

IN VOLUME #2  
ISSUE#2,  
FEBRUARY 2024

ISSN: 2992-8869

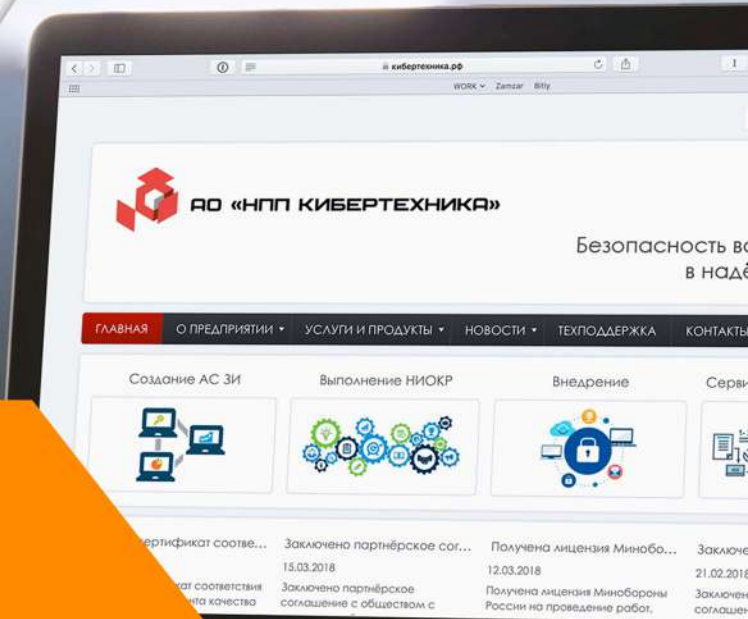

# JOURNAL OF SCIENCE-INNOVATIVE RESEARCH IN UZBEKISTAN

- Exact Sciences
- Natural Sciences
- Technical Sciences
- Pedagogical Sciences
- Social Sciences
- Philosophical Sciences
- Philology
- Economics
- Agriculture
- Psychological Sciences
- Medical Sciences



Research Science and  
Innovation House

OJS / PKP  
**ISSN**

INTERNATIONAL  
STANDARD  
SERIAL  
NUMBER



[www.universalpublishings.com](http://www.universalpublishings.com)



**“RESEARCH SCIENCE AND INNOVATION HOUSE” MCHJ**

# **JOURNAL OF SCIENCE RESEARCH**

**Research Science and  
Innovation House**

**VOLUME 2, ISSUE 2,  
2024. FEBRUARY**

**Tel: +998930901912**

**Web sayt: <http://universalpublishings.com> Email: [sabirovj75@gmail.com](mailto:sabirovj75@gmail.com)**

«Journal of science-innovative research in Uzbekistan» ilmiy-uslubiy jurnali:  
29.02.2024-yil.

Ushbu to‘plamda « Journal of science-innovative research in Uzbekistan » ilmiy-uslubiy jurnali 2024-yil 2-soni 2-qismiga qabul qilingan maqolalar nashr etilgan.

Jurnal tarkibidagi barcha maqolalarga DOI unikal raqami biriktirilib, **Directory of Research Journals Indexing, Researchbib, Index Copernicus, Zenodo, Open Aire, Google Scholar** xalqaro ilmiy bazalarida indekslandi.

OAK tomonidan dissertatsiyalar asosiy ilmiy natijalarini chop etishga tavsiya etilgan jurnallar ro‘yxatidagi milliy jurnallarda chiqarilgan maqolalar sifatida rasman tan olinadi.

**Asos:** O‘zbekiston Respublikasi Oliy attestatsiyasi komissiyasining dissertatsiyalar asosiy ilmiy natijalarini chop etish tavsiya etilgan ilmiy nashrlar ro‘yxati 3-sahifasi. – Toshkent: 2019. – 160 b.

Jurnal materiallaridan professor-o‘qituvchilar, mustaqil izlanuvchilar, doktorantlar, magistrantlar, talabalar, litsey-kollejlar va maktab o‘qituvchilari, ilmiy xodimlar hamda barcha ilm-fanga qiziquvchilar foydalanishlari mumkin.

**Eslatma!** Jurnal materiallari to‘plamiga kiritilgan ilmiy maqolalardagi raqamlar, hisobotlar, ma’lumotlar haqqoniyligiga va keltirilgan iqtiboslar to‘g‘riligiga mualliflar shaxsan javobgardirlar.

“RESEARCH SCIENCE AND  
INNOVATION HOUSE” MCHJ





## TAHRIRIYAT

**Bosh muharrir,** Matsaidova Sayyora Xudayberganovna, Urganch davlat universiteti, Geografiya kafedrası, pedagogika fanlari nomzodi, dotsent

**Mas’ul kotib:** Sobirov Javoxir Xayrulla o‘g‘li Urganch davlat Universiteti talabasi

**Nashrga tayyorlovchi:** Eshqorayev Samariddin Sadridin o‘g‘li Termiz muhandislik-texnologiya instituti talabasi.

## TAHRIR KENGASHI A’ZOLARI

1. **Rahimov Rahimboy Atajanovich**, Urganch davlat universiteti professori, Texnika fanlari doktori, Rossiya tabiiy fanlar akademiyasining Akademigi.
2. **Isayev Sabirjan Xusanbayevich**, “Toshkent irrigatsiya va qishloq xo‘jaligini mexanizatsiyalash muxandislari instituti” milliy tadqiqot universiteti, Irrigatsiya va melioratsiya kafedrası, qishloq xo‘jaligi fanlari doktori, professor.
3. **Matyakubov Baxtiyar Shamratovich**, “Toshkent irrigatsiya va qishloq xo‘jaligini mexanizatsiyalash muxandislari instituti” milliy tadqiqot universiteti, “Irrigatsiya va melioratsiya” kafedrası professori, qishloq xo‘jaligi fanlari doktori, professor.
4. **Norboyeva Umida Toshtemirovna**, Buxoro davlat universiteti, Ekologiya va geografiya kafedrası professori, DSc (Biologiya fanlari), professor.
5. **Matsaidova Sayyora Xudayberganovna**, Urganch davlat universiteti, Tabiiy va qishloq xo‘jaligi fanlari fakulteti, Geografiya kafedrası, pedagogika fanlari nomzodi, dotsent.
6. **Xamroyev Muxtor Ozodovich**, Urganch davlat universiteti, Geografiya kafedrası, Geografiya fanlari nomzodi, dotsent.
7. **Matchanov Otabek Jumanazarovich** Urganch Davlat Universiteti, Texnika fakulteti Geodeziya, Kartografiya, kafedrası Dotsenti. Yo‘nalish - Tabiiy Geografiya.
8. **Djumaniyazava Muhayyo Xusinovna**, Urganch davlat Universiteti Pedagogika fakulteti Pedagogika va psixologiya kafedrası dotsenti, psixologiya fanlari bo‘yicha falsafa doktori (PhD).
9. **Djumayev Mamanazar Irgashevich** Pedagogika fanlari nomzodi, professor Nizomiy nomidagi Toshkent davlat pedagogika universiteti Boshlang‘ich ta’limda matematika va uni o‘qitish metodikasi kafedrası , professori p.f.n.
10. **Qandov Bahodir Mirzaevich** Falsafa fanlari bo‘yicha falsafa doktori (PhD) Chirchiq davlat pedagogika universiteti gumanitar fanlar fakulteti milliy g‘oya, ma’naviyat asoslari va huquq ta’limi kafedrası PhD, dotsenti.

11. **Samandarov Ergash Iskandarovich**, Urganch davlat universiteti Tabiiy va qishloq xo‘jaligi fanlari fakulteti Ekologiya va xayot faoliyati xavfsizligi kafedrasasi, qishloq xo‘jaligi fanlari nomzodi, dosent.
12. **Egamov Baxtiyor Nurmetovich**, Urganch davlat universiteti, “Iqtisodiyot” kafedrasasi dotsenti, iqtisod fanlari nomzodi.
13. **Rajabov Alibek Xushnodbekovich**, Urganch davlat universiteti, Iqtisodiyot kafedrasasi, iqtisodiyot fanlari bo‘yicha falsafa doktori (PhD).
14. **Babajanova Sanabar Yuldashbayevna**, Urganch davlat universiteti Tabiiy va qishloq xo‘jaligi fanlari fakulteti “Ekologiya va hayot faoliyati xavfsizligi” kafedrasasi, qishloq xo‘jaligi fanlari bo‘yicha falsafa doktori-PhD., dotsent.
15. **Masharipov Adamboy Atanazarovich**, Urganch davlat universiteti Tabiiy va qishloq xo‘jaligi fanlari fakulteti “Ekologiya va hayot faoliyati xavfsizligi” kafedrasasi dotsenti.
16. **Ismoilova Himoyat Matnazarovna**, Urganch davlat universiteti, Kimyo kafedrasasi, kimyo fanlari falsafa doktori (PhD), dotsent.
17. **Ismayilova Intizar**, Urganch davlat Universiteti Tabiiy va qishloq xo‘jaligi fanlari fakulteti Biologiya kafedrasasi, qishloq xo‘jaligi fanlari nomzodi, dotsent.
18. **Razakova Rayxan Saylaubekovna** Urganch davlat universiteti Pedagogika fakulteti Pedagogika va psixologiya kafedrasasi dotsenti, psixologiya fanlari bo‘yicha falsafa doktori, PhD.
19. **Ataullayev Zokir Maxsudovich**, Urganch davlat universiteti, kimyo kafedrasasi, pedagogika fanlari falsafa doktori (PhD), kimyo kafedrasasi dotsenti.
20. **Raximova Xolisxon Maksudovna**, Urganch davlat universiteti, Biologiya kafedrasasi, biologiya fanlari falsafa doktori (PhD) , dotsent.
21. **Axmedova Ma‘rifat Abdullayevna** Urganch davlat universiteti Tarix fakulteti O‘zbekistonda demokratik jamiyat qurish nazariyasi kafedrasasi dotsenti.
22. **Raximova E‘tibor Rustamovna**, Urganch davlat universiteti, “Pedagogika va psixologiya” kafedrasasi o‘qituvchisi, psixologiya fanlari bo‘yicha falsafa doktori (PhD).
23. **Parda Alimov**, Termiz davlat pedagogika instituti, O‘zbek tili va adabiyoti kafedrasasi dotsenti, filologiya fanlari nomzodi.
24. **Mardonova Lobar Umaraliyevna**, Termiz davlat pedagogika instituti, O‘zbek tili va adabiyoti kafedrasasi mudiri, filologiya fanlari bo‘yicha falsafa doktori (PhD).
25. **Tajiyev Zokirjon Rajabovich**, Urganch davlat universiteti Tabiiy va qishloq xo‘jaligi fanlari fakulteti “Biologiya” kafedrasasi, qishloq xo‘jaligi fanlari nomzodi, dotsent.
26. **Atadjanov Ilhom Sharipovich** Urganch davlat universiteti, Tabiiy va qishloq xo‘jaligi fanlari fakulteti. Geografiya kafedrasasi dotsenti.
27. **Raximova Go‘zal Yuldashovna**, Urganch davlat universiteti, Tarjima nazariyasi va amaliyoti kafedrasasi mudiri, PhD.



28. **Atabayeva Mavjuda Rustamovna**, Urganch Davlat Universiteti qoshidagi akademik liseyi Oliy toifali geografiya fani o'qituvchisi.
29. **Xamidov Abdumalik Kironovich**, Termiz davlat pedagogika instituti, o'zbek tili va adabiyoti kafedrası, filologiya fanlari bo'yicha falsafa doktori (PhD), dotsent.
30. **Matchanova Aybibi Erkinovna**, Urganch davlat universiteti, Geografiya kafedrası, geografiya fanlari falsafa doktori (PhD).
31. **Ashurbayeva Rukiya Kaxxorovna**, Pedagogika fanlari nomzodi (PhD) Buxoro davlat tibbiyot instituti o'zbek tili va adabiyoti, rus tili, pedagogika, psixologiya kafedrası PhD assistenti.
32. **Narzullayeva Dilfuza Saitovna** Filologiya fanlari bo'yicha falsafa doktori (PhD) Buxoro muhandislik-texnologiya instituti O'zbek tili va adabiyoti kafedrası dotsenti.
33. **Kazimova Gulnora Xakimovna** falsafa fanlari nomzodi, Buxoro muxandislik- texnologiya instituti Ozbek tili va adabiyoti kafedrası dotsenti.
34. **Sapayeva Rayxon Bobojonovna** Filologiya fanlari bo'yicha falsafa doktori (PhD) Urganch davlat universiteti, “Roman-german filologiyasi” kafedrası katta o'qituvchisi (PhD).
35. **Bahodirova Feruza Bahodir qizi** Falsafa fanlari bo'yicha falsafa doktori (PhD) UrDU Roman-german filologiyasi kafedrası PhD, dotsenti
36. **Eshchanova Aziza Karriyevna**, Urganch davlat universiteti, Tabiiy va qishloq xo'jaligi fanlari fakulteti, Kimyo kafedrası, kimyo fanlari falsafa doktori (PhD), katta o'qituvchi.
37. **Sadikova Saboxat Babayevna**, Urganch davlat universiteti, Kimyo kafedrası, kimyo fanlari bo'yicha falsafa doktori (PhD), dotsent v.b
38. **Azizjanov Xushnud Maksudovich**, Urganch davlat universiteti, Kimyo kafedrası, kimyo fanlari nomzodi, dotsent.
39. **Baxronov Jur'at Djurakulovich** Tibbiyot fanlari bo'yich falsafa doktori (PhD), Gistologiya, sitologiya va embriologiya kafedrası mudiri.
40. **Hakimov Sherali Qo'zievich**. Tibbiyot fanlari bo'yicha falsafa doktori. Buxoro davlat tibbiyot instituti, travmatologiya va neyroxirurgiya kafedrası v.b. dotsenti.
41. **Samadova Shaxzoda Isoqovna** Tibbiyot fanlari bo'yicha falsafa doktori (PhD), Buxoro davlat tibbiyot instituti Terapevtik stomatologiya kafedrası v.b. dotsenti.
42. **Azimov Sardorbek Ilhomovich** Tibbiyot fanlari bo'yicha falsafa doktori (PhD), Buxoro Davlat Tibbiyot Instituti Urologiya, nefrologiy va gemodializ kafedrası mudiri ,dotsent.
43. **Hamroyeva Dilafro'z Shukurovna** Tibbiyot fanlari bo'yicha falsafa doktori (PhD), Buxoro davlat tibbiyot instituti Terapevtik stomatologiya kafedrası assistenti.

44. **Xodjayeva Gulshod Baxadirovna**, Urganch davlat universiteti, Fakultetlararo chet tillar kafedrasini, PhD, kafedra dotsenti.
45. **Jonibekov Jasurbek Jonibekovich** Tibbiyot fanlari bo'yicha falsafa doktori (PhD) Buxoro davlat tibbiyot instituti, Yadro tibbiyoti va tibbiy radiologiya kafedrasini mudiri.
46. **Raxmatova Dilbar Baxriddinovna**, Ichki kasalliklar kafedrasini dotsenti (kardiologiya ixtisosligi bo'yicha), PhD (profilaktik tibbiyot va kardiologiya ixtisosligi).
47. **Davronova Shohsanam Gaybulloyevna** Buxoro davlat universiteti Buxoro davlat universiteti. Filologiya fakulteti O'zbek tili va adabiyoti kafedrasini, DSc, dots.
48. **Nusratov Umid G'olibovich** Tibbiyot fanlar bo'yicha falsafa doktori (PhD) Buxoro Davlat tibbiyot instituti Ortopedik stomatologiya va ortodonti kafedrasini assistenti.
49. **Radjapova Feruza Abdullaevna**, Urganch davlat universiteti, Fakultetlararo chet tillar kafedrasini mudiri, PhD (Filologiya fanlari), dotsent.
50. **Saidmuratova Malohat Baxtiyorovna**, UrDU pedagogika fakulteti "pedagogika va psixologiya" kafedrasini katta o'qituvchi, psixologiya fanlari bo'yicha falsafa doktori (PhD). v.b. dots.
51. **Choriyev Faxriddin Abdig'apparovich** O'zbekiston Respublikasi jamoat xavfsizligi universiteti "Xarbiy vatanparvarlik ma'naviy-ma'rifiy tarbiya va yoshlar bilan ijtimoiy ishlash" kafedrasini dotsenti
52. **Baxranov Sherzad Tashtursunovich** O'zbekiston Respublikasi jamoat xavfsizligi universiteti "Xarbiy vatanparvarlik ma'naviy-ma'rifiy tarbiya va yoshlar bilan ijtimoiy ishlash" kafedrasini O'qituvchisi
53. **Xaitov Abror Uralovich** O'zbekiston Respublikasi jamoat xavfsizligi universiteti "Xarbiy vatanparvarlik ma'naviy-ma'rifiy tarbiya va yoshlar bilan ijtimoiy ishlash" kafedrasini O'qituvchisi
54. **Xujaniyozova Oygul Rajabovna** Urganch davlat Universiteti Pedagogika fakulteti Pedagogika va psixologiya kafedrasini dotsenti
55. **Dexqonov Maxmud Roxataliyevich** Islom Karimov nomidagi Toshkent Davlat texnika universiteti falsafa fanlari doktori (PhD) dotsenti
56. **Berdiyev Xayriddin Abdullloyevich** Islom Karimov nomidagi Toshkent davlat texnika universiteti "O'zbekiston tarixi" kafedrasini tarix fanlari bo'yicha falsafa doktori (PhD), dotsent
57. **Rashidov Azizbek Ulugbekovich** PhD, dotsent, O'zbekiston davlat jismoniy tarbiya va sport universiteti
58. **Maxmudjon Ochilovich Shoniyozov** Toshkent davlat iqtisodiyot universiteti, Tillar kafedrasini filologiya fanlari nomzodi, dotsenti
59. **Atayeva Mexriniso Farxodovna**, Buxoro davlat universiteti dotsenti, pedagogika fanlari falsafa doktori (PhD).



60. **Boltayeva Zarina Azamatovna**, Buxoro davlat universiteti, Tabiiy fanlar fakulteti, Ekologiya va geografiya kafedrası dotsenti, PhD (Biologiya fanlari), Dotsent
61. **Ibragimova Ra'no Isakovna** Filologiya fanlari falsafa doktori(PhD), Qoraqalpogiston qishloq xojaligi va agrotexnologiyalar instituti
62. **Kabulova Lola Tolibaevna** Qoraqalpoq davlat universiteti rus tili va adabiyoti kafedrası dotsenti, filologiya fanlari namzodi.
63. **Kuryazov Rustamxon Shonazarovich** Urganch davlat Universiteti Tabiiy va qishloq xo'jaligi fanlari fakulteti Kimyo kafedrası Kimyo fanlari nomzodi dotsent
64. **Ollaberganova Sanobar Xamidovna** Filologiya fanlari nomzodi, Urganch davlat universiteti “Boshlang'ich ta'lim metodikasi” kafedrası dotsenti
65. **Nafisa Zaribova Umirboy qizi**, Urganch davlat universiteti biologiya kafedrası o'qituvchisi, qishloq xo'jaligi fanlari falsafa doktori (PhD). nafisazaripova299@gmail.com
66. **Annamuratova Dilorom Raxmanovna** Urganch davlat universiteti "Biologiya" kafedrası dotsenti, biologiya fanlari nomzodi, dotsent. dannamuratova@mail.ru
67. **Tursunov Burxon**, O'zbekiston Respublikasi jamoat Xavfsizligi universiteti Xarbiy Vatanparvalik ma'naviy-ma'rifiy tarbiya va yoshlar bilan ijtimoiy ishlash kafedrası boshlig'i podpolkovnik
68. **Xudayberganova Ogiljan Batirovna** O'zbekiston Respublikasi Urganch davlat universiteti Ekologiya va hayot faoliyati xavfsizligi kafedrası pedagogika fanlari nomzodi professori, Dotsent. Urganch, O'zbekiston. Elektron pochta: xydayberganova66@mail.ru
69. **Dusimov Zaribboy**, filologiya fanlari doktori (DSc), Urganch davlat universiteti, O'zbekiston
70. **Amanov Allabergan Kutlimuratovich**, Urganch davlat unversiteti, Tabiiy va qishloq xo'jaligi fanlari fakulteti, Geografiya kafedrası o'qituvchisi.
71. **Kuchkarova Dilbar Pirlapasovna**, Urganch davlat universiteti geografiya fani o'qituvchisi.
72. **Raximova Anamoy**, Qo'shko'pir tumani 25-son umum ta'lim maktabi Manaviy ma'rifiy ishlar direktori o'rinbosari. Geografiya fani o'qituvchisi.



## O‘QISH DARSLARINING MAQSAD VA VAZIFALARI HAMDA ULARNING TA’LIMY- TARBIYAVIY AHAMIYATI

MADINA XURRAMOVA ABDUNAZAR QIZI

Termiz davlat pedagogika instituti 2-kurs talabasi

**Annotatsiya:** Ushbu maqolada bolalarda o‘qish darslarining ta’limiy-tarbiyaviy ahamiyati va ularga kerakli bilim ko‘nikmalarni yetkazib berish yo‘llari haqida ma’lumotlar yoritilgan. O‘qish darslari orqali bolalarning fikrlash usullarini yuksaltirish haqida keng ma’lumotlar berilgan.

**Kalit so‘zlar:** DTS, analitik, sintetik bosqichlar, tez o‘qish, ongli o‘qish, innotatsiya, ta’lim.

**KIRISH:** Boshlang‘ich sinflarning o‘qish darslari o‘z mohiyati, maqsad va vazifalariga ko‘ra ta’lim tizimida alohida o‘rin tutadi. Negaki uning zaminida savodxonlik va axloqiy-ta’limiy tarbiya asoslari turadi. Shuning uchun ham boshqa predmetlar ta’limini o‘qish ta’limisiz tasavvur qilib bo‘lmaydi. O‘quvchi matni to‘g‘ri, tez, tushunib o‘qish, mazmunini o‘zlashtirish bilan ilk bor o‘qish darslarida yuzlashadi. O‘qish darslari orqali o‘quvchilarning Davlat ta’lim standarti (DTS) talablari bo‘yicha o‘zlashtirishlari ko‘zda tutilgan o‘quv-biluv ko‘nikma-malakalarida hamda bilimlarni egallashlariga yo‘l ochiladi. Aynan o‘qish ta’limida insonning, avvalo, o‘zligini, qolaversa olamni anglashga bo‘lgan intilishlariga turtki beriladi. Shu maqsadda „O‘qish kitobi“ darsliklariga ona tabiat, atrofimizni o‘rab turgan olam, Vatanimiz tarixi va bugungi qiyofasi, kattalar va bolalar hayoti, mehnatsevarlik, istiqloq va milliy-ma’naviy qadriyatlar, xalqlar do‘stligi va tinchlik kabi turli mavzular bo‘yicha atroflicha tushunchalar berishga mo‘ljallangan badiiy, axloqiy-ta’limiy, ilmiy ommabop asarlar kiritiladi. Bu vazifalarni bajarishning aniq yo‘li bo‘lishi zarur. Yaxshi o‘qish malakalarining sifatlari va ularni takomillashtirish yullari. Yaxshi o‘qish malakalarining sifatlari to‘g‘ri, tez, ongli va ifodali o‘qish kiradi va ular o‘qish darslarida o‘zaro bog‘liq xolda takomillashtiriladi, bu to‘rt o‘qish sifati bir-biri bilan uzviy bog‘liq. Ongli o‘qish asosiy hisoblanadi, chunki o‘quvchi tez qisqa o‘qiganini anglamasa bunday o‘qish talabga javob bermaydi, o‘qiganini tushunmaslikka olib keladi. To‘g‘ri o‘qish ongli o‘qishga xizmat qiladi. Tez, to‘g‘ri, ongli o‘qish ifodali o‘qishning asosi hisoblanadi.

## ADABIYOTLAR TAHLILI VA METODOLOGIYA

O‘qish darslari savod o‘rgatish davrida o‘quvchilarni bo‘g‘in, so‘z va gaplar bilan tanishtirish va ularni o‘qish, rasmlar asosida hikoya qilish tarzida uyushtirilsa, o‘qish texnikasi egallangandan so‘ng o‘qish muayyan mavzular bo‘yicha tanlangan badiiy, ilmiy-ommabop matnlar yuzasidan olib boriladi. Boshlang‘ich sinf „O‘qish kitobi“ darsliklariga kiritilgan muayyan mavzular o‘quvchilarni badiiy adabiyotning sehrli olamiga olib kirishi, dunyoqarashlarini milliy istiqlol mafkurasi asosida to‘g‘ri shakllantirishga qaratilishi bilan belgilanadi. Shunga ko‘ra, o‘qish darslarining yetakchi xususiyati o‘quvchilarning savodxonligini ta‘minlash bilan birga, o‘quvchilarni milliy mafkura asosida yuksak axloqiy qadriyatlar ruhida tarbiyalashga qaratiladi. Boshlang‘ich sinflarning o‘qish darslarida o‘rganiladigan asarlarning mavzu doirasi ancha keng bo‘lib, ular ona tabiat, yil fasllari, xalq og‘zaki ijodi, mehnatga muhabbat, asosiy bayram sanalari, milliy istiqlol va ma‘naviyat kabi umumiy mavzular doirasida birlashtirilgan. O‘qish darslari uchun tanlangan mavzular o‘quvchilarga kundalik hayot, mustaqillikni mustahkamlash va insoniy munosabatlar bo‘yicha ham bilim va tarbiya berishni ko‘zda tutadi. Bular ichida istiqlol, vatan, ma‘naviyat va tabiat haqidagi mavzular alohida ajralib turadi. Ulardan ko‘zlangan maqsad o‘zlikni anglash, istiqlol, vatan va tabiat bilan bog‘liq tuyg‘ularni uyg‘otishdir. Vatanparvarlik, atrofimizdagi olam, mehnatsevarlik kabi mavzular o‘qish darsliklaridagi keng qamrovli mavzulardan bo‘lib, 2-sinf „O‘qish kitobi“dagi „Ona yurtim-oltin beshigim“ bo‘limiga kiritilgan, “O‘zbekistonim” {H. Imonberdiyev), “Istiqlol” (J.Jabborov), “O‘lka” (E.Vohidov), “Yur tog‘larga” (U .Nosir), 3-sinfda “Ona bitta, Vatan yagona” bo‘limidagi “Vatan haqida she‘r” (A.Avloniy), “O‘zbekim” (E.Vohidov), “Vatan mo‘tabardir” (X .Davron), “Bilib qo‘yki, seni Vatan kutadi” (T. Malik), 4-sinfda “O‘zbrkiston — Vatanim manim” bo‘limidagi “Serquyosh o‘lka” (Z. Diyor), „Iqboli buyuksan” (A. Oripov), „Toshkentnoma” (M .Shayxzoda), „Xarira” (N .Norqobil) kabi asarlar misolida atroflicha tahlilga tortiladi. Ijtimoiy-tarixiy mazmundagi mavzular Vatanimiz o‘tmoshini, xalqimiz hayoti, mardonavor kurashi, ulug‘ siymolar tomonidan amalga oshirilgan ishlar, tarixiy sanalar to‘g‘risida muayyan tasavvur beradi. Beruniy, Amir Temur, Alisher Navoiy, Bobur va boshqa ajdodlarimiz haqidagi matnlar shular jumlasidandir. Bu xildagi asarlar o‘quvchilarni faqat o‘tmishimiz bilan tanishtirib qolmasdan, Vatan oldidagi farzandlik burchi va mas‘uliyatini teran anglashga ham yordam beradi. Ularda Vatanga muhabbat tuyg‘usi shu tariqa shakllanadi. Vatanimiz



o‘tmishi haqida hikoya qilingan asarlar bilan tanishish va ularni tahlil qilish jarayonida o‘quvchilar o‘tmish bilan bugungi kunni taqqoslash imkoniga ega bo‘ladilar, jamiyat taraqqiyoti xususida qisqacha bo‘lsada, tushuncha hosil qiladilar. „O‘qish kitobi“ darsliklaridagi barcha mavzular o‘quvchilarga ta’lim -tarbiya berish bilan birga, ularning lug‘atini boyitishga, og‘zaki va yozma nutqini to‘g‘ri shakllantirish va nutq madaniyatini o‘stirishga ham qaratiladi. Amaldagi „O‘qish kitobi“ darsliklarida materiallarning sinfdan sinfga o‘tgan sari mavzu jihatidan ham, mazmun jihatidan ham kengaya borishi hisobga olingan. Masalan, 1-sinfda o‘rgatiladigan „Ajdodlarimiz — faxrimiz“, „Hr ~ aql chirog‘i“, „Zumrad bahor“, „Kumush qish“ kabi mavzular 2—4-sinflarda ham davom ettirilgan. Bu esa o‘quvchilarning oldingi bilimlarini to‘ldiradi va boyitadi. Uzluksiz ta’limning boshqa bosqichlaridan farqli o‘laroq, boshlang‘ich sinflarning o‘qish darslarida o‘quvchilarning o‘qish malakalarini shakllantirish, asar matni ustida ishlash ta’limning didaktik maqsadi hisoblanadi. U turli mavzudagi matnlar ustida ishlash orqali ma’naviy-ahloqiy, adabiy-estetik tarbiya bilan chambarchas bog‘lab olib boriladi. Darsliklardagi har bir mavzu uchun tanlangan matnlarning janriy rang-barangligiga, poetik mukammalligiga, o‘quvchilarning bilim darajasi va yosh xususiyatlariga mos kelishiga alohida e’tibor qaratiladi. O‘quvchilar darsliklar yordamida o‘zlashtiriladigan bilim, ko‘nikma va malakalarining kelajak hayotda zarur bo‘lishini tushunib yetishishlariga erishish o‘qituvchilar oldidagi muhim vazifalardandir.

### **MUHOKAMA VA NATIJALAR**

Boshlang‘ich ta’lim bo‘yicha DTS va „Ona tili“ o‘quv dasturida o‘qish ta’limi oldiga qo‘yilgan talablarni amalga oshirish sinfdan o‘qishni to‘g‘ri tashkil qilish, o‘qitish bosqichlari, tamoyillari va metodlari, birinchi navbatda, ilg‘or pedagogik texnologiyalardan o‘rinli foydalanishga ko‘p jihatdan bog‘liqdir. Umuman olganda, o‘qish darslari oldiga qo‘yiladigan didaktik vazifalar quyidagilardan iborat:

1. O‘quvchilarda yaxshi o‘qish sifatlari: to‘g‘ri, tez, ongli, ifodali o‘qishlarini shakllantirish.
2. O‘quvchilarni kitobdan foydalanishga, undan kerakli bilimlarni olishga o‘rgatish, kitobga muhabbat uyg‘otish; ularni oddiy kitobxonlardan chuqur muloqatga yurituvchi, ijodkor kitobxon darajasiga ko‘tarish.
3. O‘quvchilarning atrof-muhit haqidagi bilimlarini kengaytirish va boyitish hamda ilmiy dunyoqarashlarini shakllantirish.





ta'qidlash lozimki, O'zbekistonda har yili yoshlarni bo'sh vaqtlarini mazmunli va kitobdga bo'lgan mehrlarini yanada uyg'otish maqsadida Respublika bo'ylab turli xil tanlovlar o'tkazilmoqda, shulardan biri “Yosh kitobxon” tanlovidir. Bu tanlov orqali bir qator yoshlar 50, 60 dan ziyod kitoblarni o'qib Spark va bir qator qimmatbaxo sovg'alarni qo'lga kiritishmoqda. O'zbekiston Respublikasi Prezidenti Shavkat Mirziyoyev takidlaganlaridek “Kitob o'qi Spark yutib ol, ota-onangni xursand qil”, bu degani qancha kitob o'qisak, bizning bilimimiz, dunyo qarashimiz va tassavur doiramiz ham kengayib boradi.

### FOYDALANILGAN ADABIYOTLAR

1. A. Zunnunov va boshq. Adabiyot o'qitish metodikasi. — T.: „O'qituvchi41,
2. A. Rafiyev. Lotin yozuviga asoslangan o'zbek alifbosi va imlosi. — T.: 2003.
3. A. G'ulomov. Ona tili o'qitish prinsiplari va metodlari. - T.: „O'qituvchi”, 1992.
4. B. Ma'qulova, T. Adashboyev. Kitobim - oftobim (1 -sinf uchun sinfdan tashqari o'qish kitobi). — T.: „O'qituvchi”, 1999.
5. B. Ma'qulova, S. Sa'diyeva. Sinfdan tashqari o'qish mashg'ulotlari (1-sinf o'qituvchilari uchun metodik qo'llanma). — T.: „O'qituvchi”, 1997.
6. Y. Abdullayev. Eski maktabda xat-savod o'rgatish. - T.: „O'qituvchi”, 1960.
7. K. Qosimova. Boshlang'ich sinflarda imlosi qiyin so'zlarni o'rgatish. — T.:

---

# Research Science and Innovation House

## “GOOGLE DRIVE” ИЛОВАСИДА ЭЛЕКТРОН АХБОРОТ ТАЪЛИМ РЕСУРСЛАРИНИ ЯРАТИШ ИМКОНИЯТЛАРИ ТАХЛИЛИ

**N.R. Sherkulova Ph.d., dotsent,  
Guliston davlat universiteti**

**G.G. Bazarbayeva t.f.n., dotsent  
Toshkent to‘qimachilik va yengil sanoat instituti**

**I.O.Hamidova talaba  
Guliston davlat universiteti**

Мақолада “Ilmiy tadqiqotning nazariy asoslari” fanini o‘qitishda “GOOGLE DRIVE” иловасида Web-texnologiya asosida elektron-axborot ta’lim resurslarini yaratish, EATRning mohiyati, turlari, tarkibiy elementlari va dasturiy-texnik tavsiflari ko‘rib chiqilgan. EATRni yaratish, zarur holatlarda unga o‘zgartirishlar kiritish va qayta ishlash shartlari kўrib чиқилган.

**Калит сўзлар:** электрон ахборот таълим ресурси, таълим тизини рақамлаштириш, ахборот-ресурс, Web texnologiya.

Globalashuv jaraënida ta’limni tashkil etishda tezkorlik va sifat ko‘rsatkichlariga erishish muhim ahamiyatga ega. O‘quv jaraënining didaktik imkoniyatlari “pedagog-tinglovchi” èki “tinglovchi-pedagog” tamoyili asosida tinglovchilar tomonidan o‘quv materiallarining nazariy hamda amaliy jihatdan samarali o‘zlashtirish imkonini beradi. Zamonaviy ta’limning tashkil etilishiga qo‘yilayotgan talablar orasida talabalarning mustaqil ta’lim olishlarini tashkil qilish ham o‘ziga xos o‘rin tutadi. Talabalarning mustaqil ta’lim olishlariga erishishda har bir o‘quv moduli bo‘yicha yaratiladigan elektron axborot ta’lim resursi muhim ahamiyat kasb etadi. EATRni Web texnologiya asosida yaratish bugungi kunning muhim talablaridan biri sanaladi. Shu sababli ayni vaqtda respublika OTMda o‘quv rejasiga muvofiq ta’lim yo‘nalishlarida har bir o‘quv moduli (fani) bo‘yicha Web texnologiya asosida EATRni yaratishga jiddiy e’tibor qaratilmoqda.



EATRning dasturiy texnik tavsifi. EATR an’anaviy o‘quv manbalaridan ko‘ra “yuqori intellektga” ega bo‘lishi zarur. Kompyuter pedagog faoliyatining muhim qirralarini, ya’ni, zarur o‘rinda, kerakli maslahatni berish, bilimlarni mustahkamlash va h.k.)ni imitatsiya qilish imkoniyatiga ega. Shu bilan birga u o‘rganilaётgan fan èki modul bo‘yicha muhim va qo‘shimcha ma’lumotlardan iborat o‘quv materiallarini to‘laligicha qamrab olishi zarur. O‘quv fan èki modul bo‘yicha to‘la ma’lumotlarigina EATRning amaliy qiymatini ta’minlashi mumkin. Bu turdagi ta’lim resurslarda “intellektual qirra”ning mavjudligi esa ularning qog‘ozda bosilgan axborot ta’lim resurslariga xos kamchilik (faqatgina kompyuterda foydalanilishi)ni bartaf etish bilan birga qo‘shimcha imkoniyatlar (zarur ma’lumotlarni tezkor suratda izlash, ixchamlilik va h.k.)ni yaratadi.[1,2,3,4].

EATRning dasturiy texnik tavsifi quyidagilarni o‘zida aks ettiradi (1-jadval):

1-jadval.

**EATRning dasturiy texnik tavsifi**

<b>№</b>	<b>Ob’ekt turi</b>	<b>Tavsifi</b>	<b>Formati (bichimi)</b>
1.	Interfeys	Interfeys	Html, Javascript
2.	Nazariy material	Matn	html
3.	Mashq va masalalar to‘plami	Dastur	.swf
4.	Fotogalereya	Web dastur	Html, Javascript
5.	So‘rovnoma	Matn, tasvir, animatsiya, video, audio....	html
6.	Animatsiya va animatsion roliklar	Flesh rolik	.fla, .swf

7.	Nazorat dasturlari	Web dastur, ma'lu- motlar bazasi	Html, Javascript, SUBD Firebird 2.5
8.	Audio	Ovoz fayli	.mp3
9.	Video	Flesh video	.swf, avi
10.	Didaktik material	Web dastur	.jpeg

Har bir EATR, birinchidan, ma'lum darajada avtonom (mustaqil) bo'lishi, ikkinchidan, tarkibiy tuzilmasi va undagi axborot ma'lumotlari bichimlari (formatlari)ga taalluqli standartlarga javob berishi kerak. Bu esa o'z navbatida zarur EATR to'plamini axborotlashtirilgan ta'lim tizimiga (bunda axborot-qidiruv tizimi, imtihon qilish tizimi, "test" va h.k.) yo'naltirish asosida oson va tezkor yig'ish imkonini beradi. Agarda elektron darslik etarli darajada sifatli bo'lib, mazmun, o'quv jaraenini nazorat qilish hamda egallangan bilimlarni tekshirish tizimiga ega bo'lsa, u holda mavjud ehtiëj qondirilishi mumkin. Hozirgi kunda yuqori sifatli EATRni yaratishga imkon beruvchi uslublar, dasturiy ta'minot va ishlanmalar mavjud.

EATR o'zining dasturiy texnik tavsifiga ega. Bu turdagi axborot-ta'lim resurslarini yaratishda ushbu tavsif konseptual asos bo'lib xizmat qilishi zarur.

Google Drive ilovasi imkoniyatlari tahlili.

1. Google diskini yuklab olish mumkin kompyuter, planshet yoki mobil OSni qo'llab-quvvatlaydigan qurilma Windows 7, 8, 10 (va boshqalar), MAC, Android, iOS... Yuqoridagilarning barchasi bilan operatsion tizimlar, Google bulutli drayveri ishlaydi.



2. **Aniq diagramma.** LucidChart bu maxsus dastur HTML5 ga asoslangan bo'lib, diagrammalar, eskizlarni oson yaratishga imkon beradi. Bu bugungi kunda o'z toifasidagi eng kuchli veb-illovalardan biridir. Mustaqil ravishda ham, cheksiz miqdordagi boshqa ishtirokchilar bilan ham ishlash mumkin, shu bilan birga barcha o'zgarishlar real vaqtda sinxron tarzda paydo bo'ladi.



Bu eng yaxshi onlayn taqdimot va slayd-shou yaratuvchilaridan biridir. Google drive bilan integratsiya tufayli nafaqat taqdimotlar yaratish mumkin balki standart dastur SlideRocke xam ishlash imkoniyati mavjud.

3. Google Drive uchun WeVideo.

Google Drive uchun WeVideo funksional muharriri video brauzeringizda ishlaydi. Uning yordamida Google Drive-da saqlangan videodapclarni osongina tahrirlash, o'tishlarni qo'shish, effektlarni qo'llash va boshqa ko'p narsalarni qilish mumkin.

**4. Har qanday formatdagi fayllar.** Ishlab chiquvchilarning fikriga ko'ra, 30 dan ortiq turdagi fayllarni to'g'ridan-to'g'ri brauzerdan ochish mumkin. Bir qism google drive fon ma'lumotlari 30 tagacha fayl turlari, talim jarayonlari uchun 16 turi ishlatish mumkin.

**Oddiy fayllar:**

- arxivlar (ZIP, RAR, TAR, GZIP);
- audiofayllar (MP3, MPEG, WAV, OGG, OPUS);
- formatli tasvirlar (JPEG, PNG, GIF, BMP, TIFF, SVG);
- kodlar fayllari (CSS, HTML, PHP, C, CPP, H, HPP, JS, JAVA, PY);
- tekstli fayllar (TXT);
- videofayllar (WebM, MPEG4, 3GPP, MOV, AVI, MPEGPS, WMV, FLV, OGG).

**Adobe fayllari:**

- Autodesk AutoCad (DXF);
- Illustrator (AI);
- Photoshop (PSD);
- Xujjatlar formati (PDF);
- Postscript (EPS, PS);
- masshtabli vektorli rasmlar (SVG);
- rasmlar formati TIFF;
- TrueType (TTF).

**Microsoft Office amaliy dasturlari paketi:**

- Excel (XLS, XLSX);
- PowerPoint (PPT, PPTX);
- Word (DOC, DOCX);
- XML Paper Specification (XPS);

- Apple parollari bilan ximoyalangan Microsoft Office fayllari
- Redaktor fayllari (KEY, NUMBERS).

### Fayllarni konvertatsiya qilish.

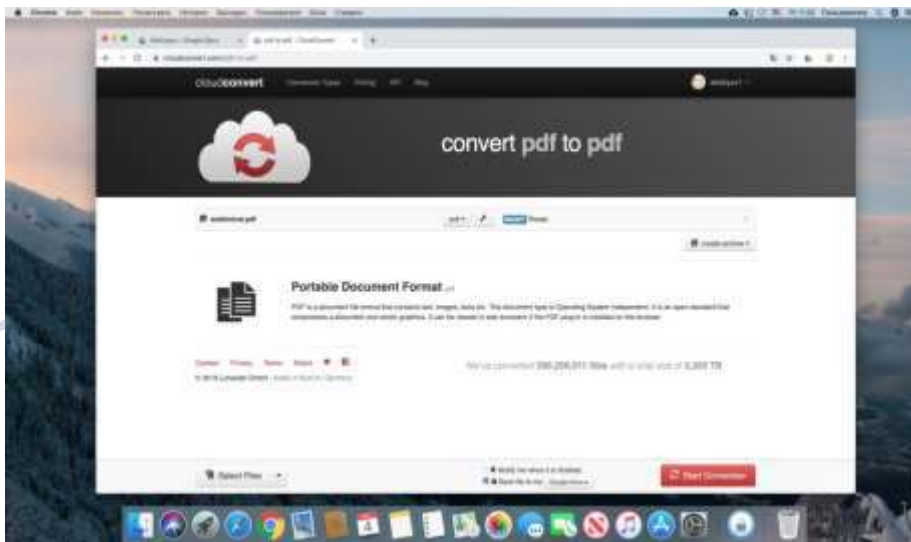

CloudConvert ilovasida xujjatlar, turli rasm va diagrammalar, audio va video tasvirlar, elektron kitoblar konvertatsiya qilish imkoniyati mavjud.

#### Fayllarni tezda yaratish.

Brauzer panelida xavolalar yordamida turli fayllarni yaratish mumkin.

- <http://doc.new> — yangi xujjat.
- <http://sheets.new> — yangi tablitsa.
- <http://deck.new> — yangi prezentatsiya, taqdimot.
- <http://site.new> — yangi sayt.
- <http://form.new> — so‘rovnomani yangi formasi, shakli.

# Research Science and Innovation House





“GOOGLE DRIVE”: hujjatlar bilan ishlash.

- “Papka” - ma'lumotlarni tashkil qilish Mening Drive 1 papka yaratadi.
- “Hujjat” - matn hujjat turlarini ochiladi. Bu Microsoft Word, OpenOffice, PDF va dasturlari boshqa turdagi ma'lumotlarni eksport qilish mumkin.
- “Taqdimot” - takliflar Microsoft PowerPointdek ishlatish uchun. Microsoft PowerPoint, PDF, JPG va: Data formatda turli fayllarni eksport mumkin.
- “Elektron jadval” - bo'sh stol beradi. Ma'lumot Microsoft Excel, PDF, CSV, OpenOffice va shunga o'xshash formatda eksport qilish mumkin.
- “Shakl” - onlayn to'ldirish mumkin shakllari bilan ishlash imkonini beradi. Ular CSV-fayllar sifatida eksport qilish mumkin. [5,6,7,8,9,10].

### FOYDALANILGAN ADABIYOTLAR

1. O‘zbekiston Respublikasi “Oliy ta’lim tizimini 2030 yilgacha rivojlantirish” konsepsiyasi.
2. O‘zbekiston Respublikasi “Ta’lim to‘g‘risida”gi Qonun 3.09.2020 yil №637-son.
3. Muslimov N.A., Sayfurov D.M., Usmonboeva M.H., To‘raev A.B. Web texnologiya asosida elektron axborot ta’lim resurslarini yaratish va ularni amaliyotga joriy etish Toshkent: 2015.128 bet.
4. Voykov V.D. Rol Interneta – Web-texnologiy v dele razvitiya obrazovaniya i kulturny // J. Internet: kultura i obrazovanie. – SPb.: 1998. – S. 15-19.



4. Vorotniskiy Yu.I. Ob arxitekture korporativnykh informatsionnykh veb-sistem // Doklady NAN Belarusi. T. 48. 2004. № 6. – S. 32-34.

5. Шеркулова, Н. Р., Давлатов, Р. М., Негматов, С. С., & Негматова, М. Н. (2021). Улучшения характеристических свойств на натуральном шелке в процессе переработки с использованием модификатора. *Universum: технические науки*, (10-4 (91)), 73-78.

6. Шеркулова, Н. Р., & Давлатов, Р. М. (2021). Исследование влияния способа модификации на показатели качества шелка. *Universum: технические науки*, (10-4 (91)), 79-85.

7. Abed, N. S., Ulmasov, T. U., Sherkulova, N. R., Ganiyeva, D. F., & Negmatova, M. N. (2022). Study of the influence of different technological factors on the formation of adhesion strength of composite polymer coatings. *Journal of Optoelectronics Laser*, 41(6), 727-733.

8. Шеркулова, Н. Р., & Давлатов, Р. М. (2021). Исследование влияния способа модификации на показатели качества шелка. *Universum: технические науки*, (10-4 (91)), 79-85.8.

---

# Research Science and Innovation House



## XIRURGIK STOMATOLOGIYA

Samarqand davlat tibbiyot universiteti talabasi

**Omononov Otamurod Ziyodullo o‘g‘li**

**Yoqubov Feruz**

**Boboqandov Hoshimbek Umar o‘g‘li**

**Shadiyev Orzubek Umidjonovich**

Tel nomeri: +998 904734640

Email: [otamurod7340@gmail.com](mailto:otamurod7340@gmail.com)

**Annotatsiya:** Xirurgik stomatologiya, tish va og‘iz tizimiga kirurgik ravishda qaratilgan jarayonlarni o‘z ichiga oluvchi soha. Bu tibbiy yo‘nalish, tish chirishlar, implantatsiyalar, og‘izni tozalash, cyst va tumorlarni o‘lib tashlash, va blok turar joylarni ochish jarayonlarini o‘z ichiga oladi. Maxillofacial xirurgiya deb ataladigan bu soha, insonlarning oral sakkiz organlaridagi qattiq muammolarni hal qilishda keng ko‘lamli xizmat ko‘rsatadi. Xirurgik stomatologiya, sog‘ligi va go‘zalligi saqlash, funksiyalarni tiklash, va estetik tuzish asosida insonlarga yordam bera olish uchun mahsulotli va keng doiradagi usullar bilan mashg‘uldir.

**Kalit so‘zlar:** xirurgik stomatologiya, implantatsiya, tozalash, cyst, maxillofacial xirurgiya, stomatologiya.

**Stomatologiya** (yun. „stomatos“ — og‘iz va „logos“ — fan, ta’limot) — klinik tibbiyotning bir sohasi; og‘iz bo‘shlig‘i a‘zolari: til, lab, lunj, og‘iz shilliq pardalari hamda yuz-jag‘ tizimi va unga yondosh soha kasalliklarini, ularni keltirib chiqaradigan sabablarni va mazkur kasalliklarning oldini olish usullarini o‘rganadi. Stomatologiya, oral sakkiz organlarining tadqiqot, davolash, va saqlashiga asoslangan tibbiy soha. Ummumiy stomatologiya, ortodontiya, kirurgik stomatologiya, protetika va boshqa turli yo‘nalishlarni o‘z ichiga oladi. O‘tin yozish, dişlar va og‘izning sog‘ligi, go‘zalligi, va funksiyalari bu soha ichida muhim ahamiyatga ega. Og‘iz bo‘shlig‘i a‘zolari kasalliklari [Gippokrat](#), [Ibn Sino](#), [Galen](#), Sels va boshqa olimlar tomonidan tavsiflangan. Ibn Sino asarlarida ilk bor tishlar qamashishi va og‘riqlarining tabiati bayon etilib, shunday hollarda nimalardan foydalanish ko‘rsatilgan. 14-asrda fransuz vrachi Gide Sholiak tish sug‘uradigan asbob ixtiro qildi. 15-asr oxirida italyan vrachi J. D.

Arkale tishni oltin, qo‘rg‘oshin va qalay folgasi bilan plombalash mumkinligini ko‘rsatadi.

17—18-asrlarga kelib stomatologiya klinik tibbiyotning mustaqil sohasiga aylandi. 19-asrda tishni plombalash va yasama tishlar tayyorlash texnikasi puxta ishlab chiqildi. 19-asr oxiri —20-asrning birinchi yarmida fiziologiya, anatomiya, patologiya, biokimyo va boshqa fanlarning taraqqiyoti stomatologik kasalliklar etiologiyasi, patogenezi, davolash choralari va profilaktika tadbirlarini ishlab chiqishda muhim ahamiyat kasb etdi. [O‘zbekistonda](#) stomatologiya fani 1954-yildan shakllandi, shu yili ToshTI (hozirgi Toshkent Davlat Stomatologiya Instituti)da stomatologiya fakulteti ochildi. 1956-yilda maxsus stomatologik kafedralar tashkil etildi. Keyinchalik bunday kafedralar Samarqand, Andijon tibbiyot institutlarida, Toshkent vrachlar malakasini oshirish institutida ham ochildi, 1994-yilda Buxoro Davlat Tibbiyot instituti tashkil etilib, uning tarkibida stomatologiya fakultetining ochilishi stomatologiya fanining yanada ravnaq topishiga zamin yaratdi.

Stomatologiya turlari:

1. Umumiy Stomatologiya: Tish yozish, og‘izning umumiy davolash va saqlash bo‘yicha asosiy yo‘nalish.
2. Ortodontiya: Tishlar va og‘iz tizimining ortiqcha joy vaqtida yuzaga chiqadigan o‘rnatishlar uchun mutaxassislik.
3. Kirurgik Stomatologiya: Kirurgik jarayonlar orqali tish va og‘izning muammolari, jismlari, yoki tashqi ko‘rinishlari davolash uchun yo‘nalish.

Ko‘rishlari davolash uchun yo‘nalish.

4. Protetika: Tishlar yo‘qotilganda, ularni o‘rniga qo‘yadigan va insonning aholi shakllanishini ta‘minlaydigan protetik qurilmalarni rivojlantirishga asoslangan tur.

5. Endodontiya: Tishdan noyob (nerv) tashqi zarar qilgach, tish tozalanishi va uning ichki qismi davolashga asoslangan yo‘nalish.



6. Dentogenetika: Genetik tahlillar orqali diş yoki og‘izga aloqador genetik xususiyatlar va tashqi omillarning ta‘sirini o‘rganishga asoslangan tur.

Stomatologiya, insonlarning oral sakkiz organlarining sog‘ligi va go‘zalligini saqlash, davolash va yaxshi o‘z ichiga olishga xizmat qiladi.

Hozirgi zamon stomatologiya fani terapevtik, xirurgik, ortopedik, bolalar stomatologiyasi kabi bo‘limlarni o‘z ichiga oladi. Terapevtik stomatologiya tish (kariyes, pulpit, periodontit, nokariyes xastaliklar) hamda og‘iz shilliq qavati (stomatit), lab, til kasalliklari diagnostikasi, Davosi va profilaktikasi bilan shug‘ullanadi. Xirurgik stomatologiya tish olishdan tashqari yuz-jag‘ va unga qo‘shni sohalardagi yallig‘lanishlar, o‘smalar, shikastlanishlar, tug‘ma va orttirilgan nuqsonlarni o‘rganadi, og‘iz bo‘shlig‘i va yuz-jag‘ operatsiyalari, plastik operatsiyalarni amalga oshiradi. Ortopedik stomatologiya ortopedik va ortodontik usullar bilan birlamchi va ikkilamchi tishlar qatori hamda tug‘ma va orttirilgan tishlar nuqsonlarini davolaydi, yasama tishlar bilan tish qatori nuqsonlarini tiklaydi. Xirurgik stomatologiya, tish va og‘iz tizimiga kirurugik ravishda qaratilgan jarayonlarni o‘z ichiga oladi. Bu turdagi jarayonlar odatda quyidagi mavzularga aloqador bo‘lishi mumkin:

- Tish chirishlar va implantatsiyalar: Tishning yo‘qlanishi yoki yo‘qotilgan tishni o‘rniga implantatsiya qilish, bu turda xirurgik stavkalarni qo‘llash.

- Og‘izni tozalash va og‘iz bo‘shlig‘ini chiqarish: So‘nggi dişlar, tish sisligi yoki boshqa sabablarga qarab og‘izdan katta ko‘lib turadigan og‘iz bo‘shlig‘ini chirish va tozalash jarayonlari.

- Cyst va tumorlarni olib tashlash: Tish yoki og‘izda paydo bo‘lgan cystlar yoki tumorlar, ularni kirurugik ravishda o‘lib tashlash.

- Blok turar joylarni ochish: Eng oddiy ravishda dişni chirish, sinuslar (maxillary sinus)ni ochib, sinusboshtan foydalanib implantatsiyalarni o‘rnatish.

Xirurgik stomatologiya, maxillofacial xirurgiya deb ham ataladi, va u insonning yuz va chiroqli xislati bilan bog‘liq paydo bo‘lgan tibbiy jarayonlarni

davolash uchun mutaxassislikka ega bo‘ladi. Xirurgik stomatologiya, tish va og‘iz tizimiga kirurugik ravishda qaratilgan jarayonlarni o‘z ichiga oluvchi tibbiy soha sifatida taniladi. Bu soha umumiy tish davolashidan farqli ravishda, kirurugik yo‘nalishni talab qiladi va og‘izning chirish, implantatsiyalar, tozalash, cyst va tumorlarni o‘lib tashlash, va blok turar joylarni ochish jarayonlarini o‘z ichiga oladi. Maxillofacial xirurgiya ham bu soha qamrab oladi, yuz va chiroqli xislati bilan bog‘liq muammolarni hal qilishda mutaxassislik ko‘rsatadi. Xirurgik stomatologiya, insonlarning oral sakkiz organlaridagi qattiq muammolarni hal qilishda keng xizmat ko‘rsatadi, shuningdek og‘iz va diʃlarning sog‘ligi, go‘zalligi, va funksiyalarni tiklashda muhim rol oynaydi.

#### Foydalanilgan adabiyotlar:

1. <https://uz.wikipedia.org/wiki/Stomatologiya>
2. Abdusalomov Sunnatulla Shonazar o‘g‘li Международный научный журнал № 3 (100), част 1 «Новости образования: исследование в XXI веке» октябрь, 2022 г
3. [https://n.ziyouz.com/books/kollej\\_va\\_otm\\_darsliklari/tibbiyot/Terapevtik%20stomatologiya%20\(M.Ziyayeva,%20R.Bahodirova\).pdf](https://n.ziyouz.com/books/kollej_va_otm_darsliklari/tibbiyot/Terapevtik%20stomatologiya%20(M.Ziyayeva,%20R.Bahodirova).pdf)

---

# Research Science and Innovation House



## TA'LIM TIZIMIDA KREATIVLIK POTENSIALINING TARKIBIY ASOSLARI VA USTUVOR TAMOYILLARI

**Omonboyeva Meruyert Erkin qizi**

“Boshlang‘ich ta‘lim” kafedrası o‘qituvchisi, NavDPI

**Kamalova Dilnavoz Ixtiyorovna**

“Fizika va astronomiya” kafedrası professori, NavDPI

**Annotatsiya.** Ushbu maqolada ta‘lim tizimida kreativlik potensialining tarkibiy asoslari va ustuvor tamoyillari haqida fikrlar bayon etilgan. Ta‘lim samaradorligini oshirish, mutaxassislarning kasbiy kompetentlik darajasini rivojlantirish, rahbar va pedagog kadrlarni innovatsion faoliyatga yo‘naltirish, oliy ta‘lim muassasalaridagi o‘quv jarayoniga innovatsion ta‘lim va axborot-kommunikatsiya texnologiyalarini tadbiq etish, ilg‘or xorijiy tajribalarni o‘zlashtirish va maqsadli yo‘naltirish oliy ta‘lim tizimini modernizatsiyalashdagi dolzarb vazifalar sifatida belgilanishi maqolada o‘z aksini topgan.

**Kalit so‘zlar:** ta‘lim, pedagog, kreativlik, bilim, texnika, tamoyil, pedagogik mahorat, kompetensiya.

**Abstract.** This article describes the structural basis and priority principles of the potential of creativity in the educational system. To increase the efficiency of education, to develop the level of professional competence of specialists, to direct the leaders and pedagogues to innovative activities, to apply innovative education and information and communication technologies to the educational process in higher education institutions, to study advanced foreign experiences. The definition of mastering and targeting as urgent tasks in the modernization of the higher education system is reflected in the article.

**Key words:** education, pedagogue, creativity, knowledge, technique, principle, pedagogical skill, competence.

Bugungi kunda jamiyatimiz har sohada, jumladan, ijtimoiy-ma‘rifiy, fan va ta‘lim, iqtisodiy, madaniy sohalarda shiddat bilan rivojlanib bormoqda. Shunday rivojlanib borayotgan mamlakatimizda har bir soha uchun yetuk malakaga ega bo‘lgan sifatli kadrlarni tayyorlab berish biz – pedagoglarning asosiy maqsadimizga

aylanmoqda. Shu jumladan, ta'lim sohasida ham zamon bilan ham nafas mutaxassislar yetishtirishimiz zarur. Bugungi kunda ta'lim-tarbiya jarayoniga zamonaviy axborot texnologiyalarini olib kirish, ta'limni kompyuterlashtirish muammosi muhim ahamiyat kasb etadi.

Millat, mamlakatning ertangi kuni qanday bo'lishi bugungi kun pedagoglari mehnati samarasiga bog'liq. Insoniyat paydo bo'libdiki, kim bo'lishidan, qaysi kasb egasi bo'lishidan qat'iy nazar, barchasining taqdiri ozgina bo'lsa-da, ushbu buyuk kasb egalariga bog'liq bo'ladi. Kelajagimiz poydevori bilim dargohlarida yaratiladi, boshqacha aytganda, xalqimizning ertangi kuni qanday bo'lishi farzandlarimizning bugun qanday ta'lim va tarbiya olishiga bog'liq.

Shunday ekan, inson kamolotida muhim rol o'ynaydigan o'qituvchining bilim, ko'nikma, malakasi, kasbiy va shaxsiy tayyorgarligi, pedagogik mahorati yuqori darajada bo'lishi talab etiladi. Quyidagi egallanishi zarur bo'lgan bilim, ko'nikma, malakalar va shaxsning sifatleri yangi ming yillikda faoliyat olib boradigan pedagoglar duch kelishi mumkin bo'lgan asosiy muammolar:

- ✓ ta'lim sifatini oshirish, ta'lim standartlarining yuqori darajasini kafolatlash;
- ✓ ijodiy va tadqiqot masalalarini mustaqil hal etish, ya'ni kelajakdagi o'qituvchi bevosita ijodiy shaxs bo'lishi kerak;
- ✓ ta'lim oluvchilarning tarbiyasiga qo'yiladigan murakkab talablar yuqori darajali o'qituvchidan ziyolilikni talab etadi, ya'ni pedagogdagi ma'naviy-ahloqiy potentsialning o'рни va ahamiyati oshadi;
- ✓ o'qitish va tarbiyalashning taraqqiy etgan texnologiyalarini, mahalliy va xorijiy tajribaning yangi yutuqlarini uzluksiz o'zlashtirish zarurati;
- ✓ falsafa, psixologiya, tibbiyot, dinshunoslik, iqtisodiyot, huquq, kibernetika va shu kabi turdosh pedagogik fanlarning bilimlar, amaliy malakalar va ko'nikmalarni integratsiyalash talab etiladigan qator yangi murakkab kasbiy-pedagogik muammolarni hal etish zarurati.

Bu talablarni tahlil qilar ekanmiz, bularning barchasini faqat har tomonlama etuk, yuqori kasbiy kompetentlilikga ega bo'lgan pedagog amalga oshirishi mumkin. Bunda bugungi kun pedagoglaridan tinmasdan o'z ustida ishlash, innovatsion jarayonlardan xabardor bo'lish, uzluksiz ta'lim uchun bor imkoniyatlarini yo'naltirgan holda o'zlarida kuch va imkoniyatlar topa olishi talab etiladi. Quyidagilar mutaxassisning pedagogik ishga tayyorgarligining zarur va yetarli



darajasini ta'minlaydigan asosiy talablar hisoblanadi. Shulardan o'qituvchining mahorati kasbiy zaruratdir. Pedagogning mahorati uning kasbiy pedagogik faoliyatini samarali tashkil etishga doir shaxsiy sifatlar majmui bilan belgilanadi. Bu sifatlarga pedagogning:

- ✓ pedagogik bilimi;
- ✓ pedagogik zakovati;
- ✓ pedagogik qobiliyati;
- ✓ pedagogik texnikasi kiradi.

Pedagogning faoliyati quyidagi uchta obyektga yo'naltirilgan:

- ✓ shaxs sifatida pedagog faoliyatining o'z-o'ziga yo'naltirilganligi;
- ✓ pedagog faoliyatining boshqa shaxslarga, jumladan, o'quvchi shaxsiga yo'naltirilganligi;
- ✓ pedagogning o'z faoliyatiga yo'nalganligidadir.

Shuni ta'kidlash kerakki, bugungi kun pedagogi yangilikka intiluvchan bo'lishi va yangilikni sohaga joriy qila olishi zarur. O'qituvchi yangilik kirituvchi sifatida quyidagilarni o'zida shakllantira olishi lozim:

- ✓ yangiliklarni ayniqsa, o'zga davlatlardan kirib kelayotganlarini farqlay olishi va tushunib yetishi;
- ✓ yangiliklarni tahlil qila olishga layoqatlilik;
- ✓ yangiliklarni turli xil vaziyatlarda qo'llay bilishi va kamchiliklarini to'g'rilashi;
- ✓ o'z pedagogik amaliyotida yangiliklardan ijodkorona foydalana olishga layoqatlilik.

Kasbiy kompetensiya – kasbiy faoliyatda insonning kasbiy yetukligini namoyon qiladi. Masalan, pedagogika va psixologiyaga doir bilimlarga ega bo'lish, o'z ustida ishlash, o'quvchilarda motivatsiyani shakllantirish, AKTni bilishi, o'z fanini mukammal bilishi.

Shaxsiy kompetensiya – insonning shaxsiy sifatlarini kiritish mumkin. Muloqotchanlik, bag'rikenglik, yetakchilik, faollik va tashabbuskorlik, moslashuvchanlik, sog'lom turmush tarziga amal qilish, ma'suliyatlilik.

Umummadaniy kompetensiya – o'z tarkibiga ma'lumotli, madaniyatli bo'lishni, umuminsoniy qadriyatlarga va milliy madaniyatga ega bo'lish, mamlakatning ijtimoiy hayotida ishtirok etish, boshqa millatlarning madaniyatini hurmat qilish kabi sifatlarni birlashtiradi.

Maxsus kompetensiya – yetarlicha yuqori darajada o‘zining kasbiy faoliyatini egallash, o‘zining keyingi kasbiy rivojlanishini loyihalash imkoniyatini beradi. Haqiqiy pedagog mazkur sifatlarni o‘zida shakllantira olishi va o‘z o‘rnida foydalanishni, ta’lim tarbiya maqsadini to‘g‘ri qo‘yib, jarayonni yangi pedagogik texnologiyalar asosida tashkil qilishi bugungi kun talabidir. Bunda pedagog faoliyati davomida pedagogik jamoada:

- ✓ o‘z ijtimoiy mavqeyiga ega bo‘lishi;
- ✓ o‘z bilimi va tafakkurini oshirib borib, yangilik sari intilishi;
- ✓ samarali natijalarga erishishi;
- ✓ o‘z faoliyatini samarali tashkil etishi;
- ✓ tajriba orttirishi;
- ✓ ish sharoitini yaratishi;
- ✓ ijod etishi zarur.

Zero, Konfutsiy o‘z qarashlarida takidlanganidek, “O‘zini kamol toptira olmagan inson, o‘zgalar kamolotini ta’minlay olmaydi”. Xulosa shuki, ta’limdagi muammolar va ularning yechimlari birinchi navbatda pedagog kompetentligiga bog‘liq.

Ta’lim sifatini ta’minlash – bitiruvchilarning kasbiy tayyorgarlik darajasi bilan birga o‘quv jarayonining qanday tashkil etilishi va uning belgilangan sifat mezonlariga javob berishida ko‘rinadi. Ushbu vazifa bir qator qonunchilik va me’yoriy hujjatlarda, xususan, “Ta’lim to‘g‘risida”gi qonunda kadrlar tayyorlash tizimi va mazmunini mamlakatning ijtimoiy va iqtisodiy taraqqiyoti istiqbollari, jamiyat ehtiyojlaridan, fan, madaniyat, texnika va texnologiyalarning zamonaviy yutuqlaridan kelib chiqqan holda qayta qurish misolida aniq maqsadlarga yo‘naltirilgan ko‘rsatma va tamoyillar ko‘rinishida o‘z aksini topgan.

Shu bois, hozirgi davrda ta’lim samaradorligini oshirish, mutaxassislarning kasbiy kompetentlik darajasini rivojlantirish, rahbar va pedagog kadrlarni innovatsion faoliyatga yo‘naltirish, oliy ta’lim muassasalaridagi o‘quv jarayoniga innovatsion ta’lim va axborot-kommunikatsiya texnologiyalarini tadbiiq etish, ilg‘or xorijiy tajribalarni o‘zlashtirish va maqsadli yo‘naltirish oliy ta’lim tizimini modernizatsiyalashdagi dolzarb vazifalar sifatida belgilandi. Bu esa o‘z navbatida oliy ta’lim muassasalaridagi o‘quv-uslubiy faoliyat mazmunini takomillashtirish, o‘qitishning innovatsion shakl va metodlari, zamonaviy axborot-kommunikatsiya texnologiyalarini amaliyotga keng joriy etish zaruratini shakllantirdi.



### Foydalanilgan adabiyotlar ro‘yxati:

1. D.I.Kamalova, Sh.M.Mansurova, M.E.Omonboyeva. “Technique of laboratory works in physics using information technologies”. “Science and education”. July. 2020. Volume 1. Issue 4. pp. 145-148.
2. D.I.Kamalova, L.X.Turabova. “Fizika fanini o‘qitishda elektron o‘quv qo‘llanmalardan foydalanishning ahamiyati”. “Polish science journal” International scientific journal. Warsaw, Poland. Issue 4(37). April. 2021. pp. 222-225.
3. L.N.Muzaffarova, D.I.Kamalova. “СВЯЗЬ МАТЕМАТИКИ С ЕСТЕСТВЕННЫМИ НАУКАМИ”. “Science and education”. April. 2021. Volume 2. Issue 4. pp. 593-603.
4. D.I.Kamalova, Y.O‘.Mardanova. “Elektron ta’lim muhitida talabalarning texnik bilimlarini rivojlantirishda pedagogik kompetensiyalardan foydalanish”. “Zamonaviy ta’limda matematika, fizika va raqamli texnologiyalarning dolzarb muammolari va yutuqlari” mavzusidagi Respublika ilmiy-amaliy konferensiyasi. Toshkent. 4-5 noyabr. 2021. 321-324 bet.
5. D.I.Kamalova, Y.O‘.Mardanova. “Nutzung pädagogischer kompetenzen beim entwicklung technischen wissens von studierenden im e-learning-umfeld”. “Berlin Studies” transnational journal of science and humanities. Germany. Volume 1. Issue 1.5. November. 2021. pp. 405-411.
6. D.I.Kamalova, S.O.Hamidova, O.D.O‘rinova, M.E.Omonboyeva. “Elektron o‘quv adabiyotlarini ishlab chiqish jarayonlari”. “Science and innovation” International scientific journal. Volume 1. Issue 8. November. 2022. pp. 318-321.
7. D.I.Kamalova, I.R.Kamolov, M.E.Omonboyeva. “Methodology of application of innovative educational technologies to the process of physics and astronomy education”. “International Journal of Early Childhood Special Education”. (INT-JECSE). DOI:10.9756/INTJECSE/V14I6.267 ISSN: 1308-5581 Volume. 14. Issue. 06. 2022. pp. 2144-2146. Web of Science.
8. D.I.Kamalova, M.E.Omonboyeva. “Ta’lim jarayonida innovatsion pedagogik texnologiyalarning asosiy prinsip va qoidalari”. “Science and innovation” International scientific journal. Volume 1. Issue 8. December. 2022. pp. 1989-1992.
9. D.I.Kamalova, O.D.O‘rinova, S.O.Hamidova. “Fizika fanini o‘qitishda axborot-kommunikatsion texnologiyalarning o‘rni va ahamiyati”. “Science and innovation” International scientific journal. Volume 1. Issue 8. December. 2022. pp. 1745-1747.

10. D.I.Kamalova, M.E.Omonboyeva. O‘quv jarayonida axborot kommunikatsion texnologiyalardan foydalanishning ahamiyati. “Science and innovation” International scientific journal. Volume 1. Issue 8. December. 2022. pp. 1974-1977.

11. D.I.Kamalova. “AutoPlay dasturidan foydalanib elektron o‘quv uslubiy majmua yaratish va undan ta’lim samaradorligini oshirishda foydalanish”. “Science and innovation” International scientific journal. Volume 1. Issue 8. December. 2022. pp. 1978-1981.

12. D.I.Kamalova, S.O.Hamidova, N.Q.Ibragimova. PISA – advantages of the international program. “Science and education” scientific journal. April. 2022. Volume 3. Issue 4. pp. 1051-1054.

13. D.I.Kamalova, S.N.Abdusalomova. “Zamonaviy innovatsion ta’lim”. “Journal of universal science research” International scientific journal. Volume 1. Issue 1. 2023. pp. 187-189.

14. D.I.Kamalova, F.O.Nabiyeva. “O‘qitish jarayonida o‘quv faoliyatining tarkibi va tuzilishi (Elektromagnetizm bo‘limi misolida)”. “Ta’lim fidoyilari” Respublika ilmiy-uslubiy jurnali. №1. 2023. 380-385 b.

15. D.I.Kamalova, S.N.Abdusalomova. “Zamonaviy axborot texnologiyalari”. Conference on universal science research 2023. Volume 1. №1. 2023. pp. 76-79.

---

# Research Science and Innovation House



## Сравнение и оценка методов обучения по степени их концептуальности, эффективности и результативности

Кариева Марина Преподаватель

Ташкентский государственный экономический университет

**Аннотация:** Разработка новых методов обучения, поиск наиболее эффективных из них обусловлены не только стремлением методистов и преподавателей максимально приблизить процесс обучения к реальному процессу овладения языком учащимися с учетом их общих и индивидуальных особенностей, но и неудовлетворенностью использования общепринятых методов и подходов к обучению. Когда возникает новый метод, его эффективность, валидность и результативность оцениваются путем сравнения с уже существующими методами обучения. При этом основные подходы, используемые в новых методах, обычно не ставятся под сомнение, речь идет лишь о глубине понимания, полноте и точности реализации их базовых принципов или об отдельных модификациях и дополнениях.

**Ключевые слова:** Кроме того, очевидно, что в основе сравнения и оценки методов обучения должны лежать не только базовые принципы, формирующие эти методы, но и определенные критерии, которые позволили бы установить, что данные методы являются гомогенными по всем параметрам, включающим цели, задачи, сроки, этапы обучения, а также возрастные особенности обучаемых.

В научной литературе имеется множество экспериментальных данных по определению эффективности и результативности различных методов обучения. Среди наиболее масштабных и длительных экспериментов по сравнению и оценке методов обучения следует назвать пенсильванский эксперимент. В нем приняли участие 2171 человек. Цель эксперимента – сравнить грамматико-когнитивный, аудиолингвальный и комбинированный (аудиолингвальный + грамматико-когнитивный) методы. Учащиеся средних школ, изучавшие французский и немецкий языки, были обеспечены учебными материалами, представляющими три разных метода. Помимо основной задачи – сравнение и оценка методов обучения – перед

исследователями стояли еще две задачи: определить, какая форма занятий более эффективна для метода; выявить отношение учащихся к иностранному языку. В результате эксперимента было установлено: а) технические средства, используемые на занятиях два раза в неделю, заметного влияния на уровень овладения языком не оказывают; б) не существует оптимальной комбинации метода и формы занятий; в) независимо от используемого в учебной аудитории метода обучения интерес учащихся к изучению языка угасает, и постепенно у части из них развивается неприязнь к языку, его носителям, стране и культуре. Помимо этих основных выводов, эксперимент позволил провести сравнение различных типов учебников, программ, а также побудил методистов к разработке различных модификаций существующих подходов и методов в обучении иностранным языкам, поколебал установку некоторых преподавателей к использованию одного метода.

В числе других экспериментальных программ по установлению эффективности и результативности методов обучения следует назвать эксперимент, проведенный американскими исследователями Г. Шерером и М. Вертхаймером. Они сравнивали и оценивали результаты обучения по сознательно-практическому и аудиолингвальному методам. В качестве гипотезы эксперимента исследователи выдвинули положение, согласно которому опережающее овладение устными видами речевой деятельности при обучении по аудиолингвальному методу влияет на приобретение умений в письменных видах речевой деятельности в такой степени, что последние оказываются лучше развитыми, чем при обучении по сознательно-практическому методу. Судя по гипотезе, авторы эксперимента хотели доказать преимущество бихевиористского и структурального направлений в психологии, на идеях которых был разработан аудиолингвальный метод. Однако прогноз эксперимента в конечном итоге не подтвердился: в реальном учебном процессе учащиеся лучше овладевают теми видами речевой деятельности, которым их больше обучают, – при использовании аудиолингвальной методики они лучше говорят и понимают на слух, а при работе по сознательно-практическому методу – имеют лучшие показатели в письменных видах речевой деятельности.



Эксперименты по сравнению и оценке методов обучения, с одной стороны, показали, что ни один из существующих методов не является панацеей и не имеет особых преимуществ при овладении иностранным языком, а с другой стороны, поставили перед исследователями-мето-дистами по крайней мере три важнейшие вопросы, решение которых имеет принципиальное значение для построения оптимальной модели обучения. Суть их в следующем: а) одинаково или по-разному овладевают иностранным языком учащиеся, которых обучают по одному и тому же методу; б) целесообразно ли варьировать методы обучения в зависимости от контингента учащихся, целей и условий обучения; в) почему у учащихся, которых обучают по разным методам, в принципе не наблюдается особых качественных различий в овладении четырьмя видами речевой деятельности. Очевидно, что ответы на эти вопросы можно получить лишь в том случае, если современная теория обучения будет иметь единое представление о процессе овладения иностранным языком, а также об индивидуальных стратегиях овладения и пользования языком при речепорождении и речевосприятии.

Отсутствие единого мнения о процессе овладения языком, индивидуальных стратегиях, а также противоречивость получаемых в экспериментах результатов привели к тому, что исследователи отказались от глобального сравнения методов обучения по степени их обучающей эффективности и результативности и отдать предпочтение изучению эффективности использования в методах отдельных факторов и принципов, влияющих на овладение языком как средством общения. Поскольку эти факторы и принципы охватывают самые существенные стороны обучения и владения языком, то можно априорно установить преимущества и недостатки оцениваемых методов. К таковым методическим принципам можно отнести следующие оппозиционные признаки (см. табл. 3): коммуникативное/некоммуникативное овладение языком; анна-лизируемое (сознательное) / неанализируемое (механистическое) овладение языком; аффективность/неаффективность метода обучения; моделируемое/немоделируемое овладение языком; независимая/детерминируемая модель использования языка как средства общения; глобальное/неглобальное овладение языком; концентрическое/неконцентрическое

овладение языком; интегрированное/последовательное овладение видами речевой деятельности; универсальное/специфическое содержание обучения; системная/несистемная последовательность введения учебного материала.

Таблица 3. Методические принципы и критерии, формирующие различные методы обучения

Методические принципы и критерии	
<p><b>Коммуникативное (функциональное) овладение языком.</b> Овладение языком коммуникативно, если учащиеся овладевают системой языка в ситуациях общения</p>	<p><b>Некоммуникативное (нефункциональное) овладение языком.</b> Метод обучения не коммуникативен, если учащиеся лишены возможности вступить в общение</p>
<p><b>Анализируемое (сознательное) овладение языком.</b> Если в методе обучения язык рассматривается как управляемое правилами поведение, то осознание этих правил и схем является обязательным в учебном процессе. При таком подходе опора делается на познавательные и интеллектуальные способности учащихся, в случае необходимости</p>	<p><b>Неанализируемое (механистическое) овладение языком.</b> <b>В методах, предполагающих механистические приемы и способы работы, направленные на выработку автоматизмов, овладение системой языка является целью обучения</b></p>



<p>учащиеся могут проанализировать порождаемые или воспринимаемые ими высказывания</p>	
<p><b>Аффективный способ овладения языком.</b> Метод, при котором учитываются мотивация, эмоциональный настрой, значимость изучаемого материала, считается аффективным</p>	<p><b>Неаффективный способ овладения языком</b></p>
<p><b>Моделируемое овладение языком.</b> Овладение языком, при котором признается наличие управляемой правилами модели обучения, а учебный процесс направлен на постепенное формирование этой модели</p>	<p><b>Немоделируемое овладение языком</b></p>
<p><b>Независимая модель использования языка как средства общения</b></p>	<p><b>Детерминируемая модель использования языка как средства общения.</b> Если учащиеся лишены возможности строить собственные программы речевого поведения, а должны строго следовать заученным образцам, то такая модель овладения языком является закрытой для творчества</p>

<p><b>Глобальное овладение языком.</b> Принцип глобальности реализуется в методе в том случае, если учащиеся оперируют такими единицами, как высказывание, диалог, текст, а не отдельными элементами, составляющими эти единицы</p>	<p><b>Неглобальное овладение языком</b></p>
<p><b>Концентрическое овладение языком.</b> При концентрическом овладении языком учащиеся не должны заучивать презентуемый материал раз и навсегда, так как в ходе учебного процесса они будут встречаться с ними неоднократно</p>	<p><b>Неконцентрическое овладение языком</b></p>
<p><b>Интегрированное (взаимосвязанное) овладение видами речевой деятельности.</b> Одновременное овладение аудированием, говорением, чтением и письмом характеризует метод как интегрированный</p>	<p><b>Последовательное (неинтегрированное) овладение видами речевой деятельности.</b> При последовательном овладении четырьмя видами речевой деятельности копируется последовательность усвоения родного языка</p>
<p><b>Универсальное содержание.</b> Универсальное – это единое для всех коммуникативное содержание</p>	<p><b>Специфическое содержание.</b> Специфическое содержание определяется необходимостью знать систему формальных средств</p>





	выражения, а также коммуникативными потребностями учащихся и относительно конкретными средствами общения
<b>Системная</b> последовательность <b>введения материала.</b>  Каждое новое правило или явление соотносится со всей системой языка	<b>Несистемная</b> последовательность <b>введения материала</b>

#### Список литературы:

1. Гудков Д. Б. Межкультурная коммуникация: проблемы обучения: учеб. пособие. М., 2000.
2. Экономическая социология / под ред. В. И. Верховина. – 3-е изд., пер. и доп. – М. : КДУ : Университетская книга, 2018.
3. Методика преподавания русского языка как иностранного: Программа курса для аспирантов и соискателей. М., 1999.
4. Яковчук, В. Н. Экономическая социология / В. Н. Яковчук. – Минск : МИТСО, 2005.
5. Экономико-социологический словарь / НАН Беларуси, – Институт социологии; науч. ред. Г. Н. Соколова; [сост.: Г. Н. Соколова, О. В. Кобяк]. – Минск : Беларуская навука, 2013.

## АГРЕССИВНОСТЬ В ПОДРОСТКОВОМ ВОЗРАСТЕ И ЕЕ КОРРЕКЦИЯ

Матчанова Дилбар Юсупбаевна  
УрДУ

В статье приведены определения агрессии, агрессивности, враждебности; дается характеристика видов агрессии; причины формирования подростковой агрессивности и особенности проявления агрессивности в подростковом возрасте. Однажды это происходит: милого малыша подменили, был ласковым котенком, превратился в колючего дикобраза. Там, где была тихая гавань, уже зияет огромная пропасть: с одной стороны подросток, с другой – родители. Попытки докричаться друг до друга делают эту пропасть глубже.

У одних детей период подростковой агрессии приходится на 12 лет, у других проявляется в 14-15, у третьих затягивается до 17. Но он наступает неизбежно в подростковом возрасте. И лучше быть к нему готовым. В детской психологии описаны разные проявления агрессии. Это не только драки и стычки со сверстниками. Грубость, хамство, жестокость, причинение боли себе (аутоагрессия – когда подростки начинают экспериментировать с телом, прокалывать уши, наносить шрамы, татуировки), демонстративное поведение. Даже участие в неформальных подростковых группах – это одна из форм агрессии. Принято говорить о трудных подростках. Страдают отношения в семье и с окружающим миром, агрессивное поведение сказывается на учебной деятельности. Представлены направления коррекционной работы по снижению деструктивной агрессивности у подростков 12 – 15 лет. На сегодняшний день серьезное беспокойство родителей, педагогов и особое внимание психологов вызывает подростковая агрессивность. В современной психологии проблема агрессивности личности рассматривается как биполярное явление. С одной стороны, агрессивность, как качество личности, является неотъемлемой динамической характеристикой активности и адаптивности человека. С другой – ее чрезмерное проявление имеет отрицательные последствия. В связи с этим ряд исследователей по проблеме агрессивности личности предлагают различать конструктивную и



деструктивную агрессивность. Конструктивная агрессивность понимается как активное отношение к миру, интерес ко всему происходящему, установление продуктивных межличностных отношений и способность поддерживать их, несмотря на возможные противоречия. В противоположность, характерные черты деструктивной агрессивности – враждебность, обесценивание других людей, злопамятность, мстительность, садизм, разрушительные тенденции, психическое насилие. Проявление деструктивных форм агрессивности в поведении неизбежно ведет к конфликтам. В настоящее время вопросы: почему одни подростки слишком агрессивны, а другие не демонстрируют подобных реакций, что является причиной проявления агрессивности – индивидуальные особенности или окружающая среда, существуют ли воспитательные программы, коррекционные технологии, направленные на понижение гиперагрессивности, до условно нормального уровня, который бы не разрушал саму личность, не причинял вред окружающим людям и обеспечивал полноценную способность к социальной кооперации все больше привлекает внимание исследователей разных специальностей – педагогов, психологов, психиатров, юристов и др. В начале рассмотрения данной проблемы необходимо обратить внимание на то, что понятия «агрессия», «агрессивность» не однозначны в своем значении. «Агрессия – любые намеренные действия, которые направлены на причинение ущерба другому человеку, группе людей или животному» [8, с. 218]. Агрессивность – устойчивая черта личности, которая проявляется в готовности субъекта к агрессивному поведению» [7, с. 9 – 10]. Характеризуя подростков как агрессивных, часто употребляются термины «враждебность» и «жестокость». Под враждебностью понимается установка, готовность определенным образом воспринимать и оценивать события [1]. Агрессивность подростков проявляется в разных видах. Выражение негативных чувств в виде криков, угроз, употребление в речи негативных эпитетов, ненормативной лексики, насмешек, оскорблений, проклятий и т.п. – это вербальная агрессия. Вербальные агрессивные реакции подразделяются на три типа: отвержение – реакция типа «иди прочь», «убирайся» и т.п.; враждебные замечания – «твое присутствие раздражает меня», «не выношу тебя» и т.д.; критицизм – направлены на принадлежащие личности предметы одежды, выполняемой работы и т.д. Физическая агрессия – это использование физической силы

против другого лица в драках, разрушение чужой собственности и т.д. Косвенная агрессия направлена на другое лицо окольным путем, это злостная клевета, сплетни, слухи, которые подрывают репутацию человека, на которого направлена агрессия. Раздражение проявляется при малейшем возбуждении в таких чертах, как вспыльчивость, грубость, резкость. Негативизм выражается оппозиционной манерой поведения, проявляется в формах от пассивного сопротивления до активной борьбы против установившихся обычаев и законов, т.е. подросток делает все наоборот, например, устраивает своеобразную забастовку, не подчиняется правилам, специально нарушает установленные запреты. Помимо разграничения видов агрессии американские психологи А. Басс и А. Дарки выделили два вида враждебности (обида и подозрительность). Обида – зависть и ненависть к окружающим, обусловленные чувством горечи гнева на весь мир за действительные или вымышленные страдания. Подозрительность – недоверие и осторожность по отношению к людям, основанная на убеждении, что окружающие намерены причинить вред. Подростковый возраст характеризуется глубокими как физиологическими, так и психологическими изменениями, и отличается особой склонностью подростков к разнообразным нарушениям в поведении, в том числе и в деструктивной агрессивности. Психологические трудности, возникающие в старшем возрасте, берут свое начало в нарушениях, возникающих в период отрочества и в более ранние возрастные периоды. Рост проявлений агрессивности в пубертатном периоде, когда происходит социализация и становление личности, формируются межличностные отношения, вырабатываются морально-этические принципы, вызывает особую тревогу всего общества. Агрессивность, как подчеркивают Г. Паренс, А.А. Реан С.Л. Соловьева, с одной стороны, служит способом самозащиты, отстаивания своих прав. Выраженная в приемлемой форме, она играет важную роль в способности адаптироваться к обстановке, познавать новое, формируя в данном случае социально-позитивное, динамическое поведение, способствующее сохранению и автономности личности. С другой стороны, агрессивность в форме враждебности формирует нежелательные черты характера – либо задиры, хулигана, либо труса, боящегося постоять за себя, – и трансформируется в делинквентное или криминальное поведение. Б. Бейч и Г. Гольдберг в книге «Творческая агрессия» перечисляют следующие аспекты



развития, требующие мобилизации агрессивности: обучение физическим и интеллектуальным навыкам, выражение побуждений к исследованию, переход от полной зависимости в младенческие годы к частичной автономии в школьном возрасте и, наконец, независимости в юности и развитие удовлетворительных отношений с людьми. Для подросткового возраста характерна смена форм проявления агрессивности. Л.М. Семенюк (1996) приводит данные, свидетельствующие о различном проявлении агрессивности подростков на разных стадиях этого возраста. У детей 10 – 11 летнего возраста преобладает физическая агрессивность и менее всего выражена агрессивность косвенная. У подростков 12 – 13 лет наиболее выраженным становится негативизм, отмечается рост физической, а также вербальной агрессии. Что касается 14 – 15 летних подростков, то на первый план у них выходит вербальная агрессивность, агрессивность же физическая и косвенная повышаются незначительно, так же, как и уровень негативизма. В силу проявления агрессивных реакций существуют и половые различия. Мальчики отличаются преобладанием реакций физической агрессии, в то время как девочки с возрастом чаще прибегают к непрямым способам выражения агрессии: вербальному, косвенному и негативизму [9]. В изучении сущности и истоков агрессивности личности существует достаточно много подходов, которые нашли свое отражение в различных теориях, концепциях. Следует отметить, что современные исследования по проблеме агрессивности личности в отечественной науке проводятся с позиции теории социального научения, которая рассматривает воздействие социальных факторов на усвоение и проявление в конструктивной или дезадаптивной форм агрессивности. Формирование агрессивности зависит от ряда факторов, к которым следует отнести: ближайшее окружение подростка – родительская семья, группы сверстников, макросреда – образовательные учреждения, в которых ребенок прибывает длительное время (школа, училище), а также – традиции и законы данной культуры, средства массовой информации. Решающая роль отводится семье. Именно в ней в процессе взаимодействия и взаимовлияния супругов, родителей и детей закладываются основы норм и правил нравственности, навыков совместной деятельности, формируются мировоззрение, ценностные ориентации, жизненные планы и идеалы. Р.Г. Илешевой были выделены типы неправильного воспитания в семье,

способствующие формированию агрессивности у ребенка: воспитание по типу гипоопеки, воспитание по типу “кумир семьи”, воспитание по типу Золушки [4]. Воспитание по типу гипоопеки. «Гипо» – понижение, или безнадзорность. Встречается в деформированных семьях, в которых имеет место алкоголизм родителей, в конфликтных семьях, а также формально благополучных семьях. В последних воспитательные обязанности выполняются декларативно, сводятся лишь к материальному обеспечению. У подростков, выросших в условиях безнадзорности, часто наблюдаются склонности к вредным привычкам в виде раннего курения, приобщения к употреблению алкоголя, наркотических и токсических средств. Для них характерны побеги из школы, приобщение к антисоциальным группам подростков, совершения правонарушений. В результате формируются такие черты характера, как злобность, агрессивность со склонностью к дракам и другим отрицательным поступкам. Воспитание по типу «кумир семьи». Заключается в том, что подросток в семье является центром внимания, когда постоянно восхваляют все его качества, например, касающиеся внешнего вида («самый красивый»), интеллектуальных данных («самый умный») и т.д. При таком воспитании у подростка высокое самомнение, переоценка собственных качеств, и непоколебимая жажда признания, а поведение характеризуется демонстративностью, повышенным интересом к дорогим нарядам, «престижным вещам» и занятиям. Такие подростки любыми средствами стараются привлечь к себе внимание. При невыполнении их желаний они становятся злобными, агрессивными. Воспитание по типу Золушки. Этот тип воспитания встречается сейчас нечасто. Заключается он в том, что родители проявляют излишнюю строгость, чрезмерную требовательность к подростку, требуя беспрекословного послушания. В результате формируются такие характерологические особенности, как неуверенность в себе, нерешительность, неумение отстаивать свои интересы, пугливость, робость. В некоторых случаях развивается вспыльчивость, возбудимость, агрессивность. Взаимоотношения ребенка с братом или сестрой являются основополагающими в его научении проявлению агрессивности в поведении. В подтверждение этого факта необходимо указать на исследования Фельсона [см.: Бэрон Р., Ричардсон Д., 1997], который обнаружил, что дети проявляют больше физической или вербальной агрессии против единственного брата или



сестры, чем против всех остальных детей, с которыми они общаются. Отметим также, что реакции родителей на проявления агрессивности детей могут оказать влияние на взаимоотношения между детьми в семье. «Фактически, пытаясь пресечь негативные отношения между своими детьми, родители могут ненамеренно поощрять то самое поведение, от которого хотят избавиться» [3, с 104]. Не менее важными в формировании индивида являются воздействия макросреды – школы, различных групп, в которых находится подросток. К неблагоприятным факторам стоит отнести смену школьного учреждения и коллектива, частую смену педагогов различающихся педагогической позицией. Как замечает Л.М. Чепелева, в наши дни школа далеко не всегда является примером мирного сосуществования. Так, разрыв между интеллектуальным уровнем и подготовленностью ребенка к школе, с одной стороны, и системой школьных требований, связанных с учебой, с другой стороны, образует конфликтную ситуацию, которая может иметь длящийся характер. Этот внутренний конфликт может способствовать проявлению агрессивности в общественноотрицательных формах поведения: пропуске занятий, обмане, уходе из дома, чрезмерной раздражительности. Сведения об агрессии ребенок получает также из общения со сверстниками. Дети учатся вести себя агрессивно, наблюдая за поведением других детей. Подростки, кто наиболее агрессивен, скорее всего, окажутся отверженными большинством в своей возрастной группе и, будут, искать друзей среди других агрессивных сверстников. А это создает дополнительные проблемы, т.к. в агрессивной компании происходит взаимное усиление агрессивности ее членов [3]. На формирование агрессивности особое влияние оказывают СМИ и реклама. Исследователи в области рекламы отмечают, что за последнее время произошло усиление агрессивной направленности многих телевизионных рекламных роликов, часто повторяющихся в течение длительного времени. Учитывая то, что реклама на телевидении обладает сильным психологическим воздействием на население, можно утверждать: наиболее сильное воздействие она оказывает на психику подростков. Среди основных причин проявления агрессивности подростков необходимо выделить личностные черты (акцентуация характера, тревожность), установки, систему ценностей. Важным аспектом в понимании причин проявления агрессивности являются акцентуации характера. По определению

А.Е. Личко (1983), акцентуации характера есть крайний вариант нормы, при котором отдельные черты характера чрезмерно усилены. Избав от предельного усиления одних личностных черт за счет других подростки оказываются уязвимыми при попадании в ситуации или окружение определенного типа. Предрасполагающими к проявлению агрессивного поведения у подростков могут быть астенобневротический, гипертимный, истероидный, неустойчивый, эпилептоидный типы акцентуаций характера (по А.Е. Личко). Одна и та же поведенческая реакция разными индивидами может восприниматься и как недопустимо агрессивная, и как нормальная – все зависит от системы норм и ценностей, закрепленных в сознании подростка, и той культуры, в которой он живет. Уровень самоконтроля, как пониженный, так и повышенный, может быть причиной агрессивных реакций. Например, у людей со сниженным самоконтролем внутренние сдерживающие механизмы развиты слабо, и поэтому они чаще могут проявлять агрессивность. Люди, обладающие необычайно развитыми внутренними сдерживающими механизмами, способны воздерживаться от агрессивных проявлений даже в случае чрезвычайно мощной провокации. Однако когда ресурс внутренних ингибиторов иссякает, агрессивность, проявляемая лицами с повышенным самоконтролем, может принять крайние, а порой даже фатальные формы [3]. Вопрос о наследуемости такого качества, как склонность к агрессивности, изучался зарубежными исследователями у однозиготных и двухзиготных близнецов. Результаты оказались противоречивыми. Поэтому, как констатируют Р. Бэрн, Д. Ричардсон (1997) уместнее говорить не о наследуемой склонности к агрессии как таковой, а о передаче по наследству одной характерной черты (например, импульсивности или стремления к лидерству), которая увеличивает возможность проявления агрессивности. Необходимо указать еще и внешние причины, которые можно определить как косвенные в проявлении агрессивности. К ним может быть отнесено состояние физической среды (жара, шум, загрязненный воздух). Кратко опишем их. Зависимость между агрессивностью и атмосферной температурой описана в экспериментах Гриффитта и его коллег [см. Бэрн Р., Ричардсон Д., 1997], результаты которых показали, что многие люди, находясь в условиях умеренно высоких температур по сравнению с низкими или очень высокими, действительно становятся более раздражительными, вспыльчивыми и у них



появляются агрессивные реакции на окружающих. Загрязненность воздуха, шум, теснота оказывают определенное влияние на межличностные отношения. Так, плохое качество воздуха, шумную обстановку связывают с ухудшением социального взаимодействия. Теснота также способствует обострению негативных реакций [3]. Следует отметить, что проблема агрессивности является предметом большого числа психологических исследований, как в нашей стране, так и за рубежом. В современной науке данная проблема изучается в разных психологических школах, но на сегодняшний день не имеет окончательного решения. Психологопедагогическая наука испытывает острую потребность в разработке концептуальных направлений, практических рекомендаций по организации комплексных психологопедагогических программ профилактики и коррекции агрессивных проявлений личности, что определяет актуальность детального изучения личности детей и подростков, склонных к проявлению агрессивности, природы и причин агрессивности, факторов, оказывающих влияние на формирование и проявление агрессивности. Такое детальное изучение необходимо с целью разработки технологий коррекции и уменьшения деструктивного компонента агрессивности в поведении подрастающих людей. Нами была составлена программа коммуникативного тренинга, для подростков 12 – 15 лет, направленная на коррекцию деструктивной агрессивности. При составлении программы коммуникативного тренинга мы использовали упражнения, направленные на изменения в эмоциональной, когнитивной и поведенческой сферах личности. Упражнения, направленные на эмоциональный уровень личности, способствуют высвобождению задержанных негативных эмоций, переработке скрытых обид, разочарований, проблемных ситуаций, а также обучению социально приемлемым способам выражения чувств. Среди упражнений, направленных на разрядку гнева и агрессивности, использовались следующие: «Освобождение от гнева», «Эмоции», «Письма гнева», «Сеня Крокодил», «Притча», «Фантастическая семья» и др. Упражнения, направленные на когнитивный уровень личности. По причине того, что у агрессивных подростков слабо развит контроль над своими эмоциями, в коррекционной работе с ними очень важно сформировать навыки контроля собственных эмоций и управления ими, обучить приемам саморегуляции, которые позволят

сохранить определенное эмоциональное состояние в проблемной ситуации. Кроме этого, развитие эмпатии, а также осознание собственного мира и чувств других людей является важными задачами в коррекционной работе с агрессивными детьми. В данном направлении использовались упражнения на установление определенных правил, которые помогут справиться с собственным гневом, проявлениями агрессивности, на закрепление этих правил (навыков) в ролевой игре, на проигрывание противоположных агрессивным ролей. Примеры упражнений: «Плохой – хороший ученик», «Правила», «Волшебный базар», «Беседа о поведении» и др. Так как у агрессивных подростков отмечается высокий уровень мышечного напряжения, (особенно он высок в области рук, лица, шеи, плеч, грудной клетки и живота), мы включили релаксационные упражнения, выполнение которых помогает успокоиться, лучше осознать свои чувства и действия, позволяет овладеть навыками саморегуляции. Это упражнения «Аутотренинг», «Релаксация», «Надувная кукла». Упражнения, направленные на поведенческий уровень личности. В силу своих характерологических особенностей подростки с высоким уровнем агрессивности обладают достаточно ограниченным набором поведенческих реакций на проблемную ситуацию. Как правило, в проблемной ситуации они придерживаются силовых моделей поведения, которые, с их точки зрения, носят защитный, оборонительный характер. Поэтому в коррекционные задачи входит научение видеть различные способы поведения в проблемной ситуации, а также формирование навыка конструктивного поведения для расширения спектра поведенческих реакций в проблемной ситуации и минимизации деструктивных элементов в поведении. Упражнения, способствующие решению поставленных в данном блоке задач: «Благородный поступок», «Беседа о поведении», «Непростая ситуация», «История с братьями» и др. В коррекционную работу с агрессивными подростками мы включили также комплекс упражнений, направленных на формирование позитивной самооценки, поскольку у детей, обладающих качеством «агрессивность», отмечается неадекватная самооценка. Это связано с определенными нарушениями «Я – образа». Чаще среди детей встречается заниженная самооценка «Я – плохой», которая нуждается в реконструкции «Я – образа», в позитивном самовосприятии, что, в свою очередь, позволяет снизить уровень



агрессивности. Для этого использованы следующие упражнения: «Ассоциации», «Я горжусь тем, что я ...», «Я – очень хороший» и др. В завершение стоит отметить следующее: под агрессивностью понимается свойство личности, выражающееся в готовности к агрессивным действиям. Агрессивность формируется под влиянием социальных (семья, школа, формальные и неформальные группы) и индивидуальнопсихологических (акцентуация характера, тревожность, установки, система ценностей) факторов. Взаимное влияние этих факторов определяет конструктивную или деструктивную модальность агрессивности. При коррекционной работе с агрессивными подростками, для воздействия на эмоциональную, когнитивную и поведенческую сферы личности необходимо проводить коррекцию в следующих направлениях: 1) отреагирование гнева и травмирующей ситуации в целом; 2) обучение приемлемым формам выражения негативных эмоций; 3) развитие эмпатии; 4) развитие позитивной самооценки; 5) расширение спектра поведенческих реакций в проблемной ситуации, снятие деструктивных компонентов в поведении.

#### Библиографический список

1. Берковиц Л. Агрессия: причины, последствия и контроль. СПб., 2001. – 516 с.
2. Бейч Д.Р., Гольдберг Г. Творческая агрессия, 1974 / Пер. ГПНТБ СО АН СССР, В2х кн)
3. Бэрон Р., Ричардсон Д. Агрессия СПб., 1997.– 336 с.
4. Илешева Р.Г. Нарушения поведения у детей и подростков. – АлмабАта: Наука, 1990. – 160 с.
5. Личко А. Е. Психопатии и акцентуации характера у подростков. – Л.: Медицина. Ленингр. отд., 1983. – 256 с.
6. Паренс Г. Агрессия наших детей: Пер. с англ. – М.: Издательский дом «Форум», 1997. – 160 с.
7. Психология. Словарь. М., 1990. 8. Реан А.А. Психология изучения личности. – СПб., 1999. – С. 216 – 251.
8. <https://multijournals.org/index.php/excellencia-imje/article/view/346/419>

9. Razakova R. S., Mohida Q., Shahzoda Q. Bog ‘cha yoshi bolalarda nutq taraqqiyoti //Journal of Science-Innovative Research in Uzbekistan. – 2024. – T. 2. – №. 1. – C. 73-79.

10.[https://drive.google.com/file/d/15cMWkFAZGQT0EfGtTSCwHT\\_GqOt7OdI\\_/view?usp=sharing](https://drive.google.com/file/d/15cMWkFAZGQT0EfGtTSCwHT_GqOt7OdI_/view?usp=sharing)

11. Ismoilova Asilpashsha Rojabovna. (2023). O‘smirlik davridagi o‘quvchilar tafakkurini o‘ziga hos xususiyatlari. Journal of Science-Innovative Research in Uzbekistan, 1(9), 1242–1248. Retrieved from

<https://universalpublishings.com/index.php/jsiru/article/view/3680>

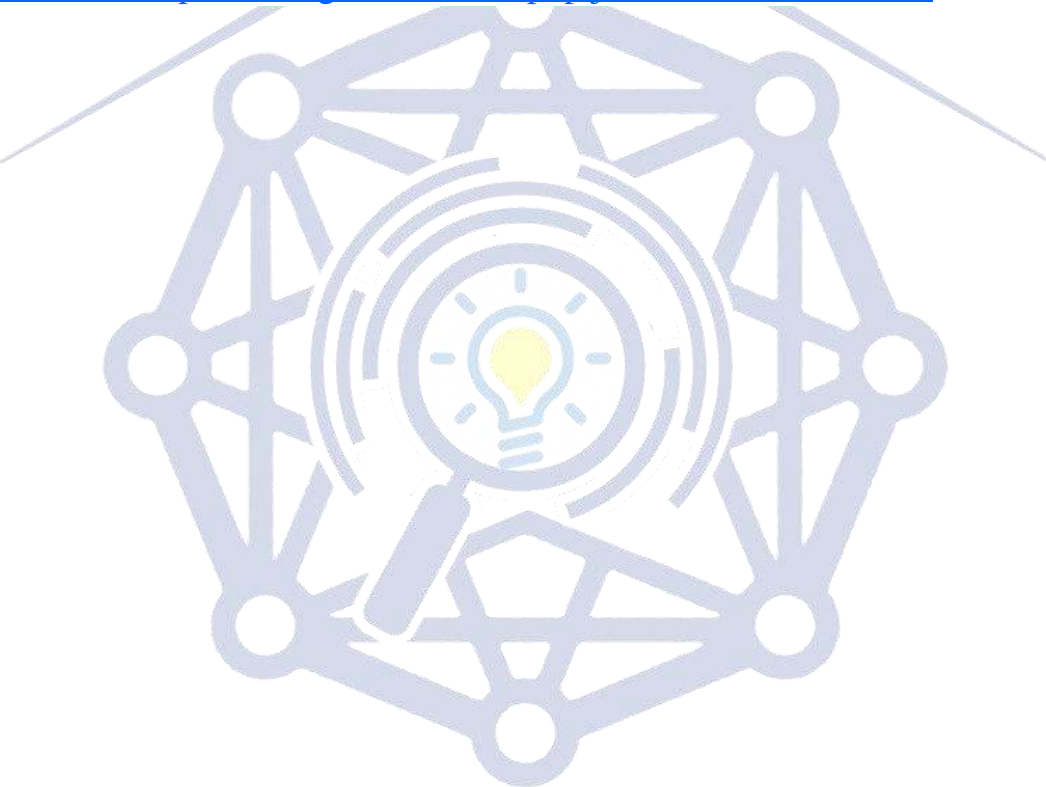

Research Science and  
Innovation House





## Talabalarda fabbing namoyon bo'lishi

**Dilbar Matchanova Yusupbayevna**

Urganch davlat Universiteti

Tel: 93-868-08-88

E mail: [matchanovadilbar0@gmail.com](mailto:matchanovadilbar0@gmail.com)

**Annotatsiya.** Ushbu maqola talabalarda fabbing namoyon bo'lishini o'rganadi, uning ta'limga, ijodkorlikka va umumiy o'quv tajribasiga ta'sirini yoritadi. Adabiyotlarni tahlil qilish, usullarni tekshirish va natijalarni talqin qilish orqali biz fabbing talabalarning faolligi va mahoratini rivojlantirishga ta'sir qilish usullari haqida tushuncha berishni maqsad qilganmiz. Muhokama oqibatlarini chuqurroq tushunishni taklif qiladi va fabbingni ta'lim amaliyotiga qo'shish bo'yicha takliflar bilan yakunlanadi.

**Kalit so'zlar:** Fabbing, raqamli yolg'on, ta'lim, ildiz, ijod, Maker harakati, 3D bosma, ta'lim muhitlar.

So'nggi yillarda, odatda fabbing deb nomlanuvchi raqamli ishlab chiqarishning integratsiyasi ta'lim sharoitida o'zgaruvchan kuch sifatida paydo bo'ldi. Fabbing raqamli dizaynlardan jismoniy ob'ektlarni yaratish uchun kompyuter tomonidan boshqariladigan mashinalardan foydalanishni o'z ichiga oladi. Ushbu maqola talabalarda fabbingning namoyon bo'lishini o'rganadi, uning ta'limga, ijodkorlikka va umumiy o'quv tajribasiga ta'sirini yoritadi.

Ta'limdagi raqamli uydirma atrofidagi adabiyotlar talabalarning faolligini oshirish, ijodkorlikni rivojlantirish va tanqidiy fikrlash qobiliyatlarini rivojlantirish imkoniyatlarini ta'kidlaydi. Maker harakati, qaysi Chempionlar bir qo'llari-kuni, ta'lim DIY yondashuv, ta'lim kontekstlarda fabbing ommalashtirish muhim rol o'ynadi. Tadqiqotlar shuni ko'rsatadiki, fabbingni o'quv dasturiga kiritish fanlararo ta'limni, xususan fan, texnologiya, muhandislik va matematika (STEM) sohalarida targ'ib qilishi mumkin.

Talabalarda fabbingning namoyon bo'lishini o'rganish uchun mavjud tadqiqotlar va ta'lim tashabbuslarini har tomonlama ko'rib chiqish o'tkazildi. Tadqiqot fabbingning turli xil o'quv muhitlariga qo'shilishi bilan bog'liq asosiy mavzular, metodologiyalar va natijalarni aniqlashga qaratilgan.



“Fabbing” odatda raqamli dizaynlardan jismoniy ob'ektlarni yaratish uchun kompyuter tomonidan boshqariladigan mashinalar va texnologiyalardan foydalanishni o'z ichiga olgan raqamli ishlab chiqarishni anglatadi. Ushbu jarayon ko'pincha 3D bosib chiqarish, CNC ishlov berish, lazerni kesish va boshqa qo'shimcha yoki subtractiv ishlab chiqarish usullarini o'z ichiga oladi. Talabalarda fabbingning namoyon bo'lishi ularning o'quv tajribalari va mahoratini rivojlantirishga bir nechta ijobiy ta'sir ko'rsatishi mumkin.

- **Amaliy ta'lim:** Fabbing o'quvchilarga nazariy bilimlardan tashqarida harakat qilish va amaliy tajriba bilan shug'ullanish imkonini beradi. Raqamli dizaynlardan moddiy ob'ektlarni yaratish ularga fan, texnologiya, muhandislik, san'at va matematika (STEAM) kabi turli fanlardan tushunchalarni qo'llash imkonini beradi.
- **Ijodkorlik va dizayn tafakkuri:** Fabbing o'quvchilarni ijodiy fikrlashga va dizayn fikrlash qobiliyatlarini rivojlantirishga undaydi. Ular innovatsiyalar va muammolarni hal qilish qobiliyatlarini rivojlantirish, o'z g'oyalarini tasavvur qilish, takrorlash va takomillashtirish imkoniyatiga ega.
- **Fanlararo hamkorlik:** raqamli yolg'on ko'pincha turli fanlardan ko'nikmalarini birlashmasidan o'z ichiga oladi. Talabalar o'z loyihalarini hayotga tatbiq etish, jamoaviy ish va fanlararo hamkorlikni rivojlantirish uchun turli xil kelib chiqishi bo'lgan tengdoshlari bilan hamkorlik qilishlari mumkin.
- **Haqiqiy dunyo ilovalari:** Fabbing talabalarga haqiqiy dunyo ilovalari uchun ko'prik beradi. Jismoniy prototiplarni yaratish qobiliyati ularga o'z g'oyalarining amaliy natijalarini ko'rish va sinfda o'rganilgan tushunchalar professional dunyoga qanday tarjima qilinishini tushunishga imkon beradi.
- **Texnologiya savodxonligi:** raqamli ishlab chiqarish texnologiyalari bilan shug'ullanish talabalarning texnologik savodxonligini oshiradi. Ular turli sohalarida tobora dolzarb bo'lib borayotgan 3D printerlar, lazer to'sarlari va CNC mashinalari kabi vositalar bilan tajriba orttirishadi.
- **Tadbirkorlik tafakkuri:** Fabbing o'quvchilarda tadbirkorlik tafakkurini singdirishi mumkin. Prototiplar va sinov g'oyalarini yaratish qobiliyati ularga tadbirkorlikni o'rganish va o'zlarining innovatsion tushunchalarini hayotiy mahsulotlarga aylantirish imkoniyatini beradi.



- Tanqidiy fikrlash va muammolarni hal qilish: ob'ektlarni loyihalash va ishlab chiqarish jarayoni tanqidiy fikrlash va muammolarni hal qilish ko'nikmalarini talab qiladi. Talabalar dizayn va ishlab chiqarish jarayonida qiyinchiliklarga duch kelishadi, bu ularni muammolarni tahlil qilishga va ijodiy echimlarni topishga undaydi.
- Inklyuzivlik va xilma-xillik: Fabbing inklyuziv bo'lishi mumkin, bu turli xil kelib chiqishi va qobiliyatiga ega o'quvchilarning ishtirok etishiga imkon beradi. Raqamli ishlab chiqarish texnologiyalari ko'pincha past kirish to'sig'iga ega bo'lib, turli xil talabalarga o'z g'oyalarini o'rganish va ifoda etish imkoniyatini beradi.
- Portfelni ishlab chiqish: talabalar o'z mahorati va ijodkorligini namoyish etadigan moddiy loyihalar portfelini yaratishlari mumkin. Bu kollejlarga murojaat qilish, amaliyot o'tash yoki dizayn va texnologiya bilan bog'liq sohalarida ishlash kabi akademik va kasbiy mashg'ulotlar uchun qimmatli bo'lishi mumkin.
- Umrbod ta'lim: Fabbing umrbod ta'lim tafakkurini rag'batlantiradi. Texnologiyalar rivojlanib borishi bilan raqamli ishlab chiqarish bilan shug'ullanadigan talabalar yangi vositalar va texnikalarga moslashishni rivojlantiradilar va ularni zamonaviy ishchi kuchining dinamik tabiatiga tayyorlaydilar.

Talabalarda fabbingning namoyon bo'lishi yaxlit va amaliy o'quv tajribasiga hissa qo'shadi, ijodkorlik, hamkorlik, tanqidiy fikrlash va texnologik savodxonlikni rivojlantiradi. Ushbu ko'nikmalar nafaqat akademik sharoitlarda qimmatli, balki talabalarni kelajakdagi kareralarida duch keladigan qiyinchiliklar va imkoniyatlarga tayyorlaydi.

Natijalar fabbingning talabalarning o'rganish tajribalariga ijobiy ta'sirini ta'kidlaydi. Raqamli uydirma mavhum tushunchalar va real dasturlar o'rtasida ko'prikn ta'minlaydi, bu esa o'rganishni yanada aniqroq va dolzarb qiladi. Bundan tashqari, fabbing integratsiyasi tajribaviy ta'lim tamoyillari bilan hizalar, talabalar kashf qilish imkonini beruvchi, tajriba, va ularning g'oyalari haqida yineleme.

#### **Xulosalar:**

Talabalarda fabbingning namoyon bo'lishi ta'limning kelajagi uchun istiqbolli ta'sir ko'rsatadi. Texnologik yutuqlar o'quv landshaftini shakllantirishda



davom etar ekan, o'qituvchilar raqamli ishlab chiqarish vositalarini o'zlarining pedagogik yondashuvlariga kiritishni o'ylashlari kerak. Ta'lim muassasalarida maker spaces va fab laboratoriyalarining rivojlanishi talabalarga nazariy bilimlar va amaliy qo'llanmalar o'rtasidagi farqni bartaraf etadigan amaliy, ijodiy loyihalar bilan shug'ullanish imkoniyatini berishi mumkin.

Kelajakdagi tadqiqotlar turli xil ta'lim sharoitlarida fabbingning afzalliklarini maksimal darajada oshiradigan o'ziga xos pedagogik yondashuvlarni chuqurroq o'rganishi kerak. Bo'ylama tadqiqotlar fabbing tajribalarining talabalarning akademik va kasbiy traektoriyalariga uzoq muddatli ta'sirini baholashi mumkin. Bundan tashqari, turli xil ijtimoiy-iqtisodiy kelib chiqishi bo'yicha fabbing vositalari va manbalarining mavjudligini o'rganish raqamli ishlab chiqarishni ta'limga integratsiyalashuvda tenglik muammolarini hal qilishga yordam beradi.

Xulosa qilib aytganda, talabalarda fabbingning namoyon bo'lishi an'anaviy ta'lim paradigmalari o'zgartirish uchun ulkan imkoniyatlarga ega. Raqamli uydirmani qabul qilish orqali o'qituvchilar yangi avlod ijodiy mutafakkirlari va muammolarni hal qiluvchilarni ilhomlantirishi, talabalarni kelajak muammolari va imkoniyatlariga tayyorlashlari mumkin.

#### Adabiyotlar.

1. Balikci K., CemOzcan I., Turgut-Balik D., Balik H.H. (2005) Survey Study on Some Neurological Symptoms and Sensations Experienced by Long Term Users of Mobile Phones. *Pathologie Biologie*. Vol. 53. No. 1. P. 30—34. <https://doi.org/10.1016/j.patbio.2003.12.002>.
2. Batool S.H., Mahmood K. (2010) Entertainment, Communication or Academic Use? A survey of Internet Cafe Users in Lahore, Pakistan. *Information Development*. Vol. 26. No. 2.P. 141—147. <https://doi.org/10.1177/0266666910366650>.
3. Cameron A. F., Webster J. (2011) Relational Outcomes of Multicommunicating: Integrating Incivility and Social Exchange Perspectives. *Organization Science*. Vol. 22. No. 3.P. 754—771. <https://doi.org/10.1287/orsc.1100.0540>
4. Chotpitayasunondh V., Douglas K.M. (2016) How “Phubbing” Becomes the Norm: The Antecedents and Consequences of Snubbing via Smartphone. *Computers in Human Behavior*. Vol. 63. P. 9—18. <https://doi.org/10.1016/j.chb.2016.05.018>.



5. Chotpitayasunondh V., Douglas K. M. (2018b) The Effects of “Phubbing” on Social Interaction. *Journal of Applied Psychology*. Vol. 48. No. 6.P. 304—316.<https://doi.org/10.1111/jasp.12506>.

6. Cizmeci E. (2017) Disconnected, Though Satisfied: Pphubbing Behavior and Relationship Satisfaction. *The Turkish Online Journal of Design, Art and Communication—TOJDAC*. Vol. 7. No. 2. <https://doi.org/10.7456/10702100/018>

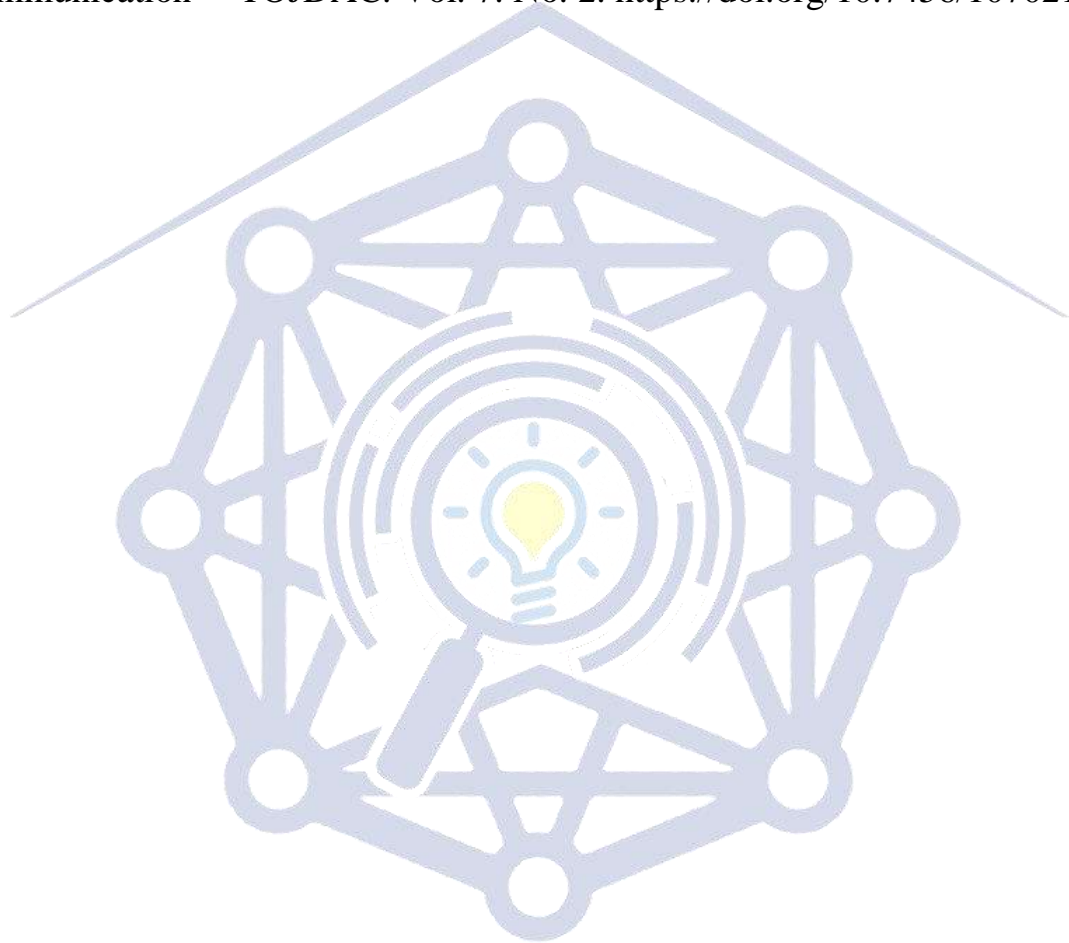

Research Science and  
Innovation House



## YASHIRIN IQTISODIYOT VA UNING STATISTIK TAHLILI

**Muhammadiyev Temur G‘iyasiddin o‘g‘li**

Qashqadaryo viloyati bojxona boshqarmasi

“Nasaf” TIF bojxona posti inspektori

**Anotatsiya:** Yashirin iqtisodiyot bu iqtisodiy faoliyatni jamiyatdan yashirish va davlat tomonidan nazorat hamda hisoboti yuritilishi olib borilmasligini, shu bilan birga iqtisodiyotning kuzatib bo‘lmas va norasmiy qismidir. Oddiy qilib aytadigan bo‘lsak, yashirin iqtisodiyot mavjud qonun va jamiyat qoidalarini chetlab o‘tuvchi jamiyatdagi fuqarolarning iqtisodiy aloqalari desak ham bo‘ladi.

**Kalit so‘zlar:** Yashirin iqtisodiyot, salbiy atribut, soliq axloqi, oshkora, korrupsiya, do-it-yourself, buxgalteriya hisobi.

Yashirin iqtisodiyot, xufiya iqtisodiyot — ishtirokchilar tomonidan oshkora olib borilmaydigan, davlat va jamiyat tomonidan nazorat qilinmaydigan, soliqlar to‘lanmaydigan, rasmiy davlat statistikasida qayd etilmaydigan iqtisodiy jarayonlar, iqtisodiy faoliyat turlari. Yashirin iqtisodiyot oshkora payqab bo‘lmaydigan tovarlar va xizmatlarni ishlab chiqarish, taqsimlash, ayirboshlash, iste‘mol jarayonlari — iqtisodiy munosabatlar bo‘lib, uning negizida ayrim kishilar yoki kishilar guruhimanfaatlari yotadi. Yashirin iqtisodiyot dunyoning deyarli hamma mamlakatlarida mavjud.

Yashirin iqtisodiyot (YI) nafaqat rivojlanayotgan, balki rivojlangan mamlakatlar uchun ham nomaqbul xususiyat bo‘lib, soliq yuki, soliq axloqi, institutlar sifati va korrupsiya kabi bir qator omillar tufayli yuzaga keladi [1]. Norasmiy sektorning hajmi va tuzilishi mamlakatlarda sezilarli darajada farq qilsa-da, real iqtisodiyotda, barcha holatlarda soliq tushumlarining yo‘qolishi, samarasiz makroiqtisodiy siyosat, davlat tovarlari sifati va miqdorining pastligi kabi jiddiy buzilishlar sodir bo‘ladi [2].

Yashirin iqtisodiyot dunyoning barcha iqtisodiyotlarining umumiy salbiy atributidir. Uning hajmi va tuzilishi mamlakatdan mamlakatga sezilarli darajada farq qiladi. Hatto rivojlangan davlatlar ham muhim norasmiy sektorni ifodalaydi. Yashirin iqtisodiyot hajmi asosan makroiqtisodiy siyosat samaradorligiga, soliq



tushumlariga, davlat tovarlari va xizmatlarining miqdori va sifatiga, xalqaro raqobatbardoshlikka, suveren qarz bozorlariga, pul-kredit siyosatiga, rasmiy ishsizlikka va ijtimoiy o‘zaro munosabatlarga ta’sir qiladi. Buning yorqin misoli – yashirin iqtisodiyot rivojlanishi tufayli soliq solinadigan bazaning qisqarishi, bu (potensial) yuqori soliq stavkalari va davlat tovarlari va xizmatlari (masalan, yo‘llar, sog‘liqni saqlash) sifati va miqdorining pastligini nazarda tutadi va undan chiqish uchun turtki beradi.

Yuqoridagi keltirilgan fikrlar ham yashirin iqtisodiyotni statistik usullar yordamida baholash qay darajada zarurligini ifodalaydi.

Yashirin iqtisodiyotni baholashdan oldin, uning aniq ta’rifini bilish muhim sanaladi. Olimlar tomonidan yaratilgan adabiyotlarda turli xil ta’riflarni uchratish mumkin. Keng tarqalgan ta’rifga ko‘ra, yashirin iqtisodiyot o‘z-o‘zidan bajariladigan (do-it-yourself (DIY)) faoliyatni o‘z ichiga olmasdan, balki barcha deklaratsiyalanmagan iqtisodiy faoliyatni o‘z ichiga oluvchi iqtisodiyotdir [3]. Ushbu ta’riflarning asosiy maqsadi noqonuniy faoliyatni ta’qiqlash yoki istisno qilishdir.

**Dunyo mamlakatlarida yalpi ichki mahsulotda “yashirin iqtisodiyot”ning ulushi (159 mamlakatda o‘rganilgan, % da. 2020- yil) [4]**

Mamlakatlar	Foizda va o‘rni
Shveysariya	7,0 % (1)
Yaponiya	8,0 % (10)
Italiya	25,0 % (57)
Qozog‘iston	33 % (107)
Rossiya	38 % (114)
Ozarbayjon	44 % (145)
<b>O‘zbekiston</b>	<b>50 % (152)</b>
Nigeriya	51% (157)
Gruziya	53 % (158)

Umuman, O‘zbekistonning xalqaro reytinglardagi ishtiroki keyingi to‘rt yilda amalga oshirilayotgan davlat siyosati mahsulidir. Ana shu siyosat doirasida 2018 -2019- yillarda ilk bora yashirin iqtisodiyotning O‘zbekiston iqtisodiyotiga



ta'siriga oid tadqiqotlar o'tkazildi. Tahlillar yashirin iqtisodiyot darajasi YAIMga nisbatan 40-50 foiz atrofida ekanini ko'rsatdi [5].

Mamlakatlar YAIMida yashirin iqtisodiyot ulushini baholovchi Xalqaro valyuta jamg'armasi reytingiga murojaat qilsak, O'zbekistonga o'xshash ahvolni Ukraina va MDHga a'zo ayrim mamlakatlar hamda Gambiya, Beliz, Kongo, Gonduras kabi davlatlarda ko'rish mumkin. Yashirin iqtisodiyot hajmini baholashning bir qator statistik hisoblari orasida to'g'ridan-to'g'ri, bilvosita va MIMIC yondashuvlari mavjud. Yashirin iqtisodiyotni o'rganishdagi eng qiyin muammolardan biri uning asosiy miqdoriy parametrlarini baholashning uslubiy apparatini ishlab chiqish bo'lib, bu hodisaning o'ziga xos xususiyati bilan bog'liq bo'lib, buxgalteriya hisobi, nazorat va ro'yxatga olishdan yashirishni o'z ichiga oladi.

Tadqiqotchilarning katta qismi yashirin iqtisodiyotni statistik hisoblashning barcha usullarini bevosita va bilvosita bo'ladi deb hisoblaydilar [6].

To'g'ridan-to'g'ri usullar bu – yashirin iqtisodiyot ishtirokchilarining maxsus so'rovlari yoki kuzatishlari natijasida olingan ma'lumotlarga asoslangan usullar (hech bo'lmaganda iste'molchilar huquqlari bo'yicha).

Shunday qilib, yashirin iqtisodiyotni o'lchash usullarining ushbu tasnifi zarur ma'lumotlarni olish uchun manba turiga asoslanadi.

Bilvosita usullar bu – rasmiy statistika, moliya organlari, soliq xizmatlarining mavjud umumiy iqtisodiy ko'rsatkichlarini tahlil qilishga asoslangan usullar.

Yashirin iqtisodiyot – ijtimoiy muammo. Aynan shuning uchun ham u bilan faqatgina davlat imkoniyatlari bilan kurashish yetarli bo'lmaydi. Jamiyatdagi boshqa kuchlar, birinchi navbatda, tadbirkorlar, keng jamoatchilik bu muammoga o'z muammosi sifatida qarasagina, uni hal qilishda sezilarli natijalarga erishish mumkin.

Bizning fikrimizcha, bu mutlaqo noqonuniy birlashma, chunki to'g'ridan-to'g'ri va bilvosita usullarga bo'lish olingan ma'lumotlarning manbasiga qarab sodir bo'ladi va mikro va makrometodlarga bo'linish tadqiqot birliklarining qamroviga bog'liq.



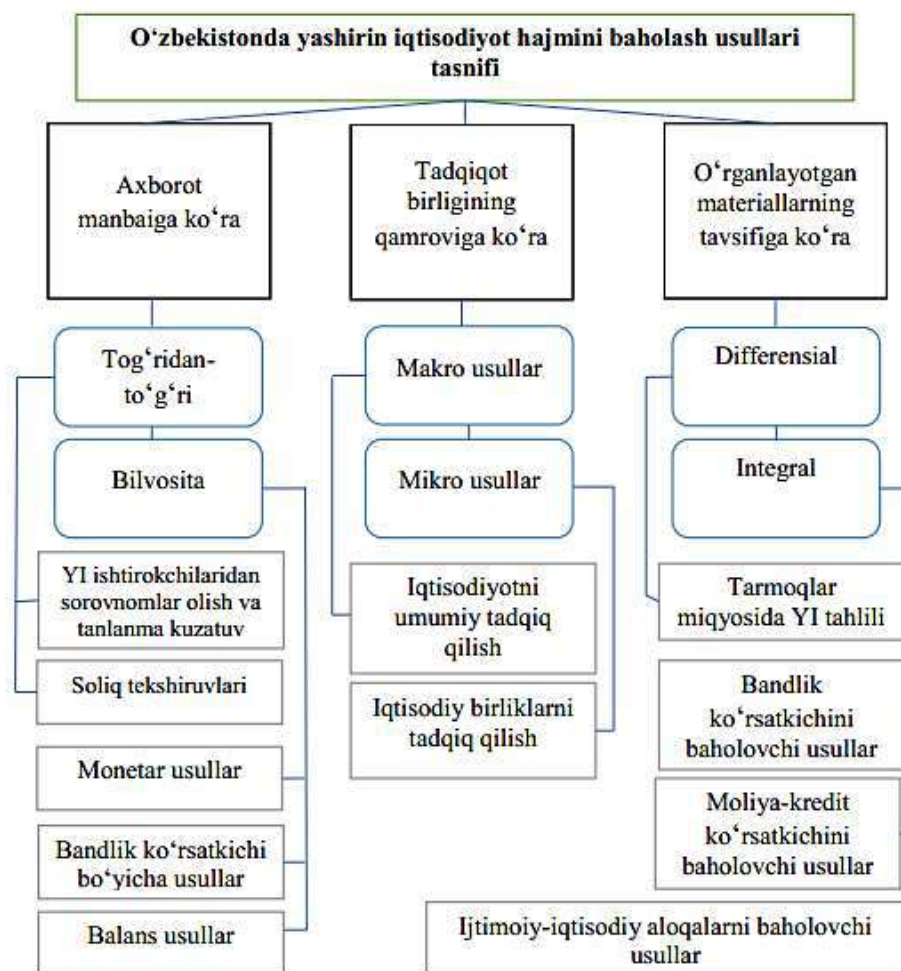

1-rasm. O‘zbekistonda yashirin iqtisodiyot hajmini baholash usullari tasnifi[7]

Yashirin iqtisodiyotni statistik o‘lchash usullarini aniqlash bo‘yicha mualliflarning ko‘plab ishlarini o‘rganib, tahlil qilib, bizning fikrimizcha, biz yashirin iqtisodiyotni statistik baholash usullarining quyidagi tasnifini taklif qilishimiz mumkin (1-rasm) va xuddi shu usullarni “Yashirin iqtisodiyot” toifasiga kiritish mumkin. Ularni qo‘llash zaruriyatiga qarab u yoki bu tasnif guruhlari.

Shunday qilib, yashirin iqtisodiyotni o‘lchashning mavjud usullarining yuqorida keltirilgan tahlili shuni ko‘rsatadiki, milliy statistika xizmati kuzatilmaydigan iqtisodiyot hajmini o‘lchash imkoniyatiga ega. Jamiyat taklif etilayotgan baholarning muvofiqligi va foydalanilayotgan usullarning xolisligiga ishonch hosil qilishi mumkin. Biroq, rasmiy statistikaning asosiy vazifasi

statistik kuzatish va ko'rsatkichlarni hisoblash metodologiyasini tako millashtirish, shuningdek, yashirin iqtisodiy faoliyat to'g'risida reprezentativ ma'lumotlarni olishning eng samarali usullarini topishdir.

Demak, tadbirkorlar bilan ochiq muloqot orqali bugun ularning ishiga xalaqit berayotgan muammolar nimadan iboratligini aniqlash va o'z vaqtida bartaraf etish imkonini beradi.

Bu jarayonlarda barcha, xususan, siyosiy partiyalar, mas'ul idoralar, biznes sub'yektlari va keng jamoatchilik o'zaro ishonchga asoslangan muloqot maydonlarini shakllantirishlari lozim. Ushbu maydon mavzuga doir og'riqli muammolarni qo'rqmasdan ko'tarib, ularga mos yechimlarni taklif qila olsa, davlat rahbari ilgari surgan muammolarni hal qilishda o'zlarining real hissalarini qo'shgan bo'lar edi.

Albatta, g'oyat mashaqqatli va tinimsiz kurashish talab etiladigan ishlarning barchasini bajarish mumkin, keng jamoatchilik, ayniqsa, tadbirkorlik subyektlarini bu umumxalq ishiga keng jalb qila olsak, yangilanayotgan O'zbekistonda shu kabi masalalarga yechim topiladi, mamlakatimiz kelajakda yuqoridagi reytinglarda o'z munosib o'rnini egallaydi.

#### **Adabiyotlar ro'yxati**

1. Colin C Williams, Friedrich Schneider. The Shadow Economy. June 2013. DOI:10.13140/2.1.1324.1286. Publisher: Institute of Economic Affairs, London ISBN: 978 0 255 366748. p.14.

2. Raphael Markellos. Sovereign Debt Markets in Light of the Shadow Economy. July 2016 European Journal of Operational Research 252(1):220-231.p.4.

3. Andreas Buehn and Friedrich Schneider. Journal Article. No. 2007-9 July 24, 2007. Shadow Economies and Corruption All Over the World: Revised Estimates for 120 Countries.

4. <https://www.worldbank.org/en/research/brief/informal-economy-database>

5. Baxtiyor Yakubov, O'zLiDeP Siyosiy Kengashi Ijroiya qo'mitasi raising o'rinbosari. Manba: "Yangi O'zbekiston" gazetasining 146-soni. <https://review.uz/uz/post/ozbekistondayashirin-iqtisodiyotning-darajasi-qanday>.

6. Суринов А.Е. Ненаблюдаемая экономика: Попытка количественных измерений / под ред. А.Е. Суринова. М., 2003. С. 15-24.

7. Muallif ishlanmasi.





**O‘zbekiston psixologlari tomonidan  
er-xotin o‘rtasidagi ajrim sabablarini o‘rganilganligi**

**Qo‘shnazarova O‘g‘iljon Rustambekovna**  
**Urganch davlat universiteti**  
**mustaqil tadqiqotchisi**

**Annotatsiya.** Ushbu maqolada O‘zbekiston psixologlari tomonidan er-xotin munosabatlaridagi nizolarni o‘rganilganlik xolati yoritilgan. O‘zbekiston psixologlarining oilaviy munosabatlar haqidagi fikrlari to‘liq keltirilgan. Er-xotin o‘rtasidagi nizolar qanday kechishi aniqlanib, izohlandi.

**Kalit so‘zlar:** o‘zbek psixologlari, er-xotin, oilaviy munosabatlar, nizolar, oilaviy hayot muammolari, oilada yuz beradigan ziddiyatlar, ajralishlar.

**Annotatsiya.** В данной статье описывается исследование конфликтов в супружеских отношениях уzbekskimi psixologami. Мнения uzbekskix psixologov о семейных отношениях приводятся полностью. Определено и объяснено, как происходит конфликт между мужем и женой.

**Klyuchevye slova:** uzbekskie psixologi, муж и жена, семейные отношения, конфликты, проблемы семейной жизни, конфликты в семье, расставание.

**Annotation.** This article describes the study of conflicts in marital relations by Uzbek psychologists. The opinions of Uzbek psychologists about family relations are given in full. It was determined and explained how conflicts between husband and wife take place.

**Key words:** Uzbek psychologists, husband and wife, family relations, conflicts, problems of family life, conflicts in the family, separation.

**Kirish.** Muxtaram prezidentimiz Shavkat Mirziyoyev Miromonovich o‘z nutqida “keyingi paytda oilaviy ajrimlarning oldini olish, ajrim sonini kamaytirish bo‘yicha samarali ishlar olib borilayotganini qayd etib o‘tdilar, buni ajrim yoqasiga kelib qolgan, 23 mingga yaqin oila yarashtirilgani, ajrimlar soni 3 mingdan ziyodga kamaygani ham ko‘rsatib turibdi, lekin shunga qaramay bir achchiq haqiqatni tan olishimiz kerak. bu raqamlar hamon yuqori ko‘rsatkichda saqlanib qolmoqda”, shuningdek, “Oila bor ekan, farzand degan bebaho ne‘mat bor, insoniy qadr-qimmat va ma‘naviyat bor. Oilaviy baxt bu – eng ulug‘ saodatdir. Eng katta baxt, men buni

ming marta qaytarishdan charchamayman, oilamiz tinch bo‘lsin! Oila kichik vatan, oila tinch bo‘lsa, baxtli bo‘lsa, vatan tinch bo‘ladi. O‘sha baxtli kunlarni, vatanimizning, yoshlarimizning kamolini hozir niyat qilayotganimiz kabi ko‘rish hammamizga nasib etsin!”, — deya ta’kidlagan.

Ma’lumki, o‘zbek oilalarida ajralishlar miqdori boshqa millatlar, masalan rus oilalarinikiga qaraganda ikki marta, Yevropa xalqlarinikiga qaraganda uch-to‘rt marta kam. Ammo har bir ajrashgan oilaga to‘g‘ri keladigan “tirik yetim” bolalar soni boshqa millatlarga nisbatan o‘zbek oilalarida ikki-uch martaga ko‘p. Buning natijasi oilada er-xotin munosabatlarining mustahkamligi va qadriyatlarini yo‘qolishiga sabab bo‘lmoqda. Shuning uchun ham hozirgi vaqtda oilaviy nizolar hamda ajralish muammosini ilmiy asosda o‘rganish masalalariga alohida e’tibor berilmoqda.

Oilaviy nizolarning eng xarakterlilaridan biri bu er va xotin o‘rtasidagi nizolardir. Xo‘sh, eng ezgu niyatlilar bilan bir-birlarini sevib oila qurgan yoshlar nega oila qurishgandan keyin ularning o‘zaro munosabatlarida nizo-janjallar ro‘y beradi? Ular nima uchun urushadilar? Umuman er-xotinlik hayotida nizolarsiz, urush - janjalarsiz ham yashasa bo‘ladimi? Bu kabi savollarni yana ko‘p davom ettirish mumkin.

Xalqimizda bir gap bor: oshsiz uy bo‘lishi mumkin, lekin nizosiz uy bo‘lmaydi. Faqat, nizoning nizodan farqi bor.

Yosh oilada er-xotinlarning o‘zaro munosabatlari rivojlanishining o‘ziga [xos qonuniyatlari](#), ayniqsa, yosh o‘zbek oilasida uning etnik, hududiy xususiyatlaridan kelib chiqqan holda yosh kelin va kuyovning yangi ijtimoiy sharoitlarga moslashishi jarayoni bilan bog‘liq qiyinchiliklar er-xotin munosabatlarida nizoli vaziyatlar va nizolarni yuzaga keltirishi mumkin. Afsuski, bunday jarayonlar deyarli har bir oila uchun muqarrar bo‘lgan va aksariyat yoshlar oila qurish arafasida o‘z nikohlaridan kutmagan jarayonlardir

**Mavzuga oid adabiyotlar taxlili (Literature review).** X.Karimovning ilmiy ishlarida o‘zbek oilasida er-xotin orasidagi nizolar boshqa millat vakillari (rus, ukrain va boshqa) oilalaridagi nizolardan farqlanishi, ya’ni o‘ziga xos etnopsixologik xususiyatlarga ega ekanligi aniqlangan o‘zbek oilalaridagi er-xotin orasida nizolarning kelib chiqishiga milliy-madaniy muhitga xos bo‘lgan nikoholdi omillarining xususiyatlari: ya’ni ba’zida tanishish imkoniyatining bo‘lmasligi yoki qisqaligi ham ta’sir etishi, natijada yuzaga kelgan nizo sabablarini tomonlar o‘zidan



qidirmasligi, uni bartaraf etishda ota-onalarga tayanish, oiladagi o‘zaro munosabatlar qo‘pollik asosiga qurilishi va boshqa bir qator salbiy holatlar yuzaga kelishi ko‘rsatib o‘tiladi.

X.Karimov tadqiqot ishlari natijalariga tayanib er-xotin o‘rtasidagi yuz beradigan nizoli holatlarning klassifikatsiyasini ishlab chiqqan. Nizolar klassifikatsiyasini asoslashda nizo sabablari, unda ishtirok etganlar soni, uning ifodalanish darajalari, nizo o‘chog‘i, yo‘nalganlik xarakteri, bosqichlari va boshqalar asos qilib olingan. Shu bilan bir qatorda, muallif tadqiqotlariga tayanib oilaviy nizolarning oldini olish yo‘llari, bartaraf qilish choralari, unda o‘zaro munosabatlar barqarorligini ta‘minlashga bog‘liq tavsiyalarni ham ilgari suradi. [1.142-b.]

F.R.Ro‘ziqulov ilmiy izlanishlarida o‘zbek oilalarda ajralishning ijtimoiy-psixologik asoratlarini ilmiy asoslashga harakat qilgan. F.Ro‘ziqulov ajralish 34 miqdori haqida gapirar ekan, “Ajralish respublikamiz hududida istiqomat qilayotgan oilalarda Fransiya, Angliya, Germaniya, AQSH, Boltiq bo‘yi davlatlari, Rossiya va boshqa MDH mamlakatlaridagiga qaraganda, bir necha marotaba kam bo‘lsa-da, biroq o‘zbek oilalarida ajralish asoratlari nihoyatda ayanchli, noxush holatlar, kechinmalar, hodisalar keltirib chiqarishini hisobga olsak, uning miqdoriy ko‘rsatkichlari quyi ekanligi xotirjamlikka asos bo‘la olmaydi”, deb ko‘rsatib o‘tadi. Muallifning tadqiqot xulosalariga ko‘ra, ajralish va uning asoratlari o‘zbek oilalarida o‘ziga xos xususiyatlarga ega bo‘lib, ko‘p bolalilik, uning murakkab tuzilmaliligi, qarindosh-urug‘chilik aloqalarining kuchliligi, oila-nikoh munosabatlarining etnik xususiyati ko‘proq saqlanib kelganligi, o‘zbek oilasida ajralish boshqa xalqlarnikiga nisbatan qoralanishi, er-xotinlarning turmush darajasi, bilim saviyasi, muloqot madaniyati va shu kabilar bilan asoslanadi.

[3,160-b.]

E.G‘oziyevning oilaviy hayot muammolari sohasida olib borgan tadqiqotlarida ta‘kidlanishicha, oilaviy munosabatlar turli negiz: iqtisodiy, mafkuraviy, hissiy-irodaviy, ahloqiy-aqliy, qarindosh-urug‘chilik, yaqinlik va do‘stlik- birodarlik asosida quriladi. Ana shu negizlar baquvvat oilada er-xotin totuvligi, oila barqarorligi, oilaning baxti va farovonligi ta‘minlanadi.[4,123-b.]

E.G‘oziyev o‘z tadqiqotlarida oilada yuzaga keladigan ziddiyatlar va oila buzilishlari haqida ham alohida to‘xtalib, uning muayyan sabablari: er-xotinning xarakter jihatidan mos tushmaganligi, farzand ko‘rmaslik, kelinning ma‘naviy va

jismoniy jihatdan haqoratlanganligi, moddiy ta'minotdagi kamchiliklar, tarbiyaviy qashshoqlik, oilada ortiqcha an'ana va marosimlarning mavjudligi, ichkilikka ruju qo'yish, rashk, madaniy hordiq chiqarish imkoniyatining yo'qligi, qarindoshurug'chilikdagi ko'ngil buzar ishlar mavjudligini ko'rsatib o'tadi.

M.G.Davletshin tadqiqotlarida o'zbek oilasining etnopsixologik muammolari keng qamrovli o'rganilgan, shuningdek, ta'lim tizimida o'quv-tarbiyaviy ishlarni tashkil etishda etnopsixologik omillarni e'tiborga olish masalalari, etnopsixologik xususiyatlarning O'zbekistonning psixologiya fanida o'rganilganlik darajalari nazariy yo'nalishda tahlil qilinadi.

M.G.Davletshin ajrimlar ularning yuzaga keltirgan sabablar er-xotinlarning o'zaro munosabatlari doirasidan tashqaridagi omillarga xam bog'liq bo'lmoqda. Ularning sababchilari va ishtirokchilari xam ba'zan er-xotindan tashqari uchinchi odam bo'lishi mumkin, xal etilishi ham er-xotinlarning o'zlarigagina emas balki shu uchinchi “boshqa” odamga bog'liq bo'ladi. Bularning oqibatida nizolarning yanada kuchayishi va sonining ortishi kuzatiladi. [8,37-b]

N.A.Sog'inov o'z tadqiqot ishlarida o'zbek oilalarida kuzatiladigan ajralishlarning etnopsixologik xususiyatlari, ajralishlarga olib keluvchi muhim omillar, uning motivlari va sabablarini ilmiy asoslashga harakat qilgan. [6,49-b]

N.A.Sog'inovning ta'kidlashicha, o'zbek oilalarda er-xotinlarni yoki ulardan birini ajralishiga undovchi muhim sabablar sirasiga turmush o'rtog'ining qo'polligi, turmush o'rtog'ining hurmat qilmasligi, yosh oila hayotiga ota-onalarnig noo'rin aralashuvi, turmush o'rtog'ining oilaning umumiy masalalariga befarqligi va boshqalar kiradi. [5,49-b]

M.Fayziyeva tadqiqotlarida oila barqarorligiga shaxslararo munosabatlar ta'sirining ijtimoiy-psixologik xususiyatlari yoritilib, munosabatlar barqarorligini ta'minlashda er-xotin o'rtasida o'zaro hurmat va ishonchning bo'lishi, oila a'zolarining tushunishlari, muomala odobi, ularning onglilik va ma'naviyahloqiy mavqei, moddiy ta'minlanganlik, rollar taqsimotining o'rnliligi, jinsiy moslik, uy-joy mavjudligi muhim omillar sifatida e'tirof etilgan.

M.Fayziyevaning xulosalariga ko'ra, nizolarning kelib chiqishida er-xotin fe'l-atvorining mos kelmasligi, farzandsizlik, byudjetni oqilona boshqara olmaslik kabi omillar tan olinsa, rashk va ishonchsizlik, oilaga uchinchi shaxsning aralashuvi, jinsiy munosabat qoidalariga amal qilmaslik ziddiyatlar kelib chiqishida muhim o'rin egallashini e'tirof etadi. [7,121-b.]



**Taxlil va natijalar (Analysis and results).** V.M.Karimova tadqiqotlarida oilaviy ijtimoiy tasavvurlar shakllanishida bola shakllanayotgan oila va undagi o‘zaro munosabatlar xarakteri muhim ahamiyat kasb etishi, ya’ni oilaning katta yoki kichikligi, to‘liq yoki noto‘liqligi, undagi rollar, jinsiy o‘zaro munosabatlar haqida va reproduktiv tasavvurlar xarakterini belgilashi va shaxsiy ijtimoiy ustanovkalar yo‘nalishida aks etishi aniqlangan. Oiladagi o‘zaro munosabatlarning asosini tashkil etgan oilaviy rollarga oid tasavvurlar va ularning differentsiatsiyasi o‘zining yosh, hududiy va jinsiy xususiyatlariga ega bo‘lib, ular avvalo har bir oilaning ruhiy ma’naviy muhiti, u yerdagi milliy qadriyatlar, an’analar, rasm-rusumlar qanchalik saqlanib qolganligiga ham bog‘liqligi asoslangan. Muallif nikoh yoshigacha bo‘lgan yoshlar bilan oilali er-xotinlarning oilaviy ijtimoiy tasavvurlari o‘rtasidagi asosiy farqlarni psixologik nuqtai nazardan tahlil qilib, uning sabablarini ko‘rsatib o‘tgan. Ajralish faqatgina ajralgan er-xotinlar emas, balki ajralish oqibatida otasiz yashayotgan farzandlarga salbiy ta’sir ko‘rsatar ekan. Ayniqsa, ajralish natijasida o‘sayotgan qiz bolani xis tuyg‘ulariga otasiga bo‘lgan mexriga, qiz bolada shakllanadigan ota obriziga va otasiz o‘sayotgan qizning ruxiyatiga kuchli ta’sir qiladi. Bu esa nafaqat qiz bolani bolalik davrida balki kelgusi o‘zi mustaqil oila qurganida xam o‘z asoratini ifodalashi mumkin. [2.44-45-b]

Oila - bu muhabbat va hurmatda yaratilgan aholi va qonunlarga ega bo‘lgan kichik davlat. Har bir mustahkam va birlashgan oilada o‘zlarining oilaviy qadriyatlari mavjud bo‘lib, bu jamiyatning bu tuzilishiga butunligini saqlashga yordam beradi.

**Xulosa va takliflar (Conclusion/Recommendations).** Nizoli vaziyatlar har qanday oilada u yoki bu darajada yuzaga keladi. Oila qanday bo‘lishidan qat’i nazar nizolar- dan mutlaqo xoh (himoyalangan, kafolatlangan) bo‘la olmaydi. Chunki oiladagi shaxslararo munosabatlar odatda nizosiz bo‘lmaydi. Bu nizolar ma’lum darajada er-xotin munosabatlarini rivojlantiruvchi katalizator vazifasini o‘taydi. Lekin nizoning nizodan farqi bor. Ular kelib chiqishi, tashqi ifodalanishi, takrorlanib turish tezligi (soni) va nihoyat oqibatlariga ko‘ra bir-birlaridan farqlanadi. Biror-bir maxsus mezon yo‘qki, shunga asosan nizolarning qaytalanishi, kuchi, darajasi va boshqa ma’lumotlari (ko‘rsatkichlari)ni aniq belgilab berish (olish) mumkin bo‘lsa. Bunda hamma narsa subyektning o‘ziga, uning shaxsiy, psixologik xususiyatlariga, yoshiga, jinsiga, uning qo‘yilishiga, nizoning qanday idrok qilinishi va boshqa omillarga bog‘liq bo‘ladi. Ma’lumki, bir-birlariga aynan

o'xshash, mos ikki odamning bo'lishi mumkin emas, chunki shaxs va uning individualligi takrorlanmasdir. Shunday ekan ikki va undan ortiq shaxsdan (individ)dan tashkil topgan oila ham ikki, uch karra takrorlanmasdir.

Bir oila uchun me'yorida bo'lgan shaxslararo munosabatlar tizimi, ikkinchi bir oilaga mutlaqo mos kelmasligi, yoki biron-bir oila uchun u qadar ahamiyatga ega bo'lmagan nizo va uning sababi boshqa oila a'zolarining o'zaro munosabatlarida jiddiy oqibatlar olib kelishi mumkin va hokazo.

Shunday ekan jamiki oilalarga xos bo'lgan nizolar va ularning sabablarini yagona bir o'lcham yoki xarakteristika bilan ko'rsatib berish masalasi ham mantiqqa to'g'ri kelmaydigan ishdir. Lekin turli toifadagi oilalarni o'rganish, ular a'zolarining o'zaro munosabatlarini taqqoslash va shu kabilar asosida ayrim nisbiy xulosalarga, mulohazalarga kelish mumkinki, shu nisbiylikdan har bir odam o'zi uchun nisbatan «tegishli» xulosalar chiqarib olishi lozim bo'ladi. Shuning uchun, biz quyida oilaviy munosabatlar, oiladagi nizolar haqida fikr yuritir ekanmiz, ularning barcha oilalarga mutlaq tegishli bo'lishligini (ekanligini) da'vo qilolmaymiz.

Er-xotin nizolarini bartaraf etishda yanada yuksak psixokorreksion va psixokonsultatsiya yondashuvlarini, oilaviy hayotga ta'sirini qulaylashtirish imkoniyatlarini tayyorlash bugungi kunning dolzarb tavsiyasi hisoblanadi. Shuningdek, psixokorreksion va psixokonsultatsiya yondashuvlarini sog'lom oila qurishga yoshlarni lozim darajada tayyorlash, psixik sog'lom er-xotinlarni qo'llab-quvvatlash va rivojlantirish maqsadida O'zbekiston Respublikasi yoshlari o'rtasida, eng avvalo turli o'quv muassasalari bazasida, global tarmoqda ommalashtirish mexanizmlarini o'rganish ushbu tadqiqotimizning eng asosiy maqsadi hisoblanadi.

Respublika “Oila” ilmiy-amaliy markazi tomonidan ajrimlarning sabablari o'rganilganda, aksariyat holatlarda bu birinchi o'rinda er-xotinlarning o'zaro kelishmovchiliklari, fe'l-atvorning bir-biriga mos kelmasliklari, rashk, xiyonat, kelin bilan qaynona va boshqa yaqin qarindoshlarning chiqishmasliklari, erkakning zararli odatlarga berilib ketishi (ichkilikka, giyohvand moddalarga va shu kabi), moddiy qiyinchiliklar (asosan erning ishlamasligi, mustaqil oilani boshqara olmasligi), qudalarining to'ydan keyin o'zaro kelishmay qolishlari, erning daraksiz ketib qolishi kabilar qayd etiladi. Ajrimlar sabablari o'rganilganda, iqtisodiy qiyinchiliklar tufayli oilaning buzilishi eng oxirgi o'rinda qayd etiladi, chunki aksariyat o'ziga to'q, boy-badavlat oilalarda yoshlar asosan uch sabab tufayli ajrishib ketmoqda: rashk va xiyonat, kelin-qaynona munosabatlaridagi



kelishmovchilik va turmush sharoitidagi noqulayliklar. Umuman olganda, nikoh ajrimlarining bosh omili yoshlarni ma'naviy jihatdan turmush qurishga tayyor emasliklaridir.

Shuning uchun xam hozirgi vaqtda ajralish muaamosi ilmiy asosda o'rganish masalalariga alohida e'tibor berilmoqda. Bu o'rinda ajralish omillari va sabablarini aniqlash muxim axamiyatga ega.

#### Foydalanilgan adabiyotlar:

1. Karimov X.K. Uzbek oilalarida er-xotin nizolarining ijtimoiy-psixologik xususiyatlari: Dis... psixologiya fanlari nomzodi. - T.: 1994. - 142 b.
2. Karimova V.M. Ijtimoiy tasavvurlarning shakllanishida er-xotin uzaro munosabatlariniig roli. / Uzbek oilasi- ning etnopsixologik muammo-lari. Resp. Ilm. amal. anj. ma'ruzasi kiskacha bayoni. - T., 1993. -44-45 b.
3. Ruzikulov F.R. Uzbek oilalarida ajralishning ijtimoiy- psixologik asoratlari: Dis... psixologiya fan nomzodi: 19.00.05. - T.:2002.-160 b
4. G'oziyev. E, M. Xolmuhammedov, X. Ibrohimov. Psixologiya metodologiyasi .T: "Sharq",2002.-123 b49 SHoumarov G' B, I.O.Haydarov "Oila psixologiyasi" o'quv qo'l. Akademik litsey va kasb-hunar kollejlari o'quvchilari uchun. 2008 y. "SHarq" nashriyoti.
7. Soginov NA. SHoumarov F. B. Uzbek oilalrida ajralish va uning ijtimoiy psixologik xususiyatlari. //Resp. Ilm- amal. anjum. ma'r. kisk. bayoni. -T., 1993. - 49 b.
8. Soginov N.A. YOsh uzbek oilalarida yuzaga keladigan er- xotin nizolarining etnik xussusiyatlari. //Resp. Ilm amal. anjum. Ma'ryu. kiska bayoni. -T., 1993. -49 b.
9. Mavluda Fayzieva, Azim Jabborov «Oilaviy munosabatlar psixologiyasi» Toshkent «YAngi asr avlodi» 2007.121-b
10. Davletshin M.G, Shoumarov G 'B. Zamonaviy o'zbek oilasi va uning psixologik xususiyatlari / O'zbek oilasining etnopsixologik muammolari: Respublika ilmiy-amaliy anju- mani ma'ruzalari qisqacha bayoni. — Toshkent, 1993. - 37-b.

## Psixologik xizmatlar orqali talabalarning ta'lim motivatsiyasini rivojlantirish

Odamova O'g'iljon Kenjayevna – Urganch davlat universiteti katta o'qituvchisi

[ogiljon-odamova@gmail.com](mailto:ogiljon-odamova@gmail.com) <tel:+998942302875>

**Annotatsiya:** Mazkur maqola motivatsiyani shakllantirish inson shaxsini rivojlantirishning ajralmas qismi ekanligi va Ta'lim motivatsiyasini o'rganish talaba shaxsini rivojlantirishning turli bosqichlarida amalga oshirilishi kerakligi, kognitiv va keng ijtimoiy motivlarga qarab natijalar ham har xil bo'lishi mumkinligi ochib berilgan.

**Kalit so'zlar:** muvaffaqiyat, bevosita, inqiroz, rivojlantirish, ijtimoiy munosabatlar, shaxs, samaradorlik, o'zlashtirish, organizm.

Talim muassalarining psixologik xizmati tizimi ta'lim tizimining zaruriy qismi bo'lib, ko'p jihatdan uning hozirgi holatini aks ettiradi va uni rivojlantirishning zarur turlari va usullariga talablarni keltirib chiqaradi.

Barcha Talim muassalari talabalarining shaxsini rivojlantirishda yuzaga kelishi mumkin bo'lgan muammolarning oldini olish bo'yicha tizimli ishlar psixolog tomonidan talabalarining muammolari va yoshiga qarab ajratilgan tizimli psixologik treninglar shaklida olib boriladi, uning mazmuni bilim, ko'nikma va mehnat qobiliyatini o'z ichiga oladi. ma'lum yoshdagi talabalarining tipik psixologik muammolari bilan.

Motivatsiya va qiymat yo'nalishlarini shakllantirish inson shaxsini rivojlantirishning ajralmas qismidir. Ta'lim motivatsiyasini o'rganish talaba shaxsini rivojlantirishning turli bosqichlarida amalga oshirilishi kerak, chunki kognitiv va keng ijtimoiy motivlarga qarab natija har xil bo'ladi. Talabalar faoliyati va uning o'quv motivatsiyasini o'rganishimiz o'quvchilarning o'quv jarayoniga jalb etilishining bir necha bosqichlarini aniqlash imkonini beradi [2]. Ushbu bosqichlarning har biri, birinchi navbatda, o'rganishga ma'lum umumiy munosabat bilan tavsiflanadi. Ikkinchidan, o'quvchilarning ta'limga jalb etilishining har bir darajasi ortida turli motivlar va o'quv maqsadlari yotadi. Uchinchidan, talabaning



ta'limga jalb etilishining har bir bosqichi o'rganish qobiliyatining u yoki bu holatiga mos keladi, bu ma'lum motivatsion munosabatlarning sababini, to'siqlarni, talabaning ishdagi qiyinchiliklardan qochishini va hokazolarni tushunishga yordam beradi.

Rivojlanishning o'tish, inqirozli davrlarida yangi motivlar, yangi qiymat yo'nalishlari, yangi ehtiyojlar va qiziqishlar paydo bo'ladi va ular asosida oldingi davrga xos bo'lgan shaxsiy xususiyatlar qayta quriladi. Shunday qilib, ushbu asrga xos bo'lgan motivlar shaxsni shakllantiruvchi tizim sifatida ishlaydi va o'z-o'zini anglashni rivojlantirish, ijtimoiy munosabatlar tizimidagi o'z “men” ning mavqeini anglash bilan bog'liq. Qadriyat yo'nalishlari ham, motivlar ham shaxs tuzilishining eng muhim tarkibiy qismlaridan biri bo'lib, ularning shakllanish darajasi shaxsning rivojlanish darajasini baholash uchun ishlatilishi mumkin. O'rta maktab yoshidan talabalik davriga o'tish qarama-qarshiliklar va odatiy hayot g'oyalarini buzish bilan birga keladi. Turli kurslar, fakultetlar va mutaxassisliklar talabalari o'rtasida motivatsiyadagi farqlar kuzatilishi mumkinligini hisobga olish kerak. Talabalik davrida bir tomondan, motivatsiyaning o'zgarishi, barcha qiymat yo'nalishlari tizimi, ikkinchi tomondan, maxsus qobiliyatlarning jadal shakllanishi sodir bo'ladi. Talabalik yoshi ijtimoiy yaqinlashuvga intilish, hayotning ma'nosini izlash, ob'ektiv sharoitlar va shaxsning qadriyat yo'nalishlari bilan belgilanadigan hayot rejalarini qurish bilan tavsiflanadi. Oliy ma'lumot olish va qiziqarli ishlash istagi aniq ifodalangan. Yaxshi turmush sharoiti va moddiy ta'minotiga e'tibor kuchaytirilmoqda [ 7].

Talabalik davrida talabalarining o'z kelajagiga umumiy yo'nalishi mavjud bo'lib, ular uchun butun hozirgi zamon ularning shaxsiyatining ushbu yangi yo'nalishi tarmog'ida paydo bo'ladi. Ular o'zlarining axloqiy dunyoqarashini, tashqi sharoitlar va boshqalarning bosimidan qat'iy nazar barqaror e'tiqodlar tizimining mavjudligini nazarda tutuvchi axloqiy “men” ni shakllantiradilar.

Umuman Talim muassalaridagi o'quv jarayonining samaradorligi talabalarining kelajakdagi kasbini egallashga bo'lgan ishtiyoqi qanchalik yuqori ekanligiga bevosita bog'liq.

Talabalik davrida shaxsiy rivojlanishning eng muhim sharti muloqotdir. Shaxs rivojlanishining ushbu bosqichida muloqot ta'lim faoliyati bilan bir qatorda yetakchi faoliyatdir. Muloqot sohasida yangi o'zgarishlar ro'y beradi. Shuni ta'kidlashni istardimki, bu yosh o'sish jarayonining tugashi bilan tavsiflanadi, bu

oxir-oqibatda organizmning gullab-yashnashiga olib keladi, bu yoshning nafaqat o'rganishdagi alohida mavqeiga, balki boshqa imkoniyatlar, rollarni o'zlashtirishi uchun asos yaratadi. va intilishlar. Rivojlanish psixologiyasi nuqtai nazaridan, talaba yoshida ichki dunyo va o'z-o'zini anglash xususiyatlari o'zgaradi, psixik jarayonlar va shaxs xususiyatlari rivojlanadi va qayta tuziladi, hayotning hissiy-irodaviy tuzilishi o'zgaradi. Aynan yoshlikda boshqalarning holatlariga hamdard bo'lish, bu holatlarni o'zinikidek his qilish qobiliyati yanada keskinlashadi. Shuning uchun ham yoshlar o'zining boshqa odamlarga nisbatan namoyon bo'lishida, tabiatni o'ylash va unga identifikatsiya qilishdan olingan taassurotlarni boshidan kechirishida, san'atga munosabati va tushunchasida juda nozik, nozik bo'lishi mumkin. Identifikatsiya insonning his qilish sohasini yanada nozik qiladi, uni yanada boy va ayni paytda himoyasiz qiladi. Ijtimoiy-psixologik tadqiqotlar shuni ko'rsatadiki, ta'lim faoliyati uchun motivatsiya bir xil emas, bu ko'plab omillarga bog'liq: talabalarning individual xususiyatlari, bevosita murojaat guruhining tabiati, talabalar jamoasining rivojlanish darajasi va boshqalar. Boshqa tomondan, inson xatti-harakatining motivatsiyasi psixik hodisa sifatida harakat qilib, har doim shaxs vakili bo'lgan ijtimoiy qatlam (guruh, jamoa) qarashlari, qadriyat yo'nalishlari va munosabatlarini aks ettiradi. Ta'lim faoliyati motivatsiyasini ko'rib chiqayotganda, motiv tushunchasi maqsad va ehtiyoj tushunchasi bilan chambarchas bog'liqligini ta'kidlash kerak. Shaxsning shaxsiyatida ular o'zaro ta'sir qiladi va motivatsion soha deb ataladi. Adabiyotda bu atama barcha turdagi motivlarni o'z ichiga oladi: ehtiyojlar, qiziqishlar, maqsadlar, rag'batlantirishlar, motivlar, moyilliklar, munosabatlar. Ta'lim motivatsiyasi ma'lum bir faoliyatga kiritilgan motivatsiyaning ma'lum bir turi sifatida belgilanadi - bu holda o'qitish, ta'lim faoliyati. Har qanday boshqa turdagi kabi, ta'lim motivatsiyasi ham u ishtirok etadigan faoliyatga xos bo'lgan bir qator omillar bilan belgilanadi [5].

Birinchiidan, uni ta'lim tizimining o'zi, ta'lim muassasasi belgilaydi; ikkinchiidan, - o'quv jarayonini tashkil etish; uchinchiidan, o'quvchining sub'ektiv xususiyatlari; to'rtinchiidan, - o'qituvchining sub'ektiv xususiyatlari va birinchi navbatda, uning o'quvchiga, mehnatga bo'lgan munosabatlari tizimi; beshinchiidan, - o'quv fanining o'ziga xos xususiyatlari. Ta'lim motivatsiyasi, har qanday boshqa turdagi kabi, tizimli bo'lib, yo'nalish, barqarorlik va dinamizm bilan ajralib turadi. Talim muassalaridagi psixologik xizmatning asosiy vazifasi talabalarning hayotning yangi sharoitlariga moslashishi va Talim muassalarida o'qishga imkon qadar tezroq



yordam berishdan iborat; yuzaga kelgan psixo-emotsional, intellektual va jismoniy ortiqcha yuklarni bartaraf etish oqilona. Shaxsning motivatsion sohasi insonning ichki holati va tashqi xulq-atvorini belgilovchi eng muhim omillardan biridir. Psixologik xizmat ta'lim jarayoni bilan birga keladi va shuning uchun birinchi navbatda mijozlarning shaxsiy rivojlanishi va faoliyatining hozirgi holati bilan bevosita bog'liq muammolariga duch keladi. Talabalar psixologik xizmatga murojaat qiladigan dolzarb muammolarning mazmuni va sifatini tahlil qilish nafaqat o'quv jarayonini psixologik qo'llab-quvvatlashning boshqa turlarining yo'nalishini o'zgartirishga, balki o'quvchining shaxsiy rivojlanishining ayrim hodisalarini o'rganishga imkon beradi. Ta'lim sohasidagi taraqqiyot hozirgi kunda eng dolzarb bo'lib, inson rivojlanishi va hayot sifatini yaxshilash uchun haqiqiy ahamiyatga ega [10].

Shuningdek, u yosh avlod salomatligini mustahkamlash, ijtimoiy muhitni uyg'unlashtirish va barqaror rivojlanishni ta'minlashga katta hissa qo'shishi mumkin. Shu munosabat bilan belgilangan vazifalarni hal etish mexanizmlari va ularni mamlakatimiz ta'lim muassasalari amaliyotiga tatbiq etish yo'llari haqida savol tug'iladi. Mamlakatda ta'lim tizimining yangi gumanistik paradigmaga o'tishi munosabati bilan ta'lim sohasida ko'p tarmoqli yordamni har tomonlama rivojlantirish zarurati ayniqsa keskinlashdi. Shaxsni barcha ko'rinishlarida tan olish hozirgi vaqtda shaxsni sotsializatsiya qilishning amalda yagona instituti sifatida ta'limning eng muhim ustuvor yo'nalishidir.

Zamonaviy O'zbekistonda faoliyatning turli sohalarida bo'lajak mutaxassislarni tayyorlashning asosiy bazasi oliy kasbiy ta'lim muassasalaridir. Talabalarning har biri, kasbiy yo'nalishi, malakasi, kasbiy faoliyatning mo'ljallangan yo'nalishi, ta'lim faoliyatini amalga oshirishdan qat'i nazar, kasbiy bilim va ko'nikmalarga qo'shimcha ravishda, zamonaviy jamiyatda mavjud bo'lish va harakat qilish uchun ma'lum qobiliyatga ega bo'lishi kerak. O'zini amalga oshirishda ham, ijtimoiy foydali faoliyatni amalga oshirishda ham mumkin bo'lgan ijobiy natija.

Axborot bilan to'yingan dunyoda ishlash shartlari, doimiy vaqt etishmasligi va har doim ham ish va dam olish uchun qoniqarli sharoitlar odamdan doimiy zo'riqishni talab qiladi. Shuning uchun mutaxassisning psixologik holatining ahamiyati uning kasbiy faoliyati muvaffaqiyatining eng muhim tarkibiy qismidir. Zamonaviy jamiyatning har bir sub'ekti hayotida deyarli doimo yuzaga keladigan

psixologik muammolarni ijobiy hal qilish tajribasi dastlabki kasbiy bilimlarni o'zlashtirish jarayonida olinishi kerak. Bozor sharoitida samarali faoliyat ko'rsatishga qodir ijtimoiy harakatchan shaxsni shakllantirish zamonaviy oliy ta'limning eng muhim vazifasi bo'lib, uni Talim muassalaridagi psixologik xizmat aniq hal qilishi kerak. U Talim muassalarining ta'lim muhitida talabaning raqobatbardosh shaxsini rivojlantirishga psixologik yordam ko'rsatadigan ilmiy, uslubiy va amaliy markaz sifatida harakat qilishi kerak. Talim muassalarining psixologik xizmatining ahamiyati psixologik fanni boyitishga hissa qo'shadigan yangi bilimlarni olish nuqtai nazaridan baholanishi kerak.

Psixologik xizmatning faoliyat ko'rsatish jarayonida nazariy va amaliy muammolarni hal qilish birlashtiriladi: bir tomondan, psixik hodisalarni o'rganish va tushuntirish amalga oshiriladi, ikkinchi tomondan, shaxsning rivojlanishi sodir bo'ladi, birgalikdagi faoliyat optimallashtiriladi va hokazo. Ta'limda psixologik xizmat muhim rol o'ynaydi, chunki hozirgi vaqtda ta'lim va tarbiya sohasidagi ko'plab muammolar nafaqat hal qilinmagan, balki yanada yomonlashgan. Aksariyat talabalar va o'qituvchilar qandaydir psixologik yordamga muhtoj, ammo qayerga murojaat qilishni bilishmaydi [11].

Ma'lumki, maktablarda psixolog ancha vaqtdan beri psixologik xizmat faoliyatni yuritib kelmoqda va maktab o'quvchilari va o'qituvchilari bilan ishlashda katta tajribaga ega, ammo oliy kasbiy ta'lim sohasida ham tashkiliy va uslubiy jihatdan ko'plab muammolar mavjud. Bizning tadqiqotimiz Talim muassalarilarda psixologik xizmatni tashkil etishning xususiyatlarini va bu bilan bog'liq muammolarni ko'rib chiqishga imkon berdi.

### Foydalanilgan adabiyotlar

1. Aseev V.G. Xulq-atvor va shaxsiyatni shakllantirish motivatsiyasi. M., 2006 yil.
2. Atkinson J.V. Motivatsiyani rivojlantirish nazariyasi. N., 2006 yil.
3. Bodalev A.A. Shaxsiyat haqida psixologiya. Moskva davlat Talim muassalarii, 2008 yil, 63-bet.
4. Galperina P.Ya. Psixologiyaga kirish. Uch. Talim muassalarilar uchun qo'llanma, 2003 yil.
5. Gadjeva M.M. Ta'lim tizimida psixologik xizmatning o'rni.//maqolalar to'plami.FU.DGPU// M. 2005 y.



6. Orlov Yu.M. Talim muassalari talabalarining o‘quv faoliyati samaradorligining ehtiyoj-motiv omillari: Dissertatsiya avtoreferati. Psixologiya fanlari doktori n. M., 2004 yil.
7. Smirnov S.D. Oliy ta’lim pedagogikasi va psixologiyasi: faoliyatdan shaxsga / Oliy ta’lim talabarlari uchun darslik. ped. darslik muassasalar - M., 2003 y.
8. Rubinshteyn S.P. Umumiy psixologiya asoslari. - Sankt-Peterburg “Peter”, 2009 yil.
9. X. Dekina E.V. Psixologik va pedagogik faoliyatga kirish. Tula: TSPU im. nashriyot uyi. L.N. Tolstoy, 2005 yil.
10. Krasnoshchechenko I.P. Psixologik tarbiyaning qadriyat asoslari. 2007. No 3. 37-48-betlar.
11. Kretsan Z.V. Ijtimoiy-psixologiya fakulteti talabarlari uchun amaliyotni tashkil etish ularning kelajakdagi kasbiy muvaffaqiyatlari uchun asos sifatida. 2009. No 1. B. 60-71.
12. Menshikov P.V. Talim muassalarida psixologik olimpiada: kontseptual asoslar va metodologiya. 2007. No 2. B. 103-110.
13. Razina T.V. Psixologiya fanining kategorik tuzilishi va ularning psixologik fakultet talabarlari orasida rivojlanishi haqidagi fikrlar. 2007. No 3. B. 19-36.
14. Savin E.Yu., Fomin A.E. Ta’lim psixologiyasi: mavzuni tushunish va o‘quv kursini qurishda yangi ko‘rsatmalar. 2007. No 2. B. 78-95.

---

# Research Science and Innovation House

## MUSTAQIL DAVLATLAR HAMDO‘STLIGI DAVLATLARI VA O‘ZBEKISTON O‘RTASIDAGI ALOQALARNING RIVOJLANISH MUAMMOLARI

**Abdusalomov Mo‘min Murtazo o‘g‘li**  
Oriental universiteti,  
Tarix fakulteti 3-bosqich talabasi

### Annotatsiya

Ushbu maqola hozirgi kundagi regional masalaga aylanib borayotgan Mustaqil davlatlar hamdo‘stligi doirasidagi muammolarga bir nechta faktorlar orqali yechim topishga harakat qiladi. MDH davlatlaridagi muammoli vaziyatlar, geosiyosiy keskinliklar va bir nechta umumiy masalalar prezidentimizning mintaqaviy sammitlarda so‘zlagan nutqlari orqali qamrab olinadi. Davlatlardagi iqtisodiy, madaniy va siyosiy hamkorliklarni yanada oshirish hamda o‘zaro aloqlarni rivojlantirish masalalari ko‘rib chiqiladi.

**Tayanch so‘zlar:** turizm, ekologiya, sport, yoshlar siyosati, madaniy shaharlar, logistika sohasi, iqtisodiy hamkorliklar, import va eksport masalalari.

### Annotation

This article highlights the problems and solutions within the framework of the Commonwealth of Independent States, which is becoming a strategic issue today, through several factors. The situation in the above countries covers geopolitical tensions and several common needs with presidential speeches at regional summits. The issues of increasing economic, cultural and political cooperation between the countries and developing mutual relations will be considered.

**Key words:** tourism, ecology, sports, youth policy, cultural cities, logistics sector, economic cooperation, import and export issues.

So‘ngi yillarda Mustaqil Davlatlar Hamdo‘stligi doirasida amalga oshirilgan strategik loyihalar o‘z ijobiy natijasini ko‘rsatmoqda. Hamkorlikda amalga oshirilayotgan ishlar orqasidan qo‘shni davlatlarga borib kelish tizimi osonlashtirildi. Misol uchun, Qozog‘iston, Qirg‘iziston Respublikalari bilan bardavom aloqalar o‘rnatilmoqda. Xalqlarimiz o‘rtasidagi ma‘daniy aloqalarni va boshqa sohalardagi ikkitomonlama manfaatli munosabatlarni yanada





rivojlantirishga chorlaydigan shartnomalar tuzishda davom etmoqdamiz. Ushbu shartnomalar natijasi yaqqol ko‘zga tashlanmoqda.

Ta’kidlash joizki, Nyu-Yorkda o‘tkazilgan BMTning 78-sessiyasida Prezidentimiz shunday ta’kidlaydilar: “Ishonch bilan aytish mumkinki, bizning xalqlarimizni mintaqaviy o‘ziga xoslikni anglash tuyg‘usi birlashtirmoqda va bu tuyg‘u tobora kuchayib bormoqda. Bizning nafaqat tariximiz, balki kelajagimiz, hayotiy muhim manfaatlarimiz ham umumiy va mushtarakdir. Mintaqaviy hamkorligimizni kengaytirishdan boshqa yo‘limiz yo‘q va bo‘lishi ham mumkin emas!”<sup>1</sup> MDH doirasida iqtisodiy, ma’daniy va siyosiy munosabatlarni global ehtiyojlar sifatida barqaror faoliyat yuritishi uchun ko‘plab harakatlar amalga oshirilayotganligini yuqoridagi ta’kidlanganlar asosida anglashimiz mumkin.

### **MDH tashkilotlari jahon davlatlari nigohida (Xalqaro tajriba)**

Xalqaro nigohda Mustaqil Davlatlar Hamdo‘stligi (MDH) bir necha faoliyat turlari bilan shug‘ullanishi ta’kidlanadi. Jumladan:

- iqtisodiy hamkorlik: a’zo davlatlar o‘rtasidagi iqtisodiy hamkorlikni, xususan, savdo shartnomalari va qo‘shma korxonalarni rivojlantirishga yordam beradi.
- siyosiy muloqot: mintaqaviy va xalqaro muammolar bo‘yicha siyosiy munozaralar va maslahatlarga yordam beradi.
- madaniy almashinuv: a’zo mamlakatlar o‘rtasidagi aloqalarni mustahkamlash uchun madaniy va ma’rifiy almashinuvlarni rag‘batlantiradi.
- xavfsizlik sohasida hamkorlik: xavfsizlik masalalari, jumladan, terrorizmga qarshi kurash va chegara nazorati bo‘yicha sa’y-harakatlarni muvofiqlashtiradi.
- gumanitar yordam: tabiiy hamda sun’iy ofatlar va favqulodda vaziyatlarda yordam ko‘rsatadi.
- yuridik asoslar: a’zo davlatlarning o‘zaro munosabatlarini tartibga solish uchun huquqiy kelishuvlar va asoslarni ishlab chiqadi.
- tadqiqot va axborot almashish: a’zo davlatlar o‘rtasida tadqiqot, ma’lumot almashishni rag‘batlantiradi.
- sport ko‘rgazmalari: sport musobaqalarini tashkil qiladi va o‘tkazadi, sport faoliyati orqali birlik tuyg‘usini rivojlantiradi.

<sup>1</sup> 10-sinf Jaxon tarixi



- diplomatik aloqalar: a'zo davlatlar va xalqaro hamjamiyat o'rtasida diplomatik munosabatlar va hamkorlikni osonlashtiradi.

- mojarolarni hal qilish: mintaqaviy mojarolar va nizolarni muloqot va muzokaralar orqali ya'ni tinchlik asosida muammolarni hal qilish uchun platforma taklif qiladi.

Ushbu tuzilmadagi bo'shliqlarni tasvirlash uchun xalqaro tajriba quyidagi qatlamda qurilgan. MDHning huquqiy maqomini baholash va MDH xalqaro huquqda qay darajada mustahkam asosga ega bo'lganligini aniqlash va nihoyat yangi mintaqaviy tashkilotni shakllantirishda yo'l qo'yilgan institutsional xatolardan saboq olish. Buni tasvirlash juda muhim, chunki ushbu integratsiya modelining muvaffaqiyatsizligi submintaqaviy integratsiya modellarida shunga o'xshash xatolarning takrorlanishiga to'sqinlik qilishi mumkin.

Shu masalalarni inobatga olgan holda, SSSR parchalangandan so'ng Mustaqil Davlatlar Hamdo'stligini tashkil etishga ehtiyoj sezildi. Shu paytda, bir-birini iqtisodiy bozorini to'ldirib borish, o'zaro taqchilliklarni bartaraf etish hamda aholiga sifatli tovarlarni yetkazish kabi bir qancha muammolarga yechim berish sababli MDH tashkil etildi. MDH tashkiloti 1991-yil 8-dekabrda Minskda Belarus, Rossiya, Ukraina tomonidan tuzilgan. Bu bitimda ko'rishimiz mumkin, SSSR chuqur tanazzulga uchrab bo'lgani va parchalanib ketgani qayd qilindi. Ayni vaqtda esa, MDH davlatlari ushbu tanazzuldan so'ng xatolarni hisobga olib, bundan bardavom taraqqiyot yo'lini hamda porloq istiqbolni bunyod etishmoqda.<sup>2</sup>

# Research Science and Innovation House

---

<sup>2</sup> Lapasof 1-kitob





## MDH davlatlari hamda O‘zbekistonning rivojlanish yo‘lidagi muammolar

Hozirgi kunga kelib, Mustaqil Davlatlar Hamdo‘stligida bir qator rivojlanish bosqichlarini guvohi bo‘lmoqdamiz. Lekin shularga qaramasdan bir nechta muammolar ko‘zga tashlanmoqda. Jumladan:

**1-muammo:** turizm sohasida vujudga kelayotgan muammolar qatoriga nafaqat Osiyo, balki butun jahon miqyosidagi ekologik muammolar;

**2-muammo:** turizm rivojlanayotgan davlatlardagi turizmga bog‘liq bo‘lmagan, lekin, ushbu sohaga bevosita ta‘sir ko‘rsatadagan respublikadagi jinoyat ko‘lamining oshishi;

**3-muammo:** bevosita turistlarga ijtimoiy xizmat ko‘rsatish infratuzilmalarni tashkil etish muammolari;

**4-muammo:** MDH doirasida o‘qituvchilar vositasidagi ta‘lim tizimi muammolari;

Yuqoridagi muammolarga quyidagi **yechimlardan** o‘rinli foydalanishni tavsiya etmoqchimiz.

**1-muammoga yechim:** bevosita O‘zbekistonda rezidentlarni ham, norezidentlarni ham qamrab olishda, ularning tashrifiga asosiy to‘siq bo‘ladigan omillaridan biri **atmosfera muammolari**. Birgina, Toshkent shahri misolida AQI (havo ifloslanishi) indeksida yuqori natijalarni qayd etgan. Aynan ushbu muammo O‘zbekiston Respublikasi Ekologiya, atrof-muhitni muhofaza qilish va iqlim o‘zgarishi vazirligi hamda uning tarkibiga kiruvchi turizm qo‘mitasining integratsiyasida bir necha kelishmovchiliklar borligidan dalolat beradi. Birinchi muammoga yechim sifatida shuni ta‘kidlamochimanki, havo ifloslanishidan xalos bo‘lish uchun jamoat transportidan foydalanish hamda daraxtzorlashtirish tadbirlarini rivojlantirish strategiyalarini qo‘llab-quvvatlash zarur.

**2-muammoga yechim:** hozirgi kunga kelib, O‘zbekistonda hamda MDH davlatlarida jinoyat ko‘lami kengayib bormoqda. Misol uchun, O‘zbekiston Respublikasi Oliy Sudining ochiqqlangan statistik ma‘lumotlariga qaraganda, 2022-yilda 58 ming sud majlisida 78 ming sudlanuvchilarning ishtiroki qayd etilgan. Bu raqamlar hozirgi kunga kelib turizm sohasiga salbiy ta‘sir ko‘rsatmoqda. Ya‘ni turistlarning mamlakatga nisbatan ishonchsizligi ortmoqda. Ushbu raqamlarni kamaytirish uchun mamlakat miqyosida adolatli qonunchilik tizimini o‘rnatish hamda huquqiy tartibga solish mexanizmini kengroq qo‘llash talab etiladi.



**3-muammoga yechim:** yuqorida ta’kidlab o’tganimizdek, O‘zbekistonda xalqaro aeroportlar soni yetarlicha ekanligi yutuqlarimizdan biri. Jumladan, Andijon, Buxoro, Qarshi, Navoiy, Namangan, Nukus, Samarqand, Termiz, Urganch, Farg‘ona shaharlarida xalqaro aeroportlar xizmati yo‘lga qo‘yilgan. Ammo, aeroportlarning xizmat ko‘rsatish tizimi xalqaro talablarga javob bermasligini ta’kidlab o‘tmoqchiman. Aeroportlarda xizmat ko‘rsatish uchun tariflarni shakllantirish qoidalari tasdiqlangan bo‘lsa-da, erkin bozor iqtisodiyoti kabi shakllantirilmayapti. Bu bevosita ichki monopoliyaga olib kelishi va bevosita rezident hamda norezident fuqarolar uchun qiyinchilik tug‘dirishi tabiiy. Ushbu muammoga ya’ni aeroportlarda xizmat ko‘rsatishni rivojlantirish uchun erkin bozor iqtisodiy siyosat tamoyillarining mexanizmlarini qo‘llab-quvvatlash uchun **Turizm qo‘mitasining** vakolatlarini oshirish maqsadga muvofiqdir. Zero, bir faoliyat uchun yagona vazirlik tomonidan ishlab chiqilgan tartib tamoyillar o‘z natijasini bermas ekan, vakolatlarni imkon qadar cheklash yoki davlatning boshqa organiga o‘tkazish maqsadga muvofiqdir.

**4-muammoga yechim:** dastavval, davlatimiz rahbari tomonidan ishlab chiqilgan loyihalar tufayli o‘qituvchilarga bir necha qulayliklar yaratilganligini ta’kidlash joiz. Ammo, nisbiy jihatdan olib qaraydigan bo‘lsak, boshqa kasb egalaridan ko‘p ishlab, kam daromadga ega bo‘layotganliklari hammamizga ma’lum. Umuman ta’lim tizimi islohotlarga muhtoj ekan, ushbu masala doimo dolzarb bo‘lib kelgan. MDH doirasida xalqaro tajriba jumladan, Yevropa strategiyalarini ta’lim tizimimizda qo‘llashimiz maqsadga muvofiqdir. Umid qilamizki, ushbu sa’y-harakatlar natijasiz qolmaydi. Xalqaro tajribaga qaraydigan bo‘lsak, o‘qituvchilarni qayta tayyorlash masalasi davlat taraqqiyotida asosiy rol o‘ynab kelgan. Yaponiya bosh vaziri Sindze Abedan Yaponiya taraqqiyotini, Yapon mo‘jizasining siri nima deb so‘rashganda u shunday javob qaytargan: “Biz o‘qituvchilarga Vazirning maoshini diplomatning daxlsizligini va imperatorning hurmatini berdik” – deb javob qaytargan.<sup>3</sup>

Albatta davlatimiz rahbari ham xalqaro tajribalarga asoslangan holda birinchi navbatda o‘qituvchi va yoshlarga e’tibor qaratmoqda va bu o‘z natijasini bermoqda.

---

<sup>3</sup> Yangi O‘zbekiston kitobi





## Xulosa

Xulosa qilib aytganda, Mustaqil Davlatlar Hamdo‘stligi doirasida davlatimiz pozitsiyasi naqadar yuqori ekanligini bilishimiz mumkin. Jumladan, joriy 2023-yil 13-oktabrda MDH davlatlar sammiti bo‘lib o‘tdi. Bu sammitda asosan global geosiyosiy keskinlik va xavf-xatarlar haqida uzoq muzokaralar olib borildi. Davlatimiz rahbari so‘zining boshida avvalo, Qirg‘iziston Respublikasi Prezidenti Sadir Norbojayeovich Jeparovga MDH davlatlar sammitini tashkil etgani uchun samimiy va iliqlik minnatdorchiliklar bildirdi va O‘zbekiston va Qirg‘iziston o‘rtasidagi o‘zaro munosabatlari va iqtisodiy hamkorlik hamda aloqalari yanada jadal rivojlanayotganini ta’kidlab o‘tdilar. Shu o‘rinda davlatimiz rahbari MDH sammitidagi nutqida bir qancha takliflarni o‘rtaga tashladi. Shulardan eng asosiylari muqobil savdo va logistika, energetika, transport, ekologiya sohalari va eng asosiysi yoshlar siyosati sohasidagi hamkorlikni faollashtirish masalasi taklif etildi. Nega? Chunki, aynan yoshlar davlatimizning har tomonlama rivojlanishida eng muhim omillardan biridir. Mamlakatimizda yoshlarni qo‘llab-quvvatlash, yoshlar siyosatini davlat siyosati darajasiga olib chiqish natijasi o‘laroq MDH yoshlar poytaxti deb Toshkent shahrini e‘lon qilingan.

Prizidentimiz shu o‘rinda hamdo‘stlik doirasida iqtisodiy aloqalarni yanada rivojlantirish import va eksport tovarlarini yanada oshirish masalalarini ko‘rib chiqish kerakligini bayon etdilar. MDH davlatlarining iqtisodiy aloqalarini yanada rivojlantirish yo‘lidagi bir qancha muamolarni keltirib o‘tdilar va bu muamolarning yechimini bo‘yicha takliflarni berdilar.

Bu takliflar quydagilardan iborat:

**Birinchidan**, erkin savdo hududi tug‘risidagi shartnomaning tovarlarni olib quyishga doir qoidalarini qayta ko‘rib chiqish;

**Ikkinchidan**, import o‘rnini bosishga qaratilgan milliy dasturlarni o‘zaro uyg‘unlashtirish, ya’ni bunda eksport qiluvchi tovarlar xajmini oshirish va import qiluvchi tovarlarning o‘rnini bosuvchi milliy tovarlar dasturini yanada rivojlantirish ko‘zda tutilgan.

**Uchunchidan**, hamdo‘stlik doirasidagi davlat xaridlarini amalga oshirishda ortiqcha qonun qoidalaridan kechgan holda bilvosita emas balki bevosita amalga oshirish va davlat xaridlari orqali zamonaviy texnologiyalarni jalb qilish orqali sanoat korxonalarini yanada rivojlantirish ko‘zda tutiladi.



**To‘rtinchidan**, qo‘shma ulgurji taqsimlash va logistika markazlarini tashkil etishni qo‘llab-quvvatlash dasturini qabul qilish, ya’ni bunda MDH doirasida bir birini o‘rnini bosuvchi milliy tavorlar ishlab chiqarish va qo‘shma logistika bazaviy markazlarini shakillantirib to‘g‘ridan to‘g‘ri o‘z tovar va mahsulotlari bilan jahon bozorlariga kirib borish nazarda tutiladi.

**Beshinchidan**, elektron savdoni rivojlantirishni, jumladan, mavjud platformalarni kengaytirish yo‘li bilan rag‘batlantirish, ya’ni bunda elektron savdoni yanada rivojlantirish uchun barcha texnologik usullardan foydalanib savdo aloqalarni yanada tez fursatlarda amalga oshirish va raqamli iqtisodiyotga o‘tish orqali milliy standartlardan xalqaro standartlarga moslashish nazarda tutiladi.

Mustaqil Davlatlar Hamdo‘stligi tashkiloti taraqqiyoti yuqoridagi takliflarning amaliyotda qo‘llanishi hamda erkin ijtimoiy jamiyatga tatbiq etilishiga bevosita va bilvosita bog‘liq.

**Foydalanilgan manba/adabiyotlar:**

1. THE COMMONWEALTH OF INDEPENDENT STATES: DECAYED WITHIN A DECADE KEMAL BAŞLAR ARTICLE;
2. My.sud.uz rasmiy sayti;
3. <https://cisedu.com/>;
4. Commonwealth of independent states 1991-1998: Stagnation and survival Richard Sakwa, Mark weber Article
5. MT.UZ

---

# Research Science and Innovation House



## ВЗАИМОСВЯЗЬ КОММУНИКАТИВНЫХ НАВЫКОВ И САМОУТВЕРЖДЕНИЯ С САМОРЕГУЛЯЦИЕЙ В ПОДРОСТКОВОМ ВОЗРАСТЕ

Атаджанова Людмила Арифовна

Преподаватель кафедры педагогики и  
психологии Ургенчского государственного  
университета. Узбекистан, Хорезмская обл.

[ludmilaatadzanova34@gmail.com](mailto:ludmilaatadzanova34@gmail.com)

**Аннотация.** В статье представлены результаты эмпирического исследования межличностных коммуникативных навыков и самоутверждения во взаимосвязи с саморегуляцией. Методологическую основу исследования составляют культурно-историческая концепция Л.С. Выготского и онтогенетическая теория общения М.И.Лисиной. Исследование показало, что более высокая выраженность коммуникативных умений и конструктивного самоутверждения характерна для детей с высоким уровнем саморегуляции.

**Ключевые слова:** коммуникативные навыки, общение, саморегуляция, самоутверждение, подростковый возраст

## CORRELATION OF TEENAGERS COMMUNICATIVE SKILLS AND SELF - AFFIRMATION WITH SELF-REGULATION OF TEENAGERS.

**Annotation.** The article presents the results of an empirical study of communication skills and self-affirmation in relation to self-regulation. The methodological basis of the study is the cultural and historical concept of L.S. Vygotsky and the ontogenetic theory of communication by M.I. Lisina. The study showed that a higher expression of communication skills and constructive self-affirmation is characteristic of adolescents with a high level of self-regulation.

**Key words:** communication skills, communicative competence, self-regulation, self-affirmation, teenagers.

**Введение.** Динамично развивающийся мир, социально-культурные и экономические условия его существования, расширение информационного пространства и международного сотрудничества в различных отраслях

предъявляют новые требования к компетенциям и способностям личности. Эти требования связаны с необходимостью более глубокого научно-исследовательского понимания психологических механизмов развития коммуникативной компетентности у детей подросткового возраста

К тому же, эта проблематика представляется актуальной в контексте осознания важности решения вопросов психического и психологического здоровья подрастающего поколения, в том числе детей подросткового и юношеского возраста, в контексте обсуждения методов, которые могут способствовать их оптимальному развитию.

**Целью исследования** выступило изучение коммуникативных навыков и типов самоутверждения подростков с учетом их особенностей саморегуляции.

**Анализ литературы** показал, что проблема общения в подростковом возрасте всегда находится в фокусе психолого-педагогических исследований, так как являются ключевым компонентом личности и залогом психического благополучия. Общение в разных его аспектах, взаимосвязях и формах изучалось многими учёными. Концептуальные основы теории общения заложены Б.А.Ананьевым (2011), исследовавшим личность в системно-комплексном подходе и рассматривавшим общение как процесс субъективного отражения в форме субъект - объектных отношений. Общение как процесс отражения и восприятия людей друг друга, внутреннего преобразования изучен А.А.Бодалёвым (2011)

Специфика развития и общения в подростковом возрасте представлена в трудах многих ученых (например, Л.С. Выготского, Л.И. Божович, Г.А. Цукерман, И.С.Кона, И.В.Дубровиной, З. Нишоновой, М. Махсудовой, Г.Алимовой). Онтогенетические аспекты общения рассматривала М.И.Лисина, а в контексте психологического здоровья в образовательной среде И.В.Дубровина, М.И. Лисина, А.Г. Самохвалова, Л.С. Выготский, Л.И. Божович отмечают важность общения и развития коммуникативных навыков с самого рождения ребёнка, что впоследствии определит его коммуникативный потенциал в подростковом возрасте, когда потребность общения приобретает иной мотив на данном этапе. [3]

Изучение коммуникативного потенциала учащихся в контексте психолого-педагогической задачи рассматривает А.В.Мудрик. Он обозначает



коммуникативные умения школьников как «владение сложной системой психических и практических действий, необходимых для целесообразной регуляции деятельности имеющимися у субъекта навыками и умениями»[9]. Он также рассматривает содержание общения и его эмоционально-смысловую доминанту в зависимости от возраста школьников.

Методология исследования. В исследование участвовало 118 учащихся подросткового и юношеского возраста от 12 до 17 лет. Из них 67 девочек и 51 мальчик. Диагностика реализована следующими методиками: «Тест коммуникативных умений Л. Михельсона» (перевод и адаптация Ю. З. Гильбуха), «Методика исследования особенностей самоутверждения в подростковом возрасте». Е. А. Киреевой, Опросник «Стиль саморегуляции поведения» В.И.Морсановой.

Коммуникативные навыки выступают критерием коммуникативной компетентности личности. Являясь важным компонентом социальной компетентности, коммуникативная компетентность – это

– «владение сложными коммуникативными навыками и умениями, формирование адекватных умений в новых социальных структурах, знание культурных норм и ограничений в общении, знание обычаев, традиций, этикета в сфере общения, соблюдение приличий, воспитанность;

– ориентация в коммуникативных средствах, присущих национальному, сословному менталитету и выражающих его. освоенного ролевого репертуара в рамках данной профессии»[7]

Для выявления взаимосвязи полученных данных использован метод ранговой корреляции Ч.Спирмена.

### Результаты исследования.

Представлен анализ коэффициентов корреляционных связей показателей коммуникативных умений

#### Таблица 1.

**Коэффициенты корреляционных связей показателей коммуникативных умений и саморегуляции (СР), N=118**

Шкалы	Общий показатель СР	Планирование	Моделирование	Программирование	Оценивание результатов	Гибкость	Самостоятельность
Умение оказывать и принимать комплименты от сверстника	181*	,082	249**	0,008	245**	,176	,184*
Реагирование на справедливую критику	0,033	,186*	,106	,093	,109	,138	,201*
Реагирование на несправедливую критику	0,043	0,108	,175	,030	,161	,103	0,091
Реагирование на провоцирующее поведение	,015	,073	248**	183*	,060	0,093	,304**
Умение обратиться к сверстнику с просьбой	,078	,060	,059	,025	,099	,106	0,052
Умение сказать «нет»	311**	,065	239**	,052	322**	211*	,036
Умение оказать сочувствие, поддержку	,114	0,049	290**	,065	,146	,012	0,123
Умение принимать поддержку со стороны сверстников	0,078	0,143	212*	0,058	,030	0,035	,216*
Умение вступить в контакт с другим человеком, контактность	204*	,027	,135	,096	245**	,124	0,048
Реагирование на попытку вступить с тобой в контакт	297**	217*	322**	,002	307**	233*	,237**
Зависимое поведение	,190*	0,020	,340**	,001	,287**	,266**	225*
Компетентное поведение	227*	,038	384**	,105	327**	199*	,267**
Агрессивное поведение	0,087	,019	0,071	0,154	,197*	,022	,090

Примечание: \* -  $p < 0,05$  \*\* -  $p < 0,01$

Шкала «умение оказывать и принимать комплементы от сверстников» имеет положительные связи со следующим шкалам: общего уровня саморегуляции СР ( $r_s=0,181$ ,  $p<0,05$ ), моделирования ( $r_s=0,249$ ,  $p<0,01$ ),



оценивания результатов ( $r_s=0,245$ ,  $p<0,01$ ) и отрицательную связь со шкалой самостоятельности ( $r_s=-0,184$ ,  $p<0,05$ ).

Отрицательная связь обнаружена между показателями шкал «реагирование на справедливую критику» и планирования ( $r_s=-0,186$ ,  $p<0,05$ ), самостоятельности ( $r_s=0,201$ ,  $p<0,05$ ).

Шкала «реагирование на провоцирующее поведение» имеет положительную корреляцию с показателями шкал моделирования ( $r_s=0,248$ ,  $p<0,01$ ) и программирования ( $r_s=0,183$ ,  $p<0,05$ ), а также отрицательную связь с показателями шкалы самостоятельности ( $r_s=-0,304$ ,  $p<0,01$ ).

Коммуникативный навык «умение оказывать сочувствие, поддержку» имеет положительную связь с навыками моделирования ( $r_s=0,290$ ,  $p<0,01$ ) поведения.

Наличие у участников умения принимать поддержку со стороны сверстников положительно связано с навыками моделирования поведения ( $r_s=0,212$ ,  $p<0,05$ ) и отрицательно с самостоятельностью совершаемых ими действий ( $r_s=-0,216$ ,  $p<0,05$ ).

Положительная корреляция обнаружилась между показателями шкал «умение вступить в контакт с другим человеком, контактность» и шкалами «общий показатель саморегуляции» ( $r_s=0,204$ ,  $p<0,05$ ) и «оценивания результатов» ( $r_s=0,245$ ,  $p<0,01$ ).

Между шкалой «реагирование на попытку вступить с тобой в контакт» и показателями шкалы «самостоятельность» обнаружилась отрицательная связь ( $r_s=-0,237$ ,  $p<0,01$ ). Положительную корреляцию удалось получить по следующим шкалам: общий показатель саморегуляции ( $r_s=0,297$ ,  $p<0,01$ ), планирование ( $r_s=0,217$ ,  $p<0,05$ ), моделирование ( $r_s=0,322$ ,  $p<0,01$ ), оценивание результатов ( $r_s=0,307$ ,  $p<0,01$ ), гибкость ( $r_s=0,233$ ,  $p<0,05$ ).

Зависимое поведение имеет отрицательную корреляцию с такими шкалами как общий показатель саморегуляции ( $r_s=-0,190$ ,  $p<0,05$ ), моделирование ( $r_s=-0,340$ ,  $p<0,01$ ), оценивание результатов ( $r_s=-0,287$ ,  $p<0,01$ ), гибкость ( $r_s=-0,266$ ,  $p<0,01$ ) и положительную связь со шкалой самостоятельности ( $r_s=0,225$ ,  $p<0,05$ ).

Зеркальные результаты получились с навыками компетентного поведения учащихся. Так, положительная корреляция обнаружилась со шкалами: общий показатель CP ( $r_s=0,227$ ,  $p<0,05$ ), моделирование ( $r_s=0,384$ ,

$p < 0,01$ ), оценивание результатов ( $r_s = 0,327$ ,  $p < 0,01$ ), гибкость ( $r_s = 0,199$ ,  $p < 0,05$ ), а также отрицательная связь – со шкалой самостоятельность ( $r_s = -0,267$ ,  $p < 0,01$ ).

Агрессивное поведение школьников имеет отрицательную связь с показателями оценивание результатов ( $r_s = -0,197$ ,  $p < 0,05$ ). Мы можем сказать, что эмоциональная экспрессивность агрессивного поведения мешает учащимся понять пагубность их действий.

Представлен анализ коэффициентов корреляционных связей в показателях типа самоутверждения по уровню саморегуляции

**Таблица 2.**

**Коэффициенты корреляционных связей показателей самоутверждения и саморегуляции (СР), N=118**

Шкалы	Общий показатель СР	Планирование	Моделирование	Программирование	Оценивание результатов	Гибкость	Самостоятельность
Деструктивный тип самоутверждения	,119	,047	,158	<b>,184*</b>	,177	167	155
Конструктивный тип самоутверждения	<b>294**</b>	<b>199*</b>	<b>289**</b>	<b>251*</b>	113	<b>195*</b>	,041
Отказ от самоутверждения	<b>,272**</b>	,109	<b>,306**</b>	<b>,193*</b>	<b>,273**</b>	<b>,244**</b>	088

**Примечание: \* -  $p < 0,05$  \*\* -  $p < 0,01$**

Деструктивный тип самоутверждения имеет отрицательную связь с программированием поведения ( $r_s = -0,184$ ,  $p < 0,05$ ). Конструктивный тип самоутверждения положительно коррелирует с показателями шкал: общий



показатель  $CP(r_s=0,294, p<0,01)$ , планирование ( $r_s=199, p<0,05$ ), моделирование ( $r_s=0,289, p<0,01$ ), программирование ( $r_s=0,251, p<0,01$ ), гибкость ( $r_s=0,195, p<0,05$ ). Отрицательная связь обнаружена между показателями отказа от самоутверждения и шкалами: общий показатель  $CP(r_s=-0,272, p<0,01)$ , моделирование ( $r_s=-0,306, p<0,01$ ), программирование ( $r_s=-0,193, p<0,05$ ), оценивание результатов ( $r_s=-0,273, p<0,01$ ), гибкость ( $r_s=-0,244, p<0,01$ ).

Полученные данные свидетельствуют о важности развития навыков саморегуляции поведения. Эти данные помогут при разработке коррекционной программе.

**Выводы и перспективы исследования.** Было выявлено, что

- существуют отрицательные корреляции между показателями зависимого поведения и показателями общей саморегуляции, моделирования, оценивания результатов, гибкости;
- респонденты с высоким уровнем саморегуляции характеризуются конструктивным типом самоутверждения, а с низким уровнем саморегуляции – деструктивным типом самоутверждения и отказом от самоутверждения; подростков.

Таким образом, более высокая выраженность коммуникативных умений и конструктивного самоутверждения характерна для детей с высоким уровнем саморегуляции. Данные выводы помогут более детально изучить особенности, факторы выраженности коммуникативных умений в подростковом и юношеском возрасте, а также перспективы их дальнейшего формирования. Это определяет цели и направленность психолого-педагогической деятельности в образовательной среде, а также необходимость разработки коррекционных программ с включением упражнений для саморегуляции и конструктивного самоутверждения учащихся подросткового возраста в контексте развития их коммуникативной сферы.

### Литература:

- 1.Ананьев Б.Г. Человек как предмет познания. М.: Изд-во «Политиздат», 2011. 288 с.
- 2.Бодалев А.А. Психологическое общение. М.: Изд-во «Когито-Центр», 2011. 256 с.
- 3.Божович Л.И. Проблемы формирования личности. - М., 1995. - С. 213-227.219
- 4.Выготский Л.С. Проблемы периодизации детского возраста //Вопросы психологии.1972. № 2.С.114-123
- 5.Гришина Н.В. Психология конфликта. СПб.: Питер, 2008. – 533с.
- 5.Жураковская Вера Михайловна Коммуникативная компетентность как компонент индивидуального опыта личности // Сибирский педагогический журнал. 2008. №12
- 6.Киреева Е. А., Дубовицкая Т. Д. Методика исследования особенностей самоутверждения в подростковом возрасте // Экспериментальная психология. – 2011. Т. 4. - № 2.- С. 115–124..
- 7.Куницына В. Н., Казаринова Н. В., Погольша В. М. Межличностное общение. Учебник для вузов. СПб.: Питер, 2001. 544 с.: ил. С.330.
- 8.Лисина М.И. «Формирование личности ребенка в общении.»: Питер; СПб.; 2009
- 9.Мудрик А. В. Общение как фактор воспитания школьников. Москва : Педагогика, 1984. 112 с
- 10.Практическая психология образования; Учебное пособие 4-е изд. / Под редакцией И.В.Дубровиной — СПб.: Питер, 2004. — 592 с:

Research Science and  
Innovation House



## РОЛЬ ОРАНЖЕРЕИ САМАРКАНДСКОГО ГОСУДАРСТВЕННОГО УНИВЕРСИТЕТА В ФОРМИРОВАНИИ ЭКОЛОГИЧЕСКИХ ПРЕДСТАВЛЕНИЙ И ВОСПИТАНИЯ ЭКОЛОГИЧЕСКОЙ КУЛЬТУРЫ У ШКОЛЬНИКОВ

Самаркандский государственный университет имени Ш.Рашидова  
Биохимический институт  
Кафедра ботаники

Авторы статьи: **Мамадаминов Мухаммадали Хасанович**  
**Махматкулова Дилшода Бахтиёровна**

Научный руководитель: профессор **Хайдаров Хислат Кудратович**

**Аннотация:** В статье рассматриваются теоретические вопросы экологического образования в школе и методика изучения окружающей среды с использованием одной из форм образовательного процесса – экскурсии. А также значении оранжереи СамГУ в проведении экологических и познавательных экскурсий. Экологическая экскурсия в оранжерею СамГУ позволяет изучить многообразие растительного мира, познакомиться с явлениями неживой природы, научиться проведению наблюдений и исследований, формировать правильное, уважительное отношение к природе.

**Ключевые слова:** экология, экологическое образование, оранжерея СамГУ, окружающая среда, экологическая экскурсия, педагог, школьники.

Природа всегда имеет огромное значение в жизни общества, так как она является естественной основой его существования и развития.

В настоящее время происходит разностороннее воздействие общества на окружающую нас природную среду, вследствие чего наблюдается ухудшение экологической обстановки в мире, которое угрожает всей жизни на планете Земля. Все возрастающая угроза разрушения окружающей среды и обострение дисбаланса между человеком как существом природным и существом социальным требуют от него формирования принципиально нового отношения, как к самому себе, так и к природе.

Между тем новое отношение к природе не возникает само по себе, оно может строиться только на базе достаточно продуманного экологического образования с учетом усвоения анализа опыта предыдущих поколений. Все это и актуализирует проблему экологического образования будущего поколения.

По мнению В. Л. Грохова, А. Н. Чилингарова экологическое образование - это процесс усвоения систематизированных экологических знаний, то есть знаний о природе, а также приобретения практических навыков в данной области. «Экологическое воспитание – это формирование соответствующего мировоззрения, нравственного облика человека, развитие у него потребности активно защищать природу, способствовать преумножению ее богатств»

Чтобы донести изучаемый материал более доступно и с большей пользой для умственного и нравственного развития учащихся К. Д. Ушинский предлагал «вести детей в природу», так он именовал экскурсии. Он писал, что общение с природой не только доставляет эстетическое наслаждение, но и влияет на формирование мировоззрения детей, на их нравственное развитие, расширяет их кругозор, обогащает впечатления. Значит, учитель должен уделять особое внимание вопросам взаимодействия детей и природы, а также вопросам формирования у школьников элементов экологической культуры.

Экологическое образование школьников предполагает формирование следующих видов отношений к окружающей социальной, природной среде: познавательно-исследовательское, нравственно-эстетическое, деятельностно-практическое. Для достижения поставленной цели педагог в образовательной деятельности использует различные формы обучения. Наиболее эффективной формой работы по формированию правильного отношения школьников к природе является урок-экскурсия. Воспитательно-образовательное значение экскурсии заключается в том, что ребёнок находится в тесном контакте с окружающей природой. «Экскурсия способствует накоплению наглядных представлений и жизненных фактов, обогащению чувственного опыта детей; помогает установить связь между теорией и практикой, связь образования с жизнью; с помощью экскурсии решаются задачи экологического воспитания, развивается чувство ответственности за сохранение природных и уникальной флоры и фауны»



Формирование экологических представлений происходит в процессе ознакомления ребенка с окружающим миром, а экологическое сознание формируется с годами. И самыми эффективными в данном случае является нерегламентированная деятельность экологической направленности при проведении внеурочных занятий и внеклассной работы.

Тематика групповой внеклассной работы по экологии может быть разнообразной. Она включает наблюдение за жизнью отдельных растений и животных, выявление влияния окружающей среды на их развитие, размножение и т.д. Опыты и наблюдения выполняются непосредственно на природе, на учебно-опытном участке школы, а при его отсутствии в живом уголке. К сожалению не все школы Самарканда имеют материальную базу для создания подобного рода структур, с решением этой проблемы на помощь приходит оранжерея СамГУ.

Существует традиционный и, в большой степени, консервативный взгляд на университетские оранжереи как учебно-вспомогательные подразделения и коллекции растений, служащие исключительно для ботанических специальностей и студентов. Однако, в последнее десятилетие начал проявляться повышенный интерес и понимание, что, благодаря своим разнообразным природным и рукотворным ресурсам, оранжерея СамГУ может обеспечивать не только необычайно широкий спектр научно-образовательных потребностей студентов, преподавателей и научных работников как в классических и технических университетах, но и как материальная база для популяризации экологического воспитания для школьников. В отличие от многих монопредметных университетских учебно-научных институтов (физических, химических, математических, и т.д.), оранжерея, как оказалось, является весьма удобным и недорогим полипредметным или мультидисциплинарным ресурсом не только для биологических специальностей, но и для ряда общеобразовательных школ как материальная база в развитии биологического образования и играет существенную роль в экологическом воспитании подрастающего поколения.

Оранжерея Самаркандского государственного университета имени Ш.Рашидова, построена в 1970-71 годах, в ней собраны более 250 видов, сортов и форм декоративных, лекарственных и плодовых растений закрытого грунта.

В 2011 году оранжерея значительно перестроена, капитально отремонтирована при финансовой поддержке Программы Развития ООН и посольств Швейцарии, Германии и США в Узбекистане.

Наиболее результативным видом индивидуальной и групповой работы во внеурочной экологической деятельности являются различные разновидности фенологических наблюдений за окружающей природной средой. Эта форма работы позволяет использовать практические знания учащихся, развивает их наблюдательность, логическое мышление и творческую инициативу. Организация фенологических наблюдений (Рис.1) может также проводиться в процессе подготовки к новым занятиям.



**Рис.1 Организация фенологических наблюдений со студентами СамГУ.**

Именно оранжерея СамГУ как центр коллективного пользования способна решить важную задачу – обеспечивать возможность организации фенологических наблюдений и исследований в процессе непрерывного и дополнительного образования, а также усовершенствования биологического



образования школьников с использованием уникального набора биологических и экологических ресурсов.

По итогам наблюдений можно провести итоговую беседу, где ученики докладывают о выводах по своим наблюдениям. Такая работа учит школьников быть наблюдательными на природе и повышает у них исследовательскую активность.

Уже проводятся занятия и практика студентов разных, в том числе не биологических специальностей – архитекторов, психологов, социальных работников и т.д., проходят повышение квалификации учителя - преподаватели естественнонаучных и гуманитарных наук, а также проводятся экскурсии для детей и подростков с девиантным поведением, детей-сирот, детей с отклонениями в развитии.

Оранжерея СамГУ является материальной и интеллектуальной базой для реализации крупных социально-значимых экологических мероприятий для учащихся общеобразовательных школ, так и для учащихся лицеев и профессиональных колледжей города Самарканд. Организуются также программы в области экотуризма для гостей из дальнего и ближнего зарубежья (экскурсионно-туристической деятельности, чтение публичных лекций, написание публицистических статей в прессе, выступления на телевидении и т.д.). Кроме того, ведутся консультационные услуги по озеленению и ландшафтному дизайну.

В рамках индивидуальной и групповой формы внеклассной работы с школьниками в оранжерее могут выполняться такие проекты, как озеленение участков оранжереи, пересадка растений, создание дизайнов различных композиций.

Практическая работа по уходу за растениями воспитывает у учеников чуткое отношение к окружающей среде, любовь к природе и бережное отношение к уникальной флоре, развивает их практические навыки в области цветоводства и способствует развитию у учащихся интереса к вопросам экологии.

Наряду с новыми функциями оранжереи призвано продолжать и развивать также деятельность по сохранению биоразнообразия различных интродуцированных декоративных, лекарственных и плодовых видов растений, а так же работу по обеспечению учебного процесса СамГУ и

других вузов региона, а также школ и учреждений дополнительного образования, путем сбора и поддержания коллекции растений.

Оранжерея СамГУ становятся местом притяжения большого количества посетителей круглый год. Большой интерес у посетителей вызывает удивительная коллекция растений, состоящая из кофейного, дынного (папая) деревьев, агав, пальм, бананов, опунций, мушмулы и многих других тропических растений. Коллекция видов оранжереи периодически пополняется в рамках творческих связей с коллегами из других стран мира и плодотворной работы студентов и преподавателей биологического факультета СамГУ.

Практические занятия и мастер-классы (Рис.2) соответствующие целям экологического воспитания, и имеют реальную воспитательную возможность в сочетании с другими внеклассными мероприятиями на данную тему.

В процессе проведения экологических практических занятий и мастер-классов в оранжерее СамГУ дети накапливают не только экологические знания, а также практически реализуют свои возможности и получают эмоциональный заряд, что поможет им в дальнейшем лучше воспринять и глубже прочувствовать всю необходимость проводимых мероприятий по экологическому воспитанию.



**Рис 2. Практическое занятие со студентами СамГУ в оранжерее**





К большому сожалению растения коллекции располагаются в оранжерее хаотично. В связи с этим сотрудниками кафедры подготовлены проектные предложения о создании отдельных отсеков-зон оранжереи, где можно создать ландшафтные и экологические биомы пустыни, лесов, болот и микроводоёмов и в будущем возможно было бы вести исследования по изучению экоморфологии растений на каждом отдельном участке биома. Создание экологических зон и биомов усилит уникальность оранжереи и её возможности для реализации полного спектра научной и исследовательской деятельности в области интродукции растений. У учащихся и посетителей оранжереи повысит познавательный интерес по отношению к экоморфологическим группам растений.

Экологическое образование оказывается привлекательным для школьников во многом благодаря их участию в социально значимых делах и проектах, которые предоставляют дополнительную возможность для самореализации. Они постоянно находятся в поиске ситуации для самореализации. Появляется возможность заинтересовать детей из разных социальных категорий: успешно и слабоуспевающих, не имеющих особенных сложностей в социализации, а также детей из группы «социального риска».

### Список литературы

1. Горохов, В.А., Чилингаров, А.Н. Образование в области охраны окружающей среды: Методическое пособие. – Л.: Гидрометеиздат, 1987., – 40 с.
2. Дерябо, С.Д., Ясвин, В.А. Экологическая педагогика и психология. Ростов-на Дону: Феникс, 1996. – 480 с.
3. Жумабекова Р.Р. Экскурсия – одна из форм экологического образования младших школьников. Психология и педагогика XXI века. Современные проблемы и перспективы: сборник статей Международной научно-практической конференции. Уфа: АЭТЕРНА, 2017: 74 – 76
4. Моисеева Л.В. Диагностические методики в системе экологического образования. Екатеринбург: Издательство Уральского государственного профессионально-педагогического университета, 1996.

5. Петрова Т.И. Экологическое образование младших школьников на уроках окружающего мира. Вестник НИЦ МИСИ: Актуальные вопросы современной науки: электронный международный научный журнал. Москва: НИЦ МИСИ. 2017; № 2: 17 – 22. Available at: <https://nicmisi.ru/wp-content/uploads>

6. Селиванов, В.С. Основы общей педагогики: теория и методика воспитания: учеб. пособие для студ. высш. учеб. Заведений / В.С. Селиванов; под ред. В.А. Слостенина. - 5-е изд, стер. – М.: Академия, 2007. – 336 с.

7. Слостенин, В.А. Педагогика: учебное пособие для студентов высших педагогических учебных заведений / В. А. Слостенин, И. Ф. Исаев. - Москва: Академия, 2002. – 576 с.

8. Экологическое образование школьников / под ред. И.Д.Зверева, И.Т. Суравегиной. – М.: Педагогика, 1983. – 160с.



---

Research Science and  
Innovation House





## BARGNING MORFOLOGIK VA ANATOMIK TUZILISHI HAQIDA UMUMIY TUSHUNCHA

**Raxmatova Nilufar Baxtiyorovna**

**Namangan shahar**

**30-sonli maktab**

**Annotatsiya:** Ushbu maqolada bargning morfologik va anatomik tuzilishi haqida umumiy tushuncha va ma'lumotlar berilgan. Barg o'simliklarning asosiy qismi bo'lib, unda fotosintez jarayoni kechadi. Bu jarayon bargning qizib ketmasligini oldini oladi. Barg-oddiy va murakkab barglarga bo'linadi.

**Kalit so'zlar:** Barg, fotosintez, bargning tomirlanishi, oddiy va murakkab barglar, moddalar, barg plastinkasi, geterofiliya, yaproq, gaz almashinuvi, suv va mineral tuzlar.

**Kirish:** O'simliklarda barglar katta sathini tashkil etadi. Yashil barg sathining asosiy funksiyasi fotosintez, transpiratsiya (suvni bug'lab havoga chiqarish) dan iboratdir. Barg yassi shaklga ega uning ustki va ostki tomonlari dorzoventral (lat. dorzo-orqa, venter-qorin) tuzilgan. Suv transpiratsiya tufayli poya orqali yuqori ko'tarilib turadi va shu sababli o'simliklardagi tirik hujayralar suv bilan ta'minlanib turgor hodisasi saqlanadi. Bundan tashqari transpiratsiya vositasi o'simliklarni qizib ketishidan saqlaydi. Barg sathining o'sishi yorug'likni tutishiga, gaz almashinishini kuchaytirishga va suvni bug'latishga bo'lgan moslamadir. Bu moslama uzoq davom etgan evolutsiya jarayonida o'simliklarni muhitga moslanishi natijasida vujudga kelgan. Yetilgan tipik barg uch qismdan: barg (plastinkasi, barg bandi va barg asosi (tagi)dan iborat. Kuzga ko'rinadigan tipik barg (plastinka)ning eng xususiyatli tomoni shundan iboratki, u yassi shaklda, dorzoventral tuzilishda bo'lib, uning o'sishi cheklangan. Bargning katta-kichikligi har xil, eng yirik barg rafiya deb atalgan, patsimon bargli daraxtlarida 15-20 m, Janubiy Amerikaning tropik qismida, ayniqsa, Amazonka daryosi havzalarida ko'p tarqalgan Viktoriya regiya bargning diametri 2 metrgacha, eng kichik barg, volfiyada esa bir necha sm. gacha.

**Asosiy qism:** Bargning asosiy funksiyasi fotosintez, transpiratsiya, gaz almashinish, barg plastinkasida sodir bo'ladi. Barg plastinkasi bilan barg asosi o'rtasida barg bandi joylashgan. Uning shakli silindrsimon, yassi, uzun (yong'oqda)

yoki qisqa (tolda) bo‘lishi mumkin. Bandi bor barglar bandli barglar deb ataladi. Bargning fotosintez qiladigan sathi yaproqning shakli va kattaligiga bog‘liq. Yaproqning yassi bo‘lishi bargning fotosintez qiladigan yuzasi sathini oshiradi. Barg oddiy va murakkab bo‘ladi. Oddiy barg bandida bitta, murakkab barg bandida bir necha yaproq bor. Oddiy barg. yaprog‘ining shakliga ko‘ra yumaloq, tuxumsimon, nashtarsimon, to‘g‘ri chiziqpi, ninasimon, yuraksimon, doirasimon va boshqa; qirrasining tuzilishiga ko‘ra tekis qirrali, tishli, kungurali; i.  $1 \text{ mm}^2$  barg yuzasida og‘izchalar soni 40 dan 500 gacha, ba‘zan undan ham ko‘proq bo‘ladi. Og‘izchalar ayniqsa sernam joylarda o‘sadigan o‘simliklar bargi kutikula, yog‘simon moddalar yoki tuklar bilan qoplangan, barg plastinkasi kichik, ko‘pincha etli; barg orqali suvning ko‘p bug‘lanishiga imkon bermaydi. Ko‘pgina o‘simliklarda esa bargning asosi tarnovga o‘xshab kengaygan bo‘lib, poyani bir qismini o‘rab oladi va barg navi yoki barg g‘ilofi deyiladi. Barg g‘ilofi bir pallali (bug‘doydoshlarda) va ba‘zi ikki pallali (ziradoshlarda) uchraydi. Barg g‘ilofi tiniq (shaffof) parda (po‘st)li yoki qo‘ng‘ir, kulrang bo‘lishi mumkin. Ko‘pgina o‘simliklarda barg bilan poyaning qo‘shiladigan joyida ya‘ni barg bandining asosida (tagida) bir juft alohida o‘simtalar chiqadi, bularga yon bargchalar deb ataladi. Yon bargchalarning shakli pardaga, qobiqqa, mayda-mayda bargchalarga qiltanoq va ba‘zan haqiqiy barglarga o‘xshaydi. Yiriklashgan yonbargchalar fotosintez vazifasini bajaradi (masalan, no‘xat, astradoshlarning ko‘pchilik vakillarida). Barg shakllari. Barglar har xil shaklda bo‘ladi. Barg oddiy va murakkab barglarga bo‘linadi. Barglarning tomirlanish sistemasi: O‘simliklarda barg plastinkasining tomirlanishi sistemasi barg bandi va poyaga ketadigan nay-tola bog‘lamlaridan iborat bo‘lib, ular orqali suv, mineral tuzlar va organik moddalar harakatlanadi. Suv va mineral tuzlar barglardagi hujayralarga tomon, organik moddalar esa doimo barglardagi hujayralardan poyaga tomon harakat qiladi. Tomirlanish sistemasi barg plastinkasida har xil: dixotomik, parallel, yoysimon, panjasimon va tursimon shaklda bo‘ladi. Filogenetik jihatdan uncha takomillashmagan tomirlanishning qadimgi xili dixotomik yoki ayrimsimon tomirlanish hisoblanadi. Bu xildagi tomirlanish mezozoy erasidan ayrim joylarda saqlanib qolgan relik (lat.relikus-qoldirilgan) kam uchraydigan ginkgoning barglariga xosdir. Ko‘pchilik qirqquloqlarda va sodda tuzilgan urug‘li o‘simliklarda bitta yoki ikkita bir-biriga bilan tutashmagan oddiy tomirlar bo‘ladi. Bug‘doydoshlarda parallel, piyozguldoshlarda yoysimon tomirlanishni ko‘rish mumkin. Barglarning novda



o'qida joylanish tartibi. O'simliklarning barglari novda o'qida ma'lum bir qonun asosida joylashib radial simmetriya hosil qiladi. Barglarning poyaga joylashish tartibi irsiy belgi bo'lib, har qaysi oilalarda ma'lum tartibda joylanish bo'ladi. Geterofiliya (yunon.geteros-turlicha, har xil, fillon-barg)- biror o'simlik novdasidagi yoki poyasidagi barglarning har xil shaklda bo'lishiga geterofilliya deb ataladi. Bu ayniqsa, suvda o'suvchi o'simliklarda ko'p tarqalgan chunki ularni suv ostidagi barglari qirqilgan yoki uzun lentasimon bo'lsa, suvning yuzasidagi barglari butunlay boshqacha shaklda bo'lishligi bilan farq qiladi (suv ayiqtovoni, o'q barg). Ekologik sharoit ta'sirida hosil bo'ladigan geterofilliya hodisasini issiq xonalarda o'stirilayotgan avstraliya akatsiyasi misolida ko'rish mumkin. Namlik yetarli bo'lganda unib chiqqan o'simtaning urug'pallalaridan keyin rivojlangan juft patsimon barglari, fillodiy (yunon. fillon-barg, eydos-qiyofa) deb ataladigan bargga o'xshagan keng barg bandida hosil bo'ladi. Geterofiliya tut, evkalipt, yovvoyi nok kabi quruqlikka o'suvchi o'simliklarda ham ko'rinadi.

#### Foydalanilgan adabiyotlar:

- 1."BOTANIKA (morfologiya, anatomiya, sistematika, geobotanika)"  
O'.Pratov,L.Shamsuvaliyevna,E.Sulaymonov,X.Axunov,K.Ibodov,V.Maxmudov  
Toshkent 2010.
2. Kuzibayevna K. D. et al. Drying of the Aral Sea and changes in the landscape of the Aral Sea region //Texas Journal of Multidisciplinary Studies. – 2022. – T. 4. – C. 108-110.
- 3.w.w.w.arxiv.uz

---

# Research Science and Innovation House

## СВЯЗЬ ПОКАЗАТЕЛЕЙ ГЕМОСТАЗА С МЕТАБОЛИЧЕСКИМ СИНДРОМОМ

Шаджанова Н.С

Ассистент кафедры Гематологии и Клинической лабораторной  
диагностики

**Аннотация:** Метаболический синдром, для которого характерно наличие тканевой инсулинорезистентности, артериальной гипертензии, гиперурикемии, нарушение толерантности к глюкозе вызывает большой интерес учёных. В данной статье было поставлено целью изучить значимость синдрома инсулинорезистентности в формировании патологии тромбоцитарного звена гемостаза.

**Ключевые слова:** Метаболический синдром, инсулинорезистентность, тромбоцитарное звено гемостаза, артериальная гипертензия

**Annotatsiya:** To‘qimalarning insulin qarshiligi, arterial gipertenziya, giperurikemiya va glyukozaga bardoshliligining buzilishi bilan tavsiflangan metabolik sindrom olimlarda katta qiziqish uyg‘otadi. Ushbu maqoladan maqsad gemostazning trombotsitlar komponentining patologiyasini shakllantirishda insulin qarshiligi sindromining ahamiyatini o‘rganish.

**Kalit so‘zlar:** Metabolik sindrom, insulin qarshiligi, gemostazning trombosit komponenti, arterial gipertenziya

**Annotation:** Metabolic syndrome, which is characterized by the presence of tissue insulin resistance, arterial hypertension, hyperuricemia, and impaired glucose tolerance, is of great interest to scientists. In this article, the goal was to study the significance of insulin resistance syndrome in the formation of pathology of the platelet component of hemostasis.

**Key words:** Metabolic syndrome, insulin resistance, platelet component of hemostasis, arterial hypertension.

В последние годы большое внимание уделяется метаболическому синдрому (МС) в основе которого лежит инсулинорезистентность. Этот



синдром включает ряд факторов риска (ФР): артериальную гипертензию (АГ), нарушение толерантности к глюкозе (НТГ), дислипотеидемию (ДЛП), ожирение, гиперурекемию и другие факторы риска. Следует отметить, что в отдельных исследованиях количество компонентов, включаемых в МС различается. Вместе с тем, АГ, НТГ, гиперлипидемия и гиперинсулинемия остаются основными компонентами метаболического синдрома .

Метаболический синдром, являясь клиническим примером коморбидности, относится к основным факторам риска сердечно-сосудистых осложнений. Инсулинорезистентность, артериальная гипертензия, дислипидемия, гипергликемия, объединенные рамками метаболического синдрома, приводят к развитию атеросклеротических изменений сосудов и сопровождаются изменением гемостаза. Среди механизмов, участвующих в процессах атеротромбоза, наибольшее значение имеет гиперактивность тромбоцитов, а так же тесная взаимосвязь процессов атерогенеза и тромбообразования в условиях гипергликемии, дислипидемии и артериальной гипертензии патогенетически оправдывает долговременную антитромбоцитарную терапию .

Роль МС в развитии сердечно-сосудистых осложнений и высокой смертности от них может считаться доказанной. Однако, конкретные механизмы формирования сердечно-сосудистой патологии при синдроме инсулинрезистентности во многом требуют дальнейшего изучения. Одним из основных факторов риска формирования и смертельных исходов ряда сердечно-сосудистых и эндокринных заболеваний являются нарушения в системе гемостаза. Вместе с тем, исследованиями последних десятилетий показана важная роль синдрома инсулинрезистентности в формировании, более тяжёлом течении и повышенной смертности при метаболическом синдроме.

К сожалению, до настоящего времени до конца не изучены вопросы о роли инсулинрезистентности в формировании нарушений гемостаза. Между тем, разработка технологий оценки системы гемостаза, а также методов коррекции нарушений в свёртывающей и антисвёртывающей системах крови может явится важной предпосылкой к для снижения заболеваемости и смертности .

В настоящее время имеются убедительные доказательства важной роли сахарного диабета в формировании нарушения гемостаза. Вместе с тем, в литературе практически отсутствуют сведения о роли НТГ в этом процессе. Между тем, НТГ может служить маркером инсулинорезистентности (имеется ввиду нарушение толерантности к глюкозе через 2 часа после нагрузки глюкозой). В ряде случаев НТГ может рассматриваться как предстадия сахарного диабета. Поэтому, уточнение роли НТГ в формировании нарушения гемостаза, а также разработка методов его лечения при НТГ может сыграть решающую роль в первичной и вторичной профилактике повышенного тромбообразования и, как результат, снижение сердечно-сосудистого риска.

**Цель работы.** Изучить значимость синдрома инсулинрезистентности в формировании патологии тромбоцитарного звена гемостаза.

**Материалы и методы.** Объектом исследования являются 110 пациентов с метаболическим синдромом. В качестве групп сравнения будут определены 2 группы (одна – лица без синдрома инсулинрезистентности, вторая группа – больные сахарным диабетом 2 типа).

Все 3 группы рандомизированы по основным демографическим и клиническим показателям

Обследование включало следующие методы: опросные, биохимические инструментальные.

Опросные методы:

- стандартный опросник ВОЗ для выявления стенокардии напряжения (наличие болей или других неприятных ощущений локализующихся за грудиной и /или/ в левой половине грудной клетки и левой руке, появляющихся при физической нагрузке и прекращающихся после снижения интенсивности или прекращения физической нагрузки);

- стандартный опросник ВОЗ для выявления возможного инфаркта миокарда (наличие в анамнезе сильных болей, пронизывающих переднюю часть грудной клетки и продолжавшихся 30 минут и более, при отсутствии рубцовых изменений на ЭКГ).

Инструментальные методы:

- ЭКГ снимали на электрокардиографе «6-НЭК» в покое в 12 общепринятых отведениях. Анализ данных об ИБС проводили по



Миннесотскому коду согласно следующих критериев: определенный инфаркт миокарда - наличие на ЭКГ рубцовых изменений (категории 1-1,2 МК); стенокардия напряжения – наличие болевого синдрома, отвечающего критериям опросника ВОЗ, при отсутствии категорий 1-1,2 МК; безболевая ИБС – при наличии на ЭКГ ишемических изменений (категории 4-1,2 и 5-1,2 МК) при отсутствии гипертрофии левого желудочка, стенокардии напряжения и категорий 1-1,2 МК; возможный инфаркт миокарда в анамнезе (согласно опросника ВОЗ) - при отсутствии рубцовых и ишемических изменений на ЭКГ, а также стенокардии напряжения; возможная ИБС, включающая возможные рубцовые изменения миокарда по ЭКГ (категории 1-2-8 и 1-3 МК), возможную ишемию миокарда (категории 4-3, 5-3 МК), аритмическую форму (категории 6-1,2; 7-1 и 8-3 МК), ишемию миокарда при наличии гипертрофии левого желудочка (категории 4-1,2 и 5-1,2 при наличии 3-1,3 МК).

- при оценке артериального давления (АД) учитывались средние значения 2-х измерений, проведенных с интервалом не менее 2-х минут. За АГ принимались значения (в мм.рт.ст.): систолическое артериальное давление (САД)  $> 140$  и /или/ диастолическое артериальное давление (ДАД)  $\geq 90$ . Согласно действующей классификации (WHO,1999) выделяют следующие категории (в мм.рт.ст.): оптимальное АД ( САД -  $<120$ ; ДАД  $<80$ ); нормальное АД (САД  $< 130$ ; ДАД  $< 85$ ); высокое нормальное АД ( САД 130-139; ДАД 85-89); 1 степень АГ (САД 140-159; ДАД 90-99); 2 степень АГ ( САД 160-179; ДАД 100-109); 3 степень АГ ( САД  $\geq 180$ ; ДАД  $\geq 110$ ). Однако, учитывая то, что в данном исследовании АГ учитывалась только как один из компонентов МС, эти категории были сгруппированы следующим образом: нормальное АД: САД  $\leq 139$ ; ДАД  $\leq 89$ , АГ - САД  $\geq 140$ ; ДАД  $\geq 90$ . Вместе с тем, АГ фиксировалась независимо от показателей АД, если больной принимал гипотензивные препараты в течении 2х недель предшествовавших обследованию.

- избыточная масса тела, согласно рекомендациям Международной группы по ожирению (1997) фиксируется при показателях индекса Кетле, рассчитанного по формуле:  $\text{вес(кг)/рост(м)}^2, \geq 25$ , а уровни ИК  $\geq 30$  принимаются за ожирение. Вместе с тем, в популяционных исследованиях за ИМТ рекомендуется принимать значения ИК  $> 29$  (Rose G.A., Blackburn H., 1968). Поэтому, в настоящей работе за критерии ИМТ были приняты

показатели ИК  $\geq 30$ , поскольку этот уровень ИК мало отличается от критериев ИМТ, рекомендованных для популяционных исследований и, вместе с тем, отвечает критериям ожирения, рекомендованных Международной группой по ожирению.

Биохимические исследования:

- содержание липидов в венозной крови определяли при первичном скрининге на автоанализаторе "АА-2" фирмы "Техникон", а при повторном обследовании на анализаторе "Hospitex". Изучали уровни холестерина (ХС), триглицеридов (ТГ) и  $\beta$ -липопротеидов ( $\beta$ -ЛИП). За гиперхолестеринемию (ГХ) принимали значения ХС  $> 260$  мг%, за гипертриглицеридемию (ГТГ) - уровень ТГ  $> 180$  мг%, за гипербетталипопротеидемию (Г $\beta$ ЛИП) - уровень  $\beta$ -ЛИП  $> 55$  опт.ед. (при повторном обследовании концентрацию  $\beta$ -ЛИП определяли расчётным методом). Для сравнительного изучения критериев оценки липидных показателей в работе использованы также и критерии Европейского общества кардиологов, Европейского общества атеросклероза, Европейского общества гипертонии и критерии Национальной образовательной программы США по холестерину.

- состояние толерантности к глюкозе оценивалось на основании показателей стандартного теста толерантности к глюкозе (ТТГ) с определением гликемии натощак, а также через 1 и 2 часа после приема обследуемым 75 гр. глюкозы. Оценку полученных данных осуществляли по следующим критериям (в мг%): нормальная толерантность к глюкозе: при уровне гликемии натощак  $< 100$ , через 1 час после нагрузки глюкозой  $< 160$  и через 2 часа  $< 100$ ; нарушенная толерантность к глюкозе: гликемия натощак  $< 100$ ; через 1 час после нагрузки глюкозой  $> 160$  и (или) через 2 часа  $> 100$ ; сахарный диабет: гликемия натощак  $> 100$ , через 1 час после нагрузки глюкозой  $> 180$ , через 2 часа  $> 130$ . Вместе с тем, в работе использованы также современные рекомендации ВОЗ (WHO,1996), согласно которым за НТГ принимаются случаи гликемии через 2 часа после нагрузки глюкозой  $\geq 140$  мг% при нормальном уровне гликемии натощак ( $< 100$  мг%).

**Выводы.** Введение в методы диагностики тромбоцитарного звена гемостаза при синдроме инсулинорезистентности, что снизит риск формирования сердечно сосудистых осложнений и связанной с ними высокой смертностью. Изучить функциональную активность тромбоцитов при нарушении



симптоадреналовой и вагоинсулярной фаз гликемической кривой. Разработать новые методы профилактики и лечения нарушения тромбоцитарного звена гемостаза, что позволит достижению экономической эффективности благодаря сокращению койко -мест в стационаре, а также медицинскую эффективность благодаря снижению осложнений и инвалидности, что приведёт к снижению смертности больных.

### Литература

1. Диагностические критерии метаболического синдрома и инсулинорезистентности у пациентов с ожирением ./Белякова Н.А., Лясникова М.Б., Цветкова И.Г., и др.//Тверской медицинский журнал. 2022. № 4. С. 1-15.
2. Дисфункция эндотелия. Патогенетическое значение, методы коррекции / Под ред. Н.Н. Петрищева. СПб.: ИИЦ ВМА, 2020. - 296 с.
3. Дисфункция эндотелия и нарушения тромбоцитарно-коагуляционного гемостаза в развитии диабетической нефропатии при сахарном диабете 2 типа / В.И. Сизиков и др. // Сахарный диабет. 2021. -№1. - С. 4648.
4. Донцов А.В., Васильева Л.В. Инсулинорезистентность при метаболическом синдроме как показатель сердечно-сосудистого риска.//Клиническая медицина. 2019. Т. 94. № 3. С. 189-193.
5. Дулин П.А., Горюцкий В.Н. Инсулинорезистентность как один из механизмов формирования артериальной гипертонии .//Журнал научных статей Здоровье и образование в XXI веке. 2021. Т. 16. № 4. С. 104-106.
6. Shadjanova N.S. Causes of iron deficiency anemia for children and adolescents / Journal of Advanced Research and Stability Special Issue | 2022 100-105.
7. Shadjanova N.S. Changes in peripheral blood parameters in patients with Covid-19/ N.S. Shadjanova, Z. M. Ruziyev DOCTOR'S HERALD 2022 3.1(107) <http://doi.org/10.38095/2181-466X-20221073>.
8. Shadjanova N. S. Features of hemostasis in rheumatoid arthritis patients with ischemic heart disease // International Engineering Journal for Research & Development. - 2022. - Vol. 7. - No. 1-P. - P. 1-5.
9. Saidjanovna S. N., Kobilovna E. S., Mavlonovna U. N. Metabolism in the organism in elderly persons with iron deficiency anemia //Journal of Biomedicine and Practice. – 2020. – Т. 2. – №. 5.

## THE DEVELOPMENT OF THE EPIDEMIC PROCESS OF PARASITES IN YOUNG CHILDREN

Hasanova Jumagul Ravshanovna

5 th grade student, Urgench Branch of Tashkent Medical Academy

### ✓ Resume

Parasitic disease - the development of painful symptoms as a result of the life of a helminth or protozoa in the human body. The main factor in the survival and spread of parasites is their unusually high reproductive ability, as well as constantly improving mechanisms of adaptation to living in the human body.

**Keywords:** Parasite, helminth, ascariasis, enterobiosis, giardiasis, reinvasion.

**Introduction.** Parasitic diseases caused by protozoa and helminths cause high morbidity and mortality worldwide. They are common in Central and South America, Africa and Asia. They are much less common in Australia, Canada, Europe, Japan, New Zealand and the United States of America. Residents of tropical areas with limited resources and poor sanitation are most affected, but parasitic infections are also found in resource-rich countries with adequate sanitary control systems among immigrants and travelers returning from endemic regions, and sometimes among residents who have not traveled abroad, especially among HIV-infected or suffering from other diseases that are the causes of immunodeficiency.

**The purpose of this work** is to study the prevalence of parasites in the child population with the development of functional pathology of organs.

The alertness of medical workers regarding parasitic diseases in the population is currently extremely low, and the prevention of helminthiasis is reduced to the treatment of identified infected patients. At the same time, many researchers note the connection of the widespread prevalence of parasitosis in the child population with the development of functional pathology of the digestive organs against the background of regulatory disorders and a high risk of the formation of chronic diseases, even under the condition of natural rehabilitation of the child over time.

The most common and studied diseases - ascariasis, enterobiosis and giardiasis - are registered everywhere. Every person repeatedly suffers from various parasitic diseases during their lifetime. Parasitosis is more common in childhood. In young children (up to 5 years old) This is facilitated by the wide prevalence of reproductive



material of parasites (cysts, eggs, larvae) in the environment and insufficient development of hygienic skills. Periods of transient weakening of the immune protection of the mucous membranes of the digestive tract are also important. The peaks of the detected parasitic diseases in children are noted at the age of 2-3 years, at 4-7 years, at 10-14 years. In the structure of morbidity, the proportion of young children and schoolchildren reaches 95% among all registered patients with enterobiosis and 65% among patients with ascariasis.

These periods of a child's life are characterized by the intensity of adaptation processes and a decrease in reserves of protection, along with the intense influence of the environment. Comparing the significance of the criteria that determine the features of the selected age segments (mass-growth "jumps", critical periods of the immune system development, peaks of primary morbidity), allows us, first of all, to identify the level of metabolism increasing at this time in the child's body, aimed at ensuring a mass-growth spurt. This condition is beneficial for parasites, since the main task of their vital activity is the production of a huge amount of reproductive material (eggs, cysts), which also primarily requires a very high intensity of metabolic processes. For example, with giardiasis, up to 12 million cysts are released in 1 g of feces of a sick person. The importance of certain risk factors varies according to the age of the child. It has been proven that sanitary and hygienic living conditions are more important for younger children, and for adolescents, when collecting anamnesis, it is necessary to pay attention to socio-economic and geographical factors (staying in a camp, a tourist trip, having a younger brother or sister).

A transient decrease in anti-infectious immunity as a risk factor for parasitosis in children is also recorded during the period of convalescence after viral diseases caused by herpes viruses (cytomegalovirus, herpes simplex virus I and II, Epstein-Barr virus), may occur as a result of iatrogenism (the use of immunosuppressive therapy for allergic and autoimmune diseases). Currently, a significant proportion of children are in a state of maladaptation, which is also accompanied by a decrease in immune protection. The immune protection of the gastrointestinal tract (GI tract) of a child can be divided into specific and non-specific. Nonspecific protection includes a set of conditions for normal digestion: the maturity of enzymatic systems, the provision of an acid-base gradient in various parts of the gastrointestinal tract, the activity of normal microflora, adequate motility.

In some cases, non-specific protection may be violated. For example, the maturity of enzyme systems depends on the biological age of the child, which does not always coincide with the passport age. Often, this so-called phenomenon of delayed enzymatic start is included in the phenotype of a child with diffuse connective tissue dysplasia. This phenotype may also include the following specific signs: abnormalities of the development of the auricle, "Gothic" palate, epicanthus, hypertelorism, joint hypermobility syndrome, small abnormalities of the heart, gallbladder, etc. The functional insufficiency of enzyme systems existing in such a child is combined with a change in the elasticity and strength of the gastrointestinal wall, forming a predisposition to the occurrence of functional disorders of the digestive organs. The conducted studies have proved that in children with the number of the above-mentioned small developmental abnormalities of more than 5, parasitic invasions are noted in 78% of cases, whereas in the control group the incidence of parasitosis was less than 45%. Separately, it should be noted that for a disease such as giardiasis, the predisposing factor of invasion is the irregular and insufficient separation of bile into the intestine with abnormalities in the development of the gallbladder (constrictions, kinks).

In children in the recovery period after acute intestinal infections, after massive antibiotic therapy, as well as in patients with chronic pathology of the digestive system, concomitant disorders of enzyme supply, normoflora and intestinal motility also make the gastrointestinal tract more vulnerable to parasites. The specific protection of the mucous membrane of the digestive organs depends on the age of the child and his maturity. The mechanism of specific immune protection is one of the most ancient systems of the body, since helminthiasis has accompanied mankind for many millennia. This mechanism is primarily represented by blood eosinophils and immunoglobulin E. The classic expanded antiparasitic response can be formed in a child no earlier than the age of 4 and is closely related to the quality and quantity of IgE maturing by this age. When the body comes into contact with the parasite, inflammatory mediators are primarily released: interleukin, leukotriene C4, D4, prostaglandins, thromboxanes. The number of lymphocytes producing IgM and IgG increases. In clinical blood analysis, an increase in the level of eosinophils and basophils is noted, associated with an increase in the content of these cells in the tissues of the invaded organ.



When meeting with the larvae of the parasite, tissue basophils secrete heparin and histamine, which, in combination with leukotrienes and other inflammatory mediators, cause common manifestations: itching, reactive edema, hyperemia, and can also provoke common manifestations: bronchospasm, manifestations of urticaria or diarrhea. Allergic inflammation in parasitosis develops along the classical path and is designed to create conditions leading to the death and / or elimination of the parasite. At the same time, eosinophils have a pronounced cytotoxic potential exceeding the capabilities of other blood cells, which explains the primary importance of eosinophils in antiparasitic reactions and their damaging role in allergies. The main effect of eosinophils is in barrier tissues. In the focus of invasion, they degranulate, exerting helminthotoxic and cytotoxic effects. Proteins of eosinophilic granules (large basic protein, eosinophilic peroxidase, eosinophilic cationic protein, eosinophil-derived neurotoxin) are toxic not only to the parasite, but also to the cells of the child's body. Another important cause of systemic and organ lesions associated with parasitosis is the formation of immune complexes.

The effect of parasites on the child's body is carried out with the involvement of many systems. Almost all of their species can cause a shift in the Th1/Th2 ratio of cells in a direction favorable for their survival. Cases have been described when the products of the parasite excretion had a hormone-like effect on the host body. The parasites exert a local effect by causing contact inflammation of the mucous membrane and stimulating vegetative reactions. At the same time, the processes of intestinal absorption, adequate gastrointestinal motility and its microbiocenosis are disrupted. The systemic effect is due to the parasite's use of the energy and plastic potential of food to the detriment of the child's body, the induction of allergies and autoimmune processes, targeted immunosuppression and endogenous intoxication. Studies have shown that allergic syndrome accompanies ascariasis and enterobiosis in 71.3% of cases. Among children with atopic dermatitis, parasitosis is detected in 69.1%, while giardiasis of all infestations is 78.5%. Toxocarosis forms a particularly recognizable clinical picture.

The clinical markers of this invasion are the leukemoid reaction of eosinophils (from 20% and higher of eosinophils in the blood formula), accompanying a pronounced and persistent allergic syndrome in the form of atopic dermatitis with severe itching and resistance to traditional therapy or severe bronchial asthma with frequent attacks. In 75.3% of cases, parasitosis is accompanied by a variety of

functional disorders of the gastrointestinal tract. A number of studies have proven that parasitic invasion can cause disorders of carbohydrate metabolism, as well as disaccharidase deficiency due to a decrease in lactase levels.

### **Conclusion:**

Parasitic infestations are usually accompanied by neurotic reactions of varying severity, in particular, giardia is not without reason called "parasites of longing and sadness." In most children, adaptation disorders are one of the important links in the pathogenetic process of parasitosis. It should be noted that the state of maladaptation primarily affects the lymphocytic link of immunogenesis, which cannot but affect the maturation and differentiation of specific immunity.

### **List of literature:**

1. Юсупов, Ш. Р., Аскарлова, Р. И., Машарипова, Ш. С., & Машарипова, Х. К. (2019). ЭПИДЕМИОЛОГИЯ ЛЁГЧНОГО ТУБЕРКУЛЕЗА В ХОРЕЗМСКОЙ ОБЛАСТИ. In EUROPEAN RESEARCH: INNOVATION IN SCIENCE, EDUCATION AND TECHNOLOGY (pp. 96-100).

2. Юсупов, Ш. Р., Ибрагимова, Х. Р., Машарипова, Ш. С., Якубова, У. Б., & Рахимбаев, М. Ш. (2015). Особенности этиологической структуры острых диарейных заболеваний в условиях Южного Приаралья. Вісник проблем біології і медицини, (3 (1)), 246-248.

3. Матякубова, О. У., Машарипова, Ш. С., Ибрахимова, Х. Р., & Нуруллаев, Р. Р. (2022). КЛИНИЧЕСКОЕ ТЕЧЕНИЕ ТУБЕРКУЛЕЗА У БОЛЬНЫХ ГЕПАТИТОМ В. Новости образования: исследование в XXI веке, 1(5), 565-568.

4. Юсупов, Ш. Р. (2020). Абдуллаева Дилфуза Кадамовна, Машарипова Шохиста Сабировна, Матякубова Ойша Уриновна Применение пектина в комплексной терапии при острых кишечных инфекциях. Вестник науки и образования, (5-2), 83.

5. Садуллаев, С. Е., Машарипова, Ш. С., & Машарипов, С. (2023). КЛИНИКО-ЛАБОРАТОРНЫЕ ОСОБЕННОСТИ ТЕЧЕНИЯ ПНЕВМОНИИ, АССОЦИИРОВАННОЙ С COVID-19, У ДЕТЕЙ РАННЕГО ВОЗРАСТА. Международный журнал образования, социальных и гуманитарных наук. Finland Academic Research Science Publishers, 11(9), 851-856.

6. Сабировна, Ш., & Машарипова, А. И. А. Садуллаев Сирож Эрназарович, и Абдуллаева Дилфуза Кадамовна. 2022. «ТЕЧЕНИЕ



КОРОНАВИРУСНОЙ ИНФЕКЦИИ НА ФОНЕ ГЕПАТИТОВ». Новости образования: исследование в XXI веке 1 (5): 573-77. ТЕЧЕНИЕ КОРОНАВИРУСНОЙ ИНФЕКЦИИ НА ФОНЕ ГЕПАТИТОВ». Новости образования.

7.Sadullaev, M. S. S. M. S., & Sh, S. M. D. (2023). THE COURSE OF CORONAVIRUS AGAINST THE BACKGROUND OF CHRONIC HEPATITIS.

8.Masharipov, S., Sadullaev, S. E., & Sh, M. D. (2023). THE COURSE OF CORONAVIRUS AGAINST THE BACKGROUND OF CHRONIC HEPATITIS. Scientific Impulse, 2(15), 65-70.

9.Ibraximova, H. R., & Sadullayev, S. E. (2023). AHOLI ORASIDA O QTKIR ICHAK KASALLIKLARINING TARQALISHI. Новости образования: исследование в XXI веке, 2(15), 115-119.

10.Artikov, I. A., Sadullaev, S. E., Ibrakhimova, H. R., & Abdullayeva, D. K. (2023). RELEVANCE OF VIRAL HEPATITIS EPIDEMIOLOGY. IMRAS, 6(7), 316-322.

11.Ibrakhimova, H. R., Matyakubova, O. U., Sadullaev, S. E., & Abdullayeva, D. K. (2023). HELMINTISES IN CHILDREN AMONG THE POPULATION IN UZBEKISTAN. IMRAS, 6(7), 323-327.

12.Ibrakhimova, H. R., Sadullaev, S. E., & Nurllayev, R. R. (2023). SPREAD OF MYOCARDIAL INFARCTION AMONG THE POPULATION OF THE KHOREZM REGION. IMRAS, 6(7), 328-332.

13.Nurullayev, R. R., & Sadullayev, S. E. (2023). DIAREYALI KASALLIKLARNING EPIDYEMIOLOGIK XUSUSIYATLARI. World of Science, 6(9), 64-67.

14.Машарипова, Ш. С., Артиков, И. А., Садуллаев, С. Э., & Абдуллаева, Д. К. (2022). ТЕЧЕНИЕ КОРОНАВИРУСНОЙ ИНФЕКЦИИ НА ФОНЕ ГЕПАТИТОВ. Новости образования: исследование в XXI веке, 1(5), 573-577.

15.CHARACTERISTICS OF PATHOMORPHOLOGICAL CHANGES IN LYMPHOCYTIC LEUKOSIS IN CHILDREN. (2023). *Western European Journal of Medicine and Medical Science*, 1(4), 21-26.

16.RESULTS OF STUDIES ON THE LEVEL OF POPULATION KNOWLEDGE ABOUT PARASITIC DISEASES AND ITS PREVENTION. (2023). *Western European Journal of Medicine and Medical Science*, 1(4), 15-20.

17. Masharipova Sh.S, Masharipov S, & Matyakubova D.Sh. (2023). UDC:616.36-005:75-642 TUBERCULOSIS AND ITS COURSE IN PATIENTS WITH HEPATITIS B.

18. Masharipova Shokhista Sabirovna, & Masharipov Sobir. (2023). UDC: 619:616.995.132.6 IMMUNE STATUS OF ADULTS AND CHILDREN WITH AN ALLERGIC BACKGROUND DIAGNOSED WITH ENTEROBIOSIS. *Новости образования: исследование в XXI веке*, 2(14), 24–28.

19. Masharipova Sh.S, Masharipov S, Sadullaev S.E, & Matyakubova D.Sh. (2023). THE COURSE OF CORONAVIRUS AGAINST THE BACKGROUND OF CHRONIC HEPATITIS. *Scientific Impulse*, 2(15), 65–70. Retrieved from



---

Research Science and  
Innovation House



## ТАНБЕХНИНГ МИЛЛИЙЛИГИ

**Мадумаров Равшанжон Абдирахмонович**

Фарғона политехника институти катта ўқитувчиси, Фарғона, Ўзбекистон

E-mail: [ravshanbekmadumarov78@gmail.com](mailto:ravshanbekmadumarov78@gmail.com)

### Аннотация

Мақолада, мулоқот хулқининг танбех ва миллий характердаги асосий хусусиятларини муҳокама қилинди. Унда танбех муаммосини миллий характер миллат аҳолисининг урф-одатлари, қадриятлари ва анъаналари бир – бири билан боғлиқлиги, уларни ҳисобга олмасдан туриб ўрганиш мутлақо мумкин эмаслиги таъкидланади. Чунки мулоқат хулқи, миллат характерининг узвий бир қисми бўлиб, улар бир-бири билан чамбарчас боғлиқдир. Танбехнинг оммавий жойларда қўлланилган бир неча мисол билан бу мавзу ёритилди.

**Калит сўзлар:** Мулоқот хулқи, турмуш тарзи, миллий характер, танбех.

### Кириш

Мулоқот хулқи, жумладан, танбех муаммосини миллий характер миллат аҳолисининг ўзига хос урф-одатлари, қадрият ва анъаналарини

Миллий характер деганда, маълум ижтимоий гуруҳ ўртасида асрлар мобайнида авлоддан-авлодга ўтиб келган ўзига хосликлар мажмуи тушунилади. Миллий характерга мазкур миллат аҳолиси сиғинадиган дин, атроф-муқит ва ижтимоий турмуш тарзи жиддий таъсир кўрсатади ва бу таъсир ўз-ўзидан мулоқат хулқидада намоён бўлади [].

Нолисоний воситаларни қўллашда ҳам миллий ўзига хосликлар кузатилади. Жумладан, шундай имо-ишоралар борки, улар шартли характерга эга бўлиб, миллий хусусиятлар касб этиши мумкин. Чунки у жамоа томонидан маълум маънони ифодалаш белгисидир. Бошқа бир этник гуруҳда эса бу ишора ё ҳеч қандай коммуникатив вазифа бажармайди ёки бошқа маънони англатиши мумкин. Масалан, Америка, Англия, Австралия ва Янги Зеландияда бош бармоқни тепага қилиш, асосан, ўткинчи машинани тўхтатиш, тўсиш учун қўлланилса, Грецияда бу ишора “овозингни ўчир!”, “бас

кил!” маъносини англатади, бизда эса бу зўр, аъло даражада дейиш белгисидир [2-4].

Шуни фахр билан айта оламизки танбеҳнинг адолатли кўриниши бизнинг миллатга хос бўлган фазилатлардан биридир. Катталар томонидан уйда, кўча-кўйда, тўй-тамшаларда ўрни келганда ёшларга берилган танбеҳни ҳамма тўри қабул қилади ва дархол ўзини ўнглаб олади. Чунки, соғлом фикрловчи ва вазиятни тўғри баҳоловчи инсонлар томонидан ўринли танбеҳ берилганда рад этишга илож қолмайди. Ушбу ҳолатда танбеҳ тўғри маънода, фактларга асосланиб ётиги билан етказилади. Танбеҳ эшитувчи эса ўз хатоларини тушунган ҳолда ижобий хулосага келади.

Халқимизнинг қонига сингиб кетган “Бир болага-етти маҳалла ота-она” деган мақолни ғарб давлатлари аҳолиси ҳеч қачон тушуна олмайди. Фақатгина бизнинг минталитетимизга хос бўлган оила, маҳалла шаънини, орини асраш тушунчаси қон қонимизга сингиб кетган. Оммавий жойларда ноўрин ҳаракат қилган йигит ёки қизга “Кимнинг фарзандисан” “Қайси маҳалланинг қизисан” “Қайси қишлоқнинг йигитисан” деган саволдан оғирроқ танбеҳ бўлмаса керак [5-8].

Доно халқимиз танбеҳни нафақат жиддий сўзлар билан, балки кулиб туриб, кулги орқали, яни бирор кимсани турмушдаги, меҳнатдаги умуман ҳаётдаги камчиликларини кулги-яския орқали ҳам бера олганлар.

Масалан тўйда кўп ичган одамга:

- Абдурасул.
- Лаббай ака.
- Билганлар, кеча тўйда абдурасул ака кўп ичиб рақса даврани

бўшатмади дейишябди.

– Ҳа, билмаганларчи ?

Билмаганлар, айниқса узоқдан келган меҳмонлар, маҳаллани йигитлари жуда шум экан маймунга дўппи кийдириб, роса ўйнатишди дейишябди...

Дангасаларга, соч соқоли тартибсиз ўсиб кетган инсонларга, ўз аёлига зулм қилаётган эркакларга нисбатан мана шунда гўзал санъатимиз бўлган аския орқали камчиликлари юзларига айтилиб, танбеҳлар беришган [8-10].

Ёки маҳаллада бирор киши, айниқса бошида эркаги йўқ тул хотин уй кўтарганда, хашарга маҳалладан ҳар бир хонадондан бир эркак чиқиб қарашган



ва кун сўнгида кимнинг уйдан ёрдам чиқмаган бўлса маҳалла кексалари тамонидан танбех берилган.

Танбех фақат сўз ва гаплар воситасидагина эмас, имо-ишора, хатти-ҳаракатлар орқали ҳам берилиши мумкин. Абдулла Қаҳҳорнинг “Даҳшат” ҳикоясидан олинган куйидаги парча фикримизни тасдиқлайди: “Нодирмоҳбегим сандал ичидан оёғини узатиб Унсиннинг болдирини чимчилади, кўзи билан “хайрият тушунмади, бас қил, гапирма” деб ишора қилди...”

Кайковуснинг “Қобуснома” асарида куйидаги фикрларни ўқиймиз: “...сўралмаган сўзни айтмағил ва беҳуда сўздан парҳез қилғил, ҳар бир сўзни сўрасалар, рост айтғил. Сендан талаб қилмаса, кишига насиҳат қилмағил, панд бермағил, хусусан сени тингламағон кишига ҳеч сўз дема, чунки бундай кишилар пандни эшитмағайлар. Кўп кишилар орасида бир кишига панд-насиҳат қилмағил...”

Кўринадикки, танбех ким томонидан ва кимга берилиши жуда муҳимдир. Зеро, халқимиз “Гапни гапир укқанга, жонни жонга сукқанга, гап гапириб нетарсан онаси бевақт тукқанга” қабилидаги мақолларни бекорга яратмаган. Халқ юқоридаги мақоли билан: “Гапни уқадиган, жон қулоғи билан тинглайдиган одамга гапир. Ярамас, ахлоқларга гапириб ҳам ўтирма, барибир укдиrolмайсан, гапинг зое кетади”, демокчи бўлади.

#### **Фойдаланилган адабиётлар:**

1. Д. Лингвокультурология терминларининг қисқача изоҳли луғати. – Тошкент: zamin ziyo, 2015. Б.26.
2. Кайковус. Қобуснома. – Тошкент: Ўқитувчи, 1986. – Б.32.
3. — Бегматов Э. Ўзбек нутқи маданияти масалалари // Ўзбек тили ва адабиёти. 1980, № 4. – Б. 54-59.
4. Мўминов С., Муқимжонова Д. Танбех ва нутқ маданияти // Қарши ДУ ахборотномаси, 2009. № 2. – Б. 37-39.
5. Alikulova, M. (2023). Raising preschool children through modeled values. Science and innovation, 2(B5), 304-307.
6. Kahhorova, G. (2024). Vael Hallaq islom huquqshunosligi sohasida yetakchi olim. Journal of Science-Innovative Research in Uzbekistan, 2(1), 80-84.

7. Alikulova, M. (2023). Aspects of developing students'basic knowledge of the family. Science and innovation, 2(B9), 255-257.
8. Sherovna, A. M. (2023). Education of preschool children in the family on the basis of national values. Finland International Scientific Journal of Education, Social Science & Humanities, 11(4), 624-627.
9. Mominov S. Socio-linguistic features of Uzbek communication behavior6 Philol. science Dr. dis. autoref. Tashkent, 2000. P. 48.
10. Mominov S., Muqimjonova D. Food of rebuke. Fergana ziyasi plus, 2009. P. 8-9.

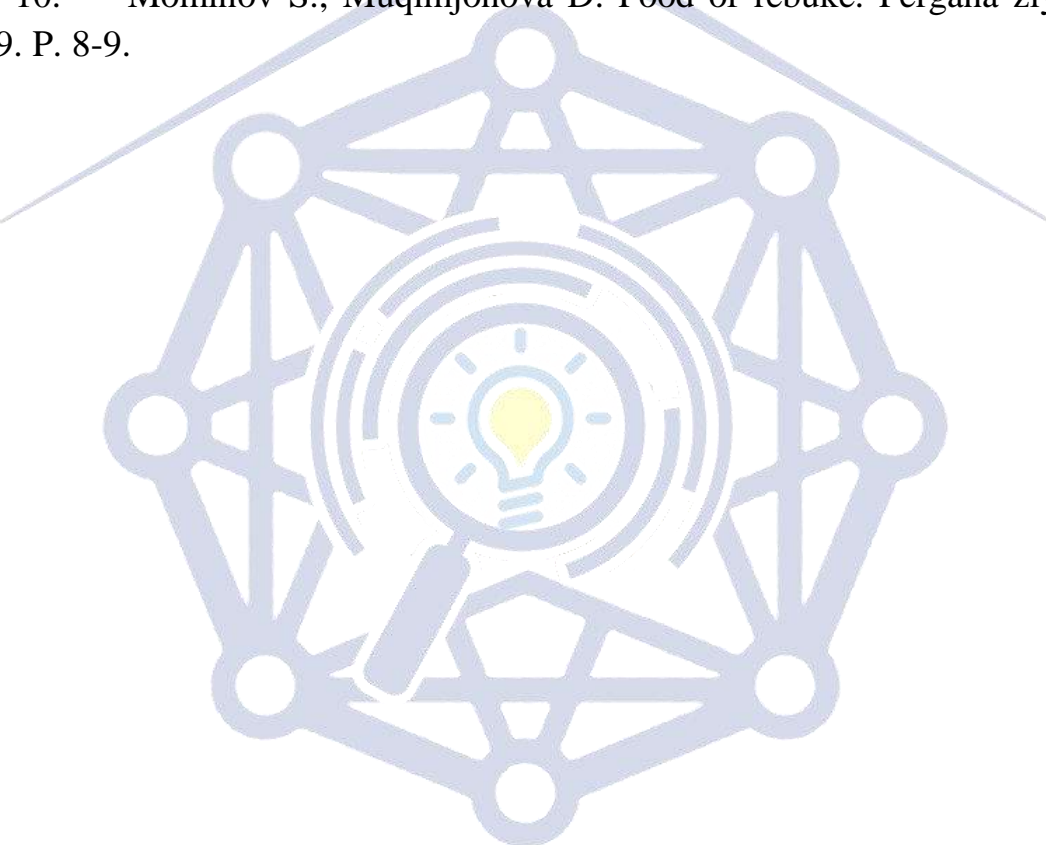

---

# Research Science and Innovation House





## Komil ijodida tasavvuf masalasi

Bo‘tayeov Akramjon Ochilovich

JDPU o‘qituvchisi

**Annotatsiya** Ushbu maqolada Komil Xorazmiy ijodida tasavvufiy qarashlar talqini yoritilgan bo‘lib, shu o‘rinda shoir ijodiga mansub bir necha g‘azallar tahlilga olingan.

**Kalit so‘zlar:** Oriflik, tasavvuf ilmi, lirika, muqaddima, an‘ana, oshiqona

**Аннотация** В данной статье освещается трактовка мистических взглядов в творчестве Камиля Хорезми, анализируются несколько газелей, принадлежащих творчеству поэта.

**Ключевые слова:** мистика, лирика, вступление, традиция, романс.

**Ann otation:** In this article, the interpretation of mystical views in the work of Kamil Khorezmi is highlighted, and several ghazals belonging to the poet's work are analyzed.

**Key words:** mysticism, lyrics, introduction, tradition, romance

### Kirish

Oriflik komil kishi erishishi lozim bo‘lgan sifatlarning eng go‘zalidir. Ana shunday ulug‘ daraja borki, bu-oshiqlikdir. Oshiqlik Allohning marhamatidir. Yaratganning ishqiga avvalo yaratilganlarga muhabbat qo‘yishlik bilan yetishiladi. Solix tariqat yo‘liga kirib, tasavvuf bosqichlaridan pog‘onama-pog‘ona ko‘tarilib borar ekan, u yuqori pog‘onadami yoki, quyi pog‘onami qalbida ishq bo‘lmasa, Haqqa oshiq bo‘lmasa, Yaratganning nazdida hech bir darajaga yetisha olmaydi. Chunki, shakldan ko‘ra mohiyat, mazmun muhimdir. Bu haqda ustoz olim N.Komilov quyidagicha fikr bildiradi: “Oshiqona tasavvuf ishqiy kechimalar, ishqiy-zavqiy irfonni birinchi o‘ringa qo‘yib, muhokama yuritadigan, to‘g‘rirog‘i muhokama-tafakkurdan ko‘ra his-hayajon, muhabbat shavq-zavqi toshqinini afzal ko‘radigan tasavvufdir”[1].

Komil Xorazmiy lirikasidan o‘rin olgan oshiqona mazmundagi g‘azallarda shoir majoz orqali Haqqa yetishishni niyat qiladi.



## ADABIYOTLAR TAHLILI VA METODOLOGIYA

Komil Xorazmiyning adabiy merosi bizgacha bir necha qo‘lyozma va toshbosma variantlardan iborat bitta devoni yetib kelgan. Bu variantlar bir biridan farq qiladi. M. Yunusov o‘zining Komil Xorazmiy hayoti va ijodiga bag‘ishlangan tadqiqotida “Devoni Komil”ning tuzilishi va toshbosma variantlarini o‘rganar ekan: “Komil devonlarining variantlari ichida shoirning hamma asarlarini o‘z ichiga olgani, mukammal deb hisoblash mumkin bo‘lgani, O‘zSSR FA. Sharqshunoslik institutida 1025 va 1949 inventar raqamlari ostida saqlanayotgan devonlardir... Bizning taxminiy hisobga ko‘ra mazkur nusxadagi she‘rlar 3680 baytni tashkil qiladi deyish, haqiqatga to‘g‘ri keladi.”[5] Shoirning bizga qoldirgan adabiy merosining asosiy qismi g‘azallar, muxammas, musaddas, musabba‘, murabba‘, muammo, ruboiy, qasida va masnaviylardan iborat bo‘lib, bular orasida asosiy o‘rinni g‘azallar tashkil qiladi.

## MUHOKAMA VA NATIJALAR

Komil Xorazmiy lirikasi o‘zining shakliy va ma‘naviy rang-barangligi, oshiq holining original ifodasi, lirik qahramon tuyg‘ularining go‘zal namunasi bilan o‘zi bilan zamondosh bo‘lgan ijodkorlardan ajralib turadi. Shoir ijodida o‘rni kelganda mumtoz adabiyotdan ulgu oladi, o‘rni kelganda o‘z zamonasining lirik an‘analarini davom ettiradi va o‘rni bilan ma‘rifatparvarlik g‘oyalarini akslantiradi. Shoirning har bir baytida Allohga(ilohiy) va uning yaratqilariga(majoziy) bo‘lgan muhabbati-ISHQ akslanib turadi. Buning isboti o‘laroq quyida shoir lirikasidan oshiqona ruhda yozilgan bir nechta g‘azallarini tahlilga tortdik.

Shoirning o‘zining “Xat” radifli g‘azalida oshiq holatini quyidagicha tahlil qiladi:

Jonfizo labingg‘a to chiqdi, ey sumanbar, xat,

Mashqu muhr uchun bo‘ldi husn elig‘a ul sarxat.

Aksi orazing qildi sabz xatlaring gulrang,

Ro‘yiyo yozdilar gulgun kog‘az uzra ahmar xat.[4]

Oshiq yorini ta‘riflar ekan, sening jonbaxsh lablaring uzra mayin xat chiqmish(xat-yangi chiqqan mo‘ylov), husn eli ishq dastxatini bitmoq uchun sening husningga, xatingga oshiq bo‘ladilar. Bu o‘rinda shoir xat so‘zini mohirlik bilan qo‘llaganiga guvoh bo‘lamiz. Ya‘ni, Sening lablaring ustidan chiqqan xatlar-mayin tuklar, yo‘q u tuklar ham emas, husn, ishq ahillarining mashq etishlari uchun chizib



berilgan sarxatdir, deydi. (Sarxat-ustoz tomonida to‘g‘ri yozish uchun yozib beriladigan xat na‘munasidir. “Navoiy asarlari lug‘ati”dan) Keyingi misrada shoir yorning jamolini tabiat bilan uyg‘un holda tasvirlaydi. Sening xatlaring maysadek (yashil) edi, chehrangdagi quvonch ketgach ular gulrang ya‘ni qizil bo‘ldi. Go‘yoki, oq qog‘oz yuziga qizil xat bitilgandek. Oshiq shoir qalb kechinmalarini ifodaashda tashbih san‘atidan mohirona foydalanadi.

Xat, netong, ziyod etsa gar malohati husning,  
Negakim erur mazmun shohidig‘a mazhar xat.  
La‘l ila zumurradmu bir niginda yer tutg‘on,  
Yo og‘izdamu gulgun la‘ling ila axzar xat.

Sening husningni va latofatingni oshirgan narsa ham xatingdir. La‘l, zumradlar bir yerda joylashganmi, yoki og‘zingdagi la‘l-qizil qimmatbaho toshlar, xatlaring yashil bo‘ldimi?!

Shoir bu ifodalar bilan yorning tishlari, lablari qizil yoqut-gul bo‘lsa, uning axzar xatlari yashil maysadir, demoqchi bo‘ladi. Shoir tashbih san‘atidan unumli foydalangan holda go‘yoki, yorning jamolini maysazor orasida o‘sgan qizil gulga qiyoslaydi.

Bor kitobi husnungda qoshlaring chu bismillo,  
Ismi haq bila bo‘lg‘ay o‘ylakim musaddar xat.

Bilamizki, kotiblar qo‘lyozmalar, kitoblarni ko‘chirar ekan, xat yozishning turli usullari va shakllaridan foydalanganlar. Komil ham mohir xattot bo‘lgan. Shoir yashagan davrda yozuv arab alifbosiga asoslangan eski o‘zbek yozuvi bo‘lgan. Ma‘lumki, arab xarflari juda go‘zal shaklga ega. Xattotlar esa ularni yanada go‘zalroq ifodalashga intilganlar. “Bismilloh” so‘zi ham arab harflarida va o‘ziga hos yozuv turida yozilganda qoshning shaklini yodga soladi. Shoir yuqoridagi misrada ustalik bilan so‘z o‘yini qiladi. Qoshlar yuz a‘zolarining eng yuqorisida joylashganligi sabab, yuzni ochib beruvchi fothiga qiyoslanadi. Ya‘ni, Yorning husni kitob bo‘lsa, qoshlari bismillohdir. Har qanday xat (shoir bu o‘rinda xat so‘zini maktub ma‘nosida qo‘llaydi), Haqning ismi bilan boshlanadi, deydi va bu o‘rinda ham tashbih san‘atidan unimli foydalanadi.

Kotibi qazo har kun onda mashq etar go‘yo,  
Safhai jamolingkim, bordurur sarosar xat.  
Qilsa ne ajab oxir husni kishvarin tasxir,



Mo‘rdin fuzun chekmish yuzi uzra lashkar xat.

Jamoling sahifasi boshdan oyoq go‘zaldir. Taqdir kotibi go‘yoki har kuni unda mashq qiladi. Bir kun kelib chumolidanda ko‘p xating lashkarlari husn mamlakatingni ishg‘ol qilsa ajabmas. Ushbu misralar orqali shoir yorning yuzidagi mayin tuklarga ishora qiladi va ularni lashkarlarga qiyoslaydi.

Xat ayon etib tong yo‘q qilsa husn elin tabe’,

Tig‘din qilur oson dahrni musaxxar xat.

Agar xatlaring sening husningga oshiqnlarni tobe’ qilsa, xatlaringni har biri o‘tkir tig‘ bo‘lib, dunyoni ishg‘ol etsa ajablanma. Shoir yor yuzidagi xat(tuk)larning kishilar qalbini ishg‘ol etishiga ishora qiladi.

Shoir bu g‘azalida so‘zlarni ustalik bilan qo‘llaydi. Komil Xorazmiy ijodida nafaqat, Navoiyning ta’siri, balki, Bobur Mirzoning ta’siri ham sezilib turadi. Bobur “Xating aro uzoring sabza ichinda lola” nomli g‘azalida yorning yuzini tabiatga uyg‘un holda tasvirlaydi:

Xating aro uzoring sabza ichinda lola,

Ul chashmi purxumoring loladag‘i g‘azola.[3]

Shoir aytadiki, yuzingdagi mayda tuklar orasida chehrang go‘yoki, maysalar orasida turgan lolaga o‘xshaydi. Suzilib turgan ko‘zlaring esa lolalar orasida yurgan kiyik kabidir. Yoki, lolaning ichida kiyik boshining shaklini eslatuvchi o‘simtasi bo‘ladi. Shoir yorning ko‘zlarini unga mingzaydi.

Yoki, shoir “Bog‘” radifli g‘azalida bahor fasli kirib kelishi bilan bog‘ning g‘o‘zalliklarga to‘lishi va bog‘ning go‘zalligiga go‘zallik qo‘shgan yorning jamoli ekanligi haqida so‘zlaydi:

Sayr etarda dema gulbargi uza shabnam xayol,

Ming ko‘z ila gulshani husningga hayron bo‘ldi bog‘.

Komil Xorazmiyning badiiy mahorati va badiiy didi nihoyatda baland ekanligining sababi, shoir so‘zlarni chertib-chertib ishlatadi. Jummalarni puxta va mukammal tuzadi. Badiiy tasvirni sof va haqiqat bilan chizadiki, o‘quvchi bunday tasvirlarni tasavvur qilishda qiynalmaydi. Yuqoridagi misralarda ham shoir, gulbargga qo‘ngan shabnamlarni shabnam dema, balki, ular sen sayrga chiqqaningda sening husningga hayron boqib turgan gulshanning ko‘zlaridir, deb shabnamni ko‘zga qiyoslaydi. Shoir go‘zal tashxislash orqali original qiyosga erishadi. Shoir ijodida bu kabi qiyoslarni ko‘plab uchratishimiz mumkin.

Chunki tashrifi qudumimg‘a musharraf bo‘lmadi,



Lolau gular emas, boshdin-ayoq qon bo‘ldi bog‘...  
Chunki dohil bo‘lmadi ul husn shohi bazmig‘a,  
Komili bechorag‘a andoqki zindon bo‘ldi bog‘.[4]

Shoir g‘azalning muqaddima qismida bog‘ning go‘zalligi haqida so‘zlaydi. Va bu go‘zallikning sababchisi yorning husni ekanligini aytadi. Ammo g‘azalning oxirgi baytlarida shoir qalb sirini ochadi va bog‘dagi lola, gullarning qizilligi ularning uyalib turishidan emas, aksincha ular boshdan-oyoq qon bo‘ldi. Chunki, sening qadamingga, tashrifingga musharraf bo‘la olmadi, deydi. Shoir g‘azalning maqtasida o‘zining holi ham shu bog‘ning ahvolidan ekanligiga ishora qilib, menga ham sening husningni ko‘rish nasib etmadi. Shu sabab ham, bog‘ men uchun ham zindonga aylandi, deydi. Ushbu g‘azalda shoir o‘z taxallusini g‘azalning so‘nggi misrasida qo‘llaydi. Va bu hol g‘azalning asl ma‘nosiga va ifodasiga zinhor ta‘sir qilmaydi.

#### XULOSA

Komil Xorazmiy butun umri davomida murakkab siyosiy va ijtimoiy vaziyatlarning markazida bo‘lganligini hisobga olsak, shoir she‘riyatini nafaqat ilohiy ishq madhi, balki haqiqiy ma‘rifatparvarlik lirikasi deyishga arziydi.

Komil Xorazmiy ijod konsepsiyasida mumtoz lirik an‘analardan voz kechmagan holda, o‘ziga xos ijodiy yo‘lni topa olgan ijodkordir.

#### REFERENCES

1. Комилов Н. Тасаввуф. – Тошкент: Ёзувчи, 1996. – Б.47
2. М.В.Алимқолова. Комил Хоразмий г‘азалnavisligining adabiy-estetik omillari. Academic research in educational sciences (787-791b)
3. К.Хоразмий. «Devon». –Т.: 1975
4. А.Найтметов. «Devon». –Т.: 1975 (14-b)
5. М.Ҳунусов. Комил Хоразмий.:Toshkent-1969 (91-b)
6. М.Ҳунусов. Asrlar nidosi [Majmua], Т.,1982 (56-b)

617.753.2

## Modern methods of treatment of patients with high-grade myopia

Andijan State Medical Institute

Abduraxmanova D.A.

**Annation.** This review article examines modern views on etiological factors, the pathogenesis of complications and the influence of climatogeographic conditions on the progression of myopia and modern methods of treatment.

**Key words:** Myopia, OCT, PZO, DZN.

## Современные методы лечения больных с миопией высокой степени

Андижанский государственный медицинский институт

Абдурахманова Д.А.

**Аннотация.** В данной обзорной статье рассматриваются современные взгляды на этиологические факторы, патогенез осложнений и влияние климатогеографических условий на прогрессирование миопии и современные методы лечения.

**Ключевые слова:** Близорукость, ОКТ, ПЗО, ДЗН.

## Юқори даражали миопияси бўлган беморларни даволашнинг замонавий усуллари

Андижон Давлат Тиббиёт Институти

Абдурахманова Д.А.

**Аннотация.** Ушбу мақолада этиологик омиллар, асоратларнинг патогенези ва климатогеографик шароитларнинг миопия ва даволашнинг замонавий усуллари га таъсири ҳақида замонавий қарашлар кўриб чиқилади.

**Калит сўзлар:** Миопия, ОКТ, ПЗО, ООЎ.

Myopia (myopia) is an anomaly of the refractive power of the eye (refraction), characterized by focusing the image of objects not on the retina of the eye but in front of it. Person does not distinguish distant objects well with myopia but sees



well up close: there are visual fatigue, headache, impaired vision at twilight, progressive deterioration of visual acuity. Diagnosis of myopia includes visometry, skiascopy, refractometry, ophthalmoscopy, biomicroscopy, ultrasound of the eye. Myopia of the general population is quite common: according to WHO 25-30% of the world's population suffers from myopia. Most often, myopia develop in childhood or puberty (from 7 to 15 years) and in the future either persists at the existing level or progresses. With myopia, light rays emanating from distant objects gather into focus not only the retina, as in a normal eye, but also in front of it, as a result of which the image turns out to be fuzzy, blurry, blurred. Today, myopia is a fairly common disease, since the percentage of nearsighted schoolchildren is at least 40%. During the student years, this indicator increases reaching 70%. Over the past 30 years, the incidence of myopia has increased by 1.7 times (from 25 to 45%). In countries, such as the USA (41.6%) and Asian countries (Taiwan 90%, Singapore 79.3%, China 95.5% among students). This problem occupies more minds. Myopia as a condition is characterized not only by a decrease in visual acuity, this is perhaps the most harmless, but also by retinal pathologies. Which develop due to an increase in the size of the eye and as a result - excessive tension of the mesh layer. A method of treating high-grade myopia has long been known, which medicinal substances are injected into the parabolbar. However, this method has a number of significant drawbacks: long treatment periods, the danger of the injection needle technique, damage to the eye tissues and a long time of absorption of the medicinal substance from the parabolbar. Correction and treatment of myopia can be carried out by conservative (drug therapy, eyeglass or contact correction), surgical or laser methods. Medication courses conducted 1-2 times a year can prevent the progression of myopia. It is recommended to observe visual hygiene, limit physical activity, take vitamins of group B and C, use mydriatics to relieve spasm of accommodation (trapticamide), tissue therapy (aloe, vitreous intramuscularly), taking nootropic drugs (piracetam,), physiotherapy, massage of the cervical-collar zone, orthoptic techniques are used: training of the ciliary muscle using negative lenses, hardware treatment. To correct myopia, contact lenses or glasses, with scattering (-) lenses are selected. To date, ophthalmology has developed more than twenty methods of refractive and laser surgery for the treatment of myopia. Excimer laser correction of myopia involves correcting vision by changing the shape of the cornea, giving it a normal refractive power. Laser correction of myopia is performed with myopia up



to -12-15 dptr and is performed on an outpatient basis. Among the methods of laser surgery for myopia, LASIK, SUPER, EPILASIK, FEMTO LASEK, photorefractive keratectomy (PRK) have become the most widespread. These methods are differ in the degree of exposure and the way the corneal surface is formed, however, they are essentially identical. Complications of laser treatment of myopia can be hypo- or hypercorrection, the development of corneal astigmatism, keratitis, conjunctivitis. dry eye syndrome. Refractive lens replacement (lensectomy) is resorted to with high degree of myopia (up to -20 dpt) and loss of natural accommodation of the eye. The method consists in removing the lens and placing an intraocular lens (artificial lens) inside the eye that has the necessary optical power.

**The purpose of the work:** To study the effectiveness of Retinalamine with parabolbar, cortexin 1.0 intramuscular use, tissue therapy (aloe, vitreous intramuscularly), taking nootropic drugs (piracetam,), physiotherapy, massage of the cervical-collar zone, orthoptic techniques are used: training of the ciliary muscle using negative lenses, hardware treatment and lymphotropic regional therapy in patients with high-grade myopia with fundus changes.

**Materials and methods:** Retinalamine with parabolbar, cortexin 1.0 intramuscularly, tissue therapy (aloe, vitreous intramuscularly), nootropic drugs (piracetam,), physiotherapy, massage of the cervical-collar zone, orthoptic techniques are used: training of the ciliary muscle using negative lenses, hardware treatment and lymphotropic regional therapy were used in the treatment of 26 patients (52 eyes) with high-grade myopia with fundus changes: myopia from 5.0 D to 7.0 D – 7 patients (14 eyes), myopia from 7.0 D to 10.0 D – 12 patients (24 eyes), myopia from 10.0 D to 15.0 D - 9 patients (18 eyes). All patients had high sciascopic refraction, decreased visual acuity, dystrophic changes and thinning of the fundus.

Research Science and  
Innovation House





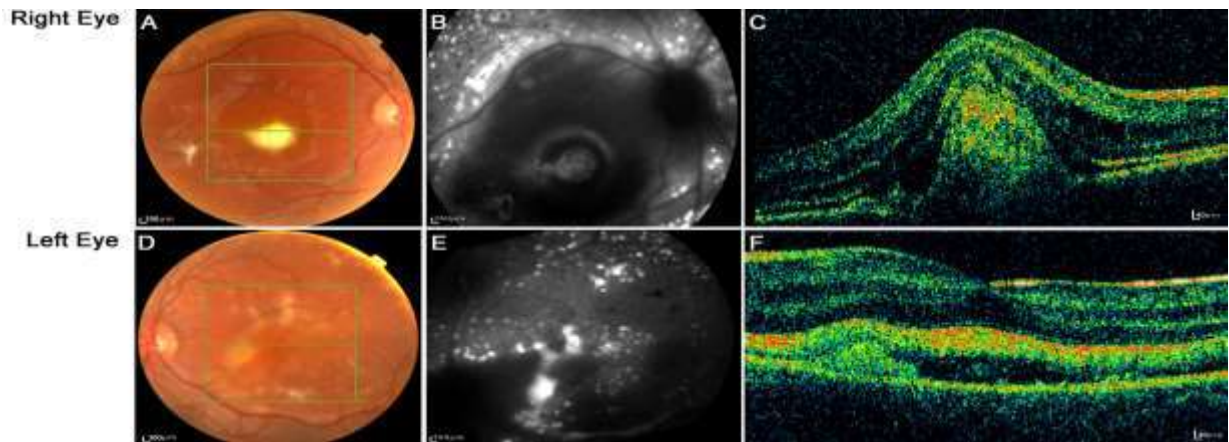

**Results and discussion:** After complex treatment in patients with myopia from 5.0 D to 7.0 D, there was an increase in visual acuity by 0.2-0.3, myopia from 7.0 D to 10.0 D visual acuity by 0.1-0.2, the stability of the ocular PZO is noted. After Retinalamine with parabolbar, cortexin 1.0 intramuscular, tissue therapy (aloe, vitreous intramuscularly), taking nootropic drugs (piracetam), physiotherapy, massage of the cervical-collar zone, orthoptic techniques are used: training of the ciliary muscle using negative lenses, hardware treatment and lymphotropic regional therapy of treatment, patients are prescribed pills that improve microcirculation of the retina.

**Conclusion.** The positive effect of the lymphotropic treatment method on visual functions in patients with high-grade myopia with fundus changes has been clinically confirmed. With regular courses of treatment (2 courses per year), stable visual acuity and refraction of patients is observed in 94.1% of cases, increased visual acuity is observed in 58.1% of cases, the stability of PZO is 61.4% of cases, the stability of DZ is observed in 61.3% of cases. The use of lymphotropic therapy makes it possible to improve trophism and microcirculation in the vessels of the optic nerve, reduces the severity of pathological reactions caused by an etiological factor, the therapeutic concentration of the medicinal substance is rapidly achieved, the trauma risk of manipulation decreases, the volumes and concentrations of injected substances decrease.

### Literature:

1. Borodin Yu.I., Grigoriev V.N. Lymph node in circulatory disorders.- Novosibirsk: Nauka. Sib. otd.nie. 1986. -268 p.
2. Zhdanov D.A. General anatomy and physiology of the lymphatic system.L.:Medgiz, 1952.-336 p.
- 3.Efimenko N.A., Chernekhovskaya N.E., Vyrenkov Yu.E. Guidelines for clinical lymphology. - M.: Russian Medical Academy of Postgraduate Education, 2001. - 160 p.
4. Kupriyanov, V.V., Borodin Yu.I., Karaganov Ya.L., Vyrenkov Yu.E. Microlimphology. - M.: Medicine. - 1983.- 287 p.



---

# Research Science and Innovation House





## TEMIR YO‘L TRANSPORTIDA HR-FAOLIYAT TRANSFORMATSIYASI IQTISODIYOTNI RAQAMLASHTIRISHNING MUHIM OMILI SIFATIDA

Саидалиев Садамир Саидакбар ўғли

“Ўзбекистон темир йўллари” акциядорлик жамияти “Тошкент минтақавий темир йўл узели” УК Тошкент юк вагон депоси Меҳнатни ташкил этиш ва Иқтисодий режалаштириш, таҳлил бўлими етакчи ИҚТИСОДЧИСИ

E-mail: [saidamir7370@gmail.com](mailto:saidamir7370@gmail.com)

### ANNOTATSIYA

O‘zbekistonning strategik rivojlanish rejasi raqamli iqtisodiyot dasturini o‘z ichiga olgan bo‘lib, uning maqsadi mamlakatda, shu jumladan temir yo‘l transportida raqamli muhitni yaratishdan iborat. Mamlakatimizga global raqobatbardoshlik va milliy xavfsizlik masalasini hal etish imkonini beruvchi iqtisodiyotni raqamlashtirish bugungi kunda ustuvor vazifaga aylanib kelmoqda. Shubhasiz, masofaviy ish rejimiga olib kelgan pandemiya bilan bog‘liq voqealar munosabati bilan temir yo‘l iqtisodiyotini raqamlashtirishning dolzarbligibir necha barobar ortdi va bugungi kunda bu dolzarb ehtiyojga aylandi.

**Kalit so‘zlar:** transformatsiya, temir yo‘l transporti, kognitiv, xulq-atvor, inson resurslari, kadrlar bo‘limi, digital, IT komponenti.

Ma‘lumki, transformatsiya butun mamlakat iqtisodiyoti faoliyatining samaradorligi va barqarorligini oshirishda muhim rol o‘ynaydi. O‘zbekiston Respublikasi Prezidentining 2022-yil 28-yanvardagi “2022 – 2026 yillarga mo‘ljallangan Yangi O‘zbekistonning taraqqiyot strategiyasi to‘g‘risida”gi PF-60-son Farmonida davlat ishtirokidagi turli tarmoqlarda qator korxonalarini isloh qilish va o‘zgartirish shartlari hamda muddatlari belgilandi.

Shuni alohida qayd etish lozimki, “O‘zbekiston temir yo‘llari” AJda transformatsiya jarayonlarini jadallashtirish bo‘yicha O‘zbekiston Respublikasi Prezidentining “O‘zbekiston Respublikasi temir yo‘l transporti sohasini isloh qilish to‘g‘risida”gi qarori loyihasi Transport vazirligining 2021-yil 16-dekabrda 1/7875-sonli xati bilan O‘zbekiston Respublikasi Prezidenti Administratsiyasiga kiritilgan.



Qaror loyihasida temir yo‘l transportida islohotlarning quyidagi asosiy yo‘nalishlariga muvofiq chora-tadbirlarni amalga oshirish ko‘zda tutilgan:

- Temir yo‘l transporti sohasida raqobatni rivojlantirish, shu jumladan o‘zining harakatlanuvchi tarkibi, konteynerlariga ega bo‘lgan xususiy yuk tashish kompaniyalarini tashkil etish orqali ularni temir yo‘l transporti xizmatlari bozoriga kirishini ta‘minlash;

- “O‘zbekiston temir yo‘llari” AJ tashkiliy tuzilmasini takomillashtirishga, korporativ boshqaruvning zamonaviy tamoyillarini joriy etishga qaratilgan tashkiliy-huquqiy tadbirlarni amalga oshirish;

- Tarif siyosatini takomillashtirish, ya‘ni tariflarni tarif tarkibiy qismlarga ajratish va daromadlarni hisobga olishni tashkil etishni nazarda tutuvchi tarif siyosatini takomillashtirish;

- Yo‘lovchi tashish sifatini oshirish, shaharlararo harakatini rivojlantirish, yo‘lovchi tashishlarini moliyalashtirish mexanizmini takomillashtirish, ularni yuk tashish orqali o‘zaro subsidiyalash (kross-subsidiyalash) orqali bosqichma-bosqich amalga oshirish;

- Operatsion jarayonlarni avtomatlashtirish darajasini oshirish, ish jarayonlari tezkorligini oshirishga qaratilgan Raqamli strategiya rivojlanish yo‘lidagi loyihalarni amalga oshirish;

- Harakat tarkiblarini, shuningdek, temir yo‘l infratuzilmasi obyektlarini yangilash borasida aniq maqsadli ishlarni davom ettirish;

- Tranzit salohiyatini oshirish, xalqaro transport yo‘laklarini rivojlantirishda O‘zbekistonning o‘rnini mustahkamlash;

- Temir yo‘l transportining normativ-huquqiy bazasini takomillashtirish va boshqa yo‘nalishlar.

Ma‘lumki, insonlar har qanday biznes-jarayonning eng muhim tarkibiy qismi va shuning uchun temir yo‘l korxonalarida raqamlashtirish jarayoni muvaffaqiyatli amalga oshirilishi uchun eng yangi raqamli texnologiyalardan tashqari, yangi texnologiyalarga moslasha oluvchi yuqori malakali kadrlarga ega bo‘lish juda muhim. Shunday qilib, xodimlarning, ayniqsa boshqaruvning eng muhim xususiyati transformatsiya bo‘lib, uning kognitiv (fikrning o‘zgarishi), xulq-atvor (xulq-atvorning o‘zgarishi) va hissiy (vaziyatlarga va turli qiyinchiliklarga javoban o‘zgarish) turlari namoyon bo‘ladi. Birgalikda, ushbu uchta transformatsiyaning rivojlanish darajasi temir yo‘l korxonalariarning raqamli transformatsiyasi



qanchalik radikal bo‘lishini ko‘rsatadi.

Shu nuqtai nazardan, HR xizmatining (HR inglizcha human resources so‘zidan olingan bo‘lib, “Inson resurslari” degan ma‘noni anglatadi) o‘rni ortib borayotganiga shubha yo‘q, uning o‘zi raqamli bo‘lib, faqat raqamli formatda biror narsa bilan shug‘ullanmasdan, temir yo‘l tashkilotining raqamli bo‘lishiga yordam berishi kerak.

Xalqaro tarixga nazar tashlaydigan bo‘lsak, raqamli HR yangi hodisa emas. 1960 va 1970-yillarda HR operatsiyalari, tranzaktsiyalarni avtomatlashtirish va xodimlarning aniq hisoblarini yuritish bilan shug‘ullangan. 1980-yillarda HR “Xizmat ko‘rsatuvchi tashkilot” sifatida sotildi. Xizmat ko‘rsatish markazlari shaxsiy ehtiyojlarni ko‘rib chiqdi va HR biznes hamkorlari biznesga kira boshladilar. 1990-yillar va 2000-yillarning boshlarida HR iqtidorlarni integratsiyalashgan boshqarishga qayta e‘tibor qaratildi, ko‘pincha yangi ishga yollash, o‘qitish, ish faoliyatini boshqarish va kompensatsiya tizimlarini joriy qilish bilan birga mujassam edi.

Afsuski, mamlakatimizda barcha tashkilotlarda ham HR xizmatlari mavjud emas. Respublika korxonalarida mavjud kadrlar bo‘limlari, qoida tariqasida, kadrlar bo‘yicha faoliyat bilan emas, balki kadrlar hisobini yuritish bilan shug‘ullanadi.

Shu bilan birga, ular “Kadrlar bo‘limi” kabi dasturlardan foydalanadilar, bu ma‘lumotnomalar orqali ma‘lumotlar kiritilgan paytdan boshlab va xodimlar to‘g‘risidagi hisobotlar olingunga qadar xodimlarning hisobini avtomatlashtiradi, “IC: Ish haqi va personalni boshqarish” dasturi esa bir vaqtning o‘zida kadrlar siyosatidagibir nechta muammolarni hal qilish imkonini beradi, masalan:

- tashkilotning barcha bo‘linmalari uchun elektron hujjatlarni yuritish (bir ish joyida, kadrlar hisobini to‘liq avtomatlashtirish, ish haqini hisoblash va qonun talablariga muvofiq zarur soliqlar va badallarni hisoblash);
- individual xodimning ham, umuman korxonaning ham turli ko‘rsatkichlaridan(KPI) foydalangan holda xodimlarni moliyaviy rag‘batlantirish sxemasini ishlab chiqish va qo‘llash;
- xodimlarning sifat tarkibini aniqlash, xodimlar to‘g‘risidagi ma‘lumotlarni saqlash, xodimlarning harakatini belgilash;
- bir nechta rag‘batlantirish sxemalari bo‘yicha ish haqini hisoblash, maqbulini tanlash uchun olingan natijalarni taqqoslash;
- kadrlar xarajatlari byudjetini belgilash va byudjetdan chetlanishlarni

aniqlash;

- kadrlarga bo‘lgan ehtiyojni aniqlash, kadrlar malakasi to‘g‘risidagi ma‘lumotlarni saqlash, kadrlar zaxirasini aniqlash.

Kuchli raqobat muhitida ishlaydigan sohalarda (masalan, bank, uyali aloqa va boshqalar) HR xizmatlari yaxshi ishlaydi va shu bilan birga o‘z faoliyatida dasturiy mahsulotlardan juda muvaffaqiyatli foydalanadi. Shunday qilib, bank sohasida kadrlar bo‘limi xodimlari “FIDO Business” MChJ tomonidan ishlab chiqilgan IABS (Integratsiyalashgan avtomatlashtirilgan bank tizimi)dagi “Kadrlar” modulidan foydalanish imkoniyatiga ega. Ushbu dastur sizga ko‘p sonli HR funksiyalarini bajarishga imkon beradi, ishga qabul qilish ko‘rsatkichlarini, xodimlar almashinuvini va biznes rahbarlariga tezroq qaror qabul qilishga yordam beradigan boshqa jihatlarini kuzatishga yordam beradi.

Shu bilan birga, sotuvchi va ularning dasturiy mahsulotlar bozorini kengaytirish zarurati shubhasizdir, ular HR qarorlarini qabul qilishga yordam beradi, ularning aksariyati mobil ilovalar, sun‘iy intellekt va iste‘molchilar tajribasiga asoslangan bo‘lishi kerak. Ushbu vositalar HR real vaqtda uzluksiz ishlashiga imkon beradi.

HR tashkilotga raqamli formatga o‘tishda yordam bera olishi uchun u birinchi navbatda o‘z missiyasini qayta ko‘rib chiqishi, o‘zini boshqaruv va xodimlarga raqamli fikrlash uslubini tezda o‘zgartirish va moslashishga yordam beradigan jamoa sifatida belgilashi kerak.

An‘anaviy o‘qitish, ishga olish va HR vositalarini xodimlar osongina foydalanishi mumkin bo‘lgan tizimlarga yangilash orqali mustahkam raqamli infratuzilmani yaratish ham muhim sanaladi.

Shubhasiz, iqtisodiyotni raqamlashtirish temir yo‘l transportida kadrlar strategiyasini jiddiy qayta ko‘rib chiqishni talab qiladi. Innovatsiyalar HR doirasidagi asosiy strategiya bo‘lishi kerak. Dizayn sessiyalari va xakatonlar bunda katta foyda keltirishi mumkin, ulardan qiziqarli innovatsion HR yechimlari paydo bo‘lishi mumkin. Bundan tashqari, benchmarking, shuningdek, ilmiy tadqiqotlar va loyihalarda a‘zolik dasturlariga qo‘shilish haqida unutmaslik lozim. Shu munosabat bilan analitik ko‘nikmaga ega bo‘lgan shaxslarni HR kasbiga jalb qilish zarurati aniqlanmoqda, bu raqamlashtirish sharoitida HR funksiyalarini bajarish samaradorligini oshiradi. Shubhasiz, faqat HR Digital formatida birlashtirilgan yangi raqamli texnologiyalar, platformalar va ish usullarini qo‘llaydigan HR



menejerlari biznes natijalariga ta'sir qilish uchun barcha imkoniyatlarga ega bo'ladi. Ma'lumki, Digital - bu kompaniya maqsadlariga erishish uchun raqamli resurslar, kanallardan foydalanishdir. HR Digital - bu xodimlarni boshqarish va HR brendingi sohasidagibir qator yangi yondashuvlarni birlashtirgan tadbir formatidir. Keling, ushbu yondashuvlardan ba'zilarini ko'rib chiqaylik:

- HR tahlili. HR mutaxassisi ishining mutlaqo barcha bosqichlarining samaradorligi o'lchanadi va oldindan aytib bo'ladi: ishga olish, xodimlarni rag'batlantirish, HR brendingi, iste'dodlarni boshqarish va boshqalar.

- Ma'lumotlar bilan ishlash. Ish samaradorligini to'g'ri hisoblash uchun siz ma'lumotlar bilan ishlashni bilishingiz kerak: muntazam ma'lumotlarni to'plash, ma'lumotlarni malakali qayta ishlash (ham kompaniyaning ichki "Iqlimi" haqida, hamumuman bozor haqida), shuningdek, ular bilan ishlash. katta ma'lumotlar (Big Data).

- Natijani hisoblash. Analytica sizga loyihani ishga tushirish bosqichida jarayonlarning samaradorligini boshqarish imkonini beradi, chunki u to'g'ri yoki noto'g'ri yoki boshqa birovning tajribasiga emas, balki raqamlarga asoslanadi.

- Jarayonlarni avtomatlashtirish. Ma'lumotlar bilan mohirona ishlash yordamida kadrlar bo'yicha mutaxassisning ishini avtomatlashtirish orqali imkon qadar soddalashtirish mumkin. Murakkab jarayon sodda va tushunarli bo'lishi kerak! HR vazifalarini jarayonlarga oson va tez taqsimlash, xavflarni baholash va ko'rinadigan natijalarga erishish imkoni paydo bo'ladi.

- Loyihaviy yondashuv. HR bo'yicha mutaxassisning ishi boshqaruvning yangi darajasiga kirmoqda: barcha ish jarayonlarini baholash; optimallashtirish zarur bo'lgan sohalarni aniqlash; muammolarni hal qilish uchun eng yaxshi vositalarni o'z vaqtida joriy etish, bularning barchasi ma'lumotlarni tahlil qilishga asoslangan.

Shunday qilib, raqamlar davrida kadrlar faoliyatini o'zgartirish zarurati kadrlar bo'yicha mutaxassis oldiga yangi talablarni qo'yishiga aslo shubha yo'q. U nafaqat psixologiya, sotsiologiya, brending va kommunikatsiyalar sohasida bilimga ega bo'lishi, balki kadrlar bo'yicha loyihalarning malakali tahlilchisi va menejeri bo'lishi kerak, bu esa o'z navbatida, HR ishi uchun mutaxassislar tayyorlash bo'yicha o'quv dasturlarini ishlab chiqishda IT komponentini kuchaytirishni talab qiladi.

### Foydalanilgan adabiyotlar:

1. O‘zbekiston Respublikasi Prezidentining 2019 yil 1-fevraldagi “Transport sohasida davlat boshqaruvi tizimini tubdan takomillashtirish chora-tadbirlari to‘g‘risida”gi PF-5647-sonli Farmoni.

2. Денисов А.Ф., Кардаш Д.С. Анализ практики цифровых технологий в подборе персонала // Экономика и управление. 2018. № 6 (152). С. 26-37.

3. Набижонов, О., Шавкатова, Ш. ., & Сатторова, С. . (2022). КОРХОНАЛАРДА ИШЛАБ ЧИҚАРИШ ХАРАЖАТЛАРИНИ МИНИМАЛЛАШТИРИШ СТРАТЕГИЯСИНИНГ НАЗАРИЙ АСОСЛАРИ. Евразийский журнал права, финансов и прикладных наук, 2(7), 27–29. извлечено от <https://in-academy.uz/index.php/EJLFAS/article/view/1918>

4. Набижонов, О. ., Хужамкулов, З. ., & Юлдашева, С. . (2022). РЕЗУЛЬТАТИВНОСТЬ УПРАВЛЕНИЯ ОРГАНИЗАЦИОННЫМИ ИЗМЕНЕНИЯМИ НА ТРАНСПОРТНЫХ ПРЕДПРИЯТИЯХ. Евразийский журнал права, финансов и прикладных наук, 2(5), 239–246. извлечено от <https://in-academy.uz/index.php/EJLFAS/article/view/3100>

5. Атаджанова, З., Муродов, А., & Набижонов, О. Г. (2022). ТРАНСПОРТ ХИЗМАТЛАРИ СИФАТИ САМАРАДОРЛИК . Евразийский журнал права, финансов и прикладных наук, 2(4), 74–82. извлечено от <https://in-academy.uz/index.php/EJLFAS/article/view/1356>

6. Otabek Ganiyevich Nabijonov, & Sh. A. Kholbutaeva (2022). THE ROLE OF CONSULTING IN THE MODERN MARKET ECONOMY. Central Asian Academic Journal of Scientific Research, 2 (2), 5-8.

7. Ugli, A. S. O., Ganiyevich, N. O., Ugli, Y. S. Z., & Ugli, K. R. A. (2021). About how cheap (actually very expensive) loans may not enrich the poor. ACADEMICIA: An International Multidisciplinary Research Journal, 11(10), 2191-2193.

8. Набижонов, О. ., & Саидалиев, С. . (2023). ТЕМИР ЙЎЛ ТРАНСПОРТИДА ИНВЕСТИЦИОН ЖАРАЁН ХУСУСИЯТЛАРИ ВА ИНВЕСТИЦИОН ЛОЙИХАЛАР МАНБАЛАРИ. Евразийский журнал права, финансов и прикладных наук, 3(1), 244–247. извлечено от <https://in-academy.uz/index.php/EJLFAS/article/view/9617>

9. Shavkatova, S. ., & Nabijonov, O. . (2022). INNOVATSIYA



FAOLIYATINING ANAMIYATI. Евразийский журнал права, финансов и прикладных наук, 2(11), 4–7. извлечено от <https://in-academy.uz/index.php/EJLFAS/article/view/4088>

10. Отабек Ганиевич Набижонов, Зоҳиджон Раббимқул Ўғли Хужамқулов, & Ф. Б. Шакирова (2022). ИННОВАЦИЯЛАР НЕГИЗИДА БАРҚАРОР ИҚТИСОДИЙ ЎСИШНИ ТАЪМИНЛАШНИНГ НАЗАРИЙ ЖИҲАТЛАРИ. Central Asian Academic Journal of Scientific Research, 2 (4), 326-334.

11. Nabijonov Otabek Ganiyevich, & Shavkatova Shakhnoza Pulot Qizi. (2021). THE ROLE OF UNIVERSITIES IN BUILDING A REGIONAL INNOVATION SYSTEM. Eurasian Journal of Academic Research, 1(8), 102–106. <https://doi.org/10.5281/zenodo.5709174>



---

Research Science and  
Innovation House



617.753.2

**Определить роль измененного гормонального статуса у больных  
миопии высокой степени**

**Андижанский Государственный Медицинский институт  
Абдурахманова Д.А.**

**Аннотация.** Измененного гормонального статуса у больных миопия высокой степени- является осложнением прогрессирующей миопии высокой степени, сопровождающимся поражением периферических и центральных отделов склеры. Миопия высокой степени встречается у людей молодого и пожилого возраста, протекает очень медленно, но при прогрессирующей степени миопии изменения глазного дна протекает быстро, без явных признаков, часто приводит к инвалидизации или необратимой потере зрения.

**To determine the role of altered hormonal status in patients  
with high-grade myopia.**

**Andijan State Medical Institute  
Abdurakhmanova D.A.**

**Annotation.** Altered hormonal status in patients with high-grade myopia is a complication of progressive high-grade myopia, accompanied by damage to the peripheral and central parts of the sclera. High-grade myopia occurs in young and elderly people, proceeds very slowly, but with a progressive degree of myopia, changes in the fundus proceed quickly, without obvious signs, often leading to disability or irreversible loss of vision. The rillic is accurate

**Цель.** Определить роль измененного гормонального статуса у больных с миопии высокой степени. Изучить взаимосвязь показателей гормонального статуса у подростков и пожелых людей при миопии высокой степени.

**Материалы и методы.** Были обследованы подростки двух возрастных диа-пазонов: 1-я группа - начальных пубертатных изменений , возраст 10-14 лет ; 2-я группа - 14-20 лет периода середины и завершения



пубертата. Критериями исключения служили тяжелые сопутствующие хронические заболевания. Проанализированы истории болезни пациентов с Андижанской областной офтальмологической больницы и глазного отделения клиники Анд ГосМИ в 2021 г – 2022 года. Полученное распределение больных по гендерному типу позволило предположить, что одной из причин формирования при миопии высокой степени может являться изменение гормонального статуса. Далее проспективно обследовано 80 пациентов (160 глаз). В первую клиническую группу были включены 40 пациентов при миопии высокой степени, у которых в десяти случаях наблюдался двусторонний процесс (20 глаз). Вторая клиническая группа состояла из условно здоровых парных глаз (15 глаз). Третья группа представлена пациентками с миопией без признаков хориоретинита.

Высокая степень близорукости в первой третьей группах была сопоставима и составила в среднем  $-10,5 \pm 2,1$  дптр, ПЗО –  $30,5 \pm 2,8$  мм. В контрольную, четвертую группу, были включены больные с эмметропической рефракцией, ПЗО –  $23,27 \pm 0,44$  мм.

Возраст во всех группах варьировал от 14 до 20 лет ( $33,6 \pm 6,1$ ,  $p > 0,05$ ). Основным критерием включения в группу контроля было наличие регулярного менструального цикла, отсутствие гинекологических и гормональных заболеваний. Всем пациентам проведено комплексное офтальмологическое обследование, включающее фундус камера, рефрактометрия, А-сканирование и оптическую когерентную томографию, по данным которых оценивались локализация, размеры, форма дистрофических очагов, степень выраженности патологических изменений сетчатки над фокусом. Данные Фундус камеры и ОКТ- использовали в качестве основного критерия диагностики миопии высокой степени, определения степени ее активности и показаний к лечению ингибиторами ангиогенеза.

Гормональный статус был изучен с определением половых гормонов (тестостерон, прогестерон, эстрадиол). Исследование проводилось методом твердофазного ИФА. Забор крови для исследования проводился из локтевой вены, у женщин с сохраненным менструальным циклом с 5 по 7 день цикла.

**Результаты.** У пациенток первой группы в центральном отделе глазного дна диагностирована классическая миопии высокой степени. Концентрация общего тестостерона в крови в группе подростков с СЗП

существенно возрастала по достижении ИМТ >75% центильных значений. При сравнении с ИМТ <25, 25-50 и 50-75%: уровень тестостерона  $0,63 \pm 0,7$  нг/мл при <25% центилей и  $0,66 \pm 0,5$  нг/мл - при 25-50% центилей значительно ниже, чем при >75% центилей ( $2,0 \pm 0,5$  нг/мл;  $p=0,035$ ). Причем, так же как и в 1-й группе, показатели тестостерона умеренно положительно коррелировали с уровнем ЛГ в крови ( $R=0,517$ ;  $p=0,031$ ) Неоваскуляризация при осложненной миопии характеризовалась умеренной активностью, небольшими размерами мембраны (горизонтальный –  $568 \pm 111,5$ , вертикальный –  $205 \pm 28,6$ , сагиттальный –  $316 \pm 31,3$  мкм), отсутствием интратретинальных кист. Отслойка нейроэпителия была слабо выражена или отсутствовала. Друзы, элевация пигментного эпителия, как правило, не визуализировались. Специфический характер СНМ склеромальция при миопии высокой степени может являться выразался в том, что новообразованные сосуды образовывали компактные конгломераты в форме шара с гипоинтенсивным ореолом по периферии, отсутствием экссудации над патологическими фокусами

Сравнительный анализ показателей, характеризующих состояние ретинального и хориоидального кровотока у пациенток в четырех сравниваемых группах, установил, что на уровне поверхностного сосудистого сплетения достоверные различия плотности капилляров были выявлены между пациентками с миопической рефракцией и эмметропией. Различий в группах с наличием и отсутствием ХНВ не наблюдалось. На уровне глубокого сосудистого сплетения были выявлены иные взаимоотношения. Относительная плотность капилляров глубокого сосудистого сплетения у пациенток контрольных групп с миопией и эмметропией была сопоставима. Тогда как в группе с миопической хориоретинальной неоваскуляризацией было отмечено снижение этого показателя по сравнению с контролем. При наличии ХНВ относительная плотность была снижена примерно на 30%, на парном условно здоровом глазу – 14 %. Данная тенденция сохранялась и на уровне хориокапилляров, степень их относительной плотности у пациенток первой и второй клинических групп была снижена примерно в 1,5 раза по сравнению с контролем.

Сравнительный анализ показателей гормонального статуса выявил у пациентов с миопии высокой степени может являться й ХНВ значительный дисбаланс: уровень ФСГ, пролактина были повышены 2 и 1,8 раза



соответственно по сравнению с контрольными группами, а концентрация прогестерона снижена в 2,1 раза. Данные обследования офтальмологического статуса при помощи ОКТ, в том числе в режиме ангио и ФАГ, показали, что миопическая ХНВ имеет структурные отличия от других форм ХНВ: малые размеры, веретенообразную форму, умеренную активность, II тип неоваскуляризации. Данные ОКТ в режиме ангио убедительно демонстрируют, что у пациенток с миопической ХНВ имеются существенные нарушения ретинального и хориоидального кровотока, что подтверждается снижением относительной плотности капилляров в глубоком ретинальном сосудистом сплетении и на уровне хориокапилляров, а также выраженным истончением толщины хориоидеи. Важно подчеркнуть, что данные изменения были выявлены не только на глазах с хориоретинальной неоваскуляризацией, но и на парных условно здоровых глазах, что может свидетельствовать о системности патологического процесса и наличием местных факторов, предрасполагающих к формированию хориоидальной и ретинальной ишемии. Оценка гормонального статуса свидетельствует о дисбалансе половых гормонов и наличии эстрогенной недостаточности. Согласно многочисленным данным, представленным в отечественных и зарубежных источниках, известно, что снижение уровня эстрогенов приводит к повышению риска сосудистых осложнений. Эстроген в норме стимулирует релаксацию сосудов путем стимуляции высвобождения оксида азота или воздействуя непосредственно на гладкую мышцу сосудистой стенки (VSN). Недавние исследования указывают на то, что кальциевые и калиевые каналы в клетках VSN играют важную роль в опосредуемой эстроген - индуцированной релаксации многих сосудистых структур. То есть, гипоестрогемия является причиной с одной стороны формирования эндотелиальной дисфункции, а с другой – длительного вазоспазма.

**Выводы.** Таким образом миопии высокой степени можно рассматривать, как коморбидное состояние, включающее в себя сочетание нарушений менструально-овариального цикла, при котором хориокапилляры как *locus minoris resistentia* выступают своеобразной мишенью в реализации системного патологического процесса. Выявленные результаты открывают новые пути профилактики и ранней диагностики у больных миопии высокой степени.

### Литература

1. Adesina A.F., Peterside O., Anochie I., Akani N.A. Weight status of adolescents in secondary schools in port Harcourt using Body Mass Index (BMI) // Ital. J. Pediatr. 2012. Vol. 38. P. 31.
2. Бессенсен Д.Г., Кушнер Р. Избыточный вес и ожирение. Профилактика, диагностика, лечение. Москва: Бином, 2006. 240 с.
3. Дедов И.И., Мельниченко Г.А., Чеботникова Т.В., Кучма В.Р., Бутрова С.А., Скоблина Н.А. и др. Половое развитие детей и подростков Московского региона: влияние ожирения // Русский медицинский журнал. 2006. № 26. С. 1872.
4. Adair L.S., Gordon-Larsen P. Maturation timing and overweight prevalence in US adolescent girls // Am.J. Public Health. 2001. Vol. 91. P. 642-644.
5. Bratberg G.H., Nilsen T.I.L., Holmen T.L., Vatten L.J. Early sexual maturation, central adiposity and subsequent overweight in late adolescence. A four-year follow-up of 1605 adolescent Norwegian boys and girls: the Young HUNT study // BMC Public Health. 2007. Vol. 7. P. 1-7. Published online 2007 Apr 12.

---

# Research Science and Innovation House



## QIZAMIQ KASSALIGINING EPIDEMIOLOGIYASI

**BERDIRASULOV DILSHOD KODIROVICH**  
**SAMARQAND DAVLAT TIBBIYOT UNIVERSITETI**  
**EPIDEMIOLOGIYA KAFEDRASI ASSISTENTI**

**ANNOTASIYA :** Bugungi maqolamizda Qizamiq bilan har qanday bola, hatto kattalar ham xastalanishi mumkin. Bunda kasallik og‘ir kechishi, asoratlar chaqirishi va ba‘zan o‘limga olib kelishi ehtimoli mavjud. Ushbu kasallik har yili butun dunyo bo‘ylab tarqalganligi haqida hamda turlari , oldini olish yo‘llari haqida yoritib berilgan.

**Kali so‘zi :** Qizamiq , Abortiv shakl, Xira shakl, Asimptomatik shakl, Og‘irlashgan shakl, xastalanishi , asoratlar chaqirishi va ba‘zan o‘limga olib kelishi.

**АННОТАЦИЯ:** В сегодняшней статье корью может заболеть любой ребенок, даже взрослый. В этом случае существует вероятность того, что заболевание пройдет тяжело, вызовет осложнения, а иногда и приведет к летальному исходу. Ежегодно объясняется распространение этого заболевания по всему миру, его виды и способы профилактики.

**Слово Кали:** Корь, Abortивная форма, Бледная форма, Бессимптомная форма, Обостренная форма, вызывает заболевание, вызывает осложнения и иногда приводит к смерти.

**ANNOTATION :** In today's article, any child, even adults, can get sick with Measles. In this case, there is a possibility that the disease will be severe, cause complications and sometimes lead to death. Every year, the spread of this disease throughout the world, its types, and ways of prevention are explained.

**Keys word:** Measles, Abortive form, Pale form, Asymptomatic form, Aggravated form, causes illness, causes complications and sometimes leads to death.

**Qizamiq — belgilari, yuqish yo‘llari, asoratlari, davolash, oldini olish**

Qizamiq — o‘tkir infeksiyon virusli infeksiya bo‘lib, o‘ta yuqumli hisoblanadi. Kasallik belgilari yuqori isitma, xarakterli toshma, tomoq og‘rig‘i, yo‘tal, organizmning jiddiy intoksikatsiyasi bilan namoyon bo‘ladi. Qizamiq bilan har qanday bola, hatto kattalar ham xastalanishi mumkin. Bunda kasallik og‘ir kechishi, asoratlar chaqirishi va ba‘zan o‘limga olib kelishi ehtimoli mavjud.

Ushbu kasallik har yili butun dunyo bo‘ylab 150 ming kishi, asosan 10 yoshgacha bo‘lgan bolalarning umriga zomin bo‘ladi. Shu bois, har bir kishi, ayniqsa, yosh bolalarning ota-onasi qizamiq qanday kasallik ekanligini yaxshi bilishlari kerak.

Qayta kasallanish holati odatda immunitet tanqisligi bilan bog‘liq bo‘ladi.

Ikki yoshgacha bo‘lgan bolalarda qizamiq bilan kasallanish odatda onada paramiksovirusga qarshi tabiiy yoki vaktsina hisobiga hosil bo‘lgan immunitet mavjud bo‘lmaganda kuzatiladi.<sup>[1]</sup> Chaqaloqlar uchun kasallikning xavfi hisobga olinib, homiladorlikni rejalashtirish davrida ayollarga paramiksovirusga qarshi vaktsina olish tavsiya qilinadi.

### **Inkubatsion davr**

Qizamiq qo‘zg‘atuvchisi inson organizmiga nafas yo‘llarining shilliq qavatlari va ko‘rish a‘zolari orqali kiradi.

Virus kirganidan uch kun o‘tgach, paramiksovirus qon oqimiga o‘tadi, limfa tugunlari orqali tarqaladi va taloqda cho‘kadi, u yerda inkubatsiya davri davomida (7-17 kun) qon oqimida faol ravishda ko‘payadi.

Virusning inkubatsiya davri tugagach, yangi hosil qilingan viruslar butun organizm bo‘ylab tarqalib, teri, kon’yuktiva, oshqozon-ichak trakti a‘zolari, nafas olish va asab tizimini shikastlaydi.

### **Qizamiq alomatlari**

Qizamiq alomatlari kattalar va bolalar organizmining yetukligi, fiziologik jarayonlarning farqi va immunitetning shakllanganligi nuqtai nazaridan farq qiladi. Kattalarda kasallik ko‘pincha bolalardagiga nisbatan og‘irroq kechadi.

### **Bolalarda**

Bolalarda belgilar kasallikning davriga qarab farq qiladi. Kataral belgilar va umumiy intoksikatsiya bilan ifodalanadigan dastlabki davr 3-5 kun davom etadi.

Research Science and  
Innovation House







### **Qizamiqning atipik shakllari**

Qizamiqning odatiy klinik ko‘rinishida barcha xarakterli belgilari saqlanib qolsa, atipik shakllarida alomatlar farq qilishi mumkin, xususan:

**Zaiflashgan shakl.** Bu kasallikning inkubatsion davrida profilaktik muolajalarini (immunoglobulin, steroid gormonlar kiritish, qon, immunitetli donorlar plazmasi quyish va boshqalar) o‘tagan bemorlar uchun xosdir. Bunday holda inkubatsiya muddati 21 kungacha uzayishi mumkin.<sup>[2]</sup> Bu shaklda alomatlar aniq ifodalanmaydi. Tana harorati normal bo‘lishi yoki subfebril darajagacha ko‘tarilishi mumkin. Toshma vaqti qisqaradi, shilliq qavatlarda toshmalar mavjud bo‘lmaydi, ekzantema oqimtir bo‘ladi. Kasallik tezda va asoratlarsiz o‘tib ketadi.

**Abortiv shakl.** Bu shakl odatiy qizamiq infeksiyasi kabi boshlanadi, ammo 2-3 kun o‘tgach kasallikning klinik belgilari yo‘qoladi. Gipertermiya faqat birinchi kuni sodir bo‘ladi, undan keyin harorat normal darajaga qaytadi. Toshma asosan yuz qismida va gavdaning yuqori qismida bo‘ladi.

**Xira shakl.** Bu vaktsinatsiya olgan bemorlar uchun ko‘proq xos. Alomatlar aniq ifodalanmaydi, bemor tezda va asoratlarsiz shifo topadi.



Asimptomatik shakl. O‘ziga xos alomatlar kuzatilmashligi bilan ajralib turadi va faqat qonni immunoglobulinlar uchun laborotoriya tahlili natijasida aniqlanadi.

Og‘irlashgan shakl kamdan-kam uchraydi.<sup>[3]</sup> Organizmning kuchli intoksikatsiyasi, gemorragik sindrom bilan kechadi, ko‘pincha kattalar uchun xos sanaladi. Infektsiyani oldini olish uchun 1 yoshdan 6 yoshgacha bo‘lgan kichik bolalarni emlash amalga oshiriladi. Emlashdan keyin immunitet uzoq vaqt saqlanib turadi, lekin doim ham butun umr davomida emas. Shuning uchun kattalarga postvaksinal immunitet yo‘qolganda revaktsinatsiya ko‘rsatiladi.

Bemor bilan aloqa qilganda kasallikning kechishini sezilarli darajada yengillashtiradigan profilaktik chora-tadbir — darhol monovalent vaksina olishdir.

#### **Foydalanilgan adabiyotlar:**

1. Muhamadievich N. A., Kodirvich B. D. Patriotic Education as one of the Components Of National Security. Eurasian Scientific Herald 6, 88-90. – 2022.
2. Кодирович Б. Д. БАКТЕРИОЛОГИК ВОСИТАЛАР БИЛАН ЗАРАРЛАНГАН ЎЧОҚДА ЭПИДЕМИЯГА ҚАРШИ ЧОРА ТАДБИРЛАРНИ ТАШКИЛ ЭТИШ ХУҚУҚИЙ АСПЕКТЛАРИ //Биология ва тиббиёт муаммолари. – 2022. – Т. 3. – С. 217-220.
3. EIE N. A., Muhamadievich L. M. S. B. D. Qodirovich... 2021. Samarqand davlat tibbiyot institutida orientirlash kasbiy amaliy jismoniy tarbiya vositasi sifatida, «Спортивное ориентирование как средство профессионально–прикладной физической подготовки в Самаркандском государственном медицинском институте». UzaCADEMIYA ilmiy-uslubiy jurnali 22 (ISSN€-2181-1334), 102-107.
4. Usmonovna V. M., Qodirovich B. D. SCIENTIFIC ANALYSIS OF VIOLENT INFECTIOUS DISEASES AND THEIR CONTROL //EUROPEAN JOURNAL OF MODERN MEDICINE AND PRACTICE. – 2023. – Т. 3. – №. 9. – С. 149-153.
5. Med360.uz.



## ENVIRONMENTAL EDUCATION OF PRESCHOOLERS

**Abdurakhmonova Umida Vafo qizi**

**Gulistan State University Faculty of Psychology and Social Sciences 3rd  
year student**

**Annotation:** the article considers an urgent problem of environmental protection - the formation of the beginning of ecological culture in children; the formation of a consciously correct attitude to objects and phenomena of nature; to develop ecological thinking; training in practical actions for nature protection.

**Keywords:** ecology, environmental education, the importance of ecology, environmental education.

### INTRODUCTION

The concept of "Ecology" and everything related to it has forever entered our everyday vocabulary, but it is understood in different ways. From a scientific point of view, there are many definitions. One of the most common: ecology is the science of the relationship between living organisms and the environment.

Environmental education is the education of love for nature. This is a really important part of the parenting process, but often the techniques used to foster such love are very questionable. For example: people can keep wild animals at home, which should live in the wild. Or they keep pets without proper care: allowing them to get sick or die in front of children. Children understand that this is a normal situation, they get used to not noticing their torment. Very often in summer, during walks, adults suggest picking flowers, catching dragonflies, butterflies, ladybirds or other insects. And then for a long time it becomes a constant fun for children in the summer. They can tear off the insect's wings, paws, or even trample it with their foot. Such "educational activities" teach children not to love, but to brutally destroy life.

Still, it is necessary to teach environmentally correct behavior. One of the tasks of environmental education is to form in children the idea of man not as the master, the ruler of nature, but as a part of nature dependent on it. It is necessary to set a goal for ourselves - to eradicate the consumer attitude towards nature in children.



Nowadays, most preschool children have a clear division of animals into "bad" and "good", "evil" and "kind", "harmful" and "useful". It is necessary to teach children that, being in nature, you can not pick plants for a bouquet. Collect medicinal plants only in places where there are many of them. Being in the forest, it is necessary to walk strictly along the paths so that the plants do not die from trampling. It is necessary to protect not only rare, but also other plants.

### MATERIALS AND METHODS

Works of art, fairy tales, and cartoons can contribute to proper environmental education. Fiction about nature deeply affects the feelings of children (these are the works of F. Tyutchev, A. Pushkin, N. Nekrasov, A. Feta, K. Ushinsky, L. Tolstoy, M. Prishvin, V. Bianchi, N. Sladkova).

In fairy tales and some cartoons, predatory animals are depicted as "evil", bad. They want to offend or eat small defenseless bunnies and piglets. Basically, the "weak" defeat the evil predators. Many children understand this in such a way that a predatory beast is "evil" and bad, it is not needed by nature and should not live in the forest. The forest is beautiful even without such animals (without predators). But ecology tells us that there are no "good" or "bad", "useful" or "harmful" in nature. Every living thing, be it a plant or an animal, an insect, etc., does its "job", has its own role in nature. But how poor our nature has become: some species of plants and animals have become rare. The forests were very rich in mushrooms and berries, but now they are no longer there. The fertile particles of the earth are destroyed, the atmospheric air is polluted by exhaust gases, water emissions from factories and sewage drains.

"To a fish - water, to a bird - air, to an animal - forest, steppes, mountains. And a man needs a Homeland. And protecting nature means protecting the Homeland." That's what the Russian writer Mikhail Prishvin said.

Environmental education of children is primarily the instilling of humanity, kindness, respect for nature and all living things. It is necessary to show children by their own example how to treat nature: do not leave garbage in recreation areas, do not throw garbage on the move, do not offend homeless animals, do not pick flowers, do not chop down trees, do not break anthills, feed birds in winter.

In preschool institutions, it is necessary to hold parent-teacher meetings on the topic "Tasks of environmental education", a round table "Fostering kindness to



nature", conversations with children on environmental protection. To post newsletters on the topic "Respect for nature". To talk in class about the Red Book, why certain species of plants and animals disappear. Conduct didactic games with children to familiarize themselves with trees and shrubs; vegetables and fruits; with animals and their cubs. Organize duty in a corner of nature and work on sites. To go on excursions, to reveal to children the diversity and beauty of the surrounding world. Organize a vegetable garden and flower garden on the site: sow seeds, loosen the ground, spray, water. Select plants so that during the season some flowers are replaced by others.

In kindergartens, it is necessary to hold contests for children's drawings "How I spent the summer", "Seasons", "Leaf fall", "Winter-winter"; craft contests. Children would try to involve their parents, grandparents, brothers and sisters in making crafts at home.

To create an "ecological trail" in preschool institutions, which allows you to use simple walks for environmental activities and at the same time helps to improve children's health in the fresh air. The "Ecological Trail" is the sensory development of children, a place for systematic observations, games, and environmental celebrations. Many modern children rarely communicate with nature, but environmental education begins with getting to know the objects around them that preschoolers encounter every day.

Revealing the beauty of nature to children and teaching them to see it is not an easy task. To do this, the educator himself must be able to live in harmony with nature!

At preschool age, children show an active interest in everything, they constantly have a desire to do something, explore the world around them. The development of interests and abilities of preschoolers leads to the formation of arbitrary behavior. One of the important tasks in early education is the knowledge of nature as a source of impressions and experience, the basis for solving problems, finding answers, and asking questions. Every day, children get a lot of impressions at home, on the playground, walking, excursions and, of course, in kindergarten. The harmonious development of a child is impossible without a comprehensive knowledge of the world around him, an understanding of the union of man and nature. This provides for a new pre-school education program, which focuses on the need to "... build children's knowledge about the social, natural and technical

environment; develop the ability to express their thoughts in a way that is understandable to others; give children a chance to learn, stimulating their curiosity, activity and independence; and also form those knowledge and abilities that are important for school education.". The program stimulates all areas of the child's activity. Interest in the world around them forces children to act and think independently. Therefore, it is necessary to systematically immerse preschoolers in experiment and observation.

The interest of children will tell you how to organize classes so that preschoolers have an internal motivation for new discoveries. In their understanding of learning, educators should rely on activating, practical, problematic, expressive forms of work, including educational games. The generally accepted organizational forms of environmental education include excursions, walks, design of a green corner, and participation in environmental actions. Outdoor activities simplify the process of observing the cyclical changes of the seasons. Walks promote group integration and socialization of children, introduce children to the flora and fauna.

It is recommended to use a variety of textbooks for environmental education of preschoolers. In addition to direct interaction with materials and objects of the surrounding world, it is advisable to use various illustrations, photographs, audio and video recordings, albums, books. They stimulate imagination, observation, and develop concentration and cognitive processes in children. A variety of tools is necessary to work with children with developmental delays. The material will be better absorbed if all the senses are involved.

Preschoolers have

unusually versatile perceptual abilities. They strive to learn not only with the help of their senses, but as if with their whole "body". For example, when a tree is studied in a group, children not only look at or touch it, but also lean against it, hug it, i.e. they act with their whole body. It is desirable to give children freedom, however, the activity of preschoolers must be monitored.

Getting rich impressions from communicating with nature, children ask many questions that adults should not neglect. The desire to satisfy interest mobilizes parents and caregivers to seek information and find interesting solutions.

If the child does not receive an answer to his question, there is a danger that the child will turn away from his observations. His "inability to understand" will then turn into an "unwillingness to understand."



The child has every right to an individual perception and interpretation of the environment. The natural need for active movement should be a kind of clue for parents to help them understand where the child is going and how to ensure his safe movement. Gaining experience through the senses is the most exciting form of activity for children.

These experiences are an extremely important element in the development of children. Everything that has been achieved with the help of the senses settles deeply in their memory and awakens in them a willingness to take responsibility, as well as teaches them to appreciate the world around them.

## RESULTS AND DISCUSSION

The task of the kindergarten is to awaken the child's interest in the world around us through observation and research. It can be solved in various ways, for example: through natural contact, observing living and inanimate objects of nature; through games, imitating and distributing roles; through art, listening to relaxing music, sounds of nature, getting acquainted with albums, literature, fairy tales, as well as through creative activities with children. Below are the game options, which will make classes with children more exciting. These games can be played both in the gym and on walks.

### Green corner

In order for the educator to satisfy the children's interest in the world around them, he needs to recognize that the main point in the upbringing of children is the active and independent work of the child with objects and phenomena of nature. That is why it is necessary to add a piece of nature to each class (...).

Creating a green corner is one of the forms of developing children's interest in the world around them. It can be placed in the hall, on the outdoor area, in the garden or on the windowsill. Returning from a walk or excursion, children can store various natural objects (cones, leaves, bark, dried flowers, etc.), plants, fish food, herbariums, albums, books and films about nature, audio recordings with sounds of nature and relaxing music, various auxiliary tools for observing nature (magnifying glass, telescope, magnifying glass, camera, microscope, map, thermometer, barometer, scales, set of road signs, stocks of natural materials - coal, wood, cotton). The corner is created by children. At the same time, they must systematically

replenish it together with their parents and caregivers, taking into account the time of the year, their needs and capabilities. The educator can group the available material. Every child should be able to take care of the corner. Children should share the responsibilities of caring for him among themselves. The most effective method of working with the green corner is a practical method based on observations. Children can independently, under the supervision of a tutor, make observations and experiment. In addition to the experiment, classes can be turned into a game, for example:

- grouping and classification of natural objects by composition. Selection of images for them;
- riddles about stored plants, with simultaneous demonstration of them;
- creating ikebana from various plants:
- grain crops, weeds;
- animals that live in the forest and park.
- Grouping and layout placement;
- multimedia presentation, for example, "Garden in spring". Search for fruit tree branches in a green corner;
- classification of fruit and vegetable seeds by container: sunflower, beans, melon, peas. Gluing appropriate illustrations on seed containers;
- sounds of nature: Listening and recognizing, for example, the sounds of the forest;
- birds that come to us in the spring. Presentation of albums, illustrations and listening to the sounds made by these birds;



## Forest

The forest is an interesting and awakening place that, thanks to its diversity, as well as the possibility of direct contact with nature, enriches the treasury of experiences and experiences of all children.

### Heike Baum

The forest is an interesting place to observe.

Due to the richness of plants and animals, the forest strip affects all organs feelings. It is necessary to plan a walk in the forest in advance and discuss its details with the children. The forest, as a place with many opportunities, becomes a kind of playground for children. It is mandatory to have and follow the rules of conduct for a walk in the forest. It is most effective to observe nature by dividing into groups, under the supervision of several adults, and then at joint meetings to exchange impressions. In order for children to satisfy their need for movement, they should be offered to play various games, for example:

- meeting with a tree. The child first chooses and then hugs the tree that he likes the most. He touches its branches and bark with his hands, and pays attention to the smell. The child can also draw a tree he likes in his notebook or album;
- a forest chest. Participants of the walk can collect forest treasures in a special box or box (under the supervision of an adult), for example, cones or leaves. At the end of the walk, the children discuss their findings among themselves;
- picnic in the forest. On specially prepared and laid out tablecloths, children together with their teachers prepare treats. At an improvised table, you can sing a song with the children or tell them a fairy tale;
- competitions in the forest. You can compete in throws for the accuracy of cones in the basket, in making crafts from cones, acorns or stones, as well as in collecting decorative autumn bouquets of leaves;
- The dance of the leaves. This is an outdoor game; children imitate leaves falling from trees;
- Hidden pictures. The teacher hides in a certain place several pictures, photographs, illustrations thematically related to the forest nature. Children are divided into groups and try to find them;

- forest men. The participants collect natural material and lay out the image of a forest man on the ground from it. The teacher photographs the resulting image;

- colors of the forest. Pupils look through a telescope (for example, through a cardboard tube after using up a paper towel) at a forest landscape. The purpose of the task is to describe all visible colors;

### CONCLUSION

Thus, ecological and wellness walks contribute to a long stay of children in the fresh air, the formation of health-saving skills and ideas about a healthy lifestyle, develop mental activity, lead preschoolers to realize the need for active activities aimed at preserving health and a deeper acquaintance with nature, forming a fairly holistic view of the world around them.

### REFERENCES

1. Verbenets, A.M. Forms and directions of support for the artistic activities of senior preschoolers in the summer [Text] / A.M. Verbenets // Kindergarten: theory and practice. - 2016. - No. 5. - pp. 86-97.

2. Kasyanova, L.G. Formation of ideas about a healthy lifestyle in older preschool children [Text] : textbook.- the method. the manual / L.G. Kasyanova. Shadrinsk : Shadrinsky House of Printing, 2010. 202 p.

3. Lapteva, G.V. Educational walks for children 5-6 years old [Text] : progr. for children. garden and not only / G.V. Lapteva. - M. : Sphere, 2010. - 127 p.

4. Mirskaya, N. Hardening by air [Text] / N. Mirskaya // Children's health. - 2016. - №4 (481). - Pp. 27-29.

5. Teplyuk, S.N. Classes on walks with children of younger preschool age [Text] : a manual for preschool teachers. institutions / S.N. Teplyuk . - M. : VLADOS, 2003. - 160 p.

6. Ecological and wellness walks [Text] : studies.- the method. a manual for kindergarten teachers. educated. institutions / Shadr. state Pedagogical Institute ; edited by G.M. Kiseleva, O.V. Krezhevskikh, L.G. Kasyanova. -Shadrinsk : Shadrinsky House of Printing, 2011. - 206 p.

7. Federal State educational standard of preschool education [Electronic resource] // Rossiyskaya gazeta. - Access mode : <http://www.rg.ru/2013/11/25/doshk-standart-dok.html> .



## YUQORI SINIF O‘QUVCHILARIDA MEDIASAVODXONLIK KO‘NIKMALARINI SHAKLLANTIRISH

**Termiz davlat Pedagogika instituti**  
**Pedagogika nazariyasi va tarixi**  
**1-kurs magistranti**  
**Usanova Mahfuza Karamat qizi**

**Annotatsiya.** O‘rta maktab o‘quvchilarida media savodxonligi ko‘nikmalarini rivojlantirish ularni ommaviy axborot vositalari muhim rol o‘ynaydigan zamonaviy dunyoda yashashga tayyorlash uchun juda muhimdir. Ushbu maqolada o‘rta maktab o‘quvchilarida media savodxonligini shakllantirishning asosiy yondashuvlari va usullari muhokama qilinadi. Turli xil ta‘lim strategiyalari va dasturlarining samaradorligini o‘rganish natijalari tahlil qilinadi. Media ta‘limni maktab o‘quv dasturlariga integratsiya qilish muammolari va imkoniyatlari muhokama qilinadi. Maktab ta‘limi tizimiga media savodxonligini joriy etishning eng istiqbolli usullari to‘g‘risida xulosalar chiqariladi.

**Kalit so‘zlar:** media savodxonligi, media ta‘limi, o‘rta maktab o‘quvchilari, ta‘lim strategiyalari

**Аннотация.** Развитие навыков медиаграмотности у старшеклассников имеет решающее значение для подготовки их к жизни в современном мире, где средства массовой информации играют важную роль. В данной статье будут рассмотрены основные подходы и методы формирования медиаграмотности у старшеклассников. Анализируются результаты исследований эффективности различных образовательных стратегий и программ. Обсуждаются проблемы и возможности интеграции медиаобразования в школьные программы. Делаются выводы о наиболее перспективных методах внедрения медиаграмотности в систему школьного образования.

**Ключевые слова:** медиаграмотность, медиаобразование, старшеклассники, образовательные стратегии

**Abstract.** Developing media literacy skills in high school students is crucial to preparing them to live in the modern world where media plays an important role. This article discusses the basic approaches and methods of shaping media literacy in high school students. The results of the study of the effectiveness of various educational strategies and programs are analyzed. Problems and opportunities for integrating Media education into school curricula are discussed. Conclusions are drawn about the most promising ways to introduce media literacy into the school education system.

**Keywords:** media literacy, media Education, High School students, education strategies

### KIRISH

Ushbu ishning maqsadi oʻrta maktab oʻquvchilarida media savodxonligi koʻnikmalarini shakllantirishning asosiy strategiyalari va yondashuvlarini tahlil qilishdir.

Mavzuning dolzarbligi zamonaviy jamiyat hayotida ommaviy axborot vositalarining tobora ortib borayotgan roli va yoshlarni media-kontentni malakali isteʼmol qilishga tayyorlash zarurati bilan belgilanadi [1]. Maktabda media savodxonligi asoslarini oʻrgatish taʼlim tizimining muhim elementi sifatida qaraladi [2]. Biroq, Oʻzbekistonda maktab oʻquv dasturiga media taʼlimini joriy etish masalalari hali yetarlicha ishlab chiqilmagan.

### USULLAR VA ADABIYOTLAR TAHLILI

Maktab taʼlimi sohasidagi media savodxonligi muammolari boʻyicha mahalliy va xorijiy nashrlarning tahlili oʻtkazildi. Bir qancha olimlarining media taʼlimini maktab dasturiga integratsiyalashuviga bagʻishlangan ishlari koʻrib chiqildi [3,4].

Oʻrta maktab oʻquvchilarining media savodxonligini oʻqitishda aniq strategiyalar va uslubiy yondashuvlarning samaradorligini tahlil qilishga alohida eʼtibor beriladi. Oʻzbekistonning bir qator maktablarida media savodxonligi boʻyicha taʼlim dasturlarini eksperimental joriy etish natijalari koʻrib chiqildi.

Oʻzbek tadqiqotchilarining mahalliy oʻziga xosliklarni hisobga olgan holda milliy maktab taʼlimi tizimiga media taʼlimini joriy etish modelini ishlab chiqishga bagʻishlangan ishlariga alohida eʼtibor qaratildi [5, 6]. Turli yosh guruhlari uchun media savodxonligi boʻyicha asosiy va elektiv oʻquv kurslarini tashkil etish boʻyicha takliflar koʻrib chiqildi [7]. Oʻzbekistonning ayrim maktablarida gumanitar fanlarni



o‘qitishda media ta’lim elementlarini integratsiyalashuvining mavjud tajribasi tahlil qilindi [8].

### NATIJALAR

Tadqiqotlar shuni ko‘rsatadiki, media savodxonligi bo‘yicha maxsus ta’lim dasturlarini amalga oshirish o‘rta maktab o‘quvchilarining media kompetensiyasi darajasiga ijobiy ta’sir ko‘rsatadi [1].

Toshkent va Samarqanddagi o‘rta maktablar negizida o‘tkazilgan eksperiment davomida media ta’limi kursidan so‘ng media savodxonligi yuqori bo‘lgan o‘quvchilar ulushi 26 foizdan 63 foizga oshgani aniqlandi [2].

Eksperimental sinf o‘quvchilari tomonidan yaratilgan media mahsulotlarini sifatli tahlil qilish ommaviy axborot vositalarini baholashda tanqidiy yondashuvni va nazorat guruhiga nisbatan manipulyativ media texnikasini yaxshiroq tushunishni ko‘rsatdi [3].

O‘rta maktab o‘quvchilarining tanqidiy fikrlash va tahliliy qobiliyatlarini rivojlantirishga media ta’limining ta’sirini baholashga alohida e’tibor qaratildi. Sinov natijalariga ko‘ra, eksperimental sinflarda media-matnlarning tanqidiy tahlil darajasi 23% ga oshdi, nazorat guruhida esa o‘shish 5% ni tashkil etdi [4].

Insholarni sifatli tahlil qilish, shuningdek, media ta’limi kursidan o‘tgan talabalarning analitik ko‘nikmalari va media savodxonligining kengayishini ko‘rsatdi [5]. Ular media-matnlarni chuqur tahlil qilish, tomoshabinlarga ta’sir qilishning turli vositalarini aniqlash qobiliyatini namoyish etdilar.

### TAHLIL

Topilmalar shuni ko‘rsatadiki, turli fanlarni o‘rganishda media savodxonligi elementlarini o‘z ichiga olgan maktab o‘quvchilarining media ta’limiga integratsiyalashgan yondashuv eng samarali hisoblanadi [1].

Shu bilan birga, media savodxonligi asoslari bo‘yicha mustaqil o‘quv kurslarini tashkil etish, shuningdek, o‘rta maktab o‘quvchilarida tanqidiy fikrlash va media matnlarini tahlil qilish ko‘nikmalarini shakllantirish samaradorligini ko‘rsatdi [2].

Bir qator tadqiqotchilar yosh xususiyatlarini hisobga olgan holda maktab o‘quvchilarining media-kompetensiyasini kompleks rivojlantirish uchun ikkala yondashuvni birlashtirishni taklif qilmoqdalar [3].

Eksperiment davomida olingan natijalar shuni ko‘rsatadiki, maqsadli va tizimli media ta’limi o‘rta maktab o‘quvchilarining tanqidiy tafakkurini rivojlantirishga



yordam beradi, ularning media sohasidagi tahliliy va ijodiy qobiliyatlarini kengaytiradi [4].

Uzoq muddatli ta'sirga erishish uchun media savodxonligi asoslarini maktab ta'limining umumiy tarkibiga kiritish, shuningdek, media ta'limi bo'yicha fakultativ kurslar va darsdan tashqari tadbirlarni tashkil etish kerak.

Maktab o'quv dasturiga media savodxonligini joriy etishning integratsiyalashgan yondashuvi samarali, ammo yuqori darajadagi media kompetensiyasini shakllantirish uchun yetarli emas [5].

Tadqiqot natijalari shuni ko'rsatdiki, media savodxonligi asoslari bo'yicha individual o'quv kurslarini amalga oshirish o'rta maktab o'quvchilarining analitik va ijodiy media qobiliyatlarini sezilarli darajada kengaytiradi [6]. Bu ommaviy axborot vositalari bilan ishlash bo'yicha amaliy ko'nikmalarni rivojlantirishga ko'proq vaqt ajratish imkoniyati bilan bog'liq.

Shunday qilib, ikkita yondashuvning kombinatsiyasi maqbul ko'rinadi - media savodxonligi elementlarini an'anaviy fanlarga integratsiya qilish va ommaviy axborot vositalarini chuqur o'rganish uchun maxsus o'quv kurslarini joriy etish muhimdir [7]. Bu ommaviy axborot vositalarining asoslarini ommaviy ravishda qamrab oladi va media bilimlarning rivojlangan darajada rivojlanishiga ko'proq e'tibor beradi.

Ta'limning turli darajalarida ta'lim maqsadlarini hisobga olgan holda integratsiyalashgan va ixtisoslashtirilgan yondashuvlarning optimal nisbatlarini aniqlash uchun ko'proq tadqiqotlar talab etiladi.

### **MUHOKAMA**

Olingan natijalar an'anaviy fanlar - adabiyot, tarix, ijtimoiy fanlarni o'qitishda media ta'limini o'z ichiga olgan integratsiyalashgan yondashuvning yuqori samaradorligini ko'rsatadi [1]. Darslardagi media-matnlarni tahlil qilish o'quv materiallarini chuqurroq o'zlashtirishga, tanqidiy fikrlashni rivojlantirishga yordam beradi.

Shu bilan birga, media savodxonligi asoslari bo'yicha mustaqil o'quv kurslarini amalga oshirish o'rta maktab o'quvchilarining media kompetensiyasini kompleks rivojlantirish uchun ham muhimdir [2]. Optimal yondashuv-bu tanlangan maxsus fanlarni o'qitish bilan birlashtirilgan media formatining kombinatsiyasidir.





Tadqiqot natijalariga ko‘ra, turli xil ta‘lim texnologiyalarini - munozaralarni, media mahsulotlarini yaratish bo‘yicha amaliy mashg‘ulotlarni, aniq misollarni tahlil qilishni birlashtirgan o‘quv modeli eng samarali ekanligini ko‘rsatdi [3].

Keyingi tadqiqotlar media-savodxonlik dasturlarini amalga oshirishning uzoq muddatli natijalarini o‘rganish va yosh dinamikasini hisobga olgan holda maktabda uzoq muddatli, tizimli media ta‘lim modelini ishlab chiqish uchun zarurdir.

Media savodxonligini an‘anaviy fanlarga integratsiya qilish asosiy dastur doirasida media tahlil asoslarini qamrab olishga imkon beradi. Biroq, bu amaliy media ko‘nikmalariga kamroq e‘tibor beradi [2].

Mustaqil o‘quv kurslari media texnologiyalarini chuqur o‘rganish imkoniyatini beradi, ammo auditoriyani qamrab olish ko‘pincha cheklangan. Bundan tashqari, boshqa fanlar bilan aloqaning yo‘qligi ta‘lim ta‘sirini kamaytiradi [7].

Shunday qilib, optimal yechim gibril yondashuv bo‘lib, media ta‘limni o‘quv jarayoniga integratsiya qilish va shu bilan birga media savodxonligini butun o‘quv yillari davomida alohida uzluksiz kurs sifatida birinchi o‘ringa qo‘yish imkonini beradi [8]. Bu ikkala strategiyani birlashtirishga imkon beradi.

### XULOSA

Shunday qilib, o‘tkazilgan tahlil shuni ko‘rsatadiki, maktab o‘quv tizimiga media ta‘limini joriy etish muhim strategik vazifadir. Media savodxonligi matematika yoki ona tili kabi fanlar bilan bir qatorda umumiy ta‘limning asosiy yo‘nalishi sifatida qaralishi kerak.

Media savodxonligi asoslarini an‘anaviy fanlarga integratsiyalashni va ommaviy axborot vositalarini chuqur o‘rganish uchun mustaqil o‘quv kurslarini yaratishni birlashtirgan eng samarali kompleks yondashuv.

Media ta‘lim dasturlarini boshlang‘ich sinflardan boshlash tavsiya etiladi, ular o‘shir ulg‘aygan sayin ularni asta-sekin murakkablashtiradi va kengaytiradi. Bu ta‘limning uzluksizligini va maksimal ta‘lim ta‘sirini ta‘minlaydi.

### REFERENCES

1. Abduqadirov A. A. Media savodxonligi shaxsning media madaniyatini shakllantirish omili sifatida // Pedagogika. 2018. No 5. 14-18-betlar.
2. Ahmedova L. U. o‘rta maktab o‘quvchilarining media ta‘limining integratsiyalashgan modeli // O‘rta maxsus ta‘lim. 2021. No 8. 13-17-betlar.



3. Ibragimov I. F. Zamonaviy maktabda o'quvchilarning media kompetentsiyasini rivojlantirish strategiyalari // Zamonaviy ta'lim muammolari. 2022. No 1. 34-40-betlar.

4. Madaminov N. M. O'rta maktab o'quvchilari uchun "media savodxonligi asoslari" fakultativ kursi // O'zbekiston o'qituvchisi. 2020. No 3. 12-18-betlar.

5. Муратов С.М. Методические рекомендации по медиаобразованию школьников. Ташкент: Наука, 2017. 152 с.

6. Рахимов А.А., Султанов Б.К. Медиаобразование в школе: реалии и перспективы развития // Педагогика. 2015. No 1. С. 28-32.

7. Хасанова М.Р. Обучение основам медиаграмотности: практикум. Ташкент: Ўқитувчи, 2021. 240 с.

8. Шермухамедова Н.А. Формирование медиакомпетентности у учащихся общеобразовательных школ. Ташкент: Fan va texnologiya, 2019. 108 с.



---

Research Science and  
Innovation House



## MORPHOLOGICAL STRUCTURE OF NEUROEPITHELIAL CELLS IN RABBIT LUNGS

**Rakhmonova H.N., Mukhitdinova S.M., Rakhmonov F.Z.**

Samarkand State Medical University

Samarkand, Uzbekistan

**Summary.** The morphofunctional features of NET in the developing respiratory lung have been studied. Lungs of 23 rabbits aged 1-30 days served as a material for the study. Paraffin sections were stained with hematoxylin and eosin, according to the Van-Gizon method, impregnated according to the Grimelius method. Histochemical detection of acetylcholinesterase (AChE) activity was carried out on frozen sections of unfixed lungs by the method of M. Karnovsky and L. Roots. The study allowed to establish that in the rabbit lung NET cells are detected in the respiratory section. NET cells are located at the bronchiolo-alveolar junction, as well as within the alveolar sacs. NET cells range in size from small to quite large. NET cells have AChE activity. The location of NET cells at the bronchioloalveolar junction and the presence of AChE in their cells suggest their important role in the processes of growth and differentiation of pulmonary acinus structures.

**Key words:** lungs, neuroepithelial cells, lung APUD-system.

**Резюме.** Изучены морфофункциональные особенности НЭТ в развивающемся респираторном отделе легких. Материалом для исследования служили легкие 23 кроликов в возрасте 1-30 дней. Парафиновые срезы окрашены гематоксилином и эозином, по методу Ван-Гизона, импрегнированы по методу Гримелиуса. Гистохимическое выявление активности ацетилхолинэстеразы (АХЭ) проведено на замороженных срезах нефиксированных легких по методу М.Карновского и Л.Рутс. Проведенное исследование позволило установить, что в легком кролика обнаруживаются НЭТ в респираторном отделе. НЭТ располагаются на бронхиолоальвеолярном переходе, а также в составе альвеолярных мешочков. Размеры НЭТ колеблются от мелких до довольно крупных. Клетки НЭТ обладают активностью АХЭ. Расположение НЭТ на бронхиолоальвеолярном переходе и наличие в их клетках АХЭ позволяет предположить их важную роль в процессах роста и дифференцировки структур легочного ацинуса.

**Ключевые слова:** легкие, нейроэндокринные тельца, АПУД-система легких.

**Introduction.** Single pulmonary endocrine cells and NET cells are united in the pulmonary APUD system. The microenvironment of NET cells tightly surrounds innervated groups of pulmonary neuroendocrine cells. These are covered by Clara-like cells and are thought to be important during development and for the repair of adult airway epithelium after severe exposures. A highly reproducible and minimally invasive model of lung inflammation confirms the induction of selective activation of a quiescent stem cell population in the NET cells microenvironment. The model provides new opportunities to unravel the cellular mechanisms of the pathways regulating inhibition, activation, proliferation and differentiation of this unique population of epithelial stem cells during postnatal ontogeny [6]. Remodelling of the airway epithelium is a common finding in the chronically damaged lung and is associated with an increased risk of lung cancer. Pulmonary neuroendocrine cells and NET cells, play a central role in each of these processes. These data suggest that the microenvironment of NET cells, which include Clara cells, is a reservoir of pollutant-resistant progenitor cells that respond to depletion of airway precursors [5].

**Purpose of the study.** To reveal structural peculiarities cytological and morphological indices of NET cells in the bronchial epithelium of rabbits.

**Materials and methods of research.** The ultrastructure and morphometric indices of NET cells on electronograms of bronchial epithelium in rabbits were studied. The magnification of electronograms is equal to 3000 and 4000. After studying the ultrastructural features of the cells constituting the NET, their morphometric indices were determined. The height and width of the base of the cells constituting NET were measured with a flexible ruler. The nuclear-cytoplasmic ratio was determined using a transparent plate on which points at a distance of 0.33 cm were plotted.

**Results and Discussion.** NET cells in the bronchial epithelium in rabbits are represented by a group of endocrine cells that are surrounded by non-endocrine epitheliocytes. NET cells permeate the entire epithelial layer, with their broad base they are located on the basal membrane, and their narrow apical pole slightly protrudes into the bronchial lumen. There are 6-7 short microvilli on the apical pole. Nuclei of endocrinocytes are large and located in the basal part of the cells. The



shape of the nuclei is irregular, invaginations of the karyolemma deep into the nucleus are frequent, some of them very deep. Heterochromatin granules are mainly located under the karyolemma, with a smaller number in the karyoplasm. The location, size and number of heterochromatin granules are characteristic of differentiated cells. Endocrine granules are characterised by high electron density. The location of granules in different endocrinocytes is not uniform. Most often they are localised in the basal and lateral parts of cells, in some cells they are abundant in the apical part. This arrangement, apparently, reflects the fact that endocrinocytes are at different stages of the secretory cycle. Morphometric parameters of endocrinocytes are as follows: the base of the cells is  $152.15 \mu\text{m}$ , in the apical part the cell narrows to  $2.75 \pm 0.48 \mu\text{m}$ . Consequently, the base of cells is 5.5 times wider than their apical part. The difference in the size of the basal and apical parts of the cells reflects polar differentiation. Cells with such morphology are attributed to the receptor role of the apical part, while the basal part provides hormone release in response to stimulation of the receptor part. The nuclear-cytoplasmic ratio in NET endocrine cells is  $0.71 \pm 0.03$ , which reflects the prevalence of the cytoplasmic volume over the nucleus volume. This confirms the above mentioned that endocrinocytes of NET are highly differentiated cells. Single apudocytes of the open type of bronchial epithelium have a similar structure. Apparently, apudocytes and NET cells jointly perform a regulatory function in the lungs in response to changes in air composition.

**Conclusions.** Cytological and morphological parameters of NET cells in the bronchial epithelium of rabbits show a high degree of their receptor-endocrine differentiation and similarity with the structure of apudocytes. NET endocrinocytes together with apudocytes perform regulatory function in the lungs, forming their endocrine apparatus.

#### Список литературы.

1. Cheburkin A.V., Cheburkin A.A. Constitutional (congenital) bronchial hyperreactivity - a factor of predisposition to bronchoobstructive diseases in children // Paediatrica. 2008. № 4 (87). - С. 116-119.
2. Filippova L.V., Nozdrachev A.D. Bronchopulmonary nerve-receptor apparatus // Vestnik of St. Petersburg University. 2010. Ser.3. Vyp. 3. -С.54-77.
3. Oripov F.S., Dehkanov T.D., Blinova S.A. Pre- and perinatal ontogenesis of tissue and immune structures of the mucous membrane of the small

intestine of rabbits // Bulletin of Science and Education. - 2020. № 12(90). Part 3. С.97-102.

4. Блинова С.А., Орипов Ф.С., Дехканов Т.Д. Морфофункциональные особенности нейроэпителиальных телец в респираторном отделе легких // Вестник науки и образования. - 2020. № 10 (88). Часть 3. - С. 82-85.

5. Блинова С.А., Хамидова Ф.М., Юлдашева Н.Б. Структурные и молекулярные особенности эндотелия кровеносных сосудов легких//Проблемы биологии и медицины. - 2021. №2. - С. 251-255.

6. Блинова С.А., Юлдашева Н.Б., Хотамова Г.Б., Морфофункциональные свойства сосудов легких при бронхоэктатической болезни у детей // Вопросы науки и образования. - 2021. № 10 (135). -С.60-65

7. Блинова, С. ., Хамидова, Ф. ., & Рахмонова Х. (2022). Возрастные роли фундаментальных исследований в пульмонологии при коронавирусной пандемии. Журнал кардиореспираторных исследований, 1(SI-1), 51–52. <https://doi.org/10.26739.2181-0974-2020-SI-1-11>

8. Блинова, С. А., Орипов, Ф. С., Рахмонова, Х. Н., & Юлдашева, Н. Б. (2020). Морфофункциональные свойства нейроэпителиальных телец респираторного отдела легких. Проблемы биологии и медицины, 1, 181-183.

---

# Research Science and Innovation House



## BOSHLANG‘ICH SINFLARDA SAVOD O‘RGATISH DARSLARIDA O‘QUVCHILARNI O‘QISH KO‘NIKMA VA MALAKALARNI EGALLASHGA TAYYORLASH

**Sh.F.Daminova** – Jizzax davlat pedagogika universiteti Sirtqi bo‘lim  
“Maktabgacha va boshlang‘ich ta‘lim yo‘nalishlarida masofaviy ta‘lim” kafedrası  
katta o‘qituvchisi

**G.B.Xalimova** – Sirtqi bo‘lim Boshlang‘ich ta‘lim va STI 4-kurs talabasi

**Annotatsiya:** shbu maqolada boshlang‘ich sinflarda savod o‘rgatish davrida  
“Alifbe” darsligi asosidagi o‘qish darslari ta‘limning keyingi davrida  
o‘quvchilarning o‘qish ko‘nikma va malakalarini egallashlariga tayyorlovchi o‘qish  
usullari xususida so‘z yuritiladi.

**Kalit so‘zlar:** savod o‘rgatish, to‘g‘ri, ongli, ifodali o‘qish, til birliklarini  
(tovush, bo‘g‘in, so‘z, gap) farqlash.

**Аннотация:** в данной статье рассказывается об уроках чтения по  
учебнику «Алифбе» в период обучения грамоте в начальных классах, а также  
о методах чтения, готовящих учащихся к приобретению навыков и  
квалификации чтения в более позднем периоде обучения.

**Ключевые слова:** обучение грамоте, правильное, осознанное,  
выразительное чтение, различение языковых единиц (звук, слог, слово,  
предложение).

**Abstract:** In this article, reading lessons on the basis of the textbook  
“Alphabet” in the period of teaching literacy in primary classes are mentioned about  
the methods of reading that prepare students for the acquisition of reading skills and  
skills in the later period of Education.

**Key words:** teaching literacy, correct, conscious, expressive reading,  
distinguish Language units (sound, syllable, word, sentence).

Ma‘lumki, savod o‘rgatish jarayonidagi o‘qish darslarining asosiy vazifasi  
o‘quvchilarga tovush va harfni tanishtirish, ularning to‘g‘ri talaffuzini o‘rgatish



orqali bolalarda to‘g‘ri, ongli, ifodali o‘qish ko‘nikmalarini shakllantirishdan iborat. Shuningdek, o‘quvchilar lug‘atini boyitish, bog‘lanishli nutqini o‘stirish, bilimni boyitish, mantiqiy tafakkurini shakllantirish, eshitish, qabul qilish sezgisini o‘stirishda ham bu davr mas‘uliyatligi bilan alohida o‘rin tutadi.

Savod o‘rgatish tayyorlov davri o‘qishga o‘rgatish uchun zamin hozirlaydi. Bu davrda bolalarda o‘zgarlar nutqini eshitish, diqqatni to‘plash, til birliklarini (tovush, bo‘g‘in, so‘z, gap) farqlash, ajratish, ularning vazifalarini anglash kabi xususiyatlar shakllantiriladi. Bular o‘quvchilarning o‘qishni muvaffaqiyatli egallashlariga yordam beradi.

O‘qishga o‘rgatish uchun, avvalo, o‘quvchi tovush va harf bilan yaxshi tanishtirilishi lozim. Tovush va harf bilan tanishtirishda bo‘g‘indan tovushni ajratish tamoyiliga rioya qilinadi. Harf bilan tanishtirish bir necha xil yo‘nalishda amalga oshirilishi mumkin:

1. Mazmunli rasm yuzasidan savol-javob usuli bilan bog‘lanishli hikoya tuzdiriladi. Undan kerakli gap, so‘ng kerakli so‘z ajratib olinadi, so‘ngra so‘z ustida yuqoridagi kabi tahlil ishlari uyushtiriladi.

2. So‘z asos qilinib, analitik mashqlar yordamida o‘rganiladigan tovush ajratib olinadi. Masalan: **oy**. O‘qituvchi **oy** rasmini ko‘rsatadi, o‘quvchilar uning nomini - so‘zni aytadi. O‘qituvchi **o** tovushini cho‘zib (**o-o-o-y**) aytadi va qaysi tovushni cho‘zib aytayotganini o‘quvchilardan so‘raydi. O‘quvchilar **o** tovushini aytgach, uning xususiyatlari haqida savol-javob o‘tkaziladi. **O** tovushli so‘zlar o‘ylab toptiriladi. SHundan so‘ng **o** harfi kesma harfdan yoki rasmlil alifbodan ko‘rsatiladi. Bunda **o** harfining shaklini esda olib qolishlariga alohida e‘tibor qaratiladi.

3. O‘rganilgan harflar ichiga bugun o‘rganiladigan harf aralashtirib qo‘yiladi, bolalar uning ichidan notanish harfni ajratadilar, so‘ng o‘qituvchi bu harf ifodalaydigan tovushni aytadi. O‘quvchilar tovushning xususiyatlarini aytadilar. SHu harfni kesma harflar ichidan topib, kitob sahifasidan, rasmlil alifbodan ko‘rsatadilar. Shu tariqa tovush-harf bilan tanishtirilgach, o‘qishga o‘rgatish ustida ishlanadi.

O‘qishga o‘rgatishda bo‘g‘in asos qilib olinadi. Buning uchun o‘qituvchida bo‘g‘in jadvali bo‘lishi lozim. Bo‘g‘in jadvali asosida o‘qish namunasi ko‘rsatiladi, ya‘ni harflab emas, ichida, birinchi harfni ko‘z bilan ko‘rib, uning nomini dilda saqlab, ikkinchi harfni ko‘rish va ikkalasini bog‘lab, unlini mo‘ljallab ulab aytish



tushuntiriladi. Bo‘g‘in o‘qish o‘qituvchining namunasi asosida doimiy ravishda har bir darsda izchil olib boriladi. Bunda chizmalar asosida bo‘g‘inlab o‘qitish, kesma bo‘g‘inlar asosida o‘qitish, kesma bo‘g‘inlarni boshqasi bilan almashtirib o‘qitish, bo‘g‘indagi bir tovushni almashtirib o‘qitish (“Kun va tun” o‘yinidan foydalanib: bol xal – ta) usullaridan foydalanish mumkin. Uch tovushdan tuzilgan bo‘g‘inlarning oxirgi tovushini punktirlar (nuqtalar) bilan ajratib o‘qitish (ti:l, no:n, la:b, cho:y), o‘qishni yengillashtirish usullari orqali o‘qishni mashq qildirish samarali natija beradi.

Shuningdek, alifbe multimediasi asosida tovush-harf bilan tanishtirish, harflarni, bo‘g‘inlarni qo‘shib o‘qishni mashq qildirish o‘quvchilarning o‘qishni o‘rganishlarini tezlashtiradi. Multimedia orqali bola o‘ynab turib o‘qishni mashq qiladi. Uning ko‘z o‘ngida jonli jarayon namoyon bo‘ladi. Mavhum narsalar uning ko‘z o‘ngida aniq gavdalanadi. Multimedia qahramonlariga ergashib, o‘qishni mashq qiladi, fikrlashi tezlashadi. Bunda “Alifbe” sahifalaridagi so‘zlarning oldin bo‘g‘in tarkibini o‘qish, so‘ng so‘zni yaxlit o‘qishlari o‘qish sifati samaradorligini oshiradi.

O‘qituvchining namunali o‘qishidan so‘ng birgalikda ovoz chiqarib o‘qitish, yakka-yakka o‘qitish, shivirlab o‘qitishdan foydalaniladi. Ayniqsa, sekin o‘qiydigan o‘quvchilar bo‘lgan sinflarda xor bilan o‘qitish o‘qishni tezlashtirishga yordam beradi. Sinf o‘quvchilarining o‘qish ko‘nikmalaridan kelib chiqib, matndagi so‘zlarni xattaxtada bo‘g‘inlarga bo‘lib yozish, o‘rganilgan harflarni hisobga olgan holda qo‘shimcha so‘z birikmalari, gaplar tuzib yozish va o‘qitish usuli o‘quvchilarning tushunib o‘qishlarini ta‘minlaydi.

Ma‘lumki, “Alifbe” sahifalarida bo‘g‘in tuzilishi murakkablashib boradi. SHuning uchun o‘qituvchi har bir bo‘g‘in tuzilishining murakkabligiga qarab ish usullarini belgilab olishi zarur. Masalan, uch tovushdan tuzilgan, to‘rt tovushdan tuzilgan bo‘g‘inlarni o‘qishga o‘rgatish ham o‘ziga xos qiyinchiliklarni keltirib chiqaradi. Bunda o-lov, Man-non tipidagi bo‘g‘inlarda **o-lo:v**, **Ma:n-no:n** tarzidagi qo‘shimcha chiziqdan, bodring, do‘st tipidagi bo‘g‘inlarda **bo:d-ri:ng**, **do‘:s:t** tarzidagi qo‘shimcha chiziqlardan foydalaniladi. So‘zlarni o‘qishga o‘rgatishda jadvallar ham yaxshi samara beradi:



uk	ki		
tul	ki	lar	
lay	lak	lar	n i

Umuman olganda, har bir o‘qish darsida albatta bo‘g‘in tuzilishi murakkab bo‘lgan so‘zlarni o‘qish mashqi o‘tkazilishi lozim. Bu usul o‘quvchilarda o‘qish malakasining takomillashuviga yordam beradi.

O‘qishga o‘rgatishda so‘zlarni va gaplarni to‘ldirib o‘qish ko‘nikmalarini hosil qilish o‘quvchini gap tuzishga, tez fikrlashga yo‘naltiradi. O‘quvchi tushirib qoldirilgan harf yoki so‘zni rasmga qarab topadi, uning gap mazmuniga mos yoki mos emasligiga e‘tibor beradi, o‘rtoqlariga nisbatan tez topib, o‘qituvchining rag‘batiga sazovor bo‘lishga intiladi.

“Alifbe” darsligidagi matnlarda turli tinish belgilari ishlatilgan. O‘quvchilar shularga mos ohang tanlashni, to‘xtam (pauza) qilish o‘rinlarini belgilab olishi zarur. Bunda ham o‘qituvchining tushuntirishi (birinchi uchragan tinish belgini izohlashi) va ifodali o‘qish namunasini ko‘rsatishi katta ahamiyat kasb etadi. Ifodali o‘qilgan matn mazmuni tushunarli bo‘ladi.

Har bir predmetda bo‘lgani kabi o‘qish darslarida ham ta‘lim-tarbiya birligiga e‘tibor beriladi. O‘qish darslarida tarbiya o‘qilgan matnning ongli o‘zlashtirilishiga bog‘liq. Birinchidan, o‘quvchi matnda fikr nima haqida borayotganini anglasagina, o‘zida shunday xislatlarni shakllantirishga harakat qiladi. Ikkinchidan, yaxshi inson bo‘lish uchun o‘qishning zarurligini anglaydi. SHuning uchun ongli o‘qishni ta‘minlashda matn bilan unga ishlangan mazmunli rasmlar o‘rtasidagi bog‘lanishlarni aniqlashtirishga, matn yuzasidan savollar berishga diqqatni qaratish lozim. Bunda quyidagicha savol va topshiriqlardan foydalanish mumkin:

1. Rasmni kuzating, matnda nima haqida gap boradi?
2. Rasmda nima tasvirlangan? Rasm bilan matn orasida bog‘lanish bormi?
3. Matn mazmunini rasmga qarab so‘zlab bering.
4. Bolalar qayerga bordilar? Qizning ismi nima? Bolaning ismi-chi?
5. Ali, Lola nima qildi? Ular qanday lolalar terdilar?

Demak, o‘qish o‘qilganlarni o‘zlashtirishga yo‘naltirilgan bo‘lishi lozim,





shundagina matndagi asosiy fikr, ilgari surilayotgan g'oya o'quvchilar tomonidan o'zlashtiriladi, so'z va matnlar yod olingan taqdirda ham o'quvchiniki bo'lib qoladi.

Savod o'rgatishning birinchi kunlaridanoq o'qish ongli bo'lishi, bolalarni ongli o'qishga o'rgatish juda muhim. So'roqlar yordamida o'qilganlarni bola qanday tushungani aniqlanadi, tekshiriladi. O'qishdan oldin o'tkazilgan tayyorlov suhbat ham, o'qilgan matn yuzasidan o'tkazilgan suhbat ham shu maqsadga - ongli o'qishga xizmat qiladi. SHaraitga qarab, bolalarga nimanidir o'qishni talab qiladigan muammoli holatni yaratish zarur. Bunday holat “Alifbe” dan yoki harf terish matosidan o'qiladigan topishmoqdan foydalanib yoki muammoli savolni keltirib chiqaradigan taxminiy suhbat yordamida hosil qilinishi mumkin. Masalan, “Qishda qushlar qayerga uchib ketadi?” (harf terish matosida: “Qushlar issiq o'lkalarga uchib ketadi”). Bu kabi tayyorlov mashg'ulotlari o'qishning yuqori darajada ongli bo'lishini ta'minlaydi.

Ongli o'qishni ifodali o'qishdan ajratib bo'lmaydi. Ammo analitik o'qishning birinchi bosqichida ifodali o'qish mumkin emas, chunki bolalar so'zda urg'uli bo'g'inni ajrata olmaydilar, tugallangan intonatsiyani, so'roq ohangini, hatto, orfoepik to'g'ri o'qishni bilmaydilar. O'quvchilar so'zning harfiy shaklidan aynan nusxa ko'chirib, orfografik o'qiydilar. O'quvchilar orfografik o'qishdan asta-sekin orfoepik o'qishga o'tkaziladi. Orfoepik o'qishga o'rgatishda qayta o'qitish usulidan foydalaniladi. Shuning uchun analitik o'qish bosqichida so'zni yaxlit, orfoepik qayta o'qish tavsiya qilinadi. Bunday qayta o'qish to'g'ri intonatsiyaga, ifodalilikka rioya qilib o'qishga o'rgatibgina qolmay, o'qishning ongli bo'lishiga ham yordam beradi.

Savod o'rgatishning birinchi darslaridayoq o'quvchilarga tabaqalashtirib (differensial) yondashish (bunda o'quvchilarning o'qish imkoniyati hisobga olinadi) amalga oshiriladi.

O'qishning ongliligini va ta'sirchanligini ta'minlash uchun matn mazmunini o'quvchilarning ko'rgan-kechirganlari, taassurotlari bilan bog'lash lozim. SHunda o'quvchida o'qishga, o'rganishga qiziqish ortadi.

Ongli o'zlashtirishni amalga oshirishda lug'at ustida ishlash ham muhim ahamiyat kasb etadi. So'zlarning ma'nosi bilan tanishtirish, birinchidan, fikrni oydinlashtirsa, ikkinchi tomondan matnni tushunishga yordam beradi.

She'r, tez aytish, topishmoq, qo'shiq, maqol, hikmatli so'zlardan o'qitish, yod



oldirish ham o‘quvchilarning o‘qishga qiziqishini oshiradi, o‘qish malakasini shakllantiradi, xotirasini mustahkamlaydi. Boshlang‘ich sinflarda o‘qish darslarining uchdan ikki qismi o‘qishni mashq qilishga ajratilishi lozim.

Yangi tovush va harf o‘rganiladigan **o‘qish darsida** asosiy ish turlari quyidagilar:

1. O‘rganiladigan yangi tovushli so‘zni (shu tovush so‘z boshida, o‘rtasida, oxirida kelgan so‘zni) bo‘g‘in-tovush tomonidan tahlil qilish bilan ajratish. Bunda yangi tovush ajratiladigan so‘zni o‘quvchilar rasm asosida o‘zlari tuzgan gaplar ichidan tahlil orqali ajratib oladilar. Tovushni ajratishda shu so‘zning chizmasi-modeliga asoslanadilar. Tovushlarni eshitish, talaffuz qilish, ularning artikulyatsiyasi - nutq organlarining tovush chiqarishdagi holati aniqlanadi va talaffuzi mashq qilinadi.

2. Kichik va bosh harflar bilan tanishtiriladi. Bo‘g‘inlar jadvali o‘qitiladi.

3. So‘zlarni avval xattaxtadan, keyin “Alifbe”dan o‘qitish. Harf va bo‘g‘inlaridan harf terish kartonida so‘z va gap tuzish va ularni o‘qish, so‘z ma‘nosi ustida ishlash.

4. Matnni o‘qish va tahlil qilish, uni qayta o‘qitish, rasmning matn mazmuni bilan bog‘liqligini aniqlash.

5. Savollar va rasm asosida matn mazmunini qayta hikoyalatish, rasm asosida matn mazmunini to‘ldirish, mantiqiy mashqlar yordamida lug‘atini boyitish, ulardan nutqida foydalanish ko‘nikmasini shakllantirish. Kesma bo‘g‘inlar asosida o‘qilgan va ma‘nosi izohlangan so‘zlarni tuzdirish.

6. Umumlashtirish: yangi harfni jadvalga qo‘yish, yangi o‘rganilgan tovushning unli yoki undosh ekanligini aniqlash, yangi harfni ilgari o‘rganilganlar bilan qiyoslash, tovush va harfni o‘rganishning ahamiyatini izohlash va hokazo.

7. O‘rganilganlarni mustahkamlash darsida yangi tovush va harf bilan tanishtirish mashqidan tashqari barcha ish turlari amalga oshiriladi, shuningdek, qo‘shimcha so‘zlar va matnlar bilan ishlanadi; matnni o‘qish va tahlil qilishga, ko‘rgazma vositalar bilan ishlashga (harfni terish kartoni, magnit doskasi, sirli mato, rasmlar va boshq.) nutq o‘stirishga, o‘yinlar va qiziqarli materiallarga, ilgari o‘rganilgan tovushlar va harflarni takrorlab mustahkamlashga alohida ahamiyat beriladi, tarqatma materiallardan keng foydalaniladi.

8. Birinchi uchragan so‘zlar bilan ishlash: ochiq bo‘g‘inda dastlab undosh,



keyin esa unli o‘qiladi, yopiq bo‘g‘inda esa unli bilan tugagan ochiq bo‘g‘inni o‘qib, keyingi undosh o‘qiladi va so‘zni yaxlit o‘qishga o‘rgatiladi. Yangi so‘z urg‘usi qo‘yilgan holda beriladi, bu uni o‘qishga, bo‘g‘inlab o‘qishdek sintetik o‘qishga (so‘zni butunligicha o‘qishga) yordam beradi. Bunda yangi so‘zni xattaxtada katta bosma harflar bilan yozish, o‘quvchilarga o‘qitish tavsiya qilinadi. So‘z shivirlash bilan o‘qiladi, kesma harf bo‘g‘inlar yordamida yoziladi.

9. Darslikdagi sujetli rasm mazmunini o‘qituvchi yo‘llovchi savollari asosida so‘zlatish, hikoya tuzish, undan asosiy fikrni ifodalovchi gapni ajratish va tarbiyaviy xulosa chiqarish.

Yangi bo‘g‘in, so‘z tuzishda harf terish matosi, magnit doskasi, sirli mato kabilarning va yangi so‘zni xattaxtada va daftarda “yasash”ning ahamiyati juda katta. O‘qish uchun xilma-xil bosma materiallardan qanchalik ko‘p bo‘lsa, ulardan turli xil mashqlar tuzishda foydalanilsa, o‘qish shunchalik ongli, qiziqarli bo‘ladi, malaka puxta shakllantiriladi.

Bola endigina o‘qishni boshlagan davrda qatorni yo‘qotmasliklarini, shuningdek, so‘zdagi birorta harfni yoki so‘zni tushirib qoldirmaslik uchun xatcho‘pdan (o‘qiyotgan betni belgilab qo‘yish uchun kitob ichiga solib qo‘yiladigan qog‘oz yoki lentacha) foydalanishga o‘rgatish juda muhimdir. O‘qilayotgan qatorni kuzatib borish ko‘nikmasi sinf o‘quvchilaridan o‘rtog‘ining xatosini to‘g‘rilashni talab qilish yo‘li bilan hosil qilinadi. O‘quvchilar bu talabni qiziqib bajaradilar, shu yo‘l bilan ularning o‘qishga e‘tibori ortib boradi.

Demak, o‘quvchilarni o‘qishga o‘rgatish, ularning o‘qish sur‘atini oshirish, ifodali va ongli o‘qish elementlarini shakllantirish o‘quvchilarni o‘qishning keying bosqichiga muvaffaqiyatli tayyorlaydi.

#### Foydalanilgan adabiyotlar:

1. Matchonov S., Bakiyeva H., Gulyamova X. va b. Boshlang‘ich sinflarda ona tili o‘qitish metodikasi. –T.: Ishonchli hamkor. 2021.
2. М.П. Воюшина, С.А.Кислинская, Е.В. Лебедева. Методика обучения литературе в начальной школе. –М.: -Академия. – 2010.
3. Matchonov S., Shojalilov A., G‘ulomova X. va b. O‘qish kitobi. 4- sinf uchun darslik. –T.: Yangiyo‘l poligraf servis. 2020.
4. Гуломова Х. Ўқувчиларнинг матн устида ишлаши.// Тил ва

адабиёт таълими. 1994. №2-3.

5. Bakiyeva H. Boshlang`ich sinflarda so‘z ustida ishlash metodikasi. –T.: Istiqlol. 2013.

6. X.Gulyamova. Umumiy o‘rta ta`lim maktablarining boshlang`ich sinflarida o‘qish metodikasi. –T.: Xalq ta`limi. 2021. 2-son.

7. X.G`ulomova. Boshlang`ich sinf o‘qish darslarida maqollar estetikasi. Mu`allim ham uzluksiz bilimlendiuriy. 2021. 1- son.

5. Наримбетова, З. А., Сытина, Н. (2021). Учитель-нравственный пример для ученика. Academic research in educational sciences, 2(1), 1153-1159.

6. Eshkaraev, K., Norimbetova, Z. (2020). Methodological recommendations for organizing and holding mathematical circles. European Scientific Conference, 248-250.

7. Norimbetova, Z. A. (2020). Axborot kommunikatsion texnologiyalari yordamida geometriya fanini o‘qitish metodikasi (10-11-sinflar misolida). Science and Education, 1(7).

8. Narimbetova, Z. A. (2020). Matematika fanida ta'lim texnologiyalaridan foydalanish o'quvchilar tafakkurining rivojlantiruvchi omil. Academic research in educational sciences, 1(3), 1253-1261.

9. Narimbetova, Z., Makhmudova, D. (2020). Developing creative competence through the formation of scientific generalization in students. International Journal of Psychosocial Rehabilitation ISSN, 1475-7192.

---

# Research Science and Innovation House



## OILADA BOLA TARBIYASINING O‘RNI

**Musurmonova Navro‘zoy G‘ofur qizi**-Toshkent davlat pedagogika universiteti talabasi [navrozoymusurmonova@gmail.com](mailto:navrozoymusurmonova@gmail.com)

**Annotatsiya:** Ushbu maqolada oilada bola tarbiyasida nimalarga muhim e‘tibor qaratish yoki aksincha, tarbiya jarayonidagi kamchiliklar hamda muammolar haqida va ularni bartaraf qilish to‘g‘risida fikrlar yoritilgan.

**Kalit so‘zlar:** Oila, ota-ona, farzand, tarbiya, kelajak, kamchilik, kitob, ijtimoiy birlik, ma’suliyat, muammo, bola, me‘yor, vazifa.

### Роль воспитания ребенка в семье.

**Аннотация:** В данной статье подчеркивается важность акцентирования внимания на том, что важно в воспитании ребенка в семье или, наоборот, на недостатках и проблемах в воспитательном процессе и их устранении.

**Ключевые слова:** Семья, родители, ребенок, образование, будущее, дефицит, книга, социальное единство, ответственность, проблема, ребенок, норма, задача.

### The role of child education in the family

**Annotation:** This article highlights the importance of focusing on what is important in the upbringing of a child in the family or, on the contrary, about the shortcomings and problems in the upbringing process and their elimination.

**Key words:** Family, parents, child, education, future, deficiency, book, social unity, responsibility, problem, child, norm, task.

Mamlakatimizda yoshlarning ma’naviy qiyofasini mustaqillik mafkurasi, uning insoniy tamoyillari asosida shakillantirishga bosh vazifa sifatida qaralayotgani bejiz emas. Eng quvonarlisi shundaki, davlatimiz rahbari yoshlarning ma’naviy tarbiyasiga, ularning bilim va kasb mahoratini oshirish masalalariga alohida e‘tibor berib kelmoqdalar. Chunki mustaqilligimizning uch tayanchi – mustaqil siyosat, iqtisodiy qudrat va xalq ma’naviyati bir-biri bilan chambarchas bog‘liq bo‘lib, ularning uyg‘un rivoji ta’minlansagina O‘zbekiston buyuk yurt sifatida jahon hamjamiyatida o‘z munosib o‘rni egallay oladi.

Oila - o‘ziga xos ijtimoiy birlik. Uning asosida er-xotin ittifoqi, qarindoshlik munosabatlari, maishiy hayot birligi, axloqiy va huquqiy ma’suliyat hamda eng asosiysi ota-onalarning bolalarini tarbiyalash majburiyatlari turadi.

Oila deganda ko‘z oldimizga birinchi navbatda ota-ona va bolalar keladi. Oiladagi eng katta vazifa ham ota-ona zimmasida bo‘lishini barchamiz bilamiz. Inson umri o‘tib borar ekan, o‘z davomchisi bo‘lishini, keksayganda unga g‘amxo‘rlik qiladigan insoni bo‘lishini va albatta faxrlanib yuradigan farzandlari bo‘lishini istaydi. Buning uchun esa yillar davomidagi mehnat-mashaqqat, kuchli berilgan tarbiya, shuningdek, e‘tibor juda katta ahamiyat kasb etadi. Qachonki, ota-ona o‘z farzandidan natija kutsa, avvalambor, bergan tarbiyasiga bir nazar solishi lozim. Xalqimizda shunday bir maqol bor: "Nima eksang-shuni o‘rasan." Shunday ekan, farzandga ham qanday tarbiya berilsa shuning natijasini ko‘rish mumkin.

Bola tarbiyasi bu hayotdagi eng muhim masalalardan biri sanaladi. Xatto, buyuk sarkarda Amir Temur bobomiz ham farzand tarbiyasini davlat boshqaruvidanda qiyin masala ekanligini ta‘kidlaganlar. Shuning uchun ham ayni shu jarayonga jiddiy e‘tibor qaratish lozim.

Oilada bola tarbiyasi bilan otadan ko‘ra ona ko‘proq shug‘ullanishi barchamizga ma‘lum. Ammo shunday onalarimiz ham borki, avvalo, tarbiyani o‘zlaridan boshlashi kerak. Misol uchun, kitob o‘qigan ota yoki onani ko‘rib farzand ham kitob o‘qiy boshlaydi, agar, qiziqmasa birgalashib o‘qing yoki o‘zingiz o‘qib bering, farzandga kitob o‘qishni o‘rgattingizmi, katta tarbiyani kitobning o‘zi beradi. Kitob o‘qib ulg‘aygan farzanddan yomonlik chiqmaydi. Demak, kitob farzand hayotida va tarbiyasida muhim omil hisoblanadi.

Agar oilada farzandga to‘g‘ri tarbiya berilmasa, farzand bilan to‘g‘ri munosabat qilinmasa, u bola kelajakda barkamol shaxs bo‘lib kamolga yetolmaydi. Ota-ona o‘z farzandiga qanchalik e‘tiborsiz bo‘lsa bola ruhan eziladi, o‘zini baxtli va kerakli inson deb his qilmaydi. Hayotda har bir bola baxtli yashashga haqli. Chunki ular dunyodagi eng begunoh insonlardir. Shu o‘rinda psixolog olim V.I.Selivanov fikrlarini keltirib o‘tsak - “baxtli bolalik bu oiladagi quvonchni, hamjihatlikni hamda ota-onalarning bolalariga g‘amxo‘rligining samarasidir”.

Farzand tarbiyasida ota-ona yo‘l qo‘yadigan eng katta xatolardan biri bu-bolani urish. Oilada bolaga turli xil tazyiqlar o‘tkazilsa, ular ham atrofdagilarga tazyiq, ziyon yetkazishi mumkin. Bunday hollarda bolalar muammoni kuch bilan hal qilish mumkin degan fikrda bo‘ladi. Ular turli xil tazyiqlar orasida o‘sganligi sababli, ulg‘ayib o‘z oilasini qurganda ham xuddi shunday zo‘ravonliklarni amalga oshiradi. Bu kabi xatoliklar avloddan-avlodga o‘tib borsa, butun bir kelajak yovuzlik to‘riga tushib qoladi. Shu sababli butun jamiyat





aziyat chekmasligi uchun oilada turli xil munosabatlarni, muammolarni murosa yo‘li bilan hal qiling. Shu bilan birga farzandiningiz oldida boshqalar bilan urish qilmang, boshqa insonlar to‘g‘risida yomonlab gapirmang. U bu kabi holatlarni ko‘rsa dunyoda yomon odamlar ko‘p ekan degan xulosaga kelib qoladi.

Farzand tarbiyasida barcha narsa o‘z me‘yorida bo‘lishi kerak. Bolani haddan tashqari qo‘rqitish, haddan ziyod erkalash ham kerak emas. Tarbiya jarayonida bolaning o‘z fikrlarini ham inobatga olish kerak. Turli xil muammolarga duch kelganda uning fikrini to‘liq eshita olish lozim. Unga muammoning tayyor yechimini o‘zingiz bermasligingiz kerak. Agar muammolarni o‘zingiz hal qilsangiz, u bunga o‘rganib qoladi. O‘z muammolarini o‘zi hal qilishga urinmaydi, o‘zining shaxsiy fikriga ham ega bo‘lmaydi. Agar farzandiningiz mustaqil inson bo‘lishini xoxlasangiz va barkamol inson bo‘lib ulg‘ayishini istasangiz, o‘z xatolaringiz ustida ishleng. Chunki, kichik xatolar yig‘ilib katta muammolarni keltirib chiqarishi mumkin.

Oila, odob-axloq va ta‘lim-tarbiyaga e‘tibor qon-qonimizga singib ketgan burchlarimizdandir. “Bir bolaga yetti qo‘shni ota-ona” degan ibratli maqol ham aynan xalqimizga xos. Mana shu maqolning o‘zi ham farzand tarbiyasi, oilaparvarlik biz uchun nechog‘lik muhim ekanini bildiradi. Mahalla ahli, ayniqsa keksalar ko‘chada nobop ish qilayotgan bola oldidan hech qachon beparvo o‘tib ketmagan, shu zahotiy oq tanbeh berib to‘g‘ri yo‘lga chaqirgan. Zero, har tomonlama chiroyli, odobli, go‘zal xulqli bo‘lish, nafsni poklashga buyuruvchi muqaddas dinimiz oilaga katta ahamiyat beradi. “Qush uyasida ko‘rganini qiladi”, deb bejiz aytmagan xalqimiz. Farzand tarbiyalayotgan ota-ona har bir harakati, yurish turishi, muomalasi, boshqalar bilan o‘zaro munosabatida olijanob fazilatlarni namoyon eta bilishi kerak. Chunki bola tabiatan nihoyatda taqlidchan va kuzatuvchan bo‘ladi. Shuning uchun uning atrofdagilari o‘z odatlari bilan ba‘zan o‘zlari sezmaganda holda ularga ta‘sir qiladilar. Oiladagi qo‘pol munosabatlar, ko‘p yolg‘on gapirish, yoqimsiz xatti-harakat bola tarbiyasiga salbiy ta‘sir qiladigan nosog‘lom muhitni keltirib chiqaradi.

Farzand tarbiyasida ota-onaning muomalasi muhim o‘rin tutadi. Bola ota-ona tomonidan qo‘pol, dag‘al so‘zlar eshitib, kaltak yeb katta bo‘lsa, bu uning tabiatiga salbiy ta‘sir qiladi. Bu esa o‘z navbatida oiladagi nosog‘lom muhitda tarbiyalanayotgan boladan “ma‘naviy kasal” insonlar shakllanadi. Ular esa jamiyat ma‘naviyatiga ham salbiy ta‘sir ko‘rsatadi. Oilada ota-onalar “ommaviy madaniyat”



ta'siriga berilib ketishi oqibatida farzandlarning tarbiyasiga ham salbiy ta'sir ko'rsatmoqda. Farzand tarbiyasi bu shunchaki tajriba, oddiy ko'rsatma va bilimlar jamlanmasi emas, balki o'z ichiga diniy-axloqiy bilimlar, tibbiyot, etika, psixologiya, pedagogika kabi sohalariga oid bilimlarni ham qamrab oladigan murakkab jarayondir.

Bugungi kunda oilaviy tarbiyaning qiyinlashuvi shundaki, birinchidan, jamiyat taraqqiy etib borgani sari har tomonlama yetuk insonni shakllantirish talablari ortib boraveradi.

Bolalarni intizomga o'rgatish oila mustahkamligiga asos bo'ladi. Islom shu ma'noda ota-onalarni o'z farzandlariga sog'lom tarbiya berishga rag'batlantiradi. Hadisi sharifda “Farzandlaringizni hurmat qiling va ularni yaxshi xulq bilan xulqlantiring” deb ta'kidlangan.

Farzand tarbiyasi jarayonida bola huquqlarining kamsitilmasligi talab etiladi. Oilaviy tarbiya ijtimoiy tarbiyaga nisbatan bolalarning ruhiy olamiga, hissiyoti va tuyg'ulariga chuqur ta'sir ko'rsatadi. Taniqli pedagog A.S.Makarenko besh yoshgacha bo'lgan tarbiya bolaning shaxsiyati shakllanishida o'ta muhim ahamiyatga ega ekanini qayd etib o'tgan. Bu haqda u shunday deb yozgan: “...tarbiyaning bosh asosi besh yoshda nihoyasiga yetadi, demak, siz besh yoshgacha nima qilgan bo'lsangiz, bu tarbiyaviy jarayonning 90 foizini tashkil etadi, keyingi tarbiya esa qayta tarbiyalash negizida davom etadi”. Mana shu jarayonda bola tarbiyasiga o'ta e'tiborli bo'lish lozim. Buyuk mutafakkirlar farzand tarbiyasi, go'zal axloqning inson kamolotiga sabab bo'luvchi yuksak fazilat ekanini ta'kidlaganlar. Jumladan, Imom Buxoriyning “al-Adab al-mufrad hadislar to'plami, Abu Lays Samarqandiyning “Tanbehul g'ofiliyn” asarlarida farzandlarga yuksak insoniy fazilatlarni kamol toptirish tarannum etilgan.

Yurtimiz ulamolari o'z asarlarida farzandining chiroyli odobidan umid qilgan ota-ona, uni muntazam ravishda husni xulq asosi bo'lgan muomala quyidagi qirralari bilan tanishtirib borishi muhim ekanini alohida ta'kidlaganlar:

-farzandingiz odamlar bilan muomalada shirinso'z, muloyim, bosiq va kamtar bo'lishiga e'tibor qarating;

-odamlar xursandchiligini baham ko'rish, g'am-anduhidan qayg'urish, mol-mulkiga xiyonat qilmaslik, yaxshilikka chorlab, yomonlikdan qaytarish husni xulq egalari xos fazilatlardandir. Shuning uchun farzandingizga ana shu xislatlarni bolalikdan singdirish payida bo'ling;





-farzandingizga o‘zgalari bilan muomala chog‘ida boshqalarni g‘iybat qilish, o‘zgalarni mensimaslik, obro‘si, boyligi yoki mansabiga qarab munosabat ko‘rsatish ham odobsizlik ekanini uqtirib boring;

-yoshi ulug‘ kishilar, ustozlar bilan muomalada ularning ko‘ziga tik boqmay, gaplarini jim tinglash, savollarigagina javob qaytarish, buyruqlarini sidqidildan bajarish ham bolalar qalbiga jo qilishga e‘tibor bering.

Odatda onalar o‘z bolalarining xato va kamchiliklarini otasidan yashirishga harakat qiladilar. Aytsam urishadi, bolamga qattiq tegadi deb, yo‘l qo‘ygan xatolari, qo‘l urgan yomon ishlarini otaga aytmaydilar. Oqibatda bola o‘z vaqtida tanbeh olmaganidan keyin bora-bora kattaroq jinoyatlarni ham qo‘rqmasdan qilaverishi mumkin.

Mehr-muhabbat berishda ham me‘yorni saqlay bilish kerak. bolaning barcha aytganlarini qilish, barcha to‘g‘ri-noto‘g‘ri xatti-harakatlarini ma‘qullash yoki xatto indamaslik farzandning umuman tarbiyasiz bo‘lib o‘shishiga olib keladi.

Bularning barchasidan xulosa qilgan holda, farzandni go‘zal xulqli qilib voyaga yetkazishda ota-bobolarimizning fikrlarini, yoshi ulug‘ insonlarning o‘gitlarini, shu jumladan, o‘zimizning tarbiyamizni ham inobatga olishimiz zarur. Zero buyuk mutafakkirlarimizdan Abdulla Avloniy aytganlaridek" Tarbiya biz uchun yo hayot – yo mamot, yo najot – yo halokat, yo saodat – yo falokat masalasidir."

### FOYDALANILGAN ADABIYOTLAR RO‘YHATI

1. Mirziyoev SH.M. Qonun ustuvorligi va inson manfaatlarini ta‘minlash - yurt taraqqiyoti va xalq farovonligi garovi . –T.: O‘zbekiston, 2017.

2..Qodirova F.R. va boshq. Maktabgacha pedagogika. Maktabgacha ta'lim bakalavriat ta'lim yo‘nalishi talabalari uchun G` Toshkent: “Tafakkur” nashriyoti, 2019, 685 b.

3. Mukhiddinova, M. (2023). ABOUT THE PRAGMATICS OF DEACTIVE PRONOUNS IN THE KOREAN LANGUAGE. SPAST Abstracts, 2(02).

4. Mukhiddinova, M. (2021). A question about pronouns in a Korean sentence. Asian Journal of Multidimensional Research, 10(9), 208-211.

5. Dek-Khenovna, K. N., & Batirovna, M. M. (2019). To the study of the role of pronouns and pronominal words in Korean language (on elementary level teaching material). Вестник науки и образования, (19-1 (73)), 47-52.

6. Mukhiddinova, M. PRONOUNS IN COMMUNICATIVE SENTENCES IN KOREAN. TOШКЕНТ-2021, 52.

7. Ergashevna, A. D. (2023). TARBIYALANUVCHILARDA MOSLASHUVCHANLIK MEHANIZMLARINI TAKOMILLASHTIRISH DOLZARB MUAMMO SIFATIDA. Journal of new century innovations, 23(2), 169-173.

8. Ergashevna, A. D. (2023). TALABALARDA PEDAGOGIK-PSIXOLOGIK MOSLASHUVCHANLIK MEHANIZIMLARINI RIVOJLANTIRISH TEHNOLOGIYALARINI TAKOMILLASHTIRISH BUGUNGI MUOMMO SIFATIDA. PEDAGOGS jurnali, 26(1), 13-17.

9. Akramova, D. (2022). Bo‘lajak pedagog-psixologlarning maktabgacha ta’lim tizimidagi faoliyati. Science and innovation, 1(B8), 322-326.

10. Akramova, D. (2022). Oliy ta’lim muassalari talabalarida pedagogik-psixologik moslashuvchanlikni mazmun mohiyati. Science and innovation, 1(B8), 2150-2153.

11. Akramova, D. (2022). THE ESSENCE OF PEDAGOGICAL AND PSYCHOLOGICAL FLEXIBILITY IN STUDENTS OF HIGHER EDUCATION INSTITUTIONS. Science and Innovation, 1(8), 2150-2153.

12. Akramova, D. (2022). ACTIVITIES OF FUTURE TEACHERS-PSYCHOLOGISTS IN THE SYSTEM OF PRESCHOOL EDUCATION. Science and Innovation, 1(8), 322-326.

13. Акрамова, Д. Э. (2023). СОВЕРШЕНСТВОВАНИЕ ТЕХНОЛОГИЙ РАЗВИТИЯ МЕХАНИЗМОВ ПЕДАГОГИЧЕСКОЙ И ПСИХОЛОГИЧЕСКОЙ ГИБКОСТИ У СТУДЕНТОВ КАК ПРОБЛЕМА СОВРЕМЕННОСТИ. ОБРАЗОВАНИЕ НАУКА И ИННОВАЦИОННЫЕ ИДЕИ В МИРЕ, 13(8), 19-23.

Research Science and  
Innovation House



**Катаракта факоэмульсификациясидан кейинги экссудатив шишда  
макула дегенерациясининг клиник ҳолати**

**Андижон Давлат Тиббиёт Институтининг  
Машрапова Зарнигор Мухаммадравшан кизи**

**Аннотация.** Ушбу илмий мақола кўз гавхари касалликлари факоэмульсификация ташриҳини бажариш давомидаги тўр парда макуласида келтириб чиқарадиган асоратлар, уларни олдини олиш ва даволаш чора тадбирлари тўғрисида кенг ёритилган

**Ключ сўзлар.**МД, ОКТ,ЖССТ,ФЭК.

**Clinical case of macular degeneration in exudative tumor after cataract  
phacoemulsification of iridocyclitis**

**Andijan State Medical Institute  
Mashrapova Zarnigor Mukhammadravshan kizi**

**Annotation:** This scientific article is widely covered about the complications, prevention and treatment measures that can cause eye gouache diseases in the mesh curtain macula during the implementation of the Phacoemulsification procedure.

**Клинический случай дегенерации желтого пятна экссудативной  
отёке после операции факоэмульсификации катаракты**

**Андижанский государственный медицинский институт  
Машрапова Зарнигор Мухаммадравшан кизи**

**Аннотация.** В этой научной статье широко освещаются осложнения, меры профилактики и лечения, которые могут вызвать глазные заболевания в сетчатой оболочке желтого пятна во время проведения процедуры факоэмульсификации

**Ключевые слова.**МД, ОКТ,ЖССТ,ФЭК.

Макуляр дегенерация -МД энг кенг тарқалган кўз касалликларидан бири бўлиб, 40 ёшдан ошган одамларда кўриш қобилятини йўқотишнинг асосий сабабидир. ЖССТ маълумотларига кўра, дунёда 161 миллион киши кўз касалликларидан азият чекмоқда, шу жумладан МД томонидан таъсирланган 25-30 миллион киши.МД хавф омиллари: ёш, чекиш, семириш, куёш нурига таъсир қилиш, бундан ташқари, катарактни жарроҳлик йўли билан олиб ташлаш макула соҳасида олдиндан мавжуд бўлган дастлабки ўзгаришлар бўлган беморларда касалликнинг ривожланишига ҳисса қўшиши мумкин. Ультратовушли катаракта факоемульсификация (ФЭК) ҳозирги вақтда беморларнинг тез ва тўлиқ реабилитациясини таъминлайдиган объектив жарроҳлик стандарти ҳисобланади. Замонавий ультратовушли ФЭК нинг имкониятлари ҳар қандай зичликдаги линзаларни жароҳатларсиз олиб ташлаш, шунингдек, бошқа офтальмологик касалликлар билан бирлаштирилган катаракталарни муваффақиятли олиб ташлаш имконини беради. Бироқ, ультратовушли ФЭК ривожланишининг дастлабки босқичларида унинг камчиликлари аниқланди, бу паст частотали ультратовушнинг кўз тўқималарига салбий таъсири, кавитация ва иссиқлик энергиясининг чиқиши билан боғлиқ бўлиб, улар маълум даражада сақланиб қолади.Замонавий ультратовуш технологияларини такомиллаштиради. Кўплаб тадқиқотлар таъсир қилиш ва ультратовуш кучи ва орқа шох парда эпителиясининг шикастланиш даражаси ўртасидаги яқин боғлиқликни аниқлади ва исботлади. Ультратовушли энергия таъсирининг параметрларига ҳам боғлиқ бўлган ирис ва цилиар танадаги ўзгаришлар етарлича батафсил ўрганилган. Ультратовуш ФЭК нинг тўр пардага салбий таъсири, биринчи навбатда, унинг марказий минтақасининг морфофункционал ҳолатининг бузилишида ётади.

Мақсад ФЭКдан кейин беморда ёшга боғлиқ макула дегенерациясининг экссудатив шакли ривожланишининг клиник ҳолатини тавсифлашдир.

Материаллар ва усуллар. 1963 йилда туғилган (61 ёш) бемор Л. ўнг кўзининг кўриш қобиляти пастлигидан шикоят қилиб, текшириш учун офтальмология хонасига мурожаат қилди. Даволаш пайтида офтальмологик ҳолат: Визус: ОД — қўлнинг юз яқинидаги ҳаракати; ОС=0,5 к.б ( + ) 0.75 д= 0.9. Рефрактометрия: ОД — аниқланмаган. ОС-к.б +0,75 Д + 0,75 Д ах 40 д ах. КИБ ОД / ОС = 16/16 ммхг Биомикроскопияси: ОД тинч, шох парда шаффоф,



олд камераси ўртача чуқурликда, гавхар хиралашган. Кўз туби офтальмоскопия қилинмади. ОС тинч, шох парда шаффоф. Ультратовуш текшируви: а — сканерлаш: ОД-кўзнинг олд-орқа ўқининг катталиги 23,90 мм, олд камераси 3,26 мм, линзалари 3,50 мм. Гавхарда қўшимча хиралик ва шишасимон танадаги деструкция қайд этилган. ОС-кўзнинг олд-орқа ўқининг катталиги 23,88 мм, олд камераси 3,75 мм ва линзалари 4,02 мм. Б-сканерлаш: ОД — гавхар хиралиги кузатилади. Ўтказилган клиник текширув асосида ташхис қўйилди: ОД — сенил ядро катарактаси; ОС — бошланғич катаракт. Текширувдан бир ҳафта ўтгач, бемор ўнг кўзига ИОЛ имплантацияси билан амбулатор ФЭК операциясини ўтказди. ИОЛни ҳисоблаш а-сканерлаш ёрдамида амалга оширилди. Натижалар ва муҳокама. Операция ва операциядан кейинги эрта давр асоратларсиз ўтди. Жарроҳликдан кейинги 2-куни кўриш кескинлиги ОД 0,9-1,0 эди. Кўриш кескинлиги ОД = 0,9; ОС = 0,5 к.б. ( + ) 0.75 д = 0.9. Биомикроскопик: ОД тинч, оптик муҳит шаффоф, олд камера ўртача чуқурликда, қорачиғ мунтазам шаклда, орқа камерадаги ИОЛ марказлаштирилган, у яхши туради. Кўз туби: КНД оч пушти, чегаралари аниқ, артериялар тенг равишда торайган, томирлар кенгайган. Тўр парда оч пушти, макула бузилмаган, макула рефлекси сақланиб қолган, патологик ўчоқлар йўқ. Беморни бир ой давомида динамик равишда кузатиб бориш тавсия этилади. Бир ойдан кейин беморни текширгандан сўнг, кўзнинг тинч ҳолати, визуал функцияларнинг барқарорлиги қайд этилди: Визус ОД/ОС = 0,9/0,5. Текширувда: кўриш кескинлиги ОД = 0,08 н / А; ОС = 0,5 с . ( + ) 0.75 д = 0.9. КИБ / ОС = 16/17 мм сим уст. Компютер периметриясининг натижалари: од-макула соҳасида тшр парданинг ёруғлик сезгирлигининг пасайиши аниқланади. Марказда нисбий скотомалар жойлашган. Периферик кўриш майдони нормалдир. Амслернинг тести ижобий. Биомикроскопик: ОД тинч, шох парда шаффоф, олд камераси ўртача чуқурликда, орқа камерадаги ИОЛ марказлаштирилган, шаффоф. Кўзнинг туби оч пушти, чегаралари аниқ, артериялари тенг торайган, томирлари кенгайган, буришган. Тўр парда оч пушти, тўр парданинг бир қисми макулада аниқланган, тўр парда пигмент эпителийси билан бирга кўтаришган, шишасимон танага бироз кириб борадиган, кичик нуқта қон кетиши. Ўнг кўзнинг оптик когерент томография маълумотлари: вертикал сканерлашда тўр парданинг хориоид устидаги баландлиги 460 микрон баландликдаги юмшоқ қияликлар билан мунтазам

гумбаз шаклида аниқланади. Хориокапилляр қатламда ўзгаришлар йўқ. Қатламларнинг архитектурони минимал даражада бузилган. Ажратиш устидаги тўр парданинг қалинлиги: фовеада — 205 микрон, парафовеал — 300 микрон. Шикастланиш даражаси 2158 микрон. Оқт нақшлари тўр парда пигмент эпителийси остида трансудация билан хороидал неоваскуляризациянинг дастлабки кўринишлари сифатида қаралади. Текширув натижаларига кўра ташхис қўйилди: ОД — артифакция, МД экссудатив шакли; ОС — бошланғич катаракта. Бемор ўнг кўзга 0,5 мг (0,05 мл) дозада Лусентисни (Ранибизумаб) интравитреал юбориш билан даволанди. Айти пайтда бемор кузатув остида. Битта клиник ҳолат асосида аниқ хулосалар чиқариш мумкин эмас. Бундай клиник ҳолатларни, уларнинг пайдо бўлиш сабаблари ва қонуниятларини, шунингдек, ушбу жиддий касалликнинг бошқа мумкин бўлган предраспозиция қилувчи механизмларини ўрганиш зарур.

Хулоса. Жарроҳ беморда катаракта жарроҳлиги билан ультратовуш таъсирини ва операция вақтида операция вақтини минималлаштириши мумкин бўлган предраспозиция қилувчи патологиянинг яширин кўринишлари мавжудлигини ҳисобга олиши керак. Бундай беморларни МДни эрта ташхислаш учун ФЭКдан кейин бир йил давомида офтальмолог томонидан назорат қилиш тавсия этилади. Клиник тадқиқотлар шуни кўрсатдики, илгари профилактика чоралари бошланса, кўришни сақлаб қолиш имконияти шунчалик юқори бўлади. Амслер тармоғидан фойдаланган ҳолда беморларнинг ўзини ўзи кузатиши муҳим аҳамиятга эга. Даволовчи шифокор, беморларнинг ёшини ҳисобга олган ҳолда, уларга мукамал бажарилган катаракта операциясидан кейин ҳам кеч бўлиши мумкин бўлган МД ривожланиши эҳтимоли ҳақида хабар бериши керак.

Research Science and  
Innovation House





## DIDAKTIK O‘YINLARNING BOLALARNING RIVOJLANISHIDAGI FOYDASI

**Xusanova Sadoqat Akmaljon qizi**

Namangan Davlat Pedagogika Instituti  
Maktabgacha talim yonalish Talabasi.

**E-mail:** [sadoqatxusanova2@gmail.com](mailto:sadoqatxusanova2@gmail.com)

**Tel:** +998914750258

**Annotatsiya.** Ushbu maqolada didaktik o‘yinlar yordamida maktabgacha yoshdagi bolalarni yangi sharoitlarda o‘z bilimlarini qo‘llashga o‘rgatishlari, hissiy tajribasini boyitishlari, lug‘atni to‘ldirish va faollashtirish, bolaning nutqini rivojlantirishga hissa qo‘shish, izchil nutqni rivojlantirish tog‘risida yozilgan.

**Kalit so‘zlar.** Didaktika, o‘yinlar, dunyo qarash, nutq, diqqat, idrok.

## ПОЛЬЗА ДИДАКТИЧЕСКИХ ИГР ДЛЯ РАЗВИТИЯ ДЕТЕЙ.

**Хусанова Садокат Акмалжон кизи**

Студентка Наманганского Государственного Педагогического  
Института по направлению Дошкольная Образование

**E-mail:** [sadoqatxusanova2@gmail.com](mailto:sadoqatxusanova2@gmail.com)

**Tel:** +998914750258

**Аннотация:** В данной статье написано о том, как с помощью дидактических игр научить дошкольников применять свои знания в новых условиях, обогатить сенсорный опыт, пополнить и активизировать словарный запас, способствовать развитию речи ребенка, развивать связную речь.

**Ключевые слова.** Дидактика, игры, мировоззрение, речь, внимание, восприятие.

## THE BENEFITS OF DIDACTIC GAMES FOR THE DEVELOPMENT OF CHILDREN.

**Khusanova Sadokat Akmaljon kizi**

Student of Namangan State Pedagogical Institute in the direction of Preschool  
Education

**E-mail:** [sadoqatxusanova2@gmail.com](mailto:sadoqatxusanova2@gmail.com)

**Tel:** +998914750258

**Annotation:** This article describes how to use didactic games to teach preschoolers to apply their knowledge in new conditions, enrich sensory experience, replenish and activate vocabulary, promote the development of a child's speech, develop coherent speech.

**Keywords.** Didactics, games, worldview, speech, attention, perception.

**Kirish.** Didaktik o‘yinlarni foydali taraflarini sanab o‘tishimizdan oldin uni aslida nima ekanligini bilib olishimiz zarur demak, «Didaktika (qadimgi yunoncha: διδακτικός, didaktikos — „o‘rgatuvchi“, „ta‘lim beruvchi“) — pedagogikaning tarmog‘i. Ta‘lim nazariyasi bilan shug‘ullanadi. „Didaktika“ atamasi ilk bor Yevropada 17-asrda o‘qitish va ta‘lim jarayoni haqida asarlar yaratgan olimlar tomonidan qo‘llanila boshlagan. Chex pedagogi Yan Amos Komenskiy o‘zining „Buyuk didaktika“ asarida (1657) bolalar va o‘smirlarni ma‘lumotli qilish va ularga ta‘lim berishning didaktik jihatlarini ishlab chiqdi. Nemis pedagogi Adolph Diesterweg o‘zining „Nemis o‘qituvchilarini o‘qitish uchun yo‘riqnoma“ (1834—35) asarida didaktikaning pedagogikada ta‘lim nazariyasini bayon etuvchi alohida qism ekanligini ta‘kidlagan. Shundan keyin didaktikaga ta‘lim nazariyasi haqidagi fan sifatida qarash keng yoyildi. 19-yuzyillikning so‘ngi va 20-yuzyillikning boshlarida didaktikaga oid maxsus monografiyalar yaratila boshlandi.»[3]

Bolalar nima uchun o‘ynashni yaxshi ko‘rishlari haqida hech o‘ylab ko‘rganmisiz? O‘yin bolaga nima beradi? Bolaligingizda nima o‘ynaganingizni eslaysizmi?

Har bir bola kichik kashfiyotchi bo‘lib, atrofdagi dunyoni quvonch va hayrat bilan kashf etadi. Kattalar, ota-onalar va o‘qituvchilarning vazifasi unga bilim olish istagini saqlab qolish, bolalarning faol faoliyatga bo‘lgan ehtiyojini qondirish, unga aql uchun ovqat berishdir. O‘yin-bu bolalarning erkin faoliyati bo‘lib, u “haqiqiy emas” deb tan olinadi, ammo hech qanday moddiy foyda bilan belgilanmaydigan o‘yinchini to‘liq egallab olishga qodir. O‘yin nafaqat bolalar, balki kattalar hayotining bir qismiga aylanadi, hayotni to‘ldiradi va bezatadi. Didaktik o‘yinlar bolalar nutqining rivojlanishiga katta ta‘sir ko‘rsatadi. Bolalarni doimiy ravishda bir-biri bilan muloqot qilishga va ularning harakatlariga izoh berishga undash kerak-bu tashabbuskor nutqdan foydalanish ko‘nikmalarini mustahkamlashga, og‘zaki nutqni takomillashtirishga, lug‘atni boyitishga, nutqning grammatik tuzilishini shakllantirishga yordam beradi. Didaktik o‘yin o‘quv vazifasining mavjudligi bilan



tavsiflanadi. U kattalar tomonidan boshqariladi, u yoki bu o'yinni yaratadi, lekin uni bolalar uchun qiziqarli shaklga aylantiradi. Bolani o'yinda o'ziga xos bo'lgan o'quv vazifasi emas, balki faol bo'lish, o'yin harakatlarini bajarish, natijaga erishish va g'alaba qozonish qobiliyati o'ziga jalb qiladi.

Agar o'yin ishtirokchisi o'quv vazifasi bilan belgilanadigan bilimlarni, aqliy operatsiyalarni o'zlashtirmasa, u o'yin harakatlarini muvaffaqiyatli bajara olmaydi va natijaga erisha olmaydi. Shuning uchun, faol ishtirok etish, ayniqsa didaktik o'yinda g'alaba qozonish, bolaning o'quv vazifasi bilan belgilanadigan bilim va ko'nikmalarni qanchalik egallashiga bog'liq. Bu bolani diqqatli bo'lishga, yodlashga, taqqoslashga, tasniflashga, bilimlarini takomillashtirishga undaydi.

Xozirgi kunda maktabgacha yoshdagi ko'pchilikda nutqni kechikib rivijlanishi, umuman rivojlanmasligi yoki tovush talafuzida turli xil kamchiliklar uchraydi. Bunday kamchiliklar bilan savodga o'rganishga va maktabga tayorlanishini qiyinlashtiradi. Didaktik o'yinlar yordamida esa maktabgacha yoshdagi bolalarni nutqida uchraydigan turli xil nuqsonlarni bartaraf etib ularni rivojlantiradi. «Bir qator olimlarning tadqiqotlarida, o'yin bolaning motivatsiyon talablari, bilish faoliyatini, xarakatini va nutqini rivojlantirishda muhim ahamiyatga ega ekanligi qayd etilgan. Bolaning nutqini ostirish jarayonida qo'l matorikasini rivojlantirish ham ijobiy tasir ko'rsatadi. M.I.Koltsova, E.I.Isenina, A.V.Antakova, N.S.Jukova, E.M.Mastyukova va bo'shqalarning adabiyotlarida mayda qo'l matorikasini rivojlantirish orqali nutqida nuqsoni bo'lgan bolalarning nutqini tog'ri hsakillantirishga oid usullar berilgan. Shuningdek didaktik o'yinlar nafaqat qo'lning oddiy xarakatlari xamda lab, yuz mushaklari zo'riqishlarini susaytiradi, aqliy faoliyatni rivojlantirishda va tovushlar talaffuzini shakillantiradi.»[3]

Didaktik o'yinlar nafaqat nutqni balki bolalarning fikirlashini rivojlantiradi uning aqliy rivojlanishini oshiradi va didaktik o'yinlar yordamida maktabgacha yoshdagi bolalarda didaktik o'yinlar yordamida mayda matorikani rivojlantirsa ham boladi bunga qol matorikasi kiradi. didaktik o'yinlar yordami bolalar uchun zerikarli tuyilgan mashg'ulotlar ham juda qiziqarli tarzda o'tadi va bu mashg'ulotning organilish foyizlari bir necha barobarga oshadi. Misol uchun «To'rtinchi ortiqcha o'yini»

**O'yin nima beradi:** ob'ektlar va hodisalarni xususiyatlariga ko'ra tasniflash qobiliyatini rivojlantirish.



**Qanday o‘ynash kerak:** Taqdimotchi o‘yinchilarga to‘rta so‘zni aytadi (yoki to‘rta kartani ko‘rsatadi), ulardan biri ortiqcha. **Masalan siz** ushbu soz‘alrni aytishingiz mumkun: Quyon,bo‘ri, kapalak, ayiq.

Bu o‘yin bolalarda fikirlash qobiliyatini rivojlantirishga qaratilgan. Shunga oxshash Didaktik bir nechta o‘yinlar bo‘r bolalaring rivojlanishiga qaratilgan.Muntazam Didaktik o‘yinlar yordamida olib borilgan mashg‘ulot jarayonlari oddiy mashg‘ulotlardan ajralib turadi va bolalarning qabul qilish jarayoni ham oddiy mashg‘ulotga qaragada bir necha barobar yuqori bo‘ladi.

Bolalarning **fikirlash** qobilaytlarini rivojlantirishga qaratilgan Didaktik o‘yinlar:

- 1.To‘rtichi ortiqcha.
- 2.Guruhlarga bo‘ling.
- 3.Bu sodir bo‘ladi bu sodir bo‘lmaydi.
4. tezda javob beramiz.
- 5.Menga aytib bering

Bolalarning **diqqatni** rivojlantirishga qaratilgan didaktik o‘yinlar.

- 1.Farqlarni toping.
- 2.Qarsaklarni tinglang.
- 3.Ohshashini shu rasmni toping.
- 4.Skautlar.
- 5.Tayoqlardan joylashtiring.

Bolalarning **Idrokini** rivojlantirishga qaratilgan didaktik o‘yinlar.

- 1.Mavzuga siluetni tanlang.
- 2.uchar sharlar.
- 3.Suv ranglari.
- 4.Kimning kiyimi yaxshiroq.
- 5.Rang berish sahifalari.

**Xulosa** Bundan korinib turibiki didaktik o‘yinlar nafaqat maktabgacha yo‘shdagi bo‘lgan bolalarni balki ozimz uchun ham muhim sanalar ekan, moyaga etgan kishi, yoshidan qat'i nazar, ruhan bola bo‘lib qoladi, shuning uchun kattalar uchun o‘quv o‘yinlari har kuni foyda bo‘ladi, bu odamga nafaqat og‘ir ish kunidan keyin ruhan dam olish, balki uning diqqatini, qaror qabul qilish tezligini va hatto xotirasini oshirishga imkon beradi. Bugun biz odamlar uchun bunday o‘quv o‘yinlarining foydalari haqidagi savolga javob topishga harakat qildik.Bollar uchu



esa aqliy fazilatlarni shakllantirishga yordam beradi: e'tibor, xotira, kuzatish, tezkorlik. Ular bolalarni mavjud bilimlarni turli xil o'yin sharoitlarida qo'llashga o'rgatadilar, turli xil aqliy jarayonlarni faollashtiradilar va bolalarga hissiy quvunch keltiradilar. O'yin bolalar o'rtasidagi to'g'ri munosabatlarni rivojlantirish vositasi sifatida ajralmas hisoblanadi.

### Foydalanilgan adabiyotlar ro'yxati:

1. Psixologiyaning dolzarb Muammolari. Nizomiy nomidagi Davlat Pedagogika Universiteti Toshkent 2009
2. J. Hasanboyev, X.A. To'raqulov, I.Sh.Alqarov, N.O'.Usmanov Pedagogika «NOSHIR» TOSHKENT2011
3. R.Shomahmudova. Bolalar bilan korreksiya-logopedik ishlarni olib borishda didaktik va xarakatli o'yinlar (Toshkent 2018) 3 bet
4. <https://uz.wikipedia.org/wiki/Didaktika>
5. Baytanov, O. R. (2017). Ўзбекистонда солиқ тизimini такомиллаштириш орқали оилавий тадбиркорликни янада ривожлантириш. Iqtisodiyot va innovatsion texnologiyalar, 6, 62-68.
6. Baytanov, O. (2023). O'ZBEKISTONDA OZIQ-OVQAT SANOATI RIVOJLANISHINING HOZIRGI HOLATI, BARQARORLIK VA YETAKCHI TADQIQOTLAR ONLAYN ILMIY JURNALI, 3(3), 446-449.
7. Mirzaqul o'g, B. O. R. (2023). HUDUDLARDA ISHBILARMONLIK MUHITINI YAXSHILASH, KICHIK BIZNES VA XUSUSIY TADBIRKORLIKNI YANADA RIVOJLANTIRISHNI RAG'BATANTIRISH USULLARI.
8. Салохитдинов, Ш. (2023). ОЛИЙ ТАЪЛИМ ХИЗМАТЛАРИ СИФАТИНИ БАҲОЛАШ ТИЗИМИНИНГ ИЖТИМОЙ-ИҚТИСОДИЙ МОҲИЯТИ, МАЗМУНИ ВА НАЗАРИЙ ЁНДАШУВЛАР.
9. Шерзод, С. Ф. (2022). ПУЛ КРЕДИТ СИЁСАТИНИНГ ИНФЛЯЦИЯНИ ТАРТИБГА СОЛИШДАГИ АҲАМИЯТИНИ ОШИРИШ ЙЎЛЛАРИ. INTEGRATION OF SCIENCE, EDUCATION AND PRACTICE. SCIENTIFIC-METHODOLOGICAL JOURNAL, 3(2), 81-87.
10. Салохитдинов, Ш. (2023). МАМЛАКАТИМИЗДА ХИЗМАТЛАР СОҲАСИНИНГ РИВОЖЛАНИШИ ВА ТАРКИБИЙ ЎЗГАРИШЛАРИ

ТАҲЛИЛИ. Центральноеазиатский журнал образования и инноваций, 2(2), 93-97.

11. ОЛИЙ ТАЪЛИМ ХИЗМАТЛАРИ СИФАТИНИ БАҲОЛАШ ТИЗИМИ РИВОЖЛАНИШИНИНГ НАЗАРИЙ ЁДАШУВЛАРИ

12. Ш Салохитдинов - Iqtisodiyot va ta'lim, 2023

13. Бобаназарова, Ж. Х., & Салохитдинов, Ш. Ф. Ў. (2023). ОЛИЙ ТАЪЛИМ ТИЗИМИДА БОШҚАРИШ САМАРАДОРЛИГИНИНГ ЎЗИГА ХОС ХУСУСИЯТЛАРИ. Science and innovation, 2(Special Issue 5), 303-306.

14. Салохитдинов, Ш. (2023). ОЛИЙ ТАЪЛИМ ХИЗМАТЛАРИ СИФАТИНИ БАҲОЛАШ ТИЗИМИНИНГ ИЖТИМОЙ-ИҚТИСОДИЙ МОҲИЯТИ, МАЗМУНИ ВА НАЗАРИЙ ЁНДАШУВЛАР. Research and implementation.

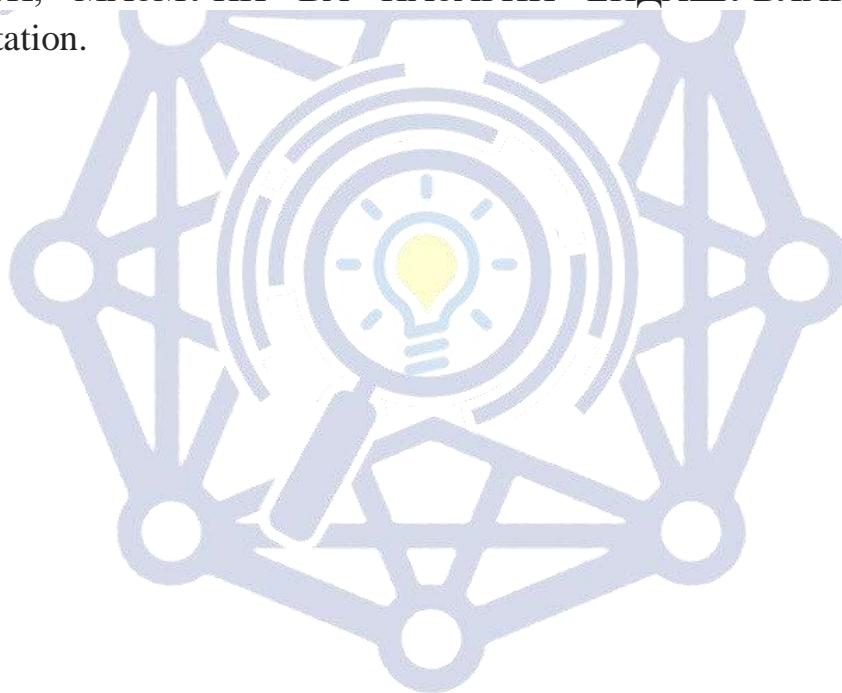

Research Science and  
Innovation House





## МЕТОДИКА И ТЕХНИКА ОБУЧЕНИЯ СЛОЖНЫХ ПРЕДЛОЖЕНИЙ НА РУССКОМ ЯЗЫКЕ

Сметуллаева Гулбахар Сарсенбаевна  
Учитель русского языка,  
Профессиональное училище №1,  
Кегейлинский район  
Республика Каракалпакстан

**Аннотация:** К основным методам обучения русскому языку традиционно относят речь учителя, беседу, метод наблюдения за языком и речевым материалом, использование визуализации, работу с книгой.

**Ключевые слова:** Язык, морфологический, синтаксический, алгоритм, диктант.

В связи с приобретением языковых знаний и умений большое значение в формировании у учащихся умений последовательного и глубокого мышления имеет разговорный метод. Обычно беседа используется со студентами для работы над более доступным материалом (грамматическим, лексическим, грамматическим и стилистическим), для развития навыков связного изложения, выполнения творческих заданий, но чаще всего ее используют как метод реализации принципа проблемности. основанное образование.

Особенности разговорной речи на уроках языка зависят также от цели уроков: активизировать мышление учащихся при передаче им новых знаний; повторение и повторение ранее изученных вещей, связанных с новой грамматикой или другой темой; объединение, систематизация, обобщение фактов; предупреждение об ошибке; контроль и хз

Существуют разные виды бесед: вводная (связывание нового материала с ранее изученным, для подготовки учащихся к дальнейшим мыслительным операциям); эвристический (формирование выводов, связанных с анализом языкового явления, путем постановки вопросов с учетом известных учащимся языковых фактов); систематизация, иногда с творческими элементами; комбинированный.

Методика постановки вопросов учителем, характер учебного материала или умений, особенности психологии их восприятия и этапы педагогического

процесса обучающимися (начальное формирование знаний о языке и речевых навыках, их интеграция, проверка), общедидактические, определяемые освоением задач, связанных с требованиями. Таким образом, при ознакомлении с новым материалом в ходе беседы очень важно соблюдать логическую связь и последовательность при задаче вопросов для определения сущности языкового явления, а также исключить механическое запоминание, просмотреть факты и использовать их. их в закреплении и повторении, развитии навыков применения в новых отношениях, отношениях и ситуациях, новом материале.

Метод формирования грамматического вопроса, широко используемый при рассмотрении морфологических и синтаксических категорий, активизирует мыслительную деятельность учащихся, помогает выявить признаки языковых явлений.

Система вопросов, связывающих ранее изученное с новым, активизирует учащихся. Например, в 5 классе, изучая тему «имя как часть речи», учитель предлагает учащимся расширить понятие существительного такой системой вопросов и заданий:

- ❖ Какие слова называются существительными?
- ❖ Приведите примеры существительных (отдельными словами и предложениями).
- ❖ Как определить пол имени? (Примеры).
- ❖ Как меняются имена? (Примеры).
- ❖ Какие существительные бывают одушевленными и неодушевленными? (Примеры).
- ❖ Какие существительные называются собственными и нарицательными? (Примеры).

❖ Итак, каковы характеристики лошади?

После такого повторения очень легко перейти к описанию имени как части речи, означающей не столько название чего-либо в узком смысле слова, сколько все то, что отвечает на вопрос о кому? или что?

Повышает участие студентов в процессе собеседования, задавая вопросы. Показана эффективность уроков языка с элементами беседы, умение школьников отвечать на вопросы, подбирать собственные примеры к



рассматриваемой ситуации, делать выводы на основе анализа языковых фактов.

Вопросы предлагаются для того, чтобы научить детей самостоятельно мыслить, например, в конце изучения большой грамматической темы, требующей сравнения фактов, их обобщения, соединения с другими грамматическими категориями; скажите, узнав название числа:

- Почему фигуру следует считать самостоятельной, а не формальной частью речи?
- В чем разница между стоимостной и декрементной формами количественных и порядковых чисел?
  - На какие группы можно разделить числа по типам их убывания?
  - В чем разница между простыми, комплексными и составными числами?
  - Каковы свойства убывания чисел сорок, девяносто и сто?
  - Как проанализировать названия чисел?

Среди других методов обучения языку и вместе с ними речь учителя - осмысленная, ясная, логически последовательная, ясная, а при необходимости и эмоционально-образная, всегда литературно-правильная, понятная - педагогическая является организаторской и руководящей в процессе.

Речь учителя может использоваться для представления, изложения, обзора и подведения итогов.

Речь учителя активизирует мыслительно-речевую деятельность учащихся, что позволяет учащимся или учащимся задавать учителю вопросы по теме, рисовать на уроке схемы, таблицы, конспекты, классифицировать языковые факты, сравнивать их, использовать в речи и при содействии других методы.

Слово учителя – это метод, помогающий учителю выбрать базовое, связанное и систематическое изложение, которое часто используется при изучении сложной темы, что позволяет более эффективно использовать учебное время.

Например, чтобы отличить многозначные личные предложения от вполне личных предложений с подлежащим, выраженным словом с неоднозначным лексическим значением, при сравнении парных

предложений: 1) громко постучали в окно. Кто-то громко постучал в окно.2) В саду весело и громко смеялись. Кто-то громко и весело засмеялся в саду, эффективно использует объяснение учителя, целью которого является определение значения рассматриваемых пар примеров и их соответствия разным грамматическим значениям. Актер в обоих предложениях неопределенен: кто-то. Однако грамматически эти предложения отличаются друг от друга: в первых предложениях это неопределенное лицо вообще не названо, поэтому в этих предложениях нет подлежащего. Во вторых предложениях он упоминается, хотя пока и неизвестен. У них есть тема. Поэтому вторые предложения совершенно личные. Первые люди, имена которых вообще не названы, носят смутно личный характер.

Педагогическая эффективность речи учителя определяется прежде всего ее научным содержанием, логичностью, уверенностью, не только общей грамматической и стилистической правильностью, но и стилистическим мастерством. Но большое значение имеет и чисто внешняя сторона речи: тембр голоса, его сила, ясность, звучание.

Метод целенаправленного наблюдения важен и как метод активного восприятия языковых фактов, приводящий учащихся к обобщению. Наблюдения возможны в разных ситуациях: при ознакомлении с языковыми фактами, законами и их теоретическом и практическом усвоении; расширение лексического резерва студентов, работа над культурой их речи; закрепление языковых знаний и навыков, их проверка.

Наблюдения с помощью различных сравнений, сопоставлений обогащают речь школьников и учат их разграничивать, применять при рассмотрении языковых фактов (например, прилагательных и причастий).

Учитывая необходимость регулярного повторения материала, методисты реализуют принцип перспективного обучения в рамках программы для конкретного класса, подключают уроки по морфологии, синтаксису и пунктуации, одновременно уделяя большое внимание вопросам речевого развития учащихся. школьники, они обращают внимание.

Повышение интереса учащихся к освоению орфографии обеспечивается организацией занятий, раскрывающих перед учащимися богатство речевых средств и важность их освоения.



Словарные диктанты, удобные для экономного повторения многих правил правописания, наряду с грамматическими воздействиями учат соотношению и классификации слов по грамматическим и орфографическим признакам, развивают память «об изученных» диктантах и других их видах на материале урока. лучшие литературные произведения одновременно укрепляют орфографию и пунктуацию учащихся, повышают их интерес к языку.

Устный перевод является одним из видов управления умственной и практической работой студентов в процессе приобретения знаний и формирования языковых навыков. Студенты используют языковые явления, устные и письменные комментарии к фактам. Преподаватели видят положительную сторону рассматриваемой задачи: сближение во времени, практически дублирование объяснения метода и его реализации, установление четкого ритма с классом на уроках орфографии, значительная активизация его при первоначальном усвоении материала. они выходят. В зависимости от изучаемой темы пост-пост-орфографическое произношение и письменные комментарии могут чередоваться.

Новым логически обоснованным и отвечающим законам и принципам обучения шагом в теории и практике совершенствования грамматического и орфографического анализа является выделение последовательных операций в определенной системе мышления и действий.

При работе над алгоритмом предлагаются следующие этапы работы. Первый шаг — знакомство с алгоритмом, процедурой его применения и моделью мышления. Освоение алгоритма второго этапа. Работа с алгоритмом может быть успешной только в том случае, если преподаватель контролирует мыслительные действия ученика, если эти действия фиксируются, фиксируются (произносятся по схеме применения правил). Третий этап – консолидация. Этот этап связан с постоянной диагностикой успешности освоения алгоритма. Одним из эффективных средств диагностики усвоения русского языка является тест. На этапе первичной консолидации самостоятельная работа проверяется сразу после внедрения. Самый эффективный метод – самопроверка и перекрестная проверка по контрольной карточке, прилагаемой к тесту. Четвертый этап – контрольный. Этот этап также осуществляется на основе испытаний. Но в контрольном тесте

орфографическая деятельность дополняется деятельностью по сравнению, дифференцированию и выбору искомого ответа. Тест предполагает уже не написание слов, а выбор правильного номера ответа в зависимости от характера задания.

Используемый алгоритм не приводит к бессмысленному письму, помогает сохранить в памяти цепочку логических размышлений, помогает осознанно применять систематизированные знания.

В системе орфографических упражнений известны различные виды диктантов. Словарные диктанты-пятиминутки экспериментально апробированы как один из видов упражнений, требующих минимального времени, направленных на устранение пробелов в знаниях и умениях школьников. Эффект от таких занятий обеспечивается хорошим, тщательным подбором материала и регулярным их проведением.

Особенностью свободного диктанта является то, что его можно использовать как упражнение по правописанию (например, если учащимся предлагается сохранять в записях текста диктанта определенные формы, структуры - участие, несогласованность определений и т.п.) и учащимся общеобразовательных школ. как задачу, имеющую большое значение для их развития, тренировки внимания, развития речи, обогащения словарного запаса, формирования навыков употребления лексической и грамматической синонимии (например, употребления синонимических синтаксических конструкций), ярких, образных элементов речи, различных средств выражения.

Как и свободный творческий диктант, его следует рассматривать и оценивать с точки зрения его образовательной ценности и целей обучения, которым он служит. На разных этапах формирования системы письменных работ высказывались разные мнения о сущности этого упражнения: запись предложений со словами, данными учащимися, и запись написанного учителем текста с включением определенных слов. и фразы учащихся в процессе работы на записи; в других случаях - путем замены одних форм и конструкций слова другими. Творческий диктант может быть бдительным, слуховым, зрительным, обучающим и контрольным в зависимости от целей, поставленных учителем, а также порядка выполнения упражнений.



Профилактический диктант полезен при овладении элементами орфографии с постепенным увеличением сложности вариантов - от отдельных слов (если это позволяет характер написания) до предложений и небольших связанных текстов. Объяснительный диктант возможен тогда, когда приобретены определенные знания и умения и необходимо их объединить.

Учебный диктант «Проверяю себя» служит методом самопроверки грамотности каждого школьника. Акцент учащихся на сложных написаниях и написаниях в процессе диктанта позволяет детям задавать учителю вопросы о правильности стилей этих слов, форм, словосочетаний. Опыт показывает, что этот вид диктанта повышает грамотность учащихся, готовит их к самостоятельной работе.

Контрольный диктант требует большой подготовительной работы. Студентам полезно просмотреть предыдущий текст перед новым диктантом.

Упражнения по развитию речи строятся путем введения задач логического характера, требующих подбора определенного языкового выражения, соответствующего словарного запаса, фразеологического и грамматического средства и имеющих особое образовательное и познавательное значение. Кратко остановимся лишь на некоторых из них.

Презентационные упражнения на уроках русского языка и литературы. Учащиеся отрабатывают содержание изложения, его план, структуру, стиль и грамотность пересказа.

Важнейшим этапом педагогического процесса является подготовка сочинений в школе. При этом используются различные методы – словарная работа, грамматические и стилистические упражнения, работа с лексическими и грамматическими синонимами, анализ сходных и специфических текстов в разных аспектах.

Работа с учебником помогает развивать познавательную активность учащихся, укреплять их мышление, понимать прочитанное, усваивать и применять знания в речевой практике.

Работа с учебником может проводиться в начале ознакомления с новым языковым материалом, во время его усвоения и в конце урока; в закреплении изученного, повторении и развитии у учащихся определенных речевых навыков.

Существуют разные методические приемы работы с теоретической и практической частью учебника. Контролируя порядок и взаимосвязь мыслей учащихся по грамматическим характеристикам, правилам, определяя взаимосвязь и логическую связь между этими мыслями, подчеркивая указанные грамматические особенности, учитель помогает школьникам изучать русский язык, учит понимать теоретическую часть учебника языка, знать и владеть грамматическими категориями определений и правил.

В грамматическом определении всегда важно раскрыть его обоснование. Например, в конечном определении это так:

- часть слова, которая меняется;
- служит для связи слов в предложении.

Работа над грамматическими определениями создает прочную основу не только для осознанного усвоения языковой структуры, но и правил правописания с помощью различных упражнений. Орфографические правила учебника не следует заучивать наизусть, а следует сознательно осваивать в ходе умственно-речевой деятельности, упражнений. Материал для них служит и практической частью учебника по грамматическим задачам.

#### **Использованная литература :**

1. Selivanov V.S. Педагогика: Учеб. Пособие. – Смоленск, 2001. – 151
2. Ravkin Z.N. Великие реформаторы школы // Педагогика: науч.-теорет. Журн. – 1992. - № 5- 6. – С. 81-86.
3. Kryuchkova L.S., Мощинская Н.В. Практическая методика обучения русскому языку как иностранному: Учеб. Пособие. – М: Флинта: Наука, 2013.
4. Махмуджон Зиядуллаев (2021). Право на социальное обеспечение в Узбекистане и радикальные реформы, проведенные в пенсионном секторе в 2017-2021 годах. Общество и инновации, 2 (8/S), 121-127. Doi: 10.47689/2181-1415-vol2-iss8/S-pp121-127 ;
5. MY Tirkashev, «THE ROLE OF SMALL SCALE BUSINESS IN THE DEVELOPMENT OF MARKET ECONOMY», МОЯ ПРОФЕССИОНАЛЬНАЯ КАРЬЕРА Учредители: Общество с ограниченной ответственностью” Моя профессиональная карьера”, 34, 2022, 97-102 с.;
6. M Yu Tirkashev, NB Eshtemirov, «FACTORS OF EFFECTIVE USE OF MECHANISMS TO IMPROVE FINANCIAL CONTROL», 2022, Вестник магистратуры, 3-2 (126), 111-112 с.;



## СЛОЖНЫЕ ПРЕДЛОЖЕНИЯ В ПРОФЕССИОНАЛЬНОЙ ШКОЛЕ

Сметуллаева Гулбахар Сарсенбаевна  
Учитель русского языка,  
профессиональное училище №1,  
Кегейлинский район  
Республика Каракалпакстан

**Аннотация:** В данной статье автор исследует роль русского языка в повышении коммуникативной компетентности студентов. Основное внимание уделяется совместной работе преподавателя с учениками.

**Ключевые слова:** воспитание, язык, коммуникативность, компетентность, чтение, разговорная речь

Введение

Все знания о мире постигаются посредством языка, посредством языка. Человеческое мышление неразрывно связано с языком. Язык – средство актуализации мысли, необходимое условие осуществления мыслительного процесса. Абстрактная человеческая мысль не могла бы быть реализована, если бы не было для нее средства выражения, которым является язык. Языковые выражения — это та реальность, структура и способ употребления которой дают нам знания не только о содержании мыслей, но и об их формах, о законах мышления. Язык – это не только гимнастика разума и главное средство общения, но и главный инструмент формирования национальной идентичности.

Обучение русскому языку, традиционно ограничивающееся изучением правил орфографии и пунктуации, должно быть дополнено обучением навыкам речевого поведения. Формирование и развитие коммуникативной компетентности личности становится важнейшей задачей на занятиях по русскому языку.

В концепции модернизации образования подчеркивается, что для воспитания человека, стремящегося к максимальной реализации своих способностей, открытого к восприятию нового опыта, способного делать сознательный и ответственный выбор в различных жизненных ситуациях, необходимо, прежде всего, Все это научить ребенка решать определенные

коммуникативные задачи в разных областях и ситуациях общения языковыми средствами, то есть сформировать его коммуникативную компетентность.

Воспитание всесторонне развитой личности невозможно без совершенствования такого инструмента познания и мышления, как речь. Содержание стандарта предполагает формирование не только навыков языкового анализа, классификации языковых явлений и фактов, но прежде всего воспитание человека, знающего нормы литературного языка, способного свободно выражать свои мысли и чувства. устно и письменно, с соблюдением этических норм общения. Поэтому задача формирования коммуникативной компетентности в настоящее время является одной из основных задач школы и, в первую очередь, уроков русского языка.

#### Материалы и методы

В данной статье мы использовали методы развернутого изложения анализируемого материала. О быстром отношении к преподавателям и учащимся как основе развития квалификации. Анализ проблемы приводит к обобщению и исследованию на исследовании.

#### Полученные результаты

Коммуникативная компетентность включает в себя знание необходимых языков, способов взаимодействия с другими людьми и событиями, навыки работы в команде, овладение различными социальными ролями в коллективе. Студент должен уметь представиться, написать письмо, анкету, заявление, задать вопрос, вести дискуссию.

Языковая компетентность подразумевает знание самого языка, его структуры и функционирования, языковых норм, в том числе орфографии и пунктуации.

Именно лингвистические и коммуникативные компетенции способствуют формированию навыков и умений речевого общения.

Для этого необходимо на каждом уроке создавать условия речевого общения. Речевая деятельность формируется во всех ее формах: чтение, говорение, письмо, аудирование. Как отмечают также специалисты и общественность, речевая культура находится на низком уровне, происходит бурная либерализация норм литературного языка, профессионального сленга, жаргона.



Поэтому в образовательном стандарте аспект культуры был усилен для русской речи.

Известно, что важна практическая направленность каждого урока. Это условие обучения русскому языку, но спектр работы по формированию коммуникативной компетентности студентов на практике гораздо шире. Необходимо искать пути и средства формирования навыков речевого общения у соответствующих учащихся в сферах – учебной, общественной, общественной, культурно-общественной деятельности. Уроки должны быть организованы так, чтобы помочь ученику раскрыть себя.

#### Обсуждение

Формирование умений связно излагать мысли в устной и письменной форме, анализировать и совершенствовать написанное, цивилизованно выражать мнение по обсуждаемому вопросу, быть тактичным и убедительным в дискуссии - одно из важнейших направлений развития речево-мыслительной деятельности учащихся. В учебной деятельности главную роль приобретает общение учителя и ученика, речевая деятельность самих учащихся на каждом уроке. Контактывая с учениками, преподаватель сообщает новую информацию.

Проблема культурного общения студентов является одной из важнейших сегодня в организации социальной образовательной среды.

Ведь именно коммуникативная компетентность начнет играть основополагающую роль, помогая в профессиональной подготовке и трудовой деятельности. В современном обществе особенно ощущается потребность во всесторонне грамотных людях, свободно владеющих устной и письменной речью.

«Множественный анализ использования понятия «коммуникативная компетентность» был проведен Ю. М. Жуков. Он определил место и роль коммуникативной компетентности в системах компетенций человека и указал, что она является «ядерным образованием» и присутствует в качестве значимого компонента во всех вариантах моделей профессиональных, социальных и, возможно, личностных компетенций» [1]. . . . Профессиональные, деловые контакты, межличностное взаимодействие требуют от современного человека универсальной способности генерировать множество разнообразных высказываний, как устных, так и письменных.

Обозначим условия формирования коммуникативной компетентности:

- 1) готовность преподавателя и ученика к сотрудничеству;
- 2) способность адаптироваться к быстро меняющимся условиям общения;
- 3) мотивация к поиску и изучению новой информации;
- 4) умение критически и самостоятельно мыслить, контролировать свою деятельность, четко формулировать свои цели и ценности, использовать эмоции в процессе общения.

Невозможно ограничить преподавание русского языка рамками урока. Обязательно нужно дополнить урок специально организованной (совместно с детьми) «языковой средой». При реализации коммуникативного подхода специально организованная среда является предпосылкой и средством речевого развития.

#### Заключение

Таким образом, развитие коммуникативной компетентности учащихся требует от учителя умения строить уроки, на которых усвоенный теоретический материал будет основой для создания системы практических умений и навыков речевого развития.

Коммуникативная компетентность представляет собой структурное образование, включающее следующие уровни:

- языковая компетентность - знания об изучаемом языке по его уровням: фонетика, лексика, словосочетание и словообразование, морфология, синтаксис простых и сложных предложений, основы стилистики текста; умение использовать все единицы и средства языка в соответствии с его нормами;
- речевая компетентность - знания о способах формирования и формулирования мыслей средствами языка и умение использовать такие способы в процессе восприятия и порождения речи; Коммуникативно-деятельностный подход к обучению речи состоит в уподоблении учебного процесса процессу общения, что предполагает речевую направленность обучения, близость учебной деятельности к естественным условиям общения.

Основными компонентами и способами реализации коммуникативной компетентности являются современные образовательные технологии:





Исследовательская деятельность – одно из перспективных направлений в методике преподавания любого предмета. Она может использоваться как метод (частично-исследовательский, проблемный метод обучения), так и как самостоятельная деятельность.

Научно-исследовательская деятельность позволяет добиться многого:

во-первых, меняет суть обучения (в соответствии с процессами модернизации образования). Ученик становится в положение, равное учителю. Он не воспринимает «готовый» материал, а сам находит его и работает с ним (учитель направляет, направляет, создает условия для реализации потенциала ученика); во-вторых, увеличение доли самостоятельности студентов в учебной деятельности повышает качество образования;

□ в-третьих, знания, полученные в результате исследовательской деятельности, более прочные знания, которые становятся личной собственностью обучающегося;

в-четвертых, результатом исследовательской деятельности является определенный «продукт» (исследовательская работа, реферат, проект, отчет, изделие, изготовленное руками ученика), позволяющий ребенку заявить о себе, представить свою работу на конкурс. Участие в подобных мероприятиях позволяет студентам реализовать себя, успешно социализироваться в группе, обществе. Исследование может стать самостоятельной творческой деятельностью студента. Основная цель исследовательской деятельности – образовательный результат.

При достижении этой цели ожидается развитие у студентов исследовательского типа мышления. Конечный продукт деятельности (аннотация, проект, продукт, собственное исследование, отчет) представляется на презентацию. Такой презентацией может стать урок, школьная конференция, участие в конкурсах. Исследовательская деятельность взаимно направлена: она позволяет ученику развиваться, а учителю приносит радость совместного поиска решения проблемы.

Игровые технологии позволяют активизировать детей, постоянно поддерживать их интерес, развивать речь. Так, например, игровые элементы очень хорошо развивают внимание детей, скорость психической реакции. Они позволяют не только оживить класс на занятиях, но и закрепить

полученные знания. Метод проблемной подачи материала дает возможность не доносить учащимся материал в готовом виде, а довести их до того, что они сами сделали небольшие открытия, успели о них рассказать, что также способствует формированию коммуникативной компетентности учащихся.

Занятия начинаются с постановки задач, позволяющих формировать коммуникативную компетентность, заставляющих учащихся анализировать проблему, искать пути ее решения, брать на себя ответственность за ее решение и, конечно же, высказывать свои предположения, аргументируя их. Побуждающий диалог состоит из отдельных стимулирующих реплик, которые помогают учащимся проявлять творческую активность, развивают творческие способности.

В формировании проблемы используются такие приемы, как открытые вопросы, рефлексивные задания, провокации, ситуации риска, ловушки. Наличие неожиданных препятствий удивляет детей и усугубляет вопрос. Возникает вопрос – мышление начинает работать. Никакого удивления, никакого диалога. Если не удастся удивить ребенка, то проблемной ситуации может не возникнуть, и ребенок останется равнодушным к происходящему в классе.

Включенные в занятие элементы технологии уровневой дифференциации позволяют создать комфортные условия для детей с разным уровнем способностей. Групповая работа – один из лучших способов помочь детям построить отношения, основанные на толерантности. При работе в группах приходится учитывать мнение каждого, культурно отстаивать свою точку зрения; выдавать результат совместной деятельности. Вышеуказанные методы и технологии развития у студентов коммуникативных компетенций способствуют формированию устойчивых коммуникативных навыков; воздействовать, активировать различные стороны психики: эмоциональную память, воображение, чувства, процессы анализа и синтеза; позволить учащимся проявить свои личные качества, целенаправленность ума, волю, чувства; повысить мотивацию к обучению; развивать познавательную деятельность; вызвать интерес к предмету;

Дать им возможность учиться и использовать современные технологии, ориентироваться в информационном пространстве; способствовать повышению качества знаний.



### Использованная литература:

1. MY Tirkashev, «THE ROLE OF SMALL SCALE BUSINESS IN THE DEVELOPMENT OF MARKET ECONOMY», МОЯ ПРОФЕССИОНАЛЬНАЯ КАРЬЕРА Учредители: Общество с ограниченной ответственностью” Моя профессиональная карьера”, 34, 2022, 97-102 с.;
2. M Yu Tirkashev, NB Eshtemirov, «FACTORS OF EFFECTIVE USE OF MECHANISMS TO IMPROVE FINANCIAL CONTROL», 2022, Вестник магистратуры, 3-2 (126), 111-112 с.;
3. Djurakulovich Ziyadullaev Makhmudjon. (2022). YESTERDAY’S, TODAY’S AND FUTURE PENSION REFORMS IN UZBEKISTAN. Conference Zone, 119–121. Retrieved from <http://www.conferencezone.org/index.php/cz/article/view/362> ;
4. Махмуджон Зиядуллаев (2021). Право на социальное обеспечение в Узбекистане и радикальные реформы, проведенные в пенсионном секторе в 2017-2021 годах. Общество и инновации, 2 (8/S), 121-127. Doi: 10.47689/2181-1415-vol2-iss8/S-pp121-127 ;
5. Зиядуллаев, М. (2022). Роль социального обеспечения в стратегии развития Нового Узбекистана . Общество и инновации, 3(4/S), 120–125. <https://doi.org/10.47689/2181-1415-vol3-iss4/S-pp120-125> ;
6. Зиядуллаев, М. (2021). Сильная социальная защита – требование времени. Общество и инновации, 2(5), 64–68. <https://doi.org/10.47689/2181-1415-vol2-iss5-pp64-68> ;
7. Зиядуллаев, М. (2021). Право на социальное обеспечение в Узбекистане и радикальные реформы, проведенные в пенсионном секторе в 2017-2021 годах. Общество и инновации, 2(8/S), 121–127. <https://doi.org/10.47689/2181-1415-vol2-iss8/S-pp121-127>

## Bog‘cha yoshidagi bolalarda xotiraning rivojlanishi

**Razakova R.S.**

**Urganch davlat universiteti**

**Pedagogika va psixologiya**

**kafedrası dotsenti**

**Yusupova Iroda Narimonovna**

**Xiva pedagogika kolleji o‘qituvchisi**

**Annotatsiya:** Ushbu maqolada bog‘cha yoshidagi bolalarda xotiraning rivojlanishi xususida qimmatli fikrlar yuritilgan.

**Kalit so‘zlari:** Bolalar tasavvurlari, nutqining o‘shisi, ilk bolalik davri, o‘yin faoliyati, oliy nerv faoliyati, ixtiyorsiz va mexanik, eksperimental tekshiruv

**Kirish.** Odamning butun aqliy taraqqiyoti asosan xotiraning taraqqiyotidan iborat ekan, xotira bola hayotining dastlabki kunlaridan boshlaboq rivojlana boshlaydi. Bolada xotiraning dastlabki alomatlari yaqin atrofidagi odamlarni va narsalarni tanishida ko‘rina boshlaydi. Buni biz bola o‘ziga tanish bo‘lgan narsani ko‘rganida qiladigan harakatlardan bilishimiz mumkin. Masalan, bola o‘ziga yaqin odamlarni ko‘rganida unga talpinadi yo notanish odamdan yotsiraydi. Kichik yoshli bolalarda tanib olish qobiliyatining borligi, idrok qilgan narsa va hodisalarini esda olib qolish imkonini beradi.

Yoshiga to‘lgach, bolada xotiraning murakkab turlari, ya’ni eslash vujudga kela boshlaydi, Bolalar bu davrdan boshlab ilgari idrok qilgan narsa va hodisalarini eslay oladigan bo‘ladilar. Bunda bolalar tasavvurlarining roli nihoyatda kattadir. Tasavvurlari tufayli bolalar o‘tgan narsalarni bemalol eslay oladilar, masalan, bolaga ko‘z o‘ngida bo‘lmagan narsaning nomini aytsangiz, u ko‘zlari bilan chor atrofqa qarab shu narsani izlay boshlaydi[1].

Bola xotirasining rivojlanishida nutqining o‘shisi juda katta ahamiyatga ega. Bu davrda bola narsa va hodisalarini faqat bevosita ko‘rish orqali emas, balki shu narsa va hodisalarining nomlari orqali ham idrok qila oladigan bo‘ladi. Bundan tashqari ular kattalardan so‘rab bilib olish, eshitish orqali ham o‘z xotiralarini boyitadilar.





Ilk bolalik davridagi bolalarda xotiraning barcha jarayonlari ko‘rina boshlaydi. Masalan, kichik yoshdagi bola dastavval mexaniq ravishda, ya’ni ma’nosiga tushunmasdan esda olib qolaveradi. Buning o‘ziga xos jihati bor, albatta. Birinchidan, yuqorida aytib o‘tganimiz kabi bolalarda turmush tajribasi juda oz bo‘ladi, ular ko‘p nomlarni hali mutlaqo bilmaydilar, lekin hayotda to‘qnash kelganlari sababli eslarida olib qoladilar. Ikkinchidan, bolalar asab tizimining plastikligi, ya’ni juda egiluvchanligi kattalarnikidan ham ustunroq bo‘ladi. Ana shu sababli bolalarga mexaniq esda olib qolish hech qanday qiyinchilik tug‘dirmaydi.

**Mavzuga oid adabiyotlar tahlili (Literature review).** Rus va sobiq sovet psixologiyasi namoyondalari K.D.Ushinskiy, I.M.Sechenov, I.P.Pavlov, V.M.Bexterev, A.F.Lazurskiy, V.M.Myasishev, A.A.Uxtomskiy, D.N.Uznadze, S.L.Rubinshteyn, A.N.Leontev, P.M.Yakobson, V.S.Merlin, L.I.Bojovich, V.I.Selivanov, V.G.Aseev va boshqalar mazkur muammo yuzasidan tadqiqot ishlari olib borganlar. Bolalarda ma’nosiga tushunib esda olib qolish ham juda erta rivojlana boshlaydi. Masalan, ilk bolalik davridagi bolalar o‘zlari yoqtirgan hikoyalarning ayrim qahramonlarini yaxshi ko‘radilar, ba’zilarini esa yomon ko‘radilar. Umuman, hikoyalarning mazmuni bolalarga ta’sir qilib, ularda ma’lum tuyg‘u-hissiyotlarni uyg‘otadi, bu esa bolalar hikoyaning mazmunini tushunayotganliklaridan darak beradi[2].

Ilk bolalik davridagi bolalarda dastlab ixtiyorsiz esda olib qolish va ixtiyorsiz esga tushirish vujudga keladi. Ular o‘zlarini biron jihatdan qiziqtirgan, diqqatlarini o‘ziga tortgan narsa va hodisalarni beixtiyor ravishda eslarida olib qoladilar. Biron narsani eslash, esiga tushirish assositsiya tarzida namoyon bo‘ladi. Ularni o‘zlari ataylab esga tushirmaydilar. o‘yin faoliyatida biron narsani eslash lozim bolib qolganda, assositsiya tariqasida boshqa shunga o‘xshash narsalar ham beixtiyor eslariga tushaveradi.

Bog‘cha yoshidagi bolalar (xususan kichik guruh bolalari) o‘zlarining faoliyatlari uchun qandaydir ahamiyatga ega bo‘lgan, ularda kuchli taassurot qoldirgan va ularni qiziqtirgan narsalarni beixtiyor eslarida olib qolaveradilar. Ular biror narsani eslarida olib qolishni o‘z oldilariga maqsad qilib qo‘ymaydilar va hali maqsad qo‘yishni uddasidan ham chiqa olmaydilar.

**Tadqiqot ishining metodologik asosi (Research methodology).** Bog‘cha yoshidagi bolalarda asosan ixtiyorsiz esda olib qolishning hukmron bolishi tasodifiy bir hol emas. Buning o‘z sabablari bor. Har bir tarbiyachi-pedagog bolalar xotirasiga

doir xususiyatlarni yaxshi bilishi kerak. Ana shunda bolalar xotirasini to‘g‘ri rivojlantirish mumkin. Bog‘cha yoshidagi bolalar xotirasining katta odamlar xotirasidan keskin farqi, avvalo, ular oliy nerv faoliyatining o‘ziga xos xususiyatlari bilan bog‘liqdir. Bir qator psixologlar tomonidan o‘tkazilgan ilmiy tekshirish ishlari natijalarining ko‘rsatishicha, bog‘cha yoshidagi bolalar oliy nerv faoliyati quyidagi xususiyatlarga ega.

Birinchi, bog‘cha yoshidagi bolalarning nerv sistemasi xuddi ilk bolalik davridagi bolalar nerv sistemasi kabi juda plastik xarakterga egadir, ya‘ni ularning nerv sistemalari haddan tashqari egiluvchan, ta‘sirotga beriluvchandir. SHuning uchun ham bu yoshdagi bolalarda vaqtli bog‘lanishlar (assositsiyalar) juda osonlik bilan hosil bo‘ladi. Bolalar nerv sistemasining xususiyati ularning esda olib qolish qobiliyatlariga ham ta‘sir etmay qolmaydi. SHu sababli bog‘cha yoshidagi bolalar ashula, ritmli she‘r, qiziqarli va chuqur ta‘sir etadigan narsalarni beixtiyor hamda juda tez eslarida olib qolaveradilar.

Ikkinchi, bog‘cha yoshidagi bolalar nerv sistemasi engil qo‘zg‘aluvchan bo‘lishi bilan birga yuzaga keladigan vaqtli bog‘lanishlar (assosiyasiyalar) juda beqaror bo‘ladi, ya‘ni mustahkam bo‘lmaydi. SHuning uchun bu yoshdagi bolalar tomonidan idrok qilingan turli narsa va hodisalar ularning xotiralarida uzoq vaqt saqlanib qolmaydi. Ular tez eslab qolishlari bilan birga tez unutib ham yuboradilar. Ko‘pincha narsa va hodisalarning bog‘cha yoshidagi bolalar xotiralarida mustahkam saqlanib qolishi shu narsa va hodisalarning bolaga qanchalik emosional ta‘sir qilishiga bog‘liq bo‘ladi.

Uchinchi, bog‘cha yoshidagi bolalar nerv sistemasida qo‘zg‘alish jarayoniga nisbatan tormozlanish jarayoni ancha sust bo‘lganligi tufayli ular o‘xshash va birdaniga, ya‘ni bir vaqtning o‘zida juda ko‘p idrok qilingan narsalarning farqini yaxshi ajrata olmaydilar. SHuning uchun ular birdaniga idrok qilgan juda ko‘p narsalarni bir-biri bilan aralashtirib yuboradilar. Agar bog‘cha yoshidagi boladan kechagi bayram kuni bolgan, ya‘ni idrok qilgan narsalarini bir boshdan so‘zlab berish iltimos qilinsa, u ma‘noli va sistemali qilib so‘zlab berolmaydi. Bola bunday holda gapni tasodifiy esiga tushib qolgan narsalardan boshlab ketaveradi. CHunki birdaniga ko‘rgan juda ko‘p narsalarini bola tamoman aralashtirib yuborgan bo‘ladi[3].

Bola esida olib qolgan narsalarida hali sistema yo‘q, shuning uchun bola dastavval chuqur taassurot qoldirgan, ya‘ni esida chuqur o‘rnashib qolgan





narsalardan boshlab gapiraveradi. Demak, bundan shunday xulosa chiqarish mumkin: agar bog‘cha yoshidagi bolaga bir vaqtning o‘zida haddan tashqari ko‘p narsalar ko‘rsatilsa, ular hamma narsalarni bir-biri bilan aralashtirib yuboradilar va birontasini ham puxtaroq esda olib qololmaydilar.

**Taxlil va natijalar (Analysis and results).** O‘tkazilgan tajribalarning ko‘rsatishicha, kichik bog‘cha yoshidagi bolalarga nisbatan o‘rta va katta yoshdagi bog‘cha bolalarida ixtiyorsiz va mexaniq ravishda esda olib qolish hamda esga tushirish qobiliyati biroz susayadi. Ammo bundan, bolalar ulg‘aygan sari ularning xotirasi kuchsizlanadi, degan xulosa kelib chiqmaydi. Bu erda gap shundaki, bolalar o‘tib, turmush tajribasi ortgan va nutqi o‘sgan sari ular narsa va hodisalar surunkasiga, ya‘ni to‘g‘ri kelganicha emas, balki tanlab, ya‘ni o‘zlariga kerakligini esda olib qoladigan bo‘la boshlaydilar.

SHuni ham alohida ta‘kidlab o‘tish lozimki, keyingi yillar mobaynida bog‘cha yoshidagi bolalarda mantiqiy, ya‘ni ma‘nosiga tushunib esda olib qolishga nisbatan mexaniq esda olib qolish ustun bo‘ladi, degan fikr mavjud bolib, shu bilan birga mexaniq esda olib qolish mantiqiy esda olib qolishga qarama-qarshi qo‘yilar edi. So‘nggi yillarda o‘tkazilgan eksperimental tekshirishlar natijalarining ko‘rsatishicha, bog‘cha yoshidagi bolalarda ham narsa va so‘zlarning ma‘nosiga tushunib eslab qolish katta o‘rin tutadi. Lekin bog‘cha yoshidagi bolalarning mantiqiy esda qoldirishlari ularga to‘la tushuniladigan material berilganda yaqqol ko‘rinadi.

Bog‘cha yoshidagi kichik bolalarda ko‘proq obrazli xotira rivojlangan bo‘ladi. SHuning uchun ular eshitgan narsalariga nisbatan ko‘rgan narsalarni yaxshi eslarida olib qoladilar. Uning asosiy sababi, birinchidan, bog‘cha yoshidagi bolalarning idroklari konkret obrazli xarakterga ega. Ikkinchidan, ularda hali nutq, to‘la-to‘kis shakllanmagan[4].

**Xulosa va takliflar (Conclusion/Recommendations).** Bolalar yuqori guruhlarda nutqni anchagina egallab olganlaridan keyingina so‘z bilan ifodalab olingan narsalarni esda yaxshi olib qoladigan bo‘ladilar. Bolalar juda ko‘p narsalarni asosan turli o‘yin faoliyatlari davomida eslarida olib qoladilar. SHuning uchun ularning esda olib qolishlari ko‘pincha epizodik va tasodifiy xarakterga ega bo‘ladi, bu esa eslarida olib qolingan narsalarni ma‘lum bir sistemaga solishni qiyinlashtiradi. SHu tufayli bolalarning xotiralaridagi narsalar tartibsiz, bir-biri bilan aralashib ketadi. Natijada biron narsani esga tushirishlari qiyin bo‘ladi, Bog‘cha yoshidagi bolalar xotirasiga xos bo‘lgan tartibsizlikni yo‘qotish va xotirasini

o‘stirish juda ko‘p jihatdan tarbiyachilarga bog‘liqdir. Tarbiyachi bolalarni esda olib qolishlari lozim bo‘lgan materialni ularning yosh xususiyatlariga mos qilib tanlashi kerak. Bolalar xotirasini mashq qildirishda turli mazmunli o‘yinlardan foydalanish maqsadga muvofiqdir[5].

Umuman, bolaning materialni esda olib qolishini va qayta esga tushirishini tarbiyachi doimo boshqarib borishi zarur. Chunki bog‘cha yoshidagi bola xotirasining barcha tiplari o‘sa boshlaydi. Biroq shu narsa xarakterliki, xotiraning asosiy turlari orasida (masalan, obrazli, mexaniq, matnliq kabi) harakat xotirasi nisbatan kuchliroq rivojlanadi. Shuning uchun ham turli harakatlarni hamda musiqa ohangida o‘ynashni bu yoshdagi bolalar osonlik bilan o‘zlashtiradilar. Mexaniq tarzda o‘zlashtiriladigan nutq materialini ham qisman harakat xotirasiga kiritadi. Shu sababli bog‘cha yoshidagi bolalar tez aytiladigan turli ritmdagi she‘rlarni birikki qaytarishdayoq yodlab oladilar. Masalan, bekinmashoq o‘yinini o‘ynash oldidan aytiladigan "sanashlar". Bekinmashoq o‘yinini o‘ynashlarida hech qanday ma‘no yo‘q, lekin juda ifodali va jarangli ritmika bor.

Bog‘cha yoshidagi bolalarda emosional xotira yaxshi bolsa ham, lekin xotiraning bu turi bolalarga nisbatan katta odamlarda kuchliroq bo‘ladi. Katta odamlar kuchli emosional ta‘sir qilgan ba‘zi narsa va hodisalarni hech vaqt eslaridan chiqarmaydilar. Bog‘cha yoshidagi bolalar esa kuchli emosional ta‘sir qilgan narsalarni ham ba‘zan eslaridan chiqarib qo‘yishlari mumkin. Bolalar xotirasini o‘stirishda tarbiyachi va ota-onalarning nutqi ham nihoyatda katta rol o‘ynaydi. Bola bilan gaplashganda nutq sodda, talaffuz aniq va tushunarli bo‘lishi kerak. Xotiraning taraqqiyoti bolaning bog‘cha yoshi davrida tugallanmay, bolaning bundan o‘sib boradi.

#### Foydalanilgan adabiyotlar:

1. O‘zbekiston respublikasi prezidentining farmoni, 28.02.2023 yildagi pf-27-sonli 2022 — 2026 yillarga mo‘ljallangan yangi o‘zbekistonning taraqqiyot strategiyasini «insonga e‘tibor va sifatli ta‘lim yili»da amalga oshirishga oid davlat dasturi to‘g‘risidagi farmoni.
2. Елисеев О.П. Практикум по психологии личности. – СПб.: Питер 2002 – 512 с
3. Маслоу А. Мотивация и личность. Пер. с англ. СПб.: Питер. 2008. – 352 с.





4. Разакова Р.С. Особенности успешной и неуспешной семейной жизни. Вестник интегративной психологии. Выпуск 30 часть 2. 2023
5. Давлетшин М.Г. ва бошқалар. Ёш даврлари ва педагогик технология. Т., 2004



Research Science and  
Innovation House



## Iqtisodiy nochor korxonalarni tizimli sog‘lomlashtirish

i.f.f.d.(PhD)X.A.Jurayev

Termiz iqtisodiyot va servis universiteti  
“Moliya va statistika kafedrası” mudiri

**Annotatsiya.** Maqolada Iqtisodiy nochor korxonalarni tizimli sog‘lomlashtirish , ularni amalga oshirish chora tadbirlari va xorij tajribasi bayon etilgan.

**Аннотация.** В статье описаны системные санации экономически неплатежеспособных предприятий, меры по их реализации, зарубежный опыт.

**Annotation.** The article describes the systematic rehabilitation of economically insolvent enterprises, measures for their implementation, and foreign experience.

**Kalit so‘zlar.** Bozor iqtisodiyoti, Bankrotlik, iqtisodiyotning real sektori, marketing, debitor qarz.

**Ключевые слово.** Рыночная экономика, банкротство, реальный сектор экономики, маркетинг, дебиторская задолженность

**Keywords.** Market economy, Bankruptcy, real sector of the economy, marketing, debtor debt.

### Kirish

Bozor iqtisodiyoti sharoitida real sektor korxonalarining inqirozga yuz tutish ehtimoli ular faoliyatining ajralmas qismi hisoblanadi, korxonalarning bankrotlik holati bo‘yicha turlicha fikr va qarashlar mavjud bo‘lsa-da, biz fikrimizni bankrotlik tushunchasining mohiyati va uning kelib chiqish sabablaridan boshlaymiz. O‘zbekiston Respublikasining “Bankrotlik to‘g‘risida”gi qonuniga asosan, bankrotlik (iqtisodiy nochorlik) - xo‘jalik sudi tomonidan e‘tirof etilgan, qarzdorning pul majburiyatlari bo‘yicha kreditorlar talablarini to‘la hajmda qondirishga va (yoki) majburiy to‘lovlar bo‘yicha o‘z majburiyatini to‘la hajmda bajarishga qodir emasligi deya ta’rif berilgan



Ma'lumki, bankrotlik holati bu bir lahzada sodir bo'ladigan voqelik emas, balki ma'lum bir vaqt davomida yig'ilib kelgan, korxonaga salbiy ta'sir etuvchi ichki va tashqi omillar oqibatida yuzaga keluvchi jarayondir.

Xo'jalik yurituvchi sub'yeklar faoliyatida yuzaga kelish ehtimoli bo'lgan inqirozni ko'rsatib beruvchi eng birinchi indikator bu korxonaning foydalilik darajasining kapital narxidan pasayib ketishidir, ya'ni bir birlik kapitaldan olinadigan foydaning bir birlik kapital uchun to'lanadigan (foiz, dividend) mablag'dan pastligi. Foydalilik darajasining kapital narxiga nisbatan tushib ketishi keyinchalik kapitalning kamayishiga, korxonaning to'lov qobiliyati va likvidligining pasayib ketishiga sabab bo'ladi.

Bankrotlikka olib keluvchi omillarni quyidagi ikki guruhga ajratish mumkin:

a) tashqi, ya'ni korxonadan tomonidan boshqarilish imkoniyati mavjud bo'lmagan omillar;

b) ichki, ya'ni korxonaning faoliyatini tashkil etish bilan bog'liq omillar.

Inflyasiya darajasini, soliq stavkasi hamda soliq va bojxona tizimini, davlat tomonidan yuritiladigan tartibga solish tizimini tashqi omillar sifatida ko'rsatish mumkin.

Ichki omillarni o'z navbatida milliy va xalqaro ichki omillarga ajratgan holda quyidagi guruhlarga bo'lish mumkin:

- 1) korxonaning bozordagi mavqei va raqobat muhiti;
- 2) boshqaruv va faoliyat yuritish prinsiplari;
- 3) korxonaning resurslari va ulardan foydalanish imkoniyatlari;
- 4) marketing strategiyasi;
- 5) yo'lga qo'yilgan moliyaviy menejment sifati va darajasi.

Bankrotlik yuzaga kelishida yuqorida keltirilgan tashqi va ichki omillarning alohida yoki aralash ta'siri sabab bo'lishi mumkin.

Bankrotlikdan qochish maqsadida korxonadan tomonidan prognoz qilib bo'lmaydigan tashqi o'zgarishlarning salbiy ta'sirini kamaytirish uchun qanday choralar qo'llanishi yoki ularning oqibatlarini bartaraf etish bo'yicha ishlab chiqiladigan tadbirlar samaradorligi kelgusida korxonaning raqobatbardoshligini saqlab qolish va rivojlantirishning muhim omili hisoblanadi.

Bunga erishish uchun har bir korxonaning bozor kon'yukturasi, yangi texnologiyalarning joriy etilishi, qonunchilikdagi o'zgarishlar, ijtimoiymadaniy, demografik, siyosiy hattoki iqlimdagi o'zgarishlarni doimiy kuzatib borishi zarur.

Iqtisodiy nochor korxonalarini tizimli sogʻlomlashtirishda tarmoqda tarkibiy oʻzgarishlarni amalga oshirish, yaʼni dillerlik tarmoqlarini ochish yoki korxonalar mahsulotini sotish bilan shugʻullanuvchi firmalarni sotib olish, xomashyo va materillar yetkazib beruvchi tuzilmalarni tashkil etish, raqobatchilarni doimiy oʻrganib borish va ularga taʼsir oʻtkazish tizimini ishlab chiqish yoki ular bilan birlashish, ishlab chiqarishni modernizatsiyalash orqali mahsulot turi va sifatini oshirish, bozorni tarmoq doirasida oʻzgartirish va kengaytirish, yangi bozorlarni oʻzlashtirish, anʼanaviy bozor uchun yangi turdagi mahsulotlar ishlab chiqarish hamda zarur hollarda faoliyat turini tubdan oʻzgartirish asosiy yoʻnalishlar sifatida qaraladi.

Bozor iqtisodiyoti sharoitida real sektor korxonalarining inqirozga yuz tutish ehtimoli ular faoliyatining ajralmas qismi hisoblanadi, korxonalarining bankrotlik holati boʻyicha turlicha fikr va qarashlar mavjud boʻlsa-da, biz fikrimizni bankrotlik tushunchasining mohiyati va uning kelib chiqish sabablaridan boshlaymiz. Oʻzbekiston Respublikasining “Bankrotlik toʻgʻrisida”gi qonuniga asosan, bankrotlik (iqtisodiy nochorlik) - xoʻjalik sudi tomonidan eʼtirof etilgan, qarzdorning pul majburiyatlari boʻyicha kreditorlar talablarini toʻla hajmda qondirishga va (yoki) majburiy toʻlovlar boʻyicha oʻz majburiyatini toʻla hajmda bajarishga qodir emasligi deya taʼrif berilgan

Maʼlumki, bankrotlik holati bu bir lahzada sodir boʻladigan voqelik emas, balki maʼlum bir vaqt davomida yigʻilib kelgan, korxonaga salbiy taʼsir etuvchi ichki va tashqi omillar oqibatida yuzaga keluvchi jarayondir.

Xoʻjalik yurituvchi subʼyektlar faoliyatida yuzaga kelish ehtimoli boʻlgan inqirozni koʻrsatib beruvchi eng birinchi indikator bu korxonaning foydalilik darajasining kapital narxidan pasayib ketishidir, yaʼni bir birlik kapitaldan olinadigan foydaning bir birlik kapital uchun toʻlanadigan (foiz, dividend) mablagʻdan pastligi. Foydalilik darajasining kapital narxiga nisbatan tushib ketishi keyinchalik kapitalning kamayishiga, korxonaning toʻlov qobiliyati va likvidligining pasayib ketishiga sabab boʻladi.

Bankrotlikka olib keluvchi omillarni quyidagi ikki guruhga ajratish mumkin:

- a) tashqi, yaʼni korxonalar tomonidan boshqarilish imkoniyati mavjud boʻlmagan omillar;
- b) ichki, yaʼni korxonalar faoliyatini tashkil etish bilan bogʻliq omillar.





Inflyasiya darajasini, soliq stavkasi hamda soliq va bojxona tizimini, davlat tomonidan yuritiladigan tartibga solish tizimini tashqi omillar sifatida ko‘rsatish mumkin.

Ichki omillarni o‘z navbatida milliy va xalqaro ichki omillarga ajratgan holda quyidagi guruhlarga bo‘lish mumkin:

- 1) korxonaning bozordagi mavqei va raqobat muhiti;
- 2) boshqaruv va faoliyat yuritish prinsiplari;
- 3) korxonada resurslari va ulardan foydalanish imkoniyatlari;
- 4) marketing strategiyasi;
- 5) yo‘lga qo‘yilgan moliyaviy menejment sifati va darajasi.

Bankrotlik yuzaga kelishida yuqorida keltirilgan tashqi va ichki omillarning alohida yoki aralash ta‘sirini sabab bo‘lishi mumkin.

Bankrotlikdan qochish maqsadida korxonada tomonidan prognoz qilib bo‘lmaydigan tashqi o‘zgarishlarning salbiy ta‘sirini kamaytirish uchun qanday choralar qo‘llanishi yoki ularning oqibatlarini bartaraf etish bo‘yicha ishlab chiqiladigan tadbirlar samaradorligi kelgusida korxonaning raqobatbardoshligini saqlab qolish va rivojlantirishning muhim omili hisoblanadi.

Bunga erishish uchun har bir korxonada bozor kon‘yukturasi, yangi texnologiyalarning joriy etilishi, qonunchilikdagi o‘zgarishlar, ijtimoiymadaniy, demografik, siyosiy hattoki iqlimdagi o‘zgarishlarni doimiy kuzatib borishi zarur.

Iqtisodiy nochor korxonalarini tizimli sog‘lomlashtirishda tarmoqda tarkibiy o‘zgarishlarni amalga oshirish, ya‘ni dillerlik tarmoqlarini ochish yoki korxonada mahsulotini sotish bilan shug‘ullanuvchi firmalarni sotib olish, xomashyo va materillar yetkazib beruvchi tuzilmalarni tashkil etish, raqobatchilarni doimiy o‘rganib borish va ularga ta‘sir o‘tkazish tizimini ishlab chiqish yoki ular bilan birlashish, ishlab chiqarishni modernizatsiyalash orqali mahsulot turi va sifatini oshirish, bozorni tarmoq doirasida o‘zgartirish va kengaytirish, yangi bozorlarni o‘zlashtirish, an‘anaviy bozor uchun yangi turdagi mahsulotlar ishlab chiqarish hamda zarur hollarda faoliyat turini tubdan o‘zgartirish asosiy yo‘nalishlar sifatida qaraladi.

Korxonani boshqarishning tashkiliy tuzilmasini to‘g‘ri tanlash, ya‘ni malakali boshqaruvchi va mutaxassislarni jalb etish orqali zamonaviy boshqaruv tizimini joriy etish moliyaviy sog‘lomlashtirishning yana bir muhim omili hisoblanadi.



Dunyoning barcha davlatlarida bankrotlik tizimi moliyaviy tizim singari o‘zgaruvchan hisoblanadi.

Xorijiy davlatlar tajribasidan kelib chiqsak, bankrotlik tizimini rivojlantiruvchi va takomillashtiruvchi quyidagi olti yo‘nalishni shakllantirish mumkin, ularning optimal darajadagi mutanosibligini o‘rnatish va istiqbollini tanlab olish zarur.

- kreditor va qarzdorlar manfaatlari o‘rtasidagi mutanosiblik;
- sog‘lomlashtirish va tugatish jarayonlari o‘rtasida mutanosiblik;
- sud va suddan tashqari tadbirlar o‘rtasida mutanosiblik;
- bankrotlik ishi ko‘rilishi jarayonida qarzdorlarning layoqatlilik va layoqatsizlik prezumpsiyasi;
- qayta tiklash va tugatish tadbirlarining qo‘llanilishida ma‘muriy va bozor ta‘sirida rag‘batlantirish o‘rtasida mutanosiblik;

bankrotlik jarayonida davlat tomonidan va o‘z-o‘zini tartibga solish munosabatlari

Yuqorida keltirilgan yo‘nalishlar nafaqat bankrotlik tizimining, balki butun iqtisodiyotning samarali ishlashida o‘ta muhimligini inobatga olib, har bir yo‘nalishni o‘zaro bir-biridan ajratmasdan bog‘liq holda ko‘rib chiqamiz. 1. Kreditor va qarzdorlar manfaatlari o‘rtasidagi mutanosiblik. Tomonlar manfaatlari, ya‘ni kreditor va qarzdorlar manfaatini himoya qilish darajasiga ko‘ra bankrotlik tizimi farqlanadi.

O‘tmishda Yevropada kreditorlar manfaatlari himoya qilishga qaratilgan bankrotlik tizimi rivojlangan va bu tizimning asosiy maqsadi qarzdorni tugatish orqali uning mulki yoki biznesini sotish va kreditorning talablarini to‘liq qondirishdan iborat bo‘lgan.

AQSH qonunchiligida aksincha qarzdor manfaatlari ko‘zlangan va qarzdorni to‘lovga layoqatsizlik holatidan chiqarish, ya‘ni moliyaviy sog‘lomlashtirishga asosiy urg‘u berilgan. AQSHning bankrotlik to‘g‘risidagi qonuniga asosan uzoq yillar kreditorlar qarzdorning moliyaviy holatini yaxshilashga qaratilgan takliflarga rozi bo‘lishga va kelishuv bitimlari tuzishga hamda quruq qolishdan ko‘ra har bir dollar qarz uchun 15-20 syent olishga majbur bo‘lgan.

Qarzdor manfaatlari ko‘zlovchi tizimning afzalligi shundaki, ushbu tizim bankrot korxonaga yangidan boshlashga (fresh start) imkoniyat yaratadi. Albatta bankrotlik tizimini ushbu prinsip asosida ajratish shartli hisoblanadi, chunki qarzdorning mulkiy-ishlab chiqarish majmuasini sotish va mulk egasini o‘zgartirish





orqali faoliyatini yangidan boshlash bankrot korxonalar faoliyatini yangidan boshlashga nisbatan birmuncha osonroq. Shunga qaramay, qonunchilik asosida ish ko‘rish asosiy hisoblanadi va hamma davlatda va har qanday holatda kreditorlar hamda qarzdorlar manfaatlarini bir xilda himoya qilinishi zarur.

### Xulosa

Moliyaviy sog‘lomlashtirish tizimini joriy etishning asosiy maqsadi - rentabellikka erishish sharti bilan korxonaning ishlab chiqarish va texnologik tuzilmasini bozorning samarali talabiga moslashtirish.

Fikrimizcha inqiroz korxonalarini moliyaviy sog‘lomlashtirish tizimi quyidagi vazifalarni hal qilishi kerak:

sanoat korxonalarining joriy moliyaviy-iqtisodiy, ishlab chiqarish-texnik holatini diagnostika qilish maqsadida monitoring qilish;

– hududlarda xo‘jalik yurituvchi subektlarning to‘lov qobiliyati darajasi ustidan nazoratni ta‘minlash;

– inqirozga uchragan korxonalarni aniqlash va belgilangan mezonlar tizimiga muvofiq muammoli korxonalarga tasniflash;

– muammoli korxonalarni moliyaviy sog‘lomlashtirish bo‘yicha kompleks rejalar va individual chora-tadbirlarni ishlab chiqish;

– rehabilitatsiya tadbirlarining bajarilishini nazorat qilish;

inqirozga qarshi samarali chora-tadbirlarni amalga oshirish uchun inqirozli korxonalarga investorlar va zarur biznes tuzilmalarini jalb qilish;

– moliyaviy sog‘lomlashtirish va bankrotlikning oldini olish bo‘yicha ishlar doirasida ijro etuvchi hokimiyat organlarining o‘zaro hamkorligini ta‘minlash;

– fiskal tizimga ega inqirozli korxonalarning to‘lov va hisob-kitob intizomini mustahkamlash va byudjetning to‘liqligini ta‘minlash;

inqirozli korxonalarda kadrlar bilan bog‘liq muammolarni hal qilishni ta‘minlash;

– moliyaviy sog‘lomlashtirish jarayonining barcha ishtirokchilari manfaatlarini ifodalovchi va ishonchli himoya qiladigan mexanizmlarni yaratish.

## ПРИМЕНЕНИЕ СОВРЕМЕННЫХ МЕТОДОВ ОБУЧЕНИЯ ПРИ РАБОТЕ С ХУДОЖЕСТВЕННЫМ ТЕКСТОМ В НАЧАЛЬНОЙ ШКОЛЕ

Нурматова Шахноза Саиткаримовна

г.Ташкент, Мирзо-Улугбекский район, школа 121, учительница  
начальной школы

Магистрант начального образования Азиатского международного  
университета.

**Аннотация:** Современная начальная школа сталкивается с задачей не только обучения основам грамоты, но и развития у учеников навыков критического мышления, внимания к деталям и воображения. Одним из ключевых элементов этого процесса является работа с художественным текстом. В данной статье мы рассмотрим применение инновационных методов обучения при работе с художественным материалом в начальной школе, сфокусировавшись на создании интерактивного и увлекательного обучающего опыта.

**Ключевые слова:** Современные методы обучения, начальная школа, художественный текст, интерактивные методики, мультимедийные технологии, проектные методы.

Современное образование в начальной школе ставит перед педагогами и образовательными системами новые вызовы и задачи. Одним из ключевых аспектов этого процесса является работа с художественным текстом, которая играет важную роль в формировании языковых и литературных компетенций учащихся. Применение современных методов обучения при работе с художественными произведениями становится необходимостью для эффективного развития языковой культуры, литературного вкуса и понимания мира в начальных классах. В современном мире, насыщенном информацией и разнообразными культурными влияниями, задача формирования литературного вкуса и культуры чтения встает перед учителями с особым весом. Художественный текст является не только средством передачи информации, но и возможностью погружения в мир эмоций, фантазии и креативного мышления. В начальной школе дети только начинают свой путь



в мире литературы, и поэтому особенно важно создать для них подходящие условия, способствующие не только освоению языка, но и формированию ценностных ориентиров и эстетического восприятия мира.

Современные методы обучения при работе с художественным текстом предлагают инновационные подходы, направленные на активизацию мыслительной деятельности учащихся, развитие критического мышления, аналитических способностей и творческого потенциала. Они позволяют сделать процесс обучения более интерактивным, увлекательным и насыщенным, что способствует более глубокому усвоению материала и формированию у учеников положительного отношения к чтению и изучению литературы. В данной статье мы рассмотрим различные современные методы обучения, применяемые при работе с художественным текстом в начальной школе, и их влияние на процесс формирования литературных компетенций, развитие творческого мышления и эмоциональной интеллектуальности у детей. Будут рассмотрены такие методы, как интерактивное чтение, ролевые игры, проектная деятельность, технологии дистанционного обучения и др., которые открывают новые возможности для обогащения учебного процесса и создания благоприятной атмосферы для развития литературной культуры среди молодого поколения.

В современном мире, где информационные потоки становятся все более насыщенными, важность эффективных методов обучения в начальной школе становится крайне актуальной. Особенно важным аспектом является работа с художественными текстами, которые не только развивают навыки чтения, но и способствуют формированию эмоционального интеллекта и креативности у учеников.

**Интеграция Технологий:** Сегодняшние дети выросли в цифровую эпоху, поэтому использование технологий становится важной составляющей обучения в начальной школе. При работе с художественными текстами, педагоги все чаще внедряют интерактивные электронные книги, мультимедийные ресурсы и образовательные приложения. Это позволяет ученикам визуализировать сюжеты, взаимодействовать с текстом и углублять свое понимание произведений, делая процесс обучения более привлекательным.



**Проектная Деятельность:** Проектная деятельность становится важным элементом образовательного процесса в начальной школе. При работе с художественными текстами, учителя предлагают ученикам различные проекты, связанные с произведениями литературы. Это может быть создание книжных афиш, театральных постановок на основе сюжетов произведений, или даже написание своих историй. Проекты не только способствуют углубленному изучению текстов, но и развивают творческое мышление и командную работу.

**Метод Контекстного Обучения:** Применение метода контекстного обучения в работе с художественными текстами помогает ученикам усвоить не только языковые структуры, но и культурные аспекты произведений. Учителя ставят тексты в широкий контекст, объясняя исторические, социальные и культурные особенности, что не только обогащает словарный запас, но и помогает лучше понять суть произведений.

**Использование Игровых Элементов:** Игровые методики в обучении художественным текстам приносят дополнительный элемент увлекательности. Учебные игры, кроссворды, ролевые игры и другие формы обучения через игру активизируют интерес к материалу. Такие методы не только развивают навыки чтения, но и способствуют развитию логического мышления и аналитических способностей учеников.

**Работа в Группах и Дискуссии:** Современные методы обучения подчеркивают важность сотрудничества и обмена мнениями. В работе с художественными текстами, ученикам предоставляется возможность обсуждать произведения в группах, высказывать свои мысли и аргументировать свою точку зрения. Это не только развивает устную речь, но и учит анализу и аргументации.

**Дифференциация Обучения:** Разнообразие темпов и стилей обучения учитывается в применении дифференцированных подходов. Учителя адаптируют методики к потребностям различных учеников, предлагая дополнительные задания для более подготовленных или дополнительную поддержку для тех, кто нуждается в дополнительной помощи. Этот индивидуализированный подход обеспечивает эффективное усвоение материала всеми учениками.



Оценка Процесса, А Не Только Результата: Современные методы обучения в начальной школе акцентируют внимание на оценке процесса обучения, а не только на конечном результате. Оценка стимулирует учеников к активному участию в уроке, создает атмосферу без страха перед ошибками и способствует формированию позитивного отношения к учебному процессу.

Применение современных методов обучения в работе с художественными текстами в начальной школе не только способствует более глубокому усвоению материала, но и формирует у детей навыки креативного мышления, самостоятельности и сотрудничества. Интеграция технологий, проектная деятельность, контекстное обучение, игровые элементы, работа в группах и дифференцированный подход - все эти инновационные методики направлены на создание стимулирующей обучение среды, где каждый ученик может раскрыть свой потенциал и полюбить процесс обучения.

Работа с художественным текстом в начальной школе способствует развитию навыков критического мышления учащихся. Современные методы обучения позволяют акцентировать внимание на анализе текста, выявлении ключевых идей, интерпретации символов и обсуждении различных точек зрения. Это помогает детям развивать критическое мышление, учиться аргументировать свои суждения и отстаивать свою точку зрения. Современные методы обучения позволяют индивидуализировать процесс работы с художественным текстом в начальной школе. Учителя могут адаптировать уроки под индивидуальные потребности учащихся, предлагая различные уровни сложности заданий, дополнительные материалы и индивидуальную поддержку. Это позволяет каждому ребенку развиваться в собственном темпе и находить интерес к чтению и анализу текстов.

#### Использованная литература:

1. Зверева, Е. А. (2009). Роль учебного диалога в работе с художественным текстом в начальной школе. Теория и методика обучения и воспитания. М.
2. Николенко, Е. Ю. (2005). Современные методы обучения как основа создания учебного комплекса по русскому языку для иностранных учащихся (начальный этап обучения). Москва.

3. Филимонова, Е. Ю., & Мельник, А. О. (2023). ИННОВАЦИОННЫЕ ТЕХНОЛОГИИ ОБУЧЕНИЯ НА УРОКАХ ЛИТЕРАТУРНОГО ЧТЕНИЯ В НАЧАЛЬНОЙ ШКОЛЕ. In *СОВРЕМЕННАЯ НАУКА: АКТУАЛЬНЫЕ ВОПРОСЫ, ДОСТИЖЕНИЯ И ИННОВАЦИИ* (pp. 51-54).

4. Попова, Н. А. (2020). ИЗ ОПЫТА ВНЕДРЕНИЯ ИННОВАЦИЙ НА УРОКАХ ЛИТЕРАТУРНОГО ЧТЕНИЯ В НАЧАЛЬНОЙ ШКОЛЕ. In *Актуальные проблемы образования и науки в эпоху цифровизации экономики и пути ее решения* (pp. 261-266).

5. Дулесова, А. С. (2020). ФОРМИРОВАНИЕ ЧИТАТЕЛЬСКОГО ИНТЕРЕСА НА УРОКАХ ЛИТЕРАТУРНОГО ЧТЕНИЯ В НАЧАЛЬНОЙ ШКОЛЕ. In *ПРОБЛЕМЫ НАУЧНО-ПРАКТИЧЕСКОЙ ДЕЯТЕЛЬНОСТИ. ПОИСК И ВЫБОР ИННОВАЦИОННЫХ РЕШЕНИЙ* (pp. 105-109).



---

# Research Science and Innovation House





“ZAMONAVIY TA’LIM MUHITIDA YUQORI SINFLAR  
O‘QUVCHILARINI TADBIRKORLIKKA O‘RGATISH ISHLARINI  
REJALASHTIRISH MASALALARI”

Termiz davlat Pedagogika instituti  
Pedagogika nazariyasi va tarixi

1-kurs magistranti

Shukurova Mohichehra Abdivohidovna

**Annotatsiya.** Ushbu maqolada o‘rta maktab o‘quvchilari misolida zamonaviy ta’lim muhitida tadbirkorlikni o‘qitish bo‘yicha ishlarni rejalashtirish masalalari ko‘rib chiqiladi. Tadbirkorlik asoslarini o‘qitishning mavjud yondashuvlari tahlil qilinadi va maqsadli auditoriyaning yosh xususiyatlarini hisobga olgan holda eng samarali usullar aniqlanadi. Turli ta’lim dasturlari va kurslarini joriy etish natijalari muhokama qilinadi. Interfaol va dizayn o‘qitish usullaridan foydalangan holda o‘rta maktab o‘quvchilari uchun tadbirkorlik darslarini rejalashtirish bo‘yicha amaliy tavsiyalar ishlab chiqiladi.

**Kalit so‘zlar:** tadbirkorlik, ta’lim, o‘rta maktab o‘quvchilari, ta’limni rejalashtirish, o‘qitish usullari

**Аннотация.** В данной статье рассматриваются вопросы планирования работы по обучению предпринимательству в современной образовательной среде на примере старшеклассников. Проводится анализ существующих подходов к преподаванию основ предпринимательства и выявляются наиболее эффективные методы с учетом возрастных особенностей целевой аудитории. Обсуждаются результаты внедрения различных образовательных программ и курсов. Формулируются практические рекомендации по планированию занятий по предпринимательству для старшеклассников с использованием интерактивных и проектных методов обучения.

**Ключевые слова:** предпринимательство, образование, старшеклассники, планирование обучения, методы преподавания

**Abstract.** This article discusses the issues of planning work on entrepreneurship education in a modern educational environment using the example of high school students. The analysis of existing approaches to teaching the basics of entrepreneurship is carried out and the most effective methods are identified,

taking into account the age characteristics of the target audience. The results of the implementation of various educational programs and courses are discussed. Practical recommendations on planning entrepreneurship classes for high school students using interactive and project-based teaching methods are formulated.

**Keywords:** entrepreneurship, education, high school students, learning planning, teaching methods

### KIRISH

Iqtisodiyotni rivojlantirishning zamonaviy sharoitida tadbirkorlik asoslarini, shu jumladan maktab ta'limi doirasida o'qitish masalalariga tobora ko'proq e'tibor qaratilmoqda. Yoshlar muhitida tadbirkorlik kompetensiyalarini shakllantirish barqaror iqtisodiy o'sishning muhim omili va kelajakda qulay ishbilarmonlik muhitini yaratish sifatida qaraladi.

Tadbirkorlik asoslarini o'qitish o'rta maktabda, o'quvchilar dunyoqarashini shakllantirganda va hayot va kasbiy yo'llarini tanlash imkoniyatiga ega bo'lganda boshlanishi kerak. Biroq, ushbu fanni o'qitishning mavjud yondashuvlari ko'pincha eskirgan bo'lib, zamonaviy o'rta maktab o'quvchilarining ehtiyojlariga javob bermaydi.

Ushbu maqolada adabiy manbalar va pedagogik tajribani tahlil qilish asosida o'rta maktab o'quvchilarining maqsadli auditoriyasi uchun tadbirkorlik asoslarini o'rgatish bo'yicha samarali ishlarni rejalashtirishning asosiy masalalari ko'rib chiqiladi. O'quvchilarni o'quv jarayoniga eng ko'p jalb qilish uchun interaktiv va loyihalashtirilgan o'qitish usullaridan foydalanish bo'yicha amaliy tavsiyalar beriladi.

### USULLAR VA ADABIYOTLAR TAHLILI

Ushbu tadqiqot uchun bir qator usullar qo'llanilgan: tegishli mavzular bo'yicha ilmiy va pedagogik adabiyotlarni tahlil qilish, o'rta maktab o'quvchilari uchun tadbirkorlik asoslarini o'qitishning mavjud amaliy tajribasini umumlashtirish, turli xil o'quv dasturlari va kurslarini taqqoslash. Olingan ma'lumotlar asosida uslubiy tavsiyalar ishlab chiqildi.

So'nggi yillarda tadbirkorlik asoslarini o'rgatish masalalari tadqiqotchilar va amaliyotchilarning e'tiborini tobora ko'proq jalb qilmoqda. Bir qator mualliflar umuman tadbirkorlikni o'qitishning uslubiy asoslarini o'rganadilar [1], boshqalari auditoriyaning yosh jihatlarini va xususiyatlariga e'tibor berishadi [2].





Tadqiqotlarga ko‘ra, katta maktab yoshi (15-18 yosh) iqtisodiyot va tadbirkorlik sohasida asosiy ko‘nikmalarni shakllantirish uchun eng mos keladi [3]. Ushbu davrda mavhum fikrlashning faol rivojlanishi sodir bo‘ladi, hayot rejalarini tuzish va maqsadlarni belgilash qobiliyati shakllana boshlaydi.

Shu bilan birga, o‘rta maktab o‘quvchilari uchun tadbirkorlik asoslarini o‘qitish metodikasi ko‘pincha an‘anaviy bo‘lib qoladi va ushbu auditoriyaning yoshga bog‘liq psixologik xususiyatlarini hisobga olmaydi. Dizayn, o‘yin va boshqa interaktiv ta‘lim formatlariga yetarlicha e‘tibor berilmaydi.

### NATIJALAR VA TAHLIL

O‘rta maktab o‘quvchilari uchun tadbirkorlikni o‘qitishning mavjud dasturlari va usullarini tahlil qilish shuni ko‘rsatdiki, ularning aksariyati birinchi navbatda materialni taqdim etishning ma‘ruza shakllariga tayanadi. U yoki bu tadbirkorlik faoliyatining nazariy asoslarini ko‘rib chiqish amaliy ko‘nikmalarni rivojlantirishdan ustun turadi [4].

Ayni paytda, bir qator asarlarda qayd etilganidek [5], bu zamonaviy o‘rta maktab o‘quvchilarining ehtiyojlari va manfaatlariga eng mos keladigan o‘qitishning amaliyotga yo‘naltirilgan tabiati. Talabalar materialni yaxshiroq o‘zlashtiradilar va interfaol o‘qitish usullari, munozaralar, loyiha ishlarida ko‘proq ishtirok etadilar.

Tadbirkorlik asoslari kurslarida qatnashgan o‘rta maktab o‘quvchilari o‘rtasida o‘tkazilgan so‘rov natijalari shuni ko‘rsatadiki, ular uchun eng katta qiziqish quyidagi o‘quv formatlari bo‘lgan [6]:

- Rol o‘ynash va biznes o‘yinlari (89%)
- Biznes-loyihalarni ishlab chiqish (79%)
- Amaldagi tadbirkorlar bilan uchrashuvlar va mahorat darslari (76%)
- Yetakchilikni rivojlantirish bo‘yicha treninglar (71%)

Shunday qilib, o‘rta maktab o‘quvchilari uchun tadbirkorlik asoslari bo‘yicha kurslar va darslarni rejalashtirishda aniq interaktiv usullarni faolroq joriy etish zarurligi to‘g‘risida xulosa chiqarish mumkin [7].

Olingan ma‘lumotlar va tahlil natijalariga asoslanib, ushbu yo‘nalishda samarali ishlashni rejalashtirish bo‘yicha uslubiy tavsiyalar to‘plami ishlab chiqildi:

• O‘rta maktab o‘quvchilari uchun tadbirkorlik asoslarini o‘qitish kursining maqbul davomiyligi 16 dan 32 akademik soatgacha. Darslarni yilning bir yarmida o‘tkazish tavsiya etiladi.

• Nazariya va amaliyotning nisbati mos ravishda 30% va 70% ni tashkil qiladi.

• Dasturga biznes o‘yinlari, master-klasslar, tadbirkorlar bilan uchrashuvlar, loyiha ishlari kabi interaktiv formatlarni majburiy kiritish.

• Loyiha topshiriqlarini bajarish va natijalarni taqdim etish uchun 5-7 kishidan iborat kichik ishchi guruhlarini shakllantirish.

• Nazoratning yakuniy shakli mavjud tadbirkorlar orasidan mutaxassislarni taklif qilgan holda ishlab chiqilgan guruh loyihalarining biznes-rejalarini himoya qilish tavsiya etiladi.

Kursni tuzish va ta’lim texnologiyalarini tanlashga bunday yondashuv o‘rta maktab o‘quvchilarining eng katta ishtiroki va qiziqishiga erishishga imkon beradi, bu oxir-oqibat materialni o‘zlashtirish samaradorligi va olingan ko‘nikmalarga ta’sir qiladi.

### MUHOKAMA

Tadqiqot davomida olingan natijalar o‘rta maktab o‘quvchilari uchun tadbirkorlik asoslarini o‘qitishni rejalashtirishning mavjud yondashuvlarini qayta ko‘rib chiqish zarurligini ko‘rsatadi. Materialni taqdim etishning ma’ruza shakllariga an’anaviy e’tibor zamonaviy talablarga javob bermaydi va ushbu auditoriyaning psixologik va yosh xususiyatlarini hisobga olmaydi [8].

Interfaol usullarni joriy etish tajribasi shuni ko‘rsatadiki, bu o‘rta maktab o‘quvchilarida qiziqish va faollikni oshiradigan mashg‘ulotlarning amaliyotga yo‘naltirilgan tabiati. Faol ta’lim texnologiyalari, masalan, biznes o‘yinlari, guruhlardagi loyiha ishlari, amaldagi tadbirkorlar bilan haqiqiy aloqa, materialning assimilyatsiyasini sezilarli darajada yaxshilaydi [9].

Shu bilan birga, o‘quv dasturlarining nazariy va amaliy tarkibiy qismlarini optimal ravishda muvozanatlash muhimdir. Bizning hisob – kitoblarimiz shuni ko‘rsatadiki, ma’ruzalar va interaktiv formatlarning ideal nisbati 30% va 70% ni tashkil qiladi. Ushbu nisbat asosiy bilimlarni olish va ularni o‘zaro ta’sir va teskari aloqa rejimida amalda qo‘llash imkonini beradi.

Zamonaviy ta’lim texnologiyalari majmuasidan foydalanish bo‘yicha maqolada tavsiya etilgan uslubiy tavsiyalarni amalga oshirish o‘rta maktab





o‘quvchilarini tadbirkorlik asoslari bo‘yicha o‘qitish samaradorligini sezilarli darajada oshirishi mumkin [10]. Oxir oqibat, bu yosh avlodning zamonaviy iqtisodiy sharoitda muvaffaqiyatli ishlashi uchun zarur bo‘lgan tadbirkorlik tafakkuri va ko‘nikmalarini shakllantirishga yordam beradi.

### XULOSA

O‘rta maktab o‘quvchilarining maqsadli auditoriyasi uchun tadbirkorlik asoslarini o‘rgatish bo‘yicha ishlarni rejalashtirish masalalarini o‘rganish natijalarini sarhisob qilsak, quyidagilarni aytishimiz mumkin:

Ko‘pgina mavjud dasturlar va kurslarda amaliy tarkibiy qismga yetarlicha e‘tibor bermaslik o‘quvchilarning bilimlarni o‘zlashtirish samaradorligini pasaytiradi.

O‘rta maktab o‘quvchilari uchun amaliy ko‘nikmalarni rivojlantirishga moyil bo‘lgan interfaol ta‘lim formatlari eng qimmatlidir.

Nazariya va amaliyotning optimal nisbati mos ravishda 30% va 70% ni tashkil qiladi.

Interfaol ta‘lim shakllarining tavsiya etilgan tarkibi: biznes o‘yinlari, tadbirkorlar bilan uchrashuvlar, mahorat darslari, kichik guruhlarda loyiha ishlari.

Keyingi tadqiqotlar o‘rta maktab o‘quvchilarida tadbirkorlik kompetensiyalarini rivojlantirish bo‘yicha darslarning o‘ziga xos interaktiv formatlarini batafsil o‘rganishga bag‘ishlanishi mumkin.

### REFERENCES

1. Axmedov B.J. Tadbirkorlik asoslari, O‘quv qo‘llanma. T.: Moliya, 2020.
2. Salimova M.R. O‘smirlarni tadbirkorlikka o‘qitishdagi yosh xususiyatlari // Pedagogika. 2018. No4.
3. Yusupov A.A. Maktabda tadbirkorlik asoslarini o‘qitish // Ta‘lim iqtisodiyoti. 2019. No3.
4. Axmedov B. Interfaol o‘qitish uslublari. T.: Zar qalam, 2022.
5. Mirzaxmedova G. Biznes o‘yinlari ta‘lim usuli sifatida // Biznes ta‘limi. 2021. No2.
6. Котляров И.Д. Основы предпринимательства: учебное пособие. СПб.: НИУ ВШЭ, 2018.



7. Александрова Е.А. Возрастные аспекты обучения предпринимательству // Педагогика. 2019. №5.
8. Ермакова Ж.А. Преподавание основ предпринимательства в школе // Экономика образования. 2021. №4.
9. Сидоров Н.Р. Интерактивные методы преподавания экономических дисциплин. М.: Дашков и К°, 2020.
10. Urazaliyeva, A. G., & Aziza, P. (2024). FARG‘ONA VODIYSIDAGI ISTIQLOLCHILIK HARAKATLARI VA UNING TARIXIY AHAMIYATI. IJTIMOIIY FANLARDA INNOVASIYA ONLAYN ILMIY JURNALI, 4(1), 12-15.
11. Петров А.В. Деловые игры как метод обучения предпринимательству // Бизнес-образование. 2022. №3.
12. АБДУЛҲАЙ, Г. ТУРКИСТОН МАТБУОТИДА ЯНГИ ДАВЛАТ ХУСУСИДАГИ МУНОЗАРАЛАР (1918-1924 ЙИЛЛАР). INFOLIB: ИНФОРМАЦИОННО-БИБЛИОТЕЧНЫЙ ВЕСТНИК Учредители: Общество с ограниченной ответственностью с участием иностранного капитала" E-LINE PRESS", (1), 56-60.

---

# Research Science and Innovation House



«BOSHLANG‘ICH SINIF O‘QUVCHILARINI INNOVATSION  
TEXNOLOGIYALAR VOSITASIDA MUSTAQIL FIKRLASHGA  
O‘RGATISHNING MAZMUN VA VOSITALARI»

Farg‘na viloyati Uchko‘prik tumani  
16 - maktab boshlang‘ich sinf o‘qituvchisi  
Jo‘raboyeva Marxabo Nizomiddinovna

**ANNOTATSIYA:** Ushbu maqolada boshlang‘ich sinf o‘quvchilarini mustaqil fikrlashga o‘rgatishda innovatsion texnologiyalaridan keng foydalanish yo‘llari ko‘rsatilgan bo‘lib, zamonaviy pedagogik texnologiyalarning ahamiyati va afzalliklari yoritib berilgan.

**Kalit so‘zlar:** Faoliyat, mustaqil fikrlash, tafakkur, didaktik o‘yinlar, pedagogik texnologiyalar, innovatsiya.

**ABSTRACT:** This article shows how to use innovation technologies to teach elementary students to think independently, and highlights the importance and benefits of modern pedagogical technologies.

**Keywords:** Activity, independent thinking, thinking, didactic games, pedagogical technologies, innovation, innovation technologies.

Barchamizga ma‘lumki, Yangi O‘zbekiston maktab ostonasidan boshlanadi. Maktabning asosiy ustunlari esa pedagoglar, o‘qituvchi xodimlar hisoblanadi. O‘qituvchining talabchan va adolatli bo‘lishi ta‘lim tarbiyaning harakatlantiruvchi kuchdir. Bugun zamonamiz shiddat bilan rivojlanib borayotgan bir davrda yoshlarni barkamol avlod sifatida tarbiyalab voyaga yetkazish har bir pedagogning asosiy vazifalaridan biri hisoblanadi. Bu borada maktablarimizda faoliyat yuritayotgan pedagoglar jonbozlik ko‘rsatishlari lozim. Ayniqsa, boshlang‘ich ta‘lim darslarida o‘quvchilarining o‘zlashtirgan bilimlari ko‘lamni yuksaltirib borish o‘qituvchidan katta mahorat talab etiladi. Ularning bilish faoliyatini faollashtirishda uzliksiz ravishda didaktik o‘yinli texnologiyalardan foydalanish maqsadga muvofiqdir.

Boshlang‘ich ta‘limda maktabdagi o‘quv jarayoni nafaqat murakkab bilimlar tizimini o‘zlashtirishni, shuningdek, ko‘plab ta‘lim va intellektual ko‘nikmalarni shakllantirish bilan birga, bilish jarayonlarining o‘zini – e‘tibor, xotira, fikrlash, qobiliyat va bolaning shaxsiyatini rivojlantirishni ham o‘z ichiga oladi. Biroq,



aksariyat hollarda, bilim va ko‘nikmalarning o‘zi muvaffaqiyatli o‘qishning yakuniy natijasi hisoblanadi. Natijada, har bir bosqichda o‘quvchi yangi o‘quv materialini o‘zlashtirish va ishlatishda katta qiyinchiliklarga duch keladi.

Har bir yosh bosqichida va har bir o‘quv fanida o‘quv materialini muvaffaqiyatli o‘zlashtirishga hissa qo‘shish uchun, muvaffaqiyatli assimilyatsiya qilish imkoniyatini ta‘minlaydigan kognitiv jarayonlar tizimi rivojlanishining oldingi bosqichida erishish kerak. Bunda didaktik o‘yinlarning ahamiyati katta. Avvalo, bolalarga bunday o‘yinlarni o‘rgatishdan muayyan ta‘limiy maqsad ko‘zlanadi. O‘yinning eng muhim ahamiyati ham ana shundadir. O‘yin o‘tkazilish shakllari va usullari bilan ta‘limning boshqa turlaridan farq qiladi. Boshlang‘ich sinflarda o‘qitiladigan darslar o‘z mohiyati, maqsad va vazifalariga ko‘ra ta‘lim tizimida alohida o‘rin tutadi. Negaki ularning zaminida savodxonlik va axloqiy-ta‘limiy tarbiya asoslari turadi. Shuning uchun ham boshlang‘ich ta‘lim darslariga o‘quvchilar qiziqishini oshirishga alohida e‘tibor berish lozim. Chunki bolalar boshlang‘ich sinflardan o‘q “dars” degan muqaddas so‘zdan bezib qolmasliklari lozim.

Bugungi kunda o‘quvchilarni darsga bo‘lgan qiziqishlarini oshirish uchun tajribali o‘qituvchilar turli xil interfaol metodlar va didaktik o‘yinlardan foydalanishmoqda. Interfaol metod – ta‘lim jarayonida o‘qituvchi va o‘quvchilar o‘rtasidagi faollikni oshirish orqali ularning o‘zaro harakati ta‘sir ostida bilimlarni o‘zlashtirishni kafolatlash, shaxsiy sifatlarni rivojlanishiga xizmat qiladi. Ushbu usullarni qo‘llash dars sifati va samaradorligini oshirishga yordam beradi. Uning asosiy mezonlari – norasmiy bahs-munozaralar o‘tkazish, o‘quv materialini erkin bayon etish, mustaqil o‘qish, o‘rganish, seminarlar o‘tkazish, o‘quvchilarni tashabbus ko‘rsatishlariga imkoniyatlar yaratilishi, kichik guruh, katta guruh, sinf jamoasi bo‘lib ishlash uchun topshiriq, vazifalar berish, yozma ishlar bajarish va boshqalarda iborat. Bunday darslar shunday kechadiki, bu jarayonda bironta ham o‘quvchi chetda qolmay, eshitgan, o‘qigan, ko‘rgan bilgan fikr mulohazalarini ochiq oydin bildirish imkoniyatlariga ega bo‘ladilar. O‘zaro fikr almashish jarayoni hosil bo‘ladi. Bolalarda bilim olishga havas, qiziqish ortadi, o‘zaro do‘stona munosabatlar shakllanadi.

Bolaning ongi va tafakkuri endi shakllanib kelayotgan boshlang‘ich sinflarda o‘qituvchining mahorati, uning zamonaviy texnologiyalarni ta‘lim jarayonigamohirona tadbiiq eta olishi, ta‘limning yangi-yangi yo‘l va usullarini

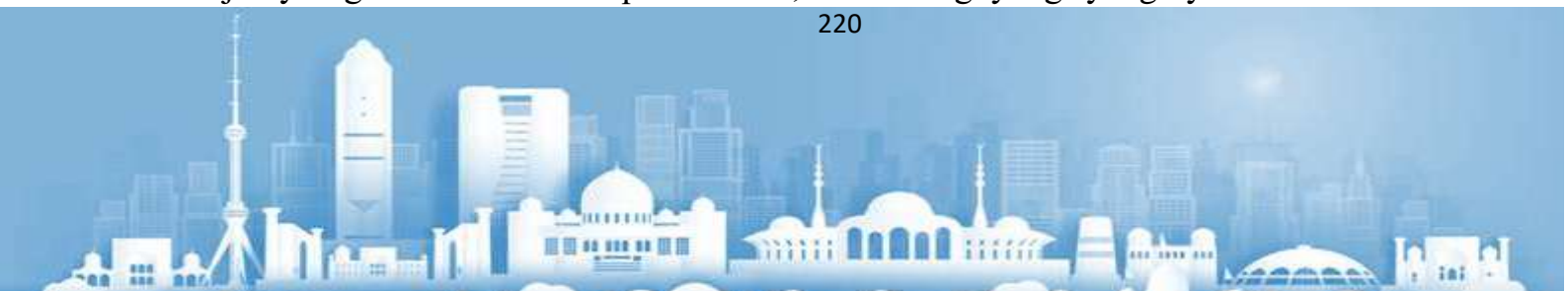



izlashi, ilg'or pedagogik tajribalardan ijodiy foydalana olishi juda muhimdir. Shuning uchun ham boshlang'ich sinf o'quvchilarini mustaqil fikrlashga o'rgatishda innovatsion ta'lim texnologiyasidan foydalanish, zamonaviy pedagogik texnologiyalarni amaliyotga joriy etishga tayyorlash bugungi boshlang'ich ta'lim oldiga qo'yilgan muhim talablardan biridir. Chunki zamonaviy pedagogik texnologiyalar, birinchidan, o'quvchilarni bilim, ko'nikma va malakalarni oson va qiziqib o'rganishlari uchun imkoniyat yaratsa, ikkinchidan, o'qituvchining ham professional o'sishiga, ham ma'naviy rivojlanishiga yordam beradi.

Maktab ta'limiga tayyorlanayotgan bolaga diqqat nisbatan uzoq muddati va shartli barqaror bo'ladi. Bola diqqatining xususiyatlari roli va syujetli o'yinlarda, rasm chizish va qurish- yashash mashg'ulotlarida, loy hamda plastilindan o'yinchoqlar tayyorlashda, matematik amallarni yechishda, hikoya tinglash va tuzishda ko'rinadi. Bola o'z diqqatini muayyan obektga yo'naltirish, to'plash taqsimlash bo'yicha ma'lum darajada ko'nikmaga ega bo'lib o'z diqqatini boshqarish va kerakli paytda to'plashga intiladi. Boshlang'ich sinf o'quvchilari ishonuvchan tashqi taasurotlarga beriluvchan bo'ladilar. Buyuk alomdallimiz ta'kidlaganidek, kishining fe'l atvori hammadan ko'ra ko'proq hayotining dastlabki yillarida tarkib topadi va unda shu davrda paydo bo'lgan sifatlar mustahkam o'rnatilib kishining ikkinchi tabiatiga aylanadi. Insonning ikkinchi tabiatida tabiiy hissiyotlarni, fazilatlarini tarkib toptirish yuksak axloq normalarini shakllantirish uchun butun ma'suliyat boshlang'ich sinf o'qituvchisining zimmasiga tushadi. Bolaning mazkur davrida o'qituvchining har bir gapi, har bir hatti harakati ta'sir ko'rsatish uning uchun haqiqat me'zoni vazifasini bajaradi. Chunki o'quvchilar o'qituvchilarga qattiq ishonadilar. Uning fikr mulohazalariga quloq soladilar. Pedagog nazokatidan jiddiy tasirlanadilar. O'rganilayotgan materiallarni mantiqiy tahlil qilmay yoddan o'zlashtiradilar buning sabablari ularning mexanik xotirasi boshqa xotira turlariga qaraganda durustroq rivojlangani, ma'lumotlarni aynan o'zgarishsiz eslab qolish imkoniyatini yaratadi.

1) O'quvchilar o'qituvchi qo'ygan vazifani anglab yetmaydilar, natijada uning “to'g'ri tushuntirib ber” degan talabini so'zma-so'z takrorlash deb biladilar.

2) Ularning nutq boyligi yetishmasligi (ilmiy atamalar va til qonuniyatlarini bilmasligi), materialni ijodiy to'ldirish, unga qo'shimcha qilish imkoniyati yo'qligi uni soz'ma-so'z qaytarishni osonlashtiradi.



O‘quvchilar matnni to‘g‘ri usullar yordamida eslab qolishni bilmaydilar. A.A Smirnov eslab qolishning tog‘ri usuli sifatida matndagi ma‘nodosh soz‘lardan guruhlarga ajratish, tayanch nuqtani topish, soz‘lab berish uchun reja tuzish va o‘tilgan mavzularni idrok etgan holda yangi mavzuni takrorlashni tavsiya qilish mumkin – deb ta‘kidlaydi. Matn mohiyatini turli mulohazalarni, dalillarni, ilmiy asoslarini eslab qolish va esga tushirish orqali o‘quvchilarda mantiqiy xotira takomillashadi. Aqliy mehnatda mustaqillikni vujudga keltirmay, bilishga intilish qobiliyatini o‘stirish mumkin emas. Shuning uchun boalarga izohli o‘qish, masalaning shartini sharxlash, muammoli vaziyatlarni yaratish va hal qilishni o‘rgatish muhim ahamiyatga ega.

Ixtiyoriy eslab qolish va ixtiyoriy esga tushirishning mahsuldorligi ko‘p jihatdan o‘quvchilar aqliy faolligining darajasiga bog‘liq. Psixologik diagnostika tadqiqotlarida birinchi va ikkinchi sinf o‘quvchilari darsda faqat 30-35 daqiqa diqqat bilan o‘tirishi, o‘z diqqatini muayyan ob‘ektga to‘plashi va unda ushlab turishi mumkinligini ko‘rsatgani isbotlangan.

Inovatsion texnologiya - ta‘lim samaradorligini oshiruvchi omillardan foydalanish, turli pedagogik jarayonlarni loyihalash va amalda qo‘llash orqali bilim egallashni takomillashtirish usullari. Uning asosiy maqsadi ta‘lim jarayonida o‘qituvchi va bilim oluvchi faoliyatiga yangilik, o‘zgartirishlar kiritish bo‘lib, interfaol metodlardan foydalanishni taqozo etadi.

Boshlang‘ich sinf darslarida innovatsion texnologiyalardan foydalanib darslarni tashkil etish - bu o‘quvchilarni faolligiga, erkin va mustaqil fiklashiga chorlaydi. Bu usullardan foydalanganda bilim olish qiziqarli mashg‘ulotga aylanadi. Interfaol usullar qo‘llanilganda mustaqil ishlash ko‘nikma va malakasi rivojlanadi. Ma‘lumki, hozirki kunda interfaol metodlarning yuzdan ortiq turi mavjud bo‘lib, ularning aksariyati tajriba - sinovlaridan o‘tib, yaxshi natija bergan. Eng asosiylardan biri bu- kichik guruhlarda ishlash. Sinf o‘quvchilari guruhlarga bo‘lingan holda ishlaydi, o‘quv topshirig‘i alohida bir o‘quvchiga emas, balki barchaa‘zolariga beriladi. Guruhlarning har bir a‘zosi topshiriqni bajarishga o‘z hissasini qo‘shishga harakat qiladi.

Innovatsion pedagogik texnologiyalar asosida o‘tkazilgan darslar o‘quvchilarning muhim hayotiy yutuq va muammolarga o‘z munosabatlarini bildirishga intilishlarini tarbiyalab, o‘z nuqtai nazaridan asoslashga imkoniyat beradi. Innovatsion texnologiyalar pedagogik jarayon hamda o‘qituvchi va o‘quvchi





faoliyatiga yangilik, o'zgarishlar kiritish bo'lib uni amalga oshirishda asosan interfaol usullardan foydalaniladi. Bunday darslarda o'qituvchi o'quvchilarni faoliyatini dars maqsadiga yo'naltiradi bu usullarning o'ziga xosligi shundaki, ular faqat pedagog va o'quvchilarning birgalikda faoliyat ko'rsatishi orqali amalga oshiriladi. Bunday pedagogik hamkorlik jarayoni o'ziga xos xususiyatlarga ega bo'lib, dars jarayonida fanga bo'lgan qiziqishlari doimiyligi ta'minlanishi, o'qituvchi va o'quvchilarning hamkorligidagi faoliyatining doimiy ravishda tashkil etilishini ta'minlaydi. O'qituvchi darsga tayyorgarlik ko'rish mobaynida o'quv vositalarini darsning rejadagi mavzusiga qarab tanlashi va asosiy e'tiborni qo'llaydigan metodlari va tanlagan o'quv vositalariga qaratishi lozim. O'z darslarida har bir mavzuga mos yangi usullar va texnik vositalaridan o'z o'rnida va unumli foydalanishi zarur. Bu esa o'quvchilarni mustaqil bilim olishga, berilgan aniq mavzu bo'yicha atroflicha fiklashga va ijodiy faol bo'lishga yo'naltiradi. Hozirgi kunda keng qo'llanadigan usullar “Klaster”, “Aqliy hujum”, “Debat”, “U kim Bu nima”, “Xotira mashqi”, “eslab qol”, “Sirli sandiqcha”, va boshqa usullardan foydalanib darsni tashkil etsa, dars mazmunli bo'ladi. Dars davomida kelib chiqqan muammolarni inovatsion texnologiyalarni qo'llash orqali oson yechimini topish mumkin. O'qituvchi boshlang'ich sinf o'quvchilarni darsdagi faoliyatini aniq bir maqsadga yo'naltirib, har bir darsga puxta tayyorgarlik ko'rgan holda zamonaviy pedagogik texnologiyalar asosida olib borishi va o'quvchilarni ko'proq mustaqil fikrlashga, fikrlarini erkin bayon etishga o'rgatib borishi lozim. O'quvchilarni har bir javobini o'z vaqtida rag'batlantirib borsa maqsadga muvofiq bo'ladi. Dars davomida o'quvchini o'rganilgan mavzu yuzasidan fikr bildirishiga undashi, taklif va mulohazalarini, istedodini namoyish qilishga bo'lgan urinishlarini qo'llab - quvvatlashi, buning uchun sharoit va imkoniyat yaratishga harakat qilishi zarur.

#### Foydalanilgan adabiyotlar ro'yhati:

1. Karimov.I.A.Barkamol avlod yili davlat dasturi.T.:O'zbekiston, 2010.
- 2.J.Yo'ldoshev, S.Hasanov. Pedagogik texnologiyalar. (o'quv qo'llanma) T.:Iqtisod-moliya» 2009.
3. Abdullajanova M. Boshlang'ich sinf o'quvchilarining o'zlashtira olmaslik sabablari // “Xalq ta'limi” jurnali № 6, 2002.B 51.
4. Aliboyev T. Ijodkorlik ishlarini takomillashtirishning manozarali usul va tashkiliy bosqichlari // “Uzluksiz ta'lim” jurnali. № 1, 2009.B 19.

5. Boshlang‘ich ta‘lim bo‘yicha yangi tahrirdagi Davlat ta‘lim standarti // “Boshlang‘ich ta‘lim” jurnali № 5, 2005.

6. АБДУЛҲАЙ, Г. ТУРКИСТОН МАТБУОТИДА ЯНГИ ДАВЛАТ ХУСУСИДАГИ МУНОЗАРАЛАР (1918-1924 ЙИЛЛАР). INFOLIB: ИНФОРМАЦИОННО-БИБЛИОТЕЧНЫЙ ВЕСТНИК Учредители: Общество с ограниченной ответственностью с участием иностранного капитала" E-LINE PRESS", (1), 56-60.

7. Urazalievna, A. G., & Fotima, X. (2024). TURKISTON QO‘RBOSHILAR HARAKATI VA ULARNING FAOLIYATI. TALIM VA RIVOJLANISH TAHLILI ONLAYN ILMİY JURNALI, 4(1), 5-10.

8. Urazalievna, A. G., & Aziza, P. (2024). FARG‘ONA VODIYSIDAGI ISTIQLOLCHILIK HARAKATLARI VA UNING TARIXIY AHAMIYATI. IJTIMOIIY FANLARDA INNOVASIYA ONLAYN ILMİY JURNALI, 4(1), 12-15.

9. Абдулхай, Г. У. (2020). ТУРКИСТОН АССР: ҚАНДАЙ ДАВЛАТ БЎЛИШИ КЕРАК ЭДИ?. ВЗГЛЯД В ПРОШЛОЕ, 3(1).

---

# Research Science and Innovation House



## ART PEDAGOGIKASI VOSITASIDA TAYYORLOV GURUHI BOLALARINING IJODKORLIGINI RIVOJLANTIRISH MODELI.

MIRZAYEVA DILFUZA SHAVKATOVNA

Buxoro davlat universiteti maktabgacha ta'lim kafedrası dotsenti

**Annotatsiya.** Maqolada ART pedagogikasi vositasida tayyorlov guruhi bolalarining ijodkorligini rivojlantirishning tashkiliy, pedagogik, texnologik, refleksiv va kvalimetrik mexanizmlari integratsiyalashgan mashg'ulotlar o'rtasidagi uzviylik hamda uzluksizlikni ta'minlash orqali kreativ yondashuv asosida pedagoglarning faolligini oshirish, motivatsiya hamda qo'llab-quvvatlash, shuningdek resurslarni maqsadli yo'naltirish imkonini beradi. Bu esa, o'z navbatida tayyorlov guruhi bolalari nutqini o'stirish va tafakkurini rivojlantirish uchun zaruriy muhitni yaratishi nazariy asoslangan.

**Kalit so'zlar:** maktabgacha ta'lim, ta'lim va tarbiya, innovatsiya, ilg'or usullar, pedagogik texnologiya, ART pedagogikasi, ijodkorlik, didaktik tamoyillar, ta'lim modeli.

**Аннотация.** В статье показано, что организационные, педагогические, технологические, рефлексивные и квалиметрические механизмы развития творчества детей подготовительной группы с помощью арт-педагогике позволяют повысить активность педагогов, мотивацию и поддержку, а также целенаправленную направленность ресурсов на основе креативного подхода, обеспечивая преемственность и преемственность между интегрированными занятиями. Это, в свою очередь, теоретически обосновано созданием необходимой среды для развития речи и мышления детей подготовительной группы.

**Ключевые слова:** дошкольное образование, Образование и воспитание, инновации, прогрессивные методы, педагогическая технология, художественная педагогика, творчество, дидактические принципы, образовательная модель.

**Annotation.** In the article, the organizational, pedagogical, technological, reflexive and qualimetric mechanisms of the development of the creativity of the children of the preparatory group through art pedagogy allow to increase the activity of educators on the basis of a creative approach, increase motivation and support, as

well as purposeful orientation of resources by ensuring continuity and continuity between integrated classes. This, in turn, is based on the theory that the preparatory group provides the necessary environment for the growth and development of the thinking of children's speech.

Keywords: preschool education, education and upbringing, innovation, advanced methods, pedagogical technology, art pedagogy, creativity, didactic principles, educational model.

ART pedagogika vositasidan foydalanishda tayyorlov guruhi bolalarining ijodkorlik jarayonini tashkil etishda tanlanadigan o'ziga xos va xilma-xil g'oyalarni tanlash va ularni yaratish uchun boladagi aqliy qobiliyat, intellektual xususiyat hisobga olinadi. J.P.Gilford ijodkorlikni fikrlash qobiliyati, intellektual xususiyat sifatida ko'rib, muammolarga nisbatan sezgirlik va fikrlashning ravonligini (so'z boyligining ravonligi, idrok etishning ravonligi, bashorat qilishning ravonligi va ifodalashning ravonligi) ijodkorlik omillari sifatida keltirgan. Shuningdek, u fikrlashning moslashuvchanligini (ixtiyoriy moslashuvchanlik, moslashuvchan moslashuvchanlik), fikrlashning o'ziga xosligi va fikrlashning puxtaligini o'z ichiga oladi:

-birinchidan, muammolarga nisbatan sezgirlik - muammo yoki uni hal qilish zarurati mavjudligini tan olish qobiliyati,

-ikkinchidan, ravonlik - bu ma'lum bir maqsad va cheklovlarga qarab katta hajmdagi ma'lumotlardan turli xil fikrlar va fikrlash turlarini ifodalash qobiliyati. muammo - bu yaratish qobiliyati.

-uchinchidan, moslashuvchanlik - bu muammoni hal qilish jarayonida istisno sifatida mavjud bo'lgan xilma-xillikni qabul qilish tendentsiyasi va

-to'rtinchidan, o'ziga xoslik - yangi va yangi narsalarni yaratish qobiliyati sifatida ijodkorlikning asosiy boshlang'ich nuqtasi.

Bundan tashqari, ijodkorlikni, asosan, divergent fikrlash bilan bog'liq holda ko'rish mumkin. Divergent fikrlash - bu shaxsning bir muammoli vaziyatga ravon, moslashuvchan va shu bilan birga puxtalik bilan yangi, o'ziga xos va xilma-xil yechimlar yaratish qobiliyatidir. Divergentlikni aniqlash uchun J.P.Gilford testi. fikrlash qobiliyati quyidagicha kiritiladi:



1- shakl chizish testi (figura testini o'tkazish), bu imtihon oluvchidan ko'p doiralar chizish va chiziqlar qo'shish orqali ma'lum bir ob'ektni chizishni so'rash usuli;

2- dunyoning chizig'ini chizish va ko'proq chiziqlar qo'shish. Unga ma'lum buyumni yasash uchun. Bu shaklni chizish usulini bildiradi. Bu usulda aylana, to'rtburchaklar, uchburchaklar, trapetsiya va boshqalar ko'rsatiladi va ulardan shakllar chizishda to'g'ri foydalaniladi.

3-bezak uzun qilich, xazina sandiq va boshqalarning umumiy konturini chizib, so'ng unga batafsil detallar va bezaklar chiziladi. Bu usullar shakl va shakl haqidagi tasavvurlarni yaratishda qo'llaniladi.

Yuqorida ko'rinib turganidek, ijodkorlik har bir kishi muammoni hal qilish uchun ega bo'lgan potentsial kuchning ifodasi bo'lib, ob'ekt yoki muammoni ko'rish va unga yangicha munosabatda bo'lish yoki yangi natija berish intellektual qobiliyatidir. Shu sababli, ijodkorlikni rivojlantirish san'at va import jarayonida yangi tasvirlarni tasavvur qilish g'oyasi jarayonida eng muhim rol o'ynaydi. Shu nuqtayi nazardan, bolalar bog'chasidagi tasviriy san'at mashg'ulotlarida tasvirni o'ylab topish o'qituvchi tomonidan taqdim etilgan materialni aks ettirmaydi, shuningdek, yuzaki va parcha-parcha birlashmani taqdim etishni anglatmaydi. Boshqacha qilib aytganda, bolalarning ijodiy estetik ifodasini belgilovchi eng muhim omil - bu g'oyalar ijodkorligi.

Tasviriy san'at darsi rejasining ahamiyati sinf maqsadi nima ekanligini ochib berish, sinf jarayonini aniqlashtirish va uning samaradorligini oshirishdan iborat. Bu sinf rejalari san'at darsini o'qitish sohasida puxta ishlab chiqilgan va qo'llaniladi. U tahlil qilinmoqda va foydalanilmoqda. Glaiger ta'limni loyihalashning mazmuni va jarayonini quyidagicha ta'kidlaydi.

1. Guruh maqsad va vazifalarini aniq belgilash.
2. Bolaning boshlang'ich darajasidagi xatti-harakatlarini aniqlagan holda keyingi jarayon uchun amalga oshiriladigan faoliyatni to'g'ri tanlash.
3. Bolalar ijodkorligini rivojlantirishga qaratilgan maqsadlarga erishish uchun tegishli guruh faoliyatini takomillashtirgan holda ishlab chiqish.
4. Maqsadga erishilganligini tekshirish uchun bolalarning ijodiy faoliyatini baholash mezonlarini ishlab chiqish.
5. Har bir mashg'ulot natijadorligini aniqlashga yo'naltirilgan baholash mezonlariga asoslanib bolalarning ijodkorlik darajasini aniqlash.

6. Qo‘lga kiritilgan natijalarga ko‘ra bolalar bilan ART pedagogikasi vositasidan foydalangan holda tashkil etiladigan kelgusidagi mashq‘ulot faoliyatini belgilash.

Tadqiqot mavzusi doirasida amalga oshirilgan empirik tadqiqot, nazariy-metodologik hamda diskursiv tahlillar akmeologik yondashuv asosida ART pedagogikasi vositasida tayyorlov guruhi bolalarining ijodkorligini rivojlantirish modelini shakllantirishda uning integrativ, innovativ, badiiy pedagogik va sinergetik komponentlari elementlarining o‘zaro aloqadorligini ta‘minlash jarayonlarini muvofiqlashtirishga alohida e‘tibor berildi (1-rasmga qarang).

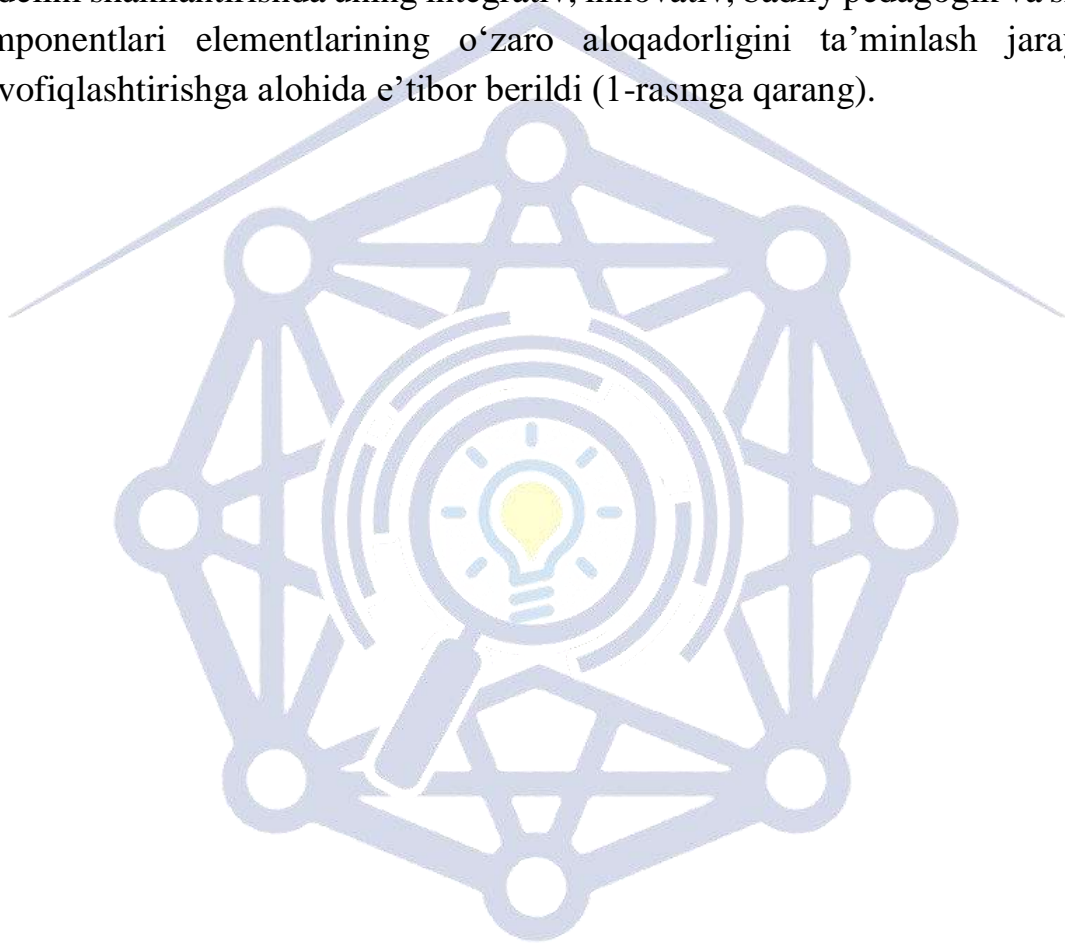

Research Science and  
Innovation House





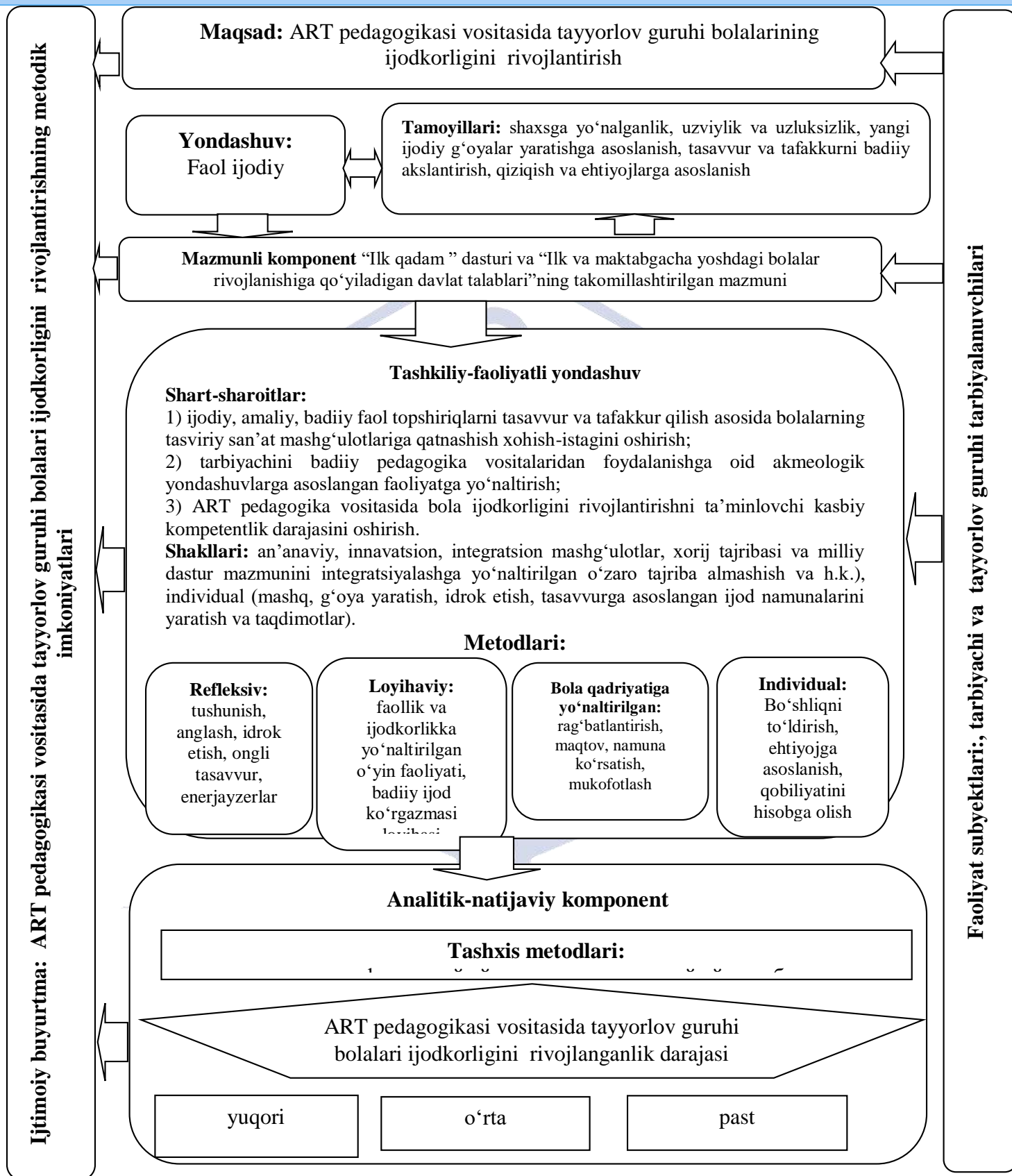

### **1-rasm. ART pedagogikasi vositasida tayyorlov guruhi bolalarining ijodkorligini rivojlantirish modeli.**

Mazkur model ART pedagogikasi vositasida tayyorlov guruhi bolalarining ijodkorligini rivojlantirishning institutsional-tashkiliy, pedagogik, texnologik, refleksiv va kvalimetrik mexanizmlari integratsiyalashgan mashg‘ulotlar o‘rtasidagi uzviylik hamda uzluksizlikni ta‘minlash orqali kreativ yondashuv asosida pedagoglarning faolligini oshirish, motivatsiya hamda qo‘llab-quvvatlash, shuningdek resurslarni maqsadli yo‘naltirish imkonini beradi. Bu esa, o‘z navbatida tayyorlov guruhi bolalari nutqini o‘stirish va tafakkurini rivojlantirish uchun zaruriy muhitni yaratadi.

Mazkur model “Ilk va maktabgacha yoshdagi bolalar rivojlanishiga qo‘yiladigan davlat talablari” da belgilab berilgan bolalar ijodkorligini rivojlantirish natijalari samaradorligini baholash hamda faoliyat natijalari asosida ta‘lim jarayonini individuallashtirish, bilim va ko‘nikmalarni odatga aylantirishning amaliy mexanizmlarini belgilash imkoniyatini berdi.

Xususan, maktabgacha ta‘lim tashkiloti tarbiyachilari integratsiyalashgan tarbiyachilar sifatida ta‘lim – tarbiya jarayonini yanada mas‘uliyat bilan rejalashtirishlari kerak, ular badiiy faoliyatdan tashqari boshqa sohalardagi barcha tadbirlar bog‘chaning umumiy dastur maqsadlari va kundalik rejalashtirishga muvofiq bog‘liq va uzluksiz bo‘lishini ta‘minlashi kerak.

Shunga ko‘ra tadqiqot davomida biz, ijodiy faoliyatga yo‘naltirilgan mashq va topshiriqlar orqali ART pedagogikasi vositasida tayyorlov guruhi bolalarining ijodkorligini rivojlantirishning metodik imkoniyatlarini quyidagi darajalarda kechishi aniqladik: aksiologik-motivatsion, konseptual, texnologik, refleksiv va kreativ daraja. Mazkur jarayonlarda esa uzluksizlik, diversifikatsiya, sinergetik fasilitatorlik, refleksivlik, kommunikativ hamkorlik kabi andragogik tamoyillar tarbiyachilarning akmeologik yondashuvlarga asoslangan kreativ kompetentliligini rivojlantirish mazmunini belgilash hamda uning axborot-metodik ta‘minotini takomillashtirish samaradorligini ta‘minlashning muhim sharti sifatida namoyon bo‘lishi aniqlandi.





### Foydalanilgan adabiyotlar:

1. Сергеева Н. Ю. Арт-педагогика как ресурс гуманитаризации школы нового века // Проблемы искусства в XXI веке: Задачи школы: Сборник статей по материалам Международной научно-практической конференции (Санкт-Петербург, 22—23 ноября 2010 г.) / Под научн. ред. О. Б. Островского. — СПб.: Полторак, 2010. — 450 с. — С. 132—133.
2. Sergeeva N. Yu. Art-pedagogika kak resurs gumanitarizatsii shkoly novogo veka // Problemy iskusstva v XXI veke: Zadachi shkoly: Sbornik statey po materialam Mejdunarodnoy nauchno-prakticheskoy konferentsii (Sankt-Peterburg, 22—23 noyabrya 2010 g.) / Pod nauchn. red. O. B. Ostrovskogo. — SPb.: Poltorak, 2010. — 450 s. — S. 132—133.
3. Tvorchestvo: Teoriya, diagnostika, texnologii: Slovar-spravochnik dlya spetsialistov v oblasti obrazovaniya, innovatsiy i gumanitarnykh texnologiy v sotsialnoy sfere. — SPb.: Kniznyy dom, 2008. — 296 s.
4. Qodirova F.R, Toshpo'latova Sh.Q, Qayumova N.M., A'zamova M.N. Maktabgacha pedagogika. Darslik. T.: “Tafakkur” nashriyoti. 2019. – 685 b.

---

# Research Science and Innovation House

## SAMARQAND VILOYATI SHAROITIDA ODDIY ROZMARIN (ROSMARINUM OFFICINALIS L.) NI KO'PAYTIRISH TEXNOLOGIYASI

**Xomidov Xasan Fayzulloevich**

Samarqand agroinnovatsiyalar va tadqiqotlar instituti

**Annotatsiya:** Dorivor rozmarin o'simligini tabiiy tarqalgan xududlari Yevropada (Italiya, Fransiya va Ispaniya, shuningdek, Shimoliy Afrika xududlarida, Amerika, Osiyo. Qirim, Kavkaz, Moldova, hamda O'rta Osiyo mamlakatlarida manzarali va dorivor o'simlik sifatida yetishtiriladi.

**Abstract:** Medicinal rosemary plant is grown as an ornamental and medicinal plant in Europe (Italy, France and Spain, as well as North Africa, America, Asia, Crimea, Caucasus, Moldavia, and Central Asian countries).

**Аннотация:** Розмарин лекарственный выращивают как декоративное и лекарственное растение в Европе (Италия, Франция и Испания, а также Северная Африка, Америка, Азия, Крым, Кавказ, Молдавия, страны Средней Азии).

**Kalit so'zlar:** Rosmarinun officinalis L., dorivor, yetishtirish, urug' soni, chala buta, dala sharoitida.

**Keywords:** Rosmarinun officinalis L., medicinal, cultivation, number of seeds, immature bush, field conditions.

**Ключевые слова:** Rosmarinun officinalis L., лекарственный, выращивание, количество семян, незрелый куст, полевые условия.

Ma'lumki, dunyo miqyosida farmatsevtika korxonalarida ishlab chiqarilayotgan dori vositalarining taxminan 50% dorivor o'simliklar xom-ashyosidan tayyorlanmoqda. Ayniqsa yurak-qon tomir kasalliklarining davolashda va profilaktikasi uchun foydalaniladigan dorivor preparatlarning 77%, jigar va oshqozon-ichak kasalliklarini profilaktikasi va davolashda foydalaniladigan dorivor preparatlarning 74%, balg'am ko'chiruvchi dorilarning 73%, qon to'xtatuvchi dorilarning 60% dorivor o'simliklar xom-ashyosi asosida ishlab chiqarilmoqda.

Hozirgi paytda MDH mamlakatlarida 20000 ga yaqin o'simlik turlari o'sadi, ularning 30% O'zbekiston florasida uchraydi.



Respublikamizda ro‘yxatda o‘tgan va biokimyoviy tarkibi o‘rganilgan 600 turga yaqin yovvoyi holda o‘sadigan dorivor o‘simliklar mavjuddir. Ularning aksariyati tog‘ o‘rmonlarida tarqalgan. Ushbu dorivor o‘simliklarning 230 turining xom-ashyosi farmatsevtika sanoati ehtiyojlari uchun tayyorlanadi, ko‘pchiligi madaniylashtirilgan holda yetishtiriladi va ularning xom-ashyosi asosida 254 xilga yaqin dorivor preparatlar tayyorlanadi.

Hozirgi paytda Respublikamizda yiliga o‘rtacha 850 tonna dorivor o‘simliklar xom-ashyosi tayyorlanmoqda, uning 51% dorivor preparatlar ishlab chiqarish uchun, 42 % oziq-ovqat mahsulotlari ishlab chiqarish uchun va 7% texnik xom-ashyo olish uchun ishlatiladi.

Dorivor rozmarin – *Rosmarinun officinalis* L.o‘simligi – Labguldoshlar (*Lamiaceae*) oilasiga mansub. O‘tkir hidli, ko‘p yillik, bo‘yi 80 sm.dan toki 2m. gacha o‘sadigan, doimiy yashil chala buta o‘simlik. Ildizi o‘q ildiz, poyasining asosiy qismi yog‘ochlangan, shoxlangan 4 qirrali. Barglari qmarama-qarshi joylashgan, bandsiz yoki kalta bandli lansentsimon yoki chiziqsimon, chetlari bir oz pastga qayrilgan. Aprel-may oylari gullaydi. Uning gullari siyoh rang, pushti rang, barglari oralarida 3–7 tadan xalqa hosil qilib to‘plangan. Xalqadagi gullar boshosqimon, uzunligi 20–22 santimetrga yetadigan soyabonlarni tashkil qiladi. Urug‘lari avgust oylaridan yetiladi. Ular uch kirralli-tuxumsimon yong‘oqchadan iborat. Uzunligi 2,5–3 mm bo‘lib, yong‘oqchalarining usti notekis uch kirralli, rangi tuq jigarrangda yoki qo‘ng‘ir qora rangda bo‘lib, 1000 dona urug‘ og‘irligi 0.9–1.2gr.ni tashkil etadi.

Ilmiy tadqiqotlar davomida laboratoriya sharoitlari va tajriba maydonchasida quyidagi bioekologik ko‘zatuvarlar, o‘lchashlar va hisoblashlar olib boriladi hamda tahlil qilinadi:

1. Tajriba maydoni tuprog‘ini adabiyotlardan o‘rganish
2. Ko‘paytirish usullarini o‘rganish
3. O‘simlikni o‘sish va rivojlanishini variantlar asosida kuzatish
4. O‘simlik mahsuldorligini o‘rganish
5. O‘simlikni yetishtirish agrotexnikasini ishlab chiqish
6. Urug‘ yetishtirishning iqtisodiy samaradorligini belgilash

Dala tajribalari Samarqand viloyati Samarqand tumanining tajriba yer maydoni olib borildi. Tajribadagi o‘simlikning yetishtirish agrotexnologiyasi o‘rganiladi.

Tajriba variantlari quyidagicha rejalashtirildi.

## 1-jadval

### Tajriba tizimi

Variant	Variant nomi
1	Urug‘dan ekish
2	Urug‘larni ekish vaqti, meyori va chuqurligi bo‘yicha
3	Vegetativ ko‘paytirish
4	Sugorish meyori bo‘yicha
5	Agrotexnik chora tadbirlari bo‘yicha

**Urug‘ning unuvchanligi.** Dorivor rozmarin o‘simligi urug‘lari uch kirrali-tuxumsimon yong‘oqchadan iborat. Uzunligi 2,5–3 mm bo‘lib, yong‘oqchalarining usti notekis uch kirrali, rangi tuq jigarrangda yoki qo‘ng‘ir qora rangda bo‘lib, 1000 dona urug‘ og‘irligi 0.9-1.2gr.ni tashkil etadi.



### 1-rasm. Dorivor rozmarin mevasi va urug‘lari

Urug‘larni laboratoriya sharoitlarida unuvchanligini o‘rganish maqsadida, tajribalar Petri likobchasiga filtr qog‘oz to‘shalib, 100 tadan urug‘ ekilib, 4 qaytarilish asosida olib borildi va sinab ko‘rildi. Sinov uchun Petri likobchasiga ekilgan urug‘larda unuvchanlik 6-10 kundan so‘ng ko‘zatila boshlaydi va 35-40 kun davom etdi. Tajribalarning ko‘rsatilishicha, rozmarin o‘simligining urug‘ining unuvchanligi qoniqarli bo‘lib, laboratoriya sharoitda [18-20°C ] o‘rtacha 60-65% ni tashkil etadi. Shunday qilib, laboratoriya sharoitida o‘simlik urug‘larining unuvchanligi yuqori bulib, bu ko‘rsatkichlar barcha variantlarda 60-65% gacha qayd etildi.





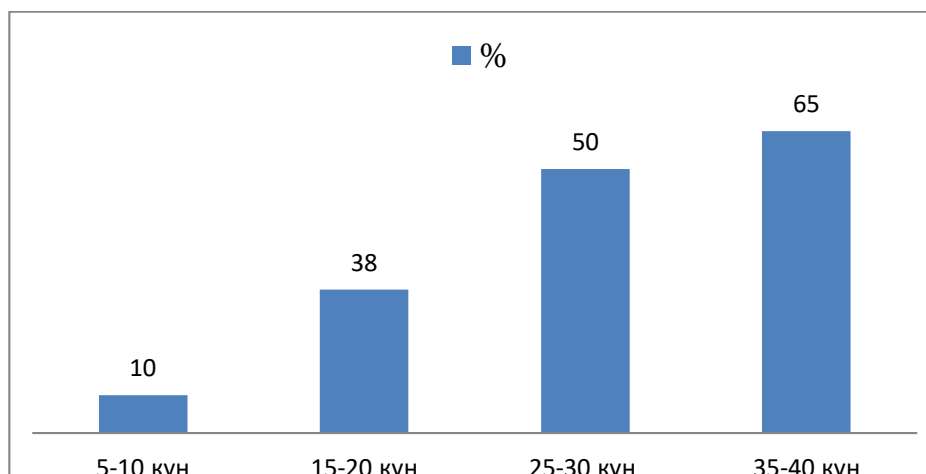

**2-rasm. Urug‘larning laboratoriya sharoitida unuvchanligi**

Dala sharoitlarida o‘simlik urug‘larining optimal ekish muddatini aniqlash maqsadida, tajribalar laboratoriya sharoitida urug‘ unuvchanligini e‘tiborga olgan holda ekish mavsumlari [bahor va kuz] oylarida olib borildi.

Aniq ma‘lumotlarga ega bo‘lish uchun urug‘lar yilning mart -aprel va noyabr-dekabr oylari e kib sinab ko‘rildi.

Tajribalarning ko‘rsatishicha, barcha ekilgan variantlarda ham ekilgan urug‘lar unuvchanligi 60-65% atrofida kuzatildi. Ammo, kuzda oktabr oyining oxiri va noyabr oyining dastlabki kunlarida ekilgan urug‘larda unuvchanlik nisbatan yuqori bo‘lib, bu ko‘rsatkichlar laboratoriya sharoitlarida kuzutilgan unuvchanlik miqdori nisbatan biroz baland darajada [65-70%] qayd etildi.

#### ADABIYOTLAR RO‘YXATI

1. Isomov, E. E., & Nomozova, Z. B. (2022). ARTISHOK NAVLARINING O‘SISH VA RIVOJLANISH FAZALARI. Academic research in educational sciences, (Conference), 244-248.
2. ——— Makhammadiev, J. (2020). Mikro kapsulasyonda emulsifiye damlaciklarin korunmasında kullanicak polimerlerin sentezi (Master's thesis).
3. Djumayeva, G. R., & Isomov, E. E. (2023). BUXORO VILOYATIDA O‘STIRILGAN ARTISHOK “VIOLETTA” NAVINING ONTOGENEZI. " XXI ASRDA INNOVATSION TEXNOLOGIYALAR, FAN VA TA‘LIM TARAQQIYOTIDAGI DOLZARB MUAMMOLAR" nomli respublika ilmiy-amaliy konferensiyasi, 1(9), 83-87.
4. Yoqubov, M., Mahammadiyev, J., & Eshonqulova, A. (2023). SABZI VA OLMADAN TAYYORLANGAN MAHSULOTLARNING TARKIBINI O

‘RGANISH. Academic research in educational sciences, 4(SamTSAU Conference 1), 872-876.

5. Boboqandov, N. F., & Nomozova, Z. B. (2023). Leontice turkum turlarining bioekologik xususiyatlari va ahamiyati. Academic research in educational sciences, 4(SamTSAU Conference 1), 679-683.

6. Nurmanova, I., & Mahammadiyev, J. (2023). APPLICATION OF MICROENCAPSULATION TECHNOLOGY IN THE FIELD OF TEXTILES. International Bulletin of Applied Science and Technology, 3(6), 712-715.

7. Bobokandov, N., Nomozova, Z. B., & Oltiboyeva, M. G. (2017). Fodder quality of cynara scolymus L. in the condition of Samarkand region in Uzbekistan. Respublika ilmiy-nazariy anjumani: Nukus, 364-366.

8. Raxmonov, V., & Xamroyev, A. (2023). O ‘TXO ‘R BALIQLAR UCHUN RYASKA (LIMNA) O ‘SIMLIGIDAN EKOLOGIK TOZA, ARZON VA TO ‘YIMLI OZUQA TAYYORLASH. Science and innovation in the education system, 2(12), 167-171.

9. Nusratovich, R. D., Nusratovich, R. V., Zoirovich, Q. B., & Abdirazakovich, D. S. (2022). ANTHROPOMETRIC AND FUNCTIONAL CHANGES AND THEIR RELATIONSHIP AFTER TWO-YEAR AEROBIC GYMNASTICS TRAINING. O‘ZBEKISTONDA FANLARARO INNOVATSIYALAR VA ILMIIY TADQIQOTLAR JURNALI, 1(9), 115-118.

10. Isomov, E. E., Djumayeva, G., & Qurasheva, S. N. (2023). ARTISHOK (CYNARA SCOLYMUS L.) NAVLARNING TURLI TUPROQ SHAROITLARIDAGI MAKRO BA MIKROELEMENTLAR TARKIBI. Theoretical aspects in the formation of pedagogical sciences, 2(19), 196-201.

Research Science and  
Innovation House





## AXBOROT TEXNOLOGIYASIGA OID BO‘LGAN SO‘ZLARINING GRAMMATIK TAHLILI

**Shahrisabz State Pedagogical Institute Department of Uzbek language  
and Literature teacher Rizayev Khairullo electronic teacher Rizayev**

**Khairullo electronic postal: rizayevxayrullo21@gmail.com,**

**phone number: +998976742477**

**Abstract:** In this article, we will consider the words related to the field of information technology that are often used in our speech today. Also, the units related to this branch, which is rapidly developing today, are analyzed grammatically and the methods of their formation are revealed through several examples.

**Key words:** information technology, word formation, method of composition, method of affixation, new meaning.

We know that every word has a base, that is, every language is based on words. Words that we use a lot all the time have their own way of being formed. The methods of word formation are studied in the topic of word formation given in linguistics and modern Uzbek literary language. Through this statement, we will learn more about the formation of information technology words that can be used in our constant speech.

It is no exaggeration to say that in our society, where science and technology are developed, information and computer technology departments are the concepts most often used in everyday life. Because, no matter what sphere of life we take, no matter what actions we perform, we certainly work with information. Nowadays, information technology is an important factor affecting the rapid development of society.

Word formation means creating a word with a new meaning. Word formation occurs through the change of the lexical meaning, and the formed word often moves from one category to another category. Word formation is done in two ways: 1. Affixation and 2. Composition.

The method of affixation is the formation of a new lexical unit by adding a word-forming suffix to the root. The same method of affixation, that is, word



formation, is called derivation in the book "Current Uzbek Literary Language" by R. Saifullayeva. has been studied. In Hamrayev's book "Mother Tongue" word formation was not taken as a specific topic. It is also mentioned in the phonetics section of the word formation topic, as well as in the noun formation section of the noun topic. But even so, if we compare the two books, Hamrayev's book is explained through examples and this topic is covered more widely. In Sayfullayeva, the topic is briefly given and explained in scientific terms. In this article, based on the books and sources of Saifullayeva and Hamrayev, brief information is given about the formation of words related to information technologies, which are often used in our speech today. The internal capabilities of the Uzbek language play a key role in the formation and development of terminological systems. As in all fields, artificial terms in the terminology of information technologies are one of the main sources in the formation and development of the terminology of this field. Word formation means creating a new word.

\*Examples of the phenomenon of word formation by the method of affixation:

- affix -cha. In the Uzbek language, the main function of the affix -cha is to make a word that means to make small, caress. Based on the suffix -cha, terms were also created in the field of information technologies. For example: mouse, asterisk, button, baskets, etc. These terms are the hardware names of the computer device. (control with the mouse, press the computer key, create an asterisk)

affix -li. In the field of information technology, terms are formed using the suffix -li. The affix -li serves as an adjective-forming affix in our language and creates a new word (lexeme). For example: laser printer, system block, etc. (A laser printer prints data using dots.) like affix. The affix - is one of the most active affixes. The -like affix is also a word-forming affix and forms an adjective from a noun. For example: modernity, simplicity, freedom. (information technologies based on modernity).

-la affix. For example: code

-a affix. For example: technique

-on affix. For example, an electron

The method of composition is the creation of a new word by joining two or more words. Compound words are formed in this way. Word formation consists of two parts. The first is the forming base, the second is the forming tool (adverb), and the composition of the formation is called the formation (formative word). In



addition, the phenomenon of creating words from one word group to another word group is a source of enrichment of the lexicon in the language.

The phenomenon of word formation in the method of composition:

Infrastructure» infra+ structure is made in the form of noun + noun.

Technopark» in the form of horse+horse

Archive file» in ot+ot format

Trumpet» is in the form of adjective + noun

Electronic communication is in noun + noun form

We will consider the syntactic method of forming terms using modern communication and information technology terms. 1. Combined terms. 2. Combined terms. It can also be said that compound terms are made by the method of composition.

Compound terms are also actively used in the field of information technology terms. When referring to the current terminological systems of science and technology or professions, it is known that compound terms are quantitatively more than single terms. The field of information technology is characterized by a large number of terms consisting of two or three components. For example: automatic system, mathematical model, feedback, etc.

In conclusion, it can be said that nowadays new words are coming in a lot through information technology. We use these words a lot, but we don't know how they are made and in what form. At this point, it should be said that in the creation of terms of modern communication and information technologies, internal sources, that is, methods of word formation, sources other than the vocabulary of the language are widely used.

#### **List of used literature**

1. Mirzayev M, Usmanov S, Rasulov I, The Uzbek language. T.: Teacher.
2. Hajiyev A. System of word formation in the Uzbek language. T.: Teacher, 2007.
3. Rahmatullayev Sh. Contemporary literary Uzbek language. - Tashkent, 2006.
4. Rahmatullayev Sh. Modern literary Uzbek language. T., 2006.
5. Sayfullayeva R. Modern Uzbek literary language. T., 2009.

## PEDAGOGICAL IDEA OF THEORY BASICS

FarDU pedagogika yo‘nalishi 1-kurs talabasi  
**Najmiddinova Saodat Abduvohid qizi**

### Abstract

This article provides information about the word jadid, the theoretical foundations of jadidism and pedagogical aspects of jadidism, as well as the thoughts and ideas of our scholars who contributed greatly to the idea of jadidism. Also, thoughts and comments about how attention is being paid to the idea of Jadidism in our country today.

**Key words:** Jadid, educational system, religious education, protectorate, socialist dictatorship, bigot, feudal backwardness, Council of Enlightenment, Jadidist movement, ideology, ideological-ideological field, ideological-political pressure, national pride.

### INTRODUCTION

The Jadidist movement in Turkestan was formed at the end of the 19th and the beginning of the 20th century and rose to its highest heights in a short period of time. Before talking about Jadidism, we need to know what the word “jadid” is. “Jadid” means “new” in Arabic. The Jadids considered it necessary to improve the education system of the peoples who were colonized by the Russian Empire, to reform the education sector, and to teach secular sciences to young people along with religious knowledge. They put forward the idea that young people should be taught religious education, Arabic, Persian languages, medicine, and chemistry in schools and madrasas of Muslim nations.

Changes in every society appear based on the historical conditions of its time. Historical figures, especially intellectuals, play a big role in these changes, and each of them puts forward unique advanced ideas. Intellectuals try to find ways to solve socio-economic problems in society. A similar process took place in Crimea, Caucasus, Turkestan, Bukhara Emirate and Khiva Khanate, which became part of the Russian Empire in the second half of the 19th century. In the second half of the 19th century, the intellectuals under colonial oppression started efforts aimed at enlightening their people and raising their level of development. Jadidism is a social



movement that managed to maintain its position and direction even after the Bolshevik coup of 1917 until the establishment of the socialist dictatorship.

It can be said about the Jadidism movement that the political, social and cultural problems that arose during this period did not escape their attention. The main goal of the members of Jadidlik movement was the issue of the nation and the Motherland. At the same time, this movement was educating the nation. As they realize that the country will be free, they pay great attention to the awakening and education of the country's citizens. Towards this goal, first of all, they started with the reform of school education, and then the national press was launched. They founded the theater as a new way to influence the thinking of ordinary people. New literature was formed, in a word, a new way of thinking appeared.

Ismail Gaspirali, a Crimean-Tatar enlightener, is considered the founder of the Jadidism movement that spread among all Turkic peoples. He acquired deep religious and worldly knowledge, was closely acquainted with world development, studied several foreign languages, and the culture of different peoples. In Turkestan, progressive forces thinking about the nation's perspective existed among almost all classes of the people - artisans, farmers, merchants, landowners, scholars. “Tarjimon” newspaper plays an important role in the wide spread of the ideas of Jadidism. Ismail Gaspirali's visit to Tashkent, Samarkand and Bukhara in 1893 stimulated the further development of enlightenment ideas. In 1893, the first new method school began to operate in the Emirate of Bukhara. Later, such schools spread widely in other regions.

Modernists of Central Asia studied the experiences of the Crimean intellectuals in the path of enlightenment and used the advanced ideas of the progressives of other countries. The age of the participants of the Central Asian development movement was different from the modern representatives of other countries. In 1910, the youngest of them was Abdulhamid Cholpan - 13 years old, the eldest - Mahmudhoja Behbudi - 36 years old. The development of the progressive movement took place in two stages. By 1917, this movement, which started as enlightenment in the first stage, turned into its second stage - a political movement. The national development in Central Asia is divided into Turkestan, Bukhara and Khiva regions according to their territorial characteristics. Intellectuals formed the main structure of Turkestan Jadidism, and they stood at the forefront of the struggle against the colonial policy of the Russian Empire. They dreamed of

seeing the future of Turkestan, which was turned into a raw material source of the tsar's government, as an independent, developed country. The forces of development formed at the beginning of the 20th century deeply understood that the state management system does not meet the requirements of the time, that the standard of living of the people is low and that it should be changed.

The spread of the Enlightenment movement in Turkestan was opposed by the colonial government and its officials, as well as by local bigoted and ignorant priests. Nevertheless, the Jadids continued their activities in the fields of press, publishing and theater. In 1898, teacher Salahiddin opened the second Jadid school in the city of Koqan. In 1899, Domla Shamsiddin opened a school in Andijan and Mannon Qori Jadid in Tashkent, and many students received a new education. The main ideas and goals of Jadidism include liberating Turkestan from medievalism, feudal backwardness, superstitions, taking the country, the people, the nation on the path of development, denying the “Ancient Method”, building a national state, constitutional, parliamentary It includes building a free and prosperous society in the office system, giving Turkish language the status of a state language, creating a national currency and a national army. In their publications, Jadids provided information about the events happening in the world and in the territory of Turkestan. Through this, they showed the content of their ideas and the need to spread them widely.

The progressive investors of Turkestan sent young people abroad and supported the young people who would get the necessary professions and serve the people and the young people who cared for them. Mirkomil Mirmo'minbayev from Andijan allocated a large amount of money for this work from his own account. In 1910, Mudarris Haji Rafi, Mirza Abduvahid, Hamidkhoja Mehri, Usmankhoja, and Muhammaddin Makhdum founded the “Tarbiyai Aftol” (“Children's Education”) society in Bukhara, and in 1911, 15 students, and in 1912, 30 students. Those sent to study in Turkey.

### LITERATURE ANALYSIS AND METHODS

By the beginning of the 20th century, dozens of modern schools were opened in the cities of Tashkent, Samarkand, Bukhara, Fergana Valley. Jadids brought up educated and enlightened young people in schools and through them put forward the ideas of national statehood to establish an independent state in Turkestan. By the beginning of the 20th century, a whole generation of modern intellectuals appeared



in Turkestan, representatives who greatly contributed to the development of the country's spiritual and educational sphere and the development of national culture. These are Mahmudhoja Behbudi, Abduqadir Shakuri, Saidahmad Siddiqi-Ajzi in Samarkand, Munavvargari Abdurashidkhanov, Abdulla Avloni, Ubaidullahhoja Asadullohojayev in Tashkent, Hamza Hakimzada Niyoz, Obidjon Mahmudov, Abdulhamid Cholpon, Ishaqkhan Ibrat in the Ferghana Valley. Abdurauf Fitrat, Sadridin Ainiy, Faizulla Khojayev, Khivada Bobohun Salimov, Polvonniyoz Haji Yusupov and others were in Bukhara. They are patriots, enlighteners, founders and leaders of the Jadidist movement in Turkestan.

The services of Mahmudhoja Behbudi, who was recognized as “the father of Central Asian jadids” in uniting Turkestan jadids, were great. He was born on January 19, 1875 in the village of Bakhshitepa near Samarkand. First, he studied in Samarkand and then Bukhara madrasas, and rose to the rank of imam-khatib, qazi, and then mufti. Behbudi was the founder and leader of the Central Asian Jadidist movement. He is a person who made a great contribution to the development of the enlightenment movement in Turkestan. On Behbudi's initiative, a library called “Behbudi Library” was established in honor of his father.

Munavvarqori Abdurashidkhanov is an enlightened political figure who fought for freedom and the future of the nation in Turkestan, one of the major representatives of the Jadidism movement. Since 1904, he has been an active participant in socio-political and educational movements in the country. He was the initiator and practitioner of the opening of Jadid schools, the founder and editor of national newspapers and magazines, and the promoter of Jadid theater. Munavvarqori created textbooks such as “Adibi avval”, “Adibi soni”, “Yer yuzi” for schools.

Abdulla Avloni, one of the active participants of the reform movement, which acquired a cultural-educational and later political-social character at the beginning, was born in 1878 in the city of Tashkent in a family of craftsmen. He studied at a school and a madrasa and became an enlightened and profound scholar of his time. Abdulla Avloni made a great contribution to the development of the fields of education, press, and theater in the country, and in 1907 he founded the newspaper “Shuhrat”. He created textbooks such as “The First Teacher”, “The Second Teacher”, “Turkish Gulistan or Ethics” for the new method school he founded. Other national progressives, such as Behbudi, Munavvargori, Abdulla Avloni, also carried

out educational activities and opened new schools, charitable societies, libraries and bookstores. “Abdullah Avloni's words: “Education is a matter of life or death, or salvation or destruction, or happiness or disaster” must be written in every school building,” says Shavkat Mirziyoyev.

Jadids also founded the theater. In 1913, on the initiative of Abdulla Avloni, Munavvarqori Abdurashidkhanov, and Tavallolar, the first theater troupe in Central Asia “Turon” National Theater was created. They began to write dramatic works. Behbudi's work “Padarkush or the case of an uneducated child” was the first attempt at bubora. The play was performed for the first time on February 27, 1914 in the building of the Coliseum Theater in Tashkent by the actors of the “Turon” Theater. This day is the official opening day of the first national theater in our history. About the theater, Behbudi writes in the article “The theater is not a place”. The theater is a pulpit. The theater is a mirror, in which common situations are seen by the eyes in an embodied and manifested form, and the deaf and deaf are heard by them.” Developed nations consider theaters to be a school of manners and lessons for the great. They said that theater is one of the first causes and factors of development.

At the meeting of the Council of Spirituality and Enlightenment, the President asked “Is Uzbekistan ready for competition in the ideological sphere?” asked the question. He said that the country will strengthen cultural diplomacy. It was also emphasized that the Uzbek people should not deviate from the path shown by the ancients. The president asked the following question: “Are we ready to compete in the ideological and ideological sphere in today's tense situation?” Does the education of our young generation meet the requirements of complex times?” “These are not simple questions, but questions that make people seriously think and worry. If we want to live in this bright world with the names “Uzbek”, “Uzbekistan” and “Uzbekistan”, we must find answers to these questions today and start practical actions to solve them today. . Tomorrow will be late,” said Shavkat Mirziyoyev.

## RESULTS AND DISCUSSIONS

The foundation of Jadidism, the cornerstone was the school of “Usuli Jadid”. This is natural, since the goal is to renew the society, it could only be done by the new generation. It is necessary to raise a new generation. It is difficult to do this in the old traditional way. Because times have changed. It requires speed. Secondly, today's student should know modern sciences such as history, geography, economics, physics, chemistry, mathematics. The achievements of science and





technology in the last three to four centuries changed the fate of the world and brought Europe forward. Now it is impossible to live on par with the world without mastering European science. To learn this science, you need to know European languages. At the same time, it is necessary to preserve the identity. Religion is also necessary. So, in order to live, it is necessary to grasp all three aspects. You should not abuse any of them even if you catch them. Otherwise, the balance will be disturbed. Disturbance of balance leads to bad consequences. For example, if only religion is caught, the world will be lost. If we only say identity, nation, we will be separated from the world again. No one will have business with us. If we Europeanize, identity will be lost. This is also a tragedy. Behbudi shows this tragedy in “Padarkush”. In order to go out into the world, you need to know the language. This demand has not fallen from the agenda for Uzbekistan, which is moving towards independent development. The foundations of the national idea and national ideology that we are facing today were put on the agenda and discussed intensively by our fighters a hundred years ago.

### CONCLUSION

To sum up, our ancestors tried to create opportunities for the spiritual growth of the nation despite material difficulties and ideological and political pressures. They undertook all the work in this regard because they realized that raising the consciousness of the nation and strengthening the sense of national pride is one of the first-level tasks during the complex and responsible turn of history. We focused on the emergence of the current of modernism in the territory of our country and its activities in the field of enlightenment. The socio-political views of the Jadidism movement, the ideas of national independence and statehood, practical actions and struggles in this regard are a separate big topic. President Sh. As Mirziyoyev said in his Addresses to the Oliy Majlis, we must deeply study the heritage of the revolutionary movement and the enlightened grandfathers. The more we study this spiritual treasure, the more we will find the correct answers to many questions that still concern us today. The more actively we promote this priceless wealth, the more our people, especially our youth, will understand the value of today's peaceful and free life.



### References:

1. A. Avloni “Biography. Selected works”. 1998.
2. A. Munavvarqori “Red Uzbekistan”. 1927.
3. B. Kasimov “National Awakening”, T., “Sharq”. 2004.
4. S. Tillaboyev, A. Zamonov “History of Uzbekistan”. 2019.
5. O. Hashim “About Jadid literature”. 1929.
6. National awakening: courage, enlightenment, dedication. Tashkent. “Spirituality” 2002.



---

# Research Science and Innovation House





## O‘ZBEK VA FRANSUZ ADABIYOTI TARJIMALARIDA XALQ QAHRAMONLARINING TASVIRI

**Suyarova Mahliyo Muradxon qizi**

BuxDU Xorijiy tillar fekuliteti 4-bosqich talabasi

[suyarovamohi@gmail.com](mailto:suyarovamohi@gmail.com)

**Annotatsiya.** Maqolada O‘zbek va Fransuz tili adabiyoti tarjimalarida xalq qahramonlarining ifodalanishi har ikki tilning qahramonlariga o‘ziga xoslikni ko‘rsatish va bu mavzuni qanday tarzda ko‘rishimiz mumkinligi haqida gaplashamiz. Fransuz adabiyoti, romanlar, dostonlar, teatr asarlari va boshqa adabiy yaratmalari orqali xalq qahramonlarining o‘ziga xos xususiyatlari va qobiliyatlari ko‘rsatiladi.

Bu mavzuda o‘zbek va fransuz tili adabiyoti tarjimalaridagi o‘ziga xosliklar, o‘zaro o‘xshashliklar va farqliliklar haqida muhokamalar olib boramiz. Bu tarz muhokamalar, har bir tilning adabiy yaratmalari va adabiyot tarixi asosida o‘ziga xosliklarni va o‘zaro ta’sir va almashtirishlarni ko‘rsatish orqali amalga oshiriladi.

**Kalit so‘zlar.** Til, tarjima, qahramon, xalq, roman, adabiyot, badiiy, asar, maqola.

Ushbu maqolada biz fransuz adabiyotlarining o‘zbek tiliga qilingan tarjimalari bilan tanishib o‘tamiz. Fransuz taniqli yozuvchisi **Jules Verne** ning 1873 yilda chop etilgan “**Le Tour du monde en quatre-vingts jours**“ asari juda mashhur bo‘lgan. Bu roman o‘zbek tiliga tarjima qilganda "**Dunyo bo‘ylab sakson kun**" nomi bilan mashhurdir. Bu asarning kino va multfilmlari ham mavjud. Asarda asosiy qahramon **Phileas Fogg**, o‘ziga xos, isyonkor, va vaqt bilan juda aniq bo‘lgan bir shaxsdir. Uning hayotida dunyo bo‘ylab sayohat qilish uchun 80 kun ketishga imkoniyat beriladi. Uning yordamchisi va do‘sti **Passepartout**, o‘zining do‘stlik va jasorat bilan tanishgan Fransuz xodimi bo‘lib, Foggga yordam beradi. Fogg va Passepartout dunyo bo‘ylab sayohat qilish uchun bir necha mushkulotlarni, xavfli voqealarni va qiyinchiliklarni qabul qilishlari kerak bo‘ladi. Ular boshqa mamlakatlarda, qatnashuvchilar bilan uchrashishlarda, tashqi va ichki muammo va xavfli situatsiyalarda qarshi keladilar.



“Dunyo bo‘ylab 80 kun” asari, sayohat, jasorat, va xavfsizlikning muhimligini aks ettiradi. U qahramonlarning vaqtda qarshi kelish, yomonliklarni orqaga qo‘yish, va do‘stlikning kuchli guvohi bo‘lishga oid muhim xabarlar beradi. Bu asar, Jules Verne ning mashhur asarlaridan biri hisoblanadi va dunyo bo‘ylab sayohatning romantik va qahramonlik tomoshabinligini namoyish etadi.

Keyingi asarimiz bo‘lsa frantsuz yozuvchisi **Aleksandr Dyuma** ning “**Le Comte de Monte-Cristo**” romanidir. O‘zbek tiliga tarjima qilganda “**Graf Monte-Kristo**” nomi bilan o‘zbek xalqiga mashhur.

Roman birinchi marta 1844 yildan 1846 yilgacha seriallashtirilgan va jahon adabiyotining eng buyuk asarlaridan biri hisoblanadi. Unda soxta xiyonatda ayblanib, 14 yilga qamalgan yosh dengizchi **Edmond Dantes** haqida hikoya qilinadi. Qochib ketgach, Dantes o‘ziga xiyonat qilganlardan o‘ch olishga intiladi va boy va sirli graf Monte-Kristoning kimligini o‘z zimmasiga oladi. Roman o‘zining murakkab syujeti, boy xarakter rivojlanishi va qasos, adolat va qutqarish kabi mavzularni o‘rganishi bilan mashhur.

**Edmon Dantes** — asarning bosh qahramoni, dengizchi. Adolatsizlik bilan qamaladi. Keyinchalik Graf Monte- Kristo nomi ostida taniladi.

Abbat Faria — Edmon Dantesning do‘sti. Olim va rohib. Dantesga xazina sirini ochadi.

Uchinchi frantsuz tilida o‘zbek tiliga tarjima qilingan romanimiz ham aynan **Aleksandr Dyuma** tomonidan yozilgan klassik sarguzasht roman bu “**Les Trois Mousquetaires**” o‘zbek tilida tarjimasi “**Uch mushketyor**” nomi bilan xalqimizga mashhur hisoblanadi. 1844-yilda nashr etilgan bu asar qirolning mushketyori bo‘lish uchun Parijga borgan **D'Artagnan** ismli yigit haqida hikoya qiladi. U Athos, Porthos va Aramis bilan do‘stlashadi va ularning matonatli kurashi aql-zakovati va uddaburonligi bilan birgalikda turli fitnalar, va duellarda qatnashadilar. Roman harakat, romantika, burilishlar va burilishlar va unutilmas qahramonlar bilan to‘ldirilgan. U bir necha bor kino, televidenie va sahna uchun moslashtirilgan va sarguzasht adabiyotining eng buyuk klassiklaridan biri hisoblanadi.

Yana bir barchamizga tanish bo‘lgan asar **Guy de Maupassant** ning eng mashhur asarlardan biri frantsuz tilida “**Bel Ami**” nomi bilan o‘zbek tilida esa “**Azizim**” nomlari bilan tanilgan bu roman 1885-yilda yozilgan. Ushbu roman yuqori martabaga ko‘tarilishni orzu qiluvchi qahramonning sarguzashtlari haqida



hikoya qiladi. Asar bosh qahramoni hech qanday alohida iste'dodga ega bo'lmasada, birgina kelishgan tashqi ko'rinishi orqali har qanday xonimning qalbini zabt eta oladi va uning vijdoni har qanday yomonlikni kechira oladi. U bu dunyoda kuchli bo'lish uchun shuning o'zi yetarli deb hisoblaydi. Romanni bosh qahramon **Jorj Dyurua**, juda kelishgan yigit, ammo u Parijda juda muhtojlikda hayot kechiradi. Bir kuni u Afrikada u bilan birga xizmat qilgan eski askar sherigi Charlz Foresteni uchratadi. Allaqachon muvaffaqiyatli jurnalistga aylangan do'sti Charlz ayni damda kechki ovqat ziyofatini uyushtirishni rejalashtirayotgan bo'ladi va bu ziyofatga Jorjni ham taklif qiladi. Shu bilan birga Foreste Dyuruaga o'zini jurnalistikada sinab ko'rish taklifini beradi.

**Jorj Dyurua** — bosh qahramon, sobiq askar. U o'zini jurnalistikada sinab ko'radi va butun roman davomida boy va nufuzli ayollarning turmush o'rtog'iga aylanib, shu orqali yuqori martabaga erishadi. Bora-bora badavlat insonga aylangach, zodagonlik unvonini sotib oladi. Iste'dodi yo'q, axloqsiz yigit.

**Charlz Forestye** — Dyuruaning armiyadagi safdoshi, unga ish bergan jurnalist.

**Madlena Forestye** — Charlz Forestyening, keyinchalik Dyuruaning rafiqasi, vazir Larosh-Matyening ma'shuqasi. U o'zining o'rta tabaqali erlari uchun maqolalar yozishda yordam beradi, shuningdek, ularga oshiqlardan oladigan eksklyuziv ma'lumotlarni taqdim etadi.

**Klotilda de Marel** — Jorjning doimiy sevgilisi bo'lib, u bilan doimo ajrashib va yana yarashib yuradi.

**Lorina de Marel** — Klotildaning qizi bo'lib, u Jorjga „Azizim” laqabini beradi.

**Janob Valter** — „Fransiya hayoti” gazetasining egasi, boy va yirik tadbirkor.

**Virjiniya Uolter** — uning xotini, Jorjning ma'shuqasi.

Ana endi o'zbek tilidan fransuz tiliga tarjima qilingan asarkar qahramonlari bilan tanishishni boshlasak bu asarimiz biz yuqoridagi qahramonlari bilan tanishib o'tgan asarlarimiz qatorida juda ham mashhur o'zbek xalqida bu asarni o'qimagan kishi juda ham kam bo'lsa kerak navbatdagi asarimiz o'zbek yozuvchisi **Abdulla Qodiriy** qalamiga mansub o'zbek adabiyotidagi birinchi roman « **O'tkan kunlar** » romani fransuz tiliga tarjimasi esa « **Les Jours Passent** » deb nomlanadi. Roman XIX asr voqealarini o'z ichiga olgan. Murakkab tarixiy hodisalar romanning bosh

qahramonlari **Otabek va Kumushbibining** fojiviy sevgi qissasi atrofida ifodalangan. Voqealar rivoji mahalliy hukmdorlarning hokimiyat uchun qonli kurashlari muhitida kechadi. Boshqa yirik epik asarlardagi kabi „O‘tkan kunlar“da ham hikoyanavislikning ko‘p planiligi, ikkilamchi sujetlar mavjudligi, ketma-ket avj oluvchi va fojiali yakun topuvchi voqealar bilan mavjud. Roman bosh qahramonlari bilan tanishamiz.

**Otabek** – ”Og‘ir tabiatlik, ulug‘ gavdalik, ko‘rkam va oq yuzlik, kelishgan, qora ko‘zlik, mutanosib qora qoshliq va endigina murti sabz urgan bir yigit” – romanning bosh qahramoni, savdogar, Yusufbek hojining o‘g‘li, bir muddat Toshkentdagi Beklarbegi madrasasida tahsil olgan, yigirma to‘rt yoshda.

**Kumush** – “Quyuq jinggila kiprak”lari ostidan “timqora ko‘zlari” boqib turguvchi, “qop-qora kamon, o‘tib ketkan nafis, qiyiq qoshlari chimirilgan-da, nimadir bir narsadan cho‘chigan kabi ko‘ringuvchi, “to‘lg‘an oydek g‘uborsiz oq yuzlik o‘n yetti-o‘n sakkiz yoshlardagi, marg‘ilonlik Mirzakarim qutidor qizi, Otabekning ma‘shuqasi; roman oxirida kundoshi Zaynabning taomga qo‘shib bergan zaharidan o‘ladi.

**Zaynab** – Toshkentlik Olim ponsadboshining qizi, “o‘n yetti yoshlar chamaliq, kulchalik yuzlik, oppoqqina, o‘rtacha husnlik”, O‘zbek oyimning o‘g‘li Otabek uchun tanlagan kelini, Kumushning kundoshi: roman oxirida Otabek taloq qo‘yadi va u jinni bo‘lib qoladi.

**Yusufbek hoji** – Toshkent hokimining mushovir-maslahatchisi, Toshkentning mashhur a‘yonlaridan biri; Otabekning otasi, xalq, el-yurt manfaatini o‘ylaydigan fidoyi shaxs.

**O‘zbek oyim** – Yusufbek hojining xotini, ellik besh yoshlarda; chala-dumbul tabiatlik, ammo eriga o‘tkirligi bilan mashhur xotin, uncha-muncha to‘y va azalarga “kavshim ko‘chada qolgan emas” deb bormaydi.

**Hasanali** – Otabekning “ma‘naviy otasi”, hoji xonadonining quli, oltmish yoshlar chamasida; o‘ziga xos ma‘naviy qiyofaga ega qahramonlardan biri.

Nihoyat yana bir barchamizga taniqli bo‘lgan o‘zbek romani bosh qahramonlari bilan tanishamiz bu roman 2009 yili fransuz tarjimoni **Stefan Dyuduanon** tomonidan o‘zbek tilidan bevosita fransuzchaga tarjima qilingan Cho‘lponning «**Kecha va kunduz**» nomli fransuz tilida (“**Nuit**” — “**Tun**”) romani ilmiy tadqiqotim uchun bebaho manba bo‘lib xizmat qildi. **Abdulhamid Sulaymon Cho‘lponning** “Kecha va kunduz” romani yaratilganiga 80 yildan oshgan bo‘lsa-da,



hamon o‘zbek kitobxonlarining mehriга sazovor bo‘layotgani, mazkur asarga fransuz kitobxonlarining ham qiziqishi borligi qalbimni g‘urur va iftixorga to‘ldirdi.

Fransuz tarjimoni ba‘zi urf-odatlarimiz sharhiga oid kontekstlarni quyidagicha tarjima qilgan. “O‘zbeklarda erkak kishi ayolini hech qachon o‘zining haqiqiy ismi bilan chaqirmaydi, u o‘zining qizi yoki o‘g‘lining ismini aytib chaqiradi. Agar ayolining haqiqiy ismini aytib chaqirsa, bu uning uchun kamsitish hisoblanadi. Masalan, ayolining ismi Maryam, qizining ismi Xadicha bo‘lsa, haqiqiy musulmon erkagi ayolini “**Xadicha**” deb chaqiradi. Bu ayolning oldidagi or-nomusliligi yuzasidanmi yoki boshqa sirli sababi bormikin? Mobodo ikkisi bir joyda bo‘lganda chaqirsa, ikkalasi birvarakayga yugurib borishsa, oila boshlig‘i bo‘lgan ota kichkinasiga qarab “*Oyingni chaqirdim, oyingni*” deb, qizini qaytaradi. Shunday holatlarda ham “**Maryam**” deb chaqirishdan o‘zini olib qochadi”.

Ushbu parchaning fransuz tiliga tarjimasi: “Chez les Ouzbeks, le mari n’appelle jamais sa femme par son vyritable prynom mais seulement par celui d’une fille, voire, d’un fils qu’il a eus d’elle. Elle considyrera mkme dygradant pour lui de prononcer le nom de son ypouse lygitime. Si par exemple une femme prénommé **Mariam** a donny a son mari une petite Khadidja, celui-ci, s’il est un authentique musulman, appellera son ypouse “**Khadidja**”. Est-ce par pudeur devant elle ou pour autre raison mystyrieuse? Toujours est-il si les deux, la femme et la fille, accourent ensemble a son appel, ce qui n’est pas rare, le veritable chef de famille qu’est le pire renverra la plus jeune en lui criant: “C’est a ta mire que j’en ai, a ta mire!” jusque dans cette situation, on ne le surprendra pas a laisser échapper un “**Mariam**” Asardagi asosiy ijobiy qahramonlardan biri bo‘lgan go‘zal va xushovoz, sodda va huquqsiz Zebi timsoli fikrimizni dalillaydi Muallif **Zebi** taqdirida, **Razzoq so‘fi** va **Qurbonbibi** taqdirida butun bir xalqning davrga xos fojeali hayotini yaqqol ko‘rsatib beradi.

Research Science and  
Innovation House



### Foydalanilgan adabiyotlar.

1. Rahima Shirinova, O‘zMU dotsenti «O‘zbekiston adabiyoti va san’ati» gazetasining 2013 yil 46-sonidan olindi.
2. (Cho‘lpon. “Kecha va kunduz”, Birinchi kitob, “Kecha”, “Akademnashr”, 2012, 10-bet).
3. “Sharq” nashriyot-matbaa aksiyadorlik kompaniyasi bosh tahririyati toshkent - 2007.
4. (Tchulpan.Nuit.-France: Bleu autour, 2009. P.18.)
5. A.Qodiriy. O‘tkan kunlar roman “Abadiy barhayot asarlar” turkumi/Nashiga tayyorlovchi: Xondamir QODIRIY- T.: “Navro‘z”, 2019.400 b.
6. La Bibliothèque électronique du Québec Collection À tous les vents Volume 113 : version 1.04
7. . Дюма Александр. Граф Монте-Кристо. (Иф қатъасининг маҳбуси). Роман. Русчадан Т.Рустамов тарж. Биринчи китоб. -Т.: “Янги аср авлоди”, 2011. – 748 бб.
8. Boltayevna, Ikromova Lola. “CULTURAL SIGNIFICANCE OF UZBEK FOLK PROVERBS AND SAYINGS.” INTERNATIONAL CONFERENCE ON MODERN DEVELOPMENT OF PEDAGOGY AND LINGUISTICS. Vol. 1. No. 1. 2024.
9. Ikromova, Lola. “Scientific and theoretical views about the description of the notion Frame in Linguistics.” ЦЕНТР НАУЧНЫХ ПУБЛИКАЦИЙ (buxdu.uz) 1.1 (2020).
10. Boltayevna, Ikromova Lola. “USE OF PROVERBS IN THE EDUCATIONAL PROCESS.” American Journal of Language, Literacy and Learning in STEM Education (2993-2769) 2.1 (2024): 462-466.
11. Nasimova, Fotima. “FRANSUZ TILIDA ZONIMLAR BILAN IFODALANGAN FRAZEOLOGIK BIRLIKLARNING GRAMMATIK O‘ZIGA XOSLIGI.” ЦЕНТР НАУЧНЫХ ПУБЛИКАЦИЙ (buxdu.uz) 44.44 (2023).
12. Ikromova, Lola. “MAQOL VA MATALLARNING QIYOSIY CHO‘G‘ISHTIRMA TAHLILI (FRANSUZ VA O‘ZBEK MAQOL VA MATALLARI MISOLIDA).” ЦЕНТР НАУЧНЫХ ПУБЛИКАЦИЙ (buxdu.uz) 45.45 (2024).
13. Davronovna, Kholova Shahnoza. “Linguistic Analysis of Phrases Associated With Negative Human Feelings in the Short Story” Mateo Falcone”.” Miasto Przyszłości 33 (2023): 239-243.



## O‘zbek epistolyar nasrining shakllanishi va taraqqiyot tamoyillari

**Denov tadbirkorlik va pedagogika instituti**  
**O‘zbek tili va adabiyoti kafedrası o‘qituvchisi**  
**Dusmuratov Qahromon**

### **Annotatsiya**

O‘zbek zamonaviy nasrida faqat maktubga asoslangan epistolyar janr namunalari ham yaratildi. Ushbu asarlar sirasida Maqsud Qorievning “Oydin kechalar”, Abduqahhor Ibrohimovning “Uyqu kelmas kechalar”, O‘lmas Umarbekvoning “Qizinga maktublar”, Xurshid Do‘stmuhammadning “Hijronim mingdir mening”, Benazir Muhammadning “Yobondan gulxonaga maktublar” asarlarini sanab o‘tish mumkin. O‘lmas Umarbekov asarini istisno qilganda, sanab o‘tilganlarning barchasi o‘zbek nomachiligi va jahon adabiyotida bo‘lgani kabi ishqiy maktub yoki yozishmalardan iborat.

**Kalit so‘zlar:** maktublar, buyuk, shoir, chuqur lirizmi, realistik kuchi, roman, kompozitsion unsur

O‘tmish ma’naviy-ma’rifiy hayotimizda maktub bilan bog‘liq ikkita janr farqlanadi: munshaot va noma. Munshaot – biror kimsaning hayotiy xatlari majmuasidir. Munshaot – arabcha, insho etilgan, yozilgan degan ma’noni anglatadi. Spesifik ma’noda esa xatlar to‘plami degani. Albatta, har qanday kishining emas, tarixda muhim rol o‘ynagan, davlatchilik, san’at va adabiyot, ilm-fan, madaniyat sohalarida iz qoldirgan kishilarning maktublari nazarda tutiladi. Bunda mutafakkir shaxslar, ulug‘ san’atkorlar, davlat va jamoat arboblarning yozishmalarini o‘zi yoki boshqalar tomonidan to‘planib, majmua holiga keltirilishi dunyoning barcha xalqlari tarixida uchraydi. O‘zbek madaniyati tarixida “Munshaot” ko‘proq Alisher Navoiy nomi bilan bog‘liq ekanligi mutaxassislar tomonidan qayd etilgan. O‘zbekiston Qahramoni I.G‘afurov bu haqda shunday yozadi: “Navoiy davri va Navoiy nomi bilan bog‘liq hamda Navoiyning o‘z qalamiga mansub maktublarini o‘rgangan A.O‘rinboev, Yu.Tursunov, M.Hasanov singari olimlarning qimmatli tadqiqotlariga qaraganda, Navoiy umrining ikkinchi yarmida o‘z zamondoshlari bilan ko‘p yozishmalar olib borgan. 1485 –1499 yillar orasida temuriy shahzodalar va podshohlar, o‘z yaqinlariga yozgan maktublarini to‘plab, “Munshaot” nomida asar

yaratgan. Asar deganimizning boisi shuki, Navoiy barcha maktublarda mukotablar(maktub yozilgan shaxslar)ning nomlari va maktublarning qayerda, qachon, nima munosabat bilan yozilganligini olib tashlagan. Natijada muayyan kishilarga jo‘natilgan maktublar shaxsiy voqelik doirasidan chiqib, umuman, badiiy va chuqur insoniy qimmatga ega badiiy asar turlariga aylangan... O‘zbek tilida yaratilgan ilk munshaot kitobi esa Navoiy qalamiga mansubdir”. Buni Alisher Navoiyning o‘zi ham “Munshaot” muqaddimasida qayd etadi. U fors tilida maktublar san‘atkorlik bilan yozilganini, ularda maktublarni jamlab kitob tuzish an‘anasi borligini va o‘zi ham o‘sha an‘anaga ergashib bu ishga qo‘l urganini ta’kidlaydi: “...atrok inshosida va bu ahli idrok bayon-u adosidakim, birovdin birovga ruq‘a yozg‘ay, yo ul kishi ul ruq‘ag‘a javob bitgay, dag‘i ruq‘a kelturgan qosidni qaytarg‘an – alfozi latofatdin muarro va tarokibi balog‘atdin mubarro erdi va adosi rangin fiqarotdin namoyishsiz va mazmuni rangin abyotdin oroyishsiz va muqobalada forsiy alfozning insholari dilpisand va makotibu imlolari arjumand erdi, xayolg‘a andoq keldikim, turk alfozining dag‘irug‘alari hamul misol bila bitilgay va bu tilning nomalarini ham o‘shul minval bilan sabbetilgay. Oz fursatda bu ruq‘alar jam‘ bo‘lib va nomalar yig‘ilib erdikim, bu avroq zimmida sabbt bo‘ldi”. Aslida Alisher Navoiyning “Munshaot”i ustoz Abdurahmon Jomiyga ergashib tuzilgan. Jahon adabiyotida bo‘lgani kabi, o‘zbek mumtoz va zamonaviy adabiyotida ham maktublarni muayyan janrdagi asarlar tarkibiga kiritish usuli ham bor. Bu, avvalo, xalq og‘zaki ijodi dostonlarida qo‘llangan. “Alpomish” dostonida Barchinning yozgan xati doston syujetidagi hal qiluvchi momentlardan biridir. O‘zbek adabiyoti mulkining sultoni bo‘lmish Alisher Navoiy ham o‘z dostonlarida epistolyar usuldan unumli foydalandi. Sevishganlarning o‘zaro yozishmalari “Farhod va Shirin” hamda “Layli va Majnun” dostonlarida uchraydi. Bu maktublar buyuk shoir tomonidan katta mahorat bilan yaratilgan, chuqur lirizmi, realistik kuchi bilan ajralib turadi. Masalan, Layli sevgilisiga maktub bitar ekan, Navfalning qiziga unustirilish munosabati bilan Majnunga ta’na-malomat yog‘dirishdan o‘zini tiya olmaydi: Yovar sanga haq taborak o‘lsun, Yod ayla gahi bu xastani ham. Bu xayr ishing muborak o‘lsun. Insofg‘a ham kanora tutma, Bo‘lsang necha oning ila xurram, Bizni dag‘i bir yo‘li unutma. O‘zbek zamonaviy adabiyotida ham syujetda maktubdan foydalanish usuli keng istifoda etilgan. Buning eng yorqin namunasi “O‘tkan kunlar” romanidir. Bu romanda xat kompozitsion unsur sifatida asar syujetida hal qiluvchi ahamiyat kasb etgan. Deylik, Yusufbek hoji tomonidan o‘g‘liga yozilgan



maktub Otabek va Mirzakarim qutidorning o‘limdan qutulishiga sabab bo‘ladi. Homid tomonidan uyushtirilgan soxta maktublar esa Otabek va Kumush hayotini keskin boshqa o‘zanga burib yuboradi. O‘zbek mumtoz adabiyotida epistolyar janr noma shaklida alohida hodisa sifatida taraqqiy etdi. Biz bu yerda “Shohnoma”, “Zafarnoma”, “Boburnoma”, “Shayboniynoma” kabi asarlarni nazarda tutmaymiz, chunki bu nomalar tarkibidagi “noma” so‘zi “shu haqda yozilgan” degan ma’noda qo‘llanadi. O.Roginskaya Yevropa adabiyotidagi ilk epistolyar romanning maydonga kelishini real hayotiy voqelik bilan bog‘laydi. U D.Urnov lug‘atiga asoslanib aytadiki, XVIII asrda pochtdan foydalanishning rivojlanishi tufayli tufayli xat ommaviy axborot vositasiga hamda bekorchilikda zerikib qolmaslik vositasiga aylanadi. O‘sha davrda turli xil xatlar to‘plami (“pismovnik”)lar tartib berilar, bundan maqsad xat yozishga no‘noqroq bo‘lgan odamlarga yordam berish edi. 1739 yilda ikki nashriyot Richardsonga London nashriyot gildiyasi rahbari sifatida qishloq odamlariga mo‘ljallangan shunday pismovnik tuzishni taklif qiladi. Richardson 186 esa namuna-xatlar to‘plami o‘rniga epistolyar roman yaratadi. “Real hayotdan, maishiy yozishmalardan tasavvur dunyosiga, badiiy matnga o‘tish xuddi shu taxlit sodir bo‘ldi”. O‘zbek adabiyotidagi ilk noma ham shunga o‘xshashroq hayotiy vaziyat natijasida – hukmdor Muhammad Xo‘jabek iltimosi bilan yoziladi. Xorazmiy nomalar matnidan oldin Muhammad Xo‘jabek vasfini keltiradi, unga bo‘lgan mehr-muhabbatini izhor qiladi. Xullas, XVIII asrda paydo bo‘lgan va shu asrda taraqqiyotining yuqori cho‘qqisiga chiqqan Yevropa epistolyar romaniga xos tipologik o‘xshashliklarni o‘zbek adabiyotidagi noma-dostonda ham ko‘rishimiz mumkin. Bu o‘xshashliklar muayyan janr qachon va qaerda paydo bo‘lgan bo‘lishiga qaramasdan, umumiy qonuniyatlar asosida shakllanishi va rivojlanishi mumkinligini ko‘rsatadi. Zamonaviy o‘zbek nasrida epistolyar usul dastlab Abdulla Qodiriyning “O‘tkan kunlar”ida muvaffaqiyat bilan qo‘llandi. Adib kerakli o‘rinlarda maktublarning matnini to‘liq keltirgan. Romanda maktub syujetning muhim momentlarida hal qiluvchi komponent o‘laroq maydonga chiqadi. Syujet rivojining asosiy harakatlantiruvchi epizodlari bo‘lmish Otabek va Mirzakarim qutidorning dordan omon qolishi, Otabek va Kumush munosabatlaridagi murakkabliklar bevosita maktub bilan bog‘langan. Abdulla Qodiriy bu borada xalq og‘zaki ijodi, o‘zbek mumtoz adabiyoti va jahon nasri an‘analaridan ta’sirlangani shubhasiz. O‘zbek zamonaviy nasrida faqat maktubga asoslangan epistolyar janr namunalari ham yaratildi. Bu sirada Maqsud Qorievning “Oydin kechalar”,



Abduqahhor Ibrohimovning “Uyqu kelmas kechalar”, O‘lmas Umarbekvoning “Qizimga maktublar”, Xurshid Do‘stmuhammadning “Hijronim mingdir mening”, Benazir Muhammadning “Yobondan gulxonaga maktublar” asarlarini sanab o‘tish mumkin. O‘lmas Umarbekov asarini istisno qilganda, sanab o‘tilganlarning barchasi o‘zbek nomachiligi va jahon adabiyotida bo‘lgani kabi ishqiy maktub yoki yozishmalardan iborat. Milliy adabiyotimizdagi ilk maktub-roman 2001 yilda nashr etilgan “Uyqu kelmas kechalar” asaridir. Ushbu epistolyar roman sof ishqiy mazmunda bitilgan. Iqbol Mirzo qalamiga mansub “Bonu” ijtimoiy-psixologik romani milliy adabiyotshunoslikda bu boradagi ikkinchi tajribadir. Roman strukturasi o‘ziga xos: u bosh qahramon tomonidan noma’lum yozuvchiga telegram ijtimoiy tarmog‘i orqali yozilgan xatlardan iborat. Adib bir ayolning taqdiri orqali muayyan ijtimoiy-tarixiy davrga oid, milliy-maishiy hayotga oid juda ko‘p haqiqatlarni qalamga olgan. Jahon adabiyotida yaratilgan aksariyat epistolyar romanlardan farqli ravishda o‘zbek adibi voqealarga umuman aralashmaydi, syujet zanjirini tashkil qilgan voqealar Bonu tarafidan hikoya qilinadi. Mumtoz adabiyotdagi nomalarda ham, jahon adabiyotidagi epistolyar asarlarda ham ko‘pincha ishqiy motiv ustuvorligi ko‘zga tashlanadi. “Bonu”da sevgi-muhabbat bilan bog‘liq voqealar keng o‘rin tutsa-da, umumiy mazmun-g‘oyasiga ko‘ra uni ijtimoiy roman deyish to‘g‘ri bo‘ladi. Iqbol Mirzo milliy tariximizning murakkab bir davrini katta mahorat bilan epistolyar janrda badiiy gavdalantirdi. Turli tadqiqotlarga ko‘ra, epistolyar asarlar yozish XVIII asrda o‘zining eng yuqori cho‘qqisiga ko‘tarilgan, keyin esa epik janrning bu ko‘rinishi ko‘proq ijtimoiy, psixologik asarlarga o‘z o‘rnini bo‘shatib bergan. Ayni vaqtda, atoqli rus olimi Ya.Lyubarskiy fikricha, “Badiiy adabiyotning boshqa ko‘pgina turlaridan farqli ravishda, epistolografiyaning real asoslari hech qachon hayotiy praktikadan yo‘qolib ketmaydi. Har qanday davrda odatdagi maktub badiiy asar belgilariga ega bo‘lishi mumkin”.

Professor N.Rahmonovning yozishicha, miloddan oldingi III asrda Markaziy Osiyoda hukmdorlik qilgan Botir tangriqutning Xitoy malikasiga yozgan maktublari va malikaning Botir tangriqutga yozgan maktublari ma’lum. Olim yozadiki: “Noma eski o‘zbek tilida bildirgulik so‘zi bilan ham ifodalangan. “O‘g‘uznoma” dostonida O‘g‘uz xoqon barcha ellarning hukmdorlariga bildirgulik, ya’ni noma yuborib, bo‘ysunishni va o‘lpon to‘lashni talab etadi. Shu tariqa ma’lum ehtiyojlar tufayli paydo bo‘lgan xabarni ifodalash shakllari ham nomaning shakllanishiga asos



bo‘lgan bo‘lishi mumkin”. Xuddi shunday qarash boshqa adabiyotshunoslarda ham bor. D.Urnovga ko‘ra, epistolyar badiiy adabiyot hayotiy maktublar asosida shakllangan, bunda xabar mazmuni –hikoyaga, maktub yozuvchilar –adabiy qahramonlarga aylangan, xat adabiy shartlilikka muvofiqlashtirilgan.

Milliy romanchiligimiz poetikasiga qator yangiliklarni olib kirishga muvaffaq bo‘lgan. Lekin yozuvchining tarixiy romanlari poetikasiga xos jihatlar, uslubiy izlanishlari maxsus tadqiq etilmaganligi bois, tarixiy asarlarini san‘at hodisasi sifatida ilmiy-estetik tahlil qilish zaruriyati yuzaga kelgan. Chunki yangi davr badiiy-estetik qarashlari asosida, o‘zbek tarixiy romanlari poetikasi bir ijodkor misolida yaxlit holda o‘rganish maqsad qilib olingan. Ana shu jarayonda tarixiy roman sujetini yaratishda epistolyar texnologiyaning badiiy funksiyalari yanada teranlashadi. Bu essa adibning sujet yaratishdagi noan‘anaviy talqinlariga zamin bo‘lgan ifoda shakllartini yuzaga chiqarishdagi mahoratiga munosabat bildirish imkonini beradi.

#### FOYDALANILGAN ADABIYOTLAR RO‘YXATI:

1. Roginskaya O. Epistolyarniy roman: poetika janra i yego transformatsiya v russkoy literature: Diss.na soisk.... kand.nauk. – Moskva, 2002. – Str. 65.
2. Navoiy A. MAT. 20 jildlik. 14-jild. – T., Fan, 1998. – 136-b.
3. Urnov D. Epistolyarnaya literatura // Kratkaya literaturnaya ensiklopediya. Tom 8. – Moskva, 1975. – Str. 918.
4. O‘zbek mumtoz adabiyoti namunalari. II jild (XIV – XU asrning boshlari). Tuzuvchi, izoh va sharhlar muallifi: filologiya fanlari doktori, professor Nasimxon Rahmon. – T.: O‘zR FA “FAN” nashriyoti, 2007. – 94-b.
5. Lyubarskiy Ya. Epistolyarnyy janr v antichnoy literature // Voprosy literatury, 1969, № 3. // <https://voplit.ru/article/epistolyarnyj-zhanr-v-antichnoj-literature/>
6. Ashurov, shaxobiddin, and farida shukurova. "ingliz va o‘zbek tillaridagi frazeologik birliklar etimologiyasiga oid ayrim mulohazalar." mejdunarodnyy jurnal iskusstvo slova 3.2 (2020).

## VIRUSLI GEPATIT VA JIGARNING SURUNKALI KASALLIKLARI BILAN OG‘RIGAN BEMORLARDA OVQATLANISH

IBRAXIMOVA H.R., MO‘MINOV I.X., ABDUSHARIPOVA N.B.  
TTA URGANCH FILIALI

**Annotatsiya.** Ushbu maqolada virusli gepatit va jigarning surunkali kasalliklari bilan og‘rigan bemorlarda kasallik davrini hisobga olib ovqatlanish to‘g‘risida ma’lumot berilgan.

**Annotatsiya.** V state predstavlena informatsiya o pitanii bolnyx virusnymi gepatitami i xronicheskimi zabolevaniyami pecheni s uchetom perioda zabolevaniya.

**Annotation:** There are given information about patients nutrition who had steady liver illnesses and viral hepatitis at their diseased time in this article.

**Kalit so‘zlar:** Virusli gepatit, parhez, sutli bo‘tqa, meva va sabzavotlar, sharbatlar, yog‘siz go‘sht, jigar hujayrasi.

**Klyuchivye slova:** Virusnyy gepatit, diyeta, molochnaya kasha, frukty i ovoцы, soki, obezjirenoye myaso, kletka pecheni.

**Key words:** Viral hepatitis, diet, milky porridge, fruits and vegetables, juices, ungreasy meat, liver cellar.

Virusli gepatit va jigarning surunkali kasalliklarida diyetoterapiya asosiy vazifasi distrofik o‘zgarishlarning kamayishiga imkon beradi. Surunkali virusli gepatitlar bilan og‘rigan bemorlar to‘g‘ri ovqatlanishlari, imkoni boricha uy taomlaridan iste’mol qilish, ko‘proq xo‘l mevalar tavsiya etiladi. Ovqatlanish 4 marta, oz-ozdan bo‘lishi kerak. Ovqat tayinlashda kasallik davrini hisobga olish zarur. [1,2,3,4].

Qand bola gavdasi og‘irligining 1 kg ga 5 g, mevalar 300—500 g hisobidan tayyorlanadi. Suyuqlikni yetarlicha berish, u 5% glyukoza, suv, choy, suyuldirilgan meva sharbatlari ko‘rinishida bo‘lishi kerak. [9,11]. So‘ngra bola ovqatiga sabzavot qaynatmasi, kisel, sutli bo‘tqa, sabzavot, meva sharbatlarini kiritish mumkin. Ishtaxa yaxshilangan sayin ovkat xajmi oshirib boriladi. Toksikoz kamayganda, umumiy ahvol va ishtaha yaxshilanganda maxsulotlar va taomlar xili kengaytiriladi, ovqatga sabzavot va go‘sht pyuresi, bo‘tqa, kefir, kisel kabilar kiritiladi. Meva va



sabzavotlar sharbatlar ko‘rinishida beriladi. Keyinroq 5-parhezga o‘tkaziladi. Unda tvorog va sut maxsulotlari xisobiga lipotrop moddalar miqdori birmuncha oshiriladi. Taomlar qaynatilgan va qirilgan xolda tayyorlangani tufayli me‘da va ichakning mexanik ta’sirlanishi kamayadi, ovqat xazmi yaxshilinadi. Bir kun avval yopilgan bug‘doy non beriladi, yog‘siz go‘sht va baliq pyure ko‘rinishida bug‘da tayyorlab beriladi. Dag‘al kletchatkali va ichni dam qiladigan sabzavotlar (karam, turp, rediska) chiqariladi. Tuxum asosan bug‘da pishgan omlet ko‘rinishida beriladi. Nordonmas mevalar pechda pishirilib yoki qaynatib beriladi. Kasallikning o‘tkir davri o‘tib bo‘lgach bolaning axvoli qoniqarli bo‘lganda mexanik extiyotlash darajasini kamaytirish mumkin. U stasionardan chiqqandan keyin 6 oygacha parhez qiladi, bu muddat ba‘zan 1 yilgacha uzaytirilishi mumkin. Bu parhez organizmdagi metabolik jarayonlarga va organ parenximasiga ta’sir ko‘rsatadigan tadbirlar yig‘indisini qo‘llanishdan iborat. Jigarining surunkali kasalliklarida (surunkali gepatit, tsirroz) xam 5-sonli parhez ayrim o‘zgarishlar bilan tayinlanadi. Virusli gepatitlarda belgilanadigan parhezning asosini tashkil qiladigan uglevodlar miqdori keskin kamaytiriladi, chunki uglevodlarning ortiqcha buyurilishi lipogenez jarayonini kuchaytirib, jigarda yog‘ to‘planishiga sabab bo‘lishi mumkin. Jigar to‘qimasini tiklash jarayonlarini quvvatlash uchun patogenetik asoslangan diyetoterapiya qo‘llanish kerak bo‘ladi. [5,6,7,8]. Jarayonning faol davrida yog‘siz go‘sht va yog‘sizlantirilgan oqsilli enpitdan qo‘shimcha foydalanish xisobiga parhezda xayvonot oqsilini yosh normasiga nisbatan 15 foizga ko‘paytirish kerak. Oqsilga boy parhez yuqori lipotrop xossalarga ega. Bundan tashqari ko‘p miqdorda qand iste’moli o‘t ajralish funksiyasini bo‘g‘ib, og‘irlik davrining cho‘zilishiga olib keladi. Glyukokortikoid terapiya o‘tkazishda parhezdagi oqsil yosh normasiga nisbatan 30% va xatto 50% ga ko‘paytirilishi mumkin. [10,11,12]. Bunday bemorlar ovqatida oqsilning ko‘payishi oshgan ishtaxani qoniqtiradi, teri osti yog‘ kletchatkasida ortiqcha yog‘ to‘planishiga qisman to‘sqinlik qiladi. Bunda parhezga kaliy tuzlariga boy maxsulotlarni (pechda pishgan kartoshka, mayiz, o‘rik, va b.) kiritish lozim. [13,14,15]. Jigar sirrozining aktiv va aktivmas formasi bo‘lgan kupchilik bemorlarda ovqatda yog‘ chegaralanmaydi va ratsionga yosh normasi atrofida kiritiladi, bunda o‘simlik moyi miqdori ratsiondagi umumiy yog‘ miqdoridan 15 foizni tashkil qiladi. Jigar yetishmovchiligi yaqqol bo‘lganda ratsionda oqsil miqdori kamaytiriladi, jigar komasida esa uni batamom chiqarilib, keyin tegishli bioximiyaviy ko‘rsatkichlar nazorati ostida asta-sekin oshirib

boriladi. Jarayonning aktiv va aktivmas fazasida yog‘ni o‘simlik moyidan qo‘shimcha foydalanish xisobiga yosh normasiga nisbatan 15 foizga oshirish kerak. Parxezda yog‘ning oshirilishi taomlarning ta‘mini yaxshilaydi va ularning xilini ko‘paytiradi[15,16]

So‘nggi yillardagi tadqiqotlarda jarayonning aktiv fazasidagi bolalarda o‘simlik yog‘ining fiziologik normaga nisbatan 15 foizga ko‘paytirilishi jarayon aktivligining so‘nishiga olib kelganligi isbotlandi. Gepatobiliar sistemaning xronik kasalliklari vitaminlar yetishmasligi bilan o‘tadi. [17,18]. Shu maqsadda bolaga olma, limon va sabzi sharbati, har xil meva sharbatlari beriladi. So‘ngi yillarda bunday kasallikka uchragan bolalarga arpa, bug‘doy va makkajo‘xorining unib chiqqan donlarining polisolid ekstraktidan tayyorlangan yangi davo mahsulotlari qo‘llanilyapti, ular tarkibida biologik aktiv moddalar (mikroelementlar, vitaminlar, fitogormonlar) bo‘ladi. [19,20]. O‘t haydovchi giyohlar qo‘shib tayyorlangan xolesol shunday mahsulotlardan hisoblanadi. Xolesal biliar yo‘llarining funksional buzilishlari klinik kechishiga ijobiy ta‘sir ko‘rsatadi, lipidlar metabolizmini normaga soladi. Xolesol 5-10 yoshgacha bolalarga bir desert qoshiqdan kuniga 3 marta, 10-14 yoshgacha bir oshqoshiqdan kuniga 3 marta ovqatdan oldin tayinlanadi. Davolash kursi 3-4 hafta.

#### **Foydalanilgan adabiyotlar:**

1. Yusupov Sh. R. i dr. Osobennosti etiologicheskoy struktury ostryx diareynyx zabolevaniy v usloviyax Yujnogo Priaralya //Visnik problem biologii i meditsini. – 2015. – №. 3 (1). – S. 246-248.

2. Artikov I.A, Sadullaev S.E, Ibrakhimova H.R, & Abdullayeva D.K. (2023). RELEVANCE OF VIRAL HEPATITIS EPIDEMIOLOGY. IMRAS, 6(7), 316–322. Retrieved from <https://journal.imras.org/index.php/sps/article/view/520>

3. Ibrakhimova H.R., ., & Oblokulov A.R., . (2020). Pathogenetic Bases And Prevalence Of Parasitic Infections In Children: Literature Review. The American Journal of Medical Sciences and Pharmaceutical Research, 2(10), 87–95. <https://doi.org/10.37547/TAJMSPR/Volume02Issue10-14>

4. Ibraximova, X. R., and A. R. Oblokulov. "Sovremennyy vzglyad na rasprostranennost i patogeneticheskiye aspekty parazitarnyx zabolevaniy u



detey." *Novyy den v meditsine* 1.25 (2019): 30-34.

5. Masharipova Sh.S, Ibraximova H.R, & Sadullayev S.E. (2023). AHOLI ORASIDA O‘TKIR ICHAK KASALLIKLARINING TARQALISHI. *Novosti obrazovaniya: issledovaniye v XXI veke*, 2(15), 115–119. izvlecheno ot <http://nauchniyimpuls.ru/index.php/noiv/article/view/12429>

6.Oblokulov, A., et al. "Clinical and laboratory characteristics of giardiasis in adults." *New day in medicine. Scientific and practical journal* 1.25/1 (2019).

7. Hamida Rustamovna Ibraximova PARAZITAR KASALLIKLAR TASHHISLANGAN TURLI YoShDAGI ODAMLARDA IMMUN STATUSIGA TAVSIF // *Academic research in educational sciences*. 2022. №4. URL: <https://cyberleninka.ru/article/n/parazitar-kasalliklar-tash-islangan-turli-yoshdagi-odamlarda-immun-statusiga-tavsif> (data obraшeniya: 12.02.2024).

8. Oysha Urinovna, M. ., Shoxista Sabirovna, . M. ., Xamida Rustamovna, . I., & Ruslan Rustambekovich, N. . (2022). KLINICHYeSKOYE TYeChYeNIYE TUBYeRKULYeZA U BOLNYX GYePATITOM V. *Novosti obrazovaniya: issledovaniye v XXI veke*, 1(5), 565–568. izvlecheno ot <http://nauchniyimpuls.ru/index.php/noiv/article/view/2405>

9. Ibrakhimova Hamida Rustamovna. (2022). DEGREE OF CLINICAL SYMPTOMS IN CHILDREN WITH PARASITIC DISEASES. *Galaxy International Interdisciplinary Research Journal*, 10(10), 273–277. Retrieved from <https://www.giirj.com/index.php/giirj/article/view/2822>

10. Bakiyev B.R, & Ibrakhimova Kh.R. (2023). THE SPECIALITY OF PATHOGENETIC BASES AND PREVALENCE OF PARASITIC INFECTIONS IN CHILDREN: REVIEW . *Scientific Impulse*, 1(9), 1161–1168. Retrieved from <http://nauchniyimpuls.ru/index.php/ni/article/view/8093>

11. Masharipova Sh.S, Ibrakhimova H.R, & Nurllayev R.R. (2023). A METHOD FOR OBTAINING PRECIPITATING SERUMS FOR THE DETECTION OF HUMAN SEMINAL FLUID USED IN THE STUDY OF PHYSICAL EVIDENCE IN FORENSIC BIOLOGICAL LABORATORIES. *World Bulletin of Management and Law*, 19, 42-44.

Retrieved from <https://scholarexpress.net/index.php/wbml/article/view/2119>  
12.H.R., I. (2022). CLINICAL AND EPIDEMIOLOGICAL FEATURES OF THE TREATMENT OF HYMENOLEPIDOSIS AND TENIARYNCHOSIS IN CHILDREN. Interdisciplinary Conference of Young Scholars in Social Sciences (USA), 379–382. Retrieved from <https://www.openconference.us/index.php/ysc/article/view/254>

13.Ibraximova Xamida Rustamovna, Masharipova Shoxista Sobirovna, Matyakubova Aysha Urinovna, Artikov Ikrom Axmedjanovich INFISIROVANIYE BOLNYX TUBYeRKULYeZOM OT JIVOTNYX V NYeBLAGOPOLUChNYX PO TUBYeRKULYeZU XOZYaYSTVAX // Problemy Nauki. 2023. №7 (185). URL: <https://cyberleninka.ru/article/n/infitsirovanie-bolnyh-tuberkulezom-ot-zhivotnyh-v-neblagopoluchnyh-po-tuberkulezu-hozyaystvah> (data obrasheniya: 12.02.2024).: 12.02.2024).

14. Artikov I.A, Sadullaev S.E, Ibrakhimova H.R, & Abdullayeva D.K. (2023). RELEVANCE OF VIRAL HEPATITIS EPIDEMIOLOGY. IMRAS, 6(7), 316–322. Retrieved from <https://journal.imras.org/index.php/sps/article/view/520>

15. Ibrakhimova H.R, Matyakubova O.U, Sadullaev S.E., & Abdullayeva D.K. (2023). HELMINTISES IN CHILDREN AMONG THE POPULATION IN UZBEKISTAN. IMRAS, 6(7), 323–327. Retrieved from <https://journal.imras.org/index.php/sps/article/view/521>

16. Yusupov Sh.Sh, Ibrakhimova H.R, & Masharipova Sh.S. (2023). IMMUNOLOGICAL CHARACTERISTICS OF PATIENTS WHOSE BODY IS INFECTED WITH CATTLE SOLITAIRE. Novosti obrazovaniya: issledovaniye v XXI veke, 2(15), 120–124. izvlecheno ot <http://nauchniyimpuls.ru/index.php/noiv/article/view/12430>

17. Ibrakhimova H.R, Yusupov Sh.Sh, & Artikov I.A. (2023). PARAZITAR KASALLIKLAR NATIJASIDA INSON ORGANIZMIDA KUZATILADAIGAN ALLERGIK HOLATLAR. Novosti obrazovaniya: issledovaniye v XXI veke, 2(15), 97–102. izvlecheno ot <http://nauchniyimpuls.ru/index.php/noiv/article/view/12420>

18. Ibrakhimova H.R, Masharipova Sh.S, & Artikov I.A. (2023). CHANGES IN THE IMMUNE STATUS OF PATIENTS WITH



PARASITIC DISEASE. Novosti obrazovaniya: issledovaniye v XXI veke, 2(15), 103–108. izvlecheno ot <http://nauchniyimpuls.ru/index.php/noiv/article/view/12427>

19. Ibraximova Xamida Rustamovna, Nurllayev Ruslon Rustambekovich, Artikov Ikrom Axmedjanovich Vliyanie parazitarnyx bolezney na osobennosti razvitiya tuberkuleza u detey, proživayushix v Xorezmskoy oblasti // Nauka, texnika i obrazovaniye. 2019. №9 (62). URL: <https://cyberleninka.ru/article/n/vliyanie-parazitarnyh-bolezney-na-osobennosti-razvitiya-tuberkuleza-u-detey-prozhivayuschih-v-horezmskoy-oblasti> (data obrasheniya: 12.02.2024).

20. Askarova R.I. Analiz prichin razvitiya tuberkuleza u detey i podrostkov. Jurnal Problemy biologii i meditsiny. 2020 god. №4.1(121). str 22-27; ISSN 2181-5674; <https://doi.org/10.38096/2181-5674.2020.4.1>; <https://www.sammu.uz/upload/d-file/files/617061495c866-617061495c867-617061495c868-617061495c869.pdf>

---

# Research Science and Innovation House

## Yosh avlod tarbiyasida ma'naviy-axloqiy tarbiyaning ahamiyati

**Matkarimova Nodira Egamberganovna-**

**Xiva pedagogika kolleji o'qituvchisi**

**Jumaniyozova Donoxon Olimboyevna-**

**Xiva pedagogika kolleji**

**“Pedagogika va Psixologiya” kafedrasini mudiri**

**Yusupova Iroda Narimonovna**

**Xiva pedagogika kolleji o'qituvchisi**

**Annotatsiya:** Ushbu maqolada yosh avlod tarbiyasida ma'naviy-axloqiy tarbiyaning ahamiyati xususida qimmatli fikrlar yuritilgan.

**Kalit so'zlari:** Oila, inson, ilk bolalik, ong, insoniy fazilatlar, ezgu niyatlar, qadriyatlar, sog'lom e'tiqod

**Kirish.** Oila - insonning ilk bolaligidan boshlab ongida shakllanadigan barcha insoniy fazilatlar, ezgu niyatlar, qadriyatlar takomil topadigan va sog'lom e'tiqodlar shakllanadigan muqaddas dargohdir.

Ta'kidlash joizki, Prezidentimiz fikrlarida oilaning eng avvalo, e'tiqod va sog'lom dunyoqarash tarbiyasidagi benazir roli ta'kidlangandir. Shu sababli oila hamda mahalla tizimida bola tarbiyasi bilan bog'liq barcha tarbiyaviy ishlarning asosida xalq an'analarning, xususan, oilaviy o'zaro munosabatlarda saqlanib qolgan milliy qadriyatlarning tub mohiyatiga aloqador qonuniyatlarni o'rganish vazifasi turibdiki, ularning ijtimoiy psixologik shart-sharoitlarini tadqiq etish, qo'lga kiritilgan natijalarni amaliyotga tadbiiq etishni davrning o'zi taqozo etib turibdi. Chunki barqaror va mustahkam oilani shakllantirish, unda ma'rifatlilik an'analarni kuchaytirish, oilaviy urf-odatlarini zamon talablari asosida qayta o'rganib chiqib, eng nodirlariga nisbatan yoshlarimizda, ayniqsa, o'smirlik va o'spirinlik yoshidagi farzandlarimizda e'tiqodni tarbiyalashning ta'sirchan vositalarini ishlab chiqish jamiyat ma'naviyatini barqarorlashtirishni ta'minlaydigan omillardandir. Bugungi kunda oiladay ta'sirchan ijtimoiy institut orqali bolalarda aynan shunday qadriyatlarga nisbatan e'tiqodni shakllantirish, va shu orqali oilaga nisbatan ijobii ijtimoiy ustanovkalarni hosil qilish **dolzarb masalalardandir**[1].

Shu muqaddas dargohda ma'naviy-ahloqiy muhitni vujudga keltirish va u orqali shaxsni sog'lom e'tiqodli, yangicha fikrlaydigan, komil inson qilib





tarbiyalash bugungi islohotlar davrida O‘zbekiston uchun davlat ahamiyatiga molik masaladir.

**Mavzuga oid adabiyotlar tahlili (Literature review).** Har qanday mafkura kabi O‘zbekiston Respublikasi milliy istiqlol mafkurasining asosiy g‘oyalardan biri ham jamiyatda ma’naviy-axloqiy qarashlarning ustuvorligiga erishish sanaladi.

Ijtimoiy tarbiyaning boshqa turlari kabi ma’naviy-axloqiy tarbiya asosini ham ilg‘or milliy, ma’naviy-axloqiy qadriyatlar, xalq pedagogikasi g‘oyalari tashkil etadi.

Ma’naviyat shaxs, xalq, davlat va jamiyatning kuch-qudrati, taraqqiyoti, imkoniyatlari va istiqbollari belgilab beruvchi ichki ijobiy, ruhiy omildir.

Ma’naviyat (arabcha «ma’naviyat» - ma’nolar majmui) mohiyatiga ko‘ra ijtimoiy taraqqiyotga ijobiy ta’sir o‘tkazuvchi falsafiy, huquqiy, ilmiy, badiiy, axloqiy, diniy tasavvur, tushuncha va g‘oyalar majmui hisoblanadi.

Madaniyat («cultura» so‘zidan olingan bo‘lib, parvarish qilish, ishlov berish ma’nosini bildiradi) – ijtimoiy taraqqiyot davomida insonlarning faoliyati tufayli qo‘lga kiritilib, ularning ijtimoiy ehtiyojlarini qondirishga xizmat qiluvchi moddiy va ma’naviy boyliklar tizimi.

Ma’rifat shaxs ongiga ilmiy bilim, axloq qoidalari hamda ijtimoiy munosabatlarni tartibga soluvchi huquqiy me’yorlarni singdirish, ta’lim-tarbiyani takomillashtirish, milliy meros va umuminsoniy qadriyatlarni o‘rganish, ularni targ‘ib etish maqsadida amalga oshiriladigan tadbirlar tizimi.

Mafkura (arabcha «mafkura» - naqtai nazar va e’tiqodlar tizimi, majmui) – jamiyatdagi muayyan siyosiy, huquqiy, axloqiy, diniy, badiiy, falsafiy, ilmiy qarashlar, shuningdek, ma’naviy-axloqiy yuksaklik, ma’rifiy-tarbiyaviy ishlarning rivojini ta’minlovchi, ularning maqsad va yo‘nalishlarini aniqlashda etakchi o‘rin tutuvchi g‘oyalar tizimi[2].

Har uchala sohaning uzviy birligi asosida jamiyat ma’naviyati yuksaladi.

**Tadqiqot ishining metodologik asosi (Research methodology).** Ma’naviyat sohasida ijobiy echimini ta’minlash zarur bo‘lgan asosiy vazifani ko‘rsatar ekan, O‘zbekiston Respublikasi birinchi Prezidenti I.A.Karimov quyidagilarni ta’kidlaydi: «Bu sohadagi asosiy vazifamiz – milliy qadriyatlarimizni tiklash, o‘zligimizni



anglash, milliy g‘oya va mafkurani shakllantirish, muqaddas dinimizning ma’naviy hayotimizdagi o‘rnini va hurmatini tiklash kabi mustaqillik yillarida boshlagan ezgu ishlarimizni izchillik bilan davom ettirish, ularni yangi bosqichga ko‘tarish va ta’sirchanligini kuchaytirishdir. ... Bu sohadagi ishlarimizning pirovard maqsadi – iymon-e’tiqodi butun, irodasi baquvvat, erkin fuqaro ma’naviyatini shakllantirishdir. Ya’ni, mustaqil dunyoqarashga ega, ajdodlarimizning bebaho merosi va zamonaviy tafakkurga tayanib yashaydigan barkamol shaxs – komil insonni tarbiyalashdan iborat». [3]

Demak, ma’naviyatli inson bilimli, ma’lum kasb-hunar sohibi, o‘z Vatanning sodiq fuqarosidir. O‘z davlati qonunlarini biladigan va ularga amal qiladigan, yurti bilan g‘ururlana oladigan inson. O‘z Vatani boyliklarini saqlaydigan, uni yanada boyitadigan, go‘zalliklaridan bahramand bo‘ladigan shaxs. U har qanday zararli illatlarga qarashi kurashadigan, milliy va umuminsoniy qadriyatlarni avaylab asraydigan insondir.

Axloq esa shaxsning xatti-harakatlari, yurish-turishi, turmush tarzi, hayot kechirish tamoyillari, qoidalari, ijtimoiy munosabatlar mazmunini ifodalaydi.

Axloq ijtimoiy hodisa sifatida jamiyat ma’naviy-ruhiy hayotida o‘ziga xos o‘rin tutadi.

«Axloq» (lotincha – xulq-atvor ma’nosini bildiradi) ijtimoiy ong shakllaridan biri bo‘lib, ijtimoiy munosabatlar hamda shaxs xatti-harakatini tartibga soladigan qonun-qoidalar majmuidir.

Axloq - ma’naviyatning tarkibiy qismi sifatida shaxs kamolotining yuqori bosqichi sanaladi. [4 ]

Zero, axloq, axloqiy me’yorlarsiz shaxsning ruhiy va jismonan etukligining mezoni bo‘lgan ma’naviy kamolotga erishib bo‘lmaydi. Shuning uchun ham ma’naviy-axloqiy tarbiyada uzviylik, aloqadorlik dialektik xarakterga ega bo‘lib, shaxsning ma’naviy-axloqiy shakllanishida muhim sanaladi.

**Ma’naviy-axloqiy tarbiyaning mazmuni.** Ma’naviy-axloqiy tarbiya va unga qo‘yiladigan talablar bu jamiyatda ma’lum ijtimoiy-axloqiy talablarga mos axloqiy xislatlarni shakllantirish maqsadida farzandlar ongi, hissiyotlari hamda xulqiga muvofiq va tizimli ta’sir etishdir.

Ma’naviy-axloqiy tarbiya vazifalari quyidagilardan iborat:

1. Bolalarda ma’naviy-axloqiy ongni shakllantirish.
2. Ularda ma’naviy-axloqiy his-tuyg‘ularni tarbiyalash va rivojlantirish.



3. Bolalarda ma'naviy-axloqiy xulq-atvor ko'nikma va odatlarini tarkib toptirish.

Ma'naviy-axloqiy tarbiya mohiyatiga ko'ra inson ongining jamiyat bilan aloqadorligi, jamiyat oldida burchli ekanligi, o'z xulq-atvorini jamiyat taraqqiyoti darajasiga bog'liqligini tushunishi, jamiyat tomonidan tan olingan axloqiy me'yor, ideal hamda talablarni bajarishda mas'uliyatni his etishi, ma'naviy-axloqiy bilimlarning e'tiqodga aylanishi va bu e'tiqodlarning tizimliliigi, mustahkam ma'naviy-axloqiy his-tuyg'u va xislatlarni shakllantirish, farzandlar tomonidan ma'naviy-axloqiy xulq-atvor jamiyat a'zolariga bo'lgan hurmat-e'tiborni namoyon etuvchi mezonlardan ekanligining anglab etilishi, ma'naviy-axloqiy odatlarning shakllanishi va boshqalardan iborat.

Ma'naviy-axloqiy tarbiya mazmunida milliy va umuminsoniy qadriyatlarni tiklash masalasining kun tartibiga qo'yish zaruriyatining yuzaga kelganligi munosabati bilan tub o'zgarishlar yuz berdi[5].

Eng muhim qadriyat inson omili hisoblanadi. Hayot insonga bir marta beriladi, Shuning uchun ham milliy va umuminsoniy qadriyatlarda uni mazmunli, o'zgarlar va o'zining hayoti ma'nosini anglagan holda o'tkazish kerakligi haqida ko'plab rivoyat, hikmat va pand-nasihatlar mavjud.

Ma'naviy-axloqiy tarbiyada yana bir eng qimmatli qadriyat erkinlikdir[6]. Ta'limni demokratlashtirish bilan birga shaxs erki va huquqini hurmat qilish rivojlanadi. Bu esa o'z navbatida farzand shaxsida mas'uliyatni his etish, ongli intizomga rioya etish ko'nikmalarini tarbiyalaydi. Shuningdek, vatanparvarlik, xalqlar o'rtasida do'stlik va hamkorlik, mas'uliyatni his etish, burch, or-nomus, vijdonlilik, tartiblilik, adolatlilik va boshqa xislatlar tarbiyasi katta ahamiyatga ega.

**Xulosa va takliflar (Conclusion/Recommendations).** Shuningdek, oilada farzandning ma'naviy-axloqiy xislatlarni shakllantirishga nisbatan ehtiyoj bo'lishi shart. Demak, oilada ma'naviy-axloqiy tarbiyani tashkil etish jarayonida uyushtiriluvchi tadbirlar xulq-odobga doir xatti-harakatlar zanjiridan iborat bo'ladi. Ma'naviy-axloqiy xatti-harakatlar esa farzand tomonidan axloqiy me'yor va tamoyillar mohiyatini o'rganish, ularni anglab etishdan iboratdir.

Oilada xatti-harakatlar tizimi ma'naviy-axloqiy odatlarni tarkib toptiradi. Bu borada quyidagi talablarni amalga oshirish maqsadga muvofiqdir:

- ma'naviy-axloqiy tarbiya axloqsizlikka qarshi kurashdagi «kompaniya»ga aylanmay, maqsadga muvofiq, uzluksiz, tizimli va izchil amalga oshirilishi zarur;

- bolalarda ma'naviy-axloqiy xislatlar va fazilatlarni tarbiyalash faol hayotiy vaziyatlar, axloqiy me'yorlar buzilgan holatlarda farzandlarning o'z nuqati nazarlarini ifodalashlari bilan amalga oshirilishi;

- shaxsda o'z idealiga intilishiga bo'lgan his-tuyg'ularini uyg'otishga yo'naltirilgan xatti-harakatlarni tashkil etish borasidagi ko'nikmalarni tarbiyalash;

- ma'naviy-axloqiy tarbiyaga doir ishlarni farzandlarning tajribasi, tarbiya qoidalarini qabul qilishlari va bunga tayyorliklari, yaxshi va yomon xatti-harakatlarning mohiyatini tushunishlarini hisobga olgan holda amalga oshirish;

- farzandlarda yuksak ma'naviy-axloqiy sifatlar – insoniylik, insonga hurmat, mehr-saxovat, xushmuomalalik, ijtimoiy munosabatlarni tashkil etishda muomala madaniyati va axloq qoidalariga rioya qilish kabi holatlarni tarkib toptirish;

- fuqarolik madaniyati, ongli intizom, jamoani hurmat qilish va boshqa juda ko'p ma'naviy-axloqiy sifatlar – boshqalarga g'amxo'rlik qilish, odamlarning g'am-tashvishi, quvonchini tushuna olish, o'z manfaatidan o'zgalar manfaatlarini ustun qo'yish, axloqiy me'yorlar hamda mavjud qonunlarga zid xatti-harakatlarni to'xtata olish, ma'lum xatti-harakatlarni amalga oshirishda jamoa a'zolarining fikri bilan o'rtoqlashish, mas'uliyatni his etish kabilarga asoslanishi kerak.

Shu jihatdan olganda barcha farzandlarimiz qalbida mehr-muruvvat va rahmdillik tuyg'ularini shakllantirish va kamol toptirish tuyg'ularini shakllantirish va kamol toptirish printsiptial mohiyatga ega bo'lib, bu vazifaning izchil amalga oshirilishi ota-ona zimmasidir. Zero ota-onaning burchlaridan eng oliysi ana shu ma'naviy tarbiya riqali, qadriyatlar orqali, vatanga sodiq farzandlarning tarbiyalash va ularda vataniga, o'z xalqiga nisbatan faxrlanish tuyg'usini uyg'otishdir.





### Foydalanilgan adabiyotlar:

1. Abdurauf Fitrat. Oila. - T.: “Ma’naviyat” 2000. -112 b.
2. Davletshin M.G., Shoumarov G‘.B. Zamonaviy o‘zbek oilasi va uning psixologik xususiyatlari. / O‘zbek oilasining etnopsixologik muammolari. Resp. Ilm. amal. anj. ma’ruza qisqacha bayoni. -T., 1993. 5 b.
3. Karimova V. Oilaviy hayot psixologiyasi: O‘quv qo‘llanma. – T.: 2006 – 142 b.
4. Umarova M.M. O‘smirlarda oilaviy qadriyatlar to‘g‘risidagi tasavvurlar shakllanishining ijtimoiy-psixologik shart-sharoitlari: Dis.... psixol.fan.nomzodi: 19.00.05. – T.: 2004. – 166 b.
5. Razakova R. S., Mohida Q., Shahzoda Q. Bog ‘cha yoshi bolalarda nutq taraqqiyoti //Journal of Science-Innovative Research in Uzbekistan. – 2024. – T. 2. – №. 1. – C. 73-79.
6. Saylaubekovna R. R. Fertil atamasi va fertil yoshdagi insonlarning psixologik xususiyatlari //Journal of Science-Innovative Research in Uzbekistan. – 2023. – T. 1. – №. 3. – C. 21-24.

---

# Research Science and Innovation House

## TURLI YOSHDAGI ODAMLARDA PARAZITAR KASALLIKLAR TASNIFI, TARQALISHI VA KECHISH XUSUSIYATLARI

Ibrahimova H.R., Ibodullayeva S.S., Matyokubov D.B, Niyazmetov T.O.

TTA Urganch filiali

**Annotatsiya.** Ushbu tadqiqotning maqsadi bolalarda parazitlar infeksiyalar bilan kasallanish darajasi va patogenetik asoslari bo'yicha so'nggi yillardagi adabiyot manbalarini tahlil qilish edi. Bundan tashqari, dunyoning turli mamlakatlarida nematodalar, cestodalar va trematodalarni aniqlash xususiyatlari keltirilgan.

**Kalit so'zlar:** parazitlar infeksiyalar, gelmintozlar, bolalar, kasallanish darajasi, patogenez va parazitlar infeksiyalarning oldini olish.

**Аннотация.** Целью данного исследования было проведение анализа литературных источников последних лет посвященных степени встречаемости, структуре заболеваемости и патогенетическим основам паразитарных инфекций встречающихся у детей. Кроме того, приведены особенности выявляемости нематодозов, цестодозов и трематодозов в разных странах мира.

**Ключевые слова:** паразитарные инфекции, гельминтозы, дети, степень встречаемости, патогенез и профилактика паразитарных инфекций.

**Annotation.** The purpose of this study was to analyze the literature sources of recent years on the incidence rate, morbidity structure and pathogenetic basis of parasitic infections occurring in children. In addition, the features of the detection of nematodes, cestodes and trematodes in different countries of the world are given..

**Key words:** parasitic infections, helminthiasis, children, incidence rate, pathogenesis and prevention of parasitic infections.

Jahon sog'liqni saqlash tashkilotining ma'lumotlariga ko'ra hozirgi vaqtda parazitlar hayot tarzi olib boradigan 50 ming turdagi organizmlar mavjud, shulardan 342 turdan ortiq gelmintlar va 18 turdan ortiq Protozoa vakillari bo'lgan bir



hujayrali hayvonlar odamlarda parazitlar kasalliklar keltirib chiqaradi, shu kasalliklar bilan aholining zararlanishi 2 mlrd. kishiga etgan. Aholining salomatlik holatini belgilovchi omillardan biri ijtimoiy jihatlar bilan bog‘liq kasalliklar, jumladan protozoonoz va gelmintlar bo‘lib, ularning barchasi parazitlar kasalliklarining 99% ini tashkil etadi. Bolalikda parazitlar invaziyasi ovqatlanishning surunkali buzilishi, oshqozon-ichak disfunktsiyasi, intoksikatsiya, organizm sensibilizatsiyasi va immun tizimining zaiflashuviga olib keladi [1,2,3,4].

Jahon miqyosida barcha parazitlarning patologik xususiyati odam immun tizimiga modulyatsion ta‘siri bilan ifodalanadi. Eozinofiliya, IgE giperproduksiyasi, semiz hujayralar tomonidan mediatorlar chiqarilishi, shilliq gipersekretsiyasi, interleykinlar sintezi parazitlarga qarshi kurashda organizm himoya reaksiyasining bir ko‘rinishi bo‘lib hisoblanadi. Parazitlar invaziyasi mavjudligi va allergik kasalliklarda yallig‘lanish jarayonining faolligi o‘rtasidagi teskari bog‘liqlik aniqlangan. Boshqa tomondan, parazitlar va ularning ajratmalari allergen ko‘rinishida bo‘lib, organizmdagi yallig‘lanishli o‘zgarishga olib keladi, sezuvchanlikni oshiradi, bu odamlarda allergik kasalliklar shakllanishiga olib keladi. [6,8,9] Turli mamlakatlarda gelmintozlarning oshishi chiqindi suv oqimi natijasida gelmint tuxumlari bilan atrof muhitning ifloslanishi, aholi migratsiyasi, hayvonlar bilan odamlar orasidagi muloqotning ortishi, past ijtimoiy-iqtisodiy hayot darajasi, aholi immun tizimining zaiflashuvi natijasidir. Vatandosh va xorijiy ilmiy manbalarda keltirilishicha, parazitlar - gelmintlar va chuvalchanglar sabab bo‘ladi, ular “xo‘jayin” organizmi hisobiga yashaydi va o‘zining hayotiy faoliyatini o‘sha organizm fiziologiyasi bilan muvofiqlashtiradi [5,10,11,12].

Eng muhimi, bu holat bolalar populyatsiyasiga tegishli, chunki kasallanishlar bolalar orasida 80% dan ortiqni tashkil etadi. Maktab o‘quvchilari va maktabgacha yoshdagi bolalar barcha enterobiozli bemorlarning 90-95%, askaridozli bemorlarning 65,1% ini tashkil qiladi. Bugungi kunda eng ko‘p tarqalgan parazitlar kasalliklar enterobioz, gimenolepidoz, lyamblioz askaridoz va trixosefalyozdir. [7, 13,15].

So‘nggi o‘n yilliklarda mutaxassislar dunyoning turli mamlakatlarida gelmintoz bilan kasallanish ko‘payganligini ta‘kidlaydilar. Dunyoning turli mamlakatlarida gelmintoz kasalliklarining oshishi chiqindi suv oqimi natijasida gelmint tuxumlari bilan atrof muhitning ifloslanishi, aholi migratsiyasi, hayvonlar

bilan odamlar orasidagi muloqotning ortishi, past ijtimoiy-iqtisodiy hayot darajasi, aholi immun tizimining zaiflashuvi natijasidir [14,16,18].

Gelmintozlar qo‘zg‘atuvchilarining biologik xususiyatlariga ko‘ra 3 ta asosiy sinfga bo‘linadi

nematodalar (yumaloq gelmintlar bilan zararlanishlar): askaridoz, enterobioz, trixosefalyoz, ankilostomidoz (ankilostomoz, nekatoroz), trixinellyoz va boshqalar;

sestodozlar (tasmasimon chuvalchanglar bilan zararlanish): teniarinxoz, tenioz, difillobotrioz, gimenolepidoz, exinokokkoz va boshqalar;

trematodozlar (so‘rg‘ichlilar orqali kelib chiqqan): opistorxoz, klonorxoz, fassiolyoz va boshqalar.

Inson tanasida joylashuviga ko‘ra gelmintlar ichak va ichakdan tashqari, shu jumladan to‘qima gelmintozlariga bo‘linadi.

Parazitar va transmissiv yo‘llar bilan yuqadigan kasalliklar inson parazitologiyasida muhim o‘rin tutishda davom etmoqda. Bo‘g‘im oyoqlilar (Artropoda turi) hasharotlarni (Insecta turi) o‘z ichiga oluvchi hayvonot guruhlaridan biridir.

Ba’zi bo‘g‘im oyoqlilar bilan kontaktda bo‘lish bilan bir qator kasalliklarni keltirib chiqarishi mumkin. Jumladan, chivin lichinkalari bilan zararlanish miyazning rivojlanishiga olib keladi. Hozirgi vaqtda dunyoning ko‘plab mamlakatlarida, shu jumladan Rossiya Federatsiyasida (RF) bo‘g‘im oyoqlilar keltirib chiqaradigan kasalliklar kamdan kam uchraydi, bu ularning tashhisi va o‘z vaqtida davolanishini murakkablashtiradi. Adabiyotlarda keltirilishicha, miyaz (yunoncha, myia-chivin) odam va hayvonlarda qon so‘rmaydigan ikki qanotli hasharot chivini lichinkasi tomonidan kelib chiqadigan kasallikdir.

Tadqiqotlar davomida olingan natijalar asosida noma’lum etiologiyali o‘ng qovurg‘a osti sindromida kamdan kam hollarda jigar trematodalari aniqlangan. Instrumental tekshirish usullari gepatobiliar tizim a’zolariga bilvosita zararini aniqlashga yordam bergan Serologik va parazitologik tadqiqotlar ma’lumotlari, RF ning Omsk viloyatida rasmiy statistik hisobotga ko‘ra gelmintoz va protozooz bilan kasallanish ko‘rsatkichlari tahlilini taqdim etgan. Viloyat aholisida opistorxoz bilan kasallanishning kamayish tendensiyasi yo‘qligi, barcha yosh guruhlarida toksokaroz serologik ko‘rsatkichlarining oshishi va qishloq aholisi orasida aralash parazitozlar paydo bo‘lish xavfi yuqori ekanligini ko‘rsatilgan.



Olingan natijalar shuni ko‘rsatdiki, najas tekshiruvi natijasida ko‘p aniqlangan parazitlar kasalliklar lyamblioz ( $53,95 \pm 1,21\%$ ,  $n=670$ ) va gimenolepidoz bo‘lib, jami 390 holatda ( $31,40 \pm 1,42\%$ ) aniqlandi. Shu sababli ushbu parazitlar kasallikni yana-da chuqurroq o‘rganish zarur, chunki ularning parazitlar kasalliklar orasida uchrash darajasi bo‘yicha o‘rni beqiyos ekanligi aniqlandi [17,19,20].

IFA yordamida lyamblioz kasalligining eng ko‘p aniqlanganini inobatga olsak, ushbu patologiya davosi va profilaktikasiga munosabat butkul boshqacha bo‘lishi lozimligini ko‘rsatdi, ayniqsa bizning issiq iqlimli mintaqamizda.

#### Foydalanilgan adabiyotlar

1. Artikov I.A, Sadullaev S.E, Ibrakhimova H.R, & Abdullayeva D.K. (2023). RELEVANCE OF VIRAL HEPATITIS EPIDEMIOLOGY. IMRAS, 6(7), 316–322. Retrieved from <https://journal.imras.org/index.php/sps/article/view/520>
2. Ibrakhimova H.R, Matyakubova O.U, Sadullaev S.E., & Abdullayeva D.K. (2023). HELMINTISES IN CHILDREN AMONG THE POPULATION IN UZBEKISTAN. IMRAS, 6(7), 323–327. Retrieved from <https://journal.imras.org/index.php/sps/article/view/521>
3. Masharipova Sh.S., Ibrakhimova H.R, Sadullaev S.E., & Nurllayev R.R. (2023). SPREAD OF MYOCARDIAL INFARCTION AMONG THE POPULATION OF THE KHOREZM REGION. IMRAS, 6(7), 328–332. Retrieved from <https://journal.imras.org/index.php/sps/article/view/523>
4. Ibrakhimova H.R., ., & Oblokulov A.R., . (2020). Pathogenetic Bases And Prevalence Of Parasitic Infections In Children: Literature Review. The American Journal of Medical Sciences and Pharmaceutical Research, 2(10), 87–95. <https://doi.org/10.37547/TAJMSPR/Volume02Issue10-14>
5. Ибрахимова, Х. Р., and А. Р. Облокулов. "Современный взгляд на распространенность и патогенетические аспекты паразитарных заболеваний у детей." Новый день в медицине 1.25 (2019): 30-34.
6. Masharipova Sh.S, Ibraximova H.R, & Sadullayev S.E. (2023). AHOLI ORASIDA O‘TKIR ICHAK KASALLIKLARINING TARQALISHI. Новости образования: исследование в XXI веке, 2(15), 115–119. извлечено от <http://nauchniyimpuls.ru/index.php/noiv/article/view/12429>

7. Ibrakhimova, H. R., & Abdullayeva, D. Q. (2023). THE PREVALENCE OF PARASITES IN THE CHILD POPULATION WITH THE DEVELOPMENT OF FUNCTIONAL PATHOLOGY OF ORGANS. Finland International Scientific Journal of Education, Social Science & Humanities, 11(4), 1-5.
8. Ибрахимова Х. Р. Нурллаев Руслон Рустамбекович, Артиков Икром Ахмеджанович Влияние паразитарных болезней на особенности развития туберкулеза у детей, проживающих в Хорезмской области //Наука, техника и образование. – 2019. – Т. 9. – С. 62.
9. Oblokulov, A., et al. "Clinical and laboratory characteristics of giardiasis in adults." New day in medicine. Scientific and practical journal 1.25/1 (2019).
10. Ҳамида Рустамовна Ибрахимова ПАРАЗИТАР КАСАЛЛИКЛАР ТАШҲИСЛАНГАН ТУРЛИ ЁШДАГИ ОДАМЛАРДА ИММУН СТАТУСИГА ТАВСИФ // Academic research in educational sciences. 2022. №4. URL: <https://cyberleninka.ru/article/n/parazitar-kasalliklar-tash-islangan-turli-yoshdagi-odamlarda-immun-statusiga-tavsif> (дата обращения: 13.02.2024).
11. H.R., I. (2022). CLINICAL AND EPIDEMIOLOGICAL FEATURES OF THE TREATMENT OF HYMENOLEPIDOSIS AND TENIARYNCHOSIS IN CHILDREN. Interdisciplinary Conference of Young Scholars in Social Sciences (USA), 379–382. Retrieved from <https://www.openconference.us/index.php/ysc/article/view/254>
12. Ibrakhimova Hamida Rustamovna. (2022). DEGREE OF CLINICAL SYMPTOMS IN CHILDREN WITH PARASITIC DISEASES. Galaxy International Interdisciplinary Research Journal, 10(10), 273–277. Retrieved from <https://www.giirj.com/index.php/giirj/article/view/2822>
13. Bakiyev B.R, & Ibrakhimova Kh.R. (2023). THE SPECIALITY OF PATHOGENETIC BASES AND PREVALENCE OF PARASITIC INFECTIONS IN CHILDREN: REVIEW . Scientific Impulse, 1(9), 1161–1168. Retrieved from <http://nauchniyimpuls.ru/index.php/ni/article/view/8093>
14. Ibrakhimova H.R, Masharipova Sh.S, & Artikov I.A. (2023). CHANGES IN THE IMMUNE STATUS OF PATIENTS WITH PARASITIC DISEASE. Новости образования: исследование в XXI веке, 2(15), 103–108. извлечено от <http://nauchniyimpuls.ru/index.php/noiv/article/view/12427>



15. Ibrakhimova H.R, Yusupov Sh.Sh, & Artikov I.A. (2023). PARAZITAR KASALLIKLAR NATIJASIDA INSON ORGANIZMIDA KUZATILADAIGAN ALLERGIK HOLATLAR. Новости образования: исследование в XXI веке, 2(15), 97–102. извлечено от <http://nauchniyimpuls.ru/index.php/noiv/article/view/12420>

16. Yusupov Sh.Sh, Ibrakhimova H.R, & Masharipova Sh.S. (2023). IMMUNOLOGICAL CHARACTERISTICS OF PATIENTS WHOSE BODY IS INFECTED WITH CATTLE SOLITAIRE. Новости образования: исследование в XXI веке, 2(15), 120–124. извлечено от <http://nauchniyimpuls.ru/index.php/noiv/article/view/12430>

17. Ibraximova H.R, Nurllayev R.R, & Matyaqubova O.U. (2023). KICHIK YOSHDAGI BOLALAR ORASIDA ICHAK PARAZITAR KASALLIKLARINING EPIDEMIOLOGIK XUSUSIYATLARI. Новости образования: исследование в XXI веке, 2(15), 109–114. извлечено от <http://nauchniyimpuls.ru/index.php/noiv/article/view/12428>

18. Ибрахимова Хамида Рустамовна, Нурллаев Руслон Рустамбекович, Артиков Икром Ахмеджанович ВЫЯВЛЕНИЕ ТУБЕРКУЛЕЗА В ХОРЕЗМСКОЙ ОБЛАСТИ // Наука и образование сегодня. 2020. №6-1 (53). URL: <https://cyberleninka.ru/article/n/vyavlenie-tuberkuleza-v-horezmskoj-oblasti> (дата обращения: 13.02.2024).

19. Ойша Уриновна, М. ., Шохиста Сабировна, . М. ., Хамида Рустамовна, . И., & Руслан Рустамбекович, Н. . (2022). КЛИНИЧЕСКОЕ ТЕЧЕНИЕ ТУБЕРКУЛЕЗА У БОЛЬНЫХ ГЕПАТИТОМ В. Новости образования: исследование в XXI веке, 1(5), 565–568. извлечено от <http://nauchniyimpuls.ru/index.php/noiv/article/view/2405>

20. Masharipova Sh.S, Ibrakhimova H.R, & Nurllayev R.R. (2023). A METHOD FOR OBTAINING PRECIPITATING SERUMS FOR THE DETECTION OF HUMAN SEMINAL FLUID USED IN THE STUDY OF PHYSICAL EVIDENCE IN FORENSIC BIOLOGICAL LABORATORIES. World Bulletin of Management and Law, 19, 42-44. Retrieved from <https://scholarexpress.net/index.php/wbml/article/view/2119>

## Структура, функции и метаболизм липидов.

Сандмуродова З.А., Мухаммадиева Ф.Ж  
Самаркандский государственный медицинский

Липиды - весьма разнородные по своему химическим свойствам вещества, характеризующаяся различной растворимостью. Они играют важную биологическую роль в жизнедеятельности организмов. В частности, участвуют в передаче нервного импульса, создании межклеточных контактов.

ЛИПИДЫ - это жиры и жироподобные вещества. Для своевременного выявления таких патологий и оценки риска развития сердечно-сосудистых заболеваний проводится анализ крови на липидный спектр.

Другие функции липидов - образование энергетического резерва, создание защитных водоотталкивающих и теплоизоляционных покровов у животных и растений, защита органов и тканей от механических воздействий.

Жиры — это разновидность липидов, категория молекул, которых связывает свойство нерастворимости в воде. Липиды, как правило, гидрофобные, неполярные и состоят в основном из углеводородных цепочек, хотя есть и различные вариации, которые мы рассмотрим ниже.

В норме липидная прослойка состоит на 50% из церамидов, на 30% — из холестерина, 20% составляют свободные жирные кислоты (в том числе омега-3, -6 и -9), а также ферменты и белки.

### Классификация и виды липидов .

Простые липиды состоят из спирта, жирных кислот, сложных — из спирта, высокомолекулярных жирных кислот, возможны остатки фосфорной кислоты, углеводов, азотистых оснований и др. Строение липидов зависит в первую очередь от пути их биосинтеза.

Сложные липиды - сложные эфиры жирных кислот со спиртами, дополнительно содержащие и другие группы. Фосфолипиды — сложные эфиры многоатомных спиртов и высших жирных кислот, содержащие остаток фосфорной кислоты и соединённую с ней добавочную группу атомов различной химической природы.



Все липиды делятся на 2 группы: омыляемые и неомыляемые. Различают два класса омыляемых липидов: простые и сложные липиды. Простые липиды получили свое название вследствие того, что состоят только из атомов С, Н и О. К ним относятся две группы соединений: нейтральные жиры и воски.

#### Биохимические функции липидов

Основные функции липидов:

- структурная — образуют два слоя молекул в любой биологической мембране;
- энергетическая — при окислении одного грамма жира выделяется почти 40 Кдж энергии (при этом воды выделяется 1,1г);
- защитная — защищают клетку и организм от потери тепла.

Энергетическая функция — одна из важнейших функций жиров. Окисление жиров сопровождается выделением большого количества энергии (энергетический эффект в два раза больше, чем для углеводов и белков). 2. Фосфолипиды выполняют структурную функцию — они образуют все плазматические мембраны в клетке.

Снабжают энергией клеточные процессы, формируют клеточные мембраны, участвуют в межклеточной и внутриклеточной сигнализации.

Строительная (состав биологических мембран), энергетическая (расщепление липидов дает вдвое больше энергии, чем расщепление углеводов), запасующая (в виде липидов хранится значительная часть энергетических запасов организма), участие в метаболизме (витамин Д).

Липиды – соединения, укрепляющие кожу и защищающие от факторов окружающей среды. Они широко используются в косметике, так как обладают питательным и регенерирующим действием, предохраняя от высыхания, поддерживая его в хорошем состоянии. Средства с липидами очень важны при уходе за сухой кожей.

**В заключение:** Липиды — один из важнейших классов сложных молекул, присутствующих в клетках и тканях животных. Липиды выполняют самые разнообразные функции: снабжают энергией клеточные процессы, формируют клеточные мембраны, участвуют в межклеточной и внутриклеточной сигнализации. Будучи одним из основных компонентов биологических мембран, липиды влияют на их проницаемость, участвуют в передаче нервного импульса, создании межклеточных контактов. Жир служит

в организме весьма эффективным источником энергии либо при непосредственном использовании, либо потенциально – в форме запасов жировой ткани.

#### Литературы.

1.Saidmurodova Z. A., Nazarova M. E., Keldiyorova S. E. DNK TUZILISHI GENETIK TRANSFORMATSIYA JARAYONI, TADQIQOTLAR TAXLILI //Евразийский журнал академических исследований. – 2022. – Т. 2. – №. 4. – С. 121-124.

2.Саидмуродова З. А., Бурхонович Б. Х., Муинжоновна Ф. Н. МЕТОДЫ ИСПОЛЬЗОВАНИЯ ЦИФРОВЫХ ТЕХНОЛОГИЙ ОБУЧЕНИЯ В ПРЕПОДАВАНИИ БИОХИМИИ //Intent Research Scientific Journal. – 2023. – Т. 2. – №. 3. – С. 57-64.

3.Azamatovna S. Z., Komiljonovna M. N. BIOKIMYO FANINING RIVOJLANISH TARIXI, BOSHQA FANLAR BILAN ALOQASI //Евразийский журнал медицинских и естественных наук. – 2022. – Т. 2. – №. 2. – С. 134-137.

4.Saidmurodova Z. A. et al. GLIKOGENNING BIOSINTEZI VA PARCHALANISHI UNING FIZIOLOGIK AXAMIYATI //Евразийский журнал академических исследований. – 2022. – Т. 2. – №. 3. – С. 343-344.

---

# Research Science and Innovation House



## “DIFFERENSIAL TENGLAMALAR FANIGA KIRISH” MAVZUSINI O‘QITISHDA IQ TESTLARDAN FOYDALANISH

Mamajonov Sanjarbek Mirzayevich  
Qo‘qon Universiteti dotsenti

**Annotatsiya:** Mazkur maqolada Differensial tenglamalar fanining bir mavzusi misolida IQ testlardan foydalanib, dars o‘tishning foydali tomonlari haqida so‘z boradi. O‘qituvchi an’anaviy dars berishdan ko‘ra talabalarni zerikib qolmasliklari, e‘tiborlarini o‘ziga jalb qilib olishida matematikaga oid test va o‘yinlardan foydalanish zarur deb hisoblayman.

**Kalit so‘zlar:** noma‘lum funksiya, oddiy differensial tenglama, xususiy hosilali differensial tenglama, pedagogik o‘yinlar, IQ testlar.

Ta‘lim jarayonida mavzu talabalarga tushunarli bo‘lishi uchun ularning vaqti-vaqti bilan e‘tiborlarini jalb etish, zerikib qolmasliklari uchun qisqa vaqtga mo‘ljallangan pedagogik o‘yinlar yoki IQ testlardan foydalanish tavsiya etiladi. Bunda talabalarining e‘tibori va faolligi oshadi. Masalan, o‘qituvchi dars mavzusini e‘lon qilganidan so‘ng talabalarga ko‘k rangli qattiq jismlarni hayolan sanashni aytadi. Bir daqiqadan so‘ng esa qizil rangli qattiq jismlarni sanashni buyuradi. Talabalar esa hayolan avval ko‘k so‘ngra qizil rangli aynan qattiq jismlarni sanaydilar. O‘qituvchi bir nechta talabalardan nechta shunday jismlarni sanaganini so‘raydi. Ular esa aytadilar. Shuning bilan o‘qituvchi talabalarining e‘tiborini o‘ziga jalb etib olganini ularga bildaradi va darsni boshlaydi.

Fan va texnikadagi ko‘plab masalalarni yechish noma‘lum funksiya hosilasi yoki differensial qatnashgan tenglamalarni yechishga keltiriladi. Misollar keltiraylik.

1) Elektrotexnikada tok kuchi  $I$ , kuchlanish  $V$ , zanjir qarshiligi  $R$  va o‘zinduksiya koeffitsiyenti  $L$  orasidagi bog‘lanish

$$V = RI + L \frac{dI}{dt}$$

ko‘rinishdagi differensial tenglama bilan ifodalanadi.

2) Astronomiyada Keplerning “yuzlar integrali” nomi bilan mashhur bo‘lgan birinchi qonuni

$$r^2 \frac{d\varphi}{dt} = c$$

ko‘rinishdagi differensial tenglama bilan ifoda qilinadi, bunda  $r$  va  $\varphi$  quyosh atrofida aylanuvchi samo jismining qutb koordinatalari,  $t$  – vaqt,  $c$  – o‘zgarmas miqdordir.

Differensial tenglamalarga olib keladigan bir necha sodda masalarni ko‘raylik.

1)  $xOy$  koordinata tekisligida shunday uzluksiz egri chiziq topingki, uning har bir  $(x, y)$  nuqtasiga o‘tkazilgan urinmaning absissa o‘qining musbat yo‘nalishi bilan hosil qilgan burchakning tangensi, urinish nuqtasi absissasining ikkilanganiga teng bo‘lsin.

Faraz qilaylik  $y = f(x)$  izlangan egri chiziq bo‘lsin. Masalaning sharti bo‘yicha  $y = f(x)$  egri chiziqning  $M(x, f(x))$  nuqtasiga o‘tkazilgan urinmaning burchak koeffitsiyenti  $2x$  ga teng. Masalani yechish

$$\frac{dy}{dx} = 2x$$

ko‘rinishdagi sodda tenglamani yechishga keltiriladi.

Bu tenglamaning yechimi  $y = x^2 + c$  ( $c$  – ixtiyoriy o‘zgarmas son) bo‘ladi. Qo‘yilgan masala yechimining geometrik ma‘nosi  $xOy$  koordinata tekisligida parabolalar oilasidan iborat.

2) O‘zgarmas tezlanish bilan harakat qilayotgan moddiy nuqtaning harakat qonuniyatini toping.

Ma‘lumki,  $S$  yo‘ldan  $t$  vaqt bo‘yicha olingan ikkinchi tartibli hosila tezlanishni beradi. Masalaning sharti bo‘yicha

$$\frac{d^2S}{dt^2} = a,$$

$a$  – o‘zgarmas son.

Bu tenglamaning yechimi

$$S = \frac{at^2}{2} + c_1t + c_2,$$

ko‘rinishda bo‘ladi. Bu yerda  $c_1, c_2$  lar ixtiyoriy o‘zgarmas sonlar.



Shunga o‘xshash differensial tenglamaga olib keladigan masalalarni ko‘plab keltirish mumkin.

Dars shu nuqtaga kelganida talabalar bilan qisqa IQ testdan foydalanib, ularda hosil bo‘lishi mumkin bo‘lgan zerikishni yo‘qotib, aktivligini oshiramiz.

1) Quyidagi rasmdagi so‘roq belgisiga mos javobni toping.

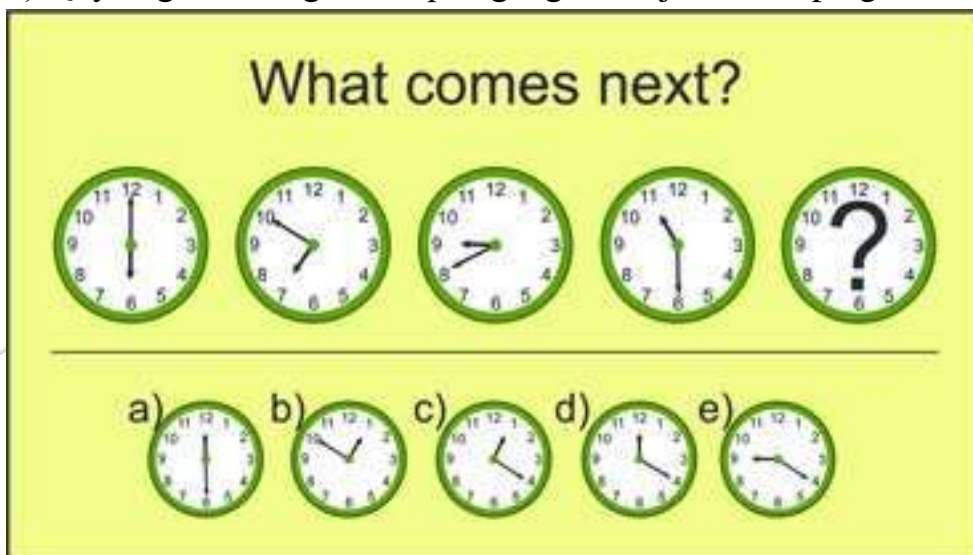

2) So‘roq belgisiga mos sonni toping.

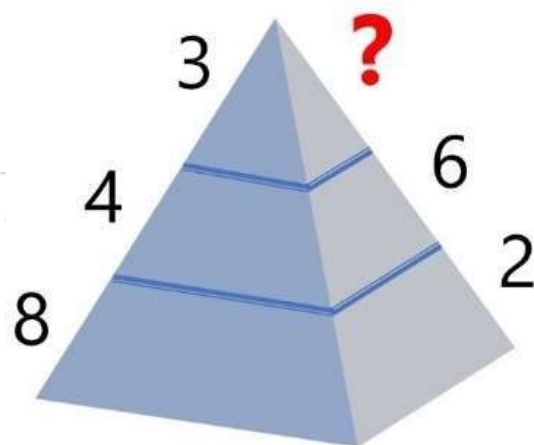

- A) 6**
- B) 10**
- C) 7**
- D) 2**

Testlarni bajargandan so‘ng dars davom ettiriladi.



**Ta’rif.** Erkli o‘zgaruvchi  $x$ , noma’lum funksiya  $y$  va uning  $y', y'', \dots, y^{(n)}$  hosilalari orasidagi bog‘lanishni ifodalaydigan tenglamaga differensial tenglama deyiladi.

Differensial tenglamani simvolik ravishda quyidagicha yozish mumkin:

$$F(x, y, y', y'', \dots, y^{(n)}) = 0. \quad (1)$$

Tenglamada qatnashgan noma’lum funksiya bir o‘zgaruvchili funksiya bo‘lsa, bunday tenglama oddiy differensial tenglama deyiladi. Agar tenglamada qatnashgan noma’lum funksiya bir necha o‘zgaruvchining funksiyasi bo‘lsa, bunday tenglama xususiy hosilali differensial tenglama deyiladi.

$$x \frac{\partial u}{\partial x} = y \frac{\partial u}{\partial y}, \quad \frac{\partial^2 u}{\partial x^2} = a^2 \frac{\partial^2 u}{\partial y^2}$$

ko‘rinishdagi tenglamalar xususiy hosilali differensial tenglamaga misol bo‘la oladi, bu yerda  $u = u(x, y)$ . Bu kursda biz faqat oddiy differensial tenglamalar bilan shug‘ullanamiz.

Differensial tenglamaning tartibi deb tenglamaga kirgan hosilaning eng yuqori tartibiga aytiladi.

Masalan,  $y' - 2xy + 3 = 0$  tenglama birinchi tartibli differensial tenglamaga,  $y'' - xy' = 0$  esa ikkinchi tartibli differensial tenglamaga misol bo‘ladi.

Yuqoridagi (1) tenglama esa  $n$ -tartibli differensial tenglamadir.

Differensial tenglama yechimi yoki integrali deb differensial tenglamaga qo‘yganda uni ayniyatga aylantiradigan har qanday  $y = \varphi(x)$  funksiyaga aytiladi.

Masalan,

1)  $xy' - y - x^2 = 0$

tenglamaning yechimlari  $y = x^2 + cx$  ko‘rinishdagi funksiyalar bo‘ladi. Bu yerda  $c$  ixtiyoriy o‘zgarmas son. Yechimni tenglamaga qo‘yib ishonch hosil qilish mumkin.

2)  $y'' + y = 0$

tenglamaning yechimlari  $y = \sin x$ ,  $y = \cos x$ ,  $y = \sin x + \cos x$  funksiyalar, umuman,  $y = c_1 \sin x$ ,  $y = c_2 \cos x$  yoki  $y = c_1 \sin x + c_2 \cos x$  ko‘rinishdagi funksiyalar bo‘ladi.  $c_1$ ,  $c_2$  ixtiyoriy o‘zgarmas miqdorlarning har qanday



qiymatlarida ko'rsatilgan funksiyalarni berilgan differensial tenglamaga qo'yib ishonch hosil qilish mumkin.

#### Foydalanilgan adabiyotlar

1. M. Qurbonov. Ijtimoiy pedagogika. - Toshkent, 2003, 41-b.
2. J. Hasanboyev. Pedagogika, - "Noshir" Toshkent, 2011, 130-b.
3. B.X. Xodjayev. Umumiy pedagogika nazaryasi va amaliyoti. Toshkent, 2017.
4. Y. Ruzmetov. "Oliy ta'lim tizimidagi islohotlar va yangiliklar." - T. 2021.
5. Mamajonov, M., & Mamajonov, S. M. (2014). Statement and research method some boundary value problems for a class of fourth order parabolic-hyperbolic type. Vestnik KRAUNC. Fiziko-Matematicheskie Nauki, (1), 14-19.
6. Mamazhonov, M., Mamazhonov, S. M., & Mamadalieva, K. B. (2016). Some boundary value problems for a third-order parabolic-hyperbolic equation in a pentagonal domain. Bulletin KRASEC. Physical and Mathematical Sciences, 13(2), 31-38.
7. Apakov, Y. P., & Mamajonov, S. M. (2023). Boundary-Value Problem for the Fourth-Order Equation with Multiple Characteristics in a Rectangular Domain. Journal of Mathematical Sciences, 1-17.
8. Apakov, Y. P., & Mamajonov, S. M. (2021). Solvability of a Boundary Value Problem for a Fourth Order Equation of Parabolic-Hyperbolic Type in a Pentagonal Domain. Journal of Applied and Industrial Mathematics, 15(4), 586-596.
9. Апаков, Ю. П., & Мамажонов, С. М. (2023). Краевая задача для неоднородного уравнения четвертого порядка с постоянными коэффициентами. Челябинский физико-математический журнал, 8(2), 157-172.
10. Апаков, Ю., & Мамажонов, С. (2023). Решение краевой задачи для неоднородного уравнения четвертого порядка с несимметричными условиями по времени: решение краевой задачи для неоднородного уравнения четвертого порядка с несимметричными условиями по времени. Вестник Ошского государственного университета. Математика. Физика. Техника, (2 (3)), 15-26.

11. Apakov, Y. P., & Mamazhonov, S. M. (2023). Kraevaya zadacha dlya neodnorodnogo uravneniya chetvertogo poryadka s mladshimi chlenami. *Differencial'nye uravneniya*, (2), 183-192.
12. Mamajonov, S. M. (2023). Karrali xarakteristikali bir jinsli bo ‘Imagan to‘rtinchi tartibli tenglama uchun ikkinchi chegaraviy masalani yechish. Namangan davlat universiteti Ilmiy axborotnomasi, (7), 70-81.
13. Apakov, Y. P., & Mamajonov, S. M. (2023). Boundary value problem for a inhomogeneous fourth order equation with constant coefficients. *Chelyabinsk Physical and Mathematical Journal*, 8(2).
14. Apakov, Y. P., & Mamazhonov, S. M. (2023). Boundary Value Problem for an Inhomogeneous Fourth-Order Equation with Lower-Order Terms. *Differential Equations*, 59(2), 188-198.
15. Apakov, Y. P., & Mamajonov, S. M. (2022). Boundary Value Problem for a Fourth-Order Equation of the Parabolic-Hyperbolic Type with Multiple Characteristics with Slopes Greater Than One. *Russian Mathematics*, 66(4), 1-11.
16. Yuldasheva, G., & Shermatova, H. (2022). Ta’limda innovatsion texnologiyalarning qo‘llanilish istiqbollari. *Science and innovation*, 1(B8), 5-9.
17. Shermatova, Z., & Shermatova, H. (2022). The role of electronic educational manuals in the field of ICT. *Интернаука*, 4(1), 46-47.
18. Шерматова, Х. М., & Орифжонова, М. О. (2022). Использование информационных технологий в преподавании естественных наук. *Им-зakovatimiz–senga, ona-Vatan*, 1, 103-104.

---

# Research Science and Innovation House



УДК:617.735

## СОВЕРШЕНСТВОВАНИЕ ЛЕЧЕНИЯ ГЕМОФТАЛЬМА ПРИ ДИАБЕТИЧЕСКОЙ РЕТИНОПАТИИ

Одилов Миршод Юсупович

Бухарский государственный медицинский институт, г.Бухара,  
Узбекистан.

### Резюме

Диабетическая ретинопатия — поражение сетчатки глаза диабетического происхождения. Является одним из наиболее тяжёлых осложнений сахарного диабета; проявляется в виде диабетической микроангиопатии, поражающей сосуда сетчатой оболочки глазного яблока, наблюдаемой у 90% пациентов при сахарном диабете. Наиболее часто развивается при длительном течении сахарного диабета. Своевременное офтальмологическое обследование позволяет выявить развитие ретинопатии на ранней стадии. Нарушение зрения — одно из инвалидизирующих проявлений сахарного диабета. Слепота у пациентов с сахарным диабетом наступает в 25 раз чаще, чем среди лиц, не страдающих этим недугом.

**Ключевые слова:** гемофтальм, диабетическая ретинопатия, фибринолитики

### Summary

Diabetic retinopathy is damage to the retina of the eye of diabetic origin. It is one of the most severe complications of diabetes; manifests itself in the form of diabetic microangiopathy, affecting the vessels of the retina of the eyeball, observed in 90% of patients with diabetes. Most often develops with long-term diabetes mellitus. Timely ophthalmological examination allows you to detect the development of retinopathy at an early stage. Visual impairment is one of the disabling manifestations of diabetes mellitus. Blindness in patients with diabetes mellitus occurs 25 times more often than among people who do not suffer from this disease.

**Keywords:** hemophthalmus, diabetic retinopathy, fibrinolytics

## Rezyume

Diabetik retinopatiya - ko‘z to‘r pardasining shikastlanishi. Bu diabetning eng og‘ir asoratlaridan biridir; diabet bilan og‘rigan bemorlarning 90 % kuzatilgan ko‘z olmasining to‘r pardasi tomirlariga ta‘sir qiluvchi diabetik mikroangiopatiya shaklida o‘zini namoyon qiladi. Ko‘pincha uzoq davom etadigan qandli diabetda rivojlanadi. O‘z vaqtida oftalmologik tekshiruv retinopatiya rivojlanishini dastlabki bosqichda aniqlash imkonini beradi. Ko‘rishning buzilishi qandli diabetning asosiy asoratlaridan biridir. Qandli diabet bilan og‘rigan bemorlarda ko‘rlik ushbu kasallikdan aziyat chekadigan odamlarga qaraganda 25 marta tez-tez uchraydi.

**Kalit so‘zlar:** gemoftalm, diabetik retinopatiya, fibrinolitiklar

## Актуальность темы.

Диабетическая ретинопатия — это повреждение сетчатки глаза, которое возникает при сахарном диабете. Высокий уровень длительно существующей гликемии изменяет структуру стенки кровеносных сосудов сетчатки глаза, делает их более проницаемыми, позволяя жидкости проникать во внутрисетчаточное пространство. В настоящее время во всех странах мира, отмечается тенденция роста заболеваемости и распространенности одного из тяжелых микрососудистых осложнений сахарного диабета - диабетической ретинопатии. У каждого десятого больного сахарным диабетом выявляется та или иная форма диабетической ретинопатии, которая приводит к значительному снижению зрения, вплоть до его потери, инвалидности и слепоте. (Мартусевич Я.А., и соавт. 2023г.) По данным Международной Диабетической Федерации, на 1 января 2016 г. в мире около 415 млн людей в возрасте от 20 до 79 лет страдают диабетом.

Трудности, с которыми приходится сталкиваться офтальмологам при лечении геморрагических осложнений у пациентов с сахарным диабетом, связаны с анатомофизиологическими особенностями стекловидного тела (СТ). Стекловидное тело практически не обладает фибринолитической активностью, и рассасывание крови, в случае гемофтальмов, протекает медленно [8], поэтому патогенетически обоснованным в лечении кровоизлияний в стекловидное тело является применение ферментов [2, 8, ].

Даже при использовании современных ферментных препаратов рассасывание кровоизлияний происходит чрезвычайно медленно [8], что



связано с недостаточной эффективностью существующих способов введения лекарственных веществ и невозможностью создания достаточно высокой концентрации лекарственного препарата при экстраокулярных способах введения в связи с высокой избирательной способностью гематоофтальмического барьера.

### Цель исследования

Изучить сравнительную эффективность различных способов введения «Гемазы» и «Эмоксипина» при лечении пациентов с гемофтальмом при диабетической ретинопатии.

### Материал и методы

Под нашим наблюдением находились 46 пациентов с пролиферативной стадией диабетической ретинопатии, осложненной гемофтальмом (49 глаз), пациенты I группы (n = 20) получали «Гемазу» парабульбарно, II (n = 16) — в субтенонново пространство с предварительным выполнением ЗТС, III (n = 13) — интравитреально (табл. 1.)

Все больные находились под наблюдением эндокринолога по поводу сахарного диабета I типа в течение 10—35 лет (в среднем около 20). Ферментотерапия применялась с целью восстановления прозрачности стекловидного тела для последующей профилактической лазеркоагуляции. Базовая терапия во всех группах была одинаковая.

Таблица 1

Распределение больных по полу и возрасту

Группы	I	II	III
Пол, м/ж	8/12	8/8	7/6
Средний возраст, лет	59,9 ± 12,7	57,9 ± 9,1	58,88 ± 15,9

Таблица 2

Сроки от момента кровоизлияния

Группы	I	II	III
До 3 сут	7 (35%)	5 (31.25 %)	5 (38.5 %)
От 4 до 7 сут	8 (40 %)	7 (43.75 %)	5 (38.5 %)
От 8 до 14 сут	5 (25 %)	4 (25 %)	3 (23 %)

В I группе пациенты получали ежедневные инъекции «Эмоксипин», которую вводили парабульбарно 1 раз в сутки в дозе 1 % - 0,5мл от 7 до 10 суток (в среднем 9 суток).

Во II группе пациентма в стационар вводили 5000 МЕ «Гемазу» в субтеноново пространство 1 раз в сутки в дозе 5000 МЕ от 2 до 7 суток (в среднем 4 дня).

В III группе «Гемазу» вводили интравитреально в день поступления в дозе 500—1000 МЕ однократно, в последующем продолжали — субконъюнктивально ежедневно в дозе 5000 МЕ от 2 до 5 дней (в среднем 3,5 суток).

«Гемаза» представляет собой лиофилизированный ферментный препарат, содержащий рекомбинантную проурокиназу (РПУ), помещенную на инертном носителе, в состав которого входят декстран и хлорид натрия. РПУ катализирует превращение плазминогена в плазмин — сериновую протеазу, способную лизировать фибриновые сгустки, и обладает высокой специфичностью действия, так как активизирует плазминоген преимущественно в области сгустка, что снижает риск возникновения возможных кровотечений и геморрагий.

Препарат «Гемаза» хорошо растворим в воде и изотоническом растворе натрия хлорида, стерилен и апирогенен. Форма выпуска: лиофилизированный порошок по 5000 МЕ расфасован в ампулы по 1 мл. «Гемаза» хранится при температуре не выше +25 °С в сухом защищенном от света месте в течение 1 года.

Лекарственная форма «Гемаза» разрешена для применения Фармакологическим комитетом РУз. департамента государственного контроля качества, эффективности, безопасности лекарственных средств и медицинской техники МЗ РУз.

Эмоксипин раствор для инъекций 1%, действующее вещество: Метилэтилпиридинол (Methylethylpiridinol). Фармакологическое действие — ангиопротективное, антигипоксическое, антиагрегационное. Снижает сосудистую проницаемость и вязкость крови, нормализует тканевой метаболизм, в т.ч. при инсульте и инфаркте.

Обследование пациентов с гемофтальмом включало: визометрию,



рефрактометрию и периметрию, биомикроскопию, офтальмоскопию, тонометрию, эхобиометрию, электрофизиологические исследования, оптикокогерентная томография, фоторегистрацию состояния глазного дна, оценивалась динамика остроты зрения и фиксировался срок, на который визуализировалось глазное дно. Привлекались смежные специалисты: эндокринолог, терапевт. Срок наблюдения составил 30 суток.

Степень распространенности кровоизлияния в СТ оценивали на основе «индекса гемофтальма» [6, 14], рассчитываемого по данным непрямой бинокулярной офтальмоскопии с линзой +30 дптр. При этом сетчатку делили на 4 квадранта и видимость деталей сетчатки оценивали в баллах от 0 до 3:

0 — крови и ее остатков не определяется, видны все детали сетчатки;

1 — незначительное кровоизлияние или его остатки, детали сетчатки видны в тумане;

2 — среднее кровоизлияние, определяется слабый розовый рефлекс, но детали видны с трудом;

3 — массивное кровоизлияние, розовый рефлекс отсутствует, детали сетчатки неразличимы.

Таблица 3

Динамика «индекса гемофтальма», в баллах ( $M \pm m$ )

Группы	До лечения	Сроки наблюдения, сутки				
		1	3	7	14	30
I	10,9 ± 0,18	9,8 ± 0,17	8,4 ± 0,18	5,9 ± 0,19	4,2 ± 0,18	3,1 ± 0,14
II	11,1 ± 0,17	9,6 ± 0,19	8,2 ± 0,19	4,9 ± 0,23	3,8 ± 0,18	2,6 ± 0,21
III	11,0 ± 0,21	9,1 ± 0,19	7,4 ± 0,2	4,3 ± 0,26	3,1 ± 0,21	2,2 ± 0,2

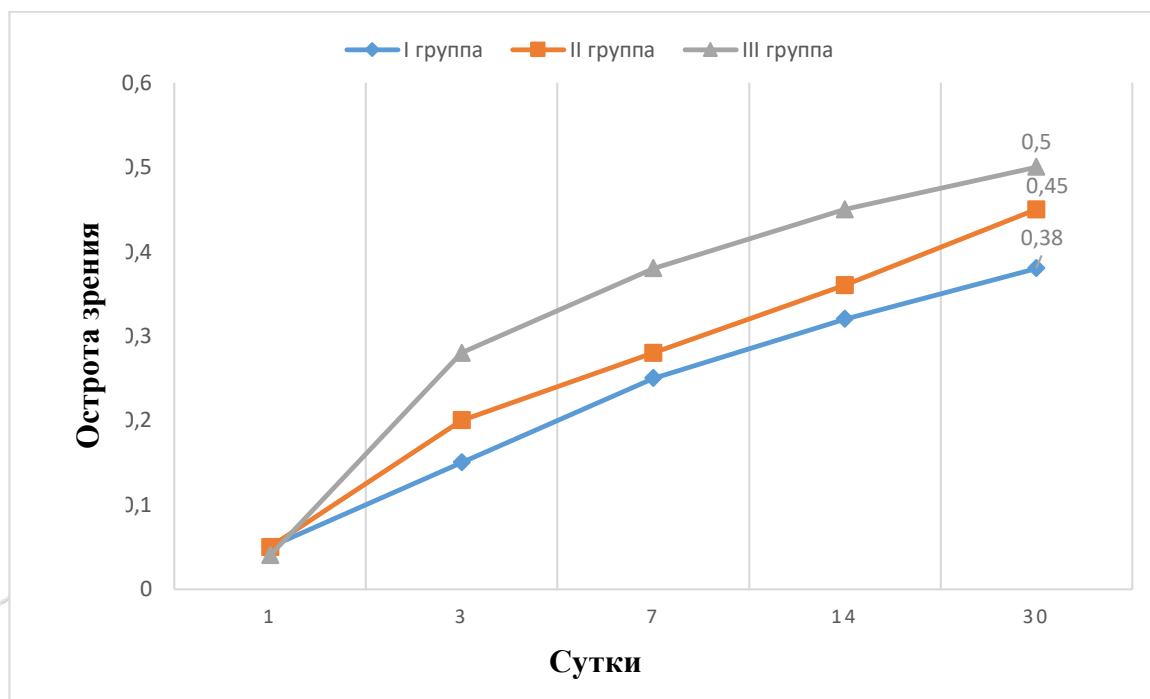

**Рис. 1. Динамика остроты зрения у больных с диабетической ретинопатией, осложненной гемофтальмом. ( $M \pm m$ )**

Результаты осмотра в баллах по каждому квадранту складывали и получали «индекс гемофтальма», который оценивали в трех группах на 1, 3, 7, 14, 30 сутки наблюдения.

Разница между средними показателями «индекса гемофтальма» по отдельным группам оценивалась с помощью коэффициента достоверности Стьюдента ( $t$ ) (табл. 3).

Дополнительно, по мере восстановления прозрачности оптических сред, у каждого больного фиксировался день, когда визуализировалось глазное дно.

Для оценки общего статуса были проанализированы показатели общеклинического и биохимического анализов крови, а также показатели, характеризующие состояние свертывающей системы: протромбиновый индекс, фибриноген, активное время рекальцификации, время свертывания и время кровотечения. Эти данные анализировали до начала лечения и повторно через 7 дней.

Обращалось внимание на переносимость и развитие местных и





системных проявлений аллергических реакций при применении лекарственных средств, а также на частоту повторных кровоизлияний и частоту и выраженность отслойки задней гиалоидной мембраны (ЗГМ).

### **Результаты**

Сравнение динамики средней остроты зрения показало отсутствие статистически значимой разницы в группах до лечения.

Как следует из рисунка 1, острота зрения у больных I и II групп значительно повысилась ( $p < 0,05$ ) начиная с 3 суток наблюдения по сравнению с исходной, а у пациентов III группы по истечению первых суток. У пациентов, в лечении которых «Гемазу» применяли интравитреально, показатели остроты зрения с 3 суток и до конца сроков наблюдения превышала ( $p < 0,05$ ) показатели группы с Эмоксипином парабульбарным и Гемазой субтеноновым ведением. В конце срока наблюдения средняя острота зрения в III группе составила  $0,50 \pm 0,02$ , во II группе —  $0,45 \pm 0,02$ , и в I группе —  $0,38 \pm 0,03$ .

Показатели «индекса гемофтальма» у больных всех групп до начала лечения были примерно одинаковы (табл. 3). Однако через сутки после начала лечения и до конца срока наблюдения в III группе «индекс гемофтальма» был ниже ( $p < 0,05$ ), чем в I и II группах.

По результатам анализа данных ультразвукового сканирования в III группе в 3 случаях отметили развитие полной отслойки ЗГМ на 14-е сутки наблюдения, в I и II группе к 30 суткам наблюдения отмечено по одному случаю полной отслойка ЗГМ.

Повторные кровоизлияния были отмечены: в I группе в 3 случаях, во II группе в 2 случаях, и в III группе в 2 случаях.

### **ВЫВОДЫ**

Таким образом, интравитреальное введение «Гемазы» преобладает над другими способами и открывает возможности к более раннему проведению лазерной хирургии при диабетической ретинопатии.

При этом аллергических осложнений от применения «Гемазы» не отмечено, а частота повторных кровоизлияний не зависит от способа введения.

## Список литературы

1. Анджелова Д.В. Ультразвуковые методы диагностики и мониторинга патологических состояний стекловидного тела: Автореф. дис. ... д-ра мед. наук. М 2010; 44.
2. Бойко Э.В. Оказание специализированной офтальмологической помощи раненым с открытой травмой глаза в военных конфликтах / Э.В. Бойко, С.В. Чурашов, И.Ф. Савченко // Актуальные проблемы современной клинической медицины: материалы конференции: регион. науч.-практ. конф. / под общ. ред. В.А. Ульянова. — Подольск, 2005. — С. 19-20.
3. Волков В.В. Об объеме помощи при открытой травме заднего отдела глаза применительно к условиям экстремальных ситуаций / В.В. Волков // Лечение посттравматической патологии заднего отдела глаза у пострадавших в экстремальных ситуациях: материалы науч.-практ. конф. МНИИ ГБ им. Гельмгольца. — М., 2004. — С. 44-47.
4. Гильманшин Т.Р. Интравитреальное введение кеналога в витреоретинальной хирургии: автореф. дис. ... канд. мед. наук / Т.Р. Гильманшин. — М., 2008. — 42 с.
5. Bitter C., Suter K., Figueiredo V. et al. Preservative-free triamcinolon acetonid suspension developed for intravitreal injection / C. Bitter, K. Suter, V. Figueiredo et al. // J. Of Ocular Pharmacol. And Therap. — 2008. — V. 24. — P. 62-69.
6. Мартусевич Я.А., О.С. Кобякова, В.В. Люцко Научно-практический рецензируемый журнал "Современные проблемы здравоохранения и медицинской статистики" 2023 г., № 3 Scientific journal "Current problems of health care and medical statistics" 2023 г., № 3
7. Одилова Г.Р. Результаты скрининга на микрососудистые осложнения у больных диабетом 1 тип в Бухарской области // Eurasian journal of medical and natural sciences
8. Одилова Г.Р. Ранние морфометрические изменения макулярной зоны сетчатки у больных с сахарным диабетом без клинических проявлений диабетической ретинопатии // Тиббиётда янги кун 5(37) 2021. С.175-179



УДК 618.1-089.17

## ОСОБЕННОСТИ СИМУЛЬТАННЫХ ГИНЕКОЛОГИЧЕСКИХ ОПЕРАЦИЙ

Агабабян Лариса Рубеновна,  
Исаева Сохиба Чориевна,  
Нарзуллаев Хусен Батирович

Самаркандский Государственный Медицинский университет  
Научный руководитель: Профессор Агабабян Лариса Рубеновна  
Самаркандский Государственный Медицинский университет

## FEATURES OF SIMULTANEOUS GYNECOLOGICAL SURGERY

Agababyan Larisa Rubenovna,  
Isayeva Sohiba Chorievna,  
Narzullayev Husen Batirovich

SAMARKAND STATE MEDICAL UNIVERSITY  
Scientific adviser: Agababyan Larisa Rubenovna

**Аннотация.** Симультанные операции в силу своих технических, экономических, психологических преимуществ стали предметом всестороннего изучения на протяжении длительного периода и в настоящее время дискуссий в литературе не вызывают. Целью нашего исследования явилось обоснование выполнения симультианных эндоскопических операций при сочетании гинекологической патологии и холецистита.

**Ключевые слова:** Симультантные операции, лапароскопия, гинекология, хирургия.

**Abstrakt:** Simultaneous operations, due to their technical, economic, and psychological advantages, have been the subject of comprehensive study for a long period and currently do not cause discussions in the literature. The purpose of our study was to substantiate the performance of simultaneous endoscopic operations with a combination of gynecological pathology and cholecystitis.

**Key words:** Simultaneous operations, laparoscopy, gynecology, surgery.

**Актуальность.** Симультанные операции в силу своих технических, экономических, психологических преимуществ стали предметом

всестороннего изучения на протяжении длительного периода и в настоящее время дискуссий в литературе не вызывают [5,6]. Несмотря на это редкую диагностику сочетанных заболеваний в дооперационном периоде можно объяснить тем, что выявление только одного из заболеваний, как правило, удовлетворяет врача и дальнейшее обследование больного прекращается.

Одно из наиболее часто встречающихся заболеваний, по поводу которых выполняются сочетанные операции с использованием эндоскопической техники в гинекологии является калькулезный холецистит [2,6].

**Целью** нашего исследования явилось обоснование выполнения симультанных эндоскопических операций при сочетании гинекологической патологии и холецистита.

**Материалы и методы исследований.** В отделении эндоскопической хирургии при Городском медицинском объединении города Самарканда за период 1996-2022 года 782 больным (**I группа**) произведены симультанные операции при гинекологической и хирургической патологии, 1548 больным (**II группа**) – изолированная лапароскопическая холецистэктомия. Обе группы больных сопоставимы по возрасту: средний возраст больных составил соответственно  $39,4 \pm 2,8$  и  $40,2 \pm 4,5$  лет (разница статистически незначима,  $p > 0,05$ ), т.е. представлены женщинами позднего фертильного возраста.

I группа больных распределена следующим образом (таблица №1): лапароскопическая холецистэктомия в сочетании с добровольной хирургической стерилизацией выполнена у 588 женщин. В десяти случаях вмешательство расширено за счет грыжесечения по поводу пупочной грыжи. У 110 больных холецистит сочетался с конкурирующим заболеванием гениталий - кистой яичника. В двадцати случае операция сочеталась с консервативной миомэктомией. Фолликулярная киста яичника была причиной симультанной операции у 22 пациенток. И наконец, у тридцати двух пациенток лапароскопическая холецистэктомия сочеталась с лапароскопической экстирпацией матки с придатками.

**Таблица 1.**

**Распределение больных в I группе по виду выполненных операций**

Название операции	Абс	%
ЛХЭ+ДХС	588	75,2



ЛХЭ+грыжесечение+ДХС	10	1,3
ЛХЭ+удаление придатков матки	110	14,1
ЛХЭ+консервативная миомэктомия	20	2,6
ЛХЭ+ вылушивание кист яичника	22	2,8
ЛХЭ+ экстирпация матки с придатками	32	4,0
Всего	782	100

Во II группе все операции произведены лапароскопическим доступом из стандартных 4-х точек.

Всем гинекологическим больным до операции производилось ультразвуковое исследование печени и желчного пузыря, а все пациентки с калькулезным холециститом осматривались гинекологом на наличие гинекологической патологии. Обследование и подготовка всех больных к операции проводилась амбулаторно по стандартному листу доопреационного обследования.

**Результаты и их обсуждение.** Все операции производились на лапароскопическом оборудовании фирмы «Karl Storz» (Германия) под эндотрахеальным наркозом.

В I группе наиболее часто выполнялись лапароскопическая холецистэктомия с добровольной хирургической стерилизацией (588 пациенток). Причем, хирургическая стерилизация выполнялась при наличии 3-х и более разнополых детей, у женщин в возрасте старше 35 лет и при письменном осознанном согласии обоих супругов.

Лапароскопическая хирургическая стерилизация выполнялась из тех же точек, что и ЛХЭ без дополнительных проколов. Среднее время продолжительности операции составило  $62, \pm 2,5$  мин и  $59 \pm 2,7$  мин соответственно. Статистически значимого увеличения продолжительности операции не выявлено ( $p < 0,001$ ).

При проведении симультанных операций кроме стандартных точек для производства ЛХЭ выполняли дополнительные 5 мм проколы в левой и правой подвздошных областях. Мы не можем согласиться с мнением некоторых авторов [3,4], что при симультанной операции при ЛХЭ правый 5

мм троакар ставится на уровне передневерхней ости правой подвздошной кости, т.к. это затрудняет холецистэктомию. В то же время правый крайний порт, установленный для холецистэктомии, вполне позволяет выполнять манипуляции на придатках матки.

В дополнение к ЛХЭ было произведено лапароскопическое удаление придатков матки по поводу кистомы яичника у 110 больных. Из них у 22 – по поводу дермоидной кисты яичника, при этом препараты удалены из брюшной полости через заднее кольпотомное отверстие с целью предотвращения попадания содержимого тератом в брюшную полость. В этих случаях через задний свод влагалища вводился 11 мм троакар для исключения потери пневмоперитонеума. После удаления операционного материала задний свод ушивали со стороны влагалища узловыми дексоновыми швами с установкой дренажа в малом тазу.

ЛХЭ сочеталась с резекцией яичника по поводу фолликулярной кисты и вторичного бесплодия у 22 больных.

ЛХЭ с добровольной хирургической стерилизацией и пластикой пупочного кольца по поводу пупочной грыжи была выполнена в 10 случаях. При наличии данной патологии вмешательство начинали с выделения и иссечения грыжевого мешка. Троакар для лапароскопа устанавливали в брюшную полость после герметизации брюшной полости предварительно наложенными на апоневроз узловыми шелковыми швами. Операцию заканчивали пластикой пупочного кольца по Мейо. По мнению некоторых авторов [1, 2] желчный пузырь лучше удалять из брюшной полости через грыжевые ворота. На наш взгляд, желчный пузырь удалять из брюшной полости лучше через срединный 11 мм троакар, т.к. удаление его через грыжевые ворота в пупочном кольце может привести к инфицированию с развитием в дальнейшем рецидива грыжи.

ЛХЭ и консервативная миомэктомия была выполнена у 20 больных по поводу субсерозной и субсерозно-интерстициальной миомы тела матки. Консервативная миомэктомия производилась при помощи коагулятора в режиме «коагуляция+резание». При необходимости ложе удаленного миоматозного узла ушивали интракорпорально викрилом.



### **Выводы.**

1 С целью сокращения срока пребывания больных в стационаре и отказа от дополнительного хирургического вмешательства в

дооперационном периоде необходимо максимальное обследование в амбулаторных условиях

3 Совместная работа в одном отделении гинекологов и хирургов дает возможность применить новые виды оперативного вмешательства и, в частности, производить симультанные разнопрофильные операции, сократить сроки пребывания больных в стационаре в 1,5 раза.

### **Список использованной литературы**

1. Агабабян Л. Р. и др. Негормональная коррекция климактерических расстройств у женщин с эндометриозом //Вопросы науки и образования. – 2019. – №. 26 (75). – С. 77-84.
2. Агабабян Л. Р. и др. Состояние шейки матки у первородящих женщин //ЖУРНАЛ РЕПРОДУКТИВНОГО ЗДОРОВЬЯ И УРО-НЕФРОЛОГИЧЕСКИХ ИССЛЕДОВАНИЙ. – 2023. – Т. 4. – №. 3.
3. Насирова З. А. Состояние основных провоспалительных цитокинов иммунной системы у женщин с интраоперационным введением внутриматочной спирали //Врач-аспирант. – 2012. – Т. 54. – №. 5.2. – С. 281-285.
4. Агабабян Л. Р., Насирова З.А. Особенности чистопрогестиновой контрацепции у женщин с преэклампсией/эклампсией //Вопросы науки и образования. – 2019. – №. 26 (75). – С. 70-76
5. Брехов Е. И., Савинова Е. Б., Лебедева Е. А. Опыт проведения симультанных лапароскопической холецистэктомии и гинекологических операций //Хирургия. Журнал им. НИ Пирогова. – 2010. – №. 12. – С. 23-26.
6. Федоров В. Э. и др. Симультанные операции при холецистолитиазе (обзор литературы) //Вестник медицинского института «Реавиз»: реабилитация, врач и здоровье. – 2018. – №. 5 (35). – С. 111-116.
7. Курманов Р. А. и др. СИМУЛЬТАННЫЕ ЛАПАРОСКОПИЧЕСКИЕ ОПЕРАЦИИ В ГИНЕКОЛОГИИ (обзор литературы) //Здравоохранение Кыргызстана. – 2019. – №. 4. – С. 145-150.

8. Рахматуллаев Р. Р. и др. Симультаннные операции из единого лапароскопического доступа //Медицинский вестник Национальной академии наук Таджикистана. – 2017. – №. 1 (21). – С. 77-79.

9. Baggish M. S., Karram M. M. Atlas of pelvic anatomy and gynecologic surgery E-Book. – Elsevier Health Sciences, 2020.

10. Ismailov U. S. et al. SIMULTANEOUS LAPAROSCOPIC OPERATIONS IN HIGH RISK PATIENTS //Research Journal of Trauma and Disability Studies. – 2023. – Т. 2. – №. 6. – С. 58-70.

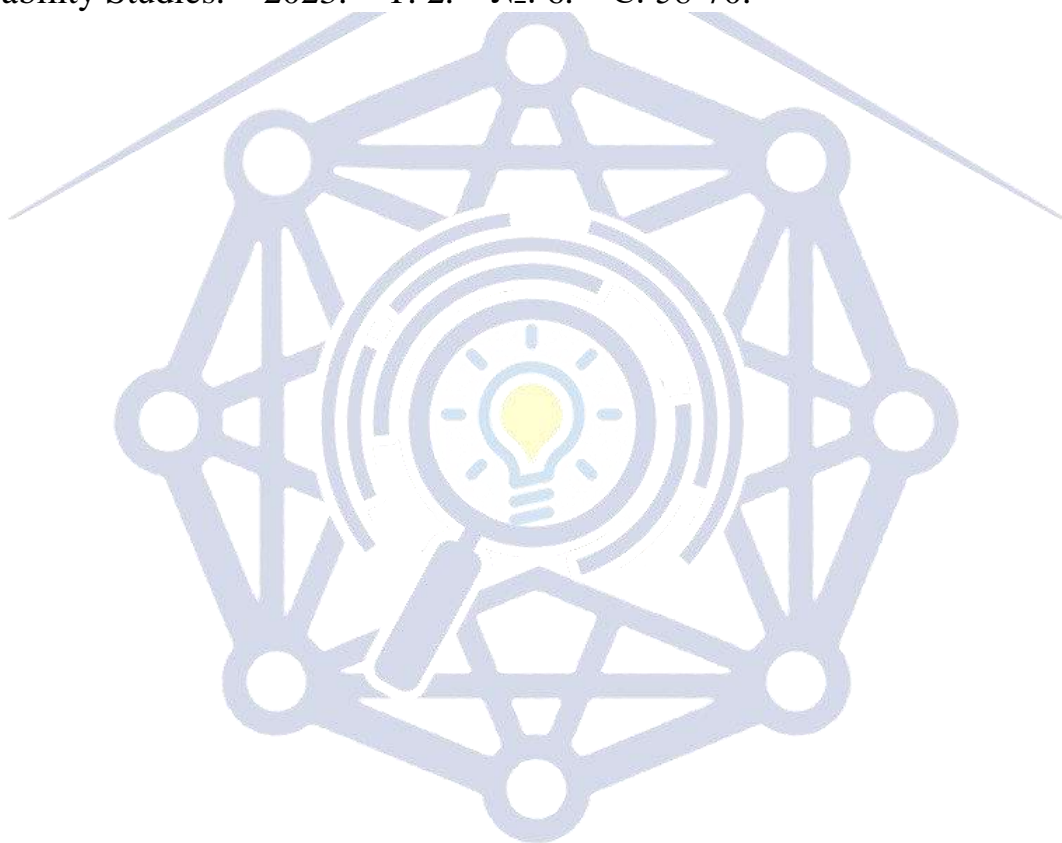

Research Science and  
Innovation House





УДК:618.2. 145

**ОСОБЕННОСТИ ИНДУКЦИИ ОВУЛЯЦИИ У ЖЕНЩИН С  
СИНДРОМОМ ПОЛИКИСТОЗНЫХ ЯИЧНИКОВ  
(Обзор литературы)**

**Агабабян Лариса Рубеновна,  
Усмонкулова Хабиба Мизробошна  
Самаркандский государственный медицинский университет**

**Резюме.** Поскольку СПКЯ представляет собой синдром хронической ановуляции, в данном обзоре мы провели попытку систематизировать научные сведения о методах индукции овуляции у женщин с синдромом поликистозных яичников. Женщины с СПКЯ подвергаются повышенному риску развития метаболического синдрома, а также бесплодия. Оптимальное лечение бесплодных женщин с СПКЯ до сих пор не определено.

**Ключевые слова:** Синдром поликистозных яичников, эмбрион, бесплодие, эндометрий, репродуктивная функция.

**FEATURES OF OVULATION INDUCTION IN WOMEN WITH  
POLYCYSTIC OVARY SYNDROME  
(Literature review)**

**Agababyan Larisa Rubenovna,  
Usmonkulova Xabiba Mizrobovna  
Samarkand State Medical University**

**Abstrakt:** Since PCOS is a syndrome of chronic anovulation, in this review we have made an attempt to systematize scientific information about methods of ovulation induction in women with polycystic ovary syndrome. Women with PCOS are at increased risk of developing metabolic syndrome, as well as infertility. The optimal treatment for infertile women with PCOS has not yet been determined.

**Key words:** Polycystic ovary syndrome, embryo, infertility, endometrium, reproductive function.

Синдром поликистозных яичников (СПКЯ) является наиболее распространенной эндокринопатией среди женщин репродуктивного возраста [1, 5,8,16]. Женщины с СПКЯ подвергаются повышенному риску развития метаболического синдрома, а также бесплодия. Оптимальное лечение бесплодных женщин с СПКЯ до сих пор не определено. Существующие противоречия, связанные с лечением, привели к разработке консенсуса Европейского Общества Репродукции Человека и Эмбриологии (ESHRE)/Американского Общества Репродуктивной Медицины (ASRM), в котором рассматривались терапевтические проблемы, возникающие у женщин с бесплодием и СПКЯ, различные доступные методы лечения и их эффективность, а также их безопасность [35,39]. Экстракорпоральное оплодотворение (ЭКО) и перенос эмбрионов (ПЭ) являются эффективной терапией для больных СПКЯ и приводят к тому, что частота наступления беременности сравнима с таковой у женщин с трубным фактором бесплодия [3,4,8,22]. Кроме того, поскольку количество многоплодных беременностей может быть сведено к минимуму при переносе небольшого количества эмбрионов, ЭКО-ПЭ стали разумным вариантом для пациентов с СПКЯ, которые невосприимчивы к традиционным методам лечения бесплодия или имеют сопутствующие факторы бесплодия. Однако, в течение всех этих лет вопросам бесплодия при СПКЯ уделялось не так много внимания. Тем не менее, очень вероятно, что серьезные метаболические изменения могут быть тесно связаны с наихудшими репродуктивными исходами и, наоборот [24]. Кроме того, даже если наличие овариальной дисфункции и её влияние на репродуктивную функцию пациентки с СПКЯ не вызывает сомнений, другие субклинические дисфункции, включая изменения эндометрия и состоятельность ооцитов не могут не учитываться.

Поскольку СПКЯ представляет собой синдром хронической ановуляции, в данном обзоре мы провели попытку систематизировать научные сведения о методах индукции овуляции у женщин с синдромом поликистозных яичников.

#### *Кломифен цитрат (КЦ)*

КЦ считается препаратом первой линии для индуцирования овуляции у женщин с СПКЯ [1,3,6]. Его использование с 1960-х годов убедило клиницистов в надежном профиле безопасности и эффективности этого препарата [10,12,28]. Применение КЦ приводит к частоте овуляции 60-85% и



частоте беременности 30-50% после 6 овуляторных циклов. Расхождение между этими двумя показателями было связано с антиэстрогенным действием КЦ на эндометрий и цервикальную слизь. Показатели ди- и трилоидных беременностей при применении КЦ составляют 5-7% и 0,3% соответственно, но могут быть снижены при очень тщательном контроле цикла с помощью ультразвукового исследования. Важно отметить, что частота синдрома гиперстимуляции яичников составляет менее 1% [3,11,12]. КЦ начинают на 2-5-й день менструального цикла в течение 5 дней, начиная с 50 мг/сут и увеличивая дозу максимум до 150 мг/сут [6]. Резистентность к КЦ достигается, если овуляция не происходит на максимальной дозе, и тогда терапия должна быть пересмотрена. Если беременность не может быть достигнута после шести овуляторных циклов с помощью кломифен цитрата (КЦ), то пациентка описывается как имеющая КЦ-резистентность [25]. Лучше всего ограничить продолжительность лечения КЦ 12 циклами, так как при дополнительных циклах существует повышенный риск развития пограничных опухолей яичников [3,9,13]. Однако, существуют ограничения применения препарата в разных странах.

#### *Метформин*

Ассоциация инсулинорезистентности с ановуляцией при СПКЯ, привела к применению инсулинсенбилизирующих препаратов в попытке восстановить овуляцию и повысить частоту наступления беременности. Метформин может быть введен либо в качестве монотерапии первой линии, либо в дополнение к другим методам лечения для индуцирования овуляции [3,17]. Метформин является наиболее широко изученным гипогликемическим препаратом у женщин с СПКЯ и имеет наиболее обнадеживающий профиль безопасности [8,10,20]. Метформин может иметь некоторые слабые желудочно-кишечные побочные эффекты; таким образом, пациенты должны быть проконсультированы по этим вопросам до начала лечения. Нет никакой разницы между эффективностью метформина и КЦ в качестве монотерапии первой линии для индукции овуляции у небеременных женщин с ИМТ  $\leq 30$  кг/м<sup>2</sup> при СПКЯ [13,14]. Однако, если пациент использует терапию КЦ в качестве первой линии и считается резистентным к КЦ, метформин следует добавлять для улучшения исходов фертильности, а не продолжать дальнейшее лечение только КЦ [33]. Однако для женщин с ожирением (ИМТ  $\geq 30$  кг/м<sup>2</sup>)

частота беременности и живорожденности, в подавляющем большинстве случаев выше при применении КЦ, чем при использовании метформина [17] и в этом случае КЦ должен рассматриваться как препарат первой линии.

### *Летрозол*

Летрозол является наиболее распространенным ингибитором ароматазы, используемый перорально, индуцирующим овуляцию. Этот класс препаратов был впервые предложен в качестве новых агентов, индуцирующих овуляцию в 2001 году, чтобы избежать некоторых нежелательных антиэстрогенных побочных эффектов терапии КЦ. Наиболее часто используемым ингибитором ароматазы является летрозол. Основной способ действия заключается в ингибировании выработки эстрогенов путем ингибирования фермента ароматазы и остановки превращения андрогенов в эстрогены, что приводит к существенному снижению уровня последних [9,16]. Это свойство позволяет избежать отрицательной обратной связи в гипоталамусе, обусловленной эстрогенами, и увеличивает секрецию фолликулостимулирующего гормона (ФСГ) гипофизом. Накопление андрогенов в яичнике позволяет повысить чувствительность фолликулов к ФСГ. Проведенный мета-анализ использования летрозола не показывает никакой разницы в скорости овуляции по сравнению с кломифен цитратом. Однако считается, что показатель живорожденности и частота беременности значительно выше у тех пациентов, которые используют летрозол, по сравнению с КЦ [18,29, 31]. Нет никаких различий в частоте многоплодной беременности и выкидышей между этими препаратами. Считается, что улучшение показателей живорожденности и беременности, наблюдаемое у пациенток, применявших летрозол, объясняется различиями в фармакодинамике этих двух препаратов [16]. Данные о риске врожденных аномалий при применении ингибиторов ароматазы остаются неясными [10,13], и, хотя, существует все больше доказательств эффективности ингибиторов ароматазы, в настоящее время рекомендуется рассматривать их в качестве терапии первой линии для индукции овуляции. Однако есть недоброжелатели, которые рассматривают данные об эффективности летрозола с осторожностью [34]. Поскольку летрозол, по-видимому, более эффективен у женщин с ожирением, чем КЦ, североамериканские исследования будут иметь благоприятный уклон в сторону летрозола с точки зрения эффективности, но пока неясно из



литературы, что такое "устойчивость к летрозолу"; следовательно, требуется больше исследований.

#### *Терапия гонадотропинами*

Терапия гонадотропином может также использоваться в качестве фармакологической терапии второй линии для индуцирования овуляции. Данные свидетельствуют о том, что индукция овуляции при введении гонадотропина очень эффективна и приводит к более быстрому зачатию, чем при использовании кломифена, препараты стоят дороже, а вмешательство требует большего контроля над циклом. Данные свидетельствуют о том, что использование гонадотропинов [21,39] может привести к более высокой частоте многоплодной беременности, отмене цикла и синдрому гиперстимуляции яичников по сравнению с кломифен цитратом в качестве лечения первой линии, и это может быть сведено к минимуму с помощью экспертного мониторинга цикла. Как правило, считается целесообразным переходить ко второй линии терапии гонадотропинами после 3-6 месяцев документированной овуляции, без зачатия или у женщины, у которой документирована резистентность к КЦ, несмотря на увеличение начальной дозы и добавление метформина. Общеизвестно, что этот процесс может быть очень неприятным для пациентов, так как режим лечения часто оказывается затяжным. Однако если пациентам объяснить, что женщина с нормальным менструальным циклом, как правило обращается к специалисту только после неудачных попыток зачатия в течение нескольких месяцев, это поможет пациенткам осмыслить необходимость затянувшегося режима для достижения цели. Чтобы минимизировать риск развития множественных фолликулов, на практике хорошо зарекомендовал себя протокол "низкодозированного повышения" [23]. Введение гонадотропина начинают с 25, 37,5, 50 или иногда 75 МЕ в день ФСГ в течение 7-10 дней, а затем дозу увеличивают постепенно на 25-37, 5 МЕ каждую неделю, если нет развития фолликула размером  $\geq 12$  мм. Овуляция инициируется при развитии одиночного фолликула размером  $\geq 18$  мм при отсутствии каких-либо других фолликулов размером более 14 мм. Альтернативно, "понижающий" протокол можно использовать с начальной дозой 150 МЕ ФСГ до тех пор, пока не будет развиваться доминирующий фолликул, хотя это менее благоприятно. Затем дозу гонадотропинов уменьшают до момента запуска овуляции человеческим хорионическим

гонадотропином (ХГЧ) [40]. Добавление внутриматочного осеменения не требуется женщинам, которые нуждаются только в индукции овуляции, оно необходимо только при отсутствии партнера и, следовательно, необходимости использования замороженной спермы, или для одинокой женщины, или если она находится в однополых отношениях, где требуется донорская сперма. Использование внутриматочного осеменения может также потребоваться, если существует незначительное ухудшение параметров спермы или половой акт невозможен, либо из-за трудностей с поддержанием эрекции, либо из-за вагинизма. Возможно, также будет уместно рассмотреть вопрос об использовании внутриматочного осеменения у молодой женщины, которая не забеременела после шести циклов документированной овуляции, когда можно было бы считать, что степень необъяснимого бесплодия теперь очевидна. В этой ситуации было бы уместно рассмотреть вопрос о гиперстимуляции яичников для развития двух доминирующих фолликулов, поскольку теперь, помимо отсутствия овуляции, должно быть еще одно препятствие для зачатия.

#### *Дриллинг яичников*

Дриллинг яичников следует рассматривать как терапию второй линии, показанное для бесплодных, ановуляторных женщин с КЦ-резистентным СПКЯ [2,19]; он может играть роль терапии первой линии, если лапароскопия показана пациентке по другой причине [20]. Механизм действия дриллинга яичников до конца не изучен; однако считается, что он может включать разрушение стромы яичника, продуцирующей андрогены [36]. После процедуры возникают следующие результаты: снижение уровня лютеинизирующего гормона плазмы (ЛГ) и уровня пульсаций, временное снижение уровня ингибина В, умеренное повышение уровня гонадотропинов, глобулина, связывающего половые гормоны, и постоянное снижение уровня андрогенов (особенно тестостерона) [26]. При сравнении дриллинга яичников с использованием гонадотропина, разницы в показателях живорожденности, частоты наступления беременности и овуляции на одну пациентку или частоты выкидышей на одну беременность, и уменьшение частоты многоплодной беременности не отмечается. Дальнейшие преимущества дриллинга яичников включают значительно меньшую финансовую нагрузку и отсутствие необходимости в мониторинге цикла по сравнению с использованием гонадотропинов. Данные, сравнивающие коэффициент



живорождённости на пациентку, частоту овуляции за цикл, частоту наступления беременности на цикл и на пациентку, частота самопроизвольного аборта в первом триместре беременности при дреллинге яичников и применении метформина противоречивы [30]. Важно учитывать, что операция на яичниках, хотя и выполняется с использованием лапароскопического подхода, связана как с повышенным интраоперационным, так и с послеоперационным риском, особенно у женщин с избыточным весом или ожирением. Это также может относиться и к лапароскопии, которая проводится по другому показанию, такому как легкий эндометриоз у женщин с нарушением овуляции, с непроходимостью маточных труб, у которой есть партнер с нормальными параметрами спермы. Однако если у пациентки нет религиозных, этических или финансовых причин, препятствующих продолжению лечения методом ЭКО, то женщине старше 35 лет с нарушением овуляции при наличии эндометриоза лучше всего было бы продолжить лечение методом ЭКО

#### *Экстракорпоральное оплодотворение*

Доля женщин, которые не реагируют на терапию первой и второй линии, методом выбора становится ЭКО, либо оно может быть терапией первой линии по первичным показаниям, таким как непроходимость маточных труб или мужские факторы бесплодия [22]. Как правило, считается целесообразным рассмотреть вопрос о переходе к лечению методом ЭКО после 6-12 циклов индукции овуляции, которые оказались безуспешными. У женщин с СПКЯ супрафизиологические дозы гонадотропинов, используемые для контролируемой гиперстимуляции яичников, могут провоцировать развитие большой когорты фолликулов неодинакового качества. Это может привести к извлечению незрелых яйцеклеток, что приведет к ухудшению результатов оплодотворения и неправильному дроблению, снижению частоты наступления беременности и живорождённости. Пока нет РКИ, которые могли бы помочь клиницистам решить, является ли проведение IVF более выгодным у женщин с СПКЯ.



**Рис. 2. Комплексная стратегия лечения бесплодия при СПКЯ**

**Заключение.** Ведение женщин с СПКЯ по-прежнему является сложной проблемой, требующей глубокого знания патогенеза СПКЯ, его диагностических критериев и имеющихся методов лечения. Комплексная стратегия лечения, включая также агрессивные вмешательства, такие, как бариатрическая хирургия для пациентов с тяжелым ожирением, имеет решающее значение для главной цели в репродуктивной медицине, т. е. для рождения здорового ребенка, сохраняя здоровье матери. Предложение комплексной стратегии лечения бесплодия при СПКЯ представлено на рис. 2. Будущие фармакогенетические исследования необходимы для выявления пациенток с хорошим или плохим ответом на каждое конкретное и/или комбинированное лечение и открытия новых возможностей для индивидуализированного и минимально инвазивного лечения бесплодия у женщин с СПКЯ.



### Список использованной литературы

1. Агабабян Л.Р. Синдром поликистозных яичников. Преодоление бесплодия: от естественного восстановления фертильности до экстракорпорального оплодотворения. – Самарканд, 2021. 266 с.
2. Агаджанян Э. С., Ищенко А. И., Соснова Е. А. Эффективность лапароскопического лазерного дреллинга яичников при синдроме поликистозных яичников в программе вспомогательных репродуктивных технологий //Акушерство и гинекология. – 2016. – №. 9. – С. 73-78.
3. Агабабян Л. Р. и др. Прогнозирование и профилактика гнойно-септических заболеваний у беременных с заболеваниями полости рта (обзор литературы) //Science and Education. – 2022. – Т. 3. – №. 12. – С. 93-105.
4. Болькина Ю. С., Радынова С. Б., Храмов А. А. ТАКТИКА ВЕДЕНИЯ ПАЦИЕНТОК С СИНДРОМОМ ПОЛИКИСТОЗНЫХ ЯИЧНИКОВ И ИНСУЛИНОРЕЗИСТЕНТНОСТЬЮ //Дневник науки. – 2021. – №. 7.
5. Боборахимова, У. М., & Абдуллаева, Л. М. (2020). Методы коррекции массы тела у пациенток репродуктивного возраста с ожирением. *International scientific review*, (LXX), 93-96.
6. Вартанян Э. В. и др. Резервы улучшения качества ооцитов при синдроме поликистозных яичников //Problemy Reproduktsii. – 2017. – Т. 23. – №. 3.
7. Зокиров Ф. И. ECCENTRIC PREGNANCY AND UTERINE ANOMALIES—A RARE CASES OF OBSTETRICAL HEMORRHAGE //ЖУРНАЛ РЕПРОДУКТИВНОГО ЗДОРОВЬЯ И УРО-НЕФРОЛОГИЧЕСКИХ ИССЛЕДОВАНИЙ. – 2023. – Т. 4. – №. 4.
8. Ибрагимов Б. Ф., Худоярова Д. Р., Кобилова З. А. Восстановление фертильности при синдроме поликистозных яичников //ВВК. – 2020. – Т. 79. – С. 551.
9. Ибрагимов Б. Ф. и др. Новые веяния в оптимизации комплексного лечения бесплодия при синдроме поликистозных яичников //Актуальные вопросы современной медицины. – 2021. – С. 6-10.

10. Имамов Э. Н. ИНДУКЦИЯ ОВУЛЯЦИИ ЛЕТРОЗОЛОМ У ЖЕНЩИН С СИНДРОМОМ ПОЛИКИСТОЗНЫХ ЯИЧНИКОВ //Journal of Universal Science Research. – 2023. – Т. 1. – №. 11. – С. 375-387.
11. Коркан А. И., Туреханова А. Д., Медельбекова М. Б. Синдром поликистозных яичников //Вестник Казахского Национального медицинского университета. – 2020. – №. 1. – С. 47-49.
12. Курбаниязова М. З., Бекбаулиева Г. Н. ОПТИМИЗАЦИЯ СТИМУЛЯЦИИ ОВУЛЯЦИИ У КЛОМИФЕН ЦИТРАТ РЕЗИСТЕНТНЫХ ЖЕНЩИН С СПКЯ //Журнал ТЕОРЕТИЧЕСКОЙ И КЛИНИЧЕСКОЙ МЕДИЦИНЫ Учредители: Институт иммунологии Академии Наук Республики Узбекистан ISSN: 2091-5853. 2020. – №. 20. – С. 2018
13. Лапина И. А. и др. Современные аспекты прегравидарной подготовки у пациенток с синдромом поликистозных яичников и метаболическим синдромом //РМЖ. Мать и дитя. – 2021. – Т. 4. – №. 2. – С. 137-143.
14. Микляева И. А., Данилова И. К. Актуальные вопросы синдрома поликистозных яичников у женщин репродуктивного возраста //Актуальные вопросы медицинской науки и практики. – 2019. – С. 82-90.
15. Миронова М. П., Фазлыева Э. А. Особенности индукции овуляции у женщин различного возраста с синдромом поликистозных яичников //Акушерство, гинекология и репродукция. – 2013. – Т. 7. – №. 3. – С. 9-12.
16. Насирова З. А., Агабабян Л. Р. Постплацентарное введение внутриматочных спиралей у женщин, родоразрешенных абдоминальным путем //Problemy Reproduktsii. – 2017. – Т. 23. – №. 2.
17. Насирова З. А. Состояние основных провоспалительных цитокинов иммунной системы у женщин с интраоперационным введением внутриматочной спирали //Врач-аспирант. – 2012. – Т. 54. – №. 5.2. – С. 281-285.
18. Сутурина Л. В. Синдром поликистозных яичников в XXI веке //Акушерство и гинекология: Новости. Мнения. Обучения. – 2017. – №. 3 (17). – С. 86-91.
19. Хамроева Л. К. и др. СОМАТИЧЕСКАЯ ПАТОЛОГИЯ У ПОДРОСТКОВ С НАРУШЕНИЯМИ МЕНСТРУАЛЬНОЙ ФУНКЦИИ



//ЖУРНАЛ РЕПРОДУКТИВНОГО ЗДОРОВЬЯ И УРО-  
НЕФРОЛОГИЧЕСКИХ ИССЛЕДОВАНИЙ. – 2023. – Т. 4. – №. 4.

20. Abdellah MS. Reproductive outcome after letrozole versus  
laparoscopic ovarian drilling for clomiphene-resistant polycystic ovary syndrome.  
Int J Gynaecol Obstet. 2011;113: 218–2



Research Science and  
Innovation House



## MAKTABDA INTERFAOL METODLARDAN FOYDALANISH

**Muxitdinova Zulfiya Xoshimovna**

Toshkent viloyati Qibray tumani  
39-umumiy oʻrta taʼlim maktabining  
Matematika fani oʻqituvchisi

**Annotatsiya:** Ushbu maqolada matematika fani oʻqituvchilari emas, balki barcha fan oʻqituvchilari dars jarayonida foydalanishi mumkin boʻlgan interfaol metodlarni yoritmoqchiman. Zero bu yoritganlarim kimgadir asqotsa, juda mamnun boʻlardim. Har bir metodni fanga moslashtirish oʻqituvchining mahoratiga bogʻliq, oʻqituvchi fanini sevsa va chuqur bilsa gʻoyalar va metodlar oʻz-oʻzidan tugʻiladi. Bu metodlardan ham foydalanib koʻring. Bu metodlar yordamida oʻquvchida fanga qiziqishi ortadi, kelajakda kasb tanlashi oydinlashadi, oʻquvchilar ham oʻzlarida uygʻonmagan gʻoyalarini uygʻotadilar, fikrlashlari teranlashadi.

**Kalit soʻzlar:** Nuqtainazar, hamkorlik, quti, muayyan holat, sinkveyn.

### “Zigzag” strategiyasi metodi.

Sinf oʻquvchilari 7 ta guruhga boʻlinadilar va guruh nomlanadi. Guruhlarda yangi mavzu mohiyatini yorituvchi matn qismlarga ajratiladi va ajratilgan qismlar mazmuni bilan tanishib chiqish vazifasi guruhlariga topshiriladi. Oʻquvchilar matnlarni diqqat bilan oʻrganadilar va gapirib beradilar. Vaqtni tejash maqsadida guruh aʼzolari orasidan liderlar belgilanadi va qayd etilgan vazifa ular tomonidan bajariladi. Liderlarning fikrlari guruh aʼzolari tomonidan toʻldirilishi mumkin. Barcha guruhlarining oʻquvchilari oʻzlariga topshirilgan matn mazmuni xususida soʻzlab berganlaridan soʻng, matnlar guruhlararo almashtirilib, avvalgi faoliyat takrorlanadi. Guruhlarga bir necha matnlar taqdim etiladi. Shu tarzda barcha matnlar mazmuni guruhlar tomonidan oʻrganib chiqilgach oʻquvchilar oʻtilgan mavzu boʻyicha asosiy tushunchalarni ajratadilar, ularning oʻzaro mantiqiy bogʻliqligini aniqlaydilar, yuzaga kelgan gʻoyalar asosida mavzuga oid sxema ishlab chiqiladi. Soʻngra oʻzlashtirilgan bilimlar asosida oʻquvchilarning oʻzlariga shunday sxemalarni ishlab chiqish vazifasi topshiriladi.



### “Insert” strategiyasi metodi.

Sinf o‘quvchilari guruhlariga bo‘linadilar, guruhlar nomlanadi. O‘qituvchi har bir guruh o‘quvchilaridan mavzuga oid ikkitadan fikr bildirishlarini so‘raydi. Guruhlar navbati bilan (ushbu jarayonda guruhning barcha a‘zolari faol ishtirok etishlarini ta‘minlash maqsadga muvofiq) fikr bildiradilar. Bayon etilgan fikrlar yozuv taxtasiga yozib boriladi. Faoliyat yakunlangach, o‘qituvchi mavzular mazmunini yoritishga xizmat qiluvchi matnni o‘quvchilarga tarqatadi. So‘ngra shunday topshiriq beriladi:

- a) matn bilan tanishib chiqing;
- b) matnning har bir qatoriga quyidagi belgilarni qo‘yib chiq  
Z- matnda guruhlar tomonidan bildirilgan fikr o‘z aksini topgan bo‘lsa;  
S- matnda guruhlar tomonidan bildirilmagan fikr yuritilgan bo‘lsa;  
D- matnda bir biriga zid fikrlar mavjud bo‘lsa;  
?- matn bilan tanishish jarayonida tushunmovchiliklar yuzaga kelsa.

So‘ngra guruh a‘zolari shaxsiy qarashlarini o‘zaro o‘rtoqlashadilar, guruh bo‘yicha belgilar soni umumlashtiriladi. Liderlar vositasida har bir belgining miqdori bayon etiladi va izohlanadi. O‘qituvchi guruhlar tomonidan qayd etilgan sonlarni ularning nomlari yozilgan ustunga yozib boradi.

O‘qituvchi har bir guruh lideri fikrini tugatgach, yuzaga kelgan qarama-qarshilik va tushunmovchiliklarni o‘quvchilar to‘g‘ri hal etishlariga va tushunib olishlariga yordam beradi.

Shundan so‘ng guruhlar darslikda berilgan matn bilan tanishib chiqib, asosiy tushunchalarni ajratadilar ular o‘rtasidagi mantiqiy munosabatlarni ochib berishga harakat qiladilar (modellashtiradilar). Guruhlar tomonidan ilgari surilgan fikrlar umumlashtirilib, liderlar tomonidan sinf jamoasiga yetkaziladi.

### Kichik guruhlarda hamkorlikda o‘qitish.

Bu yondoshuvda kichik guruhlar 4 ta o‘quvchidan tashkil topadi. O‘quvchi avval mavzuni tushuntiradi, so‘ngra o‘quvchilarning mustaqil ishlari tashkil etiladi. O‘quvchilarga berilgan o‘quv topshiriqlari 4 qismga ajratilib, har bir o‘quvchi topshiriqning ma‘lum qismini bajaradi. Topshiriq yakunida har bir o‘quvchi o‘zi bajargan qism yuzasidan fikr yuritib, o‘rtoqlarini o‘qitadi, so‘ngra guruh a‘zolari tomonidan topshiriq yuzasidan umumiy xulosa chiqariladi. O‘qituvchi har bir kichik guruh axborotini tinglaydi va test savollari yordamida bilimlarni nazorat qilib baholaydi.

O‘quvchilarning kichik guruhlardagi o‘quv faoliyati o‘yin (turnir, musobaqa) shaklida, individual tarzda ham tashkil etilishi mumkin.

### “Nuqtai nazaring bo‘lsin” metodi.

Uslub maqsadi:

-o‘quvchilar muayyan muammoga o‘z nuqtai nazarini asosli dalillab, himoya qilishga o‘rganadilar;

-o‘quvchiga muammo muhokamasi jarayonida o‘z fikrini o‘zgartirish imkonini berish;

-o‘qituvchi barcha o‘quvchilarni munozaraga jalb etish va sinfdagi hamma o‘quvchilar o‘rtasida munozara jonlanishini yuzaga keltirishi mumkin.

“Nuqtai nazaring bo‘lsin” uslubi o‘quvchilar o‘rtasida munozara yuzaga kelishi va ular munozara jarayonida o‘z fikrlarini o‘z sinfdoshlaridan ularning nuqtai nazarini o‘zgartirishga ishonitiradigan g‘oyalarni eshitib o‘zgartirish yoki avvalgisini mustahkamlash imkonini berish maqsadida qo‘llanadi. O‘quvchilar shuningdek, maktab, mintaqa, respublika va jumla insoniyat uchun harakterli bo‘lgan eng dolzarb muammolar o‘z nuqtai nazarlarini asosli dalillash va himoya qilishga o‘rganadilar.

O‘quvchi ochiqdan-ochiq savollar uslubi bilan odatda dars jarayonida faol bo‘lmagan o‘quvchilarni munozarada ishtirok etishga majbur qiladi.

Mashqni o‘tkazish uslubiyati

1. Tayyorgarlik: o‘qituvchi sinfning to‘rt burchagiga yoki sinfning ma‘lum ochiq makoniga to‘rtta tablichka osib qo‘yadi.
2. Sinf o‘lcham yoki o‘quvchilar soniga bog‘liq holda olti yoki sakkiz ko‘ngillini chaqiradi. Bordi-yu, o‘yinda sinf o‘quvchilarning bir qismi ishtirok etsa, unda qolganlari o‘z joylarida o‘tiraveradilar.
3. O‘yin paytida band bo‘lishi uchun ishtirok etmayotgan o‘quvchilarga ham topshiriq berish zarur. O‘yinning o‘zini boshlashdan avval o‘qituvchi darsga yo‘l-yo‘riqlar berishi zarur, jumladan:
  1. Takidlov o‘qib berilganidan keyin o‘z fikringizga muvofiq tablichkalar yonidan joy egallang.
  2. O‘z nuqtai nazaringizni asosli dalillab berishga shay turing.
  3. Agar muammoga nuqtai nazaringizni o‘zgartirishga undovchi asosli dalilni eshitsangiz, o‘z o‘rningizni almashtirishingiz mumkin.





4. Sinfdoshlaringiz takidlariga o‘z fikringizni bayon etishga shay turing.

5. O‘qituvchi o‘yinda ishtirok etmayotgan o‘quvchilarga topshiriqlar beradi, masalan:

-ularning fikricha eng ahamiyatli takidlovlarni yozib borish;

-o‘yin jarayonida o‘z o‘rnini o‘zgartirmagan o‘quvchilarni yozib borish;

-eng asosli dalillab berilgan javoblarni yozib borish.

#### “Qora quti” metodi.

Ushbu metod vositasida quyidagi harakatlar tashkil etiladi: O‘quvchilar juftlikka birikadilar va ularga mavzuga oid ma‘lumotlar beruvchi tushunchalarni kartochkalarga qayd etish vazifasi yuklanadi.

O‘qituvchi topshiriqning guruhlar tomonidan qanday bajarilganligini tekshiradi, uni to‘g‘ri bajargan juftlikning bir a‘zosi o‘qituvchi rolini bajaradi va yozuv taxtasiga mavzuga oid sanalar so‘zlar yozadi. So‘ngra o‘quvchilardan ushbu sanalar so‘zlar nimani anglatishini so‘raydi, to‘g‘ri javob bera oladigan o‘quvchi o‘qituvchi rolini ijro etadi va o‘quvchilardan mavzu mohiyatini ochib berishga xizmat qiluvchi beshta tushunchani kartochkalarga yozishni so‘raydi. Ushbu o‘quvchi o‘qituvchi yordamida topshiriqni juftliklarda o‘quvchilar qanday bajarganlarini tekshiradilar va yozuv taxtasiga mavzuga oid turli so‘zlar atamalarni yozadilar. O‘qituvchi rolini bajarayotgan o‘quvchi tengdoshlaridan ushbu so‘zlar nimalarni anglatishini so‘raydi.

#### “5 × 5 × 5” metodi.

Sinf o‘quvchilari 5 nafardan bo‘lib 5 ta guruhga bo‘linadilar. Mavzuning umumiy matni 5 qismga bo‘linib, har bir qism har bir guruhga beriladi va guruhlariga matnni o‘rganib chiqish vazifasi topshiriladi. Matn guruhlar tomonidan o‘rganilgandan so‘ng, guruhlar qayta tashkil etiladi ( ushbu o‘rinda har bir guruhda avvalgi beshta guruhning bir nafar a‘zosi bo‘lishi shart ). Guruhlar qayta tashkil etilgandan so‘ng har bir o‘quvchi o‘zi o‘zlashtirgan ma‘lumotlarni qolgan o‘quvchilarga hikoya qilib beradi. Shu tarzda mavzu matni o‘quvchilar tomonidan o‘zlashtiriladi.

#### “4 × 8 × 4 × 8” metodi.

Sinf o‘quvchilari 4 nafardan bo‘lib 8 ta guruhga bo‘linadilar. Mavzuning umumiy matni 8 qismga bo‘linib, har bir qism har bir guruhga bo‘linadi va

guruhlarga matnni o'rganib chiqish vazifasi tanishtiriladi. Guruhlarga darslikdagi matn qismlarini bo'lish tavsiya etiladi.

Matn guruhlar tomonidan o'rganilgandan so'ng u qayta tashkil etiladi. ( Ushbu o'rinda har bir guruhga avvalgi 4 ta guruhning bir nafar a'zosi bo'lishi shart ).

Guruhlar qayta tashkil etilgandan so'ng har bir o'quvchi o'zi o'zlashtirgan ma'lumotlarni qolgan o'quvchilarga hikoya qilib beradi. Shu tarzda mavzu matni o'quvchilar tomonidan o'zlashtiriladi.

### “Sinkveyn” metodi.

Sinkveyn-berilgan mavzu bo'yicha bir necha so'z orqali o'quv matnini bayon qilish mumkin bo'lgan usul. Bu o'ziga xos o'tilayotgan mavzu bo'yicha ma'lumotlarni o'z ichiga olgan besh misradan iborat qofiyasiz she'r.

**Maqsad:** mavzuni mukammal o'rganishga erishish.

**Amalga oshirish bosqichlari:**

1. O'quvchilarni sinkveyn tuzish qoidalari bilan tanishtiramiz.
2. Shu qoidalarga asosanib, ma'lum bir mavzuda sinkveyn tuzishni taklif etamiz.
3. Hamma sinkveyn tuzganiga ishonch hosil qilgandan so'ng, hohishga ko'ra o'qiladi.

**Sinkveyn tuzish qoidalari:**

- birinchi qatorda bir so'z bilan mavzu belgilanadi ( ot so'z turkumidan )
- ikkinchi qatorda mavzu ikki so'z bilan ta'riflanadi ( sifat )
- uchinchi qator-shu mavzu ichida harakatni uch so'z bilan ta'riflash ( fe'l, ravishdosh )
- to'rtinchi qator-mavzuga munosabatni bildiruvchi to'rt so'zli ( turli so'z turkumlaridan ) misra hosil qilish
- beshinchi qator-bir so'z yoritilayotgan mavzuni sinonimi tanlanadi.



### Foydanilgan adabiyotlar ro‘yxati:

1. O‘zbekiston Respublikasining “Ta’lim to‘g‘risidagi qonun” // Barkamol avlod - O‘zbekiston taraqqiyotining poydevori.- Toshkent.: Sharq, 1997, 20-29 bet.
2. Alixonov S. «Matematika o‘qitish metodikasi». T., «O‘qituvchi» 1992 yil.
3. Alixonov S. « Matematika o‘qitish metodikasi » Qayta ishlangan II nashri. T., «O‘qituvchi» 1997 yil.
4. N.G‘aybullayev, Ortiqov. «Geometriya 7-sinf uchun darslik» T. «O‘qituvchi», 1998 yil
5. Barkamol avlod orzusi- Toshkent.: 1999, 205- b.
6. Azizxodjayeva N.H “Pedagogik texnologiya va pedagogik maxorat”- Toshkent.: TDPU, 2003, 174 bet.
7. Axmedov M va boshqalar Matematika 1, Toshkent.: O‘zinkomsentr, 2003, 160
8. Iskandar, O. (2023). The Organization of the Khorazm Soviet Republic. Web of Synergy: International Interdisciplinary Research Journal, 2(4), 794-798.
9. Ochilov, I. (2023). IMPORTANCE OF PEDAGOGICAL TECHNOLOGIES IN FORMING THINKING AND SKILLS IN HISTORY LESSONS. Science and innovation, 2(B4), 481-484.
10. АБДУЛҲАЙ, Г. ТУРКИСТОН МАТБУОТИДА ЯНГИ ДАВЛАТ ХУСУСИДАГИ МУНОЗАРЛАР (1918-1924 ЙИЛЛАР). INFOLIB: ИНФОРМАЦИОННО-БИБЛИОТЕЧНЫЙ ВЕСТНИК Учредители: Общество с ограниченной ответственностью с участием иностранного капитала" E-LINE PRESS", (1), 56-60.
11. Urazaliyeva, A. G., & Fotima, X. (2024). TURKISTON QO‘RBOSHLAR HARAKATI VA ULARNING FAOLIYATI. TA‘LIM VA RIVOJLANISH TAHLILI ONLAYN ILMIY JURNALI, 4(1), 5-10.
12. Urazaliyeva, A. G., & Aziza, P. (2024). FARG‘ONA VODIYSIDAGI ISTIQLOLCHILIK HARAKATLARI VA UNING TARIXIY AHAMIYATI. IJTIMOIIY FANLARDA INNOVASIYA ONLAYN ILMIY JURNALI, 4(1), 12-15.

## TA'LIM SAMARADORLIGINI OSHIRISHDA MUSIQANING TUTGAN O'RNI

Nurmatova Sevara

Filologiya fanlari nomzodi, dotsent

Yunus Rajabiy nomidagi O'zbek milliy musiqa san'ati instituti

### ANNOTATSIYA:

Ushbu maqolada ilg'or pedagogik texnologiyalarni ta'lim sifat va samaradorligini oshirishda ta'lim texnologiyalarining o'ri va ahamiyati ta'kidlangani holda musiqa o'quvchilarni musiqa madaniyatini, musiqiy didi, va tafakkurini o'stirishdagi roli haqida fikr yuritiladigan ilg'or pedagogik texnologiyalar haqida fikr bildirilgan.

**KALIT SO'ZLAR:** Musiqa, ruhiyat, metodologiya, metod, xarakter, ong, folklor, mumtoz, maqom.

**KIRISH:** Musiqa madaniy hayotimizda keng o'rin tutgan, inson shaxsiyatini rivojlantirishda muhim ahamiyat kasb etadigan san'at turidir. Har bir insonni ma'naviy shakllanishida oilani, maktabni, jamiyatni ahamiyati katta. Chunki insonni insoniylik xususiyatlari jamiyatda tarkib topadi. Yosh avlodni kamolot sari yetaklashda tarbiyani ko'plab omillari qatori musiqa tarbiyasi alohida o'rin tutadi. Musiqa tarbiyasi nafosat tarbiyasining asosiy va murakkab qirralaridan biri bo'lib, insonni atrofdagi go'zal narsalarni to'g'ri idrok etishga va qadrlashga o'rgatadi. Musiqa inson ruhiyatiga kuchli ta'sir ko'rsatish imkoniyatiga ega bo'lib, uni nafosat olamiga olib kirish va axloqiy g'oyaviy tarbiyalashning muhim vositasidir. Musiqa insonni yuksak did bilan qurollantiradi va unga ma'naviy ozuqa beradi.

**ADABIYOTLAR TAHLILI VA METODOLOGIYA:** “Biz sog'lom avlodni tarbiyalab, voyaga yetkazishimiz kerak” deb ta'kidlaydi birinchi prezidentimiz I.A.Karimov. Sog'lom kishi deganda faqat jismoniy sog'lomlikni emas, balki sog'lom ruhiy xislatlari, sharqona axloq odob va umumbashariy g'oyalar ruhida kamol topgan insonni tushunamiz”

Buyuk pedagog A.Avloniy shunday degan edilar “Tarbiya qiluvchilar tabib kabidirlar, tabib hastani badanidagi kasallikka davo qilgani kabi, o'qituvchi ham bolani musiqa orqali, aqliy rivojiga diqqat markaziga ta'sir etib, ularda poklik, vijdon, sadoqat, mehr, kattalarga hurmat, Vatanga muhabbat kabi tuyg'ulami



tarbiyalaydi”. “Tarbiya biz uchun yo hayot yo momot, yo najot-yo halokat. Yo saodat-yo falokat masalasidir” deb yozgan edi.

Buyuk mutaffakkir shoir A.Navoiy o‘z asarlarida musiqa tarbiyasining qirralarini chuqur o‘rganib, shunday dedi: “Musiqa jamiyat hayotining muhim negizidir. Faqat musiqagina odamning qalbiga tiniqlik, mutanosiblik va o‘z-o‘zidan qanot tuyg‘usini olib kiradi va uni baxtiyor qiladi” A1 Forobiy fikricha: “Musiqa - nodir san‘at, ezgulikka yetaklovchi kuchdir” , “Kimki ilm hikmat o‘rganmoqchi bo‘lsa, avvalo o‘zi ma‘naviy barkamollika erishmog‘i lozim”- deydi Abu Rayxon Beruniy. “Har kimki hikmat o‘rganman desa, yoshlikdan bolasini, ilmli va dono kishilardan saboq olsin, shundagina u komillik darajasiga yetadi”; Shunday ekan, hozirgi davrda, musiqa o‘qituvchisidan mas‘uliyat, fanga yangicha yondashuv uning metodologiyasini chuqur o‘rganish talab etadi. Umumta‘lim maktablarida esa, musiqa madaniyati darslarning asosiy maqsadi, o‘quvchilarda musiqaga qiziqish uyg‘otish vositasida musiqiy madaniyatini tarkib toptirish. Zero kuy va ohang ta‘sirida inson ezgulikka intilish, go‘zallikni asrash, ona tabiatga, ona Vatanga muhabbat his tuyg‘ularini shakllantirib, ma‘naviy dunyosini boyitadi.

**MUHOKAMA:** Musiqa tinglash, musiqa madaniyati darslarining asosiy omili hisoblanadi, chunki musiqaning yangrashi ongli ravishda idrok etilib, uning xarakteri, mazmuni ongli ravishda o‘zlashtiriladi. O‘quvchilarni hayotiy tajribalariga tayangan holda har bir musiqa asari zamirida ma‘lum, his – tuyg‘u va fikr aks ettiriladi. Biz musiqa darsining qaysi faoliyatini olmaylik u avval musiqani tinglab, musiqani idrok etishdan boshlanadi va o‘quvchilarning ruhiyatiga ta‘sir etadi, shuning uchun musiqa tinglash darsining yetakchi faoliyati bo‘lib hisoblanadi. Darsda tinglanadigan har bir musiqiy asar, badiiy - g‘oyaviy mazmuni jihatdan chorak dars mazmuniga bog‘liq bo‘ladi va ilmiylik davomiylik, izchillik tamoyillariga amal qiladi. Musiqa tinglash bir necha bosqichlar orqali amalga oshiriladi: 1. O‘quvchilar e‘tiborini musiqiy asarga jalb qilish va o‘qituvchining kirish so‘zi. 2. O‘qituvchi ijrosida yoki magnet yozuvda asarni tinglash. 3. Asarni suhbat yo‘li bilan musiqiy va badiiy g‘oyaviy jixatdan oddiy tahlil qilish. 4. Asarni bir butunligicha qayta tinglash va asar haqida o‘quvchilarni umumiy taassurotlari yuzasida yakuniy suhbat o‘tkazish. Musiqa tinglash metodlari: 1. Ko‘rgazmali metodi: - O‘qituvchining jonli ijrosi, rasmlar vositalari orqali bolalar cholg‘u asbobi, torli, ritmli harakatlar. 2. Amaliy metod: - o‘quvchilar musiqiy asarga qiziqishini oshirib, ularni hayotiy tajribasiga bog‘lab tushuntirish va musiqiy asarga

munosabatini faollashtirish. 3. Taqqoslash metodi: - bunda asarlarning janrlari ijrochilik xususiyatlari templari, mazmunlari taqqoslanadi, musiqiy didini o‘stirishga yordam beradi. Musiqa darsini 5ta faoliyati turlari (xor bo‘lib kuylash, musiqa savodi, musiqa tinglash, musiqa mos harakatlar bajarish va bolalar cholg‘u asboblari jo‘r bo‘lish) uzviy bog‘lab boriladi va mantiqiy bir butunlikka erishish maqsadga muvofiqdir. 4. Og‘zaki metodlar: - O‘qituvchi tinglanadigan asar mazmunini bolalar hayotiga bog‘lab yoritadi. Asar mazmuniga qarab mualliflari, kelib chiqish tarixi haqida qiziqarli hikoya qilib beradi.

**NATIJALAR:** Musiqa darslarini sarmazmun va qiziqarli tashkil qilish o‘qituvchidan muayyan darajadagi pedagogik va kasbiy mahoratni talab etadi. Musiqani tinglash, his etish, unda ifodalangan voqelik, obraz va mualliflarning g‘oyasini idrok qilish nihoyatda murakkabdir. Musiqa darslarida o‘quvchilarni musiqani tushunish, uning g‘oyaviy – badiiy mazmunidan bahramand bo‘lishi muayyan darajada musiqiy bilim, ko‘nikma va malakalar bilan bir qatorda emotsional his – tuyg‘ularning ishtirokiga ham bog‘liqdir. Musiqiy – nazariy bilimlarni o‘zlashtirish, asarlarni tinglash, ijro va idrok etishda emotsional ta’sirchanlik qanchalik faol bo‘lsa ularni o‘zlashtirish va estetik zavq olish ham shunchalik yuqori, mazmundor va puxta bo‘ladi. Musiqa darslarida o‘quvchilarni xalq musiqasi ijodiyotiga mansub folklor, mumtoz va maqom asarlari, zamonaviy janrlarda yaratilgan kuy – qo‘shiqlar, shuningdek, musiqa san’atining atoqli namoyondalari-xalq hofizlari, cholg‘uchilari, bastakor – kompazitorlar hayoti va ijodi bilan yaqindan tanishtirib borish o‘quvchilarni musiqiy tafakkuri va dunyoqarashini shakllanishi va rivojlanishi, musiqa madaniyatini tarkib topishida muhim ahamiyat kasb etadi. Bu esa o‘qituvchi murabbiylar zimmasiga o‘z pedagogik mahorati va o‘qitish uslublarini uzluksiz takomillashtirib borish vazifasini qo‘yadi. Shunday vazifalarni amalga oshirishda umumta’lim maktablari “musiqa madaniyati” fani bo‘yicha o‘tkaziladigan sinf – konsertlari va sinfdan tashqari tashkil qilinadigan mavzuli konsertlarni o‘ziga xos o‘rni va ahamiyati kattadir. Musiqa ta’limi va tarbiyasi bo‘yicha sinf konsertlarini chorak va yil mavzulari bo‘yicha, mavzuli konsertlarni darsdan tashqari faoliyatda musiqa san’atining ayrim janrlari, asarlar, bastakor – kompazitorlar hayoti va ijodiga bag‘ishlab o‘tkazilishi mumkin. Mavzuli konsertlarni tashkil qilish quyidagi maqsad va vazifalarni ko‘zda tutadi: - o‘quvchilarda milliy musiqa merosga qiziqish va mehr – muhabbat, uni o‘rganishga bo‘lgan ishtiyoqni o‘stirish, musiqa san’atining



mashhur namoyondalari hayoti va ijodi bilan yaqindan tanishtirib borish; - o‘quvchilarda musiqada ifodalangan voqea – hodisalarga estetik munosabatni tarkib toptirish, musiqa asari mazmunida ifodalangan voqelikni, obrazlarni idrok etish, shu orqali go‘zallikni his qilish, tushunishga o‘rgatish; - o‘quvchilarda ma’lum bastakor, kompazitor, ijodkor hayoti, faoliyati haqida ma’lumotlarga ega bo‘lish, ularning eng sara asarlarida aks etgan falsafiy, ijtimoiy, madaniy g‘oyalar, hayot manzaralari, badiiy obrazlar mohiyatini anglash, idrok qilishga o‘rgatish; - xalq musiqasining folklor, mumtoz va maqom kuy-qo‘shiq-lari bilan chuqurroq tanishtirish, bu san’at janrlarining o‘ziga xos xususiyatlari to‘g‘risida kengroq bilim va tushunchalarga ega bo‘lish, milliy musiqamizga barqaror qiziqishni hosil qilish; - o‘quvchilarda musiqa asarlarini tinglash, kuylash, ijro etishga ijodiy yondashish ko‘nikma va malakalarini tarkib toptirish: - o‘quvchilarda musiqiy did, musiqiy qobiliyatlarni rivojlantirish: - mavzu doirasida musiqiy – nazariy bilim, tushuncha va ma’lumotlarni o‘zlashtirishda qo‘shimcha manbaalardan foydalana bilishga o‘rgatish.

Bizga ma’lumki, umumta’lim maktablari musiqa madaniyati darslarida o‘quv materiallari yil va chorak mavzulari kesimida tizimlashtirilgan. Ular mazmunida musiqa san’atining xalq ijodiyotiga mansub folklor (bolalar folklori), mumtoz va maqom yo‘nalishlari, zamonaviy musiqa san’atining xor, orkestr (o‘zbek xalq cholg‘ulari, simfonik orkestr) vokal, simfoniya, opera, balet, estrada, bolalar ertak tomoshalari, musiqali drama kabi turlari haqida umumiy ma’lumotlarga o‘rin berilgan. Birgina dars jarayonida ushbu yo‘nalish va janrlar bo‘yicha to‘laqonli bilim va tushunchalarni egallashning imkoniyati g‘oyat cheklanganligi, mavzuli konsertlarning dars mazmunini boyitish va samaradorligini oshirishdagi o‘rni va imkoniyatlari g‘oyatda katta ekanligini tasdiqlaydi.

**XULOSA:** Xulosa o‘rnida aytish mumkinki, mavzuli konsertlar, musiqiy ta’limning eng ta’sirchan, samarali shaklidir. Bundan tashqari shuni alohida ta’kidlash joizki, musiqiy ta’lim boshqa barcha ta’lim shakllari uchun juda samarali o‘rganish usuli hisoblanadi.

#### FOYDALANILGAN ADABIYOTLAR RO‘YXATI

1. I.Karimov. “Yuksak ma’naviyat yengilmas kuch” – Toshkent, Ma’naviyat, 2008yil.
2. M.Bo‘ronov. “O‘zbekistonda ma’naviy-marifiy siyosatning tadrijiy rivojlanishi”. Toshkent, Ma’naviyat, 2016yil.



3. D.Soipova. “Musiqiy va musiqiy nazariy bilimlarni o‘zlashtirish jarayonini takomillashtirish”. – Toshkent, Fan va texnologiyalar markaziy bosmaxonasi, 2006 yil.

4. Shaxnoza Shavkatova Po‘lot qizi, & Nabijonov Otabek Ganiyevich. (2023). O‘SMIRLARGA PSIXOLOGIK XIZMAT KO‘RSATISHNING O‘ZIGA XOS PSIXOFIZIOLOGIK XUSUSIYATLARI. Journal of Universal Science Research, 1(5), 1597–1599. Retrieved from <https://universalpublishings.com/index.php/jusr/article/view/1034>

5. N.Hasanova O‘zbek milliy musiqa merosi taraqqiyotida xotin-qizlarning o‘rni. Актуальный вызыви современной наукою IX xalqaro ilmiy konferensiya 26-27 yanvar 2017 yil.

6. E.Abdukarimova. Ilim ham jamiyet ajiniyaz atindagi Nokis mamleketlik pedagogikaliq instituti “Texnologik loyihalash- musiqa mashg‘ulotlarida samarali ta’lim”. 2019 (№1) ISSN 2010-720X

7. Shaxnoza Po‘Lot Qizi Shavkatova, & Otabek Ganiyevich Nabijonov (2022). XOTIRANING ISHLASH MODELI, QAYTA SHAKLLANTIRISH VA QAYTA TIKLASH MEKANIZMLARI. Scientific progress, 3 (9), 18-21.

8. Elnozha Ismatillayevna Abdukarimova Актуальные вызовы современной науки. “Yosh avlodni milliy ruhda tarbiyalashda xalq musiqa merosi qudratli tarbiya vositasi” iscience 2017 йилги

9. Мирали Мирхон Ўғли Дехқонов, & Отабек Ганиевич Набижонов (2021). ОДИЛ ЁҚУБОВ АДАБИЙ-ЭСТЕТИК ҚАРАШЛАРИДА МАҚСУД ШАЙХЗОДА ИЖОДИГА МУНОСАБАТ. Scientific progress, 2 (1), 523-526.

10. Uummta’lim maktablarida musiqa ta’limi va tarbiyasi Konsepsiyasi. – Toshkent, XTV, 1995 yil.

11. Nabijonov, O. G., ugli Abdurazzokov, S. O., & ugli Yuldashaliyev, S. Z. (2022). DO WE WANT TO LIBERALIZE TRADE OR VICE VERSA. Academic research in modern science, 1(1), 220-222.

12. O‘zbek xalq musiqasi. To‘plovchi va notaga oluvchi Y.Rajabiy, 1-Tom. – T.:Davlat badiiy adabiyot nashriyoti, 1955y.567b.





## MAQSUD SHAYXZODANING HAYOTI VA IJODI

Toshkent davlat transport universiteti talabasi  
Sultanov Mehriddin Ulug‘bek o‘g‘li

### Annotasiya.

Maqsud Shayxzodaning o‘zbek adabiyotiga, madaniyati ravnaqiga qo‘shgan hissasi mustaqil O‘zbekiston va uning hukumati tomonidan munosib e‘zozlandi. Maqsud Shayxzoda Ozerbayjon va O‘zbek xalq adabiyotining eng zabardast shoir va adiblaridan biri hisoblangan. U juda hamkuchli idrokli, zehni baland va harqanday yaxshi va yomon vaziyatlardan o‘znotiqligi bilan chiqib keta olgan hozirjavob inson bo‘lgan.

**Kalit so‘zlar:** Atoqli shoir, mutafakkir, she‘riyat, ijod, ilg‘or, jurnallar, til, adabiyot, umr.

Atoqli shoir va mutafakkir Maqsud Shayxzoda 1908-yil Ozarbayjonning Ganja viloya tidagi Agdash (Oqtosh) shahrida tug‘ildi. U yoshligidan she‘riyatga erta qiziqdi. Ijod na‘munalari ona vatanida ko‘z ochdi, lekin ilg‘or fikrlari tufayli otashin shoir mustabid tuzumning jabr-zulmidan chetda qolmadi. U birinchi bor 1928-yil qamoqqa olingan va sovetlarga qarshi tashviqotda ayblanib, 3-yilga O‘zbekistonga surgun qilinadi. Shundan boshlab umrining oxirigacha O‘zbekiston unga ikkinchi vatan bo‘lib qoldi. Shoir Toshkentga ko‘chib, turli gazeta va jurnallar tahriryatlarida ishlaydi. 1935-1938 yillarda Fanlar qo‘mitasi qoshidagi til va adabiyot inistitutida dars beradi. Shu qatori 1938-yildan to umrining so‘ngigiga qadar Nizomiy nomidagi TDPU da ilmiy faoliyat olib bordi. Uning ko‘pdan ko‘p tadqiqotlari o‘zbek adabiyotshunosligi rivojiga katta hissa qo‘shdi, ammo shoir mustabit tuzum zulmidan ikkinchi bor ham chetda qolmadi va O‘zbekiston yozuvchilar uyushmasidan o‘chirildi hamda 1952-yili 22-sentyabrda qamoqqa olindi va 25-yilga ozodlikdan mahrum qilindi. Broq shoir oradan ko‘p o‘tmay Stalin vafodidan so‘ng ozodlikka chiqadi va ijodga qaytdi.

Shayxzodaning Alisher Navoiy poetik mahoratini tadbiq etgan ishlari ilmiy chuqurligi, go‘zalligi bilan ajralib turadi. Buyuk bobomiz Alisher Navoiyni “G‘azal mulkining sultoni ” deb ilk bor qo‘llagan shoir bu Maqsud Shayxzodadir. Maqsud Shayxzodaning o‘zbek adabiyotiga, madaniyati ravnaqiga qo‘shgan hissasi mustaqil O‘zbekiston va uning hukumati tomonidan munosib e‘zozlandi. Qator maktab va

ko‘chalarga uning nomi berildi. Maqsud Shayxzoda bundan tashqari 2001-yilda «Buyuk xizmatlari uchun» ordeni bilan taqdirlandi. XX asr o‘zbek she‘riyati rivojida Shayxzodaning o‘rni katta. Rang barang shakl va mazmun, ko‘tarinki ruh, bilan sug‘orilgan she‘rlaridagi quyma obrazlar, ramziylik, so‘zlardagi jarangdorlik, musiqiy salobat shoir asarlariga ajib badiiy yaxlitlik baxsh etadi, o‘quvchi qalbida shularga monand hissiyotlar to‘lqinini uyg‘otadi. Shoir hech qachon, kitobiy, sun‘iy muammolarni izlamadi. Shoir uyg‘otgan yog‘dular kitobxon qalbi, shuuriga ham ko‘chib o‘tadi. Uning she‘rlarida chiroyli badiiy obrazlar mo‘ldir. Shayxzoda she‘rlari «Chorak asr davomida», «Dunyo boqiy», «Xiyobon» singari o‘nlab to‘plamlarda bosilib chiqdi. Bu she‘rlar yuksak insoniy orzular bilan yashayotgan zamondosh xayollari, muhabbati, dardlari, umidlari bilan kuylandi. To‘g‘ri, qirq yil davom etgan ijodida Shayxzoda Lenin, Kreml, sho‘rolar, irqa va firqaviylarni ham kuyradi. Lekin bu zamon va tuzumning shoir taqdiri va ijodidagi muhridir. Shayxzoda shoirning asosiy vazifasi «inson ruhini tarbiyalash, odamda yaxshilik unsurlarini ko‘paytirish, xalqqa go‘zallik va nafosat tuyg‘usini yanada baland darajada ko‘tarishda» deb bilgan edi. Uning «Toshkentnoma» nomli lirik falsafiy dostoniga munosabatda ham shu nuqtayi nazardan kelib chiqish to‘g‘ri bo‘ladi. Shoirning bu fikrlari o‘zining aksar she‘rlari uchun ham ochqich bo‘la oladi.

Maqsud Shayxzoda fikricha va iqroriga, hayotdagi buyuk ne‘matlardan biri she‘riyat, tengsiz go‘zalliklardan biri she‘rdir. Shayxzoda «She‘r chin go‘zallik singlisi ekan» nomli she‘rida butun ijodi bo‘ylab porlagan – she‘riyatning insonga cheksiz go‘zalliklar, ruhiy tovlanish va evrilishlar in‘om etguvchi mohiyatini kuylaydi, uning yangi-yangi qirralarini ochishga intiladi deb hisoblagan edi. Hamda Maqsud Shayxzoda shoirlik bilan bir qatorda o‘zbek adabiyotini «Jaloliddin Manguberdi», «Mirzo Ulug‘bek» nomli tarixiy dramalari bilan boyitadi. “Jaloliddin Manguberdi” darmmasida Shayxzoda Vatan erki, mustaqilligi uchun fidoyilarcha kurash olib brogan mana shu jasur sarkarda qiyofasini badiiy gavdalantirdi. “Mirzo Ulug‘bek” tragediyasida esa buyuk o‘zbek astronomi va ma‘rifatparvar podshosi obrazini o‘zbek adiblaridan birinchi bo‘lib yaratdi. Yozuvchining bunday serqirra va sermahsul ijodlari bilan birqatorda judoliklarni ham boshdan kechirdi. 1966-yilda yaqin do‘sti, buyuk shoir G‘afur G‘ulom va munosabatlari yaqinbo‘lgan davlat arbobi Usmon Yusupov vafot etdi. Bu yo‘qotishlar shoir yuragida kuchli aks sado berdi: “G‘afurga xat” va “Ayriliq” (Usmon Yusupov xotirasiga) nomli she‘rlar yozdi. Insonni qadrlash, har bir qalbning istag nafsiga xolis munosabat



muammolarni badiiy yoritish Shayxzoda she'riyatining yetakchi yo'nalishi bo'lgan edi.

Shayxzoda adabiy bilim doirasining kengayishi, ijodining mumtoz jahon yozuvchilari badiiy tajribasi bilan boyishida tarjima muxim rol o'ynadi. U Sh.Rustavelining “Yo'lbars terisini yopingan paxlavon” (hamkorlikda) eposi, U.Shekspirning sonetlari, A.S.Pushkinning she'rlari, “Mis chavandoz” dostoni, “Motsart va Salyeri” tragediyasi, M.Yu.Lermontovning she'rlari va “Kavkaz asiri” dostonini, shuningdek, Nizomiy, Fuzuliy, Mirza Fatali Oxundov, Ezop, Esxil, Gyote, Bayron, Mayakovskiy, Nozim Hikmat va boshqa yozuvchilarning ayrim asarlarini o'zbek tiliga katta mahorat bilan tarjima qildi. Maqsud Shayxzoda Ozerbayjon va O'zbek xalq adabiyotining eng zabardast shoir va adiblaridan biri hisoblangan. U juda hamkuchli idrokli, zehni baland va harqanday yaxshi va yomon vaziyatlardan o'znotiqligi bilan chiqib keta olgan hozirjavob inson bo'lgan. Shoirmi hayot yo'li oson davrga to'g'ri kelmaganligiga qaramasdan hech ham ijodda izlanishdan to'xtamadi. Hattoki o'zi tug'ulib o'sgan diyoridan mustabit tuzimning noxaq ayblovlariga ko'ra bashqabir yurtga surgun qilinishiga qaramay, u o'z tanlagan yo'lida davim etdi. Uning ijodi shuqadar qiziqki u faqat bir yo'nalishda emas balki turli xil yo'nalishlarda juda ham qiziq faoliyat olib borgan va o'z ortidan o'chmas iz qoldirgan.

### Adabiyotlar

1. Mamurova, F. I. (2021, May). ARTIST OF UZBEKISTAN MAKSUD SHEIKHZADE. In EConference Globe (pp. 176-178).
2. Mamurova, F. I. (2021). Factors for Forming the Professional Competence of Building Engineers in the Context of Information Education. EFFLATOUNIA-Multidisciplinary Journal, 5(2).
3. Olimov, S. S., & Mamurova, D. I. (2021). Graphic Information Processing Technology and its Importance. European Journal of Life Safety and Stability (2660-9630), 10, 1-4.
4. Islomovna M. F. et al. DESIGNING THE METHODOICAL SYSTEM OF THE TEACHING PROCESS OF COMPUTER GRAPHICS FOR THE SPECIALTY OF ENGINEER-BUILDER //Journal of Contemporary Issues in Business & Government. – 2021. – T. 27. – №. 4



5. Mamurova, F. I., & Mustafoev, E. (2021, October). Aksonometrik Proyeksiyalarning Asosiy Teoremasi. Dimmetrik Aksonometriya Qurish. In "ONLINE-CONFERENCES" PLATFORM (pp. 100-103).

6. Mamurova, F. I., & ugli Mustafayev, E. I. (2021). SHADOWS IN A PERSPECTIVE BUILDING. Conferencious Online, 16-18.

7. Mamurova, F. I., & oglu Akmalov, J. O. (2021). ORGANIZATION OF GEODESIC WORK. STATE GEODESIC NETWORKS. Conferencious Online, 21-23.

8. [Maktabgacha yoshdagi bolalarda ijodkorlikni shakllantirishda ilm-fan va tabiat markazining ahamiyati](#) A Mastura, A Gulnoza - Journal of Science-Innovative Research in Uzbekistan, 2023 [Похожие статьи](#) [Все версии статьи \(2\)](#)



---

Research Science and  
Innovation House



УДК: 631.411.6:631.51

**Влияние засоления почвы на формирование гумусного состояния и агрохимического свойства луговых почв Бухарского оазиса**

**А.А.Рустамов- преподаватель, З.Х.Бафоева-преподаватель Бухарского государственного университета**

**Аннотация.** В статье приводятся данные о влиянии степени и типа засоления луговых почв Бухарского оазиса на содержание и запас гумуса, а также питательных веществ. Отмечено, что содовое засоление и повышенное содержание натрия, увеличивая концентрации почвенного раствора и pH среды, ухудшает образования гумуса и питательных веществ.

**Ключевые слова:** степень и тип засоления, гумус, питательные вещества, содержание, гумификация, луговая почва

Высокое содержание водорастворимых солей в почве изменяет среду и сильно влияет на процессы, происходящие в почве. При этом изменяется направление и скорость микробиологических, химических и агрохимических, а также физических процессов. Поэтому повышенная концентрация водорастворимых солей сильно влияет на формирование гумусного, агрохимического и других свойств почвы(1, 2). Так как, очень многие процессы, происходящие в почве, осуществляются и управляются микроорганизмами, чувствительные к высокому содержанию и наличию отдельных видов солей. Кроме того, в зависимости от наличия того или иного катиона могут, происходит те или иные химические реакции, сильно влияющие на агрохимическую свойству почвы. Поэтому изучение содержания и солевого состава почвы и их влияния на гумусное и агрохимическое свойства почвы является актуальной.

Для изучения степени и типа засоления луговых почв Бухарского оазиса и влияния их на формирование гумусного и агрохимического состояния проводили экспедиционное исследование, где взяли почвенные разрезы, различающиеся по рельефу, гранулометрическому и механическому составу, степени и типу засоления и агрофону. Почвенные разрезы описывались по генетическим горизонтам. Гумус определяли по методу Тюрина, содержание

водорастворимых солей в водной вытяжке по сухому остатку и электропроводимости водного раствора. Концентрации карбонат и гидрокарбонат ионов, хлора, сульфатов, кальция, магния, натрия и калия в водной вытяжке по общепринятым методикам. Содержание валовых форм азота, фосфора и калия в одной навеске по Мальцевой и Гриценко, аммонийного азота – с реактивом Несслера, нитратного азота – по Грандваль-Ляжу, подвижного фосфора – по Мачигину, обменного калия – по Протасову, рН-потенциометрически. Механический состав – по Качинскому.

Результаты исследования показывают, что многие луговые почвы Бухарского оазиса засолены с различной степени. В составе солей преобладают хлориды и сульфаты, из катионов кальций и магний. С увеличением степени засоленности ухудшается мелиоративной состояния почвы, что выражается в агрофизических, агрохимических и микробиологических свойствах почвы. В сильно засоленных почвах визуально наблюдается отсутствие структурности, дисперсности и образование почвенной корки. Засоление существенно влияет на содержание и запас гумуса. С увеличением концентрации водорастворимых солей, т.е. степени засоления значительно уменьшается содержание и запас гумуса, что отрицательно влияет на плодородие почвы. На гумусное состояние особенно сильно отрицательно влияют высокой концентрации карбонатов и гидрокарбонатов, хлоридов, магния и натрия. При высокой концентрации карбонатов, гидрокарбонатов, магния и натрия повышается не только концентрация и осмотическое давление почвенного раствора, но и реакция почвенной среды (рН) в сторону щелочности, что наблюдали в луговых почвах Бухарского оазиса. Самое худшее условие для образования и накопления гумуса наблюдается в луговых почвах содовыми засолениями и при повышенном содержании катиона натрия. Это связано с хорошей растворимости гумусовых веществ в щелочной среде и ухудшением активности процесса гумусообразования в условиях высокой щелочности почвы. Так как, в этих условиях снижается активности микроорганизмов, участвующих в процессе гумификации растительных и других органических остатков. Поэтому в сильнозасоленных луговых почвах содержание и запас гумуса было наименьшими, а незасоленных и слабозасоленных луговых почвах- наибольшими. Содержание сульфатов меньше всего отрицательно



влияло на содержание и запас гумуса. Высокое содержание кальция в водной вытяжке положительно влияет на процессы образования и накопления гумуса, что отражается относительно высоким содержанием и запаса гумуса в таких луговых почвах Бухарского оазиса. Хлориды и сульфаты снижает щелочность почвы, поэтому при их высоком содержании даже относительно высокая концентрация натрия не может создать высокий показатель щелочности, но ухудшает физические свойства почвы.

Повышенное содержание водорастворимых солей отрицательно влияло на содержание азота и фосфора. С увеличением степени засоления уменьшается валовое содержание азота и фосфора, аммонийного и нитратного азота и подвижного фосфора. Содержание валового и обменного калия, в большинстве случаев, было больше в засоленных почвах. Засоление больше всего влияло на азотный режим луговых почв Бухарского оазиса и способствовало снижению содержания валового и минерального азота.

Таким образом, засоление, его степени и химизм существенно влияет на содержание и запас гумуса, а также питательных веществ и определяет активности процессов гумификации и круговорота питательных веществ.

#### Список использованной литературы

1. Байшанова А.Е., Кедельбаев Б.Ш. Проблемы деградации почв. Анализ современного состояния плодородия орошаемых почв Республики Казахстан//Научное обозрение. Биологические науки.-2016. -№2. -С.5-13
2. Минашина Н.Г. Мелиорация засоленных почв. Москва, Колос, 1978. –С.269

---

# Research Science and Innovation House

## COMPARATIVE ANALYSIS OF UZBEK AND ENGLISH LITERATURE: ON THE EXAMPLE OF FAIRY TALES

**Normuminova Charos Azimjonovna**

Uzbekistan state world languages university

3rd Faculty of English, Department of Foreign Language and Literature,

Stage 1, Student of group 023-27

**Abstract.** In this article, the topic of fairy tales in Uzbek and English literature was compared and their impact on the mental development of the child was evaluated.

**Keywords:** folklore, heroes, child education, idea, goodness.

### INTRODUCTION

It is known that the spirituality, culture and wisdom of every nation is manifested through folk art. In particular, through fairy tales, which are an integral part of folklore, we can learn detailed information about the lifestyle, customs and traditions of peoples in the past. At the same time, fairy tales play an important role in the process of raising a child, expanding his worldview and making him a mature person. Because through fairy tales, you can encourage a child to do good and educate him in the spirit of love for the Motherland and respect for parents. Of course, this issue largely depends on the correct selection of fairy tales and thematic selection in accordance with the child's age and interests. Because the child elevates the protagonists of the fairy tales he hears to the level of an ideal person for himself, and in this case he tries to master the character and various actions of the protagonist of the fairy tale.

### MATERIALS AND METHODS

In today's rapidly developing age of technology, many mothers forget to tell stories, and children forget to read stories. However, it is not an exaggeration to say that the increasing number of bad vices such as theft, treason, treachery, betrayal of someone's rights, which are visible in society, is caused by not listening to fairy tales and not reading books at a young age. Because deep meaning is hidden in the content of each fairy tale and they lead the child to goodness from a young age. Therefore,





a child who grows up listening to fairy tales develops his worldview, his passion for learning increases, and as a result, he finds the right path in life.

Many studies have been conducted on the topic of fairy tales, and this topic was studied as an object of research in the 20s of the 20th century, and many scientific works on folklore were created during this period. In this regard, the researches of H. Zarifov, O. Madayev, K. Imomov serve as the main theoretical source in the study of folklore works.

In today's era of globalization, strong socio-economic relations are being established between countries, as a result of which peoples are exchanging ideas and learning each other's culture. In particular, folk tales are translated from one language to another, and their educational significance and themes are being analyzed. In her article, Julietta Alós explained the process of translating fairy tales, and Sh.U.Nurulloyeva explained the similarities and differences between English and Uzbek fairy tales.

### **RESULTS AND DISCUSSION**

And Inge van de Ven explains how to concentrate while reading fairy tales. Of course, this issue is important for the correct understanding of the meaning of fairy tales and the correct conclusion.

K. Abdulloyeva analyzed English and Uzbek fairy tales from the linguistic, cultural and stylistic point of view. By studying these aspects, he paid attention to the linguistic, cultural, cognitive and comparative analysis of fairy tales. D.F.Khurramova and N.F.Ochilova commented on the specific characteristics of the leading characters in fairy tales and their cross-reference analysis in English and Uzbek languages.

All peoples of the world have fairy tales that have existed since ancient times and have been passed down from language to language for centuries, and they are a reflection of the dreams, life experiences, and thoughts of that people. It would be safe to say that our ancestors sent us messages about the future and their dreams through fairy tales. For example, through the "flying carpet" or "mirror globes" mentioned in fairy tales, we can see the image of "planes" and "televisions", without which it is difficult to imagine our life today. In addition, through the tale of "Susambil", it can be seen that in the past people lived by farming and animal husbandry and used animals in this process. In the fairy tale "Ur tokmok" it is



intended to give the impression of rich people and upper class people who are oppressing the people through the "Ur tokmok".

Tales in different languages may differ in terms of subject matter, but the idea, content and essence in them are described in the same or similar way. As an example, we can take Zumrad, the main character in the Uzbek folk tale "Zumrad va Kimmat", and Cinderella and Cinderella, the main characters in the English folk tale "Cinderella" and "Cinderella". The names of these characters are different, but the idea they want to convey to the reader is the same. In all three fairy tales, goodness is glorified and evil and evil in the form of stepmothers are condemned. It turned out that there are similarities in folk tales in terms of their creation in everyday life and very ancient times. But they differ from each other in the names of the heroes, the depiction of nature, their professions, and the narrative of events, and the lines of the national language and national spirit are clearly reflected in their description.

Scientists who study folklore say that many fairy tales are based on magic and miracles. That's why fairy tales usually start with "Once there is, once there is no...", which means that it is up to the listeners and customers of the fairy tale to believe or not. But fairy tales always attract everyone's attention with the story of the events and the skillfully arranged plot, so it can be said that the use of fairy tales in child education has a good effect.

At a time when Uzbek fairy tales mainly show credulity, simplicity, sincerity, honesty and a unique depiction of national traditions, English fairy tales are distinguished by their humorous spirit and wealth of humor. It is not for nothing that giants, fairies, sorcerers, creatures are mostly depicted in English fairy tales. For example, in the fairy tale "Jack and the Beanstalk" there is a story about a young man named Jack who fought with cannibals and saved himself and his relatives from them. In addition, in the fairy tales of Brothers Grimm and H.K. Andersen, we can see many characters, mostly people who lived in poverty and the rich and upper class people, and the honesty of the poor people and their lighthearted laugh at the rich people who are mean and torment the people at the end of the fairy tale. These tales appeared after capitalism and the bourgeois revolution and tell about the lives of people of that time, and the plot of the events in them is taken under a bitter laugh.

In today's era, it is very difficult to keep the young generation from getting addicted to information and communication technologies, to educate them to read and be sane. In this regard, it is important to tell fairy tales to children at an early



age, and here it is important to quote V.G. Gusev's opinion about fairy tales: "In society, in general, when the vices of human nature are not reflected in real life, they are fantastically reflected in fairy tales. will have a solution"[1]. Before telling a fairy tale, it is necessary to choose fairy tales suitable for the child's psychology, age, and nature. For example, if the fairy tale "Three clever boys" is told to children of 2 or 3 years old, it will be difficult for the child to fully understand the fairy tale and understand the plot of the events. It is also a mistake to read the English fairy tale "Peppa Pig" to children, because if you analyze the image of the main character "Peppa" in it, you can see the image of a girl who is very stubborn and does not listen to her father. It is true that he experiences interesting and cheerful events, and this may seem interesting to the child, but his character can also be quickly absorbed by the child.

It is worth mentioning that when a child is a baby, it is like a "blank sheet of paper" and they have a strong desire to explore the environment. In this process, stories help them develop their thoughts about the world and environment they are trying to understand, and help them get answers to their subconscious questions. Especially when the baby's language is coming out, if fairy tales are read to them, their speech will develop well. Because fairy tales contain more literary words than the words we use every day, and this is especially important for a child.

### CONCLUSION

In short, fairy tales are a product of folk oral creativity and have made a unique contribution to the development of world literature. Tales provide information about the mentality, views, culture, socio-economic life of each nation. The heroes of English and Uzbek fairy tales and the meaning understood from them are the same, but if you analyze them in depth, you can see the differences in terms of the way of life and the views of the people.

### REFERENCES

1. Abdulloyeva, K. (2021). Linguistic and stylistic analysis of English and Uzbek fairy tales. Scientific Progress.
2. Madayev, O. Uzbek folk art. Tashkent "Mumtozso'z" 2010
3. Zarifov, H. On the study of folklore and archeology materials. 2018.
4. Barziev, O. (2021). LYRICAL INTERPRETATION OF “I” IN THE POETRY OF ANBAR OTIN, DILSHODI BARNO AND SAMAR

BONU. CURRENT RESEARCH JOURNAL OF PHILOLOGICAL SCIENCES, 2(06), 61-66.

5. Barziyev, O. H.(2021) Фарғона номи билан боғлиқ анъанавий поэтик туркумлар. НАУЧНЫЙ ВЕСТНИК. ФерГУ, 3(3), 108-114.

6. Barziyev, O. H.(2021) Traditional poetic series associated with the name of Fergana. Scientific journal of Fergana State University, 3(3), 108-114.

7. Barziyev, O. H. (2018). ANALYSES OF UZBEK POETRY AND TURKISH LITERATURE, IT'S FREEDOM AND NATIONALITY AT THE SECOND PART OF SIXTH CENTURY AND AT THE BEGINNING OF THE XXTH CENTURY. Theoretical & Applied Science, (7), 48-51.

8. Khurramova, daughter of Dildora Fazil, & Ochilova Naila Farmonovna. (2023). Comparative study of leading characters in Uzbek and English folklore. Journal of Pedagogy, 34(1), 145–151.



---

Research Science and  
Innovation House





## Respublikamizda turizm sohasini doyimiy rivojlantirishda transport xizmatini takomillashtirish

QDU PHD dots.Kalenov K

QDU magistri. Ganieva E

**Annotatsiya:** Transport yo‘nalishlarini rivojlantirishda strategik rejalashtirish tabiiy yashash joylari va madaniy ob'ektlarni saqlashni ko‘rib chiqadi. Transport infratuzilmasida barqaror integratsiyalashuvi O‘zbekistonni o‘zining tarixiy hazinalari va ekotizimlarining nozik muvozanatini qadrlaydigan manzil sifatida belgilaydi va O‘zbekiston transporti rivojlanishining o‘ziga xos xususiyatlari, uning tarixiy sharoiti, hozirgi holati va kelajak istiqbollari o‘rganilib, bu o‘zgarishlarning turizm landshaftiga qanday ta’sir qilganiga alohida e’tibor qaratiladi.

**Kalit so‘zlar:** Transport infratuzilmasi, turizm sanoati, aloqadorlik, qulaylik, barqaror turizm, tarixiy kontekst, iqtisodiy ta’sir, madaniy almashinuv, kelajak istiqbollari

**Аннотация:** Стратегическое планирование при развитии транспортных маршрутов учитывает сохранение естественной среды обитания и культурных объектов. Устойчивая интеграция в транспортную инфраструктуру определяет Узбекистан как место, где ценится хрупкий баланс его исторических сокровищ и экосистем, и изучаются особенности развития транспорта Узбекистана, его исторические условия, текущее состояние и перспективы на будущее, уделяя особое внимание тому, как эти изменения повлияли на туристический ландшафт.

**Ключевые слова:** Транспортная инфраструктура, индустрия туризма, взаимосвязь, удобство, Устойчивый туризм, исторический контекст, экономическое влияние, культурный обмен, перспективы на будущее

**Abstract:** Strategic planning in the development of transport routes takes into account the preservation of natural habitat and cultural sites. Sustainable integration into the transport infrastructure defines Uzbekistan as a place where the delicate balance of its historical treasures and ecosystems is appreciated, and the peculiarities of Uzbekistan's transport development, its historical conditions, current state and prospects for the future are studied, paying special attention to how these changes have affected the tourist landscape.

**Keywords:** Transport infrastructure, tourism industry, interconnection, convenience, Sustainable tourism, historical context, economic impact, cultural exchange, prospects for the future

Turizm sohasi hozirda dunyo iqtisodiyotining jadal rivojlanayotgan sohalaridan biridir. Ushbu sohani to‘g‘ri tashkillashtirgan holda rivojlanishi uchun maqbul sharoitlar yaratilsa mamlakat uchun katta daromad olib kelishi mumkin bo‘ladi.

BMT ning Jahon sayyohlik tashkiloti ma'lumotlariga ko‘ra 2018 yilda dunyo bo‘ylab sayyohlar soni 1,4 milliarddan oshgan va sayyohlik orqali keladigan daromad butun dunyo daromadini 30 foizini tashkil etmoqda yekan. Ushbu raqamlar ham sayyohlikni naqadar salmoqli soha ekanligini ko‘rsatib turibdi. O‘zbekistonda ham hozirda turizm sohasiga davlat miqiyosida, alohida ye'tibor qaratilmoda. 2018-yil 22-dekabr kuni O‘zbekiston Respublikasi Prezidenti Shavkat Mirziyoyev parlamentga Murojaatida barcha sohalar qatorida turizm sanoati borasida quyidagi fikrlarni bildirgan yedi:“ Hozirgi kunda milliy itisodiyotga yuqori daromad keltiradigan istiqbolli tarmoqlardan biri — bu turizmdir.

O‘zbekiston turizm sohasida dunyo bo‘yicha ulkan salohiyatga yega bo‘lgan davlat hisoblanadi. Yurtimizda 7300 dan ortiq madaniy meros ob'ektlari mavjud va ularni qariyb 200 tasi YuNESKO ro‘yhatiga kiritilgan. Shu bilan birgalikda mamlakatimiz betakror tabiati, go‘zal dam olish maskanlari imkoniyatlaridan foydalanib, yangi turistik yo‘nalishlarni ochish mumkin. Bu sohaga jahon brendlarini faol jalb yetgan holda, biz ziyorat turizmi, yekologik, ma'rifiy, yetnografik, gastronomik turizm va bu sohaning boshqa tarmolarini rivojlantirishga alohida ye'tibor aratishimiz zarur.

Shuningdek davlatimiz rahbariyati 2016-yil 2-dekabdagi “O‘zbekiston Respublikasining turizm sohasini jadal rivojlantirishni ta'minlash chora tadbirlari to‘risida”gi Farmoni sohada uchrayotgan hato va kamchiliklarni bartaraf etib, uni izchil rivojlantirishga qaratilgani bilan ahamiyatlidir. Mana shu ishlarni natijasi o‘laroq o‘tgan 2018 yil hisobida O‘zbekistonga tashrif buyuruvchi sayyohlar soni 2,6 milliondan 5,3 millionga oshgan, bu yesa 100 foizga o‘shish demakdir. Ammo barcha yutuqlarga qaramay, sohada uchrayotgan muammolar ham talaygina. Hozirda O‘zbekistonga keluvchi sayyohlarni qiynovchi muammolardan biri sifatida aeroportlardagi chamadonlarni olishda uzoq vaqt kutishlarni, yoki sayyoh aeroportdan chiqqandan so‘ng u mahalliy taksi haydovchilari orqali





mehmonxonalarga yetib olish istagida bo'lsayu, ammo haydovchilarni chettillarini bilmasligi. Shuningdek, aeroport hududida, sayyoh o'zi bilan olib kelayotgan chet el valyutasini, mahalliy valyutaga almashtirib olishi uchun mahsus bankomatlar tashkillashtirilmaganligi va valyutani almashtirganidan so'ng esa o'sha yerning o'zida, o'ziga qulay mahalliy transport vositasi uchun (bu avtobus, marshrutli taksi yoki metro xizmatlari bo'lishi mumkin) chipta sotib olish imkoniyati yaratilmaganligini aytib o'tish joizdir. Bu yerda sayyohlarga noqulaylik tug'diradigan eng katta muammolardan yana biri — bu shahar ko'chalarida sanitariya — gigiena shahobchalarining yo'qligidir. Aksari holatlarda O'zbekistonga kelayotgan sayyohlar birinchi navbatda poytaxt Toshkent bo'ylab sayohat qiladi va shundan so'ng boshqa viloyatlarga tashrif buyuradi. Toshkentdan so'ng asosiy tashrif buyuriladigan shaharlardan biri bu — Samarqand shahridir. Sayyohlar Toshkentdan Samarqandga samolyot, poezd yoki avto transport vositasi orqali yetib olishlari mumkin. Bularning ichida yeng arzoni va ko'pincha sayhyolar tomonidan afzal ko'riladigan turi bu avto transport vositasidan foydalanishdir.

Endi e'tiborimizni Toshkent — Samarqand yo'nalishi bo'yicha yo'lga chiqqan sayyoh uchrashi mumkin bo'lgan muammolarga qaratsak. Birinchi navbatta Samarqandga avtobusda yetib olish uchun o'tracha 3–4 soat vaqt sarflanadi. Bunda tabiiyki avtobusda ketayotgan sayyohlarda bir nechta ehtiyojlar paydo bo'lishi mumkin. Masalan sanitariya-gigiena shahobchasiga bo'lgan yoki tamaddi qilib olishga bo'lgan ehtiyoj. Bu masalalarda ham o'ziga yarasha muammolar mavjud. Toshkentdan yo'l olgan avto transport vositasi albatta Jizzax shahrida yoqilg'i quyib olish uchun to'xtab o'tadi. Yoqilg'i quyish shahobchasida o'ziga yarasha sanitariya — gigiena va tamaddi shahobchalari mavjud ammo ular talab darajasida yemas. Shuningdek Jizzax shahri mana shu qatnov qismining o'zida ekologik, ziyorat va gastronomik turizm tashkillashtirish salohiyati ega. Misol uchun ekologik turizm salohiyatiga e'tibor qaratsak. Jizzaxda qaysidir ma'noda qizqarli va hayratga soluvchi Sangzor daryosi oqib o'tgan, uning noyobligi yesa yer sharidagi daryolarga nisbatan teskari shimolga tomon oqishida. Viloyat ekoturizmi salohiyatlaridan yana biri tabiat manzaralarining juda go'zalligida.

Ayniqsa O'zbekistonga turistlarni bahor va kuz fasllarida kuproq kelishini hisobga olgan holda Jizzax viloyatining qir, adirlarining ulkan qismida joylashgan 1928 yilda tashkil etilgan Zomin davlat qo'riqxonasi tashrif buyurish ham sayyohlarni qiziqтира oladigan o'ziga hos tabiat manzarasidir. Yo'lning qatnov



qismida gastronomik turizmni rivojlantirish uchun gigiena va sanitariya koidalariga mos keladigan milliy taomlar tayyorlovchi tamaddixonalarni tashkillashtirilishi va bu yerda tamaddi qilayotgan sayyoh wi-fi zonalaridan bepul foydalana olishligi kerakligidir. Ziyorat turizmi uchun esa, voha qatnov qismida Amir Temur darvozasi nomi bilan mashhur bo‘lgan yodgorlik mavjud. Mazkur qoyalar Amir Temur bobomizning anchadan-ancha zafarli yurishlariga, masrur, quvonchli onlariga guvoh bo‘lgan. Shuning uchun ham, manguga zanjirlangan bu ikki tog‘ ajraladigan manzil tarixiy timsolga aylangan. Bundan tashqari turizm sohani jadal rivojlantirish maqsadida O‘zbekiston Respublikasi Prezidentining 2019 yil 5 yanvardagi PF-5611-sonli “O‘zbekiston Respublikasida turizmni jadal rivojlantirishga oid qo‘shimcha chora-tadbirlar to‘g‘risida”gi farmoni hamda PQ-4095-sonli “Turizm tarmog‘ini rivojlantirishga oid chora-tadbirlar to‘g‘risida”gi qarorini keltirib o‘tish mumkin. Ushbu qarorda 2019–2021 yillarda O‘zbekiston Respublikasida mehmonxonalar qurishning maqsadli parametrlari, istiqbolli investitsiya loyihalari, zamonaviy axborot texnologiyalarini tatbiq etiladigan madaniyat ob'ektlari va muassasalari belgilab berildi. Demak, bu sohada amalga oshiriladigan ishlar juda ko‘p bo‘lib, ularni rivojlantirishda barcha imkoniyatlardan to‘liq foydalanish zarur. Xulosa qilib olib borilgan chora tadbirlar asosida respublikamizda turizm sohasini yanada rivojlantirish maqsadida quyidagi tadbirlarni amalga oshirish muhim deb hisoblaymiz:

- turizmda mavsumiy davrni uzaytirish, ko‘rsatiladigan xizmat turlarini ko‘paytirish va turizm infratuzilmasini yaxshilash;
- mehmonxonalarni ko‘paytirish, shu bilan birga, bu yo‘nalishda xususiy joylashtirish ob'ektlari va mehmon uylari tashkil etish;
- sayyohlar tashrif buyuradigan maskanlar va avtomagistral yo‘llar bo‘yida sanitariya-gigiena shoxobchalarini ko‘paytirish suvenirlar ishlab chiqarish va ularni maxsus kiosklarda sotish, aeroportlarda faoliyat yuritadigan «Dyuti fri», «Taks fri» tizimidagi savdo shoxobchalarini turistik shaharlarda ham ochish, tadbirkorlik sub'ektlarini jalb qilgan holda avtomobil' ijarasi markazlari va Wi-Fi zonalar tashkil etish.

Bu masalalar mamlakatimizda turizmni rivojlantirishda mavjud imkoniyatlarimizdan keng foydalanish mamlakatimizga xorijiy turistlar oqimi ko‘payishiga olib keladi.





### Adabiyot:

1. O‘zbekiston Respublikasi Prezidenti Shavkat Mirziyoevning Oliy Majlisga Murojaatnomasi.
2. 2018 yil 28 dekabr' Toshkent sh. O‘zbekiston Respublikasi Davlat statistik qo‘mitasi ma'lumotlari asosida tuzildi Toshkent-2019 yil [www.lex.uz](http://www.lex.uz).
3. Yusupxodjaeva, G. B. O‘zbekistonda turizm sohasida mavjud yutuq va muammolar / G. B. Yusupxodjaeva, Sh. T. Ergashev. — Tekst : neposredstvenniy // Molodoy ucheniy. — 2019. — № 45 (283). — S. 401-403. — URL: <https://moluch.ru/archive/283/63670/> (data obrasheniya: 07.12.2023).
4. Kalenov, K. (2021). AGRAR SOHADA SUG‘URTA XIZMATLARINI YULGA QUYISHNING JAHON TAJRIBASIDAN FOYDALANISH. Iqtisodiyot va ta'lim, (4), 343–347. [https://doi.org/10.55439/ECED/vol\\_iss4/a184](https://doi.org/10.55439/ECED/vol_iss4/a184)
5. Kalenov Kuzbergen Tlegenovich, Rustamov Narzillo Istamovich, & Utemuratova Rayxan Baxadirovna. (2024). Modern Trends and Factors of Financial Development of the Agricultural Sector in the Republic of Karakalpakstan, Taking Into Account Agricultural Insurance. Information Horizons: American Journal of Library and Information Science Innovation (2993-2777), 2(1), 97–101. Retrieved from <https://grnjournal.us/index.php/AJLISI/article/view/2622>.
6. Каленов К. Т. ЗАРУБЕЖНЫЙ ОПЫТ НОВЫХ ИНСТРУМЕНТОВ В ОБЛАСТИ СЕЛЬСКОХОЗЯЙСТВЕННОГО СТРАХОВАНИЯ //The Way of Science. – 2014. – С. 51.

---

# Research Science and Innovation House

## РАЗВИТИЯ ГАСТРОНОМИЧЕСКОГО ТУРИЗМА В АСПЕКТЕ РЕГИОНАЛЬНОЙ ЭКОНОМИКИ

Тлеуов Н.Р. Каракалпакский государственный университет имени  
Бердаха, доцент PhD

Аширханова А. Каракалпакский государственный университет  
имени Бердаха, магистрант

Абдимуратова Э. Каракалпакский государственный университет  
имени Бердаха, магистрант

**Аннотация.** Ушбу мақолада минтақавий иқтисодиёт нуктай назаридан гастронимик туризмни ривожлантириш асослари куриб чиқилган.

**Калит сўзлар:** гастронимик туризм, пазандалик туризм, шарк таомлари, минтақавий ошхона, туризмни ривожлантириш режаси

**Аннотация.** В статье рассмотрены основы развития гастрономического туризма в аспекте региональной экономики.

**Ключевые слова:** гастрономический туризм, кулинарный туризм, восточная кухня, региональная кухня, план развития туризма.

**Abstract.** The article studies the foundations of the development of gastronomic tourism in the aspect of the regional economy.

**Keywords:** gastronomic tourism, culinary tourism, Far Eastern cuisine, regional cuisine, strategic tourism development plan.

Увеличение количества кулинарных путешествий сопровождается повышением внимания к еде во всем мире. Сегодняшний турист лучше информирован, более культурен, чаще путешествует и ищет новых впечатлений. В рамках настоящей статьи автор рассматривает питание как ключевую часть культуры, важный элемент нематериального наследия и одну из важнейших достопримечательностей для потребителя туристских услуг. Определены факторы, влияющие на развитие гастрономического туризма, и эффект гастрономического туризма на экономическую и социальную отрасли региона.

Ввиду высокой восприимчивости туризма к изменениям геополитической обстановки в мире и запросов потребителей происходят переориентация, увеличение и снижение туристских потоков. Сдвиг потребительского спроса



в сторону нематериальной культуры открывает возможности для новых туристских направлений и брендинга. Еда, будучи физической необходимостью, олицетворяет культурную самобытность и индивидуальность. Гастрономический туризм, в свою очередь, позволяет удовлетворить туристский спрос в получении новых впечатлений, экзотики, необычности и более глубокого понимания места [1].

Потенциал гастрономии как объекта исследования трудно недооценивать. Она всегда была частью туристской отрасли, однако давно перестала рассматриваться только в качестве основной базовой туристской услуги. На сегодняшний день гастрономия выступает фактором, определяющим внутренние и въездные туристские потоки.

Растущий интерес к пищевым привычкам, аутентичным продуктам, культурным традициям и ритуалам, связанным с едой, породил новый сегмент экономики впечатлений – гастрономический туризм. Гастрономический туризм неразрывно связан с развитием территорий, является неотъемлемой частью истории, культуры, экономики региона и ее жителей. Имея в себе природный потенциал и аккумулируя конкурентные преимущества, многие направления могут занять нишу в индустрии гастрономического туризма, продвигая свою региональную идентичность и самобытное культурное наследие [2].

Актуальность темы исследования определяется тем, что гастрономический туризм ввиду повышенного спроса и возрастающей популярности имеет прямое воздействие на экономику региона и сопутствующие секторы. Правильное планирование развития гастрономического туризма позволит повысить конкурентоспособность региона, переориентировать предложения под туристский спрос, урегулировать проблему сезонности и максимизировать положительное влияние туризма на имидж территории.

Для разработки плана развития гастрономического туризма потребуются решения группы взаимосвязанных теоретических, методологических и практических задач: – исследовать теоретические аспекты развития гастрономического туризма; – рассмотреть факторы, влияющие на развитие отрасли; – выделить преимущества развития гастрономического туризма в регионе; – предложить план развития гастрономического туризма в регионе.

Вопросы глубинной взаимосвязи гастрономии и туризма отмечают многие исследователи: Е. М. Зеленская, В. Д. Иванов, В. И. Хоменко, Е. Д. Буценко, называя гастрономию ключевым аспектом туристской деятельности территории.

Авторами Джемсом Х. Гилмором и Б. Джозефом Пайном II были выделены участники, получавшие ряд выгод от развития гастрономического туризма, а именно: сама дестинация, жители региона, ресторанный бизнес. Однако, на наш взгляд, восприятие гастрономического туризма давно вышло за рамки только ресторанного бизнеса. Туристская отрасль в целом признана комплексным феноменом, включающим множество отраслей [2], поэтому влияет на ряд сопутствующих секторов экономики: – транспорт; – сфера размещения; – общественное питание и торговля; – индустрия развлечений и аттракции; – страхование; – банковские и финансовые услуги; – услуги связи и информационные услуги [3].

Туризм вносит существенный вклад в обеспечение устойчивого социальноэкономического развития и социальной стабильности, развивает субъекты малого и среднего предпринимательства, создает рабочие места, способствует самозанятости населения. Создание одного рабочего места в сфере туризма влечет создание до 5 рабочих мест в смежных отраслях [3].

Мощным инструментом развития региона как туристской дестинации является брендинг территории. Современные подходы к разработке брендов туристских дестинаций рассмотрены в работах С. А. Туменова, Е. К. Леонидовой, А. Б. Жеруковой. Так, С. А. Туменов исследует модель стратегического бренд-менеджмента, который предполагает не только формирование туристского продукта и использование маркетинговых инструментов, но и организационную философию, отвечающую за культурные ценности [3], что, по нашему мнению, является наиболее рациональной стратегией развития регионального бренда. Следует отметить, что особый научный интерес вызывают вопросы именно гастрономического брендинга (как основного направления конкурентоспособности туристского бизнеса на современном этапе), которые раскрыты в работах таких исследователей, как Ю. М. Лагусев, К. А. Балынин, Ю. Г. Трабская, Е. В. Чернова, И. В. Гончарова, Д. С. Гончаров.





Гастрономические бренды наряду с природно-ресурсным потенциалом, благоприятными экономическими условиями и культурно-историческим наследием занимают важное место среди факторов, формирующих имидж дестинации и повышающих ее узнаваемость на туристском рынке.

В результате анализа источниковой базы исследования можно прийти к выводу, что проблема развития гастрономического туризма и формирования гастрономического продукта вызывает наибольший интерес среди остальных видов туризма. К тому же, уже сегодня мы вправе говорить о гастрономическом туризме как самостоятельной, перспективной и быстроразвивающейся туристской отрасли.

Согласно результатам опроса среди действующих членов организации (156 стран), проведенного Всемирной туристской организацией (UNWTO) о значении гастрономии, выявлено, что 88,2% респондентов считают гастрономию стратегическим элементом в определении бренда и имиджа региона, 11,8% – маловажным аспектом [2]. Около 96% респондентов-экспертов положительно оценивают рост индустрии гастрономических путешествий в ближайшие два года [4]. Нематериальные активы быстро становятся основой региональной экономической конкурентоспособности [5], а туристская привлекательность регионов обуславливает их финансовую успешность.

Выделено три основных стратегических направления: 1) формирование регионального турпродукта, маркетинговой и инвестиционной стратегии; 2) повышение качества обслуживания и человеческих ресурсов региона; 3) ускорение и упрощение перевозок.

Гастропутешествие может принести существенную пользу туристам и жителям региона, однако необходимо уделять больше внимания поиску способов достижения этих преимуществ. С этой целью социальные и образовательные льготы должны стать частью целей и планов действий предприятий и дестинации.

Research Science and  
Innovation House

### Литература

1. Рекомендации по развитию гастрономического туризма. – Текст: электронный // UNWTO: [сайт]. – URL: [www.e-unwto.org/doi/book/10.18111/9789284420957](http://www.e-unwto.org/doi/book/10.18111/9789284420957) (дата обращения: 4.08.2020).

2. Зеленская Е. М. Гастрономический компонент в индустрии туризма // Вестник Северного (Арктического) федерального университета. – 2015. – №3. – С. 110–117.

3. Иванов В. Д. Гастрономический туризм как популярное направление в туристической индустрии // Физическая культура. Спорт. Туризм. Двигательная рекреация. – 2018. – №2. – С. 105–113.

4. Леонидова Е. Г. Повышение эффективности региональных туристических брендов // Современные проблемы сервиса и туризма. – 2018. – №4. – С. 77–85.

5. Тлеуов Н., Торешов М. Актуальные проблемы современного развития экономики и общества в решении проблемы продовольственной безопасности. // Республика илмий-амалий конференция материаллари тўплами. Ижтимоий – иқтисодий ва ижтимоий маконда ёшлар масалалари - Нукус.- 2019.- Б..

---

# Research Science and Innovation House



## O‘ZBEK ROMANLARIDA AMIR TEMUR OBRAZINING BADIY TALQINI

Jo‘rayeva Nargiza Qurbanovna  
Termiz davlat pedagogika instituti  
O‘zbek tili va adabiyoti yo‘nalishi  
Magistranti

**Annotatsiya:** Xalqimizning adabiy-estetik ehtiyojini qondirishga intilib kelayotgan nosirlarimizdan biri Muhammad Ali tarixiy haqiqatlarni badiiy talqin qilishga, nasrimiz imkoniyatlarini yanada kengaytirishga barakali hissa qo‘shmoqda. Bugungacha Amir Temur haqida ko‘plab asarlar va “Ulug‘ saltanat” tetralogiyasini o‘quvchilar hukmiga havola etgan yozuvchining asarlarida goh tarixiy, goh romantik, gohida esa o‘tkir psixologizm ruhi ustunlik qiladi.

**Kalit so‘zlar:** psixologizm, musharraf, ikir-chikiri, etnografiya, urf-odatlar, marosimlar, o‘sha davr geografiyasi, shaharlar, qishloqlar, yo‘llar, tog‘lar, sahrolar, daryolar, muomala madaniyati, taomlar, kiyim-kechaklar, hayvonot olami

Davr va qahramon har doim biri ikkinchisini taqozo qiladigan tushunchalar bo‘lib, til, qadriyat, an‘ana, mentalitet kabilar bilan uzviy bog‘liq.

Tarixiy buyuk shaxslar hayotini o‘rganish ya‘ni o‘tmish-moziy mavzuda yozuvchi bo‘lish–ikki karra yozuvchi bo‘lish, deganidir. Unda yozuvchilikdan boshqa yozilayotgan mavzuning ipidan-ignasigacha, ikir-chikiri (etnografiya, urf-odatlar, marosimlar, o‘sha davr geografiyasi, shaharlar, qishloqlar, yo‘llar, tog‘lar, sahrolar, daryolar, muomala madaniyati, taomlar, kiyim-kechaklar, hayvonot olami va hokazolar)gacha erinmay o‘rganib chiqilganligi, zamon ob-havosini anglay olish, davr tomir urishini sezish tadqiqotchilik talab etganligi va yozuvchining bu jarayonni yuksak mahorat bilan egallaganligini asar davomida sezishimiz mumkin.

B.Nazarov “Ulug‘ saltanat” epopeyasining yaratilishi haqida to‘xtalar ekan: “Bu deyarli olti yuz yildan buyon tarix fani ham, badiiy adabiyot ham amalga oshirmay (yoki amalga oshira olmay) kelayotgan ishni uddalash lozim, degan gap edi”<sup>1</sup>, – deb yozadi.

<sup>1</sup> Назаров Б. Юксак тарихий эътиқодга муносиб бадий самара. Шохрух Мирзо. Тетралогиянинг тўртинчи китобига ёзилган сўнгсўз. – Т.: Шарқ. 2013. –Б. 418.

Tetralogiyada Amir Temur oddiy beklididan ulug‘ sarkardalikkacha ko‘tarilgan, Sohibqironlik rutbasiga musharraf bo‘lgan, hurriyatga tashna inson obrazi sifatida keng ko‘lamda ifoda etildi. Amir Temur-ruhan yengilmaydigan o‘ktam inson. U xalq musibatini shaxsiy mayllaridan ustun qo‘ya oladi. Yozuvchi uning nafaqat jismoniy, balki ruhiy qudratini ham ko‘rsata bilgan. Bunday holni romanning To‘xtamishxon, Boyazid Yildirim bilan to‘qnashuv tasvirlangan o‘rinlarida ham uchratamiz. Yozuvchi tuyg‘ularni tasvirlashda qahramonlar ruhiyatidagi tebranishlarga e‘tibor qaratadi. Amir Temur bilan Boyazid Yildirimni qarama-qarshi qo‘yib tasvirlash orqali iymon pokligi va ruh musaffoligi haqidagi konsepsiyani tasdiqlaydi, kitobxon tuyg‘ular olamini larzaga solib, goh g‘urur, goh entikish, gohida esa achinish, iztirobga tushish hislarining o‘rnini almashtiribboradi.

A.Oripov tomonidan yozilgan “Sohibqiron” dramasida ham Boyazidning Amir Temurga yozgan xatidagi haqoratlar uni urushga kirishishga majbur etishi ishonarli tasvirlangan. Muallif esa hech bir inson chidashi mumkin bo‘lmagan bunday odobsizlikka Temurning jang bilan javob qaytarishi tabiiyligini tarixiy haqiqatga ham mos holda tasvirlaydi.

Asarda yozilishicha, Amir Temur va Yildirim Boyazid-o‘z zamonasining yengilmas sarkardalari. Ular o‘rtasidagi munosabatlar turlicha talqinlarga ega. Zamoni lol qoldirgan narsa yaxshi gapga ko‘nmagan Boyazidga yaqin bo‘lish maqsadida Amir Temur tomonidan qarindoshlik rishtasining bog‘lanishi ya‘ni “qiz olib, qiz berish” taklifi berilganligidir. Lekin Boyazidning Amir Temurga yozgan xatidagi haqoratlar uni urushga kirishishga majbur etishi bu asarda ham yoritiladi. Jang bo‘lib o‘tadi, Boyazid yengilib qo‘lga tushadi... Sohibqiron Boyazidga shohchodirlar tiktiradi, rum qaysari bola-chaqasi bilan bir yarim yilcha yashaydi, uning burnini ham qonatmaydilar, Sohibqiron unga sultonday munosabatda bo‘ladi, hatto o‘zining taxtini qaytarmoqchi ekanini aytadi, biroq taqdiri azal hukmi o‘zgacha bo‘ladi – u iztiroblar inqiroziga dosh bera olmay olamdan o‘tadi.

Jahongir Mirzo va do‘stlarining ajoyib topqirliklari natijasida Temurbek muxoliflarining qing‘ir rejasi ham barbod bo‘ladi, Xonzoda xonim Sohibqiron xonadonining suyuqli keliniga aylanadi.

Romanning eng kuchli jihatlaridan biri personajlarning murakkab holatlardagi xatti-harakatlari, chigal masalalarda muayyan to‘xtamga kelishlari mantiqan puxta asoslanib, ishonarli psixologik tahlil etilganligidir.



Andijonni Qamariddin zo‘ravonlik bilan bosib olgani, u yerda ne-ne beboshliklar qilayotgani haqidagi xabarni eshitganida Temurbek uch o‘t orasida qoladi: bir tomondan xiyonatkor Qamariddinni yengib, fuqaroni zulm iskanjasidan ozod qilish, ikkinchi tomondan, qattiq bemorligi tufayli hayoti qil ustida turgan sevimli farzandi Jahongir Mirzo yonida qolib, uning dardiga malham bo‘lish, uchinchi esa bugun-erta dunyoga kelay deb turgan bosh nevarasini kutib olish—uni qattiq o‘ylatardi. Yozuvchi bu chigal muammoni Temurbek xarakteri mantiqidan kelib chiqib hal etadi. Vatanparvarlik tuyg‘usi yuksak bo‘lgan Sohibqiron bu o‘rinda yagona to‘g‘ri to‘xtanga kelishini muallif quyidagicha ifodalaydi:

“U Jahongir Mirzoga qaradi - amirzoda o‘shanday bir maromda nafas olib yotardi. Shu palla ko‘z oldida Qamariddin odamlarining Andijonda kayfu safo qilib yurganliklari gavdalandi... favqulodda kelgan g‘azabdan ko‘zlariga qon quyula boshladi! Yot oyoqlar ona tuproqni toptab yuribdi... Vatan baridan muqaddas!..

Chorshanba kuni Turon sultoni Amir Temur Ko‘ragon hazrati oliylari betob Jahongir Mirzoni tabiblarga, tabiblarni esa Oллоhga topshirib, katta qo‘shin boshida Samarqanddan jo‘nab ketdi...”<sup>2</sup>.

Andijondan zafar bilan qaytayotgan Amir Temur Samarqandga yaqinlashganida, o‘zi tomon kelayotgan, boshdan oyoq qora motam ridosiga burkangan xaloyiqni ko‘rib, dastlab hayron bo‘ladi.

“Keyin anglab yetdiyu... yuragiga muz yugurdi!” - Nahotki, o‘g‘lim, jigarporamdan ayrilib qolgan bo‘lsam?

“Borliqni jilovsiz fig‘onu faryod tutdi. Amir Temur yaqin kelganda ko‘rdi: ana egachisi Qutlug‘ Turkon oqa, Saroymulkxonim, Ulus oqa, boshqalar. Hammasi bosh- yalang, oyoqlari chok, ko‘zlarida yosh... hech kachon oq ridoni tashlamagan piri murshid ham qoraga burkanib olibdi”<sup>3</sup>.

O‘z farzandidan, eng aziz yaqinidan ajralib qolish inson ruhiyatiga kuchli ta’sir qilishi tabiiy. Biroq qahramon har qanday og‘irlikni sabot bilan qarshilashga odatlangan. U achchiq qismat oldida ham, dushmanlari oldida ham, hatto farzandlarining xiyonati oldida ham esankirab qolmaydi. Aql bilan ish tutadi, o‘z vaqtida aniq bir xulosaga keladi va shunga yarasha hukm chiqaradi. Asarda farzand

<sup>2</sup>Юсупов Ш. Олмос кирралар. “Улуғ салтанат васфи”. -Т.: “Mashhur press”. 2017. –Б. 34.

<sup>3</sup>Муҳаммад Али. “Улуғ салтанат”. Жаҳонгир Мирзо. 1- китоб. “Наврўз”-Т.: 2019. –Б.413.



va nevaralarga nisbatan yasoq, hibslarining qo'llanishi, Sulton Husayn, To'xtamishxon kabi g'animlarning bir emas, bir necha marta kechirilishi Amir Temurning kamdan-kam uchraydigan noyob fe'l-atvor egasi ekanligini ko'rsatadi. Shuning uchun, ehtimol, unga atoqli shoir A.Oripov aytganidek “Zabtga olib keng Osiyoni, zir titratgan buyuk jahongir”<sup>4</sup>ik nasib etgandir.

“Muhammad Ali o'z tetralogiyasida-deb yozadi taniqli olim A.Saidov;

b

o

b

o'yi zaminni tuzatmoqchi, olam ahliga o'z hukmini o'tkazmoqchi bo'ladi-yu,

g

k

k

tn

Mustamlaka zamonida, o'zbek adabiyotida tarixiy mavzuning ishlanishi juda cho'choq ahvolda edi. Boy va betakror tariximiz bo'lishiga qaramay, bu mavzuda bitilgan asarlar barmoq bilan sanarli edi. Eng achinarlisi, buyuk bobomiz Amir Temur haqida badiiy asarlar deyarli yo'q bo'lib, tabu qo'yilgan bu mavzu adabiyotdan chetda qolib keldi. To'g'ri, bu yerda Oybekning (garchi o'z vaqtida e'lon qilish imkoni bo'lmagan bo'lsa ham) “Temur”, Muhammad Alining “Gumbazdagi nur” (1967) dostonlarini eslab o'tishimiz joiz. Umuman olganda, adabiyotdagi bu kemptiklik mustaqillikka erishgunimizgacha saqlanib turdi<sup>6</sup>.

Xalqimizning adabiy-estetik ehtiyojini qondirishga intilib kelayotgan nosirlarimizdan biri Muhammad Ali tarixiy haqiqatlarni badiiy talqin qilishga, hasrimiz imkoniyatlarini yanada kengaytirishga barakali hissa qo'shmoqda.

Bugungacha Amir Temur haqida ko'plab asarlar va “Ulug' saltanat” tetralogiyasini o'quvchilar hukmiga havola etgan yozuvchining asarlarida goh tarixiy, goh romantik, gohida esa o'tkir psixologizm ruhi ustunlik qiladi. Bu esa u o'z qalamini tinimsiz charxlanayotganini, mudom intilish va izlanishda ekanligini ko'rsatadi. M.Ali katta ijodiy o'rganish bosqichidan keyingina bu tetralogiyaga qo'l urdi. Uning

‘

o

<sup>4</sup>Oripov A. Saylanma.-T.: Tafaqkur qanoti. 2018.-B.3.

<sup>5</sup> Saidov A. Ulug' saltanat va ulug'vor ajdodlarimiz tarannum etilgan asar.

<sup>6</sup>Uvatov U. “Ulug' saltanat” tarixiy epopeyasiga bir nazar. “Ulug' saltanat vasfi”.-T.: Mashhur press. 2018. –B. 154.

‘

o

‘



“Sarbadorlar”, “Gumbazdagi nur” va ko‘plab katta-kichik turli janrdagi asarlarida Amir Temur obrazi yaratildi.

Yozuvchi “Gumbazdagi nur” dostonini yozganida Amir Temurga tabu qo‘yilgan davrlar bo‘lganini, lekin ijodning sirli usullari borligini, doston Amir Temur xaqida emas, me‘morlar haqida ekanligi, maqbara qurilishiga bag‘ishlanganligi, lekin uning ichida chin ma‘noda Amir Temur siymosi aks etganligini e‘tirof etadi va asarni o‘qish davomida buning yaqqol guvohi bo‘lamiz.

Adibning “Sarbadorlar” nomli romani aslida “Ulug‘ saltanat”ga ruhiy-ijodiy tayyorgarlik bosqichi bo‘lib, milliy istiqloldan ancha ilgari, o‘tgan asrning 70-yillarida boshlangan edi. Romanga material to‘plash jarayonida yozuvchi adabiyotimizda mazkur mavzuda yozilgan asarlarni sinchiklab o‘rganganligi aniq. Maqsad esa millatning otasi haqida –uning ibratli fazilatlarini, namuna bo‘ladigan hayotiy lavhalarni o‘quvchiga yozuvchi tomonidan yetkazilishidir.

Asar tasviriy yo‘nalishdagi falsafiy mushohadakorlik, adib g‘oyaviy konsepsiyasidagi teran hayotiy umumlashmalar o‘quvchi ongida olam va odam haqida teran mulohazalar uyg‘otadi, o‘sha davr ruhini kitobxon qalbiga joylaydi. Asar markazida jaholat va yovuzlik, xiyonat va qabohatning inkori orqali e‘tiqod butligi, iymon musaffoligi, erk sog‘inchi, yurtga sadoqat singari ardoqli tuyg‘ularni ulug‘lash turadi. Adib sohibqironni ideallashtirmaydi. Butun umri dahshatli yo‘qotishlar ichida kechgan sarkardaning dard-alamlari, iztiroblari haqqoniy tasvirlanadi. U muqarrar fojiasini anglagan holda katta maqsadlar yo‘lida muhorabagakirgani bilan ulug‘vorlik kasb etsa, atrofni qurshaganlarning ruhiy olamini bilib ulgurmaganligi jihatidan ojizligini ham namoyon etadiki, u adabiy qahramongina emas, jonli odam, banda sifatida qabul qilinadi.

Ma‘lumki, muayyan qabila va cheklangan zamin doirasidan yorib chiqqan Yangi Shaxs voyaga yetganidan keyin endigina tetapoya bo‘layotgan “Yaxlit Dunyo” chinakamiga oyoqqa turadi. Bunday “Yangi Shaxs” o‘zini butun insoniyatning farzandi, olamning fuqarosi deb biladi, o‘zini biron-bir millat yoki elatga emas, ularning jamuljami hisoblanmish butun insoniyatga sadoqatli bo‘ladi; u butun insoniyatni sevgani uchun ham o‘z mamlakatini sevadi; qabilaga nisbatan cheklangan sadoqat bunday insonning yuksak fikr-mulohazalariga putur yetkaza olmaydi”<sup>7</sup>.

<sup>7</sup> Фромм Э. Менинг эътиқодим. Жаҳон адабиёти. –Тошкент. 2003. - № 10. –Б.147.

Muallifning bu asardan ko‘zlagan bosh maqsadi ham “Chingiz qilichi” yaralab, tiz cho‘ktirishga uringan, buyuk “Yaso qonunlari” xo‘rlagan islomiy yurt Turonda ertangi kun qayg‘usi bilan yashayotgan, Vatan tuprog‘ini muqaddas biluvchi botirlar ko‘pligini ko‘rsatishdan iborat edi.

### Foydalanilgan adabiyotlar

1. Adabiyot nazariyasi. Ikki tomlik. 1 tom. –Toshkent: Fan, 1979. –416 b.
2. Adabiyot nazariyasi. Ikki tomlik. 2 tom. –Toshkent: Fan, 1979.– 448 b.
3. Adabiyot. Badiiyat. Abadiyat. – Toshkent: Yangi asr avlodi, 2004. – 234 b.
4. Adabiy turlar va janrlar. 1 jild. Epos. –Toshkent: Fan, 1991. –347 b.
5. Ali, Muhammad. Amir Temur va Ulug‘bek zamondoshlari xotirasida. –T: O‘qituvchi, 1996. -310 b.
6. Ali, Muhammad. O‘z-o‘zingni anglab yet. Toshkent: Sharq, 2013. 381 b
7. Alimbekov A. Tarixiy romanchiligimizga bir nazar. Ozod Vatan saodati. Adabiy tanqid. –Toshkent: Adib, 2013. –313 b.
8. Alimbekov A. Yulduzning besh qirrasida. Toshkent, “O‘qituvchi” NMIU. 2020. 390 b.
9. Alimov R. A. Sohibqiron Amir Temur (metodik tavsiyanoma), T., 1995.
10. Mardonova Lobar Umaraliyevna. (2023). Temuriy malikalarning fojiviy taqdirlari tasviri. *Journal of Universal Science Research*, 1(5), 1291–1298.
11. Сайфуллаев Нажибулло. (2023). ТЕРМИНЫ – НЕОТЪЕМЛЕМОЕ БОГАТСТВО НАШЕГО ЯЗЫКА. *PEDAGOGS*, 46(1), 67–69.
12. Majidova Shahnoza Komilovna, Ne‘matova Jahonbibi Davron qizi. (2024). FEATURES OF THE USE AND EXPRESSION OF THE WATER LAXEM IN THE WORKS OF M. KOSHGARI, Y.H.KHAJIB, Z.M.BABUR. *International Multidisciplinary Journal for Research & Development*, 11(01).

### VII. Internet saytlari

1. <http://www.ziyonet.uz>
2. <http://adab.uz/>



**G‘o‘zada ZELLEK AGRO 10,4 % em. k.**  
**(“Awiner Agro” MCHJ QK, O‘zbekiston) gerbitsidini bir va ko‘p yillik boshqili**  
**begona o‘tlarga qarshi samaradorligi**

**Isroilov Dostonbek Rustam o‘g‘li**

O‘simliklar karantini va himoyasi ITI Farg‘ona filiali kichik ilmiy xodimi

O‘simliklar karantini va himoyasi ilmiy-tadqiqot instituti Farg‘ona filiali

**Mamarajabov Davronbek Mamarajab o‘g‘li**

Jizzax politexnika instituti assistenti

**Annotatsiya: GERBITSIDLAR** (lot. herba – o‘t, o‘simlik va caedo — o‘ldiraman) — begona o‘tlarni yo‘qotishda qo‘llaniladigan kimyoviy moddalar. Qishloq xo‘jaligida dala, bedazor, bog‘ va tokzorlar, o‘tloqlardagi, yo‘l yoqalaridagi begona o‘tlarga qarshi qo‘llaniladi. Gerbitsidlarning bir necha xil preparat ko‘rinishlari mavjud: suvda eriydigan kukunlar (dalapon va b.), suv bilan aralashib suspenziya hosil qiluvchi kukunlar (Paxton, kotoran, kotofor, prometrin, gezagard, atrazin, agelon va b.), suv bilan aralashib emulsiya hosil qiluvchi konsentratlar (treflan, dual, banol va b.) va boshqalar.

**Kalit so‘zlar:** g‘oza, bir va ko‘p yillik begona o‘t, *Echinochloa crus galle*, *Setaria glauca* L., *Setaria viridis*, *Cynodon dactylon* L, *Sorghum holepense*, traktor, OVX, qo‘l apparati, suv, dala, begona o‘t, sepish, qarshi kurash, gerbisid, urug‘, kimyo, tajriba, sinov.

**Abstract: HERBICIDES** (lat. herba - grass, plant and caedo - kill) are chemical substances used to eliminate weeds. In agriculture, it is used against weeds in fields, meadows, orchards and vineyards, meadows, roadsides. There are several different types of herbicides: powders that dissolve in water (dalapon, etc.), powders that mix with water to form a suspension (Paxton, kuttar, kotofor, promethrin, gezagard, atrazine, agelon, etc.), emulsion mixed with water forming concentrates (treflan, dual, banol, etc.) and others.

**Key words:** cotton, annual and perennial weed, *Echinochloa crus galle*, *Setaria glauca* L., *Setaria viridis*, *Cynodon dactylon* L, *Sorghum holepense*, traktor,



OVX, manual equipment, water, field, weed, spraying, control, herbicide, seed, chemistry, experiment, test.

**Аннотация: ГЕРБИЦИДЫ** (лат. herba — трава, растение и caedo — убиваю) — химические вещества, применяемые для уничтожения сорняков. В сельском хозяйстве применяется против сорняков на полях, лугах, садах и виноградниках, лугах, обочинах дорог. Существует несколько форм гербицидов: порошки, растворяющиеся в воде (далапон и др.), порошки, смешивающиеся с водой с образованием суспензии (пахтон, кухтар, котофор, прометрин, гезагард, атразин, агелон и др.), эмульсия, смешанная с водообразующие концентраты (трефлан, дуал, банол и др.) и другие.

**Ключевые слова:** хлопчатник, однолетний и многолетний сорняк, *Echinochloa crusgalle*, *Setaria glauca* L., *Setaria virudis*, *Cynodon dactylon* L, *Sorghum hololepense*, трактор, ОВХ, ручное оборудование, вода, поле, сорняк, опрыскивание, борьба, гербицид, семена, химия, эксперимент, испытание.

**Kirish.** Paxta dalalarida turli xil begona oʻtlar uchraydi. Qulay iqlim va tuproq sharoiti bu begona oʻtlarning gʻoʻza maydonlarida unib chiqishiga turtki boʻladi. Bu yerlarda bir yillik va koʻp yillik oʻtlar koʻproq uchraydi. Bir yillik begona oʻtlardan qorakurmak, semizoʻt, shoʻra, ituzum bor. Koʻp yillik oʻtlardan esa ajriq, gʻumay, salomalaykum, qoʻyechaklar mavjud.

Bu begona oʻtlar organik va mineral moddalar, suv va yorugʻlikni oʻzlashtirishda ularga raqobatchi boʻlib, gʻoʻza ekinlariga katta zarar yetkazadi. Yuqorida aytilganlarning barchasi paxta xomashyosi hosildorligida sezilarli yoʻqotishlarga olib keladi. Buning oldini olish uchun begona oʻtlar bilan qoplangan dalalarda doimiy ravishda begona oʻtlarga qarshi kurashish kerak. Yovvoyi oʻtlar bilan agrotexnik usullar amaliyot koʻrsatganidek, begona oʻtlarni yoʻq qilishni toʻliq taʼminlamaydi. Shuning uchun, ayniqsa, qishloq xoʻjaligi amaliyotlari bilan birgalikda, begona oʻtlarni yanada toʻliq yoʻq qilishga erishiladigan samarali gerbitsidlar va ularni qoʻllash texnologiyalarini topishga shoshilinch ehtiyoj bor.

Keyingi yillarda paxtachilikda gerbitsidlardan foydalanish texnologiyaning ajralmas qismiga aylandi.



Shularni hisobga olgan holda O'KvaH ITI bir yillik va ko'p yillik boshqoli begona o'tlarga qarshi eng samarali, tejamkor va atrof-muhit uchun xavfsiz ishlab chiqarish tajribasini o'rgandi.

### **Bir yillik va ko'p yillik begona o'tlarning qisqacha tavsifi.**

#### **1. Qorakurmak** - *Echinochloa crus galle*.

Bir yillik boshqoli o'simlik. O'zbekistonda sug'oriladigan yerlarda keng tarqalgan. Hosildorligi yuqori – bitta o'simlik butasi unib chiqish joyiga qarab, 5 mingdan 13 minggacha urug' berishi mumkin. Bu begona o't g'ozaga rivojlanishning dastlabki fazalarida eng katta zarar keltiradi, 1 m<sup>2</sup> ga 15 – 20 o'simlik to'g'ri keladi.

#### **2. Itqo'noq** – *Setaria glauka* L .

Poyasi bir yoki ko'p bo'lib, silliq, balandligi 40-50 sm gacha, barglari chiziqli-lansetsimon. Mevasi oval tuxumsimon, aprel, iyun va avgust oylarida o'sib chiqadi. Itqo'noqlar barcha sug'oriladigan yerlarda keng tarqalgan. Yozning ikkinchi yarmida gullaydi va meva beradi. Dastlab, u tezda 1,5 m gacha chuqurlashgan kuchli ildiz tizimini rivojlantiradi.

#### **3. Ko'k itqo'noq** - *Setaria virudis*.

Bir yillik o't, poyasining bo'yi 20-100 sm. Popuk ildiz, tuproqqa 75-170 sm singib ketadi. Iyul-sentyabr oylarida gullaydi, boshqochalar tuxumsimon-oval, mevasi oval-tuxumsimon. Iyul-oktyabr oylarida urug'lari pishib yetiladi. Bitta o'simlikning hosildorligi 2300 dona. Urug'i 4 yildan ortiq hayotiylikini saqlab qoladi. Barcha sug'oriladigan yerlarda o'sadi, janubiy viloyatlarda tarqalgan

**4. Ajriq** - *Cynodon dactylon* L - ko'p yillik o't o'simligi, ko'p yillik ildizpoyasimonlar oilasi. Ildiz tizimi vegetativ kurtaklari bilan 1,5 m chuqurlashgan yer osti poya shaklida. Poyasi ko'tarilgan shoxlangan, balandligi 10-50 sm. Barglari chiziqsimon lansetsimon tukli, tili kalta kipriksimon shaklda. . Palma shaklida gullaydi. Mevasi 2,25-2,75 mm uzunlikdagi sarg'ish-yashil-binafsha rangli pardasimon.

#### **5. G'umay** - *Sorghum holepense*.

Boshqodoshlar oilasiga mansub ildiz poyali ko'p yillik o'simlik. Bog'larda sug'orish kanallari qirg'oqlaridagi dalalarda o'sadi. Yarim nam tuproqlarni afzal ko'radi. Vegetativ nuqtalari va lateral shoxlari bilan ajralib turadi. Ildiz tizimi shakli o'zgargan yer osti poyasi shaklida. Ildizlari tuproqqa 80-100 sm gacha kirib boradi. Urug'larning unib chiqishi uchun minimal harorat +10-12°C. Ildizpoyasida kurtaklar mart-may oylarida paydo bo'ladi, iyul-avgustda gullaydi. Avgust-sentyabr



oylarida urug‘lar pishib yetiladi. Bitta o‘simlikning maksimal hosildorligi 8000 dongacha, urug‘larning hayotiyliigi 4 yil davom etadi.

### **Tadqiqot o‘tkazish joyi hamda usuli.**

Tajriba sinovlari 2023 yil Farg‘ona viloyati sharoitida o‘tkazildi.

**ZELLEK AGRO** 10,4 % em. k. (“Awiner Agro” MCHJ QK, O‘zbekiston) gerbitsididan foydalanish bo‘yicha ishlab chiqarish sinovlari "O‘simliklarda gerbitsidlarni davlat sinovidan o‘tkazish bo‘yicha uslubiy ko‘rsatmalar" (2007) bo‘yicha amalga oshirildi. Tajriba ishining umumiy masalalari bo‘yicha ekinlar hosildorligi bo‘yicha olingan ma‘lumotlarning ishonchliligi B.A.Dospexov (1985) metodologiyasi bo‘yicha aniqlandi. Tasdiqlangan ishchi dasturga muvofiq va buyurtmachi bilan kelishilgan holda, tajribalar quyidagi sxema bo‘yicha o‘tkazildi:

1. Nazorat - gerbitsid yo‘q.
2. **ZELLEK SUPER**, 10,4 g/1 k.e. – 1,0 l/ga (andoza)
3. **ZELLEK AGRO** 10,4 % em. k. – 0,6 l/ga k.em.

### **Sinov natijalari**

Gerbitsidlarni qo‘llashdan asosiy maqsad vegetatsiya davrida bir yillik va ko‘p yillik o‘tlarini hosilga zarar yetkazmasdan maksimal darajada yo‘q qilishga erishishdir.

Bu o‘simlik rivojlanishining dastlabki davrida, begona o‘tlar o‘sishda undan sezilarli darajada oldinda bo‘lgan va uning rivojlanishini kechiktirishi mumkin bo‘lgan davrda katta ahamiyatga ega.

Gerbitsid ta’sirining birinchi belgilari **ZELLEK AGRO** 10,4 % em. k. begona o‘tlarni ishlovdan so‘ng 10 kun o‘tgach kuzatila boshladi. Ular porloq bo‘lib, bargning rangi quyuq yashil rangdan o‘zgaradi, ular yashil rangini yo‘qotadi, turgorlik holati yo‘qoladi. Yovvoyi o‘tlarda asosiy o‘sish nuqtasi burishadi va o‘sishdan to‘xtaydi, barglarning rangi qizil-sariq bo‘ladi.

**ZELLEK AGRO** 10,4 % em. k. bir yillik va ko‘p yillik boshhoqli begona o‘tlarini, ayniqsa g‘umay turini butunlay yo‘q qiladi. Ishlovdan so‘ng, **ZELLEK AGRO** 10,4 % em. k. o‘simlikda juda tez harakat qiladi. O‘sish nuqtalarida to‘planib, ularni yo‘q qiladi. Ushbu muhim tizimli harakat kurtaklar va ildizpoyalarning o‘limiga olib keladi, ular ichiga gerbitsid ham kiradi. Bu shuni anglatadiki, ko‘p yillik o‘tlarining qayta o‘sishi bo‘lmaydi.



Sinov natijalari jadvalda keltirilgan. Ular shuni ko'rsatadiki, ZELLEK AGRO 10,4 % em. k. gerbitsidi, 1,0 l/ga iste'mol darajasida u asosan g'o'za ekinidagi bir yillik va ko'p yillik boshqoli begona o'tlarning o'suv nuqtalariga samarali ta'sir ko'rsatadi va ularning sonini deyarli sezilmaydigan miqdorgacha kamaytiradi. Buni paxta ekinlariga sepilgandan keyin 30-kuni o'tkazilgan hisob-kitoblarda ham ko'rish mumkin.

Bu yerda ZELLEK AGRO 10,4 % em. k. suspenziya holatida purkashdan 15 kundan keyin 1 kv m uchun nazorat qilish variantlari bilan solishtirganda. 1,0 l/ga iste'mol darajasida 1,2 dona bor edi. Purkalgandan 30-60 kun o'tgach esa 1 kv.m ga 0,9 ta, ko'p yillik o'simliklar esa 0,6 dona begona o'tlar aniqlandi.

ZELLEK AGRO 10,4 % em. k. gerbitsidining biologik samaradorligi, tajribada o'rtacha 3 ta hisob-kitobga ko'ra bir yilliklarda 94,6% va ko'p yillik o'tlarda 94% ni tashkil etdi.

jadvalda Zellek super, 104 g/l k.e. gerbitsidining ta'siri ham ko'rsatilgan, bir yillik va ko'p yillik boshqoli o'tlarning har bir turi uchun 1,0 l/ga iste'mol meyorida foizda ifodalangan.

ZELLEK AGRO 10,4 % em. k. bir yillik boshqoli begona o'tlarga juda yaxshi ta'sir qiladi, avval barglari va poyasi sarg'ayadi, keyin esa quriydi.

ZELLEK AGRO 10,4 % em. k. gerbitsidi, 1,0 l/ga bir yillik o'tlari qoniqarli ta'sir ko'rsatadi, lekin ko'p yillik o'tlari sekin ta'sir qiladi – dastlab barglari va poyalari sarg'ayadi, keyin asta-sekin quriydi.

ZELLEK AGRO 10,4 % em. k. gerbitsidining o'tlar paydo bo'lishidan keyin purkalganda, 1,0 l / ga ta'sir qilish darajasida, ko'p yillik boshqoli begona o'tlarni (ajriq va g'umay) yo'q qilish uchun samarali tayyorgarlik hisoblanadi.

Shunday qilib, begona o't paydo bo'lgandan keyin gerbitsid ZELLEK AGRO 10,4 % em. k. 1,0 l/ga iste'mol darajasida samarali bo'lib, uning ta'siridan g'o'za o'simliklarining o'sishi, rivojlanishi va shakllanishidagi kechikishiga salbiy ta'sir ko'rsatmadi.

Shuni ta'kidlash kerakki, ZELLEK AGRO 10,4 % em. k. gerbitsidi, sinovdan o'tgan iste'mol me'yorlariga bir yillik va ko'p yillik boshqoli begona o'tlarga nisbatan 1,0 l/ga iste'mol meyorida qo'llash tavsiya qilinadi.

Go'zada ZELLEK AGRO 10,4 % em. k. gerbitsidining bir yillik va ko'p yillik begona o'tlarga qarshi biologik samaradorligi.

№	Begona o‘tlar nomi	Ishlovdan oldin dona 1m <sup>2</sup>	Nazorat (dorisiz) 1m <sup>2</sup>	ZELLEK SUPER, 104 g/1 k.e. – 1,0 l/ga (andoza)		ZELLEK AGRO 10,4 % em.k. -1,0 l/ga	
				Dona/m <sup>2</sup>	%	Dona/m <sup>2</sup>	%
Ishlovdan 15 kun keyin							
Bir yillik begona o‘tlar							
1	Qorakurmak	11,4	10,0	0,9	92,1	0,7	93,8
2	Itqo‘noq	6,1	7,2	1,0	83,6	0,6	90,2
3	Ko‘k itqo‘noq	6,5	7,0	1,2	81,5	0,5	92,3
4	Yovvoyi arpa	7,5	9,3	0,9	88,0	0,6	92,0
	<b>O‘rtacha</b>	<b>7,9</b>	<b>8,4</b>	<b>1,0</b>	<b>86,3</b>	<b>0,6</b>	<b>92,1</b>
Ko‘p yillik begona o‘tlar							
5	Ajriq	6,1	8,3	0,8	86,9	0,6	90,2
6	G‘umay	4,8	7,8	0,8	83,3	0,4	91,7
	<b>O‘rtacha</b>	<b>5,5</b>	<b>8,1</b>	<b>0,8</b>	<b>85,1</b>	<b>0,5</b>	<b>91,0</b>
Ishlovdan 30 kun keyin							
Bir yillik begona o‘tlar							
1	Qorakurmak	11,4	10,2	0,7	93,9	0,3	97,4
2	Itqo‘noq	6,1	7,5	0,9	85,3	0,4	93,4
3	Ko‘k itqo‘noq	6,5	7,3	1,0	84,6	0,3	95,4
4	Yovvoyi arpa	7,5	9,5	0,6	92,0	0,5	93,3
	<b>O‘rtacha</b>	<b>7,9</b>	<b>8,6</b>	<b>0,8</b>	<b>89,0</b>	<b>0,75</b>	<b>94,9</b>
Ko‘p yillik begona o‘tlar							
5	Ajriq	6,1	8,8	0,6	90,2	0,4	93,4
6	G‘umay	4,8	8,1	0,5	89,6	0,2	95,8
	<b>O‘rtacha</b>	<b>5,5</b>	<b>8,45</b>	<b>0,55</b>	<b>89,9</b>	<b>0,3</b>	<b>94,6</b>
Ishlovdan 60 kun keyin							
Bir yillik begona o‘tlar							
1	Qorakurmak	11,4	10,6	0,5	95,6	0,1	99,1
2	Itqo‘noq	6,1	7,8	0,7	88,5	0,1	98,4
3	Ko‘k itqo‘noq	6,5	7,6	0,8	87,7	0,2	96,9
4	Yovvoyi arpa	7,5	9,7	0,4	94,7	0,3	96,0





	O‘rtacha	7,9	8,9	0,6	91,6	0,35	96,8
Ko‘p yillik begona o‘tlar							
5	Ajriq	6,1	9,1	0,4	93,4	0,3	95,1
6	G‘umay	4,8	8,3	0,3	93,8	0,1	97,9
	<b>O‘rtacha</b>	<b>5,5</b>	<b>8,7</b>	<b>0,35</b>	<b>93,6</b>	<b>0,2</b>	<b>96,5</b>
	<b>3 ta kuzatuvno o‘rtachasi</b>						
	<b>Bir yillik</b>	<b>7,9</b>	<b>8,6</b>	<b>0,8</b>	<b>89,0</b>	<b>0,56</b>	<b>94,6</b>
	<b>Ko‘p yillik</b>	<b>5,5</b>	<b>8,5</b>	<b>0,57</b>	<b>89,5</b>	<b>0,33</b>	<b>94,0</b>

## 6. XULOSA VA TAKLIFLAR

1. ZELLEK AGRO 10,4 % em. k. Gerbitsidi g‘o‘zada bir va ko‘p yillik boshqoli begona o‘tlarga qarshi 1,0 l/ga sepilganda nazoratga nisbatan samarali bo‘lib, bir va ko‘p yillik boshqoli begona o‘tlarni o‘rtacha 3 ta kuzatuv natijalariga ko‘ra bir yillik 94,6% va ko‘p yillik 94,0% ni yo‘q qildi.

2. Ko‘rsatilgan sarf me‘yorida ZELLEK AGRO 10,4% em. k. g‘o‘za ekini o‘sishi va rivojlanishiga salbiy ta‘sir ko‘rsatmadi.

3. . Ishlab chiqarish tajribasi natijalariga ko‘ra “O‘zbekiston Respublikasi qishloq xo‘jaligida o‘simlik zararkunandalari, kasalliklariga va begona o‘tlarga qarshi foydalanish uchun ruxsat etilgan kimyoviy va biologic himoya vositalar RO‘YXATI”ga ZELLEK AGRO 10,4% em. k.ni kiritish g‘o‘za ekinlarida bir va ko‘p yillik boshqoli o‘tlarga qarshi uzluksiz ravishda 1,0 l/ga sarf me‘yorida tavsiya etamiz.

## 7. FOYDALANILGAN ADABIYOTLAR RO‘YXATI.

1. Alxasyants E.L. Pestidsidlarning samaradorligi va paxtachilikda qo‘llanilishi. Axborot varaqasi, Toshkent 1985 yil.
2. Xasanov T.K. va boshqalar Gezagard 50% w.p. gerbitsidini sinash, g‘o‘za ekinlarida bir yillik ikki pallali va boshqoli begona o‘tlarga qarshi. O‘zMIIZR ma‘ruza tezislari, Toshkent, 2001 y.
3. Yusupova M.N., Xodjayev Sh.T. Plyonka ostida g‘o‘za ekinlarida bir yillik begona o‘tlarga qarshi gerbitsidlardan foydalanish. O‘zMIIZR ma‘ruzasi tezislari, Toshkent, 2001 y.

4. Ochilov R.O., Yo‘ldoshev A. Dachlarning paxta ekinlarida bir yillik, ikki pallali va boshqali begona o‘tlarga qarshi ishlab chiqarish sinovlari. Tavsiyalar, 2005 yil.
5. Yuldashev A. va boshqalar 2010. Paxta ekish bilan bir vaqtda Kotoran gerbitsidi bir yillik begona o‘tlarga qarshi qo‘llaniladi. Tavsiya, Toshkent, 2005 yil.
6. Yuldashev A. va boshqalar 2010. Kotoran va Stomp gerbitsidlari aralashmasi paxta ekinlarida bir yillik, ikki pallali va boshqali begona o‘tlarga qarshi sinovdan o‘tkazildi. J. O‘zbekiston qishloq xo‘jaligi, Toshkent, 2010 y.
7. Yuldashev A. va boshqalar 2010. Bir yillik begona o‘tlarga qarshi Samuray gerbitsidi paxta ekinlarida sinovdan o‘tkazildi. J. Agroilm, Toshkent, 2010 y.
8. Yuldashev A. va boshqalar 2010. Qishloq xo‘jaligida begona o‘tlarning rivojlanishi va ko‘payishini prognozlash. “Andijon nashtiot-matbaa”, Er. 2010 yil.
9. Yuldashev A. va boshqalar. O‘simliklarda gerbitsidlarni davlat sinovidan o‘tkazish bo‘yicha ko‘rsatmalar. Qo‘llanma, Toshkent, 2007 y.
10. Zirh B.A. Eksperimental ishlarning umumiy masalalari, qishloq xo‘jaligi ekinlari hosili bo‘yicha olingan ma‘lumotlarning ishonchliligi. Metodik ko‘rsatmalar. Moskva, 1985 yil.

---

# Research Science and Innovation House



## МЕДИКО-СОЦИАЛЬНЫЕ ПРОБЛЕМЫ ДЕТЕЙ С ОГРАНИЧЕННЫМИ ВОЗМОЖНОСТЯМИ В РЕСПУБЛИКЕ УЗБЕКИСТАН

Касимова Дильфуза Абраровна,  
Доцент, к.м.н. Школы общественного здравоохранения,  
Ташкентской медицинской академии, г.Ташкента, Узбекистан

**Актуальность проблемы.** Особое внимание заслуживают проблемы детей и молодёжи, имеющих ограниченные возможности здоровья. Инвалидность - проблема, волнующая каждое государство и затрагивающая интересы всех слоев общества.

Актуальность проблемы в нашей стране определяется ростом показателей заболеваемости, смертности и инвалидности, характеризующих неблагополучие в современном состоянии системы охраны общественного здоровья. Дети с ограниченными возможностями и их семьи испытывают сочетанное негативное воздействие целого ряда отрицательных факторов медико-социального, социально-гигиенического, социально-экономического и психологического характера. По данным Всемирной организации здравоохранения, более 1 миллиарда человек, или 15% мирового населения, имеют ту или иную форму инвалидности, 80% из них проживают в развивающихся странах.

Однако в Узбекистане в качестве лиц с инвалидностью зарегистрированы лишь 2% населения. Проблема детской инвалидности приобретает особую важность на фоне роста числа детей с ограниченными возможностями, как в России, Узбекистане, так и во всём мире (Сивохина Т.А., Афанасенко В.В., 2001; Маковецкая Г.А. с соавт. 2004; Пузин С.Н., Лаврова Д.И., 2005, Касимова Д.А., 2012).

Для решения проблем, стоящих перед этими семьями, необходима инициатива и активное участие различных органов и учреждений государственной и общественной системы, необходима реорганизация самой системы оказания помощи детям с ограниченными возможностями и их семьям. Рост и высокая распространенность детской инвалидности обуславливает необходимость совершенствования профилактики, изучения и

целенаправленного воздействия на основные факторы риска, ее формирующие.

На специальной сессии Генеральной Ассамблеи ООН по положению детей 2002 года 9 стран ЦВЕ и СНГ представили свои доклады, в которых подробно освещалось выполнение плана действий на 1990–2000 годы, принятого в 1990 году на Всемирной встрече на высшем уровне в интересах детей. В шести из этих стран показатели инвалидности среди детей резко возросли: в два раза – в Албании и Таджикистане, в 2,5 раза – в Кыргызстане, в 3 раза – в Узбекистане, в 4 раза – в Латвии и в 5 раз – в России.

Реформы, проводимые в стране, обусловили новые социально-экономические формы жизни семей с детьми, привели к смене семейной идеологии и привычной системы ценностей, вызвали состояние неуверенности, социальной и психологической дезадаптации. Особенно остро эти процессы отражаются на состоянии здоровья молодого поколения, оказавшегося в зоне социального и экономического неблагополучия (Баранов А.А., Альбицкий В.Ю., 2003).

Последние десятилетия характеризуются ухудшением здоровья детей и подростков (Антропова А.В., Бородкина Г.В., 1999; Малахов О.А., 2001; Рожавский Л.А., 2006).

Особое внимание заслуживают проблемы детей и молодежи, имеющих ограниченные возможности здоровья.

Инвалидность – проблема, волнующая каждое государство и затрагивающая интересы всех слоев общества. (Шарапова О.В., 2002; Светличная Т.Г., Нестерова И.В., 2007).

Актуальность проблемы в нашей стране определяется ростом показателей заболеваемости, смертности и инвалидности, характеризующих неблагополучие в современном состоянии системы охраны общественного здоровья (Гришина Л.П. с соавт., 2001; Бреева Е.Б., 2002; Андреева О.С. с соавт., 2004; Житный М.В., 2006).

Рост и высокая распространённость детской инвалидности обуславливает необходимость совершенствования профилактики, изучения и целенаправленного воздействия на основные факторы риска, ее формирующие (Шереметьева С.Н. с соавт., 2003).

Для Самарской области, крупного промышленного региона России,



проблема детской инвалидности является крайне актуальной.

Несмотря на то, что в Самарской области сформирована и функционирует разветвленная сеть учреждений различных министерств и ведомств, осуществляющих реабилитационные мероприятия медицинского, психологического, социального и педагогического профиля, детская инвалидность остается на высоком уровне.

Дети с ограниченными возможностями и их семьи испытывают сочетанное негативное воздействие целого ряда отрицательных факторов медико-социального, социально-гигиенического, социально-экономического и психологического характера. Многочисленные проблемы, с которыми сталкиваются семьи, воспитывающие детей с ограниченными возможностями, как проживающие в городах, так и в сельской местности, невозможно решить только силами самих семей. Для решения проблем, стоящих перед этими семьями, необходима инициатива и активное участие различных органов и учреждений государственной и общественной системы, необходима реорганизация самой системы оказания помощи детям с ограниченными возможностями и их семьям.

В настоящее время государственная политика в отношении детей-инвалидов направлена, в основном, на оказание различных видов социальной помощи, тогда как созрела необходимость изменить общественное сознание и деятельность государственных учреждений всех уровней в отношении этой части населения, создать условия для интеграции их в общество, укрепление предпосылок их независимой жизни (Камаев И.А., Позднякова М.А., 2004).

Поэтому, не смотря на позитивные сдвиги, особенно в последнее время, проблема полноценной интеграции детей и подростков с ограниченными возможностями в современные условия жизни еще далека от решения.

#### Список литературы:

1. Сапрыкина А.Г., Богатырева Г.П., Миронов А.С. Межведомственный подход к решению проблем нравственного и социального здоровья детей и молодежи, в регионе Среднего Поволжья // Здоровое поколение - международные ориентиры XXI века - г. Москва - Самара-2006, С. 108-111.

2. Сапрыкина А.Г., Богатырева Г.П., Миронов А.С. Медико-социальные аспекты организации помощи детям с ограниченными

возможностями крупного региона Среднего Поволжья // Общественное здоровье и здравоохранение XXI века - г. Уфа — 2006, С. 297-299.

3. Миронов А.С. Отдельные вопросы детской инвалидности в крупном регионе Среднего Поволжья // Тезисы докладов Всероссийского научного конгресса с международным участием посвященного 150- летию со дня рождения В.М. Бехтерева - г. Казань - 2007, С. 183.

4. Миронов А.С. Социальные факторы риска детской инвалидности // Материалы II Всероссийской научно-практической конференции молодых ученых и специалистов «Окружающая среда и здоровье» -г. Рязань —2007, С. 102-103.

5. Миронов А.С. Некоторые аспекты детской инвалидности крупного региона Среднего Поволжья // Вопросы теоретической и практической медицины-г. Уфа-2007, С. 183-184.

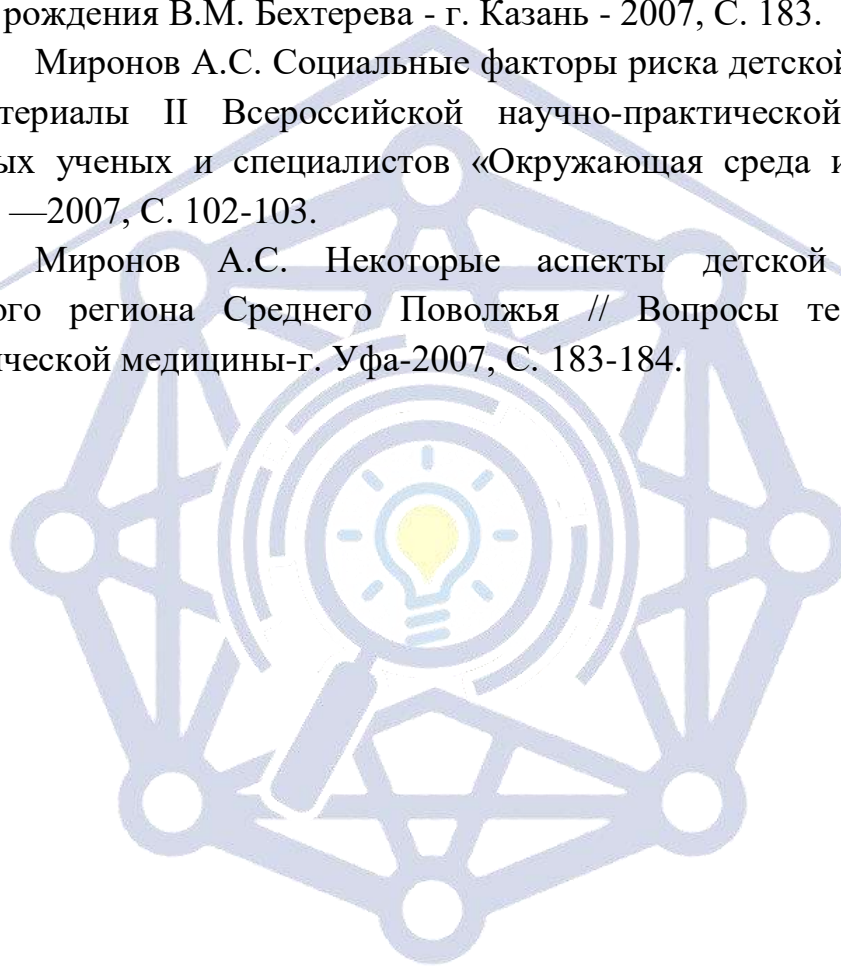

---

# Research Science and Innovation House





## ПЕРСПЕКТИВНОЕ НАПРАВЛЕНИЕ АГРОТУРИЗМА РЕСПУБЛИКИ УЗБЕКИСТАН

Максетов Мирас Вегис улы

Магистрант КГУ имени Бердаха специальности «Туризм»

**Annotatsiya.** Maqolada O‘zbekiston Respublikasida agroturizmning istiqbolli yo‘nalishi k o‘rib chiqilib, rivojlanish va tashkil etish xususiyatlariga ega. “Agroturizm” tushunchasiga yondashuvlar ham ko‘rib chiqiladi. Agroturizmni rivojlantirish modellari asosida (maxsus yirik va o‘rta qishloq turizm obyektlarini, qishloq turistik tarmoqlarini, davlat va xususiy qishloq xo‘jaligi obyektlarini tashkil etish va barpo etish) asoslangan tizim taklif etilmoqda.

**Kalit so‘zlar.** Turizm, agroturizm, turistik xizmatlar, infratuzilma, destinatsiya.

**Аннотация.** В статье рассматривается перспективное направление агротуризма Республики Узбекистан и имеющий особенности развития и организации. А также рассматриваются подходы к понятию «агротуризм». Предложена система организации агротуризма, базирующаяся на моделях его развития (организация и создание специальных крупных и средних сельских туристических объектов, сельских туристических сетей, государственных и частных сельскохозяйственных объектов).

**Ключевые слова.** Туризм, агротуризм, туристические услуги, инфраструктура, дестинация.

**Annotation.** The article discusses a promising direction of agrotourism in the Republic of Uzbekistan and has features of development and organization. The article discusses approaches to the concept of “agritourism”. A system for organizing agrotourism is proposed, based on models of its development (organization and creation of special large and medium-sized rural tourist facilities, rural tourist networks, public and private agricultural facilities).

**Keywords.** Tourism, agrotourism, tourist services, infrastructure, destination.

Мировой рынок туристских услуг представляет собой один из высокодоходных и динамично развивающихся секторов мирового хозяйства, специфику которого определяет многогранное социально-экономическое



явление – международный туризм, характеризующееся множеством определений.

Сегодня мировой рынок туристских услуг является одним из самых быстрорастущих секторов мировой экономики, который формируется под влиянием глобализационных процессов. Многие страны поняли перспективу использования возможностей монетизации турпотока. И это позволяет использовать доходы от международного туризма в качестве источника, как прямых, так и косвенных доходов государства. Доходы от туризма, посредством мультипликативного эффекта, позволяют стимулировать развитие различных отраслей, не относящихся напрямую к туристской инфраструктуре.

Страны Западной Европы и Северной Америки построили весомую часть своего благосостояния на доходах от международного туризма – мультипликативный эффект составляет от 15 до 20 % ВВП. Республика Узбекистан по этому показателю значительно отстает, хотя активно развивает туристическую сферу и вкладывается в туристическую индустрию. В настоящее время в Узбекистане уделяется особое внимание модернизации туристической индустрии, разработке и совершенствованию нормативно-правовой базы для устойчивого развития этой отрасли, организации обслуживания зарубежных гостей в соответствии с международными стандартами.

Агротуризм - это вид туризма, который предполагает временное пребывание туристов в сельской местности с целью отдыха и/или участия в сельскохозяйственных работах; сектор туристической отрасли, ориентированный на использование природных, культурно-исторических и иных ресурсов сельской местности и ее специфики для создания комплексного туристского продукта.

Обязательное условие: средства размещения туристов, индивидуальные или специализированные, должны находиться в сельской местности или малых городах без промышленной и многоэтажной застройки.

В первую очередь от сельского туризма ожидают спокойствия и размеренности сельской жизни, чистого воздуха, тишины и натуральных продуктов, комфортных условий проживания, домашней атмосферы, приемлемых цен, ощущения близости с природой, получения новых



впечатлений, знакомства с местными традициями, возможности развлечения для детей и проведения досуга для взрослых.

В настоящее время, в связи с изменившейся экономической ситуацией в аграрном секторе, характеризующейся повышением механизации и автоматизации сельскохозяйственного производства и снижением численности населения, занятого в производстве сельскохозяйственной продукции, остро встал вопрос о поиске новых видов деятельности, которые бы заменили или дополнили сельскохозяйственную деятельность.

Развитие агротуризма в территориях прекрасно решает данную задачу, поскольку именно туристическая составляющая может стать «катализатором» экономического роста села. Этому есть несколько объяснений.

Во-первых, туристическая деятельность привлекательна небольшими стартовыми инвестициями, ведь для селян, имеющих очень ограниченные средства, это практически определяющий момент.

Во-вторых, туризм - прибыльная отрасль хозяйства с высоким уровнем рентабельности, минимальным сроком окупаемости затрат, что очень важно для быстрого получения доходов.

Инновационное развитие регионов зачастую строится на базе традиционно развивающихся на определенных территориях отраслей народного хозяйства. Среди инновационных направлений, активно реализующихся в региональных туристических программах современного Узбекистана можно выделить аграрный туризм. Как туристское направление агротуризм предполагает использование сельскохозяйственных, природных, культурно-исторических и других ресурсов сельской местности для того, чтобы создать актуальный для потребителя туристский продукт. Агро- и эко туризм - относительно молодые виды туризма. Они начали активно развиваться в мире в 60-е годы XX века и к настоящему моменту превратились в популярные виды организации досуга и отдыха. Следует учитывать, что такие виды туризма, как агро- и эко-туризм, отражают стиль жизни туристов, являясь одновременно как формой обучения, так и способом расширения связей и кругозора, в форме появления новых знакомств, культурного обмена и профессионального развития. Развитие этого вида туризма способствует укреплению экономики села, создает дополнительные рабочие места в индустрии гостеприимства, уменьшает отток местного населения в города,



повышает культурный и интеллектуальный уровень сельчан, стимулирует производство экологически чистых продуктов питания. Агротуризм также способствует возрождению и развитию национальных ремесел и промыслов, обычаев и обрядов.

Уникальная природа и богатые традиции — две главные составляющие успеха для развития агротуризма. И это в избытке присутствует в нашей стране. Несмотря на имеющиеся реальные примеры организации агро туристической деятельности, в Узбекистане в настоящее время четко не сформулирована политика в отношении развития агротуризма, а также следует констатировать практическое отсутствие нормативно-правовой базы, специально регулирующей агротуристическую деятельность. При сохраняющейся тенденции роста спроса на туристские услуги в мире и в Республике Узбекистан услуги агротуризма занимают все большее место. Это связано и с предпосылками урбанистического характера, и с ростом продолжительности отпусков, и с усилением интереса людей к путешествиям делающие сельский туризм зачастую единственно возможным способом получить полноценный отдых за весьма умеренную плату.

Развитие агротуризма поднимает экономику села, совершенствуется хозяйственная структура сел, стимулируется развитие отраслей, задействованных в индустрии гостеприимства, задействуются в экономике те села и деревни, которые ранее считались депрессивными, бесперспективными для развития других видов деятельности.

С 1 ноября 2019 года Государственный комитет Республики Узбекистан по развитию туризма начал формировать перечень сходов граждан (поселков, кишлаков, аулов, а также махаллей городов, поселков, кишлаков и аулов), обладающих наибольшим туристским потенциалом. При создании на территории таких сходов граждан не менее 20 семейных гостевых домов и оказании не менее пяти видов услуг для туристов (за исключением услуг по проживанию и/или питанию) им будет присваиваться статус «Туристская махалля», «Туристский кишлак» или «Туристский аул».

К проблемам развития агротуризма в Узбекистане можно отнести низкий уровень развития инфраструктуры в сельских поселениях и информированности деревенских жителей о возможности развития данного



вида туризма в их регионе. Но эта проблема активно решается, в том числе, и благодаря реализации грантовых программ и проектов.

Следует четко понимать, что инфраструктура – почти это наиболее чувствительная, инертная, низкодоходная и капиталоемкая сфера, особо чувствительная к рискам. Преградой для дальнейшего развития и усовершенствования территорий может стать ряд определенных проблем:

- недостаточность государственного финансирования;
- истощение природных, в том числе ландшафтных ресурсов;
- экологические риски;
- обветшание объектов инфраструктуры;
- проблема транспортной обеспеченности;
- неудовлетворение различных рекреационных потребностей жителей в пределах одной зоны;
- недостаток у населения потенциальных туристов подробной информации о существующих рекреационных зонах.

Решение вышеуказанных проблем даст мощный импульс развития агротуризма в Узбекистане. Помимо указанного влияния, следует выделить преимущества, связанные с развитием агротуризма, а именно:

1. Уменьшение воздействия эффекта сезонности;
2. Распространение туризма на новые территории;
3. Устойчивость туристского рынка;
4. Развитие инновационных процессов и технологий.

В Узбекистане очень много интересных объектов, которые могут привлечь интерес туристов. При условии реализации части представленных направлений, данный вид туризма послужит условием для представления региона в качестве престижной туристской дестинации, выступит фактором развития региональной социально-экономической системы, определив конкурентные преимущества и сформировав предпосылки для роста туристского потока, популяризации региона и повышения качества уровня жизни населения.

### Использованные литературы

1. Акимова О. Е., Волков С. К. Особенности мотивации предпринимательской деятельности в сфере туризма в сельской местности // Региональная экономика: теория и практика. 2013. №40(319). С. 32-42.
2. Бадальянц С. В. Зарубежный опыт и отечественная практика развития сельского туризма // Образование и наука в современных условиях. 2015. №3. С. 184-186.
3. Волков С. К. Развитие агротуризма как фактор повышения конкурентоспособности сельской территории // Менеджмент в России и за рубежом. 2014. №3. С. 140-143.
4. Егорова Н. М. Рекреационный туризм на сельских территориях как элемент реабилитации людей с проблемами здоровья // Туризм на сельских территориях: опыт, проблемы, перспективы. 2015. С. 54-58.
5. Калмуратов Бахтияр Сейтмуратович ТЕНДЕНЦИИ И ПРИОРИТЕТНЫЕ НАПРАВЛЕНИЯ РАЗВИТИЯ ПРОМЫШЛЕННОСТИ РЕГИОНА // Бюллетень науки и практики. 2021. №12. URL: <https://cyberleninka.ru/article/n/tendentsii-i-prioritetnye-napravleniya-razvitiya-promyshlennosti-regiona> (дата обращения: 16.02.2024).
6. Хусанбоев С. Е. Перспективные направления развития агротуризма в Республике Узбекистане // Бюллетень науки и практики. 2022. Т. 8. №5. С. 476-482. <https://doi.org/10.33619/2414-2948/78/56>

---

# Research Science and Innovation House



## Methods and Approaches of Teaching English

**Khallieva Q.** [qizilgul1967@mail.ru](mailto:qizilgul1967@mail.ru)

**Yusupova D.** [noz\\_1990@mail.ru](mailto:noz_1990@mail.ru)

**Khujamuradov J.** [jas.stu@mail.ru](mailto:jas.stu@mail.ru)

**Abstract:** This article provides a lot of information about interactive methods of teaching English, methods used around the world. The methods given below can be used not only in higher education institutions but also in secondary schools.

**Keywords:** Methodology, grammar-translation, interaction, techniques, approaches, communicative method, game method.

English is a compulsory subject in elementary and secondary schools in the Republic of Uzbekistan. During this period, students receive basic knowledge of the English language, learn the alphabet, expand their vocabulary, and learn to read small texts.

The methodology of teaching English in schools is usually the same and is based on the curriculum approved by the Ministry of Education of the Republic of Uzbekistan. Almost all teachers most often use a communicative approach when teaching elementary school students. Nevertheless, in order to make the lessons more effective, some use additional techniques and approaches that make the lesson much more interesting and exciting.

In this section, we have explored examples of methods used around the world to make elementary English classes effective and at the same time interesting for students. Below are some examples of them:

### **Classical method**

For many years, the classical method of teaching English in schools was employed. They are based on the grammar-translation technique. Each lesson/sub course is designed on a grammatical component in English that is taught in the student's native tongue.

The teacher engages with the students and explains the main points. Students then learn the rules, practice them, and complete assignments to reinforce them. With so much theory, however, students typically feel lost and fail to develop speaking skills. As a result, this method is only effective when paired with other methods, such as communication (Strekatova, 2020).



## **Communicative method**

Today, the communicative method of teaching foreign languages is one of the most widely used throughout the world. Many people believe it is the most advanced and effective.

This method is a collection of strategies for teaching successful communication in a linguistic setting. The majority of them have already been utilized in the classroom. One of its key approaches is to imitate events from real life, aimed to inspire pupils to actively "speaking". At the same time, it is critical that the themes be timely and relevant to student's everyday lives and challenges. The students themselves - their responses, and reactions, determine the path of the lesson in communicative methods classes and so on. Because meaningful discussion happens on proper themes. Of course, speaking makes up the majority of the lessons, but reading and writing are also covered. In general, teachers do not speak but instead, listen and control the path of the class (Strekatova, 2020).

### **Glenn Doman Method**

This is a popular method of teaching English in elementary schools. It is even being used to educate youngsters as young as 6-7. The method focuses on working with cards that include text or images. The teacher displays the card to the student and says the word. The student, who learns new vocabulary without hurrying, then repeats the procedure.

Despite his passive engagement in learning, the toddler finds it quite easy to acquire and memorize new words. Children have difficulty focusing. As a result, children fail to connect with texts and remember words. The Glen Doman method is popular among students and teachers worldwide since it needs little effort (Strekatova, 2020).

### **Game Method**

Teaching English in elementary school using a game method aims to maintain the attention and interest of students in the lesson. In the lower grades, students are very mobile, active and emotional. Therefore, tasks in the form of a game allow you to direct the energy of students in the right direction and focus their attention on learning.

When playing a foreign language is not perceived as difficult and requires a lot of effort to learn. In the classroom, students are not afraid to make mistakes when





they complete assignments. At the same time, songs, cartoons, games with a competitive element can be included in the lesson, which will make the lesson even more exciting (Strekatova, 2020).

### **Zaitsev's Method**

Features of teaching English in elementary school according to Zaitsev's method are that students use blocks with syllables and letters. With the help of them, they form words and thus memorize new phrases. The purpose of the approach is to show the algorithm for constructing words and sentences.

The cubes can be of different colors to make it easier for the child. Over time, the student tries to build colors and letters according to dictation. Such mini-dictations are effective, do not cause difficulties for children, and can be carried out even by parents.

These methods of teaching English in elementary school are not very popular. The bottom line is that after studying the topic, parsing texts, and memorizing new phrases, the teacher sets projects: play a scene, write a story, compose and conduct a dialogue, etc.

Special attention is given to the combined method, which combines different approaches and tasks from other methods. This approach introduces diversity and adapts the curriculum to the interests of the students. The combined technique does not have strict requirements. The teacher usually independently chooses methods and techniques that correspond to the specifics of his teaching and the interests of the children (Strekatova, 2020).

### **Interactive methods**

Teaching English to kids and adults requires interactive learning. You and your child can benefit from a variety of activities if you undertake them together. Be creative and original. Make a collage or a poster, make crafts, and so forth. You may also plan workshops for you and your child, such as preparing a salad or cooking pizza, constructing soft toys, or participating in any activity together. Growing flowers, for example, may include creating a flowerbed or a mini-garden.

Interaction in English between a teacher (or a parent) and a child should always take place in real-life settings. This method assists children and adults in

indirectly learning the language while participating in various activities (Strekatova, 2020).

### **Project-based approach**

Another effective way for teaching English is to base the learning process on projects and project activities. The approach was previously utilized mostly with high school students and professional people, but in the last ten years, instructors have begun to employ it with younger children and toddlers as well.

A research technique is the project method. It aims to improve linguistic abilities and creative thinking. After completing each course, students must work on a project and "defend" it by discussing its contents in English. For example, by expanding on themes such as "My favorite subject," "My family is...", or "In my room there is...", kids may express themselves about what is important to them.

It is a really interesting and enjoyable approach to practicing English with visuals and photographs, making it simpler to learn new vocabulary and phrases (Strekatova, 2020).

### **The natural approach**

Students typically learn to speak before learning to write in a foreign language using this approach. The natural approach emphasizes spontaneous interactions in the target language. It necessitates either a simulation of real-life situations in a classroom context or actual interaction with foreigners. What is the most efficient way? Travel to another country for a vacation or a language course, establish some foreign acquaintances or find a native speaker teacher. This method is good for individual students or small groups, but it will not function in a chaotic setting. In this approach, the pupil should always be able to talk freely (Steven D., 1985).

---

### **References**

1. Strekatova O. M., (2020) Stat'ya "Metodi obucheniya angliyskomu yaziku v nachal'noy shkole"
2. Steven D. Krashen & Tracy D. Terrell. (1985). The Natural Approach: Language Acquisition in the Classroom. Alemany Press
3. Solovova Ye. N., (2002) Posobie dlya studentov ped. vuzov i uchiteley. M.: Prosveshenie, (p. 239).



## IMPROVING THE EFFICIENCY OF THE TECHNOLOGY OF CLEANING SEED COTTON FROM LARGE IMPURITIES

**H.E. Turdiyev**

Head teacher, Fergana Polytechnic Institute, Fergana, Uzbekistan

**Akmolidinova Hilola Kharimjon qizi**

Student, Fergana Polytechnic Institute, Fergana, Uzbekistan

### **Abstract**

One of the main economic efficiency of the new UXK machine for cleaning seeded cotton from small and large impurities, which is described in this article, is the reduction of electricity consumption and the level of damage to seeded cotton. Mainly, instead of the mesh surface on the lower part of the first pile drum of the UXK working part, the columns moving through the belt transmission were used, that is, the column under the pile drum also moves together.

**Keywords:** Saw drum, colosnik grid, supply drum, fixed brush, brush drum.

### **Introduction**

Taking into account that the main cotton raw materials grown in our republic correspond to high varieties, and they contain 8-9% moisture, they are dried using cold air or are not passed through drying drums at all. When moisture is 9-10%, raw cotton is processed in drying drums to remove 1-2% moisture. Cotton drying with this method is very expensive. Currently, cotton drying in this way does not meet the requirements for production. Therefore, it is urgent to carry out the process of drying cotton raw materials with such humidity in other ways.

At present, in the drying and cleaning departments of cotton ginning enterprises, "Flow direction" equipment complexes are used, and it is considered the only convenient and modern technology for cleaning seed cotton from dirty impurities. In fact, the "flow direction" equipment complex consists of several sections of the "UXK" model, and the use of auxiliary means: transportation, transfer and collection of raw materials, transport is completely canceled. Therefore, it reduces the types of forces that negatively affect the physical and technological properties of seed cotton. This, in turn, makes it possible to maintain the quality of

the fiber, which is the main product of the cotton gin, and to reduce the injury or crushing of the seed.

UXK aggregate sections can be of three types: UXK.01-initial section, UXK.02-middle section, UXK.03-last section.

They differ from each other: in the UXK.01 section, supply rollers are installed, while in the UXK.03 section, a closed bar is installed at the point where the cleaned cotton exits the machine.

Section UXK.02 is adapted to connect additional sections from both sides, and the number of sections in the unit can be increased or decreased due to this middle section. When cleaning selective varieties of cotton that are difficult to clean, the number of sections in the unit is increased to 6-7. For example: KOGT-complex is used for these hard-to-clean cotton varieties.

Picking seeded cotton with a machine increases the amount of impurities in it. It should also be taken into account that in the USA, about 30% of cotton is picked with high contamination - 45%.

This made it necessary to improve the technique and technology of cleaning seed cotton before ginning. Mainly, individual structural elements of working bodies and machines, as well as the placement of cleaners in the general technological process, are being modernized.

---

# Research Science and Innovation House



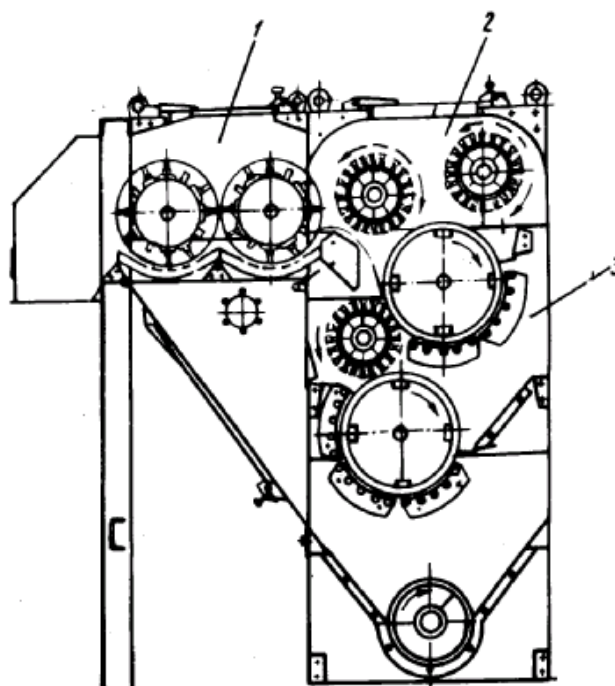

Figure 1 Technological diagram of the last section of the UXK.03 unit.

1-piled block part; 2-brush block part; 3-sawed section part;  
4-screw conveyor (auger); 5. Cotton seed with cleaned seed.

The process of cleaning seed cotton involves cleaning from small impurities after drying, and then cleaning from large impurities. Pile drum cleaners are used for cleaning small dirt, and saw drum cleaners for large dirt.

Table 1. Technical characteristics of the UXK cleaner

Productivity, t/h	5-7
Decontamination effect, %	95
Distance between pile drum and mesh, mm	12...14
The distance between the saw drum and the brush, mm	0-2
The distance between the saw drum and the colossus, mm	12...14
Frequency of rotation of the supply drum, min <sup>-1</sup>	14
Saw drum rotation frequency, min <sup>-1</sup>	300
Rotational frequency of pile drum, min <sup>-1</sup>	480
Brush drum rotation frequency, min <sup>-1</sup>	945

Taking into account that mechanical cleaning causes fiber and fiber damage, great attention is paid to choosing the optimal number of seed cotton and fiber cleaning (the number of cleaning refers to the number of saw drums participating in the cleaning of seed cotton).

At the factories of "Platt-Lyummus", "Hardwick-Etter" and "Murray" companies, the maximum number of sawing of seed cotton is 3. Only the Continental/Moss-Gordin company uses four-fold sawing.

As for pile drum cleaners, according to American experts, the optimal number of working bodies is 12-14 drums, and an increase of more than this will not increase the cleaning efficiency. In this case, the pile drum cleaner, which is the first cleaner in the technological chain, has no more than 7 drums.

"Platt-Lummus" and "Hardwick-Etter" companies installed 20 pile drums in the technological process of cleaning, "Continental/Moss-Gordin" company installed 21, and "Murray" company installed 12.

This can be explained as follows. Graphs of dependence of fiber classes (varieties) and yarn appearance changes in the processing of manually and machine-picked seed cotton on the number of cleaning drums were obtained by American experts. The class (type) of fiber increases significantly when the number of cleaning drums increases from 1 to 7; When increasing from 7 to 20, the intensity decreases, but at a high level. Further increase in the number of drums does not lead to improvement of fiber quality.

At the same time, with the increase in the number of cleaning drums, the quality of the thread deteriorates as a result of the negative effect of the mechanical processing of the fiber. For machine-harvested ginned cotton, the deterioration of the appearance of the fiber will not be noticeable if the number of cleaning drums used does not exceed 13. As the number of cleaning drums increases, the appearance of the fiber deteriorates.

Experts recommend the optimal number of drums to be 13. But, taking into account the peculiarity of fiber quality assessment in America, that is, it is evaluated based on its appearance, companies are increasing the number of cleaning drums until the appearance of the fiber improves.

The technological process of processing seeded cotton is filled with working bodies to the maximum, and at the same time, companies are trying to reduce mechanical effects in the processes as much as possible by rational placement of





Table 2.

Indicator	Firms			
	"Platt-Lummus"	"Continental/Moss-Gordin"	Hardwick-Etter	"Murray"
Number of pile drums	6.	7	7	7
Diameter, mm	356	279	419	406
Rotational speed, rpm	500	400	400	470
Bubble surface	Colossal fence	Disc drums	Woven netting	Colossal fence
Productivity, t/h	9	7	18	13

One of the main economic efficiency of the new UXK machine for cleaning seeded cotton from small and large impurities, which is described in this article, is the reduction of electricity consumption and the level of damage to seeded cotton. In this case, instead of the mesh surface on the lower part of the first pile drum of the UXK working part, the columns moving through the belt transmission were used, that is, the column under the pile drum also moves together. Because this drum with a saw performs the task of separating the seeded cotton, which is part of large impurities, which causes damage to the cotton. (Figure 3). Offer In the UHK, the cotton passes through a drum with piles and hits the sintering columns, and small impurities in the cotton, which have not been separated, are cleaned of impurities in the process of passing over the surface of the moving column, and the impurities fall into the dirt pipe between the columns.

Research Science and  
Innovation House





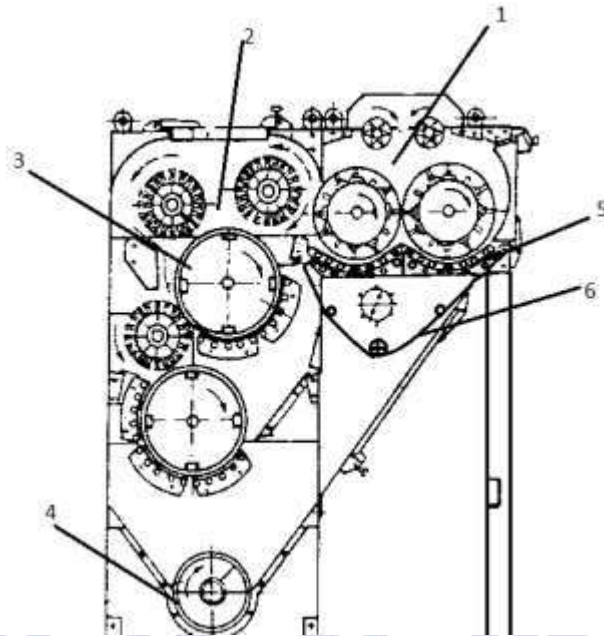

Figure 4. Technological scheme of improved UXK.agregti.  
*1-Pile block part, 2-Brush block part, 3-Saw section part,  
4-screw conveyor (auger), 5-moving columns, 6-belt drive .*

Another advantage is that the mineral compounds contained in cotton get stuck in the holes of the mesh surface or cause the surface of the holes to expand over time. As a result, it is expected to increase the productivity of the UXK unit, because the movement speed of the drum with piles and moving colosniks, in turn, serves to clean the cotton quickly and efficiently, at the same time, the natural properties of the fiber and seed are preserved.

Research Science and  
Innovation House



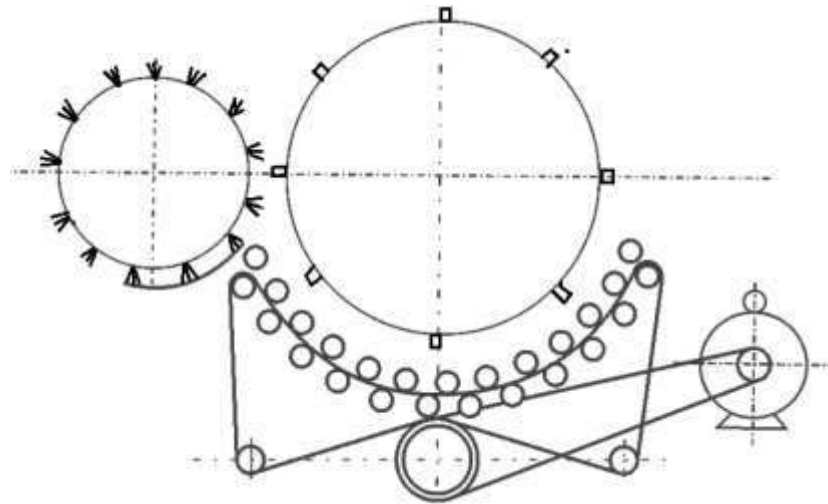

Figure 5. Main view of the proposed device

### Conclusion

Offer in the UHK, the cotton passes through a drum with piles and hits the sintering columns, and small impurities in the cotton, which have not been separated, are cleaned of impurities in the process of passing over the surface of the moving column, and the impurities fall into the dirt pipe between the columns.

Another advantage is that the mineral compounds contained in cotton get stuck in the holes of the mesh surface or cause the surface of the holes to expand over time.

### References:

1. Prepared under the general editorship of F.B.Omonov. Handbook on "Cotton Preprocessing". Tashkent - "Voriz" - 2008.
- 2.— Y.Z.Zikriyoyev "Cotton preliminary processing" tutorial. Tashkent, "Mehnat" sold in 2002
3. Baltabaev S.D., Parpiev A.P. "Dushka klopkasyrtsa". Textbook. Tashkent. "Teacher", 1980.

Research Science and  
Innovation House





## Kislarodning kimyoviy va biologik xossalari

**Andijon mashinasozlik instituti MYaMt kafedrası professori texnika  
fanlari doktori**

**Orazimbetova Gulistan Jaksikulovna**

**Andijon davlat pedagogika inistituti, Tabiy fanlar fakulteti, Biologiya  
yo‘nalishi 2-kurs talabasi**

**Botirov Mashhurbek Diyorbek o‘g‘li.**

**([botirovmashhurbek2108@gmail.com](mailto:botirovmashhurbek2108@gmail.com)).**

**Andijon Mashinasozlik instituti Mashinasozlik texnologiyasi fakulteti  
MYaMt Yonalishi 1-qurs talabasi**

**Abduxamidova Maftunabonu Akramjonqizi.**

**([alimovakramjon46@gmail.com](mailto:alimovakramjon46@gmail.com)).**

**Annatatsiya:** Muhim issiqlik manbai — uglevodorodlar (tabiiy gaz, benzin, kerosin) ning Kislorodda yonishi sanoat va turmushda katta ahamiyatga ega. Hujayralarda oziq moddalarning kislorod bilan oksidlanishi tirik organizmlar uchun energiya manbaidir. Kislorod metallarni oksidlab, korroziyaga sabab bo‘ladi. Ba’zi metall oksidlari Kislorod bilan birikib, peroksid birikmalarni beradi. Kislorod deyarli hamma metallarni, ayniqsa, ishqoriy va ishqoriy-yer metallarini oson oksidlaydi. Kislorodning moddalar bilan reaksiyaga kirishishida suv muhim rol o‘ynaydi. Biologik jihatdan ham katta ahamiyatga ega bo‘lib fotosintez, tirik organizmlar tanasida oksidlanish-qaytarish jarayonlarida ham katta o‘rin egallaydi. Gipoksiya – kislarod ochligi.

**Kalit so‘zlar:** dioksid, ozon, troposfera qatlami, nurash, flogiston, kislata hosil qiluvchi, oksigen, amfizem, pnevmoniya, gipoksiya, fotosintez.

**Ключевые слова:** диоксид, озон, тропосферный слой, выветривание, флогистон, подкислитель, кислород, эмфизема, пневмония, гипоксия, фотосинтез.

**Key words:** dioxide, ozone, tropospheric layer, weathering, phlogiston, acidifier, oxygen, emphysema, pneumonia, hypoxia, photosynthesis.

Kislorod taxminan 1772 yilda shved kimyogari Karl Vilgelm Scheele tomonidan kashf etilgan bo‘lib, uni kaliy nitrat , simob oksidi va boshqa ko‘plab moddalarni isitish orqali olgan . Ingliz kimyogari, Jozef Pristli 1774 yilda simob

oksidining termal parchalanishi natijasida kislorodni mustaqil ravishda kashf etdi va o'sha yili, Scheele nashr etilishidan uch yil oldin o'z topilmalarini nashr etdi. 1775–80 yillarda frantsuz kimyogari Antuan-Loran Lavuazi o'sha paytgacha qabul qilingan flogiston nazariyasini rad etib, kislorodning nafas olish va yonishdagi rolini ajoyib tushuncha bilan izohladi; u ko'plab turli moddalar bilan qo'shib kislotalar hosil qilish tendentsiyasini ta'kidladi va shunga ko'ra elementlarni kislarod (oksigen) deb yunoncha «kislata hosil qiluvchi» so'zidan kelib chiqdi.

**Kislorodning molekulyar formulasi.** Agar modda ikki xil shaklda mavjud bo'lsa, u allotrop deyiladi. Kislorod uch xil shaklda bo'lishi mumkinligi sababli, u allotropdir. Birinchisi atom yoki elementar kislorod deb ataladi va molekulyar formula O bilan belgilanadi. Molekulyar kislorod yoki dioksigen deb ham ataladigan kislorodning ikkinchi shaklining molekulyar formulasi O<sub>2</sub> dir. Ozon kislorodning oxirgi va uchinchi shakli bo'lib, O<sub>3</sub> molekulyar formulasi bilan ifodalanadi. Kislorod turlari:

Elemental kislorod, O Atom yoki elementar kislorod yoki O er yuzida kamdan-kam uchraydi. Buning sababi shundaki, uning eng tashqi qobig'ida faqat 6 ta elektron mavjud. Elemental kislorod o'zining tashqi qobig'ini 8 ta elektron bilan to'ldirish uchun boshqa elementlar bilan bog'lanishni qidiradi. Elemental kislorod juda reaktiv bo'lganligi sababli, atmosferada sezilarli konsentratsiyalar mavjud emas. O ning kislorod molekulasini tuzilishi O – O dir.[1,4]

**Molekulyar kislorod, O<sub>2</sub>: dioksid.** Dioksigen so'zi yunoncha di so'zidan olingan bo'lib, ikki marta degan ma'noni anglatadi. Kislorodning bu turi ikkita kislorod atomi ikkita valentlik elektronni ulashganda hosil bo'ladi, bu esa uni elementar kislorodga qaraganda kamroq reaktiv qiladi. Dioksigen er yuzida eng keng tarqalgan kislorod turi bo'lib, O<sub>2</sub> kimyoviy formulasiga ega. Atmosfera va okeanlarning ikkalasi ham molekulyar kislorod deb ataladigan bu turdagi kislorodni o'z ichiga oladi. Dioksid molekulasini ikkita kislorod molekulasining kimyoviy bog'lanishi natijasida hosil bo'ladi. Har bir atomning tashqi elektron qobig'ida ikkita elektron juft bo'lgani uchun ularning bog'lanishi ikki kovalentdir.

**O'tgan 2,4 milliard yil.** davomida dioksid ko'plab mavjudotlarning omon qolishi va evolyutsiyasi uchun zarur bo'lgan. Ushbu turdagi kislorod hujayra energiyasini ishlab chiqarishga yordam berish uchun barcha hayvonlar, shu jumladan odamlar tomonidan nafas oladi. Anaerob bakteriyalar kislorodsiz yashay oladigan jonzoatlarning bir turidir. Hayot anaerob muhitda paydo bo'lgan bo'lsa ham,





bugungi kunda ko‘plab tirik organizmlar omon qolish uchun kislorodga bog‘liq. Ushbu turdagi qo‘sh bog‘lanish kovalent bog‘lanish sifatida tanilgan, chunki har bir elektron boshqa atomga o‘tkazilmaydi. Azot gazidan keyin dioksid atmosferada eng keng tarqalgan ikkinchi gazdir. Dioksidning rangi va hidi yo‘q. O<sub>2</sub> ning kislorod molekulasini tuzilishi  $O = O$  dir.

**Ozon, O<sub>3</sub>** Ozon yoki O<sub>3</sub> kislorod molekulasini tuzilishining uchinchi shaklidir. Rangsiz bo‘lishiga qaramay, ozonning hidi bor. «Ozon» nomi yunoncha ozein so‘zidan kelib chiqqan bo‘lib, hidni bildiradi. Momaqaldiroqda chaqmoq havodagi molekulyar kislorodni parchalaydi. Ushbu yagona kislorod molekulasini havoda mavjud bo‘lgan boshqa dioksid molekulasini bilan ozon, O<sub>3</sub> hosil qilish uchun birlashadi. Bu yangi yaratilgan ozon momaqaldiroqdan havo oqimi sifatida erning troposferasiga sayohat qilganda hidlanishi mumkin. Hayvonlar yomg‘ir kelishini osongina tanib olish va bashorat qilish uchun bu xushbo‘y hiddan foydalanadilar. Ammo ozon ko‘pincha sayyoramizning stratosferasida uchraydi.

O<sub>2</sub> molekulasini ultrabinafsha (UV) nurlar ta‘sirida alohida kislorod molekulasiga bo‘linadi. Yagona kislorod molekulasini O<sub>2</sub> molekulasiga (dioksidning kimyoviy formulasi) birlashtirilib, O<sub>3</sub>, ozon molekulasini hosil qiladi. Yerning stratosfera qatlamida ko‘proq ultrabinafsha nurlanish mavjud bo‘lganligi sababli, u yuqori ozon konsentratsiyasini o‘z ichiga oladi. Ozon qatlami ultrabinafsha nurlanishini to‘siq qo‘yganligi sababli, erning quyi atmosferasi (troposfera qatlami) yaqinida kamroq O<sub>2</sub> molekulasini bo‘linishi mumkin. Biroq, O<sub>2</sub> kuchli issiqlik va bosimga duchor bo‘lganda, troposfera qatlamida ozon hali ham hosil bo‘lishi mumkin. O<sub>3</sub> ning kislorod molekulasini tuzilishi  $O \equiv O$  dir.[1,2,4]

**Suyuq kislorod va qattiq kislorod.** Kislorod molekulasini -183 ° C gacha kondensatsiyalanganda u suyuqlikka aylanadi. Suyuq kislorod raketalar uchun yoqilg‘i sifatida ham ishlatiladi. Harorat -218,79 ° C dan pastga tushganda kislorod qattiq bo‘ladi. O<sub>2</sub> molekulasini shaffof bo‘lib, suyuq va qattiq shakllarda och ko‘k rangga ega. Kislorod molekulasini modeli odatda jismoniy holatda suyuq holatda bo‘ladi. U ko‘plab sanoat va tibbiy dasturlarga ega.

**Kislarod hayot manbai!** Kislorodning molekulyar shakli O<sub>2</sub> hayot uchun zarurdir. Barcha tirik organizmlar hujayralar nafas olish uchun kisloroddan foydalanadilar, bu jarayon orqali hujayralar energiya oladi. Odamlar ham,



quruqlikdagi boshqa hayvonlar ham havoning bir qismi sifatida o'pkaga kislorodni yutadi. O'pkadan kislorod qon oqimiga kiradi va inson tanasining har bir hujayrasiga kiradi. Suv hayvonlari suvda erigan kislorodni singdirish uchun gillalardan foydalanadilar. Xuddi shunday, hasharotlar traxeya deb nomlanuvchi naychalar tarmog'iga olib boradigan spirakullar deb ataladigan kichik tashqi teshiklardan foydalanadilar.

O'simliklar hujayrali nafas olish uchun kislorodning molekulyar shakli – O<sub>2</sub> molekulasidan foydalanadi. O'simliklar fotosintez jarayonini amalga oshirganda, ular atmosferadan karbonat angidridni oladi va kislorodni qaytaradi. Xira yorug'likda fotosintez tezligi nafas olish tezligidan past bo'ladi. Quyosh nurida fotosintez nafas olishdan oshib ketadi va iste'mol qilganidan ko'ra ko'proq kislorod ishlab chiqaradi. Shunday qilib, kunduzgi atmosfera qo'shimcha kislorod bilan to'ldiriladi. Kislorod molekulasidan foydalanish

Kislorodning asosiy qo'llanilishi po'lat va boshqa metallarni eritish, tozalash va ishlab chiqarishdir. U tog'-kon sanoatida, shuningdek, shisha va tosh buyumlar yasash va ishlab chiqarishda qo'llaniladi.[3,6]

**Tibbiy kislorod** terapiyasi past kislorod darajasini bartaraf etish uchun ishlatilishi mumkin. Kislorod molekullari bilan davolash qon kislorod darajasini oshirishga yordam beradi va zaif o'pkada qon oqimining qarshiligini pasaytirishning qo'shimcha foydasiga ega, bu yurak va o'pkaga yuklangan stressni kamaytiradi. Kislorod molekulasini davolash konjestif yurak etishmovchiligi, amfizem, pnevmoniya, o'pka arteriyalariga bosimni oshiradigan ba'zi tibbiy holatlar va tananing gazsimon kislorodni qabul qilish va ishlatish qobiliyatiga ta'sir qiluvchi har qanday kasalliklarni davolashi mumkin.

**Yonish.** Kislorod o'z-o'zidan yonmasa ham, u yonish uchun zarur element hisoblanadi. Issiqlik va yoqilg'i bilan birga yonish uchun O<sub>2</sub> molekullari ham talab qilinadi. Yoqilg'i tomonidan ishlab chiqarilgan issiqlik olovni saqlab turadi. Yonilg'i va kislorod molekullari mavjud bo'lmaguncha olov yonishda davom etadi. Suvga asoslangan o'chirgichlar yong'in joyidan barcha issiqlikni yo'q qilish orqali ishlaydi. Quruq kimyoviy moddalar va karbonat angidrididan foydalanadigan o't o'chirgichlar kislorod ta'minotini to'xtatib, olovni bostiradi.

Kislorodning aylanma harakati. Tabiiy jarayonlarda erkin kislorod juda katta ahamiyatga ega. V.I.Vernadskiy kislorodni Yerdagi eng qudratli kimyoviy faoliyat



deb atagan edi. Tabiatdagi kislorod bilan oksidlanish eng muhim va keng tarqalgan reaksiyadir. Geografik qobiqda kislorod turli shakllarda bo`ladi. Atmosferada gazsimon shaklda (kislorod molekulari va uglerod qo`sh oksidi ko`rinishida), suvda erigan ko`rinishda bo`ladi va suvning o`zining ham tarkibiga kiradi. Atmosferada taqriban  $1,1 \times 10^{21}$  g kislorod bor. Shuningdek, kislorod bog`langan holda suv molekularida, tuzlarda, Yer po`stining qattiq jinslarining oksidlarida juda ko`p. Atmosfera kislorodi bilan jonli organizmlar nafas oladi. Shuningdek, kislorod murakkab organik moddalarning mikroorganizmlar tomonidan parchalanishida hosil bo`ladigan oddiy moddalarning oksidlanish jarayonlariga ham sarflanadi.[3,5,6]

Kislorod erkin holatda uzoq geologik vaqt davomida Yer yuzasida bo`lmagan. Erkin bo`lmagan kislorodning uncha katta bo`lmagan miqdori taxminan 3 mlrd. Yil ilgari vujudga kelgan. Atmosferada kislorod miqdorining asta-sekin ko`payishi unda Quyoshning ultrabinafsha nurlarini o`zida singdiradigan va Koinotga aka ettiradigan ozon qatlaminig hosil bo`lishiga olib kelgan. Buning natijasida organizmlar tez rivojlangan va quruqlik bo`ylab tarqalgan. Geografik qobiqning butun tarixida kislorod Yer po`stining yuqori qatlamlarida, nurash po`stida va tuproqlarda to`plana

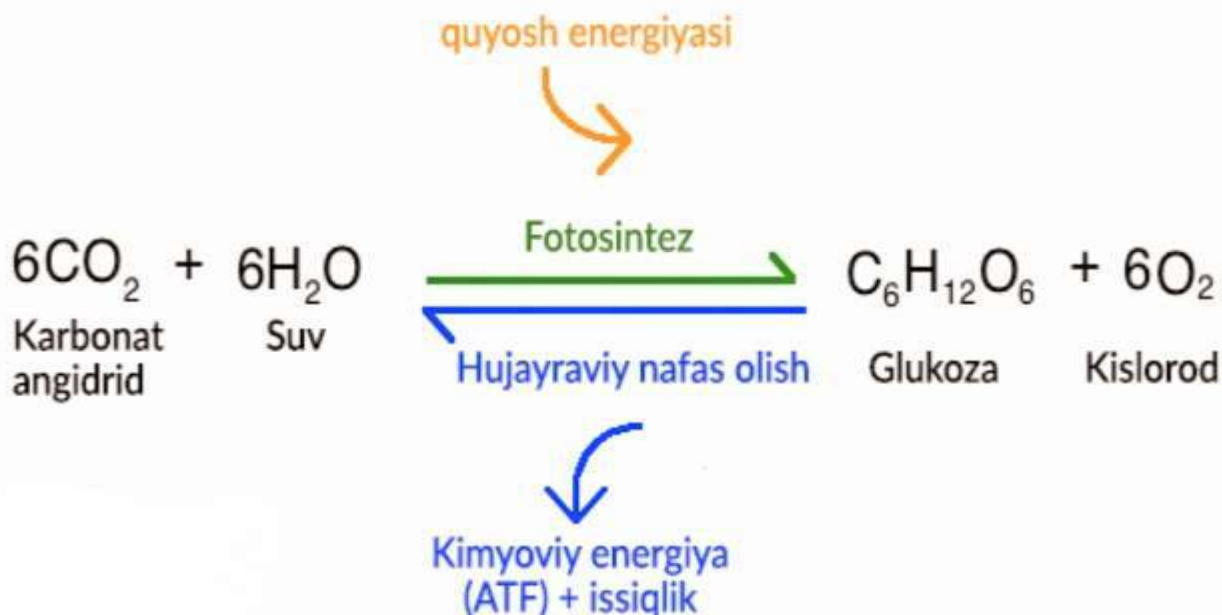

borgan. Yashil o`simliklar atmosferadagi kislorodning asosiy manbai. Har yili fotosintez jarayonida  $2,7 \times 10^{17}$  g yoki atmosferadagi kislorodning taxminan 1/2500



qismiga teng boʻlgan kislorod ajralib chiqadi. Shu sababli atmosferada kislorodning aylanma harakati 2500 yilni tashkil etadi. Jamiyat va sanoat ishlab chiqarishining rivojlanishi bilan yoqilgʻi qazilmalarni yiqib issiqlik energiyasini ishlab chiqarish, metallurgiya, kimyoviy ishlab chiqarish, metallar korroziyasi kabi erkin kislorodni isteʼmol qiladigan yangi turlar vujudga keldi. Kislorodning insonning ishlab chiqarish faoliyati bilan bogʻliq boʻlgan sarfi fotosintez jarayonida hosil boʻladigan kislorod miqdoringa 10-15%ni tashkil etadi.

### **Gipoksiya** - kislorod ochligi

Gipoksiya - bu toʻqimalar va organlarning normal ishlashini taʼminlash uchun etarli kislorod ololmaydigan holat.

Agar kislorodning toʻyinganligi jiddiy buzilgan boʻlsa, toʻqimalarda qaytarib boʻlmaydigan halokat jarayonlari boshlanadi va organlar asta-sekin oʻz funksiyalarini yoʻqotadi

### **Gipoksiya sabablari**

Organlar va toʻqimalar kislorod bilan toʻyingan uchta asosiy mexanizm:

- Oʻpkaga havo oqimi ( ventilyatsiya );
- Oʻpkaga qon oqimi ( perfuziya );
- Gaz almashinuvi ( diffuziya ), yaʼni qon hujayralarining oʻpka kapillyarlari bilan oʻzaro taʼsiri: hujayralar oʻpkadan kislorod bilan toʻyingan havoning yangi qismini oladi va karbonat angidrid bilan toʻyingan sarflangan havoni qaytaradi.

Toʻqimalarda kislorod etishmasligi ham qon oqimining etarli emasligi, ham qondagi kislorod miqdori (gipoksemiya) tufayli yuzaga kelishi mumkin

**Gipoksiya turlari.** Gipoksiyani tasniflash bir nechta mezonlarga koʻra amalga oshiriladi: patologiya turli darajadagi zoʻravonliklarga ega boʻlishi mumkin, uning kursi shaklida farqlanadi, alohida organlarga yoki butun tanaga taʼsir qiladi va eng muhimi, turli sabablarga ega. Gipoksiya turini aniqlash muhim vazifa boʻlib, shifokorga tekshiruv rejasini va davolash strategiyasini belgilash imkonini beradi.





### **Jiddiyligi bo'yicha gipoksiya turlari:**

- Oson. U asemptomatik tarzda rivojlanadi, kompensatsion mexanizmlar to'qimalar va organlarga kerakli miqdordagi kislorodni etkazib berishga imkon beradi.

- O'rtacha. Hujayralarda qaytariladigan o'zgarishlar kuzatiladi: metabolik jarayonlarning buzilishi, kislota-baz muvozanati. Ushbu bosqich sezilarli noqulaylik bilan birga keladi: uyquchanlik, letargiya va tinnitus paydo bo'ladi va tanish vazifalarga diqqatni jamlash qobiliyati pasayadi.

- Og'ir. Qaytarib bo'lmaydigan o'zgarishlar ro'y beradi, ko'pincha hayot bilan mos kelmaydi. Sog'lik holati keskin yomonlashadi, nutq va ongning buzilishi paydo bo'ladi, majburiy siyish va defekatsiya mumkin.

### **Oqim shakliga ko'ra gipoksiya turlari:**

- Chaqmoq gipoksiyasi. Hayotiy organlarning shikastlanishi, bo'g'ilishi yoki ishlamay qolishi natijasida o'nlab soniyalarda rivojlanadi. Bu holat hayot uchun xavflidir va shoshilinch tibbiy yordamni talab qiladi.

- O'tkir gipoksiya. To'g'ridan-to'g'ri provokatsion omil ta'siri ostida rivojlanadi, masalan, yallig'lanish yoki spazm tufayli havo yo'llari sezilarli darajada toraysa. Uzoq muddatli o'tkir gipoksiya tizimlar va organlarda qaytarilmas jarayonlarga olib kelishi mumkin.

- Surunkali gipoksiya. U kamroq aniq shaklga ega va yillar davomida rivojlanishi mumkin. Kamroq aniq belgilarga qaramasdan, kasallik tanadagi xavfli o'zgarishlarga ham olib kelishi mumkin.

### **Vaziyatga ko'ra gipoksiya turlari:**

- Gipobarik. Yuqori balandliklarda, masalan, tog'larda, kam uchraydigan, kislorodsiz havo tufayli paydo bo'ladi.

- Nafas olish. O'pkaning etarli darajada kislorod bilan to'yinganligini ta'minlay olmasligi bilan bog'liq.

- Qon aylanishi. Yurak-qon tomir tizimining etarli qon oqimini ta'minlay olmasligi bilan bog'liq.

- Gemik. Gemoglobinning kamayishi tufayli qonning to'qimalar va organlarga kislorod etkazib berish qobiliyatining yomonlashishi bilan bog'liq.

- Histotoksik (to'qimalar). Hujayralarning kisloroddan samarali foydalana olmasligi bilan bog'liq.

- Aralashgan.[6,5]

### **Xulosa**

Kislarodning bu biokimyoviy jarayonlarda katta ahamyatga ega ekanligi bilan qolgan boshqa elementlardan ajrab turishi, biosfera qobig‘ini yani hayot qobig‘ini tashkil etishi jihatdan katta ahamyatlarga ega. Biz oz bo‘lsada kislarodning hayotdagi ahamyatini o‘rganib sizlarga yetkazish.

### **Foydanilgan adabiyotlar:**

1. O. FAYZULLAYEV ANALITIK KIMYO TOSHKENT «YANGI ASR AVLODI» 2006 YIL
2. S.X.Sulliyeva, Q.G‘.Zokirov BOKIMYO VA MOLEKULAR BIOLOGIYA (2-QISM. MOLEKULAR BIOLOGIYA) TERMIZ 2022 Y.
3. Tojiboyev M., Kurbonov A. Botirov M. «QAYIN SHARBATINING FOYDALIK HAMDA ZARARLIK XUSUSIYATLARI VA TIBIIYOTGA TADBIG‘I» 2023 y
4. <https://scienceon.kisti.re.kr/srch/selectPORSrchTrend.do?cn=SCTM00125296>
5. <https://fayllar.org/reja-energiya-aylanishi-geologik-aylanma-harakat-biokimyoviy-a.html?page=5>
6. <https://www.turito.com/blog/physics/oxygen-molecule>

---

# Research Science and Innovation House



## НАУЧНЫЕ ОСНОВЫ РАЗВИТИЯ И ФОРМИРОВАНИЕ ХЛОПКОВО-ТЕКСТИЛЬНЫХ КЛАСТЕРОВ РЕСПУБЛИКИ УЗБЕКИСТАН

**Жамолова Феруза Эркиновна**

Магистрант 2 курс специальности «Экономика» КГУ имени Бердаха

**Annotatsya.** Maqolada paxta-to‘qimachilik klasterlarini rivojlantirish va shakllantirishning ilmiy asoslari ko‘rib chiqiladi. Shuningdek, O‘zbekiston Respublikasi paxta-to‘qimachilik klasterlari faoliyati tahlil qilindi

**Kalit so‘zlar.** Klaster, xom paxta, qayta ishlash, klaster usuli, to‘qimachilik va tikuvchilik sanoati

**Аннотация.** В статье рассматривается научные основы развития и формирование хлопково-текстильных кластеров. А также проанализировано деятельности хлопково-текстильных кластеров Республики Узбекистан

**Ключевые слова.** кластер, хлопок-сырец, переработка, кластерный метод, текстильно-швейная промышленность

**Annotation.** The article discusses the scientific foundations of the development and formation of cotton clusters. The activities of cotton and textile clusters of the Republic of Uzbekistan were also analyzed.

**Keywords.** Cluster, raw cotton, processing, cluster method, textile and clothing industry

Широко используемая в настоящее время кластерная форма организации сельского хозяйства предусмотрена во многих законодательных, нормативно-правовых и программных документов, среди которых «Стратегия развития сельского хозяйства Республики Узбекистан на 2020-2030 годы», где одним из стратегических приоритетов является создание благоприятного агропромышленного климата и формирование цепочек добавленной стоимости.

Хлопковые кластеры представляют собой расположенные в областях прибыльные производственные цепочки, где хлопок-сырец проходит обработку и превращается в продукт текстильного производства для реализации на внутреннем и внешнем рынках. Каждый кластер находится под управлением одной или нескольких частных компаний.

В 2022 году в системе Ассоциации хлопково-текстильных кластеров Узбекистана действовало 134 кластера. В деятельности хлопково-текстильных кластеров применяются интенсивные и инновационные агротехнологии, благодаря чему в хлопководстве с каждым годом улучшаются показатели урожайности и качество. Только в текущем году многие кластеры собрали по 35-40 центнеров хлопка с гектара. Как сообщил Ш. Мирзиёев, благодаря этому переработка хлопковолокна увеличилась в 2,5 раза и достигла 100%. Производство пряжи увеличилось вдвое, готовой продукции - втрое, их экспорт к концу года достигнет \$3 млрд<sup>1</sup>. Хлопково-текстильная промышленность является одной из важнейших отраслей отечественной экономики, выступает локомотивом развития регионов, создания производственных мощностей в сельской местности, обеспечения занятости населения, а также увеличения объемов экспорта. Поэтому по инициативе главы нашего государства на новом этапе реформ был коренным образом обновлен хлопково-текстильный фронт и внедрена кластерная система.

Следует отметить, что этот инновационный метод, объединяющий сельское хозяйство и промышленность, быстро оправдал себя. По мере увеличения объемов производства важного промышленного сырья и улучшения его качества была достигнута полная переработка волокна в пределах страны. При этом основной силой стали 134 кластера, действующие в системе Ассоциации хлопково-текстильных кластеров Узбекистана. В настоящее время кластеры активно занимаются выращиванием, уборкой, первичной и глубокой переработкой сырца, экспортом хлопка.

Действительно, на основе кластерного метода было введено в эксплуатацию около 350 крупных заводов. В результате степень вторичной переработки пряжи была увеличена до 45 процентов. В ближайшее время ожидается, что этот показатель достигнет 100 процентов. Потому что глава нашего государства поставил перед кластерами задачу экспортировать готовую продукцию с добавленной стоимостью, а не полуфабрикаты. Вышеупомянутый указ Президента, безусловно, послужит важным руководством к действию для достижения этой цели.

---

<sup>1</sup> Послание Президента Республики Узбекистан Шавката Мирзиёева Олий Мажлису и народу Узбекистана <https://president.uz/ru/lists/view/5774>



В районах Узбекистана, где действуют кластеры, наблюдается повышенная урожайность хлопка-сырца по сравнению с районами без кластеров. Особенно впечатляющий результат достигнут в 40 районах, в которых кластерам были переданы полномочия, поскольку средняя урожайность хлопка оказалась выше, чем за последние 10 лет. Этот рост урожайности стал возможным благодаря значительным инвестициям не только со стороны государства, но и со стороны частных инвесторов, которые вложили средства в внедрение современных технологий и применение передовых методов в сельском хозяйстве.

Создание и эффективное функционирование хлопково-текстильных кластеров обладает рядом очевидных преимуществ для производителей хлопка и его переработчиков. Производители хлопка в кластерах получают гарантированный доступ к готовому рынку сбыта, а также получают поддержку в форме консультаций и доступ к передовым технологиям, что способствует повышению их конкурентоспособности. В свою очередь, текстильные предприятия, входящие в кластер, имеют стабильный и качественный источник хлопка-сырца, обеспечивающий им непрерывную работу и высокое качество производства. Таким образом, создание хлопково-текстильных кластеров способствует сотрудничеству и взаимовыгодному сотрудничеству между различными участниками цепочки производства, что в итоге способствует развитию хлопково-текстильной отрасли в целом.

Сегодня наша текстильная продукция в основном импортируется в страны Содружества, Турцию и Китай, но число наших партнеров будет расширяться за счет европейских стран. Потому что после отмены глобального бойкота узбекского хлопка, страны «древнего континента», а также международные бренды, наладив торговые и инвестиционные отношения в этом направлении, стали размещать свои заказы в Узбекистане. Предприятия легкой промышленности составляют основу текстильных кластеров в Швейцарии, Австрии, Италии, Индии, что свидетельствует о значительном потенциале развития хлопково-текстильных кластеров Узбекистана.

В Узбекистане имеется достаточно развитая текстильно-швейная промышленность, в которой работают около двухсот тысяч человек, и имеющая высокий потенциал для создания новых рабочих мест и значительного увеличения экспортных доходов. На хлопково-текстильные



кластеры призваны ускорить научно-технический прогресс в Узбекистане и, за счет повышения урожайности, уменьшить посевные площади под хлопком. В связи с этим кластер можно рассматривать как центр инвестиций и инноваций, призванный стимулировать развитие отечественной экономики.

Конкурентоспособность каждого предприятия, входящего в состав кластера, повышается благодаря интеграции предприятий между собой, эффекту масштаба и корпоративным выгодам (выгодам от совместного функционирования предприятий внутри кластера).

Узбекское правительство стремится создавать рабочие места в текстильной промышленности в непосредственной близости от небольших городов и сельских районов. Одной из главных целей является избежание проблем, которым подвергаются другие азиатские страны с высокой концентрацией текстильных предприятий вокруг крупных городов. Такая концентрация может сопровождаться многочисленными проблемами для рабочих, связанными с недостаточностью рабочих мест и социальными условиями. Правительство Узбекистана признает, что создание текстильных кластеров по всей стране, а не только в столице или крупных городах, будет способствовать привлечению инвестиций и развитию текстильной отрасли во всей стране. Такой подход позволит равномерно распределить экономические выгоды от развития текстильного сектора и способствовать стимулированию роста и развития местной экономики.

Одной из проблем предприятий текстильной и швейно-трикотажной промышленности является нехватка квалифицированных кадров, что обусловлено низкой средней зарплатой на предприятиях отрасли, которая объясняется высокими налогами и прочими обязательными платежами на труд, которые увеличивают издержки предприятий по выплате заработной платы. Это существенно повышает себестоимость производимой продукции и снижает конкурентоспособность узбекской текстильной отрасли.

В связи с принятыми Правительством Узбекистана документами о развитии хлопково-текстильных кластеров, в состав которых входят предприятия текстильной и швейно-трикотажной промышленности, вопрос о повышении заработной платы в отрасли имеет тенденции к улучшению.



Привлеченные в отрасль инвестиции в 2018-2020 гг. способствовали созданию 11000 новых рабочих мест<sup>2</sup>.

Несмотря на усиление конкуренции на мировом текстильном рынке, спрос на узбекскую продукцию растет. Дело в том, что наша продукция привлекает покупателей своей натуральностью, высоким качеством и приемлемой ценой. В 2022 году было экспортировано текстильной и швейно-трикотажной продукции на 3 миллиарда 229,2 миллиона долларов, темп роста увеличился на 10,2 процента по сравнению с предыдущим годом.

Отрадно, что доля готовой продукции в экспорте составила 41,5 процента. Это означает рост на 44 процента по сравнению с 2021 годом. Важным фактором достижения такого положительного результата стало увеличение количества предприятий-экспортеров, число которых сейчас достигло 1503.

#### Использованные литературы

1. Постановление Президента Узбекистана от 26.01.2023 г. №ПП-23 «О дополнительных мерах по поддержке деятельности производителей хлопкового сырья». [https://www.norma.uz/novoe\\_v\\_zakonodatelstve/hlopkovo-tekstilnye\\_klastery\\_podderjit\\_gosudarstvo](https://www.norma.uz/novoe_v_zakonodatelstve/hlopkovo-tekstilnye_klastery_podderjit_gosudarstvo)
2. Абдуллоева Х.Р. Формирование стратегии кластера для развития текстильной отрасли в Согдийской области // Экономика и социум. 2018. №6 (49) С.34-39
3. Джурабаев О.Д. “Эффективность хлопково-текстильных кластеров в Узбекистане на современном этапе” Бизнес эксперт, №3, 2023
4. Джурабаев О.Д. “Методологические основы кластеризации экономики” Бизнес эксперт, №2, 2023
5. Kalmuratov, B. S. (2021). Development strategy of an innovative management of the industrial complex of the Republic of Karakalpakstan. ISJ Theoretical & Applied Science, 01 (93), 379-387. Soi: <http://s-o-i.org/1.1/TAS-01-93-66> Doi: <https://dx.doi.org/10.15863/TAS.2021.01.93.66>

<sup>2</sup> Данные группы Всемирного банка  
<https://documents1.worldbank.org/curated/en/527551601272645417/pdf/Policy-Dialogue-on-Agriculture-Modernization-in-Uzbekistan-Cotton-Textile-Clusters-in-Uzbekistan-Status-and-Outlook.pdf>

## Raqamli ta'lim muxitida axborot kompetentligi atamasining mohiyati va tuzilmasini o'rganish

Azimova Shohista Saloxiddinovna  
Toshkent moliya instituti, Katta o'qituvchi  
E-mail: shohistaazimova1212@gmail.com

• Maqolada “kompetensiya (vakolat)”, “kompetentlik”, “axborot kompetentligi”, professional kompetentlik” tushunchalari, kompetensiyalar (vakolatlar) va kompetentlik klassifikatsiyasi, axborot kompetensiyasi tuzilmalariga asosiy yondashuvlar ko'rib chiqilgan.

• В статье рассмотрены основные подходы к терминам «компетенция», «компетентность», «информационная компетенция», «профессиональная компетентность» и «информационная компетентность», классификации компетенций и компетентностей, структура информационной компетентности.

• The article deals with the main approaches to the terms "competence", "competence", "information competence", "professional competence" and "information competence", classification of competencies and competencies, information competence structure.

**Kalit so'zlar:** pedagog, professional, axborot, kompetensiya, ta'lim, muassasasi, talabalar, imkoniyat, zamonaviy.

**Ключевые слова:** педагоги, профессия, информация, компетентность, образование, учреждение, студенты, возможность, современный.

**Key words:** pedagogues, profession, information, competence, education, institution, students, opportunity, modern.

Ta'lim sohasini rivojlantirishning zamonaviy boschqichi aniq kelajakka mo'ljallangan kompetentlik yondashuvni izchil tadbiiq etishi bilan ajaralib turibdi. Har bir inson ta'lim olish imkoniyatlari muvaffaqiyatli, professional va shaxsiy faoliyati inobatga olishida va aniq vaziyatlarda o'zining imkoniyatlariga odil baho berish orqali tanlash qobiliyatida nomoyon bo'ladi. Umumiy olinganda





kompetentlik yondashuv quyidagi shartdan kelib chiqmoqda, xayotda muvaffaqiyatli bo‘lishi uchun ta’lim olish jarayonida har bir inson aniq amaliyotga asoslangan bilim olishi, ijtimoiy va professional muhim sifatlarini rivojlantirishi lozim.

XXI asr pedagogi o‘zining professional faoliyati uchun zarur bo‘lgan bilimga ega bo‘lishidan tashqari ulardan o‘quv jarayonlarida ijodiy foydalana olishi ham lozim, ya’ni: bilim o‘zlashtirish faoliyatida maqsadlarni aniqlash; qo‘yilgan maqsadlarga yetishda samarali usullarni topish; turli hil axborot manbalaridan foydalanish; zarur ma’lumotlarni izlash va topish, olingan ma’lumotlarni baholash; talabalar bilan hamkorlik o‘rnatish.

Ta’limning yuqori texnologiyali sohaga o‘zgarishi pedagogik izlanish va kelajak mutaxassislarining axborot kompetensiyasini (vakolatlarini) shakllantirish bilan bog‘liq bo‘lgan muammolarni aniqlash masalalarini aktuallashtirmoqda. Axborot kompetensiyasiga (vakolatiga) ega pedagogni shakllantirishda oliy ta’lim muassasasida o‘zlashtirilgan, amaliy bilimlarga va o‘zini bilimini yangi pedagogik sharoitlarda va vaziyatlarda ishlatish qobiliyatiga asoslangan bilim muhim ahamiyat kasb etmoqda.

Ushbu yondashuvda pedagogik oliy ta’lim muassasalarida talabalari uchun ham umummatematik, tabiiy-ilmiy ham kompyuter texnologiyalarini o‘zlashtirishga yo‘naltirilgan umumprofessional ta’lim yo‘nalishlari muhim ahamiyat kasb etadi. Jumladan, oliy ta’lim muassasalaridagi ta’lim jarayonlarida va alohida ta’lim yo‘nalishlari bo‘yicha bilim berilishida kompyuter texnologiyalarining ishlatilishi talabalarning professional imkoniyatlarini oshiradi. Kelajakdagi o‘qituvchining pedagogik madaniyati professional bilim, yuqori imkoniyatlar va tajribalarni o‘z ichiga olgan “axborot kompetensiyasi”ga ega bo‘lishi lozim. Ushbu mavzuda asosiy atamalar “kompetensiya (vakolat)”, kompetentlik”, axborot kompetensiyasi”, “professional kompetentlik” va “axborot kompetentligi”dir.

Ushbu atamalar ilmiy va o‘quv adabiyotlarida, normativ va har kunlik leksikada faol ishlatilishi bilan, ularning mazmun-mohiyati bugungi kunga qadar har hil talqin qilinmoqda. “Axborot kompetentligi” tushunchasiga aniqlik kiritishdan oldin “kompetensiya” va “kompetentlik” tushunchalarining mazmun mohiyatini aniqlash lozim. Zamonaviy pedagogik adabiyotlarda “kompetensiya” va “kompetentlik” tushunchalari keng yoritilgan. Yetakchi olimlarning izlanishlari



tahlil qilinishi “kompetensiya” va “kompetentlik” tushunchalariga yangi yondashuvlarni aniqlash imkoniyatlarini yaratmoqda.

Ushbu fikrlarini umumlashtirgan holda kompetensiya mutaxassisning har xil bilim va ko‘nikmalari yig‘indisi, kompetentlik esa umumiy bilimlarilari va ularning faoliyatga tayyorligida nomoyon bo‘ladigan shaxsning integral sifati deb qabul qilishimiz mumkin. Ta‘lim natijasiga va kompetensiyani belgilangan maqsadga erishish uchun sub'ektning o‘z resurslaridan samarali foydalanishni tashkil etish masalalari olimlar asarlarida o‘z aksini topgan. Umuman olganda tarkibiy, maqsadli va faoliyati jihatidan “kompetensiya” va “kompetentlik” tushunchalari ta‘lim sohasida ishlatishda mohiyatini aniq belgilash imkoniyatlarini yaratadi.

Psixologik-pedagogik adabiyotlarning tahlili “kompetensiya” tushunchasi umumlashtirilgan ko‘rinishini aniqlash imkoniyatlarini yaratadi, ya‘ni o‘zini samalari professional nomoyon etishga yo‘naltirilgan oliy ta‘lim muassasalarida olingan bilim va ko‘nikmalar jamlanmasi degan xulosa kelib chiqadi. “Kompetentlik” esa ta‘lim va professional masalalarini hal qilish uchun oliy ta‘lim muassasalarida olingan va rivojlantirilgan kompetensiyalarni ishlatish qobiliyatidir. Axborot kompetensiyasini professional masalalarni hal qilish uchun axborot texnologiyalari sohasida olingan bilim va usullar yig‘indisi sifati qabul qiladi. Ilmiy va metodik adabiyotlar tahlili natijasida axborot kompetensiyasini professional maqsadlarga erishish uchun kompyuter texnologiyalari yordamida olingan bilim va ko‘nikmalar yig‘indisi deb hulosa qilishimiz mumkin.

Oliy ta‘lim muassasasi me‘yoriy xujjatlari va amaliyotiga “professional kompetentlik” degan tushuncha kirib kelgan. Tadqiqotchilar ushbu atama bo‘yicha ham har xil yondashuvga ega. Psixologik-pedagogik adabiyotlarda “professional kompetentlik” ga) ish samaradorligini aniqlaydigan bilimlar yig‘indisi mehnatga amaliy va nazariy jixatdan tayyorgarlik birligi professional shaxsiy fazilatlar va bilimlar kompleksi keltirilgan va boshqa izohlar har xil bo‘lganligi bilan ularda leksik umumiy kognitiv va xissiy elementlar mavjud.

Ushbu izohlarni umumlashtirib, “professinal kompetentlik”ni pedagog professional faoliyatini olib borishda samalari loyihalashtirish uchun lozim bo‘lgan integratsiyalashgan bilim, ko‘nikma va tajribalar yig‘indisi deb tushinamiz.

Shunday qilib pedagogika va ta‘limning doimiy tushunchaviy yangilanishi yangi xar xil ko‘rinishda talqin qilinayotgan “kompetensiya”, “kompetentlik”, axborot kmpotentlik” kabi tushunchalarning mohiyatini tushinib yetish bilan



birgalikda amalga oshirilishi ta'kidlab o'tishimiz lozim. Shuning uchun zamonaviy pedagogika fanida kompetensiya va kompetentlikni tasniflash masalasi muammo bo'lib qolmoqda. Bugungi kunga qadar kompetensiyaning yagona tasnifi mavjud emas. Talabada oliy pedagogik ta'limni olayotganda qancha va qanaqa kompetensiyalar shakllanishi to'g'risida yagona fikr yo'q. Ilmiy adabiyotlarda kompetensiya quyidagi guruxlarga ajratiladi:

**Professional kompetensiya.** Chet el adabiyotida bilim va ko'nikmalar asosida metodik to'g'ri va vaziyatni to'g'ri baholagan holda vazifa va muammolarni maqsadli yechishga tayyorgarlik holati deb qayd etilgan. Olimlar ta'lim olish sohasida professional ko'nikmalar, texnologiyalar va metodlar deb tushiniladi.

**Asosiy (bazaviy kompetensiyalar.** Abstrakt mavzularda fikrlash, analiz va sintez qilish, lider bo'lish, vazifa va muammolarni yechish, moslashish, jamoada va alohida ishdash deb tushiniladi. Umuman olganda bu xamma odamlar uzining professional darajasidan qat'iy nazar ega bo'lishi lozim bo'lgan kompetensiyalar.

**Ijtimoiy-shaxsiy kompetensiyalar.** Shaxsning o'ziga, boshqa shaxslar bilan o'zaro munosabatlarda, jamiyatda tegishli bo'lgan kompetensiyalar yig'indisidir.

**Axborot kompetensiyasi.** Kompyuter texnologiyalari yordamida professional faoliyatida samarali ish yuritishga yo'naltirilgan bilim, ko'nikmalar va faoliyat turlari yig'indisi sifatida tushiniladi.

Shuni aytib o'tish joizki, ushbu kompetensiya guruxlariga xar hil asoslar keltirilgan. Birinchidan, xamma shaxslarga tegishli bo'lgan hamda aniq tavsifiga (sifatlari) yo'naltirilgan. Ikkinchidan, bu kompetensiya guruxlari asosida amaliyotga yo'naltirilgan yondashuv mavjud va bunga axborot kompetensiyasi ham kiradi.

Axborot kompetentligining asosiylariga quyidagilar ajratiladi:

**Rag'batlantiruvchi, qiymatli** (talabaga qiymatni tushinib yetish sharoitlarini yaratish). Asosiy qiymatli yo'nalishlarni tanlashga yordam beruvchi, o'z ishiga va xayotiga ta'sir ko'rsatuvchi shaxsning rag'batlantiruvchi xissiyotlarini tavsiflaydi.

**Professional faoliyat.** Axborotni ishlatish, ta'limiy ma'lumotlarni izlashning zamonaviy metod va usullariga egalik qilish, xar xil manbalardan ma'lumot topish qobiliyati, ma'lumotlarni umumlashtirish va guruhlarga ajratish qobiliyati, olingan ma'lumotlarni professional pedagogik faoliyatida ishlata olish qobiliyati.

**Texnik-texnologik.** Ma'lumotlarni izlashni avtomatlashtirish va ma'lumotlarni qayta ishlashda texnik vositalarni ishlash prinsipini, imkoniyatlari va cheklovlarni



tushinish, ularning asosiy tasnifiga ko‘ra klassifikatsiyalash va uni yechish uchun texnik vosita turini tanlash.

Kommunikativ. Ikkinchi shaxsga ma’lumotlarni berishda (verbal, noverbal), rasmiy va tabiiy tillarni bilishda texnik vositalarni ishlata bilish, tushinish va ishlatish.

Operatsion (tezkor). Kommunikativ, metodik, tashkiliy va konstruktiv faoliyatida aks etadigan.

Bizning fikrimizcha, keltirilgan elementlardan umumlashtirgan holda foydalanish kelajakdagi talabalarning axborot kompetentligini shakllantirish va rivojlantirishga olib keladi. Axborot kompetentligi barcha elementlarini maqsadli shakllantirish pedagogika oliy ta’limi muassasalarida yetuk professional mutaxassislarini tayyorlashda yordam beradi. Shunday qilib, axborot kompetentligi mohiyati va tuzilmasini o‘rganish, nazariy yondashuv tahlili plyuralizm fikrlari mavjudligini, “kompetensiya”, “kompetentlik”, “axborot kompetensiyasi”, “professional kompetentlik”, “axborot kompetentligi” atamalarining turlicha izohi borligini va ushbu yangi atamalar pedagogika ta’limida tadqiqot predmeti hamda ta’lim amaliyoti ko‘p qirrali dastur sifatida qabul qilinishini ko‘rishimiz mumkin.

Biz “kompetensiya” atamasini pedagogik ta’lim muassasalarida o‘qish davrida olingan, o‘zining samarali professional faoliyatiga yo‘naltirilgan bilim, ko‘nikma va faoliyat usullari sifatida qabul qilamiz. Kompetentlik esa oliy ta’lim muassasalarida ta’lim va professional vazifalarni yechish uchun olingan kompetensiyalarni ishlatish qobiliyati sifatida tushinamiz.

Professional kompetentlik atamasini biz pedagogga professional faoliyatini samarali loyihalashtirish va amalga oshirishga yo‘naltirilgan integratsiyalashgan bilim, ko‘nikma, tajriba va shaxsiy sifatlar yig‘indisidir.

“Kompetensiya”, “kompetentlik” va “professional kompetentlik” atamalarini tushinib yetish pedagogika oliy ta’lim muassasalari talabalarining axborot kompetentligi atamasini tushinishga olib keladi. U integrativ sifat ko‘rinishida axborot texnologiyalari sohasida yuqori darajadagi nazariy bilim va amaliy ko‘nikmalar, ularni asosiy oliy ta’lim dasturini o‘zlashtirishda foydalanish va ishlatish qobiliyatida, o‘quv tarbiyaviy jarayonlarda axborot texnologiyalaridan foydalanishga tayyorgarligida o‘z aksini topadi.

Ushbu izohdan kelib chiqib, pedagogika oliy ta’lim muassasasida talabanning axborot kompetentligi tuzilmasida o‘zlashtiriladigan axborot kompetentligi



jamlanmasini ajratishimiz mumkin. Terminologik kompetensiya, ma'lumotlarni qayta ishlash, standart vositalarga egalik qilish kompetensiyasi, kompyuter texnologiyalaridan foydalangan holda o'quv ishlarini tashkil etish sohasidagi kompetensiya.

Axborot kompetentligi tuzilmasini aniqlash bo'yicha yondashuvlarga sistematsiyalash, ularning asosiy qismlarini, rag'batlantiruvchi-qiymatli, professional faoliyatli, texnik-texnologik, kommunikativ va tezkorlik komponentlarini ajratishga imkon beradi.

Ta'lim amaliyotiga kompetentlik yondashuvning joriy etilishi jaxon tendensiyalariga mos keladi va ta'limni innovatsion rivojlantirish talablariga javob beradi va “bilim-ko'nikma-tajriba” instrumental-pedagogik usul bilan yetarli darajada moslashadi.

Ta'lim standartlarining yangi avlodiga “kompetensiya” normativ talabini joriy etish talabalarning kompetensiyalarini bilish, ishlatish va rivojlantirishga urg'u berilishini anglatadi hamda o'quv, professional faoliyatida shaxsiy rivojlanish va ijtimoiy, professional vazifalarni hal etishga yordam beradi.

#### FOYDALANILGAN ADABIYOTLAR

1. O'zbekiston Respublikasi Prezidentining 2017 yil 20 apreldagi “Oliy ta'lim tizimini yanada rivojlantirish chora-tadbirlari to'g'risida”gi PQ-2909-sonli Qarori // [www.lex.uz](http://www.lex.uz).
2. S.S. Kosimov Axborot texnologiyalari. Toshkent – “Aloqachi”-2006
3. Begimqulov.U.Sh.Pedagogik ta'limda axborot texnologiyalaridan foydalanish muammolari va istiqbollari // “Info. Kom Uz” jur. № 3, 2006.- 64-65 betlar.
4. Н.Н. Азизходжаева Педагогические технологии в подготовке учителя. Ташкент, 2000.
5. И.А. Аллаёров Дидактические основы активного обучения управленческим дисциплинам. — Ташкент: Фан, 1994.
6. С.С. Косимов Ахборот технологиялари. Тошкент – “Алоқачи”-2006.
7. Б.Ю.Ходиев, Б.А.Бегалов и др. Введение в базы данных и знаний. Тошкент.- 2003
8. Даутова О.Б. Современные педагогические технологии в профильном обучении [Текст]: учеб.метод. пособие для учителей / О.Б. Даутова О.Н. Крылова; под ред. А.П. Тряпицыной. СПб. КАРО, 2006 — 176 с.

## Kapital eksporti-xalqaro iqtisodiy munosabatlarning ilg‘or shakli sifatida

**Yaxshimuratova Xasiyat**  
**Toshkent davlat iqtisodiyot universiteti**  
**To‘rtko‘l fakulteti assistant-o‘qituvchisi**  
**Razzaqberganov Asrorbek**  
**Toshkent davlat iqtisodiyot universiteti**  
**To‘rtko‘l fakulteti talabasi**

**Annotatsiya:** Kapitalni xorijga chiqarish, uning davlatlar orasida faol migratsiyasi zamonaviy jahon xo‘jaligi va xalqaro iqtisodiy munosabatlarning eng muhim ajratib turuvchi tomoniga aylandi.

Kapital olib chiqish jahon xo‘jaligining chuqur rivojlanishi davrida tovar olib chiqish monopoliyasini sindirdi. Tovar olib chiqishni to‘ldiruvchisi va uning vositachisi bo‘lib, kapital olib chiqish xalqaro iqtisodiy munosabatlar tizimida aniqlovchi omilga aylanib bormoqda. Iqtisodiy hamkorlik va rivojlanish tashkilotining (IHRT) baholashiga qaraganda, 80-yillardan boshlab to‘g‘ridanto‘g‘ri yo‘natirilgan investitsiyalarning yillik o‘sishi taxminan 34-35% ni tashkil etib, xalqaro savdo o‘shidan qariyb 5 marta ko‘proqdir. Kapital olib chiqish ma‘lum bir milliy davlat o‘z aylanmasidan bir qism kapitalni olib, uni boshqa bir davlatning ishlab chiqarish jarayoniga va aylanmasiga tovar yoki pul formasida joylashtirishida namoyon bo‘ladi. Dastlabki yillarda kapital olib chiqish jahon xo‘jaligi preferiyasiga kapitalni eksport qiladigan kam sonli sanoati rivojlangan davlatlarga xos bo‘lgan xolos edi. Jahon xo‘jaligining rivojlanishi esa bu jarayon doirasini sezilarli ravishda kengaytirdi, natijada kapital chiqarish har qanday muvaffaqiyatli, dinamik rivojlanayotgan mamlakatlar iqtisodiyotning funktsiyasi bo‘lib qoldi. Hozirgi kunda kapitalni ilg‘or sanoati rivojlangan davlatlar ham, o‘rtacha rivojlangan davlatlar ham, rivojlanayotgan, ayniqsa “yangi industrial” davlatlar ham chiqarmoqdalar.

**Kalit so‘zlar;** Kapital, kapital bozor, xalqaro kapital migratsiya, Xalqaro sanoat kooperatsiyasi, aksionerlik kapitali, milliy moliya bozori, kapitalning importyori ba eksportyori.





**Asosiy qism:** Kapital olib chiqishning asosiy sababi uning ma'lum bir davlatlarda "nisbatan" ortiqcha bo'lib qolishligidir. Ishbilarmonlik foydasi yoki foiz olish maqsadida kapital chet elga chiqariladi. Kapital eksporti ichki investitsiya uchun kapital yetishmagan holda ham amalga oshirilishi mumkin. 90-yillarda umumjahon bo'yicha ortiqcha kapital 180-200 mlrd. dollarga teng deb baholangan edi. XX asrning ikkinchi yarmidan so'ng chetga kapital chiqarish tinimsiz o'sib bordi. Kapital eksporti hozirgi kunda o'sish sur'atlari bo'yicha tovar eksportini ham, sanoati rivojlangan davlatlarda yalpi ichki mahsulotning o'sish darajasini ham orqada qoldirmoqda. Kapital olib chiqish masshtabining keskin kengayishi xalqaro migratsiyaning kuchayishiga olib kelmoqda. Xalqaro kapital migratsiyasi- kapital egasi uchun foyda keltiruvchi, davlatlar orasidagi qarama-qarshi harakatdir. Har bir davlat bir vaqtning o'zida kapitalning importyori va eksportyori bo'lib hisoblanadi. Jahon iqtisodiyotida katta foyda uchun kapital olib chiqishning eng muhim sabablari quyidagilardan iboratdir:

- kapital olib chiqilayotgan davlatda uning ortiqcha to'planganligi jahon xo'jaligining turli zvenolarida kapital talabi va taklifining mos kelmasligi;

- mahalliy bozorni monopolizatsiya qilish imkoniyati mavjudligi; kapital eksport qilinadigan davlatda arzonroq xom-ashyo va ishchi kuchining mavjudligi;

- barqaror siyosiy holat va umuman qulay investitsion muhitning mavjudligi. Amaliy hayotda investitsiya qilish zaruriyati o'zida investitsion muhitning barcha qismlarini mujassamlashtirgan sabablar kompleksi va shuningdek ayrim bozorlarning nisbiy ustunligi tamoyillari bilan belgilanadi. Kapital olib chiqishga sabab bo'luvchi va uni rag'batlantiruvchi omillar quyidagilardir:

1. Kapital olib chiqishni faollashtiruvchi, harakatlantiruvchi kuch bo'lib milliy iqtisodiyotlarning o'sib borayotgan o'zaro bog'liqligi hisoblanadi. Ishlab chiqarishning baynalminallashuvi xalqaro kapital harakatiga katta ta'sir ko'rsatadi. Kapital eksportining bosh omili bo'lib, to'g'ridan-to'g'ri yo'naltirilgan investitsiyalar ishlab chiqarishni xalqaro ishlab chiqarishga aylanishi va huningdek xalqaro mahsulot yaratishidir. Xalqaro mahsulot-global xalqaro bozorda otiladigan mahsulotdir. U unifikatsiya qilingan va geografik joylashishi, milliy yoki boshqa o'ziga xosliklardan qat'iy nazar sotiladi (avtomobillar, samolyotlar, radioelektronika, komp'yuterlar, asbob-uskunalar va h.k.lar).

2. Xalqaro sanoat kooperatsiyasi, transmilliy korporatsiyalarning sho'ba korxonalariga qo'yiladigan qo'yilmalari.

3. Sanoati rivojlangan davlatlarning iqtisodiy o'sish sur'atlarini ushlab turish, sanoatning ilg'or sohalarini rivojlantirish, bandlik darajasini saqlash uchun sezilarli hajmda kapital jalb qilishga yo'naltirilgan iqtisodiy siyosati.

4. Xorijiy kapital jalb qilish yordamida o'z iqtisodiy rivoji uchun sezilarli turtki berish, “kambag'allik doirasidan” chiqib ketishga harakat qilayotgan rivojlanayotgan davlatlarning iqtisodiy o'z-o'zini tutishi.

5. Ekologiya omillari sezilarli ta'sir ko'rsatadi. Xalqaro korporatsiyalar qattiqlashayotgan ekologik normalar tufayli ishlab chiqarishni sanoati rivojlangan davlatlardan rivojlanayotgan mamlakatlarga ko'chirishi.

6. Kapital oqimini yo'naltiruvchi va tartibga soluvchi xalqaro moliyaviy tashkilotlar muhim rol o'ynashi.

Jahon ho'jaligida kapital olib chiqish asosan quyidagi shakllarda amalga oshiriladi:

- sanoat, savdo va boshqa korxonalariga to'g'ridan-to'g'ri yo'naltirilgan investitsiyalar;
- portfel investitsiyalar (xorijiy obligatsiyalar, aktsiya, qimmatbaho qog'ozlar);
- suda kapitalining sanoat va savdo korporatsiyalari, bank va boshqa moliyaviy tashkilotlariga o'rta va uzoq muddatli kreditlari yoki zayomlari;
- iqtisodiy yordam- tekinga va imtiyozli kreditlar shaklida (foizsiz, kam foizli).

Jahon iqtisodiyotida kapital ko'chishi va xorijiy investitsiyalar o'rtasida aniq farq belgilangan. Kapital ko'chishi quyidagilarni o'z ichiga oladi: xorijiy hamkorlar bilan operatsiyalar bo'yicha to'lovlar, zayomlar berish (5 yildan ortiq bo'lmagan muddatda), faqat kapital joylashtirish maqsadida xorijiy kompaniyalarning aktsiya, obligatsiya va qimmatbaho qog'ozlarini sotib olish, qimmatbaho qog'ozlar Portfelini diversifikatsiya qilish va x.k.lar. Xorijiy investitsiyalar bu kapital qabul qiluvchi davlatda kompaniya ustidan nazorat o'rnatish va uni boshqarishda ishtirok etish maqsadida kapital ko'chirishdir.

To'g'ridan-to'g'ri yo'naltirilgan investitsiyalar shaklida kapital olib chiqish bu kapital qabul qiluvchi davlat xududida kapital eksportyori tomonidan ishlab chiqarishni tashkil etishini bildiradi. Bu shuningdek, kadrlarni tayyorlash va o'qitish, mahalliy ishlab chiqaruvchilarga raqobatchilik ta'siridir. To'g'ridan-to'g'ri investitsiyalar xalqaro korporatsiyalarning jahon xo'jaligidagi xukmronligining





asosini tashkil qiladi. Ular korporatsiyalarning xorijiy korxonalariga to‘liq egalik qilishi yoki aksionerlik kapitalining amalda egalik qilishiga imkoniyat beradi. Odatda, bu shunday investitsiyalarki bunda xorijiy investor kompaniyaning aksionerlik kapitalining 25% dan kam bo‘lmagan miqdoriga egalik qiladi. AQSH, GFR, Yaponiyaning statistika boshqarmalari aksionerlik kapitalining 10% i va undan ko‘prog‘ini o‘ziga olgan investitsiyalarni To‘g‘ridan-to‘g‘ri investitsiyalar deb hisoblaydi. P.X.Lindertning fikricha, “To‘g‘ridan-to‘g‘ri investitsiyalar va portfel investitsiyalari orasidagi farq avvalambor kapital qo‘yiladigan firma ustidan nazorat qilish muammosiga borib taqaladi”.

Portfel investitsiyalari yirik korporatsiyalar, markaziy va xususiy banklar tomonidan chiqariladigan obligatsiya zayomlarini moliyalashtirish uchun xorijiy kapitalni jalb qiluvchi muhim manbadir. Xorijiy portfel investitsiyalarini jalb qilishda odatda yirik investitsion banklar vositachilik qiladi. Portfel investitsiyalarning harakatiga ko‘p jihatdan alohida davlatlarda obligatsiyalar uchun to‘lanadigan foiz stavkalaridagi farq ta‘sir qiladi. Jahon iqtisodiyotida 50-yillardan keyingi davrda kapital eksporti strukturasi sezilarli o‘zgarishlar ro‘y berib jahon xo‘jaligi rivojlanishining o‘ziga xos tomonlarini namoyon qildi. Ulardan eng muhimi 70-80-yillarda xalqaro kreditlarning o‘sishi va kapitalning kredit-moliya sohasini paydo bo‘lganligidir. Iqtisodiyotda ssuda kapitalining roli keskin oshdi. Xalqaro ssuda kapitali bozori: a) pul bozori; b) kapital bozoriga bo‘linadi. Pul bozori – bu asosan qisqa muddatli kreditlar (1 yilgacha) bozoridir. Bunday kreditlar odatda aylanma mablag‘lar yetishmovchiligini qoplash uchun ishlatiladi. Kapital bozori esa o‘zida bank kreditlari va uzoq muddatli kreditlarni namoyon qiladi. Ular asosan obligatsiyalar chiqarish va sotib olishda namoyon bo‘ladilar.

Sanoati rivojlangan davlatlar tomonidan tekin yoki imtiyozli kreditlar shaklida ko‘rsatiladigan iqtisodiy yordamni biz jahon davlatlariga yordam berish bo‘yicha dunyoda ikkinchi o‘rinda (Yaponiyadan keyin) turadigan AQSH misolida ko‘rib chiqishimiz mumkin. Masalan, “Xorijiy davlatlarga yordam xaqidagi” qonunga muvofiq, AQSH 1998 moliyaviy yilda yordam uchun 13 mlrd. dollardan ortiq assignatsiya qilgan edi (uning 76% iqtisodiy va 24% harbiy maqsadlarga ajratilgan). Bu davrda kredit oluvchilar ro‘yxatida birinchi o‘rinda Isroil (3 mlrd. doll.) turgan bo‘lsa, ikkinchi o‘rinda Misr (2,1 mlrd.doll.) turgan. Ko‘rsatilgan ushbu yordamning 65% ni tekin va 35% ni imtiyozli ko‘rinishdagi kreditlar). Xorijiy mamlakatlarga iqtisodiy yordamning ko‘rsatishdan maqsad AQSH milliy



xavsizligini ta'minlash, davlatlarga ochiq bozor iqtisodiyoti tizimini o'rnatish va shuningdek demokratiyani rivojlanishiga yordam berishdir.

Jahon iqtisodida kapital olib chiqish asosan sanoati rivojlangan davlatlardan olib chiqiladi. Sanoati rivojlangan davlatlar o'rtasida ham kapitalning faol migratsiyasi ro'y bermoqda. Sanoati rivojlangan davlatlar doirasida ro'y berayotgan kapital migratsiyasini bir necha xolatlarida ko'rib chiqishimiz lozim:

“Uchlik” davlatlar o'rtasidagi kapital migratsiyasi (AQSH - G'arbiy Yevropa-Yaponiya) o'rtasida. Alohida sanoati rivojlangan davlatlar o'rtasidagi kapital migratsiyasi. Sanoati rivojlangan davlatlarning bir xil sohalari o'rtasida ro'y berayotgan kapital migratsiyasi. Kapital migratsiya o'z sub'ektlari nuqtai nazaridan makro va mikro darajalar bilan farqlanadi. Makro daraja- bu, kapitalning davlatlararo oqimi bo'lib, statistikada u davlatlarning to'lov balansida tasvirlanadi. Mikro daraja – bu, kapitalning xalqaro monopoliyalarda ichida korporatsiyalar ichki kanallari orqali ro'y berayotgan harakatidir. Jahon tasnifida eng yirik kapital “donorlari” bo'lib Yaponiya (53%), Shveysariya va Tayvan hisoblanasa, eng yirik “zayomchilar” esa – AQSH (27%), Buyuk Britaniya, Meksika va Saudiya Arabistoni hisoblanadi. Kapital olib chiqishning zamonaviy alomatlari orasida ishlab chiqarish kapitali eksportining o'sib borayotgan ahamiyatini ajratib ko'rsatish lozim. Ishbilarmonlik faoliyatida portfel investitsiyalar qatnashishdan to'g'ridan-to'g'ri yo'naltirilgan investitsiyalarga o'tdi. 50-yillardan boshlab to'g'ridan-to'g'ri yo'naltirilgan xorijiy investitsiyalarni qazib chiqarish sanoatidan qayta ishlash sanoatiga, shuningdek hozirgi kunda yillik hajmining 50%dan ortig'i to'g'ri kelayotgan xizmat sohasiga yo'naltirishi ro'y bermoqda. To'g'ridan-to'g'ri yo'naltirilgan investitsiyalarning tendentsiyasida sezilarli o'zgarishlar ro'y bera boshladi: 1990 yilda bank zayomlari summasi 468 mlrd. doll.ni tashkil etdi, qimmatli qog'ozlar bozorida esa investitsiyalar 756 mlrd. dollarni tashkil etib, 1993 yil oxirida bu nisbat xususiy kapital to'plangan fond bozori hisobiga keskin o'zgarib, 2.3 trln. doll. kapital bozorini tashkil etdi.

90-yillarda kapital bozorlarini baynalminallashuvi jarayonining asosiy xususiyati namoyon bo'ldi. Agar 70-80- yillarda baynalminallashuv jarayoni asosan rivojlangan bozor iqtisodiyotidagi davlatlarni qamrab olgan bo'lsa, 90-yillarda u rivojlanayotgan davlatlarni ham birinchi navbatda Osiyo-Tinch okeani mintaqisi va shuningdek, Lotin Amerikasi davlatlariga ham tarqaldi. Bu esa albatta ushbu davlatlarning moliyaviy salohiyati, valyuta ahvolidan mustahkamlanishi va



ularning kreditga layoqatligini o‘shishi, milliy moliyaviy bozorlarining rivojlanishi bilan bog‘liq bo‘lgan edi. Jahon iqtisodiyoti va XIMda 80-90 yillarning muhim tomonlaridan biri rivojlanayotgan davlatlar o‘rtasida va ayniqsa “yangi industrial davlatlar” o‘rtasida kapital migratsiyasining faollashuvidir. Kapitallar bozorida hamon neft eksportyor

- davlatlari tashkiloti (OPEK) faoldir. Masalan, Quvayt xususiy sektorining xorijdagi investitsiyalari 1995-yilda 100 mlrd. doll.ni tashkil etib, o‘z navbatida davlat qo‘yilmalari 30 mlrd. doll.ga yetgan. 90-yillarda to‘g‘ridan-to‘g‘ri yo‘naltirayotgan investitsiyalarning hajmlari asosan rivojlanayotgan davlatlarga to‘g‘ri kelib 1993-yilda 65 mlrd. doll.ni, 1994 yilda 74 mlrd. doll.ni tashkil etgan.

#### **Foydalanilgan adabiyotlar**

1.Чеботарев Н.Ф. Мировая экономика и международные экономические отношения. Учебник для бакалавров / Н.Ф.Чеботарев.- М.:Дашков и К, 2013.

2. Мороз И.И. Мировая экономика и международные экономические отношения (для бакалавров) / И.И.Мороз.-М.: КноРус, 2013.

3. Nazarova G.G., Xaydarov N.X. Xalqaro iqtisodiy munosabatlar. O‘quv qo‘llanma. - T.: TDIU, 2007.

4.www.globfin.ru - Jahon moliya bozori bo‘yicha taxliliy materiallar, maqolalar va yangiliklar portali.

5.Paul A. Samuelson, William D. Nordhaus. Economics. 19th Edition. McGraw-Hill Companies. USA. 2015

---

# Research Science and Innovation House

## Особенности курсового обучения русскому языку

Кариева Марина

Преподаватель Ташкентский государственный экономический  
университет

Джуманазаров Азизбек

Ташкентский государственный  
экономический университет

**Аннотация:** Общая характеристика основных особенностей курсового обучения; социальный заказ общества как основа типологии курсов РКИ; коммуникативная, практическая направленность обучения; узкая целевая установка, обусловленная устойчивой мотивацией учащихся; определение содержания и организации материала обучения; неофициальный стиль общения учитель-ученик, ученик-учитель.

**Ключевые слова:** Цель и задачи обучения на курсах общего типа определялись достаточно широко: поддержание владения языком, достигнутого в предшествующем этапе обучения; умение объясняться с российскими (советскими) гражданами и носителями русского языка; чтение газетных, журнальных текстов; знакомство с литературой по специальности.

Методы и приемы, используемые в курсовом обучении; суггестивный метод и современные методы курсового обучения; метод активизации резервных возможностей личности учащегося в процессе курсового обучения.

-Коллективные формы обучения РКИ; способы активизации пассивного владения языком; элементы проблемного обучения на курсах, тематичность и ситуативность курсового обучения.

-Интенсивность и интенсификация учебного процесса на курсах; психологические, лингвистические и психолингвистические, социологические и социолингвистические, дидактические и методические основы курсового обучения.

-Урок-занятие в курсовом обучении; достижение на каждом занятии осязаемого для учащихся продвижения в овладении русской речью; этапы овладения материалом; повторение; введение нового материала; первичное



закрепление как начальная активизация; собственно активизация; обобщающий этап, творческий этап.

Модель поведения преподавателя в курсовом обучении; неофициальный стиль общения; организация и режиссура речевого общения на занятии с учетом ситуации и личности учащегося; приемы и формы подачи, контроля текущего и итогового материала; модель поведения учащегося в курсовом обучении.

Основы практического курса русского языка. Психологические основы обучения РКИ; место психологии в обучении иностранному языку; деятельностный подход к обучению иностранному языку; теория поэтапного формирования умственных действий в обучении иностранному языку; управление усвоением языка; речевой навык и речевое умение; прогнозирование различных типов интерференции. Обучение аудированию русской речи как виду речевой деятельности; психологическая, психолингвистическая характеристика аудирования; лингвистическая характеристика аудирования как пассивный аспект речевой деятельности; роль и место аудирования на начальном и продвинутом этапах; основные принципы построения системы упражнений для обучения аудированию на разных этапах обучения; контроль навыков и умений аудирования. Психологическая, психолингвистическая модель говорения как вида речевой деятельности; лингвистическая модель как активный аспект речевой деятельности; модель порождения высказывания; формы устной речи: монолог и диалог; основные принципы системы упражнений по обучению монологической и диалогической речи на разных этапах обучения; контроль навыков и умений диалогической и монологической речи в курсовом обучении. Обучение чтению как виду речевой деятельности; психологические характеристики чтения на иностранном языке; типология видов чтения; система упражнений для обучения различным видам чтения; требования к текстовому материалу для обучения чтению на разных этапах обучения; контроль навыков и умения чтения.

Обучение письму как виду речевой деятельности; психологические характеристики письма; роль письма на разных этапах овладения языком; формы письменной речи на разных этапах обучения; система упражнений по обучению письму; контроль навыков и умений письма. Усвоение системы

языка в процессе речевой практики; механизмы языка и речи как основа овладения языком; синтаксическая основа всего языкового материала в практическом курсе и ее понимание на разных этапах обучения; соотношение языковых и речевых навыков и умений в усвоении речи на иностранном языке; языковая и речевая компетенция при обучении РКИ.

#### Список литературы:

1. Изаренков Д.И. Обучение диалогической речи. – М., 1981.
2. Кузьменко О.Д. Система упражнений учебного чтения //ИЯШ, 5, 1973.
3. Леонтьев А.А. Теория речевой деятельности на современном этапе //РЯЗР, 3, 1984
4. Яковчук, В. Н. Экономическая социология / В. Н. Яковчук. – Минск : МИТСО, 2005.
5. Экономико-социологический словарь / НАН Беларуси, Институт социологии; науч. ред. Г. Н. Соколова; [сост.: Г. Н. Соколова, О. В. Кобяк]. – Минск : Беларуская навука, 2013.

---

# Research Science and Innovation House



**“Qirq qizlar” hovlisidagi hasratlar ifodasi  
(“Mehrobdan chayon” romani misolida)**

**Madirimov Baxrom**

**Toshkent davlat iqtisodiyot universiteti Tortko‘l fakulteti**

Abdulla Qodiriy ellik yetti faslli “Mehrobdan chayon” romanining har bir faslini o‘zgacha mahorat, jasorat va albatta o‘z halqiga qolaversa, kelajak avlodga yetkazishni niyat qilib, xonlik davri voqealarini bir –biridan mazmunli nomlagan fasllari orqali yetkazib berishni o‘z oldiga maqsad qilgan desak xato bo‘lmas. Fasllarni o‘qir ekansiz, voqealar rivojida og‘ir o‘yga, tushkunlikka, turli - tuman hasratlarning turfa xil ifodasiga, hasratlarni berkitish uchungina ishlatilgan hazillarni, turfa xarakterlarni, adolatni suyuvchi, aksincha adolat desa “nima u” deydigan din peshvolarini, asosiysi asarda yuz berayotgan voqealarning aniq sodir bo‘lganligiga shubha qoldirmaydigan bir-biridan qiziqarli va oqu-qorani ajratishga ko‘maklashuvchi voqealar bilan tanishasiz. Bir fasllar bor, faqat qayg‘u hukmronlik qiladi, yana birlari bor kayfiyatni chog‘laydi. Ammo romanda bir faslning o‘zida ham hasrat hamda hasrat berkitib turuvchi hazillarni o‘z ichiga olgan fasl bu “Qirq qizlar” faslidir.

Bu faslning hajmi kichkina bo‘lishiga qaramasdan unda umrining oxirigacha tanasiga yopishib qolgan dardda, soxta tabassumda, boshqalar uchun, o‘zi uchun hayotidan mamnun qiyofada, agar imkon bo‘lsa, kimsasiz joyda qashqirdan ham battar uvillashga tayyor bag‘ri qon qizlar hayotini ko‘rishimiz mumkin. Bu faslda aytilgan baytlar orqali Qirq qizlar hovlisida yashayotgan qizlarning tutqinlikdan dimiqqan hasratlari o‘zgacha yumorga aralashgan holda silliqqina berilgandek ko‘rinish kasb etadi. Biroq, diqqat bilan qaralsa, fikr qilinsa, bu faslda qizlarni holini faqat hasratda yashayotganini tasvirlayotgan adib ham xuddi kitobxonim ham bu hasratlardan bezor bo‘lmasin degandek shu faslda yumorga murojaat qilgan bo‘lsa ajabmas. Bu hovlida qizlar uchun barcha sharoitlar mavjud. Ularning ichida husnda ham ashulada va so‘zda ham zo‘rlari bor edi. Ammo bu hislatlarning xon uchun zarracha ahamiyati yo‘q, bu qizlar sovib qolgan oshdek bo‘lib qolaveradi.

“ Cho‘ri ismi bilan haramga kelgan kunlari har birlari ham xonning «iltifotiga»ga bir-ikki martabagina «loyiq» ko‘rilib, so‘ngra «qirq qizlar» ichiga havola qilingan edilar”. Ushbu satrlardan xonning bu qiliqlari ayol-qizlarga bo‘lgan

barcha turdagi tahqirlarning cho‘qqisi ekanligini anglab olish qiyin emas. Biroq ushbu jihatlarni bugungi kun tarozisida tortib ko‘rsak aniqki, bu o‘sha davr uchun oddiy holat deb qaralishi mumkin. Mayli, bugungi kunda oddiy hol bo‘lgan bu holat o‘sha davr odamlari, «qirq qiz»da yashayotgan biron qizning oilasi, ota-onasi, yaqinlari, mahalla ko‘y oldida qanchalik mudhishligini anglash juda ahamiyatli jihatlardan deb hisoblaymiz. Axir bu jarayonning muttasil davom etishi eng avvalo xalq uchun, qolaversa, xonlik boshqaruviga bo‘lgan ishonchsizlikning ortishiga, alaloqibat esa xonlikning parokandaligiga olib borishini gumon qilish uchun juda ilmi bo‘lish shart bo‘lmasa kerak.

Qirq qizlar hovlisida yashayotgan qizlarning o‘z hasratlari kamdek ayrim bazmlarda Nazmi ismli qizni eslab xatto uni qumsab ko‘z yoshlari bilan faryodlari, fig‘onlari ikki karra oshib ham turardi.

“ Keyingi baytlar og‘ir bir foji’ani tasvir qildilar: oylar yillar yig‘lagan, hasratidan hushsiz yiqilgan baxtsiz bir qizning jon-so‘z faryodini gavalantirib ko‘rsatdilar. Bu o‘runda sho‘x kuy lobargina qilib bir hasratka tarjimonliq etdi. Yuqoridan boshlab o‘ynoqi ruhda kuylab kelgan qizlar va doim nozu karashmada bo‘lg‘an o‘rtadag‘i o‘yunchi ham bundagi og‘ir ma‘noni o‘zicha olishqa tirishdilar...

Oy-u yillar yig‘lag‘an, bag‘ri har dam tig‘lag‘an,

Hasratidan big‘lag‘an, baxtsiz bir qiz Nazmidir!

Baxtsiz bir qiz Nazmidir!

Ushbu satrlardan bu qizlar baxtsiz Nazmining holiga achinib yig‘layotgandek, insoniylik hislatlari mavj urganligidan deb ham o‘ylash mumkin. Ammo inson o‘z kelajagini oz bo‘lsada tahmin qilsagina yashashdan umidini uzmasligi mumkin. Ko‘rinadiki, xon bu qizlarning kelajak hayotlariga ham bolta urganligini payqash mumkin.

“Qirq qizlar” fasli aslida sho‘x hazillar tasviri bilan boshlanadi. Ammo o‘sha hazillar ostida nimalar borligini ishimizni boshida berishni joiz topdik.

Bu fasl dastlab hovlining nomi, unda yashovchilarning kasb-korlari, kanizlarning umumiy soni haqidagi ma‘lumotlar bilan boshlanadi:

“Gulshanlar kirgan xavli «Qirq qizlar» deb atalar edi. Bunda xonning ko‘ngil ochishiga xizmat qilg‘uchi «Qirq qizlar» turar edilar. Bu havli undagi o‘yunchi, sozanda va navozanda hofizlarning sonidan olib «qirq qizlar» atalg‘an edi.

Xudoyorning haram kanizlari soni bir yuz elliy besh nafar bo‘lib, bulardan o‘n to‘rt nafar oq saroyda, sakkiz nafar O‘rmonbekka qarag‘uchi, o‘n nafar doyalar





huzurida, yigirma besh nafar shu «qirq qizlar»da va qolgʻanlari har qaysi xonimoyimlarning xizmatida edilar”.

Koʻrinadiki, kanizlar uchun qilingan shuncha shart –sharoitlar ularga oʻzlarining oddiy gʻaribona kulbasidagidek sharoitlar roxatini bera olmas edi. Negaki, ular tutqin, ammo kimning qoʻlida? kuyovini yoki dushmanini, fikrimizcha eng ogʻriqli nuqta ham mana shu savolga javob topish. Bu faslda deyarli Gulshanning kelishidan qizlarning shoʻx savollaridan kitobxon bu faslda maroq bilan hazil eshitar ekanmiz deb ham oʻylab qoʻyadi:

“ Havli yuzida toʻp (koptok) oʻynagʻuchi «qirq qizlar»dan yeti-sakkizi Gulshan oldigʻa yugurdilar.

-Esonmisiz!

-Yelib yugurib hormang!

-Eringiz oʻlmadimi!

-Shahar yigitlari omonmi!...

Ushbu savollarning oʻziyoq, qizlarning naqadar hajvga oʻch boʻlib qolganliklarini, oʻzlaridan katta bilan ham shunday hazillasha olishlarini oʻzi ularning hayotidan juda baxtiyordek tasavvur paydo qilishga undaydi. Ammo bora-bora bu hazillar shunchalik zil boʻlib ketadiki, bunga ishonishni ham bilmay qolasan. Axir inson oʻz ichki figʻonlarini yutib – yutib albatta bir kun ado boʻlishini, bu baxti qarolar ham bilgan boʻlsa ajabmas, negaki ularning oralarida katta yoshlilari ham bor edi. Biroq bu faslda Gulshan ular uchun oz boʻlsada erkaliklarini koʻtaradigan kishisidek tasvir qilinadi. Gulshan ular bilan koptoʻk ham oʻynay ketadi, eshak mindiga ham aralashib ketaveradi. Aslida uning oʻzi ham goʻyo gaʻm-hasratlarini koʻptokka qoʻshib tepib-tepib xumordan chiqqan. Axir bu qizlarning bu yerga kelishida birinchi aybdor Gulshanning oʻzi boʻladi. Shu sabab, Gulshan qizlar uni hazillashib ne koʻyga solsalar ham chidashga ozʻini-oʻzi mahkum qilgan edi. Fasldagi dialoglar asosan uchta joyda kelgan boʻlib ularning hammasi hazilga yoʻgʻrilgan. Biroq barcha hazilomuz tasvirlarga, Gulshanning qizlar bilan hazillariga Nazmidan keltirilgan ikki bayt yakun yasaydi, keyin hamma qizlar oʻz yotish joyiga keta boshlaydilar.

Bu tasvir faslning oxirgi koʻrinishi boʻlgani bilan adib oʻsha zamonning nodir qizlari haramda ado boʻlayotganini, qolaversa, hozirda ozodlikda yurgan Raʼnoga ham urgʻu berayotgandek. Adib ushbu bobdagi personajlarning tabiatini, ruhiyatini hamda dard-faryodlarini hazil-mutoyiba, oʻyin-kulguga oʻragan holda ochib bergan.

Biroq, asarni o‘qish chog‘ida hazil bo‘lib tuyulgan tasvirlarning zamirida jiddiy ziddiyatlarga boy insoniy xarakterlar olami va shavqatsiz haqiqat yotadi.



Research Science and  
Innovation House





**ЎСМИРЛАРДА МИОПИЯНИ ЮКОРИ ДАРАЖАСИДА  
СКЛЕРОМАЛЯЦИЯНИ КЕЛТИРИБ ЧИКАРУВЧИ  
ХАВФ ОМИЛЛАРИНИ АНИҚЛАШ**

**Андижон Давлат Тиббиёт Институти**

**Д.Л. Жалолиддинов, Усманова Т.Ж. Икромов А.Ф**

**Аннотация.** Ушбу илмий мақолада ўсмирларда ривожланиб боровчи миопияни юкори даражасида склеромальяцияни ривожланишига таъсир кўрсатувчи хавф омиллари, уларни келиб чиқиши, этиологияси, патогенези, клиникаси, диагностикаси, асоратлари ва уларни бартараф этиш ҳамда даволаш усуллари кенг замонавий йўналишда таҳлил қилинган.

**Калит сўзлар:** миопия, стафилома, конус, Фундус камера.

**ОПРЕДЕЛЕНИЕ ФАКТОРОВ РИСКА СКЛЕРОМАЛЯЦИЮ У  
ПОДРОСТКОВ С ВЫСОКИМ БЛИЗОРУКОСТИ**

**Андижанский Государственный Медицинский Институт**

**Д.Л. Жалолиддинов, Усманова Т.Ж. Икромов А.Ф**

**Аннотация.** Факторы риска, влияющие на развитие склеромалиции на уровне юкори, развивающейся близорукости у подростков в этой научной мақоле, их происхождение, этиология, патогенез, клиника, диагностика, осложнения и методы их устранения при лечении в ветчине были сведены в широком современном направлении.

**Ключевые слова:** близорукость, стафилома, шишка, камера глазного дна.

Research Science and  
Innovation House

## CAUSING SCLEROMALACIA IN ADOLESCENTS WITH HIGH LEVELS OF MYOPIA DETERMINATION OF RISK FACTORS

Andijan State Medical Institute  
Jaloliddinov D.L. Usmanova T.J. Ikramov A.F

**Annation.** Risk factors affecting the development of scleromalacia at the Yukori level, developing myopia in adolescents in this scientific field, their origin, etiology, pathogenesis, clinic, diagnosis, complications and methods of their elimination in the treatment of ham have been summarized in a broad modern direction.

**Key words:** myopia, staphyloma, lump, fundus chamber.

Миопия это нарушения рефракции в любом возрасте. Высокая миопия это (myopia alta) — близорукость, которой степень превышает более 6,0 диоптрий; Термин миопия происходит от греческого «myops» — щурящий глаза. Заболевание считается болезням 21 века. С каждым годом все большее количество людей вынуждены прибегать носить очки, контактные линзы и лазерной коррекции зрения или ласэктомии. Заметно возросло количество близоруких в людей особенно высокогорных районах. В Сеуле, столице Южной Кореи, близорукость у 96,5 % 19-летних молодых людей. 60 лет назад у 10–20 % населения Китая была близорукость, на сегодняшний день уже у 90 % подростков и молодых взрослых наблюдается склеромальция при миопия высокой степени. Рост заболеваемости склеромальция при миопия высокой степени есть и в других странах. По некоторым оценкам к концу текущего десятилетия с склеромальцией миопия высокой степеней будут страдать треть населения планеты. Наиболее распространенным в детском и подростковом, больных болеющим колитом, ревматизмом и. В настоящее время проблемы со зрением людей превышает до 43 %. А именно близорукость наблюдается у 80 % людей. Практически каждый третий нашей огромной планеты страдает близорукостью. Близорукие люди видят предметы, находящиеся вблизи, а объекты, расположенные на расстоянии видят нечетко. Предметы «расплываются».



**Целью** данного исследования явилось изучение факторы риска склеромальгии при миопия высокой степени. По срокам появления миопической рефракции глаз различают близорукость врожденную и приобретенную. Причем процент последний в несколько раз выше первой. Выделяют 3 степени миопии по силе нарушения: слабую — до 3.0 дптр, среднюю — 6.0 дптр, высокую — свыше 6.0 дптр. Различают миопию непрогрессирующую и прогрессирующую. Иногда миопия прогрессирует непрерывно, достигает высоких степеней (до 30.0–40.0 дптр.). Близорукость может прогрессировать медленными темпами и закончиться с завершением роста организма. Непрогрессирующая миопия хорошо корригируется, лечение не обязательно. Миопия, которая прогрессирует постоянно является причиной инвалидности. При миопии выше 6.0 дптр постоянное напряжение конвергенции, обусловленное близким расположением дальнейшей точки ясного зрения, является большой нагрузкой для внутренних прямых мышц, в результате чего возникает зрительное утомление — мышечная астигматизация. Растяжение заднего сегмента глазного яблока приводит к анатомическим и физиологическим изменениям. Происходят изменения глазного дна. Начальной стадии наблюдается миопический конус. Затем дистрофия сосудистой и сетчатой оболочек может перейти на всю окружность диска зрительного нерва, формируется ложная задняя стафилома, она способна распространяться на желтое пятно, приводит к резкому снижению зрения.

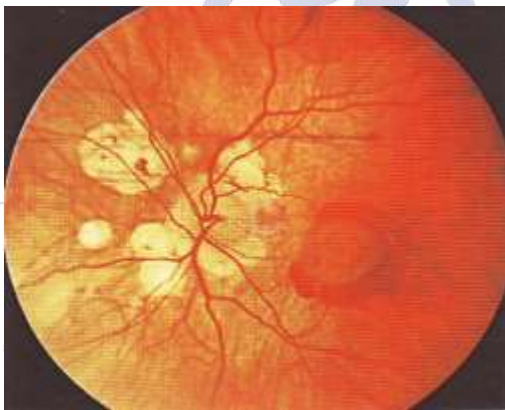

При склеромальгии миопия высокой степени в результате растяжения глаза в длину происходит истончение и уменьшение прочности оболочек глаза. Это приводит к помутнению стекловидного тела и образованию хориоретинальных очагов на глазном дне. Имеет значение образование



грубого пигментного очага, которое снижает остроту зрения. Кроме того, при этом также растягиваются кровеносные сосуды, проходящие через эти оболочки и питающие их. В результате нарушения циркуляции крови ухудшается доставка кислорода и питательных веществ в ткани глаза, что может привести к различным периферическим дистрофиям сетчатки. Самой опасной формой склеромальгация при миопия высокой степени оболочки глаза является отслойка сетчатки.

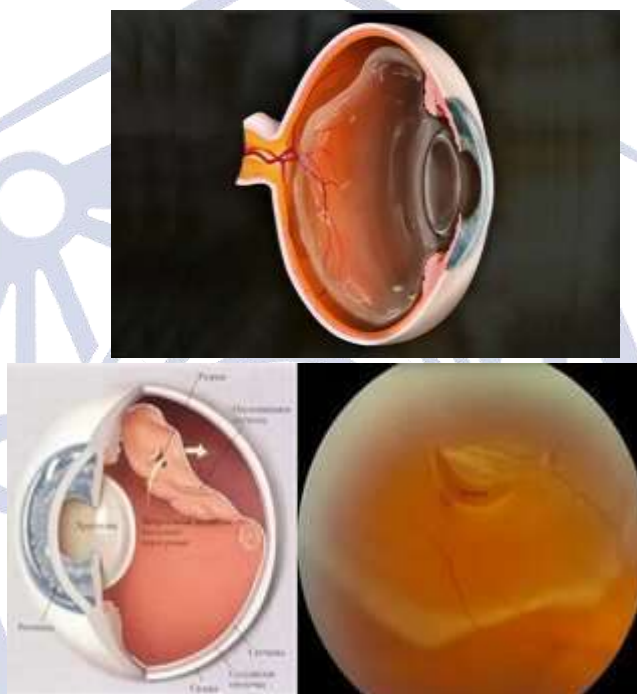

Симптомы отслойки сетчатки глаза - резкое и внезапное снижение зрения, появление искр и ощущение занавески перед глазами. Лечат отслойку сетчатки хирургическим путем с помощью лазера или криотерапией. Однако восстановить потерянное зрение редко удается, лечение в основном направлено на предотвращение полной потери зрения и прогрессирование заболевания. Кроме отслойки сетчатки и истончения сосудов, высокая близорукость опасна повышением внутриглазного давления, что часто приводит к повреждению зрительного нерва и развитию глаукомы.

Медикаментозные курсы направлены на предотвращение склеромальгации и отслойки при близорукости. Диагностика включает следующие действия: проведение визометрия, авторефрактометрия, осмотр глазного дна с помощью гониолинзы, проведение А-В сканирование глаза.



Проводят ОКТ сетчатки глаза.

**Материал и методы.** Под нашим наблюдением на протяжении 2 года находилось 175 больных (95 женщины и 80 мужчины) в возрасте 14-56 лет. Больные были разделены на 2 группы. Первая группа - контрольная - 80 человек с различной этиологии дистрофии сетчатки миопии высокой степени, которые по различным причинам в течение 6 месяцев не получали никакой специфической терапии. Вторую группу составили 55 человек, которые имеют общесоматическое заболевания.

**Результаты** проведенного исследования. Среди исследуемых показателей функционального состояния органа зрения наибольшая динамика отмечена со стороны остроты и поля зрения. О динамике со стороны сетчатки судили на основании данных А- сканирование, рефрактомерии и визометрии. У больных 1-2 групп выявлено выпадение поля зрения на  $32\pm 6\%$ . У пациентов первой (контрольной) группы отмечено прогрессивное ухудшение показателей поля зрения (центральной и парацентральной скотомы) на протяжении всего периода исследования. У пациентов второй группы после проведения курса лечения выявлялось незначительное уменьшение дистрофических очагов и центральных скотом. В течение всего периода исследования у большинства пациентов отмечалась стабилизация рефракции и поля зрения, а у части больных отмечено уменьшение рефракции и повышения остроты зрения.

#### **Выводы:**

Сегодня во многих странах разрабатываются вопросы лечения склеромальгия при миопии высокой степени глаза. Ученые активно изучают генетические предрасположенности, функциональную анатомию и биологию органов зрения, климатогеографические факторы, обмениваются достижениями в области рефракционной офтальмологии. Все это делает перспективу успешного лечения склеромальгия при миопии высокой степени.

1. Снижение концентрации суммарного белка в СЖ детей и подростков, повышение (относительно уровня общего белка) уровня лактоферрина и суммарного содержания иммуноглобулинов являются биохимическими маркерами прогрессирующей близорукости.

2. Кроме средовых факторов, многие отечественные и зарубежные авторы выделяют возможные локальные факторы риска развития миопии: - зрительно-напряженная работа на близком расстоянии; - транзиторная миопия при

рождении; - гиперметропия менее +0,5 диоптрий при поступлении в школу; - эзофория; - низкий запас относительной аккомодации; - рефракция роговицы выше средней; - высокий коэффициент ПЗО рефракция роговицы; - обратный астигматизм. Наиболее широкое признание получила трехфакторная теория патогенеза миопии Э.С. Аветисова, которая включает три ключевых звена:

- ослабление аккомодации, не справляющейся с чрезмерной зрительной работой на близком расстоянии, что является пусковым механизмом развития миопии;
- наследственную предрасположенность;
- ослабленную соединительно-тканную оболочку глаза – склеру, которая теряет свои нормальные опорные свойства и растягивается под воздействием внутриглазного давления.

#### Литературе

1. Журнал «Вестник офтальмологии». Москва, 2016
2. Нестеров А.П. Глаукома. Москва, 2008
3. Офтальмология. Системали ёндошиш. Жек Канский. 2005
4. Даниличев В.Ф. Современная офтальмология. Москва 2009

---

# Research Science and Innovation House



## Maktabgacha yoshdagi bolalarda ijodkorlikni shakllantirishda mehnat faoliyatining amaliy ahamiyati

**Xusainova Feruza Kuronboyevna,  
Yuldasheva Nasiba Azadovna,  
Abdullayeva Yulduz Rustamovna  
Xiva pedagogika kolleji katta o‘qituvchilari**

**Annotatsiya:** Ushbu maqolada maktabgacha yoshdagi bolalarda ijodkorlikni shakllantirishda mehnat faoliyatining amaliy ahamiyati xususida qimmatli fikrlar yuritilgan.

**Kalit so‘zlari:** Oila, ilk bolalik, ong, qadriyatlar, maktabgacha yoshdagi bolalar, ijodkorlik, mehnat, faoliyat, sog‘lom e‘tiqod

**Kirish.** Bolalarning mehnat faoliyatlarini o‘zida qamragan mashg‘ulotlar asosan Maktabgacha yoshidagi davrdan boshlanadi. Bu yoshda bolalarning mehnatlari juda soda va elementar bo‘lsa ham ularning psixik taraqqiyotlarida juda katta ahamiyatga egadir.

Maktabgacha yoshdagi bolalar bilan o‘tkaziladigan suxbatlar natijasida bolalarda mehnatga nisbatan ijobiy munosabat, mehnat qilish dastavval bolalarning o‘yinlarida namoyon bo‘ladi[1].

Bolalar kattalarning mehnat faoliyatlarini o‘zlarining o‘yinlarida taqlidan takrorlash bilan cheklanib qolmay, balki kattalar mehnatida bevosita qatnashish uchun harakat qila boshlaydilar. Masalan, qiz bolalar onalari kir yuvayotganda suv tashish, ayrim kichikroq narsalarni (dastro‘molchalarni) chayishda qatnashadilar, uy va xovlilarni yig‘ishtirib supurishga, ug‘il bolalar esa otasi bajarayotgan ishga qatnashishga intila boshlaydilar. Bu yoshdagi bolalar mehnatining natijasi emas, balki mehnat jarayonining o‘ziga qiziqishi psixologik jihatdan xarakterlidir.

**Mavzuga oid adabiyotlar tahlili (Literature review).** Maktabgacha yoshdagi bolalarning ishiga baho berib borish ularda mehnatga nisbatan ijobiy munosabatni tarbiyalashda katta rol o‘ynaydi. Bolalar kuchlari etadigan ishlarni bajarayotganlarida ko‘p xatolarga yo‘l qo‘yishlari turgan gap. Lekin bunda bolalarni mehnatga jalb qilmaslik kerak, bolalarning bajariladigan ishlarini kattalarning o‘zlari bir pasda qilib qo‘yishlari mumkin, degan ma‘no kelib chiqadi. Sharq

xalqlarida bir maqol bor: “Bolaga ish buyur, ketidan o‘zing yugur”. Bu juda to‘g‘ri, xayotiy gap. Bu bolalarga biron yumush bajarilganda, uni qanday bajarayotganliklaridan ko‘z-quloq bo‘lib turishlari kerak, degan ma‘noni bildiradi.

Bolalarda, xususan, kichik yoshdagi maktabgacha bolalarda xali mehnat malakalari yo‘q, qo‘l muskullari yaxshi rivojlanmagan bo‘ladi. Ana shuning uchun bolalar qasddan yoki anqovliklaridan emas, balki eplay olmasliklaridan biror narsani tushirib, sindirib yuborishlari mumkin. Ana shunday “falokat” yuz bergan paytda bolani “anqov, merov, ko‘zinga qarasang bo‘lmaydimi” deb urinishi yoki koyish yaramaydi. Buning o‘rniga bolaga shu mehnatni qanday qilib bajarishni ko‘rsatib berish lozim[2].

Maktabgacha yoshdagi bolalarni mehnatsevarlik ruxida tarbiyalashda ularni inoq jamoaga uyushtirish katta ahamiyatga egadir. Jamoa bo‘lib mehnat qilishda tarbiyachi har bir bolaga ma‘lum bir mehnatni bajarishni buyuradi. Ana shu tariqa bolalar jamoa bo‘lib mehnat faoliyati bilan shug‘ullanadilar .

Masalan: katta guruh bolalari jamoa bo‘lib navbatchilik qiladilar. Bunda bir bola stolga dasturxon yozib chiqsa , ikkinchisi qoshiq va vilkalarni qo‘yib chiqadi, uchinchi bola esa stulchalarni qo‘yib chiqsa , to‘rtinchi bola stolga nonlarni qo‘yib chiqadi. Bog‘chada navbatchilikka o‘rgangan bolalar oilada ham yordamlashadigan bo‘ladilar.

**Tadqiqot ishining metodologik asosi (Research methodology).** Umuman o‘rta va katta yoshdagi Maktabgacha bolalariga oilada kuchlari etadigan mehnat topshiriqlarini berish kerak. Bu ularni mehnatsevarlik ruxida tarbiyalashda va ularni ayrim mehnat malakalarini xosil bo‘lishi uchun juda katta imkoniyatlar yaratadi. Ijtimoiy foydali mehnatda ishtirok etadigan bolani keyinchalik mehnatga jalb qilish juda qiyin bo‘ladi.

Bog‘chada bolalar jalb qilinadigan mehnat faoliyatining turi juda xilma – xildir. Masalan; tabiat burchagidagi jonivor yoki o‘simliklarni parvarish qilish, Maktabgacha xovlisida ishlash, oshxonada va guruhda navbatchilik qilish, kichkintoylarni kiyintirishga yordam berish va boshqalar.

Shuni ham aytib o‘tish kerakki, kichik yoshdagi aktabgacha yoshdagi bolalar o‘zlarining mhxnat faoliyatlarini xali yo‘lga qo‘ya olmaydilar. SHuning uchun ular mehnatning juda sodda turlari bilan , ya‘ni o‘simliklarga suv quyish, baliqlarga ovqat berish, xovliga suv sepish va shu kabilar bilan shug‘ullanadilar.





O‘rta va katta guruh bolalari mehnat faoliyatini o‘yindan batamom farqlab, unga nisbatan jiddiy munosabatda bo‘la boshlaydilar. Ular mehnatdan kelib chiqadigan natijani, ya’ni mehnatning ijtimoiy mohiyatini, kim uchun, nima uchun lozimligini tushunadilar. Ular kattalarning oiladagi uy – ro‘zg‘or ishlariga zo‘r ishtiyoq bilan yondoshadilar, kichkintoylar uchun qog‘oz, karton paner va plastilindan turli o‘yinchoqlar yasaydilar. Pedagogik jihatdan to‘g‘ri tashkil qilingan mehnat faoliyati bolalarning har tomonlama, ham jismoniy, ham psixik, ham estetik, ham axloqiy tomondan barkamol rivojlanishlariga juda katta ta’sir qiladi[3].

Maktabgacha yoshdagi bolalar biron o‘yin, ta’lim yoki mehnat faoliyati bilan mashg‘ul bo‘lar ekan, ular asosida harakatga soluvchi mayllar yotadi. Kichik Maktabgacha yoshidagi bolalarning xatti – harakatlari amalga oshirilayotgan sharoitga bog‘liq bo‘ladi. Ular xatti – harakat motivlarini anglab ham etmaydilar. SHuning uchun ko‘pincha o‘zlaricha mutlaqo xisobot bermay, ma’lum bir vaziyatda u yoki bu xatti – harakatni amalga oshira boshlaydilar.

Bu yosh davrida bolalarning xatti – harakatlari va xulq – atvorlarining motivlari ham o‘zgarib, rivojlanib boradi. Katta yoshli maktabgacha yoshdagi bolalarining xatti – harakat motivlari to‘la anglangan motivlardan iborat bo‘ladi. Masalan; katta yoshdagi maktabgacha yoshdagi bolalarning xatti – harakatlari, xulq – atvorlari asosida yotgan motivlar har tomonlama kattta odamlarga o‘xshashdan iborat. Ular ana shunday kuchli mayl asosida taqlidiy o‘yinlarni, ta’limiy, ya’ni etakchi mashg‘ulotlarni va mehnat mashg‘ulotlarini tashkil qilib o‘tkazadilar. Bolalarning asosiy maqsadlari katta odamlar bilan o‘zaro munosabatni mustaxkamlashdir. Bolalar katta kishilar bilan yaxshi munosabatlar o‘rnatishga kirishar ekanlar, ular katta kishilarning buyurgan topshiriqlarini bajarishga, o‘rnatgan tartib qoidalariga so‘zsiz bo‘ysunishga xarakat qiladilar[7].

**Xulosa va takliflar (Conclusion/Recommendations).** Bolaning maktabgacha yoshidagi davrida o‘z qadr – qimmatini anglashi ham yuzaga kela boshlaydi. Bolalar bog‘chaga kelganda dastavval o‘z tengqurlarini sezmaslikka, payqamaslikka harakat qiladi. Keyinchalik turli o‘yin va majburiy mashg‘ulotlar davomida bolalar jamoasiga qo‘shilib, o‘z tengqurlarining xurmatini qozonishga harakat qiladilar, ya’ni boshqa bolalarga har tomonlama yaxshi ko‘rinishga intiladilar. Maktabgacha yoshidagi bolalar xatti-harakatlari motivlarining rivojlanishida axloqiy motivlarning roli nixoyatda kattadir. Bolalar o‘z xatti-harakatlarini anglaganlari sayin axloqiy qoidalarga rioya qilish motivlarining ya’ni

ijtimoiy axloqiy qoidalarga rioya qilish motivlarining o‘rni kuchayib boradi. Bolalar endi o‘zlarining egaistik manfaatlari yuzasidan emas, balki ijtimoiy manfaat nuqtai nazaridan harakat qilishga o‘rgana boshlaydilar. Masalan: bolalar o‘zlari yoqtirgan o‘yinchoqlarini boshqa bolalarga beradigan va xattoki o‘zlarini uyidan olib kelgan shirinliklarini bo‘lib beradigan bo‘ladilar. Shu tariqa bolalarda ijtimoiy motivlar rivojlana boshlaydi. Katta yoshdagi maktabgacha bolalar har doim kichik yoshdagi bolalarga yordam berishga, ya’ni ijtimoiy motivlar asosida harakat qilishga intiladilar. Birgalikda o‘yin o‘ynash xamjixatlikni, ijodkorlikni xam keltirib chiqaradi. Bu esa bolalarda ijodkorlikni shakllantirishda mehnat faoliyatining amaliy ahamiyatini to‘liq yoritib beradi.

#### Foydalanilgan adabiyotlar:

1. Nurmatova M.SH. Xasanova SH.T. “Rasm buyum yasash va bolalarni tasviriy faolyatga o‘rgatish metodikasi”. “Cho‘lpon”, T.: 2010
2. S.F. Abdirasilov “Tasviriy san‘at o‘qitish metodikasi”. T.:2012
3. Sodiqova Sh.A. “Maktabgacha pedagogika”. T.:Tafakkur bo‘stoni, 2013
4. M.U. Hamidova, F.A. Karimova “Tasviriy faoliyatga o‘rgatish maxsus metodikasi” Toshkent-2014y
5. Norboyeva M. “Maktabgacha ta’limda ijodiy faoliyat asoslari” ma’ruzalar matni. Termiz-2018y
6. Umarova M.M. O‘smirlarda oilaviy qadriyatlar to‘g‘risidagi tasavvurlar shakllanishining ijtimoiy-psixologik shart-sharoitlari: Dis.... psixol.fan.nomzodi: 19.00.05. – T.: 2004. – 166 b.
7. Razakova R. S., Mohida Q., Shahzoda Q. Bog ‘cha yoshi bolalarda nutq taraqqiyoti //Journal of Science-Innovative Research in Uzbekistan. – 2024. – T. 2. – №. 1. – S. 73-79.
8. Saylaubekovna R. R. Fertil atamasi va fertil yoshdagi insonlarning psixologik xususiyatlari //Journal of Science-Innovative Research in Uzbekistan. – 2023. – T. 1. – №. 3. – S. 21-24.



## “MONA LIZA” kim bo‘lgan?

**Oltmishev Tohirjon Turg‘unovich.**

A.Qodiriy nomidagi JDPU

Tasviriy san‘at va muhandislik grafikasi kafedrasi kata o‘qituvchisi

+998 91 591 49 46

**Qobiljonova Jasmina Jasur qizi.**

A.Qodiriy nomidagi JDPU

Tasviriy san‘at va muhandislik grafikasi 2-bosqich talabasi

+998 91 568 22 08

### **Annotatsiya**

Yuqori Uyg‘onish davri uslubining asoschisi va tipik vakili Leonardo da Vinchi san‘atning ko‘pgina turlarida o‘z kuchini sinab ko‘rdi, matematika, mexanika, fizika sohasida ilg‘or fikrlarni ilgari surdi. Uning har bir asari hayotni o‘rganish zamirida yuzaga kelgan, ijodkorning qalb harorati bilan isitilgan va hayotga bo‘lgan munosabatini ifodalovchi asarlardir. Uning shox asari “Monna Liza” ham hozirgi kungacha barcha san‘at shaydolarini o‘yga cho‘mdirib kelmoqda. Asardagi obraz kimga tegishli ekanligi haligacha noma’lumligicha qolmoqda.

### **Abstract**

Leonardo da Vinci, the founder and typical representative of the Upper Renaissance style, tried his hand at many forms of art, advancing advanced ideas in mathematics, mechanics, and physics. Each of his works is based on the study of life, warmed by the heart of the artist and expresses his attitude to life. Her masterpiece, Monna Lisa, still haunts all art lovers. It is unknown at this time what he will do after leaving the post.

**Kalit so‘zlar:** Mona Liza, Leonardo da Vinchi, tasviriy sa‘at, portret.

**Keywords:** Mona Lisa, Leonardo da Vinci, fine art, portrait.



o'lchami 77 sm x 53 sm yog'och



**Mona Liza (Jakonda) 1503 yil ,  
moybo'yoq . Luvr (Parij).**

**Leonardo da Vinchi** (1452—1529). Leonardo da Vinchi Vinchi qishlog'i yaqinida, notarius oilasida dunyoga keldi. Leonardo 17 yoshlik paytida otasi Florensiyaga ko'chib o'tadi. Shu yerda Leonardo Andrea Verokkio ustaxonasida tasviriy san'at borasidagi bilimni oshirdi. U o'z ustози Verokkioga yordamlashib, uning «Isoni cho'qintirish» (tax. 1476 y., Florensiya, Uffitsi galereyasi) asarining chap tomonidagi farishta rasmini ishlaydi va ustozidan ham mohirligini ko'rsatadi.

#### **Avtoportret, Leonardo da Vinchi 1514 yil**

Yuqori Uyg'onish davri uslubining asoschisi va tipik vakili Leonardo da Vinchi san'atning ko'pgina turlarida o'z kuchini sinab ko'rdi, matematika, mexanika, fizika sohasida ilg'or fikrlarni ilgari surdi. Leonardo uchun san'at hayotni bilish vositasi bo'ldi. Uning real voqelik asosida ishlagan suratlari keyinchalik ilmiy asarlari uchun illyustratsiya vazifasini o'tadi. Ijodkor xarakteriga xos bo'lgan bu xususiyat u





yaratgan rangtasvir asarining o‘ziga xos tomonlarini belgilaydi. Uning har bir asari hayotni o‘rganish zamirida yuzaga kelgan, ijodkorning qalb harorati bilan isitilgan va hayotga bo‘lgan munosabatini ifodalovchi asarlardir. Rassomning «Gul ushlagan Madonna» (Benua Madonnasi) deb nomlangan ilk asarida shunday xislatlar mavjud. Rassom kompozitsiyada ortiqcha detal va lavhalardan voz kechib, tasvirlanuvchining xarakteristikasini kuchaytirishga, shakllarini umumlashtirishga intilgan. Kompozitsiyada yosh ona tizzasida o‘tirgan go‘dakning ona qo‘lidagi gulga talpinayotgan payti tasvirlangan. Tepa tomondan tushayotgan yorug‘lik tasvirning yanada yaqqol ko‘rinishiga imkoniyat yaratgan. Darchadan ko‘rinayotgan osmon kompozitsiya muvozanatligiga xizmat qilib, obrazni cheski tabiat bilan uzviy bog‘lagan. Asarda hech qanday diniy-mistik kayfiyat yo‘q. Ona va bola boshi atrofiga ishlangan tilla gardishni hisobga olmaganda, hammasi oddiy florensiyalikning uyidagi baxtni, ona va bola shodligidagi go‘zallikni kuylovchi asar sifatida namoyon bo‘ladi. Bu asar dunyo sirlarini bilishga qiziqqan, nur va go‘zallikka intilgan insonni sevgan rassomning dunyoqarashini namoyon qiladi.

Rassom har bir asar ustida uzoq vaqt ishlar, ishlanadigan har bir obraz va detalning hayotiy bo‘lishi uchun dastlab ularni alohida naturaning o‘zidan ishlab, o‘rganib, so‘ng kompozitsiyaga ko‘chirar edi. Bu unga berilgan buyurtmalarning ba‘zan vaqtida tugallanmasligiga sabab bo‘lar, buyurtmachi bilan nizolar kelib chiqar edi. «Sehrgarlar ta‘zimi», «Avliyo Ieronim» kabi asarlarning yarimtugal holatda qolishiga ham sabab shudir. Leonardo Milanda yashagan kezlari 1482—1499 yillarda u o‘zini olim, rassom, injener sifatida namoyon etish imkoniyatiga erishdi. U o‘z faoliyatini haykaltaroshlik bilan boshladi. Milan hokimi Lodoviko Moro otasi uchun yodgorlik modelini ishladi. Lekin 1499 yili Milanning fransuz qo‘shinlari tomonidan bosib olinishi bu ishni amalga oshirish imkoniyatini bermadi.

Me‘mor sifatida ham Leonardo Milanda bir qator surat va proektlar ishladi. «G‘ordagi madonna» (1483—1494), «Sirli oqshom» (1495—1497) kabi mashhur asarlarini yaratdi. Milandagi «Sant Mariya della Gratsie» monastri uchun ishlagan mashhur «Sirli oqshom» devoriy surati Leonardo da Vinchini novator rassom darajasiga ko‘taradi. U injildan olingan an‘anaviy syujetni erkin va asosan, obrazlarning his-tuyg‘u va kechinmalarini ishonarli talqin etishi hisobiga ochadi.

Milan fransuz qo‘shinlari tomonidan bosib olingan yili Leonardo Florensiyaga qaytib keladi. Bu erda «Angiari oldidagi jang» devoriy suratining kartonini

yaratadi, shuningdek, o‘zining mashhur asari «Mona Liza» (Jakonda) asarini ishlaydi. «Mona Liza» portreti (1503) jahon rangtasvirining mashhur yodgorligidir. Bu portret bilan Yevropa san‘atida chuqur psixologik portret san‘ati boshlanadi. (Abdullaev N.U. Tasviriy san‘at tarixi, Toshkent – “O‘QITUVCHI”-1987 yil, 170- bet).

Daslab suratda na uning nomi, na muallifning ismi, na chizilgan sanasi bor edi. Xo‘sh Jakonda qanday qilib “yulduz” bo‘ldi?

Uyg‘onish davrida yashagan mashhur san‘atshunos tarixchi Jorj Vazarining kitobida ushbu suratga oid ilk qaydlar mavjud. Olim da Vinchi vafotidan so‘ng o‘ttiz yil o‘tgach u chizgan nodir surat xaqida yozadi. Jumladan, unda bayon qilinishicha, Leonardo da Vinchiga 1503 yilda florensiyalik savdogar Franchesko di Jakonda xotining suratini chizishga buyurtma bergan ekan. Da Vinchi to‘rt yil deganda suratni nihoyasiga yetkazadi.

### San‘atshunos tarixchi Jorj Vazari

Lekin surat buyurtmachiga topshirilmaganining sababi xanuzgacha noma‘lum. Balki rassom tengsiz san‘at asari vujudga kelganini anglab, nodir surat qandaydir savdogarning uyida qolib ketishini istamay shu yo‘lni tutgandir? Yoki florensiyalik savdogar umuman xech qanaqa buyurtma bermaganmi?...

Qirol Lyudvik XIII taxtga kelgach suratda aks ettirilgan xonim aslida kimligini aniqlashni buyuradi. Shundan keyin suratga qiziqish kuchaydi. Olimlar va sana‘tshunoslar tadqiqotlarni boshlab yuborishdi.

Lyudovik XIV davrida yashagan matematiklardan biri suratdagi geometric mutanosibliklarni aniqlagan. Natijada olim bu suratda ko‘plab rebus va formulalar yashirin, degan xulosaga kelgan.





Ma'lumki, da Vinchi abadiy dvigatel yaratish bilan ham shug'ullangan. Abadiy dvigatel yaratilsa, boqiy umr siri ochiladi, degan u Sirlarga to'la "Mona Liza" surati shu yo'ldagi bir tajriba emasmikan? Suratdagi xonim orqasidagi manzara ham, uning libos va yopinchig'ida ham o'zgacha ma'no mujassam.

Oradan yuz yil o'tib, ta'mirtalab bo'lib qoladi. Elik yil o'tgach, surat yana bir bor ta'mirlanadi. Oqibatda xonimning boshidagi xarir yopinchiqni tutib turuvchi tasma uning yuzi bilan bir tusga kiradi va xonimning manglayi keng bo'lib qoladi. Keyingi eksperimentlar natijasida bunday o'zgarishlarning yana bir qanchasini topishga muvaffaq bo'lindi.

Italiyalik arxivshunoslar kardinal Lui Aragon kotibining kundaligini topishdi. Bu tadqiqotlarning yangi yo'nalishini boshlab berdi. Suratdagi xonim aslida, uni Juliani Medichi Rim papasi Lev X ning tug'ishgan ukasi. Medichi uni buyuk musavvir bilan tanishtirib, suratni chizdirishga undab, xonimni shod qilmoqchi bo'lgan. Balki surat xarajatlarini Medichi to'lagandir? Shuning uchun surat buyurtmachiga berilmay qolgandir. Balki surat chizdirish bahonasida Juliano Medichi va xonim musavvir ustaxonasida uchrashishgandir.

Surat siri hali – beri ochilmaydi, shekilli. "Mona Liza" esa hamon jilmayib turibdi. Qaydan, bu topishmoqning javobi juda – juda oddiy bo'lishi ham mumkin. Suni o'ylasam, suratdagi xonim kinoyali kulimsirab turganga o'xshaydi... ("Bekajon" gazetasi 2011 yil 6 oktabr, 61-bet).

Shu o'rinda yuqoridagi fikrlarga va tortishuvlarga sabab bo'ladigan, yana bir taxmin yoki "Mona Liza"ning kim ekanligi xaqida yangi bir fikr. Xammamizga ma'lumki Leonardo da Vinchi Toskani tog'lari etagida joylashgan Vinchi shaxrida 1452 yil 15 aprelda tavallud topgan. Leonardoning sirliligi, u tug'ilganidan boshlangan, chunki Leonardo noqonuniy tug'ilgan bo'lib onasi xaqida xech qanday ma'lumot yo'q edi. Na familiyasi, na uning tashqi ko'rinishi yoki u o'qimishli bo'lganmi-bo'lmaganmi bizga noma'lum edi. Mayli shunday bo'laqolsin faqat biz uni Katerina ismi bilangina bilamiz. Uning tarjimai holi faqatgina dexqon ayoli jumlası bilangina cheklanadi. Leonardoning otasi P'yero da Vinchi xaqida esa ko'proq ma'lumotga egamiz, lekin bu ham yetarli emasdek. Ma'lumki otasining to'rt avlodi notariuslik bilan shug'ullangan va bu Leonardoning otasiga meros bo'lib o'tgan. Demak ma'lumki otasining jamiyatdagi mavqeyi va obro'si yaxshi bo'lgan. Onasi xaqida bunday deyolmaymiz dexqon ayolni jamiyatdagi egallagan o'rni xavas qiladigan darajada bo'lmagani aniq. Leonardoning ota – onasining bir

oilalar boʻlib yashaganliklari toʻgʻrisida ham maʼlumotga ega emasmiz. (**Роберт Ушлэс “Мир Леонардо” МОСКВА “ТЕРРА”-“TERRA” 1997 й, 9-бет**). Qaysidir maʼnoda Leonardo dunyoga kelgach onasining taqdiri bilan otasining ishi boʻlmagan. Bundan koʻrinib turibdiki Leonardo bolalik davrlarida oʻz tuqqan onasining mehriga toʻymay ulgʻaygan koʻrinadi. Dexqon ayolning axvoli albatta ogʻir kechganini his qilishimiz qiyin emas.

Nima uchun onasi xaqida toʻxtalayotganimizga izoh berishga xarakat qilamiz. Demak Leonardo da Vinchining “Mona Liza” asari xaqidagi tortishuvlar dunyo sanʼatshunoslari, olimlar va rassomlar oʻrtasida xaligacha davom etib kelayotganligi bu asarning bebaholigining isbotidir. Jorj Vazari, Leonardo da Vinchiga 1503 yilda florensiyalik savdogar Franchesko di Jakonda xotining suratini chizishga buyurtma bergan deydi, yana bir guruh olimlar aslida bu fransiyalik gertsogina Izabella dʼEstening singlisi boʻlgan deyishsa yana bir guruh olimlar bu “Mona Liza” Leonardo da Vinchining avtoportreti deb bong urishadi. Maʼlumki farzandlarning tashqi qiyofsi ota-onasiga oʻxshagan boʻladi, ayniqsa koʻp hollarda oʻgʻil bolalar onasiga juda oʻxshash boʻladi.

Bu oʻxshashliklarni atrofimizdagi oilalarni diqqat bilan kuzatsak oʻzimiz guvohi boʻlamiz, mana shu fikrlarga suyanib biz “Mona Liza” asarida tasvirlangan ayol bevosita Leonardo da Vinchining onasi Katerinaning portreti deb taxmin qilsak juda mubolagʻa boʻlmasa kerak. Onasining portreti deyshimizga yana bir sabab koʻryapmiz, bu “Mona Liza” portretini ayrim olimlar xatto Leonardoning avtoportreti degan taxmini ilgari surishgan, bu shuni koʻrsatadiki Leonardo va Mona Lizaning bosh chanogʻi juda oʻxshash bu esa ularni ona-bola ekanligiga aniqlik kiritadi. Yana bir sabab shuki Leonardo da Vinchi bu asarini doim oʻzi bilan olib yurganligidir. Chunki bu onasining suratidir.

Fransuz qiroli Fransuzik I taklifiga binoan Leonardo da Vinchi Fransiyaga tashrif buyuradi, u oʻzi bilan Kluga yaʼni umrining oxrigacha yashagan manzilga koʻp narsa olib kelmaydi (**Роберт Ушлэс “Мир Леонардо” МОСКВА “ТЕРРА”-“TERRA” 1997 й, 177-бет**), lekin “Mona Liza” ni oʻzi bilan olib keladi va bu asar Leonardo vafotidan keyin Fransiyada qoladi. Bugungi kunda Luvrda “Ermitajda” saqlanadi





### Foydalanilgan adabiyotlar

1. Abdullaev N.U. Tasviriy san'at tarixi, Toshkent – “O‘QITUVCHI”-1987 yil
2. Роберт Ушлэс “Мир Леонардо” МОСКВА “ТЕРРА”-“TERRA” 1997 й
3. Виппер Б. Р. Итальянское Возрождение. Курс лекций. М., 1977. 4. Леонардо да Винчи. Книга о живописи. М., 1934. Челлини Бенвенуто.
5. ”Beqajon ” gazetasi 2011 yil 6 oktabr.



# Research Science and Innovation House



## Zamonaviy ta’lim paradigmalari va ulardan foydalanishning samarali usullari

**Quvondiqova Mohinur Ilhomiddin qizi**

Andijon davlat pedagogika instituti o‘qituvchisi

**Zuxridinova Mubinabonu Jamoliddin qizi**

Andijon davlat pedagogika instituti talabasi

**Annotatsiya** Ushbu maqola globallashtirish muhitida ijtimoiy fan sohalari o‘qituvchilari uchun zamonaviy ta’lim paradigmalarining 5 usulini tanishtirish va ta’lim jarayonida ulardan foydalanib, dars samaradorligini, o‘quvchilarning bilim darajasi, shaxsiy fazilatlarini, tafakkurining rivojlanishiga erishishni ko‘zda tutadi. Maqola orqali o‘quvchining funksional savodxonligi, ta’lim muassasasiga ta’lim oluvchilarning maqbul xulq-atvorini shakllantirish, bolalarning erkinligi va ijodkorligini ta’minlash, Ta’lim oluvchi shaxslarning jismoniy, psixik kuchlarini rivojlantirishga oid tavsiyalar yoritib beriladi.

**Kalit so‘zlar:** an’anaviy (bilimga yo‘naltirilgan) paradigma; fenomenologik (insonparvarlik) paradigmasi; ratsionalistik (bixevioristik, xulq-atvorga doir) paradigma; texnokratik paradigma; ezoterik paradigm, model, paradigmatic yondashuv, texnologiya.

**Аннотация:** Данная статья представляет собой введение 5 методов современных образовательных парадигм учителям обществознания в условиях глобализации и использования их в образовательном процессе для достижения эффективности урока, развития уровня знаний, личностных качеств, мышления учащихся. В статье освещаются вопросы функциональной грамотности обучающегося, формирования оптимального поведения обучающихся в образовательном учреждении, обеспечения свободы и творчества детей, развития физических, психических сил обучающихся.

**Ключевые слова:** традиционная (ориентированная на знания) парадигма; феноменологический парадигма, рационалистическая (бихевиористская, поведенческая) парадигма; технократическая парадигма; эзотерическая парадигма, модель, парадигматический подход, технология.

**Abstract:** This article provides for introducing 5 methods of modern educational paradigms for teachers of Social Science in the atmosphere of



globalization and using them in the educational process to achieve the effectiveness of the lesson, the level of knowledge of students, personal qualities, the development of thinking. The article will highlight recommendations on the functional literacy of the student, the formation of acceptable behavior of the educational institution, ensuring the freedom and creativity of children, the development of the physical, psychic powers of the educated persons.

**Keywords:** traditional (knowledge-oriented) paradigm; phenomenological paradigm, rationalist (behaviorist, behaviorist) paradigm; technocratic paradigm; esoteric paradigm, model, paradigmatic approach, technology.

### KIRISH.

Zamonaviy pedagogikada ta'limning yagona nazariyasi yo'q. Biroqbir vaqtning o'zida turli xil paradigmalarning mavjudligita'lim va uning nazariyasining hozirgi holatini, ilmiy bilimlarni rivojlantirishning paradigmadan oldingi bosqichi sifatida baholashga imkon beradi, shu bilan birga ta'lim haqidagi poliparadigmal bilimlarning xususiyatini saqlab qoladi.Paradigmatik yondashuv ta'lim tizimlarining asosiy modellari, ularning mohiyati va xususiyatlarini aniqlash va tavsiflashga imkon beradi.

Paradigma - (grekcha — “namuna, andoza”)<sup>1</sup> — ilmiy yutuqlar majmui. Paradigma u yoki bu davrda ilmiy hamjamiyat tomonidan tan olingan va yangi ilmiy tadqiqot uchun namuna asos bo'lib xizmat qilishi zarur. Mazkur tushuncha amerikalik tarixchi Tomas Kunning „Ilmiy inqiloblar strukturasi“ asari tufayli ilmiy muomalaga kiritilgan. ”Paradigma ilmiy jamoatchilik birligini ta'minlaydi. Ilmiy namunani, universal qonunlarni konkret hodisalarga tadbiq etish asosida fan rivojlanadi”, - deydi Tomas Kun. Umuman olganda, paradigmani ilmiy tan olingan va qaysidir davrda ilmiy tadqiqot uchun yo'naltirilgan bir yoki bir nechta fundamental yig'indi sifatida ta'riflash mumkin. Shu boisdan ham ilmiy paradigma vositasida ilmiy muammolar o'rtaga tashlanadi va uni yechish modeli namoyon bo'ladi. Geosiyosiy paradigma esa tan olingan nazariyalar yordamida dunyoning geosiyosiy ko'rinishini ilmiy jihatdan aniqlash modeli hisoblanadi.

Falsafiy ensiklopedik lug'atda keltirilishicha ta'limda paradigma - bu tadqiqot topshiriqlariga yechim namunasi sifatida qabul qilingan nazariya (yoki muammolarni shakllantirish va hal qilish modeli).

<sup>1</sup>[www.wikipedia.uz](http://www.wikipedia.uz) saytidan olindi.



Paradigma-bu boshlang'ich kontseptual sxema, muammolarni shakllantirish va ularni hal qilish modeli, fanda ma'lum bir tarixiy davrda hukmronlik qiladigan tadqiqot usullari, bu dunyoni g'oyalar, qarashlar va tushunchalar asosida anglashdir. Fanda bu tushuncha G. Bergmantomonidan normativ metodologiyani tavsiflash uchun kiritilgan va T. Kun tomonidan ishlab chiqilgan bo'lib, u ilmiy inqiloblar nazariyasini tavsiflovchi tushunchalar tizimini taklif qilgan. Ushbu tushunchalar tizimida eng muhim o'rin paradigмага tegishli, ya'ni. "...ma'lum vaqt davomida ilmiy jamoatchilikka muammolarni shakllantirish modeli va ularning yechimini taqdim qiladigan ilmiy yutuqlar sifatida qabul qilinadigan " nazariyaga (T. Kun,1975). Boshqacha qilib aytganda, paradigma - bu ma'lum bir usul, ilmiy jamoatchilik tomonidan o'rganilishi kerak bo'lgan voqelikning tegishlijihati haqidagitasavvurlarni qabul qiladigan ilmiy muammolar va ularni hal qilish usullari. T. Kunning fikricha, paradigmalarning o'zgarib turishi, bu - ilmiy inqilobdir. I. A. Lipskiy ham aynan shunga asoslanib, ilmiy-tadqiqot yoki ommaviy amaliyotda yuz beradigan barcha o'zgarishlar ham inqilobiy deb hisoblanishi uchun shunchalik radikallikda ro'y bermayotganligi tufayli paradigmani ilmiy bilimlarning boshqa toifalariga nisbatan eng yuqori ilmiy kategoriya sifatida ko'radi. Bundan kelib chiqadiki, boshqa umumiy ilmiy toifalar paradigmaning "bo'ysunuvchilari" desak, mubolag'a bo'lmaydi.

Ta'limning yangi paradigmasining paydo bo'lishi faqat ijtimoiy-iqtisodiy o'zgarishlar bilan bog'liq bo'lmasdan, u butun madaniy rivojlanish jarayonida yuzaga kelgan. Uning shakllanishida insonparvarlik falsafasi va psixologiyasi asosiy o'rin egallaydi. Mazkur konsepsiyaning asosiy nuqtai nazari – har bir alohida inson hayotining o'ziga xosligi, har bir shaxs noyob, individual, shartsiz qadriyat ekanligini e'tirof etish. Insonparvar falsafa va psixologiya o'z-o'zini realizatsiyalash, o'z-o'zini rivojlantirish ehtiyojini insonning yuksak ehtiyoji deya e'tirof etib, insonning o'z noyobligini asrash va rivojlantirish, insonning erkinlikka erishish mexanizmi sifatida individual shaxsiy tanlovni amalga oshirishni o'zida namoyon etish, qilingan tanlov uchun javobgarlikni bo'yniga olishda ularni amalga oshirishning muhim shartini ko'radi. Shuning uchun shaxsning rivojlanishi va insonning shakllanishi boshqalar bilan hamjihatlikda, ishonch, oshkoralik, sevgiga asoslangan insonparvar munosabatlarni o'rnatish jarayonida sodir bo'ladi.<sup>2</sup>

---

<sup>2</sup>B.X.Xodjayeov, Umumiy pedagogika, «Sano-standart» nashriyoti Toshkent – 2017; 65-66-betlar





Ta'limning keng tarqalgan paradigmalari quyidagilarni tashkil qiladi: an'anaviy (bilimga yo'naltirilgan) paradigma; fenomenologik (insonparvarlik) paradigma; ratsionalistik (bixevioristik, xulq-atvorga doir) paradigma; texnokratik paradigma; ezoterik paradigma.

Endi ushbu paradigmalarning mohiyatiga birma-bir to'xtalib o'tsak.

**An'anaviy paradigma** - bilimga yo'naltirilgan paradigm bo'lib, uning bosh maqsadi har qanday qiymatdagi bilim, bilim va yana bilimdir. Ushbu paradigm turida ta'lim muassasasining roli insoniyat sivilizatsiyasi madaniy merosining ko'proq mavjud unsurlari – individual, ijtimoiy tartibni saqlab qoluvchi, individual rivojlanishga imkon beradigan zaruriy, xilma-xil, muhim bilim, ko'nikma va malakalarga asoslanib bilim berish hisoblanadi. Shuning uchun bu o'quv nazariyasining o'quv dasturlari mazmuni tayanch va asosiy kompetensiyalar, bilim, ko'nikma va malakalarni egallash vaqtida sinovdan o'tuvchi, shaxsning funksional savodxonligi va ijtimoiyligini ta'minlashga asoslanadi.

**Bixevioristik paradigma** - ratsionalistik paradigm deb ham yuritiladi. Uning an'anaviy paradigmadan farqli jihati shundaki, unda diqqat markazida mazmun emas, o'quvchilarning turli xildagi bilimlarni o'zlashtirishining samarali yo'llarini izlashga e'tibor qaratiladi. Bixevioristik ta'lim paradigmasi ijtimoiy injeneriya bixevioristik konsepsiyasi asosiga qurilgan. Unda ta'lim muassasasi maqsadlari ta'lim oluvchilarda ijtimoiy me'yorlar, milliy madaniyat talablari va natijalariga muvofiq, moslashuvli «xulq-atvor majmui»ni shakllantirishga qaratadi. “Xulq-atvor” atamasi barcha turdagi insoniy xususiyatlar – uning fikrlashi, his-tuyg'usi va harakati ma'nosida keladi. Mazkur paradigma ta'lim muassasasiga ta'lim oluvchi o'quvchilarning xulq-atvorini maqbul ravishda shakllantirishni bilimlarni o'zlashtirish yo'li sifatida tan oladi, ya'ni har qanday ta'lim muassasasi – bu yashash muhitiga moslashtirishning ta'limiy mexanizmi demakdir. Bunday o'qitishning asosiy metodlariga o'rgatish, trening, test nazorati, individual o'qitish, korrektsiyalash kabilarni misol qilib keltirishimiz mumkin sanaladi.

**Insonparvarlik (fenomenologik) paradigmasining** asosida o'z-o'zini rivojlantirish ehtiyojiga ega bo'lgan, shaxs erkinligi va ma'naviyati sifatidagi rolini yaxshilashga urinuvchi o'quvchi turadi. Nazariyaning bu turi bolaning ichki dunyosini rivojlantirishga, shaxslararo muloqot, ijod kabilarni rivojlantirish, umuman olganda, shaxs o'sishi uchun yordamga yo'naltirilgan. Insonparvarlik paradigmasi vakillari yagona qarash bilan ajralib turmaydi. Uning zamirida



ta'limning xilma-xil modeli amalga oshadi. Bunda ta'lim muassasasining ustuvor vazifasi aqliy, axloqiy, jismoniy, estetik jihatdan bolani rivojlantirish ekanligini e'tirof etib o'tish lozim. Insonparvarlik paradigmasi doirasida harakatlanuvchi har bir ta'lim tizimi ijodiy izlanishga asoslanadi hamda ta'lim va tarbiyaning sof mazmuni, metod va vositalaridan foydalanish nazariya mohiyatini yanada ochib beradi. Fenomenologik paradigm ham o'qituvchi, ham o'quvchilarning erkinligi va ijodkorligini talab etadi. Pedagogik faoliyatning insonparvarlik tamoyiliga asoslanuvchi paradigmasi quyidagi mezonlarga tayanadi:

- ta'limning ijtimoiylashuvi – o'qituvchilarni tayyorlash jarayoniga nisbatan texnokratik yondashuvdan voz kechish, ular tomonidan nisbatan o'zlashtiriladigan bilimlar majmuasining pedagogik hamda psixologik xususiyat kasb etishini ta'minlash, o'qituvchilarda umuminsoniy, umummadaniy qadriyatlar mazmunida ilgari surilgan g'oyalarga asoslangan ijtimoiy tafakkurni shakllantirish;
- milliy hamda jahon madaniyati asoslari va ularning mohiyatidan xabardor bo'lish;
- ta'lim va tarbiya jarayonini tashkil etishda milliy istiqloq g'oyalariga asoslanish;
- shaxsning o'z-o'zini rivojlantirish hamda mustaqil ta'lim olishga bo'lgan layoqatiga tayanish va uni takomillashtirish;
- o'qituvchilarning kasbiy jihatdan shakllantirish jarayonida o'qituvchi hamda talabalarning o'zaro hamkorlikda faoliyat olib borishlariga erishish;
- ta'lim (xususan, kasbiy ta'limi) jarayonida o'quv dasturlarining talabalar qobiliyati hamda qiziqishlariga ko'ra tanlab olinishi borasidagi imkoniyatning mavjudligi;
- pedagogik ta'limning fundamental xususiyat kasb etishi, ya'ni, talabalar tomonidan o'zgaruvchan sharoitlarda shaxs ijodiy rivoji asosini ta'minlovchi invariant bilimlarning o'zlashtirilishiga erishish; - mehnat bozori hamda ijtimoiy jarayonlarda yuzaga keluvchi hamda doimiy ravishda o'zgarib turuvchi ehtiyojlarga to'laqonli javob bera oladigan ta'limni shakllantirish shu asosda kasbiy moslashuvchan mutaxassislarni tarbiyalash;
- ta'limning uzluksizligi, ta'limning har bir jarayon bosqichining natijalanishini ta'minlovchi kasbiy ta'lim (kadrlar malakasini oshirish hamda ularni qayta tayyorlash) dasturlarining tizimining yaratish va rivojlantirish, muayyan dasturni ta'limning u yoki bu bosqichida o'qitilishi yoki o'qishni boshqa tipdagi o'quv muassasida davom ettira olish imkoniyatini bera olishi;





- ta'limning ekvivalentligi, ya'ni uning davlat ta'lim standarti, milliy madaniyati va mentalitet, shuningdek, xalqaro me'yorlarga muvofiq darajasi.<sup>3</sup>

**Ilmiy-texnik, texnokratik paradigma.** Uning asosiy maqsadi amaliy jihatdan rivojlanish uchun zaruriy bo'lgan aniq, ilmiy bilimlarni berish, olish va o'zlashtirishdan kelib chiqadi. Bu paradigmadagi inson o'zini o'zi fikriga ko'ra emas, balki, faqat aniq belgilangan etalon o'rtacha namuna, standartlashgan belgidagi bilish yoki xulq-atvor sohibi sifatidagina baholaydi. Ilmiy-texnik paradigma sharoitida o'quv-tarbiya jarayonining istalgan natijasi “ha – yo‘q”, “egallagan – egallamagan”, “biladi – bilmaydi”, “tarbiyali – tarbiyasiz” kabi qolipda baholanishi mumkin. Bu yerda tayyorgarlik, ma'lumotlilik, tarbiyalanganlik darajasi tekshirib aniqlanadigan qandaydir ideal qolip mavjud bo'ladi.

**Ezoterik paradigma** - bu bizning sayyoramizdagi eng qadimiy ta'limiy paradigmalardan biri bo'lib, bu so'zning yunonchadan tarjima qilganda “sirli”, “yashirin” ma'nolarini bildiradi. Uning mazmuni haqiqatga munosabat bilan ifoda qilinadi. Ushbu paradigma tarafdorlarining aytishlaricha, haqiqatni shunchaki bilish mumkin emas bo'lib, unga vijdon pokligi bilangina erisha olish mumkin. Ushbu pedagogik faoliyatning bosh maqsadi bilim oluvchining tabiiy kuch va imkoniyatlarini rivojlantirishda, yuqori darajadagi ongga ega bo'lishiga yordam qilishda namoyon bo'ladi. Shuning uchun o'qituvchining muhim muhofaza qiluvchi vazifasi ta'lim oluvchilarning axloqiy, jismoniy, psixik tayyorgarligini amalga oshirish va mavjud kuchlarini rivojlantirishdir.

Paradigmatik yondashuvni I.S. Yakimanskaya (1979), V.V. Davydova (1986), V. Y. Pilippovskov (1992, 1993), V.G. Shukshunova (1994- 1995), I. A. Kolesnikova (1995), E. V. Bondarevskaya (1997), V.F. Pora, L. Romankova (1999), G. B. Kornetova (1999), V.V. Serikova(1999), A. Y. Savelyeva (2000), S. V. Kulnevich (2001) va boshqalarning ishlarida qo'llash ta'lim-tarbiyaviy tizimning asosiy modelini ochish va ularning mohiyati va xususiyatlari asosiylarini aniqlashga va ko'rsatishga imkon berdi.

Bugungi zamonaviy ta'limda ko'proq an'anaviy, bixevioristik, fenomenologik paradigmalardan foydalaniladi.

<sup>3</sup>B.X.Xodjayev, Umumiy pedagogika, «Sano-standart» nashriyoti Toshkent – 2017; 68-69-betlar



Paradigmatik yondashuvni o‘zida mujassam qiluvchi metodlar: breynstorming, breynrayting, kakografiya, dumaloq stol, diskussiya, sinkveyn, noan’naviy testlardan foydalanish...

Darslarga paradigmatik yondashuvni biz seminar-treninglar davomida davra suhbatlari (diskussiyalar) orqali davomida qo‘llashimiz mumkin. Bunda o‘quvchi-talabalarning unch alik darsga qatnashmaydigan, kamgap o‘quvchilarning fikrlarini ko‘proq eshitish, ularni ko‘proq gapirishga undash ularning nutqiy faoliyatlarini oshiradi. Bu shaxsga qaratilgan paradigm ta’limdagi shaxslarning ijtimoiylashuvini shakllantirishga qaratilgan usul hisoblanadi. Diskussiyada bir emas, balki bir nechta turli xil fikrlarning mavjudligi shuni ko‘rsatadiki, ular orasida haqiqatning to‘g‘rilari yoki to‘la to‘g‘ri bo‘lmaganlari mavjud. Ammo barcha hukmlarda har doim ko‘pmi ozmi haqiqat mavjud, bu albatta hisobga olinishi va qo‘llab-quvvatlanishi kerak. O‘qituvchi har qanday kelishmovchilikni kategorik shaklda ifoda etmasligi kerak, u seminarining barcha ishtirokchilari mustaqil ravishda tengdoshlarining nutqidagi noaniqliklarni, g‘alizliklarni topishi, o‘qituvchining yetakchi savollari yordamida mantiqiy qarama-qarshiliklarni yoki zaif asosli pozitsiyani topish uchun harakat qilishi kerak. Aynan o‘sha paytda diskussiyada har bir talaba o‘z fikrini yanada kuchliroq va yorqinroq himoya qiladi.

“Dumaloq stol” metodida bir yo‘nalish yoki fikrdagi talabalar bir stol atrofiga yig‘iladilar va muayyan mavzu asosida fikr-mulohaza almashadilar. Ushbu metodni maktablararo o‘tkazish va turli xil sohalar bilan integratsiyalash ham mumkin.

“Breynstorming” va “Breynrayting” usullarida ham o‘quvchilar o‘z fikrlarini bildirishda davom etadilar, ammo ushbu metodda fikrlarning to‘g‘ri yoki noto‘g‘ri ekanligi unchalik e’tiborga olinmaydi, chunki bunda asosiy e’tibor barchaning mavzu doirasida o‘z fikriga ega ekanligidir.

Kakografiyada bolalarga xatolardan iborat matnlar beriladi. Ishtirokchilardan talab xatolarni toppish va tuzatishdir.

Noan’naviy testlar talabdan faqatgina savolga javob sifatida berilgan variantlardan birini tanlab qolmay, savol ustida bosh qotirish va fikrlashini talab qiladi.

#### **NATIJALAR:**

Paradigmatik yondashuv asosida darslarni o‘tish orqali ta’lim oluvchilarga:

- Ijtimoiylashuv;
- O‘z fikrini bayon eta olish;





- Puxta bilimlarga ega bo‘lish va ularni doimiy sinovlardan o‘tkazish;
- Ta’lim jarayonida faqatgina aqliy emas, axloqiy, psixologik aspektlarni ham shakllantirish;
- O‘z ustida ishlash va individual yonashuvga ega bo‘lish kabilarni olish imkoniyatlarini beradi.

**Xulosa** o‘rnida shuni aytib o‘tish joizki, ta’limning yangi dasturlarini qo‘llashda paradigmalari va ulardan samarali foydalana olish bilim samaradorligini oshiradi va yangi zamonaviy texnologiyalarga tayangan holda foydali o‘quv dasturlarini ishlab chiqishga asos bo‘ladi.

#### References:

1. B.X.Xodjayev, Umumiy pedagogika, «Sano-standart» nashriyoti Toshkent – 2017; 68-69-betlar
2. Azizxodjaeva N.N. Pedagogik texnologiya va pedagogik mahorat. O‘quv qo‘llanma. - T.: TDPU, 2003;
3. Markova A.K. Moskva-1996, Xarakteristika psixologiya professionalizma znaniya;
4. Slastenin V.A., Podumova L.S. Pedagogika - innovatsionnaya deyatelnost. M.: Magistr, 1997;
5. Muslimov N.A. Bo‘lajak kasb ta’limi o‘qituvchilarini kasbiy shakllantirish, Monografiya, -T.: Fan, 2004;
6. Бегматова. МаънавиятфалсафасиёхудИсломКаримовасарларидаянгифалсафийтизимнинг яратилиши. – T.: Шарқ, 2000.

#### Web-sites:

1. [www.cyberlenika.ru](http://www.cyberlenika.ru)
2. [www.interbiz.com](http://www.interbiz.com)
3. [www.phsreda.com](http://www.phsreda.com)
4. [www.wikipedia.uz](http://www.wikipedia.uz)
5. [www.wsjournal.com](http://www.wsjournal.com)

#### Journals:

1. Journal of new century innovations
2. Oriental renaissance: innovative, educational, natural and social sciences



## SHOX PARDA KASALLIKLARINING PROFILAKTIKASI

Andijon davlat tibbiyot instituti Oftalmologiya kafedrası

Tursunova Manzuraxon

o‘rindosh assistant

**Annotatsiya:** Shox parda kasalliklarining profilaktikasi, katta ahamiyatga ega bo‘lgan muhim mavzu. Shox parda kasalliklari, jismlarimizning o‘zgaruvchanligini va hayot sifatini ta’sir qilishi mumkin bo‘lgan o‘zgarishlarga olib keladi. Bu kasalliklarni oldini olish uchun, birinchi navbatda insonning shaxsiy gigiyeni va tibbiyot xizmatlaridan foydalanishi kerak. Ushbu maqolada shox parda kasalliklarining profilaktikasi va kasalliklarni oldini olishga qaratilgan ishlar haqida ma’lumotlar berilgan.

**Kalit so‘zlar:** shox parda, kasalliklar, profilaktika, tadqiqotlar, davolash ishi, shaxsiy gigiyena, tibbiyot va hayot,

**Абстрактный:** Профилактика заболеваний роговицы является важной темой, имеющей большое значение. Заболевания роговицы вызывают изменения в нашем организме, которые могут повлиять на гибкость нашего тела и качество жизни. Для предотвращения этих заболеваний, прежде всего, человеку следует пользоваться средствами личной гигиены и медицинскими услугами. В данной статье представлена информация о профилактике заболеваний роговицы и профилактике заболеваний.

**Ключевые слова:** роговица, заболевания, профилактика, исследование, лечение, личная гигиена, медицина и жизнь.

**Abstract:** Prevention of corneal diseases is an important topic of great importance. Corneal diseases cause changes in our bodies that can affect our body's flexibility and quality of life. To prevent these diseases, first of all, a person should use personal hygiene and medical services. This article provides information on the prevention of corneal diseases and the prevention of diseases.

**Key words:** cornea, diseases, prevention, research, treatment, personal hygiene, medicine and life,

**Kirish:** Shox parda kasalliklarining profilaktikasi haqida maqola yozishni istaysizmi? Shox parda kasalliklari, yani tibbiy nazarda “non-communicable diseases” deb ataladigan kasalliklar, jismoniy faoliyatimiz va yashash sharoitlarimizga oid risk faktorlari bilan bog‘liq o‘zgaruvchan kasalliklardir. Bu turdagi kasalliklar, katta miqdorda o‘zgaruvchan fiziksel faoliyat, yuqori glikoz, cholesterol va tuz ta’minoti bilan bog‘liqligi bilan aloqador bo‘ladi.



Shox parda kasalliklari asosan kuchli ish tashqi va ichki organlarimizning zaxiralarga zarar etkazib ketishi bilan bog‘liqligi bilan bog‘liqligi sababli paydo bo‘ladi. Bundan tashqari, shu kasalliklar genetika, yashash muhitining xavfiyati va jismoniy faoliyatimizning yomon rivojlanishi sababli ham paydo bo‘ladi.

Shox parda kasalliklari profilaktikasi uchun quyidagi ko‘rsatmalarni amalga oshirish mumkin:

1. Yaxshi modda ovqatlanish: Oziq-ovqat mahsulotlari, mevalar, sabzavotlar va uning ko‘milg‘i mazkur ovqatlardan iborat ovqatlarni tovushdan oldin qo‘llab-quvvatlashi muhimdir.

2. Kuchli ish ta’siri: Kuchli ishning asosiy qismi harakatda bo‘lishdir. Eng kam 30 daqiqa tovushsiz harakat qilish muhimdir.

3. Tuz miqdori cheklanishi: Yuqori miqdorda tuz foydalanish shox parda kasalligiga olib kelishi mumkin.

4. Alkogol foydalanmaslik: Alkogol foydalanmaslik yoki kamroq foydalanish shox parda kasalligiga olib kelishi mumkin.

Shox parda kasalligini oldindan sezib oling! Sog‘lam turar ekanligingizni eslaymiz!

**Asosiy qism:** “Shox parda kasalliklarining profilaktikasi” mavzusidagi maqolada, shox parda kasalliklarining profilaktikasi haqida batafsil muhokama qilinadi. Bu, odamni yashirin vujud tizimini qutqarishga yordam beradigan eng muhim qisqa dasturlardan biri hisoblanadi. Shox parda kasalliklarining profilaktikasi, odamlarni xavfsiz va sog‘liqni saqlab turishga yordam beruvchi uslublar va texnikalar bilan bog‘liqdir. Shox parda kasalliklari ko‘p xil sabablarga asoslangan bo‘lib, ularning xalqaro tashkilotlar tomonidan amalga oshirilayotgan dasturlari va protokollari mavjud. Bunday kasalliklarning profilaktikasi uchun aholi va davlat organlari o‘rtasida hamkorlik amaliyotlari olib boriladi. Profilaktika jarayonida aholi o‘zini himoya qilish uchun shox parda kasalliklari haqida ma’lumotga ega bo‘lishi talab etiladi. Shuningdek, kishilar davolash markazlaridan foydalanib, immunlashuvchi zaryad borasida o‘tkazib turishi ham muhimdir. Shox parda kasallig‘iga chalingan riskni kamaytirish uchun shaxsiy gigiena niyatlari keng jihatdan rivojlanishi kerak. Buning uchun insonlarning isyonchililigini oshirish hamda yuksak sifatli ovqatlanish mahsulotlari bilan ta’minlash zarurdir. Yana bir muhim nuqtai nazar, shox parda kasallig‘iga chalingan riskni kamaytirish uchun ma’muriy mashqlar o‘tkazish kerakligi. Bu mashqlar orqali insonlar murakkab ob-

havo sharoitlarida ham sog‘lomroq turishi mumkin. Yuksak sifatli tibbiy uskunalarni ta‘minlash va maxsus immunlashtiruvchi preparatlar bilan ta‘minlash profilaktikaning muhim qismidir. Bu usullar foydali mikroorganizmlarning jasoratini arttirib, kashf etishi mumkin bo‘lgan virus va bakteriyalarning tushganlik riskini kamaytira oladi. Shuningdek, shox parda kasalliklari profilaktikasi jarayonida aholiga omma ta‘lim berish muhim ahamiyatga ega. Ma‘lumki, kundaligi hayotda har bir inson xavfsizlik prinsiplarini bilishi kerakligi juda muhimdir. Shunday qilib “Shox parda kasalliklarining profilaktikasi” mavzusidagi maqolada yuksak sifatli tibbiy xizmat ko‘rsatuvchilarini rag‘batlantiradigan maslahatlar keltirib chiqilgan. Suhbatning oxiri “shox parda kasalligi” haqidagi umumiy ma‘lumot bilan cheklanishi maslahat beraman.

Shox parda kasalliklari, yoki tromboemboliya, qon oqimida to‘qima yoki dam oqimini buzib ketadigan qon tomirining sanoatlanishi bilan bog‘liqdir.

Shox parda kasalliklarining profilaktikasi uchun xorijda keng ko‘lamli ilmiy tadqiqotlar va klinik amaliyotlar olib borilmoqda. Bu tadqiqotlar va amaliyotlar natijasida shox parda kasalliklari riskini kamaytirish, qon tomirlaridagi to‘qimalarni oldini oluvchi va qonning qaytarilishini ta‘minlovchi usullar aniqlangan. Bu usullar immunprophylaxis, anticoagulant terapiya, fizikal terapiya va boshqa tibbi muhitni o‘zida oladi.

Shox parda kasalliklari profilaktikasi hamda xorijdagi boshqa tibbi xabarnomalar haqidagi eng so‘nggi ma‘lumotlarni olish uchun, ilmiy nashrlardan foydalanishingiz mumkin.

#### **Muhokama:**

Oxirgi tadqiqotlar shuni ko‘rsatdiki, fotorefraktiv keratektomiya (PRK) dan keyin shox pardaning shaffofligini samarali oldini olish uchun mitomisin C (MMC) qo‘llash kerak, agar xiralik paydo bo‘lsa, kontakt linzalari (CLs) yordamida yuzaki keratektomiya (SK) amalga oshirilishi kerak. Doktor Hamid Xakshoorning so‘zlariga ko‘ra, ushbu davolash usuli bemorlarning 53 foizida 0,6-0,7 ko‘rish keskinligiga erishishga imkon beradi, MMC qo‘llanilishi bilan birgalikda keratektomiya faqat bemorlarning 38 foizida. PRK dan keyin CL dan qo‘shimcha foydalanish shox parda stromasini qayta qurish hisobiga yanada yaxshi natijalarga erishishga va operatsiyadan keyin takroriy xiralashish holatlarini kamaytirishga imkon beradi. Doktor Khakshoor yuqori miyopiyani tuzatish uchun qilingan PRK natijalarini tahlil qildi. Operatsiyadan ikki yil o‘tgach, shox pardaning shaffofligi



rivojlanganligi sababli bemorlarga PC o'tkazildi. Lokal behushlik ostida shox parda epiteliysi va xiralashgan stroma jarrohlik pichoq yordamida olib tashlandi. Keyin, 0,02% MMC eritmasiga namlangan shimgich bilan bir daqiqa davomida dastur amalga oshirildi. Shox parda va kon'yunktiva bo'shlig'i muvozanatli tuz eritmasi bilan yuvildi va bir daqiqa davomida MMCning yana bir qo'llanilishi amalga oshirildi. Ko'z yuzasi yana tuz eritmasi bilan yuviladi. Yallig'lanishning oldini olish uchun kortikosteroid va antibiotikning instilatsiyasi amalga oshirildi, shundan so'ng bir oy davomida CL qo'llaniladi. Kompyuterdan oldin ko'rish keskinligi 0,1 dan 0,4 gacha, shox pardaning xiralashuvining zo'rvonligi II bosqichdan IV bosqichgacha, o'rtacha sferik ekvivalent qiymati  $-3,91 \pm 1,3$  dioptrerni tashkil etdi. Davolanishdan so'ng, maksimal tuzatish bilan ko'rish keskinligi oshdi va 0,8 dan 1,25 gacha, o'rtacha sharsimon ekvivalent qiymati  $-0,85 \pm 1,19$  dioptrerga teng. 13 bemorda tuzatishsiz ko'rish keskinligi kamida 0,5 edi. Etti ko'zda shox pardaning xiralashishi aniqlanmadi, qolgan bemorlarda uning og'irligi sezilarli darajada kamaydi. Kompyuterni MMC va CL ni qo'llash bilan birgalikda qo'llashdan so'ng, shox pardaning xiralashishining relapslari qayd etilmadi. O'rtacha kuzatuv davri  $12,11 \pm 3,25$  oyni tashkil etdi.

#### **Xulosa va takliflar.**

SHOX Parda kasalliklarning profilaktikasi uchun quyidagi xulosa va takliflar berilishi mumkin:

1. To'g'ri oziq-ovqatlanish: Oziq-ovqatlanishda tushunchasiz va yengilma yemishga e'tibor qaratish muhimdir. Yengilma ovqatlar, ko'p mevalar va sabzavotlar bilan bog'liq turli xil ma'lumotlarga ega bo'lish kerak.

2. Sport va faol harakat: Sport va faol harakatlar kasallikning paydo bo'lmashligi uchun juda muhimdir. Eng kamida 30 daqiqa kundalik sport jarayonlari tavsiya etiladi.

3. Tuzsiz suv ichish: Qatilylik bilan aytib o'tilishi lozimki, tuzsiz suv ichish juda muhimdir, bu kasallikning paydo bo'lmashligi uchun afzaldir.

4. Tadbirkorlikni monitoring qilish: Kasal hayotingizdagi ola-narsalarni monitoring qilib turishingiz sizga yordam bera oladi.

5. Dasturiy taomlanishi: Dasturlangan taomlanishi sizning kasalliklaringizga qarshi turli holatlardan himoya qiladi.

Bular orasida shox parda kasalligi profilaktikasi uchun bir nechta takliflar mavjud. Lekin, bu masalaga to'la e'tibor beradigan ilm-fan mutaxassisining

maslahati va buyukrohligida ko‘proq ma’lumot olishingiz hamda amaliyotda bormoqchi bo‘lsangiz, iltimos, shifokor bilan suhbatlashingiz kerak.

#### Foydalanilgan adabiyotlar

1. “The Merck Manual of Diagnosis and Therapy” - Merck & Co.
2. “Harrison's Principles of Internal Medicine” - Anthony S. Fauci, Dennis L. Kasper
3. “Current Medical Diagnosis and Treatment” - Maxine A. Papadakis, Stephen J. McPhee
4. “Robbins Basic Pathology” - Vinay Kumar, Abul K. Abbas
5. “Pocket Medicine” - Marc S Sabatine

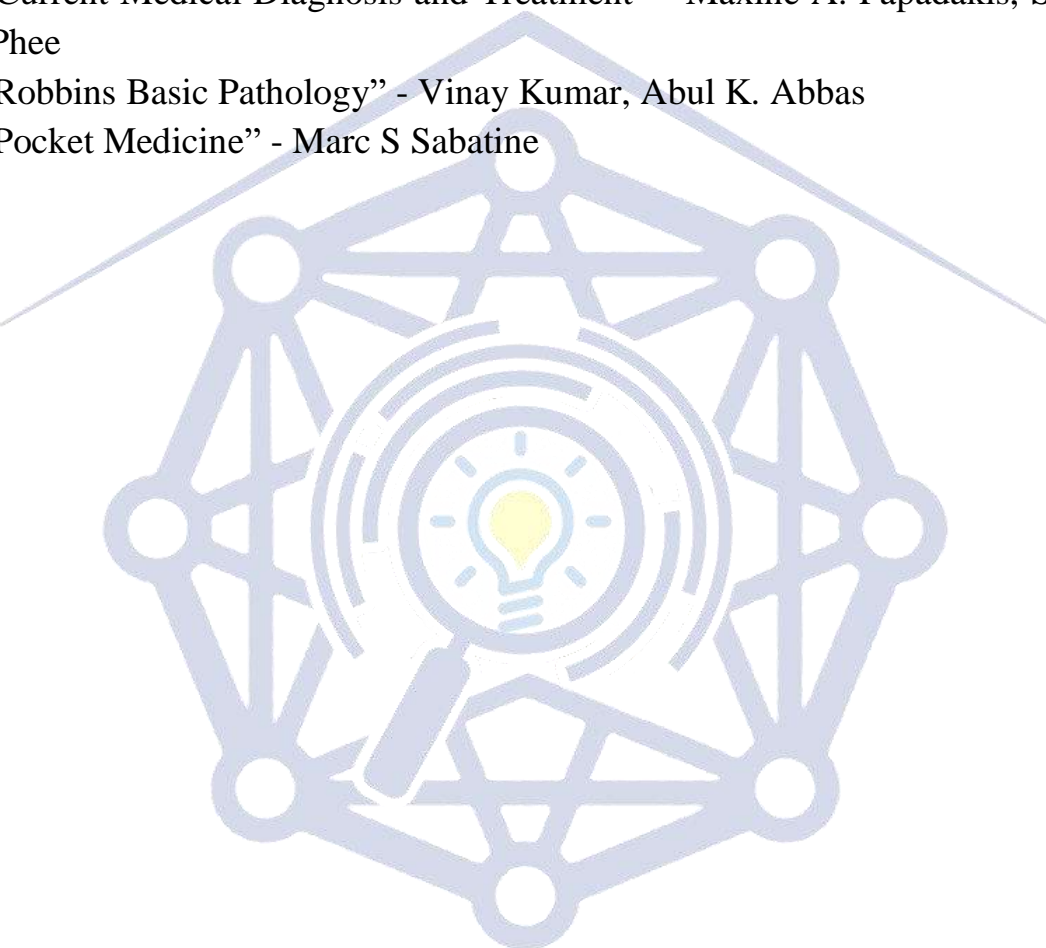

# Research Science and Innovation House





## РОЛЬ ОРГАНИЗАЦИИ МЕДСЕСТЕР И ЗДОРОВЬЕ ДЕВОЧЕК-ПОДРОСТКОВ ПМСП В ЕГО ДАЛЬНЕЙШЕМ УЛУЧШЕНИИ

**Касимова Д.А.** Доцент школы общественного здравоохранения, ТМА,  
к.м.н.

**Хакимова Д.Б.** 1-курса магистратуры по специальности “Управление  
здравоохранением и общественное здравоохранение” школы  
общественного здравоохранения ТМА

Здоровый образ жизни (ЗОЖ) – это рациональный образ жизни, неотъемлемой чертой которого является активная деятельность, направленная на сохранение и улучшение здоровья. Образ жизни, который способствует общественному и индивидуальному здоровью, является основой профилактики, а его формирование - важнейшей задачей социальной политики государства в деле охраны и укрепления здоровья народа.

В формировании здорового образа жизни особую роль играют органы здравоохранения и медицинские работники, являющиеся активной стороной гигиенического воспитания и санитарного просвещения, и кроме того носителями соответствующих гигиенических навыков, доминант мышления и поведения, проводниками активной жизненной и профессиональной позиции по вопросам здорового образа жизни [1].

По мнению экспертов Всемирной организации здравоохранения (ВОЗ), совместный вклад медицинской помощи и наследственных факторов в здоровье составляет не более 30%, тогда как 50% - это здоровый образ жизни.

Уровень здоровья населения в настоящее время принято измерять ожидаемой продолжительностью жизни. В Швеции, Израиле и Японии этот показатель составляет 80-82 лет (2006-2010), в то время как в Российской Федерации (РФ) и Казахстане он равен в среднем 66-68 лет. К 2014 году в последних двух странах показатель средней продолжительности жизни

составляет в среднем 70 лет. В некоторых странах как ЮАР (48,9), Нигерия (46,9) и Замбия (38,3) ожидаемая продолжительность жизни ниже среднемировой статистической (66,5) и это обуславливается низким уровнем образа жизни и здравоохранения.

Таким образом, формирование ЗОЖ является важнейшей задачей государства, так как образ жизни является определяющим фактором здоровья. Формирование ЗОЖ является также задачей органов здравоохранения, социальной защиты и образования.

Подготовка и переподготовка квалифицированного сестринского персонала первичного звена здравоохранения, обладающего глубокими теоретическими и практическими знаниями и умениями по формированию и пропаганде здорового образа жизни повысит уровень качества жизни и медицинская информированность населения [2].

Анализ проведенных ранее исследований показало, что подавляющее большинство - 85,7% студентов занимались или занимаются спортом (87,8% юношей и 82,6% девушек); 95,7% респондентов положительно относятся к спорту (96,8% юношей и 93,6% девушек). Причем, 35,3% (27,2% юноши и 48,3% девушки) хотели бы заниматься плаванием [3]. Большинство молодежи (74,5%) предпочитают «заботиться о своем здоровье». Следующее место занимает забота о своей внешности и фигуре (62,9%). Однако, если среди юношей лишь 20,6% опрошенных отдают предпочтение ответу «забота о своем здоровье», то среди девушек уже 53,9% опрошенных. То есть, для многих молодых людей здоровье является инструментом, позволяющим поддерживать свою привлекательность. При анализе факторов, мешающих ведению ЗОЖ видно, что самым частым ответом у юношей и девушек является лень: 14,5% и 31,6% соответственно. За ним по





частоте следует ответ «нехватка времени» – 11,9% у юношей и 25,5% у девушек [4]. Недостаточная физическая активность является по значимости фактором риска смерти в мире. Она приводит к 6% всех случаев смерти. По значимости ее превосходят только высокое кровяное давление (13%) и употребление табака (9%). Такой же уровень риска (6%) имеет и высокое содержание глюкозы в крови. Ежегодно из-за недостаточной физической активности умирает примерно 3,2 миллиона человек [5].

Следует отметить, приближение высококачественной медицины к населению способствует формированию ЗОЖ и медицинской информированности населения. В условиях продолжающейся реформы в системе здравоохранения в Республике Узбекистан происходит внедрение в жизнь системы лечебно-профилактической помощи населению, в которой привело поэтапному переходу на семейную медицину являющийся стандартом в развитых странах.

#### Литература:

1. Андонова А. //Обучение медсестер в Болгарии/ Медицинская сестра-2012-с.40-42.
2. Асадов Д.А. и др. «Перемены в развитии сестринского дела //Педиатрия. –1997. -№3. С. 101-104.
3. Аскарлова Р.И. // Роль медицинских сестёр поликлиник и СВП при внедрении здорового образа жизни среди населения/
4. Иргашев Ш.Б. Формирование здорового образа жизни или санитарно просветительная работа. Журнал «Организация и управление здравоохранением № 1 2.2014.

5.Искандарова Ш.Т. и др.//Роль медицинской сестры в пропаганде  
здорового образа жизни среди населения/Бюллетень ассоциации врачей  
Узбекистана. – 2013-№1.-с. 81-83.



Research Science and  
Innovation House





## IDENTIFYING RISKS AND TREATMENT OF NON-COMMUNICABLE DISEASES IN CASES OF DIABETES AND CARDIOVASCULAR DISEASES IN UZBEKISTAN

**Tursunova N.S. -Researcher of the department of internal diseases,  
nephrology and hemodialysis of Tashkent Pediatric Medical Institute,  
Uzbekistan,**

**Staff physician at EMU clinic**

**Mun T.O. - PhD, Associate Professor, Department of Hospital Orthopedic  
Dentistry, Tashkent State Dental Institute**

**Abdusamatova D.Z. -Assistant of the of the department of Dental Diseases,  
EMU**

### **Abstract:**

Non-communicable diseases (NCDs) like diabetes and cardiovascular diseases (CVDs) are significant health challenges worldwide, particularly in Uzbekistan. This article reviews the current landscape of NCDs, focusing on diabetes and CVDs, in Uzbekistan. It discusses the prevalence, risk factors, and challenges in diagnosis and treatment. The article highlights the importance of early identification and management of these diseases, and proposes strategies for their prevention and control in Uzbekistan.

### **Keywords:**

Non-communicable diseases, diabetes, cardiovascular diseases, Uzbekistan, risk factors, treatment.

### **Introduction**

Non-communicable diseases (NCDs) are the leading cause of mortality and morbidity globally, responsible for approximately 71% of all deaths worldwide. Among NCDs, diabetes and cardiovascular diseases (CVDs) are of particular concern due to their high prevalence and impact on individuals and healthcare systems. In Uzbekistan, NCDs account for a significant portion of the disease burden, with diabetes and cardiovascular diseases (CVDs) being major contributors. This article aims to identify the risks associated with NCDs, particularly diabetes and CVDs, and explore current treatment strategies in Uzbekistan.

Uzbekistan has witnessed a steady increase in the prevalence of NCDs over the past few decades. According to the World Health Organization (WHO), the



prevalence of diabetes in Uzbekistan was estimated to be 7.6% among adults aged 20-79 years in 2019, with an increasing trend observed over the years. Similarly, CVDs are a major health concern in Uzbekistan, accounting for a significant number of deaths annually.

In Uzbekistan, NCDs are a major public health concern, accounting for an estimated 88% of all deaths in the country. Diabetes and CVDs are particularly prevalent, with diabetes affecting approximately 7.1% of the adult population and CVDs being responsible for 34% of all deaths. The prevalence of these diseases is expected to increase due to factors such as an aging population, urbanization, and changing lifestyle habits.

Early diagnosis and treatment are crucial for managing diabetes and CVDs effectively. However, there are challenges in Uzbekistan, including limited access to healthcare services, lack of awareness about NCDs, and inadequate infrastructure for diagnosis and treatment.

To address these challenges, there is a need for comprehensive strategies that focus on prevention, early detection, and management of NCDs. These strategies should include health education programs, screening initiatives, and improved access to affordable healthcare services. Additionally, there is a need for research to identify the most effective interventions for preventing and managing diabetes and CVDs in Uzbekistan.

Several risk factors contribute to the high prevalence of NCDs in Uzbekistan, including unhealthy diet, physical inactivity, tobacco use, and alcohol consumption. Socioeconomic factors such as poverty and limited access to healthcare also play a role in the development and progression of NCDs. Additionally, genetic predisposition and environmental factors contribute to the burden of these diseases in the country.

The management of NCDs in Uzbekistan focuses on early detection, prevention, and control. Primary care plays a crucial role in the management of these diseases, with healthcare providers offering screening, counseling, and treatment services. Patients with diabetes and CVDs are often prescribed medication to control blood sugar and blood pressure levels, along with lifestyle modifications such as diet and exercise.

In Uzbekistan, NCDs pose a significant health burden, with diabetes and CVDs being major contributors. According to the World Health Organization (WHO), the





prevalence of diabetes in Uzbekistan is estimated to be around 7.1%, while CVDs account for 47% of all deaths in the country. These statistics highlight the urgent need for effective strategies to identify and manage these diseases in Uzbekistan.

The prevalence of diabetes and CVDs in Uzbekistan is influenced by various factors, including genetic predisposition, lifestyle choices, and socioeconomic status. Urbanization and changing dietary habits have led to an increase in obesity, a major risk factor for both diabetes and CVDs. Additionally, tobacco use, physical inactivity, and alcohol consumption contribute to the burden of these diseases in Uzbekistan.

Despite efforts to address NCDs in Uzbekistan, several challenges remain, including limited access to healthcare services, inadequate infrastructure, and a lack of awareness about NCD prevention and management. Moving forward, there is a need for comprehensive strategies that focus on early detection, prevention, and treatment of NCDs. Strengthening healthcare systems, improving access to essential medicines, and promoting healthy lifestyles are key areas that require attention to reduce the burden of NCDs in Uzbekistan.

#### Conclusion

In conclusion, diabetes and CVDs are significant health challenges in Uzbekistan, requiring urgent attention and action. Effective strategies for prevention, early detection, and management are essential to reduce the burden of these diseases and improve the health outcomes of the population. Collaborative efforts between government, healthcare providers, and the community are crucial to addressing the challenges posed by NCDs in Uzbekistan. Non-communicable diseases, particularly diabetes and cardiovascular diseases, pose a significant health burden in Uzbekistan. Effective management of these diseases requires a comprehensive approach that addresses risk factors, early detection, and access to quality healthcare services. By implementing evidence-based strategies, Uzbekistan can reduce the prevalence and impact of NCDs, improving the health and well-being of its population.

Research Science and  
Innovation House



### REFERENCES:

1. Bakhronov U. et al. Role of health check-ups in non-communicable diseases detection at primary health care //International Journal of Public Health Science. (2013). – №. 4. – p. 7164.
2. Aringazina A., Kuandikov T., Arkhipov V. (2018). Burden of the cardiovascular diseases in central Asia. Central Asian journal of global health, 7(1).
3. Farrington J., Satylganova A., Stachenko S., Tello J., Pezzella, F.R., Korotkova, A., Johansen, A.S. (2018). Better noncommunicable disease outcomes: challenges and opportunities for health systems. Kazakhstan country assessment.
4. Ministry of Health of the Republic of Uzbekistan. (2019). Health statistics yearbook.
5. World Health Organization. (2020). Noncommunicable diseases country profiles 2018.
6. Ministry of Health of the Republic of Uzbekistan. (2020). National strategy for the prevention and control of noncommunicable diseases in the Republic of Uzbekistan for 2020-2025.
7. Centers for Disease Control and Prevention. (2021). Noncommunicable diseases in Uzbekistan.
8. Kadyrova N., Gotham D., Kniyazkov S., Aghayev E., Hajibalayev P., Ermatov Z., Azzopardi N. (2023). Trends in cost and consumption of essential medicines for non-communicable diseases in Azerbaijan, Georgia and Uzbekistan, from 2019 to 2021. Plos one, 18(12), e0294680.
9. Bobak, M., & Marmot, M. (1997). East-West mortality divide and its potential explanations: Proposed research agenda. BMJ, 312(7028), 421-425.

---

# Research Science and Innovation House



## “ОЦЕНКА ТЕКУЩЕЙ КОНКУРЕНТНОЙ СРЕДЫ НА РЕГИОНАЛЬНОМ РЫНКЕ АВТОМОБИЛЬНЫХ ПЕРЕВОЗОК”

**Шарапова Гулчехра Рустамовна**

Ташкентский Государственный Транспортный Университет

Преподаватель кафедры “Экономика транспорта”

[sharapovagulchekhra6620@gamil.com](mailto:sharapovagulchekhra6620@gamil.com)

**АННОТАЦИЯ.** Транспортные средства имеют особое значение в эффективной организации и развертывании производства. Современная экономика показывает, что в процессе углубления международного разделения труда и интеграции производства транспорт рассматривается не только как средство минимизации затрат, но и как фактор, формирующий конкурентные преимущества страны.

В свою очередь, создать условия для расширения и углубления обмена товарами и услугами, обеспечить конкурентное преимущество страны, добиться нового типа регионального разделения труда можно только путем создания конкурентоспособной автотранспорта. Автомобильные услуги являются важным звеном в экономике Узбекистана, и конечно, экономический рост и стабильность не могут быть достигнуты без решения проблем автомобильной системы.

**Ключевые слова:** Конкурентоспособность, стратегия, интеграция, стабильность, региональное разделение.

В последующие годы в Узбекистане осуществляются институциональные и правовые реформы в сфере пассажирского транспорта с целью совершенствования работы перевозки пассажиров на основе добросовестной конкуренции при оказании транспортных услуг, привлечения перевозчиков разных форм собственности к этот сектор.

Особое внимание уделяется дальнейшему развитию рыночных отношений и конкурентной среды в сфере пассажирских перевозок в нашей республике, расширению деятельности частных компаний по автоуслугам, а также созданию необходимых условий для пассажиров при оказании транспортных услуг, независимо от форм собственности.

При разработке инновационной стратегии повышения конкурентоспособности на рынке автотранспортных услуг большое значение имеют общая ситуация в отрасли и анализ конкуренции в ней, оценка конкурентной среды в целом.

Разработка стратегии – это процесс, основанный на анализе, причем анализ осуществляется в двух направлениях:

- 1-Ситуация в сети и условия конкуренции в ней.
- 2-Положение внутри компании, ее конкурентоспособность.

Сети отличаются друг от друга по своему экономическому определению, конкуренции и перспективам развития. При анализе общей ситуации в сети и конкуренции в ней используются разные методы, которые позволяют оценить изменения и конкуренцию в сети. Для этого необходимо найти ответы на следующие 7 вопросов:

1. Общие экономические показатели, характеризующие сеть.
2. Конкурентные силы в сети и степень их влияния.
3. Факторы, вызывающие изменение состава конкурентных сил.
4. Сильные и слабые стороны конкурентной позиции компании.
5. Ключевые факторы успеха и неудачи в конкурентной борьбе.
6. Кто определяет, в каком направлении пойдет конкуренция?
7. Привлекательность сети с точки зрения прибыли

<p>Анализ конкуренции в отрасли. Этапы анализа. Определение основной экономической тарификации в сфере. Выявление движущих сил. Оценить уровень конкуренции. Оценка конкурентной позиции компании в сети. Прогнозирование последующих идентичных шагов сторон. Определите ключевые факторы успеха. О комплексной привлекательности сети. Заключение.</p>	<p>Анализ положения компаний. Этапы анализа. Оценка высшего уровня современной стратегии. Проведение SWOT-анализа. Оценка позиции относительной конкурентности фирмы. Оценка относительной позиции компании и её конкурентоспособности. Выявление проблем компании и стратегические подходы к их решению</p>
--	--





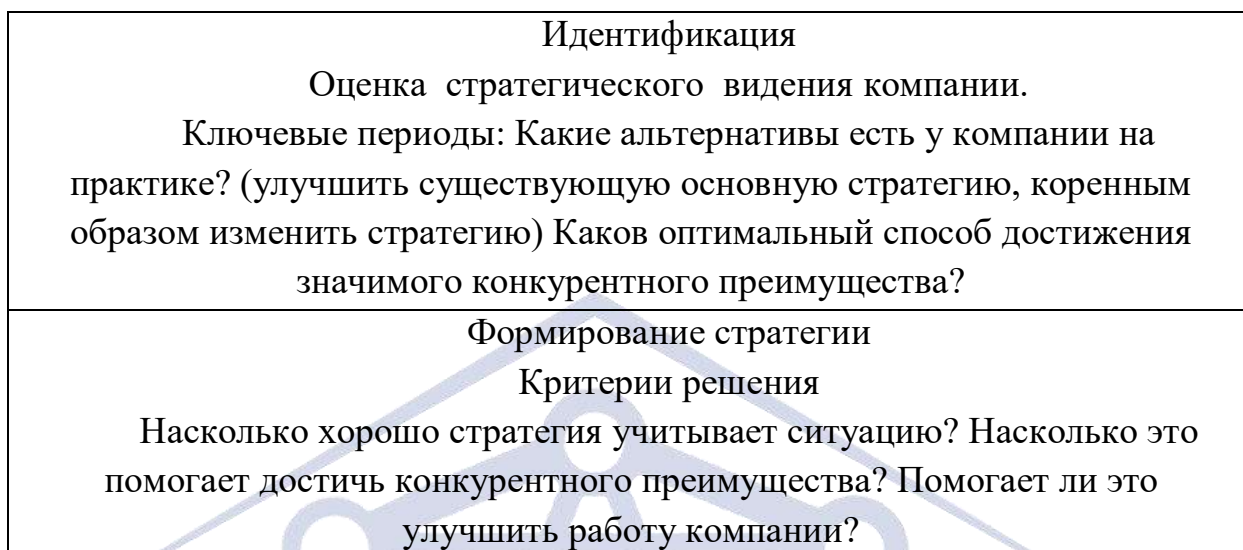

### Рисунок 1. Переход от ситуационного анализа к стратегическому выбору

Целью ситуационного анализа является определение внутренней и внешней среды компании и аспектов, которые лучше всего отражают стратегическое направление и возможности компании. Основное внимание уделяется поиску четких ответов на ряд важных стратегических вопросов. Затем эти вопросы используются для формирования четкой картины стратегической ситуации в компании и определения альтернатив ее стратегическому поведению.

При анализе внешней ситуации (макроклимата) обычно используется отраслевой и конкурентный анализ. При анализе ситуации изучается ближайшее окружение (микроокружение) фирмы. На рис.1 показана структура стратегического анализа компании. Логичным решением стратегического анализа компании является оценка альтернатив при выборе стратегии. Таким образом, этот анализ является отправной точкой для разработки стратегического плана.

Анализ общей ситуации в сети и конкуренции в ней начинается с изучения основных экономических показателей. К этим показателям относятся:

1. Объем рынка.
2. Масштаб конкуренции (местный, региональный, мировой).
3. Темпы роста рынка и этапы его развития.



4. Количество конкурентов и их размер.
5. Количество покупателей и их финансовые возможности.
6. Куда движется интеграция?
7. Направление и скорость технологических изменений.
8. Простота входа и выхода из сети.
9. Уровень дифференциации товаров и услуг конкурентов.
10. Способность компании добиться экономии затрат на производство, транспортировку, маркетинг и рекламу.
11. Имеет ли кривая «опыт обучения» в сети положительную динамику?
12. Осуществляются ли в сети необходимые капитальные вложения?
13. Уровень дохода в сети ниже или выше уровня общего дохода?

На основе этих показателей целесообразно составить «портрет» отрасли, а затем проанализировать его. Для этого в таблице представлена информация о стратегической важности некоторых экономических показателей.

Конкурентные силы в сети можно сгруппировать следующим образом:

1. Конкуренция между продавцами внутри сети.
2. Попытки компаний других сетей завладеть своими товарами клиентов этой сети.
3. Появление новых конкурентов в сети.
4. Попытки поставщиков сырья и комплектующих перенести свои условия.
5. Попытки заставить покупателей перенести свои условия.

Этот анализ проводится с целью определения благоприятных возможностей и рисков, с которыми компания может столкнуться в этой сети.

Структура конкуренции в сети зависит от уровня консолидации сети (ее фрагментарности, наличия олигопольных или монопольных условий). В фрагментированной сети потенциальных опасностей больше, чем возможностей, потому что взломать такие сети относительно легко.

Крупные и независимые компании обычно работают в консолидированных сетях.



Таблица 1.

Стратегическое значение основных экономических показателей в  
сети

Показатель	Стратегическая важность показателя
Широта рынка	Привлечение крупных и новых конкурентов на небольшие рынки. Тенденции рынка не наблюдаются; большие рынки привлекают корпорации, которые хотят приобрести различные компании, чтобы усилить свое конкурентное преимущество в определенных отраслях.
Разширение объёма рынка	Быстрый рост ведет к инновациям, а замедление роста усиливает конкуренцию и вытесняет более слабых конкурентов из борьбы.
Избыток или недостаток производственных мощностей	Избыток производственных мощностей увеличивает издержки и снижает прибыль, а их нехватка приводит к противоположным тенденциям в действиях
Рентабельность отрасли	Высокодоходные сети также ведут к новшествам
Барьеры на входе/выходе	Высокие барьеры защищают положение существующих фирм и их прибыль, в то время как низкие барьеры наносят ущерб входу новых фирм.
Дороговизна товаров для покупателей	Большинство покупателей покупают товары по самым низким ценам
Стандартизированные товары	Покупатели могут легко переключаться с одного продавца на другого
Быстрое изменение технологий	Инвестиции в технологии и оборудование усиливают риск стать убыточными из-за их устаревания.

Требования к капиталу	Большие требования критически относятся в вопросах инвестиций, время инвестирования становится важным, усиливаются запреты на вход и выходы
Вертикальная интеграция	По мере увеличения требований к капиталу, увеличивается ценностная дифференциация между фирмами с разным уровнем конкурентной дифференциации и интеграции
Экономить деньги	Размеры рынка, необходимые для ценовой конкуренции, будут увеличиваться.
Быстрое обновление продукта	Жизненный цикл продукта сокращается

**Заключение.** По окончании исследовательской работы была разработана инновационная стратегия на рынке услуг пассажирских автомобильных перевозок которая состоит из следующих этапов:

1. Ограничение парковочных мест для автомобилей (в первую очередь это связано с дороговизной парковки), ограничение движения в центре, поощрение велосипедного движения, создание для него инфраструктуры, а главное, развитие удобной сети общественного транспорта.

2. Водителей общественного транспорта нужно оценивать пассажирами и ввести систему поощрений или штрафов по результатам рейтинговых баллов.

3. Широкое использование общественного транспорта и службы такси в центрах городов, ограничение использования личных автомобилей и доступа посторонних.

Research Science and  
Innovation House





### Использованная литература:

1. Воловиков Б. П. Методика формирования инновационной маркетинговой стратегии промышленного предприятия с учетом жизненного цикла инноваций. г. Омск, ул. 2
2. Воловиков Б. П. Разработка оптимального бизнес-портфеля промышленного предприятия. Вестник ОлГУ, серия "Экономика". 1. 2020-е годы. 162.
3. Голубков Е.П. Маркетинговые исследования: теория, практика и методология. - М.: Финпресс, 1998. 416 с.:
4. Диджей О'Шонесси. Конкурентный маркетинг: стратегический подход. / пер. Английский под ред. ДО Ямпольской. - СПб.: Питер, 2002. - 864 с.:
5. <http://www.caregieendowment.org>; Московский Центр Карнеги
6. <http://www.centralasianprogram.org>: Программа Центральной Азии
7. <http://www.silkroadstudies.org>: Программа изучения Шелкового пути.
8. Набижонов , О. ., Хужамкулов , З. ., & Юлдашева, С. . (2022). РЕЗУЛЬТАТИВНОСТЬ УПРАВЛЕНИЯ ОРГАНИЗАЦИОННЫМИ ИЗМЕНЕНИЯМИ НА ТРАНСПОРТНЫХ ПРЕДПРИЯТИЯХ. Евразийский журнал права, финансов и прикладных наук, 2(5), 239–246. извлечено от <https://in-academy.uz/index.php/EJLFAS/article/view/3100>
9. Атаджанова , З., Муродов , А., & Набижонов , О. Г. (2022). ТРАНСПОРТ ХИЗМАТЛАРИ СИФАТИ САМАРАДОРЛИК . Евразийский журнал права, финансов и прикладных наук, 2(4), 74–82. извлечено от <https://in-academy.uz/index.php/EJLFAS/article/view/1356>
10. Nabijonov, O. G., ugli Abdurazzokov, S. O., & ugli Yuldashaliyev, S. Z. (2022). DO WE WANT TO LIBERALIZE TRADE OR VICE VERSA. Academic research in modern science, 1(1), 220-222.

## OPPORTUNITIES FOR E-COMMERCE DEVELOPMENT IN THE DIGITAL ECONOMY

**Umarova Guzal Gayratovna**

Tashkent State University of Economics

DSc-doctor of Economic Sciences, Associate Professor

**E-mail id:** [umarovaguzal79@mail.ru](mailto:umarovaguzal79@mail.ru)

**Khudoyorova Mekhrangiz Muradovna**

Tashkent State University of Economics,

Master of Stage 2

**E-mail id:** [mekrangizkhudayaravo@gmail.com](mailto:mekrangizkhudayaravo@gmail.com)

**Abstract:** This article presents opinions on the role and importance of e-commerce in the digital economy of our country, the stages of its development and opportunities for further development. An assessment of its capabilities and determination of development prospects are also highlighted.

**Key words.** Digital economy, marketing, e-commerce, electronic market.

**Introduction.** In connection with our country's entry into a new economic stage, large-scale work was carried out in all areas. As a result of the development of information technology, the e-commerce system has reached a new level. In Decree No. PF-6079 of the President of the Republic of Uzbekistan Sh.M.Mirziyoyev dated October 5, 2020 “On approval of the strategy “Digital Uzbekistan - 2030” and measures for its effective implementation” “Electronic commerce and In order to develop the electronic payment system, the following activities are being carried out : development of remote banking services through the introduction of information and communication technologies, including remote customer identification systems; improve and update the legal framework for the development of e-commerce, as well as existing standards and regulations of e-commerce in order to comply with international e-commerce standards and modern information security requirements; development of digital infrastructure, increasing the volume and scale of connection to e-commerce platforms from personal digital equipment by further increasing the coverage and speed of the global information



network of mobile and wired Internet, etc.

**Literature review.** Therefore, in our country, until 2030, the tasks have been set to accelerate the implementation of digital transformation processes in all areas and thereby strengthen the country's economic power and take its rightful place in the world community. In this regard, let us clarify the concept of e-commerce.

**Electronic commerce** (e-commerce, visual “electronic commerce”) is the organization of trading practices via the Internet. An example of e-commerce is eBay, the largest online auction and store. To date, e-commerce has made a large-scale contribution to the economy of Uzbekistan, and the ground has been created for studying the current situation, problems and prospects in the country.

To achieve the desired development and prosperity of the global community, the need for information technology (IT) is growing rapidly. Enhanced economic growth and improved living standards of the planet's population are also the result of the penetration of information technology into our daily lives. World experience shows that ensuring the free flow of information accelerates the transition to a market economy and creates the basis for improving social well-being.

**Analysis and results.** The rapid development of information technology has not been without reflection in the economy. Today, the basis of achievements in the economy, especially in the field of modern marketing, lies in the highly developed and effective use of various segments of information technology. The economy of Uzbekistan is, of course, no exception. As a clear example, we can cite a number of segments of information technology, such as data networks, Internet information resources and electronic document flow between them, Internet marketing systems, business and commerce. For Uzbekistan, the development of information technology is of great importance in ensuring new economic ties. But this process occurs only if there is a certain level of information readiness of society, which arises as a result of raising educational standards in the field of information technology, modernizing national telecommunication networks, and forming a legal framework.

As a result of the gradual development of the economy of Uzbekistan, the importance of new principles of doing business, especially **e-commerce**, has increased. Today, every Internet user has tried to understand the meaning of the word e-commerce. On average, 1.5-2 trillion per year in the US markets are associated



with activities that have not yet had time to build their long history. Funds are transferred in US dollars.

The term "electronic commerce" includes technologies such as EDI (electronic data interchange), email, Internet, intranet (exchange of information within a company) and extranet (exchange of information with the outside world). In turn, the e-commerce system can be divided into three classes:

- Organization of retail trade (business-to-consumer, B2C);
- Establishing relationships with a business partner (business-to-business, B2B);
- Trade between consumers (consumer-to-consumer, C2C).

As e-commerce began to increase the range of goods and services every day, it brought together individuals, businesses, industries, government agencies and, finally, countries into one community, and the interaction of partners made it possible to achieve effective and barrier-free agreements. using information and telecommunication technologies.

E-commerce itself is divided into two types: tangible and intangible flows associated with the streaming service: intangible flows are intangible goods (software, construction projects, etc.), direct network transmission, direct network execution of tangible services (transport tickets, booking hotel rooms, etc.), partners (clients, customers, suppliers, givers, financial reports with subcontractors, banks, etc., information and telecommunications support for the provision of material services.

Such flows constitute a significant, and sometimes a very large part of the total flows as a result of one or another virtual business activity. Naturally, the use of power tools when servicing intangible flows leads to the acceleration of work processes and, as a result, to the development of e-commerce.

**E-commerce has its own conveniences and advantages:**

- The speed of obtaining information in international operations will increase;
- The period of production and sales is reduced;
- The costs of information exchange are reduced through the use of cheap communication means.



Establishing open relationships with consumers through the effective use of corporate information technologies, providing partners and clients with up-to-date information about goods and services, alternative sales methods, for example, electronic stores on commercial platforms, allows you to discover and create.

On the basis of e-commerce, new trading enterprises are being created - electronic stores; due to great competition, new types of services and goods appear in them. The main element of e-commerce is the sale and circulation of goods on the Internet. The circulation of goods must be carried out on the basis of comprehensive activities for its sale. This is the development and use of information, advertising activities and similar activities.

Today, the government authorities of Uzbekistan, when developing e-commerce, are guided by the following principles, which are widely used in world experience.

- The corporate sector should play an active role in the development of e-commerce;
- Government authorities should not be allowed to introduce various unreasonable restrictions on e-commerce;
- Government bodies can intervene in the process of e-commerce in order to support entities in this area and improve the legal framework;
- When developing measures to manage e-commerce, the government should take into account the characteristics of the Internet;
- The e-commerce process must occur on a global scale, regardless of administrative divisions and state borders.

It should be emphasized that along with the development of e-commerce in Uzbekistan, there are also a number of problems that impede the improvement of this sector. A quick and clear solution to these problems is one of the important requirements of our time. Because in the world experience, the following problems are widespread and awaiting solution, and as a result of their improper solution, serious crises may arise in this area.

**Firstly**, the necessary infrastructure is not yet sufficiently developed. Here are some examples:

- The number of providers directly connected to the global Internet is limited, as a result of which the Internet is delivered to customers through

transport from one provider to another, which is known to negatively affect the quality of service' secret shows.

➤ quality indicators of Internet services provided in the regions are significantly worse compared to the situation in the capital. As a result of not creating sufficient conditions for a dedicated connection (ADCL modem), clients use a direct dial-up connection. This, in turn, leads to insufficient quality of service.

**Secondly**, the number of Internet users is such that this situation does not allow the creation of a large market necessary for e-commerce (the number of Internet users in Uzbekistan is more than 2.5 million).

Thirdly, the lack of development of a reliable system providing online payments from bank account numbers of individuals. We can make payments with plastic cards issued by our banks only using special terminals, and according to international experience - with plastic cards, through special modules installed to accept payments directly online. Payment can also be made in the mines.

The main problem is that the online banking service for individuals has not become widespread in Uzbekistan. Internet banking allows bank customers to manage their accounts and make payments via the Internet or mobile phone. SMS banking, offered by several banks, is one-way and is intended only for obtaining account information and transaction history. This situation is one of the biggest obstacles to the development of e-commerce.

**Fourthly**, there is a lack of sufficient level of professionalism in the activities of existing online stores. According to the Communications and Information Agency, as of January 1, 2008, there were 24 online stores operating in Uzbekistan.

We propose the following as the main areas of attention in solving the above problems:

- It is necessary to deepen scientific research in the field of e-commerce. Scientific work, writing articles, creating specialized Internet resources, organizing regular forums and conferences, taking into account not only technical, but also economic and legal features of e-commerce when training personnel, prevents one of the main problems - the lack of qualified personnel.

- Development of competition in the field of telecommunications services. This leads to improved service quality, lower prices and the creation of a specific online audience for e-commerce.





- Ensuring the continued availability of favorable legal conditions for investment in the ICT sector in the prescribed manner.
- Creation of systems of self-government and exchange of experience.
- Development of an electronic education system
- Ensure widespread dissemination of information technologies throughout Uzbekistan. The introduction of information technologies not only in regional centers, but also in remote villages will lead to a significant increase in the volume of e-commerce.
- Effective implementation of the online banking system throughout the country. This will increase the ability of entrepreneurs engaged in wholesale and retail trade to freely trade their goods and services via the Internet. At the same time, this will lead to significant changes in other areas of the banking industry.

It can be easily noted that Uzbekistan, with its high intellectual capabilities, should not be left behind in the civilization of information technology.

The development of e-commerce will give our society the following results:

- The development of e-commerce has a positive effect on the structure of the labor market in Uzbekistan. The industrialization of high information technologies will create thousands of new jobs.
- Stabilizing the economy of Uzbekistan, increasing the competitiveness of goods and services, and developing e-commerce will lead to an increase in our export opportunities.
- E-commerce ensures an increase in the standard of living of the population and the development of such areas as marketing and management.

**Conclusion.** Thus, it should be emphasized that the opportunities for the development of e-commerce in Uzbekistan are growing every year. Its development creates opportunities for our national manufacturers to open new markets and find new customers. Following the chosen and current path of development of e-commerce will allow the economy of Uzbekistan to become one of the leading representatives of the world market in the future. Choosing the right way to solve the problems of e-commerce in Uzbekistan affects the well-being of the people, the progress of our society and our economic development.



### List of used literature:

1. U. Sharifkhodzhaev, Z. Khakimov. Interactive and digital marketing. Toolkit. - T.: Economics. 2019.-271 p.
2. Abdukhalilova L.T. Internet Marketing. – T.: Economics, 2019. 265 p.
3. Ergashkhodzhaeva Sh. Zh., Kasimova M.S., Yusupov M.A. Marketing. Textbook.- T.: Economics, 2018.-315 p.
4. Ergashkhodzhaeva Sh.J., Samadov A.N., Alimkhodzhaeva N.E., Sharipov I.B. Marketing communications. Toolkit. – T.: Economics, 2019. – 418 p.
5. Gary Armstrong, Philip Kotler, Michael Harker, Ross Bernnan. Marketing introduction. England, 2016, Paperback: 720 pages, Pearson.
6. Rasulova, N. N., Primova, A. A., & Khudayarova, M. M. (2020). Small business and private enterprise as a priority for the further development of Uzbekistan. European research, (6), 64.
7. Otabek Ganiyevich Nabijonov, & Sh. A. Kholbutaeva (2022). THE ROLE OF CONSULTING IN THE MODERN MARKET ECONOMY. Central Asian Academic Journal of Scientific Research, 2 (2), 5-8.
8. Shavkatova , S. ., & Nabijonov , O. . (2022). INNOVATSIYA FAOLIYATINING AHAMIYATI. Евразийский журнал права, финансов и прикладных наук, 2(11), 4–7. извлечено от <https://in-academy.uz/index.php/EJLFAS/article/view/4088>
9. Ugli, A. S. O., Ganiyevich, N. O., Ugli, Y. S. Z., & Ugli, K. R. A. (2021). About how cheap (actually very expensive) loans may not enrich the poor. ACADEMICIA: An International Multidisciplinary Research Journal, 11(10), 2191-2193.

# Research Science and Innovation House





## COMSOL MULTIPHYSICS 6.2 YORDAMIDA MODELLASHTIRISH ORQALI P-N O‘TISHLI DIODNING ELEKTR ZANJIRINI YIG‘ISH METODI

A.KHASANOV, N.AMINBOYEVA, S.RO‘ZIMATOVA.  
URGANCH DAVLAT UNIVERSITETI

**Annotatsiya:** Ushbu maqola Comsol Multiphysics 6.2 paketida p-n o‘tishli diodning elektr zanjiridan foydalangan holda ishlashini tekshirish va olingan natijalarni experiment natijalari bilan taqqoslashga qaratilgan.

**Kalit so‘zlar:** Comsol, geometrik parametrlar, kirishma konsentratsiyasi, metal kontakt, elektr zanjir interfeysi, Semiconductors, Electrical circuit.

Bugungi kunda modellashtirish dasturlari fiziklar uchun juda katta ahamiyatga ega. Chunki bunday dasturlar har bir fizik qurilma yoki jarayonni o‘rganish uchun hech qanday laboratoriyalarni talab qilmaydi va ishlatish uchun juda qulay. Bulardan biri COMSOL Multiphysics dasturidir. Shuningdek tadqiqotchilar orasida elektron sxemalarni loyihalash va simulyatsiya qilish keng tarqalgan. Lekin bunda hamma simulyatsion dasturlar ham zanjirdagi biror qurilmani olib uning ichidagi fizik hodisalarni o‘rganishga qodir emas. Bu borada Comsol dasturi zanjir hamda yaratilgan qurilmani birgalikda ishlatish va modellashtirish yordamida uning xarakteristikalarini o‘rganishni taklif qiladi.

Ushbu maqola COMSOL Multiphysics dan foydalangan holda elektr zanjirlarini modellashtirishning murakkab dunyosini o‘rganib chiqadi. Ushbu maqola tadqiqotchilar, fiziklar, muhandislar va simulyatsiya ishqibozlari uchun qo‘llanma bo‘lib xizmat qiladi va elektron sxemalarni COMSOL dasturida yasash usulini chuqurroq tushunish imkonini beradi.

COMSOL dasturida modellashtirishni interfeysga Semiconductor va Electrical circuit fizikalarini tanlash hamda time dependent study ni qo‘shish bilan boshlaymiz. Bunda Semiconductor moduli diodni geometrik o‘lchamlari bilan birgalikda yasash hamda Electrical circuit moduli esa elektr zanjir tuzishga yordam beradi (1-rasm). Diod ni yasash uchun biz 2D o‘lchamdan foydalanamiz. Chunki bu 1D ga qaraganda visual ko‘rinishni ta‘minlaydi va 3D dagi ketadigan juda ko‘p hisoblash vaqtini kamaytiradi.

Keyingi bosqich modellashtirish davomida kerakli bo‘lgan kattaliklarni parameters 1 bo‘limiga kiritamiz. Quyidagi 1-jadvalda kerakli barcha parametrlar keltirilgan. Diod materiali sifatida Si (kremniy) materiali tanlangan. Diodni modellashtirish avvalo unga asos konsentratsiyasi kiritishdan boshlanadi. Keyinchalik esa asos konsentratsiyasidan farqli ravishda diodning bir tarafiga n tipli kirishma konsentratsiyasi va boshqa tarafiga p tipli kirishma konsentratsiyasi kiritiladi. Boshqa hamma sozlamalar COMSOL paketi tomonidan avtomatik tarzda amalga oshiriladi. Keyingi jarayon esa rekombinatsiya turini tanlash. Bunda biz trap-assisted recombination turidan foydalandik. Diodni zanjirga ulash uchun uning ikkala tarafiga metal kontaktlar berilishi kerak. Bunda birinchi kontakt kuchlanishi 0 V (ground), boshqasi esa zanjirdagi manbaga bog‘liq bo‘ladi.

Elektr zanjir tuzish uchun 1-rasmdagi sxemani tasavvurimizda yaratib olishimiz lozim. Chunki COMSOL dasturida elektr zanjirining sxemasi ko‘rsatilmaydi. Biz bunda faqat tugunlardan foydalanib zanjir yasashimiz mumkin. Avvalo bizga kerakli qurilmalarni Electrical circuit bo‘limiga qo‘shib olamiz (masalan, resistor va kuchlanish manbasi). Keyingi muommo yasalgan diod hamda tayyor elektr zanjiri sxemalarini bir-biriga ulash. Bu ishni bajarish uchun Electrical circuit bo‘limiga borib sichqoncha o‘ng tarafi bosilsa, External couplings bo‘limida External I vs. U qurilmasi hosil qilinadi. Aynan shu qurilma bizga elektr zanjir va istalgan yasalgan boshqa qurilmani birlashtirishga yordam beradi. Elektr zanjirda ground ya’ni yerga ulangan tugun 0 deb belgilanadi va shunga qarab boshqa qurilmalar ketmat-ket ulab boriladi. Masalan, kuchlanish manbasining bir tarafi 0 tugunga yana bir tarafi 1 tugunga ulanadi. Kuchlanish manbaini tanlanganda uning turi hamda chastotasi kiritiladi.

---

# Research Science and Innovation House



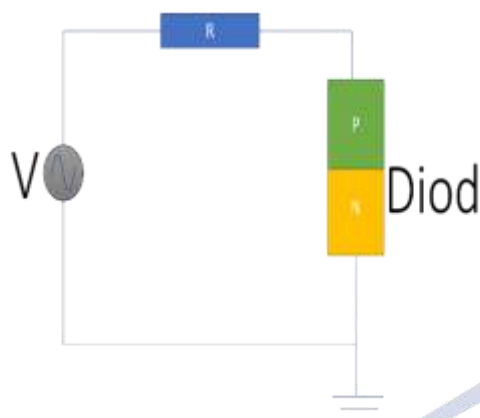

Name	Expression	Value	Description
l_diod	10[um]	1E-5 m	Diod uzunligi
d_diod	7[um]	7E-6 m	Diod qalinligi
w_diode	10[um]	1E-5 m	Diod eni
d_p	1[um]	1E-6 m	p-n o'tish sohasi kengligi
w_anod	4[um]	4E-6 m	Anod eni
Nd_max	2e17[1/cm^3]	2E23 1/m <sup>3</sup>	Maksimal donor konsentratsiyasi
Na_max	1e17[1/cm^3]	1E23 1/m <sup>3</sup>	Maksimal akseptor konsentratsiyasi
Nd_asos	1e15[1/cm^3]	1E21 1/m <sup>3</sup>	Asos donor konsentratsiyasi
I0	0.01[pA]	1E-14 A	To'yinish toki
Va	5[V]	5 V	Kuchlanish amplitudasi
f	10[kHz]	10000 Hz	Chastota

1-rasm. Elektr sxemasi

1-jadval

Study bo'limida bizga kerakli vaqt oralig'i va uning birligi tanlanadi. Hisob-kitob jarayonlari tugagandan so'ng natijalarni ekranga chiqarish uchun results bo'limidan foydalanamiz. Ushbu ishda biz manbaning o'zgaruvchan kuchlanishini diod yordamida o'zgarmas kuchlanishga aylanganini kuzatdik. Bu natijani chiqarish uchun Results bo'limiga o'tilib 1D plot group tanlanadi. Keyin esa 1D plot group ustiga sichqoncha olib borilib uning o'ng tarafi bosiladi. Bunda sozlamalar oynasi y va x o'qlarga qaysi kattaliklar kiritilishi kerakligini so'raydi. Ma'lumotlar kiritilgandan so'ng Plot tugmachasini tanlashimiz va natijani ko'rishimiz mumkin (2-rasm).

Xulosa qilib aytadigan bo'lsak, modellashtirish orqali olingan natijalar real tajriba natijalariga nisbatan juda yaqin va aniqlik juda yuqori. Bundan kelib chiqadiki, COMSOL Multiphysicsda turli qurilmalar va elektr zanjirlarini modellashtirish fizik jarayonlarni o'rganishda tadqiqotchilar uchun keng eshiklar ochib beradi. Bu esa kelajakda ilm-fan rivojlanishida katta ahamiyatga ega.

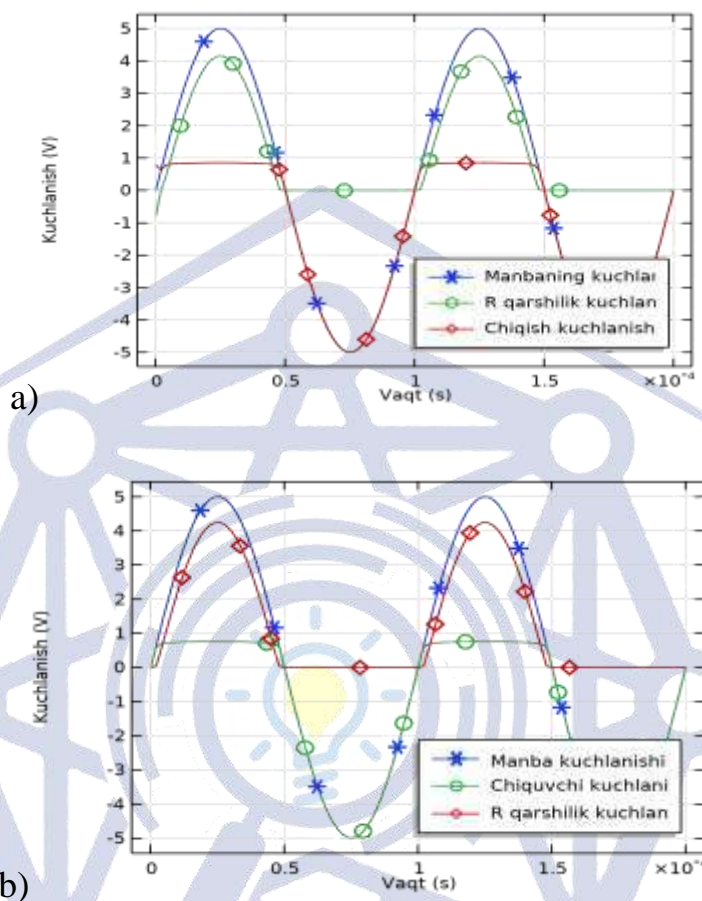

2-rasm. a) Modellashtirish natijalari; b) real zanjirdan olingan natijalar

**Foydalanilgan adabiyotlar:**

1. The p-n junction diode. John Watson. [https://doi.org/10.1007/978-1-349-86040-1\\_7](https://doi.org/10.1007/978-1-349-86040-1_7)
2. Electronic devices and circuits, Second edition. Pearson Education.
3. AC/DC module User's guide published by COMSOL.
4. <https://www.comsol.com/model/p-8211-n-diode-circuit>.

Research Science and  
Innovation House





## Иқтисодиётда хизматлар соҳасининг ўзига хос хусусиятлари

Мухаммадиева Юлдуз Юсуповна

ТАТУ Қарши филиали “Логистикада Ахборот Технологиялари” кафедраси  
ўқитувчиси

**Аннотация:** ушбу мақолада хизматлар соҳаси хизматларнинг табиати, уларнинг мақсади, фаолият турлари ва хизмат кўрсатиш жараёнларининг ўзига хос хусусиятлари туфайли турли хил функцияларга, манбаларга, уланишларга эга бўлган мураккаб, ўзига хос ижтимоий-иқтисодий тизимдан иборатлиги ёритиб ўтилган.

**Калит сўзлар:** хизмат кўрсатиш, саноат соҳаси, реал даромад, ЯИМ, тадбиркорлик субъектлари, микро фирмалар, бизнес, молиявий хизматлар.

**Кириш.** Ўзбекистон Республикаси Президентининг 2021- йил 11-майдаги ПҚ-5113-сон қароридида «Хизматлар соҳасининг мамлакат иқтисодиётидаги улушини ошириш, жойларда хизматлар соҳасидаги мавжуд имкониятлардан тўлиқ фойдаланиш, хизмат турларини кенгайтириш ва сифатини ошириш, тадбиркорлик субъектларини янада кўллаб қувватлашнинг ғоят муҳим аҳамияти ва долзарблигини эътироф этади. Ҳозирги даврда хизмат кўрсатиш соҳасида юз бераётган ўзгаришлардан бири - соҳада кичик ва хусусий тадбиркорлик субъектларининг сон жиҳатидан кўпайиши ва фаолият турлари жиҳатидан кенгайиши ҳисобланади. Бунинг сабаби, бир томондан, хизмат кўрсатиш соҳаси объектив ва субъектив омиллар таъсиридан келиб чиққан ҳолда, кичик ва хусусий бизнес фаолияти учун жуда жозибадор бўлиб ҳисобланади. Иккинчи томондан, республикада кичик ва хусусий тадбиркорликни ривожлантириш ижтимоий-иқтисодий сиёсатнинг устувор йўналишларидан бири эканлиги ва шу сабабли юқори суръатларда ривожланиши ҳисобланади. Жумладан, 2022-йилда қабул қилинган



“Хизматлар соҳасини қўллаб-қувватлашга оид қўшимча чора-тадбирлар тўғрисида” ги Президент қарори соҳада кичик корхоналар ва микрофирмаларни имтиёзли кредитлаш, имтиёзли солиқ ставкаларини жорий этиш, янгича хизмат турларини ташкил этиш юзасидан инфраструктураларни яхшилаш ҳамда тадбиркорларни молиявий қўллаб-қувватлаш орқали хизматлар ҳажмини янада кенгайтириш учун рағбат бўлмоқда.



2023-йилнинг январь-июнь ойлари якунларига кўра, ЯИМ таркибида катта бўлмаган ўзгаришлар кузатилган бўлсада, ЯИМ (ЯҚҚ) таркибида хизматлар соҳасининг улуши 44,1 % дан 47,1 % га ошганини кўришимиз мумкин.

ЯИМнинг бошқа тармоқарига назар ташлайдиган бўлсак, жумладан, қишлоқ, ўрмон ва балиқчилик хўжалигининг улуши 20,9 % дан 20,1 % га, саноатнинг улуши 28,0 % дан 26,3 % га, қурилиш тармоғининг улуши 7,0 % дан 6,5 % га камайди.





Жорий йилнинг ўтган 8 ойида тармоқлар кесимидаги ўсиш кўрсаткичлари 2022-йилнинг мос даврига нисбатан ўзгаришлари қуйидагича акс этган:

хизмат кўрсатиш соҳаси - 58,7 трлн сўмга;

қишлоқ, ўрмон ва балиқчилик хўжалиги - 12,9 трлн сўмга;

саноат соҳаси - 12,6 трлн сўмга;

қурилиш соҳаси - 3,3 трлн сўмга ошган.

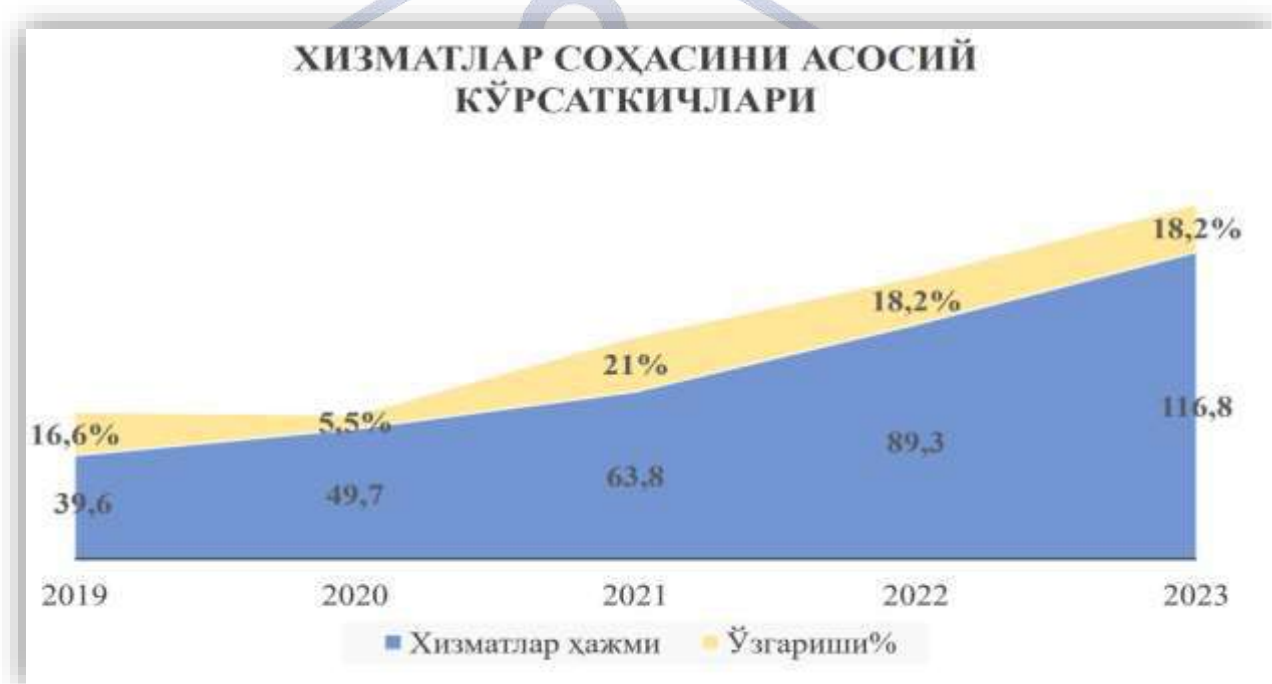

Иқтисодий тармоқларда хизматлар соҳасининг ўсиш сур'ати юқори бўлганлиги сабабли, ушбу соҳадаги ўзгаришлар ҳамда ривожланишлар келгусида ҳам янада ўсиши прогноз қилинмоқда.

Research Science and  
Innovation House

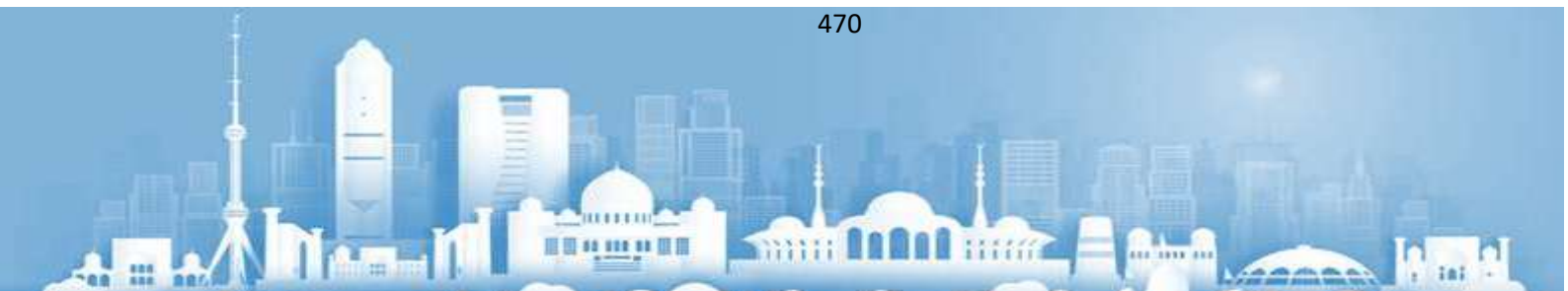



Шунингдек, хизматлар соҳасида молия, алоқа ва ахборотлаштириш, та’лим ва транспорт хизматларидаги ўзгаришлар бошқа турдаги хизматларга nisbatan юқори ўсиш бўйича натижаларни қайд этган.

Мисол учун, қуйидаги диаграммаларда бир неча йиллик ўсиш тенденциялари билан юқори ўсишни қайд этган хизматларни кўришимиз мумкин:

Умуман олганда, 2021-йилдан бугунги кунга қадар корхона ва ташкилотлар томонидан жами 357 трлн сўмлик хизматлар кўрсатилди, хизматлар ҳажми эса 2020-йилга nisbatan 2 баробарга ўсди.

Хулоса қилиб айтганда, хизматлар ҳажмининг ўтган йилларга nisbatan жадал ўсиб бориши аҳоли жон бошига кўрсатилган хизматлар ҳажмининг юқори ўсишига ҳамда аҳоли даромадларининг кўпайишига сабаб бўлмоқда.





### Foydalanilgan adabiyotlar:

1. Nusriddinovich, i. N., & ilhomkhojayevna, a. N. (2022). Cyber threats, vulnerabilities and risks in economic sectors. *Galaxy international interdisciplinary research journal*, 10(9), 139-140.
2. Ibragimov, n., amirov, a., & abduraxmanov, v. (2022). Axborot tizimlarining tahdidga zaifligi. *Zamonaviy dunyoda amaliy fanlar: muammolar va yechimlar*, 1(28), 15-18.
3. Ibragimov, n. N. (2021, april). An imitation model of the development of public utilities. In *archive of conferences* (vol. 19, no. 1, pp. 18-20).
4. Ibragimov, n. N. (2021, april). Empirical modeling of public utilities. In *archive of conferences* (vol. 18, no. 1, pp. 19-20).
5. Ibragimov, n. N. (2021, april). Econometric modeling of public utilities. In *archive of conferences* (vol. 20, no. 1, pp. 54-55).
6. Mukhitdinov, s. K., & ibragimov, n. N. (2021, april). The importance of improving the quality of information and communication technologies in the provision of utility services. In *archive of conferences* (vol. 20, no. 1, pp. 52-53).
7. Mukhitdinov, k. S., & ibragimov, n. (2021). Providing household goods and computer repair services to the population of the region. *South asian journal of marketing & management research*, 11(2), 22-32.
8. Ibragimov, n. N., aliev, g. M., abdinov, d. S., mamedov, s. M., & mekhtieva, s. I. (1970). Certain results of research on selenium. *Soviet physics uspekhi*, 12(6), 792.
9. Iso 15190:2003. Medical laboratories — requirements for safety.
10. Yusupovna, muxammadiyeva yulduz. "qashqadaryo viloyati salohiyatini iqtisodiy tahlili." *journal of universal science research* 1.11 (2023): 371-374.
11. Ibragimov, nodirjon nusriddinovich, et al. "globalashuv jarayonida axborot xavfsizligiga va ahamiyati." *scientific progress* 4.4 (2023): 38-41..
12. Nusriddinovich, ibragimov nodirjon, abduraxmanov vohid abdumuqim o'g'li, and amirov akbarshox dilshod o'g'li. "axborot xavfsizligiga tahdidlarni tahlili va baholash." *journal of universal science research* 1.4 (2023): 93-97.
13. Nusriddinovich, ibragimov nodirjon, and abdurakhmanov vahid abdumuqim oglu. "relevance and importance of ensuring the security of information in networks." *galaxy international interdisciplinary research journal* 11.4 (2023): 906-908.

## UY-JOY KOMMUNAL SOHAGA KLASTER BOSHQARUVI YORDAMIDA INNOVATSION RIVOJLANTIRISH

**Adilova Yulduz Shavkatovna**

Qarshi tumani “Yengil sanoat” kolleji direktori

**Bebutov Jasurbek Jamshid o‘g‘li**

TATU Qarshi filiali “Kompyuter Tizimlari” kafedrası magistranti

**Annotasiya:** Maqolada AQSh va Yevropa mamlakatlaridagi kommunal xizmatlar uy-joy fondini boshqarish bo‘yicha xorijiy tajribalar keltirilgan. Uy-joy kommunal xizmatlarini ko‘rsatuvchi xususiy va davlat tashkilotlari o‘rtasida raqobatni shakllantirish xususiyatlari ko‘rib chiqildi va qiyosiy taqqoslash usuli bilan ilmiy tavsiyalar keltirildi.

**Kalit so‘zlari:** uy-joy kommunal xo‘jaligi, boshqaruv, AQSH, Yevropa, uy-joy bozori, MDH mamlakatlari, kam ta‘minlangan oilalar, subsidiyalar

**Kirish.** Uy-joy kommunal xo‘jaligi jamiyatning ijtimoiy-iqtisodiy tuzilishining eng muhim yo‘nalishi hisoblanadi. Mulkchilikning barcha shakllarining ushbu sohasidagi teng huquqlilik asosida uning ishlash sifati uy-joy-kommunal xo‘jalik yurituvchi sub‘ektlar o‘rtasida iqtisodiy munosabatlar sifati sohasini va prinsiplarni amalga oshirish uchun tarmoq muhitini yaratishga imkon beradi.

**Mavzuga oid adabiyotlarning tahlili.** Uy-joy kommunal xo‘jaligini boshqarishni tashkil etishning ilmiy-uslubiy jihatlarini chet ellik olimlar Gracheva I.I., Gnezdova Yu.V., Romanova Yu.A., Oboymova N.T, Savotina S.V, Korolyuk Ye.V., Molchan A.S., kabi xorij davlatlari iqtisodchi olimlari tomonidan atroflicha o‘rganilgan.

**Tadqiqot metodologiyasi.** Maqolada asosan xorijiy tajribalarni monografik tahlillar natijasida o‘rganilib, rivojlangan mamlakatlardagi ijtimoiy xizmat ko‘rsatish va kommunal xizmatlari keltirilib o‘tilidi.

**Tadqiqot natijalari va tahlili.** Rivojlangan mamlakatlarda umuman xizmat ko‘rsatish sohasiga va ayniqsa uy-joy kommunal sohasiga katta e‘tibor beriladi. Qo‘shma Shtatlarda davlat ijtimoiy infratuzilmani rivojlantirishni tartibga solishi, ushbu sohani moliyalashtirish manbai federal, shtat va mahalliy byudjetlardir. O‘rganilayotgan tizimning rivojlanishini boshqarishda mahalliy hokimiyat organlarining etakchi o‘rni shundaki, ular ushbu soha tomonidan taqdim etilayotgan



xizmatlarga talab va taklifning muvofiqligini va mahalliy byudjetdan ajratilgan mablag‘larning umumiy hajmini nazorat qilishadi.

Rivojlangan mamlakatlarda uy-joylarning joriy faoliyati va ta'mirlash masalalarida ijarachilar manfaatlarini himoya qilishga katta e'tibor qaratilmoqda. Ta'mirlash mahalliy qabul qilingan standartlarga muvofiq bo‘lishi kerak, ham kvartiralar, ham jamoat ob'ektlari ta'mirlanishi kerak. Butun binoni yangilash xarajatlari qisman maxsus soliqlar hisobiga qoplanadi (Avstriya, Belgiya va boshqalar). Agar kerakli ishlar bajarilmasa, boshqaruv kompaniyasi pulni foizlar bilan qaytarishga majburdir. Norvegiyada uy egasining belgilangan muddatda kapital ta'mirlashni tugatmaganligi, hokimiyatga o‘z tashabbusi bilan yoki ijarachining iltimosiga binoan uyni qaytarib olish huquqini beradi. Agar ijarachi ta'mirlash xarajatlarining bir qismini o‘z zimmasiga oladigan bo‘lsa, u holda uning ijara miqdori to‘g‘irlanadi (Daniya, Finlyandiya, Fransiya, Germaniya va boshqalar).

Shunday qilib, uy egalari va ijarachilar o‘rtasidagi munosabatlardagi aniqlik, ularning qonuniy tasdiqlanishi, aholining haqiqiy to‘lov qobiliyatini davlat tomonidan hisobga olish va shu asosda uy-joy narxlarini tartibga solish, kommunal to‘lovlar uchun subsidiyalar va subsidiyalar fuqarolarni ijtimoiy himoyalashga yordam beradi uy-joy kommunal xizmatlar bozori.

MDH mamlakatlarida uy-joy-kommunal sohasidagi islohotni amalga oshirayotganda, bozor iqtisodiyoti rivojlangan mamlakatlar tajribasi va uni qayta tuzishni amalga oshirgan sobiq socialistik mamlakatlar tajribasi moslashtirilishi va hisobga olinishi kerak. Estoniyada islohot to‘rt yil davom etdi. 1992 yildan boshlab yer solig‘i, ta'mirlash ishlari, binolarni sug‘urtalash, binoni to‘liq tiklash uchun amortizasiya asta-sekin ijara tarkibiga kiritildi. Shu bilan birga, ijara uchun shiftni belgilash huquqi mahalliy hokimiyat organlariga o‘tkazildi. Natijada, 1996 yilda munisipalitetlar tomonidan belgilangan ijara chegarasi har bir kvadrat metr uchun oyiga 0,2 dan 0,8 dollargacha bo‘lgan, ijara narxi esa o‘tgan ikki yilda deyarli ikki baravarga oshgan.

Estoniyada kam ta'minlangan oilalar uchun davlat nafaqa tizimi joriy etildi. Ular uy-joy narxi sof daromadning 30 foizidan oshadigan oilalarga tegishli. Shu bilan birga, imtiyozlar miqdori bilan emas, balki hukumat tomonidan standartlashtirilgan kommunal xizmatlar hajmi bilan belgilanadi.

**Xulosa.** Uy-joy kommunal sohasi faoliyatining jahon amaliyoti uy-joy fondi egasining funksiyalarini taqsimlash va ularga uy-joy-kommunal ob'ektlarini boshqarish va xizmat ko'rsatish funksiyalarini ixtisoslashtirilgan tashkilotlarga tanlov asosida topshirish samaradorligini isbotlaydi. Shu bilan birga, uy-joy fondining egasi, uy-joy kommunal xizmatining buyurtmachisi va xizmat ko'rsatuvchi pudratchilar o'rtasida munosabatlar shakllanadi.

Shunday qilib, shuni ta'kidlash kerakki, uy-joy kommunal xizmatlarining ayrim segmentlarida ham raqobat imkoniyatlaridan foydalanish ko'p jihatdan nafaqat jismoniy shaxslar, balki davlat xarajatlarini kamaytirishga imkon beradi. Bundan tashqari, raqobatning kuchayishi aholini sifatli xizmatlar bilan ta'minlash uchun qo'shimcha imkoniyatlarning paydo bo'lishi uchun sharoit yaratadi.

#### **Foydalanilgan adabiyotlar:**

1. Nusriddinovich, i. N., & ilhomkhojayevna, a. N. (2022). Cyber threats, vulnerabilities and risks in economic sectors. *Galaxy international interdisciplinary research journal*, 10(9), 139-140.
2. Ibragimov, n., amirov, a., & abduraxmanov, v. (2022). Axborot tizimlarining tahdidga zaifligi. *Zamonaviy dunyoda amaliy fanlar: muammolar va yechimlar*, 1(28), 15-18.
3. Ibragimov, n. N. (2021, april). An imitation model of the development of public utilities. In *archive of conferences* (vol. 19, no. 1, pp. 18-20).
4. Ibragimov, n. N. (2021, april). Empirical modeling of public utilities. In *archive of conferences* (vol. 18, no. 1, pp. 19-20).
5. Ibragimov, n. N. (2021, april). Econometric modeling of public utilities. In *archive of conferences* (vol. 20, no. 1, pp. 54-55).
6. Mukhitdinov, s. K., & ibragimov, n. N. (2021, april). The importance of improving the quality of information and communication technologies in the provision of utility services. In *archive of conferences* (vol. 20, no. 1, pp. 52-53).
7. Mukhitdinov, k. S., & ibragimov, n. (2021). Providing household goods and computer repair services to the population of the region. *South asian journal of marketing & management research*, 11(2), 22-32.
8. Ibragimov, n. N., aliev, g. M., abdinov, d. S., mamedov, s. M., & mekhtieva, s. I. (1970). Certain results of research on selenium. *Soviet physics uspekhi*, 12(6), 792.
9. Iso 15190:2003. Medical laboratories — requirements for safety.





10. Yusupovna, muxammadiyeva yulduz. "qashqadaryo viloyati salohiyatini iqtisodiy tahlili." journal of universal science research 1.11 (2023): 371-374.
11. Ibragimov, nodirjon nusriddinovich, et al. "globallashuv jarayonida axborot xavfsizliga va ahamiyati." scientific progress 4.4 (2023): 38-41..
12. Nusriddinovich, ibragimov nodirjon, abduraxmanov vohid abdumuqim o'g'li, and amirov akbarshox dilshod o'g'li. "axborot xavfsizligiga tahdidlarni tahlili va baholash." journal of universal science research 1.4 (2023): 93-97.
13. Nusriddinovich, ibragimov nodirjon, and abdurakhmanov vahid abdumuqim oglu. "relevance and importance of ensuring the security of information in networks." galaxy international interdisciplinary research journal 11.4 (2023): 906-908.



---

Research Science and  
Innovation House



## TEST RESULTS OF A NEW SEEDER FOR SEEDING ONION SEEDS

Karshi Institute of Irrigation and Agrotechnology at the National Research  
University “TIHAME”

Eshdavlatov Akmal Eshpulatovich  
Yusupov Fuzayl Farxod o‘g‘li

**Abstract.** (Purpose of research) To develop a new vegetable seeder in relation to the soil and climatic conditions of Uzbekistan and to determine the onion seed rate depending on the length of the active part of the seed coil, as well as to assess the quality of the formation of sowing ridges and irrigation furrows.

**Key words:** seeder, sowing apparatus, onion seeds, sowing ridges, irrigation furrows, sowing, sowing belt method, sowing rate, active part of the sowing coil, dependence.

Increasing the level of cultivation of vegetable crops is one of the important tasks facing farmers of the Republic of Uzbekistan. Onions occupy a significant share in vegetable production. Special seeders are used to sow its small seeds.. However, there is no local production of such machines, while many different pneumatic seeders are produced abroad. They provide precise sowing of seeds to a given depth in a row method. But foreign samples are complex in design, are not adapted to the soil and climatic conditions of Uzbekistan, and cannot ensure uniform placement of seeds on the ridges. The cost of the seeders themselves and service is very high. Therefore, farmers and peasants are forced to adapt other available technical means. In addition, the operations of preparing the soil and sowing seeds are carried out separately, which each time is accompanied by the arrival of units on the field, excess consumption of fuel and lubricants, time and labor costs. All this increases the cost of production.

**Purpose of research** – develop a vegetable seeder in relation to the soil and climatic conditions of Uzbekistan, determine the sowing rates of onion seeds depending on the length of the active part of the sowing wheel, evaluate the quality of the formation of seed ridges and irrigation furrows.

**Materials and methods.** The Research Institute of Agricultural Mechanization has developed a new seeder for sowing onion seeds and other small-



seeded vegetable crops (Fig. 1). In one pass, it cuts irrigation furrows with the formation of trapezoidal seed ridges and sows onion seeds or other small-seeded crops using the belt method in three rows in each belt. As the seeder moves across the field, furrow cutters cut irrigation furrows and form ridges. Levellers cut off the upper part of the ridges, giving them a trapezoidal shape. A slide with coulters seals the upper part of the ridge using a spring of a parallelogram mechanism. The coulters open the seed grooves of the required depth. Onion seeds are dosed with grooved seeding coils and fall into the seed ducts, and then into the sowing grooves. The sealing working body covers the seeds with a thin layer of soil. Markers are used to indicate the subsequent arrivals of the sowing unit.

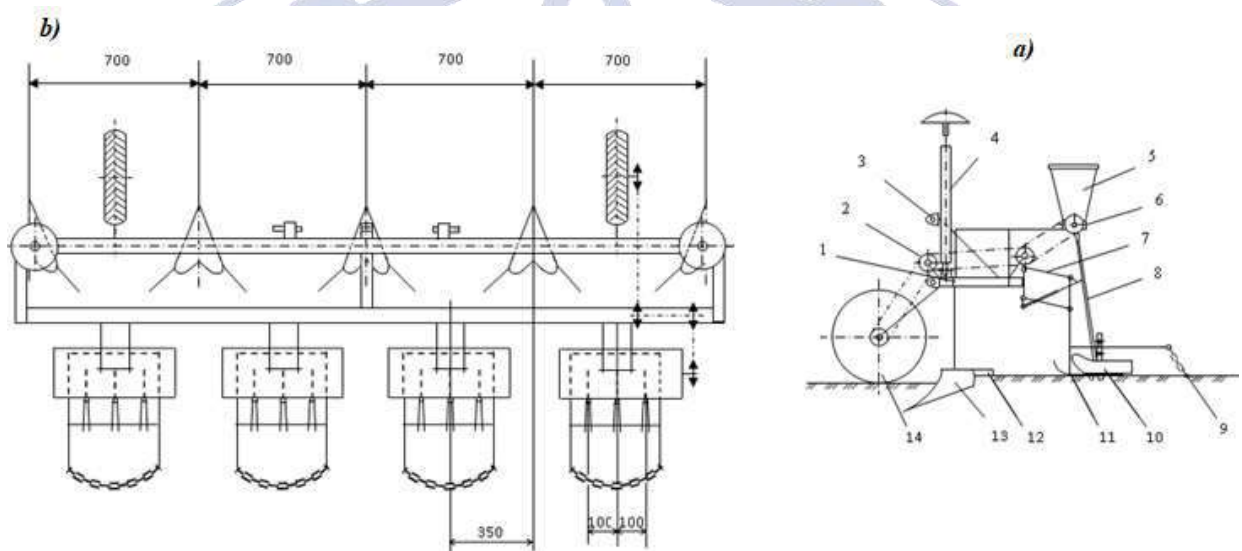

**Fig.1. Design diagram of a vegetable planter:**  
**a – side view; b – top view**

1 – frame; 2 – drive; 3 – three-point hitch; 4 – marker; 5 - hopper; 6 – seeding machine; 7 – parallelogram mechanism; 8 – seed duct; 9 – sealing working body; 10 – coulter; 11 – coulter slide; 12 – leveler; 13 – furrow cutter; 14 – support and drive wheel

To determine the seeding rate of onion seeds in the laboratory, its dependence on the length of the active part of the seeding coil was studied, which was changed by moving the device relative to the body of the apparatus.

The seed ducts of the sowing machines were removed and numbered cups for collecting the sown seeds were placed under the receiving funnels of the devices. Then, setting a certain position of the seeding coil along the length, the seeding was

carried out in 10 revolutions of the support and drive wheel, which is equivalent to a distance of 12.56 m (wheel diameter 0.4 m). The sown amount of seeds was weighed with an accuracy of 0.01 g. The seeding rate is 10 times for each coil position along the length. The length of the active part of the seeding coil was 0; 5; 10; 15 and 20 mm.

The seeding rate is determined by the formula:

$$Q = \frac{10qn}{BC}$$

In this here  $Q$  is the seeding rate of the seeder, kg/ha;

10 – conversion factor;

$q$  – sowing seeds from 1 machine per 1 revolution of the support-drive wheel, g;

$n$  – the number of sowing machines on the drill;

$B$  – the width of the seeding machine, m;

$C$  – is the length of the path traveled in 1 revolution of the support and drive wheel of the seeder, m.

The quality of the formation of seed ridges and irrigation furrows was assessed during preliminary field tests. The furrows were adjusted to a row spacing of 70 cm, the depth of the irrigation furrows is 10 cm, the width of the ridges along the top is 40 cm. After carrying out all the adjustment work and trial runs, a registration check-in was carried out on the site, having previously determined the transverse profile of the field before the passage of the unit. After passing the unit in the same places, the profiles of the obtained sowing ridges and irrigation furrows were studied. To do this, a well-known technique was used, using a special rail with a scale with divisions of 5 cm and a ruler. The repeatability of removing profiles is 5-fold.

**Results and discussion.** The seeding rate is directly proportional to the length of the active part of the seeding coil: the longer the length of the coil, the higher the seeding rate (table). Thus, the average seeding rate for three seeding machines of the same row (ridge) with a length of the active part of 5 mm for 10 revolutions of the support-drive wheel was 1.89 g of seeds with a coefficient of variation of 4%.

The width of the gripper  $B = 2.8$  m, the number of sowing machines on the drill  $n = 12$  pcs, the length of the path traveled in 1 revolution of the support-drive wheel,  $C = 1.256$  m. Therefore, the seeding rate of onion seeds per hectare by the



seeding machine with a length of the active part equal to 5 mm will be equal to 6.45 kg / ha.

**Table**

**The dependence of the seeding rate of onion seeds on the length of the active part of the coil**

Length of the active part of the coil, mm	The average seeding rate for three machines, g	Coefficient of variation of the seeding rate between devices, %	Seeding rate of the seeder, kg/ha
5	1,89	4,0	6,45
10	3,91	2,8	13,34
15	8,27	3,7	28,22
20	11,63	2,7	39,68

With a length of the active part of the seeding coil of 20 mm, the sowing of onion seeds was 11.63 g/m<sup>2</sup>, or 39.68 kg /ha, and the coefficient of variation was 2.7%.

The dependence of the seeding rate of the seeding machine on the length of the active part of the seeding coil has a weakly expressed parabolic shape (Fig. 2).

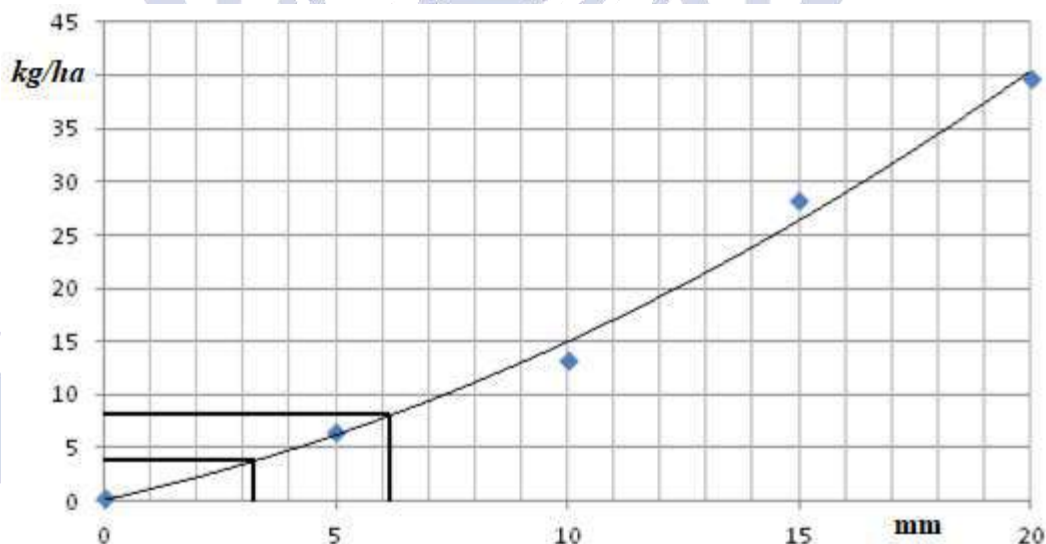

**Fig. 2. Change in the seeding rate of onion seeds depending on the length of the active part of the seeding coil**

According to the initial requirements, the seeding rate of small vegetable seeds with one device should be within 24-48 pcs. / sq. m. In our case, when the seeder



has a working width of 2.8 m and sows 12 rows in 1 pass, this corresponds to the norm of 3.9-7.8 kg / ha (weight 1000 pcs. onion seeds are equal to an average of 3.8 g). To sow onion seeds with the specified norms, the sowing coil must have an active length within 3.3-6.2 mm (Fig. 2).

In preliminary field experiments, the row spacing was  $68.8 \pm 4.8$  cm instead of the specified 70 cm (coefficient of variation  $V = 7.0\%$ ). The width of the ridges at the top is set to 40 cm. In fact, the average was  $42.5 \pm 2.9$  cm ( $V = 6.8\%$ ). The depth of irrigation furrows averaged  $9.6 \pm 0.4$  cm ( $V = 4.3\%$ ).

**Conclusions.** The developed vegetable seeder for sowing small-seeded vegetable crops with simultaneous formation of seed ridges and cutting of irrigation furrows is operable, provides set norms for sowing onion seeds, high-quality cutting of seed ridges and irrigation furrows.

#### LIST OF LITERATURES

1. Hoque M.A., Wohab M.A. Development and evaluation of a drum seeder for onion // Int. J. Agril. Res. Innov. & Tech. 2013. N3(1). pp.23-28.
2. Маматов Ф.М. Сельскохозяйственные машины. –Ташкент: Ворис, 2014. – 387 с.
3. Ibragimov A., Karakhanov A., Abdurakhmanov A., Eshdavlatov A., Uteniyazov P., Khadzhiev A. Research results for a new onion seed drill // Agricultural machinery and technologies. – Moscow, 2020. – N 4. – C.12-16.
4. E E Eshdavlatov, F M Mamatov, A E Eshdalatov, A A Suyunov and F F Yusupov. Drum dispenser of feed additives. Conf.Series:Earth and Environmental Science 1284 (2023) 012012 IOP ETESD-II-2023.IOP

Research Science and  
Innovation House





## Alkaloidlarining o‘simlik dunyosida tarqalishi, biosintezi va xususiyatlari

Otoboyeva Maxbuba Yunusjon qizi  
Xiva qishloq xo‘jalik texnikumi  
Dorivor o‘simliklarni yetishtirish va  
qayta ishlash texnologiyasi  
yo‘nalishi o‘qituvchisi

**Annotatsiya:** Ushbu maqolada alkaloidlarining o‘simlik dunyosida tarqalishi, biosintezi va xususiyatlari xususida qimmatli fikrlar yuritilgan.

**Kalit so‘zlari:** alkaloid, o‘simlik, biosintezi, fiziologik, xususiyatlar

**Kirish.** O‘simliklar tarkibida uchraydigan, kuchli fiziologik ta’sirga ega bo‘lgan azot saqlovchi geterotsiklik asoslar alkaloidlar deyiladi. Alkaloid so‘zi arabcha – alkali – ishqor, grekcha – oides – simon so‘zlaridan olingan bo‘lib, “ishqorsimon” degan ma’noni anglatadi.

O‘simliklarning ko‘knorguldoshlar (Papaveraceae), dukkakililar (legumin-seae), ituzumguldoshlar (Solanaceae), ayiqtovonguldoshlar (Ranunculaceae), zirkulgudoshlar (Berberidaceae) singari oilalari alkaloidlarga boy. O‘simliklarda alkaloidlarning miqdori turlicha bo‘ladi.

O‘simliklarda alkaloidlar asosan organik kislotalarning (olma, limon, oksalat, qahrabo, sirka, propion, sut kislotalari va hokazo) tuzlari holida uchraydi. Deyarli barcha alkaloidlar erkin asos holida suvda erimaydi, ularning tuzlari esa suvda, spirtida, qon plazmasida va turli fiziologik eritmalarda yaxshi eriydi. Tibbiyotda alkaloidlarning tuz holida ishlatilishi ham ularning eruvchanligiga asoslangan.

Alkaloidlar o‘simliklardan suv va spirt yordamida (tuz holida) yoki boshqa organik erituvchilar bilan (asos holida) ekstraksiya qilib ajratib olinadi. Erituvchilar haydalgandan so‘ng qolgan qoldiq «alkaloidlar yig‘indisi» dan maxsus usullar (masalan, xromatografiya usuli) yordamida alkaloidlar alohida-alohida ajratib olinadi. Alkaloidlarning ko‘pchiligi oson kristallanadigan, rangsiz moddalar bo‘lib, ayrimlarigina (konin, nikotin, anabazin) suyuq holatda bo‘ladi. Ko‘pchilik alkaloidlar optik aktivlikka ega.

**Mavzuga oid adabiyotlar tahlili (Literature review).** Alkaloidlar kimyosining rivojlanishiga o‘zbek olimlaridan akademik S.Yunusov (1909-1995)

va O.Sodiqovlar (1913-1987) katta hissa qo‘shishgan. Hozirgi kunda Respublikamizda O‘zbekiston fanlar akademiyasi O‘simlik moddalar kimyosi va Bioorganik kimyo institutlarida hamda O‘zbekiston Milliy Universiteti kimyo fakultetida alkaloidlar sohasida ilmiy-tadqiqotlar olib borilmoqda va ulkan muvaffaqiyatlarga erishilmoqda.

Shuni alohida ta’kidlash kerakki, O‘zbekistonda alkaloidlar kimyosi Sobir Yunusovich Yunusov rahbarligida yuqori cho‘qqilarga erishdi. O‘simlik moddalar kimyosi instituti alkaloidlar kimyosi laboratoriyasi xodimlari akademik S.Yu.Yunusovning bevosita rahbarligi va ishtirokida Markaziy Osiyo florasining 4000 dan ortiq o‘simligini alkaloid saqlash nuqtai nazaridan tekshirib chiqdilar. 270 dan ortiq o‘simlik turidan 900 dan ortiq alkaloid ajratib olindi, ulardan 520 ga yaqin alkaloidlarning kimyoviy tuzilishi aniqlandi. Institutda o‘tkazilgan kompleks tadqiqotlar natijasida hozirgi kunda 10 dan ortiq dori-darmonlar sanoat miqyosida ishlab chiqarilmoqda.

**Tadqiqot ishining metodologik asosi (Research methodology).** Hozirgi vaqtda alkaloidlar ular molekulasiga kiradigan geterotsikl tabiatiga qarab quyidagilarga farqlanadi:

1. Piridin va piperidin guruhi alkaloidlari (nikotin, anabazin, lobelin).
2. Tropan guruhi alkaloidlari (tropin, ekgogin, atropin, kokain)
3. Purin guruhi alkaloidlari (teofillin, teobromin, kofein)
4. Xinolin guruhi alkaloidlari (xinin, sinxonin).
5. Izoxinolin guruhi alkaloidlari (papaverin, narkotin).
6. Fenantren – izoxinolin guruhi alkaloidlari (morfin, kodein) va hokazo.

**Tropan guruhi alkaloidlari.** Tropan guruhi alkaloidlaridan eng ahamiyatlilari atropin va kokaindir.

**Atropin.** Atropin – ituzumdoshlar oilasiga mansub o‘simliklar: belladonna (*Atropa belladonna*), mingdevona (*Hyoscyamus niger*), bangidevonaning ba’zi turlari (*Datura stramonium*) tarkibida mavjud bo‘lgan o‘simlik alkaloidi. Atropin – tropin spirti va trop kislotasidan hosil bo‘lgan murakkab efir hisoblanib, kristall modda, eng kuchli zaharlardan biri. Juda kichik miqdori tibbiyotda dori sifatida qo‘llaniladi. U silliq muskullarning spazmatik ravishda qisqarib turadigan har xil kasalliklarida yordam qiladi. U ichak, jigar, buyrak sanchiqlarida va bronxial astmada naf beradi. Atropin bunday hollarda silliq muskullarning bo‘shashuviga sabab bo‘ladi va og‘riq sezgilariga barham beradi. Atropin izomeri - giostsiamin,



atropindan faqatgina qutblangan nurni chapga burishi bilan farqlanadi. U ishqor hamda yuqori harorat ta'sirida, optik xususiyatini tez yo'qotadi va natijada atropinga aylanib qoladi.

**Fizik-kimyoviy xossalari.** Hidsiz, oq rangli donador yoki kristallchalardan iborat bo'lgan kukun. Suv va spirtida oson eriydi. Eritmalari neytral xossaga ega. Inekson eritmalariga, stabilizatsiyalash uchun, pH 3,0-4,5 bo'lgan xlorid kislotaga qo'shiladi. 30 daqida davomida +100°C temperaturada sterillanadi. Atropin optik jihatdan harakatsiz: fiziologik faol levorotatoriya va fiziologik faol bo'lmagan dekstrorotatsion izomerlar aralashmasi. Levorotator izomeriga giotsiamin deyiladi va atropindan 2 baravar faolroq. O'simliklarda uchraydigan tabiiy alkaloid bu giotsiamin; alkaloidni kimyoviy izolatsiyasi bilan u asosan rasemik shaklga - atropinga aylanadi.

**Organizmga ta'siri.** Atropinning asosiy farmakologik xususiyati uning m-xolinergik retseptorlarini blokirovka qilish qobiliyatidir; u shuningdek n-xolinergik retseptorlarga ta'sir qiladi (juda zaif bo'lsa ham). Shuning uchun atropin selektiv bo'lmagan m-xolinergik retseptorlari blokerlariga tegishli. Tibbiyotda atropin sulfat oshqozon yarasini va 12 barmoqli ichak yaralarini davolashda, xoletsistit, o't pufagi toshlari xastaliklarida, bronxial astma, yo'g'on ichak va peshob kanali spazmlarida qo'llaniladi. Oftalmologiyada ko'z tubini ko'rish uchun qo'llaniladi. Ko'pincha bolalar belladonna o'simligini mevasini va ituzumdan ko'proq iste'mol qilganda baxtsiz hodisalarga olib kelishi mumkin. Atropin ishqoriy muhitda organik erituvchilar bilan ekstraksiyalab ajratib olinadi. Zaharlanish alomatlari atropin uchun juda xarakterlidir, chunonchi avval asab tizimi qo'zg'olishi kuzatilib, kishi talvaslanadi, harakat qilishi tezlashadi, beixtiyor gapirish va kulgu kuzatiladi. Bundan keyin parasimpatik nerv oxirlarini paralichlanib, ko'z qorachig'ini kengayadi, burun qurishi, xurрак otish, terini qurishi va qizishi kuzatiladi. O'lim sodir bo'lganda patalogo-anatomik tekshirish xarakterli emas. Atropin shilliq pardalar, teri va ichak orqali yaxshi shimiladi. Organizmga tushgan atropinning bir qismi qonga so'riladi, ikkinchi qismi zardob oqsillari bilan birikadi. Atropinni organizmda saqlanishi to'g'risida olimlarimiz har xil ma'lumotlar beradilar. Ba'zilari atropin organizmda tez parchalanadi degan fikr bersa, boshqalari esa 3 hafta yoki 2 yilgacha organizmda saqlanishi mumkin degan fikr beradilar. Umuman, atropin organizmda trop kislotasi va tropin spirtigacha parchalanadi, undan tashqari bir

necha metabolitlar hosil qilib, organizmga tushgan atropinning 50% o'zgarmagan holda peshob orqali ajraladi.

**Skopolamin.** Skopolamin bangidevona o'simligida uchrab, u skopin va trop kislotasidan tashkil topgan murakkab efirdir. Tibbiyotda skopolamin bromid holida qo'llaniladi. Asos holida quyuc qiyomsimon modda bo'lib, organik erituvchilarda yaxshi eriydi, tuzi esa suvda, spirtida yaxshi erib, efir va xloroformda erimaydi. Organik erituvchilar bilan ishqoriy muhitda ajratib olinadi (pH=8-10). Skopolamin atropin kabi ko'z qorachig'ini kengaytiradi, shilliq parda mushaklarini bo'shashtiradi, bezlar sekretsiasini susaytiradi. "Aeron" tabletkasi qusishga qarshi va tinchlantiruvchi dorilar tarkibiga kiradi. Organizmda oqsillar bilan yaxshi birikadi, qisman gidrolizlanadi. Asosan jigarda parchalanadi va peshob bilan chiqariladi.

**Kokain.** Kokain Janubiy Amerikada o'sadigan kokka o'simligining barglari tarkibida uchraydigan kristall modda bo'lib, 98°C da suyuqlanadi. Tibbiyotda kokain alkaloidining xlorid kislotali tuzi narkotik ta'siriga ega (kokainizm) bo'lganligi sababli ko'z, quloq, tomoq, burun bo'shlig'idagi shilliq qavatlar kasalliklarida hamda jarrohlikda og'riq qoldiruvchi vosita sifatida qo'llaniladi. Kokain kuchli zaharli modda, parallich qilish qobiliyatiga ega. Nerv sistemasining sezish qobiliyatiga ta'sir qiladi. Kokain ko'p ishlatilsa unga o'rganib qolish mumkin, shuning uchun ham u zarur holatlardagina ishlatiladi. Hozirgi vaqtda uning o'rnida novokain, dikain kabi anestetik moddalar ko'proq ishlatiladi. Kokain (lotincha: Cocainum) — koka butasi bargidan olinadigan alkaloid.

Rangsiz, ta'mi achchiq, suvda yaxshi eriydigan kristall. Ogriqsizlantiruvchi moddalar guruhiga kiradi. Kuchli zaharlovchi ta'siri borligidan faqat kon'yunktiva, mugo'z parda, og'iz, burun, tomoq shilliq pardalari, siydik chiqarish nayi va boshqalarni mahalliy og'riqsizlantirishda ishlatiladi. Kokainga ruju qilinganda unga o'rganib qolinadi (kokainizm). Hadeb iste'mol qilinaversa, narkomaniyaga olib kelishi mumkin. Kokainizm yoki kokainomaniya — giyohvandlik (narkomaniya, bangilik) ning bir turi; ogriqsizlantiruvchi alkaloidlar guruhiga mansub kokainga o'rganib qolish, uni iste'mol qilmasdan turolmaslik. Kokainni giyohvandlar teri ostiga, venaga yuborib, ko'p hollarda hidlab kayf (eyforiya) qiladilar. Birinchi marta iste'mol qilgan kishi xushchaqchaq, sergap, serharakat bo'lib qoladi, fikrlashi tiniqlashgandek tuyuladi va har xil ishlarni bajarishga ishtiyoqi kuchayadi; 2—3 soat o'tgach, bu holat kayfiyatning aynishi, umumiy holsizlanish, ta'sirchanlikning





kuchayishi va loqaydlik bilan almashinadi. Kokainda o‘tkir va surunkali zaharlanish kuzatiladi. O‘tkir zaharlanishda yuz oqaradi, ko‘z qorachiq-lari kengayadi, yurak urishi tezlashadi. Bosh aylanadi, holsizlik, nafas markazining falajlanishi ro‘y beradi, oqibatda nafas to‘xtab qolishi mumkin. Surunkali zaharlanishda kokainga juda tez o‘rganib qolinadi va giyohvandlarning shaxsi tezda tubanlashib (degradatsiya) ketadi. Kokainga muhtalo bo‘lganlar tez orada qo‘pol, ezma, xudbin, shubhalanuvchan, ta’sirchan, isqirt, qarimsiq bo‘lib qoladi. Mehnat qilmay tekinox‘rlarcha hayot kechiradi va butunlay odamgarchilikdan chiqib ketadi. Kokainni surunkali va uzoq vaqt iste’mol qilgan giyohvandlarda kokain psihozi (illyuziyalar, qo‘rqinchli ko‘ruv gallyusinatsiyalari, taktil gallyusinoz, rashk va boshqalar), vasvasalar ko‘zatilishi mumkin. Keyingi yillarda og‘riqsizlantiruvchi preparatlarning ko‘pgina boshqa turlari paydo bo‘lishi tufayli davolash amaliyotida kokainni qo‘llash taqiqlangan, shu bois uni iste’mol qilish kamaydi.

**Xinolizidin alkaloidlari** – har xil tuzilishli birikmalardan iborat, ular asosida xinolizin struktura fragmenti- bisilin geteroxalqadan iborat bo‘lib xalqa tugunida azot atomi uchraydi, dekalin azotli hosilasiga o‘ziga xosdir. Bu gurux alkaloidlarining oddiy vakili lupinindir, xinolizidin alkaloidlari qatori ikkita kondensirlangan bir xil getroxalqali strukturalardan iborat (spartein va afilin). Bu guruh alkaloidlariga ayrim likopodium alkaloidi ( masalan, likopodin) kiradi, ular ayrim, ya’ni ajratilgan xomash’yoga qarab bo‘linadi.

**Xulosa va takliflar (Conclusion/Recommendations).** Bu alkaloidlar har xil biologik faollikga ega, nafas olish markazlarini qo‘zg‘aydi, arterial bosimni ko‘taradi, bachadonni qisqartiradi va x.k.zo. Lekin yuqori toksikligi sababli tibbiyotda qisman qo‘llaniladi: 5% li plaun-baranez ekstrakti (Lecopodium selago) kuchli qayt qiluvchi preparat, alkogolizmni davolashda qo‘llaniladi.

Ayrim xinolizidin alkaloidlari dengiz xayvonlaridan ajratilgan, ular terapevtik ahamiyatga ega: galixlorin-indusirlangan VCAM-1 ekspresii ingibitori (tomir xujayralar molekulasi adgeziyasi), ateroskleroz, koronar-arterial kasalliklar, ko‘krak jabbasi (angina) va nonkardiovaskulyar shamollash kasalliklarini davolashda qo‘llanilgan.

Xinolizidin alkaloidlardan indolizidin strukturali alkaloidlar ham qo'llanilgan ularda ayrim o'xshash struktura (azot atomi-bitsikl tugunida) joylashgan. Svansonin-bu gurux vakili kuchli va spetsifik lizosom kislotasi va mannozidaza spetsifik ingibitori hisoblanadi. Bu enzimlarni ingibirlash ayrim gibrid tipidagi oligosaxaridlarni to'planishiga olib keladi va glikoproteidlarni kamayishiga olib keladi, ularning tarkibida tarmoqlangan yon zanjirlar bo'ladi. Rakitnik urug'larida tsitozin ko'proq uchraydi. Nikotinga o'xshab markaziy nerv sistemasini qo'zg'atuvchi ta'sir qiladi, keyin paralichga olib keladi.

Meditzinada paxikarpin ganglio to'shuvchi modda sifatida, periferik qon tomirlari spazmi, surunkali ekzema va gipertoniya kasalliklarida muskul distrofiyalarida (miopatiyada) hamda asosan tug'ruqni tezlashtirish uchun, spartein esa tsitozining o'xshab nafas olishni kuchaytiruvchi sifatida qo'llaniladi.

#### Foydalanilgan adabiyotlar:

1. Акопов И.Э. Важнейшие отечественные лекарственные растения и их применение. – Т.: Медицина, 1990. - 440 с.
2. Борисова Г.Г., Ермошин А.А., Малева М.Г., Чукина Н.В.; Основы биохимии вторичного обмена растений: [учеб – метод. пособие, под общ. ред. Г.Г Борисовой]; М-во образования и науки Рос. Федератции, Урал. федер. Ун-т – Екатеринбург: Изд-во Урал. ун-та – 2014.
3. Орехов Алкалоидлар, Химия алкалоидов, М., 1955; Итоги исследования алкалоидоносных растений, Т., 1993.
4. Пўлатова Т.П., Холматов Х.Х. Фармакогнозия амалиёти. – Т.: Ибн Сино, 2002.
5. N.Parpiyev, X.Rahimov, A.Muftaxov "Anorganik kimyo nazariya asoslari", "O'zbekiston", Toshkent, 2000 yil, 478-b.



## ГАСТРОНОМИК ТУРИЗМНИ РИВОЖЛАНТИРИШНИНГ ҲОЗИРГИ ТЕНДЕНЦИЯЛАРИ ВА ИСТИҚБОЛЛАРИ

Тлеуов Н.Р. Қорақалпоқ давлат университети, доцент PhD  
Сағындиқова Ш. Қорақалпоқ давлат университети, магистр  
Утениязова Д. Қорақалпоқ давлат университети, магистр

**Аннотация.** Ушбу мақолада гастронамик туризмни ривожлантиришнинг тенденциялари ва истиқболлари куриб чиқилган.

**Калит сўзлар:** гастронамик туризм, пазандалик туризм, шарк таомлари, минтакавий ошхона.

**Аннотация.** В статье рассмотрены развития и тенденции гастрономического туризма.

**Ключевые слова:** гастрономический туризм, кулинарный туризм, восточная кухня, региональная кухня.

**Abstract.** The article discusses the development and trends of gastronomic tourism.

**Keywords:** gastronomic tourism, culinary tourism, Far Eastern cuisine, regional cuisine.

Туризм ўзининг кўп қиррали таркиби билан жамият ҳаётининг барча соҳаларига фаол таъсир ўтказиб келмоқда. У иқтисодиётнинг кўпгина жабҳаларини ривожлантиришга имкон туғдиради. Жумладан, транспорт тармоқлари, алоқа, йўл қурилиши, меҳмонхоналар, умумий овқатланиш корхоналари, коммунал хўжалиги, маиший хизмат кўрсатиш, сервис соҳаси, савдо тармоқлари ва ҳ.к.

Туризмни ривожлантириш бир вақтнинг ўзида ўзига хос дам олиш, ҳордиқ чиқариш, кўнгил очар масканлар индустриясини ташкил этиб, ўз ўрнида сайёҳларга сифатли хизмат кўрсатиш билан боғлиқ бир қатор соҳаларни қамраб олгандир.

Туризм ўзида жаҳон иқтисодиётининг мураккаб ва мажмуавий соҳаларини мужассам этганки, бу бутун жаҳон хўжалигига сезиларли таъсир ўтказди. Алоҳида мамлакатлар хўжалигига ҳам, худудларга ҳам у бирдай тегишли. Айрим мамлакатларда халқаро туризм валюта тушумларининг ягона

манбаи ҳисобланади. Унинг шарофати билан иқтисодий тараққиёт юқори даражаси ва халқ турмуш фаровонлиги кўллаб –қувватланиб турилади.

Бугинги кунда жаҳонда гастротуризм ҳар бир давлат иқтисодиётининг муҳим соҳаси бўлиб, унинг ҳолати ва ривожланиш даражаси инсон эҳтиёжларини қондириш учун етарли ҳажм ва хилма-хилликдаги зарур озиқ-овқат турлари билан таъминланишни белгилаб беради. Бу ўринда ижтимоий аҳамиятга эга озиқ-овқат саноати ва унинг ривожланиш даражаси мамлакатнинг озиқ-овқат билан ўзини таъминлаш даражаси ва унинг озиқ-овқат мустақиллигига бевосита таъсир этувчи омил сифатида муҳим илмий-амалий аҳамият касб этади.

Туристнинг овқатга бўлган эҳтиёжини умумий овқатланиш корхоналари қондиради. Улар хилма-хил шакллари билан фарқ қилади.

Туристтик овқатланиш индустриясига ресторанлар, кафелар, барлар, ошхоналар, тамаддихоналар ва бошқалар киради. Туристларнинг булар сингари жойлаштириш воситалари билан биргаликдаги овқатланиш корхоналари хизмат сифати ва маданияти, ошхонаси ва таклиф этадиган таомлари, ўринлар сони, иш режими, миждозларга хизмат кўрсатиш шакллари билан таснифланади[1-3].

Ресторан – ҳаммабоп (учун кулай) овқатланиш корхонаси бўлиб, жуда кўп ассортиментли таомлар билан, газаклари билан, ҳар хил пишириқлари ва спиртли-спиртсиз ичимликларлари билан ажралиб туради. Ресторанларда яна индивидуал буюртмалар асосида ҳам жуда кўп салат ва таомлар тайёрлаши билан бирга европача ҳамда миллий овқатлар ҳам тортиқ қилинади. Хизматлар кўрсатиладиган меҳмонларнинг сони бўйича ресторанлар кичкина (10-15 кишигача) ва катта (500 киши ва ундан ортиқ) ресторанларга бўлинади. Миллий ошхонага эга бўлган ресторанлар ҳам мавжуд. Дунёда италянча, хитойча, грекча, туркча, инглизча, америкача, ҳиндча, французча, немисча каби ресторанлар жуда машхур. Уларнинг айримлари нархларининг жуда арзонлиги билан ажралиб турса, айримлари эса қимматлилиги билан ажралиб туради[1-3].

2019 йилда Ўзбекистон Республикасининг туризм соҳасини 2019-2025 йилларда ривожлантириш концепсияси қабул қилинди. У кулай иқтисодий шарт-шароитларни яратиш бўйича амалга оширилаётган ислохотлар самарадорлигини ошириш, туризм соҳасини жадал ривожлантиришнинг





устувор мақсад ва вазифаларини ишлаб чиқиш, унинг иктисодиётдаги роли ва ҳиссасининг аҳамиятини ошириш, хизматлар сифатини диверсификация қилиш ва яхшилаш, шунингдек, туризм соҳасини ривожлантиришга қаратилган [1-3]. Шу муносабат билан Ўзбекистонда туризм соҳасини модернизация қилиш, соҳани тўлиқ ривожлантириш учун меъёрий-ҳуқуқий базани ишлаб чиқиш ва соддалаштириш, хорижий меҳмонларга халқаро стандартларга мувофиқ хизмат кўрсатиш учун зарур шарт-шароитларни яратишга алоҳида эътибор қаратилмоқда.

Туризм соҳаси глобаллашув каби жараён билан ажралиб туради, шунинг учун саёҳат қилаётган одамлар минтақавий хусусиятлар ва маданиятга асосланган тажриба топишга интилишади. Гастрономик туризмни туристик диққатига сазовор жой сифатида миллий таомларни тўғридан-тўғри ривожлантириш ва тарғиб қилишга қаратилган туризмнинг алоҳида тури сифатида ҳам кўриб чиқиш мумкин.

Сўнгги йилларда Ўзбекистонда гастрономик туризм йўналишига кенг эътибор қаратилмоқда, натижада миллий таом паловни мамлакатнинг таниқли брендига айлантириш мумкин бўлди. Бир томондан, маҳаллий ошхона маълум бир ҳудуд учун устувор сайёҳлик манбаи сифатида кўриб чиқилиши керак, бу омил сайёҳлар учун машҳурлигини оширади. [1]

Гастрономик туризмнинг ўзига хослиги шундаки, мамлакатнинг ҳар бир минтақаси туризмнинг ушбу тури учун ўз ресурсларига ега ва яна мавсумий характерига эга эмас, сиз йилнинг исталган вақтига ўзингизга мос бўлган турни танлашингиз мумкин [3].

Бирлашган Миллатлар Ташкилотининг Жаҳон сайёҳлик ташкилоти (БМТ, озиқ-овқат туризмнинг Global ҳисоботи) маълумотларига кўра, саёҳатчиларнинг 79 фоизи сайёҳатчилар гастрономик ўтқизилган тадбирларнинг ва миллий ошxonанинг ўзига хос хусусиятларини ўргангандан сўнг сайёҳат режаларини тузадилар. Бундан ташқари, тадқиқот шуни кўрсатадики, ҳар учинчи сайёҳлик ўсаётган давлатнинг миллий таомлари саёҳат учун туртки бўлиб, умумий харажатларнинг қарийб 30 фоизи озиқ-овқатга сарфланиши ўрганилди. Кейинги 20 йил ичида таҳлилларга кўра гастрономик туризмнинг ривожланиши 9,4 фоизга ошгани маълум бўлди.

### Адабиётлар

1. Файзиева С.К. Перспективы развития гастрономического туризма в Узбекистане //Вопросы науки и образования. 2020. №12 (96).
2. Тлеуов Н.Р., Бекмуратов М. Анализ показателей производства сельскохозяйственной продукции, образующей сырьевую базу пищевой промышленности (на примере Республики Каракалпакстан)// “Yangi Ozbekiston iqtisodiyoti» (ilmiy-uslubiy jurnal). 2023. №7.
3. Международный гастрономический фестиваль «Гастро Базар – 2019»/ <https://uzdaily.uz/ru/post/45438> (Дата обращения:15.01.2021)
4. Калмуратов Б. С. Жиёмуратов Т. П., Калбаева И. Е. Анализ туристического потенциала региона// Бюллетень науки и практики / Bulletin of Science and Practice Т. 8. №11. 2022 <https://doi.org/10.33619/2414-2948/84>

---

# Research Science and Innovation House



**Study of the specifics of the formation of IgG and IgM antibodies to low molecular weight substances (synthetic cannabinoids and antidepressants) in laboratory mice**

**Polyarush Svetlana Vitalyevna**

Institute of Immunology and Human Genomics

**Prof. Aripova Tamara**

Institute of Immunology and Human Genomics

ORCID ID 0000-0001-9783-9600

**Prof. Pulatova Lola**

Alfraganus University

ORCID ID 000-0003-4554-2156

**Prof. Jalilov Fazliddin**

Alfraganus University

[aripova.t.u@mail.ru](mailto:aripova.t.u@mail.ru), [lorena\\_97@mail.ru](mailto:lorena_97@mail.ru), [dr.fazliddin@gmail.com](mailto:dr.fazliddin@gmail.com)

**Annotation.** The article provides experimental data from immunological studies conducted on mice regarding the formation of antibodies. The results obtained allow us to establish the maximum accumulation of antibodies. It has been shown that the circulation of specific antibodies is maintained at a detectable level. We can conclude that the most significant for diagnosing the use of psychotropic substances is the identification of class antibodies JgM.

**Keywords.** Low molecular weight substances, antidepressants, synthetic cannabinoids antibodies, metabolism

### **Introduction**

Studying the immune response when using psychotropic substances (PS) and determining the profile of the formation of IgG and IgM antibodies depending on the dose and duration of use is an urgent task of modern immunology. This is mainly due to the fact that the number of drug addicts continues to grow throughout the world, and the contingent of people using psychotropic substances such as antidepressants for non-medical purposes has also increased significantly. It should be taken into account the fact that new synthetic psychotropic drugs are developed annually, including and the so-called designer drugs, which at the initial stages of

appearance on the market can not always be identified by standard methods of chemistry due to changes in the structural formula [1].

According to modern world standards, chemical and immunochemical methods for detecting the active substance of a psychotropic drug or its metabolites are used to determine drug intoxication [Kurdil N.V., 2015: 35; Kraemer T., 2002: 277]. In recent years, tests have been developed and introduced for the immunological determination of opiates, barbiturates, cannabinoids, and derivatives of ephedrine, which detect substances of psychotropic substances or their metabolites in a number of biological fluids. However, tests based on the direct detection of substances and their metabolites have a serious drawback, since the detectable concentration of a psychotropic substance lasts for only a few days, and the substance itself is rapidly metabolized and excreted [Temerdashev A.Z., 2012: 208; Herndon, B.L., 1976: 367; De Cato, L. Jr., Adler, F.L., 1973: 780].

One of the available methods for detecting the use of psychotropic substances is the determination of specific antibodies to these substances. Although the overwhelming majority of psychotropic substances belong to the class of low molecular weight substances, nevertheless, when they enter the body, they partially bind to transport proteins of the blood, as well as receptors of some cells, thereby forming an immunogenic macrocomplex with the presentation of the hapten of a psychotropic substance. Therefore, regular use of PS can lead to prolonged antigenic stimulation and the formation of specific immunoglobulins.

To date, there are few data in the literature on the effects of synthetic cannabinoids and antidepressants on the mammalian immune system. Immunological data from primary studies conducted in the 70s of the 20th century among people who abuse drugs and psychotropic drugs were very contradictory. Specific antibodies were detected only in a very limited number of drug addicts [Weksler, M.E., 1973: 613; De Cato, L. Jr., Adler, F.L., 1973: 775], which is probably due, first of all, to the imperfection of detection methods. However, later studies have shown that, depending on a number of factors, the effectiveness of the detection of specific antibodies, such as opiates, can reach 70-80% [Martinez, F., Watson, R.R., 1990: 59; Gamaley, N., 1996: 437; Myagkova M.A., 2006: 53]. The emergence of the possibility of detecting specific antibodies to psychotropic substances significantly expands the diagnostic significance of immunological methods for the detection of psychotropic substances, including synthetic



cannabinoids and antidepressants. Moreover, modern studies show that the mechanism of the body's immunological response to the administration of cannabinoids and antidepressants may vary. In this regard, when studying their immunogenicity, it is necessary to take into account the effectiveness of the formation of specific antibodies of the IgG and IgM class, depending on the duration and amount of psychotropic substances used.

The aim of this study was to study the formation of IgG and IgM class antibodies to synthetic cannabinoids and antidepressants to comparatively evaluate the role of the antibody class in detecting dependence on psychotropic drugs. For this purpose, conjugates for antidepressants were obtained: faverine, carbamazepine, sertralin, fluoxetine and for synthetic cannabinoids of the "spice" type - AB-FUBINACA and AB-CHMINACA. The resulting conjugates were immunized mice according to the schemes for the induction of the formation of IgG and IgM antibodies.

Immunization efficiency was determined by comparing the increase in the level of optical density in ELISA (at OD = 450 nm) in serum samples of immunized mice against the serum of control animals. In addition, the presence of a cross-reaction of the obtained antibodies with substances of the so-called endogenous neurotransmitters (adrenaline (epinephrine), norepinephrine (norepinephrine), dopamine (dopamine)) was studied. A study of cross-heterologous immunological reactions between the studied PS compounds was also carried out, and the duration of circulation of specific antibodies after immunization was determined.

### Materials and methods

Conjugates with 4 antidepressants were originally prepared: faverine (E) -5-methoxy-1- [4- (trifluoromethyl) phenyl] pentan-1-one O-2-aminoethyl oxime, carbamazepine (5-carbamoyl-5H-dibenz- (6, f) azepine), sertraline ((1S, 4S) -4-(3,4-dichloro phenyl) -N-methyl-1,2,3,4-tetrahydronaphthalen-1-amine), fluoxetine ((RS) -N-methyl-3-phenyl-3- [4- (trifluoromethyl) phenoxy] propan-1-amine) and with 2 synthetic spice cannabinoids: AB-FUBINACA (N - [(1S) -1-(aminocarbonyl) -2-methylpropyl] -1 - [(4-fluorophenyl) methyl] -1H-indazole-3-carboxamide) and AB-CHMINACA (N - [(1S) -1- (Aminocarbonyl) -2-methylpropyl] -1- (cyclohexylmethyl) -1H-indazole-3-carboxamide) in conjunction with the carrier protein bovine serum albumin (BSA) (Sigma). The average hapten content in the conjugate was 14–16 mol.

Further, laboratory outbred white mice weighing 15-20 g. were immunized with the resulting conjugates. One group of mice was immunized by a single intraperitoneal injection of the appropriate conjugate (5 mice for each substance). When immunizing another group, the first injection was carried out intraperitoneally, followed by a double subcutaneous injection of a booster dose after 7 and 14 days (7 mice for each substance). In parallel, a control group of 10 mice was formed, which was of the same age and weight as the experimental groups, but did not receive any drugs. At the end of immunization, decapitation of mice, collection of blood and separation of serum in a standard manner were performed. Part of the serum was taken and frozen at  $-20^{\circ}\text{C}$ . The remaining serum was used to enrich the antibody fraction by repeated ultrafiltration in 1x PBS buffer with 150 FW ultrafilters (Amicon). In the obtained ultrafiltrates, the protein concentration was determined by Biuret and the samples were aligned to a protein content of 2 mg / ml, and then 50  $\mu\text{l}$  were aliquoted. Aliquots were stored at  $-20^{\circ}\text{C}$  and used once. As the "background" control used the serum of mice from the control group, not subjected to immunization. The control serum was obtained and prepared in the same way as the serum of immunized animals.

The prepared ultrafiltrates were tested for diagnostic efficiency in the recognition of the studied haptens of psychotropic substances by ELISA with the corresponding haptens on the sorbing matrix. The amount of hapten applied for sorption was 300-500 ng per well, depending on the hapten. Enzyme-linked immunosorbent assay was performed on Linbro EIA Microplate polystyrene plates (ICN Biomed, USA). Analysis of ELISA results was carried out on a HUMAREADER-HS spectrophotometer (Human, Germany).

As the first antibodies for hybridization with haptens, the corresponding ultrafiltrates of the serum of immunized mice were used, as well as the ultrafiltrate of the control group in a 1: 5000 dilution in the negative control well. As the second antibodies, the corresponding rabbit monoclonal antibodies to mouse IgG and IgM antibodies conjugated with peroxidase (Sigma) at a dilution of 1:10 000 were used according to the manufacturer's recommendation. The resulting immune complex was developed with a chromogenic substrate with tetramitylbenzidine (TMB, Sigma) in a buffer with hydrogen peroxide [Ngo T., Lenhoff G., 1988: 435]. The spectrophotometer was used to determine the intensity of chromogenic staining at 450 nm with subtraction at 630 nm.



To identify cross-reactions among the obtained antibodies of mice immunized with various haptens, immunoblot hybridization was performed between a hapten of one of the substances adsorbed on a nylon membrane and various antibody samples of mice immunized with other substances of PS. For this purpose, serum samples of each group at a dilution of 1: 1,000 were used for immunoblotting against heterologous haptens sorbed on a nylon filter. A hypothetical immunocomplex was detected by a standard immunoblot procedure using rabbit anti-mouse polyclonal antibodies labeled with alkaline phosphatase (Santa Cruz Biotechnology, Inc.). The resulting immune complex was developed with a chromogenic BCIP / NBT substrate from the Western Breeze Chromogenic western blot immunodetection kit (Invitrogen).

The determination of cross reactions with neurotransmitters was determined by hybridization of the obtained antibodies of mice with sorbed haptens of L-adrenaline, L-noradrenaline, dopamine hydrochloride (Sigma).

In order to study the dynamics of circulation of specific antibodies, repeated immunization of new groups of mice (15 mice per group for each conjugate) was carried out according to the scheme described above with the introduction of booster doses, but 5 mice from the group were clogged 2, 4 and 8 weeks after the first immunization. Registration of the presence of antibodies was determined by ELISA under the above conditions.

### **Results and its discussion**

In our work, to increase knowledge on the formation of antibodies to synthetic cannabinoids and antidepressants, mice were immunized to stimulate the synthesis of antibodies of two classes: IgM and IgG. In this regard, immunization was carried out according to two schemes: by a single intraperitoneal administration and by repeated administration of a booster dose to stimulate IgG antibodies. In immunization, conjugates of PV haptens with BSA as a carrier protein were used. Mice were immunized with the obtained conjugate, from the total serum of which the protein fraction enriched in antibodies was subsequently isolated by ultrafiltration. The working titer of antibodies was determined by dot blot directly on the nylon membrane. For most substances, it was 1: 5000 and was used in further ELISA studies in this dilution.

Further, by ELISA, the production of IgM and IgG antibodies to PS was detected in mouse samples. As a result of ELISA, the following indicators were obtained (Table 1).

**Table 1.**

**Data on the determination of antibodies to the studied synthetic  
cannabinoids and antidepressants by ELISA**

Hapten	Class of detectable antibodies	The values of optical density in enzyme immunoassay			
		with a single immunization* ; av. OD <sub>450</sub> =	with repeated immunization* *; av. OD <sub>450</sub> =	control group; av. OD <sub>450</sub> =	cut-off point
faverin	IgM	0,530 (0,480-0,710)	0,741 (0,526-0,850)	0,150 (0,060-0,190)	0,280
	IgG	0,423 (0,400-0,538)	0,720 (0,560-0,820)	0,125 (0,065-0,140)	0,200
carbamazepine	IgM	0,950 (0,820-1,115)	1,640 (1,130-1,700)	0,090 (0,020-0,100)	0,170
	IgG	0,785 (0,645-0,885)	1,307 (0,921-1,425)	0,110 (0,025-0,120)	0,205
sertrolin	IgM	0,710 (0,590-0,840)	0,930 (0,824-0,996)	0,065 (0,017-0,080)	0,130
	IgG	0,505 (0,440-0,695)	0,850 (0,733-0,890)	0,085 (0,021-0,110)	0,175
fluoxetine	IgM	0,890 (0,760-0,940)	0,965 (0,830-1,102)	0,130 (0,040-0,160)	0,250





	IgG	0,470 (0,410-0,575)	0,773 (0,555-0,894)	0,080 (0,034- 0,100)	0,150
AB- FUBINACA	IgM	0,812 (0,725-0,850)	1,010 (0,878-1,120)	0,142 (0,052- 0,170)	0,260
	IgG	0,437 (0,405-0,563)	0,732 (0,516-0,841)	0,130 (0,048- 0,152)	0,235
AB- CHMINACA	IgM	0,951 (0,837-1,125)	1,185 (0,919-1,260)	0,135 (0,065- 0,150)	0,220
	IgG	0,630 (0,531-0,835)	0,928 (0,817-0,990)	0,148 (0,095- 0,180)	0,235

Notes: \* data on the hybridization of hapten and antibodies from a serum ultrafiltrate sample obtained from 5 mice immunized with the corresponding conjugate are presented.

\*\* - data are presented on the hybridization of hapten and antibodies from a sample of serum ultrafiltrate obtained from 7 mice immunized with the corresponding conjugate.

The ELISA was performed in 6 repetitions. The arithmetic mean values of optical density are given in 6 settings, and the extreme limits of variation in the values of optical density in the settings are given in parentheses.

Av. OD 450 = average optical density at 450 nm. Calculation of cut-off =  $OPavK + \Delta K$

From the above values, it can be concluded that the presence of specific antibodies to the test substances was established in the blood serum of immunized mice. However, the severity of antibody formation or antibody immunoreactivity probably varies depending on the class of immunoglobulins and the nature of the hapten in the conjugates used in immunizing mice. It is important to note that the same bovine serum albumin was used as the carrier protein for the conjugate. In this

regard, we can say that the immunogenicity of the conjugate, *ceteris paribus*, is due precisely to the nature of the PS hapten itself.

So, in relation to antidepressants, the most pronounced formation of antibodies of both classes is observed during immunization with carbamazepine and fluoxetine. It is important to note that in the general case, the immunoreactivity of IgM antibodies is higher compared to the immunoreactivity of IgG antibodies. However, IgM antibodies are decavalent (it has five binding rays), in contrast to divalent IgG antibodies, which possibly leads to a wider spectrum of recognition of haptens by IgM antibodies, the efficiency and stability of the formation of the immune complex *in vitro*, therefore, it is correct to designate exactly manifestation of increased immunoreactivity of IgM antibodies in relation to the studied haptens of PS. At the same time, it should be noted that the immunoreactivity of antibodies to the AB-CHMINACA spice is higher than in the case of the AB-FUBINACA related spice.

The cross reactions between the obtained antibodies of mice and the studied haptens were also determined in the work. Reactivity was determined by the presence or absence of chromogenic bands on the immunoblot membrane. The intensity of the chromogenic replica was evaluated by spot densitometry (Table 2).

**Table 2.**

**Immunoreactivity of Mouse Antibodies Against Heterologous Haptens**

Sorbed Hapten	The intensity of the chromogenic signal during the hybridization of heterologous haptens with the obtained antibodies to PS						The intensity of the chromogenic signal during hybridization of haptens with serum antibodies of mice from the control group (negative control)
	antibodies to faverine	antibodies to carbamazepine	antibodies to sertrolin	antibodies to fluoxetine	antibodies to AB-FUBINACA	antibodies to AB-CHMINACA	
faverin	x	45	60	53	130	135	143
carbamazepine	80	x	113	60	142	51	211
sertrolin	112	116	x	<b>520</b>	125	86	200





fluoxetine	106	121	<b>645</b>	<b>x</b>	83	115	132
AB- FUBINACA	92	104	82	58	<b>x</b>	<b>9 115</b>	127
AB- CHMINACA	78	98	110	130	<b>7 205</b>	<b>x</b>	161

Note: x is a combination of a homologous pair of hapten antibodies

As a result of studying the cross-reactivity of total antibodies from the blood serum of immunized mice, it was found that moderate cross-reactivity is recorded between heterologous haptens such as fluoxetine and sertralin, as well as pronounced cross-reactivity in the case of both spice.

The effect of cross-reactivity, the so-called natural neurotransmitters and antibodies specific for PS, was studied separately. In this case, pronounced cross-reactivity has not been established.

The circulation dynamics of specific antibodies upon repeated immunization of new groups of mice showed that the mice retained the production of specific IgM-class antibodies for at least 2-4 weeks and IgG-class antibodies for at least 4-8 weeks from the time of drug administration (Fig.1).

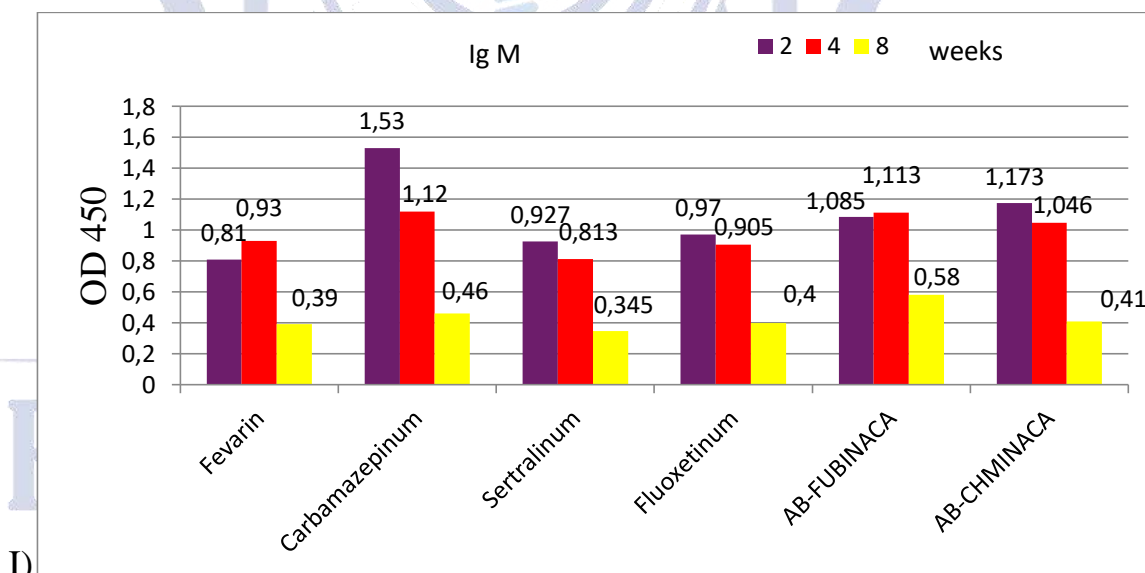

D)

Innovation House

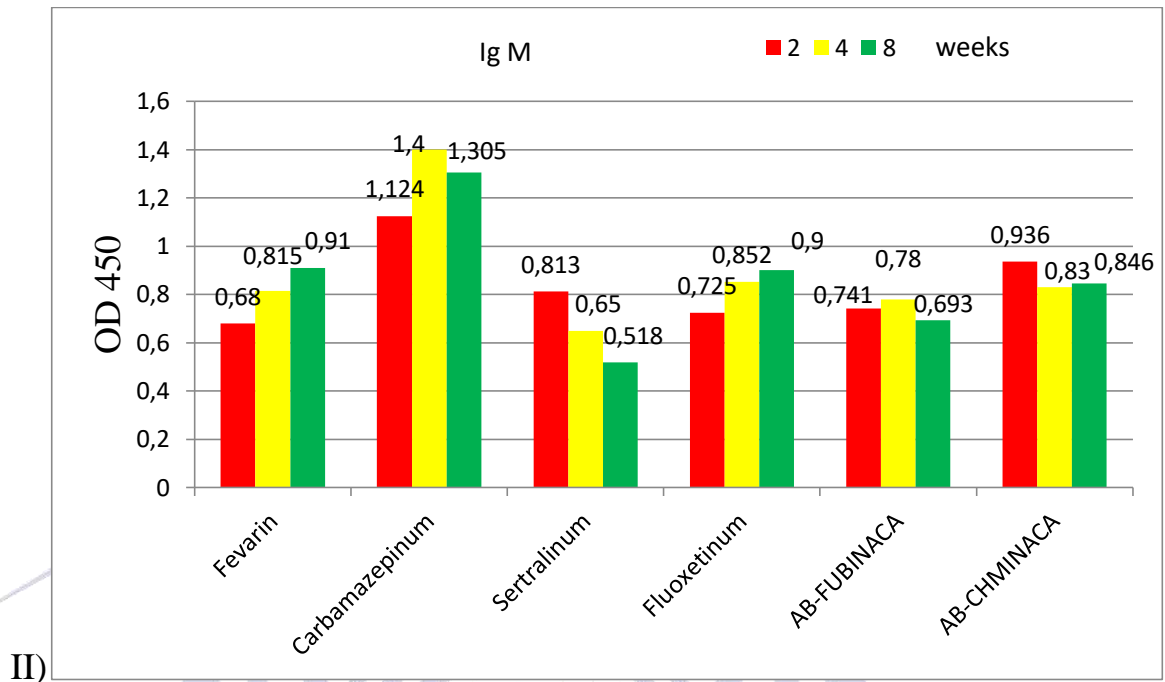

**Fig. 1.** Schedule changes in the registration of antibodies of IgM-class (I) and IgG-class (II) depending on the time elapsed after immunization

Thus, the studies revealed the production of specific antibodies to IgG and IgM classes in mice immunized with 4 conjugates with antidepressants and 2 conjugates with synthetic cannabinoids. Most antibodies had low cross-reactivity with respect to natural neurotransmitters and heterologous haptens, with the exception of the studied “spices”. It was shown that the circulation of specific antibodies is maintained at a detectable level for a sufficiently long time. Based on the results obtained, it can be concluded that the detection of IgM antibodies is the most prognostically significant for the diagnosis of psychotropic substances, and further study of the selection of conditions for the detection of specific antibodies and the study of the dependence of PS immunogenicity on the structure will significantly enhance the immunological detection of synthetic cannabinoids and antidepressants.

The work is carried out under the grant **BV-M-F7-001 «Study of toxicological and immunological markers for the determination of synthetic cannabinoids - spice and antidepressants»**.



## Literature

1. European Monitoring Centre for Drugs and Drug Addiction (EMCDDA) // URL: <http://www.emcdda.europa.eu>
2. Kurdil N.V. Actual issues of toxicology and laboratory identification of synthetic cannabinoids // *Medicine of emergency conditions*. .II- 2015. - T. - 65. - P. 35-45
3. Kraemer, T.; Maurer, H. Toxicokinetics of amphetamines: Metabolism and toxicokinetic data of designer drugs, amphetamine, methamphetamine, and their N-alkyl derivatives. *Ther. Drug Monit.* 2002, 24, 277-289.
4. Temerdashev A.Z. Screening and determination of certain narcotic and psychotropic substances in materials of natural and synthetic origin by chromatographic methods // *Materials of the All-Russian Conf. on analytical spectroscopy: Abstracts*. - Krasnodar., - 2012. - P.208-210.
5. Weksler, M.E., Cherubin, C., Kilcoyne, M., Koppel, G., Yoel, M., 1973. Absence of morphine-binding activity in serum from heroin addicts. *Clin. Exp. Immunol.* 13, 613–617.
6. Herndon, B.L., Baeder, D.H., Ringle, D.A., 1976. Specific serum binding of morphine, levorphanol and heroin. *Clin. Exp. Immunol.* 23, 367–372.
7. De Cato, L. Jr., Adler, F.L., 1973. Neutralisation of morphine activity by antibody. *Res. Commun. Chem. Pathol. Pharmacol.* 5, 775–788.
8. Martinez, F., Watson, R.R., 1990. Effects of cocaine and morphine on IgG production by human peripheral blood lymphocytes in vitro. *Life Sci.* 47, 59–64.
9. Gamaleya, N., Tronnikov, S., Ulyanova, L., Klimova, S., Dmitrieva, I., 1996. Antibodies to morphine as indicators of chronic morphine intoxication and impaired immune reactivity. *Addict. Biol.* 1, 437–445.
10. Myagkova M.A., Abramenko T.V., Epshtein O.I., Morozova V.I. Enzyme-linked immunosorbent assay of antibodies to opiates in the blood serum of drug addicts to assess the effectiveness of therapy with the drug "ANAR" // *Narcology*, 2006. - No. 3. - P.53-55.
11. Ngo T., Lenhoff G. Enzyme-linked immunosorbent assay; 1988 World; 1988; 446 p.

## 2SB-10 MODEL DRUM DRYER IMPROVEMENT OF THE PADDLES IN ORDER TO INCREASE THE LEVEL OF COTTON DRYING

**H. E. Turdiyev**

Lecturer, Fergana Polytechnic Institute, Fergana, Uzbekistan

**Akmolidinova Hilola Kharimjon qizi**

Student, Fergana Polytechnic Institute, Fergana, Uzbekistan

**Abstract.** In the article, instead of shovels in the inner part of the drum, concave-shaped shovels were installed, and in the middle of the concave-shaped shovels, stakes made of wire (prut) with a height of 150 mm and a diameter of 18 mm were installed. As a result, it is possible to throw the cotton into the useless zone of the inner chamber of the drying drum, and to dry the seeded cotton evenly over the entire surface of the drum. Throwing the cotton in the useless zone and ripping it, in turn, allows to accelerate the release of moisture in the seeded cotton and makes it possible to efficiently use the heat of the hot air supplied to the drum.

**Keywords:** cotton, moisture, dirt, feed auger, drum, reducer, shovel.

### **Introduction**

Cotton drying in cotton gins is the main production process of seed cotton processing, which consists in preserving the natural properties of the fiber, obtaining high-quality fiber and ensuring efficient operation of the equipment.

The quality of the produced product depends on the preparation of seed cotton for storage, storage conditions and readiness for processing in factories. From this point of view, the main operation of the technological process of initial processing of cotton consists in drying the seeded cotton, especially the seeded cotton picked by the machine.

According to the regulation of the initial processing of seeded cotton, the function of drying is carried out in the drying-cleaning sections of cotton processing plants and in the cleaning sections of cotton ginning plants. These factories are equipped with a complex of technological machines and mechanisms, including drying drums.





**Practical studies.** Instead of shovels in the inner part of the drum, concave-shaped shovels were installed, and in the middle of the concave-shaped shovels, stakes made of wire (prut) with a height of 150 mm and a diameter of 18 mm were installed.

As a result, it is possible to throw the cotton into the useless zone of the inner chamber of the drying drum and to evenly dry the seeded cotton over the entire surface of the drum. Throwing the cotton in the useless zone and ripping it, in turn, allows to accelerate the release of moisture in the seeded cotton and makes it possible to efficiently use the heat of the hot air supplied to the drum. At the same time, good cleaning of cotton makes it possible to separate small impurities in cotton.

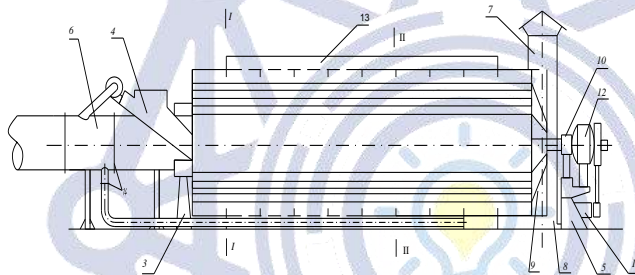

Figure 1. 2SB-10 of branded drying drum

***cross section scheme.***

1st drum; 2 shovels; 3-front support; 4th supplier; 5th back support;  
6-drying agent pipe; 7th front row; 8th chimney; 9th release tray;  
10-issue shovels; 11-pieces; 12th bearing; 13th drum

**Disadvantages of the drum**

1. There are cases where wet cotton gets stuck in the feed auger.
2. Fiber fraying occurs in the feeder and in the drum, which negatively affects the quality of the fiber.
3. The surface of the cross-section of the drum is not fully used, that is, it is necessary to improve the internal shovels.
4. 2 on the drum head 3 meters the distance is not used, because the high speed of the air will blow away the seeded cotton.



When analyzing the work done by GV Bannikov, it was determined that the diameter of the drum depends on the productivity, and the length depends on the level of heat use.

Drum diameter

$$D_B = \sqrt{\frac{4G_{XB} * \tau_\phi}{\pi * \alpha_B * \rho_X * \beta}}$$

$\alpha_b$  - length of the drum, mm

$G_{xb}$  - weight of cotton in the drum, kg

$\rho_x$  - volumetric weight of cotton in the drum, kg/m<sup>3</sup>

$\beta$  - payment coefficient

$\tau_f$  - the time of standing in the drum

To study the movement of seeded cotton in the drum, Bannikov divides the cross section of the drum into 3 zones:

- fall zone of seed cotton
- the zone of keeping seeded cotton in the loaves
- zone not filled with seed cotton

The time of keeping seeded cotton in the drum is determined as follows:

$$\tau_{np} = \frac{G_{xl}}{RF_{xl}} = \frac{\alpha_b}{30v_{m\phi} K_c \rho_m}$$

$G_{xl}$  - weight of seed cotton

R is the total aerodynamic drag force

$F_{xl}$  - midel cross-sectional area, m

$\alpha_b$  - length of the drum, mm

$c_{tf}$  - the average movement speed of the heat agent in relation to seeded cotton, m/s

$K_c$  - the influence coefficient

$\rho_t$  - density of heat agent, kg/m<sup>3</sup>.

Professor AP Parpiyev found ways to speed up the drying process of seeded cotton in a convective drum.

$$n_p = \frac{F_{\phi ak}}{F_{max}}$$





$F_{fac}$  -the true surface of seed cotton

$F_{max}$  - theoretical surface of seed cotton



Figure 2 View of the proposed shovel.

1-Cross spade

2-Longitudinal shovel

2SB-10 brand improved drying  
advantages of the drum

1. The working efficiency of the drum on seeded cotton is high. up to 12 tons.
2. Shovels evenly crush seeded cotton.
3. The seed cotton components dry normally.
4. In the drying chamber of the drum, the seeded cotton is evenly distributed over the entire surface, and it also allows to dry the seeded cotton in one row.
5. As a result of the piles on the tip of the scoops evenly crushing the seeded cotton, the heat flow passes between each of the cotton pieces, allowing the moisture to be extracted evenly from the seeded cotton pieces.
6. The temperature of the used air at the outlet is reduced by 40-50%.
7. It allows to dry seed cotton with high humidity even at low temperature.
8. As a result of drying seeded cotton in the drying chamber of the drum, moisture escape of seeded cotton is increased by 15-20% compared to the old option.
9. The temperature of the hot air supplied to the drying drum is 180 C, which in turn leads to low consumption of heat. At the same time, it allows to preserve the natural quality indicator of the fiber.
10. The temperature of the used air at the outlet is reduced by 40-50%.



11. Even at low temperature, it is possible to dry cotton seeded in moisture.

12. As a result of drying seeded cotton in the drum dryer, moisture removal is increased by 15-20% compared to the old option.

13. The temperature of the hot air supplied to the drying drum reaches 180 C, which, in turn, leads to low consumption of heat. At the same time, it allows to preserve the natural quality indicator of the fiber.

### Summary

According to the obtained results, it is possible to throw the cotton into the useless zone of the inner chamber of the drying drum and to dry the seeded cotton evenly over the entire surface of the drum. Throwing the cotton in the useless zone and ripping it, in turn, allows to accelerate the release of moisture in the seeded cotton and makes it possible to efficiently use the heat of the hot air supplied to the drum. At the same time, good cleaning of cotton makes it possible to separate small impurities in cotton.

### References

1. Decision PQ-3408 of the President of the Republic of Uzbekistan dated November 28, 2017 "On measures to fundamentally improve the management system of the cotton industry".
2. N.A. Navruzov., I.D.Madumarov., N.M.Akhmatov., M.A.Akhmatov., Equipment for drying high-grade cotton raw materials. Textile problems #2/2009. 104-106 p.
3. Baltabayev S.D., Parpiyev A.P. Sushka khlopka-syrsa. Tashkent: Ukitchich, 1981.

---

# Research Science and Innovation House



## TO STUDY THE ANALYSIS OF THE OPERATION TECHNOLOGY, OPERATIONAL CHARACTERISTICS AND EQUIPMENT OF THE DEVICE THAT TRANSPORTS COTTON BY AIR

**H. E. Turdiyev**

Lecturer, Fergana Polytechnic Institute, Fergana, Uzbekistan

**Yuldashev Asadbek Kopalboy Ogli**

Student, Fergana Polytechnic Institute, Fergana, Uzbekistan

### **Abstract**

The disadvantage of the device that transports cotton with the help of air is the high consumption of electricity compared to the unit amount of transported material, and the rapid wear and failure of the working bodies, including the pipes, which are in direct contact with the transported material containing foreign bodies.

**Keywords. air flow, pipe, air pressure, mesh surface, air distributor.**

### **Introduction**

The advantage of the transport device with the help of suction air is that it is possible to easily change the working pipe system depending on the location of the storage areas of the cotton ginning enterprises, and the pneumotransport length can be extended by connecting additional pipes to the initial pipes. The production efficiency of the air conveyor depends on the production capacity of the cotton gin.

In cotton gins, cotton is mainly transported by a suction-type air conveyor (Fig. 1). It consists of the following main working elements: cotton is supplied to the pipe by means of a mechanical conveying device (1), it is transported by air along the working pipe (2), cotton is separated from heavy mixtures in the separator (3) and comes to the separator (4). falls. Contaminated air is transferred to the cyclone (8) and the dust chamber (9) through the intake air duct (5), the centrifugal fan (6) that creates pressure in the pipes, the discharge air duct (7). They, in turn, ensure that the air is cleaned of dust before it is released into the atmosphere.



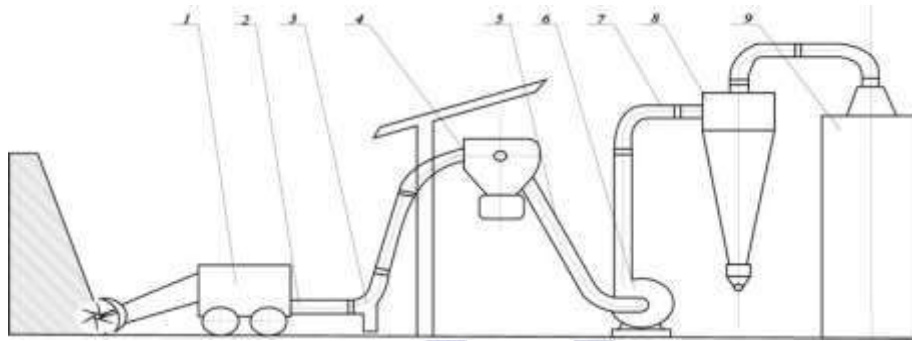

Figure 1 Air-assisted conveying device in cotton gins

Equipment for mechanical transfer of cotton to pipe 1; 2nd working pipe; 3- stone crusher; 4- separator 5- suction air duct 6- fan; 7-exhaust air duct; 8th cyclone; 9th dust chamber (I – cotton wool, II – production workshop).

The principle of operation of the air conveying device is that atmospheric air follows the material being transported along with it and sucks it into the pipe under the flow created due to the pressure difference. Inside the pipe, cotton moves with air and reaches the separator. The separator separates the material from the carrier air and transfers it to the technological equipment.

The advantage of the suction air conveying device is that the working pipe system can be easily changed depending on the location of the storage areas of cotton gins, and its length can be extended by connecting additional pipes to the initial pipes. The production efficiency of the air transport device depends on the production capacity of the cotton gin (that is, the amount of raw cotton processed in one hour). For an advanced ginning plant with one battery, it is 10 tons per hour.

The increase in the rate of cotton preparation puts before the cotton processing industry the task of increasing production capacity, increasing the productivity of equipment, and improving the quality of products. The performance of these tasks depends to a large extent on the operation of the airborne carrier installed in the area. Because it is directly included in the continuous technological process of the cotton ginning enterprise, it is an important part that determines its initial and working speed.

The increase in the volume of cotton production, the expansion of the territory of enterprises and the increase in the length of the network of air transport devices in it, in some cases the length 200 m and led to more. Since the radius of movement of a single air conveyor with the VTS-12M fan in service does not exceed 100-110





meters, the transportation of cotton from very distant places is usually done by connecting additional air conveyors in series. is done.

For the transportation of cotton in the technological process of the cotton ginning enterprise, a suction-type air transport device is more common. The speed of the cotton in the pipe during transport in the extreme speed mode is 20÷ It reaches 25 m/s, at this speed it hits the pipe walls, rubs, bends of the pipe (shells), hits the inner walls of the separator and separator. This will undoubtedly have a negative effect on the quality indicators of cotton. However, one of the conditions to ensure the preservation of cotton quality, that is, to prevent damage to the cotton seed and the appearance of technological defects in the fiber, is to choose the optimal mode for transportation by air.

Further studies[ 9,10] shows that the deterioration of cotton quality can be reduced when metal pipes are replaced by metalpolymer pipes. When transporting cotton in metal and metalpolymer pipes, the amount of defects is 0.09, respectively, when the moisture content of cotton is 8.5% and the air flow speed is 23.7 and 28.2 m/s.÷ 0.17% and 0.14÷ Increases to 0.22%. At the same speeds, when the humidity is increased to 24%, it is 0.14÷ 0.26% and 0.11÷ 0.3% were found to be defective.

Cotton becomes suspended during air transport. In this case, the adhesion of dirty-cotton mixtures to cotton is greatly reduced. In order to take advantage of this phenomenon, which occurs simultaneously with transportation, preliminary cleaning of raw materials from large and small impurities is carried out. In this regard, an additional set of cleaning equipment will be included in the system of the air transport device of cotton ginning enterprises. Together with the supplier and the working elements of the air transport device, they form the equipment of the air transport device system of cotton ginning enterprises.[ 11, 12].

Now, let's take a look at the basic equipment of an air-assisted conveyor system for cotton.

A squeegee feeder is used to mechanically squeegee the yarn and transfer the cotton evenly to the pipe. Demolition and transfer of cotton to the pipeline is carried out in the following manner. The machine comes to the mine with its axle raised and begins to destroy it from top to bottom with horizontal layers. The milling machine enters the hopper, breaks the hopper, shreds the cotton and gives it to the conveyor.

From it, the cotton comes to the receiving hopper of the platform, and then it is taken out by a loading conveyor.

An additional feeder is used in a number of cotton gins to facilitate the loading of cotton into the pipe of the air conveyor. It is mounted on a movable frame, the front of which consists of an open box, inside which is mounted a belt conveyor that rotates towards the open side of the box.

The cotton is loaded from the side of the box with the help of a feeder, and when the belt conveyor rotates, it moves to the open part of the box, and then comes to the working pipe of the device.

The working pipeline (Fig. 2) consists of a main section and mobile links.

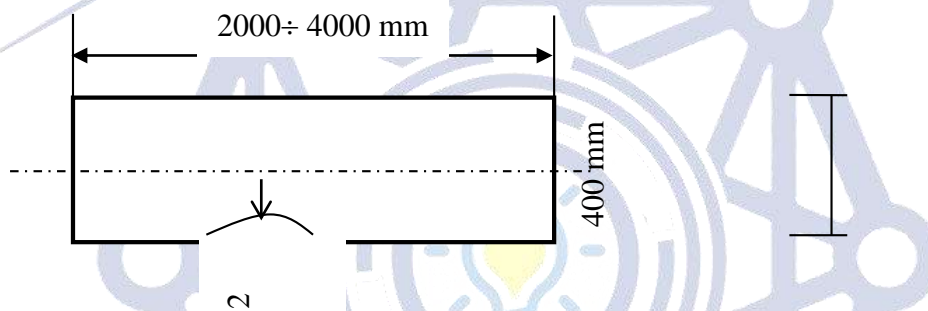

Figure 2 Working pipeline scheme.

Main section 2- 3 mm from steel tin or asbestos-cement pipe, diameter 400- 500 mm .li is prepared.

The length and layout of the pipe for transporting cotton depends on the architectural features of cotton gins.

Main stationary pipe underground 600- 700 mm . laid in deep trenches or piers. Control wells are installed at certain intervals along the entire length of the pipeline. From here, the pipeline is branched into separate warehouses and is routed outside the outlet with the help of triple diverters.

### Conclusion

The task of increasing the production capacity, increasing the productivity of the equipment, and improving the quality of the products has been set before the cotton processing industry. The performance of these tasks is more dependent on the operation of the air-borne transport device installed in the area. Because it is directly





included in the continuous technological process of the cotton ginning enterprise, and it is considered an important part that determines its initial and work pace.

### References

1. Salimov, M. Akhmatov "Preliminary processing of cotton". Study guide. Tashkent "Knowledge" 2005
2. Babadjanov MA "Technological process design" textbook, Tashkent, Cholpon-2009.
3. J. Jabborov "Technology of seed cotton processing". "Teacher" Tashkent-1987.
4. Coordinated technology of cotton processing (PDQI-41-2009) "Uzpakhtasanoat" association. "Labor" Tashkent - 2009.



---

# Research Science and Innovation House



## ИНГЛИЗ ТИЛИНИНГ АДАБИЙ ВАРИАНТИ ВА УНИ ЎҚИТИШ МУАММОЛАРИ

Абдураимова Махлиё

Анджон давлат чет тиллари институти

Инглиз тили ва адабиёти кафедраси уқитувчиси

### Аннотация

Ушбу мақола адабий инглиз тилининг худудий вариантларига турли ёндошувлар таҳлили билан танишиш, худудий вариантларни ёритиш ва қиёсий таҳлилини келтириш, адабий вариантлар ўртасидаги фарқлар ва ўхшашлик жиҳатларини очиқ бериш ва уларнинг таснифини келтириш ҳақида ёзилган.

**Калит сўзлар:** адабий инглиз тили, таҳлилий ёндашувлар, фарқли хусусиятлар, тилнинг аралашуви.

### Аннотация

Эта статья посвящена анализу различных подходов к региональным вариантам литературного английского языка, объяснению и сравнению региональных вариантов, объяснению и классификации различий и сходств между литературными вариантами.

**Ключевые слова:** литературный английский, аналитические подходы, различные особенности, языковая интервенция.

### Annotation

This article is about analyzing different approaches to regional variants of literary English, explaining and comparing regional variants, explaining and classifying differences and similarities between literary variants.

**Keywords:** Literary English, Analytical Approaches, Different Features, Language Intervention.

Тадқиқот ишимизда инглиз тилининг адабий варианты ва уларнинг турлари ўртасидаги фарқли хусусиятларини ёритишга ҳаракат қилар эканмиз, мухтарам президентимиз Шавкат Мирзиёев сўзлаган нутқларида ёшларга доир қуйидаги фикрларини айтиб ўтиш зарур деб ҳисоблаймиз:



“Ёшларимизнинг мустақил фикрлайдиган, юксак интеллектуал ва маънавий салоҳиятга эга бўлиб, дунё миқёсида ўз тенгдошларига ҳеч қайси соҳада бўш келмайдиган инсонлар бўлиб камол топиши, бахтли бўлиши учун давлатимиз ва жамиятимизнинг бор куч ва имкониятларини сафарбар этамиз”<sup>1</sup>.

Бундан кўришиб турибдики, илм фан билан шуғулланишга кенг имкониятлар очилган даврда яшамокдамиз.

Адабий инглиз тилининг вариантлари тарихи ҳақида муҳокама қилишдан олдин инглиз тилининг ўзини тил тарихига эътибор қаратиш зарур. Маълумки, инглиз тили Ҳинд-Европа тиллар оиласининг Ғарбий Герман тиллар гуруҳига мансуб бўлиб, унинг тарихи асосан 3 даврга бўлиб ўрганилади. Булар Қадимий инглиз тили (450-1100 АД), Ўрта асрлар инглиз тилиси (1100-1500 йиллар оралиғи) ва Замонавий инглиз тили (1500 йилдан бошланиб ҳозиргача бўлган). Асрлар давомида инглиз тилини тил ривожига бошқа тилларнинг таъсири жуда юқори бўлган.

Қадимий инглиз тили

V асрда Герман қабилалари (Англо сакслар) Британия ороллариغا шимолий ғарбий Германиянинг турли қисмларидан келиб жойлашдилар. Бу қабилалар жанговор қабилалардан бўлиб, кейинчалик маълум гуруҳи Франсиянинг Brittany coast ороллариغا кўчиб кетганлар, ва уларнинг авлодлари ҳалиям келт тилида сўзлашадилар. Йиллар давомида сакслар, англо қабилалари турли диалектлари ва шевага хос сўзларини аралаштириб ишлатдилар ва уларнинг мавжуд бўлган тили ҳозирда қадимий инглиз тили деб номланувчи тилга айланди. Энглиш (инглиз)сўзи аслида Englisc –яъни Anglo сўзидан келиб чиққан бўлиб бу ном уларнинг яшаш жойлари номи билан изоҳланади.

Ҳозирда биз билган инглиз тили дастлаб Лотин ва Келт тилининг аралашмаси бўлиб, Римликлар Британияга жуда кўп янги сўзларни олиб кирган. Сўзлар асосан ҳарбий солдатлар, хизматчилар орқали кириб келган. <sup>2</sup>

Масалан: win (wine), candel (candle), belt (belt), weall (wall).

<sup>1</sup> Мирзиёев Ш.М. Эркин ва фаровон, демократик Ўзбекистон давлатини биргаликда барпо этамиз.–Т.: Ўзбекистон, 2016.14 – б.

<sup>2</sup> "Language Timeline", The British Library Board

лекин жой, дарё номларининг асосийлари қадимий Келт тилидан олинган.

Масалан: Kent, York, Dover, Cumberland, Thames, Avon, Trent, Severn  
Христианлик орқали янада кўпроқ диний сўзлар ҳам кириб кела бошлаган.

Масалан; church, bishop, baptism, monk, eucharist and presbyter

Бу сўзлар лотин тилига қадимги грек тилидан кириб келган.

Нормандлар истилоси билан (Викингллар деб ҳам аталади) эса кўплаб норвекча сўзлар кириб келган, булар асосан Англиянинг шимолий қисмида намоён бўлади.<sup>3</sup>

Масалан: sky, egg, cake, skin, leg, window (windeye), husband, fellow, skill, anger, flat, odd, ugly, get, give, take, raise, call, die, they, their, them.

Қадимий инглиз тилининг турли ёзма манбалари мавжуд бўлиб, булардан энг машҳури “BEOWOLF” дир. Бу энг қадимий инглизча эпик қаҳрамонлик шеър бўлиб, уни ёзган кишининг исми маълум эмас. Аммо тилшунослар фирича бу асар бундан 1000 йиллар аввал ёзилган.

Ўрта Асрлар инглиз тилиси:

Ушбу даврни Англияда французлар истилоси даври деб ҳам юритилиб, истислочилар ўзи билан бирга французча сўзлашувчи ҳокимларни олиб кирди ва француз тили давлат аҳамиятидаги асосий, расмий тил сифатида ишлатилди. Инглиз тили эса аҳолининг паст табақаси, оддий халқ ишлатадиган тилга айланди. 300 йил давомида инглиз тили жуда ўзгарди, чунки у оддий халқ томонидан фақат оғзаки нутқда фойдаланилиб, ёзма инглиз тили деярли ишлатилмаган эди. Шунинг учун ҳам эски инглиз тили қўлланила бошланди. Уни устига турли французча сўзлар кириб келиб, бу тилни бойитди.<sup>4</sup>

Масалан:

Crown, castle, court, parliament, army, mansion, gown, beauty, banquet,  
Art, poet, romance, duke, servant, peasant, traitor ва governor.

<sup>3</sup> "The Origin and History of the English Language", Kryss Katsiavriades

<sup>4</sup> "Language Timeline", The British Library Board



чорвачилик, деҳқончилик билан оддий аҳоли шуғулланганлиги учун ҳайвон номлари инглизча (cow, sheep, swine, deer) аммо ошпазлар ўз вакилларидан бўлганлиги учун гўшт номлари франсузча ном билан аталган, масалан: (beef, veal, mutton, pork, bacon, venison).<sup>5</sup>

Ўрта асрлар инглиз тилиси учун энг мақбул мисол бу Чаусернинг “The Canterbury Tales”, Кантербуй эртаклари бўлиб, бу эртаklar асосан 30 кишидан иборат бўлган зиёратчилар гуруҳини Англияга сафари ҳақидадир. Асар орқали XIV аср ҳаёти ҳақида жуда кўп маълумотларни олса бўлади.<sup>6</sup>

Замонавий Инглиз тили (1500 йилдан ҳозирги давргача бўлган инглиз тили).

Замонавий инглиз тилининг пайдо бўлиши ва ривожланиши 1476-йилда Уильям Какстон томонидан биринчи бўлиб Уестминстер черковига нашр қилувчи усқунани ўрнатганлиги билан боғланади. Аслида, 1450-йилда Жонан Гутенберг нашр қилувчи усқунани яратган бўлиб, у Германиялик эди. Аммо Какстон биринчи бўлиб нашриётни Англияда ташкил қилди. Библия ва шунга ўхшаш қимматли асарлар шу ерда чоп қилинди. Чоп қилиш усқунасини яратилиши бир турдаги китобларни кўпчиликка етиб боришини таъминлади. Натижада китоблар арзонроқ бўла бошлади, табиийки ҳамма ўқиб ўрганишга қизиқиб кетди. Нашриётни ташкил топиши инглиз тилида стандартлик тушунчасини пайдо қилди.

Машҳур инглиз ёзувчиси Уильям Шекспир (1592-1616) замонавий инглиз тилида наъмуналар ёзган дастлабки ижодкордир. Замонавий инглиз тилининг ҳам ўз навбатида 3 қисмга: Ренессанс даври инглиз тилиси, Инқилобий даври инглиз тилиси ва Британия колониялари даври инглиз тилисига бўлинди. Ренессанс даври энг кўп грек ва латин тили сўзларини инглиз илгига кириб келиши билан изоҳланса, айрим адабиётлар бу давр Шекспир даври адабиёти ёки Элизабетга эраси даври деб юритилади. XVIII асрларда эса Инқилобий инглиз тили даври луғат бойлигида янги сўзларни пайдо қила бошлади, булар бевосита янги кашф қилинаётган техника воситалари билан боғлиқ эди.

<sup>5</sup> "The Origin and History of the English Language", Kryss Katsiavriades

<sup>6</sup> Расторгуева Т.А. История английского языка. – М.: 1983. – 341с



Масалан: (trains, engine, pulleys, combustion, electricity, telephone, telegraph, camera) ва бошқалар.<sup>7</sup>

Британия Империя сифатида XVIII асрдан XX асргача бутун дунё бўйлаб кенг ёйилди ва ўз навбатида ҳозирги АҚШ, Австралия, Янги Зеландия, Ҳиндистон, ва Осиё, Африка ҳудудларигача етиб борди. Империя халқлари шу ҳудудларда кенг томир ёзиб, жойлаша бошлади. Натижада яна янги ўша ҳудудлар билан боғлиқ бўлган сўзлар кириб инглиз тилини яна бойитди. Аммо инглиз тилининг грамматикасини асосини Англо сакслар шакллантирган бўлса, тил грамматикаси герман тиллари каби қолаверди (he, she,it).

Ҳозирда жами 5 қитъада сўзлашилувчи инглиз тилининг ҳаётийлик давомийлиги 4 асрдан ошади. Колонияларнинг таъсири ҳақида бир неча тарихий мисоллар ва фактлар келтириб ўтилди. Тил ривожини билан унинг Грамматик, лексик, фонетик ўзгаришларга учраганлиги ҳам айтиб ўтилди аммо бу ривожланишлар бу тилдаги мураккаб Грамматик тил қоидаларини чеклаб, янги фойдаланувчилар ўзларига осонроқ шаклда тилни ўзлаштирганликлари инглиз тилини турли жиҳатларининг ўзгаришида намоён бўлади. Ҳозирги кунда тилнинг 4 асосий гуруҳга ҳам бўлиб ўрганилади. Бу гуруҳлар тилнинг географик минтақалараро ўзгариши ва турланиши билан боғлиқдир. Ҳатто XII-XIX асрлар оралиғи инглиз тилининг тарқалиш периоди деб аталиб қиролича Викториа номи билан ҳам инглиз тилининг тил сифатидаги ҳолати боғлиқдир. Ҳатто халқ орасида куёш Британия империясига нур сочишдан ҳеч қачон тўхтамайди дея бу империя давомийлиги абадий деб ишонишган.

# Research Science and Innovation House

<sup>7</sup> Иванова И.П., Чахоян Л.П. История английского языка. – М. 1976





### Фойдаланилган адабиётлар.

1. Абдуазизов А.А. Ҳозирги инглиз тили назарий фонетикаси.- Т.:1986.
2. Абдуазизов А.Тилшунослик назариясига кириш. –Т.:”Шарқ” 2010.
3. Арнольд И.В. Лексикология современного английского языка. – М.:1973.
4. Антрушина Г.Б., АфанасьеваО.В., Морозова Н.Н. Лексикология английского языка. –М.:1985.
5. Crowley,Tony. Standard English and the Politics of Language (2nd ed.). Palgrave Macmillan. 2003.
6. Bex, Tony; Richard J. Watts. Standard English: The widening debate. Routledge.1999.



---

# Research Science and Innovation House

## MATEMATIKANI O‘QITISHDA ELEKTRON RESURSLARDAN FOYDALANISH

**Bahriddinov Odiljon Salim o‘g‘li**

**Toshkent Moliya Instituti Akademik litseyi**

**matematika fani o‘qituvchisi**

[bahriddinovodiljon5631262@gmail.com](mailto:bahriddinovodiljon5631262@gmail.com)

**Tilavov Fazlidan Shokir o‘g‘li**

**Toshkent Moliya Instituti Akademik litseyi**

**matematika fani o‘qituvchisi**

[tilavovfazliddin09@gmail.com](mailto:tilavovfazliddin09@gmail.com)

**Annotatsiya.** Ushbu maqolada matematika fanlarini o‘qitishga yangi texnik vositalar, shu jumladan, kompyuter va boshqa axborot texnologiyalarining jadal kirib kelayotgan hozirgi davrida fanlararo uzviylikni ta‘minlash maqsadida informatika fani yutuqlaridan foydalanish dolzarb masalalardan biri ekanligi yoritib berilgan.

**Kalit so‘zlar.** AKT, axborot texnologiyalari, texnik vositalar, matnlar, tasvirlar, ovozlari, shakllar, arifmetik hisoblashlar, differensial tenglamalar.

### KIRISH

O‘zbekistonda axborot-kommunikatsiya texnologiya (AKT) larini yanada rivojlantirish, har bir sohaga tatbiq qilish, mutaxassislarining kompyuter savodxonligini oshirish kabi masalalar davr talabiga muvofiq yechilmoqda.

Hozirgi paytda axborot kommunikatsiyasi rivojlanishining asosiy omillari EHM larning turli sohalarda tobora keng qo‘llanib borayotganligidadir. Kompyuter texnologiyalarining qo‘llanish sohasining kengayishi, axborot texnologiyalarining yaratilishi jamiyat hayotining barcha sohalarda ya‘ni ishlab chiqarishda, fanda, ta‘limda, tibbiyotda va boshqa jabhalardagi rivojlanish ya‘ni tezkor axborot almashinuviga, qisqa vaqtda axborotlarni qayta ishlash, o‘z vaqtida manbaga uzatishga olib kelmoqda.

Zamonaviy o‘qituvchining jamiyatni axborotlashtirish sharoitida ishlashga tayyorligini belgilab beradigan quyidagi axborot-kommunikativ salohiyatlar muhim hisoblanadi: Kasbiy vazifalarni informatikaning zamonaviy vositalari va metodlarini





axborot-kommunikativ texnologiyalardan foydalangan holda bajara olish malakasi; Kasbiy faoliyatda axborot-kommunikativ texnologiyalardan foydalanish borasida tayyorgarlik darajasini real aks ettiruvchi, shakllanib ulgurgan shaxsiy sifatlari; Vaziyatni to'g'ri baholash va pedagogik faoliyatda axborot-kommunikativ texnologiyalardan foydalangan holda samarali qarorlar qabul qila oladigan predmet-maxsus bilimlarni tashkil etish imkoniyatiga ega bo'lish.

Yangi axborot muhitining an'anaviy muhitdan prinsipial farqi, uning o'ziga xos kichik texnologik tizimdan iboratligidadir. Zero, istalgan ta'lim muassasasi axborot-kommunikativ texnologiyalarining ta'lim jarayoniga integratsiyasi, ta'limning boshqa barcha didaktik, tashkiliy, iqtisodiy, nazariy-metodologik jihatdan kichik tizimlardagi tub o'zgarishlar bilan kechadi. Axborot ta'lim muhiti imkoniyatlaridan samarali foydalanish uchun pedagogning iste'molchi sifatida o'zi mo'ljaldagi texnik imkoniyatlarining to'liq to'plamini egallagan bo'lishi talab etiladi.

Kompyuterli o'qitishning afzalliklari juda ko'p: o'quvchilarda ma'lum malakalarni shakllantirish vaqti qisqaradi; mashq qilinadigan topshiriqlar soni oshadi; o'quvchilarning ishlash sur'ati jadallashadi; kompyuter tomonidan faol boshqarishni talab qilinishi natijasida o'quvchi ta'lim sub'ektiga aylanadi; o'quvchilar kuzatishi, mushohada qilishi qiyin bo'lgan jarayonlarni modellashtirish va bevosita namoyish qilish imkoniyati hosil bo'ladi; kommunikatsiya vositalaridan foydalangan holda darsni uzoqdagi manbalar bilan ta'minlash imkoniyati hosil bo'ladi; kompyuter bilan muloqot didaktik o'yin xarakterini oladi va bu bilan o'quvchilarda o'quv faoliyatiga motivatsiya kuchayadi va hokazo.

Kompyuterli ta'lim jarayonida ta'lim o'quvchi va kompyuter orasidagi munosabatlarga ko'ra tashkil etiladi, boshqariladi, nazorat qilinadi.

Kompyuterli ta'limni tashkil etish – o'quvchi bilan o'quv materiali o'rtasidagi bog'lanishni kompyuter vositasida yo'lga qo'yish. O'quvchi bilan o'quv materiali o'rtasidagi bog'lanishni tashkil etish uchun ta'lim loyihalanadi. O'quvchilarning o'quv ishlarini tashkil etish, ular faoliyatini rag'batlantirish tegishli vositalar asosida modellashtiriladi.

Ta'lim jarayonida foydalanishga mo'ljallangan ko'plab elektron o'quv materiallari yaratilganki, unga elektron darslik, elektron o'quv qo'llanma, o'rgatuvchi dastur vositalari kabilarni misol qilib ko'rsatish mumkin. Ular o'zida boshqarilish imkoniyati, interfaol uslublar, sun'iy intellekt elementlari, hissiy



moslashuvchanlik kabi xususiyatlar muvjudligiga ko‘ra ta’limda ma’lum samaradorlikni ta’minlaydi.

## MUHOKAMA

Kompyuterlarni o‘quv jarayonida qo‘llash quyidagilarga imkon beradi:

- o‘quvchilarda bilish ehtiyojini shakllantiradi;
- o‘quvchilarning bilish faoliyatini faollashtiradi;
- kompyuter bilan ishlashni o‘rganishga bo‘lgan ishtiyoqni oshiradi;
- kompyuterlardan foydalanish bilan bog‘liq dunyoni ilmiy bilishning hozirgi zamon metodlari bilan tanishtiradi;
- ta’limda o‘quvchining individuallik darajasini oshiradi;
- o‘quvchilarning ijodkorlik qobiliyatini rivojlantiradi;
- materiallar mazmunining xilma-xilligini ta’minlaydi;
- ta’limda foydalaniladigan o‘quv materiallari doirasini kengaytiradi;
- ta’limda ko‘rgazmalilikni kuchaytiradi;
- o‘quvchilarning o‘z-o‘zini nazorat qilishi, ya’ni baholash jarayonining omillarini kengaytiradi va h.k.

Kompyuter texnikalarini ta’lim muassasalariga tatbiq etish, o‘qitish jarayonini optimallashtirishga keng yo‘l ochib beradi.

Keyingi o‘n yillikda matematika fanini o‘qitishda kompyuterlardan foydalanish bir necha asosiy yo‘nalishlarda olib borildi. Bularga kompyuter yordamida bilimni baholash, turli tipdagi o‘rgatuvchi dasturlarni ishlab chiqish va rivojlantirish, bilishga oid matematikaviy o‘yinlarni ishlab chiqish va boshqalar kiradi.

Matematika o‘qitishda kompyuterlarni qulayligini yana bir yo‘nalishi ayrim o‘quv holatlarini modellashtirishdir. Modellashtirilgan dasturlardan foydalanishning maqsadi, o‘qitishning boshqa usullari qo‘llanganda tasavvur qilish, ko‘z oldiga keltirilishi qiyin bo‘lgan materiallarni tushunarli bo‘lishini ta’minlashdan iborat. Modellashtirish yordamida o‘quvchilarga ma’lumotlarni grafik rejimda kompyuter multimediasi ko‘rinishida taqdim qilish mumkin. Shu boisdan ular matematikani chuqur o‘rganish va o‘quv jarayonida sezilarli darajada mustaqillik namoyon etishga moyil bo‘ladilar.

Ko‘p holatlarda vujudga keladigan matematik muammoni tez va berilgan aniqlikda hal etish uchun professional matematikdan o‘z kasbi bilan bir vaqtda





ma`lum bir algoritmik til va dasturlashni bilishi talab qilinadi. Shu maqsadda XX asrning 90-yillarida matematiklar uchun ancha qulayliklarga ega bo`lgan matematik sistemalar yaratilgan. Bu maxsus sistemalar yordamida turli sonli va analitik matematik hisoblarni, oddiy arifmetik hisoblashlardan boshlab, to xususiy hosilali differensial tenglamalarni yechishdan tashqari grafiklarni yasashni ham amalga oshirish mumkin.

Axborotlarni ifodalash va uzatishga bo`lgan ehtiyoj so`z, yozuv, tasviriy san`atda, kitob chop etish, pochta aloqasi, telegraf, telefon, radio, oynai jahon va ishlab chiqarishning boshqa jabhalarini boshqarishning barchasi kompyuter texnologiyalari yordamida osongina hal qilinmoqda.

Buning siri shundaki, axborotning katta qismi, shu paytgacha asosan, qog`ozlarda, magnit tasmalarida, ya`ni EHM dan tashqarida saqlanmasdan, matn, chizmalar, sur`atlar, tovushlarning barchasini axborot shaklida EHM larda saqlash, qayta ishlash va uzatish usullarini ishlab chiqilganligidadir.

### XULOSA

Kompyuter texnologiyasida matnlar, tasvirlar, ovozlar, shakllar va shunga o`xshash boshqa ishlarni amalga oshirish imkoniyatlari maxsus dasturlash yordamida juda yengil va tezkorlik bilan hal etilmoqda. Shuning uchun matematika, fizika, kimyo, biologiya va boshqa fanlarni o`qitishda kompyuter texnologiyasidan foydalanish ijobiy natijalarni olib kelmoqda.

### FOYDALANILGAN ADABIYOTLAR RO`YXATI

1. Yo`ldoshev J.G`. Usmonov.S. Ilg`or pedagogik texnologiyalar. – T.:O`qituvchi,2004
2. Sayidahmedov N. Pedagogik mahorat va pedagogik texnologiya. –T.,2003.
3. Alixonov S. « Matematika o`qitish metodikasi » Qayta ishlangan II nashri. T., «O`qituvchi» 1997 yil.
4. [www.ziyouz.com](http://www.ziyouz.com)

## ИССЛЕДОВАНИЕ КИНЕТИЧЕСКИХ СВОЙСТВ РЕАКЦИИ ПОЛИМЕРИЗАЦИИ N-ВИНИЛПИРРОЛИДОНА

И.Н. Хайдаров

Алфраганус университет

**АННОТАЦИЯ:** Для выяснения кинетических закономерностей реакции полимеризации N -винилпирролидона, в воде была проведена серия опытов при 10-25°C в интервале концентраций персульфата калия (0,02-0,1 моль/л), цетилпиридиний хлорида (0,015-0.06 моль/л) и мономера (1,0-9,0 моль/л)[1-3]. Приведенные экспериментальные результаты следует, видимо, объяснять с позиции возможности образования в реакционной смеси иницирующих центров: при очень низких либо очень высоких концентрациях азотсодержащих непредельных соединений в исследуемой системе способность персульфата калия к комплексообразованию с мономером резко уменьшена в первом случае, видимо, в связи с малым содержанием в реакции донорной (N-мономера), а во втором - в результате нарушения гомогенности реакционной среды, поскольку персульфат калия практически не растворим в N-винилпирролидоне, а также концентрированных растворах акриламида.

**КЛЮЧЕВЫЕ СЛОВА.** Кинетические параметры, персульфата калия, N-винилпирролидона, цетилпиридинийлорида

Для выяснения кинетических закономерностей реакции полимеризации N -винилпирролидона, в воде была проведена серия опытов при 10-25°C в интервале концентраций персульфата калия (0,02-0,1 моль/л), цетилпиридинийхлорида (0,015-0.06 моль/л) и мономера (1,0-9,0 моль/л)[1-3].

При исследовании влияния на процесс концентрации мономера обнаружено, что полимеризация N-винилпирролидона, начинается практически при содержании их относительно общего объема реакционной смеси не менее 20, 11 и 10 % соответственно. При дальнейшем повышении концентрации азотсодержащих мономеров в системе общая скорость процесса начинает расти и достигает максимального значения при содержании N-винилпирролидона. в реакции в количестве 33,0; 33,0 и 25% соответственно. Затем скорость полимеризации падает, и в отсутствие растворителя (воды) процесс полностью останавливается. Приведенные экспериментальные



результаты следует, видимо, объяснять с позиции возможности образования в реакционной смеси инициирующих центров: при очень низких либо очень высоких концентрациях азотсодержащих непредельных соединений в исследуемой системе способность персульфата калия к комплексообразованию с мономером резко уменьшена в первом случае, видимо, в связи с малым содержанием в реакции донорной (N-мономера), а во втором - в результате нарушения гомогенности реакционной среды, поскольку персульфат калия практически не растворим в N-винилпирролидоне, а также концентрированных растворах акриламида. С учетом экспериментальных фактов, все последующие опыты проводились при концентрациях мономеров, обеспечивающих максимальное значение общей скорости полимеризации. Для восходящей ветви зависимости скорости реакции от концентрации мономера, кинетический порядок по N-винилпирролидону, составляет  $1,6 \pm 0,1$  [4-6].

Изучением кинетических параметров полимеризации N-винилпирролидона установлено, что скорость реакции растет с повышением содержания в системе персульфата калия и цетилпиридинийлорида и в стационарном состоянии зависит от их концентрации соответственно в степени 0,5 и 1,0.

Скорость процесса увеличивается с ростом температур, а общая энергия активации, найденная из зависимости начальных скоростей реакции от обратной температуры, составляет 9,2 ккал/моль. Молекулярная масса поливинилпирролидона падает с увеличением температуры, концентрации персульфата калия, мономера и цетилпиридинийлорида растет с глубиной превращения что, свидетельствует о существенной роли в процессе инициировании «мономерных» радикалов [7-9].

В области высоких концентраций мономеров, при которых фиксируется снижение общей скорости полимеризации, обычно наблюдается резкое повышение молекулярной массы полимеров. Это особенно наглядно можно проследить на примере полимеризации акрилонитрила в диметилформамиде. Рост скорости реакции, сопровождающийся небольшим спадом величины молекулярной массы полиакрилонитрила, происходит при повышении содержания мономера в реакционной смеси до 5,0 моль/л. В этой области концентраций, как установлено опытами, гомогенность системы сохраняется

до относительно высоких конверсий (50% и выше). При содержании акрилонитрила в реакции более 5,0 моль/л скорость процесса падает, молекулярные массы полимеров резко возрастают и выпадение полиакрилонитрила из раствора начинается при низких степенях превращения: при концентрации акрилонитрила 7,65 моль/л гомогенность в реакционной смеси сохраняется лишь до 7 % превращения. Из приведенных результатов следует, что нарушение гомогенности среды-одна из причин повышения молекулярных масс полимеров в области высоких концентраций мономеров, поскольку в этом случае реализуются условия для торможения реакций обрыва растущих макроцепей (табл. 1).

Таблица 1.

Зависимость ММ·10-5 поливинилпирролидона от условий реакции (в отсутствие цетилпиридинийхлорида)

Конверсия %,	/N-винилпирролидон/моль/л		/персульфат калия/ моль/л		Температура, 0С	
	4.6	5.6	0.07	0.1	10	20
10.0	1.5	1.4	5	1.5	1.6	1.5
	7	8		0	6	7
20.0	1.6	1.5	1.65	1.5	1.7	1.6
	5			8	5	5

В связи с полным совпадением кинетических закономерностей реакций полимеризации N-винилпирролидона, акриламидами 2-метил-5-винилпиридина, подробное описание экспериментальных результатов исследований для двух последних мономеров (акриламид, 2-метил-5-винилпиридин) в работе не приводится.

В заключение следует сказать, что кинетическое уравнение общей скорости полимеризации азотосодержащих мономеров в воде представляется равенством.

$V=K/\text{мономер}/1,5/\text{персульфат калия}/0,5/\text{цетилпиридинийхлорид}/$ , принятым для радикальных процессов





(исключением является порядок по мономеру). Невысокое значение общей энергии активации ( $9,2 \pm 0,1$  ккал/моль) характерно для окислительно-восстановительного инициирования, которое реализуется путем взаимодействия N-мономеров с перекисным соединением.

В работе проводились исследования по выяснению возможности использования инициирующих центров, образующихся при диссоциации комплекса N-мономер-перекись, для активации реакций сополимеризации азотсодержащих мономеров друг с другом и непредельными соединениями донорной и акцепторной природы.

Экспериментально установлено, что при сополимеризации N-винил-пирролидона, акрилонитрилом сополимеры, состав которых, независимо от мольных отношений сомономеров, близок к эквимольным, что характерно для чередующихся сополимеров. При этом как скорость процесса, так и вязкость сополимеров не зависят от состава исходной мономерной смеси (табл.2). Скорость реакции в этом случае очень велика, и за 2,5 часа выход сополимера составил более 90%. Одинаковые константы скорости сополимеризации в различных мольных отношениях мономеров, способных к эффективному комплексообразованию с персульфатом калия, могут быть свидетельством того, что концентрации действующих активных центров реакции в рассматриваемых случаях одинакова.

Скорость реакции для пар сомономеров «активный» донор-акцептор определяется концентрацией «активного» азот содержащего мономера, и процесс практически полностью останавливается при содержании его в исходной смеси менее 0,5 мол.долей. Интересно отметить, что если с глубиной превращения составы этих сополимеров не меняются, то вязкость повышается (таблица 2). Эти данные свидетельствуют о существенной роли в процессе инициирования «мономерных» радикалов.

Research Science and  
Innovation House

Таблица 2.

Сополимеризация N-винилпирролидона с винильными мономерами в водной эмульсии цетилпиридинийхлорида (0,06 моль/л); /персульфат калия/=0,075 моль/л; pH=7.

Со став смеси,	Исхо дной мол. доли	Состав сополимера, мол.доли		[η] дл/г (дим етил формами д, 25 <sup>0</sup> )	Время сополи мериз ации, час	Конве рсия, %
		М 1	М 2			
Акрилонитрил-N-винилпирролидон						
0.9 5	0.05	0 .53	0 .47	1.61	3.5	18.0
0.6 0	0.40	0 .52	0 .48	1.60	3.5	16.9
0.5 0	0.50	0 .48	0 .52	1.60	3.5	17.6
0.1 7	0.83	0 .49	0 .51	1.52	3.5	17.0

Сопоставление экспериментальных факторов сополимеризации «активных» и «неактивных» донорных соединений приводит к выводу, что введение в реакцию систему более сильных, чем азот содержащий мономер, непредельных донорных веществ, способных в условиях опыта к гомополимеризации, значительно ослабляет каталитический эффект (вплоть до полного ингибирования полимеризации). Это происходит, по всей вероятности, из-за блокирования "активных" центров и преимущественного неэффективного комплексообразования перекиси с "неактивным" донорным мономером. Последнее подтверждается результатами исследования изменения содержания персульфата калия в системе, состоящей из метилметакрилата, водного раствора цетилпиридинийлорида и перекиси. Перекись предпочтительнее комплектуется с азотсодержащим мономером,



когда последний отличается более высокой реакционной способностью по сравнению с "неактивным" мономером.

Таким образом, при сополимеризации двух "активных" донорных мономеров под действием радикалов, продуцируемых распадом комплекса азотсодержащий мономер-перекись, образуются преимущественно чередующиеся, а "активного" мономера с неопределённым соединением акцепторной природы - статистические сополимеры. При сополимеризации азотсодержащего мономера с "неактивным" донорным следует учитывать их реакционную способность, и для обеспечения высокой скорости процесса необходимо подбирать такие пары сомономеров, в которых N-соединение отличалось бы более высокой активностью. Приведенные результаты по сополимеризации азотсодержащих мономеров с рядом неопределённых соединений дают возможность прогнозирования состава сополимера соответствующим подбором исходной композиции сомономеров.

### Литература

1. Sigaeva, N. N., et al. "Complex-radical polymerization of methyl methacrylate in the presence of metallocenes." *Polymer Science Series B* 51 (2009): 226-232.
2. Пузин Ю.И., Исламова Р.М. Регулирование комплексно-радикальной полимеризации метилметакрилата добавлением гафноцендихлорида // *Высокомолекулярные соединения*. –Москва, 2015. -№1, -с. 20-24.
3. Abduvaliyevna, O. D. (2024). LATIN'S ROLE AND FUTURE PROSPECTS IN MEDICAL TERMINOLOGY. *American Journal Of Social Sciences And Humanity Research*, 4(01), 137-149.
4. Олимбоева, Д. А., & Мухамедова, М. С. (2024). ОСОБЕННОСТИ ЛАТИНСКОГО ЯЗЫКА. *SAMARALI TA'LIM VA BARQAROR INNOVATSIYALAR JURNALI*, 2(2), 56-60.
5. Nizamova S.A., Khasanova N.Kh. Determination And Analysis Of The Improvement Of Educational Efficiency In The Teaching Of Chemistry Based On A Qualitative Approach // *Eesj*. 2023. №3-2 (88).
6. Хуснутдинова Г.Р., Земский Д.Н., Карманова О.В. Полимеризация виниловых мономеров в присутствии иницирующих каталитических

комплексов «Третичные оксипропилированные ароматические амины–перекись бензоила». Вестник ВГУИТ, Воронеж, 2017. -№2, Т.79.-с. 165-169.

7. Исмаилов Р.И., Аскарлов М.А., Салиджанова Н.С., Тошбоев Г.А. Полимеризация четвертичных солей N,N-диметиламиноэтилметакрилата с бромсодержащими соединениями. Башкирский химический журнал. – УФА, 2000. – Т.7. – № 6, . – С. 42-46.

8. Ismailov, R. I. "Synthesis and Mechanism of the Preparation of Polymeric Cationic Surface-Active Substances." International journal of chemical and physical sciences 4.2 (2015): 93.

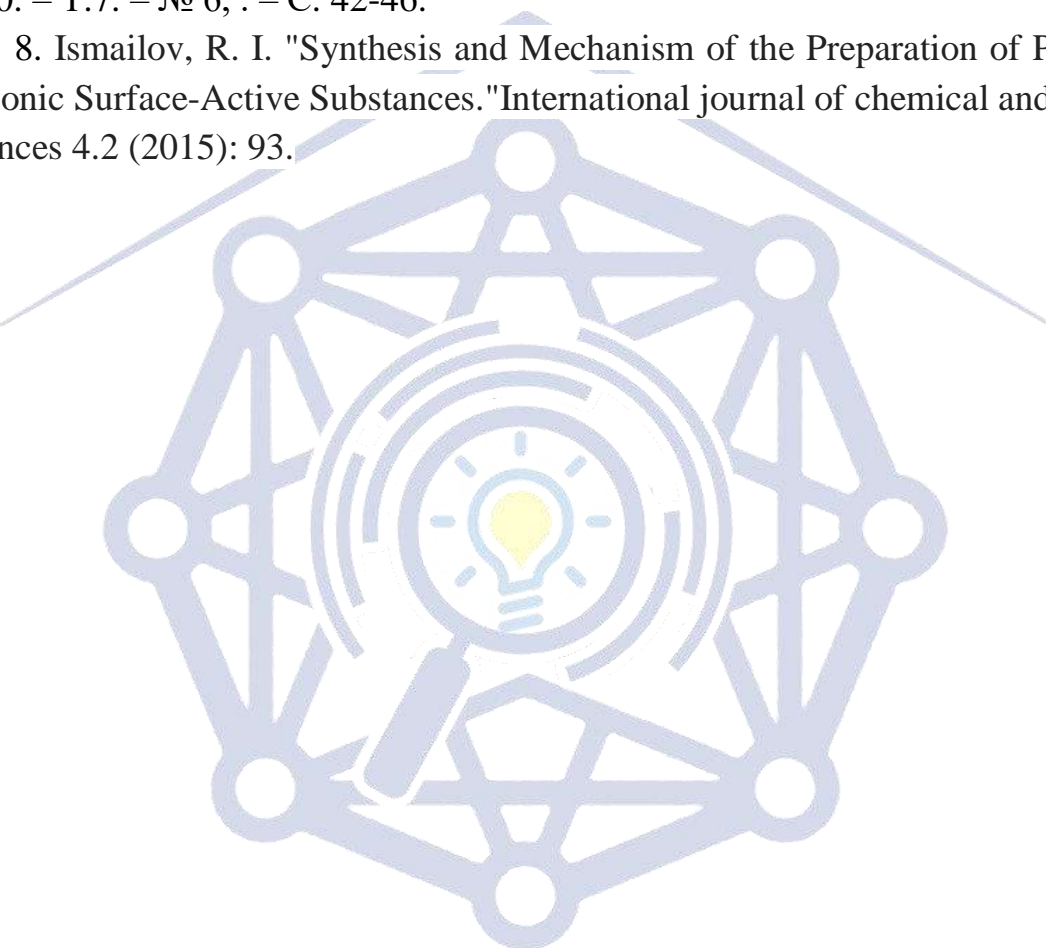

Research Science and  
Innovation House





## TURIZM SANOATINI NAZARIY TADQIQ ETISH MASALALARI.

**Ibragimova D.A.** – Termiz davlat universiteti magistranti

e-mail: [idildora371@gmail.com](mailto:idildora371@gmail.com)

**Turayev B.E.** – Termiz davlat universiteti o‘qituvchisi, i.f.f.d. (PhD)

e-mail: [turayevb@tersu.uz](mailto:turayevb@tersu.uz)

**Annotatsiya.** Mazkur maqolada turizmning iqtisodiy faoliyatdagi ahamiyati, turizm, ichki va xalqaro turizm tushunchalariga xalqaro turizm tashkilotlari va olimlar tomonidan berilgan ta’riflar tahlili va shuningdek, mamlakatimizda turizm sohasini jadal rivojlanishi uchun huquqiy asos bo‘lib xizmat qilayotgan me’yoriy – huquqiy hujjatlarning ahamiyati keltirib o‘tilgan.

**Kalit so‘zlar:** turizm, turist, ichki turizm, xalqaro turizm, valuta, xorijiy davlatlar, sayyohlar, viza, to‘lov balansi, qonun, me’yoriy-huquqiy hujjatlar

Hozirgi kunda ko‘plab eng rivojlangan mamlakatlar aynan turistik faoliyat bilan dunyo hamjamiyatida o‘z o‘rnini topmoqda. Ya’ni hozirgi kunda turizm dunyo bo‘yicha avtomobilsozlik va neftni qayta ishlash sohasidan keyin uchinchi o‘rinda turganligi bunga yaqqol misol bo‘la oladi.

Butunjahon turistik tashkilotining ma’lumotlariga ko‘ra, dunyo bo‘yicha 2021-yilda turizmning jahon YaIMdagi ulushi 8,8 trillion AQSH dollariga, ya’ni YaIMning 10,4%iga, shuningdek umumiy eksportning 1,5 trillion AQSH dollari ya’ni 6.5%iga va 319 million ish o‘rni (har 10 kishidan bir kishi turizm sohasida ishlaydi) ga teng bo‘ladi. So‘nngi besh yil ichida barcha global ish o‘rinlarining beshtadan bittasi aynan turizm sohasida yaratilgan<sup>1</sup>.

Rivojlangan mamlakatlar turistik faoliyatidan kuzatishimiz mumkinki, turizm orqali birinchi navbatda aholining ish bilan bandligi oshadi, budget daromadlari kengayadi, soliq bazasi ortadi, yo‘qolib ketayotgan milliy urf-odatlar tiklanadi. Shuningdek, milliylik ufurib turgan hunarmandchilik, kashtachilik va shu kabi mahsulotlarni ishlab chiqarish safi yanada kengayadi.

Turizm so‘zini eshitganimizda ko‘zimiz oldiga birinchi navbatda biror mamlakatga sayohat qilish tushuniladi. BMT “Xalqaro turizm tashkiloti” tomonidan

<sup>1</sup> Travel & Tourism Economic Impact 2021. P1



berilgan ta’rifga ko’ra, turizm - dam olish, hordiq chiqarish, biron narsani kashf etish maqsadida amalga oshiriladigan va kamida yashash joyidan 80 km masofani bosib o’tishga mo’ljallangan safardan iborat bo’lib, safarga tegishli barcha xizmatlarni o’z ichiga oladi. Turist esa shu maqsadlar uchun uyidan chiqqan shaxs hisoblanadi.

Shuningdek, xalqaro turizm tashkiloti “WTO” 1995-yil turizm uchun quyidagi ta’rifni bergan: bir kishi yoki bir necha kishining o’zi oddiy hayot kechiradigan joydan boshqa joyga safar qilib, o’sha yerda bir kechadan bir yilgacha bo’sh vaqtini o’tkazish uchun safar qilsa turist deb ataladi. Albatta ish bilan shu’gullanish va kasb va daromad uchun qilingan safarlar bunga kirmaydi.

Birlashgan millatlar tashkiloti ma’lumotiga ko’ra turizmning 2 ta turi mavjud:

1. Ichki turizm: bir mamlakat fuqarolarining o’z o’lkalarining turli mintaqalariga safarlari;
2. Chiqish turizmi (xalqaro turizm): bir o’lka fuqarolari boshqa mamlakatlarga safarlari<sup>2</sup>.

Ichki turizm o’z davlat chegarasi doirasida doimiy yashovchi fuqarolarning vaqtinchalik tashrif buyuruvchi joyiga turistik maqsadlarda sayohat qilishi tushuniladi. Bunda milliy valuta, til, hujjatlar oldingidek o’zgarmasdan qoladi. Hozirgi kunda dunyo safarlarining 80-90 foizi ichki turizm ulushiga to’g’ri kelmoqda. Ayniqsa, Turkiyada ichki turizm barqaror rivojlanmoqda. Turkiyadagi mahalliy sayyohlar soni 2019-yilda o’tgan yilga nisbatan 11,4 foiz ortib, jami 56,88 million kishiga yetdi. Bu o’sishning sabablaridan biri hukumatning “Turkiya turizm haftaligi”, “O’z yurtini kashf et” kabi kompaniyalar bilan ichki turizmni rivojlantirishga qaratilgan harakatlaridir<sup>3</sup>.

Xalqaro turizm tushunchasiga berilgan ta’riflarni ko’rib chiqilsa, ko’pgina manbalarda turlicha qarashlarni ko’rish mumkin. (1.1.1-jadval)

# Research Science and Innovation House

<sup>2</sup> “O’zbekistonda MICE turizmining rivojlanishi: istiqbollari va xorij tajribasi” mavzusidagi xalqaro ilmiy-amaliy konferensiyalar materiallari, Toshkent-2022,40 bet

<sup>3</sup> Travel & Tourism Economic Impact 2019





1.1.1-jadval

“Xalqaro turizm” tushunchasiga berilgan ta’riflar<sup>4</sup>.

Mualliflar	Ta’riflar
Vikipediya <sup>5</sup>	Xalqaro turizm deganda milliy chegaralarni kesib o‘tuvchi turizm tushuniladi.
X.M. Mamatqulov, I.S Tuxliyev, A.B Bektemirov <sup>6</sup>	Xalqaro turizm muntazam va aniq bir maqsadga qaratilgan korxonalarining turizm sohasidagi faoliyati bilan bog‘liq holda, biron bir mamlakat hududida (kirish turizmi) turistik xizmatlar va turistik mahsulotlarni biron bir mamlakatda (chiqish turizmi) doimo yashaydigan sayohat qiluvchi shaxslarga taqdim etishdir.
tourismteacher.com <sup>7</sup>	Xalqaro turizm mohiyatan tashrif buyuruvchilar tomonidan amalga oshiriladigan faoliyatni anglatadi, shuningdek tashrif buyuruvchilar iqtisodiyoti deb ham ataladi.
The Cambridge dictionary <sup>8</sup>	Xalqaro turizm bu - siz yashayotgan joydan boshqa davlatga dam olish yoki ishbilarmonlik maqsadida bir yildan ortiq bo‘lmagan muddatga sayohat qilish harakatidir.
P. Boerjan N. Vanhove <sup>9</sup>	Xalqaro turizm bu - doimiy yashash mamlakatidan tashqarida turistik maqsadlarda sayohat qilish. Bu xalqaro shartnomalar asosida xalqaro

<sup>4</sup> Muallif tomonidan ishlab chiqilgan.

<sup>5</sup> <https://uz.m.wikipedia.org/wiki/Xalqaro-turizm/>

<sup>6</sup> Mamatqulov X.M., Tuxliyev I.S., Bektemirov A.B. A. Norchayev “Xalqaro turizm”. Darslik. Toshkent, 2009 -10b

<sup>7</sup> <https://tourismteacher.com/what> is international tourism and why is it important?/

<sup>8</sup> <https://dictionary.cambridge.org> The Cambridge dictionary

<sup>9</sup> Boerjan P. and Vanhove, N. “the Tourism Demand Reconsidered in the Context of the Economic Crisis”, Tourist Review,38(2),pp.2-11,1984



	odatlarni hisobga olgan holda amalga oshiriladigan sayohat tizimi.
Г.В. Турбан <sup>10</sup>	Xalqaro turizm bu - xorijiy turistlarning keng doiradagi ehtiyojlarini qondirishga yordam berish uchun turli xil turistik xizmatlar va tovarlarni taqdim etishni o‘z ichiga olgan faoliyat turi.
И. Л. Федорова <sup>11</sup>	Xalqaro turizm bu - odamlarning doimiy yashash joyidan boshqa davlatga sayohati boshqa davlatda qolish muddati cheklanmagan. Minimal chegara 24 soat, maksimal 12 oy
А.Ю. Александрова Международный туризм Москва 2002 <sup>12</sup>	Xalqaro turizm sayohatchilarning sayohatlarini qamrab oladi va doimiy yashash mamlakatidan tashqarida turistik maqsadlarda bo‘lgan shaxslar. Ular uchun davlat chegarasining kesishmasi muayyan mutaxassisliklar: xorijiy passport va vizalar olish. O‘tish mumkin bo‘lgan protseduralar: valuta va tibbiy nazorat.
zavtrasessiya.com <sup>13</sup>	Xalqaro turizm bu valuta tushumlari manbai va aholini ish bilan ta‘minlash vositasi. Shuning bilan birga to‘lov balansiga hissa qo‘shadi. Turizm sohasiga xizmat ko‘rsatuvchi tarmoqlarni rag‘batlantirish orqali iqtisodiyotni diversifikatsiya qilishga yordam beradi.
tourfaq.net <sup>14</sup>	Xalqaro turizm bu boshqa davlatga turizm, ya’ni xorijiy turizm. U chiquvchi va kiruvchiga bo‘linadi.

<sup>10</sup>Турбан Г.В “Экономика и управление внешнеэкономической деятельностью”, Минск, 2006

<sup>11</sup> Федорова И. Л. “География Международного туризма” Брест, 2020, стр 17

<sup>12</sup>Александрова А.Ю “Международный туризм”, Москва, 2002

<sup>13</sup> [http://zavtrasessiya.com/Международный туризм](http://zavtrasessiya.com/Международный_туризм)

<sup>14</sup> <http://tourfaq.net> Формы и виды международного туризма





	Chiqish turizmi bu biror bir mamlakatda doimiy yashovchi shaxslarning boshqa davlatga sayohati.
--	---

Berilgan ta'riflarning ayrimlarida xalqaro turizm tushunchasi to'liq yoritilmagan, degan fikrdamiz. Masalan, [tourismteacher.com](http://tourismteacher.com) bazasidan olingan ta'rifga ko'ra, “Xalqaro turizm mohiyatan tashrif buyuruvchilar tomonidan amalga oshiriladigan faoliyatni anglatadi, shuningdek, tashrif buyuruvchilar iqtisodiyoti deb ham ataladi”. Ya'ni bunda aynan qaysi tashrif buyuruvchilar: tashqimi, ichkimi ko'rsatilmagan.

P. Boerjan va N. Vanhovelarning bergan ta'riflari nisbatan to'liq desak adashmagan bo'lamiz.

Yuqoridagi xalqaro turizm ta'riflarini umumlashtiradigan bo'lsak, xalqaro turizm odamlarning doimiy yashash joyidan boshqa bir mamlakatga ishbilarmonlik, dam olish hamda turistik maqsadlarda sayohat qilishi tushuniladi. Boshqa davlatda qolish muddati cheklanmagan. Minimal chegara 24 soat, maksimal 12 oy. Shuning bilan birga, xalqaro turizm bu valuta tushumlari manbai va aholini ish bilan ta'minlash vositasi hisoblanadi.

Shuningdek, xalqaro turizm to'lov balansiga hissa qo'shadi. Turizm sohasiga xizmat ko'rsatuvchi tarmoqlarni rag'batlantirish orqali iqtisodiyotni diversifikatsiya qilishga yordam beradi.

Xalqaro turizm iqtisodiyotga turli yo'llar bilan pul olib kirishda yordam berishi mumkin. Ya'ni xalqaro turizmning ahamiyati valuta tushumlari orqali namoyon bo'ladi va mamlakatning turizmdan oladigan pullari keyinchalik iqtisodiyotga qayta sarmoyaga kiritilishi mumkin.

Yuqorida keltirib o'tilgan ma'lumotlardan ko'rinib turibdiki, turizm iqtisodiyotni dinamik o'sishga olib chiqadigan tarmoq sifatida muhim ahamiyatga ega. Shuning uchun, O'zbekistonda ham turizmni rivojlantirishga qaratilgan ko'plab me'yoriy-huquqiy hujjatlar qabul qilinmoqdaki, ular mazkur sohaning jadal rivojlashi uchun huquqiy asos bo'lib xizmat qilmoqda. Xususan, O'zbekiston Respublikasi Prezidentining 2017-yil 5-dekabrda PF-5273-sonli “Chorvoq” erkin turistik zonasini tashkil etish to'g'risida”gi Farmoni, O'zbekiston Respublikasi Vazirlar Mahkamasining 2017-yil 5-iyundagi 355-son “Turoperator va mehmonxona xizmatlarini sertifikatlashtirish tartibi to'g'risidagi nizomni tasdiqlash



haqida”gi qarori, O‘zbekiston Respublikasi Prezidentining 2018 –yil 6-fevraldagi PQ-3509-son “Kirish turizmini rivojlantirish chora-tadbirlari to‘g‘risida”gi qarori, O‘zbekiston Respublikasi Prezidentining 2019 –yil 5-yanvardagi PQ-5611-son “O‘zbekiston Respublikasida turizmni jadal rivojlantirishga oid qo‘shimcha chora-tadbirlar to‘g‘risida”gi qarori, O‘zbekiston Respublikasi Vazirlar Mahkamasining 2019-yil 30-sentabrdagi 828-son “Samarqand viloyatining turizm salohiyatidan samarali foydalanish va uni rivojlantirish bo‘yicha qo‘shimcha chora-tadbirlar to‘g‘risida”gi qarori, 2019-yil 5–yanvarda “2019-2025 yillarda O‘zbekiston Respublikasida turizm sohasini rivojlantirish Konsepsiyasi” 2019- yil 18-iyul kuni “Turizm to‘g‘risida” gi qonun, O‘zbekiston Respublikasi Prezidentining 2020 –yil 13-avgustdagi PF-5781-son “O‘zbekiston Respublikasida turizm sohasini yanada rivojlantirish chora-tadbirlari to‘g‘risida”gi Farmoni qabuli qilinib, ularning tub mohiyatida turizmni takomillashtirish, unga investitsiyalarni jalb etish va mavjud muammolarni hal etish maqsad qilib olingan.

2019-yil 5-yanvarda 2019-2025 yillarda “O‘zbekiston Respublikasida turizm sohasini rivojlantirish Konsepsiyasi”da quyidagi vazifalarni amalga oshirish ko‘zda tutilgan: Jumladan:

- turizm faoliyati sohasidagi normativ-huquqiy bazani takomillashtirish, turizmni rivojlantirish uchun qulay sharoitlar yaratishga qaratilgan xalqaro me‘yor va standartlarni implementatsiya qilish;
- turizm infratuzilmasini rivojlantirish va qulay turizm muhitini yaratish;
- transport logistikasini rivojlantirish, ichki va tashqi yo‘nalishlarni kengaytirish, transport xizmatlari sifatini oshirish;
- turizm bozorining turli segmentlariga yo‘naltirilgan turizm mahsuloti va xizmatlarini diversifikatsiya qilish;
- respublika ichida turizm xizmatlariga bo‘lgan ehtiyojni qondirishga yo‘naltirilgan turizm faoliyati subyektlarining faolligini rag‘batlantirishni ta‘minlovchi ichki turizmni rivojlantirish;
- O‘zbekiston Respublikasi turizm mahsulotini xalqaro va ichki turizm bozorlarida targ‘ib qilish, mamlakatning sayohat va dam olish uchun xavfsiz sifatidagi imidjini mustahkamlash;





– turizm tarmog‘i uchun kadrlar tayyorlash, qayta tayyorlash va malakasini oshirish tizimini takomillashtirish<sup>15</sup>.

Xulosa o‘rnida shuni aytib o‘tish joizki, bugungi kunda mamlakat iqtisodiyotini rivojlanishi, aholi turmush darajasini yaxshilanishida va xalqaro maydonga chiqishi va unda munosib o‘rin egallashida barcha tarmoqlar singari turizm sohasini rivojlantirish muhim ahamiyat kasb etadi. Ichki va xalqaro turizm tushunchalari orqali turizmni kengroq tushunib olishimiz mumkin. Bunda ichki turizm deganda o‘z mamlakati hududida turistik faoliyatini olib borish tushunilsa, xalqaro turizm esa xalqaro miqyosda boshqa bir mamlakatga safar qilish tushuniladi. Shuningdek, so‘nggi yillarda mamlakatimizda milliy iqtisodiyotning strategik tarmoqlaridan biri sifatida turizmni rivojlantirish bo‘yicha kompleks chora-tadbirlar izchil amalga oshirilmoqda. Bu esa uning tez rivojlanishi, yangi ish o‘rinlarining yaratilishi, daromadlarini oshishi, aholi turmush darajasi va sifatini yuksaltirish hamda investitsion jozibadorlikni oshirishga munosib hissa qo‘shadi.

#### Foydalanilgan adabiyotlar

1. O‘zbekiston Respublikasi Prezidentining “O‘zbekiston Respublikasi sayyohlik sohasini rivojlantirishni tezlashtirish chora-tadbirlari to‘g‘risida”gi farmoni. –T.:2.12.2016y.

2. 2017- 2021-yillarda O‘zbekiston Respublikasini rivojlantirishning beshta ustuvor yo‘nalishi bo‘yicha harakatlar strategiyasi. <http://lex.uz/docs/-3107036>

3. O‘zbekiston Respublikasi Prezidentining 2019- yil 5-yanvardagi PF-5611-son Farmoniga 1-ilova. “ 2019-2025 yillarda O‘zbekiston Respublikasida turizm sohasini rivojlantirish konsepsiyasi”.

4. “O‘zbekistonda MICE turizmining rivojlanishi: istiqbollari va xorij tajribasi” mavzusidagi xalqaro ilmiy-amaliy konferensiyalar materiallari, Toshkent-2022,40 bet

5. Xudoyorov A.A. “O‘zbekistonda xalqaro turizmni rivojlantirishning o‘ziga xos tashkiliy iqtisodiy jihatlari” Iqtisod va moliya ilmiy-amaliy jurnal. T.: 2019 yil. №8(128). 9-bet.

6. Александрова А.Ю “Международный туризм”, Москва,2002

<sup>15</sup> 2017-2021 yillarda O‘zbekiston Respublikasini rivojlantirishning beshta ustuvor yo‘nalishi bo‘yicha Harakatlar strategiyasi. <http://lex.uz/docs/-3107036>



7. Boerjan P. and Vanhove, N. “the Tourism Demand Reconsidered in the Context of the Economic Crisis”, *Tourist Review*,38(2),pp.2-11,1984
8. Федорова И. Л. “География Международного туризма” Брест,2020,стр 17
9. Mamatqulov X.M., Tuxliyev I.S., Bektemirov A.B. A. Norchayev “Xalqaro turizm”. Darslik. Toshkent, 2009 -10b
10. Xudoyarov A.A. “Turizm va mexmonxona industriyasi asoslari” O‘quv qo‘llanma. “SOMPLEX PRINT” nashriyoti. T.2020
11. Турбан Г.В “Экономика и управление внешнеэкономической деятельностью”, Минск,2006
12. Travel & Tourism Economic Impact 2021. P1
13. <https://tourismteacher.com/what> is international tourism and why is it important?/
14. <https://dictionary.cambridge.org> The Cambridge dictionary
15. <https://uz.m.wikipedia.org/wiki/Xalqaro-turizm/>
16. [http://zavtrasessiya.com/Международный туризм](http://zavtrasessiya.com/Международный_туризм)
17. <http://tourfaq.net> Формы и виды международного туризма
18. <https://tourismteacher.com/what> is international tourism and why is it important?/
19. <https://dictionary.cambridge.org> The Cambridge dictionary

---

# Research Science and Innovation House



## Qarilikda bilish jarayonlarining kechishi va bilish jarayonlarining umumiy tasnifi hamda bilish jarayonlari haqida umumiy ma'lumotlar

**Turdiqulov Kamronbek Muzaffar o'g'li**

Amaliy psixologiya yo'nalishi 221-guruh 3-kurs talabasi

### Annotatsiya

Ushbu maqolada qarilikni qanday kechishi hamda ushbu davrda insonlarda bilish jarayonlarining qay tarzda borishi haqida umumiy keng ma'lumotlar berib o'tilgan, shu bilan birgalikda bilish jarayonlariga qisqa hamda umumiy ma'lumotlar berib o'tilgan.

**Kalit so'zlar:** qarilik, qarilik davri, bilish jayonlari va bilish jarayonlari funksiyasi

Qarilik, keksalik (qarish) — organizm hayotining yoshga bog'liq muayyan bir davri, muqarrar ravishda yuz beradigan jarayon. A'zo va sistemalarda o'ziga xos o'zgarishlar ro'y berib boradi, bu esa asta-sekin organizmning hayotga moslashuv imkoniyatlari susayishiga olib keladi. Odamlarning Qarilik davri 75 yoshdan keyin boshlanadi (90 yoshdan oshgan kishilar uzoq umr ko'ruvchilardir), bu fiziologik Qarilikdir bunda aqliy va jismoniy quvvat, ma'lum ish qobiliyati, xushchaqchaqlik va atrofqa qiziqish saqlanadi. Turli noxush tashqi va ichki ta'sirotlar barvaqt yoki patologik Q.ga olib keladi. Odatda, Q.ning dastlabki belgilari odamda yetuklik davridan (shartli ravishda 60 yoshdan) so'ng boshlanadi. Lekin aslini olganda, Q. organizmning o'sishi va rivojlanishi to'xtagandan keyin sezila boshlaydi. Mas, 30—35 yoshlarda biologik jarayonlarning faollik darajasi pasaya boshlaydi. Qarish turli to'qima va a'zolarida bir vaqtda boshlanmaydi va turli darajada kechadi, u organizm hujayralari yashash xususiyatlarining asta-sekin susaya borishidan iborat. Dastlab Q. tufayli boshlangan o'zgarishlar amalda organizmning hayot sharoitlarining keskin o'zgarishlariga moslashuvchanlik jarayonini buzmasada, ammo borabora yosh ulg'ayib, o'zgarishlar kuchayganda organizm bunga endi ancha qiynalib moslashadi. Xususan, bu kasallik davrida, jismoniy va ruhiy zo'riqishlarda bilinadi. Qarish jarayoni, birinchi navbatda, yuraktomir va nerv sistemasiga ta'sir qiladi; bunda bir faoliyatdan ikkinchisiga o'tish qobiliyati qiynlashadi. Tormozlanish jarayonining yetarli bo'lmasligi nerv sistemasi qo'zg'aluvchanligining oshishiga olib keladi, shu tufayli atrofdagi narsalarga moslanish va javob reaksiyalari sust

ishlanib, sekin yo‘qoladi; emotsional beqarorlik kuchayadi. Q. qo‘pincha turli xil surunkali kasalliklar bilan kechadi, bu barvaqt qarib qolishga olib kelishi mumkin. Umuman yoshga xos o‘zgarishlar bilan kasallanish o‘rtasida ma’lum darajada bog‘liklik bor. Q.da organizmning moslanuvchanlik va tiklanish imkoniyatlari susayadi, bu — kasalliklarning avj olishiga va ularning ancha og‘ir o‘tishiga sabab bo‘ladi. Shuning uchun kasallikning oldini olish barvaqt qarishga yo‘l qo‘ymaslikka yordam beradi. Hozirgacha Q. sabablari to‘g‘risida aniq fikr yo‘q, lekin u bir qadar irsiyatga ham bog‘liq. Ba’zi oilalarda uzoq umr ko‘ruvchilarning nasldannaslgaga o‘tganligi ma’lum. Ayollarda Q.ning erkaklarga nisbatan kechroq kuzatilishi genetik apparatning xususiyatlariga va boshqalar omillarga (mas, ayollarda chekish, spirtli ichimliklar ichish kam) ham bog‘liq bo‘lishi mumkin. Ma’lumki, Q. sur’ati turlicha bo‘ladi: ba’zilar 75—80 yoshda, hatto ancha keyin ham turli ishlar bilan shug‘ullanish uchun kuchquvvat va imkoniyat bo‘ladi. Biroq yosh o‘tishi bilan barcha odamlarda mehnat qobiliyati pasayadi, salga toliqadi. Shu sababli, yosh o‘tganda kishining ahvoli yaxshi bo‘lsa ham og‘ir ish qilmaslik kerak. Q. davrida ovqatlanish, mehnat va dam olish rejimiga qat’iy rioya etish, uxlashdan oldin ozroq sayr qilish, chiniqish muolajalari va boshqalar katta ahamiyatga ega. Biroq chiniqish muolajalari turini va muddatini, albatta, vrach bilan maslahatlashib olgan ma’qul. Aytib o‘tilganlarga amal qilish barvaqt Q.ning oldini oladi va uning maromida kechishiga, shuningdek, odamning jismoniy va ma’naviy imkoniyatlarini iloji boricha saqlab qolishga olib keladi. Q. sabablari va sirasrorlarini gerontologiya, ularda kechadigan kasalliklarni esa geriatriya fani o‘rganadi.

Qarisi bor uyning qarisi bor (O‘zbekxalqmaqoli) Biologik qarish psixik jarayonlar, holatlar, xususiyatlar va xatti-harakatlarda keskin o‘zgarishlarni vujudga keltiradi. Aksariyat sezgi organlari zaiflashadi, asab sistemasi kuchsizlanadi, ma’lumotlarni qabul qilish (xotira) va ularni qayta ishlash, mohiyatini anglash (tafakkur), u yoki bu holatlarga nigohini to‘plash va unda muayyan muddat tutib turish (diqqat) qiyinlashadi. Biologik qarish psixik jarayonlar, holatlar, xususiyatlar va xatti-harakatlarda keskin o‘zgarishlarni vujudga keltiradi. Aksariyat sezgi organlari zaiflashadi, asab sistemasi kuchsizlanadi, ma’lumotlarni qabul qilish (xotira) va ularni qayta ishlash, mohiyatini anglash (tafakkur), u yoki bu holatlarga nigohini to‘plash va unda muayyan muddat tutib turish (diqqat) qiyinlashadi.

Irodaning kuchsizlanishi og‘riq sezgilariga nisbatan bardoshlilik tuyg‘usini emira boshlaydi. Natijada tashqi ta’sirni qabul qilishda diqqatni saralash xususiyati





o‘z ahamiyatini yo‘qotib borishi sababli qari odam bola tabiat arazchan, ko‘ngli bo‘sh, hissiyotga beriluvchan xarakterli bo‘lib qoladi. Shuning uchun ular bilan muloqotga kirishishda mazkur shaxsning sifatlarini hisobga olish maqsadga muvofiqdir. Xotiraning zaiflashuvi qariyalarda xayolparastlik illatini keltirib chiqaradi, ko‘pincha esda olib qolish, esda saqlash va esga tushirish o‘rtasida ko‘pgina sabablarga ko‘ra nomutanosiblik tug‘iladi, natijada unutish jarayoni kuchayadi. Diqqatni muayyan obhektga to‘play olmaslik oqibatida biron faoliyat turi ustida uzoq mashg‘ul bo‘la olmaslik vujudga keladi. Narsa va jismlarni noto‘g‘ri idrok qilish, yahni illyuziyalar ko‘proq o‘rii egallaydi. Monokulyar va binokulyar ko‘rishda xilma-xillik yuzaga keladi. Xarakter hislatlarida chekinish, hadiksirash, ishonchsizlik hislari etakchirolo‘ynay boshlaydi.

Psixologlardan I. Baylash va D. Zabeklar keksalarda xotira, idrok, mantiqiy tafakkur, eruditsiya, nutq surhati kabilarni tadqiq qilib, ular o‘rtasidagi korrelyatsion bog‘lanishni (xotira -0,20, idrok -0,28, mantiqiy tafakkur -0,37, eruditsiya -0,33, nutq tezligi -0,40 ligini) aniqlaganlar. Amerikalik psixologlar Frennd va Zabeklar keksalik davrida tafakkurning tanqidiyligini o‘rganishda deduktsiya va sillogizmlardan foydalanib, keksalikda tafakkurning obhekti torayishi va keskin rad qilish kuchayishini aniqlaganlar. D. Bromley qariyalarda ijodiy tafakkurning pasayishi, o‘ta qiyinchilik bilan yangi sharoitga moslashuvini va dogmatizmga asoslanishini topgan.

Yirik jahon psixologlari S. Pako, G. Offre, L. Bine, U. Maynot, E. Medavir, A. Komfort, I. V. Davidovskiy, B. G. Ananov, N. V. Nagorniy, Ye. D. Aleksandrova va boshqalar uzoq umr ko‘rish sirlarini ekologik omillar orqali tushuntirishga harakat qiladilar. Aksariyat olimlarning fikricha, ekologik omillar insonning yashash sharoitiga, kamol topishiga, bevosita yoki bilvosita ta’sir qiladigan omillardir.

Insonning ijtimoiy muhiti sharoitlari ichiga kasb mehnati, turmush tarzi, madaniyati va ma’naviyati kabilarni kiradi. Jahon fani to‘plagan ma’lumotlarga ko‘ra ochiq havoda ortiqcha zo‘riqishsiz jismoniy mehnat bilan shug‘ullangan odamlarda harakatning tezligi, qad-qomatning tikligi, ma’naviy tetiklik, ruhiy faollik uzoqroq saqlanadi. Mana shu holat jismoniy tarbiya bilan doimiy shug‘ullanuvchi kishilarda ham bo‘ladi. «Umrni uzaytirish muammolari» nomli (1952) kitobda dog‘istonliklarda uzoq umr ko‘rishning asosiy sabablari quyidagilar ekani ta’kidlangan: 1) Respublikaning tog‘li qismidagi iqlim sharoiti va jug‘rofiy omillar;

2) sutkasiga 3-4 marta istehmol qilinadigan go'shtli, o'simlik moyli va sutli oziq-ovqatlar, chekishning, ichish va ortiqcha jinsiy aloqaning taqiqlangani; 3) avlodan-avlodga asrlar davomida o'tib kelayotgan madaniy anhanalar, o'ziga xos turmush tarzi va uning xususiyatlari; 4) gigienaning barcha qonun va qoidalariga rioya qilinishi va butun umr bo'yi jismoniy mehnat bilan shug'ullanish; 5) bir maromda ham passiv, ham aktiv hordiq chiqarish; 6) aholi turmush darajasining moddiy-maishiy jihatdan yaqinlanishi va hokazolar.

Uzoq umr ko'rishning, umr uzayishining muhim omillaridan yana bittasi kasb-korlik faoliyatiga bog'liq psixiy holatning barqarorlashuvidir. Ana shu holatga insonning ko'rish idrokida fazoni farqlash (fazoviy tasavvur) qobiliyati kiradi. Frantsuz gerontologi va oftalmologi G.Offre «Gerontologiya asoslari» (1960) kitobidan joy olgan «Ko'zning keksalarga xos o'zgarishi» asarida ilmiy-amaliy ahamiyatga ega bo'lgan ma'lumotlar keltiradi. Uning fikricha, keksalikda presbioniya (grekcha, qarilikda ko'rishning zaiflashuvi) hodisasi ro'y berib, yaqinni ko'rish yomonlashadi. G.Offrening fikricha, 10 yoshdan ko'rish akkomodatsiyasining kuchi pasayishi, agarda 10 yoshda akkomodatsiya kuchi 16 dioptriyaga (grekcha optik o'lchov) teng bo'lsa, 40-45 yoshda-4, keyinchalik esa 1 bir dioptriyaga tushib ketishi mumkin. 50-60 yoshlarda akkomodatsiya o'zining eng quyi darajasiga tushadi, biroq shundan keyingi yosh davrlarida barqarorlashib boradi. Jahon psixologiyasi fani ma'lumotlariga qaraganda akkomodatsiyaning kuchi shunchalikkamayibboradiki, yaqinnifaqatko'zoynakbilanko'riladiganbo'ladi. Biologik qarish psixik jarayonlar, holatlar, xususiyatlar va xatti-harakatlarda keskin o'zgarishlarni vujudga keltiradi. Aksariyat sezgi organlari zaiflashadi, asab sistemasi kuchsizlanadi, ma'lumotlarni qabul qilish (xotira) va ularni qayta ishlash, mohiyatini anglash (tafakkur), u yoki bu holatlarga nigohini to'plash va unda muayyan muddat tutib turish (diqqat) qiyinlashadi. Irodaning kuchsizlanishi og'riq sezgilariga nisbatan bardoshlilik tuyg'usini emira boshlaydi. Natijada tashqi ta'sirni qabul qilishda diqqatni saralash xususiyati o'z ahamiyatini yo'qotib borishi sababli qari odam bola tabiat arazchan, ko'ngli bo'sh, hissiyotga beriluvchan xarakterli bo'lib qoladi. Shuning uchun ular bilan muloqotga kirishishda mazkur shaxsning sifatlarini hisobga olish maqsadga muvofiqdir. Xotiraning zaiflashuvi qariyalarda xayolparastlik illatini keltirib chiqaradi, ko'pincha esda olib qolish, esda saqlash va esga tushirish o'rtasida ko'pgina sabablarga ko'ra nomutanosiblik tug'iladi, natijada unutish jarayoni kuchayadi. Diqqatni muayyan obhektga to'play olmaslik oqibatida



biron faoliyat turi ustida uzoq mashg‘ul bo‘la olmaslik vujudga keladi. Narsa va jismlarni noto‘g‘ri idrok qilish, yahni illyuziyalar ko‘proq o‘rii egallaydi. Monokulyar va binokulyar ko‘rishda xilma-xillik yuzaga keladi. Xarakter hislatlarida chekinish, hadiksirash, ishonchsizlik hislari etakchi rol o‘ynay boshlaydi.

Keksalik yoshidagi chol va kampirlarda o‘z shaxsiyatiga yangicha munosabatlar paydo bo‘ladi. Ko‘pincha ular o‘zlarini kamroq bezovta qilishga, jismoniy kuch-quvvatni ayashga, ehtiyotkorlik bilan harakat qilishga odatlanadilar, organizmlarining toliqishiga yo‘l qo‘ymaydilar, iloji boricha nutq faoliyatiga kamroq murojaat qiladilar, ortiqcha axborotlarni qabul qilmaydilar. Shuning uchun keksayganda «jon shirin bo‘lib qoladi». Keksalikda er-xotin o‘rtasidagi munosabat yanada mustahkamlanadi, yangi shakl va yangi sifat kasb etadi. Muloqot kezida barcha taassurotlar, ma‘lumotlar, kechinmalar, his-tuyg‘ular yuzasidan fikr almashadilar. Bir-birlarini qo‘msash, hamdardlik kabi yuksak tuyg‘ular totuvlikni yanada mustahkamlaydi. Keksalik davrining yana bir xususiyati boshqa kishilarga, begonalarga ham xayrixohlik bildirishdir. Ana shu yuksak insonparvarlik hissi tufayli ular er yuzidagi jamiki inson zotiga yaxshilik tilaydilar. Bu so‘nggi yuksak tuyg‘u baynalmilalchilikning tabiiy ko‘rinishidir. Qariyalardagi rahmdillik, poklik, orastalik, muloyimlik, samimiylik singari tuyg‘ularning ifodalanishi boshqa yosh davridagi odamlar tuyg‘usiga aslo o‘xshamaydi. Shuning uchun «qari bilganni pari bilmas»,- degan naql bor.

Keksayish davrida bilish jarayonlari Kundalik hayotda ko‘pchilik qariyalarning aqli ham susayadi, deb hisoblaydi. Masalan, yosh yigit qo‘ygan narsasini eslay olmasa, hech kim bunda hech qanday qo‘rqinchli narsani ko‘rmaydi, lekin bunday e‘tiborsizlik qariyalar tomonidan amalga oshirilsa, bunday o‘zgarishlarni qarilik o‘zgarishlarining namoyon bolishi— skleroz deb baholaydi. So‘nggi vaqtlarda ilmiy adabiyotlarda normal qarilikda intellectual faoliyatning susayishi haqidagi qarama-qarshi fikrlar uchraydi. Qarilik davrida kognitiv jarayonlarning o‘zgarishi muammosini o‘rgangan tadqiqotchilarning ta’kidlashicha, ko‘pgina aqliy ko‘nikmalar nisbatan saqlanib qoladi. Bu yosh davrida xotirani keng doirada o‘rganish natijalariga ko‘ra (Perlmutter, Adams, Barry, Kaplan, Person & Verdonik, 1987) xotiraning susayishi faqat qarilik oqibati emas, balki boshqa omillar, depressiya, faol faoliyatning to‘xtatilishi va dorilarning salbiy ta’siri

natijasidir.

Qarilik davrida kognitiv rivojlanish darajasida ma'lum susayish ro'y beradi. Masalan, bilish jarayonida ma'lumotlarni qayta ishlash, mexanik eslab qolish tezligining pasayishi kuzatiladi. Lekin bunga mos ravishda kompensatsiyalar ham ro'y beradi. Natijada ma'lum kognitiv xarakteristikalarining yo'qotilishi kundalik hayotga ta'sir qilmaydi (Perlmutter et al., 1987; Salthouse, 1985). Qarilik davridagi inson bilish qobiliyatidagi muhim o'zgarishlardan biri — bu jismoniy va aqliy operatsiyalar bajarish tezligining susayishida namoyon boladi. Bu yoshga yetgan insonlarda reaksiya vaqti ortadi, perseptiv ma'lumotlarni qaytaishlashsekinlashadi, kognitiv jarayonlar tezligi susayadi. Qariyalarda kognitiv qobiliyatlarning susayishi muammosi xotira funksiyalarining o'zgarishi doirasida ko'proq o'rganilgan. Informatsion nuqtayi nazardan yondashuvchi xorijpsixologlari sensor, birlamchi, ikkilamchi va uchlamchi xotira mavjudligini ta'kidlaydi. Ularning fikricha, sensor xotira — juda qisqa muddatli ko'rish yoki eshitish xotirasidir, bunda informatsiya qayta ishlanguncha 250 milli sekund vaqt oralig'ida xotirada saqlab turiladi.

O'tkazilgan tadqiqotlardan ma'lum bolishicha, qariyalar yoshlarga qaraganda kamroq ma'lumotni xotirada saqlab qoladi. Birlamchi xotira xorijlik tadqiqotchilar tomonidan cheklangan ma'lumotlar hajmini saqlash sifatida tavsiflanadi. Masalan, sotib olinayotgan tovarning narxini eslab qolishni misol sifatida keltirish mumkin. Bu xotira turini ishchi xotira, yoki operativ xotira ham deb atash mumkin. Tadqiqotlarda yoshlar keksalarning birlamchi xotirasida farqlar aniqlanmagan. Ikkilamchi xotira uzoq muddatli xotira turi bolib, unda yosh xususiyatlari yaqqol namoyon boladi. Yodlash va qayta esga tushirishni o'rganishga bag'lashlangan tadqiqotlarda qariyalar berilgan ro'yxatdagi kam so'zlarni, rasm detallarining oz qismini eslab qolishi aniqlandi. Uchlamchi xotira bu ilgari bolib o'tgan voqeani eslashdir. Xotiraning bu turi keksalardatoliqeslabqolinadi. Keksalarilgaribolib, jo'tgan tarixiy voqealarni batafsil eslab qoladi, agar bu voqeada o'zi ishtirok etgan bolsa, yanada yaxshiroq xotirada saqlanadi. Shu bilan birga keksalik davridagi insonlarda xotira saqlanishida individual farqlar kuzatiladi. Masalan, oliy ma'lumotli keksalar o'rta ma'lumotli tengdoshlariga nisbatan xotira testlarini yaxshiroqeslabqoladi.

Intellektual faoliyat bilan faol shug'ullanadiganlar bu testlarda yaxshi natija ko'rsatishadi. Rus psixologlari tomonidan xotiraning yosh funksiyalarini o'zgarishini





kuzatilgan tadqiqotlarda aniqlanishicha, yosh o‘tishi bilan mexanik esda olib qolish yomonlashadi, mantiqiy xotira esa saqlanib qoladi. Obrazli xotira so‘z-mantiq xotiraga nisbatan kamroq esda qoladi. Shunday qilib, keksalik davrida xotira asosida mantiqiy boglanish yotadi, mantiqiy xotira tafakkur bilanchambarchasboglangani uchun keksalarda tafakkur yaxshi rivojlangan deyish mumkin. Yoshlar xotira jihatdan keksalardan ustun bolsalar-da donolik jihatidan ustun emas. Donolik — bu inson bilimlarining ekspert tizimi bolib, hayotning amaliy jihatlariga yo‘naltirilgan, hayotiy muhim muammolar bo‘yicha foydali maslahatlar berishdir. Pol B.Bal hamkasblari bilan birga donolikni o‘rganib, uning bir necha kognitiv xususiyatlarini aniqlagan. Birinchidan donolik, insonlarning hayot mazmuniga aloqador muhim va murakkab muammolarni yechish bilan bogliqdir. Ikkinchidan, donolik bilimlar, fikrlar va maslahatlarning yuksak darajasi bilan ajralib turadi. Uchinchidan' donolik bilan bogliq bilimlar shunchalik keng va chuqurki, ularni maxsus vaziyatlarda qollash mumkin. To‘rtinchidan, donolik shunday aqlni o‘z ichiga oladiki, undan shaxsiy foydaga hamda insoniyat foydasiga foydalanish mumkin. Beshinchidan, donolikka erishish qiyin, lekin ko‘pchilik insonlar uni osongina anglaydi.

Xulosa: umumiy xulosa qilib olib aytganda qarilik jarayonlarida bilish funksiyali bir muncha sustlashadi bilish jarayonlarining kechishi keksa insonlarda zaiflashadi. Ushbu mavzuni o‘rganish jarayonida buning sababi shunda eknligi malum bo‘ldiki, bilish jarayonlarining sustlashishiga sabab eng avvalo organizmning zaiflashganligi hamda ikkilamchi omil sifatida esa yoshlikdan bilish jarayonlarini to‘g‘ri shug‘ullantirilmaganligi deb topildi. Bunday salbiy hollarni oldini olish uchun esa bolalik davridanoq bilish jarayonlarini to‘g‘ri tarbiyalash hamda inson o‘z tanasini to‘g‘ri parvarishlamoq zarurdir.

#### Foydalanilgan adabiyotlar ro‘yxati

- 1- Karimova v.M. Psixologiya – t, 2002
- 2- Nemov r. S Psixologiya- 1990
- 3- Psixologiya uchebnik -pod red A. Krilova-m. 1998
- 4- Umumiy psixologiya A.V.Petrovskiy tahriri ostida t. 1992
- 5- [www.ziyonet.uz](http://www.ziyonet.uz)

## POMIDOR O‘SIMLIGINING MAHALLIY VA XORIJIY NAVLARINI DURAGAYLASH ASOSIDA YANGI GENOTIPLAR YARATISH UCHUN DURAGAYLAR OLISH

**D.R. Narziqulov**

Chirchiq davlat pedagogika universiteti biologiya yo‘nalishi talabasi

[surxondaryo004@gmail.com](mailto:surxondaryo004@gmail.com)

### ANNOTATSIYA

Ushbu maqolada *Solanum Lycopersicum* L. turiga mansub mahalliy va xorijiy nav va namunalari o‘rtasida olib borilgan duragaylash ishlari tahlili keltirilgan. Chatishtirish *Solanum Lycopersicum* L. turiga mansub mahalliy va xorijiy navlardan tashkil topgan 30 ta kombinatsiya bo‘yicha 89 ta gulda amalga oshirildi va 24 ta  $F_0$  duragaylar olindi. Xorijiy va mahalliy navlar chatishishidan hosil bo‘lgan duragaylar 54 % ni, qolgan 46 % i xorijiy navlarni bir-biriga chatishtirishdan hosil bo‘lgan duragaylar ekanligi aniqlandi.

**Kalit so‘zlar:** duragay, pomidor, *Solanum Lycopersicum*, kombinatsiya, genetika, chatishtirish

### АННОТАЦИЯ

В данной статье проводится анализ гибридизационной работы, проведенной между существующими сортами и образцами, относящимися к типу *Solanum Lycopersicum* L. Проведено скрещивание 89 цветков 30 комбинаций использования и сортов, принадлежащих к виду *Solanum Lycopersicum* L., и получено 24 гибрида  $F_0$ . Выявлено 54% гибридов от скрещивания зарубежных и культурных сортов, а остальные 46% составили гибриды от скрещивания сортов сельскохозяйственных культур.

**Ключевые слова:** гибрид, томат, *Solanum Lycopersicum*, комбинация, генетика, скрещивание.

### ABSTRACT

This article analyzes the hybridization work carried out between existing varieties and accessions belonging to the type *Solanum Lycopersicum* L. Crossing 89 flowers of 30 combinations of uses and varieties belonging to the type *Solanum Lycopersicum* L. was carried out and 24  $F_0$  hybrids were obtained. 54% of hybrids



were identified from crossing foreign and cultivated varieties, and the remaining 46% were hybrids from crossing varieties of agricultural crops.

**Key words:** hybrid, tomato, *Solanum Lycopersicum*, combination, genetics, crossing.

## KIRISH

Bugungi kunda insoniyatning oziq-ovqat va biologik faol moddalarga bo‘lgan talabini o‘zgarishi, foydali mahsulotlarni iste‘mol qilish tendensiyasining rivojlanishi, o‘simliklardan olinadigan sog‘liq uchun kerak bo‘lgan birikmalarga bo‘lgan ehtiyoji yanada ortishiga olib kelmoqda. Shuningdek, insoniyat salomatligini saqlash borasida olib borilayotgan chora-tadbirlar sirasiga foydali mahsulotlarni iste‘mol qilish va iqtisodiyotda samarali foydalanish ham kiradi. Bu borada olib boriladigan ilm-fan sohasida yangiliklarni amalga oshirish, genetika va seleksiya sohasida hosildor, ozuqabop, qurg‘oqchil sharoitga chidamli bo‘lgan navlarni yaratish dolzarb masala sifatida qaralmoqda.

Pomidor (*Solanum Lycopersicum*) bir yillik yoki ko‘p yillik o‘t o‘simligi, Solanaceae oilasiga *Solanum* (*Solanum*) turiga mansub bo‘lib, sabzavot ekinini sifatida mevalarini iste‘mol qilish mumkin bo‘lgani uchun yetishtiriladi. Pomidor italyanча pomod'oro so‘zidan olingan bo‘lib, „oltin olma“ degan ma‘noni anglatadi [1].

Hozirgi kunda pomidorning juda ko‘p navlari dunyoning turli mamlakatlarida yetishtiriladi. Uning 1000 dan ortiq turli-tuman navlari yaratilgan bo‘lib, ular ochiq va himoyalangan maydonlarda (masalan issiqxonalarda ) yetishtirilmoqda. Hozirda dunyoda taxminan 4,4 million gektar (2009-yil) maydonda ekilib, 153 million tonna yalpi hosil yetishtiriladi. Asosiy pomidor yetishtiruvchi davlatlar Xitoy (45,4 million tonna ), AQSh (14,14 million tonna), Hindiston (11,15 million tona), Turkiya (10,7 million tonna), Misr (10,0 million tonna) hisoblanadi. O‘zbekistonda asosiy sabzavot ekinlaridan biri hisoblanib, sabzavot ekinlar umumiy maydonining 40-45 % ini pomidor tashkil qiladi. 2010-yilda O‘zbekistonda pomidor 75000 gektar maydonda yetishtirilgan. Yalpi hosilning 70 %i qayta ishlanadi, 10-15 %i mahalliy bozorda realizatsiya qilinsa, 15-20 %i eksport qilinadi [2].

Pomidor yuqori darajada rivojlangan ildiz tizimiga ega. Ildizlari shoxlangan, tez o‘sadi va shakllanadi. Namlik va oziqlanish mavjud bo‘lganda, poyaning har qanday qismida qo‘shimcha ildizlar paydo bo‘lishi mumkin, shuning uchun



pomidorni nafaqat urug'lar, balki ko'chatlar va yon kurtaklar orqali ham ko'paytirish mumkin. Pomidorning poyasi tik yoki cho'zilgan, shoxlangan, bo'yi 30 sm dan 2 m gacha yoki undan yuqori [4].

Olimlar tomonidan olib borilgan tadqiqotlarda pomidor genotiplarida suv tanqisligining biokimyoviy va fiziologik ko'rsatkichlarga bo'lgan zararli ta'siri o'rganilgan. Stress omilning pigmentlarga ta'siri tekshirilganda xlorofill “a”, “b”, umumiy xlorofill miqdori mos ravishda 26,3 %, 31,2 %, 27,3 % ga kamayganligi aniqlandi [5].

Pomidorning sariq barglari jingalak virusi, pomidor xlorozi virusi va ularning hosildorlikka ta'siri haqida tadqiqot ishlari olib borilgan. Bundan tashqari pomidor hosildorligiga biotik, abiotik stresslar to'sqinlik qilishi mumkin va bu stresslar universal oziq-ovqat xavfsizligiga tahdid soladi. Ta'kidlash joizki, pomidorning sariq barglari jingalak virusi (TYLCV) va pomidor xlorozi virusi (ToCV) pomidor o'simliklarini og'ir qurg'oqchilik sharoitlaridan himoya qilish qobiliyatiga ega. Ushbu tadqiqot ikkita pomidor naviga, Money Maker (MK, Buyuk Britaniya) va Shalala (SH, Ozarbayjon) ga TYLCV, ToCV va qurg'oqchilik stressining birgalikdagi ta'sirini o'rganishga qaratilgan [6].

Shuningdek, pomidorda ildiz gipoksiyasining (1-2% kislorod) fiziologik va hosildorlik ko'rsatkichlariga ta'sirini o'rganish uchun bosqichma-bosqich ekilgan o'simliklarda bir qator fiziologik va agronomik o'lchovlar o'tkazilib, barglardagi o'zgarishlar, umumiy xlorofill miqdori, barg maydoni, maydonga nisbatan barg massasi o'zgarganligi, reproduktiv bosqichida gul va meva tugish jarayonining pasayishiga olib kelganligi aniqlangan [3].

### **TADQIQOT OBYEKTI VA USULI**

Tadqiqot ishlari Chirchiq davlat pedagogika universiteti Tabiiy fanlar fakultetiga qarashli tajriba maydonida amalga oshirildi. Tadqiqot obyekti sifatida pomidor (*Solanum lycopersicum* L.) o'simligining mahalliy Yusupov (O'zbekiston) va xorijiy NC-37517 (AQSH), NC-37703 (AQSH), NC-37742 (Qrim), NC-37539 (Armaniston), NC-37581 (Ukraina) kabi namunalari olindi. Tadqiqotni amalga oshirishda duragaylash usulidan foydalanildi.

### **TADQIQOT NATIJALARI**

O'simliklarda duragaylash ishlarini olib borilishi istiqbolli, serhosil, kasalliklarga va qurg'oqchil sharoitga chidamli yangi navlarni yaratish uchun dastlabki qadam sanaladi. Tadqiqot ishlarini olib borish uchun pomidor



o‘simligining mahalliy va xorijiy namunalari o‘rtasida duragaylash chatishtirish sxemasi tuzildi (1-jadval).

O‘simlikning gullash fazasida dastlabki chatishtirish ishlari olib borildi. Bunda albatta, o‘simlik uchun abiotik omillarning ta’siri, nav va namunalarning gullash fazasidagi farqlar ham alohida e’tiborga olindi.

1-jadval

♂ \ ♀	NC-37581	NC-37742	NC-37539	NC-37517	NC-37703	Yusupov
NC-37581		NC-37742 X NC-37581	NC-37539 X NC-37581	NC-37517 X NC-37581	NC-37703 X NC-37581	Yusupov X NC-37581
NC-37742	NC-37581 X NC-37742		NC-37539 X NC-37742	NC-37517 X NC-37742	NC-37703 X NC-37742	Yusupov X NC-37742
NC-37539	NC-37581 X NC-37539	NC-37742 X NC-37539		NC-37517 X NC-37539	NC-37703 X NC-37539	Yusupov X NC-37539
NC-37517	NC-37581 X NC-37517	NC-37742 X NC-37517	NC-37539 X NC-37517		NC-37703 X NC-37517	Yusupov X NC-37517
NC-37703	NC-37581 X NC-37703	NC-37742 X NC-37703	NC-37539 X NC-37703	NC-37517 X NC-37703		Yusupov X NC-37703
Yusupov	NC-37581 X Yusupov	NC-37742 X Yusupov	NC-37539 X Yusupov	NC-37517 X Yusupov	NC-37703 X Yusupov	

### TADQIQOT MUHOKAMASI.

Duragaylash jarayoni amalga oshirilgan 30 xil kombinatsiyadan 9 xilidan Fo duragaylar olindi. NC-37517 x NC-37581 kombinatsiyasidan 2 ta, NC-37581 x NC-



37517, NC-37693 x Yusupov, NC-37742 x Yusupov kabi kombinatsiyalardan 5 tadan, NC-37703 x NC-37514, NC-37517 x Yusupov kombinatsiyalaridan 3 tadan, qolgan NC-37514 x NC-37742, NC-37539 x NC-37525, NC-37567 x NC-37525 kombinatsiyalaridan 1 tadan jami 24 ta duragaylar olindi. Olingan duragaylarga qarab chatishish darajasi tahlil etilganda, xorijiv va mahalliy navlar chatishishidan hosil bo'lgan duragaylar 54 % ni, qolgan 46 % xorijiy navlarni bir-biriga chatishtirishdan hosil bo'lgan duragaylar ekanligi ma'lum bo'ldi.

Xulosa o'rnida shuni aytish mumkinki, pomidor o'simligining xorijiy va mahalliy namunalari o'rtasida olib borilgan duragaylash ishlari 30 xil kombinatsiyada 89 ta chatishtirish olib borilgan bo'lsa, undan 24 ta F<sub>0</sub> duragaylar olindi. Bundan ko'rinib turibdiki, duragaylash jarayonini muvaffaqiyatli amalga oshirilgan bo'lsa ham o'simlikka muayyan muhitdagi abiotik omillar, gullash fazasida ozmuncha bo'ladigan farq, ota-ona sifatida olingan manbalarning kelib chiqish hududlari ham ahamiyatga molik.

#### Foydalanilgan adabiyotlar

1. Atherton J.G. & Rudich J. Pomidor hosili // Chapman & Hall, London/Nyu-York, Birlashgan qirollik / AQSh // 1986. 661-b.
2. Divinagracia C.N. & Villareal R.L. Filippinda pomidor ishlab chiqarish // Killej, Laguna, Filippin. // 1971. 38-b.
3. [Horchani F.](#), [Aloui A.](#), [Brouquisse R.](#), [Aschi-Smiti S.](#) Physiological Responses of Tomato Plants (*Solanum lycopersicum*) as Affected by Root Hypoxia // [Journal of Agronomy and Crop Science](#) // 2008. [Volume 194, Issue 4](#) -P. 297-303.
4. Kuo CG & Lai Sh. Pomidor uchun tavsiya etilgan madaniy amaliyotlar // Xalqaro hamkorlik bo'yicha qo'llanma. AVRDC. Shanxua, Tayvan. // 1979. 30-b.
5. Mukesh L., Janagoudar B.S., Dharmatti P.R., Koti R.V. Biochemical changes in tomato (*Solanum lycopersicum* L.) genotypes as affected by drought stress // *J.Asian Hort.* // 2009. -P. 44-48.
6. Mirzayeva S., Huseynova I., Canen Y.O'., Ali Ergul Physiology and Gene Expression Analysis of Tomato (*Solanum lycopersicum* L.) Exposed to Combined-Virus and Drought Stresses // *Plant Pathol J.* // 2023. -P.466-485.





## Преимущества и актуальность дуального образования в высших учебных заведениях Узбекистана

**Айткулова Гулжавхар Шекербаевна**

Преподаватель Термезского инженерно-технологического института

Эл.почта: [aitkulovaguljavxar@gmail.com](mailto:aitulovaguljavxar@gmail.com)

**Аннотация:** В этой статье рассматриваются преимущества, особенности дуального образования. Повышение качества профессиональной подготовки квалифицированных кадров и дальнейшего успешного трудоустройства выпускников высших учебных заведений

**Ключевые слова:** дуальное образование, взаимовыгодное сотрудничество, инновационный путь развития, системе дуального образования «Мастер профессии»

«Повышение качества образования – единственно правильный путь развития Нового Узбекистана» - утвердил Президента Республики Узбекистан Шавкат Мирзиёев. Повышение качества образования, подготовки квалифицированных кадров и специалистов имеют ключевое значение для инновационной экономики нашего государства. Наблюдая за экономикой и промышленностью развитых стран, мы можем увидеть, насколько важную роль играют профессиональные кадры в развитии той или иной сферы.

Президент Республики Узбекистан принял Указ «О мерах по установлению взаимовыгодного сотрудничества с субъектами предпринимательства по сокращению бедности». Основная цель документа – обеспечить работой молодежь, наладить в системе высшего образования подготовку кадров по системе дуального образования «Мастер профессии». В системе дуального образования они имеют возможность учиться и одновременно работать по своей специальности.



В условиях перехода экономики на инновационный путь развития роль системы высшего образования существенно возрастает в обеспечении новых рабочих мест квалифицированными кадрами, в стимулировании творческой активности студентов высших образований и в создании условий для её эффективной занятости, в связи с чем требования к качеству образования для высших учебных заведений становятся всё более определенными. Основная проблема – это разрыв между теорией и практикой. Самым перспективным направлением в подготовке специалистов для реального сектора экономики и для решения этой проблемы на сегодняшний день считается дуальное обучение. Дуальная система образования, получила мировое признание, это наиболее распространенная и признанная форма подготовки кадров, которая комбинирует теоретическое обучение в учебном заведении и производственное на предприятии. Работодатели всё больше говорят, что сегодняшней основной проблемой на производствах является текучесть кадров. Внедряя на предприятиях систему дуального образования, можно положительно решить проблему повышения качества профессиональной подготовки будущих специалистов. Предусматривается обучение и выпуск таких специалистов, которые будут способны к самореализации, социально мобильны, смогут легко адаптироваться в современных рыночных условиях развития экономики региона, сумеют вырабатывать и изменять собственную жизненную стратегию. Но без непосредственного участия работодателей данных целей достичь практически невозможно. Несмотря на усилия ВУЗов, представители работодателей, в силу объективных и субъективных причин, не принимают активного участия в разработке и организации внедрения новых стандартов. В дуальной системе обучения усиливается и качественно меняется именно роль работодателя. В





идеале всё должно выглядеть следующим образом: предприятия делают заказ образовательным учреждениям на конкретное количество специалистов, принимая при этом участие и в составлении учебно-методической документации, студенты проходят практику на предприятии без отрыва от обучения. Важнейшим компонентом данной системы является наличие подготовленных кадров на самом предприятии, которые выступают в качестве наставников. Важной особенностью дуального подхода к обучению является то, что в данном случае предприятия даже в большей степени, чем образовательное учреждение, заинтересовано в качественной подготовке кадров. Поэтому производственники в полной мере разделяют ответственность за организацию учебного процесса, осуществляется процесс деятельности образовательного учреждения, следят за наличием преимущественности в теоретической и практической подготовке обучающихся, которых воспринимают уже как своих будущих работников. Дуальная форма обучения выгодно отличается от традиционной по степени ориентации на конкретно-практические задания в реальных условиях. Учебно-методические материалы, разработанные в рамках дуальной формы, отличаются принципиальной ориентацией на практическую деятельность студентов. Преимуществом дуального обучения является обеспечение высокого процента трудоустройства выпускников, так как они полностью отвечают профессиональным требованиям и к окончанию учебы имеют и стаж, и опыт работы. Обучение максимально приближено к запросам производства. И для выпускников, с психологической точки зрения, адаптация к новому месту работы, к кругу обязанностей и к коллективу проходит намного легче. И это объяснимо: за студентом с первого дня на предприятии закреплен наставник, который и поможет, и подскажет, и опытом поделится. Объем обязанностей у



работающего студента увеличивается постепенно, по мере освоения отдельных операций.

Преимущества для ВУЗов участвовавших в дуальном образовании это:

- а) решается немаловажная проблема баз практики;
- б) гарантированное трудоустройство выпускников;
- в) повышение уровня качества обучения и вследствие этого рейтинга учебного заведения;
- г) возможность стажировки педагогических кадров;

Преимущества для предприятий участвовавших в дуальном образовании это:

- а) квалифицированных специалисты полностью отвечающих их требованиям;
- б) решение кадровой проблемы.

Дуальная система образования отвечает интересам участвующих в ней сторон - предприятий, учебных заведений и конечно выпускников. Для них дуальное обучение это не только шанс устроиться на квалифицированную должность по окончании учебы, но и рано приобрести самостоятельность и легче адаптироваться к взрослой жизни. Дуальная система предоставляет выпускникам высших учебных заведений перспективы и возможности для управления собственной карьерой.

Подводя итоги можно сказать, что основанная на дуальном обучении, образовательные программы будут способствовать переходу на новый уровень в подготовке квалифицированных кадров и специалистов с высшим образованием для современного производства и предприятий. Взаимовыгодное партнёрство между ВУЗами и предприятиями способствуют





формировать профессиональные и общие компетенций обеспечивая конкурентоспособность, востребованность выпускников на рынке труда.

### Литература

1. Югфельд Е.А. Анализ эффективности дуальной модели обучения при подготовке специалистов в условиях государственно-частного партнерства // Вестник высшей школы «Алматы». 2014. № 9. С.44-47.

2. Югфельд Е.А. Дуальная система образования как катализатор успешной профессиональной и социальной адаптации будущего специалиста // Образование и наука. 2014. С.49–6

3. Постановлением Кабинета Министров от 29.03.2021 г. № 163 «О мерах по организации дуального обучения в системе профессионального образования» LEX.UZ

4. Определены приоритетные задачи по совершенствованию образования. <https://president.uz/ru/lists/view/4424>

---

# Research Science and Innovation House

## UCHINCHI RENESSANS – O‘ZBEKISTON TARIXINING YANGI SAHIFASI (MATBUOT MISOLIDA)

Guliston davlat universiteti

Psixologiya va ijtimoiy fanlar fakulteti

Tarix yo‘nalishi talabasi

**Durdimurodova Dilnoza Umidjonovna**

**Annotasiya:** Ushbu maqolada “Jadid“ gazetasining vujudga kelishi, uchunchi renessansdagi ahamiyati va ushbu gazetada O‘zbekiston Respublikasi prezidentimizning madaniyat va marifatga e‘tibori, amalga oshirilishi kòzda tutilayotgan islohotlar doirasi atroflicha yoritiladi.

**Kalit so‘zlar:** prezident, istiqbol , gazeta ,nashr, tuzum , faoliyat ,sharaf , masuliyat , el -yurt , vosita, renessans, salohiyat, fazilat , ibrat, marifatparvar.

O‘zbekiston o‘z taraqqiyotining yangi – yuksak bosqichi Uchinchi renessans arafasidadir. Renessans bu – uyg‘onish degan manoni anglatib, dastlab Italiyada madaniy va marifiy yuksalishga nisbatan qo‘llanilgan tushuncha hisoblanadi. Renessans tafakkurda, ilm-ijodda, jaholat va mutassiblikni yoritib, insonni ulig‘lash uning aqliy imkoniyatlarini yuzaga chiqarishdir.

O‘zbekiston davlatchiligi tarixida ikkita renessans bo‘lgan Birinchi renessans IX-XII asrlarda yuz bergan ( “Musulmon renessans”(A.Metis), “Sharq uyg‘onishi” (N.I.Konrat) nomi bilan ham ataladi). Bu davrda ilm-fan, madaniyat yuksak darajada rivojlangan.

Ikkinchi renessans davri Sohibqiron Amir Temur nomi bilan chambarchas bog‘liq. Bu haqda nafaqat ilmiy adabiyotlarda balki matbuotda ham etirof etilgan. Masalan, O‘zbekiston Prezidenti Sh.Mirziyoyevning bergan bahosini keltirishimiz mumkin.: “XV asrda Sohibqiron Amir Temur bobomiz asos solgan va uning munosib avlodlari davom ettirgan muhtasham saltanat yurtimizda Ikkinchi





uygʻonish yani ikkinchi renessans davrini boshlab berdi. Temur boshlab bergan ikkinchi renessans davrida 27 davlatni bir erga yigʻilishi, bir-biri bilan madaniy savdo, ijtimoiy aloqalar yangidan rivojlandi” [1]. Darhaqiqat, Temur va temuriylar davrida iqtisodiyot, ilm-fan, sanat gullab yashnaganini nafaqat bizning jamiyat balki jahon hamjamiyati ham tasdiqlaydi. Bu esa albatta, insoniyat tamaddunidagi Ikkinchi renessans ekanligini etirof etadilar.

Bugun Oʻzbekiston zarvaraqlariga bitilayotgan bir jumla bor. Bu “Uchunchi renessans”dir. Shavkat Mirziyoyev matbuotga bergan intervyusida mazkur jumla nima ekanligini asoslab berdi: “Bugungi kunda butun xalqimizning qalbida chuqur joy olgan, umummilliy harakatga aylanib borayotgan “Yangi Oʻzbekiston” gʻoyasi zamirida ana shunday ulugʻ ajdodlarimiz, umuman olganda, milliy tariximizda Birinchi va Ikkinchi uygʻonish davrlariga asos solgan alloma bobolarimizning orzu-intilishlari va armonlari ham mujassam, desak, adshmagan boʻlamiz“[2], - dedi davlat rahbari. Darhaqiqat, Uchunchi renessans bugungi kundagi islohotlar va yangilanishlarning eng ustuvor yoʻnalishlari va maqsadlarini ifodalaydigan va amalga oshiradigan davr boʻlganligi sababli Prezident Sh. Mirziyoyev ushbu davrga shunday nom berdi.

Bugungi rivojlanayotgan zamonda fikr odamlariga milliy gʻururni uygʻotadigan marifatparvar bobolarimizga juda katta zarurat tugʻilmoqda ularning marifatparvar gʻoyalarini bugungi avlodga anglatish uchun esa matbuotning oʻrni juda ham muhim. Matbuot davlat va xalq orasida mustahkam oyna vazifasini bajarib jamiyatda sodir boʻlayotga siyosiy, marifiy voqealarni yoritib beradi. Shu sababli, Sh.Mirziyoyev tashabbusi bilan 2024 yilning ilk kunidan “Jadid” nomli gazetani chop etish gʻoyasi ilgari surildi. Davlat rahbarining ushbu gazetani tashkil etish gʻoyasini 2023 yil 22 dekabr kuni oʻtkazilgan “Respublika Manaviyat va Marifat Kengashi”da oʻz tasdigʻini topdi. Prezidentning topshirigʻi bilan Iqbol Mirzo



rahbarligida qisqa fursat davomida yani sakkiz kun ichida sakkiz sahifalik ilk soni nashrga nashr qilindi.

Ushbu gazeta nashrlari orqali jadid bobolarimiz Behbudiy, Fitrat, A.Qodiriylarning o‘gitlaridan ular hayotida yuz bergan shonli va armonli kunlaridan ibrat olib istiqbolga Vatan va millat kelajagiga nazar solishimiz rivojlanishi uchun hissa qo‘shmog‘imiz uchun jadid nomi berildi. Zero, M.Behbudiy ta’kidlab o‘tganlaridek, “moziy istiqlol tarozisidir”.

O‘zbekiston xalq shoiri Iqbol Mirzo “jadid” so‘ziga o‘zining “Birlashmoq davri” nomli maqolasida: “Jadid bu - faqat o‘tmish emas jadid bugun va kelajakdir. Jadid bu - yangi O‘zbekistondagi Uchinchi renessans poydevorini yaratish yo‘lida Vatanning har bir fuqarosi tafakkurini yoritib turadigan marifat chirog‘idir” [3]-deya tarif beradi .

O‘zbekiston Prezidenti Sh.Mirziyoyev ham “Uchunchi renessansni aynan jadid bobolarimiz amalga oshirishi mumkin edi. Ammo mustabid tuzum bunga imkon bermadi. Bugun biz Vatanimizda erkin fuqarolik jamiyati, huquqiy demokratik davlat barpo etar ekanmiz jadid bobolarimizning gumanistik g‘oyalariga tayanishimiz zarur. Shu sababli, ularning ushbu g‘oyalarini aks ettiradigan “Jadid” nomli gazetaning chop etilishi ulkan tarixiy voqea bo‘ladi“. [4] deb takidlaydi.

Gazetaning shoriga jadidlarning “Tilda, fikrda, ishda birlik“ singari mardonovor so‘zlari asos qilib olindi. Ushbu nashr “O‘zbekiston sanati va adabiyoti” gazetasi negizida tashkil qilindi. Bu gazeta hodimlari jadidshunoslar, ilm-fan olimlari, marifat ziyolilari qilib belgilandi. Gazetaning bosh muharriri qilib xalq shoiri Iqbol Mirzo tayinlandi.

“Jadid” gazetasida Prezident Sh.Mirziyoyevning ilm fan , san‘at , adabiyot sohalariga oid qaror va farmonlari hamda ushbu sohalarga oid maqola va tezislar





nashr etiladi. “Jadid “gazetasining 2024-yil 1-yanvarda nashr etilgan birinchi sonida “Manaviyat hayotimizda yangi kuch, yangi harakatga aylanishi kerak“ nomli maqolada O‘zbekiston Respublikasi Prezidenti Sh.Mirziyoyevning 2023-yil 22-dekabrda o‘tkazilgan “Manaviyat va Marifat kengashida e‘lon qilgan islohotlar” Dasturi e‘lon qilingan [5]. Ushbu islohotlar dasturida Ibrat domlaning “Millatni kim isloh etar? Ulamo g‘ayrat etkanda millat albatta isloh topur” nomli hikmatli so‘zlariga asoslanib “Teatr” san‘atini rivojlantirish bo‘yicha Madaniyat vazirligi izchil yangilanishlar olib borilishi yuklatildi. Jumladan, tarixiy va zamonaviy mavzular bo‘yicha 20 ta eng yaxshi pyesa uchun buyurtma berish va g‘oliblarga ellik million so‘mdan rag‘batlantirish tizimini yo‘lga qo‘yish; 50 nafar ijodiy va yordamchi xodimlarning rivojlangan davlatlar teatrida mahorat oshirishlarini yo‘lg qo‘yish; yosh rejissorlarni qo‘llab-quvvatlash uchun Mannon Uyg‘ur nomidagi davlat mukofotini tashkil etish va g‘oliblarni munosib taqdirlash; teatrlar to‘liq tamirlanib, eng ilg‘or texnologiyalar asosida modernizatsiya qilish; Maqom san‘atini rivojlantirish va maqom, katta ashula, baxshichilik, atlas, adras, kulolchilik va zargarlik kabi 12 ta noyob madaniy meros namunalarini davom ettira oladigan maktablar tashkil etish; muzeylar faoliyatini takomillashtirish bo‘yicha yetti yillik dastur qabul qilish; eksponatlarni saqlash va muhofaza qilish maqsadida barcha muzeylarni zamonaviy uskunalar bilan jihozlash; innovatsion texnologiyalar asosida Tarix — muzeyi va San‘at muzeylari uchun zamonaviy yangi binolar barpo etish; muqaddas kitob Usmon Qur‘oni sahifalarini konservatsiya qilish; O‘zbekistondagi 18 ta ko‘hna yodgorliklarni ochiq osmon ostidagi muzeyga aylantirish; Samarqand viloyatida Amir Temur bog‘ini qayta tiklash va Bibixonim majmuasini restavratsiya qilish kabi islohotlar loyihasi amalga oshirilishi rejalashtirilmoqda.[6]

Bundan tashqari, YUNESKO bosh konferensiyasini 2025 yilda Samarqandda o‘tkazish, Buxoro viloyatidagi tarixiy maskanlarda Jadidlar merosi davlat muzeyini



bunyod etish, Yozuvchilar Uyushmasi, Fanlar akademiyasi, Manaviyat va Marifat markazi, Milliy mass-mediani qo‘llab quvvatlash va rivojlantirish jamoa fondi, “Shahidlar xotirasi” jamg‘armasi va “Jadid” gazetasiining elektron versiyasini tashkil etish to‘g‘risidagi qarorlar qabul qilindi. Ushbu islohotlar dasturi yoshlarimizga ulkan imkoniyatlar eshigini ochadi.

Aytish joizki, Yangi O‘zbekistonda yoshlarni ma’rifatparvar jadid bobolarimiz ruhida tarbiyalash davr zaruratiga aylandi. Shu sababli, Prezident Sh.Mirziyoyev islohotlari loyihasida eng avvalo milliy an’analarni, o‘zligini, manaviyatini yillar davomida shakllangan o‘ziga xos tarixni nomoyon qiladigan, o‘zlikni anglashga davat etadigan teatr, san’at, adabiyot ilm-fan sohalariga ko‘proq etibor qaratdilar. Uchunchi renessans davrida marifatli, vatanparvarlik ruhini anglashda Behbudiy, Qodiriy, Cho‘lpon va boshqa bobolarimiz g‘oyalarini, ularning hayot yo‘lini bilishimiz, ulardan o‘rnak olishimiz juda ham muhim. “Jadid” gazetasiining nashr etilishi yoshlarga ana shunday imkoniyatni taqdim etadi. Millatning manaviyatli va marifatli bo‘lishi yo‘lida jadidlarga zarurat seziladi. Ushbu zaruratni istdodli shoir Iqbol Mirzo “Jadid” nomli sherida quyidagicha tasvirlaydi:

Talim tarbiyani najot bilganlar,  
Ilmiga o‘zlari amal qilganlar,  
Qarang amal deb o‘z jonin yulganlar

Jadidlar yetishmayapti, Jadidlar.

Tavollo, Qodiriy, Cho‘lponlar qayda  
Hamzahonlar qayda, Usmonlar qayda,

Og‘iz juda katta, yuraklar mayda

Jadidlar yetishmayapti, jadidlar.[7]

Xulosa qilib aytadigan bo‘lsak “Jadid” gazetasi bugungi kunimiz minbaridir. Yoshlarimiz va kelajak avlodga taraqqiyot yo‘limizni belgilab beradigan, jadid





bobolarimizning ma’rifatparvar g’oyalari his qildira oladigan muhim tafakkur manbayidir. “Jadid” gazetasining ahamiyati shundaki, ushbu gazeta Uchunchi renessans poydevori bo’lib xizmat qiladi hamda taraqqiyot yo’lini belgilab beradi. Yangi O‘zbekiston yoshlari “Jadid” gazetasidagi marifatparvar g’oyalarni anglagan holda millat rivoji uchun jadid bobolarimizning yo’lidan borib, ezgu ishlarga intilishlari, ilm olishdan tolmasliklari lozim.

### FOYDALANILGAN ADABIYOTLAR .

1. “Jadid“ gazetasi №1 2024.
2. <https://www.gazeta.uz/uz/2021/08/17/> Учинчи Ренессанс нима дегани?
3. 10. Ergasheva M.Z. Abdurauf Fitratning siyosiy va huquqiy qarashlari. Nomz. diss. T. 2002 va boshqalar.
4. 11. Jadidchilik: islohot, yangilanish, mustaqillik va taraqqiyot uchun kurash. Davriy to’plam. № 1. – Toshkent: Universitet, 1999.
5. 11. Markaziy Osiyo XX asr boshida: islohotlar, yangilanish, taraqqiyot va mustaqillik uchun kurash (jadidchilik, muxtoriyatchilik, istiqlolchilik). Xalqaro konferensiya materiallari. - T., 2001.

Research Science and  
Innovation House



## ON SOCIAL PEDAGOGICAL CONDITIONS IN THE PERFORMANCE OF TRADITIONAL SINGING WORKS

**Dilorom Abduazimova**

**State Institute of Art and Culture of Uzbekistan**

**Teacher of the “National Singing” department**

**Annotatsiya:** Mazkur maqolada hozirgi kunda An’anaviy xonandalik asarlari ijrochiligida ijtimoiy pedagogik shart-sharoitlar to’g’risida fikr-mulohazalar yurutilgan. Shuningdek, An’anaviy xonandalikning maqsad vazifalari, pedagogik shart-sharoitlari, ijtimoiy holati haqida ham batafsil ma’lumotlar bayon etilgan.

**Kalit so’zlar:** An’anaviy xonandalik, pedagogika, imkoniyatlar, musiqa ta’limi va san’at, musiqa ijrochisi, metodika va metodologiya, xorijiy tajriba va milliy an’analar.

**Аннотация:** В данной статье представлены мнения о социально-педагогических условиях исполнения традиционных певческих произведений. Кроме того, приводится подробная информация о целях и задачах традиционного пения, педагогических условиях, социальном статусе.

**Ключевые слова:** Традиционное пение, педагогика, возможности, музыкальное образование и искусство, музыкальный исполнитель, методология и методика, зарубежный опыт и национальные традиции.

**Annotation:** In this article, there are opinions about social pedagogical conditions in the performance of traditional singing works. In addition, detailed information about the goals, pedagogic conditions, and social status of traditional singing is provided.



**Key words:** Traditional singing, pedagogy, opportunities, music education and art, music performer, methodology and methodology, foreign experience and national traditions.

When it comes to music education, we can quote the words of our grandfather Sheikh Saadi: "Music is the companion of the human soul." Music is a tool that actively develops emotional feelings that quickly affects a person. Therefore, the main goal of music education is to educate students in musical culture, which is a component of human spirituality. Although the role of music in aesthetic education is sufficiently covered in the literature of philosophy, musicology and performers, the role of traditional singing in the spiritual and moral education of a person has not yet been scientifically covered. The reason for this, in our opinion, is the complexity of the art of traditional singing and the versatility of its influence on the human mind. In this work, we will try to fill this gap, i.e. to shed light on the educational aspects of traditional singing, its role in the development of a new person, and pedagogical conditions. The goals and tasks of "traditional singing". Traditional singing in Uzbek music has been formed and developed, adapting to different conditions based on its field and direction. Among them are folk songs, epics, ritual songs, modern academic (vocal) and pop singing, classical singing.

Each direction has its own style and rules in terms of form and performance. Among them, the traditional direction, formed within the framework of invariable characteristics and reflecting the most perfect traditions, is an example with all its characteristics and potential. In classical music singing, the most beautiful traditions of the Uzbek people, the values related to the national spirit have emerged, and the rich spirituality of the people has been manifested. Therefore, in the tradition of singing, the directions and styles of classical singing have been formed. It has become a tradition to conduct this as a direction of traditional singing art. National



classical singing traditions have developed as the basis of Uzbek traditional singing art.

Forming educational skills specific to the art of "traditional singing", giving them excellent knowledge on the psychology of being able to sing folk songs individually or in a group, and being able to organize status groups, and being able to lead a team. consists of imbibing the characteristics. Depending on the purpose of the subject, a number of tasks are performed in group lessons.

1. Getting to know the students who will be assigned to the makom singer and the leadership of the makom team.
2. Learning the nature, didactic principles and other laws of group and individual singing.
3. To have direct acquaintance with folk songs, songs created by composers, and examples of shashmaqom and to have a high artistic taste for their selection.
4. To feel the mental and physiological changes that occur in the human body during singing in a group and working with a group, and to develop skills for it.

•The following tasks of the traditional singing course are carried out: Learning traditional and folk singing. To give an understanding of 4 types of folk songs in traditional performance. Labor songs, seasonal ritual and traditional songs, lyrical songs, terms. Practical acquaintance with the performance of traditional singing samples:

- Expanding students' knowledge about Uzbek traditional music culture, enriching their repertoire, connecting theoretical knowledge with practice;
- Increasing students' interest and respect for national traditions;
- Accustoming to singing laments, kochirims, characteristic of Uzbek singing;
- Developing general musical skills of students;



- Feeling the psycho-physiological states that occur in the human body during singing and working and creating skills for it;
- Know and follow the requirements for singers.
- Education and upbringing of students in the course of the lesson, preparing them to become deeply knowledgeable and highly qualified specialists, developing students artistically, teaching them traditional performance and its secrets. One of the goals of traditional singing is to prepare professional personnel for artistic groups of our Republic. In addition to providing students with information about Uzbek folk songs and "Shashamaqom", the history of creation, performance range, use of voice, dynamic signs, the singer's performance position, measurements in works, methods, the formal structure of melodies, performance techniques, information about the authors of the studied works and necessary instructions are given. Also, science serves to create and teach understanding and skills about Uzbek folk songs, and to develop feelings of love for traditional music and musical-artistic taste in students. As a conclusion, we can say that the art of music is an important tool for moral, cultural and educational education of a person. Therefore, in all eras and societies, great attention has been paid to the art of music and its development. Uzbek music culture has an ancient and rich heritage. Its contents reflect the national spirit of our people, their high human activities, their artistic spirituality, their struggle for independence, and their dreams and hopes. The goal of music education is to educate the young generation, schoolchildren, to the level of cultured people who can inherit our national musical heritage and perceive the wealth of universal music. For this, it is necessary for students to learn the art of music with all its elegance and beauty, to acquire the skills of artistic perception, collective singing, dancing and creativity, and extensive use of music culture in training. So, traditional singing works are very

important in raising a perfect person. We should use such performance works effectively.

#### LIST OF REFERENCES:

1. Rajabov "Maqomlar" 2006. 12 - p
2. T.Ismailov; “THE IMPORTANCE OF RUSSIAN CLASSICAL COMPOSERS IN CLASSES OF MUSIC CULTURE” "Экономика и социум" №1(80)
3. T.Ismailov; “CHARACTERISTICS OF KHOREZM DOSTON ART” "Экономика и социум" №3(82) 2021;
4. O. Ibrohimov “O‘zbek xalq musiqa ijodi” 1994 y
5. T.Kh.Ismailov; “Musical currents and the formation of Russian classical music” “Вестник магистратуры” 2021. №5 (116);
6. Shakhlo Khakimovna Kharatova “USE OF INNOVATIVE TECHNOLOGIES IN THE EDUCATIONAL PROCESS” Science and Education ISSUE 3, March 2022;

---

# Research Science and Innovation House



## Ички ишлар органлари тизимида стрессоген вазиятлар психофизиологияси

Ўзбекистон Республикаси ИИВ МОИ  
Бош психологи, майор **И.М.Хакимова**  
ИИББ полиграфологи **Н.Х.Ибрагимова**

**Аннотация.** Мазкур мақолада ички ишлар тизимида хазмат фаолияти давомида юзага келадиган стрессоген ҳолатлар, уларнинг келиб чиқиш механизмлари, сабаб ва шарт-шароитлари шунингдек, ходимларнинг қалтис, кескин вазиятларда хизмат олиб бориши жараёнида содир бўладиган психофизиологик ҳолатлар ҳақида сўз боради.

### **Калит сўзлар.**

Стрессогенлар, қалтис-кескин вазиятлар, саросима, кўрқув, ваҳима, кўзгалувчанлик.

Жамиятимизда амалга оширилган қайта куриш жараёни асосий ва долзарб масала сифатида юқори малакали мутахассис кадрлар тайёрлашни биринчи ўринга қўймоқда. Кадрлар тайёрлашда уларнинг жисмонан ва рухан пишшиқ, абжир бўлиши, теран фикрлайдиган, эрта кўра биладиган, матонатли, иродали бўлиши билан бирга одобли, маданиятли ва қолаверса тарбияли шахс бўлиб етишгани профессионализмнинг асосий мезонларидандир. Шу ўринда Президент Ш.М.Мирзиёевнинг “Барчамиз яхши тушунамиз, таълим-тарбия – ҳар қайси давлат ва жамиятнинг нафақат бугунги, балки эртанги кунини ҳам ҳал қиладиган энг муҳим ва устувор масаладир” - деб айтган сўзлари ИИО фаолиятини такомиллиштиришда кадрларга бўлган талаб ва уларни такомиллаштириш муаммосининг аҳамиятини белгилайди.

Ички ишлар органлари ходимлари фаолияти махсус ўрнатилган билим кўникма, укувлардан ташқари, ушбу соҳада фаолият юритишда муваффақиятга эриштирувчи, белгиланган психологик ва педагогик билимларни талаб қилади.

Ички ишлар органлари фаолиятида вужудга келадиган хавфли, қалтис вазиятларда хизмат вазифаларини самарали амалга ошириш учун қўлланиладиган тактик, ҳуқуқий, руҳий ҳимоялар тизими ходимнинг **шахсий хавфсизлигини** таъминлайди [1].



Ушбу соҳада тўпланган манбаларга таянган ҳолда айтиш мумкинки, ходимнинг шахсий хавфсизлигини таъминлашда қуйидагилар муҳим ҳисобланади:

- ✓ Қалтис, хавфли вазиятда инсон танасида вужудга келадиган руҳий-физиологик ўзгаришларни билиш;
- ✓ Қалтис, хавфли вазиятда хизмат вазифаларини бажариш, ўзини ҳимоя қилиш учун белгиланган “хулқ меъёри” га амал қилиш;
- ✓ Қалтис, хавфли вазият олдидан ва ундан кейинги ҳолатларда ўзини руҳий бошқариш усулларини эгаллаш.

Қалтис, хавфли вазиятларда учрайдиган эмоционал ҳолатларидан бири – ваҳима, саросима, ғалаён бўлиб, маълум вақт шахсларни бошқариб, тартибга солиб бўлмайдиган ҳолат ҳисобланади. Бу ўзини бошқаришни бутунлай йўқотиб қўйиш, жавобгарлик ҳиссининг йўқолиши, виждон чақирғини эшитмаслик, безътиборлик даражаси билан белгиланади.

**Қўрқув** асосида мавжуд аниқ ёки эҳтимол тутилган хавф олдида ожизлик, курашиш, уни енгиш ўрнига ҳар қандай йўл билан бўлса ҳам ундан қочиш фикри туғилади.



Ваҳима, қўрқувнинг психофизиологик механизми бош мия пўстлоғининг каттагина майдонида индукцион тормозланиш, бошқача айтганда англаш (онг)фаоллигининг сусайиши ҳисобланади.

**Хавф** – ҳуқуқбузар хулқининг ўзгариши, табиий офат, фавқулодда, тасодифий ҳолатларда ёки фалокат юз бериши олдидан, руҳий, физиологик зарарнинг келиб чиқишини, бахтсиз ҳодиса, ўлимни юз беришини ҳис қилишни ўзида акс эттирувчи стресс омил ҳисобланади. [1]



Хавфни сезганда **кўрқув туйғуси** ҳис қилинади. Кўрқувнинг уч тури мавжуд бўлиб:

✓ **стеник** (вахима) – ёмон ёки умуман назорат қилиб бўлмайдиган;

✓ **астеник** (саросима) – қисқа муддатли, қалтираш, ҳаракатларнинг мантиқсизлиги;

✓ **стеник кўзғалиш** (хавотир)– хулқнинг ақлий назорат қилиниши ва кўрқувни енгишга йўналганлиги. [2]

Биринчи ва иккинчи ҳолатларда кўрқув бутун диққат фаолиятини эгаллайди, бундан ақлий фаолиятнинг торайиши, кўриш, ўз-ўзини баҳолаш жараёнлари сусаяди, вазият тўғри баҳоланмайди. Учинчи кўрқув ҳолатида эса фаолиятни тафаккур ва ирода бошқаради. Бунда инсон бутун кучини хавфни енгишга йўналтиради.

Хавф, кўрқув ҳис қилинганда инсон танасида кучли ҳиссий зўриқиш ҳолати билан боғлиқ, хавфли вазият билан курашиш учун акс таъсир юз беради:

✓ Юрак уриши тезлашади;

✓ Қон босими кўтарилади;

✓ Қонда қанд (инсулин) моддаси кўпаяди, қувват бериш учун;

✓ Қон қуюқлаша боради, қон кетганда тез тўхташи, ўлим хавфини олдини олиш учун;

✓ Мушакларда қон кўпаяди, мускулларни тез қисқаришини таъминлайди;

✓ Кичик, капилляр томирлар беркилиб, ички аъзоларга қон кўпроқ кела бошлайди;

✓ Мушакларни анланган ҳаракатларини бошқариш учун миядаги баъзи марказларнинг фаоллиги ошади;

✓ Ҳис қилиш аъзолари: кўриш ва эшитиш янада яхшиланади. “Кўрқувнинг кўзлари катта”

Кўрқув кўрсатмалар бериш жараёнига бир хил таъсир этмайди. Кўрқув асосида баъзан бир мунча фактлар бўрттирилса, бошқа ҳолатда умуман тикланмайди. Учинчи ҳолатда эса тўғри баҳоланмайди.

Натижада ноадекват фикрлаш, тафаккур ва кучли эмоционал берилувчанлик ҳолатлари, хавфни бўрттириш (кўрқувнинг кўзлари катта), таъсирчанлик, берилувчанликни ортиб кетиши кузатилади.

Ваҳима, кўрқув гуруҳда ва алоҳида (индивидуал) тарзда юз беради. Индивидуал тарзда юз берадиган ваҳима, кўрқув, ҳаракатларнинг ноадекватлиги, хато хулоса ва қарорларга келиш, сохта хавфдан қочишга кучли ҳаракат, хавфсизлик чораларини кўрмасликда кузатилади. Оммавий тартиббузарлик ҳолатларидаги вазият етакчининг индивидуал ваҳима ва саросимага бўлган акс таъсири (реакцияси) билан бевосита боғлиқдир.

Ваҳима, саросима ва кўрқув икки асосий турга бўлинади:

- ✓ Қалтис вазиятда кўрқиш натижасида ўлим хавфини ҳис қилиш;
- ✓ Муддатли хавотирланишдан сўнг кучли зўриқиш, асаб тизимининг бўшашиши, диққатни хавотир предметиға йўналганлиги.

**Қалтис вазиятни юзага келишининг психологик жиҳатлари.**

Ички ишлар органлари ходимлари фаолиятида қалтис вазиятларда ҳиссиётларни назорат қилиш ва бошқариш хусусиятини ривожлантиришга катта эътибор қаратиш талаб этилади.

**Қалтис вазият** инсон ҳаёти, соғлиғи учун хавфли, рухий зўриқиш ҳолатини келтириб чиқарувчи вазият бўлиб табиий ва техник характерга эга: [3]

- Табиий офат;
- Ёнғин (фалокатли ҳалокат);
- Катта корхонадаги фавкулудда ҳолат;
- Фожа, фалокат;
- Эпидемия, инсон ҳаётиға хавф туғдирувчи ҳолат.

**Хизмат фаолияти билан боғлиқ қалтис вазиятлар:**

- Қуролланган жиноятчи шахс билан тўқнашув;
- Жиноятнинг олдини олиш, бартараф этиш;
- Оммавий тартиббузарликлар, гуруҳий жиноий ҳаракатлар;
- Фуқаролар ўртасидаги келишмовчиликлар;
- Узок муддатли зўриқишларни вужудға келиши;
- Қуролланган жиноятчини тутиш, таъқиб қилиш;
- Гаровдаги шахсларни озод қилиш. [1]

**Шу ўринда касбий фаолиятға салбий таъсир ўтказувчи рухий омилларни келтириб ўтамиз.**

- ✓ Муаммоли, хатарли ҳолатлар билан боғлиқ турли кўринишдаги ҳиссий таъсирлар;



- ✓ Хизмат фаолияти давомида янги шароитга мослашиш, хизмат вазифаларини бажаришда
- ✓ юқори жавобгарлик хисси, қарор қабул қилиш учун вақтнинг камлиги каби шароитларнинг ўзига хос психологик хусусиятлари.
- ✓ Ҳаёт учун хавфли вазият, ҳолатнинг вужудга келиши, ҳимоясизлик ҳолатига тушиш, оммавий хавф хатарнинг туғилиши.
- ✓ Шахс руҳиятига ва психик жараёнларига керагидан ортиқ қўйилган талаб асосида руҳий ва жисмоний толиқиш.
- ✓ Ахборот танқис шароитида нутқ сўзлашга тўғри келиш.
- ✓ Кучли жисмоний зўриқиш, кўп куч сарфлаш.
- ✓ Тезкорлик талаб этиладиган ҳолат ва вазиятлар.
- ✓ Ҳаракатланиш сусайганда (пойлаш, кузатиш – ташқи кузатиш).
- ✓ Босим ва ҳарорат ўзгарувчанлигида.
- ✓ Ҳаво йўқ ерда ҳаракатланиш (ер ости йўллари, тунель);
- ✓ Зарарли элементлар, кимёвий моддалар мавжуд ерда фаолият олиб бориш, нафас олиш.
- ✓ Радиоалоқа воситалари, машина, самолёт товушларининг шовқини;
- ✓ Турли об ҳаво шароитлари (исик, совуқ, қор, ёмғир)да фаолият олиб бориш;
- ✓ Овқатланиш тартибига амал қилмаслик;
- ✓ Ақлий зўриқиш, ташвиш хавотир даражасининг ошиб кетиши;
- ✓ Атрофдагилардан, оиласидан, дўстларининг ҳаёти ва соғлиғидан хавотирланиш;

Фавқулодда ва қалтис вазиятларда хиссиётнинг қуйидаги зўриқиш ҳолатлари вужудга келади. [4]

**Эмоционал кўзғалиш** – турли руҳий таъсирларга асаб тизимининг кучли сигнал кўзғалуви.

**Эмоционал зўриқиш** – хиссий–иродавий фаолликнинг бирор бир ақлий ёки жисмоний ҳаракатни бажаришга қаратилиши.

**Эмоционал танглик** – психик ва психомотор жараёнларнинг пасайиши, иш фаолиятининг сусайиши (кучли салбий ва керагидан ортиқ руҳий таъсирлар натижасида).

**Эмоционал танглик** ҳолати топпириққа нисбатан кучли жавобгарликни ҳис қилиш, хавфли вазиятни келиб чиқишини кутиш, ташвиш хавотир даражасини ортиб кетишида кузатилади.



Эмоционал қўзғалишнинг яна бир шакли – **ҳадиксираш** бўлиб, хавфни кутиш, хавотирланиш, уни қаердан, қандай келиб чиқиши номаълум бўлиб жабрланувчи ва даъвогар кўрсатмаларини тизимлаштириб тузишда муҳим роль ўйнайди.

Бундай ҳолатнинг вужудга келишида ходимнинг ҳиссий – иродавий барқарорлик хусусиятининг яхши шаклланмаганлиги, ташвиш-хавотир даражасининг юқорилиги, ўз кучига ишонмаслик, етарлича касбий тайёргарликнинг йўқлиги, касбий маҳоратнинг шаклланмаганлиги асосий сабаб бўлиб хизмат қилади.

Эмоционал танглик ҳолатида юз мимикаларини аҳамияти катта, айнан улар асосида бу ҳолатни аниқлаш осон.

Юз ифодасида:

- ✓ Кучли ҳиссий тангликда оғизнинг ихтиёрсиз (“қийшайиб”) ассиметрик равишда очилиши.
- ✓ Лабларнинг “хартумсимон” кўриниши жуда кучли ҳиссий танглик аломати;
- ✓ Лабларнинг доимий интенсив ҳаракати;
- ✓ Энгак ва лабларнинг биргаликдаги ҳаракати;
- ✓ Мушакларни таранглашуви (барқарор ҳиссий танг ҳолатда);
- ✓ Қўл ҳаракатлари (пантомимика)нинг кўпайиб кетиши;
- ✓ Қўл, оёқ, юз ияклари, лаб ва энгакни титраши.

Хизмат фаолиятини сусайишига омил яратувчи ҳиссий психологик ҳолатлар мавжуд бўлиб, улар қуйидагиларда намоён бўлади:

**Ҳиссий – сенсор ўзгаришлар** – идрок ва ҳис қилиш жараёнларининг бузилишига сабаб бўлади. (нишонни белгилай олмаслик) диққат хажми, кузатиш объектларини қамраб олиш сонининг камайиши, бир–бирига ўтиши, мувофиқлигининг кечикиши. Иллюзион, йўқ нарсани хаёлан кўриш ҳолати вужудга келади.

**Ҳиссий – мотор ўзгаришлар** – ҳаракатларнинг бир–бирига мос келмаслигида кузатилади. (автомат тепкисини секин босиш ўрнига, ўзи билмаган ҳолда кўпол босиб юбориш ҳолати).

**Ҳиссий – ақлий ўзгаришлар** – хато фикрлаш, ноаниқ қарор қабул қилишда намоён бўлади. Кучли эмоционал зўриқиш ҳолати миянинг баъзи худудларида **доминант** (устун) қўзғалишларни вужудга келтиради. Доминант





кўзғалишлар вужудга келган ҳудуд таъсири остида инсон муайян фикрни илгари сура бошлайди.

Кўпинча мияга келган биринчи фикрни тасдиқлаш учун ҳаракат қилинади, унинг салбий оқибатлари ва натижаси муҳокама қилинмайди.

Қалтис вазиятда, ҳиссиётлар билан бир қаторда ходимнинг психик ҳолатларини бошқариши ҳам ўта муҳим масала ҳисобланади.

Қалтис вазиятда руҳий зўриқишларни назорат қилиш, тузатиш (ижобий эмоционал ҳолатни сақлаш) усуллари мавжуд.

✓ Муайян вазиятнинг аҳамиятли принципларини ажратиб олиш усули: вазиятдан келиб чиқиши мумкин бўлган салбий оқибатларни тасаввур қилиш, уларни қабул қилишга шай бўлиш.

✓ Натижани ижобий тусда ҳал қилиш усули: бу усул ёрдамида салбий оқибатни бир мунча енгиллаштириш худди кичик ютуқ каби қабул қилиш имконини берибгина қолмай эмоционал қийин вазиятларда муваффақиятга эришиш мумкинлиги ҳиссини вужудга келтиради.

✓ Мияга ўтириб қолган ёмон ҳиссларни чиқариб ташлаш усули, инсон бир вақтнинг ўзида ҳам салбий ҳам ижобий ҳисни бошидан кечира олмайди. Шу боис қуйидаги усулдан фойдаланилади: ҳиссиётларни муваффақиятга йўналтириш, ҳаёлан хавфли вазиятни кутиб ҳаракатланиш, ҳиссларни арзимаган бўлсада кичик муваффақиятга тайёрлаш. Муҳими ёмон ҳисни сезиб, бекорга вақт ва асаблар кучини уни муҳокама қилишга сарфламаслик. Вақтдан унумли фойдаланиш, керакли натижага эришиш учун тайёргарлик кўриш.

✓ Қайғули ҳис-туйғудан қутилишнинг энг осон усули вазиятга қарама-қарши қарашларни вужудга келтириш яъни аҳамиятлилик даражасини пасайтириш, диққатингизни жалб қилмаслик назарга илмаслик.

✓ Ўзингизни куч ва имкониятларингизни юқориликка ишонтиринг, ўзингизга бўлган ишонч ҳиссини оширинг.

Research Science and  
Innovation House



### Адабиётлар.

1. Хакимова И.М. И-512. Ички ишлар органлари ходимларини касбий-психологик тайёрлаш курси: Ўқув қўлланма. –Т.: Ўзбекистон Республикаси ИИВ МОИ, 2023 йил 213 бет.
2. Военная психология / Под редакцией А.Г.Маклакова. – СПб.: Питер, 2005.
3. Касб танлаш, касбга йўллаш ишларини ташкил қилишда психодиагностика методларидан фойдаланиш. Ўз.Х.Т. Вазирлиги. Т–1996.
4. Селье Г. Стресс и дистресс. М.,1982.
5. [http:// science\\_education-books.webshops.ru/g10145](http://science_education-books.webshops.ru/g10145)



---

Research Science and  
Innovation House





## MATEMATIKA DARSLARIDA QO‘LLANILADIGAN METODLAR AKTDAN FOYDALANISHNING O‘ZIGA XOS USULLARI

**Karimova Ziynatxon Abduraxmanovna**

Toshkent Moliya Instituti Akademik litseyi

matematika fani o‘qituvchisi

kziynatxon@gmail.com

**Annotatsiya.** Matematika darslarida AKT dan foydalanish uchun avvalo kompyuter dasturlari va ulardan foydalanish yo‘llarini bilib olish zarur. Bu esa kompyuter dasturlari nafaqat o‘quvchilarning bilim va ko‘nikmalarini shakllantirish, balki kompyuterni qo‘llash orqali ularning ijodiy ko‘nikmalarini rivojlanishiga ham yordam beradi.

**Kalit so‘zlar.** EHM, Power Point, Internet, Excel, matematik muammo, Modellashtirilgan dasturlar, axborot texnologiyalari, A.N.Kondakov, Klassifikatsiyalash, Aniqlashtirish, Abstraksiyalash, Analiz va sintez, Taqqoslash, Tajriba va kuzatish, ilmiy metod

### KIRISH.

Matematikadagi izlanishning ilmiy metodlari bir vaqtning o‘zida matematikani o‘qitishdagi ilmiy izlanish metodlari vazifasini ham bajaradi. O‘qitishdagi ilmiy izlanish metodlari quyidagilardan iboratdir, 1. Tajriba va kuzatish; 2. Taqqoslash; 3. Analiz va sintez; 4. Umumlashtirish; 5. Abstraksiyalash; 6. Aniqlashtirish; 7. Klassifikatsiyalash. Matematik ob’ektdagi narsalarning xossalari va ularning o‘zaro munosabatlarini belgilovchi metod kuzatish deyiladi. Misol. IV-V sinf o‘quvchilariga bir necha figurani ko‘rsatib, bu figuralar ichidan o‘q simmetriyasiga ega bo‘lgan geometrik figuralarni ajrating deb buyursak, o‘quvchilar barcha figuralarni ko‘rib chiqib quyidagicha xulosaga kelishlari mumkin. Figuralar ichida o‘zidan biror o‘qqa nisbatan ikki qismga ajragan figuralar bo‘lsa hamda ularni ana shu o‘q bo‘yicha buklaganda qismlar ustma-ust tushsa bunday figuralar simmetrik figuralar bo‘ladi. Ammo boshqa figuralarda o‘zlarini teng ikkiga bo‘luvchi to‘g‘ri chiziqlar bo‘lmasligi mumkin. U holda bunday figuralar nosimmetrik figuralar bo‘ladi. Biz figuralardagi bunday xossa va ular orasidagi munosabatlarni kuzatish orqali figuralarni simmetrik va nosimmetrik figuralarga ajratdik. Matematik ob’ektdagi narsalarning xossalari va ular orasidagi miqdoriy munosabatlarni suniy

ravishda bo‘lak (qism)larga ajratish yoki ularni birlashtirish tajriba metodi deyiladi. O‘rganilayotgan matematik ob‘ektdagi narsalarning o‘xshash va farqli tomonlarini aniqlovchi metod taqqoslash metodi deyiladi. Taqqoslash metodi ham ilmiy izlanish metodlaridan biridir. Taqqoslash metodini matematika darslarida o‘rganilayotgan mavzu materiallariga tadbiiq qilishda quyidagi prinsiplarga amal qilinadi: 1) taqqoslanayotgan matematik tushunchalar bir jinsli bo‘lishi kerak; 2) taqqoslash o‘rganilayotgan matematik ob‘ektdagi narsalarning asosiy xossalariga nisbatan bo‘lishi kerak. 1-m i sol. Uchburchak figurasi bilan to‘rtburchak figurasi taqqoslaganda ularning o‘xshash tomonlari: uchlari, burchaklari; ularning o‘zaro farqli tomonlari: a) uchburchakda uchta uch va uchta tomon; b) to‘rtburchakda to‘rtta uch va to‘rtta tomondan iboratligi aniqlanadi. Bu misolda taqqoslashning ikkala prinsipi ham bajarildi, ya’ni uchburchak va to‘rtburchak figuralari bir jinsli tushunchalar bo‘lib, ikkalasi ham ko‘pburchakning xususiy hollaridir hamda taqqoslash metodi ikkala figuraning asosiy xossalariga nisbatan amalga oshirildi. Noma’lumlardan ma’lumlarga tomon izlash metodi analiz deyiladi. Analiz metodi orqali fikrlashda o‘quvchi quyidagi savolga javob berishi kerak: "Izlanayotgan noma’lumni topish uchun nimalarni bilish kerak?" Analiz metodini psixologlar bunday ta’riflaydilar: "butulardan bo‘laklarga tomon izlash metodi analiz deyiladi". Fikrlashning analiz usulida har bir qadamning o‘z asosi bor bo‘ladi, ya’ni har bir bosqich bizga ilgari ma’lum bo‘lgan qoidalarga asoslanadi. Fikrlarimizning dalili sifatida quyidagi teoremani analiz metodi bilan isbot qilamiz. Aylana tashqarisidagi nuqtadan aylanaga kesuvchi va urinma o‘tkazilsa, kesuvchi kesmalarning ko‘paytmasi urinmaning kvadratiga teng Umumlashtirish tushunchasi ham matematika o‘qitishdagi ilmiy izlanish metodlaridan biri bo‘lib hisoblanadi.

### MUHOKAMA

Umumlashtirish usulini ahamiyatini atoqli olim A.N.Kondakov quyidagicha ta’riflaydi. "Umumlashtirish shunday mantiqiy usulki, uning vositasi orqali birlik fikrlashlardan umumiy fikrlashlarga o‘tiladi". Matematika kursida umumlashtirish tushunchasi quyidagicha tadbiiq qilinadi: 1. Matematik tushunchalarni umumlashtirish; 2. Teoremalarni isbotlashda umumlashtirish; 3. Misol va masalalarni yechishda umumlashtirish; Endi umumlashtirish tadbiiqlarini alohida-alohida ko‘rib chiqamiz. 1. Matematik tushunchalarni umumlashtirish Ta’rif. Matematik ob‘ektdagi narsalarning asosiy xossalarini aks ettiruvchi tafakkur shakli





matematik tushuncha deyiladi. Har bir matematik tushuncha o‘zining ikki tomoni bilan xarakterlanadi: a) tushunchaning mazmuni; b) tushunchaning hajmi. Ta’rif. Tushunchaning mazmuni deb, ana shu tushunchani ifodalovchi asosiy xossalarning to‘plamiga aytiladi.

Matematika o‘qitishda kompyuterlarni qulayligini yana bir yo‘nalishi ayrim o‘quv holatlarini modellashtirishdir. Modellashtirilgan dasturlardan foydalanishning maqsadi, o‘qitishning boshqa usullari qo‘llanganda tasavvur qilish, ko‘z oldiga keltirilishi qiyin bo‘lgan materiallarni tushunarli bo‘lishini ta’minlashdan iborat. Modellashtirish yordamida o‘quvchilarga ma’lumotlarni grafik rejimda kompyuter multimediasida ko‘rinishida taqdim qilish mumkin. Shu boisdan ular matematikani chuqur o‘rganish va o‘quv jarayonida sezilarli darajada mustaqillik namoyon etishga moyil bo‘ladilar.

Ko‘p holatlarda vujudga keladigan matematik muammoni tez va berilgan aniqlikda hal etish uchun professional matematikdan o‘z kasbi bilan bir vaqtda ma’lum bir algoritmik til va dasturlashni bilishi talab qilinadi. Shu maqsadda XX asrning 90-yillarida matematiklar uchun ancha qulayliklarga ega bo‘lgan matematik sistemalar yaratilgan. Bu maxsus sistemalar yordamida turli sonli va analitik matematik hisoblarni, oddiy arifmetik hisoblashlardan boshlab, to‘xususiy hosilali differensial tenglamalarni yechishdan tashqari grafiklarni yasashni ham amalga oshirish mumkin. Axborotlarni ifodalash va uzatishga bo‘lgan ehtiyoj so‘z, yozuv, tasviriy san’atda, kitob chop etish, [pochta aloqasi](#), telegraf, telefon, radio, oynai jahon va ishlab chiqarishning boshqa jabhalarini boshqarishning barchasi kompyuter texnologiyalari yordamida osongina hal qilinmoqda. Buning siri shundaki, axborotning katta qismi, shu paytgacha asosan, qog‘ozlarda, magnit tasmalarida, ya’ni EHM dan tashqarida saqlanmasdan, matn, chizmalar, sur’atlar, tovushlarning barchasini axborot shaklida EHM larda saqlash, qayta ishlash va uzatish usullarini ishlab chiqilganligidadir. Kompyuter texnologiyasida matnlar, tasvirlar, ovozlari, shakllar va shunga o‘xshash boshqa ishlarni amalga oshirish imkoniyatlari maxsus dasturlash yordamida juda yengil va tezkorlik bilan hal etilmoqda. Shuning uchun matematika, fizika, ximiya, biologiya va boshqa fanlarni o‘qitishda kompyuter texnologiyasidan foydalanish ijobiy natijalarni olib kelmoqda. Haqiqatdan o‘qituvchi Windows operatsion tizimi bilan ishlatiladigan Word matn muharriri, Power Point, Internet, Excel va boshqa maxsus amaliy dasturlar, Multimedia vositalari yordamida yengilgina o‘z darsini kompyuter



texnologiyasidan foydalanib tashkil etishi mumkin. Buning natijasida o'quvchilarda fanga bo'lgan qiziqish ortadi, o'tilgan mavzuni tushinish, kerakli tushunchani anglash va o'zlashtirish jarayoni tez kechadi. Elektron jadvallar asosan iqtisodiy masalalarni yechishga mo'ljallangan bo'lsada. Uning tarkibiga kiruvchi vositalar boshqa sohaga tegishli masalalarni yechishga ham, masalan, formulalar bo'yicha hisoblash ishlarini olib borish, grafik va diagrammalar qurishga katta yordam beradi.

Elektron jadval yordamida berilgan algoritm asosida masalalarni hal etish, jadvaldagi qiymatlar bo'yicha turli shakllar yasash va bosmaga chiqarish ishlarini bajarish mumkin. Exceldagi avtomatik to'ldirish imkoniyatidan foydalanib sonli qiymatlarni va matn elementlarini kiritishni osonlashtirish mumkin. Bu imkoniyat ayniqsa funksiya qiymatlarini jadvashtirishda katta yordam beradi.

Funksiya qiymatlarini ma'lum qadam bilan hisoblash matematikaning juda ko'p bo'limlarida uchraydi. Ayni shu imkoniyatlardan foydalanib matematika fakultetidagi o'quvchilar funksiyalarning grafiklarini hosil qilishlari va shu tariqa ayrim murakkabroq funksiyalarning xossalarini ekranda aniq ko'rishlari mumkin.

Excel dagi funksiya ustasi funksiya va uning argumentlarini yarim avtomatik tartibda kiritishga yordam beradi. Funksiyalar ustasini qo'llash funksiyaning yozilishi va uning hamma argumentlarini sintaktik to'g'ri tartibda kiritilishini ta'minlaydi. Bu esa o'z navbatida o'quvchilarning funksiyalarning xossalarini qiynalmay va tezda o'rganishlariga juda katta yordam beradi. Ma'lumotlarni diagrammalar shaklida namoyish etish, bajarilayotgan ishni tez tushunishga va uni tez hal etishga yordam beradi. Jumladan, diagrammalar juda katta hajmdagi sonlarni ko'rgazmali tasvirlash va ular orasidagi aloqadorlikni aniqlashda juda foydalidir.

## XULOSA

Matematika fanini o'rganadigan ob'ekti materiyadagi narsalarning fazoviy shakllari va ular orasidagi miqdoriy munosabatlardan iboratdir. Ana shu shakllar orasidagi miqdoriy munosabatlarni aniqlash jarayonida matematiklar izlanishning ilmiy metodlaridan vosita sifatida foydalanadilar.

Matematika fanlarini o'qitishga yangi texnik vositalar, shu jumladan, kompyuter va boshqa axborot texnologiyalarining jadal kirib kelayotgan hozirgi davrida fanlararo uzviylikni ta'minlash maqsadida informatika fani yutuqlaridan foydalanish dolzarb masalalardan biridir. Kompyuter texnikalarini ta'lim muassasalariga tatbiq etish, o'qitish jarayonini optimallashtirishga keng yo'l ochib beradi. Keyingi o'n yillikda matematika fanini o'qitishda kompyuterlardan





foydalanish bir necha asosiy yo‘nalishlarda olib borildi. Bularga kompyuter yordamida bilimni baholash, turli tipdagi o‘rgatuvchi dasturlarni ishlab chiqish va rivojlantirish, bilishga oid matematikaviy o‘yinlarni ishlab chiqish va boshqalar kiradi.

#### FOYDALANILGAN ADABIYOTLAR RO‘YXATI

1. O‘zbekiston Respublikasining “Ta’lim to‘g‘risida”gi qonuni. O‘zbekiston Respublikasi Oliy Majlisining Axborotnomasi, 1997 yil
2. Vazirlar Mahkamasining 2001 yil 23 maydagi 230-sonli «2001-2005 yillarda kompyuter va axborot texnologiyalarini rivojlantirish» to‘g‘risidagi qarori.
3. Jumayev M.E. Matematika o‘qitish metodikasidan praktikum. OTM uchun darslik. Toshkent.. «O‘qituvchi» 2004-yil.
4. [www.ziyouz.com](http://www.ziyouz.com)



---

# Research Science and Innovation House

## ISSUES OF EFFECTIVE ORGANIZATION OF EDUCATIONAL WORK TO EDUCATE STUDENTS IN THE NATIONAL SPIRIT THROUGH MUSIC

**Mo‘minova Lobar Raxmonjonovna**  
**State Institute of Art and Culture of Uzbekistan**  
**teacher “National Singing” Department**

**Annotatsiya:** Ushbu maqolada musiqa orqali o‘quvchilarni milliy va umuminsoniy g‘oyalar asosida tarbiyalash, dunyoqarashini kengaytirish, musiqiy didini o‘stirish kabi bugungi kun uchun dolzarb masalalarga amaliy tavsiyalar va takliflar bayon etilgan.

**Kalit so‘zlar:** Mumtoz musiqa, axloq, ta‘lim-tarbiya, interfaol metodlar, estetik did, his tuyg‘u, an‘anaviy bayramlar, milliy qadriyatlar.

**Аннотация:** В данной статье представлены практические рекомендации и предложения по актуальным вопросам, таким как музыкальное воспитание школьников на основе национальных и общечеловеческих идей, расширение кругозора, развитие музыкального вкуса.

**Ключевые слова:** Классическая музыка, мораль, образование, интерактивные методы, эстетический вкус, чувство, традиционные праздники, национальные ценности.

**Abstract:** In this article, practical recommendations and suggestions are presented for current issues such as education of students through music based on national and universal ideas, broadening of worldview, development of musical taste.

**Key words:** Classical music, morality, education, interactive methods, aesthetic taste, feeling, traditional holidays, national values.

Instilling the essence of the national spirit in teenage students through music songs on various topics and materials specified in the music program and textbooks tunes serve as an important resource. The types of activities related to musical education include, first of all, parents of students in the family, helping their children acquire musical knowledge, social protection of children, being able to choose students with musical talents and so on working with, in the process of training, folk classical musical heritage, musical instruments. There are activities such as training





to work with teaching musical literacy for the use of advanced pedagogical technologies and a technological approach is required in the education of the national psyche. In the process of research, it is defined in the program and expressed in textbooks from the topics, the topics related to the education of the national spirit were separated and special lessons was established. From interactive methods and traditional forms of lessons lessons conducted with students using their music formation of thinking, worldview, musical imagination, feeling, aesthetic taste together with the nation's internal state, experiences, feelings of character, spiritual world, thoughts, goals and occupations, moods and unique they were also able to get acquainted with its features.

It is known that the educational process has its own characteristics, it takes a long time, complex and requires continuity. Because the student is not yet fully formed because of this, the teacher's activity takes the main place. Accordingly, education technology differs from educational technology. Education technology and its components O‘.Q. Tolipov and M.Usmonboeva defines as follows:

- 1) the general project of the educational process;
- 2) social need (incentive) to organize education;
- 3) purpose of education;
- 4) content of education (form, method, method and technical means);
- 5) activity of a teacher (educator);
- 6) student (student) activity;
- 7) educational effect (result).

So, technologicalization of the educational process has a specific purpose and is social based on the idea and to form spiritual and moral qualities in students is the organizational and technical organization of directed pedagogical activity Rephonologization of the educational process is different from the educational process the result cannot be seen in the short term. Accordingly, the process of education requires a new approach to technology.

Eastern thinkers and the people in the education of the national spirit in students based on the experiences of music pedagogy. In this regard, the national spirit the purpose, tasks of education, formation of national consciousness and behavior is carried out in the course of directed activity. In general, personal education, including spiritual education, is exclusively private It is not a work, but a social national work. Because the power of each state, The development of the people depends on the education of the generations. Pedagogically correct student activities



in the process of educational work organization is very important. Accordingly, teachers organize children's activities not limited to reaching, their events related to this activity, various how he perceives, evaluates, feels experiences, what he gets from them it is important that he knows what he is getting.

In the process of educational work, it is important to develop not only the student's mind, but also his feelings, and the moral values that the society imposes on the individual. It is also necessary to develop the necessary moral skills and habits. In this process, the teacher determines the students' activities, their goals influencing the student's mind, feelings and will to be educated accordingly goes It creates conditions for students to participate in the social process.

Students' independence and creativity through active participation in educational work initiative increases. The activity is for the purposeful interest of students and if it is organized on the basis of desire, the intended goal can be achieved. If the student if he feels responsible for his behavior, it is educational work becomes an active participant. In order to effectively train the national spirit, he It is necessary to know well the source of the driving force of the educational process.

The skills and habits formed in the course of activity are the education of the national spirit eases compliance with the criteria. So, the period of intensive development of the educator child's personality is schooling In his years, various activities came to his mind - study, work, social work, play, sports, art it is important to have a special effect with the help of amateurism, including music. It is known that education is carried out in a holistic process, and its components are the same at the same time, it appears on the basis of some type of activity. Therefore, it is established goals and tasks are not random, but predetermined and carefully thought out will be decided on the basis of plans. Including in the process of educating the national spirit the purpose, forms and methods of education have an important place. Educational the content of work is determined on the basis of the order of the social system and its implementation certain conditions are required. It is known that in the organization of educational work, it is related to the education of the national spirit events are of particular importance. The forms of such events are diverse, none of them is complete without music, as well as different forms of education It is important to choose event forms depending on the content, essence, and significance of the event. In this regard, the educational institution's conditions, possibilities,





musical and technical the availability and adjustment of tools, the status of the students' amateur club is important in choosing the form of the educational event.

**List of used literature:**

1. S.B. Saidi. Textbook of fundamentals of instrumental science and instrument making. "Music" publishing house. Tashkent, 2016.
2. Sh. Rakhimov, A. Saidov. "Instrumental Ensemble". T., 2012.
3. Sh. Rakhimov, Sh.S. Yusupov. "Instrumental Performance". T., 2012.
4. M.A. Ilhomov. Instrument performance. "Labor publishing house". 2013

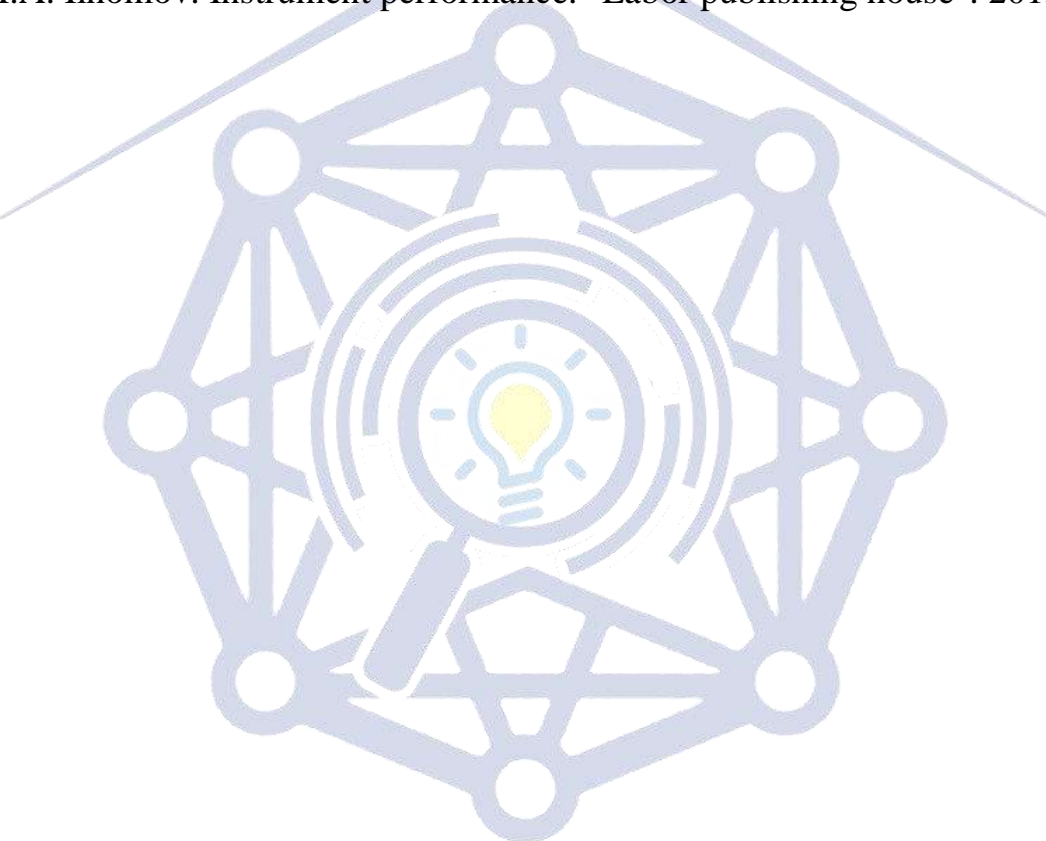

Research Science and  
Innovation House



## IMPROVEMENT OF THE COLUMN GRID OF THE VTM TYPE FIBER CLEANER USED IN FOREIGN TECHNOLOGY

**H. E. Turdiyev**

Lecturer, Fergana Polytechnic Institute, Fergana, Uzbekistan

**D. Tursunaliyeva**

Student, Fergana Polytechnic Institute, Fergana, Uzbekistan

**M. Hayitova**

Student, Fergana Polytechnic Institute, Fergana, Uzbekistan

### **Abstract**

This study explores the enhancement of VTM (Vertical Tube Module) type fiber cleaning equipment, widely utilized in foreign technology, through an increase in the number of columns. The objective is to extend the fiber splitting time and improve cleaning efficiency. The impurities found in cotton fibers are classified as active and passive, originating from mineral and organic sources, as well as impurities in seeded cotton. These impurities, introduced during the ginning process, significantly impact fiber quality. In textile factories, residual impurities such as large and small debris, crushed seeds, pulp, fibrous shells, and other contaminants affect the quality of the fiber. Moreover, the formation of coils during the fiber cleaning and separation process further contributes to waste production in textile factories.

**Keywords:** fiber, VTM type fiber cleaner, knife, column grid, pile, waste.

### **Introduction**

Effective fiber cleaning is crucial before pressing, as excessive impurities can complicate equipment operation in textile preparation shops. At long-fiber cotton ginning enterprises, the fiber cleaning process involves the use of VTM and ON-6-3 series fiber cleaners. The VTM cleaner operates by rotating fibers with alternating vertical blades and piles, separating impurities, and removing them. The proposed improvement suggests changing the column shape from drop-like to trapezoidal in





the VTM fiber cleaner. This alteration aims to increase fiber splitting time, enhance cleaning levels, and improve overall fiber cleaning efficiency.

### **The main part**

The technological process scheme involves key components such as pneumoprovder, knife drums, pile drums, column fence, pollution chamber, and dirt auger. By implementing trapezoidal columns in the VTM fiber cleaner, the study envisions an optimized fiber cleaning process, reducing impurities and enhancing the quality of the final fiber product.

Foreign impurities in cotton fiber are divided into active and passive impurities in terms of their origin: mineral and organic, as well as impurities in seeded cotton. These above-mentioned impurities are the impurities added to the fiber during the process of ginning that is, separating the fiber from the seed. In addition, in the process of separating the fiber from the seeded cotton, the gin equipment causes the appearance of additional large and small impurities. Large and small impurities that remain after the spinning of the fiber have a great impact on the quality of the fiber. The fractional composition of the mixture includes: large impurities, crushed seed, pulp, fibrous shell, small impurities and other impurities. In addition to them, in the process of cotton cleaning and fiber separation, a large number of coils are formed in the fiber and spoil the appearance of the fiber. These windings, in turn, increase the amount of waste output in textile factories. The process of cleaning the fiber from impurities is effective if it is performed before the fiber is pressed. If the impurities are more than the norm specified in the state standard, and they are pressed, the work of the equipment of the textile factories' preparation shops will be made difficult. In addition, cotton fibers tend to fray more and die excessively in textile factories [1].

At the long-fiber cotton ginning enterprise, the fiber cleaning process is carried out in VTM and ON-6-3 series fiber cleaners. Depending on the method of fiber transportation, the fiber cleaning process can be as follows: before mechanical fiber transportation, ON-6-3 fiber cleaners, after VTM fiber purifiers are used, and KVM fiber condensers are used; if the VTM cleaner is installed first, then the KVM is used, and then the ON-6-3 fiber cleaner is installed, then the belt conveyor is used. VTM type fiber cleaner is used for cleaning fibers by hand and machine skins. The operation of VTM type fiber cleaners is as follows: the fiber is rotated with the help of drums with alternating vertical blades and piles, hitting the surrounding ribs, as a



result of which the impurities in the fiber are separated and slide down [2] (Figure 1).

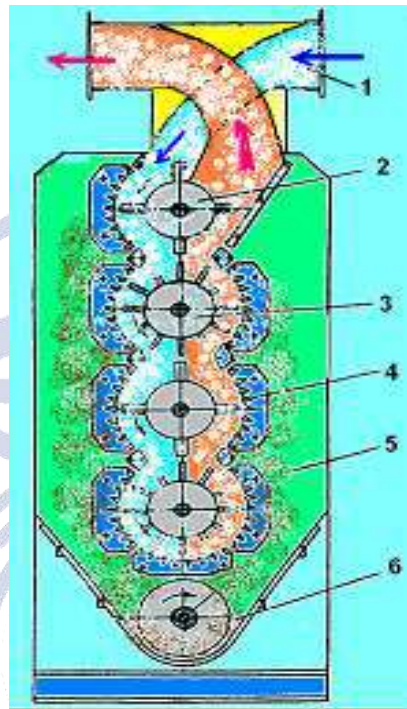

Figure 1. Technological process scheme of VTM cleaner equipment  
*1-pneumoprovider; 2-knife drums; 3-Pile Drums; 4-column fence; 5th pollution chamber; 6-dirt auger; 6-dirt auger.*

At the top of the fiber cleaner there are sawing and shredding drums, which shred the fiber and serve as a closed lid. A partition with a lid is installed on top of them. Air separators are provided with fins placed on top of the threshing drums, which prevent the upper fins from sticking to the bottom fins. A screw auger is installed below the cleaning section to remove impurities from the fiber cleaner. By inertia, the fiber falls into the fiber separator compartment and is affected by the punching drum. The drums, rotating at different linear speeds relative to each other, transfer the fiber to the cleaning section, where it is beaten into the ribs with the help of drums with blades and pegs [3-5].





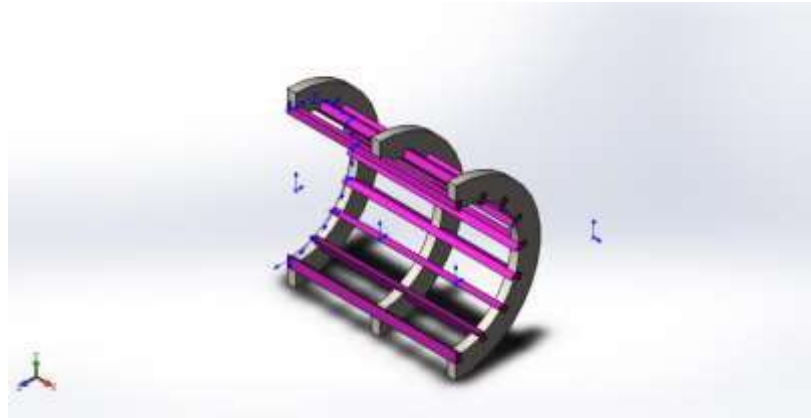

Figure 2.

The fiber hits the ribs on the right as it descends from the machine and the ribs on the left as it ascends. After that, the fiber is picked up by a saw drum and transferred to the separation unit. With the help of air, the fiber passes to the separator and is separated. The waste is collected in the waste collection unit and removed from the machine using an auger [6-8].

### **Impacts of Innovations on Fiber Quality**

The evaluation of recent innovations in fiber cleaning technology reveals a significant impact on the quality of the cleaned fiber. Various advancements have been made in machinery design, cleaning methodologies, and the integration of technologies such as artificial intelligence and machine learning. The following aspects highlight the measurable improvements observed in terms of reduced impurities, increased tensile strength, and other relevant quality metrics:

#### **1. Reduced Impurities:**

- Innovations in fiber cleaning technology have led to more efficient removal of impurities from the raw material. Improved separation mechanisms, advanced cleaning components, and enhanced air or mechanical filtration systems contribute to a reduction in impurities such as seeds, debris, and contaminants. This reduction has a direct positive effect on the overall purity and quality of the cleaned fiber.

#### **2. Enhanced Tensile Strength:**

- Recent innovations focus on optimizing the mechanical processes involved in fiber cleaning. Through precise control of cleaning parameters and the incorporation of technologies that minimize stress on the fibers, there is a noticeable enhancement in tensile strength. Fibers cleaned using these advanced methods exhibit increased



resilience, reduced breakage, and improved strength, contributing to the overall durability of the final textile product.

3. **Improved Fiber Length Uniformity:**

• Innovations in machinery design and cleaning techniques aim to achieve more consistent fiber length. This is particularly important for spinning processes and end-product quality. By minimizing variations in fiber length, innovations contribute to the production of textiles with a more uniform texture, appearance, and strength.

4. **Optimized Fiber Fineness:**

• Fiber fineness is a crucial factor in determining the quality of textiles. Recent innovations often involve finer control over cleaning parameters, resulting in fibers with optimized fineness. This is especially significant for industries requiring specific fiber diameters, such as the production of high-end garments or technical textiles.

5. **Reduction in Fiber Damage:**

• Advanced cleaning technologies prioritize gentle handling of fibers to minimize damage during the cleaning process. Reduced fiber breakage and damage lead to a higher yield of intact and undamaged fibers, positively influencing the quality of the cleaned material.

6. **Automation for Precision:**

• The integration of automation, artificial intelligence, and machine learning in fiber cleaning processes allows for real-time monitoring and adjustment of cleaning parameters. This precision in control ensures consistent and high-quality cleaning, reducing the likelihood of errors and variations that can affect the final fiber quality.

**Conclusion**

In conclusion, recent innovations in fiber cleaning technology have demonstrated tangible improvements in reducing impurities, increasing tensile strength, and optimizing other relevant quality metrics. These advancements contribute to a more efficient and sustainable textile industry, producing fibers that meet or exceed the stringent quality standards demanded by various applications in the market.

The columns of the VTM type fiber cleaning equipment, which is used in foreign technology today, have a drop-like appearance. My proposal is that by changing the columns of the VTM fiber cleaner to trapezoidal, we can increase the





time of splitting the fiber, increase the level of cleaning, and increase the level of fiber cleaning.

### References

1. E. Zikriyoyev "Preliminary processing of cotton", Tashkent-2002.
2. M. Omonov "Cotton preliminary processing spravochnik" Tashkent-2008.
3. Decree of the President of the Republic of Uzbekistan dated 10.01.2023 No. PF-2
4. Babadjanov M.A. "Technological process design" textbook, Tashkent, Cholpon-2009.
5. G. J. Jabborov "Technology of seed cotton processing". "Teacher" Tashkent-1987.
6. Zikirov, M. C., Qosimova, S. F., & Qosimov, L. M. (2021). Direction of modern design activities. *Asian Journal of Multidimensional Research (AJMR)*, 10(2), 11-18.
7. Rakhmanov, B., Razzakov, S., & Kosimov, L. (2023). The research on the influence of temperature on the properties of synthetic fibres for load-handling devices. In *E3S Web of Conferences* (Vol. 460, p. 10003). EDP Sciences.
8. H.E. Turdiyev, & Akmolidinova Hilola Kharimjon qizi. (2024). Improving the efficiency of the technology of cleaning seed cotton from large impurities. *Journal of Science-Innovative Research in Uzbekistan*, 2(2), 372–379.

---

# Research Science and Innovation House

## ОСОБЕННОСТИ АНЕМИИ У ПЕРВОБЕРЕМЕННЫХ

Ахмедова Азиза Тайировна, Хасанова Гули Ахтам кизи  
САМАРКАНДСКИЙ ГОСУДАРСТВЕННЫЙ МЕДИЦИНСКИЙ  
УНИВЕРСИТЕТ

**Аннотация.** Для борьбы с анемией у беременных в Узбекистане проводятся различные мероприятия. В рамках национальной программы "Сохранение материнства и детства" были разработаны рекомендации по профилактике и лечению анемии у беременных женщин. В этих рекомендациях содержатся советы по правильному питанию, приему железа и других витаминов, а также по контролю за заболеваниями, которые могут привести к анемии.

**Ключевые слова:** анемия, первобеременные, рекомендации, трехвалентное и двухвалентное железа, профилактика, диагностика

В Узбекистане анемия у беременных также является распространенной проблемой. По данным Национального центра статистики Республики Узбекистан, в 2019 году уровень анемии у беременных женщин составил 35,5%. Это связано с различными факторами, такими как плохое питание, недостаток железа и витаминов, инфекции и другие заболевания.

Для борьбы с анемией у беременных в Узбекистане проводятся различные мероприятия. В рамках национальной программы "Сохранение материнства и детства" были разработаны рекомендации по профилактике и лечению анемии у беременных женщин. В этих рекомендациях содержатся советы по правильному питанию, приему железа и других витаминов, а также по контролю за заболеваниями, которые могут привести к анемии.

Также в Узбекистане проводятся специальные программы по обучению будущих матерей о правильном питании и уходе за собой во время беременности. В рамках этих программ проводятся консультации с врачами и диетологами, а также выдаются специальные питательные продукты и добавки для беременных женщин.

В целом, в Узбекистане существуют меры по борьбе с анемией у беременных женщин, но необходимо продолжать работу в этом направлении для улучшения здоровья матерей и детей.



При проведении многоцентровых исследований было доказано, что 70% гемоглобина у детей до 2 лет имеет материнское происхождение. Этот факт объясняет то, что при наличии ЖДА у беременных у 68% детей до 1 года также может возникать или прогрессировать железодефицитная анемия. Наличие ЖДА приводит к снижению уровня умственного, моторного, речевого развития, к ухудшению метаболизма клеточных структур, нарушению гемоглобинообразования, ухудшению иммунного статуса и устойчивости к инфекциям у детей первых лет жизни [2, 10, 15]. Для диагностики наличия железодефицитной анемии у беременных женщин целесообразно использовать гематологические и феррокинетические показатели [2, 16].

В связи с тем, что железодефицитное состояние у беременной женщины приводит к высокой частоте акушерских и перинатальных осложнений, актуальным является вопрос профилактики дефицита железа во время беременности.

ВОЗ с 2012 г. рекомендует профилактический прием 30–60 мг элементарного железа в сутки для профилактики ЖДА всем беременным женщинам [12]. Рекомендации по раннему рутинному назначению железа также представлены Американским колледжем акушеров-гинекологов (2021) [13].

Профилактика ЖДА также показана пациенткам с обильными и длительными менструациями, предшествовавшими беременности, при интервале между беременностями 2 и менее лет, при многоплодной беременности, при длительной лактации после предыдущих родов. Всем беременным обязательно проведение скрининга для выявления железодефицитного состояния с 5–6 нед. беременности. Предпочтительно использование комбинированных пероральных препаратов железа и фолиевой кислоты с пролонгированным высвобождением железа [2, 3, 7, 10, 18]

Для профилактики МДЖ у беременных и родильниц необходимо своевременно выявлять у них ЛДЖ и назначать лечение препаратами железа – селективная профилактика. При ЛДЖ, помимо комплексных поливитаминных препаратов с макро- и микроэлементами (1 таблетка или капсула в сутки), в течение 6 нед. показан прием 50–100 мг элементарного железа в сутки перорально. Рекомендуются препараты Fe<sup>2+</sup> по 50 мг элементарного железа в сутки или препараты Fe<sup>3+</sup> по 60–100 мг элементарного железа в сутки. При

отсутствии лабораторных возможностей определения уровня СФ решение вопроса о назначении селективной профилактики можно принять на основании гематологических критериев (Hb, RBC, Ht).

К профилактике МДЖ у родильниц относятся уменьшение кровопотери при родоразрешении, мероприятия по восполнению кровопотери во время абдоминального родоразрешения, предупреждение острых или рецидивов хронических инфекционно-воспалительных заболеваний в послеродовом периоде, своевременная терапия ЛДЖ в III триместре беременности [1, 3, 12, 20].

При лечении железодефицитной анемии прежде всего необходимо подтвердить железодефицитный характер анемии путем определения гематологических и феррокинетических показателей. Применение для коррекции ЖДА только диеты, состоящей из богатых железом продуктов недостаточно. Обязательно применение препаратов железа и витаминно-минеральных комплексов. При ЖДА средней и тяжелой степени возможно применять рекомбинантный эритропоэтин после 20 нед. беременности в сочетании с препаратами железа.

Эксперты ВОЗ за критерии оценки тяжести ЖДА приняли уровень Hb. По данному критерию ВОЗ классифицирует ЖДА у беременных женщин следующим образом: – анемия легкой степени – показатели Hb в крови 90–110 мг/л; – анемия средней тяжести или умеренно выраженная – показатели Hb в крови 70–89 г/л; – тяжелая степень анемии – показатели Hb в крови.

Парентеральное применение препаратов железа требуется только в особых случаях [1, 2, 7, 11, 21, 25]. Если руководствоваться количеством сывороточного ферритина у обследуемых беременных, то при значении СФ > 60 мкг/л препараты железа не показаны. При показателе СФ < 60, но > 20 мкг/л назначать препараты железа необходимо с 20 нед. беременности. При СФ < 20 мкг/л назначение препаратов железа необходимо с 12 нед. беременности. Переливание крови или эритроцитной массы не является методом лечения ЖДА. Используется только при тяжелой анемии с гемодинамическими нарушениями и у больных перед операцией, или у женщин перед родами при снижении уровня гемоглобина ниже 80 г/л.



Одним из современных высококачественных препаратов железа в настоящее время является-Сорбифер Дурулес.

Под наблюдением находились 120 беременных пациенток в сроке беременности 14-28 недель беременности, средний возраст первобеременных  $22 \pm 5$  лет, котрым проводился курс лечения препаратом в течение 4-х недель. Максимальная эффективная и безопасная разовая доза элементарного железа при терапии ЖДА составляет 100 мг, а суточная не должна превышать 300 мг.

Формы железа с замедленным высвобождением (Сорбифер Дурулес) предотвращают контакт атомов металла со слизистой оболочкой желудка, поскольку высвобождение его происходит только при смене кислотности среды в просвете двенадцатиперстной кишки, где осуществляется основной объем абсорбции железа. Равномерное высвобождение препарата начинает происходить только в кишечнике, поступление лекарственного препарата в кровь происходит в течение 6 ч [19]. Высокая биодоступность сульфата железа в сочетании с аскорбиновой кислотой для улучшения всасывания обеспечивает более высокий темп прироста гемоглобина по сравнению с другими пероральными железосодержащими препаратами, особенно при тяжелой форме анемии [20]. Назначение внутривенного железа должно рассматриваться при анемии средней степени тяжести или тяжелой, во время беременности – начиная со II триместра беременности при подтвержденном диагнозе ЖДА при непереносимости или отсутствии ответа на терапию пероральными препаратами железа. Назначение внутривенного железа также может быть рассмотрено у женщин после 34 недель беременности с подтвержденным дефицитом железа и концентрацией гемоглобина менее 100 г/л [21]. Эффективное назначение препаратов железа вне беременности должно приводить к увеличению концентрации гемоглобина на 20 г/л через 3–4 недели или на 1–2 г/л/сут [22, 23]. Во время беременности достижение подобных целевых значений труднодостижимо на фоне продолжающегося увеличения расходов железа на формирование дополнительных потребностей фето-плацентарного комплекса и кровообращения, поэтому следует стремиться к увеличению концентрации гемоглобина на 10 г/л через 3–4 недели беременности. В целом терапия ЖДА должна быть длительной и



продолжаться до нормализации показателей не только гемоглобина, но и восполнения запасов железа в депо. После нормализации показателей гемоглобина лечение должно быть продолжено в течение 3 месяцев и по крайней мере до 6 недель послеродового периода для восполнения запасов железа [22, 24]. Перед прекращением терапии необходимо удостовериться в нормализации показателей клинического анализа крови и сывороточного ферритина [25]. Оценка лабораторных показателей проходила в динамике: начало исследования, через 2, 3, 4 недели лечения препаратом. Клинический анализ крови проводился на автоматическом анализаторе. В качестве лабораторных параметров, включенных в исследование, были выбраны: количество эритроцитов, гемоглобин, цветовой показатель, гематокрит, средний объем эритроцитов, среднее содержание гемоглобина в эритроцитах, средняя концентрация гемоглобина в эритроцитах. Использовали лабораторные показатели, характеризующие обмен железа в организме: сывороточное железо (СЖ), общую железосвязывающую способность сыворотки (ОЖСС), латентную железосвязывающую способность сыворотки (ЛЖСС) и коэффициент насыщения трансферрина (КНТ). Из инструментальных методов исследования проводили ультразвуковое исследование брюшной полости.

Результаты исследования. У 38,4% обследованных больных была выявлена ЖДА легкой степени, у 25,3% – средней степени и у 21,2% – тяжелой степени.

До лечения 36% больных предъявляли жалобы на повышенную утомляемость, 18% – на сердцебиение и 46% – на тканевые проявления дефицита железа (койлонихии, дисфагии, нарушение желудочной секреции).

Эффективность лечения определяли каждую неделю по субъективной оценке пациентами переносимости препарата, степени улучшения самочувствия и по данным показателей периферической картины крови. Переносимость препарата была хорошей, только в нескольких случаях во время первой недели терапии отмечались запоры. Других побочных действий препарата не выявлено.



Через две недели лечения субъективная оценка эффективности лечения определялась пациентами, как «состояние улучшилось» – у 36%, «состояние значительно улучшилось» у 19% и у 19% – «состояние мало улучшилось». Через 4 недели приема препарата пациенты отметили значительное улучшение состояния, так, 59% больных оценивали свое состояние, как «значительно улучшилось». При этом 57% не предъявляли жалобы, повышенную утомляемость отмечали 19%, проявления тканевого дефицита железа отмечались только у 19% больных, на сердцебиение жаловались 9% больных.

Полученные данные лабораторного исследования подтверждают общую тенденцию улучшения клинического состояния больных на фоне проводимой терапии. Прирост гемоглобина и гематокрита представлен на рис. 1. Уровень гемоглобина в крови достоверно увеличился уже на 2-й неделе лечения. Гематокрит увеличился в среднем с исходного значения  $26,8 \pm 1,3\%$  до  $39,0 \pm 2,5\%$  после проведенного лечения.

Лечение ЖДА необходимо начинать сразу после верификации диагноза и установления причин дефицита железа. Следует отметить, что для правильности выбора препарата железа необходимо учитывать количество микроэлемента в каждой таблетке препарата. Препарат должен обладать пролонгированным действием, что сокращает частоту приема и хорошо переносится больными. Расчет суточной и курсовой дозы препарата производится с учетом степени тяжести анемического синдрома, висцеральных поражений, уровня сывороточного железа.

### **Заключение.**

Сновными принципами лечения ЖДА являются коррекция причин, лежащих в основе дефицита железа, устранение не только анемии, но и дефицита железа в крови и в тканях. Пациентки должны быть информированы, что компенсация дефицита железа и коррекция ЖДА не может быть достигнута с помощью специальных диет. Высокое содержание двухвалентного железа в препарате Сорбифер Дурулес, его высокая терапевтическая эффективность и хорошая переносимость при минимальных

побочных явлениях, которую продемонстрировал препарат в нашем исследовании, позволяют рекомендовать его для широкого использования при лечении железодефицитных состояний.

### Литература

1. Агабабян Л.Р., Ахмедова А.Т. Состояние шейки матки у первородящих женщин. <https://www.tadqiqot.uz/index.php/uro/issue/view/560> Том 4 № 4 (2023): ЖУРНАЛ РЕПРОДУКТИВНОГО ЗДОРОВЬЯ И УРО-НЕФРОЛОГИЧЕСКИХ ИССЛЕДОВАНИЙ
2. Зокиров Фарход Истамович ECCENTRIC PREGNANCY AND UTERINE ANOMALIES – A RARE CASES OF OBSTETRICAL HEMORRHAGE. Том 4 № 4 (2023): ЖУРНАЛ РЕПРОДУКТИВНОГО ЗДОРОВЬЯ И УРО-НЕФРОЛОГИЧЕСКИХ ИССЛЕДОВАНИЙ
3. М.Ф. Киселевич 1 В.М. Киселевич . Особенности течения беременности и родов у юных первородящих женщин. НАУЧНЫЕ ВЕДОМОСТИ Серия Медицина. Фармация. 2010. № 10 (81). Выпуск 10.
4. Цхай В.Б. Перинатальное акушерство: учеб. пособие / В.Б. Цхай. – М: Феникс, 2007. – 512 с.
5. Беременность среди подростков // ВОЗ. Информационный бюллетень. – 2014 – № 364 (сентябрь).
6. Езепчик О. А. Проблемы здоровья подростков Республики Беларусь / О. А. Езепчик, М. Ю. Сурмач // Актуальные проблемы медицины: материалы ежегодной итоговой научно-практической конференции, 22 января 2013 г. – Гродно, 2013. – Ч. 1. – С. 258–261.
7. Насирова Зебинисо Азизовна, Расулова Парвина Рустамовна, Сафарова Диёра Фархадовна, Анализ течения беременности и родов у женщин с чрезмерной прибавкой веса во время беременности во время пандемии Covid-19. Том 4 № 4 (2023): ЖУРНАЛ РЕПРОДУКТИВНОГО ЗДОРОВЬЯ И УРО-НЕФРОЛОГИЧЕСКИХ ИССЛЕДОВАНИЙ
8. Ризаев Жасур Алимжанович, Агабабян Лариса Рубеновна, Давлатова Азиза, Ахмедова Азиза Тайировна, Расулова Феруза Голибовна. Состояние полости рта у первобеременных. Том 4 № 4 (2023): ЖУРНАЛ



## РЕПРОДУКТИВНОГО ЗДОРОВЬЯ И УРО-НЕФРОЛОГИЧЕСКИХ ИССЛЕДОВАНИЙ

9. Бурлев В.А., Коноводова Е.Н., Орджоникидзе Н.В., Серов В.Н., Елохина Т.Б., Ильясова Н.А. Лечение латентного дефицита железа и железодефицитной анемии у беременных. Российский вестник акушера-гинеколога, 2006, 1: 64-68.

10. Коноводова Е.Н. Железодефицитные состояния у беременных и родильниц (патогенез, диагностика, профилактика, лечение). Автореф. дисс. ... д-ра мед. наук. М., 2008.

11. Хитров М.В., Охапкин М.Б., Ильяшенко И.Н. Анемия беременных. Пособие для врачей и интернов. 2-е изд., перераб. и доп. Ярославль, 2002.



---

# Research Science and Innovation House



## SMALL BUSINESS AND PRIVATE ENTERPRISES: CATALYSTS FOR ECONOMIC GROWTH

**Xasanov Saloxiddin Jamaliddin o‘g‘li**

Higher School of Business and Entrepreneurship under the Cabinet of  
Ministers of the Republic of Uzbekistan

### **Abstract:**

Small businesses and private entrepreneurs play an important role in economic growth, supporting innovation and creating employment opportunities. The article examines the importance of small business and private entrepreneurship in terms of economic development. It examines the challenges these entities face and strategies to support their growth and sustainability. Based on empirical evidence and case studies, this article emphasizes the contribution of small businesses and private entrepreneurs to the economy and the importance of creating an enabling environment for their success. Small businesses and private enterprises play a critical role in driving economic growth, supporting innovation and creating jobs around the world. It discusses the main features of small business and private entrepreneurship, their role in promoting economic development and strategies to support their growth. It also studies the impact of small businesses and private enterprise on innovation, job creation and poverty reduction. At the end of the article, the importance of creating a favorable environment for the development of small business and private entrepreneurship entities is emphasized.

**Keywords:** Small Business, Private Enterprises, Economic Growth, Innovation, Employment Opportunities

### **Introduction**

Small businesses and private enterprises are the backbone of many economies, contributing significantly to GDP growth, employment generation, and innovation. These entities, often characterized by their small scale and private ownership, play a crucial role in driving economic development and poverty reduction. In developing countries, small businesses and private enterprises are particularly important, as they can provide opportunities for entrepreneurship and employment in sectors where large corporations may not venture. They play a vital role in driving economic growth, fostering innovation, and creating job opportunities. According to the World Bank, small and medium-sized enterprises (SMEs) account for about 90% of





businesses worldwide and contribute significantly to employment and GDP growth in both developed and developing countries.

Despite their importance, small businesses and private enterprises face numerous challenges that can hinder their growth and sustainability. These challenges include limited access to finance, inadequate infrastructure, regulatory constraints, and a lack of skilled labor. Additionally, small businesses often operate in competitive markets, where they must innovate and adapt to survive.

To support the growth of small businesses and private enterprises, policymakers and stakeholders must implement strategies that address these challenges. This may include improving access to finance through microfinance institutions and government-backed loan schemes, investing in infrastructure development, simplifying regulatory processes, and providing training and capacity building for entrepreneurs.

#### Characteristics of Small Businesses and Private Enterprises

Small businesses and private enterprises are typically characterized by their size, ownership structure, and operational scope. They are often family-owned or independently operated businesses with a relatively small number of employees. These businesses may operate in various sectors, including retail, manufacturing, services, and agriculture. They are known for their flexibility, adaptability, and innovation, which are essential for their survival and growth in competitive markets.

#### Role of Small Businesses and Private Enterprises in Economic Development

Small businesses and private enterprises play a crucial role in promoting economic development by stimulating investment, creating jobs, and fostering innovation. They provide opportunities for entrepreneurship and innovation, which are essential drivers of economic growth. These businesses also contribute to poverty alleviation by providing income opportunities for individuals and communities.

#### Contributions of Small Businesses and Private Enterprises

Small businesses and private enterprises make significant contributions to the economy in various ways. They create jobs, generate income, and promote economic diversification. They also contribute to innovation by introducing new products, services, and business models. Additionally, small businesses and private enterprises often serve as a breeding ground for new ideas and technologies, which can lead to the development of new industries and sectors.



### Challenges Facing Small Businesses and Private Enterprises

Despite their importance, small businesses and private enterprises face numerous challenges that hinder their growth and sustainability. These challenges include limited access to finance, inadequate infrastructure, regulatory constraints, and market competition. Addressing these challenges requires a comprehensive approach that includes policy reforms, capacity building, and access to support services.

### Strategies to Support Small Businesses and Private Enterprises

To support the growth and development of small businesses and private enterprises, governments, and policymakers can implement various strategies. These strategies include improving access to finance through microfinance programs and SME financing initiatives, enhancing infrastructure and business support services, streamlining regulatory procedures, and promoting entrepreneurship education and training.

### Impact of Small Businesses and Private Enterprises on Innovation and Job Creation

Small businesses and private enterprises are important drivers of innovation and job creation. They often introduce new products, services, and technologies that stimulate economic growth and competitiveness. Additionally, these businesses create employment opportunities for a wide range of individuals, including women, youth, and marginalized groups, thereby contributing to poverty reduction and social development.

In conclusion, small businesses and private enterprises are critical drivers of economic growth and development. By recognizing their importance and implementing policies that support their growth, policymakers can create a more inclusive and sustainable economy. Small businesses and private enterprises play a vital role in driving economic growth, fostering innovation, and creating job opportunities. Their contributions to the economy are significant, and their impact extends beyond economic growth to include poverty alleviation and social development. To harness the full potential of small businesses and private enterprises, it is essential to create an enabling environment that supports their growth and sustainability.





### REFERENCES:

1. Alvarez R., Lopez A. (2005). Entrepreneurship in Mexico: An empirical analysis. *Economic Development and Cultural Change*, 53(2), 185-202.
2. Audretsch B., Thurik A. (2001). What's new about the new economy? Sources of growth in the managed and entrepreneurial economies. *Industrial and Corporate Change*, 10(1), 267-315.
3. Beck T., Demirgüç-Kunt A. (2006). Small and medium-size enterprises: Access to finance as a growth constraint. *Journal of Banking & Finance*, 30(11), 2931-2943.
4. Brown, A. et al. (2019). Marketing Strategies for Small Enterprises in the Digital Era. *Journal of Marketing Research*, 35(4), 267-289.
5. Ummatovich K.M., Erkinjonovich O.S., Rahimovna S.F. The Role Of Small Business And Private Entrepreneurship In Civil Society //Frontiers in Finance & Economics. – 2019. – T. 16.
6. Aripov O, Ubaydullaev T. "Development of small business and private entrepreneurship in Uzbekistan." Conference Zone. 2021.
7. Audretsch D., Beckmann I. (2007). From small business to entrepreneurship policy. *Handbook of research on entrepreneurship policy*, 36-53.
8. United Nations. (2021). Small and Medium-Sized Enterprises. Retrieved from <https://www.un.org/en/global-issues/smes>
9. World Bank. (2022). Small and Medium Enterprises (SMEs) Finance. Retrieved from <https://www.worldbank.org/en/topic/smefinance>
10. Khalildinov A. (2023). Priority directions of the development of small business and private entrepreneurship in the national economy. *Journal of new century innovations*, 23(3), 46-51.

Research Science and  
Innovation House



## ENHANCING TAX ADMINISTRATION: STRATEGIES, CHALLENGES AND INNOVATIONS

**Rustamova Dildora Djamalitdinovna**

Higher School of Business and Entrepreneurship under the Cabinet of  
Ministers of the Republic of Uzbekistan

### **Abstract:**

Tax administration plays a crucial role in ensuring effective revenue collection for governments. Improving tax administration involves implementing strategies and policies to enhance compliance, efficiency, and effectiveness in tax collection processes. This article explores various approaches to improve tax administration, including technology adoption, capacity building, taxpayer education, and policy reforms. It discusses the benefits of improving tax administration for economic development and suggests recommendations for policymakers and tax authorities to enhance tax collection efforts.

**Keywords:** Tax administration, Compliance, Efficiency, Effectiveness, Technology, Capacity building, Taxpayer education, Policy reforms, Revenue collection, Economic development.

### **Introduction**

Tax administration is a critical function of government that involves the assessment, collection, and enforcement of taxes. Effective tax administration is essential for ensuring that governments have the resources necessary to provide public goods and services. However, many countries face challenges in tax administration, including low compliance rates, inefficient collection processes, and limited capacity within tax authorities.

Improving tax administration is crucial for enhancing revenue collection and promoting economic development. This article examines various strategies and approaches to improve tax administration, focusing on technology adoption, capacity building, taxpayer education, and policy reforms. By implementing these strategies, governments can enhance their tax collection efforts, reduce tax evasion, and increase compliance rates, ultimately leading to improved revenue collection and economic growth.

### **Strategies for Improving Tax Administration**





1. **Enhancing Efficiency:** Tax administrations can improve efficiency by simplifying tax laws and procedures, adopting risk-based compliance approaches, and investing in technology. Automation of tax processes, such as filing and payment systems, can reduce administrative burdens and compliance costs for taxpayers.

2. **Reducing Tax Evasion:** Tax evasion undermines the integrity of the tax system and reduces revenue collection. Tax administrations can reduce evasion by improving compliance monitoring and enforcement, implementing effective anti-evasion measures, and enhancing collaboration with other government agencies and international partners.

3. **Leveraging Technology:** Technology plays a crucial role in modernizing tax administration. Tax administrations can use data analytics, artificial intelligence, and digital platforms to improve tax compliance, enhance taxpayer services, and strengthen internal controls.

#### Challenges in Tax Administration

1. **Complex Tax Laws:** Complex tax laws can create compliance challenges for taxpayers and tax administrators. Simplifying tax laws and providing clear guidance can improve compliance and reduce administrative burdens.

2. **Limited Resources:** Tax administrations often face resource constraints, including budgetary limitations and staffing shortages. Adequate resources are essential for investing in technology, training staff, and improving taxpayer services.

3. **Tax Evasion and Avoidance:** Tax evasion and avoidance are persistent challenges for tax administrations. Addressing these challenges requires a combination of legal reforms, enhanced enforcement efforts, and international cooperation.

#### Innovative Approaches to Tax Administration

1. **Digital Transformation:** Digital transformation is reshaping tax administration, enabling tax authorities to streamline processes, enhance compliance, and improve taxpayer services. Digital platforms can facilitate online filing and payment, data sharing, and risk assessment.

2. **Behavioral Insights:** Behavioral insights can help tax administrations understand taxpayer behavior and design more effective compliance strategies. By applying behavioral insights, tax authorities can nudge taxpayers towards voluntary compliance.



3. International Cooperation: International cooperation is essential for addressing cross-border tax evasion and avoidance. Tax administrations can collaborate through information exchange agreements, joint audits, and capacity-building initiatives.

**Technology Adoption:**

One of the key strategies for improving tax administration is the adoption of technology. Technology can help streamline tax collection processes, reduce paperwork, and enhance data collection and analysis. For example, the use of electronic filing systems can make it easier for taxpayers to file their returns and for tax authorities to process them. Similarly, the use of data analytics can help tax authorities identify tax evasion and improve compliance rates.

**Capacity Building:**

Another important aspect of improving tax administration is capacity building within tax authorities. This involves providing training and resources to tax officials to enhance their skills and capabilities. Capacity building can help tax authorities better understand tax laws and regulations, improve their enforcement efforts, and enhance their ability to provide taxpayer assistance and support.

**Taxpayer Education:**

Educating taxpayers about their tax obligations and the benefits of compliance is also crucial for improving tax administration. Taxpayer education programs can help raise awareness about tax laws and regulations, encourage voluntary compliance, and reduce the likelihood of tax evasion. By educating taxpayers, governments can improve compliance rates and enhance revenue collection efforts.

**Policy Reforms:**

In addition to technology adoption, capacity building, and taxpayer education, policy reforms are also essential for improving tax administration. Policy reforms can include changes to tax laws and regulations, as well as changes to the structure and organization of tax authorities. For example, simplifying tax laws and regulations can make it easier for taxpayers to understand their obligations and comply with them. Similarly, reorganizing tax authorities can improve their efficiency and effectiveness in tax collection processes.

Improving tax administration can bring several benefits, including increased revenue collection, reduced tax evasion, and enhanced economic development. By enhancing tax collection efforts, governments can generate more revenue to fund





public goods and services, such as healthcare, education, and infrastructure. This, in turn, can lead to improved living standards and quality of life for citizens.

To improve tax administration, governments should consider the following recommendations:

1. Adopting technology to streamline tax collection processes and enhance data collection and analysis.
2. Providing training and resources to tax officials to enhance their skills and capabilities.
3. Educating taxpayers about their tax obligations and the benefits of compliance.
4. Implementing policy reforms to simplify tax laws and regulations and improve the efficiency and effectiveness of tax authorities.

#### Conclusion

Improving tax administration is essential to increase revenue collection and stimulate economic development. Through technology adoption, capacity building, taxpayer education and policy reforms, governments can increase tax collection efforts, reduce tax evasion and increase compliance can increase. This, in turn, can lead to improved revenue collection and economic growth, ultimately benefiting society as a whole. Strategies such as increasing efficiency, reducing tax evasion, and leveraging technology can help tax administrations overcome challenges and achieve their goals. Innovations in tax administration, including digital transformation and behavioral insights, offer promising ways to improve compliance and services for taxpayers. Solving problems in tax administration requires a holistic approach that includes legal reforms, capacity building and international cooperation.

#### REFERENCES:

1. Bird R.M., de Jantscher M.C. (Eds.). (1992). Improving tax administration in developing countries (Vol. 19). Washington, DC: International Monetary Fund.
2. Muten L. (1993). Improving Tax Administration in Developing Countries.
3. Devas N., Delay S., Hubbard M. Revenue authorities: are they the right vehicle for improved tax administration//Public Administration and Development. – 2001. – T. 21. – №. 3. – C. 211-222.
4. Kangave J. Improving tax administration: A case study of the Uganda Revenue Authority //Journal of African law. – 2005. – T. 49. – №. 2. – C. 145-176.

5. Aripov O, Ubaydullaev T. "Development of small business and private entrepreneurship in Uzbekistan." Conference Zone. 2021.

6. Rustamov, D. J. "The role of investment in small business and private entrepreneurship." Capital of Science 29 (2019).

7. Begiashvili R. (2020). Improving tax administration Important elements. Globalization and Business, (9), 104-110.

8. Rustamova D.D. (2024). Improving tax administration - its role in small business and private entrepreneurship. international conference on analysis of mathematics and exact sciences, 1(1), 136–139.

<https://doi.org/10.5281/zenodo.10655226>

9. Rustamova D.D. (2024). Enhancing small business and private entrepreneurship through improved tax administration: a comprehensive analysis. international conference on advance science and technology, 1(2), 40–42.

<https://doi.org/10.5281/zenodo.10616939>



---

# Research Science and Innovation House





## Kichik maktab yoshida intellektual rivojlanishda o‘quv faoliyatining axamiyati

Urganch Davlat Universiteti  
Pedagogika fakulteti  
“Pedagogika va psixologiya” ta’lim  
yo‘nalishi 3-bosqich talabasi  
Shomuratova Nilufar Davronbek qizi

**Annotatsiya:** Ushbu maqolada kichik maktab yoshida intellektual rivojlanishda o‘quv faoliyatining axamiyati xususida qimmatli fikrlar keltirilgan.

**Kalit so‘zlar:** intellekt, shaxs, qobiliyat, tanqidiy fikrlash, kognitiv jarayonlar, stimul, reaksiya, qabul qilish, xususiyat, ta’lim.

**Аннотация:** В данной статье представлены ценные идеи о значении учебной деятельности в интеллектуальном развитии в младшем школьном возрасте.

**Ключевые слова:** интеллект, личность, способности, критическое мышление, познавательные процессы, стимул, реакция, рецепция, черта, воспитание.

**Annotation:** This article presents valuable ideas about the importance of educational activities in intellectual development at junior school age.

**Key words:** intelligence, personality, ability, critical thinking, cognitive processes, stimulus, reaction, reception, trait, education.

**Kirish.** O‘zbekiston Respublikasi Prezidentining 2023-yil 25-yanvardagi “Respublika ijro etuvchi hokimiyat organlari faoliyatini samarali yo‘lga qo‘yishga doir birinchi navbatdagi tashkiliy chora-tadbirlar to‘g‘risida”gi PF-14-sonli farmoni ijrosini ta’minlash maqsadida “Maktabgacha va umumiy o‘rta ta’limni yangi bosqichga olib chiqish, uning sifatini oshirish hamda ta’lim dasturlarini takomillashtirish maqsadida shunday tartib o‘rnatilsinki, unga muvofiq 2023/2024 o‘quv yilidan boshlab bosqichma-bosqich, yani umumiy o‘rta ta’lim muassasalarining 1-4-sinflarida o‘quvchilarga boshlang‘ich, 5-9-sinflarida tayanch hamda 10-11-sinf o‘quvchilarining qiziqish va qobiliyatiga mos bo‘lgan bilimlarni berishga yo‘naltirilgan o‘quv dasturlari va o‘quv-metodik majmualar joriy etiladi.

Hozirgi kunda farzand bilan ota-ona o'rtasidagi munosabatlar dolzarb muammolardan biridir, chunki ota-ona farzand tarbiyasida turli muammoli vaziyatlarga duch keladi. Vaholanki, bunday vaziyatlarda bolani sabr-toqat bilan tushunishga xarakat qilinsa, ta'lim-tarbiya jarayoni samarali bo'ladi. Maktabdagi bolalarning muvaffaqiyatga erishish motivasiyasini shakllantirishda oiladagi tarbiya usullarini to'g'ri yo'naltira olishni o'rganish ilmiy psixologiyaning dolzarb masalalaridan biridir. Shu va yuqorida keltirilgan fikrlar mavzuning dolzarbligini ko'rsatadi.

Bolaning maktab o'quvchisi bo'lishi uning hayotida "burilish"ni yuzaga keltiradi. Uning asosiy faoliyati, birinchi va eng muhim vazifasi o'qish, ya'ni yangi bilimlarni, ko'nikma va malakalarni ortirishdan, tabiat hamda jamiyat haqida sistemali ma'lumotlar to'plashdan iborat bo'lib qoladi. O'z – o'zidan ma'lumki, kichik maktab yoshidagi o'quvchilarda o'qishga nisbatan yuksak javobgarlik munosabati birdaniga tarkib topib qolmaydi. Bunda anchagina individual farqlar kuzatilsa ham o'qishga bo'lgan munosabatlar va motivlarining rivojlanish dinamikasi odatda qonuniy xarakterga ega bo'ladi. Etti yoshli bolalar ta'limning boshlang'ich davrida maktab mashg'ulotlarining yaqin kelajakdagi istiqbollari ijobiy idrok qiladilar. Bolalarda hatto xarakterli xususiyatlarni jixatlardan farq qiladigan o'ziga hos ehtiyoj ham paydo bo'ladi. Bu aslida hali o'qishga bilim, ko'nikma va malakalarni o'zlashtirishga bo'lgan ehtiyoj emas, biron yangi narsani, tevarak- atrofdagi voqelik hodisalarni bilishga bo'lgan ehtiyojdir. Bu ehtiyoj o'zining kichkina bolalik xolatini o'zgartirish, mustaqillikning navbatdagi bosqichiga ko'tarilishi, oilani katta va ish bilan band a'zosi bo'lishi istagidir.

**Mavzuga oid adabiyotlar tahlili (Literature review).** Xorijiy olimlar tomonidan maktab ta'limi borasida qator izlanishlar amalga oshirilgan, jumladan, J.Dyui, A.Maslou, Z.Freyd, T.Parsons, J.Piaje, P.Ekman, M.Klennert, S.Xarter va boshqalarning olib borilgan ilmiy izlanishlarida bolalarda hissiy o'zini-o'zi bilish, his-tuyg'ularini tushunish, o'z-o'zini nazorat qilish va his-tuyg'ularini boshqarish, munosabatlarni tartibga solish, muloqot qobiliyatlari, empatiya, boshqalarning his-tuyg'ularini qabul qilish, ijtimoiy tarbiya muammosi masalalari, ijtimoiy-hissiy rivojlanish borasida sharhlar bayon qilingan.

Kichik maktab yoshining eng kichik yoshlarida o'quvchilarni tartibga solish ancha qiyin bo'ladi. Chunki ular bog'chada o'yin faoliyatidan olinib, o'qish faoliyatiga yo'naltiriladi. Aynan shu davr 7 yoshdagi inqiroz hisoblanadi. O'quvchi





maktabga kelgan kundan e'tiboran ta'lim jarayonida unda ilmiy tushunchalar va tasavvurlar miqdori soat sayin orta boshlaydi. Kichik maktab yoshidagi o'quvchilarda ilmiy tushunchalarni to'g'ri tarkib toptirish uchun o'qituvchi bola tafakkurining rivojlanishi xususiyatlarini, uning qonuniyatlarini puxta anglab olgan bo'lishi kerak. Fikr yuritish operatsiyalarning psixologik asoslari va mexanizmlarini bilmasdan turib, u bularni o'qituvchilar ongiga singdira olishlari mumkin emas. Oqilona tashkil qilingan ta'lim jarayoni mazkur yoshdagi bolalarning tafakkurini jadal rivojlantiradi. Kichik maktab yoshidagi bolalarni o'qitish jarayoni, o'quv faoliyatining asosiy komponentlari, o'quv vaziyatlari, o'quv harakatlari, nazorat etish va baxolash bilan (V.V.Davidov) tanishtirishdan boshlanadi. Neyrofiziologik jihatdan ixtiyoriy diqqat va o'qish uchun zarur bo'lgan ko'plab miyada kechadigan jarayonlar, asosan, 7-8yoshda shakllanadi. Ya'ni shu yoshda bola 45 minutlik aqliy mehnatga tayyor bo'ladi. Kichik maktab yoshidagi o'quvchi faolligining, asosan, uch xil ko'rinishi mavjud bo'lib, bular: jismoniy, psixik va ijtimoiy faollikdir.

1. Jismoniy faollik - sog'lom organizmning harakat qilishiga bo'lgan turli to'siqlarni yengish.
2. Psixik faollik bu - bola o'zini bilishga nisbatan ehtiyoj.
3. Ijtimoiy faollik - ijtimoiy aralashuv, tez til topishib ketish.

Qiyinchiliklar bilan ularni tashlab qo'ymasdan, ularga yordam bergan holda qo'llab-quvvatlashimiz zarur. Kichik maktab yoshidagi bolalar kattalarning u haqidagi fikr va bergan baholariga qarab, o'zlariga o'zlari baho beradilar. Shuningdek, o'quvchining o'ziga-o'zi beradigan bahosi, turli faoliyatlaridagi muvaffaqiyatlariga ham bog'liq bo'ladi. Kichik maktab yoshidagi o'quvchilarda o'z-o'ziga beradigan baholari turlicha - yuqori, adekvat - mos yoki past bo'lishi mumkin. Bu yoshdagi bolalarda mavjud bo'lgan ishonuvchanlik, ochiqlik, tashqi ta'sirlarga beriluvchanlik, itoatkorlik kabi xususiyatlari ularni shaxs sifatida shakllantirish uchun yaxshi imkoniyat yaratadi. Kichik maktab davrida boshqarishdan o'z-o'zini boshqarishga o'tishi nihoyatda muhimdir. hnat faoliyati ham o'quvchi shaxsi rivojiga bevosita ta'sir ko'rsatadi. Bu faoliyatlar asosida muvaffaqiyatga erishish motivlari bilan bog'liq bo'lgan shaxs xususiyatlari tarkib topa boshlaydi. Kichik maktab davrini bolaning turli faoliyatlarda muvaffaqiyatga erishishini belgilab beruvchi asosiy, shaxsiy xususiyatlarni yuzaga kelish va mustahkamlash davri deb

hisoblash mumkin. Bu davrda muvaffaqiyatga erishish motivlari tarkib topa boshlaydi. Bu yoshdagi bolalar soatlab yolg'iz holda sevimli mashg'ulotlari bilan shug'ullanishlari mumkin va shular asosida ularda mehnatsevarlik va mustaqillik fazilatlarini shakllanadi.

**Xulosa va takliflar (Conclusion/Recommendations).** Xulosa qilsak, kichik maktab yoshidagi bolalarda o'quv faoliyatining xususiyatlarini tahlil qilsak, bu faoliyatdagi qiyinchiliklarni yaqqol guvohi bo'lamiz. Kichik maktab davridan boshlab o'quvchilarni mustaqil mehnat faoliyatiga amaliy va psixologik jihatdan tayyorlashga e'tibor beriladi. Bu davr ichida bolalarda mehnatga nisbatan ongli, ijobiy munosabatda bo'lish asoslari tarkib topa boshlaydi. Ularda mehnatga havas uyg'onadi, mehnatga va mehnat ahllariga hurmat bilan qarash, ijtimoiy foydali ishlarda qatnashishga intilish singari fazilatlar tarkib topadi. O'quv faoliyati boladan nutq, diqqat, xotira, tasavvur va tafakkurini kerakli darajada rivojlanishini talab etgan holda, bola xulq-atvorining rivojlanishi uchun yangi sharoitlarni yaratadi. Kichik maktab davri bu anglanilgan va ixtiyoriy xatti-harakatlarga o'tish davridir. Bola faol ravishda o'zini o'zi boshqarishga, qo'yilgan maqsadlarga ko'ra o'zining faoliyatini tashkil etishga o'rganish davridir. Kichik maktab davrida xatti-harakatlarning yangi shakllarini paydo bo'lishi bevosita o'quv faoliyati bilan bog'liqdir. Hech bir o'qituvchi maktabga birinchi bor kelgan boladan o'zi o'rgatmagan arifmetik misol va masalalarni echishni talab etmaydi, lekin afsuski, juda ko'p o'qituvchilar ulardan qunt bilan o'qishni, uyushqoqlikni, ma'suliyatlilikni, tartibga aniq rioya etishni talab etadilar.

#### Foydalanilgan adabiyotlar:

1. O'zbekiston Respublikasi Prezidentining 2023-yil 25-yanvardagi “Respublika ijro etuvchi hokimiyat organlari faoliyatini samarali yo'lga qo'yishga doir birinchi navbatdagi tashkiliy chora-tadbirlar to'g'risida”gi PF-14-sonli farmoni.
2. M.G.Davletshin, Sh.Do'stmuhamedova, M.Mavlonov, S.To'ychiyeva “Yosh davrlari va pedagogik psixologiya”. Toshkent- 2004.
3. E.G'.G'oziyev “Ontogenez psixologiyasi”. Toshkent- 2020.
4. Z.T.Nishanova, N.G.Kamilova, D.U.Abdullaeva, M.X.Xolnazarova “Rivojlanish psixologiyasi. Pedagogik psixologiya”. Toshkent- 2018.
5. F.I.Xaydarov, N.I.Xalilova “Umumiy psixologiya”. Toshkent-2021





6. Razakova R. S. The Essence of the Concept of Family Life in Modern Psychology //Excellencia: International Multi-disciplinary Journal of Education (2994-9521). – 2024. – T.2. – №. 1.– C. 339-342.

7. Razakova R. S., Narimonovna Y. I. Bog ‘cha yoshidagi bolalarda xotiraning rivojlanishi //Journal of Science-Innovative Research in Uzbekistan. – 2024. – T. 2. – №. 2. – C. 196-201.

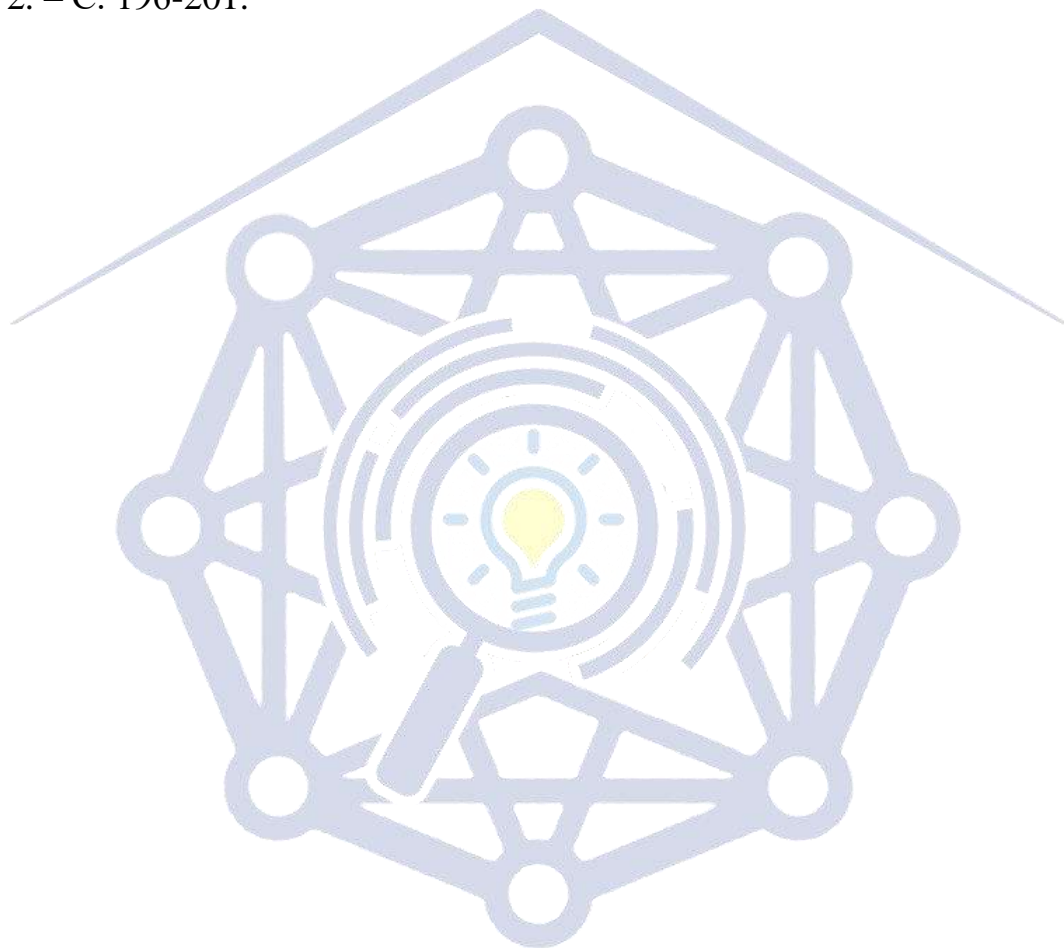

Research Science and  
Innovation House



## ÓZBEKSTANDA XALIQRALIQ TURIZMDI RAWAJLANDIRIWDIŃ SHÓLKEMLESTIRIWSHILIK- EKONOMIKALIQ TÁREPLERI

**Inyatov A.R.**

**Berdaq atındađı Qaraqalpaq mámleketlik universitetiniŃ**

**«Ekonomika» kafedrası docenti,**

**Madraximova SH.A.**

**Berdaq atındađı Qaraqalpaq mámleketlik universiteti magistrantı**

### **Rezyume**

Maqalada Ózbekstan RespublikasınıŃ xalıqaralıq shólkemler hám shet-el mámleketlikleri menen turizm tarawında baylanıslar ornatıwı hám rawajlandırıwı, mámleketimizge turistler ađımınıŃ kirip keliwin kóbeytiw, turistlerge xizmet kórsetiw ushın barlıq jađdaylardı jaratıw, xizmet kórsetiwdiŃ sapası hám mádeniyatın asırıw, turistlerdiŃ qawipsizligin támiyinlew, turistik industriyani shólkemlestiriw hám rawajlandırıw, taraw boyınsha kadrlar tayarlaw menen baylanıslı qatnasıqlardı tártipke salıwshı huqıqıy-ekonomikalıq baza jaratılğanlıđı kórsetilgen.

**Tayansh sózler:** diversifikaciya, isbilermenlik, standart, sheriklik, tájiriybe, huqıqıy tiykarlar, qawipsizlik, huqıqıy-ekonomikalıq baza.

### **Rezyume**

Мақолада Ўзбекистон Республикасининг халқаро ташкилотлар ва хорижий давлатлар билан туризм соҳасида алоқалар ўрнатиши ва ривожлантириши, мамлакатимизга туристлар оқимининг кириб келишини кўпайтириш, туристларга хизмат кўрсатиш учун барча шарт-шароитларни яратиш, хизмат кўрсатиш сифати ва маданиятини ошириш, туристлар хавфсизлигини таъминлаш, туристик индустрияни ташкил қилиш ва ривожлантириш, соҳа бўйича кадрлар тайёрлаш билан боғлиқ муносабатларни тартибга солувчи ҳуқуқий-иқтисодий база яратилганлиги ёритилган.

**Таянч иборалар:** диверсификация, тадбиркорлик, стандарт, ҳамкорлик, тажриба, ҳуқуқий асослар, хавфсизлик, ҳуқуқий-иқтисодий база.





### Резюме

В статье обсуждается то, что международный туризм в современном мире является частью мировой экономики и сформировавшейся индустрией. Для того, чтобы туристическая сфера Узбекистана вошла и достойно представляла нашу страну в мировом туризме, необходимо соответствовать всем международным требованиям в области международного права и инфраструктуры туризма.

**Ключевые слова:** диверсификация, предпринимательство, координация, стандарт, сотрудничество, безопасность, опыт, нормативно-правовая база.

### Summary

The article discusses that the fact that international tourism in the modern world is part of the global economy and a rapidly growing industry. Also the tourism sector of Uzbekistan is switching to the global scale and adequately representing our country in the world tourism. In addition, it must meet all international requirements in the field of international tourism.

**Keywords:** diversification, entrepreneurship, coordination, standards, cooperation, experience, regulation.

Turizm industriyası sayaxatshılar menen baylanıslı logistikalıq xızmetlerdi shólkemlestiriw hámde ámelge asırıwdı talap etiwshi subyektlerdiń jumısı menen baylanıslı sociallıq, ekonomikalıq, mádeniy-agartıwshılıq, siyasıy hám basqada qatnasıqlardı óz ishine alıwshı sistema bolıp tabıladı. Turizmdi shólkemlestiriw hám ámelge asırıw processinde subyektlar arasında hár qıylı qatnasıqlar payda boladı, talqılanadı hám optimal sheshim qabıllanadı. Turizm industriyasında mámleketler menen mámleketler, mámleketler menen xalıq aralıq shólkemler, belgilengen tártipte dizimge alınğan hám turistlik xızmet kórsetiw huqıqına iye, licenziyası bolğan kárxanalar, mákeme hám shólkemler, turistlerge xızmet kórsetiwshi mıymanxanalar, turizm kompleksleri, kempingler, moteller, pansionatlar, ulıwma awqatlanıw, transport kárxanaları, mádeniy-agartıwshılıq, sport máskánları, sayaxatshılar, turistlik topar basshıları, eksstulya jetekshileri, sayaxatshılardıń qawipsizligin támiyinlew xızmeti qánigeleri, turistlerdiń huqıqların qorǵawshı mákemeler, shólkemler hám basqa subyektlar arasındagı munásebet processleri bolıp tabıladı.

Turizm industriyasında xalqaraliq turizm menen baylanisli bolgan munasebetlerdi jolga qoyiwsh normalardi eki ulken toparga bolip qaraymiz:

- turizm industriyasında xalqaraliq huqiqiy normalar - Pútkil dúnya júzlik turizm shólkeminiń ustavi, turizmge tiyisli deklaraciya, konvenciya hám bitimler;
- turizm industriyasiniń óz-aldına alinǵan mámlekettiń milliy nızamshılıq normaları – turizmge tiyisli nızamlar hám nızamastı hújjetleri normalari.

Turizm industriyasında xalqaraliq hám milliy huqiq normaları turistik munasabeter obyektlerdiń huqiqiy mártebesi, turistik iskerliginiń tiykarǵı baǵdarları, turizm xızmetlerdiń túrleri, turizm tarawındaǵı mámleketleraralıq qatnasıqlarınıń tiykarǵı principleri, mámleketleraralıq baylanislardıń túrleri, mámleketlik siyasatıń zárúrli baǵdarları, mámleket shólkemleriniń kepillikleri, turistlerdiń hám sayaxatshılıq iskerligi subyekteriniń huqiq hám minnetlemeleri, turistlerdiń qawipsizligin támiyinlewdiń shólkemlestiriw-huquqiy kepillikleri, turizm haqqındaǵı xalqaraliq hám milliy huqiqiy hújjetlerdi buzǵanlıǵı ushın juwapkerliktiń túrlerin belgilep beredi, tártipke saladı.

Turizm industriyasında mámleketleraralıq qatnasıqlardı tártipke salıwsh zárúrli xalqaraliq huqiqiy derek – Jáhán turistik shólkeminiń (JTSH) ustavi bolıp tabıladı. JTSH ustavi 1970-jıldıń 27-sentyabrinde Madridte qabil etilgen, 51 mámleket tárepinen ratifikaciyalangannan keyin 1974-jıldıń 1-noyabrinen baslap toliq kúshke engen.

Búgingi kúnde shólkemge 160 tan artıq mámleket aǵza bolıp, Ózbekstan Respublikası 1993-jıldan bul shólkemge aǵzalıqqa qabıllanǵan. 2004-jıldı Samarqant qalasında JTSHniń Ullı Jipek Jolı boyınsha regionlıq Orayı dúzildi. 2014-jıldıń 1-3 oktyabr kúnleri Samarqantta Shólkemniń atqarıw komitetiniń 99-sessiyası bolıp ótti.

Ózbekstan Respublikası shólkemniń haqıyqiy aǵzası (shólkemniń asociativlik hám qosılǵan aǵzaları da bar) túrinde onıń ustavi boyınsha belgilengen barlıq minnetlemelerdi óz jueapkershiline aldı hám onda aǵzalarǵa berilgen huqıqlarınan nátiyjeli paydalanıp atr.

Ózbekstan Respublikası JTSHniń haqıyqiy aǵzası túrinde joqarıdaǵı xalqaraliq-huquqiy hújjetlerdiń qaǵıydaların qabıllap, olardı óziniń milliy nızamshılıǵına engiziw hám olardıń talapların esapqa alıp turizm tarawında milliy nızamshılıq bazasın jaratıw. Atap aytqanda, 1999-jıl 20-avgustda Ózbekstan Respublikasınıń «Turizm haqqında»ǵı Nızamı qabıllandı. Keyinirek bul nızamǵa





özgerisler hóm qosımshalar kiritildi, onıń tiykarında hám orınlanıwın támiyinlew maqsetinde onshaqlı nızamastı hújjetler qabıllandı. Búgingi kúnde «Turizm haqqında»ǵı nızam JTSHnıń ustav talaplarına tolıq sáykes keledi. JTSHnıń Ustavına qaray onıń tiykarǵı maqseti tómendegiler:

- ekonomikalıq rawajlanıw, xalıqaralıq kólemde birin-biri ańǵarıw, tınıshlıq hám párawanlıqqa, jınısı, tili hám dinine qaramastan barlıq insanlardıń huqıq hám erkinliklerin húrmet etiw hám támiyinlewge úles qosıw ushın dúnya júzinde turizmdi qollap-quwatlaw;
- usınday maqsetke erisiwde rawajlanıp atırǵan mámleketlerdiń turizm tarawındaǵı máplerine óz aldına itıbar qaratıw;
- óziniń turizm tarawında jetekshilik ornına iye bolıwı ushın Shólkem menen BMSHnıń tiyisli shólkemleri hám qánigelesken organları menen nátiyjeli sheriklikti ornatiw hóm onı qollap-quwatlaw.

Bunıń ushın Shólkem BMSHnıń Rawajlandırıw dóstúri sheńberinde ıskerlik qatnasıqların ornatiw múmkinshiliklerin izlewi, sonday-aq, dóstúrdiń qatnasıwshısı hám atqarıwshı agentligi túrinde onı ámelge asırıwda qatnasıwı kerek.

JTSH Ustavında Shólkemge aǵzalıqqa qabıllaw hám odan shıǵarıwdıń shártleri hám tartibi, aǵzalırdıń túrleri, olardıń huqıq hám minnetlemeleri, Shólkemniń basqırıw organlarınıń kepillikleri, sheshim qabıllaw tártibi, Shólkemniń jeńillik hám immunitetleri belgilep berilgen<sup>1</sup>.

Turizm tarawındaǵı xalıqaralıq munasábetler, ornatiw hám rawajlandırıw tiykarlarınıń jáne bir xalıqaralıq huqıqıy deregi: «Turizm ushın baylanıslar haqqındaǵı Bryussel Konvenciyası» (1970) turizm tarawındaǵı birinshi konvenciya bolıp, onday jaǵdayda turizmge tiyisli túsinikler berilgen<sup>2</sup>.

JTSHnıń Bas Assambleyası tárepinen 1985-jılda onıń 6-sessiyasında maqullangan «Turizm xartiyası»nda turistlik xızmetler menen shuǵıllanatuǵın subyektler-mómleketler, turistlik rayonlardıń jergilikli xalıq wákilleri, turizm tarawı xızmetkerleri hám turistlerdiń kepillikleri haqqında usınıslar óziniń kórinisin taptı. Atap aytqanda, dúnya júzi demalıw huqıqı tán alınǵanlıǵın esapqa alıp mámleketlikler ishki hám halıqaralıq turizm haqqındaǵı siyasattı qalıplestiriw hám ámelge asırıw kerek. Bunday siyasat jergilikli, aymaqlıq hám xalıqaralıq kólemde

<sup>1</sup> <http://excursovod-web.ru/ustav-vsemirnaya-turistskoy-organizatsii-vto/>

<sup>2</sup> Устав всемирной туристической организации. // Брюссельская конвенция о контрактах на путешествие.  
<http://www.twirpx.com/>



turizmda rawajlandiruv, turizm mumkinshiliklerinen barcheni paydalanuvni taminiyilev, turistlik ortaliqni qorgav, turistlik sanani oshiri ham jergilikli xalq penen turistlarning baylanisni bekkemle, turistlarning hareketleniv erkinligini, olarning har qanday kemsitiluvlariga jol qoymav hamde qawipsizligini taminiyilev, turistlarning densavliqni saqlav, administrativlik-basqaruv ham yuridikaliq xizmetlarga hesh qanday tosiqlarsiz murojot etivi ushyn sharayat jaratuv shayqlilardi qamtir aliv kerak<sup>3</sup>.

Turizm boyinsha parlamentlararaliq konferenciya 1989-jilda qabillangan «Turizm boyinsha GAAGA deklaraciya»si turizm taravindagi xalqaraliq munasabatlarning tiykarli principlerin ozinde savlelendiriwi menen ulken ahmiyetke iye boladi. Deklaraciya boyinsha bunday principler tomondagilardan ibarat: turizm taravinda birge islesiv, turli taravlarda bir-birine komeklesiv, mamleketlarning yaqinlasuvina erisiv; turizm barliq mamleketlarning social-ekonomikaliq osimine komeklesivshi natijeli qural boliv mumkinligi; tabiiy ortaliq ham turistik resurslardi qorgav kerakligi; insanning sayaxat etivi ham qawipsizligini taminiyilev; turistlik rasmiyetshilikni apiwayilastiruv ham turistik xizmetler sapasini yaqsilav; turistlarning qawipsizligini taminiyilev; terrorizmge qarshi gures boyinsha mamleketliklarning birge islewi; turizm taravni basqaruvga juwapker organlarga ken imkaniyatlar beriv, soğan saykes turde milliy siyosat ham xalqaraliq birge islewdi amelge asiruv<sup>4</sup>.

Yaponiyaning Osaka qalasinda 1994-jilda bolip otken turizm boyinsha ministrning xalqaraliq konferenciyasinda qabillangan «Turizm boyinsha Osako deklaraciyasida»nda xalqaraliq turizmning jil sayin rawajlanip ahmiyeti asir baratirgani, turizm industriyasini rawajlandiruvdning aktualligi, xalqaraliq turizmning jamiyetke ham qorshağan ortaliqqa tasiri, Jer juzinde tinishliqni taminiyilev ham turizmning oz-ara munasabati, hukimetler ham xalqaraliq sholkemlarning turizm taravindagi roli shayqli maseleler kotirildi<sup>5</sup>.

Santayagoda JTSH Bas Assambleyasining 13-sessiyasinda qabillangan «Turizmning global etika kodeksi»nda insanlar ham jamiyetshilikni bir-birini tusini ham hurmet etivindagi ulesi, turistlik biznes qanigelarning minnetlemeleri, turizmde bolgan huqiq, turistlik hareketleniv erkinligi, turistlik industriya

<sup>3</sup> Хартия туризма. // <https://studopedia.ru>

<sup>4</sup> гаагская декларация Межпарламентской конференции по туризму. <http://www.intacadem.ru>

<sup>5</sup> Декларация по туризму. // [docs.cntd.ru/document/901756803](https://docs.cntd.ru/document/901756803)





xizmetkerleri hám isbilermenleriniń huqıqları menen baylanıslı qaǵıydalar belgilerin berildi<sup>6</sup>.

Sonıń menen birge, Kodeksde turizm oz-aldına shaxslar hám jámiyetshiliktiń óz múmkinshiliklerinen paydalanıw hám olardı ámelge asırıwdıń bir kórinisi hám quralı, turaqlı rawajlanıwdıń zárúrli faktori, mádeniy miyraslardıń paydalanıwshısı hám jaratıwshısı, turistlerdi qabıl etiwshi mámleketler hám jámiyetshilikler ushın paydalı ekonomikalıq dereklerdiń biri ekenligi óz aldına jazıp qoyıldı.

Ózbekstannıń turizm tarawında shet el mámleketleri menen baylanıslardı ornatiw hám rawajlandırıw maqsetinde bir qatar kóp tárepleme shártnamalarǵa qosıldı. Atap aytqanda, Ózbekstan Ğárezsiz Mámleketlikler Doslıq Awqamı ortalıǵındaǵı «Turizm tarawında sheriklik haqqında»ǵı Húkimetleraralıq shártnama (23.12.1993), «Turizm tarawında ĞMDA qatnasıwshı-mámleketler sherikliginiń tiykarǵı principi haqqında»ǵı ĞMDA qatnasıwshı-mámleketleri arasında turistik baylanıslardı rawajlandırıw Konceptiyası (29.10.1994) hám «Turizm tarawında ĞMDA qatnasıwshı-mámleketler sherikligin 2020-jılǵa shekem rawajlandırıw strategiyası»n (2017) qatnasıwshı mámleket túrinde imzaladı hám olardaǵı turizm tarawında sheriklikti ornatiw, ámelge asırıw hám rawajlandırıw boyınsha minnetlemelerdi óz juwapkershiligine aldı.

Ózbekstan JTSHniń haqıyqıy aǵzası túrinde joqarıda atap ótilgen xalıqaralıq-huquqıy hújjetlerdiń qaǵıydaların tán alıp, olardı óziniń milliy nızamshılıǵına engiziwge kirdi hám olardıń talapların esapqa alıp turizm tarawında milliy nızamshılıq bazasını jarattı. Atap aytqanda, 1999-jıl 20-avgustta Ózbekstan Respublikasınıń «Turizm haqqında»ǵı nızamı qabıllandı.

Nızamnıń 1-statyasına qaray onıń maqseti «Turizm tarawındaǵı qatnasıqlardı huquqıy jaqtan tártipke salıw, turistik xızmetler bazarın rawajlandırıw, sonday-aq, turistler hám turistik xızmet subyektleriniń huqıqları hám nızamlı máplerin qorǵawdan ibarat».

Nızamda oz aldına atap kórsetilgenindey, «Eger Ózbekstan Respublikasınıń xalıqaralıq shártnamasında Ózbekstan Respublikasınıń turizm haqqındaǵı nızam hújjetlerinde názerde tutilǵannan basqasha qaǵıydalar belgilengen bolsa, xalıqaralıq shártnama qaǵıydaları qollanıladı».

Nızam menen turizm tarawındaǵı mámleket siyasatınıń tiykarǵı baǵdarları

<sup>6</sup> глобальный этический кодекс туризма. // orexka.com



etip tóمندegiler belgilendi: turizm hám turistlik industriyani rawajlandırıw; puqaralardıń sayaxat etiw waqtındaǵı demalıw, erkin háreketleniw hám basqa huqıqların támiyinlew; turistlik resurslardan aqılǵa muwapıq paydalanıw hám olardı saqlaw; turizm tarawındaǵı normativ bazanı rawajlandırıw; balalar, jaslar, mayıplar hám xalıqtıń kem támiyinlengen qatlamları turizmi (ekskursiyaları) ushın sharayat jaratıw; turistlik industriyani rawajlandırıw ushın investiciyalar engiziw; isbilermenlik xızmetleri subyektleri ushın turistlik xızmetler boyınsha teń múmkinshilikler jaratıw; turistlerdiń qáwipsizligi, olardıń huqıqları, nızamlı mápleri hám múlkiniń qáwipsizligin támiyinlew; turizm tarawınıń ilimiy támiynatın shólkemlestiriw hám rawajlandırıw; kadrlardı tayarlaw, qayta tayarlaw hám olardıń mamanlıǵın asırıw; shet mámleketler hám xalıqaralıq shólkemler menen birge islesiwdi rawajlandırıw.

Ózbekstanda xalıqaralıq turizmdi rawajlandırıw boyınsha xuquqiy hám ekonomikalıq tiykarlar jaratıldı. Búgingi kúnde jáhán ekonomikası tájiriybelerinen kóriwimizge boladı, tóurizm tarawı mámleketlerdiń ekonomikalıq ósimi, eksport dárejesiniń ósiwi nátiyjesinde valyuta túsimleriniń artıwı hámde tólew balanslarınıń unamlı ózgerisi, jańa jumıs jaylarınıń jaratılıwı arqalı adamlardıń turmıslıq dárejesiniń jaqsılanıwında áhmiyetli faktor bolıp tabıladı.

Sońǵı jıllardı analizlegende, shet el puqaralarınıń Ózbekstanǵa saparı sońǵı jıllarda 14,5 esege yamasa 2002-jıldıǵı 442,1 mıń adamnan 6689,0 mıń adamǵa artqan. 2017-jıldı sayaxatshılar sanı 2847,9 mıń adamdı quraǵan bolsa, bul kórsetkish 2,3 esege artqan. Bunday unamlı ózgerisler mámleketimizde turizm tarawın rawajlandırıwǵa qaratılǵan keń kólemlı ilajlardıń qısqa múddettegi nátiyjesin ańlatadı.

Jáhán ekonomikasında Ózbekstan turizmin turaqlı rawajlandırıw ushın normativ-huquqiy hújjetler bazasın rawajlandırıw hám rawajlandırıw, turizm tarawın modernizaciyalaw, shet el sayaxatshılarına xalıqaralıq standartlarǵa sáykes xızmetler kórsetiwge oz aldına itibar qaratilmaqta, ámeliy ilájlar kórilmekte.

Húkimetimiz tárepinen qabıllanıw atırǵan qararlar elimizde turizm tarawın jedel rawajlandırıw, tariyxıy hám mádeniy miyraslarǵa húrmet sezimin oyatıw, xalıqaralıq standartlarǵa tolıq juwap beretuǵın infrastrukturanı jaratıw, mámleketimizdi eń kóp sayaxatshılar keletin mámleketlerdiń birine aylandıırıw, turizm xızmetlerin eksportın keńeytiw, valyuta túsimlerin hám dáramatlardı kóbeytiw, ulıwma alǵanda, turizm tarawınıń ekonomikadaǵı úlesin asırıwdan ibarat



bolip, xalqaraliq bazarlarda jetekshi orinlarga erisilgach qaratilgan.

Sonligi jillarda O'zbekiston Respublikasi Prezidentining turizmni rivojlantirishga arналgan tomondagi hujjatlari qabillandi: «O'zbekiston Respublikasining turizm tarawini jedel rivojlantirish to'g'risida qaratilgan qararlarning ijrosini ta'minlash to'g'risida» 2016-yil 2-dekabrda qabillangan Farmoni. O'gan muvopiq, turizm mamlakat ekonomikasini strategiyaliq tarmagi yurinde belgilendi. Sonday-aq, 2018-2019 jillarda turizm tarawini rivojlantirish bo'yinsha birinchi gezektegi ilajlar dasturi 2017-yil 16-avgustda qaratilgan qarari menen tasdiqlandi. 2018-yil fevral oyida turizmga tiyisli 4 ahmiyetli hujjat qabillandi. Bul hujjatlar menen tarawda jynalip qalغان mashqalalarda sheshilgan, turizm potentsialini o'sirish bo'yinsha ahmiyetli bolgan vaziyatlar belgilendi, ishki turizmni janede rivojlantirishga koplegen jehilliklar jaratildi<sup>7</sup>.

2019-yilning 5-yanvarida O'zbekiston Respublikasi Prezidentining «O'zbekiston Respublikasidagi turizmni jedel rivojlantirishga tiyisli qosimsha ilajlar haqqida» PF-5611-sanli Farmoni qabillandi. Bul Farmon bo'yinsha «2019-2025 jillarda O'zbekiston Respublikasida turizm tarawini rivojlantirish Konsepciyasi» tasdiqlandi. Onda turizm tarawida qolayli ekonomikalik sharyatlar ham faktorlardagi jaratish bo'yinsha alip barilib atirgan reformalarning natijeligin asirish, turizm tarawini jedel rivojlantirish bo'yinsha ahmiyetli turatugin maqset ham vaziyatlar belgilash, oning ekonomikadagi orni ham ulesini asirish, xizmatlarni diversifikatsiyalash ham olarning sapasini asirish hamde turizm infrastrukturasi jetyulitirishga ulken itibar qaratilip ameliy ilajlar koirilmekte.

Mamlakatimizde turizm tarawini reformalastirishning ahmiyetli bagdarlari turizmning xalqaraliq talaplarga juwap bere alatuvin materialliq-texnikaliq bazasini jaratish ham bekkemlewden ibarat. Dunya juzi ekonomikasida, xalqaraliq turizm bazarlarida turaqli orin iyelew ushin tiykarigi itibar miymanxanalar industriyasini rivojlantirishga, miymanxana ham turistlik bazalar, oteller ham kempinglar, moteller sistemasini keñ qurishga, infrastrukturalarini jaratilishma xuquqiy ham ekonomikalik sharyatlarni janede keñirek engizilishi maqsetke muvopiq boladi. Sonliqtan, 2019-2025 jillarda amelge asirish nazerde tutatugin O'zbekiston Respublikasi turistlik onimni ishki ham sirtqi turizm bazarlarida alga ilerilewi,

<sup>7</sup> 2019-2025 йилларда Ўзбекистон Республикасида туризм соҳасини ривожлантириш Концепцияси. - Ўзбекистон Республикаси президентининг 2019 йил 5 январдаги ПФ-5611-сонли Фармонида илова



onin sayaxat ham demaliw ushin qawipsiz mamleket turindegi imijin bekkemlewe qaratilgan ilajlar belgilep alingan<sup>8</sup>.

- O'zbekstan Respublikasini birden-bir milliy turizm brendini jaratiw hamde o'gan tiykarlanip har bir aymaqtin ayriqsha o'zgesheligen kelip shigip, aymaqlardin turizm brendlerini jaratiw;

- turaqli, tiykarinan ahmiyetli hamde bagdarlawshi turistik bazarlarga qaratilgan milliy turistik onimlardi alga suriw boyinsha natijeli strategiyasin islep shigiw;

- milliy turizm bazarinda regiondagi en iri turizm korgezbelerini birin sholkemlestiriw maqsetinde tarawdagi korgezbe iskerligin baylanistiriw ham qollap-quwatlaw;

- mamlekette ham shet ellerde imijdi propagandiyalawdi reklama-malimleme kompaniyasin jurgiziw;

- turistik xarakterge iye xalqaraliq ilajlarda turizm sholkemlerini ozi islep shigargan onimlardi alga suriw boyinsha qatnasin qollap-quwatlaw;

- respublika boyinsha biypul xizmet korsetiwshi, sonday-aq bronlaw, suvenirler, kitaplar ham turizm kartalari boyinsha magliwmat beretugin informaciya shaqapshalari sanin kobeytiw;

- joqari turistik potencialga iye bolgan aymaqlarda qawipsiz turizmda tamiyinlew boyinsha ishki jumislar sholkemlerini arawli bolimlerin sholkemlestiriw, olardi zamanagoy texnika ham transport qurallari menen tamiyinlew.

Juwmaqlap aytqanda O'zbekstan turizm tarawin rawajlangan mamleketler menen salistirganda, albette, bul korsetkish birqansha tomen esaplanadi. Joqaridagi marshrutlar menen bir qatarda respublikamizdin tabiiy, ekonomikalik ham tarixiy potencialinan kelip shiqqan halda turizmni turli formalarin rawajlandiriw zarurligi kozge taslanbaqta. Sonliqtan-da, mamleketimiz regionlarini ayriqsha tabiiy, ekonomikalik, tarixiy-madeniy mumkinshiliklerinen kelip shigip, turizmni tomendegi formalarin rawajlandiriw, investiciya qosiw, erkin ekonomikalik aymaqlar jaratiw tarawdin osiwine turki bolgan edi;

**Diniy (ziyarat) turizmi.** Mamleketimizdin diniy esteliklerge bayligi,

<sup>8</sup> 2019-2025 йилларда Ўзбекистон Республикасида туризм соҳасини ривожлантириш Концепцияси. - Ўзбекистон Республикаси президентининг 2019 йил 5 январдаги ПФ-5611-сонли Фармонида илова.





tariyxtan islami dininiń rawajlangan regionlardın biri bolǵanlıǵı turizmniń bul formasın nátiyjeli rawajlandırıw múmkinshiligin beredi. Búgingi kúnde Malayziya, Indoneziya, Pakistan, Saudiya Arabstanı, Auǵanıstan, Turkiya, Birlesken Arablar Amirlikleri sıyaqlı musulman mámleketlerden kelip atrǵan kóplegen turistlerdiń tıp maqseti respublikamızda ámeldegi diniy ótmishten qalǵan esteliklerdi ziyarat etiwden, tanısıwdan ibarat boladı;

- **etnikalıq hám nostalgiya turizmi.** Bizge belgili, kóplegen aldınları Ózbekstanda jasaǵan yamasa áwladları jasaǵan adamlar búgingi kúnde dúnyanıń túrli mámleketlerinde (Saudiya Arabstanı, Turkiya, ĞMDA mámleketleri, Izrail hám basqalarda) jasamaqta. Bul jaǵday respublikamızda turizmniń usınday formasın rawajlandırıw ushın qolaylı sharayat jaratadı, jańa turizm marshrutların ashadı;

- **ekskursiya hám úyreniw (tariyxıy) turizmi.** Turizmniń bunday túrin mámleketimizdiń áyyemgi qalaları - Tashkent, Buxara, Samarqand, Xiva, Shaxrisabz sıyaqlı qalalarında rawajlandırıw múmkin. Bul jerde tiykarǵı itibar turistlerdi monumental arxitektura obyektleri, tariyxıy estelikler menen jaqınnan tanıstırıwǵa qaratılıwı kerek;

- **arxeologiyalıq turizm.** Bul turizm formasın Termiz, Quva, Xorezm sıyaqlı qalalarda rawajlandırıw maqsetke muwapıq bolıp, onda turistlerdi arxeologiyalıq tabilmalar menen tanıstırıw, restavraciya jumıslarına qatnasıwın tómiynlew sayaxattıń mazmunlı ótiwin támiyinleydi;

- **rekreacionlıq turizm.** Turizmniń bul forması dem alıw hám salamatlandırıw maqsetlerin názerde tutadı. Onıń basqa turizm formalarınan parqı sonda, onda turistler uzaq waqıt dawamında bir qalada boladı, marshrutlardıń sanı kem boladı. sonıń menen birge, bul turizm formasında aviaciya transportınan, bárinen burın, charter reyslerden keńinen paydalanıladı. Ózbekstanda shıpalı jer astı hám mineral suwlardıń bolıwı rekreacion turizmdi rawajlandırıw ushın qolaylı jaǵdaylardı payda etedi (Tashkent, Jizdaq wálayatları, Fergana oypatlıǵı);

- **sayaxat turizmi.** Turizmniń bunday forması Respublikamızdıń sahra hám shóli, tawlardaǵı sayaxat, alpinizm, jol sharayatlarında (poxod) jasawdı názerde tutadı;

- **ekzotikalıq turizm.** Bunday turizm forması ań awlaw, baliq uslaw, teatrlastırılǵan saqnalarda qatnasıw hám basqalardı óz ishine aladı;

- **ekologiyalıq turizm.** Bul turizmniń forması turistlerge mámleketimizdiń



qoriqlangan jerleri, tabiiy bog'larini boylap sayaxat etiwge mumkinshilik beredi;

- **konferenc-turlar.** Bunday demaliw formasini Respublikamizdiki madeniy-tarixiy oraylari menen tanisw menen birge konferenciylar, simpoziumlarda qatnasw imkaniyatini beredi.

Turizm tarawini reformalawdiki jane bir zarurli bog'dari marketing tarawinda islerdi aktivlestiriwden ibarat boladi. Bugingi kunde har qanday mamlekettiki kushli baskilik sharayatinde jahan turizm bazarina natijeli integraciylasawi, baskiles onimler ondirisi marketing izertlewlerdi maqsetke muwapiq jolga qoyiliwina baylanisli boladi.

Duniyani turli tillerinde Ozbekistan haqqidagi maqliwmatlardiki oz ishine alishni arawli internet-portal sholkemlestiriwde Respublikamiz turistlik mumkinshilikleri haqqidagi maqliwmatlardiki tarqatiwga unamli tasir etedi. Oniki ahmiyetli bog'iki oz betinshe informaciylardiki janalap turishni turizm regionliq basqariw organlari betlerini boliki maqsetke muwapiq.

Juwmaqlap aytqanda, hazirgi kunde Ozbekistan Respublikasini xalqaraliq sholkemler ham shet el mamleketlikleri menen turizm tarawinda baylanislar ornatiwi ham rawajlandiriwi, mamleketimizge turistler agimini kirip keliwin kobeytiw, turistlerge xizmet korsetiw ushin barliq jag'daylardiki jaratiw, xizmet korsetiw sapasi ham madeniyatini asiriw, turistler qawipsizligini tamiyinlew, turistlik industriyani sholkemlestiriw ham rawajlandiriw, taraw boyinsha kadrlar tayarlaw menen baylanisli munasebetlerdi tartipke salishni huqiqiy bazaqa tiykarlanip jaratildi.

Nawbettegi waziypa turizm tarawidagi xalqaraliq huqiq normalarin milliy nizamshiligiimizga implementaciylaw jumislarin dawam ettiriw, shet el mamleketlikleri menen bul tarawdagi baylanislardiki rawajlandiriw ham mazmunini bayitiwdiki huqiqiy tiykarlari jandede bekkemlew, turizm tarawinda ulken jetiskenkliklerge erisken mamleketlerdiki nizamshiligin uyreniw ham olardiki unamli tajiriybesinen milliy nizamshiligiimizdi rawajlandiriwda sin kozqarastan paydalaniw, turistlerge xizmet korsetiwshiler, turistik toparlar basshilari ham ekskuriya jetekshilerin tarawga tiyisli huqiqiy bilim menen qurallandiriwdiki sholkemlestirilgen ilajlari koriw, turizm tarawidagi kadrlarga tereh huqiqiy bilim beriw, turizm huqiqi tarawinda ilimiy-izertlew islerin amelge asiriw, xalqaraliq ham milliy huqiqiy normalarga tusindiriw korsetpeler jaziw, oqiwliqlar ham oqiw qollanbalar jaratiw ham baspadan shigariw, taraw xizmetkerlerini





huqıy-ekonomikalıq sanasına hám mádeniyatın kóteriw maqsetinde olardı qayta tayarlaw hám mamanlıgın asırıwdı shólkemlestiriw.

#### Ádebiyatlar dizimi:

1. Ózbekstan Respublikasınıń «Turizm haqqında»gı Nızamı. // «Xalq so`zi», 1999-jıl 20-avgust.
2. Ózbekstan Respublikası Prezidentiniń 2017-jıl 7-fevraldağı «Ózbekstan Respublikasınıń jánede rawajlandırıw boyınsha Háreketler strategiyası haqqında»gı PF-4947-sanlı Pármanı.
3. 2019-2025 йилларда Ўзбекистон Республикасида туризм соҳасини ривожлантириш Концепцияси. - Ўзбекистон Республикаси президентининг 2019 йил 5 январдаги ПФ-5611-сонли Фармониға илова
4. Инятов, А. Р., Глеуов, Н. Р., & Кайпназарова, Г. Х. (2018). Некоторые проблемы эффективного внедрения информационных технологий на предприятиях. Правовестник, (8), 32-35.
5. Устав всемирной туристической организации. // Брюссельская конвенция о контрактах на путешествие. <http://www.twirpx.com/>
6. Хартия туризма. // <https://studopedia.ru>
7. Гагская декларация Межпарламентской конференции по туризму. <http://www.intacadem.ru>
8. Декларация по туризму. // [docs.cntd.ru/document/901756803](https://docs.cntd.ru/document/901756803)
9. Глобальный этический кодекс туризма. // [orexka.com](http://orexka.com)
10. <http://excursovod-web.ru/ustav-vsemirnoya-turistskoy-organizatsii-vto/>

---

# Research Science and Innovation House

## Aral boyı aymağında turistik aymaqlardı rawajlandırıwdıń monodárejedeǵı shólkemlesken-ekonomikalıq mexanizmi

Suyindikova Ayzada Sarsenbaevna

Qaraqalpaq Mámleketlik Universiteti, “Turizm” baǵdarı 1-kurs magistrantı

**Annotaciya:** Aral boyı aymağında turizmdi rawajlandırıwdıń monodárejedeǵı shólkemlesken-ekonomikalıq mexanizmin qalıplestiriw, “turistik aymaqlarǵa tiykarlangan marketing koncepciyası”n islep shıǵıw, jańa basqarıw sistemaların engiziw, taraw qániygelerin tayarlaw hám qayta tayarlaw boyınsha maǵlıwmatlar kórsetilip, usınıslar berilgen.

**Tayanış sózler:** turizm, infrastruktura, turfirma, marketing, gid-ekskursovod, arxeologiya, zıyarat turizm.

Aral boyı aymağında turizmdi jedel rawajlandırıwda turistik aymaqlardıń shólkemlesken-ekonomikalıq mexanizminiń ámel etiliwi úlken áhmiyetke iye. Bunda shólkemlesken-ekonomikalıq mexanizm - turistik aymaqtıń huqıqıy-normativ hújjetler, nızam hám qararlar, aymaqtıń rawajlanıwı, finanslıq támiyinlew, bahanı qalıplestiriw, salıqqa tartıw sıyaqlı múnásibetlerdiń úzliksiz bir-biri menen baylanısı túsiniledi [1].

Turistik aymaqlardıń shólkemlesken-ekonomikalıq mexanizmi elementleri tómendegilerden ibarat:

1. Turizm bazarında xızmet kórsetiwshi subyektlar;
2. Turistik aymaqtıń shólkemlesken-huqıqıy quramı;
3. Aymaqtıń basqarıw sisteması;
4. Turizm potencialı;
5. Turistik infrastrukturası.

Turistik aymaqlardıń shólkemlesken-ekonomikalıq mexanizminiń monodárejede ámel etiliw máselesi turizm teoriyasında usı künge shekem úyrenilmegen. Bul dárejedeǵı mexanizminiń ózine tán ózgesheligi sonnan ibarat, ol turistlerdiń máplerin baslı itibarǵa aladı. Aral boyı aymağın monodárejedeǵı shólkemlesken-ekonomikalıq mexanizmin tómendegi bólimlerge ajratıw maqsetke muwapıq:





- Turistlerdin individual ózgeshelikleri;
- Sayaxat maqsetleri;
- Finansliq jaǵdayı;
- Sayaxat etiw orınları;
- Turizm potencialı h.t.b.

Aral boyı aymaǵında turizmnin monodárejedeǵı shólkemlesken-ekonomikalıq mexanizmin qalıplestiriw – turfirma tárepinen kórsetiletuǵın xızmetlerden turistlerdin tolıǵı menen qanaatlanıwına tiykarlanadı. Bunday mexanizmdi shólkemlestire alıw tikkeley taraw kadrlarına baylanıslı. Turistlik xızmetler sapası qansha jaqsı bolsa, turist sonsha sayaxatına kewli toladı. Bul bolsa óz gezeginde mámleket kóleminde turizm potencialı artıwına alıp keledi. Nátiyjede mámleketimizge keliwshi turistler sanı keskin asıp, bákige shıdamlılıǵı bekkemlenedi. Turizmde bákiniń basqa sanaat hám awıl-xojalıǵınan keskin parqı, bákisi bir waqtın ózinde bir neshe óz ara baylanısqan dárejelerde, solardın ishinde monodárejede júz beredi. Mine usı dáreje talaplarına juwap berse ǵana, turistlik sistemada bákilesiwdin sinergetik nátiyjelligi kózge taslanadı [2].

Biraq búgingi kúnde Aral boyı aymaǵında monodárejedeǵı shólkemlesken-ekonomikalıq mexanizmdi jaratıwda bir neshe mashqalalar bar. Turizm industriyası úyrenilgende túrli turistlik segmentlerdin sayaxat etiwın támiyinleytuǵın turistlik institutlardın talap dárejesine tolıq juwap bermesligin hám olardın sanı kemligin kóriwimizge boladı. Bunday jaǵday turizmnin bákige shıdamlılıǵın támiyinley almaydı. Al zamanagóy turizm tarawı ózgeshe dúzilgen bolıp, bunda sayaxat sistemasının tayanısh elementi retinde kópshilik turistlik destinatsiyalar hám ondaǵı qolaylıqlar belgilengen [3]. Turistlik aymaqlardın unamlı imidjin jaratıwda hám xalıq aralıq kólemde abıroyın joqarlatıwda “turistlik aymaqlarǵa tiykarlangan marketing koncepciyası”n qollap-quwatlaw lazım. Bunda marketingtin baslı maqseti – xalıq aralıq bákisi gúresinde aymaqtın statusın elede tańıltıw hám abıroyın asırıwdan ibarat. Koncepciyada dáslep bazar konyukturası hám qarsı bákisi kúshleri analiz etilip, strategiya islep shıǵarıladı. Infrastruktura dinamikası salıstırmalı úyrenilip, turistlerdin pikirleri inabatqa alınan halda olardın ózgeshelikleri hám kemshilikleri belgilenedi. Turistlerdi sayaxat maqsetine qaray segmentlerge bólip, dáramatı boyınsha klaslarǵa ajratılıp úyreniledi hám soǵan sáykes túrde turistlik sháráyat jaratıp beriwge háreket etiledi .



Taraw boynsha xızmet kórsetiwshi kadrlarğa toqtalatuğın bolsaq, olardıń qániygeligi boynsha teoriyalıq bilimge iye emesligi, ingliz tilinde erkin sóyley alıw dárejesi tómenligi, ayırım orınlarda olardıń sanı az bolıp, jetispewshilik mashqalaları da kózge taslanadı.

Bul máseleni jumsartıw maqsetinde qániygelik boynsha kurslardı qoldan kelse, rayon mútájliginen kelip shıqqan halda sol aymaqtıń ózinde shólkemlestiriw gerek. Sebebi kurs, jasaw orınnan qansha uzaqta bolsa, bul xızmet kórsetiwshilerge qolaysızlıqlar jaratıp, mashqala keltirip shıǵarıwı múmkin. Nátiyjede onıń ámelge asıw itimallığı páseyip ketedi. Sonıń menen birge islep atırǵan jumısshılardan belgilengen waqt dawamında qániygeligi boynsha sertifikat talap etilse, bul olardı teoriyalıq bilim alıwǵa iytermeleydi. Jáne qosımsha sonı aytıp ótiw gerek, gid-ekskursovodlarımızdı turizmnıń túrleri boynsha tayarlaw hám qayta tayarlaw jumısları alıp barılsa maqsetke muwapıq boladı. Sebebi házirde respublikamızda xızmet kórsetiwshi gid-ekskursovodlarımız tek awdarmashı rólin ǵana atqarıp qalmaqta. Mısalı arxeologiya tarawı boynsha, zıyarat turizm boynsha kelgen turistlerge sol tarawlar tilinen kelip shıqqan halda, tolıǵıraq maǵlıwmat berilmey atır. Bulda turistlerde unamsız kóz-qaras qaldırıp, olardıń qayta keliw qálewlerine óz kerı tásirin kórsetpekte.

Juwmaqlap aytqanda, Aral boyı aymaǵında turizmdi rawajlandırıwdıń monodárejedege shólkemlesken-ekonomikalıq mexanizmin islep shıǵıw áhmiyetli dep tabılıp, bunda taraw infrastrukturası hám kadrlardıń sapa dárejesine baslı itibar qaratılıw lazım. Joqarıda keltirilgen usınıslar ámelde orınlansa, mámleketimiz turizm potencialınıń artıwına óz úlesin qosadı.

#### Paydalanılǵan ádebiyatlar

1. Халмуратов, К. П. (2021). Қорақалпоғистон республикасида хизматлар соҳасида давлат-хусусий шерикчилигининг ташкилий-иқтисодий механизмини такомиллаштириш. Иқтисодиёт фанлари бўйича фалсафа докторлиги (PhD) диссертацияси. Нукус.
2. Xalmuratov, K., & Kamalov, U. (2023). Ochiq iqtisodiyot sharoitida innovatsion xizmatlar turlari rivojlanishining ilmiy-nazariy asoslari. Golden brain, 1(17), 138-143.
3. Alimov A.K. The main directions and prospects of ecological tourism development in the Republic of Karakalpakstan. Doctor of Philosophy (PhD) dissertation in economics. Samarkand. 2018



MUNDARIJA

№	Maqola nomi va mualliflar (F.I.SH)	Betlar
1.	<b>O‘QISH DARSLARINING MAQSAD VA VAZIFALARI HAMDA ULARNING TA‘LIMIY-TARBIYAVIY AHAMIYATI</b> MADINA XURRAMOVA ABDUNAZAR QIZI	7-11
2.	<b>“GOOGLE DRIVE” ИЛОВАСИДА ЭЛЕКТРОН АХБОРОТ ТАЪЛИМ РЕСУРСЛАРИНИ ЯРАТИШ ИМКОНИЯТЛАРИ ТАХЛИЛИ</b> N.R. Sherkulova G.G. Bazarbayeva I.O.Hamidova	12-18
3.	<b>XIRURGIK STOMATOLOGIYA</b> Omononov Otamurod Ziyodullo o‘g‘li Yoqubov Feruz Boboqandov Hoshimbek Umar o‘g‘li Shadiyev Orzubek Umidjonovich	19-22
4.	<b>TA‘LIM TIZIMIDA KREATIVLIK POTENSIALINING TARKIBIY ASOSLARI VA USTUVOR TAMOYILLARI</b> Omonboyeva Meruyert Erkin qizi Kamalova Dilnavoz Ixtiyorovna	23-28
5.	<b>Сравнение и оценка методов обучения по степени их концептуальности, эффективности и результативности</b> Кариева Марина	29-35
6.	<b>АГРЕССИВНОСТЬ В ПОДРОСТКОВОМ ВОЗРАСТЕ И ЕЕ КОРРЕКЦИЯ</b> Матчанова Дилбар Юсупбаевна	36-46
7.	<b>Talabalarda fabbing namoyon bo‘lishi</b> Dilbar Matchanova Yusupbayevna	47-51
8.	<b>YASHIRIN IQTISODIYOT VA UNING STATISTIK TAHLILI</b> Muhammadiyev Temur G‘iyasiddin o‘g‘li	52-56
9.	<b>O‘zbekiston psixologlari tomonidan er-xotin o‘rtasidagi ajrim sabablarini o‘rganilganligi</b> Qo‘shnazarova O‘g‘iljon Rustambekovna	57-63

10.	<b>Psixologik xizmatlar orqali talabalarning ta'lim motivatsiyasini rivojlantirish</b> <b>Odamova O'g'iljon Kenjayevna</b>	<b>64-69</b>
11.	<b>MUSTAQIL DAVLATLAR HAMDO'STLIGI DAVLATLARI VA O'ZBEKISTON O'RTASIDAGI ALOQALARNING RIVOJLANISH MUAMMOLARI</b> <b>Abdusalamov Mo'min Murtazo o'g'li</b>	<b>70-76</b>
12.	<b>ВЗАИМОСВЯЗЬ КОММУНИКАТИВНЫХ НАВЫКОВ И САМОУТВЕРЖДЕНИЯ С САМОРЕГУЛЯЦИЕЙ В ПОДРОСТКОВОМ ВОЗРАСТЕ</b> <b>Атаджанова Людмила Арифовна</b>	<b>77-84</b>
13.	<b>РОЛЬ ОРАНЖЕРЕИ САМАРКАНДСКОГО ГОСУДАРСТВЕННОГО УНИВЕРСИТЕТА В ФОРМИРОВАНИИ ЭКОЛОГИЧЕСКИХ ПРЕДСТАВЛЕНИЙ И ВОСПИТАНИЯ ЭКОЛОГИЧЕСКОЙ КУЛЬТУРЫ У ШКОЛЬНИКОВ</b> <b>Мамадаминов Мухаммадали Хасанович</b> <b>Махматкулова Дилшода Бахтиёровна</b> <b>Хайдаров Хислат Кудратович</b>	<b>85-92</b>
14.	<b>BARGNING MORFOLOGIK VA ANATOMIK TUZILISHI HAQIDA UMUMIY TUSHUNCHA</b> <b>Rahmatova Nilufar Baxtiyorovna</b>	<b>93-95</b>
15.	<b>СВЯЗЬ ПОКАЗАТЕЛЕЙ ГЕМОСТАЗА С МЕТАБОЛИЧЕСКИМ СИНДРОМОМ</b> <b>Шаджанова Н.С</b>	<b>96-101</b>
16.	<b>THE DEVELOPMENT OF THE EPIDEMIC PROCESS OF PARASITES IN YOUNG CHILDREN</b> <b>Hasanova Jumagul Ravshanovna</b>	<b>102-108</b>
17.	<b>ТАНБЕХНИНГ МИЛЛИЙЛИГИ</b> <b>Мадумаров Равшанжон Абдирахмонович</b>	<b>109-112</b>
18.	<b>Komil ijodida tasavvuf masalasi</b> <b>Bo'tayev Akramjon Ochilovich</b>	<b>113-117</b>
19.	<b>Modern methods of treatment of patients with high-grade myopia</b> <b>Abduraxmanova D.A.</b>	<b>118-122</b>



20.	<b>TEMIR YO‘L TRANSPORTIDA HR-FAOLIYAT TRANSFORMATSIYASI IQTISODIYOTNI RAQAMLASHTIRISHNING MUHIM OMILI SIFATIDA</b> Саидалиев Саидамир Саидакбар ўғли	123-129
21.	<b>Определить роль измененного гормонального статуса у больных миопии высокой степени</b> Абдурахманова Д.А.	130-134
22.	<b>QIZAMIQ KASSALIGINING EPIDEMIOLOGIYASI BERDIRASULOV DILSHOD KODIROVICH</b>	135-138
23.	<b>ENVIRONMENTAL EDUCATION OF PRESCHOOLERS</b> Abdurakhmonova Umida Vafo qizi	139-146
24.	<b>YUQORI SINIF O‘QUVCHILARIDA MEDIASAVODXONLIK KO‘NIKMALARINI SHAKLLANTIRISH</b> Usanova Mahfuza Karamat qizi	147-152
25.	<b>MORPHOLOGICAL STRUCTURE OF NEUROEPITHELIAL CELLS IN RABBIT LUNGS</b> Rakhmonova H.N., Mukhitdinova S.M., Rakhmonov F.Z.	153-156
26.	<b>BOSHLANG‘ICH SINFLARDA SAVOD O‘RGATISH DARSLARIDA O‘QUVCHILARNI O‘QISH KO‘NIKMA VA MALAKALARNI EGALLASHGA TAYYORLASH</b> Sh.F.Daminova, G.B.Xalimova	157-164
27.	<b>OILADA BOLA TARBIYASINING O‘RNI</b> Musurmonova Navro‘zoy G‘ofur qizi	165-170
28.	<b>Катаракта фактоэмульцификациясидан кейинги экссудатив шишда макула дегенерациясининг клиник ҳолати</b> Машрапова Зарнигор Мухаммадравшан кизи	171-174
29.	<b>DIDAKTIK O‘YINLARNING BOLALARNING RIVOJLANISHIDAGI FOYDASI</b> Xusanova Sadoqat Akmaljon qizi	175-180

30.	<b>МЕТОДИКА И ТЕХНИКА ОБУЧЕНИЯ СЛОЖНЫХ ПРЕДЛОЖЕНИЙ НА РУССКОМ ЯЗЫКЕ</b> Сметуллаева Гулбахар Сарсенбаевна	181-188
31.	<b>СЛОЖНЫЕ ПРЕДЛОЖЕНИЯ В ПРОФЕССИОНАЛЬНОЙ ШКОЛЕ</b> Сметуллаева Гулбахар Сарсенбаевна	189-195
32.	<b>Bog‘cha yoshidagi bolalarda xotiraning rivojlanishi</b> Razakova R.S. Yusupova Iroda Narimonovna	196-201
33.	<b>Iqtisodiy nochor korxonalarni tizimli sog‘lomlashtirish</b> X.A.Jurayev	202-207
34.	<b>ПРИМЕНЕНИЕ СОВРЕМЕННЫХ МЕТОДОВ ОБУЧЕНИЯ ПРИ РАБОТЕ С ХУДОЖЕСТВЕННЫМ ТЕКСТОМ В НАЧАЛЬНОЙ ШКОЛЕ</b> Нурматова Шахноза Саиткаримовна	208-212
35.	<b>“ZAMONAVIY TA’LIM MUHITIDA YUQORI SINIF O’QUVCHILARINI TADBIRKORLIKKA O’RGATISH ISHLARINI REJALASHTIRISH MASALALARI”</b> Shukurova Mohichehra Abdivohidovna	213-218
36.	<b>«BOSHLANG‘ICH SINIF O’QUVCHILARINI INNOVATSION TEXNOLOGIYALAR VOSITASIDA MUSTAQIL FIKRLASHGA O’RGATISHNING MAZMUN VA VOSITALARI»</b> Jo‘raboyeva Marxabo Nizomiddinovna	219-224
37.	<b>ART PEDAGOGIKASI VOSITASIDA TAYYORLOV GURUHI BOLALARINING IJODKORLIGINI RIVOJLANTIRISH MODELI.</b> MIRZAYEVA DILFUZA SHAVKATOVNA	225-231
38.	<b>SAMARQAND VILOYATI SHAROITIDA ODDIY ROZMARIN (ROSMARINUM OFFICINALIS L.) NI KO‘PAYTIRISH TEXNOLOGIYASI</b> Xomidov Xasan Fayzulloevich	232-236
39.	<b>AXBOROT TEXNOLOGIYASIGA OID BO‘LGAN SO‘ZLARINING GRAMMATIK TAHLILI</b> Rizayev Khairullo	237-239



40.	<b>PEDAGOGICAL IDEA OF THEORY BASICS</b> Najmiddinova Saodat Abduvohid qizi	240-246
41.	<b>O‘ZBEK VA FRANSUZ ADABIYOTI TARJIMALARIDA XALQ QAHRAMONLARINING TASVIRI</b> Suyarova Mahliyo Muradxon qizi	247-252
42.	<b>O‘zbek epistolyar nasrining shakllanishi va taraqqiyot tamoyillari</b> Dusmurotov Qahromon	253-257
43.	<b>VIRUSLI GEPATIT VA JIGARNING SURUNKALI KASALLIKLARI BILAN OG‘RIGAN BEMORLARDA OVQATLANISH</b> IBRAXIMOVA H.R., MO‘MINOV I.X., ABDUSHARIPOVA N.B.	258-263
44.	<b>Yosh avlod tarbiyasida ma’naviy-axloqiy tarbiyaning ahamiyati</b> Matkarimova Nodira Egamberganovna- Jumaniyozova Donoxon Olimboyevna- Yusupova Iroda Narimonovna	264-269
45.	<b>TURLI YOSHDAGI ODAMLARDA PARAZITAR KASALLIKLAR TASNIFI, TARQALISHI VA KECHISH XUSUSIYATLARI</b> Ibrahimova H.R., Ibodullayeva S.S., Matyokubov D.B, Niyazmetov T.O.	270-275
46.	<b>Структура, функции и метаболизм липидов.</b> Сандмуродова З.А., Мухаммадиева Ф.Ж	276-278
47.	<b>“DIFFERENSIAL TENGLAMALAR FANIGA KIRISH” MAVZUSINI O‘QITISHDA IQ TESTLARDAN FOYDALANISH</b> Mamajonov Sanjarbek Mirzayevich	279-284
48.	<b>СОВЕРШЕНСТВОВАНИЕ ЛЕЧЕНИЯ ГЕМОФТАЛЬМА ПРИ ДИАБЕТИЧЕСКОЙ РЕТИНОПАТИИ</b> Одилов Миршод Юсупович	285-292



49.	<b>ОСОБЕННОСТИ СИМУЛЬТАННЫХ ГИНЕКОЛОГИЧЕСКИХ ОПЕРАЦИЙ</b> Агабабян Лариса Рубеновна, Исаева Сохиба Чориевна, Нарзуллаев Хусен Батирович	293-298
50.	<b>ОСОБЕННОСТИ ИНДУКЦИИ ОВУЛЯЦИИ У ЖЕНЩИН С СИНДРОМОМ ПОЛИКИСТОЗНЫХ ЯИЧНИКОВ (Обзор литературы)</b> Агабабян Лариса Рубеновна, Усмонкулова Хабиба Мизробовна	299-309
51.	<b>MAKTABDA INTERFAOL METODLARDAN FOYDALANISH</b> Muxitdinova Zulfiya Xoshimovna	310-315
52.	<b>TA'LIM SAMARADORLIGINI OSHIRISHDA MUSIQANING TUTGAN O'RNI</b> Nurmatova Sevara	316-320
53.	<b>MAQSUD SHAYXZODANING HA YOTI VA IJODI</b> Sultanov Mehriddin Ulug'bek o'g'li	321-324
54.	<b>Влияние засоления почвы на формирование гумусного состояния и агрохимического свойства луговых почв Бухарского оазиса</b> А.А.Рустамов, З.Х.Бафоева	325-327
55.	<b>COMPARATIVE ANALYSIS OF UZBEK AND ENGLISH LITERATURE: ON THE EXAMPLE OF FAIRY TALES</b> Normuminova Charos Azimjonovna	328-333
56.	<b>Respublikamizda turizm sohasini doyimiy rivojlantirishda transport xizmatini takomillashtirish</b> Kalenov K, Ganieva E	333-337
57.	<b>РАЗВИТИЯ ГАСТРОНОМИЧЕСКОГО ТУРИЗМА В АСПЕКТЕ РЕГИОНАЛЬНОЙ ЭКОНОМИКИ</b> Тлеуов Н.Р. Аширханова А. Абдимуратова Э.	338-342
58.	<b>О'ZBEK ROMANLARIDA AMIR TEMUR OBRAZINING BADIY TALQINI</b> Jo'rayeva Nargiza Qurbanovna	343-349



59.	<b>G‘o‘zada ZELLEK AGRO 10,4 % em. k.</b> <b>(“Awiner Agro” MCHJ QK, O‘zbekiston) gerbitsidini</b> <b>bir va ko‘p yillik boshqoli begona o‘tlarga qarshi</b> <b>samaradorligi</b> Isroilov Dostonbek Rustam o‘g‘li Mamarajabov Davronbek Mamarajab o‘g‘li	350-357
60.	<b>МЕДИКО-СОЦИАЛЬНЫЕ ПРОБЛЕМЫ ДЕТЕЙ С</b> <b>ОГРАНИЧЕННЫМИ ВОЗМОЖНОСТЯМИ В</b> <b>РЕСПУБЛИКЕ УЗБЕКИСТАН</b> Касимова Дильфуза Аббаровна	358-361
61.	<b>ПЕРСПЕКТИВНОЕ НАПРАВЛЕНИЕ</b> <b>АГРОТУРИЗМА РЕСПУБЛИКИ УЗБЕКИСТАН</b> Максетов Мирас Вегис улы	362-367
62.	<b>Methods and Approaches of Teaching English</b> Khallieva Q. Yusupova D. Khujamuradov J.	368-371
63.	<b>IMPROVING THE EFFICIENCY OF THE</b> <b>TECHNOLOGY OF CLEANING SEED COTTON</b> <b>FROM LARGE IMPURITIES</b> H.E. Turdiyev Akmolidinova Hilola Kharimjon qizi	372-379
64.	<b>Kislarodning kimyoviy va biologik xossalari</b> Orazimbetova Gulistan Jaksikulovna Botirov Mashhurbek Diyorbek o‘g‘li. Abduxamidova Maftunabonu Akramjonqizi.	380-387
65.	<b>НАУЧНЫЕ ОСНОВЫ РАЗВИТИЯ И</b> <b>ФОРМИРОВАНИЕ ХЛОПКОВО-ТЕКСТИЛЬНЫХ</b> <b>КЛАСТЕРОВ РЕСПУБЛИКИ УЗБЕКИСТАН</b> Жамолова Феруза Эркиновна	388-392
66.	<b>Raqamli ta‘lim muxitida axborot kompetentligi</b> <b>atamasining mohiyati va tuzilmasini o‘rganish</b> Azimova Shohista Saloxiddinovna	393-398
67.	<b>Kapital eksporti-xalqaro iqtisodiy munosabatlarning</b> <b>ilg‘or shakli sifatida</b> Yaxshimuratova Xasiyat Razzaqberganov Asrorbek	399-404

68.	<b>Особенности курсового обучения русскому языку</b> Кариева Марина Джуманазаров Азизбек	405-407
69.	<b>“Qirq qizlar” hovlisidagi hasratlar ifodasi</b> (“Mehrobdan chayon” romani misolida) Madirimov Вахром	408-411
70.	<b>ЎСМИРЛАРДА МИОПИЯНИ ЮКОРИ</b> <b>ДАРАЖАСИДА СКЛЕРОМАЛЯЦИЯНИ</b> <b>КЕЛТИРИБ ЧИКАРУВЧИ ХАВФ ОМИЛЛАРИНИ</b> <b>АНИҚЛАШ</b> Д.Л. Жалолиддинов, Усманова Т.Ж. Икрамов А.Ф	412-417
71.	<b>Мaktabgacha yoshdagi bolalarda ijodkorlikni</b> <b>shakllantirishda mehnat faoliyatining amaliy ahamiyati</b> Xusainova Feruza Kuronboyevna, Yuldasheva Nasiba Azadovna, Abdullayeva Yulduz Rustamovna	418-421
72.	<b>“MONA LIZA” kim bo‘lgan?</b> Oltmishev Tohirjon Turg‘unovich. Qobiljonova Jasmina Jasur qizi	422-428
73.	<b>Zamonaviy ta‘lim paradigmalari va ulardan</b> <b>foydalanishning samarali usullari</b> Quvondiqova Mohinur Ithomiddin qizi Zuxridinova Mubinabonu Jamoliddin qizi	429-436
74.	<b>SHOX PARDA KASALLIKLARINING</b> <b>PROFILAKTIKASI</b> Tursunova Manzuraхon	437-441
75.	<b>РОЛЬ ОРГАНИЗАЦИИ МЕДСЕСТЕР И ЗДОРОВЬЕ</b> <b>ДЕВОЧЕК-ПОДРОСТКОВ ПМСП В ЕГО</b> <b>ДАЛЬНЕЙШЕМ УЛУЧШЕНИИ</b> Касимова Д.А. Хакимова Д.Б.	442-445
76.	<b>IDENTIFYING RISKS AND TREATMENT OF NON-</b> <b>COMMUNICABLE DISEASES IN CASES OF</b> <b>DIABETES AND CARDIOVASCULAR DISEASES IN</b> <b>UZBEKISTAN</b> Tursunova N.S, Mun T.O., Abdusamatova D.Z.	446-449



77.	“ОЦЕНКА ТЕКУЩЕЙ КОНКУРЕНТНОЙ СРЕДЫ НА РЕГИОНАЛЬНОМ РЫНКЕ АВТОМОБИЛЬНЫХ ПЕРЕВОЗОК” Шарапова Гулчехра Рустамовна	450-456
78.	OPPORTUNITIES FOR E-COMMERCE DEVELOPMENT IN THE DIGITAL ECONOMY Umarova Guzal Gayratovna Khudoyorova Mekhrangiz Muradovna	457-463
79.	COMSOL MULTIPHYSICS 6.2 YORDAMIDA MODELLASHTIRISH ORQALI P-N O‘TISHLI DIODNING ELEKTR ZANJIRINI YIG‘ISH METODI A.KHASANOV, N.AMINBOYEVA, S.RO‘ZIMATOVA.	464-467
80.	Иқтисодиётда хизматлар соҳасининг ўзига хос хусусиятлари Мухаммадиева Юлдуз Юсуповна	468-472
81.	UY-JOY KOMMUNAL SOHAGA KLASTER BOSHQARUVI YORDAMIDA INNOVATSION RIVOJLANTIRISH Adilova Yulduz Shavkatovna Bebutov Jasurbek Jamshid o‘g‘li	473-476
82.	TEST RESULTS OF A NEW SEEDER FOR SEEDING ONION SEEDS Eshdavlatov Akmal Eshpulatovich Yusupov Fuzayl Farxod o‘g‘li	477-481
83.	Alkaloidlarining o‘simlik dunyosida tarqalishi, biosintezi va xususiyatlari Otoboyeva Maxbuba Yunusjon qizi	482-487
84.	ГАСТРОНОМИК ТУРИЗМНИ РИВОЖЛАНТИРИШНИНГ ҲОЗИРГИ ТЕНДЕНЦИЯЛАРИ ВА ИСТИҚБОЛЛАРИ Тлеуов Н.Р. Сағындықова Ш. Утениязова Д.	488-491
85.	Study of the specifics of the formation of IgG and IgM antibodies to low molecular weight substances (synthetic cannabinoids and antidepressants) in laboratory mice Polyarush Svetlana Vitalyevna Aripova Tamara Pulatova Lola Jalilov Fazliddin	492-502

86.	<b>2SB-10 MODEL DRUM DRYER IMPROVEMENT OF THE PADDLES IN ORDER TO INCREASE THE LEVEL OF COTTON DRYING</b> H. E. Turdiyev Akmolidinova Hilola Kharimjon qizi	503-507
87.	<b>TO STUDY THE ANALYSIS OF THE OPERATION TECHNOLOGY, OPERATIONAL CHARACTERISTICS AND EQUIPMENT OF THE DEVICE THAT TRANSPORTS COTTON BY AIR</b> H. E. Turdiyev Yuldashev Asadbek Kopalboy Ogli	508-512
88.	<b>ИНГЛИЗ ТИЛИНИНГ АДАБИЙ ВАРИАНТИ ВА УНИ ЎҚИТИШ МУАММОЛАРИ</b> Абдураимова Махлиё	513-518
89.	<b>МАТЕМАТИКАНИ О‘ҚИТИШДА ЭЛЕКТРОН RESURSLARDAN FOYDALANISH</b> Bahriddinov Odiljon Salim o‘g‘li Tilavov Fazlidan Shokir o‘g‘li	519-522
90.	<b>ИССЛЕДОВАНИЕ КИНЕТИЧЕСКИХ СВОЙСТВ РЕАКЦИИ ПОЛИМЕРИЗАЦИИ N-ВИНИЛПИРРОЛИДОНА</b> И.Н. Хайдаров	523-529
91.	<b>TURIZM SANOATINI NAZARIY TADQIQ ETISH MASALALARI.</b> Ibragimova D.A. Turayev B.E.	530-537
92.	<b>Qarilikda bilish jarayonlarining kechishi va bilish jarayonlarining umumiy tasnifi hamda bilish jarayonlari haqida umumiy ma’lumotlar</b> Turdiqulov Kamronbek Muzaffar o‘g‘li	538-544
93.	<b>POMIDOR O‘SIMLIGINING MAHALLIY VA XORIJIY NAVLARINI DURAGAYLASH ASOSIDA YANGI GENOTIPLAR YARATISH UCHUN DURAGAYLAR OLISH</b> D.R. Narziqulov	545-549
94.	<b>Преимущества и актуальность дуального образования в высших учебных заведениях Узбекистана</b> Айткулова Гулжавхар Шекербаевна	550-554



95.	<b>UCHINCHI RENESSANS – O‘ZBEKISTON TARIXINING YANGI SAHIFASI (MATBUOT MISOLIDA)</b> <b>Durdimurodova Dilnoza Umidjonovna</b>	<b>555-560</b>
96.	<b>ON SOCIAL PEDAGOGICAL CONDITIONS IN THE PERFORMANCE OF TRADITIONAL SINGING WORKS</b> <b>Dilorom Abduazimova</b>	<b>561-565</b>
97.	<b>Ички ишлар органлари тизимида стрессоген вазиятлар психофизиологияси</b> <b>И.М.Хакимова, Н.Х.Ибрагимова</b>	<b>566-573</b>
98.	<b>МАТЕМАТИКА DARSLARIDA QO‘LLANILADIGAN METODLAR AKTDAN FOYDALANISHNING O‘ZIGA XOS USULLARI</b> <b>Karimova Ziynatxon Abduraxmanovna</b>	<b>574-578</b>
99.	<b>ISSUES OF EFFECTIVE ORGANIZATION OF EDUCATIONAL WORK TO EDUCATE STUDENTS IN THE NATIONAL SPIRIT THROUGH MUSIC</b> <b>Mo‘minova Lobar Raxmonjonovna</b>	<b>579-582</b>
100.	<b>IMPROVEMENT OF THE COLUMN GRID OF THE VTM TYPE FIBER CLEANER USED IN FOREIGN TECHNOLOGY</b> <b>H. E. Turdiyev, D. Tursunaliyeva, M. Hayitova</b>	<b>583-588</b>
101.	<b>ОСОБЕННОСТИ АНЕМИИ У ПЕРВОБЕРЕМЕННЫХ</b> <b>Ахмедова Азиза Тайировна, Хасанова Гули Ахтам кизи</b>	<b>589-596</b>
102.	<b>SMALL BUSINESS AND PRIVATE ENTERPRISES: CATALYSTS FOR ECONOMIC GROWTH</b> <b>Xasanov Saloxiddin Jamaliddin o‘g‘li</b>	<b>597-600</b>
103.	<b>ENHANCING TAX ADMINISTRATION: STRATEGIES, CHALLENGES AND INNOVATIONS</b> <b>Rustamova Dildora Djamalitdinovna</b>	<b>601-605</b>
104.	<b>Kichik maktab yoshida intellektual rivojlanishda o‘quv faoliyatining axamiyati</b> <b>Shomuratova Nilufar Davronbek qizi</b>	<b>606-610</b>



105.	<b>ÓZBEKSTANDA XALIQRALIQTURIZMDI RAWAJLANDIRIWDIŃ SHÓLKEMLESTIRIWSHILIK-EKONOMIKALIQTÁREPLERI</b> <b>Inyatov A.R., Madraximova SH.A.</b>	<b>611-622</b>
106.	<b>Aral boyı aymağında turistik ayaqlardı rawajlandırıwdıń monodárejedege shólkemlesken- ekonomikalıq mexanizmi</b> <b>Suyindikova Ayzada Sarsenbaevna</b>	<b>623-625</b>
107.	<b>MAKTAB O‘QUVCHILARI UCHUN TURIZMNING EKSKURSIYA XIZMATLARINI TASHKIL ETISH</b> <b>Hamrayeva Gulnoz Mamarasulova Sarvinoz</b>	<b>626-630</b>
108.	<b>TALABALARNING MUSTAQIL ISHI -TALIMNI TASHKIL ETISHNING ISTIQBOLLARI</b> <b>Hamrayeva Gulnoz Maxmudova Marjona</b>	<b>631-634</b>
109.	<b>MUNDARIJA</b>	<b>635-646</b>

Research Science and  
Innovation House

