

IN VOLUME #1
ISSUE#3,
JULY 2023

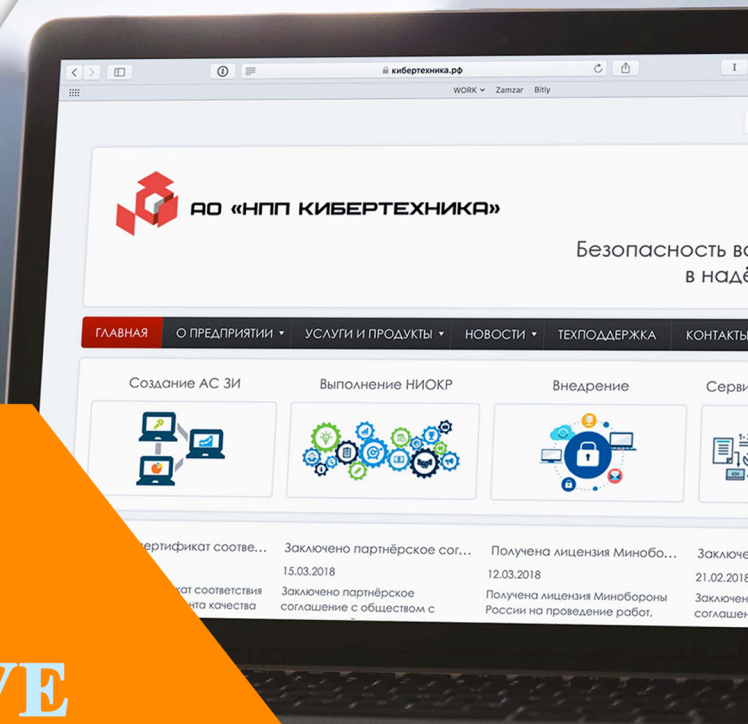

JOURNAL OF SCIENCE-INNOVATIVE RESEARCH IN UZBEKISTAN

- Exact Sciences
- Natural Sciences
- Technical Sciences
- Pedagogical Sciences
- Social Sciences
- Philosophical Sciences
- Philology
- Economics
- Agriculture
- Psychological Sciences
- Medical Sciences

OJS / PKP
ISSN

INTERNATIONAL
STANDARD
SERIAL
NUMBER



“RESEARCH SCIENCE AND INNOVATION HOUSE” MCHJ

JOURNAL OF SCIENCE RESEARCH

**VOLUME 1, ISSUE 3,
2023. JULY**

Tel: +998930901912

Web sayt: <http://universalpublishings.com> Email: sabirovj75@gmail.com

**«Journal of science-innovative research in Uzbekistan» ilmiy-
uslubiy jurnali: 15.07.2023 yil.**

Ushbu to‘plamda « Journal of science-innovative research in Uzbekistan » ilmiy-uslubiy jurnali 2023 yil 1-soni 3-qismiga qabul qilingan maqolalar nashr etilgan.

Jurnal tarkibidagi barcha maqolalarga **DOI** unikal raqami biriktirilib, **Directory of Research Journals Indexing, Researchbib, Index Copernicus, Zenodo, Open Aire, Google Scholar** xalqaro ilmiy bazalarida indekslandi.

OAK tomonidan dissertatsiyalar asosiy ilmiy natijalarini chop etishga tavsiya etilgan jurnallar ro‘yxatidagi milliy jurnallarda chiqarilgan maqolalar sifatida rasman tan olinadi.

Asos: O‘zbekiston Respublikasi Oliy attestatsiyasi komissiyasining dissertatsiyalar asosiy ilmiy natijalarini chop etish tavsiya etilgan ilmiy nashrlar ro‘yxati 3-sahifasi. – Toshkent: 2019. – 160 b.

Jurnal materiallaridan professor-o‘qituvchilar, mustaqil izlanuvchilar, doktorantlar, magistrantlar, talabalar, litsey-kollejlar va maktab o‘qituvchilari, ilmiy xodimlar hamda barcha ilm-fanga qiziquvchilar foydalanishlari mumkin.

Eslatma! Jurnal materiallari to‘plamiga kiritilgan ilmiy maqolalardagi raqamlar, hisobotlar, ma’lumotlar haqqoniyligiga va keltirilgan iqtiboslar to‘g‘riligiga mualliflar shaxsan javobgardirlar.

**“RESEARCH SCIENCE AND
INNOVATION HOUSE” MCHJ**



TAHRIRIYAT

Bosh muharrir, Matsaidova Sayyora Xudayberganovna, Urganch davlat universiteti, Geodeziya, kartografiya, geografiya kafedrası, pedagogika fanlari nomzodi, dotsent

Mas’ul kotib: Sobirov Javoxir Xayrulla o‘g‘li Urganch davlat Universiteti talabasi

Nashrga tayyorlovchi: Eshqorayev Samariddin Sadridin o‘g‘li Termiz muhandislik-texnologiya instituti talabasi

TAHRIR KENGASHI A’ZOLARI

Rahimov Rahimboy Atajanovich, Urganch davlat universiteti professori, Texnika fanlari doktori, Rossiya tabiiy fanlar akademiyasining Akademigi

Isayev Sabirjan Xusanbayevich, “Toshkent irrigatsiya va qishloq xo‘jaligini mexanizatsiyalash muxandislari instituti” milliy tadqiqot universiteti, Irrigatsiya va melioratsiya kafedrası, qishloq xo‘jaligi fanlari doktori, professor.

Matyakubov Baxtiyar Shamratovich, “Toshkent irrigatsiya va qishloq xo‘jaligini mexanizatsiyalash muxandislari instituti” milliy tadqiqot universiteti, “Irrigatsiya va melioratsiya” kafedrası professori, qishloq xo‘jaligi fanlari doktori, professor

Matsaidova Sayyora Xudayberganovna, Urganch davlat universiteti, Geodeziya, kartografiya, geografiya kafedrası, pedagogika fanlari nomzodi, dotsent

Matchanov Otabek Jumanazarovich Urganch Davlat Universiteti, Geodeziya, Kartografiya, Geografiya kafedrası Dotsenti. Yonalish - Tabiiy Geografiya

Djumaniyazava Muhayyo Xusinovna, Urganch davlat Universiteti Pedagogika fakulteti Pedagogika va psixologiya kafedrası dotsenti, psixologiya fanlari bo‘yicha falsafa doktori (PhD)

Samandarov Ergash Iskandarovich, Urganch davlat universiteti Tabiiy fanlar fakulteti Ekologiya va xayot faoliyati xavfsizligi kafedrası, qishloq xo‘jaligi fanlari nomzodi, dosent

Egamov Baxtiyor Nurmetovich, Urganch davlat universiteti, “Iqtisodiyot” kafedrası dotsenti, iqtisod fanlari nomzodi.

Rajabov Alibek Xushnodbekovich, Urganch davlat universiteti, Iqtisodiyot kafedrası, iqtisodiyot fanlari bo‘yicha falsafa doktori (PhD)

Amanov Allabergan Kutlimuratovich, Urganch davlat universiteti Geodeziya, kartografiya, geografiya kafedrası o‘qituvchisi.

Babajanova Sanabar Yuldashbayevna, Urganch davlat universiteti Tabiiy fanlar fakulteti “Ekologiya va hayot faoliyati xavfsizligi” kafedrasida, qishloq xo‘jalik fanlari bo‘yicha falsafa doktori-PhD., dotsent.

Masharipov Adamboy Atanazarovich, Urganch davlat universiteti Tabiiy fanlar fakulteti “Ekologiya va hayot faoliyati xavfsizligi” kafedrasida dotsenti.

Kuchkarova Dilbar Pirlapasovna, Urganch davlat universiteti geografiya fani o‘qituvchisi.

Raximova Anamoy, Qo‘shko‘pir tumani 25-son umumta‘lim maktabi Manaviy ma‘rifiy ishlar direktori o‘rinbosari. Geografiya fani o‘qituvchisi

Ismoilova Himoyat Matnazarovna, Urganch davlat universiteti, Kimyo kafedrasida, kimyo fanlari falsafa doktori (PhD), dotsent

Ismayilova Intizar, Urganch davlat Universiteti Tabiiy fanlar fakulteti Biologiya kafedrasida, qishloq xo‘jaligi fanlari nomzodi, dotsent

Xamroyev Muxtor Ozodovich, Urganch davlat universiteti, Geodeziya, kartografiya, geografiya kafedrasida, Geografiya fanlari nomzodi, dotsent

Razakova Rayxan Saylaubekovna Urganch davlat universiteti Pedagogika fakulteti Pedagogika va psixologiya kafedrasida dotsenti, psixologiya fanlari bo‘yicha falsafa doktori, PhD.

Ataullayev Zokir Maxsudovich, Urganch davlat universiteti, kimyo kafedrasida, pedagogika fanlari falsafa doktori (PhD), kimyo kafedrasida dotsenti

Raximova Xolisxon Maksudovna, Urganch davlat universiteti, Biologiya kafedrasida, biologiya fanlari falsafa doktori (PhD), dotsent

Axmedova Ma‘rifat Abdullayevna Urganch davlat universiteti Tarix fakulteti O‘zbekistonda demokratik jamiyat qurish nazariyasi kafedrasida dotsenti

Raximova E‘tibor Rustamovna, Urganch davlat universiteti, “Pedagogika va psixologiya” kafedrasida o‘qituvchisi, psixologiya fanlari bo‘yicha falsafa doktori (PhD)

Parda Alimov, Termiz davlat pedagogika instituti, O‘zbek tili va adabiyoti kafedrasida dotsenti, filologiya fanlari nomzodi

Mardonova Lobar Umaraliyevna, Termiz davlat pedagogika instituti, O‘zbek tili va adabiyoti kafedrasida mudiri, filologiya fanlari bo‘yicha falsafa doktori (PhD)

Tajiyev Zokirjon Rajabovich, Urganch davlat universiteti Tabiiy fanlar fakulteti “Biologiya” kafedrasida, qishloq xo‘jaligi fanlari nomzodi, dotsent.

Economics and politics

Jabbarova Sevara Shukhratovna

Student of the Department of Political Science
of the Uzbek University of Journalism and Mass Communications

Annotatsiya: Siyosat va iqtisodiyotning o‘zaro bog‘liqligi, siyosat iqtisodiyotga qanday ta’sir qilishi mumkinligi hamda ularni bir-biridan ajratish mumkinmi yoki yo‘q? Ushbu savollarga javob maqolada batafsil berilgan.

Аннотация: Взаимосвязь политики и экономики, как политика может влиять на экономику, а также можно ли их отличить друг от друга или нет? Ответы на эти вопросы подробно представлены в статье.

Annotation: The relationship between politics and economics, how politics can affect the economy, and can they be distinguished from each other or not? The answers to these questions are presented in detail in the article.

Kalit so‘zlar: Iqtisod va siyosat, iqtisodiy o‘shish, ko‘p darajali tizim, moliya bozori va korporativ foydani oshirish.

Ключевые слова: Экономика и политика, экономический рост, многоуровневая система, финансовый рынок и увеличение корпоративной прибыли.

Keywords: Economics and politics, economic growth, multilevel system, financial market and corporate profit increase.

The ECONOMY is any activity of people related to the provision of material living conditions.

POLITICS is the activity of state power in the field of governance and international relations; the activity of a particular social group, party, class, determined by their goals and interests.

The relationship between politics and economics is of a direct nature. The economy plays a decisive role in this relationship. It forms the material basis of politics. The development of economic processes determines policy. The content of politics, certain political decisions and actions are ultimately determined by the economic interests of people. Genuine politics is nothing but the conscious use of economic laws. This shows one side of the relationship between politics and economics. However, their relationship is not one-sided.

Being determined by the economy, politics at the same time has significant relative independence and has a significant reverse effect on the economy.

How politics can affect the economy?

When the subjects of production processes begin to conflict, then the intervention of politics in these economic relations by nature becomes necessary.

It should be noted that the political system is still more independent in decision-making compared to the economic one. But there is one caveat — the political course largely depends on domestic economic relations. Although external political pressure (for example, international sanctions) leads to changes in the structure and principles of the economy in the country.

One can rely on various doctrines, but Engels' economic theory gives a clearer idea of how differently the political system can influence the system of economic relations.

Three key aspects:

- politics slows down the development of the economy, then there will be discontent among the population due to a decline in living standards;
- politics can serve as a catalyst for individual economic processes that can lead to both positive and negative consequences;
- the "elite" of political power has the ability to influence (suspend and redirect) resources in accordance with their interests in a certain segment of the economy.

The instruments of economic policy are: the state budget (fiscal policy) and the Central Bank (monetary policy).

The economy is a complex, multi-level system that ensures the satisfaction of various needs of people and society by creating the necessary material goods. In any society, the economy is designed to solve three problems: what to produce, how to produce and for whom to produce.

In other words, it is necessary to determine what goods and services (clothing, furniture, cars, food, service, etc.) and to what extent society (and people) need at the moment. It is also important to assess the use of which technologies, methods of production organization, the use of which resources will give the maximum economic and social effect. In addition, the company must take into account how the products produced and, accordingly, the income (profit) received will be distributed among economic entities. In different economic systems, these tasks are solved in different ways, it depends on the form of ownership of the means of production and on the way the economy is managed.

Politics is determined by various factors, including economic ones, and also directly depends on the social structure of society, the level of social stratification. On the other hand, politics is able to influence these areas, to penetrate them. **This is due to two aspects of politics:**

a) although the policy is not really aimed at creating material and spiritual values (they are created in other spheres), but the policy is designed to provide conditions under which the creation and appropriation of values would meet the interests of certain social groups. This feature of politics is reflected in the widely presented definitions of power as an instrument for the distribution of values in society.;

b) politics is present in all public spheres by virtue of its inherent regulatory function. Such types of state policy as economic, military, scientific and technical, social, cultural, environmental, etc., are aimed at improving relations between people in these areas, as well as at a more rational use of social values.

Why do governments interfere?

The Government may decide to regulate certain aspects of economic activity in order to stimulate economic growth or prevent negative economic conditions in the future. In general, the active role of the Government in responding to and influencing the economic conditions of the country is aimed at preserving and promoting the economic interests of the general public.

For those in political power, having experience of economic growth is often an important factor (especially if they are in a position to seek re-election). In the US, many studies have shown that the economy is the main factor influencing how people vote (especially in the US presidential election).¹² Strong economic growth usually leads to the creation of a large number of jobs, higher wage growth, improved financial market performance and increased corporate profits.

Is it possible to separate politics and economics from each other?

A key aspect of anarchism is the idea that the political and economic aspects of society cannot be separated. This means that economic freedom is inseparable from political freedom and vice versa. If representatives of the working class submit to authoritarian political organizations, then their economic freedom will also be limited, and, conversely, if their economic freedoms are limited, then their

political freedoms will also be limited. As Proudhon put it, "industrial freedom is inseparable from political freedom."

Xose Marti said: "Whoever talks about an economic union, he talks about a political union. The nation that buys commands; the nation that sells serves. Trade must be balanced to guarantee freedom. A nation that wants to die sells goods to only one nation, and a nation that would like to be saved sells them to more than one. The excessive influence of one country on the trade of another becomes a political influence. Politics is the work of people who give their feelings to interests. When a strong nation supplies another country with food, it requires the recipient to serve it. When a strong nation wants to engage another in battle, it forces those who need it to become its allies and serve it. A nation that wants to be free should be free in matters of trade. It should distribute its trade between countries that are equally strong. If you want preference to be given to one person, give preference to the one who needs it the least. Let there be no alliances of the Americas against Europe, nor an alliance with Europe against the nation of the Americas. Only the mind of some university student could deduce the commitment to political union from the geographical coincidence of our cohabitation in North and South America. Trade goes along the land and sea routes of the earth, heading to any country where there is something to exchange, be it a monarchy or a republic. Let's be in alliance with the whole world, not just with a part of it, not with one part against another. If the republics of America have any function at all, it certainly does not consist in one of them opposing future republics."

What innovations are being made today in the policy of Uzbekistan for the development of the economy?

The Central Bank has approved two scenarios for the development of the economy of Uzbekistan for 2023-2025. Their development took into account the continuing high uncertainty in the world, the decline in prices for basic goods, limited opportunities for financing from the budget, the need for reforms and much more.

The Central Bank of Uzbekistan has approved the main directions of monetary policy for 2023 and the period 2024-2025

Since the end of 2021 and the first months of 2022, economic recovery has been observed in most countries of the world. However, since the end of February,



there has been high inflationary pressure caused by the crisis situation between Russia and Ukraine and fluctuations in the energy market, a delay in bringing supply volumes in line with high demand, as well as a retaliatory tightening of monetary policy, the review says.

Taking into account these factors, the International Monetary Fund and the World Bank have revised the growth rates of the world economy and the economies of Uzbekistan's main trading partners, lowering the growth forecast for 2023.

The changes in the foreign economic situation observed in 2022 are more in line with the conditions of the alternative scenario from the previous forecast, experts of the Central Bank note.

The Central Bank has formed the main and alternative (taking into account the possibility of a sharp increase in external risks and postponement of reforms) scenarios of macroeconomic development.

Their development took into account the persistence of high uncertainty against the background of geopolitical tensions in the world and among trading partners, the tendency to lower prices for basic commodities in a global recession, the occurrence of failures in logistics and supply chains, a decrease in the supportive effect of financial incentives, the need for effective and rigorous structural reforms aimed at reducing state participation in the economy and strengthening the competitive environment, limiting the possibility of financing from the budget and much more.

Objectives of macroeconomic policy

In 2022, the factors affecting the macroeconomic situation and their characteristics differed sharply from previous years. Based on the current economic situation and expected macroeconomic indicators, the ultimate goal of macroeconomic policy, which will be implemented in the coming years, is mainly to solve two tasks.

Firstly, maintaining macroeconomic stability, among other things, requires focusing efforts on reducing the inflation rate to the target level of 5 percent by the end of 2024, preventing an increase in the consolidated budget deficit above 3% of GDP in 2023 and 2% in 2024, ensuring real growth (physical volume) of exports of non-primary finished products. products by at least 20-25%..

The second is the achievement of inclusive economic growth, in particular:

gradual completion of planned structural reforms (transformation and privatization of state-owned enterprises and banks, land reform and reforms of the fuel and energy complex, strengthening of the competitive environment and further liberalization of foreign trade);

gradual reduction of the state's burden on financing the economy through macroeconomic, fiscal and monetary policies aimed at stimulating domestic and external private investment;

ensuring the growth of household incomes by at least 5-6% in real terms, the annual growth of private and foreign direct investment by 15-20%, the development of transport and social infrastructure.

LIST OF USED LITERATURE:

1. <https://answer.pro/articles/258-politika-i-ekonomika>
2. <https://studfile.net/preview>
3. Политическая мысль Пьера-Жозефа Прудона, стр. 188
4. <https://www.gazeta.uz/ru>
5. ЭКОНОМИКС КЭМПБЕЛЛ Р. МАККОННЕЛЛ. 1999

Tadbirkorlikni tashkil etishning asosiy yo‘nalishlari

Termiz Davlat universiteti
Iqtisodiyot va turizm fakulteti
Beznis boshqaruvi va statistika kafedrasini mudiri
Iqtisod fanlari falsafa doktori (PhD)

Toshaliyeva Saodat Toxirovna

Iqtisodiyot va turizm fakulteti
1-boshqich talabasi

Normurodova Mahliyo Bahriddinovna

Annotatsiya: Ushbu maqolada tadbirkorlik va tadbirkorlikni tashkil etishning asosiy yo‘nalishlari haqida bayon etilgan. Shuningdek O‘zbekistonda tadbirkorlik sohasiga qaratilayotgan keng ko‘lamdagi islohatlar, iqtisodiyot sohasidagi yangiliklar keng bayon etilgan.

Kalit so‘zlar: Tadbirkorlik, tur, muassasa, mulk, tovar, qonun, faoliyat, daromat, qaror, davlat, jamiyat, inson, capital, modernizatsiya.

Avvalo tadbirkorlik faoliyati haqida so‘z yuritadigan bo‘lsak, tadbirkorlik faoliyati bu- iqtisodiy foydadir. Tadbirkorlik o‘z tavakkalchiligi ostida amalga oshiriladigan, mulkka egalik qilish, tovarlarni sotish, ishlarni bajarish yoki xizmatlar ko‘rsatishdan muntazam ravishda daromad olishga qaratilgan mustaqil faoliyat sanaladi. Tadbirkorlik faoliyati bilan shug‘ullanuvchi shaxslar, agar qonun hujjatlarida boshqacha tartib nazarda tutilgan bo‘lmasa, qonun hujjatlarida belgilangan tartibda ushbu lavozimda ro‘yxatdan o‘tkazilishi kerak. Tadbirkorlikni tashkil etishda ham asosiy g‘oyalar mavjud. Tadbirkorlik faoliyati esa ushbu g‘oyalar bilan ajralib turadi.

Tadbirkorlik g‘oyasini yaratish;

G‘oyaning birinchi ekspert bahosi;

Bozor ma’lumotlarini olish;

G‘oyani amalga oshirish uchun xarajatlarni hisoblash;

G‘oyani amalga oshirish uchun bozor ma’lumotlari va xarajatlarini ekspert baholash;

Tadbirkorlik qarorini qabul qilish, g‘oyani amaliy amalga oshirishga tayyorgarlik ko‘rish.

Albatta bu g‘oyalar tadbirkorlik faoliyatini tashkil etishda muhim omil bo‘lib xizmat qiladi. Bugungi kunda mamlaktimizda tadbirkorlik sohasida keng ko‘lamli islohatlar amalga oshirilmoqda. Sohaga oid qaror va farmonlar qabul qilinmoqda. Prezidentimizning Vatanimiz ravnaqi, xalqimiz farovonligi yo‘lida tunu kun tinim bilmasdan, bor bilim va tajribasi, kuch va imkoniyatini safarbar etayotgani sababli O‘zbekiston “Ochiq ma’lumotlarni kuzatish” xalqaro indeksida 125 pog‘onaga ko‘tarilib, 44-o‘rinni egalladi. “Iqtisodiy erkinlik” reytingida mamlakatimizning 26 pog‘ona ko‘tarilgani esa O‘zbekistondagi islohotlarning xalqaro maydondagi yana bir e‘tirofi bo‘ldi. Birgina kambag‘allikni qisqartirish borasida kompleks yondashuv va nostandart usullarni joriy etish bo‘yicha ulkan vazifalar ma’lum qilindi. Bu ko‘plab sa’y-harakatlarni birlashtirishni talab qiladi, chunki kambag‘allik masalasi kredit, ijtimoiy nafaqa yoki uy berish bilan o‘z-o‘zidan hal bo‘lib qolmaydi. Bu borada “Temir daftar”ga kiritilgan har bir fuqaroni kambag‘allikdan chiqarish bo‘yicha “motivatsiya, ko‘nikma va moliyaviy ko‘mak” tamoyili asosida yangi mexanizm joriy etilishi kambag‘allikni qisqartirishga qaratilgan muhim tashabbusdir. Bugungi kunda qadar tadbirkorlik sohasiga oid bo‘lgan 14 mingdan ortiq qonun va qonunosti hujjatlari mavjud. Bu esa tadbirkorlar uchun qiyinchilik tug‘dirayotgan edi. Qonunchilikni yanada takomillashtirish va liberallashtirish maqsadida yagona **Tadbirkorlik kodeksini ishlab chiqish** ustuvor vazifa sifatida belgilandi. Davlatimiz rahbari tashabbusi bilan mamlakatimizni ijtimoiy-iqtisodiy rivojlantirish borasida kompleks tarzda institutsional va tarkibiy islohotlar amalga oshirilmoqda. Jumladan, respublikada davlatning iqtisodiyotdagi ishtirokini kamaytirish, tadbirkorlik sub’ektlari huquqlarini himoya qilish, xususiy mulkning -ustuvorligini yanada kuchaytirish, biznes tashabbuslarni qo‘llab-quvvatlash yo‘nalishlarida izchil ishlar qilinayapti. Xususan, davlatimiz rahbarining 2018 yil 11 apreldagi “Tadbirkorlik faoliyati sohasidagi litsenziyalash va ruxsat berish tartib-taomillarini yanada qisqartirish va soddalashtirish, shuningdek, biznes yuritish shart-sharoitlarini yaxshilash chora-tadbirlari to‘g‘risida”gi farmoni bu borada yana bir muhim hujjat bo‘ldi. Prezidentimizning mazkur Farmoniga binoan, 2018 yil 1 iyundan boshlab tadbirkorlik faoliyati sohasidagi litsenziyalanadigan

faoliyat va ruxsat berish tartib-taomillarining ayrim turlarini birlashtirish, hujjatlarni rasmiylashtirish muddatlarini qisqartirish, faoliyatning ayrim turlarini litsenziyalash bo'yicha funksiyalarni O'zbekiston Respublikasi Vazirlar Mahkamasidan tegishli davlat organlariga o'tkazish, litsenziya hamda ruxsat berish xususiyatiga ega hujjatlarni berish funksiyasini respublika davlat boshqaruvi organlaridan ularning hududiy boshqarmalariga va mahalliy davlat hokimiyati organlariga, shuningdek, Qoraqalpog'iston Respublikasi Vazirlar Kengashi, viloyatlar hamda Toshkent shahri hokimliklaridan tuman (shahar) hokimliklariga o'tkazish kabi choralar belgilangani bu borada katta yangilik bo'ldi. Mamlakatimizda tadbirkorlik azaldan xalqimiz uchun xos bo'lgan va jamiyatda yuksak qadrlangan. Xususan, Amir Temur o'z saltanatida tadbirkorlar, shijoatli insonlarni g'oyat qadrlagan: “Tajribamda ko'rilganki, azmi qat'iy, tadbirkor, hushyor, jang ko'rgan, mard, shijoatli bir kishi mingta tadbirsiz, loqayd kishidan yaxshiroqdir. Chunki tajribali bir kishi minglab kishiga ish buyuradi.” Shu nuqtai nazardan, bugungi kunda aholini tadbirkorlikka keng jalb qilish, xususan, yoshlarning biznes g'oyalarini amalga oshirishga har tomonlama ko'maklashish borasida keng ko'lamli ishlar amalga oshirilmoqda. O'zbekiston Respublikasi Prezidentining 2017-yil 17 noyabrdagi «Hunarmandchilikni yanada rivojlantirish va hunarmandlarni har tomonlama qo'llab-quvvatlash chora-tadbirlari to'g'risida»gi PF-5242-son, 2018 yil 27 iyundagi ««Yoshlar-Kelajagimiz» Davlat dasturi to'g'risida»gi PF-5466-son Farmonlari, 2018-yil 26 apreldagi «Fermer, dehqon xo'jaliklari va tomorqa yer egalari faoliyatini takomillashtirish bo'yicha qo'shimcha chora-tadbirlar to'g'risida»gi PQ-3680-son, 2018-yil 7 iyundagi «Har bir oila — tadbirkor» dasturini amalga oshirish to'g'risida»gi PQ-3777-son va 2018 yil 14 iyuldagi «Aholi bandligini ta'minlash borasidagi ishlarni takomillashtirish va samaradorligini oshirish chora-tadbirlari to'g'risida»gi PQ-3856-son qarorlari asosida imtiyozli kreditlar oilaviy tadbirkorlik, daromad topishga qaratilgan muayyan mehnat faoliyati bilan shug'ullanish va faoliyat turini kengaytirish istagini bildirgan aholi hamda tadbirkorlik sub'yektlariga yillik 8 foiz stavkada 3-6 oygacha bo'lgan imtiyozli davr bilan 3 yildan ko'p bo'lmagan muddatga ajratilishi tadbirkorlar uchun katta imkon bo'ldi. Tadbirkorlikning rivojlanishi ko'p omillarga, birinchi navbatda tadbirkorning bilimi, tajribasi va ishbilarmonligiga bog'liq. Bugungi kunning tadbirkori menejment, rahbarlik usullari asoslari, iqtisodiy masalalar bo'yicha biznesni rejalashtirish, xo'jalik faoliyatini tahlil etish, chiqimlarni kamaytirib, foydani ko'paytirish, shuningdek, huquq va psixologiya sohasi kabi bilimlarni egallashi zarur. Chunki zamonaviy ishlab chiqarish juda

murakkab, texnika vositalari va texnologiyalar muttasil takomillashib bormoqda. Rivojlangan davlatlar tajribasi tadbirkorlik milliy iqtisodiyotni modernizatsiya va diversifikatsiya qilishda, uni barqaror sur'atlar bilan rivojlantirishni ta'minlashda, texnik hamda texnologik qayta jihozlash, yangi turdagi mahsulotlarni o'zlashtirishda o'ta muhim rol o'ynashidan, ichki bozorni zarur tovar va xizmatlar bilan to'ldirishning asosiy manbayi ekanligidan yaqqol dalolat beradi. O'zbekiston uchun xususiy tadbirkorlikning mehnatga layoqatli aholini ish bilan ta'minlash yoki o'zini o'zi band qilish, uning daromadini oshishidagi ahamiyati, ayniqsa, muhimdir. Yoshlar mamlakat iqtisodiyotini rivojlantirishda ham katta kuch. Respublikamizda 230 mingga yaqin yosh tadbirkor va fermerlar, mohir hunarmandlar faoliyat olib bormoqda. Ularning safi yanada kengayishi uchun davlat tomonidan zarur shart-sharoitlar yaratib berilmoqda. Yoshlarni bo'sh vaqtlarini mazmunli tashkil etish maqsadida tadbirkorlikka jalb qilinmoqda. yoshlar va xotin-qizlarni tadbirkorlikka jalb qilish va tadbirkorlikni rivojlantirish maqsadida Prezident qarori qabul qilindi. O'zbekiston Respublikasi Prezidentining "Aholini tadbirkorlikka jalb qilish tizimini takomillashtirish va tadbirkorlikni rivojlantirishga doir qo'shimcha chora-tadbirlar to'g'risida" 2020-yil 13 oktyabrdagi PQ-4862-son qarorida belgilangan topshiriqlar ijrosi aholi, ayniqsa yoshlar va xotin-qizlar hamda biznes sohasi vakillarini qo'llab-quvvatlashning asosiy yo'nalishlari bo'lib xizmat qiladi. Jumladan qarorda aholini, ayniqsa yoshlar va xotin-qizlarni tadbirkorlikka keng jalb qilish, mikromoliyalash tizimini takomillashtirish, tadbirkorlikni davlat tomonidan qo'llab-quvvatlash tizimini joriy etish hamda yagona davlat tashkiloti tomonidan muvofiqlashtirib borish nazarda tutilgan. Xulosa qilib aytadigan bo'lsak, yetarli bilim va tajribaga ega, azmu shijoatli tadbirkorlarimiz ushbu soha oldida turgan vazifalarni samarali bajarishda bundan buyon ham bor kuch va imkoniyatlarini safarbar etadilar. O'zgarishlar hech qachon oson kechmaydi, buni hammamiz yaxshi tushunamiz. Lekin, Yangi O'zbekistonni barpo etish ushbu mashaqqatlarga arziydi. Iqtisodiy faollikning pasayishi, tashqi savdo, logistika, oziq-ovqat va xomashyo narxlari, energiya bilan barqaror ta'minlashdagi muammolar tadbirkorlarni albatta xavotirga solmoqda. Shu bois ushbu xavf-xatarlarning iqtisodiyotimizga ta'sirini kamaytirish va barqaror rivojlanish uchun barcha imkoniyatlarni ishga solmoqdamiz.

Foydalanilgan adabiyotlar:

1. Tadbirkorlik faoliyati erkinligining kafolatlari to‘g‘risida. O‘R qonuni, 2000 yil
2. Kichik va xususiy tadbirkorlikni rivojlantirishni rag‘batlantirish to‘g‘risida.
3. Fermer xo‘jaligi to‘g‘risida. O‘R qonuni, 1998- yil 30- aprel.
4. Mas‘uliyati cheklangan va qo‘shimcha mas‘uliyatli jamiyatlari to‘g‘risida. O‘R qonuni, 2001- yil 6- dekabr
5. Kichik va o‘rta tadbirkorlikni rivojlantirishni rag‘batlantirishga oid qo‘shimcha chora-tadbirlar to‘g‘risida. C)‘R Prezidentining farmoni
6. Tadbirkorlik subyektlarini huquqiy himoya qilish tizimini yanada takomillashtirish chora-tadbirlari to‘g‘risida. O‘R Prezidentining farmoni

Yoshlar tarbiyasida qadriyatlarning roli

Djumaniyazova M.X. – UrDU Pedagogika va
psixologiya kafedrası dotsenti, PhD

Annotatsiya: Mazkur maqolada qadriyat atamasining tahlili, chet el psixologlarining qadriyat va uning tarkibiy qismlari to‘g‘risidagi fikrlari bayon qilingan.

Kalit so‘zlar: qadriyat, qadriyatlar tizimi, terminal qadriyat, instrumental qadriyat, individ, bilish jarayoni

Mustaqil O‘zbekistonimizda amalga oshirilayotgan ulkan bunyodkorlik ishlari, shaxs kamoloti uchun yaratilayotgan shart-sharoitlar uning o‘zligini anglab borishi va o‘z ustida mustaqil ishlagan tarzda xalq ravnaqi va Vatan taraqqiyoti yo‘lida fidokorona mehnat qilishi uchun iqtidori aqli va shuurini safarbar etishga undaydi.

XXI asr buyuk o‘zgarishlar davri bo‘lishiga shubha yo‘q. Bu o‘zgarishlar eng avvalo inson tafakkurida uning fikrlash tarzida ro‘y berishi muqarrar. Bu esa o‘z navbatida O‘zbekiston Respublikasi Prezidenti Sh.M.Mirziyoev ta’kidlaganidek, “Biz yaratayotgan yangi O‘zbekistonning mafkurasi ezgulik, odamiylik, gumanizm g‘oyasi bo‘ladi. Biz mafkura deganda, avvalo, fikr tarbiyasini, milliy va umuminsoniy qadriyatlar tarbiyasini tushunamiz. Ular xalqimizning necha ming yillik hayotiy tushuncha va qadriyatlariga asoslangan”¹.

Biz yashab turgan XXI asrni haqli ravishda mo‘jizalar davri deymiz. Chindan ham bugungi kunda hal bovar qilmaydigan ulkan o‘zgarishlar yuz bermoqda. Yoshlarni o‘z bilimini mustaqil oshirishga ilmiy va siyosiy axborotlarning kuchayib borayotgan oqimiga yondashishga o‘rgatishni hayotining o‘zi ilgari surmoqda. Shu kunning muhim vazifasi yoshlarning aqliy faoliyatini tafakkurini o‘stirishga, mustaqil ishlash qobiliyatini takomillashtirishga qaratilgan ko‘nikma va malakalar hosil qilishni taqazo etadi.

Oldimizda turgan maqsadlarimizga erishish yangi demokratik jamiyatni qurish, qanday intellektual kuchlarga egaligimizga yoshlarimiz qanday madaniy va kasbiy saviyaga erishganligiga, qanday g‘oyalarga e‘tiqod qilishiga, ma’naviy jihatdan qanchalik boyishiga bog‘liq. Shu bois, aholining bilim olish imkoniyatini

¹ O‘zbekiston Respublikasi Prezidenti Sh. Mirziyoyev raisligida 2021 yil 19 yanvar kuni ma’naviy-ma’rifiy ishlar tizimini tubdan takomillashtirish, bu borada davlat va jamoat tashkilotlarining hamkorligini kuchaytirish masalalari bo‘yicha videoselektor yig‘ilishidagi nutqidan.

kengaytirish, milliy tiklanish g‘oyasini amalga oshirishga qodir yangi avlodni tarbiyalash eng muhim vazifalarimizdan biridir.

Insoniyat paydo bo‘lishi bilan uning tili, urf-odatlari, an‘analari, dini, madaniyati, ezgulikni ifodalovchi axloqiy fazilatlarini vujudga kela boshlagan. Ularning mazmunida xalqning hayot tarzi, ruhiyati, ma‘naviyati, madaniyati, turmush tarzi, o‘y-xayollari aks etgan.

Qadriyat atamasi arabcha “qadr” so‘zidan olingan bo‘lib, qimmatli, foydali degan ma‘noni anglatadi². Qadriyat – bu tabiiy va ijtimoiy hayotda namoyon bo‘ladigan shaxsiy va ijtimoiy ehtiyojni qondirishga xizmat qiladigan moddiy-madaniy, ma‘naviy omillar yig‘indisidir.

B. Ziyomuhhammadov o‘zining “Komillikka eltuvchi kitob” asarida “Qadriyat” so‘ziga quyidagicha ta’rif beradi: “Kishini qurshab turgan cheksiz ko‘p narsa va hodisalar, shu jumladan, milliy ma‘naviyat ichidan ham, muayyan shaxs yoki ijtimoiy guruh yo konkret bir millat yoxud butun insoniyat uchun alohida ahamiyatga, qadrga ega bo‘lganlarini qadriyat deyiladi³.

Qadriyatlar tizimi shaxs xulq-atvorini o‘ziga xos tarzda belgilab turadi. Sotsiologiyada, xususan, qadriyatlarga: - Kishi intilishi zarur bo‘lgan maqsadlarga nisbatan umumqabul qilingan e‘tiqodlar⁴, - deya ta’rif berilgan.

Psixologiyada qadriyatlar inson uchun u yoki bu hodisalarni baholashda lozim mavhum muddaolar sifatida qaraladi.

Qadriyatlar shaxs va guruhning ijtimoiy xulq-atvorini idora qilish mexanizmlaridandir, biroq ular bevosita ta’sir ko‘rsatmay, qadriyatlar tizimidagi shaxs dispozitsiyalarining umumiy tarkibini belgilovchi muhim unsur kabi namoyon bo‘ladi.

Qadriyatlar tahlilining psixologik an‘analarida ular shaxs uchun, eng avvalo, motivatsiya asosi bo‘lgan faoliyat va xulq-atvor regulyatori sifatida muhim ekani ta’kidlanadi. Qadriyatlar muammosini faqatgina uning psixologik jihatlari bilan chegaralash mumkin emas, qadriyatlarning ijtimoiy tabiati alohida ta’kidlanadi.

Psixologiyada qadriyatlarning talqin qilinishidagi bu tushunmovchiliklar ushbu muammoni tartibga solishga bo‘lgan urinishlarga sabab bo‘lgan.

² Farmonova M. Qadriyatlar–ma‘naviy kamolot asosi. Ilmiy-uslubiy qo‘llanma. – Toshkent: “Tasvir nashriyot uyi”, 2019, 16 b.

³ Ziyomuhhammadov B. Komillikka eltuvchi kitob. – T; “TURON-IQBOL” nashriyoti, 2006. B.73.

⁴ Сафаев Н.С. Духовность и национальное самосознание личности. Тошкент: Фан. 2004.

Qadriyatlar bo‘yicha salmoqli ishlarni M.Rokich va S.Shvarslar amalga oshirganlar. Ular tomonidan qadriyatlarning universal mazmuni va tarkibi nazariyasi taklif etilgan, bunda qadriyatlar odamlarning hayotdagi ustivor tamoyillari vazifasini o‘tovchi muddaolar xususidagi tasavvurlari kabi talqin qilingan. Masalaning bunday qo‘yilishi qadriyatlarni ijtimoiy bilish masalalari bilan bog‘ladi. Ya’ni, qadriyatlar ma’lum bir tasavvurlardir, boshqacha qilib aytsak, olamning u yoki bu hodisalarini anglatuvchi kategoriyalardir⁵.

Qadriyatlar turlari kategoriyalarni uyushtirish usullari sifatida talqin qilingan. Qadriyatlar tasnifi S.Shvars tomonidan taklif etilgan.

Qadriyatlar ikki sinfga bo‘linadi: a) terminal - maqsad tanlovi mezonlari va unga erishish usullari; b) instrumental - xulq-atvor standartlari, mezonlari.

S.Shvars uchun qadriyatlar - ob‘ektga xos xossalar emas, aynan, insonlar o‘zlarining dunyoga bo‘lgan munosabatlarini quradigan hamda o‘z xatti-harakatlarini baholaydigan mezonlardir.

Qadriyatlarda besh alomat zohir:

- a) ular tasavvurlarda yoki e’tiqodlarda mudom mavjud;
- b) biron bir narsaga erishish maqsadiga muvofiq bo‘lgan holatlar xususidagi bilimlar;
- v) o‘ziga xos vaziyatlar izi;
- g) kishi hayotida yoki uning xulq -atvori rivojlanishi davomida ma’lum bir voqealarni saralash imkoniyati bo‘lganda mujassamlashadi;
- d) muayyan darajadagi muhimlikka ega.

Keyinchalik qadriyatlar muammosi ijtimoiy bilish kontekstiga kiritilgan. Qadriyatlarni ushbu jarayon determinantlari sifatida ko‘zdan kechirish g‘oyasi A.Teifelga taalluqlidir. Individ dunyoni qadriyatlar prizmasi orqali anglaydi, ijtimoiy olam esa, tabiiyki, ijtimoiy qadriyatlar prizmasi orqali o‘rganiladi. Ular turli darajada bo‘lishi mumkin: global - yaxshilik, go‘zallik, erk , shuningdek, kundalik turmushimizga yaqin-yaxshi oila, farovonlik, farzandlar va har bir konkret odamda jamiyat, madaniyat qadriyatlarini o‘z qadriyatlari bilan mutanosiblashtirish muammosi mavjud.

Mak Gvayer tomonidan har bir odam uchun muhim bo‘lgan qadriyatlar turkumini ifodalovchi - qadriyatga oid maydon tushunchasi taklif etilgan. Qadriyatlarning shaxsga oid turkumini amaliy ahamiyatining o‘ziga xos talqinini

⁵ Стефаненко Т.Г. Этнопсихология: Учебник.- М.: Аспект-Пресс, 2004.



o‘z vaqtida G.Ollport bergan. U bunday turkumni inson o‘z dushmanini yaxshiroq tushunishga yordam beradigan - “kalit” deb atagan⁶.

Qadriyatlarni ijtimoiy etnik olamni bilish jarayoniga uyg‘unlashtirish insonning butun ijtimoiylashuvi davomida boradi, biroq ma‘lum sharoitlarda qadriyatlarning ushbu jarayondagi ahamiyati ancha sezilarli bo‘ladi. Bu hol qadriyatlar o‘zgarishga duchor bo‘lganda yaqqol namoyon bo‘ladi. Ular barqaror ekan, yangi axborot qadriyatga oid mazmunga ega kategoriya tarkibini - “saqlab qolish” va - “tasdiqlash” jihatidan saralanadi va talqin qilinadi, ya’ni, yangi axborotdan - “eski tasavvurlarni” “to‘g‘rilash” maqsadida foydalanilmaydi. Biz o‘z mulohazalarimizda ixtiloflarga yo‘liqmaslik uchun bunday axborotdan oddiygina qilib voz kechib qo‘ya qolamiz.

I.Djanis guruh tomonidan ijtimoiy muammoni hal qilishga u yoki bu darajada bog‘liq qarorlarni qabul qilinishida qadriyatlar - “bosim” ko‘rsatishi mumkinligini kashf etgan. Djanis - “group-think” (bir guruhni bir hil tarzda fikrlashi) hodisasini paydo bo‘lishiga ko‘plab omillar sabab bo‘lishi mumkinligini e’tirof etsada (guruhning yuqori darajadagi jipsligi, uning nozik joylari yo‘qligi xususidagi illyuziyalar, avtoritar lider), ushbu holatlarning barchasida guruh a’zolari ma‘lum bir qadriyatlar tizimiga bo‘ysunishlari kuzatilishi tayindir, deydi⁷. Qabul qilingan qadriyatlar muhofazasi, pirovardida, qarorlar sifatini pasayishga olib keladi.

Yuqorida qayd qilinganlarning barchasi bitta yakun chiqarish imkonini beradi: qadriyatlarga taalluqli ijtimoiy kategoriyalar tizimi -ijtimoiy kognitsiyaning eng muhim va barqaror omilidir; ushbu tizim kategoriyalarida qadriyatiy - mazmuniy ifodalangan baholarga mos kelmaydigan ob’ektlarga to‘siq qo‘yish orqali kategoriya muhofazasi ta’minlanadi.

Xulosa qilib aytganda, qadriyatlar odamlarning hayotdagi ustivor tamoyillari vazifasini o‘tovchi muddaolar. Qadriyatlar kategoriyalarni uyushtirish usullari sifatida ilgari surilib, ular ob’ektga xos xossalar emas, aynan, insonlar o‘zlarining dunyoga bo‘lgan munosabatlarini quradigan hamda o‘z xatti-harakatlarini baholaydigan mezonlardir.

Qadriyatlarda besh alomat zohir:

a) ular tasavvurlarda yoki e’tiqodlarda mudom mavjud;

⁶ Botirov B.M. Etnopsixologiya. – O‘quv qo‘llanma. Toshkent, 2011. – 118 b.

⁷ Этнопсихологические проблемы вчера и сегодня: Хрестоматия //сост. К.В.Сельченко.- Мн.: Харвест, 2004.



- b) biron bir narsaga erishish maqsadiga muvofiq bo‘lgan holatlar xususidagi bilimlar;
- v) o‘ziga xos vaziyatlar izi;
- g) kishi hayotida yoki uning xulq - atvori rivojlanishi davomida ma’lum bir voqealarni saralash imkoniyati mujassamlashgan;
- d) shaxs tarkibida muayyan darajadagi muhimlikka ega.

Qadriyatlar ijtimoiy bilish jarayoni determinantidir. Qadriyatlarni ijtimoiy etnik olamni bilish jarayoniga uyg‘unlashtirish insonning butun ijtimoiylashuvi davomida boradi, biroq ma’lum sharoitlarda qadriyatlarning ushbu jarayondagi ahamiyati ancha sezilarli bo‘ladi.

Fertil atamasi va fertil yoshdagi insonlarning psixologik xususiyatlari

Razakova Rayxan Saylaubekovna –
Pedagogika va psixologiya kafedrası
dotsenti., (PhD) UrDU.

Annatasiya: Ushbu maqolada Fertil atamasi va fertil yoshdagi insonlarning psixologik xususiyatlari yoritilgan.

Kalit soʻzlari: fertil, davr, tugʻish, sogʻlom, chegara, reproduksiya.

Ayol sogʻlom boʻlsa va u ona boʻlib, sogʻlom farzandni bagʻriga bossa, bu bizning hayotdan koʻrgan mehrimiz, topgan oqibatimiz, etgan baxtimizdir. Prezidentimizning har tomonlama barkamol avlodni tarbiyalash yoʻlida koʻrsatayotgan ulkan gʻamxoʻrliklarining samarasi oʻlaroq, bugun bizning yurtimizda “Sogʻlom ona – sogʻlom bola” umumxalq ezgulik harakati keng quloq yoygan. Taʼkidlash joizki, xalqimizga xos boʻlgan onaga, otaga sharqona ehtirom va izzat koʻrsatishdek ibratli qadriyatlar istiqloq yillarida yangicha mazmun va maʼno kasb etdi[1].

Sogʻlom muhit qaror topgan oilalar yurt koriga yaraydigan, el xizmatiga kamarbasta boʻla oladigan farzandlarni tarbiyalab, kamolga etkazishning eng asosiy omillaridan biridir. SHu boisdan ham mamlakatimizda oilalar mustahkamligini taʼminlash, uni moddiy va maʼnaviy jihatdan qoʻllab-quvvatlash davlat siyosatining ustuvor yoʻnalishlaridan biri etib belgilangan. Prezident SH.Mirziyoev taʼkidlaganidek, “Biz uchun muqaddas boʻlgan oila asoslarini yanada mustahkamlash, xonadonlarda tinchlik-xotirjamlik, ahillik va oʻzaro hurmat muhitini yaratish, maʼnaviy-maʼrifiy ishlarni aniq mazmun bilan toʻldirishdan iborat boʻlmogʻi zarur[2].

Qadrli Yurtboshimiz ona baxtini, oila mustahkamligini oʻylab, goʻdagining tomirlariga oʻz hayot rishtalarini bogʻlaydigan onaning salomatligiga hali u ona boʻlmasidanoq qaygʻurmoqda. Davlatimiz rahbarining qizlarimiz uchun oʻz otasidanda ziyod qaygʻurishi, onasidanda ortiq kuyinishi, ota onadanda ziyod mehribonlik koʻrsatayotgani, uyida farzand, ayniqsa qiz farzand oʻstirayotgan ota onalar qalbini behad toʻlqinlantiradi. Zimmalariga katta masʼuliyat yuklaydi.



Zero yurtimizda qiz bolalarning - bo'lg'usi onalarning ham jismoniy, ham ma'naviy sog'lom bo'lib voyaga etishi, ularning maktabdan so'ng litsey va kollejlarda albatta ta'lim olishini ta'minlash, zamonaviy bilim va kasb-hunarlarini egallashi bugungi kunda davlat siyosati darajasiga ko'tarilgan.

Ta'kidlash o'rinliki, mamlakatimizda onalik va bolalikning huquqiy, iqtisodiy, ijtimoiy himoya qilinishini ta'minlash, xotin-qizlarning hayot tarzi va moddiy ahvolini yaxshilash, ularning jamiyat hayotining barcha jabhalarida ishtirok etishi uchun sharoit yaratishining mustahkam huquqiy kafolatlari yaratilgan. Xotin-qizlar huquq va manfaatlarining bu kafolati O'zbekiston Respublikasi Konstitutsiyasi, O'zbekiston Respublikasi qonunchiligi, hukumat qarorlari, davlat dasturlarida o'z aksini topgan.

Fertil yoshi (reproduktiv yosh, generativ yosh) (ingl. Fertile/Reproductive age) – ayolning tug'ish qobiliyatiga ega bo'lgan yoshi. Demografik tahlilda reproduktiv yoshdagi chegaralar reproduktiv davrning davomiyligini aniqlaydi. Ayollar uchun bu yosh 15 dan 50 yilgacha, tug'ilish kam mamlakatlar uchun – 15 dan 45 yoshgacha. Aholida reproduktiv yoshdagi ayollarning ulushi ancha barqaror-25-30%, bu qiymatning o'zgarishi muayyan davrlarda tug'ilish darajasining o'zgarishiga bog'liq. Tug'ilish kalendari va tug'ilganlar sonidagi o'zgarishlar reproduktiv yoshdagi ayollar avlodlarining sonining turlicha bo'lishini ta'minlaydi, o'z navbatida tug'ilganlar soni va tug'ilishning umumiy koeffitsiyenti ushbu ayollarning soni va yosh tuzilishiga bog'liq. Reprodukativ yoshdagi ayollar uchun maxsus tug'ilish koeffitsiyentlari hisoblanadi. «Fertil» atamasi lotincha «unumdor» degan ma'noni anglatadi. Bu tushuncha bepushtlikning aksi bo'lib, tananing nasl berish qobiliyatini bildiradi[3].

Ayolning fertil yoshi - bu bolaligidan tug'ishga tayyorlanish davri. Ta'kidlash joizki, farzandning sog'lom tug'ilishiga va ayolning tug'ishiga qobiliyatini ham hisobga olish kerak. Axir, 35 yoshdan keyin chaqaloqni olib keladigan kelajakdagi onalar juda ko'p qiyinchiliklarga duch kelishadi. Ma'lumki, jinsiy rivojlanish davri 12-13 yoshdagi qizlarda sodir bo'ladi. Bu davrda birinchi hayz ko'rish asta-sekin sodir bo'la boshlaydi. Aslida o'sha yoshdagi qizlarimiz allaqachon bolali bo'lishi mumkinligiga qaramasdan, shifokorlar 15 yoshdan boshlab tug'ish yoshini hisoblashni boshlaydilar. Sababi, homiladorlikning erta davrida deyarli barcha qizlar reproduktiv organlarning to'la yetilmaganligini hisobga olgan holda, tug'ilish va



tug‘ish muammosiga duch kelishmoqda. Bundan tashqari, ko‘pincha yosh onalardan tug‘ilayotgan chaqaloqlar nimjon, hatto perinatal davrda xam ichki rivojlanish sust kechishi bilan, shuningdek abort qilishni talab qiluvchi xolatlar xam uchrashi mumkin.

Tug‘ish yoshining yuqori chegarasini odatda 49 yosh deb belgilangan. Ko‘plab ayollar ayni vaqtda hayz ko‘rishda davom etsa-da, chaqaloqni tug‘ilish qobiliyati sezilarli darajada kamayadi. Shu bilan birga, genetik nuqsonli bolaning tug‘ilish ehtimolligi oshadi.

Homilador ayollarni va tug‘ish yoshidagi ayollarni ro‘yxatga olish registrlarida ro‘yxatga olish ayollar maslahatxonalarida amalga oshiriladi. Bunday holda, ayollarda quyidagi tug‘ruq davrlarini ajratish odatiy holdir:

- **Erta reproduktiv yosh** - birinchi hayz davri boshlanishidan boshlab 20 yoshgacha.
- **O‘rtacha reproduktiv yosh** - 20 dan 40 yoshgacha. Bu vaqt oralig‘ida ayol organizmida tug‘ish qobiliyatining cho‘qqisi kuzatiladi. Shuni ta’kidlash lozimki, chaqaloqni tug‘ilishi uchun eng maqbul 35 yoshgacha bo‘lgan va maksimal unumdorlik davri 20-27 yosh.
- **Kech reproduktiv yosh** - 40 dan 49 yoshgacha. Hozirgi vaqtda ayni shu yoshda homiladorlik istalmagan bo‘lishi mumkin[4].

Fertil yosh bu sog‘lom avlod dunyoga keltira olish qobiliyatini anglatadigan atama. Bu erkaklarga ham, ayollarga ham tegishli. Fertil yoshda ayollar to‘rt shartli bosqichga ajratiladilar:

- Erta reproduktiv davr: hayz ko‘rish boshlanishidan 20 yoshgacha.
- O‘rta reproduktiv davr: 20 yoshdan 40 yoshgacha.
- Kech reproduktiv davr: 40 dan 45 yoshgacha.
- Tug‘ilishning pasayish bosqichi: 46 yoshdan 60 yoshgacha.

Homiladorlik uchun tibbiy va biologik tavsiya etilgan davr 20 yoshdan 40 yoshgacha. Homiladorlik muammolari tananing umumiy holatiga bog‘liq. Sog‘lom bola tug‘ilishi uchun bitta salbiy omilni yo‘q qilishning o‘zi etarli emas - umuman hayot tarzini qayta ko‘rib chiqish, to‘g‘ri ovqatlanish, dam olish va jismoniy faollik.

Xulosa qilib aytganda, belgilangan, ya’ni 20-40 yosh oralig‘ida farzand dunyoga keltirish ham ona uchun, ham bola uchun xavf tug‘dirmaydi. 40 yoshdan keyingi homiladorlik ayol salomatligiga xavfli hisoblanadi.

Foydalanilgan adabiyotlar:

1. Ш.Мирзиёев. 2020 йил 2 февралдаги “Хотин-қизларни қўллаб-қувватлаш ва оила институтини мустақкамлаш соҳасидаги фаолиятни тубдан такомиллаштириш чора-тадбирлари тўғрисида”ги Фармони.
2. Оила ва хотин-қизлар билан ишлаш, маҳалла ва нуронийларни қўллаб-қувватлаш тизимини такомиллаштириш чора-тадбирлари тўғрисида. Ўзбекистон Республикаси Президентининг фармони, 01.03.2022 йилдаги ПФ-81-сон.
3. Каримов И.А. Оила фаровонлиги – миллат фаровонлиги: Ўзбекистон Республикаси Президенти Ислом Каримовнинг Ўзбекистон Республикаси Конституциясининг 5 йиллигига бағишланган мажлисидаги табрик сўзи. // Халқ сўзи газетаси. – 1997. – Б. 8.
4. А.М. Fozilbekova. Akusherlik va genekologiyadan hamshiralik ishi.Т-2004
5. Адлер А. Помощь родителям в воспитании детей. – М.: 1992.
6. Аёл, оила ва жамият / Илмий-амалий конференция материаллари / Масъул муҳ. Ф. Отахонов. – Т.: 2007 – 260 б.
7. Андреева Т.В. Семейная психология. – СПб.: 2004.
8. Антонов А.И. Микросоциология семьи. – М.: 1998.

INTEGRATING SPEAKING AND LISTENING IN THE DEVELOPMENT OF LANGUAGE CONCEPTS

Bahromova Munisa Otabekovna

Termez State University

Foreign Philology Faculty the 2nd course student

+99890 644 79 09

munisabahromova1@gmail.com

Abstract: The practice of integrating listening and speaking in the classroom emanates from a belief that the attainment of proficiency in oral production is associated with listening since learners are plunged into the rich exposure of language input by means of listening tasks. Engaging in meaningful communication puts great demands on grammatical accuracy and vocabulary range. In this regard, listening provides an avenue for coming to good terms with knowledge of language structures, lexical units, phonological awareness and metacognition development. In addition, listening demonstrates overall positive effect on the development of oral production for it allows learners to experience good language models to communicate effectively. The study was designed to explore the influence of listening with a focus on top-down and bottom-up processes on the development of oral production. The present study adopted a quantitative approach and the participants were 45 English as a foreign language (EFL) first-year students. It was found that listening and speaking integrated language activities helped learners arrive at understanding of messages; thus, created the basis for production practice.

Keywords: Listening practice, language skills, communicative competence, integrated language activities.

Introduction.

With the onset of communicative teaching in the 70s, speaking has become a core component in language proficiency development. Like speaking, listening earned its rightful place in the same era despite being relegated to a secondary position for a long time in the language classroom. Later on, a prominent role has been proposed for listening in language education as it provides learners much of the input for language learning. Hinkel (2006) argues that the Communicative Approach places a high value on integrated instruction; thus, the integration of listening and speaking skills can enhance learning and increase learners'

opportunities for production practice. Listening practice provides learners with an opportunity to achieve communicative competence because listening “establishes the good basis for successful communicative exchange” (McLaren et al., 2006, p. 344). Canale and Swain (1980) state that integrated instruction in communicative context considerably impacts the development of grammatical competence. In addition, they highlight that exposure to communicative interaction with a focus on practicing the skills enables learners to attain fluency and comprehensibility. Mart (2018) makes it clear that language learning involves the successful use of language skills for communication. The creation of meaningful communication places a greater emphasis on the use of language skills in tandem. It should be noted that learners must simultaneously attend to listening and speaking in a conversation; therefore, this raises their proficiency, as the teaching of these two skills cannot be conducted in isolation. Engaging in a communication entails receiving, comprehending, and speaking at the same time. Speaking does not take place if the speaker fails to decode the message delivered by his/her interlocutor. By extension, the development of oral production requires the integration of listening and 1 this is a refereed article.

The goal of this study is to reveal whether listening and speaking integrated language activities help learners with the attainment of proficiency in spoken language. Literature Review The development of listening skills has long been neglected in language acquisition as listening was considered as “an ability that would develop without assistance” (Osada, 2004, p.53). Since the role of language input has come into focus in language learning, more attention has been given to listening skills (Vandergrift, 1999). It is now generally recognized that language development without listening leaves little room for speech production. Hubbard, et al. (1983) emphasized the role of listening in speech improvement by stating that “without actually having been taught to listen, a student may be able to express himself orally, but he will never be able to communicate with speakers of English if he is unable to understand what is said to him” (p. 30). The attainment of proficiency in oral production hinges upon four fundamental processes: Conceptualization, Formulation, Articulation, and Self-monitoring (Levelt, 1989). While conceptualization refers to background knowledge, formulation deals with language skills which are considered a requisite to speaking effectively. Articulation draws on pronunciation, whereas self-monitoring focuses on self-repair in speech production. Within this framework, listening is

essential for learners to enhance their background knowledge, vocabulary and grammar repertoire, and accurate pronunciation for advanced language learning. Furthermore, the use of bottom-up and top-down processing for promoting listening skills provides additional opportunities for learners to focus on linguistic form. Listening provides a fruitful venue for learners to experience good language models. The models they are exposed to enable them to “adjust to the speakers’ tempo and active vocabulary” (Vandergrift, 1999, p. 169). Through noticing and conscious awareness, learners can monitor their listening, enhance comprehension, retain listening content, and create meaning. This attention to language opens up a less frustrating route to incorporate what they receive from listening into the development of communicative competence. Moreover, language learners become aware of social and cultural aspects of language for effective communication. The use of language in socioculturally appropriate ways is a great motivating force in language learning for meaningful interaction among individuals (Eun & Lim, 2009). The incorporation of listening and speaking can facilitate metacognition development of learners. Metacognitive knowledge involves thinking about the language learning process; hence, learners can regulate and direct their own learning. Findings indicate that metacognitive awareness can potentially improve learners’ listening skills because it helps them become more motivated as well as influences their listening performance (Goh, 2008; Goh & Hu, 2014; Siegel, 2014; Vandergrift & Goh, 2012; Wang, 2016). Research also has shown further evidence that indicates the effects of metacognitive awareness on the outcome of listening comprehension in communication (Cross, 2011; Cross, 2015; Goh, 2008; Nakatani, 2005; Vandergrift & Tafaghodtari, 2010; Zhang & Goh, 2006). In addition, the integration of listening and speaking can be used for the advancement of listening content. In the pre-listening phase, for instance, learners stand a better chance of improving comprehension when they are asked to discuss the content for the purpose of perceiving the material. According to schema theory, learners construct meaning by activating their prior knowledge and connect the existing knowledge to activate new learning (Mansouri & Mantero, 2019; Nassaji, 2002).

Exposure to communicative interaction with a focus on listening activities resulted in production quality for Group 2 as the learners reaped the benefits of the listening tasks in terms of fluency, accuracy, and linguistic knowledge which let meaningful communication to take place. Empirical support for this idea comes

from Krashen (1985) who argues that “speaking is a result of acquisition” (p.2). Listening activities created opportunities for the learners in Group 2 to promote their language use in which they combined content and formulation to increase the number of spoken utterances. An advantage of Group 2 was to learn where conversational routines or fixed expressions used by native speakers occur from listening tasks and use them in appropriate situations in their daily communication. Language development takes place when learners notice features of input and incorporate them into their language repertoire (Schmidt, 1990). The instructional disadvantage of Groups 1 and 3 was the lack of activities they experienced. The participants in these two groups did not take part in activities which allowed them to notice new linguistic items and experiment in using them to promote their language competence. Exposure to comprehensible input supports the development of verbal language skills. Advocating this idea, Long (1987) brings our attention to the apparent importance of comprehensible input for improving oral skills and asserts that “speaking ability is fine-tuned by exposure to additional comprehensible input” (p. 922). The fact that the learners in these groups were not prepared to verbalize their ideas when they were required to talk for interpretation impeded their oral performance. It is worth emphasizing that, discussing a wide range of topics without listening to model dialogues did not lead to the improvement of speaking skills for the participants in Groups 1 and 3. Conclusion The present study set out to investigate the influence of listening and speaking integrated language activities on the development of communicative language use. The communicative approach is based on the principle that language learners develop their oral production through receiving and decoding the messages delivered by their interlocutors. The findings indicate that the integration of listening and speaking skills can lead to a notable development in speech production. Exposure to language input by virtue of listening is an essential ingredient not only for conversation skills but also language development. Needless to say, the findings of the study highlight the significance of integrating listening and speaking with a focus on listening activities enables learners to become cognizant of linguistic features and offer them an avenue to practice language. Limitations of the Study A large sample size would be more appropriate to produce more accurate information. The present study was conducted with a limited number of participants. The short duration of the study was another limitation. The researcher had a dual role; instructor and researcher but in order to avoid any personal biases in the study he

played a neutral role to reflect the reality as closely as possible. Additionally, the study ensured the anonymity of the participants who took part in and refrained from presenting the findings in a biased way. Aside from the limitation, the findings provide insights for future research as well. Recommendations for Further Research Some of the participants in the study were more reflective, thus they were able to perform more adequately in response to listening tasks and articulate their ideas; however, a small number of participants needed opportunities to verbalize their thoughts.

While the primary focus of the first group was on listening comprehension, listening comprehension and acquisition was the main focus of the participants in Group 2. Put differently, top-down processing alone was not a very efficient way to create a basis for production practice. In real life listening, both top-down and bottom-up processes operate simultaneously and a combination of these two processes provides additional opportunities for effective oral production. A conversational exchange was created for Group 2 with the comprehension of the received data and the process of decoding it. With this in mind, it is apparent that listening facilitates understanding of spoken discourse (Richards, 2008). The implementation of top-down and bottom-up processing in listening created a sufficient basis for comprehension in the process of listening. The learners made use of pre-listening, while-listening and post-listening activities to link top-down and bottom-up processes. These activities employed during listening enabled the learners to analyze the linguistic input and arrive at an understanding of messages. Learners can easily utter their ideas when they extract meaning from messages by connecting it to the stored knowledge in their minds. That participants in the second group were involved in preliminary discussions in the pre-listening stage to make predictions about what they are going to hear, which enabled them to activate their prior knowledge that helped them make sense of the listening text. In doing so, they gained encouragement and confidence that extended their conversation skills. The creation of meaning and application of the newly-required knowledge to practice speaking were some of the important roles the learners in Group 2 undertook in the while-listening stage. In the post-listening activities, discussion was encouraged with the help of creating dialogues based on the listening tasks. It can be asserted that all these activities the participants in the second group experienced provided the favorable conditions for speech production. It should be noted that noticing has a crucial role in language learning.

Schmidt (1990) argued that without noticing features of input, learners fail to learn from the input. Schmidt (1990) further stated that a feature which is noticed in the input by learners will appear in their speech later. Simply put, Schmidt found a strong link between the noticing of input features and their later emergence in oral production. With this in mind, the implemented listening activities served as triggers to attract the participants' attention in the second group to a sufficient degree to new linguistic items in the listening tasks. Simultaneously, they enabled the students to incorporate these new mental representations into their language competence which is needed for oral production. Listening therefore triggers language acquisition and paves the way for noticing the new. For that reason, this study indicates a need for further research in which participants are encouraged to use the target language more efficiently. It would truly be beneficial to see future research with an increased number of participants from wider contexts and longer periods of time to gain better insights into the effectiveness of listening and speaking integrated language activities in oral language development.

References:

1. Buck, G. (1994). The appropriacy of psychometric measurement models for testing second language listening comprehension. *Language Testing*, 11(2), 145-170. <https://doi.org/10.1177/026553229401100204>
2. Canale, M. & Swain, M. (1980). Theoretical bases of communicative approaches to second language teaching and testing. *Applied Linguistics*, 1(1), 1-47. <https://doi.org/10.1093/applin/I.1.1>
3. Cross, J. (2011). Metacognitive instruction for helping less-skilled listeners. *ELT Journal*, 65(4), 408-416

Rauf Parfi she`riyatida bahor fasli obraz sifatida

Mahliyo Raximboyeva

Urganch davlat universiteti talabasi,

mahliyoraximboyeva73@gmail.com

Annotatsiya: Mazkur maqolada Rauf Parfi ijodida bahor fasli badiiy obraz sifatida namoyon bo`lgan. Ushbu obraz orqali ijodkor hayot va umrni tasvir etadi. “Sevgi fasli”, “yam-yashil yaproqlar” jumalari maqolamizning asosiy mazmuni haqida so`z ochadi.

Kalit so`zlar: bahor, badiiy obraz, metaforik ma`no, ko`chma ma`no, ramziylik, umr, hayotiy so`zlar, falsafiy ma`no, estetik kayfiyat va boshqalar.

Rauf Parfi-istiqlol davri adabiyotining yetuk namoyondalaridan biri. Uning ijodi she`rxonlarni o`ziga xosligi, obrazlar olami, badiiy ruhiyati kuchliligi bilan jalb qiladi. Shoir ichki kechinmalarini ko`proq tabiat tasviri bilan bog`liq timsollar bilan ifoda etgan. Andijon davlat pedagogika instituti O`zbek tili va adabiyoti yo`nalishi magistranti magistranti Ziyavuddinova Gulnozaning “Rauf Parfi she`riyatining o`ziga xos xususiyatlari” mavzusidagi magistrlik dissertatsiyasida Rauf Parfi ijodi haqida shunday fikarlar keltirilgan: “Rauf Parfi she`rlari insonning murakkab tabiati, barqaror o`zligidan bahs etadi. Teranroq nazar tashlansa, bu she`rlarda o`nlab muallif “men”ini ko`rish mumkin. Lekin ular orasida ikki “men” alohida ajralib turadi: biri-o`ta beozor, halim, ko`ngilchan, ba`zan yashayotganim, majvudligim bilan malol kelmayapmanmi degandek, ustiga ustak o`zidan hech qoniqmaydi, lirik sentiment; e`tiqodiga sobit, murosasiz. Ikkinchisi-she`riyatimizga hassos ruh, toza tuyg`ular tilida so`zlovchi dardni olib kirgan shoir: “Faqat shoirgagina yarashadi dard”, deydi. “Shoirning onasi iztirob, axir” deya kuyinib so`zlaydi”. Darhaqiqat, shoir lirikasi biroz mavhum va dardli tuyulsa ham, lekin undagi obrazlar, turli xil badiiy tasviriy vositalar, monologlar, ritorik so`roqlar ijodining badiiy ruhiyatini oshirgan.

Shoirning ko`pchilik she`rlarida peyzaj tasviri ustunlik qiladi. Shuning uchun ham tabiat tasviri bilan bog`liq obrazlar xilma-xil. Jumladan, qor, shamol, yomg`ir, barg, shudring, osmon, yulduz va shu kabi an`anaviy tabiat timsollari. Biz bu safar Rauf Parfi lirikasining an`anaviy va faol timsollaridan biri bo`lgan bahor obrazini tahlilga tortmoqchimiz. Ijodkor lirikasida mazkur obraz har safar turli ma`no va shakllarda



namoyon bo‘ladi. Muallif bahor faslini obraz sifatida she‘riy nutqda namoyon qiladi:

1. Qushlar-bahor va kayfiyat elchisi. Rauf Parfining badiiy mahorati shu darajadagi, ya‘ni oddiy tasvirlarni ham chiroyli va betakror fikrlar orqali gavdalantiradi. Ijodkorning quyidagi misralari fikrimizning isbotidir:

Go‘zal bahorda qushlar

Ertalabki nahorda

Muloyim o‘ltirishar,

Chaq-chaqlashib daraxtda... [Parfi R, 2013:22]

2. Bahor-oshiq-ma‘shuqlar fasli, sevgi va muhabbat ramzi. Ko‘pchilik ijodkorlarga mazkur faslni ilhom manbayi va izhor fasli singari metaforik ma‘nolarida shoirona ruhda ifoda etadi. Rauf Parfining mazkur misralarida bahor obrazi lirik qahramonning yori bo‘lib, ma‘shuqa unga ozor berayotganligi satrlardan angalashiladi. Shoir “ey, bahor” deb nido san‘atidan unumli foydalanib, misralar mazmuniga ta‘kid va kuchaytirish ma‘nolarini yuklagan:

Bormi, bahorim, bormi,

Bormisan, sevikli yor,

Dilga shuncha ozormi

Ey, Bahor, ey, Bahor?! [Parfi R, 2013:58]

Keyingi mazkur satrlar ham sevgi fasli bilan aloqador bo‘lib, unda ham bahor fasliga mengzaydi. Lekin lirik qahramon sevgisining paymol va barbod bo‘lganini afsus bilan esga oladi:

Bahorlarda sevgimiz qoldi,

Kuygan yantoq misol quyoshda.

Xato sevgi qo‘shilib tomdi

Zahar-zaqqum bo‘lib ko‘z yoshdan... [Parfi R, 2013:72]

Taniqli nazariyotchi va adabiyotshunos olim Ilhom G‘aniyev mazkur satrni quyidagicha tahlilga tortadi: “Sahroda o‘sadigan, jaziramadan (g‘am, ayriliqdan) qovjiraydigan o‘simlik turi ko‘p. Nega shoir aynan yantoqqa o‘z holini mengzamoqda? Sabab yantoqning ildizi yerga eng chuqur ketadigan, tabiat injiqliklariga eng ko‘p bardosh beradigan yovvoyi chidamli o‘simlik. Oshiq ham yantoqdek irodali, sabr-toqatli “bo‘lmasin, baribir ayriliqqa tob berolmay “kuyib qolmoqda, yantoq kuyib, qurib qoldimi uning bori to‘kiladi va bir uchqundan “gurr” etib yonib kul ham bo‘lish ehtimoli kuchli” [G‘aniyev I, 2021:190].

3. Gullar va tiniq daryo go‘zal bahorning doimiy hamrohi. Mazkur peyzajik timsollar takrorlanmas tabiat tasvirini gavdalantirishda faol ishtirok qiladi. Jumladan, mazkur misralarda ham gullar va daryo timsoli bahor faslining o‘ziga xos tarovatini ochib bergan. Qor timsoli esa satrlar mazmuniga zidlik ma‘nosini yuklagan. Daryoning qo‘shiq aytib ta‘zim bilan kutib olishi esa jonlantirishning bir namunasi bo‘lib, she‘riy bandga badiiy ruhiyat baxsh etgan:

Chaman-chaman ochilgay gullar,

Bahor qo‘shiq aytarmish qorga.

Qo‘shiq aytib daryo shovullar

Ta‘zim ila go‘zal bahorga...[Parfi R, 2013:76]

4. Qor va bahor obrazlari har doim bir-biriga qarama-qarshi turuvchi badiiy timsollardir. Oppoq qor pag`a-pag`a bo`lib yog`moqda. Bog`lar esa qishki ilohiy libosini kiydi. Qahramonning yuragini bir otash, ya`ni olov dog`layapti, kuydiryapti. Quyosh esa xuddiki yozni tutib kelmoqda. Bu bandda tashxis san`atiga asos bo`luvchi vositalar, ya`ni bog`larning ilohiy libos kiyishi, quyoshning yozni tutib kelishi singari tasvirlarni uchratishimiz mumkin. Taniqli adabiyotshunos Dimurod Quranov: “Jonlantirish-mumtoz adabiyotdagi she‘riy san`at, shaxsga xos xususiyatlarning hayvonlar, qushlar, jonsiz narsa-predmetlarga nisbat berilishi” -deya yozadi:

Yog`ar oppoq, pag`a-pag`a qor,

Dardim qorlar kabi sochilar.

Huv yiroqda gullagan bahor

Bo`ylari ko`ksimga sanchilar...[Parfi R, 2013:139]

5. Inson umri shu darajada shoshqin bo‘ladiki, uni hikoya va doston qilishga ulgurmay qolamiz. Shoirlar umri o‘tayotganligini misralarida aks ettiradi. Jumladan, Rauf Parfi ham umrini bahor fasli(ko‘tarinkilik va yoshlik ramzi)ga mengzaydi. Eng gullagan va rivoj topgan davrini esa o‘tluq yoz(o‘t-o‘larga to‘la, barcha narsa mo‘l-ko‘l bo‘lgan payt)ga qiyos qiladi. Yoz timsolining muzga aylanishida qarama-qarshilik bor. Bu qarama-qarshilik shoir hayotida yoki jamiyatda yuz bergan notinchliklar va ko‘ngilsizliklar bo‘lishi mumkin. Shoir ta‘kidlagan o‘sha “muzlar” xavf-xatar, zulm, adovat va nohaqsizliklarga ishora vazifasini bajargan. Quyidagi misralarda muz timsoli majoziy ma‘noda tasvirlangan:

Yillar bahorimni uchirdi chalqib,

Muzlarga ko‘chirdi o‘tluq yozimni.

Axtardim muhitda xas kabi qalqib-

Men o‘z Yulduzimni, o‘z Quyoshimni...[Parfi R, 2013:164]

6. Bahor-inson umrining jo‘shqin va quvonchga to‘la fasli. Shuning uchun ham bahor timsoli yoshlik, sho‘x-shodonlik onlariga qiyos qilinadi. Mazkur misralarda lirik qahramon ikki yoshga baxt-saodat tilar ekan, ularning “yosh bahor umri”ni nurlarga to‘lishini tilaydi. “Baxt”ni ushbu satrlarda shoirona ruhda ifoda etadi:

Sizni qutlar bu kun do‘st-u qadrdon,

Yosh bahor umringiz nurlarga to‘lsin.

Bo‘lmasin jafolar, bo‘lmasin hijron,

Do‘stlarim, ezgu Baxt muborak bo‘lsin!..[Parfi R, 2013:168]

7. Rauf Parfi butun umri davomida turkiy xalqlarni birlashtirishni, jipslashishni chin dildan xohlagan. Uning lirikasida mazkur holat har safar yaqqol namoyon bo‘laveradi. Turkiygo‘y ijodkor “Turkiy Dunyoning bahori...” kelishiga ishonadi, umid qiladi. Ya‘ni istiqloq va hurlik xalqini abadiy bahor kabi hech qachon tark etmaydi. “Bahorlar” jumlasini ramziy ma‘no kasb etgan va misralarda metaforik ruhiyatni oshirgan:

Oldinda ko‘rinur bahorlar,

Bu-Turkiy Dunyoning bahori...[Parfi R, 2013:169]

8. “Umid bahori”-shoirning orzu-istaklari jamlangan fasl, mustaqillik va erkni qo‘msagan, uning kelishiga chin dildan ishongan timsol. “Umid bahorining to‘kilishi”, “bo‘g‘izlangan guldasta” jumllalarida nekbinlik va mag‘lubiyat hissi sezilib turibdi. Sobiq Ittifoqning oyoq ostiga yiqilish lirik qahramon uchun og‘ir edi. Ne qilsak ham mazkur qora tuzum barchani oyog‘i ostiga tiz cho‘ktirdi. Bu asoratlar shu davr vakillari ijodining bosh mavzusiga aylanib ulgurgan edi:

To‘kildi umidimning bahori,

Bo‘g‘izlangan guldasta bo‘lib,

Sening oyog‘ingga yiqildim...[Parfi R, 2013:196]

9. Bahor tovushi-keng maysazorlar, qaldirg‘ochlar, hurlik va erkning sasidir. Bizga ma‘lumki, Rauf Parfi yashagan va ijod qilgan davr haqiqatdan ham tahlikali kechgan. Sobiq tuzumning qora kuchlari nafaqat shoirlarning, balki, ijodkorlarning ham tinkasini quritdi. “Achchiq shamol sanchig‘i va yomg‘ir”, “bahor tovushining og‘ir g‘uldurashi” jamiyat va lirik qahramonning ichki his-tuyg‘ulariga ishora qilmoqda:

Yiroqlarda guldirab og‘ir,

Shivirlaydi bahor tovushi.

Achchiq shamol sanchig‘i. Yomg‘ir.

Zamin oydinlikning hovuchi...[Parfi R, 2013:211]

Xulosa qilganda, Rauf Parfi tabiatning maftunkor va betakror farzandi bo`lmish bahor faslini o`z hamrohi deb bilib, o`z lirikasida mohirona tasvirlaydi. Shoirimizning tabiat farzandi ekanligi yuqoridagi misralardan dalolat beradi. Rauf Parfi ijodida bahor obrazi turli xil manzaralarda gavdalanadi: bahor obrazi ijodkor nuqtayi nazari bilan turlicha talqin etiladi va bu obraz har safar o`zining yangidan yangi qirralari bilan she`rning poetik ruhiyati va badiiyatini ta`minlashga xizmat qilganligi kuzatiladi.

Foydalanilgan adabiyotlar:

- 1.Parfi R.Turkiston ruhi.-T.: “Sharq” nashriyot-matbaa aksiyadorlik kompaniyasi bosh tahririyati, 2013.
2. Ziyavuddinova Gulnoza”Rauf Parfi she`riyatining o`ziga xos xususiyatlari” nomli magistrlik dissertatsiyasidan./Andijon. 2017.
- 3.G`aniyev I. Rauf Parfi O`z turk dunyosi.-T.: Muharrir nashriyoti, 2019.

АБУ РАЙҲОН БЕРУНИЙНИНГ АСАРЛАРИДА ШАХСНИНГ АҲЛОҚИЙ ХУСУСИЯТЛАРИ

*Аҳмедова Маърифат Абдуллаевна - фалсафа фанлари номзоди,
доцент.*

Аннотация: Ушбу мақолада Абу Райҳон Берунийнинг асарларида шахснинг ахлоқий хусусиятлари ҳақида маълумотлар берилган. Шунингдек мавзунини ўрганишда Берунийнинг энг машҳур асарлари таҳлил қилинган.

Калит сўзлар: муъжам ал-удабо, адиблар комуси, хиндистон, юлдузлар ҳақидаги фан, минералогия,

Беруний ўн бир аср олдин Хоразм вилоятида дунёга келган машҳур ва мўтабар зот жаҳон фани ва маданиятига улкан ҳисса қўшган.

У йирик олим ва мутафаккир бўлиб, астрономия, математика, минералогия, картография, доришунослик, геодезия каби соҳаларда ажойиб асарлар яратган.

Абу Райҳон Беруний яратган асарларнинг мавзулари кенг бўлиб бу мавзулар орқали янги-янги чўққиларни кашф этган, янги-янги фаразларни ўртага ташлаган.

Беруний буюк олим сифатида илғор фикрларнинг ҳомийси бўлиб қолади, ҳаётини фаолиятида уни тарғиб қилади.

Сайёх Ёкут ўзининг «Муъжам ал-удабо» (Адиблар комуси) китобларида «Беруний турли-туман илмлар тақсимига муккасидан кетган, китоблар таснифига шўнғиган. У доимо илмлар эшигини очар, қўли қаламдан, кўзи (китобга) қарашдан, кўнгли фикрлашдан сира бўшамаган»¹¹ деб таърифлаган.

Албатта, Ёкут бу фикрлари билан буюк алломанинг беназир илм эгаси эканлигини тавсифлаш эмас, балки чин илм фидойиси шахси, сийратига хос фазилятлар қандай бўлишлилигини уқтирган.

Аллома асарлари фалсафий ҳам психологик қарашлар билан «Хиндистон», «Юлдузлар ҳақидаги фан» каби асарларида тафаккур ҳамда онг ҳақида аҳамиятли фикрлар баён қилинган. Бу фикрлар ўз даврида фан оламининг иқболи эди. Улар бугунги кунда ҳам ўз аҳамиятини йўқотган эмас.

¹ Булгаков П. Г. Берунийнинг ижтимоий фанлар соҳасидаги илмий мероси. - Тошкент: Фан, 1973 Б-98

Беруний ўз асарларида Шарқ мутафаккирларининг фикрларини ҳам таҳлил қилиб, шарҳлаб берган, айниқса, мутафаккир Аристотелнинг асарларини, уни қарашларини чуқур таҳлил қилган.

Абу Райҳон Беруний нутққа диққатини қаратиб, тил одамларни боғловчи восита эканлиги ҳамда тил ва тафаккур бирлиги тараққиётни белгиловчи воситалар илм равнақида уларни ақамияти беқиёс эканлигини алоҳида уқтиради.

Унинг фикрича, идрок қилиш муҳим жараён, сезиш эса унданда муҳимроқ. Олим назарий билимлар сезиш билан амалийдир, деган фикрини илгари сурган.

Инсон табиати ҳақида Беруний шундай таъриф келтиради: «Инсон табиатига кўра жуда мураккаб танадир, чунки бир-бирига қарама – қарши бўлақлардан ташкил топган ҳамда бир-бирига бўйсунувчан». Қалб бўлса, кўпинча темпераментга боғлиқдир, шунинг учун ҳам турлилиги билан фарқланади. Маълумки, қарама-қаршилиқлар бирликни келтириб чиқариш учун янгиликка интиладилар, бу интилишлар турлича бўлиб, бир-биридан фарқларга эга бўлган инсонларни келтириб чиқаради». ²

Абу Райҳон Беруний «Минералогия» асарида темперамент тўғрисида тўхталиб, инсоннинг бу хусусияти табиатга боғлиқлигини исботлаб берган. Инсон хотираси ҳамда билими ўртасида тенглик белгисини қўйилиб, улар бир-бирини тўлғазиб асослаб беради. Инсон психик фаолиятининг ажралмас қисми унинг хотиралари эканлигини таъкидлайди.

Беруний «Юлдузлар ҳақида» китобининг «Атрология» бўлимида, психологияни билиш фақат мураббий ҳамда ўқувчига эмас, балки астрология ҳам шарт эканлигини таъкидлайди. Чунки астрологнинг олдиндан билиш, ҳолатларни таҳлил қилиш ҳамда айтиб бериш услубини қўллашда психологик ёндашиши катта аҳамият касб этади. Беруний ўзининг бир қарашдаёқ одамлар фикрларини ўқиш ҳамда содир бўладиган воқеаларни олдиндан билиш қобилияти билан ҳам ном қозонган. Психология фани йўналишларини таҳлил қилишда унинг шахсига хос бу хусусиятлар катта аҳамият касб этганлиги аниқ.

² Каримов И.А, Жисмоний ва маънавий етук авлодни тарбиялаш-бош мақсадимиз. 12-жилд.
– Т., Ўзбекистон, 2004 Б- 17

Фан оламида Абу Райхон Беруний яшаган ва ижод қилган даврни Беруний даври деб атаганлар ва буни барча тан олган. Баъзи олимларнинг фикрича Хоразмда фан ва маданиятнинг энг ривожланган даври Ал-Хоразмий ва Беруний даври деб таъкидланиб келинар эди. Бугунги кунда ёшларимизга турли шарт-шароитлар яратилган бўлиб, иқтидорли ва истеъдодли келажак эгалари кашф этилмоқда. «Хаётнинг қайси соҳасини олмайлик,- деган эди биринчи президентимиз И. А. Каримов, уларнинг барчаси охир-оқибатда шу масалага, яъни бизнинг қандай жамият қуришимиз ва шу жамиятга муносиб баркамол авлодни тарбиялашимизга бориб тақалади.»³

Бугунги кунда Берунийнинг бой илмий мероси Ўзбекистон ва ундан ташқарида чуқур ўрганилмоқда Беруний ҳақида ўзбектелефилм ижодкорлари 1974-йилда “Абу Райхон Беруний”³ филмини яратдилар. Қорақалпоғистон Республикасидаги шаҳар, туман Беруний номига қўйилган. Тошкнет шаҳрида Хоразмда Беруний номида кўча, майдон, мактаб ва бошқа муассасалар бор. Бу юртимизда алломаларнинг билимлари изланишлари учун берилган катта мукофотдир. Беруний ўзининг “Мунажжимлик санъатидан бошланғич тушунчалар” асарида шахс ва унинг хусусиятлари ҳақида баён қилган.Беруний ўз замонасининг хамма фанларини: Астрономия, Физика, Маданиятшунослик ва бошқа аниқ ва гумонитар фанларини ўзлаштирган.

Беруний юлдузларга қараб инсон тақдирини билиш мумкинлигини ёзиб қолдирган. Хусусан, юлдузларнинг жойлашувига кўпроқ эътибор берган. Хозирги кунга келиб нафақат юлдузларга қараб балки, шахснинг қиёфасига қараб унинг хусусиятлари, характери ўрганилмоқда.

³ Ўзбекистон Миллий Энциклопедияси – 2000 Б- 720.

Xorazmning kollektor tizimidagi sug‘oriladigan hududlarda meliorativ sharoit

Saparbayeva Go‘zaloy Ravshonbek qizi

Urganch davlat universiteti talabasi

Annotatsiya: Ushbu maqolada Xorazmning kollektor tizimidagi sug‘oriladigan hududlarda meliorativ sharoit va uni o‘rganishga qaratilgan chora tadbirlar haqida so‘z boradi.

Kalit so‘zlar: voha, kollektor, zahkash, ariq, melioratsiya tadbirlari, sho‘rlanish, botqoqlanish,

Xorazmdagi kollektor tizimi mintaqada qishloq xo‘jaligi mahsuldorligini ta‘minlash uchun juda muhimdir . Biroq, bu sug'oriladigan hududdagi meliorativ sharoit tashvishga solmoqda. Ushbu maqola Xorazm kollektor tizimidagi meliorativ sharoitlarni yaxshilash muammolari va potentsial yechimlarini o‘rganishga qaratilgan . Oziq-ovqat mahsulotlarini ishlab chiqarishga bo‘lgan talabning ortishi bilan suv resurslaridan samarali foydalanishni ta‘minlash va sug'oriladigan maydonlarning uzoq muddatli barqarorligini ta‘minlash juda muhimdir. Tuproq degradatsiyasi, botqoqlanish va sho‘rlanish kabi omillar Xorazmda qishloq xo‘jaligi hosildorligining pasayishiga va yer hosildorligining pasayishiga olib keldi. Ushbu masalalarni tushunish va ularni hal qilish uchun samarali strategiyalarni amalga oshirish ushbu muhim qishloq xo‘jaligi mintaqasining kelajakdagi rivojlanishi va mahsuldorligi uchun juda muhimdir.

Xorazmning kollektor tizimi mintaqadagi sug'oriladigan maydonlardagi meliorativ sharoitlarning ajralmas qismidir . Ushbu tizim Amudaryo daryosidan Xorazmning qishloq xo‘jaligi erlariga suvni samarali yig'ish va tarqatish uchun mo‘ljallangan . Kollektor tizimining asosiy maqsadi suv sathini to‘g'ri ushlab turish va ushbu qimmatbaho resursni hududdagi fermerlar o‘rtasida adolatli taqsimlashni ta‘minlashdan iborat. Tizim dalalarga boshqariladigan suv oqimini ta‘minlaydigan kanallar, kanallar va suv omborlari tarmog‘idan iborat . Ushbu kanallar Xorazmning qurg'oqchil iqlimida hal qiluvchi ahamiyatga ega bo‘lgan suv oqishi va suv yo‘qotilishining oldini olish uchun puxta ishlab chiqilgan. Bundan tashqari, kollektor tizimi ortiqcha oqim davrida suvni saqlashni osonlashtiradi, bu esa suvni samarali boshqarish va tartibga solish imkonini beradi. Umuman olganda,



Xorazmning kollektor tizimi mintaqada qishloq xo‘jaligi mahsuldorligini ta‘minlashda muhim rol o‘ynaydi.

Sug‘oriladigan maydonlarda meliorativ sharoitlarning ahamiyati: Sug‘oriladigan maydonlarda meliorativ sharoitlarning ahamiyatini oshirib bo‘lmaydi. Xorazm kollektor tizimida meliorativ sharoitlarni to‘g‘ri saqlash mintaqada qishloq xo‘jaligining muvaffaqiyati va barqarorligi uchun juda muhimdir. Melioratsiyaning samarali amaliyoti tuproqning unumdor bo‘lib qolishini va sho‘rlanish va botqoqlanishning oldini olish orqali ekinlarning o‘sishini qo‘llab-quvvatlashini ta‘minlaydi. Bundan tashqari, ushbu shartlar suvdan foydalanish samaradorligini optimallashtirish va atrof-muhit degradatsiyasini minimallashtirish uchun juda muhimdir. To‘g‘ri melioratsiyasiz er etishtirish uchun yaroqsiz bo‘lib qoladi, bu esa qishloq xo‘jaligi mahsuldorligini pasayishiga va fermerlar uchun iqtisodiy yo‘qotishlarga olib keladi. Bundan tashqari, melioratsiyaning etarli emasligi oqibatlar qishloq xo‘jaligi sohasidan tashqariga chiqadi, chunki bu mintaqaning umumiy ijtimoiy va iqtisodiy rivojlanishiga ta‘sir qiladi. Shuning uchun meliorativ sharoitlarga qat‘iy rioya qilish Xorazmning kollektor tizimi kabi sug‘oriladigan hududlarda uzoq muddatli farovonlik va suv resurslarini boshqarish uchun juda muhimdir. Xorazm kollektor tizimining sug‘oriladigan hududlarida meliorativ sharoitlar qishloq xo‘jaligi mahsuldorligi va barqarorligini ta‘minlashda hal qiluvchi rol o‘ynaydi. Kanallar va drenajlardan iborat kollektor tizimi suvni qishloq xo‘jaligi erlariga samarali taqsimlash uchun mo‘ljallangan. Biroq, ushbu tizimning samaradorligi asosan meliorativ sharoitlarga bog‘liq. Melioratsiyaga ta‘sir qiluvchi eng muhim omillardan biri tuproq va suvning sho‘rlanishidir. Bu sug‘orish suvida tuzlarning yuqori miqdori mavjudligi tufayli yuzaga keladi, bu esa ildiz zonasida tuzlarning to‘planishiga olib keladi. Natijada, o‘simliklar suv stressini boshdan kechiradi va hosildorlikni pasaytiradi. Sho‘rlanish bilan kurashish uchun drenaj va suvni to‘g‘ri boshqarish amaliyoti zarur. Tuproqning muntazam botqoqlanishi va alkalizatsiyasi mintaqadagi meliorativ sharoitlarni yanada kuchaytiradi. Bularni tushunish va hal qilish Xorazm kollektor tizimida barqaror qishloq xo‘jaligini ta‘minlash uchun qiyinchiliklar muhim ahamiyatga ega.

Xorazm kollektor tizimidagi tizimning kelib chiqishi va rivojlanishi qadimgi davrlarga borib taqaladi. Hozirgi O‘zbekistonda joylashgan mintaqada sug‘orishning boy tarixiga ega bo‘lib, miloddan avvalgi kamida 8-asrga to‘g‘ri keladi. Xorazmning dastlabki ko‘chmanchilari qishloq xo‘jaligi amaliyotlari uchun suvni boshqarish

muhimligini tushunib, o‘z dalalariga suv tarqatish uchun ibtidoiy kanallar va ariqlar tizimini qurdilar . Asrlar davomida tizim rivojlanib, kengayib bordi, chunki aholi soni ko‘payib, yangi texnologiyalar joriy etildi. 20-asrda Sovet Ittifoqining kelishi tizimning rivojlanishiga yanada ta'sir ko‘rsatdi, chunki sug'orishni modernizatsiya qilish va samaradorligini oshirish bo‘yicha ulkan infratuzilma loyihalari amalga oshirildi. Bugungi kunda Xorazmning kollektor tizimi mintaqadagi sug'orishning uzoq va murakkab tarixidan dalolat beradi.

Xorazm kollektor tizimi tarkibidagi sug'oriladigan maydonlarda meliorativ sharoitlarning dolzarb masalasini hal etish maqsadida tashkil etilgan . Asosiy maqsad obodonlashtirish yo‘nalishlarini aniqlash uchun meliorativ tizimning hozirgi holatini baholash va baholash edi. Bundan tashqari, maqsadlar sug'orish amaliyotidan kelib chiqadigan salbiy ekologik ta'sirlarni yumshatish bo‘yicha samarali strategiyalarni ishlab chiqish va amalga oshirishga qaratilgan . Mavjud suvni boshqarish amaliyotini takomillashtirish va suv yo‘qotilishi va tuproq degradatsiyasini minimallashtirish bilan birga suvdan foydalanishni optimallashtiradigan barqaror yondashuvlarni ilgari surish juda muhim edi. Yana bir muhim maqsad fermerlar va manfaatdor tomonlar o‘rtasida sug'orishning samarali texnikasi va kelajak avlodlar uchun tabiiy resurslarni saqlashning ahamiyati to‘g‘risida xabardorlikni oshirish edi. Belgilangan maqsadlarga erishish pirovardida Xorazm viloyatida meliorativ tizimning yaxshilanishiga, qishloq xo‘jaligi hosildorligining oshishiga va ekotizimning sog'lom bo‘lishiga olib keladi. Xorazm kollektor tizimida sug'oriladigan maydonlarni boshqarishda muhim muammolardan biri drenaj va suv xo‘jaligi infratuzilmasini suvsizlantirishdir. Ko‘p yillar davomida texnik xizmat ko‘rsatishning etarli emasligi va samarali monitoring tizimlarining etishmasligi tufayli drenaj kanallari va nasos stantsiyalari turli xil muammolarga duch keldi, shu jumladan loyqalanish, oqish va strukturaning shikastlanishi. Natijada drenaj quvvati sezilarli darajada pasayib, dalalarda botqoqlanish va sho‘rlanish muammolariga olib keldi. Bundan tashqari, nazoratsiz sug'orish kabi samarasiz suvni boshqarish amaliyoti muammolarni yanada kuchaytiradi. Ushbu meliorativ sharoitlarni bartaraf etish drenaj va suv xo‘jaligi infratuzilmasini ta'mirlash va yangilashga katta mablag ' sarflashni talab qiladi. Bundan tashqari, tizimning ishlashini muntazam ravishda baholash uchun samarali monitoring tizimlarini joriy etish va boshqariladigan sug'orish kabi yaxshilangan suvni boshqarish texnologiyasini joriy etish yomonlashib borayotgan infratuzilmaning salbiy ta'sirini kamaytirishga yordam beradi.

Xorazm kollektor tizimida sug'oriladigan maydonlarning meliorativ sharoitida turli muammolar yuzaga keladi. Avvalo, suvni taqsimlash va boshqarish tizimlarining samarasizligi turli mintaqalarni suv bilan ta'minlashning tengsizligiga olib keladi. Bu tuproq namligi darajasida o'zgarishlarni keltirib chiqaradi, sho'rlanish va botqoqlanish muammosini yanada kuchaytiradi. Bundan tashqari, kollektor tizimidagi eskirgan infratuzilma kanallar, drenajlar va boshqa sug'orish inshootlarini saqlashda qiyinchiliklar tug'diradi. Tegishli texnik xizmat ko'rsatish va ta'mirlashning etishmasligi oqish, to'siqlar va operatsion samaradorlikni pasayishiga olib keladi. Bundan tashqari, tuproqning yuqori sho'rlanish darajasi va botqoqlanish ekinlar hosildorligiga va mintaqaning umumiy qishloq xo'jaligi iqtisodiyotiga yanada ta'sir qiladi. Fermerlarning samarali sug'orish amaliyoti va zamonaviy texnologiyalar to'g'risida xabardorligi va tushunmasligi ushbu muammolarni yanada kuchaytiradi. Barqaror meliorativ sharoitlarni ta'minlash uchun ushbu muammolarni hal qilish va suvni boshqarishning samarali strategiyasini, infratuzilmani yaxshilash va fermerlar uchun ta'lim dasturlarini amalga oshirish zarur.

Sho'rlanish bilan bog'liq masalalardan tashqari, Xorazm kollektor tizimining sug'oriladigan hududlarida drenajning yomonligi va botqoqlanish muhim ahamiyatga ega. Drenaj tizimlarining noto'g'ri dizayni va texnik xizmat ko'rsatishi tufayli suv dalalardan samarali ravishda chiqib keta olmaydi, natijada botqoqlanish paydo bo'ladi. Bu ekinlarning o'sishi uchun noqulay sharoit yaratadi va hosilning pasayishiga yoki hatto hosilning etishmasligiga olib kelishi mumkin. Bundan tashqari, uzoq muddatli botqoqlanish tuzlarning to'planishi tufayli tuproq sho'rlanishining oshishiga yordam beradi. Yomon drenaj tizimi suv tanqisligi muammosini ham kuchaytiradi, chunki ortiqcha suvni samarali qayta ishlash va sug'orish maqsadida qayta ishlatish mumkin emas. Shunday qilib, drenaj va botqoqlanishning yomonligi masalalarini hal qilish Xorazmda barqaror qishloq xo'jaligi va sug'oriladigan maydonlarni umumiy rivojlantirish uchun juda muhimdir.

Tuproqning degradatsiyasi va sho'rlanishi: Xorazm kollektor tizimidagi sug'oriladigan maydonlarda tuproqning degradatsiyasi va sho'rlanishi muhim muammolarni keltirib chiqaradi, bu esa qishloq xo'jaligi hosildorligining pasayishiga va tabiiy resurslarning degradatsiyasiga yordam beradi. Tuproqning degradatsiyasi deganda tuproq sifatining yomonlashishi tushuniladi, bu uning

o‘simliklarning o‘shishini qo‘llab-quvvatlash va samarali ekotizim sifatida ishlash qobiliyatiga ta'sir qiladi. Boshqa tomondan, sho‘rlanish ildiz zonasida ortiqcha tuzlar to‘planib, o‘simliklar tomonidan suv va ozuqa moddalarining so‘rilishiga to‘sqinlik qilganda sodir bo‘ladi. Ushbu masalalar asosan sug‘orish suvini noto‘g‘ri boshqarish bilan bog‘liq bo‘lib, bu suv sathining ko‘tarilishiga, tuz kontsentratsiyasining oshishiga va eroziyaga olib keladi. Bundan tashqari, kimyoviy o‘g‘itlar va pestitsidlardan ortiqcha foydalanish muammoni yanada kuchaytiradi, tuproq tuzilishini beqarorlashtiradi va uning tabiiy unumdorligini pasaytiradi. Ushbu muammolarni hal qilish mintaqada tuproq sog‘lig‘ini tiklash va qishloq xo‘jaligining uzoq muddatli barqarorligini ta‘minlash uchun suvni boshqarish strategiyasi, almashlab ekish va organik o‘g‘itlardan foydalanish kabi barqaror sug‘orish amaliyotini qabul qilishni taqozo etadi.

Xulosa qilib aytganda, Xorazm kollektor tizimining sug‘oriladigan maydonlaridagi meliorativ sharoitlar hal etilishi zarur bo‘lgan muammolarni keltirib chiqarmoqda. Yer osti suvlarining yuqori darajasi, botqoqlanish va sho‘rlanish qishloq xo‘jaligi va umumiy ekotizimga salbiy ta'sir ko‘rsatadigan asosiy muammolardir. Ushbu muammolarni yumshatish uchun turli xil choralarni ko‘rish kerak. Bularga sug‘orish suvini to‘g‘ri boshqarish, masalan, suv yo‘qotishlarini kamaytirish va suvdan foydalanish samaradorligini oshirish kiradi. Bundan tashqari, takomillashtirilgan drenaj tizimlarini qabul qilish va erni tekislash texnikasini qo‘llash botqoqlanish va er osti suvlari sathining yuqori muammolarini engillashtirishga yordam beradi. Bundan tashqari, tuproq unumdorligini boyitish va tuzga chidamli ekinlardan foydalanish kabi tuproqni to‘g‘ri boshqarish amaliyoti sho‘rlanishga qarshi kurashda yordam beradi. Qaror qabul qilish jarayoniga barcha manfaatdor tomonlarni jalb qilish va Xorazm kollektor tizimining sug‘oriladigan hududlarida barqaror meliorativ sharoitlarga erishish uchun multidisipliner yondashuvni amalga oshirish juda muhimdir.

Foydalanilgan adabiyotlar

1. “Xorazm viloyati agrosanoat kompleksi tarmoqlari jolashishi va rivojlanishi R.Qurbaniyozov Urganch-2002. 32-bet.
2. “Xorazm geografiyasi” R.Qurbaniyozov. Urganch “Xorazm”-1997.
3. Sobirov J. X. O., Komiljanova E. U. Q., Sharifboyeva H. I. Q. XORAZM VILOYATIDA AGRAR SOHANING EKSPORT SALOHIYATINI KENGAYTIRISHDA AYRIM NOAN’ANA VIY TARMOQLARDAN FOYDALANISH ISTIQBOLLARI VA RIVOJI //Oriental renaissance: Innovative, educational, natural and social sciences. – 2022. – T. 2. – №. 1. – C. 38-42.
4. Islambayevna M. M. et al. XORAZM VILOYATI TABIIY GEOGRAFIK O’RNINING O’ZIGA XOS XUSUSIYATLARI (GEOGRAFIK O’RNINING QULAY VA NOQULAY TOMONLARI) HAQIDA //Eurasian Journal of Law, Finance and Applied Sciences. – 2022. – T. 2. – №. 2. – C. 50-53.
5. Kuzibayevna K. D. et al. Drying of the Aral Sea and changes in the landscape of the Aral Sea region //Texas Journal of Multidisciplinary Studies. – 2022. – T. 4. – C. 108-110.

YANGI O‘ZBEKISTONDA YOSHLAR BANDLIGINI TA‘MINLASHDA KICHIK BIZNES VA XUSUSIY TADBIRKORLIKNING O‘RNI:

Madrimov Ixtiyor Baxtiyor o‘g‘li

Urganch davlat universiteti, Tarix fakulteti talabalasi

ixtiyor_madrimov94@mail.ru

Annotatsiya: Mazkur maqolada yoshlarda tadbirkorlik ko‘nikmalarini shakllantirish, ularning biznes g‘oyalarini qo‘llab-quvvatlash hamda imtiyozli mikrokreditlar bilan ta‘minlashga ko‘maklashish, ularni tadbirkorlik ko‘nikmalarini shakllantirish borasida olib borilayotgan ishlar yoritilgan.

Kalit so‘zlar: Yoshlar, g‘oya, davlat siyosati, bisnes, tadbirkorlik, boqimandalik, chorvachilik, parrandachilik.

Annotation: This article covers the work carried out on the formation of entrepreneurial skills in young people, support of their business ideas and assistance in providing preferential microloans, their formation of entrepreneurial skills.

Keywords: Youth, IDEA, Public Policy, bisnes, entrepreneurship, horticulture, livestock, poultry.

Аннотация: В данной статье освещается работа по формированию предпринимательских навыков у молодых людей, поддержке их бизнес-идей и оказанию содействия в предоставлении льготных микрокредитов.

Ключевые слова: Молодежь, идея, государственная политика, бизнес, предпринимательство, животноводство, животноводство, птицеводство.

Mamlakatimizda kichik biznes va xususiy tadbirkorlik, ayniqsa, yoshlar tadbirkorligini rivojlantirish ustuvor vazifalardan biri bo‘lib, soha rivojida yoshlarning muhim va salmoqli hissasi bor. Bugungi kunda yoshlarda tadbirkorlik ko‘nikmalarini shakllantirish, ularning biznes g‘oyalarini qo‘llab-quvvatlash hamda imtiyozli mikrokreditlar bilan ta‘minlashga ko‘maklashish, ularni tadbirkorlik faoliyatiga keng jalb etish orqali qulay ishbilarmonlik muhiti yaratilmoqda. Bu esa yoshlar bandligini ta‘minlanishi, moddiy farovonlik va iqtisodiy mustaqillikka erishilishiga, “boqimandalik” kayfiyatining “zamon bilan hamnafaslik” ruhiga o‘zgarishiga olib kelmoqda.

Yoshlar jamiyatning eng faol qatlami hisoblanib, ular ijtimoiy hayotdagi o‘zgarishlarga sabab bo‘ladigan, bunyodkorlik g‘oyalarini hayotga tatbiq etuvchi



eng salohiyatli kuchdir. Harakatlar strategiyasi doirasida “Yoshlar – kelajak bunyodkori”, “Obod qishloq”, “Obod mahalla”, “Aqlli shahar” kabi keng kamrovli dasturlarni amalga oshirishda tashabbuskor, har bir masalaga yangicha yondashadigan yoshlarning ishtirokining¹ ta’minlanishi ham bejiz emas. Mamlakatimizda aholi bandligini ta’minlash bo’yicha tasdiqlangan dasturlarni amalga oshirish, bo’sh va kvotalanadigan ish o’rinlariga ishga joylashtirish mexanizmlarini takomillashtirish, o’zini o’zi band qilishning samarali shakllarini rivojlantirish borasida qabul qilingan qarorlar² yoshlar va yosh oilalarni ijtimoiy himoya qilish masalasi hukumat darajasida muhim va ustuvor yo’nalishga aylanmoqdaki, banklar tomonidan imtiyozli kreditlar berilishi ortidan 184300 dan ziyod yoshlar ish bilan ta’minlandi.

Shu o’rinda yurtimizda aholining ijtimoiy zaif qatlami farovonligini oshirish, ularning turmush darajasini yaxshilash, ijtimoiy himoyaga muhtoj aholi qatlamining tadbirkorlik faoliyati bilan shug’ullanishi uchun yaratilgan shart-sharoitlarni qayd etish joizki³, kam ta’minlangan oilalarning arzon uy-joy bilan ta’minlanishi, ularga bepul tibbiy xizmat ko’rsatilishi, maishiy texnika va uy hayvonlarini sotib olishlari uchun foizsiz kreditlar ajratilishi, ayniqsa, nogironlar bandligini ta’minlagan tashkilotlarga soliq va kredit imtiyozlar berilishi shular jumlasidandir.

Yangi ish o’rinlari tashkil etish va aholi bandligini ta’minlash dasturi yildan-yilga takomillashib borayapti. Maishiy xizmat ko’rsatish, servis xizmati, trikotaj mahsulotlari ishlab chiqarish, qandolat va oziq-ovqat mahsulotlari ishlab chiqarish texnologiyalarini rivojlantirish, asalarichilik, parrandachilik, baliqchilik va boshqa turli xizmat ko’rsatish tarmoqlarini rivojlantirish sohalari rivojiga katta e’tibor qaratilmoqda.

Amalga oshirilayotgan ishlarning ikki muhim jihati e’tiborli, ya’ni birinchidan, yoshlarni kasbga yo’naltirish, har tomonlama zamonaviy, malakali kadrlar sifatida tarbiyalash, ikkinchidan, yoshlar bandligi, ularni ish bilan ta’minlash, o’z bizneslarini yuritishlari uchun qulay shart-sharoit yaratish.

Yoshlarni ta’lim bilan to’liq qamrab olish orqali bandlikni ta’minlash muhim o’rin tutadiki, zamonaviy texnika va texnologiyalarni egallagan, bozor iqtisodiyoti,

¹ Mirziyoyev Sh. O’zbekiston yoshlariga bayram tabrigi. 2018 yil 29 iyun // Mirziyoyev Sh. Xalqimizning roziligi bizning faoliyatimizga berilgan eng oliy bahodir. 2 jild. – T.: O’zbekiston, 2018. 492-bet.

² O’zbekiston Respublikasi Prezidentining 2018 yil 14 iyuldagi “Aholi bandligini ta’minlash borasidagi ishlarni takomillashtirish va samaradorligini oshirish chora-tadbirlari to’g’risida”gi Qarori. Xalq so’z gazetasi, 2018 yil 15 iyul. 1-2-betlar.

³ O’zbekiston Respublikasi Prezidentining 2017 yil 1 dekabrda “Nogironligi bo’lgan shaxslarni davlat tomonidan qo’llab-quvvatlash tizimini tubdan takomillashtirish chora-tadbirlari to’g’risida”gi PF– 5270-son Farmoni. xalq so’z gazetasi. 2017 yil 2 dekabr. 1-2-betlar.



huquqiy davlat mazmun-mohiyatini tushungan malakali kadrlar ertangi kunning hal qiluvchi kuchiga aylanadi. Zero, mamlakatimiz taraqqiyoti, iqtisodiy yuksalishida yoshlarni o‘qishga, ishga joylashtirishning ahamiyati katta. Yoshlarni kasbga yo‘naltirish orqali yoshlar o‘rtasida huquqbuzarlikning oldi olinadi, shuningdek, yoshlarning kelajakka ishonchi mustahkamlanadi.

Mamlakatimizda aholi, ayniqsa, yoshlarning ishchanlik faolligi va tadbirkorlik tashabbuslarini rag‘batlantirish, ijtimoiy zaif qatlamlar bandligini ta‘minlash bo‘yicha davlat xizmatlaridan foydalanish imkoniyati, sifati va tezkorligini oshirishga qaratilgan qator normativ-huquqiy hujjatlar qabul qilingan bo‘lsa ham, ayrim hududlardagi mehnat bozorida yuqori darajada keskinlik saqlanib, doimiy ish o‘rinlarini tashkil etish, yoshlar, xotin-qizlar, qishloq va tumanlarda kam ta‘minlangan oilalar bandligini ta‘minlash, tashqi mehnat migratsiyasi jarayonlarini tartibga solish to‘liq hal etilmayotir. Ishga joylashtirish bo‘yicha aholi va tadbirkorlik sub‘ektlari uchun kredit, moliyaviy, maslahat-axborot berish xizmatlari va boshqa zarur xizmatlar darajasi pastligicha qolmoqda.

Ta‘lim muassasalarida ishlab chiqarish kadrlari iqtisodiyot tarmoqlarining istiqboldagi ehtiyoji, imkoniyati va resurslarini hisobga olmagan holda kasbga tayyorlanayotgani va qayta tayyorlanayotgani oqibatida mehnat bozorida ayrim mutaxassisliklar bo‘yicha malakali kadrlar taqchilligi sezilmoqda.

Yoshlar bandligi ijtimoiy barqarorlikning muhim shartidir. Aholisining 60 foizini yoshlar tashkil etgan mamlakatimizda ishsizlik muammosini bartaraf etish, yoshlarni har tomonlama qo‘llab-quvvatlash, yoshlar bandligini ta‘minlash, kichik biznes va xususiy tadbirkorlikni yanada rivojlantirish uchun hukumat miqyosida amalga oshirilishi lozim bo‘lgan dolzarb masalalar quyidagilardir:

- * yoshlar tadbirkorligini qo‘llab-quvvatlash, ularning bandligini ta‘minlash, yangi ish o‘rinlarini yaratish sohasida ish olib borayotgan davlat va nodavlat tashkilotlari bilan ijtimoiy hamkorlik aloqalarini yo‘lga qo‘yish;

- * kichik tadbirkorlik sub‘ektlariga, fermer va dehqon xo‘jaliklariga, oilaviy tadbirkorlik bilan shug‘ullanuvchi yoshlarning shaxsiy tomorqa va dehqon xo‘jaliklarida ishlab chiqarishni rivojlantirish maqsadida issiqxonalar tashkil etishlari, urug‘liklar, ko‘chatlar, chorva mollari va parrandalar, qishloq xo‘jaligi asbob-uskunalari, sug‘orish moslamalari (nasoslar, artezian quduqlari va boshqa.) xarid qilishlari uchun mikrokreditlarni ko‘proq ajratish;

- * Ishsiz va band bo‘lmagan yoshlarni mehnat bozorida talab yuqori bo‘lgan kasblar va mutaxassisliklarga professional o‘qitish uchun qisqa muddatli kurslar

sonini ko‘paytirish va sifatini oshirish;

* oilaviy biznesni tashkillashtirish va rivojlantirish, bozor, talab va taklifni o‘rganish, shunga qarab mahsulot ishlab chiqarish, maishiy xizmatning yangi turlarini joriy qilish, ichki bozorni yurtimizda ishlab chiqarilgan mahsulot bilan to‘ldirish, oila byudjetini shakllantirish, oilaviy tadbirkorlikni qo‘llab-quvvatlash orqali yoshlar va ayollar, mehnat bilan band bo‘lmagan aholi qatlamining tadbirkorlik ishini yo‘lga qo‘yishlari uchun qulay shart-sharoit yaratish;

* yoshlar turizmini rivojlantirish, turizm sohasiga innovatsiyalarni amaliyotga joriy etish, turizmning zamonaviy turlarini rivojlantirish bo‘yicha yoshlar tashabbusini

qo‘llab-quvvatlash;

* yoshlarning ijtimoiy-iqtisodiy faolligini oshirish, ularni turizm sohasiga keng jalb etish, yoshlarning turizm sohasidagi istiqbolli g‘oyalari va loyihalarini amalga oshirish, xususiy tadbirkorlar, milliy hunarmandlar, gidlar, ekskursovodlar va yo‘l ko‘rsatuvchi instruktorlar tayyorlash asosida yoshlar bandligini ta‘minlash;

* yosh tadbirkorlar va yangi biznes boshlash tashabbusi bilan chiqqan yoshlarni qo‘llab-quvvatlash;

* yosh tadbirkorlar o‘rtasida o‘zaro tajriba almashish va hamkorlikda faoliyat olib borishda bir-biriga ko‘maklashishi uchun sharoit yaratish;

* yoshlarga imtiyozli kredit olish, o‘z biznes loyihalarini yaratish va uni amalga oshirish bo‘yicha mahorat darslari tashkillashtirish, yoshlarga hunar o‘rgatish, “Ustoz-shogird” an‘anasini targ‘ib etish, mehnat yarmarkalari, “Biznes sayohat”lar, o‘quv-seminarlari tashkil etish. E’tirof etish

o‘rinliki, mamlakatimizda olib borilayotgan yoshlarga doir davlat siyosati va uning amaliy natijalari jahon hamjamiyatida katta qiziqish uyg‘otmoqda.

Ishonamizki, yoshlarning hayotiy muammolariga ko‘proq e’tibor qaratish, ularga mos bo‘lgan zamonaviy ish o‘rinlarini ko‘paytirish, ezgu intilish va tashabbuslari, innovatsion g‘oyalarni qo‘llab-quvvatlash, yoshlarning ijtimoiy-maishiy sharoitlarini yaxshilash davlat idoralarining eng asosiy, hal qiluvchi vazifasi bo‘lib qoladi⁴.

Yoshlar – ertangi kun davomchilari. Yoshlar bilan bog‘liq muammolari mavjud bo‘lgan har qanday millat va davlatning kelajagi yo‘q. Yoshlar muammolarini hal etish mamlakatning ijtimoiy-iqtisodiy rivojlanishi bilan birga mamlakat xavfsizligining kafolati hamdir.

⁴ Mirziyoyev Sh. O‘zbekiston yoshlariga bayram tabrigi. 2018 yil 29 iyun // Mirziyoyev Sh. Xalqimizning roziligi bizning faoliyatimizga berilgan eng oliy bahodir. 2 jild. – T.: O‘zbekiston, 2018. 494-bet.

Foydalanilgan adabiyotlar:

1. Mirziyoyev Sh. O‘zbekiston yoshlariga bayram tabrigi. 2018 yil 29 iyun // Mirziyoyev Sh. Xalqimizning roziligi bizning faoliyatimizga berilgan eng oliy bahodir. 2 jild. – T.: O‘zbekiston, 2018. 492-bet.

2. O‘zbekiston Respublikasi Prezidentining 2018 yil 14 iyuldagi “Aholi bandligini ta’minlash borasidagi ishlarni takomillashtirish va samaradorligini oshirish chora-tadbirlari to‘g‘risida”gi Qarori. Xalq so‘z gazetasi, 2018 yil 15 iyul. 1-2-betlar.

3. O‘zbekiston Respublikasi Prezidentining 2017 yil 1 dekabrda “Nogironligi bo‘lgan shaxslarni davlat tomonidan qo‘llab-quvvatlash tizimini tubdan takomillashtirish chora-tadbirlari to‘g‘risida”gi PF– 5270-son Farmoni. xalq so‘zi gazetasi. 2017 yil 2 dekabr. 1-2-betlar.

4. Mirziyoyev Sh. O‘zbekiston yoshlariga bayram tabrigi. 2018 yil 29 iyun // Mirziyoyev Sh. Xalqimizning roziligi bizning faoliyatimizga berilgan eng oliy bahodir. 2 jild. – T.: O‘zbekiston, 2018. 494-bet.

HADIS ISLOM SIVILIZATSIYASI VA MADANIYATINING ASOSLARIDAN BIRI SIFATIDA

Yo'ldashev Safoxon A'loxon o'g'li

Namangan davlat universiteti

Tarix yo'nalishi 2-bosqich talabasi

Annotatsiya: Ushbu maqola hadislar islom dini sivilizatsiyasi, taraqqiyoti va madaniyatining asoslari hamda manbaalaridan biri, uning milliy qadriyatlarimiz va ma'naviyatimizning poydevori ekanligi haqidagi fikr mulohazalardan iborat

Kalit so'zlar: sivilizatsiya, ijtimoiy hodisa, din, hadis, e'tiqod, qadryat, ma'naviyat, jamiyat

Annotation: This article discusses the idea that the hadiths are one of the foundations and sources of Islamic civilization, development and culture, and that they are the foundation of our national values and spirituality.

Keywords: civilization, social phenomenon, religion, hadith, belief, value, spirituality, society

Аннотация: В этой статье обсуждается идея о том, что хадисы являются одной из основ и источников исламской цивилизации, развития и культуры, и что они являются основой наших национальных ценностей и духовности.

Ключевые слова: цивилизация, социальный феномен, религия, хадис, вера, ценность, духовность, общество.

Insoniyat tarixining o'ziga xos hamda dunyo haqidagi qarashlarini mutloqlashtirishiga asos bo'la oladigan ko'plab jarayon, voqea hamda hodisalar mavjud. Shunday jarayonlardan biri bu din hisoblanadi. Din bu eng avvalo, ijtimoiy hodisadir. Ya'ni inson hayoti, uning fikrlashi hamda dunyoqarashi, ijtimoiy munosabatlar hamda tashqi muhitdagi voqea hodisalarga nisbatan e'tiqod nuqtayi



nazaridan kelib chiqadigan qarashlari hamda insoniyat hayotini ma’lim tizimga solib turuvchi funksiyalarni bajaruvchi fenomen hisoblanadi.”Din – tabiat, jamiyat, inson va uning ongi , yashashdan maqsadi va taqdirini bevosita qurshab olgan, atrof muhitdan tashqarida bo’lgan, insonni yaratgan, ayni zamonda unga biron bir to’g’ri hayot, yo’nalish ko’rsatadigan va o’rgatadigan ilohiy qudratga ishonch va ishonishni ifoda etadigan maslak, qarash, ta’limotdir.”[1] Umuman olganda inson hayoti hamda uning botiniy olamini dinsiz (e’tiqod) tasavvur etib bo’lmaydi. Xususan, qariyb XV asrdan buyon insoniyat ijtimoiy hayotiga kirib kelgan hamda tarqqiy etgan, poklik hamda halollik, insoniylik va adolat g’oyalarini, yuksak ma’naviy barqarorlik kabi tuyg’ularni o’zida mujassam etgan islom dini ham jahon hamjamiyatida o’z o’rniga, shu bilan birga bizning hayotimizda ham juda kata ahamiyatga ega. Jamiyatda mavjud barcha ijtimoiy qatlamlar uchun teng tarzda qaraydigan hamda boqiy kamolotga faqat va faqat ezgulik bilan yetish mumkinligi asosidagi islom dini Arabiston yarim orolida vujudga kelgan bo’lsada, Markaziy Osiyoda o’z taraqqiyotining cho’qqisiga erishdi. Yurtimiz tarixi hamda xalqimizning qon qoniga singib ketgan mentalitetimiz, milliy qadryatlarimiz, urf odat hamda an’analarimiz, milliy hunarmandchiligimiz va me’morchiligimizda ham o’z aksini topgan. Islom dini miliy ma’naviyatimiz takomili hamda shakllanishining ham to’la asisi hisoblanadi deyish mumkin.

Islom dini vujudga kelgan davrdan boshlab hozirgi kunga qadar insoniyat tarixi uzoq yillarni, turli voqea va hodisalar, milliy etnik hamda global jarayonlarni boshdan kechirdi. Har bir davr insonlar hayotiga turli o’zgarishlar, yangilik hamda qulayliklar olib kelganligi bilan karakterlanadi. Ushbu jarayon hamda hodisalar va umuman barcha davrlarda ham muayyan ijtimoiy hodisalar, inson hayoti va ruhiyati bilan bog’liq fundamental tushunchalar, normalar, tartib qoidalar, an’ana va qadriyatlarining saqlanib qolishi, bardavom bo’lishida muayyan asos bo’lishi zarur hisoblanadi. Ushbu asoslar yozma manbaalar ko’rinishida bo’lishi hech kimga sir

emas. Islom dini hamda uning asosiy funksiyalari, insonlar turmush tarzi, qadriyat hamda e'tiqodini, ijtimoiy hayotining asosiy jabhalarini qamrab olgan hamda muayyan tizimli tarzda tashkil qiladigan asoslar bu Islom dinining muqaddas kitob "Qur'oni Karim" hamda Hadisi sharif hisoblanadi.

Hadis (arab tilida xabar, gap va yangilik ma'nolarida keladi) — Muhammad (s.a.v.) aytgan so'zlari, qilgan ishlari, iqrorlari to'g'risidagi rivoyat. Hadis Islom dinida Qur'oni Karimdan keyinda turuvchi eng ishonchli manba hisoblanadi. Hadislar ikki qismdan iborat bo'lib, bular matn va isnod hisoblanadi. Hadislar ikki turga: hadisi qudsiy (ma'nosi Alloh taoloniki, aytilishi rasululloh tomonidan bo'lgan hadislar) va Hadisi nabaviyga bo'linadi. Hadislar e'tiborga olinishi jihatidan 3 qismga bo'linadi: sahih (ishonchli), hasan (yaxshi) va zaif hadislaridir. Qur'onda barcha huquqiy va axloqiy masalalar umumiy tarzda bayon etilgan. Ularga aniqlik kiritish va izohlash uchun Muhammad (sav) o'z hadislarini aytardi. Bu hadislarini payg'ambarlarning safdoshlari yodda saqlashga harakat qildirdi. Payg'ambar vafotidan so'ng hadislarini naql qilish odat tusiga kirdi. Shu munosabat bilan bir guruh musulmonlar uni yozma shaklda to'play boshladilar. Birinchi hadis kitobini Ibn Shihob az-Zuhriy yozdi. Undan keyin birin-ketin hadis to'plamlari tasnif etila boshladi. Lekin bu to'plamlar muayyan tartibga solinmagan, boblarga ajratilmagan bo'lib, ularda payg'ambar hadislarini bilan sahobalar va tobe'inlarning fatvolari chalkashtirib yuborilgan edi. Hijriy III asrda hadis tasnif etish sohasida «musnad», «sahih», «sunan» deb atalmish turli yo'nalishlar vujudga keldi. «Musnad» yo'nalishida tasnif etilgan to'plamlarda turli mavzudagi hadislar bir joyda keltirilib, ular hadis rivoyat qiluvchi sahobalarning islom dinini qabul qilgan vaqtiga ko'ra yoki alifbo tartibida joylashtirilgan. Abu Hanifa, Ahmad ibn Hanbalg'ning hadis kitoblari shu yo'nalishga mansub. «Sahih» yo'nalishiga to'g'ri, ishonarli hadislar kiritilgan. Bu yo'nalishga Imom Buxoriy asos solgan. «Sunan» yo'nalishidagi to'plamga esa, to'g'ri, ishonarli hadislar bilan bir qatorda «zaif» hadislar ham

kiritilgan. Abu Dovud, Abu Iso at-Termiziy, Nasoiy, Ibn Moja to‘plamlari shu yo‘nalishta mansubdir[2].

Hadis ilmining shakllanishi hamda rivojlanishi bevosita insonlar orasidagi turli masala hamda hodisalarga nisbatan xato yondashish, turli tushunmovchiliklar hamda diniy e‘tiqod masalasidagi fikrlar tarqoqligiga barham berish va shu bilan bir qatorda dinning vujudga kelgan davridagi fikr mulohazalarning unutilib, o‘zgarib ketmasligi bilan bog‘liq hisoblanadi. Ushbu jarayonlarda hadisshunoslarning mehnati va izlanishlari tahsinga sazovordir. Rivoyatlarda birgina hadisning sahih yoki nosahih ekanligini aniqlash uchun Imom Buxoriy izlab izlab 10 dam ortiq mamlakatlarni kezganligi hammamizga ayondir.

Yurtimiz azal azaldan dunyo tamadduni hamda jahon sivilizatsiyasining o‘chog‘laridan bir bo‘lib kelgan. Bu serquyosh zaminda yetishib chiqqan olimlarning ilmiy merosi hozirgi kunga qadar jahon ahli e‘tiborini o‘ziga tortib kelmoqda. Hadis ilmining rivojida ham bevosita hadisshunos olimlar Imom Buxoriy hamda uning shogirdi Imom at-Termiziy hissaları beqiyos hisoblanadi. Shunday ajdodlarga munosib voris bo‘lish va ularning ilm yo‘lini davom ettirish shu yurtning barcha farzandlari uchun insoniy burch hisoblanadi. Davlatimiz rahbari ham bevosita yoshlarga murojaat qilib: "Sizlar ko‘p kitob o‘qigan, bilimli avlod sifatida yurtimiz o‘tmishda jahon sivilizatsiyasi beshiklaridan biri bo‘lganini yaxshi bilasiz. Siz Xorazmiylar, Farg‘oniylar, Beruniy va Ibn Sino, Ulug‘bek, Navoiy va Boburlar, Buxoriylar, Termiziylar avlodisiz. Ana shunday buyuk vatandoshlarimiz yaratgan bebaho bilim va kashfiyotlar bugun ham butun insoniyatga xizmat qilmoqda"[3] deb ta’kidlamagan edi. Ushbu fikr ham yuksak ishonch namunasidir desak xato bo‘lmaydi.

Xulosa o‘rnida shuni aytish mumkinki, hadis ilmi va umuman islom dini milliy ma’naviyatimiz va qadriyatlarimiz, madaniyatimiz va mentalitetimizning asoslaridan biri hisoblanadi. Ma’naviyatni Islomsiz, Islomni ma’naviyatsiz tasavvur

etib bo‘lmaydi. Turmush tarzimiz, milliy tarbiya tizimimiz, an‘analarimiz, oilamiz va barcha barchasiga e‘tibor qaratadigan bo‘lsak hayotning barcha jabhalarida uning poklik va ezgulik g‘oyalarini ko‘rishimiz mumkin. Bevosita mamlakatimiz Prezidenti Shu. Mirziyoyev mamlakatimiz oldida turgan ustuvor vazifalar haqida fikr bildirar ekan: "Biz yaratayotgan yangi O‘zbekistonning mafkurasi ezgulik, odamiylik, gumanizm g‘oyasi bo‘ladi. Biz mafkura deganda, avvalo, fikr tarbiyasini, milliy va umuminsoniy qadriyatlar tarbiyasini tushunamiz. Ular xalqimizning necha ming yillik hayotiy tushuncha va qadriyatlariga asoslangan"[4] deb ta‘kidlaydi.

Foydalanilgan adabiyotlar ro‘yxati:

1. Alisher Toyrov, Shaxzod Axmedov. Dinshunoslik. Samarqand 2018. 10-bet
2. Qomus.uz/O‘zbekiston milliy ensiklopediyasi
3. O‘zbekiston Respublikasi Prezidenti Sh. Mirziyoyevning Yoshlar Forumida so‘zlagan nutqian. 25.12.2020
4. O‘zbekiston Respublikasi Prezidenti Sh. Mirziyoyevning Ma‘naviy-ma‘rifiy ishlar tizimini tubdan takomillashtirish, bu borada davlat va jamoat tashkilotlarining hamkorligini kuchaytirish masalalari bo‘yicha videoselektor yig‘ilishida so‘zlagan nutqidan

PSIXOLOGIK XIZMAT JARAYONIDA PSIXOGIMNASTIKADAN FOYDALANISH IMKONIYATLARI

B.B.Nurullayeva, dotsent, ps.f.n.

E.Rahimova, UrDU o‘qituvchisi

Annotatsiya Ushbu maqolada psixologik xizmatning muhim vazifalaridan biri hisoblangan maktabgacha yoshdagi bolalarning hissiy emotsional sohasini korrektsiyalash va rivojlantirishda psixogimnastikaning imkoniyatlari to‘g‘risidagi ma‘lumotlar yoritilgan.

Kalit so‘zlar: kichik maktab yoshi, metod, psixogimnastika, o‘yin, harakat, korreksiya, psixomotor giperaktivlik, kayfiyat.

Mamlakatimizda uzluksiz ta‘lim tizimini isloh qilish bo‘yicha olib borilayotgan faoliyat uni barcha bo‘g‘inlarini tubdan o‘zgartirib yubordi. Ta‘lim tizimini poydevori hisoblanmish maktabgacha ta‘lim bosqichida ham keng ko‘lamdagi o‘zgarishlarni kuzatishimiz mumkin. Respublikamizdagi ko‘pgina bog‘chalarda amaliyotchi psixologlar faoliyat yuritib, katta doirada ish olib boradilar. Shuni e‘tirof etish lozimki, jamiyatimizdagi o‘tish davri, iqtisodiy va ijtimoiy muammolar birinchi navbatda aholini tarbiyaviy va reproduktiv ustanovkalarini o‘zgartirib yubordi. Ota onalar ikkita, ayrim holatda uchta fazand ko‘rib, ularni ma‘nan yetuk, emotsional jihatdan barqaror, o‘z hissiyotlarini boshqara oladigan, barkamol shaxs bo‘lib shakillanishlariga katta e‘tibor berish lozim degan fikrdalar. Shu o‘rinda aytish joizki, bog‘chalarda psixologik xizmat uchun ilmiy asoslangan tavsiyalar va ko‘rsatmalar ishlab chiqish bugungi kunning dolzarb vazifalaridandir.

Maktabgacha yoshdagi bolalar hissiy emotsional sohasini korrektsiyalash va rivojlantirish psixologik xizmatning muhim vazifalaridan biridir. Biz o‘z tadqiqotlarimizda mazkur vazifalarni bir yechimi sifatida psixogimnastikani



imkoniyatlarni sinab ko‘rishni maqsad qildik. Dastlab muammoga oid nazariy ma'lumotlar umumlashtirdik.

Psixogimnastika - bu guruh a'zolarining o'zini namoyon qila oladigan va nutqsiz muloqotga kirisha olishini ta'minlovchi metoddir. Bu samarali vosita yordamida shaxsning ijtimoiy hodisalarni idrok qilishi uchun eng qulay sharoit yaratiladi, "tana tili"ga e'tibor beriladi, atrof-hayot munosabatlarini ifodalashga imkoniyat yaratiladi. Psixogimnastika termini keng va tor ma'nolarda qo'llaniladi. Guruh a'zolarining asosiy kommunikatsiya vositasi imo-ishorali harakatlar bilan ta'sir o'tkazish hisoblanadi.

Tor ma'nodagi psixogimnastika - o'yinlar, etyudlar ko'rinishida bo'lib, guruh a'zolari aloqa vositasi sifatida nutqsiz harakatni qo'llaydilar. Psixogimnastikaning bu turi guruhliy korrektsiya vazifalarini bajarishga yo'naltirilgan, ya'ni o'zaro aloqa o'rnatish, tarang vaziyatni ko'tarib tashlash, qarama-qarshi tomon aloqalarini ishlab chiqish va hokazo.

Keng ma'nodagi psixogimnastika - bu maxsus mashg'ulotlar kursi bo'lib, uning yo'nalishini bilishga oid va shaxsiy emotsional tomonlama rivojlantirishga va korrektsiya qilishga qaratilgan. Guruh bilan ishlashning nutqsiz usuli sifatida psixogimnastika hissiy kechinmalarning paydo bo'lishi, emotsional holatlarning kechishi, harakatlarni bajarishdagi muammolar, yuz mushaklarining ma'noli harakatlari, imo-ishoralar bilan qilinadigan harakatlarni nazarda tutadi, bolaga o'zini namoyon qilishga va so'z yordamisiz muloqot o'rnatish olishga imkon yaratadi. Bu qayta tiklovchi psixokorreksiya metodi bo'lib, maqsadi - shaxsni o'rganish, tushunish va o'zgartirishdir. Keyinchalik ishimizni tajriba qismida bolalar hissiy-emotsional sohasini tashxislashda "Oilaning kinetik rasmi", "Yomg'ir ostidagi odam" metodikalari hamda qo'shimcha tarzda bolalardagi qo'rquv holatlarini aniqlash maqsadida "Men kunduzi nimadan qo'rqaman, yoki men qanday qo'rqinchli tush ko'raman" mavzusidagi rasmlar yordamida diagnostik faoliyat olib

borilgan. O‘tkazilgan diagnostik natijalarga asoslangan holda bolalar korrektsiya qilindi.

Korrektsiya ishlarining asosini psixogimnastik mashqlar dasturi tashkil qildi. Psixogimnastika esa davolovchi metod sifatida turli xil psixogimnastik mashqlardan foydalaniladi. Bu metod bolalardagi kuchli tormozsizlik, asabiylik holatlarini hamda bola emotsional sohasini har tomonlama korrektsiyalash va rivojlantirishga yordam beradi. Mashg'ulotlar 25 daqiqadan 1 soat 30 daqiqagacha davom etadi. Mashg'ulotning davomiyligi bolalarning yoshi va hulq-atvori bilan bog'liqdir. Korrektsiya ishining mustaqil metodi sifatida psixogimnastikani qo‘llash 1979- yili G.Yunova tomonidan taklif qilingan. G. Yunovanning psixogimnastikasi J.Morenoning o‘smirlar uchun psixodaramasining o‘zgargan shaklidir. G.Yunova metodikasidagi har bir mashg'ulot - ritmika, pantomima, guruhiiy o‘yin va raqslarni o‘z ichiga olib 3 davrdan iborat:

1. *Tarang holatni chiqarib tashlash.* Sotsiometriya ahamiyatiga ega bo‘lgan yugurish va yurishning turli variantlari orqali erishiladi; kimni sheriklikka tanlash, kim bilan bir komandada bo‘lish va hokazo.
2. *Pantomimika davri.* Bu davrda guruh a'zolari turli holatlarrda, masalan, 2 derazadan o‘g'ri tushgandagi, ko‘lmakka (botqoqqa) qadam qo‘yishga qo‘rqqandagi holatni nutqsiz tasvirlab berishlari lozim.
3. *Yakuniy davr.* Guruh a'zolari bilan bir tan bir jon ekanlik hissini mustahkamlash. Unda turli ko‘rinishdagi jamoaviy o‘yin va raqslardan foydalaniladi.

Psixogimnastikada hamma bola qatnashishi uchun har bir etyud bir necha bor takrorlanishi mumkin. Mashg'ulot o‘tkaziladigan guruhda giperaktiv bola 1 dan ortiq bo‘lmasligi lozim. Guruh tuzishda faqat giperaktiv bolalarni to‘plash samarasiz bo‘ladi. Normal rivojlangan bolalar giperaktiv va asabiy bolalarga ijobiy ta'sir qiladilar. Shuningdek mashg'ulotda turli patologiyali: duduqlanib gapiruvchi, qo‘rquvli bolalar ham qatnashishi mumkin. Lekin aqlan sust rivojlanayotgan bolalar

(debil bolalar) bilan alohida shug'ullangan ma'qul, chunki ular bilan shug'ullanish ko'p vaqt talab qiladi. Guruhga o'zining artistik etikasi bilan namuna bo'ladigan 1-2

bolani taklif qilish guruhni jonlantirishga yordam beradi. Bunda rolli o'yinlar tashkil qilinadi va bolalar rollarini almashib turadilar. O'yinda ijobiy va salbiy emotsional rollar som mutanosib bo'lishi lozim aks holda o'yin natijasi samarali bo'lmasligi mumkin. O'yinda asosan quvnoq kayfiyatni shakllantiruvchi rollar ko'proq bo'lishi lozim. Mashg'ulot yakunida bolalarga o'zini boshqarishni o'rgatish bilan yakunlash tavsiya etiladi.

Psixokorreksion faoliyatda psixogimnastikani muhim tarkibiy qismi sifatida psixik mushak mashqlari tarangligini kamaytirish uchun, autogen mashqlar ortiqcha zo'riqish holatlarini korrektsiyalashda, diqqatni shakllantiruvchi mashqlar va turli patologiyalar bilan og'rigan, kayfiyati tez-tez o'zgaruvchan, psixomotor giperaktivlik, patologik qo'rquv mavjud bolgan, aqliy rivojlanishda tengdoshlaridan ortda qolayotgan bolalar uchun alohida maxsus mashqlarni kiritish lozim. Korreksion faoliyatimiz yakunidagi post diagnostik tekshiruvlar bolalarda ko'pgina ijobiy o'zgarishlar yuzaga kelgani guvohi bo'ldik.

Tadqiqotimizda bolalardagi salbiy emotsional holatlarni korrektsiyalashda psixogimnastik mashqlardan tizimli foydalanish orqali emotsional holatlarda ijobiy o'zgarishlarga erishildi.

Yuqorida keltirilgan ma'lumotlardan kelib chiqqan holda shuni xulosa qilish mumkinki: emotsiya va hissiyotlar boshqaruv funksiyasini bajarib, bolaning xulq-atvorini qayta qurishga yordam beradi. Emotsional kechinmalar, xatti-harakatlari qo'llab-quvvatlaydi, yo'naltiradi yoki tormozlaydi. Maktabgacha yoshdagi bolalarda emotsiya va hissiyotlar tizimida o'z-o'zini boshqarish mexanizmi endi-endi shakllanayotgan bo'ladi. Shuning uchun ularda psixogimnastika o'z emotsiyalarini va hissiyotlarini boshqarish ko'nikmalarini shakllantiruvchi samarali

usuldir. Maktabgacha yoshdagi bolalar bilan diagnostika va korreksiya ishlarini olib borishda bu yosh bosqichini o‘ziga xos xususiyatlari qator qiyinchiliklarni tug‘diradi. Shu sababdan emotsional holatlari tashxislashda proyektiv metodikalardan

foydalanish maqsadga muvofiqdir. Bolalar emotsional sohasini korrektsiyalashda esa psixogimnastik mashg‘ulotlarga murojaat qilinsa, bolalardagi salbiy emotsional sohalarni korrektsiyalashda va shu bilan birgalikda bolalar emotsiyasini ijobiy shakillantirishda ko‘zlangan natijalarga erishish mumkin. Maktabgacha yosh davridagi bolalarni o‘zini boshqarishi va hissiy-emotsional sohasini rivojlantirishda hamkorlikda ishlash uslubidan foydalanish, ya'ni, psixolog ota-onalar va pedagoglar, defektolog, shifokor mutaxassislar jamoasi bilan hamkorlikda ish olib borishi ishning samaradorligini yanada oshiradi.

Foydalanilgan adabiyotlar

1. Развитие социальных эмоций у детей дошкольного возраста/ Под ред. А.В.Запорожца, Я.З.Неверович. – М., 1986.
2. Развитие личности ребенка: пер. с англ. - М., 1987.
3. Чистякова М.И. Психогимнастика / Под ред. М.И. Буянова. . -- 2-е изд. - М.: Просвещение: ВЛАДОС, 1995.

MADANIYAT VA SAN'AT MILLIY QADRYATLARNING TIMSOLI SIFATIDA

Yo'ldashev Safoxon A'loxon o'g'li
Namangan davlat universiteti
Tarix yo'nalishi 2-bosqich talabasi

Annotatsiya: Ushbu maqola milliy qadryatlar hamda madaniyat, ularning o'zaro uyg'unligi hamda san'at qadryatlar tizimining ta'sirchan vositasi ekanligi borasidagi fikr mulohazalardan iborat

Kalit so'zlar: madaniyat, san'at, qadryat, ijtimoiy qatlam, mentalitet

Asrlar davomida bir hudud va bir makonda yashagan muayyan ijtimoiy guruh hamda yagon turdosh irq vakillarining turli xildagi omillar, tabiat hodisalari, ijtimoiy jarayonlar va e'tiqodining ta'sir nuqtai nazaridan kelib chiqib muayyan o'ziga xos qadryatlari va urf-odatlar, mentaliteti va an'analari vujudga keladi. Davrlar hamda turli ijtimoiy bosqichlar o'tishi bilan ushbu qadryat hamda an'analalar sekin astalik bilan taraqqiy etadi va sayqallanadi, aholi turmush tarzi va ular hayotining ajralmas bir qismiga aylanadi. Qaysidir ma'noda qadryat hamda an'analalar mazkur millat uchun muayyan talab hamda yo'nalishlar, turli qulaylik va ba'zi jarayon hamda hodisalar, amallardan cheklanish, turmush tarzi, hayot sohasining turli jabharidagi jarayonlarda tizimli fenomen vazifasini o'taydi deyish mumkin. Muayyan hududdagi ijtimoiy guruh, irqalar va yoki millatlarning qadryatlari, urf-odat va an'analari o'sha qatlamning ijtimoiy ko'zgusi hisoblanadi. Unda o'sha xalqning, o'sha millatning uzoq yillik orzu umidlari, maqsad hamda umidlari, o'zlari uchun mukammal hisoblagan timsollari, ezgulik va yovuzlik, johillik va saodat, xudbinlik va bahillik kabi sifatlar tasviri ostidagi o'xshatishlar, og'ir damlarda insonar hayotini saqlab qolgan vaqt, jarayon hamda muayyan hududlarga nisbatan o'zgacha ijtimoiy munosabat hamda mulohazalarning vujudga kelishi, sekin astalik bilan uning boyib borishi qadryatlar tizimining karakterli jihati hisoblanadi deyish mumkin. Milliy qadryatlar hamda an'analalar turli yo'sinda va ko'rinishda millat va jamiyat hayotining deyarli barcha sohalarida namoyon bo'ladi. Shunday timsollardan biri milliy madaniyat hisoblanadi. Xususan mamlakatimiz Prezidenti Sh. Mirziyoyev bu masalaga to'xtalar ekan: "Biz yaratayotgan yangi O'zbekistonning mafkurasi ezgulik, odamiylik, gumanizm g'oyasi bo'ladi. Biz mafkura deganda, avvalo, fikr tarbiyasini, milliy va uuminsoniy qadryatlar tarbiyasini tushunamiz. Ular

xalqimizning necha ming yillik hayotiy tushuncha va qadryatlariga asoslangan” deb ta’kidlaydi.

Madaniyat so‘zining lug‘aviy jihatdan tahlil etadigan bo‘lsak, ushbu so‘z arabcha madina (shahar) so‘zidan kelib chiqqan. Ushbu talqinga sabab sifatida arablar o‘z davrida aholini ikki qatlamga, ya’ni ko‘chmanchi hamda o‘troq turmush tarzida yashaydigan insonlarga ajratilgan. Ko‘chmanchi aholi muayyan joyda yashamagan va doimiy tarzda ko‘chib yurishgan, o‘troq aholi esa yagona hududda doimiy yashash natijasida muayyan turmush tarziga erishishgan. Shunga nisbat bergan holda madaniyat tushunchasiga urg‘u beriladi. Sekin astalik bilan madaniyat tushunchasi ijtimoiy muhit hamda jamiyat hayotidagi o‘zgarishlar natijasida boyib bordi. Hozirgi kunda biz uchun madaniyat bu inson faoliyati va shu faoliyatning ahamiyatini belgilovchi ramziy qurilmalar va asarlar majmuidir. Madaniyat musiqa, adabiyot, badiiy tasvir, me’morchilik, teatr, kinomatografiya, turmush tarzi kabi faoliyatlarda namoyon bo‘lishi mumkin. Madaniyat – jamiyat, inson ijodiy kuch va qobiliyatlari tarixiy taraqqiyotning muayyan darajasi. Kishilar hayoti va faoliyatining turli ko‘rinishlarida, shuningdek ular yaratadigan moddiy va ma’naviy boyliklarda ifodalanadi. Madaniyat tushunchasi asosan muayyan tarixiy davr, konkret jamiyat, elat va millat, shuningdek, inson faoliyati va turmushining o‘ziga xos sohalarini izohlash hamda ifodalash uchun qo‘llaniladi. Umumiy qilib aytadigan bo‘lsak, madaniyat bu avvalo har bir jamiyat va ijtimoiy qatlam, elat va millatlarning doimiy tarzda takrorlanish natijasida hayotiy xususiyat hamda umumlashgan ahloq-odob, yurish turish holatlaridan tortib, so‘zlashish jarayonidagi xususiyat va o‘ziga xoslik, muayyan amaliy ishlar, yaratish, ijtimoiy munosabatlarga kirishish va boshqa jarayonlarni o‘z ichiga olgan yaxlit tushuncha hisoblanadi. Shuningdek o‘zida inson hayoti davomida qo‘llaydigan va umum e’tirof etilgan norma sifatida amal qilinadigan tushunchalar, tartib qoidalarni tarmoqlashtirgan holda individual qo‘llash uchun asos bo‘la oladigan mustaqil tizimli tushuncha ham hisoblanadi.

Bevosita milliy qadryatlarda muayyan xalq va millatning orzu intilishlari, maqsad hamda an’ana, urf-odatlarini shakllanadigan bo‘lsa, madaniyat orqali ushbu jarayonlar amaliyotga o‘tadi va o‘zining insonlar turmush tarzida va hayot faoliyatida aks etishi bilan harakterlanadi. Xususan, milliy qadryatlarimiz tizimida o‘zidan yoshi katta hamda ulug‘ bo‘lgan insonlarga salom berish hayrli amal hisoblanadigan bo‘lsa, uni bevosita amalga oshirish o‘zbek madaniyatining asosini belgilovchi omillardan biri hisoblanadi. Shu bilan birga qadryatlarimiz tizimidagi o‘zaro hurmat, nuroniylarni e’zozlash hamda ota-ona hamda farzand o‘rtasidagi



munosabatlar ham madaniy jihatdan ham huquqiy jihatdan mustahkamlangan masala hisoblanadi desak mubolag'a bo'lmaydi. Shuni ham alohida ta'kidlash kerakki, uzoq yillar davomida shakllangan milliy madaniyatimizning asosini qadryatlarimizning fundamental jihatlarni qamrab olgan ahloq-odob masalalari tashkil etadi. Ushbu ahloq odob qoidalariga amal qilish hamda uni kelgusi avlodlarga yetkazish jamiyatning ustuvor vazifalaridan biri hisoblanadi. Milliy me'morchilik hamda hunarmandchilik, qo'shiqchilik va folklor, baxshichilik va boshqa ijtimoiy jarayonlarga ham nazar tashlaydigan bo'lsangiz, unda milliy qadryat hamda an'analimiz, milliy ruhimizni gavdalandirgan timsollarni o'zida aks ettirganligini ko'rishingiz mumkin. Shu bilan birga oddiygina insonlarning kiyinish madaniyatiga e'tibor qaratadigan bo'lsak, unda har bir hudud hamda ijtimoiy muhitning o'ziga xoslik elementlarini, umumiy hamda bir biridan faqr qiladigan jihatarini ko'rishimiz mumkin.

San'at ham bevosita milliy qadryatlarning asosiy hamda shu bilan birga ta'sirchan, rang-barang va o'zgacha timsollaridan biri hisoblanadi. San'at qadimiy tarixga ega bo'lib, u jamiyat taraqqiyotining ilk bosqichlarida mehnat jarayoni, kishilar ijtimoiy faoliyatining rivojlanishi bilan bog'liq holda vujudga kela boshlagan ijtimoiy jarayon hisoblanadi. San'at insonlarning estetik talablarini qondirish bilan birga, o'z taraqqiyotining turli davrlarida jamiyat a'zolarini ma'lum ruhda tarbiyalash, ularni aqliy va hissiy jihatdan rivojlantirish vositasi sifatida xizmat qilib kelgan, ularning turli maqsad, his tuyg'u, manfaat hamda ideallarini ifoda etgan. San'at insonning moddiy va ma'naviy faoliyatidagi bilimi, tajribasi, mahorati va qobiliyatlarini namoyon etuvchi badiiy ijodiyot mahsulidir. San'at ison idealining, uning ichki olamida aks etgan rangdor bo'yoqlarning, yangi bir dunyoning zohiriy jihatdan aks etishi va inson dunyoqarashi, mavjud obe'ktiv dunyo va undagi hodisalarga bo'lgan munosabatining qaysidir predmetga tabiiy ta'sir etish orqali rang barang va nozik tarzda namoyon qilish jarayonining umumiy tasnifi hisoblanadi. San'at milliy qadryatlar hamda an'analarning bevosita turli bo'yoqlar hamda yondashuvlar asosida aks etishi, uning ichki olam hamda harakterini boshqalarga ta'sirchan tarzda yetkazish hamda ushbu qadryatlarning kelgusi avlodlarga me'ros sifatda qoldirishiga za'min yaratuvchi asosiy vosita hisoblanadi. Shu bilan bir qatorda, san'at jamiyat ijtimoiy hayotining o'ziga xos tarzda, muayyan bir ijtimoiy davr muammolari, yutuqlari hamda hodisa jarayonlarini o'zida aks ettirishi hamda tarbiyaviylik, yo'naltirish hamda rag'batlantirish funksiyalari bilan ham ajralib turadi. Shuningdek san'at milliylik elementlarini targ'ib qilish

hamda uni saqlagan holda avlodlarga yetkazishning samarali vositasi ham hisoblanadi.

Hozirgi shiddat bilan rivojlanayotgan bir davrda, jahon miqyosida har soniya yangi axborotlar, turi xilda ma'lumot hamda lavhalar ijtimoiy tarmoqlar hamda xalqaro internet tarmogi orqali tarqalayotgan bir sharoitda, milliy ma'naviyatimiz, milliy qadryatlarimiz, mental xususiyatimiz, o'zligimiz hamda milliy madaniyatimizni saqlab qolish hamda ularga hurmat hissini, milliy ruhni shakllantirish dolzarb masala hisoblanadi. Dunyo miqyosida “ommaviy madaniyat” nomi ostidagi turli xalqalar va millatlar, ayniqsa poklik hamda ozodalik, o'zaro hurmat hamda or-nomus, iffat va sharm hayo ustiga qurolgan sharq jamiyati uchun butkul to'g'ri kelmydigan. Inson hayot tarzini befoda o'yin-kulgu, aysh-ishrat bilan o'tkazishni, uning milliy va umuminsoniy qadryatlarni unutib, ongsiz individ holatiga keltirishni targ'ib qiluvchi g'oyalar va madaniyat oqimlari vujudga kelmoqda. Uning ta'siri ostida esa millat o'zining milliy karakteri hamda uzoq yillik tarixiy tajribasi natijasida sayqal topgan madaniyat tizimidan mahrum bo'lmoqda. Bunday vaziyatda insonlar ongi shuuriga san'atning ta'sirchan vositalari orqali o'zligimizning go'zal va takrorlanmas qirralarini ochib berish, uning jamiyat va millat hayotidagi o'rnini tushuntirish muhim ahamiyat kasb etadi.

Xulosa o'rnida shuni aytish kerakki, har qaysi millat va jamiyat, muayyan irq hamda ijtimoiy guruhning uzoq yillar davomida shakllangan milliy qadryatari hamda an'analari, urf-odat va milliy mental xususiyatlari ushbu millatning ruhini, ichki olami, orzu intilishlari, ezgu maqsadlari, oldida turgan ijtimoiy vazifalari, tarixi hamda buguni, ijtimoiy o'rni hamda karakterini belgilab beradi hamda ularning bus butun holda saqlab qolinishi millatning tirikligi, uning mavjudligining asosiy belgisi va xususiyati hisoblanadi.

FOYDALANILGAN ADABIYOTLAR RO‘YXATI:

1. O‘zbekiston Respublikasi Prezidenti Sh. Mirziyoyevning ma’naviy-ma’rifiy ishlar tizimini tubdan takomillashtirish, bu borada davlat va jamoat tashkilotlarining hamkorligini kuchaytirish masalalari bo‘yicha videosektorda so‘zlagan nutqidan. 19.01.2021
2. B.Isoqov. Ma’naviyat - taraqqiyot mezon. Namangan 2018. Namangan.
3. Internet ma’lumotlari

STRESSING OLDINI OLISH YO‘LLARI VA UNING INSON HAYOTIDAGI O‘RNI

Raximova E’tibor Rustamovna
UrDU o‘qituvchisi

Annotatsiya: Ushbu maqolada stres tushunchasining tahlili, uning inson hayotidagi o‘rni, meyori, paydo bo‘lish sababalari va oldini olishning korreksion yo‘nalishlari yoritilgan.

Kalit so‘zlar: stress, zo‘riqish, me‘yor, tanglik, emosional tanglik, depressiya, korreksiya, yashash koeffisienti

Insonning yagona psixik faoliyatini tadqiq qilishda shartli ravishda uch sohaga: bilish, emotsional va harakat-iroda sohalariga ajratish mumkin. Emotsional soha psixik faoliyatning eng muhim tomonlaridan biri bo‘lib, kishining voqelikni boshdan kechirishi, uning tevarak-atrofdagilarga va o‘z-o‘ziga munosabati bilan xarakterlanadi. Ular psixik va somatik jarayonlarni tartibga solishda katta ahamiyatga ega bo‘ladi. Bizning emotsiyalarimiz va his-tuyularimiz shunday nozik indikator, xulq-atvor sababchisidirki, ular qo‘zg‘atuvchining faoliyati uchun emotsiyalar yoki shaxs bilan jamiyatning o‘zaro munosabatlari uchun his-tuyular foydalilik darajasini ko‘rsatib beradi. Bunda insonning idrok qilinuvchi narsaga munosabatlarning turli formalari yoqimli va yoqimsiz narsalar qutblari o‘rtasida joylashgan bo‘ladi. Har-xil ta’sirotlar natijasida organizmda paydo bo‘ladigan o‘zgarishlarni 1-marta kanadalik mashhur olim Gans Sel’e ko‘p yillik tajribalarga suyanib, har tomonlama asoslab berdi. Gans Sel’e (1907-1982) shifokor, dunyoga tanilgan biolog, Monrealdagi Xirurgiya va tajriba institutida direktor bo‘lib ishlagan. U 50 yilga yaqin vaqt davomida stress va umumiy moslashish sindromi masalalari ustida ishlagan.

“Stress” – bosim, kuchlanish, tanglik ma’nolarini bildiradi. Stress-og‘ir ruhiy, emotsional, jismoniy va murakkab aqliy yuklamalar, vazifalar me‘yoridan oshib ketib, havfli vaziyat tuilganda zaruriy chora-tadbirlarni zudlik bilan topishga intilganda vujudga keladigan hissiy zo‘riqishdir. Stress haddan tashqari zo‘riqish natijasida organizmda paydo bo‘ladigan tanglik holatidir. Stress vaqtida odamning asab torlari taranglashadi, markaziy asab tizimida qo‘zalish va tormozlanish jarayoniga putur yetib, qo‘zaluvchanlik oshadi. Asablarning charchashi yoki emotsional toliqish holatlari, ishdan qoniqmaslik, ishda yoki oilada kelishmovchilik,

yashash sharoitining oirligi stressga sabab bo'lishi mumkin. G.Sel'ening fikriga ko'ra, sifati va kuchi jihatidan har qanday qo'zg'atuvchining (stressorning) harakati paytida organizmda uning biologik tonusida chuqur o'zgarishlar yuz beradi, ya'ni stress reaksiyasi paydo bo'ladi. Gans Sel'e ta'limotiga ko'ra, stress nafaqat tabiiy balki organizmning muhim me'yoriy reaksiyasi bo'lib, uning umuman bo'lmasligi yoki umuman stress holatiga tushmaslik me'yoriy yashashni yo'qotadi yoki o'limga olib keladi. Shuni aniq bilish kerakki, stress tufayli yuzaga keladigan negativ reaksiyalar aynan stress omilidan emas balki stress omiliga nisbatan organizmda kuzatiladigan stress reaksiyalari tufayli kelib chiqadi. Stressning asosiy bosqichlari Sel'ening fikricha, quyidagilardir: qo'rquv bosqichi (arteriya bosimi va badan haroratining pasayishi, ko'proq ishqor reaksiyasi — alkoloz sodir bo'lishi, kapilyarlarning qon bilan to'lishining ortishi, me'da-ichak traktining funktsional destruktiviyasi, gipoglikemiya va boshqalar); qarshilik ko'rsatish bosqichi (arteriya bosimi va haroratning ko'tarilishi, gipoglikemiya o'rniga giperqlikemiya, alkoloz o'rniga atsidoz keladi, buyrak usti bezi qobig'i massasi kattalashadi) va holdan toyish bosqichi.

Stressorning xarakteri va xususiyatiga qarab R.Lazarus fiziologik va psixologik stressni farqlashni taklif qilgan. Fiziologik stress - muhit o'zgarishi natijasida organizmning energetik mobilizatsiyasi kuchayishi, endokrin, vegetativ funksiyalarning o'zgarishida ko'rinadigan holat. Uning asosiy belgisi fiziologik ko'rsatkichlarning organizm uchun me'yor hisoblangan darajadan ko'tarilishi. Bu o'ta jismoniy zo'riqish, kasallik, qo'rquv natijasida vujudga keladi. Masalan, g'avvoslarning suvga tushganda bosim ta'sirida nafas olishi qiyinlasha boradi, ba'zida qattiq qo'rquv natijasida stressga tushib qolishi mumkin. Psixologik stress - odamning ruhiy holatiga voqealarning ta'siri tufayli paydo bo'ladigan stressdir. Psixologik stress bu ruhiy iztirobga tushishdir. Uning ham 2 turi farqlanadi: informatsion va emotsional.

Informatsion stress emotsional stress turlaridan biri hisoblanadi. Atrofimizda fan va texnika taraqqiyoti va uni insonga bo'lgan ta'siri jamiyat va tabiatning tasiridan kuchli va ustun bo'lib bormoqda. Insoniyat tomonidan to'plangan va yaratilgan axborot hajmi kengaymoqda va har o'n yillikda yanada kengayib borishi kuzatilmoqda, ammo inson miyasi va uni tashkil etadigan hujayralarning soni o'zgarmagan, qolaversa ta'limning davomiyligi ortib bormoqda va shuning o'zi informatsion stress ortishi havfini tug'diradi.

Ba’zi holatlarda «stress» ning ta’rifi qo’zg’atuvchining o’ziga tegishlidir. Masalan, jismoniy — bu kuchli sovuq yoki chidab bo’lmaydigan issiqlik, atmosfera bosimining pasayishi yoki oshishi. kimyoviy stress tushunchasi ostida barcha toksik moddalarning ta’siri tushuniladi. Ruhii stress o’ta salbiy yoki ijobiy his-tuyg’ular natijasi bo’lishi mumkin. Jarohatlar, virusli kasalliklar, mushaklarning ortiqcha yuklanishi — biologik stressdir.

Stressning alomatlarini quyidagi hollarda ko’rish mumkin:

Bunda shaxsning doimiy bezovta bo’lishi, tushkun holatda yurishi, ba’zida bu holatlar hech qanday sabablarsiz yuz berishini ko’rish mumkin:

Bartaraf qilinmagan stress natijasida depressiya, jismoniy zaiflik, bosh og’rig’i, charchoq, biron narsa qilish yoqmasligi, diqqatni kamayishi, biror bir faoliyatni boshlash qiyinligi, xotiradagi muammolar va fikrlash jarayonining sekinlashishi, dam olish, ish va muammolarni hal qila olmaslik, boshqalarga, hatto eng yaxshi do’stlarga, oila va yaqin kishilarga emotsional befarqlik shuningdek, introvert bo’lib qolish, melanxoliyaning paydo bo’lishi, natijada qon aylanish tizimi va oshqozon-ichak faoliyati bilan muammolar kelib chiqishi mumkin.

Stressni oldini olish uchun tavsiyalar

Stressni oldini olish va bartaraf qilish uchun quyidagilar tavsiya qilinadi:

- Oq-qora fikrlashdan voz kechish: Narsalarni faqat oq va qoraga ajratmaslik lozim. Insonda bu kabi fikrlash bolaligimizdan shakllanadi. Bu insonga vaziyatdan chiqish yo’llarini izlab topishga yordam beradi. Stressni ijobiy tajriba sifatida qabul qiling.

- O’tmishni unuting: “Nega bu aynan men bilan yuz berdi?” — har bir inson o’ziga shu savolni berib turadi. Bu kabi salbiy fikrlarga to’xtalish noto’g’ri. O’tmishda o’ralashib qolishga yo’l qo’ymaslik lozim. Yaxshisi kelajakdan nimalarni kutayotganligi haqida xayol surish inson uchun foydali. Inson istagan natijalariga erishishni tasavvur qilishi stressdan qutilishiga yordam beradi.

- Muloqot qiling: Stressni boshdan kechirar ekanmiz, o’zimizni chetga tortib, muammolarimiz bilan yolg’iz qolishni istaymiz. Biroq bu to’g’ri yo’l emas. Odamlar bilan muloqot qilishdan qochmang, yordamingizni boshqalarga taklif qiling va boshqalardan ko’mak so’rashdan qo’rqmang.

Psixik zo’riqishlarni ta’riflashda tashqi qo’zg’atuvchilarning ob’ektiv tabiiy ko’rsatkichlarinigina e’tiborga olish yetarli emas. Bunda sharoitning o’ziga xos xususiyati bilan bir qatorda fiziologik jarayonlardagi ham insonning xulq - atvori va faoliyatidagi o’zgarishlarni ham hisobga olish zarur.

Har bir narsada meyor ahamiyatli bolganidek, stressda ham meyor tushunchasi muhim hisoblanadi. Meyordan ortiq stress shaxsda turli kassaliklar va yashash kofitsentini pasayishiga sababchi bo‘lishi mumkin.

Foydalanilgan adabiyotlar

1. Asranbayeva M. Psixologik tadqiqotlarda hissiy zo‘riqish masalalarini o‘rganilganligi // XXI asr psixologiyasining nazariy va amaliy muammolari. Respublika ilmiy amaliy konferensiya materiallari.-T., O‘zMU, 2012.-B.123-125.
2. Xusanbekova A. Ruxiy salomatlik muammosi rus psixologlari talqinida//Psixologiya XXI asr boshlarida. Respublika ilmiy amaliy konferensiya materiallari. -T., Fan va texnologiyalar.-B. 239-242 .
3. Karamyan M.X. Psixologiya zdorovya. T.: Mumtoz so‘z , 2010.-116 c.

ИСПОЛЬЗОВАНИЕ СИЛИКАТНОГО КИРПИЧА ДЛЯ СТРОИТЕЛЬСТВА ЗДАНИЙ В СЕЙСМИЧЕСКИХ РАЙОНАХ

Рахимов Элбек Рахимович

студент 4 к. Ургенчского государственного университета

Актуальность работы. В современном строительстве переходного периода на рыночную экономику перед строительным комплексом во исполнения ряда указов первого президента Республики Узбекистана Ш.М. Мирзиёева [1] предстоит задача по кардинальному повышению уровня строительного производства, разработка и внедрение новых строительных материалов и конструкций на их основе, комфортабельности, обеспечения высокой эксплуатационной надежности и сейсмостойкости зданий и сооружений.

К числу наиболее актуальных проблем, определяющих научно-технический прогресс в сфере строительства, прежде всего, относятся: снижении энерго-и материалоемкости производства и строительства, повышение качества до мирового уровня существующих и разработка новых более эффективных строительных материалов и конструкций, интенсификация технологических процессов, широкое использование отходов производства.

Успехи в развитии производства силикатных материалов непосредственно связаны с достижениями науки в этой области.

Разработанные основы теории гидротермального твердения служат базой для дальнейших научных исследований и развития производства силикатных автоклавных материалов.

Расширение сырьевой базы в производстве строительных материалов и разработка замкнутых технологий производства в первую очередь заключается в усовершенствовании существующих и разработке новых способов направленного структурообразования искусственных строительных материалов с заданными свойствами.

В связи с ростом объемов капитального строительства в Узбекистане увеличивается спрос на стеновые материалы, в частности на штучные материалы - кирпичи. Однако из-за отсутствия развитой строительной индустрии многие виды стеновых материалов покрывается за счет

керамического кирпича, вследствие транспортных расходов стоимость таких стеновых материалов, как газо- и пенобетонов, в 1,5-2 раза превышает отпускную цену предприятия - производителей.

Силикатный кирпич относится к числу широко распространенных стеновых материалов. Производство силикатного кирпича характеризуется относительно высокой степенью механизации в 1,7-2 раза, чем в производстве керамического кирпича, более высоким уровнем производительности труда (соответственно 285 и 102 тыс. штук условного кирпича в год на одного работающего) и более высоким качеством - средняя марка соответственно 100-300 МПа. При этом общий расход топливоэнергетических ресурсов в производстве керамического кирпича в 1,5 раз больше - 276 кг условного кирпича (в том числе 245,8 кг условного топлива, 84,3 кВт.ч электроэнергии) против 179 кг условного топлива в производстве силикатного кирпича (с учетом производства соответствующего количества извести). Себестоимость керамического кирпича также в 1,5 раза выше, чем силикатного кирпича. Цикл изготовления силикатного кирпича в среднем в 6 раз короче, удельные капитальные вложения приблизительно в 2 раза ниже.



Одним из важнейших направлений в области производства строительных материалов в Республике Узбекистан являются вопросы получения строительных материалов и изделий на основе крупнотоннажных отходов различных отраслей промышленности. Актуальность этого направления обусловлена двумя факторами:



- Экологическая составляющая, т.к. в настоящее время на промышленных предприятиях Узбекистана скопилось большое количество отходов промышленного производства занимающих значительные площади, и объём их возрастает с каждым годом;

- Экономическая составляющая, т.к. при больших объёмах промышленного и гражданского строительства в республике периодически возникает нехватка кондиционных строительных материалов: цемента, извести и кирпичей и т.п.

Цель исследования: Разработка составов и технологии получения силикатного кирпича с улучшенной прочностью сцепления кладочным раствором на основе композиций с известково-кремнеземистым вяжущим.

В последнее время мы получаем большое количество вопросов относительно возможности использования силикатного кирпича при строительстве социальных объектов в сейсмических районах. При проектировании зданий и сооружений, предназначенных для строительства в сейсмических районах, их сейсмостойкость обеспечивается за счет нескольких составляющих:

- повышения несущей способности конструкций
- увеличения размеров несущих элементов
- применения материалов с высокой степенью прочности

На последнем аспекте мы остановимся более подробно. Рассмотрим силикатный кирпич как главный строительный материал для сейсмических районов. Возможность строительства зданий из силикатного кирпича подтверждается рядом документов:

СП 14.13330.2018 «Строительство в сейсмических районах».

В пункте 6.14.4 сказано, что «Для кладки несущих и самонесущих стен или заполнения каркаса применяют следующие изделия и материалы: а) полнотелый и пустотелый кирпич, керамические камни и блоки марки не ниже М100».



«Кушкупир силикат гишт заводи» ООО изготавливается с прочностью M150, M200, что соответствует и даже превышает необходимое требование.

В пункте 6.14.5 СП 14.13330.2018 указано, что кирпичная кладка, выполненная из соответствующих строительных материалов, должна иметь значение временного сопротивления осевому растяжению по неперевязанным швам (нормальное сцепление), которое должно находиться в пределах:

$R_{fu} > 180$ кПа — для кладки категории I;

$180a > R_{fu} > 120$ кПа — для кладки категории II.

Согласно испытаниям силикатного кирпича «Кушкупир силикат гишт заводи» ООО, [значения нормального сцепления кладки из силикатного кирпича и камня](#) составляют 185 – 191 кПа, что соответствует требованиям СП 14.13330.2018 для кладки I категории, т.е. наилучшей категории, которую может регламентировать СП 14.13330.2018

Требования к данным изделиям принимать по разделу 6.14 «Здания со стенами из кирпича или каменной кладки» (в том числе с учетом требований п. 6.14.5 по нормальному сцеплению по неперевязанным швам)).



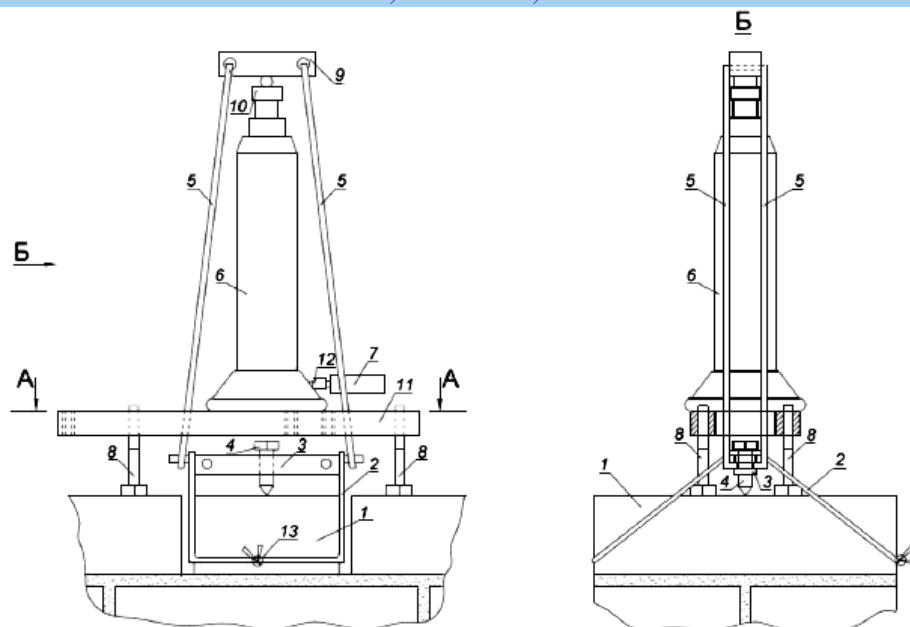

1 - испытуемый кирпич 2 - захват; 3 - перекладина; 4 - регулировочный болт;
5 - тяга; 6 - гидравлический домкрат; 7 - манометр; 8 - регулируемые опоры;
9 - траверса; 10 - шарнир; 11 - рама; 12 - переходник; 13 - узел троса

Прочность сцепления в кладке зависит от следующих факторов:

- вид кладочного элемента (кирпич, камень, пустотелый или полнотелый);
- его материал (силикатный, керамический);
- марка кладочного раствора.

Определение прочности сцепления кирпича в кладке – одно из обязательных испытаний при оценке качества строительных работ, а их протоколы входят в список документов, подтверждающих выполнение работ подрядчиком. Результаты испытаний важны для определения прочности кирпичных стен и перегородок, работающих на растяжение и изгиб, а также в условиях сложных деформирующих усилий.

Данный ответ подтвердил возможность использования силикатного кирпича взамен керамического при условии соблюдения требований по нормальному сцеплению кладки.

Достаточно спорным является вопрос применения силикатного кирпича в сейсмических районах (7 баллов), так как в этом случае имеет большое значение сцепление раствора с кирпичом. Результаты исследований показывают, что сцепление раствора с камнем отличается большой изменчивостью, что приводит к определенным трудностям при расчете элементов и сечений каменных конструкций из силикатного кирпича по предельным состояниям первой группы с учетом сопротивления кладки растяжению по неперевязанным швам.



Прочность сцепления зависит от таких факторов, как прочность состава и консистенция раствора, возраст раствора в момент использования, температурно-влажностный режим твердения раствора в кладке, состояние контактных поверхностей и абсорбционных свойств камня, возраст кладки. Поэтому для каждого вида кладки эта величина устанавливается экспериментально и непосредственно в максимально приближенных к натурным условиям.

В соответствии с требованиями СНиП 11-7-81 "Строительство в сейсмических районах", применение кирпичной кладки с временным сопротивлением осевому растяжению по неперевязанным швам (нормальным сцеплением) менее 120 кПа (1,2 кгс/см²) для строительства в сейсмических районах не допустимо.

Если же следовать указаниям СНиП 11-22-81 "Каменные армокаменные конструкции", то для силикатного кирпича расчетное сопротивление осевому растяжению по неперевязанным швам при марке раствора 50 и выше составляет 0,56 кПа (0,56 кгс/см²).

Если допустить, что расчетное сопротивление осевому растяжению силикатного кирпича по неперевязанным швам при марке раствора 50 и выше соответствует СНиП 11-22-81, то получается величина временного сопротивления осевому растяжению по неперевязанным швам (нормальное сцепление) кладки 1,24 кгс/см², что как бы позволяет применять такой материал. Однако ряд исследователей, опираясь на результаты испытаний, считает, что реальное временное сопротивление осевому растяжению по



неперевязанным швам ниже значения, приведенного в СНиП. Это также касается кирпичной кладки, выложенной методом замораживания.

Таким образом, ручная кладка из силикатного кирпича на цементном растворе обладает низкой прочностью сцепления и нуждается во введении дополнительных приемов для увеличения монолитности кладки. Рядом исследователей предложены такие методы повышения монолитности кладки, как введение полимерцементных растворов и вибрирование при изготовлении сборных элементов. Сочетание этих двух способов повышения монолитности кладки принято потому, что вибрирование ускоряет процесс заполнения швов кладки раствором.

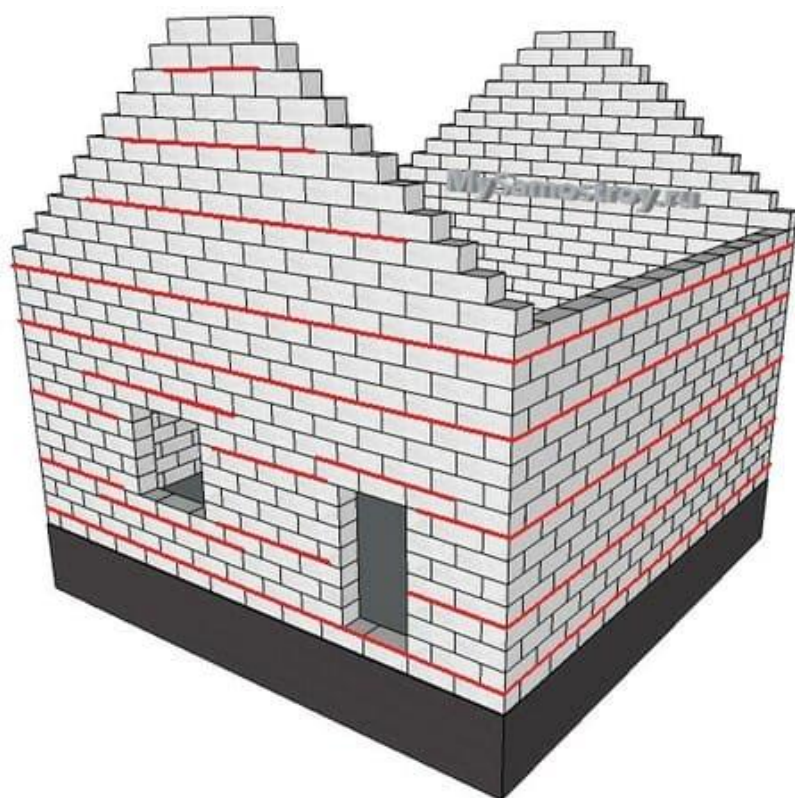

Усиление кладки фронтонов.

Верхний пояс усиления кладки на уровне перекрытий (армопояс).

Перемычки для оконных и дверных проемов.

Каждый четвертый ряд кладки.

Первый ряд кладки наружных стен.

Армирование внутренних перегородок.

Успешные опыты в этом направлении, проведенные за рубежом и в СНГ, показали, что введение в растворы полимерных добавок повышает нормальное сцепление до показателей, соответствующих I категории кладки по сейсмостойкости, а одновременное применение метода вибрирования позволяет получить высокую для силикатного кирпича прочность нормального сцепления. При этом выявлено отрицательное действие низких температур на величину нормального сцепления полимерцементного раствора с кирпичом. Следовательно, перспективным является способ повышения монолитности кирпичной кладки путем введения в растворы различных



полимерных добавок, в составе 0,15 от массы цемента по сухому остатку полимера при составах растворов до 1:7,5 (цемент/песок), что позволяет достичь высоких показателей сцепления, даже превышающих значения, соответствующие первой категории кладки по сейсмостойкости. При этом повышаются прочностные характеристики кладки на сжатие, перекося и изгиб. Одновременное применение полимерных добавок и вибрирование кладки позволяет еще больше повысить ее эффективность.

Таким образом, силикатный кирпич может быть применен при строительстве в сейсмических районах наряду с керамическим кирпичом, имея объективно лучшие технические показатели.

ЛИТЕРАТУРЫ

1. Мирзиёев Ш.М. Указ №УП-2641 от 25 октября 2016 года «О мерах по дальнейшему совершенствованию организации управления промышленностью строительных материалов Республики».
2. Хавкин Л.М. Технология силикатного кирпича. - М.: Стройиздат, 1982. - 384 с.
3. Бажитов С. В. Конкуренция между кирпичным строительством и новыми видами строительных технологий //Строительные материалы. - 2008.- №11.- С. 62-65.
4. Рахимов Р. А. Керамический и силикатный кирпич в строительстве // Строительные материалы.- 2009.- №6.- С. 24-27.
5. Корнев М.В., Корнева Т.П. Стойкость силикатных материалов в воде и агрессивных средах // Строительные материалы. [[Электронный ресурс]]. - 2015. - № 10. - С. 8-9.

QUYOSH SISTEMASINING TUZILISHI TO‘G‘RISIDAGI TASAVVURLARNING RIVOJLANISHI

Namozova Nilufar Navoiy davlat pedagogika instituti talabasi
Ilmiy rahbar: **Sayfullayeva Gulhayo Ixtiyor qizi** Navoiy davlat pedagogika
instituti dotsenti

Annotatsiya: Miloddan oldingi IV asrda mashhur yunon faylasufi Aristotel tomonidan Yerning shar shaklida ekanligi isbotlangach, kishilar ongida Koinotning markazida qattiq Yer shari joylashib, uning atrofida yulduzlari bilan qattiq osmon joylashadi va aylanadi degan tasavvur hukmronlik qilardi.

Kalit so‘zlar: Quyosh sistemasi, planeta, Quyosh



Aristotel

Milodning II asrida astronom Ptolemey Olam tuzilishining geosentrik (ya’ni markazida Yer turadigan) sistemasini yoqlab: Koinotning markazida Yer turib, boshqa planetalar, jumladan, Quyosh, uning atrofida aylanadi. Shuningdek, bu ta’limotga ko‘ra, eng so‘nggi sferada yulduzlar Yerdan bir xil masofada joylashib, uning atrofida aylanadi, degan xulosaga kelindi.



Klavdiy Ptolemey



Ptolemeyning olam tuzilishining geosentrik sistemasini qo‘shimcha ravishda quyidagi rasmlar orqali tushuntirish mumkin

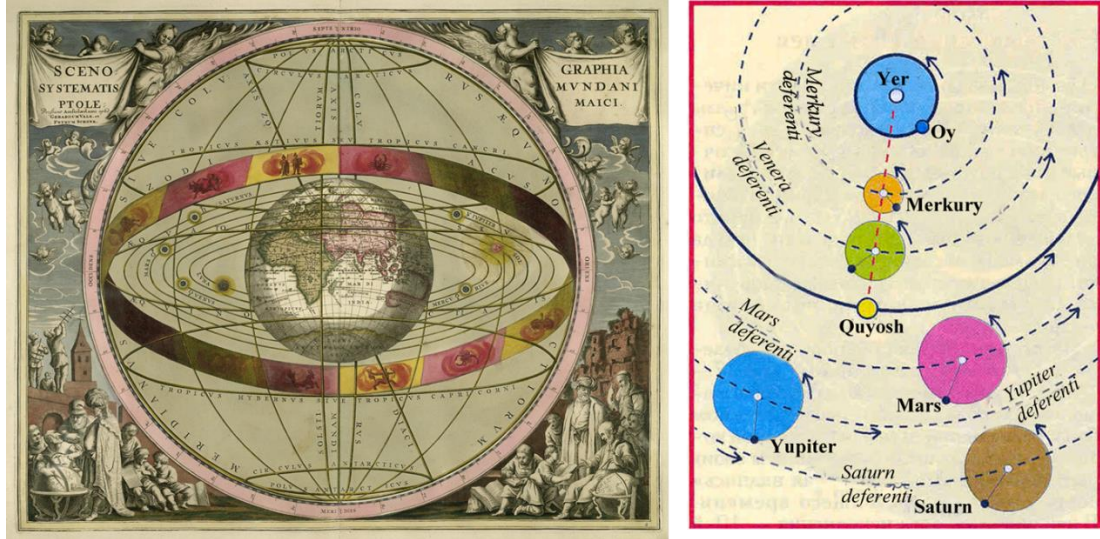

Ptolemeyning Olam tuzilishining geosentrik sistemasi

Abu Rayhon Beruniyning Olam tuzilishi haqidagi fikrlari Olam tuzilishi haqidagi tasavvurlarning shakllanishida vatandoshimiz Abu Rayhon Beruniyning (973-1048) katta xizmati bor. U ko‘p yillik astronomik kuzatishlariga tayanib, planetalardan Merkuriy va Venera Quyoshdan uzoq keta olmasligini (yoy o‘lchovi bilan hisoblanganda) aniqladi va shu asosda, bu ikki planeta Quyoshning atrofida aylansa kerak degan to‘g‘ri xulosaga keldi. Aslida Beruniy geosentrik sistemaning tarafdori bo‘lib qolgan bo‘lsa-da, uning ichki planetalar (Merkuriy va Venera)ga tegishli bu xulosasi XI asrda Olam tuzilishining geliotsentrik sistemasi uchun qo‘yilgan ilk qadam edi (62-rasm).



Beruniy yaratgan Olam tuzilishining geliotsentrik sistemasi

Kopernikning olam tuzilishining geliotsentrik ta’limoti.XVI

asrda mashhur polyak astronomi Nikolay Kopernik (1473-1543) tomonidan ko‘p yillik astronomik kuzatishlar asosida Olam tuzilishining geliotsentrik nazariyasi yaratildi.

Bu nazariyaga ko‘ra, Olamning markazida Quyosh turib, barcha planetalar, jumladan, Yer uning atrofida tartib bilan aylanadi. Yulduzlar esa, Ptolemey nazariyasidagi kabi eng oxirgi sferada joylashib, Quyoshning atrofida, bir-biriga nisbatan qo‘zg‘almagan holda aylanadi.

Kopernik birinchi bo‘lib, planetalarning yulduzlar fonidagi sirtmoqsimon harakatlanishining sababi, Yerning Quyosh atrofida boshqa barcha planetalar qatori aylanishi tufayli sodir bo‘lishini aniqladi. Kopernikning Olamning tuzilishi haqidagi bu nazariyasi geliotsentrik nazariya deb nom oldi

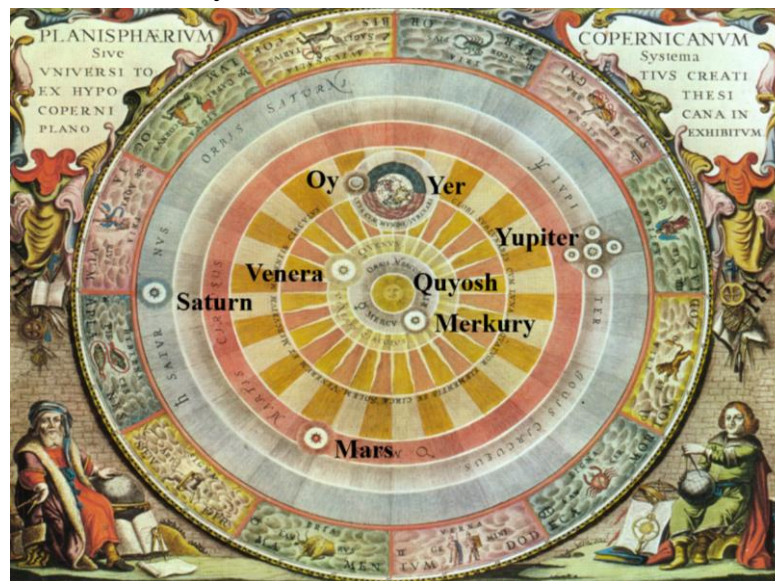

Nikolay Kopernik yaratgan Olam tuzilishining geliotsentrik sistemasi

Adabiyotlar ro‘yxati

1. G. I. Sayfullayeva, D.I.Kamolova //Koinot jumboqlari (1-qism)// “Sano-standart” nashriyoti.Toshkent. 2011 yil Noyabr. 124 bet
2. Karrieva, Y. (2020). Strategy of functioning of logistics companies in Uzbekistan. Архив научных исследований.
3. Karrieva, Y. (2020). Транспорт хизматлари бозорини ривожлантириш йўллари. Архив научных исследований, (19).
4. Karrieva, Y. (2020). Автомобил транспорт тизимида логистикани қўллашнинг илмий-услугий асослари. Архив научных исследований, (19).



5. Karrieva, Y. (2020). Логистические процессы во внешнеэкономической деятельности. Архив научных исследований, (14).
6. Karrieva, Y. (2020). Инновационное развитие транспортной системы Узбекистана. Архив научных исследований.
7. Karrieva, Y. (2020). Основные аспекты подготовки профессиональных кадров в системе непрерывного образования. Архив научных исследований.
8. Karrieva, Y. (2020). Транспорт ва коммуникация инфратузилмаси ривожланишини таъминловчи янги лойиҳалар. Архив научных исследований.
9. Karrieva, Y. (2020). Развитие транспортных коридоров для перевозки экспортных грузов Узбекистана (Журнал Биржа Эксперт 2012г.№ 1-2). Архив научных исследований.
10. Karrieva, Y. (2020). Автомобил транспортининг ташкилий-иқтисодий ишончилиқ мезонлари. Архив научных исследований.
11. Karrieva, Y. (2020). Транспортная составляющая логистических систем при внешнеторговых операциях. Архив научных исследований.
12. Karrieva, Y. (2020). Принципы координации деятельности автомобильного транспорта. Архив научных исследований.
13. G. I. Sayfullayeva, D.I.Kamolova // Koinot jumboqlari (2-qism)// “Sano-standart” nashriyoti. Toshkent. 2012 yil May. 88 bet
14. G. I. Sayfullayeva, I R Kamolov, G.J.Kuralova, S.S.Kanatbayev, D.I.Kamolova, D.Z.Ochiltosheva //Quyosh sistemasining mayda jismlari// nomli elektron o‘quv qo‘llanma O‘zbekiston Respublikasi intellektual mulk agentligi. № DGU 05796 2018 yil
15. G. I. Sayfullayeva, I.R.Kamalov, A.Axmedov, M.M.Muhammadiyeva, S.S.Kanatbayev, D.I.Kamalova //Astronomiya fanini o‘qitishda ilg‘or va innovatsion pedagogik texnologiyalarning o‘rni elektron o‘quv qo‘llanmasi // Guvohnoma № DGU 06407 13.02.2019. O‘zbekiston Respublikasi intellektual mulk agentligi Toshkent: 2019 yil

SURXONDARYODA EKOLOGIYA TURIZMINI RIVOJLANTIRISHNING USTUVOR YO‘NALISHLARI

Choriyeva Muattar Sharofiddin qizi

TerDu iqtisodiyot va turizm fakulteti 3-kurs

Annotatsiya: Bugungi kunda ilmiy va ommabop adabiyotlar, shuningdek, ommaviy axborot vositalarida ekoturizmning o‘rni va ahamiyatini ochib berishga qaratilgan ko‘plab qarashlar olg‘a surilmoqda. Ushbu maqolada Surxondaryoda ekologiya turizmini rivojlantirishning ustuvor yo‘nalishlari haqida ma‘lumot berilgan.

Kalit so‘zlar: ekoturizm, innovative, ekotizim, ekoturistik resurs, Zarautsoy arxeologik yodgorligi, Zulf - Kifl maqbarasi, G‘o‘rimbuloq tabiiy bulog‘i.

Ekologik turizm Vatanimizning tabiiy resurslaridan oqilona foydalanish sohasida, nafaqat xorijiy sayyohlarni Vatanimizning tabiiy landshaftlari, hayvonot va nobotot dunyosiga boy hamda betakror tabiati bilan tanishtirish, balki xalqlar o‘rtasida do‘stlik rishtalarini bog‘lash, mamlakatlar va turli xalqlarning bir-birini kengroq bilishini ta‘minlaydi, shu bilan birga O‘zbekiston hududida qirilib ketish arafasida turgan noyob hayvonlar va o‘simliklarni saqlash, ko‘paytirish maqsadlarida qo‘riqxonalar tarkibida va atrofida jahon talablariga javob beraoladigan milliy tabiiy bog‘larni yaratish loyihalarini ishlab chiqish, ularni amalga oshirish orqali muhofaza qilinadigan hududlarda ekoturizm obyektlarining moddiy texnika bazasini yaratish uchun «ekoturizmni rivojlantirish» davlat dasturlarini ishlab chiqish zarur bo‘ladi.

Ekoturizmni rivojlantirishdan ko‘zlangan maqsad quyidagilardan iborat:

- jahon turistik xizmat bozorida O‘zbekistonning ekoturistik salohiyati, tabiiy potentsiali va resurslarini namoyish qilish;
- hududlarning, ayniqsa tabiatning, geotizimlarning ekoturistik resurslari va imkoniyatlaridan yanada samarali foydalanishga qaratilgan ilmiy tadqiqotlar olib borishni rag‘batlantirish;
- turizmni rivojlantirishda ekoturizmning ahamiyati va ulushini oshirish;
- O‘zbekistonda joriy etilgan turistik faoliyatda ekoturistik xizmatlar sifatini tubdan takomillashtirish va ekoturistik xizmatlar hajmini jadal oshirish;



- istiqbolda ekoturizmni rivojlantirishga qaratilgan ilmiy, innovatsion va metodik ishlanmalarni yaratish;

So‘ngi yillarda O‘zbekistonda ekoturizmning ilmiy va metodologik asoslarini ochib berishga qaratilgan bir qator ilmiy izlanishlar olib borildi, nomzodlik va magistrlik dissertatsiyalari himoya qilindi, ilmiy va o‘quv adabiyotlar nashr qilindi. An’anaviy ustoz-shogird tizimida ekoturizm va o‘lkashunoslikning nazariy jihatlarini o‘rganildi. Ammo, bu boradagi tahlillar ekoturizm yo‘nalishida tabiatni, geotizimlarni yaxshi biladigan, tabiatda va tabiatning ekstremal sharoitlarida guruhni boshqara oladigan, zurur bo‘lganda birinchi tibbiy yordamni ko‘rsatish malakasiga ega bo‘lgan bakalavr kadrlar tayyorlash dolzarbligini ko‘rsatmoqda. Sababi, tarixiy turizm, diniy turizm, tibbiyot turizmi, madaniy turizm kabi turizm turlari asosan shahar joylarda, turistik infrastruktura va servis obektlari yetarli joylarda o‘tkazilsa, ekoturizm asosan tabiat qo‘ynida va geotizimlarda olib boriladi, aksariyat ekoturizm ekstremalligi bilan xarakterlanadi.

O‘zbekistonda ekoturizmni rivojlantirishda ekologik resurslardan foydalanish imkoniyatlarini o‘rganishda biz birinchi navbatda mamlakatimizdagi milliy parklar, davlat tabiat qo‘riqxonalarini va alohida muhofazadagi hududlar (davlat tabiat buyurtmaxonalari – zakazniklar), xalqaro miqyosdagi «Qizil kitob» va O‘zbekiston «Qizil kitob»idagi noyob hayvonlar turlari, o‘simliklar turlarini va betakror tabiiy landshaftlarni, hayvonot olami va o‘simliklar dunyosidagi endemik turlarni (endemik – faqat tub joy sharoitida yashaydi va o‘sadi) ro‘yxatga olishimiz va ularning ta’rif, tavsiflarini tayyorlashimiz kerak.

Ma’lumki, bugungi kunda insonlarning rekreatsiya xizmatiga bo‘lgan ehtiyoji tobora ortib bormoqda. Insonlar bo‘sh vaqtlarida so‘lim tabiat bag‘rida hordiq chiqarishga ko‘proq ehtiyoj sezadi. Ana shunday maqsadda barpo etilgan rekreatsion resurslarning ahamiyati yuqori darajada. Surxon tog‘ - o‘rmon davlat qo‘riqxonasidan ham rekreatsion resurs maqsadida foydalanish mo‘ljallangan. Tabiiy resurslardan samarali foydalanish muhim ahamiyat kasb etadi. Kelgusida qo‘riqxonaga muhofaza etiladigan tabiiy hududgina bo‘lib qolmasdan, yirik turizm markaziga aylantirish, yangi yo‘nalishdagi turistik marshrutlar ishlab chiqishning istiqbolli rejalarini amalga oshirilmoqda. Surxon davlat qo‘riqxonasining noyob tabiiy landshaftlarini, tabiat yodgorliklarini muhofaza etish, asrab - avaylash dolzarb masalalardan biri hisoblanadi. O‘zbekiston qo‘riqxonalarining umumiy maydoni 2154 ming kv.km ga teng bo‘lib, ularning asosiy vazifasi ham tabiatning noyob diqqatga sazovor qismlari, landshaftlarini jamiyat manfaatlari uchun uzoq vaqtgacha

saqlashdan iboratdir. Tabiat yodgorliklari ilmiy, estetik, rekreatsiya, sayohat, turizm, istirohat, tarbiyaviy maqsadlarda foydalaniladi. Masalan: qadimiy odamlarning qoldiqlari topilgan Teshiktosh g'ori, Zarautsoy qoyatosh rasmlari shular jumlasidandir. Mamlakatimizda 400 dan ortiq tabiat yodgorliklari ro'yxatga olingan va davlat tomonidan muhofaza etiladi. Tabiat yodgorliklari orasida Zarautkamar arxeologik yodgorligi O'zbekistondagi eng qadimiy qoyatoshlarga bitilgan san'atning noyob namunalaridan biri hisoblanadi. Arxeologik yodgorliklarni muhofaza etish va uni keng jamoatchilik e'tiboriga havola etish, insonlarning ma'naviy dunyosini boyitishdagi o'rni beqiyosdir. "Zulf-Kifl" maqbarasi esa butun dunyoga mashhur musulmonlarning muqaddas ziyoratgohi hisoblanadi. Bugungi kunda Zulf-Kifl maqbarasiga turistlar oqimini yo'naltirish maqsadida keng ko'lamli islohotlar, rekonstruksiya ishlar amalga oshirilmoqda. Surxon elining so'lim va betakror tabiati, musaffo havosi, shifobaxsh zilol suvidan baxramand bo'lmagan kishi bo'lmasa kerak, albatta. Ana shunday so'lim go'shalardan biri shubhasiz - G'o'rimbuloq tabiiy bulog'idir. Bulog o'zining shifobaxsh xususiyati, tarkibida turli minerallar erigan holatda uchrashi bilan ajralib turadi. Undan turli kasalliklarni davolashda samarali foydalanib kelinmoqda. Shuningdek, Teshiktosh g'ori va Machay g'ori, Kampirtepa arxeologik yodgorligi, Sherobod tumanidagi Tillabuloq va Arrabuloq arxeologik yodgorliklarini muhofaza etish bilan birga turizm maqsadida samarali foydalanish muhim ahamiyat kasb etadi. Rekreatsion resurslardan istiqbolli foydalanish qo'riqxonada ekoturizmni ja'dal rivojlantirish uchun yetarli shart - sharoitlar yaratib berish talab etiladi. Ishning maqsadi va vazifalari: Surxon davlat qo'riqxonasining noyob tabiiy landshaftlarini asrab - avaylash va muhofaza etish; Rekreatsion resurslaridan samarali foydalanish istiqbollarni yaratish ishning asosiy maqsadi hisoblanadi.

Ma'lumki, Surxon davlat qo'riqxonasi Ko'hitang va qisman Hisor tog' tizmalarining tabiiy landshaftlarini va tog' ekotizimlarini saqlash maqsadida tashkil etilgan. Mazkur qo'riqxonada Pomir - Oloy tog' tizmiga kiradigan Hisor tizmasining janubi - g'arbiy qismi hisoblangan Ko'hitang tizmasining sharqiy yonbag'rida joylashgan. Ko'hitang tizmasi O'zbekiston va Turkmaniston davlatlari hududida joylashgan. Boysuntog'ning janubiy davomi hisoblanadi. Ma'muriy jihatdan Surxondaryo viloyati Sherobod tumani hududiga qarashli. Qo'riqxonada hududi shimoldan Tangidara soyi bilan chegaralanadi. Sharqiy chegarasi Xatak, Xo'jankon, Qizilolma, Shalqon, Kampirtepa, Sherjon va Vandob qishloqlari bilan, janubiy hududi Xo'jaykon tuz koni bilan tutashib ketgan. Ko'hitang tizmasining



gʻarbiy yonbagʻri Turkmaniston Respublikasi hududi boʻlib, Koytendag umumiy maydoni 27139 ga, qoʻriqxonasi joylashgan. Surxon davlat qoʻriqxonasi umumiy yer maydoni 24554 ga boʻlib, murakkab geomorfologik tuzilishga ega. Hudud chegarasining janubdan shimolga umumiy uzunligi taxminan 70 km ni tashkil etadi va dengiz sathidan 850-3137 m balandlikda joylashgan. Oʻrtacha suvayirich balandligi shimolda (Xatak boʻlimi) 2682 m, markaziy qismida 3137 m (Kampirtepa boʻlimining Ayri bobo choʻqqisi) hamda janubiy qismida 2361 m ni (Vandob boʻlimi) tashkil etadi. Yer yuzasi geologik tuzilishida mezozoy - kaynozoy davr yotqiziqlarida karst jarayoni keng tarqalgan oʻralar, chuqur daralar, tokcha va gʻorlar uchraydi. Koʻhitang togʻining janubi - gʻarbiy qismida tashkil qilingan Surxon davlat togʻ - oʻrmon qoʻriqxonasi Koʻhitang tizmasidagi togʻ ekotizimlari va archa komplekslarini muhofaza qilish uchun yaratilgan noyob qoʻriqxonasi hisoblanadi. Koʻhitang tizmasi dengiz sathidan (850-3157) m balandlikda joylashgan, gidrologik tarmoqqa ega, katta - kichik soylarga boy, Laylakon, Qizilolmasoy kabi yirik daryolari ham bor.

Qoʻriqxonaning diqqatga sazovor boʻlgan sayyohlik obyektlari orasida Zarautkamar arxeologik yodgorligi, Zulf - Kifl maqbarasi, Gʻoʻrimbuloq tabiiy bulogʻi, Teshiktosh gʻori va Machay gʻorlari, Kampirtepa arxeologik yodgorligi, Tillabuloq va Arrabuloq yodgorliklari, sermanzara togʻ qishloqlari va yaylovlarni uchratishimiz mumkin. Togʻlar oʻzining shifobaxsh tabiati, ajoyibu gʻaroyib, sirli moʻjizalari bilan insonlarni hayratda qoldirishni davom etaveradi. Ana shunday soʻlim goʻshalaridan biri shubhasiz, Surxon togʻ - oʻrmon davlat qoʻriqxonasi. Hozirda qoʻriqxonaning rekreatsion resurslaridan samarali foydalanishning istiqbolli rejalari tuzilgan va keng islohotlar olib borilmoqda. Oʻzbekiston Respublikasi Prezidentining 2018-2019 yillarda Surxondaryo viloyatida turizmining kompleks rivojlantirish chora tadbirlari, 2019- yil 20 martdagi PQ 4247 - sonli, "Qoʻriqlanadigan tabiat hududlari sohasida davlat boshqaruvi tizimini takomillashtirish" toʻgʻrisidagi qaroriga muvofiq qoʻriqxonaning turizm salohiyatini rivojlantirish rejalari belgilab berildi. Shu bilan bir qatorda qoʻriqxonasi hududida turizmning jaʼdal rivojlantirish uchun amalga oshirilishi zarur boʻlgan tashkiliy ishlar quyidagilardan iborat.

Xulosa:

Amalga oshirilishi belgilab berilgan vazifalar kelgusida qo‘riqxonada turizmning jadal rivojlanishi uchun keng imkoniyatlar eshigini ochib beradi. Xulosa qilib aytganda, Surxon davlat qo‘riqxonasida ekoturizm salohiyatini rivojlantirish masalalariga alohida e‘tibor berilishi lozim. Eng avvalo, turistlarning go‘zal tabiat bag‘rida erkin sayohat qilishlari uchun yetarli shartsharoitlar va servis xizmatini samarali tashkil etish talab etiladi. Qo‘riqxonalarining asosiy vazifasi ham tabiatning diqqatga sazovor qimmatli landshaftlarini jamiyat manfaatlari uchun saqlab qolishdan iborat. Qo‘riqxonalar oldiga kompleks va maxsus vazifalar qo‘yiladi. O‘zbekistondagi qo‘riqxonalarining ko‘pchiligi kompleks maqsadda barpo etilgan. Kompleks qo‘riqxonalarda, butun tabiiy hududiy komplekslar tabiiy holda muhofaza etiladi. Maxsus qo‘riqxonalarda esa ilmiy ahamiyatga ega bo‘lgan ayrim obyektlariga muhofaza etiladi. Surxon davlat qo‘riqxonasi ham kompleks maqsadda tashkil etilgan bo‘lib, o‘zida bir qancha muhim vazifalarni qamrab oladi. Qo‘riqxonada hududidagi turizm obyektlaridan rekreatsion maqsadda tizimli foydalanish yo‘lga qo‘yilgan. Qo‘riqxonada rekreatsiya va turizmni rivojlantirish uchun yetarli rekreatsion resurslar mavjud va ulardan to‘liq foydalanish quvvatini izchil tashkil etish uchun quyidagi amaliy vazifalar bajarilishi talab etiladi.

Foydalanilgan adabiyotlar:

1. Aberqulov Q.N., Hojimatov A.N., Rajabov N.R. Atrofmuhitni muhofaza qilish. – Toshkent: TDIU, 2003, 148-b.
2. Jumayev T.J., Hoshimov Z.Y., Ro‘ziyev O.A. Ekologik menejment. – Toshkent, 2004. 111-b.
3. Ibodullayev N. O‘zbekistonning turistik resurslari. Samarqand, 2008, 142-b,
4. Islomova R.A. Ekologik turizmni rivojlantirish muammolari. – Toshkent: Iqtisodiyot, 2014, 131-b.
5. S.Tursunov, T.Pardayev, A.Qurbonov, N.Tursunov, „O‘zbekiston tarixi va madaniyati - Surxondaryo etnografiyasi“
6. D.Jo‘rayeva, „Surxondaryodagi muqaddas ziyoratgohlar tarixi va ularning aholi diniy-ma‘naviy hayotidagi o‘rni, Toshkent 2009 “

O‘quvchilarning o‘quv faoliyati samaradorligiga hissiy zo‘riqishning ta’siri muammosi va uning psixokorreksiyasi

UrDU o‘qituvchisi **Z.I.Atamuratova**

zamira.atamuratova@gmail.com

Annotatsiya: mazkur maqolada o‘smirlik davridagi o‘quvchilarning o‘quv faoliyati samaradorligiga ta’sir qiladigan ijtimoiy-psixologik omillar, xususan hissiy-emotsional zo‘riqish oqibatlarini keltirib o‘tilgan. Shuningdek, shaxsda turli hissiy-emotsional zo‘riqish orqali qaror qabul qilish, fikrlash operatsiyalarining o‘zgarishi va xotiraning pasayib ketishi ko‘rsatib berilgan.

Kalit so‘zlar: stress, g‘azab, zo‘riqish, o‘smir, emotsional, intellektual, xotira, tafakkur, diqqat, tadqiqot.

Erkinlashtirish, jamiyatni ma’naviy yangilash, birinchi navbatda yosh avlod ongiga ma’naviy-ahloqiy an’analar, insonparvarlik va demokratik qadriyatlarni singdirish orqali ta’minlanadi. Ozod har jihatdan barkamol yuksak ma’suliyat va burch hissiga ega, o‘z haq xuquqlarini taniydigan o‘z kuchi va imkoniyatlariga tayanadigan, atrofida sodir bo‘layotgan voqea-hodisalarga mustaqil munosabat bilan yondashadigan, ayni zamonda shaxsiy manfaatlarini mamlakat va xalq manfaatlariga bilan uyg‘un ko‘radigan fuqarolarni voyaga yetkazish uchun qo‘shimcha chora tadbirlar majmuasini yuzaga keltirish va hayotga joriy etish bugungi kundagi muhim vazifalardandir.

Zamonaviy shaxs o‘zi xohlamagan holda kuchli stress rejimida yashaydi va unda muntazam ravishda asab zo‘riqishi to‘planib boradi. Ba’zi kishilar atrofda qilargan baqirib bu holatdan oson chiqib ketadilar. Shunday kishilar borki, o‘zlarining tarbiyasi kuchliligi va madaniyatlilik bilan hammasini ichlariga yutadilar va bu bilan salomatliklariga zarar qiladilar. Tibbiy nuqtai nazardan bunday vaziyatlarda janjal ko‘tarish mumkin va kerak, etika nuqtai nazaridan esa teskarisi. Bundan kelib chiqadiki, inson o‘zi vaziyatga qarab to‘g‘ri qaror qabul qilishi lozim.

His-tuyg‘ularni tiyish odatda turli kasalliklarning kelib chiqishiga sabab bo‘ladi. G‘azab, hasadgo‘ylik ovqat hazm qilish a‘zolarini jarohatlaydi, g‘am-alam esa qandli diabet kasalligini keltirib chiqaradi. Agar inson biron narsadan doimo qo‘rquvda yashasa uning qalqonsimon bez funksiyalari ishdan chiqadi. Asabiy



zo‘riqish, salbiy hayajonlar gipertoniya, yurak faoliyatining buzilishi va infarktga olib kelishi mumkin.

Ayniqsa, o‘smirlik davrida o‘quvchida o‘zining ruhiy dunyosini, shaxsiy fazilatlarini, intellektual salohiyatini, qobiliyatini, hamda, imkoniyatini aniqlashga intilish kuchayadi. Ularda o‘z hissiyotlarini, ichki kechinmalarini tushunishlariga, yuzaga kelayotgan qiyinchiliklarni to‘g‘ri yo‘l orqali bartaraf etishlariga yordam berish muhimdir.

O‘smirlik davri murakkab davr bo‘lishi bilan birga ham o‘qish, ham mehnat faoliyati uchun kerakli bilim, malaka va ko‘nikmalarni o‘zida aks ettirish va namoyon etish davri hisoblanadi. O‘quv faoliyati jarayonida va shaxslararo munosabatlarda zo‘riqish va stresslarning kuzatilishi muqarrar hodisadir. Shuning uchun o‘smirlarda stressga barqarorlikni shakllantirish va uzoq muddatga saqlab qolish o‘ta muhim masaladir. Har qanday faoliyatni amalga oshirishda inson u yoki bu darajadagi jismoniy va psixologik zo‘riqishlarga duch keladi. Faoliyat maqsadi, motivlari, shaxs ustanovkalari va individual psixologik xususiyatlariga mos xolda mazkur zo‘riqishlar turlicha ko‘rinish va shakllarda namoyon bo‘ladi.

Xususan, o‘quvchilarning o‘quv faoliyatida ham turli ko‘rinishdagi buzilishlar yuzaga keladi:

Diqqat ko‘rsatkichlariga xos buzilishlar, eng avvalo, katta yarim sharlar po‘stloqqismida hissiy zo‘riqishni vujudga keltirgan omil ta‘sirida markaz atrofida vujudga kelgan dominanta bilan bog‘liq. Bunda, muhim ob‘ektlar ustida diqqatning to‘planishi qiyinlashadi, tez chalg‘ish kuzatiladi.

Ongning doimo hissiy zo‘riqishni vujudga keltirgan sabablarni tahlil qilish bilan bandligi, undan chiqish yo‘llarini axtarish xotira ko‘lamini toraytiradi, zarur materialni qayta esga tushurishni qiyinlashtiradi.

Shuningdek, hissiy zo‘riqishlar paytida ikkita yarim sharning o‘zaro ta‘sirining o‘zgarishi ham mumkin, ya‘ni «emotsional» - o‘ng yarim shar «mantiqiy» - chap yarim shardan ustun bo‘ladi. Aqliy faoliyatning susayishi stressni vujudga kelishiga ta‘sir ko‘rsatgan vaziyatdan chiqish yo‘llarini topish imkoniyatini cheklaydi.

Stress va hissiy zo‘riqishlar intellektual faoliyatda ham o‘ziga xos tarzda namoyon bo‘ladi.

Diqqat – to‘planishi qiyinlashadi, tez chalg‘iydi, ko‘lami torayadi.

Tafakkur – mantiqiylik buziladi, fikrlash tarqoq, qaror qabul qilish qiyinlashadi, ijodiy imkoniyatlar pasayadi.

Xotira – operativ xotira yomonlashadi, qayta esga tushurish qiyinlashadi. Stress vaqtida puls chastotasining ortishi yoki uning bir maromda bo‘lmasligi, qon bosimining ko‘tarilishi, oshqozon – ichak trakti ishining buzilishi, terining qarshilik ko‘rsatish quvvatining pasayishi va boshqalar kuzatiladi. Bu ob‘ektiv o‘zgarishlar o‘z navbatida turli sub‘ektiv kechinmalarda yurak va boshqa a‘zolaridagi og‘riq, nafas olishga qiynalish, mushaklarning zo‘riqishi, ovqat hazm qilish tizimida noxush hisslarning paydo bo‘lishi va boshqalarda namoyon bo‘ladi.

O‘quvchilar bilan o‘tkazilgan tadqiqotda turli hissiy holatlar paytida kuzatiladigan fiziologik jarayonlar namoyon bo‘lishini 10 ballik shkala bo‘yicha baholash so‘ralgan. Tadqiqot natijalariga ko‘ra:

- bosh og‘rig‘i – 5,7 ball;
- pulsning tezlashishi yoki yurak sohasidagi noxush hislar – 4,2 ball;
- mushaklardagi zo‘riqishlar – 3,9 ball;
- oshqozon – ichak traktidagi buzilishlar – 3,5 ball;
- nafas olishning qiyinlashuvi – 2,8 ball bilan baholangan.

O‘smirlardagi hissiy zo‘riqishning ijtimoiy-psixologik omillarini o‘rganishga bag‘ishlangan mazkur ishimiz yuzasidan olingan natijalar hamda xulosalar asosida ushbu tavsiyalarni berishni zarur deb hisoblaymiz:

- o‘quvchi yoshlar uchun shaxslararo munosabatlar mohiyati, shaxs shakllanishiga ta‘sirini ko‘rsatib berishga oid maxsus suhbat va munozaralarni tashkil etish va malakali mutaxassislar bilan uchrashuvlar o‘tkazish;
- o‘quvchi yoshlarga stress, zo‘riqish vaziyatlarida psixologik autotrening mashqlarini bajarishni o‘rgatish;
- o‘quvchi yoshlarga ota-onalar, o‘qituvchilar, ustozlar, katta yoshdagilar bilan munosabat o‘rnatishda vazmin, bosiq va mulohazali bo‘lish zarurligini uqtirib borish;
- joylarda psixologik maslahatxonalar tashkil etish.

Yuqoridagilarni hisobga olgan holda, o‘smir yoshlarni turli psixologik zo‘riqishlardan asrash, ta‘lim jarayonida psixologik xizmatni to‘g‘ri yo‘lga qo‘yish orqali har tomonlama yetuk, jahon standartlariga to‘la javob bera oladigan, raqobatbardosh kadrlarni tayyorlash maqsadiga erishish imkonini beradi.

ADABIYOTLAR:

1. Akramova F.A. Ijtimoiy psixologiya. –T.: 2004.
2. Do‘stmuxamedova Sh.,Nishanova Z.,Jalilova S. Yosh davrlari va pedagogik psixologiya.T.,2013.
3. Gamezo M.V., Petrova Ye.A., Orpova L.M. Vozrovnaya i pedagogicheskaya psixologiya. –M.: 2003.

ИННОВАЦИОН СИЛИКАТ ДЕВОРЛИ БИНО ВА ИНШООТЛАРНИ ТУРЛАРИ БЎЙИЧА ЛОЙИХАЛАШ БОСҚИЧЛАРИ

Урганч давлат университети
Архитектура таълим йўналиши 4-курс талабаси
Рахимов Элбек Рахимович

Бозор иқтисодиёти шароитида қурилиш объектлари рақобатбардошлигини таъминлашнинг муҳим омилларидан бири мазкур объектларда инновацион фаолликни ошириш ҳисобланади. Ривожланган, бозор иқтисодиётини босиб ўтган мамлакатлар тажрибаси шуни кўрсатадики, инновацион силикат деворли бино ва иншоотларни турлари бўйича лойиҳалаш босқичларида ўзгаришларни амалга ошириш ва ишлаб чиқариш самарадорлигини кўтариш вазифаларини бажариб, кучли ишлаб чиқариш салоҳиятини яратишда асос бўлиб хизмат қилади.

Ўзбекистон Республикаси Президенти Ш.Мирзиёев таъкидлаганидек, “..инновация-бу келажак дегани. Биз буюк келажакимизни барпо этишни бугундан бошлайдиган бўлсак, уни айнан инновацион ғоялар, инновацион ёндашув асосида бошлашимиз керак” [1.]

Шунинг учун ҳам инновацион силикат деворли бино ва иншоотларни лойиҳалашда корхона ва ташкилотларда инновацияларни самарали жорий этишга йўналтирилган миллий илмий-техник сиёсат олиб бориш зарур бўлади.

«Шахар муҳитида инновацион бино ва иншоотларни шакллантиришнинг истиқболли тенденциялари» кам углеродли шаҳарларни уларнинг таркибига кирувчи объектлар сифатида шакллантириш хусусиятлари меъморий муҳит инновацион силикат деворли бино ва иншоотлардир.

Инновацион силикат деворли бино ва иншоотлардан фойдаланган ҳолда уларни ривожлантиришнинг учта тоифаси аниқланди.

Инновацион бино ва иншоотлар қурилишини лойиҳалашни шартли равишда 3 та босқичга бўлиш мумкин:

- лоийҳалашдан олдинги босқич;
- лоийҳалаш жараёни босқичи;
- лоийҳалашдан кейинги босқич.

Инновацион бино ва иншоотларни лойihalашдан олдинги босқичнинг асосий қисми бўлиб, лойihalаш учун керак бўладиган тегишли маълумотларни йиғиш хисобланади.

Маълумотларни тўла ва ишончлилиги лойиха хужжатларини ўз вақтида ишлаб чиқишга асос бўлади. Лойihalаш ташкилотларининг амалий иш фаолиятида пудратчи қурилиш ташкилотлари пудратчи қурилиш ташкилотлари ва буюртмачилардан лойиха ечимларини аниқлаштириб бериш тўғрисидаги мувожадатлар кўплаб учраб туради.



Лойihalашдан олдинги ишларни қониқарсиз ҳолати илмий текшириш ва лойihalаш институтлари иш фаолиятида перспектив режаларни йўқлиги билан асосланади. Қурилишни лойihalаш ва илмий текшириш институтлари режаларини капитал қурилиш режалари билан боғлиқ ҳолда ишлаб чиқилмаслиги бунга сабаб бўлади.

Бошланғич маълумотларни сифатини ошириш мақсадида буюртмачи ташкилотлар билан лойihalаш институтлари ўртасида лойihalаш топшириғини ишлаб чиқиш бўйича ҳамкорлик шартномалари тузилиши лозим. Ҳозирги кунда лойihalаш ишларининг хажмини кўплиги сабабли лойиха институтлари томонидан турли корхоналар, муассасаларни қурилишини лойihalаш учун барча маълумотларни қамраб олган бошланғич маълумотлар тўпламини тузиш талаб қилинади. Бу хужжатларда қуриладиган объектларнинг энг рационал ўлчамлари, ишлаб чиқариш майдонлари, биноларнинг жойлашув схемалари, қурилиш майдонинг ўлчамлари ва иқтисодий асослашлар ўз аксини топади.



Лойihalаш топшириғи тасдиқлангандан сўнг лойihalаш босқичи бошланади. У лойиха смета ишлари комплекси (хисоб-китоб, график ва кўпайтириш) бўйича техник хужжатлар тузишдан иборат бўлади.

Лойihalаш босқичи қайта ишлатиладиган, бетакрор лойihalаларнинг конструктив ечимларидан максимал фойдаланилган холда олиб борилади. Бу ўз навбатида лойihalаш муддатини қисқартиришга, қурилишни индустриал усуллардан фойдаланган холда олиб боришга имконият яратади. Лойihalаш босқичи кўп меҳнат талаб қиладиган ва узоқ давом этадиган жараён бўлиб, унда қурилишни олиб бориш учун керак бўладиган техник хужжатлар ишлаб чиқилади.

Лойihalашдан кейинги босқичда тасдиқланган техник лойиха ва ишчи чизмалар асосида лойиха ижрочилари қурилаётган бино ва иншоотларни назорат қилиб борадилар. Лойиха ижрочилари бу жараённи фаол иштирокчилари бўлишлари лозим, чунки улар қурилаётган бино ва иншоотларни қуриш жараёнида муаллифлик назорати олиб боришдан ташқари лойиха хужжатларига талаб қилинганда тегишли ўзгартиришлар киритишлари мумкин.



Тахлилларни кўрсатишича лойihalашдан кейинги босқичда инновацион бино ва иншоотларни қуриш жараёнида лойиха ижрочилари олиб борадиган ишларни 3 та йўналишга бўлиш мумкин:

-қурилаётган инновацион бино ва иншоотларда муаллифлик назорати олиб бориш;



-инновацион бино ва иншоотларни фойдаланишга топшириш, уларни лойиха қувватига етказиш ва режалаштирилган техник-иқтисодий кўрсаткичларга эришиш жараёнида қатнашиш;

-иш фаолиятини бошлаган корхоналарга техник ёрдам бериш.

Инновацион бино ва иншоотларни лойихалаш учун лойиха ишларини олиб бориш учун тузилган шартнома бошланғич маълумот бўлиб хизмат қилади. Лойиха ишларини олиб бориш тўғрисидаги шартнома асосида лойихаловчи ташкилот зарур бўлган ҳолларда лойиха қидирув ишларини олиб боради ва олинган маълумотлар асосида қуриладиган объектни лойиха қилади.

Қуриладиган объектларни лойихалаш 1-босқичли (1-чизма) ёки 2 босқичли (2-чизма) бўлиши мумкин. Лойихалаш жараёнинг босқиччилиги лойихаланаётган объектнинг мураккаблигига қараб лойиха ишларини олиб бориш тўғрисидаги шартнома аниқланади [2.].

Икки босқичли лойихалаш йирик ва мураккаб объектларни объектларни қуришда, катта технологик қурилмалар ўрнатиладиган, мураккаб архитектура қурилиш ечимларидан фойдаланиладиган объектлар учун амалга оширилади. Бунда биринчи босқичда техник лойиха ишлаб чиқилади, иккинчи босқичда ишчи чизмалар тайёрланади.



Қуриладиган объектларни бир босқичли лойихалашда техник ишчи лойиха яратилади.

Лойихалашдан олдинги ҳужжатлар бу техник иқтисодий асослаш бўлиб, унда ҳудудларда, вилоятларда ишлаб чиқариш корхоналарини ривожланиши ва уларни жойлаштириш бўйича қўшимча схемалар ишлаб чиқиш, лойихалаш



ва қуриш мўлжалланаётган корхоналар, уларни ишлаб чиқариш қувватлари, техник-иқтисодий кўрсаткичлари, ҳисоб-китоблар билан асосланади.

Қурилиш объектларини лойихалаш бўйича қарор йирик ва мураккаб корхона ва иншоотлар қуриш учун техник-иқтисодий асослашларни (ТИА), бошқа корхоналар, бино ва иншоотлар учун техник-иқтисодий ҳисоб - китоблар (ТИХК)ни, уларни қуришни мақсадга мувофиқлиги ва заруриятини эътиборга олиб қабул қилинади.

Техник-иқтисодий асослашлар импорт технологик қурилмалар ўрнатиладиган корхоналарни қуриш ва қайта қуриш, шунингдек маъмурий бинолар учун уларни смета қийматига боғлиқ бўлмаган ҳолда тузилади.

Техник иқтисодий асослаш қурилишни режалаштириш ва лойихалашдан олдинги ҳужжат ҳисобланиб, қуйидаги бўлимлардан ташкил топади:

1. Техник иқтисодий асослашга асос бўладиган қабул қилинган қарорлар ва бошқа ҳужжатлар, кенгайтириладиган ёки қайта қуриладиган корхоналарнинг техник ҳолати тўғрисидаги маълумотлар, улар хўжалик фаолиятининг таҳлили, охириги уч йиллик фаолиятининг асосий кўрсаткичлари.

2. Корхонани ихтисослашуви, кооперацияси, ишлаб чиқарадиган маҳсулотининг тури ва ҳажми

3. Корхонани хом ашё, материаллар ва ярим тайёр маҳсулотлар, энергия, иссиқлик, сув таъминоти ва меҳнат ресурслари билан таъминлаш

4. Корхонани таркиби, ишлаб чиқаришни ташкил этиш ва бошқариш, асосий технологик ечимлар, таклиф қилинаётган ишлаб чиқариш технологиясини ва технологик қурилмаларни танлашни асослаш

5. Қурилиш олиб бориладиган районни, майдонни, аҳоли пунктини танлаш ва уларнинг тавсифи

6. Асосий қурилиш ечимлари, қурилишни ташкил этиш, архитектура-планировка ва конструктив ечимлар ҳамда уларнинг асосий кўрсаткичлари

7. Атроф муҳит муҳофазаси, сув ости ва усти сувлари, ёғингарчилик миқдори, уларнинг тавсифи

8. Қурилишни ҳисобланган қиймати

9. Қурилишни ва ишлаб чиқаришни техник иқтисодий кўрсаткичлари, инвестицияларни иқтисодий самарадорлиги

10. Туклиф ва мулоҳазалар

11. Иловалар: қурилиш объекти қийматининг йиғма ҳисоби, ситуацион режа.

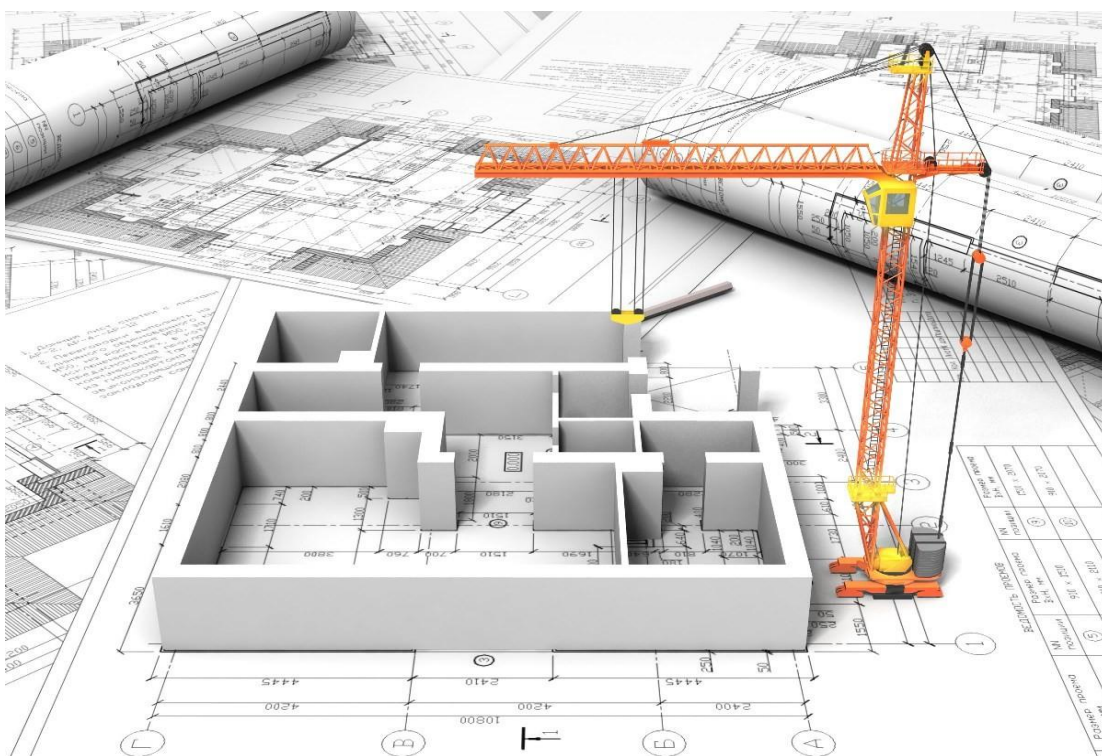

Лойиха ишларини олиб бориш ва техник лойихалар ишлаб чиқариш учун инновацион лойихаланаётган объектга буюрмачи томонидан қўйилган талаблар кўрсатилган лойихалаш топшириғи асос бўлиб хизмат қилади.

Лойихалаш топшириғига қурилиш учун ажратиладиган ер майдони, ташқи муҳандислик иншоотларига уланишнинг техник шартлари, ер соти ва усти иншоотлари тўғрисидаги маълумотлар илова қилинади. Агар қурилиш олиб бориладиган майдондаги мавжуд бино ва иншоотлар сақлаб қолинadиган бўлса, у ҳолда уларни техник характеристикаси ва ўлчамлари кўрсатилади. Қурилиш майдонидаги уй-жой фондини бузиш лозим бўлса, уларни инвентаризацияси, баҳолаш далолатномаси, маҳаллий бошқарув органларини бузилган уй-жой фондини компенсация қилиш тўғрисидаги қарорлари илова қилинади [3.].



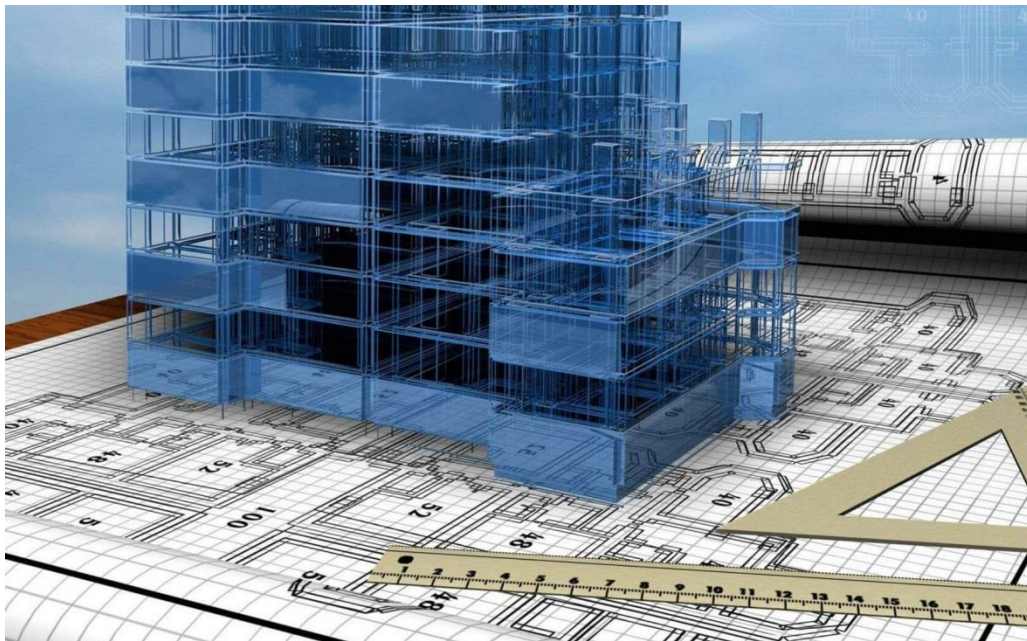

Лойihalаш топшириғи белгиланган тартибда ва шаклда тузилади ва у кўйидаги бўлимларни ўз ичига олади:

- қуриладиган бино ва иншоотни номи;
- лойиха ишларини олиб бориш учун асоснома;
- қурилиш тури (янги қурилиш, қайта қуриш, реконструкция қилиш) уларни техник-иқтисодий асослашда келтирилади;
- қурилиш олиб бориладиган ҳудуд, аҳоли пункти (қуриладиган корхонани жойлашувини асословчи материаллар, аввалдан келтирилган ТИА ва қурилиш майдонини ажратиш тўғрисидаги далолатномада кўрсатилган бино ва иншоотлар);
- ишлаб чиқариладиган маҳсулот номенклатураси, корхона бўйича асосий маҳсулот турларини ишлаб чиқариш хажми (натурал ёки сўм ўлчовида), агар қурилиш навбатма-навбат олиб бориладиган бўлса унинг биринчи навбатда қуриладиган бино ва иншоотлари;
- қуриладиган корхонанинг иш режими;
- ишлаб чиқариш ва хўжалик кооперацияси тўғрисидаги ечимлар, шу жумладан ҳудуднинг ишлаб чиқариш бўғини таркибида корхонани жойлашуви;
- атроф-муҳит химояси бўйича талаблар ва ишлаб чиқариш чиқиндиларини йўқ қилиш тадбирлари;
- ободонлаштириш ва кўкаламзорлаштириш тадбирлари;
- қуриладиган корхона технологик жараёнини автоматлаштирилган тизим орқали бошқаришни ишлаб чиқиш зарурияти;



-уй-жой ва маданий маиший биноларни қурилишини лойихалаш учун маълумотлар;

-жалб қилинадиган инвестициялар хажми, қуриладиган корхона ёки бино ва иншоотларни техник-иқтисодий кўрсаткичлари;

-қурилишни тугатиш муддати (қурилишмуддати меъёрларига асосан), ишлаб чиқариш қувватлари ва эксплуатацияга топшириладиган комплексларни қуриш муддати;

-энг мақбул лойиха вариантлари ёки уни қисмларини тайёрлаш бўйича талаблар:

-лойихалаш босқичлари;

-бош лойихаловчи ташкилот номи;

-қурилиш ташкилотининг номи;

-худудий лойиха ташкилоти билан келишилганлиги тўғрисидаги ҳужжат.

Лойихалаш топшириғи билан биргабуюртмачи лойиха ишларини олиб борувчи ташкилотга қурилиш майдони ажратилганлиги тўғрисидаги далолатномани, корхона ва иншоотларнижойлашуви тўғрисидаги келишилган ҳужжатни, қурилиш паспортини, лойиха қилинадиган объектни таъминот манбаалари ва муҳандислик коммуникациялари билан уланиш манбаларини топширади.

Лойиха топшириғи буюртмачи томонидан лойиха қилувчи ташкилотга лойиха ишларини бошланишидан 3-4 ой олдин топширилади

АДАБИЁТЛАР

1. Ўзбекистон Республикаси Президенти Ш.М. Мирзиёевнинг Олий Мажлисга Мурожаатномаси. Халқ сўзи газетаси. 29.12.2018 йил. № 271–272 бет.

2. Расулов Н. Ўзбекистонда қулай инновацион муҳитнинг шаклланиши ва ривожланишининг назарий асослари. // Материалы XI Форума экономистов. Ташкент: IFMR, 2019 йил. 187–193 бет.

3. Мирзиёев Ш. М. 2020 йил — илм, маърифат ва рақамли иқтисодиётни ривожлантириш йили. //Халқ сўзи. 1–5 б. 25.01.20 йил.

O‘SMIRLARDA INFORMATSION STRESSLARNI KELIB CHIQISHI VA NAMOYON BO‘LISHI

E.Rahimova, UrDU o‘qituvchisi

Annotatsiya: Ushbu maqolada ommaviy axborot vositalari orqali olinadigan ma’lumotlar o‘smirlarning emotsional-irodaviy jabxalari hamda qiziqishlar tizimiga ta’sir etib ularning xulq-atvori va psixikasida turli buzilishlarga sabab bo‘lishi to‘g‘risidagi ma’lumotlar yoritilgan.

Kalit so‘zlar: o‘smirlar, axborot vositalari, globallashuv jarayoni, muomala, emotsional soha, stress, psixika, xulq-atvor.

Butun dunyo miqyosida kuzatilayotgan tezkor o‘zgarishlar va taraqqiyot psixologik amaliyot soxasiga yangi vazifalarini kirib kelishiga olib kelmoqda. Insonda kuzatiladigan stresslarni tabiati va kelib chiqish sabablariga bo‘g‘liq xolatda yoritish maqsadga muvofiq. Jamiyat taraqqiyotining zamonaviy bosqichi axborot asri hisoblanadi. Globallashuvning oqibati va bir vaqtning o‘zida uni ta’minlaydigan omil sifatida axborot oqimini haddan ziyod kengayib ketganini e’tirof etishimiz mumkin. Axborotlar sport, shou biznes va san’at olami yangiliklari bilan cheklanmay siyosiy, ilmiy, badiy, rasmiy, norasmiy va x.k. sohalardagi ma’lumotlarni ham taqdim qilishi bilan birga ularni oson qo‘lga kiritish imkoniyati ham paydo bo‘lgan. Yoshi, kasbi, qiziqishlaridan qat’iy nazar xar bir inson axborotlar olamiga kirib boradi, ularni qabul qiladi, o‘zlashtiradi, muomalada bo‘ladi. Manashu keng qo‘lamdagi axborotlari istemolchilarini katta qatlami sifatida o‘smirlarni ko‘rsatish mumkin. Sir emaski, zamonaviy o‘smir o‘z rivojlanish mohiyatiga ko‘ra murakkab dunyoda yashamoqda.

O‘smir shaxsning dinamik rivojlanishiga ta’sir etuvchi ijtimoiy strukturalar tizimi jumladan, oila, maktab, norasmiy uyushmalarda ham globallashuv ta’sirida keskin o‘zgarishlar roy bermoqda. Shuningdek, ommaviy axborot vositalari orqali olinadigan ma’lumotlar ham o‘smirlarning emotsional-irodaviy jabxalari hamda qiziqishlar tizimiga ta’sir etib ularning xulq-atvori va psixikasida turli buzilishlarga sabab bo‘lmoqda. Shunday bizilishlardan biri stress holati bo‘lib, tan olish kerakki, to hozirga qadar mazkur tushunchaning mohiyati munozaralidir.

Emotsiya bu - inson tomonidan turli voqea-hodisa va faktlarga bildiradigan subektiv munosabati. Emotsiyalar somatik sohada (mimika va jest) va fiziologik sohada (yurak urishi va nafas olish) turli o‘zgarishlarni keltirib chiqaradi.

Emotsiyalar ma'lum qonuniyatlar asosida yuzaga keladi: emotsiyam kuchi va sifati, uni ijobiy yoki salbiyligi bu emotsiyani keltirib chiqargan ehtiyojiarga bogliq.

Emotsiyalami xususiyatlariga ta'sir qiladigan muhim omil bu vaqtdir. Qisqa vaqtda intensiv sodir bo'ladigan emotsiyalar affekt xislardir, uzoq vaqtda kuchsiz namoyon bo'ladigan esa kayfiyat hisoblanadi. Ma'lumki, har bir paydo bo'lgan muammoli vaziyat stressni keltirib-chiqarishi mumkin. Stress insonda nerv tizimining qattiq emotsional zo'riqishi oqibatida yuzaga keladigan, kuchli va uzoq davom etuvchi psixologik tanglik holatidir. Stressni insonga safarbar qiluvchi ijobiy ta'siri eustress deb nomlanadi, salbiy ta'siri esa distress deyiladi. Eustress insonga ruxiy kuch beradi, faoliyatga undaydi. Distress odamga salbiy tasir qiladi. Uning oqibati aqliy, jismoniy, emotsional va ruhiy zo'riqishga organizmning holdan toyishiga va qon bosimining oshishi, yurak faoliyatining buzilishi, oshqozon yallig'lanishiga olib kelishi mumkin. Stresslar doimo subektiv bo'ladi. O'smirlarda stressni paydo bo'lishi va rivojlanishi bolalik davridagi ijtimoiylashuvga bogliq.

Xususan, onaning qaysarligi, qattiqqo'lligi, talablarni yuqori qo'yishi, birovni fikri bilan xisoblashmaslik, yoki, aksincha onaning passivligi, o'ziga ishonmaga sig'ini bolani stressga tushishiga sabab bolishi mumkin. Otasining e'tibori kamligi, agressivlik va befarqlik bunday xulq-atvor shakllari ota bilan bola o'rtasida identifikatsiya imkomyatini qiyinlashtiradi. Oilaning konfliktliligi, salbiy muhitning bo'lishi ham ijtimoiylashuvga tasir ko'rsatadi. Oiladagi kechgan ijtimoiylashuv natijasida o'smir otish davrini boshidan okazayotganligi bois stresslarga beriluvchan bo'lib qoladi. Stresslarni bir necha turlarini ko'rsatish mumkin, ammo ulardan so'nggi davrlarda ko'p uchraydigan turi bu informatsion stress hisoblanadi. Informatsion stress emotsional stress turlaridan biri hisoblanadi.

Atrofimizda fan va texnika taraqqiyoti va uni insonga bo'lgan ta'siri jamiyat va tabiatning tasiridan kuchli va ustun bo'lib bormoqda. Insoniyat tomonidan to'plangan va yaratilgan axborot hajmi kengaymoqda va har o'n yillikda yanada kengayib borishi kuzatilmoqda, ammo inson miyasi va uni tashkil etadigan hujayralarning soni o'zgarmagan, qolaversa ta'limning davomiyligi ortib bormoqda va shuning o'zi informatsion stress ortishi xavfini tug'diradi. Miyaning o'z imkoniyatlari axborotni qabul qilishi keng, axborot hajmini ortishi xafli, ammo qisqa muddatda katta hajmdagi axborotni qayta ishlash zaruriyati paydo bo'lsa bu kuchli asab zo'riqishini olib keladi va infarmatsion stressni keltirib chiqaradi, ya'ni miyaga kirib turgan axborot hajmi va tezligi, bioiogik va ijtimoiy imkoniyatlarga to'g'ri kelmasligi ham infarmatsion stress yuzaga kelishiga sabab bo'ladi. Bu yerda axborot

hajmi bir omil bo'lsa, ikkinchidan vaqt kamligi va unga shaxs motivatsiyasi ijtimoiy sabablar ham qo'shilsa miyani o'z o'zini himoyalash mexanizmi ishlamay qoladi, va inson o'zini informatsion stresslardan muxofaza qila olmay qoladi. O'smirlar bunday holatda eng zaif tasirchan guruh sifatida namoyon boladi.

O'smirlarda informatsion stressnig salbiy o'qibati sifatida: yolg'izlikka moyillik, diqqatning tarqoqligi va parishonxotirlik, doimiy charchash, befarqlik va holsizlik, uyqu rejimining buzilishi, ovqatlanishning izdan chiqishi, sababsiz agressiyani namoyon etish, o'z-o'zini past baholashi, o'z kuchiga nisbatan ishonchsizlik kabi holatlarni ko'rsatish mumkin. Bu esa o'z navbatida pedagoglar, murabbiylar, ota-onalar va yoshlar tarbiyasi bilan shugullanayotgan barcha insonlar oldida farzandlarimizni informatsion va boshqa stresslardan ximoyalash kabi muxim vazifalarni qoymoqda. Bu vazifani amalga oshirish yo'llarini aniqlash uchun Maxatma Gandining fikrini keltirish o'rinlidir. M. Gandiga “Globallashuv jarayoniga qanday qaraysiz?” degan savolni berishganda, u shunday ma'noda javob bergan ekan: “Men tashqaridagi bo'rondan qo'rqib, derazamni yopib qo'ya olmayman, chunki menga toza havo kerak. Shu bilan birga, toza havo kerak ekan deb derazamni katta ochib ham qo'ya olmayman, chunki mening uyimni chang-to'zon bosib ketishini xohlamayman”.

Xulosa o'rnida shuni aytish mumkinki, globallashuv ta'siri natijasida kelib chiqayotgan salbiy holatlarni sun'iy to'siqlar bilan chegaralab bolmaydigan jarayondir. Shu sababdan har bir inson ozida shaxsiy psixologik xafsizlik imkoniyatlarini oshirishi maqsadga muvofiq. O'zida muxofaza imkoniyatlarini shakllantiribgina qolmay o'smir yoshidagi farzandiga ham to'g'ri tarbiyaviy tasir qo'rsatishi lozim. Bu borada axolini psixologik savodxonligini oshirish dolzarb vazifa sifatida namoyon bo'ladi. Qolaversa psixologik amaliyot soxasida axborotlarni qabul qilish va saralashga to'g'ri yondoshish masalalariga oid xizmat ko'rsatishni ham yo'lga qo'yish lozim.

Foydalanilgan adabiyotlar

1. M.V.Voxidov Umumiy psixologiya. Toshkent 1992 yil.
2. Tigranyan R.A. Stress i yego znachenie dlya organizma. –M., 1998
3. Xaydarov F., Jo'raev N. Stress yoki ruhiy muvozanatni saqlash osonmi? –T., 1997

Gulning kelib chiqishi va taraqqiy etishi mavzusida adabiyotlar tahlili

Andijon davlat pedagogika instituti biologiya yo`nalishi 1 – bosqich talabasi
Sodiqova Mohinur Akmaljon qizi

Annotatsiya: Ushbu tahlilda yopiq urug'li o'simliklarning generativ organi – gulning tuzilishi, taraqqiy etishi hamda xillari haqida qisqacha ma'lumotlar keltirilgan. Gul yoki gulli o'simliklar mezozoy erasi bor davrining o'rtalarida, Osiyo qit'asining janubiy sharqiy qismida joylashgan Angara yerida paydo bo'lgan va juda tezlik bilan tarqalgan.

Аннотация: В данном анализе даны краткие сведения о строении, развитии и типах генеративного органа покрытосеменных – цветка. Цветок или цветковые растения были обнаружены в юго-восточной части Азиатского континента в середине мезозойской эры. Он возник в Ангара и распространились очень быстро.

Abstract: This analysis provides brief information about the structure, development and types of the generative organ of angiosperms – the flower. Angara, located in the southeastern part of the Asian continent, is located in the middle of the Mesozoic period of the flower or flowering plants appeared on the ground and spread very quickly.

Kalit so'zlar: Haqiqiy gul, strobilyar nazariya, bennetit, yopiq urug'li o'simliklar, ochiq urug'li o'simliklar, changchi, urug'chi, metamorfoz, gulyonbarg.

Gul – gul bandi, gul o'rni, gul qo'rg'on, changchi hamda urug'chidan iborat shakli o'zgargan, qisqargan novda bo'lib, odatda novdaning apikal (o'q uchida) va yon novda hamda shoxchalarning meristema hujayralaridan yuzaga keladigan o'simlikning generativ organidir.

Gulning kelib chiqishi to'g'risidagi masala hamda gulning tuzilishiga qiziqish ancha vaqtdan beri olimlarni qiziqtirib kelgan. bu sohada keng tarqalgan uchta nazariya mavjud .



Pseudanthium (yunon.pseudos – soxta, antos – gul) nazariyasi. Bu nazariyani avstraliyalik botanic – morfolog, sistematik, botanik - geograf olim – professor Rixar Vetshteyn yaratgan. Uning fikricha, yopiq urug’li o’simliklarning ikki jinsli guli ochiq urug’li o’simliklarning ko’pgina soda tuzilgan bir jinsli changchi va urug’chi gullarining to’plamidan “to’pgul” yuzaga kelgan. Urug’chilar mevali barglardan hosil bo’lgan, changchili gullarning qoplag’ich barglari gulqo’rg’onni hosil qilgan. Keyinchalik ba’zi changchilar tojibargga aylangan[1, 258-b].

Pseudanthium nazariyasini yaratgan olim Vetshteyn gul rivojlanishini uch bosqichga: dastlab changchilar taraqqiy etgan, so’ngra gulyonbarglar atrofiga joylashgan , uchinchi bosqichda esa changchidan urug’chi paydo bo’libgulyonbargdan kosachalar taraqqiy etgan. Shu sababli bu nazariyani olimlar tarixiy ahamiyatga ega deb hisoblaydilar.

Strobilyar nazariya. Uilanda degan olim 1906-yili bennetitlar degan o’simliklar qoldiqlarini topadi. Bu o’simliklar mezozoy erasining ochiq urug’li o’simliklariga mansub bo’lib, evolutsiya jarayonida butunlay yo’qolib ketgan.

Bennetitnomalarda strobillarning ikki jinsliligini hisobga olib, ba’zi olimlar, extimol ular ko’pmevalilarning asosi bo’lgandir deb tahmin qiladilar.

Arber va Parkin bennetitlarning gul tuzilishini o’rganib,sodda va yirik ikki jinsli strobillarni printostrobil deb ataydilar va strobilyar yoki euansiy degan nazariya ishlab chiqdilar[1,259-260-b].

Telom nazariyasining asoschisi nemis botanigi Simmerman hisoblanadi. Bu nazariya tarafdorlari gulning kelib chiqishi to’g’risidagi eski klassik morfologiya asoschisi V. Gete tomonidan ta’riflangan « gul metamorfozga uchragan bargli novda bo’lib, gul o’rnidan tashqari hamma a’zolari shakli o’zgargan barglardan



iborat” degan fikrni va keyinchalik foliar deb nomlangan nazariyani inkor etadi[1, 261-262-b].

Gulli o‘simliklarning kelib chiqishi va ularning dunyo bo‘ylab shiddatli tarqalishi Darvinni ham qiziqtirgan : hamma narsa shunchalik tez sodir bo‘lganki, ular hayotining birinchi qadamlari portlashga o‘xshaydi. Ular 250 va 140 mln yil avval orasida paydo bo‘lgan deb hisoblanib, ulardan oldin paydo bo‘lgan ochiq urug‘lilarni tezda siqib chiqarganlar va sayyorada uzoq vaqt ustunlikka ega bo‘lishgan. Bugun har 10 ta o‘simlikdan to‘qqiztasi yopiq urug‘lilardir, ularning xilma-xilligi 300 mingdan ortiq turlar bilan baholanadi. Bu xilma-xillikni yagona ajdoddan tarqalgan deb tasavvur qilish qiyin[2].

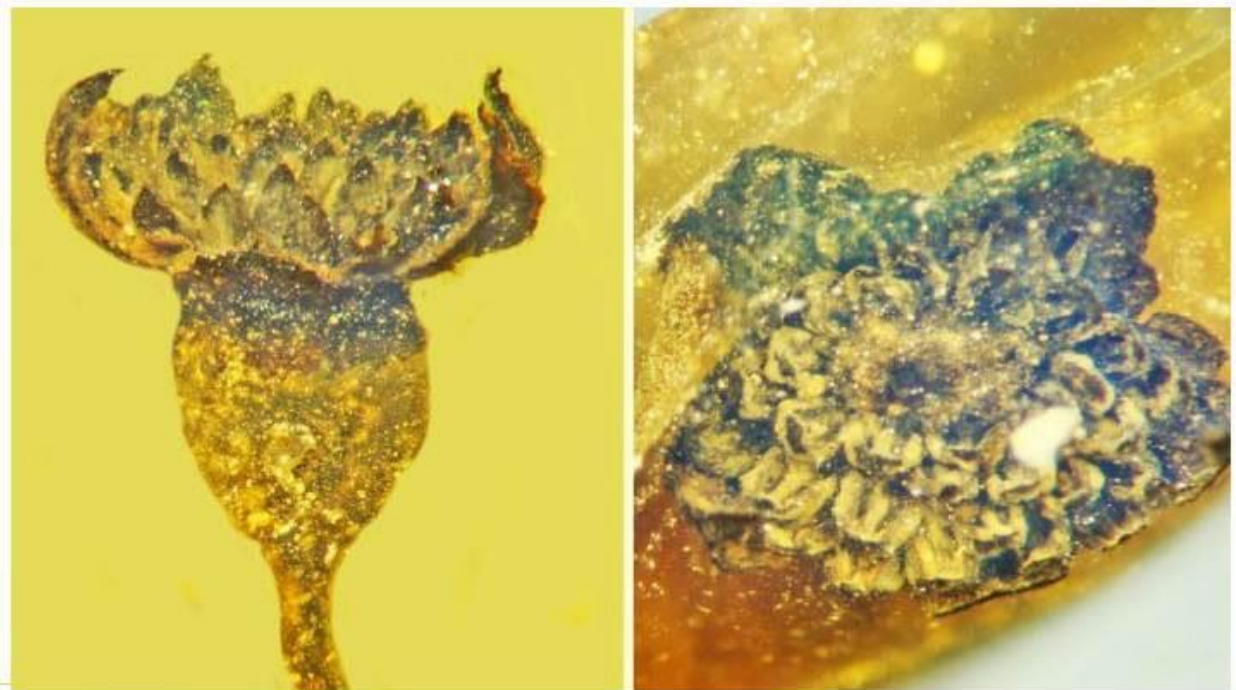

Xitoylik paleontologlar Yer sayyorasidagi eng qadimiy gul g‘unchasini topishga uvaffaq bo‘ldilar. Mutaxassislar topilmaga oid ma‘lumotlarni genetic tahlil natijalari bilan birgalikda o‘rganib chiqishgan. Tadqiqot hulosalari yopiq urug‘li o‘simliklar avvallari tahmin qilinganidan chamasi 10 million yillar oldin paydo bo‘lganini ko‘rsatgan[3].

Gulli o‘simliklarning hozirgi zamon filogenetik sistemalari orasida rus olimi akademik A. L. Taxtadjaning sistemasi o‘zining mukammalligi, ixchamligi, sistematika fanining eng so‘ngi yutuqlarini hisobga olib turkumlargacha aniqlik bilan tuzilganligi jihatidan alohida ajralib turadi. Bu sistemada magnolia toifalarning 533 oila, 13 ming turkum va 250000 ta atrofida turdan iborat ekanligi ko‘rsatilgan[4].

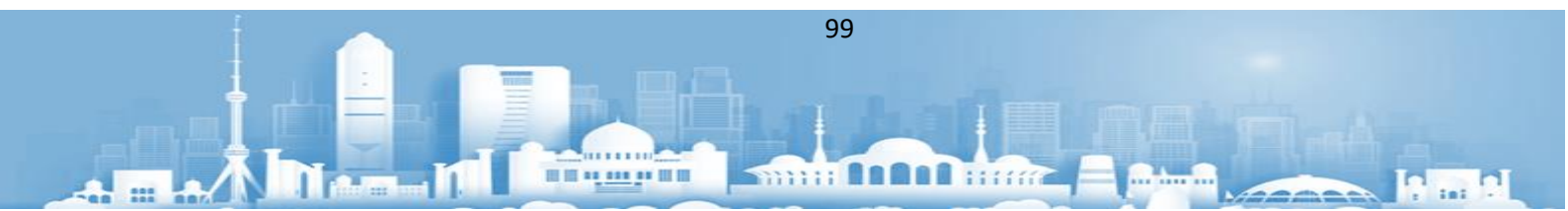

Gulli o‘simliklar Bo‘r davrida Janubiy-Shariy Osiyoda paydo bo‘lib, u yerdan boshqa joylarga tarqalgan, degan g‘oyalar ilmiy asarlardan chuqur o‘rin olgan. O‘rta Osiyo, shu jumladan, O‘zbekistinning ayniqsa gulli o‘simliklari o‘tmishdagi Tetis dengizning janubida va shimolida joylashgan floradan hamda mahalliy floradan kelib chiqqan. Boshqacha qilib aytganda, dengiz suvi qurigandan so‘ng janubdagi va shimoldagi floralari uning o‘rnini egallay boshlagan [5, 131-132-b].

Haqiqiy gulga ega bo‘lgan o‘simliklar yani, yopiq urug‘li o‘simliklar urug‘ining tez, yaxshi va sog‘lom rivojlanishi, o‘sish qobiliyatini uzoq muddat saqlashi hamda tez va oson tarqalishi tufayli o‘simliklar olamida asta – sekin hukmronlik qila boshlagan. Ularning har qanday muhit sharoitiga moslasha olishi yoki noqulay muhitdan qulay muhitga yetguniga qadar o‘sish qobiliyatini uzoq saqlay olishi tez va keng areal bo‘ylab tarqalishini osonlashtirgan.

O‘simliklar hayvonlar umuman olganda barcha tirik organizmlar bir birlari bilan chambarchas bog‘liqlik bilan hayot kechiradi. Agar orada bu zanjirning bir bo‘lagi uzulib qolsa hayot zanjiri hambog‘lanmay qoladi.

FOYDALANILGAN ADABIYOTLAR

1. M. I. IKROMOV, X. N. NORMURODOV, A. S. YULDASHEV Botanika o‘simliklar morfologiyasi va anatomiyasi. Toshkent 2002
2. Olimlar Yerda mavjud bo‘lgan ilk gullarning ko‘rinishini aniqlashtirdilar. <https://medium.com/@lukretsiy/olimlar-yerda-mavjud-bolgan-ilk-gullarning-korinishini-aniqlashtirdilar-fd774c2ad863>
3. Xitoydan Yer sayyorasidagi eng qadimgi gul g‘unchasi topildi <https://xabardor.uz/uz/post/xitoydan-yer-sayyorasidagi-eng-qadimiy-gul-gunchasi-topildi>
4. O‘. Prator, L. SHAMSUVALIYEVA, E. SULAYMONOV, X. AXUNOV, K. IBODOV, V. MAHMUDOV Botanika morfologiya, anatomiya, sistematika, geobotanika. Toshkent – 2010
5. O‘. Prator, A. S. To‘xtayev, F. O‘. Azimova Botanika O‘rta maktabning 6-sinfi uchun darslik. Toshkent 2005

Meva va urug'larning tarqalish turlari va moslanishlari mavzusida adabiyotlar tahlili

Andijon davlat pedagogika instituti biologiya yo'nalishi 1 – bosqich talabasi
Dolimova Ziyoda Zafarbek qizi.

Annotatsiya : Ushbu tahlilda o'simliklarning diasporalari o'simlik tanasidan tabiiy ravishda ajralib, turli yo'llar bilan tarqalishi, o'simlik ko'payishi uchun xizmat qilishi hamda, mevalarning tarqalishga moslamalari haqida ayrim adabiyotlardan ma'lumotlar keltirilgan.

Аннотация: В данном анализе представлены сведения из некоторой литературы о растительных диаспорах, которые естественным образом отделяются от растительного тела, распространяются различными путями и служат для размножения растений, а также приспособлениями для распространения плодов.

Abstract: In this analysis, the diasporas of plants naturally separate from the plant body, spread in different ways and serve for plant reproduction, as information from some literature about the dispersal devices of fruits.

Kalit so'z: Meva va urug, avtoxor, alloxor, zoxor, antropoxor, Ch. Darwin, yopiq urug'li o'simliklar, ochiq urug'li o'simliklar, spora, tarqalish moslamalari.

Meva gulli o'simliklarning asosiy generativ organi bo'lib, urug' pishib yetilguncha uni himoya qilish hamda, tarqalishi uchun xizmat qiladi. Meva yoki urug' yetilgandan so'ng turli xil yo'llar bilan tarqaladi. Bunda o'simlik turi hamda o'sish sharoitiga ko'ra o'simlik mevasi va urug'i tarqalishi uchun moslanishga ega. Haqiqiy gulga ega bo'lgan, ya'ni yopiq urug'li o'simliklarning jinsiy ko'payishi tufayli urug'kurtak megasporangiydan hosil bo'ladi va ko'payish organi hisoblanadi. Qarag'ay toifa yoki ochiq urug'li o'simliklarning urug'lari makrosporangiyalarning tubida joylashgan urug'kurtakdan o'sib rivojlanadi.

Urug'larning tarqalishi o'simliklarning mavjudligi va gullab – yashnashi uchun zarur shartdir. Evolutsiya jarayonida mevalar va urug'larda tarqalish uchun ko'plab moslamalar paydo bo'ldi. Urug'lar va mevalarni tarqalish agentiga qarab, barcha o'simliklar 4 guruhga bo'lingan:

- 1) Anemoxorik – shamol bilan tarqaladi,
- 2) Zoxor – hayvonlar tomonidan tarqaladi,
- 3) Gidroxorik – suv bilan yoyish,

4) Avtoxorus – oʻz –oʻzidan tarqalish orqali,
Keng bargli oʻrmonlarning yuqori tomonidagi daraxtlarning aksariyati mevalari va
urugʻlarini shamol orqali tarqatadi[2].



Zooxoriya – oʻsimliklar mevasi, urugʻi, sporasi va boshqa aʼzolarining
hayvonlar yordamida tarqalishi hisoblanadi. Oʻz navbatida zooxoriya ham bir necha
turlarga ajratiladi:

1. Epizooxoriya – oʻsimliklar mevasi va urugʻlarining hayvon tana sirtiga
yopishib tarqalishi,
2. Endozooxoriya – meva va urugʻlarni hayvonlar isteʼmol qilganda ularning
ekskrementi orqali tarqalishi,
3. Sinzooxoriya – meva va urugʻlarning qishda oziq toʻplaydigon hayvonlar
orqali tarqalishi,
4. Mirmekozooxoriya – meva va urugʻlarning chumolilar orqali tarqalishi[3].

Oʻsimlik urugʻ va mevalarining inson tomonidan ixtiyoriy yoki noixtyoriy
ravishda tarqatilishiga, antropoxor deb ataladi[1,329 - b].

Meva va urugʻlarning tarqalishi oʻsimliklarning tarqalishining asosiy vositasidir,
buning natijasida;



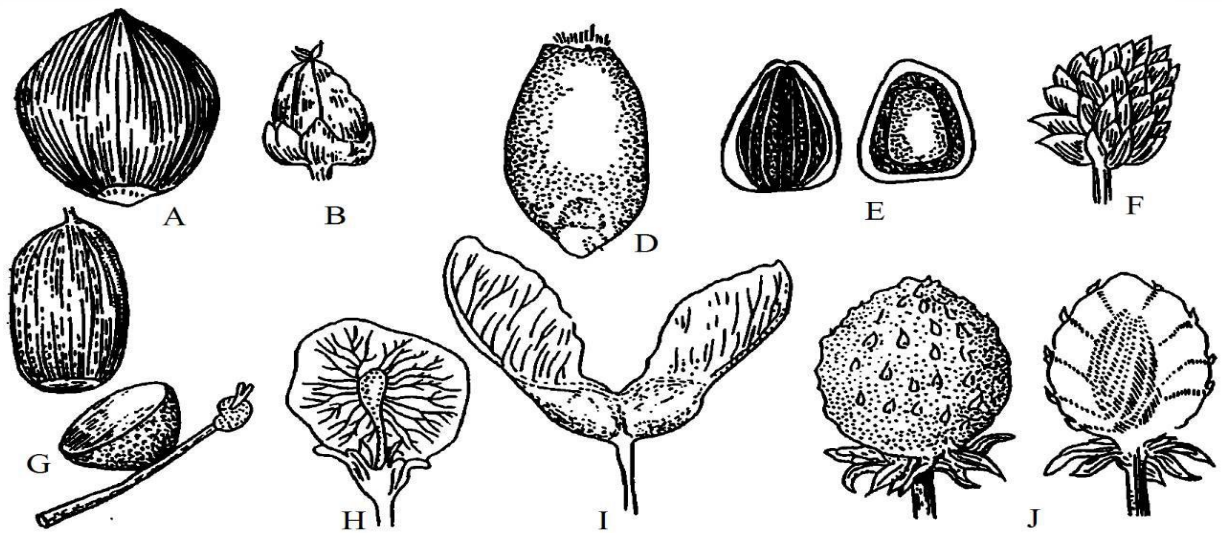

A-yong'oq; B-yong'oqcha; D-don; E-pistacha; F-murakkab yong'oqcha; G-hakalak (eman); H-qanotli; I-ikki qanotli; O-nyukere murakkab yong'oqcha mevasi.

- ❖ Individlar sonining ko'payishi bilan zarur bo'lgan turlar doirasini kengaytirish;
- ❖ Boyitish irsiy asos turi;
- ❖ Yuqori o'zaro changlanish effekti;
- ❖ Noqulay yashash sharoitlaridan qochish kabilar kelib chiqadi.

Darvin qayta – qayta ta'kidlaydiki, « hayot sharoitidagi kichik o'zgarishlar barcha organic mavjudotlarning kuchi va unumdorligini oshiradi». Darvin o'simliklarning changlanishi bo'yicha o'z tadqiqotlarini yakunlar ekan, Xenslodan iqtibos keltiradi va agar o'z – o'zini changlatuvchi o'simliklar ko'chib o'tishi va shu tariqa yangi o'simliklardan yangi xususiyatlarga ega bo'lishi mumkin degan fikrga qo'shiladi. Darvin shuni ham ta'kidlaydiki, urug'larning tarqalishi ona o'simliklari turli xil yashash muhitida yashagan ma'lum bir turning individlarining birgalikda o'sishiga olib keladi, bu esa o'simliklarning o'zaro changlanishini samarali qiladi[4].

Diasporalarning tarqalishi asosan ikki usul bilan boradi; 1. Meva va urug'larning tabiiy tarqalishi. Bunday tarqaladigan o'simliklar avtoxor (yunon. autos – o'zish; xoreo - tarqalaman) o'simliklar deyiladi. 2. Turli vositalar orqali tarqaladigan o'simliklarga alloxor (yunon. Allos – boshqa; xoreo - tarqalaman)o'simliklar deyiladi. Avtoxorlar ikkiga; mexanaxorlarga va baroxorlarga bo'linadi[1,326 - b].

Urug'li va sporal o'simliklar jinsiy ko'payishidan hosil bo'lgan a'zolari yetilgandan so'ng naslini davom ettirish uchun turli xil yo'llar bilan tarqalib qulay sharoitda unib chiqadi. Urug'li o'simliklardan ochiq urug'lilarning urug'I ochiq holda yetilganligi sababli shamol yordamida tarqalish ehtimoli ko'proq. Yopiq



urug’li o’simliklarda esa tarqalish usullari huddi meva va urug’lari singari turli xil usullar bilan kechadi. Masalan, quyon quyrug’i (*Erigeron canadensis*), yovvoyi gultojixo’rozning (*Amaranthus canadensis*), elodeya (*Elodea canadensis*) va boshqa shunga o’xshash o’simliklar insonlar tomonidan Kanadadan olib kelingan.

Pomidor, anjir kabi go’shtli mevalar qushlar, sincaplarva ko’rshapalaklar kabi hayvonlarni o’ziga jalb etish uchun rang - barang tusda bo’ladi. Mevalarning bir qismi hayvonlar tomonidan istemol qilinadiva urug’lar ovqat hazim qilish kanallaridan no’tganda ham shikastlanmagan holda qoladi. Iqtisodiy manfaatli va beazakli ko’plab urug’ va mevalarni tarqatishda odamlarning ham xissasi bor. Bugunbi kunda butun Hindistinda mo’l – ko’l o’sadigan suv sumbuli, papa, qarag’ay, olma kabi o’simliklar insoniy agentlik orqali horijiy mamlakatlardan kelgan[5].

Meva va urug’larda bir qancha tarqalishga moslanishlar hosil bo’lgan. Masalan, shamol yordamida tarqaladigan qayin, shumtol zarang kabi o’simliklarda meva va urug’lari qanotsimon shakilga kirgan. Ba’zi o’simliklar mevalari tashqi tomonida ignasimon yoki ilmoqqa o’xshash bo’rtib chiqqan o’simtalar mavjud. Shunday o’simliklar borki ular mevasining vazni og’irligidan tupining tagiga ya’ni daraxtining ostiga to’kiladi. Ba’zi o’simliklarda esa hayvonlarni jalb etish uchun meva va urug’lari o’ziga xos shirador, xushbo’y hidli ham bo’ladi. O’simliklar naslini davom ettirish, qulay sharoitda unib chiqish va arealni kengaytirish uchun turli xil yo’llar bilan meva, urug’ va sporalarini tarqatadi.

FOYDALANILGAN ADABIYOTLAR (references)

1. M.I. IKROMOV, X.N. NORMURODOV, A.S. YULDASHEV BOTANIKA O’simliklar morfologiyasi va anatomiyasi. Tashkent 2002
2. Meva va urug’larni tarqatish.
<https://makemone.ru/uz/dizajjn-i-decor-interera/biologiya-rasprostranenie-plodov-i-semyan-leksiya-rasprostranenie-plodov-i-semyan.html>
3. Zoxoriya <https://uz.m.wikipedia.org/wiki/Zoxoriya>
4. Meva va urug’larning tarqalishini biologic ahamiyati.
<https://hugot.ru/uz/botany/the-biological-significance-of-the-dispersion-of-fruits-and-seeds-chemical-composition-of-seeds.html>
5. Meva va urug’larning tarqalishi – Ma’lumot – 2023
<https://uz.dualjuridik.org/6473-322g-fruit-and-seed-dispersal-biology.html>

Modern english teaching technologies

**Urganch Davlat Universiteti
Xorijiy filologiya fakulteti
Xorijiy til va adabiyoti yo‘nalishi
3-bosqich 2103-guruh talabasi
Jumanazarova Shoxista Shonazar qizi**

Annotatsiya. Ushbu maqolada ingliz tilini samarali o‘rganishning bir necha yo‘llari va til o‘rganishdagi ba‘zi zamonaviy ta‘lim texnologiyalari keltirilgan. Shuningdek, til o‘rganish jarayonida til o‘rganuvchilarning ijodiy qobiliyatlarini rivojlantirishga alohida e‘tibor qaratish ta‘kidlanadi.

Kalit so‘zlar: til, zamonaviy mustaqil til o‘rganish, ta‘lim texnologiyalari, loyiha, qiziqish, faoliyat, interaktiv usullar.

Annotation. In this article, it is given several ways to learn English effectively and some of the modern learning technologies in language learning as well. It is also emphasized to pay special attention to the development of creative abilities of language learners in the process of language learning.

Keywords: language, modern independent language learning, educational technologies, project, interest, activity, interactive methods.

Абстрактный. В данной статье представлены несколько способов эффективного изучения английского языка и некоторые современные образовательные технологии в изучении языка. Также подчеркнута уделять особое внимание развитию творческих способностей изучающих язык в процессе изучения языка.

Ключевые слова: язык, современное самостоятельное изучение языка, образовательные технологии, проект, интерес, активность, интерактивные методы.

Nowadays the main focus is on the student, his personality and unique interior focused on the world. Therefore, the main goal of the modern teacher It is the choice of methods and forms of organization of educational activities that optimally correspond to the set goal of personal development of students. In recent years, the issue of using new information technologies in schools is increasing rising. It is not

only new technical tools, but also new forms of teaching and methods, a new approach to the learning process. Basics of teaching foreign languages the goal is to form the communicative culture of schoolchildren and to develop to teach the practical mastery of a foreign language. Teaching and learning English in the research process is popular methods, internet sources were used. During the writing of the article, the principles of theoretical, deductive, conclusion, analysis and synthesis, logicity were used.

The task of the teacher is for the practical acquisition of the language for each student to create conditions for every student to demonstrate his activity and creativity is to choose such teaching methods that allow. The task of the teacher is different is to activate the student's cognitive activity in the process of teaching languages. In partnership learning, project methodology, use of new information technologies, modern pedagogical technologies such as Internet resources to the individual in the educational process helps to implement a focused approach, children abilities, of teaching taking into account their level of learning provides individualization and differentiation. Computer in foreign language classes forms of working with training programs include: learning vocabulary, practice pronunciation, teaching dialogic and monologic speech, to write to teach, development of grammatical events.

The possibilities of using Internet resources are huge. Global Internet essential for students and teachers located anywhere in the world provides conditions for obtaining any information that is: regional geographic materials, news in youth life, articles from newspapers and magazines and others. This is one technology that enables student-centered learning is a project method as a method of development of creativity, knowledge activity and independence.

The typology of projects is diverse. Projects are monoprosjects, collective, oral can be divided into speech, concrete, written and Internet projects. In actual, practice often research projects, creative, practice-oriented and informative you have to deal with mixed projects where characters are present. Project work language a multi-faceted approach to learning that includes reading, listening, speaking and grammar covers. Project method to develop active independent thinking of students helps and directs them to joint research work. In my opinion, project-based teaching teaches children to cooperate and learning moral values such as mutual aid and the ability to empathize educates, forms creativity and activates students. In general, in the project teaching process, teaching and education are inseparable.

The project method improves students' communication skills, communication culture, the ability to form thoughts concisely and easily, tolerance to the opinions of communication partners develops the ability to receive information from various sources, processes it using modern computer technologies, a natural need arises creates a language environment that contributes to being. The project form of the work gives students the accumulated knowledge on the subject is one of the most relevant technologies that allow to use. Students expand their horizons, the limits of language knowledge, more practical gather experience of using, listening and hearing speech in a foreign language learn, understand each other when protecting projects. Children reference books, dictionaries, work with a computer and thus a real language create an opportunity to directly communicate with, which is only a textbook in the classroom does not provide language learning.

Working on a project is a creative process. Student independently or teacher seeks a solution to the problem under his guidance, for this not only knowing the language, but having a large amount of subject knowledge, creative, communicative and intellectual skills are required.

The project method in the course of foreign languages is a program on almost any subject can be used within the materials. Working on projects involves imagination, fantasy, develops creative thinking, independence and other personal qualities.

Introduction of information technologies to education, information perception and re greatly diversifies the work process. Computer, Internet and multimedia due to the large volume with further analysis and sorting to the students a unique opportunity for data acquisition was created. Educational activities, motivational bases are also expanding significantly. From multimedia in the conditions of use, students get information from newspapers, television, themselves conduct interviews and hold teleconferences.

The basis for assessing the level of knowledge of a foreign language in the language portfolio technology criteria is the test. The priority of this technology is to direct the educational process from the teacher to the student. The reader, in turn his is consciously responsible for the results of educational activities. The above technology leads to the gradual formation of students' skills of independent assimilation of information. In general, the language portfolio is multifunctional and contributes to the development of multilingualism.

REFERENCES:

1. Johnson, K. E. The Sociocultural Turn and Its Challenges for Second Language Teacher Education. // TESOL Quarterly., – London., 2006.
2. Harmer J. The Practice of English Language Teaching. – London., 2001.
3. Internet manbalari.



Zulfiya Qurolboy qizining “Rashk” hikoyasida ayol ruhiyatining badiiy talqini

*Urganch davlat universiteti
Filologiya fakulteti talabasi
Sadullayeva Darmonjon*

Annotatsiya: Maqolada bugungi o‘zbek hikoyanavisligida o‘zining hikoyalari bilan nom qozongan va o‘z hikoyalarida ayol obrazlarini mahorat bilan gavdalandira olgan adibimiz Zulfiya Qurolboy qizining “Rashk” hikoyasidagi ayol obrazlari ruhiyati tahlil qilingan.

Kalit so‘zlar: sabr, mehr, go‘zallik, itoatkor, xiyonat, alam, nafrat, g‘azab.

Ayol zoti Alloh taoloning sabr-bardoshli, itoatkor, jonkuyar qilib yaratgan maxluqotidir. U oilasiga umrini, mehrini, vaqtini, go‘zalligi-yu latofatini bag‘ishlaydi. Kecha-kunduz, issiq-sovuq demay qaynona-qaynotasining, erini, bolalarining xizmatini yelib yugurib qiladi. Ularning ko‘nglini, roziligini topish ilinjida o‘zini o‘qqa-cho‘qqa urib yashaydi. Mana shular evaziga u besh kunlik umrini, go‘zalligini sarflaydi. Shunday jonkuyar ayolning yonida uni qo‘llab turuvchi, mehr beruvchi, iliq so‘zlar aytib, ko‘nglini xushlovchi umr yo‘ldosh bo‘lsa bundan ortiq baxt bormi? Ammo bunday ayollarning qadriga yetmasdan, boshqa makkora ayollarning tuzog‘iga ilinib qoladigan erkaklar ham yo‘q emas, aslida. O‘z hikoyalarida ayollar qismati, ularning qalb kechinmalari, ichki dunyosini qalamga oluvchi adiba Zulfiya Qurolboy qizining “Rashk” hikoyasida ham jonkuyar rafiq Xosiyatning xiyonatga uchrashi qalamga olinadi.

“Ovulning eng suluv qizi Xosiyat qo‘shni qishloqlik Do‘nanboy cholning to‘ng‘ichi Sheraliga turmushga chiqqanida o‘n yetti yashar navnihol qizcha edi. Kelinlik liboslari uning husniga o‘n husn qo‘shib yubordi... Ahvol shu darajaga borib yetdiki, hamqishloqlar yangi kelinchakni ko‘rish uchun kelaverib, Do‘nanboy cholning bezorini chiqarib yuborishdi.”¹ Hikoyaning boshlanishidanoq adiba kitobxonning diqqat-e’tiborini yosh kelin Xosiyatning go‘zalligiga qaratib, uni shunday tasvirlaydiki, bevosita kitobxon ko‘z oldiga kelinchakning farishtali, nurli yuzi, yosh kelinchakni ko‘rish uchun tinmay keladigan mehmonlar gavdalanadi. Xosiyat kelinning eri ham uni juda sevib, avaylar, iloji bo‘lsa qo‘lini sovuq suvga urdirmas, xotinidan shirin so‘zini ayamas, tun-u kun atrofida parvona edi. Bu esa qaynonaning g‘ashini keltirardi. Ammo go‘zallik, yoshlik abadiy qolmaganday,

¹ Zulfiya Qurolboy qizi. Qadimiy qo‘shiq. –T: “O‘zbekiston”. –B.345



ketma-ket tug‘ilgan 3 bola Xosiyatni butunlay o‘zgartirib yubordi. Uning yanoq suyaklari turtib chiqib, yuziga ajin tusha boshladi, u ozib ketganidan oldingi nazokatlaridan asar ham qolmaganday tuyulardi. Uning bu holga kelishiga faqatgina bolalari sabab emas edi. Katta kelin bo‘lgani uchun ro‘zg‘or yumushlari uning bo‘ynida edi. “Ertalabki soat to‘rttdan yumish boshlanardi: sig‘ir sog‘ish, hovli supurish, non yopish, uy tozalash, tushlik ovqat, kechki ovqat, mollarning tagini tozalash, tezagini yig‘ib tappi qilish...”² Katta ro‘zg‘orning tashvishi ham katta bo‘lgani sababli Xosiyat birpas bo‘lsa ham cho‘zilib dam olishga zor edi. Bu ham yetmaganday, erining munosabati o‘zgarib, “Sening tuzukroq kiyiming yo‘qmi?”, “O‘zingga qarab yursang bo‘lmaydimi?” qabilidagi savollarni ko‘p bora eshitadigan bo‘lib qoldi. Bir kuni “Qo‘lingdan tappining hidi kelyapti, bor, yaxshilab yuvib kel”³ degan gapi ayolning ko‘nglini og‘ritishi, xafa qilishi uyiga mast holda kelgan Sheralining xayoliga kelmagandi ham. Ariq bo‘yiga borib qo‘lini yuvarkan, Xosiyat kelin o‘ksib-o‘ksib yig‘ladi. Bu uning kelin bo‘lib tushganidan beri birinchi marta yig‘lashi edi.

Ertasi kuni u “u yoq-bu yoqqa chiqqanda kiyarman” deb olib qo‘ygan yangi, ohorli ko‘ylagini kiyib, pardozi-andoz qilib hovliga chiqqanida qaynona-qaynotasidan tortib qaynilarigacha uni “qayergadir mehmonda otlandi” deb o‘ylashdi. Xosiyat kelin ham bu yurishidan o‘zini noqulay his qildi. Hech ishga qo‘li kelishmadi. Non yopganda noni tagini bermay, parcha-parcha bo‘lib chiqdi. Tushlik payti shilpildoq suzaman deb qaynonasining xitoy chinnisidan yasalgan laganini sindirib qo‘ydi. Bundan jahli chiqqan Risolat kampir jig‘ibiyron bo‘lib, “Sen qosh qovog‘ingni bo‘yaguncha ishingga puxta bo‘l!” deb jerkib ham berdi. Sho‘rlik kelin uni qilaman desa qaynonasining, buni qilaman desa erining ko‘ngli to‘lmasdi. Dard ustiga chipqon bo‘lganday, bir kuni erining shahardan kelib qo‘li-qo‘liga tegmay savdo qilib ishlaydigan, ammo shunda ham o‘zini oldirib qo‘ymagan muzqaymoqchi xotin haqidagi fikrlari Xosiyatning battar xo‘rligini keltirdi. O‘shanda u bo‘g‘ziga kelgan hayqiriqdan zo‘rg‘a o‘zini tiya oldi. Eri buni payqamadi ham. Chunki u paytda eri allaqanday yoqimli kayfiyat og‘ushida mast edi. Kunlar o‘tgan sayin Xosiyat ham o‘zini eridan olib qochadigan, eri uyda paytida ham uning yonida o‘tirmasdan, ro‘zg‘or yumushlari bilan o‘zini chalg‘itib yuradigan bo‘lib qoldi. “Ayolning hech kimga aytmagan birsan bir orzusi bor edi. Upa elikni, atirlar-taqinchoqlarni eri sovg‘a qilishini juda-juda xohlardi. Atirlari shu qadar ko‘p

² Zulfiya Qurolboy qizi. Qadimiy qo‘shiq. –T: “O‘zbekiston”. –B.345

³ Zulfiya Qurolboy qizi. Qadimiy qo‘shiq. –T: “O‘zbekiston”. –B.346

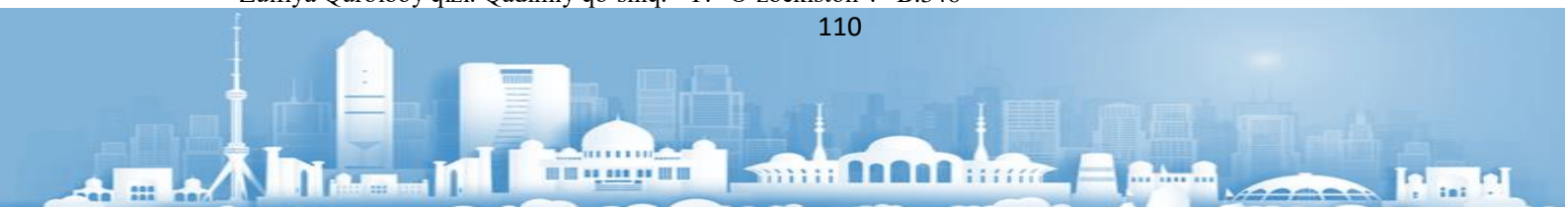

bo‘lishini istardiki, hech qachon ado bo‘lmasa. O‘zidan tappi emas, atirgul hidi anqib tursa... “Yonidan o‘tgan kishining mastlikdan boshi aylanib ketsa”, deya orzu qilardi”.⁴ Ammo ayol kishi tabiatiga tejamkorlik xos xususiyat. Xosiyatni ham mana shu xususiyat chetlab o‘tmagandi. Falon so‘mni atir-upaga sarflaydimi? Ertaga ro‘zg‘orda kamchilik sezilib qolsa, shu pullarni sarflaganiga pushaymon bo‘ladi, axir.

Xosiyat o‘zini eridan uzoqlashtirgan sari eri ham undan uzoqlasha boshladi. Sherali maktabda darsi tugagandan keyin ham allaqayerlarda sang‘ib yuradigan, uyga kech keladigan bo‘ldi. Bir kuni xotiniga o‘qituvchilikni tashlashni, savdo bilan shug‘ullanishini, olmalarga xaridor topib qo‘yganini, mehmonlarni kutish uchun tayyorgarlik ko‘rishini aytadi. “Kechki payt ko‘cha eshik oldiga yap-yangi “jiguli” kelib to‘xtadi. Undan er-xotin emas, uch kishi, ikki ayol, bir erkak tushishdi. Xosiyat kelin mehmonlarning biri “muzqaymoqchi xotin” ekanligini darhol angladi. Ammo noxush o‘ylarga bormadi. Yelib-yugurib xizmat qildi. Sherali negadir bezovta edi. Mehmonlar oldida o‘tirolmay, hali uni, hali buni bahona qilib turib ketardi.”⁵ Mehmonlar ham ovqatlanib bo‘lishgach, chorboqqa o‘tishdi. Xosiyat ham qozon tovoqlarni yuvib bo‘lgach og‘ilxona tomon o‘tdi. Sigirlarga yem-hashak berdi. Shu payt og‘ilxona to‘ridan erkak kishining zardali ovozi eshitildi. Xosiyat bu eri ekanini payqadi. Avvaliga savdosi kelishmayotgandir deb o‘yladi. Ammo ayol kishining “Nima qipti kelsam?” deganini eshitgach qiziqishi uyg‘onib, sigir sog‘ishni to‘xtatib, ularning gapini eshitib turdi. Bu o‘sha “muzqaymoqchi xotin” edi. U Sheralining xotinini ko‘rish istagida kelganini, ayol juda to‘poriligini, erini boshqa ayollar so‘rab kelsa ham rashk qilmaganini, Sheralining xotonga yolchimaganini aytib xiringlab kulardi. Bu gaplarni eshitib Xosiyat kelinning oyoq-qo‘lidan joni chiqib ketdi, devorga suyanib qoldi. “Uning xushi o‘zida emasdi. Butun vujudini g‘ashlik qamrab olgandi. Yuragida muzqaymoqchi ayolga nisbatan hali o‘zi ham tushunib yetmagan adovat paydo bo‘lgandi.”⁶ Adiba ushbu jumlar orqali Xosiyat kelin ruhiyatini, uning ichida yonatyotgan tuyg‘u-rashk tuyg‘usini, endi u o‘zining erini muzqaymoqchi ayol tortib olishidan qo‘rqib, jazavaga tushayotganini tasvirlab o‘tadi. Do‘nanboy cholning qoramollarga ko‘zquloq bo‘lish uchun boqilayotgan qopag‘on itning mehmonlarni ko‘rib tinmasdan vovullashi, Risolat kampirning ham Xosiyat kelina itni panaroqqa olib o‘tishini aytishi voqealar rivojini kutilmagan tarzda o‘zgartiradi. Xosiyat itni chorbog‘dan tashqariga olib chiqib bog‘lamoqchi

⁴ Zulfiya Qurolboy qizi. Qadimiy qo‘shiq. –T: “O‘zbekiston”. –B.347

⁵ Zulfiya Qurolboy qizi. Qadimiy qo‘shiq. –T: “O‘zbekiston”. –B.348

⁶ Zulfiya Qurolboy qizi. Qadimiy qo‘shiq. –T: “O‘zbekiston”. –B.349



edi. Bu paytda Sherali muzqaymoqchi ayolga olmalarni ko‘rsatayotgandi. Ammo ayol ko‘zini Xosiyat kelindan uzmas, unga mazahomuz qarab turgandek tuyulardi. Bu Xosiyat kelinning ichidagi alam va nafratini yanada kuchaytirdi, ko‘zlarida qasos o‘ti alanga oldi. “Va “behos”dan qo‘lidan zanjir tushib ketdi. Hamon jazavaga tushib, hurayotgan it “oshiq-ma’shuq” tomon yugurib ketdi. Bir lahza o‘tar-o‘tmas ayol kishining jon holatda qichqirgani eshitildi.”⁷

Ushbu hikoya orqali adiba ayollarga ham oson emasligini, barchaning ko‘ngliga birdek yo‘l topish qiyinligini, ba’zi ayollarning juda soddaligi sababli erini qo‘ldan chiqarishi-yu, ba’zi ayollarning makkoraligi sabab boshqalarning erini yo‘ldan urishini ko‘rsatib beradi. Bevosita hikoyasi o‘qir ekanmiz, Zulfiya Qurolboy qizining “Kelin” hikoyasidagi Xoldor va Xosiyat kelinlarning qismati qanchalik o‘xshashligini guvohi bo‘lamiz. Ikkalasi ham qaynona-qaynotaning xizmatini qilaman deb, o‘zini oldirib qo‘ygan, erlari esa o‘ziga qarab yuradigan beva ayollarga ilakishib qolgani, bu qishloqlik sodda kelinlarning tabiatiga rashkning, erini tergap turishning, makkoralikning qanchalik yiroqligini ko‘ramiz. Bu hikoyalarni o‘qigan kitobxonning Xoldor hamda Xosiyat kelin obrazlari rahmini keltirsa, Oygul va muzqaymoqchi xotin obrazlari g‘azabini keltiradi. Chunki, nima bo‘lgan holatda ham oilali erkakni yo‘ldan urish, nomahram bilan muloqot qilib, uning ko‘nglini olib, oilasidan uzoqlashtirish insoniylikka ham, dinimizga ham to‘g‘ri kelmaydi.

Adabiy qahramonlarni aniq tasavvur qilishga yordam beradigan tasvir vositalaridan biri ularning portretidir. Portret adabiy qahramonning tashqi qiyofasi, ko‘rinishi, kiyim-kechagi, xatti-harakati, o‘zini tutishi va hokozolarining badiiy asarlardagi tasviri bo‘lib, “ijodkor portret yaratishda yuz, ko‘z, qosh, lab, burun kabi a‘zolari tasvirlash bilan cheklanmay, gavda, qo‘l, bosh harakatlari manerasi, gapirish ohangi va sur‘ati, kulishi, yig‘lashi (ushbu holatlardagi mimikasi) kabi inson ruhiyati bilan bog‘liq faoliyatlarga ham katta e‘tibor qaratadi”⁸ Zulfiya Qurolboy qizi ham “Rashk” hikoyasida Xosiyat kelin ichki kechinmalari, ruhiyati orqali uning portretini yaratib, kitobxon ko‘z oldida gavdalantirishga harakat qiladi. Xosiyatning yosh kelinlik davrida kelinchakni ko‘rishga kelayotgan keti uzilmaydigan mehmonlardan toritib, alamdan ko‘zlarida nafratning alanga olishida uning portreti kitobxon ko‘z oldida namoyon bo‘ladi. Bu adibaning e‘tirofiga sazovor iste’dodi va mahoratini ko‘rsatib beradi desak, hech mubolag‘a bo‘lmaydi.

⁷ Zulfiya Qurolboy qizi. Qadimiy qo‘shiq. –T: “O‘zbekiston”. –B.350

⁸ Салаев Ф., Курбониев Г. Адабиётшунослик атамаларининг изоҳли сўзлиги. – Тошкент: Янги аср авлоди, 2010. 185-бет.



Foydalanilgan adabiyotlar:

1. Zulfiya Qurolboy qizi “Qadimiy qo‘shiq”. –T: O‘zbekiston, 2012
2. Umurov H. “Badiiy ijod asoslari”. –T: O‘zbekiston.2001
3. Qayumov L. “Zamondoshlar”. G‘afur G‘ulom nomidagi adabiyot va san’at nashriyoti- Toshkent.1985
4. Normatov U. “Ijod sehri”. –Toshkent. Sharq. 2007
5. Normatov U. “Nafosat gurunglari”. -Toshkent.”Muharrar”, 2010
6. S. Anorboyev, M.Qo‘shjonov va A.Quljonov “Badiiy ijod haqida” –T., 1960
7. Салаев Ф., Қурбониёзов Г. Адабиётшунослик атамаларининг изоҳли сўзлиги. – Тошкент: Янги аср авлоди, 2010.



O‘ZBEKISTONNI SEYSMIK JIHATDAN O‘RGANISH

Homroqulov Husan Hikmatulla o‘g‘li
Urganch davlat universiteti talabasi

Annotatsiya: O‘zbekistonni seysmik o‘rganish ushbu hududning geologik xususiyatlarini va seysmik faolligini o‘rganishga qaratilgan. Ushbu tadqiqot mamlakatning zilzila xavfi yuqori bo‘lgan hududda joylashganligi sababli muhim ahamiyatga ega, bu esa uni seysmik xavf-xatarlarga moyil qiladi. O‘tmishdagi va hozirgi seysmik hodisalarni, shuningdek, mintaqaning geologik tuzilishini o‘rganish orqali ushbu tadqiqot O‘zbekistondagi seysmik faollik uchun potentsial xavflar va ularni yumshatish strategiyalari haqida qimmatli tushunchalar berishga qaratilgan. Ushbu tadqiqot natijalari mamlakatda tabiiy ofatlarni boshqarish va oldini olish bo‘yicha samarali strategiyalarni ishlab chiqishga yordam beradi.

Kalit so‘zlar: seysmologiya, seysmograf, geosinklinal, alp-himolay mintaqasi, osiyo-tinch okeani mintaqasi, geologik o‘rganish,

Kirish: Markaziy Osiyodagi dengizga chiqish imkoni bo‘lmagan O‘zbekiston dunyoning seysmik faol mintaqalaridan birida joylashgan. U Yevrosiyo va Hindiston tektonik plitalari o‘rtasidagi to‘qnashuv zonasida joylashgan bo‘lib, tez-tez seysmik harakatlar sodir bo‘ladi. O‘zbekiston hududini bir qancha faol yoriqlar, jumladan Farg‘ona vodiysi yorig‘i, Chotqol tizmasi yorig‘i, Tyan-Shan yorig‘i kesib o‘tadi. Bu yoriqlar murakkab tektonik sharoit bilan birga mintaqada yuqori seysmiklikka olib keladi. O‘tgan yillar davomida O‘zbekistonda kuchli va ta‘siri turlicha bo‘lgan ko‘plab zilzilalar sodir bo‘ldi. Ushbu seysmik faoliyatlar muhim geologik va ijtimoiy ahamiyatga ega bo‘lib, O‘zbekistonning seysmikligini tushunishni kelajakdagi xavflarni baholash va mintaqadagi tabiiy ofatlarni boshqarish uchun muhim qiladi.

Asosiy qism: O‘zbekistonda seysmik tadqiqotlar o‘tkazishdan maqsad va ahamiyati mamlakatning yuqori seysmik faolligi va uning zilzilalar ta‘sirida bo‘lishidadir. O‘zbekiston Yevrosiyo va Hindiston-Avstraliya plitalari orasidagi tektonik o‘zaro ta‘sirlar ta‘sirida bo‘lgan seysmik faol mintaqada joylashgan. Olimlar seysmik tadqiqotlar o‘tkazish orqali O‘zbekiston duch keladigan seysmik xavf va xavflarni chuqurroq tushunishni maqsad qilgan. Ushbu ma‘lumotlar zilzilalarga tayyorgarlik ko‘rish va ularning oqibatlarini yumshatish, shu jumladan bardoshli infratuzilmani loyihalash va qurish bo‘yicha samarali strategiyalarni ishlab

chiqish uchun juda muhimdir. Bundan tashqari, tadqiqot natijalari O'zbekistonda seysmik xavfni baholash va seysmik me'yorlar va qoidalarni ishlab chiqishni rivojlantirishga ham hissa qo'shishi mumkin. Qolaversa, O'zbekistonni seysmik jihatdan o'rganish mintaqaning geologik tarixi va tektonik faolligini chuqurroq tushunishga olib keldi. Turli stansiyalardan to'plangan seysmik ma'lumotlarni tahlil qilib, tadqiqotchilar mamlakat ichidagi yoriqlar va seysmik zonalarni aniqlashga muvaffaq bo'lishdi. Ushbu ma'lumotlar zilzilalar xavfini baholash va tabiiy ofatlarga tayyorgarlik ko'rish strategiyasini ishlab chiqish uchun juda muhimdir. Bundan tashqari, tadqiqot O'zbekistonning seysmik xavfli salohiyatiga oydinlik kiritib, shaharsozlik va infratuzilmani rivojlantirish bo'yicha qimmatli ma'lumotlarni taqdim etdi. Ushbu yangi bilimlar bilan davlat idoralari va manfaatdor tomonlar seysmik hodisalarga aholining xavfsizligi va chidamliligini ta'minlash uchun asosli qarorlar qabul qilishlari mumkin. O'zbekistonning seysmik zonada joylashganligi uning zilzilalarga nisbatan zaifligini ta'minlovchi muhim omil hisoblanadi. Markaziy Osiyoda joylashgan mamlakat bir qancha faol seysmik yoriqlarga yaqin joylashganligi sababli uni seysmik faollikka moyil qiladi. Mintaqada Yevrosiyo va Hindiston plitalarining to'qnashuvi tufayli tez-tez silkinishlar sodir bo'ladi. Bu tektonik chegaralar yuqori darajadagi kuchlanish va kuchlanishni keltirib chiqaradi, natijada zilzilalar shaklida energiya ajralib chiqadi. O'zbekistonning ushbu seysmik zonadagi mavqei seysmik hodisalarning ehtimoli va zo'ravonligini oshiradi, bu esa mumkin bo'lgan xavflarni yumshatish uchun kompleks seysmik tadqiqotlar va tayyorgarlik tadbirlarini amalga oshirishni taqozo qiladi. O'zbekistonda yuqori xavfli seysmik zonalarni aniqlash uchun bir qancha usul va usullar qo'llanilgan. Yondashuvlardan biri tarixiy zilzila ma'lumotlarini tahlil qilish bo'lib, u o'tmishdagi seysmik hodisalarning chastotasi, kattaligi va joylashuvi haqida qimmatli ma'lumotlarni beradi.

O'zbekiston xududida sodir bo'lgan zilzilalar jadvali.

Kuchli zilzilalar katalogi					
№	Bo'lgan yili	Zilzila nomi	Magnituda (m da)	Ballar, XSK-64 shkalasi bo'yicha	Chuqurligi (km da)
1	838	Farg'ona atrofi rayoni	5,3	7-8	10
2	942	Buxoro atrofi rayoni	6,7	9	15
3	1208	Kyoneurgench	6,1	8-9	8



4	1494	Namangan	5,0	8-9	6
5	1620	Axsi	6,0	9	7
6	1822	Buxoro atrofi rayoni	6,4	8	20
7	1868	Toshkent	6,5	8	18
8	1868	Toshkent	6,4	8	20
9	1883	O'sh	5,5	7	12
10	1883	O'sh	5,3	7	10
11	1886	Toshkent	6,0	8	14
12	1888	Kostako'z	5,6	8	10
13	1892	Qizilqum	6,1	7	25
14	1896	Sandalash	6,6	8	25
15	1897	Uratobe	6,6	8	25
16	1897	Uratobe	6,7	7	45
17	1902	Andijon	6,4	9	10
18	1903	Oyim	6,1	8	14
19	1907	Qirqko'l	5,8	8	10
20	1907	Qoratog' I	7,5	9	30
21	1907	Qoratog' II	7,3	9	24
22	1907	Qoratog' III	7,0	9	20
23	1908	Namangan	5,4	8	26
24	1912	Namangan	5,2	7-8	12
25	1914	Farg'ona	5,4	6-7	20
26	1920	Shimoliy Angren	5,6	7-8	10
27	1924	Qurshab I	6,4	8	25
28	1924	Qurshab II	6,5	9	14
29	1926	Jalal-Abad	5,4	7-8	9
30	1927	Namangan	6,0	8	14
31	1928	Shahrisabz	5,3	7	15
32	1928	Chotqol	5,2	6-7	20
33	1929	Chiili	5,2	8	-
34	1930	Zamburun	5,2	8	12
35	1932	Tomdibuloq	6,1	7	25
36	1935	Boysun	6,2	8	16
37	1935	Bulung'ur	5,4	7	20
38	1937	Piskom	6,4	8	17



39	1941	Jumasho‘y	5,4	6-7	24
40	1942	Yortepa	6,0	8	18
41	1946	CHotqol	7,5	9-10	25
42	1947	Nayman	5,9	7-8	9
43	1955	Baxmal	5,2	6-7	21
44	1959	Burchmullo	5,7	8	13
45	1965	Qo‘sh tepa	5,5	7	11
46	1966	Toshkent	5,3	8	8
47	1968	Qizilqum I	5,3	7	30
48	1968	Qizilqum II	5,0	7	30
49	1968	Boysun	5,0	6-7	15
50	1970	Piskent	5,0	7	20
51	1971	CHotqol	5,6	6-7	17
52	1976	Gazli I	7,0	9	25
53	1976	Gazli II	7,3	9	20
54	1977	Isfara-Batkent	6,4	8	5
55	1977	Haydarkol	5,7	7	14
56	1977	Tovoqsoy	5,1	7	25
57	1980	Nazarbek	5,5	8	12
58	1982	Chimyon	5,5	8	12
59	1984	Pop	5,6	8	14
60	1984	Gazli	7,2	9-10	15
61	1985	Qayraqqum	5,5	8	15
62	1987	Oltintepa	5,0	7	5
63	1988	SHamoldisoy	5,5	6-7	15
64	1992	Izboskent	5,9	8	25
65	1999	Qamashi	5,1	7	12
66	2000	Qamashi	5,0	7	10
67	2000	Qamashi	5,0	7	10
68	2007	Sumsay	5,1	6-7	12
69	2008	Gulchi	6,0	8	20
70	2008	Jalal-Abad	5,1	7	9
71	2008	Toshkent	5,0	6-7	10
72	2011	Kon	6,1	8	10
73	2013	Tuyabo‘g‘iz	5,6	7	18



74	2013	Marjonbuloq	6,2	7-8	25 [4]
----	------	-------------	-----	-----	--------

Bundan tashqari, mamlakatning turli hududlarida yer harakati tahlillari va geodezik o'lchovlar kabi geofizik tadqiqotlar o'tkazildi. Ushbu tadqiqotlar geologik va tektonik xususiyatlar kabi omillarga asoslanib, muayyan hududlarning seysmik faollikka moyilligini aniqlashga yordam beradi. Ushbu turli manbalardan olingan ma'lumotlarni birlashtirish orqali tadqiqotchilar va mutaxassislar O'zbekistondagi yuqori xavfli seysmik zonalarni aniqlash va xaritalash imkoniyatiga ega bo'lib, kelajakdagi seysmik hodisalarning ta'sirini yumshatish bo'yicha tegishli choralarni ishlab chiqishga yordam beradi. Bundan tashqari, tadqiqot O'zbekistondagi seysmik faollik va Yer qobig'ining tuzilishi o'rtasidagi qiziqarli bog'liqlikni aniqladi. Zilzilalar kontsentratsiyasi yuqori bo'lgan hududlar murakkab tektonik faollik va geologik yoriqlar bilan bog'liqligi aniqlandi. Ushbu topilma mintaqaning geofizik xususiyatlari va uning seysmik hodisalarga moyilligi o'rtasidagi potentsial bog'liqlikni ko'rsatadi, kelajakda xavflarni baholash va shahar rejalashtirish strategiyalari uchun qimmatli tushunchalar beradi. Shu tariqa O'zbekistonning seysmik tadqiqotlari seysmologiya sohasiga muhim hissa bo'lib xizmat qiladi, bu mintaqada zilzila sodir bo'lishiga ta'sir etuvchi omillarni yoritadi. O'zbekiston tarixi davomida bir qancha muhim seysmik hodisalar yuz berdi va bu mintaqaga doimiy ta'sir ko'rsatdi. Shunday voqealardan biri 1966-yil 26-aprelda Toshkentda sodir bo'lgan dahshatli zilzila bo'ldi. 7,5 magnitudali zilzila infratuzilmaga katta zarar yetkazdi va minglab odamlarning hayotiga zomin bo'ldi. Yana bir e'tiborga molik seysmik hodisa 1911-yil 20-iyulda Farg'ona vodiysida 6,4 magnitudali zilzila sodir bo'ldi. Bu voqea Qo'qon va Andijon shaharlariga katta zarar yetkazdi, ko'plab qurbonlar keltirdi. Ushbu tarixiy seysmik hodisalar O'zbekiston duch keladigan seysmik xavflarni eslatib turadi va o'rganish va o'rganish muhimligini ta'kidlaydi. Avvalgi seysmik hodisalardan olingan saboqlar O'zbekistonda samarali xavfsizlik choralarni amalga oshirishda muhim ahamiyat kasb etdi. Mamlakat o'z tarixi davomida bir necha marta halokatli zilzilani boshdan kechirdi, bu esa seysmik xavfni kompleks baholash va boshqaruv strategiyasini ishlab chiqishga olib keldi. Bu seysmik stansiyalar tarmog'ini va seysmik faollikni erta aniqlash uchun monitoring tizimlarini tashkil etishni o'z ichiga oladi. Bundan tashqari, qurilish me'yorlari strukturaning yaxlitligi va seysmik kuchlarga chidamliligini ta'minlash uchun yangilandi. Aholini yuzaga kelishi mumkin bo'lgan zilzilalarga o'rgatish va tayyorlash maqsadida muntazam ravishda mashg'ulotlar va o'quv mashg'ulotlari o'tkazilmoqda. Ushbu chora-tadbirlar mamlakatning seysmik hodisalar ta'sirini



yumshatish, odamlarning hayoti va infratuzilmasini himoya qilish imkoniyatlarini sezilarli darajada yaxshiladi. Seysmik kuzatuv stansiyalari va tarmoqlari O'zbekistondagi seysmik faollikni o'rganish va tushunishda ajralmas rol o'ynaydi.

Bu stansiyalar butun mamlakat bo'ylab strategik jihatdan taqsimlangan bo'lib, seysmik xavflarni aniq tahlil qilish va baholash uchun qimmatli ma'lumotlarni taqdim etadi. O'zbekiston seysmik faol mintaqaga bo'lib, tez-tez zilzilalarga moyil bo'lib, bu kuzatuv stansiyalarining mavjudligi ehtimoliy seysmik hodisalarni kuzatish va bashorat qilish uchun muhim ahamiyatga ega. Ushbu stansiyalar tomonidan to'plangan ma'lumotlar murakkab texnologiyalar yordamida doimiy ravishda monitoring va tahlil qilinib, olimlar va tadqiqotchilarga O'zbekistondagi seysmik faollik bilan bog'liq qonuniyatlar, tendentsiyalar va potentsial xavflarni aniqlash imkonini beradi. Ushbu bilim tabiiy ofatlar oqibatlarini yumshatish bo'yicha samarali strategiyalarni amalga oshirish va aholi xavfsizligi va farovonligini ta'minlash uchun zarurdir. Seysmik ma'lumotlarni to'plash va tahlil qilish usullari mintaqaning er osti tuzilishini tushunishda hal qiluvchi rol o'ynaydi va geologik jarayonlar haqida qimmatli tushunchalarni berishi mumkin. O'zbekiston misolida mintaqaning tektonik evolyutsiyasi va seysmik xavf-xatarlarini o'rganish uchun seysmik tadqiqotlar olib borildi. Ushbu tadqiqotlar sun'iy manbalar yoki tabiiy zilzilalar natijasida hosil bo'lgan elastik to'lqinlarni qayd etish va tahlil qilish uchun seysmik aks ettirish, sinishi va tomografiya kabi turli usullarni qo'llaydi. Ushbu seysmik ma'lumotlarni qayta ishlash va sharhlash orqali olimlar Yer qobig'idagi tezlik va zichlik o'zgarishlarini aniqlashlari mumkin, bu seysmik faollikning mumkin bo'lgan hududlarini aniqlashga va O'zbekistonning yer osti geologiyasini baholashga yordam beradi. So'nggi yillarda masofaviy zondlash va sun'iy yo'ldosh texnologiyalari seysmik tadqiqotlarda hal qiluvchi rol o'ynadi va Yerning ichki va seysmik faolligini tushunish uchun qimmatli ma'lumotlarni taqdim etdi. Masofaviy zondlash sun'iy yo'ldosh tasvirlari yordamida jismoniy aloqasiz ob'ekt yoki hudud haqida ma'lumot to'plashni o'z ichiga oladi, sun'iy yo'ldosh texnologiyalari esa yer harakatini kuzatish va seysmik faollikdagi o'zgarishlarni kuzatish uchun GPS tizimlari va sun'iy yo'ldosh ma'lumotlaridan foydalanishni o'z ichiga oladi. Ushbu innovatsion texnologiyalar seysmik hodisalarni o'rganishda noinvaziv yondashuvni taklif etadi, bu esa olimlarga O'zbekiston kabi uzoq va borish qiyin bo'lgan hududlardan ma'lumotlarni to'plash imkonini beradi. Ushbu vositalardan foydalangan holda, tadqiqotchilar seysmik faoliyat bilan bog'liq bo'lgan

geologik jarayonlarni yaxshiroq tushunishlari va natijada xavfni baholash va ofatlarga tayyorgarlikni oldindan yaxshilab tayyorlanishlari mumkin bo'lmog'ida.

O'zbekistondagi zilzilalarni o'rganishning muhim jihatlaridan biri tarixiy seysmik ma'lumotlarni tahlil qilishdir. O'tgan zilzila hodisalarini o'rganish orqali olimlar mintaqaning tektonik faolligi haqida qimmatli ma'lumotlarga ega bo'lishlari va kelajakdagi seysmik hodisalarning imkoniyatlarini yaxshiroq tushunishlari mumkin. Ushbu ma'lumotlardan zilzila xavfi xaritalarini yanada aniqroq ishlab chiqish va aholi xavfsizligini ta'minlash uchun qurilish qoidalarini yaxshilash uchun foydalanish mumkin. Bundan tashqari, tarixiy seysmik ma'lumotlarni o'rganish olimlarga zilzilalarga ko'proq moyil bo'lgan hududlarni aniqlash imkonini beradi, bu esa resurslarga ustuvorlik berishga yordam beradi va tayyorgarlik va yumshatish strategiyalari nuqtai nazaridan ko'proq e'tibor talab qiladigan hududlarga e'tibor beradi.

O'zbekistonda seysmik tadqiqotlar bo'yicha xalqaro hamkorlik va yordam.

Mamlakatning seysmik tadqiqotlar va monitoring imkoniyatlarini oshirishda hal qiluvchi omil bo'ldi. Xulosa qilib aytganda, O'zbekistonning seysmik tadqiqotlari mintaqaning tektonik faolligi va seysmik xavfli salohiyatini yoritib berdi. Tarixiy seysmik ma'lumotlarni tahlil qilish va seysmik tarmoqlarni yaratish olimlarga O'zbekiston hududidagi faol yoriqlarni aniqlash va tavsiflash imkonini berdi. Bundan tashqari, Seysmik tadqiqotlar uchun xalqaro tashkilotlar tomonidan taqdim etiladigan yordam va moliyalashtirish O'zbekiston duch kelayotgan seysmik tahdidlarni bartaraf etishda xalqaro hamkorlik muhimligini e'tirof etib, turli sheriklik va hamkorlik tashabbuslari yo'lga qo'yildi. Birlashgan Millatlar Tashkiloti va Jahon banki kabi xalqaro tashkilotlarning ishtiroki mamlakatning seysmik tadqiqotlar infratuzilmasini mustahkamlash uchun moliyaviy va texnik yordam ko'rsatdi. Ushbu hamkorliklar orqali qimmatli bilim va tajriba almashildi, bu O'zbekistonga seysmik xavf darajasini baholashni yaxshilash va ta'yisrni yumshatish bo'yicha samarali strategiyalarni ishlab chiqish imkonini berdi. Bundan tashqari, ushbu hamkorlik salohiyatni oshirish, mahalliy tadqiqotchilar va mutaxassislarni tayyorlash, ilmiy ma'lumotlar va ilg'or tajriba almashishni rag'batlantirishda muhim rol o'ynadi. Umuman olganda, xalqaro hamkorlik O'zbekistonning seysmik tadqiqotlar salohiyatini oshirish va seysmik xavf-xatarlarga chidamliligini mustahkamlashda muhim ahamiyat kasb etdi.

Xulosa: Xulosa qilib aytganda, O‘zbekistonning seysmik tadqiqotlari mintaqaning tektonik faolligi va zilzila salohiyati haqida qimmatli ma’lumotlar berdi. Tarixiy zilzila ma’lumotlarini tahlil qilish natijasida seysmologlar bir qancha faol yoriqlar, jumladan Farg‘ona vodiysi yoriqlar tizimi va Tyan-Shan yorig‘ini aniqladilar. Bu topilmalar O‘zbekistonda zilzilalarga tayyorgarlik ko‘rish va xavf-xatarni baholash uchun muhim ahamiyatga ega. Bundan tashqari, tadqiqot tektonik kuchlar va seysmiklikning tarqalishi o‘rtasidagi murakkab munosabatlarga oydinlik kiritib, mintaqadagi asosiy geologik jarayonlar va plitalar harakatini tushunish uchun muhim ma'lumotlarni taqdim etdi. Umuman olganda, ushbu tadqiqot davom etayotgan seysmik monitoring sa'y-harakatlarining muhimligini ta'kidlaydi va O'zbekistondagi zilzila xavfini yumshatish bo'yicha tushunchamiz va qobiliyatimizni oshirish uchun davomli o'rganish zarurligini ta'kidlaydi.

Foydalanilgan adabiyotlar.

1. Lola G'ulomova. «O‘zbekiston geografiyasi». Ipak yo'li chorrahasida, Springer tabiati, 2/12/2022
2. Mustafa Meghraui. “Tarixiy seysmologiya”. O'tmishdagi va yaqinda sodir bo'lgan er silkinishlarining fanlararo tadqiqotlari, Julien Fréchet, Springer Science & Business Media, 22/8/2008
3. Lola G'ulomova. «O‘zbekiston geografiyasi». Ipak yo‘li chorrahasida, Springer xalqaro nashriyoti, 12/3/2022
4. Cliff Frohlich. "Chuqur zilzilalar". Kembrij universiteti nashriyoti, 5/4/2006
5. Xiroo Kanamori. "Zilzilalar va muhandislik seysmologiyasi bo'yicha xalqaro qo'yllanma, B qismi." Uilyam XK Li, Elsevier, 23.07.2003
6. Gerbert I Braun. "Global zilzila inqirozi". So'nggi zilzilalar va ularning ta'siriga qarash, Amazon Digital Services LLC - Kdp, 2/9/2023
7. Muhandislik va fizika fanlari bo'limi. "Loma Prieta zilzilasi amaliy saboqlar".
8. Birlashgan Millatlar Tashkilotining Oziq-ovqat va qishloq xo'jaligi tashkiloti. “O‘zbekiston qishloq xo‘jaligi sektori uchun tabiiy ofatlar xavfini kamaytirish tizimini kompleks tahlil qilish”. Oziq-ovqat va qishloq xo'jaligi tashkiloti, 10/13/2022
9. Xua-Vey Chjou. "Seysmik ma'lumotlarni amaliy tahlil qilish". Kembrij universiteti nashriyoti, 23/1/2014 -



TA'LIM TIZIMIDA SUN'IY INTELLEKTNING O'RNI

**Islom Karimov nomidagi Toshkent davlat texnika universiteti o'qituvchi,
Phd, dotsent Ubaydullayev Utkirjon Murodillayevich
Islom Karimov nomidagi Toshkent davlat texnika universiteti talabasi
Quramboyev Islomjon Nuraddin o'g'li**

Annotatsiya: AI (sun'iy intellekt) atamasi kundalik hayotimizda tez-tez uchratib va uni qo'llash butun dunyoda rivojlanib bormoqda. So'nggi paytlarda sun'iy intellekt turli tarmoqlar va ijtimoiy infratuzilmalarga kiritilmoqda. Misol uchun, ish uslubini isloh qilish nomi bilan ishni avtomatlashtirish va unumdorlikni oshirish uchun RJA (Robotik jarayonlarni avtomatlashtirish) joriy etayotgan kompaniyalar soni ortib bormoqda.

RJA o'z-o'zidan sun'iy intellekt emas, lekin u kompyuterlarga elektron jadval dasturiy ta'minoti va asosiy biznes tizimlari kabi oddiy vazifalarni o'z zimmasiga olishga imkon beradi, ular hukm chiqarishda odamlar tomonidan amalga oshiriladi, boshqacha qilib aytganda, shaxsiy kompyuterning takroriy operatsiyalari. Kelajakda biz sun'iy intellektning ilovalari bo'lgan qo'lda yozilgan belgilarni aniqlash, ovozni aniqlash va javob berish tizimlari bilan bog'lash orqali butun biznesni avtomatlashtirishni maqsad qilganmiz.

Kalit so'zlar: Raqamli O'zbekiston, AI, suniy intellekt, matematika, strategiya, JavaScript, abacus, Google Home, Amazon Echo, fanlar, universitet, o'quvchi, talaba, informatika.

Аннотация: Термин ИИ (искусственный интеллект) часто встречается в нашей повседневной жизни и его использование развивается во всем мире. Недавно искусственный интеллект был включен в различные сети и социальные инфраструктуры. Например, все больше компаний внедряют RJA (роботизированную автоматизацию процессов) для автоматизации работы и повышения производительности во имя реформы стиля работы.

RJA не является искусственным интеллектом как таковым, но он позволяет компьютерам выполнять простые задачи, такие как программное обеспечение для работы с электронными таблицами и базовые бизнес-системы, которые выполняются людьми на основе суждения, другими словами, повторяющиеся операции ПК. В будущем мы стремимся автоматизировать весь бизнес, связав его с системами распознавания

рукописного текста, распознавания голоса и ответа с приложениями искусственного интеллекта.

Ключевые слова: Цифровой Узбекистан, ИИ, искусственный интеллект, математика, стратегия, JavaScript, счеты, Google Home, Amazon Echo, науки, университет, читатель, студент, информатика.

Abstract: The term AI (artificial intelligence) is often encountered in our daily life and its use is developing all over the world. Recently, artificial intelligence has been incorporated into various networks and social infrastructures. For example, an increasing number of companies are implementing RJA (Robotic Process Automation) to automate work and improve productivity in the name of work style reform.

RJA is not artificial intelligence per se, but it allows computers to take over simple tasks such as spreadsheet software and basic business systems that are performed by humans in judgment, in other words, a PC's repetitive operations. In the future, we aim to automate the entire business by connecting it with handwritten character recognition, voice recognition and response systems with applications of artificial intelligence.

Keywords: Digital Uzbekistan, AI, artificial intelligence, mathematics, strategy, JavaScript, abacus, Google Home, Amazon Echo, sciences, university, reader, student, informatics.

O‘zbekiston Respublikasi Prezidentining qarori, 17.02.2021 yildagi PQ-4996-son, Sun‘iy intellekt texnologiyalarini jadal joriy etish uchun shart-sharoitlar yaratish chora-tadbirlari to‘g‘risida "Raqamli O‘zbekiston — 2030" Strategiyasiga muvofiq hamda sun‘iy intellekt texnologiyalarini jadal joriy etish va ularni mamlakatimizda keng qo‘llash, raqamli ma‘lumotlardan foydalanish imkoniyatini va ularning yuqori sifatini ta‘minlash, ushbu sohada malakali kadrlar tayyorlash uchun qulay shart-sharoitlar yaratish maqsadida:

- "Raqamli O‘zbekiston — 2030" Strategiyasini har tomonlama amalga oshirishga qaratilgan ilmiy tadqiqotlarni tashkil qilish hamda iqtisodiyot tarmoqlari, ijtimoiy soha va davlat boshqaruvi tizimida sun‘iy intellekt texnologiyalarini joriy qilish;

- sun‘iy intellekt sohasida fundamental va amaliy ilmiy tadqiqotlarni olib borish, raqamli texnologiyalarni rivojlantirishning ilmiy ekotizimini shakllantirish;

-sun'iy intellekt texnologiyalari asosida boshqaruv va ishlab chiqarish jarayonlarini avtomatlashtirish bo'yicha innovatsion mahsulotlarni hamda ularning modellari, algoritmlari va dasturiy ta'minotini ishlab chiqish;

-sun'iy intellekt texnologiyalarini rivojlantirish bo'yicha yetakchi xorijiy innovatsion va ilmiy muassasalar bilan hamkorlikni yo'lga qo'yish va qo'shma loyihalarni amalga oshirish.

Sanoat va jamiyat asoslarini qurish bilan bir qatorda, reja "kelajak poydevori sifatida ta'limni isloh qilish va ilmiy-tadqiqot va ishlanmalar tizimini qayta qurishni talab qiladi. Ta'lim islohotiga kelsak, boshlang'ich va o'rta ta'limdan tashqari, shuningdek, ta'limda sun'iy intellekt bilan bog'liq bo'lgan ta'lim, boshqacha aytganda, "matematika, ma'lumotlar fanlari va AI" ta'limi qanday bo'lishi kerakligi ko'rsatilgan.

AI strategyasi 2030 raqamli O'zbekistonda tadqiqot va ishlanmalar tizimini rekonstruksiya qilish "kelajak uchun poydevor yaratish" sifatida ham ko'rsatilgan, ammo bu yerda biz "universitetlar, texnikumlar va kollejlardagi ta'lim islohotining konturini tushuntiramiz". Bundan tashqari, materialda batafsil aniq raqamlarda tushuntirish yo'qligi sababli, noto'g'ri talqin qilish yoki noto'g'ri baholash mumkin.

Universitetlar, texnikumlar va ishlaydigan xodimlar uchun ta'lim islohotlari sifatida quyidagi uchta aniq maqsad ko'tariladi.

1. Gumanitar va fanlardan qat'i nazar, barcha universitet va texnik kollej talabalari (taxminan 500 000 bitiruvchi/yiliga) o'z kurslarida boshlang'ich darajadagi matematika, ma'lumotshunoslik va sun'iy intellektga ega bo'lishi.

2. Ko'p ishchilar (yiliga taxminan 1 million 2008 yil) asosiy axborot bilimlari va ma'lumotlar fanlari va sun'iy intellekt kabi amaliy amaliy ko'nikmalarga ega bo'lish imkoniyatlarini har tomonlama ta'minlaydi.

3. Universitet talabalar va ishlaydigan xodimlar uchun liberal san'at ta'limini kuchaytirish.

Ta'lim, Madaniyat, sport, fan va texnologiyalar vazirligi ma'lumotlariga ko'ra, "barcha fuqarolar matematika, ma'lumotlar fanlari va sun'iy intellekt asoslari" kabi zarur ko'nikmalarni rivojlantirishlari kerak. raqamli jamiyatda yozish va abacus" va barcha sohalarda ishlay olish. Universitet islohotini ilgari surish uchun texnologiya, Ushbu hisobotning qisqacha mazmunida "Informatika ta'limining umumiy ta'lim sifatida tarqalishi" "so'rovga javob bergan universitetlarning 82% ga yaqini informatika fanini umumiy fan sifatida takidlashgan"

Bunday sharoitda barcha talabalar uchun 2030-yillarda mumkin bo‘lgan umumiy axborotni qayta ishlash, ta'limini rivojlantirishga "matematika, ma'lumotlar fanlari va sun'iy intellekt" ta'limini qo‘shish katta o‘zgarish va yaxshi natijalarga erishishi kutilmoqda.

Yuqoridagi maqsad har yili universitet va texnologiya kollejlari tamomlagan barcha 500 000 talabaga ta'lim berishdir. Tabiiyki, bu ta'lim tizimi va o‘quv rejasi xaritasini jiddiy qayta ko‘rib chiqishni talab qiladi.

JavaScript-da yozilgan har bir dasturiy ta'minot o‘zbek tiliga tarjima qilindi va laboratoriyadagi server kompyuteriga o‘rnatildi. JavaScript-ning afzalliklari shundaki, u internetda ishlaydi, o‘quv jarayoni va natijalarini grafik tarzda tekshirish mumkin.

Tahlil va tajriba sinov sifatida biz Google Home guruhi va Amazon Echo guruhiga bo‘lindik va alohida guruhlarda ko‘nikmalar va harakatlarni rivojlantirishni boshladik. Keyingi soatlardan boshlab biz talabalardan AI spiker bilan o‘zaro munosabatlari haqida o‘ylashni so‘radik va rivojlanishni davom ettirdik. Yakuniy bosqich sifatida biz har bir ishtirokchidan o‘zlarining rivojlangan ko‘nikmalari va harakatlarini haqiqiy mashinalar yordamida namoyish etishlarini so‘radik. Bunday izoh paydo bo‘lishining sababi shundaki, Google va Amazon ning ishlab chiqish muhitlari sezilarli darajada bir-biridan farq qiladi.

Xulosa

Bunga sabab bo‘lgan asosiy mulohaza shuni ko‘rsatadiki, biz har bir kompaniya va ta'lim muassasalari tomonidan taqdim etilgan ko‘nikma, ta'lim sifati, korxonalar boshqaruv nazorati, va ta'limni reallik asosida yanada oson o‘rgatish mumkin, dasturiy ta'minot va tizimni ishlab chiqish. O‘quvchilarimizga "matematika, ma'lumotlar fanlari va sun'iy intellekt" ta'limini "umumiy tarzda" berish uchun o‘qituvchilarning inson resurslari cheklangan bo‘lsada, tizimli va chuqur muhokamalar olib borish zarur, deb hisoblaymiz.

Foydalanilgan adabiyotlar:

1. Axrorjon, Y., Alijon, M., & Iqlima, A. (2022). Faol texnologiyalarni o‘smirlar psixologiyasiga ta’siri. Ta’lim fidoyilari, 13(6), 263-266.
2. Axrorjon, Y., Nozima, Z., & Muhtaram, J. (2022). KITOBNING INSON MA’NAVIY VA AQLIY KAMOLOTIDAGI O‘RNI.
3. Yoldashev, A. E. O., Nishonqulov, S. F. O., & Yoldasheva, M. R. Q. (2021). TA’LIMDAGI AXBOROT TEXNOLOGIYALARI. Scientific progress, 2(3), 806813.



ЎЗБЕКИСТОНДА 1999 – 2005 ЙИЛЛАРДА СОҒЛИҚНИ САҚЛАШ ТИЗИМИНИ ИСЛОҲ ҚИЛИШ ДАВЛАТ ДАСТУРИНИНГ АМАЛГА ОШИРИЛИШИ ТАРИХИ БЎЙИЧА МУЛОҲАЗАЛАР

(Навоий вилояти мисолида)

Хамраева Саодат Исломовна

НавДШИ катта ўқитувчиси

Аннотация. Ушбу мақолада Ўзбекистонда 1999 – 2005 йилларда соғлиқни сақлаш тизимини ислоҳ қилиш давлат дастурининг қабул қилиниши ва ушбу дастур асосида мамлакатда аҳоли саломатлигини яхшилаш борасида олиб борилган ишлар кўлами, ҚВПларнинг ташкил этилиши ва унинг соҳа ривожини учун аҳамияти, Навоий вилоятида терапия соҳасининг ривожини учун олиб борилган ишлар ҳақида тарихий маълумотлар асосида мулоҳазалар юритилган.

Калит сўз: Соғлиқни сақлаш, тиббиёт, терапия, дастур, давлат, амбулатор – поликлиника, профилактика, стационар, ҚВП.

1998 йилда 1999 – 2005 йиллар учун қабул қилинган Ўзбекистонда Соғлиқни сақлаш тизимини ислоҳ қилиш давлат дастури мамлакатимизда бутун тиббиёт тизимини тубдан қайта қуриш, кўп сарф – харажат талаб этадиган ва ҳамма вақт ҳам самарали бўлмаган стационар тиббий ёрдамдан амбулатор – поликлиника ва профилактика тиббиётига устувор аҳамият беришга ўтишда муҳим омил бўлди. Шунингдек, қишлоқ жойларида яхши самара бермаётган фельдшер – акушерлик пунктлари фаолияти тўхтатилиб, унинг ўрнига қишлоқ врачлик пунктлари (ҚВП) ташкил этилди, шу билан бирга тиббиётнинг асосий йўналишларидан бўлган терапия соҳасида терапевтик касалликларнинг олдини олишда жойларда чора – тадбирлар ишлаб чиқилди.

Навоий вилоятида давлат дастурини бажариш бўйича терапия йўналишини 1999 – 2005 йилларда ривожлантириш концепцияси ишлаб чиқилди ва унинг мақсади сифатида асосий йўналишлари белгилаб берилди. Булар қуйидагилар:

“1. Умумий терапия хизматини босқичма – босқич ривожлантириш ва умумий амалиёт шифокори тизимидан оила шифокори тизимига ўтиш;



1. Ихтисослашган терапия хизматини ривожлантириш ва мукаммаллаштириш”¹.

Ривожлантиришнинг йўналишлари ва асосий вазифалари этиб қуйидаглар белгиланди:

1. Терапия хизматининг барча соҳалари бўйича аҳоли саломатлиги эътибор, касалланиш, меҳнатга лаёқатсизлик, ногиронлик даражасини таҳлил қилиш асосида ўрганиш.

2. Аҳолига терапия хизмати соҳалари бўйича умумий терапевтик ва ихтисослашган ёрдам кўрсатишнинг асосий босқичларини белгилаш.

2.1. Амбулатор поликлиника босқичида:

2.1.1. Умумий терапия ёрдами.

а) қишлоқ аҳолисига:

- қишлоқ врачлик пунктларида;
- қишлоқ врачлик амбулаторияларида;
- қишлоқ участка шифохоналарида;
- туман поликлиникаларида.

б) шаҳар аҳолисига:

- шаҳар поликлиникаларида:

2.1.2. Ихтисослашган терапия хизмати.

а) қишлоқ аҳолисига:

- туман марказий касалхонасида ихтисослашган амбулатор даволаш курсларига (гематологик, аллергологик, пульмонологик).;

2.2. Стационар босқичда.

2.2.1. Умумий терапия бўйича стационар ёрдами:

- марказий туман шифохонасига;
- қишлоқ участка шифохонасига;
- шаҳар шифохонасига.

2.2.2. Ихтисослашган стационар терапия ёрдами:

- вилоят шифохонаси;
- вилоят диспансерларида;
- Республика тиббиёт муассасаларида, илмий текшириш институтлари клиникаларида.

¹ Навоий вилояти давлат архиви. Фонд – 297. Рўйхат – 1. Сақлов бирлиги – 5. Том 2. №84 дан №178 гача. Б. 35.



3. Терапевтик хизмати ресурсларини босқичма – босқич жойлашишини қайта кўриб чиқиш.

3.1. Қишлоқ врачлик пунктлари, марказий туман поликлиникаларда, шаҳар поликлиника ва шифохоналарида лаборатория хизматининг ҳолатини кўриб чиқиш.

3.2. Тиббиёт муассасаларининг даволаш – ташҳислаш асбоб – ускуналари билан жиҳозланишини кўриб чиқиш.

3.3. Тиббий хизмат кўрсатишнинг барча босқичларида терапия йўналиши касалликларининг ташҳиси ва даволаш стандартларини тиббиётга татбиқ этиш.

4. Кадрларни тайёрлаш ва қайта тайёрлаш ва мутахассислиги бўйича малакасини ошириш жараёнини мукамаллаштириш.

4.1. Терапевтлар ва терапия соҳалари мутахассисларининг малака ошириш бўйича аниқ жадвалини ишлаб чиқиш;

4.2. Терапия хизмати соҳасида фаолият кўрсатаётган шифокорлар ҳақида маълумот тўплаш;

4.3. Терапия жамиятларининг ишларини такомиллаштириш”².

Аҳолини сифатли ихтисослашган тиббий ёрдам билан таъминлаш мақсадида Республика ихтисослашган тиббиёт марказлари фаолият кўрсатди. Ёдланган туз ишлаб чиқаришнинг кенг ёйилиши ва уни бойитиш дастурларининг амалга оширилиши, аҳоли ўртасида кенг кўламли тушунтириш ишларининг олиб борилиши натижасида йод танқислиги, темир ва фоллий кислотасининг етишмаслиги билан боғлиқ касалликлар тарқалиши охириги ўн йил ичида 2 мартадан кўпга камайди.

Мамлакатимизда касалликларнинг олдини олиш ва турли профилактик ва эпидемияга қарши тадбирларнинг аниқ мақсадли ва самарали ташкил этилиши натижасида кўплаб юқумли касалликларнинг камайишига ва бартараф этилишига эришилди. Соғлиқни сақлаш, оналик ва болаликни муҳофаза қилишга йўналтирилган давлат сиёсати чора-тадбирлари туфайли оналар ва болалалар ўлими даражасининг барқарор пасайишига эришилди. Ўзбекистон тизимли ислохотларини бошқа мамлакатлардан кўра кечроқ бошлаган бўлса – да, ўтиш даври иқтисодиётига эга бошқа мамлакатлар тажрибасидан муҳим сабоқларни олиши мумкин, деб ҳисоблайди Жаҳон

² Навоий вмяляти давлат архиви. Фонд – 297. Рўйхат – 1. Сақлов бирлиги – 5. Том 2. №84 дан №178 гача. Б. 35.



банки мутахассислари. Ислохотлар ишлаб чиқаришдаги чекловчи омилларни (тўсиқларни) бартараф этиш ва юқори ўсиш потенциалига эга тармоқларни либераллаштиришга ёрдам беради.³

Жамиятда соғлом турмуш тарзини янада шакллантиришга, аҳоли саломатлигини мустаҳкамлашга, жисмоний соғлом ва маънавий жиҳатдан бой бўлган ёш авлодни тарбиялашга, фуқароларнинг жисмоний тарбия ва спорт билан шуғулланишга кенг жалб этилишини таъминлашга йўналтирилган чора – тадбирларни амалга ошириш мақсадида, шунингдек 2005 йил Ўзбекистон Республикасида “Сихат – саломатлик йили” деб эълон қилинганлиги муносабати билан Вазирлар Маҳкамасининг қарорига биноан Ўзбекистон Республикаси Президентининг 2004 йил 15 декабрдаги Ф-2095 Фармойиши билан ташкил этилган Республика комиссияси томонидан вазирликлар ва идоралар, Қорақалпоғистон Республикаси Вазирлар Кенгаши, вилоятлар ва Тошкент шаҳар ҳокимликлари, жамоат ташкилотлари ва жамғармалар билан биргаликда ишлаб чиқилган “Сихат – саломатлик йили” давлат дастури тасдиқланди⁴.

Хуллас, ушбу дастурга мувофиқ, қуйидагилар “Сихат – саломатлик йили” давлат дастурининг қуйидаги асосий вазифа ва йўналишлари қилиб белгиланди:

- одамларда ўз соғлиғини сақлашга тўғри ва масъулиятли муносабатда бўлиш, соғлом турмуш тарзини олиб бориш, оналик ва болаликни муҳофаза қилиш;
- она ва бола соғлиғини мустаҳкамлаш, репродуктив саломатликни яхшилаш, тиббий маданиятни ошириш, оилада турмуш тарзини соғломлаштириш, жисмонан бақувват фарзандлар туғилишини ва уларни баркамол қилиб тарбиялаш лойиҳалари ва тадбирларини амалга ошириш;
- аҳолининг, айниқса қишлоқ жойларда яшайдиган аҳолининг гигиена соҳасидаги билимлари ва маданиятини ошириш, бунда ота – оналар ва педагоглар ролини кучайтириш;
- гиёҳвандликка, чекишга, юқумли касалликлар, шу жумладан сил касаллиги ва ВИЧ/ОИТС тарқалишига қарши кураш бўйича аниқ мақсадга қаратилган фаолиятни ташкил этиш;

³ О‘zbekiston Respublikasi Prezidentining 2016-yil 27-dekabrdaги “O‘zbekiston Respublikasining 2017-yilgi asosiy makroiqtisodiy ko‘rsatkichlari prognozlarini va davlat byudjeti parametrlari to‘g‘risida”gi PQ-2699-sonli qarori. <https://yandex.ru/search/?text=>

⁴ Ўзбекистон Республикаси Вазирлар Маҳкамасининг Қарори. “Сихат – саломатлик йили” давлат дастури тўғрисида. “O‘zbekistonda sog‘liqni saqlash”. №5 (417) 2005 yil. 1 – 7 fevral. Б. 1.



- пенсионерлар ва ногиронлар саломатлигини мустаҳкамлаш;
- аҳолининг кенг қатламлари фойдалана оладиган ва сифатли соғлиқни савлаш тизимини яратиш, тиббиёт муассасаларининг моддий – техника базасини ривожлантириш ва мустаҳкамлаш, уларни замонавий ташхис ва тиббиёт асбоб – ускуналари билан жиҳозлаш чра – тадбирларини амалга ошириш;
- тиббиёт кадрларини тайёрлаш, қайта тайёрлаш ва уларнинг малакасини оширишни ташкил этиш тизимини такомиллаштириш;
- атроф – муҳитни муҳофаза қилишга, экология нормаларини татбиқ этишга, аҳолини сифатли ичимлик суви билан таъминлашга йўналтирилган дастурларни амалга ошириш;
- соғлиқни сақлаш ходимларининг мураккаб ва масъулиятли меҳнатини моддий ҳамда маънавий жиҳатдан рағбатлантириш, кўрсатилаётган тиббий хизматларнинг мураккаблиги даражаси ва сифатига қараб меҳнатга табақалаштирилган ҳолда ҳақ тўлашни жорий этиш юзасидан аниқ йўналтирилган чора – тадбирларни амалга ошириш⁵ назарда тутилган.

Фойдаланилган адабиётлар.

1. Навоий вмлоти давлат архиви. Фонд – 297. Рўйхат – 1. Сақлов бирлиги – 5. Том 2. №84 дан №178 гача. Б. 35.
2. Навоий вмлоти давлат архиви. Фонд – 297. Рўйхат – 1. Сақлов бирлиги – 5. Том 2. №84 дан №178 гача. Б. 35.
3. O‘zbekiston Respublikasi Prezidentining 2016-yil 27-dekabrdagi “O‘zbekiston Respublikasining 2017-yilgi asosiy makroiqtisodiy ko‘rsatkichlari prognozlar va davlat byudjeti parametrlari to‘g‘risida”gi PQ-2699-sonli qarori. <https://yandex.ru/search/?text=>
4. Ўзбекистон Республикаси Вазирлар Маҳкамасининг Қарори. “Сихат – саломатлик йили” давлат дастури тўғрисида. “O‘zbekistonda sog‘liqni saqlash”. №5 (417) 2005 yil. 1 – 7 fevral. Б. 1.
5. Ўзбекистон Республикаси Вазирлар Маҳкамасининг Қарори. “Сихат – саломатлик йили” давлат дастури тўғрисида. “O‘zbekistonda sog‘liqni saqlash”. №5 (417) 2005 yil. 1 – 7 fevral. Б. 1 – 2.

⁵Ўзбекистон Республикаси Вазирлар Маҳкамасининг Қарори. “Сихат – саломатлик йили” давлат дастури тўғрисида. “O‘zbekistonda sog‘liqni saqlash”. №5 (417) 2005 yil. 1 – 7 fevral. Б. 1 – 2.

НАВОИЙ ВИЛОЯТИ ТАШКИЛ ЭТИЛИШИ ВА ДАСТЛАБКИ БОСҚИЧДА МАКТАБГАЧА ТАЪЛИМ ТИЗИМИ ҲОЛАТИНИНГ ТАРИХИЙ ТАҲЛИЛИ ШИРИНОВА ФИРУЗА ИНОЯТОВНА НавДПИ катта ўқитувчиси

АННОТАЦИЯ.

Ушбу мақолада Ўзбекистон Республикасида мактабгача таълим тизимида олиб борилаётган ислохотлар ва уларнинг аҳамияти, Навоий вилоятида мактабгача таълим тизимининг ҳолати масалалари таҳлил этиб берилган. Мактабгача таълим тизимини ривожлантиришдаги давлат сиёсати, ҳамда, қабул қилинган қарорлар, чиқарилган Фармонлар, Низомнинг амалдаги татбиғи масалалари ёритиб берилган.

Калит сўзлар:

Ислохот, болалар боғчаси, Низом, Давлат дастури, ижтимоий ҳимоя, нодавлат, муассаса, “Адолат”.

Навоий вилояти 1982 йил 20 апрельда Бухоро ва қисман Самарқанд вилоятлари ҳудудларида ташкил этилган. 1988 йилда тугатилиб, 1992 йил бошида қайта тикланган. Мустақил Ўзбекистон Республикасида Навоий вилоятини қайта ташкил этилиши ўзи бир тарихий жараён. Албатта, индустриал вилоят саналган Навоий ўзининг индустриал жиҳатлари билангина эмас, балки таълим соҳасидаги олиб борилаётган жадал ислохотлари билан ҳам аҳамиятли.

Масалан: 1988 йилда мактабгача ёшдаги, асосан 5 ва 6 ёшли болалар сони 119,2 % бўлган бўлса, 1992 йилда бу кўрсаткич 36,6 % га етган. Мактабгача таълим муассасалари қурилишида ҳам оқсоқликларга дуч келинди. Масалан, Навоий шаҳар вокзал ҳудудида 280 ўринли 1988 йилда қурилиши бошланган Боғча биноси 1992 йилнинг биринчи чорагида яқунланган. 1982 йил 9 июнда “Навоий вилоятида мактабгача педагогика билим юртини очиш”¹ Навоий вилоят ижроия кўмитасининг қарори мавжуд бўлиб, бу борада ҳам камчиликлар етарли эди. Яъни соҳани ривожлантириш учун мутахассис етиштириб чиқариш ва уларни иш билан таъминлаш муаммоси мавжуд эди. Бундай муаммо асосан мамлакатимиз мустақилликка эришгандан кейин ҳар томонлама қайта ўрганиб чиқилди. Мактабгача тарбия, оилада ва мактабгача тарбия муассасаларида олиб борилади» - деб белгилаб қўйилди.

Ўзбекистон Республикаси Вазирлар Маҳкамасининг 1997 йил қабул қилинган, Ўзбекистон Республикаси Вазирлар Маҳкамасининг 1995 йил 22 ноябрь 441-сонли "Болаларнинг мактабгача тарбия муассасаларида бўлишлари учун оналардан олинган ҳақ миқдорлари тўғрисида"ги Қарори 27 сентябр 453-сон "Идорага қарашли ижтимоий соҳа объектларини жойлардаги давлат ҳокимияти органлари балансига босқичма-босқич ўтказиш тўғрисида"ги Қарори, бундан

¹ Ф-1. Опись-1., Б-107. Навоий вилоят ижроия кўмитасининг “Об открытии дошкольного педагогической училище в Навоийской области” Протокол №1. С.157./23/. № 76/2



№	Ташкилот номи	Штат бирлиги	январ	феврал	март	апрел	май	июн	июл	август	сентябр	октябр
1	Зилола	14,75	12529	11337	11904	11806	17706	18037	16133	19716	20997	21120
2	Бойчечак	8.25	6157	6171	6807	8315	8929	8906	8019	8285	10520	9382
3	Камалак	17	13420	13148	13787	15665	16673	20601	16138	17767	23748	21738
4	Юлдуз	16,25	14026	12215	10667	17382	16730	15952	16138	16790	21255	27486

ташқари, Республикамизда этнодемографик жараёнлар жадаллашганини инобатга олиб чиқарилган Ўзбекистон Республикаси Вазирлар Маҳкамасининг 1999 йил 24 июнь 313-сонли "Нодавлат мактабгача таълим ташкилотлари тармоғини ташкил этиш ва ривожлантириш чора-тадбирлари тўғрисида"ги Қарори мисолида айтиб ўтиш мумкин.

Юқорида келтириб ўтилган давлат ҳужжатларини ўрганиш, ижросини таъминлаш масаласи бошқа вилоятлар Мактабгача таълим тизими бошқармаларидагидек Навоий вилояти Мактабгача таълим муассасаларида ҳам сезиларли даражада ислохотлар олиб боришга сабаб бўлди десак муболаға бўлмайди. 1992 йил вилоятнинг кўп миллатли Конимех тумани наслчилик совхозини худудидаги 4 та мактаб қошида 200 та тарбияланувчини қамраб олган 3 та болалар боғчаси қуриш, уларни болаларни қуёшдан ҳимояловчи ўйин майдончалари билан жиҳозлашга қарор қилинган.² Учқудуқ туманида ҳам 2 та 180 ўринли болалар боғчалари жорий йилнинг якунига қадар фойдаланишга топширилиши, шунингдек, “Дўрман” посёлкаси аҳолиси учун 100 ўринли, “Учқара” массиви аҳолиси учун 140 ўринли болалар боғчалари қуриш режалаштирилган. “1995 йилда Навоий вилоят Қизилтепа туман мактабгача таълим муассасаларини ёппасига таъмирлаш, бино қошида янги хоналар қуриш, тарбиячи ва тарбияланувчиларни тиббий кўрикдан ўтказиш, уларни ойлик иш маоши масаласи кўриб чиқилган. Жорий йилнинг январь – октябрь ойлари учун штат бирликлари ва ойлик маош миқдори жадвалда келтирилганидек белгиланган.

² Ф-1, Опись-1, Ед.хр. 7. Л-180. Б-155. Навоий вилоят архиви.



Айнан ушбу мактабгача таълим муассасаларида 1996, 1997, 1998 ва 1998 йилларда тарбиячи педагоглар ва уларнинг штат бирлиги, ойлик маошидаги ўзгаришларни қиёслаб чиқадиган бўлсак, штатлар қисқарган, болаларни муассасаларга қамров ҳам камайганини кўришимиз мумкин. Фақатгина ойлик маош қисман кўтарилганини айтиб ўтиш жоиз”³.

1992 йилдан то 2017 йилгача бўлган бу даврлар Навоий вилоятида таълим соҳасининг аҳволи ва ривожланиш истиқболларини услубий таъминлаш ва ўрганишда “Таълим тўғрисида”ги қонуни, “Кадрлар тайёрлаш миллий дастури” муҳим аҳамият касб этди. Шу билан бирга мазкур йиллар давомида мавзуга оид қабул қилинган қарор, фармон ва фармойишлар ҳам бу соҳа тараққиёти босқичлари ва йўналишларининг назарий асосларини белгилаб берувчи дастурамал бўлиб хизмат қилди. Ўзбекистонда, шу жумладан, Навоийда илм – фан ва таълим тизимининг ривожланишидаги мутлақо янги босқич, 2016 йилдан то ҳозиргача бўлган даврдаги тараққиётининг эса Республика Президенти Ш.М Мирзиёевнинг асарлари ҳамда ҳукумат томонидан қабул қилинган қарор, фармон ва фармойишлари муҳим аҳамият касб этмоқда.

Навоий вилояти Халқ таълими бошқармасининг 2000 йил 4 – августдаги № 187-ФП сонли қарорида ҳам “Мактаб ва мактабгача таълим муассасалари тарбияланувчиларини тиббий ва руҳий кўрикдан ўтказиш” масаласи кўриб чиқилган. Шунини айтиш жоизки, таълим муассасаларига қабул қилинаётган болалар соғлиғида учраётган нуқсонлар кўп учраётгани боис бу масалалар бир неча бор вилоят Халқ депутатлари кенгаши йиғилишлари ва ХТБ йиғилишларида кўриб борилган.

2000 йилнинг 1- сентябридан бошлаб, Шаҳар, туман ДСЭНМ бош врачлари мактаб ва мактабгача тарбия муассасаларида дезинфекция ва дезинсекция ва дератизация тадбирларини кучайтириш, ҳамда санитария эпидемияга қарши тадбирларни бажарилиши устидан назоратни кучайтириш келишиб олинган.⁴

“2001 йил мобайнида мактабгача тарбия ёшидаги болаларни ўқитиш ва тарбиялашда давлат томонидан кўйилган талабларни амалга ошириш учун “Она ва бола” муаммолари бўйича телекўрсатувлар ва радио эшиттиришлар туркумини ташкил этиш”⁵, мазкур тадбирларга мактабгача таълим муассасалари методистлари, мутахассисларини жалб этиш масаласи кўриб чиқилган.

Шунингдек, “Мактабгача таълим муассасалари болаларини педагогик, психологик ва дефектологик ва тиббий кўрикдан ўтказиш 2001 йилнинг 8 февралидан 30 апрелигача таъминласинлар. Кўрик натижалари ҳақида ҳар чоршанба кунлари Халқ таълими бошқармаси ташхис Маркази раҳбарига маълумот бериб бориш ВХТБ биринчи ўринбосари Х.Я. Якубовга, ВССБ бшлиғи

³ Қизилтепа туман ХТБ жорий архиви. 1995 – 1999 йиллар.

⁴ Фонд -297, Опись -1, Един.хр.№9 Лист 280. 2000 йил “Ишлаб чиқариш буйруқлари”.№ 142, № 139.2-том.

⁵ Фонд -297, Опись -1, Един.хр.№ 11Лист 360. 2001 йил “ВССБ буйруқлари”.№ 1.



С. Аvezовлар зиммасига юклатилсин.”⁶ – дея чиқарилган буйруқ ҳам вилоят ССБ билан биргаликда ижрога йўналтирилган. Бунда ота – оналар, олий маълумотли педагог психолог, дефектологлардан иборат доимий комиссия тузишга қарор қилинган. Офтольмолог, отолоренголог, стоматолог, эндокринолог кўрикларини ташкил этиш масаласи ҳам муҳокама этилди.

Мактабгача таълим муассасалари фаолиятини йўлга қўйиш, уларни замон талаблари асосида ривожлантириш борасида назорат қанчалик кучайтирилган бўлмасин, бу соҳаларда айрим нуқсонларни учратиш мумкин. “Навоий вилоят Нурота туманидаги болалар боғчаларини 2000 йилнинг август ойида ўтказилган текширувда “Пахтаой”, “Наргиз”, “Нилуфар” боғчаларида молиявий ва хўжалик ишларида 5 та ҳолатда 153 минг сўмлик камомад аниқланган. Бу камомадда айбдор деб топилган, РайОно ҳисобчиси, боғча мудирлари жавобгарликка тортилган”⁷. Камомаднинг асосий кўриниши, болалар учун тайёрланадиган менюнинг тахминий тарзда юргизилиши ва меъёрларга жавоб бермаслигидир.

“2005 йилда вилоятдаги 234 боғча – яслиларда 6870 та ёшли 3 ва 5 болалар тарбияланди. Уларга 2676 олий ва ўрта малакали мураббийлар устозлик қилди. 2006 – 2007 ва 2011 – 2012 ўқув йиллари статистик маълумотларини таққослаганда, боғчалар сони 222 тадан 131 тага, тарбияланувчилар сони 23052 дан 19564 тага, гуруҳлар сони эса, 1016 тадан 875 тага камайганини кўриш мумкин. Шунингдек педагог – ходимлар сони 2604 нафар бўлган бўлса, 2283 нафарни ташкил этган. Фактлар боғчалар сонининг кескин қисқаргани ва ишчи ўринлари камайгани сабабли аёлларнинг ўз уйида ўтириб қолиши, ўз болаларини ўзи тарбиялашидек ижтимоий муҳит пайдо бўлганини кўрсатади. 2005 – 2006 йилларда мактабгача таълим муассасаларида ҳар 100 ўринга 91 та бол тўғри келган, 2011 – 2012 йилларда ҳар 100 ўринга 88 та тарбияланувчи тўғри келган”⁸. Мазкур шароит хусусий ва уй болалар боғчаларининг пайдо бўлишига туртки бўлди. Буни биргина Навоий шаҳри мисолида кўрадиган бўлсак, талаблар ва қатор муаммоларга дуч келамиз. 2006 йили 37 та МТМ бўлиб, уларда 7482 нафар бола тарбияланган бўлса, 2012 йилда 7349 тага тушиб қолганини кўрамиз, гуруҳлар сони ҳам 302 тадан 314 та, атиги 12 тага кўпайган ҳолос. Муаммолар анчагина бўлиб, тарбияланувчилар сони 100 ўринга 112 та бола тўғри келган. 2008 йили бу кўрсаткич 87 тани ташкил этган. Айнан шу кўрсаткични аҳоли кўп яшайдиган Зарафшон шаҳри мисолида келтирадиган бўлсак, 2005 йилда Мактабгача таълим муассасалари сони 20 та, 2012 йилда эса бу кўрсаткич 15 тага тушади. Худди шунингдек, гуруҳлар сони 172 тадан 165 тага, ўринлар сони эса 4220 тадан 3485 тага камайганини кўриш мумкин. Тарбияланувчилар сони 4419 тадан 3219 тага камайган, муассаса педагог - тарбиячилари сони ҳам 521 тадан 448 тага тушиб қолганини кузатдик.”⁹

⁶ Навоий вилоят ХТБ 2001 йил 8-февраль № 26 – сонли АА. Қўшма буйруғи.ХТБ Жорий архиви.

⁷ Фонд -48, Опись -1, Един.хр. № 9. Производственные приказы № 1-30. Халқ таълими бўлими.

⁸ Ўзбекистон Республикаси Навоий вилоят Статистика Бошқармаси. 2005 – 2019 йил якунлари ҳисоботи.

⁹ Ўзбекистон Республикаси Навоий вилоят Статистика Бошқармаси. 2005 – 2012 йил ҳисоботи.



“Навоий шаҳар ҳокимлиги халқ таълими бўлимнинг 2008 йил 17 – декабр кенгаш йиғилиши № 9/2 – сонли қарори ижросини таъминлаш мақсадида МТМда №25/3 – сонли буйруғи ишлаб чиқилган ва МТМ психологи Н. Самиевага 2009 йилнинг декабрига қадар ушбу ҳайъат йиғилиши қарорини мактабгача таълим муассасаларининг педагогика кенгашларида муҳокама қилиш, 5 кун муддатда МТМ кадрларга оид қабул қилинган буйруқларнинг қонунийлигини, ходимларнинг шахсий йиғма жилдларини тўлиқлигини ўрганиб чиқиш ва камчиликларни бартараф этиш бўйича чора – тадбирлар режаси ишлаб чиқиш, таълим муассасаларида фаолият кўрсатаётган ҳар бир педагог – ходимнинг маълумоти, унга берилган вазифанинг малака тавсифларига мослиги ўрганиб чиқиш, коллежларни тугатиб фаолият олиб бораётган ходимлар билан тузилган меҳнат шартномаларини белгиланган тартибда бекор қилиш, ёки малака талаб қилмайдиган бошқа ишга ўтказиш чорасини кўриш, педагоглар қўнимсизлигини олдини олиш, малакали педагоглар учун имконият даражасида шароит яратиб бериш чораларини белгилаш, нострификациядан ўтмаган дипломли ходимларни ишга қабул қилмаслик, уларни меҳнат қонунчилиги бўйича малакаларини ошириб бориш, кадрларга оид берилган маълумотлар ва режаларни аниқ берилишини назоратга олиш, МТМ даги масъул бўлган ходимларни барча меъёрий ҳужжатлар билан таъминлаш, МТМда “Ёш педагоглар мактаби” фаолиятини ташкил этиш ва ҳар чоракда устоз – тарбиячиларнинг ҳисоботларини эшитиб боришни йўлга қўйиш, педагог ходимларнинг ўз вақтида малака ошириш курсларидан ўтишини назорат қилиб бориш вазифалари топширилди.”¹⁰ 2010 йилнинг биринчи чорагида Навоий шаҳрида 2 – 7 ёшли болалар сони кўплиги, қамров даражаси 32 – 33% эканлигини инобатга олиб, айримлари давлат тасарруфидан чиқарилган ва кимошди биржа савдолари асосида ўз эгаларини топган янги боғчалар ўрнида очилишига эришилди. Барча қулайликларни ҳисобга олиб, мазкур тарбия муассасаларидаги тўловлар давлат муассасаларидан бироз юқорироқ эди. Маориф ва соғлиқни сақлаш бошқаруви ходимлари хусусий боғчаларни ҳам услубий таъминлаш ва болаларни соғлом муҳитда ўсишини назорат остида тутиб турди. Аммо юқорида тилга олинган муаммолар кам бўлсада ўз ечимини топди.

Шу ўринда яна бир ҳужжатни илова қилиш мумкин.

“2009 йилнинг 30 декабрига қадар шаҳар халқ таълими бўлимнинг кадрлар бўлими бошлиғи С. Жўраевага:

- МТМлар кесимида 2010 – 2015 йилларга мўлжалланган педагог ходимлар малакасини оширишнинг истиқбол режасини ишлаб чиқиш;
- Малака оширишни мунтазам бажармаётган ходимлар учун керакли шароитни яратиб бериш;

¹⁰ Навоий шаҳар ХТБ нинг 2009 йил жорий архиви. 11- папка, 97-бет.



- МТМларда нопедагог, номутахассис, нострификациядан ўтмаган ходимларни аниқлаш, уларни қайта тайёрлаш курсларига жалб этиш;
- 2010 йил иш режасини қайта кўриб чиқиш, таҳлил қилиш, зарур ҳолатларда ўзгартиришлар киритиш”¹¹ вазифалари юклатилган. Кўриниб турибдики, кетма - кет кўрилаётган бу масалаларда бир хил муаммолар ечими турибди.

Ўзбекистон Республикаси халқ депутатлари Навоий вилоятининг 2017 йил 27 июнь, № 27/121-сонли қарорида “Вилоятдаги мактабгача таълим муассасаларининг санитария – гигиена талабларига мослиги, умумий тиббий хизматнинг аҳволи, дори воситалари билан таъминланганлиги, тоза ичимлик суви билан таъминланганлик ҳолати” ўрганиб чиқилди. Ўзбекистон “Адолат” социал демократик партияси Навоий вилоят Кенгашидаги депутатлар гуруҳи томонидан юқорида кўрсатилган масалалар юзасидан жамоатчилик тартиби назорати ўрганиш ишлари олиб борилиб, ўрганиш давомида врачлик пунктлари мактабгача таълим муассасасидан анча узоқдалиги, тиббиёт ходимлари фақатгина тиббий кўрик вақтида ташриф буюриши, болалар ўртасида содир бўладиган кўнгилсиз ҳодисалар пайтида бирламчи тиббий ёрдам кўрсатувчи мутахассис етишмаслиги, бу муаммоларни бартараф этиш учун ҳеч қандай чора кўрилмаганлиги аниқланди.

Мавжуд давлат мактабгача таълим ташкилотларини моддий-техника базасини мустаҳкамлаш ва куз – қиш мавсумини барқарор ўтказиш ҳамда қамровни ошириш мақсадида, маҳаллий бюджетдан харажатлар сметасида назарда тутилган маблағлардан ташқари қўшимча яна жами 50,0 млрд сўмдан ортиқ маблағ ажратилиб, 100 га яқин мактабгача таълим ташкилотларига керакли бўлган мебель ва жиҳозлар, болалар ўйнаши учун атракционлар олиб берилиб, иссиқлик тизимлари ва қозонлари янгилашишига эришилди, шунингдек, янги мактабгача таълим ташкилотлари қурилди, мавжудлари реконструкция қилинди ва мукамал таъмирдан чиқарилган.

Ўзбекистон Республикаси Халқ депутатлари Навоий вилоят Кенгашининг 2018 йил 26 май №XXXI–159–сонли қарорида ҳам “Навоий шаҳридаги мактабгача таълим муассасаларида болаларни мактабга тайёрлаш сифати, таълим – тарбия жараёнига жаҳон амалиётида кенг қўлланиладиган таълим дастурлари ва технологияларини жорий этиш ҳамда, давлат – хусусий шерикчилик асосида янги турдаги мактабгача таълим муассасаларини ташкил этилиши ҳолати” юзасидан ишлар ўрганиб чиқилган. Айни пайтда Навоий шаҳар Мактабгача таълим бўлими тасарруфида фаолият юргизаётган 33 та МТМ да жами қуввати 7780 ўринни ташкил этади. жами гуруҳлар сони 329 та, 3 – ёшли болалар сони эса 9966 та. Шундан 3 ёшлилар 1250 нафар, 4 ёшлилар 978 нафр, 5 ёшлилир 892 нафар, 6

¹¹ Ўша жойда.



ёшлилар 979 нафар, 7 ёшлилар 1070 нафарни ташкил этади. Ходимлар таркиби ўрганилганда 33 та МТМда жами 2018 та тарбиячи фаолият юргизиб, олий

маълумотлилар 324 нафар, ўрта махсус маълумотлилар эса 684 нафарни ташкил этади. Шунингдек, барча мактабгача таълим муассасаларида 927 нафар тарбиячи педагоглар фаолият юргизган. Уларни атиги 182 нафари, яъни 13 фоизгина олий маълумотли бўлишган.

“Адолат” СДП Навоий шаҳар кенгашининг ташаббуси ва таклифларни инобатга олиб, шаҳар мактабгача таълим бўлими бошлиғи Д. Назаровага 3 кун ичида мактабгача таълим муассасаларида болаларни мактабга тайёрлаш ишини сифатини янада ошириш топшириган. Янги МТМларни ташкил этиш, Ўзбекистон Республикаси Вазирлар Маҳкамасининг 2017 йил 19 июлдаги 528 – сонли ҳамда 2017 йил 18 – декабрдаги 991 – сонли Қарорига асосан нодавлат мактабгача таълим муассасалари тармоғини кенгайтириш бўйича амалга ошириш ишлари ижросини таъминлаш шаҳар ҳоким ўринбосари У. Муродуллаевлар зиммасига юклатилган.¹²

Шу ўринда Конимех тумун МТМ лари фаолияти ва ислохотлар, истиқбол режалар, яқунланмаган вазифалар ўрганиб чиқилган. “МТБ тасарруфида 7 та давлат МТМлари, 3 та филиал фаолият кўрсатаётган бўлиб, 3 – 7 ёшли болалар 2287 нафар, қамраб олинган 687, қамраб олинмаган 1600 нафарни ташкил этади. Қисқа муддатли гуруҳлар 4 та. 2018 йил туманда давлат хусусий – шерикчилик асосида асосида нодавлат МТМ тармоғини кенгайтириш бўйича 1 та мактабгача таълим муассасалари қурилиши бошлаб юборилган. Шунингдек, 9- сон “Булдиршин”, ва “Ғунча” МТМ лар тўлиқ реконструкция қилинган, ҳамда замонавий жиҳозлар билан жиҳозланган. Соҳада энг катта муаммо мутахассис кадрларни етишмаслиги. 2018 йил охиригача МТМлар 3 -7 ёшли болалар қамровини 40 % га етказиш режалаштирилган”¹³.

Таъкидлаш керак, қисқа даврда айниқса қишлоқ туманларида салкам йўқолаётган ушбу тизим буткул янгича кўламда иш бошлади. 2017 йилда Қизилтепа туманида мактабгача таълим ташкилотлари сони бор йўғи 10 тани ташкил этган эди. Ўша вақтда уларнинг қуввати 2070 ўринли бўлиб, 3-7 ёшли болалар сони 11 минг нафардан зиёдни ташкил этарди. Қамров бор йўғи 16,3 фоизни ташкил этарди. 2020 йилга келиб эса тизимда 35 та давлат боғчалари, 7 та давлат ва хусусий шерикликдаги ташкилотлар ҳамда 48 та оилавий боғчалар фаолияти йўлга қўйилди. Ёшларни ушбу муассасаларга қамраб олиш даражаси 55 фоизга етказилди. Мактабгача таълим муассасалари фаолиятида юз берган

¹² Ўзбекистон “Адолат” социал демократик партиясининг Навоий вилоят Кенгаши 2017 йил 27 июнь, № 27/121-сонли қарори.

¹³ Ўзбекистон “Адолат” социал демократик партиясининг Конимех туман Кенгаши 2018 йил 5 июн, № XXXVII / 211 – сонли қарори.



камчиликларни бартараф этиш масалалари вилоят ҳокимлиги, Ммактабгача таълим бошқармаси йиғилишларида муҳокама этилиб, таклифлар киритилди.

Фикримизга хулоса ясаб айтадиган бўлсак, Навоий вилояти ташкил этилишидан то бугунги янгиланаётган Ўзбекистонгача бўлган тарихий босқичда вилоят мактабгача таълим тизими қатор қабул қилинган фармон ва қарорлар ижроси имкон қадар таъминланиб, ислохотлар даври давом этмоқда. Ушбу жараёни тарихий таҳлил қилишда бевосита манбаларга мурожаат қилиш мақсадга мувофиқ деб биламиз. Вилоятда қамров масаласида талабнинг катталиги, айрим муаммоларни секин ечим топишини олди олинганини айтиш жоиз. Ўзбекистон Республикаси Вазирлар Маҳкамасининг 2017 йил 19 июлдаги "Мактабгача таълим муассасалари фаолиятини такомиллаштириш тўғрисида"ги 528 – сонли қарорига кўра, Навоий вилояти МТТ ларни ривожлантириш мақсадлари белгиланди.

Адабиётлар

1. Ф-1. Опись-1., Б-107. Навоий вилоят ижроия кўмитасининг “Об открытии дошкольного педагогической училище в Навоийской области” Протоколь №1. С.157./23/. № 76/2.
2. Фонд -297, Опись -1, Един.хр.№9 Лист 280. 2000 йил “Ишлаб чиқариш буйруқлари”.№ 142, № 139.2-том.
3. Фонд -297, Опись -1, Един.хр.№ 11Лист 360. 2001 йил “БССБ буйруқлари”.№ 1.
4. Навоий вилоят ХТБ 2001 йил 8-февраль № 26 – сонли АА. Қўшма буйруғи.ХТБ Жорий архиви.
5. Фонд - 48, Опись -1, Един.хр. № 9. Производственные приказы № 1-30. Халқ таълими бўлими.
6. Ўзбекистон Республикаси Навоий вилоят Статистика Бошқармаси. 2005 – 2019 йил яқунлари ҳисоботи.
7. Навоий шаҳар ХТБ нинг 2009 йил жорий архиви. 11- папка, 97-бет.
8. Ўзбекистон “Адолат” социал демократик партиясининг Навоий вилоят Кенгаши 2017 йил 27 июнь, № 27/121-сонли қарори.
9. Ўзбекистон “Адолат” социал демократик партиясининг Конимех туман Кенгаши 2018 йил 5 июн, № XXXVII / 211 – сонли қарори.



ESHITISHDA NUQSONI BOR BOLALAR SAVOD CHIQRISHDA METODLAR QO‘LLASHNING O‘ZIGA XOSLIGI

Safayeva Kamola Xamzayevna

**Navoiy viloyati 25 - ixtisoslashgan maxsus maktab internat, korreksion fan
o‘qituvchisi**

Annotatsiya: ushbu maqolada surdopedagogikani o‘qitish metodikasi, jumladan eshitishda nuqsoni bor bolalar savod chiqarish jarayonida qo‘llanadigan metodlar tahlil etilgan.

Kalit so‘zlar: surdopedagogika, nuqsonli bolalar, og‘zaki nutq, daktil nutq,

Eshitishda nuqsoni bo‘lgan shaxslarni og‘zaki nutqini muloqat quroli sifatida rivojlantirish orqali ularni ma‘naviy yetuk, har tomonlama uyg‘un va barkamol rivojlangan, mustaqil fikrlaydigan, intellektual salohiyatga, chuqur bilim va zamonaviy dunyoqarashga ega, Vatanimizning taqdiri va kelajagi uchun mas‘uliyatni o‘z zimmasiga olishga qodir bo‘lgan yosh avlod sifatida tarbiyalab voyaga yetkazish vazifasini izchil davom ettirish uchun aniq maqsadga qaratilgan keng ko‘lamdagi kompleks chora-tadbirlarni amalga oshirish, davlat va jamiyatning barcha kuch va imkoniyatlarini shu yo‘lda safarbar etish lozimligi bilan ifodalanadi. Zamonaviy maxsus ta‘lim tizimining nazariy asoschisi L. S. Vigotskiy eshitishning buzilishi oqibatida yuzaga kelgan soqovlik – insoniy nutqning mavjud bo‘lmasligini keltirib chiqarsa, o‘z navbatida, nutqni egallay olmaslik umumiy madaniy rivojlanishga katta salbiy ta‘sir ko‘rsatishini alohida qayd etadi. Eshitishda muammoci bo‘lgan bolalarni atroflicha o‘rgangan R .M. Boskis eshitish analizatori funksiyasining nisbatan oz buzilishi – shivirlashni, idrok etish imkoniyatining chegaralanishi ham bola nutqining meyorda rivojlanishiga, buning oqibatida mantiqiy tafakkurining shakllanishiga to‘sqinlik qilishini ko‘rsatib o‘tadi¹

Ona tili o‘qitish maxsus uslubiyati talabalarga eshitishda nuqsoni bo‘lgan o‘quvchilarda til bo‘yicha bilimni shakllanishining qonuniyatini o‘rganishiga, korreksion (fikrlash va nutqning rivojlantirish, to‘g‘ri talaffuzga o‘rgatish, eshitish idrokini rivojlantirish) va tarbiyaviy vazifalarni yechishga imkon beradi. Eshitishda

¹ Боскис Р.М. Учителю о детях с нарушениями слуха.–М.:Просвещение, 1998.
– 18 с

nuqsoni bo‘lgan bolalar maktabida ona tili o‘qitish maxsus uslubiyatiga yondashgan tarzda ushbu darslikning vazifalari quyidagicha:

- zamonaviy bosqichda eshitishda nuqsoni bo‘lgan bolalarni ona tili faniga o‘qitishga qo‘yilgan talablarni yoritish;
- ona tili o‘qitish maxsus uslubiyatining metodologik asoslarini tavsiflash;
- ona tili o‘qitish maxsus uslubiyatini boshqa fanlar bilan bog‘liqligini ko‘rsatish;
- eshitishda nuqsoni bo‘lgan o‘quvchilarni ona tiliga o‘rgatish zamonaviy tizimini o‘ziga xosligini aniqlash;
- ona tiliga o‘rgatish davrlari vazifalari mazmuni, har bir davrda nutq ustidagi ishlarni o‘ziga hosligi bilan tanishtirish;
- og‘zaki nutqni shakllantirish bo‘yicha darslarni va darsdan tashqari mashg‘ulotlarni rejalashtirish malakasini shakllantirish;
- maxsus maktab dasturlaridan foydalanib, o‘qitishning har xil bosqichlariga xos darslar ishlanmasini tuzish qobiliyatini shakllantirish.

Maxsus o‘qitish jarayonida eshitishda nuqsoni bo‘lgan bolalarda atrofdagilar og‘zaki nutqini qabul qilish malakalari shakllanadi, nutqiy ovoz va nafasdan foydalanish ko‘nikmalari ishlab chiqiladi, ayrim tovushlar, so‘zlar va ularning birikmalarini talaffuz qilish asosida so‘zlashuv nutqiga o‘qitishning dastlabki talablari bajariladi. Hatto oddiygina og‘zaki nutqni ko‘rib qabul qilish va talaffuz qilish surdopedagog hamda eshitishda nuqsoni bo‘lgan bolalar tomonidan ma’lum vaqtni, mas’uliyatli e’tiborni talab qiladi. Shuning uchun og‘zaki nutq kar va zaif eshituvchi bolalarning eshituvchilar jamiyatida moslashishi uchun muhim vosita sifatida ta’limning boshlang‘ich (tayyorlov guruhi) davrida muloqot vositasi vazifasini bajara olmaydi. Eshituvchilar qo‘llaydigan nutqning yozma turi ham bu davrda o‘z xususiyatlari bilan kar va zaif eshituvchi bolalar uchun jonli muloqotda asosiy vosita sifatida ahamiyat kasb etmaydi. Kar va zaif eshituvchi bolalarga atrofdagilar bilan og‘zaki, yozma muloqot qilishni o‘rgatishdagi qiyinchilik birorta yordamchi vositaga, masalan, daktil nutqqa ehtiyojni tug‘diradi.

Daktil nutq orqali bola o‘z xohishi, istagi, iltimosini ifoda etadi va shu o‘rinda daktil nutqni qo‘llay oladigan atrofdagi insonlar fikrini tushunadi. Tayyorlov guruhiga kelgan bola daktil belgilarni juda tez va hatto darsdan tashqarida ham o‘zlashtiradi. Shuning uchun o‘qitishning dastlabki davrida daktil nutq so‘zlashuv nutqining bir turi sifatida xizmat qiladi. Bu esa kar va zaif eshituvchi bolalarda

so‘zlashuv nutqini muloqot vositasi sifatida shakllantirishga atrofdegilar bilan nutqiy muomalani o‘rnatishga imkon beradi.

Hozirda ommaviy maktablarda savodga o‘rgatishda tovushlarni analetik – sintetik metodi qo‘llanilmoqda. U o‘qituvchilar amaliyotida yig‘ilgan va yetakchi metodikaga ko‘ra ishlab chiqilgan barcha yaxshi narsalarni o‘z ichiga oladi. Ushbu metodga ko‘ra o‘qituvchi bolalarni nutqda so‘zlarni, so‘zlarda bo‘g‘inlarni, ularda tovushlarni ajratishga o‘rgatish lozim. Tovushni talaffuz etilishi ajratgandan so‘ng o‘qituvchi ushbu tovushning belgisini, ya‘ni harfni ko‘rsatadi. So‘ng bolalar yangi harf bilan bo‘g‘in va so‘zlar tuzishni o‘rganadilar.

Surdopedagogikada mavjud bo‘lgan nutqga o‘rgatish tizimida savodga o‘rgatish masalasi turlicha hal qilingan. Mimik sistemada karlarni mimik nutqini rivojlantirish asos sifatida amalga oshiriladi. Ularni yozma nutqga o‘rgatishda mimic belgilarini grafik belgilarga o‘tkazilishidan foydalanilgan. Yozuvga o‘rgatish jarayoni quyidagilarda ifodalangan: predmet va u haqidagi tushunchani – mimik belgiga undan yozuvga, o‘qishda – grafik obrazdan mimik belgiga undan predmet haqidagi tushunchaga o‘tilgan. Tilga o‘rgatishni yozma tizimida og‘zaki nutqning bazasi sifatida ko‘riladigan yozma nutq asos qilib olindi. Yozishda tushunchadan uning grafik belgisiga o‘qishda esa grafik obrazdan – tushunchaga o‘tilar edi. Ushbu ikki tizimni qo‘llanilishida savodga o‘rgatish grafik obrazlarni va ularni tushunchalar bilan bog‘liqligini aks . Savodga o‘rgatish yozma nutqni rivojlantirish bilan bir vaqtda kechgan, shuning uchun nutqga o‘rgatish haqida so‘zlaganda, savodga o‘rgatishni ham nazarda tutilgan.

Og‘zaki nutq darslari ham harf tizimini o‘rganishda katta hissa ho‘shadi. Bolalar bilan so‘zni tovush almashinuvi o‘tkazgach o‘qituvchi qayta ishlashni talab etadigan tovushni ajratadi va bu tovushga mos harfni jadvalchadagi tasvirini ko‘rsatadi. Og‘zaki nutq dasturi talablariga rioya qilib, kar o‘quvchilar birinchi chorakda 11 ta harfni biladilar, ikkinchi chorakda ular soni 20tadan oshadi. Uchinchi chorakda bolalar barcha harflarni bilishadi, ularni daktil va og‘zaki talaffuzi bilan solishtiradilar (17 ta tovushni aniq talaffuz etadilar qolganlarini yaqin qabul qilish, o‘rin almashtirishga ko‘ra talaffuz qiladi).

Shunday qilib o‘quvchilar so‘zni analiz, sintez jarayonlarini egallab borishi birinchi chorakdan boshlanadi. Yozuvga o‘rgatishga o‘qishga o‘rgatish bilan bir vaqtga emas keyinroq kirishiladi. O‘qish va yozishga o‘rgatishni bunday yondoshuvi ommaviy maktabda qabul qilingan uslubiyatdan sezilarli farq qiladi.

Nutqiy materialni analiz sintez bo'yicha propedevdik ishi bilan, o'qish va yozish malakalarini shakllantirish ishlarini bir vaqtda boshlamasligi bilan. Yozuvga o'rgatish yondoshuvi o'zgartirilgan bo'ladi. Karlar maktabida savodga o'rgatish asosan og'zaki nutqni rivojlantirish uchun qo'llangan nutqiy material asosida amalga oshadi. Bu savodga o'qish darslarida so'zlarni ma'nosini bo'yicha ish olib borilmaydi, ammo bu holat o'quvchilar tomonidan o'qilayotgan va yozilayotganlarni tushunish ishlarini mustasno etmaydi. Shundan so'ng uni qismlarini, o'qilganlarni mazmunini yoritish ustidagi ish boshlanadi. O'qilganlarni tushunganligini aniqlash uchun turli tadbirlar o'tkaziladi: rasmlar tanlash, mazmunini ko'rsatib berish, predmet amaliy faoliyatini qo'llash, savol javoblar.

Rasmlarni moslash. O'quvchilar iborali yoki matnni qismini o'qishadi va o'qituvchi vazifasiga ko'ra o'qilganlarni mazmuniga mos rasm ko'rsatadilar. Rasm o'qituvchi tomonidan maxsus tayyorlanadi yoki kitobdagi rasmlardan foydalaniladi.

Mazmunini ko'rsatib berish. Mazmunni yoritishini bu usuli ham tayyorlov sinflarida keng qo'llaniladi. Mazmunni bu tahlil yo'lini “Alifbe”dagi materialga qo'llash maqsadga muvofiq bo'ladi. Masalan, o'qituvchi bilan 43 betdagi iboralarni o'qib, doskaga chiqarilgan o'quvchi qiz “o'tir-tur” harakatlarini o'xshatadilar.

Foydalanilgan adabiyotlar:

1. Z. N. Mamarajabova. ONA TILI O'QITISH MAXSUS METODIKASI (surdopedagogika ta'lim yo'nalishi). T-2019.
2. Боскис Р.М. Учителю о детях с нарушениями слуха.– М.:Просвещение, 1998. – 18 с
3. Alimxo'jayeva F.J. Kar bolalar eshitish qobiliyatini rivojlantirishda didaktik materiallardan foydalanish. P.f.n. diss...avtoref. –M., 1992.

MUNDARIJA

1.	Economics and politics Jabbarova Sevara Shukhratovna	5-10
2.	Tadbirkorlikni tashkil etishning asosiy yo‘nalishlari Toshaliyeva Saodat Toxirovna Normurodova Mahliyo Bahriddinovna	11-15
3.	Yoshlar tarbiyasida qadriyatlarning roli Djumaniyazova M.X.	16-20
4.	Fertil atamasi va fertil yoshdagi insonlarning psixologik xususiyatlari Razakova Rayxan Saylaubekovna	21-24
5.	INTEGRATING SPEAKING AND LISTENING IN THE DEVELOPMENT OF LANGUAGE CONCEPTS Bahromova Munisa Otabekovna	25-30
6.	Rauf Parfi she`riyatida bahor fasli obraz sifatida Mahliyo Raximboyeva	31-35
7.	АБУ РАЙҲОН БЕРУНИЙНИНГ АСАРЛАРИДА ШАХСНИНГ АҲЛОҚИЙ ХУСУСИЯТЛАРИ Аҳмедова Маърифат Абдуллаевна	36-38
8.	Xorazmning kollektor tizimidagi sug‘oriladigan hududlarda meliorativ sharoit Saparbayeva Go‘zaloy Ravshonbek qizi	39-44
9.	YANGI O‘ZBEKISTONDA YOSHLAR BANDLIGINI TA’MINLASHDA KICHIK BIZNES VA XUSUSIY TADBIRKORLIKNING O‘RNI Madrinov Ixtiyor Baxtiyor o‘g‘li	45-49
10.	HADIS ISLOM SIVILIZATSIYASI VA MADANIYATINING ASOSLARIDAN BIRI SIFATIDA Yo'ldashev Safoxon A'loxon o'g'li	50-54
11.	PSIXOLOGIK XIZMAT JARAYONIDA PSIXOGIMNASTIKADAN FOYDALANISH IMKONIYATLARI B.B.Nurullayeva, E.Rahimova,	55-59
12.	MADANIYAT VA SAN’AT MILLIY QADRIYATLARNING TIMSOLI SIFATIDA	60-64

	Yo'ldashev Safoxon A'loxon o'g'li	
13.	STRESSING OLDINI OLIISH YO'LLARI VA UNING INSON HAYOTIDAGI O'RNI Raximova E'tibor Rustamovna	65-68
14.	ИСПОЛЬЗОВАНИЕ СИЛИКАТНОГО КИРПИЧА ДЛЯ СТРОИТЕЛЬСТВА ЗДАНИЙ В СЕЙСМИЧЕСКИХ РАЙОНАХ Рахимов Элбек Рахимович	65-72
15.	QUYOSH SISTEMASINING TUZILISHI TO'G'RISIDAGI TASAVVURLARNING RIVOJLANISHI Namozova Nilufar Sayfullayeva Gulhayo Ixtiyor qizi	73-76
16.	SURXONDARYODA EKOLOGIYA TURIZMINI RIVOJLANTIRISHNING USTUVOR YO'NALISHLARI Choriyeva Muattar Sharofiddin qizi	77-81
17.	O'quvchilarning o'quv faoliyati samaradorligiga hissiy zo'riqishning ta'siri muammosi va uning psixokorreksiyasi Z.I.Atamuratova	82-85
18.	ИННОВАЦИОН СИЛИКАТ ДЕВОРЛИ БИНО ВА ИНШОТЛАРНИ ТУРЛАРИ БЎЙИЧА ЛОЙИХАЛАШ БОСҚИЧЛАРИ Рахимов Элбек Рахимович	86-93
19.	O'SMIRLARDA INFORMATSION STRESSLARNI KELIB CHIQISHI VA NAMOYON BO'LISHI E.Rahimova	94-96
20.	Gulning kelib chiqishi va taraqqiy etishi mavzusida adabiyotlar tahlili Sodiqova Mohinur Akmaljon qizi	97-100
21.	Meva va urug'larning tarqalish turlari va moslanishlari mavzusida adabiyotlar Dolimova Ziyoda Zafarbek qizi.	101-104
22.	Modern english teaching technologies Jumanazarova Shoxista Shonazar qizi	105-108
23.	Zulfiya Qurolboy qizining "Rashk" hikoyasida ayol ruhiyatining badiiy talqini Sadullayeva Darmonjon	109-113

24.	O‘ZBEKISTONNI SEYSMIK JIHATDAN O‘RGANISH Homroqulov Husan Hikmatulla o‘g‘li	114-121
25.	TA‘LIM TIZIMIDA SUN‘IY INTELLEKTNING O‘RNI Ubaydullayev Utkirjon Murodillayevich Quramboyev Islomjon Nuraddin o‘g‘li	122-126
26.	ЎЗБЕКИСТОНДА 1999 – 2005 ЙИЛЛАРДА СОҒЛИҚНИ САҚЛАШ ТИЗИМИНИ ИСЛОҲ ҚИЛИШ ДАВЛАТ ДАСТУРИНИНГ АМАЛГА ОШИРИЛИШИ ТАРИХИ БЎЙИЧА МУЛОҲАЗАЛАР (Навобий вилояти мисолида) Хамраева Саодат Исломовна	127-131
27.	НАВОБИЙ ВИЛОЯТИ ТАШКИЛ ЭТИЛИШИ ВА ДАСТЛАБКИ БОСҚИЧДА МАКТАБГАЧА ТАЪЛИМ ТИЗИМИ ҲОЛАТИНИНГ ТАРИХИЙ ТАҲЛИЛИ ШИРИНОВА ФИРУЗА ИНОЯТОВНА	132-139
28.	ESHITISHDA NUQSONI BOR BOLALAR SAVOD CHIQRISHDA METODLAR QO‘LLASHNING O‘ZIGA XOSLIGI Safayeva Kamola Hamzayevna	140-143
29.	MUNDARIJA	144-146

