

IN VOLUME #2  
ISSUE #7  
JULY 2024

ISSN: 2992-8869

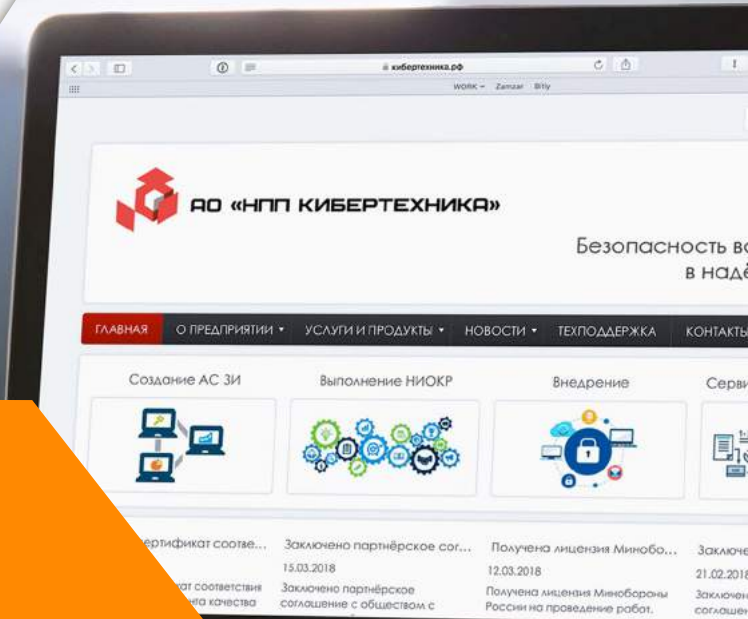

# JOURNAL OF SCIENCE-INNOVATIVE RESEARCH IN UZBEKISTAN

- Exact Sciences
- Natural Sciences
- Technical Sciences
- Pedagogical Sciences
- Social Sciences
- Philosophical Sciences
- Philology
- Economics
- Agriculture
- Psychological Sciences
- Medical Sciences



Research Science and  
Innovation House



SJIF 2024 = 5.047  
ResearchBib Impact faktor: 9,654 / 2024



**“RESEARCH SCIENCE AND INNOVATION HOUSE” MCHJ**

# **JOURNAL OF SCIENCE RESEARCH**

**Research Science and  
Innovation House**

**VOLUME 2, ISSUE 7,  
2024. JULY**

**Tel: +998930901912**

**Web sayt: <http://universalpublishings.com> Email: [sabirovj75@gmail.com](mailto:sabirovj75@gmail.com)**

«Journal of science-innovative research in Uzbekistan» ilmiy-uslubiy jurnali:  
31.07.2024-yil.

Ushbu to‘plamda « Journal of science-innovative research in Uzbekistan » ilmiy-uslubiy jurnali 2024-yil 2-soni 7-qismiga qabul qilingan maqolalar nashr etilgan.

Jurnal tarkibidagi barcha maqolalarga DOI unikal raqami biriktirilib, **Directory of Research Journals Indexing, Researchbib, Index Copernicus, Zenodo, Open Aire, Google Scholar** xalqaro ilmiy bazalarida indekslandi.

OAK tomonidan dissertatsiyalar asosiy ilmiy natijalarini chop etishga tavsiya etilgan jurnallar ro‘yxatidagi milliy jurnallarda chiqarilgan maqolalar sifatida rasman tan olinadi.

**Asos:** O‘zbekiston Respublikasi Oliy attestatsiyasi komissiyasining dissertatsiyalar asosiy ilmiy natijalarini chop etish tavsiya etilgan ilmiy nashrlar ro‘yxati 3-sahifasi. – Toshkent: 2019. – 160 b.

Jurnal materiallaridan professor-o‘qituvchilar, mustaqil izlanuvchilar, doktorantlar, magistrantlar, talabalar, litsey-kollejlar va maktab o‘qituvchilari, ilmiy xodimlar hamda barcha ilm-fanga qiziquvchilar foydalanishlari mumkin.

**Eslatma!** Jurnal materiallari to‘plamiga kiritilgan ilmiy maqolalardagi raqamlar, hisobotlar, ma’lumotlar haqqoniylikiga va keltirilgan iqtiboslar to‘g‘riligiga mualliflar shaxsan javobgardirlar.

“RESEARCH SCIENCE AND  
INNOVATION HOUSE” MCHJ



### TAHRIRIYAT

**Bosh muharrir,** Matsaidova Sayyora Xudayberganovna, Urganch davlat universiteti, Geografiya kafedrası, pedagogika fanlari nomzodi, dotsent

**Mas’ul kotib:** Sobirov Javoxir Xayrulla o’g’li Urganch davlat Universiteti talabasi

**Nashrga tayyorlovchi:** Eshqorayev Samariddin Sadridin o’g’li Termiz muhandislik-texnologiya instituti talabasi.

### TAHRIR KENGASHI A’ZOLARI

1. **Rahimov Rahimboy Atajanovich,** Urganch davlat universiteti professori, Texnika fanlari doktori, Rossiya tabiiy fanlar akademiyasining Akademigi.
2. **Isayev Sabirjan Xusanbayevich,** “Toshkent irrigatsiya va qishloq xo’jaligini mexanizatsiyalash muxandislari instituti” milliy tadqiqot universiteti, Irrigatsiya va melioratsiya kafedrası, qishloq xo’jaligi fanlari doktori, professor.
3. **Matyakubov Baxtiyar Shamratovich,** “Toshkent irrigatsiya va qishloq xo’jaligini mexanizatsiyalash muxandislari instituti” milliy tadqiqot universiteti, “Irrigatsiya va melioratsiya” kafedrası professori, qishloq xo’jaligi fanlari doktori, professor.
4. **Norboyeva Umida Toshtemirovna,** Buxoro davlat universiteti, Ekologiya va geografiya kafedrası professori, DSc (Biologiya fanlari), professor.
5. **Matsaidova Sayyora Xudayberganovna,** Urganch davlat universiteti, Tabiiy va qishloq xo’jaligi fanlari fakulteti, Geografiya kafedrası, pedagogika fanlari nomzodi, dotsent.
6. **Xamroyev Muxtor Ozodovich,** Urganch davlat universiteti, Geografiya kafedrası, Geografiya fanlari nomzodi, dotsent.
7. **Matchanov Otabek Jumanazarovich** Urganch Davlat Universiteti, Texnika fakulteti Geodeziya, Kartografiya, kafedrası Dotsenti. Yo’nalish - Tabiiy Geografiya.
8. **Djumaniyazava Muhayyo Xusinovna,** Urganch davlat Universiteti Pedagogika fakulteti Pedagogika va psixologiya kafedrası dotsenti, psixologiya fanlari bo’yicha falsafa doktori (PhD).
9. **Djumayev Mamanazar Irgashevich** Pedagogika fanlari nomzodi, professor Nizomiy nomidagi Toshkent davlat pedagogika universiteti Boshlang’ich ta’limda matematika va uni o’qitish metodikasi kafedrası , professori p.f.n.
10. **Qandov Bahodir Mirzaevich** Falsafa fanlari bo’yicha falsafa doktori (PhD) Chirchiq davlat pedagogika universiteti gumanitar fanlar fakulteti milliy g’oya, ma’naviyat asoslari va huquq ta’limi kafedrası PhD, dotsenti.
11. **Samandarov Ergash Iskandarovich,** Urganch davlat universiteti Tabiiy va qishloq xo’jaligi fanlari fakulteti Ekologiya va xayot faoliyati xavfsizligi kafedrası, qishloq xo’jaligi fanlari nomzodi, dosent.

12. **Egamov Baxtiyor Nurmetovich**, Urganch davlat universiteti, “Iqtisodiyot” kafedrasida dotsenti, iqtisod fanlari nomzodi.
13. **Rajabov Alibek Xushnodbekovich**, Urganch davlat universiteti, Iqtisodiyot kafedrasida, iqtisodiyot fanlari bo‘yicha falsafa doktori (PhD).
14. **Babajanova Sanabar Yuldashbayevna**, Urganch davlat universiteti Tabiiy va qishloq xo‘jaligi fanlari fakulteti “Ekologiya va hayot faoliyati xavfsizligi” kafedrasida, qishloq xo‘jaligi fanlari bo‘yicha falsafa doktori-PhD., dotsent.
15. **Masharipov Adamboy Atanazarovich**, Urganch davlat universiteti Tabiiy va qishloq xo‘jaligi fanlari fakulteti “Ekologiya va hayot faoliyati xavfsizligi” kafedrasida dotsenti.
16. **Ismoilova Himoyat Matnazarovna**, Urganch davlat universiteti, Kimyo kafedrasida, kimyo fanlari falsafa doktori (PhD), dotsent.
17. **Ismayilova Intizar**, Urganch davlat Universiteti Tabiiy va qishloq xo‘jaligi fanlari fakulteti Biologiya kafedrasida, qishloq xo‘jaligi fanlari nomzodi, dotsent.
18. **Razakova Rayxan Saylaubekovna** Urganch davlat universiteti Pedagogika fakulteti Pedagogika va psixologiya kafedrasida dotsenti, psixologiya fanlari bo‘yicha falsafa doktori, PhD.
19. **Ataullayev Zokir Maxsudovich**, Urganch davlat universiteti, kimyo kafedrasida, pedagogika fanlari falsafa doktori (PhD), kimyo kafedrasida dotsenti.
20. **Raximova Xolisxon Maksudovna**, Urganch davlat universiteti, Biologiya kafedrasida, biologiya fanlari falsafa doktori (PhD), dotsent.
21. **Axmedova Ma‘rifat Abdullayevna** Urganch davlat universiteti Tarix fakulteti O‘zbekistonda demokratik jamiyat qurish nazariyasi kafedrasida dotsenti.
22. **Raximova E‘tibor Rustamovna**, Urganch davlat universiteti, “Pedagogika va psixologiya” kafedrasida o‘qituvchisi, psixologiya fanlari bo‘yicha falsafa doktori (PhD).
23. **Parda Alimov**, Termiz davlat pedagogika instituti, O‘zbek tili va adabiyoti kafedrasida dotsenti, filologiya fanlari nomzodi.
24. **Mardonova Lobar Umaraliyevna**, Termiz davlat pedagogika instituti, O‘zbek tili va adabiyoti kafedrasida mudiri, filologiya fanlari bo‘yicha falsafa doktori (PhD).
25. **Tajiyev Zokirjon Rajabovich**, Urganch davlat universiteti Tabiiy va qishloq xo‘jaligi fanlari fakulteti “Biologiya” kafedrasida, qishloq xo‘jaligi fanlari nomzodi, dotsent.
26. **Atadjanov Ilhom Sharipovich** Urganch davlat universiteti, Tabiiy va qishloq xo‘jaligi fanlari fakulteti. Geografiya kafedrasida dotsenti.
27. **Raximova Go‘zal Yuldashovna**, Urganch davlat universiteti, Tarjima nazariyasi va amaliyoti kafedrasida mudiri, PhD.
28. **Atabayeva Mavjuda Rustamovna**, Urganch Davlat Universiteti qoshidagi akademik liseyi Oliy toifali geografiya fani o‘qituvchisi.
29. **Xamidov Abdumalik Kironovich**, Termiz davlat pedagogika instituti, o‘zbek tili va adabiyoti kafedrasida, filologiya fanlari bo‘yicha falsafa doktori (PhD), dotsent.

30. **Matchanova Aybibi Erkinovna**, Urganch davlat universiteti, Geografiya kafedrasini, geografiya fanlari falsafa doktori (PhD).
31. **Ashurbayeva Rukiya Kaxxorovna**, Pedagogika fanlari nomzodi (PhD) Buxoro davlat tibbiyot instituti o‘zbek tili va adabiyoti, rus tili, pedagogika, psixologiya kafedrasini PhD assistenti.
32. **Narzullayeva Dilfuza Saitovna** Filologiya fanlari bo‘yicha falsafa doktori (PhD) Buxoro muhandislik-texnologiya instituti O‘zbek tili va adabiyoti kafedrasini dotsenti.
33. **Kazimova Gulnora Xakimovna** falsafa fanlari nomzodi, Buxoro muxandislik- texnologiya instituti Ozbek tili va adabiyoti kafedrasini dotsenti.
34. **Sapayeva Rayxon Bobojonovna** Filologiya fanlari bo‘yicha falsafa doktori (PhD) Urganch davlat universiteti, “Roman-german filologiyasi” kafedrasini katta o‘qituvchisi (PhD).
35. **Bahodirova Feruza Bahodir qizi** Falsafa fanlari bo‘yicha falsafa doktori (PhD) UrDU Roman-german filologiyasi kafedrasini PhD, dotsenti
36. **Eshchanova Aziza Karriyevna**, Urganch davlat universiteti, Tabiiy va qishloq xo‘jaligi fanlari fakulteti, Kimyo kafedrasini, kimyo fanlari falsafa doktori (PhD), katta o‘qituvchi.
37. **Sadikova Saboxat Babayevna**, Urganch davlat universiteti, Kimyo kafedrasini, kimyo fanlari bo‘yicha falsafa doktori (PhD), dotsent v.b
38. **Azizjanov Xushnud Maksudovich**, Urganch davlat universiteti, Kimyo kafedrasini, kimyo fanlari nomzodi, dotsent.
39. **Baxronov Jur‘at Djurakulovich** Tibbiyot fanlari bo‘yicha falsafa doktori (PhD), Gistologiya, sitologiya va embriologiya kafedrasini mudiri.
40. **Hakimov Sherali Qo‘zievich**. Tibbiyot fanlari bo‘yicha falsafa doktori. Buxoro davlat tibbiyot instituti, travmatologiya va neyroxirurgiya kafedrasini v.b. dotsenti.
41. **Samadova Shaxzoda Isoqovna** Tibbiyot fanlari bo‘yicha falsafa doktori (PhD), Buxoro davlat tibbiyot instituti Terapevtik stomatologiya kafedrasini v.b. dotsenti.
42. **Azimov Sardorbek Ilhomovich** Tibbiyot fanlari bo‘yicha falsafa doktori (PhD), Buxoro Davlat Tibbiyot Instituti Urologiya, nefrologiy va gemodializ kafedrasini mudiri ,dotsent.
43. **Hamroyeva Dilafro‘z Shukurovna** Tibbiyot fanlari bo‘yicha falsafa doktori (PhD), Buxoro davlat tibbiyot instituti Terapevtik stomatologiya kafedrasini assistenti.
44. **Xodjayeva Gulshod Baxadirovna**, Urganch davlat universiteti, Fakultetlararo chet tillar kafedrasini, PhD, kafedra dotsenti.
45. **Jonibekov Jasurbek Jonibekovich** Tibbiyot fanlari bo‘yicha falsafa doktori (PhD) Buxoro davlat tibbiyot instituti, Yadro tibbiyoti va tibbiy radiologiya kafedrasini mudiri.

46. **Tursunov Burxon**, O‘zbekiston Respublikasi jamoat Xavfsizligi universiteti Xarbiy Vatanparvalik ma’naviy-ma’rifiy tarbiya va yoshlar bilan ijtimoiy ishlash kafedrasida boshlig‘i podpolkovnik
47. **Raxmatova Dilbar Baxriddinovna**, Ichki kasalliklar kafedrasida dotsenti (kardiologiya ixtisosligi bo‘yicha), PhD (profilaktik tibbiyot va kardiologiya ixtisosligi).
48. **Davronova Shohsanam Gaybulloyevna** Buxoro davlat universiteti Buxoro davlat universiteti. Filologiya fakulteti O‘zbek tili va adabiyoti kafedrasida, DSc, dots.
49. **Nusratov Umid G‘olibovich** Tibbiyot fanlar bo‘yicha falsafa doktori (PhD) Buxoro Davlat tibbiyot instituti Ortopedik stomatologiya va ortodonti kafedrasida assistenti.
50. **Radjanova Feruza Abdullaevna**, Urganch davlat universiteti, Fakultetlararo chet tillar kafedrasida mudiri, PhD (Filologiya fanlari), dotsent.
51. **Saidmuratova Malohat Baxtiyorovna**, UrDU pedagogika fakulteti “pedagogika va psixologiya” kafedrasida katta o‘qituvchi, psixologiya fanlari bo‘yicha falsafa doktori (PhD). v.b. dots.
52. **Choriyev Faxriddin Abdig‘apparovich** O‘zbekiston Respublikasi jamoat xavfsizligi universiteti “Xarbiy vatanparvarlik ma’naviy-ma’rifiy tarbiya va yoshlar bilan ijtimoiy ishlash” kafedrasida dotsenti
53. **Baxranov Sherzad Tashtursunovich** O‘zbekiston Respublikasi jamoat xavfsizligi universiteti “Xarbiy vatanparvarlik ma’naviy-ma’rifiy tarbiya va yoshlar bilan ijtimoiy ishlash” kafedrasida O‘qituvchisi
54. **Xaitov Abror Uralovich** O‘zbekiston Respublikasi jamoat xavfsizligi universiteti “Xarbiy vatanparvarlik ma’naviy-ma’rifiy tarbiya va yoshlar bilan ijtimoiy ishlash” kafedrasida O‘qituvchisi
55. **Xujaniyozova Oygul Rajabovna** Urganch davlat Universiteti Pedagogika fakulteti Pedagogika va psixologiya kafedrasida dotsenti
56. **Dexqonov Maxmud Roxataliyevich** Islom Karimov nomidagi Toshkent Davlat texnika universiteti falsafa fanlari doktori (PhD) dotsenti
57. **Berdiyev Xayriddin Abdulloyevich** Islom Karimov nomidagi Toshkent davlat texnika universiteti “O‘zbekiston tarixi” kafedrasida tarix fanlari bo‘yicha falsafa doktori (PhD), dotsent
58. **Rashidov Azizbek Ulugbekovich** PhD, dotsent, O‘zbekiston davlat jismoniy tarbiya va sport universiteti
59. **Maxmudjon Ochilovich Shoniyozov** Toshkent davlat iqtisodiyot universiteti, Tillar kafedrasida filologiya fanlari nomzodi, dotsenti
60. **Atayeva Mexriniso Farxodovna**, Buxoro davlat universiteti dotsenti, pedagogika fanlari falsafa doktori (PhD).
61. **Boltayeva Zarina Azamatovna**, Buxoro davlat universiteti, Tabiiy fanlar fakulteti, Ekologiya va geografiya kafedrasida dotsenti, PhD (Biologiya fanlari), Dotsent
62. **Ibragimova Ra'no Isakovna** Filologiya fanlari falsafa doktori(PhD), Qoraqalpogiston qishloq xojaligi va agrotexnologiyalar instituti

63. **Kabulova Lola Tolibaevna** Qoraqalpoq davlat universiteti rus tili va adabiyoti kafedrasida dotsenti, filologiya fanlari namzodi.
64. **Kuryazov Rustamxon Shonazarovich** Urganch davlat Universiteti Tabiiy va qishloq xo'jaligi fanlari fakulteti Kimyo kafedrasida Kimyo fanlari nomzodi dotsent
65. **Ollaberganova Sanobar Xamidovna** Filologiya fanlari nomzodi, Urganch davlat universiteti “Boshlang'ich ta'lim metodikasi” kafedrasida dotsenti
66. **Nafisa Zaribova Umirboy qizi**, Urganch davlat universiteti biologiya kafedrasida o'qituvchisi, qishloq xo'jaligi fanlari falsafa doktori (PhD). nafisazaripova299@gmail.com
67. **Annamuratova Dilorom Raxmanovna** Urganch davlat universiteti "Biologiya" kafedrasida dotsenti, biologiya fanlari nomzodi, dotsent. dannamuratova@mail.ru
68. **Xudayberganova Ogiljan Batirovna** O'zbekiston Respublikasi Urganch davlat universiteti Ekologiya va hayot faoliyati xavfsizligi kafedrasida pedagogika fanlari nomzodi professori, Dotsent. Urganch, O'zbekiston. Elektron pochta: xydayberganova66@mail.ru
69. **Dusimov Zaribboy**, filologiya fanlari doktori (DSc), Urganch davlat universiteti, O'zbekiston
70. **Amanov Allabergan Kutlimuratovich**, Urganch davlat universiteti, Tabiiy va qishloq xo'jaligi fanlari fakulteti, Geografiya kafedrasida o'qituvchisi.
71. **Kuchkarova Dilbar Pirlapasovna**, Urganch davlat universiteti geografiya fani o'qituvchisi.
72. **Raximova Anamoy**, Qo'shko'pir tumani 25-son umum ta'lim maktabi Manaviy ma'rifiy ishlar direktori o'rinbosari. Geografiya fani o'qituvchisi.
73. **Aliyeva Navruza Xabibullayevna**, Farqona davlat universiteti, Ingliz filologiyasi kafedrasida, filologiya fanlari bo'yicha falsafa doktori
74. **Xudayberganova Dildora Kulmamatovna** Mirzo Ulug'bek nomidagi O'zbekiston Milliy universiteti O'zbek filologiyasi fakulteti Kompyuter lingvistikasi va amaliy tilshunoslik kafedrasida katta o'qituvchisi, Filologiya fanlari bo'yicha falsafa doktori (PhD)
75. **Jammatova Maqsuda Sharipovna** UrDU akademik litseyi Filologiya fanlari bo'yicha falsafa doktori, PhD
76. **Latipova Umida Yusufboyevna** Urganch davlat universiteti pedagogika va psixologiya kafedrasida dotsent v.b. psixologiya fanlari bo'yicha falsafa doktori (PhD)
77. **Jumaniyazova Ilmira Kamiljanovna** Ma'mun universiteti NTM psixologiya va tibbiyot kafedrasida dotsent v.b. psixologiya fanlari bo'yicha falsafa doktori (PhD)



## UCHINCHI RENESSANS DAVRIDA YOSHLARGA OID DAVLAT SIYOSATINING AHAMIYATI VA MOHIYATI

**Baxromova Laylo Rayim qizi**

Toshkent davlat yuridik

universiteti talabasi,

+998 941891807,

[laylorayimovna@gmail.com](mailto:laylorayimovna@gmail.com)

**Annotatsiya:** Ushbu tadqiqot ishida mamlakatimizda yoshlar siyosatiga oid qonun hujjatlari tahlil qilingan bo‘lib, bugungi kunda qonunchiligimizda yoshlarga yaratilgan ulkan imkoniyatlar yoritilgan. Jamiyatda huquqiy madaniyatni yuksaltirishning yoshlar tarbiyasi va yorqin istiqbolidagi ahamiyati ochib berilgan. Shuningdek, ushbu maqolada yoshlarni O‘zbekistonning zamonaviy yangi avlod kadrlari sifatida shakllantirish, har bir soha bo‘yicha bilim, malaka va yuqori kasbiy ko‘nikmaga ega bo‘lgan raqobatbardosh kadr sifatida xalqaro maydonga chiqishi davlatimiz tomondan qo‘llab-quvvatlanayotgani o‘rin olgan.

**Kalit so‘zlar:** yoshlar, siyosat, taraqqiyot strategiyasi, el-yurt umidi, uchinchi renessans, professional ta‘lim, inkyuziv dastur.

**Abstract:** In this research work, legislation on youth policy in our country has been analyzed, and the great opportunities created for young people in our legislation, today, have been highlighted. The importance of raising the legal culture in the society in the education and bright prospects of the youth has been revealed. This article also states that the formation of young people as modern new generation personnel of Uzbekistan, competitive personnel with knowledge, skills and high professional skills in every field is supported by our government.

**Key words:** youth, politics, development strategy, country's hope, third renaissance, professional education, inclusive program.

**Аннотация:** В данной исследовательской работе проанализировано законодательство о молодежной политике в нашей стране, а также отмечены большие возможности, созданные для молодежи в нашем законодательстве сегодня. Выявлена важность повышения правовой культуры в обществе в образовании и перспективах молодежи. В данной статье также указано, что

формирование молодежи как современных кадров нового поколения Узбекистана, конкурентоспособных кадров, обладающих знаниями, умениями и высокими профессиональными навыками во всех сферах, поддерживается нашим государством.

**Ключевые слова:** молодежь, политика, стратегия развития, надежда страны, третий ренессанс, профессиональное образование, инклюзивная программа.

Markaziy Osiyoning qoq markazida joylashgan O‘zbekiston nafaqat tarix va madaniyatga boy o‘lka, balki ijobiy o‘zgarishlar bilan rivojlanayotgan davlat hamdir. Mamlakatimiz dunyoga o‘z eshiklarini ochar ekan, bir ajoyib tendentsiya namoyon bo‘lmoqda - siyosatda yoshlarning ta’siri kuchaymoqda. Bugun O‘zbekiston yoshlari siyosiy maydonda o‘z g‘oyalari, g‘ayrati va ishtiyoqi bilan faol hissa qo‘shmoqda. Yoshlar o‘rtasida mamlakat kelajagiga bo‘lgan bu ishtiyoq nafaqat tahsinga sazovor, balki mamlakat va butun dunyoning porloq kelajagini shakllantirish uchun ham muhim ahamiyatga ega. Dunyo aholisining 20 foizini yoshlar tashkil etsa, O‘zbekistonda bu ko‘rsatgich 60 foizdan oshadi.

Hozirgi kunga qadar parlament tomonidan yoshlarga oid 40 dan ortiq qonun hujjatlari qabul qilingan bo‘lib, 30 dan ortiq xalqaro huquqiy hujjatlar ratifikatsiya qilingan. Milliy qonunchiligimizda, yoshlarning huquqlari va erkinliklari bilan bir qatorda siyosiy huquqlari ham mustahkamlab qo‘yilgan, masalan, yoshlar 18 yoshdan boshlab saylash, 21 yoshda mahalliy kengashlarga, 25 yoshda esa Oliy Majlis palatalariga saylanish huquqiga ega.

2017-yil 5-iyulda Prezidentimiz tomonidan qabul qilingan «Yoshlarga oid davlat siyosati samaradorligini oshirish va O‘zbekiston yoshlar ittifoqi faoliyatini qo‘llab-quvvatlash to‘g‘risida»gi farmoni bu boradagi ishlarni yangi bosqichga olib chiqdi desak mubolag‘a bo‘lmaydi. 2019-yilda Qonunchilik palatasiga o‘tkazilgan saylovlarda 7 million 162 ming 316 nafari ya’ni 34 foizini 30 yoshgacha bo‘lgan yoshlar tashkil etgan. 2 millionga yaqin 18 yoshga to‘lgan fuqaro esa saylovlarda ilk bor ishtirok etgan. 30 yoshgacha bo‘lgan 14 nafar yigit-qizlar esa siyosiy partiyalar tomonidan Qonunchilik palatasi deputatligiga nomzod sifatida ko‘rsatildi. Ulardan 9 nafari esa deputat etib saylandi. Shuningdek, Qoraqalpog‘iston Respublikasi Jo‘qorg‘i Kengesi, xalq deputatlari viloyatlar hamda Toshkent shahar Kengashlariga

26 nafar, xalq deputatlari tuman, shahar Kengashlariga 291 nafar yigit-qiz deputat etib saylandi.

Mamlakatimiz rahbari tomonidan yoshlarga bo‘lgan yuksak e‘tiborni 2021-yil “Yoshlarni qo‘llab-quvvatlash va aholi salomatligini mustahkamlash yili”, 2023-yil “Insonga e‘tibor va sifatli ta‘lim yili”, 2024-yil “Yoshlar va biznesni qo‘llab-quvvatlash yili” kabi yillarning nomlanishida ham yaqqol ko‘rishimiz mumkin.

Qolaversa, mamlakatimiz rahbari tomonidan “Inson qadri uchun” tamoyili asosida ishlab chiqilgan, 2022-2026-yillarga mo‘ljallangan “Yangi O‘zbekiston Taraqqiyot strategiyasi”ning bir qancha maqsadlarida, jumladan, 2026-yilga qadar oliy ta‘limga qabul ko‘rsatkichini kamida 250 mingga yetkazish (46-maqsad), “El-yurt umidi” jamg‘armasi orqali erkin va ijodiy fikrlaydigan yoshlarni nufuzli xorijiy oliygohlarga o‘qishga yuborish ko‘lamini 2 baravarga oshirish (50-maqsad), yoshlarning huquqlari va erkinliklarini ro‘yobga chiqarish sohasida faoliyat olib boruvchi xalqaro tashkilotlar bilan hamkorlikni rivojlantirish (70-maqsad), “Yoshlar — Yangi O‘zbekiston bunyodkorlari” shiori ostida “Yangi O‘zbekiston — Uchinchi Renessans” g‘oyasining ro‘yobga chiqarilishini ta‘minlash (71-maqsad) kabilarda yoshlarni har tomonlama rivojlantirish ustuvor maqsadlar sifatida belgilangan hamda shu kungacha amaliy ifodasini topib kelmoqda.

So‘nggi yillarda O‘zbekiston o‘z ta‘lim tizimida, xususan, yoshlar ta‘lim-tarbiyasiga e‘tibor qaratilayotganda o‘zgarishlar sari qadam tashladi. Mamlakatimizda ta‘lim olish imkoniyatlari, ta‘lim sifati va yoshlarning har tomonlama kamol topishiga xizmat qiluvchi qator ijobiy o‘zgarishlar amalga oshirildi. Xususan, 2017-yilda Maktabgacha ta‘lim vazirligi tashkil etildi hamda oilaviy maktabgacha ta‘lim muassasalarining soni ortishi chekka hududlarda ham kam ta‘minlangan oilalar farzandlarini ushbu bosqichga faol jalb qilishga erishildi. O‘zbekistonda oxirgi yetti yilda maktabgacha ta‘lim bo‘yicha qamrov darajasi 27 foizdan 72 foizga oshdi. Shuningdek, qisqa muddatli, yangi mobil “Aqlvoy” maktabgacha ta‘lim guruhlari 2021-yildan boshlab ishga tushurildi. Mobil guruhlarning tarbiyachilari qo‘shimcha malaka oshirish kurslarida, jumladan, birinchi yordam ko‘rsatish bo‘yicha ham o‘qitiladi.

Maktab o‘quvchilari uchun 1–4-sinflarni “ilg‘or xorijiy tajriba” asosida ishlab chiqilgan darsliklar va 5–11 sinflar uchun esa “STEAM fanlari darsliklarini ixtisoslashgan ta‘lim muassasalari darsliklari va o‘quv-metodik majmualari asosida, shu jumladan xorijiy tajribani inobatga olgan holda joriy etish maqsadida maktab

o‘qituvchilari, metodistlar, oliy o‘quv yurtlari professor-o‘qituvchilari bilan bir qatorda BMT Bolalar jamg‘armasi (UNICEF) va AQShning Xalqaro taraqqiyot agentligi (USAID) ekspertlari jalb etilgan.

2019-yildan boshlab ta‘lim jarayonida ilg‘or texnologiyalarni qo‘llash orqali iqtidorli bolalarni aniqlash va o‘qitish tizimini shakllantirish, shuningdek, iqtidorli yoshlarni qo‘llab-quvvatlash va rag‘batlantirish, ma‘naviy boy va intellektual rivojlangan avlodni tarbiyalash kafolatlarini ta‘minlash maqsadida prezident maktablari joriy etildi. Albatta, maktab bitiruvchilari erishgan yutuqlar hayratlanarli darajada. Jumladan, so‘nggi yillardagi bitiruvchilarning barchasi xalqaro til bilish sertifikatini qo‘lga kiritdi. Nafaqat o‘zbek yoshlari balki butun dunyo yoshlari o‘qishni havas qiladigan jahon reytinglari 7-da o‘rinda turuvchi “Harward” hamda “Princeton” universitetlariga 100 foizlik grantni qo‘lga kiritganligi tahsinga sazovordir.

Shu o‘rinda O‘zbekiston tarixida qabul qilingan eng muhim “Pedagogning maqomi to‘g‘risida”gi qonun ham avvalo yoshlarga bo‘lgan e‘tiborning mahsulidir, Negaki, pedagog xodimni lavozim majburiyati va kasbiy faoliyati bilan bog‘liq bo‘lmagan ishlarga, yig‘ilishlar va boshqa tadbirlarga jalb qilish taqiqlanadi endi o‘qituvchilar o‘z vazifasini samarali amalga oshiradi.

Ta‘lim tizimidagi yoshlar uchun yana bir muhim islohot professional ta‘lim turi va bitiruvchilarga oliy ta‘limga kirishdagi katta imtiyozlarni alohida ta‘kidlash lozim hisoblanadi. Qolaversa, so‘nggi yeti yilda oliy ta‘lim qamrovi 9 foizdan 42 foizga yetdi. OTMlarda o‘qitishning xorijiy mamlakatlarda bir muncha rivojlangan kredit modul tizimi, innovatsion texnologiyalari joriy etilishi ham ta‘lim sifatini yaxshiladi. Shuningdek, xalqaro akademik-talabalar almashinuv dasturi asosida ko‘plab yoshlarimiz davlatimiz qo‘llab-quvvatlashi bilan chel-elda tahsil olmoqda.

Yana bir ahamiyatli jihati shundaki, xorijda ilmiy salohiyatga ega olimlar, mutaxassislar va iste‘dodli yoshlar bilan yaqin hamkorlikni yo‘lga qo‘yish maqsadida yetakchi xorijiy ta‘lim muassasalarida o‘qitishni maqsad qilgan “El-yurt umidi” jamg‘armasi har yili yoshlarni dunyoning Top 100 reytingidan o‘rin olgan universitetlarida ta‘limning bakalvriat va magistratura yo‘nalishlarida o‘qib kelishlari uchun moliyaviy jihatdan qo‘llab-quvvatlab kelmoqda. Buna yorqin misol sifatida maktab bitiruvchisi Gulbahor Nortojoyeva Amerikaning George Meyson universitetida o‘qish uchun "El-yurt umidi" jamg‘armasi tomonidan yiliga 37 000 dollar, Erkinjon Umarov esa Amerikaning University of Arizona

universitetida tahsil olish uchun 22 000 dollar grant yutib olganlarini keltirish mumkin.

Strategik tashabbuslar, inklyuziv dasturlar va maqsadli investitsiyalar orqali O‘zbekiston o‘z yosh avlodini gullab-yashnashi, innovatsiyalar yaratish va xalqni porloq kelajak sari yetaklash imkonini yaratmoqda. O‘zbekiston o‘zining islohotlar yo‘lida davom etar ekan, yoshlarga oid siyosat tashabbuslari natijasida yuzaga kelgan jadallikni davom ettirish va mustahkamlash zarur.

### Foydalanilgan adabiyotlar ro‘yxati:

1. 2016 yil 14 sentyabrdagi «Yoshlarga oid davlat siyosati to‘g‘risida»gi Qonun / <https://lex.uz/docs/3026246>
2. O‘zbekiston Respublikasi Prezidenti Sh.Mirziyoev BMTning 72-sessiyasida so‘zlagan nutqi // <https://uza.uz/uz/posts/zbekiston-prezidenti-shavkat-mirziyeev-bmt-bosh-assambleyasi-20-09-2017>
3. O‘zbekiston Respublikasi Prezidenti Shavkat Mirziyoevning O‘zbekiston yoshlari forumidagi ma‘ruzasi // [https://uza.uz/uz/posts/ozbekiston-respublikasi-prezidenti-shavkat-mirziyoevning-ozbekiston-yoshlari-forumida-sozlagan-nutqi\\_197662](https://uza.uz/uz/posts/ozbekiston-respublikasi-prezidenti-shavkat-mirziyoevning-ozbekiston-yoshlari-forumida-sozlagan-nutqi_197662)
4. Juraev S.A. Osobennosti formirovaniya gosudarstvennoy molodejnoj politiki Respubliki Uzbekistan V perexodniy period: teoriya i praktika. A-r.diss...dok.politol.n..-T., 1994. -S.17.
5. Yusupova N.J. Islomda ayol huquqlari. Toshkent: O‘zbekiston Respublikasi Ichki ishlar vazirligi akademiyasi, 2006
6. “2022-2026-yillarga mo‘ljallangan Yangi O‘zbekistonning taraqqiyot strategiyasi to‘g‘risida”gi 28.01.2022 yildagi PF-60-son // <https://lex.uz/uz/docs/-5841063>

Research Science and  
Innovation House

## HIGHER EDUCATION IN JAPAN: OLD PERIOD AND INNOVATIONS OF PRESENT TIME

**Kakhramonjon ISMOILOV**

Senior teacher, PhD,

Kokand State Pedagogical institute, Uzbekistan

E-mail: [ismoilovqahramon9@gmail.com](mailto:ismoilovqahramon9@gmail.com)

### Abstract

This article explores the historical development and contemporary innovations of higher education in Japan. Tracing its origins from Confucian academies in the Nara period to the establishment of modern universities in the Meiji era, the study examines the significant milestones and reforms that have shaped the Japanese higher education system. The post-war period saw the democratization and expansion of higher education, leading to the creation of numerous national and private institutions. In recent years, Japan has focused on internationalization, technological advancements, and educational reforms to address contemporary challenges such as an aging population and the need for a skilled workforce. By integrating historical analysis with an examination of current trends, this article highlights the continuous evolution and modernization of higher education in Japan, emphasizing its efforts to remain competitive and relevant on the global stage.

**Keywords:** higher education, Japan, historical development, innovations, Meiji era, Confucian academies, Western influence, modern universities.

### Introduction

Japan has a rich history of education that dates back to ancient times. From the establishment of Confucian academies during the Nara period (710-794) to the creation of modern universities in the Meiji era (1868-1912), the evolution of higher education in Japan reflects the country's broader social, political, and economic transformations. This article explores the historical development of higher education in Japan, examining its origins, the impact of Western influence, and the innovations of the present time that have shaped its current structure.

## Methods

To provide a comprehensive analysis of the evolution and current state of higher education in Japan, this study employs a historical approach, utilizing both primary and secondary sources. The research methodology includes an extensive review of historical documents, government reports, academic publications, and statistical data. Additionally, interviews with educators and policymakers offer insights into the contemporary challenges and innovations within the Japanese higher education system.

## Results

Historical Development of Higher Education in Japan. Early Period: Confucian Academies

The roots of higher education in Japan can be traced back to the Nara and Heian periods when Confucian academies were established to educate the sons of the aristocracy and future government officials. These academies, influenced by Chinese educational models, focused on classical Chinese texts, philosophy, and moral education.

### Meiji Era: Modernization and Western Influence

The Meiji Restoration marked a significant turning point in Japanese higher education. The government, recognizing the need to modernize and catch up with Western powers, implemented extensive educational reforms. In 1877, the University of Tokyo was founded as Japan's first modern university, incorporating Western curricula and teaching methods. This era also saw the establishment of other universities and the introduction of compulsory education, laying the foundation for the modern education system.

### Post-War Period: Expansion and Democratization

Following World War II, Japan underwent a series of educational reforms under the guidance of the Allied occupation forces. The education system was democratized, and access to higher education was expanded. The establishment of national universities, private institutions, and junior colleges contributed to the diversification and growth of the higher education sector.

### Contemporary Innovations

#### Internationalization

In recent years, Japanese higher education has increasingly focused on internationalization. Universities have established partnerships with institutions

worldwide, created programs taught in English, and promoted student and faculty exchanges. These efforts aim to enhance global competitiveness and cultural exchange.

### **Technological Advancements**

The integration of technology into higher education has been a significant innovation. Online learning platforms, digital libraries, and virtual classrooms have transformed traditional teaching methods, making education more accessible and flexible. Universities are also investing in research and development in fields such as artificial intelligence, robotics, and biotechnology.

### **Educational Reforms**

Contemporary educational reforms in Japan aim to address issues such as declining birth rates, aging population, and the need for a skilled workforce. Initiatives include the promotion of STEM (science, technology, engineering, and mathematics) education, the enhancement of vocational training, and the encouragement of lifelong learning.

### **Discussion**

The evolution of higher education in Japan reflects broader societal changes and the country's efforts to adapt to global trends. From the establishment of Confucian academies to the creation of modern universities, each period has contributed to the development of a robust and dynamic higher education system. The current focus on internationalization, technological advancements, and educational reforms indicates Japan's commitment to maintaining its position as a global leader in education.

### **Conclusion**

The history and innovations of higher education in Japan demonstrate a continuous process of adaptation and modernization. By embracing both its rich cultural heritage and contemporary global trends, Japan has developed a higher education system that is both traditional and forward-looking. The ongoing efforts to internationalize, integrate technology, and implement educational reforms will likely shape the future of higher education in Japan, ensuring its relevance and competitiveness on the global stage.



### **List of Used Literature**

1. Beauchamp, E. R. (1991). "Education in Japan: From Pre-School to Higher Education". Routledge.
2. De Bary, W. T. (2008). "Sources of Japanese Tradition: Volume 2, 1600 to 2000". Columbia University Press.
3. Goto-Jones, C. (2009). "Modern Japan: A Very Short Introduction". Oxford University Press.
4. Havens, T. R. H. (2014). "Nurturing the Nation: The Family Politics of Modernizing, Colonizing, and Liberating Japan". University of Hawaii Press.
5. Jansen, M. B. (2000). "The Making of Modern Japan". Harvard University Press.
6. Reischauer, E. O. (1974). "The Japanese". Harvard University Press.
7. Yoshimoto, M. (2010). "Educational Reform and Social Class in Japan". Keio University Press.
8. Yonezawa, A., & Kimura, H. (2013). "Emerging International Dimensions in East Asian Higher Education". Springer.

---

# Research Science and Innovation House

## Terminlarning mantiqiy jihatdan ta’rifi to’g’risida fikrlar

**Raximova Go’zal Yuldashovna, Tarjima nazariyasi va amaliyoti  
kafedrasi dotsenti ,Urganch davlat universiteti ,O‘zbekiston  
Bakhtiyarova Gulasal, Tarjima nazariyasi va amaliyoti bo‘limi  
talabasi ,Urganch davlat universiteti ,O‘zbekiston**

### Kirish

Termin bilan odatdagi muomala chog’ida qo’llanadigan so’zlarning farqlari aniqlanar ekan, bu bilan terminning o’ziga xos xususiyatlari ham ochiladi. Shuning uchun quyida terminlarning o’ziga xos xususiyatlariga to’xtab o’tishga to’g’ri keladi.

Ma’lumki, so’zning ma’nosi ko’p hollarda murakkab bo’ladi, uning asosini tushuncha tashkil qilib, tushuncha ustiga kishiga ta’sir qiladigan qo’shimcha emotsional-ta’sirchan ottenka «bo’yoq» qo’shiladi. Bundan tashqari, so’z oddiy muomalada, publitsistikada, she’riyatda, ilmiy asarlarda, jamoatchilik oldida so’zlanadigan nutqlarda, ish qog’ozlarida qo’llanishga xoslangan ham bo’ladi. Mana shu uch tarkibiy qism (komponentlar) ma’nosi bir-biriga yaqin yoki bir-biriga tengdek ko’ringan so’zlar orasidagi tafovutga sabab bo’ladi. Masalan, *farzand—bola, children-child, xotin—rafiqa—yostiqdosh, woman-wife-spouse, er—o’rtoq—yostiqdosh—dadasi, man, husband, partner, father* (oddiy muomalada) va boshqalar.

Shu jihatdan qaraganda, termin emotsional-ta’sirchanlik xususiyatiga ega bo’lmay, tushuncha va stilistik belgi ifodalaydi. Uning stilistik belgisi ma’lum ishlab chiqarish, fan sohasiga oid bo’lgan ilmiy asarlar bilan bog’langanligidan va bu belgi shunday maxsus sharoitda sezilib turmaganidan, odatda, terminning aniq bir tushuncha ifodalashiga e’tibor qilinadi.

Terminidagi tushuncha bilan bog’langanlikning bo’rtib turishi uni mantiq qoidasi asosida ta’riflash imkoniyatini beradi. Masalan: *kurtak—core* o’simlikning tana, barg, gul va boshqa qismlarini hosil qiluvchi organ, boshlang’ich novda (botanika), *diafragma—diafragram* qursoq bo’shlig’ini ko’krak bo’shlig’idan ajratib turadigan to’siq (anatomiya), *realizm—realism* adabiyot va san’atda voqelikni badiiy obrazlarda butun to’laligi bilan to’g’ri tasvirlab berishni talab etuvchi badiiy metod va boshqalar.

### Tadqiqotlar va natijalar

Terminlarni mantiqiy jihatdan ta’riflash mumkinligi esa ularni boshqa

soʻzlardan ajratish imkoniyatini beradi. Mantiqiy taʼriflash termin sifatida olingan soʻzdan anglashiladigan tushunchaning bir necha muhim belgisini ifodalash demakdir. Bunda termin xususiy tushunchani ifodalasa, taʼriflash uchun foydalanilgan soʻz umumiy tushunchani, keng tushunchani ifodalaydi. Masalan, yuqorida *kurtak-core* terminidan anglashilgan tushuncha organ va novda singari umumiy va keng tushunchalar yordamida taʼriflangan.

2. Termin hamma vaqt – gapda ham, gapdan tashqarida ham bir maʼnoli boʻladi. Uning bir maʼnoli boʻlishi maʼlum fan yoki maʼlum sohadagina qoʻllanish hususiyati orqali yuzaga keladi. Masalan, *til-language* oddiy soʻz sifatida koʻp maʼnolidir: turli gapda turli maʼnoda qoʻllanishi mumkin (kishi va hayvonlardagi maʼlum organ nomi, aloqa quroli nomi, «soʻz» “word” degan maʼnoda: *Quloq sol tilima; Listen to me*, «sir», «usul» maʼnolarida: *Rizamat biladi nihol tilini* va boshqalar). Ammo termin sifatida odam yoki hayvon anatomiyasi sohasidagi maʼlum bir organnigina ifodalaydi, ijtimoiy fanlar sohasida esa faqat kishilarning jamiyatda oʻzaro aloqa qilish qurolini anglatadi. Bunday maxsus sohalarda qoʻllangan termin turli gapda kelganda ham faqat bir xil maʼnoni anglataveradi.

3. Termin soʻzning koʻpincha qoʻllaniladigan asosiy (bosh) maʼnosigagina tayanmaydi, balki koʻchma (yoki yasama) maʼnolariga ham asoslanadi. Masalan, *oʻzak-core* termini botanika fani sohasida oʻz maʼnosida – “oʻsimlik tanasining oʻrta qismi” maʼnosida qoʻllansa, zoologiyada “patning oʻrta qismi”, texnikada «elektromagnitning oʻzagi» («rod, core»: *electromagnet core*) maʼnosi-da koʻchma holda qoʻllanadi. Grammatikada soʻzning oʻzagi soʻzning oʻrtasida kelishi shart emas, aksincha, oʻzbek tilida koʻproq soʻzning boshida (yaʼni «chetida») ke-ladi.

Termin murakkab tuzilgan boʻlsa, uning bir yoki bir necha elementi koʻchma maʼnoda boʻlishi mumkin: masalan, anatomiya sohasidagi *miya poʻsti maydonlari* termini sostavidagi *poʻst* va *maydon* soʻzlari koʻchma maʼnoda kelgan.

Maʼlumki, soʻzlardagi maʼno metafora, metonimiya, funksiyadoshlik, sinekdoxa usullari orqali koʻchadi.

Maʼno koʻchishi bilan hosil boʻlgan terminlarda metafora koʻproq uchraydi. Masalan, geografiya sohasidagi *qoʻltiq* («bay»), *burun* («cape») terminlari joylarning koʻrinishini (shaklini) odamning qoʻltigʻiga, burniga oʻxshatishga asoslangan; botanika sohasidagi *chang-pollen* oʻsimlik guli ichidagi mayda otalik urugʻlarini tuproqning changgiga oʻxshatishga asoslangan. (*Pollen is the pollen grains formed in the anthers of flowering plants*)

Ma'nosi metonimiya usulida ko'chgan terminlar u qadar ko'p bo'lmasa ham, har holda, uchray turadi. Masalan, *qorako'l* qo'yning bir zotining nomi, *modera*, *madeyra*, *tokay*(vino turlarining nomi) aslida joy nomlaridan olingan.

Elektrda qarshilik o'lchovi birligi *om*, tok kuchi o'lchovi birligi *amper*, tokning kuchlanish o'lchovi birligi *volt* shu hodisalarni kashf qilgan olimlar nomi (Om, Amper, Volt) ni metonimiya usulida ko'chma ma'noda qo'llashdan tug'ilgan.

Sinekdoxa usulida, ya'ni butun bilan qism orasidagi munosabat asosida ma'no ko'chishi natijasida ma'lum hayvonning terisi ma'nosini anglatadigan *qorako'l*, *tulki*, *qunduz* kabi terminlar vujudga kelgan.

So'zning asosiy ma'nosi bilan ko'chma ma'nodagi terminologik ma'nosi orasidagi aloqa uzoqlashadi. Natijada, odatdagi so'zga omonim bo'lgan termin hosil bo'ladi. Termining ma'nosi sun'iy ravishda semantik taraqqiyotdan, o'zgarishlardan to'xtatilgan bo'ladi. Termin ba'zan so'zning ko'chma ma'noda qo'llangandagi ma'nosini anglatganda ham, bu ko'chma ma'no o'sha terminning birdan-bir ma'nosi bo'lib qoladi. Vaholanki, odatdagi so'zlarda ko'chma ma'nolardan biri bilan bunday chegaralanib qolib bo'lmaydi. Davr o'tishi bilan so'zning bosh ma'nosi yoki ayrim ko'chma ma'nolari unutilishi va boshqa ko'chma ma'no saqlanib qolib, asosiy ma'noga aylanishi mumkin bo'lsa ham, bu so'nggi ma'no (yoki ma'nolar) asosida keyinchalik yangi ko'chma ma'nolar hosil bo'lish protsessiga chek qo'yilmaydi.

Termin ham odatdagi so'zlar kabi turli ma'nolarga ega bo'lib qolsa (semantik jihatdan taraqqiy qilsa), o'sha fan yoki fanning bo'limi sohasida fikrlarning har xil ekanligi anglashiladi. Masalan, *grammatik kategoriya* termini ba'zan bir necha grammatik ma'no yig'indisi deb tushuntirilsa, ba'zan grammatik ma'nosi bir-biri bilan bog'langan grammatik formalarning jami deb tushuntiriladi. Shuningdek, *grammatik forma* termini ba'zan so'zdagi affiks ma'nosida tushunilsa, ba'zan so'zning gapda qo'llanish chog'idagi qiyofasi deb tushuniladi. Bu hol uzoq vaqtlar davom qilishi mumkin. Masalan, *grammatik forma* terminining ikki xil ma'noda qo'llanishi XIX asrdayoq mavjud edi.

### **Xulosa**

So'z terminga aylanganidan so'ng mavjud sino-nimiya va antonimiya qatoridan chiqib ketadi. Shuningdek, *so'z* va *gap*, *ildiz* va *tomir* so'zlari, odatda, bir-birlariga sinonimdir. Ammo termin sifatida ular bir-birlariga sinonim bo'lmaydi: *so'z* tilshunoslikda leksikologiya va morfologiyaning ob'ekti bo'lgan birlikni

ifodalasa, *gap* termini sintaktik birlikni ifodalaydi. Ularni farqlamaslik juda katta anglashilmovchilikka sabab bo‘lishi mumkin edi. Botani-ka fani sohasidagi *ildiz* bilan *tomir* terminlari mana shunday boshqa-boshqa tushunchalarni anglatadi: *ildiz-root* o‘simlik tanasining pastki qismi bo‘lsa, *tomir-vein* o‘simlik bargidagi taram-taram «ip»lar.

Fizika fani sohasidagi *issiqlik sig‘imi* termini sostavidagi *issiqlik-heat* so‘zi, odatda, oddiy muomalada *iliqlik-warm* so‘ziga sinonim, *sovuqlik-cold* so‘ziga esa antonimdir. Ammo termin sostavida uni bu so‘zlarga ma’nodosh deb ham, qarama-qarshi deb ham bo‘lmaydi. Ularni, hatto, nisbatlash ham mumkinmas. Xuddi shu kabi, *chang-pollen* terminini to‘*zon-pollen* so‘ziga nisbatlash va ularni sinonim deb tushunish botaniklarning xayoliga ham kelmaydi.

#### Foydalanilgan adabiyotlar

- 1.Виноградов В. А., Васильева Н. В., Шахназарович А. М. Краткий словарь лингвистических терминов. М.: Русский язык, 1995. — 175 с.
- 2.Кубрякова Л.С. “Краткий словарь когнитивных терминов”. – М.:1997.
- 3.Маматов А.Э., Худайберганаева Н.Р. Лингвистик терминлар ўқув луғати. Т.: Замон. 2022
- 4.Маҳкамов Н., Эрматов И., Тилшунослик терминларининг изоҳли луғати. Т.: Фан. 2013.
- 5.Марузо Ж. Словарь лингвистических терминов. – М.: 1960.
- 6.Розенталь Д.Э., Теленкова М. А. Словарь- справочник лингвистических терминов. – М.: 1985.
- 7.Ҳожиёв А. Лингвистик терминларнинг изоҳли луғати. Т.: 1985
- 8.Хемпа Э. Словарь американской лингвистической терминологии– М.: 1964.
9. Шаталова Т.И. “Англо-русский идеографический словарь”.— М.: 1994
- 10.Лингвистический энциклопедический словарь изд-е 2-ое / ред Ярцева В.Н. – Большая Российская энциклопедия: 2002.

## “MEHNATSEVARLIK” KONSEPTINI IFODALAYDIGAN O‘ZBEK VA INGLIZ XALQ MAQOLLARINING LINGVOMADANIY XUSUSIYATLARIDAGI FARQLI VA O‘XSHASH JIHLTLARI

**Amirqulova Umida Normo‘minovna**

Termiz iqtisodiyot va servis universiteti

Xorijiy tillar kafedrası ingliz tili fani o‘qituvchisi

### **Annotatsiya**

Ushbu maqolada “mehnatsevarlik” konseptini ifodalaydigan o‘zbek va ingliz xalq maqollari lingvomadaniy obyekt sifatida tanlab olinib, ularning lingvomadaniy xususiyatlaridagi farqli va o‘xshash jihatlari tahlil etilgan.

**Kalit so‘zlar:** mehnatsevarlik konsepti, maqol, lingvomadaniy obyekt, lingvomadaniy xususiyat, umumiy va xususiy jihatlari, halollik, rohat, milliy hudud, milliy taomlar.

### **Annotation**

In this article, Uzbek and English folk proverbs expressing the diligence concept are selected as linguocultural objects, and their differences and similarities in their linguocultural characteristics are analyzed.

**Key words:** The diligence concept, proverb, linguocultural object, linguocultural characteristic, general and specific aspects, honesty, pleasure, national territory, national dishes.

Maqollarning ma’no doirasi juda keng bo‘lgani uchun jamiyatning har bir sohasida qo‘llashimiz mumkin. Bu borada ingliz va o‘zbek xalq maqollari ma’no jihatdan ham, qo‘llash jihatidan ham bir-biriga juda yaqin hisoblanadi. Ingliz va o‘zbek tilidagi maqollarni hajm jihatdan o‘rganib borish natijasida aynan mehnatsevarlik haqidagi maqollarning ko‘proq uchrashiga guvoh bo‘ldik. Buning ko‘plab sabablari bor. Misol uchun, mehnat qilib obro‘ topish, o‘z ehtiyojlarini qoplay bilish kabi masalalar nafaqat qadim zamonlarda, balki bugungi kunda ham o‘z isbotini topmoqda. Har qanday yutuqning zaminida qattiq mehnat, tirishqoqlik va kuchli istak yotadi. Mehnat qilish va mehnatsevar inson bo‘lish masalalariga ingliz va o‘zbek xalqi tomonidan jiddiy qaralishi o‘zbek va ingliz xalq maqollarida o‘z aksini topadi. “Mehnatsevarlik” konseptini ifodalagan o‘zbek va ingliz xalq

maqollarining lingvomadaniy xususiyatlaridagi o‘xshash jihatlarini quyidagi maqollar misolida ko‘rishimiz mumkin:

Ikkala xalq milliy mentalitetida ham halollik va halol mehnat qilish doimo ulug‘lanadi, chunki halol mehnat bilan topilgan boylik, pul, osh-u non kishiga huzur-halovat va yaxshilik keltiradi va buning isbotini 3.3.1- jadvalda keltirilgan maqollar misolida ko‘rishimiz mumkin:

3.3.1-jadval.

“Halol mehnatni ifodalaydigan maqollar”.

№	Inglizcha maqollar:	O‘zbekcha tarjimasi:	O‘zbekcha maqollar:
1.	Honesty is the best policy.	Halollik eng yaxshi siyosat.	Halol mehnat – yaxshi odat, berur senga saodat.
2.	It is no shame at all to work for money.	Halol mehnatning aybi yo‘q.	Halol mehnatning aybi yo‘q.
3.	There is no disgrace in honest labour.	Halol mehnatda ayb yo‘q.	Halol ishla, halol tishla.
4.	Honesty lasts longest.	Halollik mangu yashaydi.	Og‘zingni ko‘kka ochma, halol mehnatdan qochma.
5.	Honesty is the soul of business.	Halollik biznesning ruhi.	Halol mehnat –lazzatli yemish.
6.	Honest labour dispels melancholy.	Halol mehnat g‘amginlikni yo‘qotadi.	Halol mehnat harom tomoqdan qutqazadi.
7.	The first step toward greatness is to be honest.	Buyuklikka birinchi qadam halol bo‘lishdan boshlanadi.	Halol mehnat- huzur-halovat.
8.	Honest work is better than a mansion.	Halol mehnat dang‘illama uydan afzal.	Halol mehnat – mo‘l daromad.
9.	Honesty makes you rich but it works slowly.	Halollik sizni boy qiladi ammo bu sekin ishlaydi.	Mehnatningni halol qilsang, huzurini ko‘rasan.
10.	Honest hearts produce honest actions.	Halol yuraklar halol ishlarni bajaradi.	Halol mehnat yerda qolmas.

11.	A honest man is the noblest work of God.	Halol inson Xudoning eng ezgu asaridir.	Manglay tering bilan topilgan mol – taningga halol.
-----	--	---	---

Ishni o‘z vaqtida bajarish, bugungi ishni ertaga qoldirmaslik va barvaqt uyg‘onish kabi mehnatsevar insonga xos bo‘lgan fazilatlar ikkala xalq vakillariga ham xos universal xususiyatlar ekanligi hech kimga sir emas va buning isbotini 3.3.2- jadvalda keltirilgan maqollar misolida ko‘rishimiz mumkin:

3.3.2- jadval.

“Mehnatsevar inson vaqtini qadrlashini ifodalovchi maqollar”.

No	Inglizcha maqollar.	O‘zbekcha tarjimasini.	O‘zbekcha maqollar.
“Ishning omadi-o‘z vaqti” ekanligini isbotlovchi maqollar:			
1.	Make hay while the sun shines.	Quyosh nur sochganda pichan tayyorlang.	Ishning omadi –o‘z vaqti.
2.	Strike while the iron is hot.	Temirni qizig‘ida bos.	Ishni uyqusida bos.
3.	Time is the soul of business.	Siz doimo biznes uchrashuvlariga o‘z	Ishning omadi –o‘z
4.	Punctuality is the soul of business.	vaqtida kelishingiz kerak.	vaqti.
“Bugungi ishni ertaga qoldirmaslikni uqtiruvchi maqollar”			
5.	Do not put off for tomorrow what you can do today.	Bugun qila oladigan ishingizni ertaga qoldirmang.	Bugungi ishni ertaga qoldirma.
6.	Do not delay today’s work until tomorrow.	Bugungi ishni ertaga qoldirib, kechiktirmang.	Qolgan ishga qor yog‘ar.
7.	Do not leave to the morning the business of the evening.	Bugun qila oladigan ishingizni ertaga qoldirmang.	Bugungi ishni ertaga qoldirma.
8.	Never put off till tomorrow what you can do today.		



9.	Hour today, one is worth two tomorrow.	Bugungi bir soat ertangi ikki soatga arziydi.	
“Barvaqt uygʻongan kishining bir ishi ortiq ekanligini anglatuvchi maqollar”			
10.	Early bird catches the worm.	Barvaqt uygʻongan qush qurtni tutadi.	Erta turgan kishining bir ishi ortiq.
11.	Go to bed with the lamb and rise with the lark.	Qoʻzichoq bilan baravar uxlab, toʻrgʻay bilan baravar uygʻonmoq.	Erta turgan ish bitirar, kech turgan koʻp turtinlar.

Mehnat insonlarni birlashtirishini ifodalovchi maqollar ikkala xalq maqollarida ham uchraydi. Chunki ikkala xalq milliy mentalitetida ham ahil boʻlib ishlash mehnat jarayonini yengillashtirishi haqidagi qarashlar mavjud. va buning isbotini quyidagi maqollar misolida ham koʻrishimiz mumkin: “It is easy to swim if another holds your head “[1] maqolining tarjimasini “Agar boshingizni birov ushlab tursa, suzish oson”. Bu maqol maʼjuziy maʼnoda qoʻllangan boʻlib, agar sizga kimdir ishingizda yordam va koʻmak bersa, mehnatingiz osonlashadi deyilmoqda. Ingliz tilida maqolning quyidagi sinonimlari mavjud: “Many hands make light work” yoki “Many hands make work easy”, yaʼni “Qoʻllashib koʻtargan yuk yengillashtar”. Bu maqoldagi “many hands – koʻp qoʻl” soʻz birikmasi “koʻpchilik”, “koʻp odamlar” maʼnosini anglatib kelmoqda. Oʻzbek tilida “It is easy to swim if another holds your head “ maqolning muqobili “Ahil ishlang, ish bitar, har mushkul oson boʻlar” maqolidir va maqol mohiyati juda chuqur boʻlib, ahillikda har qanday qiyin mehnat ham osongina bajarilishi uqtirilgan.

Mehnatsevar inson doimo oʻz mehnati bilan yurtda obroʻ topib, el orasida oʻz hurmat-izzatiga ega ekanligini ifodalovchi maqollarning ikki tilda ham mavudligi bu tushunchalarning ikkala xalq madaniyatiga ham tegishli universal xususiyat ekanligidan darak beradi. “The workman is known by his work”[2] maqolining oʻzbekcha tarjimasini inson oʻz mehnati bilan taniqli va qadrlidir. Bu maqoldan anglashimiz mumkinki, inglizlar ham oʻzlarining mehnatsevar, tirishqoq, ishbilarmon va gʻayratli kishilarini ulugʻlaydilar va doimo eʼtirof etadilar. Mazkur maqolning inglizcha sinonimlari ham mavjud: “A bird is known by its song”, “A tree is known by its fruit” va “A man is valued by his work, not his words”. Bu

maqollarning o‘zbekcha ekvivalentlari “Odamni ish tanitadi”, “Mehnatda sinalgan elda aziz”, “Er yigit nomi bilan, mehnatda shoni bilan” maqollaridir.

“Work sweetens the sleep” maqolini mehnat uyquni shirin qiladi deb tarjima qilishimiz mumkin va bu maqolni o‘z manosida qo‘llaganimizda, haqiqatdan ham kun bo‘yi mehnat qilgan kishi kechga borib horib, charchab rohatli uyquga ketishini va ko‘chma ma’noda esa har qanday zahmatli mehnatdan so‘ng dam olish yoqimli ekanligini anglashimiz mumkin. Bu maqolning inglizcha sinonimlari quyidagilar: “Business first, pleasure after”, “Business before pleasure”, “Rest is good after work is done”, “After the work is done, repose is sweet”. Bu maqolning o‘zbekcha ekvivalenti “Mehnat rohatga eltar” bo‘ladi va o‘zbek xalq maqollarida “rohat” leksemasi “yaxshi dam olish, yaxshi hordiq va mehnatdan zavqlanish” ma’nolarida keladi. Har ikkala tilda ham mehnat insonga yoqimli rohat hissini berishi ifodalangan va mehnatga nisbatan ijobiy qarash mavjud.

“Who works in sweat will eat with appetite” maqolida terlab qattiq ishlagan ishtaha bilan ovqatlanishi maqolning o‘z ma’nosini anglatadi, qattiq mehnat qilib topilgan narsa rohat bilan iste’mol qilinishi yoki foydalanilishi maqolning ko‘chma ma’nosini anglatadi. Bu maqolning o‘zbekcha muqobili “Ish ishtaha ochar, ishdan dangasa qochar”[3]. Ushbu maqollarning lingvomadaniyahamiyati shundaki, mehnatning inson sog‘lig‘iga foydasi, avvalo, mehnat qilish uning ishtahasiga yoki boringki, barcha narsalarni zavq bilan qabul qilishi va hayotdan lazzatlanishga sababchi bo‘lishi ikkala xalq milliy madaniyatiga ham xos hayotiy real holat hisoblanishidadir.

Mehnatsevar va tirishqoq inson albatta baxt-omadga va ulkan yutuqlarga erishishi mumkinligi ta’kidlovchi maqollar: Misol uchun, “Diligence is the mother of good luck”, “Diligence is the mother of fortune”, “Diligence is the mother of success”, “Diligence is the beginning of brilliance”, “Diligence is mistress of success”, “Care and diligence bring luck”. Bu maqollar o‘zbek tiliga “Tirishqoqlik – omad onasi” deb tarjima qilinadi va ularga o‘zbek tilida ekvivalent maqollar mavjud: “Tirishqoq toshga mix qoqar” va “Tirishganning teshasi toshga chega qoqar” maqollarida qattiq mehnat qilgan va tinim bilmasdan ishlagan odam har qanday mushkul vazifaning uddasidan chiqa olishi mumkinligi uqtirilgan. Ingliz xalqi ham o‘zbeklar singari barcha omadning boshlanishi mehnat tufayli ekanligi yaxshi anglaydilar va bu ijobiy dunyoqarash ikkala xalq madaniyatidagi o‘xshashliklardan biri desak adashmagan bo‘lamiz.

Bundan tashqari mehnatsevarlik mavzusi borasida ikkala xalq milliy madaniyatida farqli jihatlar ham ko‘zga tashlanadi va ularni quyidagi maqollar misolida ko‘rishimiz mumkin:

Hayvonlar obrazlari orqali ifodalangan mehnatsevarlik haqidagi ingliz xalq maqollarida asosan, obrazlari orqali insonlarning mehnatga bo‘lgan munosabatlari yorqin bo‘ri, ayiq, baliq, chumoli, mushuk, qushlar, asalari, qo‘zichoq namoyon bo‘ladi, chunki Buyuk Britaniya hududi orol davlat hisoblanadi va mamlakatning katta qismida o‘rmonlar mavjud, shu sabab bo‘lsa kerak mehnatga doir ingliz xalq maqollarida o‘rmon va suv hayvonlari obrazlari ko‘proq uchraydi va ularni quyidagi maqollar misolida ko‘rishimiz mumkin: “All **cats** love **fish** but fear to wet their paws”, “Early **bird** catches the worm”, “Work like **an ant** and you’ll eat sugar”, “Who eat like **a wolf** and will work **a bear**”, “**A cat** in gloves catches no mice”, “**A bird** is known by its song”, “Go to bed with **the lamb** and rise with the lark”. No bees, no honey; no work, no money”.

Mehnatsevarlikka doir o‘zbek xalq maqollarida esa asosan, **ot, it, taka, uloq, qoramol yoki mol, eshak** kabi hayvonlar obrazi uchraydi, chunki O‘zbekiston hududida yashovchi odamlar hayotida mazkur hayvonlar transport vositasi, oziq-ovqat, uy qorovuli va doimiy daromad manbai sifatida alohida e‘tibor beriladigan muhim hayvonlardir, shu sabab ham mehnatga doir o‘zbek xalq maqollarida ushbu hayvon obrazlari faol uchraydi va buning isbotini quyidagi maqollar misolida ko‘rishimiz mumkin: “Aravani **ot** tortar, ko‘lankasin **–it**”, “**Ot** oyog‘idan topar, odam – qo‘lidan”, “**Ot** surinmay yo‘l topmas, yigit urinmay mol topmas”, “Uxlagan uyqu olar, uxlamagan – **yilqi**”, “**Ot** topadi, **eshak** yeydi. “**Yo‘rg‘a otning** yo‘li bo‘lar, jo‘rtoqining sho‘ri bo‘lar”, “**Sansolar**-u mansolar, **otga** yemni kim solar”, “**It** yursa, so‘ngak topar”, “**Mol** boqqanning barmog‘idan moy tomar”, “**Mol** boqqanning moliga boq, boqmaganning — holiga”, “**Mol** semirsa, yog‘ bo‘lar, yer semirsa, bog‘ bo‘lar”, “Tog‘ **takasi** tek tursa, och qolar”, “**Uloqqa** bostirib bormasang, bosilib ketasan”[4].

Geografik joylashuv o‘rniga ko‘ra, mehnatsevarlikka oid ingliz xalq maqollarida, asosan, **o‘rmon va suvliklarni** ifodalovchi so‘zlarning ishtiroki yaqqol ko‘zga tashlanadi va yuqorida aytganimizdek Angliya hududi o‘rmonlar, dengiz va daryolardan iboratdir va buning isbotini quyidagi maqollar misolida ko‘rishimiz mumkin: “All cats love **fish** but fear to **wet** their paws”, “He who would search for **pearls** must **dive** below”, “It is easy **to swim** if another holds your head”

maqollaridagi “fish-baliq, to wet- ho’llamoq, dive- sho’ng’imoq, swim-suzmoq, pearl-marvarid,dur” so‘zlari orqali daryo va dengiz kabi suvliklarni, “Who eat like **a wolf** and will work **a bear**” maqolidagi “a wolf-bo‘ri, bear-ayiq” so‘zlari orqali o‘rmon nazarda tutilganligini anglab olishimiz mumkin.

O‘zbekiston hududida esa suvliklar kam, ammo **tog‘lar, dalalar va cho‘llar**, qolaversa, **mevazor bog‘lar** ko‘proq bo‘lganligi uchun **tog‘, qir, cho‘l va qo‘riq yer, bog‘** so‘zlari qatnashgan mehnatsevarlikka doir o‘zbek xalq maqollari anchagina serobdir va buning isboti sifatida quyidagi maqollarni misol qilishimiz mumkin: “Do‘lanani ko‘rganda **tog‘** esingdan chiqmasin”, “Jon kuydirmasang, jonona qayda, **toqqa** chiqmasang, do‘lona qayda”, “Mehnat qilsang, ko‘ksing **tog‘**, hurmat qilsang, diling **bog‘**”, “Qaziybersang, **tog‘** ham qular”, “Qimirlagan qir oshar, tig‘izlagan **tog‘** oshar”, “**Tog‘** takasi tek tursa, och qolar”, “**Bog‘** jamoli — bog‘bondan”, “Bo‘lsa hamki **qo‘riq yer**, hosil berar, to‘ksang ter”, “Boqimsiz **bog‘ tog‘** bo‘lur, yurak-bag‘ring dog‘ bo‘lur”, “Qarasang — **bog‘man**, qaramasang — dog‘man”, “Boqsang — **bog‘**, boqmasang — **tog‘**”, “Odam qo‘li **cho‘lni** bo‘ston qilar”, “Yalqov bo‘lsa o‘g‘loning, yerdan non termas, abjir bo‘lsa o‘g‘loning, **cho‘ldan** don terar”.

Ikkala xalq madaniyatida ham o‘z hududida is‘temol qiladigan go‘sht mahsulotlari nomlarida katta farq borligini mehnatsevarlikka doir maqollar misolida ko‘rishimiz mumkin. Ingliz xalqining asosiy go‘shtli taomlari baliq mahsuloti bilan tayyorlansa: “All cats love **fish** but fear to wet their paws”, o‘zbek xalqi esa o‘zlarining milliy taomlarini so‘qim, ya’ni semirtirilgan mol go‘shtisiz tasavvur qilolmaydilar: “Ishlagan – **so‘qim** yer, ishlamagan – to‘qim yer”.

Ikkala xalq milliy oshxonasida ham bu xalqlarning milliy taomlarini anglatgan so‘zlarning mehnatsevarlikni ulug‘lovchi maqollar tarkibida kelishida sezilarli farqlar bor va buni quyidagi maqollar misolida ko‘rishimiz mumkin. Ingliz xalq maqollarida “**cake-tort, biskvit**”, “**sugar-shakar**”, “**dinner-tushlik**”, “**food-oziq-ovqat**” so‘zlari uchrasa: “There is no **cake** without work”, “There is no **dinner** without work”, “The best words give no **food**”, “Work like an ant and you’ll eat **sugar**”, o‘zbek xalq maqollarida esa non, osh, qand, asal, moy, yog‘ so‘zlari keng uchraydi va bunday maqollar inglizlarnikiga qaraganda son jihatidan ko‘proq: “Yalqov bo‘lsa o‘g‘loning, yerdan **non** termas, abjir bo‘lsa o‘g‘loning, cho‘ldan don terar”, “Qarasang, **qand** yersan, qaramasang, pand yersan”, “Oq qo‘l — **osh** egasi, kuch qo‘l — ish egasi”, “Kishining qo‘lidan ishini olsang, og‘zidan **oshini** olasan”,

“Ishlaganning og‘zi **oshga** tegar, ishlamaganing og‘zi toshga tegar”, “Ishdan qochding — **oshdan** qochding”, “Ishchan **oshini** yer, dangasa – boshini”, “**Non** yemoqchi bo‘lsang, o‘tin tashishdan erinma”, “Ish bor yerda **osh** bor”, “Mehnatning **noni** – shirin, yalqovning – joni”, “Mehnat qilib topganing, **qand-u asal** totganing”, “Mol boqqanning barmog‘idan **moy** tomar”, “Yurti boyning o‘zi boy, mehnat qilganning qo‘li **moy**”, “Mehnat qilgan **moy** oshar”.

Xulosa qilib aytganda, mehnatsevarlikni ulug‘lovchi ingliz va o‘zbek xalq maqollarining lingvomadaniy xususiyatlaridagi o‘zaro o‘xshash jihatlarini ikkala xalq milliy madaniyatida ham uchraydigan mehnat bilan bog‘liq bo‘lgan quyidagi tushunchalar bilan izohlash mumkin:

- 1.Barvaqt uyg‘onish va ishni o‘z vaqtida bajarish;
- 2.Halol mehnat qilish va haloldan rizqlanish;
- 3.Mehnatsevarlik omad, baxt, moddiy va ma‘naviy farovonlik manbai;
- 4.Mehnatsevarlik go‘zalliklar bunyodkori.
- 5.Mehnatsevarlik sog‘liq garovi.

Ammo mehnatsevarlikni ifodalaydigan ingliz va o‘zbek xalq maqollarining lingvomadaniy xususiyatlaridagi o‘zaro farqli jihatlarini har ikkala xalqqa tegishli bo‘lgan maqollardagi milliy taomlar, milliy hudud va milliy hayvonlar, shuningdek shu xalq vakillari eng ko‘p shug‘ullanadigan kasb-korlar misolida ko‘rishimiz mumkin.

#### FOYDALANILGAN ADABIYOTLAR RO‘YXATI

- 1.Karamatova K.M., Karamatov H.S. Proverbs–Maqollar– Пословицы. – Т.: Mehnat, 2000. – 165 b.
2. Mohammed Attia. 2004. “Common English Proverbs”. [E-Books](#).
3. Mirzayev T., Musoqulov A., Sarimsoqov B. O‘zbek xalq maqollari. – Т.:Sharq, 2005,–508 b.
4. Шомақсудов Ш., Шорахмедов Ш. Хикматнома. Ўзбек мақолларининг изохли луғати. Т., 1990. – 45 б.
5. Mamatov A.E. Zamonaviy lingvistika.Toshkent: “ Tavakkur avlodi”, –2020,– 76-bet.
- 6.Samadov Q. Maqollarimiz mohiyatiga doir. Т.: O‘zbekiston Madaniyati. – 1965.

**Босқинчилик жиноятларига қарши курашиш бўйича айрим  
хорижий давлатлар тажрибаси**

**II-даражали "Ташкилик-тактик бошқарув" мутахассислиги 2-  
гуруҳ тингловчиси подполковник Арсланов Баходиржон Эргашевич**  
[arslanovbaxodirjon@gmail.com](mailto:arslanovbaxodirjon@gmail.com)

Янги минг йилликнинг бошларида хорижий давлатларнинг ҳуқуқбузарликлар профилактикаси амалиёти таҳлил қилинганида, аксарият хорижий мамлакатларда ноқонуний хатти-ҳаракатларни олдини олишнинг назарий жиҳатлари ишлаб чиқилганлиги маълум бўлди<sup>1</sup>.

С.Б. Хўжакуловнинг таъкидлашича Европа мамлакатларида ҳуқуқбузарликлар профилактикаси ҳуқуқни муҳофаза қилиш органлари ишининг ўртача 60 фоизини ташкил қилади<sup>2</sup>.

Бугунги кунда дунёнинг барча давлатларида ҳуқуқбузарликлар профилактикаси тизими яратилган бўлиб уларда ўзига хос тажриба тўпланган.

МДҲга аъзо бир қатор давлатлар ҳуқуқбузарликлар профилактикасига оид ижтимоий-ҳуқуқий муносабатларни тартибга солувчи қонун ҳужжатларини қабул қилган. Ушбу қонун ҳужжатларининг қиёсий-ҳуқуқий таҳлили мазкур давлатлардаги ҳуқуқбузарликлар профилактикасининг мазмуни ҳамда бу борада давлатнинг ижтимоий-сиёсий позицияси ҳақида ҳулоса қилиш имконини беради. Сўз юритилаётган қонунлар гарчи, мазмун ва шакл жиҳатдан бир-бирига яқин бўлсада, аммо ёндашув нуқтаи назардан ўзаро

<sup>1</sup> Кобец П.Н. Комплексное криминологическое исследование особенностей предупреждения преступности в современной Японии // Russian Journal of Economics and Law. 2021. Т. 15, No 3. – С. 558. DOI: <http://dx.doi.org/10.21202/2782-2923.2021.3.566> (556-572)

<sup>2</sup> Хўжакулов С.Б. Ҳуқуқбузарликлар умумий профилактикасини такомиллаштириш (Ички ишлар органлари фаолияти мисолида): юрид. фан. бўйич. фалс. докт. дисс. – Т. 2019. б. 126.

фарқланади. Шу боис ушбу фарқ ва мавжуд тажрибани аниқлаш, бу борадаги ютуқ ва камчиликларга объектив баҳо бериш учун сўз юритилаётган давлатларнинг ҳуқуқбузарликлар профилактикасига оид қонунлари қуйидаги мезонлар асосида таҳлил қилинди; биринчи мезон, қонунда ҳуқуқий жиҳатдан тартибга солиш предметининг қай даражада аниқлаштирилганлиги; иккинчи мезон, қонунда ҳуқуқбузарликлар профилактикасининг мақсад ва вазифалари ифодаланганлиги; учинчи мезон, қонунда қўлланилган асосий тушунчалар мазмунининг қай даражада ёритилгани; тўртинчи мезон, ҳуқуқбузарликлар профилактикаси принципларнинг белгиланганлиги ва улар мазмунининг аниқлиги; бешинчи мезон, ҳуқуқбузарликлар профилактикасининг йўналиши, тури, усул ва шакллари қонун нормаларида акс этганлиги; олтинчи мезон, ҳуқуқбузарликлар профилактикаси субъектлари тизимининг оптимал шакллантирилганлиги ёки мақсадга мувофиқлиги; еттинчи мезон, ҳуқуқбузарликлар профилактикаси субъектлари фаолиятини мувофиқлаштириш масаласининг тартибга солинганлиги<sup>3</sup>.

Арманистон Республикасининг 2002 йил 7 майдаги “Маҳаллий ўзини ўзи бошқариш органлари тўғрисида”ги қонунининг 35-моддасида муниципалитет раҳбарининг жамоат тартибини сақлашдаги фаолияти белгилаб қўйилган. Унга кўра жамоат тартибини муҳофаза қилиш соҳасида муниципалитет раҳбари давлат томонидан берилган қуйидаги ваколатларни амалга оширади:

тегишли ҳудудда фаолият юритувчи ички ишлар органларидан мажбурий бажарилиши керак бўлган тегишли ёрдам талаб қилиши мумкин.

<sup>3</sup> Хўжакулов С.Б. Ҳуқуқбузарликлар умумий профилактикасини такомиллаштириш (Ички ишлар органлари фаолияти мисолида): юрид. фан. бўйич. фалс. докт. дисс. – Т. 2019. 6. 148.

Полиция ҳокимият раҳбарига ҳафтада бир марта муниципалитетда содир этилган ҳуқуқбузарликлар тўғрисида маълумот беради;

қонун ҳужжатларида белгиланган ҳолларда ва тартибда шахсларни маъмурий жавобгарликка тортади<sup>4</sup>.

Бизнинг мамлакатимизда ҳам шунга ўхшаш тажрибани жорий этиш лозим. Хусусан, ҳокимлар маҳаллий ҳуқуқни муҳофаза қилувчи органларга фуқароларнинг ҳаракатларига (ҳаракатсизлигига) ҳуқуқий баҳо бериш бўйича топшириқлар бериш ваколатига эга бўлиши керак.

Беларусь Республикасининг 2010 йил 4 январдаги “Беларусь Республикасида Маҳаллий бошқарув ва ўзини ўзи бошқариш тўғрисида”ги қонунининг 19-моддасида маҳаллий кенгашлар болалар, ёшлар, болаларни тарбиялаётган оилалар, фахрийлар, ногиронлар, қариялар, шунингдек қонун ҳужжатларида белгиланган бошқа тоифадаги фуқароларни ижтимоий қўллаб-қувватлаш чора-тадбирларини, оромгоҳларга тайёрлашда ёрдам кўрсатиш чора-тадбирларини белгилаш орқали ҳуқуқбузарликлар ижтимоий профилактикани амалга оширади.

Шунингдек, маҳаллий ижроия қўмиталарининг ҳам ҳуқуқбузарликлар профилактикасига оид айрим ваколатлари қонуннинг 41-моддасида назарда тутилган. Унга кўра ижроия қўмиталари қонун ҳужжатларида белгиланган тартибда ўз ваколатлари доирасида:

демографик хавфсизлик, оиланинг ижтимоий-иқтисодий турмуш шароитини яхшилаш масалаларини ҳал этади;

ёшларга оид давлат сиёсатини амалга оширади;

---

<sup>4</sup> Закон Республики Армения от 5 июня 2002 года №ЗР-337 О местном самоуправлении // [https://base.spinform.ru/show\\_doc.fwx?rgn=2919](https://base.spinform.ru/show_doc.fwx?rgn=2919)



истеъмолчиларнинг, шу жумладан уй-жой коммунал хизматларининг  
хуқуқларини ҳимоя қилиш чораларини кўради;

хуқуқни муҳофаза қилувчи органлар билан биргаликда жамоат  
тартибини муҳофаза қилиш бўйича тадбирларни амалга оширади;

хуқуқбузарликлар профилактикаси тадбирларини амалга оширади;

коррупцияга, экстремизмга, шу жумладан терроризмга қарши  
курашишда иштирок этади;

фавқулодда вазиятларнинг олдини олиш ва уларни тугатиш, фуқаро  
мудофааси тадбирларини амалга ошириш, ёнғин, саноат, ядро ва радиация  
хавфсизлигини таъминлаш, Чернобил АЕСдаги офат оқибатларини бартараф  
этишда иштирок этади<sup>5</sup>.

Беларусь Республикасининг 2014 йил 4 январдаги “Хуқуқбузарликлар  
профилактикаси фаолияти асослари тўғрисида”ги қонунига кўра маҳаллий  
давлат органлари ҳам хуқуқбузарликлар профилактикаси субъектлари  
тизимига киритилган. Ушбу қонунга биноан хуқуқбузарликлар  
профилактикаси бўйича ҳудудий комплекс дастурлар қабул қилинади. Мазкур  
дастурлар қуйидагиларнинг олдини олиш бўйича профилактика чора-  
тадбирлари амалга оширилишини таъминлашга қаратилади; давлатга қарши  
жиноятлар ҳамда ҳокимият ва назоратни амалга ошириш; коррупцияга шароит  
яратувчи хуқуқбузарликлар ва коррупцияга оид хуқуқбузарликлар; ҳаёт ва  
соғлиққа, жамоат тартибига ва жамоат ахлоқига қарши жиноятлар;  
фавқулодда вазиятларнинг юзага келишига ва улардан одамларнинг ўлимига  
олиб келадиган хуқуқбузарликлар; мулкка қарши жиноятлар ва хўжалик  
фаолиятини амалга ошириш тартиби; уйдаги зўравонлик; маст ҳолда ёки

---

<sup>5</sup> Закон Республики Беларусь от 4 января 2010 года №108-З О местном управлении и самоуправлении  
в Республике Беларусь // [https://base.spinform.ru/show\\_doc.fwx?rgn=30374](https://base.spinform.ru/show_doc.fwx?rgn=30374)

гиёҳвандлик воситалари, психотроп моддалар, уларнинг аналоглари, захарли ёки бошқа маст қилувчи моддаларни истеъмол қилиш натижасида содир бўлган ҳолатда бўлган фуқаролар томонидан содир этилган ҳуқуқбузарликлар; ахлоқ тузатиш муассасаларидан, очиқ ахлоқ тузатиш муассасаларидан, қамоққа олиш жойларидан озод қилинган фуқаролар, шунингдек, махсус таълим муассасаларидан ва махсус даволаш ва тарбия муассасаларидан қайтган фуқаролар томонидан содир этилган ҳуқуқбузарликлар; бошқа ҳуқуқбузарликлар<sup>6</sup>.

Шунингдек, маҳаллий давлат органларининг қуйидаги ҳуқуқбузарликлар бўйича профилактик фаолияти белгиланган:

коррупция ва коррупцияга оид ҳуқуқбузарликлар учун шароит яратувчи ҳуқуқбузарликлар профилактикасида – коррупцияга қарши курашиш бўйича профилактика чора-тадбирларини, шу жумладан, кадрларни танлаш ва жойлаштириш мониторингини, мансабдор шахсларнинг молиявий назоратни таъминлашга қаратилган чекловлар ва махсус талабларга риоя қилиш бўйича тизимли ишларни режалаштиради ва амалга оширади;

ҳаёт ва соғлиққа, жамоат тартибига ва жамоат ахлоқига қарши ҳуқуқбузарликлар профилактикасида – аҳоли пунктлари кўчалари ва ҳовли ҳудудларини тўғри ёритишни ташкил этиш чораларини кўради, ички ишлар органларининг таклифига биноан фуқаролар кўп бўладиган жамоат жойларини, ҳуқуқбузарликлар энг кўп содир бўладиган жамоат жойларини ички ишлар органлари томонидан назорат қилинадиган видеокузатув тизимлари ва авария алоқаси воситалари билан жиҳозлаш чораларини кўради, Минск шаҳри ва вилоят марказларида йўналишли транспорт воситалари ва

---

<sup>6</sup> Закон Республики Беларусь от 4 января 2014 года №122-3 Об основах деятельности по профилактике правонарушений // [https://base.spinform.ru/show\\_doc.fwx?rgn=64951](https://base.spinform.ru/show_doc.fwx?rgn=64951).

чорраҳаларни бошқариш маркази ўртасидаги алоқани автоматлаштирилган ҳаракатни бошқариш тизими орқали таъминлаш чораларини кўради, фуқароларнинг бўш турган уйларга, биноларга, иншоотларга, турар-жой бинолари, бино ва иншоотларнинг ертўлалари ва чордоқларига руҳсатсиз киришининг олдини олиш бўйича ташкилий чора-тадбирларни амалга оширади;

фавқулодда вазиятларнинг юзага келиши ва уларнинг натижасида одамларнинг ўлимига олиб келадиган ҳуқуқбузарликлар профилактикаси бўйича – тегишли орган ва муассасалар билан ҳамкорликда ёнғинлар ва бошқа фавқулодда вазиятлар ҳамда улар оқибатида ҳалок бўлиш ҳолатларининг олдини олишга қаратилган профилактика тадбирларини амалга оширилади, турар-жой мажмуаларида уларни лойиҳалаш ва қуришда ҳар бир хонадонга битта автотранспорт воситалари учун тўхташ жойларининг ҳисобга олиниши ва қурилиши ташкил этади;

оилавий зўравонликлар профилактикасида - ички ишлар органлари, соғлиқни сақлаш органлари, таълим муассасалари, меҳнат, бандлик ва аҳолини ижтимоий муҳофаза қилиш органлари, ижтимоий хизмат кўрсатиш муассасалари ва бошқа ташкилотлар билан ўзаро ҳамкорликда оиладаги зўравонликлар билан боғлиқ ҳуқуқбузарликларнинг сабаблари ва шарт-шароитларини аниқлаш ва бартараф этиш чораларини кўради, зўравонлик қурбонларига ёрдам кўрсатиш бўйича тадбирлар ташкил этади, ички ишлар органлари, таълим муассасалари, меҳнат, бандлик ва аҳолини ижтимоий муҳофаза қилиш органлари ва бошқа ташкилотлар билан ўзаро ҳамкорликда оиладаги зўравонликнинг олдини олиш бўйича тушунтириш ишларини амалга оширади, оиладаги зўравонликнинг олдини олиш бўйича мутахассислар тайёрлаш, қайта тайёрлаш ва уларнинг малакасини оширишни ташкил этади,

оилавий зўравонликдан жабрланган фуқароларга вақтинчалик бошпана хизматларини кўрсатишни ташкил этиш тўғрисида қарорлар қабул қилади;

спиртли ичимликлар, гиёвандлик воситалари ёки психотроп моддалар таъсирида жиноят содир этилишининг олдини олиш бўйича - ички ишлар органлари, соғлиқни сақлаш органлари, таълим муассасалари ва бошқа ташкилотлар билан ўзаро ҳамкорликда спиртли ичимликлар, гиёвандлик воситалари ёки психотроп моддалар тарқалиши ва истеъмол қилинишининг олдини олиш бўйича тушунтириш ишларини олиб боради.

Қозоғистон Республикасида эса 2001 йил 21 январда “Қозоғистон Республикасида маҳаллий давлат бошқаруви ва ўзини ўзи бошқариш тўғрисида”ги қонун қабул қилинган<sup>7</sup>.

Ушбу қонунга кўра ҳокимлар (оқимлар) терроризмга қарши курашиш комиссиялари орқали тегишли ҳудудларда терроризм ва экстремизмнинг олдини олиш, шунингдек терроризм оқибатларини минималлаштириш ва бартараф этиш бўйича тадбирларни ташкил этади, шунингдек тегишли ҳудудларда ижтимоий характердаги фавқулодда вазиятларнинг олдини олишда, шунингдек уларнинг оқибатларини минималлаштириш ва бартараф этишда иштирок этади, хавфсизлик ва ички ишлар органлари билан келишилган ҳолда тегишли ҳудудда жойлашган терроризмга мойил бўлган объектлар рўйхатини ишлаб чиқади ва тасдиқлайди.

Вилоят, республика аҳамиятига молик шаҳар, пойтахт ҳокими тегишли маъмурий-ҳудудий ички ишлар органлари олдига тезкор-қидирув ва процессуал фаолиятга аралашмаган ҳолда ҳуқуқбузарликларнинг олдини олиш, жамоат тартибини сақлаш ва йўл ҳаракати хавфсизлигини таъминлаш

---

<sup>7</sup> Закон Республики Казахстан от 23 января 2001 года №148-ІІ О местном государственном управлении и самоуправлении в Республике Казахстан // [https://base.spinform.ru/show\\_doc.fwx?rgn=1170](https://base.spinform.ru/show_doc.fwx?rgn=1170)

юзасидан вазифалар қўяди ҳамда йилига бир марта ички ишлар бўлими бошлиғининг тегишли ҳисоботларини эшитади.

Қозоғистон Республикасининг ушбу тажрибасининг эътиборли томони шундаки, маҳаллий давлат ҳокимияти органлари ва ички ишлар органларнинг муносабатлари аниқ белгилаб қўйилган. Маҳаллий давлат ҳокимияти органлари тегишли ҳудудда умумий раҳбарликни амалга ошириши, давлат бошқаруви органларининг ҳудудий бўлинмаларига бажарилиши мажбурий бўлган топшириқлар бериши мумкин. Аммо ҳуқуқни муҳофаза қилиш фаолиятига хусусан жавобгарлик масалаларига аралашмаслиги лозим.

Бизнинг мамлакатимизда ҳам ҳокимларга тезкор-қидирув ҳамда процессуал фаолиятга аралашмаган ҳолда ҳуқуқни муҳофаза қилувчи органларнинг маҳаллий бўлинмаларига бажарилиши мажбурий бўлган топшириқлар бериш ваколатини бериш лозим. Шунингдек, ҳокимларга қонун бузилиши, унинг келиб чиқиш сабаблари ва бунга имконият яратиб бераётган шарт-шароитларни бартараф этиш тўғрисидаги тақдимнома киритиш ваколатини бериш мақсадга мувофиқ.

Қозоғистон Республикасининг 2010 йил 29 апрелдаги “Ҳуқуқбузарликлар профилактикаси тўғрисида”ги қонунида маҳаллий вакиллик ва ижро органларининг ҳуқуқбузарликлар профилактикасидаги ваколатлари алоҳида белгилаб қўйилган.

Унга кўра маҳаллий вакиллик органлари:  
ҳокимнинг тақдимида биноан ҳуқуқбузарликлар профилактикаси бўйича жойлардаги идоралараро комиссияларнинг шахсий таркибини тасдиқлайди;

ҳуқуқбузарликлар профилактикаси харажатлари бўйича маҳаллий бюджетларнинг ижросини тасдиқлайди ва назорат қилади;

фуқаролар ва ташкилотлар томонидан ушбу Қонун нормаларининг бажарилишига кўмаклашиш;

қонун ҳужжатларида назарда тутилган бошқа ваколатларни амалга оширади. Маҳаллий ижро этувчи ҳокимият органлари эса:

жойларда ҳуқуқбузарликлар профилактикаси субъектларининг ўзаро ҳамкорлигини таъминлайди;

ҳуқуқбузарликлар профилактикаси билан шуғулланувчи фуқаролар ва ташкилотларнинг ҳисобини юритади, фуқаролар ва ташкилотларни жамоат тартибини муҳофаза қилишга жалб этиш чораларини кўради, уларни рағбатлантириш турлари ва тартибини белгилайди;

аҳоли бандлигини таъминлашга кўмаклашади;

маҳкумларни жазони ижро этиш тизими муассасаларига ишга жойлаштиришга кўмаклашади;

ҳуқуқбузарликлар профилактикаси бўйича идоралараро комиссияларнинг шахсий таркибини тегишли маҳаллий вакиллик органларига тасдиқлаш учун киритади ва уларнинг фаолиятини таъминлайди;

ҳуқуқбузарликлар профилактикаси тизими ташкилотларини ташкил этиш ва фаолият юритишини таъминлайди;

махсус ижтимоий хизматларга муҳтож шахсларга махсус ижтимоий хизматлар кўрсатишни ташкил қилади;

ҳуқуқбузарликлар содир этилишига ёрдам берадиган сабаблар ва шартшароитларни бартараф этиш чораларини кўради<sup>8</sup>.

Бизнинг назаримизда Қозоғистон Республикасининг ушбу тажрибаси ҳам эътиборга молик. Чунки, маҳаллий вакиллик ва ижро органлари гарчан

---

<sup>8</sup> Закон Республики Казахстан от 23 января 2001 года №148-ІІ О местном государственном управлении и самоуправлении в Республике Казахстан // [https://base.spinform.ru/show\\_doc.fwx?rgn=1170](https://base.spinform.ru/show_doc.fwx?rgn=1170)

ягона институт бўлсада аслида ўз ваколатларини бир-биридан мустақил амалга оширади. Шунингдек, уларнинг маъмурий имкониятлари ҳамда ресурслари ҳам бир-биридан фарқ қилади.

Шунингдек, Қозоғистон Республикасида ҳуқуқбузарликлар профилактикаси бўйича идоралараро орган ҳукумат ҳузурида, уларнинг ҳудудий бўлимлари эса маҳаллий давлат ҳокимияти органлари ҳузурида ташкил этилади. Шу сабабли маҳаллий давлат ҳокимияти органлари ҳуқуқбузарликлар профилактикасини мувофиқлаштирувчи асосий субъект ҳисобланади<sup>9</sup>.

Қирғиз Республикасининг 2008 йил 29 майда “Маҳаллий ўзини ўзи бошқариш ва маҳаллий давлат маъмурияти тўғрисида”ги қонунида вилоят ва туман маҳаллий давлат маъмуриятининг ваколатлари алоҳида белгилаб қўйилган<sup>10</sup>.

Вилоят ва туман даражасидаги давлат ҳокимияти органларининг ваколатлари фавқулодда вазиятлар, табиий офатлар ва уларнинг оқибатларини бартараф этишда иштирок этади, шунингдек, фуқароларнинг, шу жумладан вояга етмаганлар ҳуқуқларига риоя этилиши устидан назоратни амалга оширади.

Бу ерда эътиборли томонида шундаки, вояга етмаганларнинг ҳуқуқларига амал қилиниши устидан назоратни амалга ошириш бўйича маҳаллий давлат органларининг ваколатлари белгилаб қўйилган. Ўзбекистон Республикасининг 2008 йил 7 январдаги “Бола ҳуқуқларининг кафолатлари тўғрисида”ги қонунида маҳаллий давлат ҳокимияти органларининг бола

<sup>9</sup> Закон Республики Казахстан от 29 апреля 2010 года №271-IV ЗРК О профилактике правонарушений // [https://base.spinform.ru/show\\_doc.fwx?rgn=31100](https://base.spinform.ru/show_doc.fwx?rgn=31100)

<sup>10</sup> Закон Кыргызской Республики от 29 мая 2008 года №99 О местном самоуправлении и местной государственной администрации // [https://base.spinform.ru/show\\_doc.fwx?rgn=23138](https://base.spinform.ru/show_doc.fwx?rgn=23138)

хуқуқларини таъминлаш соҳасидаги ваколатлари белгиланмаган. Ҳолбуки, болаларнинг хуқуқлари амалга оширилиши ва уни таъминлашда маҳаллий давлат ҳокимияти органлари муҳим маъмурий ресурсларга эга ҳисобланади. Шу сабабли бола хуқуқларини таъминлашда маҳаллий давлат ҳокимияти органларининг ваколатларини аниқ белгилаб қўйиш лозим.

Қирғизистон Республикасида вилоят давлат ҳокимияти раҳбари - ҳокимнинг (губернатор), шунингдек давлат давлат ҳокимияти раҳбари - ҳоким (оким) давлат хуқуқни муҳофаза қилувчи органларнинг ўзларига қаршли ҳудудда хуқуқ-тартибот ва хавфсизликни таъминлаш, шунингдек, давлат чегараларини қўриқлаш бўйича фаолиятини мувофиқлаштиради ва назорат қилади. Аммо судьялар, прокурорлар, давлат миллий хавфсизлик органининг ҳудудий бўлинмалари раҳбарларини лавозимидан мустақил четлата олмайди. лекин улар ўз вазифаларини самарали бажара олмаганда уларни лавозимидан озод қилиш тўғрисида юқори турувчи органларга тақдимнома киритади.

Қирғиз Республикасининг 2021 йил 5 майда “Хуқуқбузарликлар профилактикаси асослари тўғрисида”ги қонунида хуқуқбузарликлар профилактикаси субъектига хуқуқбузарликлар профилактикасини амалга оширишга ваколатли давлат органлари ва маҳаллий давлат ҳокимияти органлари кириши қайд этиб ўтилган<sup>11</sup>.

— Қирғиз Республикасида хуқуқбузарликлар профилактикаси бўйича қўшма режалар тузилади ва амалга оширилади. Унга кўра муайян ҳудудда жинойт содир этилишининг олдини олиш бўйича олдиндан режалаштирилган чора-тадбирлар мажмуи айнан маҳаллий давлат ҳокимияти органлари томонидан тасдиқланади.

---

<sup>11</sup> Закон Кыргызской Республики от 5 мая 2021 года №60 Об основах профилактики правонарушений // [https://base.spinform.ru/show\\_doc.fwx?rgn=132549](https://base.spinform.ru/show_doc.fwx?rgn=132549)





Шунингдек, ҳуқуқбузарликлар профилактикаси доирасида маҳаллий давлат ҳокимияти органлари ўз ҳудудида қуйидагиларни амалга оширади:

ҳуқуқбузарликлар профилактикаси субъектлари ишига умумий раҳбарликни амалга оширадилар ва ўз ваколатлари доирасида тегишли қарорлар қабул қиладилар, норматив-ҳуқуқий ҳужжатлар;

жамоат профилактика марказлари фаолиятини ташкил этади ва уларга раҳбарлик қилади, уларнинг фаолиятини қўллаб-қувватлайди;

бошқа профилактика субъектлари билан биргаликда ўз ҳудудида ҳуқуқбузарликлар профилактикаси бўйича қўшма режа ва дастурларни тасдиқлайди ва амалга оширади, уларнинг бажарилиши юзасидан масъул шахсларнинг ҳисоботларини эшитади;

ижтимоий-иқтисодий ривожланиш режаларида ҳуқуқбузарликларнинг олдини олиш чора-тадбирларини назарда тутаяди;

фаолияти ҳуқуқбузарликларнинг олдини олиш бўйича чора-тадбирларни амалга ошириш билан боғлиқ бўлган нодавлат ноижорат ташкилотларини ижтимоий буюртма бериш, грант ёрдами ажратиш, шунингдек бошқа молиялаштириш манбаларини йўналтириш орқали ҳуқуқбузарликлар профилактикасига жалб қилади;

ўз ваколатлари доирасида ҳуқуқбузарликлар профилактикасининг индивидуал режаларини ишлаб чиқади ва амалга оширишда иштирок этади<sup>12</sup>.

Бевосита Босқинчилик жинойатларини олдини олиш ва қарши курашишда хорижий давлатлар тажрибаси ҳақида гап кетар экан бу борада илғор тажрибаларни қуйидаги мамлакатларда кўриш мумкин.

---

<sup>12</sup> Закон Кыргызской Республики от 5 мая 2021 года №60 Об основах профилактики правонарушений // [https://base.spinform.ru/show\\_doc.fwx?rgn=132549](https://base.spinform.ru/show_doc.fwx?rgn=132549)



Хусусан, Канадада фуқароларнинг патруликда иштирок этиши кенг қўлланилади ва рағбатлантирилади. Фуқаролар полиция билан биргаликда фуқаролик патруллари ташкил қилиб, жиноятчилардан қўрқув ҳиссини камайтириб, ўз шахсий хавфсизлик ҳиссини мустаҳкамлайди.

Баъзи ҳолларда, айниқса тунда жиноий фаолият кучайиши (криминоген ҳудуд) аниқланса кўнгилли фуқаролар томонидан назорат постлари ташкил этилади. Мазкур фаолият провинция ва губернаторликлар томонидан моддий, маънавий рағбатлантирилади.

Буюк Британияда жиноий хавфсизликнинг минимал стандартлари ишлаб чиқилган бўлиб, аҳолини полиция билан ҳамкорликга жалб қилиш (криминоген ҳудудларда патрулик, жиноят содир этилиши юқори бўлган ҳудудларда навбатчилик) кенг қўлланилади. Жамият аъзолари учун "полиция" формасини (нишонлар ва хизмат гувоҳномаларисиз), радиоалоқа ускуналари, резина таёқчалар, кишанлар ва ҳатто полиция махсус воситаларида "жанговар" патрул учун электр шокерли қуролларни бепул бериш қўлланилади. Бу тадбирларда иштирок этган фуқаролар кейинчалик полиция органларига хизматга қабул қилиниши учун асосий номзод сифатида кўрилади.

Японияда шахсга қаратилган босқинчилик ва талончилик жиноятларини кўчаларда содир этилишини олдини олиш учун ҳаракат датчиклардан фойдаланар экан. Жиноятчи қаерга қочса ўша датчиклар орқали чироқлар ёниб, унинг сўнги ҳаракатланган йўналиши кўрсатади.

АҚШ давлатида босқинчилик жинояти (айниқса банк, катта савдо жойлари, пул айрбошлаш шахобчалари) бўлган тақдирда ички (полиция тизими билан боғлиқ барча йўналишлар) ва ташқи ҳалқа (миллий гвардия, ҳарбийлар, денгиз полицияси, ФҚХ) ходимлари иштирок этади. Ушбу махсус хизмат отлар жиноятчини қўлга олишда рация тўлқинларини битта частотага

Ўтказиб, барча ходимлар жиноятчи ҳаракатланаётган йўналишлардан бохабар бўлиб туради. Шунингдек, полиция ходимларига мотивация бўлиши учун, ходимлар бурчаги бўлиб, унда ходим нечта жиноят очганлигини унинг портрети остида акс эттирилади.

Хулоса ўрнида шуни белгилаб ўтиш мумкинки, босқинчилик жиноятининг олдини олиш унга қарши курашиш борасида ривожланган хорижий малакатларнинг илғор тажрибаларига таяниб, улардаги самарали механизмларни миллий қонунсилikka тадбиқ этиш орқали эришиш зарур аҳамият касб этади дейиш мумкин.



---

Research Science and  
Innovation House

**О ВОЗМОЖНОСТЯХ ПРИМЕНЕНИЯ НОВЫХ  
ПРОТИВОКАШЛЕВЫХ ПРЕПАРАТОВ «БРОНХОТУС ФОРТЕ -  
ЭЛИКСИР» И «АМБРОРИТ - ТАБЛЕТКИ» ПРИ COVID – 19**

**Турсунова М.Х., к.м.н., директор ООО «МЕТФАРМ»  
Ташкентский педиатрический медицинский институт, кафедра  
фармакологии и физиологии, Ташкент 100140, улица Богишамол, 223.**

**Турсунова Маллика Хусановна, тел: +998908057500**

**email: [metpharm666@gmail.com](mailto:metpharm666@gmail.com)**

**Turusunova Mallika Xusanovna, PhD, Director of “METPHARM” LLC  
Tashkent Pediatric Medical Institute, Department of Pharmacology and  
Physiology, Tashkent, 100140**

**Tursunova Mallika Khusanovna, phone +998908057500**

**email: [metpharm666@gmail.com](mailto:metpharm666@gmail.com)**

**Резюме:** Кашель – это самый частый симптом при инфекции 21 века - COVID-19. Кашель развивается у 70-80% больных и стоит на втором месте по частоте симптомов, которые вызываются SARS – CoV-2. В связи с этим представляло интерес создание новых комбинаций лекарственных препаратов, обладающим противокашлевым, муколитическим и отхаркивающим свойствами, таких как Бронхотус форте – эликсир и Амброрит - таблетки. Целью настоящих исследований явилось изучение фармакологических действий новых противокашлевых препаратов «Бронхотус форте – эликсир» и «Амброрит - таблетки». Исследования по определению эффективности препаратов проводили с известными препаратами, близкими по составу и зарегистрированными в Республике Узбекистан по общеизвестным методам исследований. Эксперименты проводили в Испытательной лаборатории (ISO 17025) при ООО «МЕТФАРМ». Опыты проводили на здоровых, половозрелых белых крысах и морских свинках обоего пола, который прошли карантин 14 дней и после адаптации их в виварии, наблюдения за физическим состоянием в течение 4 – 5 дней. Для изучения противокашлевой активности использовали модель кашля у морских свинок. Кашель моделировали индуцированием лимонной кислотой. Муколитическую активность и отхаркивающее действие определяли по

количеству выделенной мокроты у белых крыс под влиянием исследуемых препаратов. Статистическую обработку полученных данных проводили с помощью пакета программ Microsoft Excel 2007 (for Windows 7), достоверность которых оценивали по критерию Стьюдента. Полученные результаты показали, что исследуемый препарат «Бронхотус форте – эликсир» обладает выраженным противокашлевым действием и по своей эффективности не уступает известному препарату «Коделак® Бронхо с чабрецом – эликсир», кроме того обладает выраженным муколитическим действием.

Препарат «Амброрит» - таблетки обладает выраженным отхаркивающим действием и по своей эффективности не уступает брендовому аналогу «Амброксол», производства ООО «MERRYMED FARM», Узбекистан. Полученные данные позволяют рекомендовать в клиническую практику для лечения кашля при COVID-19.

**Ключевые слова:** кашель, COVID-19, противокашлевые препараты, муколитическая активность, отхаркивающее действие, противокашлевая активность.

**Введение.** Кашель – это самый частый симптом при инфекции 21 века - COVID-19. Кашель развивается у 70-80% больных и стоит на втором месте по частоте симптомов, которые вызываются SARS – CoV-2. Кроме того, частым остаточным симптомом после заболевания является – постковидный длительный кашель. Кашель, возникающий при вирусе SARS –CoV-2 является следствием повреждения эпителиоцитов в лёгких. Однако при лёгкой степени течения заболевания COVID-19, симптома в виде экссудации при воспалении не наблюдается [1].

Изучение патогенеза кашля при COVID-19, показало, его схожесть, как при интерстициальных заболеваниях лёгких. К примеру, при таком заболевании, как идиопатический легочной фиброз развивается кашель аналогичного характера. Лечение кашля при COVID-19 состоит из патогенетической и симптоматической терапии.

SARS – CoV-2 - это вирусная инфекция, которая поражает эпителий дыхательных путей. При травмировании клеток эпителия производится большое количество аутокоидов, а также факторов роста и цитокинов. У цитокинов есть свойство влиять на рецепторы и ионные каналы, которые

располагаются на окончаниях чувствительных нервов, а те в свою очередь расположены в дыхательных путях. После чего, образуется потенциал действия, что приводит к возбуждению этих нервов, повышая их чувствительность к влиянию раздражителей. Далее после того, как произошло раздражение сенсорных окончаний блуждающего нерва, играющих главную роль в регуляции кашля, возникает сухой кашель.

Сухой кашель может перейти в продуктивный, в случаях, когда заболевание протекает тяжело и к нему присоединяется инфекция. При этом дыхательные пути сильно поражаются, в результате чего происходит усиленная выработка бронхиальной слизи [2].

При бактериальных инфекциях, острой респираторной инфекции и других тяжёлых заболеваниях бронхов, эпителий меняет свою нормальную структуру. Это проявляется в виде увеличения бокаловидных клеток, кроме того, меняется физическая и химическая структура слизи. В результате чего, вязкость слизи увеличивается и нарушается выводящая функция бронхов. И для усиления дренажной функции бронхов, развивается кашель. Основная роль кашля в норме - это помощь в санации дыхательных путей.

Для дренации бронхов от слизи существует механизм, который называется мукоцилиарный клиренс и перистальтика мелких бронхов. В тех случаях, когда наблюдается превышение количества бронхиальной слизи, нарушается не только способность бронхов самоочищаться, но также наблюдается нарушение иммунных процессов.

Учитывая литературные данные об известных механизмах патогенеза кашля, нами были разработаны два противокашлевых препарата.

В данной статье мы изложили результаты исследований по изучению фармакологических свойств новых комбинированных лекарственных препаратов «Бронхотус форте – эликсир» и «Амброрит - таблетки».

**Целью** наших исследований явилось изучение эффективности новых противокашлевых препаратов «Бронхотус форте – эликсир» и «Амброрит - таблетки».

**Материалы и методы:** Эффективность препаратов определяется активными веществами, которые вошли в их состав. В состав «Бронхотус форте – эликсир» входят амброксола гидрохлорид, корень солодки и мать-и-

мачеха. В состав «Амброрита» - таблетки, входят амброксол гидрохлорид, эритромицин, повидон.

Опыты проводили на здоровых, половозрелых белых крысах и морских свинках обоего пола, который прошли карантин 14 дней и после адаптации их в виварии, наблюдения за физическим состоянием в течение 4 – 5 дней. Все экспериментальные исследования проводились в соответствии с Женевской конвенцией (Geneva, 1990), с требованиями Хельсинской декларацией 2000 г. и современными требованиями к проведению доклинических исследований [5]. Животных содержали в условиях вивария при стандартном рационе питания, температурном и световом режимах, при свободном доступе к воде и корму. Все манипуляции с животными проводили в одно и тоже время суток утром, учитывая хронобиологическую зависимость большинства физиологических процессов в организме.

Поскольку исследуемые препараты «Бронхотус форте – эликсир» и «Амброрит - таблетки» являются оригинальными, то для определения их эффективности было принято проводить исследования с известными препаратами, близкими по составу и зарегистрированными в Республике Узбекистан.

#### **Определение противокашлевой активности.**

Для изучения противокашлевой активности препарата «Бронхотус форте – эликсир», нами был выбран для сравнения препарат «Коделак® Бронхо с чабрецом – эликсир», 100 мл. Для изучения противокашлевой активности использовали модель кашля у морских свинок. Кашель моделировали индуцированием лимонной кислотой [5].

После введения сравниваемых препаратов, каждую морскую свинку опрыскивали аэрозолью 15% раствором лимонной кислоты в течение 5 мин. После воздействия лимонной кислотой за морскими наблюдали в течение 30 минут. При этом регистрировали количество приступов кашля. Полученные результаты выражали в процентах, контроль принимали за 100%.

**Определение муколитической активности.** Эксперимент проводили на 18 белых крысах, которых разделили на 3 группы: контрольную и две опытные. Опытным группам крыс вводили сравниваемые препараты однократно внутривентрикулярно в течение трёх дней соответственно. После трёх суток, крыс усыпляли под нембуталовым наркозом, вскрывали грудную

клетку и извлекали трахеи. Из марли готовили турунды, которые протягивали через трахеи крыс и оставляли на 15 мин. По разнице между весом сухой и мокрой турунды определяли количество выделенной мокроты. Результаты исследований выражали в процентах. Контроль принимали за 100 %.

**Определение отхаркивающего действия.** Для определения эффективности препарата «Амброрит - таблетки», в качестве препарата сравнения выбрали препарат «Амброксол», производства ООО «MERRYMED FARM», Узбекистан. Эксперимент проводили на 18 половозрелых белых крыс обоего пола. Белых крыс разделили на 3 группы: контрольную и две опытные. Далее крыс анестезировали уретаном. В трахею белых крыс вставляли канюлю. Далее, белых крыс укладывали так чтобы их головы свивали вниз под углом  $45^\circ$ . Мокроту из канюль собирали при помощи шприцев в течение 2 ч после введения сравниваемых препаратов [5]. Объем собранной мокроты от каждой группы крыс выражали в процентах от нелеченого контроля.

**Обсуждение:** при моделировании кашля у морских свинок, индуцированного лимонной кислотой определено, что в контрольной группе морских свинок количество приступов кашля в 1-й день наблюдения составило  $37,5 \pm 1,0$  раз, а на 2-й день  $37 \pm 0,8$  раза. При изучении противокашлевой активности препарата «Бронхотус форте – эликсир» было выявлено, что у морских свинок, получавших препарат наблюдается уменьшение количества приступов кашля на 67% меньше по сравнению с первым днём, т.е. количество приступов кашля в первый день (до введения препарата) составило  $37,8 \pm 1,4$  раз, а на второй день эксперимента (после введения препарата) количество приступов кашля составило  $12,5 \pm 1,0$  раза.

У 3 группы морских свинок, получавших препарат «Коделак® Бронхо с чабрецом – эликсир», 100 мл на 2-й день количество приступов кашля составило  $23,5 \pm 1,1$  раза. Это на 36,7% меньше по сравнению с первым днём эксперимента, т.е. до введения препарата. Однако если сравнивать между собой данные 2й и 3й групп, то видна разница между значениями. Т.е., у группы морских свинок, получавших препарат «Бронхотус форте – эликсир» количество приступов кашля было на 57% меньше, чем группы морских свинок, получавших препарат «Коделак® Бронхо с чабрецом – эликсир».



Таким образом, результаты полученных исследований показали, что исследуемый препарат «Бронхотус форте – эликсир», разработанный в ташкентском фармацевтическом институте обладает выраженным противокашлевым действием и по своей эффективности превосходит препарат сравнения «Коделак® Бронхо с чабрецом – эликсир», 100 мл.

Это объясняется нами тем, что в состав исследуемого препарата «Бронхотус форте – эликсир» входит корень солодки, который за счёт своих фармакологических свойств может применяться при сухом кашле.

**Определение муколитической активности.** Изучение муколитического действия препарата «Бронхотус форте» - эликсир в сравнении с препаратом «Коделак® Бронхо с чабрецом – эликсир», 100 мл, производства ОАО «Фармстандарт - Лексредства», Россия, г. Курск показало следующую картину. В контрольной группе крыс масса турунд с мокротой после инсталляции в трахеях крыс составила  $32 \pm 1,0$  мг, что в 2 раза больше массы сухих турунд до эксперимента.

При измерении массы турунд с мокротой в группе крыс, получавших «Бронхотус форте» - эликсир», было выявлено, что разница между сухими и мокрыми турундами составила  $26,8 \pm 2,1$  мг в то время как у контрольных животных разница между сухой и мокрой турундой составляет  $16,5 \pm 1,3$  мг ( $P < 0,05$ ), т.е. наблюдается увеличение количества мокроты на 62,4 % по сравнению с контролем (таблица).

Research Science and  
Innovation House

Таблица



**Муколитическое действие препарата «Бронхотус форте – эликсир в сравнении с препаратом «Коделак® Бронхо с чабрецом – эликсир»**

№ животного	Вес, г	Масса сухой турунды, мг	Масса турунды с мокротой, мг	Разница между массой сухой турунды	
				мг	%
<b>Контрольная группа</b>					
<b>M ± m</b>	219,2 ± 16,2	15,5 ± 0,5	32 ± 1,0	16,5 ± 1,3	100
<b>«Бронхотус форте – эликсир»</b>					
<b>M ± m</b>	228,3 ± 20,3	15,8 ± 0,7	42,6 ± 1,7	26,8 ± 2,1	162,4
<b>«Коделак® Бронхо с чабрецом – эликсир», ОАО «Фармстандарт - Лексредства»</b>					
<b>M ± m</b>	222,2 ± 13,5	15,8 ± 0,7	42,3 ± 1,6	26,5 ± 1,3	160

При измерении массы турунд с мокротой в группе крыс, получавших препарат «Коделак® Бронхо с чабрецом – эликсир», 100 мл было выявлено, что разница между сухими и мокрыми турундами составила  $26,5 \pm 1,3$  мг, т.е. наблюдается увеличение мокроты на 60 %.

Результаты исследований показывают, что новый комбинированный препарат «Бронхотус форте» - эликсир обладает выраженным муколитическим действием и не уступает по своему действию референтному препарату «Коделак® Бронхо с чабрецом – эликсир», 100 мл.

**Определение отхаркивающего действия.**

Изучение отхаркивающего действия препарата «Амброрит - таблетки», в сравнении с препаратом «Амброксол - таблетки», производства ООО «MERRYMED FARM», Узбекистан показало следующую картину. В

контрольной группе объём мокроты, собранной у крыс составляет  $0,11 \pm 0,013$  мл.

В опытной группе крыс, получавших препарат «Амброрит - таблетки», объём мокроты собранной мокроты составляет  $0,2 \pm 0,012$  мл, что на 81,8% больше по сравнению с объёмом собранной мокроты, собранной у контрольной группы крыс.

При определении количества мокроты у крыс, получавших препарат «Амброксол - таблетки», производства ООО «MERRYMED FARM», Узбекистан объём мокроты составляет  $0,18 \pm 0,01$ мл, что на 63,6% больше по сравнению с контролем.

Как видно из таблицы, лекарственный препарат «Амброрит» - таблетки, разработанный в Ташкентском фармацевтическом институте, Узбекистан оказывает более выраженное отхаркивающее действие по сравнению с препаратом «Амброксол», производства ООО «MERRYMED FARM», Узбекистан.

**Заключение:** В настоящее время имеется огромный выбор синтетических лекарственных препаратов, однако с каждым годом терапия комбинированными с растительным сырьём средствами не теряет своей актуальности. Использование комбинированных лекарственных средств, в т.ч. в составе комплексной терапии, расширяет терапевтические возможности и способствует развитию лучших клинических результатов. В связи с этим представляло интерес создание новых комбинаций лекарственных препаратов, обладающим противокашлевым, муколитическим и отхаркивающим свойствами. Учитывая, тот факт, что кашель является наиболее распространенным симптомом, а также главным симптомом заболеваний дыхательных путей, в том числе и при COVID – 19, нами были созданы препараты Бронхотус форте и Амброрит. Результаты полученных исследований, показали что исследуемый препарат «Бронхотус форте – эликсир» обладает выраженным противокашлевым действием и по своей эффективности не уступает действию референтного препарата «Коделак® Бронхо с чабрецом – эликсир», кроме того обладает выраженным муколитическим действием.

Препарат «Амброрит» - таблетки обладает выраженным отхаркивающим действием и по своей эффективности не уступает брендовому аналогу «Амброксол», производства ООО «MERRYMED FARM», Узбекистан.

Полученные данные позволяют рекомендовать в клиническую практику для лечения кашля при COVID-19.

**Список литературы:**

1. Кашель при новой коронавирусной инфекции (COVID-19): рациональные подходы к фармакотерапии. С.В.Оковитый, Д.С. Суханов, А.А.Зайцев./ Пульмонология. 2022, 32 (2), С.232-238.

2. Комплексный обзор противокашлевых препаратов, применяемых в Европе. Элин Морис, Питер Кардос./ Медицинский научно-практический портал. См: <http://creativecommons.org/licenses/by/4.0/>

3. Фармакологические подходы к противокашлевой терапии. Оковитый С.В., Анисимова Н.А./ Оригинальная статья опубликована на сайте РМЖ (Русский медицинский журнал): [http://www.rmj.ru/articles/bolezni\\_dykhatelykh\\_putey/Farmakologicheskie\\_podhody\\_k\\_protivokashlevoy\\_terapii/#ixzz7lvy4q3D](http://www.rmj.ru/articles/bolezni_dykhatelykh_putey/Farmakologicheskie_podhody_k_protivokashlevoy_terapii/#ixzz7lvy4q3D)

4. Бурбелло А.Т., Шабров А.В. Современные лекарственные средства. Москва, 2007. – С. 284.

5. Методические рекомендации по доклиническому изучению противокашлевых и муколитических лекарственных средств / В “Руководстве по проведению доклинических исследований лекарственных средств” Под общей редакцией д.м.н. МИРОНОВА А.Н./ Москва, 2012. С.- 502 - 507.

Research Science and  
Innovation House

## Reklama va madaniyat

**Kuranbayeva Mamajan**

**Urganch davlat universiteti magistranti**

**maya198577@gmail.com**

**Annotatsiya:** Ushbu maqolada reklama strategiyalarini va mazmunini qanday shakllantirishi mumkinligi tushuntiriladi, shuningdek, turli madaniyatlarda bu elementlarning qabul qilinishi va interpretatsiyasi qanday farqlanishi mumkinligi muhokama qilinadi.

**Kalit soʻzlar:** madaniyat, reklama, kommunikatsiya, ranglar va ramzlar, mahsulot qabul qilinishi, global bozor, marketologlar.

**Kuranbayeva Mamajan**

**Masters degree, Urgench State University**

**maya198577@gmail.com**

## Advertising texts and culture

**Annotation:** This article provides how it can shape advertisement strategies and content, as well as discussing how the adoption and interpretation of these elements can be different in different cultures.

**Key words:** culture, advertising, communication, colors and symbols, product adoption, global market, marketers.

Har bir madaniyatning oʻziga xos xususiyatlari mavjud boʻlib, bu xususiyatlar reklama mazmunini qabul qilish va uni qanday qabul qilinishini belgilaydi. Madaniyatlararo farqlarni eʼtiborga olgan holda reklama kompaniyalari yaratish nafaqat mahsulot yoki xizmatning muvaffaqiyatli taqdim etilishini, balki brendning madaniyatlararo hurmatda boʻlishini va aʼlo darajada qabul qilinishini ham taʼminlaydi.

Reklama matnlariga madaniyatning taʼsiri juda kuchli va koʻp qirrali hisoblanadi. Madaniyat reklama strategiyalarini, mazmunini, tilini va vizual tasvirlarini shakllantirishda asosiy rol oʻynaydi. Quyida ushbu taʼsirning baʼzi jihatlarini koʻrib chiqamiz:



Til va kommunikatsiya usullari: Har bir madaniyatning o‘ziga xos til qoidalari, maqollar va iboralar mavjud bo‘lib, ular reklama matnlarida samarali murojaat qilish uchun ishlatiladi. Misol uchun, bir madaniyatda bevosita va to‘g‘ridan-to‘g‘ri kommunikatsiya qadrlanishi mumkin, boshqa birida esa ko‘proq ramziy va ko‘rsatkichli uslub afzal ko‘riladi.

Madaniy qadriyatlar va e‘tiqodlar: Reklamalar, mahsulot yoki xizmatni targ‘ib qilishda nishon auditoriyaning madaniy qadriyatlarini va e‘tiqodlarini inobatga olishi kerak. Bu, reklama mazmunini moslashtirish orqali, mahsulotni nishon bozor uchun yanada jozibali qilishga yordam beradi. Masalan, ekologik toza mahsulotlarni targ‘ib qilishda, atrof-muhitga bo‘lgan hurmatni qadrlaydigan madaniyatlarda bu jihat alohida ta‘kidlanishi mumkin.

Ranglar va ramzlar: Ranglarning madaniy ma‘nolari reklama dizaynida muhim rol o‘ynaydi. Ba‘zi madaniyatlarda oq rang tozalik va beg‘uborlikni bildirsa, boshqalarida esa motam yoki qayg‘u ramzidir. Shuningdek, ramzlar va tasvirlar ham turli madaniyatlarda turlicha talqin etilishi mumkin, shuning uchun ularni tanlashda ehtiyot bo‘lish talab etiladi.

Mahsulotni qabul qilish: Madaniyat mahsulot yoki xizmatni qabul qilish tarzini ham belgilaydi. Misol uchun, sog‘liqni saqlash mahsulotlari bo‘yicha reklamalar G‘arb mamlakatlarida o‘z-o‘ziga g‘amho‘rlik va shaxsiy farovonlik kontekstida qabul qilinadi, biroq boshqa madaniyatlarda oila yoki jamoa farovonligi asosiy e‘tibor markazida bo‘lishi mumkin.

Madaniyatning bu ta‘sirini hisobga olgan holda, reklama kompaniyalari ko‘proq samarali va maqsadli auditoriyaga mos bo‘lishi kerak. Reklama matnlarini yaratishda madaniy sezgirlik va tushunish muhimdir, chunki bu, mahsulot yoki xizmatning global bozorda muvaffaqiyatli taqdim etilishini ta‘minlaydi<sup>1</sup>.

Madaniyatlararo farqlarni tushunish va ularni reklama strategiyalarida hisobga olish kompaniyalarga global bozorda muvaffaqiyat qozonishga yordam beradi.

Tahlil va natijalar reklama matnlariga madaniyatning ta‘sirini aniqroq tushunish va turli madaniy kontekstlarda samarali reklama strategiyalari ishlab chiqish uchun muhimdir. Global bozorda muvaffaqiyat qozonish uchun

<sup>1</sup>Müller, E., & Schmidt, H. (2019). Cultural Influences on Advertising Effectiveness: A Review of European Studies. *European Journal of Marketing*, 47(2), 112-128.

kompaniyalar ushbu o‘zgarishlarni diqqat bilan kuzatib borishlari va strategiyalarini mos ravishda sozlashlari zarur. Bularni amalga oshirish uchun ma’lumot to‘plash jarayoniga kirishildi.

Ma’lumot to‘plash jarayoni quyidagi bosqichlardan iborat bo‘ldi:

Adabiyotlarni ko‘rib chiqish: Tadqiqot mavzusiga oid mavjud adabiyotlar, jumladan, ilmiy maqolalar, hisobotlar va tadqiqotlar ko‘rib chiqildi. Bu jarayonda, reklama va madaniyatning o‘zaro ta’siri haqidagi nazariy asoslar va ilgari olib borilgan tadqiqotlar tahlil qilindi.

Statistik ma’lumotlar: 2020-2023 yillar oralig‘ida global reklama harajatlari, ijtimoiy media foydalanuvchilari soni, mobil internetdan foydalanishi va e-tijorat savdo hajmi kabi asosiy ko‘rsatkichlar bo‘yicha mavjud statistik ma’lumotlar to‘plandi. Bu ma’lumotlar, tadqiqot mavzusining dolzarblik darajasini va o‘shish tendensiyalarini tushunishda muhim rol o‘ynadi.

To‘plangan ma’lumotlar asosida quyidagi tahlillar amalga oshirildi va quyidagi natijalar qayd qilindi:

O‘shish foizlarining hisoblanishi: Har bir asosiy ko‘rsatkich bo‘yicha 2020-2023 yillar oralig‘idagi o‘shish foizlari hisoblandi. Bu, reklama bozoridagi o‘zgarishlar va tendensiyalarni tushunishda asosiy ko‘rsatkich sifatida xizmat qildi.

Madaniy moslashuvchanlikning ahamiyati: To‘plangan ma’lumotlar va adabiyotlar tahlili asosida, reklama matnlarini turli madaniy kontekstlarga moslashuvchan qilishning ahamiyati muhokama qilindi. Bu, reklama matnlarining global bozorda samaradorligini oshirishda muhim omil sifatida ko‘rib chiqildi.

Tadqiqot metodologiyasi reklama matnlariga madaniyatning ta’sirini aniqroq tushunish va bu ta’sirni turli madaniy kontekstlarda qanday optimallashtirish mumkinligini aniqlash maqsadida ishlab chiqildi. To‘plangan ma’lumotlar va ularning tahlili, reklama strategiyalarini global bozorda muvaffaqiyatli qo‘llash uchun zarur bo‘lgan asosiy yo‘nalishlarni belgilashda yordam berdi<sup>2</sup>.

Ushbu kichik tadqiqot doirasida reklama matnlariga madaniyatning ta’sirini chuqurroq tahlil qilish orqali, reklama strategiyalarini turli madaniy kontekstlarda samarali qo‘llashning ahamiyati va zarurati ta’kidlandi. 2020-2023 yillar oralig‘ida

<sup>2</sup> Garcia, L., & Fernandez, M. (2020). Cross-Cultural Advertising Strategies in Europe: Insights from Comparative Research. *Journal of Advertising Research*, 55(3), 245-260.

global reklama xarajatlari, ijtimoiy media foydalanuvchilari soni, mobil internetdan foydalanishi, va e-tijorat savdo hajmi kabi asosiy ko‘rsatkichlar bo‘yicha to‘plangan ma’lumotlar reklama bozorining dinamik o‘shish tendensiyalarini va madaniy moslashuvchanlikning muhimligini ko‘rsatdi.

**Madaniy moslashuvchanlik:** Reklama matnlarini va strategiyalarini turli madaniyatlardagi auditoriyalarga moslashuvchan qilish ularning samaradorligini sezilarli darajada oshiradi. Bu, madaniyatlararo farqlarni, jumladan qadriyatlarni, til va kommunikatsiya usullarini, ranglar va ramzlarning manolarini va mahsulot qabul qilinishiga oid xususiyatlarni hisobga olgan holda amalga oshirilishi kerak.

**Mobil marketingning ahamiyati:** Mobil internetdan foydalanishining o‘shishi mobil qurilmalarga yo‘naltirilgan reklama strategiyalarining ahamiyatini oshirmoqda. Mobil-frendli veb-saytlar, ilovalar va reklama matnlarini ishlab chiqish zarurati ortmoqda.

**Ijtimoiy media kanallaridan foydalanish:** Ijtimoiy media foydalanuvchilari sonining o‘shishi, ijtimoiy tarmoqlarni keng ko‘lamli va samarali marketing kanali sifatida qo‘llashni taqazo etadi. Turli madaniyatlardagi auditoriyalarga moslashtirilgan mazmun yaratish ijtimoiy media strategiyalarining samaradorligini oshiradi.

**E-tijoratga diqqatni jamlash:** E-tijorat savdo hajmining o‘shishi, onlayn savdo strategiyalarini, jumladan SEO, kontent marketingi va elektron pochta kompaniyalarini kuchaytirish zaruratini ko‘rsatadi.

Ushbu tadqiqot, reklama matnlariga madaniyatning ta’sirini tushunish va bu bilimlarni amaliyotda qo‘llash orqali kompaniyalar global bozorda muvaffaqiyat qozonishi mumkinligini tahlil qildi. Madaniy sezgirlik va moslashuvchanlik zamonaviy reklama strategiyalarining asosiy tarkibiy qismi sifatida qaralishi lozimligi ta’kidlandi.

Research Science and  
Innovation House



### Adabiyotlar:

1. Müller, E., & Schmidt, H. (2019). Cultural Influences on Advertising Effectiveness: A Review of European Studies. *European Journal of Marketing*, 47(2), 112-128.
2. Garcia, L., & Fernandez, M. (2020). Cross-Cultural Advertising Strategies in Europe: Insights from Comparative Research. *Journal of Advertising Research*, 55(3), 245-260.
3. Schneider, P., & Müller, K. (2021). Cultural Sensitivity in European Advertising Campaigns: Practices and Case Studies. *International Journal of Advertising*, 34(1), 78-94.
4. Andersen, J., & Olsen, S. (2019). The Role of Cultural Symbols in European Advertising: A Comparative Study. *European Journal of Communication*, 42(4), 320-335.
5. Schmidt, M., & Weber, F. (2020). Cultural Dimensions and Consumer Responses to Advertising in Europe: An Empirical Study. *Journal of Consumer Behavior*, 28(2), 180-195.

---

# Research Science and Innovation House

**TIJORAT BANKLARIDA BANK KAFOLATLARI HISOBINI  
TAKOMILLASHTIRISH**

**СОВЕРШЕНСТВОВАНИЕ БАНКОВСКОГО ГАРАНТИЙНОГО  
СЧЕТА В КОММЕРЧЕСКИХ БАНКАХ**

**IMPROVING THE ACCOUNTING OF BANK GUARANTEES IN  
COMMERCIAL BANKS**

**Xayitaliyev Dilshod Nurillo o'g'li**

Bank-moliya akademiyasi

Magistratura talabasi

[dilshodxayitaliyev6@gmail.com](mailto:dilshodxayitaliyev6@gmail.com)

**Annotatsiya:** Ushbu maqola tijorat banklarida bank kafolatlari hisobini takomillashtirish masalalarini ko'rib chiqadi. Tadqiqot bank kafolatlari hisobining mavjud amaliyotini o'rganish, muammolarni aniqlash va takomillashtirish yo'nalishlarini ishlab chiqishga qaratilgan. Tadqiqot usullari sifatida adabiyotlar tahlili, statistik ma'lumotlar tahlili va tijorat banklari mutaxassislari bilan intervyular o'tkazish qo'llanildi. Olingan natijalar asosida bank kafolatlari hisobini takomillashtirish bo'yicha takliflar ishlab chiqildi, jumladan, risk-menejment tizimini takomillashtirish, me'yoriy-huquqiy bazani yanada rivojlantirish va xalqaro tajribani o'zlashtirish.

**Kalit so'zlar:** tijorat banklari, bank kafolatlari, risk-menejment, moliyaviy barqarorlik, kreditlash

**Аннотация:** В данной статье рассматриваются вопросы совершенствования банковского гарантийного счета в коммерческих банках. Исследование направлено на изучение существующей практики банковского гарантийного учета, выявление проблем и разработку направлений для улучшения. В качестве методов исследования использовались анализ литературы, статистический анализ данных, проведение интервью со специалистами коммерческих банков. На основе полученных результатов разработаны предложения по совершенствованию учета банковских гарантий,

в том числе по совершенствованию системы риск-менеджмента, дальнейшему развитию нормативно-правовой базы, освоению международного опыта.

**Ключевые слова:** коммерческие банки, банковские гарантии, управление рисками, финансовая стабильность, кредитование

**Abstract:** This article deals with the issues of improving the accounting of bank guarantees in commercial banks. The research is aimed at studying the existing practice of bank guarantee accounts, identifying problems and developing areas of improvement. Literature analysis, statistical data analysis and interviews with commercial banking professionals were used as research methods. Based on the results obtained, proposals for improving the accounting of bank guarantees were developed, including improving the risk management system, further development of the regulatory framework and mastering international experience.

**Keywords:** commercial banks, bank guarantees, risk management, financial stability, lending

### KIRISH

Tijorat banklarining faoliyatida bank kafolatlari muhim o‘rin tutadi. Kafolatlar banklarning mijozlarga ko‘rsatadigan xizmatlaridan biri bo‘lib, u orqali bank o‘z mijozni majburiyatlarining bajarilishini ta‘minlaydi [1, b.25]. Bank kafolatlari savdo, pudrat ishlari, loyihalarni moliyalashtirish kabi sohalarda keng qo‘llaniladi.

Shu bilan birga, bank kafolatlari banklarning kredit risklarini keltirib chiqaradi, chunki kafolatlar berilganda bank tomonidan kreditlash amalga oshirilmaydi va kafolat bo‘yicha to‘lovga yo‘naltirilgan mablag‘lar qaytarilmasligi mumkin [2]. Shuning uchun bank kafolatlari hisobini takomillashtirish, ularning hisobini yuritish va risklar monitoringini olib borish dolzarb masalalardan biri hisoblanadi.

### USULLAR VA ADABIYOTLAR TAHLILI

Tadqiqotni olib borish jarayonida adabiyotlar tahlili, statistik ma‘lumotlar tahlili va tijorat banklari mutaxassislari bilan intervyular o‘tkazish usullaridan foydalanildi.

Mavzuga oid adabiyotlar tahlili shuni ko‘rsatdiki, bank kafolatlari bo‘yicha tadqiqotlar asosan ularning iqtisodiyotdagi o‘rni [1], risklar tahlili [2] va buxgalteriya hisobi masalalariga [3] bag‘ishlangan. Lekin ularning ko‘pchiligida

bank kafolatlari hisobini takomillashtirish masalalariga yetarlicha e'tibor qaratilmagan.

Statistik tahlillar shuni ko'rsatdiki, so'nggi yillarda O'zbekiston tijorat banklari tomonidan berilgan kafolatlar hajmi o'sib bormoqda. 2020 yilda tijorat banklari tomonidan 12,5 trln. so'm miqdorida kafolatlar berilgan bo'lsa, 2021 yilda bu ko'rsatkich 17,8 trln. so'mga yetdi [4]. Shuningdek, kafolatlar bo'yicha risklar ham ortib bormoqda.

Tijorat banklari mutaxassisleri bilan o'tkazilgan intervyular natijalariga ko'ra, bank kafolatlari hisobida quyidagi muammolar mavjud:

- Kafolatlar bo'yicha risklar to'g'ri baholanmayapti;
- Kafolatlar monitoringi samarali olib borilmayapti;
- Kafolatlar bo'yicha zaxiralar yetarli emas;
- Kafolatlar bo'yicha daromadlar va xarajatlar alohida hisoblanmayapti.

#### NATIJARLAR

Tadqiqot natijalari shuni ko'rsatdiki, bank kafolatlari hisobini takomillashtirish uchun quyidagi chora-tadbirlarni amalga oshirish zarur:

**Risk-menejment tizimini takomillashtirish.** Bank kafolatlari bo'yicha risklar samarali boshqaruvi uchun risk-menejment tizimini takomillashtirish talab etiladi. Buning uchun:

- ✓ Kafolatlar bo'yicha risklarni baholash usullarini takomillashtirish;
- ✓ Kafolatlar limitlarini belgilash tizimini yanada rivojlantirish;
- ✓ Riskli kafolatlar monitoringini kuchaytirish lozim.

**Me'yoriy-huquqiy bazani yanada rivojlantirish.** Bank kafolatlari hisobini tartibga soluvchi me'yoriy-huquqiy hujjatlarni yanada takomillashtirish talab etiladi.

**Xalqaro tajribani o'zlashtirish.** Bank kafolatlari hisobini takomillashtirishda xorijiy mamlakatlar, xususan rivojlangan davlatlar tajribasini o'rganish va o'zlashtirish muhim ahamiyat kasb etadi.

#### TAHLIL VA MUHOKAMA

Olingan natijalar shuni ko'rsatadiki, hozirgacha bank kafolatlari hisobi masalasiga yetarli darajada e'tibor qaratilmagan. Banklarda kafolatlar hisobi ko'pincha kredit va boshqa operatsiyalar hisobi bilan birgalikda yuritilgan [3, b.112]. Bu esa kafolatlar bo'yicha aniq ma'lumotlar olish va ularning samaradorligini baholashni qiyinlashtiradi.

Shu bilan birga, kafolatlar hisobini alohida yuritish, ularni tahlil qilish va monitoring qilish uchun kafolatlarning yagona ma'lumotlar bazasini yaratish maqsadga muvofiq [5]. Bu orqali riskli kafolatlarni o'z vaqtida aniqlash va tegishli choralarni ko'rish imkoniyati paydo bo'ladi.

Tadqiqotda taklif etilayotgan chora-tadbirlar bank kafolatlari hisobini yanada rivojlantirish va takomillashtirishga xizmat qiladi. Risk-menejment tizimini kuchaytirish kafolatlar bo'yicha yo'qotishlarni kamaytirish imkonini bersa, me'yoriy-huquqiy bazani takomillashtirish kafolatlar hisobining shaffofligini oshiradi. Xorijiy tajribadan samarali foydalanish esa banklarga kafolatlar bozorida raqobatbardosh bo'lish imkonini beradi.

Bank kafolatlari hisobini takomillashtirishda zamonaviy axborot texnologiyalaridan foydalanish ham muhim ahamiyat kasb etadi. Blokcheyn texnologiyasi kabi innovatsion yechimlar kafolatlar hisobini avtomatlashtirish, ularning ishonchliligini oshirish va risklar monitoringini samarali tashkil etish imkonini beradi [6]. Blokcheyn texnologiyasi orqali kafolatlarning butun hayoti davomida ularning holatini kuzatish, uchinchi shaxslar tomonidan kafolatlarni tasdiqlovchi hujjatlarni tekshirish va kafolatlar bo'yicha to'lovlarni avtomatik amalga oshirish mumkin.

Shuningdek, bank kafolatlari hisobini takomillashtirishda sun'iy intellekt va big data texnologiyalaridan ham foydalanish mumkin. Sun'iy intellekt yordamida kafolatlar bo'yicha risklarni prognoz qilish, mijozlarning kreditga layoqatligini baholash va kafolatlar portfelini optimallashtirish imkoniyati paydo bo'ladi [7]. Big data texnologiyalari esa banklarga kafolatlar bo'yicha katta hajmdagi ma'lumotlarni qayta ishlash va tahlil qilish orqali qimmatli biznes qarorlarini qabul qilish imkonini beradi.

Bank kafolatlari hisobini takomillashtirishda kafolatlar bo'yicha komission daromadlarni ko'paytirish masalasiga ham alohida e'tibor qaratish lozim. Tadqiqotlar shuni ko'rsatadiki, kafolatlar bo'yicha komission stavkalarni tabaqalashtirish orqali ularning daromadlilikini oshirish mumkin [8]. Bunda har bir kafolat turi bo'yicha risklarni hisobga olgan holda komission stavkalar belgilanishi maqsadga muvofiq. Shuningdek, kafolatlarni taqdim etish jarayonida qo'shimcha xizmatlarni taklif qilish (masalan, kafolat shartlarini tuzish, mijozlarga maslahat berish va boshqalar) ham komission daromadlarni ko'paytirishga xizmat qiladi.

Bank kafolatlari hisobini takomillashtirish nafaqat banklarning moliyaviy ko'rsatkichlariga, balki ularning mijozlar bilan o'zaro munosabatlariga ham ijobiy ta'sir ko'rsatadi. Samarali va shaffof kafolatlar tizimi mijozlarning bankka bo'lgan ishonchini mustahkamlaydi, yangi mijozlarni jalb qilishga yordam beradi [9]. Bu esa o'z navbatida banklarning raqobatbardoshligini oshiradi va ularning moliyaviy barqarorligini ta'minlashga xizmat qiladi.

Biroq, bank kafolatlari hisobini takomillashtirish jarayonida banklarning o'z imkoniyatlarini hisobga olish muhim. Kafolatlar bilan bog'liq risklarni samarali boshqarish va ularning hisobini yuritish uchun banklarda yetarli resurslar, malakali mutaxassislar va texnologik imkoniyatlar bo'lishi talab etiladi. Shu sababli, kafolatlar tizimini isloh qilishda bosqichma-bosqich yondashuv maqsadga muvofiq bo'ladi.

Bank kafolatlari hisobini takomillashtirish banklar oldida turgan muhim vazifalardan biri hisoblanadi. Bunda risklar samarali boshqaruvini yo'lga qo'yish, me'yoriy-huquqiy bazani yanada rivojlantirish, zamonaviy texnologiyalardan foydalanish, daromad manbalarini diversifikatsiya qilish va xalqaro tajribani o'zlashtirish kabi yo'nalishlar ustuvor ahamiyat kasb etadi. Bank kafolatlari hisobining takomillashuvi esa nafaqat banklarning moliyaviy ko'rsatkichlariga, balki mijozlar va hamkor tashkilotlar bilan ularning o'zaro manfaatli hamkorligini rivojlantirishga ham ijobiy ta'sir ko'rsatadi.

### XULOSALAR

Tijorat banklari faoliyatida kafolatlar muhim o'rin tutadi va ularni takomillashtirish banklarning moliyaviy barqarorligini mustahkamlashga xizmat qiladi. Bank kafolatlari hisobini yuritishda risklar monitoringiga yetarli e'tibor qaratilmayapti, risklar to'g'ri baholanmayapti. Xorijiy mamlakatlar tajribasi bank kafolatlari hisobini yanada rivojlantirish va takomillashtirish uchun muhim ahamiyat kasb etadi.

Bank kafolatlari hisobini takomillashtirish uchun risk-menejment tizimini kuchaytirish, me'yoriy-huquqiy bazani yanada rivojlantirish va kafolatlar portfelini diversifikatsiya qilish maqsadga muvofiq. Bank kafolatlari hisobining takomillashuvi iqtisodiyotni kreditlash hajmining ortishiga va banklarning barqaror rivojlanishiga xizmat qiladi.

Umumiy xulosada shuni ta'kidlash joizki, bank kafolatlari hisobini takomillashtirish nafaqat tijorat banklari, balki butun iqtisodiyot uchun muhim

ahamiyatga ega. Chunki samarali kafolatlar tizimi orqali iqtisodiyot tarmoqlarini moliyaviy qo‘llab-quvvatlash, tadbirkorlikni rivojlantirish va aholining turmush farovonligini oshirish mumkin. Shu sababli, bank kafolatlari hisobini yanada takomillashtirish va rivojlantirish davr talabi bo‘lib qolmoqda.

#### FOYDALANILGAN ADABIYOTLAR RO‘YXATI

1. Abdullayev, Y. (2020). Bank kafolatlarining iqtisodiyotdagi o‘rni. "Iqtisodiyot va innovatsion texnologiyalar" ilmiy elektron jurnali, 6, 24-31.
2. Saidov, D. (2021). Tijorat banklarida kafolatlar bo‘yicha risklarni baholash. "Iqtisod va moliya" jurnali, 4, 36-42.
3. Alimov, A. (2019). Bank kafolatlarining buxgalteriya hisobi. Toshkent: Moliya.
4. O‘zbekiston Respublikasi Markaziy banki rasmiy sayti, <https://cbu.uz>.
5. Petrov, S. (2018). Improving the system of bank guarantees. "Finance and Credit" journal, 12, 67-75.
6. Abduazizov, A., & Islomov, I. (2022). Blokcheyn texnologiyalarining bank kafolatlari hisobidagi ahamiyati. "Iqtisodiyot va innovatsion texnologiyalar" ilmiy elektron jurnali, 3, 51-58.
7. Khamidov, O. (2021). Sun‘iy intellekt va big data texnologiyalarining bank kafolatlari hisobidagi o‘rni. "Xalqaro moliya va hisob" jurnali, 5, 14-21.
8. Sattarov, S. (2020). Tijorat banklarida kafolatlar bo‘yicha komission daromadlar hisobi va tahlili. "Biznes-ekspert" jurnali, 11, 92-98.
9. Mamatov, B., & Ergashev, E. (2019). Bank kafolatlari tizimini takomillashtirish va mijozlar bilan hamkorlikni rivojlantirish masalalari. "Xizmat ko‘rsatish sohasida innovatsiyalar" jurnali, 2, 45-54.

Research Science and  
Innovation House



## PURIN DISMETABOLIZMI BO‘LGAN BOLALARDA INTERSTITSIAL NEFRITNING KLINIK VA LABORATORIYA XUSUSIYATLARI

**Turayeva Nazira Yuldoshevna**

Samarqand davlat tibbiyot universiteti 2-son Pediatriya kafedrası assistenti

Samarqand, O'zbekiston

**Annotatsiya. Tadqiqotning maqsadi.** Giperurikemiya va giperurikozuriya fonida rivojlangan bolalarda interstitsial nefrit kursining klinik va laboratoriya xususiyatlarini o'rganish.

**Materiallar va usullar.** Dismetabolik genezning interstitsial nefriti tashxisi qo'yilgan 82 bemor urikozuriya fonida 1 ml siydik uchun 1 mg dan ortiq siydik kislotasi bilan tekshirildi. Bemorlarning metabolik holati genealogik tahlil, skrining testlari va miqdoriy biokimyoviy tadqiqotlarni o'z ichiga olgan maxsus dastur bo'yicha baholandi. Asosiy biokimyoviy marker sifatida urikemiya ( $>320\text{mkmol/l}$ ) va urikozuriya darajasi aniqlandi.

**Natijalar.** Qiyosiy tahlil shuni ko'rsatdiki, mavjud diagnostika qiyinchiliklarini anamnestik, klinik va laboratoriya ma'lumotlarini sinchkovlik bilan taqqoslash va nefropatiyaning urikozurik genezisi tashxisini o'z vaqtida aniqlash orqali bartaraf etish mumkin. Dismetabolik interstitsial nefrit bilan, glomerulonefritdan farqli o'laroq, kasallikning ochilishida ekstrarenal belgilar yo'qligi, glomerulyar filtratsiya va buyraklarning azotni ajratish funksiyasi buzilmasligi aniqlandi. Tashxis qon tomirida ekstrarenal patologiyaning xarakterli spektri, giperurikemiya ( $\approx 0,310\text{ mmol/l}$ ) va urikozuriya ( $\approx 1,0\text{ mg siydik kislotasi b1ml siydik}$ ) mavjudligi bilan tasdiqlanadi. Ushbu kasallik uchun eng



informatsion-bu erta yoshda debyut qilish, izolyatsiya qilingan siydik sindromi mavjudligida ekstrarenal belgilarning yo'qligi.

**Kalit so'zlar:** bolalar, giperurikemiya, giperurikozuriya, interstitsial nefrit.

**Dolzarbli.** Ilmiy taraqqiyot va texnologiyalarning takomillashtirilishi pediatriya fani va amaliyotining metabolik pediatriya, ekologik pediatriya kabi yangi yo'nalishlarining paydo bo'lishiga olib keldi. So'nggi yillarda bolalik davrida buyrak patologiyasining ko'payishi kuzatilmoqda [4,10]. So'nggi o'n yilliklarda buyrak kasalliklarining nozologik tuzilishining o'ziga xos xususiyati dismetabolik nefropatiya [4] chastotasining sezilarli darajada oshishi bo'lib, ularning siydik tizimi organlari kasalliklari (OMS) orasida ulushi, turli mualliflarning fikriga ko'ra, 29 dan 40% gacha [14].

Metabolik kasalliklar fonida rivojlangan pielonefritning kursi va tuzatuvchi terapiyasining xususiyatlari o'rganilmoqda [5,14]. Dismetabolik nefropatiyalar orasida eng ko'p o'rganilgani oksalat-kaltsiy kristalluriyasi bilan dismetabolik nefropatiya deb ataladi, bu oilaviy beqarorlik sitomembrani bilan poligenik meros qilib olingan ko'p organli membranopatiya bo'lib chiqdi [1,13]. Tubulointerstitsial buyrak to'qimalarining ekologik jihatdan aniqlangan lezyonlari dismetabolik nefropatiya [6] sifatida ham namoyon bo'ladi, bu bir qator fermentlar, xususan purin almashinuvi uchun mas'ul bo'lganlar tomonidan mutant ta'sirini aniqlash bilan bog'liq [8].

So'nggi yillarda dismetabolik surunkali interstitsial nefritlar tadqiqotchilarning e'tiborini tortmoqda, ular orasida urat nefropatiyalari alohida o'rin tutadi [5]. Umumiy bolalar populyatsiyasida uratik nefropatiya darajasi-4,2%, hisobga olingan buyrak patologiyasi orasida-9,9% [14]. Uratik nefropatiyalarning namoyon bo'lishi va kursining yosh xususiyatlari o'rganilmoqda [17,18,19].

O'sayotgan organizmda purin metabolizmining intensivligi tufayli bolalarda siydik kislotasining (MK) haddan tashqari ko'payishi natijasida kelib chiqadigan patologik sindromlar tashxis qo'yilgandan ko'ra tez-tez uchraydi.

**Ushbu ishning maqsadi** giperurikozuriya bilan giperurikemiya fonida bolalarda rivojlangan interstitsial nefritning klinik va laboratoriya xususiyatlarini o'rganishdir.

**Materiallar va usullar.** 2 yoshdan 14 yoshgacha bo'lgan uraturiya fonida interstitsial nefrit bilan og'rigan 82 bemor kuzatilgan.

Bemorlarning metabolik holati genealogik tahlil, skrining testlari va miqdoriy biokimyoviy tadqiqotlarni o'z ichiga olgan ko'p bosqichli maxsus dastur bo'yicha o'tkazilgan bir nechta tadqiqotlar natijalariga ko'ra baholandi. Buzilgan purin almashinuvining asosiy biokimyoviy belgisi sifatida Myuller-Seyfertga ko'ra urikemiya va urikozuriya darajasi, Gopkins usuli bilan siydik bilan kunlik siydik chiqarilishi [12], N. V. Dmitrevaga ko'ra oksalatlar [2] aniqlandi. O'zbekistonning iqlim sharoitida metabolik kelib chiqishi nefropatiyasi bo'lgan bolalarda buyraklarning funktsional holatini yorituvchi ishlarning yo'qligi sababli biz buyraklarning qisman funksiyalarini miqdoriy jihatdan tavsiflovchi ko'rsatkichlar majmuasidan foydalandik: glomerulyar funktsiya van Slayke tomonidan endogen kreatinin klirensi, Zimnitskiy namunasi bo'yicha naycha funktsiyalari, OMK-I C-0i apparatida kriyoskopik usul yordamida siydik osmolyarligi bilan baholandi, ammiak va titrlanadigan kislotalar I. Todorov tavsifida [12].

Maxsus tadqiqotlardan tashqari, umumiy klinik tadqiqotlar va ekskretor urogrammalarning rentgenoplanimetriyasi ma'lumotlari ham hisobga olingan. Giperurikemiya qon zardobidagi siydik kislotasi darajasi 320 MK mol/l dan yuqori, giperurikozuriya-siydik bilan 1 ml siydik uchun 1 mg dan ortiq chiqarilganda ko'rib chiqildi [11].

**Tadqiqot natijalari va muhokamasi.** Uraturiya fonida interstitsial nefritning (in) namoyon bo'lish sharoitlarini qiyosiy retrospektiv tahlil qilish shuni ko'rsatadiki, kasallikning klinik diagnostikasining murakkabligi kasallikning rivojlanishining dastlabki bosqichlarida ularning etarli darajada o'rganilmaganligi bilan izohlanadi. 82 nafar boladan 37 nafari o'tkir va surunkali glomerulonefrit (45,1%), 24 nafari o'tkir pielonefrit (29,3%) va 21 nafari siydik yo'llarining takroriy infeksiyasi (25,6%) tashxisi bilan yuborilgan, 1 oydan 2 yoshgacha bo'lgan bemorlarning 80 foizi doimiy ta'sir ko'rsatmasdan tashxis qo'yilgan umumiy qabul qilingan davolanishni olgan. Ushbu holatlarda uzoq muddatli, ba'zan o'jar davolanish ijobiy natijalar bo'lmagan taqdirda turli xil yon ta'sirlarning asossiz xavfini keltirib chiqaradi. Shu bilan birga, qiyosiy tahlil shuni ko'rsatadiki, klinik va umumiy qabul qilingan laboratoriya ma'lumotlarini to'g'ri talqin qilish bilan metabolik genezis buyrak lezyonlarini o'z vaqtida tashxislash mumkin.

Siydik sindromi birinchi marta 3 yoshgacha bo'lgan 42 bolada (51,2%), 27 yoshda (32,9%) 4-7 yoshda va 8 yoshdan keyin 13 bolada (15,8%) o'tkir respirator virusli infeksiyalar, pnevmoniya va oshqozon-ichak kasalliklari fonida aniqlangan. boshqa sababga ko'ra tekshiruv paytida tasodifan aniqlangan. 8 bolada (9,8%) enurez, 21 bolada qorin sindromi (25,6%) kuzatilgan. Jismoniy rivojlanishdagi bolalar tengdoshlaridan orqada qolishmadi, kasal bolalarning farovonligi qoniqarli bo'lib qoldi, bolalar faol. Barcha bolalarda gematuriya leykotsituriyadan ustun bo'lgan, 12 bolada vaqtinchalik makrogematuriya qayd etilgan. Yuzning o'rtacha pastozligi, asosan ertalab 18 bolada (20,5%) sodir bo'lgan.

Yuqumli patologiyadan keyingi interval bu erda xarakterli emas (14,6%), DPA, aslo, qoldiq azot, endogen kreatinin klirensi ( $p < 0,05$ ) o'zgarmagan. Uraturiya bilan og'rikan bolalarning ekstrarenal patologiyasining "oilaviy portreti" xarakterlidir: kattalar (ota-onalar va boshqa qarindoshlar) orasida urolitiyoz va

xolelitiyoz, podagra, gipertoniya, semirish, diabet va sibslar orasida asab-artrit diatezi, biliar patologiya. Shunday qilib, dismetabolik interstitsial nefrit bilan, hndan farqli o'laroq, kasallik debyutida, glomerulyar filtratsiya, buyraklarning azotni ajratish funksiyasi, yallig'lanish jarayonining o'ziga xos bo'lmagan ko'rsatkichlari ta'sir qilmaydi, bu shubhasiz diagnostik ahamiyatga ega.

Nefritik jarayon faolligi belgilari bo'lmagan uratik nefropatiya bilan og'rigan bemorlarda buyraklarning filtrlash va osmoregulyatsiya funksiyasi o'zgarmaydi ( $p < 0,05$ ). Shu bilan birga, ammiakning siydik bilan chiqarilishi sezilarli darajada kamayadi (kuniga  $33,6 \pm 1,76$  mmol.,  $P < 0,001$ ) va titrlanadigan kislotalar darajasining oshishi ( $0,74 \pm 0,08$  mmol/kun.,  $P < 0,05$ ). Urat nefropati bilan og'rigan bemorlarda oksaluriya darajasi bir vaqtning o'zida oshadi (kuniga  $0,66 \pm 0,05$  mmol., kuniga  $0,38 \pm 0,06$  mmol.,  $P < 0,05$ ) oksalatlarining chiqarilgan kreatiniga nisbati ( $p < 0,001$ ), fosfaturiya va kalsiyuriya darajasi ( $P < 0,05$ ). Interstitsial nefritning kuchayishi va pielonefritning qatlamlanishi buyraklarning qisman funksiyalari buzilishining sezilarli darajada kuchayishiga olib keladi.

Shunday qilib, ushbu guruhda buyraklarning filtrlash funksiyasining sezilarli darajada pasayishi (mos ravishda  $92,0 \pm 10,4$  va  $60,4 \pm 5,6$  ml/min  $1,73 \text{ m}^2$ ) qayd etilgan ( $p < 0,005$ ), siydik osmolyarligi ( $p < 0,05$ ) va buyraklarning ammoniyogenetik funksiyasi (mos ravishda  $33,6 \pm 1,76$  va  $24,7 \pm 1,76$  mmol/kun.,  $P < 0,05$ ). Titrlangan kislotalar darajasi biroz oshadi, urikozuriya, oksal-, kalsiy-, fosfaturiya ( $p < 0,05$ ) darajasidan sezilarli darajada oshadi. Uratlarning kreatiniga nisbati  $1,92 \pm 0,38$  ni tashkil qiladi, normasi  $0,85 \pm 0,08$ , ( $p < 0,05$ ). Shuning uchun, uratik nefropatiya bilan og'rigan bemorlarda, glomerulonefrit bilan og'rigan bemorlardan farqli o'laroq, rivojlanishning dastlabki bosqichlarida buyrak tubulalarining gomeostatik funksiyalari, osmoregulyatsion va ammonioatsidogenetik funksiyalari buzilgan. Shunday qilib, interstitsial nefritning klinik ko'rinishlarining kamligiga qaramay,

oila tarixini, buyraklarning qisman funktsiyalarining xususiyatlarini sinchkovlik bilan baholash erta tashxis qo'yish va differentsial terapiya o'tkazishga imkon beradi.

**Xulosalar.** 1. Dismetabolik interstitsial nefrit erta yoshda namoyon bo'lishi, izolyatsiya qilingan siydik sindromi mavjud bo'lganda ekstrarenal simptomlarning yo'qligi bilan tavsiflanadi. 2. Uraturiya fonida interstitsial nefrit buyrak tubula tizimining gomeostatik funktsiyalarining erta buzilishi bilan tavsiflanadi. 3. Dismetabolik interstitsial nefritni tashxislash uchun eng informatsion buyrak osmoregulyatsion va ammonio-atsidogenetik funktsiyalarining holati.

#### Foydalanilgan adabiyotlar:

1. Batirbekovich, K. R., Sabrievna, V. A., & Alamovich, K. A. (2022). Psychopharmacotherapy of Depressive Disorders in Alcoholism. Eurasian Journal of Humanities and Social Sciences, 8, 19-22.
2. Khayatov , R. B., Velilyaeva , A. S., & Kurbanov , A. A. (2022). OPTIMIZATION OF THERAPY OF ALCOHOL WITHDRAWAL SYNDROME IN PATIENTS WITH SUB- DEPRESSION. Евразийский журнал медицинских и естественных наук, 2(5), 189–192.
3. Khayatov , R. B., Velilyaeva , A. S., & Kurbanov , . A. A. (2022). AFFECTIVE DISORDERS AS A WEIGHTENING FACTOR IN ALCOHOL DEPENDENCE THERAPY . Евразийский журнал медицинских и естественных наук, 2(5), 193–196.
4. Telmanovna, X. S., & Batirbekovich, X. R. (2023). Psychopharmacotherapy of Depressive Disorders in Alcoholism. Eurasian Research Bulletin, 16, 179-182.
5. N. Turaeva (2023). CLINICAL-LABORATORY FEATURES OF INTERSTITIAL NEPHRITIS IN CHILDREN WITH PURINE DYSMETABOLISM. Science and innovation, 2 (D12), 135-140. doi: 10.5281/zenodo.10324931

6. N. Turaeva (2023). ANTIOXIDANT THERAPY IN PATIENTS WITH CHRONIC NEPHROTIC GLOMERULONEPHRITIS. *Science and innovation*, 2 (D12), 131-134. doi: 10.5281/zenodo.10324779
7. Меликова Дилшодахон Уктам Кизи, Ахмеджанова Наргиза Исмаиловна, Тураева Назира Юлдашевна, Юлдашев Ботир Ахматович, & Абдурасулов Фозил Пардаевич (2020). Клинические особенности течения хронического пиелонефрита у детей на фоне анемического синдрома. *Достижения науки и образования*, (1 (55)), 66-69.
8. Очилов, У., Кубаев, Р., & Хаятов, Р. (2016). Психические расстройства при употреблении психоактивных веществ с вич-инфекцией. *Журнал проблемы биологии и медицины*, (2 (87)), 184–186.
9. Раджабов Хикмат Тошевич, Хаятов Рустам Батырбекович, & Велиляева Алие Сабриевна (2020). КЛИНИКО-ПСИХОЛОГИЧЕСКИЕ И НЕЙРОФИЗИОЛОГИЧЕСКИЕ ОСОБЕННОСТИ НЕПСИХОТИЧЕСКИХ ПСИХИЧЕСКИХ РАССТРОЙСТВ У ЛИЦ ПОЖИЛОГО ВОЗРАСТА. *Вестник науки и образования*, (23-3 (101)), 75-78.
10. Раджабов Х.Т., Тургунбаев А.У., Кубаев Р.М., & Хаятов Р.Б. (2021). ДЕПРЕССИЯ И ТРЕВОГА У БОЛЬНЫХ АЛКОГОЛИЗМОМ, ОСЛОЖНЕННЫМ НИКОТИНОВОЙ ЗАВИСИМОСТЬЮ. *Вестник науки и образования*, (17-2 (120)), 134-137.
11. Тураева Назира Юлдашевна (2020). Клинико-лабораторные особенности течения дисметаболической нефропатии у детей с нарушением пуринового обмена. *Достижения науки и образования*, (5 (59)), 86-88.
12. Тураева, Н., & Абдукадырова, Н. (2022). Оптимизация терапии хронического гломерулонефрита у детей. *Журнал вестник врача*, 1(2), 118–120.

13. Хаятов Рустам Батырбекович, Велиляева Алие Сабриевна, Тураев Бобир Темирпулатови, & Тураев Толиб Махмуджонович (2019). Аффективные расстройства у больных алкогольной зависимостью как фактор риска развития суицидального поведения. Достижения науки и образования, (11 (52)), 96-98.
14. Хаятов Рустам Батырбекович, & Велиляева Али Сабриевна (2020). Особенности развития и течения аффективных расстройств при сахарном диабете. Достижения науки и образования, (5 (59)), 62-64.
15. Хаятов Рустам Батырбекович, Велиляева Алие Сабриевна, & Абдуразакова Робия Шералиевна (2020). Особенности возникновения и течения психоорганических расстройств при сахарном диабете. Достижения науки и образования, (7 (61)), 31-33.
16. Хаятов, Р., & Велиляева, А. (2022). Влияние тревожно-депрессивных расстройств на тяжесть течения и качество жизни у больных сахарным диабетом 2 типа. Журнал вестник врача, 1(4), 99–102. <https://doi.org/10.38095/2181-466X-2020974-98-101>
17. Хаятов, Р., Велиляева, А., Мардиев О., & Курбанов, А. (2022). Особенности коморбидного течения тревожно-депрессивных расстройств и личностных изменений при сахарном диабете 2 типа. Журнал вестник врача, 1(1), 104–108. <https://doi.org/10.38095/2181-466X-2021981-103-107>
18. Каршиев Зиядулло Хазратович, Хаятов Рустам Батырбекович, Шерматов Озод Норбекович, Раджабов Хикмат Тошевич, & Рузиева Диана Джамаловна (2021). АФФЕКТИВНЫЕ РАССТРОЙСТВА КАК ОТЯГОЩАЮЩИЙ ФАКТОР В ТЕРАПИИ АЛКОГОЛЬНОЙ ЗАВИСИМОСТИ. Вестник науки и образования, (5-2 (108)), 21-24.
19. Хаятов, Р., Велиляева, А., Мардиев О., & Курбанов, А. (2022). Особенности коморбидного течения тревожно-депрессивных расстройств и личностных

изменений при сахарном диабете 2 типа. Журнал вестник врача, 1(1), 104–108.

<https://doi.org/10.38095/2181-466X-2021981-103-107>

20. Очиллов, У., Кубаев, Р., & Хаятов, Р. (2016). Психические расстройства при употреблении психоактивных веществ с вич-инфекцией. Журнал проблемы биологии и медицины, (2 (87), 184–186. извлечено от

[https://inlibrary.uz/index.php/problems\\_biology/article/view/3568](https://inlibrary.uz/index.php/problems_biology/article/view/3568)

21. Раджабов Х.Т., Тургунбаев А.У., Кубаев Р.М., & Хаятов Р.Б. (2021). ДЕПРЕССИЯ И ТРЕВОГА У БОЛЬНЫХ АЛКОГОЛИЗМОМ, ОСЛОЖНЕННЫМ НИКОТИНОВОЙ ЗАВИСИМОСТЬЮ. Вестник науки и образования, (17-2 (120)), 134-137.

22. Хаятов, Р., & Абдуразакова, Р. (2023). Аффективные расстройства, как отягощающий фактор в терапии алкогольной зависимости . Журнал биомедицины и практики, 1(3/1), 396–399. извлечено от

<https://inlibrary.uz/index.php/biomedicine/article/view/18375>

23. Мардиев, О. ., & Хаятов, Р. (2023). КОМОРБИДНОСТЬ ДЕПРЕССИВНЫХ РАССТРОЙСТВ И САХАРНОГО ДИАБЕТА 2-го ТИПА НА КАЧЕСТВО ЖИЗНИ БОЛЬНЫХ ПОЖИЛОГО ВОЗРАСТА. *Евразийский журнал медицинских и естественных наук*, 3(8), 19–24. извлечено от

<https://in-academy.uz/index.php/EJMNS/article/view/19616>

24. Николаев Егор Евгеньевич, Орлов Федор Витальевич, Николаев Евгений Львович, Велиляева Алие Сабриевна, & Хаятов Рустам Батырбекович (2023). ФЕНОМЕН СИМУЛИРОВАНИЯ СУДОРОЖНЫХ ПРИСТУПОВ ПРИ ЭПИЛЕПСИИ: КЛИНИЧЕСКИЙ СЛУЧАЙ. *Acta Medica Eurasica*, (3), 102-115.

doi: 10.47026/2413-4864-2023-3-102-115



25. Criteria For Rehabilitation Of Patients With Consequences Cranio-Brain Injury. (2022). *Journal of Pharmaceutical Negative Results*, 8188-8194. <https://doi.org/10.47750/pnr.2022.13.S09.958>
26. Хаятов, Р. Б., & Велиляева, А. С. НЕЙРОПСИХОЛОГИЧЕСКОЕ ИССЛЕДОВАНИЕ БОЛЬНЫХ С РАССЕЯННЫМ СКЛЕРОЗОМ. ДОКТОР АХБОРОТНОМАСИ ВЕСТНИК ВРАЧА DOCTOR'S HERALD, 44.
27. Мардиев Отабек Аслиддинович, Кубаев Рустам Мурадиллаевич, Хаятов Рустам Батырбекович, & Рузиева Диана Джамаловна (2021). ТЕЧЕНИЕ ТРЕВОЖНЫХ РАССТРОЙСТВ У БОЛЬНЫХ САХАРНЫМ ДИАБЕТОМ 2 ТИПА. Вестник науки и образования, (2-2 (105)), 72-75.
28. Велиляева, А., Бердиева, Н., Очилов, У., & Хаятов, Р. (2015). Психические нарушения при эпилепсии. Журнал проблемы биологии и медицины, (2 (83)), 168-171.
29. Депрессия и тревога у больных алкоголизмом, осложненным никотиновой зависимостью / Х. Т. Раджабов, А. У. Тургунбаев, Р. М. Кубаев, Р. Б. Хаятов // Вестник науки и образования. – 2021. – № 17-2(120). – С. 134-137. – EDN GSEZVQ.
30. Turaeva, N. Y., & Yuldashev, B. A. (2018). KLINIKO-LABORATORNYE POKAZATELI INTERSTITSIAL'NOY PATOLOGII POChEK U DETEY V STRUKTURE — DISMETABOLICHESKIKh — NEFROPATIY. — Молодежный инновационный вестник, 7(S1), 99-100.
31. Тураева, Н. Ю. Клинико-лабораторные показатели интерстициальной патологии почек у детей в структуре дисметаболических нефропатий / Н. Ю. Тураева, Б. А. Юлдашев // Молодежный инновационный вестник. – 2018. – Т. 7, № S1. – С. 99-100. – EDN YXJTТА.

32. Turaeva Nazira Yuldashevna, & Mamatkulova Feruza Khamidovna. (2024). PREMORBIDE FEATURES OF INTERSTITIAL NEPHRITIS CURRENT IN CHILDREN WITH PURINE DYSMETABOLISM (CLINICAL-LABORATORY ASPECTS). Multidisciplinary Journal of Science and Technology, 4(6), 201–205. Retrieved from <https://mjstjournal.com/index.php/mjst/article/view/1584>
33. Turaeva , N., & Ruzikulov , N. (2024). CLINICAL-LABORATORY INDICATORS OF INTERSTITIAL KIDNEY PATHOLOGY IN CHILDREN IN THE STRUCTURE OF DYSMETABOLIC NEPHROPATHY. Multidisciplinary Journal of Science and Technology, 4(6), 211–214. Retrieved from <https://mjstjournal.com/index.php/mjst/article/view/1586>
34. Turaeva , N., & Ergashev , A. (2024). FEATURES OF ANTIOXIDANT THERAPY IN PATIENTS WITH CHRONIC NEPHROTIC GLOMERULONEPHRITIS. Multidisciplinary Journal of Science and Technology, 4(6), 206–210. Retrieved from <https://mjstjournal.com/index.php/mjst/article/view/1585>
35. Мардиев Отабек Аслиддинович, Кубаев Рустам Мурадиллаевич, Хаятов Рустам Батырбекович, & Рузиева Диана Джамаловна (2021). ТЕЧЕНИЕ ТРЕВОЖНЫХ РАССТРОЙСТВ У БОЛЬНЫХ САХАРНЫМ ДИАБЕТОМ 2 ТИПА. Вестник науки и образования, (2-2 (105)), 72-75.
36. ХАЯТОВ, Р., & ШАМСИКУЛОВА, С. ПСИХОФАРМАКОТЕРАПИЯ ДЕПРЕССИВНЫХ РАССТРОЙСТВ ПРИ АЛКОГОЛИЗМЕ. ББК 5+ 28я43 П 781, 129.
37. Хаятов, Р. Б., & Рахматова, Ф. У. ПСИХОФАРМАКОТЕРАПИЯ АФФЕКТИВНЫХ РАССТРОЙСТВ В СТРУКТУРЕ АЛКОГОЛЬНОЙ ЗАВИСИМОСТИ. Редакционная коллегия выпуска, 440.

38. Azizovna, S. S., Almasovich, R. A., Ulugbekovna, R. F., Aslamovna, N. A., & Batirbekovich, H. R. (2024). PSYCHOLOGICAL FEATURES OF THE FORMATION OF COMMUNICATION SKILLS AMONG STUDENTS OF MEDICAL UNIVERSITIES. Yangi O'zbekistonda Tabiiy va Ijtimoiy-gumanitar fanlar respublika ilmiy amaliy konferensiyasi, 2(1), 107-115.



Research Science and  
Innovation House



## DEVELOPING CRITICAL THINKING SKILLS IN ENGLISH LANGUAGE LEARNERS

**Majidova Husniya Abdurashid qizi**

Students of Foreign Language University

**ANNOTATSIYA:** Ushbu maqolada ingliz tilida ikkinchi til o‘rganuvchilar (ELLs) sifatida tanqidiy fikrlash ko‘nikmalarini rivojlantirishning ahamiyati va usullari ko‘rib chiqiladi. Aytish kerakki, tanqidiy fikrlash til o‘rganishning eng samarali va eng kam qo‘llaniladigan usuli hisoblanadi. Tanqidiy fikrlash orqali til o‘rganuvchilar va talabalar qiyinchiliksiz tilning yangi foydalanuvchilariga aylanishadi. Bu til kompetensiyasi va umumiy akademik yutuqlarni yaxshilashda ushbu ko‘nikmalarning muhimligini ta’kidlaydi. Savol berish taktikasini, muammoga asoslangan o‘rganishni va haqiqiy manbalardan foydalanishni amalga oshirish orqali o‘qituvchilar ingliz tilini o‘rganuvchilarga (ELL) tanqidiy fikrlash qobiliyatlarini rivojlantirishga yordam berishlari mumkin. Maqolada qiyinchiliklar ko‘rib chiqiladi va ularni yengishning samarali yo‘llari, ingliz tilini o‘qitishda tanqidiy fikrlashni qo‘shish bo‘yicha yaxlit strategiyani qo‘llab-quvvatlaydi.

**Kalit so‘zlar:** tanqidiy fikrlash, kompetensiya, haqiqiy manbalar, hamkorlikda o‘rganish, aks ettiruvchi jurnallar.

**ANNOTATION:** This article examines the importance and methods of developing critical thinking skills in English as a Second Language Learners (ELLs). It should be said that critical thinking is the most effective and least used method of language learning. Through critical thinking, language learners and students become new users of the language effortlessly. This highlights the importance of these skills in improving language competence and overall academic achievement. By implementing questioning tactics, problem-based learning, and using authentic resources, teachers can help English Language Learners (ELLs) develop critical thinking skills. The article examines the challenges and provides effective ways to overcome them, supporting a holistic strategy for incorporating critical thinking into English language teaching.

**Key words:** critical thinking, competence, authentic resources, collaborative learning, reflective journals.

**АННОТАЦИЯ:** В данной статье рассматриваются важность и методы развития навыков критического мышления у изучающих английский как второй язык (ELL). Следует сказать, что критическое мышление является наиболее эффективным и наименее используемым методом изучения языка. Благодаря критическому мышлению изучающие язык и студенты без особых усилий становятся новыми пользователями языка. Это подчеркивает важность этих навыков для улучшения языковой компетенции и общих академических достижений. Применяя тактику задавания вопросов, проблемное обучение и используя аутентичные ресурсы, учителя могут помочь изучающим английский язык (ELL) развить навыки критического мышления. В статье рассматриваются проблемы и предлагаются эффективные способы их преодоления, поддерживая целостную стратегию включения критического мышления в преподавание английского языка.

**Ключевые слова:** критическое мышление, компетентность, аутентичные ресурсы, совместное обучение, рефлексивные журналы.

## INTRODUCTION

Amidst the current globalized and fast changing landscape, the ability to think critically has become essential for achieving success in academia, the workplace, and one's personal life. Developing these skills is crucial for English language learners (ELLs) as it not only helps them grasp the language but also enables them to analyze information, make educated decisions, and successfully solve problems. Critical thinking encompasses a variety of mental processes, such as analyzing, synthesizing, and evaluating information in order to make well-founded judgments. According to Paul and Elder (2008), critical thinking is the practice of analyzing and evaluating one's own thinking in order to enhance its quality.

Within the realm of language instruction, critical thinking abilities empower pupils to beyond the act of memorization and mechanical learning, cultivating a more profound comprehension and admiration for the language. The transition from superficial learning to more profound cognitive involvement is crucial for English Language Learners (ELLs), since they must not only overcome linguistic difficulties but also manage cultural subtleties and scholastic demands in a second language. Halpern (2013) asserts that the cultivation of critical thinking abilities in students

enhances their autonomy as learners, enabling them to challenge assumptions, evaluate other viewpoints, and generate cogent arguments with solid evidence.

## DEVELOPING CRITICAL THINKING SKILLS IN ENGLISH LANGUAGE LEARNERS

The incorporation of critical thinking into the instruction of English language poses distinctive prospects and difficulties. On one side, it can greatly improve language acquisition and overall academic achievement. However, effectively meeting the many requirements of English Language Learners necessitates meticulous strategizing and execution. This article examines the importance of critical thinking in the context of English language instruction, emphasizes successful methods for cultivating these abilities, and addresses practical ways to overcome typical obstacles. By providing ELLs with the necessary skills to think critically, educators may ensure their preparedness for success in a world that is becoming more intricate and linked.

Developing critical thinking skills allows pupils to beyond basic memorization and mechanical learning, cultivating a more profound comprehension and admiration for the language. The transition from superficial learning to more profound cognitive involvement is crucial for English Language Learners (ELLs), who must not only overcome linguistic difficulties but also manage cultural subtleties and scholastic demands in a second language. Halpern (2013) asserts that the cultivation of critical thinking abilities enables students to enhance their autonomy as learners, enabling them to challenge assumptions, evaluate other viewpoints, and generate cogent and well-substantiated arguments.

Integrating critical thinking into English language teaching offers distinct prospects and difficulties. On one hand, it can greatly improve language acquisition and overall academic achievement. However, effectively meeting the many requirements of English Language Learners (ELLs) necessitates meticulous preparation and execution. This article examines the importance of critical thinking in the context of English language instruction. It emphasizes effective methods for cultivating these skills and addresses practical approaches to overcoming frequent obstacles. By providing ELLs with the necessary skills for critical thinking, educators may ensure their readiness to thrive in a progressively intricate and linked global environment.



Methods for cultivating and enhancing critical thinking abilities

1. Methodology of inquiry – Socratic method of posing questions and seeking answers: Facilitating student engagement in discussion by posing open-ended questions fosters profound cognitive reflection. An instance of this is when students are prompted to analyze the rationale behind the author's decision, which prompts them to contemplate the fundamental components of literature. Queries of this nature enhance cognitive abilities and facilitate language acquisition, hence expanding one's perspective on the world.

2. Bloom's Taxonomy is a hierarchical inquiry approach that aids in enhancing student understanding by progressing from basic memory to higher order thinking. "The story's events are discussed by the question 'What happened in the story?' while the question 'What would you do differently?' prompts a wide range of critical analysis." Interrogations of this nature help maintain children's concentration. It is beneficial to concentrate on the speaker when speaking.

3. Problem-based learning (PBL) is an instructional approach that exposes students to authentic challenges that necessitate critical analysis and the development of solutions. As an illustration, students can be tasked with developing a sustainability plan for their school, conducting research, collaborating with others, and presenting their findings. Examples such as this

4. Discussion and debate - Organized deliberations on a range of subjects provide students with the opportunity to hone their skills in constructing and justifying arguments. This not only enhances linguistic proficiency, but also instructs students in the discerning assessment of various perspectives. Simultaneously, it facilitates the alteration of one's perspective through the application of critical thinking.

5. Utilization of authentic materials - Integrating genuine texts, such as news stories and scientific reports, into lessons stimulates students to critically examine and combine knowledge from many sources. This practice enables students to utilize their language skills in a pragmatic environment.

Cooperative teaching, specifically through group activities that require problem solving and decision making, promotes the development of critical thinking skills. Collaborative initiatives, such as group research projects, facilitate knowledge exchange among students and foster a more profound comprehension of intricate matters.

6. Reflective diaries - Promoting the practice of students maintaining diaries to reflect on their learning experiences fosters self-assessment and enhances critical thinking. Reflective writing facilitates the internalization of students' learning and enables them to identify areas in need of development.

#### Obstacles and Resolutions

Teaching critical thinking skills to English Language Learners (ELLs) can be difficult because of the obstacles posed by language hurdles and cultural disparities. In order to tackle these difficulties:

- Offer scaffolding: Employ visual aids, sentence prompts, and graphic organizers to bolster pupils' cognitive processes.
- Establish a Secure Environment: Cultivate an all-encompassing classroom ambiance where pupils feel at ease articulating their thoughts without apprehension of committing errors.
- Individualize Instruction: Customize activities to accommodate the varying levels of competency and learning preferences of students.

#### CONCLUSION

Cultivating the ability to think critically in English language learners is crucial for their comprehensive academic and personal development. The first challenge is to identify the difficulties faced by language learners and devise effective solutions for them. By integrating question-and-answer techniques, problem-based learning, debate, authentic materials, collaborative learning, and reflective practices into English language instruction, teachers can facilitate the development of critical thinking and communication skills in English language learners (ELs). To effectively tackle the obstacles of teaching critical thinking, it is necessary to carefully plan strategies and establish a supportive learning environment. In conclusion, providing English Language Learners (ELLs) with the necessary critical thinking abilities will empower them to adeptly and efficiently navigate the intricacies of the contemporary society.



## REFERENCES

1. Paul, R., & Elder, L. (2008). The Miniature Guide to Critical Thinking Concepts and Tools. Foundation for Critical Thinking Press.
2. Halpern, D. F. (2013). Thought and Knowledge: An Introduction to Critical Thinking. Psychology Press.
3. Facione, P. A. (2011). Critical Thinking: What It Is and Why It Counts. Insight Assessment.
4. Richards, J. C., & Rodgers, T. S. (2014). Approaches and Methods in Language Teaching. Cambridge University Press.
5. <https://cesfastgesvioga.medium.com/critical-thinking-in-the-foreign-language-classroom-b926010b7fb2>
6. <https://bridge.edu/tefl/blog/teaching-critical-thinking-skills-esl-classroom/>



---

# Research Science and Innovation House

## Maxsulot namligini aniqlashda muvofiqlik va nomuvofiqliklarni baxolash uchun qo‘llanilgan o‘zgarishlar tahlili

<sup>1</sup>Xasanboyev Xumoyin, <sup>2</sup>Xasanboyev Abdurasul,  
<sup>3</sup>Musaxonov Shavkatbek, <sup>4</sup>Mirzaqosimov Saloxiddin

<sup>1,2,3,4</sup>Namangan muhandislik-texnologiya instituti

**Annotatsiya.** Paxta sanoatida maxsulot namligini aniqlashda O‘zDst standartlariga muvofiq amalga oshirilmoqda. Jahon bozorida paxta tolasini raqobatbardoshligini oshirish va uning sifatini yaxshilash uchun yangi va innovatsion texnologiyalar qo‘llanmoqda. Maxsulot sifatini oshirish va uni moviqlik darajasini aniqlashda jahon bozori talablaridan kelib chiqib maxsulot muvofiqlik darjasi va uni standartlariga ko‘ra baholash muxim sanaladi. Paxta namligi va tolasini namligi baholash O‘zDst ning berilgan standartlariga muvofiq baholab kelinmoqda. Bu maqolada bu sohadagi tahlillar va o‘zgarishlar o‘rganildi.

**Kirish.** Mamlakatimizda olib borilayotgan islohotlar va qishloq xo‘jaligida davlatimiz rahbarining bergan takliflari: “Institutda yangi yo‘nalishdagi tolali ekinlar bo‘yicha tadqiqot ishlari yo‘lga qo‘yiladi. Tarmoqda ilmiy natijalarga asoslangan yangi texnologiyalar, asbob-uskunalar joriy etiladi. Fan va ishlab chiqarish samarali bog‘lanib, paxta-to‘qimachilik korxonalarini rentabelligi ortadi. Paxta, kanop va zig‘ir homashyolaridan olinadigan mahsulotlarning xalqaro standart talablariga mosligi ta‘minlanadi” video selektrda bildirgan fikrlari paxta sanoatida muxim masalalardan biridir. Jumaladan paxta toalsi maxsulotini standart talablariga muvofiqligi va uning jahon bozorida raqobatbardoshligini oshirish uchun davlatimiz raxbari tomonidan islohotlar olib borilmoqda. Bu sohada muxim o‘zgarishlar va islohotlar amaalga oshirilmoqda. Jumaldan O‘zbekiston Respublikasining “Standartlashtirish to‘g‘risida”gi Qonuni va O‘zbekiston Respublikasi Prezidentining 2021-yil 2-iyundagi PF-6240-son “Texnik jihatdan tartibga solish sohasida davlat boshqaruvini tubdan takomillashtirish to‘g‘risida”gi Farmoniga asosan O‘z DSt 634:2021 “Paxta tolasini. Namlikning massaviy nisbatini aniqlash usullari” O‘zbekiston Respublikasining davlat standarti ilovaga muvofiq tasdiqlandi.

O‘zbekiston texnik jihatdan tartibga solish agentligi tomonidan quydagi ishlar amalga oshirilmoqda. Mazkur davlat standartining sun‘iy yoritish ostida paxta tolasini tasniflash xonasiga bo‘lgan talablar qismi ASTM D 2495-07 Paxta tolasining namligini quritish shkafiga aniqlashning standart usuli (rasmiy manba: ASTM D 2495-07 Standard Test Method for Moisture in Cotton by Oven-Drying) xalqaro standart bilan uyg‘unlashdi.

Ushbu o‘zgarishlar natijasida paxta sanoatida namlikni aniqlash muvofiqligi yanada tartibga solindi va o‘zgartirishlar kiritildi.

### **Paxta sanoatida qo‘llanish doirasi.**

Mazkur davlat standarti paxta tolasiga nisbatan tatbiq etiladi hamda quritish shkaflari, apparatlari, namlikni tezkor aniqlovchi o‘lchash va quritish qurilmalarini qo‘llagan holda namlikning massaviy nisbatini aniqlash usullarini belgilaydi.

Quritish shkaflari va quritish apparatlarini qo‘llagan holda namlikning massaviy nisbatini aniqlash usullari arbitraj usullar hisoblanadi.

#### **2. Texnik jihatdan tartibga solish sohasidagi normativ hujjatlar**

ISO 13130:2011 Laboratoriya shisha idishlari. Eksikatorlar (rasmiy manba: ISO 13130:2011 Laboratory glassware — Desiccators);

GOST 450-77 Xlorli texnik kalsiy. Texnikaviy shartlar (rasmiy manba: ГОСТ 450-77 Кальций хлористый технический. Технические условия);

GOST 9871-75 Elektrokontaktli shisha simob termometrlari va harorat sozlagich. Texnikaviy shartlar (rasmiy manba: ГОСТ 9871-75 Термометры стеклянные ртутные электроконтактные и терморегуляторы.);

GOST 25336-82 Laboratoriya shisha idishlari va jihozlari. Turlari, asosiy parametrlari va o‘lchamlari (rasmiy manba: ГОСТ 25336-82. Посуда и оборудование лабораторные стеклянные. Типы, основные параметры и размеры);

GOST 28498-90 Suyuqlik shisha termometrlari. Umumiy texnik talablar. Sinash usullari (rasmiy manba: ГОСТ 28498-90 Термометри жидкостные стеклянные. Общие технические требования. Методы испытания);

GOST 24104-2001 Laboratoriya tarozilari. Umumiy texnikaviy talablar (rasmiy manba: ГОСТ 24104-2001 Весылабораторные. Общие технические требования);

O‘z DSt 614:2014 Paxta tolasi. Namuna tanlab olish usullari.

### **Paxta tolasi uchun o'lchash usuli.**

Paxta tolasi namunalari tarozida tortiladi, o'zgarmas haroratda quritiladi va tarozida qayta tortiladi. Namunaning dastlabki massasi bilan quritilgan massasi orasidagi farqining quritilgan massaga nisbati foizlarda hisoblanadi (namlikning massaviy nisbati).

### **Paxta va tolasi uchun o'lchash vositalari va yordamchi qurilmalar.**

Quritish shkaflarini qo'llab, namlikning massaviy nisbatini aniqlashda quyidagi laboratoriya jihozlari qo'llaniladi:

tabiiy havo almashtirgichli Uz-7M yoki majburiy havo almashtirgichli ShSX quritish shkafi yoki to'plamiga metall byukslar, GOST 9871 bo'yicha bo'lish shkalasi 2°S bo'lgan kontaktli termometr, GOST 28498 bo'yicha bo'lish shkalasi 0,5°S dan yuqori bo'lmagan nazorat termometr kiradigan Uz-8 turidagi namunaviy o'lchash qurilmasi. Quritish zonasidagi harorat o'zgaruvchanligi 3°S dan oshmagan, tabiiy yoki majburiy havo almashtirgichli va ushbu standart talablarini ta'minlaydigan, boshqa quritish shkaflarini ishlatishga ruxsat etiladi;

GOST 450 bo'yicha xlorli kalsiy bilan ISO 13130 yoki GOST 25336 bo'yicha eksikator;

GOST 24104 bo'yicha eng katta tortish chegarasi ko'pi bilan 500 g, shkala bo'linmalari ko'pi bilan 0,1 mg bo'lgan laboratoriya tarozilari.

5.2. Quritish apparatlarida namlikning massaviy nisbatini aniqlashda quyidagi laboratoriya jihozlari qo'llaniladi:

AST, AST-73 turidagi quritish apparatlari;

GOST 24104 bo'yicha eng katta tortish chegarasi ko'pi bilan 1000 g, shkala bo'linmalari ko'pi bilan 10 mg bo'lgan laboratoriya tarozilari.

Namlikni tezkor aniqlovchi o'lchash yoki quritish qurilmalarida namlikning massaviy nisbatini aniqlashda quyidagi laboratoriya jihozlari qo'llaniladi:

tarkibida, polistiroldan qilingan byuks bo'lgan USX-1, yoki VXS-1 yoki VXS-M1 turidagi, quritish kamerasi markazidagi isitish yuzasining o'rtacha harorati ( $195 \pm 2$ )°S bo'lgan namlikni tezkor aniqlovchi o'lchash qurilmalar, yoki shularga o'xshash qo'llanish uchun belgilangan tartibda ruxsat etilgan qurilmalar;

GOST 24104 bo'yicha eng katta tortish chegarasi ko'pi bilan 1000 g, shkala bo'linmalari ko'pi bilan 10 mg bo'lgan laboratoriya tarozilaridan foydalaniladi.

### Maxsulot namiligi aniqlashda o‘lchashlarni o‘tkazishga tayyorgarlik.

Namlikni tezkor aniqlovchi o‘lchash yoki quritish qurilmalari sinov natijalarini belgilangan tartibda tasdiqlangan qo‘llanma bo‘yicha vaqti-vaqti bilan quritish shkaflari sinov natijalariga solishtirish yo‘li orqali tekshirib turilishi kerak.

O‘lchash bajarilishidan avval quritish shkaflari ( $110 \pm 1,5$ )°S, quritish apparatlari ( $107 \pm 2$ )°S, namlikni tezkor aniqlovchi o‘lchash va quritish qurilmalari ( $195 \pm 2$ )°S gacha qizdirilishi kerak.

Namlikning massaviy nisbatini aniqlash uchun birlashtirilgan namuna tanlab olish O‘z DSt 614 ga muvofiq bajariladi.

Qo‘llanilayotgan asbobga muvofiq, har bir birlashtirilgan namunadan, sinash uchun, 1-jadvalda ko‘rsatilgan massa va miqdorga muvofiq namuna tanlab olinadi.

Quritish shkaflarida sinaladigan har bir sinash uchun namuna birlashtirilgan namunaning har yeridan taxminan teng qilib olingan tutamchalarni tashkil etadi. Sinash uchun tanlangan namunalar darhol tortiladi.

1-jadval

Quritish shkafi	Namuna massasi, g kamida	Namuna soni, dona	Tortish aniqligi, ko‘pi bilan, mg
Quritish apparati	5	4	5
O‘lchash yoki quritish qurilmasi	200	1	100
	20	2	10

### Paxta maxsuloti namligini o‘lchashlarni o‘tkazish tartibi

Quritish shkaflari yordamida aniqlash usuli

Ochiq byukslardagi sinash uchun namuna quritish shkaflariga joylashtiriladi va 2 h mobaynida quritiladi. Keyin byukslar chiqariladi, qopqoqlari yopilib sovitish uchun eksikatorida 15 min saqlanadi. Sovitilgan byukslar sinash uchun namuna bilan birga tortiladi, keyin bo‘sh byukslar tortiladi.

Quritish apparatlari yordamida aniqlash usuli

Og‘irligi o‘lchangan sinash uchun namuna quritish apparati savatchasiga titilgan holda tekis qavatlariga iflos aralashmalarni yo‘qotmasdan joylashtiriladi. Savatcha quritish apparatiga joylashtiriladi, keyin uni berkitib havo oqimi o‘tkaziladi. Bir soatdan keyin havo oqimi berkitiladi va sinash uchun namunaning

massasi ko‘pi bilan 0,1 % xatolikda o‘lchanadi. Sinash uchun namunaning ikkita ketma-ket o‘lchangan massasi 0,1 % yuqori bo‘lmagan kattalikda farq qilgunga qadar, massasini o‘lchash har 20 minutda takrorlanadi.

Namlikni tezkor aniqlovchi o‘lchash yoki quritish qurilmalari yordamida o‘lchash usuli

Ishga tayyor namlikni tezkor aniqlovchi o‘lchash yoki quritish qurilmasining quritish zonasiga sinash uchun namuna bir tekis qilib yoyilib, qopqog‘i yopiladi va sekundomer yurg‘iziladi. Quritish boshlangandan 3 minutdan so‘ng quritish kamerasi qopqog‘i ochilib, sinash uchun namuna chiqarib olinadi, to‘kilgan iflos aralashma kurakcha va cho‘tka yordamida yig‘ishtiriladi. Sinash uchun namuna bilan iflos aralashma byuksga joylanadi, qopqog‘i berkitilib darhol massasi o‘lchanadi. So‘ngra bo‘sh byuks qopqog‘i bilan birga tortiladi.

O‘lchashlar natijalariga ishlov berish

Paxta tolasi namligining massaviy nisbatini ( $W$ ) foizlarda quyidagi formula bo‘yicha hisoblanadi:

quritish shkaflar va apparatlar qo‘llanilganda:

$$W = \frac{m_o - m_k}{m_k} 100 \quad (1)$$

USX-1, VXS-1 yoki VXS-M1 namlikni tezkor aniqlovchi o‘lchash yoki quritish qurilmalar qo‘llanilganda:

$$W = \frac{m_o - m_k}{m_k} 100 \cdot 0,4 \quad (2)$$

Bu yerda:

$m_o$  — paxta tolasi namunasining quritishgacha bo‘lgan massasi, g;

$m_k$  — paxta tolasi namunasining quritishdan keyingi massasi, g;

0,4 — o‘lchash qurilmalari natijalariga kiritiladigan tuzatish.

Hisoblash verguldan keyingi ikkinchi o‘nlik belgisigacha aniqlik bilan amalga oshiriladi va birinchi o‘nlik belgisigacha yaxlitlanadi.

Agarda o‘lchashlar bir nechta parallel namunalarda olib borilgan bo‘lsa, oxirgi natija qilib olib borilgan o‘lchashlarning o‘rtacha arifmetik qiymati olinadi.

Paxta tolasining namligini aniqlashda kelishmovchiliklar yuzaga kelgan hollarda, u foizlarda quyidagi formula bo‘yicha aniqlanadi:

$$W = \frac{30 W_1 + 70 W_2}{100} \quad (3)$$

Bu yerda:

$W_1$  — 3-5 sm chuqurlikdagi qatlamdan olingan birlashtirilgan namuna namligining massaviy nisbati (toyning 30 % ni tashkil qiluvchi qatlamlarning o‘rtacha namligiga to‘g‘ri keladi), %;

$W_2$  — 20 sm chuqurlikdagi qatlamdan olingan birlashtirilgan namuna namligining massaviy nisbati (toyning 70 % ni tashkil qiluvchi qatlamlarning o‘rtacha namligiga to‘g‘ri keladi), %;

#### **Paxta va tolasini o‘lchashda yo‘l qo‘yiladigan o‘lchash xatoligi.**

Parallel namunalarning natijalari orasidagi ruxsat etilgan tafovut (usulning yaqinligi) namlikning massaviy nisbati bo‘yicha, ishonchlilik ehtimolligi 0,95 bo‘lganda 0,5 % abs. dan oshmasligi kerak.

Quritish shkaflariga nisbatan namlikni tezkor aniqlovchi o‘lchash qurilma yoki quritish qurilmasi yordamida namlikning massaviy nisbatini aniqlashdagi doimiy muntazam xatolik ishonchlilik ehtimolligi 0,95 bo‘lganda  $\pm 0,5$  % abs. dan oshmasligi kerak.

Ikki turli laboratoriyalarda olingan sinash natijalari yoki bir laboratoriyada turli xil sharoitda olingan sinash natijalarining orasidagi tafovut (usulning qaytariluvchanligi) namlikning massaviy nisbati bo‘yicha, ishonchlilik ehtimolligi 0,95 bo‘lganda 0,5 % abs. dan oshmasligi kerak.

# Research Science and Innovation House

## FOYDALANILGAN ADABIYOTLAR RO‘YXATI

- [1] Internet ma'lumotlari.
- [2] [To'qimachilik tarmog'ini rivojlantirish chora-tadbirlari muhokama qilindi \(president.uz\)](http://president.uz)
- [3] [05-1304-coh 20.10.2021. "Paxta tolasi. Namlikning massaviy nisbatini aniqlash usullari" O'zbekiston Respublikasining davlat standartini tasdiqlash to'g'risida \(lex.uz\)](http://05-1304-coh.20.10.2021)
- [4] [ZiyoNET > Kutubxona > To'qimachilik mahsulotlarning namligini aniqlash](http://ZiyoNET > Kutubxona > To'qimachilik mahsulotlarning namligini aniqlash)
- [5] Madumarov Sanjarbek Rustamjonovich, Jurayev Yuldashon Yunuskhan Ugli, Yuldashev Khasanboy Sulayman corner. (2022). GENERAL INFORMATION ON THE IMPORTANCE OF FEEDSTOCK DENSITY AND SPEED IN THE FIBER SEPARATION PROCESS. ACADEMIC RESEARCH IN MODERN SCIENCE, 1(16), 57–61. <https://doi.org/10.5281/zenodo.7229260>
- [6] Yuldashev, K. S., Abduraximov, K. A., Inamova, M. D., & Mirgulshanov, K. A. (2021). DEVELOPMENT OF THE DESIGN OF A FEEDER OF VIBRATION ACTION FOR SUPPLYING COTTON SEEDS TO LINTER MACHINES. SCIENCE, EDUCATION, INNOVATION IN THE MODERN WORLD, USA.
- [7] Sulaymonov Abror, Inamova Maftuna, Yuldashev Khasanboy. (2022). THEORETICAL STUDIES OF THE NATURE OF THE INTERACTION OF COTTON SEEDS IN THE GAP BETWEEN THE AGITATOR BLADE AND THE SAW CYLINDER. EURASIAN JOURNAL OF ACADEMIC RESEARCH, 2(11), 666–672. <https://doi.org/10.5281/zenodo.7218857>  
<https://www.in-academy.uz/index.php/ejar/article/view/5034>
- [8] Yoldashev Khasanboy, Maftuna Inamova, Mansur Qobilov, & Abrorbek Abduxaliqov. (2021). Effect Of Moisture Content In The Process Of Storing, Drying And Cleaning The Seed Cotton. *International Scientific and Current Research Conferences*, 1(01), 34–39. Retrieved from <https://orientalpublication.com/index.php/iscrc/article/view/189>
- [9] Muhsinov Ibrohim, ., Isayevshahboz, ., & Yuldashev Xasanboy, . (2021). Theoretical Analysis Of The Motion Of Raw Cotton With Uniform Feeder In A



Cotton Cleaner. *The American Journal of Engineering and Technology*, 3(01), 13–20. <https://doi.org/10.37547/tajet/Volume03Issue01-04>

[10]Sharipjanovich, S. O., Numonjonovich, S. X., & Rustamjonovich, M. S. (2022). INVESTIGATION OF SEPARATION OF USABLE FIBERS ADDED TO CONTAMINANTS DURING CLEANING COTTON. *O‘ZBEKISTONDA FANLARARO INNOVATSIYALAR VA ILMIY TADQIQOTLAR JURNALI*, 1(8), 661-669. [View of INVESTIGATION OF SEPARATION OF USABLE FIBERS ADDED TO CONTAMINANTS DURING CLEANING COTTON \(bestpublication.org\)](https://www.bestpublication.org)

[11]Xasanboy, Y., & Azamjon, D. Theoretical Analysis of storing, cleaning, processing of seed cotton. *Scientific Journal Impact Factor*.

[12]Yoldashev Khasanboy, Komiljon Abduraximov, Maftuna Inamova, & Kamoldin Mirgulshanov. (2021). Study Of The Process Of Cleaning Seedcotton. *International Scientific and Current Research Conferences*, 1(01), 44–50. Retrieved from <https://orientalpublication.com/index.php/iscrc/article/view/191>

[13]Yoldashev Khasanboy, Maftuna Inamova, Mansur Qobilov, & Abrorbek Abduxaliqov. (2021). Effect Of Moisture Content In The Process Of Storing, Drying And Cleaning The Seed Cotton. *International Scientific and Current Research Conferences*, 1(01), 34–39. Retrieved from <https://orientalpublication.com/index.php/iscrc/article/view/189>

[14]Sulaymonov Abror, Inamove Maftuna, Yuldashev Khasanboy. (2022). THEORETICAL STUDIES OF THE NATURE OF THE INTERACTION OF COTTON SEEDS IN THE GAP BETWEEN THE AGITATOR BLADE AND THE SAW CYLINDER. *EURASIAN JOURNAL OF ACADEMIC RESEARCH*, 2(11), 666–672. <https://doi.org/10.5281/zenodo.7218857>

<https://in-academy.uz/index.php/ejar/article/view/5034>

[15]Jurayev Yuldashhon Yunusxon ugli, Yuldashev Khasanboy Sulayman ugli, Tuhktaev Sherzod Solijanovich. (2022). INVESTIGATION OF FIBER LOSS IN IMPURITIES FROM THE SS-15A SEPARATOR. *EURASIAN JOURNAL OF ACADEMIC RESEARCH*, 2(11), 425–431. <https://doi.org/10.5281/zenodo.7193675>

[16]Azimov, S. S., Tursunov, I. T., & Yuldashev, K. S. (2022). DEVELOPMENT OF THE DESIGN OF A FEEDER OF VIBRATION ACTION FOR SUPPLYING COTTON SEEDS TO LINTER MACHINES Proceeding IX International

Conference «Industrial Technologies and Engineering» ICITE–2022, Volume IV  
M. Auevov South Kazakhstan University, Shymkent, Kazakhstan December, 09-10.

[17]Sharipjanovich, S. O., & Maripjanovich, K. D. Yo‘ldashev Xasanboy Sulaymon O‘gli, Jurayev Yo‘ldashxon Yunusxon O‘g‘li, INVESTIGATION OF LOSING FIBER DURING CLEANING COTTON.«Zamonaviy dunyoda amaliy fanlar: muammolar va yechimlar» nomli ilmiy, masofaviy, onlayn konferensiya, May 18, 2022.[INVESTIGATION OF SEPARATION OF USABLE FIBERS ADDED TO CONTAMINANTS DURING CLEANING COTTON | O‘ZBEKISTONDA FANLARARO INNOVATSIYALAR VA ILMIY TADQIQOTLAR JURNALI \(bestpublication.org\)](#)

[18]Sharipov Xayrullo Numonjanovich, Yo‘ldashev Xasanboy Sulaymon O‘gli, Jurayev Yo‘ldashxon Yunusxon O‘g‘li, & Urinboyev Bekzod Baxtiyor o‘g‘li. (2022). RESEARCH OF LOSING FIBER CLEANER TECHNOLOGIES AND FOREIGN LINT CLEANER TECHNOLOGIES. <https://doi.org/10.5281/zenodo.6559910>

[19]Yuldashev Khasanboy Sulaymon ugli, Sarimsakov Olimjon Sharifjanovich, & Kayumov Abdul-Malik Khamidovich. (2023). Increasing the efficiency of fiber cleaning by improving the process of removing cotton fiber from the teeth of the saw. Multidisciplinary Journal of Science and Technology, 3(5), 346–349. <https://doi.org/10.5281/zenodo.10439656>.

[20]Najmitdinov Shuxrat Abdukarimovich, Yuldashev Khasanboy Sulayman o‘g‘li, & Sharipov Xayrullo No‘monjanovich. (2023). Тола ажратиш жараёнида хомашё валиги зичлиги ва тезлигининг аҳамияти ўрганиш ва таққослаш. TECHNICAL SCIENCE RESEARCH IN UZBEKISTAN, 1(5), 250–256. <https://doi.org/10.5281/zenodo.10416875>

[21]Yo‘ldashev Xasanboy Sulaymon O‘g‘li, Inamova Maftuna Dedamirza Qizi, Mahmudova Yulduzxon Qutbiddin qizi, & Sarimsakov Olimjon Sharipjanovich. (2023). Arra tishlaridan paxta tolasini echib olish jarayoni parametrlarini asoslash. JOURNAL OF UNIVERSAL SCIENCE RESEARCH, 1(11), 665–671. <https://doi.org/10.5281/zenodo.10250904>

[22]Olimjon Sarimsakov, Khasanboy Yuldashev, Sherzod Tuxtaev, Bekzod Urinboyev, Utkirbek Xoshimov; Methodology for performing aerodynamic measurements in cleaning seed cotton. *AIP Conf. Proc.* 23 June 2023; 2789 (1): 040128. <https://doi.org/10.1063/5.0145700>

[23]Yo‘ldashev Xasanboy Sulaymon O‘g‘li, Inamova Maftuna Dedamirza Qizi, Mahmudova Yulduzxon Qutbiddin qizi, & Sarimsakov Olimjon Sharipjanovich. (2023). Arra tishlaridan paxta tolasini echib olish jarayoni parametrlarini asoslash. JOURNAL OF UNIVERSAL SCIENCE RESEARCH, 1(11), 665–671. <https://doi.org/10.5281/zenodo.10250904>

Retrieved

from

<https://universalpublishings.com/index.php/jusr/article/view/2940>

[24]Yo‘ldashev Xasanboy Sulaymon o‘g‘li . Qurbanov Dilmurod Maripjanovich . Maxmudova Gulshanoy Odiljon Qizi. (2021). INVESTIGATION OF FOREIGN LINT CLEANING SYSTEM TECHNOLOGIES. PEDAGOGLAR yuridik, tibbiy, ijtimoiy, ilmiy jurnal, 11(1), 151–161. <https://doi.org/10.5281/zenodo.5813657>

[25]Rizayev, A., Matchanov, R., Yuldashev, A. T., Kuldashev, D. A., Djuraeva, N. B., Karimov, N., & Ashurov, N. (2021). Cotton harvesters for one-time cotton-picking. In IOP Conference Series: Materials Science and Engineering (Vol. 1030, No. 1, p. 012173). IOP Publishing.

[26]Matchanov, R., Rizayev, A., Astanakulov, K., Tolibaev, A., & Karimov, N. (2021, March). Combined cotton picker with interchangeable devices. In IOP Conference Series: Earth and Environmental Science (Vol. 677, No. 5, p. 052021). IOP Publishing.

[27]Дадаханов, Н. К., Сидиков, А. Х., & Каримов, Н. М. (2019). Изучение и теоретические исследования параметров линии прядения кольцепрядильных машин. Universum: технические науки, (1 (58)), 35-38.

---

# Research Science and Innovation House

УДК: 519.101

## TALABALARNI TO‘GARAKLAR ORQALI IJODIY FAOLLIGINI RIVOJLANTIRISHNING BUGUNGI KUNDAGI XOLATI

**Feruz Xusanova,**  
Namangan davlat universiteti o‘qituvchisi E-mail-  
**feruza.xusanova81@mail.com**

### Аннотация

Ushbu maqolada talabalarni to‘garaklar orqali ijodiy faolligini rivojlantirishning bugungi kundagi xolati va ularning yechimlari ko‘rsatilgan, bugungi kunda yangidan yangi mutaxassisliklar iqtisodiyotga, ayniqsa nana texnologiya, robototexnika, axborot kommunikatsion texnologiyalar, gen muhandisligi va boshqa sohalarda kirib kelayotgani, ularning ta‘lim jarayoniga ahamiyati ko‘rsatilgan.

**Kalit so‘zlar:** ijodiy faollik, nana texnologiya, robototexnika, axborot kommunikatsion texnologiyalar, gen muhandisligi, motivatsion-emotsional, irodaviy-kognitiv, faoliyatli-ijodiy.

## СОВРЕМЕННАЯ СИТУАЦИЯ ПО РАЗВИТИЮ ТВОРЧЕСКОЙ АКТИВНОСТИ СТУДЕНТОВ ЧЕРЕЗ КРУЖКИ

**Феруза Хусанова,** преподаватель Наманганского государственного  
университета E-mail-feruza.khusanova81@mail.com

### Абстрактный

В данной статье показана современная ситуация развития творческой активности студентов через клубы и их решения. Сегодня в экономику входят новые специальности, особенно современные технологии, робототехника, информационно-коммуникационные технологии, геновая инженерия и другие важные для процесса лим области. Показано.

**Ключевые слова:** творческая деятельность, современные технологии, робототехника, информационно-коммуникационные технологии, геновая инженерия, мотивационно-эмоциональная, волево-познавательная, активно-творческая.

## CURRENT SITUATION OF STUDENTS' CREATIVE ACTIVITY DEVELOPMENT THROUGH CIRCLES

Feruza Khusanova, teacher of Namangan State University E-mail-  
feruza.khusanova81@mail.com

### Abstract

This article shows the current situation of developing students' creative activity through clubs and their solutions. Today, new specialties are entering the economy, especially modern technology, robotics, information and communication technologies, genetic engineering, and other fields. importance to the lim process is shown.

**Key words:** creative activity, modern technology, robotics, information and communication technologies, genetic engineering, motivational-emotional, volitional-cognitive, active-creative.

### KIRISH

Bugungi kunda XXI asr talablariga javob beradigan kadrlar tarbiyasiga maxsus e'tibor talab etilmoqda. Oliy ta'lim muassasalari talabalarning ijtimoiy faolligini rivojlantirish umumiy pedagogik jarayonning eng muhim va ahamiyatli bo'g'inlaridan sanaladi.[1] Talabalarda to'garaklar orqali ijodiy faollik masalalari zamonaviy davr uchun dolzarb pedagogik talablardan biridir.

Pedagogik ilm nazariyasi va amaliyoti nuqtai nazaridan talabalarning ijodiy faolligini rivojlantirishning yaxlit pedagogik andozasi ishlab chiqish bugungi kunda talabalar zamonaviy jamiyat uchun ijodiy faolliklarini ko'rsata olishlari zarur. Bu esa universitetlar istiqboliga o'z ta'sirini ko'rsatadi.

### MAVZUGA OID ADABIYOTLARNING TAHLILI

N.V.Kuz'minaning fikricha, ijodiy va mustaqil fikrlash o'rtasidagi farqning muhimligi shundaki, ijodiy fikrlash mustaqil fikrlashdir, ammo har qanday faol fikrlash ham mustaqil fikrlash ham o'z navbatida ijodiy fikrlash bo'la olmaydi. Talabalarning ijodiy fikrlashining muhim qismlaridan biri – bu intutsiya (fahm)dir.

Intutsiya tushunchasi turli fanlarda qo‘llaniladi: falsafa, mantiq ilmi, matematika, psixologiya fanlari mazkur tushunchaga turlicha ma’no kiritishmoqda.

Bugungi kunda yosh avlodga ta’lim-tarbiya berishda talabalar ongiga milliy g‘oyaning asosiy yo‘nalishlarini singdirish badiiy ta’lim vositalaridan, usullaridan samarali foydalanish, larning ma’naviy-siyosiy dunyoqarashlarini shakllantirish bilan birga, ularda ijodiy qobiliyatlarni rivojlantirishga xizmat qiladi.

S.L.Rubinshteyn qobiliyatlar shaxsdagi umumlashgan ruhiy faoliyatlar tizimiga birlashtirilgan, qobiliyatlarning ko‘nikmalardan farqi harakatlar usullarini mustahkamlash natijasi emas, balki harakatlar orqali boshqariladigan faoliyatlarning ruhiy jarayonlaridir deb hisoblaydi.[8]

### TADQIQOT METODOLOGIYASI.

Bizning fikrimiz bo‘yicha, mana shunday muammolarning oqilona yechimi keng ijtimoiy makonda o‘z o‘rniga ega bo‘lishini ta’minlaydigan tamoyillardan biri – ta’lim-tarbiya jarayonda to‘garaklar orqali ijodiy faolligini rivojlantirishdir. So‘nggi yillarda mamalakat ijtimoiy-iqtisodiy sohasining dunyo hamjamiyati bilan chuqur integratsiyalashuvi oqibatida mutaxassisliklar klassifikatorga juda katta o‘zgarishlar kiritildi, ammo bugungi kunda yangidan yangi mutaxassisliklar iqtisodiyotga, ayniqsa nana texnologiya, roboto-texnika, axborot kommunikatsion texnologiyalar, gen muhandisligi va boshqa sohalarda kirib kelmoqda. Shunga ko‘ra, bugungi kunda oliy ta’limda mutaxassisliklarning jamiyat hayoti va uning iqtisodiyotiga kirib kelish jarayoni to‘garaklar orqali ijodiy faollikni rivojlantirish dolzarflik kasb etadi. Zamonaviy axborot-kommunikasiya texnologiyalarini keng qo‘llash orqali talabalarni qobiliyatlirga qarab individual rivojlantirishga qaratilgan dasturlar va uslubiy materiallarni doimiy takomillashtirib borish, talabalarning ijodiy ishlarini ommalashtirish, shu jumladan talabalarning to‘garaklar orqali ijodiy faolligini oshirishga yo‘naltirishning muhim omili sifatida ularning axloqiy, aqliy va jismoniy jihatdan taraqqiy etishiga xizmat qiladi. Aynan ijodiy faoliyatga samarali tayyorlangan talabalar iqtidorlilikning quyidagi mezonlariga javob beradi: (1-rasm)

Research Science and  
Innovation House

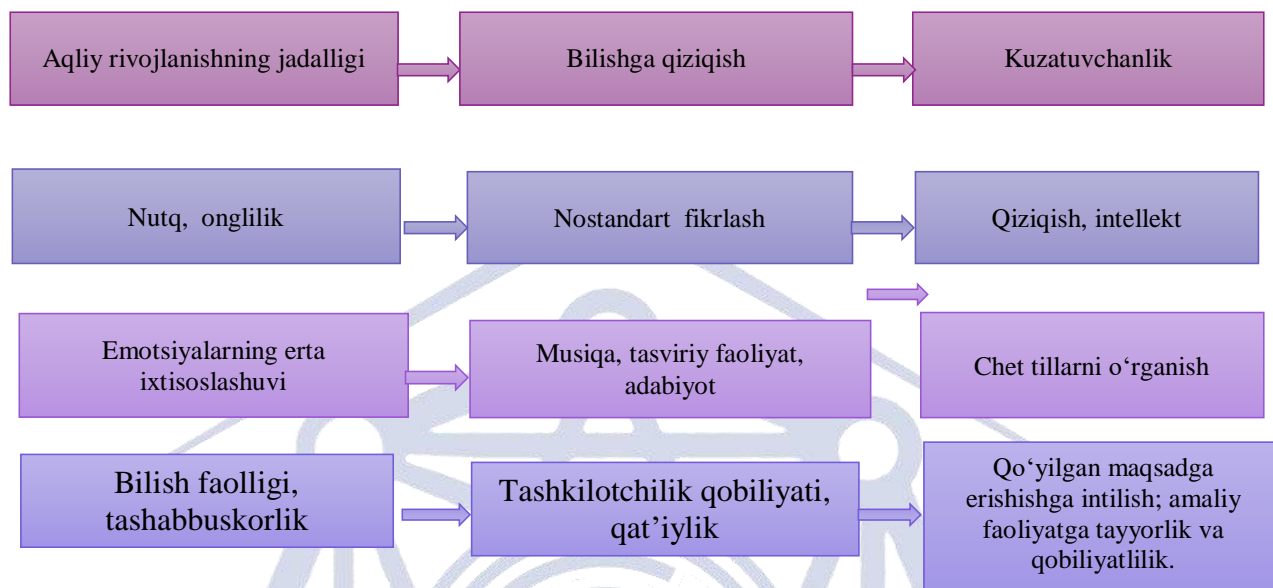

### 1-rasm. Ijodiy faoliyatga samarali tayyorlangan talabalar iqtidorining mezonlari.

Ijodiy jarayon o‘zida ikkita muhim belgini aks ettiradi. Ulardan biri – intuitsiya (zehn, fahm-farosat), ikkinchisi – intuitiv fikrlash jarayonida qo‘lga kiritilgan natijani rasmiylashtirishdir. Faqat uning samarasi anglangan, intuitiv va mantiqiy fikrlash birligi sifatida ishlab chiqilganlik bilan tavsiflanadi. Ijodiy jarayon turli darajada insonning ijtimoiy tashabbuskorligining barcha ko‘rinishlari, asosan, uning kasbiy faoliyati bilan bog‘liq shakllarida mutlaq o‘z aksini topadi. (2-rasm)

# Research Science and Innovation House



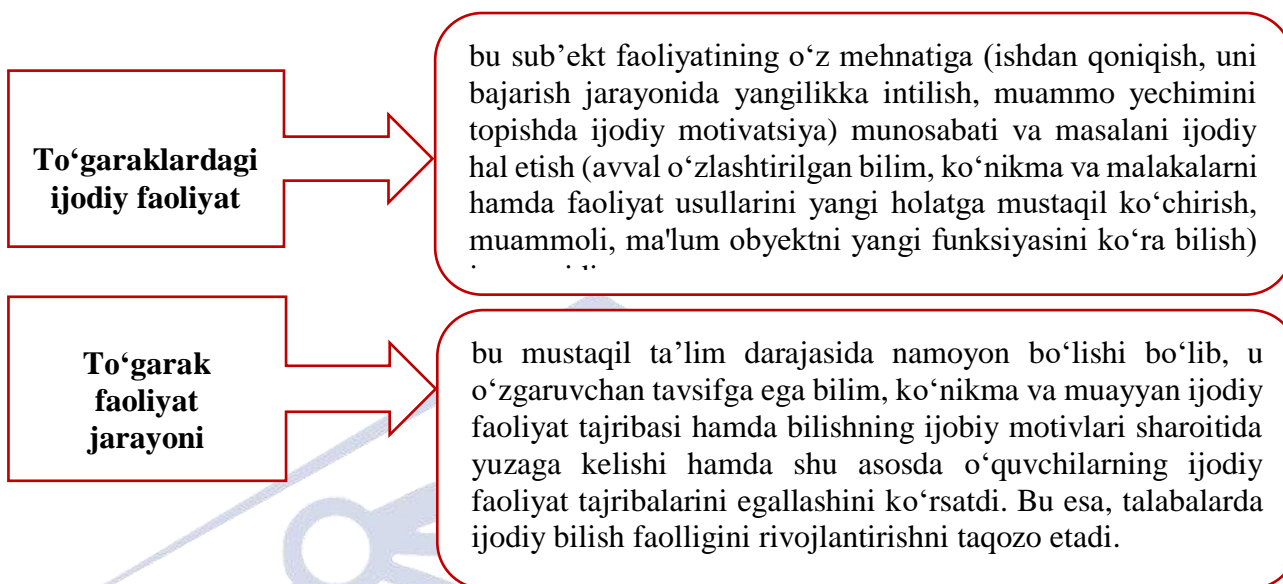

## 2-rasm. Ijodiy faoliyati shakllari.

### TAKLIF VA NATIJALAR

So'nggi yillarda mamlakatda ta'lim-tarbiya tizimining sifati va samaradorligini oshirish, filologiya talabalari va yoshlarda zamonaviy bilim va ko'nikmalarni shakllantirish, ijodiy faoliyatga tayyorlash va yo'naltirib o'qitish, ta'limning uzviyligi va uzluksizligini ta'minlash borasida tizimli ishlar amalga oshirilmoqda.

Shu bilan birga, milliy ta'lim-tarbiya tizimining amaldagi holati uni zamon talablari asosida modernizasiya qilish, talabalarni yuksak bilim-ma'rifat egalari, jismoniy va ma'naviy sog'lom insonlar etib tarbiyalash, ta'lim muassasalarining rahbar va pedagog xodimlari nufuzini oshirish, ularning samarali faoliyat yuritishi uchun zarur shart-sharoitlar yaratish bo'yicha izchil chora-tadbirlarni amalga oshirishni talab etmoqda.

Talabalarning to'garaklar orqali bilish jarayoniga ijobiy emotsional yo'nalganlikning qaror topganligi, o'quv vazifalarini hal etishda odatiy o'quv harakati usullarini bartaraf etishga intilish, muammo yechimini topishning nostandart metod va usullarini izlash, kasb – hunarga oid bilish faoliyatidagi qat'iylik, ijodiy bilish faoliyatining natijaviyligi bilan tavsiflanuvchi shaxs xususiyatini o'zida aks ettiradi.



Talabalarning to‘garaklar orqali ijodiy faolikka maqsadli yo‘naltirish mazmuni motivatsion-emotsional, kognitiv-irodaviy va faoliyatli-ijodiy komponentlarni o‘zida aks ettiradi.

- Tahlil natijalari asosida larning ijodiy faoliyatini tashkil etishning quyidagi mezonlari aniqlashtirildi:

motivatsion-emotsional, irodaviy-kognitiv, faoliyatli-ijodiy.

- Motivatsion-emotsional mezon ko‘rsatkichlari:

- Faoliyatda ishtirok etish istagi, onglilik, ko‘proq bilishga intilish, ijobiy emotsional qayg‘urish, ishtiyoq, faoliyatdan qoniqish hissi. Irodaviy mezon ko‘rsatkichlari: qat‘iylik, bilishga yo‘nalganlik, jur‘atlik. Bilishga doir mezon ko‘rsatkichlari: mo‘tadillik, moslashuvchanlik, ishchanlik, fikrlashning individual o‘ziga xosligi. Faoliyatli-ijodiy mezon ko‘rsatkichlari: jadallik, ijodiy bilish faoliyatining natijaviyligi.

Mazkur mezonlar asosida oliy ta‘limda to‘garaklar faoliyatini tashkil etish mezonlariga mos reproduktiv, izlanishli-evristik, ijodiy-tashabbuskorlik darajalar aniqlandi. Reproductiv daraja bilishga qiziqishning pastligi, o‘quv jarayoniga ichki qiziqishning mavjud emasligi, ijodiy vazifalarni hal etishda irodaviy xususiyatlarning yetarli ifoda etilmasligi, o‘qituvchi rahbarligida harakatlanish layoqati bilan tavsiflanadi. Izlanishli-evristik darajada bilishga qiziqish o‘quv motivatsiyasi tuzilmasida o‘rtacha o‘rinni egallaydi.

### XULOSA VA TAKLIFLAR

Thlillar jarayonida barqaror bilishga qiziqish, savollar tuza olish, o‘qituvchiga fikr-mulohaza bilan murojaat qilish ko‘nikmalariga egalikni o‘zida aks ettiradi. Talabalarning to‘garaklar orqali o‘z kasbiga qiziqish, topshiriqlarini hal etish istagi yuqori tarzda namoyon bo‘ladi. Davlat siyosatining asosiy ustuvor yo‘nalishlaridan biri – uzluksiz ta‘lim tizimini to‘g‘ri yo‘lga qo‘yilishidir. Xulosa tariqasida inson butun umri davomida ijodiy salohiyatini rivojlantirishi, yangi bilimlarni egallashi va egallagan malakalarini oshirishi lozimligini nazarda tutadi.

### FOYDALANILGAN ADABIYOTLAR RO'YXATI:

1. Mirziyoev SH.M. “Erkin va farovon, demokratik O‘zbekiston davlatini mard va olijanob xalqimiz bilan birga quramiz” mavzusidagi O‘zbekiston Respublikasi Prezidenti lavozimiga kirishish tantanali marosimiga bag‘ishlangan Oliy Majlis palatalarining qo‘shma majlisidagi nutqi. – T.: O‘zbekiston, 2016 yil.
2. O‘zbekiston Respublikasi Prezidentining 2019-yil 8-oktyabrdagi “O‘zbekiston Respublikasi Oliy ta’limi tizimini 2030-yilgacha rivojlantirish kontseptsiyasini tasdiqlash to‘g‘risida”gi PF-5847-son Farmonlari.
3. Andreev V.I. Oliy ta’lim pedagogikasi. – Qozon, 2006 yil, 499 bet
4. Kudryavtsev V.T. O‘quv va ta’lim sohasidagi ijodiy qobiliyatlarni rivojlantirishning dolzarb muammolari. – M. 2008 yil
5. Stolyrenko D. Pedagogik psixologiya.-, 2008., 591 p
6. Markova A.K. Talabalarda bilim olishga qiziqishni shakllantirish.-B.17. – saytning elektron resursi [http://www.koob.ru/age\\_psychology/](http://www.koob.ru/age_psychology/)
7. Г.Н.Ибрагимова. Олий таълим тизимида интерфаол технологиялар воситасида талабалардаги ижодий фикрлашни ривожлантириш // Замоनावий таълим. 2017.№4. — Б. 30
8. Rubinshteyn S.L. Jamoada ruxiy tarbiya // Toshkent, 1994. – 172 b
9. [Зарубежная лингвистика и лингводидактика \(inscience.uz\)](http://inscience.uz)

---

# Research Science and Innovation House

## O‘SIMLIK EKSTRAKTINING YALLIG‘LANISHGA QARSHI VA ANTIOKSIDANT XUSUSIYATLARI

**Yunusaliyeva Madina Doniyor qizi**

E-mail:madinayunusaliyevamadina@gmail.com

Andijon Davlat Universiteti tabiiy fanlar fakulteti Biologiya yo‘nalishi  
talabasi

**ABSTRACT:** There is any kind of disease, which certainly involves an inflammatory process. Nowadays, local plants are widely used in the treatment of many diseases. The development of folk medicine contributes to the reduction of inflammatory diseases. This article presents information about the molecular mechanisms of inflammatory disease and the anti-inflammatory activity of local plants used in folk medicine to combat it.

**KEY WORDS:** Anti-inflammatory, antioxidant, plant excistirakti, cyclooxygenase( COX), licorice, enzyme, flavonoid, metabolites.

**АБСТРАКТ:** Существует любое заболевание, которое непременно сопровождается воспалительным процессом. В наши дни местные растения широко используются при лечении многих заболеваний. Развитие народной медицины способствует уменьшению воспалительных заболеваний. В данной статье представлены сведения о молекулярных механизмах воспалительного заболевания и противовоспалительной активности местных растений, используемых в народной медицине для борьбы с ним.

**КЛЮЧЕВЫЕ СЛОВА:** Противовоспалительное, антиоксидантное, растительный экстракт, циклооксигеназа (ЦОГ), солодка, фермент, флавоноид, метаболиты

**ANNOTATSIYA:** Harqanday kassallik turi borki albatta yallig‘lanish jarayoni sodir bo‘ladi. Hozirgi kunda ko‘plab kassalliklarni davolashda mahalliy o‘simliklardan keng foydalanilmoqda. Xalq tabobatining rivojlanishi yallig‘lanish kasalliklarining kamayishiga o‘z hissasini qo‘shmoqda. Ushbu maqolada yallig‘lanish kasalligining molekular mexanizmlari hamda unga qarshi kurashishda xalq tabobatida qo‘llaniladigan mahalliy o‘simliklarning yallig‘lanishga qarshi faolligi va ular haqida ma‘lumotlar keltirilgan.

**KALIT SO‘ZLAR:** Yallig‘lanishga qarshi, antioksidant, o‘simlik ekstrakti, siklooksigenaza (COX), qizilmiyya, ferment, flavonoid, metabolitlar.

## **KIRISH.**

Qadim zamonlardan beri o‘simliklar ko‘plab kasalliklarni davolashda ishlatiladigan an‘anaviy tibbiyotning muhim manbai bo‘lib kelgan. Bugungi kunda ilmiy tadqiqotlar tabiiy o‘simlik birikmalarining terapevtik imkoniyatlaridan foydalanishga tobora ko‘proq e‘tibor qaratmoqda. Ayniqsa, o‘simlik ekstraktlari yallig‘lanish va oksidlovchi stress bilan kurashish uchun katta va‘dalarni ko‘rsatadi - ko‘plab surunkali kasalliklar bilan bog‘liq ikkita asosiy jarayon.

O‘simlik ekstrakti, o‘simliklarning turli qismlaridan olingan, bizning farovonligimiz uchun qutqaruvchilar kabi harakat qiladi, diabet, yurak muammolari, miya kasalliklari va hatto saraton kabi muammolarga yordam beradi. Ular nafaqat bu erda to‘xtab qolmay, balki baxtli va sog‘lom ichakni saqlash uchun ham harakat qilishadi.

## **ADABIYOTLAR TAHLILI.**

Immunomodulyatsiya va yallig‘lanishni nazorat qilish:

O‘simliklarni iste‘mol qilish tananing kuchayishiga yordam beradi va allergenlar va zaif immunitet yoki doimiy yallig‘lanish tufayli kelib chiqadigan muammolarni kamaytiradi. Yallig‘lanishga qarshi sitokinlar, siklooksigenaza (COX) ning regulyatsiyasi va yadro omili-kappa B (NF-kB) ning yadroga o‘tishini inhibe qilish orqali, o‘simlik ekstraktlari yallig‘lanish jarayonlaridan himoya qilishni taklif qiladi. Botanika ekstraktlari bioaktiv komponentlar oksidlovchi stressni nazorat qilish, reaktiv kislorod turlarini (ROS) hosil qilishda muvozanatni tiklash va hujayra fermentlarining antioksidant salohiyatini oshirish uchun ham muhimdir.

Yallig‘lanish tipoviy patologik jarayon bo‘lib evolyutsion taraqqiyot jarayonida paydo bo‘lgan va genetik apparatda aks etgandir. Yallig‘lanish birinchi navbatda mahalliy patologik jarayon bo‘lib, keyinchalik u yoki bu darajada butun organizmning, avvalo uning immun, endokrin va nerv sistemasini jalb etilishi bilan davom etadi.

## **METODOLOGIYA.**

Yallig‘lanish - tananing shikastlanish, infeksiya yoki kasalliklarga qarshi himoya reaksiyasi. O‘tkir yallig‘lanish hal qiluvchi rol o‘ynasa-da, surunkali

yallig‘lanish muammoli bo‘lib, artrit, astma, saraton, yurak kasalliklari va boshqalar kabi kasalliklarga yordam berishi mumkin. Mavjud yallig‘lanishga qarshi dorilar yengillikni ta‘minlaydi, ammo salbiy ta‘sir ko‘rsatishi mumkin, ayniqsa uzoq muddatli foydalanish bilan. Tadqiqotchilar endi xavfsizroq, o‘simlikdan olingan narsalarni faol ravishda o‘rganishmoqda yallig‘lanishga qarshi parhez an‘anaviy yallig‘lanishga qarshi dorilarga alternativa. Yallig‘lanishga qarshi xususiyatlarga ega bo‘lgan o‘simlik birikmalarining ba‘zi asosiy sinflari:

1. Flavonoidlar: Flavonoidlar o‘simliklarni yorqin ranglari bilan ta‘minlaydigan pigmentlardir. Ular meva, sabzavotlar, donlar, o‘tlar, ziravorlar, choylar va boshqalarda mavjud. Flavonoidlar hujayralarni shikastlanishdan himoya qiluvchi antioksidant xususiyatlarga ega. Shuningdek, ular yallig‘lanishni keltirib chiqaradigan kimyoviy moddalarni yaratadigan fermentlarni blokirovka qilishlari mumkin. Quercetin, luteolin va kaempferol kabi o‘ziga xos flavonoidlar yallig‘lanishni kamaytirishda juda kuchli.

2. Alkaloidlar: Alkaloidlar azotni o‘z ichiga oladi va ma‘lum o‘simliklar oilalarida uchraydi. Morfin kabi ba‘zi taniqli alkaloidlar kuchli og‘riq qoldiruvchi vositalar sifatida ishlatiladi. Tadqiqotlar shuni ko‘rsatadiki, boshqa turdagi alkaloidlar ham yallig‘lanishni engillashtiradi.

3. Saponinlar: Saponinlar ko‘plab o‘simliklarda mavjud bo‘lgan tabiiy yuvish vositalaridir. Ular hujayra membranalari bilan o‘zaro ta‘sir qilishi va yallig‘lanish yo‘llarini to‘sib qo‘yishi mumkin. Qizilmiya ildizidan olingan glycyrrhizin kabi saponinlar kortizonga o‘xshash yallig‘lanishga qarshi ta‘sir ko‘rsatadi.

4. Taninlar: Taninlar ikki guruhga bo‘lingan polifenol birikmalari: gidrolizlanadigan taninlar va kondensatsiyalangan taninlar. Ular antioksidantlar vazifasini bajaradi va sitokinlar kabi yallig‘lanishga qarshi kimyoviy moddalarni inhibe qilishi mumkin. Taninlar ko‘plab o‘simlik ovqatlarida mavjud va ba‘zi mevalarga biriktiruvchi ta‘m beradi.

5. Terpenlar: Terpenlar evkalipt, yalpiz, chinnigullar, bibariya va kekik kabi o‘simliklarning efir moylarida faol moddalarni tashkil qiladi. Ushbu tabiiy uglevodorod birikmalari shishishni, isitmani va og‘riqni kamaytirishi mumkin. Alfa va beta amirinlar kuchli yallig‘lanishga qarshi xususiyatlarga ega triterpenlardir.

Ushbu fitokimyoviy moddalar prostaglandinlar kabi yallig‘lanish mediatorlarini ishlab chiqarishni cheklash uchun turli fermentlar va yo‘llarni maqsad

qilib qo'yadi. O'simliklarning shifobaxsh afzalliklaridan foydalangan holda, tadqiqotchilar mavjud dorilarga qaraganda kamroq yon ta'sirga ega bo'lgan samaraliroq va barqaror yallig'lanishga qarshi davolash usullarini ishlab chiqishga umid qilmoqdalar.

Oksidativ stress bilan kurashish uchun o'simlik antioksidantlari:

Reaktiv kislorod turlari (ROS) va tananing antioksidant himoyasi muvozanatdan chiqqanda, bu oksidlovchi stress deb ataladigan hujayra shikastlanishiga olib kelishi mumkin. ROS ko'plab kasalliklar bilan bog'liq bo'lganligi sababli, olimlar terapevtik yechim sifatida o'simlikdan olingan antioksidantlarni o'rganmoqdalar. S vitamini topilgandan so'ng, o'simlik antioksidantlari bo'yicha tadqiqotlar tezlashdi. Biroq, laboratoriya antioksidant sinovlari va haqiqiy samaradorlik o'rtasidagi tafovutni bartaraf etish muammo bo'lib qolmoqda. O'simliklar o'sishi, rivojlanishi va atrof-muhit ta'siridan himoya qilish uchun vitaminlar, fermentlar va polifenollar kabi antioksidantlarni ishlab chiqaradi. Ularning murakkab ikkilamchi metabolitlari, ayniqsa fenolik antioksidant birikmalari laboratoriya va insoniy tadqiqotlarda antioksidant foyda ko'rsatdi.

Yallig'lanishdan ko'ra ko'proq o'simlik ekstraktining boshqa sohalarda ham qo'llaniladi. Bu o'simlik ekstraktlari faqat yallig'lanish uchun emas shuningdek, ular tug'ilishga yordam beradi, kasalliklarga olib keladigan bakteriyalarga qarshi kurashadi va ba'zi dorilarning nojo'ya ta'sirini kamaytiradi. Masalan, dan ko'chirmalar Pinus pinaster qobig'i bakteriyalarga qarshi kuchli edi va uzum qoldiqlari (Vitis vinifera) og'izni parvarish qilishda foydali bo'lgan. Xuddi o'simliklar bizni sog'lom saqlash uchun ko'plab iste'dodlarga egadek.

O'simliklarda mavjud bo'lgan polifenollar bizning miyamiz va nervlarimiz uchun ham foydalari ko'p. Ular miyamizga qon aylanishiga yordam beradi va hatto asabimizga ta'sir qiladigan kasalliklarning oldini oladi. Curcumin, ildizidan Curcuma longa, Osiyo tibbiyotida yallig'lanishga qarshi va antibakterial xususiyatlari uchun ishlatilgan va asab muammolari uchun foydali bo'lishi hisoblanadi.

### **MUHOKAMA.**

1. Qizilmiyya ekstrakti: Qizilmiyya antioksidantlarga boy va antosiyaninlar kabi polifenollarga boy. Sog'likka foydalari orasida siydik yo'llari salomatligi, yurak-qon tomir tizimini qo'llab-quvvatlash, saraton kasalligining oldini olish va turli kasalliklarga qarshi kurashish kiradi.

2. Fenugreek ekstrakti: Antioksidantlar va yallig‘lanishga qarshi ta'sirlari bilan sog‘liq uchun foydalari bor. U zararli moddalar bilan kurashadi, shishishni kamaytiradi va tananing mudofaasini kuchaytiradi.

3. Ginkgo biloba ekstrakti: Bu boy bioaktiv komponentlar tufayli turli xil sog‘liq uchun foyda keltiradigan qadimiy o‘simlikdir. U turli xil dorivor xususiyatlarga ega, masalan, saratonga qarshi, antioksidant va yallig‘lanishga qarshi ta'sirga ega bo‘lib, uni nevrologik, yurak-qon tomir va nafas olish kasalliklarini davolashda qimmatli xususiyatlarga ega. Biroq, mumkin bo‘lgan nojo‘ya ta'sirlar va dorilar bilan o‘zaro ta'sirlar xavfsiz dorivor foydalanish uchun qo‘shimcha tadqiqotlarni talab qiladi.

4. Neem ekstrakti: Neem (Azadirachta belgisi) mikroblarga qarshi xususiyatlarni namoyon qiladi, urug‘larda mikroblarning o‘shishiga to‘sqinlik qiladigan azadiraxtin mavjud. Neemning etanol ekstrakti Staphylococcus aureus va MRSA ga qarshi antibakterial faollikni namoyish etadi. U kuchli antioksidant bo‘lib, azadiraxtin va nimbolid bilan antiradikal tozalash faolligini ko‘rsatadi. Bundan tashqari, neem hujayra signalizatsiya yo‘llarini tartibga solish orqali saraton kasalligini davolashda yordam beradi va ferment faolligini modulyatsiya qilish orqali yallig‘lanishga qarshi vosita sifatida ishlaydi.

5. Pomidor ekstrakti: Bu kuchli antioksidant va yallig‘lanishga qarshi faollikni namoyish etadi. Pomidorlar karotinoidlar (likopen, fitoen va b-karotin) va polifenollar (flavonoidlar, flavanonlar va flavonlar) kabi fitokimyoviy moddalarga boy bo‘lib, ular oksidlovchi stress va yallig‘lanishga qarshi kurashadi, bu sog‘liq uchun potentsial foyda va umumiy farovonlikka hissa qo‘shadi.

6. Alfa-lipoik kislota: Ko‘pincha "universal antioksidant" deb ataladi, u ham suvli, ham lipofil muhitda ishlaydi. Antioksidant fermentlar ta'sirini kuchaytiradi, vitaminlarni qayta ishlashga yordam beradi va yallig‘lanishga qarshi xususiyatlarga ega. Odamlar va hayvonlar ustida olib borilgan klinik tadqiqotlar yurak-qon tomir kasalliklari, semizlik, yallig‘lanish, og‘riq va qarish uchun potentsial foyda ko‘rsatadi.

7. Zarchava ekstrakti: Zarchavaldan olingan pigment bo‘lgan kurkumin antioksidant va yallig‘lanishga qarshi xususiyatlarni namoyish etadi. Uning profilaktika va terapevtik afzalliklari saraton, ateroskleroz va neyrodegenerativ kasalliklarga olib keladigan erkin radikallarning zararlanishiga qarshi turish bilan bog‘liq. Curcuminning yallig‘lanishga qarshi ta'siri COX-2, LOX va iNOS kabi

asosiy fermentlarni inhibe qilishni o‘z ichiga oladi, saraton va yallig‘lanish kasalliklariga qarshi potentsial kimyopreventiv ta’sir ko‘rsatadi.

8. Shatavari ekstrakti: *Asparagus racemosus*, odatda Shatavari yoki Rak-Sam-Sib nomi bilan tanilgan, Liliaceae oilasiga tegishli. Osiyo, Avstraliya va Afrikaning soyali hududlarida joylashgan bo‘lib, tarkibida steroid saponinlar, shu jumladan shatavarin I-IV mavjud. *Asparagus racemosus* ildiz ekstrakti turli xil farmakologik faollikni namoyon etadi, masalan, yaraga qarshi, antioksidant, immunomodulyator va qarishga qarshi xususiyatlar, bu asab kasalliklari, dispepsiya, diareya, o‘smalar va yallig‘lanishni davolashda foydalidir.

### **XULOSA.**

Hozirgi rivojlanib borayotgan meditsina davrida xalq tabobati ham orqada qolayotgani yo‘q. Insonlar faqatgina zamonaviy farmaseftika mahsulotlariga emas qadimdan ma’lum bo‘lgan o‘simliklardan yallig‘lanishga va antioksidantlikka qarshi foydalanib kelishmoqda. Ushbu tadqiqotlarimiz natijasi shuni ko‘rsatdiki, yalpiz, rayhon, qizilmiyya va boshqa ko‘plab o‘simliklar yallig‘lanishga qarshi va antioksidant xususiyatlarga ega. Ushbu o‘simlik ekistiraktlaridan kelajakda tabiiy dorivor vositalarni yaratishda foydalanish mumkin.

### **FOYDALANILGAN ADABIYOTLAR**

1. M.G. Safin, S.R. Ruziyev, S.B. Aliqulov. – Biologik faol va dorivor moddalar biotexnologiyasi. Toshkent – 2013.
2. Abdullaxo‘jayeva M. Patologik anatomiya. Toshkent – 2012
3. M. A. Abdullayeva, L. L. Sultonova. Yallig‘lanish patofiziologiyasi (Uslubiy qo‘llanma). Buxoro – 2018.
4. <https://naturmedscientific.com/uz/yallig%27lanishga-qarshi-o%27simlik-ekstraktlari/>
5. <https://www.trt.net.tr/uzbek/xalq-tabobati/2023/09/05/01234567890-2032998>



## YURAK FAOLIYATI NAZARIYASI

**Davlatova M.I., Kozimov A.O.**(Toshkent tibbiyot akademiyasi 2 kurs talabasi, Toshkent tibbiyot akademiyasi 2 kurs talabasi),

**Ishandjanova S.X.** (TTA Gistologiya va tibbiy biologiya kafedrasida katta uqituvchisi)

**Annotatsiya:** Bugunga kelib tibbiyot juda tez suratlarda rivojlanganini o'z ko'zlarimiz bilan ko'rishimiz mumkin. Shunga yarasha uning bilimiga bo'lgan e'tibor va talab ham ortmoqda. Barcha insonlar o'z tanasida qanchalar ko'p, murakkab va muhim organ va sistemalar borligini bilishi kerak. Bulardan biri inson organizmi uchun eng muhim bo'lgan qon aylanish sistemasining markaziy organi bo'lgan yurakdir. Yurak- juda murakkab tuzilgan va juda katta vazifani bajaruvchi organ hisoblanadi. Bu maqolada yurakning tuzilishi, inson tanasida joylashuvi, uning faoliyati, va faoliyati buzilishidan kelib chiqadigan xavfli kasalliklar haqida so'z boradi.

**Аннотация:** Сегодня мы можем своими глазами увидеть, что медицина очень быстро развивалась в картинках. Соответственно, возрастает и внимание и востребованность его знаний. Все люди должны знать, сколько сложных и важных органов и систем находится в их организме. Одним из них является сердце – центральный орган системы кровообращения, имеющий важнейшее значение для организма человека. Сердце – орган, имеющий очень сложное строение и выполняющий очень важную задачу. В данной статье рассказывается о строении сердца, его расположении в организме человека, его деятельности, а также об опасных заболеваниях, вызванных его нарушением работы.

**Abstract:** Today we can see with our own eyes that medicine has developed very quickly in pictures. Accordingly, the attention and demand for his knowledge increases. All people should know how many complex and important organs and systems are in their body. One of them is the heart, the central organ of the circulatory system, which is of utmost importance for the human body. The heart is

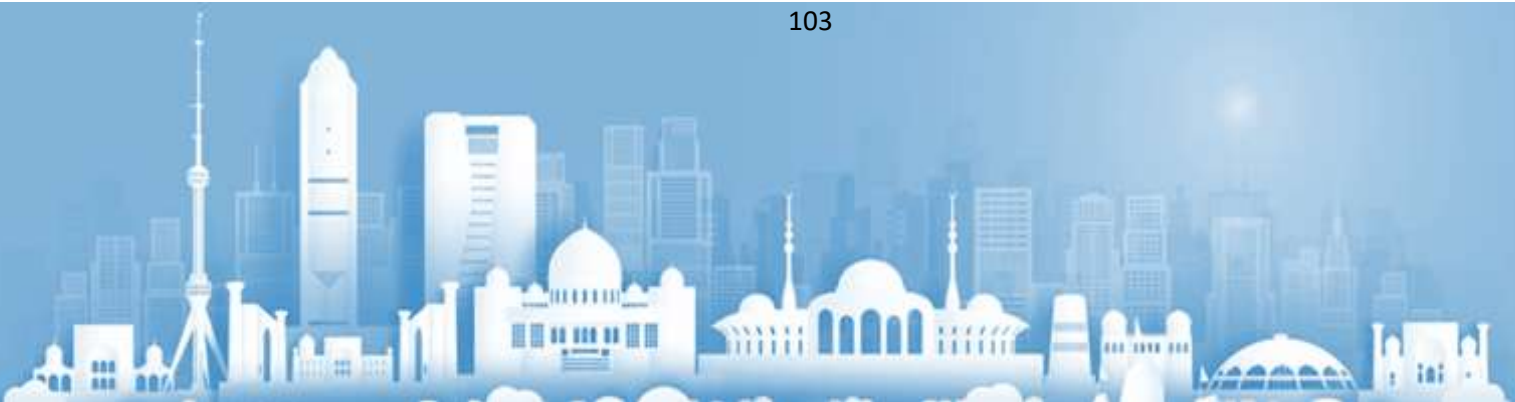

an organ that has a very complex structure and performs a very important task. This article talks about the structure of the heart, its location in the human body, its activity, as well as dangerous diseases caused by its dysfunction.

Kalit soʻz: Yurak, arteriya, aorta, cor, cardium, trikuspid, bikuspid, septum, endokard, miokard, epikard, miofibrillar, miyofelament, sarkomer, Yurak ishemik kasalligi,

## KIRISH

Yurak-qon tomir tizimi) organizmdagi barcha hujayralarga ozuqa moddalar va kislorod yetkazib beradi. U butun tana boʻylab yuradigan qon tomirlar va uni qon tomirlar boʻylab haydaydigan organ - yurakdan iborat. Qon tomirlari tizimi daraxtga oʻxshaydi: ”magistral”-asosiy arteriya (aorta)-kichikroq tomirlarga olib keladigan-yirik arteriyalarga shoxlanadi. Eng kichik arteriyalar kapillyar tarmoq deb nomlanuvchi mayda tomirlar tarmogʻida tugaydi.

Odam qon aylanish tizimiga quyidagi doiralar kiradi:

Kichik qon aylanish doirasi- yurak va oʻpkalar orasidagi qon oqimini vujudga keltiradi. Katta qon aylanish doirasi- odam tanasining barcha qismiga qonning borishini va yurakka qaytib kelishini taʼminlaydi.

Koronar (tojsimon) doira -qatʼiy ravishda yurakni qon bilan taʼminlaydi.

## YURAK

Yurak- (lotincha: cor, grekcha: cardium), maxsus yurak mushak toʻqimasidan tuzilgan boʻlib, u yurakning qon aylanish tizimida nasos kabi ishlashiga imkon beradi. Inson yuragi toʻrtta kameraga boʻlingan. Yurakning har ikkala tomonida bittadan boʻlmacha va qorincha joylashgan. Boʻlmachalar qonni qabul qiladi, qorinchalar esa qonni haydab chiqaradi.

Qadim zamonlardan beri yurak tanani tushunishda muhim rol oʻynagan. Miloddan avvalgi IV asrda yunon faylasufi Arastu yurakni joʻja embrionlari haqidagi kuzatishlariga koʻra , birinchi boʻlib shakllangan tananing eng muhim organi ekanligini aniqladi. Bu aql, harakat va hissiyot maskani - issiq, quruq organ deb taʼriflagan. Aristotel uni tanadagi hayotiylik markazi boʻlgan uch kamerali organ deb taʼriflagan.



## MORFOLOGIYASI

Yurak mushtdek kattalikdagi organ bo'lib, har bir insonning yuragi biroz boshqacha o'lchamda. O'rtacha kattalar yuragi taxminan 10 untsiyani tashkil qiladi. Yurakning og'irligi tananing o'lchamiga va jinsga qarab bir oz ko'proq yoki bir oz kamroq bo'lishi mumkin. Yurak butun tanamizda qonni haydaydi. Bu qon aylanish tizimimizning asosiy organi. Mushaklar va to'qimalar bu kuchli organni tashkil qiladi. Yuragimizning to'rtta mushakli bo'limi (kamerasi) mavjud bo'lib, ular qonni ko'chirishdan oldin qisqa vaqt ichida ushlab turadi. Elektr impulslari yuragimizga ta'sir etib, qonni bu kameralar orqali harakatga keltiradi. Asab tizimi: Bizning asab tizimimiz yurak urish tezligini nazorat qilishga yordam beradi. U yurakning dam olish vaqtida sekinroq va stress paytida tezroq urishini bildiruvchi signallarni yuboradi. Endokrin tizimi: Bizning endokrin tizimimiz gormonlarni yuboradi. Ushbu gormonlar qon tomirlarimizni torayishi yoki kengayishini aytadi, bu bizning qon bosimimizga ta'sir qiladi. Qalqonsimon bezimizdagi gormonlar ham yuragimizni tezroq yoki sekinroq urishini boshqarish mumkin.

Yurak qismlari binoning qismlariga o'xshatib qarasaq. Devorlar, xonalarga o'xshash kameralar, xonalarning eshiklari kabi ochiladigan va yopiladigan klaponlar. Bino orqali o'tadigan elektr energiyasi kabi elektr o'tkazuvchanlik tizimi. Yurak devorlari- bu butun tanamizga qon yuborish uchun qisqaradigan (siqib chiqaradigan) va bo'shashadigan mushaklar. Septum deb ataladigan mushak to'qimasi qatlami yurak devorlarini chap va o'ng tomonlarga ajratadi. Yurak devorlari 3 ta qavatdan iborat: 1) Endokard: ichki qavat, 2) Miyokard: mushakli, o'rta qavat, 3) Epikard: tashqi himoya qavati. Epikard perikardning bir qatlamidir. Perikard- bu butun yurakni qoplaydigan himoya qop. U yurakni moylash uchun suyuqlik ishlab chiqaradi va uni boshqa organlarga ishqalanishidan saqlaydi. Bizning yuragimizda to'rtta alohida kamera mavjud. Yuqorida ikkita xona (bo'lmachalar) va pastki qismida ikkita (qorinchalar), yuragimizning har ikki tomonida bittadan bor va yana yurakda bo'lmacha va qorinchalarni ajratib turuvchi klapanlar ham mavjud. Yurak klapanlari- yurakning bir qismi bo'lib, uning ichki

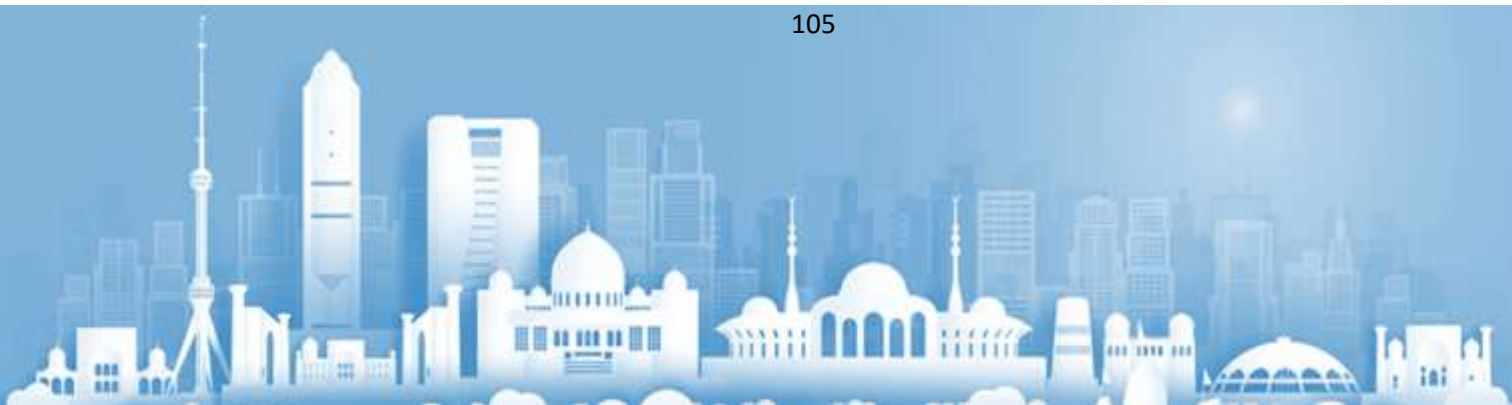

qavatining (endokard) burmalaridan hosil bo'lgan, venoz va arterial yo'llarni to'sib, bir tomonlama qon oqimini ta'minlaydigan qismi hisoblanadi.

O'ngda- uch tabaqali (yoki trikuspid), chapda-ikki tabaqali (bikuspid yoki

mitral). Qorinchalarning chiqish joyidayarimoysimon klapanlar mavjud(o'ngda o'pka va chapda aortal).

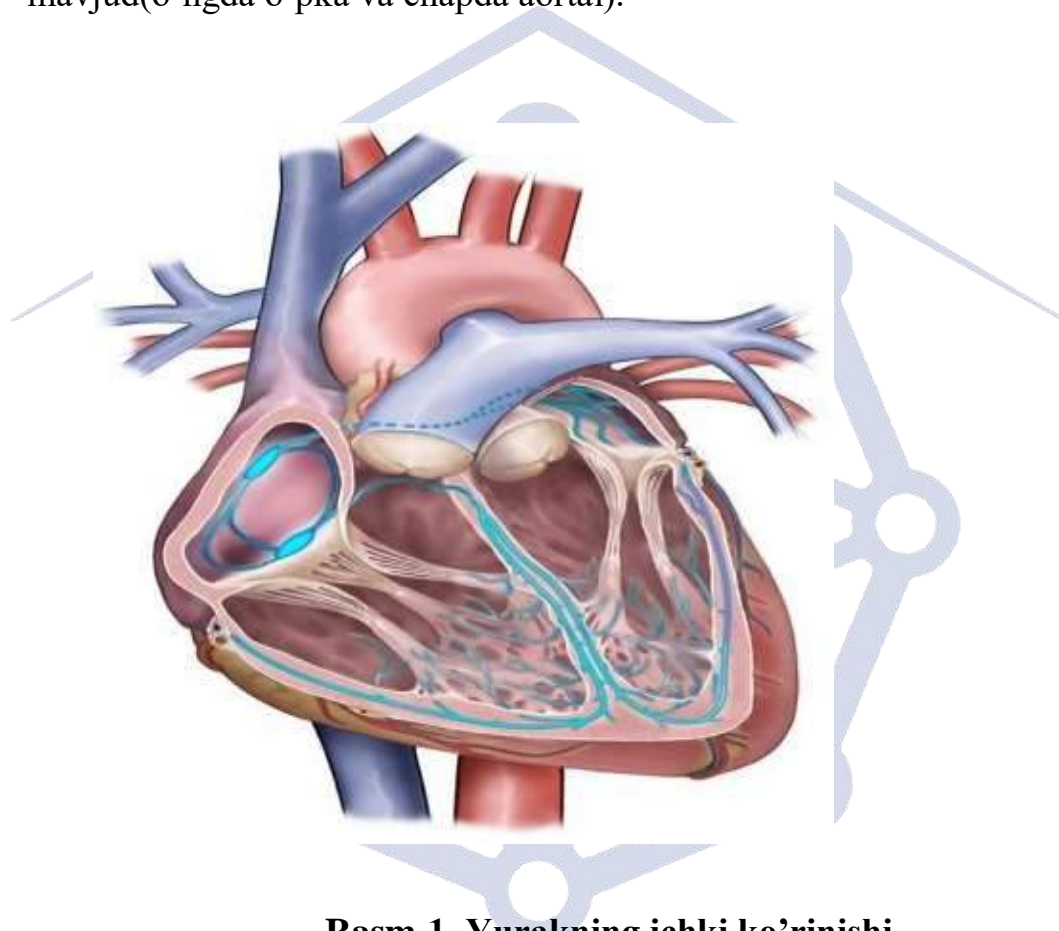

**Rasm-1. Yurakning ichki ko'rinishi.**

O'ng bo'lmacha: ikkita katta tomir o'ng bo'lmachaga kislorodsiz qon yetkazib beradi. Yuqori vena kava tanamizning yuqori qismidan qon olib keladi. Pastki vena kava pastki tanamizdan qon olib keladi. Keyin o'ng bo'lmacha qonni o'ng qorinchamizga haydaydi.

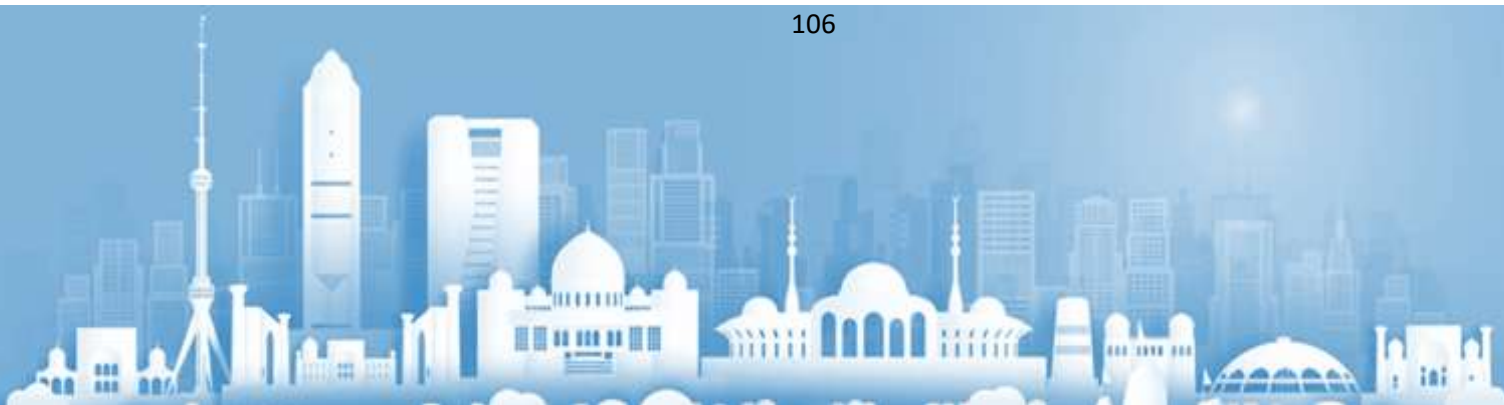

O'ng qorincha: pastki o'ng kamera kislorodga ega bo'lmagan qonni o'pka arteriyasi orqali o'pkamizga haydaydi. O'pkamiz qonni kislorod bilanto'ldiradi.

Chap bo'lmacha: o'pkamiz qonimizni kislorod bilan to'ldirgandan so'ng, o'pka tomirlari qonni chap bo'lmachaga olib boradi. Bu yuqori kamera qonni chap qorinchamizga haydaydi.

Chap qorincha: chap qorincha o'ngdan biroz kattaroqdir. U kislorodga boy qonni tanamizning qolgan qismiga haydaydi. Yurak ko'krak qafasining biroz chap tomonida joylashgan. U o'ng va chap o'pka o'rtasida joylashgan. Chap o'pka chap ko'krak qafasidagi yurak uchun joy ochish uchun biroz kichikroq. Ko'krak qafasi yuragimizni himoya qiladi. Yurak biroz yumaloq qirralari bo'lgan teskaripiramidaga o'xshaydi.



**Rasm-2. Yurakning inson tanasida joylashishi.**

Har bir insonning yuragi biroz boshqacha o'lchamda. Umumanolganda, yuragimiz mushtimiz bilan bir xil o'lchamda. O'rtacha kattalar yuragi taxminan



10 untsiyani tashkil qiladi. Yuragimizning og'irligi tanamizning o'lchamiga va jinsiga qarab bir oz ko'proq yoki bir oz kamroq bo'lishi mumkin.

## YURAK TARAQQIYOTI.

Yurak taraqqiyoti embrion rivojlanishining ikkinchi haftasida chap va o'ng tomonda, endoderma va mezodermaning visseral varag'i orasida mezenxima hujayralarining to'plamlaridan boshlanadi. Bu hujayralarning siljishi natijasida cho'zinchoq naychalar-yurak kurtagi vujudga keladi. Yurak kurtagining mezenxima hujayralari differensiallashib endoteliy hujayralariga aylanadi. Keyinchalik chap va o'ng naychalarning o'zaro qo'shilishi natijasida yagona nay hosil bo'lib, ular devoridan endokard vujudga keladi. Bu jarayon bilan ayni vaqtda mezodermaning visseral varag'i yurak kurtagini pastdan o'raydi. Bu varaq mioepikardial plastinka deb ataladi. Mioepikardial plastinka ikki xil yo'nalishda rivojlanib, plastinkalarning naychalarga yondoshgan qismidan miokard, tashqi qatlamidan esa epikard taraqqiy etadi. Bir qator buklanish, burilish, siqilish, va muayyan qismlarda to'siqlar hamda kengaymalar hosil bo'lish natijasida rivojlanayotgan yurakning shakli o'zgaradi va nihoyat u to'rt kamerali bo'lib qoladi. Yurak klapanlari endokardning duplikaturalari sifatida rivojlanadi. Bola tug'ilgan kundan boshlab, yuragi o'sib, vazni orta boradi va funksiyasi o'zgaradi. Bu jarayon bola hayotining birinchi yilida, qisman bog'cha va jinsiy balog'at yoshida juda tez sodir bo'ladi. Yangi tug'ilgan bolaning yuragi daqiqasiga 120-140, 1-2 yoshda 110-120,

5 yoshda 95-100, 10-14 yoshda 75-90, 15-18 yoshda 65-75-marta qisqaradi va hokazo.

## GISTOLOGIIYASI

Yurak gistologiyasi- Skelet mushak hujayralaridan farqli o'laroq, kardiomiotsitlar odatda bir yadroli; ikki yoki ko'p yadroli hujayralar duch kelgan ba'zi holatlar mavjud bo'lsada, yadrolar ham silindrsimon hujayra ichida markazda joylashgan. Kardiomiotsitning sitoplazmasi (sarkoplazma) hujayralarning yuqori metabolik talabini qondirish uchun ko'p miqdorda mitoxondriyalarni o'z ichiga oldi.

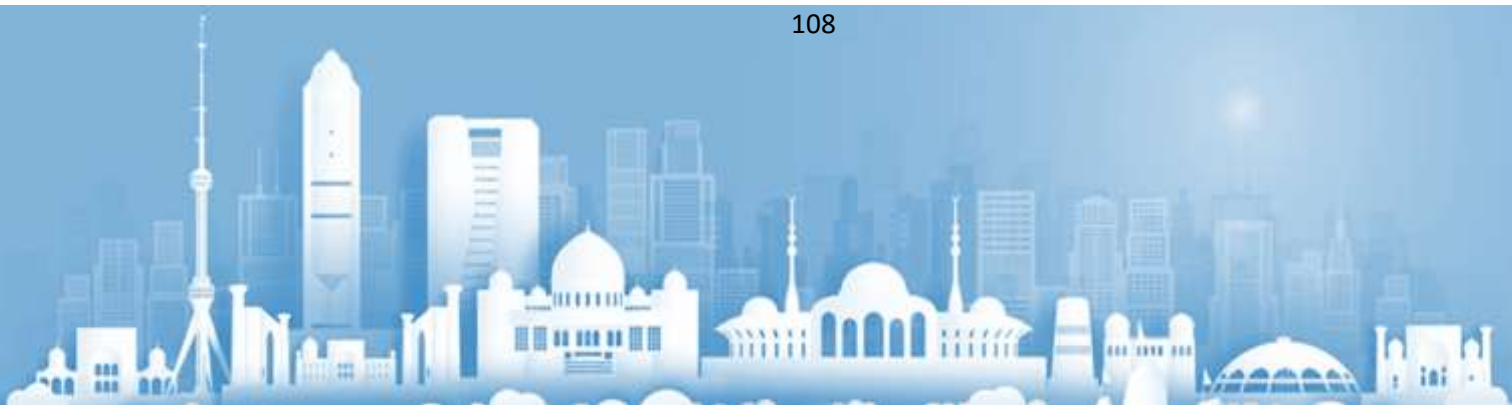

Sarkomerlar deb nomlanuvchi kontraktil tolalarning takrorlanuvchi birliklari mavjud. Har bir sarkomer mos ravishda aktin va miozin deb nomlanuvchi ingichka va qalin miofilamentlardan iborat. Miofilamentlar to'plamlari (miofibrillar) hujayralarning uzunligi bo'ylab tarqaladi. Miofilamentlar har ikki tomondan zich Z-chiziqlari bilan chegaralangan bo'lib, ular I-tasmasi deb nomlanuvchi hujayraning yorug'lik joylarini kesishganini kuzatish mumkin. Muntazam takrorlanadigan qisqarish birliklari (sarkomerlar) natijasida yurak to'qimasi skelet mushaklari to'qimalariga o'xshab, yorug'lik mikroskopida aniq chiziqli ko'rinishga ega bo'ladi (almashinadigan I-tasmalar va qoron'u mintaqalar tufayli). Har bir kardiomiotsit o'zining qo'shni hujayrasiga interkalatsiyalangan disklar orqali biriktirigan. Bular hujayraning zich bo'yalgan uchlari bo'lib, ularda desmosomalar, bo'shliqlar va fastsiya yopishganlar ko'p joylashadi. Bo'shliqlar harakat potentsiallarini bir hujayradan ikkinchisiga tez o'tkazishga imkon beradi.

Maxsus kardiomiotsitlar Yurakning ritmik qisqarishi ongli harakatlardan butunlay mustaqildir. Bu xususiyatni osonlashtiradigan maxsus kardiomiotsitlar sinuatrial tugun, atrioventrikulyar tugun va Purkinje tolalaridir. O'rtacha kaediomiotsitlardan farqli o'laroq, bu hujayralar o'z-o'zidan oqadigan ipn kanallariga ega, bu esa oson depolarizatsiyaga olib keladi. Bundan tashqari, yurak o'tkazuvchan to'qimalarida kontraktil to'qimalarga qaraganda kamroq miofibrillar mavjud. Binobarin, bu hujayralarda qarshilik kamroq bo'lib, ular orqali harakat potentsialining o'tishini osonlashtiradi. Qarshilikning kamayishi, bu hujayralar kontraktil hamkasblariga qaraganda bir oz kengroq bo'lib, stimulning erkin oqishini ta'minlaydi.

Gistologik qatlamlar-Undan shoxlangan tomirlar singari, yurak ham uchta



aniq gistologik qatlamga ega. Abluminal sirt epikard deb ataladi; bu ham

perikardning visseral komponentidir. Yoritgich yuzasi endikard deb ataladi va miyokard boshqa ikki qatlam o'rtasida joylashgan mushak qatlamidir.

Endokardiya- Endokardni qon tomirlarining tunika intimasi bilan solishtirish mumkin. U yurakning luminal yuzasini hosil qiladi va oddiy skuamoz epiteliydan iborat. Endokardiyaning chuqur qismida bo'shashgan vaskulyarizatsiyalangan biriktiruvchi to'qimalarni o'z ichiga olgan subendokardial to'qima joylashgan. Subendokardial to'qimalarda nervlar bilan bir qatorda Purkinje tolalari ham mavjud. Miyokard yupqa bo'lgan joylarda (ya'ni atrium) endokard nisbatan qalinroq bo'ladi. Miyokard- Mushakli tunika mediasia kabi, miyokard yurakning o'rta qatlami bo'lib, ko'p miqdordagi mushak hujayralarini o'z ichiga oladi. Skelet mushak to'qimasida mushak hujayralarining tarmoqanmagan chiziqli ko'rinishidan farqi o'laroq, kardiomiotsitar tarmoqangan, chiziqli tarzda joyashgan. Bu qatlam juda qon tomirlangan va kardiomiotsitlar qo'shimcha energiya manbai sifatida glikogen granularini o'z ichiga oladi. Epikard- Perikard tolali ikki qatlamli biriktiruchi qobiq bo'lib, yurakni mediastin ichida qoplaydi. Visseral qism (yurak bilan aloqada bo'lgan) epikard deb ataladi. Bu adipotsitlar va neyrovaskulyar to'qimalarga boy bo'lgan mezoteliy hosilasidir. Bu qatlam yaxshi yog'langan bo'lib, qisqarish vaqtida yurakning parieta perikardga qarshi siliq harakatlanishini osonlashtiradi.

Research Science and  
Innovation House





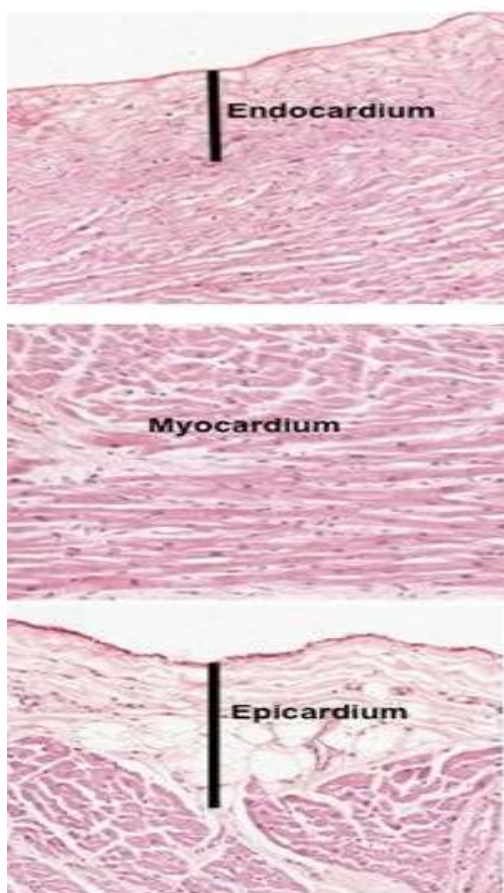

Rasm-3. Yurakning gistologik ko'rinishi.

## YURAK FAOLIYATI

Yurak muskulli a'zo hisoblanib, uning devorlari uch qavatdan tashkil topgan: endokard, miokard va epikard. Miokard ko'ndalang targ'il mushaklaridan iborat bo'lib, skelet muskullaridan fiziologik hossalari bilan farq qiladi. Morfolagik va funksional hossalari ko'ra, yurakning muskullari ikki turga bo'linadi: 1- bo'lmachalar va qorinchalarning tipik tolalari, 2- ritm yetakchisi vazifasini va o'tkazuvchi tizimni hosil qiluvchi atipik tolalar. Yurakning ko'ndalang targ'il muskullari: qo'zg'aluvchanlik, o'tkazuvchanlik,

qisqaruvchanlik va avtomatiya hossalarga ega. Yurak muskullari o'tkazuvchanlik, ya'ni harakat potentsiaini tola bo'ylab tarqatish xususiyatiga ega.

Yurak avtomatiyasi. Tashqi ta'sirotlarsiz hujayraning o'zida hosil bo'ladigan impulslar hisobiga yurak muskullarining qisqarishi yurak avtomatiyasi deb ataladi. Agar baqa yuragini ajratib olib, ringer eritmasiga solib qo'yilsa, u bir necha soat qisqarib turishi mumkin. Issiq qonli hayvonlar yuragi ajratib olinib, tegishli sharoitlar yaratilsa, bir necha kun qisqarib turishi mumkin. Yurak avtomatiyasi tabiati hozirgi kungacha to'liqligicha aniqlanmagan. Buni isbotlovchi bir necha nazariyalar mavjud bo'lib (neyron, miogen, gormonal), miogen nazariya to'g'ri deb hisoblanmoqda. Qo'zg'alishlarni hosil bo'lishi atipik muskullar peysmakerlar faoliyati bilan bog'liq. Bu muskullarda sarkoplazma o'xshash. Atipik muskullar yurakni o'tkazuvchi tizimini hosil qiladi. Ular yurakning tugunlarida joylashgan. Yurak ritmini boshqaruvi tugun-sinoatrial tugun hisoblanadi. U atipik hujayralar

to'plami, yuqori va pastki kavak venalarni o'ng bo'lmachaga quyilayotgan joylar orallig'ida joylashgan. Yurak ritmini boshqaruvchi tugun-sinoatrial tugun hisoblanadi. U atipik hujayralar to'plami, yuqori va pastki kavak venalarni o'ng bo'lmachaga quyilayotgan joylar oralig'ida joylashgan. Atrioventrikulyar tugun o'ng bo'lmachaning pastki-bo'lmacha va qorincha orasidagi to'siqning o'ng qismida joylashgan. Shu tugunlardan Giss tutami boshlanadi. Giss tutami atrioventrikulyar to'siqdan o'tibiq ikki tarmoqqa qorinchalar bo'ylab tarqaluvchi o'ng va chap oyoqlarga bo'linadi. Bu oyoqchalar Purkine tolalarini hosil qilib, qorinchalar miokardiga beradi. Atipik muskul tolalari funksional jixatdan bir xil emas. Sinoatrial tugunning bir necha hujayralari haqiqiy peysmekrlar

hisoblanadi, ya'ni spontan o'z-o'zidan tarzda harakat potensialini yuzaga chiqara oladi. Qolgan hujayralar esa latent boshqaruvchilarga kiradi.

Haqiqiy va latent peysmekkerlarda ishga miokardlardan qo'zg'alish ritmlarini hosil bo'lishi bilan farq qiladi. Bu hujayralar distola vaqtida yuqori ion o'tkazuvchanlik xususiyatiga ega bo'lib peysmekker potensialini sekin diastolik depolyarizatsiyasi hosil bo'lishiga olib keladi. Bu vaqtda mahalliy tarqalmaydigan qo'zg'alish vujudga keladi. Haqiqiy peysmekkerda latent peysmekkerlarga nisbatan bo'sag'a sohasi tezroq etib boradi. Bu diastolik depolyarizatsiya sohasiga etib borishi bilan, tarqaluvchi harakat potentsiali yuzaga keladi.

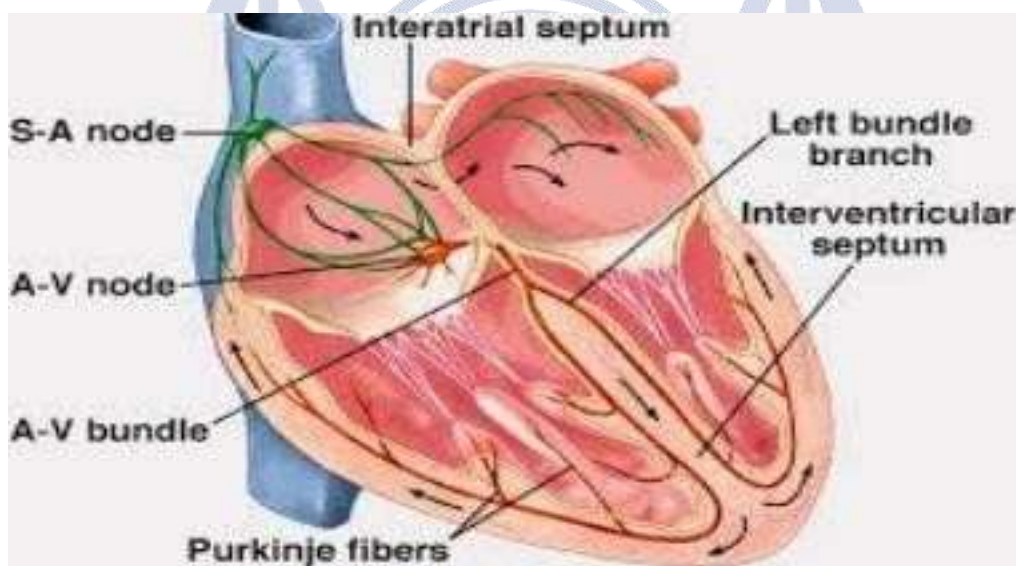

Rasm-4. Yurakning o'tkazuvchi tizimi.

Research Science and  
YURAK FAOLIYATI BUZILISHI OQIBATIDA KELIB  
CHIQUADIGAN KASALLIKLAR  
Innovation House



## Yurak ishemik kasalligi

Yurak ishemik kasalligi (YIK) - yurak mushaklarini kislorodga bo'lgan talabi va toj tomirlarida qon aylanishi orasidagi muvozanatni buzilishi natijasida yuzaga keladigan yurak faoliyatining o'zgarishi hisoblanadi. Ushbu buzilish oqibatida miokarda ishemiya yoki nekroz kuzatilib, kardioskleroz rivojlanadi. YIK ilk bor paydo bo'lganda avj olib boruvchi toj tomirlar aterosklerozi, ba'zan esa yirik tomirlar spazmi, ularda trombar hosil bo'lishi va koronar yetishmovchiligi sababli surunkali qaytalanuvchi, ba'zan o'tkir kechuvchi nostabil stenokardiya yoki miokard infarkti ko'rinishida namoyon bo'ladi.

YIK asosiy sababi aksariyat hollarda yurak toj tomirlari aterosklerozi, ba'zan yirik tomirlar spazmi, tromb va embollar hosil bo'lishi va uning natijasida miokardni kislorodga bo'lgan talabini qondira olmaslik hisoblanadi.

Boshqarib bo'lmaydigan xavf omillari: Bemor yoshi (YIK rivojlanish xavf 40 yoshdan keyin oshib boradi), jinsi (erkak), yurak qon- tomir kasalliklariga nasliy moyillik ( bemorning 55 yoshgacha bo'lgan yaqin qarindoshlarida YIK, GK va ularning asorati mavjud bo'ladi). Bemorda va uning ota-onasida lipid almashinuvining buzilishi mavjudligi- giperxolesterinemiya (250 mg/dl yoki 6,5 mmol/l dan yuqori), gipertriglitsidemiya (200 mg/dl yoki 2,3 mmol/l va undan ko'p), gipoalfaxolesterinemiya (34 mg/dl yoki 0,9 mmol/l) va ularni birga kelishi, AG mavjudligi, chekish, semizlik, bemorda va ota-onasida uglevod almashinuvining buzilishi borligi (giperglikemiya, qandli diabet), gipodinamiya (past jismoniy faollik), psixoemotsional zo'riqish, qandli diabet, ovqatlanish xususiyatlari, kasbi, ijtimoiy ahvoli, atrof-muhit ta'siri, siydik kislotasi almashinuvining buzilishi (giperurikemiya). Bu omillarni va asoratlar hamda



to'satdan o'lim xavfini kamaytiradi.

Sog'lom odamda miokardning kislorodga bo'lgan talabi va uning ta'minlanishi orasida muvozanat mavjud. Miokardning kislorodga bo'lgan talabi oshganda toj tomirlar kengayadi, ulardagi qarshilik kamayadi, koronar qon aylanishi sezilarli darajada oshadi (toj tomirlar zaxirasi ko'payadi) va miokardga ko'proq qon oqib kelib uni yetarli darajada kislorod bilan ta'minlaydi. Miokardning kislorodga talabi oshgan vaqtda toj tomirlarda qon aylanishi monand darajada bo'lmasa ishemiyajarayoni rivojlanadi.

### **Yurak ishemik kasalligining tasnifi.**

1	To'satdan yuz bergan koronar o'lim (yurakning birlamchi to'xtashi)
2	Stenokardiya  2.1 Stabil zo'riqish stenokardiyasi (I dan IV gacha bo'lgan funksional sinflarni ko'rsatish bilan)  2.2 Nostabil stenokardiya;  - birinchi paydo bo'lgan stenokardiya;  - zo'rayib boruvchi stenokardiya;  - angiospastik (spontan, variantli, Prinsmetall) stenokardiya;  - infarktdan keyingi erta stenokardiya;

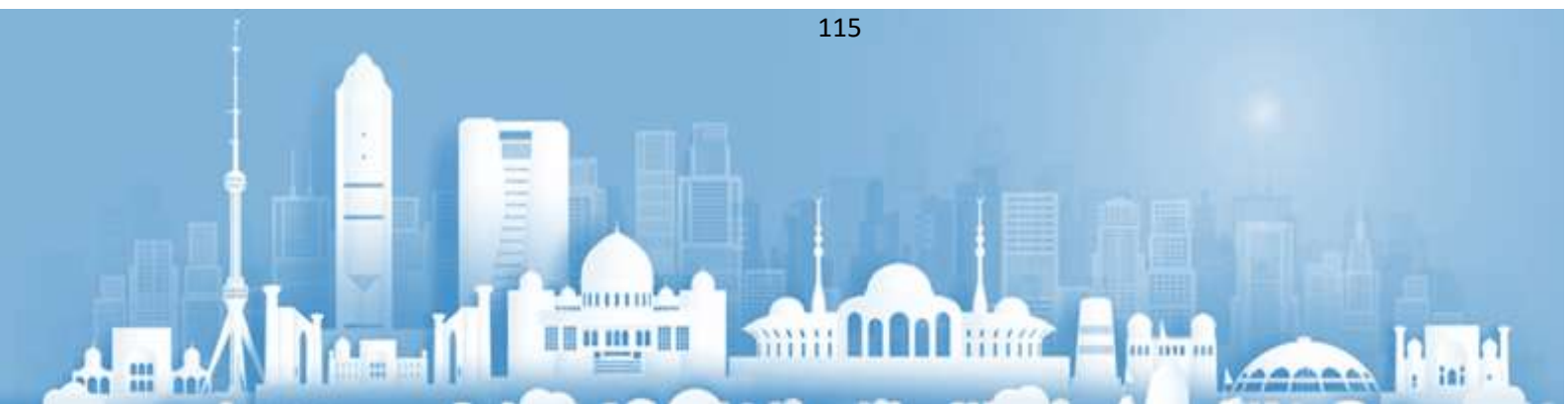

	- operatsiyadan keyingi erta stenokardiya.
3	Miokardning og'riqsiz ishemiyasi
4	Mikrovaskulyar stenokardiya (“X sindrom”)
5	Miokard infarkti:  - Q tishchasi bilan - QMI;  - Q tishchasiz - NQM.
6	Infarktdan keyingi kardioskeroz
7	Yurak ritmining buzilishi (turini ko'rsatish bilan)
8	Yurak yetishmovchiligi (shakli va bosqichini ko'rsatish bilan)

### DAVOLASH USULI

Yurak ishemik kasalligini davolash miyokardning normal qon ta'minotini tiklash va bemorlarning hayot sifatini yaxshilashga qaratilgan. Afsuski, faqat terapevtik muolajalar har doim ham samarali emas. Koronar arteriya bypassi, transmiokardiyal lazer miokard revaskularizatsiyasi va koronar koroner aralashuvlar (balon angioplastikasi, koronar arteriyani stentlash) kabi ko'plab jarrohlik tuzatish usullari mavjud. Koronar arteriya stenozi bartaraf etilgandan so'ng, hayot sifati sezilarli darajada oshadi, ish qobiliyati tiklanadi, miyokard infarkti va to'satdan yurak o'lim xavfi sezilarli darajada kamayadi va umr ko'rish davomiyligi oshiriladi.

Research Science and  
Innovation House



## XULOSA

Yurak- qon aylanish sistemasining markaziy organi bo'lib judamurakkab tuzilishga ega bo'lgan organ. Nafaqat inson hayotida, balki sutemizuvchilar va hashorotlarning hayotida ham juda muxim hisoblanuvchi organ hisoblanadi. Yurak juda murakkab tuzilishga ega bo'lgan va juda muxim vazifalarni bajaruvchi organ. Yurakning asosiy vazifasi esa qonni butun tanaga bosim orqali, yuqori tezlikda yetqazish yani haydash. Yurakning faoliyatida kichik o'zgarish ham inson hayoti uchun juda katta xavf keltirib chiqarishi mumkin. Shu sababli yurakning barcha qismlarini yaxshi va puxta o'rganishimiz zarur.

### FOYDALANILGAN ADABIYOTLAR:

1. Q.R. To'xtaev, F.X. Azizova, M.A. Abduraxmanov, E.A. Tursunov, Q.I. Rasulev, M.X. Raxmatov. “Gistologiya Sitologiya Embriologiya”
2. O.T. Alyaviya, A.A. Nishanova, Sh.K. Qodirov. “Fiziologiya”
3. A.G. Gadayev, M.Sh. Karimov, X.S. Axmedov. “Ichki Kasalliklar Propedevtikasi”
4. In brief: How does the blood circulatory system work? - InformedHealth.org - NCBI Bookshelf (nih.gov)
5. [https://uz.wikipedia.org/wiki/Yurak\\_klapanlari](https://uz.wikipedia.org/wiki/Yurak_klapanlari)
6. Heart histology: Cells and layers | Kenhub

Research Science and  
Innovation House



UDC 615.851:159.9

## ТРЕВОЖНЫЕ РАССТРОЙСТВА В СТРУКТУРЕ ЭНДОГЕННЫХ ПСИХИЧЕСКИХ ЗАБОЛЕВАНИЙ

Ибрагимова Муаззам Холдоровна

Ассистент кафедры Психиатрии, медицинской психологии и наркологии,  
Самаркандский государственный медицинский университет, Самарканд,  
Республика Узбекистан

**Аннотация.** Хотя тревога и депрессия рассматривались как две различные сущности в соответствии с диагностическими критериями, тревожная депрессия (коморбидная тревога и депрессия депрессивного типа) является относительно распространенным синдромом. Хотя в нескольких исследованиях известно, что тревожная депрессия связана с плохими результатами лечения, недавние исследования были направлены на поиск лучшей стратегии лечения для улучшения состояния пациентов с тревожной депрессией.

**Ключевые слова:** тревожные расстройства, коморбидность, шизофрения, биполярное аффективное расстройство.

Тревога как биопсихосоциальное явление представляет собой спектр психических, вегетативных и соматических реакций личности-от мобилизационно-нормальных до адаптивно – патологических. По данным ВОЗ, тревожные расстройства (ХБ) являются одними из самых распространенных психических расстройств в мире (3,6% и 3,1% взрослого населения) и имеют тенденцию к значительному росту. Увеличение скорости постановки диагноза может быть связано с фактическим ростом патологии в



популяции в определенный период развития человека. Но это может быть связано с неправильным ростом: улучшением качества диагностики ранее скрытых патологий, а также с явлением гипердиагностики.

С точки зрения психологии, это происходит по мере того, как новые "модные" модели входят в ментальный и культурный код диагностики, что позволяет выборочно выделять и отбирать определенные проявления из спектра расстройства и заменять ранее существовавшие диагностические стереотипы [5]. Расширенная интерпретация клинического синдрома / заболевания часто имеет сильную информационную и финансовую поддержку со стороны фармацевтического бизнеса. Это связано с внедрением "необходимых" диагностических алгоритмов, которые позволяют врачам назначать и продвигать конкретный лекарственный продукт [4]. Проблема ХВ также не избежала таких тенденций. Следовательно, анализ симптомов тревоги на протяжении всего ее развития неразрывно связан с пониманием происхождения, структуры и прогноза сопряженных психических расстройств [2]. Учитывая сомато-вегетативную приверженность, включенную в тревожные расстройства, расстройства [3] всегда находились на пересечении интересов неврологов и психиатров [8].

Понятия в медицине в зависимости от динамических переменных существует ряд мнений о преморбидно - конституциональных особенностях пациента, предрасполагающих факторах (астенизация, наличие сомато-неврологического заболевания, стереотип реакции в кризисных ситуациях), а также о особенностях синдромкинеза и динамике клинических симптомов (наличие ситуационного конфликта, структура и выраженность отдельных симптомов и др.) [4].

Подобно пониманию депрессии как транснозологического синдрома, проявление тревоги не может рассматриваться как отдельная независимая диагностическая рубрика современных систем классификации, а скорее как элемент более сложных, обычно первичных психических расстройств [7].

**Целью данной работы** является психопатологическая характеристика и коморбидное соотношение тревожных расстройств и эндогенных психических расстройств.

**Материалы и методы исследования.** Медицинское обследование прошли 110 пациентов с эндогенными психическими расстройствами, госпитализированных в Самаркандскую областную психиатрическую больницу. Критериями включения были: начало заболевания в подростковом возрасте; проявление эндогенного психоза в подростковом возрасте (16-25 лет); наличие психотических расстройств, несовместимых с воздействием в первом эпизоде; пациенты наблюдались не менее 5 лет. Критериями исключения были: наличие серьезных продуктивных расстройств и/или неблагоприятных изменений личности на ранней стадии заболевания; наличие психической, соматической или неврологической патологии, препятствующей исследованию.

Средний возраст обследованных пациентов на момент начала заболевания составлял 19,2 года. 4,3 года, средний возраст на момент проявления болезни составлял 20,8 года. 2,2 года. Применялись клинко-психопатологические методы, клиническое наблюдение и психометрические методы. Оценка состояния пациентов в ходе дальнейшего исследования включает анализ клинических характеристик: течения заболевания (один эпизод, регрессивный, "клише" тип, прогрессирующий, переход в хроническое

состояние), степени неблагоприятных нарушений по шкале Снежнева [6] и тип заболевания. ремиссия.

Кроме того, используется шкала GAF (оценка глобальной активности) [3], которая обеспечивает многофакторный анализ клинического и социального статуса пациента (от 1 до 100). Шкала оценки положительных и отрицательных симптомов (шкала положительных и отрицательных синдромов, panss, S. Кей, Л. Оплер, А. Fiszbein, 1990). В психодиагностических исследованиях степень тяжести депрессивных симптомов использовалась в Больничная шкала тревоги и депрессии (шкала тревожности и депрессии в больницах, Hads, A. S. Зигмонд, P. P. Snaith, 1983). Для оценки степени алекситимии использовалась шкала Торонто алекситимия (Toronto alexithymia Scale, tas, G. J. Тейлор и др., 1985). Для определения наличия ангедонии использовалась шкала Анжа-Стотта-Гамильтона (шкала удовольствия Снейта-Гамильтона, SHAPS, R. P. Снейт, М. Гамильтон и др., 1995) [5].

**Результаты и их обсуждение.** В результате исследования были выявлены следующие особенности личностно-эмоциональной сферы больных группы. Таким образом, средний уровень алекситимии соответствовал чистому алек.ситимия и составил  $74,10 \pm 1,63$  балла, что немного превышало показатели алекситимии в GS, которые занимали промежуточные значения на уровне  $71,97 \pm 2,40$  балла ( $t_{amp}=0,6$ ,  $p \leq 0,05$ ). В среднем число больных с выраженными и промежуточными показателями алекситимии в ОГ составляет 80 человек (74,77%), среди них больных с выраженной алекситимией в ОГ-47 человек (43,93%), средний показатель алекситимии составил  $89,00 \pm 1,31$  балла-комические значения алекситимии составляют 33 человека (30,84%), средний показатель алекситимии-33 человека (30,84%). уровень составил  $70,36 \pm 0,94$

балла; остальные - 27 пациентов (25,24%) не имели данных о наличии алекситимии ( $52,74 \pm 1,79$  балла).

Средний уровень тревожных расстройств составил  $71,97 \pm 2,40$  балла, что соответствует промежуточным значениям сигнала. Четко выявлено у 20 больных (66,67%). Тревога, у остальных 10 пациентов (33,33%) уровень тревожности составил  $54,90 \pm 0,83$  балла, что указывает на отсутствие личности алекситимического типа и эмоциональных расстройств. Отсутствие промежуточных пациентов привлекает внимание уровень беспокойства. Согласно HADS, у пациентов в основной группе существует четкая корреляция между уровнем тревожности и тяжестью депрессивных переживаний. Итак, чем больше явного беспокойства возникает у пациентов, вероятно, показали завышенные баллы по шкале депрессии HADS.

**Выводы.** Таким образом, тревожные расстройства, отвечающие формализованным диагностическим критериям, часто могут скрывать начало или стадию развития эндогенного психоза. Это важно понимать при выборе терапии, так как у таких пациентов стандартное назначение антидепрессантов, психотерапии или альтернативных методов (в том числе ноотропно-метаболических препаратов) может привести к обострению заболевания.

#### Использованная литература

1. Batirbekovich, K. R., Sabrievna, V. A., & Alamovich, K. A. (2022). Psychopharmacotherapy of Depressive Disorders in Alcoholism. Eurasian Journal of Humanities and Social Sciences, 8, 19-22.
2. Khayatov, R. B., Velilyaeva, A. S., & Kurbanov, A. A. (2022). OPTIMIZATION OF THERAPY OF ALCOHOL WITHDRAWAL SYNDROME IN PATIENTS WITH SUB- DEPRESSION. Евразийский журнал медицинских и естественных наук, 2(5), 189–192.
3. Khayatov, R. B., Velilyaeva, A. S., & Kurbanov, A. A. (2022). AFFECTIVE DISORDERS AS A WEIGHTENING FACTOR IN ALCOHOL

DEPENDENCE THERAPY . Евразийский журнал медицинских и естественных наук, 2(5), 193–196.

4. Telmanovna, X. S., & Batirbekovich, X. R. (2023). Psychopharmacotherapy of Depressive Disorders in Alcoholism. Eurasian Research Bulletin, 16, 179-182.

5. N. Turaeva (2023). CLINICAL-LABORATORY FEATURES OF INTERSTITIAL NEPHRITIS IN CHILDREN WITH PURINE DYSMETABOLISM. Science and innovation, 2 (D12), 135-140. doi: 10.5281/zenodo.10324931

6. N. Turaeva (2023). ANTIOXIDANT THERAPY IN PATIENTS WITH CHRONIC NEPHROTIC GLOMERULONEPHRITIS. Science and innovation, 2 (D12), 131-134. doi: 10.5281/zenodo.10324779

7. Меликова Дилшодахон Уктам Кизи, Ахмеджанова Наргиза Исмаиловна, Тураева Назира Юлдашевна, Юлдашев Ботир Ахматович, & Абдурасулов Фозил Пардаевич (2020). Клинические особенности течения хронического пиелонефрита у детей на фоне анемического синдрома. Достижения науки и образования, (1 (55)), 66-69.

8. Очиллов, У., Кубаев, Р., & Хаятов, Р. (2016). Психические расстройства при употреблении психоактивных веществ с вич-инфекцией. Журнал проблемы биологии и медицины, (2 (87)), 184–186.

9. Раджабов Хикмат Тошевич, Хаятов Рустам Батырбекович, & Велиляева Алие Сабриевна (2020). КЛИНИКО-ПСИХОЛОГИЧЕСКИЕ И НЕЙРОФИЗИОЛОГИЧЕСКИЕ ОСОБЕННОСТИ НЕПСИХОТИЧЕСКИХ ПСИХИЧЕСКИХ РАССТРОЙСТВ У ЛИЦ ПОЖИЛОГО ВОЗРАСТА. Вестник науки и образования, (23-3 (101)), 75-78.

10. Раджабов Х.Т., Тургунбаев А.У., Кубаев Р.М., & Хаятов Р.Б. (2021). ДЕПРЕССИЯ И ТРЕВОГА У БОЛЬНЫХ АЛКОГОЛИЗМОМ, ОСЛОЖНЕННЫМ НИКОТИНОВОЙ ЗАВИСИМОСТЬЮ. Вестник науки и образования, (17-2 (120)), 134-137.

11. Тураева Назира Юлдашевна (2020). Клинико-лабораторные особенности течения дисметаболической нефропатии у детей с нарушением пуринового обмена. Достижения науки и образования, (5 (59)), 86-88.

12. Тураева, Н., & Абдукадырова, Н. (2022). Оптимизация терапии хронического гломерулонефрита у детей. Журнал вестник врача, 1(2), 118–120.

13. Хаятов Рустам Батырбекович, Велиляева Алие Сабриевна, Тураев Бобир Темирпулатови, & Тураев Толиб Махмуджонович (2019). Аффективные расстройства у больных алкогольной зависимостью как фактор риска развития суицидального поведения. Достижения науки и образования, (11 (52)), 96-98.

14. Хаятов Рустам Батырбекович, & Велиляева Али Сабриевна (2020). Особенности развития и течения аффективных расстройств при сахарном диабете. Достижения науки и образования, (5 (59)), 62-64.
15. Хаятов Рустам Батырбекович, Велиляева Алие Сабриевна, & Абдуразакова Робия Шералиевна (2020). Особенности возникновения и течения психоорганических расстройств при сахарном диабете. Достижения науки и образования, (7 (61)), 31-33.
16. Хаятов, Р., & Велиляева, А. (2022). Влияние тревожно-депрессивных расстройств на тяжесть течения и качество жизни у больных сахарным диабетом 2 типа. Журнал вестник врача, 1(4), 99–102. <https://doi.org/10.38095/2181-466X-2020974-98-101>
17. Хаятов, Р., Велиляева, А., Мардиев О., & Курбанов, А. (2022). Особенности коморбидного течения тревожно-депрессивных расстройств и личностных изменений при сахарном диабете 2 типа. Журнал вестник врача, 1(1), 104–108. <https://doi.org/10.38095/2181-466X-2021981-103-107>
18. Каршиев Зиядулло Хазратович, Хаятов Рустам Батырбекович, Шерматов Озод Норбекович, Раджабов Хикмат Тошевич, & Рузиева Диана Джамаловна (2021). АФФЕКТИВНЫЕ РАССТРОЙСТВА КАК ОТЯГОЩАЮЩИЙ ФАКТОР В ТЕРАПИИ АЛКОГОЛЬНОЙ ЗАВИСИМОСТИ. Вестник науки и образования, (5-2 (108)), 21-24.
19. Хаятов, Р., Велиляева, А., Мардиев О., & Курбанов, А. (2022). Особенности коморбидного течения тревожно-депрессивных расстройств и личностных изменений при сахарном диабете 2 типа. Журнал вестник врача, 1(1), 104–108. <https://doi.org/10.38095/2181-466X-2021981-103-107>
20. Очиллов, У., Кубаев, Р., & Хаятов, Р. (2016). Психические расстройства при употреблении психоактивных веществ с вич-инфекцией. Журнал проблемы биологии и медицины, (2 (87)), 184–186. извлечено от [https://inlibrary.uz/index.php/problems\\_biology/article/view/3568](https://inlibrary.uz/index.php/problems_biology/article/view/3568)
21. Раджабов Х.Т., Тургунбаев А.У., Кубаев Р.М., & Хаятов Р.Б. (2021). ДЕПРЕССИЯ И ТРЕВОГА У БОЛЬНЫХ АЛКОГОЛИЗМОМ, ОСЛОЖНЕННЫМ НИКОТИНОВОЙ ЗАВИСИМОСТЬЮ. Вестник науки и образования, (17-2 (120)), 134-137.
22. Хаятов, Р., & Абдуразакова, Р. (2023). Аффективные расстройства, как отягощающий фактор в терапии алкогольной зависимости. Журнал биомедицины и практики, 1(3/1), 396–399. извлечено от <https://inlibrary.uz/index.php/biomedicine/article/view/18375>
23. Мардиев, О., & Хаятов, Р. (2023). КОМОРБИДНОСТЬ ДЕПРЕССИВНЫХ РАССТРОЙСТВ И САХАРНОГО ДИАБЕТА 2-го ТИПА НА КАЧЕСТВО

ЖИЗНИ БОЛЬНЫХ ПОЖИЛОГО ВОЗРАСТА. *Евразийский журнал медицинских и естественных наук*, 3(8), 19–24. извлечено от <https://in-academy.uz/index.php/EJMNS/article/view/19616>

24. Николаев Егор Евгеньевич, Орлов Федор Витальевич, Николаев Евгений Львович, Велиляева Алие Сабриевна, & Хаятов Рустам Батырбекович (2023). ФЕНОМЕН СИМУЛИРОВАНИЯ СУДОРОЖНЫХ ПРИСТУПОВ ПРИ ЭПИЛЕПСИИ: КЛИНИЧЕСКИЙ СЛУЧАЙ. *Acta Medica Eurasica*, (3), 102-115. doi: 10.47026/2413-4864-2023-3-102-115

25. Criteria For Rehabilitation Of Patients With Consequences Cranio-Brain Injury. (2022). *Journal of Pharmaceutical Negative Results*, 8188-8194. <https://doi.org/10.47750/pnr.2022.13.S09.958>

26. Хаятов, Р. Б., & Велиляева, А. С. НЕЙРОПСИХОЛОГИЧЕСКОЕ ИССЛЕДОВАНИЕ БОЛЬНЫХ С РАССЕЯННЫМ СКЛЕРОЗОМ. ДОКТОР АХБОРОТНОМАСИ ВЕСТНИК ВРАЧА DOCTOR'S HERALD, 44.

27. Мардиев Отабек Аслиддинович, Кубаев Рустам Мурадиллаевич, Хаятов Рустам Батырбекович, & Рузиева Диана Джамаловна (2021). ТЕЧЕНИЕ ТРЕВОЖНЫХ РАССТРОЙСТВ У БОЛЬНЫХ САХАРНЫМ ДИАБЕТОМ 2 ТИПА. *Вестник науки и образования*, (2-2 (105)), 72-75.

28. Велиляева, А., Бердиева, Н., Очилов, У., & Хаятов, Р. (2015). Психические нарушения при эпилепсии. *Журнал проблемы биологии и медицины*, (2 (83)), 168-171.

29. Депрессия и тревога у больных алкоголизмом, осложненным никотиновой зависимостью / Х. Т. Раджабов, А. У. Тургунбаев, Р. М. Кубаев, Р. Б. Хаятов // *Вестник науки и образования*. – 2021. – № 17-2(120). – С. 134-137. – EDN GSEZVQ.

30. Turaeva, N. Y., & Yuldashev, B. A. (2018). KLINIKO-LABORATORNYE POKAZATELI INTERSTITSIAL'NOY PATOLOGII POCHEK U DETEY V STRUKTURE DISMETABOLICHESKIKh NEFROPATIY. *Молодежный инновационный вестник*, 7(S1), 99-100.

31. Тураева, Н. Ю. Клинико-лабораторные показатели интерстициальной патологии почек у детей в структуре дисметаболических нефропатий / Н. Ю. Тураева, Б. А. Юлдашев // *Молодежный инновационный вестник*. – 2018. – Т. 7, № S1. – С. 99-100. – EDN YXJTТА.

32. Turaeva Nazira Yuldashevna, & Mamatkulova Feruza Khamidovna. (2024). PREMORBIDE FEATURES OF INTERSTITIAL NEPHRITIS CURRENT IN CHILDREN WITH PURINE DYSMETABOLISM (CLINICAL-LABORATORY ASPECTS). *Multidisciplinary Journal of Science and Technology*, 4(6), 201–205. Retrieved from <https://mjstjournal.com/index.php/mjst/article/view/1584>

33. Turaeva , N., & Ruzikulov , N. (2024). CLINICAL-LABORATORY INDICATORS OF INTERSTITIAL KIDNEY PATHOLOGY IN CHILDREN IN THE STRUCTURE OF DYSMETABOLIC NEPHROPATHY. *Multidisciplinary Journal of Science and Technology*, 4(6), 211–214. Retrieved from <https://mjtjournal.com/index.php/mjst/article/view/1586>
34. Turaeva , N., & Ergashev , A. (2024). FEATURES OF ANTIOXIDANT THERAPY IN PATIENTS WITH CHRONIC NEPHROTIC GLOMERULONEPHRITIS. *Multidisciplinary Journal of Science and Technology*, 4(6), 206–210. Retrieved from <https://mjtjournal.com/index.php/mjst/article/view/1585>
35. Мардиев Отабек Аслиддинович, Кубаев Рустам Мурадиллаевич, Хаятов Рустам Батырбекович, & Рузиева Диана Джамаловна (2021). ТЕЧЕНИЕ ТРЕВОЖНЫХ РАССТРОЙСТВ У БОЛЬНЫХ САХАРНЫМ ДИАБЕТОМ 2 ТИПА. *Вестник науки и образования*, (2-2 (105)), 72-75.
36. ХАЯТОВ, Р., & ШАМСИКУЛОВА, С. ПСИХОФАРМАКОТЕРАПИЯ ДЕПРЕССИВНЫХ РАССТРОЙСТВ ПРИ АЛКОГОЛИЗМЕ. ББК 5+ 28я43 П 781, 129.
37. Хаятов, Р. Б., & Рахматова, Ф. У. ПСИХОФАРМАКОТЕРАПИЯ АФФЕКТИВНЫХ РАССТРОЙСТВ В СТРУКТУРЕ АЛКОГОЛЬНОЙ ЗАВИСИМОСТИ. Редакционная коллегия выпуска, 440.
38. Azizovna, S. S., Almasovich, R. A., Ulugbekovna, R. F., Aslamovna, N. A., & Batirbekovich, H. R. (2024). PSYCHOLOGICAL FEATURES OF THE FORMATION OF COMMUNICATION SKILLS AMONG STUDENTS OF MEDICAL UNIVERSITIES. *Yangi O'zbekistonda Tabiiy va Ijtimoiy-gumanitar fanlar respublika ilmiy amaliy konferensiyasi*, 2(1), 107-115.
39. Turayeva , N. (2024). PURIN DISMETABOLIZMI BO‘LGAN BOLALARDA INTERSTITIAL NEFRITNING KLINIK VA LABORATORIYA XUSUSIYATLARI. *Journal of Science-Innovative Research in Uzbekistan*, 2(7), 62–73. Retrieved from <https://universalpublishings.com/index.php/jsiru/article/view/6640>
40. Yuldoshevna, T. N. (2024). Bolalarda Dismetabolik Nefropatiyaning Shakllanishi Va Kechishi, Klinik Va Yosh Jihatlari. *Journal of Science in Medicine and Life*, 2(7), 43–47. Retrieved from <https://journals.proindex.uz/index.php/JSML/article/view/1306>
41. Юлдашевна, Т. Н. (2024). Клинические И Лабораторные Факторы, Связанные С Повреждением Почечной Паренхимы Детей С Острым Пиелонефритом. *Journal of Science in Medicine and Life*, 2(7), 38–42. Retrieved from <https://journals.proindex.uz/index.php/JSML/article/view/1305>



UDC 615.851:159.9

## КЛИНИЧЕСКИЕ, АФФЕКТИВНЫЕ, ЛИЧНОСТНЫЕ ИЗМЕНЕНИЯ ПАЦИЕНТОВ ПОЖИЛОГО ВОЗРАСТА С ИШЕМИЧЕСКОЙ БОЛЕЗНЬЮ СЕРДЦА

Раджабов Хикмат Тошевич

Ассистент кафедры Психиатрии, медицинской психологии и наркологии,  
Самаркандский государственный медицинский университет, Самарканд,  
Республика Узбекистан

**Аннотация.** В течение многих лет одним из наиболее распространенных психологических осложнений в клинике ИБС является возникновение когнитивных нарушений, этиология и факторы риска которых с психологической точки зрения остаются недостаточно изученными. В связи с этим, было проведено глубинное сравнительное изучение основных клинических, психосоциальных и эмоционально-личностных характеристик больных ИБС пожилого возраста с различной динамикой (улучшением и ухудшением) когнитивного функционирования после коронарного шунтирования.

Проведенное исследование показало, что пациенты с худшей когнитивной динамикой отличаются по ряду клинических и психосоциальных характеристик (характеристики образа жизни); наличием в анамнезе ожирения той или иной степени; большим количеством пораженных артерий; отягощенной наследственностью по ССЗ по мужской линии. Сравнительный анализ эмоционально-личностных характеристик пациентов пожилого возраста с различной динамикой когнитивных функций не показал достоверных результатов.

**Ключевые слова:** ишемическая болезнь сердца; когнитивные нарушения реабилитация; трудовой прогноз.

Ишемическая болезнь сердца (ИБС), которая в настоящее время является наиболее распространенной в структуре сердечно-сосудистых заболеваний, является одной из основных терапевтических проблем, и, согласно статистике Всемирной организации здравоохранения, она приобрела почти эпидемический характер в современном обществе. В течение многих лет ИБС была основной причиной смерти населения [7].

В последние годы число пациентов, перенесших операции по поводу ИБС, неуклонно растет [6], поскольку доля пожилых и пожилых пациентов увеличивается с демографическими изменениями в возрастной структуре населения. Старение населения-актуальнейшая проблема современности, одна из важнейших социальных тенденций XXI века. По международным критериям население считается старым, если доля людей в возрасте 65 лет и старше превышает 7% [3]. В связи с этим важной задачей современной клинической медицины является профилактика и лечение сердечно-сосудистых заболеваний, распространенных в пожилом возрасте, в том числе ИБС. В последнее время ИБС очень часто встречается у молодых людей, например у мужчин в возрасте до 40 лет [9].

Сердечно-сосудистые заболевания, включая ИБС, приводят к снижению когнитивных функций человека и ухудшению когнитивного здоровья в целом. Когнитивные статусные исследования не включены в стандарты обследования сердечных пациентов. Однако раннее выявление когнитивных нарушений может помочь принять ряд мер, направленных на предотвращение снижения когнитивных функций, и служить долгосрочным руководством для адекватного лечения сердечно-сосудистых патологий. Почти у всех пациентов с ИБС наблюдаются более или менее выраженные симптомы нарушения концентрации и удержания внимания, трудности с распределением и переключением внимания с одного признака на другой [2].

**Цель исследования.** Изучение динамики познавательной деятельности больных ИБС, сравнительный анализ основных клинических, психосоциальных и эмоционально - личностных особенностей больных ИБС пожилого возраста.

**Материалы и методы исследования.** Исследование проводилось на базе диспансерного отделения Самаркандской областной психиатрической больницы и кафедры психиатрии, медицинской психологии Самаркандского государственного медицинского университета. В исследовании приняли участие 60 пациентов с диагнозом ИБС. В исследование были включены пациенты без клинически диагностированной деменции. Доля пациентов с ИБС в пожилом и среднем возрасте составила 30 пожилых и 30 пациентов среднего возраста. Кроме того, для сравнительного анализа были отобраны 24

пожилых пациента с КШ, среди которых: 13 пациентов с положительной динамикой когнитивных функций и 11 пациентов с отрицательной динамикой.

Исследование проводилось в два этапа. Первый этап исследования включал структурированное интервью, в котором собирались социально - демографические, клиничко-психологические и клинические данные, сбор клинических показателей из медицинской документации и первый блок экспериментально-психологического исследования, проводимого с использованием методов психодиагностики: "методика последовательных соединений"; "для изучения интеллекта взрослых "(WAIS), патопсихологический "10 слов", примеры "запоминания рассказов", "простых аналогий"; А. "Тест на зрительную ретенцию "Бентона;" алекситимическая шкала Торонто" (TAS). Второй этап исследования включал структурированное интервью, в котором собирались клинические данные, сбор клинических данных из медицинских документов и второй блок экспериментально-психологического исследования.

**Результаты исследования.** Результаты исследования динамики когнитивных функций больных ИБС показывают, что у пожилых людей когнитивные нарушения в 7-10 лет после операции обнаруживаются в областях кратковременной механической памяти, вербально-логического мышления ( $P < 0,05$ ), темпа умственной деятельности, концентрации внимания и активного переключения внимания.

Среди возможных причин такого ухудшения следует указать как негативное влияние изменений мозговой деятельности из-за операции коронарного шунтирования, так и снижение уровня умственной активности пациентов из-за изменения образа жизни по сравнению с предоперационной стадией. Положительная динамика выявлена в области долговременной механической памяти, зрительной памяти, логической памяти ( $P < 0,05$ ) и пространственно-конструкторского мышления. Проведенное психодиагностическое исследование показало, что операция коронарного шунтирования может оказывать не только негативное, но и благотворное влияние на когнитивную сферу пациентов. Был проведен сравнительный анализ для углубленного изучения основных клинических, психосоциальных и эмоционально-личностных характеристик пожилых пациентов с ИБС с различной динамикой (улучшением и ухудшением) когнитивного

функционирования после коронарного шунтирования. На основании улучшения/ухудшения когнитивного статуса в сравнительный анализ были включены 24 пожилых пациента (60 – 74 года), которые участвовали в двух этапах исследования, а также выполняли все (без исключения) предложенные психодиагностические задачи.

Группировка пациентов была осуществлена с помощью математического выражения динамики когнитивных функций, представленного двумя определениями когнитивных нарушений, которые были опробованы в зарубежных исследованиях [10]. На основе вышеуказанного метода в данном исследовании было отобрано 24 пожилых пациента, перенесших операцию коронарного шунтирования, среди них: 13 пациентов с положительной динамикой когнитивных функций (54,1%) и 11 пациентов с отрицательной динамикой (45,9%). Важно отметить, что у остальных пожилых пациентов, не входящих в группы, нельзя говорить о направлении (ухудшении/улучшении) когнитивных изменений, основанных на введенном определении.

Оказалось, что среди пациентов с когнитивно-невыявленным большинство пациентов (59,55%) не соблюдали диету до госпитализации, несмотря на рекомендации врачей, и среди пациентов с когнитивными нарушениями 79,8% пациентов соблюдали диету. Также были выявлены достоверные различия в показателях физической активности до госпитализации. Было обнаружено, что большинство пациентов без когнитивных нарушений (71,2%) были физически активны до операции, а среди пациентов с диагностированными когнитивными нарушениями отсутствие физической активности было обнаружено в 87,9% случаев. Кроме того, у пациентов с когнитивными нарушениями (69,7%) была диагностирована определенная степень ожирения по сравнению с пациентами без когнитивных нарушений (18,1%). Важно отметить, что отсутствие физической активности и избыточный вес являются одними из факторов риска развития ИБС.

Также были обнаружены статистически достоверные различия в количестве пораженных артерий. Было обнаружено, что у пациентов с когнитивными нарушениями три или более артерии оказывают более надежное воздействие, чем у пациентов с улучшенными когнитивными

функциями (48,8% против 89,9%). На основании данных, представленных в таблице 1, были получены достоверные различия между пожилыми пациентами с когнитивными улучшениями и без них, а также в зависимости от степени тяжести наследственности по мужской линии с сердечно-сосудистыми заболеваниями. Таким образом, пациенты, у которых наблюдалось улучшение когнитивных функций после операции операция коронарного шунтирования были значительно более ненаследственными (71,3% против 31,3%), а их отцы не страдали ИБС.

Напротив, тяжелая наследственность в виде ИБС наблюдалась у пациентов без улучшения когнитивных функций в 20,2% случаев и в виде гипертонии и / или инсульта в 39,4% случаев. Статистически достоверных различий у пожилых пациентов с различной динамикой познавательной деятельности по психосоциальным и эмоционально-личностным показателям не обнаружено.

**Выводы** 1. Представленные результаты сравнительного анализа клинических и клинико-психологических характеристик пожилых пациентов с различной динамикой когнитивных функций показывают, что пациенты с более плохой когнитивной динамикой характеризуются меньшим количеством пораженных артерий, определенной степенью ожирения в анамнезе и часто имеют мужское происхождение, усугубленное сердечно-сосудистыми заболеваниями.

2. Дальнейший сравнительный анализ показал, что пациенты с более плохой когнитивной динамикой на предоперационной стадии различаются по ряду клинических и психосоциальных характеристик: несоблюдение диеты до госпитализации; отсутствие физической активности до госпитализации; наличие в анамнезе некоторой степени ожирения; большое количество пораженных артерий; тяжелая наследственность по мужской линии через сердечно-сосудистые заболевания.

#### **Использованная литература:**

1. Batirbekovich, K. R., Sabrievna, V. A., & Alamovich, K. A. (2022). Psychopharmacotherapy of Depressive Disorders in Alcoholism. Eurasian Journal of Humanities and Social Sciences, 8, 19-22.
2. Khayatov , R. B., Velilyaeva , A. S., & Kurbanov , A. A. (2022). OPTIMIZATION OF THERAPY OF ALCOHOL WITHDRAWAL SYNDROME

IN PATIENTS WITH SUB- DEPRESSION. Евразийский журнал медицинских и естественных наук, 2(5), 189–192.

3. Khayatov , R. B., Velilyaeva , A. S., & Kurbanov , . A. A. (2022). AFFECTIVE DISORDERS AS A WEIGHTENING FACTOR IN ALCOHOL DEPENDENCE THERAPY . Евразийский журнал медицинских и естественных наук, 2(5), 193–196.

4. Telmanovna, X. S., & Batirbekovich, X. R. (2023). Psychopharmacotherapy of Depressive Disorders in Alcoholism. Eurasian Research Bulletin, 16, 179-182.

5. N. Turaeva (2023). CLINICAL-LABORATORY FEATURES OF INTERSTITIAL NEPHRITIS IN CHILDREN WITH PURINE DYSMETABOLISM. Science and innovation, 2 (D12), 135-140. doi: 10.5281/zenodo.10324931

6. N. Turaeva (2023). ANTIOXIDANT THERAPY IN PATIENTS WITH CHRONIC NEPHROTIC GLOMERULONEPHRITIS. Science and innovation, 2 (D12), 131-134. doi: 10.5281/zenodo.10324779

7. Меликова Дилшодахон Уктам Кизи, Ахмеджанова Наргиза Исмаиловна, Тураева Назира Юлдашевна, Юлдашев Ботир Ахматович, & Абдурасулов Фозил Пардаевич (2020). Клинические особенности течения хронического пиелонефрита у детей на фоне анемического синдрома. Достижения науки и образования, (1 (55)), 66-69.

8. Очилов, У., Кубаев, Р., & Хаятов, Р. (2016). Психические расстройства при употреблении психоактивных веществ с вич-инфекцией. Журнал проблемы биологии и медицины, (2 (87)), 184–186.

9. Раджабов Хикмат Тошевич, Хаятов Рустам Батырбекович, & Велиляева Алие Сабриевна (2020). КЛИНИКО-ПСИХОЛОГИЧЕСКИЕ И НЕЙРОФИЗИОЛОГИЧЕСКИЕ ОСОБЕННОСТИ НЕПСИХОТИЧЕСКИХ ПСИХИЧЕСКИХ РАССТРОЙСТВ У ЛИЦ ПОЖИЛОГО ВОЗРАСТА. Вестник науки и образования, (23-3 (101)), 75-78.

10. Раджабов Х.Т., Тургунбаев А.У., Кубаев Р.М., & Хаятов Р.Б. (2021). ДЕПРЕССИЯ И ТРЕВОГА У БОЛЬНЫХ АЛКОГОЛИЗМОМ, ОСЛОЖНЕННЫМ НИКОТИНОВОЙ ЗАВИСИМОСТЬЮ. Вестник науки и образования, (17-2 (120)), 134-137.

11. Тураева Назира Юлдашевна (2020). Клинико-лабораторные особенности течения дисметаболической нефропатии у детей с нарушением пуринового обмена. *Достижения науки и образования*, (5 (59)), 86-88.
12. Тураева, Н., & Абдукадырова, Н. (2022). Оптимизация терапии хронического гломерулонефрита у детей. *Журнал вестник врача*, 1(2), 118–120.
13. Хаятов Рустам Батырбекович, Велиляева Алие Сабриевна, Тураев Бобир Темирпулатови, & Тураев Толиб Махмуджонович (2019). Аффективные расстройства у больных алкогольной зависимостью как фактор риска развития суицидального поведения. *Достижения науки и образования*, (11 (52)), 96-98.
14. Хаятов Рустам Батырбекович, & Велиляева Али Сабриевна (2020). Особенности развития и течения аффективных расстройств при сахарном диабете. *Достижения науки и образования*, (5 (59)), 62-64.
15. Хаятов Рустам Батырбекович, Велиляева Алие Сабриевна, & Абдуразакова Робия Шералиевна (2020). Особенности возникновения и течения психоорганических расстройств при сахарном диабете. *Достижения науки и образования*, (7 (61)), 31-33.
16. Хаятов, Р., & Велиляева, А. (2022). Влияние тревожно-депрессивных расстройств на тяжесть течения и качество жизни у больных сахарным диабетом 2 типа. *Журнал вестник врача*, 1(4), 99–102. <https://doi.org/10.38095/2181-466X-2020974-98-101>
17. Хаятов, Р., Велиляева, А., Мардиев О., & Курбанов, А. (2022). Особенности коморбидного течения тревожно-депрессивных расстройств и личностных изменений при сахарном диабете 2 типа. *Журнал вестник врача*, 1(1), 104–108. <https://doi.org/10.38095/2181-466X-2021981-103-107>
18. Каршиев Зиядулло Хазратович, Хаятов Рустам Батырбекович, Шерматов Озод Норбекович, Раджабов Хикмат Тошевич, & Рузиева Диана Джамаловна (2021). АФФЕКТИВНЫЕ РАССТРОЙСТВА КАК ОТЯГОЩАЮЩИЙ ФАКТОР В ТЕРАПИИ АЛКОГОЛЬНОЙ ЗАВИСИМОСТИ. *Вестник науки и образования*, (5-2 (108)), 21-24.
19. Хаятов, Р., Велиляева, А., Мардиев О., & Курбанов, А. (2022). Особенности коморбидного течения тревожно-депрессивных расстройств и личностных изменений при сахарном диабете 2 типа. *Журнал вестник врача*, 1(1), 104–108. <https://doi.org/10.38095/2181-466X-2021981-103-107>

20. Очилов, У., Кубаев, Р., & Хаятов, Р. (2016). Психические расстройства при употреблении психоактивных веществ с вич-инфекцией. Журнал проблемы биологии и медицины, (2 (87), 184–186. извлечено от [https://inlibrary.uz/index.php/problems\\_biology/article/view/3568](https://inlibrary.uz/index.php/problems_biology/article/view/3568)
21. Раджабов Х.Т., Тургунбаев А.У., Кубаев Р.М., & Хаятов Р.Б. (2021). ДЕПРЕССИЯ И ТРЕВОГА У БОЛЬНЫХ АЛКОГОЛИЗМОМ, ОСЛОЖНЕННЫМ НИКОТИНОВОЙ ЗАВИСИМОСТЬЮ. Вестник науки и образования, (17-2 (120)), 134-137.
22. Хаятов, Р., & Абдуразакова, Р. (2023). Аффективные расстройства, как отягощающий фактор в терапии алкогольной зависимости . Журнал биомедицины и практики, 1(3/1), 396–399. извлечено от <https://inlibrary.uz/index.php/biomedicine/article/view/18375>
23. Мардиев, О. ., & Хаятов, Р. (2023). КОМОРБИДНОСТЬ ДЕПРЕССИВНЫХ РАССТРОЙСТВ И САХАРНОГО ДИАБЕТА 2-го ТИПА НА КАЧЕСТВО ЖИЗНИ БОЛЬНЫХ ПОЖИЛОГО ВОЗРАСТА. *Евразийский журнал медицинских и естественных наук*, 3(8), 19–24. извлечено от <https://in-academy.uz/index.php/EJMNS/article/view/19616>
24. Николаев Егор Евгеньевич, Орлов Федор Витальевич, Николаев Евгений Львович, Велиляева Алие Сабриевна, & Хаятов Рустам Батырбекович (2023). ФЕНОМЕН СИМУЛИРОВАНИЯ СУДОРОЖНЫХ ПРИСТУПОВ ПРИ ЭПИЛЕПСИИ: КЛИНИЧЕСКИЙ СЛУЧАЙ. *Acta Medica Eurasica*, (3), 102-115. doi: 10.47026/2413-4864-2023-3-102-115
25. Criteria For Rehabilitation Of Patients With Consequences Cranio-Brain Injury. (2022). *Journal of Pharmaceutical Negative Results*, 8188-8194. <https://doi.org/10.47750/pnr.2022.13.S09.958>
26. Хаятов, Р. Б., & Велиляева, А. С. НЕЙРОПСИХОЛОГИЧЕСКОЕ ИССЛЕДОВАНИЕ БОЛЬНЫХ С РАССЕЯННЫМ СКЛЕРОЗОМ. ДОКТОР АХБОРОТНОМАСИ ВЕСТНИК ВРАЧА DOCTOR'S HERALD, 44.
27. Мардиев Отабек Аслиддинович, Кубаев Рустам Мурадиллаевич, Хаятов Рустам Батырбекович, & Рузиева Диана Джамаловна (2021). ТЕЧЕНИЕ ТРЕВОЖНЫХ РАССТРОЙСТВ У БОЛЬНЫХ САХАРНЫМ ДИАБЕТОМ 2 ТИПА. Вестник науки и образования, (2-2 (105)), 72-75.



28. Велиляева, А., Бердиева, Н., Очилов, У., & Хаятов, Р. (2015). Психические нарушения при эпилепсии. Журнал проблемы биологии и медицины, (2 (83)), 168-171.
29. Депрессия и тревога у больных алкоголизмом, осложненным никотиновой зависимостью / Х. Т. Раджабов, А. У. Тургунбаев, Р. М. Кубаев, Р. Б. Хаятов // Вестник науки и образования. – 2021. – № 17-2(120). – С. 134-137. – EDN GSEZVQ.
30. Turaeva, N. Y., & Yuldashev, B. A. (2018). KLINIKO-LABORATORNYE POKAZATELI INTERSTITSIAL'NOY PATOLOGII POCHEK U DETEY V STRUKTURE DISMETABOLICHESKIKh NEFROPATIY. Молодежный инновационный вестник, 7(S1), 99-100.
31. Тураева, Н. Ю. Клинико-лабораторные показатели интерстициальной патологии почек у детей в структуре дисметаболических нефропатий / Н. Ю. Тураева, Б. А. Юлдашев // Молодежный инновационный вестник. – 2018. – Т. 7, № S1. – С. 99-100. – EDN YXJTТА.
32. Turaeva Nazira Yuldashevna, & Mamatkulova Feruza Khamidovna. (2024). PREMORBIDE FEATURES OF INTERSTITIAL NEPHRITIS CURRENT IN CHILDREN WITH PURINE DYSMETABOLISM (CLINICAL-LABORATORY ASPECTS). Multidisciplinary Journal of Science and Technology, 4(6), 201–205. Retrieved from <https://mjstjournal.com/index.php/mjst/article/view/1584>
33. Turaeva , N., & Ruzikulov , N. (2024). CLINICAL-LABORATORY INDICATORS OF INTERSTITIAL KIDNEY PATHOLOGY IN CHILDREN IN THE STRUCTURE OF DYSMETABOLIC NEPHROPATHY. Multidisciplinary Journal of Science and Technology, 4(6), 211–214. Retrieved from <https://mjstjournal.com/index.php/mjst/article/view/1586>
34. Turaeva , N., & Ergashev , A. (2024). FEATURES OF ANTIOXIDANT THERAPY IN PATIENTS WITH CHRONIC NEPHROTIC GLOMERULONEPHRITIS. Multidisciplinary Journal of Science and Technology, 4(6), 206–210. Retrieved from <https://mjstjournal.com/index.php/mjst/article/view/1585>
35. Мардиев Отабек Аслиддинович, Кубаев Рустам Мурадиллаевич, Хаятов Рустам Батырбекович, & Рузиева Диана Джамаловна (2021). ТЕЧЕНИЕ ТРЕВОЖНЫХ РАССТРОЙСТВ У БОЛЬНЫХ САХАРНЫМ ДИАБЕТОМ 2 ТИПА. Вестник науки и образования, (2-2 (105)), 72-75.

36. ХАЯТОВ, Р., & ШАМСИКУЛОВА, С. ПСИХОФАРМАКОТЕРАПИЯ ДЕПРЕССИВНЫХ РАССТРОЙСТВ ПРИ АЛКОГОЛИЗМЕ. ББК 5+ 28я43 П 781, 129.
37. Хаятов, Р. Б., & Рахматова, Ф. У. ПСИХОФАРМАКОТЕРАПИЯ АФФЕКТИВНЫХ РАССТРОЙСТВ В СТРУКТУРЕ АЛКОГОЛЬНОЙ ЗАВИСИМОСТИ. Редакционная коллегия выпуска, 440.
38. Azizovna, S. S., Almasovich, R. A., Ulugbekovna, R. F., Aslamovna, N. A., & Batirbekovich, H. R. (2024). PSYCHOLOGICAL FEATURES OF THE FORMATION OF COMMUNICATION SKILLS AMONG STUDENTS OF MEDICAL UNIVERSITIES. Yangi O'zbekistonda Tabiiy va Ijtimoiy-gumanitar fanlar respublika ilmiy amaliy konferensiyasi, 2(1), 107-115.
39. Turayeva, N. (2024). PURIN DISMETABOLIZMI BO'LGAN BOLALARDA INTERSTITIAL NEFRITNING KLINIK VA LABORATORIYA XUSUSIYATLARI. *Journal of Science-Innovative Research in Uzbekistan*, 2(7), 62–73. Retrieved from <https://universalpublishings.com/index.php/jsiru/article/view/6640>
40. Yuldosheva, T. N. (2024). Bolalarda Dismetabolik Nefropatiyaning Shakllanishi Va Kechishi, Klinik Va Yosh Jihatlarini. *Journal of Science in Medicine and Life*, 2(7), 43–47. Retrieved from <https://journals.proindex.uz/index.php/JSML/article/view/1306>
41. Юлдашевна, Т. Н. (2024). Клинические И Лабораторные Факторы, Связанные С Повреждением Почечной Паренхимы Детей С Острым Пиелонефритом. *Journal of Science in Medicine and Life*, 2(7), 38–42. Retrieved from <https://journals.proindex.uz/index.php/JSML/article/view/1305>

Research Science and  
Innovation House

UDC 616.893

**ТЕЧЕНИЕ АЛКОГОЛЬНОЙ И НИКОТИНОВОЙ ЗАВИСИМОСТИ,  
ОСЛОЖНЕННОЙ ТРЕВОЖНО-ДЕПРЕССИВНЫМИ  
РАССТРОЙСТВАМИ**

**Хушвактова Дилноза Хамидуллаевна**

Ассистенты кафедры Психиатрии, медицинской психологии и наркологии,  
Самаркандский государственный медицинский университет, Самарканд,  
Республика Узбекистан

**Аннотация.** Исследование подтверждает наблюдение о том, что “курильщики пьют, а пьющие курят”. В этом исследовании мы ставим своей целью оценить взаимосвязь между никотиновой зависимостью и тяжестью аффективных расстройств у пациентов, находящихся в стационаре с алкогольной зависимостью. В исследовании приняли участие 105 стационарных пациентов с диагнозом алкогольная зависимость. Им были предоставлены SCID-I, АУДИТ, тест Фагерстрема на никотиновую зависимость, шкала оценки депрессии и тревоги Гамильтона.

Результаты показали, что средние показатели тяжести аффективных расстройств были высокими у пациентов с алкогольной зависимостью и никотиновой зависимостью, но не было существенной разницы между никотинзависимыми и независимыми группами в тяжести аффективных расстройств. Сравнительные исследования между курящими пациентами с алкогольной зависимостью и различными курящими или некурящими группами с аффективными расстройствами могут предоставить ценную информацию.

**Ключевые слова:** алкоголизм, никотиновая зависимость, аффективные расстройства

Обширное исследование показало, что "курильщики пьют, а пьющие курят. Кроме того, самые заядлые потребители алкоголя также являются самыми заядлыми потребителями табака. Авторы отмечают, что пациенты с тяжелой алкогольной зависимостью также сильно зависят от никотина [1]. Большинство взрослых, употребляющих алкоголь или табак, впервые пробуют эти препараты в раннем подростковом возрасте [5]. Гулливер и др. ежедневное количество выкуриваемых сигарет и табачной зависимости положительно коррелирует с алкогольной зависимостью [6]. Между алкогольной зависимостью, курением табака, депрессией и тревогой существуют определенные психобиологические механизмы сопутствующей патологии.

Нейротрансмиттеры работают вместе в каскаде возбуждения или торможения между сложными стимулами и сложными реакциями, что приводит к приятному чувству благополучия у нормального человека. Согласно теории вознаграждения Кейда, нарушение этих межклеточных взаимодействий приводит к тревоге, гнев и другим "плохим чувствам" или тяге к веществу, которое помогает преодолеть эти негативные эмоции. Известно, что алкоголь активирует норадреналиновую систему в лимбической системе через межклеточный каскад, который включает серотонин, опиоидные пептиды и дофамин.

Алкоголь также может оказывать прямое влияние, производя нейроамины, которые взаимодействуют с опиоидными рецепторами или дофаминергическими системами [7, 8]. Никотин является основным ингредиентом табака, который способствует укреплению. В конечном счете, никотин прилежащее ядро в дофамин высвобождение триггеры [5]. Употребление алкоголя также приводит к высвобождению дофамина, хотя

механизм, с помощью которого алкоголь вызывает этот эффект, до конца не изучен. Никотин и алкоголь могут вызывать одни и те же опиопептидные реакции во время эмоциональных расстройств [9, 10]. Курильщики с сопутствующими аффективными расстройствами становятся никотиновыми наркоманами с более тяжелым уровнем зависимости и испытывают более серьезные симптомы отмены никотина, чем курильщики без аффективных расстройств [2].

Наличие депрессии в анамнезе отрицательно сказывается на результатах лечения, направленного на отказ от курения [3]. Курение может снизить вероятность рецидива депрессии у некоторых людей, и у этих людей может развиваться депрессия после отказа от курения [4]. Курение может уменьшить негативные последствия для человека, чья потребность в алкоголе связана с депрессией и тревогой [6]. Потребители алкоголя могут добавить ответ "на алкоголь" к ответу "на алкоголь", чтобы справиться с трудной ситуацией [5]. Опросы клинических и неклинических групп населения показывают, что по крайней мере 90% людей с алкогольной зависимостью также зависят от никотина [10].

**Целью исследования** была оценка связи между никотиновой зависимостью и тяжестью аффективных расстройств у пациентов с алкогольной зависимостью.

**Материалы и методы исследования.** Для исследования были последовательно отобраны 105 курящих мужчин с алкогольной зависимостью, которые были госпитализированы на два месяца в Самаркандскую областную наркологическую больницу, клиническую базу кафедры психиатрии, медицинской психологии и наркологии Самаркандского государственного

медицинского университета. Все пациенты должны были соответствовать критериям DSM-IV для диагностики алкогольной зависимости.

Опросы пациентов, включенных в образец, проводились после детоксикации, через четыре недели после последнего употребления алкоголя. Все пациенты дали письменное согласие после полного объяснения результатов исследования. Лица в возрасте до 18 лет, страдающие умственной отсталостью или когнитивными нарушениями, а также страдающие психотическим расстройством, были исключены из исследования.

Тест на выявление расстройств, связанных с употреблением алкоголя (аудит): этот тест позволяет выявить людей, употребляющих алкоголь, и выявить случаи употребления алкоголя, нездорового употребления и алкогольной зависимости. Fagerstrom никотин, тест на зависимость (найти): он содержит данные оценки количества потребляемых сигарет, интерес к использованию и зависимости. Хизертон и др. Фагерстрем изучил и завершил анкету на толерантность. Для измерения депрессии и тревоги тяжесть оценивалась на основе симптомов с использованием 17-балльной шкалы оценки депрессии, разработанной клиницистом, шкалы оценки депрессии Гамильтона (ham-D) и 14-балльной шкалы оценки тревожности Гамильтона, разработанной клиницистом (hads).

— Для анализа использовался статистический пакет SPSS 10.0 для окон. Мы сравнили показатели тревожности и депрессии у алкогольных наркоманов с никотиновой зависимостью и без нее. Категориальные переменные сравнивали статистическим методом хи-квадрат. Коэффициенты шансов и 95% доверительные интервалы были рассчитаны. Различия между инструментами для одномерного анализа по непрерывно распределенным переменным сравнивались с помощью t-теста. Для всех статистических

анализов значения  $p$  были биполярными, и различия считались значительными при  $p < 0,05$ .

**Результаты исследования.** Выборка исследования состояла из 105 пациентов (средний возраст 39,6 года, 5,1 года, 24-58 лет). Из 105 пациентов 86 (81,9%) страдали никотиновой зависимостью, 61 (58,1%) окончил начальную школу, 85 (80,1%) были индивидуальными предпринимателями и 77 (73,3%) были женаты.

Статистически значимых различий в социально-демографических показателях между двумя группами не было, за исключением уровня образования. В этой группе пациентов с алкогольной зависимостью уровень образования никотиновой зависимости был значительно выше. Средний возраст начала употребления алкоголя для всей выборки составлял 18,98 года, 4,72 года (диапазон = 12-30), средняя продолжительность интенсивного употребления алкоголя составляла 3,38 года, 4,48 года (диапазон = 0,5–25), средний возраст начала курения составлял 17,18 года, средний возраст употребления алкоголя составлял 4,19 года (диапазон 8-30), а средняя продолжительность курения составляла продолжительность составила 25,44 и 8,12 (диапазон=13-44). Тяжесть никотиновой зависимости и тяжесть тревожности (общие:  $R=0,16$ ,  $P=0,07$ ; психические:  $R=0,165$ ,  $P=0,06$ ; соматические:  $R=0,147$ ,  $P=0,11$ ) или тяжесть вредного употребления алкоголя ( $R=0,10$ ,  $P=0,26$ ). Была обнаружена положительная корреляция между тяжестью никотиновой зависимости и тяжестью депрессии ( $R = 0,236$ ,  $P=0,001$ ).

Средний показатель общей тяжести тревожности среди пациентов с алкогольной зависимостью, а также никотиновой зависимостью составлял 9,6.7,4, психическое беспокойство - 4,59. 3,87 и соматическая тревога-5,4. 3,6.

Эти средние баллы были выше, чем уровни общей (6,36 и 6,49), психической (3,36 и 2,68) и соматической (3,00 4,42) тревожности в группе без никотиновой зависимости. Средняя тяжесть депрессии в никотинзависимой группе (5.3). 3.2) выше, чем в группе, независимой от никотина (3.14. 4.62), по сравнению с группой, в которой корреляция не обнаружена. В частности, тревога была выше среди людей с никотиновой зависимостью и без нее.

Средняя степень тяжести депрессии была выше в никотинзависимой группе, но разница не достигла значимости ( $t(105)=1,38$ ,  $P=0,17$ ). Не было обнаружено значительных различий с точки зрения тревожности между группами с никотиновой зависимостью и без нее (общие:  $t(105) = 1,31$ ,  $P = 0,19$ ; психические:  $t(105) = 1,57$ ,  $P=0,12$ ; соматические : $t(105) = 1,16$ ,  $P=0,24$ )

**Выводы.** 1. Наши результаты не подтвердили нашу гипотезу о том, что среди пациентов с алкогольной зависимостью люди с никотиновой зависимостью менее подавлены и менее тревожны.

2. Однако, поскольку показатели депрессии и тревоги в нашей выборке ниже рекомендуемых пределов, можно предположить, что курение может влиять на аффективные расстройства, независимо от того, находятся ли они на уровне никотиновой зависимости или нет. 3. Поэтому необходимы дальнейшие исследования для изучения взаимосвязей между этими группами.

#### Использованная литература:

1. Batirbekovich, K. R., Sabrievna, V. A., & Alamovich, K. A. (2022). Psychopharmacotherapy of Depressive Disorders in Alcoholism. Eurasian Journal of Humanities and Social Sciences, 8, 19-22.
2. Khayatov , R. B., Velilyaeva , A. S., & Kurbanov , A. A. (2022). OPTIMIZATION OF THERAPY OF ALCOHOL WITHDRAWAL SYNDROME IN PATIENTS WITH SUB- DEPRESSION. Евразийский журнал медицинских и естественных наук, 2(5), 189–192.



3. Khayatov , R. B., Velilyaeva , A. S., & Kurbanov , . A. A. (2022). AFFECTIVE DISORDERS AS A WEIGHTENING FACTOR IN ALCOHOL DEPENDENCE THERAPY . Евразийский журнал медицинских и естественных наук, 2(5), 193–196.
4. Telmanovna, X. S., & Batirbekovich, X. R. (2023). Psychopharmacotherapy of Depressive Disorders in Alcoholism. Eurasian Research Bulletin, 16, 179-182.
5. N. Turaeva (2023). CLINICAL-LABORATORY FEATURES OF INTERSTITIAL NEPHRITIS IN CHILDREN WITH PURINE DYSMETABOLISM. Science and innovation, 2 (D12), 135-140. doi: 10.5281/zenodo.10324931
6. N. Turaeva (2023). ANTIOXIDANT THERAPY IN PATIENTS WITH CHRONIC NEPHROTIC GLOMERULONEPHRITIS. Science and innovation, 2 (D12), 131-134. doi: 10.5281/zenodo.10324779
7. Меликова Дилшодахон Уктам Кизи, Ахмеджанова Наргиза Исмаиловна, Тураева Назира Юлдашевна, Юлдашев Ботир Ахматович, & Абдурасулов Фозил Пардаевич (2020). Клинические особенности течения хронического пиелонефрита у детей на фоне анемического синдрома. Достижения науки и образования, (1 (55)), 66-69.
8. Очилов, У., Кубаев, Р., & Хаятов, Р. (2016). Психические расстройства при употреблении психоактивных веществ с вич-инфекцией. Журнал проблемы биологии и медицины, (2 (87)), 184–186.
9. Раджабов Хикмат Тошевич, Хаятов Рустам Батырбекович, & Велиляева Алие Сабриевна (2020). КЛИНИКО-ПСИХОЛОГИЧЕСКИЕ И НЕЙРОФИЗИОЛОГИЧЕСКИЕ ОСОБЕННОСТИ НЕПСИХОТИЧЕСКИХ ПСИХИЧЕСКИХ РАССТРОЙСТВ У ЛИЦ ПОЖИЛОГО ВОЗРАСТА. Вестник науки и образования, (23-3 (101)), 75-78.
10. Раджабов Х.Т., Тургунбаев А.У., Кубаев Р.М., & Хаятов Р.Б. (2021). ДЕПРЕССИЯ И ТРЕВОГА У БОЛЬНЫХ АЛКОГОЛИЗМОМ, ОСЛОЖНЕННЫМ НИКОТИНОВОЙ ЗАВИСИМОСТЬЮ. Вестник науки и образования, (17-2 (120)), 134-137.
11. Тураева Назира Юлдашевна (2020). Клинико-лабораторные особенности течения дисметаболической нефропатии у детей с нарушением пуринового обмена. Достижения науки и образования, (5 (59)), 86-88.

12. Тураева, Н., & Абдукадырова, Н. (2022). Оптимизация терапии хронического гломерулонефрита у детей. Журнал вестник врача, 1(2), 118–120.
13. Хаятов Рустам Батырбекович, Велиляева Алие Сабриевна, Тураев Бобир Темирпулатови, & Тураев Толиб Махмуджонович (2019). Аффективные расстройства у больных алкогольной зависимостью как фактор риска развития суицидального поведения. Достижения науки и образования, (11 (52)), 96-98.
14. Хаятов Рустам Батырбекович, & Велиляева Али Сабриевна (2020). Особенности развития и течения аффективных расстройств при сахарном диабете. Достижения науки и образования, (5 (59)), 62-64.
15. Хаятов Рустам Батырбекович, Велиляева Алие Сабриевна, & Абдуразакова Робия Шералиевна (2020). Особенности возникновения и течения психоорганических расстройств при сахарном диабете. Достижения науки и образования, (7 (61)), 31-33.
16. Хаятов, Р., & Велиляева, А. (2022). Влияние тревожно-депрессивных расстройств на тяжесть течения и качество жизни у больных сахарным диабетом 2 типа. Журнал вестник врача, 1(4), 99–102. <https://doi.org/10.38095/2181-466X-2020974-98-101>
17. Хаятов, Р., Велиляева, А., Мардиев О., & Курбанов, А. (2022). Особенности коморбидного течения тревожно-депрессивных расстройств и личностных изменений при сахарном диабете 2 типа. Журнал вестник врача, 1(1), 104–108. <https://doi.org/10.38095/2181-466X-2021981-103-107>
18. Каршиев Зиядулло Хазратович, Хаятов Рустам Батырбекович, Шерматов Озод Норбекович, Раджабов Хикмат Тошевич, & Рузиева Диана Джамаловна (2021). АФФЕКТИВНЫЕ РАССТРОЙСТВА КАК ОТЯГОЩАЮЩИЙ ФАКТОР В ТЕРАПИИ АЛКОГОЛЬНОЙ ЗАВИСИМОСТИ. Вестник науки и образования, (5-2 (108)), 21-24.
19. Хаятов, Р., Велиляева, А., Мардиев О., & Курбанов, А. (2022). Особенности коморбидного течения тревожно-депрессивных расстройств и личностных изменений при сахарном диабете 2 типа. Журнал вестник врача, 1(1), 104–108. <https://doi.org/10.38095/2181-466X-2021981-103-107>
20. Очиллов, У., Кубаев, Р., & Хаятов, Р. (2016). Психические расстройства при употреблении психоактивных веществ с вич-инфекцией. Журнал проблемы

- биологии и медицины, (2 (87), 184–186. извлечено от [https://inlibrary.uz/index.php/problems\\_biology/article/view/3568](https://inlibrary.uz/index.php/problems_biology/article/view/3568)
21. Раджабов Х.Т., Тургунбаев А.У., Кубаев Р.М., & Хаятов Р.Б. (2021). ДЕПРЕССИЯ И ТРЕВОГА У БОЛЬНЫХ АЛКОГОЛИЗМОМ, ОСЛОЖНЕННЫМ НИКОТИНОВОЙ ЗАВИСИМОСТЬЮ. Вестник науки и образования, (17-2 (120)), 134-137.
22. Хаятов, Р., & Абдуразакова, Р. (2023). Аффективные расстройства, как отягощающий фактор в терапии алкогольной зависимости. Журнал биомедицины и практики, 1(3/1), 396–399. извлечено от <https://inlibrary.uz/index.php/biomedicine/article/view/18375>
23. Мардиев, О. ., & Хаятов, Р. (2023). КОМОРБИДНОСТЬ ДЕПРЕССИВНЫХ РАССТРОЙСТВ И САХАРНОГО ДИАБЕТА 2-го ТИПА НА КАЧЕСТВО ЖИЗНИ БОЛЬНЫХ ПОЖИЛОГО ВОЗРАСТА. *Евразийский журнал медицинских и естественных наук*, 3(8), 19–24. извлечено от <https://in-academy.uz/index.php/EJMNS/article/view/19616>
24. Николаев Егор Евгеньевич, Орлов Федор Витальевич, Николаев Евгений Львович, Велиляева Алие Сабриевна, & Хаятов Рустам Батырбекович (2023). ФЕНОМЕН СИМУЛИРОВАНИЯ СУДОРОЖНЫХ ПРИСТУПОВ ПРИ ЭПИЛЕПСИИ: КЛИНИЧЕСКИЙ СЛУЧАЙ. *Acta Medica Eurasica*, (3), 102-115. doi: 10.47026/2413-4864-2023-3-102-115
25. Criteria For Rehabilitation Of Patients With Consequences Cranio-Brain Injury. (2022). *Journal of Pharmaceutical Negative Results*, 8188-8194. <https://doi.org/10.47750/pnr.2022.13.S09.958>
26. Хаятов, Р. Б., & Велиляева, А. С. НЕЙРОПСИХОЛОГИЧЕСКОЕ ИССЛЕДОВАНИЕ БОЛЬНЫХ С РАССЕЯННЫМ СКЛЕРОЗОМ. ДОКТОР АХБОРОТНОМАСИ ВЕСТНИК ВРАЧА DOCTOR’S HERALD, 44.
27. Мардиев Отабек Аслиддинович, Кубаев Рустам Мурадиллаевич, Хаятов Рустам Батырбекович, & Рузиева Диана Джамаловна (2021). ТЕЧЕНИЕ ТРЕВОЖНЫХ РАССТРОЙСТВ У БОЛЬНЫХ САХАРНЫМ ДИАБЕТОМ 2 ТИПА. Вестник науки и образования, (2-2 (105)), 72-75.
28. Велиляева, А., Бердиева, Н., Очилов, У., & Хаятов, Р. (2015). Психические нарушения при эпилепсии. Журнал проблемы биологии и медицины, (2 (83)), 168-171.

29. Депрессия и тревога у больных алкоголизмом, осложненным никотиновой зависимостью / Х. Т. Раджабов, А. У. Тургунбаев, Р. М. Кубаев, Р. Б. Хаятов // Вестник науки и образования. – 2021. – № 17-2(120). – С. 134-137. – EDN GSEZVQ.
30. Turaeva, N. Y., & Yuldashev, B. A. (2018). KLINIKO-LABORATORNYE POKAZATELI INTERSTITSIAL'NOY PATOLOGII POCHEK U DETEY V STRUKTURE DISMETABOLICHESKIKh NEFROPATIY. Молодежный инновационный вестник, 7(S1), 99-100.
31. Тураева, Н. Ю. Клинико-лабораторные показатели интерстициальной патологии почек у детей в структуре дисметаболических нефропатий / Н. Ю. Тураева, Б. А. Юлдашев // Молодежный инновационный вестник. – 2018. – Т. 7, № S1. – С. 99-100. – EDN YXJTТА.
32. Turaeva Nazira Yuldashevna, & Mamatkulova Feruza Khamidovna. (2024). PREMORBIDE FEATURES OF INTERSTITIAL NEPHRITIS CURRENT IN CHILDREN WITH PURINE DYSMETABOLISM (CLINICAL-LABORATORY ASPECTS). Multidisciplinary Journal of Science and Technology, 4(6), 201–205. Retrieved from <https://mjstjournal.com/index.php/mjst/article/view/1584>
33. Turaeva , N., & Ruzikulov , N. (2024). CLINICAL-LABORATORY INDICATORS OF INTERSTITIAL KIDNEY PATHOLOGY IN CHILDREN IN THE STRUCTURE OF DYSMETABOLIC NEPHROPATHY. Multidisciplinary Journal of Science and Technology, 4(6), 211–214. Retrieved from <https://mjstjournal.com/index.php/mjst/article/view/1586>
34. Turaeva , N., & Ergashev , A. (2024). FEATURES OF ANTIOXIDANT THERAPY IN PATIENTS WITH CHRONIC NEPHROTIC GLOMERULONEPHRITIS. Multidisciplinary Journal of Science and Technology, 4(6), 206–210. Retrieved from <https://mjstjournal.com/index.php/mjst/article/view/1585>
35. Мардиев Отабек Аслиддинович, Кубаев Рустам Мурадиллаевич, Хаятов Рустам Батырбекович, & Рузиева Диана Джамаловна (2021). ТЕЧЕНИЕ ТРЕВОЖНЫХ РАССТРОЙСТВ У БОЛЬНЫХ САХАРНЫМ ДИАБЕТОМ 2 ТИПА. Вестник науки и образования, (2-2 (105)), 72-75.
36. ХАЯТОВ, Р., & ШАМСИКУЛОВА, С. ПСИХОФАРМАКОТЕРАПИЯ ДЕПРЕССИВНЫХ РАССТРОЙСТВ ПРИ АЛКОГОЛИЗМЕ. ББК 5+ 28я43 П 781, 129.

37. Хаятов, Р. Б., & Рахматова, Ф. У. ПСИХОФАРМАКОТЕРАПИЯ АФФЕКТИВНЫХ РАССТРОЙСТВ В СТРУКТУРЕ АЛКОГОЛЬНОЙ ЗАВИСИМОСТИ. Редакционная коллегия выпуска, 440.
38. Azizovna, S. S., Almasovich, R. A., Ulugbekovna, R. F., Aslamovna, N. A., & Batirbekovich, H. R. (2024). PSYCHOLOGICAL FEATURES OF THE FORMATION OF COMMUNICATION SKILLS AMONG STUDENTS OF MEDICAL UNIVERSITIES. *Yangi O'zbekistonda Tabiiy va Ijtimoiy-gumanitar fanlar respublika ilmiy amaliy konferensiyasi*, 2(1), 107-115.
39. Turayeva, N. (2024). PURIN DISMETABOLIZMI BO'LGAN BOLALARDA INTERSTITSIAL NEFRITNING KLINIK VA LABORATORIYA XUSUSIYATLARI. *Journal of Science-Innovative Research in Uzbekistan*, 2(7), 62–73. Retrieved from <https://universalpublishings.com/index.php/jsiru/article/view/6640>
40. Yuldoshevna, T. N. (2024). Bolalarda Dismetabolik Nefropatiyaning Shakllanishi Va Kechishi, Klinik Va Yosh Jihatlari. *Journal of Science in Medicine and Life*, 2(7), 43–47. Retrieved from <https://journals.proindex.uz/index.php/JSML/article/view/1306>
41. Юлдашевна, Т. Н. (2024). Клинические И Лабораторные Факторы, Связанные С Повреждением Почечной Паренхимы Детей С Острым Пиелонефритом. *Journal of Science in Medicine and Life*, 2(7), 38–42. Retrieved from <https://journals.proindex.uz/index.php/JSML/article/view/1305>

---

# Research Science and Innovation House

UDC 615.851:159.9

**ТРЕВОЖНО-ДЕПРЕССИВНЫЕ РАССТРОЙСТВА В СТРУКТУРЕ  
ЭНДОГЕННЫХ РАССТРОЙСТВ СВЯЗАННЫЕ С ФОРМИРОВАНИЕМ  
АЛКОГОЛЬНОЙ ЗАВИСИМОСТИ**

**Ибрагимова Муаззам Холдоровна**

Ассистент кафедры Психиатрии, медицинской психологии и наркологии,  
Самаркандский государственный медицинский университет, Самарканд,  
Республика Узбекистан

**Аннотация.** Были представлены противоречивые данные о роли от алкогольной зависимости (на 62% - хронические расстройства, связанные с потреблением алкоголя и 67% соответственно), но не в тех случаях, когда речь идет о денежных переводах или хронических депрессивных и тревожных расстройствах. в настоящее время злоупотребляют алкоголем (51 и 46% соответственно), по сравнению с отсутствием расстройства потребления алкоголя на протяжении всей жизни

**Цель** определить взаимосвязь возникновения тревожно-депрессивных расстройств с развитием алкогольной зависимости вследствие злоупотребления алкоголем.

**Методы исследования** тревожного расстройства при последующем наблюдении. Эта связь оставалась значимой после корректировки на тяжесть депрессии и в большой выборке участников с текущей депрессией, тревожностью, психосоциальными факторами и факторами лечения.

**Результаты.** Сохраняющиеся депрессивные и/или тревожные расстройства на момент обращения за помощью через 2 года наблюдения были

значительно выше у пациентов с формировавшейся алкогольной зависимостью.

**Ключевые слова:** тревожные расстройства, коморбидность, шизофрения, биполярное аффективное расстройство.

Депрессивные и тревожные расстройства широко распространены среди населения в целом<sup>1</sup> и оказывают огромное влияние на физическое, социальное и профессиональное функционирование. [2-6] Эти тяжелые нарушения могут быть длительными, поскольку депрессивные и тревожные расстройства часто имеют хроническое течение. [7-11] Выявление факторов риска, которые предсказывают неблагоприятные исходы, может дать важную информацию о процессах, участвующих в естественном течении этих расстройств, и имеет важное значение для оптимизации стратегий лечения.

Расстройства, связанные с употреблением алкоголя (злоупотребление и зависимость), широко распространены у людей с депрессией и/или тревожностью, [12-15] и как предполагается, являются важными предикторами неблагоприятного исхода. Однако в нескольких проспективных исследованиях изучалось влияние расстройств, связанных с употреблением алкоголя, на естественное течение депрессивных и тревожных расстройств, и в них были получены противоречивые результаты. Например, у людей с сопутствующим алкоголизмом снижен риск ремиссии тяжелого депрессивного расстройства [16] и кроме того, ремиссия генерализованного тревожного расстройства менее вероятна у людей с сопутствующими расстройствами, связанными с употреблением психоактивных веществ [17].

Однако в других исследованиях не удалось выявить, что расстройства, связанные с употреблением алкоголя, являются значимыми предикторами

сохранения расстройства у людей, страдающих депрессией или тревожностью [11,18]. Эти противоречивые результаты могут быть частично объяснены недостаточной эффективностью этих исследований из-за небольшого размера выборки ( $n = 128$ ,  $n = 73$ ,  $n = 40$  и  $n = 15$  соответственно).

**Целью данной работы** является психопатологическая характеристика и коморбидное соотношение тревожных расстройств и эндогенных психических расстройств.

**Материалы и методы исследования.** Медицинское обследование прошли 128 пациентов с эндогенными психическими расстройствами, госпитализированных в Самаркандскую областную психиатрическую больницу. Критериями включения были: начало заболевания в подростковом возрасте; проявление эндогенного психоза в подростковом возрасте (16-25 лет); наличие психотических расстройств, несовместимых с воздействием в первом эпизоде; пациенты наблюдались не менее 5 лет. Критериями исключения были: наличие серьезных продуктивных расстройств и/или неблагоприятных изменений личности на ранней стадии заболевания; наличие психической, соматической или неврологической патологии, препятствующей исследованию.

Средний возраст обследованных пациентов на момент начала заболевания составлял 19,2 года. 2. 4,3 года, средний возраст на момент проявления болезни составлял 20,8 года. 2,2 года. Применялись клинко-психопатологические методы, клиническое наблюдение и психометрические методы. Оценка состояния пациентов в ходе дальнейшего исследования включает анализ клинических характеристик: течения заболевания (один эпизод, регрессивный, "клише" тип, прогрессирующий, переход в хроническое состояние), степени неблагоприятных нарушений по шкале Снежнева [6] и тип



заболевания. ремиссия. Кроме того, используется шкала GAF (оценка глобальной активности) [3], которая обеспечивает многофакторный анализ клинического и социального статуса пациента (от 1 до 100). Шкала оценки положительных и отрицательных симптомов (шкала положительных и отрицательных синдромов, panss, S. Кей, Л. Оплер, А. Fiszbein, 1990).

В психодиагностических исследованиях степень тяжести депрессивных симптомов использовалась в Больничная шкала тревоги и депрессии (шкала тревожности и депрессии в больницах, Hads, А. S. Зигмонд, Р. Р. Snaith, 1983). Для оценки степени алекситимии использовалась шкала Торонто. алекситимия (Toronto alexithymia Scale, tas, G. J. Тейлор и др., 1985). Для определения наличия ангедонии использовалась шкала Анжа-Стотта-Гамильтона (шкала удовольствия Снейта-Гамильтона, SHAPS, Р. Р. Снейт, М. Гамильтон и др., 1995) [5].

**Результаты и их обсуждение.** В результате исследования выяснилось, что злоупотребление алкоголем, в отличие от зависимости, не предсказывает течение депрессивных и/или тревожных расстройств. Аналогичная картина результатов была обнаружена в других исследованиях, в которых сообщалось, что злоупотребление алкоголем не было более распространено среди людей с тревожностью и/или депрессией, в отличие от зависимости. Поскольку другие исследователи обнаружили, что надежность и достоверность были превосходными для диагностики алкогольной зависимости по DSM-IV, но не для диагностики злоупотребления алкоголем, в связи с этим возникает вопрос, является ли злоупотребление алкоголем, диагностируемое по критериям МКБ 11 (т.е. иерархически оцениваемый на основе одного или нескольких критериев) следует рассматривать как подлинное психическое расстройство. Это может быть подтверждено нашим выводом о том, что из 46 человек,

злоупотребляющих алкоголем в настоящее время, все, кроме 2, соответствовали только одному критерию.

Хотя надежность и достоверность диагноза злоупотребления алкоголем были низкими, исследования показали, что отдельные критерии алкогольной зависимости, а также злоупотребления алкоголем являются надежными и обоснованными и представляют собой единое скрытое измерение, в котором критерии зависимости и злоупотребления распределены по всему спектру тяжести.

В совокупности эти результаты послужили мотивом для разработки диагноза алкогольного расстройства, основанный на злоупотреблении алкоголем, а также критерии зависимости, с различными уровнями тяжести. Важность использования показателей тяжести, а не категоричных диагнозов, также подчеркивается нашим выводом о том, что только люди с тяжелой алкогольной зависимостью (соответствующие шести или семи критериям), а не с умеренной алкогольной зависимостью (соответствующие трем-пяти критериям), имеют неблагоприятное течение депрессивных и/или тревожных расстройств. Таким образом, тяжесть расстройства может быть более информативной, чем чистый диагноз, на что уже указывали другие исследователи.

— Методологические преимущества нашего исследования заключаются в том, что мы проспективно изучили, предсказывают ли злоупотребление алкоголем и алкогольную зависимость по МКБ 11 течение расстройств у большой выборки людей с диагнозом депрессивного и/или тревожного расстройства по МКБ 11. Кроме того, наши основные выводы относительно стойкости депрессивных и/или тревожных расстройств были подтверждены дополнительными анализами течения депрессивных и тревожных симптомов.

Несмотря на большой размер выборки, ограничением нашего исследования является небольшое число участников с тяжелыми расстройствами, связанными с употреблением алкоголя. Кроме того, в это исследование не были включены люди с первичным диагнозом тяжелого расстройства, связанного с употреблением психоактивных веществ.

Таким образом, сообщения о связи между расстройствами, связанными с употреблением алкоголя, и течением депрессивных и/или тревожных расстройств, вероятно, являются заниженными и не могут быть распространены на тяжелые расстройства, связанные с употреблением алкоголя. Исследования клинических образцов пациентов с тяжелыми нарушениями, связанными с употреблением алкоголя, с сопутствующими расстройствами, связанными с употреблением психоактивных веществ, или без них, должны предоставить важную дополнительную информацию. Несмотря на то, что у участников с депрессивным расстройством и тревожным расстройством были получены согласованные результаты, необходимы дальнейшие исследования для оценки связи между расстройствами, связанными с употреблением алкоголя, и конкретными депрессивными и тревожными расстройствами.

**Выводы.** Влияние эндогенных расстройств, связанных с употреблением алкоголя, на течение депрессивных и/или тревожных расстройств зависит от типа и тяжести первых расстройств. Алкогольная зависимость, особенно тяжелая в настоящее время, предсказывает неблагоприятное течение депрессивных и/или тревожных расстройств, в то время как злоупотребление алкоголем - нет. Из группы с тяжелой алкогольной зависимостью 95% имели стойкое депрессивное и/или тревожное расстройство без улучшения симптомов. Это подчеркивает важность интеграции лечения наркомании в

общие службы охраны психического здоровья как средства оптимизации результатов лечения пациентов с депрессией и/или тревожностью.

#### Использованная литература:

1. Batirbekovich, K. R., Sabrievna, V. A., & Alamovich, K. A. (2022). Psychopharmacotherapy of Depressive Disorders in Alcoholism. Eurasian Journal of Humanities and Social Sciences, 8, 19-22.
2. Khayatov , R. B., Velilyaeva , A. S., & Kurbanov , A. A. (2022). OPTIMIZATION OF THERAPY OF ALCOHOL WITHDRAWAL SYNDROME IN PATIENTS WITH SUB- DEPRESSION. Евразийский журнал медицинских и естественных наук, 2(5), 189–192.
3. Khayatov , R. B., Velilyaeva , A. S., & Kurbanov , . A. A. (2022). AFFECTIVE DISORDERS AS A WEIGHTENING FACTOR IN ALCOHOL DEPENDENCE THERAPY . Евразийский журнал медицинских и естественных наук, 2(5), 193–196.
4. Telmanovna, X. S., & Batirbekovich, X. R. (2023). Psychopharmacotherapy of Depressive Disorders in Alcoholism. Eurasian Research Bulletin, 16, 179-182.
5. N. Turaeva (2023). CLINICAL-LABORATORY FEATURES OF INTERSTITIAL NEPHRITIS IN CHILDREN WITH PURINE DYSMETABOLISM. Science and innovation, 2 (D12), 135-140. doi: 10.5281/zenodo.10324931
6. N. Turaeva (2023). ANTIOXIDANT THERAPY IN PATIENTS WITH CHRONIC NEPHROTIC GLOMERULONEPHRITIS. Science and innovation, 2 (D12), 131-134. doi: 10.5281/zenodo.10324779
7. Меликова Дилшодахон Уктам Кизи, Ахмеджанова Наргиза Исмаиловна, Тураева Назира Юлдашевна, Юлдашев Ботир Ахматович, & Абдурасулов Фозил Пардаевич (2020). Клинические особенности течения хронического пиелонефрита у детей на фоне анемического синдрома. Достижения науки и образования, (1 (55)), 66-69.
8. Очилов, У., Кубаев, Р., & Хаятов, Р. (2016). Психические расстройства при употреблении психоактивных веществ с вич-инфекцией. Журнал проблемы биологии и медицины, (2 (87)), 184–186.
9. Раджабов Хикмат Тошевич, Хаятов Рустам Батырбекович, & Велиляева Алие Сабриевна (2020). КЛИНИКО-ПСИХОЛОГИЧЕСКИЕ И

НЕЙРОФИЗИОЛОГИЧЕСКИЕ ОСОБЕННОСТИ НЕПСИХОТИЧЕСКИХ ПСИХИЧЕСКИХ РАССТРОЙСТВ У ЛИЦ ПОЖИЛОГО ВОЗРАСТА. Вестник науки и образования, (23-3 (101)), 75-78.

10. Раджабов Х.Т., Тургунбаев А.У., Кубаев Р.М., & Хаятов Р.Б. (2021). ДЕПРЕССИЯ И ТРЕВОГА У БОЛЬНЫХ АЛКОГОЛИЗМОМ, ОСЛОЖНЕННЫМ НИКОТИНОВОЙ ЗАВИСИМОСТЬЮ. Вестник науки и образования, (17-2 (120)), 134-137.

11. Тураева Назира Юлдашевна (2020). Клинико-лабораторные особенности течения дисметаболической нефропатии у детей с нарушением пуринового обмена. Достижения науки и образования, (5 (59)), 86-88.

12. Тураева, Н., & Абдукадырова, Н. (2022). Оптимизация терапии хронического гломерулонефрита у детей. Журнал вестник врача, 1(2), 118–120.

13. Хаятов Рустам Батырбекович, Велиляева Алие Сабриевна, Тураев Бобир Темирпулатови, & Тураев Толиб Махмуджонович (2019). Аффективные расстройства у больных алкогольной зависимостью как фактор риска развития суицидального поведения. Достижения науки и образования, (11 (52)), 96-98.

14. Хаятов Рустам Батырбекович, & Велиляева Али Сабриевна (2020). Особенности развития и течения аффективных расстройств при сахарном диабете. Достижения науки и образования, (5 (59)), 62-64.

15. Хаятов Рустам Батырбекович, Велиляева Алие Сабриевна, & Абдуразакова Робия Шералиевна (2020). Особенности возникновения и течения психоорганических расстройств при сахарном диабете. Достижения науки и образования, (7 (61)), 31-33.

16. Хаятов, Р., & Велиляева, А. (2022). Влияние тревожно-депрессивных расстройств на тяжесть течения и качество жизни у больных сахарным диабетом 2 типа. Журнал вестник врача, 1(4), 99–102. <https://doi.org/10.38095/2181-466X-2020974-98-101>

17. Хаятов, Р., Велиляева, А., Мардиев О., & Курбанов, А. (2022). Особенности коморбидного течения тревожно-депрессивных расстройств и личностных изменений при сахарном диабете 2 типа. Журнал вестник врача, 1(1), 104–108. <https://doi.org/10.38095/2181-466X-2021981-103-107>

18. Каршиев Зиядулло Хазратович, Хаятов Рустам Батырбекович, Шерматов Озод Норбекович, Раджабов Хикмат Тошевич, & Рузиева Диана Джамаловна

(2021). АФФЕКТИВНЫЕ РАССТРОЙСТВА КАК ОТЯГОЩАЮЩИЙ ФАКТОР В ТЕРАПИИ АЛКОГОЛЬНОЙ ЗАВИСИМОСТИ. Вестник науки и образования, (5-2 (108)), 21-24.

19. Хаятов, Р., Велиляева, А., Мардиев О., & Курбанов, А. (2022). Особенности коморбидного течения тревожно-депрессивных расстройств и личностных изменений при сахарном диабете 2 типа. Журнал вестник врача, 1(1), 104–108.

<https://doi.org/10.38095/2181-466X-2021981-103-107>

20. Очиллов, У., Кубаев, Р., & Хаятов, Р. (2016). Психические расстройства при употреблении психоактивных веществ с вич-инфекцией. Журнал проблемы биологии и медицины, (2 (87), 184–186. извлечено от

[https://inlibrary.uz/index.php/problems\\_biology/article/view/3568](https://inlibrary.uz/index.php/problems_biology/article/view/3568)

21. Раджабов Х.Т., Тургунбаев А.У., Кубаев Р.М., & Хаятов Р.Б. (2021). ДЕПРЕССИЯ И ТРЕВОГА У БОЛЬНЫХ АЛКОГОЛИЗМОМ, ОСЛОЖНЕННЫМ НИКОТИНОВОЙ ЗАВИСИМОСТЬЮ. Вестник науки и образования, (17-2 (120)), 134-137.

22. Хаятов, Р., & Абдуразакова, Р. (2023). Аффективные расстройства, как отягощающий фактор в терапии алкогольной зависимости . Журнал биомедицины и практики, 1(3/1), 396–399. извлечено от

<https://inlibrary.uz/index.php/biomedicine/article/view/18375>

23. Мардиев, О. ., & Хаятов, Р. (2023). КОМОРБИДНОСТЬ ДЕПРЕССИВНЫХ РАССТРОЙСТВ И САХАРНОГО ДИАБЕТА 2-го ТИПА НА КАЧЕСТВО ЖИЗНИ БОЛЬНЫХ ПОЖИЛОГО ВОЗРАСТА. *Евразийский журнал медицинских и естественных наук*, 3(8), 19–24. извлечено от

<https://in-academy.uz/index.php/EJMNS/article/view/19616>

24. Николаев Егор Евгеньевич, Орлов Федор Витальевич, Николаев Евгений Львович, Велиляева Алие Сабриевна, & Хаятов Рустам Батырбекович (2023). ФЕНОМЕН СИМУЛИРОВАНИЯ СУДОРОЖНЫХ ПРИСТУПОВ ПРИ ЭПИЛЕПСИИ: КЛИНИЧЕСКИЙ СЛУЧАЙ. *Acta Medica Eurasica*, (3), 102-115. doi: 10.47026/2413-4864-2023-3-102-115

25. Criteria For Rehabilitation Of Patients With Consequences Cranio-Brain Injury. (2022). *Journal of Pharmaceutical Negative Results*, 8188-8194. <https://doi.org/10.47750/pnr.2022.13.S09.958>

26. Хаятов, Р. Б., & Велиляева, А. С. НЕЙРОПСИХОЛОГИЧЕСКОЕ ИССЛЕДОВАНИЕ БОЛЬНЫХ С РАССЕЯННЫМ СКЛЕРОЗОМ. ДОКТОР АХБОРОТНОМАСИ ВЕСТНИК ВРАЧА DOCTOR'S HERALD, 44.
27. Мардиев Отабек Аслиддинович, Кубаев Рустам Мурадиллаевич, Хаятов Рустам Батырбекович, & Рузиева Диана Джамаловна (2021). ТЕЧЕНИЕ ТРЕВОЖНЫХ РАССТРОЙСТВ У БОЛЬНЫХ САХАРНЫМ ДИАБЕТОМ 2 ТИПА. Вестник науки и образования, (2-2 (105)), 72-75.
28. Велиляева, А., Бердиева, Н., Очилов, У., & Хаятов, Р. (2015). Психические нарушения при эпилепсии. Журнал проблемы биологии и медицины, (2 (83)), 168-171.
29. Депрессия и тревога у больных алкоголизмом, осложненным никотиновой зависимостью / Х. Т. Раджабов, А. У. Тургунбаев, Р. М. Кубаев, Р. Б. Хаятов // Вестник науки и образования. – 2021. – № 17-2(120). – С. 134-137. – EDN GSEZVQ.
30. Turaeva, N. Y., & Yuldashev, B. A. (2018). KLINIKO-LABORATORNYE POKAZATELI INTERSTITsIAL'NOY PATOLOGII POCHEK U DETEY V STRUKTURE DISMETABOLICHESKIKh NEFROPATIY. Молодежный инновационный вестник, 7(S1), 99-100.
31. Тураева, Н. Ю. Клинико-лабораторные показатели интерстициальной патологии почек у детей в структуре дисметаболических нефропатий / Н. Ю. Тураева, Б. А. Юлдашев // Молодежный инновационный вестник. – 2018. – Т. 7, № S1. – С. 99-100. – EDN YXJTТА.
32. Turaeva Nazira Yuldashevna, & Mamatkulova Feruza Khamidovna. (2024). PREMORBIDE FEATURES OF INTERSTITIAL NEPHRITIS CURRENT IN CHILDREN WITH PURINE DYSMETABOLISM (CLINICAL-LABORATORY ASPECTS). Multidisciplinary Journal of Science and Technology, 4(6), 201–205. Retrieved from <https://mjstjournal.com/index.php/mjst/article/view/1584>
33. Turaeva , N., & Ruzikulov , N. (2024). CLINICAL-LABORATORY INDICATORS OF INTERSTITIAL KIDNEY PATHOLOGY IN CHILDREN IN THE STRUCTURE OF DYSMETABOLIC NEPHROPATHY. Multidisciplinary Journal of Science and Technology, 4(6), 211–214. Retrieved from <https://mjstjournal.com/index.php/mjst/article/view/1586>
34. Turaeva , N., & Ergashev , A. (2024). FEATURES OF ANTIOXIDANT THERAPY IN PATIENTS WITH CHRONIC NEPHROTIC

GLOMERULONEPHRITIS. Multidisciplinary Journal of Science and Technology, 4(6), 206–210. Retrieved from <https://mjstjournal.com/index.php/mjst/article/view/1585>

35. Мардиев Отабек Аслиддинович, Кубаев Рустам Мурадиллаевич, Хаятов Рустам Батырбекович, & Рузиева Диана Джамаловна (2021). ТЕЧЕНИЕ ТРЕВОЖНЫХ РАССТРОЙСТВ У БОЛЬНЫХ САХАРНЫМ ДИАБЕТОМ 2 ТИПА. Вестник науки и образования, (2-2 (105)), 72-75.

36. ХАЯТОВ, Р., & ШАМСИКУЛОВА, С. ПСИХОФАРМАКОТЕРАПИЯ ДЕПРЕССИВНЫХ РАССТРОЙСТВ ПРИ АЛКОГОЛИЗМЕ. ББК 5+ 28я43 П 781, 129.

37. Хаятов, Р. Б., & Рахматова, Ф. У. ПСИХОФАРМАКОТЕРАПИЯ АФФЕКТИВНЫХ РАССТРОЙСТВ В СТРУКТУРЕ АЛКОГОЛЬНОЙ ЗАВИСИМОСТИ. Редакционная коллегия выпуска, 440.

38. Azizovna, S. S., Almasovich, R. A., Ulugbekovna, R. F., Aslamovna, N. A., & Batirbekovich, H. R. (2024). PSYCHOLOGICAL FEATURES OF THE FORMATION OF COMMUNICATION SKILLS AMONG STUDENTS OF MEDICAL UNIVERSITIES. Yangi O'zbekistonda Tabiiy va Ijtimoiy-gumanitar fanlar respublika ilmiy amaliy konferensiyasi, 2(1), 107-115.

39. Turayeva, N. (2024). PURIN DISMETABOLIZMI BO‘LGAN BOLALARDA INTERSTITIAL NEFRITNING KLINIK VA LABORATORIYA XUSUSIYATLARI. *Journal of Science-Innovative Research in Uzbekistan*, 2(7), 62–73. Retrieved from

<https://universalpublishings.com/index.php/jsiru/article/view/6640>

40. Yuldoshevna, T. N. (2024). Bolalarda Dismetabolik Nefropatiyaning Shakllanishi Va Kechishi, Klinik Va Yosh Jihatlari. *Journal of Science in Medicine and Life*, 2(7), 43–47. Retrieved from

<https://journals.proindex.uz/index.php/JSML/article/view/1306>

41. Юлдашевна, Т. Н. (2024). Клинические И Лабораторные Факторы, Связанные С Повреждением Почечной Паренхимы Детей С Острым Пиелонефритом. *Journal of Science in Medicine and Life*, 2(7), 38–42. Retrieved from <https://journals.proindex.uz/index.php/JSML/article/view/1305>



## ПСИХОТЕРАПЕВТИЧЕСКИЕ АСПЕКТЫ НЕПСИХОТИЧЕСКИХ ПСИХИЧЕСКИХ РАССТРОЙСТВ У ЛИЦ ПОЖИЛОГО ВОЗРАСТА

**Раджабов Хикмат Тошевич**

Ассистент кафедры Психиатрии, медицинской психологии и наркологии,  
Самаркандский государственный медицинский университет, Самарканд,  
Республика Узбекистан

**Аннотация.** Рассматриваются подходы к психотерапии пожилых людей с непсихотическими психическими расстройствами. Было показано, что краткосрочные симптоматические и проблемные психотерапевтические методы (рациональная, когнитивно-поведенческая, позитивная, семейная психотерапия), направленные на уменьшение невротических симптомов, социальную поддержку и улучшение качества жизни, являются наиболее подходящими для психотерапии в пожилом возрасте.

**Ключевые слова:** психотерапия, пожилой возраст, непсихотические психические расстройства.

В пожилом возрасте наблюдается высокая частота психических расстройств, которая колеблется от 40 до 74 % [7, 13, 14]. Большинство психических расстройств у пожилых людей являются непсихотическими психическими расстройствами; существует высокий уровень коморбидности непсихотических психических расстройств с соматической и сосудистой органической патологией [2, 8]. Частота депрессивных расстройств среди пациентов пожилого и старческого возраста достигает 20% [7, 10]. У стареющей личности депрессивный тип реакции является наиболее распространенной реакцией на любые негативные явления как биологического, так и социально-психологического порядка [11]. На фоне



естественного процесса старения происходят изменения в эмоциональной сфере пожилых людей, которые проявляются в увеличении длительных негативных эмоциональных реакций, снижается уровень когнитивного функционирования, обостряются характерологические черты, ухудшается способность к саморегуляции, а следовательно, повышается степень конфликтности в межличностных отношениях [1].

Психотерапия в геронтологической практике - это комплекс психотерапевтических мероприятий, направленных на восстановление и активизацию телесных, психических и социальных функций, навыков и умений, а также решение специфических проблемных ситуаций, с которыми пожилой пациент не может справиться самостоятельно [6]. В арсенале современной психотерапии имеется несколько методов, разработанных специально для работы с пожилыми людьми.

Методы, разработанные по моделям более ранних возрастов, но адаптированные к психологическим особенностям пожилых людей, достаточно хорошо известны и широко распространены [4]. Использование психотерапевтических методов в геронтологической практике связано с отходом в последние десятилетия от дефицитарной модели старения, согласно которой этот процесс сопровождается общим снижением интеллектуальных и эмоциональных возможностей.

**Цель исследования** - разработка подходов к психотерапии пожилых людей с непсихотическими психическими расстройствами.

**Материал и методы исследования.** Самаркандская областная психиатрическая больница послужила клинической базой для исследования 60 пациентов с НППР при цереброваскулярной патологии. Возрастной диапазон - от 50 до 70 лет, средний возраст составил  $55,4 \pm 3,8$  года. Использовались

методы анкетирования, клинической беседы и психодиагностического обследования пациентов. Последние включали: – методика диагностики самооценки Спилбергера–Ханина. Был определен уровень ситуативной и личностной тревожности. Методика состоит из 40 вопросов. Значения до 30 баллов оценивались как низкая тревожность, 31-45 – средняя, 46 и более баллов – высокая тревожность [9].; – методика дифференциальной диагностики депрессивных состояний Зунге, адаптированная Т.И. Балашовой. Методика состоит из 20 вопросов, направленных на оценку уровня депрессии. Значения до 50 баллов указывали на отсутствие депрессии, 50-59 баллов – на легкую депрессию, 60-69 баллов – на субдепрессивное состояние, 70 и более баллов – на истинно депрессивное состояние [16].; – методика диагностики уровня субъективного ощущения одиночества по Д. Расселу и М. Фергюсону, состоящая из 20 вопросов.

На высокую степень одиночества указывали результаты от 40 до 60 баллов, на средний уровень – от 20 до 40 баллов, на низкий уровень – от 0 до 20 баллов [12].; – диагностическая методика экспресс-оценки самочувствия, активности и настроения (САН). Методика включала 30 пар противоположных характеристик для самооценки. Средний балл по шкале был равен 4, баллы, превышающие 4 балла, свидетельствовали о благоприятном состоянии, более низкие – об обратном. Нормальная оценка состояния находилась в пределах 5,0–5,5 баллов [3, 9].; Приведены результаты проведенного исследования. Анализ частоты встречаемости основных нозологических форм с непсихотическими психическими расстройствами у пациентов разных возрастных групп показал, что органические непсихотические расстройства (55,4 и 19,5% соответственно;  $p < 0,001$ ), а также невротические, связанные со стрессом и соматоформные расстройства

встречались в 2 раза чаще среди лиц 1-й группы чем во 2-й группе (55,4 и 19,5% соответственно;  $p < 0,001$ ) и реже встречались невротические, связанные со стрессом и соматоформные расстройства (41,0 и 76,8% соответственно;  $p < 0,001$ ).

У 3,6% пациентов 1-й группы были расстройства, классифицированные как психологические и поведенческие расстройства, связанные с расстройствами или болезнями, классифицированными по другим рубрикам. У 3,5% пациентов 2-й группы были аффективные непсихотические расстройства, которые не наблюдались в старшей (1-й) возрастной группе.

Выявленные различия в представленности нозологических форм непсихотических психических расстройств в разных возрастных группах объясняются большей ролью психогенного компонента в развитии расстройств у более молодых людей и, в то же время, большим вкладом органической сосудистой патологии в возникновение расстройств старше 60 лет. Сравнительный анализ продолжительности существования непсихотических психических расстройств в разных возрастных группах показал, что молодые пациенты обращаются за психотерапевтической помощью раньше, чем пожилые люди. Однако необходимо обратить внимание на тот факт, что в обеих возрастных группах у каждого третьего пациента продолжительность заболевания составляла более 1 года.

У пациентов 1-й группы сопутствующие соматические заболевания и заболевания головного мозга встречались чаще, чем во 2-й группе (59,0 и 47,6% соответственно;  $p < 0,001$ ), что, естественно, объясняется увеличением соматической нагрузки с возрастом. 35% пациентов 1-й группы и 44% пациентов 2-й группы обратились к психотерапевту по направлению другого врача, то есть пожилые люди чаще обращались за психотерапевтической

помощью самостоятельно. Согласно методу тревожности Спилбергера–Ханина, пациенты разных возрастных групп имели высокий уровень личностной тревожности, в то время как показатели ситуативной тревожности свидетельствовали о ее умеренном уровне. У лиц 2-й группы был несколько высокий уровень ситуативной тревожности ( $p < 0,05$ ).

Исходя из наличия той или иной формы непсихотических психических расстройств, психотерапевт может использовать более подходящие виды психотерапии для достижения эффективности лечения. Выбор видов психотерапии при различных нозологических формах непсихотических психических расстройств был сделан нами исходя из реальных возможностей пожилых людей. Более востребованными будут симптомокомплексные и проблемно-ориентированные психотерапевтические методы, а также краткосрочные формы психотерапии, в связи с тем, что длительная терапия сопровождается дополнительной нагрузкой.

Когнитивный и поведенческий подходы уместны в отличие от динамического и экзистенциального, поскольку устоявшиеся личностные характеристики, моральные, этические и духовные ценности не подвержены существенным изменениям. Необходимо учитывать риск обострения тяжелых соматических заболеваний у пожилых людей, особенно сердечно-сосудистой системы. Таким образом, проблема психотерапии пожилых людей с непсихотическими психическими расстройствами является сложной, но решаемой задачей, направленной на уменьшение невротических симптомов, социальную поддержку и улучшение качества жизни.

**Выводы** 1. Среди пациентов старше 60 лет органические непсихотические расстройства встречаются в 2 раза чаще, чем в более молодом возрасте, а невротические, связанные со стрессом и соматоформные

расстройства встречаются реже. Пожилой возраст характеризуется наличием астенических, депрессивных и тревожных симптомов, высокой сопутствующей психической и соматической патологией, психосоциальными особенностями в виде отсутствия семьи и одинокого проживания, соматической отягощенностью, низким материальным положением.

2. Для психотерапии пожилых людей с пограничными психическими расстройствами наиболее приемлемы краткосрочные симптомокомплексные и проблемно-ориентированные психотерапевтические методы (рациональная, когнитивно-поведенческая, позитивная, семейная психотерапия), направленные на уменьшение невротических симптомов, социальную поддержку и улучшение качества жизни.

#### **Использованная литература:**

1. Batirbekovich, K. R., Sabrievna, V. A., & Alamovich, K. A. (2022). Psychopharmacotherapy of Depressive Disorders in Alcoholism. Eurasian Journal of Humanities and Social Sciences, 8, 19-22.
2. Khayatov , R. B., Velilyaeva , A. S., & Kurbanov , A. A. (2022). OPTIMIZATION OF THERAPY OF ALCOHOL WITHDRAWAL SYNDROME IN PATIENTS WITH SUB- DEPRESSION. Евразийский журнал медицинских и естественных наук, 2(5), 189–192.
3. Khayatov , R. B., Velilyaeva , A. S., & Kurbanov , . A. A. (2022). AFFECTIVE DISORDERS AS A WEIGHTENING FACTOR IN ALCOHOL DEPENDENCE THERAPY . Евразийский журнал медицинских и естественных наук, 2(5), 193–196.
4. Telmanovna, X. S., & Batirbekovich, X. R. (2023). Psychopharmacotherapy of Depressive Disorders in Alcoholism. Eurasian Research Bulletin, 16, 179-182.
5. N. Turaeva (2023). CLINICAL-LABORATORY FEATURES OF INTERSTITIAL NEPHRITIS IN CHILDREN WITH PURINE DYSMETABOLISM. Science and innovation, 2 (D12), 135-140. doi: 10.5281/zenodo.10324931
6. N. Turaeva (2023). ANTIOXIDANT THERAPY IN PATIENTS WITH CHRONIC NEPHROTIC GLOMERULONEPHRITIS. Science and innovation, 2 (D12), 131-134. doi: 10.5281/zenodo.10324779

7. Меликова Дилшодахон Уктам Кизи, Ахмеджанова Наргиза Исмаиловна, Тураева Назира Юлдашевна, Юлдашев Ботир Ахматович, & Абдурасулов Фозил Пардаевич (2020). Клинические особенности течения хронического пиелонефрита у детей на фоне анемического синдрома. Достижения науки и образования, (1 (55)), 66-69.
8. Очилов, У., Кубаев, Р., & Хаятов, Р. (2016). Психические расстройства при употреблении психоактивных веществ с вич-инфекцией. Журнал проблемы биологии и медицины, (2 (87)), 184–186.
9. Раджабов Хикмат Тошевич, Хаятов Рустам Батырбекович, & Велиляева Алие Сабриевна (2020). КЛИНИКО-ПСИХОЛОГИЧЕСКИЕ И НЕЙРОФИЗИОЛОГИЧЕСКИЕ ОСОБЕННОСТИ НЕПСИХОТИЧЕСКИХ ПСИХИЧЕСКИХ РАССТРОЙСТВ У ЛИЦ ПОЖИЛОГО ВОЗРАСТА. Вестник науки и образования, (23-3 (101)), 75-78.
10. Раджабов Х.Т., Тургунбаев А.У., Кубаев Р.М., & Хаятов Р.Б. (2021). ДЕПРЕССИЯ И ТРЕВОГА У БОЛЬНЫХ АЛКОГОЛИЗМОМ, ОСЛОЖНЕННЫМ НИКОТИНОВОЙ ЗАВИСИМОСТЬЮ. Вестник науки и образования, (17-2 (120)), 134-137.
11. Тураева Назира Юлдашевна (2020). Клинико-лабораторные особенности течения дисметаболической нефропатии у детей с нарушением пуринового обмена. Достижения науки и образования, (5 (59)), 86-88.
12. Тураева, Н., & Абдукадырова, Н. (2022). Оптимизация терапии хронического гломерулонефрита у детей. Журнал вестник врача, 1(2), 118–120.
13. Хаятов Рустам Батырбекович, Велиляева Алие Сабриевна, Тураев Бобир Темирпулатови, & Тураев Толиб Махмуджонович (2019). Аффективные расстройства у больных алкогольной зависимостью как фактор риска развития суицидального поведения. Достижения науки и образования, (11 (52)), 96-98.
14. Хаятов Рустам Батырбекович, & Велиляева Али Сабриевна (2020). Особенности развития и течения аффективных расстройств при сахарном диабете. Достижения науки и образования, (5 (59)), 62-64.
15. Хаятов Рустам Батырбекович, Велиляева Алие Сабриевна, & Абдуразакова Робия Шералиевна (2020). Особенности возникновения и течения психоорганических расстройств при сахарном диабете. Достижения науки и образования, (7 (61)), 31-33.
16. Хаятов, Р., & Велиляева, А. (2022). Влияние тревожно-депрессивных расстройств на тяжесть течения и качество жизни у больных сахарным диабетом 2 типа. Журнал вестник врача, 1(4), 99–102. <https://doi.org/10.38095/2181-466X-2020974-98-101>

17. Хаятов, Р., Велиляева, А., Мардиев О., & Курбанов, А. (2022). Особенности коморбидного течения тревожно-депрессивных расстройств и личностных изменений при сахарном диабете 2 типа. Журнал вестник врача, 1(1), 104–108. <https://doi.org/10.38095/2181-466X-2021981-103-107>
18. Каршиев Зиядулло Хазратович, Хаятов Рустам Батырбекович, Шерматов Озод Норбекович, Раджабов Хикмат Тошевич, & Рузиева Диана Джамаловна (2021). АФФЕКТИВНЫЕ РАССТРОЙСТВА КАК ОТЯГОЩАЮЩИЙ ФАКТОР В ТЕРАПИИ АЛКОГОЛЬНОЙ ЗАВИСИМОСТИ. Вестник науки и образования, (5-2 (108)), 21-24.
19. Хаятов, Р., Велиляева, А., Мардиев О., & Курбанов, А. (2022). Особенности коморбидного течения тревожно-депрессивных расстройств и личностных изменений при сахарном диабете 2 типа. Журнал вестник врача, 1(1), 104–108. <https://doi.org/10.38095/2181-466X-2021981-103-107>
20. Очиллов, У., Кубаев, Р., & Хаятов, Р. (2016). Психические расстройства при употреблении психоактивных веществ с вич-инфекцией. Журнал проблемы биологии и медицины, (2 (87)), 184–186. извлечено от [https://inlibrary.uz/index.php/problems\\_biology/article/view/3568](https://inlibrary.uz/index.php/problems_biology/article/view/3568)
21. Раджабов Х.Т., Тургунбаев А.У., Кубаев Р.М., & Хаятов Р.Б. (2021). ДЕПРЕССИЯ И ТРЕВОГА У БОЛЬНЫХ АЛКОГОЛИЗМОМ, ОСЛОЖНЕННЫМ НИКОТИНОВОЙ ЗАВИСИМОСТЬЮ. Вестник науки и образования, (17-2 (120)), 134-137.
22. Хаятов, Р., & Абдуразакова, Р. (2023). Аффективные расстройства, как отягощающий фактор в терапии алкогольной зависимости. Журнал биомедицины и практики, 1(3/1), 396–399. извлечено от <https://inlibrary.uz/index.php/biomedicine/article/view/18375>
23. Мардиев, О. ., & Хаятов, Р. (2023). КОМОРБИДНОСТЬ ДЕПРЕССИВНЫХ РАССТРОЙСТВ И САХАРНОГО ДИАБЕТА 2-го ТИПА НА КАЧЕСТВО ЖИЗНИ БОЛЬНЫХ ПОЖИЛОГО ВОЗРАСТА. *Евразийский журнал медицинских и естественных наук*, 3(8), 19–24. извлечено от <https://in-academy.uz/index.php/EJMNS/article/view/19616>
24. Николаев Егор Евгеньевич, Орлов Федор Витальевич, Николаев Евгений Львович, Велиляева Алие Сабриевна, & Хаятов Рустам Батырбекович (2023). ФЕНОМЕН СИМУЛИРОВАНИЯ СУДОРОЖНЫХ ПРИСТУПОВ ПРИ ЭПИЛЕПСИИ: КЛИНИЧЕСКИЙ СЛУЧАЙ. *Acta Medica Eurasica*, (3), 102-115. doi: 10.47026/2413-4864-2023-3-102-115
25. Criteria For Rehabilitation Of Patients With Consequences Cranio-Brain Injury. (2022). *Journal of Pharmaceutical Negative Results*, 8188-8194. <https://doi.org/10.47750/pnr.2022.13.S09.958>



26. Хаятов, Р. Б., & Велиляева, А. С. НЕЙРОПСИХОЛОГИЧЕСКОЕ ИССЛЕДОВАНИЕ БОЛЬНЫХ С РАССЕЯННЫМ СКЛЕРОЗОМ. ДОКТОР АХБОРОТНОМАСИ ВЕСТНИК ВРАЧА DOCTOR'S HERALD, 44.
27. Мардиев Отабек Аслиддинович, Кубаев Рустам Мурадиллаевич, Хаятов Рустам Батырбекович, & Рузиева Диана Джамаловна (2021). ТЕЧЕНИЕ ТРЕВОЖНЫХ РАССТРОЙСТВ У БОЛЬНЫХ САХАРНЫМ ДИАБЕТОМ 2 ТИПА. Вестник науки и образования, (2-2 (105)), 72-75.
28. Велиляева, А., Бердиева, Н., Очилов, У., & Хаятов, Р. (2015). Психические нарушения при эпилепсии. Журнал проблемы биологии и медицины, (2 (83)), 168-171.
29. Депрессия и тревога у больных алкоголизмом, осложненным никотиновой зависимостью / Х. Т. Раджабов, А. У. Тургунбаев, Р. М. Кубаев, Р. Б. Хаятов // Вестник науки и образования. – 2021. – № 17-2(120). – С. 134-137. – EDN GSEZVQ.
30. Turaeva, N. Y., & Yuldashev, B. A. (2018). KLINIKO-LABORATORNYE POKAZATELI INTERSTITSIAL'NOY PATOLOGII POCHEK U DETEY V STRUKTURE DISMETABOLICHESKIKh NEFROPATIY. Молодежный инновационный вестник, 7(S1), 99-100.
31. Тураева, Н. Ю. Клинико-лабораторные показатели интерстициальной патологии почек у детей в структуре дисметаболических нефропатий / Н. Ю. Тураева, Б. А. Юлдашев // Молодежный инновационный вестник. – 2018. – Т. 7, № S1. – С. 99-100. – EDN YXJTТА.
32. Turaeva Nazira Yuldashevna, & Mamatkulova Feruza Khamidovna. (2024). PREMORBIDE FEATURES OF INTERSTITIAL NEPHRITIS CURRENT IN CHILDREN WITH PURINE DYSMETABOLISM (CLINICAL-LABORATORY ASPECTS). Multidisciplinary Journal of Science and Technology, 4(6), 201–205. Retrieved from <https://mjstjournal.com/index.php/mjst/article/view/1584>
33. Turaeva , N., & Ruzikulov , N. (2024). CLINICAL-LABORATORY INDICATORS OF INTERSTITIAL KIDNEY PATHOLOGY IN CHILDREN IN THE STRUCTURE OF DYSMETABOLIC NEPHROPATHY. Multidisciplinary Journal of Science and Technology, 4(6), 211–214. Retrieved from <https://mjstjournal.com/index.php/mjst/article/view/1586>
34. Turaeva , N., & Ergashev , A. (2024). FEATURES OF ANTIOXIDANT THERAPY IN PATIENTS WITH CHRONIC NEPHROTIC GLOMERULONEPHRITIS. Multidisciplinary Journal of Science and Technology, 4(6), 206–210. Retrieved from <https://mjstjournal.com/index.php/mjst/article/view/1585>

35. Мардиев Отабек Аслиддинович, Кубаев Рустам Мурадиллаевич, Хаятов Рустам Батырбекович, & Рузиева Диана Джамаловна (2021). ТЕЧЕНИЕ ТРЕВОЖНЫХ РАССТРОЙСТВ У БОЛЬНЫХ САХАРНЫМ ДИАБЕТОМ 2 ТИПА. Вестник науки и образования, (2-2 (105)), 72-75.
36. ХАЯТОВ, Р., & ШАМСИКУЛОВА, С. ПСИХОФАРМАКОТЕРАПИЯ ДЕПРЕССИВНЫХ РАССТРОЙСТВ ПРИ АЛКОГОЛИЗМЕ. ББК 5+ 28я43 П 781, 129.
37. Хаятов, Р. Б., & Рахматова, Ф. У. ПСИХОФАРМАКОТЕРАПИЯ АФФЕКТИВНЫХ РАССТРОЙСТВ В СТРУКТУРЕ АЛКОГОЛЬНОЙ ЗАВИСИМОСТИ. Редакционная коллегия выпуска, 440.
38. Azizovna, S. S., Almasovich, R. A., Ulugbekovna, R. F., Aslamovna, N. A., & Batirbekovich, H. R. (2024). PSYCHOLOGICAL FEATURES OF THE FORMATION OF COMMUNICATION SKILLS AMONG STUDENTS OF MEDICAL UNIVERSITIES. Yangi O'zbekistonda Tabiiy va Ijtimoiy-gumanitar fanlar respublika ilmiy amaliy konferensiyasi, 2(1), 107-115.
39. Turayeva, N. (2024). PURIN DISMETABOLIZMI BO'LGAN BOLALARDA INTERSTITIAL NEFRITNING KLINIK VA LABORATORIYA XUSUSIYATLARI. *Journal of Science-Innovative Research in Uzbekistan*, 2(7), 62–73. Retrieved from <https://universalpublishings.com/index.php/jsiru/article/view/6640>
40. Yuldosheva, T. N. (2024). Bolalarda Dismetabolik Nefropatiyaning Shakllanishi Va Kechishi, Klinik Va Yosh Jihatlari. *Journal of Science in Medicine and Life*, 2(7), 43–47. Retrieved from <https://journals.proindex.uz/index.php/JSML/article/view/1306>
41. Юлдашевна, Т. Н. (2024). Клинические И Лабораторные Факторы, Связанные С Повреждением Почечной Паренхимы Детей С Острым Пиелонефритом. *Journal of Science in Medicine and Life*, 2(7), 38–42. Retrieved from <https://journals.proindex.uz/index.php/JSML/article/view/1305>

Research Science and  
Innovation House

## КАЧЕСТВО ЖИЗНИ И ВОЗНИКНОВЕНИЕ СУИЦИДАЛЬНЫХ МЫСЛЕЙ У ЧЛЕНОВ СЕМЬИ МУЖЧИН, СТРАДАЮЩИХ АЛКОГОЛЬНОЙ ЗАВИСИМОСТЬЮ.

Хушвактова Дилноза Хамидуллаевна

*Ассистенты кафедры Психиатрии, медицинской психологии и наркологии,  
Самаркандский государственный медицинский университет, Самарканд,  
Республика Узбекистан*

**Аннотация.** Пристрастие к алкоголю влияет на качество жизни не только человека, злоупотребляющего им, но и людей, живущих с ним. Было проведено огромное количество исследований по различным аспектам алкоголизма, но жизнь тех, кто за ним ухаживает, всегда считалась второстепенной как обществом, так и исследователями. В Узбекистане было проведено очень мало исследований на членах семьи в частности жен мужчин-алкоголиков.

**Целью** данного исследования было оценить качество жизни и склонность к суициду у жен мужчин с алкогольной зависимостью.

**Материалы и методы:** это перекрестное исследование, проведенное в больнице третичного уровня. В исследование была включена основная группа из 50 жен мужчин с алкогольной зависимостью, а также соответствующая по возрасту контрольная группа из 50 жен мужчин, не употребляющих алкоголь, без каких-либо сопутствующих заболеваний. Они были оценены по шкале воспринимаемого качества жизни, больничной шкале тревоги и депрессии, а также по опроснику суицидального поведения, который был пересмотрен, и затем результаты были сопоставлены.

**Результаты:** результаты показали более низкое восприятие качества жизни в основной группе, чем в контрольной. Жены мужчин-алкоголиков

значительно чаще страдали депрессией по сравнению с контрольной группой, но не от тревожности. Суицидальные мысли и попытки были значительно чаще распространены у жен мужчин, зависимых от алкоголя.

**Вывод.** Алкогольная зависимость мужей связана с ухудшением качества жизни и более высоким уровнем депрессии и суицидальных мыслей у их жен.

**Ключевые слова:** алкогольная зависимость, качество жизни, суицидальные мысли, семья.

Мировое потребление алкоголя в 2020 году составляло 6,2 л чистого алкоголя на человека в возрасте 15 лет и старше, что соответствует 13,5 г чистого алкоголя в день. Потребление алкоголя было определено в качестве основной причины более чем 200 заболеваний, травм и других нарушений здоровья в соответствии с Международной классификацией болезней-10 (МКБ-10). В 2022 году около 3,3 миллиона смертей, или 5,9% всех смертей в мире, были связаны с употреблением алкоголя.[1] Алкогольная зависимость является одной из основных проблем здравоохранения во всем мире. Употребление алкоголя - это аспект жизни, который может служить двусторонней монетой, он может быть источником социального удовольствия и укрепления близости или, с другой стороны, источником конфликтов, агрессии и, возможно, развода. Как только люди становятся психологически зависимыми, жестокое обращение может стать всепоглощающим.

Люди часто являются частью социальных сетей, поэтому жестокое обращение чаще всего оказывает волновой эффект на всю семью, друзей, работодателей, коллег и всех остальных, кто зависит от человека. Потенциальная опасность злоупотребления алкоголем затрагивает не только человека, употребляющего его, но и распространяется на остальных членов семьи, независимо от того, является ли зависимый родителем, супругом,

бабушкой, дедушкой или братом. Чаще всего именно от женщины-супруги ожидают большего понимания и терпимости ко всем хорошим и вредным привычкам мужа, не повышая голоса. Поэтому они пытаются смириться с этим, хотя в глубине души страдают. Злоупотребление алкоголем одним из супругов также может вызвать множество эмоций, таких как чувство покинутости, никчемности, вины, самообвинения и суицидальные мысли. Было проведено огромное количество исследований, посвященных мужчинам, страдающим алкогольной зависимостью, и различным аспектам их жизни, но жизнь их супругов/опекунов привлекала меньше внимания.

**Цель исследования:** оценки качества жизни и суицидальных мыслей у жен мужчин, страдающих алкогольной зависимостью.

**Материалы и методы исследования.** Это было комплексное аналитическое исследование, проведенное в стационарных условиях больницы с августа 2022 по май 2024 года. Образец жён пятидесяти последовательных пациентов мужского пола с синдромом алкогольной зависимости, диагностированным в соответствии с диагностическими критериями МКБ 10 для исследования и не имеющими каких-либо других сопутствующих психиатрических или медицинских заболеваний, признанных непригодными для употребления, были включены в исследование после получения письменного информированного согласия. Пятьдесят подходящих по возрасту женщин-супругов мужчин, не страдающих расстройствами, связанными с употреблением психоактивных веществ, или имеющих какие-либо другие сопутствующие медицинские или психиатрические заболевания, были отобраны в качестве контрольной группы после получения письменного информированного согласия.

Методы исследования Демографическая и клиническая проформа Социально-демографические и клинические показатели были зафиксированы в специально подготовленной для исследования анкете. Шкала оцениваемого качества жизни. Шкала восприятия качества жизни (PQoL) оценивает качество жизни испытуемого [2]. Больничная шкала тревожности и депрессии Больничная шкала тревоги и депрессии (HADS) была разработана для измерения тревожности и депрессии у пациентов в целом [3]. Пересмотренный опросник по суицидальному поведению (SBQ-r).

**Результаты исследования.** В исследование были включены в общей сложности 100 испытуемых, состоящих из 50 случаев и 50 контрольных групп. Было проведено сравнение как тестовой, так и контрольной групп, и не было отмечено существенных различий в отношении возраста, вероисповедания, типа семьи, места жительства, грамотности и рода занятий. Значительно большее число испытуемых в основной группе были трудоустроены по сравнению с контрольной группой, и большинство из не имели постоянную ежемесячную работу. Работающие женщины тратили пропорционально больше рабочих часов, чем испытуемые контрольной группы. При оценке качества их жизни по шкале PQoL было обнаружено, что женщины основной группы имеют значительно более низкий статус по сравнению с соответствующей контрольной группой.

По данным SBQ-r, в группе пациентов с суицидальным поведением было выявлено значительно более высокое количество суицидальных мыслей или попыток в течение всей жизни, большая угроза суицидальной попытки и большая вероятность суицидального поведения в будущем. При оценке HADS у жен мужчин, страдающих алкогольной зависимостью, было значительно

больше случаев депрессии, чем в контрольной группе, в то время как показатели тревожности статистически значимо не отличались (таблица 1).

**Таблица 1.** Баллы по оценке качества жизни, опроснику суицидального поведения и больничной шкале тревоги и депрессии.

Шкалы	Интерпретация результатов	Основная группа	Контрольная группа	Критерий Х-квадрат / U-критерий Манна-Уитни	P
PQoL	<7.5 (неудовлетворенный)	36	21	$\chi^2=9.18$	0.002 (S)
	>7.5 (удовлетворенный)	14	29		
	средний балл	6.0 (2.21)	7.23 (2.38)	MW=878	0.010 (S)
SBQ-r	общая оценка	6.42 (3.92)	4.54 (2.40)	MW=925.00	0.021 (S)
	Прижизненные суицидальные мысли/попытки самоубийства	1.9 (1.07)	1.42 (0.73)	MW=973.00	0.032 (S)
	Частота суицидальных	1.82 (0.94)	1.28 (0.51)	MW=825.00	0.001 (S)

Шкалы	Интерпретация результатов	Основная группа	Контрольная группа	Критерий X-квадрат / U-критерий Манна-Уитни	P
	мыслей за последние 12 месяцев				
	Угроза самоубийства	1.50 (0.74)	1.12 (0.39)	MW=916.500	0.002 (S)
	Вероятность суицидального поведения в будущем	1.20 (1.43)	0.72 (1.11)	MW=968.00	0.037 (S)
HADS-depression	Безосновательный (0-7)	32	41	$\chi^2=7.340$	0.025 (S)
	пограничный (8-10)	7	7		
	случай (>10)	11	2		
	средний (SD)	6.42 (4.46)	4.72 (3.12)	MW=926.500	0.025 (S)
HADS-anxiety	Безосновательный (0-7)	45	47	$\chi^2=0.543$	0.461 (NS)



Шкалы	Интерпретация результатов	Основная группа	Контрольная группа	Критерий X-квадрат / U-критерий Манна-Уитни	P
	пограничный (8-10)	5	3		
	случай (>10)	0	0		
	средний (SD)	3.64 (2.51)	2.94 (2.19)	MW=1033.50 0	0.12 8 (NS)

[Open in a separate window](#)

S – существенный; NS – не существенный; SD – стандартное отклонение; PQOL – Уровень воспринимаемого качества жизни; HADS – госпитальная шкала тревоги и депрессии; SBQ – Суицидальное поведение.

**Выводы.** Жены алкогольно-зависимых мужчин имеют более низкое качество жизни, повышенный уровень депрессии и суицидального поведения по сравнению с женщинами, чьи мужья не были зависимы от алкоголя. Решение проблем психического здоровья супругов, чьи мужья страдают алкогольной зависимостью, не только уменьшит их бремя, но и улучшит качество их жизни и результаты лечения мужей, страдающих алкогольной зависимостью.

#### Использованная литература:

1. Batirbekovich, K. R., Sabrievna, V. A., & Alamovich, K. A. (2022). Psychopharmacotherapy of Depressive Disorders in Alcoholism. Eurasian Journal of Humanities and Social Sciences, 8, 19-22.
2. Khayatov, R. B., Velilyaeva, A. S., & Kurbanov, A. A. (2022). OPTIMIZATION OF THERAPY OF ALCOHOL WITHDRAWAL SYNDROME

IN PATIENTS WITH SUB- DEPRESSION. Евразийский журнал медицинских и естественных наук, 2(5), 189–192.

3. Khayatov , R. B., Velilyaeva , A. S., & Kurbanov , . A. A. (2022). AFFECTIVE DISORDERS AS A WEIGHTENING FACTOR IN ALCOHOL DEPENDENCE THERAPY . Евразийский журнал медицинских и естественных наук, 2(5), 193–196.

4. Telmanovna, X. S., & Batirbekovich, X. R. (2023). Psychopharmacotherapy of Depressive Disorders in Alcoholism. Eurasian Research Bulletin, 16, 179-182.

5. N. Turaeva (2023). CLINICAL-LABORATORY FEATURES OF INTERSTITIAL NEPHRITIS IN CHILDREN WITH PURINE DYSMETABOLISM. Science and innovation, 2 (D12), 135-140. doi: 10.5281/zenodo.10324931

6. N. Turaeva (2023). ANTIOXIDANT THERAPY IN PATIENTS WITH CHRONIC NEPHROTIC GLOMERULONEPHRITIS. Science and innovation, 2 (D12), 131-134. doi: 10.5281/zenodo.10324779

7. Меликова Дилшодахон Уктам Кизи, Ахмеджанова Наргиза Исмаиловна, Тураева Назира Юлдашевна, Юлдашев Ботир Ахматович, & Абдурасулов Фозил Пардаевич (2020). Клинические особенности течения хронического пиелонефрита у детей на фоне анемического синдрома. Достижения науки и образования, (1 (55)), 66-69.

8. Очиллов, У., Кубаев, Р., & Хаятов, Р. (2016). Психические расстройства при употреблении психоактивных веществ с вич-инфекцией. Журнал проблемы биологии и медицины, (2 (87)), 184–186.

9. Раджабов Хикмат Тошевич, Хаятов Рустам Батырбекович, & Велиляева Алие Сабриевна (2020). КЛИНИКО-ПСИХОЛОГИЧЕСКИЕ И НЕЙРОФИЗИОЛОГИЧЕСКИЕ ОСОБЕННОСТИ НЕПСИХОТИЧЕСКИХ ПСИХИЧЕСКИХ РАССТРОЙСТВ У ЛИЦ ПОЖИЛОГО ВОЗРАСТА. Вестник науки и образования, (23-3 (101)), 75-78.

10. Раджабов Х.Т., Тургунбаев А.У., Кубаев Р.М., & Хаятов Р.Б. (2021). ДЕПРЕССИЯ И ТРЕВОГА У БОЛЬНЫХ АЛКОГОЛИЗМОМ, ОСЛОЖНЕННЫМ НИКОТИНОВОЙ ЗАВИСИМОСТЬЮ. Вестник науки и образования, (17-2 (120)), 134-137.

11. Тураева Назира Юлдашевна (2020). Клинико-лабораторные особенности течения дисметаболической нефропатии у детей с нарушением пуринового обмена. Достижения науки и образования, (5 (59)), 86-88.

12. Тураева, Н., & Абдукадырова, Н. (2022). Оптимизация терапии хронического гломерулонефрита у детей. Журнал вестник врача, 1(2), 118–120.

13. Хаятов Рустам Батырбекович, Велиляева Алие Сабриевна, Тураев Бобир Темирпулатови, & Тураев Толиб Махмуджонович (2019). Аффективные расстройства у больных алкогольной зависимостью как фактор риска развития суицидального поведения. *Достижения науки и образования*, (11 (52)), 96-98.
14. Хаятов Рустам Батырбекович, & Велиляева Али Сабриевна (2020). Особенности развития и течения аффективных расстройств при сахарном диабете. *Достижения науки и образования*, (5 (59)), 62-64.
15. Хаятов Рустам Батырбекович, Велиляева Алие Сабриевна, & Абдуразакова Робия Шералиевна (2020). Особенности возникновения и течения психоорганических расстройств при сахарном диабете. *Достижения науки и образования*, (7 (61)), 31-33.
16. Хаятов, Р., & Велиляева, А. (2022). Влияние тревожно-депрессивных расстройств на тяжесть течения и качество жизни у больных сахарным диабетом 2 типа. *Журнал вестник врача*, 1(4), 99–102. <https://doi.org/10.38095/2181-466X-2020974-98-101>
17. Хаятов, Р., Велиляева, А., Мардиев О., & Курбанов, А. (2022). Особенности коморбидного течения тревожно-депрессивных расстройств и личностных изменений при сахарном диабете 2 типа. *Журнал вестник врача*, 1(1), 104–108. <https://doi.org/10.38095/2181-466X-2021981-103-107>
18. Каршиев Зиядулло Хазратович, Хаятов Рустам Батырбекович, Шерматов Озод Норбекович, Раджабов Хикмат Тошевич, & Рузиева Диана Джамаловна (2021). АФФЕКТИВНЫЕ РАССТРОЙСТВА КАК ОТЯГОЩАЮЩИЙ ФАКТОР В ТЕРАПИИ АЛКОГОЛЬНОЙ ЗАВИСИМОСТИ. *Вестник науки и образования*, (5-2 (108)), 21-24.
19. Хаятов, Р., Велиляева, А., Мардиев О., & Курбанов, А. (2022). Особенности коморбидного течения тревожно-депрессивных расстройств и личностных изменений при сахарном диабете 2 типа. *Журнал вестник врача*, 1(1), 104–108. <https://doi.org/10.38095/2181-466X-2021981-103-107>
20. Очилов, У., Кубаев, Р., & Хаятов, Р. (2016). Психические расстройства при употреблении психоактивных веществ с вич-инфекцией. *Журнал проблемы биологии и медицины*, (2 (87)), 184–186. извлечено от [https://inlibrary.uz/index.php/problems\\_biology/article/view/3568](https://inlibrary.uz/index.php/problems_biology/article/view/3568)
21. Раджабов Х.Т., Тургунбаев А.У., Кубаев Р.М., & Хаятов Р.Б. (2021). ДЕПРЕССИЯ И ТРЕВОГА У БОЛЬНЫХ АЛКОГОЛИЗМОМ, ОСЛОЖНЕННЫМ НИКОТИНОВОЙ ЗАВИСИМОСТЬЮ. *Вестник науки и образования*, (17-2 (120)), 134-137.
22. Хаятов, Р., & Абдуразакова, Р. (2023). Аффективные расстройства, как отягощающий фактор в терапии алкогольной зависимости . *Журнал*

- биомедицины и практики, 1(3/1), 396–399. извлечено от <https://inlibrary.uz/index.php/biomedicine/article/view/18375>
23. Мардиев, О. ., & Хаятов, Р. (2023). КОМОРБИДНОСТЬ ДЕПРЕССИННЫХ РАССТРОЙСТВ И САХАРНОГО ДИАБЕТА 2-го ТИПА НА КАЧЕСТВО ЖИЗНИ БОЛЬНЫХ ПОЖИЛОГО ВОЗРАСТА. *Евразийский журнал медицинских и естественных наук*, 3(8), 19–24. извлечено от <https://in-academy.uz/index.php/EJMNS/article/view/19616>
24. Николаев Егор Евгеньевич, Орлов Федор Витальевич, Николаев Евгений Львович, Велиляева Алие Сабриевна, & Хаятов Рустам Батырбекович (2023). ФЕНОМЕН СИМУЛИРОВАНИЯ СУДОРОЖНЫХ ПРИСТУПОВ ПРИ ЭПИЛЕПСИИ: КЛИНИЧЕСКИЙ СЛУЧАЙ. *Acta Medica Eurasica*, (3), 102-115. doi: 10.47026/2413-4864-2023-3-102-115
25. Criteria For Rehabilitation Of Patients With Consequences Cranio-Brain Injury. (2022). *Journal of Pharmaceutical Negative Results*, 8188-8194. <https://doi.org/10.47750/pnr.2022.13.S09.958>
26. Хаятов, Р. Б., & Велиляева, А. С. НЕЙРОПСИХОЛОГИЧЕСКОЕ ИССЛЕДОВАНИЕ БОЛЬНЫХ С РАССЕЯННЫМ СКЛЕРОЗОМ. ДОКТОР АХБОРОТНОМАСИ ВЕСТНИК ВРАЧА DOCTOR’S HERALD, 44.
27. Мардиев Отабек Аслиддинович, Кубаев Рустам Мурадиллаевич, Хаятов Рустам Батырбекович, & Рузиева Диана Джамаловна (2021). ТЕЧЕНИЕ ТРЕВОЖНЫХ РАССТРОЙСТВ У БОЛЬНЫХ САХАРНЫМ ДИАБЕТОМ 2 ТИПА. *Вестник науки и образования*, (2-2 (105)), 72-75.
28. Велиляева, А., Бердиева, Н., Очилов, У., & Хаятов, Р. (2015). Психические нарушения при эпилепсии. *Журнал проблемы биологии и медицины*, (2 (83)), 168-171.
29. Депрессия и тревога у больных алкоголизмом, осложненным никотиновой зависимостью / Х. Т. Раджабов, А. У. Тургунбаев, Р. М. Кубаев, Р. Б. Хаятов // *Вестник науки и образования*. – 2021. – № 17-2(120). – С. 134-137. – EDN GSEZVQ.
30. Turaeva, N. Y., & Yuldashev, B. A. (2018). KLINIKO-LABORATORNYE POKAZATELI INTERSTITIAL'NOY PATOLOGII POCHEK U DETEY V STRUKTURE DISMETABOLICHESKIKh NEFROPATIY. *Молодежный инновационный вестник*, 7(S1), 99-100.
31. Тураева, Н. Ю. Клинико-лабораторные показатели интерстициальной патологии почек у детей в структуре дисметаболических нефропатий / Н. Ю. Тураева, Б. А. Юлдашев // *Молодежный инновационный вестник*. – 2018. – Т. 7, № S1. – С. 99-100. – EDN YXJTТА.

32. Turaeva Nazira Yuldashevna, & Mamatkulova Feruza Khamidovna. (2024). PREMORBIDE FEATURES OF INTERSTITIAL NEPHRITIS CURRENT IN CHILDREN WITH PURINE DYSMETABOLISM (CLINICAL-LABORATORY ASPECTS). *Multidisciplinary Journal of Science and Technology*, 4(6), 201–205. Retrieved from <https://mjstjournal.com/index.php/mjst/article/view/1584>
33. Turaeva , N., & Ruzikulov , N. (2024). CLINICAL-LABORATORY INDICATORS OF INTERSTITIAL KIDNEY PATHOLOGY IN CHILDREN IN THE STRUCTURE OF DYSMETABOLIC NEPHROPATHY. *Multidisciplinary Journal of Science and Technology*, 4(6), 211–214. Retrieved from <https://mjstjournal.com/index.php/mjst/article/view/1586>
34. Turaeva , N., & Ergashev , A. (2024). FEATURES OF ANTIOXIDANT THERAPY IN PATIENTS WITH CHRONIC NEPHROTIC GLOMERULONEPHRITIS. *Multidisciplinary Journal of Science and Technology*, 4(6), 206–210. Retrieved from <https://mjstjournal.com/index.php/mjst/article/view/1585>
35. Мардиев Отабек Аслиддинович, Кубаев Рустам Мурадиллаевич, Хаятов Рустам Батырбекович, & Рузиева Диана Джамаловна (2021). ТЕЧЕНИЕ ТРЕВОЖНЫХ РАССТРОЙСТВ У БОЛЬНЫХ САХАРНЫМ ДИАБЕТОМ 2 ТИПА. *Вестник науки и образования*, (2-2 (105)), 72-75.
36. ХАЯТОВ, Р., & ШАМСИКУЛОВА, С. ПСИХОФАРМАКОТЕРАПИЯ ДЕПРЕССИВНЫХ РАССТРОЙСТВ ПРИ АЛКОГОЛИЗМЕ. ББК 5+ 28я43 П 781, 129.
37. Хаятов, Р. Б., & Рахматова, Ф. У. ПСИХОФАРМАКОТЕРАПИЯ АФФЕКТИВНЫХ РАССТРОЙСТВ В СТРУКТУРЕ АЛКОГОЛЬНОЙ ЗАВИСИМОСТИ. Редакционная коллегия выпуска, 440.
38. Azizovna, S. S., Almasovich, R. A., Ulugbekovna, R. F., Aslamovna, N. A., & Batirbekovich, H. R. (2024). PSYCHOLOGICAL FEATURES OF THE FORMATION OF COMMUNICATION SKILLS AMONG STUDENTS OF MEDICAL UNIVERSITIES. *Yangi O'zbekistonda Tabiiy va Ijtimoiy-gumanitar fanlar respublika ilmiy amaliy konferensiyasi*, 2(1), 107-115.
39. Turayeva , N. (2024). PURIN DISMETABOLIZMI BO‘LGAN BOLALARDA INTERSTITIAL NEFRITNING KLINIK VA LABORATORIYA XUSUSIYATLARI. *Journal of Science-Innovative Research in Uzbekistan*, 2(7), 62–73. Retrieved from <https://universalpublishings.com/index.php/jsiru/article/view/6640>
40. Yuldoshevna, T. N. (2024). Bolalarda Dismetabolik Nefropatiyaning Shakllanishi Va Kechishi, Klinik Va Yosh Jihatlari. *Journal of Science in Medicine*

*and Life*, 2(7), 43–47. Retrieved from  
<https://journals.proindex.uz/index.php/JSML/article/view/1306>

41. Юлдашевна, Т. Н. (2024). Клинические И Лабораторные Факторы, Связанные С Повреждением Почечной Паренхимы Детей С Острым Пиелонефритом. *Journal of Science in Medicine and Life*, 2(7), 38–42. Retrieved from <https://journals.proindex.uz/index.php/JSML/article/view/1305>



Research Science and  
Innovation House



## KOREYS TILINING JAHON VA O'ZBEKISTONDA IKKINCHI XORIJIY TIL SIFATIDA OMMALASHUVI TENDENSIYALARI

Saidova Moxinur Murodovna  
BuxDU tayanch doktoranti

**Annotatsiya.** Ushbu maqolada so'nggi yillarda koreys tilining shiddat bilan dunyo ta'lim tizimiga kirib borish tendensiyalari va sabablari o'rganiladi, xususan uning O'zbekistondagi o'rganilish holati va darajasi, hamda uni ommalashtirish maqsadida olib borilayotgan chora-tadbirlar tahlil qilinadi.

**Kalit so'zlar:** ikkinchi xorijiy til, dunyo ta'lim tizimi, koreys tili ta'limi, Koreya to'liqini, ommalashuv, koreys tili o'qituvchilari, integrativ yondashuv

**Аннотация.** В данной статье изучены тенденции и причины быстрого проникновения корейского языка в мировую систему образования в последние годы, в частности состояние и уровень его изучения в Узбекистане, а также меры, принимаемые по его популяризации. проанализировано.

**Ключевые слова:** второй иностранный язык, мировая система образования, корейское языковое образование, корейская волна, популяризация, преподаватели корейского языка, интегративный подход

**Abstract.** This article examines the trends and reasons for the rapid penetration of the Korean language into the world education system in recent years, in particular the state and level of its study in Uzbekistan, as well as measures taken to popularize it. analyzed.

**Key words:** second foreign language, world education system, Korean language education, Korean wave, popularization, Korean language teachers, integrative approach

Koreys tilini maktabdan keyingi fakultativ dars yoki o'quv rejaga rasmiy kiritilgan fan sifatida o'qitiladigan o'rta umumta'lim muassalari faoliyat olib boradigan davlatlar soni dunyo bo'ylab 2014-yilda 26 tadan 2023-yili 47 taga ko'paydi(1-jadvalga qarang). Bu orqali dunyo bo'ylab 2023-yilda 202745 o'quvchi maktabda koreys tilini o'rgandi. Birgina O'zbekistonning o'zida 2023-2024-o'quv

yilida 12776 umumta’lim maktab o’quvchilari koreys tilini o’rganishgan. Bu “Koreys tili ta’limi shiddati” butun dunyo bo‘ylab tez tarqalayotganidan dalolatdir. Hozirda koreys tili chet tili fani sifatida kiritilgan mamlakatlar qatoriga Xitoy, Yaponiya, AQShning ayrim shtatlari, Fransiya, Germaniya, Rossiya, Braziliya, Paragvay, Avstraliya, Tailand, Filippin, Turkiya, Ukraina, Qozog‘iston, Vetnam(2021-yildan Vetnam ta’lim vazirligi koreus tilini birinchi xorijiy tillar sifatida qo’shdi), Indoneziya, Laos, Hindiston, Shri Lanka, Paragvay va boshqalar qatoriga, tabiiyki, O‘zbekiston ham kiradi<sup>1</sup>.

1-jadval

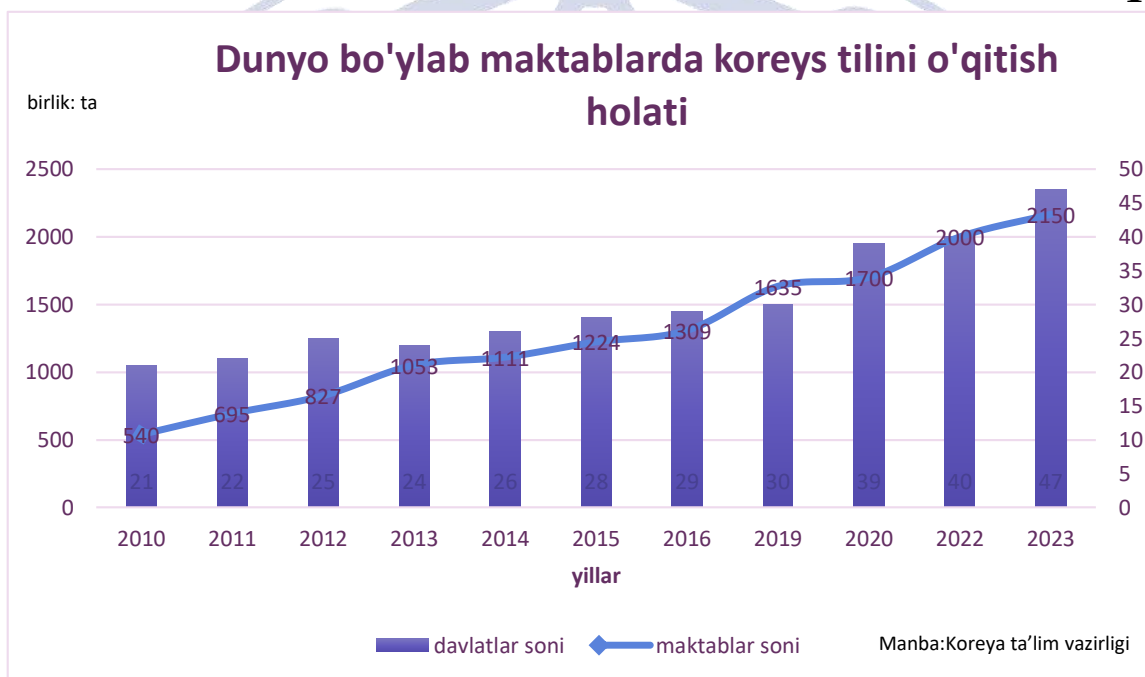

Koreys tiliining bu kabi ommalashuvida Koreya ta’lim vazirligi tomonidan 2021-yil 14-martda e’lon qilgan “2021-yilda xorijda koreys tili ta’limini qo‘llab-quvvatlash loyihasining asosiy rejasi”ni alohida o‘rin tutadi. Bu chet eldagi boshlang‘ich va o‘rta maktablarda koreys tilini majburiy chet tili fani sifatida o‘rganishni qo‘llab-quvvatlovchi loyihadir. Ushbu loyihaning maqsadlari quyidagicha:

1. Maktablarda koreys tilini o’rganadigan guruhlarni ko’paytirish;

<sup>1</sup> <https://koreajoongangdaily.joins.com/news/2024-05-02/national/kcampus/Getting-the-hangul-of-it-More-countries-embrace-Korean-as-a-second-language/2034373#>





2. Koreys tili o'qituvchilar qo'llab-quvvatlash – maqsadini 3 xil yo'l orqali amalga oshirish ko'zda tutilgan: a)koreyalik o'qituvchilarni joylarga yuborish; b) joylardagi koreys tili o'qituchilari uchun malaka oshirish kurslarini tashkil etish va d) joylardagi koreys tili o'qituchilarini Koreyaga stajirovkaga yuborish;

3. Koreys tili darsliklari va qo'llanmalarini ishlab chiqish<sup>2</sup>.

Loyihaning amaldagi natijasini O'zbekiston misolida tahlil qilamiz (2-jadval)

2-jadval

Maqsadlar		Natijalar
Maktablarda koreys tilini o'rganadigan guruhlarini ko'paytirish		O'zbekistonda koreys tili o'qitiladigan maktablar soni 2022-yil 33 tadan 2023 yil 57taga oshdi
Koreys tili o'qituvchilar qo'llab-quvvatlash	koreyalik o'qituvchilarni joylarga yuborish	2022-yil avgust oyida 9ta koreyalik o'qituvchilar delegatsiyasi O'zbekistonga tashrif buyurib, o'zbek koreys o'qituvchilari bilan bilim va tajribalari bilan bo'lishishdi va bu kelasi yilda ham onlayn ham offlayn tarzida davom etdi
	joylardagi koreys tili o'qituchilari uchun malaka oshirish kurslarini tashkil etish	A.Avloniy tadqiqot institute va Koreya ta'lim markazi bilan hamkorlikda 2024-yil yanvar oyida koreys tili o'qituvchilari uchun malaka oshirish kurslari tashkil eyildi
	joylardagi koreys tili o'qituchilarini	“O'qituvchilar almashinuvi Koreya – O'zbekiston 2024” kabi

<sup>2</sup> <https://www.news1.kr/articles/?4240079>

[출처] 13억 인도, 한국어 제2외국어로, 베트남은 제1외국어로 승격, 인구 절반이 한국어 할 줄 아는 미얀마 등등 '21년 세계 43개국 20억 인구의 1/3 이상이 제2외국어 채택. | 작성자 파리

	Koreyaga stajirovkaga yuborish	lohihalar orqali Koreyaga stajirovkaga boorish imkoni yaratildi
Koreys tili darsliklari va qo'llanmalarini ishlab chiqish		2023-2024-o'quv yili uchun Koreya ta'lim vazirligi va Xalqaro koreys ta'limi fondi tomonidan O'zbekiston uchun maxsus o'zbek va rus tillarida PreA1 darsligi yaratildi.

O'zbekiston Respublikasi Prezidentining 2021-yil 19-maydagi “O'zbekiston Respublikasida xorijiy tillarni o'rganishni ommalashtirish faoliyatini sifat jihatidan yangi bosqichga olib chiqish chora-tadbirlari to'g'risida”gi PQ-5117-sonli qaroriga ko'ra, koreys tili mamlakatimizda o'rganiladigan 10ta ustuvor xorijiy tillar ro'yxatiga qo'shildi. Buning asosida Respublika ta'lim markazi va Koreya Respublikasi elchixonasi huzuridagi Koreya Respublikasi ta'lim markazi o'rtasida 2021-yil 8-avgust kuni O'zbekistonda koreys tilini o'qitish bo'yicha o'zaro hamkorlik memorandumini imzolangan edi.

Bundan tashqari, Koreya ta'lim vazirligining 2024-yil ma'lumotlariga ko'ra, koreys tilini ikkinchi chet tili sifatida qabul qilgan davlatlar soni esa 2014-yildagi 11 tadan o'tgan yili 23 taga ko'paygan<sup>3</sup>. Xususan, ushbu davlatlar orasida O'zbekiston ham mavjud bo'lib, O'zbekiston Respublikasi Prezidentining 2023-yil 28-avgustdagi PF-27sonli farmoniga ko'ra, 2023-yil 1-sentabrdan boshlab har bir tuman (shahar)ning bittadan umumiy o'rta ta'lim muassasasida o'quvchilarni ikkita xorijiy til va bitta kasb-hunarga o'rgatish amaliyoti bosqichma-bosqich yo'lga qo'yilgani sababli ikkinchi xorijiy til sifatida qabul qilingan xorijiy tillar ro'yxatiga koreys tili ham kiritildi. Bu shundan dalolat beradiki, koreys tili O'zbekistonda eng ommalashgan chet tillaridan biri bo'lib, u hatto O'zbekistonning ikkinchi xorijiy tillar o'quv dasturida o'z aksini topgan. Shuningdek, o'qishga kirish imtihonlarida koreys tilini fan sifatida qabul qilgan davlatlar soni ham ortib bormoqda. 2014-yilda bor-yo'g'i 4 ta davlat bo'lgan bo'lsa, o'tgan yili ularning soni 10 taga ko'paydi, jumladan, O'zbekiston, Yaponiya, Fransiya, Malayziya va boshqalar.

<sup>3</sup> <https://blog.naver.com/o2423682/222292828554>



Koreys tilining bunday shiddat bilan dunyo ta'lim tizimida xorijiy til sifatida o'z o'rmini egallab borishi sababi asosan koreya madaniyati (K-culture)ga borib taqaladi. Hozirgi kunda Koreyaning mashhur madaniyati va ko'ngilochar sanoatining tobora ommalashib borishi fenomeniga ishora qilish uchun ishlatiladigan Hallyu yoki "Koreya to'lqini" atamasi birinchi marta 1990-yillarning o'rtalarida paydo bo'lgan. Televideniya va ommaviy axborot kuchi yordamida koreys serial(dorama) va kinolari, qo'shiqlari (K-pop) dunyo bo'ylab millionlab o'z muxlislarini topdi. Bu esa o'z navbatida ularning koreys madaniyatiga bo'lgan qiziqishini uyg'otib kuchaytirdi. Hozirda, chet elliklar orasida Koreya va koreys tiliga bo'lgan qiziqishning sabablari orasida aynan koreya madaniyati birinchi o'rinda turadi. Bunga yorqin misol sifatida, Qirol Sejong institutining 2023-yilda talabalarning o'rganish maqsadlari bo'yicha o'tkazgan so'rovi natijasini keltiramiz<sup>4</sup>. Bu so'rov 79 ta davlatda 15325 kishi orasida olib borilgan. So'rovnoma natijasida shuni aytish mumkinki (3-jadvalga qarang), eng katta ulush (32,07%) “Koreya va koreys madaniyatiga bo'lgan qiziqish”ga tegishli bo'ldi. Undan keyingi o'rinlar esa quyidagicha taqsimlandi: ikkinchi o'rinda “Koreys tiliga qiziqish” (23,5%) → “Koreyada o'qish” (20,6%) → 'Koreya kompaniyasida ish bilan bandlik' (12,9%). Ko'rinib turibdiki, Koreyada o'qimoqchi va ishlamoqchi bo'lgan respondentlar ham ko'pchilikni tashkil etadi.

# Research Science and Innovation House

<sup>4</sup> <https://v.daum.net/v/20240423050108749>



3-jadval

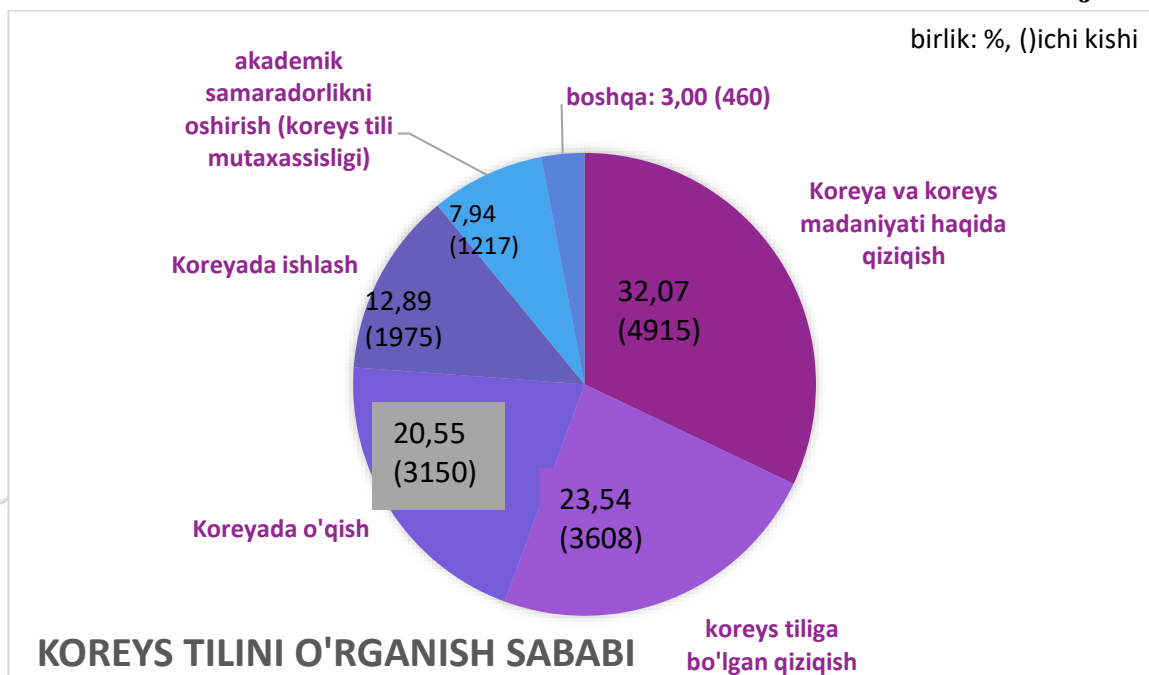

Xulosa qilib aytganda, koreys tiliing ommalashuvi tendensiyasi yildan yilga o'sib bormoqda va bu uchun Koreya hukumati har tomonlama harakat qilmoqda. Biroq tilni o'rganishga bo'lgan talab kuchaygan sari, uni o'rgatish uchun pedagogik shart-sharoitlarni takomillashtirish, dars jarayonida integrativ yondashuvdan foydalangan holda o'quvchilarga koreys tilini o'qitish usullarining yetishmovchiligi kabi muammolar bugungi ta'lim olvida hal qilişini kutaётган масалалардир.

Yuqoridagi taklif va xulosalardan kelib chiqib tanlagan mavzumiz va amalga oshirayotgan tadqiqotimiz ayni damda ta'lim sifatini rivojlantirish, o'quvchilar ehtiyojini qondirishda dolzarb ahamiyatga ega deb hisoblaymiz.

#### FOYDALANILGAN ADABIYOTLAR

1. Saidova M.M. Bilimlarga asoslangan jamiyatda o'quvchilarga ikkinchi xorijiy tilni o'rgatishning maqsad va vazifalari. Pedagogik mahorat № 6, 2024
2. Saidova M.M. Integrativ yondashuv asosida o'quvchilarga ikkinchi xorijiy tilni o'qitishda Koreya ta'lim dasturidan foydalanishning ahamiyati. Ta'lim va innovatsion tadqiqotlar, 2024

3. Saidova M. Integrativ yondashuv asosida koreys tilini o'qitish metodikasini takomillashtirishning pedagogik shart-sharoitlari. Talqin va tadqiqotlar, № 13(50), 2024

4. Saidova M. Важность обучения второму иностранному языку и современным профессиям, World of Scientific news in Science Journal, Vol2 Issue 6, 2024.

5. Saidova M. Ikkinchi xorijiy tilni o'qitishda ikki mamlakat madaniyatini o'rgatish prinsipining amaldagi tadbiri (koreys tili dasrligi misolida). Zamonaviy fan va ta'lim yangiliklari xalqaro ilmiy jurnal, Vol 2 Issue 6, 2024.

6. N.Dilova. Uzluksiz ta'lim tizimida “lifelong learning” konsepsiyasini Joriy etish imkoniyatlari//“Zamonaviy dunyo ta'limi: yangi davr muammolari – yangi yechimlar” mavzusidagi Xalqaro ilmiy-amaliy anjuman materiallari, 2024-yil 17-may kuni Andijon davlat universiteti, 46-49-бетлар

7. Н.Дилова Darsda samarali ta'lim usullaridan foydalanishning o'rni va ahamiyati//“Journal of science-innovative research in Uzbekistan” jurnali volume 2, issue 1, 2024. january. ResearchBib Impact Factor: 8.654/2023 ISSN 2992-8869

8. Н.Дилова Oliy ta'limda o'qitiladigan ijtimoiy gumanitar fanlar asosida bo'lajak o'qituvchilarni shaxslararo munosabatlarga tayyorlash mazmuni//“PEDAGOGIK MAHORAT” ilmiy-nazariy va metodik jurnal. 2023, № 11

9. <https://www.news1.kr/society/education/4240079>

10. <https://blog.naver.com/o2423682/222292828554>

11. <https://v.daum.net/v/20240423050108749>

---

# Research Science and Innovation House

UDC: 616.895.4

## ВЛИЯНИЕ ТРЕВОЖНО-ДЕПРЕССИВНЫХ РАССТРОЙСТВ НА КАЧЕСТВО ЖИЗНИ БОЛЬНЫХ САХАРНЫМ ДИАБЕТОМ 2-го ТИПА

**Мардиев Отабек Асриддинович**

Ассистент кафедры Психиатрии, медицинской психологии и наркологии,  
Самаркандский государственный медицинский университет, Самарканд,  
Узбекистан

**Аннотация.** Сахарный диабет часто ассоциируется с психическими заболеваниями. Депрессивные расстройства встречаются у пациентов с диабетом так же часто, как и в недиабетической популяции. Другие психические заболевания, которые часто сопровождают преддиабет и сахарный диабет, включают когнитивные дисфункции вплоть до деменции, обусловленное пищевое поведение, тревожные расстройства, шизофрению, биполярное расстройство и пограничные расстройства личности. Неблагоприятное воздействие этого совпадения на обмен веществ является устойчивым и проявляется в виде ухудшения метаболического контроля и усиления микро- и макроангиопатических осложнений.

**Ключевые слова:** сахарный диабет, психические заболевания, депрессия, психотропные препараты.

Существует двусторонняя связь между диабетом и некоторыми психическими заболеваниями. Депрессия, тревожные расстройства, расстройства пищевого поведения и когнитивные нарушения распространены среди диабетиков [1]. Связи частично известны. Кроме того, некоторые психические расстройства, такие как шизофрения, шизотипические и бредовые расстройства, биполярное расстройство, могут привести к



увеличению заболеваемости сахарным диабетом. Причина этого, вероятно, кроется в характерных чертах психического заболевания и возможных побочных эффектах некоторых психотропных препаратов [1-3]. Люди с соматическими заболеваниями в сочетании с тяжелыми психическими заболеваниями имеют гораздо более короткую продолжительность жизни и в два-три раза более высокий уровень смертности по сравнению с психически здоровыми пациентами, страдающими только соматическими заболеваниями [4]. Диабет в первую очередь влияет на следующие аспекты качества жизни: психологические, профессиональные, семейные, социальные и финансовые [1].

По мнению других авторов, физические, умственные и сексуальные компоненты жизни также страдают естественным образом [7]. У пациентов с диабетом личные реакции на болезнь формируют характерные изменения в социальной адаптации, которые ухудшают качество жизни пациентов [4]. Общая стратегия адаптации зависит от баланса между изменениями образа жизни пациента, пытающегося адаптироваться к диабету, а также от того, насколько режим и диета адаптированы для выполнения других видов деятельности. Современные публикации описывают возникновение "диабетической тревоги" у пациентов с когнитивной и эмоциональной перегрузкой и психическими симптомами с самоконтролем из-за сахарного диабета. Это часто связано с неблагоприятными условиями жизни [1].

Специфический для диабета стресс наблюдается при диабете 1 типа и диабете 2 типа. Диагностические критерии депрессии не соблюдаются, хотя описаны частично случайные симптомы. Поскольку течение, диагностика и терапия значительно различаются, необходимо провести четкую дифференциацию состояний и методов лечения, соответственно требуются

клинические методы [5]. "Простейшей" реакцией на психологические трудности при сахарном диабете является формирование негативных изменений в поведении. Простой пример-отказ от необходимых ограничений в питании. В течение жизни могут возникать или ухудшаться различные вредные привычки (курение, злоупотребление алкоголем или другими психоактивными веществами) [13]. Напротив, положительная эмоциональная реакция пациентов на болезнь характеризуется высоким соблюдением режима лечения, что напрямую влияет на результаты лечения и приводит к улучшению качества жизни [8].

На практике распространена противоположная тенденция - низкая совместимость. В результате недостаточный гликемический контроль, недостаточная психоэмоциональная реакция, повышенный риск осложнений заболевания, что отрицательно сказывается на уровне социальной адаптации. Сообщается, что с помощью психологов и психотерапевтов можно преодолеть проблемы, вызванные болезнью, что может помочь улучшить качество жизни пациентов [12]. При диабете влияние психических заболеваний на качество метаболического контроля и факторы риска сердечно - сосудистых заболеваний обычно является неблагоприятным и значительным и влияет на развитие поздних микро-и макроангиопатических поражений [1, 4].

— Известно, что на течение сахарного диабета 2 типа и качество жизни пациентов могут влиять различные психологические и психопатологические состояния, а также метаболические факторы. Среди аффективных расстройств, выявленных у пациентов с диабетом, депрессия является наиболее распространенной. Заболеваемость депрессией при диабете составляет в среднем 14,4-32,5%, что намного выше популярных показателей



(5-10%) [6, 15]. Однако вклад аффективных расстройств в снижение качества жизни у пациентов с диабетом 2 типа изучен недостаточно.

**Цель исследования.** Исследование влияния тревожно-депрессивных расстройств на качество жизни пациентов с диабетом 2 типа.

**Материалы и методы исследования.** В исследовании использовался дизайн поперечного сечения. Размер выборки был рассчитан на основе предыдущих оценок распространенности депрессии и генерализованного тревожного расстройства у пациентов с диабетом [4]. Необходимый размер выборки составлял 92 человека. Средний возраст участников составлял 52 года и 3,4 года. Пациенты с нарушениями умственных способностей, такими как психотические черты или когнитивные нарушения, были исключены из исследования. Все участники с диагнозом депрессия и тревожные расстройства были направлены в диспансерное отделение Самаркандской областной психиатрической больницы для дальнейшего обследования. Участники заполнили анкету, в которой были собраны данные о демографических, социальных и клинических характеристиках.

Клинические переменные включают историю болезни, диабет (начало, тип и использование инсулинотерапии), индекс массы тела (ИМТ) и самооценку лечения диабета (оценивается по пятибалльной шкале Лайкерта). Информация, представленная в анкете, была дополнена обзором медицинских карт пациентов. Кроме того, участникам была назначена общая шкала тревожных расстройств из семи частей (GAD-7) для оценки распространенности тревожности, анкета депрессии Бека-II (BDI-II) для оценки распространенности депрессии, анкета большой пятёрки (BFI.). Всемирная организация здравоохранения по оценке личностных качеств и качества жизни-Bref (JSSOL-Bref) для измерения качества жизни (QOL).

**Результаты исследования.** На момент госпитализации средний уровень глюкозы в крови составлял  $7,89 \pm 1,06$  ммоль/л, что указывает на декомпенсацию диабета. Результаты обследования пациентов по шкале HADS показали следующее. Тревожность (0-7 баллов) была выявлена у трети пациентов (22,3%), у которых "нормальные" значения были низкими, субклинические уровни (8-10 баллов) – почти у половины (45,7%), а у 32% пациентов клинически выраженные значения были низкими (11 и более баллов). "Нормальный" уровень депрессии был только у 21,3% пациентов, субклинический – у 42,6%, клинически выраженный – у 37,1% пациентов.

Таким образом, установлено, что каждый третий пациент с декомпенсированным сахарным диабетом имеет клинически выраженные тревожно-депрессивные расстройства. Исследование качества жизни больных сахарным диабетом 36 типа методом СФ-2 позволило выявить: Как показано на рисунке 1, у обследованных пациентов наблюдалось снижение качества жизни по всем подсчетам анкеты.

Показатели по шкале "физическая активность" (ПФ), ролевая деятельность (РП), общее самочувствие (ГГ), социальная активность (СФ) находятся на уровне 1/3 (100 т-баллов) от "абсолютной нормы", значения шкалы "жизнедеятельность" (ЖТ), "эмоциональная активность" из-за состояния ролевая производительность (RE) и "психическое здоровье" (MN) не достигали 50% нормы, а "интенсивность боли" (BP) не превышала 20%. Корреляционный анализ использовался для изучения связи аффективных расстройств с состоянием качества жизни у пациентов с сахарным диабетом 2 типа.

Было обнаружено, что уровни тревоги и депрессии отрицательно коррелируют с такими параметрами качества жизни, как физическое, ролевое



и социальное функционирование, жизнедеятельность и психическое здоровье. Кроме того, сумма баллов опроса *hads* по подшкале депрессии имела обратную связь с ролевой производительностью, вызванной эмоциональным состоянием. И только два подшкалы (*ад* – интенсивность боли и *гр* – общее состояние здоровья) не показали статистически значимых различий. Согласно большинству подшкал опроса SF-36. Качество жизни пациентов с депрессией было значительно ниже ( $p < 0,01$ ). Тревожные и депрессивные расстройства при сахарном диабете 2 типа имеют несколько общих патофизиологических механизмов, связанных с активацией симпатической нервной системы, гиперкоагуляцией, повышенной выработкой противовоспалительных цитокинов [3]. Так как показано в недавнем исследовании А. Дойл и др. (2013), более высокие уровни провоспалительного цитокина интерлейкина-6 были обнаружены у пациентов с более высоким уровнем депрессии, чем у пациентов без депрессии.

Системная воспалительная реакция возникает как при сахарном диабете, так и при депрессии, но патофизиологическое расширение ее генеза требует дальнейшего изучения. Таким образом, у пациентов с диабетом 2 типа наблюдается значительное ухудшение качества жизни во всех аспектах. При этом значения параметров "физическая активность", "производительность роли", "общее состояние здоровья" и "социальная активность" составляют 1/3 от абсолютной нормы, "жизнедеятельность", "обусловленная работой роли". эмоциональное состояние и "психическое здоровье" не достигают своих ценности. половина и "интенсивность боли" не более 1/5. Включение депрессивных расстройств сопровождается дальнейшим снижением физических и психических компонентов качества жизни пациентов, что



необходимо учитывать при разработке терапевтической стратегии ведения таких пациентов.

**Выводы.** Диабет 2 типа естественным образом приводит к ухудшению физических и психических компонентов качества жизни пациентов. Однако спектр негативного влияния сахарного диабета на качество жизни не ограничивается тяжестью нарушений обмена веществ и развитием осложнений. Дальнейшее снижение качества жизни в значительной степени связано с добавлением тревожно-депрессивных расстройств, которые недостаточно учитываются терапевтическими врачами и требуют участия психиатров в лечении пациентов с диабетом 2 типа.

#### **Использованная литература:**

1. Batirbekovich, K. R., Sabrievna, V. A., & Alamovich, K. A. (2022). Psychopharmacotherapy of Depressive Disorders in Alcoholism. Eurasian Journal of Humanities and Social Sciences, 8, 19-22.
2. Khayatov , R. B., Velilyaeva , A. S., & Kurbanov , A. A. (2022). OPTIMIZATION OF THERAPY OF ALCOHOL WITHDRAWAL SYNDROME IN PATIENTS WITH SUB- DEPRESSION. Евразийский журнал медицинских и естественных наук, 2(5), 189–192.
3. Khayatov , R. B., Velilyaeva , A. S., & Kurbanov , . A. A. (2022). AFFECTIVE DISORDERS AS A WEIGHTENING FACTOR IN ALCOHOL DEPENDENCE THERAPY . Евразийский журнал медицинских и естественных наук, 2(5), 193–196.
4. Telmanovna, X. S., & Batirbekovich, X. R. (2023). Psychopharmacotherapy of Depressive Disorders in Alcoholism. Eurasian Research Bulletin, 16, 179-182.
5. N. Turaeva (2023). CLINICAL-LABORATORY FEATURES OF INTERSTITIAL NEPHRITIS IN CHILDREN WITH PURINE DYSMETABOLISM. Science and innovation, 2 (D12), 135-140. doi: 10.5281/zenodo.10324931

6. N. Turaeva (2023). ANTIOXIDANT THERAPY IN PATIENTS WITH CHRONIC NEPHROTIC GLOMERULONEPHRITIS. *Science and innovation*, 2 (D12), 131-134. doi: 10.5281/zenodo.10324779
7. Меликова Дилшодахон Уктам Кизи, Ахмеджанова Наргиза Исмаиловна, Тураева Назира Юлдашевна, Юлдашев Ботир Ахматович, & Абдурасулов Фозил Пардаевич (2020). Клинические особенности течения хронического пиелонефрита у детей на фоне анемического синдрома. *Достижения науки и образования*, (1 (55)), 66-69.
8. Очиллов, У., Кубаев, Р., & Хаятов, Р. (2016). Психические расстройства при употреблении психоактивных веществ с вич-инфекцией. *Журнал проблемы биологии и медицины*, (2 (87)), 184–186.
9. Раджабов Хикмат Тошевич, Хаятов Рустам Батырбекович, & Велиляева Алие Сабриевна (2020). КЛИНИКО-ПСИХОЛОГИЧЕСКИЕ И НЕЙРОФИЗИОЛОГИЧЕСКИЕ ОСОБЕННОСТИ НЕПСИХОТИЧЕСКИХ ПСИХИЧЕСКИХ РАССТРОЙСТВ У ЛИЦ ПОЖИЛОГО ВОЗРАСТА. *Вестник науки и образования*, (23-3 (101)), 75-78.
10. Раджабов Х.Т., Тургунбаев А.У., Кубаев Р.М., & Хаятов Р.Б. (2021). ДЕПРЕССИЯ И ТРЕВОГА У БОЛЬНЫХ АЛКОГОЛИЗМОМ, ОСЛОЖНЕННЫМ НИКОТИНОВОЙ ЗАВИСИМОСТЬЮ. *Вестник науки и образования*, (17-2 (120)), 134-137.
11. Тураева Назира Юлдашевна (2020). Клинико-лабораторные особенности течения дисметаболической нефропатии у детей с нарушением пуринового обмена. *Достижения науки и образования*, (5 (59)), 86-88.
12. Тураева, Н., & Абдукадырова, Н. (2022). Оптимизация терапии хронического гломерулонефрита у детей. *Журнал вестник врача*, 1(2), 118–120.
13. Хаятов Рустам Батырбекович, Велиляева Алие Сабриевна, Тураев Бобир Темирпулатович, & Тураев Толиб Махмуджонович (2019). Аффективные расстройства у больных алкогольной зависимостью как фактор риска развития суицидального поведения. *Достижения науки и образования*, (11 (52)), 96-98.
14. Хаятов Рустам Батырбекович, & Велиляева Али Сабриевна (2020). Особенности развития и течения аффективных расстройств при сахарном диабете. *Достижения науки и образования*, (5 (59)), 62-64.

15. Хаятов Рустам Батырбекович, Велиляева Алие Сабриевна, & Абдуразакова Робия Шералиевна (2020). Особенности возникновения и течения психоорганических расстройств при сахарном диабете. Достижения науки и образования, (7 (61)), 31-33.
16. Хаятов, Р., & Велиляева, А. (2022). Влияние тревожно-депрессивных расстройств на тяжесть течения и качество жизни у больных сахарным диабетом 2 типа. Журнал вестник врача, 1(4), 99–102. <https://doi.org/10.38095/2181-466X-2020974-98-101>
17. Хаятов, Р., Велиляева, А., Мардиев О., & Курбанов, А. (2022). Особенности коморбидного течения тревожно-депрессивных расстройств и личностных изменений при сахарном диабете 2 типа. Журнал вестник врача, 1(1), 104–108. <https://doi.org/10.38095/2181-466X-2021981-103-107>
18. Каршиев Зиядулло Хазратович, Хаятов Рустам Батырбекович, Шерматов Озод Норбекович, Раджабов Хикмат Тошевич, & Рузиева Диана Джамаловна (2021). АФФЕКТИВНЫЕ РАССТРОЙСТВА КАК ОТЯГОЩАЮЩИЙ ФАКТОР В ТЕРАПИИ АЛКОГОЛЬНОЙ ЗАВИСИМОСТИ. Вестник науки и образования, (5-2 (108)), 21-24.
19. Хаятов, Р., Велиляева, А., Мардиев О., & Курбанов, А. (2022). Особенности коморбидного течения тревожно-депрессивных расстройств и личностных изменений при сахарном диабете 2 типа. Журнал вестник врача, 1(1), 104–108. <https://doi.org/10.38095/2181-466X-2021981-103-107>
20. Очилов, У., Кубаев, Р., & Хаятов, Р. (2016). Психические расстройства при употреблении психоактивных веществ с вич-инфекцией. Журнал проблемы биологии и медицины, (2 (87), 184–186. извлечено от [https://inlibrary.uz/index.php/problems\\_biology/article/view/3568](https://inlibrary.uz/index.php/problems_biology/article/view/3568)
21. Раджабов Х.Т., Тургунбаев А.У., Кубаев Р.М., & Хаятов Р.Б. (2021). ДЕПРЕССИЯ И ТРЕВОГА У БОЛЬНЫХ АЛКОГОЛИЗМОМ, ОСЛОЖНЕННЫМ НИКОТИНОВОЙ ЗАВИСИМОСТЬЮ. Вестник науки и образования, (17-2 (120)), 134-137.
22. Хаятов, Р., & Абдуразакова, Р. (2023). Аффективные расстройства, как отягощающий фактор в терапии алкогольной зависимости . Журнал биомедицины и практики, 1(3/1), 396–399. извлечено от <https://inlibrary.uz/index.php/biomedicine/article/view/18375>

23. Мардиев, О. ., & Хаятов, Р. (2023). КОМОРБИДНОСТЬ ДЕПРЕССИННЫХ РАССТРОЙСТВ И САХАРНОГО ДИАБЕТА 2-го ТИПА НА КАЧЕСТВО ЖИЗНИ БОЛЬНЫХ ПОЖИЛОГО ВОЗРАСТА. *Евразийский журнал медицинских и естественных наук*, 3(8), 19–24. извлечено от <https://in-academy.uz/index.php/EJMNS/article/view/19616>
24. Николаев Егор Евгеньевич, Орлов Федор Витальевич, Николаев Евгений Львович, Велиляева Алие Сабриевна, & Хаятов Рустам Батырбекович (2023). ФЕНОМЕН СИМУЛИРОВАНИЯ СУДОРОЖНЫХ ПРИСТУПОВ ПРИ ЭПИЛЕПСИИ: КЛИНИЧЕСКИЙ СЛУЧАЙ. *Acta Medica Eurasica*, (3), 102-115. doi: 10.47026/2413-4864-2023-3-102-115
25. Criteria For Rehabilitation Of Patients With Consequences Cranio-Brain Injury. (2022). *Journal of Pharmaceutical Negative Results*, 8188-8194. <https://doi.org/10.47750/pnr.2022.13.S09.958>
26. Хаятов, Р. Б., & Велиляева, А. С. НЕЙРОПСИХОЛОГИЧЕСКОЕ ИССЛЕДОВАНИЕ БОЛЬНЫХ С РАССЕЯННЫМ СКЛЕРОЗОМ. ДОКТОР АХБОРОТНОМАСИ ВЕСТНИК ВРАЧА DOCTOR'S HERALD, 44.
27. Мардиев Отабек Аслиддинович, Кубаев Рустам Мурадиллаевич, Хаятов Рустам Батырбекович, & Рузиева Диана Джамаловна (2021). ТЕЧЕНИЕ ТРЕВОЖНЫХ РАССТРОЙСТВ У БОЛЬНЫХ САХАРНЫМ ДИАБЕТОМ 2 ТИПА. *Вестник науки и образования*, (2-2 (105)), 72-75.
28. Велиляева, А., Бердиева, Н., Очилов, У., & Хаятов, Р. (2015). Психические нарушения при эпилепсии. *Журнал проблемы биологии и медицины*, (2 (83)), 168-171.
29. Депрессия и тревога у больных алкоголизмом, осложненным никотиновой зависимостью / Х. Т. Раджабов, А. У. Тургунбаев, Р. М. Кубаев, Р. Б. Хаятов // *Вестник науки и образования*. – 2021. – № 17-2(120). – С. 134-137. – EDN GSEZVQ.
30. Turaeva, N. Y., & Yuldashev, B. A. (2018). KLINIKO-LABORATORNYE POKAZATELI INTERSTITIAL'NOY PATOLOGII POCHEK U DETEY V STRUKTURE DISMETABOLICHESKIKh NEFROPATIY. *Молодежный инновационный вестник*, 7(S1), 99-100.
31. Тураева, Н. Ю. Клинико-лабораторные показатели интерстициальной патологии почек у детей в структуре дисметаболических нефропатий / Н. Ю.

Тураева, Б. А. Юлдашев // Молодежный инновационный вестник. – 2018. – Т. 7, № S1. – С. 99-100. – EDN YXJTТА.

32. Turaeva Nazira Yuldashevna, & Mamatkulova Feruza Khamidovna. (2024). PREMORBIDE FEATURES OF INTERSTITIAL NEPHRITIS CURRENT IN CHILDREN WITH PURINE DYSMETABOLISM (CLINICAL-LABORATORY ASPECTS). Multidisciplinary Journal of Science and Technology, 4(6), 201–205. Retrieved from <https://mjstjournal.com/index.php/mjst/article/view/1584>

33. Turaeva , N., & Ruzikulov , N. (2024). CLINICAL-LABORATORY INDICATORS OF INTERSTITIAL KIDNEY PATHOLOGY IN CHILDREN IN THE STRUCTURE OF DYSMETABOLIC NEPHROPATHY. Multidisciplinary Journal of Science and Technology, 4(6), 211–214. Retrieved from <https://mjstjournal.com/index.php/mjst/article/view/1586>

34. Turaeva , N., & Ergashev , A. (2024). FEATURES OF ANTIOXIDANT THERAPY IN PATIENTS WITH CHRONIC NEPHROTIC GLOMERULONEPHRITIS. Multidisciplinary Journal of Science and Technology, 4(6), 206–210. Retrieved from <https://mjstjournal.com/index.php/mjst/article/view/1585>

35. Мардиев Отабек Аслиддинович, Кубаев Рустам Мурадиллаевич, Хаятов Рустам Батырбекович, & Рузиева Диана Джамаловна (2021). ТЕЧЕНИЕ ТРЕВОЖНЫХ РАССТРОЙСТВ У БОЛЬНЫХ САХАРНЫМ ДИАБЕТОМ 2 ТИПА. Вестник науки и образования, (2-2 (105)), 72-75.

36. ХАЯТОВ, Р., & ШАМСИКУЛОВА, С. ПСИХОФАРМАКОТЕРАПИЯ ДЕПРЕССИВНЫХ РАССТРОЙСТВ ПРИ АЛКОГОЛИЗМЕ. ББК 5+ 28я43 П 781, 129.

37. Хаятов, Р. Б., & Рахматова, Ф. У. ПСИХОФАРМАКОТЕРАПИЯ АФФЕКТИВНЫХ РАССТРОЙСТВ В СТРУКТУРЕ АЛКОГОЛЬНОЙ ЗАВИСИМОСТИ. Редакционная коллегия выпуска, 440.

38. Azizovna, S. S., Almasovich, R. A., Ulugbekovna, R. F., Aslamovna, N. A., & Batirbekovich, H. R. (2024). PSYCHOLOGICAL FEATURES OF THE FORMATION OF COMMUNICATION SKILLS AMONG STUDENTS OF MEDICAL UNIVERSITIES. Yangi O'zbekistonda Tabiiy va Ijtimoiy-gumanitar fanlar respublika ilmiy amaliy konferensiyasi, 2(1), 107-115.

39. Turayeva , N. (2024). PURIN DISMETABOLIZMI BO‘LGAN BOLALARDA INTERSTITIAL NEFRITNING KLINIK VA LABORATORIYA



XUSUSIYATLARI. *Journal of Science-Innovative Research in Uzbekistan*, 2(7), 62–73. Retrieved from

<https://universalpublishings.com/index.php/jsiru/article/view/6640>

40. Yuldosheva, T. N. (2024). Bolalarda Dismetabolik Nefropatiyaning Shakllanishi Va Kechishi, Klinik Va Yosh Jihatlari. *Journal of Science in Medicine and Life*, 2(7), 43–47. Retrieved from

<https://journals.proindex.uz/index.php/JSML/article/view/1306>

41. Юлдашева, Т. Н. (2024). Клинические И Лабораторные Факторы, Связанные С Повреждением Почечной Паренхимы Детей С Острым Пиелонефритом. *Journal of Science in Medicine and Life*, 2(7), 38–42. Retrieved from <https://journals.proindex.uz/index.php/JSML/article/view/1305>



---

Research Science and  
Innovation House



## TYPE 2 DIABETES MELLITUS, EXACERBATION OF PERSONALITY CHANGES CHARACTERISTICS

**Mardiev Otabek Asriddinovich**

Assistant of the Department of Psychiatry, Medical Psychology and Narcology  
Samarkand State Medical University, Samarkand, Uzbekistan

**Abstract.** This article describes a high level of polymorphism of mental disorders in patients who are resorting to preventive institutions in the body. According to the WHO, more than half of patients with moderate to severe somatic diseases have some kind of mental illness. High prevalence of somatic and mental disorders, chronic course, polyethiology, polymorphism make diabetes the most appropriate model for the study and systematization of mental disorders in somatic patients.

**Key words:** diabetes, personality change, polymorphism, quality of life, metabolic, neuroticism.

Diabetes is a heterogeneous disease that can lead to severe diseases that have a significant emotional impact. The International Diabetes Federation (IDF) estimates that in 2017, about 425 million adults between the ages of 2 and 79 had diabetes, and that number is estimated to increase to 629 million by 2045 [1]. Although diabetes is an international health crisis, its prevalence is growing faster in low-and middle-income countries [2].

In recent decades, research has focused on mental disorders associated with diabetes. People with diabetes may have twice the incidence of anxiety and depressive disorders. These mood disorders are associated with Suboptimal diabetic



self-care, unhealthy behavior, high hba1c, and other Suboptimal metabolic rates [4,5,6].

Evidence suggests a double link between diabetes, anxiety, and depressive disorders. Patients with anxiety symptoms may have an increased risk of developing Type 2 diabetes and vice versa [7]. The development of anxiety disorders in patients with diabetes can be facilitated by various factors, including personal and family history, stressful life events, drug use, and somatic diseases [7]. Diabetes and depression can be similar or stem from General etiology, or having one condition can increase the prevalence of another [8]. Risk factors that can contribute to the development of depression in patients with diabetes are personal and family history, stressful life events, domestic violence, physical illnesses, and clinical factors [8,9,10,11]. Personality traits and quality of life (CF) may affect the development and severity of mental illness in diabetic patients, but this has not been extensively studied.

**The purpose of the study.** To study the features of the comorbid course of anxiety, depressive disorders and personality pathology in people with Type 2 diabetes.

**Research materials and methods.** The study used cross-sectional design. Sample size was calculated based on previous estimates of depression prevalence and overall anxiety disorder in patients with diabetes [13, 14]. The required sample size was 92 people. The average age of the participants was  $52 \pm 3.4$  years all participants who were diagnosed with depression and anxiety disorders were sent to the dispensary Department of the Samarkand Regional Psychiatric Hospital for further examination.

Clinical variables include disease history, diabetes history (onset, type, and application of insulin therapy), body mass index (BMI), and self-assessment in

diabetes management (assessed using a five-point Likert scale). The data from the survey was supplemented with a review of the medical records of patients, if necessary. In addition, participants were assigned a seven-part general anxiety disorder scale (GAD-7) to assess anxiety prevalence, A Beck-II depression survey (BDI-II), a big five survey (BFI) to assess depression prevalence. To assess personal qualities and the quality of life of the World Health Organization-BREF (WHOQOL-BREF) to measure the quality of life (QOL).

**Research results.** Most of the participants were diagnosed with Type 2 diabetes ( $n = 69$ ; 75%) and gestational diabetes ( $n = 23$ ; 25%). The average duration of diabetes was 14 years, with an average hba1c measurement of 7.6%. Almost half of the participants received insulin therapy ( $n = 44$ ; 47.8%).

A study with GAD-7 found that only a small percentage of participants experienced anxiety (9%,  $n = 8$ ), while BDI-II screening showed that a relatively large proportion of participants suffered from depression (84.7%;  $n = 78$ ). In the BFI assessment, the median of extraversion was 3.38, compliance was 3.78, conscientiousness was 3.67, neuroticism was 2.50, and openness was 3.30. The Whoqol - BREF study found that the average assessment for physical health was 14.29, psychological assessment was 15.33, social relationship assessment was 16.00, and environmental assessment was 15.00.

— There are four demographics associated with depression ( $p < 0.25$ ). for example, age, work status, family income, and regular religious practice. There was no meaningful correlation between social traits and depression among participants. Some clinical features, personality traits, and life quality components are associated with depression. Variables associated with depression include self-assessment in diabetes management, anxiety, overall perception of quality of life, overall health perception, physical quality of life, psychological quality of life, social quality of

Life, Environmental Quality, extraversion, politeness, conscientiousness, and neuroticism, as well as the interaction between perceived social support and neuroticism.

Depressed participants with high levels of neuroticism were more likely to have anxiety. Conversely, low likelihood of anxiety was associated with high psychological scores and high conscientiousness rates in the quality of life survey. Other demographic characteristics, personality traits, and components of quality of life were not important predictors of anxiety among participants. The logistic regression model reported that Cox and Snell's  $R^2$  was 0.29 ( $p < 0.001$ ), Hosmer-Lemeshow's compromise criteria were not significant ( $p = 0.843$ ), and the area under the Roc curve (AUC) was 0.949 (95%).  $CI = 0.912-0.986$ ,  $p < 0.001$ , which indicates an acceptable model fit to differentiate participants from the presence and absence of anxiety.

The only clinical factor associated with high capacity. depression was anxiety, which increased the frequency of depression by almost 20 times. Conversely, older, higher quality of life in terms of physical health, and higher social quality of life were associated with a lower likelihood of developing depression. The approximate management of diabetes, other demographic characteristics, personal characteristics and components of quality of life did not reliably predict depression among participants. The logistic regression model Cox and Snell's  $R^2$ s showed acceptable model consistency to differentiate participants from the presence and absence of depression.

The ADAPT-DM study aims to identify the prevalence and associated factors of depression and anxiety in patients with diabetes mellitus. Our results show that neuroticism and depression increase the likelihood of developing anxiety by almost 12 and 10 times, respectively. The good psychological quality of life and high

consciousness protected it from anxiety, which reduced it by half (0.47 and 0.45 times, respectively). In our study, the occurrence of depression significantly increased the likelihood of anxiety. The positive relationship between depression and anxiety is well documented in chronic diseases, and the occurrence of depression can increase the risk of anxiety symptoms in patients with chronic diseases [8,9].

This correlation is expected because some theories suggest that anxiety and depression have the same neurobiological mechanism, in which they represent different phenotypic manifestations that occur in constancy. The high quality of life associated with physical health and the high quality of life associated with social relationships reduced the occurrence of depression by 0.69 and 0.84 times, respectively. First, this study was carried out in one specialized medical center. Therefore, it is impossible to convey the results to all diabetic residents of the country. Second, the cross-design of the study fails to determine the causal relationship between related factors, depression, and anxiety. Thirdly, symptoms of depression and anxiety were measured by self-assessment tools rather than diagnostic interviews, which could affect the reliability of classifying participants into depressive and anxious groups. Fourth, chronic pain is a common symptom in patients with diabetes mellitus, and it often coexists and interacts with anxiety and depression in these people.

— **Conclusions.** Comorbid depression and high neuroticism increased the likelihood of developing anxiety. The high psychological quality of life and high conscientiousness prevented the appearance of anxiety. Shared anxiety has increased the likelihood of developing depression, older age, higher quality of life associated with physical health, and higher quality of life associated with social relationships have protected against depression.

Our findings suggest that personality traits and quality of life screening are necessary to manage anxiety and depression for a holistic approach to treating diabetes.

#### List of references:

1. Batirbekovich, K. R., Sabrievna, V. A., & Alamovich, K. A. (2022). Psychopharmacotherapy of Depressive Disorders in Alcoholism. Eurasian Journal of Humanities and Social Sciences, 8, 19-22.
2. Khayatov , R. B., Velilyaeva , A. S., & Kurbanov , A. A. (2022). OPTIMIZATION OF THERAPY OF ALCOHOL WITHDRAWAL SYNDROME IN PATIENTS WITH SUB- DEPRESSION. Евразийский журнал медицинских и естественных наук, 2(5), 189–192.
3. Khayatov , R. B., Velilyaeva , A. S., & Kurbanov , . A. A. (2022). AFFECTIVE DISORDERS AS A WEIGHTENING FACTOR IN ALCOHOL DEPENDENCE THERAPY . Евразийский журнал медицинских и естественных наук, 2(5), 193–196.
4. Telmanovna, X. S., & Batirbekovich, X. R. (2023). Psychopharmacotherapy of Depressive Disorders in Alcoholism. Eurasian Research Bulletin, 16, 179-182.
5. N. Turaeva (2023). CLINICAL-LABORATORY FEATURES OF INTERSTITIAL NEPHRITIS IN CHILDREN WITH PURINE DYSMETABOLISM. Science and innovation, 2 (D12), 135-140. doi: 10.5281/zenodo.10324931
6. N. Turaeva (2023). ANTIOXIDANT THERAPY IN PATIENTS WITH CHRONIC NEPHROTIC GLOMERULONEPHRITIS. Science and innovation, 2 (D12), 131-134. doi: 10.5281/zenodo.10324779
7. Меликова Дилшодахон Уктам Кизи, Ахмеджанова Наргиза Исмаиловна, Тураева Назира Юлдашевна, Юлдашев Ботир Ахматович, & Абдурасулов Фозил Пардаевич (2020). Клинические особенности течения хронического пиелонефрита у детей на фоне анемического синдрома. Достижения науки и образования, (1 (55)), 66-69.
8. Очиллов, У., Кубаев, Р., & Хаятов, Р. (2016). Психические расстройства при употреблении психоактивных веществ с вич-инфекцией. Журнал проблемы биологии и медицины, (2 (87)), 184–186.
9. Раджабов Хикмат Тошевич, Хаятов Рустам Батырбекович, & Велиляева Алие Сабриевна (2020). КЛИНИКО-ПСИХОЛОГИЧЕСКИЕ И НЕЙРОФИЗИОЛОГИЧЕСКИЕ ОСОБЕННОСТИ НЕПСИХОТИЧЕСКИХ

ПСИХИЧЕСКИХ РАССТРОЙСТВ У ЛИЦ ПОЖИЛОГО ВОЗРАСТА. Вестник науки и образования, (23-3 (101)), 75-78.

10. Раджабов Х.Т., Тургунбаев А.У., Кубаев Р.М., & Хаятов Р.Б. (2021). ДЕПРЕССИЯ И ТРЕВОГА У БОЛЬНЫХ АЛКОГОЛИЗМОМ, ОСЛОЖНЕННЫМ НИКОТИНОВОЙ ЗАВИСИМОСТЬЮ. Вестник науки и образования, (17-2 (120)), 134-137.

11. Тураева Назира Юлдашевна (2020). Клинико-лабораторные особенности течения дисметаболической нефропатии у детей с нарушением пуринового обмена. Достижения науки и образования, (5 (59)), 86-88.

12. Тураева, Н., & Абдукадырова, Н. (2022). Оптимизация терапии хронического гломерулонефрита у детей. Журнал вестник врача, 1(2), 118–120.

13. Хаятов Рустам Батырбекович, Велиляева Алие Сабриевна, Тураев Бобир Темирпулатови, & Тураев Толиб Махмуджонович (2019). Аффективные расстройства у больных алкогольной зависимостью как фактор риска развития суицидального поведения. Достижения науки и образования, (11 (52)), 96-98.

14. Хаятов Рустам Батырбекович, & Велиляева Али Сабриевна (2020). Особенности развития и течения аффективных расстройств при сахарном диабете. Достижения науки и образования, (5 (59)), 62-64.

15. Хаятов Рустам Батырбекович, Велиляева Алие Сабриевна, & Абдуразакова Робия Шералиевна (2020). Особенности возникновения и течения психоорганических расстройств при сахарном диабете. Достижения науки и образования, (7 (61)), 31-33.

16. Хаятов, Р., & Велиляева, А. (2022). Влияние тревожно-депрессивных расстройств на тяжесть течения и качество жизни у больных сахарным диабетом 2 типа. Журнал вестник врача, 1(4), 99–102. <https://doi.org/10.38095/2181-466X-2020974-98-101>

17. Хаятов, Р., Велиляева, А., Мардиев О., & Курбанов, А. (2022). Особенности коморбидного течения тревожно-депрессивных расстройств и личностных изменений при сахарном диабете 2 типа. Журнал вестник врача, 1(1), 104–108. <https://doi.org/10.38095/2181-466X-2021981-103-107>

18. Каршиев Зиядулло Хазратович, Хаятов Рустам Батырбекович, Шерматов Озод Норбекович, Раджабов Хикмат Тошевич, & Рузиева Диана Джамаловна (2021). АФФЕКТИВНЫЕ РАССТРОЙСТВА КАК ОТЯГОЩАЮЩИЙ ФАКТОР В ТЕРАПИИ АЛКОГОЛЬНОЙ ЗАВИСИМОСТИ. Вестник науки и образования, (5-2 (108)), 21-24.

19. Хаятов, Р., Велиляева, А., Мардиев О., & Курбанов, А. (2022). Особенности коморбидного течения тревожно-депрессивных расстройств и личностных



- изменений при сахарном диабете 2 типа. Журнал вестник врача, 1(1), 104–108.  
<https://doi.org/10.38095/2181-466X-2021981-103-107>
20. Очилов, У., Кубаев, Р., & Хаятов, Р. (2016). Психические расстройства при употреблении психоактивных веществ с вич-инфекцией. Журнал проблемы биологии и медицины, (2 (87), 184–186. извлечено от [https://inlibrary.uz/index.php/problems\\_biology/article/view/3568](https://inlibrary.uz/index.php/problems_biology/article/view/3568)
21. Раджабов Х.Т., Тургунбаев А.У., Кубаев Р.М., & Хаятов Р.Б. (2021). ДЕПРЕССИЯ И ТРЕВОГА У БОЛЬНЫХ АЛКОГОЛИЗМОМ, ОСЛОЖНЕННЫМ НИКОТИНОВОЙ ЗАВИСИМОСТЬЮ. Вестник науки и образования, (17-2 (120)), 134-137.
22. Хаятов, Р., & Абдуразакова, Р. (2023). Аффективные расстройства, как отягощающий фактор в терапии алкогольной зависимости . Журнал биомедицины и практики, 1(3/1), 396–399. извлечено от <https://inlibrary.uz/index.php/biomedicine/article/view/18375>
23. Мардиев, О. ., & Хаятов, Р. (2023). КОМОРБИДНОСТЬ ДЕПРЕССИВНЫХ РАССТРОЙСТВ И САХАРНОГО ДИАБЕТА 2-го ТИПА НА КАЧЕСТВО ЖИЗНИ БОЛЬНЫХ ПОЖИЛОГО ВОЗРАСТА. *Евразийский журнал медицинских и естественных наук*, 3(8), 19–24. извлечено от <https://in-academy.uz/index.php/EJMNS/article/view/19616>
24. Николаев Егор Евгеньевич, Орлов Федор Витальевич, Николаев Евгений Львович, Велиляева Алие Сабриевна, & Хаятов Рустам Батырбекович (2023). ФЕНОМЕН СИМУЛИРОВАНИЯ СУДОРОЖНЫХ ПРИСТУПОВ ПРИ ЭПИЛЕПСИИ: КЛИНИЧЕСКИЙ СЛУЧАЙ. *Acta Medica Eurasica*, (3), 102-115. doi: 10.47026/2413-4864-2023-3-102-115
25. Criteria For Rehabilitation Of Patients With Consequences Cranio-Brain Injury. (2022). *Journal of Pharmaceutical Negative Results*, 8188-8194. <https://doi.org/10.47750/pnr.2022.13.S09.958>
26. Хаятов, Р. Б., & Велиляева, А. С. НЕЙРОПСИХОЛОГИЧЕСКОЕ ИССЛЕДОВАНИЕ БОЛЬНЫХ С РАССЕЯННЫМ СКЛЕРОЗОМ. ДОКТОР АХБОРОТНОМАСИ ВЕСТНИК ВРАЧА DOCTOR’S HERALD, 44.
27. Мардиев Отабек Аслиддинович, Кубаев Рустам Мурадиллаевич, Хаятов Рустам Батырбекович, & Рузиева Диана Джамаловна (2021). ТЕЧЕНИЕ ТРЕВОЖНЫХ РАССТРОЙСТВ У БОЛЬНЫХ САХАРНЫМ ДИАБЕТОМ 2 ТИПА. Вестник науки и образования, (2-2 (105)), 72-75.
28. Велиляева, А., Бердиева, Н., Очилов, У., & Хаятов, Р. (2015). Психические нарушения при эпилепсии. Журнал проблемы биологии и медицины, (2 (83)), 168-171.

29. Депрессия и тревога у больных алкоголизмом, осложненным никотиновой зависимостью / Х. Т. Раджабов, А. У. Тургунбаев, Р. М. Кубаев, Р. Б. Хаятов // Вестник науки и образования. – 2021. – № 17-2(120). – С. 134-137. – EDN GSEZVQ.
30. Turaeva, N. Y., & Yuldashev, B. A. (2018). KLINIKO-LABORATORNYE POKAZATELI INTERSTITSIAL'NOY PATOLOGII POCHEK U DETEY V STRUKTURE DISMETABOLICHESKIKh NEFROPATIY. Молодежный инновационный вестник, 7(S1), 99-100.
31. Тураева, Н. Ю. Клинико-лабораторные показатели интерстициальной патологии почек у детей в структуре дисметаболических нефропатий / Н. Ю. Тураева, Б. А. Юлдашев // Молодежный инновационный вестник. – 2018. – Т. 7, № S1. – С. 99-100. – EDN YXJTТА.
32. Turaeva Nazira Yuldashevna, & Mamatkulova Feruza Khamidovna. (2024). PREMORBIDE FEATURES OF INTERSTITIAL NEPHRITIS CURRENT IN CHILDREN WITH PURINE DYSMETABOLISM (CLINICAL-LABORATORY ASPECTS). Multidisciplinary Journal of Science and Technology, 4(6), 201–205. Retrieved from <https://mjstjournal.com/index.php/mjst/article/view/1584>
33. Turaeva , N., & Ruzikulov , N. (2024). CLINICAL-LABORATORY INDICATORS OF INTERSTITIAL KIDNEY PATHOLOGY IN CHILDREN IN THE STRUCTURE OF DYSMETABOLIC NEPHROPATHY. Multidisciplinary Journal of Science and Technology, 4(6), 211–214. Retrieved from <https://mjstjournal.com/index.php/mjst/article/view/1586>
34. Turaeva , N., & Ergashev , A. (2024). FEATURES OF ANTIOXIDANT THERAPY IN PATIENTS WITH CHRONIC NEPHROTIC GLOMERULONEPHRITIS. Multidisciplinary Journal of Science and Technology, 4(6), 206–210. Retrieved from <https://mjstjournal.com/index.php/mjst/article/view/1585>
35. Мардиев Отабек Аслиддинович, Кубаев Рустам Мурадиллаевич, Хаятов Рустам Батырбекович, & Рузиева Диана Джамаловна (2021). ТЕЧЕНИЕ ТРЕВОЖНЫХ РАССТРОЙСТВ У БОЛЬНЫХ САХАРНЫМ ДИАБЕТОМ 2 ТИПА. Вестник науки и образования, (2-2 (105)), 72-75.
36. ХАЯТОВ, Р., & ШАМСИКУЛОВА, С. ПСИХОФАРМАКОТЕРАПИЯ ДЕПРЕССИВНЫХ РАССТРОЙСТВ ПРИ АЛКОГОЛИЗМЕ. ББК 5+ 28я43 П 781, 129.
37. Хаятов, Р. Б., & Рахматова, Ф. У. ПСИХОФАРМАКОТЕРАПИЯ АФФЕКТИВНЫХ РАССТРОЙСТВ В СТРУКТУРЕ АЛКОГОЛЬНОЙ ЗАВИСИМОСТИ. Редакционная коллегия выпуска, 440.

38. Azizovna, S. S., Almasovich, R. A., Ulugbekovna, R. F., Aslamovna, N. A., & Batirbekovich, H. R. (2024). PSYCHOLOGICAL FEATURES OF THE FORMATION OF COMMUNICATION SKILLS AMONG STUDENTS OF MEDICAL UNIVERSITIES. Yangi O'zbekistonda Tabiiy va Ijtimoiy-gumanitar fanlar respublika ilmiy amaliy konferensiyasi, 2(1), 107-115.

39. Turayeva, N. (2024). PURIN DISMETABOLIZMI BO'LGAN BOLALARDA INTERSTITSIAL NEFRITNING KLINIK VA LABORATORIYA XUSUSIYATLARI. *Journal of Science-Innovative Research in Uzbekistan*, 2(7), 62–73. Retrieved from

<https://universalpublishings.com/index.php/jsiru/article/view/6640>

40. Yuldoshevna, T. N. (2024). Bolalarda Dismetabolik Nefropatiyaning Shakllanishi Va Kechishi, Klinik Va Yosh Jihatlari. *Journal of Science in Medicine and Life*, 2(7), 43–47. Retrieved from

<https://journals.proindex.uz/index.php/JSML/article/view/1306>

41. Юлдашевна, Т. Н. (2024). Клинические И Лабораторные Факторы, Связанные С Повреждением Почечной Паренхимы Детей С Острым Пиелонефритом. *Journal of Science in Medicine and Life*, 2(7), 38–42. Retrieved from <https://journals.proindex.uz/index.php/JSML/article/view/1305>

---

# Research Science and Innovation House

## MUHANDISLIK GRAFIKASI FANLARINI 3D MODELLAR ORQALI O‘QITISHNING AMALIY AHAMIYATI.

**Ko‘kiyev Boburmirzo Baxodir o‘g‘li – Chirchiq davlat pedagogika universiteti “Muhandislik va kompyuter grafikasi” kafedrasi mudiri p.f.f.d., (PhD), [kokiyev.boburmirzo@gmail.com](mailto:kokiyev.boburmirzo@gmail.com) +998974469233**

**Anatatsiya:** Darslarni tashkil qilishda talabalarning 3D printer va boshqa dasturlardan foydalanib darslarni tashkil qilish. Bundan tashqari loyihalash qobiliyatlarini rivojlantirish bo‘yicha nazariy ma’lumotlar keltirilgan.

**Kalit so‘zlar:** Texnologiya, ijod, loyihalash, proyeksiya, usul, model, dizayn.

Ma’lumki chizma chizish murakkab jarayon hisoblanadi, chizuvchidan sabr toqat va qunt bilan ishlashni talab qiladi. Chizmaning sifati chizuvchining qo‘l sezgisiga bog‘liq bo‘ladi. Chizmalarni toza va chiroyli qilib chizishda, asosan, qo‘l sezgisi katta ahamiyatga ega. Chiziladigan bir xil turdagi chiziqlar bir xil yo‘g‘onlikda, bir tekis qilib chizilishi lozim. Insonda qo‘l sezgisi yaxshi rivojlangan bo‘lsa, qo‘liga olgan qalamni qog‘oz ustida mahorat bilan yurgiza oladi. Insonning qo‘l sezgisini tekshirish uchun qalam uchi ingichka qilib chiqariladi (uchlanadi) va chizg‘ich yordamida bir nechta chiziq chizish mashq qilinadi. Shunda chizilgan chiziqlarning ko‘pchiligi bir xil chiqsa, uning qo‘l sezgisi yaxshi rivojlangan hisoblanadi. Ba’zi odamlarning qo‘l sezgisi nisbatan rivojlanmagan bo‘ladi. Ular qalamning uchi ingichka yoki yo‘g‘onroq uchlangandan qat‘iy nazar, qalamni bir xilda bosib chizishadi. Shunda ingichka uchli qalam uchi sinib ketadi, bu yerda, ingichka uchli qalamni ohistalik bilan bosib chizish lozimligiga ahamiyat berilmaydi. Muntazam ravishda ingichka uchli qalam bilan chizishni mashq qilib turish orqali qo‘l harakati sezgisini me‘yorlash mumkin. Turli jismoniy mehnat jarayonidan keyin qo‘l sezgisi pasayib ketadi. Bunda chizmalarni chizish bir muncha qiyinlashishini ham hisobga olish tavsiya etiladi. Hayotimizda chizmaning o‘rni juda kattadir. Hozirgi ishlab chiqarishni chizmalarsiz tasavvur etib bo‘lmaydi. Narsalarni texnikada qabul qilingan tasvirlash usullari ko‘p asrlar davomida yaratilgan. Ishlab chiqarishda biror buyumni, masalan, mashina va mexanizmlarning detallarini yasash hamda ularni yig‘ish, shuningdek, bino hamda inshootlarni qurish uchun ularning chizmalari bolishi zarur. Chunki chizmalarsiz buyumlarni yasab bo‘lmaydi. Buyumning shaklini va o‘lchamlarini tekislikda aniq ko‘rsatadigan tasvir kompleks chizma yoki qisqacha qilib chizma deyiladi.

Talabalarining muhandislik grafikasi fanlarini o‘rganish uchun amaliy mashg‘ulotlar olib borish zarur. Bu ularning chizma chizish, 3D model yaratish, texnik bilimlarni o‘rganishlari kerak.

Muhandislik grafikasi fanlarida loyihalashtirishni o‘qitishning boshqa bir qismi, talabalarining soha muloqotlari orqali xilma-xil o‘qitish va amaliy mashg‘ulotlar tuzishdir. Bu ularning o‘zlarini yaxshi o‘rganishiga va loyihalashtirishlarini rivojlantirishiga yordam bera olishi mumkin. 1-rasm.

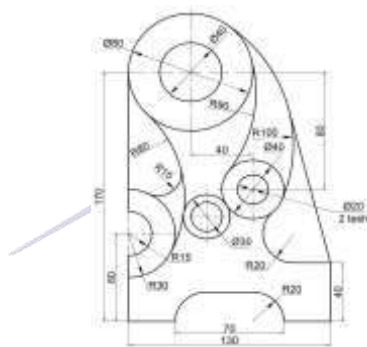

1-rasm.



2-rasm.

Talabalar muhandislik grafikasini o‘rganish uchun muhimi kompyuter grafikasi dasturlarini o‘rganishlari kerak. Bu dasturlar chizma chizish, model yaratish, grafika tahrirlash, va 3D model yaratishni osonlashtiradi. 1-2-rasm.

Talabalar uchun muhimi, ular chizish va model yaratish jarayonlarida loyihalar va loyihalar yaratishlari va ularning dizayni va strukturasi tuzishlari mumkin.

Talabalarining muhandislik grafikasida loyihalashtirishni rivojlantirish uchun amaliy ko‘nikmalar va praktikalar tashkil etish muhimdir. Bu ularning amaliy ish tajribasini oshirish va soha ichidagi bilimlarini rivojlantirishga yordam beradi. 3-rasm.

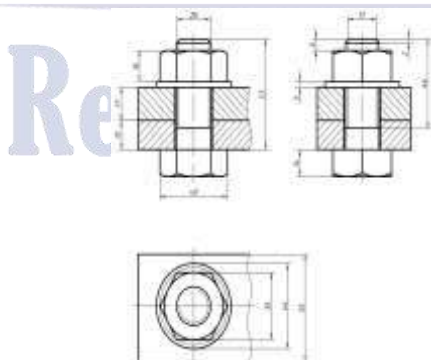

3-rasm.

Muhandislik grafikasida o‘qitishni loyihalashtirishga bo‘lgan qo‘shimcha qisimlaridan biri, talabalariga o‘z proyektlarini va loyihalarini tuzishlari uchun imkoniyat berishdir. Bu ularning o‘zlarining dizayni va texnologik yechimlarini o‘rganishlari va ijro etishlari uchun bir imkoniyatni beradi. 4-rasm.



4-rasm.

Muhandislik grafikasi talabalarining malakasini oshirish va o‘zlashtirish uchun mentorlar va o‘qituvchilar yordam bera olishi muhimdir.

Muhandislik grafikasi, muhandislik sohalarida dizayn va modellashtirish uchun ishlab chiqilgan chizmalar, sxemalar va rasmlar tuzishni o‘z ichiga olgan fan hisoblanadi. Bu fanda talabalarning texnikaviy chizish, dizayn qilish, kompyuter dasturlari yordamida modellashtirish va 3D grafika rivojlanishini o‘rganishlari kuzatiladi. Loyihalash jarayoni quyidagi bosqichlardan o‘tib chiqadi:

- *Talabalar muhandislik grafikasi fanida asosiy konseptlar, chizishning umumiy prinsiplari, koordinatalar va izohli chizishni o‘rganishadi;*
- *AvtoCAD, SolidWorks, Adobe Illustrator va boshqa dizayn dasturlari yordamida chizish va dizayn qilishni o‘rganishni o‘z ichiga oladi. Bu dasturlar orqali talabalar muhandislik loyihalashtirishni amaliy ravishda o‘rganishadi;*



- *3D modellashtirish texnikasi, 3D dizayn va modellashtirish dasturlari orqali obyekt va jarayonlarni 3D shaklga olib chiqishni o‘rganishga yo‘naltiriladi;*
- *Talabalar texnikaviy chizishda tekislik va materiallarni qanday ko‘rsatishni o‘rganadi. Bu, ularni real hayotda ishlaydigan muhandislik loyihalariga tayyorlashda yordam bera olishadi;*
- *Muhandislik grafikasi fanlarida talabalar, yaratilgan modellarni prototipga o‘tkazish va ularni test qilish jarayonlarini o‘rganishlari kuzatiladi;*
- *Muhandislik grafikasi fanida talabalar, muhandislik ko‘nikmalari, fazoviy tasavvurlari va standartlarni tushunish, ularni qo‘llab-quvvatlash va loyihalashtirishning ustuvorligini ta‘minlash uchun kerak bo‘lgan yondashuvlarini o‘rganishadi;*
- *Talabalar jamoaviy loyihalashda ishtirok etishni o‘rganishadi. Bu, ularning jamoaviy ishlash, loyihalash va komanda ishini tajribalashlari uchun yaxshi imkoniyat yaratadi.*

Muhandislik grafikasi fanlarida loyihalashtirishni o‘rganish, talabalarga muvaffaqiyatli muhandislik loyihalarni tuzish, ularni chizish va modellashtirish, dizayn qilish va loyihalarni boshqa mutaxassislar bilan birgalikda ishlab chiqarish jarayonlarini o‘rganish imkonini beradi.

Fan va texnikaning barcha sohalarida qo‘llaniladi. U ilmiy tadqiqot ishlari, iqtisodiy va texnikaviy hisob-kitob, smeta tuzish, chizmachilik va chizmalarni ko‘paytirish amallarini o‘z ichiga oladi, chizmalar asosida ko‘pincha obyekt (bino, mashina va boshqalar)ning maketi tayyorlanadi. Biror bir obyektни individual (yakka tartibda) va tipaviy (ommaviy tartibda) loyihalashtirish mumkin. loyihalashtirishni maxsus tashkilotlar, firmalar yoki guruhlar amalga oshiradi. Bular sohalar bo‘yicha yoki ixtisoslashtirilgan tarzda ish yuritadi. Biror obyektни loyihalashtirishda standartlashtirilgan detallar, agregatlar, uzellar va me‘yoriy hujjatlardan keng foydalaniladi.

Bu bosqichlarni amalga oshirishda ilmiy tadqiqot ishlari va muhandislik-qidiruv ishlarini bajarishga ham to‘g‘ri keladi. Hozir loyihalashtirish jarayonini avtomatlashtirishga ayniqsa keng e‘tibor berilmoqda. Bunda tashkiliy-texnikaviy vositalar, elektron-hisoblash mashinalari, kompyuterlar, avtomatika vositalaridan foydalaniladi. Bu vositalar majmui “inson va mashina” tizimini, ya’ni avtomatlashtirilgan loyihalashtirish tizimini tashkil qiladi. Bu tizim insonni



murakkab va sermehnat hisoblash, qiyin jadvallarni tuzish ishlaridan ozod qiladi, loyihalashtirishni ancha tezlashtiradi.

Tajriba natijalaridan shuni xulosa qilish mumkinki 3D modellar orqali darslarni tashkil qilinishi orqali o‘quvchilarni o‘zlashtirish ko‘rsatkichi 20% ni tashkil qilgan. Maqolada taqdim qilinayotgan loyihaning amaliy ahamiyatini o‘quv jarayonidagi sezilarli o‘zgarishi bilam izoxlanadi.

### Foydalanilgan adabiyotlar

1. Kukiev Boburmirzo Bahodir Ugli, (2020) Problem-based learning technology in teaching auxiliary projection techniques. Journal of Critical Reviews, 7(6), 917-921.
2. Sh.K.Murodov. E.M.Mirzayev Hayitov.J.M. (2021). Определяя параметров отсеков поверхностей второго порядка по заданному объему central asian journal of mathematical theory and computer sciences. Муғаллим ҳам үзликсиз билимлендириў, Volume 02 Issue 05. ISSN 2660-5309.
3. Hayitov.J.M.(2022).Muhandislik grafikasi fanlarini axborot-kommunikasiya texnologiyalari yordamida o‘qitish orqali talabalarni ijodkorlik qobilyatini oshirish. Science and education scientific journal. ISSN 2181-0842.VOLUME 3, ISSUE 11.
4. N. Valiyev. Chizmachilik. (geometrik chizmachilik). O‘quv qo‘llanma. – T.: 2013.
5. Pulat Adilov,. (2018). New View to Executing Sketch and Technical Drawing Eastern European Scientific Journal (ISSN 2199-7977) Journal 102-104.
6. Jumayev.I.O. (2021) Muhandislik grafikasi fanlarida uch o‘lchamli fazoni auto cad dasturidan foydalanib qo‘llash usullari va ahamiyati. “Муғаллим ҳам үзликсиз билимлендириў” 99-101-b.
7. Jumayev. I.O. (2021) Chizmalarni autocad dasturida chizishda dasturning mavjud murakkabliklarini qo‘lda chizishga moslashtirish (o‘rgatish) usullari. Муғаллим ҳам үзликсиз билимлендириў. 94-99-b.
8. Ш.К., Муродов (2019). Лойихалаш ишларида кўпёқликларни ўрганишга бўлган зарурият ҳақида. “Фарғона давлат университети “тасвирий санъат ва мусиқа фани ўқитувчиларини тайёрлашнинг долзарб муаммолари” мавзусида республика илмий - амалий анжумани материаллари”.26-29.



9. Shaydulloyevich, B. K. (2020). Increasing students' graphic literacy through teaching the sciences of drafting and descriptive geometry. *European Journal of Research and Reflection in Educational Sciences*, 8 (4), Part II, 75-78.
10. Achilov Nurbek Norboy o'g'li, Bekqulov Quдрat Shaydulloyevich, Ko'kiyev Boburmirzo Baxodir o'g'li & Jumayev Isroil Omandovlat o'g'li (2020). Methods of developing creative abilities in children. *European Journal of Research and Reflection in Educational Sciences*, 8 (10), Part II, 151-153.
11. Bekqulov Quдрat Shaydulloyevich., Kukiyev Boburmirzo Bahodir ugli., Avazova Guzal Rustambek qizi. (2020). The works in the framework of five initiatives at chirchik state pedagogical institute in tashkent region. *EPR International Journal of Research and Development*, 5 (3), p. 411-412.
12. Boizaqova, S. A., Bekqulov Q.Sh. (2021). Ko'rinishlar mavzusni tushuntirishda detal modelini o'ziga qarab o'rganishning ahamiyat. *Academic research in educational sciences*, 2(3), 96-101.
13. Ko'kiyev, J. Sh., Bekqulov Q.Sh. (2021). Muhandislik grafikasi fanlarini boshqa fanlar bilan bog'liqligi. *Academic research in educational sciences*, 2(3), 34-39.
14. *Bekqulov Q.Sh. (2021). Chizmachilik va chizma geometriya fanlarini o'qitish orqali o'quvchilarni grafik savodxonligini oshrish. "Экономика и социум" №10(89), С. 1314-1319.*
15. *Bekqulov Q.Sh. (2021). Ortogonal proyeksiyalarni qayta tuzish usullaridan foydalanib talabalarning fazoviy tassavurlarini rivojlantirish. "Экономика и социум" №10(89), С. 1314-1319.*
16. Q.SH.Bekqulov. (2020) Chizmachilik va chizma geometriya fanlarini o'qitish orqali o'quvchilarning grafik savodxonligini oshrish. *Мaktab va hayot*, № 2, 3-4.
17. Achilov N N., Ko'kiyev.B.B., Bekqulov.Q.Sh., Yaqqol atsvirlarni bajarishda AutoCAD dasturidan foydalanib loyihalash, *Муғаллим ҳам ўзликсиз билимлендириў*, № 2, 122-125.
18. Bekqulov Q.Sh., To'laganova H. Chizmachilik fanidan o'quvchilarning fazoviy tasavvurini oshirishda tugallanmagan chizmalardan foydalanish. *Муғаллим ҳам ўзликсиз билимлендириў*, № 3, 111-113.

19. Boizaqova Sh.A., Bekqulov Q.Sh. Ko'rinishlar mavzusni tushuntrishda detal modelini o'ziga qarab o'rganishning ahamiyati. Muqallim xam uzliksez bilimlendiuriy, № 3, 117-120.

20. Bekqulov Q.Sh., Boizaqova Sh.A. Muhandislik grafikasi fanlarini boshqa fanlar bilan bog'liqligi. Muqallim xam uzliksez bilimlendiuriy, № 3, 113-117.

21. Bekqulov Q.Sh. O'quvchilar yo'l qo'yadigan tipik xatolarni tizimga solish va prognoz qilish oldini olish choralari. Muqallim xam uzliksez bilimlendiuriy, № 3, 105-107.

22. Sh.K.Murodov.E.M.Mirzayev Hayitov.J.M. (2021). Opredeliya parametrov otsekov poverkhnostey vtorogo poriyadka po zadannomu ob'yemu central asian journal of mathematical theory and computer sciences. Muqallim xam uzliksez bilimlendiuriy, Volume 02 Issue 05|. ISSN 2660-5309.

23. Achilov Nurbek Norboy o'g'li (2020). The use and importance of the three-dimensional features of the auto cad program in drawing projects in public schools. European Journal of Research and Reflection in Educational Sciences, 8 (3) Part II, 189-192.

---

# Research Science and Innovation House

## ABU RAYHON BERUNIYNING “QADIMGI XALQLARDAN QOLGAN YODGORLIKLAR” ASARI AHAMIYATI

**Saparbayeva Aziza Asror qizi**

Urganch davlat universiteti 3-bosqich talabasi

[azizasaparbayeva13@gmail.com](mailto:azizasaparbayeva13@gmail.com)

+998931530320

**Annotatsiya:** Maqolada Abu Rayhon Beruniyning fundamental asarida jamiyatni qamrab olgan tarixiy, etnografik, lingvistik va boshqa jarayonlar tahlil qilinadi.

**Аннотация:** В статье анализируются исторические, этнографические, лингвистические и другие процессы, охватившие общество в фундаментальном труде Абу Райхана Беруни.

**Abstract:** The article analyzes the historical, ethnographic, linguistic and other processes that covered the society in the fundamental work of Abu Rayhan Beruni.

**Kalit soʻzlar:** “Qadimgi xalqlardan qolgan yodgorliklar”, Xorazm, xronologiya, etnografiya, lingvistika, tarixiy dunyoqarash.

**Ключевые слова:** «Реликвии древних народов», Хорезм, хронология, этнография, языкознание, историческое мировоззрение.

**Keywords:** "Relics from ancient peoples", Khorezm, chronology, ethnography, linguistics, historical outlook.

**Kirish.** “Qadimgi xalqlardan qolgan yodgorliklar” - asl nomi "Al osor al boqiya an alqurun alholiya") — xorazmlik yirik olim, mutaffakir Abu Rayhon Beruniyning yirik ensiklopedik asari. Ushbu asarni Abu Rahon Beruniy 27 yoshida Xorazmda yozib tugatgan<sup>1</sup>. Asarda Oʻrta Osiyo xalqlari, xorazmliklar, soʻgdliklar, yahudiy, yunon va boshqalar xalqlarning yil hisoblari, haytlari, mashhur kunlari, ijtimoiy, madaniy va ilmiy hayotining tarixi, urf-odatlar, dunyoqarashlari hamda Oʻrta Osiyoning arablar tomonidan istilo qilinishi haqida toʻliq maʼlumotlar berilgan.

Asarda Beruniy Xorazmning turkiy aholisi foydalangan yillarning turkiy nomlarini beradi (sichqon, od, bars, tushqon, lyu, ilon, yun, kuy, pichin, tagiru,

<sup>1</sup> Abu Reykhan Biruni Pamyatniki minuvshikh pokoleniy / Per. i prim. M.A. Sal'ye, Izbrannyye proizvedeniya, Tom I, Tashkent, "FAN", 1957.



tunguz). Xuddi shu asarida u oy nomlarini turkchada beradi: ulug‘-oy, kichik-oy, birinchi-oy, ikkinchi-oy, uchinchi-oy, to‘rtinchi-oy, beshinchi-oy, oltinchi-oy, yetinchi-oy, sakkizinchi-oy, to‘qqizinchi-oy, o‘ninchi-oy.<sup>2</sup> Unda olimning tabiiy fanlarning turli sohalariga, jumladan, astronomiya, matematika, fizika, xaritashunoslik va boshqalar fanlarga oid kashfiyotlari o‘z ifodasini topgan.

**Asosiy qism.** Beruniyning ushbu asarni yozishga kirishishining o‘zi ham olimni zamonasida tarixni anglashdagi bilimini namoyon qiladi: “Adiblardan biri mendan (turli) xalqlar haqidagi tarixlar, ularning boshlanishlari va shaxobchalari, ya’ni oylar va yillar ustida u tarix egalarining ixtiloflari va bu ixtilof sabablari, mashhur bayramlar, (har xil) vaqtlar va yumushlar uchun belgilangan kunlar, millatlarning ba’zisi amal qilib, ba’zisi amal qilmaydigan boshqa (marosimlar) haqida so‘radi va meni imkon boricha ularni juda ravshan bayon etib, o‘quvchi fahmlaydigan, (turli) kitoblarni axtarish va shu kitob egalarini surishtirishga ehtiyoj qolmaydigan (bir asar yozishga) da’vat etdi”<sup>3</sup>. Ushbu fikrdan ko‘rinib turganidek, Beruniy bu asarni alohida tarixiy, etnografik, xronologik va boshqa ko‘plab ko‘p tomonlama izlanishlar olib borish asosida bayon qilgan. Afsona va asotirlardan asl tarixni topib, uni haqqoniy qayd qilishga harakat qilgan.

“Biror o‘tib ketgan yilning avvalidan hisobga olinadigan ma’lum bir muddatga tarix deyiladi. O‘sha yilda turli alomatlar va dalillar bilan payg‘ambarlar dunyoga kelgan yoki qudratli, sha’ni ulug‘ bir podshoh bosh ko‘targan yoki xarob qiluvchi umumiy to‘fon, zilzila va halokatli yer yutish, halok etuvchi vabo va qattiq qahatchilik natijasida biror millat halokatga uchragan yoki biror din boshqasi bilan almashgan va shunga o‘xshash muhim narsa yuz bergan bo‘lishi kerak”<sup>4</sup>.

Ushbu jumalardan ko‘rinib turganidek, Beruniy tarix qadimgi xalqlar tomonidan qayd etilishi uchun hamma uchun ahamiyatga ega bo‘lgan voqea yuz bergan bo‘lishi kerakligini qayd etib o‘tgan, ya’ni bu omil tarixni yozishga undovchi vosita bo‘lgan. Shuningdek, asarda tarix o‘tib ketgan yillar hisobi deyiladi, bu bilan tarixni yozish uchun yil hisobini, yillar ketma-ketligini ham bilish zarurligi, bu esa o‘sha xalqda yil hisobi yaratilgan yoki joriy etilgan bo‘lishini nazarda tutgan. Bu yerda podshohlar va payg‘ambarlar, biror muhim shaxs boshqaruvda bo‘lishi kerakligi qayd qilingan, bu esa o‘sha zamondanoq siyosiy tarix, davlatlar va

<sup>2</sup> Abu Reykhan Biruni. Izbrannyye proizvedeniya, I. Tashkent. AN UzbSSR. 1957, s.87-89.

<sup>3</sup> Абу Райхон Беруний, Танланган асарлар, 1-жилд, Т., “Фан”, 1968, 15-бет.

<sup>4</sup> Абу Райхон Беруний, Танланган асарлар. 1-жилд, Т., “Фан”, 1968, 50-бет.

tuzumlar tarixini yozishga kirishilganligini bildiradi. Xalqlar o‘z tarixini boshqaruvdagi shaxsning xatti-harakatlari, ma’lum tabiat hodisasi natijasi yoki xalqlarga ta’sir qilgan voqealikdan boshlab yoritadilar, bular orasidagi eng avvalgisi va muhimi sifatida Beruniy insoniyatning paydo bo‘lishini keltirib o‘tgan. Beruniy bashariyatning boshlanish nuqtasini belgilashda turli xalqlarda turlicha qarashlar mavjudligi va bu ular orasida ziddiyatlarning shakllanishiga olib kelganligi va bu kabi turfa xillik tarix uchu xos emasligini ta’kidlaydi. Bu muammoning yechimini aniqlashda insonlar oqizligi, sababi haqiqatlar afsonalar bilan qorishib ketganligi, ularni sodir bo‘lganidan ancha zamonlar o‘tib ketganligi qayd qilingan bo‘lishiga qaramasdan olim haqiqatni manbalar tahlili orqali aniqlash imkonini borligini ta’kidlaydi.

Asarda yahudiy, xristian, otashparastlar va boshqa xalqlarning tarixni boshlanishi to‘g‘risidagi fikrlarini tahlil qilib, xulosa qismida bularning barida yanglishish, chalkashlik borligini qayd qilib o‘tadi.

Asarda Beruniyning xalqlarning etnogenezi haqidagi fikrlari ham o‘ziga xos va bugungi kun uchun ham ahamiyatlidir. Unda Beruniy xalqlarning tashqi ko‘rinishi, yuz tuzilishi, qiyofasi, tanasining rangi va boshqalar haqidagi ibtidoiy dunyoqarashlarni rad etib, uni dunyoviy, ilmiy tahlil qilishga harakat qilib, bularning bariga tabiat va iqlim omilini sabab qilib ko‘rsatadi: “ (odamlar) tuzilishlarining rang, surat, tabiat va axloqda turlicha bo‘lishi faqatgina nasablarining turlichaligidan emas, balki tuproq, suv, havo va yerning, (odam) yashaydigan joylarning turlichaligidan hamdir. Tillarning turlicha bo‘lishiga sabab odamlarning guruhlariga ajralib ketishi, bir-biridan uzoq turishi, ularning har birida turli xohishlarni ifodalash uchun (zarur) bo‘lgan so‘zlarga ehtiyoj tug‘ilishidir. Uzoq zamonlar o‘tishi bilan haligi iboralar ko‘payib, yodda saqlangan va takrorlanish natijasida tarkib topib, tartibga tushgan”<sup>5</sup>. Ushbu so‘zlardan ma’lum bo‘ladiki, olim lingvistik tahlilni ham olib borgan. U tillarning shakllanishi va tarqalish jarayonlari haqida o‘z dunyoqarashini bayon qilgan.

Beruniy xalqlar tarixini yoritishdagi yondashuvi ham o‘ziga xos: “Men ularning o‘zingacha yetib kelgan gaplarini hikoya qilaman. Kuchim yetganча buzilganlarini tuzatishga, yolg‘onlarni bekor qilishga, rostni aniqlashga urinaman”<sup>6</sup>.

<sup>5</sup> Абу Райхон Беруний, Танланган асарлар, 1-жилд, Т., “Фан”, 1968, 16-17-бет.

<sup>6</sup> Абу Райхон Беруний, Танланган асарлар, 1-жилд, Т., “Фан”, 1968, 21-бет.



Bundan shunday fikrga kelishimiz mumkinki, Beruniy ensklopedik olim sifatidagi o‘rmini, tarixga nisbatan ehtiyotkorona yondoshganligi, uni har tomonlam tahlil qilib, mantiqiy xulosalar chiqarganligini guvohi bo‘lamiz.

Beruniyning tarixiy hodisa va voqealarni o‘rganish hamda umumlashtirishda qo‘llangan usul va yondashuvlari ham bizning davr uchun muhim nazariy va amaliy ahamiyatga ega ekanini ta’kidlash joiz. Alloma tarixni o‘rganishning ilmiy usulini qanday tushunganligini uning quyidagi so‘zlaridan anglash mumkin: “Asarni yozishga (kirishga) boshlab aytamanki, mendan so‘ralgan narsaga yetkazuvchi vositalarning eng muhimi –qadimgi millatlar haqidagi rivoyatlar, o‘tmish avlodlar to‘g‘risidagi xabarlarini bilishdir, chunki bularning ko‘pchiligi u millatlar avlodidan va ularning rasm-rusum va qoidalaridan iboratdir. Aqliy (narsalardan) dalil keltirish, kuzatilgan (narsalarga) qiyos qilish yo‘li bilan u xabarlarini bilib bo‘lmaydi. Buni faqat “kitob ahli” va yerli din arboblari (e’tiqod) egalariga erishish, ularning tushunchalarini hamisha asos tutish bilan bilinadi. So‘ngra buni ko‘pchilik kishilarning tabiatini pastkashlashtiradigan yomon axloqdan, haqiqatni ko‘rishga imkon bermaydigan o‘zini tozalangandan keyin, ularning isbot uchun keltirilgan so‘z va e’tiqodlarni bir-biriga solishtirish bilan bilinadi. Ana shu aytib o‘tganim haqiqiy maqsadga yetkazuvchi eng yaxshi yo‘l va bunga dog‘ tushiruvchi shak-shubhani yuvib tashlash uchun eng kuchli yordamchidir. Garchi qattiq urinib, zo‘r mashaqqat cheksak ham, o‘shandan boshqa yo‘l bilan maqsadga erisha olmaymiz”<sup>7</sup>.

**Xulosa.** Buyuk allomaning har bitta asari o‘ziga xos ma’no - mazmunga ega va har biri turli fan tarmoqlarida o‘z o‘rniga ega hisoblanadi. Sharq xalqlarida tarixiy dunyoqarashning shakllanishida asos bo‘lib xizmat qilgan asarlar sirasiga Beruniyning “Qadimgi xalqlardan qolgan yodgorliklar” asari ham kiradi. Asarning e’tiborga molikligi shundaki, muallif tarixga xronologik ketma-ketlik tamoilini olib kirgan va xronologiya fanining asoschisi hisoblanadi. Shuningdek, tarixni haqqoniy va mantiqiy tahlil qilishga ham alohida e’tibor qaratgan. Bundan tashqari olim etnologiya, etnogenez va lingvistikaga ham o‘z fikrlari bilan ulkan hissa qo‘shgan. Olimning bu kabi yutuqlari bilan birga kamchiliklarini ham aytib o‘tish lozim. Beruniy tarixiy ketma-ketlikda yillar va muhim hodisalarni yoritib bergan, lekin voqeani sabablarini yetarlicha yoritmagan. Lekin asar tarixni ba’zi sahifalarini

---

<sup>7</sup> O‘sha asar.



sinoatini ochishda muhim ahamiyatga ega va o‘sha davr tarixini yorituvchi haqqoniy manba sifatida bugungi kun uchun beqiyos hisoblanadi.

**Foydalanilgan adabiyotlar ro‘yxati:**

1. Abu Reykhan Biruni Pamyatniki minuvshikh pokoleniy / Per. i prim. M.A. Sal'ye, Izbrannyye proizvedeniya, Tom I, Tashkent, "FAN", 1957.
2. Abu Reykhan Biruni. Izbrannyye proizvedeniya, I. Tashkent. AN UzbSSR. 1957.
3. Абу Райхон Беруний, Танланган асарлар, 1-жилд, Т., “Фан”, 1968.
4. N. Jo‘rayev, “Tarix falsafasining nazariy asoslari”
5. Вклад Абу Райхана Беруни в развитие философии Ближнего, Среднего Востока и мировой науки, cyberleninka.ru, 2019.
6. ziyouz.com.



---

Research Science and  
Innovation House

## SOME LANGUAGE ELEMENTS IN THE CREATION OF OMON MATJAN

**Ihombayeva Mahliyo Umidjon kizi**

Student of Uzbek philology department of UrSU

[mahliyoilhombayeva@gmail.com](mailto:mahliyoilhombayeva@gmail.com)

**Abstract** The article analyzes the words characteristic of Khorazmlahja used in Amon Matjon's poems.

**Key words:** Anthropocentric linguistics, dialect, dialect.

Linguistics, which is considered one of the leading directions of anthropocentric linguistics, is a field that has emerged from the cooperation of linguistics, cultural studies, ethnography, psycholinguistics, and studies the interaction and influence of language with culture, ethnos, and national mentality based on the anthropocentric paradigm. The object of this field is language and culture, and the subject is linguistic units that show cultural semantics.

Creators, who are not separated from the environment in which they live, use dialect-specific words to embody this environment in their works, in order to portray life convincingly and vividly. The words specific to the dialects express the belonging to the region and add charm to the work and aesthetic pleasure to the reader.

Dialect is considered to be elements of the national language, outside the norms of the literary language. Therefore, such elements are not used in scientific, official and journalistic ways. But they are used to a certain standard in ordinary speech and artistic style. Elements of dialect used in the artistic style of the writer serves its stylistic-aesthetic purpose. In particular, emphasizing the hero's belonging to a certain region in an artistic work, creating a local color, helps to draw a realistic picture of life. Each region communicates through a specific dialect. Among them, the majority of Khorezm oasis residents communicate in the Oghuz dialect. Even when there are some subtle differences between the dialects and the concepts expressed in the literary language, the writer may prefer the dialect word.

Amon Matjon can also show the unique vocabulary of our dialects, the sweet and charming words of the Khorezm people by using the language units specific to





Khorezm dialects in his works. As a proof of our words, we can quote a passage from the poet's poem “Arosat”:

*A child's first free bond, mother,  
A beautiful baby born in the womb,  
Don't crush it, it's a great grandpa.*

The word “baby” in the verses is related to the Khorezm dialect and is used in the literary language to mean a baby. In “Ardakhiva” work “Marsiya”, which occupies a special place in the poet's work, we can also find dialect elements:

*... Red Bethel is colorful,  
The poplar is blowing leaves,  
I need a crying baby  
Didn't the mountains help?!  
The world of give and take,  
Uykhan, get power from water!*

The words found in the above verses are dialectal words and are used in the literary language as “you need”. This also serves to increase the aesthetic appeal of the work. Besides:

*... I don't know whose law is,  
Whose grain is whose flour?  
I know whose blood is mine  
My son and daughter were shocked.*

Among the words expressed in verses, the word , which belongs to the Khorezm dialect, is used in our literary language as son. As we explore the works of Amon Matjon, we can learn about the dialect and culture of this place as well as reading his works. As an example of the values that show the national traditions and customs of the Khorezm oasis, we can mention Khorezm lazgi, and dances. It is these values that the poet reflected in his poems “Letter to my friend from Khorezm”:

*Siberia? Okay! they saw  
Most of the streets:*

*Look, they don't take it off even in summer*

**Chogirma** is a big made of sheepskin; sheepskin headdress made of round shape; a cap with a picture in Khorezm and Karakalpakstan, made of fur.

**Guppi** - light or light cotton cloak; thick cotton coat, ton. This is a word for women's clothing, made of cotton and made of cotton, mainly intended for wearing

in the autumn and winter season. Guppy is a thick cotton outerwear. If we pay attention to the etymology of the word guppy, it was previously worn only by workers. Therefore, in some comments, it is also called workers' clothing. The words “chogirma” and “guppy” belong to the Khorezm dialect and have no equivalent in the literary language. By using these words, the poet greatly contributed to the enrichment of the literary language, harmonizing the local color.

As we study the works of Amon Matjon, it is not difficult to understand his skill in using words and how much experience he has. Analyzed our words are words specific to the Khorezm dialect. To sum up, regardless of the subject of the poet's poems, he sings and praises the essence of man, his inner feelings with all his heart. Dialect words in his poems serve to reflect the color of Khorezm, to make art and expression beautiful.



---

Research Science and  
Innovation House

## The use of archaisms in the works of Omon Matjon

Ihombayeva Mahliyo Umidjon kizi

Student of Uzbek philology department of UrSU

[mahliyoilhombayeva@gmail.com](mailto:mahliyoilhombayeva@gmail.com)

**Key words:** linguopoetics, obsolete words, archaisms, historicisms, poetic language.

**Abstract:** In this article, archaic words and combinations of obsolete words used in Amon Matjon's poems are studied. The specific characteristics of archaisms are discussed and the realities of the period are highlighted.

When a text is examined from the point of view of linguistics, it is studied from the point of view of the regular use of categories of a literary language - lexical, phonetic, morphological and syntactic units. Therefore, in this article, we will talk about archaisms, which occupy a special place in the lexical units of the language of Omon Matjon's poetry.

Archaism is a Greek word, *archaios* meaning ancient. Some things disappear with the passage of time and changing circumstances. And at the same time, the words that express them will also fall out of use. As a result, some words become obsolete. Sometimes things get a new name when they are in circulation. Such unused words are considered obsolete. Accordingly, the obsolescence of words in the language is of two types: archaism and historicism.

Archaisms - in which there are objects expressed by words, but those objects are not represented by their previous names, but by new words, i.e., their equivalents.

We know that when describing the lexical layer of any literary work, it also takes into account the period in which it was written. That is, it is not possible to use new words (neologisms) in works on historical topics, and it is considered a methodological mistake to use outdated words in works on modern topics. For example, the words used in “Mulaqot” written in response to Omon Matjon's warning gazal were chosen correctly from the point of view of the period.

*“Hey old man, I said, remember your poems today Khorezm...”*

*“Listen, he said, let him find a solution to my problem,*

*Come on, die in love, let the dust of the era darken your eyes,*

*The beauty of the Kyrgyz spectacle figure together,*

*Even if you don't see it, you are a flower on a candlestick!”<sup>1</sup>*

If we pay attention to the word ashor in verses, ashor is an Arabic word and is the plural form of the word poem. If the word “poetry” was used instead of the word in this verse, it would have been stylistically absurd. Because we know that there is a certain limit between the period when lived and the time when the word poem was used.

Archaisms are used in artistic works to give the spirit of the period. In the next song called “Don't be like Miri”, he skillfully used such a word:

*Hey, I'm the first one  
Oh, the fangs,  
You are the only one  
I am interested in this world,  
You became a stain on it,  
I have a stain on it<sup>2</sup>.*

If we pay attention to the word pearl in the second line of the poem, pearl is given as a pearl in explanatory dictionaries. In this poem, this word is used with the word pearl to increase the emotionality.

The writer uses archaism along with its current alternative in order to avoid repetition, increase effectiveness, and ensure vividness of meaning. We can see such a view in the excerpt from Amon Matjon's “Discussion” on Ogohi's gazal:

*“Prosperous times, equality, I said, life is beautiful, the heart is like a  
bird...”*

*“Boy”, said he, “take a wide look at this trembling hunger,  
Know if you have not measured your height with the world,  
How many years will your body die in the end of the world?*

*Walk like Suleiman, if your throne is dry!<sup>3</sup>*

The word “achun” used in the poem is an archaism, and today this word is completely out of use, and the words “dunya” and “world” are used in its place. However, since the word “time” is used in the verse before it, he uses the word “achun” to avoid repetition and to increase the artistic coloring.

The phenomenon of archaization occurs in the grammatical units of the language, in particular, affixal morphemes and grammatical forms formed with the

<sup>1</sup> O. Matjon. Turkish literary masterpieces. Uzbekistan. - T.: 2022.

<sup>2</sup> O. Matjon. Turkish literary masterpieces. Uzbekistan. - T.: 2022.

<sup>3</sup> O. Matjon. I mean. Literature. - T.: 2021.



participation of these morphemes. For example, units used in the structure of verbs can be used with their archaic form to express such meanings as emphasis and strengthening in the text. We can see the proof of our words from the following verses:

*I don't care about you, he will not kill our dreams!  
His Majesty said to Lutfim: “Don't let my pain die,  
The grief that I like on my head will be one in a thousand stones  
If Gardun rains a thousand besutuns, Farhad is on top!”<sup>4</sup>*

Stylistic relations between synonyms play an important role in the occurrence of lexical archaisms. Activation of one leads to passivation and archaicization of the other. This is not the case with historicism.

The loss of reality causes the word (lexeme) that is the name of this reality to completely disappear from the dictionary.

Some archaisms have the feature of expressing the meaning more strongly than their modern counterparts. For example, if we pay attention to the archaic and modern pair of words poor - poor, the meaning of “having nothing” is much more in the lexeme of poor than in the lexeme of poor, because these words If we compare the words “no” which can be understood in the historical-etymological analysis, it is felt that the same word is at zero level in the first one. Archaic words are also used as a linguopoetic tool to express the written style of a certain period or to give the character's speech characteristics. In poetry, it is used to give the speech a cheerful spirit.

*In the work of Amon Matjon, the archaisms Sayyid and Sayyid are often used.*

*If you are a tourist  
It's okay if it happens.*

*Sayyad* means “hunting”, “hunting”, “hunting” in Arabic. In the old Uzbek language, *sayd aylamak* means “to hunt”, “to hunt”; Sayid means “to hunt”.

In general, a number of lexical tools that are considered archaic from the point of view of the literary language found in the language of Amon Matjon's poetry are language units poetically activated by the creator for the purposes of reflecting the spirit of the time, providing elation, grandeur, as well as expressing the current concepts.

<sup>4</sup> H. Jamalkhanov. Modern Uzbek literary language. Interpretation. - T.: 2005.



## О‘ЗБЕКИСТОН УМУМТА‘ЛИМ МАКТАБЛАРИДА ТА‘ЛИМ СИФАТИНИ ОШИРИШГА ҚАРАТИЛГАН ИСЛОХОТЛАР ТАҲЛИЛИ

### АНАЛИЗ РЕФОРМ, НАПРАВЛЕННЫХ НА ПОВЫШЕНИЕ КАЧЕСТВА ОБРАЗОВАНИЯ В ОБЩЕОБРАЗОВАТЕЛЬНЫХ ШКОЛАХ УЗБЕКИСТАНА

### ANALYSIS OF REFORMS AIMED AT IMPROVING THE QUALITY OF EDUCATION IN SECONDARY SCHOOLS OF UZBEKISTAN

**Qosimov Dilmurodjon A‘zamjonovich**

Andijon viloyati pedagoglarni yangi metodikalarga o‘rgatish milliy markazi  
metodik xizmat ko‘rastish bo‘limi tarix fani metodisti

[azamjonovich1989@gmail.com](mailto:azamjonovich1989@gmail.com)

**Аннотация.** Ushbu maqola O‘zbekiston umumta‘lim maktablarida ta‘lim sifatini oshirish borasida olib borilayotgan islohotlarni tahlil qiladi. Maqolada ta‘lim sifatini oshirishga qaratilgan davlat siyosati, xalqaro tajribalar va O‘zbekistondagi mavjud muammolar muhokama qilinadi. Tadqiqot natijalari shuni ko‘rsatadiki, ta‘lim sifatini oshirish uchun o‘qituvchilar malakasini oshirish, o‘quv dasturlarini takomillashtirish va moddiy-texnik bazani mustahkamlash zarur. Xulosada kelajakda amalga oshirilishi lozim bo‘lgan vazifalar belgilab berilgan.

**Калит so‘zlar:** ta‘lim sifati, umumta‘lim maktablari, islohotlar, O‘zbekiston, islohotlar

**Аннотация.** В данной статье анализируются проводимые реформы по повышению качества образования в общеобразовательных школах Узбекистана. В статье обсуждаются государственная политика, международный опыт и существующие проблемы в Узбекистане, направленные на повышение качества образования. Результаты исследования показывают, что для повышения качества образования необходимо повышение квалификации учителей, совершенствование учебных программ,



укрепление материально-технической базы. В заключении определены задачи, которые необходимо выполнить в будущем.

**Ключевые слова:** Качество образования, общеобразовательные школы, реформы, Узбекистан, реформы

### KIRISH

O‘zbekiston mustaqillikka erishgandan so‘ng, mamlakatda ta‘lim tizimini isloh qilish va takomillashtirishga katta e‘tibor qaratildi. Ayniqsa, umumta‘lim maktablarida ta‘lim sifatini oshirish davlat siyosatining ustuvor yo‘nalishlaridan biriga aylandi. Oxirgi yillarda bu borada bir qator islohotlar amalga oshirildi va sezilarli natijalarga erishildi. Shu bilan birga, ta‘lim sifatini yanada oshirish, xalqaro standartlarga muvofiqlashtirish va raqobatbardosh kadrlar tayyorlash borasida hali ko‘p ishlar qilish zarur.

### USULLAR VA ADABIYOTLAR TAHLILI

Tadqiqot davomida O‘zbekiston Respublikasi Prezidenti farmonlari, qarorlari, Vazirlar Mahkamasining me‘yoriy-huquqiy hujjatlari, Xalq ta‘limi vazirligi ma‘lumotlari hamda ta‘lim sohasidagi islohotlarga bag‘ishlangan ilmiy maqolalar va hisobotlar o‘rganib chiqildi. Xususan, "O‘zbekiston — 2030" strategiyasining tahlili shuni ko‘rsatadiki, mazkur hujjat mamlakatimiz taraqqiyotining barcha asosiy yo‘nalishlarini qamrab olgan. Strategiya umumiy o‘rta ta‘lim tizimida “Ta‘lim uchun qulay muhit” dasturini amalga oshirishni belgilab bergan [1].

Ta‘lim, sog‘liqni saqlash, xalqaro tashkilotlar, jumladan, UNICEF, UNESCO va Jahon banki ma‘lumotlari, chet el mamlakatlarining ta‘lim sohasidagi tajribalari o‘rganildi. Ta‘lim sifatini baholash va monitoring qilishning xalqaro standartlari, xususan, PISA (Programme for International Student Assessment) va TIMSS (Trends in International Mathematics and Science Study) dasturlari natijalari tahlil qilindi [2,3].

Tadqiqot davomida ta‘lim sifatiga ta‘sir etuvchi omillar, jumladan, o‘qituvchilar malakasi, o‘quv dasturlari, darsliklar, moddiy-texnik baza, maktab boshqaruvi kabi masalalar o‘rganildi. Ta‘lim sifatini oshirishga qaratilgan xalqaro tajribalar, jumladan, Singapur, Finlandiya, Janubiy Koreya kabi davlatlarning tajribalari tahlil qilindi [4,5,6].

## NATIJARLAR

Tadqiqot natijalari shuni ko'rsatdiki, O'zbekistonda ta'lim sifatini oshirish borasida sezilarli yutuqlarga erishilgan. Xususan, 2017-2021-yillarda o'qituvchilar malakasini oshirish, ularning ish haqini ko'paytirish, maktablarning moddiy-texnik bazasini mustahkamlash, yangi darsliklar yaratish borasida keng ko'lamli ishlar amalga oshirildi. 2020-yilda qabul qilingan "Ta'lim to'g'risida"gi Qonun [7] ta'lim sohasidagi islohotlarning huquqiy asoslarini mustahkamladi.

O'qituvchilar malakasini oshirish borasida bir qator ishlar amalga oshirildi. Xalq ta'limi vazirligi ma'lumotlariga ko'ra, 2017-2021-yillarda 300 mingdan ortiq o'qituvchi malaka oshirish kurslarida qatnashdi [8]. Ularning ish haqi sezilarli darajada oshirildi. Natijada, yosh va iqtidorli kadrlarni ta'lim sohasiga jalb etish imkoniyati kengaydi.

Maktablarning moddiy-texnik bazasini mustahkamlash borasida ham katta ishlar qilindi. 2017-2021-yillarda 10 mingdan ortiq maktab binolari ta'mirlandi va jihozlandi [9]. Shu bilan birga, 2 mingdan ortiq yangi maktablar qurildi. Maktablarga zamonaviy kompyuter va laboratoriya jihozlari yetkazib berildi. Internet tarmog'i bilan ta'minlash ishlari jadallashtirildi. Natijada, o'quvchilarning zamonaviy bilim va ko'nikmalarni egallashi uchun qulay shart-sharoitlar yaratildi.

O'quv dasturlari va darsliklar ham yangilandi. Xalqaro tajribalardan kelib chiqib, o'quv dasturlari qayta ko'rib chiqildi va takomillashtirildi. Yangi avlod darsliklari yaratildi va nashr etildi. Ular o'quvchilarning mustaqil fikrlash, tahlil qilish va amaliy ko'nikmalarini rivojlantirishga qaratilgan.

Ta'lim sifatini oshirish borasidagi sa'y-harakatlar natijasida o'quvchilarning xalqaro baholash dasturlaridagi ko'rsatkichlari yaxshilandi. Xususan, PISA dasturi bo'yicha O'zbekistonning reytingi 2009-yildagi 64-o'rindan 2018-yilda 54-o'ringa ko'tarildi [10]. TIMSS dasturi bo'yicha ham o'quvchilarning tabiiy fanlar va matematika bo'yicha ko'rsatkichlari yaxshilandi.

## TAHLIL VA MUHOKAMA

Ta'lim sifatini oshirish borasida erishilgan yutuqlarga qaramay, hali O'zbekistonda bu borada qator muammolar saqlanib qolmoqda. Xususan, malakali o'qituvchilar yetishmasligi, ayrim hududlardagi maktablarning past moddiy-texnik ta'minoti, o'quv dasturlari va darsliklarning hali ham takomillashtirilishi zarurligini ta'kidlash joiz.





Malakali o‘qituvchilarni tayyorlash va ularni ta’lim tizimida uzoq muddat saqlash muhim ahamiyatga ega. Buning uchun o‘qituvchilar tayyorlash tizimini takomillashtirish, ularning ish haqi va ijtimoiy himoyasini yanada yaxshilash zarur. Shu bilan birga, o‘qituvchilar uchun muntazam malaka oshirish kurslarini tashkil etish, ularning xalqaro tajriba almashish imkoniyatlarini kengaytirish muhimdir.

Ayrim hududlardagi maktablarning moddiy-texnik ta’minoti hali ham pastligicha qolmoqda. Bu esa ta’lim sifatiga salbiy ta’sir ko‘rsatadi. Shu sababli, yangi maktablar qurish, mavjud maktablarni ta’mirlash va jihozlash borasidagi sa’y-harakatlarni yanada kuchaytirish zarur.

O‘quv dasturlari va darsliklarni muntazam ravishda yangilab borish, ularni xalqaro standartlar va zamonaviy talablarga muvofiqlashtirish talab etiladi. Bu borada xalqaro tashkilotlar va rivojlangan mamlakatlarning tajribasidan keng foydalanish maqsadga muvofiq bo‘ladi.

Ta’lim sifatini oshirishda maktab boshqaruvini takomillashtirish ham muhim ahamiyatga ega. Buning uchun maktab direktorlari va boshqa rahbar xodimlarning boshqaruv ko‘nikma va malakalarini oshirish, ularni xalqaro standartlar asosida tayyorlash va qayta tayyorlash tizimini yo‘lga qo‘yish zarur.

### XULOSA

O‘zbekistonda umumta’lim maktablarida ta’lim sifatini oshirishga qaratilgan islohotlar sezilarli natijalarga olib keldi. O‘qituvchilar malakasini oshirish, maktablarning moddiy-texnik bazasini mustahkamlash, o‘quv dasturlari va darsliklarni yangilash borasida keng ko‘lamli ishlar amalga oshirildi. Natijada, o‘quvchilarning xalqaro baholash dasturlaridagi ko‘rsatkichlari yaxshilandi.

Shu bilan birga, ta’lim sifatini yanada oshirish uchun quyidagi vazifalarni amalga oshirish maqsadga muvofiq:

- O‘qituvchilar tayyorlash tizimini yanada takomillashtirish, ularning malakasini oshirish va xalqaro tajriba almashish imkoniyatlarini kengaytirish;
- Barcha hududlardagi maktablarning moddiy-texnik bazasini yaxshilash, yangi maktablar qurish va mavjudlarini ta’mirlash-jihozlash ishlarini davom ettirish;
- O‘quv dasturlari va darsliklarni xalqaro standartlar va zamonaviy talablar asosida muntazam yangilab borish;
- Maktab boshqaruvini takomillashtirish, rahbar xodimlarning boshqaruv salohiyatini oshirish.



Ushbu vazifalarni bosqichma-bosqich amalga oshirish O‘zbekistonda ta’lim sifatini xalqaro standartlar darajasiga ko‘tarishga, raqobatbardosh kadrlar tayyorlashga xizmat qiladi. Zero, ta’lim sifati mamlakatning kelajagini belgilovchi muhim omillardan biridir.

### ADABIYOTLAR RO‘YXATI

1. O‘zbekiston Respublikasi Prezidentining Farmoni, 11.09.2023 yildagi PF-158-son, <https://lex.uz/ru/docs/-6600413>
2. OECD (2019), PISA 2018 Results (Volume I): What Students Know and Can Do, PISA, OECD Publishing, Paris.
3. IEA (2020), TIMSS 2019 International Results in Mathematics and Science. Retrieved from Boston College, TIMSS & PIRLS International Study Center
4. Tan, C. (2018). Examining Singapore's Education System: Lessons for the UK. Higher Education Policy Institute, Policy Note 4.
5. Sahlberg, P. (2015). Finnish lessons 2.0: What can the world learn from educational change in Finland?. Teachers College Press.
6. Lee, J., & Kang, C. (2019). Successful Education System: Lessons from Singapore and South Korea. Asian Education and Development Studies.
7. O‘zbekiston Respublikasining Qonuni, 23.09.2020 yildagi O‘RQ-637-son, <https://lex.uz/docs/-5013007>
8. O‘zbekiston Respublikasi Xalq ta’limi vazirligi ma’lumotlari, 2021.
9. O‘zbekiston Respublikasi Prezidenti Administratsiyasi huzuridagi Axborot va ommaviy kommunikatsiyalar agentligi ma’lumotlari, 2021.
10. OECD (2019), PISA 2018 Results (Volume I): What Students Know and Can Do, PISA, OECD Publishing, Paris.

Research Science and  
Innovation House



## ИСПОЛЬЗОВАНИЕ ИСКУССТВЕННОГО ИНТЕЛЛЕКТА В СИСТЕМЕ ОБРАЗОВАНИЯ: ПРОБЛЕМЫ И ПЕРСПЕКТИВЫ.

**Kozimov Javohir Ilmurodovich**

Магистр Каршинского филиала Ташкентского университета информационных технологий имени Мухаммада аль-Хорезми

**Аннотация:** В статье рассматривается понятие «искусственный интеллект» (ИИ), а также его основные особенности. Представлены особенности и примеры внедрения технологий искусственного интеллекта (ИИ) в систему образования. Перечислены проблемы и перспективы использования искусственного интеллекта (ИИ) в современном образовании. Рассмотрен потенциал искусственного интеллекта (ИИ) по влиянию на изменения в образовательных процессах.

**Ключевые слова:** интеллект, разум, искусственный интеллект (ИИ), современное образование, современные информационные технологии, образовательный процесс, образовательные преимущества.

Сегодня в нашей стране сфере образования уделяется большое внимание. Значима и работа, проводимая по реформированию этой системы. Подтверждение этим идеям мы можем найти в проводимой работе по внедрению возможностей использования современных технологий в этой системе, адаптации системы образования к высоким и современным требованиям. Разработка и внедрение приложений искусственного интеллекта (ИИ) для среднего и высшего образования потенциально могут положительно изменить способы обучения учащихся и преподавания учителей. Приложения искусственного интеллекта (ИИ) могут обеспечить учащимся персонализированный опыт обучения и предложить инновационные решения образовательных задач. Идеальной характеристикой искусственного интеллекта (ИИ) является способность оценивать и предпринимать действия, которые имеют наилучшие шансы на достижение конкретной цели. В настоящее время искусственный интеллект (ИИ) состоит из алгоритмов и программных систем, предназначенных для выполнения различных действий, и он может решать несколько задач, которые может выполнить человеческий разум. Применение искусственного интеллекта (ИИ) и компьютерных технологий в сфере образования становится требованием модернизирующегося мира. Перевод образования в цифры, безусловно, сыграет важную роль в развитии этой области.



Искусственный интеллект (ИИ) становится основным фактором, влияющим на развитие различных сфер нашей жизни. Эти технологии потенциально могут принести огромные выгоды: от повышения производительности и эффективности до достижений в области науки и инноваций. По мнению экспертов, необходимо сосредоточиться на развитии искусственного интеллекта (ИИ), чтобы обеспечить успешный процесс трансформации и занять лидирующие позиции в мире технологий нашей страны. Учитывая это, особое внимание уделяется развитию технологий искусственного интеллекта (ИИ) в нашей стране.

Использование искусственного интеллекта (ИИ) в образовании представляет собой современный и инновационный подход к обучению и преподаванию. Искусственный интеллект (ИИ) вносит существенные изменения в сферу образования, создавая новые возможности и повышая качество образования.

Искусственный интеллект (ИИ) — это отрасль информатики, которая занимается созданием систем и программ, способных выполнять задачи, требующие интеллектуальных способностей, обычно присущих людям. Искусственный интеллект (ИИ) стремится создать компьютерные системы, способные обрабатывать информацию, экспериментировать, принимать решения и выполнять задачи, которые обычно требуют человеческого интеллекта.

Создание искусственного интеллекта (ИИ) — сложный и многогранный процесс, включающий несколько этапов и компонентов. Ниже приведены некоторые основные примеры, включенные в процесс создания искусственного интеллекта (ИИ):

**1. Определить цели и задачи.** Первым шагом в создании искусственного интеллекта (ИИ) является определение целей и задач, которые необходимо



решить. Это может быть разработка системы распознавания речи, создание рекомендательного алгоритма или разработка автономного робота.

**2. Сбор и подготовка данных.** Создание искусственного интеллекта (ИИ) требует больших объемов данных. Эти базы данных могут быть собраны из различных источников, таких как Интернет или взаимодействие с пользователем. После сбора данных их необходимо подготовить и очистить для обработки в удобном формате.

**3. Выбор алгоритма и модели.** Следующим шагом является выбор алгоритма или модели машинного обучения, который будет использоваться для обработки данных и решения проблемы. Это может быть нейронная сеть, которая принимает решения. Это может быть нейронная сеть, дерево решений, машина опорных векторов или какой-либо другой алгоритм в зависимости от конкретной задачи.

**4. Обучение модели.** Для создания искусственного интеллекта (ИИ) модель должна быть обучена на имеющихся данных. Обучение модели включает в себя подачу данных в алгоритм или модель и настройку параметров для достижения оптимальной производительности. Обучение может осуществляться с использованием различных методов, таких как обучение с учителем, без учителя или обучение с подкреплением.

**5. Оцените и протестируйте модель.** После обучения модели ее необходимо оценить и протестировать на новых данных.

**6. Внедрение и поддержка:** Последним этапом создания искусственного интеллекта (ИИ) является внедрение его в реальную среду и поддержка в работе. Это включает в себя интеграцию искусственного интеллекта (ИИ) в существующие системы, развертывание модели на серверах, а также обеспечение ее надежной работы и обновлений.

Существует множество программ и инструментов, которые можно использовать для создания искусственного интеллекта (ИИ). Вот некоторые из них:

**1. TensorFlow:** библиотека машинного обучения с открытым исходным кодом, разработанная Google. TensorFlow предоставляет широкий набор инструментов и возможностей для построения различных типов моделей искусственного интеллекта (ИИ), включая нейронные сети.

**2. PyTorch:** еще одна популярная библиотека машинного обучения с открытым исходным кодом, предоставляющая гибкие инструменты для создания и обучения нейронных сетей. PyTorch также имеет удобный интерфейс и обширную поддержку сообщества.

**3. Scikit-learn:** библиотека машинного обучения, предоставляющая широкий спектр алгоритмов и инструментов для различных задач, включая

классификацию, регрессию, кластеризацию и многое другое. Это хороший выбор для исследователей искусственного интеллекта (ИИ).

Использование искусственного интеллекта (ИИ) широко распространено в различных сферах жизни, таких как бизнес, наука, медицина, технологии, образование и т. д. Миллионы людей во всем мире уже активно используют или взаимодействуют с искусственным интеллектом (ИИ) в различных формах.

Можно выделить некоторые общие тенденции и факты, связанные с использованием искусственного интеллекта (ИИ):

**В бизнесе:** многие компании интегрируют искусственный интеллект (ИИ) в свои процессы и продукты. Согласно исследованию, проведенному Глобальным институтом Mc Kinsey, около 70% компаний считают искусственный интеллект (ИИ) приоритетным направлением своих бизнес-стратегий.

**В медицине:** искусственный интеллект (ИИ) используется в медицинской сфере для диагностики заболеваний, разработки лекарств, медицинского образования и других задач. Согласно исследованию Frost & Sullivan, ожидается, что к 2025 году более 40% организаций здравоохранения в Северной Америке будут использовать искусственный интеллект (ИИ) для поддержки принятия решений.

**В транспорте:** искусственный интеллект используется в автономных транспортных системах, умных городах, управлении дорожным движением и других областях транспорта. Например, согласно исследованиям Intel, к 2050 году до 60 процентов всех автомобилей будут иметь элементы искусственного интеллекта (ИИ) для автопилота и других функций.

Одной из основных сфер применения искусственного интеллекта (ИИ) в образовании является персонализированное образование. Используя алгоритмы машинного обучения и анализ данных, искусственный интеллект (ИИ) может адаптировать обучение к индивидуальным потребностям и способностям каждого учащегося. Это позволяет создавать индивидуальные планы обучения, предлагать дополнительные материалы и задания исходя из уровня знаний и успешности каждого ученика.

Искусственный интеллект (ИИ) также можно использовать для создания интерактивных учебных материалов. Сюда могут входить виртуальные лаборатории, симуляции, симуляторы и другие образовательные программы, которые позволяют учащимся приобретать практические навыки и опыт, работая с виртуальными моделями и сценариями. Это особенно полезно в областях, требующих практической работы, таких как наука,



инженерия или медицина. Выпускники, умеющие создавать искусственный интеллект, будут востребованы на рынке программистов.

Аналитика данных — еще одно важное применение искусственного интеллекта (ИИ) в образовании. Используя алгоритмы машинного обучения, искусственный интеллект (ИИ) может обрабатывать и анализировать большие объемы данных, собранных во время обучения, и предоставлять ценную информацию учителям и администраторам. Это помогает выявлять тенденции, понимать прогресс учащихся, выявлять слабые стороны и предоставлять обратную связь для улучшения процесса обучения.

Искусственный интеллект (ИИ) также можно использовать для автоматизации рутинных задач, таких как выставление оценок, планирование уроков или административные процессы. Это позволяет преподавателям и администраторам сосредоточиться на более важных аспектах образования, таких как разработка курсовой работы и взаимодействие со студентами.



Сегодня GPCchat, созданный на основе искусственного интеллекта (ИИ), пользуется большой популярностью среди школьников и студентов. Использование беседы GPT (*генеративного предварительно обученного трансформатора*) в классе — это интересный и инновационный подход к образованию. GPT — это модель искусственного интеллекта, обученная на больших объемах текстовых данных, способная генерировать текст и отвечать на контекстно-зависимые вопросы.

Одно из основных применений чата GPT в образовательной среде — помочь учащимся получить больше информации и разъяснений по различным темам. Студенты могут задавать вопросы в чате GPT, а модель генерирует ответы на основе своих предварительных знаний и анализа заданного



контекста. Это может быть полезно в тех случаях, когда студент хочет узнать больше об интересующих его вопросах.

Следует отметить, что использование GPT-чата на занятиях не должно заменять роль преподавателя. Модель GPT может быть эффективным инструментом поддержки обучения, но она не может заменить профессионального преподавателя, который обеспечивает глубокий анализ и личную поддержку. Учителя должны использовать чат GPT как дополнительный ресурс, улучшающий процесс обучения.

Однако при использовании чата GPT в обучении следует учитывать некоторые ограничения. Модель GPT может генерировать ответы, которые могут быть неправильными или неоднозначными. Студенты и преподаватели должны критически относиться и сверять информацию, предоставляемую моделью, с дополнительными источниками и экспертными знаниями. Курсы по разработке мобильных приложений с использованием искусственного интеллекта (ИИ) предоставляют студентам уникальную возможность изучить две важные области современных технологий: мобильные приложения и искусственный интеллект (ИИ). Эти занятия могут включать в себя ряд увлекательных и практических занятий, направленных на развитие навыков разработки и применения искусственного интеллекта (ИИ) в мобильных приложениях. Вот некоторые идеи и варианты, которые можно реализовать в таком обучении:

**1. Основы мобильной разработки.** обзор основных принципов и технологий разработки мобильных приложений. Охватывает популярные платформы, такие как Android и iOS, и объясняет основные концепции, языки программирования и инструменты, используемые при разработке мобильных приложений.

**2. Введение в искусственный интеллект (ИИ).** Проведите вводный курс по основам искусственного интеллекта (ИИ). Объясняет ключевые концепции, такие как машинное обучение, нейронные сети и обработка естественного языка, а также их применение в различных областях, включая мобильные приложения.

**3. Создание мобильного приложения с использованием искусственного интеллекта (ИИ).** Разделите учащихся на группы и поручите каждой группе разработать мобильное приложение с использованием искусственного интеллекта. Это может быть приложение для распознавания изображений, голосовой помощник, система рекомендаций или другое приложение, использующее искусственный интеллект (ИИ).

**4. Практические упражнения с использованием платформ искусственного интеллекта.** Включите в учебную программу практические



упражнения, на которых учащиеся смогут работать с популярными платформами и библиотеками искусственного интеллекта (ИИ), такими как Tensorflow или PyTorch. Практическая разработка небольших моделей машинного обучения или нейронных сетей помогает студентам лучше понимать и применять концепции искусственного интеллекта (ИИ) в контексте мобильных приложений.

**5. Анализ и обсуждение.** Используя искусственный интеллект (ИИ) и нейронные сети, занятия могут включать в себя различные мероприятия, которые помогают учащимся лучше понимать и применять эти технологии.

Вот некоторые упражнения, которые вы можете использовать в подобных занятиях:

**1. Обучение моделям машинного обучения:** учащиеся могут изучать модели машинного обучения с использованием нейронных сетей и различных алгоритмов обучения. Это включает в себя обучение модели распознавания изображений, прогнозирование временных рядов или обработку естественного языка.

**2. Создание искусственного интеллекта (ИИ) для игр:** учащиеся могут разработать искусственный интеллект (ИИ) для компьютерных игр с помощью нейронных сетей. Это может включать создание агентов, которые учатся играть в игру и развиваются с опытом.

**3. Анализ данных с использованием искусственного интеллекта:** учащиеся могут анализировать большие объемы данных с использованием методов искусственного интеллекта (ИИ). Сюда входит обработка данных, классификация, классификация или классификация данных.

**4. Разработка чат-ботов.** Студенты могут разрабатывать чат-ботов с использованием нейронных сетей и обработки естественного языка. Это позволяет им понять, как работают алгоритмы обработки языка и как создавать речевые интерфейсы с помощью искусственного интеллекта (ИИ).

В заключение необходимо широко внедрять цифровые технологии в сфере образования и переводить сферу образования на цифровые технологии. Нельзя отрицать, что роль и влияние информационных технологий в развитии всесторонне развитой личности, ее самостоятельном выборе профессии и профессиональном самоформировании, развитии профессиональных навыков возрастают. Сегодня большое внимание уделяется системе образования в нашей стране. Среди них – проводимые мероприятия по привлечению молодежи в систему образования и осмысленной организации их времени. Также проводятся круглые столы с молодежью. Причина в том, что процессы воспитания современной молодежи стали одним из повседневных вопросов не только семьи, школы, но и всего масштаба. Сейчас



мы живем в обществе, где развивается наука. Наша молодежь идет в ногу со временем. Многие молодые люди осмысленно проводят свое время, используя различные неработающие сети. Естественно, что это, в свою очередь, оказывает негативное влияние на образование современной молодежи. С этих позиций мы должны направлять молодежь на образовательные процессы. Развитие этой области и широкое внедрение искусственного интеллекта (ИИ) в сфере образования должны адаптировать сферу образования к потребностям времени.

Искусственный интеллект (ИИ) может автоматизировать рутинные задачи, освобождая время людям, чтобы они могли сосредоточиться на более сложных задачах. Это существенно повышает эффективность работы. Также искусственный интеллект (ИИ) позволяет разрабатывать новые идеи и технологии, создавать продукты и услуги, которые раньше были невозможны. Например, в медицине искусственный интеллект (ИИ) помогает диагностировать и лечить заболевания, а в автомобильной промышленности — создавать автономные транспортные средства. Однако развитие искусственного интеллекта (ИИ) также вызывает вопросы в области этики, конфиденциальности и безопасности, поэтому важно разработать соответствующие нормативные акты и законы, а также обучить специалистов эффективному использованию и защите искусственного интеллекта (ИИ).

В целом, изучение искусственного интеллекта (ИИ) важно для подготовки к быстро меняющемуся миру и использования возможностей искусственного интеллекта (ИИ). Это помогает развивать навыки, которые понадобятся в будущем, и помогает учащимся понять, как эффективно использовать технологии для достижения различных целей учащихся в процессе обучения.

#### **ИСПОЛЬЗОВАННАЯ ЛИТЕРАТУРА:**

1. С. Комолов, Ш. Рахматов: Основы искусственного интеллекта. Машинное обучение, 2022. 32-46 с.
2. Р. Аюпов Х. Искусственный интеллект: ChatGPT и его возможности, 2023. 12 с.
3. Р. Бутл. Искусственный интеллект и экономика. Работа, фортуна и благополучие в эпоху мыслищих машин, 2023. 26-53 с.
4. Д. Крон, Г. Бейлвелд, А. Бассенс. Глубокое обучение в картинках. Визуальный путеводитель по художественному интеллекту, 2022. 82-94 с.
5. П. Доэрти, Д. Уилсон. Мужчина + машина. Новые принципы работы в эпоху искусственного интеллекта, 2023 год.
6. Имамкориев Х. М. Искусственный интеллект, 2022. 26 с.



18.Аблаева, Н. К. (2024). НРАВСТВЕННО-ФИЛОСОФСКАЯ ПРОБЛЕМА В ТВОРЧЕСТВЕ ЛН Толстого (на примере романа " Война и мир"). JOURNAL OF SCIENTIFIC RESEARCH, MODERN VIEWS AND INNOVATIONS, 1(1), 24-27. 19.Аблаева, Н. К. (2024). «НАРОДНАЯ ДРАМА» АН ОСТРОВСКОГО «ГРОЗА» В КОНТЕКСТЕ ФОЛЬКЛОРНЫХ И ОБРЯДОВЫХ ТРАДИЦИЙ. YANGI O ‘ZBEKISTON, YANGI TADQIQOTLAR JURNALI, 1(3), 24-29. Аблаева, 20.Н. К., & Зулунова, К. К. (2024). ТЕМА " МАЛЕНЬКОГО ЧЕЛОВЕКА" В ПРОИЗВЕДЕНИЯХ ПУШКИНА (" ПОВЕСТИ БЕЛКИНА"). НАУЧНО-ТЕОРЕТИЧЕСКИЙ ЖУРНАЛ “МА’MUN SCIENCE”, 2(1). Аблаева, Н. К. (2023). МНОГООБРАЗИЕ ТЕМ В ПОЭЗИИ БАБУРА. O‘ZBEKISTONDA FANLARARO INNOVATSIYALAR VA ILMIY TADQIQOTLAR JURNALI, 2(16), 566-569.

21.Ahmadjonovna, K. M. . (2023). THE ROLE OF SYNTACTIC DEVICES IN INCREASING THE EXPRESSIVENESS OF POETIC SPEECH. Miasto Przyszłości, 38, 133–137

22.Xusanova, M. R. A. (2016). ИСПОЛЬЗОВАНИЕ ИНДИВИДУАЛЬНОСТИЛИСТИЧЕСКИХ НЕОЛОГИЗМОВ-ПРИЗНАК СТИЛИСТИЧЕСКОГОСВОЕОБРАЗИЯ. Актуальные научные исследования в современном мире, (5-1),125-130

23.Ahmadjonovna, K. M. (2024, February). ХОРИЙИ ТИЛНИ ОСОН ВА ҚИЗИҚАРЛИ О ‘RGANISH TO ‘G ‘RISIDA. In Formation and Development of Pedagogical Creativity: International Scientific-Practical Conference (Belgium) (Vol. 4, pp. 20-23).

24. Panjiyeva, N. (2023). MINTAQAVIY BANKLARNING INVESTITSIYA FAOLIYATINI RIVOJLANTIRISH. Iqtisodiy taraqqiyot va tahlil, 1(7), 118-122.

25. Ruzmetov, B., Avezov, M., Babadjanov, J., Eshniyazova, Y., & Panjiyeva, N. (2023). Regional features of investment activeness in the Republic of Uzbekistan. In E3S Web of Conferences (Vol. 449, p. 04004). EDP Sciences.

26. Панжиева, Н. Н. (2023). ВНЕДРЕНИЕ ТУРИСТИЧЕСКИХ ИННОВАЦИЙ ЗАРУБЕЖНЫХ СТРАН. In Актуальные аспекты теории и практики развития индустрии туризма, гостеприимства и сервиса (pp. 194-199).

27. Normahmatovna, P. N. (2021, July). THE ROLE OF ACTIVE INVESTMENT POLICY IN ACHIEVING THE COMPETITIVENESS OF THE TOURISM INDUSTRY IN THE REGION. In E-Conference Globe (pp. 144-152).

28. Khasanova, F. (2020). The Role Of Baihua In Chinese Linguistics. The American Journal of Interdisciplinary Innovations and Research, 2(10), 97-102.

29. Xusanova, M. (2023). SOMATIK KODLAR TADQIQIGA DOIR. Farg'ona davlat universiteti, (1), 163-163.

30. Karimov, A., & Khasanova, F. The Impact of Ancient Chinese on Baihua Language.



Research Science and  
Innovation House



## Expression of words whose meaning has changed through metaphor in Omon Matjon's work

**Ilhombayeva Mahliyo Umidjon kizi**

Student of Uzbek philology department of UrSU

[mahliyoilhombayeva@gmail.com](mailto:mahliyoilhombayeva@gmail.com)

**Abstract:** The article analyzes the metaphorical meaning transfer of words with a figurative meaning used in the poetry of Amon Matjon.

**Keywords:** Ambiguity, image, metaphor, metaphor, context, simile.

A very large number of words in our language are polysemous, because people use separate words for each new concept in their daily life. It would become impossible to keep them in memory. As a result, it would become difficult to use the language and it would gradually become unusable. That is why, in any language, an attempt is made to express unlimited concepts and ideas from various combinations of linguistic units that did not exist in the language before. Thanks to such an action, new meanings are imposed on the words that were previously in the language. As a result, words with multiple meanings appear.

In artistic work, poets and writers always try to use words in a new sense, apart from their original meaning. This is legality. Because the desire to use the pictorial possibilities of words as widely as possible, the need to create unexpected, unusual, new images, the need to give expression in a new way motivates creators to act in this way. Because of this need, it is unique to the worldview of writers, only in their works.

The meanings of words that are encountered, which have not become popular in the national language, extraordinary special uses - portable meanings of words are created. One of our creators who skillfully used such words is the famous writer of Khorezm region, Omon Matjon.

In the poems of Omon Matjon, we can find the use of words in a figurative sense more often in the verb group. We can see the proof of our words in Amon Matjon's poem "I pass through your door...":

Even if the autumn is spreading, the roads are hazaan,



Even the snow fills the whole being,  
Even if I hit you, I'll be happy,  
I will sit at your door for a day.

If we pay attention to the stanza, we will see at a glance the words that express a special meaning. For example, autumn's spreading of frost, snow's burying of existence, and the shrill laughter of the snow served to express the meaning of the words beyond their meaning in the text.

The polysemy of words and subtle nuances of word meanings are especially widely used as an important visual tool in fiction. In addition to their correct meaning, there are several ways to use words in different figurative meanings, such as metaphor, metonymy, synecdoche, and synecdoche. Among them, metaphor is the most widely used type in fiction, and we can find it more often in poems.

Metaphor (from the Greek metaphora-transfer, extract, metaphor) is a transfer of meaning based on similarity, in which things and events are related to color, shape, action-state character, place and time. based on similarity. 3 The transfer of meaning in metaphor can be divided according to the similarity of shape, sign, place and action.

A lives in my mind,  
The dawn is promising.  
But its yellow color  
In the morning, the sun comes and goes.

If we look at the verbs in the poem beginning with the lines “There is a daffodil living in my mind...”, it creates a general meaning outside of the text.

Combined with words that do not do. In explanatory dictionaries, the verb to live is "to live for a certain period of time; to live; means "to walk alive". But here it is not the meaning of itself, but the transfer of meaning in a metaphorical way. The verb to live here is used in the meaning of "to exist, to be preserved". The verb to promise is used in the sense of “to promise not to do something”. It is used here in this sense, but the characteristic characteristic of a person was transferred to the word “dawn” and formed a portable meaning. The word in the last verse is connected to the sun and forms a metaphor.

This wood misses someone,  
He wears a flower on his head.  
Waking up in the morning is sad-



He is feeding on tiptoe

The verbs used in the verses taken from the above poem "Separation" also have a metaphorical meaning. For example, the verbs to miss, to wear a petal, to wake up, to feed express an abstract concept characteristic of a human being, but in the verses, this meaning was transferred to inanimate objects and formed a mobile meaning.

In a metaphor, the meaning of the word changes, and the concept or image does not change at all, but its initial known sign remains. For example, folklore is the beginning of speech art. The word "head" given in the example is used in a metaphorical sense, indicating a similarity specific to the time and place, in the sense of the beginning of fiction literature, the first samples. Similar examples can be found in the excerpt from the poem "Autumn" by Amon Matjon:

A righteous person is always restless,  
The paths of hope cannot be closed to him,  
It's like a father in an old lip-lip movie  
Beiz's son seems to be lost.

One of the words that give verses a special beauty and charm is the combination of the ways of hope. The word "way" in this combination is combined with the word "life" and represents the ratio of life to the passing time and the passing da describes it as a road, and here he uses a metaphorical transfer of meaning.

It is not wrong to say that the use of figurative words in our linguistics enriches our language. Because the number of words in our language increases as we discover and use the many meanings of words. Omon Matjon also used the same word in different meanings. Although its meaning does not express any concept outside of speech with the associated word, it served to increase the subtlety of meaning within the context. The examples given above can be a clear proof of our current statement of a person.

Research Science and  
Innovation House



## КЛИНИКО-ДИНАМИЧЕСКИЕ ОСОБЕННОСТИ АЛКОГОЛИЗМА У ЛИЦ С КОМОРБИДНЫМИ ПСИХИЧЕСКИМИ РАССТРОЙСТВАМИ

**Алкарров Рустам Бахтиярович**

*Ассистент кафедры Психиатрии, медицинской психологии и наркологии,  
Самаркандский государственный медицинский университет, Самарканд,  
Республика Узбекистан*

**Аннотация.** Проводимые исследования, направленные на выявление механизмов появления и персистенции аддиктивных расстройств, что является основным фактором ухудшающие показатели наркологической ситуации. Психические расстройства, сочетающиеся с алкогольной зависимостью, все чаще становятся объектами пристального изучения, поскольку существуют на стыке двух специальностей – наркологии и психиатрии, тем самым, обуславливая трудности диспансеризации, профилактики и лечения пациентов.

**Ключевые слова:** алкогольная зависимость, психические расстройства, коморбидное течение.

Высокая распространенность алкогольной зависимости и риск серьезных медицинских и социальных последствий, связанных со злоупотреблением алкоголем, указывают на высокую и постоянную актуальность изучения этой проблемы [2].

Так, по данным различных авторов, около одной пятой (20%) пациентов с алкогольной зависимостью, наркоманией и наркозависимостью выявляют процедурные эндогенные психические расстройства, а среди пациентов с эндогенными заболеваниями от 12 до 50% пациентов злоупотребляют

алкоголем и наркотиками. Ставя вопрос о проблеме "сочетания" наркозависимых расстройств и других психопатологических расстройств экзогенного и эндогенного спектра, исследуя влияние "патологической почвы" (на течение наркозависимых болезней влияют не трудности диагностики и дифференциальной диагностики таких больных, а трудности их диспансерного наблюдения и, следовательно, адекватная терапевтическая помощь [1].

На сегодняшний день специальный диспансерный учет больных этой группы не ведется ни в наркологических, ни в психоневрологических диспансерах. При достаточно изученной клинической части проблемы психической патологии в сочетании с алкогольной зависимостью следует отметить недостаточное освещение клинических особенностей вторичной алкогольной зависимости, особенно у пациентов с шизофренией, аффективным психозом, некоторыми органическими поражениями головного мозга, пограничными психоневрологическими расстройствами и посттравматическими стрессовыми расстройствами – роль черт личности и расстройств личности у реальных и симптоматических пациентов, а также у пациентов с сопутствующими заболеваниями, которые заставляют их начать злоупотреблять алкоголем и наркотиками [5].

— В изучаемом контексте изучение начала и течения коморбидного расстройства, его клинических особенностей, агрессивного и аутоагрессивного поведения у больных с комбинированной патологией, условий диспансерного наблюдения имеет большое социальное значение для улучшения качества организации психиатрической и наркологической помощи.

В доступной литературе мы не нашли исследований сравнительного характера, проливающих свет на различия в социодемографических и психопатологических характеристиках у пациентов с комбинированной патологией, склонных к социально опасному поведению – в условиях традиционного диспансерного наблюдения и активного диспансерного наблюдения [9]. Таким образом, все вышеперечисленное стало веской основой для проведения данного исследования.

**Цель исследования.** Изучить клинико-психопатологические и прогностические особенности формирования и развития алкоголизма с психическими расстройствами.

**Материалы и методы исследования.** Для решения поставленных нами задач на 2023-2024 годы проведено клиническое обследование 64 больных мужского пола, у всех больных развилась алкогольная зависимость на фоне сопутствующей (комбинированной) психической патологии. Пациенты находились на диспансерном учете и находились под наблюдением Самаркандского областного наркологического диспансера. Часть пациентов (45%) была обследована во время стационарного лечения в Самаркандской областной психиатрической больнице.

В соответствии с поставленной целью мы использовали клинические и психопатологические методы обследования, касающиеся наркозависимости и психиатрического компонента комбинированного расстройства. Все пациенты под наблюдением прошли стандартное комплексное обследование: ЭЭГ клинико-психопатологическое, нейрофизиологическое исследование, преморбидная оценка личностных качеств при сортировке п. В. Ганнушкин, О. В. Использовалась классификация психопатий кербикова, учитывая возрастные особенности формирования психопатий, в зависимости от их генеза [10] и А. Е. Классификация акцентов характера Личко. средний возраст исследуемой группы составлял 44,25 года ( $\pm 1,08$ ).

В зависимости от формы диспансерного наблюдения в группу, состоящую из активного диспансерного наблюдения, входило 13 человек (30,6%), а в группу обычного диспансерного наблюдения-51 человек (69,4%). Изучение анамнеза пациентов показало, что у исследуемых пациентов в 52,78% случаев отмечалась наследственная тяжесть Из-за

алкоголизма, наркомании и различных психических расстройств со стороны родственников. Раннее начало злоупотребления алкоголем (до 25 лет) выявлено у 30,56% больных.

**Результаты исследования.** Психиатрическая нозологическая оценка проводилась в соответствии с МКБ-10 и рядом местных словарей и руководств [12].

Однако при оценке участия аффективных расстройств в формировании синдрома и их роли в развитии комбинированной патологии можно отметить, что у 22 (20%) обследованных преобладание аффективных симптомов в составе синдромов сложных психических расстройств в клинической картине сопутствующего заболевания. Аффективная патология, преимущественно депрессивного регистра, включала более сложные синдромы: астено-депрессивный (2,8%), тревожно-депрессивный (6,5%), депрессивно-параноидный (5,7%) и другие.

Электроэнцефалография (ЭЭГ). Для построения карт использовались 30-секундные некартефактные фоновые сегменты и образцы нагрузки, выбранные случайным образом на электроэнцефалограммах, по возможности без явных всплесков и пароксизмов, карта которых выполнялась индивидуально. Помимо спектров мощности, на картирование повлияли всплеск активности, соотношение различных частотных диапазонов, амплитудные значения вспышек и пароксизмов.

Фоновая ЭЭГ регистрируется в состоянии расслабленного бодрствования. Тест проводился на 3-минутную гипервентиляцию с открытием глаза, фотостимуляцией, регистрацией ЭЭГ в каждую минуту гипервентиляции, а затем с удалением фоновой ЭЭГ непосредственно после теста с гипервентиляцией. Оценивались качественные параметры реакции активации-степень десинхронизации и исчезновения основной активности, определялась выраженность реакции ЭЭГ на гипервентиляцию, а также изменение качественных характеристик ЭЭГ во время и после гипервентиляции.

Исследуемый контингент больных с комбинированной патологией представляет собой реальный "разрез" лиц, находящихся под диспансерным контролем и наблюдаемых при интенсивном употреблении алкоголя. С нозологической точки зрения расстройства группы шизофрении и органические заболевания максимально сочетались с алкогольной зависимостью, в меньшей степени - с пациентами с аффективными расстройствами настроения и "чистыми" расстройствами личности.

Можно предположить, что эти комбинации не регистрировались (не замечались) персоналом из-за низкой активности (открытости), конфиденциальности депрессивных пациентов и того факта, что пациенты с расстройствами личности и алкогольной зависимостью традиционно сосредотачиваются на учете, если они вообще учитываются.

В соответствии с целями и задачами исследования в структуре сопутствующей патологии мы рассматривали истинную алкогольную зависимость и симптоматическую алкогольную зависимость как составляющие одного сопутствующего расстройства. Истинная алкогольная зависимость (вторичная истинная алкогольная зависимость) диагностирована нами у 47 человек (1 группа), симптоматическая-у 14 человек (2 группа). Что касается психиатрического компонента комбинированного расстройства, в группе 1 было больше пациентов с органическим поражением головного мозга (32,8%) и олигофренией (11,9%), чем в группе 2 ( $p<0,05$ ), а в группе 2 значительно преобладали пациенты с шизофренией (88,24%). их было больше, чем в группе 1 ( $p<0,05$ ).

У пациентов с истинной алкогольной зависимостью чаще встречаются родственники с алкогольной зависимостью ( $p<0,05$ ), и было обнаружено, что дебют психического заболевания связан с предшествующей интенсивной алкоголизацией ( $p<0,05$ ). Описывая истинную и симптоматическую алкогольную зависимость, мы не учитывали их динамическую связь с тем или иным сопутствующим психическим заболеванием. Поэтому мы приступили к изучению особенностей реальной и симптоматической зависимости – доминантных нозологий в нашем контингенте-у пациентов с шизофренией и органическими поражениями головного мозга. Симптоматическая зависимость развивается преимущественно на фоне шизофренического процесса, динамика которого соответствует динамике эндогенного

заболевания, а влияние на процесс коморбидного расстройства более неопределенно.

При отрицательном влиянии на эндогенный компонент сопутствующего расстройства у половины больных отмечается употребление алкоголя "по терапевтическим причинам" для снятия дискомфорта, поднятия настроения, социализации, что в ряде случаев способствует замедлению нарастания дефекта и формированию специфической адаптации. Кроме того, при относительно высоких значениях наследственной тяжести алкогольной зависимости в сочетании с шизофренией для пациентов с алкогольной зависимостью показатель (23%) не было обнаружено различий между группами.

Так же, как синдром отмены алкоголя не обнаруживается по возрасту развития – индикатор физической зависимости от алкоголя, это можно объяснить достаточно высокими показателями симптоматической алкогольной зависимости в группе и статистически значимым увеличением числа пациентов в группе, которые время от времени употребляют алкоголь ( $p < 0,05$ ). При симптоматическом алкоголизме синдром отмены алкоголя может не развиваться у 50% людей, а также у пациентов, которые время от времени употребляют алкоголь. Однако эти соображения, характеризующие особенности небольшой части контингента группы, не опровергают вывод о том, что "алкоголизм" в группе моложе и опаснее.

**Выводы 1.** Алкогольная зависимость часто проявляет коморбидность с пароксизмально-прогрессирующей шизофренией и экзогенно-органическими заболеваниями.

2. Коморбидное течение вторичной истинной алкогольной зависимости при преморбидных экзогенно-органических заболеваниях провоцирует



негативные последствия основного заболевания, провоцирует обострения и уменьшает ремиссию, усиливает рецидивы алкоголизма.

3. Коморбидное течение вторичной симптоматической алкогольной зависимости при шизофрении снимает дискомфорт, улучшает настроение, позволяет оставаться в обществе, продлевает наступление дефектного состояния.

#### **Использованная литература:**

1. Batirbekovich, K. R., Sabrievna, V. A., & Alamovich, K. A. (2022). Psychopharmacotherapy of Depressive Disorders in Alcoholism. Eurasian Journal of Humanities and Social Sciences, 8, 19-22.
2. Khayatov , R. B., Velilyaeva , A. S., & Kurbanov , A. A. (2022). OPTIMIZATION OF THERAPY OF ALCOHOL WITHDRAWAL SYNDROME IN PATIENTS WITH SUB- DEPRESSION. Евразийский журнал медицинских и естественных наук, 2(5), 189–192.
3. Khayatov , R. B., Velilyaeva , A. S., & Kurbanov , . A. A. (2022). AFFECTIVE DISORDERS AS A WEIGHTENING FACTOR IN ALCOHOL DEPENDENCE THERAPY . Евразийский журнал медицинских и естественных наук, 2(5), 193–196.
4. Telmanovna, X. S., & Batirbekovich, X. R. (2023). Psychopharmacotherapy of Depressive Disorders in Alcoholism. Eurasian Research Bulletin, 16, 179-182.
5. N. Turaeva (2023). CLINICAL-LABORATORY FEATURES OF INTERSTITIAL NEPHRITIS IN CHILDREN WITH PURINE DYSMETABOLISM. Science and innovation, 2 (D12), 135-140. doi: 10.5281/zenodo.10324931
6. N. Turaeva (2023). ANTIOXIDANT THERAPY IN PATIENTS WITH CHRONIC NEPHROTIC GLOMERULONEPHRITIS. Science and innovation, 2 (D12), 131-134. doi: 10.5281/zenodo.10324779
7. Меликова Дилшодахон Уктам Кизи, Ахмеджанова Наргиза Исмаиловна, Тураева Назира Юлдашевна, Юлдашев Ботир Ахматович, & Абдурасулов Фозил Пардаевич (2020). Клинические особенности течения хронического

пиелонефрита у детей на фоне анемического синдрома. Достижения науки и образования, (1 (55)), 66-69.

8. Очилов, У., Кубаев, Р., & Хаятов, Р. (2016). Психические расстройства при употреблении психоактивных веществ с вич-инфекцией. Журнал проблемы биологии и медицины, (2 (87)), 184–186.

9. Раджабов Хикмат Тошевич, Хаятов Рустам Батырбекович, & Велиляева Алие Сабриевна (2020). КЛИНИКО-ПСИХОЛОГИЧЕСКИЕ И НЕЙРОФИЗИОЛОГИЧЕСКИЕ ОСОБЕННОСТИ НЕПСИХОТИЧЕСКИХ ПСИХИЧЕСКИХ РАССТРОЙСТВ У ЛИЦ ПОЖИЛОГО ВОЗРАСТА. Вестник науки и образования, (23-3 (101)), 75-78.

10. Раджабов Х.Т., Тургунбаев А.У., Кубаев Р.М., & Хаятов Р.Б. (2021). ДЕПРЕССИЯ И ТРЕВОГА У БОЛЬНЫХ АЛКОГОЛИЗМОМ, ОСЛОЖНЕННЫМ НИКОТИНОВОЙ ЗАВИСИМОСТЬЮ. Вестник науки и образования, (17-2 (120)), 134-137.

11. Тураева Назира Юлдашевна (2020). Клинико-лабораторные особенности течения дисметаболической нефропатии у детей с нарушением пуринового обмена. Достижения науки и образования, (5 (59)), 86-88.

12. Тураева, Н., & Абдукадырова, Н. (2022). Оптимизация терапии хронического гломерулонефрита у детей. Журнал вестник врача, 1(2), 118–120.

13. Хаятов Рустам Батырбекович, Велиляева Алие Сабриевна, Тураев Бобир Темирпулатови, & Тураев Толиб Махмуджонович (2019). Аффективные расстройства у больных алкогольной зависимостью как фактор риска развития суицидального поведения. Достижения науки и образования, (11 (52)), 96-98.

14. Хаятов Рустам Батырбекович, & Велиляева Али Сабриевна (2020). Особенности развития и течения аффективных расстройств при сахарном диабете. Достижения науки и образования, (5 (59)), 62-64.

15. Хаятов Рустам Батырбекович, Велиляева Алие Сабриевна, & Абдуразакова Робия Шералиевна (2020). Особенности возникновения и течения психоорганических расстройств при сахарном диабете. Достижения науки и образования, (7 (61)), 31-33.

16. Хаятов, Р., & Велиляева, А. (2022). Влияние тревожно-депрессивных расстройств на тяжесть течения и качество жизни у больных сахарным



диабетом 2 типа. Журнал вестник врача, 1(4), 99–102.  
<https://doi.org/10.38095/2181-466X-2020974-98-101>

17. Хаятов, Р., Велиляева, А., Мардиев О., & Курбанов, А. (2022). Особенности коморбидного течения тревожно-депрессивных расстройств и личностных изменений при сахарном диабете 2 типа. Журнал вестник врача, 1(1), 104–108. <https://doi.org/10.38095/2181-466X-2021981-103-107>

18. Каршиев Зиядулло Хазратович, Хаятов Рустам Батырбекович, Шерматов Озод Норбекович, Раджабов Хикмат Тошевич, & Рузиева Диана Джамаловна (2021). АФФЕКТИВНЫЕ РАССТРОЙСТВА КАК ОТЯГОЩАЮЩИЙ ФАКТОР В ТЕРАПИИ АЛКОГОЛЬНОЙ ЗАВИСИМОСТИ. Вестник науки и образования, (5-2 (108)), 21-24.

19. Хаятов, Р., Велиляева, А., Мардиев О., & Курбанов, А. (2022). Особенности коморбидного течения тревожно-депрессивных расстройств и личностных изменений при сахарном диабете 2 типа. Журнал вестник врача, 1(1), 104–108. <https://doi.org/10.38095/2181-466X-2021981-103-107>

20. Очиллов, У., Кубаев, Р., & Хаятов, Р. (2016). Психические расстройства при употреблении психоактивных веществ с вич-инфекцией. Журнал проблемы биологии и медицины, (2 (87)), 184–186. извлечено от [https://inlibrary.uz/index.php/problems\\_biology/article/view/3568](https://inlibrary.uz/index.php/problems_biology/article/view/3568)

21. Раджабов Х.Т., Тургунбаев А.У., Кубаев Р.М., & Хаятов Р.Б. (2021). ДЕПРЕССИЯ И ТРЕВОГА У БОЛЬНЫХ АЛКОГОЛИЗМОМ, ОСЛОЖНЕННЫМ НИКОТИНОВОЙ ЗАВИСИМОСТЬЮ. Вестник науки и образования, (17-2 (120)), 134-137.

22. Хаятов, Р., & Абдуразакова, Р. (2023). Аффективные расстройства, как отягощающий фактор в терапии алкогольной зависимости . Журнал биомедицины и практики, 1(3/1), 396–399. извлечено от <https://inlibrary.uz/index.php/biomedicine/article/view/18375>

23. Мардиев, О. ., & Хаятов, Р. (2023). КОМОРБИДНОСТЬ ДЕПРЕССИВНЫХ РАССТРОЙСТВ И САХАРНОГО ДИАБЕТА 2-го ТИПА НА КАЧЕСТВО ЖИЗНИ БОЛЬНЫХ ПОЖИЛОГО ВОЗРАСТА. *Евразийский журнал медицинских и естественных наук*, 3(8), 19–24. извлечено от <https://in-academy.uz/index.php/EJMNS/article/view/19616>

24. Николаев Егор Евгеньевич, Орлов Федор Витальевич, Николаев Евгений Львович, Велиляева Алие Сабриевна, & Хаятов Рустам Батырбекович (2023).

ФЕНОМЕН СИМУЛИРОВАНИЯ СУДОРОЖНЫХ ПРИСТУПОВ ПРИ ЭПИЛЕПСИИ: КЛИНИЧЕСКИЙ СЛУЧАЙ. *Acta Medica Eurasica*, (3), 102-115. doi: 10.47026/2413-4864-2023-3-102-115

25. Criteria For Rehabilitation Of Patients With Consequences Cranio-Brain Injury. (2022). *Journal of Pharmaceutical Negative Results*, 8188-8194. <https://doi.org/10.47750/pnr.2022.13.S09.958>

26. Хаятов, Р. Б., & Велиляева, А. С. НЕЙРОПСИХОЛОГИЧЕСКОЕ ИССЛЕДОВАНИЕ БОЛЬНЫХ С РАССЕЯННЫМ СКЛЕРОЗОМ. ДОКТОР АХБОРОТНОМАСИ ВЕСТНИК ВРАЧА DOCTOR'S HERALD, 44.

27. Мардиев Отабек Аслиддинович, Кубаев Рустам Мурадиллаевич, Хаятов Рустам Батырбекович, & Рузиева Диана Джамаловна (2021). ТЕЧЕНИЕ ТРЕВОЖНЫХ РАССТРОЙСТВ У БОЛЬНЫХ САХАРНЫМ ДИАБЕТОМ 2 ТИПА. *Вестник науки и образования*, (2-2 (105)), 72-75.

28. Велиляева, А., Бердиева, Н., Очилов, У., & Хаятов, Р. (2015). Психические нарушения при эпилепсии. *Журнал проблемы биологии и медицины*, (2 (83)), 168-171.

29. Депрессия и тревога у больных алкоголизмом, осложненным никотиновой зависимостью / Х. Т. Раджабов, А. У. Тургунбаев, Р. М. Кубаев, Р. Б. Хаятов // *Вестник науки и образования*. – 2021. – № 17-2(120). – С. 134-137. – EDN GSEZVQ.

30. Turaeva, N. Y., & Yuldashev, B. A. (2018). KLINIKO-LABORATORNYE POKAZATELI INTERSTITsIAL'NOY PATOLOGII POCHEK U DETEY V STRUKTURE DISMETABOLICHESKIKh NEFROPATIIY. *Молодежный инновационный вестник*, 7(S1), 99-100.

31. Тураева, Н. Ю. Клинико-лабораторные показатели интерстициальной патологии почек у детей в структуре дисметаболических нефропатий / Н. Ю. Тураева, Б. А. Юлдашев // *Молодежный инновационный вестник*. – 2018. – Т. 7, № S1. – С. 99-100. – EDN YXJTТА.

32. Turaeva Nazira Yuldashevna, & Mamatkulova Feruza Khamidovna. (2024). PREMORBIDE FEATURES OF INTERSTITIAL NEPHRITIS CURRENT IN CHILDREN WITH PURINE DYSMETABOLISM (CLINICAL-LABORATORY ASPECTS). *Multidisciplinary Journal of Science and Technology*, 4(6), 201–205. Retrieved from <https://mjstjournal.com/index.php/mjst/article/view/1584>

33. Turaeva , N., & Ruzikulov , N. (2024). CLINICAL-LABORATORY INDICATORS OF INTERSTITIAL KIDNEY PATHOLOGY IN CHILDREN IN THE STRUCTURE OF DYSMETABOLIC NEPHROPATHY. *Multidisciplinary Journal of Science and Technology*, 4(6), 211–214. Retrieved from <https://mjstjournal.com/index.php/mjst/article/view/1586>
34. Turaeva , N., & Ergashev , A. (2024). FEATURES OF ANTIOXIDANT THERAPY IN PATIENTS WITH CHRONIC NEPHROTIC GLOMERULONEPHRITIS. *Multidisciplinary Journal of Science and Technology*, 4(6), 206–210. Retrieved from <https://mjstjournal.com/index.php/mjst/article/view/1585>
35. Мардиев Отабек Аслиддинович, Кубаев Рустам Мурадиллаевич, Хаятов Рустам Батырбекович, & Рузиева Диана Джамаловна (2021). ТЕЧЕНИЕ ТРЕВОЖНЫХ РАССТРОЙСТВ У БОЛЬНЫХ САХАРНЫМ ДИАБЕТОМ 2 ТИПА. *Вестник науки и образования*, (2-2 (105)), 72-75.
36. ХАЯТОВ, Р., & ШАМСИКУЛОВА, С. ПСИХОФАРМАКОТЕРАПИЯ ДЕПРЕССИВНЫХ РАССТРОЙСТВ ПРИ АЛКОГОЛИЗМЕ. ББК 5+ 28я43 П 781, 129.
37. Хаятов, Р. Б., & Рахматова, Ф. У. ПСИХОФАРМАКОТЕРАПИЯ АФФЕКТИВНЫХ РАССТРОЙСТВ В СТРУКТУРЕ АЛКОГОЛЬНОЙ ЗАВИСИМОСТИ. Редакционная коллегия выпуска, 440.
38. Azizovna, S. S., Almasovich, R. A., Ulugbekovna, R. F., Aslamovna, N. A., & Batirbekovich, H. R. (2024). PSYCHOLOGICAL FEATURES OF THE FORMATION OF COMMUNICATION SKILLS AMONG STUDENTS OF MEDICAL UNIVERSITIES. *Yangi O'zbekistonda Tabiiy va Ijtimoiy-gumanitar fanlar respublika ilmiy amaliy konferensiyasi*, 2(1), 107-115.
39. Turayeva , N. (2024). PURIN DISMETABOLIZMI BO‘LGAN BOLALARDA INTERSTITSIAL NEFRITNING KLINIK VA LABORATORIYA XUSUSIYATLARI. *Journal of Science-Innovative Research in Uzbekistan*, 2(7), 62–73. Retrieved from <https://universalpublishings.com/index.php/jsiru/article/view/6640>
40. Yuldoshevna, T. N. (2024). Bolalarda Dismetabolik Nefropatiyaning Shakllanishi Va Kechishi, Klinik Va Yosh Jihatlari. *Journal of Science in Medicine and Life*, 2(7), 43–47. Retrieved from <https://journals.proindex.uz/index.php/JSML/article/view/1306>

41. Юлдашевна, Т. Н. (2024). Клинические И Лабораторные Факторы, Связанные С Повреждением Почечной Паренхимы Детей С Острым Пиелонефритом. *Journal of Science in Medicine and Life*, 2(7), 38–42. Retrieved from <https://journals.proindex.uz/index.php/JSML/article/view/1305>
42. Абдуразакова, Р. . (2024). КОМОРБИДНОСТЬ ТРЕВОЖНО-ДЕПРЕССИВНЫХ РАССТРОЙСТВ С ПСИХОСОМАТИЧЕСКИМИ ЗАБОЛЕВАНИЯМИ У ВЗРОСЛЫХ. *Центральноазиатский журнал образования и инноваций*, 3(7), 22–29. извлечено от <https://in-academy.uz/index.php/cajei/article/view/35253>
43. Каршиев, З. . (2024). РАСПРОСТРАНЕННОСТЬ ТРЕВОЖНЫХ РАССТРОЙСТВ У ПАЦИЕНТОВ ДЕТСКОГО ВОЗРАСТА С ДИАГНОЗОМ БРОНХИАЛЬНАЯ АСТМА. *Центральноазиатский журнал академических исследований*, 2(7), 17–24. извлечено от <https://in-academy.uz/index.php/cajar/article/view/35255>
44. Каршиев , З. . (2024). ТРЕВОГА И ДЕПРЕССИЯ У ЛИЦ ТРУДОСПОСОБНОГО ВОЗРАСТА, ПЕРЕНЕСШИХ РАК. *Центральноазиатский журнал образования и инноваций*, 3(7), 15–21. извлечено от <https://in-academy.uz/index.php/cajei/article/view/35252>
45. Абдуразакова , Р. . (2024). ПАТОПСИХОЛОГИЧЕСКИЕ ОСОБЕННОСТИ КОМОРБИДНОГО АЛКОГОЛИЗМА И ШИЗОАФФЕКТИВНЫХ РАССТРОЙСТВ. *Центральноазиатский журнал академических исследований*, 2(7), 25–30. извлечено от <https://in-academy.uz/index.php/cajar/article/view/35256>
46. Mardiev , O. (2024). TYPE 2 DIABETES MELLITUS, EXACERBATION OF PERSONALITY CHANGES CHARACTERISTICS. *Journal of Science-Innovative Research in Uzbekistan*, 2(7), 200–209. Retrieved from <https://universalpublishings.com/index.php/jsiru/article/view/6727>
47. Мардиев , О. (2024). ВЛИЯНИЕ ТРЕВОЖНО-ДЕПРЕССИВНЫХ РАССТРОЙСТВ НА КАЧЕСТВО ЖИЗНИ БОЛЬНЫХ САХАРНЫМ ДИАБЕТОМ 2-го ТИПА . *Journal of Science-Innovative Research in Uzbekistan*, 2(7), 188–199. Retrieved from <https://universalpublishings.com/index.php/jsiru/article/view/6726>
48. Хушвактова , Д. (2024). КАЧЕСТВО ЖИЗНИ И ВОЗНИКНОВЕНИЕ СУИЦИДАЛЬНЫХ МЫСЛЕЙ У ЧЛЕНОВ СЕМЬИ МУЖЧИН,

СТРАДАЮЩИХ АЛКОГОЛЬНОЙ ЗАВИСИМОСТЬЮ. Journal of Science-Innovative Research in Uzbekistan, 2(7), 169–180. Retrieved from <https://universalpublishings.com/index.php/jsiru/article/view/6724>

49. Раджабов , Х. (2024). ПСИХОТЕРАПЕВТИЧЕСКИЕ АСПЕКТЫ НЕПСИХОТИЧЕСКИХ ПСИХИЧЕСКИХ РАССТРОЙСТВ У ЛИЦ ПОЖИЛОГО ВОЗРАСТА. Journal of Science-Innovative Research in Uzbekistan, 2(7), 159–168. Retrieved from <https://universalpublishings.com/index.php/jsiru/article/view/6723>

50. Ибрагимова , М. (2024). ТРЕВОЖНО-ДЕПРЕССИВНЫЕ РАССТРОЙСТВА В СТРУКТУРЕ ЭНДОГЕННЫХ РАССТРОЙСТВ СВЯЗАННЫЕ С ФОРМИРОВАНИЕМ АЛКОГОЛЬНОЙ ЗАВИСИМОСТИ. Journal of Science-Innovative Research in Uzbekistan, 2(7), 148–158. Retrieved from <https://universalpublishings.com/index.php/jsiru/article/view/6722>

51. Хушвактова, Д. (2024). ТЕЧЕНИЕ АЛКОГОЛЬНОЙ И НИКОТИНОВОЙ ЗАВИСИМОСТИ, ОСЛОЖНЕННОЙ ТРЕВОЖНО-ДЕПРЕССИВНЫМИ РАССТРОЙСТВАМИ. Journal of Science-Innovative Research in Uzbekistan, 2(7), 137–147. Retrieved from <https://universalpublishings.com/index.php/jsiru/article/view/6721>

52. Раджабов , Х. (2024). КЛИНИЧЕСКИЕ, АФФЕКТИВНЫЕ, ЛИЧНОСТНЫЕ ИЗМЕНЕНИЯ ПАЦИЕНТОВ ПОЖИЛОГО ВОЗРАСТА С ИШЕМИЧЕСКОЙ БОЛЕЗНЬЮ СЕРДЦА. Journal of Science-Innovative Research in Uzbekistan, 2(7), 127–136. Retrieved from <https://universalpublishings.com/index.php/jsiru/article/view/6720>

53. Ибрагимова , М. (2024). ТРЕВОЖНЫЕ РАССТРОЙСТВА В СТРУКТУРЕ ЭНДОГЕННЫХ ПСИХИЧЕСКИХ ЗАБОЛЕВАНИЙ. Journal of Science-Innovative Research in Uzbekistan, 2(7), 118–126. Retrieved from <https://universalpublishings.com/index.php/jsiru/article/view/6719>

54. Turayeva , N. (2024). PURIN DISMETABOLIZMI BO‘LGAN BOLALARDA INTERSTITIAL NEFRITNING KLINIK VA LABORATORIYA XUSUSIYATLARI. Journal of Science-Innovative Research in Uzbekistan, 2(7), 62–73. Retrieved from <https://universalpublishings.com/index.php/jsiru/article/view/6640>

55. Shamsikulova Sitara Azizovna, Rustamov Azizbek Almasovich, Rahmatova Fatima Ulugbekovna, Numonova Amina Aslamovna, & Hayatov Rustam Batirbekovich. (2024). PSYCHOLOGICAL FEATURES OF THE FORMATION OF COMMUNICATION SKILLS AMONG STUDENTS OF MEDICAL UNIVERSITIES. *Yangi O'zbekistonda Tabiiy Va Ijtimoiy-Gumanitar Fanlar Respublika Ilmiy Amaliy Konferensiyasi*, 2(1), 107–115. Retrieved from <https://universalpublishings.com/index.php/gumanitar/article/view/3982>

<https://doi.org/10.5281/zenodo.10570455>

56. Abdukadirova Nargiza Batirbekovna. (2024). Clinical Features and Treatment Tactics of Acute Lymphoblastic Leukemia in Adolescent Children. *American Journal of Pediatric Medicine and Health Sciences* (2993-2149), 2(7), 59–63. Retrieved from <https://grnjournal.us/index.php/AJPMHS/article/view/5502>

57. Абдуразакова, Р. . (2024). ФАКТОРЫ, ВЛИЯЮЩИЕ НА ПСИХОМОТОРНОЕ РАЗВИТИЕ ДЕТЕЙ: ПЕРСПЕКТИВЫ МЕЖДИСЦИПЛИНАРНОГО ПОДХОДА. *Международный журнал научной педиатрии*, 3(4), 562–569. <https://doi.org/10.56121/2181-2926-2024-3-4-562-569>

58. Abdurazakova, R. (2024). ИНТЕГРАТИВНЫЙ ПОДХОД К ПОНИМАНИЮ ПРИЧИН ДЕПРЕССИИ: ВЗАИМОДЕЙСТВИЕ ГЕНЕТИЧЕСКИХ, БИОЛОГИЧЕСКИХ, ПСИХОЛОГИЧЕСКИХ И СОЦИОКУЛЬТУРНЫХ ФАКТОРОВ. *Medical science of Uzbekistan*, (2), 16-21.



---

# Research Science and Innovation House

## ОСОБЕННОСТИ КЛИНИКИ И ЛЕЧЕНИЯ ГЕРОИНОВОЙ ЗАВИСИМОСТИ У ПАЦИЕНТОВ С ПСИХОПАТИЧЕСКИМИ ЧЕРТАМИ ЛИЧНОСТИ

**Алкарров Рустам Бахтиярович**

*Ассистент кафедры Психиатрии, медицинской психологии и наркологии,  
Самаркандский государственный медицинский университет, Самарканд,  
Республика Узбекистан*

**Аннотация.** В последнее десятилетие широко распространено мнение, что наркомания чаще формируется у людей с отклонениями в характере и психическими заболеваниями. Отмечается, что наркомания может формироваться по-разному у людей с различными патологическими проявлениями личности. Также имеются наблюдения, что некоторые патохарактерологические типы, независимо от наличия декомпенсации, могут чаще встречаться при том или ином виде зависимости от психоактивных веществ.

**Ключевые слова:** героиновая зависимость, психопатия, коморбидное течение.

Ряд исследований показал зависимость клинических проявлений и динамики заболеваний, связанных с употреблением наркотиков, скорости формирования зависимости и тяжести дефицитных расстройств от преморбидных конституциональных черт личности [4,9]. По мнению А.Е. Личко, подростки с психопатическими чертами характера имеют высокий риск развития наркомании и токсикомании [2]. При этом важнее не тяжесть аномалии характера (психопатия или акцентуация), а ее тип. П.Б. Ганнушкин отметил высокую предрасположенность к наркомании у людей с



эпилептоидным, неустойчивым и циклотимическим характером [1].

Одной из причин недостаточной эффективности лечения зависимых расстройств является автономность стратегий лечения наркомании – биологически ориентированного и лично-ориентированного подходов. Различные авторы рассматривают аддиктивное поведение, в частности химическую зависимость, с различных позиций: с позиций личностного подхода – зависимость как компенсацию за неудовлетворенные личные потребности и потребностные циклы личности [5], состояние фрустрации и связанный с ним психологический стресс, с позиций уровня развития психологического здоровья – зависимость как сбой в самоорганизующейся функции из-за агрессивных изменений окружающей среды [8]; с точки зрения индивидуальности и характерологии - зависимость, как результат воздействия патогенных факторов на "место наименьшего сопротивления".

В связи с этим мы считаем необходимым более глубоко и детально изучить различные аспекты этого заболевания в сравнении с преморбидными чертами личности.

**Целью исследования** является изучение психологических особенностей личности наркозависимого, особенностей ее формирования с позиций разработки дальнейшей терапевтической тактики в зависимости от видов психопатии.

**Материалы и методы.** Обследовано 87 пациентов в возрасте от 18 до 27 лет (в среднем  $21,5 \pm 1,4$  года), все пациенты были мужского пола. В преморбидном периоде было 46 пациентов с психопатическими чертами характера, а у 41 пациента до героиновой зависимости не было выявлено психологических расстройств личности.

Исследование проводилось как в остром периоде (в состоянии





абстинентного и интоксикационного психозов), так и в стадии ремиссии. В группу пациентов с героиновой зависимостью вошли лица с абстинентным синдромом средней (8 пациентов) и тяжелой (9 пациентов) степени тяжести, а также в состоянии острого интоксикационного психоза. Из них делириозный синдром был выявлен у 21 пациента, галлюцинаторный – у 17 пациентов, параноидальный - у 14 пациентов, маниакальный – у 8 пациентов, депрессивный – у 7 пациентов, аментивный – у 3 человек.

Для постановки клинического диагноза испытуемым были проанализированы анамнестические сведения (история жизни, наркологический анамнез), результаты патопсихологического обследования и объективного осмотра, проведены клиничко-психологические тесты, а для уточнения преморбидных особенностей был использован личностный тест Айзенка [3]. Диагностические критерии зависимости от психоактивных веществ оценивались в соответствии с МКБ-10 (F-11, F-60). Для выявления преморбидных черт личности использовались классификации психопатий и акцентуаций характера.

Оценка динамики психических расстройств проводилась на основании длительного клиничко-катамнестического исследования и сравнения результатов, полученных на разных стадиях заболевания (обезболивание, формирование и закрепление ремиссии) [10]. Пациенты проходили лечение в Самаркандском областном психоневрологическом и наркологическом диспансерах.

**Результаты.** Типологическая группировка преморбидных черт личности проводилась в соответствии с установленными принципами клинического подхода. По характерологическим особенностям пациенты были разделены на следующие типы: возбудимые (28,1%), эпилептоидные

(6,3%), лабильные (3,1%), астенические (7,8%), шизоидные (15,6%), нестабильные (34,4%) и гипертимные (4,7%). Среди обследованных преобладали лица с акцентуациями характера (73,6%). Преморбидные признаки отличались полиморфизмом, были диагностированы акцентуация основных черт характера и психопатия. Во многих случаях в преморбидный период у пациентов наблюдалось девиантное поведение: систематические отклонения от учебы, агрессивные реакции, раннее начало курения и употребления алкоголя.

Начало употребления алкоголя пришлось на возраст 15-17 лет. Возраст начала употребления наркотических веществ у обследованных составил  $19,7 \pm 1,4$  года, в большинстве случаев первым наркотиком была марихуана. Первое употребление опиатов у пациентов характеризовалось коротким периодом эйфории. Психическая зависимость от наркотика формировалась в среднем после 4-6 проб. Продолжительность периода эпизодического употребления наркотиков составила в среднем  $4,5 \pm 3,1$  месяца. Появление признаков физической зависимости происходило в среднем через  $2,5 \pm 1,6$  месяца после начала систематического употребления опиатов. Длительность заболевания варьировала от 1 года до 7 лет. В период абстиненции на первый план вышли полиморфные психопатологические расстройства, сопровождающиеся вегетативным симптомокомплексом, диссомническими и поведенческими расстройствами.

Особенности и закономерности развития расстройств были достаточно стойкими в течение 14-18 дней. Этот период характеризовался размытостью и полиморфизмом симптомов, нестабильностью и быстрой сменой аффективных расстройств, неравномерным снижением различных групп расстройств, определяющих состояние пациента, и формированием

длительной остаточной симптоматики. Отличительной особенностью было преобладание атипичных депрессий с длительными тревожными состояниями, сопровождающимися вегетосоматическими и неврозоподобными проявлениями. Часто наблюдалось чередование дисфории и тревоги.

Наиболее характерной чертой динамики постабстинентного синдрома было волнообразное нарастание интенсивности его проявлений, что выражалось в очерченных фазах обострения наркотической зависимости. У людей с возбудимыми чертами характера и эпилептоидизмом (34,4%) продолжительность заболевания составляла более трех лет. У них были выраженные 3-дневные циклы обострения патологической тяги к наркотику. Через 1-2 дня развились психопатические реакции со взрывной силой. Наблюдался негативизм по отношению к получаемой терапии. На пике развития пациенты навязчиво и настойчиво выпрашивали какие-либо таблетки.

Обострение тяги к наркотику сопровождалось жалобами на боли в суставах, пояснице, которые носили преходящий характер. На третий день в состоянии стали преобладать депрессивные симптомы в виде подавленного настроения и тревожного аффекта.

— Постабстинентный синдром был более характерен для лиц с астеническими, шизоидными и лабильными чертами характера (26,5%). После купирования острых проявлений в течение 3-5 дней наблюдался довольно благополучный легкий промежуток: пациенты были спокойны, хорошо адаптировались, едва заметно отрицали влечение к наркотику. Но, начиная с 9-12 дня, наблюдалось обострение влечения к героину. Это проявлялось в клинически выраженных депрессивных симптомах в виде меланхолии,

плаксивости, истощения, раздражительности, гнева, расстройств поведения. Болезненность состояния была недостаточно осознана. Суточные колебания состояния были едва заметны.

Вегетативные симптомы выражались в расширении зрачков, повышенной сухости кожных покровов, нестабильности артериального давления с небольшим повышением и склонности к запорам. У пациентов с нестабильными и гипертимическими чертами характера (39,1%) общие клинические и динамические характеристики включали непродолжительность употребления наркотиков, длительный эпизодический прием и отсутствие выраженных изменений личности в преморбидном периоде.

Психическая зависимость сформировалась очень быстро, после нескольких первых приемов наркотика, и опередила развитие синдрома измененной реактивности, характерного для наркотических средств, вызывающих сильную эйфорию. Желание испытать приятные ощущения, поиск наркотика и компании, производящей обезболивающие, возникли еще до увеличения используемых доз. После купирования симптомов отмены у пациентов наблюдалось упорядоченное поведение и отсутствие жалоб. Возобновления болей у этих пациентов не наблюдалось. Выявлено наличие скрытой депрессии и тревоги.

— Патологическое влечение к наркотику проявлялось комплексом диссомнических и депрессивных расстройств. Проявления вегетативной лабильности были стерты, но характерно преобладание симпатикотонии. При клинической картине непреодолимого влечения к препарату с выраженными поведенческими расстройствами у пациентов с возбудимыми и эпилептоидными чертами характера терапевтическая схема включала внутривенное струйное или капельное введение нейролептиков (аминазина в

дозах 50-100 мг 2,5% раствора, галоперидола в дозах 10-20 мг 0,5% раствора) в сочетании с сибазоном (до 20 мг 0,5% раствора) и кордиамин (до 2 мл 25% раствора). Такая схема лечения обычно проводилась в течение 4-5 дней с постепенным переходом на таблетированные формы (аминазин в дозах до 100-200 мг, азалептол в дозах до 50-100 мг). У пациентов с астеническими, шизоидными и лабильными чертами характера патологическое влечение проявлялось субдепрессивными симптомами.

При состояниях, сопровождающихся клинически выраженной или скрытой тревогой, хороший эффект был достигнут при капельном введении амитриптилина в дозах до 30 мг в течение 6-8 дней, процедура проводилась вечером. При тревожных состояниях, сопровождающих патологическое влечение к препарату, применялись транквилизаторы (сибазон от 20 мг до 30 мг в сутки) с плавным увеличением доз. В дальнейшем пациенты были переведены на таблетированные аналоги препаратов. Антидепрессантная терапия проводилась в течение 3-4 недель с соблюдением правил отмены.

При преобладании астенического симптомокомплекса применялись общеукрепляющие и тонизирующие препараты. В связи с лабильностью состояния пациентов, спонтанным обострением патологической тяги к наркотикам, применялись ноотропы с седативным эффектом. Выраженность астенических проявлений зависела от тяжести неврологических нарушений и слабо связана с длительностью наркоза.

**Выводы 1.** У лиц, преимущественно с возбудимыми и эпилептоидными чертами характера, девиантным поведением, начало приема психоактивных веществ было связано с относительно поздним половым созреванием и подростковым возрастом. Рост толерантности был относительно медленным, используемые дозы были меньшими. У пациентов, в основном с



астеническими, шизоидными и лабильными чертами характера, употребление алкоголя и наркотиков началось в раннем возрасте, рост толерантности происходил быстро, используемые дозы были выше. Процесс купирования клинических проявлений абстинентного синдрома был длительным. Лица с неустойчивыми и гипертимическими чертами характера занимали промежуточное положение. Тяжесть абстинентного синдрома была умеренно выраженной.

2. Комплексная терапия пациентов с героиновой зависимостью с психопатическими чертами должна проводиться с учетом стадии наркологического заболевания, синдромной структуры психических, неврологических расстройств и включать фармакотерапию. Это позволяет повысить уровень повседневной активности и социальной адаптации пациентов.

#### **Использованная литература:**

1. Batirbekovich, K. R., Sabrievna, V. A., & Alamovich, K. A. (2022). Psychopharmacotherapy of Depressive Disorders in Alcoholism. Eurasian Journal of Humanities and Social Sciences, 8, 19-22.
2. Khayatov , R. B., Velilyaeva , A. S., & Kurbanov , A. A. (2022). OPTIMIZATION OF THERAPY OF ALCOHOL WITHDRAWAL SYNDROME IN PATIENTS WITH SUB- DEPRESSION. Евразийский журнал медицинских и естественных наук, 2(5), 189–192.
3. Khayatov , R. B., Velilyaeva , A. S., & Kurbanov , . A. A. (2022). AFFECTIVE DISORDERS AS A WEIGHTENING FACTOR IN ALCOHOL DEPENDENCE THERAPY . Евразийский журнал медицинских и естественных наук, 2(5), 193–196.
4. Telmanovna, X. S., & Batirbekovich, X. R. (2023). Psychopharmacotherapy of Depressive Disorders in Alcoholism. Eurasian Research Bulletin, 16, 179-182.
5. N. Turaeva (2023). CLINICAL-LABORATORY FEATURES OF INTERSTITIAL NEPHRITIS IN CHILDREN WITH PURINE

- DYSMETABOLISM. Science and innovation, 2 (D12), 135-140. doi: 10.5281/zenodo.10324931
6. N. Turaeva (2023). ANTIOXIDANT THERAPY IN PATIENTS WITH CHRONIC NEPHROTIC GLOMERULONEPHRITIS. Science and innovation, 2 (D12), 131-134. doi: 10.5281/zenodo.10324779
7. Меликова Дилшодахон Уктам Кизи, Ахмеджанова Наргиза Исмаиловна, Тураева Назира Юлдашевна, Юлдашев Ботир Ахматович, & Абдурасулов Фозил Пардаевич (2020). Клинические особенности течения хронического пиелонефрита у детей на фоне анемического синдрома. Достижения науки и образования, (1 (55)), 66-69.
8. Очиллов, У., Кубаев, Р., & Хаятов, Р. (2016). Психические расстройства при употреблении психоактивных веществ с вич-инфекцией. Журнал проблемы биологии и медицины, (2 (87)), 184–186.
9. Раджабов Хикмат Тошевич, Хаятов Рустам Батырбекович, & Велиляева Алие Сабриевна (2020). КЛИНИКО-ПСИХОЛОГИЧЕСКИЕ И НЕЙРОФИЗИОЛОГИЧЕСКИЕ ОСОБЕННОСТИ НЕПСИХОТИЧЕСКИХ ПСИХИЧЕСКИХ РАССТРОЙСТВ У ЛИЦ ПОЖИЛОГО ВОЗРАСТА. Вестник науки и образования, (23-3 (101)), 75-78.
10. Раджабов Х.Т., Тургунбаев А.У., Кубаев Р.М., & Хаятов Р.Б. (2021). ДЕПРЕССИЯ И ТРЕВОГА У БОЛЬНЫХ АЛКОГОЛИЗМОМ, ОСЛОЖНЕННЫМ НИКОТИНОВОЙ ЗАВИСИМОСТЬЮ. Вестник науки и образования, (17-2 (120)), 134-137.
11. Тураева Назира Юлдашевна (2020). Клинико-лабораторные особенности течения дисметаболической нефропатии у детей с нарушением пуринового обмена. Достижения науки и образования, (5 (59)), 86-88.
12. Тураева, Н., & Абдукадырова, Н. (2022). Оптимизация терапии хронического гломерулонефрита у детей. Журнал вестник врача, 1(2), 118–120.
13. Хаятов Рустам Батырбекович, Велиляева Алие Сабриевна, Тураев Бобир Темирпулатович, & Тураев Толиб Махмуджонович (2019). Аффективные расстройства у больных алкогольной зависимостью как фактор риска развития суицидального поведения. Достижения науки и образования, (11 (52)), 96-98.

14. Хаятов Рустам Батырбекович, & Велиляева Али Сабриевна (2020). Особенности развития и течения аффективных расстройств при сахарном диабете. Достижения науки и образования, (5 (59)), 62-64.
15. Хаятов Рустам Батырбекович, Велиляева Алие Сабриевна, & Абдуразакова Робия Шералиевна (2020). Особенности возникновения и течения психоорганических расстройств при сахарном диабете. Достижения науки и образования, (7 (61)), 31-33.
16. Хаятов, Р., & Велиляева, А. (2022). Влияние тревожно-депрессивных расстройств на тяжесть течения и качество жизни у больных сахарным диабетом 2 типа. Журнал вестник врача, 1(4), 99–102. <https://doi.org/10.38095/2181-466X-2020974-98-101>
17. Хаятов, Р., Велиляева, А., Мардиев О., & Курбанов, А. (2022). Особенности коморбидного течения тревожно-депрессивных расстройств и личностных изменений при сахарном диабете 2 типа. Журнал вестник врача, 1(1), 104–108. <https://doi.org/10.38095/2181-466X-2021981-103-107>
18. Каршиев Зиядулло Хазратович, Хаятов Рустам Батырбекович, Шерматов Озод Норбекович, Раджабов Хикмат Тошевич, & Рузиева Диана Джамаловна (2021). АФФЕКТИВНЫЕ РАССТРОЙСТВА КАК ОТЯГОЩАЮЩИЙ ФАКТОР В ТЕРАПИИ АЛКОГОЛЬНОЙ ЗАВИСИМОСТИ. Вестник науки и образования, (5-2 (108)), 21-24.
19. Хаятов, Р., Велиляева, А., Мардиев О., & Курбанов, А. (2022). Особенности коморбидного течения тревожно-депрессивных расстройств и личностных изменений при сахарном диабете 2 типа. Журнал вестник врача, 1(1), 104–108. <https://doi.org/10.38095/2181-466X-2021981-103-107>
20. Очилов, У., Кубаев, Р., & Хаятов, Р. (2016). Психические расстройства при употреблении психоактивных веществ с вич-инфекцией. Журнал проблемы биологии и медицины, (2 (87)), 184–186. извлечено от [https://inlibrary.uz/index.php/problems\\_biology/article/view/3568](https://inlibrary.uz/index.php/problems_biology/article/view/3568)
21. Раджабов Х.Т., Тургунбаев А.У., Кубаев Р.М., & Хаятов Р.Б. (2021). ДЕПРЕССИЯ И ТРЕВОГА У БОЛЬНЫХ АЛКОГОЛИЗМОМ, ОСЛОЖНЕННЫМ НИКОТИНОВОЙ ЗАВИСИМОСТЬЮ. Вестник науки и образования, (17-2 (120)), 134-137.
22. Хаятов, Р., & Абдуразакова, Р. (2023). Аффективные расстройства, как отягощающий фактор в терапии алкогольной зависимости . Журнал



- биомедицины и практики, 1(3/1), 396–399. извлечено от <https://inlibrary.uz/index.php/biomedicine/article/view/18375>
23. Мардиев, О. ., & Хаятов, Р. (2023). КОМОРБИДНОСТЬ ДЕПРЕССИННЫХ РАССТРОЙСТВ И САХАРНОГО ДИАБЕТА 2-го ТИПА НА КАЧЕСТВО ЖИЗНИ БОЛЬНЫХ ПОЖИЛОГО ВОЗРАСТА. *Евразийский журнал медицинских и естественных наук*, 3(8), 19–24. извлечено от <https://in-academy.uz/index.php/EJMNS/article/view/19616>
24. Николаев Егор Евгеньевич, Орлов Федор Витальевич, Николаев Евгений Львович, Велиляева Алие Сабриевна, & Хаятов Рустам Батырбекович (2023). ФЕНОМЕН СИМУЛИРОВАНИЯ СУДОРОЖНЫХ ПРИСТУПОВ ПРИ ЭПИЛЕПСИИ: КЛИНИЧЕСКИЙ СЛУЧАЙ. *Acta Medica Eurasica*, (3), 102-115. doi: 10.47026/2413-4864-2023-3-102-115
25. Criteria For Rehabilitation Of Patients With Consequences Cranio-Brain Injury. (2022). *Journal of Pharmaceutical Negative Results*, 8188-8194. <https://doi.org/10.47750/pnr.2022.13.S09.958>
26. Хаятов, Р. Б., & Велиляева, А. С. НЕЙРОПСИХОЛОГИЧЕСКОЕ ИССЛЕДОВАНИЕ БОЛЬНЫХ С РАССЕЯННЫМ СКЛЕРОЗОМ. ДОКТОР АХБОРОТНОМАСИ ВЕСТНИК ВРАЧА DOCTOR'S HERALD, 44.
27. Мардиев Отабек Аслиддинович, Кубаев Рустам Мурадиллаевич, Хаятов Рустам Батырбекович, & Рузиева Диана Джамаловна (2021). ТЕЧЕНИЕ ТРЕВОЖНЫХ РАССТРОЙСТВ У БОЛЬНЫХ САХАРНЫМ ДИАБЕТОМ 2 ТИПА. *Вестник науки и образования*, (2-2 (105)), 72-75.
28. Велиляева, А., Бердиева, Н., Очилов, У., & Хаятов, Р. (2015). Психические нарушения при эпилепсии. *Журнал проблемы биологии и медицины*, (2 (83)), 168-171.
29. Депрессия и тревога у больных алкоголизмом, осложненным никотиновой зависимостью / Х. Т. Раджабов, А. У. Тургунбаев, Р. М. Кубаев, Р. Б. Хаятов // *Вестник науки и образования*. – 2021. – № 17-2(120). – С. 134-137. – EDN GSEZVQ.
30. Turaeva, N. Y., & Yuldashev, B. A. (2018). KLINIKO-LABORATORNYE POKAZATELI INTERSTITSIAL'NOY PATOLOGII POCHEK U DETEY V STRUKTURE DISMETABOLICHESKIKh NEFROPATIY. *Молодежный инновационный вестник*, 7(S1), 99-100.

31. Тураева, Н. Ю. Клинико-лабораторные показатели интерстициальной патологии почек у детей в структуре дисметаболических нефропатий / Н. Ю. Тураева, Б. А. Юлдашев // Молодежный инновационный вестник. – 2018. – Т. 7, № S1. – С. 99-100. – EDN YXJTТА.
32. Turaeva Nazira Yuldashevna, & Mamatkulova Feruza Khamidovna. (2024). PREMORBIDE FEATURES OF INTERSTITIAL NEPHRITIS CURRENT IN CHILDREN WITH PURINE DYSMETABOLISM (CLINICAL-LABORATORY ASPECTS). Multidisciplinary Journal of Science and Technology, 4(6), 201–205. Retrieved from <https://mjstjournal.com/index.php/mjst/article/view/1584>
33. Turaeva , N., & Ruzikulov , N. (2024). CLINICAL-LABORATORY INDICATORS OF INTERSTITIAL KIDNEY PATHOLOGY IN CHILDREN IN THE STRUCTURE OF DYSMETABOLIC NEPHROPATHY. Multidisciplinary Journal of Science and Technology, 4(6), 211–214. Retrieved from <https://mjstjournal.com/index.php/mjst/article/view/1586>
34. Turaeva , N., & Ergashev , A. (2024). FEATURES OF ANTIOXIDANT THERAPY IN PATIENTS WITH CHRONIC NEPHROTIC GLOMERULONEPHRITIS. Multidisciplinary Journal of Science and Technology, 4(6), 206–210. Retrieved from <https://mjstjournal.com/index.php/mjst/article/view/1585>
35. Мардиев Отабек Аслиддинович, Кубаев Рустам Мурадиллаевич, Хаятов Рустам Батырбекович, & Рузиева Диана Джамаловна (2021). ТЕЧЕНИЕ ТРЕВОЖНЫХ РАССТРОЙСТВ У БОЛЬНЫХ САХАРНЫМ ДИАБЕТОМ 2 ТИПА. Вестник науки и образования, (2-2 (105)), 72-75.
36. ХАЯТОВ, Р., & ШАМСИКУЛОВА, С. ПСИХОФАРМАКОТЕРАПИЯ ДЕПРЕССИВНЫХ РАССТРОЙСТВ ПРИ АЛКОГОЛИЗМЕ. ББК 5+ 28я43 П 781, 129.
37. Хаятов, Р. Б., & Рахматова, Ф. У. ПСИХОФАРМАКОТЕРАПИЯ АФФЕКТИВНЫХ РАССТРОЙСТВ В СТРУКТУРЕ АЛКОГОЛЬНОЙ ЗАВИСИМОСТИ. Редакционная коллегия выпуска, 440.
38. Azizovna, S. S., Almasovich, R. A., Ulugbekovna, R. F., Aslamovna, N. A., & Batirbekovich, H. R. (2024). PSYCHOLOGICAL FEATURES OF THE FORMATION OF COMMUNICATION SKILLS AMONG STUDENTS OF MEDICAL UNIVERSITIES. Yangi O'zbekistonda Tabiiy va Ijtimoiy-gumanitar fanlar respublika ilmiy amaliy konferensiyasi, 2(1), 107-115.

39. Turayeva , N. (2024). PURIN DISMETABOLIZMI BO‘LGAN BOLALARDA INTERSTITSIAL NEFRITNING KLINIK VA LABORATORIYA XUSUSIYATLARI. *Journal of Science-Innovative Research in Uzbekistan*, 2(7), 62–73. Retrieved from <https://universalpublishings.com/index.php/jsiru/article/view/6640>
40. Yuldosheva, T. N. (2024). Bolalarda Dismetabolik Nefropatiyaning Shakllanishi Va Kechishi, Klinik Va Yosh Jihatlarini. *Journal of Science in Medicine and Life*, 2(7), 43–47. Retrieved from <https://journals.proindex.uz/index.php/JSML/article/view/1306>
41. Юлдашева, Т. Н. (2024). Клинические И Лабораторные Факторы, Связанные С Повреждением Почечной Паренхимы Детей С Острым Пиелонефритом. *Journal of Science in Medicine and Life*, 2(7), 38–42. Retrieved from <https://journals.proindex.uz/index.php/JSML/article/view/1305>
42. Абдуразакова, Р. . (2024). КОМОРБИДНОСТЬ ТРЕВОЖНО-ДЕПРЕССИВНЫХ РАССТРОЙСТВ С ПСИХОСОМАТИЧЕСКИМИ ЗАБОЛЕВАНИЯМИ У ВЗРОСЛЫХ. *Центральноазиатский журнал образования и инноваций*, 3(7), 22–29. извлечено от <https://in-academy.uz/index.php/cajei/article/view/35253>
43. Каршиев, З. . (2024). РАСПРОСТРАНЕННОСТЬ ТРЕВОЖНЫХ РАССТРОЙСТВ У ПАЦИЕНТОВ ДЕТСКОГО ВОЗРАСТА С ДИАГНОЗОМ БРОНХИАЛЬНАЯ АСТМА. *Центральноазиатский журнал академических исследований*, 2(7), 17–24. извлечено от <https://in-academy.uz/index.php/cajar/article/view/35255>
44. Каршиев , З. . (2024). ТРЕВОГА И ДЕПРЕССИЯ У ЛИЦ ТРУДОСПОСОБНОГО ВОЗРАСТА, ПЕРЕНЕСШИХ РАК. *Центральноазиатский журнал образования и инноваций*, 3(7), 15–21. извлечено от <https://in-academy.uz/index.php/cajei/article/view/35252>
45. Абдуразакова , Р. . (2024). ПАТОПСИХОЛОГИЧЕСКИЕ ОСОБЕННОСТИ КОМОРБИДНОГО АЛКОГОЛИЗМА И ШИЗОАФФЕКТИВНЫХ РАССТРОЙСТВ. *Центральноазиатский журнал академических исследований*, 2(7), 25–30. извлечено от <https://in-academy.uz/index.php/cajar/article/view/35256>
46. Mardiev , O. (2024). TYPE 2 DIABETES MELLITUS, EXACERBATION OF PERSONALITY CHANGES CHARACTERISTICS. *Journal of Science-*

- Innovative Research in Uzbekistan, 2(7), 200–209. Retrieved from <https://universalpublishings.com/index.php/jsiru/article/view/6727>
47. Мардиев , О. (2024). ВЛИЯНИЕ ТРЕВОЖНО-ДЕПРЕССИВНЫХ РАССТРОЙСТВ НА КАЧЕСТВО ЖИЗНИ БОЛЬНЫХ САХАРНЫМ ДИАБЕТОМ 2-го ТИПА . Journal of Science-Innovative Research in Uzbekistan, 2(7), 188–199. Retrieved from <https://universalpublishings.com/index.php/jsiru/article/view/6726>
48. Хушвактова , Д. (2024). КАЧЕСТВО ЖИЗНИ И ВОЗНИКНОВЕНИЕ СУИЦИДАЛЬНЫХ МЫСЛЕЙ У ЧЛЕНОВ СЕМЬИ МУЖЧИН, СТРАДАЮЩИХ АЛКОГОЛЬНОЙ ЗАВИСИМОСТЬЮ. Journal of Science-Innovative Research in Uzbekistan, 2(7), 169–180. Retrieved from <https://universalpublishings.com/index.php/jsiru/article/view/6724>
49. Раджабов , Х. (2024). ПСИХОТЕРАПЕВТИЧЕСКИЕ АСПЕКТЫ НЕПСИХОТИЧЕСКИХ ПСИХИЧЕСКИХ РАССТРОЙСТВ У ЛИЦ ПОЖИЛОГО ВОЗРАСТА. Journal of Science-Innovative Research in Uzbekistan, 2(7), 159–168. Retrieved from <https://universalpublishings.com/index.php/jsiru/article/view/6723>
50. Ибрагимова , М. (2024). ТРЕВОЖНО-ДЕПРЕССИВНЫЕ РАССТРОЙСТВА В СТРУКТУРЕ ЭНДОГЕННЫХ РАССТРОЙСТВ СВЯЗАННЫЕ С ФОРМИРОВАНИЕМ АЛКОГОЛЬНОЙ ЗАВИСИМОСТИ. Journal of Science-Innovative Research in Uzbekistan, 2(7), 148–158. Retrieved from <https://universalpublishings.com/index.php/jsiru/article/view/6722>
51. Хушвактова, Д. (2024). ТЕЧЕНИЕ АЛКОГОЛЬНОЙ И НИКОТИНОВОЙ ЗАВИСИМОСТИ, ОСЛОЖНЕННОЙ ТРЕВОЖНО-ДЕПРЕССИВНЫМИ РАССТРОЙСТВАМИ. Journal of Science-Innovative Research in Uzbekistan, 2(7), 137–147. Retrieved from <https://universalpublishings.com/index.php/jsiru/article/view/6721>
52. Раджабов , Х. (2024). КЛИНИЧЕСКИЕ, АФФЕКТИВНЫЕ, ЛИЧНОСТНЫЕ ИЗМЕНЕНИЯ ПАЦИЕНТОВ ПОЖИЛОГО ВОЗРАСТА С ИШЕМИЧЕСКОЙ БОЛЕЗНЬЮ СЕРДЦА. Journal of Science-Innovative Research in Uzbekistan, 2(7), 127–136. Retrieved from <https://universalpublishings.com/index.php/jsiru/article/view/6720>

53. Ибрагимова , М. (2024). ТРЕВОЖНЫЕ РАССТРОЙСТВА В СТРУКТУРЕ ЭНДОГЕННЫХ ПСИХИЧЕСКИХ ЗАБОЛЕВАНИЙ. *Journal of Science-Innovative Research in Uzbekistan*, 2(7), 118–126. Retrieved from <https://universalpublishings.com/index.php/jsiru/article/view/6719>
54. Turayeva , N. (2024). PURIN DISMETABOLIZMI BO‘LGAN BOLALARDA INTERSTITIAL NEFRITNING KLINIK VA LABORATORIYA XUSUSIYATLARI. *Journal of Science-Innovative Research in Uzbekistan*, 2(7), 62–73. Retrieved from <https://universalpublishings.com/index.php/jsiru/article/view/6640>
55. Shamsikulova Sitora Azizovna, Rustamov Azizbek Almasovich, Rahmatova Fatima Ulugbekovna, Numonova Amina Aslamovna, & Hayatov Rustam Batirbekovich. (2024). PSYCHOLOGICAL FEATURES OF THE FORMATION OF COMMUNICATION SKILLS AMONG STUDENTS OF MEDICAL UNIVERSITIES. *Yangi O‘zbekistonda Tabiiy Va Ijtimoiy-Gumanitar Fanlar Respublika Ilmiy Amaliy Konferensiyasi*, 2(1), 107–115. Retrieved from <https://universalpublishings.com/index.php/gumanitar/article/view/3982>  
<https://doi.org/10.5281/zenodo.10570455>
56. Abdukadirova Nargiza Batirbekovna. (2024). Clinical Features and Treatment Tactics of Acute Lymphoblastic Leukemia in Adolescent Children. *American Journal of Pediatric Medicine and Health Sciences* (2993-2149), 2(7), 59–63. Retrieved from <https://grnjournal.us/index.php/AJPMHS/article/view/5502>
57. Абдуразакова , Р. . (2024). ФАКТОРЫ, ВЛИЯЮЩИЕ НА ПСИХОМОТОРНОЕ РАЗВИТИЕ ДЕТЕЙ: ПЕРСПЕКТИВЫ МЕЖДИСЦИПЛИНАРНОГО ПОДХОДА. *Международный журнал научной педиатрии*, 3(4), 562–569. <https://doi.org/10.56121/2181-2926-2024-3-4-562-569>
58. Abdurazakova, R. (2024). ИНТЕГРАТИВНЫЙ ПОДХОД К ПОНИМАНИЮ ПРИЧИН ДЕПРЕССИИ: ВЗАИМОДЕЙСТВИЕ ГЕНЕТИЧЕСКИХ, БИОЛОГИЧЕСКИХ, ПСИХОЛОГИЧЕСКИХ И СОЦИОКУЛЬТУРНЫХ ФАКТОРОВ. *Medical science of Uzbekistan*, (2), 16-21.

## Методы развития внимания и воображения у актеров кукольного театра

Наджмиддинова Сарвара Самариддиновна

Студентка Ферганского областного филиала Государственного  
института искусства и культуры Узбекистана.

**Аннотация:** Для того чтобы каждый актер мог исполнить роль на сцене, необходимо, чтобы его воображение, эмоции, умение слышать песню и внимание были на месте. Кукольникам нужно больше практиковаться. В данной статье описаны упражнения, которые помогают кукольникам развивать элементы воображения и внимания.

**Ключевые слова:** Актеры кукольного театра, элементы, воображение, Внимание, звук, Воспоминание, Голос, кукла.

**Воображение важнее, чем знания. Знания ограничены, тогда как воображение охватывает целый мир, стимулируя прогресс, порождая эволюцию."**

Альберт Эйнштейн

## Methods of developing imagination and attention in puppet theater actors

Najmiddinova Sarvara Samariddinovna

Fergana regional branch of Uzbekistan State Institute of Art and  
Culture

[najimiddinovasarvara@gmail.com](mailto:najimiddinovasarvara@gmail.com)

**Abstract:** In order for each actor to perform a role on the stage, it is necessary that his imagination, emotions, ability to hear the song and attention are in place. Puppeteers need to practice more. In this article, puppeteers' exercises to develop the elements of imagination and attention are highlighted

**Key words:** Puppet theater actors, elements, imagination, Attention, sound, Memory, Voice, doll.



**Qo'g'irchoq teatr aktyorlarida tasavvur va diqqatni o'stirish usullari**  
**Najmiddinova Sarvara Samariddinovna.**

**O'zbekiston davlat san'at va madaniyat institutining Farg'ona**  
**mintaqaviy filiali talabasi**

[najimiddinovasarvara@gmail.com](mailto:najimiddinovasarvara@gmail.com)

**Annotatsiya:** Har bir aktyor sahnada ro'l ijro etishi uchun uning tasavvuri, hissiyoti, qo'shiqni eshitish qobiliyati va diqqati joyida bo'lishi zarur. Qo'g'irchoq teatr aktyorlari esa bu borada ko'proq mashq qilishlari darkor. Ushbu maqolada qo'g'irchoqbozlarning tasavvur va diqqat elementlarini o'stirishi haqida mashqlar yoritib berilgan

**Kalit so'zlar:** Qo'g'irchoq teatri aktyorlari, elementlar, tasavvur, diqqat, tovush, xotira, ovoz, qo'g'irchoq.

Известно, что для актеров драмы важны речь и чувство. А для актеров музыкальной драмы – пение и голос. Также воображение и внимание – главные элементы для кукольников.

Это особый источник знаний для актеров, когда дело касается воображения и концентрации. Например, образы, проявленные в мире воображения, имеют самостоятельную жизнь. Вы расслабите уставшие нервы. (В такое время) зажгите лампу летает и падает без стула. Что с тобой происходит осенью? Лица людей, которых вы встретили сегодня. Их звуки и звуки, их поведение, их юмор, их характеристики покорят вас. Сила твоего воображения. Перед вашими глазами отображаются дома, различные районы. День, который ты провел, перевоплотится. В этот момент ты один если он этого не заметил, то потратил раньше, вне сегодняшних воспоминаний. Дни длинные и близкие, в тебе предстает осень. Желания и желания, мечты, улетевшие из памяти твоей, цели, достижения, упущенные возможности оно начнется снова. Они такие же точные, как те, которые вы видите сегодня. Если вы не помните точную ситуацию, но она общая ты помнишь этот взгляд. Вот ваши воспоминания о сегодняшнем и прошлом между ними, иногда там, иногда здесь, кто-то, кого ты не знаешь, падает в обморок. Он часто собирает муглако и опять же с узи, он для тебя чужой следует за людьми. Между собой общаются, показывают (странные слова), ты неизвестен вы строите события,



которые произошли. У вас странное настроение. Неизвестные символы тянут тебя в поток жизни и ты невольно, вы не чувствуете, что застряли в их доме. Мы не ошибемся, если скажем, что все это сбудется благодаря воображению. Театр кукол имеет свою индивидуальную неповторимость. Арсенал его выразительных средств во многом отличается от арсенала средств театра драматического. Кукла не способна раскрыть многостороннюю психологическую структуру образа человека. Но значительно лучше, чем живой актер, кукла может показать наиболее яркие, характерные черты человека в их общем проявлении. Сергей Образцов писал о театре кукол следующее: «Театр кукол нужен людям как ничем не заменимый вид зрелищного искусства. Ни один актер не может изобразить человека вообще, потому что он сам уже человек. Это может сделать кукла. Именно потому, что она не человек».

Нередко под понятием «кукольный театр» объединяют явления, мало похожие друг на друга, связанные лишь относительно близкими признаками. В президиуме международного союза кукольников в Праге хранится географическая карта мира, на которой сотнями кружочков помечены страны и города, где имеются маленькие и большие, стационарные и передвижные, государственные и частные театры кукол.

Театры, работающие для детей, и театры, посвящающие свое искусство взрослым; театры, ставящие большие спектакли, и коллективы, дающие эстрадные представления. Столь разнообразные явления называют сегодня кукольным театром. Спектакли, где играют куклы самой различной структуры и техники управления — марионетки на нитях, перчаточные, тростевые и механические куклы; куклы размером с человеческую ладонь и величиною в два-три роста человека. Театр, где куклы натуралистически копируют человека, и театр, где люди предельно условно изображают различные предметы, или театр «голой» человеческой руки. В одних случаях спектакли театра кукол похожи на представления драматического, оперного или балетного театра, в других — бесконечно далеки от всех известных видов театрального искусства. Это может быть спектакль, где важнейшим компонентом является слово, и бессловесный спектакль-пантомима. Это — старые, традиционные, веками отстоявшиеся по форме и характеру представления и новое искусство, иной раз совершенно необычное...



Историю кукольного театра, даже краткую, написать довольно сложно. Слишком много информации с одной стороны и слишком мало документов и записей — с другой. Рядом с человеком всегда существовал предмет, который он наделял особым отношением: был ли этот предмет символом божества, олицетворял ли он тайну природы или просто изображал человека. А сравнение жизни человека с марионеткой, которую дергают за ниточку, было у многих народов с древнейших времен мира. Театр кукол издавна волновал людей и своей странной похожестью на живых существ, и тем, что постоянно давал повод к философским рассуждениям: слишком очевиден был пример — управляющий и управляемый. Тема марионетки, нитей, которые приводят ее в движение, и, наконец, тема человеческой воли, которая руководит этим движением, постоянны не только в античной, но и в средневековой философии.

Зародился кукольный театр, так же как и драматический, из религиозных языческих празднеств и мистерий. Постепенно из мистерии он превратился в народное развлечение. Так что это народное искусство. Кукольный театр позднее других искусств обрел свой дом, свои мастерские и профессиональных актеров-кукловодов, своих исследователей. Первые упоминания о кукольном искусстве связаны с празднествами в Египте. Женщины ходили из деревни в деревню в сопровождении флейтиста, несли в руках небольшие статуэтки, сантиметров 30-40 высотой, и приводили их в движение с помощью специальных веревочек. (Такие куклы встречаются и в Сирии, и на территории государств Латинской Америки). Спектакли, посвященные жизни богов, разыгрывались в Египте на движущихся колесницах. Зрители располагались по обе стороны дороги, и каждая последующая сцена спектакля показывалась на идущей вслед колеснице (этот принцип был сохранен впоследствии в английском средневековом театре и получил название «педжент»). Исполнение роли бога человек взять на себя не мог. Кукол приводили в движение руками. В Древней Греции из драгоценных металлов и драгоценных пород дерева делали огромные фигуры, которые назывались автоматами. Они приводились в движение только в самые торжественные моменты религиозного действия. Эти автоматы трудно назвать театром в полном смысле этого слова, но элемент театрализации в этих представлениях все-таки существовал. Греческая традиция укрепляется и

неизмеримо расширяется в Древнем Риме. Здесь устраиваются шествия с огромными куклами. Карикатурные механические изображения потешали толпу или наводили на нее страх. Кроме того, в каждом доме — и в Древней Греции, и в античном Риме — обязательно были свои куклы, а иногда даже коллекции. Они составляли часть убранства комнат или украшения стола. На территории Древней Греции возникло искусство, которое принято называть Вифлеемским ящиком или вертепом. Этот «театр» впервые и очень своеобразно попытался рассказать о мироздании — в том виде, как это представлялось древним. Кому-то пришла мысль изобразить мир с помощью ящика, в котором нет передней стенки и который перегороден пополам по горизонтали. Внизу поселили кукол-людей, а сверху тех, что изображали богов. С помощью стержней, продетых в прорези на дне ящика, куклами можно было управлять — так родилось движение. А потом придумали сценки, целые пьесы — и получился театр. Когда античные государства распались, а на их территории были созданы новые формации, маленькие ящики с незатейливыми куклами достались в наследство следующим поколениям. Отголоски этого театра живут и поныне: румынский «Вифлеем», польская «шопка», украинский «вертеп», белорусская «батлейка».<sup>1</sup>

### **Внимание.**

В результате регулярных занятий развивается и воображение. По мере роста воображения действия становятся более изысканными, увеличивается лоск, а символы перед нами быстро меняются. Иногда случается, что ты даже не замечаешь, как исчезли персонажи, когда собираешься их развивать. Что нужно сделать, чтобы остановить их, не ускользнуть от внутреннего взгляда столько, сколько захотите? Умение долго удерживать внимание на одной точке — это внутренняя сила. На самом деле, у всех нас есть эта сила от природы. В противном случае мы не смогли бы выполнять даже самые незначительные задачи в нашей повседневной жизни. (Помимо элементарных элементов движения, творческому актеру не хватает самой способности концентрировать энергию в нашей повседневной жизни). От этой внутренней силы зависит изобразить кого-то на сцене. Достижение нашей цели развития

---

<sup>1</sup> <http://www.teatr-kukolsm.ru> › news

воображения зависит не только от сухих упражнений, но и от правильного понимания сущности внимания и его природы. Внимание – это процесс.

**Первое:** стараемся не упускать из виду источник внимания.

**Второе:** постарайтесь привлечь к нам этот источник.

**Третьих:** мы сами стремимся к этому источнику.

**Четвертое:** мы пытаемся вникнуть в это глубже. В процессе внимания одновременно происходят четыре процесса.

Движение развивается взаимодополняющим образом под влиянием духовной силы. Конечно, физическая сила в этом процессе не потребуется. Они движутся под влиянием духовной силы. Даже процесс обращения внимания на природный объект, находящийся в центре внимания, осуществляется без физического воздействия, то есть посредством звука или ощущения. Физические действия, направленные на внимание: а) зрение, б) слух, в) ощущение, ж) ощущение, г) вкус, склонность к внешнему физическому воздействию на источник сильна. На самом деле такими действиями можно заниматься только в процессе концентрации. У нас, как только начинается процесс концентрации, наши органы чувств перестают работать. Как мы отмечали выше, поскольку мы с нетерпением ждем предстоящей встречи, основное внимание будет уделено этой встрече. Несмотря на то, что мы заняты другими делами в течение дня, даже в течение недели, наши эмоции продолжают работать по-своему. И фокус находится за их пределами. Важным условием этого Джарана является свободное произвольное движение. Чем свободнее чувства актера, тем быстрее будет достигнута цель. Свобода чувств – залог более быстрого достижения желанной цели. Предмет, который привлеч наше внимание, может быть разным. Поэтому они могут иметь не только материальный облик, но и быть продуктом воображаемой фантазии. Событие, произошедшее в прошлом или происходящее прямо на ваших глазах, также может привлечь наше внимание.

**Внимание.**

1. Упражнения

Простой предмет настичнуть Взгляните на это хорошенько. Чтобы это не было так похоже на взгляд, опишите внешний вид предмета образно.

Представив четыре процесса, описанных выше видеть:

1. держа предмет,



2. ты приближаешь его к себе,
3. вы движетесь к объекту,
4. ты в это ввязываешься.

Каждое движение делайте отдельно. Затем попробуйте соединить их. Повторяйте это упражнение, пока не поймете его. В упражнении не должны быть задействованы мышцы и органы чувств. Попробуйте изменить источник, который привлек ваше внимание, в следующем порядке.

Простые источники, которые можно увидеть и услышать:

1. Звук.
- 2 Мужской голос.
3. Простой предмет, хранящийся в памяти.
4. Запоминающийся звук.
5. Запоминающиеся слова (слово или предложение)
6. В вашей памяти сохраняется внешность знакомого вам человека.
7. Пьеса яки сохраняется в памяти после прочтения художественной литературы потерянный символ.
8. Придуманное вами мифическое существо, пейзаж, архитектурная форма и т. д.

Выполняйте эти упражнения в единстве движения внимания в единице четырех процессов. Из-за своих внутренних потребностей. Продолжайте, пока не добьетесь немедленного восстановления памяти и низкой производительности. Происходящее – это процесс внимания, не дающий разрешения на внешние действия. Упражнения для развития воображения и внимания кукольников. Начните с запоминания упражнений (вещей, людей, событий). Постарайтесь восстановить в памяти как можно больше элементов. Не отвлекайтесь на другие вещи, пока изучаете оживающий в вашей памяти источник. Выберите небольшую сцену из знакомой вам пьесы. В процессе представления выбранной сцены ставьте перед остальными участниками несколько простых и простых задач (вопросов). Например, как можно ярче выразить ту или иную особенность, ярче показать атмосферу на сцене, усилить или уменьшить возбужденность того или иного чувства. Ограничьте Extiros или оставьте их свободными, увеличьте или замедлите скорость и т. д. В результате ваших вопросов,



внимательно наблюдать за изменениями, происходящими у участников. Вернитесь к этой сцене еще раз на завтрашней тренировке.

Обратите внимание на изменения, которые произошли в символах в результате заданных вами сегодня вопросов. Задайте участникам новые вопросы или повторите предыдущие вопросы и ждите результатов на следующий день. Больше внимания уделяйте советам, которые дают вам персонажи на сцене. Как изменилась сцена в результате влияния, которое вы оказали на персонажа, а персонаж на вас? Появились ли у вас новые идеи, чувства? Обнаружили ли вы инструменты влияния, которых не ожидали? Вы можете их принять, а можете и не принять. Почему бы вам не придерживаться того, что вы однажды нашли. Актер должен уметь плавно работать с небольшими элементами. Расспрашивайте воображаемых персонажей о, казалось бы, незначительных деталях во время выступления. Например: взгляд, движение руки, молчание, вздох, чувство, желание, страсть, мышление и т. д. Когда вы задаете вопросы, замечайте изменения, которые в них произошли. Создайте образ в своем воображении прямо сейчас попробуйте поместить это в другую ситуацию. Пример: пусть джокер примет облик дряхлого старика или наоборот. Один саженец пусть он станет огромным деревом с ветвями, раскинувшимися во все стороны. Зимний пейзаж сменился летом, осенью и снова зимой. позвольте сцене развернуться. Следующий этап упражнения: внешний вид персонажа увидеть внутренний мир. Например, Кирилл Лир в пустыне; Кирилл – поклонение Клавдию в кильмоке; Вдова из Орлеана рассказывает о своей боли и тоске; Совесть Бориса Годунова — шутка в слинге; Радости и печали Дон Кихота и др. Символы повторяйте упражнение до тех пор, пока чувства не активируются.

В заключение, упражнения на воображение и концентрацию внимания необходимы каждому актеру. Также важнейшим элементом кукольников является воображение и внимание. Если каждый кукольник будет следовать упражнениям из этой статьи, его воображение и внимание возрастут.

### Использованная литература:

1. Mixail Chexov. Aktyor texnikasi. Toshkent-2016
2. Sayfullayev B., Mamatqosimov J. «Aktyorlik mahorati». -T.: <<<Fan va texnologiya>>. 2012.
3. Stanislavskiy K. «Aktyorning o'z ustida ishlashi». T.Xo'jayev tarjimasi.
4. S.Muhamedov muharrirligida. -T.: «Yangi asr avlodi». 2010.
5. Abdusamatov X. «Drama nazariyasi» T. 2000 y.
6. Genkin D. Ommaviy bayramlar M, 1975 yil
7. Rahmonov M. O'zbek teatri -T., 1971 y.
8. Rizayev S. Jadid dramasi -T., “Sharq”, 1997y.
9. Solixov M.B. O'zbek teatri tarixi uchun materiallar T., 1995 y.
10. Sayfuddinov A. «Adabiy asar va ijrochilik mahorati» T., 1980 y.
11. Tumanov I. Teatrlashtirilgan konsert rejissyori. M. 1981 yil.
12. Ruzmetov, B., Avezov, M., Babadjanov, J., Eshniyazova, Y., & Panjiyeva, N. (2023). Regional features of investment activeness in the Republic of Uzbekistan. In E3S Web of Conferences (Vol. 449, p. 04004). EDP Sciences.
13. Khasanova, F. (2023). History of The Formation of Baihua. Spast Abstracts, 2(02).
14. Karimov, A., & Khasanova, F. The Impact of Ancient Chinese on Baihua Language.
15. Umarov X. Tahlil san'ati -T., 1978 y.

Research Science and  
Innovation House



## ПРОТЕЗИРОВАНИЕ С ОПОРОЙ НА ИМПЛАНТАХ.

Бекмуратов Шахзод Адхам угли

Врач – стоматолог - ортопед - хирург – имплантолог

**Аннотация:** Сегодня дентальная имплантация занимает ключевое место в реабилитации пациентов с частичной и полной адентией. В то же время имеющаяся литература по имплантологии отражает, в основном, хирургические аспекты, а ортопедические вопросы уходят на второй план. В связи с этим в данном обзоре особое внимание уделено протезированию с опорой на имплантах.

**Ключевые слова:** дентальные импланты, условно-съёмное протезирование с опорой на имплантах, винтовая фиксация, несъёмная фиксация ортопедических конструкций с опорой на имплантах.

Возросшие возможности медицинской науки и техники, а также развитие технологий, позволили на новом уровне обратиться к проблеме протезирования зубов. Применение внутрикостных дентальных имплантатов является одной из наиболее отличительных черт современной стоматологии. Конструкции зубных протезов на имплантатах являются более физиологичными по сравнению с традиционными методиками протезирования т.к. передают жевательную нагрузку прямо на кость альвеолярного отростка челюсти, кроме того, они не требуют препарирования соседних зубов. В связи с этим, в последние годы применение дентальных имплантатов получило достаточно широкую известность и высокую оценку, как среди врачей-стоматологов, так и среди пациентов.

В настоящее время отсутствие зубов является актуальной проблемой для всего человечества. Адентия составляет 15 % всей патологии зубочелюстной системы. У 40 % пациентов старше 60 лет выявлено отсутствие зубов. Наиболее часто пациенты теряют жевательные зубы, главным образом, первые моляры. Дефекты зубных рядов во фронтальной области составляют 8,55 %; в области боковых зубов – 63,19 %. Включенные дефекты зубных рядов составляют 71,74 % адентии; концевые – 28,26 %.

Сегодня для реабилитации пациентов с частичной и полной адентией активно применяется дентальная имплантация. Объясняется это тем, что протезирование с опорой на имплантах обеспечивает наиболее полноценное в сравнении с другими видами ортопедического лечения восстановление жевательной эффективности зубочелюстной системы, речевой функции и высокой эстетики. Более того оно однозначно гарантирует

более быструю адаптацию пациентов к протее-зам. В связи с этим частичные и полные съемные пластиночные протезы сегодня признаны своеобразным признаком бессилия стоматологов .

Тем не менее до сих пор остается нерешенным вопрос о выборе наиболее рациональной конструкции с опорой на дентальные импланты.

В 70–80 годы прошлого столетия, когда только произошло признание имплан-тологии как науки благодаря амер. проф. Л. Линкову и шведскому профессору-анатому П.И. Бронемарку, на первом месте стояла проблема «костной интегра-ции» имплантов. Протезированию придавалось второстепенное значение. Мето-дика изготовления внешней конструкции реставрации практически не рассматри-валась.

В связи с этим долгое время для изготовления конструкций с опорой на ден-тальных имплантах использовали классические концепции протезирования, кото-рые не учитывали принципиального различия между естественными опорными зубами и имплантами. На сегодняшний день литература по имплантологии также отражает в основном хирургические аспекты, хотя конечной целью имплантации является протезирование.

Лишь в середине девяностых годов XX столетия конструкции дентальных имплантов претерпели такие изменения (*тип головки, замена классического внеш-него шестигранника, внутреннее винтовое соединение*), которые заставили спе-циалистов задуматься о пересмотре концепции протезирования. В первую оче-редь, это касается применения более простых конструктивных элементов.

На сегодняшний день на стоматологическом рынке представлен широкий ассортимент дентальных имплантов. Обилие их конструктивных элементов ско-рее не упрощает, а усложняет протезирование и выбор наиболее оптимальной конструкции. Отсюда возникает необходимость проведения клинических иссле-дований и анализа эффективности применения новых и уже ставших традицион-ными соединительных элементов и методов фиксации ортопедических конструк-ций с опорой на имплантах.

Пионерами в этой области стали Kirsch и Ackermann. В середине 90-х годов на основе системы IMZ была разработана революционная система SAMlog, кото-рая объединила весь положительный опыт, накопленный за прошедшие десяти-летия. Стандартные универсальные детали, входящие в состав этой системы, зна-чительно облегчили изготовление реставраций с опорой на импланты .





*Рис. 1. Система CAMlog implants*

В последнее десятилетие с осознанием того факта, что большинство представленных на рынке имплантов способны к оссеоинтеграции, акцент с вопроса о продолжительности функционирования переместился на более вероятные осложнения, связанные с протезированием и чрезмерной нагрузкой на компоненты системы имплантации. Протезирование зубных рядов является заключительным этапом после имплантации. В связи с этим в некоторых особо сложных клинических ситуациях ортопеду приходится нивелировать недостатки не совсем успешно проведенной операции имплантации. Иногда возникают проблемы, когда на хирургическом этапе не удалось поставить головку импланта в намеченном месте. В этом случае возникают сложности в изготовлении рациональной конструкции протезов на этих дентальных имплантах.

Поэтому стоматолог-ортопед должен осуществлять не только протезирование и последующие коррекционные мероприятия, а по возможности совместно с хирургом принимать участие в составлении плана лечения. При протезировании следует учитывать требования относительно самой процедуры имплантации и исходить из реальных технических возможностей зубопротезных лабораторий. Сегодня при изготовлении конструкций с опорой на имплантах пользуются теми же базовыми принципами, что и при протезировании с опорой на естественные зубы. Прежде всего, это касается выбора оптимальной конструкции протеза, наиболее соответствующей особенностям клинической ситуации, требованиям к точности фиксации, а также реализации физиологической концепции окклюзии.

В то же время протезирование на имплантах имеет ряд своих особенностей. Обзор литературы показывает, что каждой конструкции импланта соответствуют определенный зубной протез, методика его производства и способ фиксации.



В первую очередь необходимо определить, как фиксировать внешнюю конс-рукцию: на отдельные, не соединенные между собой импланты (*с помощью ат-тачменов со сферическими головками, телескопов, магнитов и т.д.*), либо на жесткие конструкции, соединяющие их (*балки или мостовидные протезы*), кото-рые лучше распределяют нагрузку. На практике выбор типа соединения зависит от опыта и предпочтений стоматолога и зубного техника .

В зависимости от конкретной клинической ситуации врач-ортопед может изготовить разнообразные зубные протезы, используя в качестве опор установ-ленные импланты. Проблема восстановления целостности зубного ряда может быть решена путем протезирования по четко определенным ортопедическим по-казаниям с учетом одного из самых важных критериев дифференциальной диаг-ностики дефектов зубных рядов, которым является клиническое состояние зубов, сохраненных с двух сторон от дефекта (*при включенных дефектах зубных рядов*) или зубов, сохраненных с одной стороны (*при концевых дефектах*).

Так, все конструкции протезов с опорой на имплантах по принципу своей фиксации можно объединить в следующие группы: несъемные (*фиксация с по-мощью цемента*), условно-съемные (*винтовое крепление*) и съемные протезы .

Если отсутствует один зуб, наиболее оптимальным решением является изго-товление одиночной коронки с опорой на имплант.

Здесь встает вопрос о подслизистой локализации плеча импланта и опреде-лении угла наклона абатмента. Многие авторы рекомендуют располагать границу перехода между плечом импланта и краем коронки ниже уровня десны на глубине от 0,5 до 1,0 мм. Выбор же угла наклона абатмента зависит от конкретной кли-нической ситуации и условий в полости рта пациента (*характер дефекта зубно-го ряда, форма зубной дуги, положение, в котором был установлен имплант и т.д.*).



Рис. 2. Угловые абатменты

В случае, когда абатменты смещены саггитально или трансверзально по отношению к типичному положению зуба, то трудно придать ортопедической конструкции эстетический вид при использовании прямых супраструктур. В этой ситуации возможны следующие варианты решения проблемы: утачивание супра-структуры до необходимого угла наклона, что часто ослабляет их; изготовление сложных разборных конструкций протезов с использованием большого количества окклюзионных винтов и аттачменов (*требует высокого технологического уровня и больших финансовых затрат*); применение угловых супраструктур, что позволяет получить великолепный результат и точность протезной конструкции с опорой на любое количество естественных зубов и имплантов при минимальных затратах. В настоящее время фактически все фирмы, выпускающие дентальные импланты, имеют в своем арсенале такие угловые супраструктуры.

Преимущество использования в качестве опоры для несъемных протезов имплантов является бесспорным тогда, когда зубы, ограничивающие дефект зубного ряда, являются абсолютно здоровыми или минимально поврежденными, а ради подготовки опорных коронок под мостовидные протезы их нужно было бы препарировать, а в некоторых случаях и депульпировать. Это важно учитывать, поскольку по данным литературы количество дефектов, ограниченных двумя витальными зубами (55,03 %), преобладает над ограниченными двумя девитализированными зубами (15,46 %).

Заблоцкий Я.В. указывает на то, что количество осложнений, связанных с препарированием естественных зубов под несъемные протезы, очень велико, несмотря на многообразие профилактических методов. Частота осложнений при несъемном протезировании на имплантах значительно меньше (3,90 %), чем при несъемном протезировании на зубах (13,33 %);  $p < 0,01$  (*высокий уровень вероятности*).

При вторичной частичной (*в случае отсутствия одного или нескольких зубов*), независимо от того, включенный или концевой дефект, а также полной адентии целесообразно изготовление в зависимости от конкретной клинической ситуации одиночных коронок, объединенных в единый блок коронок или мостовидных протезов с опорой на имплантах.

Для предотвращения перегрузки импланта вследствие неправильного распределения жевательного давления на опорные зубы и имплант в мостовидном протезе необходимо, чтобы соотношение опорных и промежуточных элементов было 1:1. Кроме того, нужно, чтобы имплант в мостовидном протезе был связан как минимум с двумя естественными зубами.

Если не удастся установить необходимое количество имплантов и остались естественные зубы, находящиеся в хорошем состоянии, существует возможность изготовления мостовидных протезов с опорой на импланты и естественные зубы.

Тем не менее ряд авторов утверждает, что концепция имплантации, напротив, не предполагает объединения дентальных имплантов с естественными зубами, поскольку имплантация является альтернативным методом лечения в сравнении с мостовидными или консольными протезами. Объединение зубов и имплантатов в единую ортопедическую конструкцию достаточно рискованно, поскольку для зубов характерна физиологическая подвижность в горизонтальном и вертикальном направлениях, а в анкилозированных имплантах она отсутствует. Перегрузка последнего приводит к нарушению остеоинтегративной связи, развитию пара- и периимплантитов и, как результат, потере импланта. Поэтому в идеальном случае замещение дефектов зубных рядов проводится только коронками, опирающимися на импланты, без использования собственных зубов пациента в качестве опоры.

Для предотвращения перегрузки имплантов существует несколько типов конструкций. К ним относят дробители и амортизаторы нагрузки. По сути, это полулабильные замковые крепления или разъемные соединительные элементы с винтовой либо замковой фиксацией, объединяющие части несъемного протеза и обеспечивающие некоторую подвижность одной из его частей. Единственный минус – это то, что изготовление зубных протезов с дробителями нагрузки технически сложно и требует дорогостоящего оборудования.

Такую же роль, по сути, может сыграть применение условно-съемных конструкций. Резьбовое соединение, как правило, оставляет некоторую подвижность несъемного протеза, фиксированного на имплант. Благодаря этому в значительной степени компенсируется риск его перегрузки. При передаче жевательной нагрузки по оси импланта давление распределяется на костную ткань и препятствует атрофии альвеолярного отростка. Было доказано, что величина напряжений в челюсти под несъемным протезом на имплантах сопоставима с напряжениями при функционировании естественного зубного ряда.

Поскольку для протезирования после имплантации используются дорогостоящие сплавы благородных металлов, керамика последних поколений либо безметалловая керамика, в случае возникновения осложнений и необходимости снятия ортопедической конструкции для

ремонта встанет вопрос о финансовых потерях. Чтобы минимизировать такой риск, ряд авторов рекомендует применять «привинчиваемые» (*условно-съемные*) и съемные конструкции.

Специалисты по стоматологической имплантации М. Perel, E.Brinkmann, A. Viscido, G. Nizick, P. Schnitman, D. Swanberg и др. также указывают, что применение съемных протезов является наиболее безопасным вариантом как для пациен-та, так и для врача. Показаниями к этому виду протезирования служат преклон-ный возраст, общесоматическая патология, а также выраженная атрофия альвеол-ярных отростков .

Подводя итоги, можно сказать, что изготовленные на естественные зубы и головки имплантов протезы можно фиксировать мягким и твердым цементом, винтами, замковыми креплениями, защелками, аттачменами .

Условно-съемное протезирование проводится в том случае, когда в качестве опоры зубного протеза используются только импланты. При этом противопоказа-но использование пластиночных имплантов. Исключением являются случаи, когда последние являются дополнительной опорой и включены в единую протез-ную конструкцию вместе с винтовыми или цилиндрическими имплантами.

В качестве альтернативного промежуточного варианта при протезировании на имплантах и отсутствии возможности установить их нужное количество воз-можно изготовление ортопедических конструкций с комбинированной опорой на слизистую оболочку полости рта, естественные зубы и импланты .

Протезная реабилитация беззубой верхней челюсти зачастую является вызо-вом с точки зрения удовлетворения ожиданий пациента и достижения долгосроч-ного стабильного результата. Съемный протез с опорой на балку и телескопии-ческие коронки – это одно из возможных вариантов решений, которое позволяет обеспечить пациентам старшего возраста компромисс между функцией, эстетикой и, что очень важно, хорошим доступом для гигиенического ухода.



**Рис. 3. Условно-съемное протезирование на имплантах (винтовой тип фиксации)**



Нужно отметить, что фиксация полных съемных протезов на нижней челюсти до сих пор является актуальной проблемой, несмотря на широкий арсенал высокотехнологичных методик и современных материалов. До внедрения в практику дентальной имплантации существовали и технические, и хирургические методы повышения фиксации и стабилизации протезов. Развитие имплантологии расширило возможности полноценной реабилитации пациентов с полным отсутствием зубов и изменило приоритеты в выборе методики лечения.

При изготовлении длинных конструкций в боковых областях нижней челюсти с опорой на импланты необходимо учитывать эластическую деформацию нижней челюсти. Этого можно избежать, используя методику изготовления разборных мостовидных конструкций, соединяющихся с собственными зубами за счет балочных замковых креплений. Они позволяют минимизировать разницу между подвижностью собственных зубов и ее отсутствием на имплантах, компенсируют эластическую деформацию нижней челюсти в боковых отделах, а также обеспечивают отдельное снятие конструкции на имплантах при необходимости проведения гигиенических процедур.

Поднимая вопрос гигиены, важно помнить, что пациентов с зубными имплантами следует относить к категории лиц с недостаточным уходом за полостью рта. Протезы на дентальных имплантах обычно имеют затрудненный доступ к шейке импланта для осуществления гигиенических мероприятий. Нельзя забывать, что эпителиального и соединительнотканного прикрепления к шейке импланта нет. Только мягкие ткани являются барьером для микроорганизмов.

Если импланты были размещены в тех же местах и под тем же углом, что и естественные зубы, то коронки на них конструируются с незначительным поддесневным погружением и имеют контуры и форму естественных зубов. В этих случаях уход за имплантатами прост, гигиенические мероприятия традиционны. Возможно применение несъемной конструкции протеза.

Если расположение имплантов и планируемая протезная конструкция создают трудности в доступе для гигиенического ухода, рекомендуется изготовление условно-съемной (*отвинчиваемой*) конструкции протеза, которая может быть снята для проведения профессиональной чистки как протеза, так и головок импланта. При профессиональной гигиене протезов необходимо использовать имплакеры (*пластиковые инструменты или металлические, но с покрытой тефлоном рабочей частью*) в целях

исключения травматизации поверхности имплантов метал-лом. При периодических осмотрах условно-съемные протезы должны сниматься и очищаться в ультразвуковой ванне.



**Рис. 4. Имплантеры**

Данные литературы указывают на то, что ортопедические конструкции, опи-рирующиеся на имплантаты, служат тем дольше, чем лучше производится за ними уход. На сегодняшний день существует огромный выбор средств индивидуальной гигиены по уходу за полостью рта. Их подбор для пациентов с дентальными имп-лантами осуществляется в зависимости от количества имплантов и ортопедичес-ких коронок на них, наличия и размера промывного пространства, уровня соеди-нения коронки и абатмента по отношению к десне, высоты и толщины мягких около имплантационных тканей и мануальных навыков пациента.

Наряду с качественной индивидуальной гигиеной полости рта пациентов с ортопедическими конструкциями, изготовленными с опорой на имплантах, вклю-чающей применение специальных интердентальных ершиков с защищенным силиконом либо тефлоном металлическим стержнем (например, линейка ершиков *SoftImplant* фирмы *Curaprox*), флоссов, суперфлоссов, ирригаторов полости рта, рассматривается вопрос о восстановлении и поддержании нормального микробио-ценоза полости рта, который является важным фактором для поддержания стома-тологического здоровья. Все эти моменты необходимо учитывать в своей работе стоматологу-ортопеду в целях увеличения срока службы ортопедических конс-трукций, изготовленных с опорой на имплантах.

Таким образом, совершенно обоснованно имплантацию можно считать «золотым» стандартом лечения включенных дефектов, ограниченных здоровыми зубами, независимо от количества отсутствующих зубов, а также концевых дефектов и полной адентии. Во всех этих случаях имплантация является единст-венно возможной теоретической и практической альтернативой съемного и несъемного протезирования. Винтовой тип



фиксации ортопедических конструкций с опорой на имплантах позволяет нивелировать жевательную нагрузку, облегчает работу с конструкциями на имплантах в случае необходимости проведения ремонта и починки, а также максимально упрощает проведение профессиональной гигиены полости рта у пациентов с дентальными имплантами.

#### СПИСОК ЛИТЕРАТУРЫ

1. Рокитянская А.И., Плеханова Д.А. Протезирование зубов на имплантах // Бюллетень медицинских интернетконференций. – 2018. – Т. 8. – № 7. – С. 269.
2. Факторы риска развития воспалительных осложнений дентальной имплантации / С.М. Горобец и др. // Таврический медико-биологический вестник. – 2017. – Т. 20. – № 2-1. – С. 208–214.
3. Трофимов В.В., Федчишин О.В. Возможности протезирования с опорой на импланты // Якутия-2003: тезисы докладов. Японо-Российский Фонд медицинского обмена; Правительство Республики Саха (Якутия). – 2003. – С. 560.
4. Single-Implant restorations: A contemporary approach for achieving a predictable outcome / A. Sadan, M.B. Blatz, T.J. Salinas [et al.] // Int J Oral Maxillofac Surg. – 2004. – № 62 (9 suppl 2). – P. 73–81.
5. Заблоцкий Я.В. Значення тимчасової післяопераційної реабілітації хворих із дефектами зубних рядів у формуванні їхньої мотивації до імплантаційного стоматологічного лікування із застосуванням імплантів // Вісникстоматології. – 2003. – № 1. – С. 119–123.
6. Jaffin R.A., Kumar A., Berman C.L. Immediate loading of implants in partially and fully edentulous jaws; A series of 27 case reports // J Periodontol. – 2000. – № 71. – P. 833–838.
7. Jaffin R.A., Kumar A., Berman C.L. Immediate loading of implants in the completely edentulous maxilla: A clinical report // Int J Oral Maxillofac Implants. – 2004. – № 19. – P. 721–730.
8. Lindquist L.W., Carlsson G.E., Jemt T. A prospective 15-year follow-up study of mandibular fixed prostheses supported by osseointegrated implants. Clinical results and marginal bone loss // Clin Oral Implants res. – 1996. – P. 329–336.
9. Иванов С.Ю., Бизяев А.Ф., Ломакин М.В., Панин А.М. Стоматологическая имплантология: уч. пособ. – М.: ГОУВУНМЦМЗРФ, 2000. – 96 с.



10. Ортопедическое лечение больных с использованием дентальных имплантатов: учеб.-метод. пособ. / С.А. Наумович [и др.]. – Минск: БГМУ, 2005. – 36 с.
11. Эстетическая и функциональная реабилитация с использованием внутрикостных имплантов / Hildebrand D. [и др.] // Новое в стоматологии. – 2009. – № 1. – С. 8–37.
12. Ирза О.Л., Непрелюк О.А. Некоторые аспекты адаптации у пациентов после дентальной имплантации и протезирования // Приоритетные направления науки и технологий XXI века Сборник статей II-й Международной научно-практической конференции. – 2018. – С. 3–8.
13. Обоснование выбора способа протезирования с опорой на имплантатах / И.Г. Романенко и др. // Актуальные проблемы современной медицины. – 2009. – Том 10, Выпуск 4. – С. 247–250.
14. Shavkatovna, T. M. (2024, June). NUTQ MADANIYATINI SHAKLLANTIRISHDA PEDAGOGIK QARASHLAR. In INTERNATIONAL CONFERENCE ON INTERDISCIPLINARY SCIENCE (Vol. 1, No. 6, pp. 3-7).
15. Shavkatovna, T. M., & Ruhshona, K. (2024, May). PEDAGOG-PSIXOLOGLARNING NUTQ MADANIYATINI RIVOJLANTIRISH. In INTERNATIONAL CONFERENCE ON MODERN DEVELOPMENT OF PEDAGOGY AND LINGUISTICS (Vol. 1, No. 5, pp. 17-22).
16. Beknazarovna, Q. O., & Shavkatovna, T. M. (2024). TALABALARNING NUTQIY FAOLIYATINI RIVOJLANTIRISHDA NUTQ MADANIYATINING O ‘ZARO BOG ‘LIQ XUSUSIYATLARI MAZMUNI. Science and innovation, 3(Special Issue 18), 952-954.
17. Shavkatovna, T. M. (2023). BO‘LAJAK PEDAGOG VA PSIXOBO‘LAJAK PEDAGOG VA PSIXOLOGLARDA NUTQ MADANIYATINI RIVOJLANTIRISHDA KOMMUNIKATIV SIFATLARNING O‘RNI LOGLARDA NUTQ MADANIYATINI RIVOJLANTIRISHDA KOMMUNIKATIV SIFATLARNING O‘RNI. INTERNATIONAL JOURNAL OF RECENTLY SCIENTIFIC RESEARCHER'S THEORY, 1(3), 6-8.
18. Shavkatovna, T. M. (2021, June). THE IMAGE OF A BEAST IN THE WORK OF MY MOTHER. In Archive of Conferences (pp. 22-24).
19. Аблаева, Н. К. (2024). ПРОБЛЕМЫ ИЗУЧЕНИЯ ЛИТЕРАТУРЫ В СОВРЕМЕННОЙ ШКОЛЕ. INTERNATIONAL JOURNAL OF RECENTLY SCIENTIFIC RESEARCHER'S THEORY, 2(5), 152-156.
20. Аблаева, Н. К. (2024). РОЛЬ ПРИРОДЫ В ДРАМЕ ОСТРОВСКОГО «ГРОЗА». MODERN PROBLEMS IN EDUCATION AND THEIR SCIENTIFIC SOLUTIONS, 8(8), 176-181.



21. Аблаева, Н. К. (2024). ИСПОЛЬЗОВАНИЕ ФОЛЬКЛОРНЫХ ЭЛЕМЕНТОВ В БАЛЛАДЕ В. ЖУКОВСКОГО «СВЕТЛАНА». YANGI O ‘ZBEKISTON, YANGI TADQIQOTLAR JURNALI, 1(3), 129-132.

22. Аблаева, Н., & Джуманиязова, И. (2024). ВОЗМОЖНОСТИ КОРПУСНОЙ ЛИНГВИСТИКИ В ИЗУЧЕНИИ РУССКОГО СЛОВООБРАЗОВАНИЯ. «CONTEMPORARY TECHNOLOGIES OF COMPUTATIONAL LINGUISTICS», 2(22.04), 520-524.

23. Аблаева, Н. К. (2024). «В МОЕЙ ВООБРАЗИЛИИ»(ОБЗОР ДЕТСКИХ ПРОИЗВЕДЕНИЙ БОРИСА ЗАХОДЕРА). НАУЧНО-ТЕОРЕТИЧЕСКИЙ ЖУРНАЛ “MA‘MUN SCIENCE”, 2(1).

24. Аблаева, Н. К. (2024). ПРАВСТВЕННО-ФИЛОСОФСКАЯ ПРОБЛЕМА В ТВОРЧЕСТВЕ ЛН Толстого (на примере романа " Война и мир"). JOURNAL OF SCIENTIFIC RESEARCH, MODERN VIEWS AND INNOVATIONS, 1(1), 24-27. Ahmadjonovna, K. M. . (2023). THE ROLE OF SYNTACTIC DEVICES IN INCREASING THE EXPRESSIVENESS OF POETIC SPEECH. Miasto Przyszłości, 38, 133–137

25. Xusanova, M. R. A. (2016). ИСПОЛЬЗОВАНИЕ ИНДИВИДУАЛЬНОСТИЛИСТИЧЕСКИХ НЕОЛОГИЗМОВ-ПРИЗНАК СТИЛИСТИЧЕСКОГОСВОЕОБРАЗИЯ. Актуальные научные исследования в современном мире, (5-1),125-130

26. Ahmadjonovna, K. M. (2024, February). XORIJIY TILNI OSON VA QIZIQARLI O ‘RGANISH TO ‘G ‘RISIDA. In Formation and Development of Pedagogical Creativity: International Scientific-Practical Conference (Belgium) (Vol. 4, pp. 20-23).

27. Ruzikulova, D. X. (2022). THE PERSPECTIVES OF LEARNING FOREIGN LANGUAGES IN THE MODERN SOCIETY. International Journal of World Languages, 2(2).

28. Xusanova, M. (2023). SOMATIK KODLAR TADQIQIGA DOIR. Farg'ona davlat universiteti, (1), 163-163.

29. Xalikovna, R. D. (2023). Teaching Vocabulary Through Word Games. Central Asian Journal of Social Sciences and History, 4(6), 136-144.

30. Ruzikulova, D., & Muminov, D. (2022). INSURANCE TECHNICAL RISKS AND CHALLENGES OF THEIR DEVELOPMENT. Women's Health Medicine, 18(1).

YOSH BOLLARGA INGLIZ TILI GRAMMATIKASINI O'RGATISHNING  
ZAMONAVIY USULLARI

СОВРЕМЕННЫЕ МЕТОДЫ ОБУЧЕНИЯ АНГЛИЙСКОЙ ГРАММАТИКИ ДЕТЕЙ  
МЛАДШЕГО ВОЗРАСТА

MODERN METHODS OF TEACHING ENGLISH GRAMMAR TO YOUNG  
CHILDREN

**Ismailova L.M.** (PhD Ismailova Laylohon Xondamirovna, Biznes va Fan  
universiteti, Toshkent)

[laylohonismailova@gmail.com](mailto:laylohonismailova@gmail.com)

**Djurayeva G.Y.** (Djurayeva Gulnoza Yuldashevna - magistr, Biznes va Fan  
universiteti, Toshkent)

**Kalit so'lar:** Zamonaviy usullar, Kommunikativ yondashuv, Induktiv yondashuv, Texnologiyalarni qo'llash, Ta'limiy o'yinlar, Interaktivlik, Rol o'ynash, Juftlik mashqlari, Guruhli mashqlar, Misollar orqali o'rganish, Tahlil va munozara, Interaktiv o'yinlar, Krossvordlar, Viktorinalar, Motivatsiya, Qiziqarli o'rganish, Raqamli resurslar.

**Ключевые слова:** Современные методы, Коммуникативный подход, Индуктивный подход, Применение технологий, Развивающие игры, Интерактивность, Ролевые игры, Парные упражнения, Групповые упражнения, Обучение на примерах, Анализ и обсуждение, Интерактивные игры, Кроссворды, Викторины, Мотивация, Веселое обучение, Цифровые технологии. Ресурсы.

**Keywords:** Modern methods, Communicative approach, Inductive approach, Application of technologies, Educational games, Interactivity, Role playing, Pair exercises, Group exercises, Learning through examples, Analysis and discussion, Interactive games, Crosswords, Quizzes, Motivation, Fun learning, Digital resources.

**Annotatsiya:** Ushbu maqola yosh bolalarga ingliz tili grammatikasini o'rgatishning zamonaviy va samarali usullarini yoritadi. Hozirgi kunda ta'lim usullari va texnologiyalarining rivojlanishi bolalarning ingliz tilini o'rganish jarayonini qiziqarli va interaktiv qilmoqda. Maqolada

kommunitativ yondashuv, induktiv yondashuv, texnologiyalarni qo'llash va ta'limiy o'yinlar kabi usullar batafsil ko'rib chiqiladi. Kommunikativ yondashuv bolalarga tilni real hayotdagi muloqotda qo'llashni o'rgatadi, induktiv yondashuv esa ularning tahliliy fikrlash qobiliyatlarini rivojlantiradi. Texnologiyalarni qo'llash usuli orqali mobil ilovalar va onlayn platformalar yordamida bolalar qiziqarli va samarali o'rganish imkoniyatiga ega bo'ladilar. Ta'limiy o'yinlar esa bolalarning darslarga qiziqishini oshiradi va ularni faol ishtirok etishga undaydi. Ushbu zamonaviy usullar orqali bolalar nafaqat grammatika qoidalarini o'rganadilar, balki ingliz tilida muloqot qilish ko'nikmalarini ham rivojlantiradilar. Maqola o'qituvchilar va ota-onalar uchun foydali bo'lib, bolalarning ingliz tilini o'rganish jarayonini samarali tashkil etishga yordam beradi.

**Аннотация:** В данной статье освещены современные и эффективные методы обучения грамматике английского языка детям раннего возраста. Сегодня развитие образовательных методов и технологий делает процесс изучения английского языка интересным и интерактивным для детей. В статье подробно рассматриваются такие методы, как коммунитарный подход, индуктивный подход, использование технологий и обучающих игр. Коммуникативный подход учит детей использовать язык в реальном общении, а индуктивный подход развивает их навыки аналитического мышления. Благодаря использованию технологий, с помощью мобильных приложений и онлайн-платформ дети получают возможность учиться интересно и эффективно. Развивающие игры повышают интерес детей к урокам и побуждают их к активному участию. С помощью этих современных методов дети не только изучают правила грамматики, но и развивают навыки общения на английском языке. Статья полезна педагогам и родителям и помогает эффективно организовать процесс обучения детей английскому языку.

**Abstract:** This article highlights modern and effective methods of teaching English grammar to young children. Today, the development of educational methods and technologies makes the process of learning English interesting and interactive for children. The article examines in detail methods such as the communitarian approach, the inductive approach, the use of technologies, and educational games. The communicative approach teaches children to use language in real-life communication, while the inductive approach develops their analytical thinking skills. Through the use of technology, with the help of mobile applications and online platforms, children will have the opportunity to learn in an interesting and effective way. Educational games increase children's interest in lessons and encourage them to actively participate. Through these modern methods, children not only learn grammar rules, but also develop communication skills in English. The article is useful for teachers and parents and helps to effectively organize children's English learning process.

Ingliz tili global til bo'lib, uni o'rganish bolalarga ko'plab imkoniyatlar ochadi. Yosh bolalarga ingliz tilini o'rgatish, ayniqsa, grammatikani o'rgatish, o'ziga xos yondashuv va usullarni talab qiladi. Zamonaviy ta'lim usullari va texnologiyalarining rivojlanishi bilan, bu jarayon yanada qiziqarli va samarali bo'ldi. Quyida yosh bolalarga ingliz tili grammatikasini o'rgatishning eng samarali va zamonaviy usullari haqida batafsil ma'lumot beriladi.

### 1. Kommunikativ yondashuv (Communicative Approach)

Kommunikativ yondashuv - bolalarga ingliz tili grammatikasini o'rgatishning eng samarali usullaridan biridir. Bu yondashuvning asosiy tamoyili tilni real hayotdagi muloqotda qo'llashdir. Kommunikativ yondashuv bolalarga tilni amaliyotda qo'llash imkoniyatini beradi, bu esa ularning motivatsiyasini oshiradi va o'rganish jarayonini qiziqarli qiladi.

#### Asosiy usullari:

**Dialoglar va suhbatlar:** Bolalar o'rtasida yoki o'qituvchi bilan dialoglar o'tkazish orqali grammatika qoidalarini o'rganadilar. Bu usul orqali bolalar real vaziyatlarda tilni qo'llashni o'rganadilar.

**Rol o'ynash (Role-Playing):** Bolalar turli rollarga kirib, aniq vaziyatlarni tasvirlaydilar. Misol uchun, do'konda xarid qilish yoki shifokorga borish kabi vaziyatlar.

**Juftlik va guruhli mashqlar:** Bolalar juftliklarda yoki kichik guruhlarda ishlash orqali bir-birlariga yordam berib, grammatika qoidalarini o'rganadilar.

#### Afzalliklari:

- Bolalar tilni real hayotda qanday qo'llashni o'rganadilar.
- Muloqot orqali o'rganish jarayoniga qiziqarli va faol ishtirok etadilar.
- Ijtimoiy va kommunikativ ko'nikmalarni rivojlantiradilar.

### 2. Induktiv yondashuv (Inductive Approach)

Induktiv yondashuv - bolalarning mustaqil ravishda grammatika qoidalarini kashf qilishlariga asoslangan usuldir. Bu yondashuv bolalarning tahliliy fikrlash qobiliyatlarini rivojlantiradi va ularga qoidalarni mustaqil ravishda aniqlash imkonini beradi.

**Asosiy usullari:**

**Misollar orqali o'rganish:** O'qituvchi dastlab turli misollar beradi va bolalar bu misollarni tahlil qilish orqali qoidalarni aniqlaydilar.

**Tahlil va munozara:** Bolalar berilgan misollarni guruh bo'lib tahlil qiladilar va qoidalarni aniqlashadi, so'ngra sinfda muhokama qilishadi.

**Kontekstda qo'llash:** O'qituvchi misollarni aniq kontekstlarda taqdim etadi va bolalar bu misollarni tahlil qilib, qoidalarni aniqlashadi.

**Afzalliklari:**

- Bolalar mustaqil ravishda qoidalarni kashf qilishadi, bu ularning tahliliy fikrlash qobiliyatlarini rivojlantiradi.
- Misollar orqali qoidalarni o'rganish jarayoni bolalar uchun qiziqarli bo'ladi.
- Bolalar o'rgangan qoidalarni mustahkamlaydilar va yaxshi tushunadilar.

**3. Texnologiyalarni qo'llash (Using Technology)**

Texnologiyalarni qo'llash - zamonaviy texnologiyalar yordamida bolalarga ingliz tili grammatikasini o'rganishga yordam beradigan usuldir. Bu usul bolalarning qiziqishini oshiradi va darslarni qiziqarli qiladi.

**Asosiy usullari:**

**Mobil ilovalar:** Ingliz tili grammatikasini o'rganish uchun turli mobil ilovalar mavjud. Misollar: Duolingo, Memrise, Busuu.

**Onlayn platformalar va veb-saytlar:** Turli onlayn platformalar va veb-saytlar bolalarga grammatika qoidalarini interaktiv tarzda o'rganish imkonini beradi. Misollar: Khan Academy, BBC Learning English, British Council.

**Interaktiv o'yinlar:** O'yinlar bolalarga qiziqarli va faol tarzda grammatika qoidalarini o'rganish imkonini beradi. Misollar: Grammar Ninja, Fun English Games, Tiny Tap.

#### Afzalliklari:

- Bolalar o'rganish jarayonida texnologiyalarni qo'llash orqali qiziqarli va interaktiv o'qitish usulidan foydalanadilar.
- Har bir bola o'z tezligida va darajasida o'rganishi mumkin.
- Raqamli resurslar yordamida bolalar grammatika qoidalarini tez va samarali o'rganishlari mumkin.

#### 4. Ta'limiy o'yinlar (Educational Games)

Ta'limiy o'yinlar - bolalar uchun grammatika qoidalarini o'rganishni qiziqarli va faol qiladigan o'yinlar. Bu usul bolalarning e'tiborini jalb qilish va darslarga bo'lgan qiziqishini oshirish uchun juda samarali.

##### Asosiy usullari:

**Qoidalar bilan o'yinlar:** Grammatika qoidalarini o'rgatish uchun maxsus ishlab chiqilgan o'yinlar. Misollar: Grammar Bingo, Sentence Scramble, Verb Tense Race.

**Interaktiv onlayn o'yinla:** Turli veb-saytlar va ilovalar orqali taqdim etiladigan interaktiv o'yinlar. Misollar: Funbrain, ABCmouse, Turtle Diary.

**Rol o'ynash o'yinlari:** Bolalar turli rollarda ishtirok etadigan o'yinlar. Misollar: Do'konga borish, restoran buyurtmasi berish, maktabdagi suhbatlar.

**Krossvordlar va viktorinalar:** Grammatika qoidalarini o'rganish va mustahkamlash uchun krossvordlar va viktorinalar. Misollar: Word puzzles, Grammar quizzes, Jeopardy-style games.

# Research Science and Innovation House



#### Afzalliklari:

- O'yinlar bolalarning qiziqishini oshiradi va ularni faol ishtirok etishga undaydi.
- Interaktivlik orqali bolalar o'rgangan materiallarini amaliyotda qo'llash imkoniga ega bo'ladilar.
- Ta'limiy o'yinlar bolalarni darslarga motivatsiya qiladi va ularga sog'lom raqobat muhitini yaratadi.

#### Xulosa

Yosh bolalarga ingliz tili grammatikasini o'rgatishda zamonaviy usullar va texnologiyalarni qo'llash juda muhim. Kommunikativ yondashuv, induktiv yondashuv, texnologiyalarni qo'llash va ta'limiy o'yinlar orqali bolalar grammatika qoidalarini qiziqarli va samarali tarzda o'rganishlari mumkin. Ushbu usullar bolalarning darslarga qiziqishini oshiradi, ularning tahliliy va mantiqiy fikrlash qobiliyatlarini rivojlantiradi va tilni amaliyotda muvaffaqiyatli qo'llashlariga yordam beradi. Zamonaviy yondashuvlar va texnologiyalar orqali bolalar nafaqat grammatika qoidalarini o'rganadilar, balki ingliz tilida muloqot qilish ko'nikmalarini ham rivojlantiradilar, bu esa ularning kelajakdagi muvaffaqiyatlariga katta hissa qo'shadi.

Research Science and  
Innovation House





### Foydalanilgan adabiyotlar ro'yhati

1. Communicative Language Teaching: An Introduction  
- Richards, J.C., & Rodgers, T.S. (2001). Communicative Language Teaching: An Introduction. Cambridge University Press.
2. The Practice of English Language Teaching  
- Harmer, J. (2007). The Practice of English Language Teaching (4th ed.). Pearson Longman.
3. Teaching by Principles: An Interactive Approach to Language Pedagogy  
- Brown, H. D. (2007). Teaching by Principles: An Interactive Approach to Language Pedagogy (3rd ed.). Pearson Education.
4. Using Technology in Foreign Language Teaching  
- Dudeney, G., & Hockly, N. (2012). Using Technology in Foreign Language Teaching. Oxford University Press.
5. Inductive and Deductive Grammar Teaching: A Research Synthesis and Empirical Study  
- Erlam, R. (2003). Inductive and Deductive Grammar Teaching: A Research Synthesis and Empirical Study. Language Teaching Research, 7(3), 347-377.



---

# Research Science and Innovation House

## INNOVATSION IQTISODIYOTGA O‘TISH SHAROITIDA DAVLAT ULUSHI MAVJUD BO‘LGAN AKSIYADORLIK JAMIYATLARIDA KORPORATIV BOSHQARUVNI TAKOMILLASHTIRISHNI XORIJIY TAJRIBALARI

**Keulimjaev Baxtiyar Qonaqbaevich**

**Qoraqalpoq davlat universiteti, «Ekonometrika» yo‘nalishi 3 kurs  
talabasi**

**Annotatsia.** Ushbu maqolada davlat ulushi mavjud aksiyadorlik jamiyatlarida korporativ boshqaruvni xalqaro standartlar va ilg‘or amaliyot asosida takomillashtirish bo‘yicha xorijiy tajribalari o‘rganilgan.

**Kalit so‘zlar:** korporativ boshqaruv, aksiyadorlik jamiyat, mulki siyosati, davlat ulushi.

**Аннотация.** В статье рассмотрен зарубежный опыт совершенствования корпоративного управления на государственных предприятиях на основе международных стандартов и передовых практик.

**Ключевые слова:** корпоративное управление, акционерное общество, имущественная политика, государственная доля.

**Annotation.** The article discusses foreign experience in improving corporate governance at state-owned enterprises based on international standards and best practices

**Keywords:** corporate governance, joint-stock company, property policy, state share.

Jahonda globallashuv jarayonlarining kuchayib borishi sharoitida strategik ahamiyatga ega kommunal, transport, energetika va boshqa sohalarda faoliyat ko‘rsatuvchi, davlat ulushi mavjud aksiyadorlik jamiyatlari faoliyatining aholi kundalik hayoti va iqtisodiyotning rivojlanishidagi o‘rni jadal o‘sib bormoqda. Jahon banki ma‘lumotlariga ko‘ra, “davlat ulushi mavjud korxonalar COVID-19 pandemiyasidan oldin muhim rol o‘ynagan va pandemiyadan keyingi davrda ham shunday bo‘ladi”<sup>1</sup>. Davlat ulushi mavjud korxonalar so‘nggi 20 yil ichida eng yirik va eng tez rivojlanayotgan transmilliy kompaniyalardan bo‘ldi. Xalqaro valyuta

<sup>1</sup> Building SOE Crisis Management And Resilience Emerging Practices and Lessons Learned during the COVID-19 Crisis, 2022, World Bank Group, Page 3



jamgʻarmasi tadqiqoti shuni koʻrsatdiki, “soʻnggi 10 yil ichida dunyoning eng yirik korporatsiyalari orasida davlat ulushi mavjud korxonalarining ahamiyati ikki baravar oshgan: ularning aktivlari 45 trln. AQSh dollari miqdorida jami global yalpi ichki mahsulotning 50 foizini tashkil etdi”<sup>2</sup>. Bu esa jahon miqyosida davlat ulushi mavjud aksiyadorlik jamiyatlarida korporativ boshqaruvni takomillashtirish masalalarining dolzarbligi oshib borayotganini koʻrsatadi.

Jahonda korporativ boshqaruv va uni joriy etishdagi muammolar va ularni takomillashtirish borasida koʻplab ilmiy tadqiqotlar olib borilmoqda. Korxonalar faoliyatining ochiqligi va shaffofligini oshirish, ularning hisobotlarini xalqaro standartlar asosida tuzish va uning toʻgʻriligi taʼminlash, ekologik, ijtimoiy va korporativ boshqaruv (ESG) tamoyillarini joriy etish, boshqaruv organlari faoliyatini samarali yoʻlga qoʻyish va korporativ boshqaruv samaradorligini baholash bu borada amalga oshirilayotgan ilmiy tadqiqotlarning ustuvor yoʻnalishlaridan hisoblanadi.

Oʻzbekistonda soʻnggi yillarda davlat ulushi mavjud aksiyadorlik jamiyatlarida korporativ boshqaruv tamoyillarini joriy etish, ularning ochiqligi va shaffofligini taʼminlash, boshqaruv va nazorat organlari javobgarligini oshirish, korxonalarni isloh qilish va samaradorligini oshirish boʻyicha bir qator davlat dasturlari qabul qilinib, amaliy harakatlar amalga oshirilmoqda. Jumladan, Oʻzbekiston Respublikasi Vazirlar Mahkamasining 2021-yil 29-martdagi 166-son qarori bilan tasdiqlangan «2021-2025-yillarda davlat ishtirokidagi korxonalarni boshqarish va isloh qilish Strategiyasi» ga muvofiq davlat ulushi mavjud boʻlgan xoʻjalik jamiyatlari va davlat unitar korxonalarini boshqarish va isloh qilishning ustuvor yoʻnalishlari belgilangan. Bundan tashqari, Oʻzbekiston Respublikasi

<sup>2</sup> <https://www.imf.org/en/Blogs/Articles/2020/05/07/blog-state-owned-enterprises-in-the-time-of-covid-19>



Prezidentning 2023-yil 11-sentabrdagi PQ–300-son qaroriga muvofiq ustav kapitalida davlat ulushi ustun mavqega ega korxonalarining tegishli boshqaruv organlarida ekologik, ijtimoiy va korporativ boshqaruv (ESG) tamoyillarini joriy etish ko‘zda tutilgan. Biroq, davlat ishtirokidagi korxonalarida transformatsiya jarayonlarini o‘tkazmasdan va ularni isloh qilmasdan turib, korxonalarda korporativ boshqaruvni takomillashtirish qiyin kechishi mumkin. Shuning uchun davlat ishtirokidagi korxonalarda korporativ boshqaruv tamoyillarini takomillashtirish bugungi kundagi muhim vazifa hisoblanadi.

Davlat ulushi mavjud aksiyadorlik jamiyatlarida korporativ boshqaruvni takomillashtirishda xorij tajribasi, jumladan yangi mexanizmlar va amaliy jihatlardan juda muhim hisoblanadi.

Davlat ulushi mavjud aksiyadorlik jamiyatlari uchun asosiy xalqaro hujjatlardan biri bu Iqtisodiy hamkorlik va taraqqiyot tashkilotining Davlat ishtirokidagi korxonalar uchun korporativ boshqaruv bo‘yicha rahbarlik tamoyillari<sup>3</sup> (keyingi o‘rinlarda – Rahbarlik tamoyillari) hisoblanadi.

Rahbarlik tamoyillari «davlat ishtirokidagi korxonalarining samarali, shaffof va mas’uliyat bilan ishlashini ta’minlash bo‘yicha hukumatlarga tavsiyalarni o‘z ichiga oladi. Ular passiv mulkchilik va davlatning haddan tashqari aralashuvi tuzoqlariga yo‘l qo‘ymaslik uchun davlatlar o‘zlarining davlat mulki funksiyalarini qanday amalga oshirishlari kerakligi bo‘yicha xalqaro miqyosda qabul qilingan standartni taqdim etadi»<sup>4</sup>. Mazkur hujjat birinchi marta 2005 yilda ishlab chiqilib, amaliyotda joriy etish holatidan kelib chiqib 2015 yilda yangilangan.

<sup>3</sup> OECD (2016), OECD Guidelines on Corporate Governance of State-Owned Enterprises, 2015 Edition: (Russian version) OECD Publishing, Paris.

<sup>4</sup> OECD (2016), OECD Guidelines on Corporate Governance of State-Owned Enterprises, 2015 Edition: (Russian version) OECD Publishing, Paris. Page 3



Tadqiqot ishi doirasida Iqtisodiy va hamkorlik tashkilotining ayrim rahbarlik tamoyillari va ularning xorijiy mamlakatlarda joriy etilishi ko‘rib chiqiladi.

Davlat ishtirokidagi korxonalarni davlatda saqlash mezonlari belgilanishini ko‘plab mamlakatlar amaliyotida uchratish mumkin.

Mazkur mezonlarning ishlab chiqilishi va amaliyotga joriy etilishi iqtisodiyotdagi davlat ishtirokini asoslangan darajagacha qisqartirishga xizmat qiladi.

O‘rganilgan xorijiy tajriba shuni ko‘rsatdiki, davlat ulushi mavjud aksiyadorlik jamiyatlarining YAIMdagi ulushi alohida mamlakatlarga yuqori bo‘lsa, ayrimlarida pastdir (1 jadvalga qarang.)

Davlat mulki siyosatini tasdiqlash va uni amaliyotga joriy etish bo‘yicha nisbatan yaxshi tajriba sifatida Finlyandiya, Norvegiya, Shvetsiya va Yangi Zelandiyani keltirish mumkin. Masalan, Norvegiyaning Davlat mulki siyosatida «Statcraft» (gidroyelektrik) va «Staskog» (o‘rmon xo‘jaligi) davlat mulki bo‘lib, ular resurslardan umumiy xalq manfaatlarini uchun foydalanishni ta’minlaydi. Davlat Staskog va Stasraftni to‘liq davlat kompaniyalari sifatida saqlab qolmoqchi. Shuning uchun bu korxonalarni qisman xususiylashtirish haqida gap bo‘lishi mumkin emas»<sup>5</sup>ligi belgilangan.

1-jadval

# Research Science and Innovation House

<sup>5</sup> Политика государственной собственности Норвегии, утвержденная Министерством торговли и промышленности, 2008г., стр. – 8.



### Ayrim mamlakatlarda davlat ulushi mavjud aksiyadorlik jamiyatlarining YAIMdagi ulushi, foizda<sup>6</sup>

t/r	Mamlakat	Ko'rsatkich, %	t/r	Mamlakat	Ko'rsatkich, %
1	Xitoy	75	15	Latviya	30
2	Turkmaniston	75	16	Sloveniya	30
3	O'zbekiston	55	17	Turkiya	30
4	Belarus	48,5	18	Albaniya	25
5	Tojikiston	45	19	Armeniya	25
6	Bosniya va Gersegovina	40	20	Ozarbayjon	25
7	Serbiya	40	21	Bolgariya	25
8	Ukraina	40	22	Gruziya	25
9	Qozog'iston	35	23	Qirg'iziston	25
10	Moldova	35	24	Litva	25
11	Chernogoriya	35	25	Mongoliya	25
12	Rossiya	35	26	Polsha	25
13	Xorvatiya	30	27	Estoniya	20
14	Makedoniya	30	28	Vengriya	20

Finlyandiya Davlat mulki siyosatida<sup>7</sup> davlat ixtiyorida davlat mulkini saqlash mezonlari sifatida tabiiy monopoliya yoki maxsus ahamiyatdagi korxonalar, davlat monopoliyasi, moliyaviy manfaatlar mavjud korxonalar, strategik manfaatlar mavjud korxonalar hamda yangi vositalarni joriy etish maqsadida tashkil etiladigan korxonalar davlat egaligida qolishi belgilangan.

Umuman olganda, davlatning mulkka nisbatan egalik qilish asoslarini belgilash va uni jamoatchilikka oshkor qilib borish yaxshi amaliyot hisoblanadi, ya'ni davlat birinchi navbatda o'zining egaligida qoladigan korxonalarni aniqlaydi va ularda korporativ boshqaruvni takomillashtirish bo'yicha choralar ko'radi.

Davlat ulushi mavjud aksiyadorlik jamiyatlariga nisbatan egalik qilish asoslari belgilanishi natijasida davlat ixtiyorida faqat strategik muhim korxonalar qoldiriladi.

<sup>6</sup> Muallif tomonidan ishlab chiqildi

<sup>7</sup> Политика государственной собственности Финляндии, 2016г. Стр. – 4.

Keyingi amalga oshiriladigan asosiy yo‘nalish bu davlat egaligida qoladigan korxonalariga nisbatan tijorat va notijorat maqsadlarni belgilash hisoblanadi. Masalan, O‘zbekiston sharoitida uzoq qishloq joylariga pochta xizmatini yo‘lga qo‘yish yoki internet tarmog‘iga ulash imkoniyatini yaratish bu davlat kompaniyalari orqali amalga oshiriladigan notijorat maqsaddir.

O‘zbekiston uchun davlat ixtiyorida korxonalarni qoldirish asoslarini normativ-huquqiy hujjatlar asosida belgilash, keyinchalik har bir korxonaga nisbatan tijorat va notijorat maqsadlarni belgilash muhim ahamiyat kasb etadi. Xalqaro tajribalar, xususan Rossiya, Qozog‘iston, Polsha, Xitoy va Turkiyadagi davlat ulushi mavjud korxonalar tizimlashtirilgan.

Elektroenergetika, infratuzilma va bank sohasida solishtirilayotgan mamlakatlarning barchasida davlat ulushi mavjud korxonalar va tashkilotlar mavjud. Jumladan, O‘zbekistonda «Milliy elektr tarmoqlari», «Hududiy elektr tarmoqlar», «Issiqlik elektr stansiyalari», «O‘zbekgidroenergo» korxonalarida 100 foiz davlat ulushi mavjud bo‘lsa, Rossiyada «RusGidro» (60,49%), «FSK Yedinoy energeticheskoy sistemy» (81%), «Rosseti» (88%), «Energeticheskiye sistemi Vostoka» (84%), Polshada ENERGA - 51,52%, ENEA - 51,50%, Turkiyada Elektrik Üretim A.Ş – 100%, TEİAŞ – 100%, TETAS – 100% davlat ishtirokidagi aksiyadorlik jamiyatlari faoliyat ko‘rsatmoqda.

Amaliyotda bir qator holatlarda mazkur mexanizm o‘zining ijobiy natijasini bergan. Jumladan, Hyustonda (AQSh) sodir bo‘lgan kuchli to‘fon sababli, Kapkeyk oshxonasining iste‘molchilariga xizmat ko‘rsatadigan bino-inshootlari butkul vayron bo‘lgan. Biroq, oldindan tayyorlangan KFD rejasiga asosan, oshxona egasi o‘z iste‘molchilari bilan ijtimoiy tarmoqda doimiy aloqada bo‘lib turgan. Iste‘molchilarga oshxona tez orada qayta ochilishini va oshxonaning yangi manzili



qayerda bo‘lishini xabar bergan holda, o‘z iste‘molchilarini saqlab qolgan va oshxona tezlik bilan savdoni qayta tiklagan.

Yana bir misol, 2017 yilda AQShning asosiy elektr ta‘minotchi korxonalaridan biri «Georgia Power»ning transformatorlaridan birida yong‘in kelib chiqqan va elektr ta‘minotida uzilish yuzaga kelgan. Shundan keyin, «Georgia Power» bir texnologik kompaniya bilan barcha transformatorlarini muntazam ravishda testdan o‘tkazishga shartnoma imzolagan va o‘shandan beri bunday hodisa qayta sodir bo‘lmagan.

Bundan tashqari, Gaille Media reklama agentligi 2017 yildagi to‘fonda asosiy vositalaridan ayrilgan, biroq barcha ma‘lumotlarning zaxira nusxasi yaratilganligi sababli xodimlar onlayn tarzda ishlashda davom etgan.

Umuman olganda, o‘rganilgan xorijiy tajribadagi korporativ boshqaruvning ilg‘or amaliyoti O‘zbekistonda faoliyat ko‘rsatayotgan davlat ulushi mavjud aksiyadorlik jamiyatlari faoliyati samaradorligini oshirishga xizmat qiladi.

### Foydalanilgan adabiyotlar ro‘yxati

1. Калмуратов Б.С. Стратегия развития инновационного управления промышленного комплекса Республики Каракалпакстан. **International Scientific Journal** Theoretical & Applied Science Philadelphia, USA Issue 01, volume 91 published January 31, 2021. 379-387 стр

2. Калмуратов Бахтияр Сейтмуратович Приоритеты кластерного подхода в инновационной развитой строительной промышленности // Бюллетень науки и практики. — 2020. — №4. — URL: <https://cyberleninka.ru/article/n/prioritety-klasterного-podhoda-v-innovatsionnoy-razvitoy-stroitelnoy-promyshlennosti>

3. : Kalmuratov, B. S. (2021). Development strategy of an innovative management of the industrial complex of the Republic of Karakalpakstan. ISJ Theoretical & Applied Science, 01 (93), 379-387.

4. Калмуратов Бахтияр Сейтмуратович, Бектурдиев Максет Бекбергенович ФОРМИРОВАНИЕ ИННОВАЦИОННОЙ СТРАТЕГИИ РАЗВИТИЯ В КОНКУРЕНТНОЙ СРЕДЕ СТРОИТЕЛЬНОЙ ИНДУСТРИИ // Бюллетень науки и практики. — 2021. — №6. — URL:





<https://cyberleninka.ru/article/n/formirovanie-innovatsionnoy-strategii-razvitiya-v-konkurentnoy-srede-stroitelnoy-industrii>

5. Kalmuratov B. S. The current state of innovative development of the construction industry of the republic of Uzbekistan. ISJ Theoretical & Applied Science,(02 (82)), 455-463. – 2020.



Research Science and  
Innovation House



## EKSKURSIYA XIZMATI - TURIZM SOHASINI ASOSIY XIZMATLARIDAN BIRI

**Sarvar Abdurahimov Nasrilloevich**

Termiz davlat universiteti Iqtisodiyot va turizm fakulteti o‘qituvchisi

**Annotatsiya:** Turizm sohasida ekskursiyalar muhim rol o‘ynaydi va ularning asosiy xizmatlaridan biri hisoblanadi. Ekskursiyalar orqali turistlar madaniyat, tarix va tabiat boyliklarini yaxshiroq anglaydilar. Ushbu maqolada ekskursiya xizmati turizm sohasidagi ahamiyati, tartibi va unga bog‘liq bo‘lgan turli jihatlari muhokama qilinadi. Maqoladan oliy ta‘lim muassasalari talabalari, mustaqil tadqiqotchilar hamda keng auditoriya foydalanishlari mumkin.

**Kalit so‘zlar:** xizmatlar, servis, asosiy va qushimcha xizmatlar, is‘temolchilarning hulq atvori.

**Kirish.** Turistik xizmatlar tarkibiga ekskursiyalar, poxodlar ham kiradi. O‘zbekiston Respublikasining “Turizm to‘g‘risida”gi Qonunida: “ekskursiya faoliyati - turistik faoliyatning tarixiy yodgorliklar, diqqatga sazovor joylar va boshqa ob‘ektlar bilan tanishtirish maqsadida oldindan tuzilgan yo‘nalishlar bo‘yicha ekskursiya yetakchisi (gid) hamrohligidagi 24 soatdan oshmaydigan ekskursiyalarni tashkil etishga doir qismi”, - deyilgan.<sup>1</sup>

Gid haqida esa: “gid” (ekskursiya yetakchisi) - tur qatnashchilariga turistik xizmatlar ko‘rsatish shartnomasi doirasida ekskursiya - axborot, tashkiliy yo‘sindagi xizmatlar va malakali yordam ko‘rsatuvchi jismoniy shaxs”, - deyiladi.

Ekskursiya (excursion) - turistga va ekskursant (bir kunlik ziyoratchi)ga taklif qilinishi mumkin. Ekskursiya turistik xizmat bo‘lib, turistning estetik, ruhiy, boxabarlik va boshqa qiziquvchanlik ehtiyojlarini qondirishga xizmat qiladi. Ekskursiya mobaynida qatnashuvchilar olamni anglash, tabiat mo‘jizalarini, tarixiy obidalarini ko‘rishi, shahar va bog‘larda bo‘lish imkoniyatiga ega bo‘ladilar.

<sup>1</sup> O‘zbekiston Respublikasining “Turizm to‘g‘risida”gi Qonuni. Xalq so‘zi / 1999-yil 20-avgust.



## EKSKURSIYALARNING ASOSI BO‘LIB AXBOROT HISOBLANADI.

- - tabiat jismlari, landshaftlar, tabiyatning antiqa xususiyatlari;
- - ob‘yektlar, diqqatga sazovor joylar va mintaqalar:
- - milliy-etnografik boyliklar:
- - tarixiy ahamiyatga ega joylar.



1-rasm. Ekskursiya xizmatida axborotlar

Ekskursiyaning o‘ziga xos shartlari ham bor: tematika (mavzu), rejalashtirilgan yo‘nalish (marshrut), ma’lum muddatga oldindan tayyorlangan matn va tabiiyki, ishtirokchilarning, ya’ni ekskursantlarning bo‘lishi. Ekskursiyaning funksional ahamiyati - dam olish va madaniy saviyaning oshishi, muloqot. Ko‘ngil ochishning uslublari va xillari chegarasiz darajada ko‘p, negaki ular tashkilotchilarning fantaziyalariga bog‘liq. Ko‘ngil ochish mashg‘ulotlarining 110 ga yaqin eng mashhur va ko‘zga ko‘ringan turlari mavjud. Texnika rivojlanishi va o‘yingohlarning tashkilotchilari fantaziyasi bilan yangidan - yangi dam olish imkoniyatlari ko‘paymoqda.

Har kimning ta’bi xar hil, ba’zi bir turistlar Parijdagi tarixiy muzey eksponatlarini ko‘rish uchun Luvrni ko‘rishni xoxlasa, ko‘pchiligi “Yevro Disney” - Uolt Disneyning kashfiyotlarini tomosha qilishni yoqtiradi.

Juda ko‘p markazlar, hiyobonlar atraksionlar bilan to‘la. Bular, arg‘imchoqlar, qiyshiq oynalarning kulgu xonalari, uchish joylari. Misol uchun, Disney bog‘ining



tematik davomi bo‘lgan kosmik uchishlarni boshqarish pulti shaklida jihozlangan bolalarning elektron o‘yinlari uchun butun bir zalni ajratilgan "Disney Magik" Amerikada esa otlarda yurish, mexanik va elektron ko‘rinishdagi tomoshalardir. Hozirgi kunda yuqori darajaga erishgan kruiz, “Disney Magik” kruiz laynerini keltirish mumkin. Atraksionlar tizimida bolalarning avtomat o‘yinlari katta o‘rin tutadi, kattalar uchun esa yanada jiddiyroq o‘yin sanoatining yangi kategoriyasiga oid ko‘ngil ochish mashg‘ulotlari ma’quldir. Ular billiard, karta, ruletka va boshqalardir.



## EKSKURSIYA

- bu tanishish yoki o‘rganish maqsadida aniq belgilangan reja bo‘yicha o‘tkaziladigan, mavzuli *hikoya qilish, namoyish etish, ma’lumot berishdan* iborat.
- hikoyalar bilan olib boriladigan biror ob’ektni ko‘rsatish jarayonidir.



2-rasm. Ekskursiya

O‘yin biznesi ko‘ngil ochish tizimida alohida o‘rin tutadi. LasVegas dunyoda o‘yinlar biznesining poytaxti hisoblanadi. Cho‘l o‘rtasidagi kichkina shaharcha yer yuzini o‘zining o‘yingohlari bilan lol qoldirgan. Aynan, Las-Vegasda dunyoning eng katta 13 ta mehmonxonasi qurilgan. O‘yin zallari bir vaqtning o‘zida 1000 ta



stolni o‘z bag‘riga oladi, minglab turistlar bu yerda o‘z omadlarini sinab ko‘rishga kelishadi.

Turizm ekskursiya bilan chambarchas bog‘liqdir. Chunki ekskursiya har bir turistik sayohatning fikriy ifodasidir. Odatda ekskursiya deganimizda diqqatga sazovor joylarni ziyorat qilish, tarixiy muzeylarni ko‘rish, arxeologik qazilma boyliklarni ko‘rish va boshqalar tushuniladi. Ekskursiya turli xil bo‘lib, quyidagilarga bo‘linadi:

1. Ekskursiya sayohatlarini mazmunan quyidagi sinflarga ajratish mumkin, ko‘zdan kechirish, umumiy-sharhli, ko‘p rejali, mavzuli tematik, tarixiy, madaniyatshunoslik va boshqalar.
2. Qatnashuvchilar tarkibiga ko‘ra.
4. O‘tkazish joylari.
5. Harakatlanish uslubi.
6. O‘tkazish shakliga ko‘ra bo‘linadi.

Ekskursiyaning kelib chiqishining asosiy sabablaridan biri turizmning rivojlanishi va jamiyat hayotida diniy ziyoratgohlar, haj marosimlari bilan bog‘liq tarixning ommaviylashganligidir, keyinchalik murakkab va ko‘p xil xalqning ehtiyojlari (turli xil madaniy manbalarga, tarixiy me‘rosarga va hokazo) shakllarga o‘zgardi. Shunday qilib, qiziqish ehtiyojning aniqlovchi omili bo‘lib xizmat qilgan.



### 3-rasm. Ekskursiya shartlari

Shu ma'noda sayohat, jamiyatning rekreatsion - tanishish ehtiyojlaridan kelib chiqish formasi va qondirish usuli bo'ladi. Sayohatlarni rivojlantirishning asosiy sabablari bo'lib quyidagilar hisoblanadi. Jamiyat umumta'lim sa'viyasining oshganligi, bo'sh vaqtni ko'paytirish, individual reja bo'yicha dam olishni tashkil qilishning yangi imkoniyatlarini paydo bo'lishi ahamiyatga ega. Hozirgi paytda turizm va ekskursiyani tadqiq qilishni quyidagi turlarga ajratishmoqda:

- ❖ siyosiy (turizm va sayohatga qatnashmoqda):
- ❖ iqtisodiy (turizm va sayohatlar iqtisodiyoti sifatida turizm industriyasi):
- ❖ geografik (turizm va sayohatlar uchun territoriyalarni turga ajratish va foydalanish);
- ❖ tashkiliy (turizmni kim boshqaryapti):
- ❖ xalqaro-siyosiy;
- ❖ tibbiy;
- ❖ gumanitar.

Agar turizm bo'sh sharoitlardagi (faoliyat) harakat turi sifatida yuzaga chiqsa, sayohat esa ana shu harakatni tashkil qilish formasida namoyon bo'ladi. Shunday qilib, ekskursiya-turizmning asosiy turi hisoblanadi. Ekskursiya har xil mavzular bo'yicha sinflantiriladi.

Ekskursiyalarning asosi bo'lib axborot hisoblanadi. **Axborot manbaalarini bir qancha guruhlariga ajratish mumkin:**

- ✓ tabiyat jismlari, landshaftlar, tabiyatning antiqa xususiyatlari;
- ✓ ob'ektlar, diqqatga sazovor joylar va mintaqalar: - milliy-etnografik boyliklar;
- ✓ tarixiy ahamiyatga ega joylar.

Ekskursiya tayyorgarlik sayohatning asosiy mazmunini ochib berish bilan bog'liq bo'lgan ma'lumot. Bularga: bevosita (sayohat, ko'rgazma ob'ektlari) va vositali (ekskursovod matni) ma'lumotlar kiradi. Ekskursiya uchun ob'ektlar tanlash, ularning tarixiy mohiyati va madaniy-tarixiy qiymatiga bog'liq. Ob'ektlarni o'zlashtirishda turli xil tushunchalar paydo bo'lishi mumkin. Ekskursovod nafaqat ob'ektlarni ko'rsatishi, balki ularning mazmunini o'z so'zlarida ochib berishi kerak. Ob'ektni ko'rsatish ekskursiyachilarni diqqatini jalb qilish sifatida namoyon bo'lsa, uning tahlilini so'zlarda ochib berishi va yana ko'p boshqa ahamiyatga jalb etadi.



Ekskursiyada asosiy hikoya formalari bo‘lib tasvir, ketma-ketlik, sanash va ob‘ektlar to‘g‘risida ma‘lumotlarni tushuntirish, o‘zaro ichki bog‘liqlik va bog‘lanishlar mazmunini ochib berish, izohlash, jarayon mobaynida diqqatni ob‘ekt xususiyatlariga qaratish, ko‘rsatma berish, ob‘ekt kuzatuvining to‘g‘ri olib borilishi bilan bog‘liq ekskurovod tavsiyalari kiradi. Ekskursiya shaharlararo sayohat qilishning norasmiy formasi hisoblanadi. Munosabatlar sayohat jarayonida yuzaga keladi va uning bosqichlari bilan birga rivojlanib boradi.

Shunday qilib, auditoriya doimiy ravishda ekskurovod va ob‘ektlar bilan o‘zaro munosabatda bo‘ladi. Sayohat esa o‘z o‘rnida ekskurovod, ob‘ektlar va ekskursiyachilar munosabatlarining natijasidir. Ekskursiya davomida auditoriyani ajratuvchi va birlashtiruvchi belgilar paydo bo‘ladi.

Birlashuvchi belgilarga ekskursiyachi va ekskurovod orasidagi munosabatning mavjudligini ko‘rish, eshitish, umumiylik hissi, bir-biriga ta‘sir etish (emotsiya) umumiy diqqatning jalb etilishi sayohatga qadar to‘plangan turistlar auditoriyani tashkil qilmaydi. U faqat diqqatning bir joyga jalb qilinishidan keyingina ekskurovod auditoriya hamohangligi, ularning psixofiziologik va ijtimoiy hamohangligi sharoitida kayfiyatning yaxshi bo‘lishi, ularning barchasi ekskursiyaning yaxshi kechishi uchun zamin yaratadi. Ma‘lumki, ekskursiyachilar tushunchasi turlichadir.

Tasniflashtirish har bir turdagi xizmatning o‘ziga xos qirralarini, ushbu industriyani boshqarish xususiyatlarini tushinish imkoniyatlarini beradi. U xizmatlarni segmentlashtirishga optimal yondoshishga yordam beradi. U xizmatlar sohasi ishlovchilarini avvallari bozorda taqdim etilmagan xizmatlarning yangi turlarini qidirishga undaydi va ularning sifatini oshirish indikatorini hisoblanadi.

Mehnat taqsimoti tamoyillariga mos ravishda ehtiyojlarning va funkstiyalarning diversifikastiyalanishi xizmatlar ko‘rsatish bo‘yicha faoliyat turlarining ko‘payishiga olib keldi. Ularni aniqlash qiyin ish bo‘lib hisoblanadi. Xizmatlar juda qiyin turli qatorli kategoriyadan iborat, unda barcha narsalar aralashdir va bu tovarni ishlab chiqarishni ko‘zda tutmaydi, xizmatni ko‘rsatuvchi va xaridori o‘rtasidagi aloqalarning iqtisodiy tavsifi hisoblanadi.

Xizmatlarni tasniflashtirish ularni ma‘lum klasslar, guruhlar, kategoriyalarga bo‘lishni anglatadi.

Servis faoliyati deganda yakka tartibdagi xizmatlarni ko‘rsatish orqali insonlar talabini qondirishga yo‘naltirilgan faoliyat turini tushunish lozim. Ushbu turdagi



faoliyat bilan turli xildagi tashkilotlar shug‘ullanadi. Ular jumlasiga yakka tartibdagi tadbirkorlar va turli mulk shakliga ega bo‘lgan servis korxonalari kiradi. Ular mehnatining natijasi bo‘lib xizmat hisoblanadi.

Xizmat deganda avvalo mehnat mahsulotini tushunish lozim. Ushbu mahsulotning asosiy belgilanishi bo‘lib, insonlarning aniq talablarini qondirish hisoblanadi. Boshqacha qilib aytganda xizmat-bu insonlarning ehtiyoj va talablarini qondirishga qaratilgan faoliyatdir.

Servis faoliyatida idel va real xizmat tushunchalari mavjud.

**Ideal xizmat**-bu servis faoliyatining u yoki bu turidagi abstrakt, nazariy modeldir. U o‘z ichiga aholiga xizmat ko‘rsatish qoidalari, sifat standartlari va xizmat ko‘rsatish texnologiyalarini oladi.

**Real xizmat**-bu iste‘molchining talablarini qondirishga yo‘naltirilgan aniq moddiy harakatlardir. Ushbu xizmatlar bajaruvchilar, iste‘molchilar, ularni ko‘rsatishning aniq sharoitlariga qarab yakka holatda tartiblashtiriladi.

Hozirgi kunda servis tashkilotlari moddiy va ijtimoiy-madaniy xizmatlarni amalga oshiradilar.

Moddiy xizmatlar deganda, insonlarning moddiy talablarini qondiruvchi xizmatlar tushiniladi. Ushbu xizmatlar mahsulotlarning iste‘mol qiymatini qayta tiklaydi (o‘zgartiradi, saqlaydi) yoki iste‘molchilar buyurtmalariga binoan yangi mahsulotlar ishlab chiqaradi, iste‘mol uchun shart - sharoitlarni yaratib beradi. Jumladan moddiy xizmatlarga maishiy xizmatlar (mahsulotlar, bino va qurilmalarni ta‘mirlash va texnik xizmat ko‘rsatish bo‘yicha xizmatlar, sartaroshxona xizmatlari, foto xizmatlar), turar joy-kommunal xizmatlar, ommaviy ovqatlanish xizmatlari, transport xizmatlari, qishloq xo‘jalik xizmatlari va boshqalar kiradi.

Ijtimoiy-madaniy xizmat deganda insonlarning ma‘naviy, intellektual talablarini qondiruvchi va ularning normal hayot faoliyatini qo‘llab quvvatlashga mo‘ljallangan xizmatlar majmuasi tushiniladi.

Ushbu turdagi xizmatlar sog‘liqni saqlash va uni tiklash, shaxsning ma‘naviy va jismoniy rivojlanishini va uning professional tajribasini oshirishga qaratilgan. Ijtimoiy-madaniy xizmatlar tarkibiga, tibbiy xizmatlar, turizm, madaniy va ta‘lim xizmatlari kiradi.

Yuqorida qayt qilinganidek moddiy xizmatlarning natijasi bo‘lib, bajarilgan ish yoki mahsulot hisoblanadi. Ijtimoiy-madaniy xizmatlar natijasi moddiy shaklga ega





bo‘lmaydi. Masalan turistik va ekskursiya xizmatlari natijalari mahsulot yaratish jarayonidan farq qiladi.

Moddiy va ijtimoiy-madaniy xizmatlar bir birini doimiy ravishda to‘ldiruvchi hisoblanadi. Ko‘pchilik holatlarda tovarlarni xarid qilishga xizmatlarni iste‘mol qilish hamroh bo‘ladi. Masalan ommaviy ovqatlanish xizmatlarini iste‘mol qilishda, iste‘molchi tovar oladi. Ushbu tovarga oziq-ovqat mahsulotlari, oziq-ovqat mahsulotlarini iste‘mol qiladigan joy, taomlar va ichimliklarni berish bo‘yicha xizmatlar, psixologik dam olish va hokozolar kiradi.

Xizmatning xayot davri bir necha bosqichlarga bo‘linadi:

- ✦ iste‘molchilarga taklif etilayotgan xizmatlar bo‘yicha ma‘lumot berish;
- ✦ xizmatga buyurtmani qabul qilish;
- ✦ xizmatni bajarish;
- ✦ xizmatni bajarish sifatini nazorat qilish;
- ✦ iste‘molchi buyurtmasini berish (xizmat mahsulotini iste‘molchiga sotish).

Iste‘molchilarga xizmat ko‘rsatish servis korxonasi xizmatlari ixtisoslashtirilgan xonalarida yoki xizmat turi va buyurtmachi talabiga taalluqli ravishda xizmatni bajarish uchun zarur bo‘lgan har qanday boshqa joyda amalga oshiriladi. Xizmat ko‘rsatish sifatiga xizmat ko‘rsatish sharoitlari bevosita bog‘liq bo‘ladi. Bu o‘z navbatida xizmat ko‘rsatish jarayonida iste‘molchiga ta‘sir ko‘rsatadi.

Servis korxonasi ishining samaradorligi rahbarlarning to‘g‘ri tashkiliy-boshqaruv faoliyatiga bog‘liq bo‘ladi. Ushbu tashkiliy boshqaruv ish o‘z ichiga quyidagilarni oladi:

- ✦ korxonaning servis faoliyatini rejalashtirish, bozorning yoki xizmatlar assortimentining o‘zgarishi natijasida korxonaning rivojlanishining istiqbolini belgilash;
- ✦ ishlab chiqarish va noishlab chiqarish harajatlarini baholash;
- ✦ xizmatlar assortimenti va sifat darajasini inobatga olgan holda texnologik asbob-uskunalar va texnik vositalar tarkibini optimallashtirish;
- ✦ iste‘molchilar bilan ishlash uchun psixologik qobiliyatga ega bo‘lgan xodimlarni tanlash.

Shunday qilib servis faoliyati murakkab va ko‘p qirrali jarayon hisoblanadi. Ushbu jarayon korxonaning xodimlari va resurslarini yaxshi boshqarish, xizmat ko‘rsatish standartlariga rioya qilish, ko‘rsatilayotgan xizmatlarning iste‘molchilar talablariga mos kelishi orqali ta‘minlanadi.



**Xulosa.** Yekskursiya xizmati turizm sohasidagi asosiy xizmatlardan biri sifatida juda muhim rol o‘ynaydi. Turistlar uchun qiziqarli va ma’lumotga boy tajribalar yaratish, mahalliy iqtisodiyotni rivojlantirish va tabiatni muhofaza qilishda muhim ahamiyat kasb yetadi. Shu sababli, yekskursiyatlarni tashkil yetish va ularni rivojlantirishga ko‘proq ye’tibor qaratish lozim.

#### ADABIYOTLAR:

1. World Tourism Organization (2005), UNWTO Tourism Highlights, 2005 Yedition, UNWTO, Madrid, DOI: <https://doi.org/10.18111/9789284411900>
2. Apar Singh. (2020). The Diffusion of Ye-marketing in Tourism Businesses of Yethiopia: An Yempirical Investigation of Organisational Ye-readiness Perspectives. Yuropean Journal of Tourism Hospitality and Recreation. Volume 10(1):1-13
3. Hall, C. M. & Lew, A. A. (2009). Understanding and managing tourism impacts: An integrated approach. London. Routledge.
4. lbrecht, M. M. (2011). ‘When you’re here, you’re family’: culinary tourism and the olive garden restaurant. *Tourist Studies*, 11 (2), 99-113. Urry, J. & Larsen, J. (2011). *The tourist gaze 3.0*. Sage. Urry, J. (2002). *The tourist gaze*, Sage.
5. Kabote, F., Mamimine, P. W. & Muranda, Z. (2017). Domestic tourism for sustainable development in developing countries. *African Journal of Hospitality, Tourism and Leisure*. Volume 6 (2).
6. Yap, G. C. & Allen, D. (2018). Investigating other leading indicators influencing Australian domestic tourism demand. *Mathematics and Computers in Simulation*, 81 (7), 1365–1374.
7. Isadjanov Abduvali and Gulmuratov Ilyos, (2020) "Tourism Development In Uzbekistan: Current Trends And National Priorities," *The Light of Islam: Vol. 2020: Iss. 1, Article 27*.
8. World Travel and Tourism Council (WTTC). (2018). *Domestic Tourism: Importance and Yeconomic Impact*. London. WTTC.



«JOURNAL OF SCIENCE-INNOVATIVE RESEARCH IN UZBEKISTAN»  
RESPUBLIKA ILMIIY-AMALIY KONFERENSIYASI  
2-TOM, 7-SON (31-IYUL)

MUNDARIJA

1	<b>UCHINCHI RENESSANS DAVRIDA YOSHLARGA OID DAVLAT SIYOSATINING AHAMIYATI VA MOHIYATI</b> Laylo Baxromova	7-11
2	<b>HIGHER EDUCATION IN JAPAN: OLD PERIOD AND INNOVATIONS OF PRESENT TIME</b> Kakhramonjon ISMOILOV	12-15
3	<b>TERMINLARNING MANTIQIY JIHATDAN TA'RIFI TO'G'RISIDA FIKRLAR</b> Go'zal Raximova , Gulasal Bakhtiyarova	16-19
4	<b>“MEHNATSEVARLIK” KONSEPTINI IFODALAYDIGAN O'ZBEK VA INGLIZ XALQ MAQOLLARINING LINGVOMADANIY XUSUSIYATLARIDAGI FARQLI VA O'XSHASH JIHLTLARI</b> Umida Amirqulova	20-27
5	<b>БОСҚИНЧИЛИК ЖИНОЯТЛАРИГА ҚАРШИ КУРАШИШ БЎЙИЧА АЙРИМ ХОРИЖИЙ ДАВЛАТЛАР ТАЖРИБАСИ</b> Баходиржон Арсланов	28-41
6	<b>О ВОЗМОЖНОСТЯХ ПРИМЕНЕНИЯ НОВЫХ ПРОТИВОКАШЛЕВЫХ ПРЕПАРАТОВ «БРОНХОТУС ФОРТЕ - ЭЛИКСИР» и «АМБРОПИТ - ТАБЛЕТКИ» ПРИ COVID – 19</b> Маллика Турсунова	42-50
7	<b>REKLAMA VA MADANIYAT</b> Mamajan Kuranbayeva	51-55
8	<b>TIJORAT BANKLARIDA BANK KAFOLATLARI HISOBINI TAKOMILLASHTIRISH</b> Dilshod Xayitaliyev	56-61
9	<b>PURIN DISMETABOLIZMI BO'LGAN BOLALARDA INTERSTITSIAL NEFRITNING KLINIK VA LABORATORIYA XUSUSIYATLARI</b> Nazira Turayeva	62-73
10	<b>DEVELOPING CRITICAL THINKING SKILLS IN ENGLISH LANGUAGE LEARNERS</b> Husniya Majidova	74-79
11	<b>MAXSULOT NAMLIGINI ANIQLASHDA MUVOFIQLIK VA NOMUVOFIQLIKLARNI BAXOLASH UCHUN QO'LLANILGAN</b>	80-89

	<b>O‘ZGARISHLAR TAHLILI Xumoyin Xasanboyev, Abdurasul Xasanboyev, Shavkatbek Musaxonov, Saloxiddin Mirzaqosimov</b>	
12	<b>TALABALARNI TO‘GARAKLAR ORQALI IJODIY FAOLLIGINI RIVOJLANTIRISHNING BUGUNGI KUNDAGI XOLATI Feruza Xusanova</b>	90-96
13	<b>O‘SIMLIK EKSTRAKTINING YALLIG‘LANISHGA QARSHI VA ANTIOKSIDANT XUSUSIYATLARI Yunusaliyeva Madina Doniyor qizi</b>	97-102
14	<b>YURAK FAOLIYATI NAZARIYASI Davlatova M.I, Kozimov A.O, Ishandjanova S.X</b>	103-117
15	<b>ТРЕВОЖНЫЕ РАССТРОЙСТВА В СТРУКТУРЕ ЭНДОГЕННЫХ ПСИХИЧЕСКИХ ЗАБОЛЕВАНИЙ Ибрагимова Муаззам Холдоровна</b>	118-126
16	<b>КЛИНИЧЕСКИЕ, АФФЕКТИВНЫЕ, ЛИЧНОСТНЫЕ ИЗМЕНЕНИЯ ПАЦИЕНТОВ ПОЖИЛОГО ВОЗРАСТА С ИШЕМИЧЕСКОЙ БОЛЕЗНЬЮ СЕРДЦА Раджабов Хикмат Тошевич</b>	127-136
17	<b>ТЕЧЕНИЕ АЛКОГОЛЬНОЙ И НИКОТИНОВОЙ ЗАВИСИМОСТИ, ОСЛОЖНЕННОЙ ТРЕВОЖНО-ДЕПРЕССИВНЫМИ РАССТРОЙСТВАМИ Хушвактова Дилноза Хамидуллаевна</b>	137-147
18	<b>ТРЕВОЖНО-ДЕПРЕССИВНЫЕ РАССТРОЙСТВА В СТРУКТУРЕ ЭНДОГЕННЫХ РАССТРОЙСТВ СВЯЗАННЫЕ С ФОРМИРОВАНИЕМ АЛКОГОЛЬНОЙ ЗАВИСИМОСТИ Ибрагимова Муаззам Холдоровна</b>	148-158
19	<b>ПСИХОТЕРАПЕВТИЧЕСКИЕ АСПЕКТЫ НЕПСИХОТИЧЕСКИХ ПСИХИЧЕСКИХ РАССТРОЙСТВ У ЛИЦ ПОЖИЛОГО ВОЗРАСТА Хикмат Раджабов</b>	159-168
20	<b>КАЧЕСТВО ЖИЗНИ И ВОЗНИКНОВЕНИЕ СУИЦИДАЛЬНЫХ МЫСЛЕЙ У ЧЛЕНОВ СЕМЬИ МУЖЧИН, СТРАДАЮЩИХ АЛКОГОЛЬНОЙ ЗАВИСИМОСТЬЮ Дилноза Хушвактова</b>	169-180
21	<b>KOREYS TILINING JAHON VA O‘ZBEKISTONDA IKKINCHI XORIJIY TIL SIFATIDA OMMALASHUVI TENDENSIYALARI Moxinur Saidova</b>	181-187



22	<b>ВЛИЯНИЕ ТРЕВОЖНО-ДЕПРЕССИВНЫХ РАССТРОЙСТВ НА КАЧЕСТВО ЖИЗНИ БОЛЬНЫХ САХАРНЫМ ДИАБЕТОМ 2-го ТИПА</b> Otabek Mardiev	<b>188-199</b>
23	<b>TYPE 2 DIABETES MELLITUS, EXACERBATION OF PERSONALITY CHANGES CHARACTERISTICS</b> Otabek Mardiev	<b>200-209</b>
24	<b>MUHANDISLIK GRAFIKASI FANLARINI 3D MODELLAR ORQALI O‘QITISHNING AMALIY AHAMIYATI</b> Boburmirzo Ko‘kiyev	<b>210-216</b>
25	<b>ABU RAYHON BERUNIYNING “QADIMGI XALQLARDAN QOLGAN YODGORLIKLAR” ASARI AHAMIYATI</b> Aziza Saparbayeva	<b>217-221</b>
26	<b>SOME LANGUAGE ELEMENTS IN THE CREATION OF OMON MATJAN</b> Mahliyo Ihombayeva	<b>222-224</b>
27	<b>THE USE OF ARCHAISMS IN THE WORKS OF OMON MATJON</b> Mahliyo Ihombayeva	<b>225-227</b>
28	<b>O‘ZBEKISTON UMUMTA’LIM MAKTABLARIDA TA’LIM SIFATINI OSHIRISHGA QARATILGAN ISLOHOTLAR TAHLILI</b> Dilmurodjon Qosimov	<b>228-232</b>
29	<b>ИСПОЛЬЗОВАНИЕ ИСКУССТВЕННОГО ИНТЕЛЛЕКТА В СИСТЕМЕ ОБРАЗОВАНИЯ: ПРОБЛЕМЫ И ПЕРСПЕКТИВЫ.</b> Javohir Kozimov	<b>233-243</b>
30	<b>EXPRESSION OF WORDS WHOSE MEANING HAS CHANGED THROUGH METAPHOR IN OMON MATJON’S WORK</b> Mahliyo Ihombayeva	<b>244-246</b>
31	<b>КЛИНИКО-ДИНАМИЧЕСКИЕ ОСОБЕННОСТИ АЛКОГОЛИЗМА У ЛИЦ С КОМОРБИДНЫМИ ПСИХИЧЕСКИМИ РАССТРОЙСТВАМИ</b> Рустам Алкаров	<b>247-260</b>
31	<b>ОСОБЕННОСТИ КЛИНИКИ И ЛЕЧЕНИЯ ГЕРОИНОВОЙ ЗАВИСИМОСТИ У ПАЦИЕНТОВ С ПСИХОПАТИЧЕСКИМИ ЧЕРТАМИ ЛИЧНОСТИ</b> Рустам Алкаров	<b>261-275</b>
33	<b>МЕТОДЫ РАЗВИТИЯ ВНИМАНИЯ И ВООБРАЖЕНИЯ У АКТЕРОВ КУКОЛЬНОГО ТЕАТРА</b> Сарвара Наджмиддинова	<b>276-284</b>



34	<b>ПРОТЕЗИРОВАНИЕ С ОПОРОЙ НА ИМПЛАНТАХ</b> Шахзод Бекмурадов	<b>285-296</b>
35	<b>YOSH BOLLARGA INGLIZ TILI GRAMMATIKASINI O'RGATISHNING ZAMONAVIY USULLARI</b> Laylohon Ismailova	<b>297-303</b>
36	<b>INNOVATSION IQTISODIYOTGA O'TISH SHAROITIDA DAVLAT ULUSHI MAVJUD BO'LGAN AKSIYADORLIK JAMIYATLARIDA KORPORATIV BOSHQARUVNI TAKOMILLASHTIRISHNI XORIJIY TAJRIBALARI</b> Baxtiyar Keulimjaev	<b>304-311</b>
37	<b>EKSKURSIYA XIZMATI - TURIZM SOHASINI ASOSIY XIZMATLARIDAN BIRI</b> Sarvar Abdurahimov Nasrilloevich	<b>312-320</b>
	<b>MUNDARIJA</b>	<b>321-324</b>



---

# Research Science and Innovation House

