

IN VOLUME #2
ISSUE #5
MAY 2024

ISSN: 2992-8869

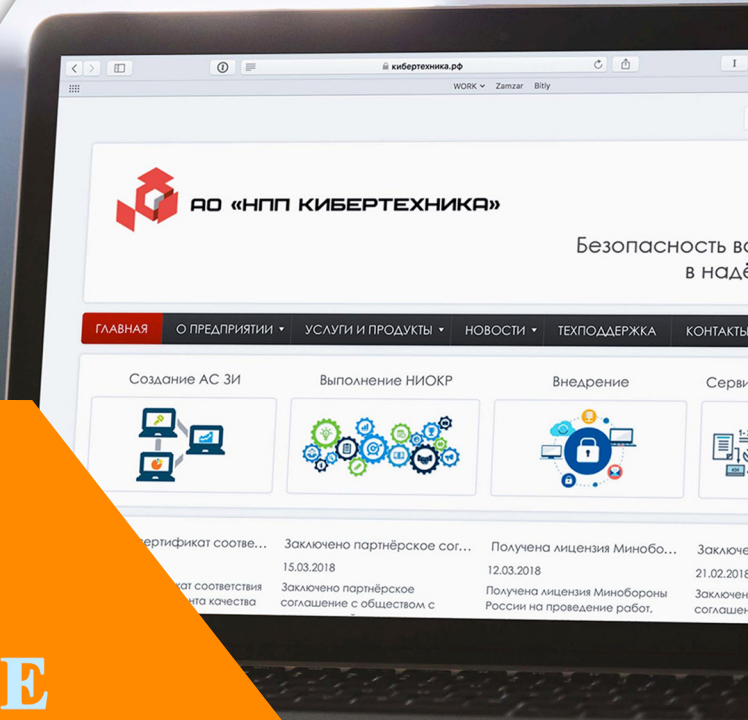

JOURNAL OF SCIENCE-INNOVATIVE RESEARCH IN UZBEKISTAN

- Exact Sciences
- Natural Sciences
- Technical Sciences
- Pedagogical Sciences
- Social Sciences
- Philosophical Sciences
- Philology
- Economics
- Agriculture
- Psychological Sciences
- Medical Sciences



Research Science and
Innovation House



SJIF 2024 = 5.047
ResearchBib Impact faktor: 8,642 / 2023



www.universalpublishings.com



“RESEARCH SCIENCE AND INNOVATION HOUSE” MCHJ

JOURNAL OF SCIENCE RESEARCH

**Research Science and
Innovation House**

**VOLUME 2, ISSUE 5,
2024. MAY**

Tel: +998930901912

Web sayt: <http://universalpublishings.com> Email: sabirovj75@gmail.com

TAHRIRIYAT

Bosh muharrir, Matsaidova Sayyora Xudayberganovna, Urganch davlat universiteti, Geografiya kafedrası, pedagogika fanlari nomzodi, dotsent

Mas’ul kotib: Sobirov Javoxir Xayrulla o’g’li Urganch davlat Universiteti talabasi

Nashrga tayyorlovchi: Eshqorayev Samariddin Sadridin o’g’li Termiz muhandislik-texnologiya instituti talabasi.

TAHRIR KENGASHI A’ZOLARI

1. **Rahimov Rahimboy Atajanovich**, Urganch davlat universiteti professori, Texnika fanlari doktori, Rossiya tabiiy fanlar akademiyasining Akademigi.
2. **Isayev Sabirjan Xusanbayevich**, “Toshkent irrigatsiya va qishloq xo’jaligini mexanizatsiyalash muxandislari instituti” milliy tadqiqot universiteti, Irrigatsiya va melioratsiya kafedrası, qishloq xo’jaligi fanlari doktori, professor.
3. **Matyakubov Baxtiyar Shamratovich**, “Toshkent irrigatsiya va qishloq xo’jaligini mexanizatsiyalash muxandislari instituti” milliy tadqiqot universiteti, “Irrigatsiya va melioratsiya” kafedrası professori, qishloq xo’jaligi fanlari doktori, professor.
4. **Norboyeva Umida Toshtemirovna**, Buxoro davlat universiteti, Ekologiya va geografiya kafedrası professori, DSc (Biologiya fanlari), professor.
5. **Matsaidova Sayyora Xudayberganovna**, Urganch davlat universiteti, Tabiiy va qishloq xo’jaligi fanlari fakulteti, Geografiya kafedrası, pedagogika fanlari nomzodi, dotsent.
6. **Xamroyev Muxtor Ozodovich**, Urganch davlat universiteti, Geografiya kafedrası, Geografiya fanlari nomzodi, dotsent.
7. **Matchanov Otabek Jumanazarovich** Urganch Davlat Universiteti, Texnika fakulteti Geodeziya, Kartografiya, kafedrası Dotsenti. Yo’nalish - Tabiiy Geografiya.
8. **Djumaniyazava Muhayyo Xusinovna**, Urganch davlat Universiteti Pedagogika fakulteti Pedagogika va psixologiya kafedrası dotsenti, psixologiya fanlari bo’yicha falsafa doktori (PhD).
9. **Djumayev Mamanazar Irgashevich** Pedagogika fanlari nomzodi, professor Nizomiy nomidagi Toshkent davlat pedagogika universiteti Boshlang’ich ta’limda matematika va uni o’qitish metodikasi kafedrası , professori p.f.n.
10. **Qandov Bahodir Mirzaevich** Falsafa fanlari bo’yicha falsafa doktori (PhD) Chirchiq davlat pedagogika universiteti gumanitar fanlar fakulteti milliy g’oya, ma’naviyat asoslari va huquq ta’limi kafedrası PhD, dotsenti.
11. **Samandarov Ergash Iskandarovich**, Urganch davlat universiteti Tabiiy va qishloq xo’jaligi fanlari fakulteti Ekologiya va xayot faoliyati xavfsizligi kafedrası, qishloq xo’jaligi fanlari nomzodi, dosent.
12. **Egamov Baxtiyor Nurmetovich**, Urganch davlat universiteti, “Iqtisodiyot” kafedrası dotsenti, iqtisod fanlari nomzodi.
13. **Rajabov Alibek Xushnudbekovich**, Urganch davlat universiteti, Iqtisodiyot kafedrası, iqtisodiyot fanlari bo’yicha falsafa doktori (PhD).
14. **Babajanova Sanabar Yuldashbayevna**, Urganch davlat universiteti Tabiiy va qishloq xo’jaligi fanlari fakulteti “Ekologiya va hayot faoliyati xavfsizligi” kafedrası, qishloq xo’jaligi fanlari bo’yicha falsafa doktori-PhD., dotsent.

15. **Masharipov Adamboy Atanazarovich**, Urganch davlat universiteti Tabiiy va qishloq xo‘jaligi fanlari fakulteti “Ekologiya va hayot faoliyati xavfsizligi” kafedrasida dotsenti.
16. **Ismoilova Himoyat Matnazarovna**, Urganch davlat universiteti, Kimyo kafedrasida, kimyo fanlari falsafa doktori (PhD), dotsent.
17. **Ismayilova Intizar**, Urganch davlat Universiteti Tabiiy va qishloq xo‘jaligi fanlari fakulteti Biologiya kafedrasida, qishloq xo‘jaligi fanlari nomzodi, dotsent.
18. **Razakova Rayxan Saylaubekovna** Urganch davlat universiteti Pedagogika fakulteti Pedagogika va psixologiya kafedrasida dotsenti, psixologiya fanlari bo‘yicha falsafa doktori, PhD.
19. **Ataullayev Zokir Maxsudovich**, Urganch davlat universiteti, kimyo kafedrasida, pedagogika fanlari falsafa doktori (PhD), kimyo kafedrasida dotsenti.
20. **Raximova Xolisxon Maksudovna**, Urganch davlat universiteti, Biologiya kafedrasida, biologiya fanlari falsafa doktori (PhD) , dotsent.
21. **Axmedova Ma‘rifat Abdullayevna** Urganch davlat universiteti Tarix fakulteti O‘zbekistonda demokratik jamiyat qurish nazariyasi kafedrasida dotsenti.
22. **Raximova E‘tibor Rustamovna**, Urganch davlat universiteti, “Pedagogika va psixologiya” kafedrasida o‘qituvchisi, psixologiya fanlari bo‘yicha falsafa doktori (PhD).
23. **Parda Alimov**, Termiz davlat pedagogika instituti, O‘zbek tili va adabiyoti kafedrasida dotsenti, filologiya fanlari nomzodi.
24. **Mardonova Lobar Umaraliyevna**, Termiz davlat pedagogika instituti, O‘zbek tili va adabiyoti kafedrasida mudiri, filologiya fanlari bo‘yicha falsafa doktori (PhD).
25. **Tajiyev Zokirjon Rajabovich**, Urganch davlat universiteti Tabiiy va qishloq xo‘jaligi fanlari fakulteti “Biologiya” kafedrasida, qishloq xo‘jaligi fanlari nomzodi, dotsent.
26. **Atadjanov Ilhom Sharipovich** Urganch davlat universiteti, Tabiiy va qishloq xo‘jaligi fanlari fakulteti. Geografiya kafedrasida dotsenti.
27. **Raximova Go‘zal Yuldashovna**, Urganch davlat universiteti, Tarjima nazariyasi va amaliyoti kafedrasida mudiri, PhD.
28. **Atabayeva Mavjuda Rustamovna**, Urganch Davlat Universiteti qoshidagi akademik liseyi Oliy toifali geografiya fani o‘qituvchisi.
29. **Xamidov Abdumalik Kironovich**, Termiz davlat pedagogika instituti, o‘zbek tili va adabiyoti kafedrasida, filologiya fanlari bo‘yicha falsafa doktori (PhD), dotsent.
30. **Matchanova Aybibi Erkinovna**, Urganch davlat universiteti, Geografiya kafedrasida, geografiya fanlari falsafa doktori (PhD).
31. **Ashurbayeva Rukiya Kaxxorovna**, Pedagogika fanlari nomzodi (PhD) Buxoro davlat tibbiyot instituti o‘zbek tili va adabiyoti, rus tili, pedagogika, psixologiya kafedrasida PhD assistenti.
32. **Narzullayeva Dilfuza Saitovna** Filologiya fanlari bo‘yicha falsafa doktori (PhD) Buxoro muhandislik-texnologiya instituti O‘zbek tili va adabiyoti kafedrasida dotsenti.
33. **Kazimova Gulnora Xakimovna** falsafa fanlari nomzodi, Buxoro muxandislik- texnologiya instituti Ozbek tili va adabiyoti kafedrasida dotsenti.
34. **Sapayeva Rayxon Bobojonovna** Filologiya fanlari bo‘yicha falsafa doktori (PhD) Urganch davlat universiteti, “Roman-german filologiyasi” kafedrasida katta o‘qituvchisi (PhD).
35. **Bahodirova Feruza Bahodir qizi** Falsafa fanlari bo‘yicha falsafa doktori (PhD) UrDU Roman-german filologiyasi kafedrasida PhD, dotsenti

36. **Eshchanova Aziza Karriyevna**, Urganch davlat universiteti, Tabiiy va qishloq xo‘jaligi fanlari fakulteti, Kimyo kafedrası, kimyo fanlari falsafa doktori (PhD), katta o‘qituvchi.
37. **Sadikova Saboxat Babayevna**, Urganch davlat universiteti, Kimyo kafedrası, kimyo fanlari bo‘yicha falsafa doktori (PhD), dotsent v.b
38. **Azizjanov Xushnud Maksudovich**, Urganch davlat universiteti, Kimyo kafedrası, kimyo fanlari nomzodi, dotsent.
39. **Baxronov Jur‘at Djurakulovich** Tibbiyot fanlari bo‘yich falsafa doktori (PhD), Gistologiya, sitologiya va embriologiya kafedrası mudiri.
40. **Hakimov Sherali Qo‘zievich**. Tibbiyot fanlari bo‘yicha falsafa doktori. Buxoro davlat tibbiyot instituti, travmatologiya va neyroxirurgiya kafedrası v.b. dotsenti.
41. **Samadova Shaxzoda Isoqovna** Tibbiyot fanlari bo‘yicha falsafa doktori (PhD), Buxoro davlat tibbiyot instituti Terapevtik stomatologiya kafedrası v.b. dotsenti.
42. **Azimov Sardorbek Ilhomovich** Tibbiyot fanlari bo‘yicha falsafa doktori (PhD), Buxoro Davlat Tibbiyot Instituti Urologiya, nefrologiy va gemodializ kafedrası mudiri ,dotsent.
43. **Hamroyeva Dilafró‘z Shukurovna** Tibbiyot fanlari bo‘yicha falsafa doktori (PhD), Buxoro davlat tibbiyot instituti Terapevtik stomatologiya kafedrası assistenti.
44. **Xodjayeva Gulshod Baxadirovna**, Urganch davlat universiteti, Fakultetlararo chet tillar kafedrası, PhD, kafedra dotsenti.
45. **Jonibekov Jasurbek Jonibekovich** Tibbiyot fanlari bo‘yicha falsafa doktori (PhD) Buxoro davlat tibbiyot instituti, Yadro tibbiyoti va tibbiy radiologiya kafedrası mudiri.
46. **Raxmatova Dilbar Baxriddinovna**, Ichki kasalliklar kafedrası dotsenti (kardiologiya ixtisosligi bo‘yicha), PhD (profilaktik tibbiyot va kardiologiya ixtisosligi).
47. **Davronova Shohsanam Gaybulloyevna** Buxoro davlat universiteti Buxoro davlat universiteti. Filologiya fakulteti O‘zbek tili va adabiyoti kafedrası, DSc, dots.
48. **Nusratov Umid G‘olibovich** Tibbiyot fanlar bo‘yicha falsafa doktori (PhD) Buxoro Davlat tibbiyot instituti Ortopedik stomatologiya va ortodonti kafedrası assistenti.
49. **Radjapova Feruza Abdullaevna**, Urganch davlat universiteti, Fakultetlararo chet tillar kafedrası mudiri, PhD (Filologiya fanlari), dotsent.
50. **Saidmuratova Malohat Baxtiyorovna**, UrDU pedagogika fakulteti “pedagogika va psixologiya” kafedrası katta o‘qituvchi, psixologiya fanlari bo‘yicha falsafa doktori (PhD). v.b. dots.
51. **Choriyev Faxriddin Abdig‘apparovich** O‘zbekiston Respublikasi jamoat xavfsizligi universiteti “Xarbiy vatanparvarlik ma‘naviy-ma‘rifiy tarbiya va yoshlar bilan ijtimoiy ishlash” kafedrası dotsenti
52. **Baxranov Sherzad Tashtursunovich** O‘zbekiston Respublikasi jamoat xavfsizligi universiteti “Xarbiy vatanparvarlik ma‘naviy-ma‘rifiy tarbiya va yoshlar bilan ijtimoiy ishlash” kafedrası O‘qituvchisi
53. **Xaitov Abror Uralovich** O‘zbekiston Respublikasi jamoat xavfsizligi universiteti “Xarbiy vatanparvarlik ma‘naviy-ma‘rifiy tarbiya va yoshlar bilan ijtimoiy ishlash” kafedrası O‘qituvchisi
54. **Xujaniyozova Oygul Rajabovna** Urganch davlat Universiteti Pedagogika fakulteti Pedagogika va psixologiya kafedrası dotsenti
55. **Dexqonov Maxmud Roxataliyevich** Islom Karimov nomidagi Toshkent Davlat texnika universiteti falsafa fanlari doktori (PhD) dotsenti

56. **Berdiyev Xayriddin Abdulloevich** Islom Karimov nomidagi Toshkent davlat texnika universiteti “O‘zbekiston tarixi” kafedrasida tarix fanlari bo‘yicha falsafa doktori (PhD), dotsent
57. **Rashidov Azizbek Ulugbekovich** PhD, dotsent, O‘zbekiston davlat jismoniy tarbiya va sport universiteti
58. **Maxmudjon Ochilovich Shoniyozov** Toshkent davlat iqtisodiyot universiteti, Tillar kafedrasida filologiya fanlari nomzodi, dotsenti
59. **Atayeva Mexriniso Farxodovna**, Buxoro davlat universiteti dotsenti, pedagogika fanlari falsafa doktori (PhD).
60. **Boltayeva Zarina Azamatovna**, Buxoro davlat universiteti, Tabiiy fanlar fakulteti, Ekologiya va geografiya kafedrasida dotsenti, PhD (Biologiya fanlari), Dotsent
61. **Ibragimova Ra'no Isakovna** Filologiya fanlari falsafa doktori(PhD), Qoraqalpogiston qishloq xo‘jaligi va agrotexnologiyalar instituti
62. **Kabulova Lola Tolibaevna** Qoraqalpoq davlat universiteti rus tili va adabiyoti kafedrasida dotsenti, filologiya fanlari nomzodi.
63. **Kuryazov Rustamxon Shonazarovich** Urganch davlat Universiteti Tabiiy va qishloq xo‘jaligi fanlari fakulteti Kimyo kafedrasida Kimyo fanlari nomzodi dotsent
64. **Ollaberganova Sanobar Xamidovna** Filologiya fanlari nomzodi, Urganch davlat universiteti “Boshlang‘ich ta‘lim metodikasi” kafedrasida dotsenti
65. **Nafisa Zaribova Umirboy qizi**, Urganch davlat universiteti biologiya kafedrasida o‘qituvchisi, qishloq xo‘jaligi fanlari falsafa doktori (PhD).
nafisazaripova299@gmail.com
66. **Annamuratova Dilorom Raxmanovna** Urganch davlat universiteti "Biologiya" kafedrasida dotsenti, biologiya fanlari nomzodi, dotsent.
67. **Tursunov Burxon**, O‘zbekiston Respublikasi jamoat Xavfsizligi universiteti Xarbiy Vatanparvalik ma‘naviy-ma‘rifiy tarbiya va yoshlar bilan ijtimoiy ishlash kafedrasida boshlig‘i podpolkovnik
68. **Xudayberganova O‘g‘iljan Batirovna** O‘zbekiston Respublikasi Urganch davlat universiteti Ekologiya va hayot faoliyati xavfsizligi kafedrasida pedagogika fanlari nomzodi professori, Dotsent. Urganch, O‘zbekiston.
69. **Dusimov Zaribboy**, filologiya fanlari doktori (DSc), Urganch davlat universiteti, O‘zbekiston
70. **Amanov Allabergan Kutlimuratovich**, Urganch davlat universiteti, Tabiiy va qishloq xo‘jaligi fanlari fakulteti, Geografiya kafedrasida o‘qituvchisi.
71. **Kuchkarova Dilbar Pirlapasovna**, Urganch davlat universiteti geografiya fani o‘qituvchisi.
72. **Aliyeva Navruza Xabibullayevna**, Farg‘ona davlat universiteti, Ingliz filologiyasi kafedrasida, filologiya fanlari bo‘yicha falsafa doktori
73. **Xudayberganova Dildora Kulmamatovna**, Mirzo Ulug‘bek nomidagi O‘zbekiston Milliy universiteti O‘zbek filologiyasi fakulteti Kompyuter lingvistikasi va amaliy tilshunoslik kafedrasida katta o‘qituvchisi, Filologiya fanlari bo‘yicha falsafa doktori (PhD)

**INTERNETNING O‘ZBEKISTONGA KIRIB KELISHI VA
RIVOJLANISHI
ADVERTISEMENT AND DEVELOPMENT OF THE INTERNET IN
UZBEKISTAN
РЕКЛАМА И РАЗВИТИЕ ИНТЕРНЕТА В УЗБЕКИСТАНЕ**

Andijon davlat pedagogika instituti

Tabiiy fanlar fakulteti talabalari: Xaydarova Nodirabonu Xayrullo qizi,

Obidova Niluzar Jo‘ra‘o‘zi qizi,

Xamidullayeva Muxlisaxon Xayrullo qizi.

Ilmiy raxbar: Axmedov Abdulxay

Annotasiya: Ushbu maqola O‘zbekiston Respublikasida internetning kirib kelishi va rivojlanish jarayonlarini o‘rganadi. Internetning ilk paydo bo‘lishi, mamlakatning telekommunikatsiya infrastrukturasi ning asta-sekin modernizatsiyasi va ilk internet foydalanuvchilari haqida batafsil ma’lumot beradi. Maqola o‘quvchi va tadqiqot institutlarida internetdan foydalanishning ilk qadamlari, shuningdek, 90-yillarning oxiri va 2000-yillarning boshlarida telekommunikatsiya xizmatlarining kommersializatsiyasini tahlil qiladi. Ushbu ma’lumotnoma shuningdek, mobil internetning tarqalishi, internet tezlik va qamrovining o‘sishi hamda joriy etilayotgan yangi texnologiyalarning ahamiyati va ta’sirini muhokama qiladi. O‘zbekistonda internetning rivojlanishiga bo‘lgan yondashuvlar jamiyatning turli qatlamlariga qanday imkoniyatlar yaratgani va qanday o‘zgarishlarni keltirib chiqargani yoritiladi.

Abstract: This article examines the processes of Internet penetration and development in the Republic of Uzbekistan. It details the early days of the Internet, the gradual modernization of the country's telecommunications infrastructure, and the early Internet users. The article analyzes the early stages of Internet use in student and research institutions, as well as the commercialization of telecommunications services in the late 1990s and early 2000s. This reference also discusses the importance and impact of mobile internet penetration, growth in internet speed and coverage, and new technologies being introduced. The approaches to the development of the Internet in Uzbekistan have created opportunities for different layers of society and brought about changes.

Аннотация: В данной статье рассматриваются процессы проникновения и развития Интернета в Республике Узбекистан. В нем подробно описаны первые дни Интернета, постепенная модернизация телекоммуникационной инфраструктуры страны и первые пользователи Интернета. В статье анализируются ранние этапы использования Интернета в студенческих и научных учреждениях, а также коммерциализация телекоммуникационных услуг в конце 1990-х – начале 2000-х годов. В этом справочнике также обсуждаются важность и влияние проникновения мобильного Интернета, рост скорости и покрытия Интернета, а также внедрение новых технологий. Подходы к развитию Интернета в Узбекистане создали возможности для разных слоев общества и привели к изменениям.

Kalit So‘zlar: O‘zbekiston, Internet, Kommunikatsiya texnologiyalari, Telekommunikatsiya infrastrukturasi, Internet tarixi, Axborot texnologiyalari, Elektron hukumat, Mobil aloqa, Optik tolali aloqa, 4G va 5G tarmoqlar, Masofaviy ta’lim, Elektron biznes.

Keywords: Uzbekistan, Internet, Communication technologies, Telecommunication infrastructure, Internet history, Information technologies, Electronic government, Mobile communication, Optical fiber communication, 4G and 5G networks, Distance education, Electronic business.

Ключевые слова: Узбекистан, Интернет, Коммуникационные технологии, Телекоммуникационная инфраструктура, История Интернета, Информационные технологии, Электронное правительство, Мобильная связь, Оптоволоконная связь, Сети 4G и 5G, Дистанционное образование, Электронный бизнес.

Internet – bu turli-ma’nolarda ishlatiladigan atama bo‘lib, global darajada, shaxsiy, jamoat, akademik, biznes va hukumat tarmoqlari kabi bir qancha lokal va global miqyosli kompyuter tarmoqlaridan iborat, o‘zaro bog‘langan keng qamrovli aloqa protokollari to‘plamidir. Internet standart minimal internet protokoli (IP) orqali ma’lumot almashuvchi kompyuter tarmoqlarining butunjahon tizimi sifatida qaraladi. Internet o‘zining asosiy strukturasi sanalmish, bir-biri bilan o‘zaro bog‘langan kompyuterlar orqali ishlashi va elektron pochta, veb-sahifalar, chat va videokonferensiya kabi turli xil kommunikatsiya turlarini amalga oshirish imkoniyatini beradi. Internetning eng ko‘p tanilgan elementlaridan biri – “World Wide Web” (WWW) bo‘lib, unda veb-brauzerlar orqali veb-sahifalarga kirish,

ma'lumot qidirish va foydalanuvchilar tomonidan yaratilgan kontent bilan almashish mumkin. Internetning tuzilishi ochiq va global bo'lganligi sababli, foydalanuvchilar butun dunyodan bir-birlari bilan tezkor va oson aloqa qilish imkoniyatiga ega. Internet shuningdek, turli xil xizmatlar va ilovalar – jumladan, onlayn ta'lim, elektron tijorat, ijtimoiy tarmoqlar va bulutli xizmatlarni – taqdim etadi.

O'zbekiston Respublikasida internetning kirib kelishi va rivojlanishi mamlakatning iqtisodiy, ijtimoiy va ma'rifat darajasining o'sishida muhim rol o'ynagan. Zamonaviy texnologiyalar va global axborot makonining qismi sifatida, internet birinchi navbatda jamiyatning turli sohalarida keng ko'lamli o'zgarishlarni yuzaga keltirgan.

Internetning O'zbekistonda Kirib Kelishi

O'zbekistonda internet ilk bor 1990-yillarning boshida foydalanishga taqdim etilgan. Bu davrda mamlakatning telekommunikatsiya infrastrukturasi asta-sekin rivojlanib borgan va shu tariqa internet xizmatlariga bo'lgan ehtiyoj ortgan. Internetning ilk qadamlari asosan ilmiy-tadqiqot institutlari va yirik ta'lim muassasalarida sodir bo'lgan.

Rivojlanish Bosqichlari

Internetning keng tarqalishi va rivojlanishi bir nechta bosqichlardan iborat bo'ldi:

1. Ilk Internet Projektlari: Ilk internet tarmoqlari akademik va tadqiqot muassasalari orqali amalga oshirilgan va asosan elektron pochta va axborot almashish xizmatlarini o'z ichiga olgan.

2. Kommertsial Xizmatlar: 90-yillarning oxiri va 2000-yillarning boshlarida internet xizmatlari asta-sekin aholi orasida tarqala boshladi va bir qator internet provayderlarining paydo bo'lishi bilan internetga kirish imkoniyatlari kengaydi.

3. Mobil Internet: 2000-yillarning ortalariga kelib, mobil aloqa tarmoqlarining rivojlanishi bilan birga mobil internet xizmatlari ham ommalashdi, bu esa internetdan foydalanishni yanada qulay va tezkor qildi.

4. Tezlik va Qamrovning O'sishi: So'nggi yillarda O'zbekistonda internet tezligi va qamrovi sezilarli darajada o'sdi. Optik tolali aloqa liniyalari va yuqori tezlikdagi 4G va 5G tarmoqlarining joriy etilishi internet foydalanuvchilariga yangi imkoniyatlar yaratdi.

Ahamiyat va Ta'siri



Internetning rivojlanishi bilan bir qatorda, O‘zbekistonda elektron hukumat, masofaviy ta’lim, elektron biznes kabi sohalar ham tez ösib bormoqda. Axborot texnologiyalari va kommunikatsiyalarning taraqqiyoti, jamiyatning turli qatlamlari uchun axborot olish va almashishning cheklanmas imkoniyatlarni ochib berdi. O‘zbekiston Respublikasida internet ishlash darajasi va qamrovi so‘nggi yillarda sezilarli darajada rivojlanmoqda. Optik tolali aloqa liniyalari orqali taqdim etilayotgan internet tezliklari oshmoqda va bu texnologiya yurtning ko‘plab aholi punktlariga kengaytirilmoqda. Mobil aloqa operatorlari 2G, 3G, va 4G tarmoqlarni takomillashtirib, aholi maskanlarining aksariyatini qamrab olishga erishmoqda, hatto 5G texnologiyasini joriy etish rejalashtirilmoqda, bu kelajakda yanada yuqori tezliklarga va yaxshiroq qamrovga olib kelishi kutilmoqda. O‘zbekiston internet tezligi bo‘yicha turli xalqaro reytinglarda turli pozitsiyalarda joylashgan bo‘lib, reyting o‘sishi hamda bir qator sa’y-harakatlarga qaramay, ba’zi reytinglarda pastlashlar kuzatilgan. Shuni ta’kidlash kerakki, internet tezligi va qamrovining rivojlanish darajasi telecom operatorlari, hududiy sharoitlar, va investitsiyaviy dasturlarga bog‘liq bo‘lib turadi. Ayni damda yurtimizda bir qator internet provayderlari, ularga oid tezlik va xizmat ko‘rsatish sifatining o‘sishi kuzatilmoqda, keyingi illarda yanada yaxshilanishlar kutilmoqda.

O‘zbekistonda internetning rivojlanishi va tarqalishi bilan bir qatorda bazi kamchiliklar ham kuzatilmoqda. Ulardan ayrimlari quyidagilar:

- Internet Tezligi: Bir qator xalqaro reytinglarda O‘zbekiston internet tezligi bo‘yicha past o‘rinlarni egallagan. Bu ishlatuvchilarning onlayn faoliyati uchun ma’lum qulayliksizliklar tug‘diradi.

- Internet Qamrovi: Aholi punktlarining ba’zilari hali ham yuqori tezlikli internet bilan ta’minlanmagan. Shahar va qishloq joylarning ayrim hududlarida qamrov va tezlik muammolari mavjud bo‘lganligi kuzatiladi.

- Infrastruktura: Optik tolali aloqa liniyalari va yangi texnologiyalar joriy etilishi ba’zida kechikishi yoki loyiha amalga oshirilishida kechikishlar kuzatilgan.

- Narxlar: Internet xizmatlarining narxi foydalanuvchilarning talablariga va mijozlarning turli tabaqalariga to‘g‘ri kelmasligi mumkin.

- Masofaviy Ta’lim: Pandemiya davrida masofaviy o‘qitishda internet tezligi va barqarorligi masalalari o‘qituvchi va talabalar uchun to‘siq bo‘lib qolgan hollari kuzatilgan.



Xulosa: Hozirgi vaqtda internet O‘zbekiston aholisining hayot tarzlarining ajralmas qismi bo‘lib, jamiyat rivojlanishining yorqin ko‘rsatkichidir. Internetning tarixiy kirib kelishi va rivojlanishi mamlakatning zamonaviy dunyodagi  rnini mustahkamlashda davom etmoqda.

Xulosa qilib aytganda, O‘zbekistonda internetning rivojlanishi ma‘lum darajada olg‘a siljishiga qaramay, hali ham tezlik, qamrov, infrastruktura va narxlarni optimallashtirish kabi bazi jihatlarda boshqa rivojlangan davlatlarga qaraganda kamchiliklar mavjud. Bu masalalarni hal qilishga qaratilgan islohotlar va investitsiyalar tizimi rivojlanishni yanada tezlashtirishi kutilmoqda.

Foydalanilgan adabiyotlar:

1. Isajon Sulton. “Internet adabiyoti” (2013) - Ushbu kitob internet adabiyotining O‘zbekistondagi shakllanishi va rivojlanishi haqida.
2. “Understanding the Digital World: What You Need to Know about Computers, the Internet, Privacy, and Security” – Brian W. Kernighan
3. “The Innovators: How a Group of Hackers, Geniuses, and Geeks Created the Digital Revolution” – Walter Isaacson
4. “The Shallows: What the Internet Is Doing to Our Brains” – Nicholas Carr

Research Science and Innovation House

SHAHAR JAMOAT TRANSPORTINI ASOSLI SHAKLLANTIRISH ANDIJON SHAHRI MISOLIDA

To‘raboyev Holmurod Rustamjon o‘g‘li

Alijonov Shahzodbek Zafarbek o‘g‘li (talaba)

Andijon mashinasozlik instituti katta o‘qituvchi

holmurodturaboyev@gmail.com +998 94 417 00 91

Annotatsiya: Ushbu maqolada Andijon shahridagi mavjud yo‘nalishlar tarmog‘ini qaytadan inventarizatsiyadan o‘tkazish, ustma ust tushuvchi yo‘nalishlar tarmog‘ini qaytadan ko‘rib chiqish yo‘nalishlarda jamoat transportu ustuvorligini ta‘minlash, jamoat transportlaridan oqilona foydalanish hamda har bir yo‘nalish kesimida optimallashtirish choralari xususida so‘z boradi.

Abstract: In this article, re-inventory of the network of existing routes in the city of Andijan, reconsideration of the network of overlapping routes, ensuring the priority of public transport in the routes, rational use of public transport and each optimization measures are discussed in the section of the route.

Аннотация: В данной статье в разделе рассматриваются переинвентаризация сети существующих маршрутов в Андижане, пересмотр сети перекрывающихся маршрутов, обеспечение приоритета общественного транспорта в маршрутах, рациональное использование общественного транспорта и каждое мероприятие по оптимизации маршрута.

Kalit so‘zlar so‘zlar va iboralar: ekologiya, jamoat transporti, tender bitimi, sxematik, ustuvorlik, yo‘nalishli taksi, tirbandlik, optimallashtirish, loyihalash.

Keywords words and phrases: ecology, public transport, tender agreement, schematic, priority, directional taxi, traffic, optimization, design.

Ключевые слова и фразы: экология, общественный транспорт, тендерное соглашение, схема, приоритет, маршрутное такси, дорожное движение, оптимизация, проектирование.

KIRISH

Urbanizatsiya jarayonining jadallashuvi, megapolis shaharlarning ko‘payishi, aholi sonining o‘sishi natijasida jamoat transportiga bo‘lgan talab va ehtiyoj yil sayin oshib bormoqda. Bu esa, o‘z navbatida, jamoat transporti xizmati sifatini oshirish, madaniyatini yuksaltirish, uni bugungi davr va sharoitga moslashtirishni taqozo

etmoqda. Jamoat transportining bo‘lgan e‘tibor birgina yo‘lovchilarni tashishda emas balki Respublikamizdagi ekologik muhitini o‘zgartirishiga ta’sir o‘tkazish bilan bog‘liq. Ekologik muhitga birgina transportlar soni ortishi bilangina emas balki sanoat ishlab chiqarish sohalaridagi keng ko‘lamli islohotlar sababli yuzaga kelmoqda. Albatta keng ko‘lamli islohotlarga bir tomonlama emas balki bir necha tomonlar orqali amalga oshirilsa, ekologik tizim kundan kunga yomonlashib bormaydi.

Mavjud ekologik tizimlarni yaxshilash maqsadida hamda hududlarda jamoat transporti ustuvorligini ta’minlash maqsadida “O‘zbekiston Respublikasi Prezidentining 2023 yil 16 fevraldagi “Jamoat transporti tizimini isloh qilish chora-tadbirlari to‘g‘risida”gi PQ-59-son Qarori qabul qilingan. Qarorning 3-ilovasida Andijon shahrida jamoat transporti tizimini takomillashtirish bo‘yicha «Yo‘l xaritasi» ishlab chiqilgan. Yo‘l xaritaning 11-bandi “Jamoat transporti ustuvorligini ta’minlash maqsadida yo‘l-transport infratuzilmasini rivojlantirish” bo‘yicha 2023-2025 yillar davomida Andijon shahrida jamoat transporti doimiy harakatlanadigan ko‘chalarda alohida avtobus yo‘laklarini joriy etish ko‘zda tutilgan. Shunga asosan 2023-2025-yillar davomida Andijon shahrining A.Temur shoh ko‘chasi, Bobur shoh ko‘chasi, Milliy tiklanish ko‘chasi, I.Karimov ko‘chasi, Y.Otabekov ko‘chasi hamda Mustaqillik ko‘chasida jami 36,4 km uzunlikdagi alohida avtobus yo‘laklari tashkil etilishi belgilangan [1].

Zamonaviy avtobuslar aholiga sifatli, arzon, hamyonbop xizmat ko‘rsatishi bilan ajralib turadi. Albatta Respublikamiz bo‘ylab barcha shahar tumanlarda jamoat transporti tarmog‘i qisman avtobus transport vositalariga to‘g‘ri keladi.

Shuningdek, 2021-2022 yillar davomida Andijon shahriga qo‘shimcha 80 ta zamonaviy (10 ta **AZIASTAR** hamda 70 ta **ZHONG TONG** rusumdagi) avtobuslar olib kelinib yo‘nalishlarga aholiga sifatli jamoat transporti harakatini amalga oshirib kelmoqda.

Bugungi kunda Andijon shahri hududida Andijon viloyati transport boshqarmasi tomonidan berilgan tender bitimi asosida 9 ta yo‘nalishlarda jamoat transporti harakatlari yo‘lga qo‘yilgan (1-jadval).



1-jadval

№	Yo‘nalish №	Transport turi (rusumi)	Yo‘nalishdagi avtobus yoki elektrobustlar soni
1	1-“Gulshan-Shahar markaziy shifoxonasi”	Zhong Tong avtobus (gaz) va Aziastar (gaz)	20
2	22-“Pistamozor-Shahar markaziy shifoxonasi”	Zhong Tong avtobus (gaz)	20
3	75-“Pistamozor-36 post”	Zhong Tong avtobus (gaz)	12
4	394-“Munduz-Qishloq xo‘jaligi instituti”	Zhong Tong avtobus (gaz)	20
5	8-“Taxtako‘prik-Jahon bozor”	Isuzu avtobus (gaz)	10
6	11-“Eski shahar-Bo‘ston”	Isuzu avtobus (gaz)	4
7	21-“Mirzayev-Jahon bozor”	Isuzu avtobus (gaz)	8
8	35-“Chilonmazor-Eski shahar”	Isuzu avtobus (gaz)	6
9	55-“Zavraq GES-Jahon bozor”	Isuzu avtobus (gaz)	10
	Jami:		110

Statistik ma‘lumotlar asosida shahar hududida 460 mingdan ziyod aholi istiqomat qilib boshqa viloyatlarga to‘g‘ri keluvchi talabalar soni 35 mingdan ziyoddir. Bu esa hududda 500 mingga yaqin aholi yashashini anglatadi.

Jamoat transportlari soni har 1000 kishiga to‘g‘ri keluvchi aholiga nisbatan ancha kam albatta. Prezidentimiz tomonidan surilayotgan tadbirlar asosida hududda jamoat transporti ustuvorligini ta‘minlash yuzasidan ishlar amalga oshirilishi belgilangan.

Shunday qilib, shahar jamoat transporti yo‘nalishlarini loyihalashda ma‘lum yondashuvlar tahlili shuni ko‘rsatadiki, mavjud usullar turli tamoyillarga asoslanadi. Bu turli shaharlarda jamoat transportining turli xil ish sharoitlarini maksimal darajada hisobga olish zarurati bilan bog‘liq. Qadimgi yo‘l tarmog‘ining muhim



ulushiga ega bo‘lgan shaharlar uchun shahar yo‘lovchi tashish transportining marshrut sxemasini loyihalashda hisobga olinishi kerak bo‘lgan qo‘shimcha shartlar mavjud [2].



1-rasm. Andijon shahridagi avtobus yo‘nalishlarining sxematik joylashuvi

Mavjud transportlar oqimini hisobga olgan holda hududga kirib keluvchi transportlarni shaharning chekka qismida olib qolib ichki yo‘nalishlarda jamoat transporti ustuvorligini ta‘minlash zarur [3].

Bugungi kunda Andijon shahridagi jamoat transportini tahlil etishda birinchi navbatda uning qanday tuzilganligini anglab yetishimiz zarur. Quyidagi 1-rasmda Andijon shahridagi avtobus yo‘nalishlarining sxematik joylashuvi keltirilib o‘tilgan Sxematik ko‘rinish asosida Andijon shahrida quyidagi:

- jamoat transporti yo‘nalishlariga to‘g‘ri keluvchi yoki parallel tushuvchi yo‘nalishli taksi yo‘nalishlarini yopish.

- tirbandliklar yuzaga keluvchi ko‘cha yo‘l tarmoqlarida jamoat transporti ustuvorligini ta‘minlash.



- ko‘cha yo‘l tarmoqlarida jamoat transporti ustuvorligini beruvchi axborot ishora belgilari sonini orttirish.

- shaharning tirbandliklar yuzaga kelayotgan ko‘chalariga parallel ko‘cha yo‘l tarmoqlarini shakllantirish.

- jamoat transportidan unumli foydalanish.

- yo‘nalishli taksi yo‘nalishlarini optimallashtirish.

- jamoat transporti yo‘nalishlarida avtobus bekatlarini loyihalash.

- Jamoat transporti yo‘nalishlarida parallel tushuvchi qismlarni optimallashtirish

- jamoat transporti yo‘nalishlaridan oqilona foydalanish kabi ishlarni bajarish zarurligini ko‘rsatmoqda.

FOYDALANILGAN ADABIYOTLAR

1. O‘zbekiston Respublikasi Prezidentining 2023 yil 16 fevraldagi “Jamoat transporti tizimini isloh qilish chora-tadbirlari to‘g‘risida”gi PQ-59-son Qarori. <https://lex.uz/docs/6386205>

2. М.В. Буйлова. ФОРМИРОВАНИЕ МАРШРУТНЫХ СЕТЕЙ ГОРОДСКОГО ОБЩЕСТВЕННОГО ТРАНСПОРТА. <https://cyberleninka.ru/article/n/formirovanie-marshrutnyh-setey-gorodskogo-obshchestvennogo-transporta>

3. Rustamjon o‘g, T. R. H. (2023). ANDIJON SHAHAR HUDUDIDAGI EKOLOGIK MUAMMOLAR ASOSIDA SHAHAR TRANSPORTINI TARTIBGA SOLISH. Scientific Impulse, 2(13), 397-399.

4. Rustamjon o‘g, T. R. H. (2023). METHODOLOGY OF FACTORS AFFECTING THE PRIORITY OF PUBLIC TRANSPORT IN ANDIJAN CITY IN THE EXAMPLE OF BUS DIRECTION NUMBER 21. JOURNAL OF SCIENCE, RESEARCH AND TEACHING, 2(11).

5. Turabayev, K. (2023). ANDIJAN CITY PUBLIC TRANSPORT TO PROVIDE PRIORITY OF MOVEMENT. Solution of social problems in management and economy, 2(11), 162-164.

6. Zakirovich, N. I., & Azamatjon Ulug‘bek o‘gli, M. (2024). ANDIJON SHAHRINING YO‘NALISHLARI UCHUN AVTOBUSLARNING SIG‘IMI VA HARAKATLANISH INTERVALINI MAQBULLASHTIRISH. Journal of new century innovations, 49(1), 189-193.

7. Турабоев Х. Олимжонов, М. (2023). СУЩЕСТВУЮЩЕЕ СОСТОЯНИЕ АВТОБУСНЫХ ОСТАНОВОК В ГОРОДЕ АНДИЖАНЕ. Science and innovation in the education system, 2(11), 127-129.

UDC 30

<https://orcid.org/0009-0005-5494-6904>

XALQARO TURIZMNING RIVOJLANISHIGA TA'SIR ETUVCHI OMILLAR

ФАКТОРЫ, ВЛИЯЮЩИЕ НА РАЗВИТИЕ МЕЖДУНАРОДНОГО ТУРИЗМА

FACTORS AFFECTING THE DEVELOPMENT OF INTERNATIONAL TOURISM

Alimardonova Sabrina

Toshkent Kimyo Xalqaro Universiteti

Turizm yonalishi 3-bosqich talabasi

Rinadonova77@gmail.com

Annotatsiya. Ushbu maqolada xalqaro turizmning rivojlanishiga ta'sir etuvchi omillar batafsil tahlil qilinadi. Turizmning ijtimoiy-iqtisodiy omillari, siyosiy-huquqiy muhiti, madaniy-tarixiy, geografik, infratuzilma va xavfsizlik omillarining o'рни muhokama etiladi. Shuningdek, turizmni rivojlantirishga qaratilgan davlat siyosati, strategik rejalar, loyihalar va tashabbuslarning ahamiyati ko'rsatib o'tiladi.

Kalit so'zlar: xalqaro turizm, ijtimoiy-iqtisodiy omillar, siyosiy-huquqiy omillar, madaniy-tarixiy omillar, geografik omillar, infratuzilma, xavfsizlik, davlat siyosati

Аннотация. В данной статье будет проведен подробный анализ факторов, влияющих на развитие международного туризма. Обсуждается роль социально-экономических факторов туризма, политико-правовой среды, культурно-исторических, географических, инфраструктурных факторов и факторов безопасности. Также будет подчеркнута важность государственной политики, стратегических планов, проектов и инициатив, направленных на развитие туризма.

Ключевые слова: международный туризм, социально-экономические факторы, политико-правовые факторы, культурно-исторические факторы, географические факторы, инфраструктура, безопасность, государственная политика



Abstract. This article will analyze in detail the factors affecting the development of international tourism. The socio-economic factors of tourism, the political and legal environment, the role of cultural-historical, geographical, infrastructure and security factors are discussed. The importance of public policies, strategic plans, projects and initiatives aimed at the development of tourism will also be outlined.

Keywords: international tourism, socio-economic factors, political-legal factors, cultural-historical factors, geographical factors, infrastructure, security, public policy

KIRISH

Globalashayotgan jahon sharoitida xalqaro turizm tobora dolzarb ahamiyat kasb etmoqda. Turizm nafaqat davlat byudjetiga sezilarli daromad keltiradigan tarmoq sifatida e'tirof etilmoqda, balki u turli xalqlar va madaniyatlar o'rtasida o'zaro hamkorlik va muloqotni kengaytirishga xizmat qilmoqda. Turizm taraqqiyoti mamlakatlar uchun iqtisodiy o'sish, ish o'rinlari yaratish, xalqaro aloqalarni mustahkamlash, madaniy qadryatlarni targ'ib qilish kabi salmoqli afzalliklarga ega [1].

Shunga qaramay, turizm rivojlanishiga ko'plab omillar ta'sir ko'rsatadi. Ushbu omillarni to'g'ri baholash va ularni hisobga olgan holda turizmni boshqarish uchun samarali siyosat va choralar ishlab chiqish muhim ahamiyatga ega. Ijtimoiy-iqtisodiy omillar, siyosiy-huquqiy muhit, madaniy va tarixiy merosni saqlash, tabiiy-geografik sharoitlar, infratuzilma va xavfsizlik kabi masalalar turizm sohasidagi ustuvor yo'nalishlar hisoblanadi [2].

Shunday ekan, ushbu maqolada xalqaro turizmning rivojlanishiga ta'sir etuvchi omillar batafsil tahlil qilinadi va ularni hisobga olgan holda turizmni boshqarish bo'yicha tavsiyalar ishlab chiqiladi. Maqolada davlat siyosati, qonunchilik asoslari, turizmni rivojlantirish strategiyalari, infratuzilmaviy loyihalar va boshqa masalalar o'rganiladi.

USULLAR VA ADABIYOTLAR TAHLILI

Ushbu tadqiqotda xalqaro turizm rivojlanishiga ta'sir etuvchi omillarni aniqlash uchun ilmiy manbalarning tahlili amalga oshirildi. Mavzuga oid ilmiy adabiyotlar, tahliliy materiallar, davlat hujjatlari, statistik ma'lumotlar, strategik rejalar hamda sohaga oid ilmiy maqolalar manbalari o'rganildi.

Turizm sohasi rivojlanishiga ta'sir etuvchi omillarni aniqlashda UNWTO (World Tourism Organization) va boshqa nufuzli tashkilotlarning hisobotlari, tadqiqotlari hamda tavsiyalari tahlil qilindi [3]. Shuningdek, turizm iqtisodiyoti, ijtimoiy-madaniy omillari, geografik va infratuzilmaviy jihatlari ustida ish olib borgan olimlarning ilmiy ishlari o'rganib chiqildi [4],[5].

Tahlil jarayonida turizm rivojlanishiga ta'sir etuvchi omillar quyidagi asosiy toifalarga ajratildi:

- Ijtimoiy-iqtisodiy omillar
- Siyosiy-huquqiy omillar
- Madaniy-tarixiy omillar
- Geografik omillar
- Infratuzilma omillari
- Xavfsizlik omillari
- Davlat siyosati va tashabbuslar

Har bir toifa doirasida omillarning xalqaro turizm rivojlanishiga qanday ta'sir ko'rsatishi, ularga qanday yondoshish kerakligi va mavjud muammolar batafsil tahlil qilindi. Shuningdek, mavzuga oid dolzarb muammolar hamda turizm rivojlanishini rag'batlantiruvchi choralar o'rganildi.

Adabiyotlar tahlili jarayonida turli davlatlardagi turizm sohasi qonunchilik hujjatlari, davlat dasturlari, strategik rejalari ham taqqoslangan. Masalan, O'zbekiston Respublikasidagi "O'zbekiston Respublikasida turizm faoliyatini yanada rivojlantirish chora-tadbirlari to'g'risida"gi qaror [6], Malayziya turizm rivojlantirish strategiyasi [7], Fransiyadagi "Turizm industriasini qo'llab-quvvatlash dasturi" [8] va boshqa hujjatlar o'rganildi.

NATIJARLAR

Tadqiqot natijalariga ko'ra, xalqaro turizmning rivojlanishiga ta'sir etuvchi quyidagi asosiy omillar mavjud:

Ijtimoiy-iqtisodiy omillar. Bu yerga aholi daromadlari va turmush darajasi, ish vaqti va dam olish muddatlari, mehnat migratsiyasi, iste'mol andozalari va qadriyatlar hamda fuqarolarning sayyohlik madaniyati kiradi.

Siyosiy-huquqiy omillar. Bu omillar qatoriga mamlakatlararo munosabatlar, vizalar va chegaralarni ochish darajasi, qonunchilik bazasi va tartibga solish, turizm faoliyatini rag'batlantiruvchi imtiyozlar hamda xavfsizlik va terrorizmga qarshi kurashish masalalari kiradi.



Madaniy-tarixiy omillar. Ular quyidagilarni o‘z ichiga oladi: moddiy va nomoddiy madaniy meros, tarixiy obidalar va yodgorliklar, milliy an‘analar va udumlar, diniy e‘tiqodlar va marosimlar hamda ommaviy tadbirlar va festivallar.

Geografik omillar. Bu omillarga mamlakatning geografik joylashuvi, iqlim sharoitlari, tabiiy resurslar, tabiiy landshaftlar va qo‘riqxonalar hamda transport aloqalari va logistika masalalari kiradi.

Infratuzilma omillari. Ular mehmonxona va dam olish maskanlarining sifati, umumiy ovqatlanish xizmati sifati, transport infratuzilmasi rivojlanganligi, aloqa vositalari va internet tarmog‘i holati hamda turistik obyektlarning infratuzilmasi bilan bog‘liq masalalarni qamrab oladi.

Xavfsizlik omillari. Bu omillar quyidagilarni o‘z ichiga oladi: siyosiy barqarorlik va konstitutsiyaviy huquqiy tartibotlar, jinoyatchilikka qarshi kurashish, ekologik va tabiiy ofatlar xavflari, sanitariya va gigiyena talablari hamda favqulodda vaziyatlarga shaylik darajasi.

Davlat siyosati va tashabbuslar. Bu yerga turizm sohasidagi davlat dasturlari va loyihalar, soliq va bojxona imtiyozlari, sarmoyalar va subsidiyalarni jalb etish, kadrlar tayyorlash va malaka oshirish hamda turizm mahsulotlarini targ‘ib qilish va brendlash masalalari kiradi.

TAHLIL

Yuqorida sanab o‘tilgan omillar turizm rivojlanishiga har tomonlama ta‘sir ko‘rsatadi. Ijtimoiy-iqtisodiy omillar asosan talabga ta‘sir etsa, infratuzilma, madaniy-tarixiy, geografik va davlat siyosati omillari esa turizm xizmatlarining sifatini belgilaydi. Xavfsizlik va siyosiy-huquqiy omillar esa turizm oqimlariga bevosita ta‘sir qiladi.

Misol uchun, davlat byudjetidagi daromadlar pasayishi yoki iste‘mol andozalarining o‘zgarishi talabning kamayishiga olib kelishi mumkin. Ayni paytda, mamlakatlararo munosabatlarning yomonlashuvi yoki favqulodda vaziyatlarning yuzaga kelishi turizm oqimlarining keskin qisqarishiga sabab bo‘ladi [9].

Shuningdek, madaniy-tarixiy meros va tabiiy resurslarni saqlash, ularni turistlar uchun jozibali qilish turistik mahsulotlar raqobatbardoshligini ta‘minlaydi. Buning uchun tegishli infratuzilma mavjudligi, xavfsizlik talablariga javob berilishi va davlat tomonidan qo‘llab-quvvatlanishi muhim [10].

Ushbu omillarning barchasi o‘zaro bog‘liq bo‘lib, ular uyg‘unlashtirilgandagina xalqaro turizm barqaror sur‘atlarda rivojlana oladi. Shu

bois mamlakatlar tomonidan turizm sohasiga kompleks yondashuvga asoslangan siyosat yuritilishi muhim hisoblanadi.

MUHOKAMA

Yuqorida qayd etilgan omillarning xalqaro turizm rivojlanishidagi o‘rni muhim ahamiyat kasb etadi. Ijtimoiy-iqtisodiy omillar asosan talabga ta'sir ko'rsatadi. Masalan, aholi daromadlari va turmush darajasining yaxshilanishi sayyohlik madaniyatini rivojlantiradi va turizm xizmatlari uchun talabni oshiradi. Shuningdek, mehnat migratsiyasi ham xalqaro turizm oqimlariga ta'sir qiladi [9].

Madaniy-tarixiy va geografik omillar esa mamlakatning turistik salohiyatini belgilaydi. Tarixiy va madaniy meros, tabiiy landshaftlar, favqulodda tabiiy hududlar turizm mahsulotlarining asosiy qismini tashkil etadi. Ushbu omillarni to'g'ri baholash va ularga muvofiq infratuzilmani yaratish muhim ahamiyatga ega [10].

Siyosiy-huquqiy omillar mamlakatlararo munosabatlar, vizalar va chegaralarni ochish masalalari bilan bog'liq bo'lib, ular bevosita xalqaro turizm oqimlariga ta'sir ko'rsatadi. Xavfsizlik omillari ham turizm rivojlanishidagi muhim shart-sharoitlardan hisoblanadi. Terrorchilik, jinoyatchilik, favqulodda vaziyatlar xalqaro turizmga jiddiy zarar yetkazishi mumkin.

Davlat siyosati va tashabbuslar esa xalqaro turizmni rivojlantirish borasidagi ustuvor yo'nalishlarni belgilab beradi. Turizm sohasidagi davlat dasturlari, qonunchilik hujjatlari, imtiyozlar va subsidiyalar mamlakat raqobatbardoshligini ta'minlaydi [6].

Masalan, O'zbekiston Respublikasi Vazirlar Mahkamasining 2020-yil 10 - iyuldagi "O'zbekiston Respublikasida turizm sohasini tiklash va yanada rivojlantirish uchun qulay shart-sharoitlarni yaratish chora-tadbirlari to'g'risida"gi qaroriga muvofiq turizm sohasi qonunchilik bazasi takomillashtirildi, arxitektura va qurilish sohasida kadrlar tayyorlash tizimi yangilandi, turizm infratuzilmasini rivojlantirish bo'yicha qator loyihalar amalga oshirildi [6].

XULOSA

Xulosa o'rnida shuni ta'kidlash lozimki, xalqaro turizmning barqaror rivojlanishi uchun ijtimoiy-iqtisodiy, siyosiy-huquqiy, madaniy-tarixiy, geografik, infratuzilma, xavfsizlik omillarini hamda davlat siyosati va tashabbuslarini kompleks ravishda inobatga olish zarur.

Turizm sohasi rivojlanishini tezlashtirish uchun mamlakatlar:



- Aholi daromadlari va turmush darajasini oshirishga qaratilgan iqtisodiy islohotlarni amalga oshirishlari;
- Vizalar va chegaralarni ochish masalalarini tartibga solishlari;
- Madaniy meros va tabiiy resurslarni saqlash hamda ularni turistlarga mo‘ljallangan infratuzilma bilan ta‘minlashlari;
- Umumiy ovqatlanish va transport-logistika xizmatlarini yanada yaxshilashlari;
- Xavfsizlik, sanitariya-gigiyena, jinoyatchilikka qarshi kurashish choralarni kuchaytirish lozimligi;
- Turizm sohasida qonunchilik bazasini takomillashtirishlari, imtiyozlar va subsidiyalar belgilashlari kerak bo‘ladi.

Shuningdek, turizm mahsulotlarini xorijiy bozorlarga targ‘ib qilish, brendlash ishlari yoliga qo‘yilishi ham juda muhim ahamiyatga ega.

REFERENCES

- [1] UNWTO (2019) 'International Tourism Highlights', World Tourism Organization, Madrid.
- [2] Pizam, A. va Mansfeld, Y. (1999) Consumer Behaviour in Travel and Tourism. NY: Routledge.
- [3] UNWTO (2022) 'Tourism and Covid-19 - Unprecedented Economic Impacts', World Tourism Organization, Madrid.
- [4] Goeldner, C.R. va Ritchie, J.R.B. (2009) Tourism: Principles, Practices, Philosophies. 11th Edition, John Wiley & Sons, Hoboken, NJ.
- [5] Sharpley, R. (2018) 'Tourism, tourists and society', Routledge, Abingdon.
- [6] O‘zbekiston Respublikasi Vazirlar Mahkamasining qarori, 10.07.2020 yildagi 433-son, <https://lex.uz/docs/-4930291>
- [7] Tourism Malaysia (2020) 'Malaysia Tourism Transformation Plan 2020–2030', Ministry of Tourism, Arts and Culture Malaysia.
- [8] Ministère de l'Économie et des Finances (2021) 'Plan de soutien à la filière touristique', République Française.
- [9] WTTC (2021) 'Economic Impact Reports', World Travel & Tourism Council.
- [10] UNDP (2015) 'Tourism and Poverty Reduction Strategies in the Integrated Sustainable Rural Development Approach', United Nations Development Programme.

O‘SMIRLIK DAVRIDA PSIXIK RIVOJLANISH XUSUSIYATLARI

Andijon Davlat Pedagogika Instituti

Tabiiy fanlar fakulteti 1-bosqich talabalari:

Talaba: **Soliyeva Naimaxon Alimardon qizi**

Talaba: **Uraimjonova Dilbarxon Ilhomjon qizi**

O‘qituvchi: **Abduraximova Shaxnozaxon Raxmonjonovna**

Annototsiya: O‘smirlik davri, boshlang‘ich rivojlanish davri sifatida taniladi. Bu davrda, erkak va qiz bolalarining psixik rivojlanishi va o‘qish-yozish jarayonlari muhim ahamiyatga ega. Bu maqolada, o‘smirlik davri psixik rivojlanish xususiyatlari, ularning ahamiyati va rivojlanish jarayonlariga oid tushunchalar beriladi.

Kalit So‘zlar: O‘smirlik davri, psixik rivojlanish, erkak va qiz bolalar, o‘qish-yozish, tajriba olish, kognitiv rivojlanish, tillar rivojlanishi, o‘qitish, o‘rganish.

Kirish: O‘smirlik davri, erkak va qiz bolalarining hayotidagi boshlang‘ich bosqich. Bu davrda psixologik va jismoniy rivojlanishning yirik ahamiyati bor. O‘smirlik davri, shaxsiy rivojlanishning eng samarali va muhim qismi hisoblanadi.

Asosiy Qism: O‘smirlik davrida psixik rivojlanishning birinchi xususiyati kognitiv rivojlanishdir. Uchuvchilar bu davrda o‘rganish va tajriba olishning yirik qismini o‘tadi. O‘smirlik davri davomida, bolalar yangi ma'lumotlarni olishadi, til va so‘zlar bilan ta'riflashni o‘rganadi, ranglarni tushunadi va matematika bilan tanishadi.

Tillar rivojlanishi ham muhimdir. Bolalar o‘smirlik davri davomida tilni o‘rganishda yuqori darajada rivojlanadi. Ularning so‘zlar bilan ta'riflash qobiliyatlari yanada rivojlanadi va ular o‘qish-yozish jarayonlarida yuqori natijalarga erishishadi.

O‘smirlik davri (yoki baliqcha davr), o‘quvchining hayotning eng asosiy va formativ davri hisoblanadi. Bu davrda o‘quvchi jismoniy rivojlanish bilan birga, kognitiv (ma'naviy) rivojlanish ham juda muhimdir. Kognitiv rivojlanishning birinchi xususiyati quyidagilardir:

1. **Kognitiv fursatlar:** O‘smirlik davrida, o‘quvchilarning beyni kognitiv jarayonlarni o‘rganishga eng ommabop va iste'dodli bo‘lgan davr hisoblanadi. Ular yangi ma'lumotlarni o‘rganish, omil va muammolarni aniqlash, va yechimlarni

topishga harakat qilishadi. Bu jarayonlar, o'quvchi o'z tushunchalarini va tajribalarini kengaytirishiga yordam beradi.

2. **Tajribalar orqali o'rganish:** O'smirlik davrida, o'quvchilar dunyo haqida eng ko'p narsani tajribalar orqali o'rganadi. Ularning ilg'or ravishda o'rganishi va mustaqil o'rganishga qodir bo'lishlari uchun o'quvchilarga o'ylagan, qarorgan va boshqalarning qilishlarini ko'rib chiqishga imkon beruvchi o'quv tajribalari kerakdir.

3. **Tasavvurlar va mavzular ustida ishlash:** O'smirlik davridagi o'quvchilar o'zlarining tasavvurlarini va fikrlarini ifodalash uchun jismoniy va o'yinchi usullar bilan ta'sir etiladi. Bu, ularning fikr yuritish, maslahatlashish va yaratish qobiliyatlarini rivojlantirishga yordam beradi.

4. **Ta'lim jarayonlarining intellektual ravishda mo'ljallanganligi:** O'smirlik davridagi o'quv jarayonlari, o'quvchilarning mantiqiy o'ylash, muhokama qilish va maslahatlashish qobiliyatlarini rivojlantirishga qaratilgan. Ular o'zlarining maslahatlari va mulohazalari orqali bilimlarini kengaytirishadi va o'zlarining mustaqil fikrlarini shakllantirishiga imkon beradi.

5. **Tushunchalar va tajribalar almashish:** O'smirlik davridagi o'quvchilar, bir-biriga ko'proq muloqot qilish, tajriba almashish va o'zlarini ifodalash orqali boshqa insonlar bilan aloqani rivojlantirishadi. Bu, ularning o'zlarini o'rganish va boshqalarning fikrlarini tushunishiga va qabul qilishiga imkon beradi.

Kognitiv fursatlar: O'smirlik davrida, o'quvchilarning beyni kognitiv jarayonlar bilan juda ko'p shug'ullanadi. Kognitiv fursatlar, o'quvchilarning o'zlarini tushunish, o'rganish va fikrlash qobiliyatlarini rivojlantirishda juda muhimdir. Bu fursatlar ichiga quyidagi amallar kiradi:

1. **Tushuncha olish:** O'smirlik davridagi o'quvchilar, o'zlarini muhit bilan bog'liq holda tushunish va tavsiflash uchun beynlarini intensiv ravishda foydalanishadi. Ular o'zlarini, turli ob'ektlar va vaziyatlarni tanish, tavsiflash va nomlash orqali tushunishadi.

2. **Qiyofalar tahlili:** O'quvchilar, turli vaziyatlarni qiyofalar tahlili orqali tahlil qilish orqali, dunyo haqida engil mantiqiy va samarali qarorlar qabul qilishni o'rganishadi. Ular o'zlarini tahlil qilish, problemalarni bartaraf qilish va muammolarga yechim topish jarayonlarida ishtirok etishadi.

3. **Tashqi va o'z ichki ma'lumotlarni qabul qilish:** O'smirlik davridagi o'quvchilar, o'z ichki va tashqi dunyolarini tushunish va boshqalarning fikrlarini

qabul qilish orqali, yangi ma'lumotlarni qabul qilishadi. Ular xalqaro muntazam ravishda o'rganish va muhokama qilish orqali, dunyo haqida ko'proq bilimlarga ega bo'lishadi.

4. **O'rganilayotgan narsalarni o'zlashtirish:** O'smirlik davridagi o'quvchilar, o'rganayotgan narsalarni o'zlashtirish orqali, o'zlarining fikrlarini va tushunchalarini shakllantirishadi. Ular ilg'or ravishda o'rganish va amaliyotga o'tkazish orqali, o'zlarini rivojlantirishadi.

5. **Mantiqiy o'ylash va yechimlarni topish:** O'smirlik davridagi o'quvchilar, mantiqiy o'ylash va yechimlarni topish orqali, turli muammolarga yechim topishni o'rganishadi. Ular muhim maslahatlarni, muammolarni va vaziyatlarni tahlil qilish va yangi yechimlarni topish orqali, yuqori darajada mantiqiy rivojlanish ko'rsatadi.

Xulosa:

O'smirlik davri, erkak va qiz bolalarining psixik rivojlanishi va o'qish-yozish jarayonlarining boshlanish bosqichidir. Bu davrda kognitiv va tillar rivojlanishi yirik ahamiyatga ega bo'lib, ularning hayotiy va o'qish yollarida muvaffaqiyatli bo'lishi uchun zarurdir. O'smirlik davri davomida ta'lim tizimi va ota-onalar o'rganish jarayonlarida katta ro'l o'ynaydi.

Foydalanilgan Adabiyotlar:

1. Berk, L. E. (2013). Child Development (9th ed.). Pearson.
2. Woolfolk, A. (2016). Educational Psychology (13th ed.). Pearson.
3. Piaget, J. (1952). The Origins of Intelligence in Children. International Universities Press.

Research Science and
Innovation House

Hashoratlarning xilma-xilligi va zararkunanda hasharotlar

Andijon Davlat Pedagogika Instituti Tabiiy fanlar fakulteti Biologiya
yo‘nalishi 202-guruh talablari Ergasheva Zulfiyabonu Zulinbek qizi

Tursunova Nasibaxon

Kozimova Mavluda A‘zamjon qizi

Annotasiya: Ushbu maqolada hashoratlarning xilma-xilligi, ularning kelib chiqishi, rivojlanishi haqida ma‘lumotlar berilgan. O‘zbekiston hududidagi zararkunanda hasharotlar haqida ma‘lumotlar.

Kalit so‘zlar: Trixogramma, oltin kuz, xonqizi, gabrobrakon.

Kirish. O‘zbekiston qishloq xo‘jaligini yanada jadal rivojlanishida o‘simliklarni turli xil zararli organizmlardan atrof muhitga zarar etkazmagan holda himoyalash muhim o‘rin egallaydi. Bu muammo o‘simliklarning biologik himoya qilishni zararkunandalarining tabiiy kushandalarini chuqurroq o‘rganishni taqozo qiladi. Hashorotlar deganda ko‘pincha zararkunanda hashorotlar tushuniladi. Aslida mutaxssislarning aniqlashicha hashoratlarning 99 % i foydali bo‘lib, faqat 1 % gina zararkunanda holos. Zararkunanda hashorotlar hosildorlikni 25-30 % ga kamaytirishh mumkin. Shuning uchun qishloq xo‘jaligi ekinlaridan yuqori hosil olish maqsadida turli xil agrotexnik tadbirlardan tashqari zararkunandalardan himoya qilish uchun ham chora-tadbirlar ishlab chiqarilgan. Keyingi yillarda entomofoglarni xona sharoitida sun‘iy ozuqa jihatida ko‘paytirib, keyin daladagi zararkunandaga qarshi qo‘yib yuborish usuli keng qo‘llanilmoqda.

Hozirgi kunda qishloq xo‘jaligi ekinlarini biologik himoya qilishda keng qo‘llanilayotgan entomofoglardan: to‘r qanotlilar (Neuroptera) turkumi oltinko‘zlar (Chrysopidae) oilasi vakillaridan oddiy oltinko‘z (Chrisopcarnea Steph), tixogarmma (Trichogramma) avlodiga mansub hashorotlar, gabrobrakonlar kiradi. Ularning qulay tomoni shundan iboratki ularni yil davomida maxsus laboratoriya sharoitida ko‘paytirish mumkin.

Zararkunanda hasharotlarga qarshi kurashuvchi hashorat turlari

Trixogrammalar (Trichogrammatidae) oilasi Oddiy trixogramma – Tr. evanescens Westw. Tanasi och kulrangdan tortib, qora ranggacha bo‘lib, kattaligi 0,32 – 0,36 mm keladi. Ular O‘rta Osiyoda keng tarqalgan. Juda ham ko‘pxo‘r. Dala

sharoitida makkajuxori, qand lavlagi, go‘za, nuxat kabi dala maydonlarida uchraydi. Tabiiy sharoitda ko‘proq tunlamlar tuxumida taraqqiy etadi. Asosan tunlam kapalaklarining tuxumlarini zararlaydi Trixogramma ko‘k qurt, karam qurti kapalaklari rivojlanishi bilan bir vaqtda rivojlanmaydi. Bu esa uning samaradorligini chegaralaydi. Trixogrammaning urgochisi yaxshi ucha olmaydi, qanotlari nozik bo‘ladi, erkaklarining qanotlari yoq. Shu sababli u tabiatda tunlamlar tuxumlarining odatda 1-10% nigina zararlaydi. Bitta urg‘ochi trixogramma hammasi bo‘lib 40-80 ta tuxum qo‘yadi va kapalakning 20-40 ta tuxumini zararlaydi. Trixogrammaning rivojlanishi va hayot faoliyati uchun temperatura +170S - +300C va havoning nisbiy namligi 55-95% bo‘lishi kerak. O‘zbekistonning dala maydonlarida 14-15 marta bo‘g‘in berib urchiydi. Oddiy trixogramma 80 dan ortiq zararkunanda kapalak turlarining tuxumida parazitlik qilishi mumkin. Trixogrammaning urgochi zotlari ko‘p (75-90%) bo‘ladi. Oddiy trixogramma ko‘pxo‘r bo‘lib, mahalliy sharoitda uchrovchi formalari shu sharoitda yashovchi xo‘jayin hasharotlarga ham moslashishi mumkin. Zararkunanda kapalaklarga qarshi kurash maqsadida trixogramma maxsus biolaboratoriyalarda ko‘paytiriladi va ular ekin maydonlariga bir mavsumda 2-3 marta tarqatiladi. Har gektar yerga 20000–50 000 urgochi trixogramma tarqatiladi, ular zararkunandaning 60-95 % ni yo‘qotadi.

Oltin ko‘z (Chrysopidae) – To‘rqanotlilar (Neuroptera) turkumiga mansub bo‘lgan hasharotlar hisoblanadi. Voyaga yetgan hasharot o‘rtacha kattalikda bo‘lib yumshoq, nozik, yashil, ko‘zlari oltinsimon yaltiroq, muylablari ipsimon, ikkala juft qanotlari bir hilda taraqqiy etgan. Oltinko‘z deyarli kunduzi uchmaydi, lekin kechqurunlari chiroq yorug‘iga ko‘plab uchib keladi. Lichinkalari cho‘ziq, dugsimon, ust va yon tamonlari bo‘rtmachalarida to‘planishib o‘rnashgan tuklar bor. Lichinkalari ayniksa juda och bo‘ladi, ular har xil o‘simlik shira bitlari, kapalaklarning yosh qurtchalari va o‘rgimchakkanalarni kirib yeydi. Tuxum tuzulishi uzun va ingichka bandli bo‘ladi. Tuxum bandi yopishib, tikka joylashadi.

Xonkizi (Cocinell septempunctata) qattiqqanotlilar turkumi mansub. Tanasi yumaloqlashgan va yelka qismi qavariq. Kattaligi 8 mimgacha. Tanasi to‘k qizil rangli bo‘lib, 7tadan qora nuqtalari bor. Qanotining osti va qorin qismi qora. Bosh qismi kichik bo‘lib, ko‘krak-qorin qismiga kuchli qo‘shilib ketgan. Tanasida 4juft oyoqlari bo‘lib, ohirgi 4chi jufti ko‘rinmaydi, chunki juda kalta. Oyoqlarining bog‘inlarida maxsus teshik poralari bo‘lib, havf tug‘ilganda to‘q sariq rangli ishqoriy gemolimfa suyukligi chiqaradi. Ular asosan, Evropa, Osiyo, Shimoliy Afrikada keng

tarqalgan. O'rta Osiyo xonqizilari 2700m balandlikkacha bo'lgan tog' zonalarida toshlar ostida tuplanib qishlaydi. Bahorda uchib chiqib ekinzorlarga, bog'larga keladi. Oziq yetarli bo'lganda urg'ochilari shuncha serpusht bo'ladi va ular 200-400 tagacha tuxum qo'yadi. O'simlik tanasiga qo'yilgan tuxumlaridan juda serharakat lichinka chiqadi. To'q rangli qizil dog'lari bo'lgan bu lichinkalar rivojlanish stadiyasi davomida 1000 ta shiralarni yeydi. Bir sutkada kunduzi 60-100 shira bitlari va 300 tagacha lichinkalarini yeb tugatadi. Voyaga yetgan formalar shiralar, oqqanotlar, o'rgimchakkana bilan oziqlanadi.

Gabrobrakon (Habrobrocon hebetor Say) – pardaqaqotlilar turkumi, yaydoqchi brakonidlar oilasiga mansub hasharotdir. Yetuk hasharot och sarg'ich rangli 2-3mm, yozgi bo'g'in zotlari rangliroq, bahorgi va kuzgilari qoramtirroq. Mo'yablari yo'g'onroq, bosh va ko'krak uzunligidan kaltaroq. Ular tuxumlarini o'lja qurtlari tanasiga qo'yadi. Gabrobrakon tashqi parazit. U ko'sak qurtiga 2-16 tagacha tuxumini qo'yadi. Bir urg'ochi 10-100 tagacha tuxum qo'yishi mumkin. Lichinkasi oyoqsiz, jag'lari o'roqsimon.

Zararkunanda hasharotlarning turlari va zararli belgilari

O'simliklar zararkunandalari — madaniy o'simliklarni zararlaydigan yoki ularni nobud qiladigan jonivorlar. Umurtqali hayvonlarning sut emizuvchilar sinfi, ayniqsa, kemiruvchilar turkumiga mansub O'simliklar zararkunandalari ko'p. Umurtqasiz hayvonlardan qorinoyoqli mollyuskalarning ayrim turlari, nematodalar sinfidan yumaloq chugalchaglarning ko'pchiligi o'simliklarni zararlaydi. Bo'g'imoyoqlilardan hasharotlar sinfi, o'rgimchaksimonlar sinfi (kanalar), ko'poyokdilar sinfining ba'zi turlari hamda qisqichbaqasimonlar (eshakqurt)ga mansub turlituman va juda ko'p O'simliklar zararkunandalari turlari bor. Hasharotlar, ayniqsa, hosilga ko'proq zarar yetkazadi. Ularning 60 mingdan ortiq o'simlikxo'r turi ma'lum, shu jumladan, 4 mingga yaqin turi madaniy o'simliklarga zarar yetkazadi, mahsulotlarni buzadi va h.k.

Qishloq xo'jaligi uchun zararli hasharotlar sistematik tamoyil (turkumlar bo'yicha) hamda oziqlanish xarakteri bo'yicha tasniflanadi. O'simlikxo'r hasharotlar va kanalar turli oilalarga mansub o'simliklar bilan oziqlanadigan hammaxo'r hasharotlar — polifaglariga; bir oilaga mansub har xil turdagi o'simliklar bilan oziqlanadigan hasharotlar — oligofaglariga; faqat bir turdagi o'simliklar bilan oziqlanadigan hasharotlar — monofaglariga bo'linadi. Turli ekinlar hosiliga hammaxo'r zararkunandalar: chigirtkasimonlar, ba'zi chirildoqlar, qo'ng'izlardan

qirsildoq (simqurtlar), qora qo'ng'izlar (soxta simqurtlar) va boshqalar, kapalaklardan kuzgi tunlam, g'o'za tunlami, karadrina va boshqalar katta zarar keltiradi. Bir oilaga mansub har xil turdagi o'simliklar bilan oziqlanadigan hasharotlar ham ko'pchilikni tashkil etadi. Bularga shved pashshasi, gessen pashshasi va boshqalar kirib, faqat boshqali o'simliklar bilan oziqlanadi. Karamguldoshlarga mansub o'simliklar bilan oziqlanadigan hasharot turlari ham ko'p. Bularga karam oq kapalagi, karam kuyasi, karam pashshasi va boshqalar kiradi. Faqat bir turdagi o'simliklar bilan oziqlanadigan hasharotlardan filloksera (tokning asosiy zararqunandasi), beda barg filchasi (fitonomus) va boshqalar xavfli zararkunandalardan hisoblanadi. Zararkunanda hasharotlar va kanalar ular zararlaydigan o'simlik guruhlari bo'yicha ham tasniflanadi. Mas, boshqalilar zararkunandalari, g'o'za zararkunandalari (200 dan ortiq turi bor), bog' zararkunandalari, sabzavot ekinlari zararkunandalari va h.k.

O'simliklar zararlanishining asosiy ikki turi farqlanadi: birinchisi — og'iz organlari kemiruvchi, ikkinchisi sanchibso'ruvchi hasharotlarga xos. Kemiruvchi hasharotlar o'simlikning turli organlarini, to'qimalarini kemiradi. Sanchibso'ruvchi hasharotlar, mas, o'simlik bitlari, kanalar va boshqalar o'simlik shirasi bilan oziqlanadi. O'simliklar zararkunandalari oziqlanishida o'simlikning ma'lum organlariga o'rgangan bo'ladi. Shuning uchun ham ildiz, poya, barg, meva, gul va boshqalar organlar zararkunandalari guruhlari farklanadi.

O'simliklar zararkunandalari tarqalishi va turlar kompleksining shakllanishi tashqi muhitning o'zgaruvchanligi hamda turlarning ekologik moslashuvi bilan uzviy bog'liq. Har bir tur o'zi uchun qulay hududga joylashadi.

Hasharot va kanalarning rivojlanishi hamda ko'payishi uchun temperatura sharoiti muhim ahamiyatga ega. Har bir tur uchun ma'lum temperatura rejimi zarur. Sutkalik o'rtacha samarali temperatura yig'indisiga qarab hasharotlarning paydo bo'lishi, rivojlanishi, mavsumda nasl berishini taxminan aniqlash mumkin. O'simliklar zararkunandalarining embrional va postembrional rivojlanishi, odatda, yuqori trada tezlashadi. Mas, beda barg filchasi $17,6^{\circ}$ da 56, $21,2^{\circ}$ da 34, 22° da 31 kunda rivojlanadi.

Rivojlanishi tuproq bilan bog'liq bo'lgan hasharotlar uchun tuproqning kimyoviy tarkibi, kislotaliligi, aeratsiyasi, namligi katta ahamiyatga ega. Agrotexnika tadbirlari (tuproqni ishlash, o'g'it solish va boshqalar) yordamida zararkunanda hasharotlar uchun noqulay sharoit yaratish mumkin. Mas, nordon

tuproqlar ohaklanganda qirsildoq qo'ng'izlar rivojlana olmaydi. O'simliklar zararkunandalarining boshqa hayvon organizmlari bilan o'zaro bog'liqligi ham ularning rivojlanishiga jiddiy ta'sir ko'rsatadi. Mas, o'simlik bitlari o'simlik shirasi bilan oziqlanadi, ular ajratgan shira chumoli, yaydoqchi va ba'zi pashshalar uchun oziq hisoblanadi. O'simlik bitlari bilan yirtqich hasharotlar (qo'ngizlar, vizildoq pashsha lichinkalari va boshqalar), ular bilan turli hasharotxo'r qushlar, bular bilan esa turli yirtqich qushlar oziqlanadi.

O'simliklar zararkunandalarining ko'payishida oziqning ko'pligi va tarkibi, obhavo sharoiti, yirtqichlar, parazitlar, kasalliklar ta'siri va boshqalar muhim rol o'ynaydi. Bir joyda muttasil bir xil ekin ekish (yakka ziroatchilik) shu o'simlik bilan oziqlanadigan zararkunandalarning ko'payib ketishi uchun qulay sharoit yaratadi. Mas, eski bedapoyalarning o'z vaqtida haydalmaligi ularda beda barg filchasining ko'payib ketishiga sabab bo'lishi mumkin. O'simliklarni zararkunanda hasharotlardan himoya qilishda fenologik kuzatish (qarang [Fenologiya]) muhim ahamiyatga ega (qarang O'simliklarni himoya qilish).

Xulosa: Demak, entomofag hasharotlar doimo zararkunanda hasharotlarning miqdor zichligiga ta'sir ko'rsatadi. Ularning soni qanchalik ko'p bo'lsa, zararkunandalarning soni ham shunchalik kamayib boradi. Har bir tuman va qishloqlarda biolaboratoriyalarda ish faoliyatini rivojlantirishimiz kerak. Ayrim chekka qishloqlarda biolaboratoriyalar mavjud emas yoki ishlamaydi. Hozirda ayrim biolaboratoriyalar xususiylashtirilgan. Tabiat barchamizning umumiy uyimizdir.

Foydali xashoratlarning tabiat va inson uchun ahamiyati beqiyos ekan, ularni muhofaza qilish har birimizning muqaddas burchimizdir.

Foydalanilgan adabiyotlar:

1. S. Dadayev, O. Mavlonov. “Zoologiya” Toshkent. “IQTISOD-MOLIYA”. 2008
2. B.S. Salimov. A.S.Daminov. “Zoologiya” Toshkent. “O'zbekiston faylasuflari milliy jamiyati nashriyoti”. 2012
3. https://uzpedia.uz/pedia/reptiliyalar_nima
4. S.Dadayev,Q.Saparov. “Umurtqalilar zoologiyasi” (2-qism) “Turon –iqbol” nashriyoti Toshkent – 2019
5. O. Mavlonov “BIOLOGIYA (ZOOLOGIYA)” (Umumiy o'rta ta'lim maktablarining 7-sinfi uchun darslik).

К ВОПРОСУ ОБ ИСПОЛЬЗОВАНИИ МЕТОДОВ ИНТЕНСИВНОГО ОБУЧЕНИЯ НА ЗАНЯТИЯХ ПО РУССКОМУ ЯЗЫКУ В МУЗЫКАЛЬНОМ ВУЗЕ

Нурматова С.Х.

к.ф.н., доцент

Узбекский национальный институт
музыкального искусства им. Ю. Раджаби

Аннотация

В статье представлен опыт использования методов интенсивного обучения на занятиях по русскому языку в музыкальном вузе. Их использование способствует деловому общению, обеспечивает мыслительную активность, речевую компетенцию, лингвистические навыки студентов, содействует сплочению коллектива и создает условия для творчества.

Ключевые слова: методы интенсивного обучения, речевая компетенция, компьютерные технологии.

Annotation

The article presents the experience of using intensive teaching methods in Russian language classes at a music institute. Their use promotes business communication, ensures mental activity, speech competence, linguistic skills of students, promotes team unity and creates conditions for creativity.

The key words: intensive training methods, speech competence, computer technologies.

В Узбекистане придается важное значение изучению иностранных языков, в том числе русского языка в высших учебных заведениях. В этом плане принят ряд постановлений Президента и правительства¹, направленных на организацию обучения востребованным иностранным языкам на основе

¹ См. Постановление Президента Республики Узбекистан «О мерах по поднятию на качественно новый уровень деятельности по популяризации изучения иностранных языков в Республике Узбекистан»// https://www.norma.uz/novoe_v_zakonodatelstve/izuchenie_inostrannyh_yazykov_podnimut_na_novyiy_uroven; постановление Кабинета Министров Республики Узбекистан от 19 января 2022 года № 34 «О дополнительных мерах по совершенствованию изучения иностранных языков».

пожеланий студентов. В Узбекском национальном институте музыкального искусства им. Ю.Раджаби группы по изучению русского языка сформированы по желанию обучающихся здесь студентов.

Учебный процесс на занятиях русского языка строится таким образом, чтобы за короткий срок обучения русскому языку в музыкальном вузе были решены учебные задачи на основе использования интерактивных методов обучения, предусматривающих формирование у обучающихся речевой компетенции, развитие навыков использования русского языка в профессиональной деятельности.

Формирование компетентности студентов несомненно определяются современными педагогическими технологиями и интерактивными методами обучения. Что они представляют собой?

Современные педагогические технологии преподавания иностранных языков, в том числе русского языка характеризуются разнообразием видов, охватывающих информационно-коммуникационную технологию, технологию критического мышления, «мозгового штурма», технологию проблемного обучения, игровой технологии, кейс-технологии и др.

При этом преподавателю важно использовать, в первую очередь, стратегию интерактивного метода и разработать проект технологии учебного процесса. Другими словами, интерактивный метод обучения – это форма взаимодействия преподавателя и студента с учебным процессом. То есть существует тройственная связь обучения, преподавателя и студента. С точки зрения методики преподавания можно выделить три группы методов обучения:

1. Неактивный метод.

2. Активный метод.

3. Интерактивный метод

Каждый из указанных методологических подходов имеет свои особенности. Однако в основном при изучении иностранных языков используются интерактивные методы: «Синквей», «Зигзаг», «Кластер», «Инсерт», «Мозговой штурм», «Ролевая игра».

Все эти методы направлены на реализацию коммуникативного подхода в обучении студентов русскому языку, что является распространенным в настоящее время. Цели каждого занятия по русскому языку в вузе заключается

в развитии коммуникативных способностей студентов. При этом уделяется внимание всем компонентам коммуникативной компетенции (грамматика, коммуникативный, функциональный, социолингвистический и стратегический аспекты). Актуальным вопросом является также ведение контрольно-рейтингового журнала, предусматривающего оценочные характеристики каждого студента.

В результате усвоения учебного материала каждый студент должен приобрести практические навыки письменной и разговорной речи на русском языке.

Среди интенсивных методов обучения использование ИКТ (информационных и коммуникационных технологий) непосредственно определяется возможностями Интернета и подразумевает его интерактивное использование в учебном процессе при обучении русскому языку студентов вузов. Интерес студентов к изучению русского языка благодаря компьютеризации учебного процесса и развитию инструментов Интернета обеспечивает доступ ко всем различным видам информации и служит эффективным средством обучения. Интернет является надежным и постоянно обновляемым источником материалов общего и специального характера, очень важных для студентов.

В последнее время все больше внимание уделяется самостоятельной работе студентов при изучении русского языка, а также развитию коммуникативного аспекта учебного процесса, что является специфической особенностью занятий русского языка в музыкальном вузе. При этом эффективно используются онлайн технологии обучения.

В самостоятельной работе по укреплению учебного материала студенты эффективно используют возможности Интернета, который является набором огромного справочного и наглядного схематического материала, что можно в различных целях применять при помощи поисковых систем. При этом акцент делается на усвоение студентами учебного материала путем чтения, аудирования, письменной и устной речи. Все это обеспечивает комплексный подход при усвоения изученного материала.

Кроме того, немаловажным является компьютерные навыки студентов. При этом помощь преподавателя проявляется при групповой работе на занятиях русского языка, когда осуществляются планирование с участием всех

студентов группы, акцентирование внимание обучающихся на лингвистических аспектах компьютерных текстов на русском языке, оказание практической помощи студентам в разработке индивидуального подхода при изучении и закреплении учебного материала по русскому языку, что, несомненно, способствует обеспечению системной самостоятельной работы студентов. Тем самым, все зависит от творческого подхода преподавателя и поиска эффективных способов применения компьютерных технологий. Например, использование возможностей Интернета при обучении навыкам чтения на русском языке при решения учебных целей. Студенты должны изучить различные ресурсы и выполнить некоторые задачи. Задачи предусматривают поиск фактической информации, сравнение, описание и составление краткого резюме.

Интернет может служить хорошим учебным материалом для закрепления грамматического материала в форме картинок, викторин, звуков, музыки и фильмов. Занятия с помощью Интернета могут также дополнять изучение лексикологии русского языка в индивидуальном темпе студента в качестве самостоятельной работы. В Интернете есть такие сайты, которые предоставляют такую возможность. Студенты могут закреплять учебный материал, улучшать восприятие на слух и чтение, а также словарный запас.

Большинство студентов активно используют Интернет для изучения русского языка. Обучение с помощью Интернета способствует независимости студентов посредством таких действий, как межличностный обмен, сбор и анализ информации. Основным преимуществом использования Интернета на занятиях по русскому языку является широкий спектр интерактивных действий, которые позволяют стимулировать самостоятельное обучение. Общее отношение студентов к изучению русского языка в Интернете является положительным.

В настоящее время внедрение персонального компьютера, технологии мультимедиа и глобальной информационной компьютерной сети Интернет влияет на систему образования, вызывая значительные изменения в содержании и методах обучения русскому языку. Перед преподавателем русского языка всегда стоит проблема поиска нового педагогического инструмента. В своей педагогической деятельности мы пришли к выводу, что в современных условиях, учитывая большую и

серьезную заинтересованность студентов в информационных технологиях, можно использовать эту возможность в качестве важного инструмента развития мотивации на занятиях русского языка. Это обеспечивает успешную работу в Интернете, развивает чтение студентами языковых текстов, умелое использование ими информационно-грамматических материалов при изучении русского языка.

Таким образом, учебный процесс по русскому языку для студентов музыкальных вузов в настоящее время невозможно представить без широкого использования современных методов интенсивного обучения. Это, в свою очередь, требует от преподавателей и от студентов необходимых навыков компьютерной грамотности.

Использованная литература:

1. Использование педагогических технологий в учебном процессе// «Образование и наука в XXI веке». – С. 303-311.
2. Конышева М.И. Игровые технологии как средство профессиональной подготовки будущего специалиста//Образование в высшей школе: проблемы и перспективы развития. Материалы Межвузовской научно-практической конференции. 2016. –С. 56-61.
3. Современные технологии в учебно-воспитательном процессе. – Т.: Фан, 2009. -280 с.
4. Яacobсон П.М. Общение как социально-психологическая проблема. М., 2003. – С. 184.
5. <https://infourok.ru/rol-integracii-uchebnoy-i-vneuchebnoy-deyatelnosti-pri-obuchenii-inostrannomu-yaziku-633016.html>

Research Science and
Innovation House



BOSHLANG'ICH SINFLARDA MATEMATIKA DARSLARIDA AXBOROT TEXNOLOGIYALARI BILAN ISHLASH KOMPETENSIYASINI RIVOJLANTIRISH METODIKASI

Ilmiy rahbar: D.R.Shabbazova
Irgashev Shavkat Kulto'rayevich
Boshlang'ich ta'lim yo'nalishi magistranti

Annotatsiya: Ushbu maqolada boshlang'ich sinflarda matematika darslarida axborot texnologiyalari bilan ishlash kompetensiyasini rivojlantirish metodikasi haqida ma'lumotlar keltirgan.

Kalit so'zlar: “Fikrlar hujumi”, “Tarmoqlar” metodi, Sinkveyn metodi, BBB metodi, “Beshinchisi (oltinchisi,...) ortiqcha metodi, 6*6*6 metodi, Bahs-munozara, Rolli o'yin, FSMU metodi, mustaqil o'rganish.

Ma'lumki, ta'limda ilg'or pedagogik va zamonaviy axborotlar texnologiyalarini tatbiq etish dars mashg'ulotlarining samaradorligini oshiribgina qolmay, ilm-fan yutuqlarini amaliyotda qo'llash orqali mustaqil va kreativ, mantiqiy fikrlaydigan, har tomonlama barkamol, yuksak ma'naviyatli shaxsni tarbiyalashda muhim ahamiyat kasb etadi. Hozirgi kunda ta'lim jarayonida interfaol va zamonaviy axborot texnologiyalarini o'quv jarayoniga qo'llashga bo'lgan qiziqish kundankunga ortib borayotgani hech kimga sir emas. Bunday ekanligining sabablaridan biri, shu kungacha an'anaviy ta'limda o'quvchilar faqat tayyor bilimlarni egallashga o'rgatilgan bo'lsa, zamonaviy texnologiyalardan foydalanish esa ularni egallayotgan bilimlarini o'zlari qidirib topish, mustaqil o'rganish va fikrlash, tahlil qilish, hatto yakuniy xulosalarni ham o'zlari keltirib chiqarishga o'rgatadi. O'qituvchi bu jarayonda shaxsni rivojlantirishi, shakllanishi, bilim olishi va tarbiyalanishiga sharoit yaratadi. Shu bilan bir qatorda, boshqaruvchilik, yo'naltiruvchilik funksiyasini bajaradi. Bugungi kunda ta'limda “Aqliy hujum”, “Fikrlar hujumi”, “Tarmoqlar” metodi, Sinkveyn, BBB, “Beshinchisi (oltinchisi,...) ortiqcha, 6*6*6, Bahs-munozara, Rolli o'yin, FSMU kabi metodlar, pedagogik texnologiyalar qo'llanilmoqda. Shuning uchun umum ta'lim maktablarida malakali kasb egalarini tayyorlash, ularni mustaqil fikrlashga o'rgatish, ijodkorlikka o'rgatishda zamonaviy yondashish–innovatsion texnologiyalarning o'rni va roli

nihoyatda katta. Pedagogik texnologiya va pedagogik mahoratga oid malaka va interfaol metodlar o'quvchilarni bilimli, yuqori kompetensiyaga erishishlarini ta'minlaydi. Ta'kidlash joizki, o'quvchi yoshlarga zamon talablari darajasida bilim beruvchi pedagog, avvalo, o'zi ana shunday bilimlar bilan qurollangan bo'lishi va ularni amaliyotga tatbiq eta olishi kerak. Matematika o'qitishda o'quvchi shaxsini fikrlashga, o'zgaralar fikrini anglash, axborotlarni tahlil etish, ular ustida ishlash, yechim topa olish yo'llarini qidirish, mulohaza yuritishga qaratilgan bo'lib, mustaqil fikrlaydigan savodli shaxsni kamol toptirish asosiy o'rin egallaydi. Matematika juda murakkab fan bo'lib, har bir o'qituvchining vazifasi o'quvchilar tomonidan ushbu fanning asoslarini to'liq o'zlashtirishdir. Matematika darslarida aqliy yuklamaning ortishi o'quvchilarning o'rganilayotgan materialga qiziqishini, butun dars davomida faolligini qanday saqlab qolish haqida o'ylashga majbur qiladi. O'qituvchi oldida matematikani o'qitishning maksimal samaradorligini ta'minlash uchun o'qitish vositalari va usullarini tanlash masalasi turibdi. Ayni paytda maktablar zamonaviy kompyuterlar, interaktiv jihozlar, elektron resurslar, internet tarmog'i bilan ta'minlangan. Bu esa maktab o'quv jarayoniga yangi pedagogik texnologiyalarni joriy etishga xizmat qilmoqda. Axborot texnologiyalariga tobora ko'proq qaram bo'lib borayotgan dunyoda talabalar va o'qituvchilar ularni yaxshi bilishlari kerak. O'qituvchi esa o'z o'quvchilari, ularning kelajagi haqida qayg'ursa, ularga yangi hayotiy ko'nikmalarni egallashga yordam berishi kerak. Kompyuter texnologiyalaridan foydalanish o'qituvchining kasbiy mahoratini oshirishga, o'quvchilarning bilim faolligini faollashtirishga, o'quvchilar konstruktorlik va ilmiy-tadqiqot ishlarini bajarishda fikrlash, matematik mantiq, ijodiy qobiliyatlarni rivojlantirishga, mustaqil bilimlarni o'zlashtirish samaradorligini oshirishga xizmat qiladi. Axborot-kommunikatsiya texnologiyalarining asosiy ustunligidan kelib chiqadigan yana bir muhim ahamiyati shundaki, axborot-kommunikatsion texnologiyalar boshlang'ich sinf matematika darslarida integratsion tarzda amalga oshirilishi natijasida o'quvchi yoshlar ta'lim mazmunini chuqur anglab, berilgan vazifalarni to'liq mustaqil bajarishiga, masofaviy ta'lim olishga, xalqaro ta'lim tizimlarini kuzatib borishga imkon va turtki bo'ladi. Axborot-kommunikatsiya texnologiyalari o'qituvchidan anchagina mehnat ham talab qilsa-da, ammo yuqori natija beradi va o'qituvchiga qulay, tezkor ishlash imkonini yaratib beradi. Shunday qilib, o'quv jarayonida axborot-kommunikatsiya texnologiyalaridan (AKT) foydalanish zamonaviy ta'limga tegishli muammo

hisoblanadi. Bugungi kunda har qanday maktab intizomi bo'yicha o'qituvchi AKT dan foydalangan holda dars tayyorlash va o'tkazishi zarur. AKT dan foydalanilgan dars ko'rgazmali, rang-barang, ma'lumotli, interaktiv bo'lib, o'qituvchi va o'quvchining vaqtini tejaydi, o'quvchiga o'z tezligida ishlashga imkon beradi, o'qituvchiga o'quvchi bilan har xil va individual ravishda ishlashga imkon beradi, o'quv natijalarini tezkor kuzatib borish va baholash imkoniyatini yaratadi.

Foydalanilgan adabiyotlar ro'yxati:

1. Ahmedova M.T. Pedagogik kompetentlik. – Toshkent: Nizomiy nomidagi TDPU, 2016.
2. Касимов Ф.М., Касимова М.М., Хакимова М.Х. Специфические принципы построения системы учебных задач // Психология и педагогика: методика и проблемы практического применения. – 2016. – No. 50-2. – С. 58-62.
3. Касимов Ф.М., Касимова М.М., Умарова Г.У. Учебные задачи как средство активизации и учебной деятельности учащихся на уроках математики // Обучение и воспитание: методика и практика. – 2015. – No. 19. – С. 54-60.
4. Qosimov F.M., Qosimova M.M. Boshlang'ich matematika kursi nazariyasi. – Buxoro, 2016.
5. Qosimov M. F., Kasimov F.F. Methods of teaching to solve non-standard problems // Middle European Scientific Bulletin. – 2021. – T. 11.
6. Rayxonov S., Qosimov F., Qosimova M. Boshlang'ich sinflarda tipik arifmetik masalalar yechishga o'rgatish. – 2017.
7. Saidova G.E. “BOSHLANG'ICH SINFLARDA O'QUVCHILARNING O'QUV FAOLIYATINI BAHOLASHDA ZAMONAVIY LOYIHALARDAN FOYDALANISH”. Conferencea(2023):33-37.

O‘RTA OSIYO XONLIKLARIDA ELCHILIK XIZMAT

Ilmiy rahbar: t.f.d. (PhD) **D.Yangiboyeva**

Yakubova Nazira Nomozovna

TerDU, Tarix yo‘nalishi magistranti

Annotatsiya: Ushbu maqolada O‘rta Osiyo xonliklari orasidagi elchilik xizmati yoritilgan.

Kalit so‘zlar: Moskva, Hindiston, A.Jenkinson, S.V.Jukovskiy, Buxoro xonligi, Y.A.Sokolov, Xiva xonligi, Ivan IV,

G‘arbda kapitalistik munosabatlarning paydo bo‘lishi va rivojlanishi Yevropa davlatlarining Sharq davlatlariga yaqinlashuviga sabab bo‘ldi. Jumladan, ingliz savdo kompaniyasining vakili A.Jenkinsonning O‘rta Osiyoga yuborilishi (XVI asr) bu harakatning yaqqol isboti edi. A.Jenkinson sayohatining maqsad va vazifalari tarixchilar tomonidan bir qadar o‘rganilgan. Y.A.Sokolov, “Moskva kompaniya”sining asosiy maqsadlaridan kelib chiqqan holda, Hindistonga Rossiya Sharq bilan savdo aloqalari olib borgan yo‘llari orqali kirib borishi lozim edi, deb hisoblab, quyidagicha yozgan: “Inglizlarning Rossiya orqali Hindistonga kirib borish yo‘lini qidirib topish ishiga kompaniyaning eng faol vakillaridan biri Antoniy Jenkinson asos solgan”. Demak, A.Jenkinsonning O‘rta Osiyoga sayohat qilishidan asosiy maqsad xonliklar orqali Hindistonga boradigan eng yaqin va qulay yo‘lni topishdan iborat bo‘lgan. U O‘rta Osiyoda savdo ishlarini yo‘lga qo‘yish niqobi ostida Buxoroga borishga ruxsat olgan. A.Jenkinsonning maqsadi O‘rta Osiyo orqali Hindistonga boradigan eng yaqin va qulay yo‘lni topishdan iborat bo‘lgan. Rus olimi S.V.Jukovskiy: Jenkinsonning Buxoroga borishi haqidagi fikrlarini bayon qilib quyidagicha yozadi: “Aytish qiyin, nahotki Jenkinson chindan ham Ivan Grozniyni o‘z tomoniga og‘dirib olgan, va guyo Ivan Grozniy inglizlarga yoqish uchun uni O‘rta Osiyoga borishiga ruxsat bergan. Jenkinsondan balki podsho (Ioann Grozniy) foydalangandir va uni 1557 yilda Rossiyada erkin savdo qilishlari uchun ruxsat so‘rab kelgan Xiva va Buxoro elchilik missiyasiga javob tariqasida Buxoro va Xivaga elchi qilib yubormadimikan?”. Yuqoridagi fikrlarga tayanib, aytish mumkinki, Jenkinson Moskva Rusining Buxoroga yuborgan birinchi rasmiy elchisi edi. Jukovskiyning ikkinchi fikri xaqiqatga yaqin bo‘lsa kerak, ya‘ni podsho O‘rta

Osiyo bilan savdo-aloqalarini o'rnatish maqsadida ingliz savdogari Jenkinsonga rasmiy yorliq bergan. Jenkinsonning Rossiya nomidan O'rta Osiyoga jo'natilishi Rossiyaning O'rta Osiyo savdosida ma'lum bir manfaati bo'lgani tasdiqlaydi. 1558 yil 23 dekabrda Jenkinson Rossiya podshosi Ivan IV ning ishonch yorlig'i bilan Buxoroga keladi va u yerda savdoning holati bilan tanishadi. Jenkinson Moskvaga qaytayotganida u bilan birga Buxoro, Urganch, Balx elchilari xam birga kelishgan. Tarixchi P.P.Ivanov missiyani baholab, Rossiya bilan O'rta Osiyo o'rtasida savdoiqtisodiy munosabatlarni Jenkinson kashf etmagan, Jenkinson bilan Moskvaga kelgan savdo karvoni 1000 tuyadan iborat bo'lgani avvaldan Moskva - O'rta Osiyo savdo munosabatlari an'anaviy darajada bo'lganidan dalolatdir, - deb yozgan edi. Ma'lumki, XVI asrdan boshlab O'rta Osiyo xonliklarining Moskva bilan savdo aloqalari rasmiy tus ola boshlaydi. Bizni bu o'rinda Jenkinson tomonidan Buxoroning qo'shni Sharq davlatlari bilan aloqalari haqida bergan ma'lumotlari ahamiyatlidir. Jenkinson "Buxoroda savdogarlarning har yilgi yig'ilishi bo'lib, u yerga Hindiston, Eron, Balx, Rossiya va boshqa davlatlardan savdogarlar katta karvonlar bilan kelib yig'ilib turadi", - deb yozgan edi. Bu holat XVI asr o'rtalarida Buxoro qadimgidan xalqaro savdo markazlaridan biri bo'lib qolganligidan dalolat beradi. Jenkinson yana qo'shib qo'yadi, "go'yoki, bu savdogarlar shu darajada qashshoqki, ular kam tovarlar olib kelishiga qaramay bu tovarlarni hatto uch yillab sotadi, shuning uchun bu yerda foydali savdo qilish uchun hech qanday ishonch yo'q", - deb yozadi. Ba'zi tarixchilarning fikricha, Jenkinson Angliya manufakturalarida to'qilgan movut matolarni O'rta Osiyoda sota olmagan uchun ataylab Buxorodagi hind savdogarlarining faoliyati va rolini pasaytirgan.

Shunday qilib, Jenkinsonning ma'lumotlariga asoslanib aytish mumkinki, Buxoro bilan Hindiston o'rtasida barqaror savdo aloqalari o'rnatilgan bo'lib, mamlakatning (Hindiston) aksariyat dengiz savdosi yevropaliklar qo'lga o'tishi mahalliy savdogarlarga katta zarar keltirgan. Dengiz savdosidan mahrum bo'lgan hind savdogarlari o'z e'tiborlarini Afg'oniston va O'rta Osiyoga qaratgan. Jenkinson Buxoro bozorlaridagi hind savdogarlarining faoliyati xaqida, "ular Buxoroga na oltin, na kumush, na qimmatbaxo toshlar, na ziravorlar keltiradi. Men Hindistondagi bu tovarlar ishlab chiqariladigan eksport tovarlar portugallar qo'l ostida bo'lganligi uchun, bu tovarlar bilan savdo okean orqali olib borilishini aniqladim", deb yozadi. Jenkinsonning Buxoroga hindlar na oltin, na kumush, na qimmatbaxo toshlar, na

ziravorlar keltiradi, degan fikri haqiqatdan yiroq. Vaholanki, ziravorlar Hindistondan Buxoroga keltiriladigan asosiy eksport tovarlaridan hisoblangan.

Foydalanilgan adabiyotlar

1. Javlonbek Rayimnazarovich Begaliyev. (2020). Xiva xonligi tarixshunosligi. *Science and Education*. 1 (6), 153-160.
2. Abdurakhmanova, J. N. (2020). The policy of tolerance in Uzbekistan (in the case of Greeks). *International Journal on Integrated Education*, 2(5), 212.
3. Toshev, Solejon Ahmatjonovich. (2020). O‘zbekiston sovet mustamlakachilik davri tarixining Turkiyada o‘rganilishi. O‘tmishga nazar.2(2-maxsus son). 347-353.
4. G'afforov, Y., Nafasov, A., & Nafasova, Z. (2020). From the History of the Beginning of the “Great Game”. *Journal of Critical Reviews*, 7(11), 2798-2802.
5. Toshtemirova, S. (2020). Factors Affecting the Quality of Education and the Importance of the Education Cluster to Address Them. *European Journal of Research and Reflection in Educational Sciences*, 8(4), 151-156.
6. Matchonov S. (2020). Adabiy ta’lim tizimini texnologiyalashtirish va badiiy-estetik tafakkur muammolari // *Научный вестник Ташкентского государственного педагогического университета*. № 1 –S. 110-115.
7. Abduraxmanova, J. N., Toshtemirova, S.A. (2020). Innovatsion texnologiyalar va axborot madaniyatini shakllantirish pedagogikaning dolzarb masalalaridan biri. *Science and Education*, 1(Issue 7), 436-442.
8. Matchonov S. (2020). Adabiyot darslarida Tahlil va talqin uyg‘unligi // *Til va adabiyot ta’limi*. 7-son. –B. 8-11.
9. Toshtemirova, S., Joldasov, I. (2019). Bilimdi adammershilikka baulu ideyasynyñ qajettigi // “Actual problems of society, education, science and technology: status and prospects of development” collection of scientific papers of the ii international scientificpractical conference. Aktube. P. 17-23.
10. Usarov Djabbar Eshkulovich, & Suyarov Kusharbay Tashbaevich. (2020). Developing Pupils’ Learning and Research Skills on the Basis of Physical Experiments. *International Journal of Psychosocial Rehabilitation*, 24(02), 1337-1346.
11. Nasirov Otabek., Usmanov Farhod, & Begaliyev Javlonbek. (2020). Order of Creation of Joint-Stock Companies in Turkestan in the Late XIX - Early

XX Centuries and Participation of Foreign Capital in It. International Journal of Psychological Rehabilitation, 24(07), 8034-8042.

12. Shukurullo Mardonov. Art Pedagogical and art therapeutic technologies in the art classes. International Journal of Research in Economics and Sosial Sciences, 10 (Issue 6), 26-36.

13. Toshtemirova C. (2019). O‘zbekistonda kollektivlashtirish va uning oqibatlarini o‘rganishga doir mulohazalar. Tafakkur ziyosi № 3 –B. 78-80.

14. Jabbor Usarov. (2019). Using Teaching Methods for Development Student Competencies. International Journal of Progressive Sciences and Technologies, 15(1), 272-274.

15. Toshev, Solejon Ahmatjonovich. (2020). Turkiyada Markaziy Osiyo tarixining o‘rganilishi. Science and Education, 1(7), 625-631.

16. Toshev, Solejon Ahmatjonovich.(2020). O‘zbekiston sovet mustamlakachilik davri tarixining Turkiyada o‘rganilishi. O‘tmishga nazar.2(2-maxsus son). 347-353.



Research Science and
Innovation House

Д КАЛЬЦИДИОЛ (25-ОН-D) ТАНҚИСЛИГИ БЎЛГАН СУРУНКАЛИ ПАНКРЕАТИТЛИ БЕМОРЛАРДА ФЕРМЕНТОТЕРАПИЯ ТАЪСИРИНИНГ КУЗАТУВИ.

ТТА 2-сон ички касалликлар ва эндокринология кафедраси
ассистенти т.ф.н. Арипова Наргиза Нусратовна

Аннотация: Янги тадқиқотлар шуни кўрсатадики, бузилган Д витамини алмашинуви сурункали панкреатит (СП) да муҳим рол ўйнайди. Бу Д витамини танқислиги панкреатит ва унинг яллиғланишга қарши ва анти-фибротик таъсири билан витамин Д рецепторлари (ВДР) билан боғланиш билан боғлиқлигини кўрсатадиган тадқиқотлар билан кўрсатилган. Бироқ, панкреатитда Д витаминини баҳолаш ва даволашнинг роли ҳали ҳам яхши тушунилмаган. Биз ошқозон ости беши билан боғлиқ сўнгги ютуқларни муҳокама қиламиз.

Калит сўзлар: Д витамини, сурункали панкреатит, остеопороз.

Abstract: New research suggests that impaired vitamin D metabolism plays an important role in chronic pancreatitis (CP). This is demonstrated by studies showing that vitamin D deficiency is associated with pancreatitis and its anti-inflammatory and anti-fibrotic effects by binding to the vitamin D receptor (VDR). However, the role of vitamin D assessment and treatment in pancreatitis is still poorly understood. We discuss the latest advances in the pancreas.

Key words: vitamin D, chronic pancreatitis, osteoporosis.

Бизнинг замонамизда гастроэнтерологияда сурункали панкреатит (СП) касаллиги энг долзарб муаммолардан бири бўлиб қолмоқда. Гастроэнтерологик шифохоналарда, СП билан хасталанган беморлар касалхонага ётказилган беморларнинг тахминан 10% ни ташкил қилади [2]. СП хазм қилиш тизими касалликлари таркибида кўп учраши билан бирга аксарият ҳолатларда оғир асоратлар ва ўлимга ҳам олиб келиши илмий адабиётларда келтирилган [1,12]. Сурункали панкреатит билан оғриган беморларда меъда ости беши (МОБ) етишмовчилиги фонида алиментар ёғлар ва ёғда эрийдиган витаминларнинг сўрилиши бузилади ва озик моддалари етишмовчилигини келтириб чиқаради. СП билан оғриган беморларда Д

витамины етишмаслиги хавфи ўртача 60% ни ташкил қилади ва бу ҳолат ўз навбатида остеопороз, мушакларнинг кучсизлиги, депрессия, юрак-қон томир тизими касалликлари келиб чиқиш хавфини оширади [3,13,14]. Сўнгги йилларда тадқиқотчиларнинг аҳоли ва турли патологик шароитларда Д витаминини ўрганишга бўлган қизиқиши яна ошди. Бу экологик вазият, турмуш тарзи ва озукавий хусусиятларнинг ўзгариши (турли хил озиқ-овқат ва бошқаларнинг кенг қўлланилиши), кўплаб органлар ва тизимларнинг патологияси частотасининг ошиши, шунингдек, ушбу витаминнинг таъсир механизмини шифрлаш туфайли Д витамини етишмаслиги шароитларининг кенг тарқалиши билан боғлиқ. турли органлар ва тўқималарнинг структуравий ва функционал параметрлари. Ҳозирги вақтда Д витамини етишмовчилигининг ривожланишида овқат хазм қилиш тизимининг айрим касалликлари ва бошқа соматик патологияларнинг роли исботланган [4, 15, 16, 18]. Сўнгги йилларда малабсорбция синдроми, гипопаратиреоз ва сурункали буйрак етишмовчилигида Д витамини ва кальций етишмовчилигининг механизми ва клиник кўринишлари аниқланди [8, 18]. Экспериментал ва клиник тадқиқотлар Д витамини етишмовчилигининг гипертония, атеросклероз, аутоиммун касалликлар, сурункали яллиғланиш касалликлари, репродуктив тизим патологияси хавфида муҳимлигини кўрсатади [4, 8, 11, 16, 18]. Физиологик шароитда қондаги Д витаминининг асосий манбалари терида ультрабинафша нурланиш (90%) ва озиқ-овқат эргокальциферол (10%) таъсирида ҳосил бўлган холекальциферолдир. [7]. Улар липопротеинларнинг бир қисми сифатида ёки Д витамини билан боғланган оқсил билан жигарга ўтказилади, бу ерда 25 - (ОН) Д витамини ҳосил бўлади ва буйракларда 1 α ,25(ОН) $_2$ D $_3$ микросомал цитохрома Cyp2R1, митохондриял цитохрома Cyp27A1 25-гидроксилаз ва Cyp27B1 1,25-гидроксилаза иштирокида [20] бўлади. Ушбу метаболитнинг нишони булиб энтероцитлар, кальций гемеостазини таъминлайди, Генле хужайралари ва остеобластлардир ҳисобланади [21]. Иммуномодулятор таъсири иммунитет тизимининг хужайравий фаоллаштириш, хужайра ўсиши ва дифференциациясига таъсири орқали амалга оширилади [10]. Юқорида айтилганларнинг барчаси ушбу витаминга муносабатни қайта кўриб чиқишни талаб қилади.

Тадқиқот мақсади: СП билан касалланган беморларда витамин Д миқдорини аниқлаш.

Тадқиқот материали ва усуллари: Тошкентда 144 ёшдан 1 ёшдан 76 ёшгача бўлган деярли соғлом аҳоли ва ҳомиладорликнинг иккинчи триместрида амбулатор текширувдан ўтган 20 нафар ҳомиладор аёллар кўриқдан ўтказилди. Сўровда қатнашганлар орасида 35 эркак ва 109 аёл бор. Ёши бўйича текширилганларни ажратиш ЖССТ тавсияларига мувофиқ амалга оширилди. 1-2 ёшда 6 та чақалоқ, 3-6 ёшда – 5 та мактабгача ёшдаги болалар, 7-12 ёшда - 8 та бошланғич мактаб ёшидаги болалар, 13-16 ёшда – 6 та ўспирин, 17-21 ёшда – 10 ёш, 22-35 ёшда-36 ёш, 36-60 ёшда -61 етук ва 60 ёшдан ошган - 14 кекса одамлар. Д витамини ҳолатини баҳолаш учун иммунофермент методи ("ELIZA КИТ") томонидан халқаро стандартларга (DEQAS, NIST) нисбатан қон зардобиди D-25(OH)D (кальцидиол)нинг энг барқарор шаклини аниқлаш ишлатилган. Мутахассисларнинг тавсияларига кўра, Д3 витамини етишмаслигининг миқдорий мезонлари шакллантирилган [6, 9]:

Мутахассисларнинг тавсияларига кўра, Д3 витамини етишмаслигининг миқдорий мезонлари шакллантирилган [6, 9]:

* Д витаминининг етарли даражаси қон зардобиди 25 (OH)D консентрациясида 30 нг/мл (75 нмол/л)дан ортиқ аниқланади.;

* vitamin Д етишмаслиги-20-30 нг/мл (50-75 нмол/л) енгил даражадаги;

* vitamin Д танқислиги 10-20 нг/мл (50 нмол/л)ўрта даражасида,

* Д витаминининг яққол танқислиги-10 нг/мл дан кам (25 нмол/л дан кам) даражада.

Қуйидаги тадқиқотлардан тулқинланган ҳолда сурункали панкреатит билан касалланган беморларни ҳам витамин Д етишмовчилигини текширдик.

Тадқиқотлар Тошкент тиббиёт академиясининг кўп тармоқли клиникасининг гастроэнтерология бўлимида СП касаллиги билан даволанган 94та (31 эркак ва 63 аёл) 31 дан 83 ёшгача (ўртача ёши $58,40 \pm 1,29$ ёшда) бўлган беморларда ва 15 нафар соғлом (ўртача ёши $39,73 \pm 4,92$ ёш) инсонларда ўтказилди. Беморлар қон зардобиди витамин D нинг метаболити кальцидиол (25-OH-D) миқдориға қараб қуйидаги гуруҳларға бўлинди: 1чи гуруҳ 25-OH-D 30 нг/мл ва ундан юқори (меъёрида) бўлганлар, 2чи гуруҳ 25-OH-D миқдори 20-30 нг/мл (етишмовчилик), 3чи гуруҳ - 10-20 нг/мл (танқислик), 4чи гуруҳ 25-OH-D 10 нг/мл (яққол танқислик) бўлган беморлар ва назорат гуруҳидан ташкил топган. Шу тадқиқотлар давомида Тошкент тиббиёт академиясининг

кўп тармоқли клиникасининг гастроэнтерология бўлимида СП касаллиги билан даволанган 1 чи гуруҳ 21та (5 эркак ва 15 аёл) 31 дан 83 ёшгача (ўртача ёши $58,81 \pm 2,91$ ёшда) бўлган беморларда қон зардобида витамин D нинг метаболити кальцидиол (25-OH-D) миқдори текширилди ва икки ой давомида панкреатин фермент припарати ичишга буюрилди ва 15 нафар соғлом (ўртача ёши $39,73 \pm 4,92$ ёш) инсонларда витамин D нинг метаболити кальцидиол (25-OH-D) миқдори текширилди. 2 чи гуруҳ СП касаллиги билан даволанган 25та (9 эркак ва 16 аёл) 31 дан 83 ёшгача (ўртача ёши $58,81 \pm 2,91$ ёшда) бўлган беморларда 25-OH-D миқдори текширилди. Беморларда клиник-анамнестик, инструментал, копрологик ва биокимёвий текширувлар ўтказилган. МОБ ҳолатини аниқлаш мақсадида УТ теширув «MINDRAY DC-60» аппаратида (Хитойда ишлаб чиқарилган) ўтказилди. Меъда ости беши ташқи секретор функцияси етишмовчилиги нажасда эластаза 1 фаоллиги билан баҳоланган, қон зардобида 25-OH-D миқдори иммунофермент усулида “ELIZA” иммунофермент анализаторида шу фирманинг махсус реагентлари билан аниқланди. Қон зардобида кальций миқдори махсус биотестлардан фойдаланиб биокимёвий анализаторда аниқланди. Олинган натижаларнинг статистик таҳлили, Microsoft Office Excel 2010 (Microsoft Corp., АҚШ) ва Portable Statistica 8 (StatSoft, Inc., АҚШ) ёрдамида амалга оширилди. Категорик маълумотларнинг тавсифи фойдаланган даража кўрсаткичлари шаклида амалга оширилди. Таҳлил қилинадиган хусусиятларнинг аксарияти одатдагидан фарқли тақсимотга эга эканлигини ҳисобга олиб, олинган натижаларни статистик таҳлил қилиш учун параметрик бўлмаган статистик тестлардан фойдаланилди. Ўрганилаётган хусусиятлар ўртасидаги боғлиқлик Спирмен даражали корреляция усули ёрдамида баҳоланди (r – корреляция коэффиценти). Статистик гипотезаларни синовдан ўтказишда аҳамиятлилик даражаси 0,05 га тенг деб қабул қилинди.

Олинган натижалар ва уларни муҳокамаси.

Ўтказилган тадқиқотлар натижалари шуни кўрсатдики, Тошкент аҳолисининг умумий аҳолисида 25 (OH)D миқдори ўртача $18,57 \pm 0,93$ нг/мл ни ташкил этади, аммо у аниқ ўзгарувчанлиги билан фарқ қилади. Шунинг учун биз организмнинг ушбу vitamin билан таъминлашдан олинган натижаларни таҳлил қилишга қарор қилдик. Ўтказилган тадқиқотлар шуни кўрсатдики, Тошкент аҳолиси умумий аҳолисида етарли даража (30 нг/мл дан

ортик) сўровда қатнашганларнинг атиги 13,9% ни ташкил этади, (20-30 нг/мл) сўровда қатнашганларнинг 21,5 фоизида етишмовчилик, (25(ОН)Д (10-20 нг/мл) етишмовчилиги аниқланган 55,6% да аниқланди ва яққол етишмовчилик (10 нг/мл дан кам) – 9% резидентларда. Юқорида келтирилган маълумотлардан кўришиб турибдики, Тошкент аҳолиси асосан 25 (ОН)Д етишмовчилик кузатилади. 25-даражали дефицитга эга бўлиб, жинсга қараб таҳлил 25(ОН)Д ўртача $16,97 \pm 1,58$ нг/мл эркекларда ва аёлларда $18,95 \pm 1,13$ нг/мл ни ташкил этишини кўрсатди. Айтиш керакки, агар текширилганларнинг 11,4 ва 14,7 фоизида ушбу витаминнинг етарли даражаси аниқланган бўлса, унда етишмовчилик 17,1 ва 22,9%, танқислик – 62,9 ва 53,2%, яққол танқислик – эркеклар ва аёлларнинг 8,6 ва 9,2% да аниқланган. Кўришиб турибдики, танқислик эркеклар учун одатий эди, аммо фарқлар статистик жиҳатдан аҳамиясиз эди.

Тошкент аҳолиси учун ёшига қараб 25 (ОН)Д таркибини ўрганиш қизик эди. Тадқиқотлар шуни кўрсатдики, эрта болалик даврида ушбу витаминнинг таркиби ўртача $32,42 \pm 6,59$ нг/мл ни ташкил қилади, бу унинг кўкрак сути билан истеъмол қилиниши билан боғлиқ. Бу 33,3% да етарли vitamin даражаси ва 66,7% чақалокларда етишмовчилик билан тасдиқланади. Болаликнинг биринчи даврида 25 (ОН)Д нинг таркиби ўртача $28,42 \pm 4,75$ нг/мл ни ташкил этди, 40% да эса normal диапазонда, 40% да етишмовчилик ва 20% да танқислик сифатида намоён бўлди. Болаликнинг иккинчи даврида биз ушбу кўрсаткичнинг $17,55$ $3,91$ нг/мл гача сезиларли даражада пасайганлигини кузатдик, текширилаётган болаларнинг 25% қониқарли 25 (ОН)Д, 12,5% етишмовчилик, 50% - етишмовчилик ва 12,5% болаларда аниқ етишмовчилик бор еди 25 (ОН)Д. нинг фаол шаклидан ўсмирлик даврида қон зардобдаги vitamin даражаси $23,94 \pm 3,16$ нг/мл; ни ташкил этди; текширилаётган беморларнинг 2/3 қисми ушбу vitamin етишмаслиги ва 1/3 қисми етишмаслиги аниқланди. Ёшликда даврида бу vitamin даражаси $20,28 \pm 3,37$ нг/мл эди. Шу билан бирга, қониқарли қийматлар 20%, етишмовчилик – 20%, танқислик – 50% ва сўралганларнинг 10% да 25 (ОН)Д. нинг яққол танқислиги аниқланди, шуни айтиш керакки, ўртача ёш 2 даврга бўлинади: биринчи ва иккинчи. Биринчи даврда қон зардобдаги 25 (ОН)Д даражаси ўртача $14,85 \pm 1,37$ ($P < 0,01$) ни ташкил этди. Шу билан бирга, атиги 2,9% қониқарли натижаларга, 11,8% етишмовчиликка, 76,5% танқисликка ва 8,8% яққол танқисликка эга

эди. Иккинчи даври ҳам паст витамин даражаси билан ажралиб турарди, унинг қийматлари ўртача $17,86 \pm 1,56$ нг/мл ($P < 0,001$). Ушбу гуруҳда 14,7% қониқарли натижага эришди, 16,4% ҳолларда - етишмовчилик, 59% ҳолларда – танқислик ва 9,8% сўровда - яққол танқислик. Қарияларда ҳам паст даража бор эди ($P < 0,01$), ўртача $18,32 \pm 2,68$ нг/мл. Ушбу гуруҳда 14,3% нормал даражада 25(ОН)Д, 28,6% - етишмовчилик, 42,8% -танқислик ва 14,3% ҳолларда – яққол танқислик аниқланган. Иккинчи триместрда ҳомиладор аёлларда, қон зардобиди 25 (ОН)Д $24,14 \pm 3,17$ нг/мл ($P < 0,01$) эди. Текширилган ҳомиладор аёлларнинг 35 фоизда ушбу витаминнинг етарли миқдори аниқланди, 25% - етишмовчилик, 20% - танқислик ва 20% - кучли танқислик.

Биз томонидан олинган натижалар текширилаётган гуруҳда 25(ОН) Д етишмовчилиги ва етишмовчилигининг устунлигини кўрсатади. Уларга турли омиллар сабаб бўлиши мумкин: овқатланишнинг ўзига хос хусусиятлари, турмуш тарзи, номаълум мальабсорбция синдромининг мавжудлиги. Хусусан, бу минтақа диетада углеводларнинг устунлиги, диетада балиқ ва сут маҳсулотларидан сезиларли даражада камроқ фойдаланиш ва бошқалар билан ажралиб туради. Ёзнинг иссиқ бўлишига, куёш нурига узокроқ таъсир қилишига қарамай, аҳолининг аксарияти узун кийим кияди, бу эса холекальциферолнинг камроқ синтезига олиб келиши мумкин. Чақалоклар, мактабгача ёшдаги болалар ва ҳомиладор аёлларда ушбу витаминнинг юқори кўрсаткичлари, эҳтимол, уни профилактик қабул қилиш билан боғлиқ. Бизнинг фикримизча, бошланғич мактаб ўқувчиларида ушбу бирикма даражасининг пасайиши, кучли мактаб юки билан боғлиқ бўлиб, бу адаптив қобилятларнинг бузилишига ва ушбу даврда витаминлардан фойдаланишнинг кўпайишига олиб келади.

Д витамини етишмовчилиги учун скрининг фақат унинг ривожланиши учун хавф омиллари бўлган беморлар учун кўрсатилади [5, 6, 9]. Витамин Д етишмаслиги тузатиш қачон тавсия мақсад қийматлари 25 (ОН)Д бор 30-60 нг/мл (75-150 нмол/л) [6, 9]. 25 (ОН)Д ни динамикада аниқлаш учун клиник амалиётда қўлланиладиган усулнинг ишончлилигини худди шу усул ёрдамида препаратни охириги киритгандан 3 кун ўтгач текшириш тавсия этилади [6]. Шундай қилиб, у ҳисобга vitamin Д танқислиги турли даража юқори тарқалганлиги ва касалликлар [15, 17, 19] кенг ривожлантиришда унинг

исботланган ролини олиб, клиник амалиётда vitamin Д кенгроқ фойдаланиш зарурлигини таъкидлади лозим. Хулоса қилиб шуни таъкидлаш керакки, Д витамини етишмовчилигининг турли даражаларининг юқори тарқалиши ва унинг кенг қўламли касалликларнинг ривожланишидаги исботланган ролини ҳисобга олган ҳолда, клиник амалиётда Д витаминидан кенгроқ фойдаланиш зарурати.

Ўтказилган тадқиқотлар 25-ОН-D миқдори 22 (23,4%)та беморда меъерий кўрсаткичларда ($32,57 \pm 1,32$ нг/мл), 17 (18,1%) - қисман танқислик ($23,84 \pm 0,83$ нг/мл), 39 (41,5%) – дефицит ($15,55 \pm 0,61$ нг/мл) ва 16 (17%) - кучли танқислик ($7,00 \pm 0,75$ нг/мл) кузатилди (1чи расимга қаралсин).

1чи расим

Сурункали панкреатитли беморларнинг қон зардобида 25-ОН-D $M \pm m$

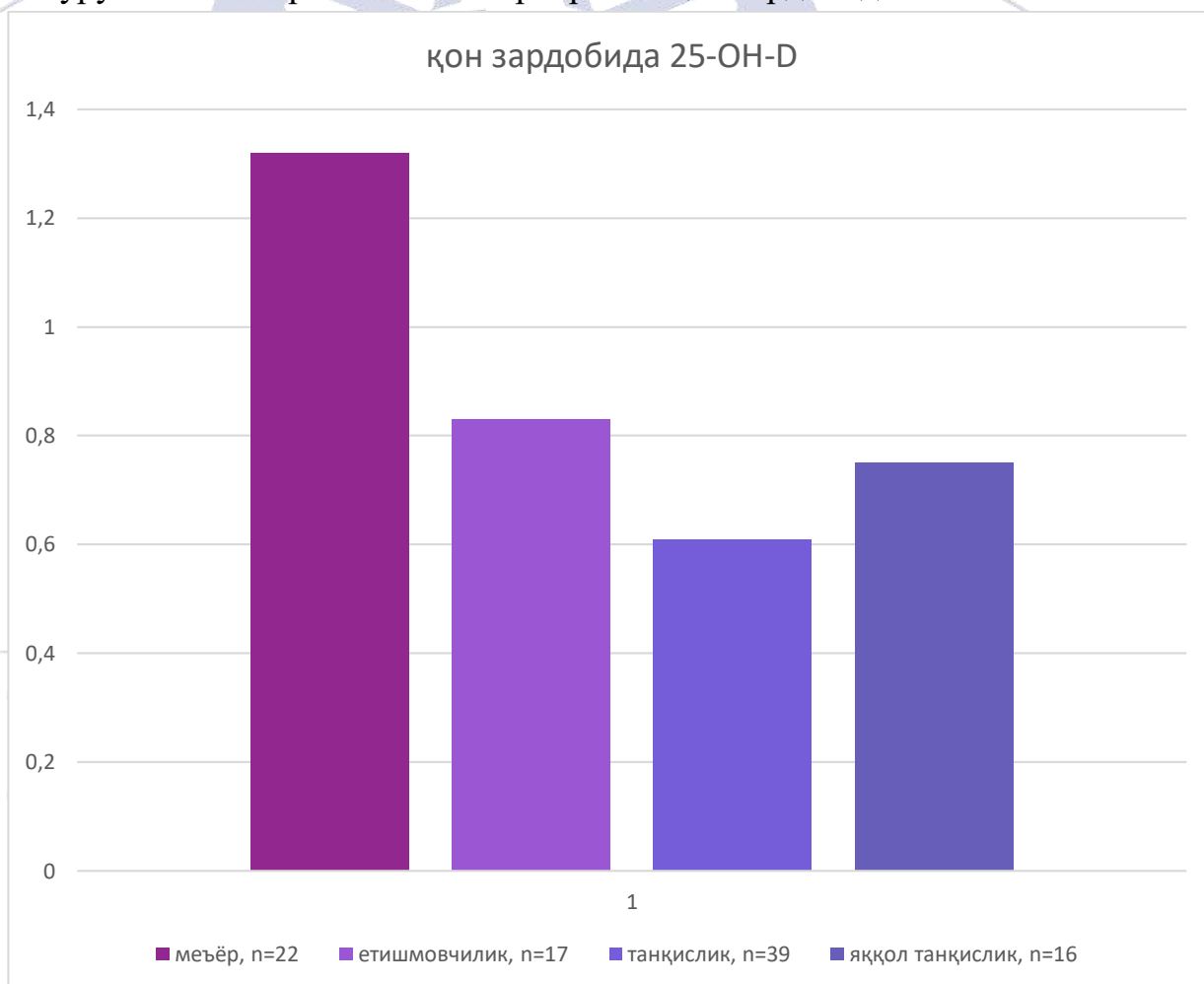

Ўтказилган тадқиқотларни кўриб чиқадиган бўлсак соғлом инсонларда эса 25-ОН-D ўртача миқдори $25,90 \pm 1,41$ нг/млни ташкил этди. Биринчи гуруҳ беморларда яъни клиникада ўн кун давомида стационарда даволаниб кетганларидан сўнг яна икки ой давомида панкреатин фермент припарати ичишга буюрилди. Шу беморлардан икки ойдан сўнг олинган натижа витамин Д миқдори $25,90 \pm 1,89$ нг/млни ташкил этди. Иккинчи гуруҳ беморлар ҳам клиникада ўн кун давомида ётиб даволаниб кетганларидан сўнг, панкреатин фермент припарати қабул қилмаганлар. Уларнинг кўрсаткичлари $17,08 \pm 1,59$ нг/млни ташкил этди. Биринчи жадвалга қаралсин.

1-жадвал

	(К) Кантрольная группа		(F1D) ферментотерапия олмаганлар		(F1P) ферментотерапия олганлар		(t) $p < 0,05$		
	М	m	М	m	М	m	T1/T2	T1/T3	T2/T3
ёши	39,73	4,92	57,52	2,55	58,81	2,91	3,21*	3,34*	0,33
к/ д	-	-	7,8	0,38	8,05	0,37	20,37*	21,85*	0,47
ВИТ Д	25,9	1,41	17,08	1,59	25,9	1,89	4,14*	0	3,57**

Хулоса қилиб айтганда, сурункали панкреатит касаллигида витамин Д кальцидиол танқислиги юзага келганда ферментотерапия таъсирининг кузатуви орқали икки ой вақт оралиғида фермент препаратини қабул қилган беморларда 25-ОН-D витамин Д нинг миқдори ошган. Фермент препаратини қабул қилмаган беморларда 25-ОН-D витамин Д миқдори нисбатан камайган. СП билан касалланган беморларда даволаш самарадорлигини ошириш мақсадида витамин Д миқдорини аниқлаб ва витамин Д етишмовчилигининг оғирлик даражасини аниқлаб даволаш керак.

Тошкент шаҳри аҳолисининг қон зардобидида 25 (ОН) Д стандарт қийматлардан паст ва кенг ўзгарувчанликка эга, жинсга қараб сезиларли фарқлар аниқланмаган, ҳомиладор аёлларда иккинчи триместрда витаминнинг фаол шакли кам.

Эрта болалик даврида ва болаликнинг биринчи даврида қон зардобидидаги 25(ОН) D нинг таркиби меъёрий қийматларга тўғри келади, кейинчалик аста-

секин камаяди, айниқса болаликнинг иккинчи даврида ва катталарда бу нарса яққол кузатилади.

Фойдаланилган адабиётлар рўйхати

1. Андреев Д.Н., Маев И.В., Кучерявый Ю.А. Распространенность и риск переломов костей у пациентов с хроническим панкреатитом: метаанализ. // Научно-практическая ревматология.- 2021.- Vol.59(1).- С.56–61.
2. Бидеева Т.В., Андреев Д.Н., Кучерявый Ю.А., Маев И.В. Динамика уровня витамина D у больных хроническим панкреатитом на фоне заместительной ферментной терапии. // Медицинский Совет.- 2019.- №3.- С.156-160.
3. Егшатын Л.В., Дудинская Е.Н., Ткачева О.Н., Каштанова Д.А. Роль витамина D в патогенезе хронических неинфекционных заболеваний. // Остеопороз и остеопатии.- 2014.- Т.17(3).- С.27-30.
4. Зазерская И.Е. и др. Витамин D и репродуктивное здоровье женщины.- СПб: ООО ‘Эко-Вектор’, 2017.- 151 с.
5. Захарова И.Н. и др. Недостаточность витамина D у подростков: результаты круглогодичного скрининга в Москве // Педиатрическая фармакология.- 2015.- Т.12 (5).- С.528–531.
6. Клинические рекомендации. Дефицит витамина D у взрослых: диагностика, лечение и профилактика. Российская ассоциация эндокринологов, 2015г. // <http://specialist.endocrincentr.ru> // Дата доступа: 15.05.2016г
7. Лашкова Ю.С. Профилактика и лечение дефицита витамина D: современный взгляд на проблему // Педиатрическая фармакология.- 2015.- Т.12(1).- С.46-51.
8. Наумов А.В. Гормон D3 как витамин для коморбидных состояний: кому, когда и как? // Трудный пациент.- 2018.- Т.16(3).- С.20–27.
9. Пигарова Е.А., Рожинская Л.Я., Белая Ж.Е. и др. Клинические рекомендации Российской ассоциации эндокринологов по диагностике, лечению и профилактике дефицита витамина D у взрослых // Пробл. эндокр.- 2016.- Т.62(4).- С.60–84.

10. Риггз Б.Л., Мелтон Л.Дж. Остеопороз. Этиология, диагностика, лечение - Пер с англ. М. – СПб.: ЗАО «Издательство БИНОМ», «Невский диалект», 2000.– 560 с.
11. Шварц Г.Я. Витамин D и D-гормон. – М.:Анахарсис, 2005. – 152 с.
12. 12 Afghani E., Sinha A., Singh V.K. An overview of the diagnosis and management of nutrition in chronic pancreatitis. // Nutr Clin Pract.- 2014.- Vol.29.- P.295-311.
13. 13 Martinez-Moneo E., Stigliano S., Hedstrom A. et al. Deficiency of fat-soluble vitamins in chronic pancreatitis: A systematic review and metaanalysis. //Pancreatology.- 2016.- Vol.16(6).- P.988-994.
14. Zhiyong Han, Samantha L Margulies, Divya Kurian, Mark S Elliott. Vitamin D Deficiency in Patients with Pancreatitis: Is Vitamin D Replacement Required? // Pancreatic Disorders & Therapy.- 2016.- Vol.6(3).- P. DOI: 10.4172/2165-7092.1000172.
15. Bivona G., Gambino C. M., Iacolino G., Ciaccio M. Vitamin D and the nervous system. // Neurological Research.- 2019.- Vol.41(9).- P.827-835.
16. Dawson-Hughes B. et al. IOF position statement: vitamin D recommendations for older adults // Osteoporos. Int.– 2010.- Vol.21.– P.1151-11548.
17. Deng Q.F., Chu H., Wen Z., Cao Y.S. Vitamin D and Urinary Tract Infection: A Systematic Review and Meta-Analysis. // Ann Clin Lab Sci.- 2019.- Vol.49(1).- P.134-142.
18. Holick M.F. et al. Endocrine Society. Evaluation, treatment and prevention of vitamin D deficiency: an Endocrine Society clinical practice guideline // J. Clin. Endocrinol. Metab.– 2011.- Vol.96, Suppl.7.– P.1911-1930.
19. Iannuzzo G., Forte F., Lupoli R., Di Minno M.N.D. Association of Vitamin D deficiency with peripheral arterial disease: a meta-analysis of literature studies. // J Clin Endocrinol Metab.- 2018.- Vol.23. doi: 10.1210/jc.2018-00136
20. Wacker M., Holick M.F. Vitamin D — effects on skeletal and extraskelatal health and the need for supplementation. // Nutrients.- 2013.- Vol.10; 5 (1).- P.111-148.
21. Zitterman, A. Vitamin D in preventive medicine: are we ignoring the evidence? // Br. J. Nutr.– 2003.– Vol.89.– P.552-572.

COMPLICATIONS IN THE MAXILLOFACIAL REGION IN PATIENTS WHO HAVE SUFFERED FROM COVID-19

Iskhakova Zukhro Sharifkulovna

Assistant teacher at the Department of Oral Surgery and Dental Implantology,
Samarkand State Medical University

Abstract. This article is a review of clinical cases describing complications in the maxillofacial area in patients who have recovered from COVID-19. The study includes analysis of a variety of manifestations of infection beyond respiratory symptoms and focuses on the impact of the virus on the condition of the facial anatomy and maxillofacial system. Various aspects are considered, such as the influence of cytokines, receptors and inflammatory processes on the tissues of the facial area. The result is a comprehensive overview of the variation in complications, including effects on the salivary glands, neurotropic effects, and those associated with the use of medical therapies. The summary of these cases highlights the importance of paying attention to the maxillofacial region in COVID-19 survivors and calls for additional research to better understand the effects of the virus on this anatomical region.

Key words: COVID-19, complications, maxillofacial area, cytokines, receptors, inflammation, salivary glands, neurotropic effects, medical therapy.

ОСЛОЖНЕНИЯ ЧЕЛЮСТНО- ЛИЦЕВОЙ ОБЛАСТИ У ПАЦИЕНТОВ ПЕРЕНЁСШИХ КОВИД 19

Аннотация. Данная статья представляет собой обзор клинических случаев, описывающих осложнения в челюстно-лицевой области у пациентов, переболевших COVID-19. Исследование включает анализ разнообразных проявлений инфекции, выходящих за пределы респираторных симптомов, и фокусируется на влиянии вируса на состояние лицевой анатомии и челюстно-лицевой системы. Рассмотрены различные аспекты, такие как влияние цитокинов, рецепторов и воспалительных процессов на ткани области лица. В результате предоставляется комплексный обзор вариаций осложнений, включая воздействие на слюнные железы, нейротропные эффекты, и связанные с применением средств медицинской терапии. Обобщение этих

случаев подчеркивает важность внимания к состоянию челюстно-лицевой области у пациентов, переживших COVID-19, и призывает к дополнительным исследованиям для более глубокого понимания последствий воздействия вируса на данную анатомическую область.

Ключевые слова: COVID-19, осложнения, челюстно-лицевая область, цитокины, рецепторы, воспаление, слюнные железы, нейротропные эффекты, медицинская терапия.

KOVID-19 BILAN KASAL BO'LGAN BEMORLARDA YUZ-JAG' SOHASINING ASORATLARI

Annotatsiya. Ushbu maqolada COVID-19 dan kasallangan bemorlarda yuz-jag' sohadagi asoratlarni tavsiflovchi klinik holatlar ko'rib chiqiladi. Tadqiqot nafas olish belgilaridan tashqari infeksiyaning turli ko'rinishlarini tahlil qilishni o'z ichiga oladi va virusning yuz anatomiyasi va yuz-jag' sohasi holatiga ta'siriga qaratilgan. Sitokinlar, retseptorlar va yallig'lanish jarayonlarining yuz-jag' sohasidagi to'qimalarga ta'siri kabi turli jihatlar ko'rib chiqiladi. Natijada, asoratlarning o'zgarishi, shu jumladan so'lak bezlari ta'siri, neyrotrop ta'sirlar va tibbiy muolajalarni qo'llash bilan bog'liq bo'lganlarning keng qamrovli ko'rinishi. Ushbu holatlarning qisqacha mazmuni COVID-19dan omon qolganlarda yuz-jag' sohasiga e'tibor berish muhimligini ta'kidlaydi va virusning ushbu yuz-jag' sohasiga ta'sirini yaxshiroq tushunish uchun qo'shimcha tadqiqotlar o'tkazishni talab qiladi.

Kalit so'zlar: COVID-19, asoratlar, yuz-jag' sohasiga, sitokinlar, retseptorlar, yallig'lanish, so'lak bezlari, neyrotrop effektlar, tibbiy terapiya.

Introduction

The COVID-19 pandemic, caused by the SARS-CoV-2 virus, poses a global threat to human health, causing numerous health and social challenges. Beyond its primary impact on the respiratory system, there is an accumulating body of evidence pointing to the multifaceted effects of the virus on various organs and systems of the body. One aspect that has attracted the attention of researchers is the potential impact of COVID-19 on the maxillofacial region, which can manifest itself in a variety of complications [8,14].

The relevance of this study is due not only to the prevalence of COVID-19, but also to the possibility of developing long-term consequences after infection. Despite extensive research on the effect of the virus on the respiratory system, the

mechanisms and consequences of its impact on the structures of the maxillofacial region still remain insufficiently studied.

The purpose of this review is to systematically examine common complications associated with the maxillofacial region after COVID-19. Since the onset of the COVID-19 pandemic, drawing attention to the impact of the virus on the maxillofacial region has become an integral part of research efforts. There is increasing evidence indicating a variety of infection manifestations in this area that are not limited to respiratory symptoms [30].

Experimental and clinical data confirm that SARS-CoV-2 can infect the epithelium of the oral and nasopharyngeal mucosa, which creates the preconditions for affecting the tissues of the maxillofacial region. The mechanisms of action can vary from direct effects of the virus on cells to activation of inflammatory cascades and immune responses [19].

Manifestations in the maxillofacial region include, but are not limited to, symptoms such as dysgeusia and anosmia, which may reflect the effect of the virus on receptors in the olfactory and gustatory areas of the face. In addition, complications may include inflammatory processes in the salivary glands, which provides an additional aspect for studying the consequences of infection [13].

Despite extensive observations, it is important to elucidate the more precise mechanisms by which the virus affects the maxillofacial region and determine which factors may increase the risk of complications in this part of the body. The impact of the SARS-CoV-2 virus on the tissues of the maxillofacial area occurs through the activation of complex inflammatory mechanisms, which largely determine the nature of complications. Beginning with the invasion of epithelial cells by the virus, cytokine activation occurs, leading to direct inflammation and activation of the immune system [7].

In response to the virus, the body initiates complex biological mechanisms, including the release of various cytokines. Among them, key molecules include interleukin-6 (IL-6), tumor necrosis factor (TNF- α) and interferon- γ (IFN- γ). These biologically active substances play the role of signals, activating inflammatory processes in the body [3,15].

Interferon- γ (IFN- γ) is an important immune cytokine that plays a key role in regulating the immune system and fighting infections. Produced primarily by

activated T lymphocytes and natural killers in response to viral infections, bacterial pathogens, and other stimuli [16].

IFN- γ has many functions, including:

1. Macrophage activation: IFN- γ stimulates macrophages to more effectively phagocytose (engulf) and kill microbes.
2. Enhance immunity: This cytokine enhances immunity by enhancing the differentiation and activation of T cells.
3. Regulation of antigen presentation: IFN- γ improves the process of antigen presentation, which promotes more efficient recognition and attack by the immune system [32].

IFN- γ is also important in the context of viral infections, including COVID-19. Its use may be associated with maintaining a balance between antiviral and proinflammatory responses, which is essential for effective control of infection. Tumor necrosis factor (TNF- α) is a cytokine actively involved in the immune response and regulation of inflammatory processes. Produced by a variety of cells, including macrophages, T lymphocytes, and neutrophils, TNF- α is a key component of the immune system and has several important functions [40].

1. Anti-inflammatory function: In the early stages of inflammation, TNF- α ensures the recruitment and activation of other cells of the immune system to the site of infection or injury, which helps fight pathogens.

2. Induction of Apoptosis: TNF- α can activate the apoptosis (programmed cell death) pathway, playing a role in the removal of damaged or infected cells, which is especially important in the context of fighting viruses and cancer cells.

3. Regulation of immune responses: This cytokine influences the functions of other immune cells such as T and B lymphocytes, enhancing the immune response.

4. Role in pathological processes: In some cases, excessive release of TNF- α is associated with pathological conditions such as chronic inflammatory diseases and autoimmune disorders [29,34].

Particular attention is paid to the effects on the maxillofacial area, since these processes may be associated with possible complications after suffering from COVID-19. Elevated levels of cytokines such as interleukin-6 (IL-6), tumor necrosis factor (TNF- α), and interferon- γ (IFN- γ) may play a critical role in causing dysregulated inflammatory responses in facial tissues. Hyperactivation of

macrophages and leukocytes stimulated by these cytokines can lead to chronic inflammation and tissue damage [11].

Tissue damage, in turn, can involve various structures in the maxillofacial region, including mucosal cells, blood vessels, and induction of fibrosis. This process can be worsened by overactivation of the immune system, which has important implications for understanding the effects of a virus such as COVID-19 on facial tissue [4].

Moreover, the effect of the virus on receptors in facial tissues, such as angiotensin-converting enzyme (ACE), provides an additional mechanism for the inflammatory response. This can cause an imbalance in the blood pressure regulation system and further aggravate tissue changes [5].

One of the important aspects that require attention when considering complications of the maxillofacial area after COVID-19 is respiratory pathologies. Viral exposure to facial tissue can lead to a variety of conditions affecting the upper and lower respiratory tract [18].

Existing data indicate the possible development of obstructive upper respiratory tract diseases after COVID-19. This may include tracheal stenosis, soft tissue obstruction in the laryngeal area, and upper airway hyperresponsiveness. Such changes can cause characteristic symptoms such as shortness of breath, wheezing and voice problems [12,17].

Information about possible complications from COVID-19 and mechanical ventilation (MV) includes various breathing problems such as bronchitis and other complications. Complications of mechanical ventilation may include ventilator-associated pneumonia, tracheostomy obstruction, tracheal stenosis, and other problems.

The use of mechanical ventilation (ALV) in the treatment of COVID-19 can lead to cerebral hypoxia in most patients. The duration of mechanical ventilation for this disease usually exceeds the duration of respiratory support for other pneumonia and acute respiratory disorders [20].

Patients after mechanical ventilation may develop pathologies of cognitive functions and other mental disorders, including the so-called “intensive care syndrome” (ICU syndrome) [6]. This syndrome may include sleep disturbances and cognitive impairment. Interestingly, mechanically ventilated COVID-19 patients may experience frequent complications such as strokes, brain injuries, and

ventilator-associated pneumonia. Sedation required for mechanical ventilation may adversely affect cognitive function. Prolonged stay on mechanical ventilation, especially with extrapulmonary etiology of disturbances of consciousness, increases the risk of complications and can lead to brain hypoxia [41].

An important aspect of considering complications of the maxillofacial area after suffering from COVID-19 are inflammatory processes that affect various structures in this area. A viral infection can provoke not only a systemic inflammatory response, but also local processes specific to the orofacial area. Studies have shown that the novel severe acute respiratory syndrome coronavirus-2 (SARS-CoV-2) significantly affects the oral microbiome, accelerating the development of systemic diseases by introducing harmful oral pathogens to nearby and distant organs [33].

Periodontitis is a chronic inflammatory disease of the supporting structures of the teeth, affecting approximately half of adults aged 30 years and older [25]. Existing research suggests a possible link between COVID-19 and the development of inflammatory periodontal diseases. The virus can affect the epithelial cells of the gums, activating inflammatory cascades and contributing to the development of periodontitis and periodontitis. Moreover, a growing body of research has identified an association between periodontitis and COVID-19, highlighting the need for a comprehensive understanding of their relationship.

Research highlights potential cross-talk, raising concerns about the systemic implications of this association. Notably, both periodontal disease and COVID-19 demonstrate associations with a variety of cardiometabolic complications, including cardiovascular problems, type 2 diabetes mellitus, metabolic syndrome, dyslipidemia, insulin resistance, obesity, non-alcoholic fatty liver disease, and neurological and neuropsychiatric manifestations. [24,36]. The COVID-19 virus interacts with ACE2 receptors in the body, using these receptors to enable its entry into human cells.

ACE2 является функциональным рецептором на поверхности клеток, через который SARS-CoV-2 проникает в клетки-хозяева и высоко экспрессируется в сердце, почках и легких, а также обширно присутствует в полости рта, особенно в языке и тканях пародонта. В тканях пародонта ACE2 играет ключевую роль в поддержании баланса между здоровьем и заболеванием. Ось ACE2/Ang-(1-7)/MasR играет решающую роль в модификации процессов,

связанных с острым и хроническим воспалением, включая приток лейкоцитов, фиброгенез и пролиферацию определенных типов клеток.

Thus, the ACE2/Ang-(1-7)/MasR axis is involved in various physiological and pathophysiological processes, including inflammation and fibrosis. Its activation has potential therapeutic implications for COVID-19 as it may help control the inflammatory response mediated by the virus [35,37,39]. However, ACE2 activity levels are altered in the presence of concomitant diabetes, leading to increased expression due to uncontrolled levels glucose in chronic diabetes mellitus (DM2).

Thus, uncontrolled hyperglycemia likely increases the risk of periodontitis and induces ACE2 overexpression in periodontal tissues of patients with T2DM. These events may play an important role in susceptibility to SARS-CoV-2 infection and the development of mild and severe forms of COVID-19 [27].

The interaction of the COVID-19 virus with ACE2 receptors is a critical aspect of the pathogenesis of the disease and has attracted the attention of numerous researchers. Understanding this interaction is important for developing potential therapeutic interventions and gaining insight into the molecular origin and pathophysiology of the cellular response in correlation with the role of ACE2 receptors in COVID-19.

There is also a possible effect of the virus on the salivary glands, which may contribute to the development of inflammatory processes. Dry mouth, hyposalivation of saliva and other changes associated with viral infection can create the preconditions for diseases of the salivary glands, such as sialadenitis. Scientists say that the salivary glands represent potential reservoirs of the COVID-19 virus, capable of causing both acute and chronic sialadenitis. The ACE-2 receptor is considered key for the virus, and studies conducted on SARS-CoV confirm that salivary gland epithelial cells with high levels of ACE-2 are susceptible to COVID-19 infection [28].

ACE-2 expression in the minor salivary glands was even higher than in the lungs, indicating the salivary glands as a potential target of the virus. Before symptoms appear in the lungs, SARS-CoV RNA can be detected in saliva, which may explain asymptomatic infections. For SARS-CoV, saliva is a significant reservoir and patients with COVID-19 test positive for the virus in saliva. These data

confirm the possibility of asymptomatic spread of the virus through saliva. In addition, it is important to note the role of saliva in the diagnosis of COVID-19 [10]. In addition to respiratory and inflammatory complications, neurological aspects after COVID-19 represent an important area of study, especially in the context of the maxillofacial region. Neurological complications can have a significant impact on facial function and pose challenges that require an integrated approach to diagnosis and treatment. Neurological manifestations, including headache, stroke, seizures, Guillain-Barré syndrome and acute disseminated encephalomyelitis, have been documented as clinical manifestations of COVID-19. However, in rare cases, COVID-19 can also affect cranial nerves, leading to varied and atypical manifestations [26,38].

There is evidence of possible effects of COVID-19 on nerve structures, including the trigeminal nerve. The development of trigeminal neuralgia, characterized by intense pain in the face, may be associated with inflammation of the nerve fibers after infection. This poses a challenge to understanding the mechanisms of neurological complications and requires the development of effective treatments. Varicella zoster virus (VZV), a neurotropic virus, enters latency in ganglion neurons after chickenpox. COVID-19, which causes severe acute respiratory syndrome, can trigger a cytokine storm.

Even in cases of oligosymptomatic COVID-19, there is evidence of possible retrograde reactivation of VZV from the nasal cavity, which can lead to the rare presentation of herpes zoster (HZ) [22,31].

Neuromuscular complications, such as paresis and paralysis of facial muscles, may be a consequence of the effects of COVID-19 on nerve structures. This can manifest itself as temporary or long-term disorders of facial muscles, requiring a differentiated approach to rehabilitation and treatment. Acute cerebrovascular accident due to COVID-19 is characterized by a severe course and a high risk of death.

The prevalence of Guillain-Barré syndrome in COVID-19 is less than in uninfected individuals, but it is noticeably higher by 3.3 times. Patients with combined Guillain-Barré syndrome and SARS-CoV-2 often present with impaired sense of smell and damage to cranial nerves, mainly facial and vestibular [1,21].

Complications in the maxillofacial area in patients who have recovered from COVID-19 highlight the importance of effective diagnosis. For this purpose, modern

imaging methods (CT, MRI, 3D DT), laboratory tests and clinical examination are used. Case analysis highlights the need for a comprehensive diagnostic approach to develop individualized treatment and rehabilitation plans [9,23].

It has been studied that manifestations of oral candidiasis after a new coronavirus infection include hyperemia, swelling of the oral mucosa and the abundant presence of a milky-white cheesy coating. Laboratory studies confirmed the predominant presence of *Candida albicans* and the presence of *Candida tropicalis* [2].

In conclusion, it can be noted that complications in the maxillofacial area after suffering from COVID-19 represent a serious problem that requires careful diagnosis and comprehensive treatment.

Analysis of the reviewed cases emphasizes the heterogeneity of manifestations and the possibility of various pathologies in this area. The importance of using various diagnostic methods confirms the importance of early detection and effective management of complications. Prevention and timely intervention can significantly improve treatment outcomes and quality of life for patients who have suffered from COVID-19. Additional research and extensive clinical observations are needed to better understand this issue and optimize diagnostic and treatment strategies in this area.

Literature:

1. Исхакова, З. Ш., Нарзиева, Д. Б., & Исхакова, Ф. Ш. (2023). РОЛЬ ГИДРОКСИАПАТИТА И ЭЛЛАГОВОЙ КИСЛОТЫ В ОСТЕОГЕНЕЗЕ. INNOVATIVE DEVELOPMENTS AND RESEARCH IN EDUCATION, 2(14), 116-124.
2. Bekmuratov, L. R. (2023). Cardiovascular diseases in patients with diabetes mellitus. Ta'lim va rivojlanish tahlili onlayn ilmiy jurnali, 3(1), 193-198.
3. Исхакова, З. Ш., Исхакова, Ф. Ш., Нарзиева, Д. Б., Абдуллаев, Т. З., & Фуркатов, Ш. Ф. (2023). Использование остеогенного материала для замещения полостных дефектов челюстей. Formation of psychology and pedagogy as interdisciplinary sciences, 2(15), 43-48.
4. Davrnovich, M. D., Isomiddinovich, M. F., Sharifkulovna, I. Z., & Saidolimovich, K. A. (2022). THE PROGRAMME FOR THE COMPREHENSIVE TREATMENT OF MAXILLOFACIAL PHLEGMONITIS

- PATIENTS WITH VIRAL HEPATITIS B. Journal of Pharmaceutical Negative Results, 6365-6372.
5. Iskhakova, Z. S., Iskhakova, F. S., & Narzieva, D. B. (2022). THE USE OF OSTEOGENIC MATERIAL TO REPLACE JAW CAVITY DEFECTS. Applied Information Aspects of Medicine (Prikladnye informacionnye aspekty mediciny), 25(4), 20-25.
 6. Шомуродов, К. Э., & Исхакова, З. Ш. (2022). Повышение эффективности лечения гнойно-воспалительных заболеваний челюстно-лицевой области с применением современных перевязочных средств. Шляхи розвитку науки в сучасних кризових умовах: тези доп. I міжнародної науково-практичної інтернет-конференції, 28-29 травня 2020 р.–Дніпро, 2020.–Т. 2.–611 с., 564.
 7. Ibragimov, D., Boymuradov, S., Gaffarov, U., Iskhakova, Z., Valieva, F., & Kuchkorov, F. (2021). IMMUNOCORRECTION OF PATIENTS IN COMPLEX TREATMENT WITH COMBINED INJURIES OF THE FACE BONES. InterConf, 712-720.
 8. Ismatov, F., Ibragimov, D., Gaffarov, U., Iskhakova, Z., Valieva, F., & Kuchkorov, F. (2021). ASSESSMENT OF RISK FACTORS INFLUENCING DENTAL HEALTH IN HIGHER EDUCATION STUDENTS. InterConf, 721-732.
 9. Ibragimov, D. D., U. B. Gaffarov, and Isxakova Z. Sh. "Conducting immunomodulatory therapy in the complex treatment of patients with combined injuries of the Facial Bones." Central Asian Journal of Medical and Natural Science 2.1 (2021): 132-138.
 10. Ибрагимов, Д. Д., Гаффаров, У. Б., Исхакова, З. Ш., Рустамова, Г., & Усмонов, Р. Ф. (2019). Основные свойства препарата «лорамор» в комплексном лечении гнойно-воспалительных заболеваний челюстно-лицевой области. In Актуальные вопросы современной медицинской науки и здравоохранения: сборник статей IV Международной научно-практической конференции молодых учёных и студентов, IV Всероссийского форума медицинских и фармацевтических вузов «За качественное образование», (Екатеринбург, 10-12 апреля 2019): в 3-х т.- Екатеринбург: УГМУ, CD-ROM.. Федеральное государственное бюджетное образовательное учреждение высшего образования «Уральский

- государственный медицинский университет» Министерства здравоохранения Российской Федерации.
11. Гаффаров, У. Б., Ибрагимов, Д. Д., Исхакова, З. Ш., & Сулейманов, Э. К. (2019, April). Подбор антибактериальной терапии в комплексном лечении гнойно-воспалительных заболеваний челюстно-лицевой области. In Материалы Международной научно-практической конференции молодых учёных и студентов Россия г. Кемерово (Vol. 11, p. 12).
 12. Гаффаров, У. Б., Исхакова, З. Ш., Максудов, Д. Д., & Ахмедов, Б. С. (2019). Свойства препарата «Бактизев» в комплексной терапии гнойно-воспалительных заболеваний челюстно-лицевой области. Вопросы науки и образования, (27 (76)), 89-93.
 13. Ибрагимов, Д. Д., Гаффаров, У. Б., Исхакова, З. Ш., Имамов, К. Н. У., & Ахмедов, Б. С. (2019). Использование остеопластического материала для заполнения дефекта при радикулярных кистах челюстей. Достижения науки и образования, (11 (52)), 94-96.
 14. Ибрагимов, Д. Д., & Исхакова, З. Ш. (2018). Хирургический подход при приобретенных дефектах мягких и частично костных тканей нижней и верхней челюсти. Современные достижения стоматологии, 55-55.
 15. Исхакова, З. Ш., & Нарзиева, Д. Б. (2018). Изучение местного иммунитета у больных с одонтогенными воспалительными заболеваниями. Современные достижения стоматологии, 56-56.
 16. Rizaev, J. A., & Bekmuratov, L. R. (2022). Prevention of tissue resorption during immediate implant placement by using socket shield technique. Art of Medicine. International Medical Scientific Journal, 2(3).
 17. Rustamovich, B. L. (2022). The Problem of Maintaining the Volume of Bone Tissue After Tooth Extraction and Ways to Solve it. Eurasian Medical Research Periodical, 15, 96-100.
 18. Alimjanovich, R. Z., & Rustamovich, B. L. (2022). НОВЫЙ ПОДХОД К ПРЕДОТВРАЩЕНИЮ РЕЗОРБЦИИ ТКАНЕЙ ПРИ НЕМЕДЛЕННОЙ УСТАНОВКЕ ИМПЛАНТАТА. JOURNAL OF BIOMEDICINE AND PRACTICE, 7(5).
 19. Давронова, Г. Б., & Исхакова, Ф. Ш. (2016). Эффективность озонотерапии при нейросенсорной тугоухости сосудистого генеза. In Situ, (5), 41-43.

20. Хушвакова, Н. Ж., Давронова, Г. Б., & Исхакова, Ф. Ш. (2015). Усовершенствование методов лечения приобретенной сенсоневральной тугоухости. *Российская оториноларингология*.–2015, 4, 102-105.
21. Хушвакова, Н. Ж., Давронова, Г. Б., & Исхакова, Ф. Ш. (2014). ОПТИМИЗАЦИЯ ЛЕЧЕНИЯ ПРИОБРЕТЕННОЙ СЕНСОНЕВРАЛЬНОЙ ТУГОУХОСТИ. In *Новые технологии в оториноларингологии* (pp. 118-124).
22. Yokubovich, S. I., Sharipovna, I. F., & Jurakulova, H. N. (2021). New Approaches in the Treatment of Odontogenic Sinusitis. *Central Asian Journal of Medical and Natural Science*, 2(2), 57-60.
23. Iskhakova, Z. S., Iskhakova, F. S., & Narzieva, D. B. (2022). THE USE OF OSTEOGENIC MATERIAL TO REPLACE JAW CAVITY DEFECTS. *Applied Information Aspects of Medicine (Prikladnye informacionnye aspekty mediciny)*, 25(4), 20-25.
24. Марупова, М. Х., Кубаев, А. С., & Хазратов, А. И. (2022). АНАЛИЗ ОККЛЮЗИОННО-АРТИКУЛЯЦИОННОГО ВЗАИМООТНОШЕНИЯ У ПАЦИЕНТОВ С СИНДРОМОМ БОЛЕВОЙ ДИСФУНКЦИИ ВИСОЧНО-НИЖНЕЧЕЛЮСТНОГО СУСТАВА. *Conferencea*, 195-196.
25. Гаффаров, У. Б., Кубаев, А. С., Хазратов, А. И., & Ахорова, М. Ш. (2020). Сравнительная оценка в амбулаторных условиях медикаментозный премедикации при оральных операций. *RE-HEALTH JOURNAL*, 1(3), 484-6.
26. Мирзоев, Ф. Р., Кубаев, А. С., Абдуллаев, А. С., Бузрукзода, Ж. Д., Шавкатов, П. Х., & Мардонкулов, Ш. К. (2021). КОМПЬЮТЕРНАЯ ТОМОГРАФИЯ В ДИАГНОСТИКЕ РЕАБИЛИТАЦИИ ПАЦИЕНТОВ С ДИСФУНКЦИЕЙ ВИСОЧНО-НИЖНЕЧЕЛЮСТНОГО СУСТАВА, АССОЦИИРОВАННОЙ С ПЕРЕЛОМОМ НИЖНЕЙ ЧЕЛЮСТИ В ОБЛАСТИ СУСТАВНОГО ОТРОСТКА. In *VOLGAMEDSCIENCE* (pp. 745-747).
27. РИЗАЕВ, Ж. А., АХРОРОВА, М. Ш., КУБАЕВ, А. С., & ХАЗРАТОВ, А. И. (2022). CHANGES IN THE MUCOUS MEMBRANES OF THE ORAL CAVITY IN PATIENTS DEPENDING ON THE CLINICAL COURSE OF COVID-19. *ЖУРНАЛ СТОМАТОЛОГИИ И КРАНИОФАЦИАЛЬНЫХ ИССЛЕДОВАНИЙ*, 3(1).

28. ИСХАКОВА, З., & НАРЗИЕВА, Д. 1. Карякина ИА Особенности общеклинических проявлений синдрома Гольденхара//Системная интеграция в здравоохранении. 2010. № 2. С. 18-31. 2. Козлова СИ, Демикова НС Наследственные. **БИОЛОГИЯ ВА ТИББИЁТ МУАММОЛАРИ** PROBLEMS OF BIOLOGY AND MEDICINE ПРОБЛЕМЫ БИОЛОГИИ, 139.
29. Ибрагимов, Д. Д., Гаффаров, У. Б., Валиева, Ф. С., & Усманов, Р. Ф. (2019). Применение препарата «отвара аниса» в комплексной терапии гнойно-воспалительных заболеваний челюстно-лицевой области. In II Международной научно-практической on-line конференции Актуальные вопросы медицинской науки в XXI веке Ташкент.
30. Rizaev, J. A., Khazratov, A. I., Akhmedov, A. A., & Isaev, U. I. (2021). Morphological picture of the resistance of experimental rats against the background of carcinogenesis. Actual problems of dentistry and maxillofacial surgery, 677-678.
31. Ахроров, А. Ш., Исаев, У. И., & Ёкубов, Ф. П. (2023). СПЕЦИАЛИЗИРОВАННОЙ МЕДИЦИНСКОЙ ПОМОЩИ БОЛЬНЫМ С ЧЕЛЮСТНО-ЛИЦЕВОЙ ТРАВМОЙ СРЕДНЕЙ ЗОНЫ ЛИЦА. Journal of new century innovations, 21(1), 126-129.
32. Isamiddinovich, M. F., JURAKHANOVNA, P. V., & Akmalovich, J. E. (2022). ҲАМРОҲ КАСАЛЛИКЛАРИ БОР БЕМОРЛАР ЮЗ-ЖАҒ СОҲАСИ ФЛЕГМОНАЛАРИНИНГ ИММУНОЛОГИК ХУСУСИЯТЛАРИ. JOURNAL OF BIOMEDICINE AND PRACTICE, 7(6).
33. Исматов, Ф. А., Мустафоев, А. А., & Фуркатов, Ш. Ф. (2023). АНАЛИЗ ЭФФЕКТИВНОСТИ НЕСТЕРОИДНЫХ АНТИВОСПОЛИТЕЛЬНЫХ ПРЕПАРАТОВ ПРИ ИЗЛЕЧЕНЬЕ ВЕРХНЕЧЕЛЮСТНОГО АЛЬВЕОЛИТА. THEORY AND ANALYTICAL ASPECTS OF RECENT RESEARCH, 1(12), 49-57.
34. Rizaev, J., & Kubaev, A. (2021). Preoperative mistakes in the surgical treatment of upper retro micrognathia. European journal of molecular medicine, 1(1).
35. Мусурманов, Ф. И., Максудов, Д. Д., Исматов, Н. С., & Пулатова, Б. Ж. (2020). Принципы защитных мероприятий при оказании неотложной помощи у больных с флегмонами челюстно-лицевой области. In Научные исследования молодых ученых (pp. 167-169).

36. Alimdzhanchovich, R. Z., Dalievich, N. B., & Bakhtiyorovna, N. D. (2021). Lymphotropic therapy for diseases of the Maxillofacial Region. Central Asian Journal of Medical and Natural Science, 2(2), 111-120.
37. Хушвакова, Н. Ж., Хамракулова, Н. О., Исхакова, Ф. Ш., & Ньматов, Ш. (2020). ОПТИМИЗИРОВАННЫЙ МЕТОД ЛЕЧЕНИЯ ОСТРОГО КАТАРАЛЬНОГО СРЕДНЕГО ОТИТА У ДЕТЕЙ. Евразийский Союз Ученых, (11-2 (80)), 18-20.
38. Исаев У. OLINGAN TISH KATAGINI TISH BO ‘LAGI BILAN YOPISH USULINING SAMARASI // Медицинская наука Узбекистана. – 2023. – №. 5. – С. 04-09.
39. Jalalova D., Isayev U., Akhmedov A. IMPROVING THE PRESERVATION OF THE ALVEOLAR BARRIER VOLUME USING THE EXTRACTED TOOTH FRAGMENT // Science and innovation. – 2023. – Т. 2. – №. D1. – С. 90-97.
40. Ахмедов А. А., Исаев У. И. ЭФФЕКТИВНОСТЬ ПРИМЕНЕНИЯ МЕТОДА ИСПОЛЬЗОВАНИЯ ФРАГМЕНТА ЗУБА ДЛЯ СОХРАНЕНИЯ АЛЬВЕОЛЯРНОГО ОТРОСТКА УДАЛЕННОГО ЗУБА // Boffin Academy. – 2023. – Т. 1. – №. 1. – С. 326-339.
41. Ismailovich I. U. et al. TISH OLDIRGAN BEMORLARDA OLINGAN TISHLAR BO’LAGIDAN FOYDALANIB KATAKNI YOPILISH USULI VA QON LAHTAGI OSTIDA TISH KATAGINING BITISH BOSQICHILARINI QIYOSIY TAQQOSLASH // ЖУРНАЛ СТОМАТОЛОГИИ И КРАНИОФАЦИАЛЬНЫХ ИССЛЕДОВАНИЙ. – 2023. – Т. 4. – №. 4.
42. Бекмуратов Л. Р., Исаев У. И. Сохранение альвеолярного отростка в переднем отделе челюсти с использованием гидроксиапатита и коллагена II типа // Журнал стоматологии и краниофациальных исследований // Специальный выпуск. – С. 190-194.
43. Исхакова, З. Ш., & Шомурадов, К. Э. (2023). ДИФФЕРЕНЦИАЛЬНАЯ ДИАГНОСТИКА ГНОЙНО-ВОСПАЛИТЕЛЬНЫХ ЗАБОЛЕВАНИЙ ЧЕЛЮСТНО-ЛИЦЕВОЙ ОБЛАСТИ. ЖУРНАЛ СТОМАТОЛОГИИ И КРАНИОФАЦИАЛЬНЫХ ИССЛЕДОВАНИЙ, 4(4).
44. Шодиев, С. С., Исматов, Ф. А., Нарзиева, Д. Б., Тухтамишев, Н. О., & Ахмедов, Б. С. (2019). Эффективность применения отвара аниса при лечении периимплантитов. Достижения науки и образования, (11 (52)), 99-103.

45. Исмаатов, Ф. А., Мустафоев, А. А., & Фуркатов, Ш. Ф. (2023). АНАЛИЗ ЭФФЕКТИВНОСТИ НЕСТЕРОИДНЫХ АНТИВОСПОЛИТЕЛЬНЫХ ПРЕПАРАТОВ ПРИ ИЗЛЕЧЕНЬЕ ВЕРХНЕЧЕЛЮСТНОГО АЛЬВЕОЛИТА. THEORY AND ANALYTICAL ASPECTS OF RECENT RESEARCH, 1(12), 49-57.
46. Zafarovich, A. T., & Aslidinovich, I. F. (2022). Use of Single-Stage Dental Implants for Varying Degrees of Alveolar Atrophy. Central Asian Journal of Medical and Natural Science, 3(3), 782-786.
47. Ризаев, Ж. А., Нарзиева, Д. Б., & Фуркатов, Ш. Ф. (2022). РЕГИОНАРНАЯ ЛИМФОТРОПНАЯ ТЕРАПИЯ ПРИ ФУРУНКУЛАХ И КАРБУНКУЛАХ ЧЕЛЮСТНО-ЛИ-ЦЕВОЙ ОБЛАСТИ. ТОМ-1, 386.
48. IBRAGIMOV D. D., GAFFOROV U. B., MAKSUDOV D. D. E. D. TREATMENT AND PREVENTION OF ODONTOGENEOUS MAXILLA AND SINUSITA //БИОМЕДИЦИНА ВА АМАЛИЁТ ЖУРНАЛИ. – Т. 881.



Research Science and
Innovation House



VIRTUAL O‘YINLARNING YOSHLAR ONGIGA TA‘SIRI

G‘ulomova Malikaxon Xaydarali qizi
Umaraliyeva Qoriyaxon Ro‘ziboy qizi
Andijon davlat pedagogika instituti talabalari

Annotatsiya: XXI asrda dunyoning mafkuraviy manzarasi tubdan o‘zgarib, global integratsiya jarayonlarining jadallashuvi yangicha tafakkur uslubini taqozo qilmoqda. Ushbu maqolada virtual o‘yinlarning yoshlar ongiga salbiy ta‘siri haqida so‘z yuritiladi.

Абстрактный: В XXI веке идеологический ландшафт мира радикально изменился, и ускорение глобальных интеграционных процессов требует нового образа мышления. В данной статье говорится о негативном влиянии виртуальных игр на сознание молодежи.

Абстрактный: В XXI веке идеологический ландшафт мира радикально изменился, и ускорение глобальных интеграционных процессов требует нового образа мышления. В данной статье говорится о негативном влиянии виртуальных игр на сознание молодежи.

Kalit so‘zlar: virtual o‘yinlar, internet, kompyuter, buzg‘unchi g‘oya, ekstremistlar o‘smirlar, o‘yinbozlik, xavf-xatar, ijtimoiy tarmoq, aksion, strategiya, shuger.

Ключевые слова: виртуальные игры, интернет, компьютер, подрывная идея, подростки-экстремисты, игры, риск, социальная сеть, действие, стратегия, сахар.

Key words: virtual games, internet, computer, disruptive idea, extremist teenagers, gaming, risk, social network, action, strategy, sugar.

Yoshlar, o‘smirlar ongida Vatanga muhabbat tuyg‘ularini shakllantirish, mustaqillikning oliy ne‘mat ekanligini tushuntirish, millat va xalq manfaati yo‘lida kerak bo‘lsa fidoyilik ko‘rsata oladigan, mustaqilligimizning mohiyatini va qadrini anglaydigan, uni har qanday xavf-xatardan asrashni o‘zining muqaddas burchi deb biladigan, muayyan mutaxassislikni, kasb-hunarni chuqur egallagan, mustaqil, erkin fikrlaydigan, ma‘naviy va jismonan barkamol insonni tarbiyalash dolzarb vazifalardan biriga aylanib qolmoqda. Bu esa yoshlarda tarixiy voqelikka ob‘ektiv baho berish va to‘g‘ri xulosa chiqarish malakalarini shakllantirishni talab qiladi.

Ayni davrda yoshlarning qalbi va ongini egallashga qaratilgan turli xil vayronkor g'oyalarning kirib kelishi ayniqsa, internet tarmog'i orqali ko'proq ko'zga tashlanyapti. Bu jarayon farzandlarimizning kompyuter texnologiyalari, turli kompyuter o'yinlariga qiziqishining ortishi bilan ham bog'liq. Ularning bu qiziqishlaridan buzg'unchi g'oya targ'ibotchilari o'z maqsadlari yo'lida samarali foydalanishga harakat qilmoqda. Boshqacha aytganda, «o'yinbozlik» jamiyatning ma'lum bir qismiga tahdid ekanligini yaxshi biladigan ekstremistlar o'smirlar, yoshlar ongini shu yo'l bilan egallashga harakat qilmoqda.

«Olimlar I. P. Korolenko va T. A. Donskix o'yinbozlik alomatlarini shunday tasniflashgan: 1. O'smirning o'yinda o'tkazayotgan vaqti miqdorining oshib borishi

2. Oldingi odatlar, qiziqishlar doirasi torayib, o'yin haqida ko'proq o'ylashi;

3. Yutsa ham, yutqizsa ham o'yindan chiqqa olmasligi;

4. O'yin boshlanishini orziqib kutish, o'yinsiz qolganda bezovta bo'lib, asabiylashish;

5. Tobora ko'proq o'ynash istagi, o'yinga tobora ko'proq narsa tika borish

6. O'yindan o'zini to'xtata olmay qolishi. «Bo'ldi, o'yinni tashladim», – deydi, biroq oldin birga o'ynagan sheriklarini ko'rsa, o'yin haqida gap ochilsa, o'yingohning yonidan o'tayotganda qaroridan tez aynib qoladi;

7. Ota-onasidan o'yinga pul olish uchun yolg'on gapirishi, o'g'irlik qilishi;

8. Oila a'zolaridan, shifokorlardan va boshqalardan o'zining o'ta o'yinparastligini yashirib, yolg'on gapirishi kabilar o'smirning o'yinparastligidan dalolat beradi».

Ko'rinib turibdiki, o'smirlik davrida tarbiyaga jiddiy yondashmaslik, farzandning xatti-harakatlariga nisbatan befarqlik natijasida ko'pchilik hollarda farzandni qo'ldan chiqarish mumkin. Internet o'yinlariga ishqibozlik oqibatida miya faoliyati bilan bog'liq insult, ludomaniya, ruhiy kasalliklar, aksariyat hollarda yuragi yorilib o'lish kabi salbiy oqibatlar ko'zga tashlanyapti. Bu esa rivojlanib borayotgan davlatimiz uchun eng katta tahdidlardan biri hisoblanadi.

Ta'qiqlangan narsaga nisbatan bolada qiziqishning kuchayishi tabiiy. Turli xil kompyuter o'yini, ya'ni «aksion», «strategiya» yoki «shuter» kabi bir qator o'yinlarning qay biri bo'lishidan qat'iy nazar bolani jazavaga tushish, tajovuzkorlik, ruhiy buzilishlardan asrash uchun internetdan to'g'ri foydalanishni o'rgatish muhim. Boshqacha aytganda, internet global tarmog'i insoniyat hayotiga qandaydir o'yinlarni o'ynab huzurlanish uchun emas, balki ilm-fan taraqqiyotiga xizmat

qiladigan ilmiy ma'lumot va axborotlarni olish imkonini yaratish maqsadida kirib kelgan.

Darhaqiqat, bolaning fiziologik va aqliy rivojlanishi bevosita tarbiya jarayoniga bog'liq. Bu jarayonni ota-onalar mas'uliyat bilan sidqidildan amalga oshirishga majburdirlar. Azaldan farzand tarbiyasida muhim o'rin egallab kelgan, uning dunyoqarashi shakllanishiga xizmat qiladigan, faoliyat mezonini ezgulikka yo'naltiradigan milliy o'yinchoqlar o'rini qandaydir odam o'ldirib huzurlanishga yo'naltirilgan internet o'yinlari egallab olishiga yo'l qo'ymaslik kerak. Ma'lumki, o'sib kelayotgan bola beg'ubor bo'lgani bois ro'parasidagi odamdan yomonlikdan kutmaydi. Xuddi shu tariqa bola uchun qiziqarli bo'lgan o'yinlarning salbiy oqibatlariga olib kelishi uning xayoliga ham kelmaydi. Ularni hushyorlikka o'rgatish, tushuntirish ishlarini olib borish, eng asosiysi, ko'ziga chiroyli ko'ringan narsalarga mahliyo bo'lib ketadigan darajada nodonlik botqog'iga botmasligining oldini olish ota-ona va pedagoglarning jamiyat oldidagi ajralmas burchidir. N. Komilov ta'kidlaganidek: «Odam qanchalik nodon bo'lsa, u xurofotga, so'zlar sehriga, shakllarga mahliyo bo'ladi, rasm-rusumga, aqidalarga shuncha beriluvchan bo'ladi. Va, aksincha, odamning ma'rifati, bilimi oshgan sari, u ...mazhabparastlikdan, aqidaparastlikdan yuqori ko'tarilaveradi...».[1]

Kompyuter o'yinlariga mukkasidan ketishning jamiyatga zararlari ko'p. Avvalo manaviy zarar bo'lib, kompyuter o'yinlari jamiyatimizni manaviy buzulqlik botqog'iga botirib, insonni o'zlikni anglash baxtidan mosuvo qilmoqda. Islom dinimiz ta'limotlarida ham bu kabi amallar qattiq qoralangan: **”Axir, (qilgan) yomon ishi o'ziga chiroyli ko'rsatilib, uni go'zal (ish) deb o'ylagan kimsa (hidoyat topgan zot kabi bo'larmidi) ?!. Zotan, Alloh O'zi xohlagan kimsalarni yo'ldan ozdirur va O'zi xohlagan kishilarni hidoyat qilur. Bas, (Ey Muhammad!) Ularga hasratlar chekib joningiz (chiqib) ketmasin. Albatta, Alloh ularning qilayotgan sir sinoatlarini biluvchidir.”** (Fotir, 8).

Shayton vasvasasiga uchragan ayrim yoshlarning virtual o'yinlariga xatti-harakatlari o'zlariga ziynatli ko'rinadi. O'yinlar quliga aylangan bola o'z-o'zidan ajablanib, qilgan ishi ko'zini quvontirib, borgan sari haddidan oshaveradi.

Kompyuter o'yinlari yoshlarning vaqtini o'g'irlamoqda. Internet – klublarda yoshlar ayni o'qib, ilm hosil qiladigan paytlarida vaqtlarini bekorchi o'yinlarga, ijtimoiy tarmoqlarda mutlaqo notanish shaxslar bilan qimmatli vaqtini tanishishga sarflayotgani tashvishli holat. Chunki internet va kompyuter o'yinlari

asriga aylangan o'smirlar hayotdan, ilm olish, kasb o'rganishdan va ma'naviy qadriyatlardan tamoman uzilib, butunlay manqurtlashib boradi. Hozir kompyuter o'yinlari orqali o'smir yoshlarga salbiy ta'sir qilib, ular ongiga o'z buzg'unchi g'oyalarni singdirish yoki ularni to'g'ri yo'ldan ozdirishga urinadigan yashirin kuchlar juda ko'p. Kompyuter o'yinlariga mukkasidan ketgan o'smirlar o'zlari bilmagan holda yashirin kuchlarning qo'g'irchog'iga aylanadi. Kompyuterga mute' bo'lgan yoshlarning fikri-xayoli, butun vaqti, hatto uyqusi ham bemani o'yinlar bilan band bo'ladi. Oxir-oqibat bunday manqurt yoshlar tengdoshlari, yaqinlari va hatto ota-onasiga ham qo'l ko'tarishgacha agar mubolag'a bo'lmasa qurol o'qталishgacha borib yetadi. Bu esa jamiyatda ilimsizlik, johillikning tomir yoyishiga alal oqibat yurt parokanda bo'lishiga olib keladi.

Yoshlarning bunday g'oyalarga aldanmasligi, zalolat botqog'iga botmasligini ta'minlash niyatida zarur tavsiyalarni bayon qilamiz. Maqsadimiz yoshlarni internetga in qurib, o'zlarining vayronkor g'oyalarni virus kabi butun dunyoga tarqatayotgan jinoyatchilarning asl basharasidan ogoh etishdir. Sog'lom aql egalari internet qulayliklaridan o'z bilimlarini oshirish yo'lida oqilona foydalanadi. Lekin ba'zi yoshlar esa ushbu tarmoqdagi yovuzlikka, ma'naviy tanazzulga sabab bo'ladigan saytlarda “sayir qilib”, o'zlari va atrofdagilarning ongini zaharlayotganlari aniq. Internet bozorida har kim o'ziga kerakli narsani oladi, deb tarbiyani o'z holiga tashlab qo'yish yaramaydi.

Shuning uchun ham yoshlarda xabar va ma'lumotlarni tahlil eta olish malakasini hosil qilish zarur. Zero har qanday xabar ham to'g'ri va xolis bo'lavermaydi. Har bir ma'lumotni tekshirish haqida Alloh taolo shunday deydi: **“Ey mo'minlar! Agar sizlarga biror fosiq kimsa xabar keltirsa, sizlar (haqiqiy ahvolni) bilmagan holingizda biror qavmga aziyat yetkazib qo'yib, (keyin) qilgan ishlaringizga pushaymon bo'lmasligingiz uchun (u xabarni) aniqlab (tekshirib) ko'ringiz!”** (Hujurot, 6).

Xalqimizda “ogoh bo'lgan abgor bo'lmas!” degan naql bor. “O'rgimchak to'rda aqidaparastlikni targ'ib qiluvchi saytlar tobora ko'payib bormoqda. Bunday tahlikali zamonda yoshlarga faqat “uz” domenidagi saytlardan foydalanish tavsiya qilinadi. Zero, ehtiyotsizlik bilan ko'r-ko'rona olingan ma'lumotlar kishini adashtirib qo'yishi aniq. Diniy ehtiyojini e'tiqod va mazhabga yot veb-saytlardan qondirayotgan kishilar boshqa manbalar orqali boshqalar, ya'ni g'animlar qo'lida tarbiyalanoyatganini unutmasin![2]

va shafqatsizlikka undovchi o‘yinlar: “Pubj”, “Minecraft”, “gta”, “counter-strike”, “Ever Quest”, “Manhunt”, Hilmiy Xidir Soriy “internet orqali bog‘lanishning ijtimoiy munosabatlarga ta’siri” bo‘yicha sosial so‘rovi.

Internetga qaramlik - odam doimiy ravishda ijtimoiy tarmoqlarda bo‘lmasdan, pochmani tekshirmasdan yashay olmaydi, haqiqiy dunyo bilan aloqani yo‘qotadi, dolzarb muammolardan uzoqlashadi, unutadi, bu ishonchsiz, kompleksli odamlarda va ko‘pincha yosh avlod vakillarida uchraydi. shaxsiy muloqotdan qochadigan, virtualni afzal ko‘rganlar.

Internetning inson hayotidagi o‘rni bu holatda o‘z ma’nosini yo‘qotadigan, kulrang va qiziq bo‘lmagan oddiy dunyoning qiymatidan oshib ketadi. Virtual haqiqatda inson o‘z imidjini, qiyofasini yaratishi, xohlaganicha boshqacha bo‘lishi mumkin va bu ichkimuvozanatga olib keladi. Xayollarni yaratishdan ko‘ra, haqiqiy hayotni o‘zgartirish va o‘z- o‘zini rivojlantirish bilan shug‘ullanish yaxshiroqdir.

Kompyuterga tobelikning to‘rt bosqichi: moslashish, odatlanish, shaxsiy omillarga ta’siri, inson hayotining ajralmas bo‘lagi sifatida. Internet va komp’yuter o‘yinlarining paydo bo‘lishi. Virtual tanishuvlar. Virtual o‘yinlar – yoshlar tafakkuri va dunyoqarashiga ta’siri. Virtual olam va manipulyatsiya. Komp’yuter o‘yinlarining ruhiy va jismoniy xatarlari. Virtual olamda o‘zlikni namoyon qilish–“qaxramon”lik. Zo‘ravonlik, faxsh faxsh va shafqatsizlikka undovchi o‘yinlar: “Pubj”, “Minecraft”, “gta”, “counter- strike”, “Ever Quest”, “Manhunt”, Hilmiy Xidir Soriy “internet orqali bog‘lanishning ijtimoiy munosabatlarga ta’siri” bo‘yicha social so‘rov.[3]

Demak, tarbiya jarayonini to‘g‘ri tashkil qilish, farzand tarbiyasini doimiy nazorat qilish g‘oyat muhim. Farzandga internetni butunlay cheklash mumkin emas.

Xulosa. Barkamol avlod tarbiyasida oila ilk maktab vazifasini o‘taydi. Bolani yoshligidan yolg‘on gapirmaslikka, to‘g‘ri fikrlashga, har bir narsadan to‘g‘ri foydalanishga o‘rgatish, Vatanga muhabbat tuyg‘ularini shakllantirish dastlab oilada amalga oshiriladi. Farzandlarimizni internet boshqarishiga yo‘l qo‘ymaslik lozim. Shunday ekan, farzandlarimizni ko‘zlariga chiroyli ko‘ringan narsaning tashqi tomoniga emas, balki mohiyatiga e’tibor berishga o‘rgatish, “o‘yinbozlik” kasaliga duchor bo‘lishdan asrash uchun barchamiz birdek mas’ulmiz.

Foydalanilgan adabiyotlar:

1. <https://kompy.info/mavzu-virtual-oyinlarning-yoshlar-ongiga-tasiri-reja.html>
2. <https://www.naqshband.uz/makolalar/kompyuterni-yoshlarga-tasiri>
3. “Media savodxonlik va axborot madaniyati” fanidan uslubiy qo‘llanma A.Axmedov, B.Bektashev, J.S.Iymanovlar ADPI – “Ijtimoiy fanlar” kafedrasida o‘qituvchilari Andijon 2022



Research Science and Innovation House



DAVLAT MOLIYASI BARQARORLIGINI TA'MINLASHDA MARKAZIY BANKNING ROLI

Quramboyev Farrux, UrDU Iqtisodiyot mutaxassisligi magistranti

Annotatsiya. Ushbu maqola davlat moliyasi barqarorligini ta'minlashda markaziy banklarning ahamiyatini o'rganadi. Unda markaziy banklar barqarorlikka ta'sir etish uchun qo'llaydigan mexanizmlar, jumladan, monetar siyosat va inqirozni boshqarish usullari muhokama qilinadi.

Аннотация. В данной статье рассматривается значение центральных банков в обеспечении стабильности государственных финансов. В нем обсуждаются механизмы, которые центральные банки используют для влияния на стабильность, включая денежно-кредитную политику и стратегии антикризисного управления.

Abstract. This article examines the importance of central banks in ensuring the stability of public finances. It discusses the mechanisms that central banks use to influence stability, including monetary policy and crisis management strategies.

Kalit so'zlar: moliyaviy barqarorlik, markaziy bank, monetar siyosat, nazorat

Ключевые слова: финансовая стабильность, центральный банк, денежно-кредитная политика, контроль

Key words: financial stability, central bank, monetary policy, control

Moliyaviy barqarorlik mamlakat iqtisodiyotidagi o'sish uchun muhim omillardan biri hisoblanadi. Markaziy banklar moliyaviy tizimni nazorat qilish va uning barqarorligini ta'minlash uchun mas'ul bo'lgan asosiy institutlar sifatida ko'riladi. Ularning roli samarali moliyaviy boshqaruv va nazoratning yanada ahamiyatli ekanligini ko'rsatgan jahon moliyaviy inqirozi sharoitida yanada oshdi.

Shu sababdan moliyaviy barqarorlikni ta'minlashda markaziy banklarning rolini va ularning amalga oshiradigan ishlarini o'rganish maqsadga muvofiqdir. Moliyaviy barqarorlik – bu moliyaviy tizimning, ya'ni moliya muassasalari, bozorlar va bozor infratuzilmalarining ehtimoliy shoklar va nomutanosibliklarga bardosh bera olishi, shu bilan birga moliyaviy vositachilik funksiyalarini bajara olmaslik ehtimolini pasaytirish qobiliyatidir. Moliyaviy barqarorlik maqsadi alohida moliya muassasasi emas, balki butun moliya tizimi barqarorligini ta'minlashdan

iborat. Moliyaviy barqarorlik iqtisodiyotning barqaror rivojlanish asosi hisoblanadi.[1]

Moliyaviy barqarorlik va uning tahlilini olib borish, markaziy banklar hamda moliya tizimini tartibga soluvchi organlarning eng asosiy vazifalaridan biridir. O‘zbekistonning bank sektori moliya tizimining muhim bir qismi bo‘lganligi sababli, ushbu sektorning barqarorligini ta‘minlash O‘zbekiston Respublikasi Markaziy bankining asosiy majburiyatlaridan birini tashkil etadi. Markaziy bank banklar tizimidagi o‘zgarishlarni doimiy kuzatib boradi va baholaydi, shu bilan birga, tizimli xavflarning oldini olish va bank tizimining umumiy barqarorligini saqlab qolish uchun zarur choralar ko‘radi.

Monetar siyosat davlat iqtisodiy siyosatining muhim qismi hisoblanadi va uni ko‘pchilik hollarda Markaziy bank amalga oshiradi. Monetar siyosat yordamida muomaladagi ortiqcha pul massasi kamaytiriladi yoki ko‘paytiriladi. Markaziy bank monetar siyosatni olib borishda pul bozoriga to‘g‘ridan-to‘g‘ri – o‘zining boshqaruv vakolatlari yordamida va pul emissiyasi orqali ta‘sir o‘tkazishi mumkin. [2]

O‘zbekiston Respublikasi Markaziy banki monetar siyosatini amalga oshirishda quyidagi instrumentlardan foydalanadi:

1. Majburiy zaxiralar siyosati;
2. Hisob stavkalari siyosati;
3. Ochiq bozordagi operatsiyalar siyosati;
4. Valuta siyosati va shu kabilar.

Mazkur usullar jahon banklari amaliyotida tan olingan asosiy usullar hisoblanib, ulaming qo‘llanishi har bir davlatda turlicha bo‘lishi mumkin. Masalan, AQSH da ko‘proq ochiq bozordagi usullar qo‘llanilsa, Germaniyada ko‘proq majburiy zaxiralar qo‘llaniladi. Hozirgi kunda O‘zbekiston Markaziy bankining muomaladagi pul massasini tartibga solishda, asosan, majburiy zaxiralar instrumentidan foydalanilmoqda. [3]

Bundan tashqari, Markaziy banklarning moliyaviy barqarorlikni ta‘minlashda inqirozni boshqarish usullarining ham ta‘siri bor. Barqarorlikka erishish uchun Markaziy banklar tomonidan amalga oshiriladigan choralarga quyidagilarni misol qilish mumkin.

- qiyin vaziyatda katta miqdorda oxirgi qarz beruvchi bo‘lish. Bu banklar faoliyatidagi muammolarning oldini olishda muhim. Masalan, 2008-yildagi

inqiroz davrida dunyo bo‘ylab markaziy banklar moliyaviy bozorlarni barqarorlashitirish uchun kerak bo‘lgan bank tizimidagi likvidlikni kuchaytirish uchun yordam berishgan. [4]

- foiz stavka o‘zgartirishlari. Markaziy banklar qarz olish va investitsiyani rag‘batlantirish yoki inflyatsiyani nazorat qilish uchun foiz stavklarini pasaytirishi mumkin.
- moliyaviy boshqaruv va nazoratni kuchaytirish. Inqirozdan keyin yanada mustahkamroq moliyaviy tizim yaratish uchun markaziy banklar moliyaviy nazoratni kuchaytirishga ko‘proq e‘tibor berishadi. Bunga banklarga qo‘yiladigan kuchli kapital va likvidlik talablari, tavakkalchilikni boshqarish ishlarini yaxshilash va kelgusi inqirozlarni bartaraf etish uchun banklar tayyorgarligini baholash sinovlarini o‘tkazishni misol qilish mumkin. [5]

Yuqoridagi usullarning amalga oshirilishi moliyaviy barqarorlikni ta‘minlashda bir qancha foydalarga sabab bo‘ladi. Jumladan, iqtisodiy faollik rag‘batlantiriladi, iste‘molchi xarajatlari oshadi, investitsiyalar ko‘payadi va iqtisodiy faollikning oshishi bilan ko‘proq ish o‘rinlari yaratiladi.

Xulosa qilib aytganda, Markaziy banklar moliyaviy barqarorlik uchun juda muhim rol o‘ynaydi. Ular moliyaviy tizimning barqarorligini ta‘minlash, inqirozlarni boshqarish va monetar siyosatni amalga oshirish orqali iqtisodiyotdagi o‘shishni rag‘batlantiradi va moliyaviy inqirozlarni oldini oladi. O‘zbekiston Respublikasi Markaziy banki kabi milliy banklar, moliyaviy barqarorlikni ta‘minlashda majburiy zaxiralar, hisob stavkalari va ochiq bozor operatsiyalari kabi turli vositalardan foydalanadi. Bu choralar nafaqat moliyaviy tizimni barqarorlashtirishga, balki umumiy iqtisodiy o‘shishga ham xizmat qiladi.

Foydalanilgan adabiyotlar

1. <https://cbu.uz/uz/financial-stability/about/>
2. O‘zbekiston Milliy ensiklopediyasi. Toshkent, 2005-yil.
3. M. T. Yaxshieva. Monetar nazariya va siyosat: O‘quv qo‘llanma. – T.: “Innovatsion rivojlanish nashriyot-matbaa uyi”, 2021
4. <https://rpc.cfainstitute.org/en/research/multimedia/2018/2008-financial-crisis-role-central-banking-in-crisis-management>
5. David G. Mayes, Pierre L. Siklos, Jan-Egbert Sturm. The Oxford Handbook of the Economics of Central Banking. 14 March 2019.



Boshlang‘ich ta‘lim jarayonini tashkil etishda axborot kommunikatsiya texnologiyalarining ahamiyati

Shahrisabz davlat pedagogika instituti Boshlang‘ich ta‘lim nazariyasi kafedrası o‘qituvchisi **Ne‘matov Oybek Erkin o‘g‘li**
Shahrisabz davlat pedagogika instituti Boshlang‘ich ta‘lim yo‘nalishi 2-bosqich talabasi **Umirova Mohinur Mirzo qizi**

ANNOTATSIYA. Ushbu maqolada axborot kommunikatsiya texnologiyalarini boshlang‘ich ta‘lim jarayoniga samarali targ‘ib etish xususida fikr yuritiladi.

Kalit so‘zlar : axborot, internet, innovatsiya, intellektual, ta‘lim, texnologiya, bilim, svilizatsiya, axborotlashgan jamiyat, ko‘rgazmalilik, kompetensiya.

KIRISH

Barchamizga ma‘lumki, XXI asr axborot texnologiyalar asri. Zamon shiddat bilan rivojlanayotgan bir paytda, axborot kommunikatsiya texnologiyalarining o‘rni va mavqeyi kundan kunga oshib bormoqda. Bugungi kundalik hayotimizni ularning o‘rnisiz tasavvur qilolmaymiz. Axborotlar oqimi va shiddatligi butun dunyo miqiyosida keng ko‘lamda almashinuv jarayoni orqali kengayib bormoqda. Har bir sohada axborot texnologiyalarining o‘rni katta ahamiyat kasb etmoqda. Ayniqsa ta‘lim jarayonini tashkil etishda axborot texnologiyalarining ahamiyati beqiyos o‘rin egallaydi. Zamonaviy ta‘lim jarayonini yaratishda, texnologiyalar keng qamrovli jalb etilishi darkor. Axborot kommunikatsiya texnologiyalari yoshlarni intellektual salohiyatini yuksaltirishga ko‘mak beradi. Ta‘lim jarayonida eng so‘nggi axborot texnologiyalarini ishtirokini ta‘minlash, va boshqa faol targ‘ibotlarni amalga oshirish natijasida ta‘lim sifatini darajasi yuqorilaydi. So‘nggi yillarda amalga oshirilayotgan islohotlarning natijasi o‘laroq, yurtimizning barcha ta‘lim muassasalarida moddiy texnik bazaning yaxshilanishiga guvoh bo‘lmoqdamiz. Barcha ta‘lim muassasalarini axborot texnologiyalari vositalari bilan ta‘minlanishi, ta‘lim sifatini yaxshilanishiga olib kelmoqda.

ADABIYOTLAR TAHLILI VA METODLARI

Tadqiqot jarayonida Kadrlar tayyorlash milliy dasturi, Ta'lim to'g'risidagi qonun, mavzuga doir adabiyotlar va yana bir qancha qo'llanmalardan foydalanildi.

MUHOKAMA

Boshlang'ich ta'lim jarayonini sifatli tashkil etish natijasida, keying ta'lim bosqichlarini ham tubdan isloh qilishga erishish mumkin. AKT ni ta'lim jarayonida keng ko'lamli qo'llash, zamonaviy ta'lim muhitini yaratish va boshqalar bugungi kunning asosiy vazifalaridan biridir. Axborotlar ko'lamini kengaygan bir davrda, ma'lumotlar bazasi kengayishi ham ta'lim sifatini yaxshilanishiga olib keladi. Boshlang'ich ta'lim jarayonini tashkil etishda AKT vositalarining ishtiroki bevosita muhimdir. An'anaviy dars muhitidan farqli o'laroq, noodatiy dars shaklini tashkil etish orqali, ta'lim sifatini yuqori bo'lishiga va o'quvchilarning o'zlashtirish ko'rsatkichi yaxshilanishiga sabab bo'ladi. Darsni ko'rgazmalilik texnologiyalaridan unumli foydalangan holda, tashkil etish zamonaviy ta'lim muhitini yaratishga asos bo'ladi.

Boshlang'ich sinflarda AKT dan foydalanish, ta'lim tizimimizdagi muhim mavzulardan biridir. Boshlang'ich sinflarda AKT dan foydalanish quyidagilarga imkon yaratadi.

1. O'quvchilarda butun dunyo miqiyosidagi axborotlardan xabardor bo'lish, va ularni to'g'ri tahlil qilish imkonini beradi.
2. Axborotlar bilan ishlashning amaliy usullarini egallash.
3. Zamonaviy axborot texnologiyalaridan foydalangan holda, axborotlar bilan ishlash ko'nikmasini shakllantirish.
4. O'quvchilarda bilish faolligini oshirish.
5. Dars jarayonlarini yuqori saviyali ko'rsatkichga olib chiqish.

Boshlang'ich sinf ta'lim jarayonida AKT vositalarini qo'llash, o'quvchilarning barcha fanga bo'lgan qiziqishlarini oshishiga sabab bo'ladi. Ahamiyatli jihati shundaki, o'quvchilarda kompyuterda ishlash savodxonligini shakllantirish turli xildagi ma'lumotlarni taqdim etish va o'zlashtirish imkonini sezilarli darajada oshiradi. Shu bilan bir qatorda, kompyuter o'quvchilarning diqqatini faollashtirishga, ularda motiv tuyg'usini oshirishga, tasavvur va fantaziyasini rivojlantirishga asos bo'ladi. Dars muhitiga AKT ni tatbiq etish,

darsning vaqt davomiyligini barqarorlashtirishga ham yordam beradi. Boshlang‘ich sinflarda axborot bilan ishlash ko‘nikmasini shakllantirish, kelgusi faoliyatga jarayonlarda ham asqotadi. O‘quv jarayonlarida AKT dan keng foydalanish o‘qituvchi va o‘quvchi faoliyatining yaxshilanishiga yordam beradi.

Axborot deganda biz atrof –muhit obyektlari va holatlari to‘g‘risidagi ma‘lumotlar jamlanmasi tushuniladi. Axborot so‘zi lotincha “informatio” so‘zidan olingan bo‘lib, tushuntirish, bayon etish, biror narsani yoki biror bir voqea hodisalar haqidagi ma‘lumotlar yig‘indisini anglatadi. Axborot atamasining lug‘aviy ma‘nosini izohladik, endi axborotlashgan jamiyat tushunchasiga izoh bersak. Axborotlashgan jamiyat – jamiyatning ko‘pchilik a‘zolari axborot, uni qayta ishlash va boshqalar bilan uzviy bog‘langan jamiyat tushuniladi. Yapon olimlarining fikricha, axborotlashgan jamiyatda, kompyuterlashtirish jarayoni odamlarga ishonchli axborot manbayidan foydalanish, ishlab chiqarish va ijtimoiy sohalarida, axborotni qayta ishlashni yuqori darjada avtomatlashtirishni ta‘minlash imkonini beradi. Jamiyatni rivojlantirishda, esa harakatlantiruvchi kuch moddiy mahsulot emas, balki axborot ishlab chiqarish bo‘lmog‘i lozim. Axborot texnologiyalari tufayli, insonlarning faoliyati, kundalik muloqot sohasi, bilim va ilmiy salohiyati nihoyatda kengayadi.

Vazirlar Mahkamasining Axborotlashtirish haqidagi Qonun talablarida, 1994-yil dekabrda O‘zbekiston Respublikasini axborotlashtirish konsepsiyasini ma‘qulladi. Ushbu konsepsiyaning asosiy maqsadi, quyidagilardan iborat:

- Milliy axborot – hisoblash to‘rini yaratish.
- Axborotlarga tovar sifatida yondashishning, iqtisodiy, huquqiy va me‘yoriy hujjatlarini yuritish.
- Axborotlarni qayta ishlashning jahon standartlariga rioya qilish
- Informatika industriyasini mujassamlashtirish va rivojlantirish
- Axborotlar texnologiyasi sohasidagi fundamental tadqiqotlarni rag‘batlantirish va qo‘llab -quvvatlash.
- Informatika vositalaridan foydalanuvchilarni tayyorlash tizimini muvofiqlashtirish.

O‘zbekiston Respublikasining “Ta’lim to‘g‘risidagi” Qonunining 46-moddasida keltirilganidek, “Pedagog xodimlarga axborot shakllari va usullaridan foydalanishi majburiyati yuklatilgan”. Axborot texnologiyalarini ta’lim jarayoniga tatbiq etishda, qator muammolarga duch kelinishi tabiiy. Bundan ko‘rini turibdiki, ta’limni axborotlashtirishda moddiy texnik bazaning yetarli bo‘lishi hamda, pedagog kadrlarning axborot texnologiyalari haqida bilim va ko‘nikmalarga ega bo‘lishi talab etiladi.

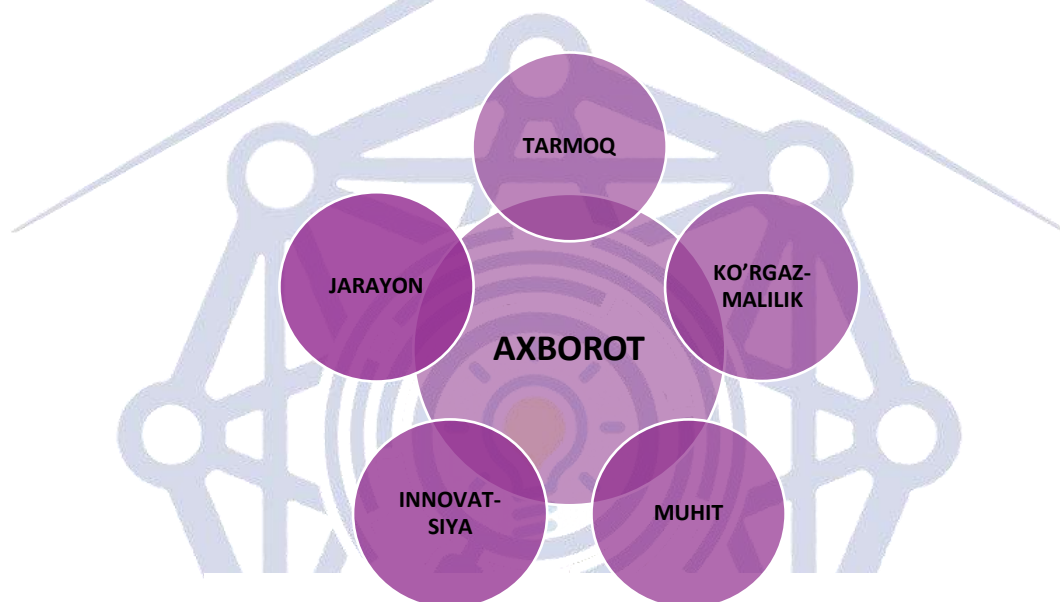

1-rasm. Axborot tushunchasining obyektlari .

Axborot texnologiyalari ta’lim tizimiga keng ko‘lamda targ‘ib etilsa, quyidagi natijalarga erishish mumkin.

1. Ta’lim jarayonida o‘quvchilarning bilish faoliyati samarali tashkil etiladi.
2. O‘quvchilarning hissiy idrok etishlari va egallanayotgan bilim va ko‘nikmalari ularning tasavvur doirasida kengroq gavydalanadi.
3. Ta’lim tizimining salohiyati va sifati yuqorilaydi.

XULOSA

Umumiy qilib aytganda , boshlang‘ich ta’lim jarayoniga AKT ni qo‘llash, dars unumdorligining oshishiga sabab bo‘ladi. Boshlang‘ich sinf o‘quvchilarida dastlabki axborot texnologiyalari haqidagi ma’lumotlarni egallashlarida muhim omil vazifasini o‘taydi. Yoshlarni intellektual salohiyatini yuksaltirish, ularni

zamon talablariga uyg'un holda, tarbiyalash uchun ta'lim jarayoniga AKT vositalarini bevosita dars muhitiga olib kirish va o'rinli qo'llash zarur hisoblanadi. Bundan ko'rinib turibdiki, axborot almashinuv jarayoni ko'p qirrali va uzviy davom etadigan jarayon demakdir. Axborot kommunikatsiya texnologiyalari nafaqat ta'lim jarayonini balki, barcha sohalrni rivojlanishida katta ahamiyat kasb etadi.

FOYDALANILGAN ADABIYOTLAR

1. A.Sattorov “ Informatika va axborot texnologiyalari ” Toshkent -2008
2. To'liqin Eshbekov “ Axborot xizmatlari ” o'quv qo'llanma.
3. M.Aripov, M.Fayziyeva, S.Dottoyev “ Web texnologiyalari ” Toshkent-2013
4. M.Kadirov “ Axborot texnologiyalari” Toshkent -2018.
5. S.S.G'ulomov, B.A.Begalov “ Informatika va axborot texnologiyalari”
6. Ziyonet tarmoqlari.
7. Ne'matov, Oybek. "TA'LIMDA MUAMMOLI TA'LIM TEXNOLOGIYALARI." " Science Shine" International scientific journal 3.3 (2023).

Research Science and Innovation House

BOSHQARUV HISOBI TIZIMIDA TASHKILIY - USLUBIY TA'MINOTINI TAKOMILLASHTIRISH

Zokirjonova Sarvinoz Shokirjon qizi

“Toshkent irrigatsiya va qishloq xo‘jaligini mexanizatsiyalash muhandislari
instituti” Milliy Tadqiqot Universiteti

3-bosqich “Buxgalteriya hisobi va audit” yo‘nalishi

EMAIL ADDRESS: Iymonarahmonova@gmail.com

ANNOTATSIYA

Ushbu maqola boshqaruv hisobi tizimlarida tashkiliy va uslubiy yordamni takomillashtirishga qaratilgan strategiyalarni har tomonlama o‘rganishni taqdim etadi. Tadqiqot samarali boshqaruv hisobining ongli qarorlar qabul qilishni osonlashtirish, resurslarni taqsimlashni optimallashtirish va umumiy tashkiliy samaradorlikni oshirishdagi muhim rolini o‘rganadi. Nazariy asoslar, empirik tadqiqotlar va amaliy tushunchalar sintezi orqali ushbu tadqiqot zamonaviy biznes muhitida boshqaruv hisobi tizimlarining samaradorligi va ta'sirini oshirishning asosiy yo‘nalishlarini yoritadi. U moliyaviy ma'lumotlar, samaradorlik ko‘rsatkichlari va boshqaruv hisobi doirasidagi strategik maqsadlarning uzluksiz integratsiyasini qo‘llab-quvvatlash uchun mustahkam tashkiliy tuzilmalar va metodologiyalar zarurligini ta'kidlaydi. Ushbu asosga asoslanib, maqola tashkiliy qo‘llab-quvvatlashni kuchaytirish bo‘yicha asosiy strategiyalar, jumladan, aniq hisobot ierarxiyasini o‘rnatish, ma'lumotlarni to‘plash jarayonlarini soddalashtirish va korxonalar resurslarini rejalashtirish (ERP) tizimlari va biznes razvedkasi (BI) kabi ilg‘or texnologik yechimlarni amalga oshirishni o‘z ichiga oladi.

KALIT SO‘ZLAR: proaktiv qarorlar, globallashtirish, texnologik yechimlar, vizualizatsiya qilish.

АННОТАЦИЯ

В данной статье представлено комплексное исследование стратегий, направленных на совершенствование организационно-методического обеспечения в системах управленческого учета. В исследовании рассматривается решающая роль учета управления эффективностью в содействии принятию обоснованных решений, оптимизации распределения ресурсов и повышению общей эффективности организации. Благодаря синтезу

теоретических основ, эмпирических исследований и практических выводов, это исследование освещает основные направления повышения эффективности и воздействия систем управленческого учета в современной бизнес-среде. В нем подчеркивается необходимость в надежных организационных структурах и методологиях для поддержки плавной интеграции финансовых данных, показателей эффективности и стратегических целей в рамках управленческого учета. На основе этой основы в статье излагаются ключевые стратегии усиления организационной поддержки, включая создание четкой иерархии отчетности, оптимизацию процессов сбора данных, а также использование систем планирования ресурсов предприятия (ERP) и бизнес-аналитики (BI), включая внедрение передовых технологических решений.

КЛЮЧЕВЫЕ СЛОВА: проективные решения, глобализация, технологические решения, визуализация.

ANNOTATION

This article presents a comprehensive study of strategies aimed at improving organizational and methodological support in management accounting systems. The study examines the critical role of performance management accounting in facilitating informed decision-making, optimizing resource allocation, and improving overall organizational effectiveness. Through a synthesis of theoretical frameworks, empirical studies and practical insights, this study illuminates the main directions for improving the effectiveness and impact of management accounting systems in the modern business environment. It emphasizes the need for robust organizational structures and methodologies to support the seamless integration of financial data, performance indicators and strategic objectives within management accounting. Based on this framework, the article outlines key strategies for strengthening organizational support, including establishing clear reporting hierarchies, streamlining data collection processes, and using enterprise resource planning (ERP) systems and business intelligence (BI) includes the implementation of advanced technological solutions.

KEY WORDS: proactive decisions, globalization, technological solutions, visualization.

KIRISH

Zamonaviy biznes sohasida boshqaruv hisobi strategik qarorlar qabul qilish, resurslarni optimallashtirish va tashkiliy samaradorlikka rahbarlik qiluvchi muhim

funksiyaga aylandi. Moliyaviy ma'lumotlar, samaradorlik ko'rsatkichlari va analitik tushunchalardan samarali foydalanish murakkab bozor dinamikasini boshqarish, o'sish imkoniyatlaridan foydalanish va raqobatdosh ustunlikni saqlab qolishni maqsad qilgan korxonalar uchun juda muhimdir. Ushbu maqola boshqaruv hisobi tizimlarida tashkiliy va uslubiy yordamni takomillashtirishni tadqiq qilish va targ'ib qilish, ularning bugungi dinamik biznes landshaftida samaradorlik, ongli qarorlar qabul qilish va barqaror o'sishdagi rolini ta'kidlash uchun ahamiyatga ega. Bu moliyaviy hisobot va tahlilda shaffoflik, izchillik va hisobdorlikni ta'minlaydi, qaror qabul qiluvchilarni ishonchli ma'lumotlar bilan kengaytiradi.

ASOSIY QISM

Uslubiy yutuqlar: faoliyatga asoslangan xarajatlarni hisoblash (ABC), balanslangan ko'rsatkichlar kartasi (BSC) va bashoratli tahlillar kabi zamonaviy uslubiy yondashuvlarni qo'llash, boshqaruv hisobi amaliyotini inqilob qilishi mumkin.¹ Ushbu metodologiyalar xarajat tuzilmalari, samaradorlik omillari va rivojlanayotgan tendentsiyalar haqida chuqurroq tushuncha beradi, bu esa proaktiv qarorlar qabul qilish va strategik rejalashtirish imkonini beradi. Ushbu texnologiyalar tomonidan taqdim etilayotgan avtomatlashtirish, ma'lumotlarni vizuallashtirish va real vaqtda hisobot berish imkoniyatlari boshqaruv hisobi funksiyalarining samaradorligi, aniqligi va chaqqonligini oshiradi.

O'zgarishlarni boshqarish va iste'dodlarni rivojlantirish: samarali o'zgarishlarni boshqarish strategiyalari, iste'dodlarni rivojlantirish tashabbuslari bilan birgalikda, muvaffaqiyatli amalga oshirish uchun juda muhimdir. boshqaruv hisobi tizimlarini tashkiliy va uslubiy takomillashtirish kerak. Ma'lumotlarga asoslangan qarorlar qabul qilish madaniyatini shakllantirish, hamkorlikni rivojlantirish va uzluksiz ta'limga sarmoya kiritish uzoq muddatli muvaffaqiyatga erishishning asosiy omillaridir.

Eng muhimi, «Byudjetlashtirish haqida»gi nizomda turli bo'g'in va maqsadlardagi byudjetlarni o'zaro aloqasiga asoslangan byudjetlashtirish va tahlilni amalga oshirish algoritmi alohida ahamiyatga ega bo'ladi.² Ushbu talablarni hisobga

¹ Пардаева Ш.А. Хўжалик субъектларида молиявий натижаларнинг стратегик бошқарув ҳисобини такомиллаштириш. // “Халқаро молия ва ҳисоб” илмий-электрон журнали. www.interfinance.uz, 3-сон, 2021 йил, июнь.

² Керимов В.Э. Стратегический учет. Учебное пособие. // В.Э.Керимов. – М.: Омега-Л, 2005. – 168 с.



olgan holda korxonalar uchun «Byudjetlashtirish haqida»gi namunaviy nizom loyihasi tavsiya etildi(1-rasm).

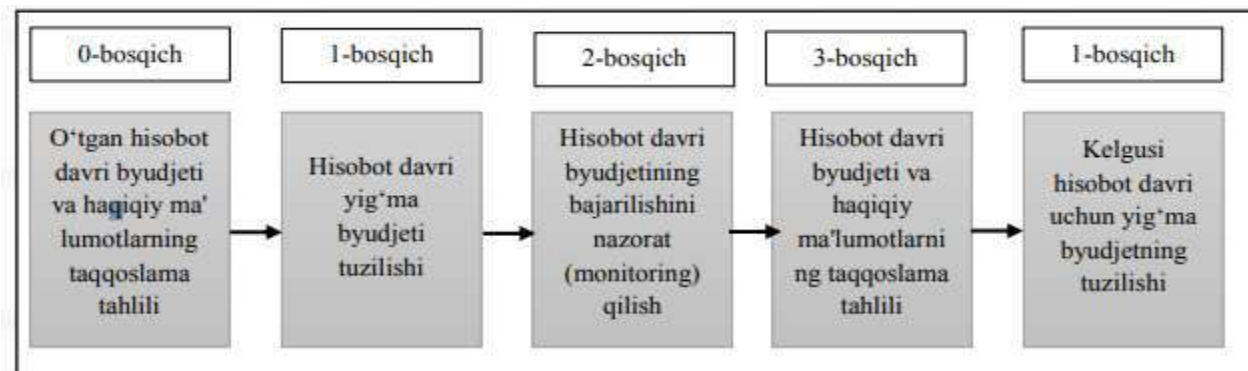

Yuqorida ta'kidlangan tartib-qoidalar, vazifa va tamoyillar hamda nizomga tayangan holda korxonalar amaliyotida byudjetlashtirishni samarali joriy etish uchun quyidagi uslubiy algoritm tavsiya qilinadi.

Foyda va ta'sir: boshqaruv hisobi tizimlari doirasida tashkiliy va uslubiy yordamni takomillashtirishning afzalliklari ko'p qirralidir. Ular qaror qabul qilish imkoniyatlarini, optimallashtirilgan resurslarni taqsimlashni, moliyaviy ko'rsatkichlarni yaxshilashni va bozorda raqobatdosh ustunlikni o'z ichiga oladi. Bundan tashqari, ushbu yaxshilanishlar rivojlanayotgan biznes muammolari sharoitida tashkilotning mustahkamligi, moslashuvchanligi va barqarorligiga hissa qo'shadi.³ Xarajatlarni tahlil qilish va byudjetlashtirishdan samaradorlikni baholash va strategik rejalashtirishgacha, menejment hisobchilari resurslarni taqsimlash, jarayonlarni optimallashtirish va moliyaviy strategiyalarni biznes maqsadlariga moslashtirishda muhim rol o'ynaydi. Biroq, tez texnologik taraqqiyot, globallashtirish va bozor bilan ajralib turadigan davrda uzilishlar, tashkilotlar o'zlarining moliyaviy ma'lumotlarini boshqarish va qarorlar qabul qilish jarayonlarida murakkablik va talablarga duch kelmoqdalar. Bu tegishlilik, aniqlik va samaradorlikni ta'minlash uchun boshqaruv hisobi tizimlarining tashkiliy tuzilmalari, metodologiyalari va texnologik imkoniyatlarini qayta ko'rib chiqish va takomillashtirishni talab qiladi.

³ Абдусаломова Н.Б. Харажатларнинг келиб чиқиш жойлари ва жавобгарлик марказлари бўйича бошқарув ҳисобини ташкил қилиш. // “Халқаро молия ва ҳисоб” илмий-электрон журнали. www.interfinance.uz, 1-сон, 2016 йил сентябрь.

Boshqaruv hisobidagi tashkiliy va uslubiy yordamni takomillashtirish yo‘lidagi sayohat bir nechta asosiy yo‘nalishlarni o‘z ichiga oladi. Birinchidan, bu moliyaviy hisobot va tahlilda izchillik, shaffoflik va javobgarlikni ta‘minlash uchun aniq hisobot ierarxiyasini, ma‘lumotlarni boshqarish protokollarini va samaradorlikni o‘lchash tizimini o‘rnatishni o‘z ichiga oladi.

Boshqaruv hisobining samarali tashkil etilishi va yuritilishi o‘z vaqtida oqilona boshqaruv qarorlari qabul qilish, korxonada faoliyatini rejalashtirish, tahlil va nazorat qilish imkonini berib, ishlab chiqarish samaradorligini oshiradi. Odatda, korxonalarda boshqaruv hisobi quyidagi faoliyat turlari bo‘yicha yuritiladi:

- ta‘minot-tayyorlov faoliyati;
- ishlab chiqarish faoliyati;
- moliya-tijorat faoliyati;

— tashkiliy faoliyat. Korxonalarda ta‘minot-tayyorlov faoliyati takror ishlab chiqarish jarayonini tashkil etish va uning uzluksizligini ta‘minlashga xizmat qiladi. Shu sababli, mazkur sohada dastlabki boshqaruv axborotlari yig‘iladi va qayta ishlanadi.

Ikkinchidan, bu faoliyatga asoslangan xarajatlarni hisoblash (ABC) kabi zamonaviy uslubiy yondashuvlarni qabul qilishni talab qiladi. Balanslangan ko‘rsatkichlar kartasi (BSC) va boshqaruv hisobi tizimlarining aniqligi va oldindan ayta olish imkoniyatlarini oshirish uchun bashoratli tahlillardir. Ushbu metodologiyalar tashkilotlarga xarajat omillari, samaradorlik ko‘rsatkichlari va rivojlanayotgan tendentsiyalar haqida chuqurroq ma‘lumotga ega bo‘lish imkonini beradi va shu bilan ma‘lumotlarga asoslangan qarorlar qabul qilish va strategik prognozni osonlashtiradi.⁴ Bundan tashqari, korxonada resurslarini rejalashtirish (ERP) tizimlari, biznes kabi ilg‘or texnologik yechimlarni integratsiyalash kerak. Avtomatlashtirish, ma‘lumotlarni vizualizatsiya qilish va real vaqt rejimida hisobot berish imkoniyatlaridan foydalangan holda, tashkilotlar boshqaruv hisobi funktsiyalarining samaradorligi, aniqligi va chaqqonligini oshirishi mumkin. bugungi dinamik ishbiarmonlik muhitida harakat samaradorligi, ongli qarorlar qabul qilish va barqaror o‘lish zarurati. Ushbu tadqiqot biznes maqsadlariga erishish va raqobatbardosh ustunlikni saqlab qolishda boshqaruv hisobini strategik aktiv

⁴ Abdinabi Kh. Parдав, Umidjon U. Kostaev. The improvement of organizing strategic management accounting, Journal of Critical Reviews, 7(18), c. 718-721, ISSN-2394-5125 vol. 7, ISSUE 18, 2020



sifatida qo'llashga yordam beradigan strategiyalar, ilg'or amaliyotlar va rivojlanayotgan tendentsiyalarni o'rganish va yoritishga intiladi.

XULOSA

Xulosa qilib aytadigan bo'lsak, boshqaruv hisobi tizimlarida tashkiliy va uslubiy yordamni takomillashtirish yo'lidagi sayohat bugungi dinamik va raqobatbardosh landshaftda rivojlanishga intilayotgan korxonalar uchun strategik zaruratdir. Tashkilotni qayta qurish, metodologik innovatsiyalar, texnologik integratsiya va yaxlit iste'dodlarni rivojlantirishni qamrab olgan holda, tashkilotlar yangi samaradorlikni ochib, o'sish imkoniyatlaridan foydalanishi va barqaror muvaffaqiyat sari yo'naltirishi mumkin. Boshqaruv buxgalteriya hisobi samarali foydalanilsa, nafaqat funktsiyaga, balki biznesni o'z kelajak sari undaydigan strategik aktivga aylanadi.

FOYDALANILGAN ADABIYOTLAR RO'YXATI

1. Abdinabi Kh. Pardaev, Umidjon U. Kostaev. The improvement of organizing strategic management accounting, Journal of Critical Reviews, 7(18), с. 718-721, ISSN-2394-5125 vol. 7, ISSUE 18, 2020.
2. Абдусаломова Н.Б. Харажатларнинг келиб чиқиш жойлари ва жавобгарлик марказлари бўйича бошқарув ҳисобини ташкил қилиш. // “Халқаро молия ва ҳисоб” илмий-электрон журнали. www.interfinance.uz, 1-сон, 2016 йил сентябрь.
3. Керимов В.Э. Стратегический учет. Учебное пособие. // В.Э.Керимов. – М.: Омега-Л, 2005. – 168 с.
4. Пардаева Ш.А. Хўжалик субъектларида молиявий натижаларнинг стратегик бошқарув ҳисобини такомиллаштириш. // “Халқаро молия ва ҳисоб” илмий-электрон журнали. www.interfinance.uz, 3-сон, 2021 йил, июнь.

Research Science and
Innovation House

Psixolog kasbining ahamiyati va vazifalari

Xorazm viloyati Xiva shahar
2-son o‘rta umumiy ta’lim maktabining
amaliyotchi psixologi
Masharipova Shohida Ro‘zmetboyevna
atajanovnodirbek054@gmail.com

Annotatsiya: Mazkur maqola hozirgi kunda nafaqat psixolog kasbini balki hamma kasbda yaxshi mutaxassislarni yetishtirish davr talabi ekanligi, haqiqatdan ham har bir sohada yetuk mutaxassis bo‘lish yurt kelajagi poydevori hisoblanishi, bu borada psixolog kasbining rivojlanishi alohida ahamiyat kasb etadi degan fikrlarni ilmiy jihatdan ochib beradi. Jumladan: Psixolog kasbining rivojlanishi, kelib chiqishi va bugungi kunda psixolog kasbining o‘rni va ahamiyati haqidagi fikrlarga to‘xtalgan Psixolog - odamni shakllantirish, uning xatti-harakatlarini, shuningdek, turli xil psixologik va kundalik muammolarni o‘rganish, odamlar dunyosiga moslashish bilan shug‘ullanadigan psixologiya mutaxassisi, uyda va ishda odamning ruhiy muhitini yaxshilashga xizmat qilishi kerak, degan g‘oya ilgari surilgan.

Kalit so‘zlar: psixolog, tashkilot, psixiatriya, professional, muammo, malakali, mutaxassis, psixodiagnostika, metodika, eksperimental, ma'lumot, psixoterapevt, psixiatr.

Значение и задачи профессии психолога

Аннотация: данная статья с научной точки зрения раскрывает мысль о том, что в настоящее время развитие не только профессии психолога, но и хороших специалистов во всех профессиях является требованием времени, действительно, наличие зрелого специалиста в каждой области является фундаментом будущего страны, в связи с чем развитие профессии психолога приобретает особое значение. В частности: остановившись на представлениях о развитии профессии психолога, ее истоках и месте и значении профессии психолога сегодня, психолог - специалист в области психологии, занимающийся формированием личности, изучением ее поведения, а также различных психологических и бытовых проблем, адаптацией к миру людей,

выдвинул идею о том, что дома и на работе она должна служить улучшению психической среды человека. продвинутой.

Ключевые слова: психолог, организация, психиатрия, профессионал, проблема, квалифицированный, специалист, психодиагностика, методика, экспериментальный, информационный, психотерапевт, психиатр.

Importance and tasks of the profession of a psychologist

Annotation: this article scientifically reveals the ideas that at present it is not only the profession of a psychologist, but also the fact that the cultivation of good specialists in all professions is a requirement of the period, in fact, being a mature specialist in each field is considered the foundation of the future of the country, in this regard, the development of the profession In particular: a psychologist who is focused on thoughts about the development of the profession of a psychologist, its origin and the place and importance of the profession of a psychologist today - the formation of a person, the study of his behavior, as well as various psychological and everyday problems, the psychological specialist who is engaged in adapting to the world of people,

Keywords: psychologist, organization, psychiatry, professional, problem, qualified, specialist, psychodiagnostics, methodology, experimental, reference, psychotherapist, psychiatrist.

Psixologiya nisbatan yosh, ammo shunga qaramay, bugungi kunda juda dolzarb fan. Psixolog kasbi har qanday tashkilotda talabga ega. Bugungi kunda deyarli hech qanday muassasa psixolog mutaxassis yordamisiz biror ish qila olmaydi. Albatta, fuqarolarimizning mintaliteti hali G‘arbda odat bo‘lganidek, yordam so‘rab psixologlarga bemaol murojaat qilishga imkon bermaydi. Ko‘pincha, psixologiyani mohiyatini tushunmasdan, odamlar uni psixiatriya bilan tenglashtiradilar va psixologga borish dahshatli narsaga aylanadi. Odamlar quvonchi-yu- qayg‘usini malakali mutaxassislar bilan emas, balki tanishlari bilan bir xilda baham ko‘rishga odatlangan. Va ko‘pincha bu xato va yamon tomonga ketadi, chunki hech kim muammoni hal qilishda professional yordam bera olmaydi.

Dastlab, bolalar ustida psixologik tadqiqotlar o‘tkazilgan, tajribalardan shu malumki, qo‘llanilayotgan psixodiagnostika metodikalarini shartli ravishda u yoki bu psixik jarayonlarni o‘rganish metodikalariga ajratish mumkin.(L.I. Poperechnaya

1978, L.L.Venger, V.V.Xolmovskaya 1978, Z.I.Kalmikova, 1982, V.M.Bleyxer, I.V.Kruk, 1986). Masalan, o‘quvchi xotirasi haqida faqat bir metod asosida xulosa chiqarish mumkin emas, buning uchun metodikalar majmuini qo‘llash kerak. Shu bilan bir vaqtda, har bir eksperimental metodikalar o‘zining asosiy yo‘nalishidan tashqari (ya'ni shaxsning ma'lum xususiyatini o‘rganishdan tashqari) psixikani boshqa xususiyatlarining holati haqida ba'zi ma'lumotlar beradi. Masalan: bolaga berilgan 10 ta so‘zni qanday yodlashiga qarab, faqat uning xotirasi haqidagina emas, balki ixtiyoriy diqqati, harakatlarining maqsadga yo‘naltirilganligi, ularning sabablari haqida ham bilsa bo‘ladi [4].

Hozirgi kunda nafaqat psixolog kasbini balki hamma kasbda yaxshi mutaxassislarni yetishtirish muhimdir. Bu borada prezidentimiz Shavkat Miromonovich Mirziyoiyev shunday dedilar “Agar katta avlodning bilimi va tajribasini, uzoqni ko‘ra olish fazilatlarini yoshlarimizdagi g‘ayrat-shijoat, mardlik va fidoyilik bilan birlashtira olsak, ko‘zlagan marralarga albatta yetamiz. Yangi O‘zbekistonni ana shunday bilimli va bunyodkor yoshlarimiz bilan birgalikda barpo etamiz”. Haqiqatdan ham har bir sohada yetuk mutaxassis bo‘lishi yurt kelajagi poydevori hisoblanadi. Bu borada psixolog kasbining rivojlanishi alohida ahamiyat kasb etadi. Psixolog kasbining rivojlanishi, kelib chiqishi va bugungi kunda psixolog kasbining o‘rni va ahamiyati haqidagi fikrlarga to‘xtallish joiz.

Psixolog - odamni shakllantirish, uning xatti-harakatlarini, shuningdek, turli xil psixologik va kundalik muammolarni o‘rganish, odamlar dunyosiga moslashish bilan shug‘ullanadigan psixologiya mutaxassisi, uyda va ishda odamning ruhiy muhitini yaxshilashga xizmat qilishi kerak. Psixologiya (Yunon. psixye – ruh, jon; logos – ilm, ta’limot) - ruhiy holat va insonning xulq-atvor qonunchiligidagi mutaxassis - bu bilimlarni qo‘llash uchun ishlatadigan psixologiya sohasidagi mutaxassisdir. Shaxsiy muammolarni hal qilish, atrof-muhitga moslashish, oilalar va jamoalarda psixologik muhitni yaxshilash psixologni muhim ishdir. Psixologning asosiy vazifasi insonga o‘zini-o‘zi va dunyoga moslashtirish va uyg‘unlashtirish, odamning hayoti uchun ko‘proq ijodiy fikrda bo‘lishga, uning ruhiy resurslarini aniqlashga va faollashtirishga yordam berishdir.

"Psixolog", "Psixoterapevt" va "Psixiatr" kasblari o‘rtasida sezilarli farq bor. Psixoterapevt va psixiatr - tibbiyot maktablarini tamomlagan shifokorlar bo‘lsa, psixolog "psixologiya" mutaxassisligi bo‘yicha ixtisoslashgan universitetlarning psixologiya fakultetlarini bitkazgan insonlardir. Psixologning faoliyati mavzusi - bu

shaxs ruhiyatining patologik buzilishi emas, balki uning ruhiy holati va ichki dunyosiga e'tibor berishdir [3].

Psixolog - bu odamlarning bir qismiga aylangan kasblardan biridir. Chunki, psixolog doimo inson bilan ishlaydi. Farzandlaringizni muloqot qilish, qarindoshlaringiz va yaqinlaringiz bilan muloqot qilish orqali, kasbingiz va tajribangiz boyib boradi. Psixologiyani o'rganish mavzusi - inson qalbini tushunishgina emas balki u bilan birga yashashdir. Qadimgi yunon faylasufi Aristotelning yozishicha, boshqa bilimlar qatorida psixologiya insonni, tadqiq qilish birinchi o'rinda turishi kerakligini yozdi, chunki "bu eng yuksak va ajoyib narsalar haqidagi bilimdir". Ammo hatto eng yaxshi psixolog ham barcha muammolardan xalos bo'lish uchun 100% universal retsept bera olmaydi. U muammoni hal qilish yo'llarini izlashi kerak [5]. Yordamga muhtoj bo'lgan shaxs tananing ichki manbalarini topishga yordam beradi. Psixolog umuman hayotga va muammoni boshqa burchak ostida qarashga, odamni bizning hayotimizga qaratayotgan fikriga yo'naltirishga imkon beradi.

Psixologning asosiy faoliyati bir nechta ko'rinishga ega bo'lib, Psixologik diagnostika (tashxis) - bu tashxislar, tajribalar, kuzatishlardan foydalangan holda inson psixikasining individual xususiyatlarini o'rganish.

Psixologik konsalting - psixolog va mijoz o'rtasidagi muammolarni hal qilish yo'llarini topish uchun maxfiy muloqot.

Psixologik tayyorgarlik - bu o'z-o'zini tartibga solishni, muammolarni hal qilishni, va natijalarni keyingi muhokamalar bilan solishtirish.

Psixolog zamonaviy dunyoda talab qilinadigan kasbdir. Bolalar psixologlari maktablar va bolalar bog'chalarida ishlaydi, bolalarga yangi sharoitlarga moslashish uchun oson va yaxshiroq yordam berishdir. Maktab psixologi bolaning maktabga bo'lgan tayyorligini aniqlaydi, qiyin bolalar bilan individual ishlarni olib boradi, o'rta maktab o'quvchilarining kasbiy qiziqishlari bilan shug'ullanadi. Yosh mutaxassislar tayyorlash, jamoada munosabatlarni o'rnatish, inson psixikasi, kadrlar tanlash va xodimlar bo'yicha munosabatlarni o'rnatish uchun psixologning yordami kerak. Oilaviy psixolog oilalarga muammolar bilan maslahat beradi. Sport psixologi sportchining g'olib bo'lishi, natija uchun kurashishga yordam berish uchun a'loqa o'rnatadi va hamkorlik qiladi. Paydo bo'ladigan muammolarni psixologik nuqtai-nazardan ilmiy yondoshgan holatda hal qiladi [6].

Klinik psixolog - psixiatrik kasalxonalarda ishlaydi. Ishonch telefonlarida ishlaydi, bu vaziyatlarda psixologik ta'sirga ega bo'lgan odamlar bilan psixoterapevtik ishlarni olib boradi. Jiddiy kasal, giyohvandlar, OIV tomonidan yuqtirilgan odamlar bilan ham ishlash xususiyatiga ega. Agar kerak bo'lsa, psixiatrik davolash bilan bog'lanadi. Qamoqxonadagi psixolog ozodlikdan keyin normal hayotga moslashishiga yordam berishi kerak bo'ladi.. Psixologlar siyosat va biznesda ham yordam berishga bel bog'lagan fidoiiy insonlardir.

Har qanday kasb o'zining nizom va konsepsiyasiga ega. Psixolog kasbga ehtiyoj bo'lgani sababli hozirgi kunda Psixologik markazlarni yurtimizning barcha viloyatlarida uchratishimiz mumkin. Bu soha ham boshqa sohalar kabi davlat rivojida, ayniqsa kelajak avlod yuksalishida katta ahamiyat kasb etadi. Psixologlar bajaradigan ishlar barcha sohalarini qamrab olgan. Eng rivojlangan davlatlarda yashovchi fuqorolarning o'zining shaxsiy psixologi mavjud va qanday muammoga duch kelsa birinchi navbatda undan yordam maslahat kutadi. Bundan ko'rinib turibdiki, bizning mamlakatimizda ham kelgusi yillarda bu sohaga ehtiyoj tobora ortadi. Qaysi kasb egasi bo'lmaylik avvalo o'sha kasbni sevishimiz va yetarli bilim darajasiga ega bo'lishimiz kerak. Zamonaviy hayotni psixologiyasiz tasavvur qilish qiyin. Psixolog kasbi xalq xo'jaligi, tibbiyot va ta'limning turli sohalarida juda mustahkam o'rin oldi. Psixologlar tibbiyot sohasida, ishlab chiqarishda, ta'lim muassasalarida ishlaydi ijtimoiy himoyaga muhtojlarni o'rganadi, aniqlaydi va yordam beradi. Muayyan psixolog ishlaydigan muammolar juda dolzarb: deviant xulq-atvor, ruhiy kasalliklar, mehnat faoliyati samaradorligini oshirish, yangi ko'nikmalarni o'rganish va boshqalar. Psixolog - albatta Oliy ma'lumotli va quyidagi darajadagi yo'nalishlardan biri bo'yicha; ijtimoiy psixologiya, psixodiagnostika, klinik psixologiya va maslahat yonalishlarida litsenziya olish uchun nufuzli imtihondan muntazam va muvaffaqiyatli o'tgan bo'lishi va tegishli sertifikatga ega bo'lishi kerak [7].

Aslida, biz to'rtta mutaxassis haqida gapiramiz, bu ularning ixtisosligi, malakasi va shaxsiy amaliyotda ham, korporativ, akademik yoki davlat psixologik xizmatlarida ishlashda ham kuchlarini birlashtirish imkoniyatini ko'rsatadi. Psixologning faoliyati juda xilma-xildir. Hozirgi vaqtda psixologiya sohasi jadal rivojlana boshladi va bu sohada o'zini o'zi anglash qirralari hali ko'rinmaydi. Psixolog, psixologiya yo'nalishini tamomlagandan so'ng u nafaqat kundalik



hayotda bilimlarga ega bo‘lish bilan, balki bu bilimlarni turli sohalarda qo‘llash imkoniyatiga ega bo‘lishi kerak.

FOYDALANILGAN ADABIYOTLAR RO‘YXATI

1. Barxayev B.P. Psixolog kasbiga kirish.1999 yil;
2. Petrovskiy A.V.Yaroshevskiy M.G. Nazariy psixologiya asoslari.1998 yil;
3. Markova A.K. Professionallik psixologiyasi. 1996 yil.
4. Vachkov I.V., Grinshpun I.B., Pryazhnikov N.S. "Psixolog" kasbiga kirish
5. Klimov E.A. Kasblar psixologiyasiga kirish. 1998 yil;
6. Klimov E.A. Kasbiy o‘zini o‘zi belgilash psixologiyasi. - Rossiya, 1996 yil.
7. Davletshin M. G. Umumiy psixologiya. T., TDPU, 2002.
8. Ivanov I., Zufarova M. Umumiy psixologiya. O‘z.FMJ., 2008.
9. Xaydarov F.I., Xalilova N. “Umumiy psixologiya”. T.: 2009.



Research Science and Innovation House

Ochiq urug‘lik o‘simliklar

Andijon Davlat pedagogika instituti Dotsenti,

Tojiboyev Murodali Umaraliyevich

Andijon davlat pedagogika inistituti, Tabiiy fanlar fakulteti, Biologiya

Yo‘nalishi 2-kurs talabasi Botirov Mashhurbek Diyorbek o‘g‘li

(botirovmashhurbek2108@gmail.com)

Andijon davlat pedagogika inistitutining Tabiiy fanlar fakulteti talabasi

Samatov Oyatillo Shokirjon o‘g‘li (samatovoyatullo@gmail.com)

Annotatsiya: Igna barglilar asosan monopodial, qisman simpodial tipda shoxlanadi. Velvichiyalar tartibidan faqat 1 ta tur saqlanib qolgan. Qarag‘ay daraxtining bo‘yi 40-50 m bo‘lib, u 500 yilgacha yashaydi. 2 gr mikros bo‘yicha hosil qilingan nina barglar. Bargi 2-5 yilda to‘kiladi. 1 gr megofilli bo‘yicha poporotniklarga o‘xshash barglar. Megosporofilning otalanishidan urug‘ rivojlanadi. Hozirgi vaqtda qarag‘aylar, sagovniklar, gnetoviylar keng tarqalgandir.

Kalit so‘zlar: Urug‘lik paportniklar, Sagouniklar, Ginkgolar, Bennetitlar, Igna barglilar, Kordaitlar, Ignacha barglilar.

Key words: Seed ferns, Sagouniks, Ginkgos, Bennettites, Conifers, Cordaites, Ignacha leaves.

Ключевые слова: Семенные папоротники, Сагуники, Гинкго, Беннеттиты, Хвойные, Кордаиты, листья Игначи.

Quruqlik sharoitida yashaydigan va urug‘ yetishtiradigan yuksak o‘simliklar urug‘li o‘simliklar deb ataladi. Bu o‘simliklarda urug‘ bo‘lishi bilan arxegonial yuksak o‘simliklardan, ya’ni moxlar, riniofit, plaun, qiriqbo‘g‘ va paparotniklar dan tubdan farq qiladi yuksak urug‘ yetishtiruvchi o‘simliklar asosan yuqorida sporalari yoki arxegoniylardan kelib chiqqan. Urug‘li o‘simliklar ikki bo‘limga: ochiq urug‘lilar (Gymnospermae) va yopiq urug‘lilar (Angiospermae) ga bo‘linadi. 2. Ochiq urug‘lilar qadimiy o‘simliklar bo‘lib, ularning qadimiy avlodlari toshko‘mir davrining oxirlarida yashaganlar. Jumladan urug‘li paparotniklar, bennetitlar, keytonlilar yo‘qolib ketib, qazilma holda saqlanib qolganlar. Ginkoviylar, velvichiyalarni bittadan turi saqlanib qolgan. Hozirgi vaqtda qarag‘aylar,

sagovniklar, gnetoviylar keng tarqalgandir. Yer yuzida ochiq urug‘lilarning hozir 660 turi mavjud bo‘lib, asosan daraxt, qisman buta va liana turlari uchraydi.

Shoxlanishi monopodial bo‘lib, poyasi kambiy va fellogen to‘qimalarining faoliyati natijasida o‘ziga xos tuzilishga ega. Ikkilamchi yugonlashish xususiyati bilan yopiq urug‘li o‘simliklarga yaqin tursada gistologi elementlaridan tarxeyalardan tuzilganligi va o‘tkazuvchi bog‘lamlar yo‘qligi bilan ulardan farq qiladi. Bargining tuzilishiga ikki guruhga bo‘linadi. 1 gr megofilli bo‘yicha poporotniklarga o‘xshash barglar. 2 gr mikros bo‘yicha hosil qilingan nina barglar. Bargi 2-5 yilda to‘kiladi. Ochik urug‘lilar doimiy yashil o‘simliklar bo‘lib, ildizi-asosiy va yon ildizlardan iborat, mikoriza hosil bo‘ladi.[2,7]

Ochik urug‘li o‘simliklarning xarakterli xususiyatlaridan biri urug‘ va urug‘ kurtakni ochik bo‘lishidir. Ularning urug‘lari mevaning ichida emas, balki megosporafillarda ochik holda joylashadi. Urug‘kurtak megosporangiydan nutsellusdan tashkil topgan bo‘lib, tashqi tomonidan intgument bilan o‘rab olingan. Megosporofilning otalanishidan urug‘ rivojlanadi. Ochik urug‘lilarning muhim xususiyatlaridan biri spermatozoidning spermiyaga aylanishidir. Spermiyani hosil bo‘lishi bu o‘simliklarni suvsiz muhitida ham otalanishiga imkon yaratib beradi. Ochik urug‘li o‘simliklar bir tomonidan yuqori sporali o‘simliklarga 2-birtomondan yopiq urug‘li o‘simliklarga. Ochik urug‘li o‘simliklarga butalar, daraxtlar kiradi. Yopiq urug‘li o‘simliklar orasida daraxtlar, butalar, yarim butalar va o‘tli o‘simliklar uchraydi. Ochik urug‘li o‘simliklar asosan monopodial tipda shoxlanadi. Yopiq urug‘li o‘simliklar esa monopodial, simpodial va dixatomik ravishda shoxlanadi. Ochik urugi o‘simliklarda suv naylari bo‘lmaydi. Suv naylari vazifasini traxeidlar bajarib turadi. Yopiq urug‘li o‘simliklarning to‘qimasida esa suv naylari xamda traxeidlar bo‘ladi. Ochik urug‘li o‘simliklarning urug‘kurtagi ochik yerda taraqqiy etadi. Yopiq urug‘li o‘simliklarni urug‘i mevaning ichida taraqqiy etadi. Ochik urug‘li o‘simliklarda esa urug‘ g‘uddalarda taraqqiy etadi. Bular meva bo‘lmaydi. Ochik urug‘li o‘simliklardagini aksi, yopiq urug‘li o‘simliklarni mevasi bo‘ladi. Ochik urug‘li o‘simliklarning endosperma to‘qimasi otalanish protsessidan oldin hosil bo‘ladi. Yopiq urug‘li o‘simliklarda esa endosperma to‘qimasi otalanishdan keyin hosil bo‘ladi. Ochik urug‘li o‘simliklarda qo‘shaloq otalanish bo‘lmaydi, yopiq urug‘li o‘simliklarda ochik urug‘li o‘simliklarga butalar, daraxtlar kiradi. Yopiq urug‘li o‘simliklar orasida daraxtlar, butalar, yarim butalar va o‘tli o‘simliklar uchraydi. Ochik urug‘li o‘simliklar asosan monopodial tipda shoxlanadi. Yopiq

urug‘li o‘simliklar esa monopodial, simpodial va dixatomik ravishda shoxlanadi. Ochiq urugi o‘simliklarda suv naylari bo‘lmaydi. Suv naylari vazifasini traxeidlar bajarib turadi. Yopiq urug‘li o‘simliklarning to‘qimasida esa suv naylari xamda traxeidlar bo‘ladi.

Ochiq urug‘li o‘simliklarning urug‘ kurtagi ochiq yerda taraqqiy etadi. Yopiq urug‘li o‘simliklarni urug‘i mevaning ichida taraqqiy etadi. Ochiq urug‘li o‘simliklarda esa urug‘ g‘uddalarda taraqqiy etadi. Bularda meva bo‘lmaydi. Ochiq urug‘li o‘simliklardagini aksi, yopiq urug‘li o‘simliklarni mevasi bo‘ladi. Ochiq urug‘li o‘simliklarning endosperma to‘qimasi otalanish protsessidan oldin hosil bo‘ladi. Yopiq urug‘li o‘simliklarda esa endosperma to‘qimasi otalanishdan keyin hosil bo‘ladi. Ochiq urug‘li o‘simliklarda qo‘shaloq otalanish bo‘lmaydi, yopiq urug‘li o‘simliklarda.

Ochiq urug‘li o‘simliklarga butalar, daraxtlar kiradi. Yopiq urug‘li o‘simliklar orasida daraxtlar, butalar, yarim butalar va o‘tli o‘simliklar uchraydi. Ochiq urug‘li o‘simliklar asosan monopodial tipda shoxlanadi. Yopiq urug‘li o‘simliklar esa monopodial, simpodial va dixatomik ravishda shoxlanadi. Ochiq urug‘li o‘simliklarda suv naylari bo‘lmaydi. Suv naylari vazifasini traxeidlar bajarib turadi. Yopiq urug‘li o‘simliklarning to‘qimasida esa suv naylari xamda traxeidlar bo‘ladi. Ochiq urug‘li o‘simliklarning urug‘ kurtagi ochiq yerda taraqqiy etadi. Yopiq urug‘li o‘simliklarni urug‘i mevaning ichida taraqqiy etadi. Ochiq urug‘li o‘simliklarda esa urug‘ g‘uddalarda taraqqiy etadi. Bularda meva bo‘lmaydi. Ochiq urug‘li o‘simliklardagini aksi, yopiq urugi o‘simliklarni mevasi bo‘ladi. Ochiq urug‘li o‘simliklarning endosperma to‘qimasi otalanish protsessidan oldin hosil bo‘ladi. Yopiq urug‘li o‘simliklarda esa endosperma to‘qimasi otalanishdan keyin hosil bo‘ladi. Ochiq urug‘li o‘simliklarda qo‘shaloq otalanish bo‘lmaydi, yopiq urug‘li o‘simliklarda.

Ochiq urug‘li o‘simliklar 7 ta sinfga bo‘linadi:

- 1. Urug‘li paporotniklar
- 2. Sagouniklar.
- 3. Bennetitlar.
- 4. Kordaitlar.
- 5. Ginkgolar
- 6. Igna barglilar
- 7. Ignacha barglilar [10,3]

Ular o‘zining tashqi tashqi ko‘rinishi bilan hozirgi daraxtsimon qirqquloqlarga o‘xshar, lekin har xil sporal bo‘lib, urug‘ yordamida ko‘payishi bilan ulardan farq



qiladi. Uning poyasida qo‘sh patsimon yirik – yirik murakkab barglar bo‘lar, ularning asosiy bandlari ko‘pincha dixotomik shoxlanar edi.

SAGOVNIKLAR. Sagovniklar hozir yashab turgan o‘simliklar bo‘lib, eski (Cycas, Macrozamia, Bowenia, Encephalartos, Stangeria kabi avlodlar) va yangi dunyoning (zamia, Microcycas, Ceratoramia, Pioon avlodlari) tropik hamda subtropik mintaqalarida tarqalgan 9 ta avlodi o‘z ichiga oladi.

Sagovniklar -ustunsimon oddiypoyali daraxtlardan; poyasi axayon – axyonda shoxlangan bo‘ladi. Poyasininguchida juda yirik, patsimon qalin-qattig barglar tojdek bo‘lib turadi. Mikrosporangiyalari tangachasimon mikrosporofillarning chetida turadi yoki tangachasimon makrosporofillardan joy olgan, mikrosporofillari to‘p-to‘p bo‘lib, otalik qubbalarini hosil qiladi. Makrosporangiyalar (urug‘ kurtaklar) makrosporofillarning chetida turadi yoki tangachasimon mikrosporofillardan hasil bo‘lgan onalik qubbalaridan joy oladi. Bu tartib Cucas (yoki sagovnik) misol bo‘la oladi. Barcha ochiq urug‘liklar singari, Cucas har xil sporalari o‘simlik bo‘lib, makro- va mikrosporalari bilan ko‘payadi. Ko‘pchilik Sagovniklar Cucas ga o‘xshash, aksari shoxlanmaydigan to‘g‘ri poyali o‘simliklar bo‘lib, poyasining uchida uzunligi 2,5-3 m ga baradigan yirik – yirik barglar chiqaradi. [2,6,7]

KORDAITLAR. Kordaitlar asosah paleozoy erasida o‘tib, hozir qurib bitgan o‘simlik tartibidir. Tartibning eng yaxshi o‘rga-nilgan vakili Cordates avlodidir. Tanasida serbar yog‘ och zonasi bilan o‘ralgan, o‘sha yog‘och qismi tuzilishi jihatidan ninabarglilarning yog‘och qismiga o‘xshagan edi. Kordaitlar boshqa ochiqurug‘lilar bilan birgalikda toshko‘mir davrining o‘rtasidan Perm davri oxirigacha Shimoliy va Janubiy yarim sharlarda o‘rmonlar hosil qildilar. Kordaitlar asosan monopodial tavaqalangan tanasi (ba‘zan ichi bo‘sh) va baland tojli yirik ikki qavatli daraxtlar edi (balandligi 20-30 m gacha va diametri 1 m gacha). Chiziqli, lansolat, romboid yoki kamarga o‘xshash shakllarning spiral ravishda joylashgan barglari 3-4 sm dan 100 sm gacha bo‘lgan o‘lchamga ega Sirg‘aga o‘xshash bir jinsli strobili barglar goltig‘ida yoki ular orasida rivojlandi. Kordaitlar ko‘mir konlarini shakllantirishda qatnashdilar, ularda kordaitlar (kogdaitlar) va kordaitantuslar (kordaitantuslar) avlodlari a‘zolarining qoldiqlari eng yaxshi saqlanib qolgan. Kordaitlar ignabargli daraxtlarning ajdodlar guruhi sifatida qaraladi.

GINKGOLAR. Ginkgoales tartibi hozir Ginkgoaceae degan atigi bitta oilani o‘zichiga oladi, bu oilaning birdan-bir vakili ginkeo (Ginkgo biloba) dir. G.Biloba ajdodi bo‘ladigan daraxt bo‘lib, balandligi 30-40 m ga, yo‘g‘onligi 3-4 m ga yetadi.

Poyasi 18 sm gacha boradi, masalan, Avstraliyada o'suvchi *Macroramia Hopei* ning poyasi shuncha keladi. Bennetitlar tashqi ko'rinishidan sagovniklarga o'xshab yura davrida rivojlangan. Yer yuzini qoplab so'ng yuqori bo'r davrida butunlay yo'qolib ketgan o'simliklardir. Bennetitlarning ichki tuzilishi urug'li qirqquloqlilar bilan sagovniklarning ichki tuzilishiga juda yaqin. Ularning poyalarida kambiyarlari lub va ancha qalin po'stloq, birlamchi, ikkilamchi yog'ochlik xalqalarni hosil qiladi. Bennetitlarni g'uddasi o'zidan oldingi sinf o'simliklarning g'uddasidan ikki jinsiyli bilan farq qiladi. Fuddaning tashqi tomonidagi ko'plab mikrosporangiyalarda mikrosporalar yetilsa, g'uddaning markazdagi juda qisqargan makrasporofitda bitta urug kurtak rivojlanadi. Sporofitlar tashqi tomondan po'stlog'i to q kul rang va silliq bo'lib, keyinchalik har tomonga yeyilib ketadigan piramida shox-shabbasi bor. Ginkgo barglari juda g'alati: ular odatda ikki bo'lakka bo'lingan uchburchak plastinkadan iborat bo'lib, uzun bandga aylanadi; ba'zan plastika yaxlit bo'ladi. Ginkgo – ikki uyli o'simlikdir: uning mikro va makro sporangiyalari har xil individda hosil bo'ladi.[1,3,4,9]

IGNA BARGLILAR.

Bu sinfga 6 ta ailá 40 avlod, 450 tur kiradi. Bular hozirgi zamon iqlimiga ham moslashgan. Lgnabarglilar sinfga daraxtlar, qisman butalar kiradi. Bu sinfga kiruvchi o'simliklardan yer yuzida ko'p tarqalganlari: Sosna, qarag'ay, archa, paxta, kiparis, mojevelnik va boshqalar. Igna barglilarning bargi qattiq, ensiz, ignasimon, ba'zan tangachasimon bo'lib, yosh shoxchalarda spiral yoki qrama-qarsh joylashgan, Igna barglilarning barglari ko'pchiligi ignasimony bo'lgani uchun ularga shuhday nom berilgan. Lgna barglilar asosan monopodial, qisman simpodial tipda shoxlanadi. Masalan: Mamont daraxti simpodial tipda shoxlangan bo'ladi. Bu daraxt yer yuzida uchraydigan daraxtlarning eng kattasidir. Uning bo'yi 150m, eni esa 40 m bo'lib u uzoq yil yashaydi. Lgna bargli o'simliklarning ildizida ildiz qini bo'lmaydi, ildiz qini o'rnida ektotrof mikorizalar bo'ladi. Igna barglilar jinsiz va jinsli yo'lda ko'payadi. Oddiy qarag'ay 1 uyli doim yashil 2 jinsli o'simlik bo'lib, yer yuzida juda ko'p tarqalgan. Qarag'ay daraxtining bo'yi 40-50 m bo'lib, u 500 yilgacha yashaydi. Qarag'ay daraxtining poyasida va bargida smola yo'llari bo'lib, unda smola ishlanib chiqadi.

IGNABARGLILAR SINFI. Bu sinfga kiruvchi o'simliklar 1 uyli 2 jinsli yoki 2 uyli 1 jinsli bo'ladi. Bularda smola yo'llari mutlaqo bo'lmaydi. Ignacha barglilar sinfi quyidagi tartibga bo'linadi: Ignabargli daraxtlar eng katta ostsinf hisoblanadi,

shu jumladan 560 ga yaqin tur, 56 oila va 7 turkum. Asosiy turlarning xilma-xilligi janubiy yarim sharda: Yangi Zelandiya, Avstraliya, Janubiy Amerikaning mo‘tadil mintagalari, Tinch okeanining havzasi. Bunf qanday tushuntirish mumkin. Sayyoramizning ushbu qismida kontinental mintaqalarda bo‘lgani kabi iqlimning késkin tebranishlari bo‘lmagan. Poyasi ingichka po‘stloq va massiv yog‘ochga ega, bu 90-95% traxeidlar va juda kam parenximadir. Ko‘pgina ignabargli daraxtlarda qobiqda ham, yadroda ham efir moylari bilan to‘ldirilgan qatronlar kañallari mavjud. Ko‘pgina ignabarglidaraxtlarda kuchli lateral ildiz paydo bo‘lib Aundan uzun lateral ildizlar tarqaladi. Ko‘pgina ignabargli barglarning barglari ayrisimon, tor chizikli yoki shkalaga o‘xshash bo‘lib, ular igna deb ataladi. Birog, Agathis (Araucariaceae oilasi) tropik turida ular Monokotlarning barglariga o‘xshaydi keng lansolat uzunligi 18 sm, kengligi 6 sm, shuningdek Podokarplar oilasining vakillarida uzunligi 35 sm, kengligi 9 sm keladi

VELVICHİYALAR. Velvichiyalar tartibidan faqat 1 ta tur saqlanib qolgan. Bu tur yani Velvichiya janubiy Afrikada o‘sadi. Velvichiyaning bo‘yi juda past. Uning 2 ta bargi bo‘lib, bu barg 100 yilgacha yashay oladi. Velvichia – bu ikki bargli rozetka o‘simlik bo‘lib, qalin poya shaklidagi poyasi bor, ularning aksariyati gipokotil. Velvichiya urug‘i gametofit to‘qima bilan o‘ralgan embriondan iborat bo‘lib, uembrion rivojlanish in ing dastlabki bosqichida ozuqa moddalarining zaxirasi bo‘lib xizmat qiladi. Uxlab yotgan urug‘ ichida Velvichiya embrioni uzun katak, kalta qalinlashgan gipokotil va apikal kurtakdan iborat bo‘lib, ikkita urug‘palla bilan yopilgan. Urug‘ning tashqi qopqog‘ida ikkita jngich ka qanotsimon o‘simta bor. Qobiqning ma‘lum joylari tolat va juda gigroskopik bo‘lib, urug minimal nantik bilan ham shishishiga imkon beradi. Ildiz qalin, burilishli, uzunligi 1-1,5 (3) m (ilgari u yer osti suvlariga etib borishi mumkin deb ishonilgan edi, ammo keyinchalik bunday bo‘lmagan). Shu bilan birga, lateral ildizlarning rivojlanishiva intensiv ravishda tarvaqaylanishi ikki qatlamda sodir bo‘ladi.

ARCHA. Archa Cypréss oilasiga mansub. Archa daraxtlarining ayrim navlari balandligi 15 metrgacha o‘sishi mumkin. Archaning unmi taxminan 600 yil. Archa bahor oxirida, sovuq joylarda esa yozning boshlarida gullaydi. Gullari konus va spikeletdir. Urg‘ochi konuslari och yashil rangga, erkaklar spikeletlari esa biroz bo‘yalgan, sariqrangga bo‘yalgan, Archa mevasi tashqi ko‘rinishida reza vorlaraga o‘xshashdir. Ular qubbalarda joylashgan va diametri taxminan bir sm gacha o‘sadi. Qubbaning mevalari bir-biriga mahkam yopishadi, shuning uchun ular ochilmaydi.

Ular yoqimli achchiq hidga ega va sentyabr oyida ikki-uch yil davomida pishib etishadi. Yoqimliy ignabargli aroma tufayli mevalar turli sanoat sohalarida gollanilad Archa ignabargli va doim yashil o‘simlik hisoblanadi. Archa ignalari turli xil ranglarda va yashil ranglarda bo‘lishi mumkin. Ba’zi navlarda sariq rangli yoki stomatal chiziqli yashil ignalar mavjud. Ignalar qattiq va o‘tkir va uzunligi bir santimetr gacha o‘sadi. [1,5,8]

Xalq hojaligidagi ahamiyati jihatdan keng foydalaniladi. Ochiq urug‘lilar juda katta maydonlarda Tayga o‘rmonlarini hosil qiladi. Tayga o‘rmonlarida o‘ziga xos biotsenoz hosil bo‘ladi. Natijada turli hayvonlar, xashoratlar, qushlar turlarini oziqlanishi va ko‘payishi uchun sharoit vujudga keladi. O‘rmonlar suv va tuproqni eroziyadan saqlaydi. Kurilish materialihisoblanadi. Yog‘ochsozlik sanoatining xom ashyo bazasidi. Ingichka barglilardan viskoza, ipak, sellioza, balzam, smola, spirt, uksus kislotasi, oshlovchi moddasi olinadi. Sibir qarag‘ayi urug‘i tarkibida 79% gacha yog‘ mavjud. Medetsina sanoatida vitamin-lar, preparatlardan pinobin olinadi. Halq medetsinasida nerv kasallarini davolashda, tuberkulyoz, buyrak, siydik qopini, gemorroye kasalliklarini davolashda foydalaniladi. Faqat yog‘ochdan 20 mingdan ortiq turi material va modda olinadi. Bir kub metr yog‘ochdan 15 ming metr sun‘iy ipak yoki 600ta trikotaj kostyum yoki 200 kg qog‘oz olinadi. O‘rmon bo‘ylik deb bejiz aytilmagan. Qarag‘ ay poyasidan skipidar, bargidan smola olinadi. Skipidar bod kasalligida surtiladi. Efedradan efedrin degan alkaloid olinadi. Efedrin alkaloidi medisinada katta ahamiyatga ega. U bod va boshqa kasalliklarga ishlatiladi. Archalar esa o‘zidan fitonsidlarni ishlab chiqaradi. Bu modda esa bakterasid xossaga ega bo‘lib bakterialarni faoliyatini susaytiradi yoki ularni nobud qiladi

Ochiq urug‘li o‘simliklar bir tomonidan yuqori sporali o‘simliklarga 2-bir tomondan yopiq urug‘li o‘simliklarga o‘xshaydi. Ochiq urug‘li o‘simliklar urug‘ beradigan qirqquloqlardan, yopiq urug‘li o‘simliklar ochiq urug‘li o‘simliklardan kelib chiqqan. Shuning uchun oraliq sinf ham hisoblanadi.

Research Science and
Innovation House



Foydalanilgan adabiyotlar:

1. S.Mustafojev, O .Ahmedov “Botanika” Oliy o‘quv yurtlari uchun Tafakkur-Bo‘stoni”
2. Xrjanovskiy V.G. “Kurs obuiyey botaniki” II tom «Vb/Sshaya shkola» 1982.
3. Kursanov Lh Komarnitskiy N.A, Meyyer K.I,Razdorskiy V.FUranoV. A “Botanika” II tom, O‘simliklar sistematikasi”, Toshkent 1972
4. Jebrak A.R.”Kurs botaniki”, M.Sovetskaya nauka, 1949.
5. Jukovskiy P.M “Botanika”M,Sovetskaya nauka 1949.
6. Komilova F.Jonurazov F.”Botanikadan amaliy mashg‘ulotlar”, “Mexnat” 1986.
- 7.G.P.Yakovlev., V.A.Chelombitko.Botanika. M.Iz-Vo “Visshaya shkola” 1990 yil
8. Xolida Mirfayoz qizi Maxkamova. Botanika.
- 9.T”O‘qituychi» 1995 yil.
10. M.Toshboyeva, A. Saloyeva, M.Tojiboyev QARAG‘AYTOIFA (PINOPHYTA) O‘SIMLIKLARINING BOTANIK TAVSIFI. SISTEMATIKASI, TARQALISHI AHAMIYATI

Research Science and Innovation House

O‘simlik va Hayvonlarni huquqiy muhofaza qilish ekologiyasi

Andijon davlat pedagogika inistituti, Biologiya va gegografiya o‘qitish metodikasi kafedrasida katta o‘qtuvchisi Usmonov Dilmurodjon

**Andijon davlat pedagogika inistituti, Tabiiy fanlar fakulteti, Biologiya Yo‘nalishi 2-kurs talabasi Botirov Mashhurbek Diyorbek o‘g‘li
(botirovmashhurbek2108@gmail.com)**

**Andijon davlat pedagogika inistitutining Tabiiy fanlar fakulteti talabasi Samatov Oyatillo Shokirjon o‘g‘li
(samatovoyatullo@gmail.com)**

Annatsiya: Noyob va yo‘q bo‘lib ketayotgan o‘simlik va hayvon turlarini muhofaza qilish va ulardan foydalanishni tartibga solish to‘g‘risida. Biologiya resurslaridan oqilona foydalanish. 1997 yilda O‘zbekiston Respublikasining “Hayvonot dunyosini muhofaza qilish va undan foydalanish to‘g‘risida”gi qonuni. Yo‘qolib ketish xavfi ostidagi yovvoyi fauna va flora turlari. O‘zbekiston Respublikasi Adliya vazirligi tomonidan ro‘yxatga olingan “O‘zbekiston Respublikasi hududida ov qilish va baliq ovlash qoidalari. Flora va faunaga zarar yetkazish jarimalar. Prezidentning 31-maydagi “Ekologiya va atrof-muhitni muhofaza qilish sohasini transformatsiya qilish va vakolatli davlat organi faoliyatini tashkil etish chora-tadbirlari to‘g‘risida”gi qarori.

Kalit so‘zlar: Flora, fauna, qonunlar, qarorlar, farmonlar, moddalar, konvensiyalarga, kadastr.

Ключевые слова: Флора, фауна, законы, постановления, указы, статьи, конвенции, кадастр.

Key words: Flora, fauna, laws, decisions, decrees, articles, conventions, cadastre.

O‘zbekiston Respublikasi Konstitutsiyasida o‘simlik dunyosiga nisbatan mulkchilikning huquqiy holati o‘rnatilgan bo‘lib, unga ko‘ra o‘simlik dunyosi davlat mulki -umummilliy boylik bo‘lib, undan oqilona foydalanish zarur va u davlat muhofazasidadir (55-modda). O‘simlik dunyosi obektlari mulkchiligiga nisbatan xuddi shunday huquqiy holat “Tabiatni muhofaza qilish to‘g‘risida”gi (4- 2 modda),

“O‘simlik dunyosini muhofaza qilish va undan foydalanish to‘g‘risida”gi (3-modda), “O‘rmon to‘g‘risida”gi (3-modda), “Mulkchilik to‘g‘risida”gi qonunlarda ham belgilangan. O‘simlik dunyosini muhofaza qilish va undan foydalanish to‘g‘risidagi me‘yoriy hujjatlar tabiiy sharoitda o‘sadigan o‘simlik dunyosi, shuningdek takror ko‘paytirish va genetik fondini saqlash uchun yekib o‘stirayotgan yovvoyi o‘simliklarni muhofaza qilish va ulardan foydalanish sohasidagi munosabatlarni tartibga solishga qaratilgan bo‘lib, ularning asosiy vazifasi floraning tur tarkibini va genetik fondini tabiiy sharoitlarda saqlab qolish, tabiiy o‘simliklar jamoalarining va yovvoyi o‘simliklar o‘sadigan muhitning bir butunligini saqlash, o‘simlik dunyosidan oqilona foydalanish va uni takror ko‘paytirishni ta‘minlash, yuridik va jismoniy shaxslarning o‘simlik dunyosini muhofaza qilish va undan foydalanish sohasidagi faoliyatlarini huquqiy tartibga solish, o‘simlik dunyosini muhofaza qilish va undan foydalanish qoidalari buzilganda aybdorlarga tegishlicha mulkiy, ma‘muriy, jinoiy javobgarlik jazo choralarini qo‘llashdan iborat bo‘ladi. O‘simlik dunyosi obektlarini muhofaza qilish va undan foydalanish bo‘yicha huquqiy holatni belgilashda O‘zbekiston Respublikasining “O‘rmon to‘g‘risida”gi va “O‘simlik dunyosini muhofaza qilish va undan foydalanish to‘g‘risida”gi qonunlari hamda O‘zbekiston Respublikasi Oliy Majlisning «Noyob va yo‘q bo‘lib ketayotgan o‘simlik va hayvon turlarini muhofaza qilish va ulardan foydalanishni tartibga solish to‘g‘risida», O‘zbekiston Respublikasi Vazirlar Mahkamasining «Biologiya resurslaridan oqilona foydalanish, ularni O‘zbekiston Respublikasiga olib kirish va uning tashqarisiga olib chiqish ustidan nazoratni kuchaytirish to‘g‘risida»gi qarori, alohida o‘rinni yegallaydi. Bu normativ-huquqiy hujjatlarda o‘simlik dunyosi obektlari, ushbu obektlardan foydalanish turlari, muddatlari, normativlari, foydalanuvchilarning huquq va majburiyatyalari, o‘simlik dunyosi obektlaridan foydalanishni cheklash, to‘xtatish va man yetish, o‘simlik dunyosi obektlarining monitoringi, davlat kadastr kabi masalalar tartibga solingan. O‘simlik dunyosidan foydalanish huquqi tushunchasi ham qonunda o‘z ifodasini topmagan. O‘simlik dunyosi tushunchasi yuridik adabiyotda ham hali tadqiqot predmeti bo‘lgan yemas. Bizningcha, O‘simlik dunyosidan foydalanish huquqi deganda, ma‘muriy-ruxsat berish huquqi va shartnoma asosida kelib chiqadigan hamda foydalanish huquqi yoki yegalik qilish huquqi yoxud yegalik qilish huquqi doirasida amalga oshiriladigan subektiv huquq, shuningdek o‘simlik dunyosidan foydalanish va uni muhofaza qilish sohasidagi munosabatlarni tartibga solishga qaratilgan

tegishli huquq tarmog'ida belgilangan huquqiy me'yorlar jamlanmasi ga aytiladi. Huquqiy adabiyotlarda faqat o'rmon tushunchasi va o'rmondan foydalanish huquqi tushunchalarigagina e'tibor qaratilgan. Ma'lumki, o'simlik dunyosi tushunchasi o'rmon tushunchasiga nisbatan ancha keng bo'lib, undan ba'zi jihatlar bo'yicha farq ham qiladi. Masalan, o'rmon tushunchasiga dov-daraxtlar bilan qoplangan yerlar bilan bir qatorda, dov-daraxtlar bilan qoplanmagan, ammo shu maqsadlarga ajratilgan yerlarni ham kiritamiz.[1]

Bugungi kunda O'zbekiston faunasi 709 turdagi umurtqali, shu jumladan 470 turdagi qush, 109 turdagi sutemizuvchi, 64 turdagi sudralib yuruvchi, 63 turdagi baliq, 3 turdagi amfibiya hamda 15000 turdan ortiq umurtqasiz hayvonlardan tashkil topgan. Mamlakatimizda hayvonot dunyosini muhofaza qilish va undan foydalanish sohasidagi munosabatlarni tartibga solish bo'yicha 1997 yilda O'zbekiston Respublikasining "Hayvonot dunyosini muhofaza qilish va undan foydalanish to'g'risida"gi qonuni, biologik resurslarni, shu jumladan hayvonot dunyosini saqlash va ulardan samarali foydalanishga yo'naltirilgan bir qator qonunosti hujjatlar qabul qilingan. Shu bilan birga, O'zbekiston o'z milliy manfaatlaridan kelib chiqib, ushbu sohada xalqaro munosabatlarga integrasiyalashuv maqsadida qator muhim xalqaro ekologik normativ-huquqiy hujjatlar, xususan, "Yo'qolib ketish xavfi ostidagi yovvoyi fauna va flora turlari bilan xalqaro savdo qilish to'g'risida"gi, "Yovvoyi hayvonlarning ko'chib yuruvchi turlarini muhofaza qilish to'g'risida"gi, "Asosan suvda suzuvchi qushlar yashash joylari sifatida xalqaro ahamiyatga ega bo'lgan suv-botqoq joylari to'g'risida"gi Konvensiyalarga qo'shildi, yovvoyi hayvonlarni muhofaza qilish bo'yicha davlatlararo bitimlar imzolandi.

2009 yilda nashr etilgan O'zbekiston Respublikasi Qizil kitobiga 184 turdagi yovvoyi hayvonning kiritilganligi hayvonot dunyosini muhofaza qilish borasida oldimizda ulkan vazifalar turganidan dalolat beradi. Chunonchi, hayvonot dunyosini muhofaza qilish va undan foydalanish sohasidagi qonunchilik talablarining buzilishi keng tarqalgan bo'lib, tabiatni muhofaza qilishga oid jami qonunbuzarlikning 40 foizga yaqinini tashkil etadi. Statistik ma'lumotlarga ko'ra, 2010 2014 yillar davomida biologik resurslarni muhofaza qilish sohasidagi huquqbuzarliklar uchun 35 ming nafardan ortiq shaxslarga 1882,2 million so'm miqdorida jarima solingan, yetkazilgan zararni qoplash bo'yicha esa 970,2 million so'mlik da'volar kiritilgan. Shu nuqtai nazardan, O'zbekiston Respublikasi Oliy Majlisi Qonunchilik

palatasining bir guruh deputatlari tomonidan xalqaro amaliyot va milliy tajribani o`rganib, amaldagi qonun bo`shliqlarini bartaraf etish, qonun normalarini amalga oshirish bo`yicha aniq mexanizmlarni belgilash hamda huquqni qo`llash amaliyoti samaradorligini oshirish maqsadida “Hayvonot dunyosini muhofaza qilish va undan foydalanish to`g`risida”gi qonunning yangi tahrirda tayyorlangani alohida ahamiyat kasb etadi.[2,3]

Oliy Majlis Qonunchilik palatasidagi O`zbekiston “Milliy tiklanish” demokratik partiyasi fraksiyasi a`zolari mazkur qonun loyihasini atroflicha muhokama etib, unda hayvonot dunyosini muhofaza qilish va foydalanish sohasidagi davlat siyosatining asosiy yo`nalishlari, davlat boshqaruvini amalga oshiruvchi organlar va ularning vakolatlari aniq belgilanayotganligini, hayvonot dunyosi ob`ektlaridan maxsus foydalanish uchun ruxsatnomalar berish tartibi, yovvoyi hayvonlarni tutish hajmlarini belgilovchi aniq prosessual mexanizmlar o`rnatilayotganligini, hayvonot dunyosi ob`ektlarini mamlakatimizga olib kirish va olib chiqish qoidalari va shartlari aniqlashtirilayotganligini, ushbu sohadagi ishlarga keng jamoatchilikni jalb etish va faolligini oshirishga yo`naltirilgan normalar mustahkamlanayotganligini alohida e`tirof etdilar.

Bizning loyihada hayvonot dunyosi ob`ektlarini davlat tomonidan hisobga olish va hayvonot dunyosi davlat kadastrini yuritish mexanizmlarining takomillashtirilayotgani ayni muddaodir. Chunki, amaldagi qonunning 8 moddasida hayvonlarni davlat tomonidan hisobga olish va ulardan foydalanish hajmlarini hisobga olish, hayvonot dunyosi davlat kadastrini masalalariga oid normalar belgilangan. Hayvonlarni davlat tomonidan hisobga olish va hayvonot dunyosi davlat kadastrini yuritish Davlat byudjeti mablag`lari hisobidan amalga oshirilishi nazarda tutilgan. Biroq, ushbu ishlarni ham O`zbekiston Respublikasi Davlat byudjeti mablag`lari, ham qonun hujjatlarida taqiqlanmagan boshqa manbalar hisobidan amalga oshirilishini belgilash respublika va mahalliy darajadagi mavjud tabiatni muhofaza qilish fondlari hamda turli grant mablag`larini ushbu maqsadlarga jalb qilish imkonini yaratadi (qonun loyihasining 15-moddasi). Bu kadastr ishlarini yuritish sifatini yanada oshirishga xizmat qiladi. Shuning uchun fraksiyamiz hayvonot dunyosining davlat kadastrini yuritish uchun boshqa mablag`larni ham jalb qilishni maqbul deb hisoblaydi. Ayni shu nuqtai nazardan, O`zbekiston Xalq demokratik partiyasi fraksiyasi a`zolarining bu ishlar faqat O`zbekiston Respublikasi Davlat byudjeti mablag`lari hisobidan amalga oshirilishi zarur, tabiatni

muhofaza qilish fondlarining mablag`laridan esa Tabiatni muhofaza qilish davlat qo`mitasining moddiy-texnik bazasini kuchaytirish maqsadida foydalanish lozim, degan fikriga qo`shilib bo`lmaydi. XDP fraksiyasining bu boradagi pozitsiyasi biz uchun tushunarsiz. Chunki Davlat byudjetidan tashqari mablag`larni hayvonot dunyosini muhofaza qilish va undan foydalanish maqsadida jalb etish Davlat byudjeti mablag`larini iqtisod qilishga olib keladi. Bu esa Davlat byudjetidan ijtimoiy sohani moliyalashtirishga, partiya elektorati hisoblanadigan kam ta`minlangan aholi qatlamini yanada qo`llab-quvvatlashga zamin yaratadi.[4]

Shuningdek, qonun loyihasining 36-moddasida ov qilishda taqiqlangan qurollar va ov qilish usullarini qo`llashga yo`l qo`yilmasligi holati belgilanmoqda. O`zbekiston Xalq demokratik partiyasi fraksiyasi a`zolarining fikricha, mazkur moddada taqiqlangan qurollar hamda ov qilishning taqiqlangan usullarini to`liq bayon etish lozim. Biroq, bizningcha, qonun normasida barcha taqiqlangan qurol hamda ov qilishning taqiqlangan usullarini sanab o`tishning imkoni yo`q. Chunki, vaqt o`tishi bilan turli-tuman ov qurollari hamda usullari paydo bo`lishi, ularning ayrimlari bizning mamlakatimizda taqiqlanishi mumkin. Shuning uchun taqiqlangan qurol va usullarning O`zbekiston Respublikasi Tabiatni muhofaza qilish davlat qo`mitasi raisining buyrug`i bilan tasdiqlangan hamda O`zbekiston Respublikasi Adliya vazirligi tomonidan ro`yxatga olingan “O`zbekiston Respublikasi hududida ov qilish va baliq ovlash Qoidalari”da aks etganligini to`g`ri, deb hisoblaymiz.[1,2,5]

Qonun loyihasining 49-moddasi bo`yicha ham partiya fraksiyalari o`rtasida turli tortishuv va bahs-munozaralar kelib chiqmoqda. Bu boradagi muxolifat fraksiyalar taklif etayotgan masala, ya`ni hayvonot dunyosini muhofaza qilish va undan foydalanish to`g`risidagi qonunchilik talablariga rioya etilishi bo`yicha javobgarlikni yanada oshirish masalasiga fraksiyamiz qo`shilmaydi. Chunki, amaldagi qonunchilik, xususan, O`zbekiston Respublikasi Ma`muriy javobgarlik to`g`risidagi kodeksining 63, 90, 92, 93, 94 va 222-moddalari hamda O`zbekiston Respublikasining Jinoyat kodeksi 202-moddasida ushbu yo`nalish bo`yicha javobgarlik masalalari aniq belgilangan.[1,4]

Bundan tashqari, amaldagi qonunchilikda g`ayriqonuniy ov mahsulotlarini qabul qilish, ov qilish, baliq tutish, hayvonot dunyosidan foydalanishning boshqa turlarini amalga oshirish, hayvonlar yashaydigan muhitni muhofaza qilish hamda zoologik va botanik kolleksiyalarni vujudga keltirish va ular bilan savdo qilish qoidalarini buzish,

noyob yoki yo`q bo`lib ketish xavfi mavjud bo`lgan hayvonlarni yo`q qilib yuborish, o`lja olish, qirilib ketishi, soni kamayib ketishi yoki yashash muhiti buzilishiga sabab bo`lishi mumkin bo`lgan boshqa harakatlarni sodir etganlik uchun ma`muriy hamda hayvonot dunyosidan foydalanish tartibini buzganlik uchun jinoiy javobgarliklar belgilangan. Shu bois, bizningcha, bu sohadagi qonunchilik ijrosi ustidan nazoratni kuchaytirish hamda qonunbuzarlarga nisbatan javobgarlikning muqarrarligini ta`minlash maqsadga muvofiqdir. Ekologiyaga zarar yetkazish va hayvonlarga nisbatan shafqatsizlik uchun jarimalar oshiriladi. O`zbekistonda atrof-muhitga zarar yetkazish bilan bog`liq jinoyatlar og`ir jinoyatlar toifasiga kiritiladi. Shuningdek, hayvonlarga shafqatsiz munosabatda bo`lish va chiqindilarni belgilanmagan joylarga tashlash uchun jarimalar miqdori sezilarli darajada oshiriladi. Ekologiya va atrof-muhitga zarar yetkazish, o`simlik va hayvonot dunyosi obyektlarini nobud qilish yoki ularga shikast yetkazish bilan bog`liq jinoyatlar og`ir jinoyatlar toifasiga kiritiladi. Bu prezidentning 31-maydagi “Ekologiya va atrof-muhitni muhofaza qilish sohasini transformatsiya qilish va vakolatli davlat organi faoliyatini tashkil etish chora-tadbirlari to`g`risida”gi qarorida belgilandi. Qayta nomlangan Ekologiya, atrof-muhitni muhofaza qilish va iqlim o`zgarishi vazirligiga 1-sentabrga qadar Bosh prokuratura va Ichki ishlar vazirligi bilan birgalikda tegishli normativ-huquqiy hujjatlar loyihalarini tayyorlash topshirildi. Xuddi shu sanaga qadar davlat o`rmon fondiga kiritilmagan daraxtlar va butalar qimmatbaho navlarining kesilishiga qo`yiladigan moratoriy talablarini buzganlik uchun ma`muriy jarima miqdori 5 baravarga oshiriladi. Shu bilan birga, noqonuniy kesilgan daraxt o`rniga uning kompensatsiyaviy daraxt ko`chatlarini aynan daraxt kesilgan joyga ekish majburiyati belgilandi. Bundan tashqari, yuridik shaxslarga nisbatan bazaviy hisoblash miqdorining 100 baravaridan 300 baravarigacha bo`lgan miqdorda moliyaviy jarimalar qo`llanadi. O`zbekiston Qizil kitobiga kiritilgan hayvonlarning noqonuniy ovlanishi oqibatida hayvonot dunyosiga yetkazilgan zarar uchun undirish summalari 10 baravarga hamda o`simliklarning o`sisdan to`xtash darajasigacha shikastlantirish yoki yo`q qilish bilan ularga yetkazilgan zararining undirilishi summalari 5 baravarga oshiriladi. Sanoat, maishiy va boshqa chiqindilarni to`plash, tashish, joylashtirish, zararsizlantirish, saqlash, utilizatsiya qilish, qayta ishlash va realizatsiya qilish chog`ida tabiatni muhofaza qilish talablarini buzish, shuningdek, qattiq maishiy va qurilish chiqindilarini belgilanmagan joylarga tashlash hamda suyuq maishiy chiqindilarni to`kkanlik uchun ma`muriy jarimalar miqdori 10

barobarga oshirgan holda qo‘llanadi. Shu bilan birga, yuridik shaxslarga nisbatan BHMning 100 dan 300 baravarigacha bo‘lgan miqdorda moliyaviy jarimalar joriy etiladi. Suvlarni ifloslantirish yoki bulg‘atish, suv to‘plagich inshootlarida suvni muhofaza qilish rejimini buzish, shuningdek, suv obyektlariga oqindi suvlarni oqizishga yo‘l qo‘yilishi shartlari to‘g‘risidagi talablarini buzganlik uchun ma‘muriy jarimalar miqdori 5 baravarga oshiriladi.

Xulosa o‘rnida shuni aytmoqchimiz o‘simlik, hayvonlarni asrab avaylashimiz bizning majburiyatimiz hisoblanadi. Kelajak avlodlarmizga biologik resurslarni butunligicha yetkazmog‘imiz bizning burchimizdir.

Foydalanilgan adabiyotlar;

1. Ekologiya va atrof-muhit muhofazasi S. Buriev, D. Maxkamova, V. Sherimbetov 2019 Noshir
2. Ekologiya T. Tilovov HILOL NASHRIYOTI.
3. O‘simliklarni muhofaza qilish va foydalanish asoslari. (oefen.uz)
4. Arxiv.uz
5. M.D Botirov, O.Sh Samatov, O.M Muxsinboyev Chiqindilarni qayta ishlash davr talabi
6. <https://www.gazeta.uz/oz/2023/06/05/zero-waste/>.

Research Science and Innovation House



IMPROVEMENT OF THE CHX-3M2 LARGE DIRT CLEANING EQUIPMENT BRUSH

Azizbek Rakhimjonov

Assistant, Department of Natural Fibres, Fergana Polytechnic Institute, Fergana,
Uzbekistan

E-mail: a.raximjonov@ferpi.uz

Ogiloy Usmanova

Student, Fergana Polytechnic Institute, Fergana, Uzbekistan

Madina Khasanova

Student, Fergana Polytechnic Institute, Fergana, Uzbekistan

Abstract Cleaning equipment included in the technological process of initial processing of seed cotton in cotton ginning enterprises is installed in the cleaning departments of this enterprise, and their location can be different.

Keywords ChX-3M, UXK sections, 1XP type equipment, dirty mixtures.

Introduction

If equipment with two cleaning sections of the ChX-3M type is placed in a row (in the form of a battery) (4-6 equipment in each row), UXK sections and equipment of the 1XP type are installed in a row in one flow line [1].

Although the working bodies used in the technology of separating large mixtures from seeded cotton are the same, the methods of their installation (saw drum, colosniks, brushes) in the equipment may be different. For this reason, the structures of cleaning machines from large impurities are also different from each other [2,3].

The main part

ChX-3M equipment is a cleaner with a complex structure in the category of large pollution cleaning equipment. Therefore, it is desirable to study the structure and technological process of the cleaning equipment ChX-3M2, which is more often used in cotton ginning enterprises, in depth [4-7].



The diagram of the technological process on the cross-section of the CHX-3M2 pile-saw drum cleaning equipment is shown. The cleaner is intended for cleaning the picked seed cotton from large and small weeds. It is mainly installed in cleaning departments of cotton cleaning enterprises.

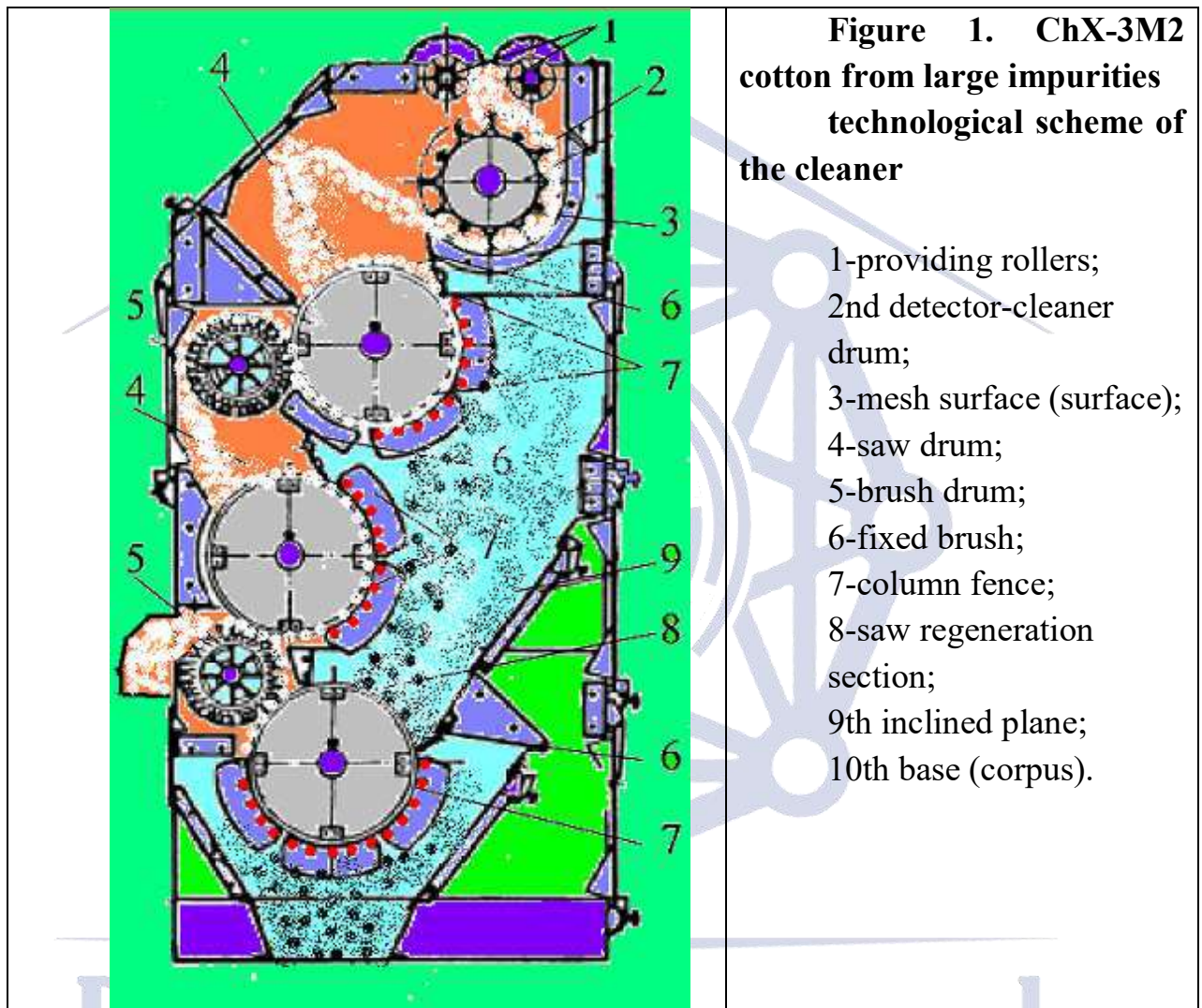

The seed cotton with impurity impurities is conveyed by roller feeders (1) evenly to the pile squeegee-cleaning drum (2), which, in turn, is cleaned of small impurities by crushing the seed cotton into small pieces and dragging the shredded seed cotton over the mesh surface (3). Then it is fed to the first sawing drum.

The seeded cotton is leveled on the sawn surface with a fixed brush (6) and fixed to the teeth of the saws [8-10].



The pieces of seed cotton attached to the saw teeth hit the colostrums (7) during movement, so that the bond between the sawdust and the seed cotton is reduced. A part of the active properties turns into passive properties and falls through the colosniks under the influence of air due to centrifugal force. The seeded cotton is separated from the saw teeth by a brush drum, and the cleaning is repeated in the second section of the similar saw drum, from which the separated clean seeded cotton is transferred to the cotton collection conveyor (auger) through the brush drum.

The impurities separated during the cleaning of cotton are removed from the equipment with a common dirt auger placed under the equipment and sent to a special pneumatic conveyor system.

The cleaned seeded cotton is transferred to the equipment that performs the next technological process.

The cleaner is intended for cleaning the picked seed cotton from large and small weeds. It is mainly installed in cleaning departments of cotton cleaning enterprises.

Technological indicators of CHX-3M2 cleaner

1. Productivity of seeded cotton, t/coat	1-:-3.0
2. Cleaning efficiency,%.....	70-:-80
3. Rotational speed of working bodies, min-1	
a) supply chains.....	0-:-20
b) drum with pegs.....	450
c) saw drums.....	300
g) brush drums.....	960
4. Technological slots of working bodies, mm:	
a) between the pegs and the net.	14-:-20
b) between saw drum and colosniks.....	12-:-18
c) between saw drum and brushes.....	up to 1

The technological process of the ChX-5 seed cotton cleaning equipment from large impurities is the same as the ChX-3M2 cleaner, only it differs in the structural structure of some working bodies. For example: instead of the "pile drum" in the ChX-3M2 equipment, a "knife drum" is installed and a "bumpy surface" is placed on the opposite side. The "mesh surface" installed under the drum has been removed.



As a result of this design change, the productivity of the ChX-5 cleaner for seed cotton dyeing has increased to 6.0 tons per hour.

Effective operation of the designed cleaners is evaluated by its following technological parameters: cleaning efficiency, seed damage, waste fiber.



Figure 2. Improved CHX-3M2 large dirt cleaning equipment

Effective operation of the designed cleaners is evaluated by its following technological parameters: cleaning efficiency, seed damage, waste fiber.

Cleaning section. CH 3M-2 The cleaning section of the cleaning machine of the labor type is separated from large impurities due to the effect of centrifugal force on the surface of the cotton grate in saw drums (Fig. 2).

The cleaning section consists of sawed pile-plate drums 1 and grate 2. The performance of this section depends on cleaning efficiency and seed damage, drum and carbon grid construction, drum rotation speed and work efficiency.

The technological evaluation of the machines for cleaning the seed cotton from large impurities are indicators such as waste fiber, cleaning efficiency, seed damage and the amount of free fibers in the cleaned seed cotton.

The improvement of technological processes and equipment in cotton gins is a continuous process, until today the equipment of cotton gins has become the technological equipment of the competition. Scientific research works are being

carried out intensively on the production of fiber quality indicators, i.e., seeded cotton fiber, while preserving its natural properties.

In order to effectively use machines and equipment, I realized that it is necessary to know the main types of machines and equipment used in cotton ginning enterprises, their structure and operation process, which parts or mechanisms can quickly fail during work, and the use of equipment and equipment for repairing broken parts. At the same time, I also reviewed the methods and skills of assembling and testing machines and equipment.

In this article ChX3M-2 Work-type cleaning machine brush on the drum surface 15⁰ It was proposed to place it in a rotating position, which in turn serves to increase the efficiency of the equipment.

References

1. Rakhimjonov, A., & Bakhtiyorova, U. (2023). Promoting The Development Of Improved Cleaning Technology. *Eurasian Journal of Engineering and Technology*, 17, 44-47.
2. Ravshanbek o'g'li, R. A., & Akramjon o'g'li, T. F. (2023). Mayda iflosliklardan tozalovchi 1xk agregatining ishchi qismlarini mustahkamlikka sinash. *Journal of Science-Innovative Research in Uzbekistan*, 1(9), 350-358.
3. Raximjonov, A. (2023). Jin uskunasining ishchi qismlarini o'zgartirmagan holda ish unumdorligini oshirish. *Journal of Science-Innovative Research in Uzbekistan*, 1(9), 368-372.
4. Raximjonov, A. (2023). Paxtani tayyorlash va saqlashda joriy qilinayotgan texnikalarni xom ashyo sifatiga ta'sirini tadqiq qilish. *Monografiya. Toshkent-2023*.
5. Rakhimjonov, A. (2022). The dependence of yarn density on spinning systems and quality indicators.
6. Zikirov, M. C., Qosimova, S. F., & Qosimov, L. M. (2021). Direction of modern design activities. *Asian Journal of Multidimensional Research (AJMR)*, 10(2), 11-18.
7. Azizbek ravshanbek o'g'li, R. (2023). Paxta tarkibidagi iflos aralashmalar fraksiyalarini texnologik bosqichlar bo'yicha o'zgarishini tadqiqoti. *Journal of Science-Innovative Research in Uzbekistan*, 1(9), 359-367.

8. Salimov, A., Khusanova, S., Salimov, O., Toshtemirov, Q., Yakubov, N., & Rakhimjanov, A. (2022). Research of The Process of Preparation and Storage of Raw Cotton. *Journal of Optoelectronics Laser*, 41(7), 612-618.

9. Rakhmanov, B., Razzakov, S., & Kosimov, L. (2023). The research on the influence of temperature on the properties of synthetic fibres for load-handling devices. In *E3S Web of Conferences* (Vol. 460, p. 10003). EDP Sciences.

10. Raximjonov, A., & Umaraliyeva, N. (2023). Past navdagi chigitli paxtani g ‘aramlash va saqlashdan oldin tozalash jarayonlarini amalga oshirish. *Journal of Science-Innovative Research in Uzbekistan*, 1(9), 571-576.



Research Science and Innovation House



SAYOHATCHILARNING ATROF MUHITGA TASIRI

ВОЗДЕЙСТВИЕ ПУТЕШЕСТВЕННИКОВ НА ОКРУЖАЮЩУЮ СРЕДУ

THE IMPACT OF TRAVELERS ON THE ENVIRONMENT

Kurbanov Nuriddin

Kimyo international university in Tashkent

kurbanovnuriddin802@gmail.com

Annotatsiya: Ushbu maqola O‘zbekistonda sayohatchilarning atrof-muhitga ta‘sirini o‘rganishga bag‘ishlangan. Tadqiqot usullari sifatida adabiyotlar tahlili, so‘rovnoma va kuzatuvlar qo‘llanilgan. Natijalar shuni ko‘rsatadiki, sayohatchilar atrof-muhitga sezilarli ta‘sir ko‘rsatmoqda, ayniqsa chiqindilar, havo va suv ifloslanishi hamda tabiiy resurslarning kamayishi kabi muammolar mavjud. Muammolarni hal qilish uchun ekologik ta‘lim, infratuzilmani yaxshilash, qonunlarni kuchaytirish va barqaror turizmni rivojlantirish taklif etiladi. Xulosa qilib aytganda, barcha manfaatdor tomonlar hamkorligida sayohatchilarning salbiy ta‘sirini kamaytirish va barqaror turizmni yo‘lga qo‘yish mumkin.

Kalit so‘zlar: sayohatchilar, atrof-muhit, ta‘sir, O‘zbekiston, barqaror turizm

Аннотация: данная статья посвящена изучению воздействия путешественников на окружающую среду в Узбекистане. В качестве методов исследования использовались анализ литературы, анкетирование и наблюдения. Результаты показывают, что путешественники оказывают значительное влияние на окружающую среду, особенно с такими проблемами, как выбросы, загрязнение воздуха и воды, а также истощение природных ресурсов. Для решения проблем предлагается экологическое просвещение, улучшение инфраструктуры, ужесточение законодательства и развитие устойчивого туризма. Короче говоря, благодаря сотрудничеству всех заинтересованных сторон можно уменьшить негативное воздействие на путешественников и создать устойчивый туризм.



Ключевые слова: путешественники, окружающая среда, влияние, Узбекистан, Устойчивый туризм

Abstract: this article is devoted to the study of the environmental impact of travelers in Uzbekistan. Literature analysis, surveys and observations have been used as research methods. The results show that travelers are having a significant impact on the environment, especially with problems such as emissions, air and water pollution and natural resource depletion. To solve the problems, environmental education, infrastructure improvements, strengthening laws and the development of sustainable tourism are proposed. In conclusion, with the cooperation of all stakeholders, it is possible to reduce the negative impact of travelers and establish sustainable tourism.

Keywords: travelers, environment, impact, Uzbekistan, sustainable tourism

KIRISH

Keyingi yillarda O‘zbekistonda turizm jadal rivojlanmoqda. 2023-yilda mamlakatga 7 millionga yaqin sayyoh tashrif buyurgan bo‘lib, bu 2022-yilga nisbatan 1,3 barobar ko‘pdir [1]. Biroq, sayohatchilar oqimining ortishi atrof-muhitga salbiy ta‘sir ko‘rsatishi mumkin. Chiqindilarning ko‘payishi, tabiiy resurslarning kamayishi, havo va suv ifloslanishi kabi muammolar yuzaga kelmoqda [2]. Shu bois, sayohatchilarning atrof-muhitga ta‘sirini o‘rganish dolzarb ahamiyatga ega.

Sayohatchilarning atrof-muhitga ta‘sirini kamaytirish uchun ekologik ta‘lim va targ‘ibot muhim rol o‘ynaydi. Turistik kompaniyalar, mehmonxonalar va dam olish maskanlari o‘z mijozlariga ekologik madaniyat va mas‘uliyatni singdirish bo‘yicha dasturlarni joriy qilishlari lozim. Bu borada ekologik ko‘rgazmalar, ma‘ruzalar, treninglar va aksiyalar o‘tkazish maqsadga muvofiqdir. Bundan tashqari, ekoturizm yo‘nalishlarini rivojlantirish orqali sayohatchilarning tabiiy muhitga bo‘lgan qiziqishini oshirish va ularni atrof-muhit muhofazasiga jalb qilish mumkin.

USULLAR VA ADABIYOTLAR TAHLILI

Tadqiqot usullari sifatida adabiyotlar tahlili, so‘rovnoma va kuzatuvlar qo‘llanildi. Adabiyotlar tahlili orqali mavzuga oid ilmiy maqolalar, hisobotlar va statistik ma‘lumotlar o‘rganildi. So‘rovnoma orqali bir qancha sayohatchi va mahalliy aholi o‘rtasida so‘rovlar o‘tkazildi. Kuzatuvlar Toshkent, Samarqand, Buxoro va Xiva shaharlarida amalga oshirildi.



Ilmiy adabiyotlarni tahlil qilish shuni ko‘rsatadiki, turizm sohasi atrof-muhitga turli yo‘llar bilan ta‘sir qiladi. Chiqindilar, oqava suvlar, energiya iste‘moli va transport tizimlari ekologik muammolarni keltirib chiqaradi [3]. Shuningdek, tabiiy resurslar, jumladan, yer, suv va o‘rmonlardan haddan tashqari foydalanish ularning kamayishiga olib keladi [4].

NATIJARLAR

So‘rovnoma natijalari quyidagilarni ko‘rsatdi:

- Sayohatchilarning 68% i atrof-muhitni muhofaza qilishga e‘tibor bermaydi.
- Mahalliy aholining 72% i turizmning salbiy ta‘siridan shikoyat qiladi.
- Chiqindilar (78%), suv isrofi (65%) va shovqin (52%) asosiy muammolar sifatida qayd etildi.

Kuzatuvlar davomida quyidagilar aniqlandi:

- Turistik joylarda chiqindilar to‘planib qolgan.
- Tabiiy obyektlar atrofida transport vositalari soni ko‘p.
- Qurilish ishlari tabiiy landshaftni o‘zgartirmoqda.

Ushbu natijalar sayohatchilarning atrof-muhitga salbiy ta‘sirini tasdiqlamoqda. Muammolarni yaxshiroq tushunish uchun batafsil tahlil talab etiladi.

TAHLIL VA MUHOKAMA

Tadqiqot natijalari shuni ko‘rsatadiki, O‘zbekistonda turizm sohasi atrof-muhitga sezilarli ta‘sir ko‘rsatmoqda. Chiqindilar, transport chiqindilari, suv va energiya resurslarining ortiqcha sarfi asosiy muammolar hisoblanadi.

Chiqindilar muammosi yechimini topish uchun chiqindi yig‘ish va utilizatsiya qilish tizimini yaxshilash lozim. Qulay joylarda chiqindi qutilari o‘rnatish, chiqindilarni saralash va qayta ishlash imkoniyatlarini kengaytirish zarur [5]. Ekologik ta‘lim va targ‘ibot orqali sayohatchilar va mahalliy aholida ekologik madaniyatni shakllantirish muhim.

Suv va energiya tejamkorligini ta‘minlash uchun mehmonxona va dam olish maskanlarida tejamkor texnologiyalardan foydalanishni yo‘lga qo‘yish kerak. Resurslar monitoringi va iste‘molni optimallashtirish ham muhim tadbirlardan sanaladi [6].

Transport sohasi ham dolzarb muammo bo‘lib, uning yechimi sifatida jamoat transportini rivojlantirish, velosipedlardan foydalanishni targ‘ib qilish, elektromobillar sonini oshirish kabi chora-tadbirlar ko‘rilishi lozim [7].

Ushbu va boshqa muammolarni hal qilishda hukumat, turizm tashkilotlari, biznes sektori va jamoat birgalikda sa'y-harakatlarni amalga oshirishi zarur. Barqaror turizmni rivojlantirish bo'yicha strategiyani ishlab chiqish, qonunlarni takomillashtirish, moliyaviy mexanizmlarni joriy qilish muhim vazifalardandir [8].

Shuni ham ta'kidlash kerakki, barqaror turizmni rivojlantirish nafaqat ekologik, balki ijtimoiy va iqtisodiy jihatlarni ham qamrab olishi lozim. Shu yo'l bilan turizmning uzoq muddatli barqaror rivojlanishiga erishish mumkin [9].

Turizm infratuzilmasini rivojlantirishda ekologik talablarni hisobga olish zarur. Yangi mehmonxonalar, dam olish zonalarini va boshqa obyektlarni qurishda "yashil" qurilish standartlariga amal qilish, energiya tejankor texnologiyalardan foydalanish, chiqindilarni minimal darajaga keltirish kabi tamoyillar qo'llanilishi kerak [10]. Bu nafaqat atrof-muhitni muhofaza qiladi, balki turizm sektorining iqtisodiy samaradorligini ham oshiradi.

Atrof-muhit muhofazasi borasida davlat siyosatini takomillashtirish ham muhim ahamiyatga ega. Turizmga oid qonun hujjatlarida ekologik talablar va standartlarni belgilash, nazorat mexanizmlarini kuchaytirish, atrof-muhitga salbiy ta'sir ko'rsatganligi uchun jarima va sanksiyalarni qo'llash zarur [11]. Shu bilan birga, ekologik turizm loyihalari va tadbirlariga moliyaviy ko'mak berish, soliq imtiyozlarini joriy qilish kabi iqtisodiy rag'batlantirish choralari ham qo'llanilishi mumkin.

Xalqaro hamkorlik ham dolzarb masalalardan biri hisoblanadi. Xorijiy mamlakatlar tajribasi va eng yaxshi amaliyotlarni o'rganish, xalqaro tashkilotlar bilan hamkorlik qilish O'zbekistonda barqaror turizmni rivojlantirishga yordam beradi [12]. BMTning Barqaror Rivojlanish Maqsadlari doirasida turizm sohasida belgilangan vazifalarni bajarish borasidagi sa'y-harakatlarni kuchaytirish lozim.

Turizm sohasi mahalliy hamjamiyatlar farovonligiga ham ta'sir ko'rsatadi. Sayohatchilarning madaniy merosga bo'lgan hurmatini oshirish, mahalliy hunarmandchilik va an'analarni qo'llab-quvvatlash, mahalliy aholini turizm faoliyatiga jalb qilish orqali ijtimoiy barqarorlikka erishish mumkin [13]. Bu borada mahalliy aholining manfaatlarini himoya qilish, ularning turmush darajasini oshirishga qaratilgan loyihalarni amalga oshirish muhim ahamiyatga ega.

Yuqoridagi tahlillar shuni ko'rsatadiki, O'zbekistonda sayohatchilarning atrof-muhitga ta'sirini kamaytirish uchun kompleks yondashuv talab etiladi. Ekologik ta'lim, infratuzilmani takomillashtirish, qonunchilikni kuchaytirish, xalqaro



hamkorlik va mahalliy hamjamiyatlarni qo'llab-quvvatlash kabi yo'nalishlar bo'yicha sa'y-harakatlarni birlashtirish zarur. Faqat barcha manfaatdor tomonlarning o'zaro hamkorligi orqaligina barqaror turizmga erishish va atrof-muhit muhofazasini ta'minlash mumkin.

XULOSALAR

Xulosa qilib aytganda, sayohatchilar oqimining ko'payishi O'zbekistonda ekologik muammolarni keltirib chiqarmoqda. Tadqiqot natijalari chiqindilar, suv va energiya isrofi, transport ta'siridagi muammolarni ko'rsatdi. Ushbu muammolarni bartaraf etish uchun barcha manfaatdor tomonlar, jumladan, hukumat, turizm tashkilotlari, biznes va jamoat hamkorlik qilishi lozim.

Asosiy tavsiyalar quyidagilardan iborat:

- Chiqindilarni yig'ish va qayta ishlash tizimini takomillashtirish.
- Ekologik ta'lim va targ'ibotni kuchaytirish.
- Suv va energiya tejamkor texnologiyalarini joriy qilish.
- Transport tizimini optimallashtirish va "yashil" transportni rivojlantirish.
- Barqaror turizmni rivojlantirish bo'yicha strategiya va qonunlarni ishlab chiqish.

Ushbu tadbirlar majmuini amalga oshirish orqali sayohatchilarning salbiy ta'sirini kamaytirish va O'zbekistonda barqaror turizmni yo'lga qo'yish imkoniyati yaratiladi. Shu bilan birga, davlat, xususiy sektor va fuqarolar hamkorligida ekologik barqarorlikni ta'minlashga qaratilgan uzoq muddatli siyosatni ishlab chiqish zarur.

ADABIYOTLAR RO'YXATI

1. O'zbekistonga 2023-yilda 7 millionga yaqin sayyoh keldi, <https://www.gazeta.uz/oz/2024/02/21/tourists/>
2. Salimov, B. S. (2021). Peculiarities of ecological tourism in Uzbekistan: Problems and prospects. Scientific Bulletin of Namangan State University, 2(10), 78-83.
3. Rabbany, G., Afrin, S., Rahman, A., Islam, F., & Hoque, F. (2013). Environmental effects of tourism. American Journal of Environment, Energy and Power Research, 1(7), 117-130.
4. Gössling, S. (2002). Global environmental consequences of tourism. Global environmental change, 12(4), 283-302.



5. Aliyeva, G. S., & Bektemirov, A. B. (2019). Ecological problems of tourism in Uzbekistan and their solutions. *European science review*, (1-2), 22-24.
6. Khakimov, J. F. (2020). Analysis of environmental impact of tourism in Uzbekistan. *The American Journal of Interdisciplinary Innovations and Research*, 2(10), 87-92.
7. Qodirov, A. M., & Juraev, A. S. (2021). Issues of tourism transport infrastructure development in Uzbekistan. *Economics and Innovative Technologies*, 2021(2), 8.
8. Usmonov, M. (2021). Supporting tourism development in Uzbekistan: problems, analysis and solutions. *Society and innovations*, (4), 106-118.
9. UN World Tourism Organization. (2013). *Sustainable Tourism for Development Guidebook*. Madrid: UNWTO.
10. Azam, M., Alam, M. M., & Hafeez, M. H. (2018). Effect of tourism on environmental pollution: Further evidence from Malaysia, Singapore and Thailand. *Journal of cleaner production*, 190, 330-338.
11. Nomani, M. Z. M., & Hussain, Z. (2020). Legal Framework for Sustainable Tourism Development in Uzbekistan: A Critical Review. *Journal of Tourism & Sports Management*, 3(1), 298-307.
12. Janković-Milić, V., Jovanović, S., & Krstić, B. (2014). Environmental aspect of sustainable tourism development—The case of Serbia. *Actual problems of economics*, (2), 226-233.
13. Jaafar, M., Kayat, K., Tangit, T. M., & Yacob, M. F. (2013). Nature-based rural tourism and its economic benefits: A case study of Kinabalu National Park. *Worldwide Hospitality and Tourism Themes*.

Research Science and Innovation House

AYOLLAR POYABZALLARI RAZMERI O'ZGARIB BORISHINING POYABZAL QOLIPLARI ASOSIY KO'RSATKICHLARIGA TA'SIRINI TAXLIL ETISH

A.A.Homidov

Farg'ona politexnika instituti, YSBT kafedrası assistenti

G.N.Valiyev

Farg'ona politexnika instituti, YSBT kafedrası t.f.d (DSc)

Annotatsiya: Ushbu maqolada ayollar poyabzallari razmeri o'zgarib borishining poyabzal qoliplari asosiy ko'rsatkichlariga ta'sirini qolip turlarini qanday tarzda o'zgarib borishi qolip uzunligini tutam qamroviga nisbatan razmerga qarab o'zgarib borishini hisoblab chiqarish ayollarning oyoq kiyimini poshna balandligi 20,40,60,80,100 mm da poyabzalni oldi yuzaqismini ko'tarilishi 11,9,7,5,3 mmda pasayishini hisoblab chiqilgan qolipning to'laligini 13 ta razmerda ayollarning poyabzal razmeri 21.5 dan 27 smgacha bo'ladi o'rtacha razmeri esa 23,5 sm. Har xil davlatlarda ayollar poyabzallari turlicha o'lchanadi Yevropada 35-44 gacha, Mexikoda 4.5-9 gacha Yaponiyada 21-28 gacha, Angiliyada 2.5-9.5 gacha, AQSh va Kanadada 5-12 gacha Koreada 228-273 gacha bo'lgan razmerlar borligi taxlil qilingan.

Аннотация: В данной статье рассмотрено влияние изменения размера женской обуви на основные показатели обувных форм, как менять типы форм, как рассчитать длину формы по размеру пучкового покрытия, каблука. высота женской обуви 20,40, 60, 80, 100 мм, подъём передней поверхности обуви рассчитан, убавка 11, 9, 7, 5, 3 мм, наполненность формы рассчитана по 13 размерам. . В разных странах женская обувь измеряется по-разному. В Европе – 35–44, Мексике – 4,5–9, Японии – 21–28, Англии – 2,5–9,5, США и Канаде – 5–12, Корея – 228–273. . сделанный

Abstract: In this article, the effect of changing the size of women's shoes on the main indicators of shoe molds, how to change the types of molds, how to calculate the length of the mold according to the size of the tuft coverage, the heel height of women's shoes is 20.40, 60, 80, 100 mm, the rise of the front surface of the shoe is calculated, the decrease is 11, 9, 7, 5, 3 mm, the fullness of the mold is calculated in 13 sizes. . In different countries, women's shoes are measured

differently. In Europe, it is 35-44, Mexico is 4.5-9, Japan is 21-28, England is 2.5-9.5, USA and Canada is 5-12, Korea is 228-273. Done

Kalit so‘zlar: Qolip, poyabzal, tumshuq, tovon, ahmi, tutam qismi, poshna, pinetka, botinka, gusarik, ayyollar poyabzali, erkaklar poyabzali, razmer, to‘lalik.

Key words: Mold, shoe, toe, heel, ahmi, tuft part, heel, pinette, boot, gusarik, women's shoes, men's shoes, size, fullness.

Ключевые слова: Молд, туфелька, носок, каблук, ахми, тачковая часть, каблук, пинетка, ботинок, гусарик, женская обувь, мужская обувь, размер, полнота.

Ishlab chiqarish samaradorligini oshirish, xomashyoni qayta ishlash resurs tejovchi texnologiyalarni takomillashtirish va ishlab chiqish, hamda ichki va tashqi bozorda raqobatbardosh bo‘lgan mahsulotlar ishlab chiqarish eng dolzarb masala hisoblanadi. Bular o‘z navbatida xomashyo sifati [1, 2, 3], o‘rama parametrlari [4, 5, 6] va texnologik jarayonni optimallashtirishga bog‘liq [7, 8, 9, 10].

Qolip, poyabzal, tumshuq, tovon, ahmi, tutam qismi, poshna, pinetka, botinka, gusarik, ayyollar poyabzali, erkaklar poyabzali, razmer, to‘lalik.

Poyabzal — oyoq kiyimi. Oyoqni issiq, sovuq, nam, loy, chang va shikastlanishdan saqlaydi. Ibtidoiy odamlarni tabiat noqulayliklari (issiq-sovuq, yomg‘ir-qor, chang-to‘zon, tikanak kirishi, chag‘ir tosh botishi, ilonchayon chaqishi va boshqalar) oyoqlarini biron-bir narsa bilan himoya qilishga majbur qilgan. Ular qayerda (issiq yoki sovuq o‘lkalarda, seryog‘in yoki qurg‘oqchil joylarda, pasttekisliklar va tog‘li joylarda) yashashlariga qarab, yalang oyoq yurishgan, chipta kavush, choriq, yog‘och, kigiz, charm yoki mo‘yna poyabzal kiyishgan. Ularni to‘qish, yo‘nish va tikish usullari asta-sekin takomillashtirilib borilgan. Masalan, ilgari O‘rta Osiyo xalqlari, asosan, etik, maxsi, kavush kiyishgan. Poyabzal, asosan, qo‘lda tikilgan. Keyinchalik (19-asr o‘rtalaridan), botinka, tufli, sandal, shippak, piyma, kalish, sport poyabzallari, tibbiy, harbiy va maxsus ish poyabzallari kiyish rasm bo‘ldi. Erkaklar poyabzali — mardona, ayollar poyabzali zaifona, bolalar poyabzali — bachkana deb atalgan. Hozir poyabzali tikishga oid deyarli barcha jarayonlar mexanizatsiyalashtirilgan, lekin qo‘lda tikish usullari ham saqlanib qolgan[11].

Poyabzal asosan, satx (yuza) va tag-charmdan iborat. Satx bo‘laklari ipli chok bilan biriktirilsa, tanovar (charm, gazlama, sun‘iy charm zagotovka) hosil bo‘ladi. Tagcharmga charm, rezina, plastmassacharm, yog‘och ishlatiladi. Tagcharm

bo‘laklari poshna, patak, naboyka va boshqa shaklda qo‘dda (tig‘ bilan) yoki maxsus presslarda kesiladi. Sun‘iy charm bo‘laklari poyabzal korxonasi tayyor holda keltiriladi.

Poyabzal tikish texnologiyasi: materialni bichish, bo‘laklarni biriktirishga tayyorlash, tanovorni tikish va biriktirish, unga shakl berish, tagcharmni satxga biriktirish va tayyor poyabzalni pardozlash, tanovorni qolipga tortish va patak biriktirish (mixlab, yelimlab va ipli chok bilan) ishlari maxsus mashinalarda bajariladi. Tagcharmni tanovorga biriktirishning mexanik, rantli, sandal, yarim sandal, yelimlash va boshqa usullari bor. Poyabzal mustahkamligi va tashqi ko‘rinishi ko‘p jihatdan biriktirish sifatiga bog‘liq. Tanovorga tagcharm biriktirilgandan so‘ng mahkamlash mashinasida poshna qoqiladi. Poyabzalga zarur shakl berish uchun ishlatiladigan moslama (press) qolip deb ataladi. Qolip, asosan, old va orqa qismlardan iborat. Tanovorni qolipga tortish paytida bu qismlarni bir-biriga yaqinlashtirib va bir-biridan uzoqlashtirib, zarur o‘lchamga keltirish mumkin qolip yog‘och, metall yoki plastmassadan yasaladi[12].

Tayyor poyabzalni pardozlash ishlari ham, asosan, maxsus mashinalarda bajariladi. Ayrim ishlargina qo‘lda qilinadi. Umuman, poyabzal tikishda 120 ga yaqin mashina va moslamalar qo‘llaniladi. Poyabzal o‘lchami (nomeri) patakning shtixlar (1 shtix — 2/3 kiyem), santimetr lar yoki dyuymlarda o‘lchanadigan uzunligini bildiradi. O‘zbekistonda, asosan, san-timetrli sistema qo‘llaniladi.

Poyabzal o‘lchamlari bo‘yicha (santimetrlarda o‘lchanganda) chaqaloqlarga (7 — 14), bog‘cha yoshidagilarga (14,5—17,5), bolalarga (18—25), ayollarga (22—28), erkaklarga (25,5—31,5) mo‘ljallangan xillarga bo‘linadi. O‘zbekistonda Poyabzal tikish hunarmandchilikning muhim turi bo‘lib, uni qo‘lda tikish hozir ham keng ko‘lamda saqlanib qolgan.

Qoliplarning turlari. Oyoq kiyimlarining qulayligi asosan poyabzallarni shakllantirishda ishlatiladigan qolipning shakli va hajmiga bog‘liq. Poyabzallarni tayyorlashda ishlatiladigan qoliplar ikki guruhga bo‘linadi: asosiy qoliplar va yordamchi qoliplar.

Asosiy qoliplar poyabzallar kabi turli belgilari bo‘yicha tavsiflanadi: ya‘ni, jinsiy yosh guruhlar, poyabzal turlari, ishlatilish vazifasi, tuzilishi, materiali va shu kabilar. Shuningdek har bir qolip o‘z o‘lchami va to‘laligi bo‘yicha ham belgilanadi. Barcha ma‘lumotlar qolipning indeks raqamida bayon etiladi.



Qolipning hazmeri santimetrda ifodalangan oyoq panjasi uzunligini anglatadi. Tegishli raqamlarlar orasidagi uzunlik farqi 0,5 sm bo‘lib, oyoq panjasi barmoqlarining uzunligiga, oyoq kiyimlarining tumshuq qismi xususiyatlari va fasoniga qarab, ayollar oyog‘i uchun minimal qo‘shimcha miqdori - 0,5 sm, boshqa turdagi poyafzallarning qo‘shimcha miqdori - 1,0 sm bo‘lishi mumkin.

“Poyabzal qoliplari” nomli GOST 3927-88 ga muvofiq (metrik tizimda) jinsiy guruhlar bo‘yicha qoliplarning razmerlari oyoq panjasining aynan bir uzunligida, qolipning aynan bir hil turi va raqamida uning to‘laligi turlicha bo‘lishi mumkin, shuning uchun qoliplarni bir hil uzunlikdagi turli to‘laliklardagi ko‘rinishlari ishlab chiqariladi, qolipning to‘laligi uning tutam qismidagi hajmiy o‘lchamlarini anglatadi va qolipning 0,72/0,68D o‘lchamli qismidagi kesim qamrivining millimetrlardagi miqdoriga teng hisoblanadi.

Hozirgi kunda, poyabzal ishlab chiqarish sanoatida, qoliplarning to‘lalik bo‘yicha o‘lchamlari 6 mm oraliq bilan olinadi, pinetkalar uchun qoliplar faqat bitta to‘lalik o‘lchamida ishlab chiqariladi; gusariklar, kichik yoshdagi bolalar va yosh bolalar poyabzali uchun – ikki hil; maktab yoshidagi bolalar, qizlar va o‘g‘il bolalar uchun hamda ayollar va erkaklar poyabzallari uchun – uch hil to‘lalik qoliplari (qolip izi berilgan turning poyabzal o‘rta to‘lalikdagi qolipi izi bilan muqobil holda) ishlab chiqariladi.

Guruh	Poyabzal turi	Razmerlar sm	Guruhdagi razmerlar soni	Guruhning daslabki o‘rtacha razmeri
8	Ayollar	21,5-27	13	23,5

1-Jadval

Research Science and
Innovation House

Har hil Davlatlardagi ayollar poyabzalining razmerlari

Rossiya	34-	35	36	36	37	37.5	37.5	38	38.5	38.5	39	40	40-
Ukraina	35												41.5
Yevropa	35	35%	36	37	37%	38	38%	39	40	41	42	43	44
Meksika						4.5	5	5.5	6	6.5	7	7.5	9
Yaponiya	21	21.5	22	22.5	23	23.5	24	24.5	25	25.526	26	27	28
Angilya	2%	3	3%	4	4%	5	5%	6	6%	7	7%	8	9%
Avstralya	3%	4	4%	5	5%	6	6%	7	7%	8	8%	9	10%
AQSH/Kanada	5	5%	6	6%	7	7%	8	8%	9	9%	10	10.512	
Koreya(mm)	228	231	235	238	241	245	248	251	254	257	260	267	273
dyum	9	91-8	9%	93/8	9%	98/8	9%	97/8	10	101/8	10%%	10%	10%
Santimetr	22.8	23.1	23.5	23.8	24.1	24.5	24.8	25.1	25.4	25.7	26	26.7	27.3

2-Jadval

Qoliplar tuzilishi bo'yicha qirqilgan ponali, bo'laklanadigan, yahlit va suriladigan qisimli bo'ladi, qirqilgan ponali qolipda pona qismi ajraydigan bo'lib, u qolipning gumbaz qismida joylashgan prujinali qulf va tutam qismidagi tayanch yordamida mahkamlanadi. Bunday qoliplar poyabzalni qolipga tashqi tortib shakillantirish usulida qo'llaniladi. Bu qolipning afzallik tomonlaridan biri uning bikirligidir, qolipni poyqbazdan echib olishda ponani chiqarib olish tanavorga ortiqcha kuch ta'sirini kamaytiradi va tanavorning yirtilishi oldini oladi.

Bo'laklanadigan qoliplar ham poyabzalni qolipga tashqi tortib shakillantirish usulida qo'llaniladi. Bu qoliplarda tovon va tumshuq qismlari sharnir va metall changaklar bilan o'zaro birlashtirilgan bo'ladi. Oraliqqa joylashtiriladigan changaklar metall sanchqi mix bilan mahkamlanadi. Bu qoliplar ishlatishga juda qulay hisoblanadi, yahlit ishlangan qoliplar betligi pastroq (ochiq) joylashgan, sandal usulida birlashtiriladigan poyabzallarda ishlatiladi. Bunday qolipdan poyabzalni echib olish ortiqcha qiyinchilik tug'dirmaydi. Bu qoliplarning izi uzunlik yo'nalishida yassi va biroz kengaytirilgan bo'ladi.

Qir qilgan ponali qolipning tuzilishi.

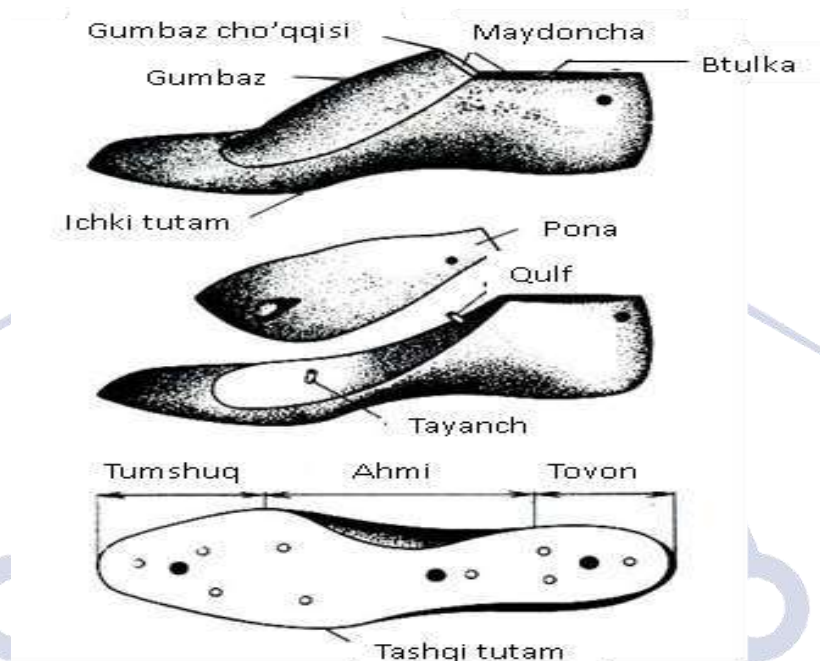

Suriladigan qismli qoliplar ichki shakllantiriladigan royabzallarni ishlab chiqarishda qo'llanadi. Qoliplarning tuzilishiga qarab, qismlarining siljish masofasi uzunligi bo'yicha 0,9-1,6 sm bo'ladi.

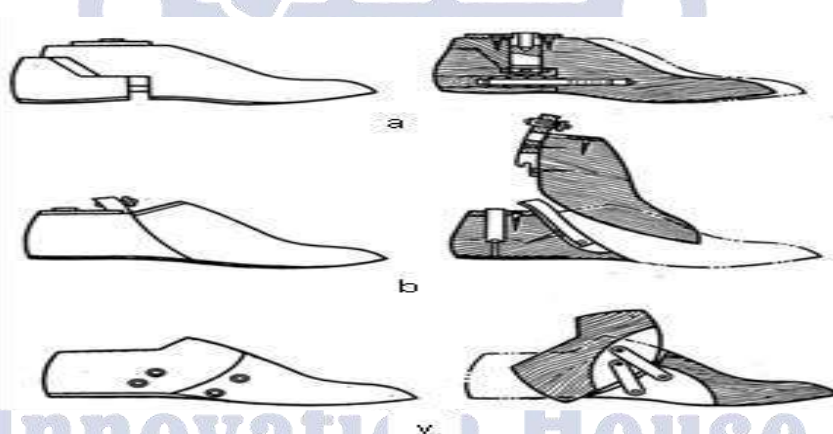

Suriladigan qismli qoliplar.

Texnologik vazifasiga qarab qoliplar turlicha ishlab chiqarilishi mumkin: tanavorni yopiq holda qolipga tortish uchun – qolip izi to'liq metall qoplamali; rant

va yelinlash usullari uchun – faqat tovon qismida metall qoplamali; ag‘darma va sandal usullari uchun – metal qoplamasiz.

Qoliplar poyabzallar turi bo‘yicha ham tasniflanadi:

- berk poyqabzallar uchun (botinka, qo‘njsiz botinka va shu kabilar);
- yengil poyabzallar uchun (sandallar, sport, xonadon va sayir uchun);
- yozgi ochiq (tumshug‘i va tovonni ochiq poyabzallar);
- issiq poyabzallar va etiklar uchun;
- “qayiqcha” turidagi tufllilar, yuft terilik etiklar va kalta etiklar uchun;
- xrom tuzi bilan ishlov berilgan terili etiklar uchun;
- sport uchun mo‘ljallangan poyabzallar uchun;
- maxsus poyabzallar uchun qoliplar.

Ayollar poyabzallari qoliplarida poshnaning balandligi ortib borishi bilan qolip izi torayib boradi va ko‘ndalang kesimlar kichrayadi, tovon qismining ko‘ratilganligini hisobga olgan holga qoliplar, poshnasiz, quyidagicha tayyorlanadi: past poshnalar uchun (balandligi 3, 5, 10, 15, 20, 25 mm); o‘rtacha balandlikdagi poshnali (30, 35, 40 mm); baland poshnali (45, 50, 55, 60 mm); o‘ta baland poshnali (65 mm va undan yuqori). Poshnaning balandligiga qarab qolipning shakli vaba’zi o‘lchamlari o‘qgarib boradi. Poshna qancha baland bo‘lsa, qolip izi shuncha torayadi (ayni bir razmerdagi poyabzallar uchun ham) va ahami qismi hamda tovonning orqa kontur chizig‘i ko‘tarilganligi ortib boradi.

Tayanchga nisbatan tovon qismining vertical yo‘nalishda ko‘tarilganligini, iz o‘qi bo‘yicha tovon aylanasining qovurg‘asi nuqtasidan o‘lchanadi. Shuningdek, qolipning tumshuq qismi ko‘tarilganligi quyidagicha bo‘ladi: erkaklar poyabzali uchun – 15 mm; ayollar, qizlar va o‘g‘il bolalar poyabzallari uchun – 12 mm; yosh bolalar va kichik yoshdagi bolalar poyabzallari uchun – 10 mm; gusariklar uchun – 8 mm va pinetkalar uchun – 6 mm. Tovuq qismining ko‘tarilganligi 50 mm dan oshiq bo‘lgan poyabzallar qoliplari uchun tumshuq qismining ko‘tarilganligi 8 mm bo‘lishi kerak.



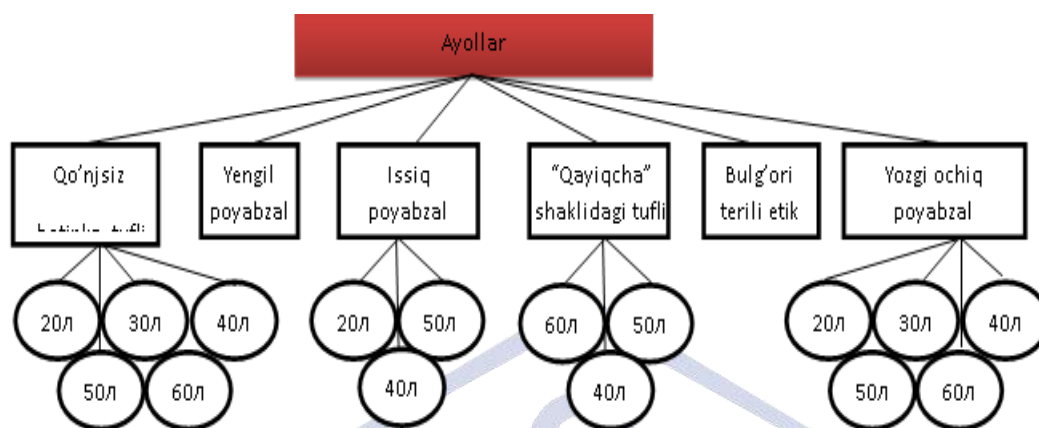

Izoh: Doira ichidagi raqamlar poshna balandligini anglatadi

Qolipning qysi jinsiy yosh guruhiga va turiga tegishliligi qolip indeksida namoyon bo‘ladi. Qolip indeksleri artikul kabi bir qator raqamlardan iborat bo‘lib, ularning har biri qolipning strukturaviy xususiyatlarining belgilaridan birini anglatadi.

Misol uchun, 85716 indeksidagi 8 ayollar poyabzalini, 5 bashang poyabzal, 7 poshna balandligini (70 mm), 1 tumshuq qismi keng poyabzalni va 6 qolipning ro‘yxatga olingan tartib raqamini anglatadi.

Qoliplarning metrik o‘lchov tizimda indekslarini belgilanishi. 1-jadvalda ko‘rsatilgan.

Qolip indeksi	Poyabzal turi	Qolip uzunligi (mm)	Tutam qamrovi (mm)	Qolipning to‘laligi	Tumshuq kengligi
4	Yopiq poyabzal	215	200	0,15	1
4	Yopiq poyabzal	220	205	0,65	1
4	Yopiq poyabzal	225	210	1,15	1
4	Yopiq poyabzal	230	215	1,65	1

4	Yopiq poyabzal	235	220	2,15	1
4	Yopiq poyabzal	240	225	2,65	1
4	Yopiq poyabzal	245	230	3,15	1
4	Yopiq poyabzal	250	235	3,65	1
4	Yopiq poyabzal	255	240	4,15	1
4	Yopiq poyabzal	260	245	4,65	1
4	Yopiq poyabzal	265	250	5,15	1
4	Yopiq poyabzal	270	255	5,65	1
4	Yopiq poyabzal	275	260	6,15	1

3-Jadval.



QOLIP UZUNLIGI VA TUTAM QAMROVI O‘SISH GRAFIGI

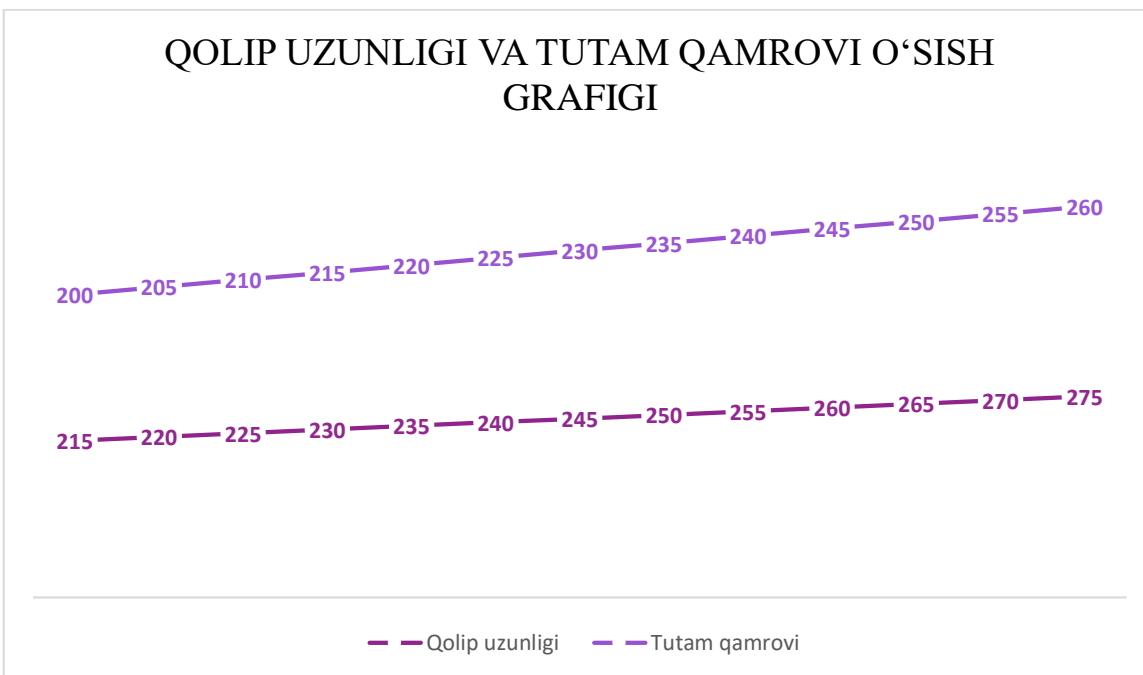

Poshna balandligi(mm)	Tumshuq ko'tarilishi (mm)
20	11
40	9
60	7
80	5
100	3

**Poshna balandligiga qarab
tumshuq ko'tarilishi**

Категория 3

■ Poshna balandligi ■ Tumshuq ko'tarilishi



Xulosa qilib aytganda ayollar poyabzallari razmeri o'zgarib borishining poyabzal qoliplari asosiy ko'rsatkichlariga ta'sirini qolip turlarini qanday tarzda o'zgarib borishi qolip uzunligini tutam qamroviga nisbatan razmerna qarab o'zgarib borishini hisoblab chiqarish ayollarning oyoq kiyimini poshna balandligi 20,40,60,80,100 mm da oyoq kiyim oldi yuza qismi ko'tarilishi 11,9,7,5,3 mmda pasayishini hisoblab chiqib qolipning to'laligini 13 ta razmerda ayollarning razmeri 21.5 dan 27 smgacha bo'ladi o'rtacha razmeri esa 23,5 sm . Har xil davlatlarda ayollar poyabzallari turlicha o'lchanadi Yevropada 35-44 gacha , Mexikoda 4.5-9 gacha Yaponiyada 21-28 gacha, Angliyada 2.5-9.5 gacha, AQSh va Kanadada 5-12 gacha Koreada 228-273 gacha bo'lgan razmerlar bor va boshqa davlatlarda yashash mintalatega qarab turlicha taxlil qilinadi

Foydalanilgan adabiyotlar

1. Валиев Г. Н., Орипов Ж. И., Валиев Н. Г., М. Турдиев М., Хомидов В.О. Технология снижения дефектности намотки шелковых нитей на крутильных машинах // Физика волокнистых материалов: структура, свойства, наукоёмкие технологии и материалы (SMARTEX – 2021): сборник материалов XXIV международного научно-практического форума (Иваново, 12-14 октября 2021 г.). – Иваново: ИВГПУ, 2021. – 370 с., с. 12-16.
2. Валиев Г.Н. Аналитическая зависимость распределения давления крестовой намотки на её основание вдоль оси паковки при сложных формах намотки и методика её определения // Изв. вузов. Технология текстильной промышленности. – 2018. - № 3. – с. 106-113 (SCOPUS, CAS(pt)).
3. Орипов Ж. И., Валиев Г. Н. Исследование качественных характеристик шёлка–сырца механического и автоматического кокономотания // Физика волокнистых материалов: структура, свойства, наукоёмкие технологии и материалы (SMARTEX – 2020): сборник материалов XXIII международного научно-практического форума (Иваново, 20-23 октября 2020 г.). – Иваново: ИВГПУ, 2020. – 445 с., с. 84-87.
4. Валиев Г. Н. К вопросу параметров намотки мотальной паковки и теоретических зависимостей их определения // Современные технологии и оборудование текстильной промышленности (Текстиль-2012): тезисы докладов Международной научно-технической конференции (Москва, 13-14

- ноября 2012 г.). Часть 1. – М.: ФГБОУ ВПО «МГТУ им. Косыгина», 2012. – 140 с., с. 53-54.
5. Валиев Г. Н. Структура, новые параметры слоя намотки мотальной паковки и теоретические зависимости их определения // Физика волокнистых материалов: структура, свойства, наукоёмкие технологии и материалы (SMARTEX – 2021): сборник материалов XXIV международного научно-практического форума (Иваново, 12-14 октября 2021 г.). – Иваново: ИВГПУ, 2021. – 370 с., с. 17-23.
6. Валиев Г. Н. Распределение давления крестовой намотки на её основание по мере формирования паковки // Международная научная конференция посвященная 135-летию со дня рождения профессора А.Г.Зотикова: сборник научных трудов международной научной конференции посвященной 135-летию со дня рождения профессора В. Е. Севостьянова (Москва, 25 мая 2022 г.). Часть 1. – М.: РГУ им. Косыгина, 2022. – 171 с., с. 63-68.
7. Валиев Г. Н., Хомидов В. О., Турдиев М. Исследование влияния скорости снования на форму баллона нити натурального шёлка // Международная научная конференция посвященная 110-летию со дня рождения профессора А.Г.Севостьянова: сборник научных трудов международной научной конференции посвященной 110-летию со дня рождения профессора А.Г.Севостьянова (Москва, 10 марта 2020 г.). Часть 2. – М.: РГУ им. Косыгина, 2020. – 302 с., с. 195-199.
8. Valiev G. N., Khomidov V. O. Study of the Shape of a Balloon of Natural Silk Thread When Winding From a Fixed Packing // International Journal of Advanced Research in Science, Engineering and Technology (IJARSET). Vol. 7, Issue 8, August - 2020. – 14733-14737pp.
9. Валиев Г. Н., Хомидов В. О., Турдиев М. Способ определения технологичности нитенатяжных приборов текстильных машин // Физика волокнистых материалов: структура, свойства, наукоёмкие технологии и материалы (SMARTEX – 2018): сборник материалов XXI международного научно-практического форума (Иваново, 26-28 сентября 2018 г.). – Иваново: ИВГПУ, 2018. – Часть 1, 303 с., с. 185-188.
10. Валиев Г. Н., Хомидов В. О., Турдиев М. Особенности формы баллона нити натурального шёлка при сматывании с неподвижной паковки // Физика волокнистых материалов: структура, свойства, наукоёмкие технологии и материалы (SMARTEX – 2020): сборник материалов XXIII международного научно-практического форума (Иваново, 20-23 октября 2020 г.). – Иваново: ИВГПУ, 2020. – 445 с., с. 24-29.

11. Xaydarov A.A.”Poyabzal va charm – attorlik buymlarini modellashtirish asoslari”. O‘quv qo‘llanma. – T.: Sharq. 2007. - 207 bet
12. Xaydarov A.A., Kamalov A.K. “Charm buyumlarni konstruktsiyalash”. I-qism - T.: TTYSI, 1999. – 161 bet.
13. Xaydarov A.A., Kamalov A.K. “Charm buyumlarni konstruktsiyalash”. II-qism - T.: TTYSI, 1999. – 160 bet.
14. Smelkova S.V., Linnik A.I. “Konstruirovaniy izdeliy iz koji” Laboratoriya praktikumi. –V.: UO “VGTU”. 2009. – 76b.
15. Yermilova D., Lyaxova N., Yermilova V., Popov S. “Kompozitsiya kost.ma” 3-nashr. O‘quv qo‘llanma. –M.: Yurayt. – 2018. – 449 bet.
16. https://life-prog.ru/2_67238_lektsiya--ispolzovanie-evm-v-obuvnoy-promishlennosti.html
17. <https://www.youtube.com/watch?v=IjHASH3OLYo>

Research Science and Innovation House

Zamburug‘larning tasnifi, tuzilishi va kasalliklari

Andijon davlat pedagogika instituti Tabiiy fanlar fakulteti Biologiya
yo‘nalishi talabasi Mamataliyeva Feruza Mirtemirbek qizi
(feruzamamataliyeva2507@gmail.com)

Andijon davlat pedagogika instituti Tabiiy fanlar fakulteti Biologiya
yo‘nalishi talabasi To‘lasheva Madina To‘lqinboy qizi
(tolashevamadinabonu@gmail.com)

Annotatsiya: Ushbu maqolada zamburug‘larning tasniflanishi, yashash muhiti, ko‘payishi, rivojlanishi, oziqlanishi, tabiatdagi va inson hayotidagi foydali va zararli ahamiyati yoritilib berilgan.

Kalit so‘zlar: geterotrof, mitselliy, Penicullium, Aspergillus, antibiotik, toksik, zang zamburug‘i, rizomorf, giflar, penicillin.

Аннотация: В данной статье описаны классификация, среда обитания, размножение, питание, развитие, полезное и вредное значение грибов в природе и жизни человека.

Ключевые слова: гетеротроф, мицелиальный, Penicullium, Aspergillus, антибиотик, токсичный, ржавчинный гриб, ризоморф, гифки, пенициллин.

Abstract: This article describes the classification, habitat, reproduction, nutrition, development, beneficial and harmful significance of mushrooms in nature and human life.

Key words: heterotroph, mycelial, Penicullium, Aspergillus, antibiotic, toxic, rust fungus, rhizomorph, gifs, penicillin.

Tirik tabiiy muhit ko‘plab tirik organizmlarning o‘zaro munosabatlaridan tashkilo topgan. Har bir organism biosferada o‘z o‘rniga ega. Ularni o‘rganish, tadqiq qilish muhim ahamiyat kasb etadi. Zamburug‘lar xam shujar jumlasidandir.

Zamburug‘lar (Mycophyta) turlarining miqdori jihatidan tuban o‘simliklar ichida eng katta guruh hisoblanib, 100 mingdan ortiq turi mavjud. Ilk bor zamburug‘lar o‘simliklar olamiga kiritilgan. Olimlar zamburug‘ turlarini chuqur o‘rganish natijasida ularni alohida olam sifatida ajratishgan. Zamburug‘larning bakteriyalardan farqi shundaki, ular eukariot organizmlar. Zamburug‘lar o‘simliklar kabi erkin harakatlana olmaydi, lekin hayvonlarga o‘xshab geterotrof oziqlanadi.

Zamburug‘larning yashashi uchun yorug‘lik shart emas, ular uchun ozuqa, harorat va namlik yetarli bo‘lishi kerak. Zamburug‘ tallomi mitselli deb ataladigan vegetativ tanaga ega bo‘lib, ular ingichka shoxlangan ipchalar- gifalardan iborat. Gifalar ichida to‘siqlar bo‘lmasa ular hujayrasiz tuzilishga ega bo‘lib, tuban zamburug‘larga xosdir.

Vegetativ ko‘payish mitseliy ipchalarining bo‘linishi yoki sklerotsiyalar bilan amalga oshadi. Bu bo‘lakchalar har xil yo‘l bilan tarqalib, qulay sharoitga tushganda yangi mitseliysi hosil bo‘ladi. Jinsiz ko‘payish mitseliyning maxsus shoxchalarida xreil bo‘ladigan sporalar orqali ro‘y beradi. Sporalar hosil bo‘lishiga qarab endogen va ekzogen buladi. Endogen sporalar odatda gifa (sporangiy yoki zoosporangiy)ning sharsimon uchlarida ko‘p miqdorda rivojlanadi. Ekzogen sporalar (konidiyalar) mitseliyning maxsus shoxlarida yakka, guruh bo‘lib, ko‘pincha zanjirsimon rivojlanadi. Jinsiy ko‘payish ikkita har xil jinsiy hujayraning qo‘shilishidan hosil bo‘ladigan zigotalar orqali ro‘y beradi. Aksari zamburug‘larning tabiatda umri qisqa. Ularning mitseliysi bir necha sutkada rivojlanib, spora hosil qilgach, o‘shidan to‘xtab, nobud bo‘ladi. Mitseliysi ko‘p yil yashaydigan zamburug‘lar ham bor. Jumladan, patogen va parazit zamburug‘lar mitseliysi bir necha yillab yashaydi. Shuningdek, sklerotsiyalari va turli tuman sporalari bilan uzoq vaqtgacha saqlanadigan zamburug‘lar ham bo‘ladi. Ko‘p sporalar quruq holatda hayotchanligini o‘n yillab saqlashi mumkin. Muhim fiziologik xususiyatlari; zamburug‘lar rivojlanishi uchun kislorod zarur bo‘lib, aerob organizm hisoblanadi. Lekin ayrim zamburug‘lar, masalan, achitqi zamburug‘lariga ozgina kislorod ham yetarli. Ko‘p zamburug‘lar turli xil (spirtli, limonli) achitish xususiyatiga ega. Zamburug‘lar 20—25° da yaxshi o‘sadi, ba’zilari 2—4° da ham o‘saveradi. Zamburug‘larning o‘sishi uchun yorug‘lik zarur emas, lekin quyosh nuri ularning o‘sishi va spora hosil qilishiga salbiy ta’sir etadi. Zamburug‘lar tashqi tuzilishi va ko‘payishiga ko‘ra quyidagicha tavsiflanadi:

I sinf –Xitridiomitsetsimonlar (Chytridiomycetes)

II sinf –Gifoxitrisimonlar (Hyphochytriomycetes)

III sinf –Oomitsetsimonlar (Oomycetas)

IV sinf –Zigomitsetsimonlar (Zygomycetes)

V sinf -Askomitsetsimonlar (Ascomycetes)

VI sinf –Bazidiomitsetsimonlar (Basidiomycetes)

VII sinf –Deteromitsetsimonlar (Deuteromycetes)

Zamburug‘lar o‘simlik, hayvon va odamlarda kasallik qo‘zg‘atish xususiyatiga ega, oziq-ovqat mahsulotlarini buzadi. Ba‘zi zamburug‘lar hasharotlar sonini hamda kasallik tug‘diruvchi (patogen) zamburug‘lar rivojini susaytirishda ijobiy ahamiyatga ega. Vertitsillyoz so‘lishni qo‘zg‘atuvchi zamburug‘lar kushandasi (zamburug‘lar — antagonist)ga *Trichoderma lignorum* Hars., *Aspergillus* sp., *Penicillium* sp. va boshqalar kiradi. Zamburug‘lar tuproqda bakteriyalar, aktinomitsetlar va mikroorganizmlar bilan birgalikda organik moddalarni parchalab, sanitarlik vazifasini bajaradi va tabiatda moddalar aylanishida ishtirok etadi. Shu bilan birga tuproqda o‘simlik kasalliklarini qo‘zg‘atuvchi zamburug‘lar to‘planib ham qoladi. Monokultura natijasida o‘simliklarning ma‘lum turlarigagina ixtisoslashgan zamburug‘lar yig‘iladi. *Aspergillus*, *Penicillium*, *Mucor*, *Trichothecium*, *Rhizopus* va boshqa turkumga mansub ba‘zi tur zamburug‘lar urug‘lik materialning mog‘orlashiga sabab bo‘lib, ularning unuvchanligini pasaytiradi. Ko‘pgina mog‘or zamburug‘lar xomashyoni saqlash davrida paxta tolasi sifatini buzadi. Ba‘zi turlari iste‘mol qilinadi. Zamburug‘larning fermentativ, antibiotik, toksik va parazitlik xususiyatlaridan veterinariyada hamda o‘simliklarni zararkunanda va kasalliklardan himoya qilishda, shuningdek, yengil sanoatda, oziq-ovqat va farmatsevtika sanoatida foydalaniladi. Zamburug‘lar ta‘sirida o‘simliklarda butun organizm yoki uning ma‘lum qismi tuzilishi va fiziologik funksiyasining buzilishiga sabab bo‘luvchi kasallik (patologiya) jarayoni vujudga keladi. Eng ko‘p tarqalgan zamburug‘ kasalliklarida: so‘lish, chirish (ildiz, to‘pgul, meva, ildizmevalar, tuganaklar va b.da), bo‘rtma, o‘simta, ishish, yara, bargda dog‘lar paydo bo‘lishi bilan kechadigan kasalliklar, o‘simlikning pakanaligi, majruxligi kabi holatlar kuzatiladi. Bir turdagi o‘simlik bir necha o‘nlab xil zamburug‘ kasalliklari bilan zararlanishi mumkin. Zamburug‘ kasalliklari eng ko‘p zarar keltiradigan va ko‘p tarqalgan kasalliklardan hisoblanadi. Masalan, g‘o‘zaning vilt kasalligi, bug‘doyni qorakuya va zang, ildiz chirishi kasalliklari, kartoshkaning fitofitoroz kasalligi va boshqalarda hosil juda kamayib ketadi. Zamburug‘ kasalliklari bilan zararlangan o‘simlikning urug‘i, tuganagi, piyozlari, qalamchalari, ko‘chatlari va infeksiya manbai bulishi mumkin. Infeksiya hosil yig‘imidan keyin tuproqda qolgan o‘simlik qoldiklarida saqlanishi va o‘simlik ildizi, ildiz bo‘g‘izi va b. tuproq osti organlariga tushib kasallik quzq‘ashi mumkin. Ba‘zi patogen zamburug‘ sporalari shamol, yomg‘ir, hasharotlar, sut emizuvchilar, shuningdek, ifloslangan idishlar, qishloq xo‘jaligi mashinalari va asboblari orqali

ham o‘tadi. O‘simlik to‘qimalariga patogen zamburug‘lar og‘zicha, yasmiqchalar, hujayra epidermisi va kutikulasi (kartoshka raki), do‘ldan hosil bo‘lgan yaralar (makkajo‘xorining qorakuya kasalligi), oftob urgan, yorilgan joy orqali kirishi mumkin. Kasallik rivojlanishi tashqi sharoitga ham bog‘liq. Maye, tuprokda fosfor va kaliy yetishmasligidan donli ekinlarning zang kasalligi, kartoshkaning fitoftoroz bilan zararlanishi ortadi. Zararlanish harakteriga qarab mahalliy va umumiy ta‘sirli bo‘ladi. Mahalliy zararlanishga dog‘lar, zamburug‘ g‘uborlari, yaralar, shishlar paydo bo‘lishi misol bo‘ladi. Dog‘lar bargning alohida qism (to‘qima)larini nekrozga olib keladi, kuchli rivojlanganda barglar to‘kilishi mumkin (qarang Makrosporiozlar). Zamburug‘ g‘uborlarini o‘simliklar unshudring (kul) va soxta unshudring (rag‘a) bilan kasallanganida kuzatish mumkin. O‘simlikning mahalliy zararlanishi, ko‘pincha, turli organlarda chetlari rangli hoshiya bilan o‘ralgan yara kurinishida bo‘ladi (mas, g‘uza gommozining poya formasida). Zang zamburug‘i bilan zararlangan g‘alladoshlar, dondukkaklilar va boshqa ekinlar bargi hamda boshqa organlarida zamburug‘ sporalari to‘plangan yostiqlik ko‘rinishidagi zang tusli shishlar (mas, javdarning qung‘ir zang kasalida) paydo bo‘ladi. Kuzga borib shishlar qorayadi. O‘simlikning suv va oziq moddalarga boy organlari, kupincha chirish bilan kasallanadi (mas, g‘o‘za chanoklaridagi pushtirang chirish, kulrang chirish). O‘simlikning zamburug‘ bilan umumiy kasallanganligi belgisi — so‘lishdir. Bu turli organlardagi taranglik (turgor)ning yo‘qolishi bilan harakterlanadi. G‘o‘za, zig‘ir, kartoshka va boshqa o‘simliklar so‘lishi ko‘p zamburug‘li kasalliklar: 1—bug‘doy qattiq qorakuyasi; 2—bug‘doy chang qorakuyasi; 3—makkajo‘xori pufaksimom qorakuyasi; 4—kartoshka fitoftorozi; 5—olma kalmarazi; 6—qulupnay kulrang chirishi kabilar uchraydi. Kasallikning rivojlanish tezligini ekologik omillar belgilaydi: ma‘lum sharoitlar zamburug‘ning spora hosil qilishiga salbiy ta‘sir ko‘rsatadi, sporalarning o‘sishi va o‘simlikning kasallanishiga to‘sqinlik qiladi.

Zamburug‘ kasalliklariga qarshi agrotexnik, kimyoviy va fizik mexanik choratadbirlar majmui qo‘llaniladi. Kasallikka chidamli navlar ekiladi, mikrobiopreparatlardan foydalaniladi, ekinlar urug‘ligi kimyoviy preparat (dori)lar bilan dorilanadi, o‘simliklarga pestitsidlar, fungitsidlar purkaladi yoki changitiladi. Tabiat va inson hayotidagi ahamiyati. Tuproqda yashaydigan zamburug‘lar o‘simlik qoldiqlari (jumladan qiyin parchalanadigan [[sellyuloza] va lignin)ni yemiradi va minerallashtiradi. Yog‘ochlarni, asosan, po‘kak zamburug‘lar yemiradi. Ko‘pchilik

zamburug‘lar o‘simliklarda turli kasalliklarni qo‘zg‘atadi. Odamlardagi qator kasalliklar: kal, qirma temiratki va boshqalarni zamburug‘lar qo‘zg‘atadi.

Foydali zamburug‘lar ham ko‘p. Bularga; Penicullium va Aspergillus turkumiga mansub zamburug‘lardan vitaminlar, antibiotiklar, limon kislota va steroid preparatlar olishda foydalaniladi. Achitqi zamburug‘lar vino, non, pivo tayyorlashda ishlatiladi. Dunyoning ko‘pgina mamlakatlarida zamburug‘lar ovqatga ishlatiladi; iste‘mol qilinadigan zamburug‘larning turi 100 dan ortadi. Bulardan kuplari qimmatli bo‘lib, tarkibida oqsil moddalari, vitaminlar va fermentlar bor. Zamburug‘lar, asosan, konservalab (quritib, tuzlab, ziralab) iste‘mol qilinadi. Ayrim zamburug‘lar ozuqabop, ba‘zilarining tarkibida esa zaharli moddalar bo‘lgani sababli ularni yeb bo‘lmaydi. Tashqi ko‘rinishidan ularni ajratish qiyin, buning uchun esa tajriba va aql kerak. Ayrim vaqtlarda yeyish uchun yaroqli turlar ham inson organizmiga salbiy ta‘sir qilishi mumkin. Katta yo‘l yoqalarida, ishlab chiqarish korxonalarida atrofida o‘sovchi zamburug‘larning meva tanasi havoni o‘zida filtrlaydi. Agar bu jarayonda filtrlanayotgan havo tozabo‘lmasa, zararli elementlar o‘simlik tanasiga o‘tiribqoladi va uni iste‘mol qilgan kishi zaharlanib qolishi ehtimoldan xoli emas. Zaharli turlaridan biri qurbaqasalla deb ataladi va ko‘proq Shimoliy Yarim sharda keng tarqalgan. Ko‘rinishidan chiroyli bo‘lsa-da, uning tarkibidagi zahar odam organizmiga tushgach, 12soatdan keyin ta‘sir qila boshlaydi. Bunga qadar organism yuvib tashlansa, balki foyda berar, vaqt boy berilganda esa ahvolni o‘nglab bo‘lmaydi. Odam organizmi uchun zaharli bo‘lgan zamburug‘lar ayrim hayvonlarga zarracha ta‘sir qilmaydi. Masalan, shilliqurtlar, hattoki eng zaharli zamburug‘larni yegan taqdirida ham tirik qoladi.

“Antibiotik” deb nomlanuvchi mog‘orlangan zamburug‘larning zahari tabiatda eng qaqshatqich qurol sifatida tan olingan. Antibiotiklar 1928-yilda shotland mikrobiologi Aleksandir Fleming tomonidan kashf etildi. U o‘z laboratoriyasidagi probirkalardan biriga mog‘or o‘rnashganini sezdi. Bu idishda olim bakteriyalarni o‘stirayotgan edi va unda hosil bo‘lgan mog‘or esa barcha mikroorganizmlarni nobud qildi. Ma‘lum vaqt o‘tib, mog‘or zamburug‘idan bakteriyalarni o‘ldirishga qodir bo‘lgan kimyoviy modda -penitsillin hosil qilindi va undan tibbiyotda samarali foydalina boshlandi. Bir talay zamburug‘lardagi keratin (soch va patda uchraydigan oltingugurtga boy oqsil modda) eng muhim komponent hisoblanadi. Zamburug‘hayvonlarga ham zarar

ham foyda keltiradi. Ayrimlari hayvonlarga ozuqa bo'lsa, ba'zilar organizmga sezdirmasdan kirib olib, to'qmlarning yemirilishiga va hattoki o'limga ham olib keladi. Zamburug'dagi ko'zga ko'rinmas sporelar hayvonlarga hujum qilishi mumkin. Ular odamlar haotida boshqa o'simliklarga qaraganda unchalik katta ahamiyatga ga emas. Uning tana qismi bilan oziqlanishi ko'pgina hasharotlarga zavq beradi. Masalan, termitlar va Janubiy Amerika chumolilari uchun zamburug' asosiy ozuqa hisoblanadi. Lekin hamma zamburug'lar ham foydali bo'lmay, ayrimlari organism ichiga kirib olib, xuddi mog'orlagan nondagi kabi juda tez o'sadi va ko'p hollarda hayvonlarning nobud bo'lishiga olib keladi. 1887 yilda Nyu-York shtatida topilgan zamburug'ning uzunligi 1,5 metrdan ziyod edi. Ayrim kishilar suv havzasi, hammom yoki kiyinish xonasida oyoq yuzining epidermofik kasalligini yuqtirib olganini sezmay qolishadi. Bunday kasallikni mikroskopik zamburug'lar keltirib chiqaradi, ular nam va iliq joylarda tarqalib, qo'l –oyoq barmoqlarining o'rtasiga kirib oladi-da, teri bilan oziqlanadi. Buni tibbiyotda “zamburug' kasalligi”deb atashadi. Zamburug'larni sun'iy usulda yetishtirish texnologiyasi ham yaratilgan. Bu haqda biologiya fanlari nomzodi Hamro Nuraliev bergan ma'lumotlarni keltirib o'tish o'rinlidir. Zmburug'lar dunyo miqyosida sun'iy usul bilan ham yetishtiriladi. Ko'pgina rivojlangan mamlakatlarda aholi jon boshiga uni iste'mol qilish 5-7 kg. ga to'g'ri keladi. Mamlakatimizda zamburug'ning 220ta turi uchrashi ma'lum. Shundan iste'mol qilinadigani 27ta, zaharlisi esa 16ta. O'zbekiston sharoitida 1995 –1998 yillardanboshlab zamburug'ni sun'iy usulda yetishtirish tajribasiga qo'l urildi. Shampinion, qo'ziquyruq, otiata kabi navlari sporelari orqali o'stiriladi. Oziq -ovqat turi sifatida xalqimiz zamburug'ni nisbatan kam iste'mol qiladi. Tarkibining 10 foizi oqsil, 90foizi suvbo'lgan zamburug' organizmda tez hazm bo'ladi. Uni baxorda iste'mol qilish organizm uchun juda foydalidir.

Research Science and
Innovation House



Foydalanilgan adabiyotlar:

1. Tuban o‘simliklar. L.L. Velikanov, T., O‘qituvchi, 1995. -392 bet.
2. O‘simliklar sistematikasidan amaliy mashg‘ulotlar.
R.I. Toshmuhammedov. –T.: Pilatinum Publishers, 2006. -128 bet.
3. Zamburug‘lar dunyosi. O‘. Prator, A.To‘xtayev. O‘zbekiston -30-32 bet.
4. O‘zMe. Birinchi jild. Toshkent, 2000-yil.
5. “Tuban o‘simliklar sistematikasi” Normurodov X.N, Umurzakova Z.I,
Haydarov X.Q, Nomozova Z.B, Toshpo‘latov Y.Sh, Xasanov M,
Rasulova Z.A. 2009 yil.
6. S.Mustafojev, S.O‘raqov, P. Suvonov “ Umumiy ekologiya”
7. “Mikrobiologiya immunologiya virusologiya” I.Muhamedov, E.Eshboyev,
N.Zokirov, M.Zokirov Toshkent “yangi asr avlodi” 2006
8. WWW. Ziyoz.uz kutubxonasi



Research Science and Innovation House

ABIOTIK OMILLARGA ORGANIZMLARNING MOSLASHISHI

**Andijon Davlat Pedagogika Instituti Tabiiy fanlar fakulteti Biologiya
yoʻnalishi 2-bosqich 201-guruh talabalari
Tòlasheva Madinabonu Tòlqinboy qizi
Mamataliyeva Feruza Mirtemurbek qizi**

Annotasiya: Ushbu maqolada Abiotik omillarga organizmlarning moslanishi, organizmlarga muhitning taʼsiri yoritib berilgan. Muhitning iqlimlik mohiyati unda turli tirik organizmlarning yashashidir.

Kalit soʻzlar: Abiotik, makroiqlim, troposfera, muhit, iqlim, harorat.

Аннотация: В данной статье описывается адаптация организмов к абиотическим факторам, влияние окружающей среды на организмы. Климатическая сущность окружающей среды заключается в существовании в ней различных живых организмов.

Ключевые слова: Абиотик, макроклимат, тропосфера, окружающая среда, климат, температура.

Abstract: This article describes the adaptation of organisms to abiotic factors, the influence of the environment on organisms. The climatic essence of the environment is the existence of various living organisms in it.

Key words: Abiotic, macroclimate, troposphere, environment, climate, temperature.

Kirish: Muhitning iqlimlik mohiyati unda turli tirik organizmlarning yashashidir. Jumladan, Oʻrta Osiyo choʻl, dashtlari yoki Afrika savannalarida katta sutemizuvchilar bilan bir qatorda hasharotlar ham yashaydi. Yaʼni, kiyiklar, saygaklar yoki yerdan 2 m balandlikdagi jirafalar va oʻtlar orasidagi chumolilar uchun yashash muhiti har xildir. Shuning uchun ham organizmlarning yashash muhiti-iqlimini: makroiqlim, mezoqlim va mikroiqimlarga boʻlish mumkin. Makroiqlim (yoki regional iqlim) maʼlum joyning geografik va orografik holatlaridan kelib chiqadi. Masalan, Toshkent viloyati yoki Fargʻona vodiysining yerlari, Qizilqum, Oloy vodiysi kabi katta maydonlar makroiqlimga misol boʻla oladi. Makroiqlim ichidagi ayrim abiotik omillar komponentlarining oʻzgarib turishi, shu katta maydon ichida mezoqlim (yerlik iqlim)ni keltirib chiqaradi.

Masalan, Chimyon tog‘idagi archazorlar, Qizilqumdagi saksovol o‘rmonlari, katta tepalikning shimoliy yoki janubiy qiyaliklari, ko‘l yoki suv omborlarining atrofi mezoiklimdir. Makroiqlim va mezoiklimlar uchun ilmiy materiallar ma‘lum apparatlar yordamida yig‘iladi. Apparatlar esa yer yuzidan 1-2-3 m balandlikda o‘simlik bilan qoplangan tekis joyga o‘rnatiladi va shu apparat yordamida yorug‘lik, harorat, namlikka oid ma‘lumotlar to‘planadi. Mikroiklim (yoki ekoiqlim) - tirik organizm darajasidagi iqlimdir. Makroiqlim va mezoiklimda tabiiy voqeliklaro‘rganilsa, mikroiklimda organizmlarda hosil bo‘ladigan jarayonlar, harakatlar maxsus apparatlar yordamida o‘rganiladi. Shu yuqoridagi muhit iqlimlari ichidagi turli abiotik omillar va ularning tirik organizmlarga ta‘sirini alohida-alohida ko‘rib chiqamiz.

. Yorug‘lik va uning organizmlarga ta‘siri. Tiriklikning hamma xillari va xislatlari kosmik hodisalar bilan chatishib ketgan. Yer yuzida hayotning kelib chiqishi va tirik organizmlarning faoliyati abiotik omillardan quyosh nuriga bog‘liqdir. Yer yuzasiga yetib keladigan quyosh radiatsiyasi asosiy energiya manbai bo‘lib, sayyorada issiqlik balansi, organizmlarda suv, gaz, va modda almashishi, o‘sinh va ko‘payishi, avtotrof organizmlar tomonidan organik moddalarning hosil bo‘lishi va organizmlarning hayot-faoliyatini to‘la o‘tishi uchun yashash muhitini hosil qiladi. Yer sharining qizib turgan qismi quyoshdan energiya oladi. Quyoshdan Yerga yetib keladigan nurlar oqimining to‘lqinlari uzunligini mingdan kichik angstrom ($\lambda=108\text{sm}$) bilan o‘lchanadi. Murakkab quyosh radiatsiyasining oqimlari atmosfera qatlamlaridan o‘tib, Yer yuziga ko‘rinuvchi nurlar (3900-7700A) sifatida yetib keladi, bu quyoshdan chiqayotgan nurning taxminan 50% ini tashkil qiladi. Atmosferaning azon qatlamida ultrabinafsha (UBN) nurlarning bir qismi (taxminan 25 km balandlikda) yutiladi, shu qatlamda uzun to‘lqinli nurlardan 2950A atrofida, infraqizil nurlarning o‘rtacha 2,4-104. A va radioto‘lqinli nurlarning esa 106. A dan yuqorisi yutiladi. Atmosferadan o‘tib keladigan quyosh nuri doimiy bo‘lib, bir minutda 1,98 dan 2 kal/sm²ni yoki bir yilda 5 1020 kkal/sm² ni tashkil etadi. Yoki Yerning yuqori qismiga yetib keladigan quyosh nuri bir minut 8,3Dj/sm² ga teng, buning yorug‘ligi quyoshning yorug‘lik energiyasi (2-109) 150 mln. km. masofani bosib Yer yuziga yetib keladi. Sayyora yil davomida 5628-1021 Dj quyosh energiyasi keladi. Yerning issiqlik balansi o‘rtacha 3024-102-3318-102 Dj (sm²/yil), quruqlik uchun esa 2058 102 Dj (sm²/yil). Bu issiqlik bug‘lanishga va fotosintezga (23%) sarflanadi. Troposferaning azon qatlamida yutilib ketadigan ultra

binafsha nurlar (0,29 mkm dan kalta) tirik organizmlar uchun juda xavfli, ular Yer yuziga yetib kelmaydi. Yer yuziga yoki o‘simliklar ustiga tushadigan nurlar kalta to‘lqinli $X=0,3-4,0$ mkm va uzun to‘lqin $X>4,0$ mkm radiatsiyalargabo‘linadi. Tirik organizmlarning hayot-faoliyati uchun qisqa to‘lqinli quyosh radiatsiyasi katta ahamiyatga egadir. Qisqa to‘lqinli nurlar o‘z navbatida ultrabinafsha ($X<0,4$ mkm), ko‘rinuvchi ($X=0,39-0,76$ mkm) va infraqizil nurlarga yaqin ($A=0,76-4,0$ mkm) radiatsiyalarga bo‘linadi. Inson ko‘zi bilan qabul qilinadigan (ko‘rinuvchi radiatsiya) elektromagnit to‘lqinlarning diapazoni fiziologik radiatsiya ($A=0,35-0,75$ mkm) mohiyatiga to‘g‘ri keladi. Bu o‘z navbatida ekologik spektr jihatidan juda katta ahamiyatga ega, chunki shu ko‘rsatkichda quyosh energiyasining yarmi mujassamlashgan, to‘plangan. Quyosh energiyasining ekologik spektri doirasida ($1=0,35-0,75$ mkm) o‘simliklar tomonidan butun tirik organizmlar uchun katta ahamiyatli fotobiologik jarayon yuzaga keladi. Quyoshdan ajralayotgan radiatsiyaning (99,9%) taxminan 19% i atmosferadan o‘tish vaqtida yutilib ketadi, faqat 47% igina to‘g‘ri va sochilgan nurlar holatida Yer yuzasiga yetib keladi (Laxer, 1978). Quyoshdan kelayotgan energiyaning tarqalishi atmosferaning holati va quyoshning Yerdan qanday balandlikda turishiga bog‘liq. Masalan, Yer yuziga yetib keladigan nurlarning 24% i to‘g‘ri va 23% i sochilgan nurlardan iborat. Shimoliy tumanlarda quyoshdan kelayotgan nurning 70% i sochilgan nurlar, ekvatorial mintaqalarda sochilgan nurlar 30%, to‘g‘ri nurlar esa 70% ni tashkil qiladi. Bulutsiz atmosfera quyosh radiatsiyasining 400-480nm to‘lqinlarini mukammal o‘tkazadi. Yer yuziga faqat uzun to‘lqinlar (290-380nm) yetib keladi. Yuqori Pomir tog‘ (3500-4100 m balandlikda) sharoitida UBN-lar va boshqa ekologik omillar ta’sirida o‘simliklar past, yer bag‘irlab o‘sadi, ularning yaproqlari kichik, ingichka, qalin bo‘lib, boshqa joylarda uchraydigan shunday turlarning sistematik belgilariga to‘g‘ri kelmaydi. Hattoki, Zorko‘l suvida uchragan bir hujayrali suvo‘tlarning hujayra kattaligi boshqa oylardagi suv havzalarda uchraydigan hujayralardan 2-3-5 mk kichik bo‘lgan (Ergashev, 1974, 1976). Ko‘z bilan ko‘rinadigan radiatsiya fiziologik radiatsiya (uzun to‘lqinlar 300-800 nm) mohiyatiga to‘g‘ri kelib, u bir necha mintaqalarga bo‘linadi:

- A) ultrabinafsha
- B) ko 'k-pushti
- D) sariq-yashil 400 nm dan ozroq 400-500 nm 500-600 nm
- E) to‘q-sariq-qizil 600-700 nm



F) uzun qizil 700 nm dan

katta Atmosferaning Yer yuzasiga yaqin joyida quyosh radiatsi- yasining kuchi 1,39 κ vt/m² (quyosh konstanti). Ochiq bulutsiz havoda Yer yuziga 1000 vt/m² nur tushadi (yoki quyoshdan kelayotgan umumiy nurning 61% i). Dengiz sathiga barobar o'rtta kengliklarning tekisliklari 900 vt/m² (yoki 1,3 kal/sm² min) umumiy nur oladi. Shunday qilib, quyoshdan kelayotgan nurlarning bir qismi kosmik fazasiga qaytib, suv parlariga yutilib, atmosferaning isishiga sabab bo'ladi, UBNlar esa azon qatlamida yutiladi. Yerga kelayotgan sochilgan nurlar atmosferadagi gaz molekulalari bilan birlikda moviy osmonning ko'rinishini o'zgartiradi. Yerga quyoshdan kelayotgan nur energiyasi oy, fasllar davomida va yerning turli kengliklarida har xil bo'ladi (Zubov, 1978). Masalan, Yer yuziga yil davomida quyoshdan kelayotgan energiya Arktika mintaqasidan 16700-16800, boreal mintaqada 43600, mo'tadil issiq mintaqada 82000kal/sm² ni tashkil qiladi.

Xulosa: Ushbu maqoladan xulosa qilib aytganda har bir organizm abiotik omillarga moslanishi yuzaga kelgan . Harorat omilariga har bir organizm har hil moshlashgan .

Foydanilgan adabiyotlar:

- 1.P.S.Sultonov "Ekologiya va atrof-muhitni muhofaza qilish asoslari" Toshkent-2007
- 2.R.X.Allaberdiyev "Kimyoviy ekologiya" Toshkent 2019
- 3.Ekologiya, Biosfera va Tabiatni muhofaza qilish
A.Ergashev,T.Ergashev Toshkent-2005
- 4.A.Ergashev, M.T.Yulchiyeva, O'.A.Ahmedov, A.A.Abzalov "Ekologiya" Toshkent-2010
- 5.To'xtaboyev.A, Raximov.A Ekologiya fanidan ma'ruzalar matni Andijon-2015
- 6.<https://www.uznature.uz/uz/site/news?id=3643>

O‘zbekistonda keng tarqalgan dorivor o‘simliklar

Andijon davlat Pedagogika instituti tabiiy fanlar fakulteti Biologiya
yo‘nalishi 202-guruh talabalari
Inomjonova Muhtasar Muhiddin qizi
Nabiyeva Dilzoda Abduvohidjon qizi

Annotatsiya: Ushbu maqolada O‘zbekistonda ko‘p o‘stiriladigan va keng qo‘llanilishga ega bo‘lgan turli xil o‘simlik turlari, ularning ahamiyati haqida ma‘lumot keltirilgan.

Аннотация: В данной статье представлена информация о различных видах растений, которые широко культивируются и широко используются в Узбекистане, и их значении.

Abstract: This article provides information about various types of plants that are widely cultivated and widely used in Uzbekistan, and their importance.

Kalit so‘zlar: dorivor o‘simliklar, aromatik, farmasevtika, biologik faol moddalar, tibbiyot, vitaminlar, efir moylari, yalpiz, shirinmiya, aloe, isiriq, na‘matak, jag‘ jag‘.

Ключевые слова: лекарственные растения, ароматические вещества, фармацевтические препараты, биологически активные вещества, лекарства, витамины, эфирные масла, мята перечная, солодка, алоэ, ладан, наматак, челюсть челюстная.

Key words: medicinal plants, aromatic, pharmaceuticals, biologically active substances, medicine, vitamins, essential oils, peppermint, licorice, aloe, incense, namatak, jaw jaw.

O‘zbekistonda asrlar davomida xalq tabobatida qo‘llanib kelingan bir qancha keng tarqalgan dorivor o‘simliklar mavjud. Markaziy Osiyoning qo‘shni mintaqalari bilan taqqoslaganda, O‘zbekistonning tog‘laridagi maydon birligiga nisbati bo‘yicha o‘simliklar soni bir necha barobar ko‘p. Mamlakatning boy o‘simlik dunyosida olti mingdan ortiq turli xil o‘simliklar mavjud, ular orasida dorivor o‘simliklar ham bor. Bunday o‘tlar ekologik toza bo‘lib oziq-ovqat, aromatik va farmatsevtika mahsulotlarini ishlab chiqarish uchun xomashyo sifatida ishlatiladi.

Dorivor o‘simliklar odam va hayvon organizmlariga ta‘sir qiluvchi biologik faol moddalarni saqlovchi, tibbiyot maqsadida foydalaniladigan o‘simliklar

hisoblanadi. Ularda turli biologik faol moddalar (BFM) to‘planadi: (alkaloidlar, glikozidlar, vitaminlar, achchiq moddalar, oshlovchi moddalar, polisaxaridlar, flavonoidlar, efir moylari va b.). Odatda dorivor o‘simliklarni quyidagi guruhlarga bo‘linadi: Tinchlantiruvchi, uyqu keltiruvchi, og‘riq qoldiruvchi, yaralarni tuzatuvchi, qon to‘xtatuvchi, safro haydovchi, yumshatuvchi va boshqalar. Inson va hayvonlar organizmida ro‘y beradigan turli kasalliklarni davolashda ishlatiladigan dori-darmonlar ichida shifobaxsh o‘simliklardan tayyorlanayotgan dorilar muhim o‘rinda turadi.[1]

O‘zbekistonda dorivor o‘simliklarning 700 dan ortiq turi mavjud. Shulardan tabiiy sharoitda o‘sadigan va madaniylashtirilgan 120 ga yaqin o‘simlik turlaridan ilmiy va xalq tabobatida foydalaniladi. Hozirgi davrda tibbiyotda qo‘llaniladigan dori-darmonlarning qariyb 40-47% o‘simlik xomashyolaridan olinadi. O‘simliklar murakkab tuzilishiga ega bo‘lgan jonli tabiiy kimyoviy laboratoriya bo‘lib, oddiy noorganik moddalardan murakkab organik moddalar yoki birikmalarni yaratish qobiliyatiga ega. Dorivor o‘simliklarning quritilgan o‘ti, kurtagi, ildizi, ildizpoyasi, tunganagi, piyozi, po‘stlog‘i, bargi, guli, g‘unchasi, mevasi (urug‘ii), danagi, sharbati, qiyomi, toshchoyi, efir moyi va boshqalardan doridarmon tarzida foydalaniladi. Dorivor o‘simliklarni 2 xil tasniflash qabul qilingan: 1) ta‘sir qiluvchi moddalarning tarkibiga qarab alkaloidli, glikozidli, efir moyli, vitaminli va boshqalar, 2) farmakologik ko‘rsatkichlariga qarab tinchlantiruvchi, og‘riq qoldiruvchi, uxlatuvchi, yurak-tomir tizimiga ta‘sir qiluvchi, markaziy nerv sistemasini qo‘zg‘atuvchi, qon bosimini pasaytiruvchi va boshqalar.[2]

Yalpiz — labguldoshlar oilasiga mansub ko‘p yillik o‘tsimon o‘simliklar turkumi, dorivor va efirmoyli o‘simlik. Shimoliy yarim sharning iliq iqlimli mintaqalarida 20-25 turi tarqalgan. O‘zbekistonda 4 turi: suv yalpizi, Osiyo yalpizi, taxir (achchiq) yalpizi va jingalak yalpizi yovvoyi holda o‘sad. Poyasi tik shoxlangan, bo‘yi 25-100 sm gacha, barglari qarama-qarshi joylashgan. May oktabrda gullaydi. Yalpiz yorug‘sevar, namsevar o‘simlik. Barglarida 2,5- 3 %, gullarida 4-6%, poyasida 0,3 % mentol (validolning tarkibiy qismi)ga boy bo‘lgan efir moyi, shuningdek, flavonoidlar, vitaminlar, oshlovchi moddalar bor. Tibbiyotda yalpiz bargidan tayyorlangan tindirma (nastoyka) va damlamasidan ko‘ngil ayniganda hamda o‘t haydovchi vosita sifatida foydalaniladi. O‘zbekistonniig barcha viloyatlarida nam yerlarda, ariq va daryo bo‘ylarida o‘sadi. Bollalar uchun yalpizning foydaligi yalpiz tinchlantiruvchi ta‘sirga ega, bolalarda qusish va ko‘ngil

aynish bilan yordam beradi. Kolikadan xalos bo‘lish karmplarini kamaytirish uchun chaqaloqlarga yalpiz choylari beriladi. Tinchlantiruvchi xususiyatlari bolalarda qo‘llaniladi tashvishli va yomon uyqu. Ko‘pincha, bu bir yoshgacha bo‘lgan chaqaloqlar, chunki ular asab tizimini hali to‘liq shakillantirmagan. Bunday hollarda yalpiz choyi ham tayyorlanadi. [3]

Isiriq o‘tini kuydirib, biroz hidlansa bosh og‘rig‘i yo‘qoladi; Isiriq urug‘i qaynatmasi nafas olishi qiyinlashganda, nafas qisishida zig‘ir urug‘i bilan bilan araashtirib ichilsa yuqoridagi dardlarga davo bo‘ladi; Isiriqning shonalash davrida olinadigan o‘ti va urug‘lari davolashda ancha samarali hisoblanadi; Isiriqni tinchlantiruvchi vosita sifatida ham qo‘llash mumkin. Bu xususiyati uyqusizlikda ajoyib foyda beradi; O‘simlikning shirasi – katarakda ancha samara beradi (Qaynatmasi bilan yuz yuviladi); Uy-joylarni dezinfeksiya qilish maqsadida tutatib qo‘yish mumkin; Isiriqning sut shirasi tibbiy paxtaga shimdirilib, qichimadan qiynalgan joylarga 10 kun davomida davomida surtilsa, qichimani tuzatadi; Yurak faoliyatini yaxshilash maqsadida isiriq urug‘i, sedana, kamfora, murch, petrushka, qora zira, zafaron teng miqdorda olinib, aralashtiriladi. Hamda asal yoki shakar qo‘shilib kuniga bir mahal ichiladi; Ichdam bo‘lganda isiriqqa, petrushka urug‘ini hamda yalpiz, zanjabil kabilarni aralshtirilib ichilsa, shifo bo‘ladi; Isiriq tish og‘rig‘i, terlatuvchi, grippni oldini oluvchi, oshqozon-ichak tizimi kasalliklarini davolovchi xususiyatlari ham mavjud! [4]

Aloe - Piyozguldoshlar oilasiga mansub, bo‘yi 4 m gacha yetadigan doim yashil daraxtsimon yoki o‘t-o‘simlik. Barglari qalin, sershira, yumshoq, qilichsimon, yuqori tomoni botiq, pastki tomoni do‘ng bo‘lib, chiqqan, qirrasini tikanlar bilan qoplangan, uzunligi 60-65 sm, qalinligi 12-15 mm ga yetadi. Aloy bargi qadimdan xalq tabobatida ishlatib kelingan. Quritilmagan bargi va uning shirasi me‘da va o‘n ikki barmoq ichak yaralarini davolashda qo‘llaniladi. O‘pka silini davolashda aloy bargi shirasini asal va cho‘chqa (charvisi) yog‘i bilan aralashtirib pishiriladi va bemorga iste‘mol qilishga beriladi. Aloy bargini o‘rtasidan uzunasiga kesib (pichoq, shisha va boshqa narsalar bilan) tananing kesilgan joyiga, shirasini yaralarga, ular yiringlab ketmasligi va tez bitishi uchun qo‘yiladi. Shuningdek, aloy bargi milk yallig‘laganda, shishib og‘riganda qo‘llaniladi.

May na‘matagi - Na‘matak turlari ra‘noguldoshlar Rosaceae oilasiga mansub, bo‘yi 1,5-3 m ga yetadigan tikanli buta. Na‘matak turlarining mevasi turli vitaminlar saqlovchi polivitaminli mevalarga kiradi. Yuqori vitaminli turlari (Begger

na'mataklari va Fedchenko na'matagi) avitaminoz kasalliklarini davolash va ularning oldini olish uchun qo'llaniladi. Urug'idan olingan moyi va mevasining yumshoq qismidan tayyorlangan moyli ekstrakti karatolin kuyganni, trofik yaralarni, ekzema, teri kasalliklarini, rentgen nuridan kuygan joylarni, yarali kolit va boshqa kasalliklarni davolashda ishlatiladi.[5]

Jag'-jag' o'ti tarkibida gissopin ramno- glyukozidi, burs kislotasi, taninlar, fumad, olma va vino kislotalari, xolin va atsetilxolin, tiramin, inozit, askorbin kislotasi va saponinlar mavjud. Urug'larida yog'li moylar (28% gacha) va oz miqdordagi allilxantal yog'i mavjud. Jag'-jag o'simligi qaynatmasi ginekologik amaliyotda damlama va ekstrakt shaklida tug'ruqdan keyingi qon to'xtatuvchi vosita sifatida, shuningdek, tug'ruq paytida bachadon mushaklarining qisqarishini kuchaytirish uchun ishlatiladi. Tez-tez qon tupirish va qon ketishi bilan kechgan o'pka silini davolashda jag'-jag' o'simligi qaynatmasining samarali foydasi aniqlangan.[6]

Shirinmiya dorivor o'simlik sifatida juda qadim zamonlardan ma'lum. O'rta asrlarning mashhur olim va tabibi Abu Ali Ibn Sini o'zining davolash amaliyotida shirinmiya yerostki qismlaridan juda keng miqyosida foydalangan. Jumladan oshqozon ichak yaralarini, o'pka va nafas yo'llari kasalliklarini davolashda dorivor vosita sifatida ishlatilgan. Zamonaviy tabobatda ham bu o'simlikning o'rni beqiyos bo'lib, farmasevtika sanoati korxonalarida qayta ishlanib turli xil dori vositalari ishlab chiqarilmoqda. Shu bilan birga ko'pgina dorivor yig'malarning asosiy tarkibiy qismlaridan biri hisoblanadi.[7]

Xulosa qilib aytganda dorivor o'simliklar sog'likni saqlash va sog'lomlashtirishda katta ahamiyatga ega hisoblanadi. O'zbekistonda keng tarqalgan dorivor o'simliklar manbalaridan olingan birikmalar tabobatda, farmasevtikada keng qo'llaniladi.

Research Science and
Innovation House

Foydanilgan adabiyotlar:

1. www.google.com Dorivor o‘simliklar ularning tabiatda va inson hayotidagi roli. cyberleninka.ru
2. O‘zbekistonda keng tarqalgan foydali o‘simliklar. Tulyaganova M. Yuldashev A.S. Toshkent-2011
3. Xolmatov X.X, Odilov T. O‘zbekistonning dorivor o‘simliklari. Toshkent: fan, 1991.
4. R.A. Alimova, M.T. Sagdiyev, B.A. Adilov, M.S. Abdullayev - Dorivor o‘simliklarni yetishtirish texnologiyasi. Toshkent: Ibn Sino 1998.
5. M.A. Jo‘rayeva Dorivor o‘simliklar atlasini Toshkent nashr-2019.
6. O.K. Hojimatov, X.Q. Haydarov, D.T. Xamrayeva, D.A. Imomova, A.N. Xo‘janov O‘zbekiston dorivor o‘simliklar atlasini SamDU nashriyoti 2021.
7. <https://agro-olam.uz/dorivor-shirinmiya-haqida/>

Research Science and Innovation House

KATTA YOSHDAGI MAKTAB O‘QUVCHILARINING SHAXSLARARO MUNOSABATLARINING PSIXOLOGIK MOHIYATI

Qodirova Laziza Tohirovna

Osiyo Xalqaro Universiteti Pedagogika va Psixologiya yo‘nalishi 1-kurs
magistranti

Annotatsiya. Maqolada katta yoshdagi o‘quvchining shaxslararo munosabatlar muammosining psixologik nazariy adabiyotlarda o‘rganilganligi tahlil qilingan. Katta yoshdagi o‘quvchining o‘ziga xos psixologik xususiyatlari va o‘yinning maktabgacha yosh davrida shaxslararo munosabatlar tizimiga ta’siri mexanizmlari haqida fikrlar bildirilgan.

Kalit so‘zlar: shaxslararo munosabat, psixologik xususiyat, o‘yin, ta’lim-tarbiya jarayoni, bilim, nazariya, o‘smirlik, kognitiv faoliyat.

Ta’lim jarayonining o‘ziga xos xususiyati turli fanlar bo‘yicha bilimlarni tizimlashtirish, fanlararo aloqalarni o‘rnatishdir. Hammasi bu tabiatning umumiy qonuniyatlarini o‘zlashtirish uchun zamin yaratadi va jamoat hayoti, bu ilmiy dunyoqarashning shakllanishiga olib keladi. Katta maktab o‘quvchisi o‘zining o‘quv ishida har xil aqliy operatsiyalardan ishonchli foydalanadi, mantiqan bahslashadi, mazmunli eslaydi. Shu bilan birga, o‘rta maktab o‘quvchilarining kognitiv faoliyati o‘ziga xos xususiyatlarga ega. Agar o‘smir bu yoki boshqa hodisaning nima ekanligini bilmoqchi bo‘lsa, unda katta maktab o‘quvchisi ushbu masala bo‘yicha turli nuqtai nazarlarni tushunishga, fikrni shakllantirishga, haqiqatni aniqlashga intiladi. Katta yoshli o‘quvchilar aql uchun vazifalar bo‘lmasa, zerikishadi. Ular kashf va tajriba qilishni, yangi, original yaratishni va yaratishni yaxshi ko‘radilar.

O‘quvchining ijtimoiy yo‘nalishi mustahkamlanmoqda, jamiyatga, boshqa odamlarga foyda keltirish istagi kuchaymoqda. Katta yoshli o‘quvchilarning o‘zgaruvchan ehtiyojlari shundan dalolat beradi. Kichik maktab o‘quvchilarining 80 foizida shaxsiy ehtiyojlar ustunlik qiladi, va faqatgina 20 foiz holatlarda o‘quvchilar boshqalar uchun foydali, lekin yaqin odamlar (oilalar, o‘rtoqlari uchun) biron-bir foydali ish qilish istagini bildirishadi. 52 foiz holatlarda, o‘spirinlar boshqalar uchun nimadir qilishni xohlashadi, lekin yana o‘zlarining atrofidagi odamlar uchun. Katta maktab yoshida sezilarli darajada o‘zgaradi. O‘rta maktab o‘quvchilarining



aksariyati maktablar, shaharlar, qishloqlar, davlat va jamiyatga yordam berish istagini bildiradi.

O‘smirlik davri muloqotining asosiy vazifasi - bu do‘stlik, o‘rtoqlikdagi elementar normalarini aniqlash va egallashdir. O‘smirlar muloqotining asosiy xususiyati shundan iboratki, u to‘la o‘rtoqlik kodeksiga bo‘ysunadi. O‘smirlarni o‘z tengdoshlari bilan muloqotda bo‘lishi g‘oyat katta ahamiyatga egadir. O‘smirlar do‘stlik, o‘rtoqlik va o‘zaro yordamlashni hamma narsadan yuqori qo‘yadilar: ana shunday o‘zaro munosabatlar, o‘spirinlik yillarida ham davom eta beradi. Bunda o‘smirlar va ilk Yoshdagi o‘spirin o‘quvchilarni xulq-atvorlariga do‘stlari otanonalar va pedagoglarga nisbatan bir necha marta kuchliroq ta’sir etadilar. Buni shu bilan tushuntirish mumkinki, o‘smir bolaning yetilmaganligi va tajribasizligi uni tevarakatdagi kimsalardan madad axtarishga majbur qiladi. O‘smir bolaga uning istaklarini tushunadigan va ularni amalga oshirishga yordam beradigan do‘st kerak. O‘smirning do‘stlari bilan muloqoti ham o‘ziga xos xususiyatlarga ega. Tengdosh bolalar bilan prinsipial tenglik holatidagi munosabatlar muhitiga nisbatan o‘smirda alohida qiziqish bo‘ladi. Bu hol o‘smirda yuzaga keladigan shaxsiy kattalik hissining etik mazmuniga mos keladi. Kattalar bilan muloqotda bo‘lish tengdoshlari bilan bo‘lgan muloqotning o‘rnini bosa olmaydi. O‘smir uchun tengdoshlari bilan bo‘lgan muloqot u mustaqil harakat qiladigan o‘zining shaxsiy munosabatlari muhitiga ajraladi. U bunga haqqim bor, deb o‘ylaydi, o‘z huquqlarini himoya qiladi va aynan Shuning uchun ham o‘rtoqlari bilan bo‘lgan munosabatga kattalarning o‘rinsiz, qo‘pol aralashuvi o‘smirning xafagarchiligiga va noroziligiga olib keladi. O‘smir uchun eng yoqimsiz vaziyat – jamoa va o‘rtoqlarining noroziligi, muloqot qilishni istamaslik, eng og‘ir jazo esa – ochiq yoki nooshkor aloqa uzish, gaplashmaslikdir.

Katta yoshdagi o‘quvchining rivojlanishiga maktab sinfidanmi yoki shunchaki do‘stona kompaniya bo‘lsinmi, tengdoshlar jamoasi katta ta’sir ko‘rsatadi. Ularning kattalar bilan aloqa qilishlari boshqa yosh davrlariga qaraganda ancha yuqori. Voyaga etgan do‘stga ega bo‘lish istagi, o‘z-o‘zini anglash va o‘zini o‘zi belgilashda yuzaga keladigan muammolarni hal qilish juda qiyin ekanligi bilan izohlanadi. Ushbu masalalar tengdoshlar orasida aniq muhokama qilinadi, ammo bunday munozaraning foydalari nisbiy: hayot tajribasi kichik, keyin kattalarning tajribasi yordamga keladi.

Katta yoshdagi o‘quvchilar insonning axloqiy xususiyatlariga juda katta talablar qo‘yadilar. Buning sababi katta maktab yoshida o‘zi va boshqalarning



shaxsiyati to‘g‘risida yaxlit g‘oya yaratilishi, odamlar, ayniqsa sinfdoshlar tomonidan qabul qilinadigan ijtimoiy va psixologik fazilatlar doirasi kengayib bormoqda. Katta maktab yoshi - bu yoshlikning boshlanishi. Ammo o‘rta maktab o‘quvchisi o‘qishni tugatgandan so‘ng, balog‘atga etishishga psixologik jihatdan tayyor bo‘lishi kerak. Kattalar hayotiga psixologik tayyorgarlik tushunchasi, bu holda, o‘zini o‘zi anglash uchun rivojlangan qobiliyatlar va ehtiyojlarning mavjudligini nazarda tutadi. Avvalo, bu aloqa va uni qurish usullariga ega bo‘lish zarurati; nazariy fikrlash va nazariy bilimlarning turli shakllarida harakat qilish qobiliyati va faoliyatga aralashish va uni ijodiy asosda amalga oshirish imkonini beradigan mehnatga bo‘lgan ehtiyoj va ko‘nikmalarga ega bo‘lish. Bu fazilatlar maktab o‘quvchilarining o‘zini o‘zi belgilashining psixologik asosini tashkil qiladi - erta o‘smirlik davrining markaziy neoplazmasi. O‘rta maktab o‘quvchisi shaxsiyatining barcha sifat jihatidan yangi xususiyatlari aqliy funktsiyalarning shakllanishi bilan emas, balki o‘quvchi shaxsining tuzilishi va mazmunidagi tub o‘zgarishlar bilan bog‘liq.

O‘smirlar bu davrda chekish hamda spirtli ichimliklarga qiziqib qolishlari ham mumkin. Ko‘pgina o‘smirlarda o‘zidan qoniqmaslik holati kuzatiladi. Shuningdek, o‘zi haqidagi mavjud fikrlarining bugun unda sodir bo‘layotgan o‘zgarishlarga to‘g‘ri kelmayotganligi o‘smirni asabiylashishiga olib keladi. Bu esa o‘smirda o‘zi haqida salbiy fikr va qo‘rquvni yuzaga keltirishi mumkin. Ba‘zi o‘smirlarni nima uchun atrofdagilar, kattalar, Shuningdek, otaonasiga qarshi chiqayotganligini anglay olmayotganligi tashvishga soladi. Bu holat ularni ichdan asabiylashishlariga sabab bo‘ladi va o‘smirlik davri krizisi yuzaga keladi. Krizis boladagi mavjud tushkunlik, yolg‘izlikka intilish, passivlik yoki aksi, o‘jarlik, qaysarlik, agressivlik, hayotga salbiy munosabatlarning kechishida namoyon bo‘ladi. Bunday paytlarda u o‘zi singari katta fiziologik, psixologik o‘zgarishlar kechayotgan o‘rtog‘i bilan muloqot qilishga katta ehtiyoj sezadi. Do‘sti o‘smirga ijobiy ta‘sir qiladimi yoki uni yo‘ldan urib, yomon ta‘sir qiladimi — bu narsa uning axloqiy qiyofasi bilan bog‘liq.

Xulosa: Hozirgi kunda zamon shidat bilan rivojlanib borar ekan, ilm-fan, texnikada ham, shu bilan birgalikda shaxs shakllanishida ham katta o‘zgarishlar ro‘y bermoqda. Ularning karakteri, turmush tarzi ham tubdan farq qilmoqda. O‘smir yoshlar ham, zamon bilan hamnafas holda rivojlanmoqda. Yangidan yangi bilimlarni, kasblarni o‘zlashtirmoqda. Demak, shaxs shakllanishida zamon ham o‘z

ta'sirini ko'rsatar ekan. Shuningdek, aynan o'smirlik davrida ham shax o'z o'zini anglashi, do'stlar orttirishi va yaxshi munosabatga, hurmatga ega bolish shular jumlasidandir.

Foydalanilgan adabiyotlar ro'yxati:

1. O'zbekiston Respublikasi Prezidenti Sh. Mirziyoyevning 2019-yil 8-maydagi PQ4312-son qaroriga 1-ilova “O'zbekiston Respublikasi maktabgacha ta'lim tizimini 2030- yilgacha rivojlantirish konsepsiyasi” <https://lex.uz/docs/-4327235#-4328016>
2. Alavutdinova, N., & Ergasheva, L. (2024). COMMUNICATIVE CHARACTERISTICS OF TEACHING THE UZBEK LANGUAGE AS A FOREIGN LANGUAGE. Science and innovation, 3(B1), 29-34.
3. Taxirovna, A. S. (2023). EXPLORING LINGUISTIC AND CULTURAL CHARACTERISTICS IN THE TRANSLATION OF STORIES: ENGLISH AND UZBEK PERSPECTIVES. ENG YAXSHI XIZMATLARI UCHUN, 1(6), 59-62.
4. Sharipova, S. (2023). THE ROLE OF COACHING TECHNOLOGY IN THE DEVELOPMENT OF CREATIVE THINKING AND ABILITIES OF ADULTS IN LANGUAGE LEARNING PROCESS. Solution of social problems in management and economy, 2(13), 5-12.
5. Арушанова А. Коммуникативное развитие: проблемы и перспективы: сценарии// Дошкольное воспитание. — 1998. — № 8. — С. 96–107.
6. Бодалев А. А. О взаимосвязи общения и отношения// Вопросы психологии. — 1994. — № 1. — С. 122–127.
7. Веракса Н. Е., Веракса А. Н. Развитие ребенка в дошкольном детстве: Пособие для педагогов дошкольных учреждений. — М.: Мозаика-Синтез, 2006. — 72 с.
8. Выгодский Л. С. Педагогическая психология. — М.: Просвещение, 1991.- 190 с.
9. Ежова Н. Диагностика ценностных ориентаций детей старшего дошкольного возраста// Детский сад от А до Я. — 2006. — № 5. — С. 152–156.
10. Alavutdinova, N., & Abdurahmonova, M. Ijodiy fikrlash ko'nikmasini shakllantirish muammolari. O'ZBEKIST, 87.
11. Ganievna, N. A. (2015). 20. Asir Özbek Dilbiliminde Morfolojiye Ait Görüşlerin Şekillenmesinde Prof. Eyyüp Gulamov'un Yeri.

12. qizi To‘yeva, M. S. (2022, November). YANGI O‘ZBEKISTON ORIFA AYOLLARI VA G‘ARB AYOLLARINING JAMIYATDAGI MAVQEYI VA ULARNING HUQUQLARI. In INTERNATIONAL CONFERENCES (Vol. 1, No. 2, pp. 74-81).
13. Sharipova, S., & Xalimova, F. (2024). ACTUAL PROBLEMS OF TEACHING A LANGUAGE IN THE CLASSROOM AND THEIR SOLUTIONS. Conference Proceedings: Fostering Your Research Spirit, 133-135. <https://doi.org/10.2024/41yemx68>
14. Taxirovna, A. S. (2024). Features of Uzbek and English story translations. American Journal of Public Diplomacy and International Studies (2993-2157), 2(2), 202-208.
15. Исмагилова А. Г. Стиль педагогического общения воспитателя детского сада// Вопросы психологии. — 2000. — № 5. — С. 65–72.



Research Science and
Innovation House



“ХАНДИЗА” КОНИ ШАХТА СУВИДА МАВЖУД МЕТАЛЛ ИОНЛАРИДАН ТОЗАЛАШ ВА УНИНГ РЕНТГЕНФЛУОРЕСЦЕНТ ТАҲЛИЛИ

Шомирзаева Зулфия Хайрулло қизи,
Касимов Шерзод Абдузаирович,
Жумаева Зулхумор Эргашевна,
Ражабов Умид Чориевич,
Курбонов Фахриддин Бобомуратович
Термиз давлат университети
bekzur22@gmail.com

Аннотация: Сурхондарё вилоятидаги “Хандиза” кони шахта оқова сувлари таркибидаги элементлар, оғир металллар миқдори рентген спектрал усул билан аниқланди, оқова суви адсорбция усули билан тозаланди, тозаланган сув таркибининг умумий қаттиқлиги титрометрик ва элемент таҳлили рентген спектрал усулларда ўрганилди. Дастлабки оқова сувнинг таркибида темир, кўрғошин, рух, мис, марганец металл ионларининг миқдори юқори эканлиги аниқланди. Адсорбция усули ёрдамида оқова сувдаги металл ионлари чўктирилди, сувнинг рН муҳити ўрганилди. Тозалаш натижасида сувнинг таркибидаги айрим металл ионларининг миқдори бир неча марта камайтиришга эришилди.

Калит сўзлар: Хандиза кони оқова сувлари, оғир металллар, темир, кўрғошин, рух, мис, марганец, рН-муҳити, рентген спектрал таҳлил, батометр.

Аннотация: Количество элементов и тяжелых металлов в сточных водах шахты рудника «Хандыза» Сурхандарьинской области определялось рентгеноспектральным методом, сточные воды очищались адсорбционным методом, общая жесткость очищенной воды исследовалась титрометрическим и элементным рентгеноструктурными методами. лучевые спектральные методы. Установлено, что в составе исходных сточных вод содержится высокое содержание ионов металлов железа, свинца, цинка, меди и марганца. Методом адсорбции осаждали ионы металлов в сточных водах и исследовали

pH воды. В результате очистки количество ионов некоторых металлов в воде сократилось в несколько раз.

Ключевые слова: Сточные воды шахты Хандиза, тяжелые металлы, железо, свинец, цинк, медь, марганец, pH-среда, рентгеноспектральный анализ, батометр.

Annotation: The amount of element and heavy metals in mine wastewater of "Khandiza" mine in Surkhandarya region was determined by X-ray spectral method, the wastewater was purified by adsorption method, the total hardness of the purified water was studied by titrometric and elemental X-ray spectral methods. It was found that the content of the initial wastewater contains high iron, lead, zinc, copper, and manganese metal ions. Using the adsorption method, metal ions in wastewater were precipitated, and the pH of the water was studied. As a result of purification, the amount of some metal ions in the water was reduced several times.

Keywords: Khandiza mine wastewater, heavy metals, iron, lead, zinc, copper, manganese, pH-environment, X-ray spectral analysis, bathometer.

Кириш. Дунёда инсонлар яшаши ва ижод қилиши учун етарли шарт шароитлардан бири сув ресурсларидир. Ўзбекистонда бугунги кунда иқлим ўзгариши, ёгингарчиликларнинг камайиши ва ер ости сувлари сатҳининг пасайиши туфайли ичимлик суви муаммоси биринчи даражага чиқмоқда. Табiiй сувларнинг тозалигини сақлаш, зарарли кимёвий моддалар билан зарарланишини олдини олиш, табiiй сувларнинг истеъмолга яроқлилигини белгилаш унинг физик-механик ва физик-кимёвий хусусиятларини сақлаш долзарб муаммолардан бири ҳисобланади. Табiiй сувлар таркибидаги микроэлементлар миқдорининг ортишига сабаб сув оқими, тезлиги, муҳити, ҳарорати ва эрувчанликнинг таъсири бўлса, саноат корхоналари оқова сувларини етарли даражада тозаланмасдан дарё сувига қўшилишидир. Демак, оқова сувларининг зарарланганлик даражасини аниқлаш, сувдаги микроэлементлар миқдорини камайтириш усуллари ишлаб чиқиш муҳим аҳамиятга эга.

Муаллифлар ўз ишларида иссиқ ва совуқ сувни истеъмол қилиш учун ҳисоблагичлардан фойдаланиш истеъмолчини сув истеъмолини назорат қилишга ундайди ва белгиланган меъёрлар бўйича ҳисоб-китобларни тўлаш

билан солиштирганда харажатларни 30-40% га камайтиради деб ҳисоблайдилар [1,2].

Ушбу тадқиқот ишида сувдаги темир миқдори ўсимликлар ва одамлар учун унинг асосий манбаларидан бири эканлиги ҳамда ер усти ва водопровод сувларида темир таркибини мониторинг қилиш йилдан-йилга долзарб вазифа ҳисобланиши айтиб ўтилган. Тадқиқот объектлари дарёдан олинган сув намуналари ва Красноярск яқинидаги Енисей, шунингдек, Красноярскнинг учта турли туманларининг кранларидан олинган қувур суви таркибидаги темир ионларини спектрофотометрик усул билан аниқланган [3].

Ушбу тадқиқот ишларида ишлаб чиқаришнинг асосий босқичлари тавсифланган ва цемент ишлаб чиқаришни экологик модернизация қилишнинг асосий йўналишлари санаб ўтилган, муаллифларнинг фикрига кўра, цемент чангининг миқдорини камайтириш, ифлослантирувчи моддалар миқдорини камайтирадиган ёпиқ сув таъминоти тизимини яратиш, чанг ва бошқа ифлослантирувчи моддаларни атмосферага чиқарилишини олди олинган [4, 5].

Х.Х.Тураев ва бошқалар Сурхондарё дарё сувидаги айрим заҳарли элементларнинг миграцияси биринчи мартаа нейтрон активацияси усули ёрдамида ўрганилган [6]. Табиий сувлар таркибида оғир металллар: рух (II), марганец (II), кўрғошин (II) ва хром (III) КФГ-1 ва ТФГ-1 ионлари миқдорининг сорбция концентрациясини аниқлаш бўйича тажрибалар, лаборатория тадқиқотлари натижалари келтирилган. Спектрофотометрия ёрдамида МПС нинг ўндан бир қисми даражасида оғир металлларни концентрациялаш ва кейинчалик аниқлаш учун оптимал шароитлар таклиф этилган. ТФГ-1 ва КФГ-1 ион алмашинувчиларининг рН 1-12 оралиғида марганец (II), кўрғошин (II), рух (II) ва хром (III) ионларига нисбатан сорбция хусусиятларининг қиёсий тавсифи келтириб ўтилган [7].

Юқорида келтириб ўтилган ишлардан оқова сувлар таркибида металл ионларини аниқлаш усуллари ўрганилиб, таркибидаги металлларни сорбциялаш мақсад қилиб олинди.

Материаллар ва усуллар. Тадқиқот ишида Батометр М-1 ускунаси ёрдамида сувдан намуна олинди, суюқ шиша ёрдамида сорбция, рентгенфлуоресцент спектроскопияси усулида айрим металллар миқдори аниқланди.

Сув намуналарини олиш усули. Сувдан намуна олишда узига хос услубда олинадиган агар оқар сув хавзаларидан намуна олинадиган бўлса у ҳолда намуна олиш асбоби батометр ёрдамида аниқ белгиланган тенг оралиқ вақтда намуна олинадиган.

Хандиза кони шахтаси чиқаётган чиқинди сувдан, сув намунаси олиш учун 100 метргача чуқурликдан иборат сув хавзаларидан сув намунаси олишга мўлжалланган Батометр М-1 ускуни (1-расм) ёрдамида сув намунаси олиниб, лаборатория текширувлари ўтказилди.

Очиқ ва оқава сув манбаларидан сув намуналари махсус намуна олувчи ускуна М1 маркали батометрдан олинадиган намуна ҳажми тадқиқот мақсадида келтирилган таҳлилларни барчасига етарли даражада олиниши лозим.

Намунага илова хати тақдим этилади, унда: манбанинг номи ва унинг жойлашган жойи, намуна олиш санаси (йил, ой, сана ва соат), намуна олиш жойи ва нуқтаси, об-ҳаво шароити, сув ҳарорати, текшириш мақсади келтириб ўтилади.

Лаборатория текширувларида айрим оғир металл ионларини аниқлашда Rigaku рентгенфлуоресцент спектрометридан фойдаланди. Rigaku спектрометри текшириладиган кам миқдордаги ёки металл қотишма ҳолатдаги намуналарни мутаносиблигини бузмасдан ва миқдорни йўқотмасдан аниқлаш имкониятига эгадир.

Рентген-спектрал таҳлил - материалларни ўрганиш ва назорат қилишнинг физик усуллари билан бири. У спектроскопиянинг барча усуллари учун умумий бўлган ғояга асосланади.

Research Science and
Innovation House



1-расм. Батометр М-1
ускунси



2-расм. Rigaku спектрометри

Рентген спектрал таҳлилининг моҳияти атомлар тез электронлар ёки квантлар билан парчаланганда модданинг характерли рентген нурланишини чиқариш қобилияти яни флуоресценциядир. Шу билан бирга, атом қобиғидан электронни тортиб олиш учун зарур бўлган энергиядан каттароқ бўлган энергияга эгадир. Бундай таъсир характерли радиация спектрининг пайдо бўлишига олиб келади ва узлуксиз кам сонли спектрал чизиқларини беради. Аниқланган заррачаларнинг энергия таркибини баҳолаш ўрганилаётган объектнинг физик ва кимёвий хоссалари ҳақида хулоса чиқариш имконини беради (2-расм).

Хандиза шахтасидан чиқаётган тозаланмаган сувни сифат таркибини аниқлаш ҳамда улардаги айрим кимёвий элементлар миқдори рентген спектрал таҳлил усулида ўрганилди. Тадқиқот куйидаги тартибда амалга оширилади: сув намунаси тайёрланди, спектрометр қиздиришга қўйилди, тўлқин узунлиги диапазони соналди, сканерлаш ва таъсир қилиш вақти белгиланди. Олинган спектрларни компьютер хотирасида сақланди (3-расм).

Ҳар дақиқада нурланиш интенсивлиги сканерлаш компьютер мониторида график кўринишида кўрсатилди, унинг горизонтал ўқи бўйлаб тўлқин узунлиги чизилган ва вертикал ўқи бўйлаб нурланишнинг интенсивлиги келтирилган.

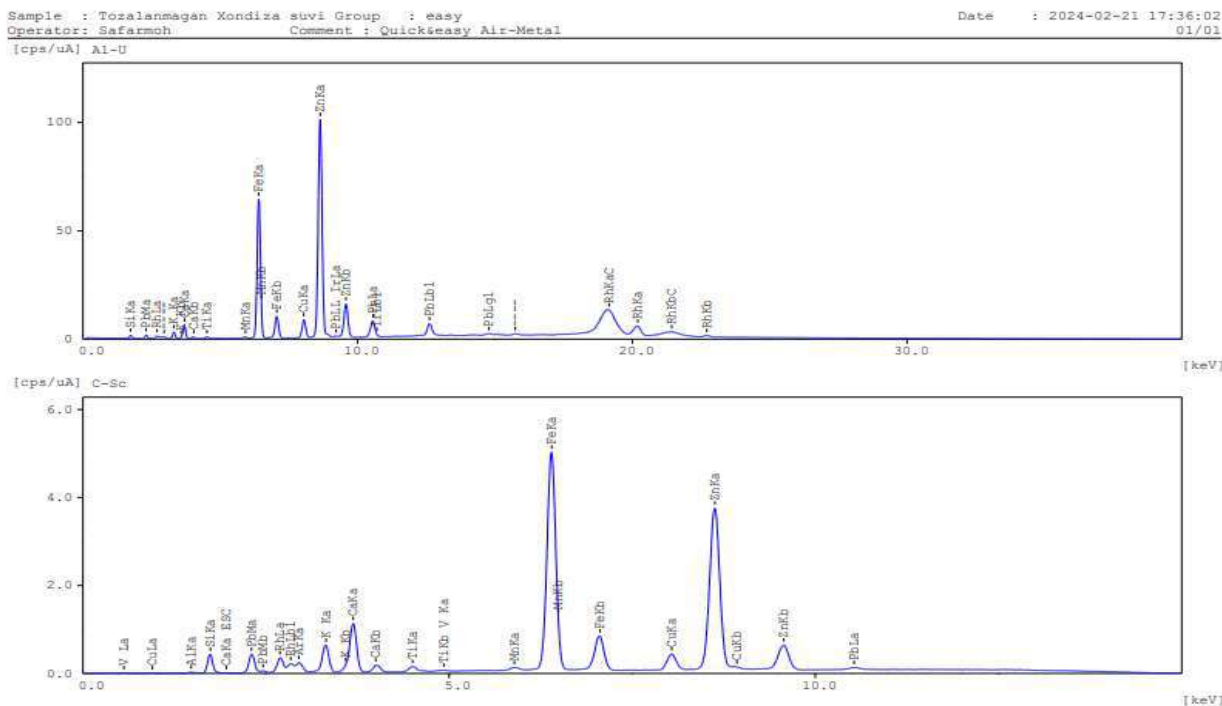

3-расм. Хандиза шахтадан чиқётган тозаланмаган сувнинг рентген спектрал тахлили
Замонавий спектрометрларнинг дастурий таъминоти олинган маълумотларни автоматик равишда декодлаш имконини беради. Хандиза шахта суви намунасида топилган кимёвий моддалар қатори рўйхати келтириб ўтилди (1-жадвал).

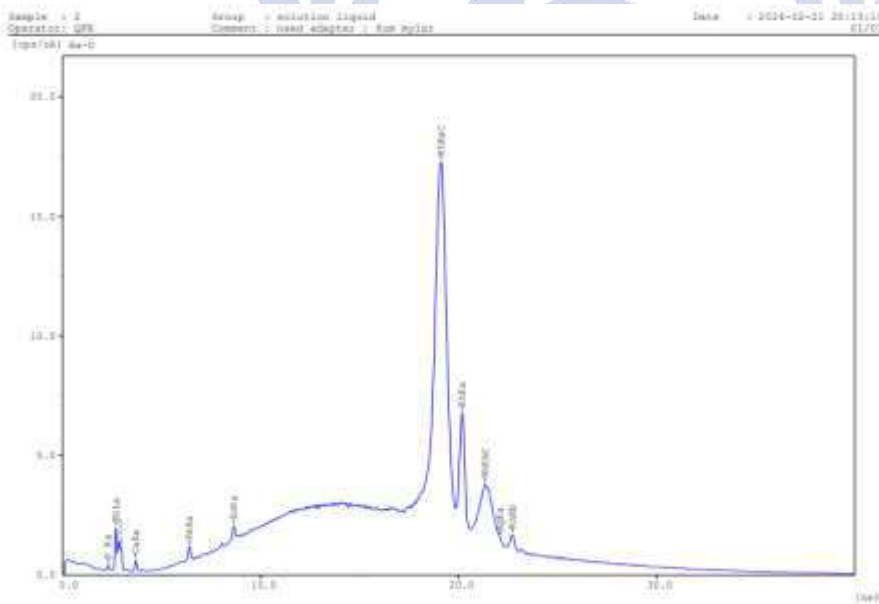

4-расм.Хандиза шахта сувининг сорбция-филтрациядан кейинги рентген спектрал тахлили



Хандиза шахтасидан чиқаётган сувни сорбциялангандан кейин айрим кимёвий элементлар миқдори сифат таркиби аниқланди (4-расм).

1-жадвал

Хандиза кони оқова сувларини рентген спектрал таҳлили кўрсаткичлари

№	Элементлар номлари	Дастлабки оқова сув таркиби	Тозаланган сув №1	Тозаланган сув №2
1.	Мис, мг/л	0.09	0.001	-
2.	Рух, мг/л	1.08	0.016	0.0034
3.	Темир, мг/л	0.77	0.011	0.006
4.	Калций, мг/л	0.456	0.1	0.047
5.	Калий, мг/л	0.32	-	-
6.	Алюминий, мг/л	0.3	-	-
	Кўрғошин мг/л	0.17	-	-
	Марганец мг/л	0.01	0.003	-
	Кремний мг/л	1.55	-	-

Хулоса. Хандиза кони оқова сувларини рентген спектрал таҳлили ўтказилди. Лаборатория таҳлили натижаларига кўра шахта сувидан олинган сув намуналарида металл ионларининг миқдори юқори эканлиги шунингдек сувнинг қаттиқлиги ўрганилганда шахта сувининг умумий қаттиқлиги давлат стандарти ГОСТ 31954-2012 кўрсаткичи талабидан 5 баробар юқори эканлиги аниқланди, шахта суви тозалангандан кейин бу кўрсаткич таркибидаги Са миқдорининг юқорилиги сабабли 3 баробарга тушганлиги аниқланди. Шунинг тозаланган ва адсорбцияланган сувнинг таркибида рух, кўрғошин, мис, темир, марганец миқдори 10 баробар камайганлиги элемент таҳлил анализи натижалари билан исботланди.

Research Science and
Innovation House



Фойдаланилган адабиётлар рўйхати

1. Кабулов А.В., Сейтов А.Ж., Кудайбергенов А.А. Критерий управления задач оперативного управления водными ресурсами объектов водохозяйственных систем //ИЛИМ хám ЖÁМИЙЕТ. 2021 г. С. 6-8.
2. Кутенкова Я.А., Панова А.Л., Дениско В.В. “Определение ионов меди в водопроводных и поверхностных водах методом спектрофотометрии” //“Краснояр.науч.центр Сибирского отделения Российской Академии наук”.Междисциплинарная конференция молодых учёных. 2021 г. 109 с.
3. Кулижников А., Рыжов К., Ленин В. Спектрофотометрическое определение ионов железа в поверхностных и водопроводных водах г. Красноярска //“Красноярский Научный Центр Сибирского отделения Российской Академии наук”. Междисциплинарная конференция молодых учёных ФИЦ КНЦ СО РАН 2021 г. 108 с.
4. Коробова О.С., Ткачева А.С. Экологические аспекты цементного производства //Горный информационно-аналитический бюллетень (научно-технический журнал). ИССН 0236-1493. 2016 №7. С.42-46.
5. Романовский В.И., Гуринович А.Д., Бахмат А.Б. Оценка эффективности использования осадков сточных вод г. Минска в производстве цементного клинкера // Журнал «Вода Магази́не», №6 (94), 2015 г. <https://rep.bntu.by/bitstream/handle/data/31208/156-162c>
6. Тураев, Х. Х., Эшкурбонов Ф. Б., Тиллаев Х. Р., Кулматов Р. А. (2019). Формы миграции токсичных элементов в воде р. Сурхандарьи //Универсум: технические науки, электрон. научн. журн. 2019. №12 (69), 64-69. УРЛ: <https://7universum.com/ru/tech/archive/item/8503> (дата обращения: 26.04.2024).
7. Тиллаев Х.Р., Холбоев О.З. Спектрофотометрические методы определения ионов тяжелых токсичных металлов в водах Сурхандарьи // Универсум: химия и биология: электрон. научн. журн. 2021. 5(83). УРЛ: <https://7universum.com/ru/nature/archive/item/11661>
8. Kurbonov F.B., Safarova R.T., Jumaeva Z.E., Eshonqulova H. (2023). “Surxondaryo viloyati ochik suv xavzalarini ifloslanish manbalari va suv manbalarining hozirgi ekologik xolati”, Journal of Universal Science Research, 1(4), pp. 368–372.

Available at:<https://universalpublishings.com/index.php/jusr/article/view/506>

9. Uralov N.B, Turayev Kh.Kh, Normurodov B.A, Karimov M.U, Kasimov Sh.A., Kurbanov F.B, & Kadirova M. (2024). CONCENTRATION AND ANALYSIS OF IODINE CONTAINED IN GROUND SALINE WATERS ON THE BASE OF HEXAMETHYLENETETRAMINE. Multidisciplinary Journal of Science and Technology, 4(3), 276–280. Retrieved from <https://mjstjournal.com/index.php/mjst/article/view/1025>



Research Science and Innovation House



ДИМЕТИЛОЛКАРБАМИД, ДИМЕТИЛОЛТИОКАРБАМИД ВА ДИГЛИЦИДИЛТИОКАРБАМАТ АСОСИДА ОЛИНГАН ИОНИТЛАРНИНГ ЭЛЕКТРОН МИКРОСКОПИК ТАДҚИҚОТИ

Мусайев Ч.А

Термиз Давлат Университети

Аннотация. Тадқиқотларда кўринадики кўплаб адсорбент материалларнинг морфологик ва сирт тузилишини аниқлашда СЭМ усулидан кенг фойдаланилади [104; 204–208 б]. Чунки сорбентларнинг морфологик тузилиши уларнинг физик-кимёвий хоссаларига кенг таъсир кўрсатади.

Калит сўзлар: адсорбент, СЕМ, сорбент, элемент таҳлили

Говаксимон ионалмашувчи полимер материалларнинг кенг миқёсда ишлатилиши тўрсимон структурали полимерлар тузилишининг шаклланиш қонуниятларини ўрганишни тақозо қилади. Намуналарнинг говаксимон ва плёнка тузилишда ҳосил бўлиш механизми, асосан, инерт суюлтирувчи табиати ва иккинчи мономер миқдорига боғлиқ. Бунда асосий ролни полимерланишнинг бошланғич босқичларидаёқ занжирларнинг циклланиши ўйнайди ва бу кичик конверсион даражаларда системанинг бир-жинслилигини оширади. Иккинчи мономер тури ва унинг ўртача ва юқори концентрацияларида бундай циклланиш полимерланган маҳсулот микро ўрамалар ҳосил қилади. Улар кейинги босқичларда ўрамалар орасидаги боғланишни таъминлайди ва полимер тўрнинг сийрак участкаларини ҳосил қилади. Ўз навбатида улар турлича фазовий тузилишли тўрсимон полимерлар, жумладан юқори ички молекуляр қулайликка эга гетероген полимерлар ҳосил бўлишига олиб келиши мумкин.

ДМК асосида олинган ионитлар ва ион алмашувчи ионитларнинг морфологиясига иккинчи мономер миқдори таъсирини ўрганиш мақсадида сканерловчи электрон –микроскопик тадқиқотлар ўтказилди. Тажрибалар асосан 1:1 нисбатда олинган говаксимон ва плёнка ҳолидаги ДМК+ФК полимер ионити ҳамда ДМК+ФК+Бентонит асосидаги ионит билан амалга оширилди.

1-расмда иккинчи момномернинг ҳар хил миқдорлари иштирокида олинган ДМК+ФК ионитининг сканерловчи электрон микроскопияси натижалари келтирилган.

Олинган натижалар полимер ионитнинг ўлчами ва шакли нуқтаи назаридан ҳам, структуравий ўзига хослиги (сирт ва ички соҳалар структураси) нуқтаи назаридан ҳам сезиларли гетерогенлигидан гувоҳлик беради. Кўриниб турибдики, ионит доирасимон (оваль) шаклга эга бўлиб, уларнинг кўпчилиги шакли бўйича турлича яримўқлар нисбати эллипсоидларга мос келади. Тўлиқ сферик заррачалар анча кам кузатилади. Заррачалар ўлчамида ҳам сезиларли даражада фарқ кузатилади, яъни микроннинг ўндан бирдан бир неча юз ва ҳатто минг микронгача, яъни миллиметрли даражагача етади.

Ион алмашинувчи материалларнинг морфологик тузилишининг шаклланиш қонуниятларини ўрганишда тадқиқотчилар томонидан электрон микроскопик усуллардан фойдаланишга катта аҳамият берилмоқда. Ионалмашинувчи материалларнинг ғовак ва плёнка тузилишининг ҳосил бўлиш механизми асосан инерт суюлтирувчи (ғовак ҳосил қилувчи) табиати ва реакцион системадаги чокловчи агент миқдори билан аниқланади [105; 30-55 б, 106; 38-43 б, 107; 40-43 б, 108; 513-518 б]. Бунда полимерланишнинг дастлабки босқичларида полимер занжирининг халқаланиши система морфологиясининг гомогенлигини оширишда асосий рол ўйнайди. Синтез қилинган ионитларнинг морфологик тузилишини аниқлаш мақсадида уларнинг сканерловчи электрон-микроскопда олинган расмлари ўрганилди (1-4-расмлар) [109; 103-б].

Олинган ионитларнинг элемент анализлар EDEX қурилмаси ёрдамида анализ қилинди. Анализ натижалари 1-3 жадвалларда келтирилган.

Research Science and
Innovation House

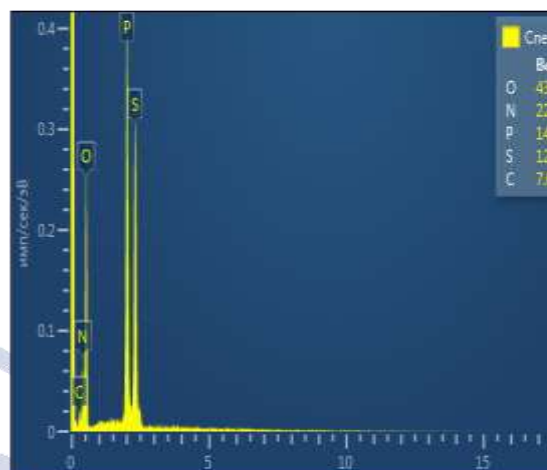
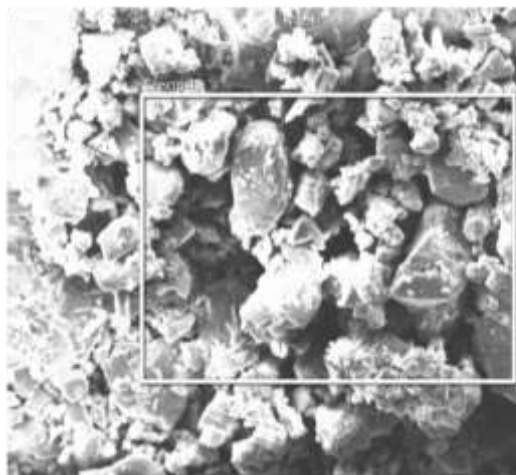

1-расм. ДМК+ФК ионити сиртининг сканерли электрон
микроскопик тасвири ва таркибидаги элементлар миқдори, %

1-жадвал

ДМК+ФК ионити сиртининг сканерли электрон микроскоп
ёрдамида бажарилган миқдорий элемент анализ параметрлари

Элемент	Чизиқ тип	Шартли концентрация	К	Масса, %	Эталон
С	К серия	0.01	0.00008	7.55	С Vit
N	К серия	0.19	0.00033	22.91	BN
O	К серия	0.20	0.00067	43.07	SiO ₂
P	К серия	0.16	0.00090	14.08	GaP
Сумма:				100.00	

Research Science and
Innovation House



2-жадвал

ДМТ+ФК ионити сиртининг сканерли электрон микроскоп
ёрдамида бажарилган миқдорий элемент анализ параметрлари

Элемент	Чизиқ типи	Шартли концентрация	κ	Масса, %	Эталон
C	К серия	0.04	0.00043	19.81	C Vit
N	К серия	0.26	0.00047	27.65	BN
O	К серия	0.16	0.00055	42.55	SiO ₂
P	К серия	0.10	0.00055	9.99	GaP
Сумма:				100.00	

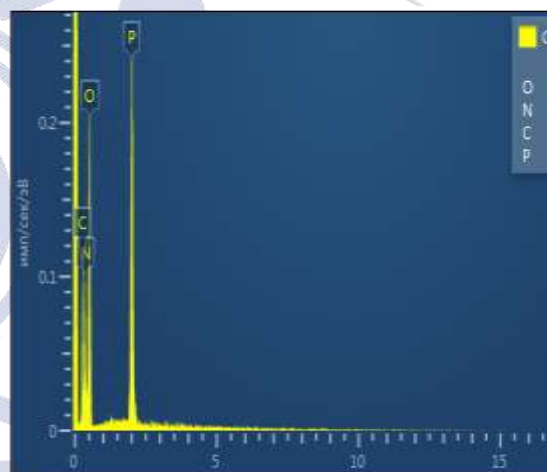
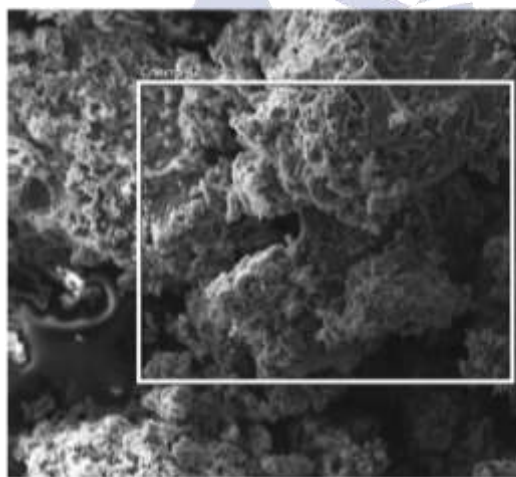

2-расм. ДМТ+ФК ионити сиртининг сканерли электрон
микроскопик тасвири ва таркибидаги элементлар миқдори, %

Research Science and
Innovation House



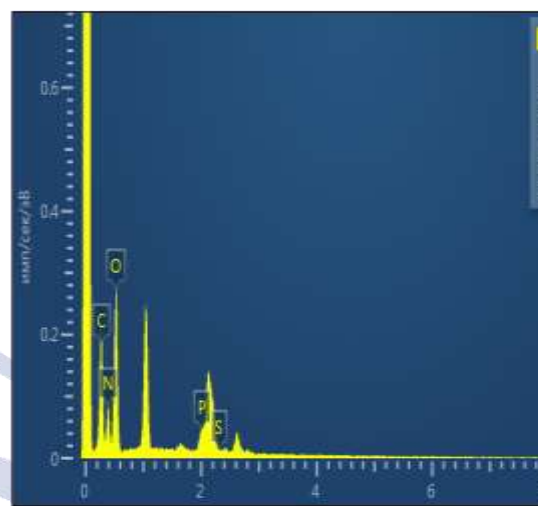
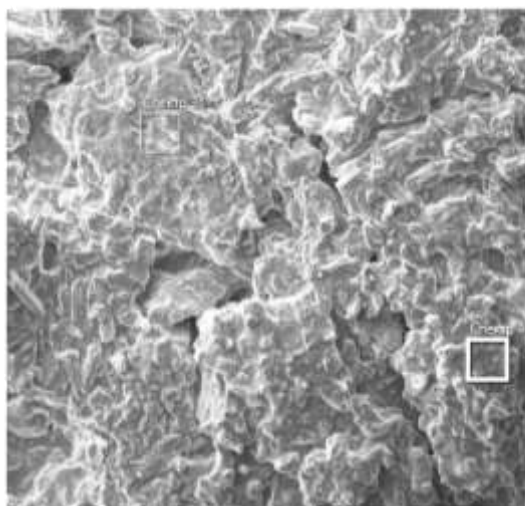

**3-расм. ДМТ+ФК ионити сиртининг сканерли электрон
микроскопик тасвири ва таркибидаги элементлар миқдори, %**

Юқорида келтирилган SEM микрофотографияларида 1 – расмда ДМК+ФК ионити юзаси текис тузилишли бўлиб, таркибида олтингугурт бўлган 2 – расмда ДМТ+ФК ионити сирти бир биридан фарқ қилиши келтирилган. Бунда биринчи ионит сирти иккинчи ионит сиртига нисбат макроғоваклар сони йириклиги ва кўплиги билан фарқланганини яққол кўришимиз мумкин. Бундан иноит таркибида олтингугурт атомлари борлиги билан изохлаш мумкинлигидан далолат беради. Бундан ташқари улар кислота ва ишқор билан қайта ишлангандан кейин ҳам ғоваклар хоссаси ўзгармаганлигини кўришимиз мумкин. Бу эса ДМК+ФК асосида ҳосил бўлган ион алмашувчи сорбент катта сирт юзага эга бўлганлиги ва бундай морфологик тузилишга эгаллиги турли металл ионлари билан юқори сорбцион хосса намоён қилиши мумкин [110; 435-446 б].

Research Science and
Innovation House

3-жадвал

ДГТ+ФК ионити сиртининг сканерли электрон микроскоп
ёрдамида бажарилган миқдорий элемент анализ параметрлари

Элемент	Чизик типи	Шартли концентрац ия	κ	Масса, %	Сигма масса, %	Эталон
C	К серия	0.01	0.00008	30.19	0.87	C Vit
N	К серия	0.02	0.00004	24.27	1.29	BN
O	К серия	0.03	0.00009	42.48	1.00	SiO ₂
P	К серия	0.00	0.00001	2.56	0.34	GaP
S	К серия	0.00	0.00000	0.50	0.31	FeS ₂
Сумма:				100.00		

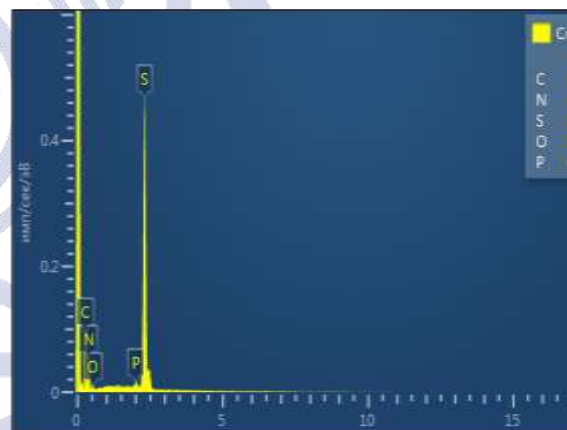
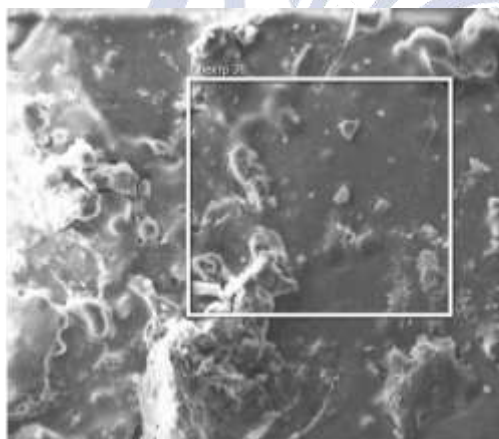

4-расм. ДГТ+АФ ионити сиртининг сканерли электрон
микроскопик тасвири ва таркибидаги элементлар миқдори, %

Шунингдек, энергетик дисперсив X-ray (EDS) элементларнинг миқдорий микроанализ таҳлили ион алмашувчи материал таркибида тахмин қилинган элементлар фосфор ва азот масса улушлари тегишли равишда 14,08 ва 22,91 % ташкил қилган. Бу эса юқоридаги EuroEA Elemental Analyser аппаратида элемент таҳлили билан олинган натижалардаги нисбатан фосфор улуши кам чиққанлигини кўриш мумкин. Бунга сабаб аминлаш реакцияси сўнги босқич бўлиб, материал юзасида амин гуруҳлари кўпроқ бўлган. Чунки энергетик дисперсив X-ray (EDS) микроанализи грануланнинг юзасидаги элементларнинг

микдорий улушини кўрсатади. Поликомплекс таркибида азот (N_2) элементининг масса улуши ҳар икки элемент анализиде деярли бир хил чиққанлигини кўриш мумкин. Шуненгдек, ушбу бобда янги усулда ион алмашинувчи материал олиш учун ДМК+ФК асосидаги ионитга Хавдак бентонити иштирокида қайта ишлашнинг мақбул шароитлари аниқланди. Кўрсатилган шароитда олинган ион алмашинувчи сорбентнинг тузилиши ва таркибини идентификациялаш учун замонавий физик-кимёвий усуллардан фойдаланиб ўрганилди [109; 435-446 б]. Тадқиқотлар натижасида ДМК+ФК асосида олинган маҳсулотнинг таркибида фосфор ҳамда азот тутганлиги, ғовак тузилишли ва таркибида ҳам катион ҳам анион алмашилиш хусусиятига эга бўлган фосфо ва аминогурухлари тутганлиги исботланди. Ушбу ион алмашинувчи сорбентни қўллаш мумкин бўлган соҳаларини аниқлаш учун, кейинги бобда унинг ўрганилган физик – кимёвий хоссалари келтирилди.

4-жадвал

ДГТ+АФ ионити сиртининг сканерли электрон микроскоп ёрдамида бажарилган микдорий элемент анализ параметрлари

Элемент	Чизик типи	Шартли концентрация	k	Масса, %	Сигма масса, %	Эталон
C	K серия	0.04	0.00042	39.38	1.33	C Vit
N	K серия	0.15	0.00026	36.62	1.51	BN
O	K серия	0.01	0.00002	2.61	0.61	SiO ₂
P	K серия	0.00	0.00002	0.43	0.07	GaP
S	K серия	0.14	0.00119	20.96	0.62	FeS ₂
Сумма:				100.00		

Фойдаланилган адабиётлар рўйхати

1. Nishat Nahid, Ahmad Sharif, Ahamad Tansir. // Synthesis, characterization and antimicrobial studies of newly developed metal-chelated epoxy resins // Appl. Polym. Sci. - 2006. - Vol. 101. № 3. - P. 1347-1355.

2. Alexandratos Spiro D. New polymer-supported ion-complexing agents: Design, preparation and metal ion affinities of immobilized ligands // J. Hazardous Mater. - 2007. - Vol. 139. № 3. - P. 467-470.

3. Horwitz, E.P., Alexandratos, S.D., Gatrone, R.C., Chiarizia, R. Phosphonic acid based ion exchange resins. // US Patent 1995. 5449462.

4. Benke Grzegorz, Anyszkiewicz Krystyna, Leszczynska-Sejda Katarzyna. The use of sorption in the production of pure-grade noble metals // Przem. chem. 2003. №8-9. Т.82. –С.808-811.

5. Тўхтаев Ф.С., Каримова Д.А., Жумаева Э.Ш. Электронномикроскопическое исследование полимер-полимерных композиций на основе полианилина и поликислот // Композиционные материалы. –Ташкент. №4. 2017. –С.47-48.

6. Тоирова Г.Х., Тураев Х. Х., Аликулов Р.В. Research of Physico-Chemical properties of synthesized complex-Forming Anionites // JOURNAL OF OPTOELECTRONICS LASER (Scopus) volume 41 Issue 10, 2022. 435-446-б.

7. Тураев, Х. Х., Ахатов, Ж. К. Ў., Холтўраев, Қ. Б. Ў., & Мусаев, Ч. А. Ў. (2022). Диметилкарбамид ва ортофосфат кислота асосидаги ионит синтези. *Science and Education*, 3(12), 118-123.

Research Science and Innovation House

**Bosh miya qon aylanishining ishemik tipdagi buzilishida uyqu
arteriyalarining stenozi va patologik deformatsiyalarining erta tashxislash
usullarining ahamiyati**

**D.Y.Batirov, A.P.Rahimov, A.X.Allanazarov,
X.A.Madrimov**

Umumiy xirurgiya yo‘nalishi magistranti.

Toshkent tibbiyot akademiyasi Urganch filiali – O‘zbekiston, Urganch.

Annotatsiya: Ushbu maqolada bosh miya qon aylanishining ishemik tipdagi buzilishida uyqu arteriyalarining stenozi va patologik deformatsiyalarining erta tashxislash usullarining ahamiyati haqida ma’lumotlar tadqiq etilgan.

Kalit so‘zlar: bosh miya, ishemik tip, stenoz va patologik deformatsiya, tshxislashning ahamiyati, qon aylanish sistemasi,

Bugungi kunda butun dunyoda bosh miya qon aylanishining ishemik tipdagi buzilishi (BMQAITB) eng ko‘p tarqalgan patologiyalardan biridir. Jahon Sog‘liqni Saqlash Tashkiloti (JSST) ma’lumotiga ko‘ra dunyo aholisining 10-15% ida BMQAITB aniqlangan bo‘lib, o‘lim ko‘rsatkichi bo‘yicha o‘tkir miokard infarqtidan keyingi ikkinchi o‘rinni egallaydi. BMQAITBga olib keluvchi sabab qilib uyqu arteriyalarining stenozi (Takayasu kasalligi) va patologik deformatsiyalarini keltirish mumkin[1,3,6]. Hozirgi kunga kelib, uyqu arteriyalarining stenozi va patologik deformatsiyalari 70-80% hollarda aniqlangan bo‘lib, ushbu kasalliklar og‘ir asoratlar bilan kechishida hamda davolash-profilaktika ishlarini olib borishda muammolar tug‘dirmoqda. Patsientlarda qo‘shimcha sifatida ko‘plab tana boshqa a‘zolari patologiyalari kuzatilishi va ushbu toifa bemorlarni jarrohlik yo‘li bilan davolash natijalariga o‘z ta‘sirini ko‘rsatish hamda jiddiy asoratlar kelib chiqishiga sababchi bo‘ladi[5,7]. Uyqu arteriyalarining stenozi va patologik deformatsiyalari birlamchi profilaktika natijalarini yaxshilash ilmiy hamda amaliy tibbiyotda muhim masala hisoblanadi. SHu sababli bu patologiyalarning kelib chiqish mexanizmlari, klinik aspektlari hamda yuqori texnologik, shu jumladan, kaminvaziv jarrohlik usullarini takomillashtirish hozirgi kunda eng dolzarb muammolardan biridir.

Tadqiqotning maqsadi: Bosh miya qon aylanishi ishemik tipdagi o‘tkir buzilishiga olib keluvchi uyqu arteriyalarining stenozi va patologik deformatsiyalarini erta tashxislash usullarining ahamiyatini baholash.

Tadqiqot xususiy material va usullari.

Ishda Xorazm viloyati ko‘p tarmoqli tibbiyot markazida qon tomir jarrohligi bo‘limida bosh miya qon aylanishi ishemik tipdagi buzilishi, uyqu arteriyalarining stenozi va patologik deformatsiyalari bilan statsionar davolanayotgan 80 nafar bemor, reanimasiya bo‘limida bosh miya qon aylanishi ishemik tipdagi buzilishi tashxisi bilan davolangan 50 bemor kasallik tarixi tekshirildi. Bemorlarning yoshi 40 yoshdan 70 yoshgacha. Tashxisni aniqlash uchun biz quyidagilarni aniqladik: anamnez, yosh, kasallikning kechishi, yo‘ldosh kasalliklar. Tekshirilgan bemorlarning umumiy sonidan (130 nafar) 82 nafari (63 foizi) erkaklar va 48 nafari (37 foizi) ayollardir. Bemorlarning o‘rtacha yoshi $54,2 \pm 7,1$ yil.

Bemorlar 2 guruhga bo‘lingan:

1-guruh - asosiy - bosh miya qon aylanishi ishemik tipdagi buzilishi, uyqu arteriyalarining stenozi va patologik deformatsiyalari bo‘lgan bemorlar. Ularga invaziv hamda kaminvaziv jarrohlik davolash usullari o‘tkazilgan

2-guruh - nazorat, bosh miya qon aylanishi ishemik tipdagi buzilishi bo‘lgan bemorlar. Ularga bosh miya qon aylanishini yaxshilovchi konservativ davo muolajalari o‘tkazilgan.

Tadqiqotga qo‘shilish mezonlari: Shaxslar Erkak va ayol, Yosh >40 yoshdan <70 yosh, bosh miya qon aylanishi ishemik tipdagi buzilishi mavjudligi

Tadqiqotdan chetlashtirish mezonlari: 39 yoshgacha bo‘lgan bemorlar, yurak etishmovchiligi, tug‘ma yurak nuqsoni mavjudligi, KT ma‘lumotlariga ko‘ra qon ketish belgilarining mavjudligi; agar bemorda klinik ahamiyatga ega faol jigar kasalligi, buyrak kasalligi bo‘lsa; onkologik kasalliklar bo‘yicha ma‘lumotlarning mavjudligi; bosh miya shikastlangan bemorlar, 30 kundan kam bo‘lgan o‘tkir miokard infarkti, ruhiy, psixologik, xulq-atvori buzilgan bemorlar.

Jins va yoshga qarab bemorlar quyidagicha taqsimlandi (1-jadval). Guruhlar o‘rtasida jins va yosh tarkibi bo‘yicha sezilarli statistik jihatdan sezilarli farqlar yo‘q ($p > 0,05$).

1-jadval.

Bemorlarning yoshi bo'yicha taqsimlanishi (JSST ma'lumotlariga ko'ra,
2016 yil)

Yoshi		Asosiy guruh (n=80)		Nazorat guruh (n=50)	
		bemorlar soni	%	bemorlar soni	%
41-50		13	27,1	12	30
51-60		47	35,4	25	33,3
61-70		20	20,8	13	20
Jinsi	E	44	55	28	60
	A	36	45	22	40
jami		80	100%	50	100%

1-jadvaldan ko'rinib turibdiki, bemorlarning katta qismi 51-60 yoshda bo'lib, faqat 33 nafar bemorda 61 yoshdan oshgan.

Tekshirilgan bemorlarning umumiy sonidan (130 nafar) 82 nafari (63 foizi) erkaklar va 48 nafari (37 foizi) ayollardir.

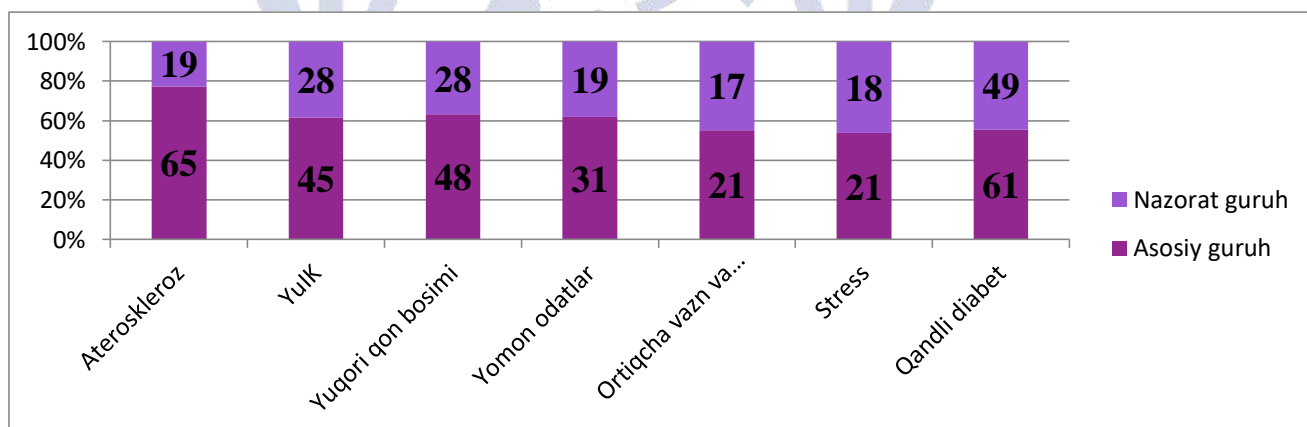

3.-rasm Insult uchun xavf omillarining guruhlarda uchrash chastotasi

Kasalxonaga yotqizish paytida insultga olib keladigan xavf omillari baholandi: ateroskleroz, yurak ishemik kasalligi (YuIK), yomon odatlar (chekish, spirtli ichimliklarni iste'mol qilish), ortiqcha vazn (tana massasi indeksi > 25) va

jismoniy harakatsizlik (gipodinamiya), stress (anamnez ma'lumotlari), qandli diabet (QD). Keltirilgan jadvaldan ko'rinib turibdiki, insultga olib keladigan havf omillari orasida ateroskleroz, yuqori qon bosimi, YuIK, qandli diabet har ikkala guruhda ham, boshqa omillarga nisbatan ko'pligi aniqlandi(3-rasm).

KT (MRT) ma'lumotlariga ko'ra, ishemik insultni joylashgan tomirlar o'zani aniqlandi (4-jadval).

№ 4-jadval

Qon tomir o'zanlarida ishemik o'choqni lokalizatsiya qilish

Tomirlar o'zani	n(%) = 80(100%)
O'ng o'rta miya arteriyasi (O'MA)	27 (33,75)
Chap o'rta miya arteriyasi (O'MA)	35 (43,75)
Vertebra – bazilyar o'zan	18 (22,5)

43,75% hollarda ishemiya o'choq chap o'rta miya arteriyasi (O'MA) havzasida joylashgan, o'ng O'MA va vertebrobasilar o'zan (VBO) esa mos ravishda 33,75% va 22,5% ni tashkil qildi. Umuman olganda, ishemik o'choqning yarimshardagi joylashuvi 88,6% holatlarni tashkil qiladi, bu adabiyot ma'lumotlariga mos keladi [51].

Klinik tekshiruv davomida biz ishemik insultning o'tkir davrida Glazgo shkalasi [6] bo'yicha bemorlarning hushining ravshanligining buzilish chuqurligini baholadik (5-jadval).

5-jadval.

Ishemik insult bilan kasallangan bemorlarning Glazgo koma shkalasi darajasiga qarab taqsimlanishi

Glazgo koma shkalasi	n (%) = 80 (100%)
Ravshan	49 (61,25)
Karaxt	17 (21,25)
Sopor	12 (15)
Koma	2 (2,5)

Jadvalni tahlil qilganda, bemorlarning asosiy qismi (49, 61,25%) ravshan, 21,25% karaxt va 15% soporda ekanligi aniqlandi. Nevrologik yetishmovchilikning tabiatiga qarab tadqiqot guruhidagi bemorlarning taqsimlanishi 6-jadvalda keltirilgan.

6-jadval.

Tadqiqot guruhidagi bemorlarning operatsiyadan oldingi davrda nevrologik etishmovchilikning tabiatiga ko‘ra taqsimlanishi

Nevrologik etishmovchilik	1- guruh n (%) =80 (100 %)	2- guruh n (%) = 50 (100%)
Bosh aylanishi	68 (85%)	35(70%)
Xotira pasayishi	65 (81,25%)	24 (48%)
Quloqda shovqin	52 (65%)	21 (42%)
Bosh og‘rig‘i	72 (90%)	39 (78%)
Ataksiya	24 (30%)	15 (30%)
O‘tib ketuvchi nevrologik belgilar	12 (15%)	8 (16%)
O‘ckoqli nevrologik belgilar	8 (10%)	12 (24 %)

6-jadvalga ko‘ra, ikkala guruhda ham qisman bosh aylanishi, xotira pasayishi, quloqda shovqin, bosh og‘rig‘i ustunlik qilgan.

Ishemik insult bilan og‘rigan bemorlarda ta'sirlangan qon tomir o‘zaniga qarab fokal nevrologik simptomlarning tabiati 7-jadvalda keltirilgan.

Research Science and
Innovation House



№ 7-jadval.

Ishemik insult bilan og‘rigan bemorlarning ishemik o‘choqning joylashishiga nisbatan nevrologik etishmovchilikning tabiatiga qarab taqsimlanishi (KT ma'lumotlariga ko‘ra)

n(%)=80 (100%)	O‘ng O‘MA n(%) = 34 (42,5%)	Chap O‘MA n(%) = 37 (46,25%)	VBO‘ n(%) = 9 (11,25%)
Chap tomonlama gemiparez	8 (26,1%)		2 (25%)
O‘ng tomonlama gemiparez		8 (23,1%)	1 (12,5%)
Sensor-motor afaziya		10 (25,6%)	
Ko‘z harakatlari buzilishi			1 (12,5%)
Bulbar simptomokompleks	5 (21,7%)	6 (17,9%)	1 (12,5%)
VII juft BMN falaji	9 (21,7%)	4 (10,3%)	2 (25%)
Vestibulyar-ataksik sindrom	7 (13,1%)	7(17,9%)	1(12,5%)
Чувствительные расстройства по гемитипу	5 (17,4%)	2(5,1%)	1(12,5%)

6 va 7-jadvallarda keltirilgan ma'lumotlarni tahlil qilish jarayonida nevrologik simptomlarning topikal markazga to‘liq mos kelishi mavjud: hemiparez ishemik o‘choqning yarim sharda joylashishi bilan, VBO‘da o‘zgaruvchan tuzilishda joylashishi bilan bir oz kamroq qayd etiladi. Bulbar simptom kompleksi va okulomotor buzilish sindromi VBO‘da zararlanish mavjud bo‘lganda paydo bo‘ladi; sensorli-motor afaziya - chap O‘MA havzasida o‘choqning joylashishi

kuzatildi. Yuz nervining shikastlanishi asosan ishemiyaning vertebro bazilar oʻzanda joylashishida kuzatilsa, OʻMA havzasida esa ishemiya bilan kamroq uchraydi.

Gemitip boʻyicha sezuvchanlikning buzilishlari ham yarim sharlarda ishemiya, ham VBOʻ ning shikastlanishi (shuningdek, oʻzgaruvchan sindromlar tarkibida) sabab boʻlishi mumkin. Vestibulo-ataktik sindrom va okulomotor buzilishlar sindromi vertebro bazilar joylashishgan ishemik insultiga xosdir.

Nevrologik etishmovchilikning ogʻirligini baholash uchun Milliy Sogʻliqni Saqlash Instituti shkalasi (NIHSS) ishlatilgan (jadval № 8).

№ 8-jadval.

Qabul paytida nevrologik buzilishlarning ogʻirligini baholash

Nevrologik yetisimovchilik darajasi	NIHSS boʻyicha ballar miqdori	n (%)
Yengil	1-7	62 (77,5)
Oʻrta ogʻir	8-16	16(20)
Oʻgʻir	16 dan koʻp	2 (2,5)

8-jadval maʼlumotlariga koʻra, engil va oʻrtacha ogʻirlikdagi nevrologik nuqsonlari boʻlgan bemorlar (NIHSS shkalasi boʻyicha) ustunlik qilganligini koʻrsatadi, bu 77,5% va 20% ni tashkil etdi. Bemorlarning 2,5 foizida NIHSS shkalasi boʻyicha 16 balldan koʻp boʻlgan nevrologik koʻrinishlarning ogʻir darajasiga toʻgʻri keldi, ammo hemiparez yoki boshqa fokal simptomlar darajasi oʻrtacha yoki ogʻir darajadan past edi, simptomlarning tez regressiyasi kuzatildi. .

Bosh miyada qon aylanishini ishemik tipda buzilishini aniqlash uchun braxiotsefal arteriyalarda **TKDG** tekshiruvi barcha bemorlarda oʻtkazildi.

Uyqu arteriyalarining stenoz va patologik deformatsiyalari bilan xastalangan bemorlarni tekshirishda, prognostik jihatdan qimmatli boʻlgan eng maʼlumot beruvchi parametr serebrovaskulyar reaktivlik darajasi va zararlangan tomonda IUA ning intrakranial segmentlarida qon oqimi tezligining pasayishi ekanligi aniqlandi.

Bunga guruhlardagi tahlil qilingan ko‘rsatkichlarning sezilarli farqiga guvoh bo‘ldik.

Jadval 9.

Uyqu arteriyalarining stenozi va patologik deformatsiyalari bilan xastalangan bemorlarda serebrovaskulyar reaktivlik va qon oqimi tezligi ko‘rsatkichlari

	bemorlar soni	LSK	PI	R	LSK	PI	R
1 guruh	80	65,3± 3,2	0,77± 0,03	1,21± 0,025	40± 0,5	0,44± 0,03	1,04± 0,01
2 guruh	50	56± 5,6	0,72± 0,08	1,27± 0,061	31± 1,4	0,54± 0,11	1,09± 0,02

Tadqiqot natijasida shu narsa ma’lum bo‘ldiki, braxeotsefalik arteriyalar va ularning intrakranial tarmoqlarining okklyuzion shikastlanishlari uchun eng qimmatli va oldindan aytib beruvchi ma’lumotli parametrlari quyidagilar hisoblanar ekan: serebrovaskulyar reaktivlik darajasi, qon oqimi tezligining pasayishi va okklyuziya tomonidagi IUA ning asosiy tarmoqlarida pulsatsiya indeksi.

Serebrovaskulyar reaktivlik miyada qon aylanishini boshqaruv tizimining miqdoriy xarakteristikasidir va perfuziya zaxiralari holatini aks ettiradi. Uyqu arteriyalarining stenozi va patologik deformatsiyalari bilan xastalangan bemorlarda BMQAB kuzatilgan, Giperkapniyaga reaktivlik ko‘rsatkichlari pasaygan bemorlar 44/130 (33,8%) tasida, uyqu havzasida normal reaktivlik ko‘rsatkichlari bo‘lgan 27/130 (20,8%) ta bemorlarga qaraganda EEG da o‘choqli patologik o‘zgarishlar tez-tez qayd etildi ($\chi^2=8,8$; $p=0,003$). SHu bilan birga, EEGdagi patologik faollik asosan giperkapniyaga reaktivlikning 19% dan pasayishi sharoitida 49/130 (37,7%) ta bemorda, shu bilan bir vaqtda reaktivlikning normal yoki biroz pasaytirilgan qiymatlarida (20% gacha) patologik faollik 29 (22,3%) ta bemorda qayd etildi ($\chi^2=14,7$; $p=0,00013$).

Bemorlarning nazorat guruhida uyqu tizimida va vertebro-bazilar tizimida serebrovaskulyar reaktivlikdagi sezilarli darajadagi farqli o‘zgarishlar, shunga mos ravishda 32 ta (24,6%) bemorda kuzatilmadi. Gemodinamik ko‘rsatkichlar holatini baholashda quyidagilarga e’tibor qaratildi: chap uyqu havzasida puls indeklari

ishemik insult kuzatilgan 62 (48%) ta bemorda oshgan, 8 (6%) ta holatda pasaygan va 60 (46%) ta holatda normadali aniqlandi. SHuningdek, asosiy va nazorat guruhdagi bemorlarning ikkala jins vakillari uchun ham o'ng uyqu havzasidagi puls indeksleri ko'rsatkichlarida farqlar topilmadi ($\chi^2=3,2$; $p=0,20$): asosiy guruhdagi 43 (53,7%) ta bemorda va nazorat guruhdagi 23 (46%) ta bemorda puls ko'rsatkichlari oshganligi, pasayganligi - asosiy guruhdagi 6 (7,5%) ta va nazorat guruhdagi 2 (4%) ta bemorda, normal ko'rsatkichlar esa - asosiy guruhdagi 30 (37,5%) ta va nazorat guruhdagi 24 (48%) ta bemorlarda qayd qilindi.

Funksional testlarni o'tkazgandan so'ng, uyqu arteriyalarining stenozi va patologik deformatsiyalari bilan xastalangan bemorlarning asosiy guruhidagi 36 (45%) ta bemorda, nazorat guruhdagi 8 (16%) ta bemorlagiga nisbatan autoregulyasiya o'ngda ko'proq o'zgarganligi aniqlandi ($p<0,01$). CHapdagi autoregulyasiya holatini baholanganda ham nazorat guruhdagiga (12 (24%), $p<0,05$) nisbatan asosiy guruhda (33 (41%)) o'zgarishlar ustunlik qilganligi kuzatildi.

Bizning tadqiqotimizda asosiy guruh va nazorat guruhlar miyaning magistral arteriyalarining turli darajada ifodalangan stenozlanish jarayonining uchrash chastotasi bo'yicha solishtirilganda sezilarli farq topilmadi. SHu bilan birga, asosiy guruhdagi bemorlarda stenozli jarayonlarni 50% dan ko'proq uchrashga moyilligi bo'lib, bu katta tomirlarning okklyuziv shikastlanishi miyaning ishemik kasalligining asosiy sabablaridan biri va kasallikning etakchi patogenetik omilidir degan fikrga mos keladi [2,4,8]. SHu bilan bir vaqtda, O. Camilo, D. Darry, B. Goldstein (2004) ma'lumotlariga ko'ra, gipertoniya kasalligi bilan uyqu arteriyalarining stenozi va patologik deformatsiyalari bilan xastalangan bemorlarni angiografiya va ultratovush tekshiruv ma'lumotlariga ko'ra, uyqu arteriyasi xavzasidagi magistral arteriyalarining gemodinamik ahamiyatli bo'lgan stenoz va okklyuziyalariga nisbatan engil darajadagi aterosklerotik stenozlar ko'proq uchrar ekan. Bizning ishimizda esa uyqu arteriyalarining stenozi va patologik deformatsiyalari bilan xastalangan bo'lgan bemorlarda asosiy miya tomirlari stenozining ustunligini aniqladi, ularning 70 foizdan ko'prog'idagi stenozlar aniqlangan.

Bu holat mavjud teoriyani tasdiqlashga xizmat qilishi mumkin, bunda huruj alomatlari bosh miyaning magistral qon tomirlanish stenozlanuvchi shikastlanishi oqibatida uzoq vaqtda yuzaga kelgan tomirlar etishmovchigi fonida rivojlanadi va miyada qon aylanishining o'tib ketuvchi buzilishi yoki "ishemik" insultning yagona

belgisi hisoblanadi, uni faqat retrospektiv usulda kompyuter yoki magnitli-rezonans tomografiya yordamida aniqlash mumkin [1,4,8].

Uyqu arteriyalarining stenozi va patologik deformatsiyalari bilan xastalangan bemorlarni har tomonlama tekshirish natijasida klinik va neyrovezualizatsion xususiyatlari, miya yarim sharlarining funksional holati, bosh miyaning magistral tomirlari holati va miya qon aylanishining boshqarish mexanizmlari to‘g‘risida ma’lumot olish mumkin bo‘ldi.

Xulosa. Uyqu arteriyalarining stenozi va patologik deformatsiyalarining rivojlanishi va kechishini oldindan aytib berish uchun asos bo‘lib xizmat qiladi, bu esa davolanish samaradorligini oshirishga imkon yaratadi.

Adabiyotlar

1. Амелин М.Е., Гужин В.Э., Черепанов А.В. и соавт.. Изменения в веществе головного мозга при двусторонней окклюзии внутренних сонных артерий при динамической перфузионной компьютерной томографии головного мозга // Лучевая диагностика и терапия. 2017. № 2 (8). С. 44–45.
2. Бахметьев А.С., Коваленко В.И., Чехонацкая М.Л., и соавт.. Флотирующая структура сонной артерии как причина микроэмболии в бассейне мозговых артерий // Ангиология и сосудистая хирургия. 2021, Т.27. №1. С.164-167.
1. Батрашов В. А. и др. Результаты хирургического и консервативного лечения пациентов с асимптомной патологической извитостью внутренних сонных артерий // Вестник Национального медико-хирургического Центра им. НИ Пирогова. – 2022. – Т. 17. – №. 3. – С. 38-41.
2. Белоярцев Д.Ф. Некоторые комментарии к европейским рекомендациям 2017 по лечению атеросклеротических поражений брахиоцефальных артерий // Ангиология и сосудистая хирургия. 2019, Т.25. №1. С. 109–114.
3. Гавриленко А.В., Куклин А.В., Фомина В.В. Классическая и эверсионная каротидная эндартерэктомия у пациентов со стенозом внутренней сонной артерии // Хирургия. Журнал им. Н. И. Пирогова. 2018. № 2. С. 87–92.

4. Гавриленко А.В., Куклин А.В., Хрипков А.С. Ранняя каротидная эндартерэктомия у пациентов, перенёсших острое нарушение мозгового кровообращения // *Ангиология и Сосуд Хир.* 2019. №2. С.186-192.
5. Закиржанов Н.Р., Комаров Р. Н., Халилов И. Г. Сравнительный анализ безопасности выполнения каротидной эндартерэктомии в острейший и острый периоды ишемического инсульта // *Ангиология и сосудистая хирургия.* 2021, Т.27. №1. С. 97–105.
6. Поморцев А. В., Шевелёв В. И., Багдасарян К. А. Ультразвуковая диагностика патологий сонных артерий // *Российский электронный журнал лучевой диагностики.* – 2020. – Т. 10. – №. 2. – С. 195-204.
7. Рахметова М. и др. Патогенетические особенности патологической деформации церебральных артерий при развитии хронической ишемии головного мозга // *Медицина и инновации.* – 2021. – Т. 1. – №. 1. – С. 130-135.
8. Abernathy J. *Surgical Observations on Injuries of the Head; And on Miscellaneous Subjects (Classic Reprint).* Forgotten Books. 2018. P.312.
Ахметов, В. В. Потребность реконструктивных операций на сонных артериях в многопрофильном стационаре / В. В. Ахметов, И. П. Дуданов // *Ангиология и сосудистая хирургия.* – 2017. – № 2 (23). – С. 24-26.
9. Ismailov O'.S., Batirov D.Y., Rahimov A.P., Allanazarov A.X., Umarov Z.Z.,Sheniyazov Sh.Sh., Rojobov R.R.Molecular genetic association of simultan pathologies gallstone disease and metabolic syndromeInternational // *International Medical Scientific Journal Art Of Medicine.* Volume 3. Issue 1. ISBN 978-0-578-26510-0. Pages 286-292
10. Yangiboyev Z.R., Batirov D.Y., Rahimov A.P., Allanazarov A.X Our tactics in the treatment of complicated forms of impassability of the terminal section of common bile duct and the vater's papilla in cholelithiasis// *European Journal of Molecular & Clinical Medicine* ISSN 2515-8260 Volume 07, Issue 01, 2020. 3377-3381 pages.
11. Ismailov O'.S., Batirov D.Y., Rahimov A.P., The role of rs1799883 polymorphism of the FABP2 gene in the pathogenesis of nosological syntropy of gallstone disease and metabolic syndrome // *The American Journal of Medical Sciences and Pharmaceutical Research* Published: June 18, 2021. Pages: 46-51

12. Ismailov O‘.S., Batirov D.Y., Boboyev K.T., Rakhimov A. P., Molecular-genetic basis in the pathogenesis of nosological synthropy of gallstone disease and metabolic syndrome// Central Asian Journal of Medicine, Volume 4, 2021 Pages:133-140
13. Maktkuliev U.I, Batirov D.Y, Umarov Z.Z, Allanazarov A.Kh., Rakhimov A.P., Nurmatov S.T. Minimally Invasive Interventions in Portal Hypertension Complication with Esophageal and Gastric Varicose Veins. Scholastic: Journal of Natural and Medical Education. 2023;2(4):274-9.

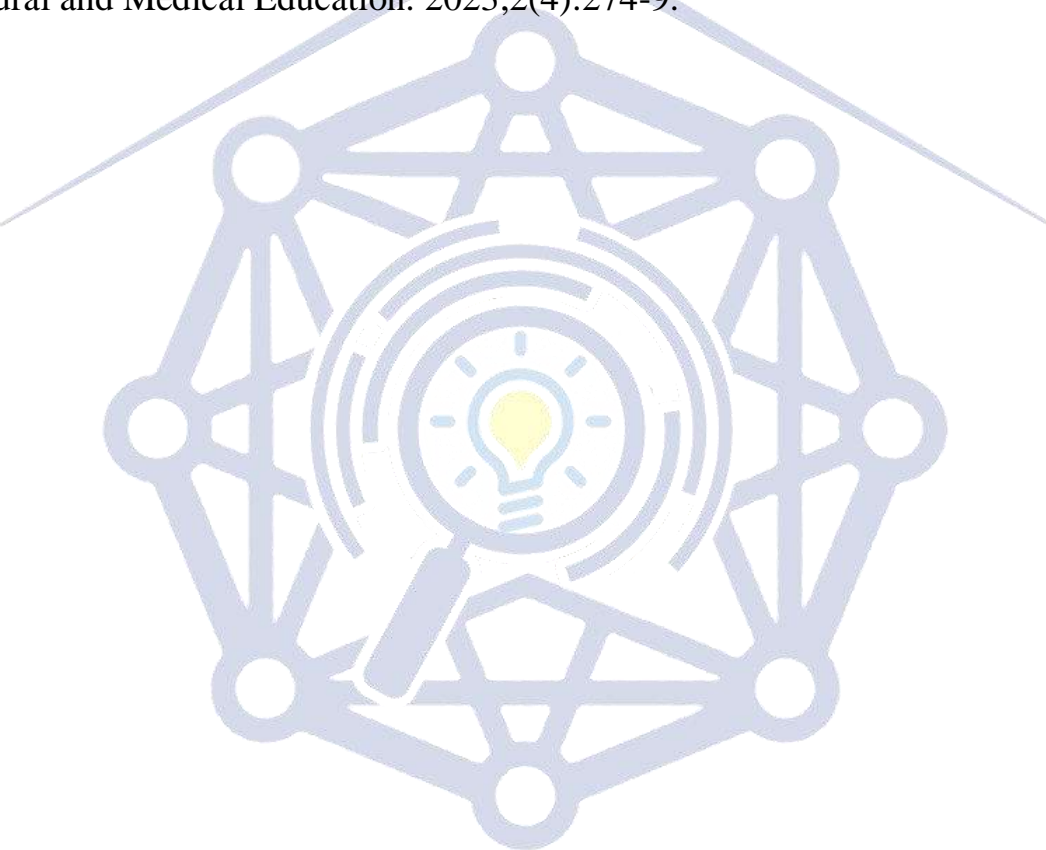

Research Science and
Innovation House



TA'LIM JARAYONIDA RAQAMLI TEXNOLOGIYALAR

Madrimova Guli Sanjarbekovna
UrDPI Milliy g'oya ma'naviyat asoslari va
Huquq ta'limi yo'nalishi 1-bosqich talabasi
+998-88-603-03-02

Gulimadrimova36@gmail.com

Ilmiy rahbar: Djumaniyazova Maryamjon
Urganch davlat Pedagogika instituti
“Milliy g'oya va falsafa” kafedrası
O'qituvchisi

Annotatsiya:

Mazkur maqolada raqamli texnologiya qanday ma'noni anglatishi, raqamli texnologiyalarning insonlar hayotidagi o'rni, davlatimiz rahbari tomonidan raqamli texnologiyalarni rivojlantirish va ta'lim tizimiga raqamli texnologiyalarni joriy qilish to'g'risidagi qonun va farmonlari, ta'lim jarayonida raqamli texnologiyalarning o'rni haqida ma'lumotlar beriladi.

Аннотация:

В этой статье что такое цифровые технологии, роль цифровых технологий в жизни людей, законы и указы главы нашей страны о развитии цифровых технологий и внедрении цифровых технологий в систему образования, роль цифровых технологий, в образовательном процессе предоставляется информация о рни.

Kalit so'z:

Raqamli texnologiyalar , ta'lim tizimi, ta'limda raqamli texnologiyalar , qarorlar, raqamli ta'lim .

Ключевые слова:

Цифровые технологии, система образования, цифровые технологии в образовании, решения, цифровое образование.



Raqamli texnologiyalar (inglizcha: DIGITAL TECHNOLOGY) – signallarni uzluksiz spektr shaklida emas, balki analog darajadagi diskret diapazonlarda ko‘rsatishga asoslangan texnologiya¹. Boshqacha qilib aytganda raqamli texnologiyalar koflashtirilgan yani raqamli signallar yordamida uzatiladigan axborotlar muayyan vaqt oralig‘ida olish imkonini beruvchi texnologiya hisoblanadi.[1]

Bugungi kunda har bir rivojlanayotgan davlatlar turli sohalarga yangi texnologiyalar, yangiliklar kiritmoqda, xususan ta’lim tizimiga ham. Chunki bugungi kunning dolzarb vazifalaridan biri yoshlarni har tomonlama yetuk bilim sohibi bo‘lib voyaga yetishlarini taminlash. Ularga ilmiy jihatdan ham, kompyuter-texnologik jihatdan ham mukammal bilim berish lozim. Shu tufayli davlatlar ta’lim sohasiga katta mablag‘lar ajratmoqdalar. Bu borada mamlakatimizda ham ko‘pgina ishlar va istiqbolli loyihalar amalga oshirilmoqda. Bugungi zamonaviy yoshlarni ilm-ma’rifatga, kitobxonlikka jalb qilish uchun ham raqamli texnologiyalar ta’lim jarayoniga jalb qilinmoqda. O‘qitish tizimida raqamli texnologiyalardan foydalanish qog‘ozbozlikdan uzoqlashishga yordam berdi, yani barcha o‘quv hujjatlari, fan dasturlari, tegishli fanlarning ishchi o‘quv dasturlari, guruh jurnallari, o‘quv materiallari onlayn shaklga o‘tkazildi. Kutubxonalarda ham noyob kitoblarni, kam sonli nashrdan chiqqan kitoblarni onlayn nashrdan foydalanish mumkin. Imkoniyati cheklangan yoshlar dars mashg‘ulotlari, sinov va imtihonlarda internetga bog‘lanish orqali onlayn qatnashish imkoniyati mavjud.

¹. https://uz.wikipedia.org/wiki/raqamli_tehnologiya_asoslari.

Muhtaram Prezidentimizning 2020-yil 17-martda “Toshkent shahrida raqamli texnologiyalarni keng joriy etish chora tadbirlari to‘g‘risida”gi PQ-4642 sonli² qarori qabul qilinib, mazkur qarorda ta’limning barcha sohalarini raqamlashtirish bo‘yicha aniq vazifalar belgilab berildi. Shu yil 23-martdan talabalar uchun televizion darslar efirga uzatila boshladi. Undan tashqari O‘zbekiston Respublikasi Vazirlar mahkamasining 2020-yil 31-dekabrda “Oliy ta’lim muassasalarida ta’lim jarayonlarini tashkil etish bilan bog‘liq tizimni takomillashtirish chora-tadbirlari to‘g‘risida”gi qarori asosida “Oliy ta’lim muassasalarida o‘quv jarayonlariga kredit-modul tizimini joriy etish tartibi to‘g‘risida”gi Nizom tasdiqlangan³. Mazkur nizomda esa kredit- modul tizmiga oid tushunchalar berib o‘tilgan. Unda ko‘ra:



GPA (Grade Point Average)- ta'lim oluvchining dastur bo'yicha o'zlashtirgan ballari o'rtacha qiymati bo'lib, u quyidagi formula yordamida hisoblablanadi.

$$GPA = \frac{K_1U_1 + K_2U_2 + K_3U_3 \dots + K_nU_n}{K_1 + K_2 + K_3 \dots + K_n} \text{ ha teng}$$

Bunda

K – har bir fanning modulga ajratilgan kreditlar miqdori.

U – har bir fanning modul bo'yicha talaba to'plagan baho.

Bundan ko'rinib turibdiki, raqamli texnologiyalar orqali ta'lim berilsa ta'lim oluvchilarga ta'lim olish jarayoni osonlashadi. Ta'lim beruvchilarga bunday vositalarda yani internetga ulangan televizorlar, noutbuk, kompyuterlardan foydalanib dars mashg'ulotlar o'tkazish ta'lim sifatini oshirib, yoshlar diqqatini jalb qilishga ham yordam beradi.

Neil Morras, Lids universiteti elektron ta'lim instituti direktori “ Raqamli texnologiya o'rganish va o'qitishni tubdan o'zgartirib, uni ilgari bo'lmagan narsaga aylantiradimi?” deyilgan savolga “ Raqamli texnologiyalar butun ta'lim tizimini tubdan o'zgartirmoqda”- deb javob beradi. Ajoyib qayta ishlash kuchi va funkcionalligiga ega mobil qurilmalar va boshqa gadjetlarning tarqalgani talabalarning nafaqat o'qituvchi balki butun dunyo bo'ylab tengdoshlari, jismoniy shaxslar va tashkilotlar tomonidan taqdim etilgan o'quv mazmuni bilan o'zaro aloqada bo'lishlarini anglatadi. Ular buni raqamlashtirishdan oldin mavjud bo'lmagan turli usullar bilan amalga oshirishlari mumkin. Bu olimning fikricha hozirgi vaqtda global miqyosdagi odamlar global jamoa turli usullar va texnologiyalarda o'rganishi mumkin bo'lgan tub o'zgarishdir[2]. Raqamli inqilob va raqamli makon imkoniyatlarning jamiyatga, insonga va sivilizatsiya rivojlanish istiqbollari ta'siri katta. Aynan mana shu ta'sir falsafiy – uslubiy tahlilni va umuman ta'limni, xususan, oliy ta'limni rivojlantirish strategiyalarini qayta ko'rib chiqishni taqozo etadi [3].

Research Science and
Innovation House



Foydalanilgan adabiyotlar:

1.S.M.Ilhomjon.”Talimda raqamli texnologiyalardan foydalanish istiqbollari”.
Kokand University.153-bet.

2.L.V.Klochek. Mustaqil rabotexnikani tashkil etishning psixologik jihatlari
talabalar o‘ryasida//Mustaqil rabotexnika va talabalarni axborot -metodik, taminlash
muammolar, metodologiya: Uslubiy byulleten.2-son. Kirovograd.

3.K.Gavhar.”Ta’lim jarayonida raqamli texnologiyalar “. 246-bet.

4. <https://lex.uz/ru/docs/-4767514>.

5. https://uz.m.wikipedia.org/wiki/Kredit-modul_tizimi.



Research Science and Innovation House



**Yoshlarda mustaqil fikr yuritish metodlari
yaratish va ta'lim tizimini shakllantirish bo'yicha olib borilgan
faoliyatlar**

Yunusova Shahzoda Rustamovna
**UrDPI Milliy g'oya ma'naviyat asoslari va huquq ta'limi yo'nalishi 1-
bosqich talabasi +998949877919**
Shahzodayunusova129@gmail.com

Ilmiy rahbar: Djumaniyazova Maryamjon
Urganch davlat Pedagogika instituti
“Milliy g'oya va falsafa” kafedrası
O'qituvchisi

Annotatsiya. Ushbu maqolada yoshlarda mustaqil fikrlashni shakllantirish metodlari to'g'risida fikr yuritilgan. Shuningdek, yosh avlodni tarbiyalashda muhim rol o'ynaydigan ta'lim tizimida olib borilayotgan islohotlarning o'рни haqida so'z boradi.

Аннотация: В этой статье говорится о методах формирования самостоятельного мышления у молодежи. Также обсуждается роль реформа в системе образования, которая играет важную роль в образовании.

Kalit so'zlar: Texnologiya, ta'lim tizimi, pedagog, qonun, islohot, tarbiya, ijtimoiy tarqiyot, barkamol avlod.

Ключевые слова: Технология, система обучения, педагог, закон, реформа, образование, социальный прогресс, идеальное поколение.

Mamlakatimizda amalga oshirilayotgan islohotlarning muvaffaqiyati ko'p jihatdan ta'lim-tarbiya tizimini hozirgi davr talabi darajasiga ko'tarish, har tomonlama barkamol shaxsni shakllantirishga, ya'ni malakali yosh kadrlar tayyorlashga bog'liqdir. Shu o'rinda muhtaram Birinchi prezidentimiz

I.Karimovning:”Bizga bitiruvchilar emas, ta'lim-tarbiya ko'rgan shaxslar kerak”[Karimov I.A. 1999: 64],yohud prezidentimiz Shavkat Mirziyoyevning :”Bizni hamisha o'ylantirib keladigan yana bir muhim masala-bu yoshlarimizning odob-axloqi, yurish-turishi, bir so'z bilan aytganda fikrlash qobiliyatiga bog'liq.Bugun zamon shiddat bilan o'zgaryapti.Bu o'zgarishlarni hammadan ham ko'proq his etadigan kim-yoshlar”[Mirziyoyev Sh.M 2017: 3]-deb, keltirib o'tar ekanlar,islohotning asosini ta'lim-tarbiyani uzluksiz taraqqiy etish ,yoshlarda mustaqil fikrlash qobiliyatini yanada rivojlantirishni ustuvor vazifa qilib belgilab berdi.

Yoshlarning mustaqil fikrlash faoliyati ijtimoiy xususiyatga egadir.Insonning o'zaro muloqotga kirishishi,muomala qilishi,munosabat o'rnatishi natijasida fikr bildirish,so'zlashuv uquvlari yuzaga kela boshlaydi.Nutqning sharofati bilan fikrlash mahsullarining izchilligi,mantiqiyiligi ,tizimlilik paydo bo'la boshlaydi.Hozirgi kunda esa,ko'pgina yoshlar mustaqil va to'g'ri fikr yuritish bilan bog'liq muammolarga duch kelmoqda.Yoshlarda mustawil fikr yuritish aynan muammoli vaziyatning yuzaga kelishi bilan boshlanadi,ammo yechimi bilan tugallanib ham qolmaydi.Fikrlash davomida yechim topilsada,miya o'z faoliyatini davom ettiraveradi va o'zida muammogacha , muammoli vaziyat,muammodan keyingi vaziyatlarni aks ettiradi.

Shu o'rinda ta'lim tizimining ham yoshlar ongiga ta'siri e'tibordan holi emasdir.Mamlakatning ijtimoiy-iqtisodiy taraqqiyotiga hissa qo'shadigan kadrlar tayyorlash ham be'vosita ta'lim tizimining rivojiga bog'liq bo'lib,bu borada mustaqil fikrlaydigan,ijodkor,tashabbuskor shaxsni voyaga yetkazish davlat siyosatining ustuvor vazifalaridan bo'lib qolmoqda.Mustaqillik yillaridagi ilk ta'lim tizimiga qadam qo'ygan davrimizda ko'plab muammolarga duch keldik.Xususan:

- Maxsus o'qitish tizimining yetishmasligi
- Pedagoglarning malakaviy bilimlarga ega emasligi
- Pedagoglar tomonidan pedagogik metodlarning amaliyotda keng qo'llanmasligi
- O'quv mashg'ulotlarida ta'lim oluvchilarga o'z fikrini mustaqil bayon eta olishining cheklanishi kabilardir.

Darhaqiqat yangilanayotgan bir davrda ta'lim tizimini joriy etishda yangilik kiritish zarur edi.Shu boisdan ta'lim tizimini tubdan isloh qilish sifatida qabul



qilingan”Ta'lim to'g'risida”gi qonun[1992:]ning qabul qilinishi kelgusidagi tizim islohotlariga poydevor yasadi. Keyingi yillarda qonunga qo'shimcha va o'zgarishlar kiritilishi natijasida bugungi kungacha isloh qilinib kelmoqda.Qonun orqali biz davr boshidagi muammolarga yechim topa oldik.Masalan:

- Pedagoglar malakasini muntazam oshirila boshlandi;
- Ta'lim tizimiga mos turli pedagogik usullarni qo'llash va tinimsiz izlanishlarga olib keldi;
- Axborot texnologiyasi pedagogik texnologiya bilan uyg'unlashgan holda qo'llanildi;

Yoshlarning mustaqil fikrlash yuzasida bo'lsa bir necha metodikalardan foydalanish mumkin.Ushbu metodikalar yoshlarni bosqichma bosqich fikrlash orqali yechim topishga undaydi. Vaziyatga to'g'ri baho berish va fikrlarni jamlab yechim topish uchun birinchidan, hal qilinishi kerak bo'lgan zarur masalani aniqlash lozim.

Ikkinchidan, tajribadagi yohud uchratgan holatlari orqali undagi usuldan foydalangan holda undagi holatni fikr orqali yangi obyektga ko'chirib olinadi.

Uchinchidan, ko'chirilgan obyektga bosqichma bosqich tasnif berish orqali yechishga urinib ko'riladi.To'rtinchidan, hosil bo'lgan gipotezani tekshirish uchun o'zaro o'xshash holatlarga nazar tashlanadi[Tolipov O'.J 2006: 57].

Xulosa o'rnida shuni aytib o'tish kerakki, yillar davomida ta'lim tizimida olib borilayotgan bunday islohot va metodikalar bugun va erta yoshlari uchun asosiy qo'llanma sifatida o'rin egallab bormoqda.

Foydalanilgan adabiyotlar ro'yxati:

- 1.Karimov I.A. “Barkamol avlod orzusi”, Toshkent,”O'zbekiston milliy ensiklopediyasi”, 2000.
- 2.Mirziyoyev Sh.M.”Milliy tiklanishdan milliy yuksalish sari”, Toshkent,”O'zbekiston nashriyoti”,2017.
- 3.Tolipov O'.J. “Pedagogik texnologiyalarning tatbiqiy asoslari”, Toshkent, “Yosh kuch” 2006.
4. ”Ta'lim to'g'risida”gi qonun 1992.
5. Lex.uz sayti.

PSYCHOLOGICAL EFFECTS OF SMARTPHONE ADDICTION

Askarova Dilafruz Jamaladdin

Urgench State of University “Pedagogy and psychology”

master student of the department

Phone number: +998 905911939

E-mail: dilafruzaaskarova@gmail.com

ПСИХОЛОГИЧЕСКИЕ ПОСЛЕДСТВИЯ ЗАВИСИМОСТИ ОТ СМАРТФОНА

Аскарова Дилафруз Жамаладдиновна

Магистрант 1-курса

Ургенчского Государственного Университета кафедры

“Педагогика и психология”

SMARTFONGA QARAMLIKNING PSIXOLOGIK OQIBATLARI

Askarova Dilafruz Jamaladdin qizi

Urganch Davlat Universiteti

“Pedagogika va psixologiya kafedrası” 1-kurs magistranti

ANNOTATION: This article highlights smartphone addiction and psychological problems that smartphone addiction can lead to.

KEY WORDS: addiction, psychological disorders, depression, relationship issues, obsessive using, sleep deficit, technology, communication, compulsive overusing, anxiety, cognition, insecurity, concentration, stress, heart palpitations, social media, inadequacy, isolation, conversation, melatonin.

АННОТАЦИЯ: В этой статье освещается зависимость от смартфона и психологические проблемы, к которым может привести зависимость от смартфона.

КЛЮЧЕВЫЕ СЛОВА: зависимость, психологические расстройства, депрессия, проблемы в отношениях, навязчивое употребление, дефицит сна, технологии, общение, компульсивное злоупотребление, тревога, когнитивные способности, незащищенность, концентрация, стресс, учащенное

сердцебиение, социальные сети, неадекватность, изоляция, разговор, мелатонин.

IZOH: Ushbu maqola smartfonga qaramlik va smartfonga qaramlik olib kelishi mumkin bo‘lgan psixologik muammolarga urg‘u beradi.

KALIT SO‘ZLAR: qaramlik, psixologik buzilishlar, depressiya, munosabatlar muammolari, obsesiv foydalanish, uyqu tanqisligi, texnologiya, aloqa, majburiy haddan tashqari foydalanish, tashvish, idrok, ishonchsizlik, diqqatni jamlash, stress, yurak urishi, ijtimoiy media, yetishmovchilik, izolyatsiya, suhbat, melatonin.

Smartphone addiction is a disorder involving compulsive overuse of the mobile devices, usually quantified as the number of times users access their devices or the total amount of time they are online over a specified period. Compulsive smartphone use is just one type of technology addiction.

While many people joke about being addicted to smartphones, this addiction is an actual affliction. In the past decade or so, phones have evolved from being tools for communication to an all-in-one digital device, and our entire worlds can now be accessed with just a few taps on the screen. This makes them incredibly useful but also creates a powerful draw that many people find hard to resist. It is important to manage digital literacy in an ever-growing digital world with healthy boundaries.

People who suffer from smartphone addiction often find themselves unable to put the device down. They may also experience anxiety and irritability if they cannot use their phone for an extended period or if their access is restricted. Common signs of smartphone addiction include obsessive checking of phone notifications, losing track of time while using the device, and neglecting other activities or people in favor of time spent on a smartphone.

Phone addiction may lead to some psychological problems like sleep deficit, lower concentration, creativity blocks, aggravated add, anxiety, reduced cognition, stress, loneliness, insecurity, impaired relationships, poor grades, psychological disorders.

There is an alarming association between the overuse of smartphones and various mental health issues, including:

Increased Anxiety Levels. When people become addicted to their phones, they often develop what is known as “digital detox anxiety” from being separated from their phones for too long. This type of anxiety usually manifests itself in physical

symptoms such as sweating, shaking, and heart palpitations when someone goes without their phone for an extended period. This same type of anxiety can also occur if someone does not receive a text or email quickly enough or miss out on a social media post or notification.

Smartphone addiction can also lead to higher anxiety levels due to the distortion of social media — the comparison between one’s life and the seemingly perfect lives portrayed on social media platforms. When people compare themselves to others online, it can lead to feelings of inadequacy and insecurity, leading to increased stress and anxiety levels. People who are addicted to their smartphones may find themselves spending more time scrolling through social media posts than engaging with other people in person, leading them to feel isolated and disconnected from reality, further fueling their anxieties.

Difficulty Sleeping. The light emitted by a cell phone screen can interfere with natural melatonin production, especially when used within two hours of bedtime. Melatonin is the hormone that helps regulate our sleep-wake cycle, so when it is disrupted, it can lead to difficulty falling asleep or staying asleep throughout the night. This can lead to poor sleep quality, daytime fatigue, and increased mental health symptoms.

Another factor contributing to disrupted sleeping patterns is the tendency for people to keep their phones next to them while they sleep. Not only does this make it more likely that people will be woken up by phone notifications, but studies have also shown that having a phone nearby increases stress levels and decreases feelings of relaxation before bedtime.

Isolation from Social Interactions. Smartphone addiction can lead to a decrease in real-world social interactions with friends, family, and peers. When people constantly check their phones for updates or notifications, they spend less time engaging with the world around them. This reduces the chances of forming meaningful relationships or having healthy conversations with people in person, leading to feelings of isolation and loneliness.

Depression. When people constantly compare their lives to what they see on social media, it can lead to increased feelings of worthlessness and inadequacy, which can eventually turn into depression. Research has shown that prolonged exposure to social media content increases depression in people, especially those prone to negative thinking.



In addition, the withdrawal symptoms from smartphone addiction can also be associated with depression. When someone is addicted to their phone and they go without it for an extended period, they may experience feelings of loneliness, frustration, irritability, and fatigue. This can lead to further feelings of depression, creating a vicious cycle.

Decreased Performance at Work or School. The overuse of smartphones can lead to decreased performance at work or school. When someone is constantly checking their phone for notifications or browsing social media, it takes away from the time they should spend on tasks related to their job or studies. This can lead to poorer work performance, lower grades in school, and increased stress levels due to the pressure to perform.

Relationship Issues. When someone is addicted to their phone, it can harm their relationships with family or partners. Constantly checking one's phone while in the presence of others can make them feel ignored and neglected, leading to tension and conflict within the relationship. Spending more time interacting with people online than having real conversations with their partner can also lead to a decrease in closeness and intimacy within the relationship.

Fortunately, there are steps providers can take to help reduce the impact of smartphone addiction on themselves and their clients:

For yourself:

Set limits. Set a specific amount of time each day that you're allowed to spend on your phone and stick to it. Make it inaccessible. Put your phone in another room or turn it off when you need to focus on something else. Be mindful of notifications. Turn off notifications and alerts that can distract you from your work. Be intentional. Unsubscribe from email lists and social media accounts that don't bring value to your life.

For your clients:

Encourage breaks. Encourage the client to take regular breaks away from their phone when needed, such as during meals or when working on other tasks. **Set goals.** Help the client create achievable goals regarding time spent on their phone and how often they check notifications. **Talk openly.** Have honest conversations with clients about their smartphone usage and encourage them to be honest about their struggles so that you can work together to find solutions. **Practice coping skills.** Teach the client coping skills and techniques to manage their urges when they need to check

their phone constantly. Help find alternatives. Help the client identify activities they could do instead of being on their phone, such as talking to friends or family, doing yoga, or going for a walk.

Smartphone addiction can have a detrimental impact on relationships and work performance. By recognizing the signs of addiction, providers can help themselves and their clients take steps to manage it effectively. With some effort and dedication, it is possible to reduce the effects of smartphone addiction and create a healthier balance between technology use and real-world activities.

REFERENCES

1. Pivetta E, Harkin L, Billieux J, Kanjo E, Kuss DJ. Problematic smartphone use: An empirically validated model. *Comput Hum Behav* (2019) 100:105–17. doi: 10.1016/j.chb.2019.06.013
2. Bratu S. Fear of missing out, improper behavior, and distressing patterns of use. An empirical investigation. *Linguist Philos Invest* (2018) 17:130–40. doi: 10.22381/LPI1720187
3. Wang P, Liu S, Zhao M, Yang X, Zhang G, Chu X, et al. How is problematic smartphone use related to adolescent depression? A moderated mediation analysis. *Children Youth Serv Rev* (2019) 104:104384. doi: 10.1016/j.childyouth.2019.104384
4. Wang P, Lei L, Wang X, Nie J, Chu X, Jin S. The exacerbating role of perceived social support and the “buffering” role of depression in the relation between sensation seeking and adolescent smartphone addiction. *Pers Individ Dif* (2018) 130:129–34. doi: 10.1016/j.paid.2018.04.009
5. Gökçearsan Ş., Uluyol Ç., Şahin S. Smartphone addiction, cyberloafing, stress and social support among university students: A path analysis. *Children Youth Serv Rev* (2018) 91:47–54. doi: 10.1016/j.childyouth.2018.05.036
6. Rho MJ, Park J, Na E, Jeong J-E, Kim JK, Kim D-J, et al. Types of problematic smartphone use based on psychiatric symptoms. *Psychiatry Res* (2019) 275:46–52. doi: 10.1016/j.psychres.2019.02.071
7. Lee J-Y, Chung Y-C, Kim S-Y, Kim JM, Shin IS, Yoon JS, et al. Problematic smartphone use and related factors in young patients with schizophrenia. *Asia-Pacific Psychiatry* (2019) 11:e12357. doi: 10.1111/appy.12357

**BANKLARDA RISK-ASOSLANGAN AUDIT YONDASHUVINI
QO‘LLASH: AFZALLIKLARI VA QIYINCHILIKLARI**

**ПРИМЕНЕНИЕ РИСК-ОРИЕНТИРОВАННОГО ПОДХОДА К
АУДИТУ В БАНКАХ: ПРЕИМУЩЕСТВА И ТРУДНОСТИ**

**APPLYING A RISK-BASED AUDIT APPROACH IN BANKS:
ADVANTAGES AND CHALLENGES**

G‘oyibov Jahongir Jumaboyevich

Bank-moliya akademiyasi

Fakultet: 704102205 - BANK HISOBI, AUDITI va NAZORATI (magistr)

goyibovjahongir@gmail.com

Annotatsiya: Ushbu maqola banklarda risk-asoslangan audit yondashuvini qo‘llashning afzalliklari va qiyinchiliklarini o‘rganishga bag‘ishlangan. Tadqiqot doirasida yondashuvning nazariy asoslari va amaliy jihatlari ko‘rib chiqilgan. Tadqiqot natijalari shuni ko‘rsatadiki, risk-asoslangan audit banklar uchun bir qator afzalliklarga ega, ammo shu bilan birga muhim qiyinchiliklarni ham keltirib chiqaradi. Maqolada risk-asoslangan auditni samarali joriy etish uchun tavsiyalar berilgan.

Kalit so‘zlar: bank, risk-asoslangan audit, ichki nazorat, audit samaradorligi, moliyaviy xavflar

Аннотация: эта статья посвящена изучению преимуществ и трудностей применения риск-ориентированного подхода к аудиту в банках. В рамках исследования были рассмотрены теоретические основы и практические аспекты подхода. Результаты исследования показывают, что аудит на основе рисков имеет ряд преимуществ для банков, но в то же время представляет значительные трудности. В статье даны рекомендации по эффективному внедрению аудита на основе рисков.

Ключевые слова: Банк, аудит на основе рисков, внутренний контроль, эффективность аудита, финансовые риски

Abstract: this article is devoted to the study of the advantages and difficulties of applying the risk-based audit approach in banks. Within the framework of the study, the theoretical foundations and practical aspects of the approach are considered. The results of the study show that risk-based auditing has a number of advantages for banks, but at the same time presents significant difficulties. The article provides recommendations for the effective introduction of risk-based auditing.

Keywords: bank, risk-based audit, internal control, audit efficiency, financial risks

KIRISH

Bank sektori iqtisodiyotning eng muhim sohalaridan biri bo‘lib, uning barqarorligi va ishonchligini ta‘minlash uchun samarali nazorat va audit tizimlarini joriy etish zarur. An‘anaviy audit yondashuvlari ko‘pincha resurslarni talab qiladi va bankning haqiqiy xavflarini to‘liq qamrab ololmaydi [1]. Shu sababli, ko‘plab banklar risk-asoslangan audit yondashuvini qo‘llashga o‘tmoqdalar, bu esa resurslarni eng yuqori xavf sohalariga yo‘naltirish va auditorlik tekshiruvlarining samaradorligini oshirish imkonini beradi [2]. Ushbu maqolaning maqsadi risk-asoslangan audit yondashuvini qo‘llashning afzalliklari va qiyinchiliklarini tahlil qilishdan iborat.

USULLAR VA ADABIYOTLAR TAHLILI

Tadqiqot uchun risk-asoslangan auditga oid ilmiy maqolalar, hisobotlar va boshqa materiallar tahlil qilindi. Shuningdek, banklardagi ichki audit bo‘limlari xodimlari bilan suhbatlar o‘tkazildi. Adabiyotlar tahlili shuni ko‘rsatadiki, risk-asoslangan audit yondashuvini qo‘llash bo‘yicha tadqiqotlar soni ortib bormoqda va ushbu yondashuv banklarda audit samaradorligini oshirishda muhim rol o‘ynashi mumkin [3; 4].

NATIJALAR

Tadqiqot natijalari shuni ko‘rsatadiki, risk-asoslangan audit yondashuvini qo‘llash bir qator afzalliklarga ega:

- Resurslarning samarali taqsimlanishi: Risk-asoslangan audit resurslarni eng yuqori xavf sohalariga yo‘naltirish imkonini beradi, bu esa auditorlik tekshiruvlarining samaradorligini oshiradi [5].

•Xavflarni o‘z vaqtida aniqlash: Ushbu yondashuv potensial muammolarni erta bosqichda aniqlash va ularning oldini olish imkonini beradi [6].

•Audit sifatining oshishi: Risk-asoslangan audit bankdagi haqiqiy xavflarni qamrab oladi va auditorlik tekshiruvlarining sifatini oshiradi [7].

Shu bilan birga, risk-asoslangan auditni joriy etishda bir qator qiyinchiliklar mavjud:

Ma'lumotlarning cheklanganligi: Xavflarni to‘g‘ri baholash uchun yetarli va ishonchli ma'lumotlar talab qilinadi, ammo ba'zi banklarda bunday ma'lumotlar yetarli emas [8].

Malakali xodimlarning yetishmasligi: Risk-asoslangan auditni samarali qo‘llash uchun auditorlar maxsus bilim va ko‘nikmalarga ega bo‘lishlari kerak, ammo bunday mutaxassislar yetishmasligi mumkin [9].

Boshqaruvning qo‘llab-quvvatlashining yetishmasligi: Risk-asoslangan auditni joriy etish uchun bank rahbariyatining qo‘llab-quvvatlashi va ishtiroki zarur, ammo ba'zi hollarda bu yetarli darajada bo‘lmisligi mumkin [10].

TAHLIL VA MUHOKAMA

Risk-asoslangan audit yondashuvini qo‘llash banklarga bir qator afzalliklar taqdim etadi, jumladan resurslarning samarali taqsimlanishi, xavflarni o‘z vaqtida aniqlash va audit sifatining oshishi. Biroq, ushbu yondashuvni joriy etishda ma'lumotlarning cheklanganligi, malakali xodimlarning yetishmasligi va boshqaruvning qo‘llab-quvvatlashining yetishmasligi kabi qiyinchiliklar mavjud.

Ushbu qiyinchiliklarni yengib o‘tish uchun banklar quyidagi choralarni ko‘rishlari mumkin:

•Risk-asoslangan audit uchun zarur bo‘lgan ma'lumotlarni yig‘ish va tahlil qilish tizimlarini takomillashtirish;

•Auditorlar uchun maxsus o‘quv dasturlarini tashkil etish va malakali mutaxassislarni jalb qilish;

•Bank rahbariyatini risk-asoslangan audit yondashuvining afzalliklari to‘g‘risida xabardor qilish va ularning qo‘llab-quvvatlashini olish.

Tadqiqotlar shuni ko‘rsatadiki, risk-asoslangan auditni samarali joriy etgan banklar auditorlik tekshiruvlarining sifati va samaradorligini sezilarli darajada oshiradilar [11; 12]. Shuningdek, ushbu yondashuv banklarning umumiy risk boshqaruvi tizimini takomillashtirishga ham yordam beradi [13].

Bundan tashqari, risk-asoslangan audit yondashuvi banklar uchun yangi imkoniyatlarni ham ochishi mumkin. Masalan, ushbu yondashuv yordamida banklar o‘z biznes modellarini takomillashtirish, yangi mahsulot va xizmatlarni joriy etish bilan bog‘liq risklarni yaxshiroq boshqarishlari mumkin. Shuningdek, risk-asoslangan audit banklarning raqamli transformatsiyasi jarayonida muhim rol o‘ynashi mumkin, chunki yangi texnologiyalarni joriy etish yangi risklarni keltirib chiqaradi va ularni samarali boshqarish talab etiladi.

Shuni ham ta’kidlash kerakki, risk-asoslangan audit yondashuvining samaradorligi ko‘p jihatdan uning qay darajada moslashuvchanligi va o‘zgaruvchan biznes muhitiga javob bera olishiga bog‘liq. Shu sababli, banklar ushbu yondashuvni joriy etishda uning doimiy ravishda takomillashtirib borilishini ta’minlashlari lozim.

Risk-asoslangan audit yondashuvi nafaqat banklarning audit samaradorligini oshirish, balki ularning umumiy risk boshqaruvi madaniyatini yaxshilash va yangi imkoniyatlardan foydalanishga yordam beradi. Biroq, uning muvaffaqiyati ko‘p jihatdan banklar ushbu yondashuvni qanchalik samarali va moslashuvchan tarzda joriy eta olishlariga bog‘liq bo‘ladi.

XULOSA

Risk-asoslangan audit yondashuvini qo‘llash banklarga resurslarni samarali taqsimlash, xavflarni o‘z vaqtida aniqlash va audit sifatini oshirish imkonini beradi. Garchi ushbu yondashuvni joriy etishda bir qator qiyinchiliklar mavjud bo‘lsa-da, banklar tegishli choralarni ko‘rish orqali ularni yengib o‘tishlari mumkin. Risk-asoslangan auditni samarali qo‘llash banklarning nazorat va risk boshqaruvi tizimlarini takomillashtirishga, shuningdek, ularning barqarorligi va ishonchliligini oshirishga yordam beradi.

ADABIYOTLAR RO‘YXATI

1. Bholat, D., Lastra, R. M., Markose, S. M., Miglionico, A., & Sen, K. (2016). Non-performing loans: regulatory and accounting treatments of assets. Bank of England Staff Working Paper No. 594. <https://doi.org/10.2139/ssrn.2776586>
2. DeLoach, J., & Thomson, J. (2014). Improving organizational performance and governance: How the COSO frameworks can help. Committee of Sponsoring Organizations of the Treadway Commission. <https://www.coso.org/documents/2014-2-10-COSO%20Thought%20Paper.pdf>
3. Griffiths, P. (2015). Risk-based auditing. Routledge. <https://doi.org/10.4324/9781315612492>

4. Kagermann, H., Kinney, W., Küting, K., & Weber, C. P. (Eds.). (2007). Internal audit handbook. Springer Science & Business Media. <https://doi.org/10.1007/978-3-540-70887-5>
5. Lemon, W. M., Tatum, K. W., & Turley, W. S. (2000). Developments in the audit methodologies of large accounting firms. ABG Professional Information.
6. Petersen, M. A., & Rajan, R. G. (2002). Does distance still matter? The information revolution in small business lending. *The Journal of Finance*, 57(6), 2533-2570. <https://doi.org/10.1111/1540-6261.00505>
7. Ramamoorti, S. (2003). Internal auditing: history, evolution, and prospects. *Research Opportunities in Internal Auditing*, 1-23. <https://na.theiia.org/iia/f/Public%20Documents/Chapter%201%20Internal%20Auditing%20History%20Evolution%20and%20Prospects.pdf>
8. Sarens, G., & De Beelde, I. (2006). The relationship between internal audit and senior management: A qualitative analysis of expectations and perceptions. *International Journal of Auditing*, 10(3), 219-241. <https://doi.org/10.1111/j.1099-1123.2006.00351.x>
9. Spira, L. F., & Page, M. (2003). Risk management: The reinvention of internal control and the changing role of internal audit. *Accounting, Auditing & Accountability Journal*, 16(4), 640-661. <https://doi.org/10.1108/09513570310492335>
10. Walker, P. L., Shenkir, W. G., & Barton, T. L. (2002). Enterprise risk management: Pulling it all together. Institute of Internal Auditors Research Foundation.
11. Allegrini, M., D'Onza, G., Paape, L., Melville, R., & Sarens, G. (2006). The European literature review on internal auditing. *Managerial Auditing Journal*, 21(8), 845-853. <https://doi.org/10.1108/02686900610703787>
12. Coetzee, P., & Lubbe, D. (2014). Improving the efficiency and effectiveness of risk-based internal audit engagements. *International Journal of Auditing*, 18(2), 115-125. <https://doi.org/10.1111/ijau.12016>
13. Vasarhelyi, M. A., Alles, M., & Williams, K. T. (2010). Continuous assurance for the now economy. Sydney: Institute of Chartered Accountants in Australia. <https://www.icaew.com/-/media/corporate/files/technical/audit-and-assurance/audit-quality/audit-quality-forum-evolution/continuous-assurance-for-the-now-economy.ashx>

MAKTABDA KIMYONI FIZIKA FANI BILAN UYG‘UNLASHTIRILGAN HOLDA O‘QITISHNING AHAMIYATI

Berdiboyev Xudoyberdi ChDPU 4-bosqich talabasi,
Eshchanov Ruzumboy ChDPU Ilmiy va metodologik kimyo kafedrası
professor,

Masharipov Vafa ChDPU kimyo kafedrası o‘qituvchisi,
Ataullayev Zokir UrDU kimyo kafedrası dotsenti, p.f.f.d.,(PhD)
a_zokir16@mail.ru

Annotatsiya. Ushbu maqolada kimyo va fizika fani bilan bog‘lab o‘qitish masalalari yoritilgan. Masalan, materiya va energiya, moddaning agregat holatlari, kimyoviy bog‘lanish va kuchlar, kimyoviy reaksiyalar va tezliklar, kimyoviy reaksiyalar, yorug‘lik energiyasini aylantirish, elektr xususiyatlar, bosimning reaksiya tezligiga ta’siri, elektrolizga oid tajribalar olov bilan bog‘liq tajribalar kabi mavzularni o‘qitishda kimyoni fizika bilan uyg‘unlashgan holatda o‘qitish zarurati va ahamiyati keltirilgan.

Kalit so‘zlar: kimyo, fizika, fanlararo o‘qitish, materiya, energiya, agregat holat, reaksiyalar, tezliklar, yorug‘lik, elektr, bosim, tajriba, o‘qitish.

Аннотация. В данной статье рассматриваются вопросы преподавания химии и физики. Например, материя и энергия, состояния материи, химические связи и силы, химические реакции и скорости, химические реакции, преобразование световой энергии, электрические свойства, влияние давления на скорость реакций, эксперименты по электролизу, эксперименты с огнем. Необходимость и важность обучения химия в гармонии с физикой при преподавании таких предметов, как.

Ключевые слова: химия, физика, междисциплинарное обучение, материя, энергия, агрегатное состояние, реакции, скорости, свет, электричество, давление, эксперимент, обучение.

Annotation. This article covers the issues of teaching in connection with chemistry and physics. For example, matter and energy, states of matter, chemical bonds and forces, chemical reactions and rates, chemical reactions, conversion of light energy, electrical properties, effect of pressure on reaction rates, electrolysis

experiments experiments with fire The necessity and importance of teaching chemistry in harmony with physics in the teaching of subjects such as

Key words: chemistry, physics, interdisciplinary teaching, matter, energy, state of aggregate, reactions, velocities, light, electricity, pressure, experiment, teaching.

O‘zbekiston umumiy o‘rta ta’lim maktablarida kimyo fanini o‘qitishning turli shakl va vositalariga asoslanish jarayoni tarkib topib bormoqda. Shu jihatdan kimyo fanini fanlararo o‘qitishni tashkil etishning amaliy ahamiyati diqqatni tortadi [1].

Kimyo fanini o‘qitish jarayonini maqsadli chuqurlashtirishga erishish mumkin. Ayni paytda, o‘qitish jarayonining turli shakllariga tayanish tarkib topadi. Shu sababli kimyoni fizika fani bilan bog‘lab o‘qitish jarayonida yangilash xususiyatlariga egaligi bilan diqqatga sazovor. Mazkur imkoniyatlar kimyo fanini o‘qitishning va uning vositasida fanning imkoniyatlarini kengaytirib borishga erishiladi [2].

Kimyoni fizika fani bilan bog‘lab o‘qitishda qanday tushunchalar bilan o‘qitish maqsadga muvofiq. “Materiya va energiya” mavzusida kimyo materiyaning tarkibi, tuzilishi va xossalarini o‘rganiladi, fizika esa materiya va energiyaning xatti-harakati va o‘zaro ta’sirini o‘rganadi. Ular qanday qilib bir-biriga bog‘langanligini anglash zarur. Masalan, kimyoviy reaksiyalar energiya o‘zgarishini (ekzotermik yoki endotermik) qanday o‘z ichiga oladi va hakoza (1-rasm).

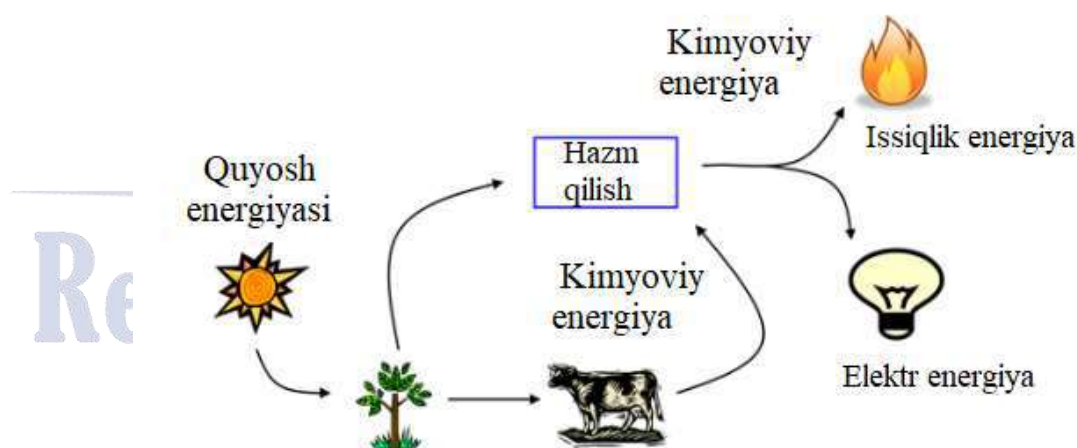

1-rasm. Energiya turlari va ularning hosil bo‘lishi.

Atom tuzilishi mavzusini o‘qitishda kimyoda tushuntirilgan atom tuzilishini (protonlar, neytronlar va elektronlar) fizikada o‘rganiladigan asosiy zarralar va kuchlar (elektronlar, elektromagnit kuch) bilan bog‘lab o‘qitiladi (2-rasm).

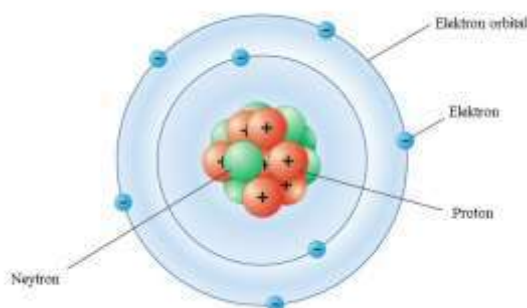

2-rasm. Atom tuzilishi

Moddaning holatlari mavzusini o‘qitishda kimyoda kinetik energiya va moddaning turli holatlari (qattiq, suyuq, gaz) o‘rtasidagi bog‘liqlikni o‘rgatish muhim ahamiyatga ega. Qanday qilib ortib borayotgan kinetik energiya zarralarning tezroq harakatlanishiga va holatlarning o‘zgarishiga olib kelishini tushuntirish zarur (3-rasm).



3-rasm. Moddalarning agregat holatlari

Kimyoviy bog‘lanish va kuchlar mavzusini o‘qitishda kimyoviy bog‘lanish turlarini (ionli, kovalent) fizikada o‘rganiladigan elektrostatik kuchlar (tortishish va itarish) bilan bog‘lanadi. Ushbu kuchlar molekularning tuzilishi va xususiyatlarini qanday aniqlashini muhokama qilinadi (4-rasm).

Research Science and
Innovation House



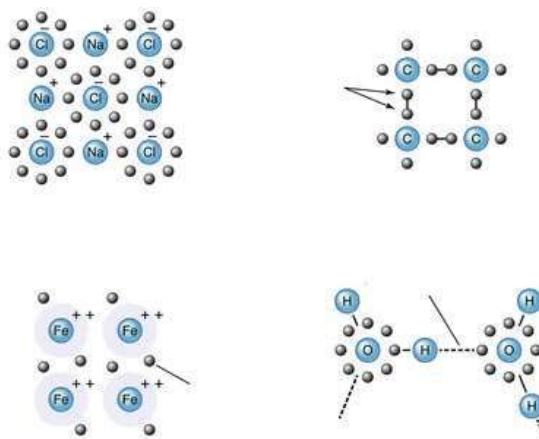

4-rasm. Kimyoviy bog‘lanish turlari

Kimyoviy reaksiyalar va tezliklar mavzusini o‘qitishda kimyodagi reaksiya tezligi tushunchasini kinetik nazariya va fizikadan energiya tushunchalarini o‘z ichiga olgan harorat va faollanish energiyasi kabi omillar bilan bog‘lanadi (5-rasm).

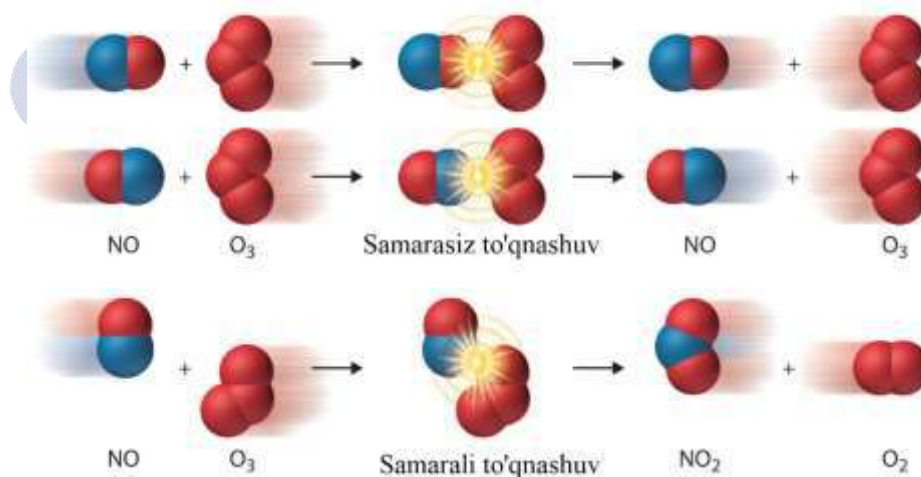

5-rasm. Kimyoviy reaksiyalar va tezliklari

O‘quvchilarni kimyo va fizika tamoyillarini qo‘llashni talab qiladigan loyihalarga jalb qilish. Misol uchun, kimyoviy reaksiyalar, yorug‘lik energiyasini aylantirish va elektr xususiyatlarini tushunishni o‘z ichiga olgan quyosh batareyasi modelini loyihalash.

O‘quvchilardan ikkala fandan bilim olishlarini talab qiladigan muammolarni qo‘yiladi. Masalan, mahsulotlarning solishtirma issiqlik sig‘imini (fizika) hisobga olgan holda kimyoviy reaksiya (kimyo) da ajralib chiqadigan issiqlikni hisoblash.



O‘quvchilarni kimyo va fizika o‘rtasidagi farqni yo‘qotadigan loyihalarni ishlab chiqishga undash. Masalan, bosimning reaksiya tezligiga ta‘sirini yoki o‘tkazuvchanlik va kimyoviy bog‘lanish o‘rtasidagi munosabatini o‘rgatish zarur (6-rasm).

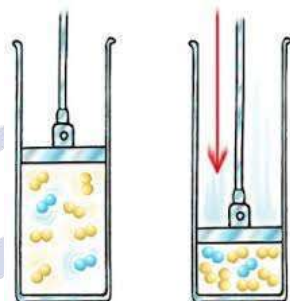

6-rasm. Kimyoviy reaksiya tezligiga bosimning ta‘siri.

Kimyoviy tajribalardan elektroliz tajribasi kimyoviy reaksiyalar va elektr energiyasi o‘rtasidagi bog‘liqlikni ko‘rsatib, elektr energiyasidan foydalangan holda suvning (H_2O) vodorod va kislorodga parchalanishini ko‘rsatiladi.



Olov bilan bog‘liq tajribalarda (kimyo) va yorug‘lik emissiyasi (fizika) o‘rtasidagi bog‘lanishni chizib, olovda turli xil metall kationlari chiqaradigan ranglarni tahlil qilinadi (7-rasm).

Research Science and
Innovation House





7-rasm. Kimyo va yorug‘lik emissiyasiga doir tajriba

O‘quvchilardan kimyo va fizika fanlaridan bilimlarni qo‘llashni talab qiluvchi baholashlarni ishlab chiqish zarur. Masalan, o‘quvchilardan olmos (kovalent bog‘lanish) kabi moddalarning xususiyatlari uning elektr o‘tkazuvchanligi va qattiqligi bilan qanday bog‘liqligini tushuntirishlarini so‘rash bilan baholanadi.

Ushbu ikkita fundamental fan o‘rtasidagi bog‘liqliklarni ta’kidlab, biz o‘quvchilaringiz uchun yanada yaxlit o‘rganish tajribasini yaratishimiz va ularga kimyo va fizika fani bilan ajralmas ekanligini tushintirish zarur. Fizika va kimyo fanlari o‘rtasidagi bog‘liqliklarni yanada yaxlit o‘rganib, mustaqil bilim va ko‘nikmalar paydo bo‘ladi.

Research Science and Innovation House



Foydalanilgan adabiyotlar

1. Ramazonov Nabijon, Eshchanov Ruzumboy, Vafa Masharipov, Ataulloyev Zokir, Development of concepts of sustainable development in chemistry classes, Intellectual education technological solutions and innovative digital tools: a collection of scientific works of the International scientific online conference (3rd June, 2023) Netherlands, Amsterdam: “CESS”, 2023. Part 18–213p., – P. 12-13.

2. Ataulloyev Zokir, Formation of Independent Work Skills for the Purpose of Preparing School Students for CreditModule, Education Journal of Pedagogical Inventions and Practices ISSN NO: 2770-2367 <https://zienjournals.com> Date of Publication: 17-08-2022. In Volume 1 1 of Journal of Pedagogical Inventions and Practices. [40-45].



Research Science and Innovation House

ПРОБЛЕМА РАЗВИТИЯ СОЦИАЛЬНОЙ АКТИВНОСТИ СТУДЕНТОВ В СОВРЕМЕННОМ ОБЩЕСТВЕ

Абдурахмонов Азамат Абдураззакович

Секретарь Совета Наманганского государственного педагогического
института

E-mail: azamat8177@umail.uz

Tel: +998 91 363 79 37

Annотatsiya. Ushbu maqola zamonaviy jamiyatda talabalar o‘rtasida ijtimoiy faollikni rivojlantirish muammosini ko‘rib chiqadi. Mualliflar o‘quvchilarning ijtimoiy faolligi darajasiga ta’sir etuvchi omillarni, masalan, texnologik taraqqiyot, o‘zgaruvchan qadriyatlar va ijtimoiy-madaniy tendentsiyalarni tahlil qiladilar. Ijtimoiy faollikni rag‘batlantirishda ta’lim muassasalari va talabalar tashkilotlarining roliga alohida e’tibor qaratilmoqda. Shuningdek maqolada faol va mas’uliyatli jamiyatni shakllantirish uchun talabalarning ijtimoiy faolligini oshirish bo‘yicha amaliy tavsiyalar berilgan.

Kalit so‘zlar: muammo, ijtimoiy faoliyat, zamonaviy jamiyat, ijtimoiy faollik, o‘zgaruvchan qadriyatlar, ijtimoiy-madaniy tendentsiyalar, ta’lim muassasalari, talabalar.

Аннотация. В данной статье рассматривается проблема развития социальной активности среди студентов в современном обществе. Авторы анализируют факторы, влияющие на уровень социальной активности студентов, такие как технологический прогресс, изменение ценностей и социокультурные тенденции. Особое внимание уделяется роли образовательных учреждений и студенческих организаций в стимулировании социальной активности. В статье также предлагаются практические рекомендации по повышению уровня социальной активности среди студентов для создания более активного и ответственного общества.

Ключевые слова: проблема, социальная активность, современное общество, социальная активность, изменение ценностей, социокультурные тенденции, образовательные учреждения, студенты.

Annotation. This article examines the problem of developing social activity among students in modern society. The authors analyze factors influencing the level of social activity of students, such as technological progress, changing values and sociocultural trends. Particular attention is paid to the role of educational institutions and student organizations in stimulating social activity. The article also offers practical recommendations for increasing the level of social activity among students to create a more active and responsible society.

Key words: problem, social activity, modern society, social activity, changing values, sociocultural trends, educational institutions, students.

В современном обществе, где технологический прогресс и социокультурные тенденции стремительно меняют нашу реальность, вопрос социальной активности студентов становится все более актуальным и важным. Студенты являются будущими лидерами и строителями общества, поэтому их уровень социальной активности играет ключевую роль в формировании ответственного и развитого общества. Так как, в современном обществе социальная активность играет важную роль в формировании личности и развитии общества в целом. Студенты, будущее нашего общества, имеют огромный потенциал для участия в различных социальных и культурных инициативах. Однако, наблюдается определенная проблема - недостаточная социальная активность среди студентов. Это вызвано различными факторами, такими как отсутствие мотивации, недостаточная информированность о возможностях для участия, а также отсутствие поддержки и поощрения со стороны окружающей среды.

Сам термин социальная активность студента означает сложное состояние и одновременно интеграционное свойство обучающегося в высшем учебном заведении осуществлять осознанное, детерминированное преимущественно им самим взаимодействие с социальной средой по преобразованию себя и среды на пользу общества и самого субъекта посредством учебно-профессиональной деятельности, следуя социальным и нравственным нормам. Это означает, что студенты должны не только активно участвовать в учебной деятельности, но и быть активными членами общества, помогая другим студентам расти и развиваться, так же они развивают свои коммуникативные навыки и социальную активность.



Теория и термин активности личности достаточно глубоко рассматривалась в работах К.А. Абульхановой-Славской, В.З.Коган, Г.М. Андреевой, Л.С. Выготского, Ф.Знанецки, А. Инкельс, Ч.Х. Кули, А.Н. Леонтьева, Т.Н. Мальковской, Дж.Г.Мида, А.В. Мудрика, С.Л. Рубинштейна, У.И. Томас, Д.И. Фельдштейна, Т. Шибутани. В этих работах содержатся теоретические обобщения, которые раскрывают природу и сущность феномена социальной активности, ее структуру и общие закономерности развития. [1]

На наш взгляд, наиболее развернутое и отражающее главный смысл понятия «социальная активность личности» дал В.З.Коган: «Социальная активность - это сознательная и целенаправленная деятельность личности и ее целостно социально -психологические качества, которые, будучи диалектически взаимообусловлены, определяют и характеризуют степень или меру персонального воздействия субъекта на предмет, процессы и явления окружающей действительности». В представленных формулировках социальная активность личности в психологическом аспекте определяется через мотивы поведения, ценностные ориентации, смысловые системы, конкретную направленность ее на решение общественных задач, в способности личности быть представленной в других, продолжении себя в других. [2]

Представленная концепция социальной активности личности, сформулированная В.З.Коганом, представляет собой глубокое и комплексное понимание этого явления в психологическом аспекте. Определение, которое он предлагает, выделяет не только внешние проявления активности в обществе, но и внутренние мотивы и ценности, которые определяют поведение и взаимодействие личности с окружающим миром.

Центральной идеей здесь является понимание социальной активности как сознательной и целенаправленной деятельности, основанной на внутренних качествах личности. Важным аспектом является упор на взаимодействие личности с обществом и ее влияние на окружающую действительность, что подчеркивает ее значимость в контексте общественной жизни.

Такое понимание социальной активности личности открывает возможности для более глубокого анализа ее роли в формировании общественных процессов и изменении окружающей действительности. Кроме

того, учитывая диалектическое взаимообусловленность качеств личности, данная концепция также позволяет рассмотреть взаимосвязь между индивидуальным и коллективным уровнями социальной активности. В целом, представленная формулировка В.З.Когана о социальной активности личности представляет собой важный вклад в понимание этого понятия в контексте современной социальной психологии.

Основной глобальной проблемой в социальном развитии студентов может быть отсутствие адекватной адаптации к современной информационной и социокультурной среде. Сегодняшние студенты сталкиваются с огромным объемом информации, быстрыми темпами технологических изменений, а также с разнообразными социокультурными вызовами, которые могут создавать стресс и затруднять процесс обучения и социальной адаптации.

Этот аспект особенно актуален в контексте перехода от учебной среды школы к университетской и взрослой жизни. Недостаточная подготовка к самостоятельной жизни, навыки взаимодействия с различными культурными и социальными группами, а также умение эффективно использовать информационные ресурсы и технологии могут стать препятствиями на пути успешного социального развития студентов.

Для решения этой проблемы необходимо разработать комплексные программы социальной поддержки и адаптации, которые включают в себя следующие аспекты:

1. Образовательные программы: Развитие социальной активности студентов может быть включено в учебные программы высших учебных заведений. Это может включать в себя предметы, направленные на развитие коммуникационных навыков, лидерства, а также курсы, специализированные на социальной ответственности и взаимодействии в обществе.

2. Внешкольные мероприятия: Университеты и колледжи могут организовывать внешкольные мероприятия, такие как волонтерская деятельность, общественные мероприятия и благотворительные акции, чтобы стимулировать участие студентов в общественной жизни и развитие их социальной активности.

3. Клубы и организации: Студентам могут быть предложены возможности присоединиться к различным клубам и организациям на

кампусе, которые соответствуют их интересам и целям. Это может быть клубы по интересам, студенческие правительства, общественные организации и т.д.

4. Технологические решения: Использование технологий, таких как социальные медиа и онлайн-платформы, может способствовать организации и стимулированию активности студентов. Виртуальные площадки могут быть созданы для обмена идеями, планирования мероприятий и координации деятельности.

5. Менторская поддержка: Предоставление студентам менторской поддержки и руководства может помочь им развить уверенность и навыки, необходимые для участия в общественной жизни. Это может быть осуществлено через программы наставничества или активную роль преподавателей и старших студентов.

6. Стимулирование участия: Разработка систем стимулирования и признания участия студентов в общественной деятельности может быть полезной. Это может включать в себя предоставление стипендий, наград и сертификатов за активное участие в мероприятиях и проектах.

7. Исследования и оценка эффективности: важно проводить исследования и оценивать эффективность различных программ и инициатив по развитию социальной активности студентов. Это поможет определить наиболее эффективные методы и стратегии, которые могут быть применены в практике.

Эти разработки решения для проблемы развития социальной активности студентов в современном обществе представляют общий подход к решению проблемы развития социальной активности студентов в современном обществе. В целом, они обозначают различные стратегии и методы, которые могут быть использованы для стимулирования и увеличения участия студентов в общественной жизни.

В заключение хочу сказать, что мы только начали развивать условия, в которых молодые люди могут полностью реализовать свой потенциал в любой сфере деятельности. Важно уделять больше внимания созданию условий для полной реализации студентами своего потенциала. Важно уделять больше внимания созданию условий для реализации социальной активности студентов. Существующие положения организаций в сфере образования и обучения не всегда основаны на запросах самой молодежи и не учитывают следующее: Возможность самоорганизации и автономии студентов в



формировании и интеграции ряда профессиональных и над профессиональными видами деятельности. Общепрофессиональные и над профессиональные компетенции будущих специалистов. Необходимо поддерживать и развивать систему целенаправленных мер по развитию социально активной молодежи, используя инновационные подходы, технологии и передовые результаты отечественной и международной образовательной практики отечественной и международной образовательной практики.

Использованная литература:

1. Развитие социальной активности студентов в процессе профессионального становления : на примере педагогического вуза // Колесникова Мария Викторовна // <http://www.dslib.net/prof-obrazovanie/razvitie-socialnoj-aktivnosti-studentov-v-processe-professionalnogo-stanovlenija.html>
2. Социальная активность личности: теоретический аспект в научной литературе // Гончарова Н. В и Поповкина О.П // Евразийский Союз Ученых // 2019 // <https://cyberleninka.ru/article/n/sotsialnaya-aktivnost-lichnosti-teoreticheskij-aspekt-v-nauchnoy>
3. ChatGPT // 2024 // Общение с ChatGPT о разработке решения для проблемы развития социальной активности студентов в современном обществе.
4. Проблема развития социальной активности студентов в современном обществе // С.В. и Литвак Р.А. // Вестник Омского государственного педагогического университета. Гуманитарные исследования // 2014 // <https://cyberleninka.ru/article/n/problema-razvitiya-sotsialnoy-aktivnosti-studentov-v-sovremennom-obschestve>

Principle of Conditional Sentences in Uzbek and English

Sohibov Hasan Tolibjon o‘g‘li

Student, Tashkent State Pedagogical University, Uzbekistan

Email: @hasansohibov327@gmail.com

ABSTRACT

The idea of conditional sentences and a comparison of the features of speech in Uzbek and English serve as the foundation for this essay. Pupils acquire the concept of sentences in both Uzbek and English. Additionally, they learn about independent sentences, compound-complex sentences, complicated sentences, mixed sentences, exclamatory sentences, interrogative sentences, and conditional sentences. The article's findings can be used to dissertations, textbooks, manuals, seminars, and lectures on general linguistics, lexicology, comparative linguistics, and linguoculturalology.

Key words: conditional sentences, independent sentence, exclamatory sentence, interrogative sentence, mixed sentence, complex sentence.

Introduction

Syntax is defined as the study of the grammatical characteristics of sentences and phrases inside sentences, according to an examination of industry-specific sources. A speech is a basic segment of communication that is made up of one or more words that together represent a rather whole notion in a formal, international, and grammatically correct manner. Speech is how ideas are developed and communicated. Speech is the most basic form of thinking expression; it is a syntactic unit used to communicate ideas, feelings, and wishes to other people. Every sentence has a specific grammatical appearance because it is constructed in accordance with grammar rules.

Specifically, German grammar is a general rule that covers word association, word formation, and sentence construction in all its forms. Every kind of phrase and sentence complies with these generalizing rules. The most important feature of a sentence is that it has a grammatical-intonational and intellectual integrity.

Major linguistic and communicative-pragmatic language units have drawn increasing attention from linguists in recent years. Many linguists have focused their

attention on simple and compound sentences from main linguistic units and their types in particular. Research scientists pay particular attention to the structural, semantic, cognitive, functional, pragmatic, and stylistic features of communicative units, among other characteristics that are now under investigation.

Although the study of communicative language units and their thorough linguistic analysis and description has been accomplished with considerable success in typological, general, and private linguistics, there are still a number of significant concerns and problems in this discipline.

From this point of view, the monograph of Professor G.M. Hoshimov “Typology of conjunctions of languages in different systems” is devoted to a topical issue that is almost undeveloped in modern linguistics - the typology of conjunctions in languages of different systems, which is closely related to typological and general syntax theory. and a series of synonymous units in Uzbek languages.

Syntactically, conditional sentences consist of two clauses: the conditional clause (or if clause) which states the condition upon which the main (or result) clause depends.

In Uzbek, the conditional clause is called “shartli ergash gaplar” and the main clause “bosh gap”. On this point, Thomson and Martinet give the same opinion saying conditional sentence has two parts one of which is dependent clause and another is independent one.

As can be seen from the definitions given in different sources in English and Uzbek language, the structure is similar to each other. More specifically, the examples can be seen below:

If it rains, I will stay at home.

Agar yomg'ir yog'sa, men uyda qolaman.

In the first sentence, the part “If it rains” is a dependent clause (in other sources “If clause”), and the second part is called independent clause as this is the part which a speaker can use separately with a complete meaning.

However, paying attention to the second sentence, here, “Agar yomg'ir yog'sa” is a dependent clause while the second part “men uyda qolaman” can be considered as an independent one.

Although a wide variety of conditional sentences can be introduced by different subordinators in both languages such as “unless” and “... bo'lsa” in English and a

“agar...masa”, “ In Uzbek, the present work is going to focus on the structure introduced by the adverbial subordinator “if” in English and “agar” in Uzbek.

Conclusion

In result, this paper has examined the idea of conditional sentences by comparing the English and Uzbek languages. Conditional sentences, which are composed of a main clause and a conditional clause, are useful for conveying hypothetical events and their outcomes.

The study emphasizes the structural similarities between conditional sentences in Uzbek and English, focusing on the two languages' shared use of an independent clause (main clause) and dependent clause (conditional clause). The examples given show how these clauses work together to express conditional meanings.

In addition, the emphasis on the adverbial subordinators "if" in English and "agar" in Uzbek highlights a particular facet of conditional sentence construction in each language, providing insights into subtle differences and divergences between the two languages.

In general, such as the comparative analysis advances knowledge of conditional sentences in Uzbek and English and offers insightful data to scholars, practitioners, and students studying linguistics, lexicology, and comparative linguistics. This work expands on our understanding of language variety and usage by providing opportunities for more investigation into syntactic structures and communication roles in many languages.

References

1. <https://varron-expertscolumn-com.cdn.ampproject.org>
2. Professor G.M. Hoshimov “Typology of conjunctions of languages in different systems”
3. Thomson and Martinet (1995:197)

Research Science and
Innovation House

COMPARISON OF ADVERB PHRASES IN ENGLISH AND UZBEK LANGUAGE

Sohibov Hasan Tolibjon o‘g‘li

Student, Tashkent State Pedagogical University, Uzbekistan

Email: @hasansohibov327@gmail.com

Abstract:

This study explores the linguistic structures and usage of adverb phrases in both English and Uzbek languages, focusing on their similarities and differences in formation, function, and placement within sentences. English adverbial phrases are characterized by their flexibility in positioning and can modify verbs, adjectives, or other adverbs to convey nuances of manner, time, place, or degree. These phrases often consist of an adverb coupled with additional modifying words, allowing for a broad expressive range. Conversely, in the Uzbek language, adverbial phrases predominantly follow the word they modify, reflecting a more rigid syntactical structure typical of Turkic languages. The formation of Uzbek adverbial phrases frequently utilizes suffixation and other morphological methods, distinct from the English preference for prepositional and adverb-adjective constructions. This comparative analysis sheds light on the intricate ways in which adverbial phrases enrich linguistic expression and contribute to the depth of meaning in both languages, highlighting the importance of syntactic understanding in multilingual contexts. The findings aim to contribute to the fields of comparative linguistics and language education by providing insights into the cross-linguistic variations in adverbial usage, thereby facilitating more effective language learning and translation strategies.

Keywords: Adverbial phrases, English language, Uzbek language, Comparative linguistics, Sentence structure, Syntax, Linguistic differences, Morphology, Language education, Translation strategies

The adverbial phrases in English and Uzbek languages serve to modify verbs, adjectives, or other adverbs, providing additional context such as time, place, manner, or degree. Despite their functional similarities, the construction, usage, and



position in sentences of adverbial phrases show interesting differences between these two languages.

English Adverb Phrases

In English, adverb phrases can consist of an adverb and additional words that further specify the adverb's meaning. For example, "very quickly" or "right here". These phrases can modify verbs ("He drives very quickly"), adjectives ("She is extremely intelligent"), or other adverbs ("He drives quite unusually fast"). The positioning of adverbial phrases in English sentences can vary; they can appear at the beginning, middle, or end, depending on what they modify and the emphasis the writer or speaker wishes to convey.

Uzbek Adverb Phrases

Uzbek, a Turkic language, uses adverbial phrases similarly to modify actions, adjectives, or other adverbs. However, the structure and formation of adverbial phrases can be distinct. For instance, adverbial phrases often follow the verb they modify, which is a common structure in Turkic languages. An example would be "Tez yugurib" (running quickly), where "tez" (quickly) directly modifies the verb "yugurib" (running). In terms of formation, Uzbek can use a broader array of methods to form adverbs, including affixation and reduplication, which can add nuance and depth to the adverbial phrases.

Comparison

One notable difference between English and Uzbek adverbial phrases lies in their flexibility and position within a sentence. While English adverbial phrases enjoy a considerable degree of flexibility in terms of placement, Uzbek adverbial phrases often follow a more strict positioning, usually coming after the verb or adjective they modify.

Moreover, the formation of adverbial phrases in English often relies on the use of prepositions (e.g., "in a happy manner"), whereas in Uzbek, adverbs can be formed directly from adjectives or nouns through the use of suffixes, without always needing a preposition-equivalent structure.

Conclusion

While the fundamental purpose of adverbial phrases in both English and Uzbek is to provide additional information and context in sentences, the rules governing their formation, placement, and usage exhibit fascinating linguistic differences. These differences highlight the diversity and richness of languages and underscore the importance of understanding linguistic structures in language learning and translation.

LITERATURE

1. Aitchison, J. (2012). **Words in the Mind: An Introduction to the Mental Lexicon**. Wiley-Blackwell.
2. Crystal, D. (2003). **English as a Global Language**. Cambridge University Press.
3. Göksel, A., & Kerslake, C. (2005). **Turkish: A Comprehensive Grammar**. Routledge.
4. Johanson, L. (1998). **The History of Turkic**. In Johanson, L. & Csató, É. Á. (Eds.), **The Turkic Languages**. Routledge.
5. Kornfilt, J. (1997). **Turkish**. Routledge.
6. Lightfoot, D. (1999). **The Development of Language: Acquisition, Change, and Evolution**. Blackwell.
7. Matthews, P. H. (2007). **Linguistics: A Very Short Introduction**. Oxford University Press.
8. Spencer, A., & Zwicky, A. M. (Eds.). (1998). **The Handbook of Morphology**. Blackwell.

REFERENCES

1. <https://geniusjournals.org/index.php/ejlat/article/download/417/363>
2. <https://moluch.ru/archive/153/42827/>
3. <https://webofjournals.com/index.php/1/article/download/224/215/431>
4. <https://scholarexpress.net/index.php/wbss/article/download/2421/2088>
5. <https://cejsr.academicjournal.io/index.php/journal/article/view/551/496>

EXPLORING TYPOLOGY: UNDERSTANDING THE ART AND SCIENCE OF CLASSIFICATION

Sohibov Hasan Tolibjon o‘g‘li

Student, Tashkent State Pedagogical University, Uzbekistan

Email: @hasansohibov327@gmail.com

Abstract:

This abstract explores the concept of typology as a fundamental framework for classification across various disciplines. Typology involves the systematic grouping of entities based on shared characteristics, enabling analysis, comparison, and understanding of complex systems. From linguistics and anthropology to psychology and design, typological approaches play a vital role in categorizing languages, cultural artifacts, personality traits, and architectural forms. This abstract highlights the evolution of typology, driven by advancements in technology and interdisciplinary collaborations. It emphasizes the expanding applications of typology in fields such as data science, ecology, and economics, and underscores the importance of embracing its interdisciplinary nature for fostering innovation and deepening our understanding of the world.

Keywords: typology, classification, framework, linguistics, anthropology, psychology, design, evolution, interdisciplinary, analysis, comparison, systems, patterns, big data, innovation

Introduction:

In our quest to understand the world around us, humans have developed various systems of classification to organize and make sense of the vast array of objects, ideas, and phenomena. One such system, typology, serves as a fundamental tool in fields ranging from linguistics and anthropology to psychology and design. This article delves into the intricacies of typology, exploring its significance, applications, and evolving role in modern society.

What is Typology?

At its core, typology is the study and classification of types or categories based on shared characteristics, patterns, or structures. It involves identifying commonalities among entities and grouping them into distinct categories for analysis and comparison. Typological frameworks provide a means to understand diversity, identify patterns, and infer relationships within complex systems.

Applications Across Disciplines:

1. Linguistics: Typology plays a crucial role in the classification of languages based on structural features such as word order, morphology, and syntax. Linguists use typological principles to categorize languages into families, analyze language evolution, and compare grammatical structures across different language groups.

2. Anthropology: Anthropologists employ typological methods to classify cultural artifacts, social structures, and human behaviors. Typological analysis helps researchers identify cultural patterns, study cultural evolution, and understand the diversity of human societies across time and space.

3. Psychology: In psychology, typology refers to the classification of personality traits and characteristics. The most well-known typological framework is the Myers-Briggs Type Indicator (MBTI), which categorizes individuals into personality types based on preferences in perception and decision-making.

4. Design and Architecture: Typology is essential in design and architecture for categorizing building types, structural forms, and spatial layouts. Architects and urban planners use typological analysis to understand the function, aesthetics, and historical context of built environments, guiding design decisions and urban development projects.

The Evolution of Typology:

As society and technology evolve, so too does the concept of typology. Traditional typological frameworks are being reevaluated and adapted to address contemporary challenges and interdisciplinary inquiries. The emergence of big data analytics, machine learning, and computational methods has expanded the scope of



typological analysis, enabling researchers to analyze vast datasets and discover previously unrecognized patterns and relationships.

Furthermore, typology is increasingly utilized in fields such as data science, ecology, and economics to classify and analyze complex systems and phenomena. Interdisciplinary collaborations are shaping new typological approaches that integrate diverse methodologies and perspectives, fostering innovation and cross-pollination of ideas.

Conclusion:

Typology serves as a powerful tool for organizing, understanding, and interpreting the world around us. From linguistics and anthropology to psychology and design, typological frameworks provide a systematic approach to categorizing and analyzing diverse phenomena. As society continues to evolve, the role of typology will likely expand, offering valuable insights into complex systems and guiding decision-making in various domains. Embracing the interdisciplinary nature of typology can foster collaboration and innovation, leading to a deeper understanding of the intricacies of our world.

LITERATURE

1. “Architecture: Form, Space, and Order” by Francis D.K. Ching
2. “Big Data Analytics: Methods and Applications” edited by S. Srinivasan, A. M. Durai Raj Vincent, and M. Chandrasekaran
3. “Cultural Anthropology: A Perspective on the Human Condition” by Emily Schultz and Robert Lavenda
4. “Ecological Typology: Towards the Classification of Ecosystems” edited by Joachim H. Schultz and Barbel Tischew
5. “Economic Systems: An Overview” by Richard L. Carson and Charles S. Bullock III
6. “Language Typology and Linguistic Universals” by Bernard Comrie
7. “Myers-Briggs Type Indicator Manual” by Isabel Briggs Myers and Mary H. McCaulley
8. “Psychological Types” by Carl Jung

9. “The Art of Urban Design: Typology as a Tool for Creating Successful Urban Spaces” by Mark C. Childs
10. “The Cambridge Encyclopedia of Language” edited by David Crystal
11. “Typology: Type Design from the Victorian Era to the Digital Age” by Steven Heller and Louise Fili

REFERENCES

1. <https://en.m.wikipedia.org/wiki/Typology>
2. <https://www.merriam-webster.com/dictionary/typology>
3. <https://www.britannica.com/science/typology>
4. <http://www.ugr.es/~fmanjon/tipologiayuniversales.pdf>
5. <https://arts-sciences.buffalo.edu/linguistics/research/typology.html>

Research Science and Innovation House

INTEGRATION OF READING AND WRITING IN ENGLISH TEACHING (ADAPTATION)

Nazaralieva Matlyubakhon Anarjanovna

Fergana Polytechnic Institute

Teacher of the “Uzbek and Language Teaching” department

e-mail: m.nazaraliyeva@ferpi.uz

ANNOTATION

This article discusses strategies that are helpful in developing reading and writing skills. The need to take into account the age characteristics of students in the development of reading and writing skills is explained on the basis of important evidence. Rather, the activities' integration and this is a crucial word reinforces these languages' inherent interconnectedness. What distinguishes integration is a common objective that forms the basis of all actions. All activities listening, speaking, reading, writing, or any combination of these help an integrated classroom effectively accomplishes its objectives.

Key words and phrases: Young Learners, Adult Learners, Critical Process, Include, Identify, Language Learning, Vocabulary Check, Comprehension, Critical Approach to Reading Comprehension, Demand Response giving

INTRODUCTION

Obviously, it usually requires a separation of language components, and this is divided into separate reading, writing, literature and communication courses. Incorporating these four areas into every course is the first step toward integration, and how listening, speaking, and reading activities are done in the classroom determines their effectiveness. It is not enough to provide separate activities for diversity; The only thing that these activities have in common is that they all take place in the same room. Instead, the integration of activities (and integration is the key word here) reinforces the natural interdependence of these languages. A unifying goal that underlies all activities is what sets integration apart. In an integrated classroom, all activities listening, speaking, reading, writing, or any combination of these help to achieve the goal effectively. One way to organize the curriculum like the goals designed for the integrated approach is a thematically based course.

THEORY AND RESEARCH

The above definition examines from a theoretical and research point of view what is meant by an integrated approach to the activities of listening, speaking, reading and writing in the classroom. Now, on the topic of “What is Integration?” the question “Why is it necessary to combine itself?” changes to the question.

In general, the discussion for the integration approach in the English classroom focuses on how children learn language. Much of the research on language development involves language skills in young children. In *Psycholinguistics: A Cognitive View of Language*, Helen and Charles Cairns describe the stages of linguistic development from babbling, one word, two They explain the types of sentences, now developing grammar, from almost adult grammar to full proficiency. They further generalize language development into the general domain of Piagetian cognitive development. Cairns, however, does not base his argument on a theory of oral language learning.

Bradford Arthur *Teaching English to English Speakers* explains the teacher-oriented principles of “Natural Language Learning” in his book ; By this he also means “natural language learning” and “natural” rather than artificial or mechanical methods of natural language learning. Arthur says that language learning is natural for all children, so teaching methods should foster each student's natural language learning tendency. It describes the process of learning several aspects of a language step by step, as part of a developmental process. In the case of natural language learning, the child covers many areas of the language at the same time. For this reason, no one should teach in isolation.[1]

Bradford Arthur's views are similar to Constance Weaver's parallels of speaking and reading in the natural processes of learning. In *Psycholinguistics and the Reading Process: From Process to Practice*, Weaver argues that a process cannot be directly “taught”; Instead, children need to learn how the language system works. Arthur and Weaver argue that teachers must have the ability to learn language in a natural language environment. Weaver also parallels the theme of deeply structured written language. For example, he cites the example of “Mommy sock” in which “Mommy sock” has multiple meanings based on the spoken surface structure. This example from spoken language forces children to focus on the meanings of young readers while misinterpreting reading for the first time. A final parallel that Weaver draws involves errors in verbal generalization and reading for meaning. Weaver

concludes his remarks with the simple statement that people “learn by trying to hear and use language themselves in natural and meaningful contexts.”

The work of Mark Aulls and Marilyn Wilson outlines the current state of literacy integration. In his “Recent Research Paper on Reading and Writing Connections,” Wilson makes a strong case for active coupling between the two processes. The conclusion of this study is that when reading and writing are combined in the classroom, they complement each other. Aulls explains his findings in Realizing Reading Comprehension and Writing based on informal classroom observations. He raved about how the exercises in the combination of reading and writing helped his students, both passive and excellent readers.[2]

THE PROCESS

Although articles or books on integration explore the interrelated processes in the elementary school, James Moffitt articulates this theory more broadly in his 13th grade book for teachers. Moffett discusses pitfalls and gaps in classroom management skills and provides a theoretically integrated curriculum through the thirteenth grade. Based on student-centered classroom design, Moffett focuses on engaging in a variety of listening, speaking, reading, and writing exercises. It describes extensive training, explains how to use it in the classroom, and gives examples. In other words, he skillfully tackles the idea of the curriculum, but he ignores the learning skills that integrate these ideas in the course.

OBJECTIVES AND DUTIES

In the Teacher's Guide, Stephen and Susan Judy recommend instructional essentials to help plan voice courses. The following list of initial goals and objectives should help design courses that are aligned in terms of structure, materials, and learner engagement.

Also, all combined activities ensure the development of the student's language learning.

Second, courses and topics should be based on a variety of issues, such as family, men and women, aging, human dignity, cities, and heroism. Additionally, a unique feature of the thematic framework is that it ensures that true alignment occurs. A variety of listening, speaking, reading and writing exercises without a common goal will lead nowhere. Also, the variety of choices and exercises increases the student's knowledge.

Third, the variety of textbooks and materials is an important part of English language teaching. Diversity should not be a mistake because it is a means to achieve the goal of the lesson. It is important to provide students with more resources and experiences in showing the full potential of the subject. In addition, many materials better familiarize the reader with the topic. As a result, student identification increases personal relevance that increases interest and engages them in the lesson.

Fourth, writing theory as a structural process should be developed as an important part of the course. Emphasis should be placed on planning, proofreading, revision, editing, and publishing. Traditionally, writing has been isolated as an extracurricular activity. Also, writing skills interact with other language skills. For example, a whole class or small group can use listening and speaking to help develop writing. In the draft, students work alone, but they are especially enthusiastic when they are working on the same task as a group. The stages of review, editing, and publication directly integrate language processes. During the final stages of writing, they read their own and their friends' papers, explain them through oral and written responses, and prepare their writing for their peers as potential reading material. Therefore, writing skills should not be overlooked.[3]

Finally, free or instructor-sponsored private reading, writing, and exchange should be incorporated into the course design. With study sessions devoted to individually selected study materials and open time for journaling, students can explore topics and subtopics that interest them. We hope that due attention to the periods of reading and writing will create the most important harmonious equality in the minds of students. Students can write a song, lyric poem, short story, joke, caricature, or personal experience that fits the theme of the topic or lesson. Thus, students verbally express interest in themselves and the lesson, other students listen and share experiences. The intention of reading, writing and sharing in terms of somewhat limited freedom is quite simple: that is, to ensure that individual students 'dominate' rather than whole-class assignments with a flow of ideas in all interactive language processes.

With the principles of a comprehensive approach defined as understanding, theory, research and principles, the stage is set to depict a course that combines listening, speaking, reading and writing with daily activities. The course revolves around the theme of the central character. The development of the character comes mainly from the point of view of the chronological sequence of the literature.

Nevertheless, the unifying quality of the thematic base protects this direction from deviating into irrelevant parts. In addition, within the overall content of the lesson, the units can be reorganized with special emphasis on tracing different aspects of the character's development. In other words, the order of the units presented does not matter; if the chosen order corresponds to the development tendency of the character, the pursuit of the goal will be stable. A brief description of all selected classroom activities is provided below.

After students finish reading, they participate in a “written interview.” In this second event, readers write responses that range from personal reactions to more analytical insights into the presentation style, the characters, the “Everyman” heroism, the antiquity, and the relevance of the play to the modern world. The informality of the “written discussion” class notes emphasize thoughtful reaction rather than vociferous output. Armed with their personal notes, students briefly discuss the short but powerful answers.[4]

Each student should be prepared for activity number three after participating and through written and oral discussion of the two activities, along with the teacher's responses. This activity involves breaking the group into small groups to practice an 'everyman' game that can be performed by their peers in the school auditorium. Each group decides on a voice recorder to prepare the current version of “Everyman” for their thoughts and decisions. When the groups are finished, have each representative quickly present the group's ideas to the whole class.

The fourth activity depends on the students deciding what to do next. They vote for one of three options:

(1) each group produces and manages its own class for other classes or for other classes;

(2) a class classically produces and controls one of the subgroups and executes for other classes ;

(3) The two things listed above should not carry over to the next. If students are interested enough, they will choose the first or second option. Once it is known which version and which audience have been identified, the task is now to put them into practice.

Chapter “An Ancient Mariner's Rime”.

The overall purpose of The Ancient Mariner is to engage students in an experience that allows them to determine whether the Mariner is a hero in their eyes

and in Coleridge's eyes. The specific goals of the first two activities are to engage students more in literature, to engage students actively and creatively in forecasting, to encourage them to identify and adhere to specific elements and themes, and to encourage students to engage in what some students call “boring stuff.” bringing something to life. This unit provides responsive solutions that reflect literature, reinforces that literature has some subject matter, but is always influenced by the author's creativity, and encourages students to see themselves as writers and readers. [5]

The first activity involves students silently reading the first five chapters of *The Ancient Mariner's Rime*. For this activity to be successful, students must stop reading after completing the fifth chapter. They participate in an informal discussion in which their attitude toward the Mariner and his actions must be consistent with the narrator's plot. [6]

In the second activity, students participate in creating their own version of how the Mariner's story ended. Students don't have to keep the rhythm and rhyme, but they do have to keep the ideas consistent with the Mariner's point of view. If students create open-ended questions about the Mariner's repentance, finality, and heroic qualities, along with questions about the role of spirits and the fate of the crew, they remove obstacles to the writing process. Students mark their conclusions as “good” or “not good” and the teacher reads them to the whole class.

The third activity closes the unit. Students read passages of poetry and then respond to what they have written, the object being to reflect on the relationship between themselves and Coleridge's connections. The discussion concludes by exploring the similarities and differences in each ending and discussing how and why the Mariner's life is portrayed differently.

The main purpose of the comic book is to convey emotional, reflective and creative feelings to the comic book superhero. In the first session, students read a book of their choice. After about thirty minutes, students stop reading the textbook to think through the book with their characters as literature. Later, the content and composition of this type will be discussed in class. [7]

For example, content may deal with fantasy, action, illustration, anti-hero, anti-villain, anti-villain, and right and wrong behavior. Descriptions of structure may include short sentences, simple language, rapid transitions, and a general formula of



general heroism, conflict, structure, closure, and clarity. After a general discussion, students should think about a superhero they have created and want to write about.

Second, students try to develop a unique superhero, write a comic book, and work collaboratively and effectively in a small group. There are five groups, and the work is divided according to the following positions: Editor-in-chief, Script consultant, Author, illustrator, cover artist. Although each group member develops the comic book as a whole, each person responds at a separate stage.

After the groups have finished their comics, the whole class comes back together to express their reactions to the creation of literature and participate in the creations of other peer writers.

CONCLUSION

Here are the main section activities that work; that is, students treat them well. Students are attracted to the variety of daily activities; continuous research of the subject of the lesson maintains high interest and enthusiasm; attention to the interrelationship of listening, speaking, reading, and writing is devoted entirely to language. The character units in this course are only examples of an integrated approach to English language teaching. In fact, the integrated approach is a methodology that assimilates the results of recent research on the interdependence of language learning. The success of the lesson depends on the teacher's goal of the lessons and the integration of activities aimed at long-term language development.

LITERATURE AND INTERNET SITES USED:

1. Arthur Bradford. “Natural Language Learning”. In Teaching English to English teachers. New York: Harcourt, Brace, Jovanovich, (1973): 15-29.
2. Aulls Mark. “Relating to Reading and Comprehension” Record of Competence. Language Arts 52 (1975): 808-812.
3. Cairns, Helen and Charles Cairns. Psycholinguists: A. Cognitive view of language. New York: Holt, Rinehart and Winston, (1976): 78-85.
4. Carlsen, G. Robert. “Literary Studies”. Journal of the English Language 63(1974): 23-27.
5. Nazarialieva MA “Technology of formation of integrated reading competence in English” ACADEMICIA- An International Multidisciplinary Research Journal ISSN: 2249-7137 Vol. 11, Issue 3, March 2021 Impact Factor: SJIF 2021 = 7.492 <https://saarj.com> India.

6. Abdukadirov U. N. BEST PRACTICE OF MOTIVATING SPEAKING ACTIVITIES FOR LOWER LEVELS //Экономика и социум. – 2022. – №. 12-1 (103). – С. 24-27.
7. Nazirovich A. U. et al. MODERN METHODS OF TEACHING ENGLISH IN HIGHER EDUCATION //ОБРАЗОВАНИЕ НАУКА И ИННОВАЦИОННЫЕ ИДЕИ В МИРЕ. – 2023. – Т. 20. – №. 2. – С. 45-47.
8. Nazirovich A. U. FEATURES OF THE TRANSLATION OF TECHNICAL TEXTS //Academia Science Repository. – 2023. – Т. 4. – №. 05. – С. 58-63.
9. Nazirovich A. U. TURIZMGA OID ATAMALARNING LINGVOKULTUROLOGIK XUSUSIYATLARI //Conferencea. – 2022. – С. 256-258.
10. <http://www.articlesbase.com/languages-articles/teaching-listening-as-an-english-language-skill-367095.html>
11. <http://www.articlesbase.com/languages-articles/teaching-listening-as-an-english-language-skill-367095.html>



Research Science and
Innovation House



SIGNIFICANCE OF PSYCHOLINGUISTIC RESEARCH

Gafurova Mashkhurakhan Odiljan kizi

The assistant of Fergana Polytechnic Institute

Abstract: This article talks about the conditions for the emergence of psycholinguistics. That is, the direction of linguistic psychology, its uniqueness and necessity today. His role in the process of perception and understanding of text has not yet been sufficiently studied, which, in turn, requires serious attention to the issue of determining the rules for text analysis and semantic perception.

Key words: psycholinguistics, linguistic psychology, speech, speech pathology, language, speech genesis, text, recipient.

ЗНАЧЕНИЕ ПСИХОЛИНГВИСТИЧЕСКИХ ИССЛЕДОВАНИЙ.

Гафурова Машхурахан Одилжан кызы

Ассистент Ферганского политехнического института

Аннотация: В данной статье говорится об условиях возникновения психолингвистики. То есть направление лингвистической психологии, ее уникальность и необходимость сегодня. Его роль в процессе восприятия и понимания текста еще недостаточно изучена, что, в свою очередь, требует серьезного внимания к вопросу определения правил анализа текста и смыслового восприятия.

Ключевые слова: психолингвистика, лингвистическая психология, речь, речевая патология, язык, речевогенез, текст, реципиент.

PSIXOLINGVISTIK TADQIQOTLARNING AHAMIYATI

Gafurova Mashxuraxon Odiljon qizi

Farg‘ona politexnika instituti assistenti

Annotatsiya: Ushbu maqolada psixolingvistikaning paydo bo‘lish shartlari haqida so‘z boradi. Ya’ni, lingvistik psixologiyaning yo‘nalishi, uning o‘ziga xosligi va bugungi kundagi zaruriyati. Uning matni idrok etish va tushunish jarayonida tutgan o‘rni hali yetarlicha o‘rganilmagan, bu esa, o‘z navbatida, matn tahlili va

semantik idrok etish qoidalarini aniqlash masalasiga jiddiy e'tibor qaratishni talab etadi.

Kalit so'zlar: psixolingvistika, lingvistik psixologiya, nutq, defektologiya, til, matn, qabul qiluvchi.

INTRODUCTION

Language is an object of investigation both in linguistics and in psychology, due to the fact that it appears in speech activity. Based on this, as a synthesis of these two sciences, the direction of psycholinguistics (linguopsychology) was created at the intersection. He studies the process of internal speech verification, speech reception, and language acquisition. This term was first used by the American psychologist N. Pronko in 1946, and has been widely used since the 1950s.

Problems related to the psychological direction entered linguistics in connection with the ideas of the owners of naturalistic and logical education. In this regard, W. von Humboldt's concept of the speech creative approach to semantic construction deserves attention. in linguistics

The stream of psychologism strongly criticizes naturalism, they believed that the development of language is related to the development of a person's thinking and psyche. Its roots go back to the current of psychologism, which arose on the basis of comparative-historical linguistics in the 19th century.

Professor Geiman Steinthal (1823-1899) of the University of Berlin is the main representative of the doctrine of psychologism. He is a student of W. Humboldt and psychologist Johann Herbert. The most important idea in Steintal's teaching is that he considers speech, language as a tool of thinking, a means of expressing thoughts, but psychologism denies that language is a social phenomenon. Psychological concepts express the dependence of language communication on the individual and people, as well as the fact that language is a historical and cultural factor. It should also be noted that the specific features of linguistic biology are expressed in Schleicher's theory, while logic grammarism was revived in Becker's teaching. And Shteytal studies this process in his creative works based on the development of individual behavior and folk psychology. However, psycholinguistics is not developed on the example of one nation [2, B. 83-84].

Psycholinguistics is one of the new fields of linguistics, which is a research in the direction of analyzing issues related to communicative linguistics and text linguistics, an anthropocentric approach to text learning, cognitive linguistics,



pragmalinguistics, linguoculturalism, sociolinguistics, linguistics, ethnolinguistics. closely related to their work.

RESULT AND DISCUSSION

Linguistics studies not only the psychological character of an individual, but also his speech. For almost a hundred years, in various aspects of psychology, the relationship between the development of speech and the activity of conversation norms in the speech creative approach has been separately studied. Man is known

With a lot of experience, he has the ability to create new sentences using rules. Some general and specific issues of theoretical and practical nature in the field of psycholinguistics are of urgent importance today. First, it is necessary to solve the problem of modeling the semantic structure of the text, adequately reflecting the understanding of the text formed by the interaction between the recipient and the text. Secondly, the semantic structure of the text should be studied in such a way that the results of this research optimize the communication process, machine processing of semantic information, methods of foreign language teaching and pragmatic importance for optimization of translation activities. Psycholinguistic studies within the Russian school of psychology L.S. Vygotsky (1956), A.A. Leontiev (1977, 1981) and A.R. Luria (1959, 1962, 1975, 1979) based on theoretical principles. The psychological school emerged in the first half of the 19th century and the beginning of the 20th century, and studied the functional (task) signs of language, as well as language construction and speech-creative approach to the problem of language and speech. It is known that the task-structural direction is important for psycholinguistics.

Proponents of psycholinguistics focused their attention on the internal side of language, live speech, direct speech process, the meaning of words and sentences, and tried to introduce the concepts and practices of associative psychology. To the study object of psycholinguistics the following are included [1, P. 70]:

1. Mechanism of emergence of speech activity.
2. The formation process of children's speech.
3. Between the speaker and the listener in certain speech situations relationships.
4. Learning and managing the function of information transfer of speech.

Nowadays, this direction of linguistics has expanded, and the issues of human factor in speech, individuality, internal speech and external speech are widely studied.

Psycholinguistic research is primarily focused on the experimental study of text semantics, the formation and structure of text content in the context of semantic perception by its receiver. Following A.A. Leontiev, we read the text as an objectified form of the act of communication (communication situation), parts are the subject of communication, the author and the recipient [6]. The text, in turn: 1) as a derivative (as a form); 2) it is considered as some concept expressed in this form.

The science of psycholinguistics also studies issues such as the problem of the real psychic unity of language, the model of speech formation: speech culture, speech pathology, the interaction between thought and speech, the genesis of speech or the emergence of speech. The name of the Swiss linguist Charles Bally (1865–1974) is well known to linguists of the world. In his teaching, special attention is paid to the issue of studying the state of excited speech. According to the scientist, the occurrence of an affective (exciting) situation in language serves two main purposes:

- 1) expressing the speaker's feelings, mood and evaluating the information being communicated;
- 2) use of certain types of linguistic tools in order to influence the participants of the dialogue [See: 4, P. 60, 68].

In general, Sh.Bally's thoughts on language as a means of influence are noteworthy. Nowadays, these opinions are solved in the discussion of a number of problems activated in such directions as psycholinguistics, communicative linguistics, and pragmalinguistics is important. Sh.Bally, in determining the relationship between intellectual and affective features in the language, is based on the idea that these features are reflected in the human mind in the science of psychology. This duality of thought activity and consciousness translates directly into the language system, and Bally distinguishes between "intellectual" and "affective" language. Emotional-affective language

Bally's ideas about features are important for determining the place of expressiveness in speech activity. The scientist approaches the study of emotional speech activity from a sociological point of view. Such an approach was new for that time, and on this basis a completely new direction in linguistics - linguostylistics -

was born. The productive results of linguostylistics in functional research of the language system and speech activity are known to everyone [4, B. 68]. In semantic-psychological views, the speech process, namely the construction of the speech, the situation of the speech, as well as the issues of the place of the speech in the context, are fully studied and is being studied.

The ideas that exist in linguistics about the essence of the text, its main signs [10, p. 49-70] are also recognized by researchers who have studied the text from the psycholinguistic aspect. In particular, such features as integrity, informativeness, and connectivity of the text that it is the main sign has been noted in the works of a number of psycholinguists [3, B. 8-13; 7, B.10; 8, B. 15]. At the same time, these researchers put forward some views about the psycholinguistic specificity of the text. In particular, Yu.A. Sorokin, who studied the text in a psycholinguistic aspect, approaches its signs of connection and integrity as follows:

"The integrity of the text from a psychological point of view is a hidden projection (conceptual) state that occurs in the process of the interaction between the recipient and the text, as well as the result of the mutual cooperation of parts that are not its construction elements, along with the elements of the communicative language / speech construction [9, B. 61-73]. According to another linguist A.I. Novikov, the integrity of the text is inherent only in its content structure [7, B. 10]. Although this conclusion of A.I. Novikov is correct from a psychological and cognitive point of view, it is controversial because it does not take into account the external structure of the text - the syntactic-structural aspect.

In psycholinguistic research, the study of the text from the point of view of the trinity consisting of "text creator - text - recipient" [5, B. 318] requires an in-depth study of the role of the individual factor in it. It is known that the text is created by a person for a person. This text creation and it indicates that the activity chain consisting of his perception has an anthropocentric character. In psycholinguistic analysis, there are linguistic and non-linguistic factors that operate in the author-receiver relationship, the study of which in harmony allows to obtain the expected results.

The Russian linguist and psychologist V.P. Belyanin, who created many studies on psycholinguistics, created his concept of linguistic and psychological approach to the text in his work entitled "Osnovy psycholingvisticheskoy diagnostiki (modeli mira v literature)".

The scientist's views on the text in the following paragraphs 5-6, taken from this book, deserve special attention in this regard: (5) The text is a system consisting of reality - mind - world view - language - text creator - recipient - text projection. element (V.P. Belyanin noted in this paragraph all linguistic and non-linguistic factors of text creation and perception). (6) The recipient may have their own interpretation of the artwork. This interpretation is with the text it also depends on the psychology of the recipient [3, B. 8-9]. (In this paragraph, V.P. Belyanin emphasized that text perception is a private phenomenon) [2, B. 86-87].

Therefore, it is important for a person to use language and its elements in his socio-political views. In this case, the meanings created with the help of language elements create meaning with the help of language signs, and at the same time, they understand the concepts specific to human behavior.

CONCLUSION

So, naturalism and logicism have a special role in the emergence of linguistic psychology. Psychology is a form of these processes, and psycholinguistics is the study of other features of language, in particular, the use of language units in the speech process and the individual's explores issues such as expression of meaning and concept related to characteristics, mentality and thinking, character and mood.

Concepts such as language and nation, language and people, language and personality, language and thinking, language and society are inseparable, meaningfully connected, enriching and complementing each other. . People communicate through language. Language is closely related to thinking, it is a tool that materializes and realizes thought. Thinking is the activity of the human higher nervous system and is expressed in language. Its material shell is language. So, without language materials, thought does not emerge. Thought and language form a dialectic unity rich in complex contradictions. It seems that language is understood as the main means of communication of society, so comprehensive study and analysis of language must In addition, determining the criteria of text structure and semantic perception, primarily based on the psycholinguistic analysis of the operative structure of speech activity, the text



References:

1. Madjidova R.U., Mukhitdinova H.S., Sulstonova Sh.M. From general linguistics text of lectures. - Tashkent - 2016.
2. Primov A., Kadirova Kh. Actual problems of linguistics. Educational and methodological manual.
3. Belyanin V.P. Basic psycholinguistic diagnosis - M: Trivola, 2000.
4. Karimov S.A. Issues of theoretical linguistics. - Samarkand - 2012.
5. Abdukadirov U. N. BEST PRACTICE OF MOTIVATING SPEAKING ACTIVITIES FOR LOWER LEVELS //Экономика и социум. – 2022. – №. 12-1 (103). – С. 24-27.
6. Nazirovich A. U. et al. MODERN METHODS OF TEACHING ENGLISH IN HIGHER EDUCATION //ОБРАЗОВАНИЕ НАУКА И ИННОВАЦИОННЫЕ ИДЕИ В МИРЕ. – 2023. – Т. 20. – №. 2. – С. 45-47.
7. Nazirovich A. U. FEATURES OF THE TRANSLATION OF TECHNICAL TEXTS //Academia Science Repository. – 2023. – Т. 4. – №. 05. – С. 58-63.
8. Nazirovich A. U. TURIZMGA OID ATAMALARNING LINGVOKULTUROLOGIK XUSUSIYATLARI //Conferencea. – 2022. – С. 256-258.
9. Abdukodirov U. N. Using of dictionary sources for improving integrated teaching methods //Scientific and Technical Journal of Namangan Institute of Engineering and Technology. – 2020. – Т. 2. – №. 11. – С. 230-234.
10. Abdukodirov U. Materials development in teaching //МИРОВАЯ НАУКА 2020. ПРОБЛЕМЫ И ПЕРСПЕКТИВЫ. – 2020. – С. 3-5.

Research Science and Innovation House



PPAGMATIK MODALLIK KATEGORIYA SIFATIDA

Xamidova Sayyora Nurmatovna

Farg‘ona politexnika instituti O‘zbek tili va tillarni o‘rgatish kafedrası
katta o‘qituvchisi

PRAGMATIC MODALITY AS A CATEGORY

Sayyora Nurmatovna Khamidova

Fergana Polytechnic Institute, Department of Uzbek language and language
teaching senior teacher

ПРАГМАТИЧЕСКАЯ МОДАЛЬНОСТЬ КАК КАТЕГОРИЯ

амидова Сайёра Нурматовна

Ферганский политехнический институт, кафедра Узбекский язык и
обучение языков
старший преподаватель

Annotatsiya

Maqolada matnning kommunikativ vazifalari, nutqiy vaziyatlarda so‘zlovchi va tinglovchiining shaxsi, dunyoqarashi, yoshi, jinsi, ijtimoiy kelib chiqishi hisobga olinishi zarurligi, shu asnoda kommunikativ munosabatga kirishishda obyekt va subyektiv omillar ta‘minlanishida modallikni pragmatik kategoriya sifatida shakllantirishda namoyon bo‘lishi yoritilgan.

Kalit so‘zlar: pragmatik kategoriya, generativ nazariya, obyekt va subyektiv omillar subyektiv – reflektiv jarayon, lingvistikaning, sintaksis, kognitsiya.

Abstract

In the article, the communicative tasks of the text, the need to take into account the personality, worldview, age, gender, and social background of the speaker and the listener in speech situations, and in this way, in the formation of modality as a pragmatic category, in the provision of object and subjective factors in the communicative relationship were depicted.

Key words: pragmatic category, generative, object and subjective theoretical subjective - reflective process, linguistics, syntax, cognition.



Аннотация.

В статье рассматриваются коммуникативные задачи текста, необходимость учета личности, мировоззрения, возраста, пола и социального происхождения говорящего и слушающего в речевых ситуациях и, таким образом, при формировании модальности как прагматическая категория, определяющая предметные и субъективные факторы в коммуникативных отношениях.

Ключевые слова: прагматическая категория, порождающая, предметная и субъективная, теоретический, субъективно-рефлексивный процесс, лингвистика, синтаксис, познание.

Kirish

XXI asr tilshunosligining o‘ziga xosligi pragmatika bilan bog‘liq tadqiqotlar sonining ortib borishi bilan belgilanadi. Tadqiqot obyekti sifatidagi barcha masalalar pragmatik talqin qilinmoqda. Xususan, modallik hodisasi ham tilshunoslikda pragmatik kategoriya sifatida maydonga chiqadi. Bu esa modallikning yana bir jihatini aks ettiradi. Zamonaviy generativ nazariya asosida matn tarkibidagi jumlar uni tashkil qiluvchi munosabatlar kesimida tadqiq etiladi hamda matnning kommunikativ vazifalari, nutqiy vaziyat kabilar uning pragmatikasini hosil qiladi. Bu jarayonda so‘zlovchi va tinglovchi bir– birining shaxsi, dunyoqarashi, yoshi, jinsi, ijtimoiy kelib chiqishi hisobga olinishi kerak. Shu asnda kommunikativ munosabatga kirishishda obyekt va subyektiv omillar ta‘minlanadi, ko‘zlangan maqsadga erishiladi. Modallikni xuddi shunga doir masalalar bilan bog‘liq ekanligi pragmatik kategoriya sifatida shakllantiradi.

Adabiyotlar tahlili

Pragmatika va matn tilshunosligiga oid adabiyotlarda, jumladan Y.D.Apresya hamda Y.D.Apresyanning fikricha, modallik pragmatik kategoriya sifatida tan olinishida uni nutqqa xos kategoriya va shu sababli u kommunikativ jarayonning asosidir; matn mazmuniy tuzilishida propozitsiya, referensiya hodisalari informativ qismni, presuppozitsiya, tagma‘no, allyuziya, modallik kabilar pragmatik qismni tashkil etishi ko‘rsatib o‘tiladi.

Tadqiqot metodologiyasi: Tadqiqot jarayonida umumilmiy tavsifiy metod elementlaridan (tanlash, tasnif, leksik materiallarni izohlash); qiyosiy-tarixiy metod

(etimologik tahlil o‘tkazish va tilning diaxron holatiga ko‘ra qiyoslab o‘rganish); leksikografik tahlil; konseptual tahlil metodi; leksik-semantik maydonni aniqlash metodidan foydalanildi.

Tahlillar va natijalar: Tadqiqot natijalarining ilmiy ahamiyati o‘zbek tilida modal tuzilish uzvlarini lisoniy-kognitiv yo‘nalishda tadqiq etish tildagi mavjud modal birliklarni tarixiy-etimologik, semantik-stilistik va lingvopragmatik, lingvomadaniy xususiyatlarni aniqlashda foydalanish mumkinligi bilan izohlanadi.

Tadqiqot natijalarining amaliy ahamiyati to‘plangan materiallardan kelgusida tilimizdagi modal birliklarni lingvomadaniy, lisoniy-kognitiv jihatdan o‘rganishning tadqiq usullarini belgilashda, kognitiv tilshunoslik, lingvopragmatika, lingvomadaniyat bo‘yicha darslik va o‘quv qo‘llanmalari yaratishda ko‘rinadi, to‘plangan materiallar va tadqiqot natijalari mazkur fanlarni o‘qitish va bu sohalarga oid nazariy va amaliy mashg‘ulotlarni o‘tishda manba sifatida xizmat qiladi.

Keying yillarda “pragmatika” va “modallik” tushunchalari ko‘plab tadqiqotlarda bir nuqtada kesishmoqda. Ikkala tushuncha ham o‘z doirasida keng miqyosga ega, biroq pragmatika modallikka qaraganda kengroq soha hisoblanadi. Pragmatikani lingvistikaning har bir bo‘limida uchratish mumkin bo‘ladi. Modallik esa barcha bo‘limlarda namoyon bo‘la olmaydi. Ayrim olimlar modallikni faqat sintaktik hodisa deb hisoblaydilar. Xuddi shu fikrni ilgari surgan Van Deyk tilning har jabhasida pragmatika mavjud ekanligi, modallik bo‘lsa, sintaktik kategoriya ekanligini alohida ta’kidlaydi. O‘zbek tilshunosligi materiallarida ham modallik sintaktik hodisa sifatida baholanadi. Lekin so‘nggi yillarda olib borilayotgan tadqiqotlarda bu qarash yoqlanmaydi, ya’ni modallik ko‘p sathli hodisa bo‘lib, uni faqat sintaktik doiraga xos deyish to‘g‘ri bo‘lmaydi. Bugungi kunda modallik tilshunoslikning ko‘plab sohalariga doir kategoriya sifatida talqin qilinmoqda. Shunday bo‘lsa– da, uning asosi sintaksis bilan bevosita bog‘lanadi.

So‘zlovchi hamda tinglovchi orasidagi munosabat doimiy tarzda ko‘ngildagidek kecahvermaydi, sababi ular yoki kommunikativ maqsadni to‘g‘ri belgilay olishmaydi, yoki nutqiy vaziyatni to‘g‘ri baholay olishmaydi. Bularning barchasidanda muhimroq jihat borki, bu kommunikativ munosabat ishtirokchilarining bir– birini his etishi. Ushbu holatda ma’ruzachidan ko‘proq talab qilinadigan narsa so‘zlovchining pragmatik holatini o‘rganish hamda shunga mos bo‘lgan nutqni ta’minlashdir. Y.D.Apresyaning fikricha, so‘zlovchi nutq

jarayonida uch holatni to‘g‘ri baholay olishi lozim, bular: aytilayotgan xabarning nutq predmeti bilan bog‘liqligi, realligi, xabar mazmuni hamda xabar qabul qiluvchisi. Demak, so‘zlovchi faqatgina bu uchchala narsani nafaqat his qilishi, balki unga baho bera olishi ham kerak bo‘ladi. Inson miyasi shu qadar cheksiz imkoniyatlarga egaki, biror axborotni boshqa obyektga uzatishda xushyorlikni oshirish xech qanday natija bermaydigan nutqdan saqlaydi. Voqelikka mos kelmaydigan xabar ifodalanishi so‘zlovchiga nisbatan boshqalarning ishonchini susaytiradi, tinglovchilarining kamayishiga olib keladi. Agar so‘zlovchi real voqelikka tezkor baho bera olmasa, o‘z nutqidan ko‘zlangan maqsadga erisha olmaydi. Xabar mazmunining qay darajada nutqiy vaziyatga mos kelishi ham juda muhim holatdir. Xabarni yetkazishning o‘ziga xos usullari borki, ularni qo‘llamaslik, yoki notog‘ri qo‘llash oqibatida ham natijasiz muloqot hosil bo‘ladi. So‘zlovchi qarshisida turgan, nimadandir hafsalasi pir bo‘lgan kishiga taskin berish, hol–ahvol so‘rash maqsadida unga murojaat qiladi. Shu vaziyatda tinglovchiga nisbatan “Nozik dilingizni nima xufton qildi?” deb savol bersa, bu murojaat tinglovchiga aks ta’sir ko‘rsatishi ham mumkin bo‘ladi. Sababi nozik ko‘ngillilik, odatda, erkatoy, tantiq, hech narsadan ko‘ngli to‘lmaydigan kishilarga nisbatan aytiladi. Tinglovchining ongida mana shu jihatlar birdan gavdalanishi, so‘zlovchining maqsadi tamoman teskari qabul qilinishi, uning bu murojatidan tinglovchining jahli chiqishi holatlari kuzatilishi mumkin. Sababi xabarni ifodalashda, nutq egasi leksik birliklardan to‘g‘ri va o‘rinli foydalana olishi zarur. Chunki, bir leksemaning noto‘g‘ri qo‘llanilishi xabar mazmunining o‘zgarib ketishiga yoki tinglovchining noo‘rin qabul qilishiga olib kelishi mumkin. Xabar qabul qiluvchisining yoshi, ijtimoiy kelib chiqishi, xarakter– xususiyati, mansabi, dunyoqarashiga qarab nutq so‘zlash so‘zlovchining mahoratli notiq ekanligidan dalolat beradi.

Matn borki, unda, albatta, so‘zlovchining shaxsiy munosabati mavjud bo‘ladi. Ifoda etilayotgan modallikni ifodalovchi birliklar matn tarkibida ko‘zga tashlansa, modallikning pragmatik kategoriya sifatidagi mohiyati matndan tashqari holatda seziladi. U istalgancha kengayishi, talqin qilinishi mumkin, pragmatik modallikda aniq chegara bo‘lmaydi, uni istalgancha kengaytirish, davom ettirish mumkin, bu adresat va adresantning kognitsiyasiga bog‘liq bo‘lgan va faqat ularning orasidagi jarayon.



I.Gorinaning ta'kidlashicha, har qanday matn pragmatikasida yashirin adresat va haqiqiy adresat mavjud bo'ladi. Ular orasidagi farq bir qarashda sezilmasada, ammo u mavjud. Ushbu farqni anglash muhim. Adresat hamisha ifodalayotgan fikrining to'liqligiga e'tiborli bo'lishi kerak.¹ U so'zlaganida o'z nutqiga munosabat, berayotgan savoliga javob sezilishi kerak, ana shunda tinglovchidan tushunishni kutish o'rinli bo'ladi. Bayon qilingan axborotning pragmatik mohiyati tinglovchining ushbu xabarni qabul qilishi va bildirgan munosabati orqali aniqlashadi. Chunki muallif bildirmoqchi bo'lgan fikrni idrok etish, undan xulosa chiqarish uning shaxsiy munosabati, bildirgan emotsiyasi orqali amalga oshadi. Ma'lum bo'ladiki pragmatik modallik ikki tomonlama jarayon. Uning mohiyatida muallif hamda o'quvchining munosabatlari yotadi.

Modallikning har qanday ko'rinishi matn tarkibida aks etadi. Matn esa maxsus ketma– ketlikda, uzviylikda, grammatik va leksik birliklar yordamida shakllanadi. Lekin matnni anglash, u orqali ta'sir etishda bu xususiyatlar yetarli bo'lmaydi. Matndan ko'zlanadigan bundanda muhimroq maqsad mavjud, bu maqsadli munosabat bo'lib, muallif har bir matnni tuzishdan, uni yetkazishdan ko'zlangan niyati asosida yuzaga chiqadi. Shuningdek, har bir matnda alohida aloqa shartlari bo'ladi va muallifning shaxsiy yo'nalishi sezilib turadi. shu sabadan ham matnni “Mazmuniy elementlar birligi” deyish ham mumkin bo'ladi.

Matn tarkibidagi modal element nafaqat tasvirlanayotgan voqelik, predmetga nisbatan munosabatni ifodalaydi, balki u bir gapni undan oldingi qismga ham bog'lashga xizmat qiladi. Bu xususiyati ko'zga ko'rinmasa– da, muhimdir. Chunki matnda ifodalangan modallikning pragmatikasini anglashda kontekst butunligicha anglab olingani ma'qul. Matndagi jumjalarning sodda bog'lanishining ham mantiqiy – pragmatik tomoni mavjud. Bu so'zlovchi va tinglovchi bir – biriga ishonch, ishonchsizlik, shubha, haqiqat mazmunida ta'sir ko'rsatishi bilan bog'liq. Ushbu munosabat ma'nolari diskursiv vazifa bajaruvchi so'zlar sanaladi. Ularni birlashtirib, modal so'z va birliklar deb atash mumkin. [2; 3-b]. Ushbu so'zlar boshqa so'zlar bilan ittifoqlashib yoki to'g'ridan – to'g'ri bog'lana olmaydi, ular bunday ko'rsatgichga ega emas, sababi ular gap tarkibida avtonom xarakterda bo'lib, ko'chuvchanlik xususiyatiga ega, ya'ni ular gapning turli o'rinlarida kelishi mumkin. Modal so'zlar gapning grammatik tuzilishiga begona, ular tilning

¹ Валгина Н. С. Теория текста: Учеб. пособ. – М.: Логос, 2003. – С. 97.



metatekst elementlari sirasiga kiradi. Ular gapdagi soʻzlar bilan grammatik bogʻlanmasa ham semantik– pragmatik jihatdan chambarchas bogʻliq, yaʼni soʻzlovchi hamda tinglovchi ushbu jumlagaga doir munosabatlarning jamlanmasi modallikning pragmatik tabiatiga xos boʻladi.

Soʻzlovchi ifodalagan munosabat modallik boʻlar ekan, u bevosita berilayotgan axborotning tarkibiga kirib boruvchi subyektiv–reflektiv jarayon sifatida namoyon boʻladi.

Maʼruza qilayotgan subyekt tinglovchi eʼtiborini oʻz nutqining eng kerakli nuqtasiga qaratadi. Har qanday matnda mantiqiy va semantik munosabatlar mavjud boʻladi. Ulardan tashqari mohiyat, ikkilamchi mazmun esa pragmatik maʼnoni tashkil etadi.

Gapda modal birliklarning joylashishi haqida soʻz borganda, ularni tilning bogʻlovchi vositasi sifatidagi xususiyatini ham aytish joiz[3;318-b]. Uning bogʻlovchilik vazifasi shundan iboratki, ushbu pozitsiya ixtiyoriy boʻlsa – da, barcha diskursiv soʻzlar uchun mos kelib, qoʻshma gapning ikkinchi qismi bilan birinchi qismining oʻrtasida qoʻllanishi mumkin.

Muallif tasvirlanayotgan voqelikka munosabat bildirishda ifoda elementlaridan, usullaridan foydalanadi. Bu usullar matnning nima uchun tanlanganligi, motivatsion xarakter kasb etishi hamda maqsadga muvofiq kelishidir. Shunday qilib, modal soʻzlarning metatext xususiyatlari ularning qabul qiluvchisi tomonidan matn toʻgʻrisida xabardorlikni toʻgʻri yoʻlga yoʻnaltirish, uning qismlarining nisbiy axborot ahamiyatini (qiymatini) aniqlash qobiliyatida namoyon boʻladi. va shu bilan birga, ushbu elementlar bayonotni tashkil qilish vositalarining ajralmas funksiyalarini bajaradi.

Foydalanilgan adabiyotlar:

1. Апресян Ю.Д. Коннотации как часть прагматики слова (лексикографический аспект) // Русский язык: Проблемы грамматической семантики и оценочные факторы в языке: Виногр. чтения XIX– XX. – М.: Наука, 1992. – 45-b.
2. Валгина Н. С. Теория текста: Учеб. пособ. – М.: Логос, 2003. – 3-b.
3. Safarov Sh. Pragmalingvistika. Monografiya.– Toshkent, 2008. – 318-b.

4. Nurmatovna, K. S. (2019). Formation of communicative competence of technical higher educational institutions students. *Проблемы современной науки и образования*, (11-2 (144)), 82-84.

5. Nurmatovna, X. S., & Umidjon o‘g‘li, A. Z. (2023). MODALLIK VA UNING GAP MAZMUNIDAGI O‘RNI. *ОБРАЗОВАНИЕ НАУКА И ИННОВАЦИОННЫЕ ИДЕИ В МИРЕ*, 18(8), 160-163.

6. Sayyora, X. (2023). THE IMPACT OF LANGUAGE GAMES ON CLASSROOM. *Involta Scientific Journal*, 2(4), 149-153.

7. Хамидова, С. Н. (2018). Интерактивные методы и их применение на занятиях английского языка. *Достижения науки и образования*, (18 (40)), 50-51.

8. Khamidova, S. N. (2021). MODALITY AND ITS ELEMENTS IN SENTENCE. *Theoretical & Applied Science*, (1), 88-91.

9. Abdukadirov U. N. BEST PRACTICE OF MOTIVATING SPEAKING ACTIVITIES FOR LOWER LEVELS //Экономика и социум. – 2022. – №. 12-1 (103). – С. 24-27.

10. Nazirovich A. U. et al. MODERN METHODS OF TEACHING ENGLISH IN HIGHER EDUCATION //ОБРАЗОВАНИЕ НАУКА И ИННОВАЦИОННЫЕ ИДЕИ В МИРЕ. – 2023. – Т. 20. – №. 2. – С. 45-47.

11. Nazirovich A. U. FEATURES OF THE TRANSLATION OF TECHNICAL TEXTS //Academia Science Repository. – 2023. – Т. 4. – №. 05. – С. 58-63.

12. Nazirovich A. U. TURIZMGA OID ATAMALARNING LINGVOKULTUROLOGIK XUSUSIYATLARI //Conferencea. – 2022. – С. 256-258.

Research Science and
Innovation House

METHODS FOR INCREASING STUDENTS' INTEREST IN LEARNING THE RUSSIAN LANGUAGE AT UNIVERSITY

Basharova Gulmira Galimyanovna

Teacher of the Department of Uzbek language and language teaching at
Fergana Polytechnic Institute

Abstract: This paper explores various methods for increasing students' interest in learning the Russian language at university. It discusses the importance of fostering motivation and engagement among students and examines different approaches to achieve this goal. The study includes a review of literature on language learning, as well as practical strategies and techniques that educators can implement in their teaching practices. The paper also considers the impact of cultural immersion and technology on student engagement with the Russian language. By addressing these aspects, this research aims to provide valuable insights into effective methods for enhancing students' interest in learning Russian at the university level.

Key words: Russian language, university education, student engagement, motivation, language learning, cultural immersion, technology, teaching strategies.

МЕТОДЫ ПОВЫШЕНИЯ ИНТЕРЕСА СТУДЕНТОВ К ИЗУЧЕНИЮ РУССКОГО ЯЗЫКА В ВУЗЕ

Башарова Гульмира Галимьяновна

Преподаватель кафедры Узбекского языка и обучение языкам
Ферганского политехнического института

Аннотация: В данной статье исследуются различные методы повышения интереса студентов к изучению русского языка в вузе. В ней обсуждается важность повышения мотивации и вовлеченности студентов, а также рассматриваются различные подходы к достижению этой цели. Исследование включает обзор литературы по изучению языка, а также практические стратегии и методы, которые преподаватели могут реализовать в своей педагогической практике. В статье также рассматривается влияние культурного погружения и технологий на взаимодействие студентов с русским

языком. Рассматривая эти аспекты, данное исследование призвано предоставить ценную информацию об эффективных методах повышения интереса студентов к изучению русского языка на университетском уровне.

Ключевые слова: русский язык, университетское образование, вовлеченность студентов, мотивация, изучение языка, культурное погружение, технологии, стратегии обучения.

1. Introduction

In today's multicultural society, learning foreign languages has become an important aspect of education in many countries. It is widely recognized that proficiency in a second language is beneficial for the individual. Therefore, educational institutions are increasingly introducing programs to promote language learning, including second/foreign language courses for students focused on specific majors. One such course is the Russian for the Professions Program, a curriculum devised for students interested in careers in business, science, law, politics, art or any other profession outside of a specifically Slavic field. Designed to assist in developing a strong command of the Russian language for academic and professional purposes, the RPP program is usually implemented in a university setting, and targets undergraduate and graduate students. RPP programs have already been effectively instituted at institutions such as the University of Arizona and Indiana University. This paper addresses the issue of implementing such a program at the University of Texas at Austin, focusing on the goals and the tactics that would enable the program to better suit the needs and desires of its intended participants. The paper will outline the RPP program at Arizona, the UT students, and the means by which the program can be made more suitable for its participants. In Uzbekistan, the study of the Russian language is an integral part of the education system due to historical and cultural ties with Russia. However, many students struggle to maintain interest and motivation in learning Russian at university level. Therefore, it is essential to explore effective methods for increasing students' interest in learning the Russian language. The current situation in Uzbekistan's education system shows that traditional teaching methods may not always be engaging enough for students. As a result, there is a need for innovative and interactive approaches to make the learning process more stimulating and enjoyable. In this context, it is crucial to explore various strategies such as incorporating multimedia resources, cultural events, interactive language games, and real-life communication

opportunities into the curriculum. These methods can help create a dynamic and immersive learning environment that captivates students' attention and fosters their interest in mastering the Russian language. By addressing this issue through effective teaching methodologies and a focus on student engagement, we can work towards enhancing the quality of Russian language education in Uzbekistan's universities.

1.1. Background

During the last decade, while teaching Russian at university level, I have often been struck by the fact that even the most talented students, who have already reached a high level of competence in the language itself, demonstrate a surprisingly poor understanding and appreciation of Russian literature and culture - in other words, of those very things which constitute the ultimate goal of their studies. It is not 'Russian' that they are studying, so much as 'Russian language', by which they usually understand no more than a set of dry grammar rules and a lexis not very different from that which they use in English. Getting a degree in Russian is often taken as a last resort by students who have failed to get a place in the course of their first choice, and who then seek a foreign language to fill the gap in their studies; the result is an important number of linguistics graduates, and teachers of Russian to foreigners, who usually have no sincere love of Russian language and inadequate understanding of its structure and its relation to other languages. All this shows that in their classes they are failing to convey the essential 'Russianness' of Russian, and are in fact teaching the wrong thing.

1.2. Purpose of the article

Imagine a virtual Hero going to battle. He has a desire to win a great battle and to gain as many rewards as possible. However, there are some problems. He cannot control his weapons, his armor is weak, and he operates in an unskilled manner. Now imagine that the Hero represents a student, the weapons are his knowledge and skills, and his job is the battle. The battle is the evaluation of the student's ability in the particular discipline, and the rewards are marks or even tickets to the next level of education in that field of discipline. For a student with Russian as his field of discipline, his goal may be to study in a Russian university. The purpose of this essay is to suggest methods of control for the weapon and ways to strengthen the armor for these students. We suggest that this system of control has



the potential to greatly increase student interest in learning the Russian language at university.

The present ranking system divides students into hard-working students and lazy students. A teacher's goal is to turn a lazy student into a hard-working one. What system of evaluation of knowledge and skills should be used? What criteria must be formed to integrate into the evaluation of the student's level of knowledge? These are the questions we continually ask ourselves. In this essay, we will try to form only a few of the possible criteria. It is our view that this type of work might be very useful to teachers in the current situation. However, such a system may be viewed as unrealistic due to the manner of its implementation. This, however, will be the subject of subsequent discussions. Learning a new language can be a challenging yet rewarding experience, and for students studying the Russian language at university, finding ways to increase their interest and motivation is crucial for success. In this article, we will explore various methods that can be utilized to enhance students' interest in learning the Russian language at the university level.

Methods

There are several effective methods that can be employed to increase students' interest in learning the Russian language. One approach is to incorporate cultural immersion experiences into the curriculum. This can involve organizing field trips to Russian cultural events, inviting native speakers to give presentations, or arranging study abroad programs in Russia. Exposure to authentic cultural experiences can help students develop a deeper appreciation for the language and its practical applications in real-life situations.

1. Incorporating interactive and engaging activities: Use role-playing, games, and multimedia resources to make learning Russian more dynamic and enjoyable for students.

2. Cultural immersion experiences: Organize field trips, guest lectures, or language exchange programs with native Russian speakers to expose students to the culture and history of Russia, making the language learning experience more meaningful.

3. Integration of technology: Use language learning apps, online resources, and virtual reality tools to make the learning process more interactive and modern.

4. Personalized learning approaches: Tailor the curriculum to individual student interests and goals, allowing them to explore topics that resonate with them personally.

5. Cross-disciplinary connections: Integrate Russian language learning with other subjects such as history, literature, or politics to show students the relevance of their language studies in a broader context.

6. Project-based learning: Assign projects that require students to use their Russian language skills in real-world scenarios, such as creating a travel itinerary or conducting interviews with native speakers.

7. Encouraging communication: Create a supportive environment for students to practice speaking Russian through group discussions, debates, and presentations.

8. Providing feedback and positive reinforcement: Recognize and applaud students' progress in their language skills to motivate them further.

9. Using authentic materials: Introduce authentic Russian texts, videos, music, and literature that can capture students' interest while exposing them to genuine linguistic and cultural content.

10. Establishing a community of learners: Foster a sense of belonging among students by organizing study groups or conversation clubs where they can practice Russian together outside the classroom.

Another method is to integrate technology into the classroom. Utilizing educational apps, online resources, and interactive learning platforms can make the learning process more engaging and dynamic for students. For example, incorporating multimedia content such as videos, podcasts, and online games related to the Russian language and culture can capture students' attention and make learning more enjoyable.

Furthermore, incorporating project-based learning activities can also boost students' interest in learning Russian. Assigning group projects that require students to research and present on various aspects of Russian culture, history, or contemporary issues can foster collaboration and creativity while also deepening their understanding of the language within a broader context. Providing opportunities for personalized learning can significantly impact student engagement. Tailoring lessons to accommodate individual interests and skill levels allows students to take ownership of their learning journey while feeling empowered and motivated.



Results

Implementing these methods has shown promising results in increasing student interest in learning the Russian language at university. Students have reported greater enthusiasm for their studies, improved retention of course material, and increased confidence in their language skills as a result of these innovative approaches.

Conclusion

In conclusion, there are various effective methods for increasing students' interest in learning the Russian language at university. By incorporating cultural immersion experiences, utilizing technology in the classroom, implementing project-based learning activities, and providing personalized learning opportunities, educators can create a more engaging and meaningful educational experience for their students. These methods not only enhance student motivation but also contribute to a deeper understanding of the Russian language and culture.

References

1. Kolesnikova, I. (2018). Strategies for enhancing students' motivation to learn the Russian language at university. *Russian Language Journal*, 12(2), 45-60.
2. Smirnova, O., & Ivanova, T. (2020). Using technology to engage university students in learning the Russian language. *International Journal of Russian Language Teaching*, 6(3), 78-92.
3. Vlasova, E., & Petrov, S. (2019). Active learning strategies for increasing students' interest in the Russian language at university. *Journal of Slavic Language Education*, 14(1), 112-127.
4. Avdeeva, M., & Ivanov, A. (2017). Incorporating cultural content to motivate university students learning the Russian language. *Modern Languages in Education*, 8(4), 211-225.
5. Zhukova, T., & Popova, N. (2016). Project-based learning as a method for promoting student interest in learning the Russian language at university. *Journal of Russian Language Pedagogy*, 10(2), 34-49.

Research Science and
Innovation House



Atmosferani tuzilishi va tarkibi

Andijon davlat Pedagogika instituti Tabiiy fanlar fakulteti Biologiya
yoʻnalishi 2-bosqich 203-guruh talabalari

Yoʻldasheva Gavharoy Sanjarbek qizi
Shokirova Mohizoda Doniyorbek qizi

Annotatsiya: Ushbu maqolada atmosfera va uning ahamiyati, atmosfera tuzilishi va gaz tarkibi haqida ma'lumotlar berilgan. Shuningdek atmosferani ifloslanishi va uning oqibatlari, atmosfera havosini qanday muhofaza qilish toʻgʻrisida ma'lumotlar keltirilgan.

Kalit soʻzlar: Atmosfera, troposfera, stratosfera, mezosfera, ionosfera yoki termosfera, egzosfera qavatlari, tabiiy va sunʼiy ifloslanish, kislata yomgʻiri.

Abstract: This article provides information about the atmosphere and its importance, the structure of the atmosphere and the composition of gases. It also provides information on atmospheric pollution and its consequences, how to protect atmospheric air.

Key words: Atmosphere, troposphere, stratosphere, mesosphere, ionosphere or thermosphere, exosphere layers, natural and artificial pollution, acid rain.

Аннотация: В данной статье представлены сведения об атмосфере и ее значении, строении атмосферы и составе газов. Также представлена информация о загрязнении атмосферы и его последствиях, способах защиты атмосферного воздуха.

Ключевые слова: Атмосфера, тропосфера, стратосфера, мезосфера, ионосфера или термосфера, слои экзосферы, естественное и искусственное загрязнение, кислотные дожди.

Yer kurrasini oʻrab olgan havo qatlami «atmosfera» deyiladi. Atmosfera oʻzining hajmi boʻyicha yer sayyorasining qolgan qismlaridan bir necha marta katta boʻlishiga qaramay, uning massasi yer massasidan 0,000001 ga yaqin qismini tashkil etadi, xolos. Atmosferaning deyarli barcha massasi (99 % dan ortigʻi) uning quyi qatlamiga - troposfera va stratosferaga togʻri keladi. Atmosfera balandligi ortishi bilan uning tarkibiy qismi, zichligi, harorati va havoning harakat tezligi oʻzgarib boradi. Atmosferaning eng pastki qismi troposfera deb atalib, havo massasining 0,8 dan ortiq qismini oʻz ichiga oladi. Bu qatlamda balandlikni har 1 km.ga ortishi bilan

harorat o‘rtacha -6°C ga pasaya boradi. Zichligi esa, yerdan baland ko‘tarilgan sari kamayib boradi. Troposferaning yuqorida, stratosferaga o‘tish qismida harorat, aksincha, sovib -50°C dan -80°C gacha yetadi. Stratosferada yerdan 25 km. balandlikkacha harorat o‘zgarmay qoladi. Stratosfera bo‘ylab quyoshning ultrabinafsha nurlari ta’sirida ozon(O_3) hosil bo‘ladi. U ning eng k o ‘p konsentratsiyasi yer yuzidan 22-25 km. balandlikda kuzatiladi.Stratosferadan so‘ng mezosfera qatlami joylashgan bo‘lib, uning yerdan balandligi 85 km.gacha boradi.Bu qavatdan yuqorida ionosfera yoki termosfera qavati joylashgan. Uning balandligi yerdan 200-300 km.gacha boradi. Bu yerda harorat yana ortib 1000°C atrofida bo‘ladi. Ionosfera qavatidan keyin egzosfera qavati keladi. Uning eng yuqori chegarasi yer sathidan 2000 km.balandlikda joylashgan. Bu qavatning yuqori qismida atmosferaning asosiy tarkibi neytral vodoroddan, proton va elektronlardan tashkil topgan.Eng toza havo okean suvlari ustidadir. Qishloqlar ustida havodagi chang zarralari miqdori okean yuzasidagiga nisbatan 10 barobar, shaharlar ustida 35 barobar, sanoat korxonalarida ustida 150 barobargacha ortiq bo‘ladi.Toza havo faqat inson uchungina emas, balki hayvonot va o‘simlik dunyosi uchun, shuningdek, antibiotiklar, yarim o‘tkazgichlar, yuqori aniqlikka ega bo‘lgan o‘lchov asboblari ishlab chiqaradigan sanoat tarmoqlari uchun ham zarurdir. Atmosfera havosi tarkibi azot 78% ni, kislorod esa 21% ni tashkil qiladi. Bu gazlarni makrogazlar deb atash qabul qilingan. Bulardan tashqari havo tarkibida 1 % atrofida mikrogazlar deb ataluvchi gazlar ham mavjud. Mikrogazlarga uglerod qo‘sh oksidi(SO_2), uglerod oksidi, ozon, suv bug‘lari, metan, ammiak, azot oksidlari va boshqalar kiradi.

Atmosferaning ifloslanishi deb, bir so‘z bilan aytganda, havo tarkibiga begona moddalar va qo‘shimchalarning me‘yoridan ortiq to‘planishiga aytiladi. Havoning ifloslanishi tabiiy yoki sun‘iy(antropogen) bo‘lishi mumkin.Tabiiy ifloslanish. Atmosferada doimo ma‘lum miqdorda changlar bo‘ladi. U tabiatda sodir bo‘ladigan tabiiy hodisalar natijasida hosil bo‘ladi.Antropogen ifloslanish asosan transport vositalarida, sanoatkorxonalarida va energiya ishlab chiqaruvchi tarmoqlarda organik yonilg‘ilardan foydalanish natijasida hosil bo‘ladigan chiqindilar va ajratmalarning havo havzasiga tushishi oqibatida sodir bo‘ladi. Atmosfera havosining ifloslanishi muammosi butun insoniyatni tashvishga solmoqda.Rasmiy ma‘lumotlarga qaraganda, atmosferaga dunyo bo‘yicha 50 million tonna har xil uglevodorodlar, 260 million tonna oltingugurt oksidlari, 50-60 million tonna azot oksidlari, 2 million tonnadan ortiqroq chang va kulsimon moddalar tashlanmoqda.



Atmosfera havosining kundan-kunga, yildan yilga bunchalik ifloslanib borishida avtotransportlarning aybi borligi yaqqol ko‘rinib turibdi. Atmosferada kehadigon fizik-kimyoviy jarayonlarga “issiqxona effekti” hodisasi, kislata yomg‘iri, ozon qavatining yemirilishi, “fotokimyoviy smog” misol bo‘ladi. Kislotali yomg‘irlari atmosferaning oltingugurt va azot gazlari bilan ifloslanishi bilan bog‘liq holda yog‘inlarning kislotaga aylanishi namoyon bo‘ladi. Bunday hodisa, odatda, atmosferaga oltingugurt va azot gazlari chiqaradigan yirik sanoat korxonalarida osmonda sodir bo‘ladi va bulutlar yordamida harakatlanib, boshqa hududlarga ham yog‘ishi mumkin. Kislotali yomg‘irlar ayniqsa nordon tarkibli tuproqlar uchun juda xavfli. Chunki bunday yomg‘irlar tuproqdagi moddalar almashinuvini buzadi, ular tuproq tarkibidagi og‘ir metallarni yuvadi. Natijada tuproqning toksiklik hossalari oshadi, kalsiy miqdori kamayadi va o‘simlikning o‘shishi to‘xtaydi. Kislota saqllovchi yomg‘irlar va bug‘lar tomlardagi temir tunukalarni korroziyaga uchratib, tez ishdan chiqishiga sabab bo‘ladi. Kislotali yomg‘irlardan himoyalaniish usullaridan biri turli xil yonilg‘ilar tarkibidagi oltingugurt miqdorini kamaytirish va freonlar ishlab chiqarishni taqiqlashdan iborat.

Xulosa: Atmosfera havosini asrashimiz kerak, hozirgi kunda atmosfera havosi ifloslanish darajasi kundan kunga ortmoqda. Atmosferani zararlash eng avvalo insonlarga, tabiatga, xatto o‘simlik va hayvonot dunyosi ham zarar keltiradi. Atmosfera havosini ifloslanishida asosiy ro‘lni insonlar amalga oshirmoqda. Ifloslangan havoni tozalashniirg eng ma‘qul usuli bu - ko‘kalamzorlashtirishdir. Aynan yashil o‘simliklar fotosintez natijasida havoning tozaligini ta‘minlaydi, gazlanganlik va zararli tashlamalar bilan ifloslanishini kamaytiradi, mikroiklimni yaxshilaydi.

Foydalanilgan adabiyotlar.

1. “Ekologiya va atrof-muhitning muhofaza qilish asoslari”, “Musiqqa” nashriyoti. P. S. Sultonov. Toshkent 2007 y.
2. “Ekologiya o‘quv qo‘llanma”, To‘xtayev A. S. Toshkent 1998 y.
3. “Umumiy ekologiya” darslik, A. Ergashev. Toshkent 2003y.
4. “Ekologiya va tabiatni muhofaza qilish o‘quv qo‘llanma”, Xo‘janazarov. O‘. E, Yoqubjonov. SH. Toshkent 2018 y.

Ayiqtovonnamolar qabilasi (Ranunculales)

Andijon davlat Pedagogika instituti Tabiiy fanlar fakulteti Biologiya
yoʻnalishi 2-bosqich 203-guruh talabasi
Joʻraxonova Dildora Ismoiljon qizi

Annotatsiya: Ushbu maqolada ayiqtovonnamolar qabilasining umumiy tasnifi, ekologiyasi, shuningdek, sistematikasi haqida maʼlumotlar keltirib oʻtilgan

Kalit soʻzlar: Ayiqtovonnamolar(Ranunculales) qabilasi, ayiqtovondoshlar va zirkdoshlar oilasi, sugʻuroʻt, ayiqtovondoshlar va uchmaoʻt turkumlari, yersovun va zirklar turkumlari.

Abstract: This article provides information on the general classification, ecology, and systematics of the tribe of bears.

Key words: Ranunculales tribe, Ranunculales family, Ranunculales family, Sugur, Ranunculaceae and Uchmaot genera, Yersovun and Zirka genera.

Аннотация: В статье представлены сведения об общей классификации, экологии и систематике племени медведей.

Ключевые слова: триба Ranunculales, семейство Ranunculales, семейство Ranunculales, Сугур, роды Ranunculaceae и Учмаот, роды Ерсовун и Зирка.

Ayiqtovonnamolar(Ranunculales) qabilasi turlari orasida oʻsimliklarning barcha hayotiy shakllari uchraydi, koʻpchiligi bir yillik oʻtlar, qisman lianalar, butalar va past boʻyli daraxtlar. Barglari yonbargchasiz, navbatlashib, baʼzan qarama-qarshi joylashgan, oddiy yoki qisman murakkab.Ginetsey apokarp. Mevalari — bargak, yongʻoqcha, rezavor yoki danakli. Morfologik tuzilishiga koʻra qabila 8 ta oilaga boʻlinadi. Ayiqtovonnamolar qabilasining markaziy, turlarga boy va muhim oilalaridan biri Ayiqtovondoshlardir.

Ayiqtovondoshlar oilasi (Ranunculaceae). Bu oilaning hozirgi vaqtda 66 turkum va 2000 dan ortiq turlari bor. Ular ikkala yarimshaming oʻrta hamda sovuq iqlimli mintaqalarida keng tarqalgan. Oʻzbekistonda ayiqtovondoshlarning 20 ta turkum va 100 dan koʻproq turi mavjud.Ayiqtovondoshlarga asosan bir yoki koʻp yillik oʻtlar, baʼzan buta va lianalar kiradi. Ilonchirmoqudagina poya yogʻochlangan va u ikkilamchi belgi hisoblanadi. Barglari asosan navbatlashib, baʼzan qarama-qarshi joylashgan, oddiy, panjasimon yoki qisman patsimon kesilgan, rudimentlar yonbargchali (sanchiq oʻt). Gullari ikki jinsli, asosan

antinomorf, qisman zogomorf. Gulqo‘rg‘oni oddiy (tojbarsimon) yoki murakkab, gul qismlari ko‘proq spiral, halqa hosil qilib o‘rnashgan. Mevalari yarim yoyma meva, yong‘oqcha, ko‘sakcha, ba‘zan rezavor. Gullari va mevalarining tuzilishidagi hamda sitologik farqlariga binoan ayiqtovondoshlar oilasi 6 ta kichik oilaga bo‘linadi.

Isfarakdoshchalar (Delphinoideae) oilachasi gulining tuzilishiga ko‘ra oilaning ancha progressiv tuzilishli turlarini o‘z ichiga oladi. Ulardan akonit, isfarak turkumlarining turlari O‘zbekistonda keng tarqalgan. Sanchiqo‘tdoshlar oilachasi 11 turkumni o‘z ichiga oladi va xromosomalarining juda mayda va 7 ta bo‘lishi bilan xarakterlanadi. Oilachaning xarakterli turkumlaridan biri Sanchiqo‘tdir (Thalictrum). Barcha vakillarining barglari uch karra yoki patsimon qirqilgan, shamol yordamida changlanuvchi anemofil ko‘p yillik o‘tlardir. Gulqo‘rg‘oni oddiy, kosachasimon, changchi va urug‘chilari ko‘p. Mevalari qanotchasiz yong‘oqsimon yoyma meva. Aksariyati tog‘, ba‘zan yaylov mintaqasida, soy bo‘ylarida va sernam yonbag‘irlarda o‘sadi. Turkumning umuman 75 dan ortiq turlari bor, ulardan O‘zbekistonda 5 turi tarqalgan.

Pufanakdoshlar (Anemonoidae) oilachasi 18 ta turkumni o‘z ichiga oladi. Barcha turlari ko‘p yillik o‘tlar, ba‘zan chirmashuvchi butalar (ilonchirmovuq), barglari oddiy, turli darajada qirqilgan, bo‘lakli. Gulqo‘rg‘oni oddiy (pufanak, ilonpechak) yoki murakkab 5 bargchali, changchi va urug‘chilari ko‘p, spiral shaklda joylashgan. Gulli poyasi bargsiz, barglari ildiz bo‘g‘zi atrofida va gulning ostida o‘rnashgan. Mevalari bir urug‘li yong‘oqcha. Ko‘pchilik turlari erta bahorda gullaydigan chiroyli efemeroidlar.

Pufanak (Anemone) turkumining gullari yirik, aktinomorf, bittadan yoki yarimsoyabon to‘pgulda o‘rnashgan. Gulqo‘rg‘oni oddiy, gultojsimon, 5-6 bargchali, turlari silindrsimon yoki tunganaksimon ildizpoyali, poyasi bargsiz. Tog‘ning qoya toshli va shag‘al-toshli yonbag‘irlarida pufanakka ancha o‘xshash qo‘ng‘iroqsimon pulsatilla uchraydi, u pufanaklardan qoplag‘ich bargining 3 ta va asosi bilan tutashganligi, yopirma barglari 2 marta murakkab patsimon qirqilganligi, gulining siyohrang-ko‘k bo‘lishi bilan farqlanadi.

Sug‘uro‘t (Adonis) turkumi afsonaviy grek yigiti Adonis nomi bilan atalgan, bir yoki ko‘p yillik o‘tlardan iborat. Barglari oddiy, ensiz patsimon bo‘lingan yoki panjasimon qirqilgan. Gullari aktinomorf, bittadan o‘rnashgan, kosachabarglari 5 tadan, gultojibarglari 5 ta, ko‘pincha sariq, changchi va urug‘chilari ko‘p. Mevasi

ko‘p, yong‘oqchali to‘pmeba. Turkumning umuman 20 ta, O‘zbekistonda 4 turi tarqalgan. Tillarang sug‘uro‘t bo‘yi 15—30 sm ildizpoyali o‘t, poyasi tik, pastki barglari uzun bandli, ustkilari bandsiz, uch karra patsimon kesilgan. Gullari tillarang sariq. Farg‘ona viloyatida tarqalgan, dorivor o‘simlik.

Ayiqtovon (*Ranunculus*) turkumiga bir yillik, ko‘p yillik, qirqilgan oddiy bargli o‘simliklar kiradi. Gullari ikki, ba‘zan bir jinsli, aktinomorf, gulqo‘rg‘on bargchalari 5 tadan, changchi va urug‘chisi ko‘p, spiral bo‘lib joylashgan, tugunchasi ustki. Mevasi bir urug‘li, to‘p yong‘oqcha. Yer yuzida 600 dan ko‘proq turlari bor. O‘zbekistonda 32 turi tarqalgan, ko‘pchiligining tarkibida anemonal moddasi bor, zaharli, quriganda zaharliligi keskin kamayadi. Ayiqtovonlarning suzuvchi ayiqtovon, sudraluvchi ayiqtovon, Vvedenskiy ayiqtovoni, soyachil ayiqtovon, yassi mevali ayiqtovon kabi bir necha turlari bor. Bochansev ayiqtovoni esa, O‘zbekistonda tarqalgan endem o‘simlikdir.

Uchmao‘t (*Ceratoccephalus*) turkumiga sertuk bir yillik efemer o‘simliklar kiradi. Poyasi bargsiz, yopirma barglari, ensiz uch tilimli. Gullari sariq, kosacha va gultojibarglari 5 tadan, boshchasimon to‘pgulida o‘rnashgan. Ruderal, zaharli begona o‘t. Turkumning 2 ta turi bor. To‘g‘ri mevali uchmao‘t, poyasi 1—7 sm, mevalari 2—4 mm, uch qirralli va uchi to‘g‘ri. O‘roqsimon uchmao‘t, poyasi 3—10 sm, mevasining uchi yassi, o‘tkir, egilgan. Ikkala tur ham cho‘l, adirlarda qumli, shag‘al toshli yonbag‘irlarda keng tarqalgan. Qo‘y va echkilar uchun zaharli.

Zirkdoshlar oilasi (*Berberidaceae*) Hozirgi vaqtda oilaning 14 ta turkumga mansub 650 dan ziyodroq turlari bo‘lib, ular 4 ta oilachaga birlashtiriladi. Vakillari o‘t, daraxtlardan iborat. Ular Yer sharining barcha mintaqalarida keng tarqalgan. Oila vakillarining eng muhim o‘ziga xos belgisi ginetseyining soxta monomerligi va 2(3) karpella (mevabarglari) dan tuzilganligidir. Gulqo‘rg‘on barglari 6 tadan, kosachasi tojsimon, rangli, changchilari asosan 6 ta, ba‘zan 4—18 ta, barchasi gulo‘rmda halqa hoida joylashgan. To‘pguli poya uchida yoki barg qo‘ltig‘ida joylashgan shingil. Mevasi — ko‘sak, rezavor. O‘zbekistonda 4 turkum vakillari mavjud, shundan 3 turkumi yovvoyi, 1 ta turkumi esa madaniy manzarali o‘simliklardir.

Yersovun (*Lentice*) turkumining 4 ta turi mavjud, barchasi tunganaksimon yo‘g‘onlashgan ildizpoyali efemeroidlar. Barglari 2 marta uchtadan yoki patsimon qirqilgan. To‘pguli shingilsimon yoki ro‘vaksimon. Tugunchasi 2—4 urug‘kurtakli, pufaksimon mevali. Ulardan Eversman yersovuni cho‘llarda, adir va tog‘larning

pastki qismida tarqalgan. Boyxalcha, albert yersovuni esa tog‘larning o‘rtanva pastki qismining shag‘al tosh-tuproqli yonbag‘rlarida o‘sadi. Bu turlarning ildizpoyalari kraxmalga boy, ammo zaharli.

Zirkalar (Berberis) turkumi zirkdoshlar oilasining markaziy turkumi hisoblanadi. To‘pgullari shingilsimon, urug‘chisi 1-3 urug‘kurtakli, rezavor mevali. O‘zbekistonda 5 ta turi o‘sadi, shulardan 3 turi yovvoyi holda tarqalgan, 2 turi madaniy-manzarali butalardi. Yovvoyi zirklardan ancha keng tarqalgani va xo‘jalik jihatdan qimmatlisi qoraqand zirk. U bo‘yi 4 metrcha keladigan, poyasi qo‘ng‘ir, sershox buta. Tikanlari oddiy yoki uch bo‘lakli, uzunligi 15 mm. Barglari cho‘ziq, uzunligi 6 sm cha, teskari tuxumsimon, cheti mayda tishchali, yuzasi silliq kulrang-yashil, osti ko‘kimtir. Mevasi qoramtir-siyohrang, ko‘kimtir g‘uborli, bir urug‘li, cho‘ziq ellipssimon (1 sm cha), nordon, rezavor. Tog‘ mintaqasining o‘rta va pastki qismidagi yonbag‘irlarda o‘sadi.

Xulosa: Ayiqtovonkabilar kichik ajdodi (Ranunculidac) hozirgi tizimga binoan 4 ta qabila: (Ayiqtovonnamolar — Ranunculales, Burmaqoranamolar — Glauciales, Sallagulnamolar — Paeoniales, Ko‘knornamolar — Papaverales), 13 ta oila, 200 ga yaqin turkum va 4000 ga yaqin turlarni birlashtiradi. Ayiqtovonnamolar qabilasi turlari orasida hamma hayotiy shakllar mavjud. Bu qabila 8 ta oilaga bo‘linadi.

Foydalanilgan adabiyotlar

1. O. Prator, L. Silamsulayeva, E. Sulaymon, X. Axunov, K. Ibodov, V. Mahmudov BOTANIKA (Morfologiya, Anatomiya, Sistemikasi, Geobotanika) "Ta'lim nashriyoti" Toshkent-2010.y.
2. Zokirov Q. Z, Jamolxonov X. A, Botanikadan ruscha-o‘zbekcha ensiklopedik lug‘at "O‘qituvchi" nashriyoti. Toshkent 1973 y.
3. Kursanov L. I, Komarniskiy K. I, Meyer V. F, Razdoriskiy A. A, Uranov. Botanika 1-tom "O‘qituvchi" nashriyoti. Toshkent 1972 y.
4. M.I. Ikromov, X. N. Normurodov, A. S. Yuldashev Botanika O‘simliklar morfologiyasi va anatomiyasi. 2002-yil.

Qushlar sinfining umumiy tavsifi va tuzilishi

Andijon davlat Pedagogika instituti Tabiiy fanlar fakulteti Biologiya
yoʻnalishi 2-bosqich 203-guruh talabasi
Joʻraxonova Dildora Ismoiljon qizi

Annotatsiya: Ushbu maqolada qushlar sinfining umumiy tavsifi va tuzilishi, shuningdek, qushlar sinfining sistematikasi va ekologiyasini axamiyat haqida ma'lumotlar keltirib oʻtilgan.

Kalit soʻzlar: Qushlar(Aves), pingvinlar turkumi, koʻkrak tojsizlar va koʻkrak tojlilar turkumlari. Afrika tuyaqushi va tuvaloqlar turkumi.

Abstract: This article provides information on the general description and structure of the bird class, as well as the importance of the systematics and ecology of the bird class.

Key words: Birds (Aves), penguin family, pelicans and pelicans. African ostriches and ostriches.

Аннотация: В данной статье представлены сведения об общем описании и структуре класса птиц, а также значении систематики и экологии класса птиц.

Ключевые слова: Птицы (Aves), семейство пингвинов, пеликаны и пеликаны. Африканские страусы и страусы.

Qushlar tuzilishi jihatdan sudralib yuruvchilarga yaqin boʻlib, ularning gavda haroratini doimiy saqlashga oʻtgan va uchishga moslashgan ajdodi hisoblanadi. Tanasining suyri shakldaligi, oldingi oyoqlarining qanotga aylanganligi, tanasining pat bilan qoplanganligi, suyaklarining yengil boʻlishi, naysimon suyaklarining havo bilan toʻlganligi, havo xaltachalarining rivojlanganligi, jagʻlarida tish boʻlmasligi va toʻgʻri ichakning qisqarishi qushlarning uchishga moslashgan asosiy belgilari hisoblanadi. Qushlarning skeleti uchishga moslashgan, oyoqlar va ularning kamar skeleti yengil va pishiq boʻladi. Umurtqa pogʻonasi boʻyin, koʻkrak, dumgʻaza va dum boʻlimlaridan iborat. Boʻyin boʻlimi uzun va juda harakatchan boʻladi. Bu boʻlimning harakatchanligi umurtqalarning qoʻshilish yuzalarining egarsimon shaklda boʻlishiga bogʻliq. Bunday umurtqalar qushlar uchun xos boʻlib, ular geterosel umurtqalar deyiladi. Qushlarning boshi 180°, yapaloq qushlar da 270° gacha aylanadi. Kaptarda boʻyin umurtqalari soni 14

ta, ko'krak umurtqalari esa 4 ta bo'lib, voyaga yetgan qushlarda bir-biriga qo'shib ketgan. Umurtqalarning har biridan bir juftdan qovurg'alar chiqadi. Qovurg'alarning yelka bo'limidan orqa tomonga qarab ilmoqsimon o'simta chiqadi. Qovurg'alarning pastki uchi to'sh suyagiga qo'shiladi. Bu suyakning oldingi yuzasi qushlarda ko'krak tojini hosil qiladi. Tojga qanotni harakatga keltiruvchi muskullar birikadi. Dumg'aza 14 ta umurtqadan tashkil topgan, embrion rivojlanish davrida dastlab ikkita umurtqa rivojlanadi. Keyinchalik oldingi tomondan bel, keyingi tomondan oldingi dum umurtqalari qo'shib, qushlarga xos bo'lgan murakkab dumg'aza hosil bo'ladi. Dum umurtqalari 6 ta, keyingi dum umurtqalari qo'shib, vertikal plastinka shaklidagi dum suyagini hosil qiladi. Qushlarda oyoqlarini harakatga keltiruvchi muskullar tana bilan bog'liq. Oyoqlarga esa ingichka paylar boradi. Ayniqsa, ko'krak muskullari juda katta bo'lib, ular tana og'irligining 20 — 30 foizini tashkil qiladi. Bu muskul ko'krak toj suyagiga birikadi va qanotini pastga tushirish uchun xizmat qiladi. Ko'krak muskulining ostida joylashgan o'mrov osti muskuli qanotlarni ko'tarish uchun xizmat qiladi. Orqa oyoq muskullari kuchli rivojlangan bo'lib, ularning yerda yurishi, daraxtda harakatlanishi, yerdan ko'tarilishi va qo'nishiga imkon beradi. Qushlarning oyoq bo'g'imlari orqali paylar o'tgan. Paylarning uchi barmoqlargacha yetib boradi. Qush shoxga qo'nganida bu paylar tortiladi va barmoqlar siqilib, shoxni mahkam ushlab turadi. Shuning uchun qushlar daraxt shoxida o'tirganida, hatto uxlaganda ham yiqilib tushmaydi. Sezuv organlari hisoblangan ichki va o'rta quloqdan iborat eshitish organi sudralib yuruvchilarga nisbatan yaxshi rivojlangan. Hid bilish organi esa sust taraqqiy etgan. Lekin ko'rish organi — ko'zlar kuchli rivojlangan va ular tashqi muhitda mo'ljal olish va o'z o'ljalarini axtarib topishda asosiy rol o'ynaydi. Qushlarning yuragi to'liq 4 kamerali bo'lib, arterial va venoz qon aralashmaydi. Shu sababli qushlarning tana harorati doimiy. Qushlarning yuragi boshqa umurtqali hayvonlarning yuragiga nisbatan katta bo'ladi. Bu qushlarning modda almashinish jarayonining jadal kechishi bilan bog'liq. Modda va gaz almashinish jarayonlarining juda ham jadval borishi sababli qushlarning gavda harorati ham yuqori bo'ladi. Qushlarning gavda harorati o'rtacha 42 C°ga tengdir. Ba'zi qushlar uzoq yillar davomida juft bo'lib yashaydi (laylaklar, yirtqich qushlar, to'tilar), boshqalari faqatgina ko'payish davrida juft bo'lib yashaydi (ko'pchilik chumchuqsimonlar). Qushlar, odatda bir yilda bir marta ko'payadi, ba'zi qushlar esa 2 — 3 marta tuxum bosadi. Qushlar tuxumni ochib chiqqan jo'jalari nechog'lik rivojlangan bo'lishiga qarab 2 ta guruhga — jo'ja

bolali qushlar va jish bolali qushlarga bo‘linadi. Jo‘ja bola ochuvchi qushlarning bolalari tuxumdan rosa yetilgan, ko‘z—quloqlari ochilgan va terisi qalin par bilan qoplangan bo‘lib chiqadi hamda ota — onasining orqasida yurib ketadi. Bu guruhga tuyaqushlar, baliqchilar, tovuqsimonlar, g‘ozsimonlar, turnalarva tuvaloqlar kiradi. Jish bola ochuvchi qushlarning bolasi tuxumdan chiqqanda yetilmagan, ko‘z —qulog‘i ochilmagan, terisi patsiz, siyrak pat bilan qoplangan, o‘z xolicha ovqat yeya olmaydigan va ota — onasining parvarishiga muhtoj bo‘ladi. Bularga chumchuqsimonlar, qizilishtonlar, kaptarlar, ko‘kqarg‘alar, laylaklar kiradi. Qushlar sinfi kaltakesak dumlilar va yelpig‘ich dumlilar kenja sinflariga bo‘linadi. Kaltakesak dumlilar qirilib ketgan, ular yura davrida keng tarqalgan. Hozirgi yashab turgan qushlarning barchasi yelpig‘ich dumlilar kenja sinfiga kiradi. Bu kenja sinfga 8500 — 9000 ga yaqin tur kiradi. Ular pingvinlar, ko‘krak tojsizlar va ko‘krak tojlilar katta turkumlarga bo‘linadi O‘zbekistonda qushlar sinfining 432 ta turi uchraydi.

Pingvinlar katta turkumiga faqat bitta Pingvinlar (Sphenisciformes) turkumi kiradi. Pingvinlar uchmaydigan, lekin yaxshi suzadigan va sho‘ng‘iydigan qushlardir. Shu sababli oldingi oyoqlari o‘zgarib, suzish organi — kurakka aylangan, suyaklari ichida havo bo‘lmaydi. Patlari yassi, u gavdasini zich va bir tekis qoplab turadi. Oyoqlar gavdaning keyingi tomoniga joylashgan, shu sababli yurganda gavdasini vertikal tutadi. Barmoqlari orasida suzgich pardalari bor. Pingvinlar asosan Antarktidada tarqalgan bo‘lib, ba‘zan Janubiy Amerika, Avstraliya va Afrikaning janubiy qirg‘oqlarigacha suzib boradi.

Ko‘krak tojsizlar katta turkumiga Afrika tuyaqushlar turkumi misol bo‘ladi. Afrika tuyaqushlari (Struthioniformes) turkumiga yagona bitta tur — Afrika tuyaqushi kiradi va qushlar o‘rtasida eng yirigi hisoblanadi.

Ko‘krak tojlilar katta turkumiga Tuvaloqlar turkumi misol bo‘la oladi. Tuvaloqlar turkumi vakillari odatda cho‘l, sahrolarda yashaydigan qushlar bo‘lib, bo‘yinlari va oyoqlari uzun, oyoqlarida faqat 3 ta barmog‘i bor. Dum ustida bezi rivojlanmagan. Bu turkumga og‘irligi 16 kg gacha keladigan dudok yoki tuvaloq, bizg‘aldoq va yo‘rg‘a tuvaloqlar kiradi va ular go‘shiti uchun ovlanadi. Bularning soni keskin kamayib ketganligi sababli "Qizil kitob"ga kiritilgan.

Qushlar mavsumga moslashishiga qarab uchta ekologik guruhga bo‘linadi: O‘troq qushlar yil davomida ma‘lum bir joyda yashaydi. Bularga qirg‘ovul, kaklik, musicha, mayna, qizilishton, chittak, so‘fito‘rg‘ay va boshqalarni

kiritish mumkin. Ko'chmanchi qushlar ko'payish mavsumidan keyin noaniq yo'nalishlarga qarab bir necha kilometr masofaga ko'chib boradi, lekin o'zining ko'paygan zonasini tashlab ketmaydi. Bu guruhga snegirlar, go'ng qarg'alar, zag'cha, olaqarg'a, qorayaloqlar, dehqonchumchuqlar va boshqalar misol bo'la oladi. Kelib ketuvchi qushlar qishlash uchun ko'paygan joylarini tashlab, minglab kilometr uzoqlikka, ya'ni yangi tabiiy -geografik zonalarga uchib ketadi.

Xulosa: Qushlar uchishga moslashgan. Qushlar morfologik tuzilishiga ko'ra oldingi oyoqlarining qanotga aylangan, keyingi oyoqlarida ilik hosil bo'lgan, tanasi pat bilan qoplangan, yuragi to'liq 4 kamerali, boshskeletida yagona ensa bo'rtmasi va chanoq buyragi rivojlangan. Qushlarning skeleti ham uchishga moslashgan.

Foydalanilgan adabiyotlar.

1. O. Mavolonov, Sh. Xurramov, X. Eshonov, "Umurqasizlar zoologiyasi" Toshkent 2006 y.
2. Dadayev S, umurtqasizlar zoologiyasidan o'quv-uslubiy majmua 2021 y.
3. Mavolonov O, Saparov K, Toshmanov Z, Zoologiya (umurqasiz hay-vonlar) Sanostandart nashriyoti. Toshkent 2018 y.
4. <http://www.ziyonet.uz>

Research Science and Innovation House

Biotsenozlar yoki biotik turkumlar

Andijon davlat Pedagogika instituti Tabiiy fanlar fakulteti Biologiya
yoʻnalishi 2-bosqich 203-guruh talabasi
Joʻraxonova Dildora Ismoiljon qizi

Annotatsiya: Ushbu maqolada biotsenoz va biotsenozni oʻrganishdan maqsadimiz, biotsenoz bilan biotopning uzluksiz bir biriga taʼsiri natijasi, shuningdek, biotsenoz turlarni tarqalishi va ekologik strukturasi haqida maʼlumotlar keltirib oʻtilgan.

Kalit soʻzlar: Biotsenoz, biotop, ekotizim yoki biogeotsenoz, ekologik nisha.

Abstract: In this article, the purpose of studying biocenosis and biocenosis, the result of the continuous interaction of biocenosis and biotope, as well as information on the distribution of biocenosis species and ecological structure are presented.

Key words: Biocenosis, biotope, ecosystem or biogeocenosis, ecological niche.

Аннотация: В данной статье представлены цели изучения биоценоза и биоценоза, результат непрерывного взаимодействия биоценоза и биотопа, а также сведения о распространении видов биоценоза и экологической структуре.

Ключевые слова: Биоценоз, биотоп, экосистема или биогеноценоз, экологическая ниша.

Biotsenoz – oʻsimliklar, hayvonlar va mikroorganizmlardan tarkib topgan populyatsiyalar majmuasidir. Lotincha “bios” – hayot, “senoz” – umumiy, demak, umumiy hayot maʼnosini bildiradi. Tabiatda barcha oʻsimlik va hayvonlar faqat jamoa tarzida mavjud boʻla oladilar. Chunki har bir tur normal hayot kechirishi uchun yakka holda yashay olmaydi, balki tevarak-atrofidagi tirik organizmlar bilan birgalikda hayot kechiradi. Bir guruh organizmlarning muayyan sharoitda birgalikda yashashi – jamoa deyiladi. Biotsenozning oʻsimliklar oʻsadigan tarkibiy qismi – fitotsenoz, hayvonlar yashaydigan qismi – zootsenoz va mikroblar yashaydigan qismi – mikrobiotsenoz deb ataladi. Biotsenoz va biotopning uzluksiz bir-biriga taʼsiri natijasi biogeotsenoz yoki ekotizim deyiladi. Ekotizimda yashash qonuniyatlari populyatsiyaga qaraganda yuqori darajada shakllangan. Buloqdan

tortib Tinch okeanigacha yoki o'rmondagi to'nkadan tortib katta o'rmongacha bo'lgan turli hajmdagi biotik jamoani ekotizim deb ta'riflash mumkin. Ekotizim quyidagilarga bo'linadi: mikroekotizim (lishaynik, moxlar), mezoekotizim (buloq, ko'l va cho'l), makroekotizim (qit'alar, okean), biosfera yoki global ekotizimlar. Tabiiy ekotizimlar ochiq hisoblanadi, ular moddalar va energiyani chetdan olib chetga beradi. Shunday qilib, ekotizim va biotsenoz atamaları bir-biriga yaqin bo'lib, modda almashinuvi amalga oshib turadigan ekotizimni bildiradi. Jamoaning mavjudligi uchun faqatgina turlarning soni emas, balki ularning xilmaxilligi ham lozim, xilmaxillik tabiatda biologik xilmaxillikni saqlab turadi. Bioxilmaxillik deyilganda, ma'lum bir chegaradagi turlar va ekotizim tushuniladi. Xilmaxillik turlarning va populyatsiyalarning doimiy holda saqlanishiga imkon beradi.

Biotsenoz turlar joylar va ekologik struktura bo'yicha bir-biridan farqlanadi. Tur strukturası – biotsenoz hosil qiluvchi turlar sonining ular massasi yoki soniga nisbatidir:

- Biotsenozning tur strukturasida bir tur soni yoki massasi egallagan maydon yoki joyga nisbatan ko'p bo'lishi mumkin.

- Kam uchrashi – ma'lum joyda bir turning soni yoki massasi umumiy soniga qaraganda namuna olish yoki hisob maydonchasidan aniqlash orqali aniqlanadi.

- Dominantlik darajasi – bir turning ushbu hududdagi ja'mi turlarga nisbati.

Tur xilmaxilligi – ushbu jamoa yoki hududda uchraydigan turlar soni. Jamoada dominant turlar bo'lib, ular son jihatdan ko'p bo'lishi, ikkinchi darajali va kam sonli kamyob bo'lishi mumkin.

Ekologik nisha – turning ekologik darajasi, yashash uchun ozuqa joyi – nisha deb aytiladi. Ma'lum bir organizmning yashash joyi aniqbo'lsa, uni shu erdan topish mumkin bo'ladi. Ekologik joy – nisha tushunchasi ancha keng, makondagi nisha; trofik nisha (turlararo aloqada turning joyi), giper hajmli nisha. Tur yashash joyi bo'lsa, “nisha” – turning ozuqa bo'yicha (kasbi)dir. Ma'lum bir turning ekologik nishasini ta'riflash uchun, u qanday nisha bilan oziqlanadi, nimalar va kimlar uni eydi, u biotsenozdagi boshqa elementlarga qanday ta'sir ko'rsatadi, degan savollarga javob bera olish kerak. Ponomaryov va 1975-yil ma'lumoti bo'yicha nishalarning har joyda ko'rinishi va turli darajada oziqlanishini ko'rish mumkin. Biotsenozda bir tur o'zining rivojlanishi davrida turli ekologik nishalarni egallaydi. Raqobat – bir muhitda yashaydigan hayvonlar o'rtasida doimo raqobat kuzatiladi, ular bir-biri

bilan oziq-ovqat talashib, jinsiy hamkorlik, yotoq joyi, o'tlaydigan joy va boshqalarni talashishi mumkin. Raqobat turlar o'rtasida salbiy oqibatlariga olib keladi, chunki ulardan biri ko'pincha nobud bo'ladi. Turlar o'rtasida doimo yashash uchun kurash mavjud. Ekologik nisha uchun raqobat turlar o'rtasida tabiiy tanlashga olib keladi, yashab qolgan organizmlar o'zlariga xos ekologik nishani shakllantiradi. Populyatsiyalar ichidagi organizmlarning bir-biriga va tashqi muhitga bo'lgan munosabati katta biotsenoz ichida bo'ladi. Populyatsiya tarkibi va tuzilishi bilan biotsenozga asos soladi, ularning tarkibi, turlar soni, vazifasi, harakati va tuzilishini o'rganadi.

Xulosa: Turlar va ularning genetik har xilligi kamayib borishiga inson faoliyati sabab bo'lib kelgan. U o'z ehtiyoji uchun o'rmonlarni, o'tloqni yo'qotib, madaniy ekinlar ekishga erishgan va turlarning yo'qolib ketishiga sabab bo'lgan. Hozirgi kunda bu holat juda tezlashdi. Turlar mutlaqo yo'q bo'lib ketmasligi uchun ularning genofondini yoki gen bankini to'plash zarur. Respublikamizda "Biologik xilmaxillikni saqlash" milliy strategiya va harakat rejasi ishlab chiqilgan.

Foydalanilgan asabiyotlar:

1. "Umumiy ekologiya" darslik, A. Ergashev. Toshkent 2003y.
2. "Ekologiya va tabiatni muhofaza qilish o'quv qo'llanma", Xo'janazarov. O'. E, Yoqubjonov. SH. Toshkent 2018 y.
3. "Ekologiya va atrof-muhitning muhofaza qilish asoslari", "Musiqqa" nashriyoti. P. S. Sultonov. Toshkent 2007 y.
4. "Ekologiya o'quv qo'llanma", To'xtayev A. S. Toshkent 1998 y.

Research Science and
Innovation House



EXPLORING DEDUCTIVE VS INDUCTIVE APPROACH ON ENGLISH GRAMMAR TEACHING FOR ADULT LEARNERS

Murtozoyeva Shodiya Shuhrat qizi

Assistant teacher of Tashkent Chemical-Technology Institute

E-mail: murtozoyevashodiya@gmail.com

Abstract: Abstract: Grammar teaching has always been a key issue in foreign language classes. Each language has its own grammatical features. The most common of these approaches are inductive and deductive approaches. This article describes the advantages and disadvantages of the two approaches and the differences between them.

Key words: grammatical rules, inductive approach, deductive approach, sentence, method.

In the realm of English language teaching, finding effective strategies to teach grammar to adult learners has always been a subject of great significance. Among the various approaches available, two prominent methods have emerged: deductive and inductive approaches. These approaches present distinct ways of introducing and reinforcing grammar concepts, each with its own strengths and limitations. Understanding the characteristics and implications of both approaches is crucial for educators seeking to create engaging and impactful learning experiences for adult students.

The deductive approach, rooted in traditional teaching practices, involves presenting grammar rules explicitly to learners before they engage in language activities. This top-down approach emphasizes the importance of providing learners with a solid foundation in grammatical structures and rules, enabling them to apply them accurately in their communication. On the other hand, the inductive approach takes a more experiential and discovery-based approach, encouraging learners to observe patterns and generalize rules from examples and real-life language use. This bottom-up approach focuses on fostering learners' ability to intuitively grasp grammar rules through contextualized practice.

While both approaches have their merits, it is essential to consider their implications and effectiveness when teaching English grammar to adult learners. Factors such as learners' language proficiency, learning preferences, cultural



background, and educational context play a crucial role in determining which approach may yield better outcomes. By examining the advantages and challenges associated with each approach, educators can make informed decisions regarding the most suitable teaching methods to employ and adapt to the unique needs of their adult learners.

This article aims to delve into the deductive and inductive approaches, exploring their theoretical foundations, instructional techniques, and potential benefits and drawbacks in the context of English grammar teaching for adult learners. By examining empirical evidence and drawing insights from real-world teaching experiences, we will shed light on how these approaches can be effectively integrated into adult language classrooms to facilitate meaningful and lasting grammar acquisition.

First and foremost, perhaps it is the nature of the language being taught that determines if an inductive approach is possible. Inductive learning is an option for language with salient features, consistency, and simplicity of use and form. The basic forms of comparative adjectives, as shown above, are an example of this. Conversely, teaching the finer points of the use of articles (a/an, the) inductively, for example, would most probably be problematic. The metalinguistic tools that the learners will need to accomplish the task are also factors.

However, the learner-centered nature of inductive teaching is often seen as advantageous, as the learner is more active in the learning process than a passive recipient. This increased engagement may help the learner develop a deeper understanding and help fix the language being learned. This could also promote the strategy of ‘noticing’ in the student and enhance learner autonomy and motivation.

On the other hand, inductive learning can be more time- and energy-consuming and more demanding of the teacher and the learner. It is also possible that during the process, the learner may arrive at an incorrect inference or produce an incorrect or incomplete rule. Also, an inductive approach may frustrate learners whose personal learning style and/or past learning experience are more in line with being taught via a more teacher-centered and deductive approach.

The main purpose of teaching grammar is to teach students how language is structured, spoken, and written, as well as how to make correct sentences. Deductive and inductive approaches have a common goal of teaching grammar, but in different ways. In the first, while the teaching process is descriptive and traditional, the latter

is completely experiential-based. Learner-centered approaches are more popular in these days because students learn more effectively when they are actively involved in class. Therefore, inductively, it becomes clear that the approach is more ideal. However, for some reason, it is not always possible to apply the approach to all classes. For example, in an inductive approach, students work in pairs or small groups to find grammar rules, but if the number of students is large, the teacher should supervise the students while working on the rules. In addition, as noted by Brown (1987), the student takes into account the learning environment, teaching both deductive and inductive approaches. By selecting the correct approach, learning success can be increased. It is well known that these two educational approaches are useful. There is no clear result for. Also stated are “Inductive and Deductive approaches to education, and there is no necessary or logical connection between any particular grammatical model. So, it depends on people's personal choice or their learning style; it is visible. In general, it can be said that the deductive and inductive approach is a student and the role of the teacher, lesson processes, and the use of metalanguage in teaching the grammar element from a different perspective. Also, choosing an approach that suits the needs of the students is the teacher's decision. [1]

The inductive approach is a more modern style of teaching where the new grammatical structures or rules are presented to the students in a real-language context. The students learn the use of the structure through practice of the language in context and later realize the rules from the practical examples. For example, if the structure to be presented is the comparative form, the teacher would begin the lesson by drawing a figure on the board and saying, "This is Jim. He is tall." Then, the teacher would draw another taller figure next to the first, saying, "This is Bill. He is taller than Jim." The teacher would then provide many examples using students and items from the classroom, famous people, or anything within the normal daily lives of the students to create an understanding of the use of the structure. The students repeat after the teacher, after each of the different examples, and eventually practice the structures meaningfully in groups or pairs. With this approach, the teacher's role is to provide meaningful contexts to encourage demonstration of the rule, while the students evolve the rules from examples of their use and continued practice. [2]

The deductive approach is a more traditional style of teaching in that the grammatical structures or rules are dictated to the students first (Rivers and

Temperley, 1978). Thus, the students learn the rule and apply it only after they have been introduced to it. For example, if the structure to be presented is present perfect, the teacher would begin the lesson by saying, "Today we are going to learn how to use the present perfect structure." Then, the rules of the present perfect structure would be outlined, and the students would complete exercises in a number of ways to practice using the structure (Goner, Phillips, and Walters, 1995). In this approach, the teacher is the center of the class and is responsible for all of the presentation and explanation of the new material. In a language classroom, teaching by inductive instruction means that students are provided with texts and examples first. There are different ways of making grammar lessons more engaging with different activities in modern English classrooms. Some examples will be given below in terms of the inductive approach.

1. Singing Song. Music enables your ESL students to learn English better. Try using songs to teach grammar. Song resource examples

a) Simple present “Don’t Give Up” Bruno Mars “I Say a Little Prayer for «You”—Aretha Franklin

b) Simple past “The Song of Silence” by Simon and Garfunkel; “Because You Loved Me” by Celine Dion “Roar” by Katy Perry “Seasons in the Sun” by Terry Jacks

c) Modal verbs: “Haven’t Met You Yet” (Michael Buble) "Baby, One More «Time”—Britney Spears. “Hero”: Enrique Iglesias, Various “The Best” by Tina Turner

d) (Comparatives and superlatives) “Michael Learns to Rock”: Take Me to Your Heart (Adjectives) “Unbreak My Heart” by Toni Braxton (Prefixes) “Way Back into Love” by Hugh Grant and Haley Bennett (Present perfect) Aside from a karaoke session, pose questions about the song they have just sung to get your students talking. Discuss the main theme and the target grammar points. [3]

The exploration of deductive and inductive approaches in English grammar teaching for adult learners has shed light on the effectiveness and value of both methods. Deductive teaching, with its top-down approach, provides learners with clear rules and structures, allowing them to grasp the fundamentals of grammar. On the other hand, inductive teaching encourages learners to actively discover grammar patterns through in-context examples and guided practice, fostering a deeper understanding and application of the language.

It is evident that a balanced approach, incorporating elements of both deductive and inductive methods, can be highly beneficial for adult learners. By combining deductive explanations with inductive tasks and exercises, instructors can provide a comprehensive learning experience that caters to diverse learning styles and preferences. Moreover, such an approach promotes learner autonomy and critical thinking skills, enabling adult learners to become more confident and proficient in using English grammar.

However, it is crucial to acknowledge that the effectiveness of these approaches may vary depending on individual learners and specific teaching contexts. Therefore, it is recommended that instructors adopt a flexible and adaptive approach, tailoring their teaching methods to the needs and abilities of their adult learners.

In light of the ever-evolving field of language teaching, further research and experimentation are needed to refine and enhance the implementation of deductive and inductive approaches in English grammar instruction for adult learners. By continuously exploring and adapting teaching methodologies, educators can ensure that adult learners receive the most effective and engaging learning experiences, ultimately empowering them to achieve their language learning goals.

The integration of both deductive and inductive approaches in English grammar teaching for adult learners provides a dynamic and comprehensive learning environment. By leveraging the strengths of each approach, instructors can foster a deeper understanding of grammar, promote learner autonomy, and empower adult learners to become proficient users of the English language. Through ongoing research and pedagogical innovation, the field of English grammar instruction can continue to evolve and meet the evolving needs of adult learners in an increasingly interconnected world.

Research Science and Innovation House

References:

1. Brown, H.D. (1987), Principles of Language Learning and Teaching. Englewood Cliffs: Prentice Hall
2. Hande KOLAT. Deductive vs. inductive approach to English grammar teaching for elementary students. ABMYO Dergisi. 13, (2009) (89–98)
3. Urinova Sh.: INDUCTIVE AND DEDUCTIVE WAYS IN TEACHING GRAMMAR OF ESL LEARNERS. International Scientific Research Journal, April 2022.
4. Brown, H. D. (2000). Principles of Language Learning and Teaching (4th ed.). New York: Pearson Education Company.
5. Kadamzhanovna, A.N.(2023). ORIENTALISMS IN THE WORKS OF GAFUR GULAM (BY THE MATERIAL OF THE STORY" MISCLE"). Open Access Repository 4 (03), 63-67
6. Z Madraximova,Z & Ablaeva, N.(2022).CHARACTERISTICS OF LERMONTOV'S WORKS" HERO OF OUR TIME". Science and Innovation 1 (8), 1843-1845 2022
7. Madraximova,Z & Ablaeva, N. (2022)ХАРАКТЕРИСТИКА ПРОИЗВЕДЕНИЯ ЛЕРМОНТОВА" ГЕРОЙ НАШЕГО ВРЕМЕНИ".Science and innovation 1 (B8), 1843-1845 2022
8. Аблаева, Н.К.(2022).Сопоставительный анализ русских и узбекских пословиц. Та’лим fidoyilari 6 (7), 687-691
9. Madraximova Zebo. (2023). DEATH GLORY OF THE WRITER. JOURNAL OF SCIENCE, RESEARCH AND TEACHING, 2(5), 104–106.
10. Хидиров, X. Н. (2019). Philosophical Analysis of the Role of the Media in Shaping Civic Culture in Uzbekistan. Молодой ученый, (15), 322-324.
- 11.Хидиров, X. Н. (2017). Moral personality education in the philosophy of existentialism of Karl Jaspers. Молодой учёный, 30, 95.
12. Хидиров, X. Н. (2018). Social justice and the process of education, and their mutual influence in the philosophical views of Abu Nasr al-Farabi. Молодой ученый, (14), 262-263.
- 13.Nuraliyevna, Q. D. (2021). Approaches to the development of inclusive competence in the preparation of future teachers for professional activity. Academics: An International Multidisciplinary Research Journal, 11(10), 2314-2320.

14. Nuraliyevna, K. D. (2021). INCLUSIVE EDUCATION IN KINDERGARTEN. *Nauka i obrazovanie segodnya*, (4 (63)), 82-83
15. Sadikova, S. A., Yakubova, Z. Z., Kayumova, D. N., Khalilova, D. F., & Kamalova, G. A. (2023). Preparing Children for Social Activity in Preschool Educational Organizations Pedagogical Need. *Journal of Advanced Zoology*, 44(S-2), 1777-1784
16. Nuraliyevna, K. D. (2021). INCLUSIVE EDUCATION IN KINDERGARTEN. *Наука и образование сегодня*, (4 (63)), 82-83.
17. Jumayeva, M. B., & Shukhratovna, M. M. (2022). EFFECTIVE METHODS OF LEARNING ENGLISH GRAMMAR. *Science and innovation*, 1(Special Issue 2), 608-611.
18. Bekzodovna, J. M., & Akbarovna, D. G. (2023). INNOVATIVE METHODS AND TOOLS IN HIGHER EDUCATION. *Science and Innovation*, 2(11), 708-715.
19. Sharipova, S. (2023). THE ROLE OF COACHING TECHNOLOGY IN THE DEVELOPMENT OF CREATIVE THINKING AND ABILITIES OF ADULTS IN LANGUAGE LEARNING PROCESS. *Solution of social problems in management and economy*, 2(13), 5-12.
20. ST Xasanova, DN qizi Qayumova, BS Ramozonova. (2023). TARIXIY OBIDALAR BILAN TANISHTIRISH ORQALI TARBIYALANUVCHILARDA MILLIY G‘URURNI SHAKLLANTIRISH TEHNOLOGIYASI. *GOLDEN BRAIN* 1 (31), 101-107

Research Science and Innovation House

**TEXNIKA FANLARINI O‘QITISHDA ZAMONAVIY INNOVATSION
METODLARDAN FOYDALANISHNING AHAMIYATI**

**ВАЖНОСТЬ ИСПОЛЬЗОВАНИЯ СОВРЕМЕННЫХ
ИННОВАЦИОННЫХ МЕТОДОВ В ПРЕПОДАВАНИИ
ТЕХНИЧЕСКИХ НАУК**

**IMPORTANCE OF USING MODERN INNOVATIVE METHODS IN
TEACHING ENGINEERING SCIENCES**

**Mirzayeva D.Y. Farg‘ona politexnika instituti magistranti
Valiyev G.N. Farg‘ona politexnika instituti t.f.d.; professor**

Annotatsiya. Maqolada raqamli va innovatsion texnologiyalardan foydalanib o‘qitishning afzalliklari yoritilgan. Innovatsion o‘qitish turlari va interfaol usullaridan misollar keltirilgan.

Kalit so‘zlar: ta’lim tizimi, innovatsion o‘qitish, interfaol usul, raqamli texnologiya, 3 d bosma, so‘rovga asoslangan ta’lim.

Аннотация. В статье выделены преимущества обучения с использованием цифровых и инновационных технологий. Приведены примеры инновационных видов обучения и интерактивных методов.

Ключевые слова: образовательная система, инновационное обучение, интерактивный метод, цифровые технологии, 3D-печать, обучение на основе запросов.

Annotation. The article highlights the benefits of learning using digital and innovative technologies. Examples of innovative types of training and interactive methods are given.

Key words: educational system, innovative teaching, interactive method, digital technologies, 3D printing, inquiry-based learning.

Bugungi kunda davlatimiz yuqori salohiyatli, erkin fikrlay oladigan, ijodkor, tadbirkor, faol va tashabbuskor avlodni yetishtirishni o‘z oldiga oliy maqsad qilib belgilagan, bunda ta‘lim tizimining ahamiyatligi beqiyos. Shiddat bilan rivojlanayotgan mamlakatimiz har bir sohasida katta yutuqlarga erishmoqda. Barcha tarmoqlardagi olib borilayotgan islohotlar ijobiy natijaga bosqichma – bosqich erishilmoqda. Shu bilan birga sezilayotgan kamchiliklarni ham bartaraf etish choralari ko‘rib borilmoqda. Har bir tizimni ko‘zlangan natijaga olib chiqish uchun yaxshi mataxassis kadrlar tayyorlash eng asosiy vazifa hisoblanadi.

Asosiy qism

O‘zbekiston Respublikasi Prezidenti o‘z ma‘ruzalarida “Hozirgi keskin raqobat sharoitida innovatsion texnologiyalar va ilm-fanni yanada rivojlantirish, iqtidorli yoshlarni ilmiy faoliyatga keng jalb etish, o‘z ijodiy va intellektual salohiyatlarini ro‘yobga chiqarishlari uchun ularga zarur shart-sharoitlar yaratish muhim ahamiyatga ega ekanligini, bugun zamonning o‘zi ushbu masalani siyosatimizning eng muhim yo‘nalishlaridan biri sifatida belgilashni taqozo etmoqda” degan fikrni ilgari surmoqdalar. Ta‘lim tizimini tartibga solish maqsadida “Talim to‘g‘risidagi qonun” va “Kadrlar tayyorlash milliy dasturi” joriy etilganligi ham bejizga emas.

Bugungi kunga kelib, “Innovatsiya” so‘zi yurtimizning har bir sohasida qo‘llanilmoqda, innovatsiya atamasi inglizcha so‘z bo‘lib, yangilik degan ma‘noni anglatadi. Demak yangilangan ta‘lim tizimi hozirgi zamon yoshlarini salohiyatini yuksaltira oladigan, rivojlangan davlatlar ta‘lim tizimi standartlariga javob bera oladigan bo‘lishi lozim.

Hozirgi vaqtda ta‘lim tizimida raqamli texnologiyalardan foydalanish tobora kengayib bormoqda. Bu jarayon ta‘lim sifatini oshiradi. O‘qituvchi va talaba o‘rtasidagi muloqotni qiziqarliroq bo‘lishini ta‘minlaydi, talabani e‘tiborini darsga qaratishiga xizmat qiladi. Chunki bugungi axborot texnologiyasi davrida yoshlarning turli gadgetlarga qiziqishi yuqori, internet tarmoqlari orqali katta ma‘lumotlar oqimiga ega. Bunday holat yaxshi albatta lekin, bu manbaalar manfaatli bo‘lishi bilan birga ba‘zan zararli bo‘lishi ehtimoli ham majjud. Shuning uchun ham bugungi davr yoshlarini ravon fikrlay oladigan komil shaxs qilib yetishtirish ustuvor vazifa etib belgilangan. Kelajakda yetuk va salohiyatli mutaxassislarni tayyorlash, davlat iqtisodiyotini o‘shishiga olib keladi, bunda o‘qituvchining ilmi, bilim berish mahorati, zukkoligi, fikrlash doirasining kengligi, fidoyiligi, oquvchisiga pedagogik



psixologik yondashuvi va albatta ishiga bolgan munosabati katta ahamiyatga ega. Demak , mamlakat kelajagining taqdiri tom ma'noda oqituvchiga ham aloqador bo'ladi, shu sababli ular oldidagi vazifa o'ta mas'uliyatlidir.

Ta'limdagi innovatsion yondashuv pedagogni an'anaviy tarzda darsdan tashqari, zamonaviy axborot texnologiyalari: kompyuter, skaner, videokamera, LCD proyektor, interaktiv elektron doska, faks modem, telefon, elektron pochta, multimedia vositalari, Internet tarmoqlari, mobil aloqa tizimlari, ma'lumotlar omborini boshqarish tizimlari, sun'iy intellektdan foydalanish va uni dars jarayonida tog'ri qo'llashini talab etadi. Bu o'z navbatida darsning samaradorligini oshiradi, talabani tasavvurini shakllantiradi.

Ilgarigi an'anaviy o'qitish metodi hozirgi kunga kelib, talabalarni darslarni o'zlashtirishiga ishtiyoqini kamytiradi. Talabalarni darsda aktivligini oshirishda interfaol darslar qo'llash o'quvchini fiklashini o'stirib, uni bayon qila olishini shakllantiradi. Hozirgi kunda interfaol o'qitishning ko'plab turlari mavjud. Zamonviy innovatsion o'qitishga darslarda interfaol usullardan foydalanishni misol qilish mumkin. Innovatsion o'qitish nafaqat eng ilg'or texnologiyalardan foydalanish, balki talim-tarbiya usuli hamdir. Bunda ta'lim beruvchi va oluvchi o'rtasida muloqotni qizg'in bo'lishi yoki o'quvchilarning o'zaro fikr almashina olishlari rivojlanadi. Ayniqsa texnika fanlarini o'qitish, jihozlarning ishlash jarayonini bevosita ko'rish, jarayonda qatnashish bu o'quvchining tasavvurini oshiradi.

Raqamli texnologiyalarini tizimlarda qo'llash uzoqni yaqin qilish, ya'ni dunyoning istalgan nuqtasi bilan aloqa o'rnatish, ma'lumotlarni internet tarmoqlari orqali almashinish, yuzlab kitoblarni bir joyga jamlay olish, masofadan turib ilm olish va shu kabi cheksiz imkoniyatlarni beradi. Texnika fanlarini o'rganish jarayonida laboratoriya va amaliy mashg'ulotlarni maxsus jihozlangan xonalarda olib borilishi, mavzuni to'liq o'rganilishini ta'minlaydi. Lekin ba'zi jihozlar o'quv binosida bo'lmasligi yoki aynan shu mashina bilan tanishish uchun ishlab chiqaruvchi korxonaga borish imkoni bo'lmasligi mumkin. Shu kabi vaziyatlarda, dars jarayonida raqamli texnologiyadan foydalanish, mavzuga oid jarayonni kuzatish imkonini beradi.



Innovatsion o‘qitish usullarining afzalliklari

➤ **Tadqiqotni rag‘batlantirish** – o‘qitishga innovatsion yondashuvlar talabalarni fikrlashlarini kengaytirish uchun, yangi narsalar va vositalarni kashf etishga undaydi.

➤ **Muammolarni hal qilish va tanqidiy fikrlash qobiliyatlarini takomillashtirish** – ijodiy o‘qitish usullari o‘quvchilarni o‘z fikrlash imkoniyati tezligida o‘rganish imkonini beradi va ularni darsliklarda yozilgan javoblarni topish o‘rniga muammoni mustaqil hal qilishning yangi usullarini aqliy hujumga chorlaydi.

➤ **Bir vaqtning o‘zida ko‘p bilim olishdan saqlanish** – o‘qitishga yangicha uslubda yondashayotgan pedagog talabalarga ma’lumot yetkazishni to‘xtatmaydi, lekin ularni kichik qismlarga bo‘ladi. Yangi ma’lumotni tushunib yetish birmuncha osonroq bo‘lishiga yordam beradi.

➤ **Ko‘proq mustaqil ko‘nikmalarni qabul qilish** – o‘quvchilar o‘z ishlarini yakunlash uchun xonada murakkabroq vositalardan foydalanishlari kerak, bu esa ularga yangi narsalarni o‘rganishga va ijodkorlikni faollashtirishga yordam beradi. Bundan tashqari, individual yoki guruh loyihalarini amalga oshirayotganda, talabalar o‘z vaqtlarini qanday boshqarishni, vazifalarni birinchi o‘ringa qo‘yishni, muloqot qilishni, boshqalar bilan yaxshiroq ishlashni va boshqa ko‘p narsalarni biladilar.

➤ **Talabalarning tushunishini tekshirish** – baholar va imtihonlar nimadir deyishi mumkin, lekin talabaning o‘rganish qobiliyati va bilimi haqida butunlay bilish degani emas (ayniqsa, agar test sinovlari paytida yashirincha tarzda bo‘lsa). Innovatsion o‘qitish g‘oyalari o‘qituvchilarga darslarni kuzatish va o‘quvchilari eng mos yechimlarni topish uchun nima bilan kurashayotganini yaxshiroq bilish imkonini beradi.

➤ **O‘z-o‘zini baholashni takomillashtirish** - o‘qituvchilarning ajoyib usullari bilan talabalar nimani o‘rganganlarini va nima yetishmayotganini tushunishlari mumkin. Hali ham bilishlari kerak bo‘lgan narsalarni kashf qilish orqali ular nima uchun muayyan narsalarni o‘rganish kerakligini tushunishlari va buni amalga oshirishga ko‘proq ishtiyoqlarini oshirishlari mumkin.

➤ **Auditoriyani jonlantirish** - auditoriyada faqat pedagogning juda ham baland ovozi yoki noqulay jim-jitlik hukmron bo‘lishidan qochish



kerak. Innovatsion usullardan foydalanish esa talabalarni emotsiyalarini harakatga keltirishiga, mulohaza qilishiga va erkin muzokara qilishga undaydi. .

Innovatsion o‘qitish turlaridan foydalangan holda o‘qituvchilar o‘z darslarini an’anaviy o‘qitish usullaridan qochib, talabalari uchun turli yondashuvlarni topishga harakat qilmoqdalar. Mashg‘ulotlar vaqtida ko‘proq talabani ishtirok etishlarini ta‘minlashga erishishmoqda. Jadal rivojlanayotgan ta‘lim sohasida katta o‘zgarish, pedagogning o‘z mutaxassislik fanlarini doimiy tarzda hozirgi zamon strategiyalarga munosib tarzda tashkil qilishi lozim. Quyidagi ro‘yxatda jahon miqyosidagi oliy ta‘limlarida qo‘llanilayotgan ayrim innovatsion o‘qitish turlarini keltiramiz:

- interfaol darslar
- virtual haqiqat texnologiyasidan foydalanish
- o‘qitishda AI dan foydalanish
- aralashirilgan o‘rganish
- 3d bosma
- dizayn fikrlash jarayonidan foydalanish
- loyihaga asoslangan ta‘lim
- so‘rovga asoslangan ta‘lim
- boshqotirma
- bulutli hisoblash bo‘yicha o‘qitish
- teskari guruh
- tengdoshlar o‘qitishi
- **krossover o‘qitish**

O‘qitishning innovatsion uslublardan foydalanish, “To‘qimachilik mahsulotlari texnologiyasi va jihozlari” fanlarida ham bilim va ko‘nikmalarni berishning muhim jihatidir. Bu fan bilan bog‘liq murakkab tushunchalarni o‘rganish va o‘zlashtirishga yordam beradi. To‘qimachilik, ipakchilik va jihozlarni o‘rganish ko‘p yillar davomida yengil sanoat tizimining bir qismi bo‘lib kelgan, ularni o‘rgatishda innovatsion texnologiyalardan foydalanish, talabani sohada muvaffaqiyatga erishish uchun zarur ko‘nikma va bilimlarni o‘zlashtirishlarini ta‘minlashda hal qiluvchi rol o‘ynaydi. Fanlarini o‘rgatish nafaqat texnik ko‘nikmalarni etkazish, balki tanqidiy fikrlash, muammolarni hal qilish va ijodkorlikni rivojlantirishdan iborat. O‘qituvchilar tomonidan qo‘llaniladigan

pedagogik yondashuv o'quvchilarning o'rganish tajribasi va natijalarini shakllantirishda muhim ahamiyatga ega. Quyida o'qituvchilarning o'qitish samaradorligini oshirish uchun foydalanishi mumkin bo'lgan ba'zi usullarni muhokama qilamiz.

Interfaol o'qitish usullariga misollar:

1. **Faol ta'lim:** Sinfda faol o'rganish strategiyalarini kiritish o'quvchilarni jalb qilishi va mavzuni chuqurroq tushunishga yordam beradi. Faol ta'lim usullarining ayrim misollari guruh muhokamasi, amaliy mashg'ulotlar, loyiha asosida o'rganishni o'z ichiga oladi.

2. **Differentsial ta'lim:** Talabalar turli darajadagi bilim va ko'nikmalarga ega bo'ladi. Differentsiallashtirilgan ta'lim strategiyalaridan foydalangan holda, o'qituvchilar har bir talabaning o'ziga xos ehtiyojlarini qondirish uchun o'qitishni moslashtirishi mumkin. Bu o'quv materiallarini moslashtirish yoki kontentni etkazib berish tezligini o'z ichiga olishi mumkin.

3. **Texnologiya integratsiyasi:** Texnologiya integratsiyasidan turli yo'llar bilan foyda olishlari mumkin, masalan, tadqiqot uchun onlayn resurslardan foydalanish yoki loyihalarga kompyuter yordamida dizayn dasturlarini kiritish. O'qituvchilar texnologiyadan talabalarning faolligini oshirish va tanqidiy fikrlashni rivojlantirish vositasi sifatida foydalanishlari mumkin.

4. **Assisment usuli:** Baholash samarali pedagogikaning muhim tarkibiy qismidir, chunki u o'quvchilarning muvaffaqiyati haqida fikr bildiradi va o'qitish amaliyoti haqida ma'lumot beradi. Formativ baholash va o'z-o'zini aks ettirish kabi ta'lim strategiyalarini qo'llash orqali o'qituvchilar talabalarning ta'lim natijalarini doimiy ravishda yaxshilashga yordam berishi mumkin.

Innovatsion o'qitish turlariga misollar:

3D bosma usuli: 3D bosma usulidan foydalanish bu ayniqsa laboratoriya darslarini yanada qiziqarli qiladi va talabalarga yangi narsalarni yaxshiroq anglashini ta'minlaydi. Bu usulda mashg'ulotlarni o'tish auditoriyani chin ma'noda jonlantiradi, darslik yoki qo'llanma asosida olib boriladigan darsdan tubdan farqlanadi. 3D bosib chiqarish o'quvchilarga haqiqiy olib boriladigan jarayonni tushunish imkonini beradi va ularning tasavvurlarini faollashtiradi. Masalan, talabalar pilladan ipak tola olinishigacha bo'lgan jarayonni bosqichma bosqich



ko‘rishi, go‘yoki shu uzoq jarayonni oz fursatda shakllanishini his etish imkonini beradi.

So‘rovga asoslangan ta‘lim: so‘rovga asoslangan ta‘lim ham faol ta‘limning bir turi hisoblanib, mazkur usuldan ma‘ruza darslarida foydalanish mumkin bo‘ladi. Bunda ma‘ruza o‘rniga savollar, muammolar yoki ssenariylarni taqdim etish orqali darsni boshlanadi Bu jarayonda muammni o‘rganish va yechimini topish olib borilib, o‘qituvchi ma‘ruzachi emas balki, yordam beruvchi obrazida bo‘ladi. Talabalar javob topish uchun mavzuni mustaqil yoki guruhlariga bo‘linib, tahlil qilishlari lozim. Bu usul ularga muammoni hal qilish va tadqiqot ko‘nikmalarini rivojlantirishga, tanqidiy fikrlashga turtki bo‘ladi.

Krossover o‘qitish: har qanday dars jarayoni auditoriyadan tashqari holatda o‘tkazilishi, an‘anaviy ta‘lim tarzidan umuman farq qiladi. Bu o‘qitish usuli auditoriyada ham tashqarida ham o‘zlashtirishni birlashtirish usuli hisoblanadi. Bu uslubdan laboratoriya va mashg‘ulotlarida foydalanish mumkin. Darslarda o‘rganilgan mavzularni real muhitda qay tarzda ishlashini kuzatish mumkin bo‘lgan manzillarga boorish crossover o‘qitish usulidir. Tashrifdan keyin yaxshi natija olish uchun olingan taasurotlarni muhokama qilinadi yoki guruhlariga bo‘linib fikrlar almashinadi. Ba‘zan tashqariga chiqish imkoniyati bo‘lmaganda, virtual tarzda auditoriyada zamonaviy texnologiyalardan foydalangan holda tasavvur hosil qilish mumkin bo‘ladi.

Xulosa. Mutaxassislik fanlarini o‘zlashtirishda raqamli texnologiyalardan va innovatsion o‘qitishdan foydalanish yangicha yondashuv hisoblanadi. Bunda faqat o‘qituvchining aktivligi emas, o‘quvchining va guruh faolligi ham yuqori bo‘ladi. Mazkur metodlar talabaning mustaqil ravishda izlanib mavzuni o‘rganishidan tashqari muammoni ko‘ra olish, uni yechimini topa olishlik iqtidorini va boshqaruvchanlik hususiyatini shakllantiradi. Talaba izlanib, o‘rganayotgan fani tog‘risida mustaqil ravishda qo‘shimcha malumotlar izlab topadi. Olib borilayotgan ta‘lim tizimidagi islohotlar yaqin kelajakda yoshlarni o‘z yo‘nalishi bo‘yicha dunyo miqyosidagi talab etiladigan standartlarini qanoatlantiradigan darajada haqiqiy mutaxassis bo‘lib yetishishiga xizmat qiladi.



FOYDALANILGAN ADABIYOTLAR

1. O‘zbekiston Respublikasi ta’lim tog‘risidagi qonuni.
2. Mirziyoyev Sh.M. Buyuk kelajagimizni mard va olijanob xalqimiz bilan birga quramiz. “O‘zbekiston” NMIU, 2017.
3. Prezidentimiz Sh. Mirziyoyev ma’ruzalari.
4. Валиев Г. Н., Орипов Ж. И., Валиев Н. Г., М. Турдиев М., Хомидов В.О. Технология снижения дефектности намотки шелковых нитей на крутильных машинах // Физика волокнистых материалов: структура, свойства, наукоёмкие технологии и материалы (SMARTEX – 2021): сборник материалов XXIV международного научно-практического форума (Иваново, 12-14 октября 2021 г.). – Иваново: ИВГПУ, 2021. – 370 с., с. 12-16.
5. Валиев Г. Н. Структура, новые параметры слоя намотки мотальной паковки и теоретические зависимости их определения // Физика волокнистых материалов: структура, свойства, наукоёмкие технологии и материалы (SMARTEX – 2021): сборник материалов XXIV международного научно-практического форума (Иваново, 12-14 октября 2021 г.). – Иваново: ИВГПУ, 2021. – 370 с., с. 17-23.
6. Valiev G. N., Khomidov V. O. Study of the Shape of a Balloon of Natural Silk Thread When Winding From a Fixed Packing // International Journal of Advanced Research in Science, Engineering and Technology (IJARSET). Vol. 7, Issue 8, August - 2020. – 14733-14737pp.
7. Валиев Г.Н. Аналитическая зависимость распределения давления крестовой намотки на её основание вдоль оси паковки при сложных формах намотки и методика её определения // Изв. вузов. Технология текстильной промышленности. – 2018. - № 3. – с. 106-113 (SCOPUS, CAS(pt)).
8. Khatamova Z. N., Mirzayeva D. Y. The role of pedagogy in the teaching of sewing construction subjects// konfer. maqola
9. Dr. Damodharan V. S. ACCA, AICWA and Mr. Rengarajan. V AICWA, Innovative Methods of Teaching
10. Mutaliyeva A.Sh. Axtanova S.K. Педагогика XXI века: инновационные методы обучения. Universum: психология и образование : электрон. научн. журн 2020. № 3 (69).

11. Guzeyev V.V. Планирование результатов образования и образовательная технология. - М.: Народное образование, 2010.
12. Jukov G.N. Основы общей профессиональной педагогики: Учебное пособие. - М.: Gardariki, 2015.
13. Глоссарий современного образования (терминологический словарь) // Народное образование, 2007, № 3.
14. Oliy ta'limda faol va interaktiv ta'lim texnologiyalari (darslarni o'zbekish shakllari): darslik / komp. T.G. Muxin. - Nijniy Novgorod: NNGASU, 2013.
15. Maxsudov P. M. va b. Использование метода «ассесмент» при предварительной оценке знаний студентов //Высшая школа. – 2015. – №. 9. – С. 52-54.
16. <https://ahaslides.com/uz/blog/15-innovative-teaching-methods/>
17. <https://ahaslides.com/uz/blog/idea-generation-process/>

Research Science and Innovation House

DIAGNOSTIK KORONAROGRAFIYA AMALIYOTIDA “KARDIAL SINDROM Y”

RKIATM Jizzax filiali, t.f.d Kurbanov N. A, Abduraxmanov S. M

Annotatsiya. Ushbu maqolada yurak eshimik kasalliklarini koronarografiya amaliyoti yordamida tashxislash, “kardial sindrom” va ularni davolash chora tadbirlari to‘g‘risida ma‘lumotlar keltirilgan.

Kalit so‘zlar. Koronarografiya, yurak eshimik kasalliklari, miokard infarkti, stenokardiya, koronar arteriya, EKG, konservativ davolash, instrumental tekshiruv, qorinchalar fibrillyasiyasi.

Аннотация. В данной статье представлена информация о диагностике ишемических заболеваний сердца с помощью коронарографии, “кардиал синдром” и мерах их лечения.

Ключевые слова. Коронарография, ишемическая болезнь сердца, инфаркт миокарда, стенокардия, коронарная артерия, ЭКГ, консервативное лечение, инструментальное обследование, фибрилляция желудочков.

Abstract. This article provides information on the diagnosis of ischemic heart diseases using coronary angiography and measures for their treatment.

Key words. Coronary angiography, ischemic heart disease, myocardial infarction, angina pectoris, coronary artery, ECG, conservative treatment, instrumental examination, ventricular fibrillation.

Hozirga kelib yurak ishemik kasalliklarini aniqlash va tashxis qo‘yish, bemorlarda davolash usulini tanlashda koronarografiya amaliyoti kardiologiya yo‘nalishida “oltin standart” hisoblanadi. Bu usul koronar arteriyalarning anatomik tuzilishi, zararlanish mavjudligi va zararlanish hajmini aniq baholash imkonini beradi. Har bir invaziv tekshiruv usulida asorat kuzatilishi mumkin bo‘lgani kabi diagnostik koronarografiya amaliyotida ham asoratlarni kuzatilib turadi. Amaliyotda kuzatilishi mumkin bo‘lgan asoratlardan miokard infarkti, bosh miya qon aylanishi o‘tkir buzulishi, kontrast moddaga allergik reaksiya, koronar arteriyalarining perforatsiyasidan tashqari qorinchalar fibrillyasiyasi 0,20-0,40% hollarda uchray turadi. Ularning 80%i bemorda asistoliya kuzatilishi bilan yakunlanadi va bu asosan yurakdagi patologik jarayon hajmiga ham bog‘liqdir. Qorinchalar fibrillyasiyasining

keltirib chiqaruvchi asosiy sabablar surunkali yoki o‘tkir yurak yetishmovchiliklari, nostabil stenokardiya, o‘tkir miokard infarkti kabi og‘ir xolatlar hisoblanadi. Lekin yurakda, koronar arteriyalarda og‘ir patologik o‘zgarishlar bo‘lmagan holda xam kichik rivojlangan o‘ng koronar arteriyaga yoki uning proksimal yon tarmog‘iga ko‘p miqdorda kontrast moddaning jo‘natilishi xam qorinchalar fibrillyasiyasi kuzatilishiga olib kelishi mumkin. Bunday holat kontrast moddaning sinus va AV tuguniga to‘g‘ridan to‘g‘ri reflektor vagus ta'siri bilan izohlanadi.

Yurak ishemik kasalliklaridan miokard infarkti yoshlarda uchrashi kamdan kam kuzatilib, asosiy keltirib chiqaruvchi sabablardan nokoronarogen kasalliklar orasida virusli miokardit alohida o‘rin tutadi. Bu kasallik patogenezida koronar arteriyalarning mikrotomir darajasida zararlanishi natijasida qon oqimining susayishi fenomeni (Coronary Slow Flow Phenomenon – CSFP), yoki boshqacha aytganda kardial sindrom Y (Cardiac Syndrome Y – CSY) yotadi. Bunda koronar arteriyalarda qon oqimining mikrovaskulyar tomirlar qarshiligining ortishi (tomir endoteliysini zararlanishi bilan izohlanadi) miokard infarkti kelib chiqishiga sabab bo‘ladi. Bu sindrom bemorda og‘riqning uzoq davomiyligi, tinch holatda ham paydo bo‘lishi, erkak jinsi va yoshlarda kuzatilishi, zo‘riqishli sinamaning manfiy natijasi, angiografiyada koronar tomirlarda patologik o‘zgarishlar aniqlanmasligi yoki kontrast (qon) oqimining yaqqol sekinlashuvi bilan kuzatiladi.

Bemor Asqarov Sh. 42 yosh. Shikoyatlari to‘sh ortidagi achishuvchi xarakteridagi og‘riqlarga, og‘riqlarning jismoniy xarakterga bog‘liq bo‘lmagan holda xolda bo‘lishiga, og‘riq vaqtida nafas qisishi va sovuq ter bosishi belgilari bo‘lishiga, to‘satdan darmonsizlik kuzatilishiga shikoyat qilib kelgan. Anamnezidan bemor o‘zini 2 yildan buyon kasal hisoblaydi. Kasalligini 2 yil avval o‘tkazgan covid-19 virusli kasalligi bilan bog‘laydi. Bemorda kasallik to‘sh ortida og‘riq kuzatilishi bilan boshlangan. Bemor kardiolog shifokori tavsiyasiga ko‘ra Roksera 20mg, Niperten 2,5mg, Kardiomagnil 75mg qabul qilib yurgan. Oxirgi 20 kun ichida bemor tabletkalarni qabul qilishni to‘xtatganidan so‘ng shikoyatlar kuchayganligi sababli markazimizga koronarografiya amaliyotidan o‘tkazish maqsadida yotqizilgan. Ob‘ektiv ko‘rikda umumiy axvoli o‘rta og‘irlikda, tana tuzilishi giperstenik tipda, IMT-32,9. Nafas olishi erkin, o‘pkasida vezikulyar nafas eshitiladi. Yurak chegaralari o‘zgarishsiz, tonlari bo‘g‘iqlashgan, ritmik, patologik shovqinlar eshitilmaydi. AQB 130/80 mm.sim.ust. YuQS 78 marta/daqiqada. Ovqat hazm qilish tizimida o‘zgarishlar aniqlanmadi.

Bemorda laborator tekshiruvlardan gemoglobin–162 g/l (n-130-160); eritrosit-5,91·10¹²/l (n-4,0-5,0); gematokrit-44,6% (n-40-48); trombosit-188·10⁹/l (n-180-320); trombokrit-0,159% (n-0,108-0,282); leykosit-14,7·10⁹/l (n-4-9); limfosit-2,9·10⁹/l (n-0,8-4,0); Umumiy xolesterin-4.0 mmol/l (n-<5.2); mochevina-4,7mmol/l (n-2,5-8,3); kreatinin-90mkmol/l (n-44-115); umumiy bilirubin-12,0 (n-3,4-20,5); bog‘langan bilirubin-3,0 (n-0,86-5,3); ALT-30Ed/l (n-<40); AST-27 Yed/l (n-<35); Glyukoza-4,74mmol/l (n-3,2-6,1); Kaliy-3,10 mmol/l; Natriy-131,5mmol/l; Kal'siy-0,46mmol/l; Koagulogrammada PTI-85%; PTV-13,8 sek/%; MNO-1,12%; QFTV-35,3 sek; Fibrinogen-4,0 g/l; Troponinga test-manfiy. Natriyuretik peptid-550 pg/ml.

Instrumental tekshiruvlardan EKGda PQ-0,16 sek., QRS-0,04 sek., QT-0,36 sek., ritm sinusli, yurak qisqarishlari soni 1 daqiqada 80 ta, chap qorincha gipertrofiyasi belgilari va chap qorincha orqa devorida (III, avF tarmoqlarda) manfiy T tishcha ko‘rinishidagi koronar yetishmovchilik belgisi aniqlangan.

ExoKG tekshiruvida Ao-3.5; ChB (LP)-3,7x5,0sm; ODO‘(KDR)-4,3sm; OSO‘(KSR)-2,9sm; QAT(tMJP)-1,4sm; ChQOD(tZSLJ)-1,3sm; O‘Q(PJ baz)-3,8 sm; ChQO(massa LJ)-222,37g; ODH(KDO)-83,8ml; OSh(KSO)-34,5ml; ZH(UO)-49,3ml/m²; OF(FV)-59,0%; PP(PP)-3,1x4,4sm; E/A-0,89; MTM(plosh MO)-5sm²; ATM(plosh AO)-2,7sm².

Xolter EKG monitoring xulosasida monitoring davomiyligi 20:22:12 soat, analiz uchta asosiy ulanish orqali o‘tkazildi. Monitoring davomida 80666 kompleks qayd etilgan, artefaktlar 1,73% (1398). Asosiy ritm sinusli, shundan yakka qorinchalar ekstrasistoliyasi, yakka va juft supraventrikulyar ekstrasistoliyasi bilan bo‘lingan. O‘rtacha yurak qisqarishlar soni 65 ta/daq. Minimal yurak qisqarishlar soni 50 ta/daq (12:42:18), maksimal yurak qisqarishlar soni 99 ta/daq (19:33:42). Maksimal R-R interval (sinusli) 1364 ms(13:34:28)ni tashkil etgan. Qorinchlar ekstrasistoliyasi 63 ta, yakka, monotop, kunduzi 62 ta, tunda 1 ta. Supraventrikulyar ekstrasistoliyasi 20 ta, kunduz 11 ta, tunda 9 ta, 18 ta yakka va 1 ta juft aniqlangan. ST segment analizi: diagnostik sezilarli va ishonchli (1mm depressiya/2mm elevasiya va davomiyligi 1 daqiqadan ko‘p bo‘lgan) ST segment dinamikasi aniqlanmagan.

Bemorda koronarografiya tekshiruvi xulosasida LMCA (SLKA) – o‘zgarishsiz. LAD (PNA) – o‘zgarishsiz. Cfx (OA) – og‘iz qismida 45-55% stenoz. RCA (PKA) – o‘zgarishsiz. Miokard qon aylanish turi: O‘ng. Xulosa: Koronar



tomirlar aterosklerozi. Koronar tomirlarda sezilarli zararlanishlar aniqlanmadi. Qon oqimi sustligi (TIMI – II). Selektiv koronarografiya amaliyotidan keyingi holat. Bemorda angiografiya qilish vaqtida kontrast moddaning xarakati sustligi kuzatilib, o‘ng koronar arteriyasini tekshirish vaqtida bemorda kichik voltajli qorinchalar fibrillyasiyasi kuzatildi. Koronarografiya amaliyoti to‘xtatilib, birinchi yordam sifatida 180 kDjoul kuchlanish bilan elektrokardiodefibrilyasiya amaliyoti qo‘llanilganda bir urinishda sinus ritmi tiklandi. Bemor kuzatish maqsadida kardioreanimasiya bo‘limiga o‘tkazildi.

Bo‘limda bemorga β -blokatorlar, antiagregant, antiaritmik, antikoagulyant, antiishemik, metabolik preparatlar buyurilgan. Bemor konservativ davolashdan so‘ng ijobiy o‘zgarishlar bilan kasalhonadan chiqarilgan.

Xulosa qilib aytganda asosan yosh erkaklarda virus etiologiyali yallig‘lanish kasalliklaridan so‘ng koronar arteriyalarning endoteliy qavati zararlanishi tufayli stenokardiya hurujlarining bo‘lishi va kam hollarda miokard infarkti bilan asoratlanishi kuzatiladi. Bunda diagnostik koronarografiya tekshiruvi vaqtida kontrast moddaning arteriyalarda turib qolishi xisobiga hayot uchun havfli aritmiyalar (qorinchalar fibrillyasiyasi) kuzatilishi qayd etilgan.

Foydalanilgan adabiyotlar:

1. «Феномен замедленного коронарного кровотока, или кардиальный синдром Y», А.Шариф-Якан, Д.Дивчев, У.Траутвейн, К.А.Нинабер, Кардиологическая отделение Университетской клиники, Росток, Германия, журнал Кардиология 2015й, №2.
2. «Виды осложнений чрескожных коронарных вмешательств у больных ишемической болезнью сердца», Б.Г.Алекян, А.В.Стаферов, Н.В.Закарян, Х.Г.Фозилов, журнал «Грудная и сердечно-сосудистая хирургия», Москва 2010й.
3. «Случай развития устойчивой фибрилляции желудочков при выполнении селективной коронарографии», М.А.Ильмова, М.А.Спицына, Л.Ю.Королева, Н.В.Аминова, Г.В.Ковалева, журнал «Медицинский альманах», Нижний Новгород, 2020й.
4. «Принципы интервенционной кардиологии», Харальд Лап, Инго Кракау, Москва 2019й.



5. «Интервенционная кардиология» практическое руководство, Т.Н.Нгуен, Ф.Коломбо, Д.Ху, С.Л.Грайнис, Ш.Саито, Москва 2014й.

6. «Коронарная ангиография и стентирование», под редакцией члена-корреспондента РАН А.М.Чернявского. Москва 2022й.



Research Science and
Innovation House



YOSHLAR TARBIYASI VA MA'NAVYI TAHDIDLAR

Pardabaev Abdukarim Ergashevich

Tarix fakulteti Yoshlar bilan ishlash bo'yicha dekan o'rinbosari
Jizzax davlat pedagogika universiteti

Annotatsiya: Bu maqolada yoshlar tarbiyasi va ma'naviy tahdidlarning yoshlar tarbiyasiga qiladigan va qilayotgan ta'sir va yoshlarni ma'naviy tahdidlardan himoya qilish omillari to'g'risida ma'lumot berilgan.

Kalit so'zlar: Ma'naviy tahdid, tarbiya, yoshlar, tahdidlar.

Annotation: this article provides information on the influence that youth education and spiritual threats make and do on youth education, and the factors that motivate young people from spiritual threats.

Keywords: spiritual threat, upbringing, youth, threats.

KIRISH

Shiddat bilan rivojlanayotgan bugungi davr insonga moddiy extiyojlarini qondirish kabi birlamchi vositalar safiga ilm hamda tarbiyani xam qo'shdi. Shu tufayli inson taraqqiyot sari dadil qadam qo'ymoqda. Koinotni zabt etishi ham aynan ilmning mahsuli ekanini bugun hech kim inkor eta olmaydi. Mustaqil mamlakatimizda insoniyatni bag'rikenglik, poklik va mexr-oqibatga chorlovchi muqaddas dinimizni asrab-avaylashga, yosh avlodni xalqimizning milliy va diniy qadriyatlariga hurmat-ehtirom ruxida tarbiyalashga alohida e'tibor qaratilmoqda. Imom Buxoriy aytganidek: “Dunyoda ilmdan boshqa najot yo'q va bo'lmagay”. Xar qanday orzu va maqsad ham ilm hamda tarbiya bilan amalga oshadi. Har qanday davlatning tarixiy taraqqiyot yo'lidan ma'lumki, yurtning jadal rivojlanishi, muayyan yutuqlarga erishishi, xalqning farovon bo'lishi o'sha davlatda yoshlar ta'lim-tarbiyasi va kelajagiga beriladigan e'tibor darajasiga chambarchas bog'liq. Shu ma'noda, O'zbekistonda yoshlar masalasi davlat siyosatining eng ustuvor yo'nalishlaridan biri hisoblanadi.

Bu borada Prezidentimiz Shavkat Mirziyoyev tomonidan ijtimoiy, ma'naviy-ma'rifiy sohalardagi sa'y-harakatlarni tizimli asosda yo'lga qo'yish bo'yicha 5 ta



muhim tashabbusning ilgari surilishi O‘zbekiston tarixida yoshlar ta‘lim-tarbiyasi bo‘yicha yana bir yangi bosqichni boshlab berdi.

Shunday ekan, bu mashaqqatli yo‘lda sobitqadam bo‘lib, bugunning imkoniyatlaridan keng foydalangan holda astoydil harakat qilaylik.

Bugungi kunda yoshlar orasida keng joriy etilgan ushbu besh tashabbusga ko‘ra, hududlardagi madaniyat markazlari, musiqa va san‘at maktablarining moddiy-texnik bazasi va ulardan foydalanish holati keskin yaxshilandi, yoshlarning qiziqishidan kelib chiqib, qo‘shimcha yana 1,5 mingga to‘garak tashkil etildi. Hatto eng chekka qishloqlardagi madaniyat markazlarida ham badiiy-havaskorlik jamoalari, yoshlar teatr-studiyalari va “Yoshlar klublari” faoliyati yo‘lga qo‘yildi.

Xususan Buxoro muhandislik-texnologiya institutida ham talaba-yoshlarning bo‘sh vaqtini mazmunli tashkil etish maqsadida 89 ta turli xildagi ilmiy, sport va badiiy to‘garaklar tashkil etilgan bo‘lib, uch mingga yaqin talabalar doimiy ravishda shug‘ullanib qelmoqda. Ayniqsa bugungi kunda Zakovat intellektual o‘yiniga prezidentimiz tomonlaridan berilayotgan e‘tibor tufayli institut talabalari orasida qiziquvchilar soni keskin oshib bormoqda.

O‘z navbatida, O‘zbekistondagi barcha o‘zgarishlarning negizi hisoblangan ta‘lim-tarbiya tizimida ham tub islohotlar olib borilmoqda. Ayni vaqtda ta‘lim, shu jumladan, ijtimoiy soha uchun xarajatlar miqdori davlat byudjeti xarajatlari umumiy qiymatining yarmidan ko‘prog‘ini tashkil etmoqda. Tabiiyki, har qanday davlat ham bunday katta xarajatlarni ko‘tara olmaydi. Ammo qanchalik og‘ir bo‘lmasin, buning uchun zarur mablag‘ va resurslar yurtimizda izlab topilmoqda. O‘zbekiston rahbari mazkur xarajatlarni xarajat emas, balki kelajak uchun qo‘yilgan eng samarali sarmoya deb hisoblab, ta‘lim darajasi va sifati har qanday davlatning istiqbolini belgilab beradigan muhim omil ekanini ta‘kidlamoqda.

Zero, yoshlar–davlat va jamiyatning hal qiluvchi kuchi, ertasining egalari. Ular tom ma‘noda, O‘zbekistonning eng katta boyligi, bebaho xazinasidir.

Bugungi kunda dunyoda vujudga kelayotgan murakkab vaziyatlar ya‘ni, axborot ko‘lamini kengayishi, mafkuraviy jarayonlarning globallashuvi tufayli hozirgi davrning mafkuraviy tahdidlar strukturasi insoniyat jamiyati va hayotining barcha sohalarini qamrab olmoqda. Mafkuraviy tahdidlar o‘z mohiyatidan kelib chiqib, eng avvalo, inson ongi, tafakkuri va xulq-atvoriga xavf-xatar solib, inson ongi va qalbini buzg‘unchi g‘oyalar bilan zaharlashga harkat qilmoqda. Bu esa, o‘z navbatida, mamlakatda mafkuraviy xavfsizlikni kuchaytirish chora-tadbirlariga



jiddiy e'tiborni qaratishni talab qiladi. YOt va zararli g'oyalarning ta'siri ba'zi yoshlarimizni o'zligimizdan uzoqlashtirishga, ma'naviyatimizga zid bo'lgan (axloqiy buzilishga olib keluvchi kinolarni ko'rishga qiziqish, diniy missionerlarning ta'siriga tushib qolish, giyohvandlik, odam savdosi, SPID kasalliklari kabi ko'z ilg'amas, lekin jamiyatni ichidan emiruvchi halokatli holatlar) turmush tarziga o'zlari sezmaganda kirib ketishlariga ta'sir etmoqda shuni alohida ta'kidlash lozimki, mafkuraviy tahdidlarning o'ta xavfli jihati u, birinchi navbatda jamiyatning ma'naviy sohasini buzib tashlashga yo'naltirilgan. “Ommaviy madaniyat” degan niqob ostidagi axloqiy buzulish va zo'ravonlik, individualizm, egotsentrizm g'oyalarni tarqatish, kerak bo'lsa, shuning hisobidan boylar ortirish, boshqa xalqlarning necha ming yillik an'ana va qadriyatlari, turmush tarzining ma'naviy negizlariga bepisandlik, ularni qo'porishga qaratilgan xatarli tahdidlar yurtning taraqqiyoti, vatanning ravnaqini o'ylagan har bir fuqaroni tashvishga solmasdan qo'ymaydi. Ikki qutubli dunyoning barham topishi natijasida AQSH dunyodagi eng qudratli davlat sifatida iqtisodiy, siyosiy hamda madaniy sohada globallashtirish jarayonining harakatlantiruvchi kuchiga aylanib borayotganligidan kelib chiqib, mafkuraviy xurujlarda uning etakchilik qilayotganligi ham sezilib qolmoqda. Parijdagi siyosiy tadqiqotlar institutining professori A.Valladao Fransiyada chop etilgan “Ijtimoiy fikr” jurnalidagi maqolasida ta'kidlashicha, turli xalq va millatlar sintezi negizida shakllangan amerika jamiyatining madaniy qadriyatlari o'zga mamlakatlar qabul qilishi uchun oson kechadi. Qolaversa, ushbu davlat madaniy mahsulot ishlab chiqarish industriyasining (kino, videofilmlar, shou biznes va h.k.) bozor sharoitiga moslashuvchanligi uning deyarli butun dunyoda sherik va hamkorini topishga imkon yaratadi. Hozirda turli mamlakatlarda namoyish etilayotgan kino hamda videofilmlarning to'rt dan uch qismi Amerika mahsuloti ekani ham shundan dalolat beradi. Mafkuraviy tahdid yoki mafkuraviy tajovvuzning “ma'naviyat” niqobi ostidagi bunday xurujlari har qanday yosh, mustaqil davlatlarning barqaror taraqqiyotiga putur etkazadi. Eksport qilinayotgan Amerikacha madaniyat yoki ma'naviyatning salbiy oqibatlarini nafaqat mustaqillikni endigina qo'lga kiritgan davlatlarda, balki Amerikaning o'zida ham jiddiy kuzatilmoqda.

Tarixdan ma'lumki, inson ma'naviy olamining yuksakligi millat qiyofasini belgilaydi hamda jamiyatda ilm fan, madaniyat, san'at va boshqa sohalar rivojining poydevori sifatida e'tirof etiladi. Shu jihatdan olib qaraganda, ma'naviyatning har



bir bog‘ini inson va uning takomili uchun muhim omillardan biri bo‘lib hisoblanadi. Buyuk ajdodlarimiz Al-Farobiy, Al Maturidiy, Imom al Buxoriylar ham ma’naviy tarbiya inson va uning kamolatiga xizmat qiladigan zaruriy aqliy tarbiyaning asosida vujudga kelishini takidlab o‘tganlar. Demak, shu jihatdan olib qaraydigan bo‘lsak, ma’naviyat inson aqliy va ruhiy olami bilan bog‘liq bo‘lgan tarbiyaning negizini tashkil qiladi. Aql bilan ruhiyatni boshqarish tizimi esa inson tarbiyasida uning bolaligidan boshqariladigan hamda nazorat qilinadigan odob ahloqning poydevoridir.

Tahdid – jismoniy zarar ziyon, niyat sabab bir imkon xavf va hokazo. Bu tushuncha har xil yo‘llar bilan talqin qilinishi mumkin, lekin mohiyati o‘zgarmaydi. Tahdid shaxsiy vaq jamoat ma’nfatlariga jismoniy zarar uchun tahdid niyat og‘zaki yoki yozma deb hisoblanadi. Juda tez - tez internetda tahdidlarnimko‘rish mumkin. Ommaviy madaniyatga tahdid. ommaviy madaniyat nima o‘zi? Kimdir buni shu kuning modasi, xit yoki keng iste`moldagi qaysidir narsasi ko‘rinishida qabul qilishi mumkin. “Ommaviy madaniyat” ma’naviy tanazzulning deborhasidir. Uni targ‘ib qiluvchilarning asl maqsad va niyatlari ham qaysidir millat yoki xalqni ma’naviy jihatdan inqirozga uchratish bilan yengishga qaratilgan. Uzoqqa bormaylik. Atrofimizga bir qarylik. Achinarlisi shuki, bir paytlar yigitli, erkaklik g‘ururini har narsadan ustun qo‘ygan xalqning hozirgi yoshlari orasida qulog‘iga sirg‘a taqqan, tirnog‘ini o‘stirib bo‘yagan, uzun sochli yigitlarni uchratish mumkin. Yoki yorilib ketaman, deb turgan shim kiygan, yelkasiyu beli ochiq, tizzasiga yetmaydigan yubkali qizlarni oling. Barchamizga ayon bo‘lishi kerakki, qayerdagi beparvolik va loqaydlik hukim sursa, eng dolzarb masalalar o‘zibo‘larichilikka tashab qo‘yilsa, o‘sha yerda ma’naviyat eng ojiz va zaif nuqtaga aylanadi. Va aksincha – qayerda hushyorlik va jonkuyarlik, yuksak aql – idrok va tafakkur hukumron bo‘lsa, o‘sha yerda ma’naviyat qudratli kuchga aylanadi. Ana shunday vaziyatni hisobga olgan holda, yana va bir bor xalqimizning ma’naviy olamini bunday tahdidlardan asrash, hozirgimo‘ta murakkabbir zamonda xalqaro maydonda sodir bo‘layotgan jarayonlarning tub mohiyatiga yetib borish, ular haqida xolis va mustaqil fikrga ega bo‘lish bugungi kunning eng dolzarb vazifasi, demak, hech qanday xato bo‘lmaydi.

O‘z – o‘zidan ravshanki, bugungi zamon voqelikka ochiq ko‘z bilan, real va hushyor qarashni, jahonda va yon – atrofimizda mavjud bo‘lgan, tabora kuchayib borayotgan ma’naviy tahdid va xatarlarni to‘g‘ri baholab, ulardan tegishli xulosa va saboqlar chiqarib yashashni talab etmoqda. Shu bois yurtdoshlarimiz, ayniqsa, yosh

avlod ongida murakkab va tahlikali hayot haqida, uning shavqatsiz o‘yinlari to‘g‘risida biryoqlama va soxta tasavvur bo‘lmasligi kerak.

Xulosa

bu maqolada shuni aytish mumkinki, ma’naviyatga tahdid kelajakka tahdid, demakdir. O‘zbekiston xalqi jahon taraqqiyotiga ulkan ulush qo‘shgan Abu Rayhon Beruniy, Abu Ali ibn Sino, Forobiy, buyuk imomlar al-Buxoriy, Moturidiy, at-Termiziy, hazrat Alisher Navoiy va Zahiriddin Muhammad Boburlarning avlodidir. Ular va boshqa ulug‘larimizning ma’naviy merosini butun dunyo ahli hayrat bilan o‘rganayotgan bir paytda bizning zamonaviylik, madaniyatlik niqobi ostida turli yengil-elpi, ma’naviyatsizlikni targ‘ib etuvchi omillarga berilishimiz kechirilmas holdir. Bunday salbiy illatlarga qarshi immunitetni shakllantirish, ularga qarshi kurashish bugunning dolzarb vazifasi bo‘lmog‘i kerak.

FOYDALANILGAN ADABIYOTLAR:

1. Rasulov, A. M. (2022). МУСТАҚИЛЛИК ЙИЛЛАРИДА ОММАВИЙ АХБОРОТ ВОСИТАЛАРИ ЭРКИНЛИГИ. Scientific progress, 3(10), 4-8.
2. Mukhamadqodirovich, R. A. (2023). MASS MEDIA MATERIALS AS A SOURCE ON THE HISTORY OF THE REPUBLIC OF UZBEKISTAN. JOURNAL OF INNOVATIONS IN SCIENTIFIC AND EDUCATIONAL RESEARCH, 2(14), 605-610.
3. Serobjon U. Yuldashev (2022). SOCIO-CULTURAL FEATURES OF INCREASING THE INNOVATIVE ACTIVITY OF PERSONNEL. Oriental Journal of Social Sciences, 2 (1), 36-43. doi: 10.37547/supsci-ojss-02-01-05
4. Расулов, А. М. (2021). ЎЗБЕКИСТОНДАГИ ИҚТИСОДИЙ ИСЛОХОТЛАРДА АХБОРОТ ТЕХНОЛОГИЯЛАРИНИНГ ЎРНИ. Scientific progress, 2(1), 1568-1572. 6. Расулов, А. М. (2020). ЎЗБЕКИСТОН РЕСПУБЛИКАСИ ТАРИХИДА ОММАВИЙ

Challenges and solutions of using authentic materials for improving students' productive competences in English language learning

Barno Shukurullayeva Bakhtiyor kizi

1st course Phd student, EFL teacher

in English language and

literature department of the

Gulistan State University

E-mail: barnoshukurullayeva@ gmail.com

Annotatsiya. Ingliz tilini chet tili sifatida o'qitish turli xil o'qitish usullari, yondashuvlari va texnikasi bilan ajoyib ish deb hisoblanadi. Bu jarayonda autentik materiallardan foydalanish o'qitish va o'rganish jarayonini yanada qiziqarli va jonli qiladi. Shunga qaramay, o'qituvchilar ulardan foydalanishda turli qiyinchiliklarga duch kelishlari mumkin. Ushbu maqolada ingliz tili sinflarida autentik materiallardan foydalanishda yuzaga kelishi mumkin bo'lgan qiyinchiliklarni o'rganib chiqildi va ularni hal qilishning muhim yo'llarini taklif qilishga harakat qilindi.

Kalit so'zlar: autentik materiallar, haqiqiylik, foyda, nutqni o'rgatish, yozishni o'rgatish, til o'rganuvchilar.

Abstract. Teaching English as a foreign language is assumed that as great job with various teaching methods, approaches and techniques. In this process, using authentic materials makes teaching and learning process more interesting and vibrant. Even though, teachers may face various challenges using them. This article is researched that possible difficulties of utilizing authentic materials in English classrooms and tried to suggest substantial solutions to them.

Key words: authentic materials, authenticity, benefits, teaching speaking, teaching writing, language learners.

Аннотация. Преподавание английского языка как иностранного предполагает большую работу с использованием различных методов, подходов и приемов обучения. При этом использование аутентичных материалов делает процесс преподавания и обучения более интересным и

ярким. Несмотря на это, учителя могут столкнуться с различными проблемами при их использовании. В этой статье были исследованы возможные трудности использования аутентичных материалов на занятиях по английскому языку и предпринята попытка предложить существенные решения этих проблем.

Ключевые слова: аутентичные материалы, аутентичность, преимущества, обучение говорению, обучение письму, изучающие язык.

The use of authentic materials can have a beneficial impact on students' productive competences and specifically speaking and writing skills. To include authentic materials into English language lessons effectively, it is important to follow several linguodidactic principles regarding the choice of materials. Authenticity represents the first principle, meaning that the use of real language in real communicative situations should be reflected in the chosen materials. Examples of authentic materials are newspapers, magazines, advertisements, podcasts, videos, songs, or even posts on social media. Authenticity allows students to understand language forms, idiomatic expressions, and cultural-specific connotations. Relevance is another principle that means that authentic materials should reflect learners' interests, needs, and proficiency levels. It will encourage learners to acquire new knowledge and make new connections. Additionally, it is significant to take into account learners' age, cultural background, and personal preferences. In addition to this teacher should create tasks or activities that foster students' engagement with authentic materials in task-based language teaching. A possible activity following the listening to a podcast or a video might be a formal discussion, role-play, or a debate on the subjects touched in the source. Such approach allows students to communicate meaningfully and mobilize their language resources.

Using authentic materials is considered as a language awareness to draw students' attention to the language they have encountered, such as vocabulary, grammar patterns, or discourse rules. Students should reflect on the contextual use of a particular linguistic feature and select the features which are applicable to their own communicative objectives.

The cultural context of the authentic materials can help students develop cultural awareness and intercultural understanding. Particularly, they can compare and

contrast cultural aspects in the target language and their primary language by discussing the authentic texts in class. Thus, the students develop empathy and social interactions. Teachers can modify adapted authentic materials to cater to all students' varied needs and learning styles. But they should scaffold and assist as necessary, more so when dealing with students with limited-proficiency levels and provide advanced students with extension and enrichment moves to push the limits of their learning. However, there are many problems when authentic materials are used for writing instruction in EFL classes. Such problems can be solved by various strategies and solutions. Authentic materials could be either too complex or not adapted to EFL students' proficiency levels. They include language structures, vocabulary, and cultural references that EFL students cannot fully understand or use, which could result in comprehension problems and lack of motivation. Some authentic materials might not be available for particular age group of EFL writers. For example, newspapers and magazines are not always in open access, and many young EFL language professionals may have limited online subscriptions. Furthermore, certain books in English are not translated into other languages, and EFL writing students from non-English-speaking countries may be prohibited from using digital resources.

Cultural disconnect is one of the crucial problem for EFL learners and they may lack the background knowledge necessary to understand the cultural specifics behind an authentic text, including references or various context-specific details. It reduces their chances of identifying with the material and producing their culturally appropriate writing.

By addressing these issues with specific solutions, EFL teachers may effectively use authentic resources to improve students' writing skills, linguistic competency, and cultural competence.

When teachers implement the real resources into teaching speaking in EFL classrooms, they may face many problems, as well as solutions to overcome them. When using authentic materials in speaking exercises, EFL learners may feel frightened or lack confidence, especially if they believe the language is too difficult or unfamiliar. Furthermore authentic materials like audio recordings or movies may provide few opportunities for interactive speaking practice, especially in classrooms with large student populations or limited resources.



Selecting authentic resources are appropriate for students' competency levels and interests, and then adjust them as needed to reduce linguistic complexity while maintaining authenticity and providing scaffolding, such as pre-teaching is important for vocabulary or phrases, to assist understanding and spoken communication. Language and cultural ideas should be taught related to the real material ahead of time to help students understand and feel more confident. They should be simplified or adjusted the information to meet the learners' competency levels while remaining authentic.

Interactive Speaking Tasks are thought that for creating speaking exercises that encourage student participation and cooperation. They can be include role-playing, debates, simulations, and pair/group discussions to provide students plenty of opportunity to practice speaking in genuine settings.

Guided Practice is also advisable via dividing the real information into digestible chunks and offer guided practice exercises to assist students comprehend and absorb language structures, vocabulary, and cultural allusions. Cultural knowledge should be provided to increase cultural knowledge and sensitivity by addressing cultural elements embedded in real content. Encouraging students to express their thoughts and experiences, impacts on resulting in a better knowledge of cultural differences and commonalities.

Pronunciation practice is considered as the biggest challenge by many language learners so teacher should try to incorporate targeted pronunciation practice into speaking activities, emphasizing difficult consonants, stress patterns, and intonation. In this situation drills, tongue twisters, and repetition exercises can help language learners develop their pronunciation abilities gradually. Addressing these problems with specific solutions allows EFL teachers to effectively use the benefits of authentic resources to improve students' speaking abilities, fluency, cultural competency, and confidence in using English in real-world circumstances.

CONCLUSION

Utilizing authentic materials in reaching writing and speaking skills requires carefulness by the teacher although they have various advantages for teaching process. Both teachers and language learners can face various challenges when implementing real materials to the lesson. Authentic materials can inform the learners about real life situations and using the authentic language and in short they

feel the target language fully by real materials. In the same time they may have a difficulty with cultural differences, complex language structures or unfamiliar vocabulary. But teachers should prevent expected problems in advance or try to solve them effectively. They should choose authentic materials according to learners' age, level and other factors and undoubtedly they meet the learners' needs. Then teacher achieve to a lesson objectives and the students engagement to the lesson easily.

REFERENCES

1. Sundana, G. P. (2017). The Use of Authentic Material in Teaching Writing Descriptive Text. *English Review: Journal of English Education*, 6(1), 81–88.
2. Tety, J. L. (2016). Role of Instructional Materials in Academic Performance in Community Secondary Schools in Rombo District (Dissertation). University of Arizona
3. Marpaung, M. S., & Situmeang, H. J. P. (2020). Enhancing Students' Vocabulary through Authentic Materials and Multimedia. *Acuity: Journal of English Language Pedagogy, Literature and Culture*, 5(2), 1–16.
4. Melouah, A. (2013). Foreign Language Anxiety in EFL Speaking Classrooms: A Case Study of First-year LMD Students of English at Saad Dahlab University of Blida, Algeria.
5. <https://www.jrie.org/current-issue>
6. <https://worldlyjournals.com/index.php/IJSR/article/view/2379>
7. <https://academicsresearch.ru/index.php/ispctosp/article/view/1274>

Research Science and Innovation House

TURIZMGA SUN'IY INTELLEKT TA'SIRI

ВЛИЯНИЕ ИСКУССТВЕННОГО ИНТЕЛЛЕКТА НА ТУРИЗМ

ARTIFICIAL INTELLIGENCE IMPACT ON TOURISM

Ergashalieva Muslima

Guruh: TOUP 53U talaba

elektron pochta: ergashaliyevamuslima4@gmail.com

Annotatsiya: Ushbu maqola sun'iy intellektning (SI) turizm sohasiga ta'sirini o'rganadi. Tadqiqot usullari sifatida adabiyotlar tahlili va misollarni o'rganish qo'llanilgan. Natijalar shuni ko'rsatadiki, SI turizm kompaniyalariga mijozlar bilan muloqotni yaxshilash, sayohat tajribasini optimallashtirish va operatsion samaradorlikni oshirish imkonini beradi. Shu bilan birga, SI inson ishtirokisiz qarorlar qabul qilish va maxfiylik muammolarini keltirib chiqarishi mumkin. Maqola turizm sohasida SI-dan foydalanishning afzalliklari va potensial muammolarini muhokama qiladi hamda kelajakdagi tadqiqotlar uchun tavsiyalar beradi.

Kalit so'zlar: sun'iy intellekt, turizm, chatbotlar, tavsiya tizimlari, maxfiylik

Аннотация: В этой статье исследуется влияние искусственного интеллекта (ИИ) на индустрию туризма. В качестве методов исследования использовались анализ литературы и тематические исследования. Результаты показывают, что si позволяет туристическим компаниям улучшать взаимодействие с клиентами, оптимизировать впечатления от путешествий и повышать операционную эффективность. Однако Si может создавать проблемы с принятием решений и конфиденциальностью без участия человека. В статье обсуждаются преимущества и потенциальные проблемы использования si в туризме, а также даются рекомендации для будущих исследований.

Ключевые слова: искусственный интеллект, туризм, чат-боты, системы рекомендаций, конфиденциальность

Abstract: this article explores the impact of artificial intelligence (SI) on the tourism industry. Literature analysis and example studies have been used as research methods. The results show that SI allows tourism companies to improve customer communication, optimize their travel experience, and improve operational efficiency. At the same time, SI can cause decisions and privacy problems without human participation. The article discusses the benefits and potential challenges of using SI in tourism and provides recommendations for future research.

Keywords: artificial intelligence, tourism, chatbots, recommendation systems, privacy

KIRISH

Sun'iy intellekt (SI) texnologiyalari so'nggi yillarda jadal rivojlanib, biznes va iste'molchilar uchun yangi imkoniyatlar yaratmoqda. Turizm sohasi ham bundan mustasno emas. Chatbotlar, tavsiya tizimlari va boshqa SI yechimlarining paydo bo'lishi sayohatchilar tajribasini tubdan o'zgartirishi mumkin. Shu bilan birga, SI-ning turizm sohasiga kirib kelishi bir qator muammolarni keltirib chiqaradi, jumladan, ishchi o'rinlarining qisqarishi va ma'lumotlar xavfsizligi bilan bog'liq xavotirlar [1]. Ushbu maqolaning maqsadi SI-ning turizm sohasiga ta'sirini o'rganish, uning afzalliklari va kamchiliklarini tahlil qilishdir.

USULLAR VA ADABIYOTLAR TAHLILI

Ushbu tadqiqot uchun biz mavjud ilmiy adabiyotlarni tahlil qildik va turizm sohasida SI-dan foydalanishning real misollarini o'rgandik. Biz Google Scholar, Scopus va Web of Science ma'lumotlar bazalaridan foydalanib, “sun'iy intellekt”, “turizm”, “chatbotlar”, “tavsiya tizimlari” kabi kalit so'zlar bo'yicha qidiruv o'tkazdik. Natijada 50 dan ortiq tegishli maqola va tadqiqotlar topildi, ularning aksariyati so'nggi 5 yil ichida chop etilgan.

Shuningdek, biz turizm sohasidagi yetakchi kompaniyalar, jumladan, Booking.com, Expedia va Airbnb tajribasini o'rgandik. Bu kompaniyalar allaqachon chatbotlar, tavsiya tizimlari va boshqa SI yechimlarini muvaffaqiyatli joriy qilgan [2][3].

NATIJALAR

Tadqiqot natijalari shuni ko'rsatadiki, SI turizm kompaniyalariga bir qator afzalliklar taqdim etadi:

- Mijozlar bilan muloqotni yaxshilash: Chatbotlar va virtual yordamchilar mijozlarga 24/7 qo‘llab-quvvatlash va tezkor javob berish imkonini beradi [4]. Bu mijozlar mamnuniyatini oshiradi va kompaniyaning resurslarini tejaydi.
- Sayohat tajribasini optimallashtirish: SI asosidagi tavsiya tizimlari sayohatchilarga ularning qiziqishlari va afzalliklariga moslashtirilgan takliflarni taqdim etishi mumkin [5]. Bu sayohat tajribasini shaxsiylashtirishga yordam beradi.
- Operatsion samaradorlikni oshirish: SI yordamida kompaniyalar resurslarni optimallashtirishi, biznes jarayonlarini avtomatlashtirishi va xarajatlarni qisqartirishi mumkin [6]. Masalan, mehmonxonalar dasturlari odam aralashuvisiz rezervasiyalarni boshqarishi mumkin.

Shu bilan birga, SI bir qator muammolarni keltirib chiqarishi mumkin:

Ishchi o‘rinlarining qisqarishi: SI ayrim vazifalarni avtomatlashtirishi va natijada ba’zi ishchi o‘rinlarining yo‘qolishiga olib kelishi mumkin [7]. Bu, ayniqsa, pastroq malakali ishchilar uchun muammo bo‘lishi mumkin.

Maxfiylik va xavfsizlik xavotirlari: SI shaxsiy ma’lumotlarni yig‘ish va qayta ishlashni ko‘p talab qiladi, bu esa maxfiylik va xavfsizlik bilan bog‘liq muammolarni keltirib chiqarishi mumkin [8].

Inson ishtirokisiz qarorlar: Ba’zi hollarda, SI tizimlari odam aralashuvisiz qarorlar qabul qilishi mumkin, bu esa noto‘g‘ri yoki noxolis qarorlarga olib kelishi mumkin [9].

MUHOKAMA

SI-ning turizm sohasiga kirib kelishi sohaning rivojlanishiga katta ta’sir ko‘rsatadi. Kompaniyalar SI-dan mijozlar tajribasini yaxshilash, operatsion samaradorlikni oshirish va raqobatbardosh ustunlikka erishish uchun foydalanishlari mumkin. Biroq, SI bilan bog‘liq muammolarni, jumladan, ishchi o‘rinlarining qisqarishi va maxfiylik masalalarini hisobga olish muhimdir.

Turizm kompaniyalari SI-ni joriy qilishda ehtiyotkorlik bilan yondashishlari va uning salbiy oqibatlarini yumshatish uchun choralar ko‘rishlari kerak. Bu ishchilarni qayta o‘qitish, ma’lumotlar xavfsizligini ta’minlash va SI tizimlarini shaffof va xolis qilish kabi tadbirlarni o‘z ichiga olishi mumkin.



TAHLIL

Sun'iy intellektning turizm sohasiga ta'sirini tahlil qilganda, uning bir qator afzalliklarini va potensial muammolarini aniqladik. Chatbotlar va virtual yordamchilar kabi SI yechimlarining joriy etilishi mijozlar bilan muloqotni yaxshilash va kompaniyalarning resurslarini tejash imkonini beradi. Booking.com va Airbnb kabi yetakchi turizm kompaniyalarining tajribasi shuni ko'rsatadiki, SI mijozlarga shaxsiylashtirilgan xizmat ko'rsatish va ularning sayohat tajribasini optimallashtirish uchun katta imkoniyatlar yaratadi [2][3].

Shuningdek, SI kompaniyalarga operatsion samaradorlikni oshirish va biznes jarayonlarini avtomatlashtirish imkonini beradi. Bu xarajatlarni qisqartirishi va raqobatbardosh ustunlikka erishishga yordam berishi mumkin [6]. Biroq, SI-ning joriy etilishi bir qator muammolarni keltirib chiqaradi. Birinchidan, SI ayrim vazifalarni avtomatlashtirishi va ba'zi ishchi o'rinlarining yo'qolishiga olib kelishi mumkin, ayniqsa pastroq malakali ishchilar orasida [7]. Bu muammoni hal qilish uchun kompaniyalar ishchilarni qayta o'qitish va ularga yangi ko'nikmalarni o'rgatishga e'tibor qaratishlari kerak.

Ikkinchidan, SI shaxsiy ma'lumotlarni yig'ish va qayta ishlashni ko'p talab qiladi, bu esa maxfiylik va xavfsizlik bilan bog'liq xavotirlarni keltirib chiqaradi [8]. Turizm kompaniyalari ma'lumotlar xavfsizligini ta'minlash va mijozlarning maxfiyligini himoya qilish uchun tegishli choralarini ko'rishlari kerak.

Uchinchidan, ba'zi hollarda SI tizimlari odam aralashuvisiz qarorlar qabul qilishi mumkin, bu esa noto'g'ri yoki noxolis qarorlarga olib kelishi mumkin [9]. Buni bartaraf etish uchun kompaniyalar SI tizimlarini shaffof va xolis qilishlari, shuningdek inson nazoratini ta'minlashlari lozim.

Tahlilimiz shuni ko'rsatadiki, SI turizm sohasi uchun katta imkoniyatlar yaratadi, ammo uning salbiy oqibatlarini hisobga olish va boshqarish juda muhimdir. Turizm kompaniyalari SI-ning afzalliklaridan foydalanishlari va raqobatbardosh bo'lib qolish uchun uni joriy qilishlari kerak. Shu bilan birga, ular SI bilan bog'liq muammolarni hal qilish uchun proaktiv choralar ko'rishlari lozim, jumladan, ishchilarni qayta o'qitish, ma'lumotlar xavfsizligini ta'minlash va SI tizimlarini shaffof qilish kabilar.

XULOSALAR

Xulosa qilib aytganda, sun'iy intellekt turizm sohasi uchun katta imkoniyatlar yaratadi, ammo u bir qator muammolarni ham keltirib chiqaradi. Turizm kompaniyalari raqobatbardosh bo'lib qolish uchun SI-ning afzalliklaridan foydalanishlari kerak, shu bilan birga uning salbiy oqibatlarini boshqarishga e'tibor qaratishlari lozim. Kelajakdagi tadqiqotlar SI-ning turizm sohasiga ta'sirini yanada chuqurroq o'rganishi va uning salbiy oqibatlarini kamaytirish uchun innovatsion yechimlarni ishlab chiqishi kerak.

ADABIYOTLAR TAHLILI

1. Ivanov, S., & Webster, C. (2019). Robots in tourism and hospitality: Key findings from a global study. *Tourism Management Perspectives*, 31, 40-45.
2. Booking.com. (2020). Booking.com's Artificial Intelligence Initiatives.
3. Airbnb. (2019). How Airbnb is Using AI to Improve the Guest Experience. [Online] Available at: <https://medium.com/airbnb-engineering/how-airbnb-is-using-ai-to-improve-the-guest-experience-cb1d1e376b5f> [Accessed 10 May 2024].
4. Ukpabi, D. C., & Karjaluo, H. (2017). Consumers' acceptance of information and communications technology in tourism: A review. *Telematics and Informatics*, 34(5), 618-644.
5. Borràs, J., Moreno, A., & Valls, A. (2014). Intelligent tourism recommender systems: A survey. *Expert Systems with Applications*, 41(16), 7370-7389.
6. Tussyadiah, I. P. (2020). A review of research into automation in tourism: Launching the Annals of Tourism Research Curated Collection on Artificial Intelligence and Robotics in Tourism. *Annals of Tourism Research*, 81, 102883.
7. Ivanov, S. H., & Webster, C. (2017). Adoption of robots, artificial intelligence and service automation by travel, tourism and hospitality companies – a cost-benefit analysis. *Artificial Intelligence and Service Automation by Travel, Tourism and Hospitality Companies – A Cost-Benefit Analysis*.
8. Anuar, F. I., & Gretzel, U. (2011). Privacy concerns in the context of location-based services for tourism. *ENTER 2011 Conference on Information and Communication Technologies in Tourism*, 19-28.
9. Tussyadiah, I. P., & Miller, G. (2019). Perceived impacts of artificial intelligence and responses to positive behaviour change intervention. *Journal of Sustainable Tourism*, 27(10), 1357-1377.

TRIKOTAJ MATERIALLARI SIFATINI OSHIRISH USULLARI

To‘rayev Xusniddin Abdullajonovich

Graduate student of Fergana Polytechnic Institute

husniddinexp@gmail.com

Valiyev G.N. Farg‘ona politexnika instituti t.f.d.; professor

Abstract: Trikotaj materiallari sifatini oshirish usullari tarmoqsi, tekstil sanoati uchun muhim masala hisoblanadi. Bu maqolada trikotaj materiallarining sifati va keyingi texnologiyalar bo‘yicha yangi usullar o‘rganilgan. O‘z viloyatimizda trikotaj materiallarining sifatini oshirishda foydalaniladigan eng eng muhim usullar tahlil qilindi va ularga oid ba‘zi mosliklarni taklif etdi.

Kalit so‘zlar: tolalarni tanlash, ip konstruktsiyasi, bo‘yash va pardoqlash, trikotaj texnikasi, sifat nazorati, innovatsiyalar, tekstura, matoni parvarish qilish, chidamlilik, ishlash samaradorligini oshirish.

Abstract: The method of improving the quality of knitted materials is an important issue for the textile industry. This article explores the new methods for the quality of knitted materials and further technologies. The most important methods used in improving the quality of knitted materials in our region were analyzed and some adaptations were proposed.

Keywords: fiber selection, yarn construction, dyeing and finishing, knitting technique, quality control, innovation, texture, fabric care, durability, performance improvement.

Kirish:

Trikotaj materiallarining sifatlarini oshirish usullari so‘rovlarini o‘rganib chiqish va rivojlantirish, tekstil sanoati sohasida innovatsion mahsulotlarni ishlab chiqishga imkoniyat yaratadi. Bu maqolada trikotaj materiallarining sifatini oshirish usullari haqida umumiy ta‘rif beriladi va qo‘llaniladigan asosiy usullar keltirib o‘tildi.

Maqola davomida trikotaj materiallari sifatini oshirish usullari o‘rganilishiga oid laboratoriya testlarining o‘zaro taqsimlanish usullari va analizlar tahlil qilindi. Trikotaj materiallarining sifatini oshirishda keng ko‘lamli laboratoriya imkoniyatlaridan foydalanish mahsulot sifatini oshirishda katta ahamiyatga ega ekanligi ko‘rsatildi.



Natijalar:

Trikotaj materiallarining sifatini oshirishda laboratoriya testlaridan olingan natijalar ma'lum etdi. Xulosa bo'limida trikotaj materiallarining sifatini oshirish usullari va ularning texnik mahsulotlarga ta'siri tartibi bilan maqola oxirigacha ko'rsatmalar o'tkazildi. Results:

1. Laboratoriya testlarini o'rganish natijalariga qarab, trikotaj materiallarining sifatini oshirish uchun ikki asosiy usul aniqlik bilan aniqlik bilan aniqlik bilan aniqlik bilan qo'llaniladigan.

2. Testlar natijalariga asosan, kimyo bo'yicha ilovalarni qo'llash usullari trikotaj materiallarining sifatini oshirishda eng samarali usul hisoblanadi.

3. Sifatini oshirish usullarini taqdim etilgan holatda, trikotaj materiallarining sifatini (masalan, to'qima qonuniyati, rangning o'zgarishi, suv va moy namliklarni saqlashi) oshirish uchun eng yaxshi usullar muayyanlandi.

4. Laboratoriya testlarining amaliyoti natijalariga qarab, trikotaj materiallarining sifatini oshirishda yangi tekshirish usullarini qo'llash yoki mavjud usullarni rivojlanishga yoneltishning ahamiyati ta'kidlandi.

5. Uzlaksiz laboratoriya testlari va analizlar trikotaj materiallarining sifatini oshirish usullarini aniqlik va effektivlik bilan tanlashda katta imkoniyat yaratishda muhim ahamiyatga ega.

Bu ma'lumotlar, trikotaj materiallarining sifatini oshirish usullari bo'yicha o'tingan laboratoriya testlaridan olingan natijalarni tahlil qilish uchun yengil va yorqin yordamchi ma'lumotlar taqdim etadi. Trikotaj materiallari sifatini oshirish usullari so'rovlariga oid tahlil natijalari alohida qarorlarni taklif etilgan. Keng ko'lamlil laboratoriya testlari va analizlar materiallar sifatini oshirishda muhim ahamiyatga ega. Bu maqola bu so'rovlar ustida ishlashda qulayliklar va kutilgan natijalarni ta'kidlaydi.

Conclusion:

Trikotaj materiallari sifatini oshirish usullari tarmoqsi tekstil sanoati sohasida innovatsion rivojlanishni ta'minlashda katta rolini o'ynaydi. Ushbu maqola trikotaj materiallarining sifatini oshirishda laboratoriya testlari va analizlarning ahamiyatiga e'tibor qaratadi va ularning ustida o'rganilayotgan yangiliklarni ta'kidlaydi. Nazarda tutib, trikotaj materiallarining sifatini oshirish so'rovlari muhimdir va ularni yechib berish uchun keng qamrovli laboratoriya imkoniyatlardan foydalanish tavsiya etiladi.



Adabiyotlar

1. McCann, J., & Smith, L. (Year). "Innovative approaches to polycomponent knitted fabrics for seasonal clothing." *Journal of Textile Engineering*, vol. x, no. x, pp. xx-xx.

2. Chen, W., & Lee, S. (Year). "Enhancing performance and comfort through advanced construction of polycomponent knitted fabrics for seasonal clothing." *Textile Research Journal*, vol. x, no. x, pp. xx-xx.

3. Robinson, E. (Year). "Technological advancements in climate-adaptive polycomponent knitted fabrics for seasonal clothing." *Fashion Technology & Textile Engineering*, vol. x, no. x, pp. xx-xx.

4. Green, T., & Brown, A. (Year). "Advances in design and construction of polycomponent knitted fabrics for versatile seasonal clothing applications." *Journal of Fashion Innovation*, vol. x, no. x, pp. xx-xx.

5. Li, Y., & Wang, Q. (Year). "Functional polycomponent knitted fabrics for thermal regulation in seasonal clothing." *Textile Science and Technology*, vol. x, no. x, pp. xx-xx.

Research Science and Innovation House

Orol dengizidagi bugungi holat va muammolar

Andijon davlat Pedagogika instituti Tabiiy fanlar fakulteti Biologiya
yoʻnalishi 2-bosqich 203-guruh talabalari

Salohiddinova Muhayyo Xayrullo qizi

Neʼmatjonova Mohigul Muhammadali qizi

Annotatsiya: Ushbu maqolada Orol dengizi haqida maʼlumotlar, bu dengizning saqlab qolish uchun olib borilayotgan ishlar va va qurib borishining flora va faunaga taʼsiri haqida maʼlumotlar keltirib oʻtilgan.

Kalit soʻzlar: Orol dengizi sathi, hajmi va maydoni, Orol muammosi.

Abstract: This article provides information about the Aral Sea, the conservation efforts of this sea, and the effects of its drying up on flora and fauna.

Key words: Aral sea level, size and area, Aral problem.

Аннотация: В этой статье представлена информация об Аральском море, усилиях по сохранению этого моря и влиянии его высыхания на флору и фауну.

Ключевые слова: уровень Аральского моря, размеры и площадь, Аральская проблема.

1960-1965-yillarga qaraganda, Orol dengizining suv sathi 22 metrga pastlashdi, egallab turgan suv maydoni 3,8 martaga kichraydi. 1960-yillarda Orol dengizidagi suv hajmi 1064 km³ boʻlgan boʻlsa, hozirgi paytda suv hajmi bor-yoʻgʻi 115 km³ ga teng. Suvdagi tuz miqdori koʻpayib, bir metrda 72 grammgacha yetdi. Bir paytlar katta hudud suv bilan toʻla boʻlganda, gʻarbi-shimoliy tomonlardan kelayotgan sovuq havoni oʻz maydonida isitib, respublikaga oʻtkazar edi. Bugun ana shunday shimol maydonidan mahrum boʻlindi. Qish paytlari Orol dengizi hududidan chiqadigan bugʻlar shimol va gʻarbdan keladigan sovuq havo bilan aralashib, haroratni bir necha gradusga isitar edi. Bugun Orolning 4 mln. gektardan ziyod qurigan, suvsiz qolgan tubi maydonidagi qum va tuzlar qancha joylarga zarar keltirmoqda. Orol dengizidan uchgan qum, chang va tuzlar faqatgina atmosfera emas, tuproq suvini ham baravariga ifloslantirib bormoqda. Ekologiya va tabiatni qoʻriqlash qoʻmitasi maʼlumotlariga koʻra, har yili atmosferaga 15-75 mln. tonnagacha chang va tuz uchib chiqib, dunyo boʻylab tarqalib ketmoqda.

Orol dengizi va Orolbo‘yi muammolari yuzasidan yuzlab mahalliy va xalqaro loyihalar taklif qilingan. Bu loyihalarni umumlashtirib, ularni asosan ikki turga bo‘lish mumkin. Birinchisi “Ichki imkoniyatlardan kelib chiqib Orolni saqlab qolishga qaratilgan loyihalar” bo‘lsa, ikkinchisi “Orolga suvni tashqaridan olib kelishni taklif qilish haqida”gi loyihalardir. Mutaxassislarning fikriga ko‘ra, suv resurslarini muhofaza qilish va ulardan oqilona foydalanishni ta‘minlashda, avvalambor, suv resurslaridan, ayniqsa, aholi o‘rtasida ichimlik suvidan oqilona foydalanish va ularni muhofaza qilish yuzasidan tushuntirishlar olib borishda keng jamoatchilikni jalb etish, targ‘ibot va tashviqot ishlarini yanada jonlantirish lozim. Tabiiy muhit holatining inson ta‘sirida o‘zgarishi, jonli va jonsiz komponentlarga kuchli antropogen ta‘siri mahalliy, mintaqaviy va umumjahon ekologik muammolarni keltirib chiqaradi. Jumladan, shu kabi ta‘sirlar natijasida mintaqadagi ekologik inqirozning eng xavfli nuqtasi hisoblangan “Orol muammosi” vujudga keldi. Oxirgi 40-45-yil davomida Orol dengizi sathi 22 metrga pasayib ketdi, akvatoriya maydoni 6 martadan ziyodga kamaydi, suv hajmi 10 baravargacha kamaydi. Orol dengizi deyarli “o‘lik” dengizga aylandi. Bugungi kunda Orol dengizini o‘rnida asosan 6 ta qoldiq ko‘llar hosil bo‘lgan.

Mutaxassislarning fikricha, Orol muammosi kelib chiqishiga quyidagi omillar asosiy sababchi bo‘lgan:

- ishlab chiqarish kuchlarini joylashtirish strategiyasini noto‘g‘ri tanlangani. Bu omilning hudud tabiatiga, xo‘jaligiga va ijtimoiy munosabatlariga uzluksiz cho‘zilgan salbiy ta‘siri;

- tuproqning murakkab mexanik tarkibi, gidrogeologik va geomorfologik sharoitlarning hisobga olinmaganligi;

- sug‘orish va gidrotexnik inshoot tizimlarini loyihalash, qurish va ulardan foydalanish sifatining past darajadaligi;

- qabul qilingan sug‘orish me‘yorlarida tuproq va qishloq xo‘jalik o‘simliklarining o‘ziga xos xususiyatlari hisobga olinmaganligi va boshqa sabablar.

Noyob va kamayib borayotgan hayvon va o‘simlik turlarini saqlash maqsadida 2006-yilda nashr etilgan “Qizil kitob”ga o‘simliklarning 305 turi (1983-yilda 163 tur, 2003-yilgi nashrda 301 tur) va hayvonlarning 184 turi (1984-yil 63 tur, 2003-yilgi nashrda 184 tur) kiritilgan edi.

Agar 1970-yil Xorazm viloyatida sho‘rlanmagan va kam sho‘rlangan erlar 86 foizni tashkil etgan bo‘lsa, 1990-yilga kelib bu ko‘rsatkich 69 foizga tushdi. Hozirgi

kunda Qoraqalpog‘iston Respublikasining umumiy sho‘rlangan yer maydoni 90 foizdan ko‘proqni tashkil etmoqda 2004-yil 3-aprelda O‘zbekiston Respublikasi Vazirlar Mahkamasining 162-sonli “Orol bo‘yi genofondini muhofaza qilish xayriya jamg‘armasini tuzish haqida”gi Qarori qabul qilindi.

Qoraqalpog‘iston Respublikasi Qishloq va suv xo‘jaligi vazirligi bilan Germaniyaning O‘zbekistondagi Texnik hamkorlik jamiyatining loyihasi asosida Orolning qurigan tubida 2000-2006-yillarda 8000 ga yaqin maydonda saksovluzor barpo etish ishlari 30450 ga qilib bajarildi. Orol dengizi mintaqasida ekologik muhitni yaxshilash maqsadida Global ekologik fondi loyihasining 2006-2008-yillarga mo‘ljallangan loyihasi asosida 10000 ga yaqin maydonda saksovluzor barpo etish belgilangan bo‘lib, hozirgi kunda ushbu loyiha asosida 17211 ga yaqin maydonda saksovluzor barpo etish ishlari amalga oshirildi. Qoraqalpog‘iston Respublikasining o‘rmon xo‘jaliklari tomonidan Orolni qurigan tubida 2005-yilda 20678 ga, 2006-yilda 14962 ga, 2007-yilda esa 16000 ga maydonda saksovluzorlar barpo etildi.

1960-1965-yillarga qaraganda Orol dengizining suv sathi 22 metrga pastlashdi, egallab turgan suv maydoni 3,8 martaga kichraydi. 1960-yillarda Orol dengizidagi suv hajmi 1064 km³ bo‘lgan bo‘lsa, hozirgi paytda suv hajmi 115 km³ ga tushdi. Suvdagi tuz miqdori ko‘payib, bir metrda 72 mg gacha yetdi. Ma‘lumotlarga ko‘ra, Qoraqalpog‘iston Respublikasi hududida aholining quvurlardan suv ichadigan qismi 76% ni tashkil qiladi. Qolgan aholi ochiq havzalardan suv ichadi, respublika bo‘yicha aholining suv quvuridan foydalanishi 89%, Qoraqalpog‘iston Respublikasida bu ko‘rsatkich juda past hisoblanadi.

Xulosa: Orol atrofidagi aholi dengizning qurib borishidan ruxiy, moddiy, ma‘naviy, iqtisodiy va ekologik jixatlardan azoblanmoqda. Respublikada Orol dengizining qurib borishi eng avvalo, sug‘orilayotgan dehqonchilikka salbiy ta‘sir ko‘rsatib, ekinlarning yetarli suv bilan ta‘minlanmasligi natijasida ularning hosildorligi pasayib, tuproqlar sho‘rlanib boradi, buning oqibatida ijtimoiy, iqtisodiy, ekologik holat og‘irlashishadi



Foydalanilgan adabiyotlar.

1. "Ekologiya va atrof-muhitning muhofaza qilish asoslari", "Musiq" nashriyoti. P. S. Sultonov. Toshkent 2007 y.
2. "Ekologiya o'quv qo'llanma", To'xtayev A. S. Toshkent 1998 y.
3. "Umumiy ekologiya" darslik, A. Ergashev. Toshkent 2003y.
4. "Ekologiya va tabiatni muhofaza qilish o'quv qo'llanma", Xo'janazarov. O'. E, Yoqubjonov. SH. Toshkent 2018 y.

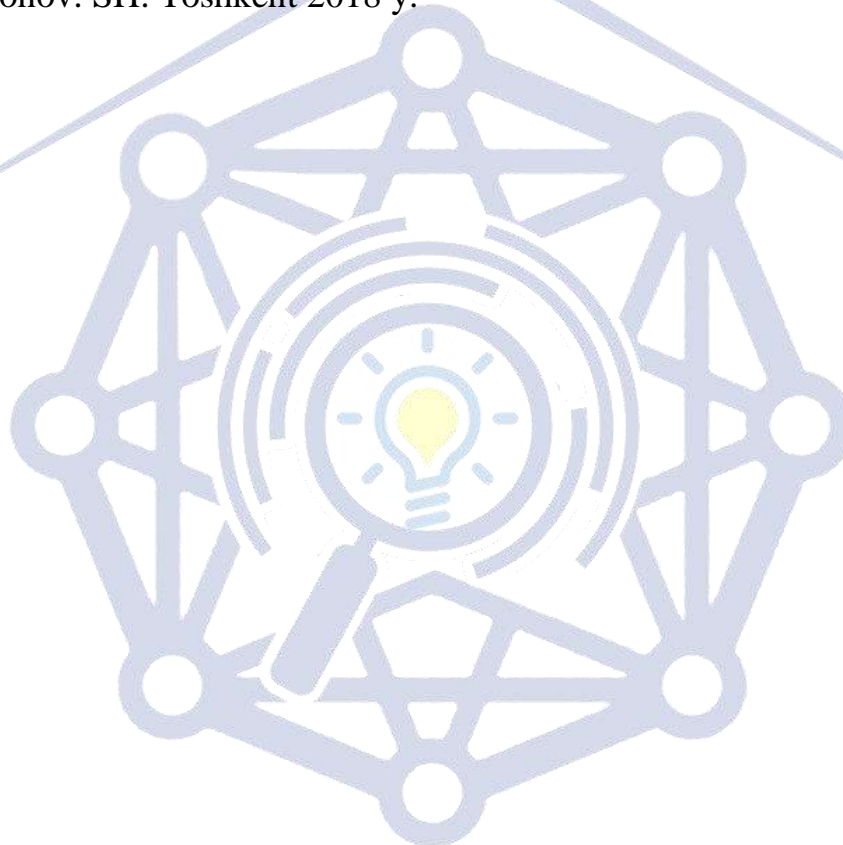

Research Science and Innovation House



Suyak va tog‘ayli baliqlar ontogenez davri

Andijon davlat Pedagogika instituti Tabiiy fanlar fakulteti Biologiya
yo‘nalishi 2-bosqich 203-guruh talabasi

Xaydarova Gulzoda Jabarali qizi
Nematova Mushtariy Qodirjon qizi

Annotatsiya: Ushbu maqolada baliqlar katta sinfining umumiy tavsifi va sistematikasi, suyakli va tog‘ayli baliqlar turkumlari, shuningdek baliqlar katta sinfining ekalogiyasi haqida ma‘lumotlar keltirib o‘tilgan.

Kalit so‘zlar: Suyakli, tog‘ayli, akula, skat, lasosimonlar, karpsimonlar.

Abstract: This article presents the general description and systematics of the large class of fishes, the genera of bony and bony fishes, as well as information about the ecology of the large class of fishes.

Key words: bony, crayfish, shark, scat, salmonids, carp.

Аннотация: В статье представлены общее описание и систематика большого класса рыб, родов костных и костистых рыб, а также сведения об экологии большого класса рыб.

Ключевые слова: костистые, раки, акула, скат, лососевые, карп.

Baliqlar jabra orqali nafas oladi. Halqumini 5—7 juft jabra yoriqlari teshib o‘tgan. Lekin, to‘garak og‘izlilardan farq qilib, baliqlarning og‘zi harakatchan jag‘lar bilan ta‘minlangan. Bundan tashqari, baliqlar dam bir juft ko‘krak va bir juft qorin suzgichlari paydo bo‘lgan. Ular muskuldor kuchli dumi hamda juft ko‘krak va qorin suzgichlari yordamida suvda tez va chaqqon harakatlanishi bilan sekin harakat qiladigan to‘garak og‘izlilardan farq qiladi. Baliqlarning oldinga qarab harakat qilishning asosiy usuli butungavdasini yon tomonga qarab to‘lqinsimon harakati yoki kuchli dum harakati hisoblanadi. Juft suzgichlari (ko‘krak va qorin juft suzgichlari) baliq gavdasini suvda ma‘lum muvozanatda ushlab turish, harakat tekisligini ta‘minlash, rul va ba‘zan harakat organi vazifasini bajaradi: dum osti yoki anal suzgichlari suvda gavdaning turg‘unligini Hazm qilish nayida oshqozon, ingichka ichakva yo‘g‘on ichaklar paydo bo‘lgan. Yirtqich baliqlarning ichagi kalta, o‘txo‘r baliqlarning ichagi esa uzun bo‘ladi. Ko‘z gavhari sharsimon bo‘lib, yaqin masofadan ko‘rishga moslashgan. Skeleti tog‘aydan yoki suyakdan iborat. O‘q skeleti vazifasini, asosan tog‘ay va suyakdan iborat umurtqa pog‘onasi bajaradi, ayrim turlarida esa xorda saqlanadi. Baliqlar umurtqalarining soni tadan 400 tagacha boradi. Baliqlarning tanasi tangachalar bilan qoplangan. Tangachalar himoyalanuvchi tuzilma hisoblanadi. Shilimshiq ishlab chiqaradigan teri bezlari yaxshi rivojlangan. Baliqlarda nafas olish organi vazifasini, asosan jabralari bajaradi

va jabralar ularda umrbod saqlanadi. Hid bilish organi teshigi 2 ta bo‘lib, bir juft yopiq hidlov xaltachalaridan iborat. Yuragi ikki kamerali, ya’ni bitta yurak bo‘lmasi va bitta yurak qorinchasi mavjud. Qon aylanish doirasi bitta bo‘lib qon aralashmay oqadi. Eshituv organi faqat ichki quloqdan iborat. Ularda yana yon chiziq organlari ham bor, u suv to‘lqinlarini sezadi va suv harakatiga nisbatan mo‘ljol oladi. Baliqlar katta sinfiga 20 mingdan ortiq tur kiradi va ular barcha suv havzalarida uchraydi. Baliqlar katta sinfi Tog‘ayli baliqlar (Chondrichthyes) va Suyakli baliqlar (Osteichthyes) sinflariga bo‘linadi.

Tog‘ayli baliqlarning skeleti bir umrga tog‘aydan iborat bo‘ladi. Tog‘ayli baliqlar Kaspiy va Orol dengizlaridan tashqari barcha okean va dengizlarda uchraydi. Ular umurtqalilar orasida jag‘og‘izga ega bo‘lgan dastlabki hayvonlardan hisoblanadi. Tog‘ayli baliqlar turlari orasida uzunligi 15 sm keladigan ba’zi skatlar bilan bir qatorda 15 m va hatto 20 m gacha boradigan kitsimon akulalar bor.

Akulalar turkumi vakiilarining gavdasi odatda duksimon, suyrisimon, ba’zilarida biroz yassilashgan boiadi. Akulalar suvda yaxshi suzadi va asosan, yirtqichlik bilan hayot kechiradi. Og‘zidagi o‘tkir tishlari, o‘ljalarini (asosan baliqlarni) ushlab olish va tutib turishga xizmat qiladi. Akulalar turkumiga 20 ga yaqin oilalar va 300—350 taga yaqin turlar kiradi.

Skatlar (Batoidei) turkumi vakillarining tanasi yelka-qorin tomoniga qarab yassilashgan, keng disksimon yoki rombsimon shaklda bo‘ladi. Terisi yalang‘och, jabra teshiklari 5 juft bo‘lib, qorin tomonida joylashgan. Ko‘krak suzgichlari kuchli rivojlangan, kengaygan. Ko‘krak va qorin suzgichlarining cheti boshi va tanasining yon tornoni bilan tutashib ketgan. Orqa suzgichlari dum tomonida bo‘ladi yoki bo‘lmaydi. Gavdasi yapaloq bo‘lganligidan jabra yoriqlari, og‘iz teshigi va burun teshiklari boshining ostida joylashgan.

Suyakli baliqlar sinfi vakillari yer yuzidagi barcha suv havzalarida tarqalgan. Suyakli baliqlar umurtqali hayvonlar kenja tipi orasida eng ko‘p turlarni o‘z ichiga oladi. Ba’zi turlarida terisi yalang‘och boiadi. Skeleti hamma vaqt u yoki bu darajada suyaklashgan. Jabralari ustidan suyakli jabra qopqog‘l bilan yopilgan. Ko‘pchilik suyakli baliqlarda embrional rivojlanish davrida ichakning orqa tomonida bo‘rtma sifatida hosil boigan suzgich pufagi bor va u muhim gidrostatik organ hisoblanadi. Tirik tugadigonlari juda kam. Suyakli baliqlar sinfi sistematikasi toliq hal qilinmagan. Hozirgi vaqtda zoolog olimlar o‘rtasida bu sinf klassifikatsiyasi to‘g‘risida bir to‘xtamga kelinmagan. Losossim onlar turkumiga kiruvchi baliqlarning xarakterli belgilariga yelka suzgich qanoti bilan dum suzgich qanoti orasida teridan iborat skeletsiz yum shoq yog‘ suzgich qanotining bo‘lishidir. Losossim onlarning o‘q skeleti va bosh qutisi qisman suyaklashgan. Bu turkum ga o‘rtacha va yirik o‘tkinchi baliqlar kiradi, ya’ni ular, asosan dengizlarda o‘sib,



ulg‘ayadi, lekin ko‘payish uchun daryolarga o‘tadi. Lososimonlarning ko‘pchilik turlari Uzoq Sharq dengizlarida yashaydi. Bularga keta, bukri baliq, nerka va boshqa turlari kiradi Uzoq Sharqda uchrovchi lososlar esa bir marta tuxum tashlagandan keyin nobud bo‘ladi. Chunki bu baliqlar tuxum qo‘yish uchun juda uzoq, ya‘ni 2 ming km dan ortiq masofani bosib o‘tadi va holdan toyadi. Bu baliq migratsiya qilib daryoga kiradi. Lososlar oilasi orasida haqiqiy chuchuk suvlarda yashovchi vakillari ham bor. Ularga siga, omul va taymenlar kiradi. Lososlar kam miqdorda uvildiriq tashlaydi.

Karpsimonlar turkumining vakillari ham xuddi seldsim onlarga o‘xshab, primitiv suyakli baliqlarga kiradi. Karpsim onlarning ham suzgich pufagi ichak bilan qo‘shilgan, suzgich pufagi ikki qismga bo‘linadi, suzgich qanot shu‘lari yumshoq bo‘ladi. Bu baliqlarning havo pufagi bir-biriga harakatchan tarzda birikkan 3 ta suyak zanjir — Veber apparati bilan ichki quloqqa qo‘shilgan. Ba‘zi turlarida tangachalari bo‘lmaydi. Bu turkumning 3000 dan ortiq turi bor. MDH da 120 ga yaqin va O‘zbekistonda 19 ta turi uchraydi.

Xulosa: Baliqlar barcha tuban xordalilar singari butun umri suvda o‘tadi. Ular suvdan chiqarib olinsa, tezda jabralari qurib, bo‘g‘ilib o‘lib qoladi. Kamdan-kam baliq turlarigina maxsus moslama organlarining bo‘lishi bilan suvdan tashqarida bir necha soatgacha tirik tura olishi mumkin. Baliqlar sovuqqonli hayvonlar hisoblanadi, ya‘ni ularning tana harorati doimiy emas, balki to‘g‘ridan to‘g‘ri atrof-muhit haroratiga qarab o‘zgarib turadi.

Foydalanilgan adabiyotlar.

1. O. Mavolonov, Sh. Xurramov, X. Eshonov, "Umurqasizlar zoologiyasi" Toshkent 2006 y.
2. Dadayev S, umurtqasizlar zoologiyasidan o‘quv-uslubiy majmua 2021 y.
3. Mavolonov O, Saparov K, Toshmanov Z, Zoologiya (umurtqasiz hayvonlar) Sanostandart nashriyoti. Toshkent 2018 y.
4. <http://www.ziyonet.uz>

Research Science and
Innovation House

Sudralib yuruvchilar (Reptilia) sinfi

Andijon davlat Pedagogika instituti Tabiiy fanlar fakulteti Biologiya
yo‘nalishi 2-bosqich 203-guruh talabasi

Salohiddinova Muhayyo Xayrullo qizi
Ne‘matjonova Mohigul Muhammad Ali qizi

Annotatsiya: Ushbu maqolada Sudralib yuruvchilar umumiy tavsifi, tuzilishi va sistematikasi haqida ma'lumotlar berilgan. Shuningdek, sudralib yuruvchilar o‘zi yashaydigan muhitga himoyaviy moslashishi va ekologiyasi to‘g‘risida ma'lumot keltirilgan.

Kalit so‘zlar: Sudralib yuruvchilar sinfi, tumshuqboshlilar turkumi, tangachalar turkumi, timsohlar turkumi, toshbaqalar turkumi, gatteriya.

Abstract: This article provides information on the general description, structure and systematics of reptiles. Also, information on the protection adaptation and ecology of reptiles to the environment in which they live is presented.

Key words: class of reptiles, order of platypus, order of centipedes, order of crocodilians, order of turtles, Gutteria.

Аннотация: В данной статье представлены сведения об общем описании, строении и систематике рептилий. Также представлены сведения о защитной адаптации и экологии рептилий к среде, в которой они обитают.

Ключевые слова: класс пресмыкающихся, отряд утконосов, отряд многоножек, отряд крокодилов, отряд черепах, Gutteria.

Umumiy tavsifi. Sudralib yuruvchilar haqiqiy quruqlikda yashovchi umurtqali hayvonlarning birinchi sinfi hisoblanadi. Ular quruqlikda yashashga moslashgan bir qator progressiv belgilari va xususiyatlari borligi bilan suvda hamda quruqlikda yashovchilar sinfidan farq qiladi. Amfibiyalarga nisbatan sudralib yuruvchilarda markaziy nerv sistemasi, ayniqsa, bosh miyasi va sezgi organlari yaxshi rivojlangan. Skeleti to‘liq suyakdan tashkil topgan. Yer ustida harakat qilishi tufayli ularning tanasi amfibiyalarnikiga nisbatan qismlarga aniq bo‘lingan. Sudralib yuruvchilarning oyoqlari boshqa quruqlikda yashovchi umurtqali hayvonlarniki singari besh barmoqli, ayrim guruhlarida oyoqlari bo‘lmaydi. Ularning ko‘pchiligida ko‘krak qafasi hosil bo‘lgan. Bu esa reptiliyalar nafas olishining ancha takomillashganligidan dalolat beradi. Sudralib yuruvchilar faqat o‘pka orqali nafas oladi, yaxshi rivojlangan traxeyasi va ikkiga bo‘lingan bronxlari bor. Ularning terisi quruq, teri bezlari bo‘lmaydi, terisi muguz tangachalar yoki qalqonlar bilan qoplangan. Sudralib yuruvchilarning yuragi amfibiyalarnikiga o‘xshab uch kamerali

bo'lsada, lekin ularning yurak bo'lmalari orasida to'siq va yurak qorinchasida chala to'siq paydo bo'lgan. Shuningdek, reptiliyalarning arterial oqimi yurak qorinchasining turli joylaridan chiquvchi uchta mustaqil qon tomirga bo'lingan. Timsohlarda esa 75% namlik, asosan terisi orqali yo'qoladi. Reptiliyalarning terisi nafas olishda va parchalanish mahsulotlarini ajratishda ishtirok etmaydi. Terida bezlar deyarli yo'q. Oz miqdordagi ter bezlari, asosan yosh tim sohlarda rivojlangan. Bu bezlar yelkasida, pastki jag'ida va kloaka atrofida joylashgan. Sudralib yuruvchilar skeletidagi xarakterli xususiyatlardan biri ularda to'sh suyagi va qovurg'alarining rivojlanganligi tufayli ko'krak qafasining paydo bo'lganligidir (ilon va toshbaqalarda bo'lmaydi). Sudralib yuruvchilarning o'q skeleti yoki umurtqa pog'onasining qismlari suvda hamda quruqlikda yashovchilarnikiga nisbatan harakatchan va to'rtta bo'limga; bo'yin, ko'krak-bel, dumg'aza va dumga bo'linadi. Kaltakesakiarning bo'yin qismida umurtqalar soni 8 ta. Kaltakesaklarda ko'krak-bel umurtqalari soni 22 ta, turli sudralib yuruvchilarda esa 16 tadan 25 tagacha bo'ladi. Ko'krak-bel qismi bir-biridan aniq ajralmaganligidan umumiy bir bo'lim hisoblanadi. Ko'krak-bel bo'limidagi umurtqalarning hammasida qovurg'alar bo'lib, ular sekin-asta kichrayib boradi. Har qaysi qovurg'a ustki suyak va pastki — tog'ay bo'limidan tashkil topgan. Dumg'aza qismi ikkita umurtqadan iborat. Sudralib yuruvchilarning dum umurtqalari 15 tadan 40 tagacha boradi. Kaltakesakning o'rta miyasi yaxshi rivojlangan ikkita ko'ruv bo'laklaridan iborat. Ko'zlarida harakatchan ustki va pastki qovoqlari bor. Pastki qovoq yaxshi rivojlangan va harakatchan. Eshitish organlari suvda hamda quruqlikda yashovchilarniki singari ichki va o'rta quloqdan iborat, lekin ancha murakkab tuzilgan. Sudralib yuruvchilarda ichki urig'lanish bo'ladi. Kaltakesak quruqlikka teriga o'xshagan qattiq parda bilan qoplangan ozroq (5-11 ta) yirik tuxum qo'yadi. Uning tuxumida tuxum oqi bo'lmasligi bilan qushlar tuxumidan farq qiladi. Kaltakesaklar dumidan ushlansa yon tomonga qattiq burilib, dumini uzib yuboradi. Bu hodisa hayvonning o'z gavdasidan bir qismini uzib tashlashi — autotomiya deb ataladi. Uzilgan dum o'rniga yangisi o'sib chiqadi, agarda dum uzilmay qolib shikastlangan bo'lsa, yonidan ikkinchi dum chiqadi. Ba'zan bir nechta dumi bo'lmagan kaltakesaklar uchrashiga sabab shu.

Hozigi vaqtda sudralib yuruvchilar sinfiga 7 mingga yaqin tur kiradi. Shulardan 90 ga yaqin turi O'rta Osiyoda va 63 ta turi O'zbekistonda uchraydi. Bu sinf 4 ta turkumga bo'linadi. Tumshuqboshlilar turkumi, Tangachalilar turkumi, Timsohlar turkumi, Tangachalilar turkumi.

Tumshuqboshlilar turkumining yagona turi — gatteriya (*Sphenodon punctatus*) hozirgi vaqtda yashayotgan eng qadimgi sudralib yuruvchilardan hisoblanadi. Gatteriya tashqi ko'rinishidan yirik kaltakesakka o'xshaydi, lekin tuzilishining

ayrim xususiyatlari bu turning primitiv ekanligidan dalolat beradi. Gatteriya faqat Yangi Zelandiyada tarqalgan. Rangi qizgish ko'kimtir tusda. Uzunligi 50 sm dan 75 sm gacha boradi. Gavdasining usti mayda donador muguz tangachalar bilan qoplangan. Orqa va qorin qismidagi tangachalari nisbatan yirik plastinkalar shaklida boladi. Gatteriyaning umurtqasi xuddi baliq va tuban amfibiyalarga o'xshash amfitsel tipda bo'lib umurtqa tanalarining orasida xorda bir umrga saqlanib qoladi. Gatteriyalarda kopulativ organi, nog'ora bo'shlig'i va nog'ora pardasi bo'lmaydi. Bosh skeletida ikkita chakka yoyi bor. Gatteriyaning yoshlik vaqtida tishlari bo'lib, ular jag'ida, tanglayida va dimog'ida joylashgan, yoshi ulg'aygan sari tishlari tamomila yeyilib ketadi, faqat oldingi ikkita tishi hayoti davomida saqlanib qoladi.

Tangachalilar turkumi hozirgi yashab turgan sudralib yuruvchilar orasida eng ko'p turga ega bo'lgan va keng tarqalgan hayvonlardan hisoblanadi, ya'ni 6000 dan ortiq turni o'z ichiga oladi. Bularning terisi har xil shakldagi shox tangachalar va qalqonchalar bilan qoplangan. Tangachalilar turkumi 2 ta kenja turkumga bolinadi.

1. Kaltakesaklar kenja turkumi.

2. Ilonlar kenja turkumi

Timsohlar turkumi sudralib yuruvchilarning eng qadimgi guruhlaridan hisoblanadi. Ular 300 ming yil ilgari paydo bo'lgan. Hozir yashab turgan timsohlar turkumi turli-tuman arxozavrlar kenja sinfining qoldig'i hisoblanadi. Timsohlarining tashqi ko'rinishi kaltakesaklarga o'xshaydi, shuning uchun K. Linniy kaltakesaklar urug'ining turlari deb hisoblagan. Timsohlar chuchuk suvlarda hayot kechirishga moslashgan ulkan sudralib yuruvchilardan bo'lib, uzunligi 2 - 5 m va hatto 10 m gacha boradi. Timsohlar dam olish va tuxum qo'yish uchun suvdan quruqlikka chiqadi. Ular har xil hayvonlar, ya'ni baliqlar, baqalar, sutemizuvchilar bilan oziqlanadi. Ba'zan odamga ham tashlanadi.

Toshbaqalar turkumi reptiliyalarning orasida ancha murakkablashgan guruhlaridan hisoblanadi. Jaglari tishsiz va jag' suyaklari qirrali o'tkir shox qin bilan qoplangan. Tili go'shtdor. Qizilo Migachi sekin-asta yo'g'on devorli oshqozonga aylanadi. Oshqozon chin ichakdan ajralib turadi. Kloaka teshigi uzunasiga ketgan yoriq shaklida boladi. Kattagina o'pkasi timsohlardagidek murakkab tuzilgan. Toshbaqalar tropik va mo'tadil mintaqalarda tarqalgan. Ularning bo'yi 12 sm dan 2 m gacha boradi. Toshbaqalar quruqlikda, chuchuk suvlarda, botqoqliklarda va dengizlarda yashaydi. Urg'ochisi kichikroq boladi. Toshbaqalar turli xil shikastlarga chidamli boiadi. Ko'p vaqtini uyquda o'tkazadi

Sudralib yuruvchilar amfibiyalarga nisbatan xilma-xil sharoitda hayot kechiradi, ko'p belgilari ulardan yuqori turganligini bildiradi. Sudralib yuruvchilar haqiqiy quruqlikda yashovchi umurtqali hayvonlar hisoblanadi. Quruqlikka moslanish munosabati bilan ularning ichki va tashqi tuzilishlari ham



murakkablashgan. Sudralib yuruvchilar terisining shox qavat bilan qoplanishi va teri orqali nafas olish funksiyasining yo‘qolishi, ularga namiik kam joylarda ham yashashga imkon Sudralib yuruvchilar tropik mintaqalarda keng tarqalgan bo‘lib, qutbga yaqinlashgan sari ularning turi kamayib boradi

Himoyaviy moslashishlar. Sudralib yuruvchilarning ko‘pchilik turlari o‘zi yashaydigan muhitga moslasha oladi. Rangini ham shu muhitga moslashtiradi. Lekin ko‘zni chalg‘itadigan rangdagi turlari ham uchraydi. Gekkon va xameleonlarda moslanish tusi mukammal ko‘rinadi. Ko‘pgina kaltakesaklar bilan ilonlarning tiniq ranglari moslanish uchun muhim ahamiyatga ega. Xavf tug‘ilganda ular tiniq rangli joyini dushmanga ro‘para qiladi. Aktiv himoyalaniish ayrim sudralib yuruvchilarning turq-atvorida namoyon bo‘ladi. Echkemarlilar xavf tug‘ilgai da hujum qiladi, tishlaydi va dumi bilan dushmanini qattiq uradi

Xulosa: Reptiliyalarning ko‘pchiligi, asosan quruqlikda yashaydi. Quruqlikda har xil yashash sharoitlari mavjud. Shuning uchun ular qumda, tuproqda, toshli sahrolarda, o‘rmonda, botqoqliklarda uchraydi. Ko‘pchiligi esa quyosh nuri ko‘p tushadigan va o‘simlik qoplami siyrak bo‘lgan ochiq joylarda yashaydi. Sudralib yuruvchilarning harakati ham har xil bo‘lib, ba‘zilari yerda sudralib harakat qilib sudralib yuruvchilar degan nomini to‘la oqlaydi.

Foydalanilgan adabiyotlar.

1. O. Mavolonov, Sh. Xurramov, X. Eshonov, "Umurqasizlar zoologiyasi" Toshkent 2006 y.
2. Dadayev S, umurtqasizlar zoologiyasidan o‘quv-uslubiy majmua 2021 y.
3. Mavolonov O, Saparov K, Toshmanov Z, Zoologiya (umurqasiz hayvonlar) Sanostandart nashriyoti. Toshkent 2018 y.
4. <http://www.ziyonet.uz>

Research Science and Innovation House



Yalpiznamolar qabilasi (Lamiales)

Andijon davlat Pedagogika instituti Tabiiy fanlar fakulteti Biologiya

yo‘nalishi 2-bosqich 203-guruh talabasi

Salohiddinova Muhayyo Xayrullo qizi

Ne‘matjonova Mohigul Muhammadali qizi

Annotatsiya: Ushbu maqolada yalpiznamolar qabilasi umumiy tasnifi, ekologiyasi, shuningdek, bu qabilaning sistematikasi haqida ma‘lumotlar keltirib o‘tilgan.

Kalit so‘zlar: Yalpiznamolar (Lamiales) qabilasi, tizimguldoshlar va yalpizdoshlar oilalarni, dorivor (oddiy) tizimgul, qo‘ziquloq, marmarak, kiyiko‘t va dorivor kiyiko‘t turkumlari.

Abstract: This article provides information on the general classification, ecology, and systematics of this tribe.

Key words: Lamiales tribe, families of sytemflowers and mints, medicinal (ordinary) syzetum, oleander, marmarak, kiikito and medicinal kiikoto genera.

Аннотация: В статье представлены сведения об общей классификации, экологии и систематике этого племени.

Ключевые слова: триба Lamiales, семейства системцветковых и мятных, сизетум лекарственный (обыкновенный), олеандр, мармарак, роды киикито и киикото лекарственные.

Yalpiznamolar qabilasi (Lamiales) ko‘p yoki bir yillik o‘tlar, yarimbuta yoki kamdan-kam buta va daraxtlardan iborat. Barglari navbat bilan yoki ko‘pincha qarama-qarshi, ba‘zan halqa bo‘lib joylashgan, ko‘pincha odiy va butun yoki tishli, yonbargchasi. To‘pgullari har xil, ko‘pincha simoz shaklida. Gullari ikki jinsli yoki kamdan-kam bir jinsli, gulqo‘rg‘oni 5 bo‘lakli, ba‘zan gulqo‘rg‘oni. Gulkosachasi tutash bargchali. Gultoji tutash tojbargli, aktinomorf yoki ko‘pincha zigomorf. Changchisi 4 ta yoki 2 ta, kamdan-kam 5 ta yoki faqat 1 ta. Urug‘chisi odatda 2 ta karpelladan iborat, ba‘zan psevdomonomer (Vcrbcnaceae oilasining ba‘zi vakillarida). Mevalari danaksimon yoki 4 ta bir urug‘li merikarp (meva bo‘laklari) ga bo‘linadigan, kamdan-kam ko‘sak yoki ko‘saksimon. Ko‘pchilik belgilari va chiqib kelishi jihatidan Scorophulariales qabilasiga juda yaqin turadi.

Qabila 2 ta qabilachani o‘z ichiga oladi.

1. Tizinguldoshlar oilasi — Verbenaceae

2. Yalpizdoshlar oilasi — Lamiaceae

Tizinguldoshlar oilaga o‘tlar, butalar, yarimbutalar, lianalar va oz miqdorda daraxtlar kiradi. Barglari qarama-qarshi, ba‘zan halqa bo‘lib joylashgan, yonbarglari yo‘q. To‘pgullari har xil shaklli. Gullari ikki jinsli, zigomorf, ba‘zan aktinomorf, ikki labli. Gulkosachasi va gultoji 5 tadan, changchisi 4 ta, ulardan ikkitasi qisqa, ikkitasi uzun. Urug‘chisi 2 ta urug‘chi bargdan iborat, tugunchasi ustki, ko‘pincha ikki uyali, keyinchalik soxta to‘siqlar hosil bo‘lishi natijasida to‘rt uyali tugunchaga aylanadi. Har bir uyasida odatda to‘g‘ri, tik turadigan bittadan anatrop (teskari urug‘kurtak) bo‘ladi. Mevalari danakcha yoki 4 ta yong‘oqchaga bo‘linadigan meva. Ko‘pchiligining urug‘i endospermsiz. Tizinguldoshlar oilasining ba‘zi turkumlarida gultojning aktinomorf bo‘lishi bu oilaning ancha qadimgi ekanligini ko‘rsatadi. Yalpizdoshlarni hisobga olmaganda boshqa oilalarga yaqinligi aniq emas. Bu oilaning gavzabondoshlar oilasiga birmuncha o‘xshashligini shu ikkala oilaning bir-biriga yaqinligi deb bo‘lmaydi, balki konvergensiya natijasidir, ya‘ni ular chiqib kelishi turlicha bo‘lsa-da, ma‘lum bir muhitga moslashishi jihatidan o‘xshash belgilarga ega. Verbenaceae oilasiga 100 ga yaqin turkum va 3000 ga yaqin tur kiradi. Ular asosan tropik va subtropiklarda, ba‘zan mo‘tadil iqlimli mamlakatlarda tarqalgan. O‘rta Osiyoda oilaning 3 turkumga mansub 5 turi, O‘zbekistonda esa ikkita turkumi (*Vitex*, *Verbena*) va 2 turi uchraydi.

Dorivor (oddiy) tizingul (*Verbena officinalis*). Ko‘p yillik o‘t, poyasi tik o‘sovchi, shoxlangan, balandligi 30—70 sm. Barglari oddiy tuxumsimon, ikki tomoni qisqa tukli, bandsiz, patsimon kesilgan. Gullari oqimtir-binafsha yoki oq, poya va shoxlarining uchida boshqoq yoki ro‘vaklarda o‘rnashgan. O‘zbekistonda adir va tog‘larda hamda yo‘l yoqalarida, ariq bo‘ylarida, bog‘larda va ekinzorlarda begona o‘t sifatida keng tarqalgan.

Yalpizdoshlar oilasi (*Lamiaceae*). Bu oila vakillari asosan bir yillik va ko‘p yillik o‘t, yarimbuta, kamdan-kam tropik mamlakatlarda o‘sadigan buta va daraxtlardan iborat. Poyalari 4 qirrali. Barglari oddiy, qarama-qarshi joylashgan, yonbargchalari yo‘q. Gullari simoz to‘pgullarda o‘rnashgan, qo‘sh gajak to‘pgullardan iborat. Gullari zigomorf, 5 bo‘lakli, gulkosachasi 5 tishli, ba‘zan 2 labli, ustki labi 3 bargchali, ostkisi 2 bargchali. Gultoji 5 bo‘lakli, odatda 2 labli, ostkisi 3 tojbargli, ustkisi 2 tojbargli. Changchisi 4 ta. Changchi iplari gultoj nayiga

birikkan. Urug‘chisi 2 meva bargli. Tugunchasi ustki,2 uyali, har bir uya 2 urug‘kurtakli.Har qaysi urug‘kurtak orasida barvaqt to‘siq hosil bo‘ladi. Natijada tuguncha gavzabondoshlarnikiga o‘xshash 4 bo‘lakchaga ajraladi. Gullari proterandriya, ya’ni changchi urug‘chiga nisbatan tezroq yetiladi. Mevasi bir urug‘li 4 ta yong‘oqchaga ajraladi. Urug‘i deyarli endospermasiz. Hasharotlar yordamida chetdan changlanadi. Yalpizdoshlar oilasi filogenetik jihatidan tizimguldoshlar oilasiga juda yaqin turadi. Murtak ildizining pastga qaraganligi bilan farq qiladi. Yalpizdoshlar oilasining deyarli barcha vakillari efir moylariga boy. Ularda sut yo‘llari va kuchli ta’sir etuvchi zaharli moddalar bo‘lmaydi. Yalpizdoshlar qabiladagi eng yirik oila. Uning vakillari asosan issiq va mo‘tadil iqlimli mamlakatlarda keng tarqalgan. Bu oilaga 200 tacha turkum, 3000 ga yaqin tur kiradi. O‘rta Osiyoda 53 turkumga mansub 460 turi uchraydi. O‘zbekistonda 42 turkumga oid 210 turi o‘sadi. Yalpizdoshlar O‘zbekistonda keng tarqalgan oilalardan bo‘lib, ular foydali turlarga boyligi bilan boshqa oilalardan ajralib turadi. Ayniqsa, Yalpiz (Mentha),Oddiy rayhon, Marmarak (Salvia), Kiyiko‘t (Ziziphora), Bozulbang (Lagochilus), Tog‘rayhon (Origanum), Limono‘t (Melissa), Arslonquloq (Leonurus) kabi turkumlarning vakillaridan juda qadimdan tibbiyotda, oziq-ovqat, qandolatchilikda va parfumeriya sanoatida foydalanib kelinmoqda

Yalpiz turkum. Ko‘p yillik o‘simlik bo‘lib, tarkibida efir moyi ko‘p miqdorda uchraydi. Zax yerlarda, ariq va kanal boylarida tarqalgan. O‘zbekistonda Osiyo yalpizi uchraydi. Yalpizning O‘zbekistonda 45 ta turi o‘sadi. Yalpizdab olinadigan mentol atir-upa tayyorlashda, oziqovqat sanoatida foydalaniladi. Bu o‘simlik bosh og‘rig‘ini, tish og‘rig‘ini davolashda qo‘llaniladi.

Oddiy rayhon bir yillik o‘t o‘simlik.Uning oq rayhon, qora rayhon, osh rayhon kabi turlari ko‘p uchraydi. Ular ziravor va xushboy o‘simlik sifatida ekiladi. Rayhonni dorivorligi maqsadida ko‘p hovlilarda ekiladi. Ovqatlarga solinadi.

Qo‘ziquIoq (Phlomis thapsoides). Ko‘p yillik o‘t, poyalari bir nechta, tik o‘suvchi, sershox, bo‘yi 30—50 sm. Barglari qarama-qarshi joylashgan, keng tuxumsimon, cho‘ziq yoki cho‘ziq nashtarsimon, qalin sertuk. Gultoji binafsha qizg‘ish rangli. O‘zbekistonda asosan so‘z tuproqli adirlarda tarqalgan. Ayrim joylarda jamoa hosil qilib o‘sadi.

Marmarak turkum vakillari ko‘p yillik o‘t yoki yarimbutalardan iborat. Kosachasi qo‘ng‘iroqsimon yoki naysimon. Gultoji ikki labli, ustki labi egilgan yoki o‘roqsimon. Changchisi faqat 2 ta. Yong‘oqchalari ellipssimon, uch qirrali yoki

dumaloq. O‘rta Osiyoda 34 turi, O‘zbekistonda 14 turi o‘sadi.

Marmarak poyasi tik, qattiq, to‘rt qirrali, oddiy yoki shoxlangan, bo‘yi 50—100 sm. Barglari yirik, qarama-qarshi joylashgan, tuxumsimon, asosi yuraksimon, cheti qo‘sh kungirali. Gultoji och pushti-binafsha rangli. Adir va tog‘larda, dalalarda va bog‘larda tarqalgan. Efir moyli va dorivor o‘simlik

Kiyiko‘t turkumi vakillari bir va ko‘p yillik o‘tlardan tashkil topgan. Kosachasi ingichka naysimon, 13 tomirli, bo‘g‘zi tukli. Gultoji 2 labli, ichi tukli, halqasiz. Changchisi 2 ta. Efir moyiga boy, shuning uchun xushbo‘y. O‘rta Osiyoda 10 ta, O‘zbekistonda 7 ta turi uchraydi.

Dorivor Kiyiko‘t. Ko‘p yillik o‘t o‘simlik. Poyasi bir nechta, ingichka, sershox, asosi biroz yog‘ochlangan, bo‘yi 20—70 sm. Barglari qarama-qarshi joylashgan, nashtarsimon yoki tor nashtarsimon. To‘pguli kallaksimon. Gultoji och binafsha rangli. Mevasi silliq yong‘oqcha. O‘zbekistonda adir va tog‘ yonbag‘irlarda keng tarqalgan. Efir moyli dorivor o‘simlik.

Xulosa: Yalpiznamolar qabilasi vakillari orasida dorivor o‘simliklar ko‘p uchraydi. Insonlar uchun bu xususiyat katta foyda bo‘lgan. Tabobatda keng qo‘llaniladi va foydasi sezilarli darajada ahamiyatli. Masalan: tog‘ jambili, logoxillus, limo‘no‘ti, jingalak nano, dori mavrak, arslonquyruq va boshqalar meditsinada ishlatiladi. Yalpi, osh rahxon, jambili va boshqalar oziq mazasini yaxshilashdan Shunga qaramay ko‘p o‘simliklarning dorivorlik xususiyatlari aniqlanmagan.

Foydalanilgan adabiyotlar

1. O‘. Prator, L. Silamsulayeva, E. Sulaymon, X. Axunov, K. Ibodov, V. Mahmudov BOTANIKA (Morfologiya, Anatomiya, Sistemikasi, Geobotanika) "Ta‘lim nashriyoti" Toshkent-2010.y.
2. Zokirov Q. Z, Jamolxonov X. A, Botanikadan ruscha-o‘zbekcha ensiklopedik lug‘at "O‘qituvchi" nashriyoti. Toshkent 1973 y.
3. Kursanov L. I, Komarniskiy K. I, Meyer V. F, Razdoriskiy A. A, Uranov. Botanika 1-tom "O‘qituvchi" nashriyoti. Toshkent 1972 y.
4. M. I. Ikromov, X. N. Normurodov, A. S. Yuldashev Botanika O‘simliklar morfologiyasi va anatomiyasi. 2002-yil.

Chinnigulnamolar qabilasi

Andijon davlat Pedagogika instituti Tabiiy fanlar fakulteti Biologiya
yoʻnalishi 2-bosqich 203-guruh talabasi

Xaydarova Gulzoda Jabarali qizi
Neʼmatova Mushtariy Qodirjon qizi

Annotatsiya: Ushbu maqolada chinnigulnamolar qabilasining umumiy tasnifi, sistematikasi, shuningdek bu qabilaning ekologiyasi toʻgʻrisida maʼlumot keltirilgan.

Kalit soʻzlar: Chinnigulnamolar qabilasi, chinniguldoshlar, kaktusdoshlar, semizoʻtdoshlar, shoʻradoshlar va gultajixoʻrozdoshlar oilasi.

Abstract: This article provides information on the general classification and systematics of the carnation tribe, as well as the ecology of this tribe.

Key words: Clove family, Clove family, Cacti family, Clove family, Clove family, and Clove family.

Аннотация: В статье представлены сведения об общей классификации и систематике трибы гвоздик, а также об экологии этого трибы.

Ключевые слова: семейство гвоздичных, семейство гвоздичных, семейство кактусовых, семейство гвоздичных, семейство гвоздичных и семейство гвоздичных.

Chinnigulnamolar qabilasi (Caryophyllales) 17 ta oilani oʻz ichiga oladi. Uning turlari oʻt, buta va daraxtlardan iborat. Barglari oddiy, butun, navbatlashib yoki qarama-qarshi, baʼzan halqa holda joylashgan, aksariyat yonbargsiz. Gullari turli xil toʻpgullarda joylashgan, ikki jinsli, baʼzan bir jinsli, aktinomorf, 4—5 aʼzoli, gulqoʻrgʻoni ikki qavat, baʼzan gultojsiz, changchilari 5—10 ta yoki koʻp. Urugʻchisi sinkarp-mevachi barglari qoʻshilib oʻsgan, baʼzan qisman apokarp, tugunchasi ustki, yarim ostki yoki ostki. Mevalari — koʻsakcha. Kronkvist sistemasiga koʻra Chinnigulnamolar filogenetik jihatdan Dillniyanamolarga bogʻlanadi va hatto Ayiqtovonnamolardan kelib chiqqan boʻlishi ham ehtimol deb koʻrsatiladi. Bu fikrni L. L. Taxtadjyan ham tasdiqlaydi. Olimning fikricha, Chinnigulnamolar qabilasi 17 oilani birlashtiradi. Shulardan Chinniguldoshlar,

Kaktusdoshlar va Sho‘radoshlar oilasiga mansub turlar O‘zbekistonda ancha keng tarqalgan.

Semizotdoshlar oilasi (Portulacaceae) vakillari bir yillik va ko‘p yillik o‘t o‘simliklar, qisman yarimbuta va butachalardan iborat. Barglari oddiy, butun, navbatlashib yoki qarama-qarshi o‘rnashgan, etli va sershira (sukkulent), yonbarglari ham etli.

Gullari bittadan to‘pgullarda joylashgan, ikki jinsli, aktinomorf, bazan zigomorf, gultojibarglari yo‘q, kosachabarglari (gultojibargsimon) odatda 4—5 ta, ba‘zan 2—3 ta, oq, sariq, qizil rangli, erkin yoki asosi qisman tutash. Changchilari kosachabarglari soniga teng, yoki undan 2—4 marta ko‘p. Urug‘chisi 2—8 mevakbargdan tashkil topgan, ustunchalari erkin yoki qisman qo‘shilib o‘sgan, tugunchasi yarim ostki. Mevasi ko‘ndalang yorilib ochiladigan ko‘p urug‘li ko‘sakcha. Semizotdoshlarning 30 ta turkumga mansub 600 ga yaqin turlari mavjud va ular Yer yuzining barcha qismlarida, ko‘proq iliq va o‘rta mintaqalarda, ayniqsa, Shimoliy Amerikaning umumiy ko‘rinishi, g‘arbiy tumanlarida va And tog‘larida tarqalgan.

O‘zbekistonda semizot (Portulaca) turkumining bitta turi—oddiy semizot o‘sadi. . Bu tuksiz, poya va barglari etli, tik yoki yoyilib o‘tuvchi, bo‘yi 15—35 sm uzunlikdagi, gullari sariq, gultojibargi kosachabargdan sal uzunroq, bir yillik begona o‘t. U sug‘oriladigan ekinlar (sabzavot, poliz, g‘alla, g‘o‘za) orasida juda keng tarqalgan. Bir tup semizot 10000 tagacha urug‘ beradi. Poyalarining ildiz otishi va qalamchalari bilan ham ko‘payadi. Vatani Janubiy Amerika. Yovvoyi semizotning yosh poya va barglaridan xomligicha yoki qaynatib salat tayyorlanadi, qishga tuzlab saqlash ham mumkin.

Kaktusdoshlar oilasi (Cactaceae) asosan seret sukkulent o‘t va buta, qisman daraxtlardan iborat. Aksariyat ko‘pchiligida barglari metamorfozga uchragan va tikanlar ko‘rinishida saqlangan. Poyalarining shakli har xil turkumlarida o‘ziga xos tuzilishga ega, ular ustunsimon yassi, bargchasimon sharsimon. Poyalarining seret bo‘lishi ularida suv g‘amlovchi to‘qimalarning kuchli rivojlanganligidandir. Poyasining hajmi ancha katta. Ildizlari yuza yoki chuqur joylashadi. Gullari asosan bittadan, ba‘zan poya uchida ro‘vaksimon to‘pgullar hosil qiladi, qismlari spiral, spirotsiklik holda joylashgan, ikki jinsli, aktinomorf, ba‘zan zigomorf. Gullarining rangi oq, sariq, qizil, och qizil, erkin yoki asosidan tutashib naycha hosil qiladi. Hozirgi vaqtda kaktuslarning 105 (50—220) turkumga mansub 2200 ga yaqin turlari

mavjud. Ular Shimoliy, Markaziy va Janubiy Amerikaning quruq va yarim quruq iqlimli hududlarida keng tarqalgan. Meksika kaktuslarning asosiy kelib chiqish markazidir. Ular dengiz sathidan 3000—4500 metr balandlikdagi tog'larda ham o'sadi. Amerika qit'asidan tashqari kaktuslarning bir necha turlari Afrika, Madagaskar, Maskaren, Seyshel orollarida va Shri-Lankada ham tarqalgan. Kaktusdoshlar oilasi bir qator belgilariga ko'ra 3 ta kichik oilaga bo'linadi: Pereskiyadoshchalar (Pereskioideae), Opunksiyadoshchalar (Opuntioideae) va Kaktusdoshchalar (Cactoideae). Kaktusdoshlarning tabiatda va inson hayotida ahamiyati katta. Ularning manzarali o'simliklar sifatida ekiladigan 300 dan ko'proq turlari bor.

Chinniguldoshlar oilasi (Caiyophyllaceae) vakillari o'tlar, qisman yarimbutalar, ba'zan butalardan iborat. Barglari oddiy, butun, yonbargsiz yoki yonbargli, ko'pincha qinli va poyada qarama-qarshi (faqat Pycnophyllym turkumidagina navbatlashib) joylashgan. Mevasi tishchali yoki chanoqli ko'sak, ba'zan yong'oqcha yoki rezavor. Chinniguldoshlarning 80 turkum va 2000 dan ziyod turlari bor. Ular Yer yuzida keng tarqalgan, ayniqsa Shimoliy yarimshaming mo'tadil iqlimli mintaqalarida va O'rtayer dengizbo'yi hamda Eronda tarqalgan. O'zbekistonda chinniguldoshlarning 24 turkumi va 130 tacha turi o'sadi. Gul tuzilishi va bir qator boshqa belgilariga ko'ra chinniguldoshlar oilasi 3 ta oilachaga bo'linadi: Paronixadoshchalar (Paronychoideae), Yulduzo'tdoshlar (Alsinoideae), Chinniguldoshchalar (Caryophylloideae).

Chinnigul (Dianthus) turkumiga bir yillik, ko'p yillik (O'zbekistonda) o'tlar kiradi. Barglari bandsiz, chiziqsimon-tasmasimon, qaramaqarshi o'rnashgan. Gullari bittadan yoki dixaziy to'pgulda joylashgan. Yovvoyi turlaridan to'rttangachali chinnigul, yovvoyi chinnigul respublikamizning barcha viloyatlaridagi adir va tog' yonbag'irlarida tarqalgan. O'zbekiston chinniguli O'zbekiston Respublikasining „Qizil kitob“ iga kiritilgan. Madaniy turlaridan bir yillik xitoy chinniguli gulzorlarda manzarali o'simlik sifatida ekiladi

Gultojxo'rozdoshlar oilasiga (Amaranthaceae) o'tlar, yarimbutalar, butalar, ba'zan daraxtlar kiradi. Asosan Amerika va Afrikaning tropik, subtropik hududlarida, Osiyo va Avstraliyada, qisman Yevropaning iliqroq mintaqalarida tarqalgan. Barglari oddiy, yonbargchasis, poyada navbatlashib yoki qarama-qarshi joylashgan. Mevasi yong'oqcha, ba'zan rezavor, urug'lari sharsimon, yasmisimon va yaltiroq.

Gultojixo‘rozdoshlar oilasining 3 ta oilachasi mavjud: Derringiyadoshchalar (Derringioideae), Gultojixo‘rozdoshchalar (Amaranthoideae), Gomfrenadoshchalar (Gomphrenoideae). Ular 65 turkum va 900 dan ko‘proq turni o‘z ichiga oladi. O‘zbekistonda esa 1 turkum va 10 turi o‘sadi.

Sho‘radoshlar oilasi (Chenopodiaceae) O‘t o‘simliklar, yarimbutalar, ba‘zan buta va daraxtlardan iborat. Barglari oddiy, yonbargsiz, navbatlashib yoki qarama-qarshi o‘rnashgan, ba‘zan reduksiyalangan — bargsiz yoki metamorfazalangan — tangacha yoki qipiqelcha ko‘rinishida. Turlari ancha seret, tuksiz yoki har xil tukli: cho‘llarning sho‘rlangan tuproqli muhitida qumlarda o‘shishga moslashgan. Gullari ko‘rimsiz, anemofil, ba‘zan entomofil, boshqoq yoki qisqa bandli dixaziylarga joylashgan, ba‘zan murakkab, g‘uj dixaziylar dumaloq to‘pgullarni hosil qiladi. Oilaning turkumlarida gul tuzilishining bir necha variantlari kuzatiladi. Ammo gulqo‘rg‘on qismlari har xil turkumlarida ba‘zan kamroq, bitta yoki umuman yo‘q. Mevasi yong‘oqcha, murtagi egilgan, spiralsimon. Ko‘sakchasimon yoki rezavor mevali turlari ham mavjud. Sho‘radoshlar orasida muhim oziq-ovqat, yem-xashak (cho‘l, yarim cho‘l), dorivor va begona o‘tlar bor. Oilaning 110 turkumiga mansub 1500 dan ko‘proq turlari mavjud bo‘lib, ular O‘rtayer dengizbo‘yi, G‘arbiy, O‘rta va Markaziy Osiyoda, Shimoliy Amerikaning prcriyalari, Janubiy Amerikaning pampaslarida va Avstraliyaning sahrolarida keng tarqalgan. O‘zbekistonda 43 turkumi va 180 turi yovvoyi holda o‘sadi. Sho‘radoshlar kichik oilasining lavlagi, ismaloq, olabuta, teresken, ebalak, kamforosma, kumarjik, qumtariq va izen kabi turkumlarining turlari yovvoyi holda respublikamizda ancha keng tarqalgan.

Lavlagi (Beta) turkumi bir yillik va ko‘p yillik o‘tlar, ularning 10 turi bo‘lib, Kavkaz, Kichik Osiyo va O‘rtayer dengizbo‘yi mamlakatlarida tarqalgan, 5 turi Kavkazda o‘sadi. O‘rta Osiyo va shu jumladan O‘zbekistonda yovvoyi holda o‘smaydi. Madaniy holda oddiy lavlagining ko‘plab navlari ekildi. Uning ajdodi Atlantika okeani va O‘rtayer dengizbo‘yi qirg‘oqlari hududlarida, G‘arbiy Yevropada, Sharqiy Kavkazortida o‘sadigan yovvoyi ko‘p yillik lavlagi yoki dengizbo‘yi lavlagisi hisoblanadi. Lavlagi ikki yillik ildizmevali o‘t, birinchi yili yirik tuxumsimon barglar va ildizmeva, ikkinchi yil esa rombsimon mayda barglar va to‘pgullar hosil qiladi.

Sho‘ra (Chenopodium) turkumi bir yillik, ikki yillik, ba‘zan ko‘p yillik o‘tlardan tashkil topgan. Barglari bandli, butun yoki tishchali. Gullari ikki jinsli, to‘pgullari shingil, boshqoq va boshqacha to‘pgullarda o‘rnashgan. Gulqo‘rg‘oni

5(3—4) a'zoli, changchisi 5 ta, urug'chisi 2 meva bargchali. Mevasi yong'oqcha, pardasimon po'st bilan o'ralgan. Murtagi taqasimon yoki halqasimon. Sho'ralarning 250 dan ko'proq turlari bor, shundan O'zbekistonda 10 turi uchraydi.

Xulosa:Chinnigulkabilar kichik ajdodcha 3 ta qabila, 19 ta oila, 650 tacha turkum va 11500 taga yaqin turni birlashtiradi.Hozirgi vaqtda bu ajdodchani 3 ta qabilasi borligi qayd etilgan: Chinnigulnamolar (Caryophyllales), Toronnamolar (Polygonales), karmaknamolar (Plumbaginales). Bulardan Chinnigulnamolar qabilasi bir qator belgilariga ko'ra boshqalariga nisbatan soddaroq tuzilgan.

Foydalanilgan adabiyotlar:

1. O'. Pratorov, L.Silamsulayeva, E. Sulaymon,X. Axunov, K. Ibodov, V. Mahmudov BOTANIKA(Morfologiya, Anatomiya, Sistematikasi, Geobotanika) "Ta'lim nashriyoti" Toshkent-2010.y.
2. Zokirov Q. Z, Jamolxonov X. A, Botanikadan ruscha-o'zbekcha ensiklopedik lug'at "O'qituvchi" nashriyoti. Toshkent 1973 y.
3. Kursanov L. I, Komarniskiy K. I, Meyer V. F, Razdoriskiy A. A, Uranov. Botanika 1-tom "O'qituvchi" nashriyoti. Toshkent 1972 y.
4. M.I.Ikromov, X. N. Normurodov, A. S. Yuldashev Botanika O'simliklar morfologiyasi va anatomiyasi. 2002-yil.

Research Science and Innovation House

**Маънавиятимизнинг тарихий илдизи
(Гендер тенглиги тарихий силсилалар талқинида)**

Юлдашева Гулнора Камиловна. – Низомий номидаги ТДПУ
Тарих факультети “Ўзбекистоннинг энг янги тарихи” кафедраси
доценти в.б, тарих фанлари номзоди
Ибрагимова Муслима Юлдашевна
Тарих фанлари номзоди

Аннотация: Мақола ислом динида хотин-қизларнинг ҳуқуқи, жумладан аёлларнинг мерос олиш ҳуқуқи, жамиятда аёлларни тўлақонли ҳимоя қилиш масаласига бағишланган.

Аннотация: Статья посвящена вопросу прав женщин в Исламе, в том числе права женщин на наследство по закону, а также полноценной защиты женщин в обществе.

Abstract: The article focuses on the issue of women's rights in Islam, including women's right to inherit by law, and the full protection of women in society.

Калит сўзлар: хотин-қизлар ҳуқуқи, мулк ҳуқуқи, мерос ҳуқуқи, оила, бола тарбияси, аёлларнинг тенг ҳуқуқлиги, ижтимоий ҳимоя, шариат ҳукми.

Ключевые слова: права женщин, права собственности, права наследства, семья, воспитание детей, равные права женщин, социальная защита, законы шариата.

Keywords: women's rights, property rights, inheritance rights, family, child rearing, equal rights of women, social protection, sharia law.

Кириш

Мухтарам Президентимиз Ш.М Мирзиёевнинг ушбу “Бир ҳақиқат аёнки ҳар қандай халқларнинг маънавий даражасини аввало шу юрт аёлларининг маънавий даражаси белгилайди”, сўзлари жамиятда аёлнинг ўрни нақадар беқиёс эканлигини кўрсатади.¹ Жамиятнинг, миллатнинг беқиёс ривожини, юртнинг равнақини, гуллаб яшнашини, аёлнинг эътиқодини, диёнатини, ахлоқ одобинини,

¹ Мирзиёев.Ш.М Миллий тараққиёт йўлимизни каътият билан давом эттириб янги босқичга кўтарамиз. 1-жилд-Т: “Ўзбекистон”, 2017,125-бет

халоллигига жуда боғлиқ. Кўхна Шарқ хамиша тафаккур бешиги бўлиб келган. Шарқ аёллари эса халоллик эзгулик меҳроби бўлиб келганлар. Бу меҳробдан инсоният хамиша ботиний куч олиб туради. Собиқ Шўро тузими даврида ёзилган кўплаб китоблар, ўша давр руҳи асосида олиб борилган, “илмий тадқиқотлар”, коммунистик партия кўрсатмаси билан ўқилган маърузаларда, “Шарқда азал азалдан аёлларга шафқатсизларча муносабатда бўлишган, уларни хўрлашган, зўрлашган, аёл зоти бирор бир ҳуқуқга эга бўлмаган” деган уйдирмалар кўп мартаба айтилган². Инсон тафаккури, ақлий салоҳияти, юксак даражада кўтарилган асримизда, дунё минтақаларида рўй бераётган, мураккаб жараёнлар, воқеа ҳодисаларни моҳиятини, сабаб ва оқибатини, идрок этиш, эзгулик ва ёвузликни, самимийлик ва ғаразгўйликни, холислик ва ғаламисликни, бир биридан ажратиш осон бўлмай қолди. Бу нарса ахборот олами кун сайин глобаллашаётган, минтақаларда давлатлар ва мафкуралар манфаатлари ўзаро тўқнашаётган, иқтисодий рақобатлар, инқирозлар рўй бераётган бир пайтда яққол кўзга ташланмоқда. Бунга бефарқ қараш мумкин эмас, чунки ҳар қандай ғайри илмий талқин, ассосиз айблов, маълум мақсадни кўзловчи бўхтон, қасддан тўқиб чиқарилган иғво, агар унинг сохталиги ошкор қилинмаса, унга қарши зарба берилмаса, жамият аъзоларининг маълум қисмининг онгига ўрнашади, кўплаб турли сохта фикрларнинг пайдо бўлишига олиб келади.

Мусулмон халқларида аслида аёлларга муносабат бутунлай бошқача бўлганлигини кўплаб тарихий, илмий, манбалар орқали биламиз. Масалан Уэльс шахзодаси Чарльз Филипп Артурнинг 1993 йил Оксфорд университети қошидаги Ислом тадқиқотлар марказида сўзлаган машҳур “Ислом ва Ғарб” номли нутқида қуйидаги фикрлар айтилган “Туркия, Миср, Эрон каби мусулмон давлатларида Европадан анча илгари аёлларга сайлаш ҳуқуқини берганлар, мусулмон аёллари, хаттоки Швеция аёлларидан ҳам аввал, бундай ҳуқуқга эга бўлганлар, ушбу мамлакатларда анчадан бери аёллар эркаклар билан тенг миқдорда маош олиб, жамиятда тўла ижтимоий ролни бажариш имкониятларига эга бўлганлар. Мусулмон аёлларининг мулк ва меросга доир ҳуқуқлари, шунингдек меҳнат қилиш ҳуқуқлари, ҳамма жойда

² Аюпов Ориф. Дунё. Сиёсат. Жамият,-Гулистон,2017.3-сон.125-бет



хам бир хил амалга ошмаган бўлсада, бундан бир минг тўрт юз аввал Қуръони Каримда бу тўғрида очикдан очик айтилган эди. Буюк Британия тарихида аёл киши, илк бор бош вазир лавозимига эришганида, қатор Ислом давлатларида аёллар аллақачон бу лавозимда ишламоқда эдилар”³. Ушбу эътирофдан кўриниб турибдики, Ислом дини ҳамиша аёлларни эъзозлаш, уларни жисмонан, руҳан, асраб авайлаш, хақида қайғуришни эркаклар зиммасига юклаб келганлигини манбалардан биламиз.

Методлар

Имом Бухорий ва Имом Муслим ривоят қилган ҳадисларда айтилишича, мусулмон оламида машҳур ва обрўли аёл бўлган, Асмоъ бинт Зайт Ал Ансория Пайғамбаримиз Муҳаммад (с.а.в)га савол билан мурожаат қилибди, ”Эй Аллоҳнинг Расули биз Аллоҳга ва сизга иймон келтирдик ва эргашидик, мен ортимдаги муслима аёлларнинг элчисиман, Аллоҳ албатта сизни эркак ва аёлларга юборган. Биз аёллар жамоаси тутилиб ўралиб уйда ўтириб қолганмиз, эркакларнинг шаҳват мавзеси, болаларингизнинг кўтарувчиларимиз, эркаклар жамоат жанозасига ҳозир бўлишлари билан афзал қилиндилар, қачон улар сафарга чиқса, молларини, муҳофаза қиламиз, фарзандларини тарбия қиламиз, ажрда(Аллоҳнинг мукофоти), эркакларга шерик бўла оламизми” дедилар. Пайғамбаримиз Муҳаммад (с.а.в) ўз саҳобаларига ўгирилиб, қарадиларда “ўз дини хақида ушбу аёлдан кўра яхшироқ савол берган аёлни гапини эшитганмисизлар” деб сўрадилар. Саҳобалари “Йўқ Аллоҳнинг Расули” деб жавоб бердилар. Пайғамбаримиз Муҳаммад (с.а.в) айтиларки “Эй Асмоъ қайтиб бориб ортингдаги аёлларга билдирки, “сизнинг ҳар бирингизнинг яхши эр тутишингиз, унинг розилигини ишашингиз, оила, бола тарбияси билан машғул бўлишингиз, эркаклар мувофиқ бўлганига эргашишингиз, сен зикр қилган нарсаларга тенг бўлади”⁴. Демак Исломда уйда ўтириб, яхши хулқи, одоби, эр ва фарзандга муносиб меҳр, парвариш кўрсатган аёллар ҳам эркаклар билан барабар, Аллоҳ томонидан ажр мукофотга созовор бўлишлари Пайғамбаримиз (с.а.в) ҳадисларида ва диний манбаларда келтирилган.

³.Назаров. Қ. Гоялар фалсафаси,-Т, Академия, 2011.120 бет.

⁴ Саифназаров.И. Султоноов.Т. Диншунослик. Ўқув қўлланма-Т,Иқтисодиёт,2019,154---бет.



Натижалар

Ислом шариатининг ҳукми бўйича муслима аёл бошқаларга сиёсий бошпана бериш ҳуқуқига ҳам эгадир. Макка фатҳи куни Али Ибн Толиб (р.а)нинг сингиллари Умму Ханиъ бинт бир душман мушрикни ўз ҳимоясига олиб, унга бошпана беради, буни билиб қолган укалари Али Ибн Толиб ўша душманни ўлдирмоқчи бўлганларида, Умму Ханиъ бинт Пайғамбаримиз Муҳаммад(с.а.в)га мурожаат қилади, шунда Пайғамбаримиз Муҳаммад(с.а.в) “Эй Умму Ханиъ сен кимни ҳимоянгга олган бўлсанг, биз ҳам уни ҳимоямизга олдик, кимга омонлик берган бўлсанг, биз ҳам унга омонлик бердик” деганлар. Демак ушбу Ҳадиси шарифларида баён қилинганидек Исломда аёл ҳуқуқи муносиб баҳоланган ва унга етарлича эътибор берилган. Ислом динига қадар аёлнинг отанинг, эрнинг мулкидан мерос олиш ҳуқуқи бўлмаган. Эр вафот этгач унинг мулки акаси ёки укаси ихтиёрига ўтган, вафот этган эрнинг хотини, марҳум эрнинг акаси ёки укаси томонидан ўз никоҳига олинган ёки бошқа кишига турмушга берилиб, маҳрини ўзлари олганлар. Ислом дини жорий этилгач Пайғамбаримиз Муҳаммад (с.а.в) аёлнинг мулкдан мерос олиш ҳуқуқини ёқлаб, аёлга мерос олиш ҳуқуқини жорий қилдилар. Ўз навбатида Исломда аёлни ҳимоя қиладиган кўплаб ҳуқуқлар мавжуд эди. Исломда қизларнинг таъминоти ота зиммасида бўлиб, қиз турмушга чиққач таъминоти эрнинг зиммасида, эри вафот этгач, акаси, укаси, яқин қариндошлари зиммасида бўлиб, шу маъсул кишилар томонидан аёлга нафақа тайинланган. Пайғамбаримиз Муҳаммад (с.а.в) аёлларимизни саводли бўлишларини, билим олишларини маъқуллаганлар, аёл кишининг зиммасига оғир меҳнат қилиш мажбурияти юклатилмаган, аёлларни оғир меҳнат қилишдан қайтарганлар. Пайғамбаримиз Муҳаммад (с.а.в) вафот этгач, кўплаб саволларга жавоб олиш учун саҳобалар Оиша онамизга мурожаат қилишиб, маслаҳат олиб турганлар ва ушбу маслаҳатлар асосида иш қўрганлар.

Аёлларнинг тенг ҳуқуқлик масаласи ғоят мураккаб тарихга эга. Инсоният цивилизациясига муҳим ўрин эгаллаган ушбу масалага асрнинг бошларида француз назарийчиси Шарл Фурье асос солган. Америка аёллари ўз ҳуқуқлари учун курашни 1848 йилда бошлаганлар. Аёлларнинг эркаклар билан расман тенг ҳуқуқлиги эътироф этилган қонунлар Австрия, Германия, Польша, Швецияда 1920 йили, Буюк Британияда 1929 йили, Франция ва

Италияда 1945 йили, Грецияда 1951 йили эълон қилинган. Хотин қизларнинг эркаклар билан тенг ҳуқуқлиги борасида дунё давлатларида қабул қилинган қатор қонунлар амалга оширилган давлат сиёсати доирасидаги самарали амалий ишлар, тарихига назар ташласак аёлларга эркинлик бериш, уларни эъзозлаш, уларга ўз ижтимоий ҳуқуқларидан фойдаланиш, имкониятини Ислом дини бирмунча илгарироқ тақдим қилганига гувоҳ бўламиз.

Хулоса

Хулоса қилганимизда аёлларга муносабат уларни ҳуқуқларини тўлақонли ҳимоя қилиш, ҳар қандай жамиятнинг энг муҳим вазифаларидан бири бўлганлигини эътироф этиш, асосида шуни айтиш лозимки, жамиятда фарзанд тарбияси, маънавий маърифий соҳалардаги барча ўзгаришлар салмоғи ва даражасини аввало аёлнинг жамиятда тутган ўрни ва мавқеи билан боғлиқ ҳолда баҳолаш мумкин. Сўнгги йилларда республикада хотин қизларни ижтимоий ҳуқуқий қўллаб қувватлаш, соҳасида бир қатор ислоҳотлар амалга оширилди. Ўзбекистон Республикасининг гендер тенгликни таъминлаш масалалари бўйича комиссияси, Ўзбекистон Республикаси Олий Мажлис Сенатида Хотин-қизлар ва гендер тенглик масалалари кўмитаси ташкил этилди. 2021 йил 28-майда Ўзбекистон Республикаси Олий Мажлиси Сенатининг 2030 йилга қадар “Ўзбекистон Республикасида гендер тенгликка эришиш стратегиясини тасдиқлаш ҳақида”ги Қарори қабул қилинган бўлиб, мазкур қарор асосида муҳим вазифа ва режалар юзасидан вазифалар белгиланган. Республикада гендер тенглик даражаси давлат сиёсати даражасига кўтарилиб соҳага оид 25 та қонунчилик ҳужжатлари қабул қилинди. Парламентда хотин-қизлар сони БМТ томонидан белгиланган тавсияларга мос даражага етиб, Парламентдаги хотин-қизлар сони 32 % га етди ва дунёдаги 190 та парламент орасида 37-ўринга кўтарилди. Бошқарув лавозимидаги хотин-қизлар улуши 27% га, партияларда 44% га, олий таълимда 40 %га етди. Хотин қизларни ижтимоий-иқтисодий қўллаб қувватлаш, улар билан манзилли ишлаш мақсадида “Аёллар дафтари” жорий этилиб давлат бюджетидан ҳар йили 300 млрд сўм ажратиб бориш йўлга қўйилди. Республика миқёсида фаолият олиб бораётган турли соҳа ходимлари орасида ҳам аёллар сони ортиб бормоқда. Аёлларнинг ҳуқуқий ҳимоя қилишнинг ҳуқуқий кафолати сифатида жисмоний зўравонлик ва жисмоний тайзикга учраган аёлларга “Ҳимоя ордери”нинг берилиши, жойлардаги ички

ишлар органлари томонидан, уларнинг қаътий назорат остига олиниши, шу каби хотин-қизлар ҳуқуқларини ҳимоя қилишга қаратилган чора-тадбирлар, қонуний нормалар бу жамиятимизда аёллар ҳуқуқи қонуний устуворлигининг амалдаги намунаси.

Адабиётлар руйхати:

1. Мирзиёев.Ш.М Миллий тараққиёт йўлимизни қаътият билан давом эттириб янги босқичга кўтарамиз.1-жилд-Т: “Ўзбекистон”, 2017.
2. Аюпов Ориф. Дунё. Сиёсат. Жамият,-Гулистон, 2017.3-сон.
3. Мень.А.Истории религии.М.,1994.
4. Назаров. Қ. Ғоялар фалсафаси,-Т, Академия, 2011.
5. Саифназаров.И. Султонов.Т. Диншунослик. Ўқув қўлланма Т,Иқтисодиёт. 2019
6. Жўраев.У.Саиджонов Й. Дунё динлари тарихи.Т.,1998.
7. Ислом энциклопедияси.Қомуслар таҳририяти.1997.

Research Science and Innovation House

MAVZU: XORAZM VILOYATI ATMOSFERA HAVOSINI IFLOSLOVCHI MANBALAR VA HAVONI MUHOFAZA QILISH

Babajonova Sanobar Yuldashboyevna
Urganch Davlat Universiteti
Ekologiya va hayot faoliyati xavfsizligi
kafedrasini mudiri, dotsent
Abdullayeva Maftuna Bahodir qizi
Urganch Davlat universiteti, talaba.

Annotatsiya. Ushbu maqolada atmosfera havosini ifloslovchi manbalar haqida shuningdek, atmosfera havosini ifloslanishini oqibatlarini va uni oldini olish chora tadbirlari haqida ma'lumot berilgan.

Kalit so'zlar. Tabiiy ifloslanish, sun'iy ifloslanish, atmosfera, ifloslanish, antropogen, transchegara.

Annotation. This article provides information about sources of atmospheric air pollution as well as the consequences of atmospheric air pollution and measures to prevent it.

Keywords. Natural pollution, artificial pollution, atmosphere, pollution, anthropogenic, transboundary.

Аннотация. В данной статье представлена информация об источниках загрязнения атмосферного воздуха, а также о последствиях загрязнения атмосферного воздуха и мерах по его предупреждению.

Ключевые слова. Природное загрязнение, искусственное загрязнение, атмосферное, загрязнение, антропогенное, трансграничное.

Kirish.

Keyingi yillarda ekologik muammolarni hal qilish uchun jamiyatning barcha a'zolari atrof muhitni tushinishlari, unga amal qilish qonunlari va unda o'z o'rni to'g'risidagi yaxlit tasavvurni shakllantirish zarurati muammosini ko'proq anglatmoqda. O'zbekistonning yirik shaharlar va sanoat markazlarida atmosfera havosining ifloslanishi asosiy muammolardan biri hisoblanadi. Keyingi 30 yildan boshlab atmosfera havosining ifloslanish darajasining pasayishi kuzatilmoqda. Atmosfera havosini sanoat chiqindilari bilan ifloslanishining kamayishiga qaramay, ba'zi shahar va tumanlarda uning sifati ko'chma manbalar chiqarayotgan

ifloslantiruvchi moddalarning ortishi hisobiga yaxshilanmaydi. Atmosfera havosining keng masofalarda transchegaraviy ifloslanishi, ozon qatlaminig yemirilishi, bug‘li gazlar chiqarilishi natijasida haroratning global isishi kabi dolzarb ekologik muammolarga katta e‘tibor qaratilmoqda. 1999 yildan sanoat, energetik va ko‘chma manbalardan chiqarilayotgan ifloslantiruvchi moddalarning umumiy hajmi qisqaradi.

Uchinchi ming yillikning boshlanishi muhim ikki tamoyil bilan karakterlanadi. Birinchidan, hozirgi tamaddun global ekologik muammolar ya‘ni iqlim o‘zgarishi, ozon qatlaminig yemirilishi, ichimlik suvining yetishmasligi, bioxilma-xillikning qisqarishi, chiqindilarni zararsizlantirish kabilar bilan to‘qnash keldi. Ikkinchidan, dunyo keskin sur‘atlarda o‘zgarib bormoqda ya‘ni, kechagi mezonlar bilan ertangi istiqbolni belgilash u yoqda tursin, hatto bugungi hodisalarni ham baholab bo‘lmay qoldi. O‘zbekiston Respublikasining atrof-muhit muhofazasi bo‘yicha Harakatlar milliy dasturida asosiy vazifa- ustivor ekologik muammolarni aniqlash, ularni hal etish vositalarini tanlash, tegishli tashkiliy va maxsus o‘zgarishlar amalga oshirilishini nazarda tutuvchi, mamlakatning barqaror rivojlanish yo‘liga o‘tishga shart-sharoitlar yaratish strategiyasini shakllantirish deb belgilab qo‘yilgan.

Asosiy qism.

Markaziy Osiyodagi iqlim xususiyatini belgilovchi atmosfera sirkulyatsiyasi muayyan darajada ushbu hududdagi tabiiy-geografik sharoitga (cho‘llar, dengiz sathidan 200–250 m yuqoridagi chala cho‘llar, 3500–3600 m balandlikdagi tog‘ tizmalari) bog‘liqdir. Turon pasttekisligining katta qismini sovuqdan himoyasiz tekis hududlar egallab turadi, bu iqlimga keskin-kontinental tus beradi. Ikkinchi tomondan olganda, g‘arbiy, shimoli-g‘arbiy yo‘nalishda Atlantika mo‘tadil kengliklaridan davriy tarzda sovuq havo keladi, bu ham atmosferaning miqdoriy ko‘rsatkichlari va xususiyatlari shakllanishiga ta‘sir qiladi.

Atmosfera havosining ifloslanishi antropogen omillar ta‘sirida va tabiiy manbalardan zararli moddalar chiqarilishidan, shuningdek, hududning tabiiy-geografik va iqlim sharoitlaridan kelib chiqadi. O‘zbekistonning kattagina qismi Turon pasttekisligiga tegishli tekis hududlardir, sovuq havo oqimiga to‘siq yo‘qligi uchun keskin-kontinental iqlimga mansub. Bu yerda g‘arbiy, shimoli-g‘arbiy yo‘nalishda Atlantika mo‘tadil kengliklaridan davriy ravishda sovuq havo oqimi keladi, bu ham atmosferaning miqdoriy ko‘rsatkichlari va xususiyatlari shakllanishiga ta‘sir qiladi. Tekis hududdagi asosiy tabiiy ifloslantiruvchi,



aerozollarni atmosferaga chiqaruvchi manba Qoraqum va Qizilqum cho‘llarining chang-to‘zonli qismlaridir. Shuningdek, dengizning qurigan qismidan va Orolbo‘yi zonasidan shamol yirik hajmda sho‘rlangan changni g‘arbdan sharqqa uchirib boradi.

Atmosferaga antropogen ta‘sir, asosan, ikki jarayon natijasida ro‘y beradi: uning tarkibidagi gazlarni ajratib olish va ishlatish hamda sanoat, transport, kommunal manbalardan atmosfera tabiiy tarkibiga mos kelmaydigan moddalarni havoga tarqatish. Sanoatda yot moddani havoga chiqarmaydigan texnologiyalar yo‘qligi sababli atmosferaga katta miqdorda ifloslantiruvchi moddalar (to‘liq yonmagan, xomashyoni qayta ishlangandagi va materiallarga ishlov berilgandagi moddalar) chiqib ketadi. Texnologik siklda atmosfera havosi ishlab chiqaruvchi komponent sifatida qo‘llaniladi. Uni oksidlovchi modda, oksidator, sovitkich, issiqlik tashuvchi, suyultirgich sifatida aspiratsion va ventilyatsion tizimlarda ishlatiladi. Atmosferani ifloslantiruvchi asosiy manbalarga sanoat korxonalarini va avtomobillar misoldir. Katta shaharlarda asosiy transport yo‘llarida gazning ifloslanishi muammosi juda keskin. Shuning uchun ham dunyoning ko‘plab yirik shaharlarida, jumladan, mamlakatimizda ham avtomobil chiqindi gazlarining zaharliligini ekologik nazorat qilish yo‘lga qo‘yilgan.

Atmosferaning ifloslanishi deganda havoga begona birikmalarning qo‘shilishi natijasiga uning fizik va kimyoviy xususiyatlarining o‘zgarishi tushuniladi, atmosfera tabiiy va suniy yo‘llar bilan ifloslanadi. Shuningdek, atmosfera tarkibidagi gazlar balansining o‘zgarishi ham atmosferaning ifloslanishiga olib keladi.

Atmosferada gaz balansining buzilishiga nafaqat u yoki bu gazdan foydalanish, balkim unga atmosferaning turli xildagi zaharli va zararli moddalar bilan ifloslanishi xam ta‘siri qiladi. Atmosferaning ifloslanishi havoga nixoyatda ko‘p miqdorda chiqayotgan chang–tuzon, tutun, mikroblar, uglerod oksidi, vodorod sulfidi, uglevodorodlar, organik moddalar, sulfidlar, nitratlar, qo‘rg‘oshin, temir, ftor birikmalari, radioaktiv moddalar va pestitsidlar bilan bog‘liq. Atmosferani ifloslovchi manbalarni ikkiga bo‘lish mumkin: Tabiiy (biogen) manbalar va suniy (antropogen) manbalar.

Tabiiy manbalarga vulkonlar otilishidan havoga ko‘tariladigan kul va gazlar, yerdan shamol yordamida ko‘tariladigan chang-tuzonlar, urmonlarda chiqadigan yonginlar tutuni, dengiz va okeanlardan suv bugi bilan kutariladigan turli xil tuzlar



xamda fazoviy changlar kiradi. Ma`lumotlarga kura Yer yuzida mavjud bo`lgan 500 ta doimiy harakatdagi vulkonlardan yilida urtacha 75mln.tonna kul va chang kutariladi. Keyingi yillarda birigina Orol dengizi xavzasida paydo bo`lgan 4 mln. ga tuzli qum saxrolaridan havoga yilida 15-75 mln.tonnagacha tuz va qum ko`tarilmoqda.

Sun`iy ya`ni antropogen manbalarga inson faoliyati bilan bog`liq bo`lgan barcha ifloslovchi manbalar kiradi. Bu manbalarning salmoq jixatidan eng yiriklari sanoat va avtotransportdir. Ulardan chiqadigan chiqindilarning havoga qo`shilishiga texnogen ifloslanish deyiladi.

Atmosfera havosining ifloslanishi atrof muxitga, jumladan iqlimga, suvga, tuproqqa, o`simliklar dunyosiga, hayvon va odamlar sog`ligiga salbiy ta`sir ko`rsatadi. Atmosferaning ifloslanishi natijasida yirik shaharlar va sanoat markazlari mikroiklimida yaqqol o`zgarish seziladi. Bu hududlarda havodagi aerozollar quyosh nurining ko`p qismini yutib olib, uni yerga kam o`tkazadi. Yadro kontsentratsiyasining oshishi natijasida bunday joylarda bulutli va tumanli kunlar ko`payib, kuyoshli ochik kunlar soni kamayib bormokda. Masalan, Parijda keyingi 50 yil davomida bulutli kunlar soni kariyb 60 kunga ko`paydi. Atmosferaning tiniklik koeffitsienti bu yerda atrofdagi boshqa shaharlardan kura 3,5% kamdir..

Inson faoliyati salbiy ta`sirining yana bir maxsuli ishlab chqarilayotgan issiklik energiyasining ko`payishidir. Buning oqibatidagi sanoat markazlarida va shaharlarda iqlim harorati nisbatan yuqori. Masalan, Moskvaning markazi bilan uning chekka rayonlaridagi havoning harorati urtasidagi fark $4,9^{\circ}\text{S}$ gacha bo`lishi kuzatilgan. Umuman olganda, shaharlarda harorat atrof xududlarga karaganda $2-2,5^{\circ}\text{S}$ yuqoridir.

Xulosa qilib aytganda, atmosfera havosining ifloslanishi va uni ifloslovchi manbalar, tabiiy va sun`iy ayniqsa antropogen omillarning salbiy ta`sirlarini bartaraf qiluvchi chora- tadbirlarni keng miqyosda amalga oshirish (davlat va mahalla darajasida), atmosfera havosini ifloslanishiga va zaharlanishiga yo`l qo`ymaslik tadbirlarini mavjud qonun va me`yoriy hujjatlar asosida keng miqyosda amalga oshirish lozim.

Atmosfera havosini ifloslanishi natijasida biologik muvozanatni buzilishi va uni oldini olish uchun undagi jonli va jonsiz qismlar orasidagi bog`lanishlarni tiklash, tabiat resurslaridan foydalanishni oqilona rejalashtirishni yo`lga qo`yish, asosan tugamaydigan tabiiy resurslardan foydalanishga ahamiyat berish zarur.



Atmosferaning gaz balansi va uni saqlash zarurati to‘g‘risidagi bilimlarni shakllantirishga katta e‘tibor qaratish va gaz balansi buzilishini oldini olishga qaratilgan chora tadbirlarni ommalashtirish, hamda chiqindilarni qayta ishlash texnologiyalarini va chiqindilarni xomashyo shaklida ishlatishni keng joriy qilish.

Atmosfera havosidagi ekologik muammolarni bartaraf qilish usullarini, atmosfera havosini ifloslanishini oldini olishga qaratilgan mavjud tadbirlarni takomillashtirish.

FOYDALANILGAN ADABIYOTLAR RO‘YXATI.

1. O‘zbekiston Respublikasi korxonalarini uchun atmosfera havosiga tashlanayotgan tashlamalarni normallashtirish va ifloslantiruvchi manbalar inventarizatsiyasini o‘tkazish bo‘yicha qo‘llanma. 15.12.2005 y. № 105
2. O‘zbekiston Respublikasi Avtomobil transport Vazirligining tabiatni muxofaza qilish bo‘yicha tarmoqlangan metodik qo‘llanmasi.
3. Abirqulov Q.N., Hojimatov A.N., Rajabov N.R. Atrof-muhitni muhofaza qilish (o‘quv qo‘llanma). – T.: TDIU, 2004. – 116 bet.
4. Sultanov P.S. Ekologiya va atrof-muhitni muhofaza qilish asoslari. T.: Musiqa, 2007- 235.b.
5. Qudratov O. Sanoat ekologiyasi. Toshkent, 2003.

Research Science and Innovation House

PROCESS AUTOMATION THROUGH PD PROVIDER IMPROVEMENT

Khurshidbek Imamnazarov

Assistant, Department of Natural fibers, Fergana Polytechnic Institute, Fergana,
Uzbekistan

Nozimakhon Mukhsinova

Student, Fergana Polytechnic Institute, Fergana, Uzbekistan

Khusnorakhan Saidazimova

Student, Fergana Polytechnic Institute, Fergana, Uzbekistan

Annotation: Currently, the PD feeder is mainly installed on gin, 1-XK, SCH-02 equipment. The main function of this equipment is to pick and supply seeded cotton. The process is automated by improving the integral parts of the PD provider.

Keywords: PD feeder, pile drum, 1-XK, SCH-02, IVA variator, vibration sensor, gin, mesh surface, rod, conveyor.

Introduction

In today's fast-paced business environment, optimizing processes is essential for staying ahead of the curve. One avenue for achieving this optimization lies in harnessing the power of Process Automation through PD Provider Improvement. This approach involves not only automating repetitive tasks but also enhancing the performance of service providers to maximize efficiency and quality. In this introduction, we will explore how organizations can leverage process automation and provider development to streamline operations, drive innovation, and ultimately achieve their strategic objectives. Join us as we embark on a journey to uncover the transformative potential of Process Automation through PD Provider Improvement.

The main task of the feeder installed on the gin is to deliver the seeded cotton to the working chamber of the gin evenly. The working process of the PD model ginning equipment is as follows: seeded cotton falls into a shaft mounted on the ginning machine. Counter-rotating feed rollers (1) carry the seeded cotton evenly from the shaft to the pile drum (2), which drags the cotton over a mesh surface (3) to give it a final clean of fines. Cleaned seed cotton is transferred to the rod (4) using

a pile drum and falls into the working chamber of the gin. Separated dirt is removed from the equipment using a belt conveyor (5).

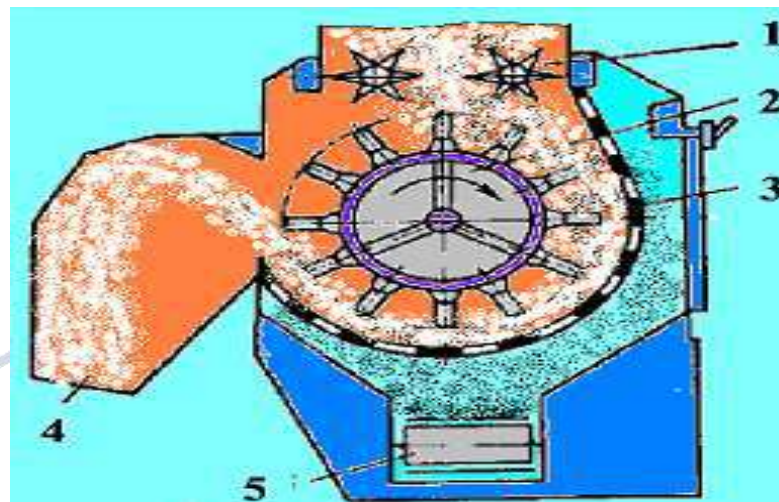

Figure 1.

The main working parts of the PD model gin feeder equipment are pile drum with feeder shaft. The structural structure and dimensions (parameters) of these working parts are similar to the structure of the supply shaft and pile drum installed in seed cotton cleaning equipment (1XK, SCH-02), only there may be differences in their dimensions. Due to the fact that the rotation speed of the supply rollers (1) is adjusted by the IVA type pulse variator installed on the axis of this roller, the volume of seed cotton transferred to the working chamber of the gin can be more or less, that is, it provides an opportunity to control the productivity of the gin equipment [1].

Variator is a device that smoothly changes the transmission ratio between the drive and the working mechanism. The stepless transmission is the main part of the variator. It ensures the operation of machines and mechanisms at optimal speeds in various conditions [2].

Summary

In conclusion, it should be said that the automation of equipment and reduction of the human factor will certainly be somewhat beneficial to the enterprise. The PD drive can operate at a speed of 0-20 rpm. Stopping or moving the PD provider is done by the human factor with the help of a variator.



In order to improve this, we install a vibration sensor on the mechanical force acting part of the working chamber.

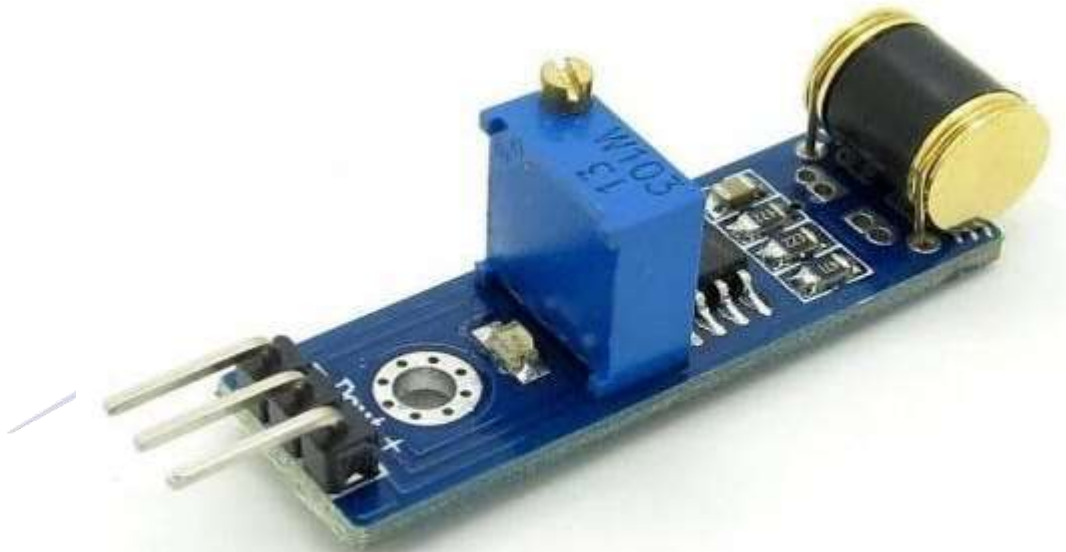

Figure 2. Vibration sensor[3].

It is known that the movement of the PD feeder is inextricably linked with the density of seed cotton in the working chamber. That is, when jams occur in the working chamber, the supply roller stops, and on the contrary, it is started again with the help of a variator when the seeded cotton is processed. If a vibration sensor is used, the sensor automatically stops the movement of the feed roller when jams occur in the working chamber. It does not require additional manpower and therefore does not result in excessive spending of money. In addition, control integrity is ensured. Therefore, the change in the quality of raw materials is noticeable.

References:

1. M. A. Babadjonov A. P. Parpiyev M. T. Tillayev «Paxtani dastlabki ishlash texnologiyasi va jixozlari» Darslik. Toshkent-2013, 143-144-betlar [1].
2. <https://uz.m.wikipedia.org/wiki/Variator>
3. <https://images.app.goo.gl/no7EqjFNnr12STnh8>



INFORMATIKANI O‘QITISHDA FLASH TEXNOLOGIYALARI IMKONIYATLARIDAN FOYDALANISH

**Yangiqo‘rg‘on tumani 16-sonli umumiy o‘rta
ta‘lim maktabi informatika fani o‘qituvchisi
Homidov Inomjon**

Annotatsiya: Mazkur ishda maktablarda informatika fanini o‘qitishdagi zamonaviy pedagogik texnologiyalardan foydalanish va shu pedagogic texnologiyardan biri bo‘lgan flash texnologiyasi yordamida dars jarayonini tashkil etilishi haqida qisqacha qisqacha ma‘lumot berib o‘tilgan.

Kalit so‘zlar: Adobe, Adobe Flash, Text Tool, Flashing Tools, “Actions – Button”, “Actions – Frame”, Import to Stage.

Mustaqillik yillarida O‘zbekistonda barcha sohada bo‘lgani kabi axborot-kommunikatsiya texnologiyalari sohasida ham ulkan yutuqlar qo‘lga kiritildi. Buning evaziga esa ularni joriy qilish orqali barcha sohalarda unumdorlik, sifat va tezkorlik ko‘rsatkichlari yuqori darajaga ko‘tarildi desak mubolag‘a bo‘lmaydi. Ayniqsa, ta‘lim tizimida axborot-kommunikatsiya texnologiyalarini joriy qilish kadrlar tayyorlashning barcha bosqichlarida o‘quv samaradorligini sezilarli darajada oshishiga olib keldi. Chunki axborot-kommunikatsiya texnologiyalarini joriy qilish orqali ta‘limni tashkil etish va boshqarishda qulay sharoit yaratish, o‘quv jarayonida esa o‘quv materiallarining ko‘rgazmaliligini ta‘minlash va bularning evaziga ta‘lim samaradorligi qanchalik ko‘tarilishi bugun hech kimga sir emas. Shu sababli ham respublikamizda bu boradagi ishlarni yanada takomillashtirish uchun juda keng masshtabda ishlar olib borilmoqda. Bunday ishlarni yanada rivojlantirish maqsadida ularning huquqiy asosini tashkil etuvchi Davlat miqyosidagi turli qonunlar qabul qilingan. Jumladan, O‘zbekiston Respublikasi Prezidentining «O‘zbekiston Respublikasi Milliy axborot-kommunikatsiya tizimini yanada rivojlantirish chora-tadbirlari to‘g‘risida» 2013 yil 27 iyundagi PQ-1989-son qaroriga muvofiq, O‘zbekiston Respublikasida axborot-kommunikatsiya texnologiyalarini rivojlantirishning ishonchli ko‘rsatkichlarini tizimli to‘plash va shakllantirish uchun shart-sharoitlar yaratish, shuningdek davlat va xo‘jalik boshqaruvi organlarida, mahalliy davlat hokimiyati organlarida axborot-kommunikatsiya texnologiyalarini joriy etish samaradorligini reytingli baholash tizimini joriy etish maqsadida 2013-



2020 yillarga mo‘ljallangan kompleks dastur ishlab chiqilgan [3, 4]. Bu borada dasturiy mahsulotlar industriyasini takomillashtirish va uning istiqbolli yo‘nalishlarini belgilash ishlari ham keng miqyosda olib borilmoqda. Barchamizga ma‘lumki axborot-kommunikatsiya texnologiyalarini qaysi sohada qo‘llashimizdan qat‘iy nazar, o‘sha sohadagi masalalarni yechishda yoki turli vazifalarni bajarish uchun mo‘ljallangan maxsus dasturiy vositalardan foydalaniladi. Oxirgi vaqtlarda respublikamizda bu kabi dasturiy mahsulotlarni ishlab chiqish ko‘rsatkichlari yildan-yilga ko‘tarilayotganini kuzatishimiz mumkin.

O‘zbekiston Respublikasi Intellektual mulk agentligining ma‘lumotiga ko‘ra ro‘yxatdan o‘tkazilgan kompyuterlar uchun dasturlar va ma‘lumotlar bazalari taqsimlanishi yillar kesimida quyidagi diagrammada keltirilgan.

Bundan ko‘rinib turibdiki O‘zbekistonda dasturiy ta‘minot industriyasi sohada olib borayotgan ishlar yildan-yilga rivojlanayotganidan va ularni qo‘llanish sohalari kengayib borayotganidan darak beradi.

Ta‘lim tizimida esa bunday dasturlardan o‘quv materiallarini ko‘rgazmaliligini ta‘minlash, foydalanishga qulay holatga keltirish, umumlashtirish maqsadlarida qo‘llaniladi. Bu kabi dasturlarni yagona atamaga birlashtirib pedagogik dasturiy vositalar deb nomlanadi. Bunday dasturlarga turli elektron darsliklar, elektron qo‘llanmalar, elektron plakatlar, virtual stendlar, elektron ensiklopediyalarni misol qilib kiritish mumkin. Hammamizga ma‘lumki ko‘pchilik holatlarda bu kabi dasturiy vositalar tajribali dasturchilar tomonidan pedagoglar va psixologlar ko‘rsatmalari asosida ishlab chiqiladi. Ammo bugungi kunda turli ta‘lim muassasalari professor-o‘qituvchilari tomonidan ham bu kabi pedagogik dasturiy vositalar ishlab chiqilmoqda.

Pedagogik dasturiy vositalarda an‘anaga aylangan matnlar, rasmlar, nazorat testlari, audio va video materiallar, animatsiyalar bilan bir qatorda elektron annagramma, elektron rebuslarni tayyorlash ham mumkin. Ularning an‘anaviy (bosma) ko‘rinishdagi nusxalaridan farqi shundaki elektron ko‘rinishdagi annagramma yoki rebuslarni kompyuterda nafaqat ko‘rish, balki topshiriqni yechib, natijani kompyuter tekshirib beradi. Tekshirish uchun maxsus dinamik matn maydoni hosil qilingan bo‘lib, unda natija “To‘g‘ri” yoki “Noto‘g‘ri” kabi so‘zlar orqali chiqarib beriladi. Bu imkoniyat o‘quvchilarni topshiriqni to‘g‘ri yecha olmaganda, qayta-qayta ishlab ko‘rish imkonini beradi. Endi Flash dasturida bu



elektron manbani dasturiy ta'minotini yaratish bilan tanishib chiqamiz. Ishni bajarish quyidagi ketma-ketliklar yordamida amalga oshiriladi:

1. Flash dasturini yuklaymiz. Buning uchun Пуск > Все программы > Adobe > Adobe Flash buyrug'ini beramiz.

2. Dastur ishga tushgandan keyin rebusning savol yoki topshirig'ini Tools > Text Tool (T) uskunasi yordamida kiritamiz. Agar savol yoki topshiriq rasm yordamida berilgan bo'lsa, u holda File > Import > Import to Stage buyrug'i orqali to'g'ridan-to'g'ri ish maydoniga qo'yish mumkin. Agarda rasmdan ushbu faylda ko'p marta foydalaniladigan bo'lsa, u holda rasmni File > Import > Import to Library buyrug'i orqali faylning kutubxonasiga qo'yish ham mumkin. Chunki bu holda faylning kutubxonasidan zarur bo'lganda kerakli joyga tezkorlik bilan qayta qo'yish imkoniyati tug'iladi. Bunday holatlarda rasmda qanday savol yashiringanligini matnli ko'rinishda yozib qo'yiladi. Aks holda o'quvchining tasavvurida rasm ko'p ma'noli yoki nimani so'rayotganligi mavhum jumboq bo'lib qoladi.

3. Savolni kiritib bo'lgandan keyin, endi rebusning savoliga o'quvchi javobni elektron ko'rinishda kiritishi kerak bo'ladi. Buning uchun kiritish joyini aniqlab olish kerak. Odatda bunday kalit so'zlarni (javoblarni) kiritish uchun Flashing Tools > Text Tool (T) uskunasi foydalaniladi. Uning yordamida javob kiritiladigan matn maydoni chizib olinadi va uni belgilagan holda Properties panelidan Text type ro'yxatini ochib, unda matnning turini Input Text ko'rinishiga o'zgartiramiz. Var: maydoniga esa jav1 (1-javob degani)ni kiritamiz. SHu bilan javobni kiritadigan maydonimiz tayyor [1, 2].

4. Endi yuqoridagi maydonga kiritilgan javobni tekshirishni boshlash uchun shu maydonning to'g'risiga ixtiyoriy ko'rinishdagi tugma (button) hosil qilamiz. Buni chizish yo'li bilan yoki tayyor tugma shaklidagi rasmni import qilish orqali ham hosil qilsa bo'ladi. Chizilgan yoki import qilingan rasmni tugmaga aylantirish uchun uni belgilab, Convert to Symbol buyrug'i beriladi. Paydo bo'lgan Convert to Symbol oynasidan Type: > Button tanlab, OK tugmasi bosiladi. Belgilangan shakl tugmaga aylangandan keyin, unga nisbatan Actions oynasi faollashadi. Buni uni nomi "Actions – Frame" dan "Actions – Button"ga aylanganidan ham payqash mumkin. SHundan so'ng Actions oynasiga tugmaga tegishli bo'lgan vazifalarni amalga oshirish imkonini beradigan dastur kodini kiritishimiz kerak.



U quyidagilardan iborat:

```
on (press)
{
  nat = "";
  if (nat1 == "informatika" || nat1 == "Informatika" || nat1 ==
  "iNFORMATIKA" || nat1 == "INFORMATIKA")
  {
    nat = "To'g'ri";
  }
  else
  {
    nat = "Noto'g'ri";
  } // end else if
}
```

Bu yerda javob kiritilgandan keyin uni tekshirish amalga oshadi. Buning uchun tekshirish tugmachasini bosish kerak. Tugmani bosgandan keyin esa

on (press)

```
{
```

dastur natijani chiqarish harakatlarini boshlaydi. Uni navbatdagi matn maydoniga chiqaradi (uni hosil qilishni keyinroq ko'rib chiqamiz). Agar kiritilgan natija nat = "" quyidagi javoblardan biriga mos kelsa,

```
if (nat1 == "informatika" || nat1 == "Informatika" || nat1 == "iNFORMATIKA"
|| nat1 == "INFORMATIKA"), u holda dastur nat = "To'g'ri" ifoda natijasida
"To'g'ri" deb javob chiqaradi. Aks holda, ya'ni yuqorida keltirilgan javob
variantlaridan birortasiga ham to'g'ri kelmasa u holda nat = "Noto'g'ri" ifoda
natijasida javobning noto'g'riligini anglatuvchi "Noto'g'ri" matni chiqariladi.
Aslida javob variantlarining hammasi bir so'zni anglatadi. Ammo dastur
tekshirganda xattoki kiritilgan simvollarning katta-kichikligiga ham e'tibor bergan
holda taqqoslaydi. SHu sababli ham katta va kichik simvollar aralashgan javobning
barcha variantlari javoblar sifatida qabul qilinishi kerak.
```

5. Endi javobni to'g'ri yoki noto'g'riligini chiqarib beruvchi matn maydonini hosil qilamiz. Flashing Tools > Text Tool (T) uskunasiidan foydalanib javob

chiqariladigan matn maydoni chizib olinadi va uni belgilagan holda Properties panelidan Text type ro'yxatini ochib, unda matnning turini Input Text ko'rinishiga o'zgartiramiz. Var: maydoniga esa nat1 (1-natija degani)ni kiritamiz. SHu bilan javobni chiqaradigan maydonimiz tayyor.

Olingan natijaga to'laqonli sinovdan o'tkazish uchun Ctrl+Enter klavishalar kombinatsiyasini yoki Control menyusidan Test Movie buyrug'i beriladi. Bu buyruq alohida oynada Flash Player dasturida siz yaratgan manbani ochib ko'rish va ishlatish imkonini beradi.

Xulosa qilib aytganda, o'quv jarayonlarida pedagogik dasturiy vositalar yaratish va joriy qilish o'quv samaradorligini oshirishda muhim ahamiyat kasb etadi. Shu sababli ham barcha fanlarni o'qitishda zarur bo'ladigan amaliy dasturiy vositalardan foydalanish, shuningdek pedagogik dasturiy vositalarni ishlab chiqish va ulardan foydalanish ko'lamini yanada kengaytirish jamiyatning barcha jabhalarida yuksak malakali kadrlar tayyorlash masalasiga o'z hissasini qo'shadi.

Foydalanilgan adabiyotlar ro'yxati:

1. К.Голомбински, Р.Хаген. Основы визуального дизайна для графики веб и мультимедиа «Питер» 2013.
2. Adobe Flash CS6 Revealed - Jim Shuman, Adobe. 624-c. ADOBE FLASH CS6 REVEALED introduces. 2013.
3. <http://www.ccitt.uz> – O'zbekiston Respublikasi aloqa, axborotlashtirish va telekommunikatsiya texnologiyalari davlat qo'mitasi.
4. <http://www.lex.uz> - O'zbekiston Respublikasi Qonun hujjatlari ma'lumotlari milliy bazasi.

Research Science and Innovation House

УДК 621.314.214.3

ТЕНДЕНЦИИ ИСПОЛЬЗОВАНИЯ ПИКО- И МИКРО ГИДРОТУРБИН В ЕВРОПЕ И СРЕДНЕЙ АЗИИ

Кирийгитов Бахридин Абдусаттарович

Андижанский филиал Кокандского университета

АННОТАЦИЯ

Данная работа посвящена анализу возможностей малых экземпляров гидротурбин для работы в условиях наличия водных потоков с малыми скоростями течения и малыми углами уклона рельефа местности, а также приводится информация, касающихся разработок по данной тематике в Европе и Средней Азии. Рассматриваются конструкции и возможности новых разработок для пико- и микро гидротурбин

Ключевые слова: погружная гидротурбина, гидротехнический потенциал, скорость потока, кинетическая энергия, напор воды, КПД гидротурбины.

ABSTRACT

This work is devoted to the analysis of the capabilities of small units of hydraulic turbines for operation in conditions of the presence of water flows with low flow velocities and low slope angles of the terrain, and also provides information regarding developments on this topic in Europe and Middle Asia. The designs and possibilities of new developments for pico- and micro-hydraulic turbines are considered

Key words: submersible hydraulic turbine, hydraulic potential, flow speed, kinetic energy, water pressure, hydraulic turbine efficiency.

ANNOTATSIYA

Ushbu ish gidravlik turbinalarning kichik agregatlarining oqim tezligi past va erning nishab burchagi past bo'lgan suv oqimlari sharoitida ishlash imkoniyatlarini tahlil qilishga bag'ishlangan, shuningdek, Evropa va O'rta Osiyoda ushbu mavzu bo'yicha ishlanmalar haqida ma'lumot beradi. Piko- va mikro-gidravlik turbinalar uchun yangi ishlanmalarining dizaynlari va imkoniyatlari ko'rib chiqiladi.

Kalit so‘zlar: suv osti gidravlik turbinasi, gidravlik potensial, oqim tezligi, kinetik energiya, suv bosimi, gidravlik turbinaning samaradorligi.

Сегодня проблема обеспеченности электроэнергией потребителей (промышленный сектор, население) становится самой важной экономической составляющей проблемы развития регионов. Одним из его путей решения – использование возможностями ВИЭ. Основную часть водных источников считают пригодными для пико- и микро ГЭС. Считается что источники энергии для гидроэнергетики – водные потоки с быстрым течением.

Источником энергии, получаемой при помощи пико- и микро гидротурбины считается кинетическая энергия водного потока и напор на лопасти, вращающиеся под действием водного потока. Данный тип водных источников составляет основную часть (до 80-90% от общего числа) среди водных источников. К этой проблеме уделяется пристальное внимание со стороны правительства Узбекистана. Стали вкладываться большие финансовые вложения сферу ВИЭ (ветровая энергетика, создание малых и пико ГЭС, солнечная энергетика) с участием иностранных инвесторов.

Целью работы считается изучить информацию о новых разработках и проектах в области использования пико- и микро гидротурбин в странах Европы, Средней Азии.

В работе [12] рассматривается информация об использовании ВИЭ с основной тенденцией энергетики с выбором сферы гидроэнергетики. В работе [13] приводится информация о состоянии обеспеченности гидроэнергетическими ресурсами Республика Кыргызстан (162 млрд.кВт часов (38%)). Близость расположения с Республикой Кыргызстан и областей Ферганской долины дает возможность осуществлять претворять на практике совместные энергетические проекты. Общий результат – развитие различных направлений сельского хозяйства.

В нашей стране основной приоритет - освоение гидроресурсов средних, малых и мелких естественных водотоков, водохранилищ, каналов различного назначения в соответствии с «Программой развития малой энергетики в Республике Узбекистан». Кроме того, применение гидроэнергетического потенциала естественных водотоков предгорных и горных зон (Джизакская, Самаркандская, Навоийская, Кашкадарьинская, Сурхандарьинская,



Ташкентская, Ферганская, Наманганская области) при строительстве новых микро ГЭС (их количество около 142 микро ГЭС в диапазоне от 10 до 4000 кВт) со среднемесячной выработкой 2500 млн. кВт в год [14,15].

Причины - развитие свободных экономических зон, расширение территории заселения населения, улучшением благосостояния и условий жизни, новые экономические проекты.

Возможности использования гидроэнергетики (имеется ввиду пико- и микро гидроэнергетические устройства) изучены в работах [1-3]. В работе [3] уделено внимание на аспекты, использования на практике пико- и микро гидроэнергетических устройств. Кроме того, большое внимание уделено в работе [3], где гидроэнергетические устройства предложено установить в местах, указанных аналогично в работах [4-7]. Только отличие в том, что в водный источник в [3] имеет более высокий уклон относительно источника, приводимого в работе [4-7], а пропускная способность водного источника почти равна между собой (соответственно 7-8 м³/с и 4-6 м³/с).

Основной упор делается на изучение практического использования на практике возможностей пико- и микро гидротурбин для обеспечения электроэнергией потребителей. С другой стороны сейчас данное направление гидроэнергетики становится актуальным в связи резким ростом стоимости создания новых линий электропередач (ЛЭП).

Сегодня при использовании мини ГЭС надо учитывать следующие факторы: изменение экологической ситуации; сроки окупаемости капиталовложений; размеры расходов на этапе проектирования; наличие подходящего водного источника; выбор места строительства гидросооружения; удаленность от населенного пункта, наличие и величина уклона местности и т.д.

Вышеприведенные критерии имеют намного меньшие показатели по сравнению с крупными ГЭС. Дополнительные условия в [9] приводятся в следующем виде: наличие горной местности; большая скорость водного потока, минимум обеспечения водой в течении 6-7 месяцев в году. Потенциальный расход электроэнергии со стороны потребителей имеет следующие значения:

- КПД 72,8% при расходе воды 11,2 м³/с,

- напор воды 5-15 м при расходе 3,6-10 м³/с при достижении мощности 800 кВт.

В работе [10] приводятся следующая информация:

- протяженность ЛЭП 6 от ПС 220 кв составляет 372 км,

- стоимость воздушных линий длиной 1 км обходится в около 110 млн.сум, а общие расходы – 40-42 млрд.сум.

Можно получать электроэнергию при помощи потоков с течением с малыми скоростями потока воды (1-1,5 м/с), т.е. водные источники с показателями 4-7 м³/с и уклоне рельефа местности на 5-10 градусов. Такие работы ведутся в Европе с погружными гидротурбинами. В Швеции фирма Sunnutek создала погружную гидротурбину с различными модификациями (рис.1). Она имеет защиту от коряг, веток и других крупных элементов.



Рис.1. Погружная гидротурбина.

Мощность варьируется от 1 кВт до 12 кВт и весом оборудования соответственно указанной мощности. К недостаткам данной конструкции гидротурбин можно отнести следующее: слишком массивная конструкция, дорогая стоимость обслуживания.

Данная конфигурация позволяет обеспечивать отдаленно расположенных потребителей электроэнергией [4]. С их помощью можно создавать сеть гидротурбин такого типа для обеспечения электроэнергией отдельного потребителя (промышленного объекта или населенного пункта), который будет обеспечиваться электроэнергией бесперебойно. Основная тенденция – сетевая работа гидроэнергетических устройств.

Подобная разработка была осуществлена в Казахстане на р.Или. Успешные испытания мини ГЭС, с горизонтальным расположением турбины, прошли на р.Или в Казахстане для работы в слабопроточных системах. Разработка мини ГЭС совместная Российско - Казахская.

Турбина была разработана и производилась в Казахстане. Под данную была проектирована и изготовлена турбина со стороны ООО "Деалан Энерго" специально тихоходный генератор со строго заданными параметрами. Его испытания проводились на скоростях воды от 1,7м/сек до 2,2м/сек. Испытуемый образец вырабатывает до 900 Вт/час электрической мощности. Данные станции могут работать как погружные, так и наплавные, монтируемые на понтоны. В приведенном случае станция установлена на дно реки [11].



Рис.2. Погружная гидротурбина.

Конструкция позволяет работать с водными источниками с малой скоростью водного течения. Скорость водного потока 1-2 м/с, а напор около 1 метра, водоток – 2-5 м³/с. Ее недостатки – малый КПД, отсутствие защиты от различных плавающих помех, ограниченная мощность гидротурбины, зависимость от наличия водоворотов [5].



Рис.3. Общий вид погружной гидротурбины с общим направляющим соплом [8]

Она позволяет работать с водными течениями с малыми скоростями водного потока, собираемая через сопло и направляемая на гидротурбину. Конструкция держится на течении при помощи натяжных тросов.

Здесь применяется некоторые улучшения: увеличена поверхность водосбора, направляемая на погружную гидротурбину и гидротурбина может работать даже зимой, так в холодное время года под льдом всегда имеется движение водного потока.

Недостатки: отсутствие защиты от помех и рыб, необходимо наличие стабильного уровня водного потока, без водоворотов или установка на специально созданной платформе.

В заключении отметим, что развитие сферы гидроэнергетики в области пико- и микро гидроэнергетики для улучшения обеспечения и создания новой сети электроснабжения отдаленной от центральной линии электроснабжения даст возможность получить экономическую прибыль и создать хорошие условия для населения.

Список использованной литературы

1. Бозаров О., Шакиров Б., Кирйигитов Б. Перспективы использования гидроэнергетики (на примере микро- и мини гидроэлектростанций) /Fan, jamiyat va innovasiyalar. 2023. Volume 1. Issie 1. Iyun. 50-58-betlar.

2. Кирйигитов Б., Сайдуллаева С. Комбинированное использование пико ГЭС и солнечной энергетики /“Qurilishda innovasion texnologiyalar” Xalqaro ilmiy-texnik anjuman. Тошкент, 172-174-бетлар.

3. Кирйигитов Б. Андижон туманида сув манбалар гидроэнергетик потенциали тахлили //«Актуальные проблемы современной физики» Материалы международной научной и научно-технической конференции. Бухара. 2022. 25-25 ноября.

4. <https://sunnytek.se/sunnytek-web-site-in-englis/hydro-power-systems-and-venturi-turbines.pdf>

5. <https://reset.org/erneuerbare-energien-in-europa-mithilfe-eines-geografischen-informationssystems-staerken/>

6. <https://de.futuroprossimo.it/2023/09/mowt-innovativo-idroelettrico-galleggiante-per-acque-a-flusso-lento/>

7. [Energyminer - Grundlastfähige saubere Energie](#)

8. <https://www.schwaebische.de/regional/bodensee/kressbronn/neue-wasserkraftwerke-werden-im-bodensee-getestet-1415299>

9. Илюхина Е.В., Байдакова Н.В. Обоснование конструкции и параметров мини-ГЭС для электроснабжения отдаленных населенных пунктов //27-

Межвузовская научно-практическая конференция молодых ученых и студентов. г.Волжский. 2022 г. Секция №1. С.10-12.

10. Ильюхина Е.В., Дубовикина Е.Ю. Техничко - экономическое обоснование строительства мини-ГЭС для электроснабжения отдаленных населенных пунктов. //27-Межвузовская научно-практическая конференция молодых ученых и студентов. г.Волжский. 2022 г. Секция №1. С.37-38.

11. <https://dealanenergo.ru/news/2017-05-30/pogruzhnaya-turbina>

12. Бозаров О.О., Ўзбеков М.О., Бегматов Э.М., Кирйигитов Б.А. Анализ возможностей использования фото- и гидроэнергетических потенциалов для создания сети микроэлектростанции (Часть 2). /Научно-технический журнал. ФерПИ. -2022- Спец.выпуск. № 7. -Стр.70-75.

13. Касымова В. Энергетика Кыргызстана: состояние отрасли и перспективы международного сотрудничества. /Центральная Азия и Кавказ.- 2007. №6(54). –С.116-127.

14. Пенджиёв А.М., Пенжиёв А.А. Международное сотрудничество в области охраны окружающей среды и устойчивого развития на основе возобновляемой энергетики в Центральной Азии. /Альтернативная энергетика и экология. -2012.№1. -С.139-156.

15. Пенджиёв А.М. Последствия изменения климата в Центральной Азии и возможности их смягчения на основе ВИЭ. /Альтернативная энергетика и экология.-2012. №5-6.-С.197-207.

Research Science and Innovation House

AXBOROT XAVSIZLIGI – BUGUNGII KUNNING DOLZARB MASALASI SIFATIDA

Farg‘ona viloyati Quva tuman kasb-hunar maktabi informatika va
axborot texnologiyalri fani katta o‘qituvchisi
Yunusova Gulnoraxon Odilovna

Annotatsiya: Bugungi kunda globallashuv davrida axborot va uning xavfsizligi muhimbo‘rin tutadi. Axborot tizimlarning zaifligi mamlakat xavfsizlik tizimiga bevosita ta‘sir qiladi.

Kalit so‘zlar: kibernetika, axborot xavfsizligi, axborot kompyuter, axborot tizimlar.

Bugun butun dunyoda axborot tahdidlari tinmasdan uchrab turgani ham bor gap. Bunda barcha tashkilotlar, hatto bugun internet tarmoqlari orqali ma‘lumotni tarqab ketishi natijasida har yili tashkilotlar banklar milliardlab dollar zarar ko‘rishadi. Shunday ekan bugun har bir shaxs axborot egasiga tahdid mavjud ekan.

Bugungi kunda axborot xavfsizligi tushunchasiga ko‘plab ta‘riflar berilgan. Mana, ularning ikkitasi. Axborot xavfsizligi (inglizcha "Information security") - axborot va tegishli infratuzilmani, shuningdek ma‘lumot egalariga yoki foydalanuvchilariga zarar etkazish bilan bog‘liq tasodifiy yoki qasddan ta‘sirlardan himoya qilinganligi. Axborot xavfsizligi - ma‘lumotlarning maxfiyligi, yaxlitligi va mavjudligini ta‘minlash.⁴ O‘zbekistonda axborot xavfsizligini ta‘minlash va ma‘lumotlarni muxofaza qilish bo‘yicha «Axborot erkinligi printsiplari va kafolatlari to‘g‘risida»gi Qonunning qabul qilinishi har kimning axborotni erkin va moneliksiz olish hamda foydalanish huquqlarini amalga oshirishda, shuningdek, axborotning muhofaza qilinishi, shaxs, jamiyat va davlatning axborot borasidagi xavfsizligini ta‘minlashda muhim ahamiyat kasb etdi.

Darhaqiqat, 2002 yil 12 dekabrda qabul qilingan bu qonunda axborot xavfsizligini ta‘minlash sohasidagi davlat siyosati axborot sohasidagi ijtimoiy munosabatlarni tartibga solishga qaratilgan bo‘ladi hamda shaxs, jamiyat va davlatning axborot borasidagi xavfsizligini ta‘minlash sohasida davlat hokimiyati va boshqaruv organlarining asosiy vazifalari hamda faoliyat yo‘nalishlarini belgilaydi deb belgilangan.⁵ Tahdid deganda kimlarningdir manfaatlariga ziyon yetkazuvchi ro‘y berishi mumkin bo‘lgan voqea, ta‘sir, jarayon tushuniladi. Axborotga yoki



axborot tizimiga salbiy ta'sir etuvchi potentsial ro'y berishi mumkin bo'lgan voqea yoki jarayon axborot munosabatlari sub'ektlari manfaatlariga qaratilgan tahdid deb yuritiladi. Shuni aytib o'tish kerakki, ba'zida tahdidlar tizimdagi xatolik yoki noto'g'ri tashkil etilgan faoliyat oqibatida emas, balki tabiiy, ob'ektiv tarzda kelib chiqadilar. Masalan, elektr ta'minoti uzilishi yoki kuchlanishning pasayishi yoki chegaradan oshib ketishi bilan bog'liq tahdidlar axborot tizimining bevosita apparat qurilmalari ishiga bog'liqligidan kelib chiqadilar.

Axborotning muhimlik darajasi qadim zamonlardan ma'lum. Shuning uchun ham qadimda axborotni himoyalash uchun turli xil usullar qo'llanilgan. Ulardan biri – sirli yozuvdir. Undagi xabarni xabar yuborilgan manzil egasidan boshqa shaxs o'qish imkoniga ega bo'lmagan. Asrlar davomida bu san'at – sirli yozuv jamiyatning yuqori tabaqalari, davlatning elchixonarezidensiyalari va razvedkamissiyalaridan tashqariga chiqmagan. Faqat bir necha o'n yil oldin hamma narsa tubdan o'zgardi, ya'ni axborot o'z qiymatiga ega bo'ldi va keng tarqaladigan mahsulotga aylandi. Uni endilikda ishlabchiqaradilar, saqlaydilar, uzatadilar, sotadilar va sotiboladilar. Bulardan tashqari uni o'g'irlyadilar, buzib talqin etadilar va soxtalashtiradilar. Shunday qilib, axborotni himoyalash zaruriyati tug'iladi. Axborotning himoyasi deb, boshqarish va ishlab chiqarish faoliyatining axborot xavfsizligini ta'minlovchi va tashkilot axborot zahiralarning yaxlitligi, ishonchligi, foydalanish osonligi va maxfiyligini ta'minlovchi qat'iy reglamentlangan dinamik texnologik jarayonga aytiladi. Axborotni himoyalashning maqsadlari quyidagilardan iborat:

- axborotning kelishuvsiz chiqib ketishi, o'g'irlanishi, yo'qotilishi, o'zgartirilishi, soxtalashtirilishlarning oldini olish;
- shaxs, jamiyat, davlat xavfsizligiga bo'lgan xavf
- xatarning oldini olish;
- axborotni yo'qqilish, o'zgartirish, soxtalashtirish, nusxako'chirish, to'siqlash bo'yicha ruxsatetilmagan harakatlarning oldini olish;

Davlat va xususiy kompaniyalar (tashkilotlar) rahbarlari korporativ tarmoqning ichki va tashqi perimetrini axborot tizimlariga noqonuniy kirib borish va zararli dasturlarning tarqalishidan himoya qilishni kuchaytirish bo'yicha samarali tashkiliy va dasturiy-texnik choralarni ko'rishlari kerak. Yiliga kamida bir marta ushbu sohadagi ekspert tashkilotlarini jalb qilgan holda axborot va kiberxavfsizlik auditi, shuningdek axborot tizimlari va resurslarini ekspertizadan o'tkazish tavsiya qilinadi. Fuqarolarga shubhali URL-manzillarga o'tmaslik va ularda plastik kartalarni

ro'yxatdan o'tkazmaslik, shuningdek begona shaxslarga plastik karta ma'lumotlarini (pin kod, karta raqami va amal qilish muddati, SMS orqali yuborilgan tasdiqlash kodini) bermaslik so'rladi. “Kiberxavfsizlik markazi” DUK mutaxasislari axborot xavfsizligiga tahdidlarni bartaraf etish maqsadida veb-saytlarni himoya qilish uchun quyidagi tashkiliy va texnik choralarni ko'rish tavsiya etiladi:

- Yangilanishlarni (update) muntazam ravishda o'rnatib borish
- Zaxira nusxasi (backup)
- Foydalanilmayotgan plaginlarni o'chirib tashlash
- Parol autentifikatsiyasini mustahkamlash
- Xavfsiz boshqaruvni olib borish
- Xavfsizlik plaginlaridan foydalanish
- Veb-saytni tekshiruvdan o'tkazib turish

Korporativ tarmoqlarni himoyalash uchun quyidagi tavsiyalarga amal qilish maqsadga muvofiq:

– Axborot xavfsizligiga ichki tahdidlarning oldini olish uchun zarur dasturiy ta'minot va shuningdek, axborotni himoya qilish vositalarini o'rnatish. – Axborot-kommunikatsiya texnologiyalari va to'g'ridan-to'g'ri axborot tizimlari bilan ishlaydigan foydalanuvchilarning (xodimlarning) axborot xavfsizligini ta'minlash va ularning malakasini doimiy oshirib borish.

– Ma'lumotlarni idoralararo uzatish uchun global Internet orqali boshqa axborot tizimlari bilan o'zaro aloqada bo'ladigan axborot tizimlaridan foydalanmaslik. Hulusa o'rnida shuni aytish mumkinki, axborot xavfsizligi bo'ladigan taxdidlarni oldini olish yoki vujudga kelgan taxdidlarni bartaraf etish uchun me'yoriy xuquqiy bazaning mavjudligi, axborot xavfsizligini ta'minlash soxasidagi mutaxasislarining bilim va malakalarining mavjudligi muxim ahamiyat kasb etadi.

Har qanday axborot hisoblash tizimlarini tashkil etishdan maqsad foydalanuvchilarning talablarini bir vaqtda ishonchli axborot bilan ta'minlash hamda ularning konfidentsialligini saqlash hisoblanadi. Bunda axborot bilan ta'minlash vazifasi tashqi va ichki ruxsat etilmagan ta'sirlardan himoyalash asosida hal etilishi zarur.



Axborot tarqab ketishiga konfedensial ma'lumotning ushbu axborot ishonib topshirilgan tashkilotdan yoki shaxslar doirasidan nazoratsiz yoki noqonuniy tarzda tashqariga chiqib ketishi sifatida qaraladi.

Adabiyotlar ro'yhati:

1. Ўзбекистон Республикасининг “Ахборот олиш кафолатлари ва эркинлиги тўғрисида”ги қонуни. Ўзбекистон Республикаси Олий Мажлисининг Ахборотномаси. – 1997 й.
2. Галяутдинов Р.Р. Информационная безопасность. Виды угроз и защита информации // Сайт преподавателя экономики. [2014]. URL: <http://galyautdinov.ru/post/informacionnaya-bezopasnost>
3. https://tase.uz/upload/iblock/5fb/Кибербезопасность_Республики_Узбекис_тан_%20Итоги_2020_года.pdf.pdf
4. <https://uzcert.uz/usefulinfo/prognoz-osnovnykh-riskov-kiberbezopasnosti-na2021-god/>
5. Рекомендации - ГУП "Центр кибербезопасности" (tase.uz)

Research Science and Innovation House

ИННОВАЦИОННЫЕ МЕТОДЫ ПРЕПОДАВАНИЯ РУССКОГО ЯЗЫКА КАК ИНОСТРАННОГО ДЛЯ ИНЖЕНЕРНО- ТЕХНОЛОГИЧЕСКИХ НАПРАВЛЕНИЙ

Раджапова Наргиза Бекмурадовна

Каршинский инженерно – экономический институт

Аннотация: В статье рассматривается актуальность внедрения инновационных методов в преподавание русского языка. Учитывая, что главным в обучении иностранному языку становится функциональный принцип обучения, в центре внимания обучающихся оказывается коммуникативная компетентность. Ускоряется поиск инноваций в современной методике обучения иностранным языкам подходы, формы и методы обучения. Инновационные методы обучения предполагают взаимодействие. Субъекты учебного процесса, другими словами, интерактивная модель сделала обучение более эффективным.

Ключевые слова: инновационные методы, коммуникативная компетентность, методы обучения, функциональный принцип обучения.

INNOVATIVE METHODS OF TEACHING RUSSIAN AS A FOREIGN LANGUAGE FOR ENGINEERING AND TECHNOLOGY DIRECTIONS

Abstract: The article discusses the relevance of the introduction of innovative methods in the teaching of the Russian language. Given that the functional principle of learning becomes the main thing in teaching a foreign language, the focus of students is communicative competence. The search for innovations in modern methods of teaching foreign languages is accelerating - approaches, forms and methods of teaching. Innovative teaching methods involve interaction. The subjects of the learning process, in other words, the interactive model made learning more efficient.

Keywords: innovative methods, communicative competence, teaching methods, functional principle of teaching.

Мечта каждого узбекского студента изучающего иностранный язык также состоит, в том, чтобы развить способность говорить на интересующем



его языке и правильно выражать свои мысли. Преподавание любого предмета требует ряда обязанностей и усилий, как со стороны преподавателя, так и со стороны студента. Преподаватель, отвечающий за науку, предполагает выбор конкретного метода и соответствующего метода обучения, подбор заданий для каждого вида учебной деятельности, методических пособий с учётом уровня знаний учащихся и др. Это требует усилий, серьёзности и ответственности непосредственно от преподавателя. Преподавание русского языка инновационными методами даёт инженерам прекрасную возможность прочесть и понять инновационные технологии в своей области и высказать своё мнение. Наши знания о наших мыслях не ограничиваются нашими эмоциями, они служат нам основой для изучения и освоения инновационных лабораторий и новых методов проведения исследований в них. Чтобы правильно выучить иностранный язык, первым шагом в изучении русского языка является правильное самовыражение на родном языке. Можно представить «Зону общения»: она расширяется тогда, когда человек больше общается на интересующем его иностранном языке. В этом случае его речь становится богатым источником межъязыкового общения, обнаруживается акцент, характер которого определяется, прежде всего, различием в строении и деятельности механизмов, присущих речевой деятельности.

Процесс обучения русскому языку как иностранному - это процесс взаимодействия преподавателя со студентами. Это приобретение знаний, навыков, умений в области языка, изучаемого учителем. Разговорный опыт студентов и умение говорить по-русски позволит им достичь высокой эффективности и в инженерной сфере. Обучение иностранному языку, особенно русскому языку как иностранному, является очень сложным и многогранным процессом. В процессе обучения преподаватель и студенты имеют дело с тремя группами явлений: собственно язык общения, как средство хранения и передачи информации, речь (способы общения как форма текстов и результат общения) и речевая деятельность (форма процесса общения) представляет собой систему словесных действий).

Программа изучения русского языка в инженерно-технологических институтах включает в себя углублённое изучение грамматики, фонетики и лексического строя языка, а также других иностранных языков, ведь сегодняшнее развитие требует этому большого внимания. При образовании



сохраняются некоторые трудности в обучении языковой системе, в основном грамматике, в том числе отсутствие активной устной практики, то, что у каждого студента в группе обучение иностранному языку строится на развитии у студентов навыков говорения в результате устной языковой деятельности. Потребность в программе обмена информацией для имитации учений сегодня очевидна с их собственными потребностями.

Как указывает А. Н. Щукин, умения и навыки устного общения являются основной целью изучения языка. Участие в устном общении предполагает овладение средствами общения (фонетическими, лексическими, грамматическими, переводческими и др.) и предметами коммуникативной деятельности (аудирование, говорение, чтение, письмо), которые считаются компонентами общения. Студентов следует обучать не только основам иностранного языка, но и учить их интересно и корректно общаться на другом языке как в рамках профессиональных, так и в повседневной жизни. Преподавание русского языка как иностранного в настоящее время происходит в условиях глобальных изменений всей системы образования - цели изучения языка, потребности учащихся, условия требуют этого. Основной целью обучения иностранному языку (языковым компетенциям) является степень, в которой человек овладел коммуникативной компетенцией, т.е. изучаемый язык имеет большое значение в некоторых сферах деятельности для того, чтобы сделать человека способным к общению посредством средств. В основе коммуникативной компетенции лежит комплекс лингвистики. Это знания и навыки разговорной речи, которые формируются в ходе курса. Параллельное развитие всех вышеперечисленных умений у учащихся является основной задачей каждого преподавателя. Обучение должно быть направлено на одновременное формирование нескольких видов речевой деятельности в определённой последовательности. Ведь развитие одного вида способствует развитию другого вида. Презентации языковых упражнений, направленных на развитие навыков русского языка и овладение способами формирования мысли и в речевых упражнениях, в которых изучаемый материал включается в ситуации общения и обеспечивает формирование речевых навыков.

Несмотря на сложность процесса изучения иностранного языка, опытный преподаватель может изучить специфику овладения языком, применить новые



методы обучения на занятиях, исходя из индивидуально-психологических особенностей учащихся. Студенты должны искать и применять на практике такие пути и средства, чтобы быть эффективными и полезными преподавателю при изучении русского языка. Многое зависит от преподавателя в этой области, помимо традиционных методов обучения, он должен использовать и инновационные методы. По его словам, обучение русскому языку должно строиться на развитии речевой деятельности. Это включает в себя инновационные методы обучения. Взаимодействие субъектов образовательного процесса происходит на паритетных началах, где преподаватель и студент являются частью команды, стремящейся к достижению цели. Способствование комфортной организации, возможность создать активную учебную среду, в которой взаимодействуют все учащиеся, взаимодействуя друг с другом, позволяет добиться высокой эффективности. К таким методам относится моделирование. Очень важно, чтобы проблемные ситуации, ролевые игры организовывались на основе ситуационного анализа.

В таком обучении учитываются потребности учащегося, задействуется его личный опыт, осуществляется целенаправленная речь через его знания. Оптимальный результат достигается за счёт сотрудничества, сотворчества, самостоятельности и свободы выбора студента. Это позволяет каждому учащемуся анализировать свою работу. Кардинально меняется схема отношений между участниками образовательного процесса, то есть равноправное общение преподавателя и студента на занятии позволяет студенту чувствовать себя комфортно.

На занятиях делим группу на 2 или 3 подгруппы и распределяем проблемные случаи, интерес к предмету возрастает.

1. Метод «Subjectprotection» («Защита объекта»). Этот метод использовался на занятии грамматики. Студенты делятся на три команды. С помощью преподавателя каждая команда заранее подготовила по два проблемных вопроса по изучаемой теме (средства выражения вежливости, роль глагола в выражении семантики вежливости). Каждый член команды задаёт вопросы противоположным командам. При выражении различных форм вежливости особое внимание уделялось тонкостям глагольной формы, таким как выделение значений глагола спрашивать: Пожалуйста, покажите ваши документы (повышенная категоричность и формальность). Слова

пожалуйста (вежливое выражение просьбы говорить официальную речь) Садитесь: Врач и пациент: Садитесь, пожалуйста, на что вы жалуетесь? (вежливо) и от отца к сыну: Пожалуйста, садитесь и молчите! (резкий, категоричный порыв). В реагировании участвовали все члены команды. Каждый участник зарабатывал баллы для своей команды. Свободный обмен мнениями позволил глубже и шире осветить все вопросы.

2. Метод «Now let's make noise!!!» («Сейчас пошумим!!!»). Каждый студент в группе может выступать как в роли студента, так и в роли преподавателя либо два игрока выступали в роли учителя, смотрящего на публику. По команде преподавателя «А теперь пошумим!!!» группа начала говорить громко в пределах допустимого. Задача игроков, выступающих в роли преподавателей, состояла в том, чтобы применить разное смысловое наполнение вежливости (поощрение, пожалуйста, совет), успокоить, заставить замолчать аудиторию. Учащийся, выполнивший задание лучше остальных, получал три балла.

3. Принять увеличение числа актёров. Помимо основных выступлений, в игру были включены группы, эксперты и переводчики. Эксперты отвечали за составление выводов и выводов о действиях каждой команды. Включение позиций во весь процесс занятия-игры, побуждающих учащихся брать на себя ответственность за ситуацию. Помимо основных представителей, важная роль отводится переводчикам каждой команды, которым предстоит переводить на узбекский язык, найти аналоги языка узбекского этикета и коммуникаторов, выявить компоненты смыслового наполнения вежливости.

4. Принять увеличение количества ограничений. Условием этого стиля будут включены краткосрочные импровизации на тему смыслового содержания вежливости. Неподготовленные учащиеся описывают заданные поведенческие стратегии: мотивация, конкретное приглашение из популярного узбекского рассказа или пословицы, приветствие, соболезнование, знакомство и т.д. Студенты должны выразить своё мнение соответствующим образом. Это было на русском языке. Каждый студент должен был закончить за три минуты. Приёмы «увеличение количества ограничительных условий» и «увеличение количества действующих лиц» фиксировались на видеокамеру, учащиеся имели возможность проанализировать себя, вспомнив ошибки и хорошие впечатления об уроке.



Полученный результат. Результаты, полученные от методов «Subjectprotection» и «Nowlet'smakenoise!» Иными словами, 21 из 23 учащихся группы согласились освоить тему по методу «Предметная защита», а второй метод использовался для изучения «Nowlet'smakenoise!» Восемнадцать из 23 студентов вспомнили 60 процентов пройденных тем, а это значит, что наиболее эффективным методом является упомянутый выше 1-й метод.

И так, этим в заключении хочу сказать, что студенты технических вузов смогут повысить коммуникативную компетентность, а также свободно общаться на русском языке, легко понимать и повторять речь носителей языка и, наконец, эмоционально участвовать в занятиях, чтобы быть хорошим коммуникатором. Это достигается за счёт инновационного образования и богатого искусства. Целью методических приёмов, включённых в данное обучение, является обучение инженеров русскому языку как иностранному.

ЛИТЕРАТУРА

1. Дьюи Дж. Демократия и образование/Пер. с англ. - М.: Педагогика Пресс,
2. Зиёмахаммадов Б. Книга, ведущая к совершенству. Т. Издательство "ТУРОН-ИКБОЛ", 2006.
3. Ишмухамедов Р., Абдуколиров А., Пардаев А. Инновационные технологии в образовании. Ташкент, 2008.
4. Международный справочник по преподаванию и изучению экономики. Под редакцией Гейл М. Хойт, профессора экономики Университета Кентукки, США, и Ким Мари Мак Голдрик, кафедры бизнеса Джозефа А. Дженнинга и профессора экономики Ричмондского университета, США, 2012 г.
5. Ларнер И.Я. Внимание к технологии обучения. - М.: «Педагогика», 1990.

2000.

Research Science and
Innovation House

BOSH MIYA QON AYLANISHINING ISHEMIK TIPDAGI BUZILISHINI JARROXLIK DAVOLASH USULLARI

D.Y.Batirov, A.P.Rahimov, A.X.Allanazarov, X.A.Madrimov
Toshkent tibbiyot akademiyasi Urganch filiali
Umumiy xirurgiyasi yo‘nalishi magistri

Bugungi kunda butun dunyoda bosh miya qon aylanishining ishemik tipdagi buzilishi (BMQAITB) eng ko‘p tarqalgan patologiyalardan biridir. Jahon Sog‘liqni Saqlash Tashkiloti (JSST) ma‘lumotiga ko‘ra dunyo aholisining **10-15%** ida BMQAITB aniqlangan bo‘lib, o‘lim ko‘rsatkichi bo‘yicha o‘tkir miokard infarqtidan keyingi ikkinchi o‘rinni egallaydi. Ishemik insultni davolashning asosiy prinsplari qon reologiyasini yaxshilash, miya shishini oldini olish va davolash, gipoperfuziyasini davolash, neyroproteksiya, arterial bosim nazorati, parenteral oziqlantirish, kislota-ishqor muvozanatini va suv-elektrolit muvozanatni tiklash va simptomatik terapiyadan iborat. Ishemik insultni patogenetik davolashning asosiy tamoyillari quyidagilardan iborat.

Hozirgi vaqtda 2013 yildan boshlab UUA kasalliklari bilan og‘rigan bemorlarni boshqarish bo‘yicha Rossiya milliy tavsiyalariga muvofiq, IUA PE uchun jarrohlik davolash uchun ko‘rsatmalar: deformatsiya zonasida LSK max ning 150 sm / s yoki undan ko‘proq oshishi va/yoki deformatsiya zonasida LSK ning proksimal (buzilmagan) qismiga nisbatan 2 baravardan ko‘proq oshishi. Zamonaviy jarrohlik va umuman tibbiyotning eng dolzarb muammolaridan biri bu miyaning qon tomir kasalliklarini o‘rganishdir. Jahon sog‘liqni saqlash tashkiloti (JSST) ma‘lumotlariga ko‘ra, turli mamlakatlar aholisi o‘rtasidagi o‘limning umumiy tarkibida miya qon tomir kasalliklaridan o‘lim yurak kasalliklari va xavfli o‘smalardan keyin uchinchi o‘rinda turadi va o‘limning barcha sabablarining taxminan 11% ni tashkil qiladi, yurak-qon tomir kasalliklari tarkibida esa ularning o‘lim ko‘rsatkichlari 30-35% ni tashkil qiladi.

Tadqiqotning maqsadi: Bosh miya qon aylanishining ishemik tipdagi buzilishini jarroxlik davolash usullarining ahamiyatini baholash.



Tadqiqot xususiy material va usullari.

Ilmiy tekshirishimiz Xorazm viloyati ko'p tarmoqli tibbiyot markazida qon tomir jarrohligi bo'limida bosh miya qon aylanishi ishemik tipdagi buzilishi, uyqu arteriyalarining stenozi va patologik deformatsiyalari bilan statsionar davolanayotgan 60 nafar bemor, reanimasiya bo'limida bosh miya qon aylanishi ishemik tipdagi buzilishi tashxisi bilan davolangan 40 bemor kasallik tarixi tekshirildi. Bemorlarning yoshi 40 yoshdan 70 yoshgacha. Ishemik insultda jarrohlik va terapevtik tadbirlarning tuzilishi kasallikning patogenezini kontseptsiyasiga asoslanadi. Davolash usulini tanlashda hayotiy funktsiyalarning buzilishi darajasi, yo'ldosh kasalliklar va takroriy insult xavfi hisobga olingan. O'tkazilgan asosiy davolash usullari quyidagi vazifalarni bajarishga qaratilgan: bosh miyada qon aylanishini yaxshilash, miyada mavjud kognitiv buzilishlarni tuzatish, neyroproteksiya, insultning ikkilamchi profilaktikasi.

Tadqiqot uchun tanlangan asosiy guruhdagi bemorlarga uyqu arteriyalarining stenozi va patologik deformatsiyalarini bartaraf etish uchun o'tkazilgan jarrohlik muolajalari 1.1.1. – rasmda keltirilgan.

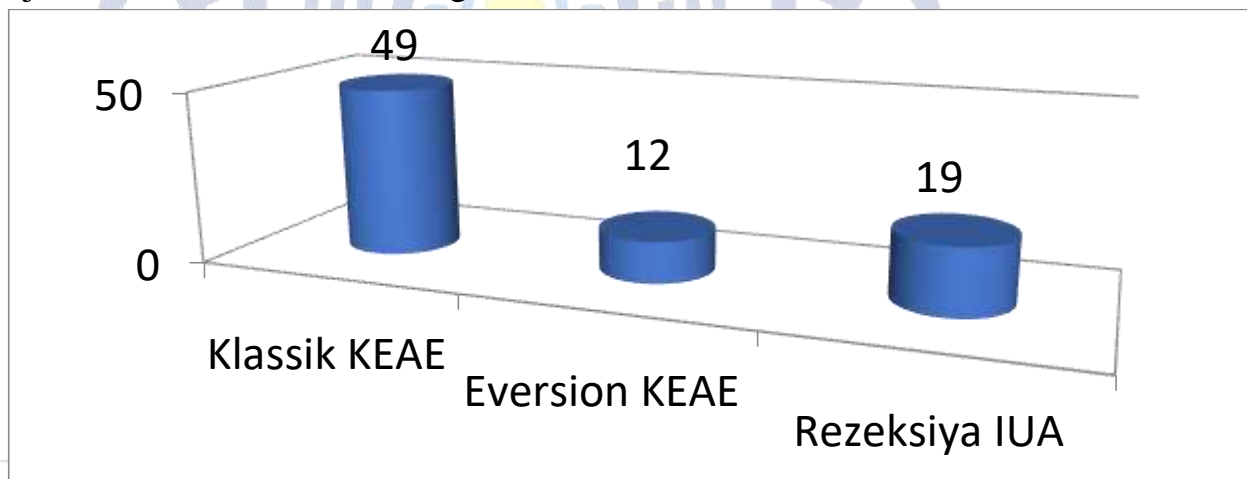

1.1.1. – rasm. Uyqu arteriyalarining stenozi va patologik deformatsiyalarini bartaraf etish uchun asosiy guruhda o'tkazilgan jarrohlik muolajalari

Operatsiya ichidagi asosiy ma'lumotlar 1.2-jadvalda keltirilgan. EKEAE o'tkazgan bemorlarda o'rtacha operatsiya vaqti eng qisqa bo'lib, 60 ± 20 minutni, KKEAE dan keyin bemorlarda 80 ± 30 daqiqani va IUA reseksiyasi bemorlarda 92 ± 35 daqiqani tashkil etdi.



UA bosishning o'rtacha vaqti o'rtacha ish vaqti bilan bog'liq va mos ravishda 16 ± 4 min, 20 ± 7 min, 26 ± 9 min. Biz shunga o'xshash natijalarni operatsiyaning asosiy bosqichining davomiyligi bilan bog'laymiz - KKEAE operatsiyalarining uzoq davom etishi bir qator hollarda sintetik yamoq bilan arteriya plastik jarrohlik zarurati bilan bog'liq. Barcha 80 holatda qon yo'qotish minimal edi va 50 ml dan oshmadi.

Jadval 1.2.

Tadqiqot uchun tanlangan guruhlarda operatsiya davomidagi ko'rsatkichlar

Ko'rsatkichlar	Eversion KEAE (n=12)	Klassik KEAE (n=49)	IUA reseksiyasi (n=19)
Operatsiya davomiyligi	60 ± 20	80 ± 30	92 ± 35
UA bosilishining o'rtacha vaqti	16 ± 4	20 ± 7	26 ± 9
Yo'qotilgan qon miqdori	50 ml dan kam		

Hech qanday holatda IUAni protezlash talab qilinmadi. Intimani distal yo'nalishda tikish 4 ta holatda (5%) EKEAE qilingan bemorlarda, 6 ta holatda (7,5%) EKEAE dan keyin va 8 ta holatda (10%) IUA reseksiyasidan keyin amalga oshirildi.

Uyqu arteriyalarining stenoz va patologik deformatsiyalari bilan xastalangan bemorlarda o'tkazilgan jarrohlik muolajalarida aniqlangan ASP xarakteristikasi 1.3-jadvalda (1.2.2-rasmda) keltirilgan.

Research Science and
Innovation House



Jadval 1.3.

Jarrohlik muolajasida aniqlangan ASB xarakteristikalari

Ko'rsatkichlar	Eversion KEAE (n=12)	Klassik KEAE (n=49)	IUA reseksiyasi (n=19)
ASP zich va aniq kalsifikatsiyalangan	3 (3,75%)	26 (32,5%)	6 (7,5%)
ASP Yumshoq, embolik	1 (1,25%)	5 (6,25%)	2 (2,5%)
barqaror asoratlanmagan ASP	8 (10%)	18 (22,5%)	11 (13,75%)

O'tkazilgan eversion KEAE dan 3 ta holatda (3,75%), klassik KEAE dan 26 ta holatda (32,5%) va IUA rezeksiyasidan 6 ta holatda (7,5%) ASP zich va aniq kalsifikatsiyalangan bo'lib chiqdi.

O'tkazilgan eversion KEAE dan 1 holatda (1,25%), klassik KEAE dan 5 ta holatda (6,25%) va IUA rezeksiyasidan 2 holatda (2,5%) detrit, ateromatoz va tromboz bilan murakkab, yumshoq, embolik ASP aniqlandi.

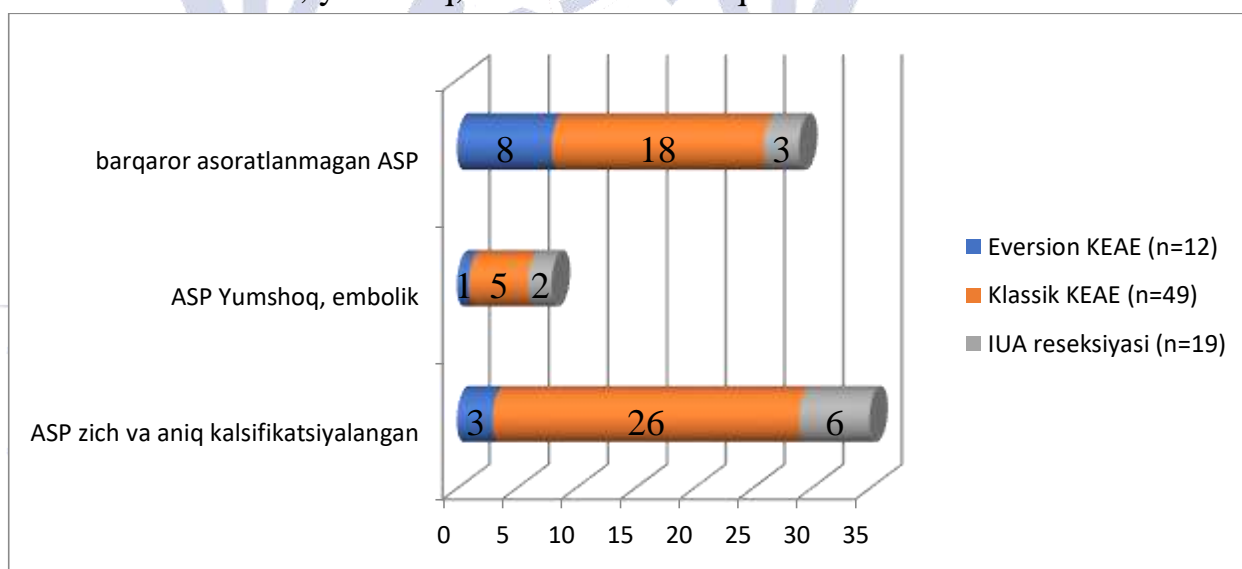

1.2.2.-rasm. Jarrohlik muolajasida aniqlangan ASB xarakteristikalari

Qolgan hollarda - mos ravishda 8 (10%), 18 (22,5%) va 11 (13,75%), IUA og'zida barqaror asoratlanmagan ASP kuzatildi (3,8-jadval). Shuni ta'kidlash

kerakki, operatsiya vaqtida aniqlangan ASP ning tabiati IUA ning operatsiyadan oldingi BSA UTT ma'lumotlariga to'liq mos keladi.

Xulosa. Shunday qilib, ma'lumotlarni hisobga olgan holda so'nggi yillarda KE xavfsizligini o'rganishga bag'ishlangan tadqiqotlarni hisobga olgan holda, bosh miyada qon aylanish o'tkir buzilishi ishemik tipini o'tkazgandan 4 haftagacha bo'lgan davrda bemorlarda uyqu arteriyalarining patologiyalarida rekonstruktiv jarrohlikdan foydalanish maqsadga muvofiqdir.

FOYDALANGAN ADABIYOTLAR

1. Avrov.M.V. Povshenie pokazatelya kachestva jizni patsientov s kognitivni narusheniyami svyazannyx s xronicheskoy ishemiey golovnoy mozga / M.V. Avrov A.V. Kovalenko / Material IX mejdunarodnogo kongressa «Neyroreabilitatsiya – 2017» : tez. – Moskva, 2017. – S. 3–5
2. Alekyan B.G., Pokrovskiy A.V., Zotikov A.E., Karapetyan N.G., CHupin A.V., Popov V.A., Varava A.B., Timina I.E., Gyoletsyan L.G., Irodova N.L., Grigoryan M.V., Knsh YU.B., Kravchenko V.V., Galstyan A.V., Revishvili A.SH. Rezultat razlichnx strategiy lecheniya patsientov s sochetannym porajeniem vnutrennix sonnx i koronarnx arteriy. Endovaskulyarnaya
3. Alyoshinan.I.Kombinirovannaya neyroprotektivnaya terapiya ishemicheskog o insulta v ostrom periode: avtoreferat. Saratov 2015.
4. Alidjanov x. k. i dr. nash opyt lecheniya bolnx, perenesshix ostruy ishemicheskuy insult //editor coordinator. – 2020. – S. 1297.
5. Axmediev.M.I dr. Opt transmagnitnoy elektrostimulyasii v komplekse lecheniya operirovannoy spinalnoy dizrafii u detey: dis. – 2021.
6. Axmetov, V. V. Potrebnost rekonstruktivnyx operatsiy na sonnx arteriyax v mnogoprofilnom statsionare / V. V. Axmetov, I. P. Dudanov //Angiologiya i sosudistaya xirurgiya. – 2017. – № 2 (23). – S. 24-26.
7. —Batrashov V. A. I dr. Analiz urovnya laboratornogo markera ishemii golovnoy mozga s otsenkoy neyrokognitivnogo statusa pri operativnom lechenii patologicheskix izvitostey vsa //Vestnik Natsionalnogo mediko-xirurgicheskogo Sentra im. NI Pirogova. – 2022. – T. 17. – №. 3. – S.28-32.
8. Baxmetev A.S., Kovalenko V.I., CHexonatskaya M.L., i soavt. Flotiruyushaya struktura sonnoy arterii kak prichina mikroembolii v basseyne mozgovx arteriy // Angiologiya i sosudistaya xirurgiya. 2021, T.27. №1. S.164-167.
9. Bezopasnosti vpolneniya karotidnoy endarterektomii v ostreyshiy i ostruy period ishemicheskogo insulta // Angiologiya i Sosudistaya xirurgiya. 2021, T.27. №1. S. 97–105.



10. Belov, Yu. V. Validnost testovx shkal dlya neyrokognitivnogo i psixoemotsionalnogo testirovaniya u patsientov s xirurgicheskoy patologiyey pretserebralnx arteriy / YU. V. Belov, L. A. Medvedeva, O. I. Zagorulko [i dr.] // Xirurgiya. – 2017. – № 5. – S. 67–75.
11. Beloyarsev D.F. Nekotore kommentarii k evropeyskim rekomendatsiyam 2017 po lecheniyu ateroskleroticheskix porajeniy braxiotsefalnx arteriy // Angiologiya i sosudistaya xirurgiya. 2019, T.25.№1.S.109–114.
12. Borshikova T.I.Antonov.A.R.,Churlyayev.Yu.A.,Epifanseva.N.N., «Narusheniya transporta kisloroda pri ishemicheskom insulte» Mejdunarodnyy jurnal eksperi-mentalnogo obrazovaniya. – 2015. – № 12. S. 644-645.
13. Ismailov O'.S., Batirov D.Y., Rahimov A.P., Allanazarov A.X., Umarov Z.Z.,Sheniyazov Sh.Sh., Rojobov R.R.Molecular genetic association of simultan pathologies gallstone disease and metabolic syndromeInternational // International Medical Scientific Journal Art Of Medicine. Volume 3. Issue 1. ISBN 978-0-578-26510-0. Pages 286-292
14. Yangiboyev Z.R., Batirov D.Y., Rahimov A.P., Allanazarov A.X Our tactics in the treatment of complicated forms of impassability of the terminal section of common bile duct and the vater's papilla in cholelithiasis// European Journal of Molecular & Clinical Medicine ISSN 2515-8260 Volume 07, Issue 01, 2020. 3377-3381 pages.
15. Ismailov O'.S., Batirov D.Y., Rahimov A.P., The role of rs1799883 polymorphism of the FABP2 gene in the pathogenesis of nosological syntropy of gallstone disease and metabolic syndrome // The American Journal of Medical Sciences and Pharmaceutical Research Published: June 18, 2021. Pages: 46-51
16. Ismailov O'.S., Batirov D.Y., Boboyev K.T., Rakhimov A. P., Molecular-genetic basis in the pathogenesis of nosological synthropy of gallstone disease and metabolic syndrome// Central Asian Journal of Medicine, Volume 4, 2021 Pages:133-140
17. Maktkuliev U.I, Batirov D.Y, Umarov Z.Z, Allanazarov A.Kh., Rakhimov A.P., Nurmatov S.T. Minimally Invasive Interventions in Portal Hypertension Complication with Esophageal and Gastric Varicose Veins. Scholastic: Journal of Natural and Medical Education. 2023;2(4):274-9.

Miloddan avvalgi 2-mingyillikda qadimgi Xorazm aholisining ijtimoiy- iqtisodiy munosabatlari

Urdu ijtimoiy -iqtisodiy fanlar fakulteti
231-tarix guruhi magistri
Shakirova Mardona Maqsudbek qizi

Annotatsiya: Ushbu maqolada Miloddan avvalgi 2-mingyillikda qadimgi Xorazm aholisining ijtimoiy-iqtisodiy munosabatlari haqida ilmiy adabiyotlar keng tahlil qilingan va mavzu tadqiq etilgan. Maqolani yozishda adabiyotlar tahlili va boshqa metodlardan foydalanilgan.

Kalit soʻzlar: bronza davri, ijtimoiy-iqtisodiy munosabatlar, avesto, zardushtiylilik,

Аннотация: В данной статье подробно анализируется научная литература о социально-экономических отношениях населения древнего Хорезма во 2-м тысячелетии до нашей эры и исследуется данная тема. При написании статьи использовался анализ литературы и другие методы.

Ключевые слова: бронзовый век, социально-экономические отношения, Авеста, зороастризм,

Abstract: In this article, the scientific literature on the socio-economic relations of the ancient Khorezm population in the 2nd millennium BC is extensively analyzed and the topic is researched. Literature analysis and other methods were used in writing the article.

Key words: Bronze Age, socio-economic relations, Avesta, Zoroastrianism,

Kirish: Xorazm Oʻrta Osiyo hududidagi eng qadimiy davlatlardan biri boʻlib, aholisi oʻtroq va koʻchmanchi qabilalardan iborat boʻlgan. Uning hududi Amudaryoning quyi qismidan janubga tomon Murgʻob va Tajan daryolarining yuqori oqimlarigacha choʻzilgan. U haqdagi ilk maʼlumotlar “Avesto”, birinchi Doroning Bihistun tosh bitiklari, qadimgi yunon mualliflari, arab geograflarining asarlarida uchraydi. “Avesto”ning Yash’t” qismida Xorazm Ming irmoqli daryo”, Koʻllar va oʻtloqdarga boy oʻlka” sifatida madh etiladi.

Eramizdan avvalgi II ming yillik soʻngi davrida Markaziy Osiyo qabilalari til va eʼtiqod birligida oʻzaro transformatsiya jarayonidan ilk davlatchilik shakllandi.

Ibtidoiy davrda o'lkamizda taraqqiy etgan turli diniy e'tiqod va marosimlari, taraqqiy etgan Sharq xalqlari diniy tafakkuri va dunyoqarashi ta'siridan vaqtlar o'tib, muqim tus oldi [1]¹.

Eramizdan avvalgi II ming yillikda qabilalar birlashib, davlatchilik shakllana boshlagan bir paytda o'lkamizda turli diniy e'tiqodlar va maro-simlar o'zaro integratsiyasi, vaqt o'tishi bilan muqim tus olishi tabiiy bo'lgan. Bronza davrining so'ngi davrida uchta asosiy e'tiqod an'alarining o'zaro ta'siri bilan ajralib turadi: xaoma quyish bilan bog'liq mitraistik, olov e'tiqodi hukmron bo'lgan avestocha hamda So'g'ddan shimol va sharq tomonda yashovchi chorvador qabilalarida veda mavzulari aralashgan. Integratsiya-lotincha, Integratio-tiklash, to'ldirish, integer-butun so'zi-dan tizim (sistema) yoki organizmning ayrim qism va funksiyalarining o'zaro bog'liqlik holatini hamda shunday holatga olib boruvchi jarayonni ifodalaydigan tushuncha hisoblanadi [2]².

Asosiy qism: Qadimiy Xorazm mintaqalari hududlarining o'ziga xos tabiati, shubhasiz, qadimiy aholining turmush tarzini belgilabgina qolmay, balki bu diyorda yuzaga kelgan qadimiy madaniyatlarning shakllanishi, rivoji va bir-biriga qorishuviga ham kuchli ta'sir etgan. Shu boisdan Xorazmning shimoliy qismi (Oqchadaryo deltasi)da miloddan avval IV—III ming yilliklarda ovchilik va baliq ovlash bilan kun kechirgan aholi yashagan bo'lsa, miloddan avval 2-ming yillikda esa chorvachilik va dehqonchilikning soddagina usullaridan xabardor bo'lgan qabilalar istiqomat qilgan. Miloddan avval 2-ming yillikning 2-yarmiga borganda, xususan, uning oxiri va miloddan avval 1-ming yillik boshlari (IX—VIII asrlar) da sug'orma dehqonchilik mukammallashib, yaylov chorvachilik rivoj topgan (Bu davrda Tozabog'yop, Suvyorgan va Amirobod madaniyatlarini yaratgan qabilalarning qorishmasi asosida tarkib topgan Kavundi (Kavondi) qabilalari yashagan. Ular Xorazmning qadimiy aholisi massagetlarning bevosita ajdodlari bo'lgan. Ko'chmanchi chorvachilik, xususan, yilqichilikning rivoji Xorazm aholisining ijtimoiy hayotiga ham kuchli ta'sir etib, suvoriylar tabaqasini shakllantirgan.

¹ Karomatov X.S. O'zbekistonda moziy e'tiqodlar tarixi. T.:2008, -B.-19,-20,-26.

² Кравченко А. И. Культурология Учебное пособие. –М.: Наука, -С.-486, -2018.



Xorazmning janubiy qismida joylashgan vodiy va vohalar (Tajan, Herirud, Murg‘ob va Gyoksur) da esa miloddan avval VI—III -ming yilliklardayoq o‘troq sug‘orma dehqonchilik madaniyati qaror topib, taraqqiy qilgan. Bu davrlarda ushbu mintaqa aholisi qabilalar uyushmasiga birlashib, dehqonchilik xo‘jaligida motiga (ketmon)dan tashqari omochdan hamda har xil katta-kichik sug‘orish inshootlaridan ham foydalangan. Avval ular somonli guvalalardan bir xonali, so‘ngra esa ko‘chalar bo‘ylab guvala va xom g‘ishtlardan bir necha xonali uylar bino qilib, atrofi devor bilan o‘ralgan turar joy va istehkomli qishloqlar barpo etgan. Qadimdan G‘arbiy Osiyo, xususan, shimoliy-sharqiy Eron hududlari bilan bevosita aloqador bo‘lgan. Xorazmning qadimiy mushtarak madaniyatining ko‘pgina jihatlari, xususan, badiiy madaniyati — aholisining tili, urfodatlari, uy-joylarining tuzilish tartiblari, ro‘zg‘or anjomlari, zebi-ziynatlarida o‘z ifodasini topgan. Masalan, Xorazmning janubiy qismi qadimiy obidalarida (miloddan avval VI—III ming yillik) somonli guvaladan bino qilingan sahni, ganch aralash loy suvoqli bir xonali uylar ichida o‘choq, supa, g‘alla uchun o‘ra (to‘la) bo‘lgan. Chaqmoqtosh qurollari qirg‘ich, o‘roq, randa, pichoq; suyakdan yasalgan igna, bigiz; yarmatosh; somonli loydan yasalgan sopol idishlar, ba‘zilarining sirtiga qizil rang (angob) berilgan; tosh va sopolidan yasalgan ayol va turli xil hayvon haykalchalar; tosh suyak va chig‘anoqlardan yasalgan tumor, munchoq kabi taqinchoklar uchraydi.

Markaziy Osiyoda ilk davlatlarning paydo bo‘lishi Qadimgi Sharq davlatchiligi tarixi bilan uzviy bog‘liq bo‘lib xususan, o‘lkamizdan Afg‘on-iston, Pokiston va Hindiston sopol ro‘zg‘or buyumi, turli jihoz va zargarlik asholari dengiz chig‘anoqlari va filsuyagi bilan bezatilgan. Metalldan ish-langani buyumlarda fil va ajdar tasviri muhrlar ham uchraydi. Qurolsozlikda Markaziy Osiyo xalqlari Sharqda qadimdan mashhur bo‘lgan, bronzadan yasalgan Baqtriya o‘q-yoylari, Xorazm dudama-xanjarlari va saklarning harbiy boltalari, o‘zining keskirliги hamda jang paytida ishlatishga qulay edi. Qadim Xorazmning Qo‘zaliqir, Xumbuztepa va Xazorasp vohasida qulolchilik charxidan foydalanish boshlangan, temirdan mehnat va harbiy qurollar ishlab chiqarish, saroy, mayishiy bino va otashparastlik sajdagohi hamda otashkadalar bunyod etilgan. Badaxshondan boshlangan “lojuvard yo‘li”, g‘arbiy Sibir(Olttoy)ning “oltin yo‘li” ham O‘rta Osiyo hududidan o‘tib, O‘rta yer dengizigacha davom etardi. Qadimiy yo‘llar nafaqat savdo-sotiqni balki, ahloqiy, sotsial va madaniy aloqalarning keng quloch yoyishiga asos bo‘ldi.



Muhokama: Shuningdek, qadimgi Yunon, Rim va Eron manbalari asosida bu masalani oydinlashtirish, etarli fikrlarni aytish mumkin bo‘ladi. Bu o‘rinda Yunon, Rim mualliflaridan Geradot, Polibiy, Ktesiy, Strabon, Arrian va boshqalarning asarlari, yodnomalari, Forsiy mixnat yozuvlari, shuningdek, arxeologik izlanishlar olib brogan Ya.G‘ulomov, S.Tolstov, V.Masson, A.Asqarov, E.Rtveladze, A.Sa‘dullaevlarning ilmiy tadqiqotlari alohida ahamiyatga molikdir.

Xorazm davlati egallagan hududlar hozirda Xorazm erlari chegaralanib qolmay, balki undan janubga, ya‘ni Marv (Turkmaniston), Hirot (Avg‘onistonning shimoli) atroflariga qadar ham yoyilgan.

Miloddan avvalgi so‘nggi ming yillikning boshlariga tegishli “Amirobod madaniyati”, Quyi Amudaryo havzasida yuzaga kelgan o‘ziga xos sun‘iy sug‘orish inshooti tizimi hamda dastlabki shaharsozlik timsoli bo‘lgan shahar – qal‘alar-Qal‘aliqir, Ko‘zaliqir va boshqalar bular Xorazm vohasida davlat tuzumlari mavjudligidan dalolat beradi – Umumelatlar, qavm – qabilalar manfaatlariga xizmat qiladigan muhim o‘zgarishlar davlat boshqaruv yo‘li bilangina amalga oshirilishi mumkin bo‘ladi. Qadimshunos Ya.G‘ulomov tomonidan Xorazmda aniqlangan 200 km uzunlikdagi, eni bir necha metrdan iborat bo‘lgan kanal o‘zagi, obod dehqonchilik madaniyati Xorazm davlati qadimdan insoniyatning yirik madaniy markazlaridan biri sifatida shuhrat topganligidan dalolat beradi. “Avesto” da Xorazm Markaziy Osiyoda rivoj topgan, o‘z hududi, chegaralariga ega bo‘lgan davlatlardan biri sifatida tilga olinishi ham bejiz emas. Geradot ma‘lumotiga qaraganda, qadimgi Oks daryosi bo‘yida 360 dan ziyod sun‘iy sug‘orish kanallari, suv inshootlari barpo etilib, cho‘lni, sahroli hududlarga suv chiqarilib, dehqonchilik uchun ekin maydonlari kengaytirib borilgan. Geradot taassurotlarida Xorazm o‘lkasida yashagan aholi dehqonchilikdan katta tajribaga ega bo‘lib, ular donli, dukkakli ekinlar, masalan, bug‘doy, arpo, sulii, meva – sabzavotchilik mahsulotlarini etishtirganliklarini qayd etib borganlar. Xorazm shaharsozligida xom g‘isht, paxsalardan keng foydalanilgan, binolarning tashqi va ichki ko‘rinishlariga maxsus ishlov berilib, ularning mustahkamligi, o‘ziga xos ko‘rkamligi ta‘minlangan. Xorazm vohasida huranmandchilik, tog‘ – kon ichlari ancha rivoj topgan. Bu erdan qazib olingan qimmatbaho zumrad toshlarga ishlov berilib, yuksak sifat ko‘rsatgichiga eyganidan keyingina u muhim tayyor mahsulot sifatida foydalanishga



chiqarilgan. Xorazm zumradi, Sharqning bir qator, jumladan, Eron, Xitoy, Hindiston, Misr singari mamlakatlarga ham yuborilgan.

Xorazmda aholining bir qismi chorvachilik bilan shug'ullangan, ularning tuya, ot, qo'y – echkildan iborat suruvlari bo'lgan.

Xorazm davlatida hukmronlik qilgan sulolalar to'g'risida ma'lumotlar hozirgacha aniq emas. Rivoyatlarga ko'ra, Xorazmning qadimiy siyosiy sulolasi Siyovushlar bo'lganligi zikr etiladi. “Avesto” da ta'kidlanishicha, Siyovush Kaykovusning o'g'li bo'lgan. Siyovushroning o'limidan so'ng uning nabirasi Kova Xisrav bobosi qotilidan o'ch olib, Xorazmda birinchi sulolaga asos soladi. Abu Rayhon Beruniyning “Qadimgi xalqlardan qolgan yodgorliklar” asarida ta'kidlashicha, Xorazmga aholi miloddan avvalgi 1292- yilda kela boshlagan deb ko'rsatadi. Siyovushning Turonga kirib kelgan sanasi esa miloddan avvalgi 1200-yil belgilangan.

Xulosa: Xulosa qilib shuni aytish Miloddan avvalgi 2-ming yillikda Xorazm aholisining ijtimoiy-iqtisodiy munosabatlari asosan shu davr uchun xos bo'lgan bronza davr xo'jaligi bilan shug'ullanishganligi tadqiqot chog'ida aniqlandi va yashagan aholi dehqonchilikdan katta tajribaga ega bo'lib, ular donli, dukkakli ekinlar, masalan, bug'doy, arpo, sulii, meva – sabzavotchilik mahsulotlarini etishtirganliklarini qayd etib borganlar shuningdek shaharsozligida xom g'isht, paxsalaridan keng foydalanilgan, binolarning tashqi va ichki ko'rinishlariga maxsus ishlov berilib, ularning mustahkamligi, o'ziga xos ko'rkamligi ta'minlangan

Foydalanilgan adabiyotlar

1. Karomatov X.S. O'zbekistonda moziy e'tiqodlar tarixi. T.:2008, -B.-19,-20,-26.
2. Кравченко А. И. Культурология Учебное пособие. –М.: Наука, -С.-486, -2018.
3. Asqarov A. O'zbekiston tarixi (eng qadimgi davrlardan eramizning V asrigacha) T, 1994.
4. Ahmedov B. O'zbekiston tarixi manbalari, Toshkent, 1991.
5. Abu Rayhon Beruniy. Tanlangan asarlar. I-jild. – T.: FAN, 1968.

ABDULLA ORIPOV IJODIDA XALQ IBORALARINING QO‘LLANILISHI

Laziza Orifova

O‘zMU magistranti

Annotatsiya: Ushbu maqolada O‘zbekiston xalq shoiri abdulla Oripovning oddiy folklorizm hisoblangan xalq iboralaridan foydalanish mahorati yoritilgan. Shoir she’rlarida qo‘llangan ba’zi xalq iboralarining ohang, vazn, qofiya talabi bilan o‘zgarishga uchrashi tahlillar yordamida ochib berilgan.

Kalit so‘zlar: Abdulla Oripov, oddiy folklorizm, xalq iboralari, lirika, qofiya, vazn.

Аннотация: В данной статье описывается мастерство народного поэта Узбекистана Абдуллы Орипова в использовании народных словосочетаний, которые считаются простым фольклоризмом. С помощью анализа выявляется изменение некоторых народных словосочетаний, употребляемых в стихах поэта, требованиями тона, тяжести, рифмы.

Ключевые слова: Абдулла Орипов, простой фольклоризм, народные поговорки, лирика, рифма, вес.

Annotation: This article describes the skill of the folk poet of Uzbekistan, Abdulla Oripov, in using folk phrases that are considered simple folklorism. The change of some folk phrases used in the poet's poems with the demands of tone, weight, and rhyme is revealed with the help of analysis.

Key words: Abdulla Oripov, simple folklorism, folk sayings, lyrics, rhyme, weight.

Yozma adabiyot paydo bo‘lib, individual ijodkorlar tomonidan asarlar yaratilgan Qadim vaqtlardan buyon yozuvchi va shoirlar o‘z asarlarini kitobxonga aniqroq yetkazib berish, asar mazmuni, g‘oyasini ochib berish, anglatish yo boshqa maqsadlarda insonlar kundalik so‘zlashuvda foydalanadigan yoki duch keladigan xalq donishmandligining mahsuli bo‘lgan folklor namunalaridan foydalanib kelganlar. Ana shunday folklor namunalarining ijodkorlar poetik maqsadini aks ettirish uchun O‘zgarishsiz yoki o‘zgarishga uchragan holda yozma adabiyotga olib kirilishi folklorizmlar sanaladi. Folklorizmlarning oddiy va murakkab turlari mavjud



bo‘lib, mazkur maqolada biz oddiy folklorizm hisoblangan xalq iboralariga e‘tibor qaratamiz.

Oddiy folklorizmlarga xalq maqollari bilan bir qatorda xalq olqish va qarq‘ishlari, og‘zaki nutq uchun xos bo‘lgan xalq iboralari ham kiritiladi.

Olima Laylo Sharipova “XX asrning 70-80- yillari o‘zbek she‘riyatida folklorizmlar” nomli dissertatsiyasida og‘zaki nutqqa xos ifoda oddiy oborotlarni folklorizmlarga kiritmaydi. Olimaning fikriga ko‘ra, ular tilga, nutqqa xos hodisa bo‘lib, badiiy ijod mahsuli sanalmaydi. Ammo til va nutq hodisasi shaklan qayta ishlanmasa ham yangi bir poetik kashfiyotni yuzaga chiqarishda qo‘llansa, folklorizmga aylanadi.¹

O‘zbek xalqining buyuk shoiri Abdulla Oripov ham ijodida xalq iboralaridan mohirlik bilan foydalangan. Xalq iboralarini she‘rlari tarkibiga singdirib yuborib, ularga yangi poetik ma‘no yuklagan va she‘rlarining xalqchilligini ta‘minlagan.

Shoirning xalq iboralariga munosabatini quyida keltirilgan yosh shoirlarning she‘rlariga bildirgan mulohazalaridan ham anglash mumkin: “Bir guruh yoshlar adabiyotga gurullab kirayotirlar. Ularning izlanishlaridan, yutuqlaridan quvonaman. Ammo ular ijodida sun‘iylik va so‘zga e‘tiborsizlikni ko‘p uchrataman. Quruq baqiriqlarning, shaldir-shuldir gaplarning kimga kerakligi bor? Shuningdek, she‘rni krassvordga ham aylantirmaslik kerak. Mayakovskiy ko‘pchilik tushunadigan so‘zlarni, o‘zi aytganidek, oddiy suhbat tilini she‘riyatga olib kirdi. Bir so‘z she‘r uchun chiroyli bo‘lishi mumkin. Lekin xalk uchun-chi? Xalk iboralarini she‘rda yashab qolishi kerak-ku?”²

Abdulla Oripovning yosh shoirlarning she‘rlariga qo‘ygan talablarining natijasi o‘z she‘rlarida ham aks etgan. Ya‘ni shoir boshqalarga qo‘ygan talablariga avvalo o‘zi amal qilgan. Masalan, birgina “ko‘z tikmoq” ko‘p ma‘noli iborasi shoir she‘rlarida turli shaklda qo‘llangan. “O‘zbek tili frazeologik lug‘ati” da tikilib qaramoq³ ma‘nosini bildirgan bu ibora quyidagi she‘riy parchada vazn talabi bilan o‘zgartirilib, jonsiz narsalarga nisbatan qo‘llanib, jonlantirish san‘atini yuzaga keltirgan.

Mol-dunyo degani dilni yupatmas,

¹ Ш.Назарова. Огахий ижодига янгича бир назар. ЎзМУ босмахонаси, 2010. – В. 18.

² Орипов А. Эхтиёж фарзанди. – Тошкент: Ёш гвардия, 1988. – В. 119.

³ O‘zbek tili frazeologik lug‘ati. Tuzuvchilar: SH.Rahmatullayev, N.Mahmudov, Z.Xolmanova, I.O‘razova, K.Rixsiyeva. – Toshkent: G‘afur G‘ulom, 2022. – В. 257.



Suq, hasad doimo ko‘zin tikkaydir.⁴

Quyidagi parchada esa ibora qofiya talabi bilan teskari qo‘llangan:

Ta‘mirlasang Ka‘bani hatto,

Ko‘rmaganga olarlar o‘zni.

Fazilating payqashmas aslo,

Nuqsoningga tikarlar ko‘zni.⁵

Bu ibora ko‘p ma‘noli ibora bo‘lib, lug‘atdagi umidvor bo‘lib qaramoq⁶ ma‘nosi ham shoir ijodida ko‘p uchraydi.

Xazon kezganida kuzgi bog‘ingda,

Sening kamolingga ko‘z tikkan otang.⁷

Yuqoridagi parchada ibora o‘zgarishsiz qo‘llangan bo‘lsa, Erkin Vohidovga bag‘ishlangan quyidagi she‘rda esa qofiya talabi bilan o‘zgarishga uchragan:

Biz ham yuksaklarga tikkandik ko‘zni,

Bizda ham bor edi matonat, bardosh.

Arslon chorlagandi qoshiga bizni,

Lekin qumursqalar bo‘ldi safardosh.⁸

Xuddi shu ibora quyidagi she‘rda qofiya talabi bilan o‘zgarishga uchragan va she‘r mazmunini ochib berish uchun bo‘lishsiz shaklda qo‘llangan:

Agar sen qiblagga burmasang yuzni,

Besh mahal sajdayu namozing bekor.

Jannatga hech qachon tikmagil ko‘zni,

Agar bir mo‘minga yetkaysang ozor.⁹

Ya‘ni, she‘riy parchada mo‘minga ozor berish katta gunoh ekani, dilozorlikdan ehtiyot bo‘lish kerakligi mantiqli fikrlar bilan uqtiriladi.

Lug‘atda kibrlanish, havolanish oqibatida nazarga ilmaslik holatini ifoda etuvchi ko‘zini yog‘ bosmoq¹⁰ iborasi “Turg‘un va terak” she‘rida katta yo‘l

⁴ A.Oripov. Quyish bekatlari. – T.: Sharq, 2010. – B. 29.

⁵ A.Oripov. Tanlangan asarlar. 8-jild – Toshkent: Faqur Fulom, 2016.

⁶ O‘zbek tili frazeologik lug‘ati. Tuzuvchilar: SH.Rahmatullayev, N.Mahmudov, Z.Xolmanova, I.O‘razova, K.Rixsiyeva. – Toshkent: G‘afur G‘ulom, 2022. – B. 257.

⁷ A.Oripov. Quyish bekatlari. – T.: Sharq, 2010. – B. 136.

⁸ A.Oripov. Tanlangan asarlar. 4 jildlik. 2-jild – T.: Adabiyot va san‘at, 2001. – B. 27.

⁹ Ko‘rsatilgan asar. – B. 214.

¹⁰ O‘zbek tili frazeologik lug‘ati. Tuzuvchilar: SH.Rahmatullayev, N.Mahmudov, Z.Xolmanova, I.O‘razova, K.Rixsiyeva. – Toshkent: G‘afur G‘ulom, 2022. – B. 12.

yoqasidagi teraklarni beayov kesib sotayotgan Turg'un ismli fermerga nasihat tarzida bo'lishsiz shaklda qo'llanadi:

Biroq, ukam ko'zlarini yog' bosmasin,
Nafsing bir kun oyog'ingdan naq osmasin.¹¹

Omonim ibora hisoblangan, lug'atdagi birinchi ma'nosi “qattiq shovqin qilmoq” bo'lgan “Boshiga ko'tarmoq”¹² iborasini Shoir she'rlarida turli shakllarda kuzatish mumkin.

Yuqoridagi ibora “Rivoyat” she'rida eri tomonidan talabi bajarilmagan, aytgan sovg'asi olib kelinmagan xotin holatini ifodalash uchun o'zgarishsiz qo'llangan:

Birdaniga boshladi-ku xotin g'avg'oni,
U boshiga ko'tarardi go'yo dunyoni.¹³

Quyida keltirilgan “Echki” she'ridan parchada esa baland bir qoyaga chiqib, qaytib tushishning chorasini topa olmay qolgan echkining holatini ifodalash uchun shu iboraning “boshga ko'tarmoq” varianti qofiya talabi bilan teskari qo'llangan:

Endi madad so'rab ma'ray boshladi,
Osmon-u falakni ko'tarib boshga.¹⁴

Iboraning omonem shakli, lug'atdagi ma'nosi- yuksak darajada izzat-hurmat qilmoq, “Chingiz Aytmatov” she'rida:

Mehr-u sadoqati mustajob bo'lib,
Adibni boshiga ko'tardi o'zbek.¹⁵

Tarzida o'zgarishsiz qo'llangan.

Iboraning “Boshga ko'tarmoq” varianti quyidagi parchada o'zgarishsiz qo'llanib, asl oddiy folklorizmni hosil qilgan:

Kimnidir el-u yurt boshga ko'targay,
Buyuklar ko'targay el-yurtning o'zin.¹⁶

Quyidagi she'rda esa:

Shukur kilgin, xalqning o'zi ko'targay boshga,
Poying yerda, shoning esa yetgay quyoshga.¹⁷

¹¹ A.Oripov. Quyosh bekatlari. – T.: Sharq, 2010. – B. 43.

¹² O'zbek tili frazeologik lug'ati. Tuzuvchilar: SH.Rahmatullayev, N.Mahmudov, Z.Xolmanova, I.O'razova, K.Rixsiyeva. – Toshkent: G'afur G'ulom, 2022. – B. 15.

¹³ A.Oripov. Quyosh bekatlari. – T.: Sharq, 2010. – B. 169.

¹⁴ A.Oripov. Tanlangan asarlar. 4 jildlik. 2-jild – T.: Adabiyot va san'at, 2001. - B. 236.

¹⁵ A.Oripov. Adolat kuzgusi. – T.: Adolat, 2005. – B. 94.

¹⁶ A.Oripov. Adolat kuzgusi. – T.: Adolat, 2005. – B. 80.

¹⁷ A.Oripov. Tanlangan asarlar. 8-jild – Toshkent: G'afur G'ulom, 2016. – B. 64.

tarzida inversiyaga uchragan.

Xulosa qilib aytganda, donishmand shoir Abdulla Oripov oddiy folklorizm hisoblangan. Xalq iboralarini she'rlariga mahorat bilan singdirib yuborgan. Shoir omonim va ko'p ma'noli iboralarni vazn va qofiya talabi bilan o'zgartirib qo'llab she'rning mazmun va ta'sir kuchini oshirgan va iboralarning turli ma'no qirralarini ham ochib bera olgan.

Foydalanilgan adabiyotlar ro'yxati

1. Ш. Назарова. Огахий ижодига янгича бир назар. ЎзМУ босмахонаси: 2010.
2. Оripов А. Эҳтиёж фарзанди. – Тошкент: Ёш гвардия, 1988.
3. О'zbek tili frazeologik lug'ati. Tuzuvchilar: SH. Rahmatullayev, N. Mahmudov, Z. Xolmanova, I. O'razova, K. Rixsiyeva. – Toshkent: G'afur G'ulom, 2022.

Oripov A. Tanlangan asarlar. 4 jildlik. 2-jild –T.: Adabiyot va san'at, 2001.

4. Oripov A. Адолат кўзгуси. –Т.: Адолат, 2005.
5. Oripov A. Қуёш бекати. – Т.: Шарқ, 2010.
6. Oripov A. Tanlangan asarlar. 8-jild – Тошкент: Фафур Фулом, 2016.

Research Science and Innovation House

УЎТ 631.3.06

**ЃЎЗА ҚАТОР ОРАЛАРИГА ИШЛОВ БЕРИШДА ХИМОЯ
КЕНГЛИГИНИ ЎРГАНИШ**

**Абдимоминов Икромжон Иминович, т.ф.ф.д.,
Хайдарова Шахноза Зокиржоновна, т.ф.ф.д.**

Андижон қишлоқ хўжалиги ва агротехнологиялар институти

Аннотация

Ушбу мақолада ғўза қатор ораларига озиклантириб ишлов беришда ғўза ниҳолларини шикастланишини олдини олиш учун химоя кенглигини аниқлашда тупроқ пичоқ ва қонуссимон ротацион иш органи таъсиридаги деформацияга нисбатан диск таъсирида деформацияланиши ўрганилган.

Калит сўзлар: иш органи, ғўза ниҳоллари, химоя кенглиги, пичоқ, деформация, қамров кенглиги.

**STUDY OF PROTECTION WIDTH WHEN WORKING BETWEEN
COTTON ROWS**

Abdimominov Ikromjon Iminovich, Ph.D.,

Haydarova Shakhnoza Zakirjonovna, Ph.D.

Andijan Institute of Agriculture and Agrotechnologies

Annotation

In this article, the soil is deformed under the influence of a disk compared to the deformation under the influence of a blade and a cone-shaped rotary working body in determining the protection width to prevent damage to cotton seedlings during inter-row feeding of cotton.

Key words: working body, cotton sprouts, protection width, blade, deformation, coverage width.

Республикамиз қишлоқ хўжалиги ишлаб чиқаришида меҳнат ва энергия сарфини камайтириш, ресурсларни тежаш, қишлоқ хўжалик экинларини илғор технологиялар асосида етиштириш ва юқори унумли қишлоқ хўжалик машиналарини ишлаб чиқиш ва қўллашга алоҳида эътибор қаратилмоқда. Ғўза қатор ораларига дастлабки ишлов бериш энг муҳим агротехник талаблардан бири бўлиб, ғўзанинг келгусида тез ёки секин ривожланиши ушбу тадбирни қай даражада сифатли бажарилишига боғлиқ. Бу тадбир культиваторлар ёрдамида бажарилиб, уларнинг иш органлари таркиби аввало ҳар бир даланинг тупроқ турига мос равишда тўғри танланиши, сўнгра белгиланган иш жараёнига мослаб созланиши лозим. Бунда албатта, ўсимлик қатори билан иш органлари орасида белгиланган миқдорда ҳимоя кенглиги-масофаси қолдиқлари. Ушбу ҳимоя кенглигининг катталаштириб юборилиши культивация самарадорлигини пасайтириб юборса, ортиқча торайтириб юборилиши эса ёш ғўза ниҳолларининг кўпроқ шикастланишига олиб келади.

Ҳимоя кенглигини белгилашда эътиборга олинадиган омиллардан бири культиватор иш органлари таъсирида тупроқнинг ён томонига деформацияланиши ва унинг тарқалиш масофаси бўлиб, унинг узоқ ёки қисқа бўлиши иш органининг турига ва шаклига, ҳамда тупроқ турига ва ишлов бериш чуқурлигига боғлиқдир. Илмий муассасалар ва мутахассислар томонидан берилётган умумий тавсиялар эса барча шароитлар, айниқса оғир тупроқли экин майдонлари учун мос келавермайди.

Юқорида таъкидланган мулоҳазаларга кўра ушбу масалани янада чуқурроқ ўрганиш мақсадида 2017-2022 йиллар давомида ғўзани дастлабки культивация қилинишида қўлланиладиган ва ҳимоя кенглигини торайтиришга имкон берадиган иш органлари билан бир қатор тажрибалар ўтказилди. Тажриба қамров кенглиги 165 мм бўлган бир томонлама ясси пичоқ (брита)лар ва ташқи диаметри 260, 300, 340, 380 мм.ли сферик радиуслари бир хил, яъни 355 мм.ли дисклар, ҳамда катта диаметри 300 мм.ли конуссимон ротацион иш органлари билан тупроқ деформацияси ўрганилди.

Тажрибалар ўтказилган экин майдонлари тупроқ тавсифи 1-жадвалда, тажриба вариантлари ва уларнинг натижалари эса 2-жадвалда келтирилди. Тупроқдаги деформация миқдорларини аниқлашда профессор М.Х.Пигулевский усулида фойдаланилди.



**Тупроқни ён томонга деформацияси ўрганилган
катламлардаги қаттиқлик ва намликлар**

Тупроқ қатламлари, см	Тупроқ қаттиқлиги, Н/см ²	Тупроқнинг намлиги, %
0-5	48-54	11-13
5-10	112-116	15-16
10-15	148-155	16-18

Тажриба ўтказилган барча вариантлар натижаларига кўра тупроқ пичоқ ва қонуссимон ротацион иш органи таъсиридаги деформацияга нисбатан диск таъсирида сезиларли даражада камроқ деформацияланмоқда. Масалан 1-варианда диаметри 260 мм бўлган диск таъсирида тупроқ деформацияси 1,9 см бўлса, пичоқ таъсирида ушбу кўрсаткич 3,3 см.ни ва қонуссимон ротацион иш органи таъсирида 2,4 см.ни ташкил этмоқда (2-жадвал).

Тажрибанинг 1-вариантида диск диаметрининг ўзгаришини тупроқ деформациясига таъсири ўрганилди. Бунда диск диаметрининг ортиши билан тупроқ деформацияси ҳам ортиб бормоқда. Масалан; диаметри 260 мм бўлган диск учун тупроқ деформацияси 1,9 см бўлса, диаметри 380 мм бўлган диск учун ушбу кўрсаткич 3,1 см.ни ташкил этмоқда.

Тажрибанинг 2-вариантида диск ўрнатиш бурчаги ўзгаришининг тупроқ деформациясига таъсири ўрганилди. Бунда ушбу бурчакнинг ортишига мос равишда тупроқ деформацияси ҳам ортмоқда. Масалан, ушбу бурчак 5° бўлганда тупроқ деформацияси 1,9 см бўлса, 20° бўлганда эса тупроқ деформацияси 3,4 см.ни ташкил қилмоқда.

Тажрибанинг 3-4 вариантларида ишлов бериш чуқурлиги ва агрегат ҳаракат тезлигининг ортиши билан тупроқ деформациясининг ҳам мос равишда ортиши билан тупроқ деформациясининг ҳам мос равишда ортиши аниқланди. Масалан, 4-вариантда тезликларни 0,8 дан 2,6 м/сгача оширилганда диаметри 260 мм бўлган диск таъсирида тупроқ деформацияси 1,9 см дан 2,8 см гача ортди, пичоқ таъсирида эса сезиларли даражада, яъни 3,3 см дан 4,9 см гача ортди.



2-жадвал

Культиватор иш органлари тури ва ўлчамларига қараб тупроқни ён
томонга деформация микдорининг ўзгариши

Ва риант номери	Дис кани диаметри мм	Дис кани ўрнатиш бурчаги, гра д	И шлов бериш чуқур- лиги, см	Ха ракат тезлиги м/с	Тупроқни ён томонга деформация микдори см		
					Иш органи тури		
					пич оқ	ди ск	Кон ус- симон рота- цион
1	260	5	7	0,8	3,3	1,9	2,4
	300	5	7	0,8	3,3	2,3	2,4
	340	5	7	0,8	3,3	2,7	2,4
	380	5	7	0,8	3,3	3,1	2,4
2	260	5	7	0,8	3,3	1,9	2,4
	260	10	7	0,8	3,3	2,4	2,4
	260	15	7	0,8	3,3	2,8	2,4
	260	20	7	0,8	3,3	3,4	2,4
3	260	5	5	0,8	2,8	1,5	2,0
	260	5	7	0,8	3,3	1,9	2,4
	260	5	9	0,8	4,2	2,4	3,0
	260	5	11	0,8	5,0	3,0	3,8
4	260	5	7	0,8	3,3	1,9	2,4
	260	5	7	1,3	3,6	2,2	2,6
	260	5	7	1,7	3,9	2,3	2,8
	260	5	7	2,1	4,4	2,5	3,1
	260	5	7	2,6	4,9	2,3	3,5

Демак тажриба натижаларига кўра тупроқ қатламининг ўсимлик қатори
томон деформацияси диск таъсирида пичоқдагина нисбатан 2 смга камроқ
бўлади (3-4 жадваллар).

Шундай қилиб, ўтказилган тажрибаларнинг юқорида келтирилган натижаларига кўра ғўза қатор ораларига дастлабки ишлов берилишда химоя кенглигини торайтириш йўли билан культиваторлар самарадорлигини оширишга қуйидагича эришиш мумкин:

-ғўзанинг дастлабки культивациясида культиваторга диаметри 260 мм бўлган сферик дисклар ўрнатилиб ишлатилиши керак.

- дисклар ғўза қаторларининг ҳар иккала томонидан унга нисбатан 7...8 см масофада сирт томон билан жойлаштирилиш ва бунда дискнинг кесиш қирраси агрегат ҳаракат йўналишига нисбатан $8\text{.....}10^0$ бурчак остида ўрнатилиши лозим.

Ушбу тавсияларни ғўзанинг дастлабки культивациясида қўлланилиши натижасида культиваторлардан фойдаланиш самарадорлигини 8...12% га орттирилишига эришилади.

Адабиётлар рўйхати

1. Мамадалиев М. Тупроққа минимал ишлов берувчи комбинациялашган машина юмшаткичининг параметрларини асослаш. Автореф. дисс. тех.фан.ном. – Янгийўл, 2010. – 24 б.

2. Имомқулов Қ.Б. Суғориладиган деҳқончиликда ерларга тупроқни ағдармасдан ишлов берувчи чизелли юмшаткич параметрларини асослаш. Техн.фан.ном.автореф. – Гулбаҳор, 2010. – 24 б.

3. Тошпўлатов Б.У. Чизел-култиваторнинг технологик иш жараёнини такомиллаштириш ва параметрларини асослаш. Дисс. ... PhD, – Тошкент, 2020. – 127 б.

4. Ш.З.Хайдарова “Такомиллаштирилган ўғит соладиган иш органи билан жиҳозланган култиватор-озиклантиргич”.

5. Н.М. Комилов, Ш.З. Хайдарова, И.И. Абдимоминов “Влияние ширины долота рабочего органа удобрения на его рабочие показатели”

6. Абдимоминов, И. И. (2023). КОМБИНАЦИЯЛАШГАН МАШИНА ЎҚЕЙСИМОН ВА ЮМШАТКИЧ ПАНЖАЛАРИ ОРАСИДАГИ БЎЙЛАМА МАСОФАНИ УНИНГ ИШ КЎРСАТКИЧЛАРИГА ТАЪСИРИ. UNIVERSAL JOURNAL OF TECHNOLOGY AND INNOVATION, 1(8), 4-9.

7. Абдимоминов, И. И. (2023). КОМБИНАЦИЯЛАШГАН МАШИНА ЎҚЕЙСИМОН ВА ЮМШАТКИЧ ПАНЖАЛАРИ ОРАСИДАГИ БЎЙЛАМА МАСОФАНИ УНИНГ ИШ КЎРСАТКИЧЛАРИГА ТАЪСИРИ. UNIVERSAL JOURNAL OF TECHNOLOGY AND INNOVATION, 1(8), 4-9.

8. Xudayarov, A., Nazirjonov, I., Abdimominov, I., & Yuldasheva, M. (2024). Investigating the rationale of dimensional elements in the ripper of a combined unit. In E3S Web of Conferences (Vol. 497, p. 03024). EDP Sciences.

9. Zakirjonovna, H. S. (2023). PROGRAMMED AND PURPOSEFUL METHODS OF MANAGING TECHNOLOGICAL PROCESSES OF MOTOR TRANSPORT ENTERPRISES. Miasto Przyszłości, 43, 735-737.

10. Бойназаров, Х. Р., & Хайдарова, Ш. З. (2024). ҒЎЗА ҚАТОР ОРАЛАРИГА ЎҒИТ СОЛАДИГАН ИШ ОРГАНИ ЎҒИТ ЎТКАЗУВЧИ ҚИСМИ НОСИММЕТРИК ТОМОНИНИНГ ҲАРАКАТ ЙЎНАЛИШИГА НИСБАТАН ЎРНАТИЛИШ БУРЧАГИНИ УНИНГ ИШ КЎРСАТКИЧЛАРИГА ТАЪСИРИ. O'ZBEKISTONDA FANLARARO INNOVATSIYALAR VA ILMIY TADQIQOTLAR JURNALI, 3(27), 290-295.

11. Zakirjonovna, H. S. (2023). PROGRAMMED AND PURPOSEFUL METHODS OF MANAGING TECHNOLOGICAL PROCESSES OF MOTOR TRANSPORT ENTERPRISES. Miasto Przyszłości, 43, 735-737.



Research Science and Innovation House



The role of Media language as a subject in teaching students

Student: Uroqova Sevinch Utkir qizi

Scientific supervisor: Karimova Iroda Baxtiyor qizi
Karshi State University

Annotation. This article illustrates that a scientific research is carried out about the importance of teaching the language of the media language as a subject to students, and general research results about its importance, relevance to the professional direction, its purpose, the importance of using methods during the teaching, as well as, general summaries and results are given.

Annotatsiya. Ushbu maqolada Matbuot tilining fan sifatida talabalarga o'qitilishining qanchalik ahamiyatli ekanligi haqida ilmiy izlanish olib boriladi va uning ahamiyati, kasbiy yo'nalishga aloqadorligi, maqsadi, o'qitish davomida qanday usullardan foydalanish muhimligi haqida umumiy izlanish natijalari va xulosalar beriladi.

Абстрактный. В данной статье проведено научное исследование о важности преподавания языка прессы как предмета студентам, а также приведены общие результаты исследования о его важности в соответствии профессиональному направлению его цели, важности использования методов в процессе обучения, и даны выводы.

Key words: daily, shaping, awareness, published, television, radio, internet, newspapers, magazines,

I. Introduction.

Mass media plays crucial role in shaping our daily lives, and influence our opinion, horizon, beliefs, our behavior in some way. This subject highlights how various forms of mass media that affect us and the surround, structures of newspaper and journals, as well as, the importance and the history of television, radio, book, internet, newspapers and magazines. Moreover, it is significant part in shaping awareness of public, spreading news, enhancing cultural norms and values,



entertainment , communicate, understanding media. Since students started learning this subject , they have been acquiring about general and so many specific information related to the different range of mass media types. For instance , how to published books, and their structure , who utilize them , where are

them sold, and what types of them . Furthermore , it is known that what kinds of language styles are used in where depending on the context, audience and purpose of the communication .

II. Methods.

There are various methods that can be used to teach media languages, depending on the specific goals and objectives of the course. For example,

1) Lecture based instruction – this is traditional method and include delivering information to students through lectures and lessons. This can be beneficial for understanding the media languages.

2) Group discussions-- it can be assistance them by sharing ideas, opinions to their peers and teams, as well as, explaining information widely.

3) Multimedia presentations – utilizing multimedia materials, tools such as, presentations, videos, images, online sites, apps and online educational games. Moreover, playing interactive games in the classrooms with students can encourage them attend the lessons actively.

4) Field trips-- gathering, visiting media production facilities, studios, or museums may give students overwhelming looking at how media languages and styles are used in different contexts.

III. Researching results.

The research summaries illustrate that the purpose of this subject the oral and written forms of the language within the framework of the professional direction, to develop their social and cultural communication skills, in particular to enhance the functional forms and styles of the studied foreign language , practical and theoretical

knowledge of the language , and to freely use the acquired knowledge , skills in professional and scientific activities is to ensure that they can use it. The use of media on a large scale is assumed in the science of press language. These mainly include newspapers, magazines , mass media created and published in a foreign language , and opportunities to use Internet materials. In press language classes, the student should be able to interpret various types of newspaper and magazine materials in English language . Students should be able to know and interpret different articles on a particular topic , the latest news and events happening in the world , articles with theoretical political articles and contents. At

the same time, one should be able to freely translate and study any articles read in one's native language from newspapers and magazines into foreign languages.

After reading and studying Media language , students will learn:

- 1) Complete and understandable delivery of press texts with the content of the information provided in the original text
- 2) to be able to use and understand the combination and concepts used in different contexts in different areas of society
- 3) to study only the specific aspects when faced with information specific to different cultures encountered in different media
- 4) to study and analyze texts in the media
- 5) learns to distinguish text types, to utilize them instead

IV. Conclusion.

The study of media linguistics provides valuable insights into the ways language shapes and is shaped by media messages , helping us better understand the complex relationship between language and media. The study object and methods of the media language course , its place among other linguistic sciences, today's types of press, analysis of information sources such as books, newspapers,



magazines, radio, television, and the Internet, the original meaning of TV programs , convenient and correct ways to find information should know.

References

1. Stanley J. Baran ‘ Introduction to mass communication: Media literacy and Culture’ 10th edition, 2019
2. Shirley Biagi ‘ Media /impact : an introduction to Mass Media’ 11th ed., 2015
3. Mavlanova N “ mass Media and communication “ , 2023
4. Cosmina Almasam ‘ Media education. Student coursebook “ 2012
5. Joseph Turosh “ Media Today: mass communication in a Converging World 5th ed, 2015
6. Niklass Luhmann “ The Reality of the Mass Media “ Stanford University Press , 2000
7. Richard Cambell , Christofer Martin, Bettina G. “ Media and Culture: Mass Communication in a Digital Age” Macmillian Learning ,Bedford/St. Martin’s ,2017

Research Science and Innovation House

**PASTKI JAG MOLYAR TISHLARINI OLINGANDAN KEYIN
YUZAGA KELADIGAN ALVEOLITLARNI OLDINI OLISH VA
KOMPLEKS DAVOLASH**

**ПРОФИЛАКТИКА И ЛЕЧЕНИЕ АЛВЕОЛИТА ПОСЛЕ
СЛОЖНОГО УДАЛЕНИЯ МОЛЯРОВ НИЖНЕЙ ЧЕЛЮСТИ**

**PREVENTION AND TREATMENT OF ALVEOLITIS AFTER
COMPLEX REMOVAL MOLAR OF THE MANDIBLE**

Samadova Sh.I
Buxoro Davlat Tibbiyot Instituti

Maqolada tishlarini olib tashlashdan keyin yuzaga keladigan asoratlarni oldini olish va davolash uchun mo'ljallangan "Betadin" preparatining yallig'lanishga qarshi va mikroblarga qarshi xususiyatlari baholanadi. Klinik tadqiqotlar 21-45 yoshdagi 18 ta bemorlarda utkazilib, bu bemorlarda pastki jag molya tishlarini olish, ko'rsatmalari mavjud bulgan. Povisep" preparatini ogizni chayish 5 ml ga 5 ml qaynatilgan suv bilan kuniga 3 marta 10 ml tavsiya etilgan. Tish olish operatsiyasidan keyin Povisepni qo'llash alveolit rivojlanish xavfini kamaytiradi, ayniqsa atipik ekstraksiyadan keyin. preparatning asosiy tarkibiy qismlarining aniq bakteritsid va fungitsid ta'siri namoen buladi. "Betadin" preparatining bakteritsid va fungitsid ta'siri tufayli alveolit rivojlanish xavfini kamaytiradi. Preparatning tish lunkasi ning mikroflorasiga faol ta'siri yiringli yallig'lanishning rivojlanishini kamaytiradi.

В статье проводится отсенка противовоспалительных и антимикробных свойств препарата «Бетадин», предназначенного для профилактики и лечения осложнений, возникающих после экстракции зубов. Клинические исследования проведены на 18 патсиентах в возрасте 21–45 лет, которым по показаниям проведена операция удаления моляров нижней челюсти. Исследуемый препарат назначали для полоскания рта в разведении 5 мл на 5 мл кипяченой воды с полосканием по 10 мл такого раствора 3 разав ден. Установлено, что применение «Бетадин» после операции удаления зубов

снижает риск развития альвеолита, особенно после атипичного удаления, за счет выраженного бактерицидного и фунгитсидного действия основных компонентов лекарственного средства. Установлено бактерицидное влияние препарата на микрофлору лунки зуба, участвующую в развитии гнойного воспаления.

Ключевые слова: альвеолит, удаление зуба, профилактика, лечение.

PREVENTION AND TREATMENT OF ALVEOLITIS AFTER A DIFFICULT REMOVAL OF THE THIRD MOLAR OF THE LOWER JAW.

The article assesses the anti-inflammatory and antimicrobial properties of the drug “Betadine”, intended for the prevention and treatment of complications after dental extraction. Clinical studies were conducted on 18 patients aged 21–45 years, which according to the testimony surgery removal of the 3rd lower molar. The medication was prescribed mouth rinse in a dilution of 5 ml to 5 ml of boiled water rinsing with 10 ml of this solution 3 times a day. It is established that the use of “Betadine” after removal of the teeth reduces the risk of development of alveolitis, especially after atypical deletion by pronounced bactericidal and fungicidal action of the main components of the medicinal product. Set the bactericidal effect of the drug on the microflora of the tooth involved in the development of a purulent inflammation.

Keywords: alveolitis, tooth removal, prevention, treatment.

Tish tortish operatsiyasining eng keng tarqalgan asoratlaridan biri bu alveolitdir. Alveolit bu – alveolyar katak devorlarining yallig‘lanishi. Bunday turdagi asoratlar ayniqsa tez-tez uchrab bu alveolyar katakchasi va jaglarning anatomik va topografik xususiyatlari bilan boglikdir. Murakkab ekstraktsiya jaraeni esa olinadigan tishning joylashuvi, shakli va guruhga mansubligi axamiyatli xisoblanadi. Ambulator operatsiyadan keyingi yallig‘lanishli asoratlarni davolashda jarrohlik stomatologiyasi, shuningdek, ularning oldini olish uchun antibakterial terapiya doimo mavjud [4, 5, 6, 7].

Antibiotiklardan tashqari, xlorheksidin eng ko‘p qo‘llaniladigan dori vositasi xisoblanadi. [8, 10]. So‘nggi paytlarda mikroblarga qarshi vositalardan foydalanishning amaliy imkoniyatlari va yangi yuqori samarali antibakterial



preparatlarning paydo bo'lishi sezilarli darajada kengaydi. Ushbu mahsulotlar orasida Betadin og'iz yuvish eritmasi mavjud bulib (Povidon-yod), bu antiseptik va dezinfeksiyalovchi vositadir. Bu yodning sintetik bilan suvda eruvchan kompleks birikmasi xisoblanib, toksik bo'lmagan polimer – polivenilpirolidon. Ogiz bushligi Shilliq kavati bilan kontakda bulganda ionlangan yod ajralib chiqariladi va yuqori oksidlanish qobiliyati tufayli og'iz bo'shlig'iga, antiseptic tasirga ega buladi. Ushbu preparat bakteritsid, fungitsid, sporitsid, selektiv antiviral ta'sirlar va protozoyaga qarshi faollikni ham ko'rsatadi [2, 9].

Tadqiqot maqsadi: “Betadin” preparatining yallig'lanishga qarshi va mikroblarga qarshi xususiyatlarini klinik baholashdan iboratdir.

Tadqiqot materiallari va usullari. klinik tadqiqotlar 21-45 yoshdagi 18 ta bemorlarda utkazilib, bu bemorlarda pastki jag molya tishlarini olish, ko'rsatmalari mavjud bulgan. Tish olib tashlash standart usullarga muvofiq maxalliy anesteziya yordamida (Ultrakain eritmasi 4% adrenalina bilan 1:200000), o'rnatilgan tartibda Stomatologik ombur elevatorlar (Golden&Mish). orkali amalga oshirildi. Tish olish jarroxlik operatsiyasi tadkikot olib borilgan bemorlarning 10 tasida (tipik) asoratsiz bulib, 8 bemorda esa murakkablik (atipik) tugdirdi. Jarroxlik amaliyoti utkazish davrida ombur va elevatorlar yordamida molyar tishlar ildizlari bulib bulib ekstraksiya kilindi.

Tipik va atipik tish olish jarroxlik amaliyotini utkazgan bemor shaxslar 2 guruhga bo'lindi: “Betadin” dan foydalanish va “Betadin” dan foydalanmasdan. Shuning uchun, birinchi holatda - ko'ra Bir guruhda 5 kishi (tipik olib tashlash usuli), ikkinchisida - 4 kishi (atipik olib tashlash usuli) bulib ushbu bemorlar tadkikotga jalb kilindi. Tipik usulda olib tashlash usuli kullangan, Betadin buyurilmagan bemorlarga alveolyar jag katakchasiga extietkorona munosabatda bo'lishni ta'minlaydigan odatiy rejim tavsiya etilgan. Tish olingandan keyingi birinchi kun, zaif soda eritmalari bilan ovqatdan keyin og'iz bushligi vannalari va chayish, shu bilan birgalikda oddiy gigienik og'iz bo'shlig'ini parvarish qilish tavsiya etilgan. Atipik tish olib tashlash usulini kullangan bemor shaxslar alveolyar jag lunkasiga 5% yodoform bilan namlangan trunda kuyilgan. Va 4 kishidagn iborat bulgan ikkinchi gurux bemorlarga povisep bilan bir vakti uzida ishlov berilgan. “Betadin” preparatini ogizni chayish 5 ml ga 5 ml qaynatilgan suv bilan kuniga 3 marta 10 ml tavsiya etilgan. Barcha bemorlardan tishlar olib



tashlangandan keyingi 3-kunida jag alveolliyar katakchasiidan bakteriologik material olindi.

Olingan baktireologik material steril probirkaga solinib laboratoriyada mikroorganizmlar oziklanishi uchun kulay bulgan ozika muxitga ekildi.

Tadqiqot materiallari shaxsiy kompyuterda matematik ishlovdan o'tkazildi statistik dasturiy ta'minot paketlaridan foydalangan holda kompyuter Excel 2007, Windows uchun Statistica 5.0.foydalanildi. Turli guruhlardagi o'rganilayotgan ko'rsatkichning qiymatlarini o'xshashlarga solishtirganda vaqt davrlarida, farqlarning ahamiyatini baholash uchun parametrik bo'lmagan usullardan foydalanilgan usullari: Manna va Uitni testi va Spearman darajali korrelyatsiya usuli kullanildi.

Tadqiqot natijalari va muhokamasi. klinik tadqiqotda O'tkazilgan natijalardan ko'rinib turibdiki, jarrohlik stomatologiyasi amaliyotida. Golden&Mish to'plamidagi ombur va elevatorlardan foydalanish va standart tuplamlarga qaraganda ancha qulayligi isbotlandi. Ayni paytda, ba'zi hollarda, hatto bunday atravmatik asboblardan foydalanish pastki molarining ekstraksiyasi paytida asoratlarni kafolatlamaydi. Omburlarning fikrsatsiyasi kilish jaraenida tish toj yuzasidan yoki idiz soxasidan sirpanib ketgani qayd etilgan.

Jarroxlik amaliyoti utkazilaetgan tishning ildizining olish , alveolyar katakni tulik tozalash uchun bir kancha xirurgik ombur va elevatorlardan foydalashini talab kiladi. Davolanishning samaradorligini yakin va uzoq muddatli kuzatuv davrlarida uz ichiga olib i baholandi

Ob'ektiv (tekshirish va palpatsiya) va sub'ektiv (shikoyat) ma'lumotlari, tashriflar soni, va rentgen ma'lumotlaridan foydalanildi. Birinchi guruhdagi bemorlarning 97,5 foizida davolash boshlanishining birinchi kunning oxiriga kelib og'riq, giperemiya va shilliq qavatning shishishi butunlay kamayganligi aniqlandi. Olib tashlangan “sababchi” tishning alveolyar katakcha sohasidagi shishlar sezilarli darajada kamaydi.

Ikkinchi guruhda ushbu belgilarning butunlay bartaraf bulishi bemorlarning 98,3 foizida kuzatilgan bulib birinchi guruhdagiga nisbatan o'rtacha $2,3 \pm 1,05$ kunga kech va bemorlarning 1,7% da

bu klinikani belgilani bartaraf bulishi uchun yana $2,9 \pm 1,3$ kun ko'proq vaqt kerak bo'ldi va turundalar 5-6 kun ichida kamida 3-4 marta o'zgartirildi. Tashriflar soni birinchi guruhdagi har bir bemorga o'rtacha $2,1 \pm 0,4$, ikkinchi

guruhda esa $-5,4 \pm 0,3$ tashkil etdi. Ayniqsa, e'tiborga loyiqlik, kasallikning qaytalanishi na birinchi guruxda, na ikkinchi guruxda qayd etilmagan

Bemorlarning mehnatga layoqatsizlik davri $1,5 \pm 0,3$ dan $1,5 \pm 0,3$ gacha bo'lgan davrda $2,8 \pm 0,3$ kunni tashkil etdi. Qo'llaniladigan, Betadin, preparati yallig'lanishga qarshi xususiyatga ega bulib va granulyatsiya to'qimalarining o'sishiga yordam beradi. Preparatning birinchi guruxda og'riq qoldiruvchi ta'siri yakkol namoen buldi, chunki preparat antibakterial komponentlarni o'z ichiga olib, suyak atrofiyasi va lizizni oldini oladi, shuningdek. suyak tukimasini yallilanishiga karshi tasir kilib regeneratsiyani kuchaytiradi. Birinchi guruxda sezilarli darajada og'rig'ining intensivligi ikkinchi guruxga qaraganda tezroq kamaydi. Preparatni kullanilgandan keyin asoratlar yani atrofdagi to'qimalarni zararlashi xususiyati toksiko yoki allergik reaksiyalar kuzatilmadi. “Betadin” preparatidan foydalanilish yaallig'lanish reaksiyasini turli darajasini bartaraf etish bilan birga shuningdek, mikrosirkulyatsiya va trofikani normallashtirishga hissa qo'shdi alveolyar katak, atrof tukimalarida giperemiya va shishning yo'qolishida olib keldi. Hammasi bo'lib, alveolit rivojlanishi bilan bog'liq 3 kishi bo'lgan, ulardan 1 tasi odatiy tish olib tashlashdan keyin va 2 ta bemor atipik olib tashlashdan keyin kasallik yuzagsha kelgan. Barcha holatlarda alveolit rivojlanishi tish olish operatsiyadan keyingi davrda Betadin dan foydalanmagan bemorlar xisoblandi. Tish jarroxligi yerdamida olingan tishlarnin alveolyar katagidagi mikrobiologik ko'rsatkichlari quyidagilarni ko'rsatdi (jadval 1) 1): Staphylococcus aureus, alveolitni rivojlanishini yuzaga keltiradigan asosiy mikroorganizmlardan biri bulib bu mikroorganizmga karshi “Betadin” dan foydalanilgandan keyin yallig'lanish, ancha kamroq yuzaga kelgan. Tipik olib tashlashdagn keyin - 2 marta va atipik olib tashlashdan keyin - 4 marta kam tarqalgan. Stafilokokkning gemolyticus va Streptococcus spp. Povisep-dan foydalangandan keyin ham kamroq mikdorda uchrash kuzatildi.

Betadin ni qo'llagan har qanday odamda ichak tayoqchasi topilmadi. Betadin kullanilgandan keyin fungitsid ta'siri qayd etildi - keyin Candida albicans tarqalishi atipik tish olish gurixi bo'lgan obemorlarda 4 baravar kamaydi.

Pastki jag molyar tishlarini jarroxlik usuli utkazilgandan keyin alveolyar katakda Betadin-dan foydalangan va foydalanmagan bemorlarda mikroorganizmlarning tarqalishi (tekshirilayotganlar sonining foizida)

Tanlangan mikroorganizmlar (on 3 kundan keyin operatsiyalar)	Tipik tish tortish (n=10) Oddiy Tish olish operaiyasidan keyingi xolat(n= 5)	Tipik tish tortish (n=10) “Betadin”preparati kulanilgandan keyin xolat (n=5)	Atipik tish tortish Tamponirovani ye Alveolyar katak yodoform trunda kuyilgandan keyingi xolat (n=4)	Atipik tish tortish Betadin”preparati kulanilgandan keyin xolat (n=4)
Staphylococcus aureus	2 (40%)	1 (20%)	4(100)	1 (25%)
Staphylococcus Haemolyticus	3(60%)	1(20%)	3(75%)	1(25%)
Streptococcus spp	3(60%)	2(40%)	2(50%)	1(25%)
Escherichia coli	1(20%)	0(0%)	3(70%)	0(0%)
Candida albica	2(40%)	1(20%)	4(100%)	1(25%)

Shunday qilib, tadqiqotlar natijalari foydalanishni shuni ko‘rsatdiki atipik tish olib tashlangandan so‘ng, “ Betadin preparatining bakteritsid va fungitsid ta'siri tufayli alveolit rivojlanish xavfini kamaytiradi. Preparatning tish lunkasining mikroflorasiga faol ta'siri yiringli yallig‘lanishning rivojlanishini kamaytiradi.

Research Science and
Innovation House



Adabiyotlar:

1. Grigoryans L.A. Lechenie travm nijnealveolyarnogo nerva, vyzvannykh vyvedeniem plombirovochnogo materiala v nijnechelyustnoy kanal / Grigoryans L.A., Sirak S.V. // Klinicheskaya stomatologiya. – 2006. – № 1. – S. 52-57.
2. Grigoryans L.A. Ispolzovanie preparata sifran ST v xirurgicheskoy stomatologii dlya lecheniya i profilaktiki posleoperatsionnykh vospalitelnykh oslojneniy / Grigoryans L.A., Gerchikov L.N., Badalyan V.A., Sirak S.V., Grigoryans A.G. // Stomatologiya dlya vsekh. – 2006. – № 2. – S. 14-16.
3. Sirak S.V. Lechenie alveolita s ispolzovaniem antibakterialnykh I gemostaticeskix sredstv / Sirak S.V., Sletov A.A., Kardanova K.X. // Meditsinskiy vestnik Severnogo Kavkaza. – 2011. – T. 22. – № 2. – S. 42-43.
4. Sirak S.V. Alveoloplastika pri ostrom alveolite / Sirak S.V., Chitanava A.D., Sirak A.G., Sasina M.A. // Vestnik Smolenskoj gosudarstvennoj meditsinskoj akademii. – 2010. – № 2. – S. 136-138.
5. Sirak S.V. Otsenka riska oslojneniy endodonticheskix manipulyatsiy na osnove pokazateley anatomo-topograficheskogo stroeniya nijney chelyusti / Sirak S.V., Korobkeev A.A., Shapovalova I.A., Mixaylenko A.A. // Endodontiya Today. – 2008. – № 2. – S. 55-60.
6. Sirak S.V. Opyt lecheniya alveolita s ispolzovaniem razlichnykh antibakterialnykh I gemostaticeskix sredstv / Sirak S.V., Sletov A.A., Chitanava A.D. // Dalnevostochnyy meditsinskiy jurnal. – 2013. – № 2. – S. 56-58.
7. Sposob lecheniya alveolita / Sirak S.V., Chitanava A.D., Sapunov K.I. // Patent na izobrenenie RUS 2412709 19.10.2009.
8. Sirak S.V. Izuchenie protivovospalitelnykh i regeneratornykh svoystv stomatologicheskogo gelya na osnove rastitelnykh komponentov, glyukozamina gidroxlorida i dimeksida v eksperimente / Sirak S.V., Zekeryaeva M.V. // Parodontologiya. – 2010. – T. 15. – № 1. – S. 46-50.
9. Sirak S.V. Kliniko-eksperimentalnoe obosnovanie primeneniya preparata «Kollost» I biorezorbiruemyykh membran «Diplen-gam» i «Parodonkol» pri udalenii retenirovannykh I distopirovannykh nijnix tretix molyarov / Sirak S.V., Sletov A.A., Alimov A.Sh. [i dr.]//Stomatologiya. – 2008. – T. 87. – № 2. – S. 10-14.
10. Sirak S.V. Ispolzovanie rezultatov anketirovaniya vrachey-stomatologov dlya

profilaktiki oslojneniy, vznikayushix na etapax endodonticheskogo lecheniya zubov /Sirak S.V., Kopylova I.A.//Endodontiya Today.– 2010.– №1.– S.47-51.

11. Sirak S.V. Neposredstvennaya dentalnaya implantatsiya u patsientov s vkluchennymi defektami zubnykh ryadov /Sirak S.V., Sletov A.A., Gandilyan K.S., Dagueva M.V. // Meditsinskiy vestnik Severnogo Kavkaza. – 2011. – T.21. – № 1. – S. 51-54.

12. Sirak S.V. Vliyanie poristogo titana na osteogennyy potencial kletok kostnogo mozga in vitro /Sirak S.V., Sletov A.A., Ibragimov I.M., Kodzokov B.A. // Meditsinskiy vestnik SevernogoKavkaza. – 2012. – T. 27. – № 3. – S. 22-25.

13. Sirak S.V. The structure of the low jaw canal in case of complete lack of teeth / Sirak S.V., Kopylova I.A. // Vestnik Smolenskoj gosudarstvennoy meditsinskoj akademii. – 2010. – № 2. – S. 132-133.

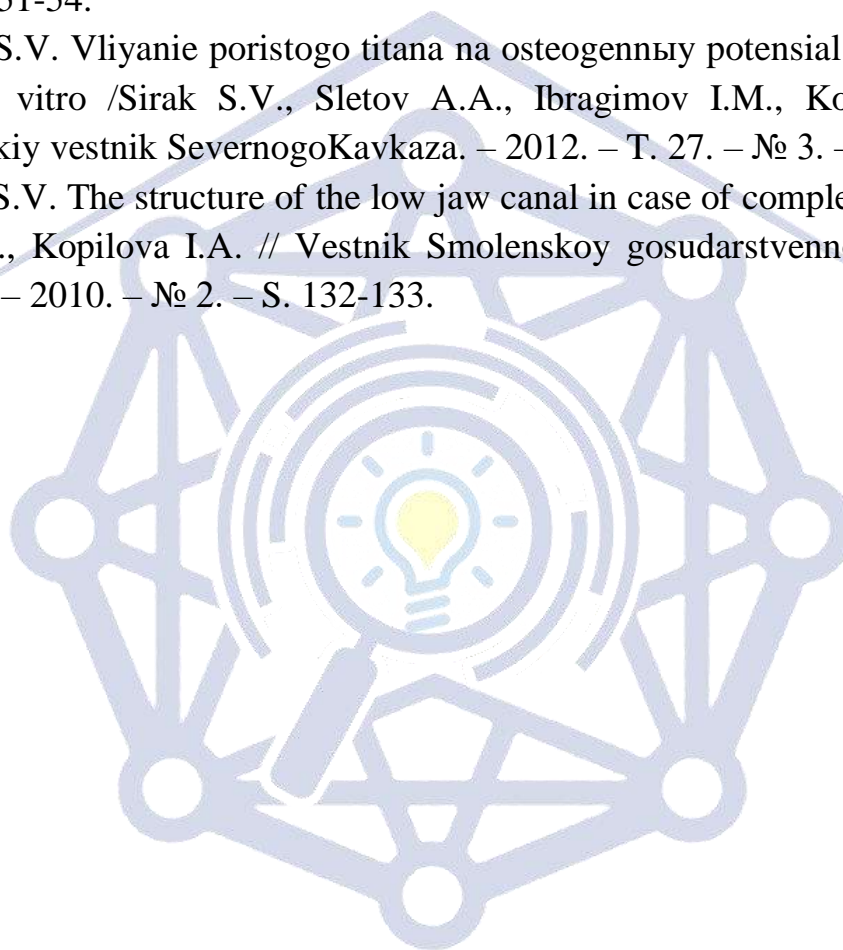

Research Science and Innovation House



TIJORAT BANKLARIDA ICHKI AUDITNI SAMARALI TASHKIL ETISH

ЭФФЕКТИВНАЯ ОРГАНИЗАЦИЯ ВНУТРЕННЕГО АУДИТА В КОММЕРЧЕСКИХ БАНКАХ

EFFECTIVE ORGANIZATION OF INTERNAL AUDIT IN COMMERCIAL BANKS

Muhammadiyev Bobosher Bahodir o‘g‘li
Bank-moliya akademiyasi

Annotatsiya. Tijorat banklarida ichki auditni samarali tashkil etish me‘yoriy-huquqiy hujjatlarga rioya etish, risklarni boshqarish va operatsion samaradorlikni ta‘minlashda muhim ahamiyatga ega. Ushbu maqola tijorat banklarida ichki audit funksiyalarini optimallashtirishning asosiy strategiyalarini o‘rganadi. U auditorlik guruhlarida mustaqillik, xolislik va professional kompetentsiya muhimligini, shuningdek, ishonchli audit metodologiyasi va texnologiyalarini qo‘llashni o‘rganadi. Muloqotning roli, boshqa bo‘limlar bilan muvofiqlashtirish va tashkiliy maqsadlarga muvofiqlik ham yaxshi tuzilgan ichki audit tizimining muhim tarkibiy qismlari sifatida muhokama qilinadi. Ushbu strategiyalarni amalga oshirish orqali tijorat banklari ichki audit jarayonlarini yaxshilashi, boshqaruv asoslarini mustahkamlashi va pirovardida umumiy samaradorlik va manfaatdor tomonlar ishonchini yaxshilashi mumkin.

Kalit so‘zlar: optimallashtirish, tavakkalchilik tizimi, proaktiv boshqarish, sub‘ektlar, individual auditorlik

Аннотация. Эффективная организация внутреннего аудита в коммерческих банках имеет важное значение для обеспечения соблюдения нормативных требований, управления рисками и операционной эффективности. В данной статье рассматриваются основные стратегии оптимизации функций внутреннего аудита в коммерческих банках. Он исследует важность независимости, беспристрастности и профессиональной компетентности в аудиторских группах, а также использование надежных

методологий и технологий аудита. Роль коммуникации, координация с другими отделами и соответствие организационным целям также обсуждаются как важные компоненты хорошо структурированной системы внутреннего аудита. Реализуя эти стратегии, коммерческие банки могут улучшить процессы внутреннего аудита, укрепить основы управления и, в конечном итоге, повысить общую эффективность и доверие заинтересованных сторон.

Ключевые слова: оптимизация, система рисков, упреждающее управление, субъекты, индивидуальный аудит

Abstract. Effective organization of internal audit in commercial banks is important in compliance with regulatory legal acts, risk management and ensuring operational efficiency. This article explores the basic strategies for optimizing internal audit functions in commercial banks. It studies the importance of independence, impartiality and professional competence in audit teams, as well as the application of reliable audit methodology and technologies. The role of communication, coordination with other departments and compliance with organizational goals are also discussed as important components of a well-structured internal audit system. By implementing these strategies, commercial banks can improve internal audit processes, strengthen management frameworks, and ultimately improve overall efficiency and stakeholder trust.

Keywords: optimization, risk system, proactive management, subjects, individual auditing

KIRISH

Ichki audit funksiyalari tijorat banklarida ajralmas bo‘lib, moliyaviy yaxlitlikni ta‘minlash, me‘yoriy hujjatlarga rioya qilish va risklarni boshqarish uchun asos bo‘lib xizmat qiladi. ¹Texnologik innovatsiyalar, murakkab tartibga soluvchi talablar va dinamik bozor sharoitlari ta‘sirida bank landshafti rivojlanishda davom etar ekan, ichki audit jarayonlarini samarali tashkil etish ustuvor vazifaga aylandi. Ushbu maqolada tijorat banklarida ichki auditni tashkil qilishni optimallashtirish bo‘yicha strategiyalar va ilg‘or tajribalar o‘rganiladi, bunda asosiy e‘tibor

¹ Бонарев В.В. Финансовый анализ. - СПб: Питер 2007й

mustaqillik, kasbiy malaka, texnologiya integratsiyasi, aloqa va tashkilot maqsadlariga moslashish kabi masalalarga qaratiladi.

METODOLOGIYA VA ADABIYOTLAR TAHLILI

Tijorat banklarida ichki auditni tashkil etish samaradorlikni, muvofiqlikni va risklarni boshqarishni ta'minlash uchun bir necha asosiy bosqich va tartiblarni o'z ichiga oladi. Bankdagi ichki audit funksiyasining maqsadi, vakolati, mas'uliyati va ko'lamini belgilab beruvchi audit nizomini ishlab chiqish kerak. Ichki audit siyosati va tartiblarini muvofiqlashtirishda belgilash, me'yoriy talablar, sanoat standartlari va ilg'or tajribalar bilan ta'minlash kerak. Bank faoliyatidagi asosiy risklarni, shu jumladan moliyaviy, tartibga solish, operatsion va strategik risklarni aniqlash va ustuvorliklarini aniqlash uchun keng qamrovli risklarni baholashni o'tkazish zarur. Audit rejasi va aniqlangan xavf sohalari asosida resurslarni, shu jumladan auditorlik xodimlarini, byudjet va texnologiya vositalarini taqsimlash lozim. Jamoalar auditni samarali o'tkazish uchun zarur ko'nikma, malaka va tayyorgarlikka ega bo'lishi maqsadga muvofiq. Tasdiqlangan audit rejasi va jadvaliga muvofiq individual auditorlik topshiriqlarini rejalashtirish va amalga oshirish kerak, jumladan, suhbatlar, hujjatlarni ko'rib chiqish, jarayon bo'yicha ko'rsatmalar va nazoratni sinovdan o'tkazish, auditorlik dalillarini to'plash va muvofiqlik va samaradorlikni baholash. Auditni amalga oshirishda xavfga asoslangan yondashuvni qo'llang, yuqori xavf sohalari e'tibor qarating va ushbu sohalarda chuqur tahlil va test o'tkazing degan fikrni beramiz. Ma'lumotlar tahlili, namuna olish usullaridan foydalaning, va audit samaradorligi va samaradorligini oshirish uchun boshqa audit vositalarini qo'llang deb qolamiz.

Research Science and Innovation House



1-jadval. Faoliyat turlari bo‘yicha tekshirish uchun rejalashtirilgan vaqtni hisoblash uchun jadval.

Xodimlar	Guruh rahbari	Bo‘lim boshlig‘i va mutaxassis	Bo‘sh mutaxassis	Bo‘sh mutaxassis	Bo‘lim boshlig‘i va mutaxassis	Bo‘sh mutaxassis	Bo‘sh mutaxassis	Bo‘sh mutaxassis	Bo‘sh mutaxassis	Etakchi mutaxassis	Etakchi mutaxassis	Etakchi mutaxassis	Jami
	Nazorat	Kreditlash	Buxgalteriya	Ma‘mur xar. va soliq	Omonat	Pul aylanmasi	Valyuta operatsiyalari	Kacca	Xodimlar	Axborot texnologiyalari	G‘ay. Top. pul mab. qonunlashtirish		
1	2	3	4	5	6	7	8	9	10	11	12	13	
Dastlabki o‘rganish	8	10	6	6	6	4	4	4	4	6	6	64	
Rejalashtirish	8	16	4	2	2	2	2	2	2	4	4	48	
Muvofiqlikka tekshirish		16	4	2	2	2	2	2	2	2	4	38	
Kamchiliklarni aniqlash	8	24	4	2	2	2	2	2	2	2	4	54	
Audit hulosasiga tayyorgarlik	8	4	2	2	2	2	2	2	2	2	4	32	
Xulosani kelishish		2	2	2	2	2	2	2	2	2	2	20	
Hujjatlashtirish	8	4	2	2	2	2	2	2	2	2	2	30	
Jami (kishi-soat)	40	76	24	18	18	16	16	16	16	20	26	286	
(Xodimlar soni)	1	2	1	1	2	1	1	1	1	1	1	13	
Hammasi (kishi/soat)	40	152	24	18	36	16	16	16	16	20	26	380	

NATIJARAR

Audit jarayoni davomida auditorlar, boshqaruv, xavf bo‘limlari va boshqa manfaatdor tomonlar bilan ochiq muloqot va hamkorlikni saqlash eng muhimidir. Aniqlik va aniqlikni ta‘minlash uchun auditorlik tekshiruv natijalari, kuzatishlar va dastlabki tavsiyalarni auditorlik sub’ektlari bilan muhokama qilish kerak. Normativ



hujjatlarga muvofiqlik va hisobot: Ichki auditlar me'yoriy talablar, ichki siyosatlar va professional standartlarga muvofiq amalga oshiriladi. Talab qilingan audit hisobotlari, sertifikatlar va oshkoralarni tartibga solish muddatlari va hisobot talablariga muvofiq tartibga soluvchi organlar, yuqori boshqaruv va direktorlar kengashiga tayyorlash va taqdim etish kerak. Ichki audit funksiyasida doimiy takomillashtirish madaniyatini qo'llash, fikr-mulohazalarni rag'batlantirish, o'tgan audit tajribasidan o'rganish va kelgusidagi auditlarni yaxshilash uchun olingan saboqlarni amalga oshirish maqsadga muvofiq. Audit metodologiyalarini moslashtirish uchun paydo bo'layotgan tendentsiyalar, tartibga solish o'zgarishlari va sanoat ishlanmalaridan xabardor bo'lish davr talabidir. Tijorat banklarida ichki auditni tashkil etishning ushbu tartibiga rioya qilgan holda, tashkilotlar ichki audit funksiyasini kuchaytirishi, boshqaruv va risklarni boshqarishni takomillashtirishi hamda umumiy operatsion samaradorlik va muvofiqlikni oshirishi mumkin.

TAHLIL VA MUHOKAMA

Mustaqillik va xolislikni ta'minlash tijorat banklarida ichki audit funksiyalarining ishonchliliigi va samaradorligi uchun asosiy hisoblanadi.² Bu auditorlik faoliyatida avtonomiyani saqlab, yuqori boshqaruv va direktorlar kengashiga to'g'ridan-to'g'ri kirish imkoniyatini ta'minlaydigan hisobot liniyalarini yaratishni o'z ichiga oladi. Rollar, mas'uliyat va hisobot tuzilmalarining aniq belgilanishi manfaatlar to'qnashuvini yumshatishga yordam beradi va xolis auditorlik baholarini o'tkazishga yordam beradi.

Tijorat banklarida puxta va chuqur auditorlik tekshiruvlarini o'tkazish uchun yuqori malakali va malakali auditorlik guruhi muhim ahamiyatga ega.³ Auditorlik xodimlari uchun davom etayotgan o'quv dasturlari, sertifikatlar va malaka oshirish imkoniyatlariga sarmoya kiritish ularning murakkab bank qoidalari, paydo bo'layotgan risklar va sanoatning ilg'or tajribalarini hal qilish uchun zarur bilim va tajribaga ega bo'lishini ta'minlaydi. Uzluksiz o'rganish va malaka oshirish auditorlarga boshqaruvga qo'shimcha qiymatli tushuncha va tavsiyalar berish imkonini beradi.

Auditning ishonchli metodologiyalarini qabul qilish va ilg'or texnologiyalardan foydalanish ichki audit jarayonlarining samaradorligi va oshiradi.

² Bank auditi Ma'ruza matn T: TMI, 2005y.

³ Лаврушин О.И. Денги, кредит, банки. Учебник. М. “Кнорус”. 2007. 320 стр.



Ma'lumotlar tahlili, sun'iy intellekt va avtomatlashtirish vositalaridan foydalanish auditorlarga katta hajmdagi ma'lumotlarni tahlil qilish, naqshlarni aniqlash va anomalialarni samaraliroq aniqlash imkonini beradi. Xavfga asoslangan audit yondashuvlari va tezkor metodologiyalarni birlashtirish auditni rejalashtirish, bajarish va hisobot berishni yanada soddalashtiradi, auditorlik faoliyatini bankning strategik maqsadlariga moslashtiradi.

Tijorat banklarida muvaffaqiyatli ichki audit natijalari uchun samarali muloqot va hamkorlik zarur. ⁴Auditorlik guruhlarini, rahbariyat, tavakkalchilik bo'limlari va boshqa manfaatdor tomonlar o'rtasida ochiq muloqot kanallarini o'rnatish shaffoflikni ta'minlaydi, bilim almashishni osonlashtiradi va javobgarlik madaniyatini rivojlantiradi. Muntazam ravishda o'tkaziladigan yig'ilishlar, holatni yangilash, audit natijalari va tavsiyalarini aniq hujjatlashtirish audit bilan bog'liq muammolarni o'z vaqtida hal etish va risklarni proaktiv boshqarishni ta'minlaydi. Ichki audit faoliyatini bankning strategik maqsadlari va ustuvor yo'nalishlariga muvofiqlashtirish ularning dolzarbligi va ta'sirini oshiradi. ⁵Bankning tavakkalchilik tizimi, biznes maqsadlari va tartibga solish muhitini tushunish auditorlik guruhlariga asosiy e'tiborni ustuvor sohalarga qaratish, audit rejalarini shunga mos ravishda ishlab chiqish va qarorlar qabul qilish jarayonlarini qo'llab-quvvatlash uchun strategik tushunchalarni taqdim etish imkonini beradi. Ichki auditni kengroq tashkiliy kun tartibiga moslashtirish orqali banklar resurslarni taqsimlashni optimallashtirish, samaradorlikni oshirish va umumiy boshqaruv tizimini mustahkamlashi mumkin.

XULOSA

Ichki audit funksiyalarini samarali tashkil etish tijorat banklari uchun zamonaviy bank muhiti murakkabliklarini muvaffaqiyatli hal qilish uchun muhim ahamiyatga ega. Mustaqillik, kasbiy kompetentsiya, texnologiyani o'zlashtirish, aloqa qilish va tashkiliy maqsadlarga moslashishga ustuvor ahamiyat berib, banklar o'zlarining ichki audit funksiyalari qiymatini oshirishlari mumkin. Doimiy takomillashtirish, proaktiv risklarni boshqarish va javobgarlik madaniyati ichki audit

⁴ Norqobilov S., Dadaboeva H., Jo'raev O'. Xalqaro amaliyotda bank nazorati. Magistrlar uchun darslik. T.: «IQTISOD-MOLIYA», 2007 y, 180 b.

⁵ Банковское дело: Управление и технология: Учеб. Пособие для ВУЗов Под ред. Проф. А.Н. Товашева, Н. Юнитидана, 2005 г



samaradorligini optimallashtirish va tijorat banki operatsiyalarida uzoq muddatli muvaffaqiyatga erishish uchun asosiy omillardir.

FOYDALANILGAN ADABIYOTLAR

1. Банковское дело: Управление и технология: Учѐб. Пособие для ВУЗов Под ред. Проф. А.Н. Товашева, Н. Юнитидана, 2005 г.
2. Bank auditi Ma’ruza matn T: TMI, 2005y.
3. Бонарев В.В. Финансовый анализ. - СПб: Питер 2007й.
4. Лаврушин О.И. Денги, кредит, банки. Учебник. М. “Кнорус”. 2007. 320 стр.
5. Norqobilov S., Dadaboeva H., Jo’raev O’. Xalqaro amaliyotda bank nazorati. MagistrLAR uchun darslik. T.: «IQTISOD-MOLIYA», 2007 y, 180 b.

Research Science and
Innovation House

ИССЛЕДОВАНИЕ СОБСТВЕННОГО «Я» ЧЕРЕЗ ПУТЕШЕСТВИЕ (ПО РОМАНУ Л.Н.ТОЛСТОГО «АННА КАРЕНИНА»)

Аблаева Надира Кадамжановна
НОУ «Университет-Маъмуна»
старший преподаватель кафедры
русского языка и литературы
nadiraablaeva@gmail.com

Зулунова Комила Комилжоновна
студентка 1 курса НОУ «Университет-Маъмуна»
кафедры русского языка и литературы

Аннотация: В данной статье изучаются различные формы перемещений и экскурсий, представленные в романе Л.Н. Толстого "Анна Каренина", как методы обретения истинной самостоятельности и смысла существования.

Ключевые слова: путешествие, самоопределение, смысл жизни, Европа, Россия, город, деревня, цивилизация, натуральность, мужчина, женщина.

Abstract : This article examines various forms of travel and excursions presented in Leo Tolstoy's novel "Anna Karenina" as methods of attaining true selfhood and the meaning of existence.

Keywords: travel, self-discovery, meaning of life, Europe, Russia, city, village, civilization, authenticity, man, woman.

В романах Л.Н. Толстого путешествия, экскурсии, перемещения играют значимую роль, особенно в "Анне Карениной". Толстой, помимо того, что является выдающимся писателем, предстает как великий русский мыслитель с ориентацией на экзистенциализм и романтику. Центральной темой его творчества становится поиск подлинной сущности самого себя и смысла жизни. Путешествия и перемещения выступают одним из методов достижения этой цели.

Вероятно, медленное передвижение в карете или на поезде способствовало размышлениям о собственном "Я". В нашем быстром веке, где время сжалось (всего за 2-3 часа можно пересечь страну, а за полдня оказаться на другом конце планеты), становится сложно уделить достаточно внимания для таких глубоких размышлений, как у героев романов. Помним князя Андрея из "Войны и мира", когда он прокатывался мимо дуба, глубоко задумываясь о жизни. Или Дарью Александровну из "Анны Карениной", которой, заботясь о детях дома, никогда не удавалось уделить время на размышления. Однако во время этой четырехчасовой поездки, мысли о ее жизни стали более яркими и пронзительными, чем когда-либо прежде. Путешествие стало не только перемещением, но и возможностью для самоанализа. Внешнее и внутреннее путешествие переплетались.

В романе можно выделить различные типы путешествий:

- Перемещения между столицами (Москва – Петербург и наоборот).
- Поездки из России в Европу и обратно.
- Переезды из города в деревню и обратно (включая "поездки на природу").
- Переезды из одного дома в другой, а также поездки в свет (в театр, на скачки, в клубы и т.д.).

Эти путешествия осуществляются на поездах, в колясках или верхом. Каждый из них несет в себе свои смыслы, символику и способствует самоосознанию или отвлечению от него.

Вначале упоминаются путешествия из одной столицы в другую, и это не случайно. Несмотря на схожесть между Москвой и Петербургом ("половина Москвы и Питера были родня и приятели"), они различаются и имеют разные значения. Эти два ключевых пункта российской цивилизации, связанные железной дорогой, являются полюсами одной оси. Петербург – это европейская столица России, "окно в Европу", определяющее тон и правила. Как правильно отметил Г. Гачев, русские всегда ориентировались на Запад, на Европу, как на свой центр. С другой стороны, Россия – это край, страна, находящаяся на краю цивилизации. "И совсем не в мире мы, а где-то на задворках мира среди теней" (Н. Гумилев), или "среди немислимых побед

цивилизации мы одиноки, как карась в канализации" (И. Губерман). Освещение России европейским рационализмом, западным силлогизмом, идея, заявленная Н.Я. Чаадаевым, осуществляется через Петербург. Петербург – это мужской, западный, либеральный, рациональный, цивилизованный город, в то время как Москва – это женское, стихийное, внутреннее начало для России.

Петербург устанавливает стандарты и правила, но также нарушает их. Образ жизни в Петербурге сильно отличается от того, что принято в Москве. Когда Степан Аркадьевич едет в Петербург по делам, его главная цель – "продышаться" после "душной атмосферы Москвы". Москва, несмотря на кафе и омнибусы, все же ассоциируется с застоем. В Петербурге, напротив, люди живут полной жизнью, а не просто существуют, как в Москве. Здесь исчезают обыденные заботы: семья, дети, работа, необходимость зарабатывать деньги, ответственность перед другими. Путешествия из Петербурга в Москву и обратно являются перемещениями между природой, традицией, душой и цивилизацией, условностью, рациональностью, практичностью. Это место, где люди находят или теряют себя. Именно в Петербурге Степан Аркадьевич ощущает себя молодым, полным энергии и сил. Анне, с ее женскими качествами, далекими от рациональности и расчета, здесь не место: свет отвергнет ее, а Каренин отнимет у нее сына.

Жизненная дорога становится символом индустриальной техногенной цивилизации, которая подчиняет себе традиционный уклад русской жизни. Для Л.Н. Толстого, который восхищался идеями Ж.-Ж. Руссо, цивилизация представляется опасной, она искажает человеческую природу своей силой. Описание железной дороги в его произведениях настолько выразительно, что не оставляет места для разгадывания метафор: "Вдалеке уже свистел паровоз. Через несколько минут платформа задрожала, и, пыхтя от морозного пара, паровоз медленно и плавно проехал мимо, с вытянутым и наклоняющимся рычагом среднего колеса и машинистом, обернутым шарфом; за тендером следовал вагон с багажом и визжащей собакой; наконец, перед остановкой, медленно подъехали пассажирские вагоны, трясая платформу все сильнее". Железная дорога и паровоз становятся не только символами цивилизации, но и символами судьбы. Через гибель сторожа под колесами поезда Толстой обозначает знаки судьбы. Гибель неизбежна не только для Анны, "души



России" (как утверждал Н. Бердяев), но и для всего русского общества под напором цивилизации. Отъезд Анны из Москвы в Петербург является продолжением "сюжета судьбы". Чтение любовного романа в полумраке, где Анна сливается с героиней; полуосознанный сон, в котором старик и старушка наполняют пространство своим присутствием; "затем что-то ужасное закрипело, застучало, как будто раздавили кого-то, потом красный свет ослепил глаза, и потом все исчезло за стеной". Этот стиль напоминает самые мрачные и мистические произведения романтизма!

Природа становится противоположностью цивилизации. "Схватка" между цивилизацией и природой ярко представлена в произведениях Л.Н. Толстого. В мрачном полузабытии, когда Анна стремится вырваться из вагона поезда, она сталкивается со "страшной бурей, рвущейся и свистящей между колесами вагонов". Эта буря то утихает, то вновь набирает силу, ей невозможно противостоять.

Метель, буря - символы русской природы, которые часто воспеваются поэтами, писателями и композиторами. Это опасность, неизбежность, но именно в этой стихии русскому человеку предстоит жить. Анна оказывается между стихией природы и стихией цивилизации. Ни в городе, ни в деревне она не чувствует себя уверенно. Ее опорой становится Вронский, который появляется как "среди страшной бури", и его появление "еще более прекрасно" в глазах Анны. Она испытывает страх и счастье, подчиняясь природной стихии и мужчине. В то время как Вронский, ощущая себя "царем", направляет все свои силы к одной цели с огромной энергией.

Эта динамика самоопределения женщины через мужчину проявляется ярко и в других типах путешествий. Вторым типом путешествий являются поездки за границу и возвращение в Россию. Петербург все же остается "окном в Европу", хотя есть и сама Европа. Вопрос о том, зачем люди едут из России в Европу и куда именно, остается открытым.

Во-первых, многие отправляются "лечить расстройства" в Германию. Сразу по приезду Германия приносит порядок, все словно "кристаллизуется". Щербацкие решают отправить Кити на водные процедуры, чтобы восстановить ее здоровье, подорванное разочарованиями в любви, и не только

"водами", но и регулярным ритмом жизни. Сразу же после прибытия для них "определились четкие маршруты жизни, из которых невозможно было выбраться". Однако эта жизнь не привлекает русского человека ("Кити стало скучно"), и он становится скорее наблюдателем, чем участником событий. Включаясь в жизнь, он рискует попасть в "позор и срам" (как в случае скандала Николая Левина с доктором), поэтому "боится встречи с русскими за границей". Второй вариант "участия в жизни" - судьба Вареньки. Хотя Варенька кажется нашедшей смысл жизни в самоотверженности и служении другим, в частности мадам Шталь, на самом деле ее "печальное счастье" заключается в том, что человек, которого она любила, живет недалеко, и она видит его каждый день. Варенька активна в Германии, но источник ее деятельности все же в ее душе, в ее чувствах. Наблюдая за Варенькой, Кити понимает, что помимо инстинктивной жизни, которой она жила до сих пор, есть и духовная жизнь...

Отношение русского человека к Европе двойственно: «Княжна (Щербацкая) видела во всем красоту и, несмотря на свое прочное положение в русском обществе, старалась при пребывании за границей соответствовать образу европейской леди, хотя она была русской дамой, и иногда чувствовала себя несколько не в своей тарелке». «Князь, напротив, воспринимал за границей все негативно, страдал от европейского образа жизни, придерживался своих русских привычек и умышленно старался представлять себя за границей менее европейцем, чем он на самом деле был». Живой, энергичный князь Щербацкий среди «мертвецов,двигающихся мрачно», испытывал как бы чувство голого человека в обществе. Скандалы и позорные ситуации с русскими за границей происходят из-за столкновения естественности с обычаями цивилизованного поведения. Русские люди не соответствуют европейскому порядку из-за излишнего притворства: «Все притворство! Притворство! Притворство!...» Зачем же это притворство? «Чтобы показаться лучше перед людьми, перед собой, перед богом, обмануть всех». Гофмановский образ Крошки Цахеса вполне возможен в Германии, и приезжающие туда также могут превратиться в Крошек Цахесов! Как выжить? Как Кити: «Нет, я больше не буду с этим мириться. Лучше быть плохой, но, по крайней мере, не лживой, не обманщицей». И ее вывод: «Я не могу жить иначе, кроме как по сердцу, а вы придерживаетесь правил». Из



упорядоченной, культурной обстановки Германии ей «вдруг захотелось выйти на свежий воздух, вернуться в Россию, в Эргушево». Путешествие в Европу необходимо для того, чтобы понять различия между русскими и европейцами, через эти различия найти свое собственное "Я".

Европа является проявлением духа романо-германской культуры, как подмечали О. Шпенглер и Н.В. Данилевский. Поэтому, помимо поездки в Германию, Л.Н. Толстой отправляет своих персонажей в Италию. Возможно, здесь также присутствует элемент романтизма. Однако, романтизм в этом случае имеет немного иной оттенок. Если Германию посещают для лечебных вод, то Италию выбирают как место культуры, искусства и свободы. Искусство, творчество, свобода и самореализация личности – это основные темы романтиков. Италия, с ее культурой, ставшей частью окружающей природы, сливается с природой идеально подходит для художников, романтиков и влюбленных. Именно туда направляются Анна и Вронский. «Анна, находясь в этот первый этап освобождения и выздоровления, чувствовала себя невероятно счастливой и полной радости жизни». Она проснулась от своих прежних страданий, словно от кошмарного сна, потому что проснулась с Вронским. Ее мысли полностью занимал Вронский. «Она часто испытывала страх перед своим восхищением им: она искала в нем лишь прекрасное и не могла найти в нем ничего недостойного. Она не решалась показать ему свою уязвимость».

Жизнь в Италии была приятной и потому, что Анна и Алексей Вронский, избегая общества соотечественников, «не подвергали себя ложной представе и всегда встречали людей, которые делали вид, что лучше всего понимают их взаимное положение, чем они сами». Несмотря на приятные моменты жизни в Италии, Вронский «не чувствовал полного счастья». Встреча с соотечественником (Голенищевым) показала, что ему «самому было не ясно, как ему скучно». Осмотр достопримечательностей для него, как для русского интеллигентного человека, не имел той непостижимой значимости, которую придавали этому делу англичане, и занятие рисованием оказалось скорее пустым занятием. Романтика Италии также оказалась обманом и иллюзией, как и искусство в целом. Старый, запущенный палаццо, сначала очаровавший Вронского, оказался унылым, грязным, с трещинами и пятнами, лишив Вронского иллюзий. Попытка русского помещика, егермейстера без службы,

сыграть роль художника, аматора и покровителя искусств, который отказывается от общественной жизни ради своей возлюбленной, потерпела неудачу.

Не только Вронский ощущает неестественность и фальшь жизни в Италии. Художник Михайлов, через русских (Анну и Алексея), осознает искусственность и мимикрию в своем творении: «для него самого драгоценное лицо Христа, основа картины, которое так восхитило его при создании, все потеряло свой смысл, когда он взглянул на свое произведение через их глаза! Он увидел... повторение тех бесконечных образов Христа Тициана, Рафаеля, Рубенса и тех же воинов Пилата. Все это казалось пошлым, бедным и устаревшим – броским и слабым». Истинное вдохновение приходит ему лишь при создании портрета Анны, потому что она подлинна и жива. Когда обаяние искусства, искусственности итальянской мишуры угасает, необходимо возвращаться к себе, на родину, в Россию.

Где же находится это место, где раскрывается смысл жизни, подлинность и истина? Безусловно, для Л.Н. Толстого это деревня: путешествия из города в деревню, а также «в природу», являются наиболее значимыми с точки зрения внутреннего путешествия и поиска самого себя для великого писателя и мыслителя. Место невоспоримой дикости, как у Ж.-Ж. Руссо, Л.Н. Толстой предоставляет крестьянам. Через общение с ними, через слияние с их единством в труде, а иногда просто через пребывание в деревне, человек обретает свой смысл жизни.

Однако не все способны и готовы открыть истину в естественном бытии.

Анна и Вронский, на первый взгляд, могли бы найти гармонию в деревне. В своем поместье Алексей Вронский предпринимает прогрессивные инициативы, строит больницу, жилье для служащих, с увлечением углубляется в эту работу, Анна оказывает ему помощь и, кажется, чувствует себя счастливой и естественной. Она не стремится никому что-то доказывать, просто наслаждается жизнью. Однако их поместье Вронского - не типичное для русской деревни, оно наполнено «изобилием и роскошью» и «новым европейским комфортом». Общество, собирающееся в поместье, все же ненастоящее. Например, Тушкевич - приятный человек, если «принимать его за то, чем он хочет казаться». Алексею нужно развлечение и публика, поэтому Анна ценит это общество: «нам нужно, чтобы у нас было весело и интересно,

чтобы Алексей не скучал». Долли, приехавшая к золовке, чувствует себя неуютно среди этих чужих случайных людей, и Дарья Александровна замечает в Анне новую привычку – шуриться, «как будто она шурится на всю жизнь, чтобы не видеть всего». Ненатуральность, притворство - вот что Долли чувствует в поместье Вронского. И Анна также осознает неестественность своего положения: «какая жена, какая рабыня может быть настолько рабыней, как я в моем положении?.. я несчастлива». Беременность, роды, дети - то, что пугало и отталкивало Долли, и от чего Анна отказывается после осознания своего положения, становится главным смыслом жизни для Дарьи Александровны, а все остальное - «театральной игрой», поэтому она спешит уйти домой, к детям. Кучер, который возил ее в поместье Вронского и Анны, также чувствует, что ему там скучно. Вронский, не выдержав такого видимого естества, долго не продержится там и уедет в город.

Для Алексея Вронского общественные собрания, выборы и клубы - это его среда, где он чувствует себя комфортно, где его уважают, признают его значимость и учитывают его мнение. Он выбирает между "безобидным весельем выборов" и "мрачной, тяжелой любовью". Городская жизнь также подходит для Степана Аркадьевича. Но Константин Левин (автопортрет Л.Н. Толстого) не согласен с этим. Он не понимает всей этой суеты. Посещение клуба и пребывание в обществе Анны развлекло его, но затем он почувствовал стыд. В городе он чувствует себя потерянным. В отличие от этого, в поместье, занятый сельскими делами, он чувствует себя более естественно и непринужденно.

"Естественность" - это ключевое понятие для Л.Н. Толстого. Анна, живая и подвижная, постепенно теряет эту "естественность", теряя саму себя. Вронский, свободный и эгоистичный в своем стремлении делать все по своему, также теряет себя и Анну. Отношения между Вронским и Анной, как описывает Л.Н. Толстой, могут служить примером глубокого парадокса любви, о котором размышлял Ж.-П. Сартр. Для Сартра существование в контексте другого всегда конфликтно. Для самопознания необходим "взгляд другого", через который мое "Я" становится объективным. Я нуждаюсь в этом другом, чтобы подтвердить свое существование. Пытаясь расширить свое существование через усвоение иного, я лишаю его права быть самим собой. Однако, принимая на себя иное, я теряю опору своего бытия. Любовь не допускает

подчинения и принуждения. Другой должен свободно выбирать меня в качестве центра своего мира, абсолютной величины. И вот здесь находится парадокс: "должен свободно". Любви нельзя заставить, нужно, чтобы другой сам захотел избрать меня. Для этого приходится соблазнять другого, быть для него "очаровательным объектом". Но эти очарования легко развеиваются. Отсюда и бесконечное неудовлетворение в любви, недостижимость идеала. Когда пары распадаются, любовь умирает, и каждый "избранник" падает с высокого пьедестала. Это вызывает мучительную боль.

«Чего поел ты?

Чего так бледен?

Поел я пепла

Огней любви». (К. Бальмонт)

Находит ли Л.Н. Толстой выход из этой сложной ситуации? Как обрести, а не утратить себя? Как обрести смысл своего существования? По отношению к женщинам автор романа находит довольно простое и предсказуемое решение. В соответствии с духом своего времени, Л.Н. Толстой определяет женщину через мужчину. Для него, как и для Отто Вейнингера, женщина – "вещь мужчины" или "вещь ребенка". Сама по себе женщина не является индивидуальностью, она, прежде всего, тело, ее основное предназначение – быть служанкой мужчины и породить потомство. Долли – "женщина-мать", она "вещь ребенка". Кити и Анна метаются в поисках самой себя между мужчиной и ребенком. Анна отрекается от своей роли матери (с болезненным разлукой с сыном, не создает прочной связи с дочерью, делает все, чтобы больше не рожать детей), она все более и более превращается в "вещь мужчины". Кити, напротив, движется к своей материнской сущности.

Анна – "новая женщина". Она проникнута духом Петербурга, заражена цивилизацией. Она предпочитает свободу мирской жизни, где люди "наслаждаются бытием", в ущерб "истинному-естинному" - рождению и воспитанию детей. Дарья Александровна также частично поддается феминистским идеям. "Да и вообще, – мыслила Дарья Александровна, вспоминая свою жизнь за последние пятнадцать лет брака, – беременность, тошнота, отупение разума, равнодушие ко всему и, главное, беспорядок... Роды, страдания, беспорядочные страдания, эта последняя минута... затем кормление, бессонные ночи, жуткие боли... Затем болезни детей, постоянный

страх, затем воспитание, отвратительные привычки... учеба, латынь - все это настолько неприятно и трудно... И все это ради чего? Что же будет из всего этого? Я, не знающая минуты покоя, то беременная, то кормящая, вечно раздраженная, ворчливая, измученная и измучающая других, неприятная мужу, проведу свою жизнь, а дети вырастут несчастными, плохо воспитанными и бедными... Ну, допустим, в лучшем случае они просто не будут злодеями. Вот все, что я могу желать. Из-за всего этого столько мук, столько трудов... Вся жизнь потеряна!" Но затем, увидев реальную ситуацию Анны, Долли утверждает в своем решении быть матерью.

Таким образом, монособственность женщины не приводит к гармонии и радости. Анна, поглощенная Вронским, теряет себя. Вывод: недостаточно быть "имуществом мужчины". Долли также не полностью счастлива, отказавшись от роли "привлекательного объекта" для мужа, но находит смысл в рождении и воспитании детей. Однако она более естественна, следуя природному предназначению женщины - материнству. Варенька - неопределенная, неполная женщина. Кити находит себя в роли жены и матери, заботясь о семье, находит свое "Я" и смысл жизни.

Другое слово для мужчины – личность, моральное существо, субъект. Он находит понимание своего существования через сложный внутренний путь. К. Левин осознает, что "без понимания своего предназначения нельзя жить", но несмотря на это продолжает жить. Он не замышляет великих свершений или общего блага. Например, война и помощь "братьям славянам" кажутся ему неестественными и неправильными из-за крови, смерти и мерзости. Он не верит в "общенародный порыв", а просто заботится о семье, близких и трудится на земле. Он знает, что делать – скосить рожь, связать снопы, убрать урожай и посеять новые семена. Когда он просто делает свое дело, словно он и знает смысл. Если бы Л.Н. Толстой остановился на этом ответе: смысл жизни непостижим, поэтому живи и делай свое дело, это было бы подражанием Руссо или предвосхищением ответа А. Камю: жизнь абсурдна, знай об этом и живи, делай свое дело.

Л.Н. Толстой, российский мыслитель, не может существовать без смысла, поэтому необходимо найти истинный смысл жизни. К. Левин осознает это благодаря простому человеку: "люди разные; одни лишь думают о своих нуждах и насыщении, а Фоканыч – душевный человек. Он живет для души".

Суть заключается в том, чтобы "жить не для себя, а для высшего начала". Ответ на вопрос "Зачем жить?" не требует абстрактных размышлений, а проявляется в самой жизни. "Изворотливость разума" только запутывает. Нужно верить в бога и в добро как единственное предназначение человека.

Левин, представленный Л.Н. Толстым, обретает духовную силу, открывая человечеству эту истину через своего персонажа. Божественные законы добра, явленные через откровение и ощущаемые им, связывают его с другими верующими в обществе, известном как церковь. Это общество включает в себя христиан, евреев, мусульман, конфуцианцев и буддистов. Всеобщее божество, недоступное для понимания разумом, раскрывается через жизнь и природу. Этот ответ находится через множество путешествий, размышлений, опытов и маленьких открытий, полученных через взаимодействие с крестьянами, слугами, охотой и самой природой.

Роман Л.Н. Толстого не описывает просто Анну, которая испытала любовь, но не выдержала испытаний светом и парадоксами любви. Это повествование о внутреннем пути, о внутреннем путешествии в поисках себя и смысла своего существования. Для Л.Н. Толстого духовность не ограничивается интеллектуально-рациональными сферами; она тесно связана с реальной жизнью. Поэтому внешнее странствие необходимо для внутреннего самопоиска. Для человека духовность не может существовать без физического и природного бытия. Однако без восприятия бога физическое и природное бытие превращается в мертвую сущность, в неистинную жизнь. Тело, душа и дух – это триединая сущность человека, и забвение любой из этих составляющих разрушительно.

Research Science and Innovation House

Литература:

1. Вейнингер О. Пол характер. Мужчина и женщина в мире 1. Veyninger O. Pol kharakter. Muzhchina i zhenshchina v mire strastey i erotiki // Последние слова. Пол и характер: strastey i erotiki // Poslednie slova. Pol i kharakter: collection / сборник / пер. с нем. Мн., 1997. transl. from German. Мн., 1997.
2. Kadamzhanovna, A.N.(2023). ORIENTALISMS IN THE WORKS OF GAFUR GULAM (BY THE MATERIAL OF THE STORY" MISCLE"). Open Access Repository 4 (03), 63-67
3. Z Madraximova, Z & Ablava, N.(2022). CHARACTERISTICS OF LERMONTOV'S WORKS" HERO OF OUR TIME". Science and Innovation 1 (8), 1843-1845 2022
4. Madraximova, Z & Ablava, N. (2022) ХАРАКТЕРИСТИКА ПРОИЗВЕДЕНИЯ ЛЕРМОНТОВА" ГЕРОЙ НАШЕГО ВРЕМЕНИ". Science and innovation 1 (B8), 1843-1845 2022
5. Аблаева, Н.К.(2022). Сопоставительный анализ русских и узбекских пословиц. Ta'lim fidoyilari 6 (7), 687-691
6. Madraximova Zebo. (2023). DEATH GLORY OF THE WRITER. JOURNAL OF SCIENCE, RESEARCH AND TEACHING, 2(5), 104–106.
7. Nasirov, A. N. (2019). STYLISTIC UNITS AND COMPOSITIONAL IMPARTIALITY. Theoretical & Applied Science, (12), 568-571.
8. Nasirov, A. N. (2023). Alisher navoiy obrazning badiiy ifodasi. Ustozlar uchun, 15(1), 35-39.
9. A'zamjonovna, X. S., & Azimidin, N. (2023). ISAJON SULTON HIKOYALARI BADIY KONFLIKT. Ustozlar uchun, 15(1), 72-77.
10. Nasirov, A. (2023). ERKIN A'ZAM IJODINING O'ZIGA XOSLIKLARI HAQIDA. Ustozlar uchun, 15(1), 78-84.
11. Nasirov, A. N. (2023). ODIL YOQUBOVNING "QAYDASAN MORIKO" QISSASIDA PESAJ VA XARAKTER TALQINI. Ustozlar uchun, 15(1), 40-47.
12. Uzoqboy o'g'li, S. M., & Nasirov, A. (2023). SA'DULLA SIYOYEVNING "DASHTI QIPCHOQ LOCHINI" ASARIDA TARIXIY SHAXS OBRAZI TALQINI. Ustozlar uchun, 15(1), 48-53.

13. Normamatovich, N. A. (2023). ARTISTIC THOUGHT IN THE PROCESS OF GLOBALIZATION AND LOGICAL CONSISTENCY. INTERNATIONAL JOURNAL OF SOCIAL SCIENCE & INTERDISCIPLINARY RESEARCH ISSN: 2277-3630 Impact factor: 7.429, 12(01), 90-94.

14. Nasirov, N. A. (2021). THE HISTORY OF LITERARY TRANSLATION FROM UZBEK INTO ENGLISH. Academic research in educational sciences, 2(6), 1011-1022.

15. NASIROV, N. A. (2019). THE TRANSLATION PROBLEMS OF UTKIR KHOSHIMOV'S WORKS INTO ENGLISH. Иностраннные языки в Узбекистане, (3), 133-141.

16. Nasirov, A. N. (2019). STYLISTIC UNITS AND COMPOSITIONAL IMPARTIALITY. Theoretical & Applied Science, (12), 568-571.

17. Mamatkadirovna K. N. TALABALARINI DARSDAN TASHQARI TARBIYAVIY TADBIRLAR ASOSIDA MULOQOT MADANIYATIGA TAYYORLASH. – 2022.

18. Mamatkadirovna K. N. JARAYONIDA TALABALARNING KOMMUNIKATIV FAOLIYATINI SHAKILLANTIRISHDA TA'LIM INFORMASION TEXNOLOGIYADAN FOYDALANISH //Ta'lim fidoyilari. – 2022. – T. 18. – №. 5. – C. 338-341.

19. Mamatkadirovna N. K. Pedagogical system of development of culture of international communication in students //ACADEMICIA: An International Multidisciplinary Research Journal. – 2021. – T. 11. – №. 11. – C. 245-247.

20. Tursunaliyevna, A. M. (2022). EKOLINGVISTIKA TILSHUNOSLIKNING YANGI SOHASI SIFATIDA. FAN, TA'LIM, MADANIYAT VA INNOVATSIYA JURNALI| JOURNAL OF SCIENCE, EDUCATION, CULTURE AND INNOVATION, 1(2), 82-84.

21. Abdurahmanova, M., & Rayimjonova, M. (2021). KORPUS LINGVISTIKASIDA TARJIMASHUNOSLIK MASALASI. COMPUTER LINGUISTICS: PROBLEMS, SOLUTIONS, PROSPECTS, 1(1).

22. Mamatkadirovna A. K. et al. Translation as a Special Type of Language and Intercultural Communication //JournalNX. – C. 176-180.

MAKTABGACHA TA'LIM TASHKILOTLARIDA ERTAKNI O'QIB BERISH JARAYONIDA BOLALAR NUTQINI O'STIRISH

Daminova Shoxista Farxodovna

JDPU “Maktabgacha va boshlang‘ich yo‘nalishlarida masofaviy ta‘lim”

kafedrasida katta o‘qituvchisi

Shoxistadaminova@mail.ru

Annotatsiya: Ushbu ilmiy maqolada yosh bolalar, jumladan maktabgacha yoshdagi bolalarning nutqiy kamchiliklarini bartaraf etish va ularni rivojlantirish yo‘llari ko‘rib chiqilgan.

Kalit so‘zlar: maktabgacha ta‘lim, badiiy asar, bolalar nutqi, ertak, hikoya, bola, qobiliyat

Abstract: This scientific article examines ways to overcome and develop speech deficits of young children, including children of preschool age.

Key words: preschool education, art work, children's speech, fairy tale, story, child, ability

Bugungi kunda maktabgacha ta‘lim tashkiloti tarbiyachisi bolalarning nutq qobiliyatini ustirishda quyidagi qiyinchiliklarga duch kelmoqda masalan, har bir bolaning individual qobiliyatlarini aniqlash va mos ravishda rivojlantirish, hamkorlikka asoslangan ta‘lim munosabatlarida bolani faollashtirish, nutqiy qobiliyati yashirin bolalar bilan olib boriladigan alohida o‘yinli vaziyatlar yaratish kabi bir qancha usullarini ko‘rishimiz mumkin. Shunday qilib, an‘anaviy ravishda badiiy asarlarni o‘qib berishdan ko‘ra innovatsion shaklda badiiy asar bilan tanishtirishning amaliy afzalliklarini tasniflaymiz.

Maktabgacha yoshdagi bolalar uchun an‘anaviy ta‘limiy faoliyat tarbiyachining hikoya qilib berishi, o‘qib berishi va takrorlatgan holda yod oldirishini tan oladi. Ammo tajriba shuni ko‘rsatadiki, bolalar tarbiyachining hikoyasini kichik o‘zgarishlar bilan takrorlaydilar, hikoyalar kambag‘al so‘zlar vositasida talqin qilinadi xolos. Shuning uchun, hikoyani o‘qib berish jarayoni nihoyasiga yetgach, bolalardan qayta hikoya qilib berish emas, shu hikoya asosidagi

aralash kartinkalarni magnitli doskaga o‘z o‘rniga ko‘ra terib chiqishini talab etadigan “Rasmlarning o‘rnini top” o‘yini bolalarni faol nutqiy vaziyatga undaydi. Ular voqealar ketma-ketligiga ko‘ra rasmlarni izlab topish jarayonida nafaqat nutqi balki, diqqati, kuzatuvchanligi, mantiqiy fikrlashi rivojlanadi [Daminova – 2023 87]. O‘zlari hosil qilayotgan hikoya kompozitsiyasini kuzatish tarbiyalanuvchilarni faollashtiradi va yangi so‘zlar bilan tasvirlashga urinadi. Ushbu faoliyat bolalarni zerikishdan himoya qiladi, butun guruhni qayta hikoya qildirishga imkon bo‘lmagan taqdirda, bu usul vositasida barcha bolalar ish jarayoniga jalb etiladi.

Ayniqsa tarbiyachi asosiy ijrochi rolidan kuzatuvchi darajasiga statusini o‘zgartirishi bolalarga erkinlik beradi. Pedagogning ijrochi-bolalar xatti-harakatlarini rag‘batlantirishi esa nutqiy faollikka yo‘l ochadi.

Shu kabi innovatsion texnologiyalarni tanlashda quyidagi talablarga e‘tibor qaratish kerak:

- texnologiyani o‘qib berish emas, balki bolalarning muloqot qobiliyatini rivojlantirishga, nutq madaniyatini tarbiyalashga yo‘naltirish;

- har bir bola uchun uning yoshi va individual xususiyatlarini inobatga olgan holda har xil faoliyat turlarida faol nutq amaliyotini tashkil etish.

Nutqni rivojlantirishning asosiy vazifalari - so‘z boyligini boyitish va faollashtirish, nutqning grammatik tuzilishini shakllantirish, izchil nutqqa o‘rgatish maktabgacha yosh davrida hal qilinishini inobatga oladigan bo‘lsak, ijodiy ta‘lim texnologiyalariga alohida e‘tibor qaratish lozim. Xususan, nutq o‘stirish faollik markazini badiiy qo‘llanmalarga va didaktik materiallarga boy tarzda jihozlashga e‘tibor berish kerak. Bolalar nutqining barcha qirralarini rivojlantirishga yo‘naltirilgan mavzuga mos syujetli rasmlar to‘plamlari, sahnalashtirishga mo‘ljallangan o‘yinchoqlar to‘plamlaridan, bosma didaktik o‘yinlardan tashkil topgan metodik bankni yaratish tarbiyachi zimmasidadir. Badiiy adabiyot bilan tanishtirish nutqni rivojlantirishda muhim rol o‘ynashini e‘tirof etgan holda, guruhlarda kitoblar burchaklari va “Aqlli kitoblar tokchasi” tashkil etilishi muhim. Chunki tarbiyalanuvchilar bunday materiallar bilan bevosita yangi taassurotlar, bilim, ko‘nikmalar bilan tanishadi. Dialogik, hissiy jihatdan boy nutqi shakllanishi uchun qulay muhitda bo‘ladi. Badiiy asarlar vositasida bolalarning nutqi va tafakkuri rivojlanar ekan, bir paytning o‘zida bog‘lanishli dialogga kirishadi, fikrlarini bayon etishga kirishadi. Bu bolaga zavq va quvonch bag‘ishlaydi, bu tuyg‘ular nutqni faol



idrok etishni rag‘batlantiradigan va mustaqil nutq faoliyatini yaratadigan eng kuchli vositadir.

Buni amaliyotda kuzatganimizda o‘yinlar va samarali ta‘lim texnologiyalari asosida nutq o‘stirish mashg‘ulotlari o‘tkazilganida bolalarning faolligi, fikrlarini dadil asosda bayon qilgani, jarayonda zerikish bilmaganligi, lug‘atida yangi so‘zlarni qo‘llaganligi, qiziqishlari tufayli yangi ma‘lumotlarni o‘zlashtirishga ishtiyoq uyg‘onganligi ma‘lum bo‘ldi. Bu esa Maktabgacha ta‘lim tashilotlarida bolalarni maktab ta‘limiga tayyorlashda umumiy muhim kompetensiyalarni shakllantirishning asosiy va zarur talabidir.

Mana shularni inobatga olgan olgan xulosa qilish mumkinki, maktabgacha ta‘lim tashkilotlarida olib boriladigan nutq o‘stirish ta‘limiy faoliyat jarayoni va nutq o‘stirish faollik markazidagi jarayonlar zamonaviy texnologiyalarni qo‘llagan holda olib borilishi zarur. Chunki maktabgacha ta‘lim tashkiloti ishiga innovatsiyalarni kiritish maktabgacha ta‘lim tizimini takomillashtirish va isloh qilishning eng muhim shartidir.

1. Dono xalqimiz “Ertaklar-yaxshiliklar yetaklar”, deb bejiz aytishmagan. Ertaklar bolalarning ongi va qalbiga ezgu fazilatlarni jo qilishda, ularning ma‘naviy olamini boyitishda muhim ahamiyat kasb etadi. Ular yordamida bolalarning xotirasi, diqqat-e‘tibori, tafakkuri rivojlanadi. Ertaklarni tinglash til va nutqning taraqqiy etishini belgilab beradigan asosiy omillardan biri hisoblanadi. Boladagi ayrim nutqiy kamchiliklarni hikoya va ertaklar eshitish, she‘r yodlatish, shuningdek so‘zlarni to‘g‘ri talaffuz qildirish va turli xil mashqlar bajarish orqali bartaraf etish mumkin [Ибрагимов Х., Т.: “Фан ва технология”, 2008. – 288 б.].

Ertak mazmuni asosida bolalarda ezgu xislatlarni tarbiyalash, insoniy fazilatlarni targ‘ib etish, ular o‘rtasida o‘zaro do‘stona munosabatlarni shakllantirish va mustaqil fikrlashga o‘rgatish kerak.

Jumladan, hayvonlar haqidagi “Tulkining taqsimoti” ertagida ayyorlik va tilyog‘lamalik tulki obrazi orqali ifodalangan. “Uch og‘a-ini botirlar” ertagi ota nasihati bilan boshlanadi. Botirlar obrazida axloq va odobning yuksak namunasi odamiylik, donishmandlik, jasurlik kabi sifatlar namoyon bo‘ladi[4].

Tarbiyachi tomonidan ertak o‘qib bo‘lingach, bolalarni umumiy xulosa chiqarishga undash lozim. “Agar sen uning o‘rnida bo‘lganingda nima qilgan bo‘lar eding?”, kabi savollar berib, erkin muloqotga chaqirish ularning faolligini oshirishga yordam beradi.

Har bir ertakning o‘z g‘oyasi bor. “Sehrli sholg‘om” ertagi bolalarni fikrlashga, voqealarni ketma-ket aytishga undab, “Kuch birlikda” degan g‘oyani anglab yetishini ta‘minlasa, “Zumrad va Qimmat” ertagida Zumradning mehnatsevarligi ulug‘lanadi. Qimmat esa dangasa, ishyoqmas sifatida gavdalanadi. Bolalar ertakni tinglash orqali qissadan hissa chiqarishga o‘rgatiladi[Z.I. Qurbonova. *Ekonomika* 1035-1038.] Shuningdek, ertaklarni mahorat bilan bolalarga o‘qib berish, kichkintoy bilan his-hayajonli muloqotni o‘rnatishga, sezdirmay tarbiyaviy ta‘sir qilishga, atrof-muhit haqidagi bilimi va ma‘lumot zaxiralarini samarali to‘ldirishga imkon yaratadi.

Maktabgacha ta‘lim muassasalarida ertaklarni bolalarga yetkazishda yangi pedagogik texnologiya asosida bolalarning so‘z boyligini oshirishga, ularning nutqini o‘stirish, tafakkuri va ma‘naviyatini rivojlantirishga qaratish muhim ahamiyat kasb etadi.

FOYDALANILGAN ADABIYOTLAR:

2. Ўзбекистон Республикаси Президентининг 2016 йил 29 декабрдаги “2017-2021 йилларда мактабгacha таълим тизimini янада такомиллаштириш чора-тадбирлари тўғрисида”ги ПҚ-2707-сонли Қарори. Ўзбекистон Республикаси Қонун ҳужжатлари маълумотлари миллий базаси, 2017.

3. Ўзбекистон Республикаси Президентининг 2017 йил 9 сентябрдаги “Мактабгacha таълим тизimini тубдан такомиллаштириш чора-тадбирлари тўғрисида”ги ПҚ-3261-сонли Қарори. Ўзбекистон Республикаси Қонун ҳужжатлари маълумотлари миллий базаси, 2017.

4. Daminova Sh.F. Didaktik o‘yinlar vositasida maktabgacha yoshdagi bolalarning ijtimoiy xulq ko‘nikmalarini shakllantirish. Urganch: Uslubiy qo‘llanma 2023 yil 85 bet

5. Ибрагимов Х., Абдуллаева Ш. Педагогика назарияси. – Т.: “Фан ва технология”, 2008. – 288 б.

5. Z.I. Qurbonova. Maktabgacha ta‘lim tashkilotlarida ta‘lim sifatini oshirishda zamonaviy pedagogik va axborot texnologiyalardan foydalanish-dolzarb vazifamiz. *Ekonomika* 1035-1038

“MEHNATSEVARLIK” KONSEPTINI IFODALAGAN INGLIZ VA O‘ZBEK XALQ MAQOLLARINING LINGVOMADANIY XUSUSIYATLARI

Amirqulova Umida Normo‘minovna

Termiz Iqtisodiyot va Servis Universiteti

Xorijiy til va adabiyoti : ingliz tili ta’lim yo‘nalishi II bosqich magistranti

Djabborova Shoira Baltayevna

Termiz Davlat universiteti

Filologiya fanlari bo'yicha falsafa doktori, dotsent

Annotatsiya: Ushbu maqola ingliz va o‘zbek tilida “mehnatsevarlik” konseptini ifodalagan maqollarning milliy madaniyat va mentalitet bilan chambarchas bog‘liq jihatlari va lingvomadaniy tahliliga bag‘ishlangan.

Kalit so‘zlar: ingliz va o‘zbek xalq maqollari, lingvomadaniy tahlil, mehnatsevarlik va vaqtidalik tushunchalari, so‘qim, osh, tort, baliq, mushuk va ho‘llamoq leksemalari.

Annotation: This article is devoted to the linguistic and cultural analysis of proverbs expressing the concept of “hard work” in English and Uzbek, which are closely related to national culture and mentality.

Key words: English and Uzbek folk proverbs, linguistic and cultural analysis, concepts of hard work and punctuality, lexemes of beef, soup, cake, fish, cat and wet.

Maqollar xalq og‘zaki ijodi namunasi bo‘lib, qaysi tilda yaratilmasin, ularning mavzu doirasi xilma-xildir. Biroq ayrim mavzudagi maqollar bir tilda ikkinchi tilga nisbatan ko‘proq uchrashi mumkin. Buning sababi ko‘p sonli maqollarni qamrab oluvchi mavzular xalq hayotining asosiy bo‘g‘inini tashkil qilishidadir, ya’ni, bunda aynan yaratuvchi xalqning o‘ziga xos mentaliteti, tarixi, udum va an‘analari kabilarning asosiy yetakchi rolda turadi. Mashhur tilshunos Vladimir Ivanovich Dal¹ aytganidek, “maqollar to‘plami – bu xalq tilidan, tajribadan olingan hikmatlar majmuasi, sog‘lom aql sarasi, xalqning hayotda orttirgan haqiqati”.

¹ Порудоминский В.И. Жизнь и слово: Даль. Повествование.– М.: Мол. Гвардия, 1985.- 121 с.

Oila, mehr-oqibat, mehnatsevarlik, vatanni sevish, do‘stlik va qarindosh-urug‘chilik munosabatlariga jiddiy qarash, insonlarni yaxshilikka da‘vat etish o‘zbek maqollarida yetakchi mavzular bo‘lsa, uy hayvonlariga bo‘lgan mehrning kuchliligi, inson qadrining ulug‘ligi ingliz xalq maqollarida ko‘proq gavdalanadi. Ingliz va o‘zbek tillarida yaratilgan maqollar orasida mehnat va mehnatsevarlik to‘g‘risidagi maqollar mavzusiga to‘xtalib o‘tsak. Mehnat qilgan insonning elda aziz bo‘lishi va xor bo‘lmasligi hamda mehnatsevarlik orqali obro‘ orttirishi kabilar qadim o‘tmish va hozirda ham o‘z tasdig‘ini topmoqda. Yaqin kelajakda ham aynan shu xislatlarga ega shaxslar jamiyatda e‘zozlanishi barchamizga sir emas.

“Mehnatsevarlik” konseptini ifodalagan ingliz va o‘zbek xalq maqollari lingvomadaniy obyekt sifatida quyidagicha tahlilga tortildi:

Ingliz xalqi azal-azaldan tartib-intizom va vaqtni qadrlaydigan xalqdir. Bu odat ularga 11-asrda orol-davlatga bostirib kelgan normandlardan meros bo‘lib qolgan² va inglizlar nihoyatda qadimgi ajdodlardan qolgan urf-odatlariga juda sodiq xalqdir. O‘sha davrdan buyon inglizlar o‘zlarida har bir ishni vaqtda bajarish odatini shakllantirganlar va buning natijasida butun mamlakat bo‘ylab inglizlar nazdida mehnatsevar inson deganda biznes uchrashuvlariga kech qolmaydigan, ishga vaqtda keladigan va topshiriqlarni o‘z vaqtda mehnatsevarlik va tirishqoqlik bilan bajaradigan xodim qiyofasini ko‘z oldiga keltiradilar. Shu sabab bo‘lsa kerak, mehnatsevarlikni ifodalagan ingliz xalq maqollarida ham vaqt bilan bog‘liq maqollar alohida o‘rin egallaydi. Jumladan, **“Morning is the start of day’s work”** maqolidan anglashimiz mumkinki, inglizlar uchun mehnat kunining boshlanishi bu tongdir. Odatda ertalabki mazmunli oilaviy nonushtadan so‘ng, ko‘pgina inglizlar o‘z ish joylariga oshiqadilar va ular uchun ish vaqtining odatiy boshlanishi ertalabki soat sakkiz hisoblanadi. Bu odat faqat kechki smenada ishlaydiganlardan tashqari, deyarli mamlakatdagi barcha uchun doimiy kun tartibi hisoblanadi.

“Morning is the start of day’s work” maqolining aynan sinonimi emas, lekin erta uyg‘onuvchi mehnatkash kishilar haqida quyidagi inglizcha maqol ham mavjudki, unda erta uyg‘ongan insonlarning boshqalarga qaraganda ancha ko‘proq ish va yumushlari tezroq bajarilishiga ishora mavjud: **“Go to bed with the lamb and rise with the lark”** maqolining o‘zbekcha tarjimasini **“Qo‘zichoq bilan baravar uxlab, to‘rg‘ay bilan baravar uyg‘onmoq”** bo‘ladi. Bu maqolning o‘zbekcha

² <https://history-maps.com/uz/story/History-of-England>



ekvivalenti **“Erta turgan ish bitirar, kech turgan ko‘p turtinar”** maqolidir. Bu maqolda o‘zbek xalqining ham erta uyg‘onish va barvaqt ishlarni bitirishga xayrixohligi aks ettirilgan. Maqolning lingvomadaniy ahamiyati shundaki, barcha o‘zbek xonadonlarida erta sahardan turib, sigir sog‘ayotgan yoki hovli supurayotgan kelinlar, sahar mardonlab qo‘ylarini yaylovga olib chiqayotgan cho‘ponlar, quyosh chiqmasdan uyg‘onib, namoz o‘qiyotgan namozxonlar yoki tong sahardan biror ishga otlanayotgan ishchilar timsolida o‘zbek xalqining ertalabki kun tartibining boshlanishini ko‘rishimiz mumkin. Ushbu maqollardan shuni anglashimiz mumkinki, ikkala xalq madaniyatida ham erta uyg‘onish mehnatsevar kishining alohida tahsinga loyiq bir fazilatidir, chunki erta uyg‘ongan inson sog‘lom, baquvvat va rizq-barakali bo‘ladi.

Inglizlar mehnat va mehnatsevar inson deb ko‘proq biznes va u bilan shug‘ullanuvchi insonlarni tushunadilar va biznes uchun vaqtning ahamiyati juda katta ekanligini yaxshi anglaydilar. **“Time is the soul of business”** and **“Punctuality is the soul of business”** maqollarida ham buning isbotini ko‘rishimiz mumkin. Bu maqollarning o‘zbekcha tarjimasini **“Biznesning ruhi bu vaqt/vaqtidalik”**dir. Haqiqatdan ham vaqt qilingan mehnatlar, chekilgan zahmatlar evaziga erishiladigan yutuqlar va natijalarga baho beruvchi eng oliy hakamdir. Bundan tashqari, har bir ishni vaqtida bajarish va ishni paysalga solmaslik bu haqiqiy mehnatsevar ingliz xalqining milliy mentalitetiga aylanib ketgan. Buning isboti sifatida quyidagi maqollarni misol keltirishimiz mumkin: **“Hour today, one is worth two tomorrow”**, **“Do not put off for tomorrow what you can do today”**, **“Do not delay today’s work until tomorrow”**, **“Do not leave to the morning the business of the evening”**, **“Never put off till tomorrow what you can do today”**. Bu inglizcha maqollarning barchasida bugungi ishni ertaga qoldirmaslik xayrli bo‘lishiga ishora mavjud. Ushbu maqollarning o‘zbekcha muqobili quyidagicha: **“Bugungi ishni ertaga qoldirma”**, **“Ishning omadi – o‘z vaqti”** va **“Ishni uyqusida bos”**. Bu maqollardan shuni anglashimiz mumkinki, har ikkala xalq vakillari ham mehnatsevarlikni qattiq ulug‘laydilar va har bir ishning o‘z vaqtida bajarilishi tarafdoridirlar.

Inglizlar uchun vaqt nihoyatda qadrli ekanligining va mehnat jarayonida o‘z vaqtidalikka nihoyatda qattiq amal qilishlarining yana bir eng ishonchli isboti sifatida London shahrining Vestminster saroyida joylashgan, o‘n uch tonnali ulkan soat – Big Ben minorasini misol qilishimiz mumkin. Bu ulkan soat minorasi uzoq

tarixga ega³ va u inglizlarning milliy g‘ururi hisoblanadi. Minoraning asl nomi “Soat minora” bo‘lib, “Big Ben” minora ichidagi ulkan qo‘ng‘iroqqa nisbatan berilgan nomdir va u rasmiy ravishda “Ulkan qo‘ng‘iroq” nomi bilan tanilgan hamda u Birlashgan Qirollikning sayyohlar doimo gavjum bo‘ladigan mashhur ham tarixiy, ham zamonaviy memorchilikning nodir namunasidir. Bu ulkan soat birinchi marta 1859-yilning 31-may kuni jaranglagan va uning yaratuvchi muhandisi Augustus Puginning neogeotik dizayni asosida minora ilk bor qad ko‘targan. Soatning ustki poydevorida lotin tilida “Domine Salvam Fac Reginam Nostrum Victoriam Primam”, ya’ni “O Lord, Qirolicha Victoria I ni himoya qil” degan mazmundagi iltijo duosi bitilgan. Ulkan soat har o‘n besh daqiqada jaranglaydi va uning jarangi sakkiz kilometr radiusga eshitiladi. Uning nomlanishi haqida yo hurmatli Lord Benjamin Xoll nomiga, yoki sharaflı bokschi Ben Kaantning sharafiga qo‘yilgan bo‘lishi mumkinligi haqida bahs-munozaralar yuradi. Ammo 2012-yil sentabr oyidan boshlab qirolicha Elizabeta II ning taxtdagi oltmish yillik yubileyiga atab minora nomini “Elizabeta minorasi” nomiga o‘zgartirildi⁴.

“**There is no cake without work**” maqolining o‘zbekcha tarjiması “**Ishsiz tort ham yo‘q**” bo‘ladi va bu maqolda ishlamaydigan inson tort ham yeyolmaydi deb o‘z ma‘nosida, ma‘juziy ma‘noda esa mehnatsiz hech qanday narsaga erishib bo‘lmasligi nazarda tutilgan. Bu ingliz maqolining lingvomadaniy ahamiyati shundaki, inglizlarda deyarli har kuni “beshlik choy” marosimi bo‘ladi va inglizlar bu marosimga alohida tayyorgarlik ko‘rib, turli shirinliklar, xususan, tort va pirojniylar tayyorlab, iste‘mol qiladilar. Shu sabab bo‘lsa kerak, inglizlarning mehnatga doir maqollarida ham “cake – tort, biskvet” leksemasi uchraydi. Bu maqolning o‘zbekcha muqobilida “**Ishlagan osh tishlar, ishlamagan tosh tishlar**” maqoli ikki qismli maqol turiga kiradi va bu maqol mazmunida mehnat qilgan kishining och qolmasligi, cho‘ntagida, albatta, puli va xonadonida o‘ziga yetarli ozuqasi bo‘lishi va yalqov insonning tanballigi sabab hech vaqosi bo‘lmasligi “tosh” so‘zi yordamida ifodalangan. Maqolda qo‘llangan “osh” so‘ziga “O‘zbek tilining izohli lug‘ati”⁵da quyidagicha ta‘rif berilgan:

1. [forscha so‘z bo‘lib, yovg‘on sho‘rva, xo‘rda, ovqat ma‘nolarida keladi]. Pishirilgan issiq ovqat. Ugra osh. Xo‘rda osh. Sovchilarni yaxshi so‘zlar va quyuc-

³ https://uz.wikipedia.org/wiki/Big_Ben

⁴ <https://uz.kuzminykh.org/1596-big-ben.html>

⁵ Ўзбек тилининг изоҳли луғати. – Тошкент: Ўзбекистон миллий энциклопедияси, 2007. – III ж. – 179 б.



suyuq oshlar bilan jo‘natib, ikkinchi kelishiga o‘ylashib javob beradigan bo‘ldilar. A. Qodiriy, O‘tgan kunlar.

2. Umuman, har qanday ovqat, taom. Osh tuzi. Oshing halol bo‘lsa, ko‘chada ich! Maqol.

3. aynan. Palov. Osh damlamoq. Ilgarilari lag‘mon yoki osh yeyish uchun nuqul korxonadan tashqariga chiqishga majbur bo‘lar edik. Gazetadan. – O‘ltiring, o‘ltiring, mehmon! – dedi usta Farfi. – Oshga sabzi bosildi-pishdi. A. Qodiriy, O‘tgan kunlar.

4. etn. Ba‘zi munosabatlar bilan o‘tkaziladigan ziyofatlar nomining tarkibiy qismi sifatida. Masalan, qiz oshi, xotin oshi, arvoh oshi, maslahat oshi. “Ishlagan osh tishlar, ishlamagan tosh tishlar” maqolida qo‘llangan “osh” so‘zi palov manosida ham keladi va bu so‘z “O‘zbek tilining izohli lug‘ati”⁶ da quyidagicha izohlangan:

1. Palov forschadan olingan so‘z. Asosiy masallig‘i guruch, yog‘, go‘sht va sabzidan iborat, qovurib, qaynatib va dimlab tayyorlanadigan quyuq ovqat; osh. No‘xatli palov. Mayizli palov. Xotinlar palovni damlagan vaqtda boy kelib qoldi. Oybek, tanlangan asarlar. Nigor oyim spool laganda palov keltirib, hammalari birga oshga o‘tirdilar. A. Qodiriy, Mehrobdan chayon.

O‘zbek milliy oshxonasida palov alohida ahamiyatga ega taom hisoblanadi. Yurtimizning turli viloyatlarida palovning ivitma palov, samovar palov, xalta palov, choyxona palov, qovurma palov kabi har xil turlari tayyorlanadi. O‘zbek xalqining barcha bayramlari, katta yig‘inlari, milliy sayllari, tug‘ilgan kunlari, diniy ayyomlari, to‘ylari, hasharlari, hatto ta‘ziralari ham palovsiz o‘tmaydi, chunki palov o‘zbeklarning sevimli, xushta‘m va shifobaxsh taomlaridan hisoblanadi. Palovning shifobaxshligi va kasalliklarning turlariga qarab palovning tayyorlanish usullari haqida mashhur olim va tabib bobomiz Abu Ali Ibn Sino o‘zlarining “Tib qonunlari” asarida bir qancha muhim tavsiyalarini ham yozib qoldirganlar. Taomlar shohi bo‘lgan palov o‘zbek milliy koloritining alohida ahamiyatga ega tarkibiy qismi hisoblanadi. Xalqimizning turmush tarzi va madaniyatining bir parchasi bo‘lgan palov, ya‘ni osh so‘zi bejizga mehnatsevarlikka oid o‘zbek xalq maqollarida ishlatilmasligiga yuqoridagi fikrlardan ham anglab olishimiz mumkin. O‘zbek tilida **“Ishlagan osh tishlar, ishlamagan tosh tishlar” maqolining “Ishchan oshini yer,**

⁶ Ўзбек тилининг изоҳли луғати. – Тошкент: Ўзбекистон миллий энциклопедияси, 2007. – III ж. – 223 б.



dangasa – boshini”, “Ishlaganning og‘zi oshga tegar, ishlamaganing og‘zi toshga tegar” kabi sinonimlari ham bor.

“Ishlagan so‘qim yer, ishlamagan to‘qim yer” maqoli ham yuqoridagi maqollarga sinonim hisoblanadi va bu maqol orqali ishchan, mehnatsevar kishi o‘zining halol rizq-nasibasini olishi, dangasalar esa “to‘qim”yeyishi, ya‘ni bu so‘z ma‘juziy ma‘noda qo‘llanganda “kaltak yeyish” va “tanbeh eshitish” nazarda tutilgan. Maqolda qo‘llangan “so‘qim” so‘zi “O‘zbek tilining izohli lug‘ati”⁷da quyidagicha izohlangan:

1. So‘yish uchun semirtirilgan, bo‘rdoqi qoramol (buqa, ho‘kiz, sigir). So‘qim go‘shiti. So‘qim so‘ymoq. So‘qimga boqmoq. Xaloyiqqa endi ob-u osh berdi, Qancha qo‘y-u so‘qimlar so‘ydi. “Nurali”.

“Ishlagan so‘qim yer, ishlamagan to‘qim yer” maqolining lingvomadaniy jihatini quyidagicha izohlashimiz mumkin: O‘rta Osiyo xalqlarida, jumladan, O‘zbekistonda qo‘y va qoramol go‘shiti, ayniqsa, so‘qimga boqilgan buqa, ho‘kiz va sigir go‘shitlaridan tayyorlanadigan tandir kabob, kabob, osh, qaynatma sho‘rva, qovurma go‘shit va biqtirmalar sevib iste‘mol qilinadi va barcha to‘y-u marosimlar so‘qim go‘shitisiz o‘tmaydi. Shu sabab ham, o‘zbeklar o‘zlarining suygan kishilarini va mehmonlarini, ayniqsa, mehnatsevar va ishchan kishilarini ovqatlanib, kuch yig‘ib olishlari uchun ataylab so‘qim bilan siylaydilar va bu urf-odat mehnatsevarlikka oid o‘zbek xalq maqollariga ham ko‘chib o‘tgan.

“All cats love fish but fear to wet their paws” maqolining o‘zbekcha tarjimasini **“Barcha mushuklar baliqni yaxshi ko‘rar, ammo oyog‘ini ho‘llashdan qo‘rqar”**. Maqol ma‘juziy ma‘noda qo‘llangan bo‘lib, biror narsani yaxshi ko‘rgan odam uning mehnatidan ham qochmasligi zarurligi uqtirilgan. Mazkur maqol lingvomadaniy jihatdan tahlilga tortilganda shuni aytib o‘tishimiz joizki, maqolda qo‘llangan “cat-mushuk” so‘zi inglizlarning sevimli hayvoni mushuk ekanligi va **“fish-baliq”** so‘zi inglizlarning eng sevimli taomlaridan biri chipsi bilan birgalikda dasturxoniga tortiladigan qovurilgan baliq ekanligini isbotlasa, maqolda qo‘llangan **“to wet-ho‘llamoq”** so‘zi **“namlik, suvlik”** ma‘nolarini anglatadi va ingliz xalqining suv bilan o‘ralgan orol davlat ekanligini anglatadi. Shu sabab ham, mehnatni ulug‘lovchi ingliz xalq maqollarida ham suv bilan bog‘liq leksemalar qo‘llangan.

⁷ Ўзбек тилининг изоҳли луғати. – Тошкент: Ўзбекистон миллий энциклопедияси, 2007. – III ж. – 669 б.



Xulosa qilib aytadigan bo‘lsak, ingliz va o‘zbek xalqida mehnatsevarlik konsepti halol mehnat, rohat, muvaffaqiyat sifatida inson ongida gavdalanadi. Mehnatsevarlik ulug‘langan har ikkala xalq maqollarida ham shu xalqlarning milliy mentaliteti, urf-odatlari, turmush tarzi va azaliy qadriyatlarini aks etgan.

FOYDALANILGAN ADABIYOTLAR:

1. Порудоминский В.И. Жизнь и слово: Даль. Повествование.– М.: Мол. Гвардия, 1985.- 121 с.
2. Ўзбек тилининг изохли луғати. – Тошкент: Ўзбекистон миллий энциклопедияси, 2007. – III ж. – 179-223-669 б.
3. Imomov K., Mirzayev T., Sarimsoqov B., Safarov O. O‘zbek xalq og‘zaki poetik ijodi. -T.: O‘qituvchi, 1990. - 303b.
4. Karamatova K.M., Karamatov H.S. Proverbs–Maqollar– Пословицы. – T.: Mehnat, –2000. –398 b.
5. <https://history-maps.com/uz/story/History-of-England>
6. https://uz.wikipedia.org/wiki/Big_Ben
7. <https://uz.kuzminykh.org/1596-big-ben.html>

Research Science and Innovation House

O‘quv jarayonida nazorat qilish elektron tizimini yaratishning davrga xosligi (Hemis dasturi timsolida)

“Micros Development” Xususiy korxonasi katta dasturchisi
Kuchkarov Abdullo Yusupjonovich

Annotatsiya: O‘quv jarayonida nazorat qilish elektron tizimini yaratishning davrga xosligi shunday qilib, o‘quvchilarning o‘qituvchilar tomonidan yaxshi nazorat qilinishini ta‘minlash va o‘quv jarayonida muvaffaqiyatli bo‘lishini rag‘batlantirish uchun muhimdir. Ushbu maqolada O‘quv jarayonida nazorat qilish elektron tizimini yaratishning davrga xosligi (Hemis dasturi timsolida) haqida ilmiy ma‘lumotlar keng tahlil qilingan va mavzu tadqiq etilgan.

Kalit so‘zlar: hemis dasturi, o‘quv tizimlar, monitoring, integratsiya, kredit modul tizimi, platforma,

Аннотация: Важно создать электронную систему контроля в образовательном процессе, обеспечивающую хороший контроль учащихся со стороны преподавателей и стимулирующую их успешность в образовательном процессе. В данной статье широко анализируются научные данные об особенностях периода создания электронной системы управления образовательным процессом (в виде программы Hemis) и исследуется тема.

Ключевые слова: программа Hemis, образовательные системы, мониторинг, интеграция, система кредитных модулей, платформа,

Abstract: It is important to create an electronic system of control in the educational process, thus ensuring good control of students by teachers and encouraging them to be successful in the educational process. In this article, the scientific data about the period characteristics of the creation of the electronic control system in the educational process (in the form of the Hemis program) are widely analyzed and the topic is researched.

Key words: hemis program, educational systems, monitoring, integration, credit module system, platform,

Kirish: Elektron tizimlar nazorat qilish jarayonini avtomatlashtirish va yengillashtirish uchun juda foydali bo‘lishi sababli, o‘quv jarayonida nazorat qilish elektron tizimini yaratishning davrga xosligi juda muhimdir. Elektron tizimlar, o‘qituvchilar va murabbiylar uchun talqinlarni avtomatik tarzda yaratish, talqinlarni barcha o‘quvchilarga bir vaqtning o‘zida yetkazib berish, o‘quvchi natijalari va baholarini monitoring qilish, sinovlar va imtihonlarga tayyorgarlikni tashkil etish va boshqa bir necha nazorat vazifalarini tezda bajarish imkoniyatlarini beradi. Bu esa o‘qituvchilarning va murabbiylarning vakolatlari bilan zahmatga uchrashmasligi, vakti-tezlikda ma’lumotlarni ta’minlash imkoniyatiga ega bo‘lishiga yordam beradi. Bunday elektron tizimlar jarayoni samarali, sodda va tezlashtiradi. O‘quv jarayonida nazorat qilish elektron tizimini yaratishning davrga xosligi, talaba va o‘qituvchilar uchun yaxshi bir muhit yaratishda va ta’lim jarayonini masofaviy tarzda amalga oshirishda yordam berishi mumkin. Bu tizim orqali, o‘qituvchi talabalarning vazifalarini berishi, sinovlar va imtihonlar tayyorlashi, elektron dars materiallarini taqdim etishi, talabalarning ishlari va natijalari ustida monitoring qilishi mumkin bo‘ladi. Bunday tizimlar bilan o‘quv muhitida interaktivlikni yanada oshirish va ta’lim jarayonini eng sifatli shaklda amalga oshirish mumkin. Bu esa ta’limning sifatini oshirib, talabalar uchun motivatsiyani ko‘taradi va ularni mustaqil o‘rganishga ilhomlantiradi. O‘quv jarayonida nazorat qilish elektron tizimini yaratishning davrga xosligi shunday qilib, o‘quvchilarning o‘qituvchilar tomonidan yaxshi nazorat qilinishini ta’minlash va o‘quv jarayonida muvaffaqiyatli bo‘lishini rag‘batlantirish uchun muhimdir. Elektron nazorat tizimi yordamida o‘qituvchi va o‘quvchi arasidagi aloqani kuchaytirib, maslahatlarni tezroq hal qilish imkoniyatiga ega bo‘ladi.

Research Science and
Innovation House



Hemis dasturi timsolida esa, dars jarayonini boshqarish va nazorat qilishni optimallashtirish uchun foydalanishi mumkin. Bu dastur yordamida o'qituvchi darsni boshqarishi, elektron vazifalarni berishi va natijalarini baholash imkoniyatiga ega bo'ladi. Buning natijasida, o'qituvchi va o'quvchilar dars jarayonida ko'proq samarali ishlashadi va yangi ma'lumotlar almashish uchun yaxshi imkoniyatlardan foydalanishlari mumkin bo'ladi.



Asosiy qism: O‘quv jarayonida nazorat qilish elektron tizimi yaratishning davrga xosligi, o‘quvchilar va o‘qituvchilar uchun bir xizmat ko‘rsatish va muammo yechish jarayonini tezlashtirishdir. Elektron tizimlar orqali o‘qituvchi o‘quvchilarning ishlari va natijalari bo‘yicha to‘g‘ri vaqtida ma‘lumotga ega bo‘lishlari, o‘quvchilar bilan aloqada bo‘lishlari, sinflardagi faoliyatlarini monitoring qilishlari va dars ishlarini boshqarishlari mumkin bo‘ladi. Buning natijasida o‘quv jarayoni sifatini oshirib boradi va ta‘lim muassasasi samaradorlikni ko‘taradi. Hemis dasturi timsoli esa, bu elektron tizimni yaratishda foydalaniladigan dasturlardan iborat bo‘ladi, masalan **Moodle** yoki **Google Classroom** kabi. Bu dasturlar o‘qituvchilar va o‘quvchilar uchun murojaatlarni qo‘llab-quvvatlash, vazifalarni taqdim etish, baholar berish va boshqa amallarni amalga oshirish imkoniyatini beradi. O‘quv jarayonida nazorat qilish elektron tizimini yaratishning davrga xosligi hozirgi kunda juda muhimdir.

Bu elektron tizimlar o‘qituvchilar va talabalar uchun bir qancha imkoniyatlar yaratadi, masalan:

1. Ma‘lumotlarni onlayn saqlash: Elektron nazorat tizimi orqali ma‘lumotlar internetda saqlanadi va ularga istalgan vaqt va istalgan joydan kirish mumkin.
2. Sinovlar va testlar: Elektron nazorat tizimi orqali sinovlar va testlar o‘tkazish osonlashadi, natijalar avtomatik ravishda hisoblanadi.
3. O‘quv materiallari: O‘quv materiallari ham elektron shaklda taqdim etilishi mumkin, bu talabalarga ilgari ma‘lumotlarni olish imkoniyatini beradi.
4. Tadbirlar rejalashtirish: O‘qituvchilar elektron tizim orqali dars jadvalini tuzib, talabalarga xabar yuborish, onlayn muloqot qilish imkoniyatiga ega bo‘ladi.

Bularni ko‘rib chiqib, elektron nazorat tizimining o‘quv jarayonida ko‘proq samaradorlik yaratishi ko‘rsatingan. Elektron nazorat tizimini yaratishning davrga xosligi, talabalarining o‘quv jarayonini nazarda tutish va baholash jarayonlarini avtomatlashtirib, o‘qituvchilar va administratorlarga qulaylik yaratadi. Elektron nazorat tizimi yordamida, talabalar testlar va sinovlarni onlayn shaklda javoblashlari mumkin bo‘ladi, shuningdek ularning amaliy ishlarini monitoring qilish ham osonlashadi. Bu, o‘quv tizimining samaradorligini oshirib, talabalar va o‘qituvchilar o‘rtasidagi kommunikatsiyani kuchaytirib, ma‘lumotlar saqlanish va izlanishni xizmat qiladi.





Muhokama: Zamonaviy jamiyatimiz tobora taraqqiyot pillapoyasidan ko'tarilib borar ekan, ta'lim sohasiga bo'lgan e'tibori ham shunchalik yuqorilab bormoqda. Negaki, ta'lim jamiyatning rivojida eng katta hissador yo'nalishdir. Shu sababli ham ta'lim tizimida, aynan o'quv jarayonlarida tezkor va qulaylik imkoniyatlariga ega tizimlarning yaratilishi bugungi davrning o'ziga xosligidir. Bunday o'ziga xoslikni yaqqol aks etgan va ayni kunlarda ta'lim sohasida faol qo'llanib kelinayotgan **HEMIS** dasturi yuqorida ta'kidlangan qulaylik va imkoniyatlarni o'zida jamlay olgani bois bugungi ta'lim tizimida o'zining o'rnini topa oldi. Oliy ta'limni boshqarish yo'nalishida oliygohlar axborot tizimining HEMIS dasturi ayni vaqtlarda faollashib ulgurdi. Oliy ta'lim jarayonlarini boshqarish axborot tizimi, ya'niki HEMIS — bu axborot tizimi “Ma'muriy boshqaruv”, “O'quv jarayoni”, “Ilmiy faoliyat” hamda “Moliyaviy boshqaruv” axborot tizimlarini o'zida jam qiladi. HEMIS axborot tizimi oliy ta'lim muassasalarining asosiy faoliyatlarini avtomatlashtirish hisobiga ma'muriy xodimlar, professor-o'qituvchilar va talabalarga elektron ta'lim xizmatlarini taqdim etadi. Axborot tizimi oliy ta'lim muassasalari bilan Oliy va o'rta maxsus ta'lim vazirligi o'rtasida axborot ko'prigi vazifasini o'taydi hamda oliy ta'lim muassasalaridan olinadigan turli xil ma'lumotlar sonini keskin kamaytirish, ularning qog'oz shaklidan voz kechish va boshqaruv tizimini raqamlashtirishga xizmat qiladi.



Aynan o‘quv jarayoni bilan bog‘liq holatlarga bag‘ishlangan ishning mazmunini yoritish uchun dasturning “O‘quv jarayoni” axborot tizimi haqida ma‘lumot berish va ushbu ma‘lumolarning ta‘limdagi o‘quv jaryonida mavjud bo‘ladigan ahamiyati haqida so‘z yuritish o‘rinli bo‘ladi. HEMIS dasturining “O‘quv jarayoni” axborot tizimi o‘quv dasturlari va rejalari, o‘quv mashg‘ulotlari va imtihonlar jadvallari, talabalarning o‘zlashtirish va davomatiga oid axborotlarni boshqarish kabi amaliy ishlarga qartilgan bo‘lib, bu orqali o‘quv jarayonida qator qulayliklarga erishish mumkin. Masalan, eng avvalo, qog‘ozbozlik ishlaridan voz kechib, masofaviy ta‘limning rivojlanish bosqichlariga xos shartlarini o‘rganish va unga moslashib, faoliyat yuritish imkoniyati tug‘iladi. Bu bilan esa raqamli texnologiyalardan barcha birdek foydalanish imkoniyatini tezkorlik bilan o‘rganishi va uni amaliyotda tezda qo‘llay boshlashi mumkin. Shuning barobarida o‘quv mashg‘ulotlariga tegishli barcha ma‘lumotlarning tizimda aks etishi ta‘lim oluvchilarga ham ta‘lim berruvchilarga ham vaqtdan unumli foydalanish natijasida vaqtni tejash uchun yordam beradi. Ya‘ni tizimda o‘quv mashg‘ulotlariga tegishli ma‘lumotlarning joylashishi talaba tezkorlik bilan amaliy vazifalarni bajarish uchun namoyon bo‘ladi. O‘qituvchi esa har bir talabaga bu haqida so‘zma-so‘z tushuntirishga majbur bo‘lmaydi. Shundan kelib chiqib aytish mumkinki, o‘quv mashg‘ulotlarining HEMIS dasturida aks etgani har tomonlaman qulaylikdir

Xulosa: Xulosa o‘rnida aytish mumkinki, HEMIS dasturi zamonaviy innovatsion texnologiyalarning eng maqbul namunalaridan biri sifatida o‘quv jarayonida davrga xos vazifalarni ado etishda katta ko‘mak beradi. Bu bilan yuqoridagi kabi qulayliklarga erishilib, vaqt tejalishi, imkoniyatlar kengayishi va yana bir necha qulayliklarga ega bo‘lish kabi sifatlarga erishish mumkin.

Research Science and
Innovation House



Foydalanilgan adabiyotlar

1. Qizi D. J. U., Qizi S. J. U. O ‘QUV JARAYONIDA NAZORAT QILISH ELEKTRON TIZIMINIYARATISHNING DAVRGA XOSLIGI (HEMIS DASTURI TIMSOLIDA) //Science and innovation. – 2023. – T. 2. – №. Special Issue 10. – С.
2. O‘zbekiston Respublikasi Vazirlar Mahkamasining qarori, 31.12.2020 yildagi 824-son.
3. Jalilova D.U. Psychological And Technological Features of Increasing the Efficiency of Educational Activity of Talented Students in Presidential Schools. Journal of Pedagogical Inventions and Practices. (<https://zienjournals.com>)
4. Еремин Е.А. О компьютерной методике изучения целостности системы базовых понятий, сформировавшейся у студентов в результате освоения курса // Human Aspects of Artificial Intelligence, серия «Information Science & Computing». – Sofia, 2009. – V. 3, No 12.– P.

Research Science and Innovation House

BOLALARDA XULQ OG‘ISHINI OLDINI OLISHNING IJTIMOIIY- PSIXOLOGIK OMILLARI

O‘zbekiston Respublikasi Jamoat
xavfsizligi universiteti

Xizmat faoliyatini tarbiyaviy-psixologik
ta’minlash kafedrası dotsenti,
pedagogika fanlari nomzodi, dotsent
Rejametova Irada Ikramshikovna

Ichki ishlar vazirligi transport va turizm
obyektlarida xavfsizlikni ta’minlash
departamenti tezkor qidiruv boshqarmasi hodimi
I.Yu.Raxmatov

Annotatsiya: Xozirgi jamiyatda kundan kunga turli deviant va delikvent xulq-atvor namunalari yuzaga kela boshladi. Jamiyatdagi ma’naviy muhitning ta’sirini kuchaytirish, yoshlarga ta’lim-tarbiya berish shaxs ijtimoiylashuvning tizimli amalga oshishiga ko’maklashadi. Jamiyatda mavjud ma’naviy axloqiy me’yorlar yoshlarimizni jamiyatda o‘z o‘rinlarini topishlariga, intiluvchan, vatanparvar qilib tarbiyalashda muhim ahamiyatga ega.

Kalit so‘zlar: ijtimoiy norma, deviantlik, psixologik omillar, agressiya, shaxs, xarakter, ustanovka.

SOTSIALNO-PSIXOLOGICHESKIE FAKTOR PROFILAKTIKE POVEDENIYA V MOLODYOJI

Annotatsiya: V obestve, osnovannom na r’nochn’x otnosheniyax, deni oto dnya nachali poyavlyatsya razlichnye modeli deviantnogo i delinkventnogo povedeniya. Usilenie vliyaniya duxovnoy sredy v obshestve, vospitanie molodeji, sposobstvuet planomernomu osushchestvleniyu sotsializatsii. Sushestvuyushie v obshestve moralnye i eticheskie norm’ vajny dlya togo, chtob’ nasha molodeji naxodila svoe mesto v obshestve, bila chestolyubivoy i patriotichnoy.

Klyuchev’e slova: deviantnost’, sotsialnaya norma, psixologicheskie faktory, agressiya, lichnost’, xarakter, ustanovka.

Globalashuv va ma'naviy tahdidlar kuchaygan bir davrda yoshlar tarbiyasi, ularni barkamol shaxs sifatida tarbiyalash va jamiyatda o'z o'rniga ega shaxs sifatida shakllantirish muhim ahamiyat kasb etayotgani hech birimizga sir emas. Zero, O'zbekiston Respublikasi Prezidenti SH.M.Mirziyoyev BMTning 72-sessiyasida qilgan nutqida: «**Sayyoramizning ertangi kuni, farovonligi farzandlarimiz qanday inson bo'lib kamolga yetishi bilan bog'liq. Bizning asosiy vazifamiz – yoshlarning o'z salohiyatini namoyon qilishi uchun zarur sharoitlar yaratishdan iborat**»¹ deb bejiz ta'kidlamagan. Jamiyatda mavjud ma'naviy me'yorlar yoshlarimizni jamiyatda o'z o'rinlarini topishlariga, intiluvchan, vatanparvar qilib tarbiyalashda muhim ahamiyat kasb etadi.

Yoshlarda xulq og'ishini oldini oluvchi ijtimoiy va psixologik omillarni o'rganar ekanmiz, hozirgi kun uchun muhim hisoblangan ilmiy gipoteza(faraz)larni, bu sohaga doir nazariy ma'lumotlarni amaliy faoliyatda qo'llash mavzumizni yortishdagi ustuvor vazifa bo'lib qolaveradi. Yoshlar o'rtasida xulq og'ishini barvaqt oldini olish to'g'risida nafaqat profilaktika idoralari, Ichki ishlar va Sog'liqni saqlash, ta'lim, sport va turizm, madaniyat vazirliklari tomonidan rioya qilingan ijtimoiy nazorat va cheklovlar pozitsiyasidan kelib chiqib qarash noo'rin.

Biz tomonimizdan yoshlar o'rtasida o'tkazilgan “Yoshlarda xulq og'ishini oldini olish omillari sifatida nimalarni nazarda tutasiz?” nomli ijtimoiy-psixologik so'rovnomamizda Oliy ta'lim muassasalari talabalari, Probatsiya xizmati nazoratidagi xulqi og'ishgan yoshlar faol ishtirok etdi

Navbatdagi savolimizga respondentlarimizning javobi quyidagicha shaklni oldi. Natijalardan ham ko'rinib turibdiki, xulq og'ishi oldini olishda deviant xulqli yoshlar asosiy omillar biri sifatida “OAV da behayo jangari filmlarni ko'rmaslik” javobini tanlashgan bo'lsa 38.9 %, sog'lom uyushgan yoshlar esa, “oilada, ta'lim muassasalarida kompleksli chora-tadbirlar samaradorligi kuchaytirish” mulohazasini tanlashdi 57.6 %. E'tiborli jihati quyidagi berilgan javoblarda ko'rinadi, xulqi og'ishgan yoshlar “oilaviy muhitda diniy va dunyoviy tarbiyani birdek berish” mulohazasini uyushgan yoshlarga nisbatan ko'proq tanlashgan 15.4 %. Bu esa bizda, xulqi og'ishgan yoshlar o'zlaridagi xulq og'ish sabablarini yoki bu

¹ Mirziyoyev Sh.M. Xalqimizning roziligi bizning faoliyatimizga berilgan eng oliy bahodir. – T.: “O'zbekiston” NMIU, 2018. – B.254.



kabi salbiy hodisalarni oldini olishda oiladagi diniy va dunyoviy tarbiyaning birdek berilishi muhimligini alohida qayd etmoqda, degan tasavvur uygʻotadi.

Ijtimoiy-psixologik soʻrovnomamizdan oʻrin olgan navbatdagi “Sizningcha qanday xarakterdagi yoshlar xulq ogʻishiga moyil boʻladi?” savolga repondentlarimizning javoblari quyidagicha tus oldi, xulqi ogʻishdan yoshlarning bergan javoblariga qaraganda xulq ogʻishiga koʻproq “ehtiyotlari vaqtida qondirilmagan, sabrsiz xislatlarga ega shaxslar” moyil boʻlsa (43.2 %), uyushgan yoshlarning aksariyati 36.4 % i “oʻziga past baho beradigan, imkoniyatlarini toʻgʻri baholay olmaydigan shaxslar”da xulq buzilishi kelib chiqish hollari koʻproq kuzatiladi, degan mulohazani tanlashgan. Xarakter xususiyatlaridan esa, xulqi ogʻishgan yoshlarda “serhahl, agressiv” javobiga berilgan koʻrsatkichlar 40 % ni, uyushgan yoshlarda esa, 27.3 % ni tashkil etmoqda.

Olingan natijalardan shu narsa maʼlum boʻladiki, xulqi ogʻishgan yoshlarning koʻpchiligida xulq buzilishlarini kelib chiqishiga, ijtimoiy meʼyorlarni buzishida oʻz ehtiyojlarning maʼlum miqdorda qondirilmaganligini, shuningdek, “qondirilmagan ehtiyojlarini boshqa vositalardan foydalangan holda qondirishga urinishlari” ham sabab boʻladi, degan xulosa keladi. Uyushgan yoshlarning bu boradagi bergan javoblariga koʻra esa, “oʻz imkoniyatlarini past baholagan va oʻziga ishonmagan shaxslar”da maqsadlarini roʻyobga chiqarishda ichki kuch yetishmasligi, ikkilanish kabi holatlarning koʻp takrorlanishi oqibatida xulq buzilishi hollari kuzatilishi ehtimoli oshadi. Olingan natijalarga asoslanib esa, xulq buzilishini oldini olishda shaxsdagi psixologik faktorlarni ham inobatga olish, korreksiya ishlarni takomillashtirish zarur, degan tavsiyalarni ishlab chiqish oʻrinlidir.

Probatsiya xizmati tasarrufidagi tadqiqot sinaluvchilarining empirik koʻrsatkichlariga koʻra korrelyatsiya natijalarini quyidagicha izohlash oʻrinlidir. Sinaluvchilarda xulq ogʻishiga moyillik koʻrsatkichi boʻyicha shaxsda “ijtimoiy normalarga ijobiy ustanovka” ning ortib borishi “emotsional reaksiyalarni irodaviy nazorat qila olish” darajasining kamayishiga olib keladi ($r = -0.491$, $r \leq 0,01$). Buni quyidagicha tushuntirish mumkin, deviant xulq-atvorli shaxsda jamiyatdagi ijtimoiy normalarga ijobiy ustanovka shakllansa, unda bu ijtimoiy normalarga amal qilish, koʻnikish jarayonida emotsional-hissiy sohasida oʻzgarishlarni vujudga keltiradi.

Uyushgan yoshlarda esa, bu koʻrsatkichlar quyidagicha koʻrinish olmoqda, normal xulq-atvorli shaxslarda jamiyat tarafidan berilgan qonun-qoidalarni toʻgʻri

tushunish, ularni qabul qilish va ularga nisbatan ijobiy ijtimoiy ustanovkani shakllantirish ortgani sari, bunday tipga mansub yoshlarning xulqida o'ziga va boshqa shaxslarga zarar yetkazish holatlari, shuningdek, o'zining xulq-atvorini buzishga intilish kamayadi ($r = -0.381$, $r \leq 0,05$). Demak, olingan natijalar asosida, jamiyat talablari va normalarini to'g'ri qabul qilgan va jamiyatdagi mavjud o'rnatilgan tizimlarga nisbatan ijobiy munosabatda bo'lgan yoshlarda tabiiyki, o'z holatidan qoniqish hissi ustuvor bo'ladi va bularda bu kabi omillar o'zlarining xulq-atvorini nazorat qilish, o'ziga va yon atrofida qilargalarga ziyon berish kabi salbiy holatlarning oldini oladi.

SHuningdek, deviant xulqli shaxsning “Qoida va normalarni buzishga moyillik” darajasining ortishi undagi “Emotsional reaksiyalarni irodaviy nazorat qila olish” ko'rsatkichining kamayishiga ($r = -0.507$, $r \leq 0,01$) olib kelsa, o'z navbatida “Delikvent xulq-atvoriga moyillik” ko'rsatkichining oshishiga ham olib kelar ekan ($r = 0.447$, $r \leq 0,05$). Xulqi og'ishgan shaxslarda bunday ko'rsatkichlar shuni ko'rsatadiki, shaxsda qoida buzishga moyillikni ortishi, undagi o'zini nazorat qilish qobiliyatining pasayishiga, buning oqibatida esa, shaxsda o'zi anglamagan holda o'rnatilgan qonun-qoidalarni buzish holatlarining ko'p takrorlanishiga sabab bo'lmoqda.

Navbatdagi aloqadorlik xulqi og'ishgan va uyushgan yoshlarimizda “addiktiv xulq-atvoriga moyillik” va “o'ziga zarar keltirish, o'z xulqini buzishga intilish” shkalalari orasida kuzatildi. Xulqi og'ishgan yoshlarda bu ko'rsatkich ($r = 0.582$, $r \leq 0,01$) tashkil etdi. Bu ko'rsatkich o'rtasidagi yuqori aloqadorlik ayniqsa, xulqi og'ishgan yoshlar o'rtasida kuzatilgani e'tiborimizni tortgan bo'lsa, uyushgan yoshlarda ($r = 0.407$, $r \leq 0,05$) ham tushkun holatlarida yoki o'ziga nisbatan bahosi pasaygan paytlarda hayot mazmunini boshqa vositalardan qidirishga urinishlari oqibatida o'zlarining xulqlarini buzishlari ehtimoli oshishi ham ahamiyatga molik, bugungi kunning dolzarb muammolari sifatida e'tiborga olinishini taqozo etadi. Bu kabi holatlarni bartaraf etish, oldini olishda pedagoglar-psixologlar bilan bir qatorda oila va ta'lim muassasasining uzlyuksiz hamkorligi ham ijobiy natija berishi mumkin.

Xulqi og'ishgan yoshlarda “addiktiv xulq-atvoriga moyillik” ortishi “emotsional reaksiyalarni irodaviy nazorat qila olish” qobiliyatini ham pasaytirishi yuqoridagi jadvalda aks etgan ko'rsatkichlar orqali a'yon bo'lmoqda ($r = -0.450$, $r \leq 0,05$). Og'ishgan xulq-atvorli shaxslarda biror moddalarni iste'mol qilish asosida

o‘zini nazorat qila olmaslik, atrof-muhitda bo‘layotgan voqea-hodisalarni idrok etmaslik holatlarini yuzaga keltiradi. Natijada shaxsda irodaviy buzilishlar holati paydo bo‘ladi, atrofdan kelayotgan munosabatlarga reaksiya bildirishi kamayadi. O‘zini boshqara olmaslik holatlari ham bu ko‘rsatkichlarning o‘zaro aloqadorligidan vujudga kelishi yuqoridagi fikrlarimizga isbot bo‘lishi mumkin.

Yana bir ahamiyatli bog‘liqlik uyushgan yoshlardan olingan natijalarni tahlil etish chog‘ida kuzatildi. Uyushgan yoshlar kategoriyasida “addiktiv xulq-atvorga moyillik” oshgani sari “delikvent xulq-atvorga moyillik” ham ortib borishi aniqlandi ($r = 0.388$, $r \leq 0,05$). Bu natijalarga quyidagicha sharh berish mumkin, agar uyushgan sog‘lom xulq-atvorli yoshlar biror buzg‘unchi o‘yinlar yoki psixotrop moddalarni iste‘mol qilishga qiziqishsa va bu qiziqish doimiy “moyillik”ka olib borsa, ularning xulq-atvorida delikventlik alomatlari ham ortib boradi.

Og‘ishgan xulqli yoshlarda metodika ko‘rsatkichlariga ko‘ra “O‘ziga zarar keltirish va o‘z xulqini buzishga moyillik” ortgani sari “Emotsional reaksiyalarni irodaviy nazorat qila olish” xususiyatlari kamayib boradi ($r = -0.409$, $r \leq 0,05$). Bunday toifadagi yoshlarda o‘ziga zarar yetkazish hissi ustunlik qilib, natijada o‘z hissiyotlarini boshqara olmaslik, tashqi taassurotlarni qabul qilmaslik holatlari ham kuzatiladi. Bunday holatlarni oldini olish, maxsus psixokorreksion mashg‘ulotlar olib borish shaxs ichki olamini va uning individual-psixologik xususiyatlaridan kelib chiqib yondashishni talab etadi. Olingan natijalar asosida shuni aytishimiz mumkinki, o‘ziga zarar yetkazish turlaridan biri bo‘lgan suitsidual holatlarning kelib chiqishiga aynan shaxsning o‘zini emotsional iroda qila olmasligi sabab bo‘ladi, deyish mumkin. Natijada esa, shaxsda psixik buzilish holatlari kelib chiqishi bilan birgalikda, o‘ziga va atrofdagilarga jiddiy ma‘naviy, moddiy va psixologik zarar yetkazish holatlari sodir bo‘ladi.

Sinaluvchilarda xulq og‘ishiga moyillik ko‘rsatkichi bo‘yicha xulqi og‘ishgan yoshlarda “o‘ziga zarar keltirish va o‘z xulqini buzishga moyillik” darajasi ortgani sari “delikvent xulq-atvorga moyillik” darajasi ham ortib boradi ($r = 0.515$, $r \leq 0,01$). SHaxsda o‘zini zararlash, o‘z hayotiga zomin bo‘lishga intilish holatlari undagi delikvent (takrorlanib turuvchi g‘ayri ijtimoiy xatti-harakatlar sifatida) xulq-atvorni kuchayishiga turtki bo‘lishi mumkin. Delikvent xulq huquqiy me‘yorlarni buzuvchi, biroq ijtimoiy xavf darajasiga ko‘ra jinoiy javobgarlikni keltirib chiqarmaydigan harakatlardir. Bu kabi salbiy o‘zaro yuqori aloqadorlik ko‘rsatkichlarni kamaytirish uchun xulqi nazorat ostida turadigan shaxslar,

shuningdek, xulqida o'zgarish sodir bo'layotgan yoshlar bilan kompleksli ishlar samaradorligini oshirish ko'zda tutiladi[2]. Bunga misol tariqasida, ta'lim muassasalarida, OAV da shaxsning motivatsion-emotsional sohasiga ijobiy ta'sir etuvchi teleko'rsatuvlar, ijtimoiy roliklar hamda dars mashg'ulotlarida munozalari debatlarni tashkil etish, yoshlarni kasb-hunarga yo'naltirish orqali ulardagi "energiya"ni boshqa ijobiy narsalarga yo'naltirish tavsiya etiladi.

Uyushgan yoshlarda xulq og'ishiga moyillikni aniqlash ko'rsatkichi bo'yicha ularda "zo'ravonlik va agressiyaga moyillik" darajasi ortgani sari, "delikvent xulq-atvoriga moyillik" darajasi ham yuqorilab boradi ($r=0.435$, $r \leq 0,05$). SHaxsda o'ziga, boshqalarga nisbatan zo'ravonlik kayfiyatining ustun bo'lishi, boshqalarga zarar yetkazish, boshqa shaxslarning azoblanishidan rohatlanish, agressiv munosabatlar ortishi delikvent xulq-atvor shakllaridan hisoblangan, mayda bezorilik, shaxsga ham ma'nan, ham jismonan zarar yetkazish, bosqinchilik, talonchilik kabi oqibati salbiy natijalarga olib boruvchi huquqbuzarliklarni qilishga intilishning oshishiga sabab bo'ladi [4].

"Ijtimoiy normalarga ijobiy ustanovka" shkalasi bo'yicha yuqori darajadagi ahamiyatlilik farqi "xulqi og'ishgan yoshlar" va "uyushgan yoshlar" o'rtasida aniqlandi ($t= -2.815$, $p < 0,01$). "Xulqi og'ishgan yoshlar" guruhida o'rtacha ko'rsatkich 6.5 ni tashkil qilsa, "Uyushgan yoshlar" guruhida 8.3 ni tashkil qildi. Bundan shu xulosaga kelinadiki, og'ishgan yoshlarda jamiyatda mavjud bo'lgan qonun-qoidalarga, ijtimoiy normalarga nisbatan munosabatning ijobiyligi pastroq darajada. Bu esa, ularda xulq buzilishlarini keltirib chiqarishda sababiy omillardan biri bo'lmoqda.

"Qoida va normalarni buzishga moyillik" shkalasi bo'yicha yuqori darajadagi ahamiyatlilik farqi "xulqi og'ishgan yoshlar" va "uyushgan yoshlar" o'rtasida aniqlandi ($t=17.357$, $p < 0,01$). "Xulqi og'ishgan yoshlar" guruhida o'rtacha ko'rsatkich 13.1 ni tashkil qilsa, "Uyushgan yoshlar" guruhida ularga nisbatan ancha pastroq 6.1 ni tashkil qildi. Bundan og'ishgan yoshlarda tabiiyki, ijtimoiy normalarni buzishga moyillik sezilarli darajada yuqori ko'rsatkichni tashkil etishi taxmin qilingan edi, lekin uyushgan yoshlar kategoriyasida ham bunday holatlarni keltirib chiqarmaslik uchun zarur profilaktik choralarni ko'rish kerakligi a'yon bo'lmoqda.

Deviant xatti-harakatlarning shakllanishiga oila, oilaviy munosabatlar, o'smir shaxsining xarakter xususiyatlari, ruhiy va jismoniy kasalliklarga moyilligi, shuningdek, ijtimoiy muhit ta'sir qiladi [5]. SHaxsni rivojlantirish jarayonida

vujudga kelgan ijtimoiy munosabatlar, ijtimoiy xatti-harakatlar bir-biri bilan o‘zaro bog‘liq va o‘zaro ta’sirga egadir, shuning uchun to‘laqonli ta’lim va korreksion(tuzatish) ishlari bo‘lmagan taqdirda, yoshlarda xarakterning “qiyinlashuvi” kuchayadi, bu esa shaxs rivojlanishida asotsiallikning yangi belgilarining paydo bo‘lishi yoki mavjudlariga e’tiborsizlik darajasini oshiradi [3].

Tadqiqotdan olingan empirik natijalar asosida quyidagi xulosalarni qilishimiz joiz:

Birinchidan, Probatsiya xizmati ro‘yxatida turuvchi xulqi og‘ishgan yoshlar va uyushgan yoshlar o‘rtasida ijtimoiy-psixologik so‘rovnoma olinganda, deviant yoshlarning ko‘pchiligi (43.2%) xulqi og‘ishiga “ehtiyohlari vaqtda qondirilmagan, sabrsiz” toifadagi shaxslar moyil bo‘ladi, degan javobni tanlashgan. Salbiy illatlarni jamiyatda ko‘payishiga “oilada diniy tarbiya va ota-onalar o‘rtasidagi o‘zaro muloqotning yetishmasligi” omilini 45% xulqi og‘ishgan yoshlar tanlashdi. Olingan natijalar asosida esa, o‘zaro kelayotgan yoshlar tarbiyasida shu kabi omillarni hisobga olgan holda ish ko‘rish lozimligi ma’lum bo‘ladi.

Ikkinchidan, “Xulq og‘ishiga moyillikni aniqlash” metodikasi asosida xulqi og‘ishgan va uyushgan yoshlar o‘rtasida yetarli yuqori, ahamiyatli farqlar aniqlandi. Xulqi og‘ishgan yoshlarda ijtimoiy normalarga nisbatan salbiy ustanovkalar mavjudligi, qoida va normalarni buzishga, addiktiv xulq-atvorga, zo‘ravonlik va agressiyaga, delikvent xulq-atvorga moyillik va emotsional reaksiyalarni irodaviy nazorat qila olmaslik kuzatildi. Yuqorida keltirilgan jihatlarni ijobiy tomonga muvofiqlashtirish uchun profilaktik tadbirlar sifatida ijtimoiy-psixologik treninglarni tizimli olib borish darkor.

Foydalanilgan adabiyotlar ro‘yxati

1. Mirziyoyev SH.M. Xalqimizning roziligi bizning faoliyatimizga berilgan eng oliy bahodir. 2-jild. – Toshkent: «O‘zbekiston», 2018. –508-b.
2. Gilinskiy Ya.I. Sotsialny kontrol nad deviantnostyu v sovremennoy Rossii: teoriya, istoriya, perspektiv // Sotsialnyy kontrol nad deviantnostyu. SPb., 1998.-S.4-21.
3. Deviantnoe povedenie u podrostkov: Diagnostika. Profilaktika. Korrektsiya: Uchebnoe posobie / V.G.Kondrashenko, S.L.Igumnov. – M.: “Aversev”, 2004.



4. Noy I.S. Lichnost prestupnika i yeyo znachenie v izuchenii prestupnosti // Uchen. zap. Saratovskogo yurid. in-ta. Выр. 1 б.-Saratov: Izd-vo Saratovskogo yur. in-ta, 1969. -S. 5-27.

5. Ruxieva X.A. Voyaga yetmaganlarda huquqbuzarlik va suitsidal holatlarni kelib chiqish sabablari va ularni psixoprofilaktikasi. 2021. Tafakkur tomchilari. 360-bet.

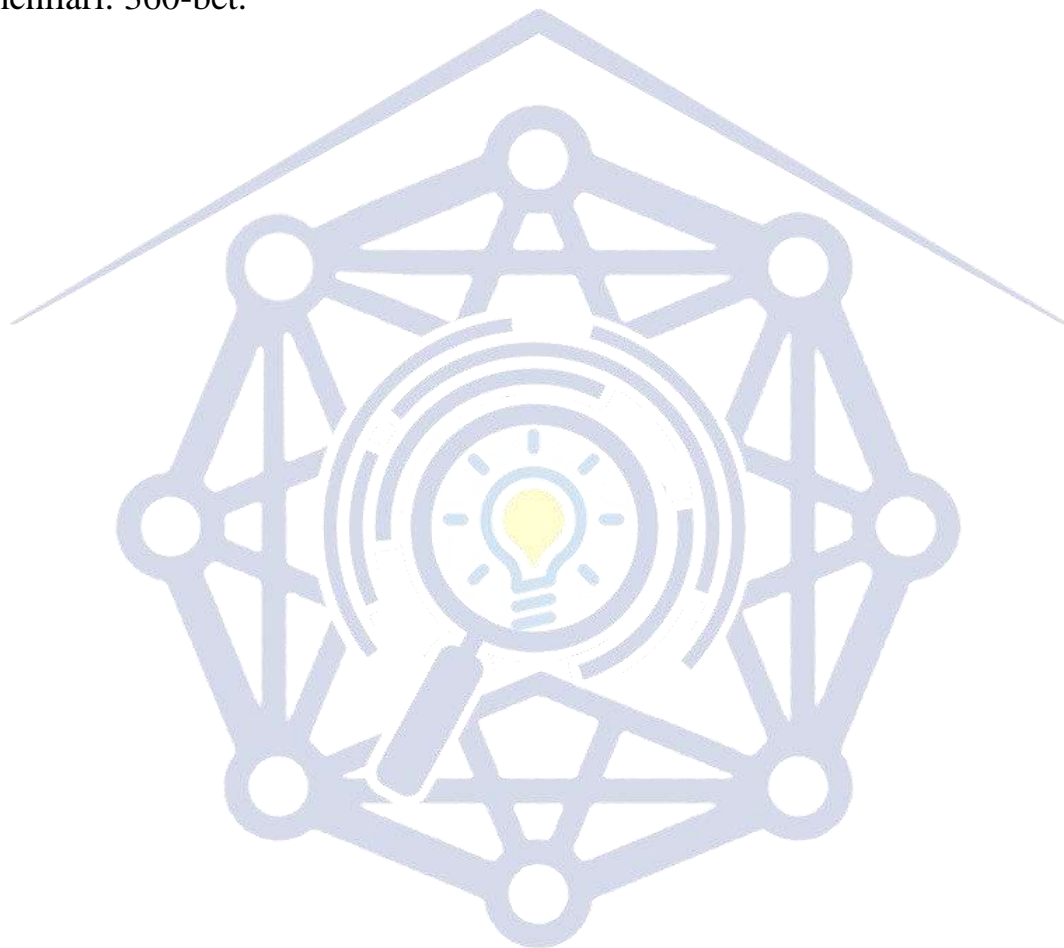

Research Science and
Innovation House



VINEERLAR

Raxmatullayev Shaxzod

Buxoro Innovatsion Ta'lim va Tibbiyot Universiteti

Annotatsiya: Ushbu ishda keramika va kompozit vineerlarning qiyosiy tavsifi berilgan. Ularning afzalliklari baholanadi va kamchiliklar

Kalit soʻzlar: shponlar, kompozit qoplamalar, keramik qoplamalar, estetik tishlarni tiklash.

KIRISH

Tish salomatligi va chiroyli tabassum ijtimoiy ahamiyatga ega mezondir. G. Guerel (2007) “moda tabassumlari” deb yozgan ommaviy axborot vositalari tomonidan boshqariladi. Bugungi kunda ommaviy axborot vositalari bemorlarni “juda koʻp” boʻlishni xohlaydi mukammal” yoki “juda oq” tishlar. Mass-media bosimi ostida boʻlgan bemorning yana bir yolgʻon vakili protseduralar haddan tashqari tezlikda amalga oshirilishi kerak.” Hozirgi vaqtda klinik amaliyotda tish shifokori koʻpincha tishlarni estetik tuzatish bilan shugʻullanishi kerak. Yangi texnologiyalar va materiallar paydo boʻlishi bilan, shifokorlar oʻrtasida keramika va kompozitdan foydalanishning afzalliklari va kamchiliklari toʻgʻrisida kelishmovchiliklar mavjud qoplamalar. Qayta tiklashning takomillashtirilgan materiallari va usullari eng yuqori estetik talablarni qondirishga imkon beradi bemorlar. Hozirgi vaqtda bemorlar koʻp miqdordagi tish toʻqimalarini saqlashdan manfaatdor va qabul qilishni xohlashadi yakuniy ishning rangi va shaklini tanlashda ishtirok etish. Shuningdek, ular shifokorlarga yakuniy natijani bashorat qilish vazifasini qoʻyadilar davolashning boshida. Compoener tayyor kompozit qoplama tizimi oʻzini bilvosita muqobil sifatida koʻrsatadi qayta tiklash usullari, xususan, yuqori estetik va kosmetik aniqlik qobiliyatiga ega keramik qoplamalar qayta qurish. Dastlab turli xil tishlarning rangsizlanishini davolash uchun ishlatilgan chinni laminat qoplamalar tobora koʻproq konservativ terapevtik usullar bilan almashtirildi, masalan, sayqallash va emal mikroabrazivasi biroq, bu evolyutsiya qoplamalar uchun koʻrsatkichlarning pasayishiga olib kelmadi, chunki materiallar va texnikalar ishlab chiqishda davom etmoqda. Seramika qoplamalari konservativ estetik yondashuv uchun eng yaxshi variant hisoblanadi, chunki ular qoplamani joylashtirishdan oldin deyarli barcha emallarni buzilmasdan qoldiradilar. Yigirma

yildan ko‘proq vaqt oldin kiritilganidan beri ceramic veneer restavratsiyasi davolashning bardoshli va estetik usuli ekanligini isbotladi. Texnika topgan klinik muvaffaqiyatni protseduralar to‘plamida, shu jumladan ishni rejalashtirishda, to‘g‘ri ko‘rsatma bilan tafsilotlarga katta e‘tibor berish bilan bog‘lash mumkin; tishlarni konservativ tayyorlash; foydalanish uchun keramikani to‘g‘ri tanlash; sementlash materiallari va usullarini to‘g‘ri tanlash; va bu restorasyonlar davom etayotgan texnik xizmat ko‘rsatish uchun to‘g‘ri rejalashtirish. Citation6 shunga ko‘ra, ushbu maqolada yangi tendentsiyalar, materiallar va usullar bilan bog‘liq ba‘zi tashvishlarni hal qilish uchun materiallar, ilovalar va texnikalarni o‘z ichiga olgan keramik laminat qoplamalarni tiklash jihatlari muhokama qilinadi, chunki ular ushbu davolash usulining davomiy muvaffaqiyati bilan bog‘liq. Laminat qoplamalar yordamida oldingi tishlarning estetikasini yaxshilash uchun ularning shaffofligi va kichik qalinlikda foydalanish imkoniyati bo‘yicha ikkita turdagi materiallar ko‘rsatilgan: sintirlangan dala chinni va presslash mumkin bo‘lgan keramika, ular kompyuter yordamida ishlab chiqarish texnikasi yordamida frezalashda ham ishlatilishi mumkin. Keramika juda shaffofdan juda shaffofgacha farq qilishi mumkin. Umuman olganda, mikroyapı (kristalsiz) qanchalik shishasimon bo‘lsa, keramika shunchalik shaffof bo‘ladi; qanchalik kristalli bo‘lsa, shunchalik shaffof bo‘lmaydi. Shaffoflikka hissa qo‘shadigan boshqa omillar qatoriga zarracha o‘lchami, zarracha zichligi, sindirish ko‘rsatkichi va g‘ovaklik kiradi.

Materiallar va usullar

Chinni qoplamalar 1980-yillarning boshidan beri estetik bo‘lmagan oldingi tishlarni konservativ tarzda tiklashning mashhur vositasi bo‘lib kelgan. Bir qator o‘rta muddatli klinik tadqiqotlar ushbu restavratsiyalarning ijobiy klinik ko‘rsatkichlarini tasdiqladi, chunki ularning estetik jihatdan yaxshi ta‘minlanganligi, bemorning qoniqish darajasi yuqori bo‘lgan va gingival salomatligiga hech qanday salbiy ta‘sir ko‘rsatilmagan. darajasi (0%–7%). Boshqa klinik tadqiqotlarda muvaffaqiyatsizliklarning yuqori darajasi (14%–33%) qayd etilgan. noto‘g‘ri yopishtiruvchi vositalardan foydalanish, tayyorlanmagan tishlar va katta ochiq dentin yuzalariga qisman yopishish. Shunga qaramay, chinni shponlar to‘g‘ridan-to‘g‘ri kompozit qoplamalarga qaraganda mustahkamroq hisoblanadi, chunki bemorlar to‘g‘ri tanlangan va shponlar puxta klinik protseduradan keyin tayyorlanadi. Della Bona va Kelli butunlay keramik restavratsiyalar uchun klinik dalillarni solishtirdilar. Ularning xabar berishicha, keramika, 5 yil ichida 5% dan

kam ishlamay qolish darajasi (ushlab turish yoki sinish yo‘qolishi) bo‘lgan shponni tiklash uchun juda mos keladi. Boshqa mualliflar feldspatik chinnilarning uzoq muddatli omon qolish darajasi o‘xshashligini aniqladilar: 5 yil ichida 96%, 10 yilda 93%, 12 yilda 91%, Iqtibos16 va 94% 12 yilda. estetikaga (31%), mexanik ta’sirga (31%), periodontal yordamga (12,5%), tutilishning yo‘qolishiga (12,5%), kariyesga (6%) va tish sinishiga (6%). Davolashning iloji boricha konservativ bo‘lish maqsadiga asoslanib, birinchi tanlov har doim bu materiallar bo‘ladi. Feldspatik chinni va shisha infiltratsiyalangan keramika 5 yil ichida 96% dan 98% gacha uzoq muddatli omon qolish darajasini ko‘rsatdi.

Chinni laminat qoplamalar sezilarli evolyutsiyadan o‘tdi. Hozirgi kunda ulardan foydalanish koronal tish tuzilmalarini qamrab olish uchun oldingi tishlar uchun oddiy qoplama tashqari kengaydi. Feldspatik qoplamalar shisha asosidagi (kremniy dioksidi) kukuni va suyuq materiallarni qatlamlash orqali hosil bo‘ladi. Kremniy dioksidi, shuningdek, silika yoki kvarts deb ataladi, turli miqdorda alumina mavjud. Ushbu alyuminiy silikatlar tabiiy ravishda topilganda va har xil miqdordagi kaliy va natriyni o‘z ichiga olganida, ular dala shpatlari deb ataladi. Dala shpatlari asosan kremniy oksidi (60% -64%) va alyuminiy oksidi (20% -23%) dan iborat bo‘lib, odatda tishlarni tiklashda ishlatilishi mumkin bo‘lgan shisha yaratish uchun turli usullar bilan o‘zgartiriladi. Shunday qilib, chinni qoplama alyuminiy-silikat oynasidagi florapatit kristallaridan iborat bo‘lib, ular tiklanishning yakuniy morfologiyasi va soyasini yaratish uchun yadroga qatlamlanishi mumkin. Florapatit kristallari qoplama chinni optik xususiyatlariga hissa qo‘shadi. Feldspatik chinni katta estetik ahamiyatga ega va tabiiy tish tishlari kabi yuqori shaffoflikni namoyish etadi. Qatlamlash va otish jarayonidan foydalangan holda, keramistlar tabiiy tishlarga iloji boricha optik jihatdan yaqin bo‘lishi mumkin bo‘lgan shponlarni ishlab chiqdilar.

Natijalar va muhokama

Veneerlar - tishlarning vestibulyar yuzasiga mahkamlangan keramika yoki kompozitlardan tayyorlangan plitalar. Shponlar tufayli tishning koronal qismidagi kariyes va kariy bo‘lmagan kelib chiqadigan nuqsonlarni, anomaliyalarni bartaraf etish mumkin. tishning tish bo‘shlig‘idagi holati, shakli, o‘lchami, tishlarning rangi o‘zgarishini yashirish.

Ushbu maqolada biz keramika va kompozit qoplamalarning afzalliklari va kamchiliklarini batafsil ko‘rib chiqamiz. Seramika qoplamalari estetik tish



muammolarini tuzatish uchun keng qo'llaniladigan usuldir. bilan tiklash seramika qoplamalaridan foydalanish bilvosita usuldir. Bunday holda, bemor bir necha marta shifokorga tashrif buyurishi kerak. Seramika qoplamalarining qalinligi 0,5 dan 0,9 mm gacha bo'lib, ularni o'rnatish uchun tishni maydalashni talab qiladi. Davolangan tishdan Taassurot olinadi va maket tayyorlanadi, unga ko'ra shpon stomatologiya laboratoriyasida tayyorlanadi. Seramika qoplamalari qator xususiyatlarga ega. Misol uchun, ular o'zgarib turadigan kompozit materiallardan farqli o'laroq, bo'yashga chidamli rang berish xususiyatiga ega bo'lgan oziq-ovqatlarni iste'mol qilishda ularning restavratsiyalarining rangi. Seramika ajoyib xususiyatlarga ega past alerjeniklik va sitotoksiklik tufayli yumshoq to'qimalar bilan biologik muvofiqligi.

Bundan tashqari, keramika yuzasida mikroorganizmlarning hayotiyliги ancha past bo'ladi, shuning uchun to'planadi. Tish blyashka kamroq bo'ladi. Buni keramikaning silliq yuzasi bilan izohlash mumkin, bu biriktirilishiga to'sqinlik qiladi bakteriyalar. Keramika qoplamalarining yorug'likni o'tkazish qobiliyati yuqori estetik natijalarga erishish imkonini beradi. Nur, shpon yuzasiga tushib, keramika ichiga turli xil chuqurliklarga kiradi va keyin tish to'qimalaridan aks etadi va shu bilan shu bilan rang chuqurligini yaratadi va tiklashga tabiiy shaffoflikni beradi. Xizmat muddati haqida Ushbu tiklash uchun, to'g'ri parvarish qilish va shifokor tavsiyalariga amal qilgan holda, keramik qoplamalar sizga 10-15 yil xizmat qiladi. Chinni qoplamalarga muqobil kompozitsion tizimdan foydalanish hisoblanadi. Bunday vaziyatda estetik Tishlarni tiklash to'g'ridan-to'g'ri bemorning og'zida sodir bo'ladi va bir tashrif bilan yakunlanishi mumkin. Bemor restavratsiyaning rangi va shaklini tanlashda ishtirok etishi mumkin. Ushbu tizim bilan ishlashda laboratoriya tekshiruvlariga ehtiyoj qolmaydi. bosqichlar. Componir standartlashtirilgan qoplama bo'lib, u sanoatda ishlab chiqariladi original polimerlashtirilgan yuqori to'ldirilgan nanogibrid kompozit. Bu Shveysariya kompaniyasi tomonidan ishlab chiqilgan Coltene/Whaledent. Ishlab chiqaruvchi bizga uchta o'lchamli variantni taqdim etadi: katta, o'rta va kichik va ikkita plitalarning shaffofligiga ko'ra navlar (oq va universal). componeer premium tizim to'plami sifatida mavjud, 84 ta shpon yoki 36 ta qoplamali asosiy tizim to'plamini o'z ichiga oladi. To'plamlarga qo'shimchalar ham kiradi materiallar: shablonlar, ushlagich, komponeerni o'rnatish vositasi, modellashtirish vositasi, nanoto'ldirilgan mikrogibrid kompozit materiallar sinergiyasi D6 va sinergiya D6 Flow, bir komponentli yopishtiruvchi tizim One Coat Bond, polishing disklari, chiziqlar va

turli abrazivlikdagi boshlar va tabiiy choʻtkalardan yasalgan choʻtkalar. Komponer emal qoplamalari ancha nozik. Ularning qalinligi 0,3 dan (servikal mintaqada) 0,7 mm gacha. (kesish qirrasida sohasida), shuning uchun hajm olib tashlangan toʻqimalar minimaldir. Ishlab chiqarish jarayonida kompozitsiyaning tashqi yuzasiga silliq mikrotekstura qoʻllaniladi, juftlashgan tishlar uchun nosimmetrik oyna. Synergy D6 kompozitsiyasida rang tashuvchisi dentin boʻlib, emal massalari hosil boʻladi. rangning shaffofligi va chuqurligi effektlarini yaratish uchun emalning xususiyatlariga muvofiq. Rasmiy veb-saytga koʻra komponeer tizimi, barcha namunalarning 92,5 % boʻyoq penetratsiyasini koʻrsatmadi; 7,5 % faqat minimal oʻzgarishlarni koʻrsatdi chekka ranglar. Ularning chidamliligi toʻliq aniqlanmagan, chunki... Componeer tizimi 2011 yilda Xalqaro koʻrgazmada taqdim etilgan Dental shou (Kyoln, Germaniya). Ehtimol, ularning xizmat muddati kamida 10 yil.

FOYDALANILGAN ADABIYOTLAR ROʻYXATI:

1. Рабинович М.И., Липкинд Ж.А. Клинический опыт применения новой системы компонеер для прямой реставрации фронтальной группы зубов // Клиническая стоматология – 2013. N 1. С. 40-41.
2. Козицына С.И., Грицай И.Г., Макарова А.Н., Кириенко А.Ю., Дмитриева Н.Г. Что такое виниры и ультравиниры? // Клиническая стоматология – 2011. N. 3. С. 42-45.
3. Любомирский Г.Б. Применение системы Componeer для прямой реставрации зубов фронтальной группы // Кафедра Cathedra – 2015. N. 52. С. 36-37.
4. Флейшер Г.М. Неинвазивное протезирование люминирами // Актуальные проблемы гуманитарных и естественных наук – 2016. N. 2-4. С. 122- 130.
5. Шумилович Б.Р., Сущенко А.В., Морозов А.Н. Система прямых предполимеризованных композитных виниров Componeer. Трудности в работе и пути их преодоления // Проблемы стоматологии – 2015. Т. 11. N. 3-4. С. 14-24.

RAQAMLI JAMOATCHILIK NAZORATI VA UNDA OMMAVIY AXBOROT VOSITALARINING O‘RNI

Mansurbek Nematov

Toshkent davlat yuridik universiteti (TDYU) Ommaviy axborot vositalari
yo‘nalishi magistranti

manematov.scholar@gmail.com

ANNOTATSIYA

Ushbu maqolada jamoatchilik nazorati va uning shakllarini raqamli axborot texnologiyalari yordamida amalga oshirishning an‘anaviy usullardan afzalliklari, davlat hokimiyati va boshqaruvi organlari, ularning mansabdor shaxslari faoliyatining qonuniyligi hamda inson huquq va erkinliklari, qonuniy manfaatlarining inobatga olinishini nazorat qilish va baholashdagi imkoniyatlari milliy qonunchilik va xalqaro tajriba asosida o‘rganilgan.

Kalit so‘zlar: jamoatchilik nazorati, axborot texnologiyalari, raqamli jamoatchilik nazorati, jamoatchilik fikrini o‘rganish, raqamli muhit, ijtimoiy tarmoqlar, davlat organlari, ommaviy axborot vositalari.

ABSTARCT

In this article, the advantages of public control and its forms with the help of digital information technologies compared to traditional methods, the legality of the activities of state authorities and their officials, as well as the possibilities of monitoring and evaluating the consideration of human rights and freedom, legal interests, studied on the basis of national legislation and international experience.

Keywords: public control, information technologies, digitalization of public control, public opinion research, digital environment, social networks, state bodies, mass media.

АННОТАЦИЯ

В данной статье рассматриваются преимущества общественного контроля и его форм с помощью цифровых информационных технологий по сравнению с традиционными методами, законность деятельности органов государственной власти и их должностных лиц, а также возможности мониторинга и оценки соблюдения прав человека. и свободы, законные

интересы, изучаемые на основе национального законодательства и международного опыта.

Ключевые слова: общественный контроль, информационные технологии, цифровой общественный контроль, исследование общественного мнения, цифровая среда, социальные сети, государственные органы, средства массовой информации.

KIRISH

Jamoatchilik nazorati – bu davlat hokimiyati va boshqaruv organlari faoliyati ustidan fuqarolar, ularning birlashmalari va o‘zini-o‘zi boshqarish, fuqarolik jamiyatining boshqa tuzilmalari tomonidan qonun doiralarida olib boriladigan nazorat hisoblanadi.

Jamoatchilik nazorati bo‘yicha qonunchilik davlat organlari va muassasalari faoliyati ustidan jamoatchilik nazoratini tashkil etish va shunday nazoratning amalga oshirilishini ta‘minlaydi hamda sohadagi munosabatlarni tartibga soladi. Jamoatchilik nazoratining bir necha shakllari mavjud – davlat organlariga murojaatlar va so‘rovlar, davlat organlarining ochiq hay‘at majlislarida ishtirok etish, jamoatchilik muhokamasi, jamoatchilik eshituvi, jamoatchilik monitoringi, jamoatchilik ekspertizasi, jamoatchilik fikrini o‘rganish, fuqarolarning o‘zini o‘zi boshqarish organlari tomonidan davlat organlari mansabdor shaxslarining hisobotlari va axborotini eshitish. Bugungi kunga kelib raqamli olamning inson faoliyatining deyarli barcha jabhalarida o‘z o‘rniga ega bo‘lishi natijasida o‘zaro munosabatlarda tutgan roli va ahamiyati ortib bormoqda. Davlat tashkilotlari va organlariga fuqarolar tomonidan murojaatlarni amalga oshirishda raqamli murojaatlarning tezkorligi va masofa tanlamasligi huquq va erkinliklar, qonuniy manfaatlarining ta‘minlanishida katta yutuqlar bermoqda. Fuqarolik jamiyati va ijtimoiy davlatning asosiy belgilardan biri hisoblanadigan jamoatchilik nazoratining samarali amalga oshirilishida raqamli muhit imkoniyatlari beqiyos. Ayniqsa, jamoatchilik fikrini o‘rganish va davlat organlari mansabdor shaxslarining hisobotlari va axborotlarini eshitish kabi jamoatchilik nazorati shakllari raqamli muhit taqdim etayotgan imkoniyatlar tufayli yanada kengroq jamiyat vakillarini qamrab oladi.

ADABIYOTLAR TAHLILI VA METODOLOGIYA

Fuqarolik jamiyatida fuqarolarning faolligi, ijtimoiy hodisalarga befarq bo‘lmasligi, davlat organlarida ishlayotgan har bir rahbar xodim o‘z faoliyatining

jamoatchilik nazorati ostida ekanligini chuqur his etishi jamiyat rivojida muhim ahamiyatga ega[1].

Jamoatchilik nazorati jamiyatda ijtimoiy adolat barqarorligini ta'minlash uchun shaxs, jamiyat va davlat o'rtasidagi aloqalarda murosa yo'lini tanlash, tenglik, mas'uliyat va javobgarlikka xizmat qiluvchi asosiy omillardan biri hisoblanadi. Jamoatchilik nazorati inson huquq va erkinliklarining davlat tomonidan kafolatlanishi bilan bir qatorda davlat organlari faoliyatida inson huquqlarining ustuvor bo'lishini ta'minlaydi. Jamoatchilik nazoratining mavjudligi siyosiy hokimiyatning tom ma'noda xalq qo'lida ekanligini ko'rsatkichi hisoblanadi[1]. Jamoatchilik nazorati tushunchasi haqida gap ketganda uning davlat nazoratidan qanday farq qilishini alohida belgilab o'tilishi joiz. Davlat nazorati tekshirish, tahlil qilish, taftish o'tkazish va hisobot talab qilish kabi usullar bilan bajarilsa, jamoatchilik nazoratida ham axborotni (axborot, muloqot, hisobot) talab qilish va ta'sir ko'rsatish huquqlari bo'lishiga qaramay, ular majburiy yuridik mexanizmlar orqali amalga oshirilmaydi. Jamoatchilik nazorati davlat nazoratini amalga oshiradigan organlar ustidan ham yuritiladi hamda qamrovi davlat hokimiyati va boshqaruvi organlari faoliyati bilan birga butun davlat apparati, shuningdek, nodavlat sektorni ham o'z ichiga oladi. Jamoatchilik nazorati to'g'ridan to'g'ri ta'sir o'tkaza olmas-da, biror muammoga yechim topish yoki biror jarayonni to'xtatish yuzasidan jamoatchilik fikrini mujassam qilish hukumatni qat'iy choralar ko'rishga majbur etadi. Jamoatchilik nazorati – bu xalq tomonidan amalga oshiriladigan nazorat hisoblanadi. U o'zida xalqning xohish-irodasini ifoda etadi. Xalq xohish-irodasi esa har qanday jamiyatda haqiqiy yagona ulkan qudratdir[1].

Jamoatchilik nazoratining natijalari bayonnoma, xulosa va ma'lumotnoma shaklida yakuniy hujjat ko'rinishida tayyorlanadi. Yakuniy hujjat axborot va tavsiya xususiyatiga ega bo'lib, majburiy xarakterda bo'lmaydi. Yakuniy hujjatda bayon qilingan axborot, tavsiya va takliflar ushbu bayonotlar tegishli bo'lgan davlat organlari tomonidan majburiy asosda ko'rib chiqiladi va ular yuzasidan qonuniy qarorlar qabul qilinadi. Bundan kelib chiqadiki, jamoatchilik nazoartining ham ta'sir choralari mavjud, biroq ular yuridik ma'noda kuch ishlatish ya'ni jazolash, taqiqlash va boshqalarga asoslanmaydi[2].

Fuqarolik jamiyatini shakllantirishda ommaviy axborot vositalari o'z o'rniga ega. Ommaviy axborot vositalari jamoatchilik nazoratini amalga oshiruvchi subyektlardan biri hisoblanadi. Davlat hokimiyati va boshqaruvi organlari



faoliyatining qonuniyligi va samaradorligi yuzasidan jamoatchilik nazorati natijalari jamiyatning barcha vakillariga yetib borishi uchun ushbu natijalar tahliliy material ko‘rinishida ommaviy axborot vositalarining turli shakllarida, jumladan boshqa nashrlar, televideniye ko‘rsatuvlari va radio eshittirishlarda, shuningdek raqamli muhitdagi internet nashrlarida e‘lon qilib boriladi.

Jamoatchilik nazorati shakllarini axborot texnologiyalari yordamida amalga oshirish masalasi huquq nazariyotchilar tomonidan deyarli o‘rganilmagan. Faqat rus olimi S.M.Zubarevning jamoatchilik nazorati bo‘yicha tadqiqotida ushbu mavzuga oid qisman fikrlar bildirilgan. U asosan qonun ijodkorligi va jamoatchilik muhokamasi jarayonida axborot texnologiyalaridan foydalanishni tahlil qilgan[3]. Sh.U.Yakubov esa ushbu mavzuda o‘rgangan amalga oshirgan kam sonli tadqiqotchilardan biri hisoblanadi. Unga ko‘ra jamoatchilik nazoratining yanada samarali bo‘lishi uchun zamonaviy shakllar elektron, masofaviy va boshqa shakllardan foydalangan holda amalga oshirilishi hamda bu jarayonda turli elektron platformalardan foydalanish tartibi “Jamoatchilik nazorati to‘g‘risida”gi Qonunda alohida ko‘rsatilishi lozim[4].

O‘zbekiston Respublikasi huquqiy demokratik davlat va fuqarolik jamiyatini qurish yo‘lini tanladi, bu jarayonda esa davlat va jamiyat ishlarini boshqarishda qonuniylik va huquqiy-tartibotni tanlashda fuqarolar ishtirokini keng ta‘minlashi lozim edi. Buning uchun esa jamoatchilik nazorati va uni amalga oshirishning huquqiy asoslari milliy qonunchiligimizda kafolatlanishi, shuningdek, sohaga oid munosabatlar tartibga solinishi lozim edi. Shu maqsadda Qonunchilik palatasi tomonidan 2017-yil 15-noyabrda qabul qilingan Senat tomonidan 2018-yil 29-martda ma‘qullangan O‘zbekiston Respublikasining “Jamoatchilik nazorati to‘g‘risida”gi 474-sonli Qonuni qabul qilindi. Ushbu qonunda jamoatchilik nazorati bo‘yicha qonunchilik, uning obyekti va subyektlari, asosiy prinsiplari, shakllari, subyektlarning huquq va majburiyatlari va natijalar yuzasidan normalar belgilangan. Ushbu qonun qabul qilinganidan keyin ijtimoiy, siyosiy va iqtisodiy hayotning turli sohalariga oid jamoatchilik nazoratini amalga oshirish bo‘yicha qonun va qonunosti hujjatlari qabul qilinib, sohaning huquqiy asoslari mustahkamlandi.

Raqamli jamoatchilik nazoratining keng qamrovli bo‘lishi va samaradorligi darajasi jamoatchilik nazorati shakllarini imkon qadar raqamlashtirish zaruratini tug‘diradi. Shuningdek, “elektron jamoatchilik nazorati” tushunchasi ilmiy, nazariy va amaliy jihatdan tadqiq etilishi kerak. Elektron jamoatchilik nazorati jamoatchilik

nazoratini amalga oshirishda zamonaviy axborot texnologiyalarini joriy qilish hisoblanadi. Jamoatchilik nazoratida raqamli texnologiyalardan foydalanish amaliyotda keng qoʻllanmoqda. Masalan, fuqarolar, davlat organlari va mansabdor shaxslar tomonidan mavjud qonunchilik normalariga rioya etilishini doimiy ravishda monitoring qilish, baholash va nazorat qilib boriladi. Turli ijtimoiy tarmoqlarda fuqarolar tomonidan davlat organlari faoliyati muhokama qilinmoqda va ularning harakatlari qonuniyligi hamda fuqarolarning huquq va erkinliklari inobatga olinganligi borasida munosabatlar bildirilmoqda. Shu sababdan davlat tashkilotlari ijtmoiy tarmoqlarda rasmiy sahifalarni yuritgan holda tashkilotning faoliyati qonuniyligi va samaradorligi yuzasidan davriy hisobotlar berib borilmoqda.

Mansabdor shaxslarning noqonuniy xatti-harakatlar yuzasidan ijtimoiy tarmoqlarda tarqaladigan materiallar jamoatchilikning katta bahs-munozaralarini keltirib chiqarmoqda. Bu esa ushbu vaziyat yuzasidan aholining hamda jamoatchilik faollarining davlat organlaridan rasmiy javob talab qilishiga olib kelmoqda. Bu aynan jamoatchilik nazorati hisoblanadi. Axborot texnologiyalarining taraqqiyoti va keng ommalashishi fuqarolarda davlat va jamiyat hayotida muhim masalalarda faollashishiga, oʻz munosabatini bildirishga minbar vazifasini bajarmoqda. Davlat idoralari va mutasaddilar jamoatchilik nazorati subyektlarining qonuniy talablariga moslashmoqda, vaziyat boʻyicha kerakli choralar koʻrmoqda va ommaviy axborot vositalarida tushuntirish va bayonotlar berib borilmoqda. Davlat organlari ijtimoiy tarmoqlardagi jamoatchilik muhokamasiga jiddiy eʼtibor qaratib biror hodisa yuzasidan jamoatchilik fikri shakllanib boʻlmasidan jamoatchilik fikriga tezkor taʼsir oʻtkazish uchun tezkor choralar koʻrmoqda, jamoatchilik bilan ishlashda zamonaviy yondashuvlardan foydalanmoqda.

Bunday yangi ijtimoiy munosabatlarning paydo boʻlishi va amaliyotda koʻzga tashlanishi sohaning huquqiy bazasini yaratish ehtiyojini paydo qiladi. Shunday normativ-huquqiy hujjatlardan biri 2020-yil 16-iyunda qabul qilingan “Elektron hukumat tizimini yanada rivojlantirish, shuningdek, davlat organlari va tashkilotlarining oʻz faoliyati boʻyicha jamoatchilik oldida elektron hisobot berishi tartibini joriy etish chora-tadbirlari toʻgʻrisida”gi 444-sonli Oʻzbekiston Respublikasi Vazirlar Mahkamasi qarori hisoblanadi[4].

NATIJAR VA MUHOKAMA

Jamoatchilik nazorati shakllari axborot va kommunikatsiya texnologiyalaridan foydalanilgan holda amalga oshirilganda uning anʼanaviy



usuldan samaradorligi va qamrovi bilan ustunroq bo‘lishi aniqlandi. Bugungi kunda davlat rasmiylariga ta’sir o‘tkazishning eng samarali vositasi elektron resurslar, raqamli texnologiyalar va ijtimoiy tarmoqlar bo‘lib qolmoqda. Ijtimoiy tarmoqlarda e’lon qilingan materiallar yuzasidan jamoat faollari va soha mutaxassislar zudlik bilan munosabat bildirib chiqishmoqda, bu esa sohaga aloqador mansabdor shaxslarning sergak tortishiga, masalaga jiddiyroq yondoshishiga hamda qonunni muhofaza qiluvchi organlarning hodisaga aralashuviga olib kelmoqda. Ommaviy axborot vositalari esa vaziyatni boshidan kuzatuvga olib, ko‘tarilgan masalaning yechimi tomon borishini hamda bunda davlat organlarining o‘z vazifalarini bajarishini keng ommaga jurnalistik material sifatida taqdim etmoqda. Bu aynan jamoatchilik nazorati va xalq xohish-istagining ro‘yobga chiqishi hisoblanadi.

O‘zbekiston Respublikasining “Jamoatchilik nazorati to‘g‘risida”gi Qonunida jamoatchilik fikrini o‘rganish jamoatchilik nazoratining asosiy shakllaridan biri sifatida qayd etilgan. Jamoatchilik nazorati shakllari orasida axborot texnologiyalari va texnika taraqqiyoti yutuqlari hamda imkoniyatlaridan foydalanish borasida jamoatchilik fikrini o‘rganish shaklini raqamli muhitda amalga oshirish boshqa shakllarga solishtirganda qulayligi, natijalarni yig‘ish, umumlashtirish va tizimlashtirishda tezkorlik hamda xolislikni ta’minlashi bilan ajralib turadi. Biroq raqamli vositalar yordamida xalq fikrini o‘rganish mutlaqo kamchiliklardan xoli, deb bo‘lmaydi. Bunda ba’zi qiyinchiliklar yuzaga kelishi, shuningdek, jamoatchilik fikrini o‘rganishda oldindan aniq chora-tadbirlarni ko‘rish majburiyatini hisobga olish kerak.

“Ijtimoiy fikr” respublika jamoatchilik fikrini o‘rganish Markazi ilmiy-tadqiqot muassasasi maqomidagi nodavlat notijorat tashkiloti O‘zbekistonda jamoatchilik fikrini o‘rganish bo‘yicha uzoq yillardan buyon keng tadqiqotlar o‘tkazib kelayotgan tashkilot hisoblanadi. Ushbu markaz o‘z oldiga mamlakat taraqqiyotining barcha sohalarida jamoatchilik fikri dinamikasining asosiy tendensiyalarini aniqlash, o‘rganish va tahlil qilish, shuningdek, tizimli monitoringini olib borishni maqsad qilib olgan.

“Ijtimoiy fikr” Markazi 1997-yilda tashkil etilgan bo‘lib, shu yildan boshlab Markazning tadqiqot jamoasi butun mamlakat miqyosida eng birinchi bo‘lib jamoatchilik fikrining sotsiologik so‘rovlarini muntazam ravishda o‘tkazishni boshladi. Shu paytga qadar Markazning yigirma yildan ortiqroq faoliyati davomida



sotsiologiya fanida mavjud turli xil usullar asosida 650 dan ortiq majmuaviy tadqiqotlar o‘tkazildi[5].

“Ijtimoiy fikr” respublika jamoatchilik fikrini o‘rganish Markazi bugungi kunda O‘zbekistonda jamiyat hayotining keng ko‘lamdagi dolzarb masalalari yuzasidan jamoatchilik fikrini o‘rganish sohasida yetakchi tadqiqot tashkilotlaridan biri hisoblanadi. Markaz faoliyatining asosiy yo‘nalishlari – jamiyatning **ijtimoiy-siyosiy, ijtimoiy-iqtisodiy va madaniy rivojlanishi** sohasida jamoatchilik fikrini o‘rganishdir.

Ushbu Markazda muammolarning an‘anaviy spektridan tashqari, mehnat bozori, migratsiya, odam savdosi, korrupsiya, yoshlar, ayollar va katta yoshdagilar muammolari, ekologiya muammolari, reproduktiv salomatlik masalalari, oiladagi munosabatlar va oilaviy qadriyatlar kabi ko‘plab boshqa masalalarni tadqiq etish dasturlari amalga oshiriladi.

Markaz sotsiologiya, psixologiya, siyosatshunoslik, tarix, demografiya, iqtisodiyot sohasida yuqori malakali mutaxassislar jamoasiga hamda turli daraja va ko‘lamdagi kompleks monitoring tadqiqotlarini o‘tkazish uchun zarur axborot va texnik resurslarga ega. Markaz tarkibida davlat, nodavlat va xalqaro tashkilotlar bo‘lgan tashkilotlar bilan yaqin hamkorlik qiladi va ularga keng ko‘lamli tadqiqot xizmatlarini ko‘rsatadi. Markaz tuzilmasida ilmiy-metodik kengash hamda axborot-matematik, ilmiy-tahliliy, amaliy-tadqiqotlarni tashkil etish va o‘tkazish, shuningdek, tezkor tadqiqotlar bo‘limlari faoliyat yuritadi. Ushbu markazning tezkor tadqiqotlar bo‘limi raqamli muhit imkoniyatlaridan foydalangan holda tezkor tadqiqotlarni amalga oshiradi, natijalarni to‘playdi va qayta ishlaydi. Ushbu bo‘lim jamoatchilik fikrini o‘rganishda telefon va internet so‘rovlari o‘tkazish, tadqiqotlar dasturlari va so‘rovnomalarini shakllantirish va tadqiqotlarda olingan ma‘lumotlarni qayta ishlash va tayyorlash kabi bosqichlarni amalga oshiradi.

Jamoatchilik nazorati bo‘yicha xalqaro tajribaga e‘tibor qaratadigan bo‘lsak, bu borada AQSHda jamoatchilik nazorati uzoq tarixga ega. AQSHning 4-Prezidenti Jeyms Medisonning “Federalist” gazetasida chop etilgan fikriga ko‘ra: “Respublikachi”larning ozodlik ruhiyati, shubhasiz, nafaqat butun hokimiyat xalqdan chiqishi, balki xalq ishonch bildirgan hokimiyatlar ham xalqqa bog‘liq bo‘lib qolishi kerak...”. bugungi kunga qadar bu g‘oyalar, ya‘ni hokimiyat organlarining xalqqa hisobot berishi AQSHda siyosiy an‘ana sifatida qabul qilingan hamda bu borada o‘ziga xos boy tajriba to‘plangan.



AQSHda jamoatchilik nazorati ikki yo‘l bilan amalga oshiriladi. Birinchisi – fuqarolarning xohish-istaklarini to‘g‘ridan-to‘g‘ri ifodalash bo‘lsa, ikkinchisi – xalq tomonidan saylangan vakillar amalga oshiradi. E‘tiborli jihati shundaki, ikkala nazorat usulining bir-biridan ustuvorligi haqida gapirish o‘rinsiz, ular birgalikda bir maqsadga xizmat qiladi. Masalan, to‘g‘ridan-to‘g‘ri jamoatchilik nazorati fuqarolarning hokimiyat faoliyati to‘g‘risida to‘liq ma‘lumot olishlari, jurnalistik tekshiruvlar, fuqarolar yig‘ilishlari, jamoat tinglovlari orqali jamiyat ishlarini boshqarishda fuqarolarning ishtirokini kengaytirish, qonun loyihalarini jamoatchilik ekspertizasi va hokazo usullar yordamida amalga oshirilsa, ikkinchi vakillik usulida parlament nazorati, huquqiy qonun chiqaruvchi, mahalliy hokimiyat vakillik organining nazorati orqali amalga oshiriladi.

AQSHdagi yana kollaboratsiy nomli uslubiga to‘xtalsak. Bu uslub fuqarolarning turli xil fikr va g‘oyalarini to‘plashga emas, balki fuqarolarga ma‘lum bir muammolarni aniq yetkazib, uni shu sohaning yetuk mutaxassislarini taklif qilgan holda yechimini hal qilish hisoblanadi. Bu uslub nafaqat yuqori darajali natijalarga erishishga, balki butun jamiyatni bir maqsad yo‘lida birlashtirishga ham xizmat qiladi. Odamlar hukumat hal qila olmagan ba‘zi muammolar yechimida ularning ham hissasi va o‘rni borligiga ishonch hosil qilishadi[6].

XULOSA

Xulosa qilib aytadigan bo‘lsak, jamoatchilik shakllarini raqamli muhitda axborot texnologiyalari orqali amalga oshirish an‘anaviy usullardan qamrovi va samaradorligi bilan ustundir. Davlat va jamiyat hayotidagi dolzarb masalalarning fuqarolar tomonidan keng muhokama qilinishida axborot texnologiyalari katta imkoniyatlarni taqdim qila oladi. Jamoatchilik fikni o‘rganish, to‘plash va qayta ishlashda tezkorlik raqamli texnologiyalar taqdim etadigan eng asosiy afzalliklardan hisoblanadi.

Research Science and
Innovation House



FOYDALANILGAN ADABIYOTLAR RO‘YXATI:

1. Дўстжонов Т., Хасанов С. Ўзбекистон демократик тараққиёт йўлида. – Т.: Тошкент Молия институти, 2004, 72 бет.
2. Е.Т.Хоҗиёев, Ш.Г‘.Асадов. Davlat hokimiyati va boshqaruvi organlari faoliyati ustidan jamoatchilik nazorati. O‘zbekiston Respublikasi Vazirlar Mahkamasi huzuridagi Fan va texnologiyalarni rivojlantirishni muvofiqlashtirish qo‘mitasi. Monografiya. - Т.: Akademiya, 2014. – 132-b.
3. Zubarev S. M. New technologies of general control: reality or illusion? // Bulletin of the University of Perm. Yuridicheskie nauki. - 2019. - №. 43.
4. Ummatalievich, Yakubov Shuxrat. “Digitalization of Public Control.” Psychology and Education Journal 58.2 (2021): 1346-1352.
5. <https://ijtimoiyfikr.uz/oz/markaz-xaqida/>
6. https://uza.uz/oz/posts/jamoatchilik-nazorati-tarixi-zamonaviy-qarashlar-va-yondashuvlar_391306

Research Science and Innovation House

CHARACTERISTICS OF FASHION BLOGS IN DIFFERENT LINGUACULTURES

Atajanova Nazokat Mansur qizi,
Urgench innovation university,
Uzbekistan, Kharezm

E-mail: atajanovanazokat@gmail.com

Abstract. The article aims to challenge the traditional view of fashion blogs as a genre, instead proposing that they should be considered as a type of institutional discourse. The study analyzed the top 10 fashion blogs from four languages (English, Spanish, Russian, and French) using various research methods, including classification, synthesis, and analysis, to support this new perspective.

Keywords. Blogs, internet journalism, online content, fashion blogs, discourse, institutional discourse, communication, social media, marketing, technology, internet revolution.

The rapid pace and widespread adoption of the scientific and technological revolution over the past three decades, facilitated by the Internet, has surpassed all previous innovations, including writing, printing, and television. The ease of navigating the internet has made it accessible to individuals with varying levels of education, and key genres have been transferred from traditional communication methods, such as memoirs and diaries, which have been around for centuries.

Blogs have become a significant form of internet journalism, effectively promoting goods and services. Statistics show that 57% of marketers have acquired clients through blogs, and 409 million readers view over 22.2 billion blog posts monthly. Furthermore, blogs have evolved to incorporate other genres, such as social networks and video hosting, with 95.9% of bloggers promoting their content on these platforms.

Definition of terms. A blog is a type of online content that can be understood in different ways depending on the perspective. According to some researchers, a blog is primarily a hypertext created by an author and their readers, characterized by features such as public access, interactivity, and dynamism. Others view blogs as a platform for professional journalism or a website where authors regularly update their posts. Additionally, blogs can be classified into three categories: personal

notebooks, personal diaries or journals, and blog filters that collect and curate interesting content from the internet.

Fashion blogs are a popular type of online publication, providing readers with information on clothing, style, accessories, and other fashion-related topics. However, a closer examination reveals that many modern fashion blogs extend beyond these boundaries, incorporating posts about travel, home decor, family life, cultural events, and entertainment, effectively encompassing a broader definition of lifestyle.

We maintain that fashion blogs are a form of discourse, not a distinct genre of the internet, as they share linguistic characteristics with other texts and are influenced by extralinguistic factors that create a unique atmosphere. According to Yu. N. Karaulov and In. V. Petrova, discourse is a multifaceted phenomenon that encompasses not only the text itself, but also broader knowledge, opinions, and the speaker's attitudes and emotions, which are extralinguistic components that contribute to its complexity. According to T.A. van Dijk, discourse refers to the combination of both written and spoken messages that are exchanged in a particular communication situation.

Signs, components, characteristics and functions of institutional discourse. The proposed classification is best suited for our research, according to modern linguists. The researcher, I Karasik, identifies two types of discourse: institutional and personal. Institutional discourse is defined as a communication process that occurs in conditions of status and role relations, within hierarchical social structures that perform various functions such as information dissemination, socialization, and protection of society.

The core of institutional discourse in fashion blogging is typically centered around the bloggers and their teams, who serve as the senders, and the target audience, including both subscribers and non-subscribers, who are part of the broader fashion world. While the audience may not directly influence the success of a product, they can still impact it indirectly through feedback and other forms of communication, which shapes the behavior and norms of the institution.

The implementation of fashion blogs is analyzed, revealing the performative function through the stereotypical actions of bloggers. A common structure is observed across both foreign and domestic blogs, with most featuring links to social networks and other online platforms. This structure allows readers to easily navigate



and choose topics of interest. Additionally, the content of fashion blogs often features similar themes, accompanied by bright images and comments from readers, which also exhibits the prescriptive function.

In fashion blogs, a specialized vocabulary is employed by both the authors and their readers, comprising terms and phrases unique to the profession and field of fashion. This specialized language is often highly technical and commonly used within the industry, allowing bloggers and readers to communicate effectively and share knowledge about fashion trends, styles, and culture. Fashion blogs are a distinct form of online discourse, characterized by the use of specialized vocabulary such as "tent dress", "cardigan", and "wristlet bag", among others. This unique language sets the tone for a particular style of writing and communication, revealing that fashion blogs are, in fact, a specific type of institutional discourse.

In conclusion, we define fashion blog discourse as a type of institutional communication that aims to convey a blogger's ideas and generate revenue. Fashion blogs exhibit specific characteristics, such as material and promotional strategies, norms, and rules for communication between participants. As a result, our analysis of modern blogosphere data reveals that fashion blogs are a significant trend in contemporary internet journalism.

References:

1. Karaulov Yu. N , Petrov V. V. [From grammar of text to cognitive discourse theory] In: Van Dijk T. A. Yazyk. Poznanie. Kommunikatsiya [Language Cognition Communication] Moscow, Progress Publ , 1989, pp 5–11.
2. Van Dijk T. A. The discourse-knowledge interface In: Critical discourse analysis: theory and interdisciplinarity Basingstoke, New York, Palgrave Macmillan, 2003, pp 85–109.
3. Karasik V. I. Yazykovaya plastika obshcheniya [Plastic language of communication] Volgograd, Paradigma Publ , 2017. 461 p.

SO‘ZLARNING SO‘Z TURKUMLARIGA AJRATISHNING ASOSIY TAMOYILLARI XUSUSIDA AYRIM MULOHAZALAR

Sharipov Bobur Salimovich

Samarqand davlat tibbiyot universiteti Tillar kafedrası assistenti

E-mail: sharipovbobur9689@gmail.com

ORCID: <https://orcid.org/0009-0005-9787-8753>

O‘ktamjonova Yulduzxon Bahromjon qizi

Andijon davlat pedagogika instituti Filologiya fakulteti O‘zbek tili va adabiyoti
yo‘nalishi 2-kurs talabasi

Annotatsiya. Ushbu maqolada hozirgi o‘zbek adabiy tili fanining asosiy mavzularidan biri bo‘lgan so‘zlarning so‘z turkumlariga ajratishning asosiy tamoyillari haqida so‘z yuritiladi. Unda ushbu tamoyillardagi asosiy xususiyatlar va ularning gapda qo‘llanilish aspektlari, o‘zaro semantik farqli jihatlari borasida tahlillar asosida ma‘lumotlar berilgan.

Kalit so‘zlar: morfologiya, sintaksis, leksik ma‘no, leksema, semeма, tamoyil, tasnif.

Аннотация. В данной статье рассказывается об основных принципах деления слов на словогруппы, что является одной из основных тем современной узбекской литературоведения. Он предоставляет информацию, основанную на анализе основных особенностей этих принципов и их использования в предложениях, а также их смысловых различий.

Ключевые слова: морфология, синтаксис, лексическое значение, лексема, семема, принцип, классификация.

Abstract. This article talks about the main principles of dividing words into word groups, which is one of the main topics of the modern Uzbek literary language science. It provides information based on analyzes of the main features of these principles and their use in sentences, as well as their semantic differences.

Key words: morphology, syntax, lexical meaning, lexeme, sememe, principle, classification.

So‘zlarning leksik-semantik, morfologik va sintaktik tamoyiliga ko‘ra guruhlariga bo‘linishi so‘z turkumlari deb yuritiladi. Hozirgi o‘zbek tilida so‘z turkumlariga ajratish asosan uch tamoyilga ko‘ra amalga oshiriladi. Ular quydagilar:

1. Leksik- semantik tamoyil
2. Morfologik tamoyil
3. Sintaktik tamoyil

Leksik-semantik tamoyilda soʻzlarning guruhlariga ajratishda uning leksik maʼnosi eʼtiborga olinadi. Soʻzlarning semantik tasnifi haqida tilshunos olimlardan R.Sayfullayeva va uning hamkasblari birgalikda yozgan “Hozirgi adabiy oʻzbek tili” ilmiy asarida quyidagilarni keltirib oʻtadi:

Soʻzlarning leksik-semantik tasnifida quyidagi guruhlariga ajratiladi:

- a) Mustaqil lugʻaviy maʼnoli soʻz (feʼl, ot, sifat, son, ravish, taqlid);
- b) Nomustaqil lugʻaviy maʼnoli soʻz (olmosh va soʻz-gap)
- c) Lugʻaviy maʼnosiz soʻzlar (koʻmakchi, bogʻlovchi, yuklama)

Olmosh anglatgan maʼno u almashtirayotgan soʻzning maʼnosi sanaladi. Shu boisdan u nomustaqil lugʻaviy maʼnoli soʻz sifatida baholanishi mumkin. Soʻz-gap (tasdiq-inkor, taklif, undov va modal soʻz) esa hatto bir butun gap vazifasida kela oladi. Bu uning lugʻaviy maʼnosiz soʻzdan farqi, biroq kontekst yordamida lugʻaviy maʼno anglatadi.

Masalan, Uyga bor. -Mayli gapida mayli soʻz - gapi boraman soʻzi anglatadigan lugʻaviy maʼnoga teng nutqiy maʼnoga ega. Biroq bu maʼno mustaqil emas.¹

Yuqorida koʻrib oʻtganimizdek, leksik-semantik tamoyilga koʻra soʻzlarning anglatayotgan maʼnosi yaʼni leksik-semantik xususiyati eʼtiborga olinadi.

Soʻz turkumlariga ajratishda morfologik tamoyil. Ushbu tamoyilda soʻzlarning guruhlariga ajratishda soʻzlarning morfologik shakllari asos boʻlib xizmat qiladi. Soʻzlarning qanday morfologik shaklda kelishi uning maʼno xususiyatiga bogʻliq. Misol uchun predmetning tushunchasini bildirsa egalik, kelishik, son kabi grammatik shakllarga ega boʻladi. Predmetning belgisini bildirsa daraja shakllariga ega boʻladi. (ravish, sifat). Harakat yoki holat maʼnosini anglatga nisbat, zamon, shaxs-son, mayl singari shakllarni oʻzida mujassam etadi. Narsa yoki shaxsga ishora qilgan olmoshlar ham son, egalik, kelishik qoʻshimchalarini olib, morfologik jihatdan oʻzgarish xususiyatlari mavjud.

¹ R.Sayfullayeva, B.Mengliyev, G, Boqiyeva, M,Qurbonova, Z,Yunusova, M.Abuzalova. “hozirgi oʻzbek adabiy tili” Toshkent – 2009.179-180- bet.



Yuqorida ko‘rsatib o‘tilgan mustaqil holda tushuncha ifoda eta olmaydigan ko‘makchi, bog‘lovchi, yuklama, modal, undov va taqlid so‘zlar otlashgan shakllari mavjud emas. Undov va taqlid so‘zlar otlashganda morfologik jihatdan o‘zgaradi.

So‘zlarning morfologik tasnifi. Bu ta‘snifga binoan, so‘zlar, aytilgandek, ikki guruhga ajraladi:

- a) o‘zgaruvchi leksema;
- b) o‘zgarmas leksema;

O‘zgaruvchi leksema lug‘aviy shakl hosil qiluvchilarni qabul qila oladi. O‘zgarmas so‘z esa bunday xususiyatga ega emas. Bu tasnifda so‘zlarning o‘rni quyidagicha namoyon bo‘ladi.

Leksemalar	
O‘zgaruvchi	O‘zgarmas
Fe‘l	Taqlid
Ot	Ravish
Sifat	Ko‘makchi
Son	Bog‘lovchi
	Yuklama
	So‘z-gap

O‘zgaruvchi turkum uchun tasniflovchi grammatik shakl mavjud. Masalan, otlarda son, subyektiv baho shakllari, fe‘llarda nisbat, o‘zgaruvchi, harakat tarzi, sifatlarda daraja. O‘zgarmas so‘z bunday shakllarga ega emas. ²

So‘z turkumlari ajratishda sintaktik tamoyili. Ushbu tamoyilda so‘zlarning guruhlariga ya‘ni so‘z turkumlariga ajratishda so‘zlarning sintaktik tomoni ya‘niki gapda bajaradigan sintaktik vazifasi e‘tiborga olinadi.

Shaxs, narsa va predmet ma‘nosini anglatuvchi so‘zlarning shakllari hamda ularning gapda bajaradigan vazifasi (ega, kesim, to‘ldiruvchi, aniqllovchi, hol), qanday so‘zlar grammatik munosabatga kirishishini bildiradi.

Masalan: O‘zbekiston kelajagi bugungi yoshlarimiz qo‘lida.

Belgini bildiruvchi so‘zlar gapda predmet yoki harakatni ifodalovchi so‘zlar bilan grammatik munosabatga kirishgan holda gapda aniqllovchi, to‘ldiruvchi, hol

² R.Sayfullayeva, B.Mengliyev, G. Boqiyeva, M.Qurbonova, Z.Yunusova, M.Abuzalova. “hozirgi o‘zbek adabiy tili” Toshkent – 2009. 180-bet

vazifalarini o‘taydi. Bunday so‘zlarga asosan sifat, son, ravish singari so‘z turkumlari kiradi.

Masalan: Institutimiz talabalarining ayrimlari o‘ttiz oltinchi maktabda amaliyot o‘tamoqda.

Leksemalarning sintaktik tasnifi. Leksemalarning sintaktik tasnifida, asosan, ularning nutqda boshqa leksemalar bilan bog‘lana olish-olmasligi, gap bo‘lagi bo‘lib kela olish olmasligi xususiyati o‘z aksini topadi:

- 1) gap bo‘lagi bo‘lishga xoslanmagan so‘z: undov, modal, so‘z-gap;
- 2) gap bo‘lagi bo‘lishga xoslangan so‘z: fe‘l, ot, sifat, son, ravish, taqlid, olmosh.
- 3) sintaktik aloqa vositasi bo‘lishga xoslangan so‘z: ko‘makchi bog‘lovchi yuklama.

So‘z-gap boshqa so‘z bilan sintaktik aloqaga kirishmaydi, o‘zi mustaqil gap bo‘lib kelish qobiliyatiga, ya‘ni ajralganlik xossasiga ega. Mustaqil va yordamchi so‘z esa bog‘lanish xususiyatiga ega bo‘lib, bulardan yordamchilar gapda alohida bo‘lak bo‘lib kela olmaydi, balki sintaktik jihatdan bog‘lash vazifasini bajaradi. Mustaqil leksema esa mustaqil ravishda gap bo‘lagi bo‘lib kela oladi.³

Yuqorida ko‘rsatib o‘tganimizdek, bu uch tamoyil va tasniflar so‘zni turkumlarga ajratishdagi eng muhim jihatlardir. Leksik-semantik tamoyilda so‘zlarning anglatayotgan ma‘nosi ya‘ni leksik-semantik ma‘noga qaraladi. Morfologik tamoyilda esa so‘zlarning morfologik xususiyatlari ya‘ni grammatik xususiyatlarga asoslanadi. Sintaktik tamoyilda esa gap qurilishidagi o‘rni hamda so‘zlar qanday grammatik munosabatga kirishi muhim ahamiyat kasb etadi.

Foydalanilgan adabiyotlar:

1. R.Sayfullayeva, B.Mengliyev, G, Boqiyeva, M,Qurbonova, Z,Yunusova, M.Abuzalova. “hozirgi o‘zbek adabiy tili” Toshkent – 2009
2. H. Jamolxonov. "Hozirgi o‘zbek adabiy tili" Toshkent - "Talqin" - 2005
3. M. Arabboyeva. Zamonaviy ta‘lim. Toshkent-2022. N°12. 43-47.
4. M. Arabboyeva. Namangan davlat universiteti ilmiy axborotnomasi. 2023. N°7. 718-725.

³ R.Sayfullayeva, B.Mengliyev, G, Boqiyeva, M.Qurbonova, Z,Yunusova, M.Abuzalova. “hozirgi o‘zbek adabiy tili” Toshkent – 2009 180-181-bet.



5. Z.Saydullayeva, Davronbek Sotvoldiyev. "Ramazon - oylarning va odamlarning sultoni" "INTERPRETATION AND RESEARCHES".2023. 123-127. <https://interpretationandresearches.uz/index.php/iar/article/view/1675>
6. Sherboyeva, G., & Ikromov, M. (2023). O 'ZBEK TILI FRAZEMALARINING LINGVOKULTROLOGIK XUSUSIYATLARI. Talqin va tadqiqotlar, 1(30)
7. Усманов Ф. Характеристика действия/бездействия в устойчивых сравнениях узбекского языка / «Теоретические, методологические и прикладные вопросы науки и образования» (Самара, июнь 2019 г.) стр. 114-119.URL https://naucorp.ru/upload/iblock/dd6/SBORNIKNK_MT_06_19-ot-30.06.2019.pdf
- 8.Ф.Усманов. Ўзбек тилидаги ўхшатишларнинг лингвомаданий тадқиқи. 9.URL:<http://library.ziyonet.uz/static/lib/readerpdf/web/viewer.html?file=http://library.ziyonet.uz/uploads/books/251467/5e1c61965017c.pdf>
10. Salimovich, S. B. (2022). Studies of Reciprocity in Linguistics.
11. Шарипов, Б. С. (2022). TIL BIRLIKLARINING NUTQDA FAOLLASHUVI HAQIDA. МЕЖДУНАРОДНЫЙ ЖУРНАЛ ИСКУССТВО СЛОВА, 5(1).
12. Salimovich, S. B. (2022). RECIPROCAL SYMMETRY AND ITS GRAMMATICAL INDICATIONS. EPRA International Journal of Research and Development (IJRD), 7(12), 129-131.
13. Sharipov, B. (2022). RETSIPOKLIK XUSUSIDA MULOHAZALAR. Общественные науки в современном мире: теоретические и практические исследования, 1(19), 63-66.
14. Salimovich, S. B. (2022, January). FUNCTIONS OF LANGUAGE UNITS. In Conference Zone (pp. 62-63).
15. Махмудов, З. М., & Шарипов, Б. С. Талабаларнинг фанни яхши ўрганишлари учун психо-эмоционал таъсир этишда халқ мақол ва маталларидан тўғри фойдаланиш (лотин тили ва тиббий терминология фани мисолида). Zbiór artykułów naukowych recenzowanych, 112.
16. SHARIPOV, B. RETSIPOKLIK TUZILISHI VA UNING GRAMMATIK XUSUSIYATLARI TO 'G 'RISIDA AYRIM MULOHAZALAR. Я ПРЕПОДАВАНИЕ, 173.

JINOYATGA JAZO MUQARAR

НАКАЗАНИЕ ЗА ПРЕСТУПЛЕНИЕ НЕИЗБЕЖНО

PUNISHMENT FOR CRIME IS INEVITABLE

Mirzaxmetova Sodiba Mo‘minbek qizi

Jamoat xavfsizligi universiteti

Mustaqil izlanuvchisi

Milliy gvardiya 98151 xarbiy qism

mirzaxmetovasodiba@gmail.com

Annotatsiya: Ushbu maqolada jinoyatga jazo muqarrarligi masalasi ko'rib chiqiladi. Tadqiqot usullari sifatida adabiyotlar tahlili, qiyosiy tahlil va mantiqiy mulohaza usullari qo'llanilgan. Natijalar shuni ko'rsatadiki, jinoyatga jazo muqarrarligi jamiyatda qonun ustuvorligini ta'minlash, fuqarolar xavfsizligini kafolatlash va jinoyatlarning oldini olishda muhim ahamiyatga ega. Shuningdek, jazo tizimini takomillashtirish, qayta tarbiyalash va ijtimoiy moslashuv choralarini ko'rish zarur. Xulosada esa jinoyatga jazo muqarrarligini ta'minlash uchun qonunchilikni takomillashtirish, huquqni muhofaza qiluvchi organlar faoliyatini optimallashtirish va jamiyatda huquqiy ong va madaniyatni yuksaltirish zarurligi ta'kidlanadi.

Kalit so'zlar: jinoyat, jazo, jazo muqarrarligi, qonun ustuvorligi, oldini olish, qayta tarbiyalash

Аннотация: В данной статье рассматривается вопрос о неизбежности наказания за преступление. В качестве методов исследования использовались методы анализа литературы, сравнительного анализа и логических рассуждений. Результаты показывают, что неотвратимость наказания за преступление имеет важное значение для обеспечения верховенства закона в обществе, обеспечения безопасности граждан, предупреждения преступлений. Также необходимо совершенствование системы наказаний, перевоспитание и принятие мер социальной адаптации. В заключении подчеркивается необходимость совершенствования законодательства, оптимизации

деятельности правоохранительных органов, повышения правосознания и культуры в обществе для обеспечения неотвратимости наказания за преступление.

Ключевые слова: преступление, наказание, неизбежность наказания, верховенство закона, профилактика, перевоспитание

Abstract: this article examines the issue of the inevitability of punishment for a crime. Methods of literature analysis, comparative analysis and logical reasoning were used as research methods. The results show that the inevitability of punishment for a crime is important in ensuring the rule of law in society, guaranteeing the safety of citizens and preventing crimes. It is also necessary to improve the punishment system, re-educate and take measures of social adaptation. And the conclusion emphasizes the need to improve legislation, optimize the activities of law enforcement agencies and raise legal awareness and culture in society in order to ensure the inevitability of punishment for a crime.

Keywords: Crime, Punishment, inevitability of punishment, rule of law, Prevention, re-education

KIRISH

Jinoyatga jazo muqarrarlighi har qanday jamiyatda muhim ahamiyat kasb etuvchi masaladir. Qonun ustuvorligini ta'minlash, fuqarolar xavfsizligini kafolatlash va jinoyatchilikning oldini olish uchun jinoyat sodir etgan shaxslar jazoga tortilishi shart [1]. Shu bilan birga, jazoning muqarrarlighi jinoyatchilarni qayta tarbiyalash va jamiyatga moslashtirish imkonini ham berishi lozim.

Ushbu maqolaning maqsadi jinoyatga jazo muqarrarlighi masalasini ijtimoiy-huquqiy jihatdan tahlil qilish, uning ahamiyati va ta'sirini o'rganish hamda takomillashtirish yo'llarini ishlab chiqishdan iborat.

USULLAR VA ADABIYOTLAR TAHLILI

Tadqiqot davomida adabiyotlar tahlili, qiyosiy tahlil va mantiqiy mulohaza usullari qo'llanildi. Mavzu yuzasidan xorijiy va mahalliy tadqiqotchilarning ilmiy ishlari, normativ-huquqiy hujjatlar hamda statistik ma'lumotlar o'rganib chiqildi.

Jazo muqarrarlighi tushunchasi turli olimlar tomonidan o'rganilgan. Xususan, Beccaria jinoyatga jazo muqarrarligining ahamiyatini ta'kidlab, uni qonuniylik va adolat prinsipi sifatida ko'rsatgan [2]. Bentham esa jazoni faqat jinoyatning oldini

olish vositasi emas, balki jinoyatchini axloqan tuzatish va qayta tarbiyalash usuli sifatida baholagan [3].

O'zbekiston Respublikasi Jinoyat kodeksida jazoning muqarrarligi qonunda belgilanganligi va jinoyat sodir etgan har bir shaxs javobgarlikka tortilishi ko'rsatib o'tilgan [4]. Shuningdek, qayta tarbiyalash va jamiyatga moslashtirishga qaratilgan jazoni ijro etish choralari ham belgilangan.

NATIJARLAR

Tadqiqot natijalari shuni ko'rsatadiki, jinoyatga jazo muqarrarligi quyidagi muhim funksiyalarni bajaradi:

Jamiyatda qonun ustuvorligini ta'minlaydi. Har bir jinoyat uchun muqarrar jazo tayinlanishi fuqarolar ongida qonunlarga rioya etish zarurligini mustahkamlaydi [5].

Fuqarolar xavfsizligini kafolatlaydi. Jinoyatchilarning jazoga tortilishi boshqa shaxslar uchun xavfni bartaraf etadi va jamiyatda osoyishtalikni ta'minlaydi [6].

Jinoyatlarning oldini oladi. Jazoning muqarrarligi potensial jinoyatchilar uchun o'ziga xos psixologik to'siq vazifasini o'taydi va jinoyat sodir etishdan tiyilishga undaydi [7].

Adolatni qaror toptiradi. Jazoning muqarrarligi jinoyat qurbonlari va jamiyatda adolat qaror topishiga xizmat qiladi [8].

Jinoyatchilarni qayta tarbiyalaydi. Muqarrar jazo jinoyatchilarning axloqini tuzatish va ularni jamiyatga qayta moslashtirishga yordam beradi [9].

Shu bilan birga, jinoyatga jazo muqarrarligini ta'minlashda quyidagi muammolar kuzatilmoqda:

Jazoning individuallashtirilmagani. Ba'zan jinoyatning xususiyati, jinoyatchining shaxsi yetarlicha hisobga olinmasdan, bir xilda jazo tayinlanishi kuzatiladi [10]. Bu esa jazoning samaradorligini pasaytiradi.

Qayta tarbiyalash va ijtimoiy moslashuv choralarining yetarli emasligi. Jinoyatchilar jazoni o'tab bo'lgach, jamiyatga qayta moslashishda qiyinchiliklarga duch kelmoqda. Bu esa residivizm holatlarining ko'payishiga olib kelmoqda.

TAHLIL

Jinoyatga jazo muqarrarligini ta'minlash masalasi O'zbekistonda ham dolzarb ahamiyat kasb etadi. Mustaqillik yillarida mamlakatimizda jinoyatchilikka qarshi kurashish, qonun ustuvorligini ta'minlash va fuqarolar xavfsizligini kafolatlash borasida keng ko'lamlı islohotlar amalga oshirildi. Xususan, jinoyat qonunchiligi



liberallashtirildi, jazo tizimi takomillashtirildi, jinoyatchilarni qayta tarbiyalash va ijtimoiy moslashuv mexanizmlari joriy etildi.

O'zbekiston Respublikasi Prezidenti Sh.M.Mirziyoyev ta'kidlaganidek, "Jinoyatchilikning oldini olish va unga qarshi kurashishda, eng avvalo, jinoyatga jazo muqarrarligi prinsipiga qat'iy rioya etish, qonun ustuvorligini ta'minlash muhim ahamiyatga ega" [11].

Jinoyatga jazo muqarrarligi masalasini tadqiq etgan o'zbek olimlari E.Yusupov va A.Saidovlar jinoyat qonunchiligini liberallashtirish, jazoni individuallashtirish va jinoyatchilarni resotializatsiya qilish jarayonlarining ahamiyatini ko'rsatib o'tgan [12]. Ularning fikricha, jazo tizimini insonga qaratish, jinoyatchining shaxsini va jinoyat sodir etishga undovchi sabablarni hisobga olish muhim.

Shu bilan birga, jinoyatga jazo muqarrarligi prinsipi doirasida jinoyatchilarni qayta tarbiyalash va jamiyatga moslashtirish chora-tadbirlari yetarli darajada samarali bo'lmayotgani haqida ham fikrlar mavjud. Kriminolog B.Atadjanovning ta'kidlashicha, "Jazoni o'tagan shaxslarning aksariyati jamiyatga qaytganda bandlik, uy-joy va ijtimoiy qo'llab-quvvatlash kabi muammolarga duch keladi. Bu esa ularning qayta jinoyat sodir etishiga zamin yaratadi" [13].

Darhaqiqat, statistik ma'lumotlar ham mazkur muammoning dolzarbligini ko'rsatmoqda. O'zbekiston Respublikasi Ichki ishlar vazirligi ma'lumotlariga ko'ra, 2020-yilda sodir etilgan jinoyatlarning 34,2 foizi ilgari sudlangan shaxslar tomonidan sodir etilgan [14]. Bu esa residivizm holatlarining yuqori ekanidan dalolat beradi.

Shunday ekan, jinoyatga jazo muqarrarligini ta'minlash bilan bir qatorda, jinoyatchilarni qayta tarbiyalash va ijtimoiy moslashuv tizimini takomillashtirish talab etiladi. Bu borada bir qator chora-tadbirlarni amalga oshirish maqsadga muvofiq:

Jinoyatchilar bilan ishlash metodikasini takomillashtirish, ularning individual xususiyatlarini hisobga olgan holda qayta tarbiyalash dasturlarini ishlab chiqish lozim [15]. Bunda xorijiy mamlakatlarning ilg'or tajribasidan foydalanish muhim ahamiyatga ega.

Jazoni ijro etish muassasalarida jinoyatchilarning bandligini ta'minlash, ularga kasb-hunar o'rgatish, ta'lim va psixologik treninglar o'tkazish zarur [16]. Bu ularning jamiyatga qaytganda ijtimoiy moslashuvini yengillashtiradi.

Jazoni o'tab chiqqan shaxslarni ijtimoiy qo'llab-quvvatlash tizimini yo'lga qo'yish muhim. Ularni ish bilan ta'minlash, uy-joy masalasini hal qilish, tibbiy va psixologik yordam ko'rsatish kabi chora-tadbirlar samarali bo'lishi mumkin [17].

Jinoyatchilar orasida ma'naviy-axloqiy tarbiya ishlarini kuchaytirish, ularda sog'lom turmush tarzini shakllantirish, oilaviy qadriyatlarni mustahkamlash lozim [18]. Bunda diniy tashkilotlar, mahalla institutlari va jamoat tashkilotlari bilan hamkorlik muhim ahamiyat kasb etadi.

Jamiyatda jinoyatchilikka nisbatan murosasiz munosabatni shakllantirish, sog'lom muhitni yaratish, yoshlar o'rtasida huquqiy targ'ibot ishlarini kuchaytirish zarur [19]. Zero, jinoyatning oldini olish unga jazo berishdan ko'ra muhimroqdir.

Albatta, jinoyatga jazo muqarrarligi va jinoyatchilarni resotializatsiya qilish borasidagi sa'y-harakatlar o'zining samarasini ko'rsatishi uchun vaqt va tizimli yondashuv talab etiladi. Shu bois, bu yo'nalishda davlat organlari, fuqarolik jamiyati institutlari va jamoatchilikning yaqin hamkorligini ta'minlash muhimdir.

Umuman olganda, jinoyatga jazo muqarrarligi prinsipi jinoyatchilikka qarshi kurashning muhim omili bo'lib qoladi. Shu bilan birga, jazoni liberallashtirish, individuallashtirishga e'tibor qaratish hamda jinoyatchilarni ijtimoiy moslashuvini ta'minlash borasi- dagi sa'y-harakatlarni faollashtirish bugungi kunning asosiy vazifalaridan biridir.

MUHOKAMA

Tadqiqot natijalaridan kelib chiqib aytish mumkinki, jinoyatga jazo muqarrarligini ta'minlash uchun quyidagi chora-tadbirlarni amalga oshirish zarur:

Jinoyat qonunchiligini takomillashtirish, jazo tizimini liberallashtirish va jazoni individuallashtirishga alohida e'tibor qaratish lozim. Bunda jinoyatning og'ir-yengilligini, takroriyiligini, jinoyatchining shaxsini hisobga olish muhimdir.

Jinoyatchilarni qayta tarbiyalash va ijtimoiy moslashuvini ta'minlovchi samarali mexanizmlarni joriy etish zarur. Buning uchun jinoyatchilar bilan ishlash metodikasini takomillashtirish, ularning bandligini ta'minlash, psixologik va ijtimoiy qo'llab-quvvatlash tizimini yo'lga qo'yish lozim.

Jazoni ijro etish muassasalari faoliyatini optimallashtirish, ularning moddiy-texnik bazasini mustahkamlash, xodimlar malakasini oshirish talab etiladi. Bu esa jinoyatchilarni samarali qayta tarbiyalash va jamiyatga moslashtirish imkonini beradi.



Jamiyatda huquqiy ong va madaniyatni yuksaltirish, fuqarolarda qonunga hurmat hissini shakllantirish muhimdir. Bunda ommaviy axborot vositalari, ta'lim tizimi va jamoat tashkilotlari salohiyatidan samarali foydalanish lozim.

Jinoyatga jazo muqarrarligini ta'minlashda jazoning adolatliligi va muqarrarligi prinsipiga amal qilish muhim ahamiyat kasb etadi. Odil sudlov tizimini takomillashtirish, sud qarorlarining sifati va asoslantirilganligini oshirish bu borada katta rol o'ynaydi [10]. Sudyalarning mustaqilligi va xolisligini ta'minlash, ular zimmasidagi mas'uliyatni oshirish zarur.

Shuningdek, jinoyatlarning oldini olish va profilaktika tadbirlarini kuchaytirish lozim. Buning uchun huquqni muhofaza qiluvchi organlar faoliyatini optimallashtirish, ularning moddiy-texnik bazasini mustahkamlash, xodimlar malakasini oshirish talab etiladi [11]. Jinoyatlarning barvaqt oldini olish, jinoyat sodir etish xavfi ostidagi shaxslar bilan ishlarni faollashtirish muhim ahamiyatga ega.

Jinoyatga jazo muqarrarligini ta'minlashda jamoatchilik nazoratining o'rni ham katta. Fuqarolik jamiyati institutlari, xususan, mahalla tuzilmalari, nuroniylar tashkilotlari va yoshlar ittifoqlari bu borada faol ishtirok etishi lozim [12]. Ular nafaqat jinoyatlarning oldini olish, balki jazoni o'tab chiqqan shaxslarni ijtimoiy qo'llab-quvvatlash va jamiyatga moslashtirish jarayonlarida ham muhim rol o'ynashi mumkin.

Yana bir muhim jihat - jinoyatchilikka qarshi kurashda xalqaro hamkorlikni rivojlantirishdir. Transmilliy jinoyatchilik, uyushgan jinoyatchilik va terrorizmga qarshi kurash global miqyosda o'zaro hamkorlikni talab etadi [13]. Xorijiy davlatlar va xalqaro tashkilotlar bilan tajriba almashish, qo'shma tadbirlar o'tkazish, jinoyatchilarni ekstraditsiya qilish kabi yo'nalishlarda faol ish olib borish zarur.

Nihoyat, jinoyatga jazo muqarrarligini ta'minlash bilan bir qatorda jazo tizimining insonparvarligini oshirish, jinoyatchilarning qayta tarbiyalanishiga e'tibor qaratish muhim. Jazoni o'tayotgan shaxslar jamiyatning bir bo'lagi ekanini unutmash lozim. Ularning huquq va erkinliklarini ta'minlash, qadr-qimmatini himoya qilish davlatning muhim vazifasidir. Shu bois, jazoni ijro etish muassasalari faoliyatida xalqaro standartlarga rioya qilish, mahkumlarning sog'ligini saqlash, ta'lim olish va mehnat qilish huquqini ta'minlash masalalariga jiddiy e'tibor qaratish lozim.



XULOSA

Xulosa qilib aytganda, jinoyatga jazo muqarrarligi jamiyat barqarorligi va xavfsizligini ta'minlashda muhim omil hisoblanadi. Jazo tizimini takomillashtirish, jinoyatchilarni qayta tarbiyalash va jamiyatga moslashtirish mexanizmlarini joriy etish hamda jamiyatda huquqiy madaniyatni yuksaltirish orqali jinoyatlarning oldini olish va qonun ustuvorligini ta'minlash mumkin. Bu borada davlat organlari, jamoat tashkilotlari va fuqarolarning hamkorligi zarur bo'ladi.

Jinoyatga jazo muqarrarligini ta'minlash ko'p qirrali jarayon bo'lib, u nafaqat jazoni tayinlash va ijro etish, balki jinoyatlarning oldini olish, jinoyatchilarni qayta tarbiyalash va jamiyatga moslashtirish kabi qator chora-tadbirlarni o'z ichiga oladi. Bu borada davlat organlari, fuqarolik jamiyati institutlari va jamoatchilik o'rtasida yaqin hamkorlikni yo'lga qo'yish muhim ahamiyat kasb etadi.

ADABIYOTLAR RO'YXATI

1. Beccaria, C. (2009). *On crimes and punishments*. New York: Cambridge University Press. [Beccaria, 2009]
2. Bentham, J. (1996). *An introduction to the principles of morals and legislation*. Oxford: Clarendon Press. [Bentham, 1996]
3. O'zbekiston Respublikasi Jinoyat kodeksi. (2021). Toshkent: Adolat. [O'zbekiston Respublikasi Jinoyat kodeksi, 2021]
4. Currie, E. (2013). *Crime and punishment in America*. New York: Picador. [Currie, 2013]
5. Cullen, F. T., & Jonson, C. L. (2011). *Correctional theory: Context and consequences*. Thousand Oaks: SAGE Publications. [Cullen & Jonson, 2011]
6. Mackenzie, D. L. (2006). *What works in corrections: Reducing the criminal activities of offenders and delinquents*. Cambridge: Cambridge University Press. [Mackenzie, 2006]
7. Nagin, D. S. (2013). Deterrence in the twenty-first century. *Crime and Justice*, 42(1), 199-263. [Nagin, 2013]
8. Tonry, M. (2011). *Punishing race: A continuing American dilemma*. New York: Oxford University Press. [Tonry, 2011]
9. Petersilia, J. (2009). *When prisoners come home: Parole and prisoner reentry*. Oxford: Oxford University Press. [Petersilia, 2009]
10. Frase, R. S. (2013). *Just sentencing: Principles and procedures for a workable system*. New York: Oxford University Press. [Frase, 2013]

11. Mirziyoyev, Sh. M. (2017). Qonun ustuvorligi va inson manfaatlarini ta'minlash – yurt taraqqiyoti va xalq farovonligining garovi. Toshkent: O'zbekiston.
12. Yusupov, E., & Saidov, A. (2020). Jinoyat qonunchiligini liberallashtirish va jazo tizimini takomillashtirish masalalari. Yuridik fanlar axborotnomasi, 2(1), 25-31.
13. Atadjanov, B. (2021). Jinoyatchilarni resotializatsiya qilishning dolzarb muammolari. Xavfsizlik va huquq, 1(1), 71-75.
14. O'zbekiston Respublikasi Ichki ishlar vazirligi. (2021). 2020 yilda sodir etilgan jinoyatlar tahlili. Toshkent.
15. Ismailov, N. (2019). Jinoyatchilar bilan ishlash metodikasini takomillashtirishning psixologik jihatlarini. Psixologiya va jamiyat, 4(2), 43-48.
16. Qodirov, T. (2020). Jazoni ijro etish muassasalarida mahkumlarni ijtimoiy rehabilitatsiya qilish masalalari. Jurnal pravonnykh issledovaniy, 5(3), 61-66.
17. Xalikova, N. (2018). Jazoni o'tab chiqqan shaxslarni ijtimoiy himoya qilish tizimini takomillashtirish. Iqtisod va huquq, 2(1), 22-29.
18. Rahimov, D. (2021). Jinoyatchilarni ma'naviy-axloqiy tarbiyalashda diniy qadriyatlarning o'rni. Islom huquqshunosligi va qonunchilik, 3(2), 15-21.
19. Karimova, M. (2020). Yoshlar o'rtasida huquqiy targ'ibotni kuchaytirishning ahamiyati. Pedagogika va psixologiya, 6(1), 88-92.

Research Science and Innovation House

DETERMINATION OF COTTON SELECTION VARIETIES SUITABLE FOR SOIL CONDITIONS AND REGIONAL LOCATION OF FERGANA REGION

Ubaidullayev Madaminjon Mominjonovich

PhD, Fergana Polytechnic Institute, Fergana, Uzbekistan

E-mail: mubaydullaev6554@gmail.com

Nozimakhon Mukhsinova

Student, Fergana Polytechnic Institute, Fergana, Uzbekistan

E-mail: mukhsinovanozimaxon@gmail.com

Saidazimova Khusnorakhan Saidkamalovna

Student, Fergana Polytechnic Institute, Fergana, Uzbekistan

E-mail: husnorasaidazimova@gmail.com

Annotation

Depending on the location of Fergana region and climatic conditions, cotton with medium fiber seed is planted in this area. Based on this, more emphasis should be placed on the selection of cotton varieties grown in order to obtain a large yield from the cultivated fields. Also, increasing crop productivity and productivity in the case of using a good selection variety.

Keywords: Cotton, S-6524, S-8290, Sultan, nitrogen, potassium, phosphorus, diesel fuel, temperate, continental.

Introduction

—There are 37 types of cotton in nature, many forms and varieties. All of them belong to the Malveceae family, a botanical genus called "Gossypium". Plants belonging to this family include hemp, okra, rough hemp, sedum, Chinese rose, and button-flower.

F. According to the classification of M. Mauer and A. Abdullaev, only 4 of all known wild types of cotton are cultivated. These are two diploid Old World cotton species: Gossypium-herbaseum (African-Asian cotton) and Gossypium-arbereum (Indo-Chinese cotton) and two tetraploid New World cotton species: Gossypium-hirzutum (Mexican cotton) and Gossypium-barbadense (Peruvian cotton).

The main goal of growing cotton is to get as much and good quality fiber from it as possible.

The main requirements for the varieties: fruitful, early, almost 80-90% of the harvest should be transferred to the first industrial variety, resistance to diseases and insects, convenient to work with machines and harvest by machine.

The quality of fiber for the textile industry must meet a number of requirements. In this case, the main technological parameters of the fiber are as follows (Table 1.2): appearance with length, hardness, thinness and relative breaking strength. The finer, thicker and longer the fiber, the better quality product is produced. Currently, more than 30 varieties are regionalized in scientific research institutes and seed farms. Cotton selection. Breeding is the science of breeding new varieties and hybrids of plants and new breeds of animals. The theoretical bases of biology, genetics and related sciences are used in carrying out selection work on cotton. The starting material includes various cultivated, wild and semi-wild types of cotton in nature [1].

Farg'ona viloyatida 2019-yil hosili uchun g'o'zaning rayonlashtirilgan va istiqbolli navlarini
JOYLASHTIRISH

ming gektar

Tb	Tumanlar nomi	Jami ekin maydoni	shu jumladan, g'o'za navlari bo'yicha					
			ertapishar navlar		jami ertapishar navlar	O'rtapishar navlar S-6524	istiqbolli navlar S-8290	yangi navlar
			Sulton	Namangan-77				
1	Yozovon	5,2				1,6	2,9	0,7
2	Oltinchiq	6,3		2,1	2,1		1,6	0,6
3	Qoshqepa	7,2		3,6	3,6	3,0		0,6
4	Farg'ona	5,8		2,2	2,2		1,5	0,1
5	Besharq	8,0		4,5	4,5		2,8	0,7
6	Dang'ara	6,2	4,5		4,5		1,2	0,5
7	O'zbekiston	4,7		2,0	2,0		2,4	0,3
8	Furqat	5,4	3,5		3,5		1,5	0,4
9	Bag'dod	5,2		2,9	2,9		1,8	0,5
10	Buveyda	5,3		2,7	2,7		1,6	0,8
11	Rishton	6,0		2,6	2,6		3,0	0,4
12	Uchko'priq	5,7				2,5	2,7	0,5
13	Quva	6,2		3,0	3,0		2,6	0,6
14	Toshloq	5,3		2,9	2,9		1,9	0,3
Jami:		82,3	8,0	28,5	36,5	7,1	31,5	7,0

Figure 1

Fergana Valley is surrounded by mountains, which prevents the direct passage of cold air masses blowing from the north and northeast and moist air masses blowing from the west. Therefore, its climate is characterized by hot, dry, long summers and mild winters. In winter, the cold air blowing from the mountains surrounding the valley accumulates in the central part of the Fergana basin.



The winter-summer air temperature in the valley decreases from the west to the east and from the central part to the hills: the average temperature in January in Kok is $-2.2\text{ }^{\circ}\text{C}$, in July it is $+27.5\text{ }^{\circ}\text{C}$, in Kampirravot - $4, 8\text{ }^{\circ}\text{C}$, July is $+24.9\text{ }^{\circ}\text{C}$. In some years, cold air masses blow from the north and northeast and pass over the mountains, causing the temperature of the valley to drop. At that time, the coldest temperature drops to $-26-30\text{ }^{\circ}\text{C}$.

The least rainy month is August or September in most of the valley. 2-3% of the annual rainfall is observed in these months. Only in the high mountain parts of Turkestan and Aloy mountain ranges, the least rainfall is recorded in the winter months - December, January or February, which is 3-4% of the annual rainfall.

Precipitation falls mainly in the form of snow in high mountain regions. Above 2500, the ratio of snow to rain is about the same, and below that, it rains more. The accumulation of snow in the mountains and its melting in the spring and summer to saturate the rivers is very important for irrigated agriculture.[3]

Farg'ona viloyatida 2019-yil paxta hosilini yetishtirish uchun talab etiladigan moddiy resurslar
HISOB-KITOB

ming tonna

T/r	Tumanlar nomi	paxta ekin maydoni, ming gektar	talab etiladigan moddiy resurslar				
			dizel yoqilg'isi	jami	mineral o'g'itlar (sof holda)		
					azotli	fosforli	kaliyli
1.	Yozyovon	5,2	1,3	1,9	1,3	0,4	0,2
2.	Oltiariq	6,3	1,5	2,4	1,6	0,6	0,2
3.	Qo'shtepa	7,2	1,8	2,7	1,8	0,6	0,3
4.	Farg'ona	5,8	1,3	2,1	1,4	0,5	0,2
5.	Beshariq	8,0	2,0	3,1	2,1	0,7	0,3
6.	Dang'ara	6,2	1,5	2,3	1,6	0,5	0,2
7.	O'zbekiston	4,7	1,1	1,8	1,2	0,4	0,2
8.	Furqat	5,4	1,3	2,2	1,5	0,5	0,2
9.	Bag'dod	5,2	1,3	1,9	1,3	0,4	0,2
10.	Buvayda	5,1	1,2	2,1	1,4	0,5	0,2
11.	Rishton	6,0	1,5	2,1	1,4	0,5	0,2
12.	Uchko'priq	5,7	1,4	2,3	1,6	0,5	0,2
13.	Quva	6,2	1,5	2,6	1,7	0,6	0,3
14.	Toshloq	5,1	1,3	2,0	1,3	0,5	0,2
Jami:		82,1	20,0	31,5	21,2	7,2	3,1

Figure 2



Summary

In the conditions of the Fergana Valley, it is advisable to plant seeded cotton with selection varieties such as S-6524, S-8290 and Sultan according to the above requirements. The above tables show the selection varieties planted in Fergana region and the consumption of mineral fertilizers for them. It can be seen that the consumption of mineral fertilizers for a well-chosen selection variety is not much required, in addition to the valley climate. conditions also have a great impact on the productivity of planted crops. Therefore, it is recommended to plant cotton varieties that are suitable for the climate of the region, and this can be beneficial for both the farm and the consumer. In conclusion, it should be said that alternative selection varieties for Fergana region are S-6524 and S-8290.

References:

1. Allazarov, S., Ubaydullaev, M., & Komilov, J. (2023). Effect of Weeding on Cotton Weight Per Boll and Cotton Yield Depending on Seedling Thickness of Medium Fiber Cotton Varieties. In *BIO Web of Conferences* (Vol. 78, p. 03012). EDP Sciences.
2. Ubaydullayev, M., & Kurbanova, U. (2023). The influence of defoliants on the technological quality indicators and chemical composition of seed. *Science and innovation*, 2(D4), 26-30.
3. Убайдуллаев, М. М., & Саэтбековна, Қ. У. (2023). Дефолиация ўтказиш учун далаларни танлаш ва тайёрлаш. *Journal of Science-Innovative Research in Uzbekistan*, 1(9), 322-328.
4. Mo‘minjonovich, U. M., & Saetbekovna, Q. U. (2023). Effect of defoliants on cotton weight. *Journal of Science-Innovative Research in Uzbekistan*, 1(9), 316-321.
5. Ubaydullayev, M. M. (2022). Yangi defoliantlar hosildorlik garovi. *Архив научных исследований*, 2(1).
6. Mo‘minjonovich, U. M. (2022). Effectiveness Of Defoliants. *Eurasian Research Bulletin*, 8, 9-12.
7. Mominjonovich, U. M., & Ogli, M. I. V. (2022). Study and analysis of technological processes of cotton drying in a cluster system. *International Journal of Advance Scientific Research*, 2(11), 6-10.
8. Ubaydullaev, M. M., & UT, T. (2022). Determination of appropriate norms and terms of defoliants. *American Journal Of Applied Science And Technology*, 2(05), 18-22.

9. Ubaydullaev, M. M., & Makhmudova, G. O. (2022). Medium fiber s-8290 and s-6775 cotton agrotechnics of sowing varieties. *European International Journal of Multidisciplinary Research and Management Studies*, 2(05), 49-54.
10. Ubaydullaev, M. M., & Komilov, J. N. (2022). Effect of defoliants for medium fiber cotton. *International Journal of Advance Scientific Research*, 2(05), 1-5.
11. Ubaydullaev, M. M., & Mahmutaliyev, I. V. (2022). Effectiveness of foreign and local defoliants on the opening of cups. *International Journal of Advance Scientific Research*, 2(05), 6-12.
12. Ubaydullaev, M. M., & Sultonov, S. T. (2022). Defoliation is an important measure. *European International Journal of Multidisciplinary Research and Management Studies*, 2(05), 44-48.
13. Ubaydullaev, M. M., & Nishonov, I. A. (2022). The Benefits of Defoliation. *Eurasian Journal of Engineering and Technology*, 6, 102-105.
14. Ubaydullayev Madaminjon Mo'minjon o'g'li, & Ma'rufjonov Abdurahmon Mo'sinjon o'g'li. (2022). Biological efficiency of foreign and local defoliants. "Science And Innovation" international scientific journal, 1(2). <https://doi.org/10.5281/zenodo.6569808>
15. Ubaydullayev, M. M. (2021). G 'o 'zada defoliatsiya o 'tkazishning maqbul me'yor va muddatlari. Monografiya.-Corresponding standards and terms of defliation of cotton. Monograph.-. Соответствующие нормы и сроки дефолиации хлопка. Монография. Zenodo.
16. Ubaydullaev, M. M. (2020). The importance of sowing and handling of c-8290 and c-6775 seeds in the conditions of the meadow soils of the Fergana area. In *International conference on multidisciplinary research* (p. 11).
17. Ubaydullayev, M. M., & Ne'matova, F. J. (2021). The importance of planting and processing of medium-fiedl cotton varieties between cotton rows in Fergana region. *The American jurnal of agriculture and biomedical engineering. USA*, 3(09).
18. Тешаев, Ф. Ж., & Убайдуллаев, М. М. (2020). Определение эффективных норм новых дефолиантов в условиях лугово-солончаковых почв Ферганской области при раскрытии коробочек 50-60% сортов хлопчатника с8290 и с6775. *Актуальные проблемы современной науки*, (5), 62-64.

19. Mo'minovich, U. M. (2021). The Importance Of Planting And Processing Of Medium-Field Cotton Varieties Between Cotton Rows In Fergana Region. *The American Journal of Agriculture and Biomedical Engineering*, 3(09), 26-29.
20. Ubaydullayev, M. M., Ne'matova, F. J., & Marufjonov, A. (2021). Determination of efficiency of defoliation in medium-fiber cotton varieties. *Galaxy International Interdisciplinary Research Journal*, 9(11), 95-98.
21. Ubaydullaev, M. M. U., Askarov, K. K., & Mirzaikromov, M. A. U. (2021). Effectiveness of new defoliant. *Theoretical & applied science Учредители: Теоретическая и прикладная наука*, (12), 789-792.



Research Science and
Innovation House

ATTRACTING INVESTMENTS IN THE SERVICE FIELD PROBLEMS

Shirinboeva Dilora Dilmurod's daughter

**Samarkand Institute of Economics and Service, Assistant of the
Department of Investments and Innovations**

Abstract: Attracting investments in various fields in the development of the country creates the basis for the prosperity of the economy of this country. However, like two sides of a coin, there are some challenges in attracting investment. This article describes in detail the challenges of attracting investment in the service sector.

Key words: service sector, investment attraction, economic attractiveness, modernization, financial future.

Currently, in the context of the globalization of the world economy, the development of the modern service sector is characterized by a high level of specialization. Currently, in our country, as a result of reforms aimed at modernization of modern branches of the economy, technical and technological re-equipment, structural changes have been made in the service sector. As a result, the share of the service sector in the GDP is growing steadily. At the same time, in the Republic of Uzbekistan, "... first of all, the modernization of the service and service sector by moving to a qualitatively new level of quality service aimed at the rapid development of services to the population" is one of the directions. Studying the scientific-methodical and practical aspects of increasing the socio-economic efficiency of labor based on the effective use of the service sector is the effective solution of these tasks.

Indicators reflecting macroeconomic stability and economic growth rates in our country are a practical expression of the success of the reform strategy, deepening of economic reforms, and achievements in the priority areas of our country's development. Today, in determining the current and prospective measures of socio-economic development of our country, it is necessary to take into account the level of development of sectors and industries and their demand for personnel, to form economic development programs from the point of view of the impact of these processes. Therefore, effective use of services, which is an important factor of economic development, is an important factor of future strategic development.



One of the means of determining the effective use of personal services in the conditions of modernization of the economy of our republic is to determine the sources and reserves of labor efficiency improvement. Therefore, in order to adequately study the socio-economic nature of the labor productivity indicator, a comprehensive analysis of interrelated labor indicators is necessary.

In global practice, it is important to develop targeted strategies to increase investment attractiveness in the development of the service industry in regions, to conduct active investment policy to ensure the sustainable development of the economy, and to conduct scientific and research activities aimed at ensuring the investment attractiveness of the investment environment. . In world practice, it is important to develop targeted strategies for increasing the investment attractiveness of regions, to conduct active investment policy to ensure the sustainable development of the economy, and to carry out scientific and research work to ensure the implementation of investment attractiveness. As the main condition for the formation of an innovative economy in Uzbekistan, it is necessary to accelerate investment activities, ensure stable and high growth rates, provide incentives and guarantees to local and foreign investors, and state regulation to ensure the effectiveness of these processes, including annual consistent measures have been taken to implement national and regional investment programs. In order to ensure the free entry of foreign investments into the economy of Uzbekistan and to form infrastructure based on international requirements, institutional changes, that is, legal and regulatory documents, standards and requirements were developed, management structures were improved.

In recent years, we can see the growth of the service sector in the regions. Especially Fergana, Tashkent, Samarkand, Andijan, Tashkent. One of the important factors and directions of deepening the structural change and diversification of the economy, increasing the income and quality of life of the population in Uzbekistan is to increase the investment attractiveness of the regions. The essence of free economic zones for the country's economy are separate areas with clearly defined administrative boundaries and a separate legal system, established in order to attract local and foreign capital, promising technologies and management practices for the rapid socio-economic development of the territory. Free economic zones are an important part of the world economy, attracting foreign investments to many



countries and showing their positive effects. EIH exists in different forms in different countries, and they are mainly united by one feature, that is, the preferential conditions introduced in these areas. Such a favorable environment is one of the effective methods of attracting foreign investment. EIHS are a key factor in today's integration and globalization processes. EIUs lead to the international exchange of capital by attracting foreign investors, while integration takes the process to a higher level through the flow of multinational companies. In the context of the integration of the economy of Uzbekistan into the world economy, the implementation of export-oriented economic development policy in our country and the use of free economic zones in the production and export of exportable products, as well as high-tech production that replaces imports.

Effective use of foreign trade policy experience of developed countries, especially China, Germany, France, Japan, South Korea, and Singapore, where the world economy is rapidly developing, has a positive effect on the development of our national economy. Accordingly, in the formation of the national economy, taking into account the specific features of the transition to a market economy, the issue of increasing the country's foreign trade and export potential, in particular, the establishment of free economic relations, through the liberalization of foreign economic activity. zones in the country. and the need to further improve the methods of their regulation. Effective use of the experience and methods of foreign countries in the establishment and effective management of free economic zones is one of the most important issues today. In particular, as stated in the third direction of the Decree of the President of the Republic of Uzbekistan Sh.M. Mirziyoyev "Strategy of Actions for further development of the Republic of Uzbekistan", that is, "On further development and liberalization of the economy" : stability of the national economy, development of competitive products, export of products and materials.

The service sector occupies a priority position in the economies of countries that have transitioned to a market economy. The composition of the services market is improving due to the development of new promising types of services - banking and finance, insurance, information and communication services and household services.

A sharp increase in the provision of sophisticated household appliances, computers and private vehicles to families has made it possible to expand the services provided to them. Deepening the structural change and diversification of



our country's economy, ensuring employment, increasing the income and quality of life of our people is considered to be one of the important factors and directions of rapid development of the service sector. One of the main directions of the reforms implemented in our republic is the development of small business and private entrepreneurship based on the service sector, creating new jobs with their help, organizing efficient and rational use of labor resources. As President Shavkat Mirziyoyev noted: - how important is small business and private entrepreneurship specializing in the field of services, creating new jobs and increasing the income of the population, forming modern structures that ensure that the economy meets the rapidly changing market requirements we need to deeply understand that it plays a role. Changes in the world economy require priority development of the service sector, like other sectors of the economy of Uzbekistan. Therefore, in the context of deepening reforms in our country, the development of the service sector is one of the priority tasks.

It remains urgent to improve the mechanisms for the development of the service sector based on the internal capabilities of our country. At the same time, it is worth noting serious shortcomings in the development of this sector, in particular, increasing employment and income of the population, as well as local service opportunities are underutilized as a promising source of budget replenishment. Creating favorable conditions for the rapid development of services and the service sector, increasing its share in the economy, increasing the number of people employed in the service sector and, on this basis, increasing the incomes of the population and the domestic consumer market with modern, high-quality products the existence of problems related to the filling of district services and these cases show the relevance and importance of the selected topic in the current conditions. In general, the essence of the service is reflected in the following:

- service delivery is such an area that everyone encounters and therefore everyone considers themselves an expert in this area;
- service delivery requires an extremely individual approach;
- the high quality of the performed work does not mean the high quality of service;
- most services have both tangible and intangible characteristics, and together they can be called a package of services;



- services are provided in close contact with the client and are consumed by him in the process of providing the service;
- to effectively manage an enterprise operating in the service sector, it is necessary to have in-depth knowledge of marketing and related operations, the ability to work with employees;
- the service process can be imagined as a sequence of contacts between the customer and the service organization.

Acknowledging the above considerations, it should be noted that the service industry differs from manufacturing in many ways. These differences are explained by the fact that the service depends on a high level of individuality, the speed of the service, the need to be in direct contact with the customer during the service. Demand adjustment schedules and hedging mechanisms that can be applied in the manufacturing sector may not work in most cases in the service sector. In addition, the service industry requires relatively high labor productivity to meet the needs of customers. This, in turn, requires flexibility from employees involved in the service industry. Over the past few years, Uzbekistan has undergone rapid economic transformation and is increasingly seen in the international community as a symbol of openness, renewal and determination to overcome various barriers to business and investment.

For the effective implementation of the Law of the Republic of Uzbekistan "On Investments and Investment Activities", 4 cooperation of state authorities, consisting of deputy heads of the Ministry of Investments and Foreign Trade, hokimities, diplomatic missions abroad and commercial banks with investors step-by-step mechanism has been successfully implemented. This mechanism allows to quickly respond to all requests of investors and to monitor the effectiveness of the implementation of the measures provided for by the law. In this context, it is important to emphasize the role of the Council of Foreign Investors under the President of the Republic of Uzbekistan, which was created with the support of the European Bank for Reconstruction and Development and provides direct communication with investors operating in the Republic. Liberalization of business activities is required to activate private investments. Constant communication with business, and diligent work to identify and overcome obstacles that hinder the development of certain sectors.



References:

1. "Strategy of actions on five priority directions of development of the Republic of Uzbekistan for 2017-2021" of the President of the Republic of Uzbekistan
2. Khankeldieva G.Sh. Prospects of the development of investment activity in the field of tourist services: problems and ways of solution // Theoretical & Applied Science, Philadelphia, USA. 10, (78), p. 2019. pp. 160-165.
3. Khankeldieva G.Sh. Theoretical and Economic Prerequisites for the Development of Regional Industrial Clusters in the Economy of the Republic of Uzbekistan // EPRA International Journal of Research and Development (IJRD). 2020. pp. 234-240. <https://doi.org/10.36713/epra.4855>.



Research Science and Innovation House



Boshlang‘ich sinflarni o‘qitishda ilg‘or pedagogik metodlardan foydalanishning afzalliklari

Кенжаева Виктория Альбертовна

Самарканд шаҳар 34-умумтаълим мактабнинг

бошланғич синф ўқитувчиси

Annotatsiya: Ushbu maqolada, bugungi kunda boshlang‘ich sinflarni o‘qitishda ilg‘or pedagogik metodlardan foydalanishning afzalliklari, shuningdek ta‘lim –tarbiyaga taalluqli xatti-harakatlarni tafakkurga asoslanib tahlil qilish pedagogikada yagona usul hisoblanishi yoritib berilgan. Pedagogika amaliyotida o‘qitish usullari va metodlarining juda kata boyligi to‘plangan bo‘lib, ularni tanlashda turli sharoitlar, o‘qitilayotgan fanning xarakteri, bolalarning yosh xususiyatlari hisobga olinadi.

Kalit so‘zlar: ta‘lim, texnologiya, metod, interfaol, pedagogika, tadqiqot, nazariya, tafakkur, ko‘nikma, malaka.

Mamlakatimizda bugungi kunda ta‘lim tizimiga davlat siyosati darajasida e‘tibor qaratilmoqda. Buning isboti tariqasida O‘zbekiston Respublikasining 2017-2021 yillarga mo‘ljallangan Harakatlar strategiyasida ta‘lim tizimini qayta ko‘rib chiqish va uni yanada takomillashtirish vazifalari belgilab berildi. Bu muammolarni to‘laqonli hal etishda o‘qituvchi-pedagogning intellektual salohiyati, shuningdek kasbiy mahorati muhim ahamiyat kasb etadi. Ta‘lim o‘qituvchi va o‘quvchilarning hamkorlikdagi faoliyati bo‘lib, bu faoliyat natijasida shaxsning taraqqiyoti, uning ma‘lumoti va tarbiyasi ham amalga oshadi. Dars mashg‘ulotlari mobaynida o‘qituvchi o‘z bilimi, ko‘nikma va malakalarini mashg‘ulotlar vositasida o‘quvchilarga yetkazadi, o‘quvchilar esa uni o‘zlashtirib borishi natijasida undan foydalanish qobiliyatiga ega bo‘ladi. Dars mashg‘ulotlari jarayonida o‘quvchilar o‘zlashtirishning turli ko‘rinishlaridan foydalanishadi, ya‘ni o‘zlashtirilayotgan ma‘lumotlarni qabul qilish, qayta ishlash hamda amaliyotga tatbiq etishda o‘ziga xos tafovutlarga tayanadi. Shu bilan bir qatorda, ta‘lim jarayonida o‘qituvchi va



o‘quvchilarning dars paytidagi hamkorligi, o‘quvchilarning mustaqil ishlashi, sinfdan tashqari ishlar shaklida ta’lim va tarbiya masalalari hal etiladi.

Bugungi kunda bizning mamlakatimizda bir qator rivojlangan mamlakatlar singari ta’lim-tarbiya jarayonining samaradorligini kafolatlovchi zamonaviy pedagogik texnologiyalarni qo‘llash borasida katta tajriba asoslarini tashkil etuvchi metodlar, ya’ni, “interfaol metodlar”dan foydalanish kata ijobiy o‘zgarishlarni olib kelmoqda. Shuni alohida ta’kidlash joizki, interfaol ta’lim metodlarining turlari ko‘p bo‘lib, ta’lim-tarbiya jarayonining deyarlik hamma vazifalarini amalga oshirish maqsadlarida foydalaniladi. Buning uchun dars jarayoni o‘qituvchi tomonidan oqilona tashkil qilinishi lozim. Shu bilan birgalikda ta’lim beruvchi tomonidan ta’lim oluvchilarning qiziqishini orttirilib, ularning ta’lim jarayonida faolligi muttasil rag‘batlantirib turilishi, o‘quv materialini kichik-kichik bo‘laklarga bo‘linishi lozim. Bu materiallarning mazmunini ochishda o‘qituvchi aqliy hujum, kichik guruhlarda ishlash, bahs-munozara, muammoli vaziyat, loyiha, rolli o‘yinlar kabi metodlarni qo‘llashi va ta’lim oluvchilarni amaliy mashqlarni mustaqil bajarishga undashi lozim.

Interfaol metod bu - biror faoliyat yoki muammoni o‘zaro muloqotda, o‘zaro bahs-munozarada fikrlash asnosida, hamjihatlik bilan hal etishdir. Bu usulning afzalligi shundan iboratki, u o‘quvchini mustaqil fikrlashga o‘rgatadi, shu bilan birgalikda uni mustaqil hayotga tayyorlaydi. Ta’limning maqsadi jamiyat ehtiyojiga mos ravishda shakllanadi. Shunday ekan, ta’lim-tarbiya maqsadi mos va mutanosib bo‘lishi kerak. Ilmiy adabiyotlarda ta’limning maqsadi imkoniyatlaridan to‘g‘ri, aniq, o‘rinli foydalanish ko‘nikma va malakalarini hosil qilish, mantiqiy-ijodiy tafakkurni rivojlantirish, kommunikativ savodxonlikni oshirish, milliy g‘oyani singdirish, sharqona tarbiyani shakllantirish, shaxsni ma’naviy boyitishdan iboratligi ta’kidlangan.

Ta’limda ilg‘or pedagogik va yangi axborotlar texnologiyalarini tatbiq etish o‘quv mashg‘ulotlarining samaradorligini oshiribgina qolmay, ilm-fan yutuqlarini amaliyotda qo‘llash orqali mustaqil va mantiqiy fikrlaydigan, har tomonlama barkamol yuksak ma’naviyatli shaxsni tarbiyalashda muhim ahamiyat kasb etadi. Ta’lim jarayonida o‘quvchilar ongiga singdirilayotgan nazariy bilimlar amaliy faoliyat yordamida yanada mustahkamlanadi. O‘qituvchi ta’lim jarayonida faqatgina bilim berish bilan chegaralanmaydi, balki bu jarayonda



o‘quvchiga ta’sir ko‘rsatadi, bu esa ularning bilim olishlarini yanada faollashtiradi, buning natijasida o‘quvchi ta’lim jarayoning faol ishtirikchisiga aylanadi. Albatta, bularning barchasi o‘qituvchining pedagogik mahoratiga bog‘liq.

Bugungi kun o‘qituvchidan ilg‘or pedagogik va yangi axborotlar texnologiyalaridan o‘quv jarayonida foydalanishni talab etmoqda. Ta’lim tizimida «Aqliy hujum», «Fikrlar hujumi», «Tarmoqlar» metodi, «Sinkveyn», «BBB», «Beshinchisi ortiqcha», «6x6x6», «Bahs-munozara», «Rolli o‘yin», «Kichik guruhlarda ishlash», «Yumaloqlangan qor», «Zigzag», «Oxirgi so‘zni men aytay» kabi zamonaviy texnologiyalar qo‘llanmoqda. Shu qatorda, ta’limda o‘quvchi shaxsini fikrlashga, o‘zgarlar fikrini anglash va shu fikrni og‘zaki hamda yozma shaklda savodli bayon eta olishga o‘rgatish masalasiga e’tibor qaratilgan bo‘lib, mustaqil fikrlaydigan, nutq madaniyati rivojlangan savodxon shaxsni kamol toptirish asosiy o‘rin egallaydi. Millatning turmush tarzi, madaniy yaratuvchanligi uning boy tarixiy merosi asosida o‘rganiladi

Xulosa qilib aytadigan bo‘lsak, ta’lim tizimida har qanday metoddan biror maqsadga erishish ko‘zda tutiladi va shuning uchun u qandaydir maqsad qo‘yishni unga erishish bo‘yicha faoliyat usulini, ana shu faoliyatni amalga oshirishga yordam beradigan vositalarni bilishni taqozo etadi. Bir so‘z bilan aytganda, o‘quvchilarning xatti-harakatlariga asoslangan ilg‘or pedagogik metod natijasida o‘quvchilar bilim, iqtidor va ko‘nikmalarga ega bo‘ladi.

Adabiyotlar ro‘yxati:

1. Bespalko V.P. Slagayemiye pedagogicheskoy texnologii. – Moskva: [Pedagogika](#), 1989. - 176 b.
2. Davletshin M.G. va boshqalar. Qobiliyat va uning diagnostikasi. – T.: [Tarbiyachi](#), 1997. -13 b.
3. Yo‘ldoshev J./. “Ta’lim yangilanish yo‘lida”. – T.: Tarbiyachi. 2000. 208 b.
4. Nishonaliyev U. Ta’lim standarti va pedagogik innovatsiyalar. // Xalq ta’limi. 1999. № 6. 30-31 b.
5. Ochilov M.O. Muallim qalb me’mori. –T.: Tarbiyachi. 2001. - 42 b.



6. Ochilov M. Yangi pedagogik texnologiyalar. – Qarshi: Nasaf. 2000. - 99 b.
7. Saidahmedov N. Pedagogik mahorat va pedagogik texnologiya. – T.: O‘z MU. 2003. - 60 b.
8. Saidahmedov N.S., Ochilov A. Yangi pedagogik texnologiya mohiyati va zamonaviy loyihasi. –T.: XTV RTM, 1999. -51 b.
- 20.Saidahmedov N. Pedagogik amaliyotda yangi pedagogik texnologiyalarni qo‘llash texnologiyalari. Toshkent: 2000 y. - 46 b.



Research Science and Innovation House



Boshlang'ich sinflarda ta'lim jarayonida o'quvchiga ta'lim-tarbiya berishda shaxsga yo'naltirilgan ta'lim modelining ahamiyati

Мамараимова Шохиста Кузибаевна

Самарқанд шаҳар 34-умумтаълим мактабнинг
бошланғич синф ўқитувчиси

Annotatsiya: Ushbu maqolada, boshlang'ich sinflarda ta'lim jarayonida o'quvchiga ta'lim-tarbiya berishda shaxsga yo'naltirilgan ta'lim modelining ahamiyati yoritilgan. Ta'lim orqali inson va fuqaroning zamonaviy jamiyatga takomillashuvi hamda har tomonlama kirishuvi, shuningdek, zamonaviy bilimlar darajasi, shaxsning milliy va dunyoviy madaniyati integratsiyasi masalalari amalga oshiriladi.

Kalit so'zlar: ta'lim, madaniyat, integratsiya, ta'lim-tarbiya, altruistik, ta'lim modeli, zamonaviy jamiyat, ilm-fan, differentsiatsiya, nutqli faoliyat.

XXI asrda dunyoning rivojlangan davlatlarida ta'lim mazmunini modernizatsiya qilishning asosiy yo'nalishlaridan biri sifatida ta'limda kompetensiyaviy yondashuvni joriy etish masalasiga asosiy e'tibor qaratilmoqda. Bugungi tez va o'zgaruvchan hamda axborot-kommunikatsiya texnologiyalari rivojlangan davrda yosh avlodni yuksak ma'naviyatli va intellektual rivojlangan shaxs qilib tarbiyalash davlat siyosatining ustuvor yo'nalishlaridan biri hisoblanadi. Bugungi kunda kunda ta'lim jarayonida interfaol metodlar va axborot texnologiyalarini o'quv jarayonida qo'llashga bo'lgan qiziqish tobora ortib bormoqda. Buning eng kata sabablaridan biri shuki, bugungi kunga qadar an'anaviy ta'limda o'quvchilar faqat tayyor bilimlarni egallashga o'rgatilgan bo'lsa, zamonaviy texnologiyalardan foydalanish esa ularni egallayotgan bilimlarini o'zlari qidirib topish, mustaqil o'rganish va fikrlash, tahlil qilish, hatto yakuniy xulosalarni ham o'zlari keltirib chiqarishga o'rgatadi. O'qituvchi esa bu ta'lim jarayonida shaxs rivojlanishi, shakllanishi, bilim olishi va tarbiyalanishiga sharoit yaratadi va shu bilan bir qatorda boshqaruvchilik, yo'naltiruvchilik funksiyasini bajaradi.

Yurtimizda ta'lim-tarbiya tizimida amalga oshirilayotgan islohotlar haqiqiy ma'noda bir-ikki yillik yoki qisqa davrda samaraga erishishga qaratilgan ish emas, balki chin ma'noda bir necha yuz yillarga tatiydigan o'zgarish bo'ldi, desak



xato bo‘lmaydi. Bu prezidentimizning kelajagimiz, kelajak avlodimiz haqida qayg‘urib, yurtimizning barcha farzandlari – mening farzandlarim, ular bizlardan ko‘ra kuchli, bilimli va albatta baxtli bo‘lishlari kerak, degan g‘oyasi zamirida donishmandlarcha siyosat yotganini ko‘rsatadi.

Bugungi zamon o‘qituvchi va o‘quvchi oldiga katta talablar qo‘ymoqda, bu talablarning asosiysi-darsning samaradorligi, sifatligi, o‘quvchilarning bilim va ko‘nikmalariga maktablardagi turli xil o‘quv mashg‘ulotlari, ularni tashkil qilinishi va u orqali o‘quvchilarni turli bilim va ko‘nikmalarni egallab olishidir. Bugungi kun talabidagi darsni tashkil qilishda zamonaviy axborot texnologiyalarining o‘rni beqiyosdir. Chunki, ular orqali multimedia, animation, grafika, diafilm, video filmlardan foydalanish dars jarayonini yanada qiziqarli bo‘lishiga yordam beradi. Boshlang‘ich sinf o‘quvchilarini darsga qiziqtirishda yangi pedagogik texnologiyalarning ahamiyati katta bo‘lib, asosan, ko‘rgazmali qurollar, turli interfaol o‘yinlarni pedagogik texnologiyalar asosida dars mashg‘ulotlari qiziqarli va oson kechadi.

Ta‘lim orqali inson va fuqaroning zamonaviy jamiyatga takomillashuvi hamda har tomonlama kirishuvi, shuningdek, zamonaviy bilimlar darajasi, shaxsning milliy va dunyoviy madaniyati integratsiyasi masalalari amalga oshiriladi. Bu tamoyilning asosiy jihatlardan biri hamkorlik pedagogikasi kattalarning (o‘qituvchi, ota-ona, o‘quvchi) oldiga ta‘lim-tarbiya jarayonida muloqotining “altruistik” uslubini qo‘llash zaruriyatini qo‘yadi. “Altruistik” uslub bu- o‘zining shaxsiy qiziqishlarini emas, balki boshqalar manfaati uchun harakat qilishdir. Bu jihat – pedagog bolaning ustidan hukmronlik qilishdan, uni nazorat qilish, zo‘ravonlik, kuch ishlatmasdan voz kechib, o‘quvchiga uning xohish-istagiga ko‘ra erkin tanlash huquqini beradi.

Pedagogik hamkorlikning asosiy holatlari – ta‘limga tarbiyachi va bolaning o‘zaro ijodiy hamkorligi sifatida munosabatda bo‘lishi tamoyilida: majburlamasdan o‘qitish foydalanishi (tayanch signallar), o‘zini-o‘zi tahlil qilish, o‘quvchi va otalar hamkorligi, shaxsga yo‘naltirilgan ta‘limni o‘z ichiga oladi.

Yana bir muhim tamoyillardan biri bu- ijtimoiy pedagogik yondashuv tamoyili bo‘lib bu-bolaning tengqurlari va kattalar bilan musosabatining o‘zaro hurmat doirasida bo‘lishi bolaning tizimli o‘zaro munosabatlarida o‘zining “Men” mezoni bo‘yicha shaxsiy rivojlanishining ijtimoiy faolligi ko‘rsatkichida muhim omil hisoblanadi.

Boshlang‘ich sinflarda dars jarayonida qo‘llaniladigan yana bir muhim metodlardan biri - tarbiya metodlaridir. Tarbiya metodi – tarbiya maqsadiga erishishning yo‘li. Maktab amaliyotiga tatbiq etilganda bu metod tarbiyalanuvchi ya‘ni o‘quvchilarning ongi, irodasi, tuyg‘ulari va xulqiga ta‘sir etuvchi usul. O‘quvchilarga dars mashg‘ulotlarini o‘qitish ya‘ni ta‘lim berish bilan birgalikda, o‘quvchilarga tarbiya jarayonini ham birdek olib borish lozim. Ta‘lim – tarbiya so‘zi bir-biriga uzviy bog‘liq. Shuning uchun ham o‘quvchilarga tarbiya berish jarayoni uning o‘qituvchisi tomonidan amalga oshiriladi. Tarbiya metodlari quyidagilar: 1. Ijtimoiy ongni shakllantiruvchi metodlar; 2. Odatlantirish va faoliyatda mashqlantirish metodlari.

Xulosa qilib aytadigan bo‘lsak, shaxsning ta‘lim-tarbiya sohasidagi faolligi, uning chinakam fuqaroviy munosabati, demokratik islohotlarga intiluvchanligi belgilangan maqsadlarga tezroq erishishning muhim omilidir. “Ta‘lim-tarbiya” ong mahsuli, lekin ayni vaqtda ong darajasi va uning rivojini ham belgilaydigan omildir. Zero, ta‘lim tizimini o‘zgartirmasdan turib ongni o‘zgartirib bo‘lmaydi.

Adabiyotlar ro‘yxati:

1. O‘zbekiston milliy ensiklopediyasi №1. T.: Qomuslar bosh tahririyati, 2000. 67- b.
2. O‘zbek pedagogikasi antologiyasi. Tuzuvchilar: Hoshimov K., Ochil S, -T.: «O‘zbekiston», 1999. -46b.
3. Quvvatov N, G‘oziyev E. Vatanparvarlik his-tuyg‘usini baholash mezonlari. // Xalq ta‘limi, 1997 y, 2-son, .4-9-b.
4. Ibragimov X. I., Abdullayeva SH. A. Pedagogika. O‘quv qo‘llanma.-T.: «Fan», 2004. 188 b.
5. Milliy istiqlol g‘oyasi: asosiy tushuncha va tamoyillar -T. :YAngi asr avlodi, 2001.184b
6. Munavvarov A. Q. Oila pedagogikasi.-T.: «O‘qituvchi», 1994.- 137 b.
7. Munavvarov A. Q. Pedagogika. -T.: «O‘qituvchi », 1994. 174 b.

Boshlang‘ich sinf yoshidagi o‘quvchilarda estetik tarbiya va ta’limning nazariy asoslari

Бикбулатова Айнур Сувтановна

Самарқанд шаҳар 34-умумтаълим мактабнинг
бошланғич синф ўқитувчиси

Annotatsiya: Ushu maqolada, boshlang‘ich sinf yoshidagi o‘quvchilarda estetik tarbiya va ta’limning nazariy asoslari hamda estetik tarbiyaning inson hayotida tutgan o‘rni yoritilgan. Estetik tarbiya bu - o‘quvchilarga voqelikdagi, san’atdagi, tabiatdagi kishilarning ijtimoiy va mehnat munosabatlaridagi, turmushdagi go‘zallikni idrok qilish handa to‘g‘ri tushunishga o‘rgatish, ularning badiiy didini o‘stirish, ularda go‘zallikka muhabbat tuyg‘usini uyg‘otish va hayotga go‘zallik olib kirish qobiliyatlarini tarbiyalashdir.

Kalit so‘zlar: estetika, did, nafosat, ta’lim, san’at, go‘zallik, muhabbat, odob-axloq, estetik ong, mehnat.

Insoniyat go‘zallikni butun rivojlanish tarixi jarayonida egallaydi va yaratadi. Go‘zallik madaniy tarixiy tajribaning bir qismidir. Uning obyektiv mavjudligi estetik tarbiya nazariyasini, estetik tarbiyani yosh avlodga maqsadga muvofiq va muntazam ravishda berish va shu orqali uni estetik rivojlantirishni ta’minlashning faol usullarini ishlab chiqishga yo‘naltiradi. Bunda estetik tarbiya madaniyatni egallashning asosiy vositasi tarbiya va ta’lim hisoblanadi.

Shu bilan bir qatorda estetik tarbiya o‘z navbatida bolalarga har tomonlama tarbiya berishning bir qismidir. Estetik tarbiya axloqiy tarbiya bilan uzviy bog‘liq bo‘lib, u o‘quvchining aqlini, ichki hissiyotlarini tarbiyalab qolmay, shu bilan bir qatorda uning xayol va fantaziyasini ham rivojlantiradi.

O‘quvchilarni go‘zallikka oshno qilish, ularda hayotiy muammolarni to‘g‘ri tushunish, oliyanob his-tuyg‘ularni va intilishlarni shakllantirishga yordam beradi. Boshlang‘ich sinf o‘quvchilarida go‘zallikni idrok qilishni tarbiyalash orqali ularda boshqa kishilarning kechinmalarini his eta bilish, kishilarning xursandchiliklariga sherik bo‘lish, qayg‘usini birga baham ko‘rish kabi xususiyatlar tarkib toptiriladi.

“Estetik tarbiya” tushunchasi bilan bir qatorda “badiiy tarbiya” tushunchasi ham mavjud bo‘lib, u o‘quvchilarni badiiy tarbiyava san’at asarlari orqali tarbiyalaydi.



Badiiy tarbiya shaxsda san'at asarlarining shakl va mazmunini estetik idrok etishni rivojlantirish, badiiy didni shakllantirish va san'atning ma'lum turlari bo'yicha ijodiy faoliyatni, ijrochilik qobiliyatini rivojlantirishga qaratilgandir.

Estetik tarbiyaning asosiy tushunchalaridan biri go'zallik kategoriyasi hisoblanadi. Uning ma'nosini o'quvchilarda tushuntirish ham mazkur tarbiyaning hayotiylikini ta'minlashga katta yordam beradi. Shu sababli go'zallik tushunchasining mazmun-mohiyatini ochib berishga quyidagicha yondashuvlar qilishni maqsadga muvofiq deb topdik:

- go'zallik - bu kishining qalbi go'zalligi;
- go'zallik - bu kishining istarasi issiqligi;
- go'zallik - bu kishining go'zal xulq egasi bo'lishi;
- go'zallik - bu bamisoli daraxt, yaprog'i - axloq, ildizi - ichki dunyo, mevasi - yaxshi fazilat.

Axloqiy tarbiya, u o'quvchilar uchun ta'lim muassasasining asosiy vazifasi deb hisobladi. Uning kontseptsiyasiga binoan, bu faqat odamlarga yaxshi kayfiyat va xushyoqishni rivojlantiradi. Jamiyatning madaniy, ilmiy va ijtimoiy rivojlanishining yangi ehtiyojlari bilan bog'liq holda, mavhum merosni tanqidiy qayta ko'rib chiqish va amaliy eksperiment o'tkazish zarurati ta'lim tizimiga ham duch keldi. Gumanistik yo'naltirilgan paradigma, maqsadlar, ta'lim mazmuni jadvali, o'qitish va o'qitish texnologiyasi qayta ko'rib chiqiladi. Shu bilan birga, asosiy printsiplarga yo'naltirish printsiplari bo'lib, uni amalga oshirish bolalarni atrofdagi dunyo bilan o'zaro munosabatlarga jalb qilish va zamonaviy madaniyat nuqtai nazaridan ushbu dunyo uchun axloqiy va estetik munosabatni shakllantirishga yordam beradi.

Estetik tarbiya shaxsning estetik madaniyatini egallashiga yo'naltirilgan bo'lib, turli shakl va metodlar yordamida amalga oshiriladi. Estetik tarbiyaning vositalari o'quvchilarning go'zallikni sevish ruhida tarbiyalash maqsadida tevarak-atrofdan tanlab olingan turmush, tabiat, san'at go'zalligi va bolalarning badiiy faoliyatini tashkil etishga yo'naltirilgan pedagogik jarayonda qo'llaniluvchi omillar sanaladi. Badiiy adabiyot estetik tarbiyada cheksiz imkoniyatlarga ega. U o'quvchilarga hayotni chuqurroq anglashni o'rgatadi. Olam va inson go'zalligi, mardlik, jasorat, yuksak insoniy g'oyalarni o'zida aks ettirgan san'at asarlari insonlarni go'zallikni his qilish, ularga intilib yashashga undab kelgan. Aksincha, g'oyaviy jihatdan saviyasi past asarlar o'quvchilar ongini sayozlashtiradi, ularni



chinakam go‘zallikdan chalg‘itadi, go‘zallikni sevishga bo‘lgan intilishlarini susaytiradi, didini pasaytiradi.

Xulosa qilib aytadigan bo‘lsak, nafosat tarbiyasi o‘quvchilarga borliqda mavjud

bo‘lgan barcha narsa va hodisalardan zavq olishni o‘rgatadi. Insonda tashqi va ichki go‘zallikni shakllantiradi. Biz kelajakda boshlang‘ich sinf o‘quvchilariga ta‘lim-tarbiya berar ekanmiz, ularning har tomonlama yetuk shaxs bo‘lishida nafosat tarbiyasining o‘rni beqiyos ekanligini to‘la anglamog‘imiz zarur.

Foydalanilgan adabiyotlar:

1. G‘afforova T va boshqalar. Ta‘limning ilg‘or texnologiyalari. – Qarshi.: Nasaf. 2003. -145 b.
2. Haydarova O.Q. Yangi pedagogik texnologiyalarning tarbiyachi faoliyatida tutgan o‘rni. // [Pedagogik mahorat](#), 2-son, 2002.
3. Haydarova O.Q. Tafakkur va faoliyatga asoslangan ta‘lim. //Xalq ta‘limi, 2-son, 2003.
4. Saidahmedov N. Pedagogik mahorat va pedagogik texnologiya. – T.: O‘z MU. 2003. - 70 b.
5. Saidahmedov N.S., Ochilov A. Yangi pedagogik texnologiya mohiyati va zamonaviy loyihasi. –T.: XTV RTM, 1999. -59 b.
6. Saidahmedov N. Pedagogik amaliyotda yangi pedagogik texnologiyalarni qo‘llash texnologiyalari. Toshkent: 2000 y. - 56 b.

Research Science and Innovation House

VOCABULARY IN RELATION TO PRIMARY STUDENTS

Khujanazarova Gulbakhor Gafurjanovna
Uzbek language and language teaching department
Fergana Polytechnic Institute
e-mail: g.xojanazarova@ferpi.uz

Annotation: This article discusses the significance of reading for pleasure in order to acquire vocabulary. It also discusses how children pick up new words when they are explicitly taught them, as well as how they pick up new terms accidentally through extensive reading and other language-rich activities. Certain terms can be thoroughly taught to kids, giving them the knowledge, they require to understand what they read. For the purpose of expanding their vocabulary, students who do not read independently must receive this direct instruction.

Key words: mnemonics, cognitive depth, acquisition, fluent language, researcher, to be concerned about, and to be maintained refreshed. It is widely acknowledged that vocabulary plays a crucial role in language learning. It is clear that vocabulary is essential to effective communication in any language, both in terms of comprehension and interaction.

Nonetheless, there has been an increase in interest in the shift toward the acknowledgment of the significance of lexical competence in the learning of second and/or foreign languages. Researchers studying foreign language acquisition have come to understand that the lexical dimension plays a crucial, if not pre-conditional, role in fluent language use and utilization across all skill levels. It can be argued that students whose target vocabulary is too little to achieve 95% coverage fail to comprehend the texts at a sufficient level. Additionally, Ellis has demonstrated that learning vocabulary is essential to learning grammar. In other words, by being able to comprehend the discourse presented in a book, learners are able to have a clearer understanding of the grammatical patterns.

That is to say, knowing the words in a text allows learners to understand the discourse, which in turn allows the grammatical patterning to become more transparent. In this sense too, Ellis underlines the critical importance of developing an adequate lexical approach since learners' skills in using the language is heavily dependent on the number of words they know, particularly in the early stages of

learning a foreign language. Learning vocabulary is a complex process in which the learner needs to acquire both the form and the variety of meanings of a given lexical item. An efficient language teacher can use selected vocabulary activities or can use integrated activities. All this depends upon ability and level of understanding and interest of the learners. There is no sure-fire remedy or method to enhance vocabulary in a day or two. A student's vocabulary bank can be enriched on a gradual basis and one should always show keen interest and enthusiasm in finding, learning and understanding new words.

However, many theories about vocabulary learning process were written, it still remains the matter of memory. Thus, there are several general principles for successful teaching, which are valid for any method. The principles are:

- aim – what is to be taught, which words, how many
- need – target vocabulary should respond students' real needs and interests
- frequent exposure and repetition
- meaningful presentation – clear and unambiguous denotation or reference should be assured

Learning vocabulary is a complex process. The students' aim to be reached in learning vocabulary process is primarily their ability to recall the word at will and to recognize it in its spoken and written form. Generally, knowing a word involves knowing its form and its meaning at the basic level. In deeper aspects it means the abilities to know its:

- 1) Meaning, i.e. relate the word to an appropriate object or context
- 2) Usage, i.e. knowledge of its collocations, metaphors and idioms, as well as style and register (the appropriate level of formality), to be aware of any connotations and associations the word might have
- 3) Word formation, i.e. ability to spell and pronounce the word correctly, to know any derivations (acceptable prefixes and suffixes),
- 4) Grammar, i.e. to use it in the appropriate grammatical form.

How words are remembered?

Unlike the learning of grammar, which is essentially a rule-based system, vocabulary knowledge is largely a question of accumulating individual items. The general rule seems to be a question of memory. And during the process of teaching and learning vocabulary an important problem occurs: How does memory work?

Researchers into the workings of memory distinguish between the following systems:

- short– term store
- working memory
- long– term memory

Short-term store is the brain capacity to hold a limited number of items of information for periods of time up to a few seconds. It is the kind of memory that is involved in repeating a word that you have just heard the teacher modelling. However, successful vocabulary learning involves more than holding words for a few seconds. To integrate words into long - term memory they need to be subjected to different kinds of operations.

Working memory means focusing on word long enough to perform operations on them. It means the information is manipulated via the senses from external sources and/or can be downloaded from the long- term memory. Material remains in working memory for about twenty seconds. The existence of articulator loop enables this new material processing. It works a bit like audiotape going round a round again. It assures the short- term store to be kept refreshed. The ability to hold a word in working memory is a good predictor of language learning aptitude. The better ability to hold words in working memory the smoother the process of learning foreign languages is.

Long –term memory can be seen as kind of filling system. Unlike working memory, which has a limited capacity and no permanent content, this kind of memory has an enormous capacity and its contents are durable over time. However, to ensure moving new materials into permanent long-term memory requires number of principles to be followed, described as followings:

- Repetition – repetition of encounters with a word is very important, useful and effective. If the word is met several times over space interval during reading activities, students have a very good chance to remember it for a long time.
- Retrieval - another kind of repetition. Activities, which require retrieval, such as using the new items in written tasks, help students to be able to recall it again in the future.
- Spacing - it is useful to split memory work over a period of time rather than to mass it together in a single block.

- Pacing – to respect different learning styles and pace, students should be ideally given the opportunity to do memory work individually.
- Use - putting words to use, preferably in an interesting way, is the best way of ensuring they are added to long – term memory. This is so called “Use it or lose it” principle.
- Cognitive depth - the more decisions students make about the word and the more cognitively demanding these decisions are, the better the word is remembered.
- Personal organizing - personalization significantly increased the probability that students will remember new items. It is achieved mainly through conversation and role-playing activities.
- Imaging – easily visualized words are better memorable than those that do not evoke with any pictures. Even abstract words can be associated with some mental image.
- Mnemonics – tricks to help retrieve items or rules that are stored in memory. The best kinds of mnemonics are visuals and keyword techniques.
- Motivation - strong motivation itself does not ensure that words will be remembered. Even unmotivated students remember words if they have to face appropriate tasks.
- Attention - it is not possible to improve vocabulary without a certain degree of conscious attention.

According to research, students’ vocabulary increases when they are exposed to new words through various language experiences, such as reading aloud, independent reading, and oral discussions. In addition, when students are exposed to a wide variety of reading genres, from biographies to fairy tales to how-to books, they learn different types of vocabulary.

To increase vocabulary in a day or two, there is no foolproof solution or technique. A student's vocabulary can be expanded gradually, and discovering, picking up, and comprehending new words should constantly be done with much excitement and zeal. Planning a wide range of exercises and activities is necessary for teachers teaching vocabulary through incidental, purposeful, and autonomous techniques. According to Richards, when teaching vocabulary words to students, teachers must take into account the students' ages, educational backgrounds, and areas of interest. The sociolinguistic context in which the words will be employed is something else the instructor should be aware of.



As one of the purposes of the present study is to report on the ways to collect data from children by using different data collection methods, the research identifies the advantages and disadvantages of each method by considering children's characteristics. The detailed report on the data collection procedures is hoped to shed some light into future research on children. Since there is no single method that is proved to be adequate or valid for data collection from children, it can be said that using multiple methods increases the validity of the findings.

List of references:

1. Ж. Жалолов. Г. Маҳкамova. Чет тил ўқитиш методикаси. Тошкент 2015 й.
2. Armbruster, B., Lehr, F., & Osborn, J. (2001). Put reading first: The research building blocks for teaching children to read. Jessup, MD: National Institute for Literacy.
3. Khujanazarova, G. (2023). PROFICIENCY IN COGNITIVE ACADEMIC LANGUAGE IS ESSENTIAL FOR THE LEARNER PARTICIPATION AND ENGAGEMENT THAT IS NECESSARY FOR SUBSEQUENT SUCCESS. *Namangan davlat universiteti Ilmiy axborotnomasi*, (6), 559-564.
4. Gulbakhor, K. (2023). Efficiency Factors in the Practical Use of the Uzbek Language. *Eurasian Journal of Learning and Academic Teaching*, 18, 72-74.
5. Gofurjanovna, K. G. (2022). ON THE ROLE OF THE ETYMOLOGICAL PRINCIPLE IN THE TRANSLATION OF PHRASEOLOGIES. *CURRENT RESEARCH JOURNAL OF PHILOLOGICAL SCIENCES*, 3(06), 50-56.
6. Gofurjanovna, K. G. (2022). Linking Categories of Syntactic Units and Their Meaning in the Formation of Word Combinations. *Eurasian Journal of Learning and Academic Teaching*, 9, 113-117.
7. Gofurjonovna, X. G. (2022). Restricting Technical Language. *American Journal of Social and Humanitarian Research*, 3(5), 364-367.
8. Khojanazarova, G. G. (2019). HAMLET IS THE MASTERPIECE OF ENGLISH LITERATURE. In *INTERNATIONAL SCIENTIFIC REVIEW OF THE PROBLEMS AND PROSPECTS OF MODERN SCIENCE AND EDUCATION* (pp. 56-57).
9. Gofurjonovna, H. G. (2016). Using an electronic educational-methodical complex in education. *Наука и образование сегодня*, (2 (3)), 69-70.

10. Oknazarov, O., Odilbekov, K., Saodatkadamov, M., & Khujanazarova, G. Anatomic changes of leaves' structure and plants' growth under influence of ultraviolet radiation of sun.
11. Хужаназарова, Г. Г. (2016). Дистанционное обучение в Европе. Academy, (6 (9)), 98-99.
12. Abdukadirov, U. N. (2022). BEST PRACTICE OF MOTIVATING SPEAKING ACTIVITIES FOR LOWER LEVELS. Экономика и социум, (12-1 (103)), 24-27.
13. Nazirovich, A. U. (2023). MODERN METHODS OF TEACHING ENGLISH IN HIGHER EDUCATION. ОБРАЗОВАНИЕ НАУКА И ИННОВАЦИОННЫЕ ИДЕИ В МИРЕ, 20(2), 45-47.
14. Nazirovich, A. U. (2023). FEATURES OF THE TRANSLATION OF TECHNICAL TEXTS. Academia Science Repository, 4(05), 58-63.
15. Nazirovich, A. U. (2022). TURIZMGA OID ATAMALARNING LINGVOKULTUROLOGIK XUSUSIYATLARI. Conferencea, 256-258.



Research Science and Innovation House



Modern Pedagogical Technologies in Teaching a Foreign Language: Enhancing Language Learning in the Digital Age

Khodjaeva Guzal Djahonobodovna

A senior teacher of Fergana polytechnic institute

Akhmadaliyeva Khilolakhan A'zamjan kizi

An assistant of Fergana polytechnic institute

Annotation: In the digital age, the integration of modern pedagogical technologies has transformed language education, offering innovative tools and resources to enhance teaching and learning experiences. This article explores the role of modern pedagogical technologies in teaching foreign languages, examining the benefits of technology-enhanced language instruction, exploring emerging trends in digital language learning, and discussing practical strategies for integrating technology into language teaching practices. By harnessing the potential of modern pedagogical technologies, educators can create dynamic and interactive language learning environments that foster engagement, collaboration, and proficiency.

Keywords: Pedagogical technologies, language teaching, foreign languages, digital learning, interactive resources, online platforms.

**Современные педагогические технологии в преподавании
иностранного языка: совершенствование изучения языка в эпоху
цифровых технологий**

Аннотация: В эпоху цифровых технологий интеграция современных педагогических технологий преобразила языковое образование, предлагая инновационные инструменты и ресурсы для улучшения опыта преподавания и обучения. В этой статье исследуется роль современных педагогических технологий в преподавании иностранных языков, изучаются преимущества технологического обучения языку, изучаются новые тенденции в цифровом изучении языков и обсуждаются практические стратегии интеграции технологий в практику преподавания языков. Используя потенциал современных педагогических технологий, преподаватели могут создавать динамичную и интерактивную среду изучения языка, которая способствует взаимодействию, сотрудничеству и повышению квалификации.



Ключевые слова: Педагогические технологии, преподавание языков, иностранные языки, цифровое обучение, интерактивные ресурсы, онлайн-платформы.

Chet tilini o‘rgatishda zamonaviy pedagogik texnologiyalar: raqamli asrda til o‘rganishni kuchaytirish.

Annotatsiya: Raqamli asrda zamonaviy pedagogik texnologiyalarning integratsiyasi til ta’limini o‘zgartirib, o‘qitish va o‘rganish tajribasini oshirish uchun innovatsion vositalar va resurslarni taklif qildi. Ushbu maqola xorijiy tillarni o‘rgatishda zamonaviy pedagogik texnologiyalarning rolini o‘rganadi, til o‘rgatish texnologiyasining afzalliklarini o‘rganadi, raqamli tillarni o‘rganishdagi rivojlanayotgan tendensiyalarni o‘rganadi va texnologiyani til o‘rgatish amaliyotiga integratsiyalashning amaliy strategiyalarini muhokama qiladi. Zamonaviy pedagogik texnologiyalarning imkoniyatlaridan foydalangan holda, o‘qituvchilar ishtirok etish, hamkorlik va malaka oshirishga yordam beradigan dinamik va interaktiv til o‘rganish muhitini yaratishi mumkin.

Kalit so‘zlar: Pedagogik texnologiyalar, til o‘rgatish, chet tillari, raqamli ta’lim, interaktiv resurslar, onlayn platformalar.

The rapid advancement of technology has revolutionized every aspect of education, including language teaching and learning. Modern pedagogical technologies offer a plethora of innovative tools and resources that have the potential to enhance language instruction, engage learners, and facilitate language acquisition. This article explores the evolving landscape of modern pedagogical technologies in teaching foreign languages, examining their role in promoting interactive learning experiences, supporting personalized instruction, and fostering collaboration among learners. By embracing modern pedagogical technologies, educators can adapt to the changing needs of learners in the digital age and create dynamic language learning environments that inspire curiosity, creativity, and proficiency.

The Benefits of Modern Pedagogical Technologies:

1. Enhanced Engagement:
 - Modern pedagogical technologies captivate learners' interest and foster active engagement through interactive multimedia resources, gamified activities, and immersive simulations.



➤ Engaging digital content stimulates learners' curiosity, encourages exploration, and promotes self-directed learning experiences.

2. Personalized Instruction:

➤ Technology-enhanced learning platforms analyze learners' preferences, performance data, and learning styles to deliver personalized instruction and adaptive feedback.

➤ Learners can progress at their own pace, receive targeted support in areas of difficulty, and access customized learning materials tailored to their individual needs.

3. Collaborative Learning Environments:

➤ Online collaboration tools, virtual classrooms, and social media platforms facilitate communication, collaboration, and knowledge sharing among learners.

➤ Collaborative projects, group discussions, and peer feedback activities promote interaction, communication skills, and cultural exchange in multicultural learning communities.

Emerging Trends in Digital Language Learning:

1. Mobile Learning Applications:

➤ Mobile learning applications offer anytime, anywhere access to language learning resources, allowing learners to study on-the-go using smartphones and tablets.

➤ Mobile apps provide interactive exercises, vocabulary drills, and language games that engage learners and reinforce language skills in daily life contexts.

2. Virtual Reality (VR) and Augmented Reality (AR) Experiences:

➤ Virtual reality and augmented reality technologies create immersive language learning experiences that simulate real-world environments and cultural contexts.

➤ VR and AR applications enable learners to explore virtual landscapes, interact with virtual characters, and practice language skills in authentic situations.

3. Artificial Intelligence (AI) and Natural Language Processing (NLP):

➤ AI-powered language learning platforms leverage natural language processing algorithms to provide conversational practice, language assessment, and intelligent tutoring.

➤ AI chatbots, virtual tutors, and language learning assistants offer personalized feedback, corrective pronunciation, and language coaching to learners.

Practical Strategies for Integrating Technology into Language Teaching Practices:

1. Blended Learning Approaches:

➤ Blend traditional face-to-face instruction with online learning activities, multimedia resources, and digital assessments to create blended learning environments.

➤ Combine synchronous and asynchronous learning modalities to accommodate diverse learner preferences and schedules.

2. Task-Based Learning Activities:

➤ Design task-based learning activities that integrate technology tools and resources to simulate real-life language use and problem-solving scenarios.

➤ Task-based activities promote communication skills, critical thinking, and collaborative learning among learners.

3. Flipped Classroom Models:

➤ Adopt a flipped classroom model where learners engage in pre-class activities such as watching videos, completing online exercises, or participating in virtual discussions to prepare for in-class interactions.

➤ Class time is devoted to interactive discussions, collaborative projects, and language practice activities facilitated by the instructor.

Modern pedagogical technologies have revolutionized language teaching and learning, offering innovative tools and resources that enhance engagement, promote personalized instruction, and foster collaboration among learners. By embracing emerging trends in digital language learning and integrating technology into language teaching practices, educators can create dynamic and interactive language learning environments that inspire curiosity, creativity, and proficiency. However, it is essential to approach technology integration thoughtfully, considering pedagogical principles, learner needs, and ethical considerations to ensure meaningful learning experiences for all learners. Through strategic implementation and continuous innovation, modern pedagogical technologies have the potential to transform language education and prepare learners for success in the globalized, digital world.



Literature

1. Chapelle, C. A. (2001). *Computer Applications in Second Language Acquisition: Foundations for Teaching, Testing, and Research*. Cambridge University Press.
2. Hubbard, P. (2008). *Computer Assisted Language Learning: Critical Concepts in Linguistics*. Routledge.
3. Levy, M. (2009). *Technologies in Use for Second Language Learning*. Palgrave Macmillan.
4. Meskill, C., & Anthony, N. (Eds.). (2010). *Teaching and Learning in Real Time: Media, Technologies and Language Acquisition*. Bloomsbury Publishing.
5. Kessler, G. (Ed.). (2010). *Technology for Teaching and Learning with Understanding: A Primer*. Information Age Publishing.
6. Peterson, M. (2010). *Learning and Teaching with Technology: Principles and Practices*. Cengage Learning.
7. Warschauer, M. (2000). *Technology and second language learning*. Oxford University Press.
8. Levy, M., & Stockwell, G. (2006). *CALL dimensions: Options and issues in computer-assisted language learning*. Lawrence Erlbaum Associates.
9. Stockwell, G. (2013). *Computer-assisted language learning: Diversity in research and practice*. Cambridge University Press.
10. Levy, M. (1997). *CALL: Context and Conceptualization*. Oxford University Press.
11. Warschauer, M., & Healey, D. (1998). Computers and language learning: An overview. *Language Teaching*, 31(02), 57-71.
12. Godwin-Jones, R. (2014). Emerging technologies: Autonomous language learning. *Language Learning & Technology*, 18(2), 6-13.

Teaching vocabulary for English language learners

Abdurakhmonova Feruza Abdulazizovna

Teacher of Fergana Polytechnic Institute

E-mail address: abdurahmonovaf28@gmail.com

Phone number: +998901515002

Sobirova Sugdiyona Dilshod kizi

Assistant of Fergana polytechnic institute

Abstract: Teaching vocabulary to English Language Learners (ELLs) is crucial for their language development and overall success in academic and social settings. This research explores strategies for teaching vocabulary to ELLs, focusing on differentiating between active and passive vocabulary and introducing various vocabulary techniques.

Keywords: English language learners, vocabulary acquisition, teaching strategies, realia, drilling, teaching techniques, active vocabulary, passive vocabulary.

Преподавание лексики для изучающих английский язык

Абдурахмонова Феруза Абдулазизовна

Преподаватель Ферганского политехнического института

Адрес электронной почты: abdurahmonovaf28@gmail.com

Номер телефона: +998901515002

Собирова Сугдиёна Дилшод кизи

Ассистент Ферганского политехнического института

Аннотация: Преподавание лексики для изучающих английский язык (ELL) имеет решающее значение для развития их языка и общего успеха в академической и социальной среде. В данном исследовании рассматриваются стратегии преподавания лексики для ELLs с акцентом на различение активного и пассивного словарного запаса и внедрение различных лексических техник.

Ключевые слова: Изучающие английский язык, усвоение лексики, стратегии обучения, реалии, бурения, методы обучения, активная лексика, пассивная лексика.



**Ingliz tilini o‘rganuvchilarga lug‘atni o‘rgatish
Abduraxmonova Feruzaxon Abdulaziz qizi**

Farg‘ona politexnika instituti o‘qituvchisi

E-mail address: abdurahmonovaf28@gmail.com

Telefon nomer: +998901515002

Sobirova So‘g‘diyona Dilshod qizi

Farg‘ona politexnika instituti assistenti

Annotatsiya: Ingliz tilini o‘rganuvchilarga (ELLS) lug‘atni o‘rgatish ularning til rivojlanishi va akademik va ijtimoiy sharoitlarda umumiy muvaffaqiyati uchun juda muhimdir. Ushbu tadqiqot faol va passiv lug‘atni farqlash va turli lug‘at usullarini joriy etishga urg‘u berib, ELLS uchun lug‘at o‘rgatish strategiyalarini o‘rganadi.

Kalit so‘zlar: Ingliz tilini o‘rganuvchilar, so‘z boyligini o‘zlashtirish, o‘rganish strategiyalari, realia, mash qilmoq, o‘qitish usullari, faol lug‘at, passiv lug‘at.

Vocabulary refers to the understanding of words and their definitions. According to Steven Stahl (2005), understanding vocabulary means more than just knowing the definition of a word; it also involves understanding how that word relates to the surrounding world.

Different categories have been defined and classified in the study of vocabulary. There are two categories: active and passive vocabulary. Gruneberg and Sykes (1991) made a clear distinction between the two kinds of vocabulary. The initial category of vocabulary consists of words taught to students that they are expected to be able to utilize. Meanwhile, the second one referred to the words that students would be able to understand when they encountered them, even though they might struggle to say them aloud. Hatch and Brown (1995) identified two types of vocabulary: receptive vocabulary and productive vocabulary. Receptive vocabulary refers to the words that learners can comprehend in context but are unable to actively use. The kind of words that students understand when they read but do not use in speaking or writing (Stuart, 2008). Productive vocabulary refers to the words that learners comprehend, can pronounce accurately, and effectively utilize in both verbal and written communication. It includes the necessary items for understanding words and the skill to communicate effectively when necessary. Productive vocabulary can be considered an active process since learners are able to generate



words to convey their thoughts to others (Stuart, 2008). Mastery of vocabulary is a lifelong process that continually grows and deepens, never reaching complete proficiency.

Teaching vocabulary to English Language Learners (ELLs) is an essential element of language teaching that can greatly influence their language growth, academic achievements, and social engagements. Establishing a solid vocabulary base is crucial for ELLs to understand English texts, communicate efficiently, and navigate different language scenarios. Teaching vocabulary is an essential part of language acquisition as languages rely on words (Alqahtani, 2015). Learning a language without words is nearly impossible; human communication heavily relies on the use of words. New research suggests that teaching vocabulary can be difficult due to teachers lacking confidence in effective vocabulary teaching methods and struggling to determine how to prioritize word learning in instruction (Berne & Blachowicz, 2008).

Some experts have proposed several techniques for teaching vocabulary:

1. Teaching vocabulary with the help of realia:

This technique can improve students' vocabulary retention by utilizing the reliability of memory for images and utilizing visual aids as cues for word recall. This technique involves utilizing visual aids and demonstrations. Furthermore, Gairns & Redman (1986) suggest that the real items technique is suitable for novice or juvenile students and when introducing tangible vocabulary. Introducing a new word with a visual aid, such as showing the real object, can assist learners in memorizing the word through visualization.

2. Teaching vocabulary by drilling, spelling, and active involvement:

Drilling is utilized to familiarize learners with the word form, especially in terms of its pronunciation. For students to help to become more acquainted with the word, it is important for drilling to be straightforward and organic (Thornbury, 2002). According to Reed (2012), memorizing words is the main way to learn spelling. Considering word spelling is important because the way English words are spelled does not always match their pronunciation. Using this technique, the teacher prompts the students to determine the definition of a word through elicitation (Takač & Singleton, 2008).

3. Teaching vocabulary through mime, facial expressions and gestures:

A technique of teaching vocabulary using mime, facial expressions, and gestures involves verbal introduction of the target word or phrase followed by physical demonstrations to show its meaning. This could assist students in visually linking the word with its meaning, thus enhancing their ability to recall and comprehend. For instance, the teacher could demonstrate the meaning of a word like "happy" by portraying someone smiling, laughing, and jumping with joy. Afterwards, students can go over the steps again and pronounce the word out loud to strengthen their comprehension. Also, have students collaborate in pairs or small groups to perform various vocabulary words and phrases for their classmates to guess. This promotes involvement and interaction, as well as offering extra vocabulary practice in an enjoyable and interactive manner.

In conclusion, effectively teaching vocabulary to English Language Learners (ELLs) involves implementing a thorough and interesting method that takes into account the difference between active and passive vocabulary while including successful teaching techniques. Teachers can help ELLs improve their vocabulary and language abilities by selecting important words, using active vocabulary in meaningful ways, and offering chances for practice. In addition, employing various vocabulary techniques can enhance vocabulary learning and recall in English Language Learners. Through deliberate planning and execution of these methods, educators can assist English Language Learners in constructing a sturdy vocabulary base, ultimately leading to improved language growth and academic achievement.

Reference:

1. Steven Stahl. (2005) *Teaching word meanings*. New York. 2005.
2. Reed, D. K. (2012). *Why teach spelling?* Portsmouth, NH: RMC Research Corporation, Center on Instruction.
3. Thorbury, S. (2002). *How to teach vocabulary*. England: Pearson Education Limited.
4. Gairns, R. & Redman, S. (1986). *Working with words: A guide to teaching and learning vocabulary*. USA: Cambridge University Press.
5. Alqahtani, (2015). *The importance of vocabulary in language learning and how to be taught*. International Journal of Teaching and Education.
6. Berne, J. I. & Blachowicz, C. L. Z. (2008). *What reading teachers say about vocabulary instruction: voices from the classroom*.

7. Abdukodirov U. N. Using of dictionary sources for improving integrated teaching methods //Scientific and Technical Journal of Namangan Institute of Engineering and Technology. – 2020. – Т. 2. – №. 11. – С. 230-234.
8. Abdukodirov U. Materials development in teaching //МИРОВАЯ НАУКА 2020. ПРОБЛЕМЫ И ПЕРСПЕКТИВЫ. – 2020. – С. 3-5.
9. Qahhorova, G. (2023). INGLIZ TILIDA TINGLASH MAHORATINI YAXSHILASH USULLARI. *Journal of Science-Innovative Research in Uzbekistan*, 1(9), 1249-1254.
10. Qahhorova, G. (2023). O ‘QUVCHILARNING TINGLASH MALAKASINI OSHIRISH UCHUN DIKTANTLARDAN SAMARALI FOYDALANISH USULLARI. *Journal of Science-Innovative Research in Uzbekistan*, 1(9), 1255-1260.
11. Kizi, K. G. S. (2023). A deep study of wael B hallaq’s explaining views of islamic law. *Asian Journal Of Multidimensional Research*, 12(8), 7-10.
12. Kahhorova, G. S. (2022). THE NOTIONS OF WAEL HALLAQ ON AN INTRODUCTION TO ISLAMIC LAW. *American Journal Of Social Sciences And Humanity Research*, 2(06), 63-67.
13. Gulhumor Kahhorova. (2024). VAEL HALLAQ ISLOM HUQUQSHUNOSLIGI SOHASIDA YETAKCHI OLIM. *Journal of Science-Innovative Research in Uzbekistan*, 2(1), 80–84. Retrieved from <https://universalpublishings.com/index.php/jsiru/article/view/3754>

Research Science and
Innovation House

KICHIK VA O‘RTA BIZNESDA INNOVATSION BOSHQARUVNING ROLI

O‘zbekiston Respublikasi Vazirlar mahkamasi huzuridagi Biznes va tadbirkorlik oliy maktabi “Xorijiy tillar va biznes kommunikatsiya” kafedrasida dotsenti

Farmonov Bekzod

Annotatsiya:

Bugungi kunda globballashuv insoniyatning xar bir jabhasiga shiddatli ravishda kirib kelishi orqali Kichik va O‘rta Biznes boshqaruv sohasini chetlab o‘tmadi. Ushbu maqolada Kichik va O‘rta Biznes boshqaruv sohasini innovatsion transformatsiyaning dolzarbligi haqida tushunchalar keltirib o‘tilgan.

Kalit so‘zlar: raqamli transformatsiya; etakchilik; innovatsion biznes modeli; tashkiliy moslashuvchanlik; bilim almashinuvi;

Pandemiyadan keyingi davr tashkiliy amaliyotni raqamlashtirish va o‘zgaruvchan ish muhitida biznes operatsiyalarining barqarorligini ta'minlash uchun Kichik va O‘rta Biznes (KO‘B) uchun innovatsiyalarni rag‘batlantirish muhimligini oshirdi. Ushbu tadqiqot ishida raqamli transformatsiya rahbariyatining biznes amaliyotlarini raqamlashtirish va innovatsion biznes modellarini rivojlantirishga ta'siri ko‘rib chiqiladi, shu bilan birga tashkiliy tezkorlik va bilimlarni uzatishning roli ko‘rib chiqiladi. O‘zbekiston kichik va o‘rta korxonalarining 270 nafar xodimi o‘rtasida so‘rov o‘tkazildi. Ma'lumotlarni tahlil qilish qisman eng kichik kvadratlar - tizimli tenglamalarni modellashtirish (PLS-SEM) yordamida miqdoriy jihatdan amalga oshirildi. Natijalar shuni ko‘rsatadiki, raqamli transformatsiya bo‘yicha yetakchilikni qabul qilish kuchli bilimlarni uzatish tizimi orqali samarali raqamli transformatsiya va biznes modeli innovatsiyalarini ta'minlash orqali tashkilotning tezkorligini rag‘batlantiradi. Ushbu tadqiqot raqamli transformatsiya va innovatsiyalar sohasiga hissa qo‘shadi va KO‘B menejerlari uchun pandemiyadan keyingi bozor noaniqligi va o‘zgaruvchanligi bo‘yicha amaliy tushunchalarni taqdim etadi.

Piter Druker shunday degan edi: “Turbulent davrlar xavfli vaqtlar, lekin ularning eng katta xavfi haqiqatni inkor etish vasvasasidir”. Zamonaviy raqamli



texnologiyalarning paydo bo'lishi bilan Internet, sun'iy intellekt, katta ma'lumotlar va boshqa texnologik vositalar va texnikalarning rivojlanishi, shuningdek, mijozlarning xohish-istaklarining tez o'zgarishi natijasida tashkiliy muhit va biznes jarayonlari tez o'zgarib bormoqda. va COVID-19 pandemiyasi tufayli yuzaga kelgan istisnolar. Shu sababli, kompaniyalar ushbu haqiqatni tan olishlari, raqamli texnologiyalar taqdim etayotgan imkoniyatlarni o'rganishlari va dinamik muhitga tezda dosh bera olishlari va bozordagi muhim o'zgarishlarga javob berishlari uchun tezkorlikni qo'llashlari kutilmoqda. Shu ma'noda, O'zbekistondagi kichik va o'rta korxonalar ma'lumotlar taqchilligi, texnologik imkoniyatlarning etishmasligi kabi qiyinchiliklarga qaramay, raqamlashtirish amaliyotiga rioya qilishlari kerak, chunki O'zbekiston iqtisodiyoti KO'Bga ko'p taraflama bog'liq. Bu masala pandemiyadan keyingi davrda yanada dolzarb masalardan biri bo'lib qoldi; KO'B lar pandemiyaning misli ko'rilmagan tajribasidan saboq olishlari kutilmoqda, bu esa o'nashib qolgan g'oyadan keltirib chiqardi va KO'Bni yanada moslashuvchan va faol bo'lish zarurligidan xabardor qildi. Ushbu qiyinchiliklarga qaramay, ekologik toza va samarali zanjirli jarayonlar ta'minoti uchun xar bir tashkilotda, ayniqsa kichik va o'rta biznesda raqamlashtirishni qo'llash shaffoflik bilan bir qatorda mijozlar ehtiyojini yuqori darajada qondirish, bozorda raqobatbardoshlik qobiliyatini oshirish, ma'lumotlardan yaxshiroq foydalanish, takomillashtirilgan ob'ektlar va xizmatlar, qo'llab-quvvatlash kabi qator afzalliklarni taqdim etadi. ma'lumotlariga ko'ra, menejerlar ba'zan keng miqyosda raqamli texnologiyalardan keng foydalanishni maqul ko'rishadi, ammo, afsuski, o'quvsizligi sababli umidsizliklarga duch kelishadi va hech qanday muvaffaqiyatga erishmasdan dastlabki bosqichda qoladilar. Bu odatda strategiyani shakllantirish va amalga oshirish o'rtasidagi bo'shliq tufayli yuzaga keladi. Boshqacha qilib aytadigan bo'lsak, bu erda asosiy muammo raqamli transformatsiyada etakchilik qilish nuqtai nazariga ega bo'lgan tashkilot rahbarlarining etishmasligi, ayniqsa imkoniyatlar va malakalar to'plami odatda cheklangan KO'B soni bugungi kunda yuqori.

4.0 Sanoat paradigmasi doirasidagi tashkilotlar o'z amaliyotlarini raqamlashtirish va innovatsion biznes modellarini yaratish uchun turli vositalar va usullarga egadir. Biroq, bu kompaniyalar o'z jarayonlarini osongina o'zgartirishi va barqaror biznes modellarini sodda tarzda ishlab chiqishi mumkin degani emas, chunki muvaffaqiyatli raqamlashtirish kompaniyalardan odatda texnologik o'zgarishlarning tezlashishi, xodimlarning majburiyatlari darajasi, faol texnologiya



o'yinchilarining mahorat to'plamlari, shuningdek, raqamli transformatsiyani rejalashtirish va amalga oshirish bosqichlarini belgilovchi boshqa atrof-muhit omillari ham yoq emas. Biroq, firma va tashkilotlar texnologik o'zgarishlarni qabul qilib, innovatsion biznes modellarini yaratib, keng qamrovli rejalar va strategiyalarni yaratish muhimligini e'tiborsiz qoldirishsa, muvaffaqiyatsizlikga uchrashi muqarrar bo'ladi. Shu sababli, tashkilot rahbarlari raqamli tafakkurni rivojlantiruvchi va dinamik raqamli muhitga tez javob beradigan, qiymat yaratadigan va firma yoinki tashkilotlarga bozorda sodir bo'layotgan tez o'zgarishlarni qondirishga yordam beradigan innovatsion biznes modellarini ishlab chiqish orqali tezkor tadbirlarni ishlab chiqishlari kerak.

Bugungi tez rivojlanayotgan biznes muhitida raqamli transformatsiya butun dunyodagi tashkilotlarning muvaffaqiyati va omon qolishi uchun hal qiluvchi omilga aylanib bormoqda. Kompaniyalar raqamli transformatsiya va biznes modeli innovatsiyasiga kirishar ekan, bu o'zgarishlarni boshqarish va tartibga solishda etakchilikning roli sezilarli darajada yuqoridir. O'zbekistondagi kichik va o'rta biznes ham, boshqa ko'plab zaif iqtisod yunalishlari kabi, raqamli texnologiyalarni o'zlashtirish va tobora globallashtirib borayotgan va raqamli bozorda raqobatbardosh bo'lish uchun biznes modellarini moslashtirishda o'ziga xos muammolarga duch kelmoqda. Raqamli transformatsiya yetakchiligi va tashkiliy chaqqonlik o'rtasidagi o'zaro bog'liqlik bo'yicha tadqiqotlar ushbu kontekstda ayniqsa dolzarbdir, chunki u KO'B raqamli inqilobning murakkabliklarini qanday qilib samarali boshqarishi mumkinligi haqida tushunchaga ega bo'lishi muhimdir.

Foydalanilgan adabiyotlar

1. O'zbekiston Respublikasining “Aksiyadorlik jamiyatlari va aksiyadorlarning xuquqlarini ximoya qilish to'g'risida”gi Qonuni, 1996 yil 26 aprel' (yangi tahriri, 20 mart 2019 y № O'RQ 531).

2. O'zbekiston Respublikasi Prezidenti Shavkat Mirziyoevning Oliy Majlisga Murojaatnomasi. 2018 yil 28 dekabr'.

3. O'zbekiston Respublikasi Prezidentining 2022 yil 8 apreldagi “Tadbirkorlik muhitini yaxshilash va xususiy sektorni rivojlantirish orqali barqaror iqtisodiy o'sish uchun shart-sharoitlar yaratish borasidagi navbatdagi islohotlar to'g'risida” PF-101-sonli Farmon.

4. OECD Corporate Governance Factbook 2021.
<https://www.oecd.org/corporate/Corporate-Governance-Factbook-Chapter-4.pdf>.

5. Berle A., Means G. The modern Corporation and Private Property – New York: Macmillan, 1932. – 478 p; Eells R.S.F. The Meaning of Modern Business: An Introduction to the Philosophy of Large Corporate Enterprise. – New York: Columbia University Press, 1960. – 427 p.

6. Lane N. Advancing the digital economy into the 21st century // Information Systems Frontiers. 1999. Vol. 1, No. 3. R. 317-320.

7. Kling R. IT and Organizational Change in Digital Economies: a SocioTechnical Approach // ACM SIGCAS Computers and Society. 1999. Vol. 29, no. 3. R. 17-25.

8. Suyunov D.X. na temu: “Korporativ boshqaruvning zamonaviy xalqaro standartlari va usullarini joriy qilish”. “Xalqaro moliya va hisob” ilmiy jurnali. № 3, iyun', 2021 yil. issn: 2181-1016.

9. Устюжанина Е. В., Сигарев А. В., Шейн Р. А. Цифровая экономика как новая парадигма экономического развития // Экономический анализ теория и практика. 2017. Т. 16, № 12. С. 2238-2253.

10. D.X. Suyunov Korporativ boshqaruv mexanizmi: muammo va yechimlar. Monografiya - T.: Akademiya, 2007.

11. D.X. Suyunov va boshqalar. Elektron tijorat. Darslik. -T.: 2023.-298 bet.

12. Suyunov D.H Theoretical principles of improving the modern corporate control system in joint stock companies. International Journal of Economic Perspectives, 16(11), November 2022. 90-97. Retrieve.from. 2022 by The Author(s). ISSN: 1307-1637. Impact Factor: 5.865

13. Ashurova Sh.A. The wonders of the unexplored cave in Uzbekistan. American Journal of Business Management, Economics and Banking ISSN (E): 2832-8078 Volume 9, | Feb., 2023

14. Ashurova Sh.A. The features of the development of pilgrimage tourism in the world economy TJE - Thematic journal of Education ISSN 2249-9822 Vol-7- Issue Q3- 2022 <http://thematicsjournals.in/index.php/tjed> DOI <https://doi.org/10.5281/zenodo.6674372> UIF 2020= 7.528 IFS 2020= 7.433 2022 sjifactor 4.549 pp. 190-196.

15. Ashurova Sh.A. Valuable aspects of implementation of digital transformation in to the economy. In Volume 22 of the "World Economics & Finance Bulletin " Scholar Express Journals, Berlin Germany, May, 2023.

CLINICAL TERMINOLOGY . WORD-FORMATION GREEK , SUFFIXES AND PREFIXES

Scientific Leader: PhD, **Yorova Sayora Karimovna**

Head of the Department of Languages, Samarkand State Medical University

Alees

The Student of International Faculty, Samarkand State Medical University

Abstract. This article offers an overview of the system of word formation in clinical terminology .Medical terms have been drawn from many languages. A large majority from Greek and Latin. The main part of this article consists of examples containing the most common roots, prefixes and suffixes will clarify the whole field. It will be found that the long and formidable sounding medical terms are a combination of words, which describes parts of body, a function or a combination.

Key words: international language, Latin terms, roots, prefixes and suffixes.

Introduction

It is estimated that three-fourth of medical terminology is of Greek region. There are many reasons behind of it. Main reason that they form an international language, due to which everyone is familiar with the subject.it is obvious that a basic understanding of Greek-Latin term elements increase the productivity of learning . Clinical terminology is also essential for healthcare professionals to accurately communicate with one another, document patient information, and provide quality care. It also helps ensure consistency and clarity in medical records, prescriptions, and other healthcare documents. These Latin terms are often used in medical textbooks, research papers, and discussion among healthcare professionals to provide precise and standardized terminology across different languages and countries.



Medical terminology consist mainly these parts:

1. Root terminology elements
2. Final terminological elements
3. Prefixes
4. Combinig words

For example. Endometritis - endo-metr-itis.

Once divided it into its essential parts, endometritis can be translated.

1. The prefix Endo – translate to inside
2. The root Metr – translate to uterus
3. The suffix Itis- translate to inflammation

So according to above translation endometritis means inflammation of inner layer of uterus. Endometrium is inner layer of uterus, so endometritis meaning inflammation of endometrium layer.

Here are some examples of clinical terminology:

ROOTS

GREEK AND LATIN ROOTS	ENGLISH WORD ELEMENTS	MEANING	EXAMPLES OF MEDICAL TERM
Cyst-	Cyst-	Urinary bladder, sac of fluid	cystectomy
Kerat-	Kerat-	cornea	keratotomia
Enter-	Enter-	Small intestine	gastroenterologia
Gastr-	Gastr-	stomach	gastrotomia



Hyster- , metr-	Hyster-	uterus	hysterotomia
Rhin-	Rhin-	nose	rhinopathia
Stomat-	Stomat-	mouth	Stomatitis

SUFFIXES

GREEK AND LATIN SUFFIXES	ENGLISH WORD ELEMENTS	MEANING	EXAMPLE OF MEDICAL TERMS
-itis	-itis	inflammation	stomatitis
-oma	-oma	Tumor, swelling	keratoma
-pexia	-pexy	fixation	gastropexia
-rrhagia	-rrhagia	bleeding	metrorrhagia
-trophia	-trophia	Nourishment, development	dystrophia
-megalia	-megalia	enlargement	nephromegalia
-thermia	-thermia	heat	hyperthermia

PREFIXES

GREEK AND LATIN PREFIXES	ENGLISH WORD ELEMENTS	MEANING	EXAMPLE OF MEDICAL TERMS
--------------------------	-----------------------	---------	--------------------------



Dys-	Dys-	Malfunctioning, difficulty	dyspnea
Hyper-	Hyper-	Above , excessive	hypertension
Hypo-	Hypo-	Below, deficient	hypocalcemia
Pan-	Pan-	All, total	panarthritis
Mono-	Mono-	Single, one	monocytes

Here are some examples of medical terminology and their meanings:

- Gastroenterologia :- study of stomach and small intestine.
- Glossoplasty :- plastic surgery of mouth
- Haemotherapia :- treatment by using blood
- Hepatolithus :- stone in liver
- Homogenus :- same origin
- Keratoma :- tumor of eye cornea
- Leucocytosis :- increase in number of white blood cells
- Lipopenia :- decrease in number of lipid
- Macrocheilia :- enlargement of lips
- Mammographia :- graphical representation of X-ray of breast
- Microsplenia :- small spleen
- Myelosis :- any disease of spinal cord
- Nephropexia :- fixation of kidney
- Neurectomia :- removal of nerve
- Oncotomia :- cutting of the tumor



- Otolgia :- pain in ear
- Pericarditis :- inflammation of tissues surrounding heart
- Polyuria :- excessive discharge of urine

Conclusion

In conclusion, using Latin medical terminology can enhance communication, improve patient care, and facilitate collaboration within the healthcare industry. By learning and mastering these Latin terms, healthcare professionals can effectively convey complex medical concepts and information in a concise manner. Latin terms are widely used in medical literature, education, and clinical practice to ensure clear communication between healthcare professionals like between doctors, or between doctor and other healthcare professionals.

References:

1. Арутюнова Н.Д. Дискурс // Лингвистический энциклопедический словарь / гл. ред. В.Н. Ярцева. – М.: Сов. энциклопедия, 1990. 136-137.
2. Богданов В.В. Речевое общение: прагматические и семантические аспекты. – Ленинград: Изд-во ЛГУ, 1990. 27-31 с.
3. Гальскова Н.Д., Гез Н.И. Теория обучения иностранным языкам: Лингводидактика и методика. Уч. пособие. М.: Академия, 2004.- 336 с.
4. Грайс Г.П. Логика и речевое общение. В кн.: Новое в зарубежной лингвистике. - Вып.16, Лингвистическая прагматика. - М.: Прогресс, 1985. – С. 217-237.
5. Дейк Т.А. ван Язык. Познание. Коммуникация. – М.: Прогресс, 1989. -312 с. —
6. Зимняя И. А. Психологические аспекты обучения говорению на иностранном языке. - М, 1985. –С. 234.
7. Ильин Е. П. Психология доверия. – СПб.: Питер, 2013. – 288 с.
8. Иссерс О. С. Коммуникативные стратегии и тактики русской речи. Монография. 5-е изд. – М. : ЛКИ, 2008. – 288 с.
9. Yorova S. K., Khakberdiyeva V. J. K. DOCTOR AND PATIENT //Scientific progress. – 2021. – Т. 2. – №. 1. – С. 1478-1480.



10. Yorova S., Nasimova S. The ways of teaching languages at medical institutions. – 2019.
11. Yorova S. K. The concept “health” in the English lingual culture //Humanities and Social Sciences in Europe: Achievements and Perspectives. – 2017. – C. 58-60.
12. Karimovna Y. S. The linguistic environment in the field of medical communications //Eurasian Journal of Academic Research. – 2022. – T. 2. – №. 2. – C. 143-147.
13. Karimovna Y. S. Social-cultural Characteristics of Uzbek and English Medical Speech //International Journal on Integrated Education. – T. 4. – №. 5. – C. 294-298.
14. Karimovna Y. S. Medicine and Education faculty Samarkand State Medical Institute.
15. Parvina, O. (2023). Theoretical and Methodological Foundations for the Formation of Communicative Competence of Medical Students. *American Journal of Language, Literacy and Learning in STEM Education* (2993-2769), 1(3), 1-3.
16. Shodikulova, A. Z. (2021, December). The theory of an integrative approach to the analysis of the phenomenon of metonymy. In *Archive of Conferences* (pp. 56-57).
17. Parvina, O., & Bilal, A. (2024). LATIN AND INTRODUCTION TO DECLENSIONS. *Journal of Universal Science Research*, 2(1), 452-459.
18. Yaxyaevna, N. S. (2023). ANALYZING DIALECTS AND WRITTEN DOCUMENTS IN MIDDLE ENGLISH PERIOD. *Journal of Universal Science Research*, 1(6), 458-463.
19. Parvina, O. (2023). Theoretical and Methodological Foundations for the Formation of Communicative Competence of Medical Students. *American Journal of Language, Literacy and Learning in STEM Education* (2993-2769), 1(3), 1-3.
20. Shodikulova, A. Z. (2021). The text is about the phenomenon of cohesion. *Academicia Globe*, 2(05), 229-232.
21. Genjebayevna, A. P. (2020). The role of interactive methods in teaching foreign languages in higher education institutions.
22. Genjebaevna, A. P., & Bakhadirovna, E. M. (2022). THE IMPORTANCE OF TEACHING LATIN IN MEDICAL SCHOOLS. *Thematics Journal of Education*, 7(5).
23. Айтмуратова, П. Г. (2022). Важность обучения латинскому языку в медицинских вузах. *Science and Education*, 3(12), 897-902.
24. Yorova, S., Aytmuratova, P., Esanova, M., & Normurodova, S. (2023). PHRASEOLOGICAL UNITS IN THE MEDICAL FIELD OF ENGLISH AND UZBEK CULTURES. *Development and innovations in science*, 2(2), 10-13.

25. Genjebayevna, A. P., & Equebal, A. (2023). NOUNS IS THE 3RD DECLENSION. *Yangi O'zbekistonda Tabiiy va Ijtimoiy-gumanitar fanlar respublika ilmiy amaliy konferensiyasi, 1(7)*, 101-106.
26. Genjebayevna, A. P., & Selvam, P. (2023, November). NOUN OF THE 3d DECLENSION (FEMININE GENDER). In *International conference on multidisciplinary science* (Vol. 1, No. 5, pp. 215-218).
27. Genjebayevna, A. P., & Mallayevna, N. S. (2023). Tibbiyotda Klinik Terminlarning Roli. *AMALIY VA TIBBIYOT FANLARI ILMIY JURNALI*, 2(11), 416-419.
28. Aitmuratova, P., Yorova, S., & Esanova, M. (2023). THE ROLE OF FOREIGN LANGUAGES IN OUR LIFE. *Theoretical aspects in the formation of pedagogical sciences*, 2(4), 161-164.
29. Sevinch, M., & Perkhan, A. (2023). THE ROLE OF THE LATIN LANGUAGE IN MEDICINE. *Journal of Innovation, Creativity and Art*, 166-169.
30. Sarvinoz, Y., & Perkhan, A. (2023). USE OF LATIN TERMS AND TERMINOELEMENTS. *Journal of Innovation, Creativity and Art*, 153-155.
31. Ziyoda, B., & Perkhan, A. (2023). THE WAY IS IMPOSSIBLE IN MEDICINE WITHOUT THE LATIN LANGUAGE. *Journal of Innovation, Creativity and Art*, 132-135.
32. Sohiba, N., & Perkhan, A. (2023). THE ROLE OF LATIN TERMS IN MEDICINE. *INTERNATIONAL JOURNAL OF SOCIAL SCIENCE & INTERDISCIPLINARY RESEARCH ISSN: 2277-3630 Impact factor: 7.429, 12(10)*, 1-3.
33. Genzhebaevna, A. P., & Baxadirovna, E. M. (2023). THE ROLE OF TEACHING FOREIGN LANGUAGES IN MEDICAL UNIVERSITY. *INTERNATIONAL JOURNAL OF SOCIAL SCIENCE & INTERDISCIPLINARY RESEARCH ISSN: 2277-3630 Impact factor: 7.429, 12(11)*, 49-52.
34. Genjebaevna, A. P. (2022). Esanova Maftuna Bakhadirovna THE IMPORTANCE OF TEACHING LATIN IN MEDICAL SCHOOLS.
35. Genjebayevna, A. P., & Equebal, A. (2023). NOUNS IS THE 3RD DECLENSION. *Yangi O'zbekistonda Tabiiy va Ijtimoiy-gumanitar fanlar respublika ilmiy amaliy konferensiyasi, 1(7)*, 101-106.
36. Genjebayevna, A. P., & Selvam, P. (2023, November). NOUN OF THE 3d DECLENSION (FEMININE GENDER). In *International conference on multidisciplinary science* (Vol. 1, No. 5, pp. 215-218).
37. Айтмуратова, П. (2022). ИСПОЛЬЗОВАНИЕ ЛАТИНСКИХ ТЕРМИНОВ И ТЕРМИНОЭЛЕМЕНТОВ В МЕДИЦИНЕ. *Ustozlar uchun*, 42(2), 158-163.
38. Айтмуратова, П. (2023). ЛАТИНСКИЕ ТЕРМИНЫ И ТИББИЙ ТЕРМИНОЛОГИЯЛАРИНИНГ ТИББИЁТДАГИ РОЛИ. *Общественные науки в современном мире: теоретические и практические исследования*, 2(1), 67-71.
39. Бабаева, Д. Х., Ёрова, С. К., Айтмуратова, П. Г., & Хайитов, П. М. (2017). О НЕКОТОРЫХ ИЗМЕНЕНИЯХ В СТРУКТУРЕ ОБРАЗОВАТЕЛЬНОГО ПРОЦЕССА В

НОВОЙ МОДЕЛИ ОБРАЗОВАНИЯ. *Здоровье, демография, экология финно-угорских народов*, (3), 108-110.

40. Bakhodirovna, E. M., & Amina, S. (2023, November). DEGREES OF ADJECTIVES. GRAMMAR CATEGORIES. In *International conference on multidisciplinary science* (Vol. 1, No. 5, pp. 230-233).
41. Genzhebaevna, A. P., & Baxadirovna, E. M. (2023). THE ROLE OF TEACHING FOREIGN LANGUAGES IN MEDICAL UNIVERSITY. *INTERNATIONAL JOURNAL OF SOCIAL SCIENCE & INTERDISCIPLINARY RESEARCH* ISSN: 2277-3630 Impact factor: 7.429, 12(11), 49-52.



Research Science and Innovation House



ONLAYN TA'LIMNING AFZALLIKLARI

ПРЕИМУЩЕСТВА ОНЛАЙН-ОБУЧЕНИЯ

BENEFITS OF ONLINE LEARNING

Abdullayeva Visola Sherali qizi

Samarqand Davlat Chet Tillar Instituti

Ingliz tili o'qituvchisi

Annotatsiya: Ushbu maqolada onlayn ta'limning afzalliklari yoritilgan. Tadqiqot maqsadi onlayn ta'limning samaradorligi va moslashuvchanligini aniqlash, shuningdek, an'anaviy ta'lim bilan solishtirishdir. Tadqiqot usullari sifatida adabiyotlarni tahlil qilish va ularni tizimlashtirish qo'llanildi. Natijalar shuni ko'rsatadiki, onlayn ta'lim o'quvchilar uchun ko'plab afzalliklarga ega, jumladan, moslashuvchanlik, qulaylik va arzon narx. Shu bilan birga, onlayn ta'lim an'anaviy ta'limga qaraganda kamchiliklar ham mavjud. Xulosa qilib aytganda, onlayn ta'lim kelajakdagi ta'limning muhim shakli bo'lib, doimiy ravishda rivojlanib boradi.

Kalit so'zlar: onlayn ta'lim, masofaviy ta'lim, elektron ta'lim, an'anaviy ta'lim, ta'lim texnologiyalari

Аннотация: В этой статье рассматриваются преимущества онлайн-обучения. Цель исследования-определить эффективность и гибкость онлайн-обучения, а также сравнить его с традиционным обучением. В качестве методов исследования использовались анализ литературы и ее систематизация. Результаты показывают, что онлайн-обучение имеет множество преимуществ для учащихся, включая гибкость, удобство использования и низкую стоимость. Однако онлайн-обучение также имеет недостатки по сравнению с традиционным обучением. Короче говоря, онлайн-обучение-важная форма обучения будущего, которая постоянно развивается.

Ключевые слова: онлайн-обучение, дистанционное обучение, электронное обучение, традиционное обучение, образовательные технологии

Abstract: this article covers the benefits of online learning. The purpose of the study is to determine the effectiveness and flexibility of online education, as well as compare it with traditional education. As research methods, the analysis of literature and their systematization were used. The results show that online education has many advantages for students, including flexibility, convenience and low cost. However, online education also has disadvantages compared to traditional education. In conclusion, online education is an important form of future education and is constantly developing.

Keywords: online education, distance learning, e-learning, traditional education, educational technologies

KIRISH

XXI asr axborot texnologiyalari asri sifatida namoyon bo‘lmoqda. Bugungi kunda Internetdan foydalanish hayotimizning ajralmas qismiga aylandi. Ta’lim sohasida ham axborot texnologiyalari jadal rivojlanmoqda. Onlayn ta’lim - bu Internet orqali amalga oshiriladigan zamonaviy o‘quv jarayoni [1]. U an’anaviy ta’limga qaraganda ko‘plab afzalliklarga ega.

Onlayn ta’lim so‘nggi yillarda tobora ommalashib bormoqda. 2020-yilda boshlangan COVID-19 pandemiyasi tufayli ko‘plab ta’lim muassasalari o‘z faoliyatini onlayn formatga o‘tkazishga majbur bo‘ldi [2]. Natijada, onlayn ta’limning ahamiyati yanada oshdi. Onlayn ta’lim nafaqat pandemiya davrida, balki undan keyin ham rivojlanishda davom etmoqda.

Ushbu maqolaning maqsadi onlayn ta’limning afzalliklarini yoritish va uni an’anaviy ta’lim bilan solishtirishdir. Tadqiqot davomida onlayn ta’limning samaradorligi va moslashuvchanligini ko‘rsatib o‘tamiz.

USULLAR VA ADABIYOTLAR TAHLILI

Tadqiqot usullari sifatida adabiyotlarni tahlil qilish va ularni tizimlashtirish qo‘llanildi. Onlayn ta’lim bo‘yicha ilmiy maqolalar, kitoblar va hisobotlar o‘rganildi. Shuningdek, onlayn ta’lim platformalari va kurslarining tahlili ham amalga oshirildi.

Adabiyotlar tahlili shuni ko‘rsatadiki, onlayn ta’lim bo‘yicha ko‘plab tadqiqotlar olib borilgan. Masalan, Sun va Chen [3] onlayn ta’limning afzalliklarini o‘rganib, uning moslashuvchanlik, qulaylik va arzon narxga ega ekanligini aniqlashdi. Boshqa tadqiqotchilar ham onlayn ta’limning samaradorligini tasdiqlashgan [4, 5].



Shu bilan birga, onlayn ta'limning kamchiliklari ham ko'rsatib o'tilgan. Masalan, Bates [6] onlayn ta'limda o'qituvchi va o'quvchi o'rtasidagi aloqaning yetarli emasligini ta'kidlaydi. Bundan tashqari, onlayn ta'limda o'z-o'zini nazorat qilish va motivatsiya muammolari mavjudligi aytilgan [7].

NATIJALAR

Onlayn ta'limning quyidagi afzalliklari aniqlandi:

Moslashuvchanlik. Onlayn ta'lim o'quvchilarga istalgan joyda va istalgan vaqtda o'qish imkonini beradi. Bu ayniqsa ishlaydigan yoki oilali o'quvchilar uchun juda qulay [3].

Qulaylik. Onlayn ta'lim o'quvchilarga materiallarni o'zlari uchun qulay tarzda o'zlashtirish imkonini beradi. Ular videodarslarni to'xtatish, qayta ko'rish va tezlashtirish imkoniyatiga ega [8].

Arzon narx. Onlayn ta'lim an'anaviy ta'limga qaraganda arzonroq. O'quvchilar transport va yashash xarajatlarini tejashlari mumkin [3].

Xilma-xillik. Onlayn ta'lim turli xil kurslar va yo'nalishlarni taklif qiladi. O'quvchilar o'zlariga kerakli kursni topish imkoniyatiga ega [9].

Interaktivlik. Onlayn ta'limda turli xil interaktiv elementlar, masalan, viktorinalar, forumlar, chatlar qo'llaniladi. Bu o'quvchilarning faolligini oshiradi [10].

TAHLIL VA MUHOKAMA

Olingan natijalar shuni ko'rsatadiki, onlayn ta'lim an'anaviy ta'limga nisbatan sezilarli afzalliklarga ega. Moslashuvchanlik va qulaylik onlayn ta'limning eng muhim jihatlari hisoblanadi. O'quvchilar o'zlari uchun qulay vaqtda va joyda o'qishlari, shuningdek, materialni o'zlariga mos tarzda o'zlashtirishlari mumkin.

Onlayn ta'limning yana bir muhim afzalligi uning arzonligidir. Transport va yashash xarajatlarini tejash orqali o'quvchilar sezilarli mablag'ni tejashlari mumkin. Bu ayniqsa kam ta'minlangan oilalardan chiqqan o'quvchilar uchun juda muhim.

Shu bilan birga, onlayn ta'limning kamchiliklari ham mavjud. Masalan, o'qituvchi va o'quvchi o'rtasidagi aloqaning yetarli emasligi o'quv jarayoniga salbiy ta'sir ko'rsatishi mumkin. Bundan tashqari, onlayn ta'limda o'z-o'zini nazorat qilish va motivatsiya muammolari mavjudligi ham ta'kidlangan.

Onlayn ta'limning kelajagi juda istiqbolli ko'rinadi. Texnologiyaning rivojlanishi bilan onlayn ta'lim yanada takomillashib boradi. Virtual va qo'shimcha reallik texnologiyalari onlayn ta'limni yangi bosqichga olib chiqishi mumkin.



Shuningdek, sun'iy intellekt va big data texnologiyalari onlayn ta'limni yanada samaraliroq qilishi kutilmoqda.

XULOSA

Xulosa qilib aytganda, onlayn ta'lim ta'lim sohasida inqilobiy o'zgarishlarga olib keldi. U an'anaviy ta'limga nisbatan ko'plab afzalliklarga ega, jumladan, moslashuvchanlik, qulaylik va arzon narx. Shu bilan birga, onlayn ta'limning kamchiliklari ham mavjud, masalan, o'qituvchi va o'quvchi o'rtasidagi aloqaning yetarli emasligi.

Kelajakda onlayn ta'lim yanada rivojlanib, takomillashib boradi. Virtual va qo'shimcha reallik, sun'iy intellekt va big data kabi texnologiyalar onlayn ta'limni yangi bosqichga olib chiqishi kutilmoqda. Shubhasiz, onlayn ta'lim kelajakdagi ta'limning ajralmas qismiga aylanadi.

FOYDALANILGAN ADABIYOTLAR

1. Mayes, T. and de Freitas, S., 2004. Review of e-learning theories, frameworks and models. London: Joint Information Systems Committee.
2. Dhawan, S., 2020. Online learning: A panacea in the time of COVID-19 crisis. *Journal of Educational Technology Systems*, 49(1), pp.5-22.
3. Sun, A. and Chen, X., 2016. Online education and its effective practice: A research review. *Journal of Information Technology Education*, 15.
4. Nguyen, T., 2015. The effectiveness of online learning: Beyond no significant difference and future horizons. *MERLOT Journal of Online Learning and Teaching*, 11(2), pp.309-319.
5. Means, B., Toyama, Y., Murphy, R. and Baki, M., 2013. The effectiveness of online and blended learning: A meta-analysis of the empirical literature. *Teachers College Record*, 115(3), pp.1-47.
6. Bates, A.W., 2005. *Technology, e-learning and distance education*. Routledge.
7. Favale, T., Soro, F., Trevisan, M., Drago, I. and Mellia, M., 2020. Campus traffic and e-Learning during COVID-19 pandemic. *Computer Networks*, 176, p.107290.
8. Zhang, D., Zhao, J.L., Zhou, L. and Nunamaker Jr, J.F., 2004. Can e-learning replace classroom learning?. *Communications of the ACM*, 47(5), pp.75-79.
9. Downes, S., 2005. E-learning 2.0. *Elearn magazine*, 2005(10), p.1.
10. Anderson, T., 2004. Towards a theory of online learning. *Theory and practice of online learning*, 2, pp.109-119.



SURUNKALI YIRINGLI POLISINUSITLI BEMORLARNI DAVOLASHDA REGIONAL ANTIBAKTERIAL TERAPIYANI PAST CHASTOTALI ULTRATOVUSH BILAN BIRGA QO‘LLASH SAMARADORLIGINI BAHOLASH

Shamatov Islom Yakubovich

Samarqand davlat tibbiyot universiteti 1-son Otorinolarinologiya kafedrası
katta o‘qituvchisi

Bo‘riyev Shahzod Nodirjonovich

Samarqand davlat tibbiyot universiteti davolash-2 fakulteti 4-kurs talabasi

Annotatsiya. Surunkali yiringli polisinusitlarni konservativ davolashda yangicha yondashuv usullarini izlash zamonaviy tibbiyotning dolzarb muommolaridandir. Hozirgi vaqtda burun yondosh bo‘shliqlarini yallig‘lanish kasalliklarini ratsional konservativ davolashda umumiy ta’sir qiluvchi dori vositalari mahalliy davolash bilan birgalikda qo‘llanilmoqda. Biz burun yondosh bo‘shliqlarini yiringli yallig‘lanish kasalliklarini davolashda sefamedni 200 000 TB eritmasini regional intradermal yuborishni va past chastotali ultratovush (44 kHz) terapiyasini birga qo‘llashni taklif etamiz. 40 nafar bemorlarning davo natijalari taqdim etilgan. Sefamed eritmasi va past chastotali ultratovushni qo‘llanilgandagi samaradorligi tahlil qilindi. Shunga qaramay asosiy guruhda 5% bemorlar, nazorat guruhda 24% bemorlarda davolash vaqtinchalik samara berib keyin qaytalandi. Sefamed eritmasi past chastotali ultratovush bilan birga qo‘llanilganda yaxshi samara berdi.

Kalit so‘zlar: Surunkali yiringli polisinusit, paranazal sinuslar, past chastotali ultratovush, kompyuter tomografiyasi, intradermal antibakterial terapiya.

Abstract. Searching for new approaches to the conservative treatment of chronic purulent polysinusitis is one of the urgent problems of modern medicine. At present, in the rational conservative treatment of inflammatory diseases of the paranasal sinuses, generic drugs are used together with local treatment. In the treatment of purulent inflammatory diseases of the paranasal sinuses, we suggest regional intradermal injection of 200,000 TB solution of Cefamed and the simultaneous use of low-frequency ultrasound (44 kHz) therapy. Results of treatment of 40 patients are presented. The effectiveness of Sefamed solution and

low-frequency ultrasound was analyzed, however, 5% of patients in the main group and 24% of patients in the control group were re-treated after the temporary effect. Cefamed solution was effective when used together with low frequency ultrasound.

Key words: Chronic purulent polypsinusitis, paranasal sinuses, low-frequency ultrasound, computer tomography, intradermal antibacterial therapy.

Kirish. Surunkali yiringli polisinusit (SYP) - burun bo'shlig'i va paranasal sinuslarning shilliq qavatining surunkali yallig'lanish kasalligi. Tadqiqotning dolzarbligi SYPning uchrashini o'sishi bilan bog'liq - ambulatoriya va statsionar amaliyotda ham katta iqtisodiy yo'qotishlarga olib keladi, shu bois nafaqat tibbiy, balki ijtimoiy ahamiyatga ega. Epidemiologik nuqtai-nazardan, dunyoda SYP ning o'rtacha tarqalishi 1-5% ni tashkil qiladi. SYP ko'p uchrashi ko'p omillarga jumladan mikroorganizmlarning antibiotiklarga chidamliligini oshishi ko'plab antibakterial terapiya kurslarini samarasiz qo'llash natijasida kelib chiqishini inobatga olgan holda ushbu muammoni yechimini topish alohida ahamiyat kasb etadi.

Ushbu vaziyatni hisobga olgan holda, zamonaviy davolashning qiziqarli yo'nalishi past chastotali ultratovush ta'sirni o'rganishdir. Paranasal sinuslarning yallig'lanish kasalliklarida past chastotali ultratovushni (PCHU) qo'llash hech qanday salbiy ta'sir ko'rsatmaydi. Shu bilan birga PCHU, antibakterial dori vositalari bilan birga qo'llanishi antibiotiklarni etiotrop ta'sirni kuchaytiradi, bu yallig'lanish jarayonlarini davolashda samarali hisoblanadi.

Tadqiqot maqsadi. Surunkali yiringli polisinusitlar bilan og'rigan bemorlarda endonazal intradermal antibiotik terapiyasi bilan past chastotali ultratovush(44kHz) birga qo'llanilganda davolash samaradorligini baholash.

Tadqiqot materiallari va usullari. Viloyat bolalar ko'p tarmoqli klinik markazi (VBKTKM) Lor bo'limida 2022-2024-yillarda 7 yoshdan 18 yoshgacha bo'lgan surunkali yiringli polisinusit bilan kasallangan 40 nafar bemor (21 o'g'il, 19 qiz). Kasallikning davomiyligi 1 yildan 2 yilgacha. 24 nafar bemor statsionar, 16 nafar bemor ambulator sharoitda davolandi. Barcha bemorlar ikki guruhga bo'lingan - asosiy guruh (22 kishi) va nazorat guruhi (18 kishi). Tadqiqot guruhlari jinsi va yoshi bo'yicha taqqoslanadigan bo'ldi. Klinik tekshiruv VBKTKM konsultativ poliklinikasi va LOR bo'limida o'tkazildi.



Kasallikning tashxisi bemorlar shikoyatlari, anamnez ma'lumotlari va bakteriologik, rentgenologik, kompyuter tomografiyasi (KT) va endoskopik sinusoskopiya ma'lumotlari natijalarini tahlil qilish asosida qo'yildi. Asosiy guruh bemorlarida dastlab sinus-evakuatsiya amaliyoti bajarilib so'ng antibakterial dori vositasi Sefamed, PCHU bilan birga qo'llanildi va organizmni antigenlar va b. sezuvchanligini kamaytirish maqsadida 2-avlod antigestamin dori vositalari per os qabul qilindi.

Nazorat guruhi antibakterial dori vositasi Sefamedni kuniga bir marta 1 g dozada qabul qilish bilan birgalikda, fizioterapevtik muolajalar va 2-avlod antigestamin dori vositalarini per os qabul qilindi. .

Tekshirish natijalari shuni ko'rsatdiki, asosiy guruhdagi bemorlarning 95 foizi va nazorat guruhidagi bemorlarning atigi 76 foizi davolash samarasini ijobiy deb baholandi. Davolashning qoniqarli ta'sirini asosiy guruhdagi bemorlarning 5% va nazorat guruhidagi bemorlarning 24% da qayd etildi. PCHU ta'siri nospesifik himoya omillari va tananing funtsional zaxiralarini mobilizatsiya qilishga yordam berishi aniqlandi. Mintaqaviy antibakterial terapiya dori vositalari yukini minimallashtirish imkonini beradi.

Shunday qilib, qiyosiy tahlil SYPning xurujini davolashda PCHU fonida mintaqaviy antibakterial terapiyani qo'llash xavfsizlik va samaradorlikni ko'rsatdi. PCHU fonida antibakterial terapiyaning afzalligi surunkali yiringli polisinusitning qaytalanishi, xurujlariga olib keluvchi moyilliklar bilan bog'liq patogenlarning antibiotiklarga chidamliligini oshishini minimal darajaga tushirishidir .

Foydalanilgan adabiyotlar:

1. Шаматов, И., Каримов, З., Шопулотова, З., & Махмудова, С. (2021). ВОЗМОЖНОСТИ КОМПЬЮТЕРНОЙ И МАГНИТНО-РЕЗОНАНСНОЙ ТОМОГРАФИИ В ВИЗУАЛИЗАЦИИ ПОЛОСТИ НОСА И ВЕРХНЕЧЕЛЮСТНОЙ ПАЗУХИ. Журнал вестник врача, 1(2), 113-115.
2. Бахриев, И. И., Ешмуратов, Б. А., Раимбердиев, С. А., Шаматов, И. Я., & Ёкубов, Б. Т. (2023). Патоморфологические особенности черепно-мозговой травмы. Journal of Universal Science Research, 1(3), 136-144.
3. Ибрагимов, Ш. Р., Шаматов, И. Я., & Исламов, Ш. Э. (2020). Особенности повреждений челюстей. Вопросы науки и образования, (30 (114)), 36-44.

4. Шаматов, И. Я., Хушвакова, Н. Ж., & Бурханов, У. М. (2019). Эндоскопическая ультразвуковая дезинтеграция при гипертрофическом рините с одновременной коррекцией устья слуховых труб. *БИОЛОГИЯ ВА ТИББИЁТ МУАММОЛАРИ* PROBLEMS OF BIOLOGY AND MEDICINE ПРОБЛЕМЫ БИОЛОГИИ, 144.
5. Исламов, Ш. Э., Шаматов, И. Я., Шодиев, А. Э., & Шербекоев, Б. Э. (2020). Дефекты оказания медицинской помощи в практике оториноларингологии. *Достижения науки и образования*, (4 (58)), 50-53.
6. Шаматов, И. Я., Болтаев, А. И., Шадиёв, А. Э., & Кодиров, О. Н. (2017). Эндоскопическая диагностика и лечение деформации носовой перегородки и гипертрофии нижних носовых раковин. In *International Scientific and Practical Conference World science* (Vol. 5, No. 5, pp. 61-63). ROST.
7. Шаматов, И. Я., Хушвакова, Н. Д., Шодиев, А. Э., & Курбанов, Э. Х. (2019). Комплексное лечение хронического риносинусита в стадии обострения. *Re-health journal*, (2), 5-10.
8. Yokubovich, S. I., Sharipovna, I. F., & Jurakulova, N. N. (2021). New Approaches in the Treatment of Odontogenic Sinusitis. *Central Asian Journal of Medical and Natural Science*, 2(2), 57-60.
9. Насретдинова, М., Шаматов, И., & Коржавов, Ш. (2021). ЭФФЕКТИВНОСТЬ НЕКОТОРЫХ МЕТОДОВ ЛЕЧЕНИЯ БОЛНЫХ С ПОЛИПОЗНЫМ РИНОСИНУСИТОМ. *Журнал вестник врача*, 1(2), 71-74.
10. Шаматов, И. Я., Хушвакова, Н. Ж., & Исхакова, Ф. Ш. (2019). КОМПЛЕКСНОЕ ЛЕЧЕНИЕ ОСТРЫХ ЛАРИНГИТОВ. Сборник научных статей по итогам работы Международного научного форума, 98.
11. Shamatov, I., Karabaev, N., Nasretdinova, M., & Nabiev, O. (2021). New in the vestibular rehabilitation of patients with dizziness. *Annals of the Romanian Society for Cell Biology*, 99-103.
12. Насретдинова, М., Шаматов, И., & Коржавов, Ш. (2021). ЭФФЕКТИВНОСТЬ НЕКОТОРЫХ МЕТОДОВ ЛЕЧЕНИЯ БОЛНЫХ С ПОЛИПОЗНЫМ РИНОСИНУСИТОМ. *Журнал вестник врача*, 1(2), 71-74.
13. Шаматов, И. Я., Хушвакова, Н. Ж., & Исхакова, Ф. Ш. (2019). КОМПЛЕКСНОЕ ЛЕЧЕНИЕ ОСТРЫХ ЛАРИНГИТОВ. Сборник научных статей по итогам работы Международного научного форума, 98.

14. Shamatov, I., Karabaev, H., Nasretdinova, M., & Nabiev, O. (2021). New in the vestibular rehabilitation of patients with dizziness. *Annals of the Romanian Society for Cell Biology*, 99-103.
15. Шаматов, И. Я., Давронова, Г. Б., & Курбонов, Э. Х. (2016). Эндоскопическая диагностика: новые возможности щадящих хирургических операций в полости носа и глотки. In *Инновационные механизмы решения проблем научного развития* (pp. 186-189).
16. Шаматов, И., Курбанов, Э., Болтаев, А., & Соатмуратов, Х. (2015). Современные подходы к хирургической коррекции патологии устья слуховых труб у детей. *Stomatologiya*, 1(3 (61)), 91-93.
17. Исламов, Ш. Э., Ураков, К. Н., & Нормухаматов, И. З. ЗАЩИТА ПРАВ ПАЦИЕНТА ПРИ ПРОВЕДЕНИИ МЕДИЦИНСКИХ ЭКСПЕРИМЕНТОВ. ТВЕРСКОЙ МЕДИЦИНСКИЙ ЖУРНАЛ Учредители: Тверской государственный медицинский университет,(4), 93-95.
18. Исламов, Ш. Э., Махматмуратова, Н. Н., & Нормухаматов, И. З. ЭТИЧЕСКИЕ ВЗАИМООТНОШЕНИЯ МЕЖДУ МЕДИЦИНСКИМ РАБОТНИКОМ И ПАЦИЕНТОМ. ТВЕРСКОЙ МЕДИЦИНСКИЙ ЖУРНАЛ Учредители: Тверской государственный медицинский университет,(4), 90-92.
19. Исламов, Ш. Э., & Шаматов, И. Я. (2005). Судебно-медицинские аспекты дефектов медицинской помощи в оториноларингологической практике. *Российская ринология*, (2), 144-145.
20. Шаматов, И., Коржавов, Ш., & Курбанова, Л. (2021). Эффективность некоторых методов лечения пациентов с полипозным риносинуситом. *Журнал биомедицины и практики*, 1(3/2), 159-164.
21. Шаматов, И. Я., Исламов, Ш. Э., & Шербек, Б. Э. (2021). УСТАНОВЛЕНИЕ ДАВНОСТИ ЧЕРЕПНО-МОЗГОВОЙ ТРАВМЫ. *Вопросы науки и образования*, (13 (138)), 34-38.
22. Шаматов, И. Я., & Исхакова, Ф. Ш. (2016). РОЛЬ АУДИОМЕТРИИ В ДИАГНОСТИКЕ СЕНСОНЕВРАЛЬНОЙ ТУГОУХОСТИ. ББК 65.26 Н 72, 54.
23. Бахронов, А. Р., Хушвакова, Н. Ж., Болтаев, А. И., & Шаматов, И. Я. (2014). Применение комбинированных антисептиков в лечении острого фарингита. *Вестник Казахского Национального медицинского университета*, (2-3), 14-15.

24. Шаматов, И. Я., Болтаев, А. И., & Расулова, М. Р. (2022). ИММУНОБИОХИМИЧЕСКИЕ СДВИГИ ПРИ СЕЗОННОЙ БИЦИЛЛИНОМЕДИКОМЕНТОЗНОЙ ПРОФИЛАКТИКЕ ХРОНИЧЕСКИХ ТОНЗИЛЛИТОВ В САНАТОРНЫХ УСЛОВИЯХ. In Проблемы постковидной оториноларингологии (pp. 284-286).
25. Хушвакова, Н., Шаматов, И., Хамракулова, Н., & Усманов, Ш. (2018). Роль озонотерапии в лечении экссудативных гайморитов. Журнал проблемы биологии и медицины, (1 (99)), 124-126.
26. Шодиев, С., Шаркиев, А., Аббосов, О., Фозилова, Д., & Шаматов, И. (2016). Усовершенствование лечения альвеолитов лунок зубов. Stomatologiya, 1(2-3 (63-64)), 54-57.
27. Sabirova, M. M., Akhmedzhanov, I. A., & Shamatov, I. (1991). Errors in the diagnosis of a foreign body in the pharynx of a three-month old child. Vestnik Otorinolaringologii, (4), 60-60.
28. Sabirova, M. M., Rustamova, B. A., & Shamatov, I. (1991). Unusual cases of esophageal foreign bodies. Vestnik Otorinolaringologii, (2), 78-78.
29. SABIROVA, M., AKHMEDZHANOV, I., & SHAMATOV, I. (1991). SUCCESSFUL EXTRACTION OF A LATE DIAGNOSED FOREIGN-BODY FROM THE THROAT OF A 3-MONTH-OLD BABY. VESTNIK KHIRURGII IMENI II GREKOVA, 146(2), 71-72.
30. NABIEV, O. R., NASRETDINOVA, M. T., & YakubovichSHAMATOV, I. FEATURES OF MANIFESTATION OF ОРТОКИНЕТИС NYSTAGMUS IN MENIERE'S DISEASE. БИОМЕДИЦИНА ВА АМАЛИЁТ ЖУРНАЛИ, 141.

Research Science and
Innovation House



TA'LIM JARAYONLARINI TASHKILLASHTIRISHDA ZAMONAVIY PLATFORMALARDAN FOYDALANISH

Qodirberganova Shaxodat Shuxrat qizi,

Ma'mun universiteti “Umumkasbiy fanlar va
bug'alteriya hisobi” kafedrası o'qituvchisi,

E-mail.: shaxodatshuxratovna1999@gmail.com

Abstract

This article provides theoretical and practical information about modern solutions aimed at attracting students to the teaching process, which is one of the biggest problems of modern pedagogy, and focusing their attention on one point. Including modern educational platforms and their capabilities, places that can be used in the organization of the lesson process.

Keywords: Educational technology, online education, social network, interactive whiteboards, podcasting, class blogs, virtual experiences, interactive method, technological organization, artificial intelligence.

Аннотация

В данной статье представлена теоретическая и практическая информация о современных решениях, направленных на привлечение студентов к учебному процессу, что является одной из крупнейших проблем современной педагогики, и сосредоточение их внимания на одном пункте. В том числе современные образовательные платформы и их возможности, места, которые можно использовать при организации учебного процесса.

Ключевые слова: образовательные технологии, онлайн-обучение, социальная сеть, интерактивные доски, подкастинг, классные блоги, виртуальный опыт, интерактивный метод, технологическая организация, искусственный интеллект.

Annotatsiya

Ushbu maqolada hozirgi zamon pedagogarida eng kata muammolardan biri bo'lgan dars jarayoniga o'quvchi talabalarni jalb qilish va ularning diqqatini bir nuqtdada jamlashga qaratilgan zamonaviy yechimlar to'g'risida nazary va amaliy ma'lumotlar beriladi. Jumladan zamonaviy ta'lim platformalari va ularning imkoniyatlari, dars jarayonini tashkillashtirishda ishlatilinishi mumkin bo'lgan o'rinlar haqida so'z boradi.



Kalit soʻzlar: Ta'lim texnologiyasi, onlayn ta'lim, ijtimoiy tarmoq, interaktiv doskalar, podkasting, sinf bloglari, virtual tajribalar, interaktiv usul, texnologik tashkillash, sun'iy intellekt.

Kirish

Bugungi kunda ta'lim tizimida koʻplab yangi texnologiyalar qoʻllanilmoqda: onlayn ta'lim, ijtimoiy tarmoq, interaktiv doskalar, podkasting, sinf bloglari va vikilar va mobil qurilmalar. Ta'lim texnologiyasi oʻqituvchilar va talabalarga dars materiallari bilan yaxshiroq shugʻullanishga va oʻrganishni yanada interaktiv va hamkorlikda qilishga yordam beradi. Ta'lim texnologiyasi hamkorlik, aloqa, tashkilot, samaradorlik, virtual tajribalar, qoʻshimcha qoʻllab-quvvatlash va boshqalar kabi afzalliklarni beradi. Albatta bunday imkoniyatlar hozirgi zamon oʻquvchilarini diqqatini dars jarayoniga qaratishda pedagogga yordam beruvchi dasturiy vositalar va platformalar boʻlib xizmat qiladi. Ta'limda texnologiyalardan foydalanish, ilmiy soha ehtiyojlariga, yosh avlodning ta'limga qiziqishini oshirishga va jarayonlarning noodatiy oʻzgarib turishini texnologik tashkillashtirishni oʻziga hos tarzda shakllantirishda bugungi kun pedagogiga juda zarurdir. Quyida ta'lim jarayonini yanada qiziqarli va noodatiy tarzda tashkillashtirish uchun har bir pedagogga katta yordam beruvchi interaktiv, online va bepul saytlarni koʻrib oʻtamiz.

Ta'lim texnologiyasi nima?

Ta'lim texnologiyasi-bu inson ta'limiga ixtisoslashgan bilim va fan tuzilishiga asoslangan va talabalar (oʻquvchilar) faoliyatini targʻib qiluvchi va qoʻllab-quvvatlaydigan bir qator inson va inson boʻlmagan oʻquv resurslaridan foydalanishga asoslangan yaxlit tizim. Bunga erishadigan tizimlar oʻquv dasturini qoʻllashga tayanib, ta'limning maqsadlarini texnologik vositalar yordamida amalga oshirishga qaratilgan boʻladi.

Ta'lim texnologiyasi ta'lim muhitida muhim rol oʻynaydi. Uning ta'limda qoʻllanilishi va qoʻllanilishi ta'lim texnologiyasi deb nomlanuvchi turli xil vositalarga bogʻliq. Ta'lim texnologiyasi kompyuterlar va televizor kabi bir qator oʻquv vositalari va qurilmalarini oʻz ichiga oladi. Ushbu texnologiyani ta'limda qoʻllashda koʻplab ta'lim strategiyalari qoʻllaniladi.



Ochiq ta'lim resurslari: talabalarga o'rganishga yordam beradigan zamonaviy vositalar to'plami bo'lib, an'anaviy fanlarning moliyaviy xarajatlarini kamaytirish va ularning raqamli ta'lim resurslariga bo'lgan extiyojini qondirish orqali tashkillashtirilgan darsliklar to'plami.

Virtual ta'lim: video yozuvlar yordamida va o'quvchilarni sinfda tomosha qilish yoki ularning mobil qurilmalaridan foydalanish orqali sinflarda yoki undan tashqari holatlarda qo'llanilishi mumkin bo'lgan ta'lim vositalari. Bunday turdagi vositalar o'quvchilarga mustaqil o'zlashtirishga katta yordam beradi.

Monitoring vositalari: imtihonlarni nazorat qilish uchun ishlatiladigan vositadir va imtihon paytida talabalarni kuzatishning odatiy usulidan ko'ra murakkabroq. Chunki, ishlashni kuzatish vositalari-bu talabalarni imtihonlarini topshirish vaqtida ularning harakatchanligini, bir joydan ikkinchi joyga ko'chishlarini ilg'ab olishi no'joya harakatlarni sezib shu zahoti imtihonlarni topshirish jarayonin to'xtashi yoki chegaralangan qiymatda ogohlantirishlar berishga ixtisoslangan bo'lishi zarur. Monitoring vositalari imtihon va nazorat vaqtlarida ma'lum sabablarga ko'ra yoki sog'liq bilan bog'liq qandaydir muommolar bo'lganda imtihonni topshira olishiga imkoniyat beradi.

Formativ baholash: maktab yoki universitetda o'qituvchi yoki o'qituvchi tomonidan qo'llaniladigan baholash usuli. Ushbu baholash talabalarga istiqbolni taqdim etishga yordam beradi. Shuningdek, u baholashni analitik va tuzilgan usulga aylantiradi, bu o'qituvchiga talabalarni baholash uchun ko'plab savollarni tayyorlashga yordam beradi, ularni tavsiflovchi ma'lumotlarga muvofiq tartibga solishga yordam beradi.

Muhokama forumlari: mavzularni muhokama qilish uchun ixtisoslashgan kengashni tashkil etish va loyihalashtirishga asoslangan ta'lim tajribasi bo'lib, talabalarning ishtirok etishdagi rolini oshirish va internetdan foydalanish yoki birgalikda o'rganish rolini faollashtirish kabi ko'plab xususiyatlarga ega. Bundan tashqari auditoriyada emas bir vaqt, turli makon hollarda dars, mavzu doirasida interaktiv muhokamalarni tashkillashtirishda pedagogga yordamchi vosita sifatida xizmat qiladi.



Ta'limda texnologiyalardan foydalanish bo'yicha ko'rsatmalar

O'qituvchining asosiy roli talabaga ma'lum bir mavzuni tushunishga yordam berishdir. Texnologiya bu maqsadga erishish uchun o'qituvchi foydalanadigan vositadir. Faqatgina texnologiya o'quv jarayonini boshqara olmaydi yoki nazorat qila olmaydi, shu sababdan pedagog nazoratni va ta'limni to'liq boshqarishi yordamchi vosita sifatida texnologik platformalardan foydalanishi maqsadga muvofiq bo'ladi. O'qituvchi texnologiyani ta'limda qo'llash usuli yaxshi bilishi, uning qollanilishi o'quv jarayonini foydali yoki zararli qiladigan narsa ekanligini bilishi juda muhimdir. Shunday qilib, pedagog ta'lim jarayonida ishlatilishi kerak bo'lgan texnologiyani oldindan aniqlashdan tashqari, talabalarga o'zlashtirishi lozim bo'lgan mavzuning aniq rejasini takomillashtirib olishi kerak, eng asosiysi o'qituvchi auditoriyada texnologik vositalardan qanday foydalanishni yaxshi o'zlashtirgan bo'lishi zarurdir.

Quyida shungay interaktiv dars jarayonlarini tashkillashtirishda qo'llaniladigan saytlar bilan tanishsak.

[Classroomscreen.com](https://www.classroomscreen.com) saytidan foydalangan holda o'qitishishni qiziqarli tashkillashtirib, soddalashtiradigan oltita interaktiv usuldan foydalanish mumkin(1-rasm):

1. Talabalar va o'quvchilarni diqqatini saytda taqdim qilinadigan interaktiv doskaning vidjedlarini kerakli o'rinlarda qo'llash bilan tortish mumkin. Misol tariqasida keltiriladigan imkoniyatlarga to'xtalsak:

✓ Interaktiv doskaning orqa fonini turlicha ko'rinishda ishlatish imkoniyati. Istasak qandaydir manzarali fonlar yoki odatiy real doskalarining ixtiyoriy turini tanlab.

✓ “poll” mavzu va dars yuzasidan “ovoz berish” usuli bilan tanlovlarni amalga oshirish imkoniyati.

✓ “random” funksiyasi yordamida auditoriyadagi talabarning markazdagi faolligini taminlash.

✓ “sound level” imkoniyati bilan sinfxona auditoriyaning shovqinini nazoratga olish.

✓ “image” tugmasi bilan interaktiv doskaga turli xil rasmlarni ham qoshish imkoniyati.

✓ “text” buyrug'i bilan doskaga matnlarni kiritish va matni turlicha taxrirlash imkoniyati.



- ✓ “work symbols” ushbu buyruq dars mashg’ulotlarining shartiga muvofiq tarzda turli xil belgilardan foydalanish imkoniyatini beradi.
- ✓ “timetable, timer, clock” funksiyalari bilan vaqt boshqaruvini turlicha usulda qo‘llash mumkin.



1-rasm.

[Canva.com](https://www.canva.com) ushbu sayt ham o‘qituvchi pedagogga juda ko‘plab imkoniyatlarni beradi. Saytdan foydalanish davomida pedagogik jarayonlarni zamonaviy va interaktiv shakllantirish uchun turli xil medotlarni kashf qilish mumkin(2-rasm).

Saytning imkoniyatlari sifatida sanab o‘tishimiz mumin bo‘lganlari quyidagilardir:

- ✓ Hujjatlarni turli xil shakllarda tayyorlash imkoniyati, pedagog o‘z ijodkorlikini ishga solgan holda tayyorlashi yokitayyor andozalardan foydalishib tahrirlashi mumkin.
- ✓ Turli shakl va mavzularda taqdimotlar yaratish.
- ✓ Interaktiv doska hosil qilishi, unda turli diogrammalar rasm, matn, aqilli shtrum, rejalashtirilgan doska sifatida qo'llash mumkin.
- ✓ Pedagog o‘zining ish faoliyatini bilan ommani tanishtirish va faniga qiziquvchi o‘quvchilari sonini ko‘paytirish maqsadida turli ijtimoiy tarmoqlarga



mahsus dizayn va interaktiv stilga ega bo‘lgan postlarni ham tayyorlash imkoniyatini oladi.

✓ Video darsliklarni tayorlashda pedagog o‘zining qurilmasiga turxi xil katta hajm xotirani talab qiluvchi dasturlarni yuklash va ulardan foydalish kabi qo‘shimcha mahnat va vaqt talab qiluvchi jarayonlardan ozod etadi. Sayt yordamida turli grafikaga ega bo‘lgan video materiallarni osonlik bilan yaratish imkoniyati mavjud.

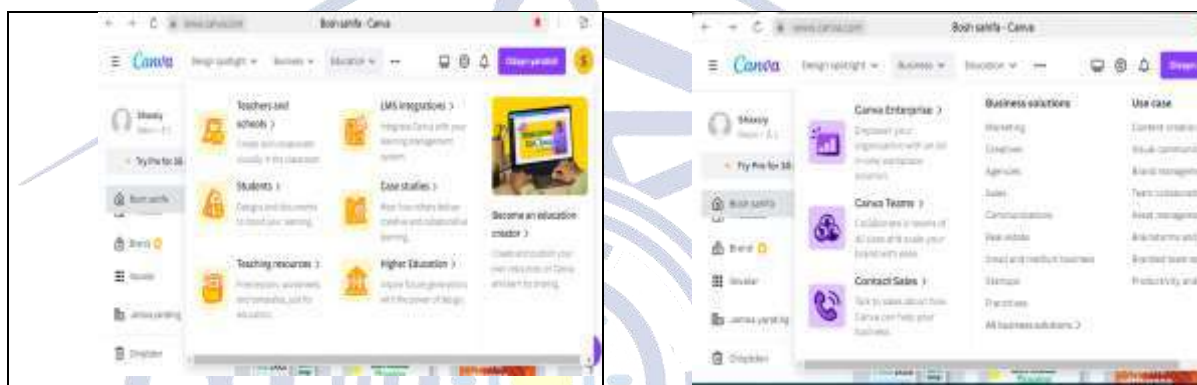

2-rasm.

✓ Dasturlash tillarning hech birini bilmasdan turib ham istalgan vaqtda o‘zining g‘oyalarni bilan ommani yoki talaba o‘quvchilarni tanishtirishni istagan o‘qituvchi web sayt yarata olishi va satni turli yonalishlarda qollashi mumkin. Bunda canva.com saytida maqsadga yo‘naltirilgan holda biznes, ta‘lim, turli xil tadbirlar, savdoga oid bo‘lgan web saytlarni yarata olishi mumkin.

✓ Undan tashqari pedagog o‘z o‘quvchilarini rag‘batlantirish uchun kreativ dizaynga ega bo‘lgan diplom, sertifikat, maqtov yorliqlarni ishlash mumkin. Bunday turdagi rag‘batlantiruvchi vositalar o‘ziga hosligi va takrorlanmasligi bilan o‘uvchida fan va pedagogga nisbatan mehr va hurmatni paydo qiladi.

Eng ko‘zga ko‘rinarli imkoniyatlardan biri sifatida aytishimiz mumkin bo‘lgani bu elekton tarzda kitob tayyorlash, uning muqovasi, ichki dizayni uchun ham saytdan ko‘plab tayyor stillarni uchratishdir(3-rasm).



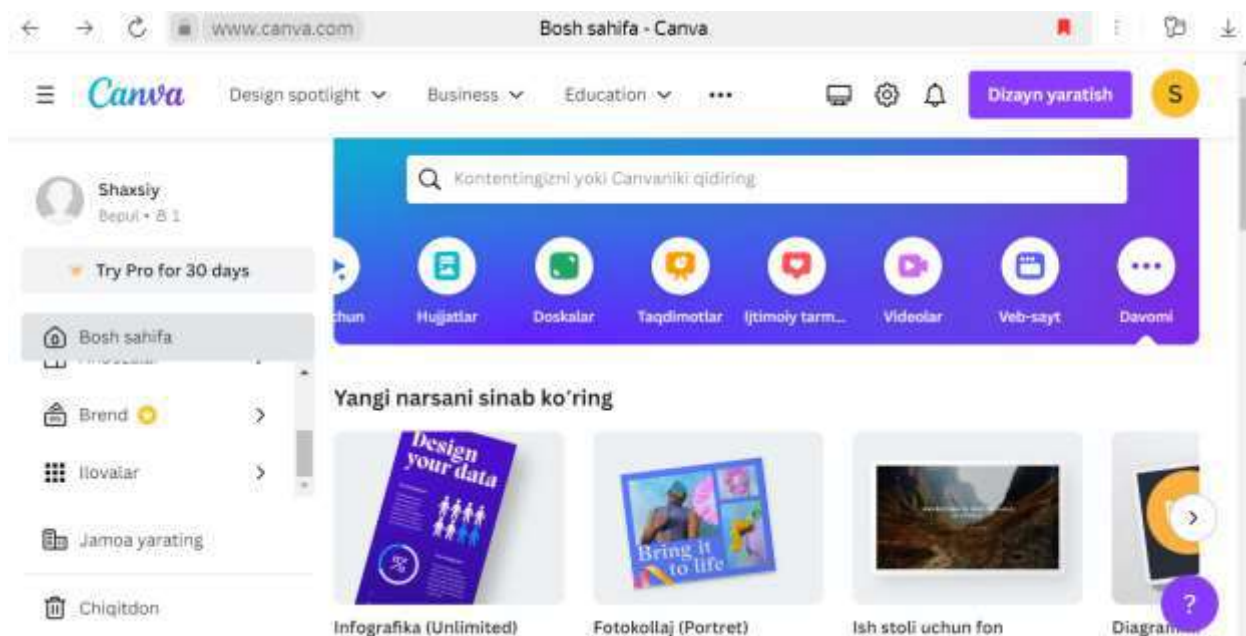

3-rasm.

[koohot.com](https://www.koohot.com) saytidan foydalangan holda sun'iy intellekt tomonidan qo'llab-quvvatlanadigan interaktiv uchrashuvlar, qiziqarli mashg'ulotlar va unutilmas voqealar bilan darsni tashkillashtirish va vazifalarni yuklash, savol generatori va Kahoot-da o'rganish vositalari yordamida qiyin mavzularda maxsus interaktiv netodlarni tezda yaratish orqali o'quv bo'shliqlarini yopish, o'quvchilarda tug'ilgan savollarga tezda javob berish, PDF-eslatmalarini sun'iy intellektning imkoniyatlari bilan darhol amaliy testlarga va boshqa fayl turlariga aylantirish va savol generatori yordamida vaqtni tejash, o'yin hisobotlari bilan talabalarning bilimlarini tezda baholash va talabalar yo'llanmalari bilan talabalar rahbarligidagi ta'lim olishda ularni ilhomlantirish imkoniyatlari mavjud(4-rasm).

Kahoot! 2012 yilda Morten Versvik tomonidan tashkil etilgan, shuningdek, Yoxan brendi, Jeymi Bruker va Asmund Furuset kabi hammuassislar jamoasi Norvegiya fan va texnologiya universiteti bilan qo'shma loyihada, professor Alfe Inge Vang bilan hamkorlikda veb-saytni ishlab chiqish. Kahoot! 2013 yil mart oyida Sxsvedu-da xususiy beta-versiyada chiqarilgan va beta-versiyasi 2013 yil sentyabr oyida ommaga chiqarilgan. Albatta ushbu saytning imkoniyatlaridan foydalanishda pedagog saytdan ro'yhatdan o'tishi lozim. Shu bilan birgalikda sayt bepul va maxsus tolovlarga asoslangan turli imkoniyatli tariflarni taklif etadi. Avvaliga saytning bepul qo'llashga beradigan imkoniyatlaridan foydalanib ko'nikma hosil qilishni, so'ngra pedagog o'zining



g'oyalariga mos tarifni tanlashi maslahat beriladi. [Koohot.com](https://www.koohot.com) saytidan nafaqat ta'limda balki, ishda-Trening, taqdimotlar, uchrashuvlar va tadbirlarni shaxsan yoki har qanday videokonferentsiyalarni o'tkazishda, uyda – oilaviy tadbirlar, turli ko'ngilochar mashg'ulotlarni tashkillashtirishqa qo'llash mumkin. Albatta avvaliga ro'yhatdan o'tish amalga oshiriladi, bunda sayt imkoniyatlaridan qanday maqsadda foydalanayotganingizni tanlab o'tish joizdir.

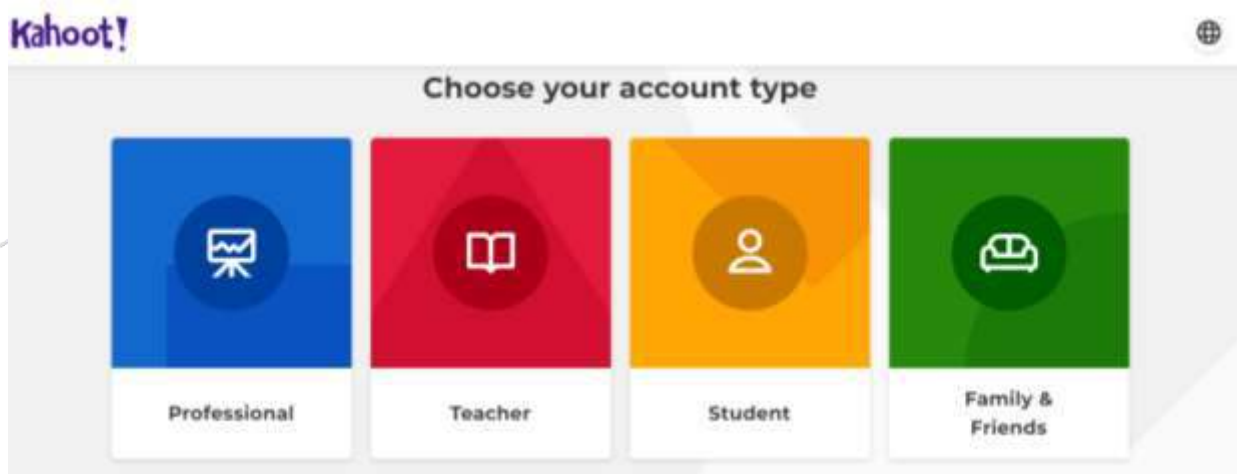

4-rasm.

Ro'yhatdan o'tish tugagandan so'ng pedagog o'zining o'qitadigan fani bo'yicha yo'nalishlarni tanlashi va shunga mos andozalar ososida metodik materiallarini yaratish imkoniyatiga ega bo'ladi(5-rasm).

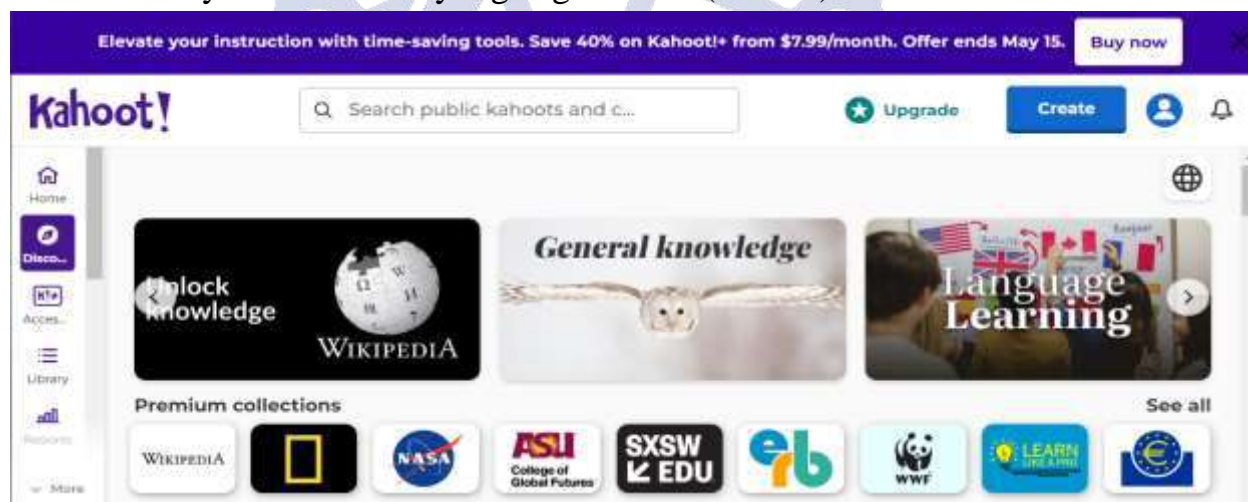

5-rasm.

Xulosa

Yuqoridagilardan xulosa qilib aytadigan bolsak bugungi kun pedagogi o‘zining o‘quvchilariga qiziqarli dars mashg‘ulotlarni tashkillashtirib berishda zamonaviy ta‘lim texnologiyalaridan foydalanishi zaruriydir. Onlayn platformalar tomonidan amalga oshiriladigan vositalar pedagogga keng qamrovli aloqa tizimini tashkil qilish, o‘quvchilarning bilimlarini sinash uchun turli xil vositalardan foydalanish, statistikaning yuritish va individual o‘qituvchining ham, barchaning ham o‘quv natijalarini oldindan bilish, materiallar bilan ishlash dinamikasini kuzatish, bo‘shliqlar va muvaffaqiyatlarni ko‘rish imkonini beradi. Ta‘lim platformalari tufayli o‘qituvchi ta‘lim sifatini oshirish uchun ko‘proq imkoniyatlarga ega:

Talabalar uchun taqdim etilgan materiallarni o‘z vaqtida tuzatish;

O‘quv ma‘lumotlarini turli formatlarda (hujjatlar, rasmlar, taqdimotlar, video va ovoz yozuvlari) taqdim etish;

O‘quv natijalarini tekshirish uchun qulay vositalardan foydalanish va boshqalar.

Xulosa qilib shuni ta‘kidlashni istardimki, ta‘limni tashkil qilishda ta‘lim platformalaridan foydalanishning samaradorligi va ish vaqti va joyidan qat‘i nazar, faol ishlashni ta‘minlash uchun ushbu texnologiyalardan foydalanishning maqsadga muvofiqdir. Ba‘zi tushunchalarning mohiyatini, raqamli ta‘lim resurslarining umumiy talablari va vazifalarini ko‘rib chiqib, zamonaviy Internet xizmatlari va raqamli ta‘lim resurslarining didaktik imkoniyatlarini ochib berishga harakat qildim.

Foydalanilgan adabiyotlar

1. —Qodirberganova, S., & Juraeva, N. (2023). DEVELOPMENT OF FORMAL MODELS OF WORD COMBINATIONS AND NOUN COMBINATIONS IN THE UZBEK LANGUAGE. *Science and innovation*, 2(B2), 614-618.
2. Annazarova, B. R. (2023). SENSOR MA‘LUMOTLARINI QAYTA ISHLASHDA TAQSIMLANGAN TEXNOLOGIYALAR TAHLILI. *Academic research in educational sciences*, 4(5), 71-75.
3. Shaxodat, Q. (2024). SUN‘IY INTELEKTNING TA‘LIM SOHASIGA TA‘SIRI qo‘llanilish usullari. *Research and Publication*, 1(1), 46-52.



4. Gulhayo, O., & Barno, A. (2023). IOT SHLYUZINI YARATISHDA MIKROKONTROLLERLARNING AHAMIYATI. Innovations in Technology and Science Education, 2(8), 1299-1310.
5. Madirimovna, M. S., & Rustamovna, A. B. (2022). COMPUTER NETWORKS AND THEIR BASIC CONCEPTS. Galaxy International Interdisciplinary Research Journal, 10(11), 101-104.
6. Хусаинов, Ш. М. (2023, June). АВТОМАТИЗИРОВАННЫЕ СИСТЕМЫ В ОБЛАСТИ БУХГАЛТЕРСКОГО УЧЕТА. In Proceedings of Scientific Conference on Multidisciplinary Studies (Vol. 2, No. 6, pp. 104-109).
7. Rustamovna, A. B., & Madirimovna, M. S. (2023). AKT RIVOJLANGAN DAVRDA TA'LIM BOSHQARUVIDA MASOFAVIY TA'LIM TEXNOLOGIYALARIDAN FOYDALANISH USULLARI. O'ZBEKISTONDA FANLARARO INNOVATSIYALAR VA ILMIY TADQIQOTLAR JURNALI, 2(15), 19-24.
8. Gulhayo, O., & Barno, A. (2023). IOT SHLYUZINI YARATISHDA MIKROKONTROLLERLARNING AHAMIYATI. Innovations in Technology and Science Education, 2(8), 1299-1310.
9. Madaminovich, K. S., Ibragimovich, A. I., & Qurol o'g'li, I. B. (2023). Automated Systems in Accounting. Eurasian Scientific Herald, 20, 38-41.
10. Gulhayo, O. (2023). ESP8266 MIKROKONTROLLER ASOSIDA IOT SENSORLAR TARMOG 'I UCHUN SHLYUZ YARATISH. Innovations in Technology and Science Education, 2(9), 544-554.

Research Science and Innovation House

Yoshlarni tashabbuslarini qòllab quvvatlash va ularga kòmaklashish

JDPU o‘qituvchisi Hatamova Ma‘rifat Yorqin qizi

JDPU talabasi Jo‘rayeva Omina Murtozoqul qizi

Annotatsiya: Ushbu maqola bugungi kunda yoshlarimizning davlatimiz tomonidan qo‘llab quvvatlanishi hamda yoshlar yetakchisi faoliyatining tashkil etilishi, uyushmagan yoshlarni vaqtini mazmunli tashkil etish hamda ularni uyushtirish kabi masalarni o‘z ichiga oladi.

Kalit so‘zlar: O‘zbekiston, O‘zbekiston respublikasi konstitutsiyasi, yoshlar yetakchisi, yoshlar, ijtimoiylashuv, jadidlar, Mahmudxo‘ja Behbudiy, ta‘lim , Shavkat Mirziyoyev, maktab, oila.

Bugungi kunning eng dolzarb masalalaridan biri bu yoshlarni qo‘llab quvvatlashdir. Har bir yosh o‘ziga xos qobiliyat- va is‘tedod egasidir. Faqat biz ularning iqtidor va tashabbuslarini to‘g‘ri yo‘naltirishimiz kerak. Mamlakat kelajagi yoshlarning qo‘lidadir. Yoshlarning qo‘llab qo‘vvatlash va ularda ta‘lim-tarbiya berish davlat kelajagining poydevorini qo‘yish kabidir. Yoshlarning bo‘sh vaqtlarini mazmunli tashkil etish uchun ulaning iqtidorlarini yuzaga chiqarishimiz va yoshlarning rivojlanishiga yordam berishimiz lozim. Shuning uchun har bir davlat yoshlarning kelajagiga befarq qarab turmaydi shu qatorida O‘zbekiston ham. Vatanimizda bugungi kunda yoshlarni qo‘llab quvvatlash uchun qator ishlar amalga oshirilmoqda. Masalan: ta‘lim olayotgan yoxud uyushmagan yoshlarni qo‘llab quvvatlash maqsadida mamlakatimizda bugungi kunda "yoshlar daftari" elektron platformasi faoliyat yuritmoqda ushbu platformaning maqsadi yoshlarni ijtimoiy qo‘llab-quvvatlash hisoblanadi.[1] "Yoshlarni ijtimoiy qo‘llabquvvatlash bo‘yicha qo‘shimcha chora-tadbirlar" to‘g‘risida 2021 yilning 11kuni ushbu qaror tasdiqlandi. Ushbu qarorga muvofiq yoshlarni qo‘llabquvvatlash jamg‘arماسi tuzildi.[2] Ushbu jamg‘armaning vazifasi ijtimoiy yordamga muxtoj yoshlarga amaliy yordam ko‘rsatish hisoblanadi. Bundan tashqari davlatimiz rahbari tomonidan yoshlarni qo‘llab quvvatlash maqsadida 2024- yilning ham nomi "Yoshlar va biznesni qo‘llab quvvatlash" deb belgilandi va qator ishlar amalga



oshirildi. Bugungi kunda jamiyatimizda uyushmagan yoshlar 64 foizini tashkil etadi. Albatta bu ko‘rsatkich davlatimiz zimmasiga katta mas‘uliyat yuklaydi. Yoshlar har qaysi davrda ham jamiyatning faol qatlami e‘tirof etib kelingan. Sharq uyg‘onish davrida ham, jadidlarning faoliyatida ham, jamiyatning yangilanishida ham yoshlarning o‘rni beqiyos bo‘lgan. Shu sababli muntazam o‘zgarib turuvchi bo‘lgan bu qatlam doimiy yo‘naltirilib va qo‘llab quvvatlab turilishni talab etadi. Shuning uchun ham yoshlar har doim jamiyat va davlatning e‘tiborida bo‘ladi. Jadidlarimiz ham yoshlarning ta‘lim tarbiyasiga va ularning faoliyatiga alohida e‘tibor qaratgan. Ayniqsa Mahmudxo‘ja Behbudiy o‘zining " Padarkush" asarida yoshlarning ilmsizgi va tarbiyasizligi ayanchli oqibatlarini ko‘rsatib beradi hamda ularni tarbiyalashga harakat qiladi. Padarkush asarining asosiy qahramonlari asosan o‘smir yoshdagi yoshlar bo‘lganligi hamda ularni ilmsizligi tufayli ularni boshqarish juda oson kechadi. Asarda Mahmudxo‘ja Behbudiy jamiyatni hamda ota-onalarni farzandlarining taqdiriga befarq bo‘lmaslikka ham jamiyatni uyg‘onishga davlat etadi.[3]

Xulosa qilib aytganda "yoshlarning bo‘sh vaqti yetakchini ish vaqti" hisoblanadi. Yoshlar yetakchisini bugungi kunning mag‘rifatparvarlari deb aytsak hech ham xato bo‘lmaydi. Negagi ular orqali jamiyatning poydevori qo‘yiladi desak xato bo‘lmaydi. Boya aytib o‘tganimizdek mamlakatimizda 14 yoshdan 30 yoshgacha bo‘lgan o‘zbekiston fuqorolarining 64 foizi tashkil etadi. Bu degani aholining yarmidan ko‘pi yoshlar hisoblanadi va yoshlar yetakchisining vazifalari ikki barobarga ortadi. Bu mas‘uliyat xodimdan sitqidildan mehnat qilishni talab etadi. Hap yoshlar haqida ketar ekan mas‘uliyatsizlik qilish jamiyatni parokanda qilish bilan barobar bo‘ladi. Shiddat bilan rivojlanib borayotgan zamonda Yoshlarimizni turli ekstremistik terroristik guruhlarga aldanib qolmasligi uchun ongidagi bo‘shliqni boshqalar emas o‘zimiz to‘ldirishimiz lozim. Buning uchun tarbiyani eng avvalo oiladan boshlash kerak. Ota-ona maktab hamkorligida. Maktab va yoshlar yetakchisi hamkorlikda yoshlarni kasb hunarga yo‘kida o‘zlari qiziqadigan zamonaviy kasblar yo‘naltirishlari lozim.

Tafsiyalar (yoshlar ittifoqi yetakchisi sifatida)

1. Mahhalangizdagi uyushmagan yoshlar bilan ko‘proq davra suhbatlari tashkil etish. Bu orqali ularning yashirin qobiliyatlarini aniqlay olasiz



2.o‘zingiz uchun mahalladagi faol hamda ko‘ngilli yoshlardan volontorlik guruhini tashkil etish. Bu guruh sizning faoliyatingiz davomida sizga yordamchi bo‘ladi.

3.Mahallangizdagi oilalar bilan hamkorlik o‘rnating. Ko‘proq yosh oilalarga e’tibor qarating.

Foydalanilgan adabiyotlar:

1. O‘zbekistond respublikasi prezidentining "Yoshlar daftari" to‘g‘risidagi qarori
- 2."Yoshlarni ijtimoiy qo‘llab-quvvatlash bo‘yicha qo‘shimcha chora-tadbirlar" qarori 2021 yil 11-mart
3. Mahmudxo‘ja Behbudiyning "Padarkush" asari



Research Science and Innovation House



Fransiya Qurolli Kuchlarida harbiy kadrlarni tayyorlash tizimining o‘ziga xos xususiyatlari

Xabibulla Bekpulatov

O‘zbekiston Respublikasi Qurolli Kuchlari Akademiyasi
Xorijiy harbiy kadrlarni tayyorlash maxsus fakulteti boshlig‘i

ANNOTATSIYA

Maqolada Fransiya Qurolli Kuchlarida harbiy kadrlarni tayyorlash tizimi va Fransiya oliy harbiy ta’lim muassasalarining faoliyati ko‘rib chiqilgan. Shuningdek, Fransiya Qurolli Kuchlarida mavjud oliy harbiy ta’lim muassasalariga nomzodlarni saralash, qabul qilish va kursantlar bilan o‘quv-tarbiyaviy jarayonni, qo‘shinlar amaliyotini tashkillashtirish bo‘yicha ma’lumotlar yoritilgan.

Kalit so‘zlar: Harbiy kadrlarni tayyorlash tizimi, oliy harbiy ta’lim muassasalari, harbiy litsey, harbiy maktab, qo‘shinlar amaliyoti.

Fransiya harbiy ta’lim tizimi birinchi navbatda harbiy kadrlarni tez, qisqa vaqt ichida sifatli tayyorlashga qaratilgan. Bu o‘z navbatida “Mudofaa va milliy xavfsizlik bo‘yicha Oq kitobda belgilangan qurolli kuchlarning vazifalari va tezkor shartnomalariga javob berish uchun zarur bo‘lgan ko‘nikmalar va yangi texnologiyalarni egallash imkonini beradi.

Fransiya Respublikasida harbiy ta’lim muassasalarining rivojlangan tizimi yaratilgan bo‘lib, bu mamlakat qurolli kuchlarini barcha talab qilinadigan mutaxassisliklar bo‘yicha malakali harbiy kadrlar bilan ta’minlash imkonini beradi.

Fransiyada harbiy kadrlarni tayyorlash tizimi o‘ziga xos xususiyatlarni hisobga olgan holda Fransiya mudofaa vazirligiga buysunuvchi qo‘shinlar turlari (Quruqlikdagi, Harbiy dengiz floti, Harbiy havo kuchlari) bo‘yicha boshqaruv amalga oshiriladi.

Fransiyada harbiy ta’lim tizimi quyidagicha tashkil etilgan:

Harbiy litseylar;

Harbiy bilim yurtlari (taktik daraja);

Qo‘shin turlari harbiy maktablari;

Maxsus bilim yurtlar (markazlar, malaka oshirish kurslari (operativ-taktik daraja);

Oliy harbiy ta'lim muassasalari (Qurolli Kuchlarni qo'llash, operativ-strategik daraja).

Harbiy litseylar

Fransiya Qurolli Kuchlari rahbariyati qo'shinlarni har tomonlama jismonan va aqlan yetuk, professional tayyorgarlikka va chuqur bilimga ega ofitserlar bilan ta'minlashga doimiy e'tibor qaratib kelmoqda. Mamlakatda Fransiya Qurolli Kuchlari qo'shinlari uchun ofitserlar tayyorlaydigan harbiy ta'lim muassasalarining keng tarmog'i mavjud. Fransiya harbiy litseylarida tahsil olayogan bo'lajak harbiylarning 70 % ni harbiy xizmatchilarning farzandlari, 15%ni Qurolli Kuchlar xizmatchilarining farzandlari va 15% boshqalar tashkil etadi. Ularning ko'pchiligi harbiy oliy harbiy ta'lim muassasalariga kirishdan oldin tayyorlov harbiy litseylarida (yaqinda ular mudofaa litseylari - Les lycees de la Defence deb atala boshlandi) tahsil olishadi. Fransiya Prezidentining 2005-yildagi qaroriga muvofiq, harbiy litseylar Mudofaa vazirligiga qarashli ta'lim muassasalari bo'lib, ikkita maqsadga yo'naltirilgan:

birinchisi, harbiy xizmatchilarning oila a'zolari va Mudofaa vazirligi ishchi xizmatchilariga samarali yordam ko'rsatish, ularning farzandlariga sifatli o'rta-maxsus ta'lim berish;

ikkinchisi - muddatli harbiy xizmatga chaqiruv yoshidagi yoshlarni oliy harbiy ta'lim muassasalariga o'qishga kirishga tayyorlashda ko'maklashish.

Shuni ta'kidlash kerakki, Frantsiyadagi litsey o'rta ta'lim tizimining yakuniy bo'g'ini va ayni paytda oliy ta'limga o'tish bosqichidir. Litseyga kirishdan oldin boshlang'ich o'rta ta'lim (maktabda olti yoshdan- o'n bir yoshgacha besh yil o'qish) va kollejda o'rta ma'lumotni (o'n bir yoshdan- o'n besh yoshgacha to'rt yil o'qish) olishi kerak.

Hozirgi kunda Fransiya Mudofaa vazirligiga tegishli 6 ta harbiy litseylar Brest, La Fleche, Saint-Cyr-L'Ecole, Autun, Grenoble va Aix-En-Provence shaharlarida faoliyat yuritadi. Shulardan to'rttasi quruqlikdagi qo'shinlarga tegishli bo'lib, ular Aix-En-Provence, Sen-Sir, Autun va La Fleche shaharlarida joylashgan.

Shuningdek, Harbiy Dengiz Floti litseyi Brest shahrida va Harbiy Havo Kuchlari litseyi Grenoble shahrida joylashgan. Ushbu harbiy litseylarda har yili



4 ming nafardan ortiq yoshlar tahsil oladilar. Ular oliy harbiy ta'lim muassasalariga hamda Fransiyaning boshqa oliy ta'lim muassasalariga o'qishga kirish uchun 3 yillik tayyorgarlik kurslarida tahsil olishadi.

Harbiy litseylar o'quvchilarga mustahkam birodarlik qadriyatlarini va o'zaro yordamni o'zida mujassam etgan ta'limni taklif etadi. Harbiy litseylarning maqsadi Fransiyaning ertangi kun fuqarolarini shakllantirishdir.

Harbiy litseylarga o'qish uchun nomzodlar 2 guruhga bo'linib, qo'yidagi imtiyoz va talablar asosida qabul qilinadi:

Birinchi guruh:

Davlat vasiylikiga olinganlar;

Yetim farzandlar (otasi yoki onasi halok bo'lgan harbiy xizmatchilarning farzandlari);

Haqiqiy xizmatdagi biror bir sabab tufayli kam maosh oluvchi kam ta'minlangan harbiy oilalar farzandlari uchun;

Harbiy xizmat davrida olgan travmalari va kasalligi sababli harbiy xizmatdan bo'shatilgan (nafaqa yoshiga yetgan va yetmaganligidan qat'iy nazar);

Nafaqaga chiqqan, muxtoj, kam ta'minlangan nafaqadagi harbiy xizmatchilarning farzandlari;

Unter-ofitser (serjantlar tarkibi) sifatida 8 yil va undan ko'p shartnoma asosidagi xizmat qilgan harbiy xizmatchilarning farzandlari;

moliyaviy muxtoj, kam ta'minlangan, harbiy litseyiga qabul qilingan yilning 1-yanvariga qadar kamida 10 yillik tezkor zaxirada (operativ) zahiradagi harbiy xizmatchilarning farzandlari.

Ikkinchi guruh:

Qurolli Kuchlar tarkibiga kiruvchi tarkibiy bo'linmalarda faoliyat yurituvchi moliyaviy muxtoj, kam maosh oluvchi qurolli kuchlar xizmatchilarining farzandlari.

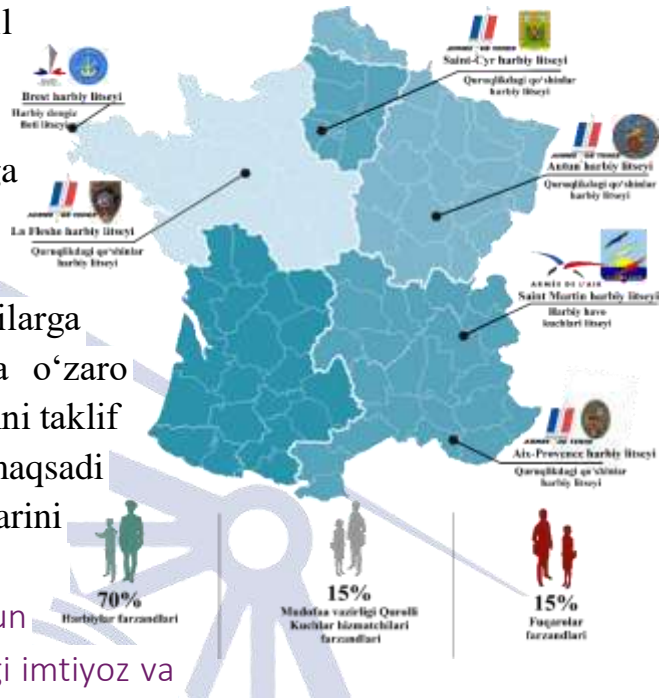

Harbiy litseyda o‘qish uchun nomzodlarga qo‘yiladigan talablar

Barcha nomzodlar sog‘lom bo‘lishi shart;

Barcha nomzodlar 2 ta xorijiy tilni shulardan biri ingliz tili ikkinchisi nomzod hohlagan xorijiy tili B1 darajasida bilishi shart .

O‘quvchilar kollejning 3-sinfini bitirib, harbiy litseyga kirishadi va 4 ta quyidagi yo‘nalishlardan birini tanlaydilar:

1. *Oliy harbiy ta’lim muassasalariga tayyorlash (Classes Préparatoires aux Grandes Ecoles);*
2. *Umumiy bakalavriat (Baccalauréat général);*
3. *Raqamlashtirish va kiberxavfsizlik tizimi (Brevet de technicien supérieur, Classes BTS SN-IR);*
4. *Texnologik bakalavriat (Baccalauréat technologique).*

Tayyorlov kurslarida matematika, fizika, elektrotexnika muhandislik, iqtisodiyot, ijtimoiy fanlar, fransuz tili va adabiyotiga asosiy e‘tibor qaratiladi va ushbu fanlar chuqurlashtirilgan tarzda o‘tkaziladi.

Fanlar ingliz, ispan, rus, nemis tillarida olib boriladi.

Shuningdek, oliy harbiy ta’lim muassasalariga tayyorlov kurslarini o‘quv yili boshida va oxirida 2 hafta mobaynida harbiy sohaga oid mashg‘ulotlar dala poligonlarida, maxsus harbiy o‘quv bazalarda quyidagi maqsadda rejalashtiriladi:

Kollektivni (guruhni) jipslashtirish, guruh tarkibida ishlash;

Harbiy hayot bilan bosqichma-bosqich tanishtirish.

O‘quv jarayoni litsey boshlig‘i va uning o‘rinbosari tomonidan o‘quvchilarni o‘qish, monitoring qilish va qo‘llab-quvvatlash siyosatini belgilaydi. Litsey o‘quvchilari uchun o‘quv dasturlari milliy ta’lim vazirligi tomonidan belgilangan dasturlarga mos keladi. Shuningdek, litseyda ta’lim beruvchi o‘qituvchilar ta’lim vazirligi tomonidan Mudofaa vazirligi so‘rovnomasiga asosan tayinlanadi. O‘quvchilar belgilangan o‘qituvchilari va harbiy xizmatchilar nazorati tomonidan yil davomida doimiy nazorat ostida bo‘lishadi. Harbiy litsey internat tizimida faoliyat yuritadi. Barcha qoidalar (o‘zini tutish, kiyim-kechak rusumi, o‘qituvchilari alohida ichki tartib Mudofaa vazirligi tomonidan tasdiqlangan yo‘riqnomasida tashkillashtiriladi. Barcha litsey o‘quvchilari uchun muljallangan harbiy kiyim bilan ta’minlanadi.



Harbiy bilim yurtlari (maktablar)

Fransiya Qurolli Kuchlari harbiy bilim yurtlari harbiy kadrlarni tayyorlash tizimining 2-bosqichi hisoblanadi.

Harbiy bilim yurtlari qo'yidagi 3 guruhga bo'linadi:

1. Yuqori (katta) harbiy bilim yurtlari (*Les grandes écoles militaires*).

Politexnika harbiy maktabi (L'École polytechnique);

Saint-Cyr maxsus harbiy maktabi (L'École spéciale militaire de Saint-Cyr);

Harbiy dengiz maktabi (L'École navale);

Harbiy havo kuchlari va koinot maktabi (L'Ecole de l'Air et de l'Espace);

Milliy jandarmeriya ofitserlari maktabi (L'École des officiers de la gendarmerie nationale);

2. Harbiy mutaxassisliklar bo'yicha ofitserlarni tayyorlashi harbiy bilim yurtlari (*Les écoles de formation interne d'officiers*);

Umumqo'shin harbiy maktabi (L'École militaire Interarmes (EMIA));

Harbiy dengiz floti maktabi (L'École militaire de la flotte (EMF));

Harbiy havo kuchlari maktabi (L'École militaire de l'Air (EMA)).

3. Mutaxassislik bo'yicha ofitserlarni boshlang'ich tayyorlash maktablari (*Les écoles de formation initiale d'officiers*).

Milliy muxandislik va infratuzilmalar oliy harbiy maktabi;

Milliy dengiz ishlari harbiy maktabi;

Milliy ilg'or texnika oliy harbiy maktabi.

Ushbu harbiy bilim yurtlari quruqlikdagi qo'shinlar, harbiy havo kuchlari, harbiy dengiz floti, milliy jandarmeriya uchun ofitserlarni tayyorlab beradi. Bu yerda ofitser kadrlarni boshlang'ich ta'limi amalga oshiriladi. Harbiy bilim yurtlarida 1982 yildan boshlab xotin-qizlarni o'qitish yo'lga qo'yilgan bo'lib hozirgi kunda ularning ulushi 10-12%ni tashkil qiladi.

Kursantlarning tayyorgarligi majmuaviy xarakterga ega bo'lib asosiy uchta Harbiy-professional tayyorgarlik, Harbiy-sport tayyorgarligi va Akademik (tinglovchilarni intellektual va mantiqiy fikrlash qobiliyatini shakllantirish) tayyorgarlik yo'nalishlarida olib boriladi.

Harbiy bilim yurtlarida o'quv va ilmiy ishlarni boshqaruv tizimi **uchta blokdan** tashkil topgan.



Birinchi blok akademik tayyorgarlikni amalga oshirib uning tarkibiga quyidagi bo‘limlar kiradi:

- Xalqaro munosabatlar;
- Harbiy madaniyat va etiket;
- Muhandislik fanlar bo‘limi;
- Ijtimoiy-siyosiy fanlar boshqarmasi;
- Chet tillari bo‘limi;
- Tadqiqotlar markazi;
- Muzey;
- Umumiy ta‘minot bo‘limi.

Harbiy bilim yurtlari boshlig‘ining o‘quv va ilmiy ishlar bo‘yicha maslahatchisi-boshqarma boshlig‘i blok uchun **mas’ul hisoblanadi** va u lavozim fuqaro kadr egallagan. Mazkur blok akademiya-dagi gumanitar va aniq fanlar bo‘yicha o‘tiladigan mashg‘ulotlarga (akademik tayyorgarlik) javob beradi. Blokda kursantlar ijtimoiy-siyosiy, matematika, fizika, geografiya, tarix, chet tili va boshqa fanlardan bilimlarini oshiradi.

Ikkinchi blok harbiy-profesional va harbiy-sport tayyorgarligiga mas’ul bo‘lib quyidagi bo‘limlardan tashkil topgan:

- Taktik va texnik tayyorgarlik bo‘limi;
- O‘qotar qurollar va o‘q-dorilar bo‘limi;
- Harbiy va sport tayyorgarligi bo‘limi;
- Otda yurish seksiyasi.

Blokdagi mashg‘ulotlar bo‘lg‘usi ofitserlarda harbiy mutaxassislikning o‘ziga xos xususiyatlarini aniq anglab yetishi asosida harbiy etiket va zarur axloqiy-ruhiy sifatlarga amal qilgan holda kasbiy malakalarini shakllantirish imkonini beradi. Undan tashqari harbiy-sport tayyorgarligi kursantlarning harbiy xizmat qiyinchiliklarini sabot bilan yengish kabi qobiliyatlarini rivojlantirishni ta‘minlaydi.

Uchinchi blok kursantlar ta‘limi bo‘limi.

Harbiy bilim yurtlarida o‘qish muddati 12 yillik o‘rta maktabni (litsey) va oliy o‘quv yurtlarning (universitetlar) qoshidagi ikki yillik tayyorgarlik kurslarini tugatganligi to‘g‘risidagi diplom va «Bac+2» bakalavr darajasiga ega bo‘lgan fuqaro yoshlar uchun 3 yil. Shartnoma asosida Fransiya Qurolli Kuchlarida 10 yildan ortiq xizmat qilgan faol harbiy xizmatchilar uchun o‘qish muddati 1 yil. Bilim yurtlariga tanlov asosida, nomzodlarning shaxsiy hujjatlarini o‘rganish va uchta ta‘lim

yo‘nalishlaridan biri bo‘yicha (tabiiy, gumanitar va iqtisodiyot yo‘nalishlari) imtihon topshirish yo‘li bilan amalga oshiriladi.

2023-2024 o‘quv yilida bilim yurtlariga kirish uchun tanlov **har bir o‘ringa o‘rtacha 4-5 ta abituriyentni** tashkil etgan.

O‘qitishning o‘ziga **xos xususiyatlari**:

asosan fuqaro yoshlar, jumladan qizlar ham qabul qilinadi;

birinchi semestrda asosan boshlang‘ich harbiy fanlar o‘qitiladi, bunda harbiy jamoalarni boshqarish, liderlik sifatlari va harbiy-siyosiy ongi hamda dunyoqarashi rivojlantiriladi;

ikkinchi-beshinchi semestrlarda o‘quv jarayonini asosan gumanitar va aniq fanlar bo‘yicha o‘tiladigan mashg‘ulotlar tashkil qiladi. Bu semestrlarda o‘quv soatlarining haftalik hajmi 30 soatni tashkil qilib, qolgan vaqtlar harbiy-sport tayyorgarligi va fakultativ mashg‘ulotlarga ajratiladi. Beshinchi semestrda 12 haftalik xorijiy amaliyot rejalashtirilgan bo‘lib ushbu amaliyotning o‘ziga xos xususiyati shundaki, unda kursantlar asosan bitiruv malakaviy ishini tayyorlaydi va uning himoyasi semestr yakunida maxsus komissiya oldida o‘tkaziladi;

oltinchi semestrda harbiy fanlarni chuqurlashtirilgan tarzda o‘rganish tashkillashtiriladi. Bunda hafta mobaynidagi o‘quv mashg‘ulotlari 40-52 soatgacha yetib, asosan dala-o‘quv maydonlarida amaliy shaklda o‘tkaziladi.

O‘quv dasturida **qo‘shinlardagi amaliyotga asosiy o‘rin** berilgan bo‘lib, ular quyidagicha taqsimlangan:

birinchi semestr yakunida piyoda polklarida seksiya komandiri lavozimida bir oylik amaliyot;

ikkinchi semestr yakunida havo-desant o‘quv markazida 4 haftalik amaliyotdan o‘tadi va harbiy-parashyutchi guvohnomasini oladi;

uchinchi semestr yakunida xorijiy amaliyot 3 oygacha davom etadi;

to‘rtinchi semestr yakunida bir oy tog‘-o‘qchi o‘quv markazida (Barselonet a.ya.p., Alp tog‘lari quyi qismi) yoki Janubiy Amerikadagi Fransiyaning Gviana bazasida (changalzorlarda);

oltinchi semestr yakunida «Komandos» razvedka-qo‘poruvchilik o‘quv markazida (Pentevr sh. Bretan provinsiyasi).

3 yillik kurs davlat imtihoni topshirish bilan yakunlanadi va bitiruvchilarga magistr darajasi va kichik leytenant harbiy unvoni beriladi.



Bilim yurtlarini bitirgan harbiy xizmatchilar vzvzodni turli janglarda boshqara oladigan mutaxassislikka ega bo'lishi kerak.

Bitiruvchi diplomining o'ziga xos jihatlari shundaki, mazkur bilim yurtlari bitiruvchilari diplomi bilan nafaqat harbiy balki fuqaro sektoridagi tashkilotlarda ham faoliyat olib borish mumkin. Bunda bitiruvchilarga o'qish davomida olgan reytingiga asosan tanlash huquqi beriladi.

Shu bilan birga harbiy yo'nalishni tanlagan bitiruvchilar qo'shin turlari maktablariga bitiruvchilarning o'qish davridagi egallagan reyting ballari inobatga olingan holda 1 yilga aniq mutaxassislik bo'yicha tahsil olish uchun yuboriladi.

Eng yuqori reyting ballarga ega bo'lgan bitiruvchilarning qo'shin turlarini (havo-desant, razvedka, piyoda, tank, artilleriya va boshqa qo'shinlar) tanlash imkoniyati yuqori bo'ladi. Shuning uchun kursantlar yaxshi o'qishga va bu bilan kelajakdagi xizmat joyini o'zi tanlash imkoniyatini oshirishga harakat qilishadi.

Umuman olganda harbiy bilim yurtlari ta'lim tizimining **o'ziga xos jihatlari** quyidagilarda ko'rinadi:

kursantlarning o'qish muddati ularning boshlang'ich ma'lumotiga bog'liq, to'liq kurs oltita semestrni tashkil qilib, birinchi va oltinchi semestrlar barcha bilim yurtlari kursantlari uchun majburiy;

o'rta maktab va universitetlar qoshidagi litsey bitiruvchilari (ikki yillik ta'lim «Bac+2» bakalavr darajasi) to'liq olti semestr tahsil oladi;

oliy ma'lumotga ega uniter-ofitserlar va fuqaro yoshlar («Bac+3», «Bac+4» bakalavr darajasi) uchun o'qish muddati ikki yil deb belgilangan (o'quv dasturining birinchi, ikkinchi, beshinchi va oltinchi semestrlarida belgilangan mavzular bo'yicha);

universitet va boshqa oliy maktablarni tamomlagan va muhandis diplomiga ega bo'lganlar («Bac+5» bakalavr darajasi) uchun o'qish muddati bir yil deb belgilangan (o'quv dasturining beshinchi va oltinchi semestrlarida belgilangan mavzular bo'yicha);

harbiy bilim yurtlariga barcha harbiy mutaxassisliklar bo'yicha xotin-qizlar ham o'qishga qabul qilinadi.

Harbiy bilim yurtlariga qabul qilish va **yosh chegarasining** qo'yidagicha talablari belgilangan:

22 yosh - o'rta maktabni (litsey) va oliy o'quv yurtlarning (universitetlar) qoshidagi ikki yillik tayyorgarlik kurslarini tugatgan fuqaro yoshlar uchun;



27 yoshgacha - «Bac+3» va «Bac+4» bakalavr diplomiga ega fuqaro yoshlar uchun;

25 yosh - «Bac+5» bakalavr diplomiga ega kontrakt asosidagi harbiy xizmatchilar uchun tavsiyanomaga asosan;

Chet el fuqarolari ham Fransiya kursantlari bilan bir guruhda ta’lim olishlari yo’lga qo’yilgan.

Kursantlarga semestrlar oralig’ida 10 kungacha ta’til, o’quv yili yakunida esa 30 kungacha ta’til beriladi.

Harbiy bilim yurtlarini tugatgandan so’ng, bitiruvchilarga oliy ma’lumot namunasidagi diplom («Bac+5»), «kichik leytenant» harbiy unvoni beriladi va Qo’shin turlari harbiy maktablaridan biriga yuboriladi.

FOYDALANILGAN ADABIYOTLAR RO‘YXATI: (REFERENCES)

1. Mathieu Marly et Stéphane Lembre/ À l’école du régiment. Instruction, culture scolaire et promotion dans les rangs de l’armée française au XIXe siècle/ Revue d’histoire du XIXe siècle № 48 /2014.
2. MM. Francis Hillmeyer et Jean-Michel Villaumé, Rapport d’information dePOSE en application de l’article 145 du règlement par la Commission de la Défense Nationale et des forces armées en conclusion des travaux d’une mission d’information sur la formation des militaires/Enregistré à la Présidence de l’Assemblée nationale le 5 février 2015.
3. Le Livre Blanc sur la défense et la sécurité nationale 2013.
4. L’Académie militaire de Saint-Cyr Coëtquidan/Exercices 2014-2022/Cour des comptes, le 16 octobre 2023.
5. Bulletin officiel des armées/Direction des ressources humaines de L’Armée de Terre:bureau «formations spécifiques». Circulaire N° 275450/DEF/ RH-AT/FS/SLM relative à l’admission en classes préparatoires à l’enseignement supérieur et en classes préparatoires aux grandes écoles des lycées de la défense relevant de l’armée de Terre et du lycée naval de Brest pour l’année scolaire 2012-2013.
6. Сен-Сир Г. Записки маршала Сен-Сира о войне во времена директории, консульства и французской империи. Ч. I. СПб., 1838.

7. Duru-Bellat M., KiefferA. Evaluer la démocratisation de l'enseignement: la situation française à l'épreuve des comparaisons internationales // Revue française de pédagogie. 1999. № 127.

8. Bekpulatov X. B. Problems of ensuring information security in the training of future officer personnel and their solution //Educational Research in Universal Sciences 1, 71-75, 2023.

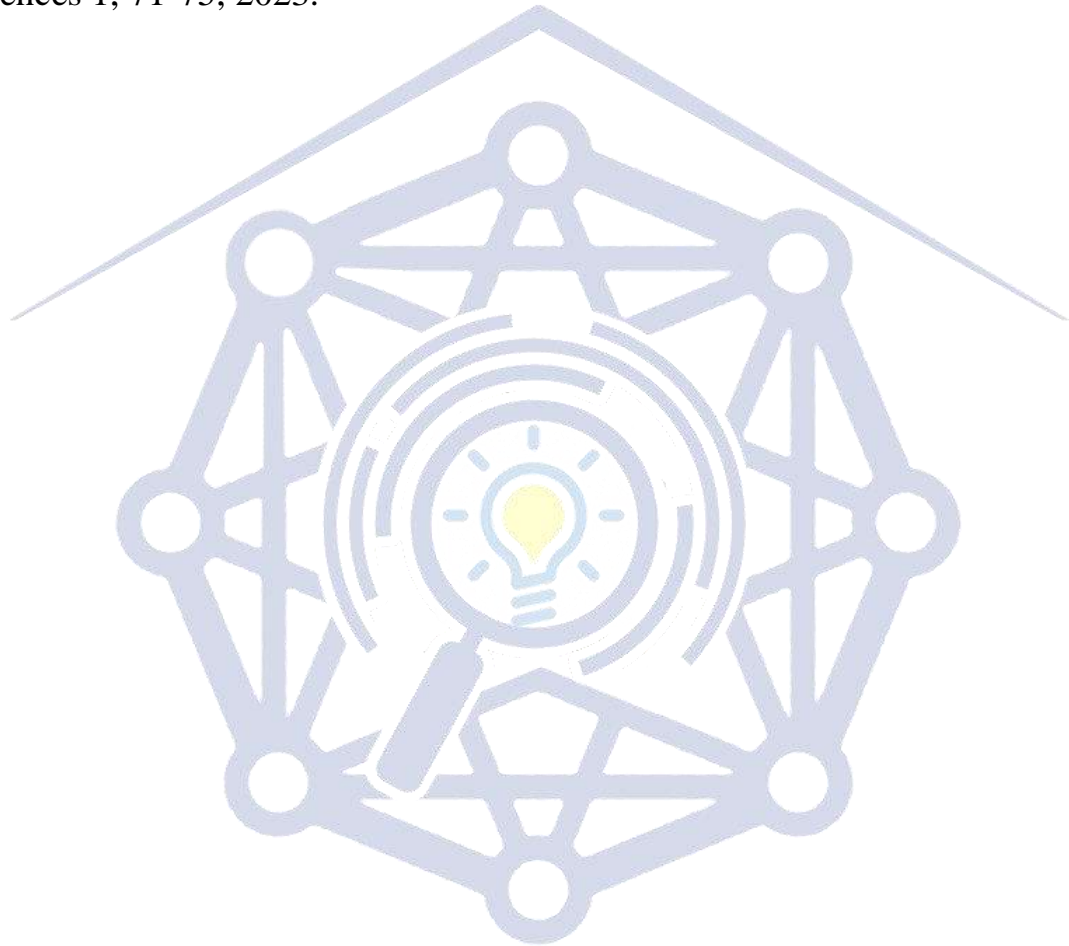

Research Science and
Innovation House



DIFFERENCES AND SIMILARITIES BETWEEN ENGLISH AND UZBEK CASES

Temirova Rayhona Zokir qizi

Student of the Navoi Pedagogical Institute,

English and literature faculty

Abstract: In this scientific article the similarities of the cases in English and Uzbek also point out the differences between them. The article provides a number of examples of the importance of agreements in Uzbek and English. It is highly proved that by this article some problems, complexities of grammar will be to some extent solved. From this article not only ESL student manage to use but also native speakers of English can utilize in acquiring Uzbek in the Future.

Key words: Case, nominative case, Accusative case, dative case, genitive, locative

Аннотация: В данной научной статье сходство договоров на английском и узбекском языках также указывает на различия между ними. В статье приводится ряд примеров значения договоров на узбекском и английском языках. весьма доказано, что этой статьей будут в той или иной степени решены некоторые проблемы, сложности грамматики. Эту статью смогут использовать не только студенты, изучающие английский как иностранный язык, но и носители английского языка, которые смогут использовать ее для изучения узбекского языка в будущем.

Ключевые слова: Падеж, именительный падеж, Винительный падеж, дательный падеж, родительный падеж, местный падеж.



Annotatsiya: Ushbu ilmiy maqolada ingliz va o‘zbek tillaridagi kelishuvlarning o‘shash tomonlari ham ular orasidagi farqlarni ko‘rsatadi. Magolada o‘zbek va ingliz tillarida tuzilgan shartnomalarning ahamiyatiga bir qancha misollar keltirilgan. Ushbu maqola orqali grammatikaga oid ba'zi muammolar, murakkabliklar ma'lum darajada hal etilishi yugori darajada isbotlangan. Ushbu maqoladan nafaqat ESL talabasi, balki ingliz tilida so‘zlashuvchilar ham kelajakda o‘zbek tilini o‘zlashtirishda foydalanishlari mumkin.

Kalit so‘zlar: bosh kelishik, tushum kelishik, jönalish kelishik, qaratqich kelishik joylashuv.

Here's a description of the concept of "case" (kelishik) in both English and Uzbek:

Case (Kelishik) in English

Case in English is a grammatical category that indicates the function of a noun or pronoun within a sentence. English primarily uses word order and prepositions to convey these

relationships, with only a minimal case system evident in pronouns.

1. Nominative Case (Subjective): Used for the subject of the sentence.

- Examples: I, he, she, we

- Sentence: *She* runs every morning

2. Objective Case: Used for the object of the verb or preposition.

- Examples: me, him, her, us

- Sentence The teacher called *him*

3. Possessive Case (Genitive): Indicates ownership or possession

- Examples: my/mine, his, her/hers

- Sentence: That is *my* book. Case (Kelishik) in Uzbek



Case (kelishik) in Uzbek is a more comprehensive grammatical system used to indicate the

grammatical role of nouns and pronouns in a sentence. It is achieved through the use of specific suffixes attached to nouns and pronouns

1. Nominative Case (Bosh Kelishik): Indicates the subject of the sentence.

- No suffix is added; the noun is in its base form.
- Example: *kitob* (book)
- Sentence: *Kitob* yashi. (The book is good.)

2. Genitive Case (Qaratqich Kelishik): Indicates possession or relation.

- Suffix: -ning
- Example: *kitobning* (of the book)
- Sentence: Bu *kitobning* muallifi. (This is the author of the book.)

3. Dative Case (Jo‘nalish Kelishik): Indicates the indirect object or direction.

- Suffix: -ga
- Example: *kitobga* (to the book)
- Sentence: Men *kitobga* qaradim. (I looked at the book.)

4. Accusative Case (Tushum Kelishik): Indicates the direct object.

- Suffix: -ni
- Example: *kitobni* (the book)
- Sentence: Men *kitobni* o‘gidim. (I read the book.)

5. Locative Case (O‘rin-Payt Kelishik): Indicates location or time.

- Suffix: -da
- Example: *kitobda* (in the book)
- Sentence: *Kitobda* yaxshi ma‘lumot bor. (There is good information in the book.)



6. Ablative Case (Chiqish Kelishik): Indicates the source or separation.

- Suffix: -dan
- Example: *kitobdan* (from the book)
- Sentence: Men *kitobdan* o‘qidim. (I read from the book.)

summary

In essence, while English uses a minimal case system and relies heavily on word order and prepositions, Uzbek employs a rich set of case suffixes to define grammatical roles within sentences. These suffixes in Uzbek allow for greater flexibility in word order, as the grammatical function of each noun is clearly marked.

References:

[1] Erkaboyeva N. Özbek tilidan ma'ruzalar to'plami. T.: "Akademnashr", 2014. 235 p [2] Irisqulov A.

T. Theoretical grammar of English. T.: "Nashriyot", 2006. 21 p

1. Mark Twain "The Advantage of Tom Sawyer" Nashriyot, 1991. 17, 16p
2. . To‘xtaboyev X. Sariq devni minib. T.: "Yangi as avlodi", 2010. 9, 12p
3. Understanding Case in English Grammar, <https://www.thoughtco.com/what-is-case>

Com > what-is-case

Research Science and Innovation House



Bolalar ustki kiyimlari assortimentining dizayn tahlili

Axmedova Muslima Samatjon qizi, magistr

Valiyev Gulam Nabijanovich .professor

FARG‘ONA POLITEXNIKA INSTITUTI

“Yengil sanoat mahsulotlari texnologiyasi” kafedrası

elektron pochta axmedovamuslima66@gmail.com

ANOTATSIYA: Ushbu maqolada bolalar ustki kiyimlarini assortimentining dizayn kolleksiyasini taxlil qilgan holda, bolalarga xos va mos bo‘lgan kiyimlarini ishlab chiqarish haqida so‘z boradi.

Kalit so‘zlar: Zamonaviy moda, bolalar kiyimlari, innovatsiya, dizayn, model, kiyimga bo‘lgan talab.,

АННОТАЦИЯ: В данной статье анализируется дизайнерская коллекция ассортимента детской верхней одежды, а также рассказывается о производстве детской одежды, специфичной и подходящей для детей. .

Ключевые слова: Современная мода, детская одежда, инновации, дизайн, модели, виды тканей, спрос на одежду.

ABSTRACT: This article analyzes the design collection of the assortment of children's outerwear, and talks about the production of children's clothes that are specific and suitable for children. .

Key words: Modern fashion, children's clothes, innovation, design, model, fabric types, demand .for clothes.

O‘zbekiston Respublikasida Ishlab chiqarish samaradorligini oshirish maqsadida , xomashyoni qayta ishlash resurs tejovchi texnologiyalarni takomillashtirish va ishlab chiqish, hamda ichki va tashqi bozorda raqobatbardosh bo‘lgan mahsulotlar ishlab chiqarish eng dolzarb masala hisoblanadi.

Moda yo‘nalishlarining turli xilligi, xususan, zamonaviy moda kiyimlar sohasida keng ko‘lamli xususiyatlarga ega. Bunda bolalar kiyimlari ham alohida o‘rni bor. Jahon modeler dizaynerlarining moda ko‘rgazmalarida taqdim etilgan bolalar ustki kiyimlari o‘rganib chiqildi. Zamonaviy bolalar ustki kiyimi tashqi ko‘rinishlari turli uslublar, modellar hamda bolalar kiyimlarida turli tuman



ranglardagi materiallardan iborat. Bolalar ustki kiyimi dizaynida quyidagilarni hisobga olinadi Avvalo ustki kiyimlar tashqi muhitdan himoya vazifasini bajaradi. Bolalar ustki kiyimi bolalar harakatini cheklamasligi har tomonlama qulay bo‘lishi muhim. Bolalar kiyimini loyihalayotganda bolalar yosh doirasi ham hisobga olinadi va shu bilan yangi loyihalarni yaratadilar, ya’ni hamma omillarni hisobga olgan holda dizayn tanlansa moda yo‘nalishiga yuqori natijalarga erishadi.

Biz 2023-2024 yillar uchun bolalarning moda tendentsiyalarini tahlil qildik. Ushbu ko‘rsatkichlar juda dolzarb. Bu iste’molchining ijtimoiy ehtiyojlarini aks ettiradi. 2024-2025 yangi mavsumda bolalar ustki kiyimlari ustidagi eng zamonaviy tendentsiyalar qanday bo‘ladi. Bunga yechim berish maqsadida quyidagi modellar tahlil qilindi . Bunda bolalar ustki kiyimlarida asosan och ranglar hamda keng bichimli ustki kiyimlar ommalashadi .



Research Science and
Innovation House



		<p>Ushbu model bolalar ustki kiyimi bo‘lib qish mavsumi uchun mo‘jallangan . Yosh bolalarga mos ranglar hamda tabiiy mato tanlangan .Dizayniga ham zamonaviy uslublar tanlangan .Old qismiga mo‘lniya tasmaidan foydalanilgan ,old cho‘ntak qismiga ham mo‘lniya tasma ishlatilgan . Mo‘lniya tasma yosh bolalar uchun qulayligi bilan ajralib turadi</p>
		<p>Ushbu model bolalar ustki kiyimi b‘lib ,bu boshqa modellardan farqli bo‘lib ,dizayniga alohida e‘tibor qaratilgan .Ushbu bolalar ustki kiyimiga tabiiy qo‘ngir junli matolardan foydalanilgan . Old planka va cho‘ntak qismiga tabiiy matolardan foydalanilgan. Old qismi cho‘ntagi qopqoqli qoplama cho‘ntak qilingan.Old qismi taqilmalardan foydalanilgan</p>
		<p>Ushbu model bolalar ustki kiyimi bo‘lib plashlik yengil mato bo‘lib, issiqlik ushlab maqsadida ichki qismiga sentefondan foydalanilgan . Dizayni kapyushonli yoqa , kapyushonning ichki qismiga qo‘ng‘ir junli mato va old qismiga taqilmalar ishlatilgan .Cho‘ntakiga qoplama cho‘ntak qilingan .Bolalar ustki kiyimi yon qismiga qirqim qilingan .</p>





Ushbu model yosh bolalar ustki kiyimi bo‘lib qora rangli tabiiy charmdan ichki qismi yoqa qismlariga yeng uchi va pastki etak qismiga mo‘ynadan ishlatilgan . Old qismiga mo‘lniya tasma va cho‘ntakiga qopqoqli qoplama cho‘ntak qilingan .Cho‘ntak qopqog‘iga taqilmalar ishlatilgan

XULOSA

Ushbu modellar taxlilidan ko‘rinib turibdiki 2025 yillar keng ommalashadigan modellardan deyish mumkin .Ushbu modellar 1 yoshdan 7 yoshgacha bo‘lgan bolalar uchun mo‘jallangan . Asosan mavsumiy liboslar hisoblanadi . Bolalar ustki kiyimlari taxlilidan ko‘rinadiki har bir model dizayni o‘zgacha yorqin ranglar tanlangan buni axamiyati bolalar nozik hilqat vakillari va dunyoni anglash jarayonlarini boshdan kechirayotganligi sababli ,bolalar psixologiyasiga ham o‘z ta’sirini o‘tkazadi .Bolalar ko‘p harakat qilishlarini inobatga olib keng bichimli modellar tanlandi. Ushbu modellarni dizaynida tabiiy matolar foydalanilgan . Hamda ayrim modellarda old qismiga mo‘lniya tasmasi va taqilmalardan foydalanilgan .Yengil sanoatda ishlab chiqarish soxasida bolalar ustki kiyimlari keng qo‘llaniladi .Iqtisodiy samaradorlikka ham erishiladi

Adabiyotlar

1. Валиев Г. Н. Структура, новые параметры слоя намотки мотальной паковки и теоретические зависимости их определения // Физика волокнистых материалов: структура, свойства, наукоёмкие технологии и материалы (SMARTEX – 2021): сборник материалов XXIV международного научно-практического форума (Иваново, 12-14 октября 2021 г.). – Иваново: ИВГПУ, 2021. – 370 с., с. 17-23.
2. <https://docs.yandex.ru/docs/view?tm=1715341674&tld=ru&lang=uz&name=yosh-bolalar-kiyim-andozasini-tayyorlash.docx&text=bolalar%20kiyimiga%20tarif>

3. Валиев Г. Н. Распределение давления крестовой намотки на её основание по мере формирования паковки // Международная научная конференция посвященная 135-летию со дня рождения профессора А.Г.Зотикова: сборник научных трудов международной научной конференции посвященной 135-летию со дня рождения профессора В. Е. Севостьянова (Москва, 25 мая 2022 г.). Часть 1. – М.: РГУ им. Косыгина, 2022. – 171 с., с. 63-68.
4. Valiev G. N., Khomidov V. O. Study of the Shape of a Balloon of Natural Silk Thread When Winding From a Fixed Packing // International Journal of Advanced Research in Science, Engineering and Technology (IJARSET). Vol. 7, Issue 8, August - 2020. – 14733-14737pp.
5. Валиев Г. Н., Хомидов В. О., Турдиев М. Способ определения технологичности нитенатяжных приборов текстильных машин // Физика волокнистых материалов: структура, свойства, наукоёмкие технологии и материалы (SMARTEX – 2018): сборник материалов XXI международного научно-практического форума (Иваново, 26-28 сентября 2018 г.). – Иваново: ИВГПУ, 2018. – Часть 1, 303 с., с. 185-188.
6. Валиев Г. Н., Хомидов В. О., Турдиев М. Устройство для испытания натяжных приборов текстильных машин // Дизайн, технологии и инновации в текстильной и лёгкой промышленности (ИННОВАЦИИ-2018): сборник материалов Международной научно-технической конференции (Москва, 15-16 ноября 2018 г.). Часть 1. – М.: ФГБОУ ВО «РГУ им. Косыгина», 2018. – 257 с., с. 89-92.
7. .Boltayev. Bolalar kiyimini konsstruksiyalash va modellashtirish. Toshkent. 2022.
8. Валиев Г.Н. Аналитическая зависимость распределения давления крестовой намотки Валиев Г. Н., Орипов Ж. И., Турдиев М. Новая технология подготовки нитей основы к ткачеству при выработке тканей крепдешин // Международная научная конференция посвященная 110-летию со дня рождения профессора А.Г.Севостьянова: сборник научных трудов международной научной конференции посвященной 110
9. Hasanboyeva G.K. «Kiyim modelini ishlash va konstruksiyasini tayyorlash» Toshkent. 2
10. N.K. Hamroyeva «Kiyim loyihalash asoslari» Toshkent. 2005.

Integrating Task-Based Language Teaching (TBLT) in Finance Education: Enhancing Practical Skills and Financial Literacy through Authentic Tasks

Nargiza Djurayeva Kudratillayevna

“International School of Finance
Technology and Science” Institute

Mustaqil tadqiqotchi (PhD)

Tel: +998946199956

e-mail:nargizadjuraeva146@gmail.com

Abstract

An innovative way of teaching languages, task-based language teaching (TBLT) emphasises the use of real-world tasks to help students learn. The incorporation of TBLT into financial education is examined in this article, which also shows how its tenets can be successfully implemented to enhance classroom instruction and raise student achievement. Teachers can design interesting and meaningful learning experiences that promote financial literacy and efficient financial management by putting an emphasis on authenticity, task complexity, learner-centeredness, communication, integration, cooperation, and assessment. The goal of the article is to give educators a thorough framework for rethinking their methods of instruction and better preparing their pupils for the needs of the financial sector.

Key words: Task-Based Language Teaching (TBLT), finance education, authentic tasks, learner-centeredness, financial literacy, practical skills, task complexity.

Introduction

Innovative teaching strategies are crucial in the quickly changing educational environment to fulfil the varied needs of students. Originally created for language acquisition, task-based language teaching, or TBLT, has shown great promise for improving learning in a variety of academic fields. This method emphasises the use of real-world, purposeful exercises to improve language fluency and comprehension of the subject matter. Although TBLT has been studied and used extensively in language education, its use in non-linguistic domains has not received as much



attention. This paper explores the application of TBLT in finance education, providing examples of how this approach can be used to enhance the learning process and raise student performance in financial courses.

This paper examines the TBLT principles and shows how well they may be used in financial education. We will demonstrate the possible advantages of this strategy using thorough examples of task-based activities, including case studies, project-based assignments, and role-playing situations. In addition, we will talk about the difficulties teachers could run into when integrating TBLT into financial classes and offer solutions. This article attempts to offer educators a complete framework for implementing innovative teaching approaches and better preparing their students for the needs of the financial industry by studying the junction of TBLT and finance education.

Principles of Task-Based Language Teaching (TBLT)

The application of TBLT is particularly advantageous in the finance profession because of its intricacy and practicality. In order to receive a financial education, students frequently need to learn complex terms and concepts in addition to critical thinking and practical skills. Theoretical knowledge and memorization are the main foci of traditional teaching methods, which might not adequately prepare students for the dynamic and participatory nature of financial employment. In contrast, TBLT places a strong emphasis on learning by hands-on experience, enabling students to apply abstract ideas to actual financial issues. In addition to improving understanding, this practical method fosters critical soft skills like problem-solving, cooperation, and communication.

A pedagogical approach called Task-Based Language Teaching (TBLT) places a strong emphasis on using meaningful tasks to help students learn a language. The purpose of these assignments is to get students involved in the real-world use of language in a practical setting. The fundamental ideas of TBLT are still applicable when extending it to non-linguistic domains like finance; however, they are modified to take subject-specific information into account. The main TBLT tenets, expounded upon for their utilisation in financial education, are as follows:

Authenticity

A fundamental tenet of task-based language teaching (TBLT) is authenticity, which promotes assignments that closely mimic real-world scenarios. Creating assignments that accurately capture the nuances and difficulties present in financial



decision-making outside of the classroom is a necessary component of authenticity in the context of finance education. Students should be able to see into the complexities of professional practice through these assignments, which should reflect the dynamic nature of financial markets, company operations, and investment scenarios.

In reality, real-world assignments in finance education might include anything from examining actual financial data to creating investment plans for fictitious portfolios. As an example, students could work on analysing actual financial accounts from businesses, identifying patterns, evaluating risks, and creating suggestions based on reliable information. This practical experience develops critical thinking abilities that are necessary for navigating the complexities of the financial landscape in addition to reinforcing academic notions.

Moreover, real-world assignments go beyond simple numerical computation to include more comprehensive financial judgement calls. Students can simulate financial talks, do market research to find investment opportunities, or create detailed financial plans for a range of scenarios. Students get important insights into the complex process of financial decision-making by immersing themselves in these real-world experiences, which also helps them get ready for any obstacles they may face in their future employment.

For example, one assignment can have students pretend to be financial advisors and create a diversified investment portfolio that suits the specific goals and risk tolerance of a hypothetical customer. By means of this simulation, students engage not only with theoretical knowledge but also with real-world issues like performance evaluation, asset allocation, and risk assessment. This all-encompassing method improves their comprehension of financial ideas while also strengthening their capacity to make wise choices in a changing and unpredictable world.

Task Complexity and Sequencing

The design and progression of tasks to maximise learning outcomes are guided by the essential concepts of Task-Based Language Teaching (TBLT), which include task complexity and sequencing. These ideas are crucial for building students' confidence in addressing real-world financial difficulties and structuring their comprehension of intricate financial concepts in the context of finance education.



Task complexity, according to Skehan (1998), is the sum of the cognitive demands placed on a task by its various elements, including the number of steps involved, the amount of abstraction needed, and the degree of uncertainty involved. Through deliberate arrangement of assignments with differing levels of difficulty, instructors can support students' learning, progressively enhancing their abilities and self-assurance as they move through the course material.

When more difficult financial concepts and tasks are gradually introduced, task complexity in finance education is demonstrated. Teachers start teaching more complex subjects like risk management and derivatives pricing by covering fundamental concepts like time value of money and basic financial statement analysis. Before tackling more difficult material, this step-by-step method enables students to have a firm grasp of fundamental ideas (Long, 2015).

Furthermore, task complexity in finance education includes problem-solving and critical thinking abilities in addition to numerical computations. For example, in order to evaluate a company's liquidity or profitability, students can begin with simple financial ratio computations. As they progress, they will face challenges such as conducting thorough analyses of financial statements, identifying critical performance indicators, and formulating well-informed suggestions based on their conclusions (Ellis, 2003).

The natural flow of concepts and skills must be carefully considered when assigning projects in financial education. Educators make sure pupils are sufficiently equipped to tackle more advanced topics by gradually raising the complexity of activities from simpler ones that build basic knowledge. This strategy is consistent with the ideas of cognitive load theory, which holds that learning occurs most efficiently when task demands are suitably adjusted for learners' skills (Sweller et al., 1998).

For example, basic financial ratios like the current ratio and return on investment may need to be calculated and interpreted as part of the first assignments in finance education. As students become proficient, they can move on to more challenging assignments like performing a thorough ratio analysis to evaluate a company's financial standing and project its future performance. In addition to strengthening students' comprehension of fundamental ideas, this step-by-step method develops their critical thinking abilities and self-assurance in using financial theory in practical settings.



Learner-Centeredness

A key principle of task-based language teaching (TBLT) is learner-centeredness, which highlights the significance of creating projects that are tailored to the individual needs, interests, and skills of the students. By encouraging involvement and active participation, this method makes sure that every student finds the learning process to be meaningful and relevant. This idea is applied in the context of finance education by designing assignments that correspond with students' desired careers and areas of interest in the subject matter.

Placing the learner at the centre of the educational process, recognising their unique characteristics, and adjusting the curriculum to suit their requirements are all parts of learner-centeredness. In order to improve learners' motivation and engagement, Nunan (1999) claims that learner-centeredness in TBLT entails acknowledging the learners' participation in choosing, negotiating, and customising the learning activities. Constructivist learning theories, which support students actively creating their own knowledge, provide the foundation for this idea (Bransford, Brown, & Cocking, 2000).

Implementing learner-centered tasks in finance education necessitates an awareness of the wide range of interests and career goals of students. Numerous subfields fall under the umbrella of finance, such as investment banking, entrepreneurship, corporate finance, and personal financial planning. Teachers may make sure that students find the learning process interesting and relevant by creating assignments that reflect these diverse interests.

For instance, assignments that mimic the duties of a financial analyst could be created if a group of students has a preference for corporate finance. These could involve assessing investment prospects, providing financial reports for stakeholders, and examining a company's capital structure. Not only do these assignments strengthen theoretical understanding, but they also offer hands-on experience that is immediately relevant to a corporate finance position.

As an alternative, assignments for students interested in investment banking can include making pitch books for prospective customers, doing valuation exercises, or carrying out due diligence for mergers and acquisitions. By simulating the high-stakes environment of investment banking, these exercises assist students in developing the presenting and analytical abilities necessary for success in this industry.

Tasks could be modified to include creating thorough financial plans for people, determining risk tolerance, and offering investment strategy advice for those who are drawn to personal financial planning. This method gives students real-world experience in customer engagement and portfolio management while also assisting them in comprehending the subtleties of personal finance management.

Conclusion

The incorporation of Task-Based Language Teaching (TBLT) into finance curricula offers a revolutionary method of instruction that closes the knowledge gap between theory and practice. Teachers can create a dynamic and engaging learning environment that prepares students for the complexities of the financial world by utilising the TBLT principles of authenticity, task complexity and sequencing, learner-centeredness, focus on meaning and communication, integration of language and content, collaborative learning, assessment and feedback.

When tasks are authentically designed, students are forced to interact with real-world financial situations, which makes their education applicable and useful. The intricacy and order of tasks aid in scaffolding learning, progressively increasing students' self-assurance and financial concept knowledge. Tasks can be customised to students' interests and career goals by emphasising learner-centeredness, which encourages deeper engagement and active participation.

To sum up, TBLT provides a solid foundation for redefining finance education. Education professionals can better prepare students for the needs of the financial industry by developing relevant, task-based learning experiences. This methodology not only provides students with the technical know-how and abilities required for their future employment, but it also cultivates a more profound comprehension and admiration of the financial environment. The flexibility and pragmatic emphasis of TBLT will be crucial in moulding the upcoming wave of financial professionals as the industry continues to change.

Research Science and
Innovation House



References

1. Bransford, J. D., Brown, A. L., & Cocking, R. R. (Eds.). (2000). How People Learn: Brain, Mind, Experience, and School. Washington, DC: National Academy Press.
2. Ellis, R. (2003). Task-Based Language Learning and Teaching. Oxford: Oxford University Press.
3. Deci, E. L., & Ryan, R. M. (2000). Intrinsic and Extrinsic Motivations: Classic Definitions and New Directions. *Contemporary Educational Psychology*, 25(1), 54-67.
4. Long, M. H. (2015). *Second Language Acquisition and Task-Based Language Teaching*. Malden, MA: Wiley-Blackwell.
5. Nunan, D. (1999). *Second Language Teaching and Learning*. Boston: Heinle & Heinle.
6. Skehan, P. (1998). *A Cognitive Approach to Language Learning*. Oxford: Oxford University Press.
7. Sweller, J., Van Merriënboer, J. J. G., & Paas, F. G. W. C. (1998). Cognitive Architecture and Instructional Design. *Educational Psychology Review*, 10(3), 251-296.
8. Weimer, M. (2013). *Learner-Centered Teaching: Five Key Changes to Practice*. San Francisco: Jossey-Bass.

Research Science and Innovation House

Управление персоналом в коммерческих банках: развитие и оценка

Юлдашева Хуршида Толкиновна

Академия банковского дела и финансов

Студентка специальности «Менеджмент коммерческих банков».

Электронная почта: yuldaseva88@gmail.com

Телефон: +998 90 001 98 88

Генеральный менеджер Департамента кадровой политики и развития персонала АО «Алокабанк».

Annotatsiya

Ushbu tadqiqot tijorat banklaridagi xodimlarning mehnat unumdorligini baholash tizimi samaradorligi va unga xalaqit beruvchi to‘siqlarni o‘rganishga qaratilgan. So‘rovnomalar va intervyular yordamida muallif tashkilotdagi ishtirokchilarning fikrlari asosida amaldagi baholash tizimining asosiy muammolarini aniqladi. Bosh ofis xodimlari va uchta kioskga tarqatilgan 75 so‘rovnomadan 53 tasi to‘ldirilib qaytarildi. So‘rovnomalar tarqatilishi oddiy tasodifiy namunali tanlov usuli asosida, xodimlarning tayyorligi va hamkorligiga qarab amalga oshirildi. Javoblarni qayta ishlash Microsoft Excel dasturiy ta‘minoti yordamida amalga oshirildi. Tadqiqot natijalari tijorat banklaridagi jiddiy muammolarni, masalan kvota tizimi, katta yosh ustunligi, sub‘ektiv hukmlar, aniq bo‘lmagan baholash mezonlari, xodimlarning roli va majburiyatlarni aks etmaydigan yetarli bo‘lmagan shakllar hamda boshqaruv muammolarini ko‘rsatib berdi. Shuningdek, baholovchilar odatda xodimlarning doimiy ish natijalarini yozib bormasdan, ko‘proq yangi xatti-harakatlarga asoslanib baholashlarini aniqladi. Tadqiqot xulosasiga ko‘ra, bankning ish unumdorligini baholash tizimi yetarli samarali emasligi aniqlandi. Natijada, tadqiqotchi tashkilotdagi ish unumdorligini baholash muammolarini aniqlash va ularga boshqarishni yaxshilash bo‘yicha tavsiyalarni taklif qilmoqda.

Kalit so‘zlar: innovatsiya, boshqaruv jarayoni, xodimlarni boshqarish, tuzilma, inson kapitali, menejment, usullar, ishlab chiqarish, bank tizimi, inson resurslarini boshqarish samaradorligi ko‘rsatkichlari.



Abstract

This project is designed to assess the Employees' Performance Evaluation Practice and challenges in Commercial Banks. On the basis of data collected through questionnaires and interview; the researcher have tried to reveal some of the real problems of performance evaluation practice based on the opinion of the respondents in this organization. The questionnaire was distributed to 75 employees of the bank working in head office and three kiosks: in which 53 were fully completed and returned. The questionnaire was distributed to the employees on the basis of simple random sampling based on respondent willingness and cooperation of the respondents. The data collected were analyzed using Microsoft Excel application software. On the basis of the data obtained from the respondents, Existence of quota system, Seniority, Subjectivity, lack of clarity of performance evaluation criteria, forms inadequacy to reflect the performance of the employees' jobs and duties, and manager related problems are the most serious problem identified at Commercial Banks. In Addition, the researcher has discovered that evaluators usually do not continually record or document the performance of employees over the evaluation period. In this regard, it was identified that evaluators evaluate the performance of employees on the basis of recent behaviors'. In order to conclude, the performance evaluation system of the bank is attacked with problems. Based on the findings of the study, the researcher has forwarded some recommendations so that to give them an insight as to the practice and its associated problems of performance evaluation in the organization.

Keywords: innovation, management process, personnel management, structure, human capital, management, methods, production, banking system, performance indicators of human resources management.

Аннотация. Это исследование направлено на изучение эффективности системы оценки производительности труда сотрудников в коммерческих банках и препятствий, мешающих ей. С помощью анкет и интервью автор определил основные проблемы действующей системы оценки на основе мнений участников организации. Было распределено 75 анкет среди сотрудников головного офиса и трех киосков, из которых 53 были заполнены и возвращены. Раздача анкет была осуществлена на основе метода простой случайной выборки, исходя из готовности и сотрудничества сотрудников.



Обработка ответов была выполнена с помощью программного обеспечения Microsoft Excel. Результаты исследования показали серьезные проблемы в коммерческих банках, такие как система квот, дискриминация по возрасту, субъективные суждения, нечеткие критерии оценки, формы, не отражающие достаточно роль и обязанности сотрудников, а также проблемы управления. Кроме того, выявлено, что оценщики зачастую проводят оценку, основываясь не на постоянных результатах работы сотрудников, а скорее на недавних актах. Выводом исследования является то, что система оценки производительности труда в банке недостаточно эффективна. В результате исследователь предлагает рекомендации по идентификации проблем оценки производительности труда в организации и улучшению управления ими.

Ключевые слова: инновации, процесс управления, управление персоналом, структура, человеческий капитал, управление, методы, производство, банковская система, показатели эффективности управления человеческими ресурсами.

Банковский сектор работает в условиях жесткой конкуренции, выделяющейся постоянными изменениями и инновациями. С этой точки зрения, эффективное управление персоналом играет решающую роль в успехе организации. Однако, традиционные практики HR уже могут быть недостаточны для удовлетворения меняющихся потребностей банков и их сотрудников. Эта диссертация сосредоточена на идентификации и анализе инновационных подходов к управлению персоналом, которые могут предоставить банкам возможность достигнуть успеха на сегодняшнем динамичном рынке.

Данное исследование использует смешанные методы, объединяющие качественные и количественные подходы для изучения инновационных практик управления персоналом в банковской сфере. Методы сбора качественных данных включают в себя интервью с экспертами по персоналу различных банков и высокопоставленными руководителями для получения представлений об подходах к управлению персоналом. Количественный анализ включает проведение опросов для оценки представлений сотрудников банка об HR практиках и их влиянии на деятельность организации.



Бесспорно, это надежные методы для проведения исследований инновационных практик управления персоналом в банковской сфере. Сочетая качественные и количественные методы, вы можете собрать обширную информацию о стратегиях, представлениях и опыте сотрудников, проводимых банками.

Через интервью с HR-специалистами и высшими руководителями качественный подход позволяет глубоко изучить стратегии, проблемы и успехи в внедрении инновационных практик управления персоналом. Эти интервью могут раскрыть тонкие детали логических оснований определенных практик, организационной культуры, связанной с управлением персоналом, и воспринимаемой эффективности различных подходов.

С другой стороны, количественный анализ на основе опросов сотрудников банка предоставляет ценную информацию о их представлениях о практиках HR и влиянии этих практик на деятельность организации. Опросы могут покрыть более широкие перспективы различных ролей, отделов и уровней в организации, что дает статистические доказательства, подтверждающие или опровергающие качественные находки. Этот подход также позволяет измерять тенденции и корреляции между различными HR-практиками и организационными результатами.

Триангуляция данных из качественных интервью и количественных опросов помогает вы получить всестороннее понимание инновационных практик управления персоналом в банковском секторе, процессов их реализации, а также влияния этих практик на удовлетворенность работников, их деятельность и успех организации.

В качестве основных теорий и моделей управления персоналом мы можем привести следующие (Рисунок 1):

- Маслоу и его иерархия потребностей в контексте мотивации сотрудников.
- Теория двухфакторная Герцберга, дифференцирующая факторы 'гигиены' и мотиваторы.



- Модель Компетенций управления талантами, которая подчеркивает важность найма, развития и удержания самых талантливых сотрудников.



Рис 1. Классические теории в управлении человеческими ресурсами

Иерархия потребностей Абрахама Маслоу — это теория мотивации в психологии, которая была предложена в 1943 году. Суть теории заключается в том, что люди стремятся удовлетворить ряд основных потребностей, прежде чем они будут мотивированы достигать более высоких уровней потребностей и развития. Эта модель часто изображается в виде пирамиды с пятью уровнями потребностей, где каждый более высокий уровень в иерархии активизируется только после удовлетворения потребностей на предыдущих уровнях. Вот пять уровней иерархии потребностей Маслоу:

1. ****Физиологические потребности**** - это основные физические потребности, такие как еда, вода, тепло, сон и так далее. В контексте работы это могут быть достойная зарплата, безопасные условия труда и комфортное рабочее пространство.



2. ****Потребность в безопасности**** - стабильность, порядок, безопасность, защита от элементов. На работе это могут быть гарантированные рабочие места, страхование на случай болезни и пенсионные программы.

3. ****Социальные потребности (Любовь/Принадлежность)**** - потребность в принадлежности и любви, дружбе и интимной связи. В организации это отражается через рабочие отношения, командные мероприятия и корпоративную культуру.

4. ****Потребности уважения**** - желание уважения от других, статуса, признания и самоуважения. Для работников это может проявляться через продвижение по службе, награды, похвалу и признание их работы.

5. ****Самоактуализация**** - это воплощение своего потенциала, саморазвитие и творчество. На рабочем месте это может быть возможность профессионального роста, участия в интересных и значимых проектах, возможности для креативной работы и персонального развития. В контексте мотивации сотрудников, управление человеческими ресурсами и руководители должны учитывать эти потребности для эффективного стимулирования своих команд. Это означает, что для базовой мотивации сотрудникам необходимы адекватные условия труда и зарплата. Как только эти базовые потребности удовлетворены, можно ориентироваться на создание безопасных и предсказуемых условий работы, затем на развитие социальных связей и укрепление командного духа, поддерживать уважение и признание достижений сотрудников и, наконец, создавать условия для самореализации и развития каждого в его или её карьере.

Суть теории Герцберга. Теория носит имя американского психолога Фредерика Герцберга. Более 50 лет назад он провел опрос с участием 200 работников предприятия в Питтсбурге. Герцберг спрашивал респондентов, что вызывает у них удовлетворение от работы, а из-за чего они, наоборот, бывают недовольны. На основании опроса он выделил 2 группы факторов, от которых зависит мотивация и удовлетворенность сотрудников работой — гигиенические и мотивирующие. *Факторы мотивации:*

Гигиенические факторы теории мотивации Герцберга связаны с обстановкой и атмосферой в коллективе. А еще они удовлетворяют базовую потребность человека в безопасности.

Виды гигиенических факторов:

- i. Условия труда — обстановка в офисе, бюджет на оборудование рабочего места.
- ii. Соблюдение законодательства по отпускам, больничным и безопасности рабочего места.
- iii. Корпоративная политика — режим, правила и принципы работы в компании.
- iv. Стиль управления менеджеров.
- v. Репутация компании.
- vi. Размер заработной платы.

Мотивирующие факторы отражают содержание работы, отношение сотрудника к тому, что он делает и чем отвечает ему компания.

Виды мотивирующих факторов:

- a. Гордость — насколько сотрудник гордится работой и вдохновлен на новые результаты.
- b. Признание — отмечают ли заслуги специалистов.
- c. Порядок выплаты вознаграждений — как устроена С&В-система, за что и в каком размере положены премии.
- d. Доверие — насколько руководство доверяет команде, могут ли сотрудники брать на себя ответственность за принятые решения.
- e. Свобода — может ли команда применять нестандартные подходы при решении задач.

Как же обеспечить баланс факторов?

Важно уделять внимание обеим группам факторов — как мотивирующим, так и гигиеническим. Только тогда специалисты будут удовлетворены работой, и их производительность может возрасти на 17%. Например, в креативном бюро сотрудники работают с видом на Кремль, каждый день пьют свежевыжатые соки и получают рыночную зарплату. Но команда вынуждена мириться с неконструктивной критикой руководства

и микроменеджментом. В такой ситуации компанию не спасут соки и живописные виды — неудовлетворенность будет расти, производительность снизится, сотрудники начнут увольняться.

Это правило действует и в обратную сторону — вдохновляющие задачи и свобода в выборе решений не помогут, если люди зарабатывают существенно меньше, чем готов предложить им рынок¹.

С целью изучать эффективные методы УЧР в коммерческих банках мы предлагаем следующие методы оценки и развития персонала:

- 360 градусов обратная связь, которая включает оценку сотрудника коллегами, подчиненными, и руководителями.

****360 градусов обратная связь:****

Обратная связь 360 градусов является комплексным инструментом оценки, которая включает сбор оценок профессионализма, работы и поведения сотрудника от его непосредственного руководителя, коллег по равному статусу, подчиненных, а иногда и от клиентов. Этот метод предоставляет многосторонний взгляд на сильные и слабые стороны сотрудника, а также его или ее влияние на команду и работу в целом. Обратная связь 360 градусов позволяет получать более полное представление о производительности сотрудника и часто приводит к более точной оценке, поскольку объединяет разные перспективы. Комплексный анализ результатов такой оценки может использоваться для разработки индивидуальных планов развития и повышения эффективности работы.

- KPI (ключевые показатели эффективности) для измерения производительности сотрудников относительно целей банка.

****KPI (ключевые показатели эффективности):****

KPI - это стандартизированные меры, используемые для оценки критически важных аспектов производительности в различных областях бизнеса, включая управление персоналом. В контексте коммерческих банков KPI могут включать показатели, такие как объем продаж, качество обслуживания клиентов, количество успешно закрытых сделок, соблюдение

¹ <https://huntflow.ru/blog/teoriya-motivacii-gercberga>

внутренних стандартов и операционной эффективности. Это количественные показатели, которые помогают руководству банка мониторить и оценивать эффективность своих сотрудников в достижении определенных бизнес-целей и стратегических инициатив.

- Модель SMART цели для разработки четких и измеримых целей для сотрудников.

****Модель SMART цели:****

SMART - это акроним, означающий, что цели должны быть Специфическими (Specific), Измеримыми (Measurable), Достижимыми (Achievable), Релевантными (Relevant) и Ограниченными по времени (Time-bound). Применение SMART-подхода в установлении целей сотрудникам позволяет создать ясные и понятные ожидания, способствует лучшему планированию и управлению временем, а также обеспечивает основу для оценки прогресса и результатов. Например, вместо неопределенной цели "улучшить обслуживание клиентов", SMART цель будет формулироваться как "повысить уровень удовлетворенности клиентов на 20% в течение следующих шести месяцев по данным квартальных опросов клиентов".

Эти инструменты помогают устанавливать четкие ожидания, обеспечивать конструктивную обратную связь и способствуют развитию подходов в управлении персоналом, которые прямо соотносятся с бизнес-стратегиями и целями коммерческих банков.

Исследования эффективности текущих подходов:

- Валидация ангажированности сотрудников как предиктора производительности и удержания клиентов.

- Анализ эффективности программ обучения и развития для роста компетентности сотрудников.

****Тренды и лучшие практики в HRM:****

- Инклюзивность и разнообразие в найме для улучшения инноваций и креативности в команде.

- Развитие корпоративной культуры, поддерживающей гибкий график работы и баланс между работой и личной жизнью.

- Использование HR аналитики для информированного управления персоналом и прогнозирования будущих потребностей в рабочей силе.

На основе предварительного анализа литературы и текущих практик, наше исследование направлено на заполнение следующих пробелов в знаниях о системах управления персоналом в коммерческих банках:

- Определение влияния новейших цифровых инструментов на процессы оценки и натренированности сотрудников.

- Изучение воздействия организационной культуры на привлечение, удержание и развитие талантов.

- Анализ роли эмоционального интеллекта руководящего состава в управлении изменениями в персонале.

Какие цифровые инструменты и технологии наиболее эффективны в процессах оценки и развития сотрудников в банковском секторе?

Мы предлагаем следующую гипотезу: Внедрение цифровых технологий в процессы оценки сотрудников положительно влияет на долгосрочную производительность коммерческих банков.

Как аспекты организационной культуры влияют на удержание талантов в коммерческих банках? Гипотеза нашего исследования включает в себя развитая корпоративная культура, направленная на развитие и поддержку сотрудников, способствует повышению уровня удержания персонала и привлечения новых талантов в банковскую сферу.

Для расширения существующего понимания исследуемых выше проблем, мы предполагаем использовать следующие методы (Рисунок 2):

- Количественное исследование с использованием статистического анализа для измерения влияния цифровых технологий на производительность сотрудников.

- Качественные методы, включающие интервью с HR-специалистами, чтобы определить воздействие организационной культуры на удержание и привлечение персонала. Мы будем использовать методы анализа социальных сетей для изучения изменений в коммуникационных структурах,

возникающих из-за цифровой трансформации и реорганизации рабочих процессов.

- Методы прогностического анализа помогут нам определить потенциальные тенденции и будущие вызовы для HRM (управления человеческими ресурсами), связанные с развитием цифровых технологий.

Мы также рассмотрим широкий спектр вторичных данных, включая отчеты внутреннего анализа, годовые отчеты банков и публикации отраслевых аналитиков, чтобы усилить наши первичные исследовательские данные и обеспечить международное сравнение практик управления персоналом.



Рис 2. Методы для использование в УЧР в коммерческих банках

Данные методы и подходы обеспечат триангуляцию данных, что позволяет подтвердить надежность и валидность результатов исследования. Используя этот комплексный методологический подход, мы надеемся предоставить ценные рекомендации для коммерческих банков и ученым, изучающим управление человеческими ресурсами.

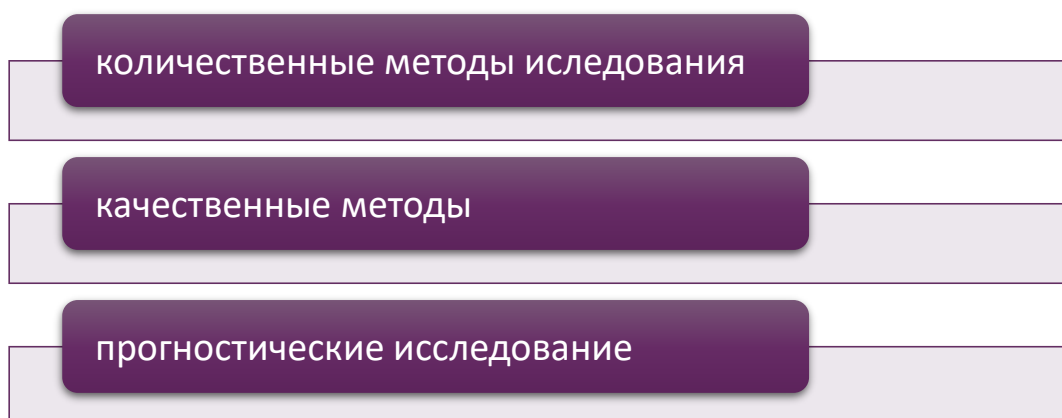

Список использованной литературы

1. Делери Дж. Э. и Румпи Д. (2017). Стратегическое управление человеческими ресурсами, человеческий капитал и конкурентные преимущества: идет ли эта сфера кругами? Журнал управления человеческими ресурсами, 27 (1), 1-21.
2. Ульрих Д. и Брокбанк В. (2005). Ценностное предложение HR. Гарвардская деловая пресса.
3. Боксалл П. и Перселл Дж. (2016). Стратегия и управление человеческими ресурсами. Пэлгрейв Макмиллан.
4. Райт П.М., Данфорд Б.Б. и Снелл С.А. (2001). Человеческие ресурсы и ресурсный взгляд на фирму. Журнал менеджмента, 27 (6), 701–721.
5. Армстронг, М. (2014). Справочник Армстронга по практике управления человеческими ресурсами. Издательство Коган Пейдж.
6. Беккер, Б.Е., и Хуселид, Массачусетс (2006). Стратегическое управление человеческими ресурсами: куда нам двигаться дальше? Журнал менеджмента, 32 (6), 898-925.
7. Пфеффер Дж. (2007). Человеческие ресурсы с точки зрения организационного поведения: объяснение некоторых парадоксов. Журнал экономических перспектив, 21 (4), 115–134.
8. Хуселид М.А., Джексон С.Е. и Шулер Р.С. (1997). Техническая и стратегическая эффективность управления человеческими ресурсами как определяющий фактор эффективности фирмы. Журнал Академии менеджмента, 40 (1), 171–188.
9. Стромайер, С. (2007). Исследования в области электронного управления персоналом: обзор и последствия. Обзор управления человеческими ресурсами, 17 (1), 19–37.
10. Гость, Д.Э. (2017). Управление человеческими ресурсами и производительность: все еще ищем ответы. Журнал управления человеческими ресурсами, 27 (1), 3-22.

Xalq orasida jigar sirrozi

**Buxoro Innovatsion Ta’lim va Tibbiyot Instituti talabasi
Kamoljonova Go’zal Odiljon qizi**

Annotatsiya. Jigar sirrozida jigar hujayralari gepatotsitlar funksiyasining buzulishi ya’ni gepatotsitlar o’rniga biriktiruvchi to’qimaning paydo bo’lishi. Jigar sirrozi turlicha nomoyon bo’ladi va u xastalikning qaysi shaklida kechishi hamda davriga bog’liq. Xalq orasida ko’pincha spirtli ichimliklarni surunkali qabul qilgan kishilarda jigar sirrozi uchraydi deb oylashadi. Aslida bu kassalik boshqa insonlarda ham kuzatilishi mumkin. Jigarning barcha surunkali kasalliklarining oxirigi bosqichi bu sirrozdir. Bu xastalikni turli davo yo’llari orqali sekinlashtirish mumkin lekin songi bosqichida albatta jigar ko’chirib o’tkazish kerak/

Kalit so’z. Detoksikatsiya, gepatotsitlar, xolestaz, postnekrotik, bilirubin

Abstract. In cirrhosis of the liver, the function of hepatocytes in liver cells is disturbed, that is, connective tissue appears instead of hepatocytes. Cirrhosis of the liver manifests itself in different ways, and it depends on the form and period of the disease. People often drink alcohol chronically. It is believed that people who take it will develop cirrhosis of the liver. Actually, this condition can be observed in other people as well. Cirrhosis is the last stage of all chronic liver diseases.

Key word. Detoxification, hepatocytes, cholestasis, postnecrotic, bilirubin

Kirish. Jigar organizmdagi eng yirik bez, o’ng qovurg’alar yoyi ostida joylashgan. Jigarda ikki bo’lak mavjud chap hamda o’ng bo’laklar. Asosan chap bo’lagining ahamiyati-transplantologiya sohasida foydalaniladi. Donordan chap bo’lagi olinadi va qabul qiluvchiga o’tkaziladi. Chap bo’lak tez regeneratsiya qilish xususiyatiga ega bo’ladi. Organizmimizda jigarning asosiy funksiyalari mavjud:

- Metabolizm (katabolizm, anabolizm)
- Jamg’arish (uglevodlar hamda yog’larni)
- Detoksikatsiya (organizmga tushgan toksik moddalarni parchalash)

Jigar sirrozida jigar hujayralari gepatotsitlar funksiyasining buzulishi ya’ni gepatotsitlar o’rniga biriktiruvchi to’qimaning paydo bo’lishi natijasida uning



chandiqlanishi va natijada barcha a'zolar faoliyati izdan chiqadi. Jigar sirrozi ko'proq erkaklarda uchraydi. Spirtli ichimliklar, toksik ta'sirga ega bo'lgan dori vositalari, moddalar almashinuvining buzilishi, gepatoz (jigarning yog' qoplashi), kam miqdorda irsiy moyillik, infeksiyalar (B va C hepatit viruslari), ovqat tarkibida oqsillar va vitaminlarning yetishmasligi, xolestaz jarayoni va boshqalarni misol qilsak bo'ladi. Jigarning portal sirrozi ko'proq 40-60 yosh oralig'ida, boya aytib o'tganimdik asosan erkaklarda ayollarga nisbatan ikki barobar ko'proq uchraydi. Ayollarda esa asosan postnekrotik va biliar sirrozlar uchraydi.

Jigar sirrozi simptomlari:

-Ba'zi-ba'zida o'ng qovurg'alar ostida paydo bo'ladigan og'riq. Og'riq ko'pincha jismoniy zo'riqishdan yoki qovurilgan, yog'li taomlar va alkagol iste'molidan keyin kuchayadi.

-Og'izda achchiq ta'm va quruqlik hissi paydo bo'lishi, ko'proq tong vaqtida.

-Odamni surunkali ich ketishi v kuchli qorin dam bo'lishi bezovta qiladi.

-Bemor birmuncha vazn yo'qotadi, tajang va tez charchaydigan bo'lib qoladi.

-Kasallikning ba'zi turlari, masalan postnekrotik sirroz dastlabki bosqichni o'zidayoq yaqqol alomat teri sariqligini chaqiradi.

Simptomlari sirroz bosqichiga bog'liq. 12% hollarda sirroz belgilarsiz kechadi. Sirrozni boshlang'ich davrida simptomlar bermaydi. Keyingi bosqichida esa assit, ishtaxasizlik, ozib ketish, tasirchanglik, burun va milklarning qonashi, sariqlik, terida qichishish, qorin sohasida og'riq va boshqalar. Jigarning zararlanish darajasi to'rtgacha baholanadi. Nol sog'lom jigar, to'rt jigar sirrozi hisoblanadi. Serroz vaqtida jigar komasi kuzatilishi mumkin, bunda bemor bir necha soatdan bir necha kungacha bexush bo'ladi. Sirroz davrida qizilo'ngachning kengaygan vena qon tomirlaridan qon ketishi ham kuzatiladi. Jigar saratoniga ham olib keladi. Sirrozning boshqa shakllarida assit kasallikning kechki bosqichlarida rivojlanadi. Odatda jigar qattiq, yuzasi notekis, pastki qirrasi o'tkir. Taloqning kattalishishi uning faoliyati kuchayishi bilan bog'liq bo'lib, bu o'z navbatida, leykotsitopeniya, trombositopeniya va kamqonlikka olib keladi. Zardobdagi bilirubin miqdori faqat kasallikning kechki bosqichlarida yuqori ko'rsatkichlarga chiqishi hamda bog'langan ya'ni konyugirlangan bilirubin umumiy bilirubin ko'rsatkichlari me'yorida bo'lganda ham oshishi yoki kamayishi kuzatiladi. Siydikda ko'p miqdorda urobilinning bo'lishi jigar yetishmovchiligida muhim ko'rsatkichlardan biri. Urobilinni siydikdagi va sterkobilinni najasdagi

miqdorining kamayishi asosan sariqlik bo‘lganda va bilirubinning bir qismi ichakka tushganda kuzatishimiz mumkin. Jigar sirrozini davolash eng avvalo bemorni alkogol, toksik moddalar va gepatotsitlarga salbiy ta’sir qiladigan jarayonlarni oldini olish. Dori vositalari yordamida davo choralari ko‘rganimizda qat’iy kun tartibi va parhez ovqatlanishga amal qilgan holda davo choralari ko‘ramiz.

Natija. Jigar sirrozida asosan kasallik faollik davrida umumiy qon tahlilida kamqonlik, leykopeniya, ko‘p hollarda retikulotsitoz, ECHTning oshishi kuzatiladi. Bilirubin miqdori ko‘proq kasallikning kechki bosqichlarida yuqori darajaga chiqadi. Kuzatishlarim natijasida bemorlarda quyidagi belgilar yuzaga chiqdi: ishtaxasizlik, ozib ketish, terida qichish, kamqonlik, ko‘ngil aynishi, qusish va ba’zi hollarda isitma.

Xulosa. Biz ora orada umumiy shifokor ko‘rigidan o‘tib turishimiz kerak. Bizda tepada keltirib o‘tilgan belgilardan qaysi biridir kuzatilsa darhol shifokorga murojat qilish kerakligi hamda laborator-asbobiy tekshirishlardan o‘tishimiz lozim. Azizlar, qadrdonlarim o‘z sog‘lig‘imizga befarq bo‘lmaylik!

Adabiyot.

1. D.B. Tursunov, .F.A Abdurahmonova fiziologiya asoslari,
2. A.G. Gadayev, M.SH. Karimov, X.S. Axmedov 2021-Toshkent Ichki kasalliklar propedevtikasi,
3. M.A. Ibodov, Z.Y. Bozorov, Sh.Sh. Rahmatullayeva Anatomiya Splanxnologiya,
4. N. Abdullayev, H. Karimov, B. Irisqulov Patologik fiziologiya,
5. H. Rasulov, A. Ahmedov Anatomiya Atlasi

Research Science and
Innovation House



HUMOR AND SATIRE IN WILLIAM SHAKESPEARE'S COMEDIES

Shukurullayeva Hulkaroy Vohid qizi

Chirchik State Pedagogical University

Scientific adviser; Elmurodov Ulugbek Yarashovich

ABSTRACT

This abstract examines the various facets of satire and humor in William Shakespeare's comedies. By examining a few plays, such as "Twelfth Night," "A Midsummer Night's Dream," and "Much Ado About Nothing," we look at how Shakespeare uses a variety of comedic tropes, like situational humor, physical comedy, and verbal wit, to both amuse audiences and provide insightful commentary on human nature and society norms. This abstract illuminates the lasting relevance of Shakespearean humor and its ability to resonate with audiences across time and culture by exploring the interplay between laughter and critique.

Key words: Shakespeare, Humor, Satire, Comedy, Comic techniques, Shakespearean comedy

INTRODUCTION

Shakespeare's comedies are recognized for their ageless appeal, wit, and charm. Their constant appeal is largely due to their use of sarcasm and humor, which livens up the stage, makes people laugh, and provides insightful comments on society. Shakespeare used satire to criticize institutions, individuals, and social standards because he was a great observer of human nature and society. He also used comedy to entertain, inspire thinking, and highlight more profound truths about human nature. Shakespeare expertly used satire and humor in his comedies to create works that appeal to audiences of all ages and backgrounds. Shakespeare's comedic talent shines brilliantly, enabling spectators to laugh heartily while also considering the underlying societal satire imbedded within his plays, from the clever banter of lovers to the antics of silly characters. Shakespeare exposed corruption, abuse of authority, and hypocrisy in Elizabethan society by using satire to hold up a mirror to these vices and foibles. Shakespeare uses characters who represent the vices and prejudices of their era—Malvolio in "Twelfth Night" and Shylock in "The Merchant of Venice"—as targets for his sharp satire and moral critique. Shakespeare's humor is also notable for its complexity and adaptability, utilizing a variety of humorous devices such as wordplay, puns, physical comedy, and situational humor. Whether it was the clever banter between Beatrice and Benedick in "Much Ado About Nothing"



or the ridiculous miscommunications in "A Midsummer Night's Dream," Shakespeare enthralled audiences with his ability to make them laugh and think at the same time. In this piece, we explore the comedic brilliance of William Shakespeare, revealing the satire and humor that permeate his well-loved plays and highlighting their timeless value.

FINDINGS

Varied Forms of Humor: Shakespeare employs a wide range of comedic techniques to entertain his audience. These include puns, wordplay, physical comedy, irony, and satire. By incorporating diverse forms of humor into his plays, Shakespeare ensures that there is something for everyone to enjoy, regardless of their comedic preferences.

Satirical Elements: While primarily known for his comedies, Shakespeare's plays often contain elements of satire, allowing him to critique societal norms, institutions, and individuals. For example, in "As You Like It," Shakespeare satirizes the pastoral genre by exposing the artificiality and absurdity of courtly life through the character of Jaques. Similarly, "The Merchant of Venice" contains satirical elements that challenge prevailing attitudes towards race, religion, and money lending.

Cultural Analysis: Shakespeare gives incisive criticism on current social and political situations through his use of humor and satire. Shakespeare, for example, examines identification, mistaken identity, and social class in "The Comedy of Errors," utilizing comedy to highlight the ridiculousness of strict social hierarchies. Shakespeare addresses gender norms and expectations in a similar way in "Twelfth Night," as Viola poses as a male to get around Illyria's patriarchal culture.

Humor-Based Characterization: Shakespeare's use of comedy is frequently closely related to how his main characters and supporting cast are portrayed. For instance, audiences find Sir John Falstaff, a character in the "Henry IV" plays, endearing because of his outrageous humor and larger-than-life attitude, even though he has flaws. Similar to this, Beatrice and Benedick's clever banter in "Much Ado About Nothing" demonstrates their brilliance, independence, and attraction to one another.

Genre Expectations Subverted: Shakespeare regularly challenges conventional comedy norms by utilizing satirical themes to confound genre expectations in his comedies. Shakespeare, for instance, blurs the boundaries between right and evil in "Measure for Measure," a play that explores issues of justice, morality, and mercy by fusing elements of tragedy and comedy. Shakespeare challenges the conventions of romantic comedy in "The Taming of

the Shrew," where he employs humor to question gender norms and power relations in marriage.

Cultural Background and Views: Gaining an appreciation of the subtleties of Shakespeare's comedy and sarcasm requires an understanding of the cultural and historical context in which his plays were written. Because Elizabethan audiences were aware of the social, political, and cultural issues of the day, they were able to recognize the nuanced criticism that Shakespeare's plays contained. Shakespeare's satire and humor also speak to contemporary audiences because his themes of human folly, power, and love never go out of style. Scholars have learned a great deal about Shakespeare's comedic genius and his lasting influence on literature and culture by studying these facets of humor and satire in his plays. Shakespeare entertains, challenges, and disturbs audiences with humor and sarcasm while encouraging them to consider the complexity of the human experience.

CONCLUSION

We find enduring insights into the human predicament by delving into Shakespeare's comedy and sarcasm. Shakespeare amuses, challenges, and enlightens us with his wit and wisdom, allowing us to chuckle at the absurdities of society while considering our own humanity. His reputation as a comic genius lives on, serving as a constant reminder of the unceasing ability of humor to unite people across differences and discover common ground in our shared humanity.

REFERENCES

1. Stephen Greenblatt, "Will in the World: How Shakespeare Became Shakespeare." Norton & Company, W. W., 2005.
2. Stanley Wells, editor, et al. "The New Oxford Shakespeare: Complete Works." Oxford University Press, 2016.
3. Editors: Emma Smith and Garrett A. Sullivan Jr. "The Oxford Handbook of Shakespearean Comedy." Oxford University Press, 2017.
4. Editors Ania Loomba and Martin Orkin, "The Cambridge Companion to Shakespearean Comedy." Cambridge University Press, 2002.
5. Douglas Lanier, "Shakespeare and Modern Popular Culture." Oxford University Press, 2002.

WEBSITES

<https://www.jstor.org/stable/2867876>

<https://journals.openedition.org/shakespeare/3352>

Tergovga qadar tekshiruv faoliyati ayrim jihatlarining nazariy tahlili

99541 HARBIY QISM KOMANDIRINING YORDAMCHISI YURISKONSULT

adliya leytenanti

S.Tuygunov

Annotatsiya.

O‘zbekiston Respublikasi Jinoyat kodeksining 9-moddasida “Shaxs qonunda belgilangan tartibda aybi isbotlangan ijtimoiy xavfli qilmishlari uchun javobgar bo‘ladi”, deb qat‘iy ko‘rsatilgan. Mazkur normaning amalda to‘liq ta‘minlanishi esa huquqni muhofaza qiluvchi va sud organlari tomonidan adolatli, xolisona ish yuritish va qaror chiqarish bilangina amalga oshiriladi. Bunday faoliyatni obyektiv amalga oshirish uchun esa bir necha bosqichda ish yuritilib, shaxs aybi qonunda belgilangan tartibda isbotlanishi lozim. Shunday bosqichlarning eng dastlabkisi tergovga qadar tekshiruvdir.

Tergovga qadar tekshiruv faoliyatiga O‘zbekiston Respublikasi Jinoyat-protsessual kodeksining 320²-moddasida «Tergovga qadar tekshiruv jinoyatga oid arizalar, xabarlar va boshqa ma‘lumotlarni tekshirish, ularni ko‘rib chiqish natijasi yuzasidan qaror qabul qilishga doir tadbirlarni, shuningdek ish uchun ahamiyatli bo‘lishi mumkin bo‘lgan jinoyat izlari, narsalar va harakatlarni mustahkamlash hamda saqlashga doir choralarni o‘z ichiga oladi», deb ta‘rif berilgan bo‘lsada, bugungi kunga kelib bizningcha tergovga qadar tekshiruv bosqichiga yuqoridagi berilgan ta‘rif to‘la mos kelmaydi. Tergovga qadar tekshiruv faoliyatiga bundanda kengroq ta‘rif berish mumkin. Ya‘ni tergovga qadar tekshiruv uchun asos bo‘ladigan huquqbuzarlikka oid arizalar, xabarlar va boshqa ma‘lumotlarni qayd etish, huquqbuzarlik alomatlari mavjud daliliy ashyolarni saqlash choralarni ko‘rish, holatga oydinlik kiritish uchun tergovga qadar tekshiruv o‘tkazishda ma‘lum belgilangan tergov harakatlarini o‘tkazish, holatga aloqador shaxslarni aniqlash, gumon qilishga asos bo‘lgan shaxsni ushlab va holat yuzasidan yig‘ilgan ma‘lumotlar hamda materiallar asosida, qonunchilikka tayanib qaror qabul qilish faoliyatidir. Qisqacha qilib aytganda, jinoyat ishini qo‘zg‘atish bosqichida qonuniy asoslar yoki sababning mavjudligi yoki yo‘qligini tekshirish maqsadida ma‘lum



qonunchilik doirasidagi harakatlarni o‘tkazish bosqichi tergovga qadar tekshiruv hisoblanadi¹.

O‘zbekiston Respublikasi ning 2014-yil 14-maydagi “Huquqbuzarliklar profilaktikasi to‘g‘risida”gi qonunining 3-moddasida huquqbuzarlikka “sodir etilganligi uchun ma‘muriy yoki jinoiy javobgarlik nazarda tutilgan aybli g‘ayrihuquqiy qilmish (harakat yoki harakatsizlik)” deb ta‘rif berilgan. Mazkur tarifdan “huquqbuzarlik” so‘zi “jinoiyat” so‘zidan keng qamrovli va hozirgi tergovga qadar tekshiruv, tergov, prokuratura organlari faoliyatida kelib tushayotgan arizalar, xabarlar va boshqa ma‘lumotlar bilan ishlash faoliyatida “jinoiyatga oid” jumlasidan ko‘ra “huquqbuzarlikka oid” jumlasidan foydalanish real vaziyatga to‘liq mos keladi. Chunki hozirda tergovga qadar tekshiruv, tergov, prokuratura organlariga faqatgina to‘g‘ridan-to‘g‘ri jinoiyat haqida ma‘lumot kelib tushmaydi. Kelib tushadigan arizalar, ma‘lumotlar va xabarlar ma‘lum aybli g‘ayrihuquqiy qilmishlar yuzasidan kelib tushadi hamda aybli g‘ayrihuquqiy qilmishlar yuzasidan kelgan arizalar, xabarlar va ma‘lumotlar to‘la o‘rganiladi, jinoiyat alomatlari bo‘lsa jinoiyat ishi qo‘zg‘atiladi, jinoiyat alomatlari mavjud bo‘lmasa ma‘muriy huquqbuzarlik shaklida yoki tegishliligiga ko‘ra yuborish bo‘yicha qaror qabul qilinadi. Kelib tushgan ma‘lumotda huquqbuzarlik alomati bor yoki yo‘qligini, agarda huquqbuzarlik bo‘lsa uning qanday turi ekanligini aniqlash tergovga qadar tekshiruvning eng asosiy o‘rganish obyektidir. Tergovga qadar tekshiruvning o‘rganish obyektidan kelib chiqib qonunchilikda unga nisbatan tarif berilishi lozim.

Bundan tashqari, bugungi kunda tergovga qadar tekshiruv organlariga kelib tushayotgan aybli g‘ayrihuquqiy qilmish haqidagi arizalar, xabarlar va boshqa ma‘lumotlar mazkur organ tomonidan yuritiladigan “Jinoiyatga oid ariza, xabar va boshqa ma‘lumotlarni ro‘yxatga olish” 1-shakl kitobiga qayt etilib kelinmoqda. Mazkur ro‘yxatga olish kitobi “Huquqbuzarlikka oid ariza, xabar va boshqa ma‘lumotlarni ro‘yxatga olish kitobi” deb nomlanishi bizningcha maqsadga muvofiqdir. Tergovga qadar tekshiruv organlariga kelib tushadigan aybli g‘ayrihuquqiy qilmishlar haqidagi ariza, xabar va boshqa ma‘lumotlar to‘la o‘rganishni, jinoiyat alomatlari mavjud bo‘lsa jinoiyat ishini qo‘zg‘atishni, jinoiyat tarkibi bo‘lmasa ishi belgilangan tartibda hal etishni ta‘lab etadi. Kelib tushgan ariza,

¹ Korolev A.M. Сущность предварительной проверки сообщения о преступлении // Современное право. 2011.-№ 7.-С. 129



xabar va boshqa ma'lumotlarni tekshirib qonuniy qaror qabul qilmaguncha holatni jinoyat deb hisoblash mantiqan to'g'ri kelmaydi.

Inson qadri ulug'lanayotgan, “shaxs-jamiyat-davlat” ustuvor qoidasi asosida rivojlanib borayotgan yangi O'zbekiston siyosatidan kelib chiqib, Jinoyat-protsessual kodeksi qabul qilingan davrda va hozirgi zamon talablarini inobatga olib, aytadigan bo'lsak, amaldagi O'zbekiston Respublikasi Jinoyat-protsessual kodeksida asosan jinoyat ishi qo'zg'atishdan boshlanadigan jinoyat ishini dastlabki tergov qilish va sudda jinoyat ishini ko'rib chiqish faoliyatiga asosiy e'tibor berilgan. Natijada bugungi kunda tergovga qadar tekshiruv protsessual harakatlari ham jinoyat ishini dastlabki tergov qilish bosqichi va ishni sudda ko'rish bosqichlari uchun belgilangan ayrim normalar doirasida amalga oshirilmoqda. Natijada tergovga qadar tekshiruv bosqichida ayrim kamchiliklar mavjudligi namoyon bo'lmoqda. Masalan, Jinoyat protsessual kodeksining tergovga qadar tekshiruvi yakuni bo'yicha agarda holatda jinoyat alomatlari bo'lmasa, jinoyat ishini qo'zg'atishni rad qilish mazkur kodeksning 83-moddasi va 84-moddasi bandlari bilan amaliyotda amalga oshirilib kelinmoqda. Jinoyat protsessual kodeksining 333-moddasi dispozitsiyasida “Ushbu Kodeks 83-moddasining 1 va 2-bandlarida hamda 84-moddasi birinchi qismining 1, 3-8-bandlarida nazarda tutilgan holatlar aniqlangan taqdirda, tergovga qadar tekshiruvni amalga oshiruvchi organning mansabdor shaxsi, surishtiruvchi, tergovchi yoki prokuror jinoyat ishini qo'zg'atishni rad qilish to'g'risida qaror chiqaradi...” deb ko'rsatilgan.

Yuqorida ko'rsatilgan asoslardan tashqari amaliyotda tergovga qadar tekshiruv jarayonida boshqa jinoyat ishini qo'zg'atishni rad qiluvchi asoslar ham mavjudligi namoyon bo'lmoqda. Masalan, O'zbekiston Respublikasi Jinoyat kodeksining 36-moddasida “garchi Jinoyat kodeksida jinoyat sifatida nazarda tutilgan qilmishning alomatlari mavjud bo'lsa-da, o'zining kam ahamiyatligi tufayli ijtimoiy xavfli bo'lmagan harakat yoki harakatsizlik jinoyat deb topilmaydi” deb ko'rsatilgan. Mazkur modda talablaridan kelib chiqib hozirgi kunda ko'p uchraydigan ba'zi kam ahamiyatli qilmishlar qanday asosda tugatilyabti, degan savol paydo bo'ladi. Misol uchun insoniyat tarixi bilan tengdosh bo'lgan g'ayri huquqiy, ijtimoiy xavfli harakatlardan biri bu o'g'rilik, ya'ni o'zganing mol-mulkini yashirin ravishda talon-toroj qilish. Mazkur ijtimoiy xavfli harakatni sodir etish O'zbekiston Respublikasi Jinoyat kodeksining 169-moddasida bilan jinoiy javobgarlik belgilangan bo'lib, lekin mazkur modda talablarida yoki hech bir normativ hujjatlarda o'g'rilik, ya'ni



o‘zganing mol-mulkini yashirin ravishda talon- taroj qilish harakatlari uchun jinoiy javobgarlik belgilashning minimal qiymati belgilanmagan (bunday minimal talab belgilanmagan bir qancha jinoiy javobgarlik moddolari mavjud). Ya’ni o‘zgalar mulkini yashirin ravishda talon-taroj qilish qiymati juda kam bo‘lsada, mazkur harakat Jinoyat kodeksining 169-moddasida ko‘rsatilgan jinoyat tarkibini beradi.

Mamlakatimizda inson qadrini ulug‘lash, Jinoiy javobgarlik masalalarini liberallashtirish siyosati natijasida, kam ahamiyatli deb topilgan o‘g‘rilik holatida O‘zbekiston Respublikasi Jinoyat kodeksining 35-36 moddolari talablari asosida qilmishning jinoiyligini istisno qiladigan holatlar deb topiladi. Lekin savol shundaki, kim yoki qanday organ tomonidan qanday me‘zonlar orqali shaxs harakatlari kam ahamiyatli deb topiladi, kam ahamiyatli deb topilganda ham qanday asoslar bilan jinoyat ishini qo‘zg‘atishni rad qilish haqida qaror qabul qilinadi? Tergovga qadar tekshiruv organlari tergovga qadar tekshiruvi yuzasidan nafaqat jinoyat ishini qo‘zg‘atishni rad qilish qarorini, balki barcha harakatlarini Jinoyat-protsessual kodeksi bilan amalga oshiradilar. Hozirda yuqoridagi holat yuz berganda jinoyat ishini qo‘zg‘atishni rad qilish Jinoyat-protsessual kodeksning 83-moddasi 2-bandi “uning qilmishida jinoyat tarkibi bo‘lmasa” normasiga asosan qaror qabul qilishmoqda. Buning natijasida qaror uchun asos to‘g‘ri belgilanmayapti. Asossiz qabul qilingan qaror yuridik kuchga ega emas. Jinoyat kodeksining IX bobida ko‘rsatilgan qilmishning jinoiyligini istisno qiladigan holatlar isbotlanishi lozim bo‘lgan, isbotlanish bilan jinoiy javobgarlikdan ozod etish uchun jinoiy huquqiy asos bo‘ladigan normalardir. Lekin tergovga qadar tekshiruv davomida qilmishning jinoiyligini istisno qiluvchi yetarli asoslar bo‘la turib, jinoyat ishini qo‘zg‘atish nafaqat shaxslarning balki huquqni muhofaza qiluvchi organlarning ham ortiqcha ovoragarchiligini vujudga keltiradi. Shuning uchun yuqoridagi singari aksar holatlarda tergovga qadar tekshiruv organlari jinoyat ishini qo‘zg‘atishni rad etib kelmoqda. JPKda jinoyat ishini rad qilishga asoslarni zamon talablariga moslash maqsadga muvofiq.



PROSPECTS OF USING THE ZINAMA-ZINA METHOD IN TEACHING REAL PARTICLE PHYSICS

Israilov M.

t.f.n., dotsent, O‘R Qurolli Kuchlari Akademiyasi “Tabiiy fanlar” kafedrası
professori

Abdurakibov A.A.

Toshkent kimyo-texnologiyalari instituti Yangiyer filiali o‘qituvchisi
Pedagogika fanlari doktori, dotsent **T.Islomov** taqrizi asosida

Abstract: This article focuses on the application of the modern method used in the teaching of real elementary particle physics in the classroom, its demonstration and movement, and the fact that it is interesting and understandable for students. And information about each group of elementary particles is presented.

Keywords: technology, method, zinama-zina, standard model, color quantum number, intermediate bosons, quarks, gluons, Higgs boson, leptons, neutrino, lepton charge, antiparticle, antimatter, meson, hadron, baryon, hyperon, confinement, quantum chromodynamics, g 'strange, charming, handsome, caliber bozons.

ПЕРСПЕКТИВЫ ИСПОЛЬЗОВАНИЯ МЕТОДА ЗИНАМА-ЗИНА В ОБУЧЕНИИ РЕАЛЬНОЙ ФИЗИКЕ ЧАСТИЦ

Аннотация: В данной статье основное внимание уделяется применению современного метода, используемого при преподавании реальной физики элементарных частиц на уроках, ее демонстрации и перемещении, а также тому, что это интересно и понятно учащимся. И представлена информация о каждой группе элементарных частиц.

Ключевые слова: технология, метод, зинама-зина, стандартная модель, цветное квантовое число, промежуточные бозоны, кварки, глюоны, бозон Хиггса, лептоны, нейтрино, лептонный заряд, античастица, антивещество, мезон, адрон, барион, гиперон, конфайнмент, квантовая хромодинамика, странные, обаятельные, красивые, калибрные бозоны.

HAQIQIY ELEMENTAR ZARRALAR FIZIKASINI O‘QITISHDA “ZINAMA-ZINA” METODIDAN FOYDALANISHNING ISTIQBOLLARI

Annotatsiya: Ushbu maqolada haqiqiy elementar zarralar fizikasini o‘qitishda foydalaniladigan zamonaviy metodning dars mashg‘ulotida qo‘llanilishi, uning ko‘rgazmali va harakatli bo‘lishi, talabalar uchun qiziqarli va tushunarli bo‘lishiga e‘tibor qaratilgan. Va har bir guruh elementar zarralar haqida ma‘lumotlar keltirilgan.

Kalit so‘zlar: texnologiya, metod, zinama-zina, standart model, rang kvant soni, oraliq bozonlari, kvarklar, glyuonlar, Xiggs bozoni, leptonlar, neytrino, lepton zaryad, antizarra, antimodda, mezon, adron, barion, giperon, konfaynment, kvant xromodinamikasi, g‘alati, maftunkor, ko‘rkam, kalibr bozonlar.

Kirish. Elementar zarralarni o‘rganish kosmik nurlarni o‘rganishdan boshlangan bo‘lsa, keyinchalik yaratilgan tezlatgichlar va hozirgi kundagi kollyayderlar haqiqiy elementar zarralar haqidagi bilimlarimizni ancha kengaytirgan bo‘lsada, bugungi kunda ham uning jumboq tomonlari anchagina. Masalan, elementar zarralar fotonlar, leptonlar va adronlar kabi guruhlarga bo‘lib o‘rganib kelingan bo‘lsa, adronlar haqiqiy elementar zarralar safidan chiqarib tashlandi, chunki ular yanada mayda zarralardan tashkil topganligi aniq bo‘ldi. Ular kvarklar bo‘lib, adronlar xususiyati endi ularni tashkil etgan kvarklarning turi, xususiyati va ularda kvarklarning qanday joylashganligiga bog‘liq bo‘ladi. Undan tashqari, leptonlar soni bilan kvarklar sonining bir xil ekanligi, har ikkalasining uch avloddan iborat ekanligi, ularda uch xil “rang” ning mavjudligi, rang soni bilan avlodlar sonining tengligi, rang soni bilan fazo o‘lchamlar sonining bir xilligi, kvarklar massalarining bir-biridan keskin farq qilishi, adronlar ichida kvarklarning qanday joylashishi, kvarklarning yana qanday zarralardan tashkil topgan bo‘lishi mumkinligi ushbu mavzuda muammolarning ko‘p ekanligidan, demak elementar zarralar fizikasini tushunib olish ancha murakkab ekanligidan darak beradiki, ularni o‘zlashtirishda turli zamonaviy ta‘lim texnologiyalaridan foydalanish dolzarb ma‘luma bo‘lib qoladi.

Bugungi kunda ta‘lim mazmunini modernizatsiyalash, ta‘lim sifatini oshirish, ta‘limda innovatsion texnologiyalarni keng joriy etishga yo‘naltirilgan ko‘plab innovatsiyalar yaratilmoqda va amaliyotga joriy etilmoqda. Mazkur innovatsion metodlarning yaratilishi talabalarda fizika faniga qiziqishni oshirishga, dars mashg‘uloti davomida talabalar diqqatini jamlashga, berilayotgan ma‘lumotlarning



talabalarga tushunarli bo‘lishini osonlashtirishga xizmat qiladi. Manashunday metodlardan biri bo‘lgan “Zinama-zina” metodidan foydalangan holda “Haqiqiy elementar zarralar” mavzusini o‘qitishni ko‘rib chiqamiz.

Ushbu texnologiyaning maqsadi talabalarni erkin, mustaqil va mantiqiy fikrlashga, jamoa bo‘lib ishlashga, izlanishga, fikrlarni jamlab ulardan nazariy va amaliy tushuncha hosil qilishga, jamoaga o‘z fikri bilan ta’sir eta olishga, uni ma’qullashga, shuningdek, mavzuning tayanch tushunchalariga izoh berishda egallagan bilimlarini qo‘llay olishga o‘rgatishdir.

“Zinama-zina” metodini amalga oshirish jarayoni quyidagicha amalga oshiriladi:

“ZINAMA ZINA” metodidan foydalanish bosqichlari

Ushbu mashg‘ulot talabalarni o‘tilgan yoki o‘tilishi kerak bo‘lgan mavzu bo‘yicha yakka va kichik jamoa bo‘lib fikrlash hamda xotirlash, o‘zlashtirilgan bilimlarni yodga tushurib, to‘plangan fikrlarni umumlashtira olish va ularni yozma, rasm, chizma ko‘rinishida ifodalay olishga o‘rgatadi.

1-qadam. Avvalo mavzu haqida dastlabki ma’lumotlarni berib, asosiy tushunchalar tahlil qilinadi.

2-qadam. Mavzuni mustahkamlash maqsadida foydalaniladigan metod haqida talabalarga tushunchalar beriladi va talabalarni kichik-kichik guruhlarga ajratiladi.

3-qadam. Har bir kichik guruhga A4 formatda tayyorlangan chap tomoniga kichik mavzular yozilgan tarqatmalar tarqatiladi (1-rasm).

4-qadam. Kichik guruhlarning a’zolari A-4 formatdagi qog‘ozning o‘ng tomoniga, ushbu qog‘ozning chap tomonida yozilgan kichik mavzu bo‘yicha fikrlashib o‘zlari bilgan ma’lumotlarni navbat bilan yozib chiqishadi (2-rasm).

Research Science and
Innovation House





1-rasm.

2-rasm.

5-qadam. Talabalar metodni ishlashga kirishadilar va ularga 10-15 daqiqa vaqt beriladi.

Kvark — Standart modeldagi fundamental zarra. Uning zaryadi $e/3$ ga karrali bo'lib, erkin holda mavjud bo'la olmaydi. Biroq adronlar ([kuchli o'zaro ta'sirda](#) ishtirok etuvchi zarralar, masalan [proton](#) va [neytron](#)) tarkibida bo'ladi. Kvarklarni strukturaga ega bo'lmagan nuqtaviy zaryadlar deb atash mumkin. Ularning o'lchami 10^{-16} sm tartibida bo'lishi aniqlangan. Bu o'lcham protonning o'lchamidan ming marta kichikdir. Hozirgi kunda kvarklarning 6 xil turi (ba'zida [aromatlar](#) deb ham yuritiladi) ma'lum. Bundan tashqari, kvarklarning ichki xossalarni tavsiflash uchun „rang“ tushunchasi ham kiritilgan. Har bir kvarkka mos holda [antikvark](#) mavjud. Ular bir biridan [kvant soni](#) bilan farq qiladi. Adronlar yanada kichik tarkibiy qismlardan tashkil topgani haqidagi gipotezani ilk bor M.Gellman va undan mustaqil ravishda 1964-yili J.Sveyg ilgari surgan.

3-rasm. Talabalar uchun metodni bajarish namunasi.

6-qadam. Kichik guruhlar topshiriqni bajarib bo'lishgandan so'ng, har bir guruhdan bir kishi chiqib taqdimot qiladi. Taqdimot vaqtida guruhlar tomonidan tayyorlangan material, albatta, auditoriya doskasiga mantiqan zinama-zina shaklida (masalan, agar kichik mavzularda elementar zarralarning nomlari berilgan bo'lsa, u holda zinaning eng pastki qismiga eng avval kashf etilgan zarracha haqidagi ma'lumotlar ilinadi, keyin ketma-ket qolgan zarralar haqidagi ma'lumotlar joylanadi. Zinaning eng yuqori qismiga eng so'nggi kashf etilgan elementar zarracha haqidagi ma'lumotlar joylanadi.) ilinadi. Va barcha ma'lumotlar umumlashtiriladi.

7-qadam. Metod yakunida barcha natijalar tahlil qilinib eng to'g'ri va avval yakunlagan guruh a'zolari rag'batlantiriladi.



Ushbu maqola elementar zarralar fizikasiga bag‘ishlanar ekan, uning ob‘yekti Olamning eng kichik zarralari, ya‘ni o‘sha foton, leptonlar hamda adronlarni yana guruhlarga ajratib qaragandagi mezonlar, barionlar, giperonlar va ularni tashkil etuvchi subzarralar bo‘lmish kvarklar va ulararo kuchli ta‘sirlashishni uzatuvchi glyuonlar, kuchsiz ta‘sirlashishdagi oraliq bozonlari bo‘lmish W va Z bozonlar, zarralarga massa ato qiluvchi Xiggs bozoni hisoblanishadi[1](4 – rasm).

mass →	~2.3 MeV/c ²	~1.275 GeV/c ²	~173.07 GeV/c ²	0	~126 GeV/c ²
charge →	2/3	2/3	2/3	0	0
spin →	1/2	1/2	1/2	1	0
	u up	c charm	t top	g gluon	H Higgs boson
QUARKS	d down	s strange	b bottom	γ photon	
	0.511 MeV/c ²	105.7 MeV/c ²	1,777 GeV/c ²	91.2 GeV/c ²	
	-1	-1	-1	0	
	1/2	1/2	1/2	1	
	e electron	μ muon	τ tau	Z Z boson	
LEPTONS	<2.2 eV/c ²	<0.17 MeV/c ²	<15.5 MeV/c ²	80.4 GeV/c ²	
	0	0	0	±1	
	1/2	1/2	1/2	1	
	ν_e electron neutrino	ν_μ muon neutrino	ν_τ tau neutrino	W W boson	
				GAUGE BOSONS	

4-rasm. “Standart model” zarralari: kvarklar (binafsha doirachalar), leptonlar (yashil doirachalar), kalibr bozonlar (qizil doirachalar) va Xiggs Bozoni (sariq doiracha).

Bugungi kunda elementar zarralar xossalari va tuzilishi haqidagi barcha bilimlar to‘plami “Standart model” deb yuritiladi. Model zarralar o‘rtasidagi kuchli, elektromagnit va kuchsiz ta‘sirlashishlarni inobatga oladi[2]. Chunki, bu kabi zarralar orasidagi gravitatsion ta‘sirlashish kuchi, hisobga olmaydigan darajada, kichik.

Bulardan leptonlar va kvarklar massasining ortib borishi bo‘yicha uchta avlodga birlashadi. Hozirgi zamon fani bundan ham katta massali avlodning bo‘lishini rad qilmoqda. Xullas, ushbu model o‘z ichiga jami 24 ta sonni tashkil qilgan leptonlar va kvarklarni, 12 dona kalibr zarralarni va Xiggs bozonini² o‘z ichiga oladi. Standart model zarralari Xiggs bozoni bilan to‘qnashishi evaziga ularda namoyon bo‘ladigan massaga ega bo‘lishadi. Ushbu bozonning mavjudligi avvaldan aytilgan bo‘lsada, u 2012 yilda CERN dagi katta adron kollayderida mavjudligi



isbotlandi va buning uchun, uning mavjudligini oldindan aytgan, Englert va Xiggslar Nobel mukofotiga sazovor bo‘lishdi[1].

Leptonlar. Leptonlar guruhiga elektron, myuon, tau-lepton, elektron neytrinosi, myuon neytrinosi taon neytrinosi hamda ularning antizarralari kiradi. Ushbu zarralar elektromagnit, kuchsiz va gravitatsion hamda Xigs bozoni maydonlari bilan ta’sirlashishlari mumkin. Barcha leptonlar fermionlar sinfiga mansub bo‘lib, spini $\frac{1}{2}$, faqatgina neytrino spini uning harakat yo‘nalishiga bog‘liq bo‘lib, neytrino uchun harakatga qarshi va antineytrino uchun harakat bo‘ylab yo‘nalgan bo‘ladi[3]. Leptonlar uchun lepton “zaryadi” degan kvant soni kiritiladi va u L bilan belgilanadi. Ayrim hollarda uning avlodini ham o‘zida aks ettiruvchi individual lepton soni kiritiladi, ya’ni elektron uchun alohida, myuon uchun alohida va taon uchun alohida.

“Standart model”ga asosan neytrino massaga ega emas deb qaraladi. Lekin, bir neytrinoning ikkinchisiga aylanishi uning kam bo‘lsada massaga ega ekanligini ko‘rsatmoqda. Neytrino haqida hali jumboq masalalar ko‘p va dunyo miqyosida juda ko‘p tadqiqot ishlari olib borilmoqda.

Leptonlarning uch avlodi mavjud bo‘lib, biz yashab turgan Olam uning faqat birinchi avlodidan tashkil topgan, ya’ni elektrondan. Xuddi shunga simmetrik holda kvarklarning ham uch avlodi mavjud va biz yashab turgan Olam zarralari, moddalari birinchi avlod kvarklaridan, ya’ni u va d kvarklardan tashkil topgan. Masalan, atom yadrosining asosiy zarrasi proton ikkita u kvark va bitta d kvarkdan, neytron esa bitta u kvark va ikkita d kvarkdan tashkil topgan va h.k.

1.Ushbu model o‘tgan asrning 60-70 yillarida, Nobel mukofoti sovrindorlari, Glashou, Salam va Vaynberglar ishlarida ta’kidlangan. Ayrim nufuzli ta’lim muassasalarida “Standart model” yadro va elementar zarralar fizikasi bo‘yicha o‘qitiladigan maxsus kursning predmeti bo‘lib xizmat qilgan.

2.Ushbu bozon Englert-Braun-Xiggs maydonining oraliq bozoni hisoblanadi. Xiggs bozoni bu shunday zarraki, faqat uning tufayli zarralar massaga ega bo‘lishadi. Buning tufayli biz beshinchi fundamental ta’sirlashishga ega bo‘ldik, ya’ni gravitatsion, kuchli, kuchsiz va elektromagnit ta’sirlashishlardan keyingi Xiggs bozoni maydonidagi ta’sirlashish. Bu degani biz yashab turgan Olam moddalari atomlari yadrolarini proton va neytronlar tashkil etib, uning atrofida elektronlar harakat qilishadi ekan. Antimodda bo‘lganda esa uning atomlari



yadrosini antiproton va antineytronlar tashkil etib, yadro atrofida pozitronlar aylangan bo‘lar edi. Bu esa moddaning birinchi avlod kvarklari va birinchi avlod leptonlaridan tashkil topganligini ko‘rsatib turibdi.

Elektron stabil zarra bo‘lib, myuon va taon nostabil zarralardir. Masalan, myuon 2,2 mks yarim yemirilish davri bilan elektronga va bir juft neytrinoga parchalanadi: $\mu^- = e^- + \tilde{\nu}_e + \nu_\mu$, taon-lepton esa o‘rtacha $2,9 \cdot 10^{-13}s$ yarim yemirilish davri bilan ko‘pgina kanallar orqali, masalan myuon va bir juft neytrinoga yoki mezon va tau-neytrinoga parchalanishi mumkin[4]. Ularning xususiyatlari quyidagi jadvalda keltirilgan:

1-jadval

Leptonlarning xususiyatlari

Zarra/antizarra	Belgisi	Q	S	L_e	L_μ	L_τ	Massa, MeV	Yashash vaqti, s
Elektron/pozitron	e^-/e^+	-1/+1	$\frac{1}{2}$	+1/-1	0	0	0,511	stabil
Myuon/antimyuon	μ^-/μ^+	-1/+1	$\frac{1}{2}$	0	+1/-1	0	106	$2,2 \cdot 10^{-6}$
Taon/antitaon	τ^-/τ^+	-1/+1	$\frac{1}{2}$	0	0	+1/-1	1777	$2,9 \cdot 10^{-13}$
Elektron neytrinosi/electron antineytrinosi	$\nu_e/\tilde{\nu}_e$	0	$\frac{1}{2}$	+1/-1	0	0	$< 2,2 \cdot 10^{-6}$	
Myuon neytrinosi/myuon antineytrinosi	$\nu_\mu/\tilde{\nu}_\mu$	0	$\frac{1}{2}$	0	+1/-1	0	$< 0,17$	
Taon neytrinosi/ taon antineytrinosi	$\nu_\tau/\tilde{\nu}_\tau$	0	$\frac{1}{2}$	0	0	+1/-1	$< 15,5$	

Kvarklar. Kvarklar kuchli, kuchsiz, elektromagnit va gravitatsion ta’sirlashishlarda qatnashadi. Kuchli ta’sirlashish (glyuon almashish evaziga) kvarkning rangini o‘zgartiradi, lekin aromati o‘zgarmaydi. Kuchsiz ta’sirlashish esa, aksincha, rangini o‘zgartirmaydi, aromatini o‘zgartirishi mumkin. Kvarklarning odatdagidan tashqari xossalari ko‘rsatadiki, kvarklar bir-biridan ozgina masofaga ham uzoqlasha olmaydi. Bu esa ularning alohida mavjud bo‘la olmasligini tasdiqlaydi. Bunga konfaynment hodisasi deyiladi. Ulardan tashkil topgan adronlarga alohida uchrashi mumkin. Yuqori energiyadagina kvarklar asimptotik erkin. Yuqori energiyali adronlar to‘qnashuvida kvark va antikvarklarning kuchsiz anniglyatsiyasi kuzatilib, kuchsiz ta’sirlashishning virtual va real W yoki Z bozonlariga aylanadi. Kvarklarning kasrli zaryadi yuqori energiyali elektron-pozitron anniglyatsiyasida adronlar oqimining tug‘ilish jarayonida namoyon bo‘ladi[5].

Har bir avlodga 2 ta kvark mos kelib, ulardan birining elektr zaryadi + 2/3, ikkinchisidiki -1/3ga teng [4; 5].

Kvarklar uchun rang kvant soni kiritilgan bo‘lib, uchta turli rangdagi kvarklardan tashkil topgan barion rangsiz bo‘lib, bu 2-rasmda juda yaxshi ko‘rinib turibdi. Bitta kvark va bitta antikvarkdan tashkil topgan mezon ham rangsiz bo‘lib, ya’ni rang (5-rasm) kvant soni barionlar, mezonlar va giperonlar uchun xos emas [5].

2-jadval

Kvarklarga oid asosiy ma’lumotlar

Belgisi	Nomlanishi		Zaryadi	Massasi
	O‘zbekcha	Inglizcha		
Birinchi avlod				
D	Pastki	Down	-1/3	$4,8 \pm 0,5 \pm 0,3 \text{ MэB}/c^2$
U	Yuqorigi	Up	+2/3	$2,3 \pm 0,7 \pm 0,5 \text{ MэB}/c^2$
Ikkinchi avlod				
S	G‘alati	Strange	-1/3	$95 \pm 5 \text{ MэB}/c^2$
C	Maftunkor	Charm (charmed)	+2/3	$1275 \pm 25 \text{ MэB}/c^2$
Uchinchi avlod				
B	Ajoyib	Beauty (bottom)	-1/3	$4180 \pm 30 \text{ MэB}/c^2$
T	Haqiqiy	Truth (top)	+2/3	$174\ 340 \pm 650 \text{ MэB}/c^2$

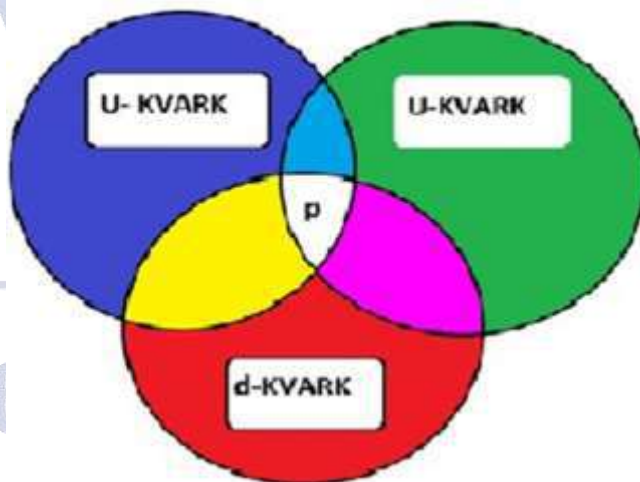

5-rasm. Protonning 3 ta kvarkdan tashkil topganligi va ranglar o‘zaro qo‘shilganda qanday ranglarning hosil bo‘lishining tasviri.

Rang bu kvarklarning muhim xarakteristikasi hisoblanadi, chunki u kvarklardan tashkil topgan adronlar to‘lqin funksiyasining antisimmetrikligini



ta'minlaydi va shu bilan Pauli prinsipi bajarilishiga olib keladi. Tarkibiga s kvark ham kirgan mezon va adronlar g'alati zarralarni hosil qilsa, tarkibiga c va b kvarklar kirgan zarralar maftunkor va ko'rkam zarralar hisoblanishadi.

Kvarklar orasidagi o'zaro ta'sir glyuonlar vositasida amalga oshiriladi. Glyuonlar kvarklar rangini tashuvchi va kuchli o'zaro ta'sirni amalga oshiruvchi zarralardir. Bir rangli kvark o'zidan glyuon chiqarib boshqa rangli kvarkka aylanishi mumkin. Glyuonlar va kvarklar nazariyasi kvant xromodinamikasi deyiladi. Bu nazariyaga ko'ra rang tashuvchi 8 ta turli glyuonlar mavjud ekan. Glyuonlar adronlarning paydo bo'lishi va yo'qolishi reaksiyalarining oraliq bosqichlarida namoyon bo'ladi. Eksperimentlarda glyuonlar hosil qilgan adron oqimlari qayd etilgan. Kvarklar va glyuonlar nazariyasi bashorat qilgan barcha narsalar tajriba natijalariga mos tushganligi sababli glyuonlarning mavjudligiga deyarli shubha yo'q.

Umuman olganda, kvarklar gipotezasi, hususan kvant xromodinamikasi adronlar tuzilishi nuqtai nazaridan konservativ gipotezadir. Chunki, faqat ushbu gipotezagina adronlar ustida bajarilgan eksperimentlar natijalarini tushuntirib bera oladi. Kvarklar nazariyasi bilan osongina tushuntirib berilgan ko'pgina eksperimentlar natijalarini kvarklarsiz tushuntirib berish ancha qiyinchiliklarni keltirib chiqarishi mumkin. Shuning uchun ham kvarklar modeli jahon fiziklar jamiyati tomonidan 1976 yildayoq tan olingan.

Kalibr bozonlar. Bular ta'sirlashishni uzatuvchi zarralar bo'lib, elektromagnit ta'sirlashishniki foton, kuchsiz ta'sirlashishniki W^{\pm} va Z^0 bozonlar hamda 8 ta glyuonlar kuchli ta'sirlashish bozonlaridir. Ular virtual zarralar shaklida namoyon bo'ladi. Fotonlar-bu biz uchun tanish zarralar bo'lib, elektromagnit maydon kvanti. Xuddi shu standart model tarkibiga kiruvchi leptonlar ham, kvarklar ham va hatto zaryadlangan oraliq bozonlari bo'lmish W^{\pm} lar ham foton almashishi mumkin. Foton tinchlikdagi massaga ega bo'lmaganligi uchun ham elektromagnit ta'sirlashishning ta'sirlashish chegarasi cheksiz. Foton elektr zaryadiga ega emas, massasiz zarra uchun tinchlikdagi sanoq sistemasi mavjud bo'lmaganidan uning spini aniqlanmagan.

W^{\pm} va Z^0 bozonlar kuchsiz ta'sirlashishning amalga oshishiga javob beradi. Ular 80,4 Gev va 91,2 Gev energiyali massiv zarralardir. Bu proton massasidan deyarli 100 marta katta bo'lib, temir atomi massasidan ham katta. Shuning uchun



ham kuchsiz ta'sirlashish bu juda ham qisqa masofali ta'sirlashishdir. W^\pm va Z^0 bozonlar 1 spinga ega. Ulardan birinchisi kuchsiz ta'sirlashish jarayonlarida qatnashib, zarralarning elektr zaryadini o'zgartiradi. Z^0 bozoni esa elektr zaryadi o'zgaraydigan jarayonlarda qatnashadi[6]. Erkin holatda ular nostabil.

Xiggs bozoni. Ushbu zarraning kashf etilishi Katta adron kollayderining ishga tushishi bilan bog'liq. Uning eksperimental aniqlanishi uchun quyidagi kanallar imkoniyat bergan: uning ikkita fotonga parchalanishi $H \rightarrow \gamma\gamma$ va oraliq Z bozonlari orqali 4 ta leptonga (ikkita lepton va ikkita antileptonga) parchalanishi $H \rightarrow ZZ \rightarrow llll$. Natijada detektorda bir juft gamma kvantning to'qnashishidan yoki 4 ta leptonning to'qnashishidan hosil bo'lgan zarra kuzatilgan[1].

Foydalanilgan adabiyotlar:

1. Глазков В.Н. Атомная и ядерная физика. М.: 2016.
2. <http://nuclphys.sinp.msu.ru/lekt/05.pdf>. Kvarklar. Adronlarning kvark strukturasi.
3. <http://elementy.ru/lib/430525>. Atom yadrosi ichidagi qiziqarli olam.
4. <http://elementy.ru/trefil/21196?cjntext=20442>. Kvarklar va ular bilan ishlovchi butunjahon yo'l.
5. <http://femto.cjm.ua/articles/part-1/1585.html>. Kvarklar.
6. ОИЯИ. Официальный сайт Объединённого института ядерных исследований. <http://www.jinr.ru>.
7. Мо'minov Т.М. Atom yadrosi va zarralar fizikasi. T.: “O'R milliy jamiyati nashriyoti”, 2009.
8. Фарходжонова Н. Ф. Проблемы применения инновационных технологий в образовательном процессе на международном уровне //Инновационные тенденции, социально -экономические и правовые проблемы взаимодействия в международном пространстве. - 2016. - С. 5861.

COMPARATIVE ANALYSIS OF INDICATIVE, IMPERATIVE AND SUBJUNCTIVE MOODS IN ENGLISH AND UZBEK LANGUAGES

Saidova Marjona Zohidovna

Student of English language and literature faculty of NSPI

Scientific advisor: G.N.Allayarova

Annotation: This article provides a detailed comparative analysis of mood verbs in the Uzbek and English languages. It examines the similarities and differences in how mood is expressed through verbs in both languages, considering aspects such as verb categories, conjugation, cultural influence, pragmatic considerations, and linguistic borrowing. Through this analysis, the article offers insights into the linguistic structures and cultural nuances of Uzbek and English, shedding light on the diverse ways in which mood is conveyed in these languages.

Key words: mood category, indicative mood, imperative mood, subjunctive mood, conditional mood, imperative-subjunctive mood, suffix-sa.

Аннотация: В данной статье проводится подробный сравнительный анализ глаголов настроения в узбекском и английском языках. В нем рассматриваются сходства и различия в том, как настроение выражается с помощью глаголов на обоих языках, с учетом таких аспектов, как категории глаголов, спряжение, культурное влияние, прагматические соображения и лингвистические заимствования. Благодаря этому анализу статья предлагает понимание языковых структур и культурных нюансов узбекского и английского языков, проливая свет на различные способы передачи настроения в этих языках.

Ключевые слова: категория наклонения, изъявительное наклонение, повелительное наклонение, сослагательное наклонение, условное наклонение, повелительно-сослагательное наклонение, суффикс-са.

Annotatsiya: Ushbu maqolada o‘zbek va ingliz tillaridagi mayl fe’llarining qiyosiy tahlili batafsil berilgan. Unda fe’l turkumlari, kelishik, madaniy ta’sir, pragmatik mulohazalar va lingvistik o‘zlashtirish kabi jihatlarni hisobga olgan holda har ikki tildagi fe’llar orqali xabar mayli, buyruq-istak mayli, so’roq mayli, shart mayli ifodalanishidagi o‘xshashlik va farqlar o‘rganiladi. Ushbu tahlil orqali maqola

o'zbek va ingliz tillarining lingvistik tuzilmalari va madaniy nuanslari haqida tushuncha beradi, bu tillarda mayl fe'llarining turlicha ifodalanishiga oydinlik kiritadi.

Kalit so'zlar: ravish kategoriyasi, korsatkich mayli, buyruq mayli, ergash gap, shart mayli, buyruq-bosh mayli, qoshimcha-sa.

According to English grammar, mood is a form of the verb that shows the relationship of action to reality. This attitude is established by the speaker. He can use the form of a verb to represent an action as real, problematic, unreal, or as a request or order. In English, as in Uzbek, there are three moods.

According to Uzbek grammar, the grammatical forms that express the relation of action to reality are called moods. Mood categories are inextricably linked with verb tenses, person-number categories. The mood means the execution of an action is connected with a real being and, therefore, it expresses the meanings of indicative, imperative, subjunctive, and conditional. In Uzbek grammar imperative and subjunctive belongs to the same one type. Accordingly, the moods have three types: 1. Indicative 2. Imperative and subjunctive 3. Conditional [4.96p]

1. Indicative mood of English language: The indicative mood form makes a statement or asks a question.

Actions presented as real are expressed in the form of the indicative mood, which exists in the form of expressing time of the action. [2.176p] For instance;

Zilola study at University. Zilola Universtitetda o'qiydi.

I have never heard of it before. Men bu haqida oldin eshitmagandim.

Guzal is going away on business shortly. Guzal tez orada tijirat safariga ketmoqchi.

The indicative mood form makes a statement or asks a question. For example;

Does she speak English? U ingliz tilida gapiradimi?

Have you ever been to Italy? Italiyada bo'lganmisan?

Indicative mood of Uzbek language: Indicative refers to an action that can or cannot be clearly done in one of three times. Indicative indicates three times. For instance; Ikromjon went out into the street looking at the sky. (from works of S.A.)

In both languages the Indicative mood represents an action as a fact:

Here is here- U shu yerda

He said so- U shunday dedi

2. Imperative mood of English language: Verbs in the form of the imperative mood express the urge to perform an action: command, offer, request,



etc. The subject is absent in such sentences, and the predicate is used in the form of an infinitive without "to". Usually, an order, offer or request is addressed to a second person (you, you) or to a group of people, for example:

Give me my phone, please. Telefonimni olib berving.

Learn the lessons of life, because learning life is necessary! Hayot saboqlarini o'rgangin, chunki hayotni o'rganish zarur! (Omon Muxtor) [4.214p]

In order to express the prohibition to commit an action related to the 2nd person, the negation "don't (= do not)" is put before the verb in the form of the imperative mood
Don't make noise here! Bu yerda shovqin qilmang!

Don't to be late in lesson! Darsga kechikmang!

When calling for joint action, after the verb "let" the pronoun "us" (let us = let's) is used, which translates into Uzbek as "keling, qani ". When the speaker expresses his desire to perform the action himself, the pronoun "me" is used after the verb "let".

For instance:

Let us play volleyball! Qani, (Keling)voleybol oynaymiz!

Let me think one minute! O'ylab olishimga bir daqiqa bering!

In order to express the prohibition to perform an action, negation “don't (do not)” is placed before the service verb “let”:

Don't let him smoke here! Uning bu yerda chekishiga yo'l qo'ymang!

We use the imperative in requests and commands. Imperative statements have and understood subject of “you” and therefore take second-person verbs.

Sit down. (You sit down.)

Please take a number. (You please, take a number.)

Taking into consideration the meaning of the imperative mood, we can also refer to its field some interrogative sentences which actually express not a question, but request or a mild command. The predicate verb-form in such sentences coincides with the indicative mood in such cases. For example;

Will you open the door? -mild command.

Shall I do it now?

Modal verbs with an infinitive can be used in the imperative mood to express a request, a permission, a prohibition or an order. For example;

You may go now.

You must not stay here too.

You are to come at ten.

Imperative forms are formed by adding the following suffixes to verb bases in Uzbek language:

I Person	-y, -ay	O'qiy, boray	-ylik, -aylik	Boraylik
II Person	-gin, -gil	Borgin, borgil	-ing, -ingiz	Boring
III Person	-sin	borsin	-sinlar	borsinlar

In both languages the Imperative mood express the speaker's inducement (order, request, command, and the like) addressing to another person to do something;

Come here- Kelingiz

Wake up- Turingiz

3. Subjunctive mood. The subjunctive mood (istak mayli) donates actions that could occur in imaginary (unreal) situations.

In the Uzbek language, subjunctive mood sentences are formed structurally through the syntactic pattern [subjunctive mood – koshki]. In this case, the subjunctive mood symbol is a unit representing a subjunctive mood, and the koshki symbol represents a predicate form. Hence, as a result of the coming of the unit representing subjunctive mood in the function of the predicate, subjunctive mood sentences in a compact structure are formed. [6.128p] For instance;

I wish I were young again.

In Uzbek, istamoq – to desire, xohlamoq- to want, tusamoq – to passion verb lexemes are actively used to express desire. Also, the lexemes of istak, xohish, and ishtiyiq also directly reflect the desire of the subject when it comes to the function of the predicate in speech. For example: O'qishga kirish uning istagi bor (xohishi) edi. It can be used interchangeably with U o'qishga kirishni istardi, U o'qishga kirishni xohlardi, U o'qishga kirish ishtioqida edi sentences.

In sources, the -sa affix acts as a conditional affix as a means of connecting parts of a conditional sentence;

The suffix “-sa” is a conditional mood form of the verb.

I Person: If I write (Agar yozsam)

II Person: If you write (Agar yozsang)

III Person: If they write (Agar yozsalar)

It is noted that the conditional relation is further enhanced if the part of speech consisting of these affixed verbs contains conditional conjunctions such as agar,



mabodo, and basharti [3, p. 270]. But this is not a permanent situation. Although the part of a subjunctive mood sentence consists of verbs with the -sa affix, and conditional conjunctions such as agar, mabodo, and basharti are used in the sentence, conditional sentences may not be formed. [5.98p] For example:

Agar shu tuxumlarni yigirma kun bosib bersangiz, jahon faniga buyuk hissa qo'shgan bo'lardingiz. - If you pressed these eggs for twenty days, you would have made a great contribution to world science. (S. Ahmad. “Napoleon Mamajonov”) [3.174p]

The Uzbek language has these moods of the verb. Each verb mood has its own rules and affixes that give meaning to words when used in a sentences and depending on their function.

In conclusion, we would like to point out that modality is a notional category which expresses the relation of the utterance to reality. Both languages have verb tenses, moods of the verb and they have their own functions. In Uzbek language, there are four verb conjugations, each of which has its own suffix. In English language, there are mainly three verb moods, and they give meaning to sentences depending on their functions.

Reference:

- [1]. Erkaboyeva N. O'zbek tillaridan ma'ruzalar to'plami T: “Akademnashr”,2014.
- [2]. Irisqulov A.T. Theoretical grammar of English. T. “Nashriyot”, 2006.
- [3]. Mahmudov N., Nurmonov A. Theoretical grammar of Uzbek language. T. Teacher, 1995.
- [4]. Usmonova, S. R. The Application of the Method of Metamorphosis in the Folklore of the Peoples of the East. Psychology and Education Journal, 2021. [2].
- [5]. G'afforov English grammar book
- [6]. www.native-english.ru

Research Science and
Innovation House



O‘ZBEKISTONDA INTERNET JURNALISTIKASI: YUTUQLAR VA MUAMMOLAR

Gulimova Bibisara – QDU, Jurnalistika kafedrası assistenti,
Maftuna Yusupboyeva – QDU, qoraqalpoq filologiyasi va jurnalistika
fakulteti 2-kurs talabasi.

Rezyume. Ushbu maqolada O‘zbekiston internet jurnalistikasi va undagi kamchiliklar asosiy masala sifatida berilgan. Shu o‘rinda hozirgi kundagi ushbu sohaga bo‘lgan talablar va uning avzalliklari haqida mulohaza yuritimiz.

Kalit so‘zlar: internet jurnalistikasi, fake xabar, kontent, interaktivlik , hamfikrlik, professional yondashuv, media.

Mamlakatimizda informacion texnologiyalari jadal rivojlanib kelmoqda va bu “Internet jurnalistika” yo‘nalishini ommalashuviga olib keldi. Hozirgi kunda internet jurnalistika tezkorligi, auditoriyani qamrab olishi va ta’sir ko‘rsatish jihatidan tezligi bilan boshqa ommaviy axborot vositalari ichida birinchilikni egallagan. Buni biz o‘zbek segmentidagi axborot saytlari sonining tobora ortib borayotganligidan anglashimiz mumkin. Hozirgi kunda zamonaviy axborotlardan xabardor bo‘lish, ularni o‘rganish, uzatish va takomillashtirishda internet jurnalistikasining o‘rni nihoyatda beqiyosdir. Axborot oqimi shiddatli tus olganiga qo‘shimcha endilikda uning tarqalishidagi to‘siqlar yo‘qoldi. Axborotni cheklanmagan miqdorda masofaga uzata olishning texnik imkoniyatlari qanchalik rivojlanishiga qaramay u keltirib chiqargan muammolar alohida ilmiy-amaliy masala sifatida mutaxassislar oldiga mutlaqo kutilmagan muammolarni qo‘ydi.

Asosan, internet-nashrlar a‘nanaviy jurnalistikada yangi davrni boshlab berdi. Bu esa jurnalistlarga qo‘yilayotgan talablarni oshirdi va a‘nanaviy jurnalistikadagi bir qancha kamchiliklarni yo‘zaga chiqardi. Xodim bir vaqtning o‘zida ham jurnalist, ham fotomuxbir, ham sayt administratori, sayt redaktori kabi vazifalarni bajarishga to‘g‘ri keldi. Bundan kelib chiqib O‘zbekistonda keng qamrovli, universal jurnalist kadrlarning etishib chiqishiga olib keldi. Bu albatta, sohaning taraqqiyotiga va rivojiga o‘zining katta hissasini qo‘shishi aniq. Lekin, tanganing ikkinchi tamoni bo‘lganidek, sohada professional bo‘lmagan, jurnalistika amaliyotidan,



nazariyasidan mutloqo xabarsiz internetda ishlayotgan blogerlar, ijtimoiy tarmoqlardagi sahifa administratorlari, tarjimon, frilanser, reportyor, kopirayterlarning ko‘payishiga zamin yaratdi. Shu sababdan ham fan nazariyasini o‘rganish, internet jurnalistikaning mohiyatini tushunish, uning maqsad va vazifalarini to‘liq anglab yetish talab darajasida. Lekin, bugungi internet jurnalistikasining asosiy vazifasi xabarni yetqazish va tahlil qilishdan iborat bo‘lib qolgan. Buning uchun kerak bo‘ladigan bilim, tajriba, mahorat ikkinchi darajaga tushib qolyapti.

Internet nashrlarida uchrayotgan jurnalistik etikaga zid bo‘lgan asosiy holatlar ham bor. Jumladan, jurnalistlarning xabarni tekshirmay uni o‘z nashrida berishi, ayrim internet nashrlaridagi tarjimonlarning, kopirayterlarning mualliflik huquqiga rioya qilmasligi, ijtimoiy tarmoqlarda tarqalayotgan xabar, audio va video materiallarni o‘zlashtirish, manbani tekshirmay tarqatish holatlari kuzatilmoqda¹

Axborotning ishonchli ekanligi barchasidan ustun turadi. Internetdagi ma’lumotlar turlicha bo‘lishi mumkin. Manbalar juda ko‘p ammo to‘g‘ri va aniq axborot topish ancha mushkul, negaki, saytlarga ma’lumotni joylashni oddiy dasturchi ham eplay oladi. Ijtimoiy tarmoqlardagi "fake" nomi bilan ataladigan soxta xabarlarining ko‘pligi esa undan-da achinarli hol.

Bular oddiy tashkilot nomidan fake xabarlar noqonuniy ravishda axborot uzatish, yoki biror bir mashhur shaxslar haqida, ularning oilaviy hayotiga tegishli soxta xabarlarini tarqatishni ham e’tiborsiz qoldirib bo‘lmaydi. Birgina soxta xabar millionlab odamlarning hayotini o‘zgartirib yuborishi mumkin. Chunki hozirda butun dunyo aholisi faqatgina ijtimoiy tarmoqlardagi ma’lumotlarga tayanib qolgan. Biror savolning javobini oddiy kitobdan emas, internetdan izlashadi. Kitobdan axborot olish kamdan-kam hollarda bo‘ladi. Shu sababdan xabarlar aniq va ravshan yoritib berilishi kerak. Agarda bu kamchiliklarning oldini olmasak soxta xabarlar orqali noto‘g‘ri ma’lumotlar yetkazilib katta xatolarni yuzaga keltirib chiqarishi aniq. Buning oldini olish uchun tahrirlash ishlariga oliy toifali tilshunoslar, olimlarni bu ishga jalb etish maqsadga muvofiqdir.² Bundan tashqari tasdiqlanmagan ma’lumotlarni tarqatganligi uchun qonuniy ravishda javobgarlikka tortilishi kerak deb o‘ylayman. Negaki, har bitta yolg‘on xabar, birinchidan online nashrning

¹ <https://kknews.uz/oz/8269.html>

² <https://uzhurriyat.uz/2018/02/21/o-zbekistonda-internet-jurnalisti>



ishonchlilik darajasini pasayishiga sabab boladi, ikkinchidan odamlarning aldanib qolishiga, yoki biron bir kishiga nisbatan salbiy fikrning shakllanishi olib keladi.

O‘zbekistonga internet jurnalistikaning rivojlanishi a’naviy jurnalistikadan o‘zining bir qancha avzalliklari bilan ajralib turadi. Interaktivligi, professional yondoshuvi, matbuotga yo‘nalganligi, kerakli ma’lumotlar uzatilayotgan joyiga tez va sifatli yetib borishi bilan bir qatorda auditoriya bilan hamfikrlilikni oshirib beradi. Bundan tashqari internet ma’lumotlarini tarqalishidagi ta’minotni qimmatligiga qaramasdan har bir o‘quvchiga kerakli ma’lumot qo‘g‘ozli ma’lumotga nisbatan tezroq va arzonroq, eng muhimi sifatli yetib borishini ta’minlaydi.³

Yuqoridagi aytib o‘tilgan ma’lumotlardan xulosa chiqarib, internet olamidagi jurnalistika aslida yaxshi tushuncha, lekin bu holatdan kerakli va manfaatli maqsadlarda foydalanish lozim deb hisoblayman. Chunki muammolar va kamchiliklar bor ularning yechimlarini topib internet jurnalistikasini yanada rivojlantirish kerak. Hozirgi kundagi hayotimiz uchun media olami, internet saytlari juda muhim o‘rin egallagan.

FOYDALANILGAN ADABIYOTLAR

1. Nozima Muratova, Nargis Qosimova, Gulnoza Alimova, A’zam Dadaxonov, Azizaxon Ilyosxonova, Sitara Xolmatova, Nigina Xakimova: Jurnalistika “Onlayn jurnalistika va mediada yangi trendlar” –T.: O‘zbekiston, 2019. 135-b.

2. <https://infocom.uz/internet-jurnalistikasi-va-uning-istiqbollari/>

3. <https://kknews.uz/oz/8269.html>

4. <https://uzhurriyat.uz/2018/02/21/o-zbekistonda-internet-jurnalisti>

Research Science and Innovation House

³ <https://infocom.uz/internet-jurnalistikasi-va-uning-istiqbollari/>



The potential benefits and drawbacks of a cashless society

Eshqulova Dilorom Abduravupovna

Termiz davlat universiteti Iqtisodiyot va turizm fakulteti

Human resources management - 121-guruh talabasi

dilomeshqulova11@gmail.com

Abstract: The transition to a cashless society, characterized by the replacement of physical currency with digital transactions, has garnered significant attention in recent years. This paper explores the multifaceted implications of such a shift, weighing its potential benefits and drawbacks. Key advantages include increased convenience and efficiency in transactions, enhanced security through reduced risk of theft and counterfeiting, and improved financial inclusion for those with access to digital technology. Additionally, cashless transactions can provide better tracking and transparency, aiding in the reduction of tax evasion and illicit activities. Conversely, the drawbacks encompass concerns over privacy and data security, the risk of digital fraud, and the exclusion of individuals lacking access to digital infrastructure. Furthermore, the dependence on technology raises the vulnerability to cyberattacks and system failures. This analysis underscores the need for balanced policy approaches that maximize the benefits while mitigating the risks associated with a cashless society.

Key words: Convenience, reduced crime, improved tax compliance, cost savings, financial inclusion, privacy concerns, economic control.

Аннотация: Переход к безналичному обществу, характеризующийся заменой физической валюты цифровыми транзакциями, в последние годы привлек значительное внимание. В данной статье исследуются многогранные последствия такого изменения, взвешиваются его потенциальные преимущества и недостатки. Ключевые преимущества включают повышенное удобство и эффективность транзакций, повышенную безопасность за счет снижения риска кражи и подделки, а также улучшение финансовой доступности для тех, кто имеет доступ к цифровым технологиям. Кроме того, безналичные транзакции могут обеспечить лучшее отслеживание и прозрачность, помогая сократить случаи уклонения от уплаты налогов и незаконной деятельности. И наоборот, недостатки включают в себя

обеспокоенность по поводу конфиденциальности и безопасности данных, риск цифрового мошенничества и исключение лиц, не имеющих доступа к цифровой инфраструктуре. Кроме того, зависимость от технологий повышает уязвимость к кибератакам и системным сбоям. Этот анализ подчеркивает необходимость сбалансированных политических подходов, которые максимизируют выгоды и одновременно снижают риски, связанные с безналичным обществом.

Ключевые слова: удобство, снижение уровня преступности, улучшение налогового законодательства, экономия средств, финансовая доступность, конфиденциальность, экономический контроль.

Annotasiya: So'nggi yillarda jismoniy valyutani raqamli operatsiyalar bilan almashtirish bilan tavsiflangan naqd pulsiz jamiyatga o'tish muhim e'tiborni tortdi. Ushbu maqola bunday siljishning ko'p qirrali oqibatlarini o'rganadi, uning mumkin bo'lgan afzalliklari va kamchiliklarini ko'rib chiqadi. Asosiy afzalliklarga tranzaktsiyalarda qulaylik va samaradorlikni oshirish, o'g'irlik va qalbakilashtirish xavfini kamaytirish orqali xavfsizlikni oshirish va raqamli texnologiyalarga ega bo'lganlar uchun moliyaviy inklyuzivlikni yaxshilash kiradi. Bundan tashqari, naqd pulsiz operatsiyalar yanada yaxshi kuzatuv va shaffoflikni ta'minlab, soliq to'lashdan bo'yin tovlash va noqonuniy faoliyatni kamaytirishga yordam beradi. Aksincha, kamchiliklar maxfiylik va ma'lumotlar xavfsizligi, raqamli firibgarlik xavfi va raqamli infratuzilmaga kirish imkoniga ega bo'lmagan shaxslarni istisno qilish bilan bog'liq tashvishlarni o'z ichiga oladi. Bundan tashqari, texnologiyaga bog'liqlik kiberhujumlar va tizimdagi nosozliklar uchun zaiflikni oshiradi. Ushbu tahlil naqd pulsiz jamiyat bilan bog'liq xavflarni yumshatish bilan birga foydani maksimal darajada oshiradigan muvozanatli siyosat yondashuvlari zarurligini ta'kidlaydi.

Kalit so'zlar: Qulaylik, jinoyatchilikni kamaytirish, soliqqa rioya qilishni yaxshilash, xarajatlarni tejash, moliyaviy inklyuzivlik, shaxsiy daxlsizlik muammolari, iqtisodiy nazorat.

A cashless society refers to a society where all transactions are conducted digitally, without the use of physical currency. This concept has been gaining traction in recent years due to the increasing prevalence of digital payment methods such as credit cards, mobile wallets, and online banking.

Potential benefits of a cashless society include:

1. Convenience: Digital payments are quick and easy, allowing for faster transactions and reducing the need to carry physical cash.

2. Security: Digital transactions can be more secure than cash, as there is less risk of theft or loss.

3. Financial inclusion: A cashless society could potentially make it easier for people without access to traditional banking services to participate in the economy through digital payment methods.

4. Reduced crime: With less physical cash in circulation, the potential for theft and illicit activities involving cash could decrease.

Overall, while a cashless society offers potential benefits in terms of convenience and security, it also raises important considerations around privacy, inclusion, and economic impact that must be carefully addressed.

A cashless society offers several potential benefits, including:

- Convenience: Transactions can be completed quickly and easily without the need for physical cash.

- Security: Electronic payments are more secure than carrying cash, reducing the risk of theft or loss.

- Financial inclusion: Digital payment methods can provide access to financial services for unbanked populations.

- Cost savings: Businesses can save money on cash handling and processing fees.

However, there are also drawbacks to consider:

- Privacy concerns: Digital transactions can be tracked and monitored, raising concerns about data privacy.

- Exclusion of vulnerable populations: Those without access to technology or bank accounts may be left behind in a cashless society.

- Dependency on technology: System outages or cyberattacks could disrupt the entire payment system.

- Economic impacts: Cash-dependent businesses or individuals may struggle to adapt to a cashless environment.

It is important to weigh these benefits and drawbacks carefully when considering a transition to a cashless society and to address any potential challenges proactively. In conclusion, the concept of a cashless society presents both potential benefits and drawbacks that need to be carefully considered. The convenience,

security, and potential for financial inclusion are significant advantages of transitioning to a cashless system. However, concerns around privacy, exclusion of vulnerable populations, dependency on technology, and economic impacts cannot be overlooked.

As we move towards a more digital economy, it is crucial to strike a balance between reaping the benefits of a cashless society and addressing the challenges it presents. Policymakers, businesses, and individuals must work together to ensure that the transition to a cashless society is inclusive, secure, and sustainable for all members of society. By addressing these considerations thoughtfully, we can harness the advantages of a cashless society while mitigating its potential drawbacks.

References

1. "The End of Money: The Rise and Fall of Cash" by David Wolman (2012)
2. "Going Cashless: The Shift to a Digital Wallet" by T.R. Monahan (2020)
3. "The War on Cash: How Governments and Banks are Killing Cash and What It Means for You" (2019)

Research Science and Innovation House

MUSIQA IDROKINING PSIXOLOGIK XUSUSIYATLARI

Xamraqulova Lobarxon Jamoliddin qizi

Farg‘ona davlat universiteti

Magistratura 2-kurs talabasi

Annotatsiya: Musiqa asarlarini tinglab, eshitib idrok etishni ham xuddi musiqa yozish va ijro etish kabi musiqa san’atidagi asosiy faoliyat turi deb hisoblash kerak. Biroq, tinglovchisiz musiqa san’ati o‘z ma’nosini yo‘qotadi va yashashdan to‘xtaydi. Musiqa tinglash va uni idrok etish musiqa faoliyatining shunday turiki, u bolaning yoshlik paytidan tarbiyalanadi va singdirib boriladi. Deyilishicha, musiqani barcha eshitadi, biroq uni hamma ham tinglab idrok eta olmaydi. Musiqani tinglash jarayonida idrok etish darajasi tinglovchining umumiy madaniyati va musiqiy tayyorgarlik darajasiga bog‘liq, unga to‘g‘ri proporsionaldir. Musiqiy asarning to‘liq va chuqur mazmunga ega holda idrok etilishi, shu singari, kompozitor va ijrochi mahoratidan ham dalolat beradi. Shu tarzda, tinglash jarayoni tinglovchining tarbiyasi, individual qobiliyatlari va tayyorgarligi bilan ajralmas holat deb yakuniy fikrga kelish mumkin.

Kalit so‘zlar: idrok, kompozitor, tinglash, mahorat, proporsional, integratsiyalashuv, qo‘shiq, opera, romans, ariya

Kirish

XX asr boshlarida O‘zbekistonda yashab ijod etgan musiqachi, etnograf Avgust Eyxgorn shaharlik o‘zbeklarning qo‘shiqlari haqida, jumladan, shunday degan: «Ularning qo‘shiqlari ijrosini davomiy eshitish biz uchun yoqimsiz, bu narsa asabimizga tegadi»¹. Sharq tinglovchilari tomonidan ham operadagi vokal ariyalar, romanslar haqida shunday fikrlar bildirilgan. Ular bu musiqani “qo‘pol va notabiiy” deb hisoblaydilar.

Musiqiy asarni to‘g‘ri va to‘la baholay oluvchi rivojlangan musiqiy eshitish qobiliyatiga ega kishilarda bunga qarama-qarshi fikrlar mavjud. Ikki jildlik “O‘zbek xalq qo‘shiqlari” to‘plamini yiqqan musiqashunos E.E.Romanovskayaga

¹ «Muzikal’naya fol’kloristika v Uzbekistane», T., 1963, s.98

nazariyotchi va kompozitor B.V.Asaf'ev yuqoridagi fikrlarga qarama-qarshi fikrlar yuritganliklarini ko'rish uchun bir qancha misollar keltirish mumkin.

Yevropa musiqasining Sharq tinglovchisi tomonidan tushunilishi va qabul qilinishi haqida mashhur o'zbek shoiri Furqatning misoli e'tiborga molik. U 1890 yilda Toshkentdagi rus musiqa jamiyati konsertida qatnashgan va bu haqda “Nag'ma va nag'magar va aning cholg'usi va ul nag'ma ta'siri xususida” she'rini yozadi. Mazkur she'rda u fortepiano ijrosi haqida shunday yozadi:

O'zimga tushdi bir kun ushbu ahvol,
Bor ekan nag'ma oning oti rayol.
Eshittim bir qiz anda bahri hojot
Qilur nag'ma tili bilan munojot.
Azin ovoz bilan yig'lab xudog'a,
Karam qilar der meni bag'ri adog'a.
Maqomini qilur har nav' bunyod,
Gahi qattiq fig'on, gah narmi faryod.
Gahi naydek chekar ohista nola,
Keltirur goh navo mashqin xayola.
Menga ul nag'ma andog' qildi ta'sir,
Jigardin o'tdi go'yo tez par tiyr.
O'shal dam bo'ldi holotim digar dun,
To'lub-toshdi Yurak monandi Jayhun.

Musiqiy ijrodagi ko'povozlilik ham Furqat nazaridan chetda qolmagan. Xor ijrosini tasvirlay turib, u baland va past ovozlar bir paytning o'zida yangrashini, musiqa cholg'ulari haqida gapirganda musiqachilar birgalikda cholg'ularda chalganda ularning har biridan “turli xil tovush” chiqishini ta'kidlab o'tgan.²

Bunday misollarni bir qanchasini keltirish mumkin va bulardan shuni aytib o'tishimiz mumkinki, tinglovchining musiqani qabul qilishida tafovutlar mavjud. Bir tomondan musiqani qabul qila olmaslik, tushunmaslik, anglamaslik boshqa tomondan esa musiqiy idrokning teranligi va nozikligi. Musiqani qabul qilishdagi

² Vizgo T.S. Razvitie muzikal'nogo iskusstva Uzbekistana i ego svyazi s russkoy muzikoy (O'zbekistonda musiqa san'atining rivojlanishi va uning rus musiqasi bilan aloqasi). -M.; Muzika, 1970, 70-71-bet

bu tafovutlar hayot, turmush, tarbiya, musiqiy qobiliyatlarning rivojlanganligi, musiqiy eshitish qobiliyati, musiqa san'atini tushunishga tayyorlik va bunga bo'lgan xohish bilan bog'liq bir qator ob'ektiv va sub'ektiv sabablarga ega.

E.Nazaykinskiy asarida musiqiy eshitish qobiliyati fiziologik nuqtai nazardan ko'rib chiqilgan. Bu quloq, markazga boruvchi va undan keluvchi nerv yo'llari, bo'g'inlar, markaziy nerv tuzilmasidagi ma'lum bir qismlarni o'zida qamrab oluvchi tizimdir. Motor o'xshashlik va interiorizasiya (ichga o'tish, motor harakatlarning qisqarib ichki, psixologik jihatlariga o'tishi) nazariyalari, albatta, qabul qilish qonuniyatlarining rang-barangligini to'la qamrab ololmaydi. Lekin ular qabul qilishning reflektorlik konsepsiyasini chuqurlashtiradi va boyitadi, perseptiv (idrok qilishga oid) vazifalar va harakatlar genizisining eng muhim jihatlarini ochib beradi, psixik aks etishning faolligini isbotlaydi.

Musiqani idrok qilishda harakatlarning roli muhimligi, musiqiy eshitish qobiliyatining shakllanishida qo'shiq aytishning muayyan ta'siri haqida guvohlik beruvchi dalillar musiqa amaliyotida anchadan buyon ma'lum. Tinglash tashqi shakllarining (qo'shiq aytish, chalish, ritmik harakatlarda) “ichki eshitish” yashirin harakatiga o'tish hodisasi ham ma'lum. Ular musiqa psixologiyasida o'rganilgan. Bu dalillarning barchasi idrokning motor konsepsiyasi va interiorizasiya nazariyasi nuqtai nazaridan yangicha yoritilishi mumkin.

Asarni idrok qilayotganda undan bexabar holda idrok etish mumkin emas. Zeroki idrok tafakkur bilan chambarchas bog'liq. Birqancha musiqashunoslar idrok etilayotgan musiqaning semantik mazmunini tushunish zarurligi haqida gapirgan. Musiqa pedagogikasining asosiy tamoyillaridan biri musiqani idrok etishda hissiy va ongning birligidir. Bolada musiqiy idrok musiqa faoliyatining barcha turlarida rivojlanadi: qo'shiq aytish, musiqiy va ritmik harakatlar, bolalar cholg'u asboblari chalish. Shu bilan bir qatorda, musiqiy idrok maktabgacha ta'lim tashkilotida tinglash faoliyati orqali amalga oshiriladigan musiqiy faoliyatning mustaqil turi sifatida qo'llaniladi. Musiqa tinglash musiqiy faoliyatning eng rivojlangan, ko'p qamrovli turlaridan biridir. Musiqa mashg'uloti jarayonida bolalar musiqa tinglash va eshitishni, uni tahlil qilishni o'rganadilar. Bolalarda musiqa tinglashni uslubiy jihatdan to'g'ri tashkil etish bolalarning musiqiy madaniyatini tarbiyalash va ijodiy ifodalarini rivojlantirishga yordam beradi.

Madaniyat va san'atni rivojlantirish jamg'armasi vazifalaridan biri millatlararo ijodiy muloqotni yo'lga qo'yish va o'zbek san'atining jahon badiiy va madaniy



makoniga integratsiyalashuviga ko‘maklashishga yordam berishdan iborat bo‘ladi³ - deya ta’kidlaydi Prezidentimiz Sh. Mirziyoyev. Biz yashayotgan hozirgi zamonimizda biz musiqachilar uchun shunday sharoitlar yaratilayotganidan qancha faxrlansak kam.

Foydalanilgan adabiyotlar

1. «Muzikal’naya fol’kloristika v Uzbekistane», T., 1963, s.98
2. Vizgo T.S. Razvitie muzikal’nogo iskusstva Uzbekistana i ego svyazi s russkoy muzikoy (O‘zbekistonda musiqa san’atining rivojlanishi va uning rus musiqasi bilan aloqasi). -M.; Muzika, 1970, 70-71-bet
3. Musiqa psixologiyasi (ma’ruzalar kursi): O‘quv qo‘llanma G‘ Tuzuvchi-muallif R.G‘.QODIROV. - T.: Musiqa, 2005.
4. Karomatov F.M. Uzbekskaya muzo‘ka.G‘ Muzikal’naya ensiklopediya G‘ Gl.red. YU.V.Keldo‘sh. T.5. M., 1981
5. Obuxovskiy K. Psixologicheskaya teoriya stroeniya i razvitiya lichnosti G‘G‘ Psixologiya formirovaniya i razvitiya lichnosti. M.. 1981
6. G. Kurbonova “Psixologiya” “Musiqa” nashriyoti Toshkent 2023
7. <https://oz.sputniknews.uz/>
8. DT Namozova Musiqa Darolarida O‘quvchilarni Kreativlik Hamda Erkin Tafakkurini Shakllantirishni Tashkil Etish Scientific progress 2 (2),
9. DT Namozova BO ‘LAJAK MUSIQA O ‘QITUVCHILARINING KREATIV KOMPETENTLIGINI MUSIQA TARIXI FANINI O ‘QITISH VOSITASIDA SHAKLLANTIRISH Science and innovation 1 (B6),
10. BRAYL NOTA TIZIMINING MUSIQA TA'LIMIDAGI ILK QADAMLARI
AZT Namozova Dilorom BRAYL NOTA TIZIMINING MUSIQA TA'LIMIDAGI ILK QADAMLARI
Science and innovation 1 (C2), 36-38 Oriental renaissance: Innovative, educational, natural and social sciences 2 ...

³ <https://oz.sputniknews.uz/>

11. PSYCHOLOGICAL FEATURES OF PREPARING CHILDREN FOR SCHOOL Scientific Bulletin of Namangan State University 2 (7), 402-407
M Asqarova, D Namozova, N Madaminov, D Alixhonova
12. APPROACH TO THE USE OF THE LIVES AND WORKS OF BLIND MENTOR ARTISTS IN EDUCATING YOUNG PERFORMERS (ON THE EXAMPLE OF RASULQORI MAMADALIYEV)
D Namozova, Z Astanova, M Egamberdiyev Science and innovation 2 (B4), 149-151
13. Педагогический профессионализм как основной стиль творческой деятельности учителя
МЭ ЮЛДАШЕВА, ДТ НАМАЗОВА, ДХ УСМАНОВА Будущее науки-2014, 136-138
14. KO ‘ZI OJIZ YOSHLARNING MUSIQIY SAVODXONLIGINI TAKOMILLASHTIRISH YO ‘LLARI
DT Namozova, ZT Astanova Oriental renaissance: Innovative, educational, natural and social sciences 2 ...
15. МОДЕЛЬ РАЗВИТИЯ КРЕАТИВНОЙ КОМПЕТЕНТНОСТИ БУДУЩЕГО УЧИТЕЛЯ МУЗЫКИ Farg ‘ona davlat universiteti ilmiy jurnali, 13-17
B Shermuhammadov, D Namozova
16. Renessans-bo'lajak musiqa o'qituvchisining kompetatsion takomili sifatida
N Dilorom UZLUKSIZ TA'LIM 2091 (5594), 19
17. Bo'lajak musiqa o'qituvchilarining kreativ kompetentligini musqa tarixi fanini o'qitish vositasida shakllantirish O'zbekiston Davlat san'at va madaniyat institut XABARLARI 2 (6), 75
N Dilorom
18. BO'LAJAK MUSIQA O'QITUVCHISINING KREATIV KOMPETENTLIGINI TAKOMILLASHTIRISH YO'LLARI Евразийский журнал социальных наук, философии и культуры 4 (2), 50-53
D Namozova

19. BO ‘LAJAK MUSIQA O ‘QITUVCHISI KREATIV KOMPETENTLIGINI OSHIRISH TEXNOLOGIYALARINI TAKOMILLASHTIRISHNING PEDAGOGIK TALABLARI

DT Namozova

20. Oriental renaissance: Innovative, educational, natural and social sciences 4 ...BO ‘LAJAK MUSIQA O ‘QITUVCHISINING KREATIV KOMPETENTLIGINI TAKOMILLASHTIRISHMODELI Farg'ona davlat universiteti, 2-2

B Shermuhammadov, D Namozova

21. FORMATION OF CREATIVE COMPETENCE OF FUTURE MUSIC TEACHERS THROUGH TEACHING OF MUSIC HISTORY Science and Innovation 1 (6), 2022 Forming a sense patriotism in music lessons

D Namozova

22. Нажметдинова М.М. У.Рахмонов А.Эргашев The Role and Importance of Music Clubs in The Leisure of Young People *Journal of Pedagogical Inventions and Practices* <https://zienjournals.com> ISSN NO:2770-2367 Date of Publication:22-11-2021 A Bi-Monthly,Peer Revived International Journal Volume 2 47-49

23. Нажметдинова М.М S.Mannopov, I.Nazarova, Sh.Ataboyeva, J.Mo'ydinov Analysis of research on aesthetic features of uzbek folk music *Turkish online journal of qualittave Inquiru (TOJQI)*Volume 12,ISSue 10 Oktober 2021:3528-3533

24. Akmal Arabovich Saddixonov MUSIQIY TA'LIMDA KOMPETATSION YONDASHUV 2022 *Oriental renaissance: Innovative, educational, natural and social sciences* 10-2 572-577

25. Sadixanov Akmaljon Arapovic TALABALAR KREATIVLIK JIHATLARINI RIVOJLANTIRISHNING SAMARALI YO'LLARI 2023 *Science and innovation 2 Special Issue 5* 633-637

26. Акмаль Алдиёров Садиханов ПОНЯТИЕ ЛИЧНОСТНОЙ КОМПЕТЕНТНОСТИ И КРЕАТИВНОСТИ УЧИТЕЛЯ МУЗЫКИ В СИСТЕМЕ ОБРАЗОВАНИЯ 2023/6/4 " USA" INTERNATIONAL SCIENTIFIC AND PRACTICAL CONFERENCE TOPICAL ISSUES OF SCIENCE 8 1

27. Kirgizov, I., Kirgizov, I., Najmetdinova, M., &Atabayeva, S. (2022, February). *THE GENESIS OF THE DEVELOPMENT OF MUSIC CULTURE. In Archive of Conferences* (pp. 57-60).

28. Kirgizov, I., Imyaminovich, K. I., Nurmammedjanov, A., Sotvoldievich, S. B., Mamasodikovna, N. M., &Juraevna, A. S. (2021). *The Pleasure of Singing, Listening and Understanding Navoi. Annals of the Romanian Society for Cell Biology*, 2410-2413.

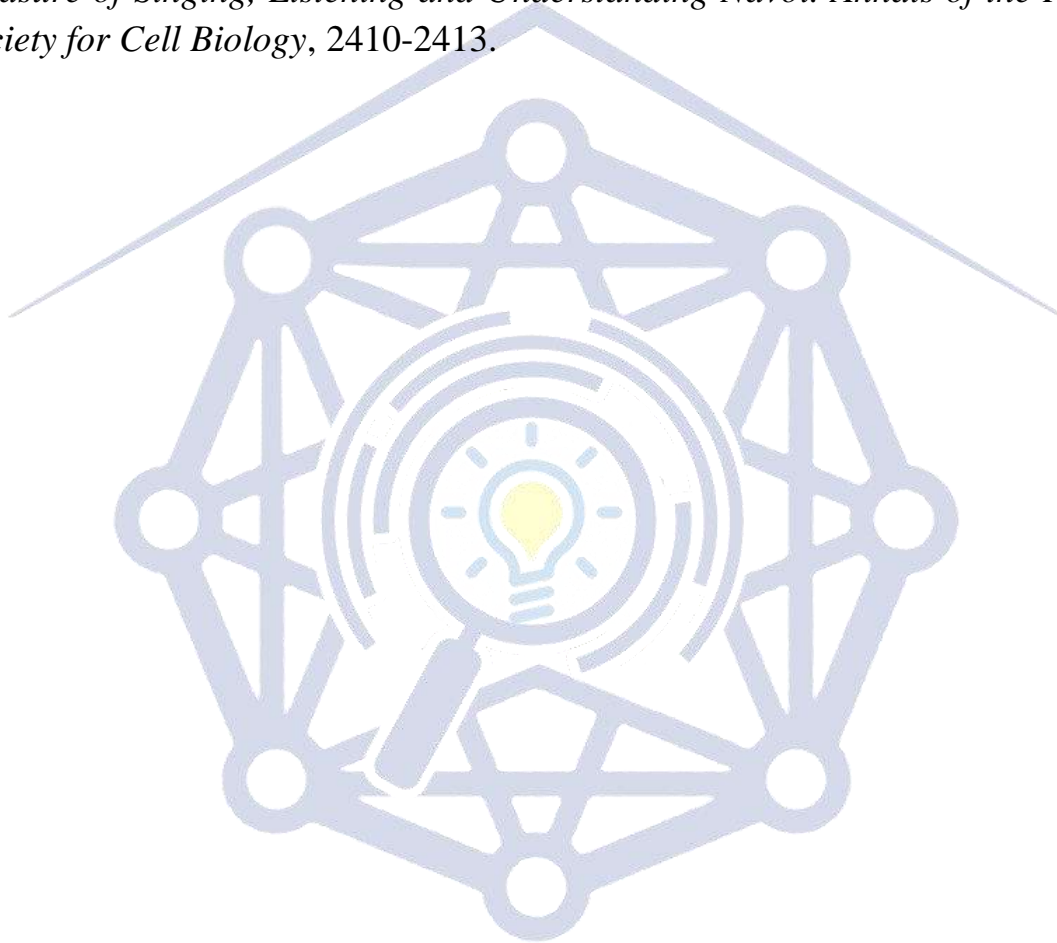

Research Science and
Innovation House



SURUNKALI RINOSINUSIT, GIPERTROFIK RINIT VA ESHITUV NAYI DISFUNKSIYASI BILAN KASALLANGAN BEMORLARNI ZAMONOVIIY DAVOLASH USULLARI

Shamatov Islom Yakubovich

Samarqand davlat tibbiyot universiteti 1-son Otorinolaringologiya kafedrası
katta o'qituvchisi

Davronova Gulrux Baxtiyorovna

Samarqand davlat tibbiyot universiteti 1-son Otorinolaringologiya kafedrası
dotsenti, PhD

Annotatsiya. Hozirgi vaqtda surunkali rinosinusitlarga patologik jarayonlarning o'xshash lokalizatsiyasi bilan birlashtirilgan getirogen kasalliklar guruhi sifatida qaralmoqda. Burun chig'anoqlari gipertrofiyasi bilan kechadigan surunkali rinosinusit ko'pincha eshitish naychasining disfunktsiyasiga olib keladi, bu rinologiyaning dolzarb muammolaridan biri bo'lib, doimo olimlarning diqqat markazida.

Ilmiy ishda surunkali rinosinusit, burunning pastki chig'anoqlar orqa qismlarining gipertrofiyasi va eshitish naylari patologiyasi bilan og'rigan 7 yoshdan 18 yoshgacha bo'lgan 20 nafar bemorni tekshirish va davolash samaradorligi baholangan. Surunkali rinosinusit, burun chig'anoqlari gipertrofiyasi, eshituv nayi patologiyalarini davolash dastlab yallig'lanishga qarshi dori vositalari, ozona terapiyasi o'tkazilgan maxsus otolaringologik mikromanipulyatsion asboblarda yordamida endonazofaringial kam invaziv jarrohlik amaliyoti natijalari keltirilgan. Maxsus otorinolaringologik mikromanipulyatsion asboblari bilan endonazofaringoskopiya yordamida foydalanish zamonaviy, samarali va minimal invaziv endoskopik usul bo'lib, burun, burun-halqumni funksiyasini saqlab qolish imkoniyatini beradi.

Kalit so'zlar: Rinosinusit, eshituv nayi, disfunktsiya, gipertrofik rinit, eshitish naylari teshigi, ultratovush dezintegratsiya, mikrodebrider.

Аннотация. В настоящее время хронические риносинуситы рассматриваются как группа гетерогенных заболеваний, объединенных сходной локализацией патологических процессов. Хронический риносинусит, сопровождающийся гипертрофией носовых раковин, часто приводит к

дисфункции слухового прохода, одной из актуальных проблем ринологии, которая постоянно находится в центре внимания ученых.

В научной работе оценивалась эффективность обследования и лечения 20 пациентов в возрасте от 7 до 18 лет с хроническим риносинуситом, гипертрофией задних отделов нижних раковин носа и патологией слухового прохода. Лечение хронического риносинусита, гипертрофии носовых раковин, патологий слухового прохода первоначально представлено результатами эндоназофарингеальной малоинвазивной хирургии с применением противовоспалительных препаратов, специальных отоларингологических микроманипуляционных аппаратов, при которых проводится озонотерапия. Использование эндоназофарингоскопии со специальными оториноларингологическими микроманипуляторными приборами является современным, эффективным и малоинвазивным эндоскопическим методом, позволяющим сохранить функцию носа, носоглотки.

Ключевые слова: риносинусит, слуховая труба, дисфункция, гипертрофический ринит, перфорация слуховой трубы, ультразвуковая дезинтеграция, микродебридер.

Abstract. Currently, chronic rhinosinusitis is considered as a group of geriatric diseases united by similar localization of pathological processes. Chronic rhinosinusitis accompanied by hypertrophy of the nasal concha often leads to dysfunction of the auditory tube, which is one of the current problems of rhinology and is always in the focus of scientists' attention.

In the scientific study, the effectiveness of examination and treatment of 20 patients aged 7 to 18 years with chronic rhinosinusitis, hypertrophy of the posterior parts of the lower nasal concha and pathology of the auditory canals was evaluated. The results of endonasopharyngeal minimally invasive surgery with the help of special otolaryngological micromanipulation devices, which were initially treated with anti-inflammatory drugs, ozone therapy, chronic rhinosinusitis, nasal concha hypertrophy, auditory tube pathologies are presented. The use of endonasopharyngoscopy with special otorhinolaryngological micromanipulation devices is a modern, effective and minimally invasive endoscopic method, which provides an opportunity to preserve the function of the nose, nasopharynx.

Key words: Rhinosinusitis, auditory tube, dysfunction, hypertrophic rhinitis, auditory tube perforation, ultrasound disintegration, microdebrider.

Dolzarbliigi. Surunkali rinosinusit (SRS) burun chig'onoqlari gipertrofiyasi (BChG) va eshituv naylarining disfunktsiyasi (END) Otorinolaringologiyaning dolzarb muammolaridan biri bo'lib, doimo yetakchi tadqiqotchilarning diqqat markazida bo'lib kelmoqda. SRS, BChG, END ning ba'zi shakllari ko'p uchraydigan kasalliklardan bo'lib LOR kasalliklari ichida 12-36% hollarda uchraydi. 6 yoshdan 18 yoshgacha bo'lgan bolalarning 43 foizida kuzatiladi. Eshitish nayi va burun, halqum tuzilmalari o'rtasidagi tizimli va funksional jihatdan yaqin aloqalar borligi tufayli yuqori nafas yo'llari shilliq qavatining yallig'lanishi bilan kechadigan patologik o'zgarishlar zanjiri, eshitish nayining burun halqumga ochiladigan teshigi sohasida ham rivojlanadi. Burunning nafas olishining buzilishi natijasida nay disfunktsiyasi, faringit, sinusit, tonsillit va eksudativ otitlar rivojlanishiga moyillik vujudga keladi. Zamonaviy endoskoplarni tashxislash va davolash imkoniyatlarini sezilarli darajada oshiradi. Endoskopiya eshitish nayi og'zining patologik o'zgarishlarini, jumladan eshituv nayi murakkabliklarini gipertrofiyasini tashxislash va jarrohlik sifatini yetarlicha oshirdi. Otorinolaringolog monitorida operatsiya jarayonini batafsil kuzatishi mumkin.

Ishning maqsadi. Surunkali rinosinusit, gipertrofik rinit va eshitish nayining teshigi patologiyasini bir martalik jarrohlik usulida davolash natijalarini baholash.

Material va usullar. Samarqand viloyati ko'p tarmoqli bolalar markazi LOR bo'limida 2021-2023-yillarda 6 yoshdan 19 yoshgacha bo'lgan 22 nafar shundan 12 nafari (54.54%) o'g'il bolalar va 8 nafari (36.36%) qizlar edi bemor bolalar SRS, burun bo'shlig'i pastki chig'onoqlari orka qismi gipertrofiyasi va END bilan davolandi. Barcha (22) bemorlar 2 guruhga bo'lindi. Asosiy guruhga kam invaziv endonazal jarrohlik usullari bilan davolangan 13 nafar bemor kiritildi. Nazorat guruhi gipertrofik rinit bilan og'rikan 9 nafar bemordan iborat bo'lib, ular an'anaviy usulda davolandi. (eshitish naychasining og'zini delotatsiyasi va qisman konxotomiya). Barcha bemorlar standart bo'yicha klinik va laborator tekshiruvlardan o'tkazildi. Burun bo'shlig'i patologiyalarini tashxislashda video endonazofaringoskopiya qo'llanildi. Endoskopik tekshiruv va kam invaziv jarrohlik usulida davolash uchun biz CHANMED tomonidan ishlab chiqarilgan endoskopdan (ko'rish burchagi 0, 30, 70) (Janubiy Koreyada ishlab chiqarilgan) foydalanildi.

Tashxislash bosqichida endoskop burun bo'shlig'i shilliq qavati, halqumni burun qismi holati to'g'risida obyektiv ma'lumot olish, chig'onoq gipertrofiyasini to'g'ridan-to'g'ri ko'rish, burun yo'llarining torayishiga olib kelgan patologik o'zgarishlar shakli va hajmini, shuningdek nay va halqum murtaklarini gipertrofiyasi, END sababini aniqlash imkonini berdi. Barcha bemorlarda endoskopik tekshirishlar o'tirgan holatda o'tkazildi. Surunkali gipertrofik rinitning turli shakllarini va eshitish naychalari og'zining patologiyasini aniqroq aniqlash uchun burun bo'shlig'i elektr so'rg'ich yordamida shilliq ajralmadan tozalandi va burun bo'shlig'i shilliq qavatiga 1% Adrenalin eritmasi yengil surtildi. Endoskopik tekshiruv mahalliy og'riqsizlantirish 3 marta 2% Lidokain eritmasi purkap sepilgandan keyin bajarildi.

Endoskopik tekshiruv o'rtacha 3-5 daqiqa davom etdi. Operatsiyalar umumiy intubatsion og'riqsizlantirish ostida, rejalashtirilgan surunkali rinosinusitni konservativ (an'anaviy) davolangandan keyin amalga oshirildi. Barcha bemorlarda pastki chig'anoqlarning gipertrofiyasi, eshitish naychasining og'zi patologiyasi kaminvaziv usulda bartaraf qilindi, burun va eshitish naychalari funksiyalarini tiklash maqsadida ushbu sohalarda korreksiya ishlari bajarildi.

Aniqlangan patologiyalarni davolash endorinojarrohlik usuli va maxsus manipulyatsiya vositalarini qo'llash orqali amalga oshirildi.

Natijalar. Endonozofaringoskopiya orqali burun bo'shlig'ining to'liq vizualizatsiyasiga erishildi, bu esa burun bo'shlig'i shilliq qavati, chig'anoqlarining har qanday patologik o'zgarishlari, eshitish naylarini burun halqumga ochilish teshigining patologiyasini aniqlash, ularning hajmi va chegaralarini ko'rish imkonini berdi. Shu bilan birga burun bo'shlig'i shilliq qavati va limfoid to'qimalarning holati haqida obyektiv ma'lumotlar olindi.

To'g'ridan-to'g'ri kuzatishlar adenoid to'qimalarining gipertrofiyasini aniqlashga imkon berdi, bu esa 8 (36.36%) bemorlarda eshitish naylarining og'zini yopilib qolishiga sabab bo'lgan. 5 ta (22.72%) bolada eshituv nayi bezlarning gipertrofiyasi aniqlandi. 5(22.72%) bemorda xaonal poliplar aniqlangan, 2 (9.09%) nafar bemorda o'spirinlar angiofibromasi aniqlandi. Barcha bemorlarda kuzatilgan eshitish nayining og'zining patologiyalari surunkali rinosinusit va pastki chig'anoqlarning gipertrofiyasi bilan bog'lash mumkin. Eshitish nayining disfunktsiyasi 8 (36.36%) bemorda birinchi darajali o'tkazuvchanlik yo'qolishiga, 4 ta (18.18%) ekssudativ o'rta otit, 2 (9.09%) bemorda retsidiv otitga olib kelgan.



Jarrohlik taktikasini tanlash aniqlangan patologiyaning tabiatiga bog'liq. Jarrohlikdan oldin chig'anoqlar gipertrofiyasi bo'lgan bemorlar burun shilliq qavatini 2% li Lidokain eritmasi bilan 3 marta surtish, keyin 0,1% li Adrenalin eritmasini surtish amalga oshirildi. Pastki chig'anoqlarga 5 ml 1% Novokainga 5 tomchi 0,1% Adrenalin eritmasi qo'shib infiltrativ og'riqsizlantirish bajarildi. Umumiy va mahalliy og'riqsizlantirishdan so'ng, ultratovushli dezintegrator pastki chig'anoqning oldingi uchi sohasidan uning orqa qismiga aylanma harakatlar va silkitishlar orqali kiritish amalga oshirildi va xuddi shunday harakatlar bilan olib chiqildi. Shundan so'ng, UTD qo'llash joyi aylanish harakatlari bilan payvandlangan. Nay bezlarning gipertrofiyasi endoskop nazorati ostida mikrodebrider bilan kengaytirildi. Adenoid to'qimalarining gipertrofiyasi bo'lgan bemorlarda endoskopik nazorat ostida sheyver bilan adenoidektomiya o'tkazildi, bu esa adenoid to'qimasini to'liq olib tashlashni ta'minladi. Xoanal poliplar ham sheyver yordamida olib tashlandi. Balog'atga yetmagan bolalar angiofibromasini olib tashlash an'anaviy usulda amalga oshirildi. Endoskopik nazorat, kam invaziv operatsiyalardan keyin samarali gemostaz qilish imkonini berdi. Shu maqsadda, ba'zi hollarda, koagulator qo'llanildi.

Xulosa. Shunday qilib, endonazofaringoskopiya, endorinojarrohlikdan foydalanish minimal invaziv usul bo'lib, burun bo'shlig'i anatomik tuzilmalarini sog'lom to'qimalari, qismlarini maksimal darajada saqlab qolish bilan bir qatorda gipertrofik rinit va eshitish nayining og'zi patologiyalarida jarrohlik amaliyotini eng samarali variantini tanlash imkonini beradi.

Foydalanilgan adabiyotlar:

1. Исламов Ш.Э., Шаматов И.Я., Шодиев А.Э., Шербекоев Б.Э. Дефекты оказания медицинской помощи в практике оториноларингологии.// «Достижения науки и образования ISSN 2413-2071 N 4(2020/58) V.50-53

2. Колбанова Н.Г. «Эффективность комплексного лечения полипозного и полипозно-гнойного риносинуситов у больных бронхиальной астмой»: // автореферат.дисс... кан.мед.наук, - М 2006-25с

3. Лавреилова Г.В., Симбирцев А.С., Тараканова Е.Н. Роли фагоцитов в неспецифическом клеточном иммунитете у больных гнойным риносинуситом. //Российская оториноларингология. - 2009. - №3. - С. 76-80.

4. Шаматов И.Я., Хушвакова Н.Ж., Бурханов У.М. Эндоскопическая ультразвуковая дезинтеграция при гипертрофическом рините с

одновременной коррекции устья слуховых труб. // Биология ва тиббиёт муаммолари – N 3 (111) 2019 –P.143-144.

5. Шаматов И.Я. Применение фонофареза новокаина при лечение хронического риносинусита «Профилактик тиббиётда юқори инновацион технологияларни қўллаш» мавзусидаги республика илмий-амалий анжумани материаллари. 2020г –С.313

6. Asaka Daiya Nobuyoshi Risk factors for complications of endoscopic sinus surgery for chronic rhinosinusitis / Daiya Asaka, Tsuguhisa Nakayama, Ta-kanori Hama [et al.] //American J. of Rhinology & Allergy, V. 26 (1), 2012 , p. 61-64(4).

7. Chobillon M.A. What are the advantages of the endoscopic canine fossa approach in treating maxillary sinus aspergillomas? / M.A. Chobillon, R. Jankowski //Rhinology. - 2004. - V. 42(4). - P.230-235.

8. Fokkens WJ, Lund VJ, Hopkins C, Hellings PW, Kern R, Reitsma S va boshqalar. . Rinosinusit va burun poliplari bo'yicha Evropa pozitsiyasi 2020. Rinologiya 2020; 58: 1–464. – PubMed.

9. Krysanov I. S., Krysanova V. S., Ermakova V. Yu. Bronxial astma bilan birgalikda polipoz rinosinusitning ijtimoiy-iqtisodiy yuki va Dupilumabning unga ta'siri // Sifatli klinik amaliyot. - 2021. - No 3. - B. 16-30

10. Шаматов, И., Каримов, З., Шопулотова, З., & Махмудова, С. (2021). ВОЗМОЖНОСТИ КОМПЬЮТЕРНОЙ И МАГНИТНО-РЕЗОНАНСНОЙ ТОМОГРАФИИ В ВИЗУАЛИЗАЦИИ ПОЛОСТИ НОСА И ВЕРХНЕЧЕЛЮСТНОЙ ПАЗУХИ. *Журнал вестник врача*, 1(2), 113-115.

11. Бахриев, И. И., Ешмуратов, Б. А., Раимбердиев, С. А., Шаматов, И. Я., & Ёкубов, Б. Т. (2023). Патоморфологические особенности черепно-мозговой травмы. *Journal of Universal Science Research*, 1(3), 136-144.

12. Ибрагимов, Ш. Р., Шаматов, И. Я., & Исламов, Ш. Э. (2020). Особенности повреждений челюстей. *Вопросы науки и образования*, (30 (114)), 36-44.

13. Шаматов, И. Я., Хушвакова, Н. Ж., & Бурханов, У. М. (2019). Эндоскопическая ультразвуковая дезинтеграция при гипертрофическом рините с одновременной коррекции устья слуховых труб. *БИОЛОГИЯ ВА ТИББИЁТ МУАММОЛАРИ PROBLEMS OF BIOLOGY AND MEDICINE ПРОБЛЕМЫ БИОЛОГИИ*, 144.



14. Исламов, Ш. Э., Шаматов, И. Я., Шодиев, А. Э., & Шербеков, Б. Э. (2020). Дефекты оказания медицинской помощи в практике оториноларингологии. *Достижения науки и образования*, (4 (58)), 50-53.

15. Шаматов, И. Я., Болтаев, А. И., Шадиёв, А. Э., & Кодиров, О. Н. (2017). Эндоскопическая диагностика и лечение деформации носовой перегородки и гипертрофии нижних носовых раковин. In *International Scientific and Practical Conference World science* (Vol. 5, No. 5, pp. 61-63). ROST.

16. Шаматов, И. Я., Хушвакова, Н. Д., Шодиев, А. Э., & Курбанов, Э. Х. (2019). Комплексное лечение хронического риносинусита в стадии обострения. *Re-health journal*, (2), 5-10.

17. Yokubovich, S. I., Sharipovna, I. F., & Jurakulova, N. N. (2021). New Approaches in the Treatment of Odontogenic Sinusitis. *Central Asian Journal of Medical and Natural Science*, 2(2), 57-60.

18. Насретдинова, М., Шаматов, И., & Коржавов, Ш. (2021). ЭФФЕКТИВНОСТЬ НЕКОТОРЫХ МЕТОДОВ ЛЕЧЕНИЯ БОЛНЫХ С ПОЛИПОЗНЫМ РИНОСИНУСИТОМ. *Журнал вестник врача*, 1(2), 71-74.

19. Шаматов, И. Я., Хушвакова, Н. Ж., & Исхакова, Ф. Ш. (2019). КОМПЛЕКСНОЕ ЛЕЧЕНИЕ ОСТРЫХ ЛАРИНГИТОВ. *Сборник научных статей по итогам работы Международного научного форума*, 98.

20. Shamатов, I., Karabaev, N., Nasretdinova, M., & Nabiev, O. (2021). New in the vestibular rehabilitation of patients with dizziness. *Annals of the Romanian Society for Cell Biology*, 99-103.

21. Насретдинова, М., Шаматов, И., & Коржавов, Ш. (2021). ЭФФЕКТИВНОСТЬ НЕКОТОРЫХ МЕТОДОВ ЛЕЧЕНИЯ БОЛНЫХ С ПОЛИПОЗНЫМ РИНОСИНУСИТОМ. *Журнал вестник врача*, 1(2), 71-74.

22. Шаматов, И. Я., Хушвакова, Н. Ж., & Исхакова, Ф. Ш. (2019). КОМПЛЕКСНОЕ ЛЕЧЕНИЕ ОСТРЫХ ЛАРИНГИТОВ. *Сборник научных статей по итогам работы Международного научного форума*, 98.

23. Shamатов, I., Karabaev, N., Nasretdinova, M., & Nabiev, O. (2021). New in the vestibular rehabilitation of patients with dizziness. *Annals of the Romanian Society for Cell Biology*, 99-103.

24. Шаматов, И. Я., Давронова, Г. Б., & Курбонов, Э. Х. (2016). Эндоскопическая диагностика: новые возможности щадящих хирургических

операций в полости носа и глотки. In *Инновационные механизмы решения проблем научного развития* (pp. 186-189).

25. Шаматов, И., Курбанов, Э., Болтаев, А., & Соатмуратов, Х. (2015). Современные подходы к хирургической коррекции патологии устья слуховых труб у детей. *Stomatologiya*, 1(3 (61)), 91-93.

26. Исламов, Ш. Э., Ураков, К. Н., & Нормухаматов, И. З. ЗАЩИТА ПРАВ ПАЦИЕНТА ПРИ ПРОВЕДЕНИИ МЕДИЦИНСКИХ ЭКСПЕРИМЕНТОВ. *ТВЕРСКОЙ МЕДИЦИНСКИЙ ЖУРНАЛ Учредители: Тверской государственный медицинский университет*, (4), 93-95.

27. Исламов, Ш. Э., Махматмуратова, Н. Н., & Нормухаматов, И. З. ЭТИЧЕСКИЕ ВЗАИМООТНОШЕНИЯ МЕЖДУ МЕДИЦИНСКИМ РАБОТНИКОМ И ПАЦИЕНТОМ. *ТВЕРСКОЙ МЕДИЦИНСКИЙ ЖУРНАЛ Учредители: Тверской государственный медицинский университет*, (4), 90-92.

28. Исламов, Ш. Э., & Шаматов, И. Я. (2005). Судебно-медицинские аспекты дефектов медицинской помощи в оториноларингологической практике. *Российская ринология*, (2), 144-145.

29. Шаматов, И., Коржавов, Ш., & Курбанова, Л. (2021). Эффективность некоторых методов лечения пациентов с полипозным риносинуситом. *Журнал биомедицины и практики*, 1(3/2), 159-164.

30. Шаматов, И. Я., Исламов, Ш. Э., & Шербекоев, Б. Э. (2021). УСТАНОВЛЕНИЕ ДАВНОСТИ ЧЕРЕПНО-МОЗГОВОЙ ТРАВМЫ. *Вопросы науки и образования*, (13 (138)), 34-38.

31. Шаматов, И. Я., & Исхакова, Ф. Ш. (2016). РОЛЬ АУДИОМЕТРИИ В ДИАГНОСТИКЕ СЕНСОНЕВРАЛЬНОЙ ТУГОУХОСТИ. *ББК 65.26 Н 72*, 54.

32. Бахронов, А. Р., Хушвакова, Н. Ж., Болтаев, А. И., & Шаматов, И. Я. (2014). Применение комбинированных антисептиков в лечении острого фарингита. *Вестник Казахского Национального медицинского университета*, (2-3), 14-15.

33. Шаматов, И. Я., Болтаев, А. И., & Расулова, М. Р. (2022). ИММУНОБИОХИМИЧЕСКИЕ СДВИГИ ПРИ СЕЗОННОЙ БИЦИЛЛИНОМЕДИКОМЕНТОЗНОЙ ПРОФИЛАКТИКЕ ХРОНИЧЕСКИХ ТОНЗИЛЛИТОВ В САНАТОРНЫХ УСЛОВИЯХ. In *Проблемы постковидной оториноларингологии* (pp. 284-286).

34. Хушвакова, Н., Шаматов, И., Хамракулова, Н., & Усманов, Ш. (2018). Роль озонотерапии в лечении экссудативных гайморитов. *Журнал проблемы биологии и медицины*, (1 (99)), 124-126.
35. Шодиев, С., Шаркиев, А., Аббосов, О., Фозилова, Д., & Шаматов, И. (2016). Усовершенствование лечения альвеолитов лунок зубов. *Stomatologiya*, 1(2-3 (63-64)), 54-57.
36. Sabirova, M. M., Akhmedzhanov, I. A., & Shamatov, I. (1991). Errors in the diagnosis of a foreign body in the pharynx of a three-month old child. *Vestnik Otorinolaringologii*, (4), 60-60.
37. Sabirova, M. M., Rustamova, B. A., & Shamatov, I. (1991). Unusual cases of esophageal foreign bodies. *Vestnik Otorinolaringologii*, (2), 78-78.
38. SABIROVA, M., AKHMEDZHANOV, I., & SHAMATOV, I. (1991). SUCCESSFUL EXTRACTION OF A LATE DIAGNOSED FOREIGN-BODY FROM THE THROAT OF A 3-MONTH-OLD BABY. *VESTNIK KHIRURGII IMENI II GREKOVA*, 146(2), 71-72.
39. NABIEV, O. R., NASRETDINOVA, M. T., & Yakubovich SHAMATOV, I. FEATURES OF MANIFESTATION OF OPTOKINETIC NYSTAGMUS IN MENIERE'S DISEASE. *БИМЕДИЦИНА ВА АМАЛИЁТ ЖУРНАЛИ*, 141.
40. Хушвакова, Н., & Давронова, Г. (2020). УСОВЕРШЕНСТВОВАНИЕ МЕТОДОВ ЛЕЧЕНИЯ ПРИОБРЕТЕННОЙ НЕЙРОСЕНСОРНОЙ ТУГОУХОСТИ. *Журнал вестник врача*, 1(1), 90-93.
41. Хушвакова, Н. Ж., Хамракулова, Н. О., Исхакова, Ф. Ш., & Неъматов, Ш. (2020). Оптимизированный метод лечения острого катарального среднего отита у детей. *Евразийский Союз Ученых*, (11-2 (80)), 18-20.
42. Давронова, Г. Б., & Исхакова, Ф. Ш. (2016). Эффективность озонотерапии при нейросенсорной тугоухости сосудистого генеза. *In Situ*, (5), 41-43.
43. Хушвакова, Н. Ж., Давронова, Г. Б., & Исхакова, Ф. Ш. (2014). Оптимизация лечения приобретенной сенсоневральной тугоухости. In *Новые технологии в оториноларингологии* (pp. 118-124).
44. Давронова, Г. Б., & Исхакова, Ф. Ш. (2016). Эффективность озонотерапии при нейросенсорной тугоухости сосудистого генеза. *In Situ*, (5), 41-43.

45. Хушвакова, Н. Ж., Давронова, Г. Б., & Исакова, Ф. Ш. (2014). Оптимизация лечения приобретенной сенсоневральной тугоухости. In *Новые технологии в оториноларингологии* (pp. 118-124).

46. Yokubovich, S. I., Sharipovna, I. F., & Jurakulova, N. N. (2021). New Approaches in the Treatment of Odontogenic Sinusitis. *Central Asian Journal of Medical and Natural Science*, 2(2), 57-60.

47. Хушвакова, Н., & Давронова, Г. (2020). СОВРЕМЕННЫЕ ВЗГЛЯД НА ДИАГНОСТИКУ И ЛЕЧЕНИЕ ПРИОБРЕТЕННОЙ НЕЙРОСЕНСОРНОЙ ТУГОУХОСТИ. *Журнал стоматологии и краниофациальных исследований*, 1(1), 43-47.

48. Давронова, Г., & Хушвакова, Н. (2020). Результаты местного лечения сенсоневральной тугоухости с использованием препарата цитофлавин. *Stomatologiya*, (1 (78)), 99-102.

49. Хушвакова, Н., Очилов, Т., & Хамракулова, Н. (2020). Сравнительная оценка результатов лечения больных с хроническим одонтогенным верхнечелюстным синуситом. *Журнал стоматологии и краниофациальных исследований*, 1(1), 68-71.

50. Хушвакова, Н., & Давронова, Г. (2020). Орттирилган нейросенсор каттиққўлоқликни даволаш усулларини такомиллаштириш. *Журнал вестник врача*, 1(1), 90-93.

51. Давронова, Г. Б., Хушвакова, Н. Ж., Исакова, Ф. Ш., & Соатмуратов, Х. А. (2014). Оптимизация лечения нейросенсорной тугоухости у детей с неврологической патологией. *Вестник Казахского Национального Медицинского Университета*, (4), 66-67.

52. Давронова, Г. Б., & Хушвакова, Н. Ж. (2018). Оптимизация лечения наследственно обусловленных форм приобретенной нейросенсорной тугоухости. *Российская оториноларингология*, (5 (96)), 31-34.

53. Давронова, Г. Б., & Хамракулова, Н. О. (2017). ЛЕЧЕНИЕ БОЛЬНЫХ С ПРИОБРЕТЕННОЙ ФОРМОЙ НЕЙРОСЕНСОРНОЙ ТУГОУХОСТИ СОСУДИСТОГО ГЕНЕЗА. In *Молодежь и медицинская наука в XXI веке* (pp. 282-284).

54. Давронова, Г. Б., & Хамракулова, Н. О. (2017). ЛЕЧЕНИЕ БОЛЬНЫХ С ПРИОБРЕТЕННОЙ ФОРМОЙ НЕЙРОСЕНСОРНОЙ ТУГОУХОСТИ

СОСУДИСТОГО ГЕНЕЗА. In Молодежь и медицинская наука в XXI веке (pp. 282-284).

55. Хамракулова, Н., Хушвакова, Н., Давронова, Г., & Ахмедова, Ф. (2014). Результаты применения озонированных растворов в комплексном лечении местных гнойно-воспалительных процессов у детей. Журнал проблемы биологии и медицины, (1 (77)), 82-84.

56. Хушвакова, Н., Хамракулова, Н., Камиллов, Х., & Давронова, Г. (2011). Опыт применения нейромедина и инстенона в практике оториноларинголога. Журнал вестник врача, 1(4), 135-136.

57. Давронова, Г. Б., & Хушвакова, Н. Ж. (2018). Оптимизация лечения наследственно обусловленных форм приобретенной нейросенсорной тугоухости. *Российская оториноларингология*, (5 (96)), 31-34.

58. Хушвакова, Н. Ж., Давронова, Г. Б., & Шукуров, Ж. О. (2023). СОВРЕМЕННЫЕ ПОДХОДЫ К ДИАГНОСТИКЕ И ЛЕЧЕНИЮ НАСЛЕДСТВЕННО-ОБУСЛОВЛЕННЫХ ФОРМ НЕЙРОСЕНСОРНОЙ ТУГОУХОСТИ. Finland International Scientific Journal of Education. *Social Science & Humanities* nd, 11, 2104-17.

59. Хушвакова, Н., & Давронова, Г. (2020). Орттирилган нейросенсор каттикқўлоқликни даволаш усулларини такомиллаштириш. *Журнал вестник врача*, 1(1), 90-93.

60. Давронова, Г. Б., Хушвакова, Н. Ж., Исхакова, Ф. Ш., & Соатмуратов, Х. А. (2014). Оптимизация лечения нейросенсорной тугоухости у детей с неврологической патологией. *Вестник Казахского Национального Медицинского Университета*, (4), 66-67.

Research Science and
Innovation House

**O‘ZBEK VA NEMIS TILLARI PAREMIOLOGIYASIDA HAYVON
VA O‘SIMLIK NOMLARINING ISHLATILISHI**

**ИСПОЛЬЗОВАНИЕ НАЗВАНИЙ ЖИВОТНЫХ И РАСТЕНИЙ В
ПАРЕМИОЛОГИИ УЗБЕКСКОГО И НЕМЕЦКОГО ЯЗЫКОВ**

**THE USE OF ANIMAL AND PLANT NAMES IN THE
PAREMIOLOGY OF UZBEK AND GERMAN**

Raximova Malika Sultonovna

Urganch Davlat universiteti tayanch doktoranti

M. B. Tillayeva

Filologiya fanlari nomzodi,

Urganch davlat universiteti dotsenti

Annotatsiya: Ushbu maqola o‘zbek va nemis tillaridagi paremiologik birliklarda hayvonlar va o‘simliklar nomlarining ishlatilishini qiyosiy o‘rganishga bag‘ishlangan. Maqolada bir qancha o‘zbek va nemis maqollari tanlab olingan va ulardagi hayvon hamda o‘simlik nomlari guruhlarga ajratilgan. Olingan natijalar asosida ikkala tilda ham hayvon va o‘simlik nomlarining ishlatilishi solishtirilib, umumiy va farqli jihatlar aniqlangan. Xulosa qismida esa olingan natijalarning ahamiyati va kelajakdagi tadqiqotlar uchun tavsiyalar berilgan.

Kalit so‘zlar: paremiologiya, maqol, hayvon nomlari, o‘simlik nomlari, o‘zbek tili, nemis tili, qiyosiy tahlil

Аннотация: данная статья посвящена сравнительному изучению употребления названий животных и растений в паремнологических единицах узбекского и немецкого языков. В статье отобраны несколько узбекских и немецких пословиц, а названия животных и растений в них сгруппированы в группы. На основании полученных результатов сравнивается использование названий животных и растений на обоих языках, выявляются общие и отличительные черты. В сводной части, однако, изложена важность полученных результатов и даны рекомендации для будущих исследований.

Ключевые слова: паремиология, пословица, названия животных, названия растений, узбекский язык, немецкий язык, сравнительный анализ

Abstract: this article is devoted to the comparative study of the use of names of animals and plants in paremiological units in Uzbek and German. A number of Uzbek and German proverbs were selected in the article, and the names of animals and plants in them were divided into groups. Based on the results obtained, the use of animal and plant names in both languages was compared, and general and different aspects were determined. And in the summary section, the importance of the results obtained and recommendations for future research are given.

Keywords: paremiology, proverb, animal names, plant names, Uzbek, German, comparative analysis

KIRISH

Paremiologiya tilshunoslikning maqollar, matallar, aforizmlar kabi xalq og'zaki ijodi namunalarini o'rganuvchi sohasidir [1]. Paremiologik birliklar xalqning uzoq yillik hayotiy tajribasi va dunyoqarashini aks ettiradi. Ular orqali xalqning turmush tarzi, madaniyati, qadriyatlarini haqida ma'lumot olish mumkin [2].

Paremiologik birliklarda tez-tez uchraydigan unsurlardan biri bu hayvon va o'simlik nomlaridir. Hayvon va o'simliklar insonlar hayotida muhim o'rin tutganligi sababli, ular haqidagi bilimlar va tasavvurlar maqollarda ham o'z aksini topgan [3]. Turli xalqlar orasida keng tarqalgan hayvonlar (it, mushuk, ot, sigir, kabi) va o'simliklar (daraxt, gul, meva kabi) obrazlaridan maqollarda tez-tez foydalaniladi [4].

O'zbek va nemis xalqlari turli mintaqalarda istiqomat qilishiga qaramay, ularning paremiologiyasida muayyan o'xshashliklar kuzatiladi. Buning sababi ikkala xalqning ham asrlar davomida dehqonchilik va chorvachilik bilan shug'ullanganligi, tabiat bilan yaqin aloqada bo'lib kelganligidir [5]. Shu bois ushbu tadqiqotda o'zbek va nemis tillaridagi maqollarda hayvon va o'simlik nomlarining ishlatilishi qiyosiy o'rganildi.

USULLAR VA ADABIYOTLAR TAHLILI

Tadqiqot uchun bir qancha o'zbek va nemis maqollari tanlab olindi. O'zbek maqollari B. Umarxo'jayev tomonidan tuzilgan "O'zbek xalq maqollari"



to‘plamidan [6], nemis maqollari esa K. Simrok tomonidan tuzilgan "Deutsche Sprichwörter und Redensarten" to‘plamidan olindi [7].

Tanlab olingan maqollar dastlab hayvon va o‘simlik nomlari ishtirok etishiga ko‘ra ikki guruhga ajratildi. So‘ngra bu nomlar ham o‘z navbatida uy hayvonlari, yovvoyi hayvonlar, daraxtlar, mevalar kabi kichik guruhlarga bo‘lindi. Har bir guruhga oid misollar soni aniqlandi va foiz hisobida ko‘rsatildi.

Olingan natijalar yuzasidan tahlil va muhokamalar yuritildi. Bunda o‘zbek va nemis paremiologiyasidagi hayvon va o‘simlik nomlarining ishlatilish o‘rinlari solishtirilib, umumiy va farqli jihatlar aniqlandi. Har bir jihat misollar bilan dalillandi.

Shuningdek, mavzuga oid ilmiy adabiyotlar ham tahlil qilindi. Jumladan, Jalolov A. [8], Sodiqova M. [9], Mieder W. [10], Röhrich L. [11] kabi olimlarning tadqiqotlariga murojaat etildi. Ushbu manbalar asosida hayvon va o‘simlik nomlarining paremiologik birliklar tarkibidagi o‘rni va ahamiyati yoritildi.

NATIJALAR

O‘tkazilgan tadqiqot natijalariga ko‘ra, tanlab olingan o‘zbek maqollarining 41 foizida, nemis maqollarining esa 36 foizida hayvon yoki o‘simlik nomlari ishtirok etishi aniqlandi. O‘zbek maqollarida hayvon nomlari (26%) o‘simlik nomlariga (15%) qaraganda ko‘proq uchraydi. Nemis maqollarida esa aksincha, o‘simlik nomlari (22%) hayvon nomlaridan (14%) ustunlik qiladi.

O‘zbek maqollaridagi hayvon nomlari orasida eng ko‘p tilga olinadigan uy hayvonlari it, ot, mushuk, eshak va sigir ekanligi ma‘lum bo‘ldi. Yovvoyi hayvonlardan bo‘ri, tulki, sher obrazlari ko‘proq qo‘llaniladi. O‘simliklar orasida esa daraxt, gul, meva nomlarini uchratish mumkin.

Nemis maqollarida esa it, ot, mushuk, quyon kabi uy hayvonlari va olma, nok, uzum, qayrag‘och singari o‘simlik nomlari ko‘p ishlatiladi.

TAHLIL VA MUHOKAMA

Olingan natijalar shuni ko‘rsatadiki, hayvon va o‘simlik nomlarining maqollarda ishlatilishi o‘zbek hamda nemis xalqlarining turmush tarzi, iqtisodiy faoliyati va tabiatga munosabati bilan bog‘liq.

O‘zbek xalqi asosan chorvachilik va dehqonchilik bilan shug‘ullangani uchun maqollarda uy hayvonlari va ekinlar haqida ko‘proq so‘z boradi. Masalan, "Iti bo‘lmagan ovga chiqmas" maqolida it, "Yaxshi otning yomonligini arava bildirar" maqolida ot obrazi keng qo‘llanilgan [8].

Nemis xalqi esa qadimda ko‘proq o‘rmon va tog‘ hududlarida istiqomat qilgani sababli, maqollarda yovvoyi hayvonlar va mevali daraxtlar nomlarini ko‘proq uchratish mumkin. Masalan, "Der Apfel fällt nicht weit vom Stamm" (Olma shoxidan uzoqqa tushmas) maqolida olma daraxti, "Man muss die Birnen essen, wie sie fallen" (Nokni qanday tushsa, shunday yeyish kerak) maqolida nok obrazi qo‘llanilgan [11].

Shuningdek, ayrim hayvon va o‘simliklar obrazi ikkala xalqning maqollarida ham o‘xshash ma‘nolarda keladi. Masalan, it obrazi har ikkala tilda ham sodiqlik va vafodorlik timsoli sifatida ishlatiladi: "It egasini tanimasa, egasi itini taniydi", "Der Hund ist der beste Freund des Menschen" (It inson uchun eng yaxshi do‘stdir) [9][10]. Biroq boshqa holatlarda farqlar ham kuzatiladi: o‘zbek maqollarida ot ko‘proq maqtov ma‘nosida qo‘llansa, nemis maqollarida bu obraz salbiy xususiyatlarni ifodalash uchun ishlatiladi [8][11].

XULOSA

Xulosa qilib aytganda, o‘zbek va nemis paremiologiyasida hayvon hamda o‘simlik nomlarining ishlatilishi ikkala xalqning turmush tarzi, mentaliteti va tabiat bilan munosabatini aks ettiradi. Ushbu tadqiqot natijalaridan amaliy tarjima jarayonida, xorijiy til darslarida milliy madaniyatni o‘rgatishda foydalanish mumkin. Shuningdek, mavzu yuzasidan kelajakda boshqa tillar materiallari asosida qiyosiy ishlar olib borish, paremiologik birliklar tarkibidagi boshqa leksik qatlamlarni ham tahlil qilish maqsadga muvofiq.

FOYDALANILGAN ADABIYOTLAR

1. Ochilov, A. (2019). Paremiologiyaga kirish. Toshkent: Mumtoz so‘z.
2. Safarov, Sh. (2010). Pragmalingvistika. Toshkent: O‘zbekiston milliy ensiklopediyasi.
3. Krikmann, A. (2007). The great chain of being as the background of personificatory and depersonificatory metaphors in proverbs and elsewhere. *Tautosakos darbai*, XXXIV, 126-158.
4. Honeck, R. P. (1997). A proverb in mind: The cognitive science of proverbial wit and wisdom. Mahwah, NJ: Lawrence Erlbaum.
5. Jalolov, A. (2022). O‘zbek va nemis paremiologiyasining lingvokulturologik xususiyatlari. *Filologiya masalalari*, (5), 103-112.

6. Умархўжаев, Б. (2005). Ўзбек халқ мақоллари. Toshkent: Sharq.
7. Simrock, K. (1846). Deutsche Sprichwörter und Redensarten. Düsseldorf: Verlag von Arnz & Comp.
8. Jalolov, A. (2021). O‘zbek va nemis paremiologiyasida zoonimlarning lingvokulturologik xususiyatlari. Buxoro davlat universiteti ilmiy axboroti, (6), 106-114.
9. Sodiqova, M. (2012). O‘zbek va ingliz tillarida paremiologik birliklar. Sharqshunoslik, (2), 70-79.
10. Mieder, W. (2004). Proverbs: A Handbook. Westport, CT: Greenwood Press.
11. Röhrich, L. (1991). Das große Lexikon der sprichwörtlichen Redensarten. Freiburg: Herder.



Research Science and
Innovation House



Роль коммерческих банков в содействии занятости и экономическому росту

Нуруллаева Латофат Махмудовна

Ташкентская банковско-финансовая академия

Слушатель направления банковского менеджмента

Электронная почта: lescojuli58@gmail.com

Телефон: 990315701

Аннотация

Tijorat banklarining davlatlarning iqtisodiy o'sishi va rivojlanishidagi ahamiyatini behisob aytib bo'lmaydi. Global miqyosda tijorat banklari iqtisodiy resurslarni taqsimlash va taqsimlashda hal qiluvchi rol o'ynaydi. Ushbu tadqiqot muallifning tezislari asosida tuzilgan bo'lib, iqtisodiy rivojlanishning ajralmas qismi bo'lgan moliyaviy vositachilikda tijorat banklarining asosiy rolini yoritib beradi. Tijorat banklari investitsiyalar uchun mablag'lar taqdim etish va moliyaviy chuqurlikni oshirish orqali mamlakat iqtisodiy o'sishiga sezilarli hissa qo'shadi. Shunday qilib, bank sektori strategik hisoblanadi, chunki u real iqtisodiyot sektori bilan bevosita aloqada. Barqaror bank sektorini saqlab qolish iqtisodiy o'sish uchun muhim bo'lib, unga Markaziy banklar tomonidan joriy iqtisodiy sharoitlarni aks ettiruvchi qulay pul-kredit siyosati orqali erishish mumkin. Rivojlanayotgan mamlakatlarda agentlik bank faoliyatini takomillashtirish moliyaviy inklyuziyani yaxshilashi mumkin. Keyingi tadqiqotlar mamlakatga xos ma'lumotlardan foydalangan holda tijorat banklarining iqtisodiy o'sish va rivojlanishga qo'shgan hissasini empirik tarzda tasdiqlashi mumkin.

***Kalit so'zlar:** Tijorat banklari, Moliyaviy vositachilik, Iqtisodiy o'sish va rivojlanish*

Аннотация

Роль коммерческих банков в экономическом росте и развитии стран невозможно переоценить. Во всем мире коммерческие банки играют решающую роль в распределении экономических ресурсов. Данное исследование основано на диссертации автора и подчеркивает первостепенную роль коммерческих банков в финансовом посредничестве, которое является неотъемлемой частью экономического развития.



Предоставляя средства для инвестиций и повышая финансовую глубину, коммерческие банки вносят значительный вклад в экономический рост страны. Таким образом, банковский сектор считается стратегическим, поскольку он напрямую взаимодействует с реальным сектором экономики. Поддержание стабильного банковского сектора имеет важное значение для экономического роста, чего можно достичь посредством благоприятной денежно-кредитной политики, проводимой центральными банками, которая отражает текущие экономические условия. Расширение агентского банковского обслуживания в развивающихся странах может улучшить финансовую доступность. Дальнейшие исследования могли бы эмпирически подтвердить вклад коммерческих банков в экономический рост и развитие, используя данные по конкретной стране.

Ключевые слова: *коммерческие банки, финансовое посредничество, экономический рост и развитие.*

Abstract

The importance of commercial banks in the economic growth and development of nations cannot be overstated. Globally, commercial banks play a crucial role in allocating and distributing economic resources. This study is based on the author's thesis and highlights the primary role commercial banks play in financial intermediation, which is integral to economic development. By providing funds for investments and fostering financial depth, commercial banks contribute significantly to a country's economic growth. The banking sector is thus considered strategic as it directly interacts with the real economic sector. Maintaining a stable banking sector is essential for economic growth, achievable through favorable monetary policies set by Central Banks that reflect the current economic conditions. Enhancing agency banking in developing countries can improve financial inclusion. Further research could empirically validate the contribution of commercial banks to economic growth and development using country-specific data.

Keywords: *Commercial Banks, Financial Intermediation, Economic Growth and Development*

Коммерческие банки по всему миру играют важную роль в распределении и перераспределении экономических ресурсов в странах (Шеефени, 2015). Банки способствуют экономическому росту стран, предоставляя средства клиентам (заёмщикам) для инвестиционных целей, а также для углубления

финансовой системы (Отури, 2013; Мбекомизе и Мапхаринг, 2017). Перенаправление средств от единиц с излишками (SSU) к единицам с недостатком (DSU) – одна из основных ролей банков, улучшающая эффективность финансовой системы (Тарик, Усман, Мир, Аман и Али, 2014). Прибыльность коммерческих банков дополнительно усиливает рост экономики через финансовую инклюзию (обеспечение средств для заимствования инвесторами) и углубление финансовой системы (Тарик и др., 2014). Это связано с тем, что финансовая система не только служит платформой для проведения международных транзакций, но также является средством для взаимодействия торговцев иностранной валютой (покупателей и продавцов), что позволяет договориться о приемлемой цене для улучшения внешних сделок (Бабазаде и Фаррохнежад, 2012). Экономический рост и развитие стран в значительной степени зависят от банковского сектора (Билал, Саид, Гулл и Акрам, 2013). С течением времени банки все больше трансформируют свои способы ведения бизнеса, чтобы включить новые, популярные нетрадиционные виды деятельности в финансовом секторе. Это, в свою очередь, обеспечивает сохранение их позиции в качестве финансовых посредников. Даймонд и Дибвиг (1983) проанализировали экономическую роль банков в трансформации неликвидных активов в ликвидные обязательства. Как инвесторы, так и вкладчики склонны к рискам, что приводит к сложностям при определении сроков будущих возможностей и может вызвать банковскую панику. Однако благодаря посредничеству инвесторы могут избежать долгосрочных неликвидных инвестиций.

Теория банковского лидерства была предложена Камероном в 1972 году. Теория основана на роли финансового посредничества, выполняемой коммерческими банками и другими банковскими учреждениями (Лайман, Иватури и Шташен, 2006). Банковские учреждения разрабатывают финансовые продукты и услуги, которые распределяются через авторизованных розничных агентов, зарегистрированных банками, которые обрабатывают большинство или все взаимодействия с клиентами. Это создает более широкую сеть обслуживания банков, что, в свою очередь, увеличивает их прибыльность. Банк остается поставщиком банковских продуктов и услуг, и именно в этом учреждении открываются и обслуживаются счета клиентов. Модель банковского лидерства обещает значительно расширить охват



банковских услуг за счет использования различных каналов доставки. Другой торговый партнер, имеющий опыт и целевой рынок, отличный от традиционных банков, может предоставить услуги значительно дешевле по сравнению с банковскими продуктами и услугами. Однако отношение клиента к аккаунту все еще лежит на банке. Положения теории банковского лидерства поддерживают посредническую роль, выполняемую банками. Развитие финансовых услуг и их распространение через различные каналы доставки и агентов коммерческими банками имеет большое значение. Агенты выполняют посреднические услуги как представители банков и, таким образом, приносят дополнительный доход банкам. Теория банковского лидерства предоставляет знания о коммерческих банках и финансовой посреднической роли, выполняемой этими банками в экономике. Теория финансового посредничества была выдвинута Даймондом в 1984 году. Теория объясняет, как банки действуют как финансовые посредники, соединяя вкладчиков и заемщиков. В соответствии с теорией, банки и другие финансовые посредники служат основными источниками внешнего финансирования для бизнеса. Теория, таким образом, дает сильные прогнозы относительно различных сделок, используемых финансовыми посредниками, предоставляя рамки для анализа ключевых вопросов, связанных с банковской политикой. Теория финансового посредничества основывается на том, что посредники стремятся минимизировать присущие транзакционные издержки, а также информационную асимметрию. Снижение рыночных несовершенств приводит к созданию и расширению индивидуальных возможностей, что, в свою очередь, создает положительный стимулирующий эффект (Шольтенс и Венсвен, 2003). Также банки обеспечивают хорошее корпоративное управление, что упрощает транзакции и снижает риски контрактов в финансовом секторе. Финансовые посредники традиционно крупные, что создает экономию от масштаба при анализе и проверке потенциальных заемщиков на предмет их кредитоспособности. Путем внедрения эффективного механизма мониторинга коммерческие банки могут эффективно выполнять роль делегированного мониторинга, что снижает затраты на мониторинг (Андрис, 2009). Теория финансового посредничества предоставляет знания о различных ролях финансовых посредников в экономике, способствуя экономическому росту и развитию.

Открытость банковского сектора непосредственно и опосредованно влияет на рост экономики различными уникальными способами (Шеефени, 2015). Глобальное улучшение финансовой доступности через коммерческие банки, в сочетании с эффективными посредническими ролями, которые они выполняют, привело к снижению стоимости финансирования, стимулируя накопление капитала и, следовательно, рост экономики (Джабар и Авойеми, 2015). Коммерческие банковские учреждения жизненно важны для бесперебойной работы и функционирования финансовых систем. Банки служат хранилищами и хранителями очень важной финансовой информации. Таким образом, банки имеют потенциал для устранения проблем информационной асимметрии в финансовом секторе. Благодаря посреднической роли банков в соединении заемщиков и кредиторов, банки выполняют значимые функции во всех экономиках (Малик, Хан, Хан и Хан, 2014). Со стороны вкладчиков, сберегателям предоставляется возможность получать процентный доход на свои избыточные средства. Со стороны заемщиков, банки выполняют функцию создания денег, предоставляя инвесторам необходимые средства для инвестиционной деятельности, включающей создание и расширение бизнеса. Потребителям также предоставляются возможности для доступа к их будущим доходам для целей потребления (Юксель, Мухтаров, Маммадов и Озсари, 2018). Таким образом, банки выполняют роль превращения неликвидных активов в ликвидные активы. Коммерческие банки через эти каналы стимулируют экономическую деятельность (Чимконо, 2016). Кроме того, уровень безработицы снижается, так как банки предлагают возможности трудоустройства многим людям в своих многочисленных филиалах (Юксель, Динчер и Хаджоглу, 2015). Таким образом, коммерческие банки значительно способствуют потреблению и инвестированию в экономике. Экономическое развитие включает в себя повышение производственной способности экономики за счет использования доступных ресурсов, которые снижают неопределенности и устраняют препятствия, мешающие достижению инвестиционных целей (Джабар и Авойеми, 2015). Коммерческие банки через посреднические процессы предоставляют рамки, в которых экономический рост и развитие могут быть успешно достигнуты (Суле, Онвугалу и Вартоломей, 2017). Финансовая система, состоящая в основном из коммерческих банков, служит каналом,



который обеспечивает различные экономические сектора связями, способствующими росту. Это, в свою очередь, способствует экономии от масштаба, специализации и экспертизе в экономике. Таким образом, коммерческие банки создают среду, благоприятную для реализации различных финансовых и экономических политик правительства с целью стабилизации обменных курсов, поддержания равновесия платежного баланса и уровня занятости в экономике. Кроме того, коммерческие банки служат инструментом, через который Центральные банки эффективно проводят денежно-кредитную политику, обеспечивая средства для стабилизации экономики (Сервада, 2018).

Роль финансового посредничества коммерческих банков в экономическом росте и развитии стран трудно переоценить. Роль, выполняемая коммерческими банками через финансовое посредничество, остается на переднем плане экономического развития страны. Посредничество в распределении сбережений через банковский сектор приводит к улучшению уровня роста и развития экономики. Эффективное распределение сбережений, включающее выявление предпринимателей с жизнеспособными идеями, способными создать инновационные производственные процессы, услуги и продукты, и их финансирование являются основными способами достижения целей роста и развития в экономике. Таким образом, банковский сектор считается стратегическим для этих целей, поскольку он непосредственно связывается с реальным экономическим сектором. В свете роли коммерческих банков в экономическом росте и развитии, как указано в предыдущих разделах, следует поддерживать стабильность банковского сектора. Центральные банки должны создавать благоприятные денежно-кредитные политики с учетом текущих экономических условий. В развивающихся странах необходимо развивать агентское банковское обслуживание, так как это будет способствовать финансовой инклюзии. Необходимо проводить дальнейшие исследования, чтобы эмпирически установить роль коммерческих банков в экономическом росте и развитии на основе данных по странам.

Список использованной литературы:

- [1]. Andries, A, M. (2009) Teorii, kasashchiesya moliyaviy posrednichestva va moliyaviy posrednikov - obzor. Fastsikl fakultet iqtisodiy va davlat boshqaruvi, 9, 2(10), 254-261.
- [2]. Babazade, M. va Farrokhnejad, F. (2012). Vliyanie kratkosrochnyh va dolgosrochnyh izmeneniy valyutnyx kursov na pribyl bankov. Mejdunarodnyy jurnal biznesa va menedjmenta, 7 (17), 70-77.
- [3]. Bilol, M., Said, A., Gull, A., A & Akram, T. (2013). Vliyanie spetsificheskix faktorov va makroekonomikeskix faktorov na pribyl kommercheskix bankov: Issledovanie na misole Pakistana. Issledovatel'skiy jurnal moliya va buxgalteriya ucheta, 4 (2), 117-126.
- [4]. Chimkono, C. C. (2016). Vliyanie mikro- va makroekonomik omillari na moliyaviy pokazateli kommercheskix bankov v Malavi. Doktorskaya dissertatsiya, Universitet selskogo xozyaystva va texnologiy Djomo Kenyatti, Keniya.
- [5]. Olmos, V. (1984). Finansovoe posrednichestvo va degirovanny monitoring, Obzor ekonomycheskix issledovaniy, 51(3), 393-414.
- [6]. Diamond, W. va Dybvig, H. (1983). Bankovskie paniki, straxovanie vkladov i likvidnost, Jurnal politicheskoy ekonomiki, 91(3), 401-419.
- [7]. Jabar, A., A va Avoyemi, B. O (2015). Nigeridagi iqtisodiy rivojlanish bo'yicha bankovskix reform (masalan, Zenith Bank Plc banki). Issledovatel'skiy jurnal finansov va buxgalterskogo ucheta, 6 (21), 45-49.
- [8]. Lyman, T., Ivatury, G. va Staschen, S., (2006). Ispolzovanie agentov v bezotdelenom bankovskom obslujivani bednyx: nagrody, riski i regulirovanie. Konsultativnaya gruppa po okazaniyu pomoshchi bednym, Fokusnaya zametka.
- [9]. Malik, F, M., Khan, S., Khan, M, I. & Khan F. (2014). Protsentnaya stavka i eyo vlianie na pribylnost bankov. Jurnal prikladnyx ekologik i biologicheskix nauk, 4 (8), 225-229.
- [10]. Mbekomize, C. J & Mafaring, M. (2017). Analiz faktorov, opredelyayushchix pribylnost kommercheskix bankov v Botsvane. Mejdunarodnyy jurnal akademicheskix issledovaniy v oblasti buxgalterskogo ucheta, moliya va boshqaruv, 7 (2), 131–144.

ИНСТРУМЕНТЫ ФИНАНСОВОГО РЫНКА В СОКРАЩЕНИИ УРОВНЯ БЕДНОСТИ В ЭКОНОМИКЕ, ВОЗМОЖНОСТИ ИСПОЛЬЗОВАНИЯ

Каршинский государственный университет
преподаватель кафедры «Экономика»

Кабилова Шахноза Жураевна

E-mail: shshahnoza427@gmail.com

Тел: +998995814150

Абстракт. В современной экономике существует множество способов финансирования бизнеса в борьбе с бедностью. Среди них наиболее современной и распространенной моделью является краудфандинг. Эта модель - очень эффективный метод для тех, у кого недостаточно средств для открытия бизнеса, а краудфандинг - современный механизм сбора средств инвесторов и финансирования инновационной идеи через Интернет. Данная статья направлена на изучение понятия «Краудфандинг» и перспектив сокращения бедности посредством его развития в Узбекистане. Краудфандинг как метод привлечения капитала посредством коллективных усилий направлен на финансирование проекта или предприятия за счет небольших пожертвований или инвестиций множества людей. Таким образом, подобное мероприятие открывает широкий путь для развития альтернативных финансовых продуктов. В частности, в нашей стране малым и средним бизнесом занимаются более 417,1 тыс. человек, а их доля в ВВП составляет около 56 процентов. Число малых предпринимателей составило 14 на 1000 постоянных жителей. Ожидается, что развитие модели краудфандинга в Узбекистане принесет большую пользу как инвесторам, так и предпринимателям, а предпринимательство, в свою очередь, будет способствовать развитию национальной экономики и снижению уровня бедности.

Ключевые слова: краудфандинг, бедность, уровень бедности, минимум потребления, бизнес, микрофинансирование, кредит, венчурное инвестирование.

Введение

На сегодняшний день сокращение бедности, увеличение доходов населения, развитие предпринимательства являются актуальными вопросами экономики. В реализации этих целей на поле выходят современные средства финансирования и инвестиций. Привлечение средств для развития предпринимательства всегда было проблемой в борьбе с экономической бедностью. В связи с этим в Республике Узбекистан разработано ряд стратегически важных проектов, планов и программ, а снижение уровня бедности в стране становится решением проблемы государственной важности. Решением этих задач осуществляются ряд реформ, следует рассматривать цели, поставленные в стратегии Республики Узбекистан «Узбекистан-2030». Стратегия «Узбекистан-2030», среди целей, положенных в основу реформ по сокращению бедности, предусматривает «сокращение бедности на 2 раза меньше к 2026 году по сравнению с 2022 годом и резкое ее сокращение к 2030 году». Увеличить доходы 4,5 миллионов человек, находящихся под угрозой бедности». ¹

Краудфандинговая модель микрофинансирования стала демократическим средством простого, дешевого и быстрого решения проблемы финансирования бизнеса в развитых странах, и в то же время модель краудфандинга привела к популяризации финансирования. В дальнейшем, с расширением деятельности микрофинансовых организаций (МФО) по всему миру, модель стала претерпевать множество изменений, которые привели к положительным и отрицательным результатам, что свидетельствовало о целесообразности и эффективности микрофинансирования как инструмента экономического развития.

Поднял вопросы о в частности, появление микрофинансовых институтов, ориентированных на получение прибыли, а не на преследование социальной цели расширения экономических возможностей бедных слоев населения путем облегчения использования инвестиционных ресурсов, привело ко многим спорным случаям - самоубийствам, оно подвергается критике из-за рост бедности в обществе. В связи с ростом числа подобных проблем

¹ Указ Президента Республики Узбекистан от 11 сентября 2023 года № УП-158 о стратегии «Узбекистан-2030».

различные ученые разработали модели, которые не только измеряют эффективность микрофинансирования как инструмента экономического развития, но и выявляют структурные проблемы, с которыми сталкивается микрофинансовая деятельность. В качестве одной из проблем были отмечены высокие транзакционные издержки, отсутствие финансовой стабильности, критическая асимметрия информации, низкий уровень прозрачности, отмывание денег посредством коррупционных схем, кумовство и плохое управление. Развитие цифровых технологий может стать более эффективной корректирующей силой в борьбе с бедностью, чем традиционное микрофинансирование.

Литературный обзор

Проблема бедности – это экономическое и социальное явление, которое угрожает каждому, и сегодня оно не дает покоя значительной части населения развивающихся и развитых стран, даже в XXI веке. Поиск решения этой проблемы в экономике стал актуальной темой многих научных работ зарубежных и отечественных экономистов. Многие исследователи пытались найти ответ на этот вопрос, но на сегодняшний день не существует единых критериев оценки уровня бедности населения каждой страны и общепринятых способов устранения проблемы. Стандартный анализ бедности использует определенный денежный порог для оценки количества людей, живущих выше или ниже порога ежедневных расходов и доходов. Для измерения бедности в странах мира, разработанных Всемирным банком, ее предел определяется как определенная сумма дохода в день в долларах США. При этом в среднем этот показатель составляет \$1,90. Подобный анализ прожиточного минимума можно считать наиболее распространенным способом оценки уровня бедности. В работах К. Каскарилы и С. Гупты можно познакомиться с практическим применением этого метода анализа бедности.²

В борьбе с бедностью, путем перевода традиционного микрофинансирования в цифровую форму, население большинства стран современной истории можно прийти к общему выводу, что основная часть связана с недостаточным внедрением современных цифровых технологий в

² <https://data.worldbank.org/indicator/SI.POV.DDAY>



механизмы микрофинансирования, направленные на выведение бедности за черту бедности.³

Некоторые страны, такие как Корея, Япония и Сингапур, смогли преодолеть бедность за счет внедрения передовых технологий. Глобализация, технологии и предпринимательство могут стать движущей силой прогрессивных перемен, если цифровые технологии будут предоставлены бедным странам с помощью соответствующих институтов, таких как соответствующая национальная инновационная система, которые смогут согласовать технологическое развитие с потребностями бедных слоев населения в средствах к существованию.⁴

Если мы посмотрим на нашу национальную экономику, принимая во внимание недостаток долгосрочных кредитных ресурсов в коммерческих банках, бремя условий кредитования, высокие требования к залому, высокие процентные ставки и растущий риск кредитования бедных граждан нашей страны, беднейшие слои населения. Модель краудфандингового финансирования может стать современным альтернативным решением традиционного микрофинансирования и даже банковских кредитов в альтернативном финансировании индивидуальной предпринимательской деятельности, малого и среднего бизнеса. Прежде всего, нам нужно иметь представление о концепции модели краудфандинга.

Краудфандинг (англ. «crowdfunding») - механизм коллективного финансирования проектов, при котором деньги на создание нового продукта поступают от одного из его конечных пользователей. В отличие от стандартных рыночных механизмов, краудфандинг позволяет создать 100% прибыльный проект, не тратя дополнительных средств на рекламу, исследования рынка, анализ рынка и спекуляции.

Краудфандинг - это технология привлечения неограниченного количества людей через Интернет для финансирования проектов посредством

³ Cascarilla C. (2015). Bitcoin, Blockchain and the Future of Financial Transactions. CFA Institute Publications. Third Quarter 2015. Vol. 32. Iss. 3, pp. 1-7.

⁴ Sanjeyev G. (2009). Effect of Remittances on Poverty and Financial Development in Sub-Saharan Africa. Journal of World Development. Vol. 37. Iss. 1. Pp. 104-115.

микро инвестиций, в которой платформы выступают посредниками и стартапами дает возможность таким образом привлечь капитал в проекты.⁵

М. Шрирам опубликовал информативную статью об оценке роли краудфандинга на современном финансовом рынке согласно своему анализу. Он отметил, что посредническая функция технологий хранения и поиска больших данных между теми, у кого есть избыточный капитал, и теми, кто нуждается в краткосрочных инвестициях, может полностью изменить ландшафт финансового рынка. Кроме того, если мы хотим реализовать весь потенциал блокчейна, индивидуальным инвесторам понадобится капитал. В частности, можно было напрямую связаться с бедными.⁶

Анализ и результаты

Краудфандинг - это относительно новый метод привлечения капитала и финансирования стартап-проектов, а также способ выделения необходимых средств для расширения бизнеса или запуска бизнес-плана. Краудфандинг позволяет предпринимателю собрать деньги и в то же время создает возможность создать ажиотаж вокруг бизнеса. Короче говоря, краудфандинг может стать еще одной альтернативой банковским кредитам для малого бизнеса. Сегодня в развитых странах существует множество типов краудфандинговых платформ, и этот процесс позволяет пользователям финансировать бизнес, не влезая в долги, поэтому он реализуется как очень удобный метод для многих владельцев малого бизнеса, которым необходимы финансовые ресурсы в экономике. Независимо от того, какую краудфандинговую платформу вы выберете, краудфандинг обычно включает в себя три этапа: создание компании, маркетинг и сбор денег для достижения цели. На этапе создания компании информация об объекте финансирования, бизнесе, продукте или услуге полностью формируется в виде бизнес-плана, четко обосновывается, куда будут потрачены деньги и зачем нужна такая сумма. В целом, основательный и обоснованный бизнес-план - важный шаг в создании целой краудфандинговой компании. Создание краудфандинговой

⁵ Leimeister, J. M. (2012): Crowdsourcing, Crowdfunding, Crowdvoting, Crowdcreation. 388 – bis 392. St.Gallen, CH: Zeitschrift für Controlling und Management.

⁶ Sriram M.S. (2005). Information asymmetry and trust: a framework for studying microfinance in India. Vikalpa, 30(4), 77-86.

компания - это первый шаг, а следующим шагом будет разработка маркетингового плана для привлечения людей, заинтересованных в поддержке бизнеса. На этом этапе «инвестор» или «донор» решает дать деньги компании и становится целевой аудиторией предлагаемого продукта или услуги. Краудфандинг требует от вас раскрыть и убедить «инвесторов» или «доноров» в важном аспекте вашего бизнеса, чтобы они решили финансировать новую бизнес-идею или проект. Сегодня разрешено 4 основных типа краудфандинга:

- финансировать краудфандинг;
- пожертвования на основе краудфандинга;
- вознаграждения на основе краудфандинга;
- краудфандинговые кредиты.

Фонд краудфандинга - это совместный краудфандинговый или акционерный фонд, в котором вы продаете долю в своем бизнесе за деньги, а часть прибыли компании распределяется между инвесторами. Этот тип краудфандинга сопряжен с некоторыми юридическими проблемами, но его можно осуществить. Некоторые примеры краудфандинговых платформ, специализирующихся на этом типе краудфандинга: AngelList: на AngelList вы можете создать профиль стартапа, чтобы собирать деньги и связываться с венчурными фондами. Circle Up: эта платформа предназначена для компаний, которые продают продукцию напрямую потребителям. Участники могут стать партнерами инвесторов и получить помощь или содействие в бизнес-процессах. Финансируемость: на этой платформе вы можете выбрать сбор средств в виде акций. Fundable предлагает опцион на участие в акционерном капитале для компаний на сумму от 50 000 до 10 миллионов долларов.

Краудфандинг пожертвования. Этот тип краудфандинга заключается в передаче денег вашей компании, не ожидая ничего взамен. Хотя краудфандинг на основе пожертвований может помочь вырваться из бедности, владельцам может оказаться самой трудной идеей для успешной реализации. Причина в том, что доноры, участвующие в этом виде краудфандинга, обычно работают с благотворительными организациями или направляют свои средства на решение социальных проблем.

Краудфандинг на основе вознаграждения. При краудфандинге на основе вознаграждений спонсоры получают определенное вознаграждение за

зарабатывание денег. Этот тип краудфандинга также называют биржевым краудфандингом, и вознаграждение часто зависит от суммы денег, поставленной на компанию. Компании могут запустить новый продукт по сбору средств для вкладчиков.

Кредитный краудфандинг. Ссудные фонды, также известные как одноранговый кредит или рыночный кредит, когда физическое лицо или компания обращается за финансовой помощью группе людей, а не за банковским кредитом, вложенные деньги должны быть погашены в течение определенных периодов с процентами. Краудфандинг удобен тем, что предлагает бизнес-кредит по более низкой процентной ставке, чем традиционные кредиты. Кредитные краудфандинговые платформы включают в себя:

Prosper- позволяет получить потребительский кредит для использования в малом бизнесе. Бедным людям может быть полезно начать бизнес, поскольку это зависит от личного социального статуса заявителя, а не от деловых способностей.

Street Shares - это платформа, которая предлагает различные варианты финансирования бизнеса и дает потенциальным инвесторам возможность инвестировать в бизнес-облигации. Наряду с краудфандингом, краудфандинг широко используется для сокращения бедности посредством финансирования бизнеса.

Краудфандинг использует финансовые ресурсы многих кредиторов для финансирования перспективных проектов. В краудфандинге совместное регулирование спроса и предложения капитала осуществляется посредством интернет-платформ. При этом предприниматели определяют потребность в капитале, который они хотят покрыть за счет краудфандинг, и предоставляют потенциальным инвесторам подробную информацию о бизнес-идее и планируемой реализации.

Краудфандинг – это инвестиции в проект микро инвесторов с большим количеством участников. Это не означает, что в проекте будут участвовать только микро инвесторы. Например, 51% акций принадлежит владельцу проекта, 2% - венчурному фонду, а оставшаяся доля продается микро инвесторам, готовым вкладывать средства. Микро инвесторы могут получить акции компании или долю в активах стартапа. В этом случае учредитель может

дать кредит, а полученные от крауд-инвесторов деньги учредитель должен вернуть с процентами.⁷

Краудфандинг - это процесс, включающий деньги, поэтому у него есть свои плюсы и минусы. Помимо преимуществ краудфандинга, эта платформа может стать отличным способом протестировать рынок. Если у вас есть бизнес-идея, но вы не уверены в себе, чтобы выйти на рынок, краудфандинг предоставляет такую возможность. Однако если бизнес-идея не привлекает инвесторов и инвесторов, то это создает возможность сформировать важные выводы о необходимости изменения стратегии и идеи вашего бизнеса. Обычно, когда у бизнеса возникают проблемы с финансированием, большую часть финансовой ответственности берет на себя рынок. Кроме того, финансирование бизнеса через механизм краудфандинга может увеличить возможность для малообеспеченной части населения выиграть время для открытия бизнеса, увеличить возможности привлечения низкопроцентных или благотворительных фондов, а также ускорить выход продукта на рынок. Однако к некоторым недостаткам краудфандинговых платформ можно отнести, в частности, наличие комиссий за использование краудфандинговых платформ, повышенные затраты на профессиональную организацию маркетинговых услуг по привлечению инвесторов, сложность распределения доходов между участниками платформы, сложность защиты интеллектуальной собственности. прав, качество большого объема получаемой от участников научно-технической и рыночной информации низкое, что приводит к снижению качества конечного продукта.

Заключение

В заключение, исходя из изложенных научных взглядов, можно отметить следующее.

Во-первых, краудфандинг предназначен для граждан, которые находятся в неблагоприятном положении на финансовом рынке. Учитывая, что мобильные телефоны с доступом в Интернет теперь доступны даже самым

⁷ Kortleben H., Vollmar B. 2012, “Crowdfunding: An alternative in start-up financing” PFH Forschungspapiere/Research Papers Göttingen, Deutschland: Private University of Applied Sciences (PFH). No. 2012/06. S. 4

бедным слоям общества, перспективы развития краудфандинга кажутся безграничными.

Во-вторых, принимая во внимание, что цифровое финансирование малообеспеченной части населения в настоящее время является приоритетом развития мирового финансового рынка, а также то, что расширение краудфандинговой платформы будет способствовать снижению уровня бедности в стране, мы должны предполагать, что это важный фактор для развития этого механизма в нашей стране.

В-третьих, это позволяет привлечь значительную часть малообеспеченного населения к малому бизнесу посредством краудфандинга, при значительном снижении процентных ставок по кредитам. В результате увеличится добавленная стоимость в экономике страны, будут созданы новые рабочие места, снизится уровень безработицы, улучшатся доходы и условия жизни населения, повысится уровень занятости, увеличится национальный доход и наконец, уровень бедности будет снижен.

В-четвертых, возможности использования модели краудфандинга для снижения уровня бедности в экономике обусловлены структурными проблемами, с которыми сталкивается традиционная микрофинансовая деятельность, работающая на практике для сокращения количества бедных – высокие транзакционные издержки, отсутствие финансовой стабильности, асимметрия важной информации, низкий уровень прозрачности может положить конец случаям отмывания денег, кумовства и плохого финансового управления посредством коррупционных схем.

Research Science and Innovation House

Список использованной литературы:

1. Указ Президента Республики Узбекистан от 11 сентября 2023 года № ПФ-158 о стратегии «Узбекистан 2030».
2. Cascarilla C. (2015). Bitcoin, Blockchain, and the Future of Financial Transactions. CFA Institute Publications. Third Quarter 2015. Vol. 32.
3. Kortleben H., Vollmar B. 2012, Crowdfunding: An alternative in start-up financing” PFH Forschungspapiere/Research Papers Göttingen, Deutschland: Private University of Applied Sciences (PFH). No. 012/06.
4. Leimeister, J. M. (2012): Crowdsourcing, Crowdfunding, Crowdvoting, Crowdcreation. 388 – bis 392. St.Gallen, CH: Zeitschrift für Controlling und Management.
5. Sriram M.S. (2005). Information asymmetry and trust: a framework for studying microfinance in India. Vikalpa, 30(4), 77-86.
6. Sangeyev G. (2009). Effect of Remittances on Poverty and Financial Development in Sub-Saharan Africa. Journal of World Development. Vol. 37. Iss. Pp. 104-115.
7. <https://data.worldbank.org/indicator/SI.POV.DDAY>

Research Science and Innovation House

“Magnetic Resonance Imaging in the differential diagnosis of benign and malignant brain Tumors”

Alisherova M.A.

Tashkent Medical Academy

Abstract: Radiological diagnostic methods play a crucial role in every stage of managing patients with brain tumors. From the initial diagnosis to treatment planning and monitoring the effectiveness of therapy, accurate and detailed imaging is essential for optimal care. By leveraging advanced imaging techniques like magnetic resonance imaging (MRI), clinicians can precisely identify the location, size, and characteristics of brain tumors without invasive procedures. This information is invaluable for developing personalized treatment plans and assessing the response to therapy over time.

MRI has indeed become a cornerstone of contemporary neurovisualization methods due to its unparalleled capabilities in assessing structural transformations in the brain and exploring various features of tumors. Despite the emergence of novel methodologies, traditional structural MRI remains indispensable in neuro-oncology practice due to its high resolution and the reliability of its results.

The field of neuroradiology continues to advance, with ongoing efforts focused on the development of new scanning protocols, enhancement of image quality, and integration of functional MRI methods. These advancements aim to provide clinicians with more detailed and accurate information for treatment planning and outcome evaluation, ultimately improving patient care in neuro-oncology.

Keywords: brain tumors, magnetic resonance imaging, benign neoplasm, malignant neoplasm.

Relevance: Gliomas of various malignancy grades, meningiomas, and malignant extracranial tumor metastases represent a significant portion of adult brain tumors and pose unique challenges in terms of diagnosis, treatment, and prognosis. The incidence of brain tumors represents a significant medical challenge, and the increasing number of cases worldwide and in the Republic of Uzbekistan warrants attention and preventive measures. The fact that brain tumors rank fifth in the overall oncological morbidity structure in the Republic of Uzbekistan, as well as their high prevalence among both men and women, underscores the need for improved



prevention, diagnosis, and treatment measures for this type of tumor. Early detection and timely treatment can significantly increase the chances of recovery and optimization of the patient's quality of life.

Despite significant breakthroughs in neurosurgical practice and radiological diagnostics, differentiating between various brain formations with similar signal characteristics remains a challenging task. This can pose challenges in selecting optimal treatment and planning surgical interventions.

One of the arguments for the difficulty is that many types of tumors or other formations may exhibit similar signal characteristics on various imaging modalities. This can hinder accurate diagnosis and assessment of tumor extent.

Furthermore, delineating tumor boundaries preoperatively may be challenging due to signal inhomogeneity in surrounding tissues and the limited resolution of some diagnostic methods.

To overcome these challenges, it is important to develop new image processing methods, utilize combined diagnostic approaches, and improve collaboration among healthcare professionals from different specialties, such as neurosurgeons and radiologists.

Materials and Methods:

This study is founded upon the comprehensive examination findings of 60 patients with histologically confirmed diagnoses who underwent assessment and treatment at the Republican Scientific Center of Neurosurgery of the Republic of Uzbekistan between 2022 and 2023.

The diagnosis and assessment of brain tumors involved utilizing magnetic resonance imaging (MRI) with contrast enhancement. The examinations were conducted using a 1.5 Tesla magnetic field strength scanner and included standard sequences such as T1-weighted imaging (T1), T2-weighted imaging (T2), T2-fluid-attenuated inversion recovery (FLAIR), diffusion-weighted imaging (DWI), and T1-weighted imaging with post-contrast administration (T1-post contrast).

Clinical data were analyzed based on the patient's medical histories, with the evaluation of histological examination results of tumor tissue.

Statistical data analysis was conducted using the Excel (2007) software application, where parameters such as mean (M), mean standard error (m), standard

deviation, and the probability of result reliability according to the t-Student criterion were determined.

The chosen threshold for statistical significance was established at $p > 0.005$.

Results and Discussion:

The research involved MRI data analysis from a cohort of 60 patients diagnosed with brain tumors. Within this group, 31 patients were identified as having malignant tumor types (glioma or metastasis), while 29 patients presented with benign tumors (meningioma). The patients' ages ranged from 3 to 70 years, with a mean age of 44 ± 2.14 years. Among the 60 patients, 21 were male and 39 were female. Detailed distributions of patients categorized by age and gender within both tumor groups are provided in Tables 1 and 2.

The results indicate a diverse representation of brain tumor types among the study cohort, with both malignant and benign forms observed. The predominance of female patients in both groups is noteworthy and may reflect underlying epidemiological trends or differential healthcare-seeking behaviors. The age distribution highlights the occurrence of brain tumors across a wide range of ages, emphasizing the importance of comprehensive diagnostic and treatment strategies across age groups. Further analysis of imaging data and clinical parameters will provide valuable insights into the characteristics and management of brain tumors in this population.

Table 1: Representation of the distribution of malignant brain tumors by gender and age

	<20		21-		31-		41-		51-		61-	
	year		30	40	50	60	70					
Glio	4	4	3	1	5	2	5	1				2
Meta			1	2			1					1

Table 2: Representation of the distribution of benign brain tumors by gender and age



	<20	21-	31-	41-	51-	61-		
	year	30	40	50	60	70		
Meni ngiomas	1	1	1	2	8	5	6	4

In retrospect, malignant brain neoplasms were further categorized into subgroups based on the histological characteristics of the tumors, following the classification criteria outlined by the World Health Organization (WHO), as presented in Table 3.

Table 3: Distribution of gliomas by hystotype

Histologic al type	WHO grade of malignancy			
	G = I	G = II	G = III	G = IV
	Piloid astrocytoma (n = 5)	oligodendr oglioma (n = 4)	Anaplast ic astrocytoma (n = 12)	Gliobl astoma (n = 5)

Gliomas were diagnosed in 26 patients, with an average age of 35 ± 2.8 years. Among these patients, 11 were male and 15 were female.

Clinical example of an MRI scan of an anaplastic astrocytoma (Figure 1).

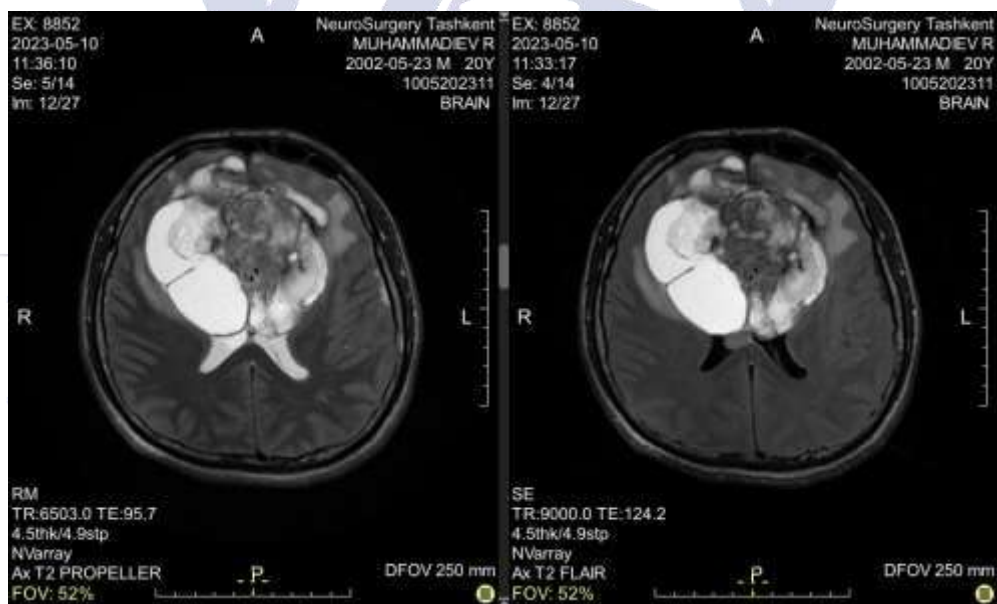

a)

b)



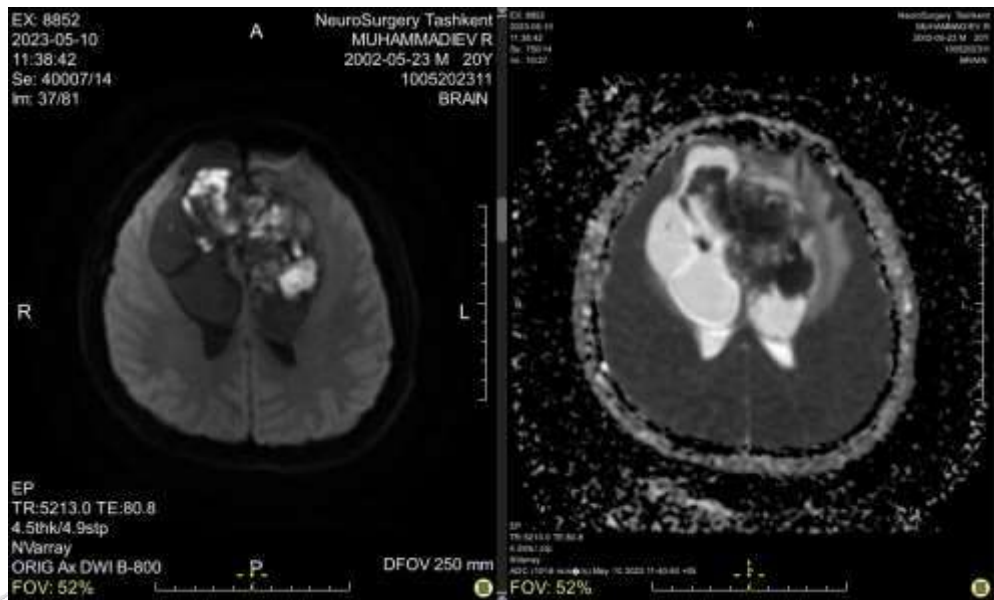

c)

d)

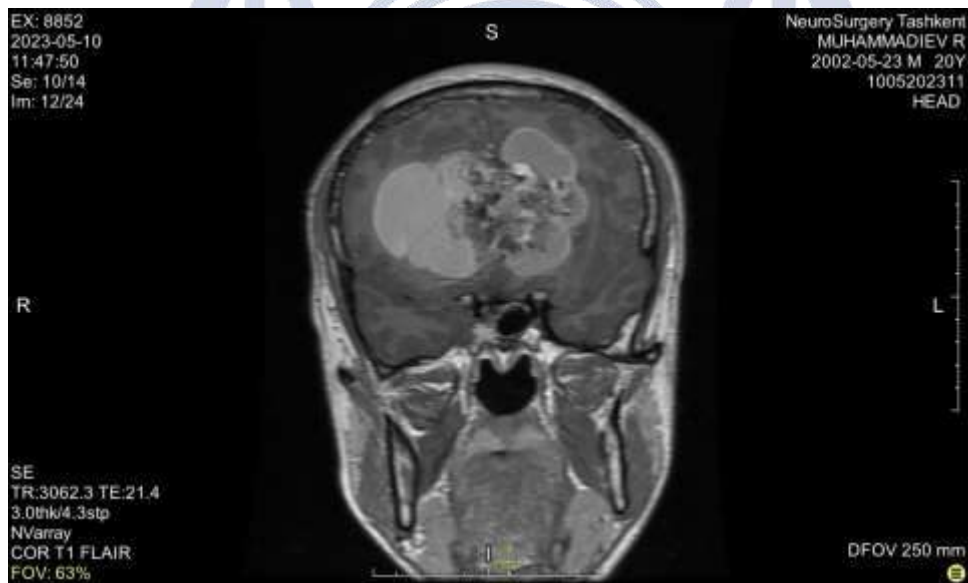

e)

Figure 1 illustrating MRI images of a frontal lobe anaplastic astrocytoma in a 65-year-old patient:

- a) T2-weighted image
- b) T2-FLAIR image
- c) Diffusion-weighted image (DWI)
- d) Apparent diffusion coefficient (ADC) map
- e) T1-weighted image after contrast administration



The images reveal an irregularly shaped intracranial volumetric formation measuring 9.2x5.7x9.4 cm in the frontal lobes. It exhibits clear irregular contours and a heterogeneous cystic-solid structure. The components of the tumor demonstrate various signal characteristics: the solid component is hyperintense on T2 and FLAIR, weakly hyperintense on T1, while the cystic component has mixed signal characteristics. Restricted diffusion areas are observed within the solid component, along with compression of adjacent lateral ventricles, corpus callosum, and temporal lobes, accompanied by a perifocal edema zone. Both anterior cerebral arteries pass through the solid component of the tumor. Following contrast administration, heterogeneous intense enhancement of the solid component and tumor walls is noted.

Glioblastomas (GBMs) are recognized as the most aggressive type of primary brain tumors. They are characterized by their rapid growth and invasive nature, which pose considerable challenges in treatment and are associated with a poor prognosis for patients.

Despite considerable advancements in modern micro-neurosurgery, chemotherapy, radiotherapy, and the emergence of molecularly targeted treatment approaches, managing GBMs remains a complex task. These tumors frequently recur after surgical resection, and they tend to exhibit poor responsiveness to standard treatment methods.

The aggressive behavior of GBMs, coupled with their ability to infiltrate surrounding brain tissue, often makes complete surgical removal challenging. Additionally, the blood-brain barrier limits the effectiveness of systemic chemotherapy, and radiation therapy may only provide temporary relief.

While researchers continue to explore novel treatment modalities and therapeutic targets, the management of GBMs remains a significant clinical challenge, highlighting the urgent need for innovative approaches to improve patient outcomes.

Despite significant advancements in modern micro-neurosurgery, chemotherapy, radiotherapy, and the development of molecularly targeted treatment methods, managing GBMs remains a complex task. These tumors often recur after surgical resection and typically respond poorly to standard treatment methods.

Research in the field of molecular biology and genetics of GBMs helps to understand the biological mechanisms and factors underlying their aggressive behavior. This could result in the emergence of novel treatment strategies, including molecularly targeted therapies directed at precise molecular targets within tumor cells.

However, despite these research efforts and the endeavors of specialists, the prognosis for patients with GBMs remains unfavorable, and further research and innovations in treatment continue to be critically important.

A clinical example of a patient with GBM is presented in Figure 2.

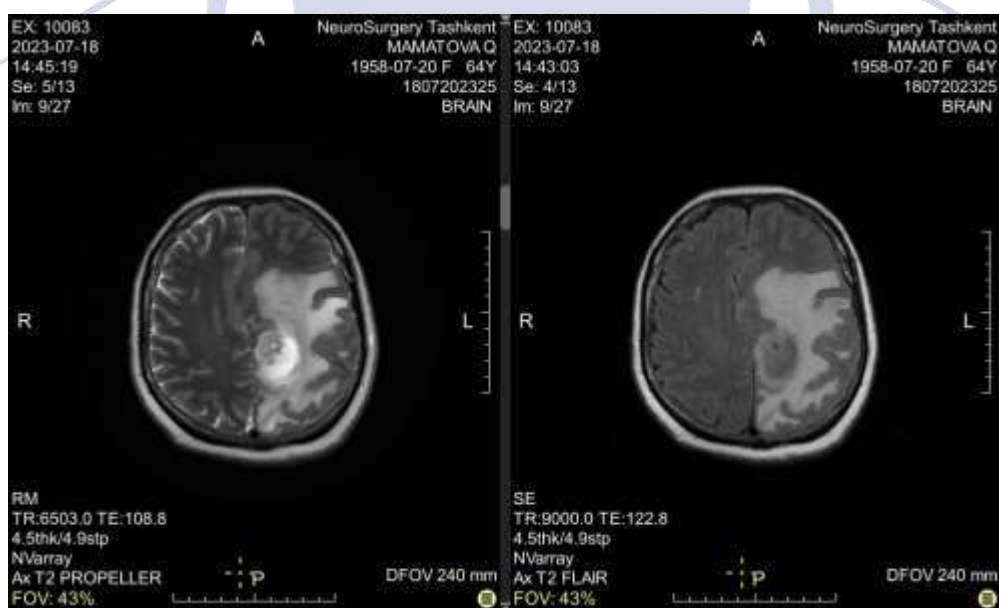

a)

b)

Research Science and
Innovation House

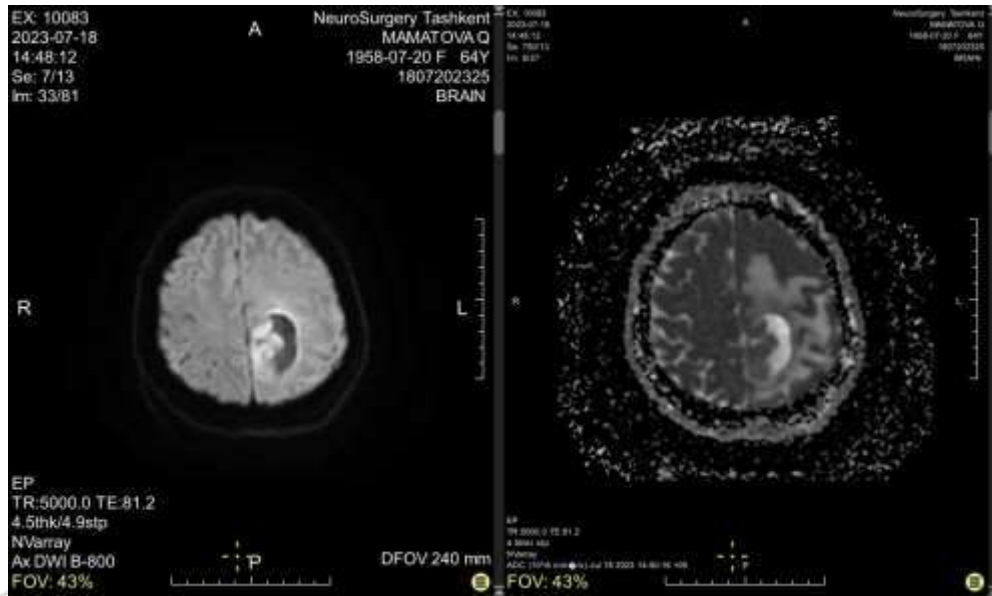

c)

d)

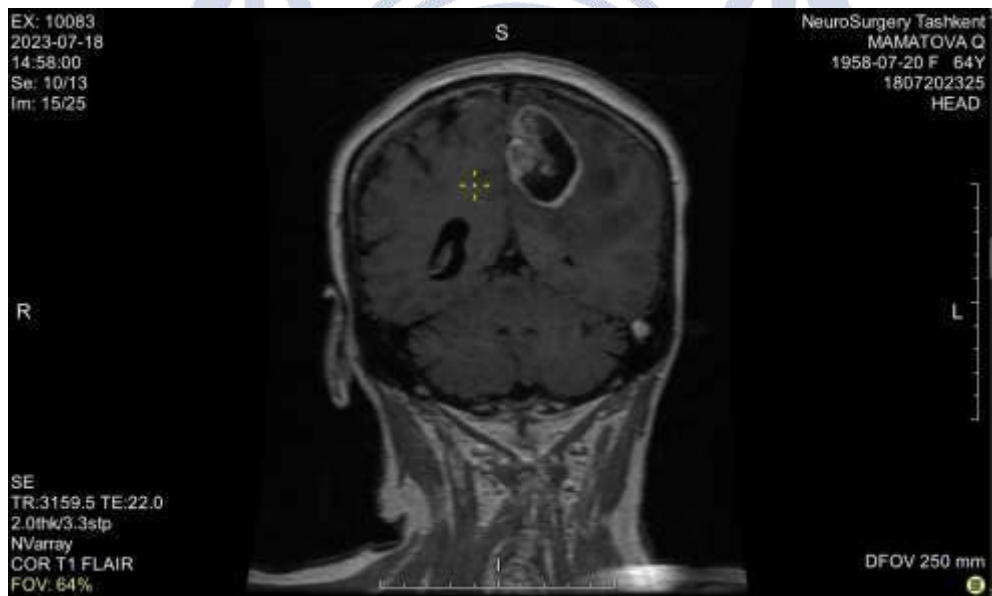

e)

Figure 2 illustrating MRI images of a glioblastoma in the left temporal lobe in a 21-year-old patient:

- a) T2-weighted image
- b) T2-FLAIR image
- c) Diffusion-weighted image (DWI)
- d) Apparent diffusion coefficient (ADC) map
- e) T1-weighted image after contrast administration



An irregular shaped volumetric formation measuring 4.9x4.2x3.2 cm is visualized parasagittally in the left temporal region. It exhibits clear irregular contours and a heterogeneous cystic-solid structure, along with an extensive perifocal edema zone. Midline structures are displaced to the right. Restricted diffusion areas are observed on DWI. Following contrast administration of 10 ml of Magnevist (469 mg gadopentetate dimeglumine), intense contrast enhancement of the solid component and peripheral regions of the aforementioned formation is noted.

Maximizing tumor resection while minimizing harm to surrounding brain tissue is crucial for determining surgical outcomes in patients with high-grade gliomas (HGGs). This underscores the importance of advancing surgical techniques and tools to achieve optimal tumor removal, which remains a central focus in modern neuro-oncology.

Assessing the extent of tumor resection primarily relies on data from contrast-enhanced magnetic resonance imaging (MRI). Diffusion tensor imaging (DTI), conducted in specialized centers, is used additionally to exclude motor areas from the planned surgical volume. This helps surgeons accurately delineate tumor boundaries and minimize damage to functionally important brain regions during surgery.

Diffusion-weighted magnetic resonance imaging (DW-MRI) serves a pivotal role not only in distinguishing between lesions and evaluating their progression but also in forecasting the efficacy of surgical interventions. By offering insights into tissue microstructure, this technique assists surgeons in meticulously planning procedures and forecasting their results with greater precision.

Thus, the utilization of modern imaging modalities such as contrast-enhanced MRI and DW-MRI plays a decisive role in improving the outcomes of surgical treatment for patients with high-grade gliomas.

In our investigation, MRI data from 29 patients who underwent surgical treatment for brain meningiomas were analyzed. Among these patients, 10 were male and 16 were female, out of a total of 26 patients. The age of the patients varied from 18 to 70 years, with an average age of 53 ± 2.3 years.

Regarding the localization of meningiomas:

Parasagittal localization was observed in 13 patients.

Convexital localization was observed in 15 patients.

Skull base was the site of localization in 1 patient.

Upon analysis of the malignancy grade of meningiomas, the following data were identified:

Grade I meningiomas (typical, MI) were found in 37.8% of patients.

Grade II meningiomas (atypical, MII) were found in 56.7% of patients.

Malignant forms of meningiomas (anaplastic, MIII) were verified in 5.5% of patients.

These data provide a more detailed understanding of the characteristics of brain meningiomas and their prevalence in the patient sample. Such analysis can be useful for determining optimal treatment strategies and predicting outcomes for patients with various forms and grades of meningiomas.

A clinical example of a patient with a meningioma is presented in Figure 3.

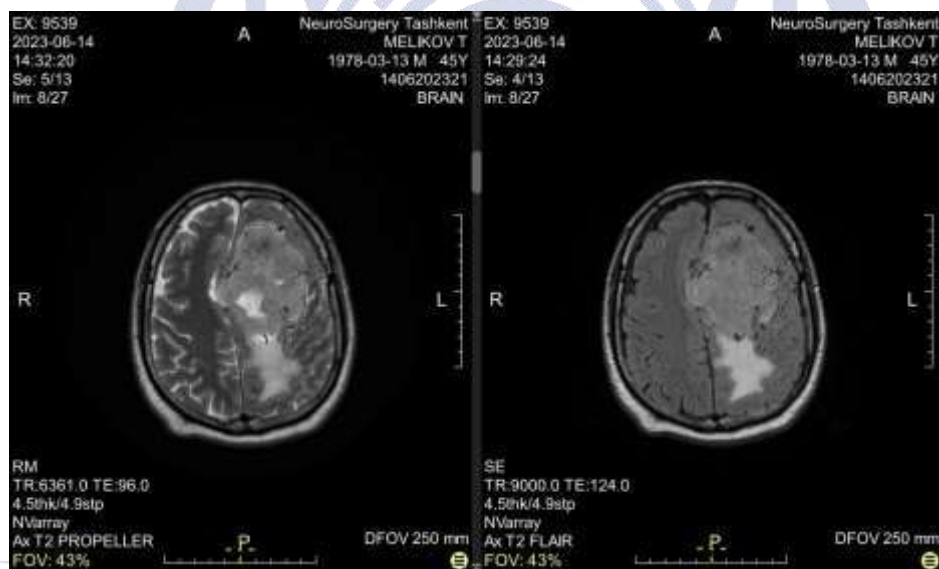

a)

b)

Research Science and
Innovation House



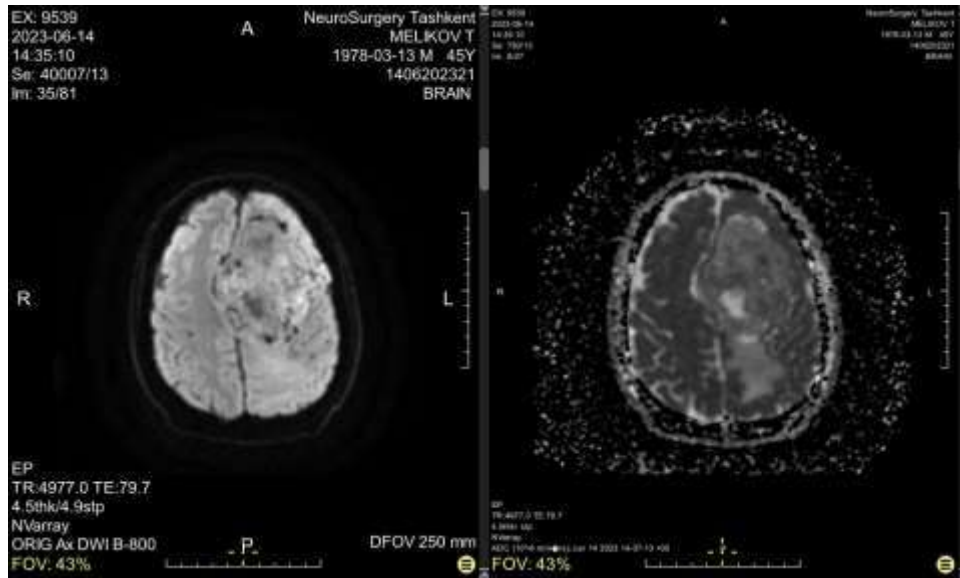

c)

d)

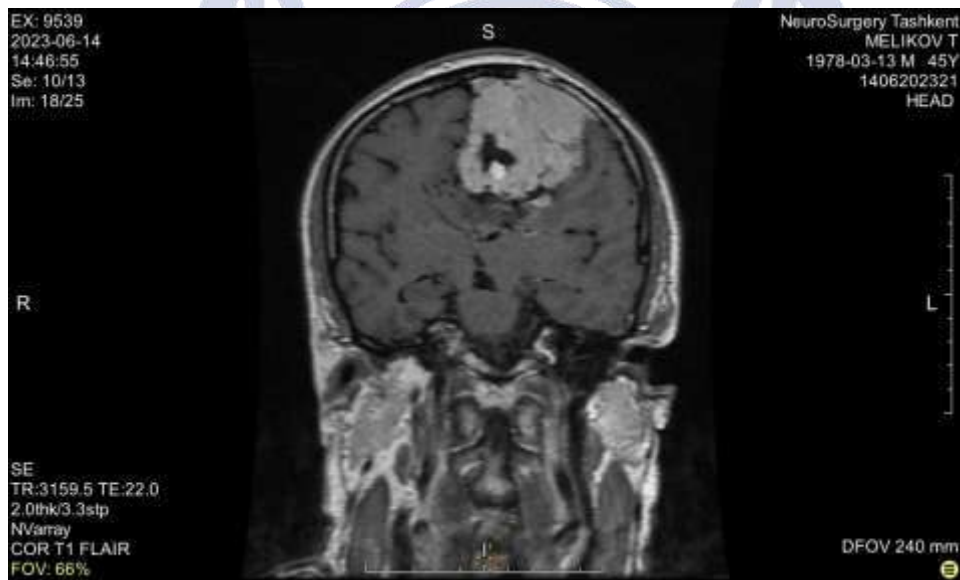

e)

Certainly, here is Figure 3 illustrating MRI images of a left frontal-temporal convexital meningioma in a 45-year-old patient:

- a) T2-weighted image
- b) T2-FLAIR image
- c) Diffusion-weighted image (DWI)
- d) Apparent diffusion coefficient (ADC) map
- e) T1-weighted image after contrast administration



In the left frontal-temporal regions, adjacent and closely adherent to the meninges, an irregularly shaped extra-axial volumetric formation measuring 8.4x4.8x5.9 cm is visualized. It exhibits clear irregular contours, a heterogeneous solid structure, and weakly hyperintense signal characteristics on T2 and FLAIR, with isointense signal characteristics on T1, compressing adjacent brain structures, accompanied by a perifocal edema zone. Multiple pathological tortuous vessels of varying calibers are visualized caudally and peritumorally. Following intravenous administration of 10 ml of Magnevist (469 mg gadopentetate dimeglumine), intense contrast enhancement of the aforementioned formation is noted.

Comparatively favorable prognosis for benign meningiomas stands in stark contrast with the more aggressive nature of atypical meningiomas, which progress more rapidly. This distinction between different types of meningiomas is crucial information for surgeons, as treatment planning and prognosis will depend on the pathological type of the tumor.

The standard treatment method for benign meningiomas is their complete surgical removal. However, with atypical meningiomas, despite radical surgery including subsequent radiotherapy, local recurrences are often observed, and the optimal approach to treating atypical meningiomas remains undetermined.

Our study involved MRI scans with diffusion-weighted imaging (DWI) from 5 patients who underwent surgery for solitary brain metastases. Among these patients, there were 2 females and 3 males, with ages ranging from 29 to 74 years (mean age 54.7 ± 11.3 years). The histological types of tumors are detailed in Table 4.

The histological types of tumors, as presented in Table 4 of our study, are crucial data points, as the histological type of metastasis can significantly impact treatment decisions and prognosis for patients. For instance, certain types of metastases may exhibit varying sensitivities to specific treatment modalities, such as chemotherapy or radiotherapy.

Table 4 - Histological Types of Brain Metastases

Histological Types	Number of cases, n	Source of metastasis
Small cell cancer	3	lungs
Tubular adenocarcinoma	1	breast
Stromal sarcoma	1	ovaries

Conclusion

Indeed, the study results underscore the importance of using magnetic resonance imaging (MRI) in differentiating benign and malignant brain tumors. MRI, as a modern and powerful diagnostic method, plays a key role in oncology by providing specialists with detailed information about the structural characteristics of tumors.

With its high spatial resolution and the ability to obtain images in various planes, MRI enables more precise determination of tumor size and extent, as well as the identification of characteristics that may be important in choosing a treatment strategy.

Furthermore, MRI allows for obtaining information about the textural and functional features of the tumor, such as the proliferation of vascular structures, the presence of necrosis, or areas of high vascularity. This data can be crucial in making decisions about surgical intervention, radiotherapy, or chemotherapy.

Thus, the use of MRI in oncological practice is an indispensable tool, providing specialists with all the necessary information for optimal management of patients with brain tumors.

References:

1. Serkov, S. V. Diffusion-weighted MRI in the diagnosis of brain tumors: specialty 14.00.28 "Neurosurgery", 14.00.19 "Radiodiagnostics, radiation therapy": dissertation for the degree of candidate of medical sciences / Serkov Sergey Vladimirovich; Research Institute of Neurosurgery named after Academician N. N. Burdenko. - Moscow, 2005. - 193 p. - Bibliography: p. 178–193. - Text: direct.



2. Tonoyan, A. S. Diffusion kurtosis MRI in the diagnosis of malignancy of brain gliomas / A. S. Tonoyan, I. N. Pronin, D. I. Pichhelauri [et al.] // *Medical Visualization*. - 2015. - No. 1. - P. 7–18.
3. Tcitco, E. L. Comparative analysis of the diagnostic value of modern neurovisualization methods in volumetric formations of the brain / E. L. Tcitco, A. F. Smeyanovich // *Surgery News*. - 2012. - No. 3. - P. 65–73.
4. Advanced Magnetic Resonance Imaging of the Physical Processes in Human Glioblastoma / J. Kalpathy-Cramer, E. R. Gerstner, K. E. Emblem [et al.] // *Cancer research*. - 2014. - No. 74 (17). - P. 4622–4637. DOI: 10.1158/0008-5472.CAN14-0383.
5. Diffusion-weighted imaging of metastatic brain tumors: comparison with histologic type and tumor cellularity / Y. Hayashida, T. Hirai, S. Morishita [et al.] // *AJNR Am J Neuroradiol*. - 2006. - No. 27. - P. 1419–1425. PMID: 16908550.
6. Diffusion-weighted MR imaging: diagnosing atypical or malignant meningiomas and detecting tumor dedifferentiation / V. A. Nagar, J. R. Ye, W. H. Ng [et al.] // *AJNR Am J Neuroradiol*. - 2008. - No. 6. - P. 1147–1152.
7. Diffusion-weighted MRI characteristics of the cerebral metastasis to brain boundary predicts patient outcomes / R. Zakaria, K. Das, M. Radon [et al.] // *BMC Medical Imaging*. - 2014. - No. 14. - P. 26. DOI: 10.1186/1471-2342-14-26.
8. Harter, P. N. Classification of meningiomas-advances and controversies / 105 P. N. Harter, Y. Braun, K. H. Plate // *Chin Clin Oncol*. - 2017. - Suppl. 1. - P. S2. DOI: 10.21037/cco.2017.05.02.
9. Machine learning methods for the classification of gliomas: Initial results using features extracted from MR spectroscopy / G. Ranjith, R. Parvathy, V. Vikas [et al.] // *The Neuroradiology Journal*. - 2015. - No. 2. - P. 106–111. DOI: 10.1177/1971400915576637.
10. Malignant Glioma: Genetics and Biology of a Grave Matter / E. A. Maher, F. B. Furnari, R. M. Bachoo [et al.] // *Genes Dev*. - 2011. - No. 15. - P. 1311–1333. DOI: 10.1101/gad.891601.
11. WHO Classification of Tumours of the Central Nervous System, Revised / D. N. Louis, H. Ohgaki, O. D. Wiestler, W. K. Cavenee. - 4th Ed. - IARC (Lyon), 2016. - P. 408.

THE IMPORTANCE OF SPEAKING RUSSIAN LANGUAGE AROUND THE WORLD

Аблаева Надира Кадамжановна

**Старший преподаватель кафедры русского языка и литературы
университета Мамун, Хива, Узбекистан**

Шарипова Юлдуз Кадамбой кизи,

**Преподаватель кафедры русского языка и литературы
университета Мамун, Хива, Узбекистан**

Шарипова Махбуба Кадам кизи

**Студент университета Мамун,
Хива, Узбекистан**

Annotation: In this article, I will talk about how many people speak Russian in the world and the potential of teaching Russian in schools. I have given examples of the widespread promotion of the Russian language as a subject in kindergartens, schools, colleges and even higher education institutions.

Keywords: The role of the Russian language in foreign countries, human value in Russian cultures, the formation of the Russian language in children's speech, the Russian language in Uzbek schools, the culture of the Russian people, a unique worldview, national culture in Russian.

The Russian language is the national language of the Russian people and is a form of Russian national culture. The Russian language is one of the most developed languages in the world. He has a rich vocabulary and terminology, expressiveness, brevity and clarity of grammatical tools in all fields of science and technology, and the ability to reflect the diversity of things in the world. In June 2005, the Federal Law "On the State Language of the Russian Federation" was adopted. Currently, the Russian language is the fourth most widely spoken language in the world. The number one language is English, with approximately 500 million people using it as their mother tongue or as a second language. Chinese is the second most widely spoken language in the world and Spanish is the third. Everyone can think about their mother tongue or other languages at least once in their life. Works of Russian poets are used as textbooks in Uzbek schools. Have you ever thought that Uzbek language textbooks and works of Uzbek writers are taught in Russian schools?

Russian is not only the state language of the Russian Federation. This refers to the number of world languages, that is, languages that serve as a means of international communication between the peoples of different countries. Among the more than two and a half thousand languages known in the world, international communication is provided by the most developed group of world languages, which is called the World Language Club. The promotion of a language to the role of a world language is determined by the universal significance of the culture created in this language. The status of a language as a world language is legally determined by recognizing it as an official or working language of international organizations or conferences (UN, UNESCO and other organizations).

It is recognized as one of the six official languages of the UN. Language refers to social phenomena that exist in all eras of human society. The main purpose of language is to serve as a communication tool. Language is inextricably linked with thinking, human consciousness, serves as a means of forming and expressing our thoughts and feelings.

There are more than 2000 languages on our planet. Among them, the Russian language is one of the most common. Despite the fact that languages are different from each other, each of them has "kinship" among other languages. The Russian language also belongs to the Ukrainian and Belarusian East Slavic family. The Russian language exists and is still developing because it performs all the universal functions characteristic of any language at one time.

With the help of language, people communicate, give each other thoughts, feelings, knowledge about the world around us. Any word in our language is not just a collection of sounds; it has its own meaning content. And we think in the same terms. Therefore, language is closely related to thinking. In a developing country, the Russian language is not only a language, but also performs three functions.

First, the Russian language is the national language of the Russian people. He created wonderful monuments of art and literature, the language of science and culture. The structure of words, their meanings and interrelationships convey knowledge about the world and people to others.

Secondly, the Russian language is the state language of the Russian Federation. During the existence of the USSR, such a language did not exist in Russian. Now it is a language that serves the needs of people not only at work, but also at home, the official language of the state, science, production and, of course, culture.

Thirdly, the Russian language is one of the international languages. It is one of the world languages declared official and working languages authorized by the UN in international relations.

Development of science and technology, art is impossible without the language life of a person, people, society. The meaning of language (speech, word) is emphasized by many Russian proverbs. Since the middle of the 20th century, the Russian language has become a well-known world language. In addition to Russian, any document in the UN is distributed in English, French, Spanish, Chinese and Arabic. Today, about 300 million people speak Russian. The richness of the Russian language and the literature created in it arouses interest in this language throughout the world. It is studied not only by students, schoolchildren, but also by adults. In 1967, the International Association of Teachers of Russian Language and Literature was established in Paris to teach the Russian language abroad. The association is publishing for foreign teachers of Russian language and literature, international olympiads in the Russian language among schoolchildren of different countries for methodical literature.

In the 16th and 17th centuries, Europeans learned such words as kremlin, kaftan, kopek, pista, kvass. A legend of a slave to a famous Greek philosopher; "One day Xanthus ordered Aesop to cook food from the worst thing in the world. The next day Xanthus now ordered food from the best thing in the world. Aesop again cooked food from the tongue. Xanthus asked why he cooked food from the tongue when he told him to cook food twice. Then Aesop He replied that it is the tongue that says the worst and the best." From this we can see that it is not only necessary to learn different foreign languages well, but also to know how to speak politely and politely in whatever language you speak.

Research Science and
Innovation House

References:

1. What language is international. Importance of the Russian language for peace and international communication.
2. The place of the Russian language in world languages.
3. Vygotsky, L. S. Development of oral speech. 1982
4. Pavlov ND, Ushakov TN Speech of people in communication.
5. Modern Russian language. E.M. works of Galkina-Fedorchuk Ch.
6. Vinogradov V. V., Rusdkiy plain. Grammaticheskoye Ucheniyeo yazike. 1972.
7. Aslonov, S., & Ruzimurodova, Z. (2020). THE USE OF ACRONYMS AND INITIALISMS IN BUSINESS ENGLISH. Studenchesky vestnik, (12-5), 34-35.
8. Ahmedjanova, N., & Aslonov, Sh. (2020). Semanticheskie tipy predicatov i fazovaya chlenimost glagolnogo deystviya. Internauka, (12-1), 27-29.



Research Science and Innovation House



XIX asr oxiri XX asr boshlarida Xiva xonligida temir yo‘l qurish uchun qilingan say-harakatlar

Otaboyev Rahmonbek Maqsudovich

Toshkent tibbiyot akademiyasi Urganch filiali o‘qituvchisi. Toshkent tibbiyot akademiyasi Urganch filiali, Urganch, O‘zbekiston. +998999671074.

hermanvamberi@gmail.com

Annotatsiya

Mazkur maqolada XIX asr oxiri XX asr boshlarida Chor Rossiya amaldorlari bilan bir qatorda Xiva xoni Muxammad Rahimxon II va bosh vazir lovozimida faoliyat olib borgan Islomxo‘janing xonlikga temir yo‘l olib kelish uchun olib borilgan say-harakatlar haqida ma’lumotlar berilgan. Shu bilan bir qatorda xonlikda temir yo‘l qurilishi uchun bir qator sabablar ham ko‘rsatib o‘tilgan. Va aksincha, temir yo‘l qurilishi nega amalga oshmay qolishining sabablari ham yoritilgan. Shuningdek, mamlakatdagi bu davrda mavjud transport tizimi haqida ham tarixiy ma’lumotlar ko‘rsatib o‘tilgan.

Аннотация.

В данной статье представлены сведения об усилиях хивинского хана Мухаммеда Рахимхана II и Исламходжи, работавшего премьер-министром вместе с чиновниками царской России в конце 19 - начале 20 веков, по подведению железной дороги к ханству. Кроме того, был приведен ряд причин строительства железной дороги в ханстве. И наоборот, также выделены причины, по которым строительство железной дороги не будет реализовано. Также показаны исторические сведения о существовавшей в стране транспортной системе в этот период.

Annotation.

This article provides information about the efforts made by Khiva Khan Muhammed Rahimkhan II and Islamkhoja, who worked as the prime minister, along with the officials of Tsarist Russia in the late 19th and early 20th centuries, to bring a railway to the khanate. In addition, a number of reasons for the construction of the railway in the khanate were given. And on the contrary, the reasons why the construction of the railway will not be realized are also highlighted. Historical



information about the existing transport system in the country during this period is also shown.

Tayanch so‘z va iboralar: temir yo‘l, transport, karvon, xomashyo, duma, inqilob, chaqirim, verst.

Ключевые слова и выражения: железная дорога, транспорт, караван, сырье, дума, революция, миля, верста.

Κεψ ωορδσ ανδ πηρασεσ: ραιλωαψ, τρανσπορτ, χαραπαυ, ραω ματερι αλσ, δυμα, ρεπολυτιον, μιλε, περστ.

XIX asrda Markaziy Osiyoda mavjud bo‘lgan Xiva va Qo‘qon xonliklari va Buxoro amirligi o‘zaro urushlar va ichki nizolar oqibatida dunyo taraqqiyotidan bir necha asrga ortda qolgan edi. Bu davrda ikkita katta sahro Qoraqum va Qizilqum hamda Ustyurt qirlari orasida joylashgan Xiva xonligini tashqi dunyo bilan Amudaryo va uning yaqinidan o‘tgan karvon yo‘llari bog‘lab turardi, xolos. Xorazm vohasining karvon yo‘llari esa o‘ta murakkab hududlardan o‘tgan. Shimolda bepoyon 1000 km. Ustyurt qir-adirlari, g‘arbda 600 km. Qoraqum va Sharqda shuncha Qizilqum sahro-cho‘llari yastanib yotgan. Suv yo‘li orqali Orol va Amudaryoda harakat qilish ham mashaqqatli, ham xavfli bo‘lgan. Shu bois vohadan chiqqan karvonlar bir necha oy davomida va o‘ta xavfli vaziyatda harakat qilganlar. Haj safariga chiqqan keksalar yoru-birodarlari bilan vidolashib yo‘lga otlanganlar[1]. Mazkur davrda xonlik hududiga texnika yangiliklar kirib kelmaganligi sababli ot-arava, yuk hayvonlari hamda Amudaryoda qatnaydigan kemalar asosiy transport vositasi bo‘lib xizmat qilgan. Xiva xonligida yuklarni tashish deyarli barcha vaqtlarda tuyalar, otlar, va xachirlar yordamida amalga oshirilgan.

Bu paytda esa g‘arbda texnika va transport ancha rivojlanib ketgan, ayniqsa temir yo‘l transporti qurish avj olgan bir payt edi. Birinchi temir yo‘l Jorj Stefenson tomonidan 1825 yili Angliyaning Stakton va Darmenqton shaharlari o‘rtasida, 1829 yili esa - Liverpool va Manchester oralig‘ida qurildi. Temiryo‘l qurish Angliyadan keyin AQSH, Germaniya, Fransiya, Italiya, Rossiya va Yaponiyada ham boshlab yuborildi[2]. Uzoqdagi mustamlakalardan xomashyo tashib keltirish, korxonalarni yonilg‘i bilan ta‘minlash, tayyor mahsulotlarni ko‘plab miqdorda chet el bozorlariga tashib ketish- bularning barchasi uchun transport zarur edi. Aynan shuning uchun ham mustamlakachi davlatlar o‘z mustamlakalariga temir yo‘l yotqizishga alohida



ahamiyat berganlar. 1847-1885 yillar oralig'ida O'rta Osiyo xonliklarini birin-ketin bosib olgan Rossiya imperiyasi ham tabiiy boyliklarni tashib ketish, bosib olingan hududlarni qaramlikda saqlab turish uchun o'z harbiylarini va ularga zarur bo'lgan qurollarni tashib keltirish tufayligina Turkistonga temir yo'l yotqizishni ko'zlay boshladi.

Masalan, Quyi Amudaryo havzasi va u orqali Markaziy Osiyoga temir yo'l tortish g'oyasi ruslar bosqinining birinchi yillaridanoq boshlangan. Aql bovar qilmaydigan loyihalar va takliflar ilgari surilishiga qaramay, ularning amalga oshishiga 70 yil kerak bo'lgan. 1873 yilda chor Rossiyasi qo'shinlari tomonidan bo'ysundirilgan Xiva xonligi hududida paxtachilik, g'allachilik, ipakchilik kabi sohalarning rivojlanishi, xom-ashyoni qayta ishlash korxonalari - paxta tozalash va yog'-moy zavodlarining qurilishi tayyor yuklarni tashish imkoniyatlarini kengaytirishni talab qildi. Shu sababli dunyodagi ilg'or davlatlar sanoatchilari orasida o'z o'rnini egallash uchun kurashayotgan rus ishbilarmonlari O'rta Osiyodan arzon xom ashyoni tashib ketish yo'llarini izlay boshladilar. Natijada, 1865-1888 yillar orasida o'lkaga temir yo'llar tortish borasidagi 40 dan ortiq loyihalar muhokama etildi [3].

Masalan, 1874 yilda rus injeneri Baranovskiyning takliflari ko'pchilikning e'tiborini tortdi. U Saratov shahri yaqinida Volga daryosi ustidan temir yo'l ko'prigi qurish, keyinchalik yo'lni Ural cho'li va Ustyurt qirlari orqali Xiva xonligi hududiga keltirish, so'ngra uni Tuyamo'yin yaqinidan Amudaryo ustiga quriladigan ko'priq orqali o'tkazib, Buxorogacha olib borishni taklif qilgandi. Keyingi bosqichda esa, janubga burilgan yo'l Qarshi va Jerm orqali tog'lardagi Nuksan, Chitral, Mianqal'a daralaridan o'tib, Peshovarga yetkazilishi ko'zlangandi. Bu loyiha ham boshqalari kabi qabul qilinmagan bo'lsa-da, 1879 yilda O'rta Osiyo temir yo'li loyihasi yuzasidan tashkil qilingan ekspeditsiyaga Samarqand viloyati harbiy gubernatori graf N. Y. Rostovtsev, Turkiston general-gubernatorligi vakillari sifatida muhandis A.M. Lyapunov, professorlar Sorokin va I.V. Musketov kirdi. Ular Petro-Aleksandrovska (hozirgi To'rtko'l) kengash o'tkazdilar va ikkita guruhlariga bo'linib, Ustyurtdan Samarqacha va Petro-Aleksandrovskdan Qizilqum orqali Kazalinsk gacha bo'lgan masofani tekshirdilar. Har ikki guruhning xulosasida temir yo'l qurish mumkinligi haqidagi taklif bildirildi [4].

Quyi Amudaryo etaklarida yashayotgan 2 millionga yaqin o'zbek, turkman, qozoq va qoraqalpoq xalqlari iqtisodi va madaniyatini temir yo'llarsiz rivojlantirib

bo‘lmasdi. Shu sababli, Xiva xonligiga temir yo‘l olib kelish g‘oyasi xon hukumati tomonidan ham qo‘llab quvvatlangan. Bunga Xiva xoni Muhammad Rahimxon Soniyning 1883 yil iyul-avgust oylarida Peterburg Moskvaga qilgan sayohati yaqqol misol bo‘la oladi [5]. Muhammad Rahimxon Soniy Peterburga qilgan safari davomida podsho Aleksandr III bilan uchrashadi va undan Xivaga temir yo‘l keltirishni so‘raydi. Imperator “o‘ylab ko‘ramiz” deb javob beradi. Oradan yana 15 yilcha vaqt o‘tdi. 1897 yilda Rotmanov degan kimsa Kaspiy dengizi qirg‘oqlaridan Xiva xonligining chegarasigacha bo‘lgan temir yo‘l qurib berishi mumkinligini aytgan. Shu yili Ebbert ismli injenerga Sariqamish va Xo‘jayli oralig‘idagi hududda temir yo‘l izlarini yotqizish imkoniyatlarini o‘rganishga ruxsat berilgandi. 1899 yilda Xiva xonligida yangi bir rus mutaxassislari guruhi ishlab, ular Ryazan-Ural temir yo‘lida joylashgan Aleksandrov- Gay degan joydan oldin Qo‘ng‘irotga, keyinchalik esa Chorjo‘y va Karkigacha temir yo‘l qurish imkoniyatlarini hisoblab chiqdilar. Shu bilan bir qatorda, 1900 yil 30 martda Toshkent shahar dumasi Aleksandrov-Gay va Chorjo‘y oralig‘ida aholi yashaydigan joylar va suv olish imkoniyatlari yo‘q, degan bahona bilan bu yo‘nalishda temir yo‘l qurish maqsadga muvofiq emas, degan qarorga keldi. Natijada Xiva xonligi hududi yana temir yo‘llardan yiroqda qolib ketaverdi [6]. 1911-1913 yillar davomida Bosh vazir Said Islomxo‘ja temir yo‘l qurish uchun amaliy harakatlarni boshlab yuboradi. Islomxo‘janing islohot dasturida xonlikni markaziy shaharlar bilan bog‘laydigan temir yo‘l tarmog‘i qurilishi masalasiga ham katta e‘tibor qaratiladi. Bu tadbir nafaqat rus, mahalliy savdo-sanoat egalari manfaatiga ham juda mos tushardi. Shu boisdan Rusiya sanoatchilari orasida ertadanoq, bu masalaga qiziquvchilar bo‘ldi. Mazkur hayotiy masala 1899 yildayoq ko‘tarilgandi. 1912-1913 yilda xonlik xududlariga temir yo‘l keltirish bilan aloqador qidiruv va tadqiqot ishlari jadallashib ketadi.

Loyihaga muvofiq temir yo‘l tarmog‘i Chorjo‘ydan xonlikning shimolidagi Qo‘ng‘irot shahrigacha tortilishi va keyinchalik u davom qilinib Ural-Torgay viloyati orqali Aleksandrov-Gay bilan bog‘lanishi kerak edi. Temir yo‘lning umumiy uzunligi 700 verstga yetadi. Uning qurilishini rus sanoatchilaridan A.O.Brikelmeyer va K.Ye.Nikolayevlar sheriklikda o‘z zimmalariga olgan edilar. [7] Shuningdek, 1911 yilda rus injenerlari M.A. Mayevskiy va V.N. Xarchevskiy Xo‘jaylidan Chorjo‘ygacha temir yo‘l izlarini yotqizish imkoniyatlarini o‘rganib chiqdilar. 1912 yilda Farg‘ona vodiysi va Qashqadaryoda temir yo‘llarni qurishga



ruxsat olgan injener A.N. Kovalevskiyning vakillari Chorjo‘y-Yangi Urganch-Qo‘ng‘irot oralig‘idagi 650 chaqirim masofani tekshirib chiqdilar.[8] Biroq Islomxo‘janing saroy fitnachilari tomonidan o‘ldirilishi barcha harakatlarning butunlay to‘xtab qolishiga olib keladi. 1904-1920, 1939-1945 yillarda Rossiya va jahon miqyosida sodir bo‘lgan qirg‘in urushlar, inqilobiy o‘zgarishlar Xorazmga temir yo‘l kelishini yarim asr orqaga surib yubordi [9].

Xiva xonligi hududida temir yo‘l qurish rejasi har ikkala taraf uchun ham foydali bo‘lgan. Birinchidan, Rossiya imperiyasi Xiva xonligidan yanada ko‘proq xomashyo tashib ketishni ko‘zlagan. Ikkinchidan, Rusiyada ishlab chiqarilgan va sifat jihatdan Yevropaning boshqa davlatlarida ishlab chiqarilgan mahsulotlar bilan raqobatlasha olmaydigan rus tovarlarini sotish uchun Xiva xonligi tayyor bozor edi. Bu hududga tovarlarni tashish uchun temir yo‘l arzon va tezkor transport bo‘lishi ko‘zlangan edi. Uchinchidan, bu hududlarni o‘z qo‘lida saqlab turish uchun imperiyaning markaziy hududlaridan askarlar va qurol – yarog‘larni zudlik bilan olib kelish, shuningdek, O‘rta Osiyo xonliklari va Turkiston general-gubernatorligi hududida kutilmagan qo‘zg‘alonlar paytida rus askarlarini u hudududan bu hududga tezkor ko‘chirish va qo‘zg‘alonlarni tezda bostirish, yoki askarlarga zarur bo‘lgan qurol – yarog‘ bilan ta‘minlash uchun ham temir yo‘l qurish rejalashtirilgan.

Aksincha Xiva xoni Muhammad Rahimxon Feruz II va ayniqsa bosh vazir Islomxo‘ja Xiva xonligi hududida temir yo‘l qurishni ahamiyatini juda yaxshi tushunganlar. Chunki temir yo‘l qurilishi Xiva xonligini rivojlantirish uchun hissa qo‘shishi kerak edi. Biroq, Xiva xonligiga temir yo‘l yotqizish rejasi Xiva xonligi qulab oradan chorak asr o‘tgandan keyingina amalga oshdi. Rus-Yapon urishi, birinchi rus inqilobi, 1- jahon urishi, 2- jahon urishi va boshqa omillar tufayli Xorazmga temir yo‘l qurish har safar ortga surilaverdi.

Foydalanilgan adabiyotlar.

1. Mahmudov M. Jumaniyozov F. Xorazm transporti kecha va bugun. — Buxoro: “Durdon”, 2020. –B. 16.
2. Ergashev Sh. Jahon tarixi (1800-1918-yillar). — Toshkent: “O‘zbekiston”, 2015. – 49 b.
3. Mahmudov M. Jumaniyozov F. Xorazm transporti kecha va bugun. — Buxoro: “Durdon”, 2020. –B. 80.
4. Mahmudov M. Jumaniyozov F. Xorazm transporti kecha va bugun. — Buxoro: “Durdon”, 2020. – B. 80-81.



5. Baxt yo‘li. — Urganch: “Murabbiy”, 1992. –B. 9.
6. Mahmudov M. Jumaniyozov F. Xorazm transporti kecha va bugun. — Buxoro: “Durdona” , 2020. – B. 84-85.
7. Sadullayev A. Sotlikov A. Abdullayev O. Sayid Islomxo‘ja — Toshkent: “Al-Xorazmiy”, 2005. –B. 54.
8. Mahmudov M. Jumaniyozov F. Xorazm transporti kecha va bugun. — Buxoro: “Durdona” , 2020.



Research Science and
Innovation House



ATOIY VA BOBUR IJODIDA OLQISHLAR

Laziza Orifova

O‘zMU magistranti

Annotatsiya: Mazkur maqolada Atoiy va Zahiriddin Muhammad Bobur kabi buyuk mumtoz shoirlarning g‘azal, masnaviy, fardlaridagi oddiy folklorizm hisoblangan olqishlar aniqlangan va tahlil qilingan. Olqishlarni izohlashda o‘rni bilan boshqa manbalarga ham murojaat qilingan.

Kalit so‘zlar: Atoiy, Zahiriddin Muhammad Bobur, oddiy folklorizm, xalq olqishlari, lirika, g‘azal, masnaviy, fard, tazod, talmeh.

Annotation: In this article, “Olqishlar” considered as simple folklorism in the ghazals, masnavis, and fards of great classical poets such as Atoi and Zahiriddin Muhammad Babur is identified and analyzed. Other sources were also used to explain “olqish”.

Key words: Atoi, Zahiriddin Muhammad Babur, simple folklorism, popular applause, lyrics, ghazal, masnavi, fard, tazad, talmeh.

Аннотация: В данной статье выявляются и анализируются “Olqishlar”, рассматриваемые как простой фольклоризм в газелях, маснависах и фардах таких великих поэтов-классиков, как Атои и Захириддин Мухаммад Бабур. Для объяснения аплодисментов “olqish”. использовались и другие источники.

Ключевые слова: Атои, Захириддин Мухаммад Бабур, простой фольклоризм, народные аплодисменты, лирика, газель, маснави, фард, тазад, тальме.

Yozma adabiyotda ham har bir davr ijodkorlari asarlarida o‘zgalarga ezgu tilaklar tilashning namunasi hisoblangan olqishlarni uchratish mumkin.

Folklorshunos B.Sarimsoqovning “Individual ijodkorlarning asarlarida qo‘llanilgan folklorga oid materialning badiiy asar tarkibida yaqqol ajralib turishiga qarab bu tipdagi folklorizmlar “oddiy aniqlovchisi bilan yuritiladi”¹ degan fikrlariga tayanib, olqishlarni ham oddiy folklorizm turiga kiritish mumkin. Chunki olqishlar ham badiiy asar tarkibida yaqqol ajralib turuvchi, matnda anglash oson janrlardir.

¹ Саримсоқов Б. Фольклоризмлар типологияси masalasiga доир // Ўзбек тили ва адабиёти, 1980. – №4. – Б. 40.

O‘ziga xos ixcham badiiy shaklda kishilarga ezgu niyatlar tilash, uning ruhini ko‘tarish va yaxshilik sari da’vat etish olqishning yetakchi janr belgisi sanaladi.

“Olqish” turkiy tillarda “maqtash, sharaflash, yaxshi istaklar tilash kabi ma’nolarni anglatib, sharaflamoq, yuksaklikka ko‘tarmoq, maqtamoq ma’nolarini anglatuvchi qadimgi turkiy “al” fe’li o‘zagiga – “q” buyruq mayli hamda – “(a)sh” harakat nomi qo‘shimchalarining qo‘shilishidan yasalgan. Xalq olqishlari kishilarga sihat-salomatlik, omad, tinchlik-omonlik, to‘kin-sochin hayot tilash kabi xususiyati bilan hamma vaqt yashaydi.²

XV asrning birinchi yarmida yashab ijod qilgan Atoiy ham olqishlardan o‘z asarlarida unumli foydalangan. Masalan, Atoiy “bo‘lsun sanga” radifli g‘azalining bir necha baytida olqishlarning go‘zal namunalarini qo‘llagan:

Ey ko‘nglum olg‘on dilrabo , jonim fido bo‘lsun sanga,

Obi hayoti Xizr ila umri baqo bo‘lsun sanga .

Qilsam nasihatni “gunah qon to‘kma” deb , so‘ktung meni,

Har bir so‘kunchung o‘rnida yuz ming duo bo‘lsun sanga.

Har nechakim javru jafo qilding mango bu dunyoda,

Mahsharda lutfu marhamat Haqdin ato bo‘lsun sanga.³

G‘azalning birinchi baytida olqish talmeh san’ati yordamida hosil qilingan. Baytdagi Xizr obrazi talmeh san’atini vujudga keltirgan. Xalqimizning mifologik tasavvurlariga ko‘ra, Xizr ajdodlar ruhining timsoli bo‘lib, u qiyin ahvolda qolgan kishilarga madad beruvchi afsonaviy homiy, donishmand oqsoqol va obi hayot chashmasining suvidan ichganligi uchun doimiy barhayotlikka erishgan ezgu kuch hisoblanadi.⁴Oshiq yorga obi hayot suvidan ichgan Xizrning boqiy umrini tilamoqda. G‘azalning ikkinchi va uchinchi baytlarida esa olqish tazod san’ati yordamida qo‘llanilib, g‘azal mazmunining yanada go‘zal ochib berilganligini ko‘rish mumkin. Bunda lirik qahramon ya’ni oshiq, o‘ziga ma’shuqa tomonidan qancha haqoratlar, jabru jafolar yog‘dirilsa ham unga har haqorati uchun yuz ming duo, bu dunyodagi oshiqqa qilgan jabrlari uchun qiyomatda allohdan marhamat tilamoqda.

² Имомов К., Мирзаев Т., Саримсоқов Б., Сафаров О. Ўзбек халқ оғзаки поэтик ижоди. – Тошкент: Ўқитувчи, 1990. - Б. 109-112.

³ Атойи. Девони шайхзода Атойи. – Тошкент: Фан, 2008. – Б. 29.

⁴ M.Jo‘rayev, D.O‘rayeva. O‘zbek mifalogiyasi. Darslik. - Toshkent, 2020. – B. 262.

Atoiyning yana bir g‘azalida olqish talmeh san’ati yordamida hosil qilinib, baytga jozibali mazmun baxsh etgan:

Sanga bersun ilohiy Nuh umrin,
Manga ham furqatingda sabri Ayub.⁵

Yuqoridagi baytga diqqat qilsak, boshqa karomatlari bilan birga uzoq umr ko‘rganligi bilan ham ajralib turuvchi Nuh payg‘ambar va sabr timsoli hisoblangan Ayub payg‘ambar obrazlari orqali talmih san’ati hosil qilingan. Lirik qahramon ya’ni oshiq, mashuqaga Nuh umrini tilash bilan birga, uning firoqiga chidash uchun o‘ziga Ayub sabrini tilamoqda.

Buyuk shoh va shoir Zahiriddin Muhammad Bobur ijodida ham olqishlarning betakror namunalarini ko‘rish mumkin. Shoir bir g‘azalida:

Dahri dundin tegmasun ozor nozik jisminga,
Dahr ahlidin muborak ko‘nglungga g‘am bo‘lmasun.⁶
olamdan nozik jisminga aziyat yetmasin, dunyo xalqidan tabarruk ko‘nglingda g‘am bo‘lmasin, deb ma’shuqani barcha ziyonlardan avaylayotganligi ko‘rilsa, masnaviylaridan birida:

To dahrdurur, salomat o‘lg‘il!
Xushluq bila to qiyomat o‘lg‘il!⁷

Bu baytda yorga dunyo boricha salomatlik to qiyomatgacha xursanchilik tilanganligini anglash mumkin. Bobur fardlarida ham olqishlarning namunalarini ko‘rish mumkin:

Sendin ayru naylagaymen ayshu sahbo xushlug‘in,
Ki, sening uchun tilarmen barcha dunyo xushlug‘in.⁸

Dunyoning barcha yaxshiliklarini senga tilayman. Chunki sensiz menga yaxshi turmush ham boda ham kerak emas. Bu baytda olqish lirik qahramon oshiqning mashuqaga kuchli muhabbatini ochib berishga xizmat qilmoqda.

Xulosa qilib aytganda, o‘zbek mumtoz adabiyotining atoqli vakillari Atoiy va Bobur ijodida ko‘p hollarda ma’shuqaga qaratilgan betakror olqishlar uchraydi. Bu olqishlar g‘azal, masnaviy, fardlar mazmunini boyitish bilan bir qatorda oshiqning yorga bo‘lgan kuchli muhabbatini ham anglashga yordam beradi.

⁵Атойи. Девони шайхзода Атойи. – Тошкент: Фан, 2008. – Б. 38.

⁶Захириддин Муҳаммад Бобур. Санга кўнглумни олдурдум. – Тошкент: Ўзбекистон, 2011. – Б. 48.

⁷Захириддин Муҳаммад Бобур. Назм дурдоналари. – Тошкент: Шарқ, 1996. – Б. 126.

⁸Захириддин Муҳаммад Бобур. Назм дурдоналари. – Тошкент: Шарқ, 1996. – В. 135.



Foydalanilgan adabiyotlar ro‘yxati

1. Атойи. Девони шайхзода Атойи. – Тошкент: Фан, 2008.
2. Имомов К., Мирзаев Т., Саримсоқов Б., Сафаров О. Ўзбек халқ оғзаки поэтик ижоди. – Тошкент: Ўқитувчи, 1990.
3. M.Jo‘rayev, D.O‘rayeva. O‘zbek mifologiyasi. Darslik. - Toshkent, 2020.
4. Саримсоқов Б. Фольклоризмлар типологиясига доир // Ўзбек тили ва адабиёти, 1980. – №4.
5. Заҳриддин Муҳаммад Бобур. Санга кўнглумни олдурдум. – Тошкент: Ozbekiston, 2011.



Research Science and Innovation House



IT texnologiyalarning O‘zbekistondagi sotsiologik tahlili

Ilmiy rahbar: **Xurshid Samatov**
Toshkent axborot texnologiyalari
universiteti Samarqand filiali talabasi

Ergashev Jamshid

Telefon raqami: +998941791409

Electron pochta: <mailto:jamshid14092002@gmail.com>

Annotatsiya. Ushbu maqolada sotsiologik nuqtayi nazardan jamiyatning turli tarmoqlarida IT sohasining o‘rni tahlil etilgan. . Shuningdek, jamiyatda axborot texnologiyalari sohasining tendensiyalar to‘g‘risidagi statistik ma‘lumotlar o‘rganilgan.

Kalit so‘zlar. Axborot texnologiyalari, qog‘ozbozlik, raqamli iqtisodiyot, raqamli texnologiyalarga, frilanser, AKT,

Bugun axborot texnologiyalari (IT) kasblarini egallash nafaqat dunyoda, balki o‘zbekistonlik yoshlar o‘rtasida ham trendga aylandi. Chunki bu soha ham zamonaviyligi, ham daromadliligi bilan ajralib turadi. Xo‘sh bu aslida qanday soha ? Jamiyat va ijtimoiy rivojlanish uchun qanday o‘rinlarga ega ?

Hammamizga ma‘lumki raqamlashtirilgan iqtisodiyot zamon talabiga aylandi. Jamiyatimizning ba‘zi tarmoqlarida ko‘plab ishlarni amalga oshirishda, amalda bajarilgan ishlarning natijasini ko‘rishda va tarixda bajarilgan ishlarni qayta ko‘rib chiqishda qog‘ozbozlikga suyanib qolganligi — ko‘pdan ko‘p mehnatga va kutilgan natija bera olmasligiga olib kelmoqda. Buning eng katta muommoli jihati shundaki qog‘ozda yozilgan hisobotlar, hujjatning o‘z vaqtida yopiq korrupsion holatlarni keltirib chiqarishi va xodimlar, mijozlarning ortiqcha sarsongarchiligini keltirib chiqarishi mumkin. Undan tashqari tashkilotlar-aro hujjat almashinishda pochta orqali foydalanishi kutilgan vaqtda hujjatning manzilga yetib kelmaslik holatlarini keltirib chiqaradi. Bunday “Qog‘ozbozlik” usuli hozirgi zamon uchun hamnafas emas. Shunday ekan bunday “Qog‘ozbozlik”ni bosqichma-bosqich raqamlashtirish darkor.

Dunyoning ko‘plab rivojlangan mamlakatlariga nazar soladigan bo‘lsak, ularning ijtimoiy sohasidagi barcha tarmoqlar raqamlashtirilgan. Shuningdek



Janubiy Koreya misolida ko‘raydigan bo‘lsak, ulardagi ta‘lim tizimida barcha o‘quvchi yoshlarning bilim solohiyati reytingi, shifoxonalarda davolanayotgan bemorlarning sog‘lig‘i, aholining turmush darajasi kabi barcha natijalarni raqamli iqtisodiyot orqali mujjasmalashtirilgan.

Raqamli iqtisodiyot tushunchasini to‘laqonli yoritib o‘taydigan bo‘lsak — bu tushunchani raqamli texnologiyalarga asoslangan elektron biznes va elektron tijorat bilan chambarchas bog‘liq iqtisodiy faoliyat, hamda shu faoliyat natijasida ishlab chiqariladigan va sotiladigan raqamli tovarlar, xizmatlar yig‘indisi sifatida, ba‘zida internet iqtisodiyoti, yangi iqtisodiyot yoki veb-iqtisodiyot degan terminlar bilan ham ifodalash mumkin. Raqamli iqtisodiyot, ma'lumotlar va texnologiyalar o‘rtasidagi integratsiya va birlashtirilganlikni ta'minlaydi va bu yerda avtomatlashtirilgan jarayonlar, ma'lumotlarning ko‘payish va muomalalar ustida asoslangan qarorlar o‘z ahamiyatini oshiradi. Raqamli iqtisodiyotning muhim xususiyatlarini quyidagi asosiy pog‘onalarini ko‘rib chiqamiz:

1. Ma'lumotlarga kirishning osonligi: Raqamli iqtisodiyot, ma'lumotlarga oson kirish imkonini ta'minlaydi. Internet va mobil qurilmalar orqali, ma'lumotlarga istalgan vaqtda va istalgan joyda kirish mumkin bo‘lishi, shuningdek, internet orqali doimiy ravishda o‘zgaruvchilarni yangilash, ma'lumotni o‘qish, yozish va boshqarish imkoniyatlarini oshiradi.

2. Shaxsiylik va mahalliy tarmoq texnologiyalari: Raqamli iqtisodiyot, insonlarga shaxsiylikni oshirish va o‘zaro aloqalarni kuchaytirish uchun mahalliy tarmoq texnologiyalari orqali samarali aloqa tizimlarini ta'minlaydi. Bu, ijtimoiy tarmoqlar, onlayn bozorlar, aloqa platformalari, hamkorlik texnologiyalari, ma'lumot almashish tizimlari va boshqalar kabi xizmatlarga o‘xshash vositalarni o‘z ichiga oladi.

3. Ma'lumotlarni tahlil va foydalanish: Raqamli iqtisodiyot, katta miqdorda ma'lumotlarni o‘qish, tahlil qilish va ma'lumotlarga asoslangan qarorlarni qabul qilish imkonini yaratadi. Bu, dasturiy ta'minotlar, axborot tahlil tizimlari, ma'lumotlar bazalari va boshqa ma'lumotlar tahlil vositalari orqali amalga oshiriladi.

4. Avto-savdo va dasturiy tijorat: Raqamli iqtisodiyot, avto-savdo va dasturiy tijoratning rivojlanishi va osonlashishi bilan bog‘liq. Internet orqali onlayn do‘konlar, elektron tijorat platformalari, xizmatlar, elektron valyutalar va kripto valyutalar orqali avto-savdo va dasturiy tijorat osonlashtirilgan.



5. Yangi xizmat modellari: Raqamli iqtisodiyot, yangi xizmat modellari va biznes modellari yaratishni osonlashadi. SaaS (Xizmat sotish usuli sifatida) va boshqa bulut xizmatlari, platforma-iqtisodiyot modellari, jamoat hamkorlik platformalari, algoritmik savdo va boshqa yangi xizmat modellari bujaratish orqali yangi iqtisodiy modellarni rivojlantirishga imkon beradi.

Hozirgi kunda yurtimizda raqamli iqtisodiyotni rivojlantirish bo'yicha ko'plab ishlar olib borilmoqda, Misol uchun, 2023 - yil 1-apreldan “Elektron hukumat”, “Biznes uchun dastur” ta'lim yo'nalishlari bo'yicha mukofot jamg'armasi 1 million dollar bo'lgan respublika tanlovi boshlandi. O'tkazilgan yig'ilishda prezident Shavkat Mirziyoyev hokimlarga shu kabi tanlovlarni viloyat va tumanlarda ko'proq o'tkazish topshirig'ini berdi. Topshiriqga ko'ra, davlatimiz rahbari yoshlarni ITga o'qitish, ularga ishlashi uchun sharoit va mahsuloti uchun bozor yaratish zarurligini ta'kidladi. Bu borada 1 apreldan “Elektron hukumat”, “Biznes uchun dastur”, ta'lim yo'nalishlari bo'yicha mukofot jamg'armasi 1 million dollar bo'lgan respublika tanlovi boshlanishini va hokimlarga bunday tanlovlarni viloyat va tumanlarda ko'proq o'tkazish lozimligi ko'rsatib o'tdi¹.

Biz yuqorida axborot texnologiyalarining jamiyatdagi o'rni haqida, “Raqamli iqtisodiyot” misolida ko'rib chiqdik. Endi axborot texnologiyalarini aholida yangi ish o'rinlari yaratish bo'yicha ko'rib o'tamiz :

Hozirgi kunda dunyoda IT sohasi shu darajada rivojlanib ketyaptiki, endilikda ayrim kompaniyalar ushbu yo'nalishda universitetni bitirganlarni ishga olmayapti. Chunki ular o'qigan o'quv dasturlari ushbu rivojlanish bilan birga yangilanishga ulgurmayapti. Bu sohani yaxshi bilganlar bozorda yetishmovchilik darajasi juda yuqori. Narxlar jihatdan ham juda baland. Keyin ham faqat shunaqa bo'ladi. Eng katta pul aynan shu yo'nalishda bo'lib qolmoqda. Masalan, IT Park rezidentlari 2021-yilda 2,5 trillion so'mlik xizmatlar ko'rsatgan bo'lsa, 2022-yilda bu ko'rsatkich 5 trillion so'mni tashkil etdi. Xizmatlar eksporti hajmi 2021-yilda 50 million dollar edi, o'tgan yili 140 million dollarga yetdi. Ya'ni yiliga 2-3 baravar o'sish kuzatilmoqda. IT rivojlangani sari dunyo bozorida o'zbekistonlik dasturchilarga talab ortmoqda.

¹ 1) Kun.uz, manba : <https://kun.uz/news/2021/06/17/it-sohasi-bu-bugun-va-kelajak-uni-yaxshi-organgan-odam-juda-yaxshi-yashaydi-komil-allamjonov>



Dunyoda, xususan, O‘zbekistonda IT sohasiga kadrlar yetishmovchiligi yuqori. Chunki IT deyarli barcha sohalarga kirib bordi. Raqamlashtirish zamon talabiga aylandi. Demak, hamma tarmoqlar uchun dasturchilar yetarli bo‘lishi kerak. Shu ma’noda, respublikada raqamli texnologiyalardan foydalanish ko‘lamini kengaytirish zaruriyatga aylangan. Barcha vazirlik va idoralarga IT xizmatlaridan samarali foydalanishni ta’minlash bo‘yicha choralar ko‘rilmogda. Bu o‘z navbatida ortiqcha xarajatlar va inson omilini kamaytirishda ham qo‘l keladi.

Shunday ekan, sohani rivojlantirish uchun eng avvalo, uni o‘rgatishni – ta’limni yo‘lga qo‘yish darkor. Bugun o‘zbekistonlik yoshlarni ITga o‘qitish, ularga ishlashi uchun sharoit va mahsulotiga bozor yaratish eng muhim masalalardan biri bo‘lib turibti. Shu bois, hukumat tomonidan IT ta’limini rivojlantirishga alohida e’tibor qaratilmogda.

Hukumat tomonidan yana bir tashabbus, har bir oliygohning bitiruvchilari o‘z yo‘nalishlaridagi IT dasturlarda ishlashni o‘rganishini ta’minlash masalasida bo‘lmoqda. Misol uchun, qurilish loyihalari uchun chizmalar chizish, smetalar tuzish, infratuzilmani yaratish ixtisoslashtirilgan dasturlar asosida 1-2 oyda yakuniga yetkazish mumkin. Xorijda yoshlar bunday dasturlarni oliygohda o‘rganib chiqishi lozim.

Oliy ta’lim va Raqamli texnologiyalar vazirliklari qurilish, geologiya, mashinasozlik, transport kabi yo‘nalishlarda muhandis-texnologlarni tayyorlash uchun zamonaviy dasturiy mahsulotlarni o‘rganib, yangi o‘quv yilidan oliygozlarda joriy qiladi. IT park va uning filiallarini bunday oliygozlarga bog‘lab, o‘qituvchi va talabalarni yangi dasturlarda ishlashga o‘rgatish yo‘lga qo‘yiladi.

Bugungi kunda chet tilini bilgan yoshlar o‘zini-o‘zi band qilish – frilansing orqali ham uydan chiqmasdan, xorijdan qo‘shimcha daromad olmogda. Raqamli texnologiyalar vazirligi ma’lumotiga ko‘ra, hozirda IT sohasida o‘zini o‘zi band qilganlar soni 70 mingdan ortgan.

2022-yilda o‘zbekistonlik frilanserlar 11,8 million dollar daromadini pul o‘tkazish yoki Payoneer tizimi orqali O‘zbekistonga o‘tkazgan. Bu 2019-yilga nisbatan 7,4 barobar ko‘p ko‘rsatkich hisoblanadi. Ya’ni 2019-yilda 1,6 million dollar, 2020-yilda 9,9 million dollar, 2021-yilda 10,5 million dollar mablag‘lar respublikaga kelib tushgan.

Raqamli texnologiyalar vaziri Sherzod Shermatovning telegramda ma’lum qilishicha, bu ularning barcha topgan mablag‘lari emas.



“Chunki yoshlarning ko‘pchiligi xorijdan topgan daromadiga chet davlatning o‘zidan ko‘pgina boshqa mahsulot va xizmatlarni ham xarid qilishadi”, – deb yozadi u.

Ma’lumotlarga ko‘ra, O‘zbekistonda IT sohasiga so‘nggi 5 yilda 2 milliard dollar (700 million dollari to‘g‘ridan-to‘g‘ri investitsiyalar) yo‘naltirilgan. Jumladan, 2022-yilda AKT sohasiga kiritilgan investitsiyalar hajmi 1,3 barobarga, soha tomonidan ko‘rsatilgan xizmatlar hajmi 1,25 barobarga ortgan. Natijada aholi jon boshiga AKT xizmatlari 621 ming so‘mni tashkil etib, qo‘shimcha 29,6 mingta aholining ish bilan bandligi ta’minlangan.

Raqamli texnologiyalar vazirligining ma’lum qilishicha, ko‘plab imtiyozlarni o‘zida jamlagan “Bir million o‘zbek dasturchi” loyihasi doirasida 2,5 milliondan ortiq yosh ro‘yxatdan o‘tib, shu sohaga qiziqish bildirgan. 1 million 700 mingdan ortiq yosh bitiruv sertifikatiga ega bo‘lgan.

2022-yilgi xalqaro reytinglarda O‘zbekistonning raqamlashtirish bo‘yicha o‘rni sezilarli darajada ko‘tarildi. Xususan, Jahon bankining “GovTech Enablers” indeksiga muvofiq, raqamli ko‘nikmalar va davlat xizmatlaridagi innovatsiyalar bo‘yicha mamlakatimiz 2020-yilga nisbatan 65 pog‘ona yuqoriladi. “GovTech Maturity Index” natijalariga ko‘ra, hukumat va davlat xizmatlari sektori bo‘yicha esa 37 pog‘ona yuqorilab, 198 mamlakat ichida raqamli transformatsiya sohasida yetakchi mamlakatlarning “A” guruhiga kirdi. BMT tomonidan har 2 yilda bir marta o‘tkaziladigan Elektron hukumat reytingining (E-Government Survey) 2022-yilgi natijasida O‘zbekiston bir yo‘la 18 pog‘ona yuqorilab, “yuqori/juda yuqori rivojlanuvchi” mamlakatlar qatoriga kirdi.

Umuman olganda, qisqa davr ichida IT bo‘yicha sezilarli natijalarga erishildi. Sohani yanada rivojlantirish uchun harakat qilinmoqda. Ko‘plab mutaxassislar O‘zbekistonda mazkur sohani rivojlantirish uchun potensial yetarli ekanini takrorlaydi. Buning sababi mamlakat aholisining yarmidan ko‘pini yoshlar tashkil qilishi bilan bog‘liq. IT esa ko‘proq, yoshlar kasbi.



Foydalanilgan adabiyotlar

- 1) Kun.uz, manba : <https://kun.uz/news/2021/06/17/it-sohasi-bu-bugun-va-kelajak-uni-yaxshi-organgan-odam-juda-yaxshi-yashaydi-komil-allamjonov>
- 2) Daryo.uz, manba : <https://daryo.uz/2023/02/23/ozbekistonda-it-trendi-yosh-dasturchilarga-qanday-imkoniyatlar-yaratilmoqda>
- 3) Terabayt.uz, manba : <https://www.terabayt.uz/uz/post/it-at-haqida-boshlangich-ma-lumotlar>
- 4) Xabardor.uz, manaba : <https://xabardor.uz/uz/post/it-sohasini-qanday-qilib-omon-organish-mumkin>



Research Science and Innovation House

Diseases of the esophagus and stomach: the evolution of doctors’ attitudes to the psychosomatic aspects of clinical manifestations and treatment

Shodiyeva Gulnoza Akram qizi
Termez branch of the Tashkent Medical Academy
medical student

Abstract: The lecture discusses the stages of evolution of theoretical ideas about psychosomatization in the development of diseases of the upper digestive tract, and discusses practical issues of diagnosis and treatment of patients with functional disorders.

Key words: esophagus, stomach, psychosomatics, psycho-emotional disorders, autonomic nervous system.

The attitude towards the idea of psychosomatization as one of the components of the pathogenesis of gastroenterological diseases is extremely significant both in medicine in general and in the minds of individual specialists. It forms not only the ideological basis, but also the vector of practical actions: the direction of the diagnostic examination, the choice of medications, the nature of interaction with the patient. The evolution of the attitude of gastroenterologists to the psychosomatic aspects of diseases can be divided into three periods. The transition from one of them to another occurred gradually as a new idea was born and gained strength within established opinions. The boundaries between the periods under discussion are blurred, and the time frame can only be designated conditionally. The expediency of highlighting a certain stage of evolution is justified by the need to analyze the experience of the past in order to consciously relate to the vector of development of modern gastroenterology.

Duodenal ulcer as a psychosomatic disease.

About fifty years ago, the attention of gastroenterologists in the section of diseases of the upper digestive tract was focused on patients with peptic ulcer disease, since the disease manifested itself in severe, especially at night, excruciating pain. At the time of exacerbation of the disease in the presence of large deep ulcerative defects, the course of the disease was fraught with complications (bleeding, perforation), which necessitated the need for emergency surgical intervention. Cases of disabling complications have been described in the form of



impaired evacuation of food from the stomach due to pyloric stenosis or gross deformation of the duodenal bulb.

Peptic ulcer disease was considered a psychosomatic disease, moreover, it was included in the so-called Chicago Seven of classical psychosomatic diseases. First of all, this applied to duodenal ulcer, exacerbations of which were provoked by emotional overstrain in stressful situations, especially in the spring-autumn period with an increased load on the adaptive mechanisms of the human body, in particular the autonomic nervous system. Accordingly, therapeutic measures were aimed at relieving gastroenterological symptoms through the correction of autonomic dysfunction and normalization of the psycho emotional state. Clinical manifestations of duodenal ulcer are formed by autonomic dysfunction of the parasympathicotonia type, which means increased tension of the vagus nerve (vagus) and is manifested in the gastrointestinal tract by hypersecretion of gastric juice and impaired motility of the hyperkinetic type. In such cases, anticholinergic drugs (metacin, platyphylline, and atropine for severe pain) were prescribed as basic treatment, blocking the mediator of the parasympathetic part of the autonomic nervous system, acetylcholine, and, as a result, normalizing the activity of the vagus nerve. The result was a decrease in gastric secretion and, as a consequence, relief of pain and normalization of motility. The resulting effect cannot be called sufficient, but there were no stronger antisecretory drugs at that time. Out of despair, in some cases it was necessary to resort to a drastic measure - reducing gastric hypersecretion by surgery (vagotomy or resection of 2/3 of the stomach). The impact on the mental component of the pathogenesis of peptic ulcer was carried out by prescribing herbal sedatives (decoctions or infusions of valerian with the addition of other sedative herbs). Psychopharmacological medications were prescribed less frequently. This was the “time of benzodiazepines,” and the issue of addiction to them was already openly discussed. The choice of drug from the group of neuroleptics was actually limited to Eglonyl (sulpiride), most often prescribed to patients with difficult-to-control night pain. Course treatment with psychopharmacological drugs was not practiced. It is worth emphasizing that the recognition of adaptation disorders as a factor in the pathogenesis of peptic ulcer disease was realized in our country by social support for this category of patients. At large enterprises, they were provided with free vouchers to gastroentero-logical sanatoriums, preventive treatment courses were organized at the place of work in spring and autumn, coupons for free dietary

meals were issued, and in some cases, by decision of the medical commission, patients were exempted from night shifts. The measures taken were of a preventive nature, justified by theoretical views on the disease. If the pain was accompanied by heartburn and belching of air, then such symptoms were classified as manifestations of peptic ulcer disease. The diagnosis of gastroesophageal reflux disease (GERD) did not exist at that time. Changes in the mucous membrane of the esophagus were rarely detected during endoscopic examination, and their severity was usually insignificant. Erosion in the esophagus was rarely diagnosed, mainly in patients with a large hiatal hernia. Correction of treatment in such cases consisted of prescribing sea buckthorn oil and so-called enveloping powders with white clay. Disorders of the motor function of the esophagus were diagnosed extremely rarely. At present, it is difficult to believe that the esophagus could ever be outside the field of vision of gastroenterologists. But nevertheless it was so, all the attention in those years was paid to patients with peptic ulcer disease. Unfortunately, the above-described treatment methods did not lead to significant results in the treatment of peptic ulcer disease and reduction in the intensity of its manifestations. A radical change in the situation was facilitated by two discoveries at the end of the last century: the first was evidence of the role of *Helicobacter pylori* (HP) in the pathogenesis of peptic ulcer disease with the subsequent development of courses of anti-*Helicobacter pylori* therapy; the second is the synthesis of effective antisecretory drugs with a fundamentally new mechanism of action (H₂-histamine receptor blockers, proton pump inhibitors). The importance of these discoveries, which marked the beginning of a new period in gastroenterology, was confirmed by gastroenterological practice - the above-described bright clinical picture of peptic ulcer disease gradually became a thing of the past. Against the background of this dynamics, the concept of psychosomatization also lost its force, despite the fact that approximately 10% of patients with peptic ulcer disease had a disease not associated with HP.

Gastroesophageal reflux disease is a disease of the 21st century.

As the frequency and severity of pain in patients with peptic ulcer disease decreased, another process gradually gained momentum - an increase in the intensity of heartburn, an increase in its frequency and significance in the clinical picture of the disease. A new diagnostic technique (daily pH-metry) that appeared around the same time made it possible to study in detail the mechanism of heartburn development. Not only was the presence of gastroesophageal reflux proven, but also



the parameters of pathological reflux were indicated (the level of acidity of the reflux, the height of reflux, its frequency in comparison with normal values), and the concept of clearance of the esophagus. The results obtained made it possible to justify the introduction of a diagnosis of GERD that had not previously existed in gastroenterology. Within the framework of the evolution of gastroenterological concepts, this period can be characterized as a shift in the focus of doctors' attention to gastroesophageal reflux disease. Analysis of the picture as a whole, comparison of individual indicators of daily pH-metry with clinical manifestations of the disease made it possible to formulate a differentiated approach to treatment. New antisecretory drugs with different mechanisms of action contributed to the success of treatment; their use has become the basic treatment of GERD. Accordingly, peripheral anticholinergics have become symptomatic therapy for patients with impaired motor function of the esophagus. Despite the fact that it was not possible to confirm the connection between GERD and *Helicobacter pylori* infection, the idea of psychosomatization within the etiopathogenesis of this disease was not considered. Psychopharmacological drugs were not included in the standard treatment of GERD and were prescribed mainly in cases of excessive psycho-emotional reactions to the disease. In conclusion of the description of this stage, it should be emphasized once again that at the turn of the century, gastroenterology was successful in treating the main diseases of the upper digestive tract - peptic ulcers and GERD.

Focus on functional disorders of the esophagus and stomach.

Over time, against the background of the well-being of the period described above, a tendency towards an increase in the number of patients with a lack of a positive result of treatment began to be observed, and the term “refractory GERD” arose with a detection frequency, according to various authors, 10–40%. Detailed studies have made it possible to determine the characteristics of the manifestation of this disease. First of all, these patients were characterized by a description of heartburn as a painful sensation, often defined figuratively as “burning,” “baking,” “fire,” etc.

Noteworthy is the data indicating that the 24-hour pH measurements in these patients were within normal limits. A comparison of clinical and instrumental indicators formed the basis for the assumption of the presence of a non-reflux mechanism of heartburn. Further observations revealed that in this group, more often

than in patients with GERD in general, there were clinical signs of impaired motor function of the esophagus, which was confirmed by esophageal manometry data. And finally, the most unusual thing was that for the first time symptoms were noted that had not previously been encountered in gastroenterological practice, while they were well known as one of the manifestations of mental disorders. It is also worthy of attention that the described symptoms appeared against the background of existing psycho-emotional disorders in patients (most often on the anxiety-depressive spectrum). Since a comprehensive examination did not reveal organic pathology in the esophagus and stomach, these manifestations were attributed exclusively to functional disorders. A similar picture can be observed with functional disorders in other parts of the gastrointestinal tract. This situation is especially clearly reflected in the section on intestinal diseases, where functional disorders have become an extremely pressing problem. An increase in the number of functional gastroenterological diseases was noted not only in our country, but also abroad. In order to find a way out of this situation, a working group consisting of gastroenterologists from different countries was created. The result of the work was a document (Rome criteria) that defines theoretical approaches to understanding the etiopathogenesis of functional diseases and the vector of theoretically based examination and treatment. The Rome criteria are updated as theoretical and practical views on the problem of functional diseases change. Since 2016, gastroenterologists have been guided in their work by the Rome IV revision criteria. This document presents the most complete classification of functional disorders of the gastrointestinal tract. Disorders of esophageal function (section A) include the following disorders: functional retrosternal pain of esophageal origin, functional heartburn, hypersensitive esophagus, lump in the esophagus (globus), functional dysphagia. Gastroduodenal disorders are classified in section. The most common of these is currently considered functional dyspepsia. The central idea of the modern version of the Rome criteria is to designate the essence of the pathogenesis of functional disorders as a violation of the interaction on the “organ-nervous system” axis. This means official recognition of the inextricable relationship between soma and psyche, confirmation of their unity. From a specifically designated theoretical premise for understanding the development of functional disorders, an equally clear understanding of the vector of necessary therapeutic and diagnostic measures carried

out in this category of patients follows. This direction is most indicative in patients with functional disorders of the esophagus.

Algorithm for diagnosis and treatment of functional diseases of the esophagus.

In accordance with the Rome criteria, diagnosis (and, accordingly, treatment) should go in two directions: assessment and correction of disorders in the digestive organs and solving similar problems regarding the functioning of the nervous system. When examining a patient, it is worth keeping in mind the varying degrees of severity of functional disorders: from manifestations in one organ, where changes develop according to the type of locus minoris resistencia (psycho-emotional disorders depend on the level of personal anxiety of the patient), to functional disorders in several digestive organs or organs other systems of the body (psycho-emotional disorders in these cases are always pronounced to a significant extent).

Gastroenterological examination and treatment.

Modern instrumental methods recommended for examining patients with diseases of the esophagus include 24-hour pH measurements (preferably 24-hour pH impedance measurements), esophageal manometry, endoscopic and x-ray examinations of the upper digestive tract. Comparison of clinical data with the results of various techniques solves the following problems:

- exclusion of organic pathology (malignant neoplasms, peptic ulcer, achalasia);
- assessment of the condition in terms of the presence or absence of GERD;
- identifying possible disorders of the motor function of the esophagus and, if present, assessing the nature of esophageal dyskinesia;
- identifying signs indicating hypersensitivity of the esophageal mucosa.

Analysis of the situation as a whole is the basis of a differentiated approach to treatment. Modern gastroenterology has great potential to influence functional symptoms: reducing hyper secretion and aggressiveness of gastric juice, correction of motor disorders, reducing hypersensitivity of the mucous membranes of the esophagus and stomach, inactivation of the aggressive action of bile. The groups of drugs with different mechanisms of action available to gastroenterologists are presented. The variety of drugs presented with different mechanisms of action is impressive in comparison with the much less effective options for

gastroenterological treatment at the end of the last century. However, this involuntarily raises the question: why, with such versatile possibilities, can we only temporarily improve the condition of patients and cannot cure them completely? It is logical to assume that the answer is associated with insufficient use of the resource of the second direction of treatment recommended by the Rome criteria - correction of disorders in the functioning of the nervous system. Indeed, treatment cannot be limited to even the most modern and effective gastroenterological drugs. The result of such treatment can be positive, but short-term, with a possible subsequent worsening of symptoms. A lasting treatment result can only be achieved by acting on the causes of the disease, which are associated with disorders of the nervous system as part of a failure of adaptation to changing living conditions.

Assessing the state of the patient's nervous system.

The state of the nervous system should be considered from two points of view: determining the psycho-emotional status of patients and identifying disorders of the autonomic nervous system, taking into account their relationship. Indeed, there is no doubt that psycho-emotional disorders affect the general well-being and functioning of internal organs and, conversely, autonomic instability always entails a deterioration in the psycho-emotional state. Ideally, the diagnosis of psycho-emotional disorders and their correction should be carried out by mental health service specialists. Unfortunately, at present this opportunity is not available in all medical institutions. However, it is worth noting that recently the situation has begun to change for the better - the position of a medical psychologist has been added to the register of medical specialties, his job responsibilities have been regulated, and the number of positions for medical psychologists in institutions, especially in primary care, is increasing. In large institutions in Moscow, in particular in the Moscow Clinical Scientific Center named after A.S. Loginova, issues of psychological support for patients with somatic diseases during their inpatient treatment are being developed in close cooperation between gastroenterologists and psychologists. To study the opinions of Russian healthcare doctors about the role and place of a psychologist in a medical institution, an online survey of 600 doctors was conducted. The results of the study indicate that the majority (82%) of doctors consider the introduction of a medical psychologist into the staff of medical institutions to be appropriate and capable of increasing the efficiency of their functioning. Similar studies were carried out at the initial stages of integration of

psychologists and doctors in medicine in foreign countries. In particular, in a study conducted in Italy, only 46% of doctors found this interaction useful, 7% identified it as difficult to work with, and the remaining doctors had a neutral opinion. One of the problems of interaction between doctors and psychologists is insufficient mutual understanding due to differences in terminology, approaches to diagnosing existing disorders, and fundamentally different methods of therapeutic influence on the patient. The problem of mutual learning is solved through constant cooperation and communication between specialists, and most importantly, mutual interest in improving their qualifications. As an option for joint work, it is worth especially noting the holding of consultations in complex diagnostic cases with the obligatory comparison of the results of physical and psychological examinations into a single holistic conclusion about the patient's condition and, as a result, the determination of an agreed combined treatment. In accordance with the Rome criteria, the correction of functional disorders should include psychopharmacological treatment. In patients with functional disorders, the prescription of psychopharmacological drugs solves two problems: normalization of the psycho-emotional state and an equally important task - vegetostabilization. In gastroenterology, the anticholinergic effect of psychopharmacological drugs is used, which significantly prevails in strength in comparison with previously used peripherally acting anticholinergics. Anticholinergic effects are present in drugs of various psychopharmacological groups (non-benzodiazepine anxiolytics, neuroleptics, new generation antidepressants - SSRIs). It should be borne in mind that patients often try to reduce the dose of the drug taken, which interferes with achieving a clinical effect, and shorten the duration of treatment, which, in turn, can lead to a rapid resumption of symptoms. Patient adherence to psychopharmacological treatment is one of the important conditions that must be constantly monitored.

Conclusion.

The attitude of gastroenterologists to the idea of psychosomatization in the pathogenesis of diseases of the upper digestive tract has undergone significant changes over the past few decades. Evolutionary development can be represented as a path from the idea of duodenal ulcer as a classic psychosomatic disease to the relative oblivion of this theory during the period of priority of gastro esophageal reflux disease and, finally, a return to the psychosomatic idea in the format of disorders on the “organ-nervous system” axis due to the increasing frequency and



difficulties in treating patients with functional disorders of the esophagus. From the standpoint of a modern holistic approach to assessing a patient's condition, the presence of functional disorders in the digestive system that affect the quality of life indicates a violation of a person's adaptation to the changing conditions of his life. Disadaptation always has psychophysiological causes and develops simultaneously according to two interrelated plans: mental disadaptation is manifested by psycho-emotional disorders (most often anxiety-depressive symptoms), and the accompanying physiological disadaptation consists of a violation of the neuro-endocrine regulation of internal organs, leading to disruption of their functioning. Accordingly, restoration of impaired adaptation should also go in two directions, which can be achieved through the interaction of doctors and mental health service specialists.

Literature:

1. Vasilenko V.Kh., Grebenev A.L., Sheptulin A.A. Peptic ulcer disease. M.: Medicine, 1987.
2. Dorokhova T.A. Peptic ulcer of the stomach and duodenum in the aspect of a psychosomatic approach. Russian gastroenterological journal. 1998; 4: 111–112.
3. Gastroesophageal reflux disease. Ed. L.B. Lazebnik. M.: Medpraktika-M, 2012.
4. Andreev D.N., Zaborovsky A.V., Trukhmanov A.S. and others. Evolution of ideas about functional diseases of the gastrointestinal tract in the light of the Rome criteria of the IV revision (2016). Russian Journal of Gastroenterology, Hepatology, Coloproctology. 2017; 27 (1): 4–11.
5. Autonomic disorders: clinical picture, diagnosis, treatment. Ed. A.M. Veina. M.: Medical Information Agency, 2003.
6. Firsova L.D., Polyakova V.V. Autonomic dysfunction in gastroenterological patients: issues of diagnosis and treatment. Effective pharmacotherapy. 1922; 18 (42): 72–77.
7. Firsova L.D., Ivashkina M.G., Savinykh A.O. and others. On the issue of interaction between a gastroenterologist and a psychologist in the treatment of patients with chronic diseases of the digestive system. Effective pharmacotherapy. 2023; 8 (19): 122–127.
8. Abrosimov I.N., Zaoeva Z.O., Vtyurina M.B., Surkova I.M. The role of the psychologist in the healthcare system: analysis of doctors' opinions. ORGHEALTH: news, opinions, training. VSHOUZ Bulletin. 2022; 3 (29): 22–33.

9. Tomai M., Esposito F., Rosa V. Psychologists in Italian hospital settings: an exploratory analysis of hospital physicians' representations and demands of psychological intervention. *Interdisciplinaria*. 2017; 34(1):5–23.

10. Berezin F.B. Mental and psychophysiological adaptation of a person. L.: Nauka, 1980.

11. Нуриллаев, Ж. Я., & Мухамадиев, Н. К. (2007). Особенности липидного обмена у больных с пузырно-влагалищными свищами. *Урология*, (6), 36-39.

12. Madraximova Zebo. (2023). DEATH GLORY OF THE WRITER. *JOURNAL OF SCIENCE, RESEARCH AND TEACHING*, 2(5), 104–106.

13. Нуриллаев, Ж. Я. (1999). Оценка метафилактических мероприятий по отдаленным результатам хирургического лечения мочекаменной болезни у детей.

14. Xusanova, M. R. A. (2016). ИСПОЛЬЗОВАНИЕ ИНДИВИДУАЛЬНО-СТИЛИСТИЧЕСКИХ НЕОЛОГИЗМОВ-ПРИЗНАК СТИЛИСТИЧЕСКОГО СВОЕОБРАЗИЯ. *Актуальные научные исследования в современном мире*, (5-1), 125-130.

15. Нуриллаев, Ж. Я., Нуриллаев, Х. Ж., Бердимуродова, Ф. П., & Мухамадиев, Н. К. (2023). ОЦЕНКА ЛЕЧЕБНЫХ И МЕТАФИЛАКТИЧЕСКИХ МЕРОПРИЯТИЙ ПРИ МОЧЕКАМЕННОЙ БОЛЕЗНИ В ЗАВИСИМОСТИ ОТ СОСТАВА КАМНЯ. *Медицинский вестник Башкортостана*, 18(1 (103)), 24-28.

16. Xusanova, M. R. A. (2021). THE USE OF ARCHAISM IN THE WORKS OF FARIDA AFROZ. *Theoretical & Applied Science*, (4), 252-254.

Research Science and Innovation House

KORXONALARNING INQIROZGA QARSHI KURASHISH MEXANIZMLARINI AHAMIYATI

Umarjon Muxammadov Muxammad o‘g‘li

Fargona politexnika instituti

E-mail: umarmuhammadov2022@gmail.com

Annotatsiya

Inqiroz holatlari har qanday korxonaning faoliyatida uchrashi mumkin bo‘lgan jarayon bo‘lib, ularga muvaffaqiyatli qarshi kurashish korxonaning barqarorligi va uzoq muddatli muvaffaqiyatiga katta ta'sir ko‘rsatadi. Ushbu maqolada korxonalarining inqirozga qarshi kurashish mexanizmlarining ahamiyatini tahlil qilingan. Shuningdek, korxonalarni inqirozga qarshi bardoshlilikini oshirish choralari va ularni tadbiiq etish usullari ko‘rib chiqilgan.

Kalit so‘zlar: Inqiroz, mexanizmlar, iqtisodiy muvozanat, menejerlar, raqobatbardoshlilik, bankrotlilik, risk.

Kirish

Dunyo siyosiy va iqtisodiy muvozanati tanglik va beqarorlik vaziyatida bo‘lgan bir paytda, jahon moliyaviy-iqtisodiy muammolari 2025 -yilda ham davom etishini va uning xavfi hali beri to‘liq bartaraf etilmasligi bizga ayon bo‘lib qoldi. Bu haqida Respublika Prezidenti Shavkat Mirziyoyev o‘z ma‘ruzalarida: Avvalo, shuni aytish kerakki, Yangi yilda iqtisodiy islohotlarning pirovard maqsadi kambag‘allikni qisqartirish va aholi farovonligini oshirishdan iborat bo‘ladi. Ushbu strategik maqsadlarga hamma uchun teng imkoniyat yaratadigan yuqori iqtisodiy o‘shish hisobiga erishiladi¹ deb xulosa berdilar. Lekin ma‘ruza davomida korxonalariga, tadbirkorlikka salbiy ta'sir ko‘rsatish mumkin bo‘lgan xavf-xatar va risklarni ham sanab o‘tdilar. Darhaqiqat, korxonalaridan muntazam inqiroz bilan kurashishni to‘xtatmaslik va bartaraf etishning barcha choralari yanada takomillashtirib borish talab etiladi.

Tadqiqot obyekti: Korxonalarining inqirozga sabab bo‘luvchi barcha omillar. Bunga korxonaning moliyaviy, boshqaruv, huquqiy, tashkiliy tuzilmalarini misol qilsa boladi. Assosan korxonaning inqirozga yetaklovchi omillarni taxlili va korxonaning bu inqirozga qarshi strategiyasini ishlab chiqish.



Korxonalarda inqirozga qarshi boshqaruvning samarali mexanizmlari korxonalarda tashkil etildimi? Bu mexanizmlar korxonalarga samarali ta'sir qildimi? Bu o'rinda aytish joizki, inqirozga qarshi boshqaruvning yagona andozasi ishlab chiqilmagan deb o'ylayman. Chunki korxonalarining turlari, ekologik va huquqiy cheklovlar, siyosiy o'zgarishlar, iqtisodiy to'siqlar va boshqa bir qator yuzaga kelgan muammolar korxonada inqirozga hissa qo'shishi yoki asosiy sabab bo'lishi mumkin. Bunga shuningdek, bir qancha omillarni sabab qilib ko'rsatish mumkin. Eng asosiysi inqiroz har bir korxonada tarmoq xususiyati, geografik joylashuvi hamda tashqi va ichki muhitining o'ziga xosligi bilan har xil ko'rinishlarda namoyon bo'ladi. Hattoki ikkita bir xil sharoitlarga ega bo'lgan korxonalarda ham inqirozni barataraf etish turli rejalar orqali amalga oshishi mumkin. Bu jarayon korxonalarda faoliyat yuritayotgan boshqaruvchilarning qarshiliklarni qanday qabul qila olishlariga bog'liq. Ammo ko'p hollarda inqirozga olib keluvchi sabablar inqirozning xususiyatini ko'rsatib beradiki, bu korxonadagi inqirozni bartaraf etilishida muhim o'rin tutadi. Shuning uchun korxonalarda inqirozga qarshi kurashishning samarali choralarini nazorat qilish lozim:

- yuqori va quyi tashkilot rahbarlari, strategik menejer, rahbarlar, tashkilot bo'lim hamda tarkibiy bo'linmalar boshliqlari, davlat xodimlari, inqirozga qarshi tadbirlar ma'sullari, risk menejlar, inqirozga qarshi boshqaruvchilar, ichki nazorat xodimlari, ichki auditorlar hamda biznes-protsesslarni optimallashtirish mutaxassislari uchun mo'ljallangan dastur va amaliy mashg'ulotlarni doimiy tarzda joriy qilish lozim;

- tashkilot raqobatbardoshligini hamda moliyaviy barqarorligini oshirish maqsadida barcha ishlab chiqarish faktorlarini maksimal darajada ishlatish uchun zamonaviy inqirozga qarshi boshqaruv metodlarini o'rganish, hamda menejmentning barcha turlarini, masalan, inson faoliyatini barcha imkoniyatlarini boshqarishni teoretik hamda amaliy turlari kabilarni to'liq o'rganish kerak;

- korxonalarini inqirozga qarshi kurashish chora tadbirlarini takomillashtirish uchun bir qator chora tadbirlarni amalga oshirish maqsadga muvofiq bo'ladi;

- tashkilot rivojlanish tendensiyasida vujudga keladigan barcha turdagi inqirozlarni kelib chiqishi, sababi va omillarini, inqiroz vaqtida davlat tomonidan boshqaruvini, tashkilotning inqirozga qarshi boshqaruvidagi strategiyasi hamda taktikasini o'rganish;



- tashkilotda to‘lov qobiliyatsizlik va bankrotlik vujudga kelishini iqtisodiy asoslarini, inqirozga qarshi boshqaruvdagi inson faktorining rolini va bankrotlikning asosiy tartiblarini o‘rganish;

- tashkilotning imkoniyatsizligi (bankrotligi) borasidagi amaldagi huquqiy-qonuniy nazariyasi, tashkilotning to‘lov imkoniyatlarini qaytarishdagi zamonaviy yondashuvlarini o‘rganish.

Bu chorra tadbirlar korxonaning inqirozga qarshi mexanizmlarini kuchaytirish va amalga tatbiq etish bilan yanada risklar xavfini kamaytirish mumkin. Korxonalarni inqirozga qarshi kurashish mexanizmlari quyidagi choralarni qamrab olgan: tashkilotda inqirozning kelib chiqish sabablari; inqirozga qarshi boshqaruvning normativ-huquqiy aspektlari; inqirozga qarshi boshqaruv mexanizmlari va tashkilotni qayta tashkil etish tartiblarini boshqarish sistemasi; tashkilotning inqirozga qarshi boshqaruvidagi moliyaviy aspektlari; inqirozga qarshi boshqaruvning strategiyasi va taktikasi; tashkilotning inqirozga qarshi chidamliligini oshirishning mexanizmlari va innovatsiya; inqirozga qarshi boshqaruvning inson omillari; tavakkallikdagi inqirozga qarshi boshqaruv; tashkilotlarda bankrotlik alomatlarini.

Inqiroz xatari mavjud bo‘lgan har qanday korxonada menejeri quyidagilar to‘g‘risida ma‘lumotga ega bo‘lishlari va chora tadbirlarini tatbiq qilishi lozim: inqirozning kelib chiqishi; inqirozga qarshi boshqaruvning normativ – huquqiy bazalari; tashkilot holatini tekshirishning asosiy omillari va tartiblari; inqirozga qarshi boshqaruvning mexanizmlari; inqirozga qarshi boshqaruvning mexanizmlari va usullarini ishlatish; inqirozga qarshi boshqaruvning strategik va taktik yondashmalarini tajribada ishlatish olish qobiliyati; inqirozga qarshi strategiya modelini ishlab chiqish; teoretik bilimlarni amalda qo‘llash; sotsial-iqtisodiy o‘shirdagi inqirozning ma‘lumotlar bazasini yig‘ish, tahlil qilishda zamonaviy usullarni qo‘llash. Masalan, Sa‘noat korxonalarida xodimlar malakasi bilan bog‘liq muammolar vujudga kelsa, bu ham albatta korxonaning inqiroz riskini oshirishi mumkin. Shu bilan birgalikda, avval tajribali xodimlar sanoat korxonalaridan ancha uzoqda ishlaydi va yirik korxonalar uchun ularni uyidan olib kelish katta muammo emas. Kichik turdagi sanoat korxonalarini uchun ishchilarni tashib kelish imkoniyati bo‘lmagani uchun ham ular yosh va tajribasiz ishchilarni yollashga majbur bo‘ladi. Natijada, ishlab chiqarishni boshqarish va rivojlantirishda yangi xodimlarga malaka yetishmaslik bo‘lsa, asosiy ishlab chiqarish jarayonida band bo‘lgan ishchilarning

mehnat unumdorligi ish ko'nikmasining yetarli emasligi oqibatida tushib ketadi. Shuning uchun, sanoat korxonalarida inqirozga qarshi mexanizmlar jiddiy nazoratga olinishi lozim. Kichik bir muammo yoki e'tiborga olinmagan kamchilik ham korxonada istiqboli uchun xatarli bo'lishi ehtimoldan yiroq emas.

Bugungi kunda Respublikada inqirozga uchragan sa'noat korxonalari uchun inqirozdan chiqish, uni keltirib chiqaruvchi sabablarni bartaraf etish bilan bog'liq chora tadbirlar ko'rilmogda. Chunki bir yo'qotish ko'p yo'qotishga sabab bo'lmoqda. Inqirozdan chiqish jarayonini rejalashtirish esa inqirozga qarshi boshqaruvning strategiyasi va taktikasi asosida amalga oshadi. Ko'plab iqtisodchilar inqirozga qarshi boshqaruv strategiyasi uzoq muddatli sog'lomlashtirish rejasi va taktika esa operativ reja deb ta'riflaydilar. Inqirozga qarshi boshqaruv strategiyasi birgina iqtisodiy jihatdan nochor va to'lovga qobiliyatsiz bo'lgan korxonalarda mavjud bo'lmaydi. Chunki raqobatli bozorda faoliyat yuritayotgan har bir korxonada muntazam inqiroz bilan barqarorlik o'rtasida ish yuritadi. Bu inqiroz barcha korxonada uchun yaqin va unga qarshi doimo chora bo'lishini talab qiladi. Mazkur chora barqaror korxonalarni tashqi, ichki muhitdagi salbiy o'zgarishlarga ta'sirchan bo'lishini kuchaytiradi. Shu sababli, inqirozga qarshi boshqaruv strategiyasi va taktikasini ishlab chiqish aniq rejalar asosida amalga oshirilishi lozim.

Xulosa: Korxonaning raqobatbardoshligini hamda moliyaviy barqarorligini oshirish maqsadida barcha ishlab chiqarish faktorlarini maksimal darajada ishlatish uchun zamonaviy inqirozga qarshi boshqaruv mexanizmlarini o'rganish, hamda menejmentning barcha turlarini, masalan inson faoliyatini barcha imkoniyatlarini boshqarishni hamda amaliy turlari kabilarni to'liq o'rganish lozim.

Research Science and Innovation House

Foydalanilgan adabiyotlar

1. 2020-yil 29-dekabr O‘zbekiston Respublikasi Prezidenti Shavkat Mirziyoyevning Oliy Majlisga Murojaatnomasi.
2. Abdullaev A. O‘zaro aloqadorlik nima? Iqtisodiy muvozanatni ta‘minlashda bankrotlik mexanizmini amal qilish tartibi // Soliq to‘lovchining jurnali. – 2007. – sentyabr. – B. 25.
3. Azimov M.K. va boshq. O‘zbekiston Respublikasining “Bankrotlik to‘g‘risida”gi qonuniga sharhlar. – T.: 2007 – 640 b.
4. Ashurov M.S. Sanoat korxonalarida iqtisodiy risklarni boshqarishning tashkiliy-uslubiy mexanizmi (Farg‘ona viloyat sanoat korxonalari misolida): Dis. ...iqt. fanlari nomzodi. – T.: TDIU, 2006. 143 b.
5. Kambarov J. Qishloq xo‘jaligi korxonalarida inqirozga qarshi boshqaruvni tashkil qilishning tarmoq xususiyatlari // Qishloq xo‘jaligini rivojlantirishda davlatning agrar siyosati va uning ustuvor yo‘nalishlari: respublika ilmiy-amaliy anjumani materiallari to‘plami. – T.: TDIU, 2010. – B. 104-106.

Research Science and Innovation House

BUDJET QONUNCHILIGINI BUZGANLIK UCHUN YURIDIK JAVOBGARLIK VA UNING XUSUSIYATLARI

Ibodillayev Haydar Ibodilla o‘g‘li

Toshkent Davlat Yuridik Universiteti, Davlat boshqaruvi huquqi magistranti

Annotatsiya. Mazkur maqolada budget qonunchiligini buzganlik uchun yuridik javobgarlik hamda uning xususiyatlari atroflicha tahlil qilingan. Bundan tashqari yuridik javobgarlikning turlari hamda o‘ziga xos xususiyatlari, budget to‘g‘risidagi qonunchilikni buzganlik uchun yuridik javobgarlik belgilash asoslari muhokama etilgan.

Kalit so‘zlar: budget, yuridik javobgarlik, intizomiy javobgarlik, jinoiy javobgarlik, ma‘muriy javobgarlik.

ЮРИДИЧЕСКАЯ ОТВЕТСТВЕННОСТЬ ЗА НАРУШЕНИЕ БЮДЖЕТНОГО ЗАКОНОДАТЕЛЬСТВА И ЕЕ ОСОБЕННОСТИ

Аннотация. В данной статье подробно проанализирована юридическая ответственность за нарушение бюджетного законодательства и ее особенности. Кроме того, обсуждены виды и особенности юридической ответственности, основания установления юридической ответственности за нарушение бюджетного законодательства.

Ключевые слова: бюджет, юридическая ответственность, дисциплинарная ответственность, уголовная ответственность, административная ответственность.

Kirish

Huquqshunoslik fanida yuridik javobgarlik masalasida turli xil fikrlar mavjud. Ko‘pchilik mualliflar yuridik javobgarlikni davlatning o‘z huquqiy talablarini bajarishga qaratilgan majburlash choralarini qo‘llashi deb tushunsalar, boshqa ba’zi olimlar unga amaldagi yuridik kategoriyalar doirasida yondashib, uni qo‘riqlovchi huquqiy munosabatlar, maxsus yuridik majburiyatlar yoki huquq normalari sanksiyalari ko‘rinishida talqin etishga intiladilar.



Barchamizga malumki jamiyatni tartibga solish uchun yuridik javobgarlik tushunchalari va turlari dan foydalaniladi. Barcha yuridik javobgarliklar va manbalari O‘zbekiston Respublikasi Konstitutsiyasiga hilof bo‘lmasligi konstitutsiyada belgilab qo‘yilgan. O‘zbekiston Respublikasi Konstitutsiyasining 16-moddasida shunday belgilab qo‘yilgan. Mazkur Konstitutsiyaning birorta qoidasiz O‘zbekiston Respublikasi huquq va manfaatlariga zarar yetkazadigan tarzda talqin etilishi mumkin emas. Birorta ham qonun yoki boshqa normativ-huquqiy hujjat Konstitutsiya normalari va qoidalariga zid kelishi mumkin emas. Yuridik javobgarlik ham tabiiyki o‘z navbatida insonlarning ham majburiyatlarini yuzga keltiradi. Qonun bilan belgilab qo‘yilgan huquqiy harakatlardan chetga chiqishlari mumkin emas. O‘zbekiston Respublikasi Konstitutsiyasi 47-moddasida Barcha fuqarolar Konstitutsiyada belgilab qo‘yilgan burchlarni bajaradilar deb fuqarolar majburiyatlari belgilab qo‘yilgan. Huquqshunoslik fanida yuridik javobgarlik masalasida turlicha fikrlar mavjud.

Huquqiy javobgarlik - birinchi navbatda, davlat tomonidan huquqbuzarning qilmishlarini davlat va umuman qoralashni o‘z ichiga olgan qonun talablarini bajarishga majburlash [1].

Huquqiy javobgarlik - majburiyatning davlat tomonidan bajarilishi, masalan, qarz oluvchi tomonidan sud qarori asosida qarz miqdorini to‘lash"[2].

Asosiy qism

Yuridik javobgarlikda huquqqa xilof xatti-harakatni sodir etgan shaxsga nisbatan uning erki va istagidan qat’iy nazar davlat majburlov chorasi qo‘llaniladi. Davlatning majburlash kuchi faqat huquq normalari talablarini buzgan shaxslarga nisbatangina qo‘llaniladi.

Yuridik javobgarlik – huquqbuzarga nisbatan huquq normalarida ko‘zda tutilgan sanksiyalar asosida davlatning majburlov choralari qo‘llashi bo‘lib, bunda aybdor shaxs muayyan huquqlardan (shaxsiy, mulkiy, tashkiliy va hokazo) mahrum etiladi.

Yuridik javobgarlik quyidagi belgilari bilan tavsiflanadi:

- 1) yuridik javobgarlik davlat majburlov choralari bilan bog‘liq;
- 2) yuridik javobgarlik huquqbuzarlik bilan bog‘liq;
- 3) yuridik javobgarlik huquqbuzar uchun salbiy oqibatlarni keltirib chiqaradi (ozodlikdan, ota-onalikdan mahrum bo‘lish yoki sodir etilgan qilmishi uchun jarima to‘lash va hokazo);



4) huquqbuzarga nisbatan qo‘llaniladigan choralarning xarakteri va hajmi huquq normalarning sanksiyasida o‘rnatilgan bo‘ladi;

5) davlat tomonidan qo‘llaniladigan majburlov choralari huquqni qo‘llash faoliyati davomida tegishli vakolatli organlar tomonidan qonunda belgilangan tartibda va protsessual shakllarga amal qilgan holda olib boriladi.

Yuqoridagi xususiyatlari bilan yuridik javobgarlik siyosiy, axloqiy va boshqa javobgarliklardan farq qiladi.

Yuridik javobgarlikka tortish uchun asosi – huquqbuzarlikdir, ya’ni, huquq normalari talabini buzuvchi muayyan harakat yoki harakatsizlikdir. Tabiiyki, yuridik javobgarlik muayyan maqsadlarni ko‘zlaydi. Bu yerda «maqsad» deganda yuridik javobgarlikning jamiyatda bajaradigan vazifasi nazarda tutilmoqda. Yuridik javobgarlikning ikki muhim maqsadi mavjud: huquqiy tartibotni muhofaza qilish va fuqarolarni tarbiyalash. Bu maqsadlarga erishish uchun yuridik javobgarlik quyidagi funksiyalarni bajaradi: jazolash (jarima solish); buzilgan huquqni tiklash (masalan, mulkiy javobgarlik, yetkazilgan zararni undirish); ogohlantirish. Mazkur funksiyalar vositasida yuridik majburiyatlarning bajarilishi ta’minlanadi.

Yuridik javobgarlik quyidagi o‘ziga xos belgilari bilan ajralib turadi:

Birinchi, u davlat majburlovi bilan chambarchas bog‘liq. Yuridik javobgarlik davlat tomonidan o‘rnatiladi va yuridik normalarda ifoda etilganidek, huquqning talablaridan chetga chiqqan aybdor shaxslarga nisbatan majburiy ta’sirning o‘ziga xos usuli bo‘lib hisoblanadi. Yuridik javobgarlik ayrim nojo‘ya xatti-harakatga nisbatan javob sifatida alohida hollarda qo‘llaniladi. Shuning uchun, qoidaga ko‘ra, u huquqbuzarlar uchun qo‘llaniladigan qat’iy cheklovlar tarzida namoyon bo‘ladi.

Ikkinchi, yuridik javobgarlikning amaldagi asosi shunday huquqbuzarlik, ya’ni shaxsning ichki (ongi yoki irodasi) va tashqi harakatlarining birligini mujassamlashtirgan xatti-harakati sifatidagi akt bo‘lishi mumkin. Bu huquqiy ko‘rsatmalarni buzishda aybdor bo‘lgan shaxsgina huquqiy javobgarlikning subyekti bo‘lishi mumkinligini bildiradi.

Uchinchi, yuridik javobgarlik davlat tomonidan ayblash, huquqbuzarning xulq-atvori uchun tanbeh berish bilan bog‘liq. Davlat tomonidan ayblash – bir qator xususiyatlarga ega bo‘lgan tushuncha hisoblanadi:

a) bunday qoralash xulq-atvori uchun tanbeh beriladigan subyektlarga nisbatan hokimiyat ta’sirini qo‘llash bilan bog‘liq;

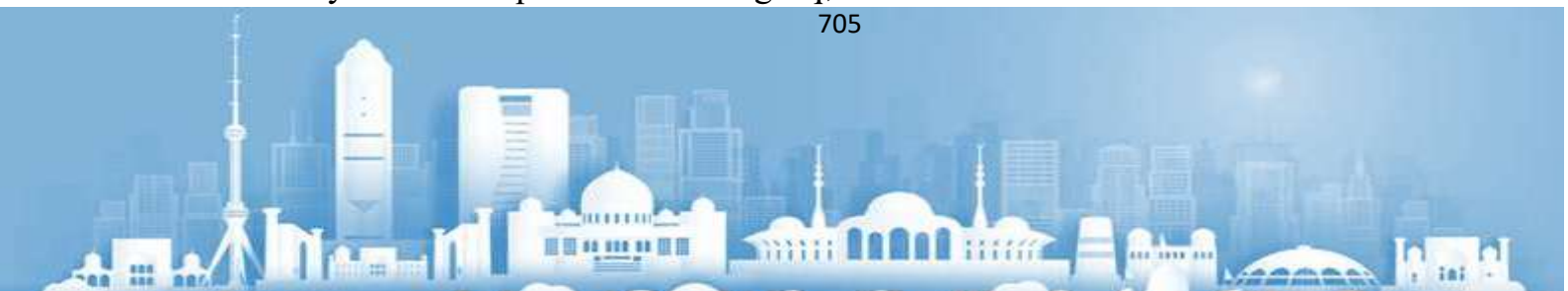

b) davlat tomonidan ayblash huquqbuzarni aybdor deb topish, unga nisbatan aniq javobgarlik choralari belgilash va ularni amalga oshirishda namoyon bo‘ladi;

v) bu retrospektiv xususiyatga ega. Bunda fuqarolar, mansabdor shaxslar, tashkilotlarning ilgari sodir etilgan huquqqa xilof faoliyati va harakatlari salbiy bahoga sazovor bo‘ladi.

To‘rtinchidan, yuridik javobgarlik hamma vaqt huquqbuzarga nisbatan ma‘lum salbiy (noxush) oqibatlarining kelib chiqishi bilan bog‘liq. Yuridik javobgarlikni huquqbuzarlik sodir qilgan shaxs uchun qonunda belgilangan qiyinchiliklar va cheklashlarsiz tasavvur qilib bo‘lmaydi.

Yuridik javobgarlikning quyidagi turlari mavjud:

Jinoiy javobgarlik fuqarolar tomonidan jamiyat va davlat tuzumiga, turli shakldagi mulkka, xo‘jalik tizimiga, fuqarolarning huquqlari va qonun bilan qo‘riqlanadigan manfaatlarini va hokazolarga qarshi tajovuz qilinganida kelib chiqadi. Jinoyat kodeksida nazarda tutilgan talablarni buzish jinoyat hisoblanadi va shu jinoiy harakat yoki harakatsizlikka nisbatan jinoiy javobgarlik belgilanadi. Jinoiy javobgarlikka davlat majburlov choralari eng qattiq turlari kiradi. Uni amalga oshirish Jinoyat, Jinoyat-protsessual, Jinoyat-ijroiya kodekslari bilan tartibga solingan.

Ma‘muriy javobgarlik – ma‘muriy-huquqiy munosabatlarning buzilishi bilan bog‘liq bo‘lib, ularga – jamiyatda o‘rnatilgan tartib-qoidalarini bajarmaslik, masalan yo‘l harakati qoidalarini va jamoat tartibini buzish, tabiatni muhofaza etishga qarshi harakatlar va boshqalar kiradi. Ma‘muriy-huquqiy javobgarlik bo‘yicha quyidagi jazo choralari ko‘rsatish mumkin: ogohlantirish; jarima solish; huquqbuzarlik quroli yoki obyekt bo‘lgan narsani musodara qilish; maxsus huquqlardan mahrum etish (ov qilish, transport vositalaridan foydalanish va hokazo); ma‘muriy qamoq; axloq tuzatish ishlari va boshqalar.

Fuqaroviy-huquqiy javobgarlik – fuqarolik qonunchiligi qoidalarini buzgan shaxslarga nisbatan jabrlanuvchiga yetkazilgan mulkiy zararni qoplash bilan bog‘liq majburiy ta‘sir chorasi qo‘llaniladi. Fuqaroviy-huquqiy javobgarlik shartnoma talablarini lozim darajada yoki umuman bajarmaganlik uchun kelib chiqadi va odatda, mulkiy (moddiy) mazmundagi ta‘sir choralari qo‘llanishi bilan tavsiflanadi.

Intizomiy javobgarlik – korxonalar va tashkilotlarda belgilangan tartib-qoidalarini buzish oqibatida kelib chiqadi. Intizomiy-huquqiy javobgarlikning belgilanish holatlari Mehnat kodeksi, korxonalar va tashkilotlarning ichki mehnat tartib-qoidalarini

hamda maxsus nizomlarda nazarda tutiladi. Intizomiy javobgarlik mehnat va xizmat intizomini, harbiy va boshqa intizomni buzish bilan bog‘liq bo‘lib, ularga idoraning ichki tartib-qoidalarini buzish, ishga kech kelish yoki ishdan barvaqt ketish va hokazo hollarda kelib chiqadi. Intizomiy-huquqiy jazo chorasini qo‘llash ichki ishlar organlari, mansabdor shaxslar va tegishli vakolatga ega bo‘lgan rahbarlar (ma‘muriyat) tomonidan amalga oshiriladi. Mehnat intizomini buzgan xodimlar korxonaga, tashkilot va muassasa ma‘muriyati tomonidan javobgarlikka tortiladilar.

Budjet qonunchiligini buzganlik uchun javobgarlik huquqiy javobgarlikdir va shuning uchun u umumiy huquqiy ma‘noda huquqiy javobgarlikning barcha belgilariga xosdir.

Umuman olganda, ilmiy adabiyotlarda moliyaviy huquqiy javobgarlikning mohiyati bilan bog‘liq pozitsiyalar quyidagi ikki guruhga bo‘linadi:

- 1) fuqarolik yoki ma‘muriy javobgarlikning bir turi bo‘lgan moliyaviy huquqiy javobgarlik;
- 2) mustaqil huquqiy kategoriya va alohida turi bo‘lgan moliyaviy huquqiy javobgarlik huquqiy javobgarlik.

Birinchi guruhga kelsak, quyidagi nazariyalarni ajratib ko‘rsatish mumkin. Marina Karaseva ushbu turni fuqarolik javobgarligi sifatida taqqoslaydi[3]. Valentin Sorokin nuqtai nazaridan, nisbatan moliyaviy javobgarlik moddiy mezon ma‘muriy javobgarlik shaklidir [4]. Bundan tashqari, tadqiqotchi ta‘kidlaganidek, moliyaviy mas‘uliyat eksklyuziv xususiyatlarga ega. Bu nuqtai nazar, bir tomondan, boshqa olimlar tomonidan qo‘llab-quvvatlanadi, moliyaviy sanksiyalarning ma‘muriy xususiyatiga ishora qilinadi va boshqa tomondan, istisno qiladiganlar huquqiy javobgarlikning yangi turi – moliyaviy yuridik shaxs shakliga ajratishadi[5].

Bizning fikrimizcha, eksklyuziv o‘ziga xos xususiyatlarning mavjudligi ushbu toifani huquqiy javobgarlikning mustaqil turiga ajratishni kafolatlaydi:

- 1) bu birinchi navbatda davlat va davlat o‘rtasidagi huquqiy munosabatlardir qaysiki moliyaviy huquqiy normalarni buzgan shaxs;
- 2) ushbu toifaning maqsadi moliyaviy huquqiy normalarni buzilishiga yo‘l qo‘ymaslik, zararni qoplash, zarar ko‘rgan tomonning huquqlarini tiklash, ushbu sohada yangi huquqbuzarlikning oldini olishdir.

Huquqiy javobgarlikning alohida turini ajratish uchun quyidagilar zarur:

- ijtimoiy munosabatlarning o‘ziga xos turi mavjud;

- ushbu munosabatlarni tartibga solish tartibga soluvchi faoliyat ko'rsatadigan huquqiy normalardan foydalangan holda amalga oshiriladi;

- turli huquqbuzarliklar uchun javobgarlik shakllari aniqlanadi.

Ko'rib chiqilayotgan javobgarlik turi quyidagi talablarga to'liq mos keladi.

Ba'zi olimlar moliyaviy huquqiy javobgarlik mavjudligini inkor etadi, lekin moliyaviy sanksiyalar mavjudligini va ushbu sanksiyalar qo'llaniladigan maxsus javobgarlik turi borligini ta'kidlaydi[6]. Bizning fikrimizcha, bunday mavjudligi ilmiy nazariyadagi bo'shliqlar, birinchi navbatda, ularni yagona yondashuv va me'yoriy konsolidatsiyaning yo'qligi bilan bog'liq. Natijada, aniq belgilangan huquqiy kategoriya turli nomlar ostida yoki umuman nomsiz mavjud.

Byudjet qonunchiligini buzganlik uchun javobgarlik huquqiy javobgarlikdir va shuning uchun u umumiy huquqiy ma'noda huquqiy javobgarlikning barcha belgilariga xosdir.

Har qanday huquqiy javobgarlik uchta xususiyat bilan tavsiflanadi:

a) davlat majburlashi;

b) huquqbuzarlikni tashkil etuvchi qilmishni va ushbu qilmishni sodir etgan subyektni salbiy baholash;

d) huquqbuzar uchun salbiy oqibatlarining boshlanishi, bu jazoning mohiyatini tashkil etadi.

Byudjet huquqbuzarliklari uchun moliyaviy va huquqiy javobgarlik quyidagi belgilar bilan tavsiflanadi:

1) ushbu javobgarlik to'g'ridan-to'g'ri byudjet qonunchiligi bilan belgilanadi (bundan tashqari, faqat O'zbekiston Respublikasining byudjet kodeksi va boshqa qonunlar);

2) byudjet huquqiy munosabatlari sub'ekti javobgarlikka tortiladi;

3) javobgarlik byudjet qonunchiligi normalarida nazarda tutilgan ko'rsatmalarni bajarmaganlikda yoki lozim darajada bajarmaganlikda aybdor shaxsga nisbatan jazo choralarini qo'llashni nazarda tutadi;

4) javobgarlik byudjet huquqbuzarligiga, ya'ni byudjet qonunchiligining buzilishiga asoslanadi;

5) javobgarlik muayyan byudjet sanksiyalarini qo'llashdan iborat;

6) byudjet-huquqiy javobgarlikka tortish byudjetlarni ijro etuvchi organlar tomonidan amalga oshiriladi;

7) javobgarlikka tortish byudjet qonunchiligida belgilangan tartibda amalga oshiriladi;

8) budjet-huquqiy javobgarlik budjet qonunchiligi talablarining lozim darajada bajarilishini ta'minlash vositasi hisoblanadi.

Byudjet huquqbuzarini qonuniy javobgarlikka tortishda davlat odatda uchta maqsadni ko'zlaydi.

Birinchi maqsad - byudjet qonunchiligining bajarilishini ta'minlashdir. Bu, ayniqsa, byudjet mablag'larini oluvchi javobgarlikka tortiladigan vaziyatga xosdir.

Ikkinchi maqsad - huquqbuzarni jazolash, bu uni tarbiyalash va takroriy huquqbuzarliklarning oldini olish vositasi bo'lib xizmat qiladi.

Uchinchi maqsad - byudjet huquqiy munosabatlari ishtirokchilarining mulkiy manfaatlarini himoya qilish.

Moliyaviy javobgarlik doirasida byudjet qonunchiligini buzganlik uchun javobgarlik javobgarlikning alohida turini - byudjet va huquqiy javobgarlikni shakllantiradi.

Xulosa o'rnida shuni ta'kidlash zarurki, budjet-huquqiy javobgarlik-bu byudjetni ijro etuvchi vakolatli organlar tomonidan byudjet qonunchiligini buzuvchiga ushbu qonun hujjatlarida belgilangan huquqiy javobgarlik choralari qo'llash, huquqbuzarga qo'shimcha mulkiy og'irliklarni yuklash.

Ma'lumki, huquqiy javobgarlik-bu davlat tomonidan huquq talablarini bajarishga majburlash, har bir tomon o'z xatti-harakatlari uchun boshqa tomon, davlat va jamiyat oldida javobgar bo'lishi shart bo'lgan huquqiy munosabatlar. Huquqiy javobgarlik zamonaviy yuridik fanning eng dolzarb muammolaridan biridir, chunki O. E. Leystning majoziy ifodasiga ko'ra, huquqiy javobgarliksiz huquq kuchsiz, ishonchsiz bo'lib qoladi[7].

Research Science and
Innovation House



Foydalanilgan adabiyotlar ro‘yxati:

1. Стручков Н. А. Уголовная ответственность и ее реализация в борьбе с преступностью. Саратов, 1977. С. 23.
2. Братусь С. Н. Юридическая ответственность и законность. М., 1978. С. 85, 94.
3. Карасева М.В., Крохина Ю.А. Финансовое право. М.: НОРМА, 2001. С. 182.
4. Сорокин В.Д. Административно-процессуальное право. М.: Юрид. лит., 1972. С. 49
5. Туркина Н.В. Деяки аспекти застосування заходів юридичної відповідальності за порушення бюджетного законодавства.
6. Лисенко В.М. Фінансові санкції і Конституція України. Право України. 1998. № 12. С. 32.
7. См.: Лейст О. Э. Методологические проблемы юридической ответственности //Проблемы теории государства и права: Учеб. пособие / Под ред. М. Н. Марченко. М., 2002. С. 626

Research Science and Innovation House

FIZIKA FANINI INTERFAOL O‘QITISHDA STEM TA’LIMINING AHAMIYATI (VIRTUAL LABORATORIYA MISOLIDA)

UrDU akademik litseyi fizika fani o‘qituvchisi
Matyaqubov Rashid Kuzyevich.

Annotatsiya. Ushbu maqolada pedagogik ta’lim muassasalarida bo‘lajak fizika mutaxassislarini STEM ta’limi orqali o‘qitishning ahamiyati, jumladan STEM dasturi orqali o‘qitish jarayonida virtual laboratoriyaning o‘rni haqida metodik tavsiyalar berilgan. Berilgan tavsiyalar o‘quvchi va talabalarning fizika va STEM bo‘yicha bilimlarini kengaytirishga xizmat qiladi. Shuningdek, fizika fanini o‘rganishda STEM ta’lim dasturi bilan bog‘lanish muhim ahamiyat kasb etishi ifodalangan.

Kalit so‘zlar: STEM, eksperiment, fizika, fanni o‘qitish, texnologiyani o‘rganish, virtual laboratoriya, fizika va matematikaning bog‘liqligi, interfaol metodlar.

KIRISH. Bo‘lajak fizika mutaxassislarini mantiqiy fikrlash jarayonida tafakkuri va fikrlash qobiliyatlarini rivojlantirish muhim o‘rin tutadi. Hozirgi kunda ta’lim sohasida STEM dasturini tadbqiq etish, o‘zlashtirish asosida ochiq, moslashuvchan, induviduallashgan, zamonaviy ta’lim texnologiyalaridan foydalanishga alohida e’tibor qaratilmoqda. STEAM texnologiyasi ta’limdan farqli ravishda bilimlarni alohida emas, o‘zaro mutanosib holda olib borishni ta’minlab beradi. Bola o‘zida nostandart fikrlash, muammoga bir nechta yechim topish va ijodkorlik ko‘nkmalarini shakllantiradi va bu uning kelajakdagi faoliyatida juda qo‘l keladi.

STEAM ta'lim tizimi quyidagicha mazmunga ega:

S-science

T-technology

E-engineering,

A-art

M-math.

Ushbu yo‘nalishlar zamonaviy dunyoda eng mashhur bo‘lib kelayotganini unutmang. Shuning uchun bugungi kunda STEAM tizimi asosiy tendentsiyalardan



biri sifatida rivojlanmoqda. STEAM ta'limi yo'nalishi va amaliy yondashuvni qo'llash, shuningdek, barcha beshta sohani yagona ta'lim tizimiga integratsiyalashuviga asoslangan. STEAM ta'lim texnologiyasining boshqa texnologiyalardan farqi shundaki, bolalar turli xil mavzularni muvaffaqiyatli o'zlashtirishlari uchun bir vaqtni o'zida aqliy faoliyat bilan birga amaliy faoliyatni uyg'unligini ta'minlaydilar. Bunda —aql va qo'l iborasiga amal qiladilar. Olgan bilimlarini amaliy faoliyatda ko'rib tezda o'qib, o'zlashtirib oladilar. O'yin, qurilish, kognitiv va tadqiqot faoliyati orqali badiiy va ijodiy faoliyat turlari rivojlanadi. Har bir modul STEAM ta'lim maqsadlarini amalga oshirishni ta'minlaydigan aniq vazifalarni kompleks ravishda hal qilishga qaratilgan: kognitiv tadqiqotlar jarayonida bolalarni intellektual qobiliyatlarini rivojlantirish va ilmiy-texnik ijod qilishga o'rgatadi. Turli yoshdagi bolalarda badiiy-texnik ijodiyotni sintez

qilish, umuman AKT (axborot kommunikatsiya texnologiyalari) va raqamli texnologiyalarni rivojlantirish, media ma'lumotlarni takomillashtirish asosida animatsion samarali foydali mustaqil faoliyatini tashkil etish, bolalarni mantiqiy va algoritmik fikrlashi, rejalashtirish va modellashtirish qobiliyatlarini rivojlantirishdan iborat. STEAM ta'lim texnologiyasining asosiy pedagogik ahamiyatli jihati shundaki, bolani integratsiyalashgan rivojlanish imkoniyatidir. Integratsion yondashuv turli xil faoliyat turlari —o'yin, texnika, nutq, vizual, kommunikativ, kognitiv va boshqalarning o'zaro bog'liqligida namoyon bo'ladi.

Adabiyotlar tahlili. STEM ta'lim nima? Asrimiz boshlarida AQSH milliy ilmiy jamg'armasi mamlakatda texnik mutaxassislar taqchilligini bartaraf etishga mo'ljallangan yangi ta'lim yo'nalishini ifodalash maqsadida STEM (Science, Technology, Engineering, Mathematics) ta'lim tizimini yaratdi. Shundan so'ng bu ta'lim haqidagi ilk g'oyalar akademik nashrlar va ommaviy axborot vositalarida paydo bo'la boshladi. O'shandan beri bu shakldagi ta'limni rivojlantirish AQSH davlat siyosatining muhim strategiyalaridan biriga aylandi. Keyinchalik global texnologik taraqqiyot tufayli butun dunyoga yoyila boshladi.

Tadqiqot metodologiyasi. Xususan, yurtimizning har bir hududida chet ellik mutaxassislar ishtirokida STEM fanlarini chuqurlashtirib o'qitishga ixtisoslashtirilgan, ilmiy-texnikaviy ta'lim bilan yoshlarni yanada kengroq qamrab olish, ular uchun qulay imkoniyatlar yaratishga qaratilgan Prezident maktablari ochildi. Shuningdek, Toshkent shahrida axborot texnologiyalari, aniq fanlar,



aerokosmik va astronomiya fanlarini chuqur o‘rganadigan ikkita davlat ixtisoslashtirilgan ta’lim muassasasi tashkil etildi. Bular — Mirzo Ulug‘bek nomidagi ixtisoslashtirilgan davlat umumta’lim maktab-internati va Muhammad al-Xorazmiy nomidagi axborot-kommunikasiya texnologiyalari yo‘nalishiga oid fanlarni chuqur o‘qitishga ixtisoslashtirilgan maktab 2015 yilda Toshkent shahrida birinchi xususiy robototexnika maktabi — “Robokids education” tashkil etildi. Unda robototexnika, asosiy dasturlash va “Internet of things” yo‘nalishlari bo‘yicha mashg‘ulotlar o‘tiladi. 2017 yilda matematika, fizika, kimyo fanlarini chuqur o‘rganishga yo‘naltirilgan xususiy ta’lim muassasasi — Artel global maktabi ochildi. Shuningdek, Artel texnikumi, “Erudite education”, “Evrika” va boshqa xususiy maktablar ham faol ishlamoqda.

STEM tabiiy va muhandislik fanlarini yagona, o‘zaro bog‘liq tizimda birlashtirgan ta’lim modelidir. U fizika, matematika, biologiya kabi fanlarni muayyan o‘quv dasturi doirasida o‘rganish bilan birga ularni yangi tizimda, yaxlit birlashtirishni nazarda tutadi. Ya’ni maktab fanlari o‘zaro bog‘liqlik nuqtai nazaridan o‘qitiladi. Olimlarning ta’kidlashicha, bunday yaxlit o‘rganish muammolarni faqat bitta sohaga tayangan holda qismlarga bo‘lib emas, balki yanada kengroq va global miqyosda ko‘rib chiqish va hal qilish imkonini beradi. Ushbu yondashuv STEM ta’limning asosiy jihati va asosiy tamoyilini — fanlararo uyg‘unlikni belgilaydi.

Bilimlarni amaliyotda qo‘llash, ya’ni amaliy masalalarni yechish bu ta’limning yana bir tamoyilidir. Ijodkorlik va innovasiya, tanqidiy fikrlash, loyihalash ishlari ham bu ta’limning asosiy xususiyatlaridir. Chunki zamonaviy jamiyat ijodiy fikrlaydigan, innovatsion qarorlar qabul qila oladigan, moslashuvchan, keng dunyoqarashga va boshqaruv ko‘nikmalariga ega mutaxassislariga muhtoj.

Natija va muhokamalar. Bugungi kunda nega STEM dasturiga talab oshyapti? Bugun talabgorlar Buyuk Britaniya, Shveysariya, Germaniya, Singapur, Yaponiya va boshqa mamlakatlarning yetakchi universitetlarida STEM ta’lim olishi mumkin. Chunki mazkur mamlakatlardagi ko‘plab universitetlarning asosiy yo‘nalishi raqamli texnologiyalar va innovatsiyalarga asoslangan. Ular BigData, sun‘iy intellekt, texnologiyani o‘rganishdagi yutuqlarni o‘quv jarayonida qo‘llash, sog‘liqni saqlash, bank, sanoat va qishloq xo‘jaligi uchun imkon qadar ko‘proq yuqori malakali mutaxassislarni tayyorlashga intiladi. Bugun nafaqat texnologiyani



tushunadigan, balki turli sohalaridagi aniq muammolarni hal qilish uchun bilimni samarali qo'llash ko'nikmasiga ega mutaxassislar mehnat bozorida yetakchi hisoblanadi.

Masalan, Jahon iqtisodiy forumining statistika ma'lumotida ta'kidlanishicha, zamonaviy biznes uchun eng muhim ko'nikmalar murakkab muammolarni hal qilish, tanqidiy va ijodiy fikrlashdir. Ish beruvchilar talabalarning STEM ixtisosliklar bo'yicha olgan ko'nikmalarini yuqori baholaydi. Bunday mutaxassislarga talab yil sayin ortib bormoqda. Bu aniq fanlarga bevosita bog'liq bo'lgan texnologiyalarning rivojlanish sur'ati bilan izohlanadi. AQSH milliy ilmiy jamg'armasi hisob-kitobiga ko'ra, kelgusi o'n yillikda mavjud bo'ladigan ish o'rinlarining 80 foizi abituriyentlardan matematik ko'nikmalar va texnologik bilimlarga ega bo'lishni talab qiladi.

Olimlarning faraziga ko'ra, IT va Data Science bo'yicha malaka jamiyatning texnologik rivojlanishi bilan bog'liq bo'lgan har bir mutaxassis uchun zarur. Misol uchun, 2020 yilda Xitoydagi sanoat korxonalarini raqamli texnologiyalar tufayli 4 trillion dollardan ortiq qo'shimcha daromad olgan. “McKinsey” ma'lumotlariga ko'ra, AQSH sog'liqni saqlash tizimida Data Science usullarini joriy etish tufayli 450 million dollargacha yoki butun sanoat byudjetining 17 foizi tejaldi.

O'zbekistonda joriy etish istiqboli haqida so'z yuritadigan bo'lsak, birinchi navbatda, mamlakatimizdagi maktab o'quvchilari uchun tabaqalashtirilgan (differensial) ta'limni keng joriy etish, STEM fanlarini o'zlashtirish qobiliyatiga ega bolalarni aniqlash lozim. O'g'il-qizlarning moyilligi va layoqatini aniqlash ko'p qirrali va bosqichli jarayon. Uni bola hayotining dastlabki yillaridayoq boshlash kerak. Ota-onalar farzandlarini ko'proq qiziqish va qobiliyatini namoyon etadigan yo'nalishda rivojlantirish uchun intilishi zarur. Shu bilan birga, erta yoshda bolalar biror bilimni o'rganishga juda moslashuvchan bo'lishini esda tutish darkor. Ta'lim muassasalari o'quvchilarining individual hamda tipologik xususiyatlariga ko'ra, differensial ta'limga asoslanishi kerak.

Innovation o'qitish usullarini qo'llash orqali o'g'il-qizlarning ushbu fanlarga qiziqishi va bilimni tizimli va dinamik ravishda oshirishga qodir bo'lgan STEM fanlari bo'yicha malakali pedagog kadrlarni tayyorlash ham muhim ahamiyatga ega.

Texnik mutaxassislarga ehtiyojning ortib borishi STEM ta'limni qo'llab-quvvatlash va rivojlantirish zaruratini keltirib chiqaradi. Ma'lumotlarga ko'ra,

masalan, AQSHda STEM ixtisoslik bo'yicha o'qiydigan talabalarga uzaytirilgan viza taqdim etiladi, turli stipendiyalar ajratiladi. Yuqori texnologiyali kompaniyalar bilan universitetning hamkorlik dasturlari ishlab chiqiladi. Shuni hisobga olish kerakki, texnologiya jadal rivojlanishi bilan texnik ko'nikmalar ham tez eskiradi. O'zgaruvchan sanoatga munosib javob berish va moslashish uchun mutaxassislarni qayta tayyorlash jarayonini faollashtirish kerak. Shunday qilib, mutaxassis butun umr o'rganishi va kasbiy tayyorgarlik darajasini oshirishi lozim bo'ladi. Bunday o'qitish uzluksizligini ta'minlashning samarali mexanizmi ta'lim sohasi mutaxassislarni kasbiy tayyorlash, qayta tayyorlash va malakasini oshirishni takomillashtirish tizimini tashkil etuvchi elementlar sifatida klasterlardan foydalanishni nazarda tutadi.

Texnologiyaning jadal rivojlanishi, jamiyat hayotining barcha jabhalarini taraqqiy ettirishga innovasion yondashuv biz intilayotgan rivojlangan davlatning texnologik jihatdan ilg'or turmush darajasini ta'minlashga qodir, yuqori malakali kadrlar tayyorlash uchun STEM ta'limni rivojlantirishni taqozo etmoqda. Mamlakatimizda esa bunday taraqqiyot uchun zarur bo'lgan barcha resurslar mavjud.

Fizika fanini STEM dasturi asosida o'qitish orqali bo'lajak mutaxassis mavjud sharoitlar va ish tajribasiga asoslanib ijodiy yondashgan holda ish faoliyatini olib borishi hamda mantiqiy fikrlash doirasini kengaytirishiga erishiladi. Bunda, virtual laboratoriyani o'rni kata ahamiyat kasb etadi. Virtual laboratoriya bu yangi rivojlanayotgan murakkab texnologiya bo'lib, u odamga oby'ektni ko'rmasdan his qilish imkonini beradi haqiqiy ko'rishdir. Fizika tajribalari bo'lajak fizik-mutaxassislar tomonidan fizikani o'rganishning eng vizual va intuitiv usuli hisoblanadi, ya'ni bo'lajak fiziklarning fizikaga bo'lgan qiziqishini rag'batlantirishning eng yaxshi usulidir.

Fizika fanining eng muhim bo'lagi bo'lmish fizika laboratoriyasi STEM kontsepsiyasiga asoslangan bo'lib, u bir nechta o'quv dasturlarini birlashtirgan yangi ta'lim kontsepsiyasidir. STEMda o'rganishni virtual tajribalar bilan birlashtirish quyidagilarga imkon beradi; talabalar turli darajalarda va turli vaqtlarda eksperimental operatsiyalarni amalga oshiradilar; shu bilan talabalarning bilimlarni o'zlashtirish qobiliyati va amaliy ish darajasi, qobiliyatlarni rivojlantirishga yordam



berish va talabalar savodxonligi oshishiga xizmat qiladi. Virtual laboratoriya texnologiyasining rivojlanishi bilan virtual laboratoriyalar o'rganishda muhim ahamiyati bo'lajak fiziklarni mavzuga doir virtual laboratoriyalarni o'zlari xohlagan joyda va vaqtda bajarishlari qulay bo'lgan texnologiyalardan hisoblanadi.

Mantiqiy fikrlash ijodiy tafakkurning rivojlanishi fizika ta'limidagi izlanishlarni talab qiladi. Bunda mantiqiy fikrlashning qandaydir eng umumiy usullari haqida va aqliy faoliyatning mazmunan umumiy algoritmlari haqida so'z yuritish mumkin. Lekin bu talab bo'lajak fiziklarni o'zi olib boradigan faol izlanishlarni hamda yechimning evristik usullarini topa olishni ham nazarda tutadi. Onglilikka intilish har bir bo'lajak o'qituvchi xarakterining xususiyati o'quv ishi metodi bilan tarbiyalanadi.

STEM ta'lim o'zining asosiy maqsadi «fanni o'qitish», «texnologiyani o'rganish», «muhandislik», «san'atni qidirish» va «matematikani o'rganish», virtual fizika laboratoriyasi esa STEM-ning yetakchi maqsadidan to'liq foydalanadi. «Fanni o'qitish» shuni anglatadiki, bo'lajak fiziklar virtual fizika laboratoriyalarini boshqarishda ilmiy eksperimental munosabatlarga e'tibor berishlari, tegishli ilmiy va madaniy bilimlarni faol ravishda egallashlari va virtual tajribalarning har bir qismini asta - sekin ilmiy qat'iylik bilan bajarishlari kerak. «O'qitish texnologiyasi» ko'p tarmoqli STEM ta'limning asosiy xususiyati ekanligini anglatadi. Bo'lajak fiziklar nafaqat fizika bo'yicha asosiy bilimlarni o'zlashtirishlari, balki talabalar turli texnologiyalarni to'liq o'rganishlari uchun kompyuter dasturlash va modellarni yaratish qobiliyatiga ega bo'lishlari kerak. «Muhandislik bilan shug'ullanish» STEM treningida amaliylikni anglatadi. «Matematikani o'rganish» talabalardan eksperimentda yaxshi fikrlash va o'rganish usullarini o'zlashtirishni talab qiladi. Masalan, konversiya usullari, analog usullar, teskari usullar va boshqalar, eksperiment muvaffaqiyatli bo'lishiga katta yordam beradigan eng yaxshi o'qitish usuliga ega. Muxtasar qilib aytganda, virtual fizika laboratoriyasini STEM ta'lim kontseptsiyasi bilan birlashtirish virtual fizika laboratoriyasini nazariy qo'llab - quvvatlash va STEMning amaliy o'quv vositasini taqdim etadi.

Virtual fizika laboratoriyasining tashkil etilishi zamonaviy fan va texnologiyalarning jadal rivojlanishiga va an'anaviy fizika laboratoriyasida ta'lim tarixidagi katta yutuqlarga asoslangan. Bu bo'lajak fiziklar ilm - fan va madaniyat sohasidagi bilimlarni tezroq va yaxshiroq egallashga, shuningdek, madaniy savodxonligini rivojlantirishga yordam beradi. STEM ta'lim kontseptsiyasi virtual



fizika laboratoriyasi uchun yaxshi nazariy asos yaratadi. Shuni ta’kidlab aytganda, STEM virtual fizika laboratoriyasining maqsadi - bo’lajak fiziklarga har tomonlama rivojlanishni ta’minlashdir.

Bunda mantiqiy fikrlash jarayonida talabalarning tafakkuri va fikrlash qobiliyatlarini rivojlantirish muhim o’rin tutadi, ularni fikrlash qobiliyatini rivojlantirishda tahlil va jamlash, taqqoslash, umumlashtirish, sabab-oqibat munosabatlarini aniqlash, tasniflash va tizimlashtirishga doir mashqlar va hodisalarni kuzatish va tahlil qilishga, o’rganiladigan hodisaning boshqa hodisalarga bog’liqligi, talabalarning hodisa va qonuniyatlarning eksperimental ravishda tekshirib ko’rish usullarini ishlab chiqishi muhim o’rin tutadi.

Xulosa va takliflar. Turli yoshdagi bolalarning kommunikativ kompetensiyalarini shakllantirish jamiyatning ijtimoiy-iqtisodiy, siyosiy hayotidagi faol jarayonlari bilan bog’liq bo’lib, maktabgacha ta’lim tizimida bola shaxsini shakllanishida zamonaviy yondashuvlarni tatbiq etish, turli shakl, usul va vositalarini ishlab chiqishni, ularni har tomonlama rivojlanishi va ijtimoiy moslashuvini talab etadi.

Maktabgacha ta’limda faoliyatning yetakchi turi o’yin deb hisoblanadi lekin STEAM texnologiyasi tadqiqotchilarining fikriga ko’ra bolalarning yetakchi faoliyat turi bu tajriba deb hisoblanadi. O’yinchoqlar yordamida bolalar o’qish, o’lchash, tekislash, hisoblash, bo’yash, muloqot qilishni o’rganadilar va jamoa malakalarini egallaydilar. Bu ularga zarur matematik, filologik va muhandislik, san’at ko’nikmalarini olishga yordam beradi. STEAM ta’lim texnologiyasi bolalarda quyidagi muhim xususiyatlar va ko’nikmalarni rivojlantirishga yordam beradi: muammolarni keng qamrovli tushunish, ijodiy fikrlash, muhandislik yondashuv, tanqidiy fikrlash, ilmiy metodlarni tushunish va qo’llash, dizayn asoslarini tushunish.

Yosh avlodni ehtiyotkorlik bilan rivojlanish zinapoyasidan zinama-zina tepaga olib chiqish har bir pedagog uchun sharaflil vazifadir. Biz esa faqatgina ushbu harakatning xususiyatlarini tushunishimiz va bolalarni vaqtida qo’llab-quvvatlashimiz, o’sishi uchun muvofiq sharoitlar yaratishimiz darkordir. Bunday ta’limning shartlari uning uzluksizligi va bolalarning guruhlarda o’zaro muloqot qilish qobiliyatini rivojlantirish bo’lib, bunda ular fikrlarni to’playdilar va fikrlar almashadilar. Shuning uchun, asosiy ta’lim dasturiga Lego-texnologiyalar, bolalar tadqiqotlari kabi mantiqiy fikrlashni rivojlantirish modullari kiritilgan.. STEAM



farzandlarimizga -ixtirochilar, kashfiyotchilarning kelajak avlodi, olim sifatida tadqiqotlar olib borish, texnologiyani shakllantirish, muhandis sifatida loyihalash, rassom sifatida yaratuvchi, matematik sifatida analitik fikr yuritishni o'yin orqali yuzaga keltiradi.

Foydalanilgan adabiyotlar:

1. Xамроева.С.Н- “Бо’лажак физика фани о’қитувчиларини STEM та’лим дастури асосида о’қитиш” *Astronomiya fanini o’qitishda zamonaviy ta’lim texnologiyalaridan foydalanish metodikasi: muammo va yechimlari, Республика илмий-амалий конфереция 2022 йил 17 май, 157-159 б.*

2. Kamolov Ixtiyor Ramazonovich, Hamroyeva Sevara Nasriddinova, *Pedagogika oliy ta’lim muassasalarida bo’lajak fizika fani o’qituvchilarining mantiqiy fikrlash qobiliyatini STEM ta’lim dasturi asosida rivojlantirib o’qitishni takomillashtirish*” *International Scientific Journal SCIENCE AND INNOVATION Series B Volume 1 Issue 6 September 2022*

3. Yulong Bai1, Dianfei Peng, Jie Yang.- *Design of Virtual Physics Laboratory Based on STEAM Education “Advances in Social Science, Education and Humanities Research, volume 428”.*

4. Sevara Nasriddinova Khamroeva “DEVELOPMENT OF LOGICAL THINKING SKILLS OF FUTURE PHYSICS TEACHERS ”*BIRINCHI RENESSANS: ABU RAYHON BERUNIY VA TABIIY FANLAR EVOLYUTSIYASI mavzusidagi XALQARO ILMIY-AMALIY KONFERENSIYAsi, 25-may, 2023-yil*

5. S.N.Hamroyeva, L.Sh.Bozorova” *BO’LAJAK FIZIKA O’QITUVCHILARINI STEM TA’LIMI ORQALI O’QITISHDA VIRTUAL LABORATORIYANING O’RNI”*

”*BIRINCHI RENESSANS: ABU RAYHON BERUNIY VA TABIIY FANLAR EVOLYUTSIYASI mavzusidagi XALQARO ILMIY-AMALIY KONFERENSIYAsi, 25-may, 2023-yil*

6. Ergasheva G. B. *Zamonaviy jamiyatda fan va ta’limning rivojlanishida innovatsion pedagogik texnologiyalarning o’rni //Scientific progress. –2021.*

7. Rajabova L. *Steam ta’lim dasturi asosida matematika masalalarini yechishning ilg’or usullari //центр научных публикаций (buxdu. Uz). – 2020. – т. 1. – №. 1.*

8. Xalilova Dilnoza Furkatovna. Bo‘lajak tarbiyachilarni ijtimoiy kompetentligini rivojlantirish pedagogik muammo sifatida. - Science and innovation, Special Issue 4, 2023. 57-59.

9. Dilnoza Furqatovna Xalilova. (2023). Bo‘lajak tarbiyachilarda ijtimoiy kompetensiyalarni rivojlantirish texnologiyasini takomillashtirish. Conferencea, 115–117.

10. I.V. Grosheva, G.E. Djanpeisova, U.T. Mikailova, M.A. Kenjabayeva, N.A. Miftayeva. O‘yin orqali ta’lim olish. T.:2020

11. Anvarova Dilshoda Akbar qizi, Bekpölatova Diyora Shavkat qizi “STEAM TA’LIM TEXNOLOGIYASI ASOSIDA MAKTABGACHA YOSHDAGI BOLALARGA TA’LIM-TARBIYA BERISH IMKONIYATLARI” RAQAMLI TEXNOLOGIYALAR DAVRIDA TILLARNI INTENSIV O‘QITISHNING PSIXOLOGIK-PEDAGOGIK JIHATLARI RESPUBLIKA ILMIY-AMALIY ANJUMANI 2023-yil 2-iyun. 376-bet.



Research Science and
Innovation House



УДК: 616-002.36

СРАВНИТЕЛЬНАЯ ОЦЕНКА КОМПЛЕКСНОГО ЛЕЧЕНИЯ ОСТРОГО ОДОНТОГЕННОГО ОСТЕОМИЕЛИТА ЧЕЛЮСТЕЙ У ДЕТЕЙ

Шодиев Садулла Самехжанович

P.h.D., кафедра челюстно-лицевой хирургии Самаркандского Государственного медицинского Университета, Самарканд. Узбекистан

Аннотация. Под наблюдением находились 26 детей от 3 до 7 лет с острым одонтогенным остеомиелитом челюстей. Основной группе применяли озон местно и парентерально, вместе с ним местно применяли эфирное масло аниса. И крови у больных исследовали маркеры эндогенной интоксикации, жирные кислоты и маркеры микроорганизмов методом газовой хроматографии. Полученные результаты свидетельствуют, что озонотерапия за короткое время оказывает положительное действие на антиоксидантную систему. В основной группе за 3-4 дня наблюдалось резкое снижение количества микроорганизмов от бактериального критического, а через 6-7 дней патогенные и условно-патогенные микроорганизмы полностью элиминировались из раны.

Ключевые слова: одонтогенный остеомиелит, эндогенная интоксикация, озонотерапия, фитотерапия.

БОЛАЛАРДА ЖАҒЛАРНИНГ ЎТКИР ОСТЕОМИЕЛИТИНИ КОМПЛЕКС ДАВОЛАШНИ ҚИЁСИЙ БАХОЛАШ

Шодиев Садулла Самехжанович

*Самарқанд Давлат тиббиёт Университети P.h.D., юз-жаз жарроҳлиги
кафедраси Самарқанд, Ўзбекистон*

Аннотация. Кузатув мобайнида 3 ёшдан 7 ёшгача, пастки жағида ўткир одонтоген остеомиелити бўлган 26 нафар бемор болалар жалб қилинган. Асосий гуруҳда флегмоналарни даволаш учун тиббий озон маҳаллий ва парэнтерал қўлланилди, шу билан бирган арпабодиён эфир мойи маҳаллий қўлланилган. Беморлар қонида эндоген интоксикация маркерлари, ёғ кислоталари текширилди ва йирингли ярада газли хроматография усулида микроорганизмлар маркерлари аниқланди. Олинган натижалар, озонотерапия қисқа муддатда антиоксидант тизимда ижобий ўзгаришларга олиб келиши

тасдиқлади. Озонотерапия+ фитотерапия қўлланилган гуруҳда, 3-4 кун ичида микроорганизмлар миқдори критик бактериал даражасидан кескин камайди, 6-7 кунга келиб эса, патоген ва шартли патоген микроорганизмлар ярадан тўлиқ элиминация бўлди.

Калит сўзлар: одонтоген остеомиелит, эндоген интоксикация, озонотерапия, фитотерапия.

COMPARATIVE EVALUATION OF COMPLEX TREATMENT OF ACUTE ODONTOGENOUS OSTEOMYELITIS OF THE JAWS IN CHILDREN

Shodiev Sadulla Samekhjanovich

*P.h.D., Department of Maxillofacial Surgery of Samarkand State Medical
University Samarkand, Uzbekistan*

Abstract. During the observation, 26 sick children with acute odontogenic osteomyelitis in the lower jaw were involved, from 3 to 7 years old. For the treatment of phlegmon in the main group, medical ozone was applied Maxillary and parenteral, thereby applying the monogeneric fennel essential oil maxillary. Endogenous intoxication markers, fatty acids were examined in the blood of patients and markers of microorganisms were detected in purulent wounds using gas chromatography. The results obtained confirmed that ozonotherapy leads to positive changes in the antioxidant system in the short term. In the group where ozonotherapy+ Phytotherapy was used, in 3-4 days the amount of microorganisms sharply decreased from the critical bacterial level, and by 6-7 days, pathogenic and conditionally pathogenic microorganisms were completely eliminated from the wound.

Key words: odontogenic osteomyelitis, endogenous intoxication, ozone therapy, herbal medicine.

Актуальность. Учитывая частую встречаемость гнойно-воспалительных процессов ЧЛЮ, преобладание тяжёлых форм заболевания и вовлеченность окружающих тканей вследствие их развития, выбор оптимального метода (консервативного или хирургического) лечения, определение оптимального времени их применения, а также оценка результатов лечения является важной проблемой в практике ЧЛХ которая требует решения.

В последнее время проводятся ряд исследований направленных на широком применении нефармакологических методов при местном и общем лечении

гнойно-воспалительных заболеваний ЧЛО, определении факторов риска приводящих к осложнениям, их ранней диагностики и профилактики. В связи с этим, приобретает важное значение проведение научных исследований направленных на поиск новых лечебных средств при лечении гнойно-воспалительных заболеваний ЧЛО имеющих положительное комплексное патогенетическое действие, не имеющих побочных эффектов и противопоказаний.

К исследованиям было привлечено 26 пациента с острыми одонтогенными остеомиелитами. Из них 15 (57,7%) мальчиков и 11 (42,3%) девочек. Пациентам с острыми одонтогенными гнойно-воспалительными заболеваниями для выявления эндогенной интоксикации в крови были проведены биохимические анализы. Показатели МСМ280 и МСМ254 (молекулы средней массы) определены методом Габриэлян и В.И. Липатовой, МДА методом С.Г. Конюховой, КА- методом М.А. Королюк.

Учитывая антибактериальный, антигипоксический, детоксицирующий, трофический (улучшающие микроциркуляцию), иммунокорректирующий и другие эффекты медицинского озона, при остром одонтогенном остеомиелите его применяли местно и парентериально.

У пациентов эфирное масло аниса применялось местно в сочетании с озонотерапией. При местном применении эфирного масла аниса озонотерапия применялась при утренней перевязке, а эфирное масло аниса применялось при второй перевязке. При этом использовали 0,5% раствор эфирного масла аниса, разбавленного персиковым маслом. Турунду пропитывали маслом и оставляли на ране после промывания гнойной раны. Анализы проводились в день поступления пациентов, на 3-4 день и на 5-6 день при выписке.

Показатели маркеров эндогенной интоксикации в крови у этой группы больных приведены в 1-таблице.

Research Science and
Innovation House

1-таблица

Показатели маркеров эндогенной интоксикации в крови при традиционном и комплексном лечении острых одонтогенных остеомиелитов с применением озонотерапии+фитотерапии

Параметры	Группы			
	контроль	до лечения	традиционная	озонотерапия+ фитотерапия
МДА	3,50±0,23	6,56±0,28*	4,28±0,33	3,56±0,21
Каталаза	0,90±0,06	0,28±0,03*	0,72±0,06	0,91±0,07
МСМ ²⁵⁴	0,24±0,03	0,51±0,04*	0,31±0,03	0,25±0,03
МСМ ²⁸⁰	0,28±0,03	0,45±0,04*	0,33±0,03	0,29±0,02
КУБ	1,16±0,07	0,88±0,08*	1,06±0,08	1,15±0,08
МДА/Каталаза	3,89±0,16	23,43±1,38*	5,95±0,22	3,92±0,17

*- $P < 0,0,05$ достоверность к показателям до лечения

Как видно из таблицы, МДА являющийся вторичным продуктом ПОЛ при поступлении увеличился на 87,42% по отношению к контрольной группе, при выписке при традиционном лечении этот показатель уменьшился на 22,28%, а в группе где применялся комплексное лечение озонотерапия+ароматерапия уменьшился на 1,71% по отношению к традиционной группе. Активность каталазы при поступлении уменьшился на 31,11% по отношению к контрольной группе, в традиционной группе увеличился на 80% по отношению к контрольной группе, в основной группе увеличился на 1,11 % по отношению к контролю. В плазме крови уменьшился количество МСМ: при поступлении МСМ²⁵⁴ был повышен на 112,5 % по отношению к контролю, при выписке в традиционной группе этот показатель был равен 29,16%, а в основной группе 19,36% относительно контролю. МСМ²⁸⁰ при поступлении был повышен на 60,71% по отношению к контролю, при выписке в традиционной группе этот показатель был равен 17,85%, а в основной группе 3,57% относительно контролю приближаясь к показателям нормы.

Коэффициент устойчивости белка (КУБ) при поступлении уменьшился на 75,86% по сравнению с контрольной группой, при выписке в традиционной группе этот показатель уменьшился на 8,63 %, а в основной группе на 0,87% по отношению к показателям контрольной группы приближаясь к норме. Соотношение МДА /КА при поступлении повысилось на 628,02% по сравнению с контрольной группой, при выписке этот показатель изменился на 52,95% в традиционной группе и на 0,77% в основной группе по сравнению с контролем.

Полученные данные подтверждают, что комплексное применение озонотерапии и фитотерапии способствует в кратчайшие сроки достижению положительного баланса в антиоксидантной системе по сравнению с первой и второй группой.

Показатели жирных кислот в крови при комплексном лечении острых одонтогенных остеомиелитов с применением озоно+фитотерапии приведены в 2- таблице.

2-таблица

Показатели жирных кислот в крови при комплексном лечении острых одонтогенных остеомиелитов с применением озоно+фитотерапии (%)

Параметры	Группы			
	Контроль	до лечения	Традиционная	Озонотерапия+ ароматерапия
C(16:0)	28,48± 2,02	31,46±2, 80	29,62±1, 88	28,52±1,76
C(16:1)	6,74±0, 44	8,79±0,7 2*	7,14±0,4 2	6,78±0,45
C(18:0)	2,32±0, 16	2,23±0,1 4	2,26±0,1 3	2,32±0,13
C(18:1)	18,63± 1,32	16,68±0, 82*	17,82±0, 91	18,64±0,89
C(18:2)	35,64± 2,46	34,04±2, 16	35,08±2, 22	35,62±2,21

C(18:3)	0,62±0,04	0,60±0,02	0,61±0,03	0,62±0,03
C(20:4)	2,86±0,16	2,23±0,21	2,64±0,17	2,84±0,14
Другие	2,98±0,12	1,92±0,14*	2,56±0,11	2,95±0,12
ΣНЖК	64,49±0,54	62,34±0,42	63,29±0,54	64,50±0,50

*Примечание: * -разница между показателями контрольной и основной групп достоверна.*

Как видно из показателей таблицы в крови у больных с острыми одонтогенными остеомиелитами, пальмитиновая (16:0) кислота по отношению к традиционной группе на 2,5 %, а по отношению к показателям при поступлении на 8,2%. Пальмитолиеновая (16:1) кислота уменьшилась по отношению к традиционной группе на 4,77 %, а по отношению к показателям при поступлении на 32,64%. Олиеновая (18:1) кислота уменьшилась по отношению к традиционной группе на 4,82 %, а по отношению к показателям при поступлении на 1,9%. Также наблюдалось увеличение суммарного содержания ненасыщенных жирных кислот по отношению к традиционной группе на 1,81 %, а по отношению к показателям при поступлении на 3,36%.

У больных с острыми одонтогенными остеомиелитами наблюдалась положительная динамика в уменьшении количественного соотношения микроорганизмов (табл.3).

Research Science and
Innovation House



3-таблица

Результаты определения маркеров микроорганизмов в гнойной ране методом ГЖХ при комплексном лечении острых одонтогенных остеомиелитов с применением озонотерапии+ароматерапии

Микроорганизмы	До лечения	После лечения	
		Традиционная	Озонотерапия+ароматерапия
Streptococcus	$Y=6,46 \cdot 10^7 \cdot x$	$Y=3,71 \cdot 10^3 \cdot x$	-
St.pyogenes	$Y=4,21 \cdot 10^5 \cdot x$	-	-
St.epidermid.	$Y=4,38 \cdot 10^5 \cdot x$	$Y=2,41 \cdot 10^3 \cdot x$	$Y=1,14 \cdot 10^1 \cdot x$
Enterococcus faecalis	$Y=8,24 \cdot 10^5 \cdot x$	$Y=2,18 \cdot 10^1 \cdot x$	-
Proteus	$Y=2,71 \cdot 10^5 \cdot x$	$Y=3,31 \cdot 10^3 \cdot x$	-
E.coli	$Y=2,33 \cdot 10^8 \cdot x$	$Y=3,26 \cdot 10^4 \cdot x$	-
Bacillus sp.	$Y=1,08 \cdot 10^5 \cdot x$	$Y=1,13 \cdot 10^3 \cdot x$	$Y=1,43 \cdot 10^1 \cdot x$
Candida Albicans	$Y=4,11 \cdot 10^7 \cdot x$	$Y=2,27 \cdot 10^4 \cdot x$	-

Примечание: * Y - количество маркеров; x - высота пика на хроматограмме, мм.

Это уменьшение особенно четко прослеживалось в группе с применением при комплексном лечении озонотерапии+ароматерапии. В этой группе начиная с 3-4 дня лечения наблюдалось уменьшение количества всех микроорганизмов, грамотрицательных энтеробактерий и грамположительных кокков, Streptococcus и Str. pyogenes полностью



элиминировались из раны ($p < 0,05$). В третьей группе количество *Enterococcus faecalis*, *Proteus* и *E.colik* третьему дню лечения значительно уменьшилось и при выписке из клиники полностью элиминировались, а в традиционной группе эти микроорганизмы сохранялись в малом количестве. Особенно интересно сохранение в гнойной ране бацилл. По мнению ряда исследователей это является положительным фактором в очищении раны, потому что грамм положительные палочки и споросодержащие бактерии (сапрофиты) играют положительную роль выделяя ферменты которые оказывают высокую антагонистическую активность при очищении раны и течении раневого процесса. Это доказывает быстрой регенерацией тканей больных с высоким количеством споровых палочек и сапрофитов.

Таким образом в группе больных с применением озонотерапии+ фитотерапии в течении 3-4 дней количество микроорганизмов резко уменьшилось относительно критического бактериального уровня, а на 6-7 день патогенные и условно патогенные микроорганизмы полностью элиминировались из раны. Такая положительная грамположительная флора нестрадает остается в очаге ускоряет условия усиления саногенеза раны. При традиционной терапии тоже наблюдалось уменьшение микроорганизмов, но это было медленнее чем в группах озонотерапии и озонотерапии+ фитотерапии.

Литература:

1. Изучение жирнокислотного состава крови при остеомиелитах челюстей у детей на фоне озонотерапии С. Шадиев, Д. Фозилова *Stomatologiya* 1 (3 (68)), 61-64
2. The effectiveness of ozone therapy in treatment of acute osteomyelitis of jaws in children S.S. Samekhjanovich, F.D. Ulugbekovna *European science review*, 148-150.
3. Оценка эффективности озонотерапии у больных с флегмонами челюстно-лицевой области по маркерам эндогенной интоксикации М. Азимов, С. Шадиев *Stomatologiya* 1 (2 (67)), 85-87.
4. Определение показателей микробной флоры у детей с флегмонами челюстно-лицевой области методом газожидкостной хроматографии С. Шадиев, М. Азимов. *Stomatologiya* 1 (4 (65)), 70-73.
5. Исмаилов Ф.А. Шодиев С.С., Мусурманов Ф.И., Анализ изучения

стоматологического и общего здоровья студентов вузов города самарканда // Биомедицина ва амалиёт журнали. – 2020. – №. 6. – Р. 34-39.

6. Д.Д. Ибрагимов, У.Н. Мавлянова, Ф.Ш. Кучкоров, И. Халилов. Причина развития одонтогенного остеомиелита при несвоевременной хирургической стоматологической тактике (случай из практики). Scientific progress. 2021, 2(5). Стр. 287-291.

7. Endogenous intoxication level, contain fatty acids and their relationship in children with chronic osteomyelitis of the jaws SS Shadiyev, DU Fozilova Int. J. Med. Health Res 2 (12), 9-12

8. Микробиологическая оценка эффективности фитотерапии при флегмонах челюстно-лицевой области. ФИ Мусурманов, СС Шодиев Проблемы биологии и медицины 2 (94), 143

9. Эффективность применения отвара аниса при лечении периимплантитов / Шодиев С.С., Исмамов Ф.А., Нарзиева Д.Б., Тухтамишев Н.О., Ахмедов Б.С.// Достижения науки и образования, №11(52) 2019 г. Россия Стр.92-95.

10. Изучение жирнокислотного состава крови при остеомиелитах челюстей у детей на фоне озонотерапии С Шадиев, Д Фозилова Stomatologiya 1 (3 (68)), 61-64

11. The effectiveness of ozone therapy in treatment of acute osteomyelitis of jaws in children SS Samekhjanovich, FD Ulugbekovna European science review, 148-150

12. Оценка эффективности озонотерапии у больных с флегмонами челюстно-лицевой области по маркерам эндогенной интоксикации М Азимов, С Шадиев Stomatologiya 1 (2 (67)), 85-87

13. Comparative evaluation of the use of various materials after tooth extraction in the preimplantation period. S Shodiyev, B Kodirova International Bulletin of Medical Sciences and Clinical Research 3 (2), 23-27

14. Шодиев, С. С., Исмамов, Ф. А., Нарзиева, Д. Б., Тухтамишев, Н. О., & Ахмедов, Б. С. (2019). Эффективность применения отвара аниса при лечении периимплантитов. *Достижения науки и образования*, (11 (52)), 99-103.

15. Исмамов, Ф. А., Мустафоев, А. А., & Фуркатов, Ш. Ф. (2023). АНАЛИЗ ЭФФЕКТИВНОСТИ НЕСТЕРОИДНЫХ АНТИВОСПОЛИТЕЛЬНЫХ ПРЕПАРАТОВ ПРИ ИЗЛЕЧЕНЬЕ

ВЕРХНЕЧЕЛЮСТНОГО АЛЬВЕОЛИТА. *THEORY AND ANALYTICAL ASPECTS OF RECENT RESEARCH*, 1(12), 49-57.

16. Исмаатов, Ф. А., Шодиев, С. С., & Мусурманов, Ф. И. (2020). Анализ изучения стоматологического и общего здоровья студентов вузов города самарканда. *Биомедицина ва амалиёт журнали*, (6), 34-39.

17. Хасанова, Л. Э., & Исмаатов, Ф. А. (2020). Комплексная социально-гигиеническая характеристика условий, образа жизни и здоровья студентов. преимущества обследования студенческой молодежи. *Проблемы биологии и медицины*, 1, 286-293.

18. Ismatov, F. A. (2022). Abdullaev TZ METHODS OF APPLICATION OF SINGLE-STAGE DENTAL IMPLANTS FOR DIFFERENT DEGREES OF ALVEOLAR ATROPHY. *Web of Scientist: International Scientific Research Journal*, 3(8), 636-643.

19. Aslidinovich, I. F., & Abdurasulovich, M. A. (2022). STRUCTURE OF SINGLE-STAGE DENTAL IMPLANTS FOR VARYING DEGREES OF ALVEOLAR ATROPHY. *World Bulletin of Public Health*, 10, 156-159.

20. Ismatov, F. A. (2020). Comparative tender characteristics of student dental Health indexes. *ACADEMICIA: An International Multidisciplinary Research*, (10), 11.

21. Ismatov, F. A. (2023). EVALUATION OF THE EFFICACY OF ALENDRONIC ACID IN DENTAL IMPLANTATION (literature review). *American Journal of Pediatric Medicine and Health Sciences (2993-2149)*, 1(7), 199-202.

22. Aslidinovich, I. F. (2023). Assessment of the Effectiveness of Alendronic Acid in Dental Implants. *Central Asian Journal of Medical and Natural Science*, 4(3), 1186-1188.

23. Khasanova, L. E., & Ismatov, F. A. (2022). INDICATORS OF ORAL HEALTH AT STUDENTS OF THE CITY OF SAMARKAND. *Applied Information Aspects of Medicine (Prikladnye informacionnye aspekty mediciny)*, 25(4), 13-19.

24. Ismatov, F. A., & Mustafoyev, A. A. (2022). DRUG TREATMENT WITH NON-STEROIDAL ANTI-INFLAMMATORY DRUGS JAW ALVEOLITIS. *Frontline Medical Sciences and Pharmaceutical Journal*, 2(03), 88-94.

25. Хасанов, Х. Ш., Исмаатов, Ф. А., & Мардонова, Н. П. (2022). Применение "prf" в качестве остеопластического материала при одонтогенных кистах челюстных костей. *Вестник магистратуры*, (2-1 (125)), 13-14.

26. Хасанова, Л., & Исмаатов, Ф. (2021). Результаты комплексного стоматологического обследования у студентов высших учебных заведений. *Медицина и инновации*, 1(1), 108-112.

27. Ismatov, F. A., & Emilievna, K. L. (2020). Criteria For Evaluating Student Dental Health Index In Accordance With The «8020» Program Methodology. *The American Journal of Medical Sciences and Pharmaceutical Research*, 2(11), 99-105.

28. Zafarovich, A. T., & Aslidinovich, I. F. (2022). Use of Single-Stage Dental Implants for Varying Degrees of Alveolar Atrophy. *Central Asian Journal of Medical and Natural Science*, 3(3), 782-786.

29. Ibragimov, D. D., Ismatov, F. A., & Narzikulov, F. A. (2022). Results of Complex Treatment with Eludril Antiseptic Solution. *Central Asian Journal of Medical and Natural Science*, 3(3), 689-690.

30. Ismatov, F. A., kizi Mardonova, N. P., & Hasanov, K. S. (2022). Morphological experiments to improve the effectiveness of postoperative rehabilitation of cysts in maxillary bones with "prf" osteoplastic material. *World Bulletin of Social Sciences*, 7, 32-34.

31. Ismatov, F., Ibragimov, D., Gaffarov, U., Iskhakova, Z., Valieva, F., & Kuchkorov, F. (2021). ASSESSMENT OF RISK FACTORS INFLUENCING DENTAL HEALTH IN HIGHER EDUCATION STUDENTS. *InterConf*, 721-732.

32. Ismatov, F. A., & Mustafojev, A. A. (2022). EVALUATION OF THE EFFECTIVENESS OF NON-STEROIDAL ANTI-INFLAMMATORY DRUGS IN THE TREATMENT OF MAXILLARY ALVEOLITIS. *The American Journal of Medical Sciences and Pharmaceutical Research*, 4(03), 29-34.

33. Гаффаров, У. Б., Шодиев, С. С., & Исмаатов, Ф. А. (2018). ВЛИЯНИЕ ПРЕПАРАТА «ХОЛИСАЛ ГЕЛЬ» НА ПОСЛЕОПЕРАЦИОННОЕ ТЕЧЕНИЕ У ПАЦИЕНТОВ ПОСЛЕ УДАЛЕНИЯ РЕТИНИРОВАННЫХ ТРЕТЬИХ МОЛЯРОВ. *ББК 56.6 С 56 СОВРЕМЕННЫЕ ДОСТИЖЕНИЯ СТОМАТОЛОГИИ: сборник*, 37.

34. Ismatov, A. F. FORMATION OF SOCIO-CULTURAL COMPETENCE OF FUTURE FOREIGN LANGUAGE TEACHERS DURING THE

EDUCATIONAL PROCESS OF HIGHER EDUCATION.

35. Ismatov, A. F. THE USE OF INTERACTIVE TECHNOLOGIES IN TEACHING ENGLISH TO PART-TIME STUDENTS.

36. Хасанова, Л. Э., Исматов, Ф. А., Ибрагимов, Д. Д., & Гаффаров, У. Б.
ОЛИЙ ТАЪЛИМ МУАССАСАЛАРИ ТАЛАБАЛАРИНИНГ
СТОМАТОЛОГИК ҲОЛАТИНИНГ ЎЗИГА ХОС
ХУСУСИЯТЛАРИ. *МЕЖДИСЦИПЛИНАРНЫЙ ПОДХОД ПО
ЗАБОЛЕВАНИЯМ ОРГАНОВ ГОЛОВЫ И ШЕИ*, 182.

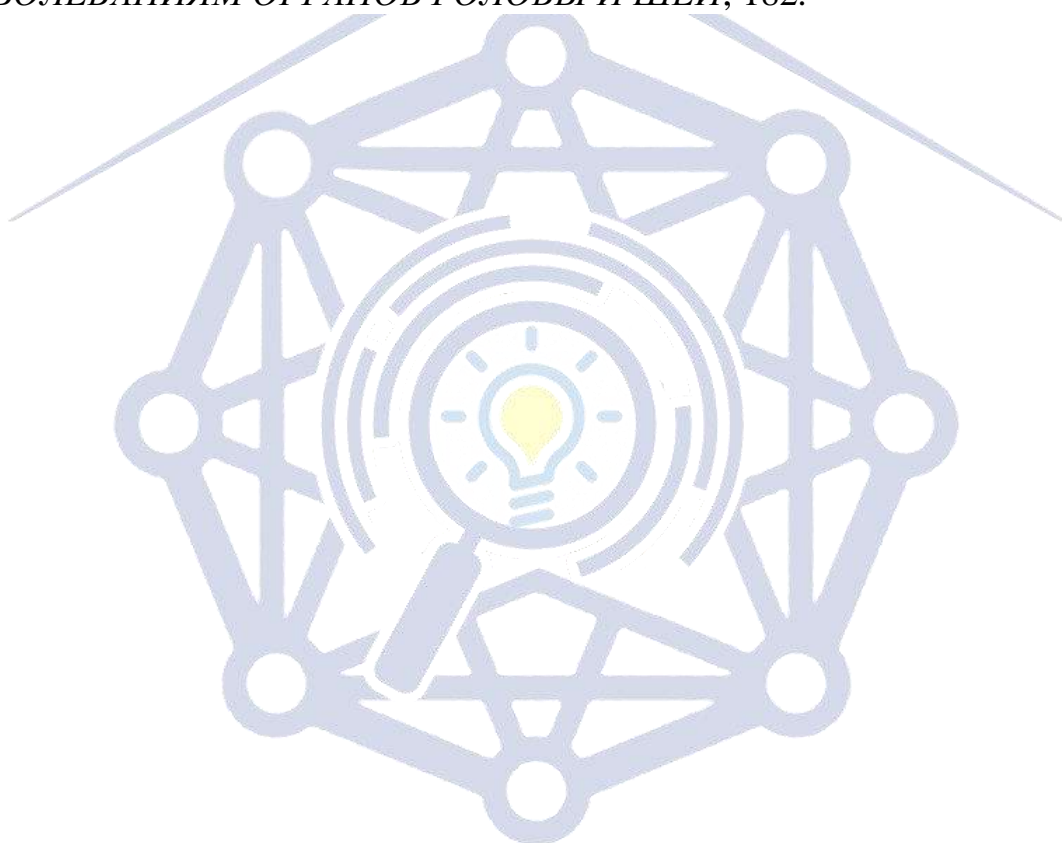

Research Science and
Innovation House



BOLALARDA BURUN HALQUM LIMFOID BEZI GIPERTROFIYASI

Xushvakova Nilufar Jurakulovna

t.f.d. prof. Samarqand davlat tibbiyot universiteti 1-son Otorinolarinologiya
kafedrası mudiri

nilumedlor@mail.ru

<https://orcid.org/0009-0000-6717-2067>

Ochilov Toir Murod o'g'li

Samarqand davlat tibbiyot universiteti 1-son Otorinolarinologiya kafedrası
assistenti

<https://orcid.org/0009-0006-7314-4867>

ochilovtoir99@gamil.com

Annotatsiya. Maqola bolalar otorinolarinologiyasining eng keng tarqalgan muammosi - bolalardagi adenoidlar muammosiga bag'ishlangan. Burun halqum bezi gipertrofiyaning etiologiyasi, diagnostikasi va davolash xususiyatlari ko'rib chiqiladi. Hozirgi bosqichda ushbu patologiyasi bo'lgan bolalarni tekshirish va davolashning yagona algoritmini tuzish zarurati mavjud.

Kalit so'zlar: adenoid vegetatsiyasi, burun halqum murtagi, etiologiyasi, patogenezi, adenoidit, bez, shilliq qavat, gipertrofiya

ГИПЕРТРОФИЯ НОСОГЛОТИЧНЫЙ ЛИМФИДНОЙ ЖЕЛЕЗЫ У ДЕТЕЙ

Хушвакова Нилуфар Журакуловна

Д.м.н. проф. заведующая кафедры Оториноларингологии №1
Самаркандского государственного медицинского университета

nilumedlor@mail.ru

<https://orcid.org/0009-0000-6717-2067>

Очилев Тоир Мурод углы

Ассистент кафедры Оториноларингологии №1 Самаркандского
Государственного Медицинского Университета

ochilovtoir99@gamil.com

<https://orcid.org/0009-0006-7314-4867>

Аннотация. Статья посвящена самой распространенной проблеме детской оториноларингологии - проблеме аденоидов у детей. Рассмотрены этиология, диагностика и особенности лечения гипертрофии носоглоточной железы. На современном этапе существует необходимость создания единого алгоритма обследования и лечения детей с данной патологией.

Ключевые слова: аденоидные опухоли, киста носоглотки, этиология, патогенез, аденоидит, железа, слизистая оболочка, гипертрофия.

HYPERTROPHY OF THE NASOPHARYNGEAL TONSIL OF CHILDREN

Khushvakova Nilufar Jurakulovna

Doctor of Medical Sciences. Professor. Head of the Department of
Otorhinolaryngology № 1 Samarkand State Medical University

nilumedlor@mail.ru

<https://orcid.org/0009-0000-6717-2067>

Ochilov Toir Murod ogli

Assistant, Department of Otorhinolaryngology No. 1,
Samarkand State Medical University

<https://orcid.org/0009-0006-7314-4867>

ochilovtoir99@gamil.com

Abstract. The article is devoted to the most common problem of children's otorhinolaryngology - the problem of adenoids in children. Etiology, diagnosis and treatment features of nasopharyngeal gland hypertrophy are considered. At the current stage, there is a need to create a unified algorithm for examination and treatment of children with this pathology.

Key words: adenoidal growths, nasopharyngeal tonsil, pharyngeal tonsil, etiology, pathogenesis, adenoiditis, gland, mucosa, hypertrophy.

Adenoid vegeatatsiysi yoki adenoidlar burun halqum bezning patologik kattalashishi bo'lib, aniq klinik ko'rinishga olib keladi. Burun halqum bez faqat bolalik va o'smirlik davrida rivojlanadi; bazi hollarda bu bodomsimon to'qimalari gipertrofiyalangan bo'lsa, u adenoidlar deb ataladi va agar bu bodomsimon bezning yallig'lanish belgilari qayd etilsa, bu jarayon adenoidit deb ataladi [7, 12]



Adenoidlar bolalik davridagi eng keng tarqalgan otorinolarologik kasalliklardan biridir. Ushbu patologiyani aniqlash darajasi maktabgacha yoshdagi har 1000 bolaga 398,8 ta, maktab o'quvchilariga esa 199,2 tani tashkil qiladi. Maktabgacha yoshdagi bolalarning 21% halqum bodomsimon bezning gipertrofiyasi, 3 foizida esa surunkali adenoidit aniqlangan. Maktabgacha yoshdagi bolalarda LOR a'zolari patologiyasi tarkibida adenoidlar barcha kasalliklarning yarmidan ko'pini (53,1%) tashkil qiladi.

Adenoid bezi kattaalshishi (adenoidlar) odatda 3 yoshdan 15 yoshgacha bo'lgan bollarda uchraydi, lekin ular yosh bolalarda ham, kattalarda ham uchrashi mumkin. Adenoidlar o'g'il va qiz bolalarda teng darajada, taxminan 3,5-8% da kuzatiladi [11]. Adenoid bezi kattalashishining patogenezi va etiologiyasi asosan noaniq bo'lib qolmoqda. Adenoid o'simalari burun halqumning orqa qismida lokalizatsiya qilinadi, lekin u butun gumbazini to'ldirishi va yon devorlarni eshitish naychalarining faringeal teshiklarigacha kattalashishi mumkin.

Turli omillar (genetik, ekologik, yuqumli) immun tizimida turli xil buzilishlarga olib kelishi mumkin. Immunitet tanqisligi holati fonida, haddan tashqari doimiy antigenik (bakterial yoki virusli) stimulyatsiya limfadenopatiya rivojlanishi bilan halqumning limfoid to'qimalarining kompensatsion o'sishiga olib keladi. Maktabgacha yoshdagi bolalarda halqum bodomsimon bezdagi patologik o'zgarishlarning ustunligi 4-6 yoshda kuzatiladigan bolaning immunologik reaktivligi rivojlanishining tanqidiy davri bilan bog'liq bo'lishi mumkin.

Homiladorlik davrida patologik omillarga uzoq muddatli ta'sir qilish GGT tizimining barcha qismlarining muvozanatsiz gormon ishlab chiqarishi bilan funktsional faolligini oshirishga olib keladi, bu esa limfoid to'qimalarning ko'payishiga olib keladi.



Timus funksiyasining pasayishi periferik limfoid to'qimalarning o'sishini rag'batlantiradi - bodomsimon bezlar, taloq, limfa tugunlari T ga bog'liq zonalarining kengayishi, ularda etuk bo'lmagan T-limfotsitlarning to'planishi, yuqumli kasalliklar, erta yetuklik va B ga bog'liq zonalarining giperplaziyasi sharoitida ularning emigratsiyasining kechikishi olib keladi. Qo'shimcha ortiqcha mehnat stressi (uzoq suvsiz davr, mehnat anomaliyalari, ba'zi hollarda bachadonning haddan tashqari qisqarishiga, fetoplasental qon oqimining yomonlashishiga va o'tkir xomilalik gipoksiyaga olib keladigan mehnatni rag'batlantirish) buyrak usti bezlarining charchashiga (gipokortizolizm) va keyingi limfoid proliferatsiyasi stimulyatsiyaga olib keladi.

Asosan markaziy asab tizimining perinatal zararlanishi bilan ifodalangan perinatal patologiya bola tanasining turli tizimlarining, shu jumladan immunitet tizimining rivojlanishiga salbiy ta'sir ko'rsatadi. Tabiiy ovqatlanishning qisqa muddatlari, hayotning birinchi yilidagi bolaning kasalliklari (to'yib ovqatlanmaslik, anemiya, ensefalopatiya) va allergik moyillik ham bola tanasining immunologik reaktivligini shakllantirishga salbiy ta'sir qiladi. Halqum murtaqlari limfoid halqasining aniq funktsional faolligi davrida immunitetning etarli darajada qo'llab-quvvatlanmasligi, ulardagi patologik jarayonlarning, xususan, adenoid kattalashishi ko'rinishida paydo bo'lishiga olib kelishi mumkin. [5].

Klinik ko'rinish odatda yaxshi aniqlanadi. Adenoidlarning asosiy belgilari burundan nafas olishning buzilishi, burunning seroz suyuqlik oqishi, eshitish naychalarining disfunktsiyasi, burunhalqumda ham, burun bo'shlig'ida ham tez-tez yallig'lanishdir. Burundan nafas olishning buzilishi nazofarengal murtak bezning gipertrofiyasi darajasiga va burun shilliq qavatida, ayniqsa adenoidlar tomonidan kelib chiqqan chig'anoqlarning orqa uchlari kattalashish darajasiga bog'liq. Adenoid o'sishining 3 darajasi mavjud:



I daraja - xoanalar 1/3 qismi adenoidlar bilan yopilgan.

II daraja - xoanalar adenoidlarning 2/3 qismi bilan yopiladi.

III daraja - xoanalar adenoidlar bilan to'liq yopilgan.

Burun halqum murtak bezining gipertrofiyasi atrofdagi yumshoq to'qimalarda dimlangan giperemiyani keltirib chiqaradi, bular: chig'anoqlar shilliq qavati, yumshoq tanglay, orqa tanglay yoylari va hatto paranasal sinuslarda. Adenoidlar ko'pincha adenoidit bilan asoratlanadi [5, 6]. Adenoidlar bilan og'rigan bolalar odatda yomon uxlaydilar, tez-tez xo'rak otadi va tilning tortilishi tufayli bo'g'ilishni boshdan kechirishlari mumkin; yomon uyqu ko'pincha yomon tushlar bilan birga kechadi. Bola kamharakat va befarq bo'lib qoladi. Adenoid o'simtalari adenoid tuqimasining tanglay pardasiga bosimi va uning dimlangan giperemiyasi tufayli yumshoq tanglayning harakatchanligini cheklaydi, bu esa to'g'ri fonatsiya va artikulyatsiyani buzadi.

Kasallikning uzoq davom etishi bilan bolalar yuz skeletining rivojlanishida buzilishlarni boshdan kechirishadi: doimo ochilib turgan og'iz va pastki jag'ning usishi, qattiq tanglay noto'g'ri rivojlanadi - u baland va tor shakllanadi; Tishlarning noto'g'ri joylashishi tufayli tishlash buziladi. Ushbu o'zgarishlar yuzga xarakterli "adenoid" ko'rinishini beradi [10].

Adenoid vegetatsiyasining diagnostikasi:

- bemorning shikoyatlari va kasallik tarixini to'liq tahlil qilish;
- oldingi rinoskopiya (burun shilliq qavatining anemizatsiyasidan so'ng, xoanani qoplaydigan adenoid egetatsiyasini ko'rish mumkin);
- epifaringoskopiya - adenoidlar yo yarim sharsimon o'simta shaklida, yoylar bilan ajratilgan yoki bir-biridan ajralgan va yuqoridan osilgan bo'ladi;
- limfadenoid to'qimalar tomonidan xoanalar yopilish darajasini endoskopik baholash;

- nazofarenksni barmoq bilan tekshirish;

Adenoid vegetatsiyasi bo'lgan bolani tekshirish jarayonida o'xshash klinik ko'rinishga ega bo'lgan bir qator kasalliklar bilan differentsial diagnostika qilish kerak. Bosh suyagi asosining yetilmagan angiofibromasi zichlik, notekis sirt va qon ketishining kuchayishi bilan tavsiflanadi. Xoanal polip silliq sirtga ega, kulrang rangga ega, poyada lateral joylashadi va bitta xoanada paydo bo'ladi. Pastki chig'anoqning gipertrofiyalangan orqa uchlari burun bo'shlig'i tomondan xoanalarni qoplaydi, burun halqum sohasi esa erkin qoladi.

Davolash odatda jarrohlik usuli hisoblanadi, konservativ usullar faqat bodomsimon bez biroz kattalashgan yoki operatsiyaga qarshi ko'rsatmalar mavjud bo'lsa qo'llaniladi. Halqum bodomsimon bezga terapevtik ta'sir ko'rsatish uchun antibakterial vositalar va immun preparatlar qo'llaniladi [5]

Mahalliy glyukokortikosteroidlar va topikal gomeopatik preparatlarning adenoid o'simliklariga foydali ta'siri haqida ma'lumotlar paydo bo'lmoqda. Ba'zi hollarda antigistaminlar samarali bo'ladi [13]

Jarrohlik uchun ko'rsatmalar orasida burun orqali nafas olishning doimiy qiyinchiligi, eshitish naychasining disfunktsiyasi, surunkali o'rta, obstruktiv uyqu apnesi sindromi kiradi [5, 9].

Ko'pincha operatsiya 3-7 yoshda amalga oshiriladi, ammo burunning nafas olishida jiddiy qiyinchiliklar, eshitish qobiliyatining buzilishi va adenoidlar tufayli yuzaga kelishi mumkin bo'lgan boshqa patologik hodisalarda adenotomiya chaqaloqlik davrida ham, kattalarda ham amalga oshiriladi [7].

Jarrohlik davolashga qarshi ko'rsatmalar qon kasalliklari, yurak-qon tomir tizimining og'ir kasalliklari, yuqumli kasalliklar bo'lib, undan keyin operatsiya faqat 1-2 oydan keyin amalga oshirilishi mumkin. Noqulay epidemik vaziyat mavjud bo'lganda (gripp, qizamiq vava hokazo) adenotomiyadan saqlanish kerak [13].

Operatsiya mahalliy og'riqsizlantirish ostida amalga oshiriladi, ba'zi jarrohlar umumiy og'riqsizlantirish (behushlik) ni afzal ko'radilar.

Operatsiya paytida turli xil asoratlarda paydo bo'lishi mumkin: burun halqumga tutashgan anatomik tuzilmalarning shikastlanishi (vomerning orqa qirrasini, farenksning orqa va lateral devorlarining yumshoq to'qimalari, eshitish naychalari tizmalari, yumshoq tanglay, uvula, til, shuningdek, umurtqa pog'onasi), yumshoq tanglay parezining yanada rivojlanishi, yumshoq tanglayning halqumni orqa devori bilan birlashishi, eshitish naychalarining burun halqumga ochilishining chandiqlari.

Adenotomiyaning eng xavfli asoratlaridan biri adenoidlarning aspiratsiyasi bo'lib, bu asfiksiyaga olib kelishi mumkin. Ushbu asoratning oldini olish uchun shpatel uchi farenksning orqa devoriga yaqinlashtiriladi (shunday qilib olib tashlangan to'qimalar shpatelda qoladi) va adenoidlarni olib tashlash vaqtida bemorning boshi tezda oldinga egiladi.

Qon ketish adenotomiyaning eng keng tarqalgan asoratlaridan biridir. Jarrohlik paytida ham, operatsiyadan keyingi davrda ham kuzatilishi mumkin. Qon ketishining sabablari: adenoidlarning to'liq olib tashlanmaganligi, vomerning shikastlanishi, burun chig'anoqlarining orqa uchlari, nazofarenks devorlarining yumshoq to'qimalari va koagulyatsion gemostazning buzilishi [9].

Operatsiyadan keyingi davrda tana haroratining oshishi, o'tkir yiringli otit, tonsillit, mahalliy limfadenit va aspiratsion pnevmoniya kuzatilishi mumkin.

Adenotomiyaning kam uchraydigan asoratlariga meningit, miya xo'ppozi, sepsis, retrofaringeal yoki perifaringeal xo'ppoz, mediastinit, bo'yinning teri osti emfizemasi kiradi.

Adenotomiyadan so'ng bola 24 soat davomida yotoq rejimida qolishi va keyingi 2-3 kun ichida jismoniy faollikni cheklash, issiq haroratdan saqlanishi va yumshoq dietaga rioya qilish kerak.

Xulosa. Amaliy otorinolarologiyada bugungi kunda adenoidlarga nisbatan qanday taktikalarga rioya qilish kerakligi haqida aniq tushuncha yuq yo'q. Tashxis va davolash uchun yagona standartlarning yo'qligi davolash usulini tanlash qiyinlashtiradi. Bugungi kunda halqum bodomsimon patologiyasi bo'lgan bolalarni tekshirish va davolashning yagona algoritmini ishlab chiqish zarurati shubhasizdir. Ushbu patologiyani o'z vaqtida tashxislash va davolash sog'lom avlodni tarbiyalash imkonini beradi.

Foydalanilgan adabiyotlar:

1.Хушвакова Н., Очилов Т., Хамракулова Н. Сравнительная оценка результатов лечения больных с хроническим одонтогенным верхнечелюстным синуситом //Журнал стоматологии и краниофациальных исследований. – 2020. – Т. 1. – №. 1. – С. 68-71.

2.Xushvakova N., Ochilov T. SURUNKALI ATROFIK RINITNI ZAMONAVIY DAVOLASH USULLARINI TAKOMILLASHTIRISH //Евразийский журнал медицинских и естественных наук. – 2023. – Т. 3. – №. 11. – С. 100-105.

–3.Khushvakova N., Ochilov T. ATROFIK RINITDAN AZIYAT CHEKKAN BEMORLARNI ZAMONAVIY DAVOLASH USULLARINI TAKOMILLASHTIRISH //Medical science of Uzbekistan. – 2024. – №. 1. – С. 07-09.

4. Хушвакова Н. Ж. и др. Оптимизированный метод лечения острого катарального среднего отита у детей //Евразийский Союз Ученых. – 2020. – №. 11-2 (80). – С. 18-20.

5. Khushvakova N., Burkhanov U., Mo'minov A. DETERMINING THE EFFECTIVENESS OF THE TREATMENT METHOD IN PATIENTS WITH ODONTOGENIC SINUSITIS //Евразийский журнал медицинских и естественных наук. – 2023. – Т. 3. – №. 11. – С. 106-109.

6. Khusvakova N. J., Davronova G. B., Orzikulov B. M. Optimization of treatment methods for hereditary acquired hearing loss //Eurasian Journal of Otorhinolaryngology-Head and Neck Surgery. – 2023. – Т. 2. – С. 85-89.

7. Khushvakova N., Burkhanov U., Mo'minov A. DETERMINING THE EFFECTIVENESS OF THE TREATMENT METHOD IN PATIENTS WITH ODONTOGENIC SINUSITIS //Евразийский журнал медицинских и естественных наук. – 2023. – Т. 3. – №. 11. – С. 106-109.

8. Хушвакова Н. Ж., Очилов Т. М., Хамракулова Н. О.
ДИАГНОСТИЧЕСКОЕ ЗНАЧЕНИЕ МИКРОБИОЛОГИЧЕСКОГО
ИССЛЕДОВАНИЯ ОТДЕЛЯЕМОГО ИЗ ВЕРХНЕЧЕЛЮСТНЫХ ПАЗУХ И
ПОЛОСТИ НОСА У БОЛЬНЫХ С ОДОНТОГЕННЫМИ
ВЕРХНЕЧЕЛЮСТНЫМИ СИНУСИТАМИ //INTERNATIONAL SCIENTIFIC
REVIEW OF THE PROBLEMS OF NATURAL SCIENCES AND MEDICINE. –
2019. – С. 52-63

9. Isxakova F. МОЛЕКУЛЯРНО-ГЕНЕТИЧЕСКАЯ ДИАГНОСТИКА
АЛЛЕРГИЧЕСКИХ РИНИТОВ У БОЛЬНЫХ С БРОНХИАЛЬНОЙ АСТМОЙ
//Medical science of Uzbekistan. – 2023. – №. 4. – С. 04-09.

10. Yokubovich S. I., Sharipovna I. F., Jurakulova H. N. New Approaches in
the Treatment of Odontogenic Sinusitis //Central Asian Journal of Medical and
Natural Science. – 2021. – Т. 2. – №. 2. – С. 57-60.

11. Sharifovna I. F. Treatment of Allergic Rhinitis by Modern Methods from the Point of View of a Doctor: The Main Problems and Mistakes //Texas Journal of Medical Science. – 2023. – Т. 18. – С. 52-56.
12. Хушвакова Н., Искандарова Ш., Болиев И. ПРИЧИНЫ ОСТРОГО ЛАРИНГИТА, МЕРЫ ЛЕЧЕНИЯ И ИХ ДИФФЕРЕНЦИАЛЬНЫЕ ОСОБЕННОСТИ //Евразийский журнал академических исследований. – 2024. – Т. 4. – №. 2 Part 2. – С. 7-14.
13. Iskhakova F., Akhmedova K., Tulayev B. SYMPTOMS OF LARINGITIS IN CHILDREN, SOME COMMENTS ABOUT PREVENTION MEASURES //Евразийский журнал академических исследований. – 2024. – Т. 4. – №. 2. – С. 197-201.
14. Sharifovna I. F. et al. ALLERGIC RHINOSINUSITIS IN PREGNANT WOMEN: FEATURES OF DIAGNOSIS AND TREATMENT //Journal of Universal Science Research. – 2024. – Т. 2. – №. 2. – С. 303-313.
15. Исхакова, З. Ш., Исхакова, Ф. Ш., Нарзиева, Д. Б., Абдуллаев, Т. З., & Фуркатов, Ш. Ф. (2023). Использование остеогенного материала для замещения полостных дефектов челюстей. *Formation of psychology and pedagogy as interdisciplinary sciences*, 2(15), 43-48.
16. Исхакова, Ф. Ш., Хамракулова, Н. О., & Хушвакова, Н. Ж. (2018). Оценка эффективности лечения бактериального рецидивирующего синусита. *Прорывные научные исследования как двигатель науки, Сборник статей*.
17. Iskhakova, Z. S., Iskhakova, F. S., & Narzieva, D. B. (2022). The use of osteogenic material to replace jaw cavity defects. *Applied Information Aspects of Medicine (Prikladnyye informacionnye aspekty mediciny)*, 25(4), 20-25.
18. Хушвакова, Н. Ж., Хамракулова, Н. О., Исхакова, Ф. Ш., & Неъматов, Ш. (2020). Оптимизированный метод лечения острого катарального среднего отита у детей. *Евразийский Союз Ученых*, (11-2 (80)), 18-20.

19. Давронова, Г. Б., & Исакова, Ф. Ш. (2016). Эффективность озонотерапии при нейросенсорной тугоухости сосудистого генеза. *In Situ*, (5), 41-43.
20. Исакова, З. Ш., Нарзиева, Д. Б., & Исакова, Ф. Ш. (2023). Роль гидроксиапатита и эллаговой кислоты в остеогенезе. *Innovative developments and research in education*, 2(14), 116-124.
21. Хушвакова, Н. Ж., Давронова, Г. Б., & Исакова, Ф. Ш. (2014). Оптимизация лечения приобретенной сенсоневральной тугоухости. In *Новые технологии в оториноларингологии* (pp. 118-124).
22. Хушвакова, Н. Ж., Давронова, Г. Б., & Исакова, Ф. Ш. (2014). Оптимизация лечения приобретенной сенсоневральной тугоухости. In *Новые технологии в оториноларингологии* (pp. 118-124).
23. Хушвакова, Н. Ж., & Бурханов, У. М. (2021). ДИНАМИКА ИЗМЕНЕНИЙ УРОВНЯ ЦИТОКИНОВ В СЫВОРОТКЕ КРОВИ И В НАЗАЛЬНЫХ СЕКРЕТАХ У БОЛЬНЫХ С ХРОНИЧЕСКИМИ РИНОСИНОСИТАМИ. *Проблемы биологии и медицины*, 3, 141-143.
24. Хушвакова, Н., & Давронова, Г. (2020). СОВРЕМЕННЫЕ ВЗГЛЯД НА ДИАГНОСТИКУ И ЛЕЧЕНИЕ ПРИОБРЕТЕННОЙ НЕЙРОСЕНСОРНОЙ ТУГОУХОСТИ. *Журнал стоматологии и краниофациальных исследований*, 1(1), 43-47.
25. Шаматов, И. Я., Хушвакова, Н. Ж., & Исакова, Ф. Ш. (2019). КОМПЛЕКСНОЕ ЛЕЧЕНИЕ ОСТРЫХ ЛАРИНГИТОВ. *Сборник научных статей по итогам работы Международного научного форума*, 98.
26. Давронова, Г., & Хушвакова, Н. (2020). Результаты местного лечения сенсоневральной тугоухости с использованием препарата цитофлавин. *Stomatologiya*, (1 (78)), 99-102.
27. Хушвакова, Н., Очилов, Т., & Хамракулова, Н. (2020). Сравнительная оценка результатов лечения больных с хроническим одонтогенным верхнечелюстным синуситом. *Журнал стоматологии и краниофациальных исследований*, 1(1), 68-71.
28. Хушвакова, Н. Ж., Очилов, Т. М., & Хамракулова, Н. О. (2019). Диагностическое значение микробиологического исследования отделяемого из верхнечелюстных пазух и полости носа у больных с одонтогенными

верхнечелюстными синуситами. In *international scientific review of the problems of natural sciences and medicine* (pp. 52-63).

29. Хушвакова, Н. Ж., Хамракулова, Н. О., & Исхакова, Ф. Ш. (2015). Возможности местного применения озонотерапии в лечении хронических средних гнойных отитов у больных с заболеваниями крови. *Российская оториноларингология*.–2015, 5, 76-78.

30. Насретдинова, М., Хушвакова, Н., Хайитов, А., & Ибрагимов, А. (2017). Сравнительная оценка клинико-иммунологических характеристик экссудативного среднего отита у детей с хроническим аденоидитом. *Журнал проблемы биологии и медицины*, (1 (93)), 94-96.

31. Насретдинова, М., Хушвакова, Н., Нагматов, Д., Болтаев, А., & Хайитов, А. (2014). Принципы лечения полипозного риносинусита. *Журнал вестник врача*, 1(3), 169-171.

32. Хушвакова, Н. Ж., Исакова, Ю. Н., & Нуралиев, У. К. (2014). Оптимизация консервативного лечения хронического тонзиллита. *Российская оториноларингология*, (3 (70)), 111-113.

33. Хушвакова, Н., & Бурханов, У. (2020). Оценка показателей нейтрофильного звена фагоцитоза у больных хроническими формами риносинусита после эндоскопических операций. *Журнал вестник врача*, 1(4), 120-123.

34. Хушвакова, Н., Хайитов, А., Насретдинова, М., Болтаев, А., & Салимова, Ш. (2015). Оптимизация методов определения ушного шума при различной патологии. *Stomatologiya*, 1(3 (61)), 88-91.

35. Эгамов, С., Хушвакова, Н., & Хайитов, А. (2016). Использование препарата элфунат в комплексном лечении хронического гипертрофического ринита. *Журнал вестник врача*, 1(1), 42-46.

36. Хамракулова, Н. О., Хушвакова, Н. Ж., Исхакова, Ф. Ш., & Тургунов, Б. Ш. (2016). ВЫБОР ТАКТИКИ ЛЕЧЕНИЯ БОЛЬНЫХ ХРОНИЧЕСКИМ ГНОЙНЫМ СРЕДНИМ ОТИТОМ ИСХОДЯ ИЗ ОСОБЕННОСТЕЙ ЕГО ТЕЧЕНИЯ. In *Научные механизмы решения проблем инновационного развития* (pp. 233-239).

37. Эгамов, С. Н., Хушвакова, Н. Ж., & Хайитов, А. А. (2014). Совершенствование комплексного лечения хронического гипертрофического ринита. *Интер-медикал*, 46.

38. Бурханов, У. М., & Хушвакова, Н. Ж. Применение метода лазеротерапии у больных с хроническими риносинуситами после эндоскопических операций. *International scientific review of the problems of natural sciences and medicine international scientific review*//2019/11 С.-64-75.

39. Хушвакова, Н. Ж., Давронова, Г. Б., & Шукуров, Ж. О. (2023). СОВРЕМЕННЫЕ ПОДХОДЫ К ДИАГНОСТИКЕ И ЛЕЧЕНИЮ НАСЛЕДСТВЕННО-ОБУСЛОВЛЕННЫХ ФОРМ НЕЙРОСЕНСОРНОЙ ТУГОУХОСТИ. *Finland International Scientific Journal of Education. Social Science & Humanities nd*, 11, 2104-17.

40. Хушвакова, Н. Ж., & Хамракулова, Н. О. БОЛАЛАРДА СУРУНКАЛИ ЙИРИНГЛИ РИНОСИНУСИТНИ ЭНДОСКОПИК УСУЛДА ДАВОЛАШНИ МАҚБУЛЛАШТИРИШ.

41. Хушвакова, Н., Хамракулова, Н., & Каршиев, Ш. (2021). ОПТИМИЗАЦИЯ ЭНДОСКОПИЧЕСКОГО МЕТОДА ЛЕЧЕНИЯ С ХРОНИЧЕСКИМ ГНОЙНЫМ РИНОСИНУСИТОМ У ДЕТЕЙ. *Журнал стоматологии и краниофациальных исследований*, 2(1), 24-26.

42. Хушвакова, Н., & Давронова, Г. (2020). Орттирилган нейросенсор каттиққўлоқликни даволаш усулларини такомиллаштириш. *Журнал вестник врача*, 1(1), 90-93.

43. Хушвакова, Н. Ж., & Хамракулова, Н. О. (2011). Результаты исследования слуха и ген-диагностики среди тугоухих детей специализированных интернатов г. Самарканда. *Российская оториноларингология*, (6), 181-183.

44. Хамракулова, Н. О., Хушвакова, Н. Ж., & Ахмедова, М. А. (2023). APPLICATION OF ILBI-THERAPY ON CLINICAL MANIFESTATIONS AND QUALITY OF LIFE OF PATIENTS AFTER POSTED TYMPANOPLASTY. *ЖУРНАЛ СТОМАТОЛОГИИ И КРАНИОФАЦИАЛЬНЫХ ИССЛЕДОВАНИЙ*, 4(4).

45. Хушвакова, Н. Ж., Хамракулова, Н. О., & Ахмедова, М. А. (2023). ЎРТА ҚУЛОҚДА КОНСЕРВАТИВ-АВАЙЛОВЧИ РАДИКАЛ ОПЕРАЦИЯ ҚИЛИНГАН БЕМОРЛАРДА ОССИКУЛОПЛАСТИКАНИНГ ТУРЛИ ХИЛ ВАРИАНТЛАРИ БИЛАН ЭШИТИШНИ ЯХШИЛОВЧИ РЕКОНСТРУКТИВ ОПЕРАЦИЯ. *ЖУРНАЛ СТОМАТОЛОГИИ И КРАНИОФАЦИАЛЬНЫХ ИССЛЕДОВАНИЙ*, 4(3).

46. Хушвакова, Н., Улашов, Ш., & Гулрух, Д. (2021). Совершенствование диагностики и комплексное лечение риносинусогенных орбитальных осложнений у детей. *Общество и инновации*, 2(2), 296-301.

47. Хушвакова, Н. Ж., Хамракулова, Н. О., & Абдусаматов, Ф. С. (2014). Применение препарата тахокомба при носовых кровотечениях у больных с хроническим лейкозом. In *Новые технологии в оториноларингологии* (pp. 287-291).



Research Science and
Innovation House



КЛАДОЧНЫЙ РАСТВОР С ПОВЫШЕННЫМ КОЭФФИЦИЕНТОМ СЦЕПЛЕНИЯ ДЛЯ КЛАДКИ СТЕН ИЗ СИЛИКАТНОГО КИРПИЧА

Рахимов Рахимбой Атажанович

докт. тех. наук, профессор

Рахимов Хусинбой Атажанович

преподаватель Ургенчского государственного университета

COMPOSITE MASONRY MORTAR WITH AN INCREASED COEFFICIENT OF ADHESION FOR SILICATE BRICK MASONRY

АННОТАЦИЯ

В данной статье рассматриваются возможности получения ультрадисперсного аморфного кремнезема из рисовой шелухи способом термомеханической активации. Полученный продукт является рентген аморфным и ультрадисперсным, что подтверждается современными методами физико-химического исследования. Разработаны составы модифицированного кладочного раствора и исследованы среднее значение коэффициента прочности сцепления и характер отрыва.

ABSTRACT

This article discusses the possibility of obtaining ultrafine amorphous silica from rice husks by means of thermomechanical activation. The resulting product is X-ray amorphous and ultrafine, which is confirmed by modern methods of physical and chemical research. The compositions of the modified masonry mortar have been developed and the average value of the coefficient has been investigated. adhesion strength and tear-off character.

Ключевые слова: силикатные материалы, силикатный кирпич, цементно-песчаный раствор, пуццолана активные добавки, зола рисовой шелухи, ультрадисперсный аморфный кремнезём.

Keywords: silicate materials, silicate bricks, cement-sand mortar, pozzolana active additives, rice husk ash, ultradisperse amorphous silica.

Производство силикатных материалов применяемой в строительстве является одной из базовых отраслей строительной индустрии Узбекистана. О достижениях и имеющихся возможностях строительного комплекса Узбекистана можно судить по возрастающим в последние годы объемом строительства объектов социально-бытового и промышленного назначения, вводу в эксплуатацию новых технологий производства строительных материалов, отвечающих предъявляемым требованиям мирового стандарта и качества, а также модернизации существующих производств. Стеновые материалы одним из как объёмистых строительных материалов применяемые в строительстве обеспечивается в основном за счет керамического и силикатного кирпича.

Силикатный кирпич получает из кварцевого песка (до 92%), извести и воды [1] и имеет многочисленные достоинства, а внешний вид и характерная правильность форм особо покоряет покупателей. Бытует мнение, что силикатный кирпич изжил себя как строительный материал, строить из него лучше только нежилые помещения. Но как показывает опыт строителей Германии, Чехии, России и Финляндии, использование силикатного кирпича в этих странах стабильно увеличивается.

Силикатный кирпич считается одним из доступных и высокопрочных материалов в условиях Приаралья. В строительных отраслях Узбекистана производство силикатного кирпича постепенно снижается, хотя к концу XX века данная отрасль развивалась быстрыми темпами, продукция экспортировалась в страны ближнего и дальнего зарубежья. Но объекты, возведенные из силикатного кирпича в условиях Узбекистана, в ряде случаев не выдерживали землетрясения 3-5 баллов. В связи с этим было принято решение о прекращении строительства многоэтажных домов с использованием данного вида сырья, особенно в сейсмоактивных регионах Узбекистана, так как применяемые кладочные растворы также не отвечали требованиям по сцеплению с кирпичом. Результаты исследований показывают, что сцепление кладочного раствора с поверхностью кирпича отличается большой изменчивостью, что приводит к определенным трудностям при расчете элементов и сечений каменных конструкций из силикатного кирпича по предельным состояниям первой группы с учетом сопротивления кладки растяжению по неперевязанным швам [2-3].



Прочность сцепления зависит от состава и консистенции кладочного раствора, его прочности, которая зависит от температурно-влажностных условий режима затвердевания раствора в кладке, состояния контактных поверхностей и адсорбционных свойств поверхности кирпича, возраста кладки. Поэтому для каждого вида кладки эта величина устанавливается экспериментально в условиях, максимально приближенных к естественным

Анализ литературы показал, что кладка из силикатного кирпича с помощью цементно-песчаного раствора имеет низкие показатели прочности сцепления и нуждается во введении дополнительных модификаторов для увеличения этого показателя, в частности аморфного кремнезема [4].

В целях повышения коэффициента сцепления кладочного раствора с силикатным кирпичом были изучены возможности добавления ультрадисперсного аморфного кремнезема из золы рисовой лузги. Используемая в наших опытах зола была получена из рисовой шелухи - отхода обработки риса, выращенного на севере Республики Узбекистан. Для разработки технологии получения ультрадисперсного аморфного кремнезема были анализированы ряд источников [5-8]. Рисовая шелуха сушилась и затем сжигалась в лабораторной печи при температурах 600-800° С с последующим быстрым охлаждением и измельчением полученного продукта в шаровой мельнице в течение 640 мин. На рис 1 представлены данные рентгенофазового анализа ультрадисперсного аморфного кремнезема.



Рисунок 1. Рентгенограмма образца ультрадисперсного аморфного кремнезема

Как видим, представленный материал представлен в основном рентген аморфным, лишь дифракционные пики $d = 3,35$ и $2,29$ нм относятся к α -кварцу. Важной характеристикой модификаторов, вводимых в состав кладочных растворов, является их гранулометрический состав.

Как показывает рисунок, частицы порошка, полученного методом термомеханической активации рисовой лузги, имеют распределение по размерам в основном пределах от 10 до 100 нм, наиболее высокое содержание приходится на частицы размером 11 - 20 нм.

Физико-химическими методами исследования определены удельная поверхность порошков ($30-35$ м²/г) и объемная плотность (2200 г/см³).

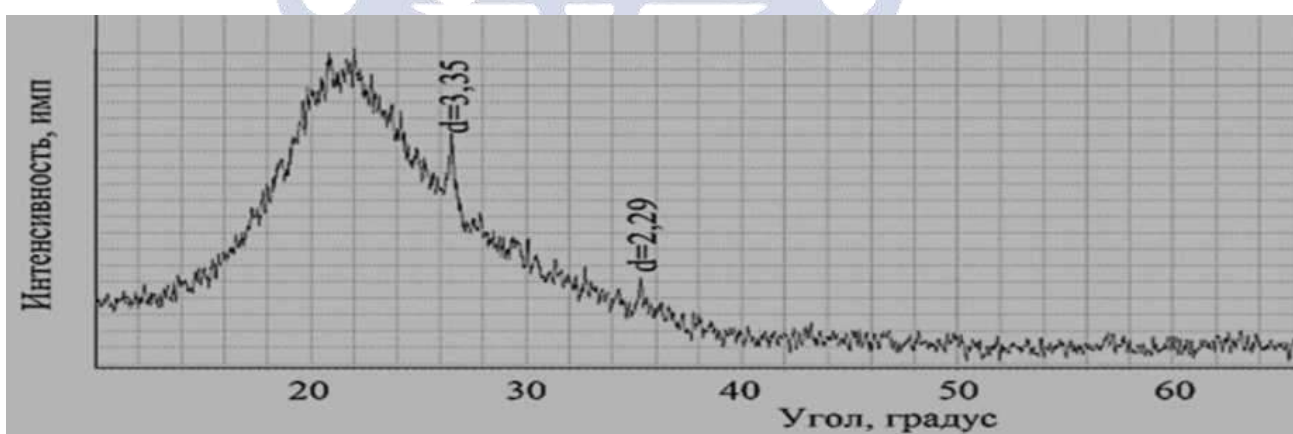
Физико-химические показатели ультрадисперсного аморфного кремнезема исследованы согласно методикам изложенной в [9-11]. Внешний вид полученного порошка: мелкозернистый, порошкообразный материал белого, светло-серого или светло-желтого цвета. В таблице 1 представлены данные о физико-химических показателях ультрадисперсного аморфного кремнезема.

Как видно из данных приведенной в таблице 1, полученный исходный продукт содержит в своем составе химические элементы идентичные с природными материалами, применяемых в процессах получения кладочных растворов. При этом важным является, что массовая доля диоксида кремния в составе является аморфным, которые подтверждены рентгенографическими исследованиями (см. рис.1.).

Таблица 1

Физико-химические показатели ультрадисперсного аморфного кремнезема

№	Наименование показателей	Показатели
1	Массовая доля диоксида кремния, %	85,0
2	Массовая доля воды, %	0,8-1,0
3	Массовая доля потерь при прокаливании,	4,0-5,0
4	Массовая доля свободных щелочей, (Na ₂ O,	2,0-3,0
5	Массовая доля оксида кальция, %	2,0-3,5
6	Массовая доля серного ангидрида, %	0,2-0,3
7	Индекс активности %	85,0



Составы кладочных растворов, содержащих ультрадисперсный аморфный кремнезем, рассчитанный методом абсолютных объемов, приведены в таблице 2.

Таблица 2

Разработанные составы кладочного раствора

Состав	В/п	Расход сырья в материалах на 1м ³ /кг				
		Цемент	Песок	Вода	Пластификат	АК
Кл-Т	0,4	250	1125	120	6,5	0
Кл-1	0,5	250	1125	130	6,5	1,0
Кл-2	0,5	250	1125	140	6,5	2,0
Кл-3	0,6	250	1125	150	6,5	3,0
Кл-4	0,6	250	1125	150	6,5	4,0
Кл-5	0,5	250	1125	140	6,5	5,0

Кл-Т-традиционный состав применяемый в кладках стен строительных объектах Узбекистана

При изготовлении образцов-«двоек» были использованы следующие строительные материалы: силикатный утолщенный кирпич М-150 по ГОСТ 379-95 производства ООО «Кушкупир силикат гитттт заводи» Кушкупирского района Хорезмской области. Песок речной серый с $M_k=1,73$ речного карьера Амударья Ургенчского района, портландцемент М400 АО «Кизилкумцемент».

Для получения гомогенного кладочного раствора предварительно добавляли цемент, песок, пластификатор (С-3) и порошок ультрадисперсного аморфного кремнезема в смеситель гравитационного типа с частотой вращения 50 об./мин, время перемешивания - 5 мин. После этого, в полученную смесь добавили необходимое количество воды и перемешивали до получения однородной смеси (3-5 мин.).

По результатам рентгенофазового анализа установлено, что модифицирование кладочного раствора добавкой ультрадисперсного аморфного кремнезема обеспечивает формирование стабильных гидросиликатов кальция ($d = 8,5; 7,31; 6,61; 3,33; 3,04$ А), низкоосновных гидросиликатов кальция типа С-S-H ($d = 4,94; 2,92; 2,18; 2,06; 1,98; 1,82$ А), а также способствует аморфизации структуры кладочного раствора виде



цементного камня, что подтверждается на диф- фактограммах с повышенным фоном в области малых углов и снижением интенсивности пиков кристаллических фаз $\text{Ca}(\text{OH})_2$ ($d = 4,9; 2,63; 1,79; 1,48 \text{ \AA}$). Расшифровка рентгенограмм проводилось согласно [12].



Рисунок 3. Рентгенограмма традиционного и испытываемого кладочного раствора состава Кл-4

Подготовленные кирпичи «двоек» сохранили в лабораторных условиях и обрызгивали водой за каждый двое суток 1 раз. Образцы хранили в течение 28 суток и испытали согласно методу изложенных в ГОСТ 24992-2014. Сущность метода заключается в определении характеристики удельной работы для разделения кирпича и раствора при действии осевого растягивающего усилия, направленного перпендикулярно плоскости их контакта (по неперевязанным швам) [13]. Образцы изготавливали одновременно на растворе одного замеса в количестве 5 шт. Одновременно с изготовлением образцов готовили не менее трех контрольных кубов из того же раствора для определения его марки. Образцы изготавливали из двух целых кирпичей, уложенных один на другой

и соединенных между собой кладочным раствором.

Испытания трех образцов из двух целых кирпичей изготовленных одновременно с кладкой стены показали значение предела прочности сцепления при осевом растяжении равным 1,4; 2,0 и 1,8 кг/см². Характер разрушения: разрыв по раствору. Испытания двух образцов из пяти не представилась возможным из за предела возможности испытательного оборудования (2,2 кг/см²) т.к. при этой величине не произошел разрыв образца.

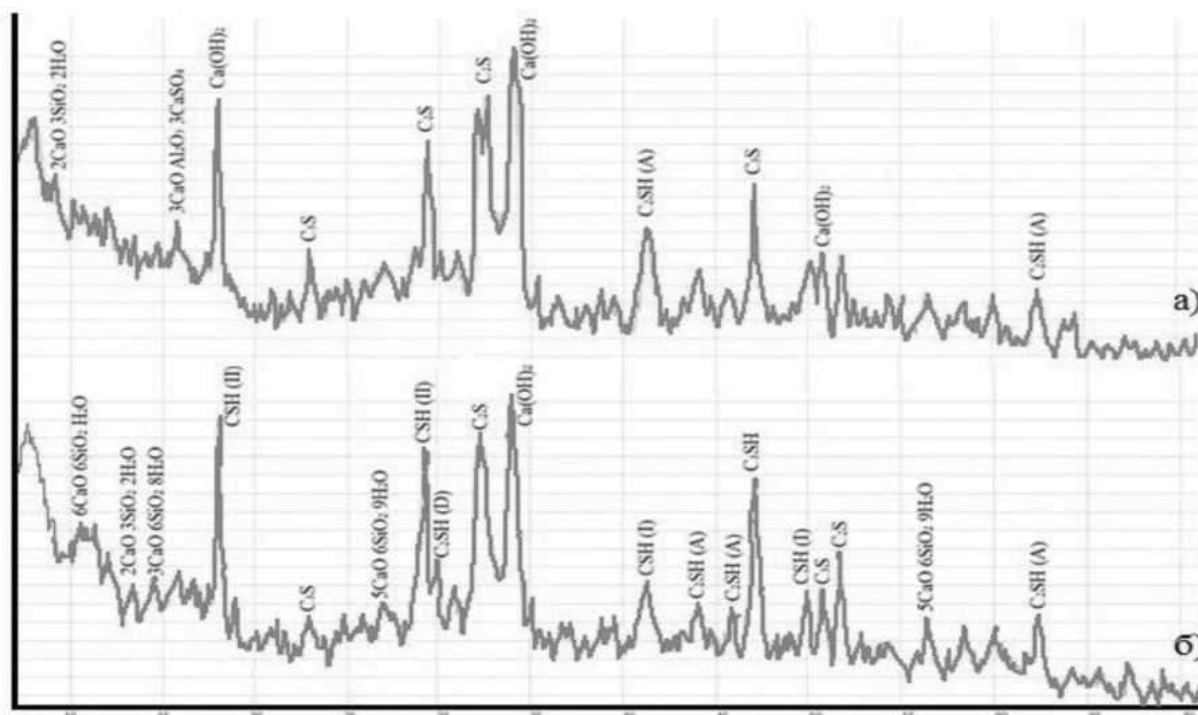
Объяснением такого эффекта является пуццолановая активность ультрадисперсного аморфного кремнезема [14]. Находясь в аморфном состоянии, он при обычных температурах вступают в реакцию с Ca(OH)₂.



Образование высокодисперсного гидросиликата с повышенными вяжущими свойствами взамен Ca(OH)₂ приводит к улучшению свойств цементного камня.



Рисунок 4. Сборное гидравлическое испытательное оборудование (А) и схема подготовки образцов (Б)

1 - испытуемый кирпичи двойки; 2 - захват (тросовый); 3 - перекладина; 4 - регулировочный болт; 5 - тяга; 6 - гидравлический домкрат; 7 - манометр; 8 - регулируемые опоры; 9 - траверса; 10 - шарнир; 11 - рама; 12 - переходник; 13 - узел троса.

Результаты испытания приведены в нижеследующей таблице 3

Результаты испытания коэффициента сцепления кладочного раствора

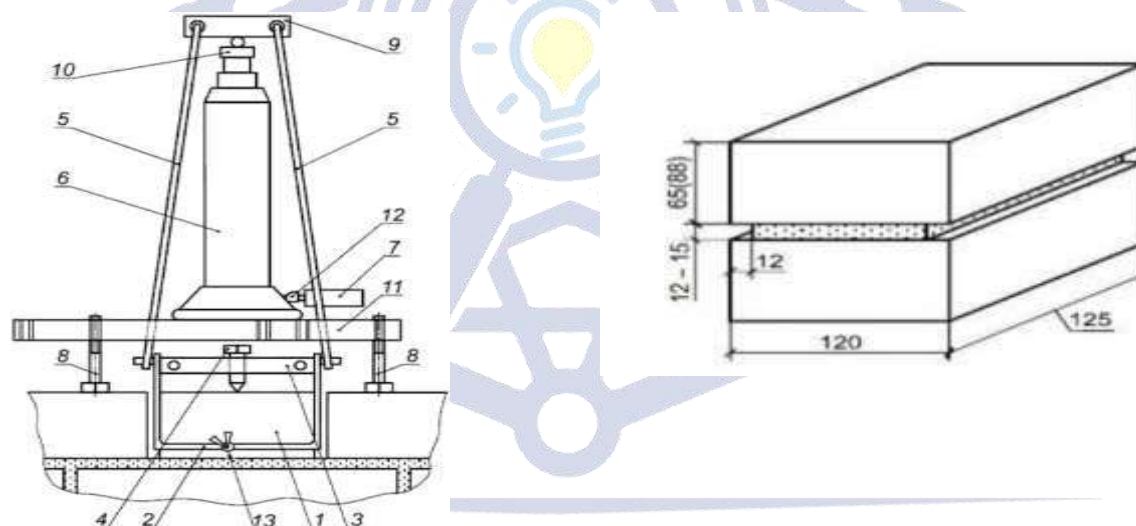
№ состава	Среднее значение коэф. прочности сцепления, кг/см ²	Характеристика площади отрыва
КЛ-Т	0,65	отрыв по раствору
КЛ-1	1,3	отрыв по контакту
КЛ-2	1,1	отрыв по контакту
КЛ-3	1,40	отрыв по раствору
КЛ-4	2,00	отрыв по раствору
КЛ-5	1,85	отрыв по раствору

Этому способствует и уменьшение размеров пор вследствие трансформации части капилляров в гелевые поры, находящиеся между частицами гидросиликата кальция.

Выводы: физико-механическими способами подготовленные образцы золы рисовой лузги показал своей приемлемость модификатора в процессе получения кладочного раствора удовлетворяющей условиям КМК - 2.01.03.96 «Строительство в сейсмических районах» для кладки II категории действующий на территории Республики Узбекистан.

Обоженный и механически активированные образцы золы рисовой лузги представляют собой ультрадисперсный аморфный кремнезем с содержанием SiO₂ не менее 85,0%, в его составе также содержатся оксиды кальция, натрия и калия в незначительных пределах.

Таким образом, разработанный состав кладочных растворов с различными содержаниями ультрадисперсного аморфного кремнезема испытан на сцепление в системе «силикатный кирпич - кладочный раствор» и в результате показал, что прочность сцепления образцов в течение 28 суток (составы Кл-3, Кл-4 и Кл-5) укладываются в требования, согласно пункту 3.5.4. КМК 2.01.03-96 «Строительство в сейсмических районах».



Список литературы:

1. Вахнин М.П., Анищенко А.А. Производство силикатного кирпича. - М.: Высшая школа, 2001. - 160 с.
2. Грановский В.А., Джамуев Б.К. К вопросу о возможности применения стен из ячеистобетонных блоков в сейсмических районах// Промышленное и гражданское строительство. №4. 2011. С. 37-39.
3. Деркач В.Н. Прочность касательного сцепления цементных растворов в каменной кладке// Инженерно-строительный журнал. №3 (29). 2012. С. 19-28.
4. Нгуен М.Х. Процессы термической переработки рисовой шелухи при получении активированного углеродного материала и их аппаратурное обеспечение: Дисс. ... канд. технич. наук. - Томск, 2018.
5. Ремпел А.А. Материалы и методы нанотехнологий: учеб. Пособие. / Под ред. А.А. Ремпел, А.А. Валеева. - Екатеринбург : Изд-во Урал. ун-та, 2015. - 136 с. - ISBN 978-5-7996-1401-0.
6. Аввакумов Е.Г. Механохимические методы активации в переработке природного и техногенного сырья / Е.Г. Аввакумов, А.А. Гусев ; отв. ред. Н.З. Ляхов. - Новосибирск: Гео, 2009. - 153 с. - ISBN 978-5-9747-0161-0.
7. Космачев П.В. Исследование структуры и свойств нанопорошка SiO₂, полученного плазменным методом из природных высококремнеземистых сырьевых материалов / П.В. Космачев, В.А. Власов, Н.К. Скрипникова // Известия вузов. Физика, 2017. - Т. 60 № 2. - С. 46-50.
8. Власов В. А Технологические аспекты получения наночастиц диоксида кремния / В.А. Власов, П.В. Космачев, Н.К. Скрипникова // Физико-технические проблемы в науке, промышленности и медицине: сборник тезисов докладов VII Международной научно-практической конференции. - Томск, 2015. - С. 161.
9. Попов Л.Н., Попов Н.Л. Строительные материалы и изделия: Учебник. М.: ГУПЦПП, 2000. 384 с.
10. Попов Л.Н. Лабораторный практикум по предмету "Строительные материалы и детали". М.:Стройиздат, 1988. 221 с.
11. Кальгин А.А., Сулейманов Ф.Г. Лабораторный практикум. М.: Высш. шк., 1994. 271 с.

12. Клопотов А.А. Основы рентгеноструктурного анализа в материаловедении: учеб. пособие / А.А. Клопотов [и др.]. - Томск: Изд-во Том. гос. Архива строит. ун-та, 2012. - 276 с. - ISBN 978-5-93057-457-9.

13. ГОСТ 24992-2014 «Конструкции каменные. Метод определения прочности сцепления в каменной кладке» Госстандарт. 2014- 12 с

Космачев П.В. Композиционные материалы на основе цемента с нанодисперсным диоксидом кремния / П.В. Космачев, О.В. Демьяненко, В.А. Власов, Н.К. Скрипникова // Вестник ТГАСУ. - 2017. №4 (63). - С.139-146.

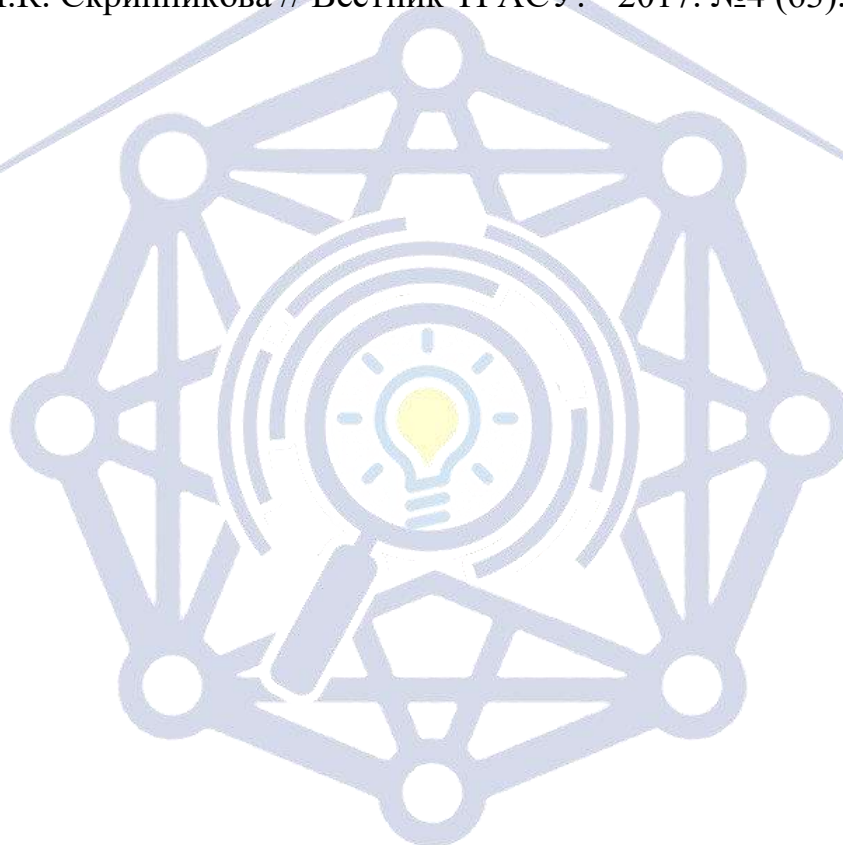

Research Science and Innovation House



O‘zbekistonda iqtisodiy o‘shni ta‘minlashda makroiqtisodiy ko‘rsatkichlarning o‘rni

Ilhomjonzoda Sobirjon Nizomjon o‘g‘li
Farg‘ona politexnika instituti talabasi.

Annotatsiya: Ushbu maqolada O‘zbekistonda olib borilayotgan Iqtisodiy islohotlar orqali iqtisodiyotning barqaror o‘shishi va makroiqtisodiy Ko‘rsatkichlar bayon etilgan. Bunda iqtisodiy o‘shishga ta‘sir ko‘rsatuvchi omillar Tahlili, ya‘ni qo‘shilgan ulushlarning tarkibi hamda YaIMning o‘shishiga qo‘shgan Hissasini ko‘rib chiqilgan.

Kalit so‘zlar: iqtisodiy o‘shish, makroiqtisodiy ko‘rsatkichlar, yalpi ichki Mahsulot, bandlik, aholi daromadlari.

Jamiyatdagi ijtimoiy, iqtisodiy va boshqa barcha muammolarni hal Qilishning asosiy yo‘li – bu milliy iqtisodiyotning barqaror rivojlanishi va iqtisodiy O‘shishiga erishish hisoblanadi. Bunga uning o‘shishiga ta‘sir ko‘rsatgan omillar Tahlili, ya‘ni qo‘shilgan ulushlarning tarkibi hamda YaIMning o‘shishiga qo‘shgan

Hissasini ko‘rib chiqish maqsadga muvofiqdir

O‘zbekistonda olib borilayotgan iqtisodiy islohotlar orqali iqtisodiyotning Barqaror o‘shishi ta‘minlanmoqda, makroiqtisodiy va moliyaviy barqarorlik

Mustahkamlanmoqda, iqtisodiyot va uning ayrim sohalari o‘rtasidagi mutanosiblik Kuchaydi, bozor mexanizmining tarkibiy qismlari qaror topdi va uning Infratuzilmalari vujudga keltirilib, rivojlantirilmoqda.

Mamlakatimizda iqtisodiy o‘shishning yuqori sur‘atlarini ta‘minlanish

Maqsadida quyidagi jarayonlarning amalga oshirilishiga katta e‘tibor qaratildi:



- Keng ko‘lamdagi tizimli bozor isloqotlarini izchil amalga oshirish;
- Xorijiy investitsiyalarni jalb qilish chora-tadbirlarini kuchaytirish;
- Iqtisodiyotda chuqur tarkibiy o‘zgarishlarni amalga oshirish;
- Ishlab chiqarishni modernizatsiya qilish va yangilash;
- Eksportga ixtisoslashgan yangi tarmoq va korxonalarini barpo etish;
- Kichik biznes va xususiy tadbirkorlikni jadal rivojlantirishga

Qaratilgan, har tomonlama puxta o‘ylangan siyosatni amalga oshirish.

Mamlakatimizda YaIMning nafaqat miqdoran o‘shib borishi, balki uning

Tarkibiy tuzilmasining sifat jihatidan takomillashib borishi ham alohida ahamiyatga

Ega.

Bunga uning o‘shishiga ta’sir ko‘rsatgan omillar tahlili, ya’ni qo‘shilgan

Ulushlarning tarkibi hamda YaIMning o‘shishiga qo‘shgan hissasini ko‘rib chiqish

Maqsadga muvofiqdir

Jadvaldan ko‘rinadiki, 2022 yildagi YaIMning tarkibida qo‘shilgan ulushi



Jihatidan xizmat ko‘rsatish soha‘lari (41,5%), sanoat (26,7%), qishloq, o‘rmon va baliqchilik xo‘jaligida (25,1%), qurilish (6,7%), tarmoqlari yetakchi o‘rin tutmoqda.

1.

1-jadval.

Yalpi ichki mahsulotning o‘shishiga ta‘sir ko‘rsatgan omillar tahlili

	Tarmoqlar	Qo‘shilgan ulushlar tarkibi, %		YaIM ning o‘shishiga qo‘shgan hissasi, %	
		2021 yil	2022 yil	2021 yil	2022 yil
1.	Yalpi ichki mahsulot	100	100	107,4	105,7
2	Sanoat	27,3	26,7	2,2	1,3
3	Qishloq, o‘rmon va baliqchilik xo‘jaligida	26,5	25,1 %	1,0	0,9 %
4	Qurilish	6,6	6,7	0,4	0,4
5	Xizmatlar:	39,6	41,5	3,5	3,2
	Savdo, yashash va ovqatlanish bo‘yicha xizmatlar	6,8	7,0	0,8	0,6
	Tashish va saqlash, axborot va aloqa	7,0	7,0	1,1	1,0
	Boshqa xizmat tarmoqlari	25,8	27,5	1,6	1,6
6	Mahsulotlarga sof soliqlar	7	6,8	0,3	-0,1

Ana shu maqsadlarga yo‘naltirilgan tarkibiy o‘zgarishlar hamda modernizatsiyalash jarayonlari natijasida o‘tgan yilda ham sanoat, qurilish, xizmatlar sohasi qishloq, o‘rmon va baliqchilik xo‘jaligida o‘shish sur‘atlarini ko‘rishimiz mumkin. Shunisi diqqatga sazovorki, yalpi ichki mahsulotning o‘shish sur‘atini an‘anaviy xomashyo tarmoqlari hisobidan emas, jahon bozorida qulay kon‘yuktura va ayrim xomashyo turlari hamda materiallar narxining yuqoriligi hisobidan emas, balki birinchi navbatda raqobatga bardoshli tayyor mahsulotlar ishlab chiqarish hamda zamonaviy xizmat ko‘rsatish sohasini jadal rivojlantirishni



belgilab beradigan jiddiy tarkibiy o‘zgarishlar va ishlab chiqarish samaradorligini oshirish evaziga ta’minlanishi mumkin.

I-jadval.

2018-2022 yillarda aholi jon boshiga hisoblangan yalpi ichki mahsulot²

№	Yillar	Aholi jon boshiga YAIM (joriy narxlarda, ming so‘m)	Aholi jon boshiga YAIMning o‘shirish sur‘atlari (o‘tgan yilga nisbatan % hisobida)
1	2018	12 945,7	103,7
2	2019	15 863,8	104,0
3	2020	17 688,5	100,1
4	2021	21 149,2	105,3
5	2022	24 919,7	103,5

Mamlakatimizda iqtisodiy o‘shirishni ta’minlash, yangi ish o‘rinlarini tashkil etish, bandlik muammosini hal etish, aholining daromadlari va farovonligini oshirishda tobora muhim o‘rin tutadigan kichik biznes va xususiy tadbirkorlikni jadal rivojlantirish, rag‘batlantirish va qo‘llab -quvvatlashga alohida e’tibor qaratildi.

FOYDALANILGAN ADABIYOTLAR:

1. Jo‘rayev T. Iqtisodiyot nazariyasi . Darslik ... T “ Fan va texnologiya “ nashr, 2018.
2. Bayzakova D. Iqtisodiyot nazariyasi . O‘quv qo‘llanma ...JizPI, 2022.
3. O‘zbekiston Respublikasi Prezident huzuridagi Statistika agentligi ma’lumotlari.



Jahonning iqtisodiy muammolari

Fargona politexnika instituti 89-23 guruh talabasi

Rahmonov Muhammadali Rahimjon o‘g‘li

Annotatsiya: Jahondagi iqtisodiy muammolarning ko‘plab turlari mavjuddir, eng muhimi daromadlarni taqsimlash (odamlarga to‘lanadigan pul miqdori) va boylikni taqsimlash (odamlar egalik qiladigan boylik miqdori). Ushbu maqolada jahonning iqtisodiy muammolarining ayrimlari haqida ilmiy tadqiqot olib borildi va xulosa hamda takliflar ishlab chiqildi.

Kalit so‘zlar: iqtisodiy muammolar, integratsiyalashuv, kombinat, jahon moliyaviy inqirozi, iqtisodiy o‘shish, barter,

Аннотация: В мире существует множество типов экономических проблем, наиболее важными из которых являются распределение доходов (количество денег, которые людям платят) и распределение богатства (количество богатства, которым люди владеют). В данной статье проведено научное исследование некоторых мировых экономических проблем, сформулированы выводы и предложения.

Ключевые слова: экономические проблемы, интеграция, комбинат, мировой финансовый кризис, экономический рост, бартер,

Abstract: There are many types of economic problems in the world, the most important being the distribution of income (the amount of money people are paid) and the distribution of wealth (the amount of wealth people own). In this article, a scientific study was conducted about some of the world's economic problems, and conclusions and proposals were developed.

Key words: economic problems, integration, combine, world financial crisis, economic growth, barter,

Kirish: Jahondagi iqtisodiy muammolarning ko‘plab turlari mavjuddir, eng muhimi daromadlarni taqsimlash (odamlarga to‘lanadigan pul miqdori) va boylikni taqsimlash (odamlar egalik qiladigan boylik miqdori). Mamlakatlar yoki davlatlar o‘rtasidagi iqtisodiy tengsizlikdan tashqari, turli xil odamlar guruhlarini o‘rtasida iqtisodiy tengsizlikning muhim turlari mavjud. 2008 yildagi moliyaviy inqiroz Amerika ipoteka bozoridagi muammolar bilan boshlandi, shunda banklar uy-joy narxining 130 foizigacha kreditlar berishdi (Rossiyada uy-joy narxining o‘rtacha 85

foizi). Hisob-kitoblarni amalga oshirish uchun LIBOR stavkasi ishlatilib, 2007 yil oxiriga kelib sezilarli darajada oshdi, shundan so‘ng ipoteka qarz oluvchilarning bankrotligi boshlandi. Amerikaning uy-joy ipoteka krediti birinchi bo‘lib qulab tushdi (bozorda o‘ninchi o‘rin, aksiya narxining minus 45 foizi, xodimlarning 90 foizi ishdan bo‘shatildi). U dunyodagi eng yirik Deutche Bank va JPMorgan banklarini tortdi. 2008 yil may oyida ipoteka obligatsiyalari bozorida ikkinchi o‘rinni egallagan Amerikaning Bear Stearns investitsiya banki qulab tushdi (aktsiyalar 47 foizga tushdi, bank bir dona uchun 2 dollarga sotildi, bir kun oldin aktsiyalar 30 dollarga teng edi).

Keyin neft 2008 yil kuzida 147 dollardan 40 dollargacha pasaya boshladi. 2008 yil sentyabr oyida Amerikaning Lehman Brothers banki (AQShdagi to‘rtinchi yirik investitsiya banki) 613 milliard dollar qarzdorlik bilan bankrotlik to‘g‘risida ariza berdi. Yirik investitsiya banki Merril Lynch o‘zining mustaqil faoliyatini to‘xtatdi, ikkita asosiy ipoteka agentliklari - Fanni Mey va Freddi Makning zarari 14 milliard dollarni tashkil qildi. Avtomobil ishlab chiqaruvchilar - General Motors, Chrysler - hukumatdan yordam so‘rab murojaat qila boshladilar. Yil davomida AQSh fond bozori o‘rtacha 40-45% yo‘qotdi, bu 1988 yildan beri eng yuqori ko‘rsatkichdir.

2008 yildagi moliyaviy inqiroz dunyoni inqirozga olib keldi. Yaponiya bozori 42.12% yo‘qotdi, bu savdo tarixidagi eng yomon ko‘rsatkichdir. Angliya Banki bazaviy stavkasini 1694 yildan beri eng past darajaga - 2% ga tushirdi. Islandiya bankrotlikka duch kelmoqda - uning uchta eng yirik banki qulab tushdi. Mamlakat XVJdan yordam so‘rashga majbur bo‘ldi. Germaniya bank tizimini qo‘llab-quvvatlash uchun inqirozga qarshi 500 milliard evro miqdoridagi paketni olmoqda. Frantsiya bank sohasiga 10,5 milliard evro miqdorida mablag ‘ajratmoqda. Kanada qayta moliyalash stavkasini 1958 yildan beri eng past darajaga tushirmoqda. Gretsiya uzoq muddatli byudjet inqirozini boshladi, natijada mamlakat 2015 yilda defolt holatiga tushib qoldi. Rossiyada kompaniyalarning kapitallashuvi 75 foizga, oltin-valyuta zaxiralari 25 foizga kamaydi. Dunyoda 2009 yilda ishsizlarning umumiy soni 200 millionga yaqin edi. 2009 yilda jahon iqtisodiyoti Ikkinchi Jahon urushidan beri birinchi marta salbiy o‘shishni ko‘rsatdi, 0,7% ga pasaygan, jahon savdosi esa 10% ga qisqargan. 2008 yildagi voqealardan keyin dunyo hali ham tiklanmadi, iqtisodchilar ushbu davlatga shunday nom berdilar - "Buyuk Retsessiya", ularning prognozlariga ko‘ra, undan chiqish yo‘li noma'lum muddatga qoldirilishi mumkin.

Shu o‘rinda, jahon moliyaviy inqirozining yuzaga kelishida asosiy sabab – moliyaviy resurslar bilan real ishlab chiqarish hajmi o‘rtasidagi mutanosiblikning keskin buzilishi hisoblanishini ta’kidlash lozim. Pul muomalasi qonunlaridan ma’lumki, iqtisodiyot sog‘lom va barqaror amal qilishi uchun muomalaga chiqarilayotgan pul massasi bilan tovar va xizmatlar ishlab chiqarish real hajmi o‘rtasida muayyan nisbatga amal qilinishi lozim. Biroq, milliy iqtisodiyotlarning baynalminallashuvi va globallashtirish jarayonlari pul muomalasining amal qilishiga ham o‘z ta’sirini o‘tkazib, dastlab ayrim mamlakatlar, masalan AQShda, keyinchalik ko‘plab mamlakatlarda mazkur qonunga rioya qilishning zaiflashuviga, keyin esa uni umuman e’tiborga olmaslikka qadar olib keldi. Jumladan, o‘tgan asrning 70-yillariga qadar amal qilib kelgan jahon valyuta tizimlari pullarning oltin yoki tovar mazmunini ta’minlash orqali iqtisodiy munosabatlarning barqarorligiga zamin yaratdi. Biroq, jaqon amaliyotida 1976 yildan boshqariladigan, suzib yuruvchi valyuta tizimiga o‘tgach, pulning oltin mazmuni yo‘qolib, asosan AQSh dollari etakchi valyutaga aylangach, uning muomalaga chiqarilishini nazorat qilib bo‘lmay qoldi. Keyingi yillarda globallashtirish jarayonining jadallashtirish ta’sirida xalqaro iqtisodiy aloqalarda qat’iy valyutaga bo‘lgan talabning yanada kuchayishi AQSh tomonidan hech qanday tovar bilan ta’minlanmagan pullarning muomalaga chiqarilish jarayonini yanada tezlatib yubordi. Ma’lumotlarga ko‘ra, muomaladagi pul massasi (naqd, kredit pullar va turli to‘lov vositalari)ning tovar va xizmatlar ishlab chiqarish real hajmidan deyarli 10 baravar, agar pulning aylanish tezligini ham hisobga olinsa, muomala uchun zo‘rur bo‘lgan pul miqdoridan, ya’ni pulga bo‘lgan talabdan bir necha o‘n baravar ko‘payib ketganligini anglatadi.

Shu bilan bir qatorda, asosan etakchi rivojlangan mamlakatlarda kuzatilgan quyidagi salbiy qo‘latlar ham moliyaviy inqirozning vujudga kelishiga asosiy sabablaridan hisoblanadi:

- noratsional pul-kredit siyosatini, hamda qayta moliyalash stavkasini surunkali ravishda past darajada ushlab turilishi natijasida qarzga yashashning odatga va kundalik holatga aylanishi;

- moliyaviy institutlarning majburiyatlari bilan ustav mablaqlari o‘rtasidagi mutanosiblikning keskin buzilishi;

- qimmatli qo‘qozlar bo‘yicha reyting tashkilotlari tomonidan soxta xulosalar berilishi;



- moliyaviy audit va professional etika tamoyillarini buzilishi va soxta audit xulosalari taqdim etilishi;

- moliyaviy raxbatlantirish uslubi sifat ko'rsatkichlariga emas, balki miqdoriy ko'rsatkichlarga asoslanganligi;

- yuqori riskli va murakkab qosilaviy qimmatbaqo qoqozlarni vujudga kelishi va hokazo.

Ushbu ressesiyaning salbiy oqibatlarini:

ISHSIZLIK Xalqaro Mehnat Tashkiloti (XMT) inqiroz tufayli 2009 yil oxiriga qadar kamida 20 million ish o'rni yo'qolishini bashorat qildi - asosan "qurilish, ko'chmas mulk, moliyaviy xizmatlar va avtosanoat" - jahondagi ishsizlikni 200 dan yuqori birinchi marta million. XMT prognozlariga ko'ra, 2009 yilda butun dunyo bo'ylab ishsizlar soni 50 milliondan oshishi mumkin, chunki global tanazzul kuchaymoqda. 2007 yil dekabrda AQShda ishsizlik darajasi 4,9% ni tashkil etdi. 2009 yil oktyabrga kelib, ishsizlik darajasi 10,1% gacha ko'tarildi. Ishsizlikning keng ko'lami (marginal ishchilarni hisobga olgan holda, iqtisodiy sabablarga ko'ra yarim kunlik ish bilan band bo'lganlar va ba'zi (ammo barchasi ham) tushkunlikka tushgan ishchilarni hisobga olgan holda) 16,3% ni tashkil etdi. 2009 yil iyul oyida kutilganidan kamroq ish o'rinlari yo'qoldi va ishsizlik darajasi 9,5% dan 9,4% gacha tushdi. 216,000 avgust oyida hatto kamroq ish o'rinlari yo'qolgan, bu 2008 yil sentyabr oyidan beri eng past ish o'rinlari sifatida qayd etilgan, ammo ishsizlik darajasi 9,7% gacha ko'tarilgan. 2009 yil oktyabr oyida yangiliklar turg'unligi sababli ish o'rinlarini qisqartirgan ba'zi ish beruvchilar ularni qayta ishga solishni boshlaganliklari haqida xabar berishdi. Yaqinda iqtisodchilar 2010 yil yanvarida AQShda iqtisodiy o'sish 2009 yilning to'rtinchi choragida tiklanganini e'lon qilishdi va ba'zilar ish joylarining cheklangan o'sishi 2010 yil bahorida boshlanishini bashorat qilishdi Evropa Ittifoqi davlatlari uchun o'rtacha raqamlar AQShnikiga o'xshashdir. Ba'zi Evropa mamlakatlari tanazzulga juda qattiq duch kelishdi, masalan, Ispaniyada ishsizlik darajasi 2009 yil may oyida 18,7% ga (yoshlar uchun 37%) yetdi - bu evro hududidagi eng yuqori ko'rsatkichdir. Buyuk Britaniyada tanazzul davrida yoshlar ishsizlikning og'irligini boshdan kechirishdi. Braziliya, Hindiston va Xitoyda rivojlangan iqtisodiyotlarning ko'tarilishi global ishchi kuchini keskin oshirdi. So'nggi paytlarda ushbu mamlakatlarda aloqa va ta'lim sohasidagi yaxshilanishlar ushbu mamlakatlarning ishchilariga AQSh kabi an'anaviy kuchli iqtisodiyotdagi ishchilar bilan yanada

yaqinroq raqobatlashishga imkon berdi. Ushbu ishchi kuchi ta'minotidagi ulkan o'sish ish haqining pasayishini va ishsizlikni keltirib chiqardi. Ayni paytda ko'plab odamlarning kasbiy martabalari muzlatilgan darajaga tushib qolgan. Shuningdek, bir nechta tashkilotlarning boshqaruv darajasida o'zgarishlar yuz berdi va shu sababli xodimlar almashinuvi katta bo'ldi. Qisqacha aytganda, bu har qanday tashkilotning butun boshqaruv tizimining qulashi deb ta'riflanishi mumkin. Shuningdek, banklar tomonidan beriladigan kreditlar bo'yicha qarama-qarshiliklar darajasi oshganligi qayd etildi. Bir muncha vaqtga kelib, 21-asrning yirik iqtisodiyotlari o'zgaruvchanlikning pasayishi davrini boshlagan deb hisoblashadi, bu ba'zan "Buyuk Moderatsiya" deb nomlanadi, chunki ko'plab iqtisodiy o'zgaruvchilar nisbiy barqarorlikka erishgan ko'rinadi. Tovarlarining qaytishi, fond bozori va valyuta qiymatining o'zgaruvchanligi Buyuk Moderatsiya tushunchalari soxta e'tiqodga asoslanganligini ko'rsatmoqda.

Foydalanilgan adabiyotlar

1. Xodiev B.Yu., Shodmonov Sh.Sh. Iqtisodiyot nazariyasi. Darslik. – T.: Barkamol fayz-media, 2017. – 783 bet.
2. Razzoqov A., Toshmatov Sh., O'rmonov N. Iqtisodiy ta'limotlar tarixi. Darslik (lotin yozuvida). - T. "Iqtisod-moliya", 2007. –320 b.
3. Kochetkov A.A. Ekonomicheskaya teoriya: Uchebnik dlya bakalavrov / Moskva.: Dashkov i K, 2016. - 696 c.
4. Paul A. Samuelson, William D. Nordhaus. Economics. 19th Edition. McGraw-Hill Companies. USA. 2015.
- VI. O'quv qo'llanmalar
- 5. Shodmonov Sh.Sh., Mamaraximov B.E. Iqtisodiyot nazariyasi. Ma'ruzalar matni. – T.: Iqtisod-moliya, 2016. – 728 bet.
6. Nosova S.S. Ekonomicheskaya teoriya. Elementarnyy kurs: ucheb. posob. M.: KNORUS, 2010. – 510s.

QUALITY EDUCATION IN JOURNALISM IN UZBEKISTAN

Berdiyarova Sevinch Aliddin's daughter's,
BukhSU, Information service and public relation
direction 3rd stage student.

Abstract: the article talks about the proposals and their importance for bringing the system of training in the field of journalism to a new level in Uzbekistan. Also, the problems and issues of the current situation are considered.

Keywords : journalism, journalism education, grants, journalists, education, achieving quality education

Education this is development basis. In fields development education quality set will give. But this all directions for same, education strategy working the concept does not give. This is journalism in the field teaching methodology and can also be seen in the program. Journalism in society the fourth is power . That's why it is field personnel teaching separately program and attention Demand will do". ¹Journalism education development about Europe scientists the most first practice and of theory acceptable the point to find attention they look This practice Uzbekistan higher education institutions are also wide application to do it is necessary. Today's in the day in Uzbekistan journalism according to his own bachelor and master's stage present about 10 higher education institution if , in them practice processes second level to stage down the rest Only one Bukhara state university journalism direction students for total 1 course during 1 month continuous and from class after mandatory didn't happen practice processes app did And this qualified journalists growing in release the problem giving birth can "Fig or volume how from being strict look, journalism education everyone in the place traditional respectively one from the side practical skills teaching, second from the side while common contextual education and liberal arts courses cover takes" ². But Uzbekistan universities in programs

¹"Global journalism education ", Mark Deuze University of Amsterdam

²"Global journalism education ", Mark Deuze University of Amsterdam

theory initial courses during priority degree come back student there is theories to practice current in doing the problem is giving birth. That's why journalism education processes pedagogical education direction program current did without 4 days reading and 2 days of practice mode before need to push. Or lessons weight reduced without each daily 50/50 practice and theory style apply to the goal is appropriate. Also current system during of students journalism theory with engage in indicator increasingly low rate note is doing This is short practice in the process financial incentives through to work interest increased students to practice there is attention directed without own activities continue is making" Public information tools system to himself special needs and requirements from the region to the region difference if he does and basically the law and in history to himself special culture and basis with is determined (and their the opposite although practical and contextual knowledge between thin balance each always main task being came.)" ³That's it in terms of journalism in the field regional or territorial journalism theory development for student theory and his in their research save stay, them this in the direction their research increase it is necessary. In these processes journalism education financing from the way use to the goal is appropriate China. Journalism education in crisis. First, it is still work market requirements answer give can't Second, one series professional or in schools a journalist has been academic instructors not enough Thirdly, professors and teachers scientific research many new organize done in programs faster should develop. Fourth, different journalism schools offer doing study programs essentially one different being them differentiate for unique trade points no. That's it despite Russia pedagogical community today in the day whole to the world special has been book of the team main concerns must understand. The first is industry and of the academy opposite requirements is balancing. Many in chapters public information tools employees journalism teachers field to the dynamics attention without giving, excessively except a lot theory and ideology what they taught for criticism to do said. Other from the side of the university many colleagues journalism programs" trade schools as" they look like that useful didn't happen academic value there ⁴is. Such problem for solution way while Europe in

³"Global journalism education ", Mark Deuze University of Amsterdam

⁴ [Goodman & Stein, 2017, p. 431]



practice applied of journalism himself for grants separate and investors attraction to do to the goal is appropriate .

In this regard USA practice attention deserves. In this country different charity organizations journalism to education spends money. They are each year universities and belongs to organizations suitable coming education initiatives support for allocate millions of dollars. So, Henry Sanchez and Kob Fund 2009-2011 between journalism education grant gift in the amount of 146.4 million dollars did Two fund 2005 and 2011 21st century journalism in between to education about views work exit for allocated nearly 20 million dollars. High to education state by separable funds decrease because of journalism education to the field about financing with one in line grants and contracts at the expense of financial support is increasing important importance occupation is doing That's it addition to do American savings should be the first in line contact fundamentally difference who does digital period for education supports.⁵ This practice and processes Uzbekistan journalism to education app to do in the field happy education formation for the ground creates

REFERENCES

1. [Goodman & Stein, 2017, p. 431]
2. "Global journalism education ", Mark Deuze University of Amsterdam
3. Media education . Media education . 2017. Y
4. <https://cyberleninka.ru/article/n/journalism-education-worldwide-a-growing-academic>

Research Science and Innovation House

⁵[Goodman & Stein , 2017, p. 227, 228]



МЕЖКУЛЬТУРНЫЕ СВЯЗИ МЕЖДУ РЕСПУБЛИКОЙ УЗБЕКИСТАН И ИСЛАМСКОЙ РЕСПУБЛИКОЙ ИРАН В 2017-2024 ГОДАХ

Ахроров Ботир Баходирович

Базовый докторант 1-го курса кафедры "История Узбекистана"
Исторического факультета Национального университета Узбекистана имени
Мирзо Улугбека

Аннотация.

Данная статья посвящена анализу взаимных межкультурных связей между Республикой Узбекистан и Исламской Республикой Иран в период с 2017 по 2024 год. В ней рассматриваются основные направления сотрудничества в области культуры, образования, туризма и спорта, а также факторы, способствующие укреплению взаимопонимания между народами двух стран. Особое внимание уделяется историческому влиянию иранской культуры на узбекскую и наоборот, в частности, в эпоху Тимуридов. Методология исследования включает анализ научной литературы, официальных документов, статистических данных и материалов СМИ. Результаты показывают, что за указанный период произошло значительное расширение и углубление межкультурных контактов, реализованы совместные проекты и инициативы. В заключении делается вывод о позитивной динамике развития узбекско-иранских отношений в гуманитарной сфере, их взаимообогащающем характере и значении для дальнейшего сближения двух стран и народов.

Ключевые слова: Узбекистан, Иран, межкультурные связи, культурное сотрудничество, гуманитарное взаимодействие, Тимуридский Ренессанс

**2017-2024 YILLARDA O'ZBEKISTON RESPUBLIKASI VA ERON
ISLOM RESPUBLIKASI O'RTASIDAGI O'ZARO MADANIY
ALOQALAR**

Annotatsiya.

Ushbu maqola 2017-yildan 2024-yilgacha O'zbekiston Respublikasi va Eron Islom Respublikasi o'rtasidagi o'zaro madaniyatlararo aloqalarni tahlil qilishga bag'ishlangan. Unda madaniyat, ta'lim, turizm va sport sohasidagi hamkorlikning asosiy yo'nalishlari, shuningdek, ikki mamlakat xalqlari o'rtasida o'zaro tushunishni mustahkamlashga yordam beradigan omillar ko'rib chiqiladi. Eron madaniyatining o'zbek madaniyatiga va Temuriylar davridagi tarixiy ta'siriga alohida e'tibor qaratilmoqda. Tadqiqot metodologiyasi ilmiy adabiyotlar, rasmiy hujjatlar, statistik ma'lumotlar va ommaviy axborot vositalarini tahlil qilishni o'z ichiga oladi. Natijalar shuni ko'rsatadiki, ushbu davrda madaniyatlararo aloqalar sezilarli darajada kengaygan va chuqurlashgan, qo'shma loyihalar va tashabbuslar amalga oshirilgan. Xulosa qilib aytganda, O'zbekiston-Eron munosabatlarning gumanitar sohadagi rivojlanishining ijobiy dinamikasi, ularning o'zaro boyituvchi tabiati va ikki mamlakat va xalqlarni yanada yaqinlashtirish uchun ahamiyati to'g'risida xulosa chiqarilmoqda.

Kalit so'zlar: O'zbekiston, Eron, madaniyatlararo aloqalar, madaniy hamkorlik, gumanitar hamkorlik, Temuriylar Uyg'onish davri.

INTER-CULTURAL RELATIONS BETWEEN THE REPUBLIC OF UZBEKISTAN AND THE ISLAMIC REPUBLIC OF IRAN IN 2017-2024

Abstract.

This article is devoted to the analysis of mutual intercultural relations between the Republic of Uzbekistan and the Islamic Republic of Iran in the period from 2017 to 2024. It examines the main areas of cooperation in the fields of culture, education, tourism and sports, as well as factors contributing to strengthening mutual understanding between the peoples of the two countries. Special attention is paid to the historical influence of Iranian culture on Uzbek culture and vice versa, in particular, in the Timurid era. The research methodology includes the analysis of scientific literature, official documents, statistical data and media materials. The results show that during this period there has been a significant expansion and deepening of intercultural contacts, joint projects and initiatives have been implemented. In conclusion, the conclusion is made about the positive dynamics of the development of Uzbek-Iranian relations in the humanitarian sphere, their

mutually enriching nature and importance for the further rapprochement of the two countries and peoples.

Keywords: Uzbekistan, Iran, intercultural relations, cultural cooperation, humanitarian interaction, Timurid Renaissance

ВВЕДЕНИЕ

Республика Узбекистан и Исламская Республика Иран - две страны с богатым историческим и культурным наследием, тесно связанные многовековыми узлами дружбы и добрососедства. Их взаимное влияние и обогащение прослеживается на протяжении столетий, достигнув своего апогея в эпоху Тимуридского Ренессанса XV века [1]. На современном этапе, особенно в период с 2017 по 2024 год, наблюдается активизация межкультурного диалога и гуманитарного сотрудничества между ними, что способствует укреплению взаимопонимания и доверия между народами [2].

Актуальность темы обусловлена возрастающей ролью культуры и гуманитарных связей в международных отношениях, их влиянием на политическое и экономическое взаимодействие государств. Развитие контактов в сфере науки, образования, искусства, спорта и туризма не только обогащает духовную жизнь обществ, но и создает прочный фундамент для долгосрочного партнерства стран [3].

Целью данной статьи является комплексный анализ состояния и динамики развития межкультурных связей между Узбекистаном и Ираном в 2017-2024 годах с учетом их исторической ретроспективы, выявление основных достижений, проблем и перспектив сотрудничества в этой области.

ОБЗОР ЛИТЕРАТУРЫ И МЕТОДОВ

Различные аспекты узбекско-иранских отношений, в том числе в историческом и современном культурном контексте, нашли отражение в работах как узбекских, так и зарубежных исследователей. Среди них можно выделить труды А.Хашимова [4], Ш.Кадырова [5], М.Санай [6], А.Каземи [7], Г.А.Пугаченковой [8] и др. В них рассматриваются исторические предпосылки, современное состояние и перспективы развития двустороннего сотрудничества, анализируется договорно-правовая база, институциональные механизмы и конкретные направления взаимодействия. Отдельные

исследования посвящены культурному влиянию Ирана на Узбекистан и наоборот в различные исторические периоды.

Методологической основой исследования является системный подход, позволяющий рассматривать межкультурные связи в контексте общей динамики двусторонних отношений и с учетом влияния внутренних и внешних факторов. В статье используются общенаучные методы анализа, синтеза, сравнения, а также элементы историко-генетического и структурно-функционального анализа. Эмпирическую базу составляют двусторонние и многосторонние документы, материалы государственных структур, данные статистики, публикации СМИ.

РЕЗУЛЬТАТЫ И АНАЛИЗ

Анализ показывает, что иранская и узбекская культура на протяжении столетий оказывали взаимное влияние друг на друга. Особенно ярко это проявилось в эпоху правления династии Тимуридов в XV веке. Иранские мастера принимали активное участие в строительстве и украшении архитектурных шедевров в Самарканде и других городах державы Тимура и его потомков. Так, дверь усыпальницы Кусамы ибн Аббаса в Шахи-Зинде была создана в 1404-1405 гг. мастером Юсуфом Ширази [9]. В свою очередь, Тимур и его преемники выделяли значительные средства на строительство и реставрацию мечетей, медресе, мавзолеев в иранских городах - Мешхеде, Исфахане, Тебризе и др. [10].

Культурный симбиоз нашел отражение в искусстве, архитектуре, науке и литературе. Персидский язык был официальным языком государства Тимуридов, на нем писали поэты, историки, философы и богословы того времени [11]. Иранские ученые высоко оценивают вклад Тимуридской эпохи в развитие персидской культуры, называя ее «Тимуридским Ренессансом». По их мнению, культурный подъем в государстве Тимуридов стимулировал развитие науки и искусства в самом Иране, способствовал укреплению позиций персидского языка как языка высокой культуры и литературы в регионе [12].

В 2017-2024 годах наблюдается позитивная динамика развития узбекско-иранских межкультурных связей по целому ряду направлений на основе этого богатого исторического наследия.



В области образования реализуются программы академических обменов, организуются совместные научные конференции, симпозиумы и семинары, посвященные в том числе общему культурному прошлому. Так, в 2017 г. в Ташкенте прошла международная научная конференция «Актуальные вопросы ирано-узбекских отношений», а в 2019 г. в Тегеране состоялась конференция «Иран и Центральная Азия: общее наследие и новые горизонты сотрудничества» [13]. В 2020-2021 гг., несмотря на пандемию COVID-19, контакты продолжились в онлайн-формате. Все больше узбекских студентов обучается в вузах Ирана, а иранская молодежь проявляет интерес к получению высшего образования в Узбекистане.

Динамично развивается сотрудничество в области культуры и искусства. Проводятся Дни культуры, фестивали, выставки, концерты мастеров искусств, посвященные в том числе общему культурному наследию. Знаковым событием стало открытие в 2018 г. в Ташкенте Культурного центра Исламской Республики Иран, а в 2022 г. в Тегеране - Узбекского культурного центра [14]. Центры знакомят жителей двух стран с традициями, обычаями, литературой и искусством друг друга, содействуют изучению языков, организуют курсы и культурно-просветительские мероприятия.

Расширяются связи между творческими союзами и организациями, налаживаются контакты между деятелями литературы и искусства. Осуществляются совместные театральные и кинопроекты, проводятся гастроли художественных коллективов. Большое внимание уделяется популяризации общего культурного наследия, переводу и изданию произведений классиков персидской и узбекской литературы.

Особое внимание уделяется развитию туризма, который не только имеет экономическое значение, но и служит важным каналом межкультурной коммуникации. В 2018 г. между правительствами двух стран было подписано Соглашение о сотрудничестве в области туризма [15]. Упрощены визовые процедуры, увеличено количество авиарейсов, разработаны новые туристические маршруты и программы, связанные с посещением памятников культурного наследия.

Важным событием стал визит президента Узбекистана Шавката Мирзиёева в Иран в июне 2023 года и его встреча с верховным духовным лидером аятоллой Сайидом Али Хаменеи. Лидеры двух стран подчеркнули



глубокие исторические, культурные и научные связи, выразили сожаление о длительной паузе в отношениях и готовность вывести сотрудничество на новый уровень, несмотря на наличие "некоторых противников" [16].

В ходе визита были достигнуты договоренности о расширении взаимодействия в торгово-экономической, транспортной, научно-технической и туристической сферах. Иран выразил готовность предоставить Узбекистану выход к морю через свою территорию, Туркменистан и Афганистан. Состоялся бизнес-форум с участием предпринимателей двух стран, в Ташкенте открылся Иранский дом инноваций и технологий.

Президент Узбекистана высоко оценил стойкость иранского народа перед лицом санкций США и отметил, что под мудрым руководством своего лидера иранцы могут достичь великих целей, несмотря на трудности. Это свидетельствует о растущем взаимопонимании и солидарности между двумя странами и народами.

Таким образом, визит Шавката Мирзиёева в Тегеран и достигнутые договоренности открывают новые перспективы для динамичного развития узбекско-иранских отношений в культурно-гуманитарной и других сферах, опираясь на общие духовные ценности и богатое историческое наследие.

ОБСУЖДЕНИЕ

Динамичное развитие межкультурных связей между Узбекистаном и Ираном в 2017-2024 гг. основано на богатом историческом опыте взаимодействия и взаимовлияния двух культур. Этот опыт служит прочным фундаментом для расширения сотрудничества на современном этапе. Позитивная динамика связана с последовательными усилиями руководства и общественности двух стран, опорой на многовековые традиции дружбы и добрососедства. Важную роль сыграли взаимные визиты на высшем уровне, расширение договорно-правовой базы, создание механизмов взаимодействия.

При этом сохраняется ряд проблем и нереализованных возможностей. Это недостаточный уровень информированности общественности двух стран друг о друге, особенно в том, что касается общего культурного наследия, языковой барьер, влияние внешних факторов, таких как пандемия и международные санкции в отношении Ирана [17]. Преодоление этих сложностей требует более активного вовлечения институтов гражданского



общества, творческой интеллигенции, молодежи, регионов в двусторонние культурные и гуманитарные проекты.

Дальнейшие перспективы расширения межкультурных связей связаны с углублением стратегического партнерства, укреплением политического диалога, ростом торгово-экономического и инвестиционного сотрудничества [18]. Особое значение имеет реализация совместных проектов и программ, нацеленных на популяризацию общего историко-культурного наследия, расширение прямых контактов между людьми. Это будет способствовать дальнейшему сближению народов Узбекистана и Ирана, продвижению идей культуры мира, толерантности и взаимоуважения.

Динамичное развитие межкультурных связей между Узбекистаном и Ираном в 2017-2024 гг., апогеем которого стал визит президента Шавката Мирзиёева в Тегеран в июне 2023 г., основано на богатом историческом опыте взаимодействия и взаимовлияния двух культур. Этот опыт служит прочным фундаментом для расширения сотрудничества на современном этапе. Позитивная динамика связана с последовательными усилиями руководства и общественности двух стран, опорой на многовековые традиции дружбы и добрососедства.

Важную роль играют личные контакты лидеров, их политическая воля к углублению партнерства. Встреча Шавката Мирзиёева с аятоллой Хаменеи показала наличие взаимного стремления вывести отношения на качественно новый уровень, невзирая на возможное недовольство третьих сторон. Обоюдная готовность опираться на национальные интересы, духовную и цивилизационную близость народов создает прочную основу для многопланового сотрудничества.

ЗАКЛЮЧЕНИЕ

Таким образом, анализ показывает, что межкультурные связи между Узбекистаном и Ираном имеют глубокие исторические корни и основаны на богатом опыте взаимовлияния и взаимообогащения двух великих культур. Современный этап их развития в 2017-2024 гг. характеризуется позитивной динамикой, расширением сотрудничества в области образования, науки, культуры, искусства, туризма и спорта. Реализованы десятки совместных проектов и инициатив, укрепились контакты между творческими союзами, вузами, молодежными и спортивными организациями.



При этом потенциал культурно-гуманитарного взаимодействия далеко не исчерпан. Его дальнейшая реализация отвечает долгосрочным интересам двух стран, способствует сближению братских народов, обогащает их духовную жизнь. Для этого необходимы последовательные совместные усилия государственных и общественных структур, вовлечение новых участников, опора на общее историческое наследие. Межкультурный диалог и сотрудничество должны стать неотъемлемой частью стратегического партнерства Узбекистана и Ирана, одним из ключевых факторов обеспечения мира, стабильности и устойчивого развития в регионе.

REFERENCES

1. Rtveladze E. The Great Silk Road and the Cultural Ties between Iran and Central Asia // The History of Central Asia. The Age of Islam and the Mongols. – London, New York: I.B. Tauris, 2016 – pp. 161-174.
2. Хашимов А. Узбекско-иранские отношения на современном этапе // Центральная Азия и Кавказ. – 2020. – Т. 23. – №. 2. – С. 69-78.
3. Лебедева М.М. «Мягкая сила» в отношении Центральной Азии: участники и их действия // Вестник МГИМО-Университета. – 2019. – №. 2 (65). – С. 47-60.
4. Khayrulloev A. Iranian-Uzbek Relations in the 21st Century: Main Trends and Prospects // Uzbekistan's Contemporary History. – 2018. – Vol. 15. – No. 3-4. – pp. 20-45.
5. Кадыров Ш.Х. Взаимодействие Узбекистана и Ирана в контексте региональной безопасности и стабильности // Проблемы постсоветского пространства. – 2021. – Т. 8. – №. 2. – С. 152-160.
6. Sanai M. Iran and Central Asia: Past and Present // Central Asia and the Caucasus (English Edition). – 2021. – Volume 22, Issue 1. – pp. 30-41.
7. Kazemi A.B. Iran and Uzbekistan: A New Era of Strategic Partnership? // The Diplomat. – 2021. URL: <https://thediplomat.com/2021/02/iran-and-uzbekistan-a-new-era-of-strategic-partnership/> (дата обращения: 02.04.2024)
8. Пугаченкова Г.А. Архитектурное наследие Темура. – Ташкент: Изд-во литературы и искусства им. Гафура Гуляма, 1996.
9. История Самарканда. Том I (с древнейших времен до середины XIV века). – Ташкент: Фан, 1969.
10. Бартольд В.В. Сочинения. Том II. Часть 2. – Москва: Наука, 1964.

11. Subtelny M.E. *Timurids in Transition: Turko-Persian Politics and Acculturation in Medieval Iran.* – Leiden, Boston: Brill, 2007.
12. Hoseini M. *Timurid Renaissance: Cultural Revival in Iran and Central Asia // Iran and the Caucasus.* – 2020. – Vol. 24. – No. 4. – pp. 399-421.
13. Материалы конференции «Иран и Центральная Азия: общее наследие и новые горизонты сотрудничества» // Посольство Республики Узбекистан в Исламской Республике Иран. – 2019. URL: <https://iran.mfa.uz/ru/press/news/2019/11/22548/> (дата обращения: 03.04.2024)
14. Узбекистан и Иран открыли культурные центры // UzDaily. – 2022. URL: <https://www.uzdaily.uz/ru/post/64472> (дата обращения: 02.04.2024)
15. В Ташкенте обсудили узбекско-иранское сотрудничество в сфере туризма // Спутник Узбекистан. – 2019.
16. Узбекистан и Иран будут развивать отношения, несмотря на недовольство других — Аятолла Хаменеи, <https://www.gazeta.uz/ru/2023/06/19/uzb-iran/>
17. Саломов Ф.Н. Факторы, препятствующие развитию ирано-узбекских отношений // *Постсоветские исследования.* – 2020. – Т. 3. – №. 6. – С. 549-557.
18. Назаров Н. Узбекистан и Иран: новая динамика отношений // *International Affairs.* – 2022. – №. 4.

Research Science and Innovation House

FUNCTIONS OF DISCOURSE MARKERS IN ORAL POLITICAL SPEECH

Kenjaeva Gulbadanbegim Alibek kizi

Urgench state University, The faculty of foreign philology, the teacher of the
department of Romano-Germanic languages

Abstract: The article is devoted to the analysis of the linguistic features of modern political discourse (PD). The purpose of the study is to consider the features of the use of discursive markers (DM) in the oral speech of American politicians on the example of television debates. The functions of discursive markers are singled out, and a classification of these speech elements is proposed in relation to the chosen type of political discourse. Examples of the distribution of DM in political speech are analyzed, and an interpretation of the functioning of specific types of DM is given. The characteristics of the intonational design of DM in oral PD are discussed.

Key words: Political discourse (PD), political debates, discursive markers (DM), classification of DM, functioning and intonation of DM in PD.

Аннотация: Статья посвящена анализу лингвистических особенностей современного политического дискурса (ПД). Целью исследования является рассмотрение особенностей использования дискурсивных маркеров (DM) в устной речи американских политиков на примере телевизионных дебатов. Функции дискурсивных маркеров выделяются, и предлагается классификация этих элементов речи в отношении выбранного типа политического дискурса. Анализируются примеры распределения DM в политической речи и дается интерпретация функционирования конкретных типов DM. Обсуждаются характеристики интонационного дизайна DM при устной ПД.

Ключевые слова: Политический дискурс (PD), политические дебаты, дискурсивные маркеры (DM), классификация DM, функционирование и интонация DM в PD.

Annotatsiya: Maqola zamonaviy siyosiy nutqning (PD) lingvistik xususiyatlarini tahlil qilishga bag‘ishlangan. Tadqiqotning maqsadi teledebatlar

misolida amerikalik siyosatchilarning og‘zaki nutqida diskursiv markerlardan (DM) foydalanish xususiyatlarini ko‘rib chiqishdir. Diskursiv belgilarning vazifalari alohida ajratilib, tanlangan siyosiy nutq turiga nisbatan ushbu nutq elementlarining tasnifi taklif etiladi. Siyosiy nutqda DM ning tarqalishiga oid misollar tahlil qilinib, DM ning alohida turlarining faoliyati talqini berilgan. Og‘zaki PDda DMning intonatsion dizaynining xususiyatlari muhokama qilinadi.

Kalit so‘zlar: Siyosiy nutq (PD), siyosiy bahslar, diskursiv markerlar (DM), DM tasnifi, PDda DMning ishlashi va intonatsiyasi.

INTRODUCTION

The modern world is hard to imagine without politics, the main function of which is to resolve conflicts between individual groups of society or states. Language in the world of politics acts as a tool for influencing society to achieve certain political goals ¹. It is with this that the aspect of linguistic manipulation in the speech behavior of politicians is connected, it must have certain strategic and tactical features, an influencing force, contain specific terminology, be characterized by political correctness, comply with the norms of the language and have rhetorical pathos. Linguists call such a language the "language of politics", or "political discourse", the analysis of which is devoted to many modern works. The interest of linguists in the problem of interaction between language and politics is not accidental. Political discourse, which exists in a variety of oral and written genres, is a complex communicative phenomenon aimed at the struggle of power which combines text, situational, sociocultural and sociopolitical context, as well as specific linguistic means. The actualization of the language of politics consists, first of all, in the manipulation of the political consciousness of the masses, in the construction of a certain conceptual and informational model of reality in the human mind, reflecting the socio-political situation in society.

MATERIALS AND DISCUSSION

The most striking example of a politician's speech behavior is political debates. This type of oral communication is characterized by spontaneity, dialogue, situationality, the presence of colloquial lexical and phraseological units². Important

¹ Robin Lakoff. The Language War. 2001.

² Бельчиков Ю.А. О роли СМИ в процессе демократизации русского литературного языка // Вестник электронных и печатных СМИ. 2004. № 13. URL: <http://www.ipk.ru/index.php?id=2100> (25.02.2013).



features of parliamentary debates are highlighted: anthropocentrism, democracy, dialogue, emotionality, improvisation. In political debate, every politician has as his goal to show his candidacy from the best side and point out the opponent's weaknesses. In this case, the addresser resorts to the technique of manipulating consciousness, which is closely related to the process of argumentation.

The argumentative discourse of parliamentary debates is a specific strategic discourse, which is characterized by the presence of a thesis and a set of arguments, reflects the process of proving an explanation, a refutation.

Argumentative discourse uses such speech means as substantiation, justification, objection, debunking, explanation and conclusion. It is these means that allow you to manipulate the consciousness of the addressee. During oral speeches, the problem of accurately conveying the meaning of the statement to the addressee becomes especially acute, since the word is a powerful means of influencing the mass consciousness of voters. Discursive markers (DM) are a class of words with unique and formal possibilities, an important component of which is the pragmatic aspect. DM include conjunctions, circumstances, prepositional groups, etc., the frequency of which in the text is quite high. Discursive markers are key words, since their main function is the structural and semantic organization of the text - the design and ordering of reasoning, linking individual text fragments. However, they also act as elements of the text, which, on the one hand, help clarify the transmitted information, and on the other hand, make it non-categorical. R.I. Babaeva notes the following functions of discursive markers:

- "structuring" the organization of discourse, which replaces the grammatical rules that are not always observed in spontaneous speech;

-emotionality of speech, which allows you to form a certain "tonality of communication";

- "an expression of a subjective attitude, manifested in the assessments and comments accompanying the main content"³.

This article attempts to offer its own classification of DM encountered in political discourse. The material of the study was fragments of televised debates

³ Babaeva R.I. Neznamenatelnaya lexika v nemetskom obikhodnom discurse (pragmatichesky aspekt): autoref. dis.... doc. Philol. science M., 2008. S. 13.

between 2000 US presidential candidates A. Gore and G. Bush, 2008 B. Obama and J. McCain, and fragments of televised debates between 2012 US presidential candidates from the Republican Party R. Santorum, M. Romney, R. Paul and N. Gingrich.

The classification proposed by B. Fraser is taken as the initial basis in this article. The classifications available in other works of domestic and foreign scientists devoted to the functioning of DM were also used. When compiling the new classification, we also took into account the DM that we identified in a narrow research corpus.

Comparative markers.

In the classification of the American linguist B. Fraser, 2 classes of DM were distinguished, each of which has subclasses. In the first class, certain DMs were identified, which the scientist calls comparative (Contrastive). B. Fraser included a large number of markers in this group. In the course of the study, it was found that politicians use certain DMs of this type: but, however, instead of, although, though, etc. The use of other speech elements similar in function to markers of this subclass was not noted⁴.

Information markers.

J. Bergman, based on Fraser's classification, proposed a category of markers, which he called informational (Informational)⁵. The scientist attributed such markers as y'know, oh and then to this group. In the analyzed speech of politicians, the use of the mentioned, as well as other connecting elements, was revealed. Thus, it was advisable to take as a basis the category put forward by the scientist, while adding to it such DMs as (as) you know, you see and as a matter of fact.

Example #1: "You know, 10 days ago, John said that the fundamentals of the economy are sound." (Barack Obama, 2008)

In the above remark of presidential candidate B. Obama, there is the DM you know, followed by certain information intended for the voter.

markers as y'know, oh and then to this group. In the analyzed speech of politicians, the use of the mentioned, as well as other connecting elements, was revealed. Thus, it was advisable to take as a basis the category put forward by the scientist, while adding to it such DMs as (as) you know, you see and as a matter of

⁴ Fraser B. What Are Discourse Markers? // Journal of Pragmatics. 1999. No 31. P. 931–952.

⁵ Bergman J. The Use of Discourse Markers in Chat Room Conversation. Lund: Department of English at Lund University, 2003.

fact. Example #1: "You know, 10 days ago, John said that the fundamentals of the economy are sound." (Barack Obama, 2008) Presidential candidate B. Obama's remark above has the DM you know followed by certain information intended for the voter.

Example #2: "You see, in order to get something done on behalf of the people, you have to put partisanship aside." (J.W. Bush, 2000)

The beginning of the sentence of the president of the United States is marked with the use of the element you see, after which, as in the previous example, there is some information, an explanation.

Example #3: "I've never voted for a budget deficit. I never voted to increase the national debt. As a matter of fact, there's only one appropriation bill I voted for." (Ron Paul)

The example shows that a politician confesses that he once had to vote for the adoption of a certain law. In this case, the DM performs the function of information disclosure. An analysis of politicians' speeches quite clearly shows that these DMs are most often at the beginning of a sentence, while the speaker uses a short pause before continuing the statement. This technique helps to attract the attention of listeners and highlight the statement from the general context. Implicative markers.

The third and fourth groups, according to Fraser, are very similar. The elements contained in this group signal that one of the statements contains an argument or reason, and the second sentence contains a message made on the basis of this argument. In one of the groups, the argument is contained in the first sentence, followed by DM; in the second group, the DM is preceded by a conclusion, while in the second sentence, an argument is displayed. In the work of Bergman, these two groups are combined into one. In the course of this study, another type of DM was identified in political discourse, similar in function to the markers of this group: that's why.

Example #4: "And I think that the fundamentals of the economy have to be measured by whether or not the middle class is getting a fair shake. That's why I'm running for president. (Barak Obama, 2008)

As you can see from the example, that's why signals that the first sentence contains a reason, an argument, and the second contains a conclusion, a conclusion from what was said earlier. Since the function of this marker corresponds to a group

of implicative markers, it is possible to include it in the specified subclass. Complementary markers.

One of the subclasses identified by B. Fraser combines a large number of markers that indicate the presence of a quasi-parallel relationship between the content of two sentences: the second sentence complements the first. In the course of the analysis of linguistic facts, in addition to the particles described by the American scientist, the connecting elements of speech were identified, which can also be attributed to this group.

Example #5: "I vote for the least amount of spending and the least amount of taxes, which means that some of the conservative ratings."

Example #6: "I think it's important to have what's called Immediate Helping Hand, which is direct money to states so that seniors, poor seniors, don't have to choose between food and medicine." (J. McCain, 2008)

The given examples clearly show that the DM which means, that means, what's called allows you to add clarifying information to the statement. Theme change markers

The second class, according to B. Fraser, contains markers of relationships between topics. In this class, DMs for changing the topic were highlighted. When analyzing the speech of politicians, certain markers were noted that can significantly complement the specified class of words. From the name it is clear that DMs allow the speaker to change the topic of conversation, direct him in the right direction in order to get away from a direct answer to possible questions.

This technique is especially important for the speech of politicians, where the speaker often cannot afford a direct answer. Politicians' speech is filled with a large number of topic change DMs, many of which, according to our observations, were not mentioned in Fraser's classification.

Example #7: "As I said before, Jim, there are going to be things that end up having to be."

Example #8: "I would like to say something right now at the beginning of this debate following on the moment of silence for Mel Carnahan and Randy Carnahan and Chris Sifford." (A. Gore, 2000)

Example #9: "The question is for the next president, are we making good judgments about how to keep America safe precisely because sending our military

into battle is such an enormous step. And the point that I originally made is that we took our eye off Afghanistan.” (B. Obama, 2008)

Example #10: “The problem is the government is getting involved in things they shouldn’t be involved in, especially at the federal level.” (R. Paul, 2012)

Example #11: “...I will make them famous. You will know their names. Now, Senator Obama, you wanted to know one of the differences.” (J. McCain, 2008)

Example #12: “I want to streamline the approval of the competing generic drugs and the new kinds of treatments that can compete with them so we bring the price down for everybody. Now, briefly, let me tell you how my prescription drug plan works...” (J.W. Bush, 2000)

Enumeration markers

Another new group of PD markers should be singled out. This group includes DM relationships between messages that perform the function of enumeration.

Example #13: “Two points I think are important to think about when it comes to Russia. Number one is we have to have foresight and anticipate some of these problems... The second point I want to make is - is the issue of energy”.

(B. Obama, 2008)

Example #14: “First of all, I think that we are safer in some ways.” (B. Obama, 2008)

Example #15: “And then finally, with what’s left of government, I’m going to cut the employment by 10 percent.” (M. Romney, 2012)

It is worth noting that the described DMs are similar to addition markers, as they allow the speaker to complete the utterance with new messages. Given the specifics of political discourse, it is necessary to take into account the fact that argumentation plays a huge role in a politician’s speech, a characteristic feature of which is focusing the attention of listeners on certain ideas of the speaker. In this case, DM enumerations help to follow the laws of argumentation and, in addition to adding a certain portion of information, draw the addressee’s attention to the thought being expressed. This type of DM includes the first thing, number one / two / three / four, finally, second, first of all, next. It is noteworthy that before the use of these connecting elements, a generalizing phrase is very often used, which prepares listeners for the fact that the speaker is going to enumerate certain facts. Such phrases include the following: There are two / three / four points, Here what I would do, etc.



Hesitation markers.

In the course of the study, in the corpus of examples, DMs were identified, which make up a small group, but their frequency in the speech of politicians is quite high. These particles are described in the dissertation of E.V. Ledyayeva, devoted to the analysis of discursive markers in the oral speech of speakers of the Yorkshire dialect of the English language. The author of the work characterizes DM look, listen, well as words expressing a call or a call to action. The same function of DM is seen in examples of political discourse.

Example #16: “Well, look, I understand your frustration and your cynicism...”
(Barack Obama, 2008)

The above example demonstrates the use of DM well and look, which not only sound like a call to pay attention to the statement, but also allow the speaker to pause to collect his thoughts. In this case, it is advisable to include these elements in the proposed classification and mark them as hesitation markers.

Comment markers

A special group of DM, the so-called "hedges", can also be attributed to the class of markers for expressing the relationship between statements or commenting. For the first time, George Lakoff⁶ mentions markers of this type. Later, this type of DM was analyzed in the mentioned work by Bruce Fraser. The scientist noted the evaluation functions inherent in these connecting elements. These DMs are referred to as units of indirect communication and are called “barriers”, intensifiers, de-intensifiers, quantifiers, “lexical delimiters”, etc. These DMs perform the function of expressing the restraint of the statement, the caution of the speaker in the comments. They reduce the degree of sharpness of statements, judgments.

Example #17: “It requires a different kind of leadership style to do it...”
(J.W. Bush, 2000)

Example #18: “I would just like to say that this debate in a way is a living tribute to Mel Carnahan...” (A. Gore, 2000)

Example #19: “He’s out there on television ads right now, unfortunately...”
(R. Santorum, 2012)

⁶ Lakoff G. Hedges: A Study in Meaning Criteria and the Logic of Fuzzy Concepts // Papers from the Eighth Regional Meeting of the Chicago Linguistics Society. Chicago: Chicago Linguistic Society, 1972. P. 183–228.

Example #20: “Well, there are a range of things that are probably going to have to be delayed”. (B. Obama, 2008)

It can be seen from the examples that DMs are used to soften the harshness of the statement, as well as to emphasize one's opinion, attitude to the situation of the utterance - regrets, hopes, doubts, etc. The following DMs should be included in this category: kind of, in a way, frankly, actually, probably, somehow, unfortunately, some, obviously, surely.

Masking markers

In this article, in addition to the classification known in the specialized literature, it is proposed to single out another important group of discursive markers that function in the selected material - markers of speech action masking. This type of markers combines elements of speech that are very important in the speech of a politician, as they play a big role in the methods of argumentation and manipulation of consciousness. Disguise markers allow a politician to express his suggestions or wishes, while hiding his true intention or attitude to the situation⁷. Using this technique, the speaker absolves himself of responsibility, letting the audience know that he is only expressing his hopes, promising to take some positive action in the future. For example:

Example #21: “I hope we’re going to be talking about tonight.”

(B. Obama, 2008)

Example #22: "And I believe I can." (J. W. Bush, 2000)

This category includes the following markers: I suggest, I hope, I believe, I'm afraid, I promise. Thus, the proposed classification of DM based on the material of the selected political discourse (political debates) is based on the classification of the American scientist B. Fraser and the analysis of the linguistic facts of the collected research corpus. In the course of the phonetic analysis of the sounding texts, three intonational types of DM design were identified depending on their location in the utterance. In political speech, connecting particles are most often used at the beginning (48%) and in the middle (49.5%) of a sentence. Only 2.5% of connecting elements are used at the end of phrases. The most common hesitation markers, enumerations, and the conjunction and are found in the initial of a sentence.

⁷ Ter-Minasova S.G. Language and cultural communication. M.: Slovo, 2000.

In the middle of the utterance, contrasting and complementary markers most often appear. The third group includes such DMs as and, though: they are used at the end of a statement, in a situation where the speaker is suddenly interrupted by another participant in the discussion. Discursive elements in the initial position are most often formed in an even nuclear tone (33%) and are accompanied by hesitation pauses, a fast tempo, reduced sound volume, and a narrow pronunciation range. In most cases, the DM is unstressed in preposition (25%). Discursive elements at the beginning of a sentence can be formed in low descending (16%) and high descending (16%) tones. The intonation of connecting elements located in the middle of a sentence is most often characterized by the absence of their separation into a separate syntagma (55%). DM of this type, as a rule, are delimited by a small pause from the previous syntagma and form a single intonational whole with the subsequent syntagma. Markers used at the end of an utterance most often stand in an unstressed position and do not form a separate syntagma.

The intonational design of connecting elements in speech depends on the modal-emotional attitude of the speaker, on his manner of communication and the very situation of the utterance, so here we can talk about the intonation variability of the design of DM in the phrase. However, the inhomogeneous organization of particles still makes it possible to single out some specific intonation patterns that characterize this type of lexical units that perform the function of coherence in the text. The successful outcome of a politician's election is influenced by many factors, such as: the use of administrative resources, the authority of a politician, his glorification of outstanding ideas, personal meetings with voters, a well-chosen PR company. However, the nature of a politician's speech in political debates, his political rhetoric, sometimes plays a leading role in a positive assessment of his political image.

CONCLUSION.

Political discourse, more than any other, is persuasion oriented. And, of course, as in any other type of oral communication, the use of DM as "linguistic markers" of political discourse plays a significant role in this. The task of a linguist is not only to describe the status quo of a particular language, or a particular type of discourse in a particular language, but also the existing processes of interaction between languages in the context of world globalization in many areas of society, including the prospects for the linguistic development of a new society. The role of language



in the life of society is reflected in the deep linguistic concept of the outstanding humanist of the 19th century, Wilhelm von Humboldt, about the identity of the "spirit of the people" and its language. In the 21st century, in the era of political cataclysms and conflicts, the socio-political and humanistic value of the language is increasingly increasing and goes beyond purely linguistic views.

References

1. Robin Lakoff. *The Language War*. 2001. Berkeley; Los Angeles: University of California Press, 2001.
2. Belchikov Yu.A. The role of SMI in the process of demokratizatsii russkogo literaturnogo yazyka // *Vestnik elektronnyx i pechatnyx SMI*. 2004. No. 13. URL: <http://www.ipk.ru/index.php?id=2100> (25.02.2013).
3. Babaeva R.I. *Neznamenatel'naya lexika v nemetskom obikhnodnom discurse (pragmatischeky aspekt): autoref. dis.... doc. Philol. science M.*, 2008. S. 13.
4. Fraser B. What Are Discourse Markers? // *Journal of Pragmatics*. 1999. No. 31. P. 931–952.
5. Bergman J. *The Use of Discourse Markers in Chat Room Conversation*. Lund: Department of English at Lund University, 2003.
6. Lakoff G. *Hedges: A Study in Meaning Criteria and the Logic of Fuzzy Concepts* // *Papers from the Eighth Regional Meeting of the Chicago Linguistics Society*. Chicago: Chicago Linguistic Society, 1972. P. 183–228.
7. Ter-Minasova S.G. *Language and cultural communication*. M.: Slovo, 2000.
8. Arizona Republican Presidential Debate (transcript). 22.02.2012. URL: <http://archives.cnn.com/TRANSCRIPTS/1202/22/se.05.html> (12.03.2012).
9. Arizona Republican Presidential Debate (video). 22.02.2012. URL: <http://www.youtube.com/watch?v=IoFfUg8YtC0> (12.03.2012).
10. The First McCain — Obama Presidential Debate (transcript). 26.09.2008. URL: <http://www.debates.org/index.php?page=2008-debate-transcript> (12.03.2012).
11. The First McCain — Obama Presidential Debate (video). 26.09.2008. URL: <http://www.youtube.com/watch?v=F-nNIEduEOw&feature=relmfu> (12.03.2012).

12. The Second McCain — Obama Presidential Debate (transcript). 07.10.2008. URL: <http://www.debates.org/index.php?page=october-7-2008-debate-transcrip> (12.03.2012).

13. The Second Obama — McCain Presidential debate (video). 07.10.2008. URL: <http://www.youtube.com/watch?v=F-nNIEduEOw&feature=relmfu> (12.03.2012).

14. The Third Bush — Gore Presidential Debate (transcript). 17.10.2000. URL: <http://www.debates.org/index.php?page=october-17-2000-debate-transcript> (12.03.2012).

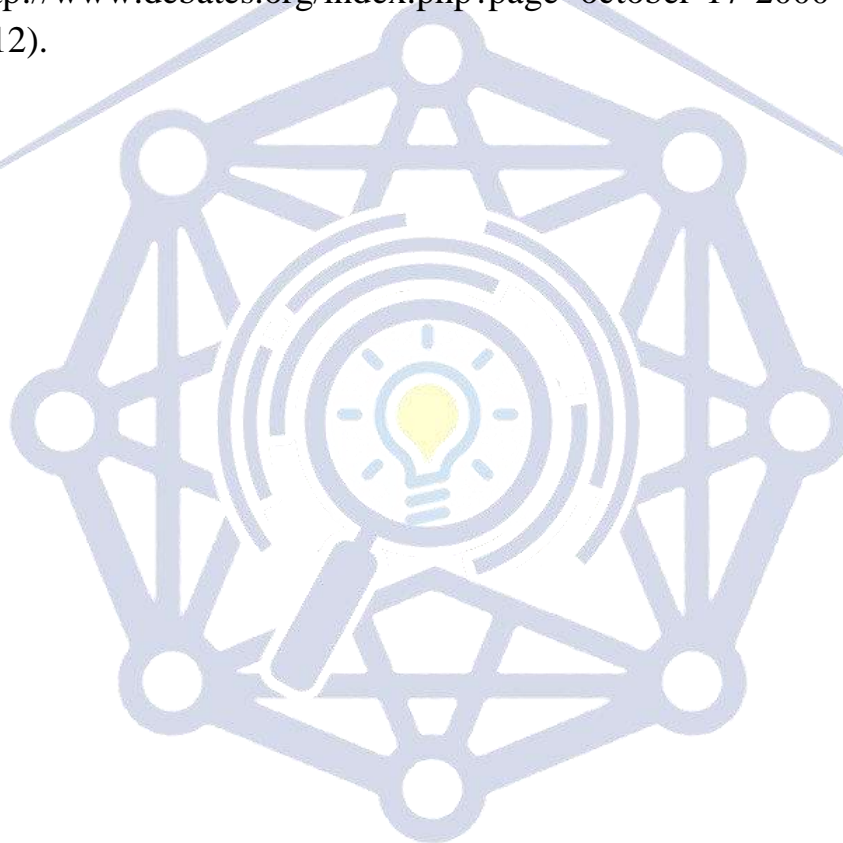

Research Science and Innovation House



NODAVLAT TA'LIM MUASSASALARINI MOLIYALASHTIRISH MANBALARI

Jaloliddin Salohiddinov

Qarshi muhandislik-iqtisodiyot instituti
“Moliya” kafedrasida o'qituvchisi

Mirasror Tirkashev

Qarshi muhandislik-iqtisodiyot instituti
Iqtisodiyot fakulteti talabasi

Annotatsiya: Ushu maqolada ta'lim muassasalarini moliyashtirish manbalarini o'rgandik va ulardan samarali foydalanish yo'llari va istiqbollarini to'g'risida fikr va mulohazalar yuritdik. Bugungi kunda jahondagi nufuzli oliy ta'lim muassasalari ilm-fanning yirik o'choqlari hisoblanishi hech kimga sir emas. Hozirda yangidan-yangi oliy o'quv yurtlari, dunyodagi yitakchi universitetlarning filiallari tashkil etilmoqda. Shu nuqtai nazardan xususiy oliy ta'lim muassasalaridagi moliyaviy holat tahlil qilingan va ta'lim muassasalarining daromadlari manbalarining barqarorligini ta'minlash yo'llari bo'yicha ilmiy taklif va amaliy tavsiyalar asoslab keltirilgan.

Tayanch so'zlar: ta'lim muassasalari, davlat-xususiy sherikchiligi, nodavlat ta'lim tashkilotlari, kontrakt, daromadlar, xarajatlar, respublika byudjeti, smeta, shtat birliklari, daromad bazalari, soliqlar, moliyaviy tahlil.

Respublikamizda yaqin yillardan buyon ta'lim tizimiga, xususan oliy ta'lim tizimiga juda keng imkoniyatlar berilmoqda. O'zbekiston Respublikasi Prezidenti Shavkat Mirziyoyevning Yoshlar kuniga bag'ishlangan tantanali marosimdagi ma'ruzasida “Mamlakatimizda yuqori bilim va malakaga ega bo'lgan, raqobatbardosh kadrlar tayrlash muqsadida oliygohlar soni 127 taga etkazildi, 26 ta xorijiy oliy ta'lim muassasasining filiallari ochildi. Shuningdek, keyingi 5 yilda oliy ta'limga qabul kvotasi 3 barobar oshirilib, joriy yilda 182 ming yoshlar uchun talaba bo'lish imkoniyati yaratildi. Bu umumiyqamrov 28 foizga etdi, deganidir. Vaholangki, 4 yil avval bu raqam atigi 9 foizni tashkil etardi. Davlat grantlari 21 dan 47 mingtaga ko'paytirilgani, ehtiyojmand oilalarga mansub 2 ming nafar qizlarga oily o'quv yurtlariga kirish uchun alohida grantlar

atjratilgani yoshlarimiz kelajagini ta'minlashga qaratilgan amaliy e'tiborimiz namunasidir"¹ deb ta'kidlashlari, oliy ta'lim tizimini rivojlantirishning strategik maqsadlari va ustuvor yo'nalishlarini yangi bosqichga olib chiqishga asos bo'ladi.

Hozirgi kunda davlatimizda islohotlar faqat iqtisodiyot sohasida emas, boshqa sohalarda ham olib borilmoqda, bu - avvalo, institutsional islohotlar bo'lib, ular eski markazlashtirilgan iqtisodiy tizimni yangi, erkin boshqaruv tizimiga o'tkazishni, uni rag'batlantiruvchi, hayotiy faoliyatga aylantirishni ta'minlaydi. Shu nuqtai nazarda ta'lim tizimida ham tub islohotlar amalga oshirilib kelinmoqda.

Ta'lim tizimini modernizatsiya qilishning muhim asoslari, jumladan, quyidagilar bo'ldi:

- respublikaning demokratik huquqiy davlat va ochiq fuqarolik jamiyat barpo etish yo'lida barqaror ilgarilashi;

- mamlakat iqtisodiyotida radikal o'zgarishlar amalga oshirilishi, respublika xo'jaligining xom ashyo ustun yo'nalishidan raqobatbardosh pirovard mahsulot ishlab chiqarishga izchil transformatsiyasini, mamlakat eksport salohiyati kengaytirilishi;

- davlat ijtimoiy siyosatida shaxs manfaatlari va ta'lim ustivorligini qaror toptirish;

Ta'lim tizimining samaradorligi uni moliyalashtirish bilan chambarchas bog'liqdir. Davlat ta'lim muassasalarini moliyalashtirish O'zbekiston Respublikasining respublika byudjetidan, Qoraqalpog'iston Respublikasi, viloyatlar va Toshkent shahar mahalliy byudjetlaridan, tumanlar va shaharlar byudjetlaridan, kadrlar buyurtmachilarining mablag'lari hisobidan, shuningdek byudjetdan tashqari mablag'lar hamda qonunchilikda taqiqlanmagan boshqa manbalar hisobidan amalga oshiriladi. Davlat ta'lim muassasalari ustavida belgilangan vazifalarga muvofiq pulli ta'lim xizmatlari va boshqa xizmatlar ko'rsatish, shuningdek tadbirkorlik faoliyati bilan shug'ullanish huquqiga ega.

Pulli ta'lim xizmatlarini ko'rsatish davlat ta'lim muassasalarining asosiy faoliyatiga to'sqinlik qilmasligi kerak. Davlat ta'lim muassasalarida qo'shimcha ta'lim xizmatlari ko'rsatganlik uchun haq undirish tartibi ular tomonidan mustaqil

¹ O'zbekiston Respublikasi Prezidenti Shavkat Mirziyoyevning Yoshlar kuniga bag'ishlangan tantanali marosimdagi maruzasi//<https://president.uz/uz/lists/view/4463>



ravishda belgilanadi. Davlat ta'lim muassasalari pulli ta'lim xizmatlari va boshqa xizmatlar ko'rsatish hamda tadbirkorlik faoliyati bilan shug'ullanish hisobidan olingan pul mablag'larini mustaqil ravishda tasarruf etishga haqli.

Ta'lim tashkilotlarini moliyalashtirishning qo'shimcha manbalari quyidagilardan iborat:

shartnomalar asosida, shu jumladan chet ellik jismoniy yoki yuridik shaxslar bilan tuzilgan shartnomalar asosida kadrlarni tayyorlash, qayta tayyorlash va ularning malakasini oshirish hisobidan tushgan mablag'lar;

jismoniy va yuridik shaxslarning buyurtmalari asosida ilmiy-tadqiqot, o'quv-uslubiy va qonunda taqiqlanmagan boshqa ishlarni bajarish hisobidan tushgan mablag'lar;

ta'lim tashkilotlari tomonidan ishlab chiqilgan mahsulotni, bajarilgan ishlarni va ko'rsatilgan xizmatlarni realizatsiya qilishdan olingan daromadlar;

binolar, inshootlar va asbob-uskunalarni ijaraga berish hisobidan tushgan mablag'lar;

ta'lim tashkilotlarining bo'sh turgan pul mablag'larini bank muassasalariga depozitlarga joylashtirish hisobidan olingan pul mablag'lari (foizlar);

davlat va xo'jalik boshqaruvi organlari, shuningdek mahalliy davlat hokimiyati organlari tomonidan ajratiladigan mablag'lar;

bank kreditlari va ssudalari;

jismoniy va yuridik shaxslarning xayriya mablag'lari.

Yuqoridagilardan kelib chiqqan holda, bugungi kunda ta'lim tizimini moliyalashtirish manbalarini quyidagicha tizimlashtirish mumkin.

Research Science and Innovation House

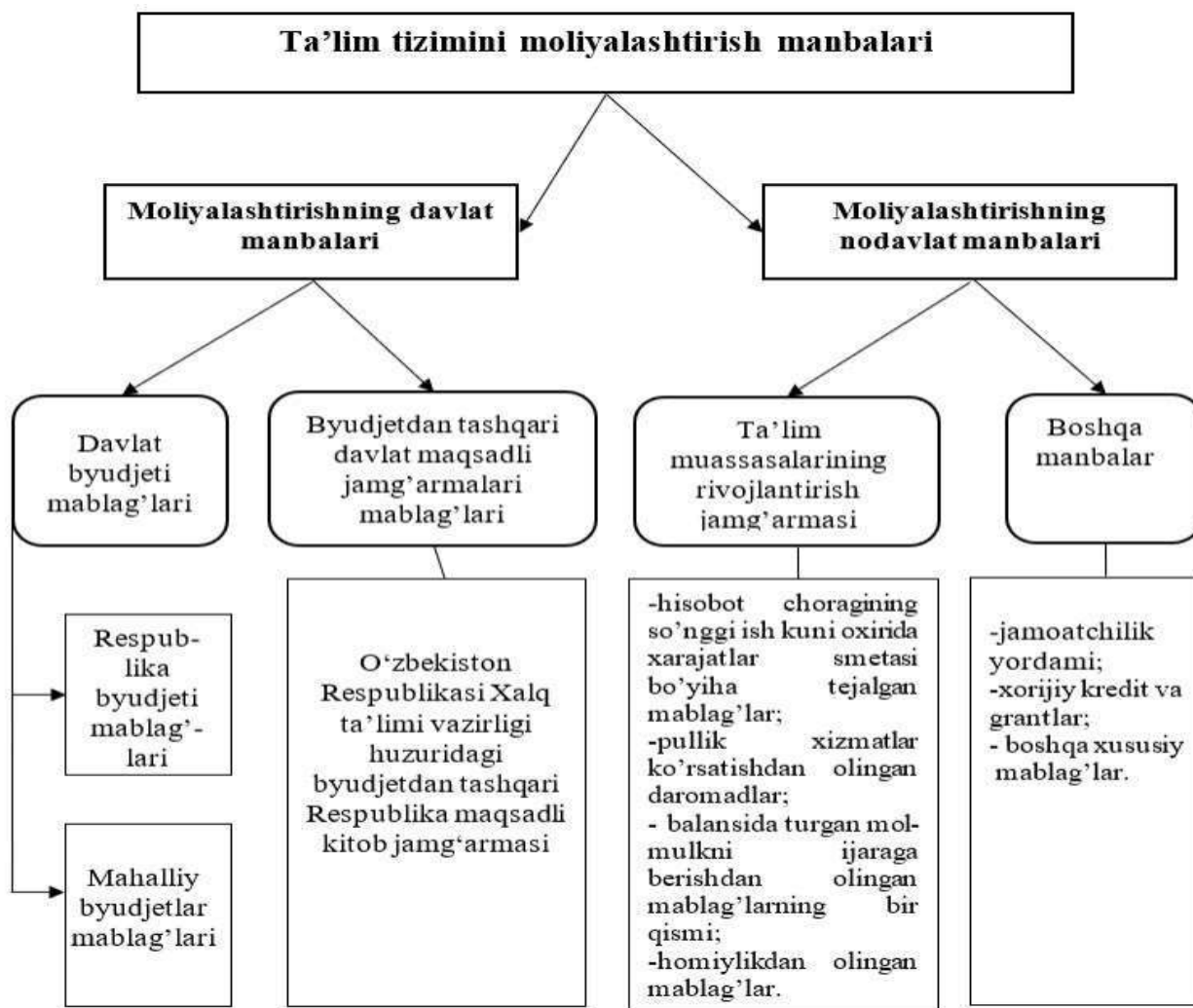

1-rasm. Ta'lim tizimini moliyalashtirish manbalari²

O'zbekiston Respublikasi Prezidentining “O'zbekiston Respublikasi xalq ta'limi tizimini 2030- yilgacha rivojlantirish kontsepsiyasini tasdiqlash to'g'risida”gi Farmonida³ O'zbekiston Respublikasining 2030 - yilga kelib PISA (The Programme for International Student Assessment) Xalqaro miqyosda o'quvchilarni baholash dasturi reytingi bo'yicha jahonning birinchi 30 ta ilg'or mamlakati qatoriga kirishiga erishish, xalq ta'limi muassasalarining moddiy-texnika bazasini mustahkamlash va byudjetdan mablag' bilan ta'minlashning

² www.openscience.uz / ISSN 2181-0842



samaradorligini oshirish; davlat-xususiy sheriklikni rivojlantirish hisobiga davlat ta'lim tizimida raqobat muhitini kengaytirish; xalq ta'limi tizimida faoliyat ko'rsatishning jozibadorligini oshirish maqsadida umumiy o'rta ta'lim muassasalari xodimlarining mehnatiga haq to'lash, moddiy rag'batlantirish va ijtimoiy himoya qilish darajasini bosqichma-bosqich oshirib borish kabi vazifalar ko'zda tutilgan.

Ta'lim tizimining moliyalashtirish mexanizmining muhim elementi bo'lib moliyalashtirish manbalari hisoblanadi. Bugungi kunda jahon amaliyotida ta'lim muassasalarini moliyalashtirishda 2 ta manbadan foydalaniladi:

- byudjet mablag'lari;
- byudjetdan tashqari mablag'lar.

Davlat byudjeti xarajatlari tarkibida ta'lim xarajatlari eng katta ulushga ega bo'lib, 2017-yilda ijtimoiy soha xarajatlarining 58,7 foizini tashkil etgan bo'lsa, 2023-yilda 44,4 foizni tashkil etishi rejalashtirilgan. Davlat byudjeti jami xarajatlari tarkibidagi ulushi esa mos ravishda 2017-yilda 32,4 va 2021-yilda 20,9 foizni tashkil etgan holda, 2023-yilda 21,7 foizni tashkil etishi rejalashtirilgan. Mamlakatimizda ta'lim tizimini byudjetdan moliyalashtirish hajmi 2023-yilda 2017-yilga qaraganda 2,5 barobarga ortishi rejalashtirilayotganligiga qaramay, uning jami byudjet xarajatlari tarkibidagi ulushi qariyb 11,7 foizga kamaygan. Buning asosiy sabablaridan biri sifatida so'nggi yillarda mamlakatimizda davlat-xususiy sheriklik asosidagi hamda xususiy ta'lim muassasalarining ko'payganligi e'tirof etish mumkin.

Shuningdek, so'nggi yillarda butun dunyo bo'ylab o'zining ham iqtisodiy, ham ijtimoiy zararini ko'rsatayotgan pandemiya tufayli ko'plab davlatlarning asosiy xarajatlari sog'liqni saqlash sohasiga sarflanmoqda. Bunday holatni mamlakatimizda ham yuzaga kelishi hamda davlat byudjeti tarkibida davlat qarzlari qaytarish bo'yicha xarajatlarning ham ortishi davlat byudjeti xarajatlari tarkibida ta'lim xarajatlarining ulushini past darajada qolishiga sabab bo'lmoqda.

Moliyaviy mustaqillik berilgandan keyin bir qancha oliy ta'lim muassasalari yaxshigina daromad bilan yilni yakunlagan bo'lsa, ba'zi oliy ta'lim muassasalari haqida bunday deya olmaymiz.



2023-yilni eng katta daromad bilan yakunlagan oliygoh – Toshkent davlat iqtisodiyot universiteti. Daromadlar va xarajatlar o‘rtasidagi eng katta salbiy farq Samarqand davlat universitetida kuzatilgan.

Oliy ta’lim, fan va innovatsiyalar vazirligi respublikadagi 69 ta davlat oliygohining 2023-yildagi daromatlari va xarajatlari haqida ma’lumotni ochiqdadi.

Qayd etilishicha, hisobotda keltirilgan davlat OTMlarining o‘tgan yildagi umumiy daromadi – 8 trln 770 mlrd 728 mln so‘mni, xarajatlari esa 8 trln 102 mlrd 825 mln so‘mni tashkil etgan.

OTM daromatlari quyidagilardan shakllangan:

- budjetdan moliyalashtirilgan mablag‘lar (umumiy daromadlarning 25 foiz);
- to‘lov-kontrakt asosida o‘qitish uchun tushgan tushumlar (71,6 foiz);
- rivojlantirish mablag‘lari bo‘yicha daromadlar (3,4 foiz).

Respublika kesimida eng ko‘p umumiy daromadlar O‘zbekiston Milliy universiteti (435 mlrd so‘m) Nizomiy nomidagi Toshkent davlat pedagogika universiteti (371 mlrd so‘m), Farg‘ona davlat universiteti (368 mlrd so‘m) Urganch davlat universiteti (365 mlrd so‘m) va Samarqand davlat universitetida (351 mlrd so‘m) shakllantirilgan.

Xulosa: O‘zbekistonda ham shu kabi rejalar o‘zini qanchalik oqlashini vaqt davomida ko‘rib boramiz. Mexanizm to‘g‘ri yo‘lga qo‘yilib, moliyaviy mustaqil OTMlar oliy ta’limni sifat jihatdan yangi bosqichga ko‘tarishiga umid qilib qolamiz. O‘zbekiston Respublikasi boshqa mamlakatlarga qiyosan olganda inson taraqqiyoti ko‘rsatkichlari borasida ham yaxshi o‘rinlarda turadi. Respublikada Yalpi milliy mahsulotning taxminan 10 % ga yaqini, davlat budjetining esa 35% atrofidagi moliyaviy mablag‘lari ta’lim tizimiga yo‘naltirganligi quvonarli hol. Ammo ta’limga sarf-harajatlar o‘sishi nafaqat budjetdan moliyaviy mablag‘larni ko‘paytirish, qolaversa shakllanish mexanizmi yetarlicha tadqiq etilmagan budjetdan tashqari yangi manbalar bilan ham ta’minlandi. Ilgari moliyaviy ta’minlash mexanizmi ta’lim muassasalari ehtiyojlariga mablag‘lar ajratish qat’iy reglamentlangan tartibiga asoslangan edi. Hozir esa oliy o‘quv yurtlariga moliyaviy-xo‘jalik mustaqilligini berishni nazarda tutuvchi moliyaviy ta’minlash aralash modeli borgan sayin keng tarqalmoqda. Moliyaviy mablag‘ bilan ta’minlash hozirgi tizimi ta’lim xizmatlari bozori va mehnat bozorini inobatga olgan holda tashkil etilgan.



Foydalanilgan adabiyotlar:

1. J.U.Salokhiddinov Prospects for the development of digitized financial services in commercial banks journal of ethics and governance 03 Issue: 10 / Oct - 2023 ISSN: 2181-2616
2. J.U.Salokhiddinov N.M.Murtazoyev prospects for attracting investments and improving Journal of Advanced Research and Stability efficiency Issue: 10 | Oct - 2023 ISSN: 2181-2608
3. Ruziev, Z. I. (2022). The Role of Taxes in the Formation of State Budget Revenues. European International Journal of Multidisciplinary Research and Management Studies, 2(09), 58-65.
4. Ruziev, Z. I., Kadirov, L. K., Ostonova, M. E., Baratov, B. S., & Ortiq, S. (2020). The role of income tax individuals in replenishing state budget revenues. Journal of Advanced Research in Dynamical and Control Systems, 12(7 Special Issue), 2033-2037.
5. Murtazayev, N. R., & Saloxiddinov, J. U. (2023). INVESTITSIYALARNI JALB QILISH VA SAMARADORLIGINI OSHIRISH ISTIQBOLLARI. BARQARORLIK VA YETAKCHI TADQIQOTLAR ONLAYN ILMIIY JURNALI, 3(10), 56-60.
6. Egamberdiyev Muradulla Farhad ugli, Salokhiddinov Jaloliddin Ulugbek ugli 2024 For the Research Paper Title “IMPACT OF LOCAL BUDGET REVENUES ON SOCIO-ECONOMIC DEVELOPMENT OF TERRITORIES” Volume04 Issue05 ISSN 2750-8587 SJIF20247.853 ArticleLink:<https://eipublication.com/index.php/eijmrrms/article/view/1785> Pages29-32.
7. MY Tirkashev, «THE ROLE OF SMALL SCALE BUSINESS IN THE DEVELOPMENT OF MARKET ECONOMY», МОЯ ПРОФЕССИОНАЛЬНАЯ КАРЬЕРА Учредители: Общество с ограниченной ответственностью” Моя профессиональная карьера”, 34, 2022, 97-102 с.;
8. M Yu Tirkashev, NB Eshtemirov, «FACTORS OF EFFECTIVE USE OF MECHANISMS TO IMPROVE FINANCIAL CONTROL», 2022, Вестник магистратуры, 3-2 (126), 111-112 с.;
9. Kh.Q.Raufov Analysis of the Development of The Digital Economy in Our Country. International Journal of Scientific Trends- ISSN2980-4299 ISSN(print) 2980-4329, Volume: 2, Issue 12 December - 2023

**TECHNOLOGY AND INNOVATION IN FINANCIAL SERVICES:
INVESTIGATE THE ADOPTION OF FINTECH SOLUTIONS AND THEIR
IMPACT ON ACCESSIBILITY, EFFICIENCY, AND SECURITY IN
UZBEKISTAN'S FINANCIAL MARKETS**

Jo‘rayev Og‘abek,

a student of the MT-93 group at Tashkent State University of Economics,

ogabekjorayev081@gmail.com

Abstract: The advent of technology has revolutionized the financial services sector, transforming the way financial institutions operate, interact with customers, and provide services. The fusion of technology and innovation in financial services has given birth to a plethora of innovative products, services, and business models that have disrupted the traditional financial landscape. This article explores the impact of technology and innovation on the financial services sector, highlighting the benefits, challenges, and future prospects.

Keywords: science and technology, financial markets, efficiency, security processes

Introduction: What is this new technology and what is it doing to the financial sector of our economy? This is the subject of the following analysis. Into what is this technology diffusing? The primary focus is on the technology and the financial services industry. Regulatory, competitive, fiscal, monetary, public policy interface, accounting information system, and related subjects are only briefly examined. Even within the financial industry, the focus is on commercial banking. However, the new technology screens for loan credit worthiness and decision/front-end activities are similar to those performed by other financial intermediaries and many firms (retail and service) maintain accounting information systems. These activities might employ similar demand (pull) or supply (push/range) technology. Discussing the financial services industry will then provide a backdrop for examination of related industries as well as techniques and concepts that may be employed in applied research. In fact, banking has developed many of the techniques and concepts that are now diffusing throughout this market. What banking was yesterday, other



financial intermediaries and firms are developing today and attempting to implement or insert in their control or decision-making processes.

Computer-based technology has been rapidly diffusing into the financial services industry during the past two decades. Developments in speed, capacity, reliability, and cost of computer equipment have opened new vistas for financial institutions. Coupled with this, knowledge as to how to use this new information technology and what it can do for the financial institution has also advanced. Interdependence between the computer and financial systems industries is being enhanced as both industries push back barriers. Modern computer and communication technology is viewed as greatly enhancing the productivity of financial intermediation and other financial decision-making processes. It results in new products, new services, and more competitive firms. Management of financial institutions has responded with substantial spending for computer capital, particularly during the past seven or eight years. Yet it is also the capital budget that plays a pivotal role.

Significance of Technology in Finance

Does it matter if we demand technological innovation in these areas or its supply? In general, it matters vitally for growth and thus for the viability of redistributive regimes. Given that these existing services are of such fundamental significance, why should we innovate in others, or push the technologies to new generic frontiers that might actually reduce the sovereignty gains offered by these inframarginal technologies?

Sovereign infrastructure concerns are important in considering changes in the latter. For much of history, the most important "inframarginal" issues relevant to finance have been those dealing with sovereign concerns. Saving to buffer desired consumption against transitory shocks has been the most widespread financial service. A number of technologies have been created to improve the performance of bringing them to consumers. The existence of money as a store of value is a significant reason for both these infrastructures. In a sense, the flow of money is a representation of many impositions of a positive nominal interest rate on short-term government assets.

One of the most significant impacts of technology on financial services has been the emergence of digital channels for customer engagement. Online banking, mobile banking apps, and digital wallets have enabled customers to access financial



services from the comfort of their own homes, 24/7. This shift towards digital channels has not only enhanced customer convenience but also reduced operational costs for financial institutions. According to a report by the Federal Reserve, digital channels are reducing branch and ATM usage, resulting in cost savings of around 15% to 20% for banks.

Moreover, technology has enabled financial institutions to offer personalized services to customers. The use of artificial intelligence (AI), machine learning (ML), and data analytics has enabled financial institutions to analyze customer behavior, preferences, and needs, providing tailored financial products and services. For instance, AI-powered chatbots are being used to provide 24/7 customer support, while ML algorithms are being used to detect fraudulent transactions. The use of data analytics has also enabled financial institutions to identify new business opportunities, improve risk management, and optimize resource allocation.

Fintech companies have been at the forefront of innovation in financial services, leveraging technology to provide innovative products and services that were previously unavailable. Peer-to-peer lending platforms, digital payment systems, and robo-advisory services are just a few examples of the innovative solutions that fintech companies have brought to the market. These innovations have not only disrupted traditional banking models but also provided access to financial services for underserved populations.

However, the integration of technology and innovation in financial services also poses significant challenges. Cybersecurity threats, data privacy concerns, and regulatory hurdles are just a few of the risks associated with the increased use of technology in financial services. The escalation of cyber-attacks on financial institutions has resulted in the loss of sensitive customer data, financial losses, and reputational damage. The Cambridge Analytica scandal, which involved the unauthorized use of Facebook user data, highlights the importance of data privacy in the digital age.

Furthermore, the rapid pace of innovation in financial services has created regulatory challenges. Existing regulatory frameworks are often inadequate to address the risks and opportunities posed by fintech companies. The lack of clarity around regulations has created uncertainty, making it challenging for fintech companies to navigate the regulatory landscape. The European Union's Second



Payment Services Directive (PSD2) is an example of regulatory efforts aimed at promoting innovation while ensuring consumer protection and financial stability.

Despite the challenges, the future prospects for technology and innovation in financial services are promising. The use of blockchain technology, for example, has the potential to transform the way financial transactions are recorded, verified, and settled. The use of blockchain technology can increase transparency, reduce costs, and enhance security in financial transactions. The development of central bank digital currencies (CBDCs) is another area of innovation that has the potential to revolutionize the financial system.

The adoption of fintech solutions has been phenomenal, with an estimated 96% of fintech startups experiencing significant growth between 2015 and 2020 (KPMG, 2020). This growth can be attributed to the increasing demand for convenient, secure, and affordable financial services. Fintech solutions have filled a critical gap in the market by providing innovative products and services that cater to the needs of the underserved and unbanked populations.

One of the most significant impacts of fintech solutions has been the increase in financial inclusion. Traditionally, access to financial services was limited to those with a physical presence, identity documents, and a stable income. Fintech solutions have eliminated these barriers, enabling individuals to access financial services remotely, using digital platforms and mobile devices. For instance, mobile payment systems, such as M-Pesa in Kenya and Tanzania, have enabled millions of people to access financial services, including money transfers, loan applications, and savings accounts (GSMA, 2020).

Another significant impact of fintech solutions has been the reduction in transaction costs. Traditional banking systems are often characterized by high transaction fees, which can be prohibitively expensive for low-income individuals and small businesses. Fintech solutions, such as digital wallets and cryptocurrencies, have significantly reduced transaction costs, making financial services more affordable and accessible (BIS, 2019). For example, the cost of sending remittances has decreased by up to 70% with the advent of digital payment platforms (World Bank, 2020).

In addition to increasing financial inclusion and reducing transaction costs, fintech solutions have also improved the accessibility of financial services. Digital platforms have enabled individuals to access financial services 24/7, eliminating the



need for physical branch visits and lengthy application processes. Fintech solutions have also enabled real-time settlements, reducing the time it takes to complete financial transactions (BIS, 2019).

Despite the numerous benefits of fintech solutions, there are several challenges that need to be addressed. One of the primary concerns is the lack of regulatory clarity, which has led to concerns about data privacy, cybersecurity, and compliance (FSB, 2020). Furthermore, the lack of standardization in fintech solutions has led to interoperability issues, making it difficult for different systems to communicate with each other (IMF, 2020).

Another challenge is the digital divide, which refers to the unequal distribution of digital literacy and access to digital technologies (OECD, 2019). Fintech solutions require a certain level of digital literacy, which can be a barrier to adoption in low-income and rural areas. Moreover, the reliance on technology can exacerbate existing social and economic inequalities, particularly in regions with limited digital infrastructure.

To overcome these challenges, regulators and policymakers must work together to create a conducive environment for fintech innovation. This can be achieved through the development of clear regulatory frameworks, standards, and guidelines that ensure consumer protection, data privacy, and cybersecurity. Furthermore, investments in digital infrastructure, education, and awareness programs can help bridge the digital divide and promote financial literacy.

Conclusion.

In conclusion, the fusion of technology and innovation has transformed the financial services sector, enabling customers to access financial services in ways that were previously unimaginable. While there are challenges associated with the increased use of technology in financial services, the benefits of innovation, including enhanced customer convenience, improved efficiency, and increased accessibility, far outweigh the costs. As the financial services sector continues to evolve, it is essential for financial institutions, fintech companies, and regulatory bodies to work together to harness the potential of technology and innovation to create a more inclusive, efficient, and sustainable financial system.

In the words of Christine Lagarde, President of the European Central Bank, "The future of finance will be shaped by the interplay between technology,



innovation, and regulation." As we move forward, it is essential to strike a balance between promoting innovation and ensuring financial stability, consumer protection, and data privacy. By doing so, we can unlock the full potential of technology and innovation in financial services, creating a brighter future for generations to come.

References:

1. BIS (2019). Fintech and the future of financial intermediation. Bank for International Settlements.
2. FSB (2020). FinTech and financial stability. Financial Stability Board.
3. GSMA (2020). The mobile economy 2020. GSM Association.
4. IMF (2020). Fintech and financial stability. International Monetary Fund.
5. KPMG (2020). Fintech industry report 2020. KPMG International.
6. OECD (2019). Bridging the digital divide. Organisation for Economic Co-operation and Development.
7. World Bank (2020). Remittance prices worldwide. World Bank Group.



Research Science and Innovation House



Xalqaro huquqda sanksiyalarning turlari va shakllari.

**O‘zbekiston Respublikasi Adliya vazirligi,
Toshkent davlat yuridik universiteti,
Mehnat huquqi yo‘nalishi magistranti
Hakimov Sherzod +998915631971
sherzodhakimov71@icloud.com**

Annotatsiya

Ushbu maqola xalqaro huquqda sanksiyalarning turli shakllarini o‘rganishga bag‘ishlangan. Sanksiyalar, odatda, xalqaro tinchlik va xavfsizlikni saqlash, inson huquqlarini himoya qilish yoki tajovuzkor davlatlarni jazolash maqsadida qo‘llaniladi. Maqolada iqtisodiy sanksiyalar, savdo sanksiyalari, moliyaviy sanksiyalar, diplomatik sanksiyalar va harbiy sanksiyalar kabi turlar ko‘rib chiqiladi. Har bir sanksiya turi amaliy misollar bilan tahlil qilinadi va ularning samaradorligi va xalqaro huquqqa muvofiqligi muhokama qilinadi. Maqola sanksiyalarning global siyosiy va iqtisodiy munosabatlarga ta‘sirini ham tahlil qiladi.

Kalit so‘zlar:

Sanksiya, Xavfsizlik Kengashi, Xavfsizlik, Inson Huquqlari, Rezolyutsiya, Diplomatik sanksiyalar, Iqtisodiy sanksiyalar, Harbiy sanksiyalar.

Kirish

Sanksiyalar xalqaro tinchlik va xavfsizlikni saqlash yoki buzish uchun muhim va juda kuchli vositalardan biri hisoblanadi. 1980-yilgacha BMT tomonidan ikki marta iqtisodiy sanksiya qo‘yilgan. Fuqarolar urushi tugagandan so‘ng BMT funksiyalari qayta ko‘rib chiqildi va Xavfsizlik Kengashi ko‘proq sanksiyalar qo‘llashni boshladi. Misol uchun, 1990-yildagi Iroqning Quvaytni bosib olishiga aloqador bo‘lgan sanksiyalar. 1990-yillar sanksiyalar 10 yilligi deb nomlandi bu sanksiyalarning asosiy qismi BMT sanksiyalari deb atalgan.

Keyinchalik BMT doirasida bo‘lmagan sanksiyalar soni ham ko‘paya boshladi. AQSH o‘z sanksiyalarni Kuba va boshqa yerlarda saqlashda davom etayotganda, Afrika mintaqaviy tashkilotlari, Afrika Ittifoqi va Yevropa Ittifoqiga o‘xshagan hududiy tashkilotlar Xavfsizlik Kengashi mandatiga aloqador bo‘lmagan sanksiya choralarini qo‘llashda asosiy rol o‘ynovchilar bo‘lishni boshladi: misol uchun,

avtanom va bir tomonlama sanksiyalar. Bu avtanom sanksiyalarning ba'zilar BMT sanksiyalari kabi bir xil maqsadda qo'yilgan edi.

1990-yil Iroqqa qo'yilgan sanksiyalar inson huquqlariga nisbatan salbiy oqibatlariga sabab bo'ladi. Natijada sanksiyalarni qayta ko'rib chiqish boshlandi va ularni ko'proq tasirli va inson huquqlari uchun kamroq salbiy oqibatlariga sabab bo'ladigan darajada qayta rivojlantirish asosiy maqsad bo'lib xizmat qildi¹. Sanksiya choralari aniq bir darajada takomillashtirildi. Yuqoridagilarga misol tariqasida 2008-2010-yillardagi Eron siyosatini o'zgartirish va uni atom bombasidan foydalanmaslik to'g'risidagi shartnomaga qo'shilishga undash uchun BMT va BMTga aloqador bo'lmagan boshqa tashkilotlar tomonidan qo'yilgan sanksiya choralarni ko'rsata olamiz.

Sanksiyalarning qonuniy yoki qonuniy emasligi masalasi xalqaro hamjamiyat doirasida muhokama qilina boshladi, chunki sanksiya choralari noqonuniy harakatlarni ham o'z ichiga olar edi.

Asosiy qism.

Sanksiyalar – huquqbuzar davlatga nisbatan ko'riladigan chora. U xalqaro tashkilotlar (universal va mintaqaviy), bir guruh davlatlar yoki alohida davlat tomonidan qo'llanishi mumkin. Sanksiyalarning hajmi va turlari jinoyatning og'irlik darajasiga bog'liq. Masalan, agressor davlatga nisbatan quyidagi majburlov choralari qo'llanishi mumkin: suverenitetini vaqtincha cheklab qo'yish; hududining bir qismini ajratib olish; urushdan keyingi okkupatsiya (harbiy kuchlardan mahrum qilish) va qurolli kuchlar tarkibini qisqartirish yoki ularga ega bo'lishni taqiqlash; agressor davlatning tinchlik va insoniyatga qarshi harbiy jinoyat sodir etganlikda aybdor jismoniy shaxslarni odil sudlovga tortish bo'yicha yurisdiksiyasini cheklab qo'yish va boshqalar. Sanksiya so'zi Stricto sensu so'zidan olingan bo'lib, huquqqa ega bo'lgan organ tomonidan xalqaro huquq subyektlarining xalqaro huquqni buzganligi uchun amalga oshiriladigan majburlovchi chora hisoblanadi. Huquqqa ega bo'lgan organ huquqiy sistema orqali boshqariladigan jamiyat nomidan ish olib borishga haqli.

Sanksiyalarni huquq nazaryasiga ko'ra taxlil qilamiz, qonunga yoki qoidalar bo'ysunmaslik oqibatida qo'llaniladigan jazolar yoki boshqa majburlash

¹ Hufbauer, Gary Clyde, Jeffrey J. Schott and Kimberly Ann Elliott, *Economic Sanctions Reconsidered: History and Current Policy*. Washington, DC: Institute for International Economics, 1990 (second edition). p. 2.



vositalaridir. Jinoyat huquqida jazo choralari sifatida qamoq yoki o‘lim jazosi, axloq tuzatish ishlari yoki og‘ir jarimalar kabi jiddiy jazo shaklida bo‘lishi mumkin. Fuqarolik huquqida esa sanksiyalar odatda da‘vo ishtirokchisiga yoki ularning advokatiga nisbatan ish yuritish qoidalarini buzganlik yoki sud jarayonini suiste‘mol qilganlik uchun undiriladigan jarimalar hisoblanadi.

Garchi xalqaro sanksiyalar tushunchasining asosi yuqoridagi nazariyadan chetga chiqmasada, kengroq ma‘no va mazmun kasb etadi. Xususan, xalqaro sanksiyalar bu - davlatlar, ko‘p tomonlama yoki mintaqaviy tashkilotlarning davlatlar yoki tashkilotlarga milliy xavfsizlik manfaatlarini yoki xalqaro huquqni himoya qilish, xalqaro tinchlik va xavfsizlikka tahdidlardan himoya qilish uchun diplomatik sa‘yharakatlarining bir qismi bo‘lgan siyosiy va iqtisodiy qarorlardir. Demak, xalqaro hamjamiyat u yoki bu davlat yoki rejim inson huquqlarini buzayotgan, urush olib borayotgan yoki xalqaro tinchlik va xavfsizlikni xavf ostiga qo‘ygan hollarda, mamlakat yoki rejimning xatti-harakatlarini o‘zgartirish uchun sanksiyalardan foydalanishi mumkin bo‘ladi. Bir so‘z bilan aytganda bugungi kunda xalqaro sanksiyalar davlatlar o‘rtasida kelishuv va urush o‘rtasida turadi, ya‘nikim diplomatik kelishuv befoyda bo‘lgan taqdirda, ammo harbiy javob qaytarish ham o‘z o‘rnida noo‘rin yoki imkonsiz bo‘lgan vaziyatda, ko‘pincha uchinchi yo‘l sifatida sanksiyalar maydonga keladi.

Sanksiyalar qo‘rqitadigan yoki adolatsiz choralarni o‘z ichiga olmaydi, aksinch ular qonuniy choralardan iborat. BMT Xavfsizlik Kengashi odatda sanksiyalarni tinchlikka xavf, tinchlikning buzilishi yoki agressiyaga qarshi qo‘llaydi. Alohida shaxs yoki huquqqa ega bo‘lgan organ qaroriga aloqador bo‘lmagan davlatlar guruhi tomonidan qo‘llanilgan sanksiyalar sanksiyalarning qat’iy tarifiga kirmaydi.

Yuqorida sanksiya tushunchasi nima ekanligi va kimlar tomonidan qo‘llanilishi haqida umumiy ma‘lumotga ega bo‘ldik. Endi esa sanksiya turlari va shakllarini tahlil qilamiz.

Davr rivojlanganligi sari sanksiyalarni ham turlari ko‘payib bordi. Hozirgi payta sanksiyalarning bir qator turlarini uchratishimiz mumkin. Ularga quyidagilarni misol qilib keltira olamiz:

- Iqtisodiy sanksiyalar-davlatlar bilan sanvdo aloqalarining tugatilishi
- Diplomatik sanksiyala-davlatlar bilan diplomatik aloqalarning to‘xtatilishi yoki elchilarni chaqirib olish.



- Harbiy sanksiyalar - qurol embargosi (qurollarni, himoya kiyimlarini, harbiy transport vositalarini va boshqalarni taqiqlash), masalan, raketalar yoki atom qurollarini ishlab chiqish uchun zarur bo'lgan uskunalarni yetkazib bermaslik; qurollanish dasturlarida ishlatilishi mumkin bo'lgan nozik tovarlar, dasturiy ta'minot va texnologiyalar uchun qo'shimcha ruxsatnomalar bermaslik²;

- Sport sanksiyalari - bir mamlakat xalqi va jamoalarining xalqaro musobaqalarda ishtirok etishiga to'sqinlik qilish;

- Atrof-muhitga oid sanksiyalar - atrof-muhitga oid sanksiyalar boshqa sanksiya turlari kabi iqtisodiy va siyosiy masalalarni o'z ichiga oladi. Atrof-muhitga oid sanksiyalar va qonunlar nisbatan yangi bo'lsa-da, atrof-muhit muammolari bo'yicha so'nggi tashvishlar odamlar va hukumatlarni muammolarni hal qilishda faol hamkorlik qilishga undamoqda

Yuqorida sanalganlardan tashqari quyda keltirilgan sanksiyalarni keltirib o'tish mumkin:

- muayyan shaxslar/kompaniyalar uchun kreditlar bo'yicha cheklovlar;
- ayrim shaxslar/kompaniyalarning, hattoki davlatlarning aktivlarini muzlatish;
- ba'zi odamlar uchun sayohat va viza cheklovlari (vizani taqiqlash)

Sanksiyalarning eng tasirli va keng miqyosda qo'llaniladigan turi hisoblangan iqtisodiy sanksiyalar to'g'risida chuqurroq malumot bersak. Iqtisodiy sanksiyalar savdo to'siqlari, tariflar va moliyaviy o'tkazmalarning cheklanishi shaklida yuzaga chiqadi³.

Iqtisodiy sanksiyalar faqatgina iqtisodiy munosabatlar uchungina qo'yilib qolmay, balki ular xalqaro xamjamiyat o'rtasida siyosiy, iqtisodiy va ijtimoiy muammolar kelib chiqqan holatlarda qo'yilishi ham mumkin. Iqtisodiy sanksiyalar xalqaro va ichki munosabatlardagi maqsadlarga erishish uchun keng qo'llaniladi.

Iqtisodiy sanksiyalarning tasirliligi masalasi juda munozarali hisoblanadi. 1990-yildan boshlab BMT Xavfsizlik Kengashi iqtisodiy sanksiyalarni

² Elliott, K A.(1998). "The Sanction Glass: Half Full or Completely Empty?" *Intenational Security*, p 50-65

³ Caruso, R. (2003). *Th impact of International Economic Sanctions on Trade: Empirical Analysis.*Peace Economic,Peace Science, and Public Policy. p 14



ko'plab tashkilotlar va shaxslarga qo'yishni boshladi, lekin dastlabki o'n yilliklarda embargolar juda keng tarqalgan edi⁴.

Embargolar ham iqtisodiy sanksiyalar kabi bir xil hisoblanadi. Ammo ular juda qattiq choralarni o'z ichiga oladi(embargo so'zi ispan tilidan olingan bo'lib mavhum degan manoni bildiradi ular asosan savdodagi savdo to'siqlari ma'nosini bildiradi, lug'aviy manosiga keladigan bo'lsan uzoq degan manoga ega hisoblanadi. Embargolar asosan davlatlar, bir guruh davlatlar bilan iqtisodiy aloqalarni butunlay yoki qisman uzushni anglatadi va juda kuchli bo'lgan diplomatik choralarni o'z ichiga oladi. Embargolar asosan qonuniy bo'lgan savdo uchun to'siqlarni o'z ichiga oladi va urush belgilaridan biri hisoblanadigan blokadalarini ,ya'ni oziq-ovqat, qurol yoki dori-darmon ta'minotini taqiqlaydi. Embargo holatida import va eksport taqiqlanishi mumkin, sifat uchun kvota yaratilishi mumkin, soliq to'siqlari, bank hisobining muzlatilishi yoki mol-mulkning muzlatib qo'yilishi holatlari kuzatiladi yoki malum bir maxsulotning tashish jarayonini taqiqlab qo'yish .

Iqtisodiy sanksiyalar odatda chet davlatlarning quroli sifatida ishlatiladi. Ular asosan yuqori siyosiy va iqtisodiy mavqeyga ega bo'lgan davlatlar tomonidan kichik davlatlarga nisbatan ishlatiladi. Misol uchun ma'lum bir davlat tomonidan ikkinchi bir davlatning xavfsizligiga salbiy tasir ko'rsatilayotgan bo'lsa yoki o'z fuqarolariga nisbatan adolatsiz munosabatda bo'layotgan bo'lsa bunday holatlarda odatda iqtisodiy sanksiyalar qo'llaniladi.

Iqtisodiy sanksiyalarning tasirliligi darajasiga keladigan bo'lsak. 2015-yilgi Neuenkinch va Neumeirelarning yozib chiqargan ilmiy maqolasiga ko'ra, BMT sanksiyalari sanksiya qo'yilgan davlatning GPDsining o'sishini yiliga 2,3 va 3.5 foizga kamaytirmoqda. BMT sanksiyalari juda keng miqyosda qo'yilgan holatlarda esa bu holat yiliga 5 foizgacha oshganligi aniqlangan. Bir tomonlama AQSH sanksiyalariga keladigan bo'lsak, ular BMT sanksiyalari kabi juda ta'sirli bo'la olmagan, lekin ular ham GPDning yiliga o'rtacha 0.5,0.9 foizga tushishiga sabab bo'la olgan.

Raqibga sanksiya qo'llash ham joriy etayotgan mamlakat iqtisodiyotiga ma'lum darajada ta'sir qiladi. Import cheklovlari e'lon qilingan bo'lsa, joriy qiluvchi

⁴ <https://www.un.org/>



mamlakatdagi iste'molchilar tovarlarni tanlashda cheklangan bo'lishi mumkin. Agar eksport cheklovlari o'rnatilsa yoki sanksiyalar joriy etilayotgan mamlakat kompaniyalariga maqsadli davlat bilan savdo qilishni taqiqlasa, joriy qiluvchi mamlakat raqobatdosh mamlakatlarga bozorlar va investitsiya imkoniyatlarini yo'qotishi mumkin.

Hufbauer, Schott va Elliot (2008) ta'kidlashicha, rejim o'zgarishi iqtisodiy sanksiyalarning eng tez-tez uchraydigan tashqi siyosat maqsadi bo'lib, ular joriy qilingan holatlarning 39 foizdan sal ko'proq qismini tashkil qiladi. Hufbauer va boshqalar. Ularning ta'kidlashicha, o'z tadqiqotlarida o'rganilgan ishlarning 34 foizi muvaffaqiyatli bo'lgan.

Robert A. Pape o'z tadqiqotini o'rganib chiqqach, u xabar qilingan 40 ta muvaffaqiyatdan atigi 5 tasi samarali bo'lganini ta'kidladi, muvaffaqiyat ko'rsatkichini 4% gacha pasaytirdi. Har qanday holatda ham, ularning maqsadlariga nisbatan sanksiyalarning haqiqiy muvaffaqiyatini o'lchashning qiyinligi va kutilmagan nuanslari tobora ko'proq namoyon bo'lmoqda va hali ham muhokama qilinmoqda. Boshqacha qilib aytadigan bo'lsak, rejim yoki mamlakat nima uchun o'zgarishini aniqlash qiyin (ya'ni, agar bu sanksiya yoki o'ziga xos beqarorlik bo'lsa) va ma'lum bir harakatning to'liq siyosiy ta'sirini ikki baravar o'lchash qiyin.

Britaniyalik diplomat Jeremi Grinstok sanksiyalar nega ular unchalik samarali bo'lmagan taqdirda ham joriy etilishini tushuntirar ekan, sanksiyalar samarali ekanligi ma'lum bo'lgani uchun emas, balki “Agar hukumatlarga bosim o'tkazmoqchi bo'sang, so'zlar va harbiy harakatlar bilan maqsadga erishib bo'lmaydi”. Belgiyalik huquqshunos Mark Bossuyt kabi sanksiyalar tanqidchilaridan biri nodemokratik rejimga sanksiyalarning qanchalik tasirli ekanligi masalasini baxsli deb topadi. Uning fikricha nodemokratik rejimdagi davlat hukumati xalq irodasiga e'tibor qaratmaydi.

Biror davlatga nisbatan sanksiyalar qo'llanilsa, u o'zining iqtisodiy siyosatini o'zgartirish orqali ularni yumshatishga harakat qilishi mumkin. Veto qo'yuvchilarning hajmi hukumat status quosiyosatini o'zgartirishga urinayotganda qancha cheklovlarga duch kelishini aniqlaydi va veto ishtirokchilarining hajmi qanchalik katta bo'lsa, yangi siyosatlarni qo'llab-



quvvatlash shunchalik qiyin bo‘ladi, bu esa sanksiyalarni yanada samaraliroq qiladi⁵.

Franchesko Giunelli, "ko‘pchilik tadqiqotchilar eng ishonarli (va samarali) deb hisoblashi mumkin bo‘lgan sanksiyalar to‘plami", ya'ni "markaziy bank aktivlari va suveren jamg'armalariga" qarshi BMT sanksiyalari "barcha turdagi sanksiyalar"dir deb hisoblaydi.

Yuqorida bir qator takidlab o‘tkanimizdik iqtisodiy sanksiyalar uchun bir qancha kritik qarashlar mavjud. Ushbu sanksiyalar asosan xalqaro huquq normalarini buzgan hukumatlarga emas balki oddiy fuqarolar manfaatiga juda katta salbiy taʼsir ko‘rsatadi. Peksenning fikriga ko‘ra iqtisodiy sanksiyalar oddiy fuqarolarning hayotiga yanada og‘ir salbiy oqibatlar uchun sabab bo‘ladi va inson huquqlarining buzilishiga olib keladi.

Sanksiyalar sanksiya qo‘yilgan davlatlarning kompaniyalari va korparatsiyalari uchun ham juda salbiy taʼsir ko‘rsatadi. Ular o‘z maxsulotlarini import yoki eksport qilish jarayonida to‘siqlarga uchraydilar va ularning yillik daromadi xajmi ham tushishni boshlaydi. Baʼzi holatlarda kompaniyalar bankrotga uchrashi ham kuzatiladi.

Endigi navbatda iqtisodiy sanksiyalarni qo‘llash amalyotini AQSH misolida ko‘rib chiqsak. AQSH Kongresi va sobiq prezidentlardan biri hisoblangan Tomas Jeforson tashabbusi bilan 1807-yilda AQSH Embargo Acti tuzildi. Ushbi aktning asosiy maqsadi Britaniya va Fransiyani AQSH huquqlarini hurmat qilishga undash edi, lekin ushbu harakatlar behuda ketdi. Keling AQSH tomonidan qo‘yilgan sanksiyalarga amaliy misol keltirsak.

AQSH hukumati tomonidan 1958-yil 14-mart kuni Kuba ustida o‘z diktatorligini o‘rnatgan Fidel Kastro hukumatiga qarshi qo‘yilgan embargolar. Dastavval ushbu sanksiyalar asosan qurolni sotish taqiqlagan bo‘lsa, keyinchalik ushbu sanksiyalar keng miqyosda qo‘llanila boshlandi. 1962-yil 7-fevralidan boshlab esa, Kuba bilan deyarli barcha savdo aloqalari taqiqlandi⁶. Bu embargolar hozirgi kungacha saqlanib qolgan va tarixdagi eng uzoq vaqt

⁵ Collins J.J., Bowdoin G.B. (1999) Beyond Unilateral Economic Sanctions: Better Alternatives for U.S. Foreign Policy. Washington DC: Center for Strategic and International Studies (CSI).

⁶ U.S. Department of State. (2014). U.S.-Cuba Relations. Retrieved from <https://www.state.gov/u-scuba-relations>

davom etayotgan embargo hisoblanadi. Ko'pchilikning fikriga ko'ra, ushbu cheklovlar Kuba hukumarini o'zgartirishga tasir ko'rsata olmagan. Sobiq AQSH Prezidenti Barak Obama 2011-yilgi nutqida Kubaning hozirgi hukumati tomonidan inson huquqlari va erkinliklari ta'minlanmas ekan, AQSH o'z embargolarini saqlashda davom etishini takidlagan⁷.

Endi Rossiya tomonidan qo'yilgan sanksiyalar amalyotini ko'rib chiqsak. Rossiya o'zining siyosiy maqsadlariga erishish uchun ko'pgina iqtisodiy sanksiyalardan foydalangan. Rossiya hukumati asosan Sobiq Sovet Respublikasi a'zolari bo'lgan Moldova, Ukraina va Jorjaga nisbatan sanksiyalar qo'ygan, chunki ushbu davlatlar Yevropa Itifoqi va NATOga a'zo bo'lishni rejalashtirgan edi. Shuningdek Rossiya tomonidan Rossiya fuqarolarining huquq va erkinliklarini buzgan AQSH fuqarolariga qarshi sanksiya deb talqin qilinuvchi Dima Yakovlev Qonunini qabul qilgan va ushbu qonunda Rossiyaga kirishi taqiqlangan AQSH fuqarolari aks ettirilgan.

Endigi e'tiborimizni psixologik urush deb hisoblanuvchi va sanksiyalarning bir turi hisoblangan sport sanksiyalarini yanada chuqurroq tahlil qilish va amaliy misollarni keltirishga qaratadigan bo'lsak. Sport sanksiyalari 1992-1995-yillar oralig'ida bir qator urush jinoyatlari sodir etilgan Federal Yugoslaviya Respublikasiga nisbatan BMT Xavfsizlik Kengashining 757-rezolyutsiyasiga ko'ra qo'llanilgan.

BMT Xavfsizlik Kengashi 757- rezolyutsiyasida quyidagilar belgilab qo'yilgan:

- Yugoslaviyadan archa turdagi tovarlar va maxsulotlarning importini taqiqlash,

- Barcha turdagi Tovar va maxsulotlarning Yugoslaviyaga sotilishini taqiqlash,

- Moliyaviy manbalar, jamg'armalar, iqtisodiy va ommaviy birlashmalarning butunlay Yugoslaviya uchun taqiqlanishi,

- Yugoslaviyadan samalyotlarning boshqa davlatlar ustidan uchib o'tishi yoki qo'nishini taqiqlash.

⁷ White House. (2011). Remarks by President Obama to the People of Cuba. Retrieved from whitehouse.gov



- Yugoslaviya samalyotlarining tuzatilishi yoki saqlash xizmatidan foydalanishining taqiqlanishi.

- Yugoslaviyada diplomatik va konsullik xodimlarining miqdorini tushurish,

- Yugoslaviya nomidan qatnashayotgan har qanday jamoa va shaxsni sport musoboqalarida rad qilish ,

- Ilmiy, texnologik madaniy va vizani to'xtatib qo'yish.

Sport sanksiyalariga misol qilib 1977-yilda 56 a'zo davlatdan iborat bo'lgan siyosiy uyushma hisoblanuvchi Millatlar Hamdo'stligi tomonidan qabul qilingan Gleneagles Kelishuvini ko'rsata olamiz.

Yuqorida keltirilgan siyosiy uyushma a'zolari apartaitga qarshi xalqaro harakatlarni qo'llab quvvatlash maqsadida, Janubiy Afrikadan qatnashayotgan barcha sportchilarni musoboqalarda qatnashishlarini taqiqladi.

Sanksiyalar bir tomonlama va kollektiv bo'lishi mumkin. Bir tomonlama sanksiyalarga tarif beradigan bo'lsak. BMT Ustaviga ko'ra agar davlatlar o'rtasida nizo kelib chiqsa, ular qurolli kuchlardan foydalanishi mumkin emas , lekin bunday holatlarda belgilangan miqdorda iqtisodiy va diplomatik sanksiyalardan foydalana oladilar . Bu turdagi sanksiyalarga misol qilib AQSH va Yevropa davlatlari tomonidan Rossiyaga qarshi Rossiyaning Kremiyani bosin olishi va 2014-yilda Angilya hududida Rossiya josusining zaharlanishiga qarshi sanksiyalar va shu qatorda 2021-yildagi AQSH tomonidan Xitoyga qarshi qo'yilgan sanksiyalarni ham keltira olamiz.

SHu qatorda davlatlar nizo kelib chiqqan holatlarda Xalqaro Jinoyat Sudiga ham murojaat qila olishadi, yoki hududiy organlarga misol uchun, Yevropa Itifoqining adolat sudi ham ishni ko'rib chiqa oladi.. Sud tomonidan hech qanday sanksiya qo'llash to'g'risida qaror qabul qilinmaydi. Aloqador davlatga faqatgina Xalqaro Jinoyat Sudi qarori bajarilmaganda va albatta BMT Xavfsizlik Kengashi a'zolarining ovozlari miqdoriga qarab sanksiyalar qo'llanilishi mumkin (BMT Nizomining 94-moddasi 2-bandi).

Endigi navbatda ushbu sanksiyalar qonuniymi yoki yo'qmi degan savolga javob beradigan bo'lsak.

Biz yuqorida keltirilgan savolga javobni 2001-yilda qabul qilingan Davlatlarning Javobgarligi to'g'risidagi xalqaro normative hujjatning aloqador



moddalaridan topishimiz mumkin. Shu qatorda Xalqaro Qonunlar Komissiyasining komentariyalariga ham murojaat qilsa bo‘ladi.

Rossiyaning AQSHning iqtisodiy sanksiyalariga qarshiligi sababga tayanadi, bular:

- BMT Xavfsizlik Kengashi roli va ularning doimiy aʼzolari rolini oshirish;

- raqiblar ustidan manaviy ustunlikni saqlab qolish;

Keling endi bir tomonlama sanksiyalarning Xitoy amalyotida qanday ishlayotganligini ko‘rib chiqamiz. James Reilly keying yillarda xitoy tomonidan qo‘yilayotgan bir tomonlama iqtisodiy sanksiyalarni tasvirlab beradi. Va uning takidlashicha Xitoy eksportlari tomonidan Beyjingning bir tomonlama sanksiyalaridan foydalanishiga nisbatan bir qator mukammal, amaliy va huquqiy to‘siqlar toppish boshlangan. Robert Blackwill va Jennifer Harris tomonidan 2016-yil chop etilgan Boshqa Usullar orqali Urush nomli kitobida Xitoy tomonidan yaqin o‘n yilliklarda iqtisodiy sanksiyalarni o‘z tashqi siyosatini yuqori ko‘tarish vositasi sifatida keng qo‘llab kelayotganligi to‘g‘risidagi faktlarni taminlaydilar. Ushbu amaliy misollar ham keltirib o‘tish maqsadga muvofiq deb hisoblayman. Xitoy Yaponiyaning xavfsizlik siyosatini maqullamaganligini bildirish maqsadida yapon avtomobillarining importini cheklaydi. Manila Xitoy hukumatining Janubiy Xitoy qirg‘oqlaridagi siyosatiga qarshi bo‘lganligi sababli, Flippin bananlari Xitoy qirg‘oqlarida chirydi. Pekin rejimini qo‘llab quvvatlovchi Tayvan kompaniyasri mukofotlanadi, qo‘llamaydiganlar esa jazolanadi. Seulning AQSH rad qilishi evaziga Janubiy Koreyya bilan saavdo va biznes aloqalari va`da qilinadi. Yuqoridagi misollar shuni ko‘rsatib turibdiki, bir tomonlama iqtisodiy sanhsiyalar davlarning o‘z siyosiy maqsadlarini amalga oshirish yo‘lidagi bir vosita sifatida foydalaninb kelinmoqda.

Commeron Rotblatning fikriga ko‘ra, Xitoy hukumati tomonidan sanksiyalar chet el siyosati vositasi sifatida keng qo‘llanib qolmasdan, balki, Xitoy olimlari tomonida ushbu sanksiyalarning qonuniy ekanligi to‘g‘risidagi bir qator ilmiy asoslar ham yaratildi.

Xitoyda ushbu jarayon bir qator qonunlar qabul qilish orqali yanada mustahkamlandi, Yuqoridagi fikrga 2020-yil oktabr oyida qabul qilingan



yangi eksport qonunnini misol qilib ko'rsata olamiz. Qonun yaratuvchilari Xitoyga eksportni taqiqlagan davlatlar uchun eksportni taqiqladi.

BMT tomonidan bir tomonlama sanksiyalarning salbiy oqibatlarini cheklash maqsadida bir qancha rezolyutsiyalar qabul qilingan, lekin ular ko'zlangan maqsadlarni bera olmadi.

Yigirmanchi asrlargacha bo'lgan davrlarda davlatlar hech qanday huquqiy to'siqlarsiz bir tomonlama sanksiyalardan erkin foydalanishgan. Shartnoma bilan bog'liq majburiyatlarning bajarilmaganligi natijasida davlatlarning qurolli kuchlardan foydalanishini taqiqlovchi Drago-Porter Konventsiyasini bir tomonlama sanksiyalarni taqiqlovchi dastlabki urinish desak bo'ladi. Keyinchalik Millatlar Ligasi Kelishuvi qabul qilindi. Oradan bir necha yillar o'tganidan so'ng kuchdan foydalanishning umumiy taqiqi hisoblanuvchi Kellog-Briand Pakti kuchaga kirdi. Ushbu harakatlar BMT Nizomining 24-moddasida o'z cho'qqisiga erishdi.

Mening shaxsiy qarashlarimga ko'ra, bir tomonlama sanksiyalar xalqaro huquqning ba'zi normalariga kora qonuniy bo'lishi mumkin, lekin nu turdagi sanksiyalarning iloji boricha taqiqlanishi uchun xalqaro hamjamiyat iloji boricha tasirliroq choralar tipishi kerak deb hisoblanmayman, chunki bu turdagi sanksiyalar kuchli davlatlar tomonidan o'zlarining xalqaro tashqi siyosatdagi maqsadlarini amalga oshirish yo'lidagi instrument bo'lib xizmat qilmoqda. Bu sanksiyalar natijasida ko'p zarar ko'ruvchi qatlam esa oddiy fuqarolar hisoblanadi.

Keling endi ko'p tomonlama sanksiyalar nima degan savolga javob beramiz. BMT, Yevropa Itifoqi va AU kabi xalqaro va mintaqaviy tashkilotlar qarori bilan qo'yiladigan sanksiyalar ko'p tomonlama sanksiyalar deb ataladi.

BMT Xavfsizlik Kengashi tomonidan qo'yilgan sanksiyalar barcha a'zo davlatlar tomonidan amalga oshirilishi lozim. Faqat istisno holatlarda qo'llanilishi kerak bo'lgan harbiy sanksiyalarni qo'llashdan oldin, BMT Nizomi qurolli kuchlar bilan bog'liq bo'lmagan boshqa turdagi sanksiyalarni belgilaydi. Birlashgan Millatlar Tashkiloti Nizomi qurolli kuchlar bilan bog'liq bo'lmagan boshqa turdagi sanksiyalarni belgilaydi. BMT Xavfsizlik Kengashi tanlangan yoki cheklangan bo'lgan iqtisodiy sanksiyalarni qo'llash uchun majburiy choralarni qo'llashga haqli hisoblanadi. (masalan, qurol eksportiga embargo qo'yish, moliyaviy aktivlarni muzlatish, sayohatlarni taqiqlash yoki turli turdagi iqtisodiy embargolarni joriy etish). BMT Xavfsizlik Kengashi qarori bilan yaratilgan har bir sanksiya rejimining



amalga oshirilishi BMT Xavfsizlik Kengashi tarkibida tegishli rezolyutsiya raqami bo'yicha tuzilgan sanksiya qo'mitasi tomonidan nazorat qilinadi⁸.

Hozirgi kunda BMT Xavfsizlik Kengashi 15 ta holatda va mamlakatda xalqaro tinchlik va xavfsizlik xavf solayotgan 1000 dan ortiq tashkilot va shaxslarga nisbatan xalqaro sayohat taqiqi va mol-mulk muzlatib qo'yilishiga aloqador bo'lgan sanksiyalarni qo'ygan.

Shaxsiy xulosamga ko'ra sanksiyalarning turidan qat'iy nazar ular asosan huquqbuzar davlat, shaxs yoki tashkilotlarning xulq-atvorini o'zgartirishga xizmat qilishi lozim. Xalqaro tashkilotlarning qarori bilan qo'llaniladigan sanksiyalar aynan mana shunday maqsadni ko'zlaydi deb hisoblayman. Biz ushbu bob doirasida sanksiya nima degan savolga javob berar ekanmiz, ularning qanday yuzaga kelganligi, kimlar tomonidan qo'llanilishi va sanksiyalarning asosiy maqsadlarini batafsil o'rganib chiqdik, shuningdek bir qator amaliy misollarni ilova qildik, sanksiya turlarini tahlil qildik va ularning kamchililari va yutuqlarini olimlar fikrlariga tayangan holda yuzaga chiqardik. Ushbu bobimizni yakunlar ekanman shuni ayta olamanki, sanksiyalarni to'g'ri ishlatish orqali dunyoda tinchlik va osoyishtalikka erishish mumkin, lekin ularning inson huquqlariga aloqador bo'lgan jihatlari hamon ochiqlicha saqlanib qolmoqda. Shularni inobatga olgan holatda xalqaro hamjamiyat inson huquqlariga nisbatan salbiy oqibatlarga olib kelmaydigan yangi bir mexanizm ishlab chiqiqshi lozim deb hisoblayman.

Keling fikrimiz yakunida ayni kunda davom etayotgan Rossiyaga qarshi qo'yilgan bir tomonlama sanksiyalar qanday tarzda davom etayotganligini tahlil qilamiz. Rossiyaning Ukrainaga bostirib kirishi boshlanganidan beri bir qator davlatlar Rossiyaga qarshi bir tomonlama sanksiyalar joriy qilish maqsadida harakat qilmoqda. Amerika Qo'shma Shtatlari (AQSh) Rossiya moliya tizimining asosiy infratuzilmasiga zarba berish maqsadida ushbu tashabbusni boshqarmoqda. G'aznachilik departamentidagi AQShning Tashqi aktivlarni nazorat qilish boshqarmasi (OFAC) Rossiyaning eng muhim moliyaviy institutlari, muhim xususiy bizneslari va hatto davom etayotgan agressiyani amalga oshirayotgan

⁸ Society .(2024) UK sanction regime. Retrieved from <https://www.lawsociety.org.uk/>



Rossiya davlat mexanizmini moliyalashtirishda muhim rol o‘ynagan ayrim shaxslarga qarshi keng qamrovli iqtisodiy choralar ko‘rdi.

Xulosa

Xalqaro huquqda sanksiyalar davlatlarning xalqaro tinchlik va xavfsizlikni ta'minlash, inson huquqlarini himoya qilish va xalqaro huquq normalariga rioya etishini ta'minlashda muhim vositadir. Sanksiyalarning turli shakllari, jumladan iqtisodiy, savdo, moliyaviy, diplomatik va harbiy sanksiyalar mavjud bo‘lib, har biri ma'lum maqsad va sharoitga qarab qo‘llaniladi. Sanksiyalarning samaradorligi va inson huquqlariga ta'siri har doim ham ijobiy bo‘lmasligi mumkin, shuning uchun ularni qo‘llashda shaffoflik va hisobdorlikni ta'minlash zarur. BMT Xavfsizlik Kengashi sanksiyalarni qo‘llashda muhim rol o‘ynaydi va ularning xalqaro huquq normalariga muvofiqligini ta'minlash uchun javobgarlikni o‘z zimmasiga oladi. Shu bilan birga, sanksiyalarning salbiy oqibatlarini kamaytirish va inson huquqlarini himoya qilish uchun doimiy ravishda islohotlar va monitoring amalga oshirilishi lozim.

FOYDALANILGAN ADABIYOTLAR:

1. Hufbauer, Gary Clyde, Jeffrey J. Schott and Kimberly Ann Elliott, *Economic Sanctions Reconsidered: History and Current Policy*. Washington, DC: Institute for International Economics, 1990 (second edition). p. 2.
2. Elliott, K. A. (1998). “The Sanction Glass: Half Full or Completely Empty?” *International Security*, p 50-65
3. Caruso, R. (2003). *The impact of International Economic Sanctions on Trade: Empirical Analysis*. *Peace Economic, Peace Science, and Public Policy*. p 14
4. Collins J.J., Bowdoin G.B. (1999) *Beyond Unilateral Economic Sanctions: Better Alternatives for U.S. Foreign Policy*. Washington DC: Center for Strategic and International Studies (CSI).

FOYDALANILGAN INTERNET SAYTLARI

1. Society. (2024) UK sanction regime. Retrieved from <https://www.lawsociety.org.uk/>
2. White House. (2011). Remarks by President Obama to the People of Cuba. Retrieved from whitehouse.gov
3. U.S. Department of State. (2014). U.S.-Cuba Relations. Retrieved from <https://www.state.gov/u-scuba-relations>
4. <https://www.un.org/>

Respublikada diniy turizmni rivojlantirish imkoniyatlari va yo‘nalishlari

Jumaniyozova Nodira

Urganch davlat universiteti talabasi

Annotatsiya: Ushbu maqolada Respublikada diniy turizmni rivojlantirish imkoniyatlari va yo‘nalishlari haqida ilmiy ma’lumotlar tadqiq etilgan. Shuningdek maqolada diniy turizmning ahamiyati uni rivojlantirish orqali yurtimizda turizm orqali tushadigan daromadlarni oshirish to‘g‘risida ham gap boradi.

Kalit so‘zlar: rekreatsiya, diniy turizm, madaniy meros, yunesko, ijtimoiy soha,

Аннотация: В данной статье исследуются научные сведения о возможностях и направлениях развития религиозного туризма в республике. Также в статье говорится о важности религиозного туризма и увеличении доходов от туризма в нашей стране за счет его развития.

Ключевые слова: рекреация, религиозный туризм, культурное наследие, ЮНЕСКО, социальная сфера,

Abstract: In this article, scientific information about the possibilities and directions of the development of religious tourism in the Republic is researched. The article also talks about the importance of religious tourism and increasing the income from tourism in our country through its development.

Key words: recreation, religious tourism, cultural heritage, UNESCO, social sphere,

Mamlakatimiz mustaqillikka erishgandan so‘ng diniy turizm masalalarini o‘rganishga katta ahamiyat qaratildi. Ta'kidlash joizki, sobiq Ittifoq davrida din bilan bog‘liq jarayonlarga kuchli e'tibor berilmas edi. Masalan, Imom Buxoriy va uning ziyoratgohi haqida hatto mahalliy sayohatchi va ziyoratchilar ham yetarlicha ma'lumotga ega emas edilar. Qayd etish o‘rinliki, 1956 yilda Sobiq ittifoqning markazi Moskva shahridan O‘zbekistonga Livanning taniqli siyosat va jamoat arboblardan biri Shayx Nadim Imom Buxoriyni ziyorat qilish maqsadida olib boorish rejalashtirilganligi haqida O‘zbekiston rahbariyatiga xabar keladi. Toshkentdagi rahbarlar Buxoro viloyati rahbarlariga qo‘ng‘iroq qilib, ziyoratgohni, ya'ni Imom Buxoriy qabrini shoshilinch tartibga keltirish topshirig‘ini

beradi. Buxorodagilar mazkur qabr Samarqandda ekanligini ta'kidlashadi. Ushbu topshiriq Samarqand rahbariyatiga berilgach, ular qabrni axtarishga tushishadi. Qabr Samarqand shahridan taxminan 15-20 kilometr uzoqlikda, Payariq tumanining Xartang qishlog'ida joylashganini bilishgach, borib ko'rishsa, vayrona va qarovsiz joy bo'ladi. Bu holat haqida Samarqand Toshkentga, Toshkent esa Moskvaga xabar qiladi, uni tezda tartibga keltirish choralari ko'riladi. Shayx shomdan keyin Hazrati Imom mozorini ziyorat qiladi. Shayx Nadim qabrni ko'rgach tizcho'kib, yerni o'padi va qattiq hayajon bilan Hazrati Imom mozori tomongatizzalab boradi. So'ngra ko'zida yosh bilan tongga qadar Qur'on tilovatqiladi. Tong otgach Shayx Nadim o'zini nima uchun ataylab tunda olib kelishganlarini anglab, qabr va masjidning xarob ahvolidan ko'ziga yoshladi [81]. Birgina shu jarayondan Mustaqillikkacha bo'lgan davrda yurtimizda diniy masalalarga e'tibor qanchalik ekanligini bilish qiyin emas [98; 25-26-b.].

Mustaqillik sharofati bilan mamlakatimiz birinchi Prezidenti Islom Abdug'anievich Karimov tashabbuslari bilan Imom Buxoriy, Termiziy va Xakim Termiziy, Bahouddin Naqshband, So'fi Olloyor, Al Moturidiy, Chor Bakir Muhammad Zoxid, Zangi ota kabi O'zbekistondagi ko'plab ziyoratgohlar ta'mirlandi. Shuningdek, arxeolog, tarixchi, dinshunos, faylasuf, geograflar tadqiqotlari ko'lami ham kengaydi.

O'zbekistonda diniy va ziyorat turizmi haqida professor A.A. Qayumov shunday yozadi: “Turistlar oqimi 10-12 yil ilgari O'zbekistonning boy va xilma-xil rekreasion resurslari bilan bog'langan bo'lsa, keyingi yillarda ushbu holat ziyorat turizmini taraqqiy etishi bilan bog'lanmoqda” [40; 90- 94-b.].

Mamlakatimizda diniy turizmga oid ilmiy tadqiqotlar N.Abdulahatov [71], S. Abdullaev [45], Z. Abidova [72], Yu. Ahmadaliev [14, 15], S. Djuraeva [77], F. Kamilova [79], M. Mahmudov [84], B. Navruz-Zoda [48-51], G'. Pardaev [27], R. Samatov [79], M. Usmonov [28], Sh. Shomurodova [96], M. Qodirov [41], O. Hakimov [27] va boshqalar tomonidan olib borilgan.

Xususan, B. Navruz-Zoda tadqiqotlarida O'zbekistonda diniy turizmni rivojlantirish masalalariga iqtisodiy jihatdan alohida e'tibor qaratilgan. Chunonchi, olim O'zbekiston ziyoratgohlari, bunda marketing usullari, demografik, xulq-atvor, psixologik xususiyatlari, ziyoratchilar guruhining ehtiyojlarini o'rganish bo'yicha ilmiy-amaliy tadqiqotlar olib borgan [50; 87-96-b., 49; 1-8-b.].



Olimning ta'kidlashicha, mamlakatda ziyoratchilar uchun infratuzilma qanchalik qulay bo'lsa, sayyohlar shunchalik ko'p tashrif buyuradi. Jumladan, uning fikriga ko'ra, yurtimizda mehmonxolanalarining aksariyati Yevropa uslublarida qurilgan bo'lib, ular ziyoratchilar uchun ixtisoslashmagan.

Mamlakatimizda mehmonxonalar ikki qismdan tashkil topgani ma'qul: tashqi hovli (erkaklar uchun) va ichki hovli (ayollar uchun). Bundan tashqari, respublikada ko'plab restoran va kafelar mavjud bo'lsada, ammo ziyoratchilar uchun halol ovqatlanish uchun restoranlar juda kam [50; 87-96-b.].

Shuningdek, B.Navruz-Zoda O'zbekistonning ziyoratgoh joylari katalogini yaratish maqsadga muvofiqligini ta'kidlaydi. Ushbu katalogga muqaddas joylarning rang-barang fotosuratlari to'plamini kiritish, ular to'g'risida aniq tushuntirishlar berish zarur, deya ta'kidlaydi. Bunday kataloglarni kelayotgan ziyoratchilarga taqdim etish ziyoratgoh joylarni xorijiy mamlakatlarda reklama qilish, sayyohlikni rivojlantirish uchun imkoniyat yaratadi [48; 1-7-b.].

“O'zbekiston Geografiya jamiyati axborotnomasi”ning 27–jildida G'.Pardaev, O.Hakimovlar tomonidan “Ziyoratgoh joylar geografiyasini o'rganish masalasi” nomli maqola e'lon qilingan [27; 64-65-b.]. Unda mualliflar ziyoratgohlarni geografik tomondan imkon darajasida o'rganishda quyidagilarga e'tibor berish maqsadga muvofiq, deb hisoblaydi:

- ziyoratgoh joylarning geografik o'rni va uni baholash;
- ziyoratgoh joylarning tashkil topish tarixi (ijtimoiy, iqtisodiy, o'sha davrning tuzumi nuqtai nazaridan);
- ziyoratgoh joylarning tabiiy geografik sharoiti, atrof joylardan bu jihatdan farqi va ustunligi;
- ziyoratgoh joylarning hududlar bo'yicha taqsimlanishi, ularning sabablari;
- ziyoratgoh joylarning sayyohlarni jalb qilish borasidagi amaliy ahamiyati;
- ziyoratgoh joylarning karta (karta sxema)sini tuzish va ular to'g'risida bukletlar nashr etish;
- ziyoratgoh joylarning yuzaga kelishining ijtimoiy-iqtisodiy, siyosiy jarayonlar bilan bog'liqligini aniqlab berish kerakligi.

Geografiya fanlari nomzodi, dosent S. Abdullaev ziyorat turizmi va sakral geografiyaning nazariy va amaliy masalalari bo'yicha qator ilmiy ishlanmalarini



e'lon qilgan. Olimning fikricha, diniy turizm turizmning eng qadimi uchun odatdagi muhit doirasidan tashqaridagi ziyoratgohlarni borib ko'rish uchun qilinadigan sayohati tushuniladi” [12; 81-85-b.]. Shuningdek, u diniy turizmning ikki turini keltiradi, bular ziyorat va ekskursiya-ma'rifiy turlar.

IX-X asrlarda O'zbekiston tog'li xududlari sug'oriladigan maydonlarning kengayishi va uning oqibatlari natijasida yuzaga kelgan o'zgarishlar buzilishlarni tuzatishga olib boradigan eng keng tarqalgan yo'l – hududlarni iloxiylashtirishdir. Jumladan, shu davrdan boshlab Farg'ona vodiysida muqaddas qadamjolariga bo'lgan e'tibor keskin kuchaydi.

Vodiydagi etnomadaniy mintaqalarning tafovutlari daryo havzasi bo'yicha yuqoridan quyiga qarab tushilsa etnoekologik rayon va shunga mos keluvchi “muqaddas qadamjo”lar shakllangan [14]. Demak, etnoekologik rayon va ziyorat-diniy turizm rayoni bir biriga mos holda shakllanadi deyishimiz mumkin. Olimlar tabiat ne'matlarini asrab-avaylash maqsadida Shoximardonsoy havzasida muqaddas qadamjolarini 4 ta rayonga bo'lishadi bularga Shohimardon, Vodil, Marg'ilon va Yozyovony turi hisoblanadi. Uning diniy turizmga bergan ta'rifi quyidagicha: “Bilim orttirish va ma'rifiy maqsadlarda diniy sayohatchilar Mamlakatimizda ziyoratgoh va qadamjolarining xususiyatlariga ko'ra tasniflanishi bo'yicha bir qator olimlar ishlarini ko'rish mumkin. Masalan, 2008 yilda N. Abdulhatov “Farg'ona vodiysi aholisi turmush tarzida ziyoratning o'rni (Farg'ona viloyati ziyoratgohlari misolida)” [71], 2009 yilda S. Djuraeva “Surxondaryodagi muqaddas ziyoratgohlar tarixi va ularning aholi diniy-ma'naviy hayotidagi o'rni” [77], 2018 yilda Z.Abidova “Xorazm vohasi ziyoratgohlari va qadamjolari” [72], 2020 yilda F.Sh.Aqchaev “Jizzax vohasi muqaddas qadamjolari va ziyoratgohlari” [74] mavzularidagi tarix fanlari bo'yicha nomzodlik (falsafa doktori) dissertatsiyalarini himoya qilib, ko'rilayotgan tadqiqotlar sohasiga salmoqli hissa qo'shganlar. Bu ilmiy ishlar, asosan, tegishli hududlardagi diniy ziyoratgohlar tarixi va diniy ahamiyatining tavsifiga bag'ishlangan.

Xulosa o'rnida shuni aytish kerakki, O'zbekistonda diniy turizm, ziyorat turizmi masalalarini, xususan, tarixchilar, tilshunoslik, dinshunoslar, islomshunoslar, iqtisodchilar, geograflar o'rganganlar. Ammo shu vaqtgacha diniy turizmni rivojlantirish masalalariga bag'ishlangan keng qamrovli maxsus ijtimoiy-iqtisodiy geografik tadqiqotlar bajarilmagan.



Xususan, diniy turizmning respublikamiz barcha hududlari uchun mahalliy aholiga mo‘ljallangan aniq marshrutlari, transchegaraviy diniy turistik marshrutlar, noislomiy konfessiyalar vakillariga mo‘ljallangan diniy turistik marshrutlarni ishlab chiqish, diniy ziyoratgohlar joylashgan aholi punktlar iqtisodiyoti va aholisining ijtimoiy sharoitini yaxshilashda diniy turizm omilidan foydalanish kabi masalalar lozim bo‘lgan darajada tadqiq qilinmagan bo‘lib, mazkur dissertasiyaning asosiy mazmunini tashkil etadi.

Darhaqiqat, O‘zbekiston turistik resurslarning boyligi bilan ajralib turadi. O‘zbekistonda diniy turizm, ya’ni aziz qadamjolarini ziyorat qilish maskanlariga juda boy hisoblanadi. Jumladan, Markaziy Osiyoda, qolaversa jonajon O‘zbekistonimizda ham aziz avliyolar yashab, dafn etilgan qadamjolar, ziyorat maskanlari beqiyos ko‘p. Ko‘pgina avliyolarning dafn etilgan joylari va qabrlari qaytadan ta’mirlanib, asl holatiga keltirilmoqda. Ular qatoriga Bahoviddin Naqshbandiy, G‘ijduvoni, Imom al-Buxoriy, Maqsumi A'zam, Shohizinda, Motrudiy, Hakim at-Termiziy, Zangiota kabi aziz avliyolar va imomlar maqbaralari musulmon ahlining beqiyos, go‘zal ziyorat qiladigan va ma’naviy ruhlanadigan joylariga aylantirildi. Ayniqsa, Imom al-Buxoriy majmuasini muhim ziyoratgohga aylantirish xalqaro ahamiyatga egadir.

Foydalanilgan adabiyotlar

1. O‘zbekiston Respublikasi Prezidentining 2017 yil 7 fevraldagi “O‘zbekiston Respublikasini yanada rivojlantirish bo‘yicha Harakatlar strategiyasi to‘g‘risida”gi PF-4947-sonli farmoni // Toshkent shahar, 2017 yil 7 fevral
2. O‘zbekiston Respublikasining turizm sohasini jadal rivojlantirishni ta’minlash chora-tadbirlari to‘g‘risida // O‘zbekiston Respublikasi Prezidentining farmoni // Toshkent shahar, 2016 yil, 7 dekabr.
3. Abduxamidov S., Tuxliev O., Xamitov M. Mintaqaviy turizmni rivojlantirish tendentsiyalari. Iqtisodiyot va ta’lim. Toshkent, №2, 2015, 67-70 betlar.
4. Abduvohidov, F. Qutlimurotov. - Turizm iqtisodi. - O‘quv qo‘llanma. – TDIU, 2010 y. - 160 b.
5. Hayitboyev R. va boshq. “Turizm marshrutlarini ishlab chiqish” O‘quv qo‘llanma. Samarqand., 2016. - 175 b.
6. Ibadullayev N.E. O‘zbekistonning turistik resurslari.– Samarqand, 2008.



Die wichtigsten Aspekte der interkulturellen Kommunikation beim Fremdsprachenlernen

Khudoyberdieva Zumrat Khudayberdievna

**Teacher, Tashkent State Pedagogical University named after Nizami,
Uzbekistan**

xudoyberdiyevazumrat@gmail.com

Annotation: In einer globalisierten Welt ist die Fähigkeit zur effektiven interkulturellen Kommunikation wichtiger denn je. Dieser Artikel beleuchtet die wichtigsten Aspekte der interkulturellen Kommunikation beim Fremdsprachenlernen, einschließlich kulturellen Bewusstseins, nonverbaler Kommunikation, aktivem Zuhören, Empathie, Geduld und interkultureller Kompetenz.

Keywords: Interkulturelle Kommunikation, Fremdsprachenlernen, kulturelles Bewusstsein, nonverbale Kommunikation, aktives Zuhören, Empathie, Geduld, interkulturelle Kompetenz

Abstract: Effective intercultural communication is crucial in today's globalized world. This article explores the key aspects of intercultural communication in foreign language learning, encompassing cultural awareness, nonverbal communication, active listening, empathy, patience, and intercultural competence.

Keywords: Intercultural communication, foreign language learning, cultural awareness, nonverbal communication, active listening, empathy, patience, intercultural competence

In einer globalisierten Welt ist die Fähigkeit zur effektiven interkulturellen Kommunikation wichtiger denn je. Dies gilt insbesondere für Menschen, die Fremdsprachen lernen. Interkulturelle Kommunikation bezieht sich auf die Kommunikation zwischen Menschen aus verschiedenen Kulturen. Sie umfasst nicht nur das Sprechen der Sprache, sondern auch das Verständnis der kulturellen Normen, Werte und Gepflogenheiten des anderen.



Dieser wissenschaftliche Artikel beleuchtet die wichtigsten Aspekte der interkulturellen Kommunikation beim Fremdsprachenlernen.

Interkulturelle Kommunikation beschreibt die Kommunikation zwischen Menschen aus verschiedenen Kulturen. Sie umfasst sowohl die verbale als auch die nonverbale Kommunikation und ist durch eine Vielzahl von Faktoren beeinflusst, wie z. B. Sprache, Werte, Normen, Bräuche und Religion.

Effektive interkulturelle Kommunikation ist wichtig, um Missverständnisse zu vermeiden, Konflikte zu lösen und positive Beziehungen zwischen Menschen aus verschiedenen Kulturen aufzubauen. Sie spielt daher eine wichtige Rolle in vielen Bereichen des Lebens, wie z. B. in der Wirtschaft, der Politik, dem Tourismus und der Bildung.

Die interkulturelle Kommunikation kann durch eine Reihe von Faktoren erschwert werden, z. B.:

- **Sprachliche Barrieren:** Wenn Menschen nicht dieselbe Sprache sprechen, kann es schwierig sein, einander zu verstehen.
- **Kulturelle Unterschiede:** Menschen aus verschiedenen Kulturen haben unterschiedliche Werte, Normen, Bräuche und Religionen. Dies kann zu Missverständnissen und Konflikten führen.
- **Stereotypen und Vorurteile:** Menschen neigen dazu, andere Menschen auf der Grundlage von Stereotypen und Vorurteilen zu beurteilen. Dies kann zu einer verzerrten Wahrnehmung führen und die Kommunikation erschweren.
- **Mangelnde interkulturelle Kompetenz:** Viele Menschen verfügen nicht über die notwendigen Kompetenzen, um effektiv mit Menschen aus anderen Kulturen zu kommunizieren.

Beim Fremdsprachenlernen spielen folgende Aspekte der interkulturellen Kommunikation eine wichtige Rolle:

1. **Kulturelles Bewusstsein:** Der erste Schritt zur effektiven interkulturellen Kommunikation ist die Entwicklung eines kulturellen Bewusstseins. Das bedeutet, dass man sich der eigenen Kultur und ihrer Werte bewusst sein muss und gleichzeitig

offen für andere Kulturen sein muss. Man muss bereit sein, neue Dinge zu lernen und die Welt aus der Perspektive anderer zu sehen.

2. Nonverbale Kommunikation: Nonverbale Kommunikation spielt in der interkulturellen Kommunikation eine wichtige Rolle. Dazu gehören Mimik, Gestik, Körperhaltung und Augenkontakt. In verschiedenen Kulturen können diese nonverbalen Signale unterschiedliche Bedeutungen haben. Es ist daher wichtig, sich der nonverbalen Kommunikation des anderen bewusst zu sein und Missverständnisse zu vermeiden.

3. Aktives Zuhören: Aktives Zuhören ist eine wichtige Fähigkeit für die effektive interkulturelle Kommunikation. Das bedeutet, dass man dem anderen nicht nur zuhört, sondern versucht, seine Botschaft zu verstehen. Man sollte dem anderen seine volle Aufmerksamkeit schenken und ihn nicht unterbrechen.

4. Empathie: Empathie ist die Fähigkeit, sich in die Lage des anderen hineinzusetzen und seine Gefühle zu verstehen. In der interkulturellen Kommunikation ist es wichtig, empathisch zu sein und die Perspektive des anderen zu respektieren.

5. Geduld: Interkulturelle Kommunikation erfordert Geduld. Es kann Zeit dauern, bis man die Kultur des anderen versteht und lernt, effektiv mit ihm zu kommunizieren. Man sollte daher geduldig sein und nicht gleich aufgeben, wenn es zu Missverständnissen kommt.

6. Interkulturelle Kompetenz: Interkulturelle Kompetenz ist die Fähigkeit, effektiv in verschiedenen Kulturen zu kommunizieren. Sie umfasst alle oben genannten Aspekte der interkulturellen Kommunikation. Interkulturelle Kompetenz kann durch verschiedene Mittel entwickelt werden, z. B. durch Fremdsprachenunterricht, Auslandsaufenthalte und interkulturelle Trainings.

Strategien zur Förderung der interkulturellen Kompetenz im Fremdsprachenunterricht

Der Fremdsprachenunterricht bietet eine hervorragende Möglichkeit, die interkulturelle Kompetenz von Lernenden zu fördern. Dieses kann durch verschiedene Strategien erreicht werden, z. B.:

- **Landeskundliche Inhalte:** Die Vermittlung von landeskundlichen Inhalten, wie z. B. Geschichte, Kultur, Gesellschaft und Politik des Ziellandes, kann den Lernenden helfen, die Kultur des Ziellandes besser zu verstehen.
- **Interkulturelle Begegnungen:** Die Förderung von interkulturellen Begegnungen, z. B. durch Austauschprogramme oder Partnerschaften mit Schulen im Ausland, kann den Lernenden die Möglichkeit geben, Erfahrungen mit Menschen aus anderen Kulturen zu sammeln.
- **Interkulturelle Rollenspiele und Simulationen:** Die Durchführung von interkulturellen Rollenspielen und Simulationen kann den Lernenden helfen, verschiedene Kommunikationssituationen in der interkulturellen Begegnung zu trainieren.
- **Reflektion über eigene Erfahrungen:** Die Förderung der Reflexion über eigene Erfahrungen in der interkulturellen Begegnung kann den Lernenden helfen, ihre eigenen interkulturellen Kompetenzen zu entwickeln.

Die Berücksichtigung dieser Aspekte der interkulturellen Kommunikation beim Fremdsprachenlernen kann dazu beitragen, Missverständnisse zu vermeiden, die Kommunikation zu verbessern und Beziehungen zu Menschen aus anderen Kulturen aufzubauen.

Zusätzliche Ressourcen:

1. Kuzmina N.V. Methods for the study of pedagogical activity. – L.: Leningrad State University, 1970.
2. Hans-Jürgen C. Baumgart Interkulturelle Kommunikation: Grundfragen und Anwendungskontexte,--Berlin UTB GmbH, 2017.
3. Stefan Hirschi Interkulturelle Kompetenz: Grundlagen und Praxis– München, 2007.
4. Wolfgang Klein Interkulturelle Kommunikation: Missverständnisse vermeiden - Konflikte lösen - gemeinsame Ziele erreichen – München, 2005
5. Ali El Hashash. Interkulturelle Kommunikation; Missverständnisse, Klärungen & Umgangsformen. – IKM – Institut, Dietikon, 2013.



Зебо Мирзо шеърларида рамзийлик

Салоҳиддинова Нигорахон Иномжоновна
Филология фанлари бўйича фалсафа доктори, дотсент в.б.

“UNIVERSITY OF ECONOMICS AND PEDOGOGY” NOTM. Андижон

Аннотация. Мақолада шоира Зебо Мирзо шеърларининг рамзийлик хусусиятлари ва поетик образ яратиш маҳорати ҳақида айрим мулоҳазалар берилган.

Калит сўзлар. мажозий образлар, поетик тафаккур, рамзлар, лирик қаҳрамон, ўхшатиш санъати.

Зебо Мирзаева шеърларида борлиқни мажозий образлар ва рамзлар орқали ифодалаш олий нуқтага чиққан десак асло муболаға бўлмайди. Шоиранинг ўзи бу ҳақда “Дунё шакллардан иборат, агар уни кўра билсангиз. Осмондаги булутлар ўйини, дарахт танасидаги излар, девордан кўчиб тушган жойлар, метродаги мраммар чизиқлар... Ҳамма нарсадан ўзингиз учун ғаройиб манзараларни танишингиз мумкин, агар “тасаввурингиз чидаб берса...” У исталган жойда, исталган шаклда сизни топади”¹, - деб ёзади “Ишқ” китобининг сўнгсўзида.

Осмон эшигини чертган қўлларга

Кишанлар урилган,

чоҳлар қурилган.

Хиёнат дарчаси хийла очилган,

Умидлар узилган,

аҳдлар бузилган.

Юзимни тупроққа босаман, во-я,

Заҳарлар ичилган,

орлар кечилган.

Кўнгил ғорат бўлган заминга ўхшар,

¹ Мирзаева З. Ишқ. – Тошкент: Akademnashr, 2011. – Б. 123.

Қандай чидаш мумкин бу қабоҳатга?

Юрагимни қора илонлар чақар,

Чаён малҳам кўяр кўр жароҳатга².

Осмон эшигини чертган кўллар, Хиёнат дарчаси хийла очилган сатрлари ижодкорнинг поэтик тафаккури билан рамзийлик касб этган. Айни ҳолатни ўқувчи реал тасаввур эта олмаса-да, ундаги поэтик мазмунни ҳис қилиши мумкин. Рамзлар тилини тўғри тушунган, мавҳум хаёлотни қалбида синтез қилган китобхон шоиранинг асл муддаосини англайди. Осмон эшигини чертган кўллар – лирик қаҳрамон наздида ҳақиқатни баралла айтгувчи кишилар. Афсуски, ҳамма замонда ҳам ҳақ гапни айтгувчиларни кишан ва чоҳ “кутиб турган”. Яъниким, мавжуд муаммони англаган инсон ҳақиқатни ошкор қилишни истайди. Ҳақиқат ва ҳақ ҳамиша осмонда. Биргина сатрга шунча маънони юклай олган шоира “Хиёнат дарчаси хийла очилган” дейиши билан ҳақиқатга хиёнат қилувчилар кўп бўлганлигига ишора қилмоқда. Бундай тасаввур қилишимизга сабаб сатрдаги “**хийла**” сўзи билан боғлиқдир. **Хийла** [форсча - кўп, ортиқ] *1 равиш*. Маълум даражада, бирмунча, анча. (ЎТИЛ, 4-жилд, 397-б.)

Барча даврларда ҳам хиёнат кечирилмаган. Бу сўзнинг юки шунчалик оғирки, унда ватанга хиёнат, дўстга хиёнат, ёрга хиёнат, ўзлигига хиёнат қилаётган кимсаларнинг қиёфаси намоён бўлаверади.

“Оҳ”, “воҳ” уриш аёллар нутқида кўп учрайдиган нутқий калималардан биридир. Бундай лексемалар шеър оҳангининг бадиий таъсирчанлигини ошириш билан бир қаторда, мавжуд вазиятга лирик қаҳрамоннинг ҳиссий-эмоционал муносабатини ҳам кўрсатади. Аҳдни бузган, хиёнат қилган, оридан кечган кимсалар сабаб лирик қаҳрамон “во-я” дея нола қилади. Бу нола худдики унинг чинқириғи тарзида янграб, руҳимизни бир силкитиб ўтади. Айрим сатрларни биз мавҳум хаёлот деб билсак-да, таҳлилда унинг реаллашувини англаймиз. Фақат ижодкорнинг бадиий ниятини тўғри англай олсак бас.

Иккинчи банддаги ғорат бўлиш – енгилиш, қабоҳат эса ёмонлик демакдир. Лирик қаҳрамон кўнгли ёмонлик сабаб енгилиб бормоқда. Буни қарангки, хиёнаткор кимсалар энди ижодкор томонидан *қора илон* ва *чаён*

² Мирзаева З. Ишқ. – Тошкент: Akadernashr, 2011. – Б. 46.



рамзида тасвир этилмоқда. Илон ва чаён барча давр адабиётида ҳам салбий рамз ҳисобланган. Фақат шоира шу ўринда бу икки рамзни бир-бирига қарши кўяётгандек кўринади. Лекин илон ва чаёнлар бизнинг наздимизда бир тоифадаги одамлардир. Уларнинг қўлидан фақатгина ёмонлик келиши мумкин холос. Агар шеърни синчиклаб ўқисак, чаён тимсолида иккиюзламачи одам кифоаси намоён бўлади. Шеърда қўлланган ҳар бир рамзий образ ижодкорнинг ниятини мукаммаллаштиришга, шаклан ёрқинлаштиришга, мазмунан чуқурлаштиришга, ҳиссий таъсирчанлигини оширишга хизмат қилади. “Ортимда” деб номланган ушбу шеърда атрофимиздагилар ҳамиша ҳам дўст бўлавермаслиги, улар орасида турфа хил инсонлар ҳам учраб туриши мумкинлигига урғу берилади.

Шеърнинг сўнги банди кутилмаган хулоса билан яқунланганлиги ўқувчини қувонтиради. Шоира ўта қатъият билан:

Улардан кўркмайман, билониҳоя,
Ҳар он кўзимга мил тортса-да сабрим.

Сенга боқиб турган юзимни
Бир дам

Сендан ўгиришдан кўрқаман, Раббим!³, - дейиш билан ўз жасоратини намоён эта олган. Ҳа, ҳақиқатан ҳам, инсон сабри кўп ёмонликларнинг олдини олади. Жаҳл - инсоннинг душмани. Ижодкор соддагина қилиб улардан кўрқмаслигини, чунки ниҳояда бирга эканлигини ишонч билан айтади. Душманга бас келаман деб, қалби кирланишини, Оллоҳга юзи тесқари бўлишини хоҳламайди. Бу шеър инсонга руҳий тарбия бериши шубҳасиз.

Зебо Мирзаева ижодида ўхшатиш санъати ва рамзларнинг кўп қўлланилиши шеъринг мисралар бадиийлигини таъминлагани ҳолда, сўз санъаткорининг бадиий-эстетик нияти, поэтик тафаккур тарзининг кенглигидан далолат беради. Шеъринг матннинг поэтик жилоланиши, мавзунинг тўғри танланиши, унда ишлатиладиган ҳар бир сўзнинг чакмоқдек чакнаши эса шоиранинг инсон кўнглини кашф этишга интилиши сабаб юзага келганлиги кўринади.

“Поэтик образ ҳаёт ҳақидаги шоирона хаёл ва тафаккурнинг конкрет ҳис-

³ Мирзаева З. Ишқ. – Тошкент: Akademnashr, 2011. – Б. 46-47.



туйғу, кечинма орқали махсус суратланишидир; бу гоҳ объектив оламнинг шоир субъекти – қалб ойнасида акс этиши тарзида, гоҳ руҳий олам – одамлар шуурига, ҳиссиётига кўчган оламни шоир “тўзаллик қонунлари” нуқтаи назаридан қайтадан кечириши, янгидан инкишоф қилиши тарзида юз беради”⁴ Дарҳақиқат, ижодкор оламни шундай эътироф этмайди, балки юқоридаги каби ҳолатларни қалбидан ўтказди, фикрлайди, синтез қилади ва энг мақбулини қабул қилади. Зеро, инсон онги ҳаётини воқеликдан эстетиклик сари ўсиб боради. Натижада унинг фантазияси билан фавқулодда нозик ташбеҳлар пайдо бўлади. Сўз эса бадиий адабиётда ўзининг янги қиёфаси билан янгича мазмун касб этади.

Адабиётлар

1. Акрамов. Б. Шеърят гавҳари. – Тошкент:Адабиёт ва санъат нашриёти, 1979. – 168 б
2. Мирзаева З. Ишқ. – Тошкент: Akadempnashr, 2011. – 128 б

Research Science and
Innovation House

⁴ Акрамов. Б. Шеърят гавҳари. – Тошкент:Адабиёт ва санъат нашриёти, 1979. – Б.3.



Xorazm viloyati yer resurslaridan foydalanishning ahvoli va ularni muhofaza qilish

Babajonova Sanobar Yuldashboyevna

Urganch Davlat Universiteti

Ekologiya va hayot faoliyati xavfsizligi kafedra mudiri, dotsent

Durdiyeva Latofat Baxtiyor qizi

Urganch Davlat Universiteti, talaba

Annotatsiya. Ushbu maqolada Xorazm viloyati yer resurslarining unumdorligi unda tarqalgan tuproqlarning turlari hamda ularning qishloq xo'jaligidagi foydalanilishi haqida ma'lumotlar berilgan.

Kalit so'zlar: allyuvial tuproq, sho'rlangan tuproqlar, qumli tuproq, sug'oriladigan yer, subtropik.

Xorazm viloyatining yer maydoni O'zbekiston respublikasi viloyatlari ichida kattaligi jihatidan oxirgi o'rinlardan birini egallaydi. Xozirgi kunda viloyat yer resurslari 611.5 ming gektarga teng bo'lib shundan qishloq xo'jaligida yaroqli yerlar 402 ming gektarni tashkil qiladi. Ular 1995-yil ma'lumotiga ko'ra quyidagicha taqsimlangan: ya'ni haydaladigan yerlar 214.6 ming gektar, pichanzorlar 42 ming gektar, yaylov va o'tloqlar 164.8 ming gektarni tashkil qiladi.

Xorazm viloyatida qishloq xo'jaligi ekinlarini asosini paxtachilik va g'allachilik tashkil etadi. Bundan tashqari hozirgi kunda polizchilik, sabzavotchilik, bog'dorchilik, chorvachilik, pillachilik ham rivojlangan. Qishloq xo'jaligi ekinlarini yetishtirishda shirkat, ijapa va xususiy fermer, dehqon xo'jaliklari hamda aksiyadorlik jamiyatlari faoliyat ko'rsatmoqda. Xorazm viloyatining jami ekin maydoni 232,1 ming gektar bo'lib, shundan 129,4 ming gektar yer qishloq xo'jaligi shirkatlari, 69 ming gektar yer xususiy fermerlar, 33,7 ming gektar yer maydoni dehqon xo'jaliklariga tegishlidir. Xorazm viloyati umumiy yer fondining 38,4 % haydaladigan yerlar, 18,2 % yaylov va o'tloqlarni, 1,3% bog' va tokzorlarni, 0,9 % i tutzorlar va 9,6 % o'rmon va changalzorlarni tashkil etadi.

Viloyatimizda 1991-2021-yillarda kanal va ariqlar rekonstruksiya qilinib, suv yo'llarining umumiy uzunligi ko'paygan. Xorazm viloyatidagi sho'r suvlar viloyat



tashqarisiga asosan zaxkashlar orqali chiqarib tashlanadi. Viloyatda irrigatsiya va melioratsiya ishlariga xam alohida e'tibor berib kelinmoqda.

2003 -yil ma'lumotlariga ko'ra Xorazm viloyatining jami ekin maydonining 102,3 ming gektariga paxta, 86 ming gektariga don, 3 ming gektariga kartoshka, 9 ming gektariga sabzavot ekilmoqda. Keyingi paytlarda viloyatimizning don (asosan, bug'doy, sholi) yetishtiriladigan maydonlari kengaytirildi. Xorazm viloyati respublikamizda sholi yetishtirish bo'yicha birinchi o'rinda turadi. Viloyatimizda 276,7 ming gektar sug'oriladigan yer maydonlari mavjud. Xorazm viloyatiga har yili qishloq xo'jaligi ekinlarini sug'orish uchun sarflanayotgan suvning katta qismi yerosti suvlarining yer yuzasiga yaqinligi sababli sizot suvlarga aralashib yoki sizot suviga aylangan holda isrof bo'ladi. Xozirgi kunda jami sug'orish uchun sarflanayotgan suvning o'rtacha 4 mlrd/m³ ning 1,5 mlrd/m³ qismi ya'ni 30 foizi drenaj tizimi orqali Turkmaniston hududiga chiqib ketmoqda (asosan Sariqamish ko'liga). Bu degani qo'shimcha yana 100 ming gektardan ortiq yerni bir yil davomida sug'orish mumkin bo'lgan suv miqdori demakdir.

Xorazm viloyati asosan issiq subtropik cho'l mintaqa hududiga joylashgan. Viloyat tuproqlari asosan to'rt tipga mansub bo'lib, asosiy qismini o'tloqi-allyuvial tuproqlar ya'ni 74,9 % ni tashkil etadi. Shundan sho'rlanmagan va kuchsiz sho'rlangan maydonlar 71,0 % ni, o'rtacha va kuchli sho'rlangan tuproqlar esa 29,0 % ni tashkil etadi. Xorazm viloyati tuproqlarini sho'rlanishi asosan xlorid-sulfat tuzlari ishtirokida sodir bo'ladi. Xorazm viloyatining yer osti suvlari turli chuqurliklarda joylashgan bo'lib, daryo sohili yaqinidagi maydonlarda ular 0,5 metrdan 1,5 metrgacha, daryodan uzoqroqda joylashgan maydonlarda esa 2,0-2,5 metrni tashkil etadi.

Xorazm viloyatining salkam ikki metr chuqurlikkacha bo'lgan tuproqlarining agrofizik tarkibi quyidagicha:

0-47 sm (0-28 sm haydov qatlami, 28-31 sm plug osti qatlami biroz zich, qo'ng'ir-mallarang, o'rtacha qumoq, kesmasida mayda teshikchalar bor bo'lib, keyingi qatlamga o'tishda mexanik tarkibi bilan keskin farq qiladi.



47-60 sm, mallarang, yengil qumoq, mayda qumli, namligi kam, jinsligi kam, o'simlik ildizlari oz miqdorda (47-50 sm yumshoq, oqimtir rangli), keyingi qatlamga o'tishda mexanik tarkibi bo'yicha farq qiladi.

60-84 sm, qo'ng'ir-sarg'ish, o'rtacha qumoq, og'irga yaqin, namligi avvalgi qatlamlardagidan ko'proq, yo'g'onligi 1-2 mm. lik ildizlar bor, jips joylashgan. 84-108 sm, mallarang, mayda qum, kam namli, yumshoq, juda siyrak ildizlar va chirigan ildizlar bor.

108-142 sm, qo'ng'ir, yengil qumoq, kam namli (139-142 sm qizg'ish, og'ir-jips tuproq), 1 mm diametrli siyrak ildizlar bor.

142-180 sm, (150-152 sm, qizg'ish, og'ir jips), qo'ng'ir, yumshoq, kuchli namli mayda qum.

Xorazm viloyatining sug'oriladigan o'tloqi-allyuvial tuproqlarning agrokimyoviy tarkibi ham o'ziga xosdir. Mexanik tarkibi yengil qumoq bo'lgan ushbu tuproqlarda chirindi miqdori oz bo'lib 0,5-0,8 % gacha, og'ir qumoq tuproqlarda esa biroz ko'proq 0,7-1,4% ni tashkil etadi. Tuproq tarkibidagi azot juda kam bo'lib, 0,3-0,4 % ni tashkil etadi xolos. Haraktchan fosfor miqdori 6,0 mg/kg dan 32,0 mg/kg gacha, kaliy esa 130 mg/kg dan 190 mg/kg ni tashkil etadi. Xorazm viloyatida barcha profillar bo'yicha tuproq yuqori karbonatligi bilan ajralib turadi.

Xorazm viloyatining sug'orilib dehqonchilik qilinadigan aksariyat tumanlarida madaniy tuproqlar ham vujudga kelgan. Bunday tuproqlar viloyatning barcha tumanlarida asosan Bag'ot tumanida ko'proq uchraydi. Qumlar bilan chegaradosh tumanlarda shamol ta'sirida kuchli o'zgargan qum-tuproqlar uchraydi. Amudaryoning o'ng qirg'og'idagi viloyat hududida allyuvial qumoq tuproqlar keng tarqalgan. Xorazm viloyatining barcha tumanlarida sho'rxok tuproqlar ham mavjud bo'lib, viloyatimiz hududida anchagina yerlarda tarqalgan.

Yuqorida tarif berilgan barcha tuproqlarda dehqonchilik u yoki bu darajada amalga oshiriladi. Dehqonchilik uzluksiz qilinib kelayotgan barcha tuproqlarni bir nom bilan madaniy tuproqlar deb ataladi. Har bir tuproq turini o'zlashtirish - madaniylashtirish darajasi viloyatimiz tumanlarida bir xil emasligini ko'rishimiz mumkin. Xorazm viloyati tuproqlarning unumdorligi Xazorasp, Bog'ot, Xonqa,



Urganch, Xiva, Shovot tumanlarida bir muncha yuqori bo`lib, qishloq xo`jaligi ekinlarini hosildorligi bo`yicha ko`rsatkichlar xam sezilarli darajada yuqoriligi bilan ajralib turishini ko`rishimiz mumkin.

Xulosa qilib shuni aytish mumkinki Xorazm viloyati yer resurslaridan oqilona foydalanish orqali ushbu hududda nafaqat ichki bozor uchun balki tashqi bozor uchun ham xavfsiz, ekologik toza oziq-ovqat maxsulotlarini va yengil sanoat uchun xomashyo mahsulotlarni yetishtirish imkoniyatlarimiz mavjuddir.

Foydalanilgan adabiyotlar ro`yxati

1. Abirqulov K.N., Abdulqosimov A., Hamdamov Sh. Ijtimoiy ekologiya. T. 2004 y
2. Rafiqov A.A., Abirqulov K.N., Hojimatov A., Ekologiya. T. 2004.
3. Avezboyev S.A., Volkov S.N. Yer tuzilishining ilmiy asoslari. T. 2015.
4. Babajanov A.R., Roziboyev S.B., Abdurahmanova I.Q. Yerdan foydalanish asoslari. T. 2006.

Research Science and
Innovation House



“FUNUN UL-BALOG‘A” VA “BADOYE’ US-SANOE” ASARLARIDA ADABIYOTSHUNOSLIK LUG‘ATLARINING IFODASI

Berdiyeva Sabina Zayniddin qizi
ToshDO‘TAU O‘zbek filologiyasi fakulteti,
4-bosqich talabasi.

berdiyevasabina8@gmail.com

Qaxramonova Sabinabonu Dilshodovna
ToshDO‘TAU O‘zbek filologiyasi fakulteti,
3-bosqich talabasi.

Sabinabonuqaxramonova@gmail.com

Annotatsiya: Ushbu maqolada Shayx Ahmad Taroziyning “Funun ul-balog‘a” va Atoullloh Husayniyning “Badoye’ us-sanoe” asarlari tahlilga tortilgan. Mazkur asarlardagi adabiyotshunoslik lug‘atlaridan ayrimlari qiyosiy jihatdan tadqiq etilgan.

Kalit so‘zlar: g‘azal, bayt, irsol, san‘at, istiloh, masnaviy, ishtiyoq.

Abstract: In this article, the works of Sheikh Ahmad Tarazi “Funun ul-balog‘a” and Atullah Husayni’s “Badoye’ us-sanoe” are analyzed. Dictionaries related to literary studies in these works have been thoroughly researched.

Key words: ghazal, verse, irsal, art, istilah, masnavi, enthusiastic.

Shayx Ahmad Xudoydod Taroziyning “Funun ul-balog‘a” asari 1437-yilda Ulug‘bek Mirzoga atab yozilgan, turkiy tilda yaratilgan birinchi ilmiy-nazariy asar hisoblanadi. “Funun ul-balog‘a” asari o‘z davridagi adabiy hayot ehtiyoj va talablari asosida yuzaga kelgan deyish mumkin. Chunki forsiy tilda she‘r yozadigan iste‘dod egalari aruz vazni, qofiya va she‘riy san‘atlar haqida kitoblar, turli qo‘llanmalar ko‘p bo‘lgan holda, turkiy tilda bunday asar, risolalar yo‘q edi.

O‘zbek adabiyotshunoslik tarixida she‘rshunoslikka doir o‘zbek tilidagi ilk nazariy qo‘llanma bo‘lgan Ahmad Taroziyning “Funun ul-balog‘a” (“Yetuklik ilmlari”) asari kirish qismdan tashqari 5 qismdan iborat:



1-qismda: she'ning g'azal, qasida, qit'a, ruboiy, masnaviy, musammat, mustazod, fard va boshqa turlariga keng izoh berilgan.

2-qismda: qofiya va radif masalalari o'rganilgan.

3-qismda: badiiy tasvir vositalari haqida so'z yuritilgan.

4-qismda: aruz vazni tahliliga batafsil to'xtalangan.

5-qism: muammo janriga bag'ishlangan.

Risolada adabiy istilohlarning ma'nosini izohlashda har bir tilga olingan atamaga mos ravishda misol keltiradi. Misollar arab, fors, turkiy tillardagi nasr va nazmiy asarlardan olingan. Asarda jami 91 manbadan misollar keltirilgan bo'lsa, shulardan 84 tasi shoirlarning she'rlari bo'lib, qolgan qismi Qur'oni Karim, Hadisi sharifdan olingan. Shu o'rinda asarda berilgan adabiy istilohlarning izohlanishiga misollar keltirsak:

An-nav'u as-solisu-fi bayonil-qit'a. Qit'a uldurkim, avvalgi misraida qofiya bo'lmas. Va aqalli ikki bayt bo'lur. Va muning ham aksari muqarrar ermas. Har necha kim qofiya tobsalar ayturlar. Taroziy aytur:

Gul yuzungni ko'rgali, ey rashki hur,

Dambadam ko'z yoshi qondin dam urar.

La'lingga nisbat etar o'zin aqiq,

Ul yamanni ko'rki, qondin dam urar.

Misoli digar. Mavlono Lutfiy aytur-qit'a:

Bermagil derlar vafosizg'a ko'ngul,

Kim aning no'shidin ortiq neshi bor.

Men tam kesmasmen, o'lsam, la'lidin,



Jon menga jonim, kishining neshi bor. (

An-nav’-ul xomis fil bayon-i-masnaviy. Masnaviy ikki misra bo‘lur. Ikkalasi muqaffo netokkim manzum qissalarni masnaviy qilibturlar.

Misoli Bu Nasaqdin

Alo, ey husn elining podshohi,

Jamoling oyati lutfi ilohiy.

Yuzungdur lola, qadding sarvi ozod,

Erur usruk ko‘zung joduyi ustod.

Yuzung uzra qaro zulfung balodur,

Tilarmen bo‘lsa ul-yuzdin malo

Raqibi orzular yuzi qiroqin;

Tilar o‘ziga ul yuzi qaroqin. (Аҳмад Тарозий. Фунун ул-балоға. Хазина, 1996, 58-бет)

Asarda Ahmad Taroziy adabiy atamaning izohidan oldin arab tilida qisqacha kirish qism beradi. Istilohning izohiga to‘xtalishda misralar soni, qofiyasi aytiladi, biroq qanday ma’no anglatishi berilmaydi. Izohdan so‘ng misollar keltiriladi.

Badiiy san’atlarning izohini berishda ham shu yo‘ldan boradi, biror san’at haqida aytilganda avval turkiyda bir bayt beriladi. Bu bayt aksariyat holatda Taroziyning o‘z qalamiga mansub bo‘lib, quyida nomi zikr etilajak san’at uchun misol sanaladi. Shundan so‘ng muallif izohi keltiriladi. Ta’riflar deyarli muallif o‘z tilidan aytiladi, bir-ikki holatlardagina boshqa manbalarga murojaat qiladi. Har bir san’at izohidan keyin birinchi bo‘lib turkiy misol keltiriladi. Undan so‘ng o‘rni bilan forsiy va arabiy misollar beriladi. Muallif har bir badiiy tasvir vositasiga

alohida to‘xtalishga, ularni ilmiy izohlashga urinadi. (S.Berdiyeva. O‘zbek va ingliz adabiyotshunoslik lug‘atlarining qiyosiy tadqiqi. 2024, 9-bet)

Ayrimlaridan misollar keltirib o‘tsak:

Al-irsolul-masal. Bu ul bo‘lurkim, she‘r ichinda masal kelturular. Bu ikki qism bo‘lur. Bir qismi ulkim, aningdek masal keltururlarkim, ul masali qadimiy bo‘lg‘ay va xalq arosinda mashxur bo‘lg‘ay. Misoli bukim:

O‘lturur soat manga ayturki: “Yig‘la! Xush kelur”

“O‘chkuga jon qayg‘usi, qassobqa jir bu g‘ame”.

Va bu masal mashxurdir. Misol. Kamol aytur:

Bar la‘li labat jon zi sari shavq fishondin. -

“Sahl ast, vale zira ba Kirmon natvon burd.”

Al-ishtiyoq.

Qilurmen zore, chun vasling tamannosida zor o‘ldum

Qaro zulfung havosinda sabotek beqaror o‘ldum.

Bu san‘at aningtek bo‘lurkim, ikki kalima keltururlarkim, birisi biridin mushtoq bo‘lgay. Misoli digar. Rashid aytur:

Chi bandi chu unnob az obi ayb

Kuluro kilobu liboro labin.

Ahmad Taroziy “Funun ul-balog‘a” asarida har bir keltirilgan adabiy hodisaga ilmiy yondashib, bir qator misollar bilan izohlaydi. Ahmad Taroziydan keyin mazkur ilmda forsiy tilda Atoulloh Husayniy “Badoye‘ us-sanoe” asarini yozdi. “Badoye‘ us-sanoe” asari adabiyotshunoslikka doir terminlar va ularning izohi berilishi bilan diqqatga sazavor. Mazkur asar debocha, muqaddima, 3 san‘at turi va



xotimadan iborat: debocha kitobning yozilish sababi, muqaddima aruz vazni va zihoflari xususida bo‘lib, 1-bobda 60 ta lafziy san‘at, 2-bobda 63 ta ma‘naviy san‘at, 3-bobda 23 ta lafziy-ma‘naviy san‘at to‘g‘risida ma‘lumot berilgan. Xotima 2 qismdan iborat: birinchisida she‘rning ma‘no bilan bog‘liq illatlari haqida fikr yuritilib, 2-bobda 15 ta atamaga izoh berilgan. Asarda keltirilgan adabiy istilohlarga yuzlanadigan bo‘lsak:

Talmih kalomda mashhur qissa yo mashhur nodir she‘r yoki mashhur maqolg‘a ishorat etmakdin iboratur.

Mashhur qissaga ishorat mundog‘dur (bayt):

Nur-i chashmam, be gul-i ro‘yat ba bo‘ston holi-man,

Gashta hamchun holat-i Ya‘qub dar baytu-l-hazan.

Mashhur nodir she‘rg‘a ishorat mundog‘dur (bayt):

Pesh-i man hosil-i kavnayn buvad yak jav,

Mazra‘-i charx chiro binamu dos-i mah-inav?!

Mashhur maqolg‘a ishora andog‘dur (bayt):

Ashkro dar diyda parvardam base, oxir maro

Kard rusvo-yi jahone, dod nekiyro jazo.

Irsol lug‘atta yubormoqtur. Bir jamoa orasida mashhur bo‘lg‘an va ul jamoa o‘z kalominda turli ishlarga o‘xshatish va misol tarrizda ko‘p zikr qilg‘an doston va hikoyatlarni masal derlar. Aksar baytta masal keltirish, ani mahbub yo mamduh yoki o‘zga kishiga yubormoq uchun bo‘lur, aning uchun bu san‘atni aning arzi e‘tibori bila irsolu -l-masal deb atapturlar.

Irsolu-l-masalayn mashhur qavlg‘a ko‘ra bir baytta ikki masal kelturmaktur, andoqkim (bayt):

Mekasham xoriy-i tu, chun nabuvad gul be xor,



Mebaram ranj-i tu, chun ganj naboshad be mor. (Атоуллоҳ Ҳусайний. Бадое ус-саное. Фафур Гулом номидаги Адабиёт ва санъат нашриёти, 1981, 72-бет)

Badiiy san’atlar izohida dastlab lug‘atda qanday ma’noni ifoda etishini keltirib, so‘ng fors tilida bitilgan she’rlardan misollar beriladi. Asarning so‘nggi bobida 15 ta adabiy atamaga izoh berib o‘tgan, masalan:

G‘azal - lug‘atda xotunlar bila suhbat qurmoqni sevmaktur, istilohta ma’shuq jamolining zikri va ishqu muhabbat ahvolining zikridur.

Atoulloh Husayniy 15 ta atamaga izoh berar ekan, ularning lug‘atdagi ma’nosi va istilohdagi ma’nosiga batafsil to‘xtalib o‘tadi, biroq mazkur atamalarga mos ravishda misollar keltirmagan.

Foydalanilgan adabiyotlar ro‘yxati:

1. Аҳмад Тарозий. Фунун ул-балоға. – Т.: Хази́на, 1996
2. Атоуллоҳ Ҳусайний. Бадое ус-саное. – Т.: Фафур Гулом номидаги Адабиёт ва санъат нашриёти, 1981
3. Boltaboyev H. Adabiyot ensiklopediyasi. - Т.: Mumtoz so‘z,2015.
4. Ҳотамов Н, Саримсоқов Б. Адабиётшунослик терминларининг русча-ўзбекча изоҳли луғати – Т.: Ўқитувчи, 1979
5. Жўракулов У. Назарий поэтика масалалари - Т.: Фафур Гулом номидаги нашриёт,2015
6. Каримов Б. Рухият алифбоси - Т.: Фафур Гулом,2016.

Research Science and
Innovation House



ORIENTATION CULTURELLE DES COURS DE FRANÇAIS DANS UN ÉTABLISSEMENT D'ENSEIGNEMENT SUPÉRIEUR

Muzaffarova Nodira Mardonovna

Professeure de français et chercheuse indépendante

Chaire de langues européens

Université pédagogique de Tachkent

E-mail: net44@list.ru

Tel :903187708

Annotation: L'article est consacré au thème de l'enseignement de la langue française et de sa dépendance aux connaissances et compétences socioculturelles. L'importance de l'orientation culturelle de l'apprentissage d'une langue étrangère, qui contribue au développement non seulement des objectifs éducatifs généraux et éducatifs, mais aussi de la personnalité dans son ensemble est soulignée. La littérature a montré que le niveau de connaissance de la compétence culturologique des étudiants est faible. Par conséquent, il est nécessaire de coordonner les travaux sur la formation de la compétence culturelle dans l'enseignement du français.

Mots clés : langue française, compétence, aptitudes, études culturelles.

OLIV TA'LIM MUASSASASIDA FRANSUZ TILI DARSLARI MADANIYATSHUNOSLIK YO'NALISHLARIDA

Annotatsiya: Maqola fransuz tilini o'qitish va uning ijtimoiy-madaniy bilim va ko'nikmalarga bog'liqligi mavzusiga bag'ishlangan. Chet tilini o'rganishning madaniy yo'nalishining ahamiyati ta'kidlangan, bu nafaqat umumiy ta'lim va ta'lim maqsadlarini, balki butun shaxsni rivojlantirishga yordam beradi. Adabiyotlarda o'quvchilarning madaniyatshunoslik kompetensiyasi bo'yicha bilim darajasi pastligi ko'rsatilgan. Shuning uchun fransuz tilini o'qitishda madaniy kompetensiyani shakllantirish bo'yicha ishlarni muvofiqlashtirish zarur.

Kalit so'zlar: fransuz tili, malaka, malaka, madaniyatshunoslik.

КУЛЬТУРОВЕДЧЕСКАЯ НАПРАВЛЕННОСТЬ ЗАНЯТИЙ ПО ФРАНЦУЗСКОМУ ЯЗЫКУ В ВЫСШЕМ УЧЕБНОМ ЗАВЕДЕНИИ

Аннотация: Статья посвящена теме обучения французскому языку и его зависимости от социокультурных знаний и умений. Подчеркивается

значимость культуроведческой направленности изучения иностранного языка, которая способствует развитию не только общеобразовательных и воспитательных целей, но и личности в целом. Социологические исследования в сети интернет, личные исследования автора во время педагогической практики анализ научной литературы показал, что уровень владения культурологической компетенцией учащихся невысок. Соответственно, существует необходимость в координации работы по формированию культурологической компетенции в обучении французскому языку.

Ключевые слова: французский язык, компетенция, умения, культурология.

Beaucoup de gens sont enclins à croire que l'éducation linguistique se limite exclusivement à l'étude d'une langue étrangère, de ses aspects phonétiques, grammaticaux et lexicaux. La langue elle-même agit comme une construction théorique pour le linguiste, sur laquelle se superposent l'acte de communication lui-même, ses fonctions et les réalités culturelles du pays [4, 20]. La langue sert d'outil pour établir et maintenir la communication interculturelle. Cependant, des transformations radicales dans les technologies et les méthodes d'enseignement des langues ont conduit à une révision du paradigme de l'enseignement des langues dans son ensemble. Si auparavant l'enseignement d'une langue étrangère consistait en la perception de la parole écrite, aujourd'hui, une langue étrangère agit comme médiateur pour la mise en œuvre et la préservation des contacts avec des représentants de différentes cultures dans la communication réelle et indirecte. L'accent est mis progressivement sur le fonctionnement de la langue comme moyen de communication et de compréhension d'une autre culture. La connaissance de la culture d'autres pays contribue à l'établissement d'une communication réussie, enseigne à tolérer la dissidence, les croyances religieuses et le comportement des représentants d'autres cultures et, surtout, à apprendre les caractéristiques du locuteur natif avec plus de succès et plus rapidement. Le fait que divers fragments de visions nationales du monde soient spécifiques et se reflètent dans l'expression linguistique d'un individu – un représentant d'une certaine culture linguistique – peut être considéré comme une affirmation indiscutable. Comme les représentants de la culture utilisent intuitivement ses avantages, ils ne sont pas en mesure de déterminer de manière exhaustive leurs habitudes et leurs goûts culturels. Un suivi systématique de leur comportement culturologique aidera à clarifier plus clairement leur image

linguistique du monde. Dans une certaine mesure, le mécanisme psychologique détermine la perception de la réalité de l'individu dans lequel il vit, il se concentre sur le lien entre langue et culture. Une nouvelle direction conceptuelle et culturologique est apparue, la parole a été placée au centre d'un certain nombre de branches humanitaires de la connaissance : histoire de l'art et études culturelles, linguistique et critique littéraire, logique et philosophie. Le concept de vision du monde devient fondamental. L'orientation conceptuelle et culturologique de la linguistique a permis de porter un regard neuf sur le problème du rapport entre langue et réalité, langue et culture. Les moyens linguistiques ont commencé à être reconnus comme des représentants de l'image du monde, et les unités agissent comme des concepts.

Le modèle de développement efficace de la parole des étudiants, du point de vue de la linguoculturologie, est basé sur une approche interdisciplinaire. Il est mis en œuvre à l'aide des conditions pédagogiques suivantes : actualisation de la composante axiologique du contenu de la culture du pays de la langue étudiée ; organisation de la communication sémantique des valeurs entre l'enseignant et les élèves dans les cours de langues étrangères ; activation de méthodes créatives et fondées sur des valeurs pour l'enseignement d'une langue étrangère : conversations, jeux de rôle, cas, ensemble d'exercices pour le développement de l'empathie et d'une culture de la communication [5, p. 3]. Afin d'identifier et d'universaliser les caractéristiques sociopédagogiques, scientifiques et théoriques, scientifiques et méthodologiques, les prérequis structurels et substantiels, les éléments de la condition, la formation d'une personnalité multilingue, il est nécessaire de mettre en œuvre une approche communicative-linguoculturelle du développement d'une personnalité multilingue basée sur les principes et les technologies de la maîtrise d'une langue non maternelle dans les conditions de l'enseignement supérieur. Cela implique l'intégration complète des étudiants dans une pratique intensive de la parole en langue étrangère, ce qui leur permet de comprendre les nouvelles réalités socioculturelles. L'utilisation de méthodes d'enseignement personnelles et communicatives est axée sur le développement des compétences multilingues dans l'enseignement supérieur. Il active le développement de la compétence linguoculturelle comme l'une des principales caractéristiques du développement de la parole des élèves. Un ensemble efficace d'exercices d'élocution avec un vocabulaire coloré au niveau national et culturel démontre le matériel



linguoculturologique en classe sous la forme de « texte + tâche » ; Il vise à améliorer les compétences et les capacités multilingues des élèves. Il convient de rappeler que l'enseignant doit adhérer à la 18^e idée d'apprentissage progressif avec un modèle dominant axé sur les problèmes visant à former une vision holistique de la langue chez les élèves, en tenant compte des caractéristiques de l'âge et des concepts cognitifs linguistiques et culturels. La prise en compte des nuances socioculturelles des langues et des cultures étudiées et de l'aspect cognitif de la connaissance d'une langue étrangère par le pays, ainsi que de la capacité à identifier et à prévoir d'éventuelles zones de conflit entre les langues et les cultures, contribue à étayer l'approche linguoculturelle dans la formation des compétences multilingues des étudiants dans l'étude du français en tant que stratégie d'enseignement des langues dans l'enseignement supérieur.

Pour mener à bien ces tâches, il est nécessaire d'utiliser des méthodes de recherche telles que : l'étude et l'analyse de la littérature socioculturelle, psychologique, linguistique et méthodologique sur le sujet actuel ; modéliser le processus de formation des compétences multilingues des écoliers dans l'enseignement supérieur ; mener des travaux expérimentaux, y compris la conversation, l'observation pédagogique, l'enquête, le questionnaire, les tâches pratiques et expérimentales ; analyse et description efficace des résultats de l'apprentissage expérimental [1, p. 19].

Un professeur de langue étrangère n'est pas tant confronté à la tâche pratique d'enseigner une langue qu'à préparer les étudiants à la communication linguoculturelle, en particulier par le développement de compétences sociales et communicatives. Un professeur de langue étrangère est appelé non seulement à apprendre à l'étudiant à comprendre un texte étranger, mais aussi à développer sa capacité à comprendre le commun et la différence entre la culture maternelle et la culture de la langue étudiée, ce qui est une condition préalable au co-apprentissage de la langue et, par conséquent, à la formation d'une personnalité orientée vers la langue [2,

L'élimination de la barrière de la langue ne suffit pas à établir une communication productive entre les représentants de différentes cultures. La tâche principale dans ce cas est de surmonter la barrière culturelle. La barrière culturelle est beaucoup plus critique et paradoxale que la barrière de la langue. La langue, la pensée et la culture sont étroitement liées, ces trois éléments fonctionnent de manière



interconnectée. Par la confrontation, ils sont connectés au monde réel, participent à sa réflexion, à sa perception et à sa formation. Au stade actuel de la mondialisation et de l'intégration de la société, le contenu de la composante linguistique de l'enseignement supérieur implique une composante invariante, qui consiste en la connaissance par les étudiants de la composante linguistique des pays des langues maternelles et étudiées, dans le cadre de laquelle il est possible de réaliser l'auto-réalisation en tant que représentant de la culture autochtone, l'identification et l'intégration [4, p. 10] dans une société multiculturelle mondiale et le développement de la langue et des compétences socioculturelles. qui peut contribuer à une orientation ligaculturelle libre dans cet environnement et une composante variable qui prend en compte les caractéristiques de la culture de la parole, axée sur la formation de la compétence communicative en langue étrangère.

Les compétences linguistiques et culturelles des élèves sont supposées être la capacité d'assimiler et d'utiliser les connaissances sur la culture linguistique des pays de leurs langues maternelles et étudiées dans des actes de communication avec des représentants des cultures linguistiques en contact. Ces compétences comprennent : 1) la capacité de se définir comme un sujet linguopolyculturel, de déterminer sa place et son rôle dans une communauté linguopolyculturelle, d'être conscient de sa définition culturelle et linguistique ; 2) la capacité de refléter correctement l'identification et la différenciation du phénomène culturel des cultures de contact ; 3) la capacité d'interpréter des situations communicatives à travers le prisme de la culture autochtone et étudiée ; 4) la capacité d'identifier et de prédire les conflits socio- et linguo-culturels ; 5) la capacité de prévoir et de prévenir d'éventuels conflits linguistiques et culturels avec des représentants d'autres cultures.

Le processus de développement des compétences multilingues des élèves sera plus efficace si les conditions suivantes sont remplies : 1) augmenter la motivation des élèves et la partie interactive de la leçon par l'utilisation d'un cours de tâches de nature problématique ; 2) la connaissance des langues étrangères dans la leçon B1-B2 sur l'échelle européenne commune du CECR ; 3) l'utilisation de matériel pédagogique authentique.

Dans le système d'enseignement supérieur, la formation d'un étudiant en tant que personnalité est actuellement une caractéristique déterminante de sa qualité. L'expérience de valeur d'un élève du secondaire est stockée et verbalisée dans des concepts et des idées sur le monde. Les concepts sont formés à partir de l'expérience



sensorielle, de l'activité des objets, des opérations mentales avec d'autres concepts existant dans la mémoire humaine, de la communication linguistique et de l'assimilation indépendante de la signification des unités linguistiques. Le développement réussi de la personnalité d'un écolier peut être facilité par l'information linguoculturelle. L'origine, la structure et la classification des langues sont le 20 mystère principal de l'humanité pour une raison. La langue est capable d'interpréter la réalité dans laquelle une personne existe, de désigner le contexte culturel derrière une unité linguistique, de corrélérer la structure de la langue avec les réalités. Le langage, agissant comme un moyen de connaître la vision mentale du monde de la nation et la culture de son existence, conserve pleinement une position dominante dans le domaine de la méthodologie. Il est caractéristique d'un individu d'assimiler des informations par un canal linguistique, par conséquent, la pensée conceptuelle l'emporte sur la pensée matérielle. L'éducation linguoculturelle est mise en œuvre lorsqu'une personne a un désir de communication, dans lequel elle comprend un système spécifique de perception, de cognition, de pensée, un système de valeurs et d'actions reflétées dans la langue étudiée. L'éducation linguoculturelle implique la modernisation des programmes d'études qui aident à déterminer le contenu de l'éducation à tous les niveaux et dans toutes les directions, les méthodes et stratégies éducatives et les relations entre les élèves et les enseignants. La pertinence peut être retracée dans la question du potentiel éducatif et sociolytique d'une langue étrangère. Cela a contribué à l'émergence et au développement rapide d'une nouvelle direction dans la théorie et la méthodologie de l'enseignement d'une langue étrangère, appelée « éducation linguistique multiculturelle » [3, p. 15]. Il joue un rôle fondamental dans le processus éducatif et de développement de l'autodétermination culturelle des élèves. La conscience du caractère unique et de la valeur de chaque communauté linguistique est l'une des principales compétences d'une personne participant à une sphère linguistique culturellement intégrée. Le transfert direct des connaissances linguoculturelles dans le processus d'enseignement des langues étrangères se produit principalement en raison de la participation de la langue à celui-ci et, par conséquent, le succès de la maîtrise de la matière par les étudiants dépend directement du niveau de formation linguistique de son enseignant. Cela explique la primauté de l'importance et de la priorité de l'enseignement des langues dans les établissements d'enseignement, qui est



soulignée dans le cadre des documents éducatifs réglementaires modernes de la République d'Ouzbékistan.

Références

- 1) Perrenoud, P. (2001). Développer la pratique réflexive dans le métier d'enseignant : Professionnalisation et raison pédagogique. Paris : ESF.
- 2) Riente, R. (2003). Ombres et lumières sur le terrain. Québec français, 131, 39-40.
- 3) Simard, D. (2002). Comment favoriser une approche culturelle de l'enseignement ? Vie pédagogique, 124, 5-8.
- 4) Vygotski, L.S. (1997). Pensée et langage (1re édition). Paris : La Dispute. Weber, M. (1965). Essais sur la théorie de la science. Paris : Plon.
- 5) Zakhartchouk, J.-M. (1999). L'enseignant, un passeur culturel. Paris : ESF.

Research Science and Innovation House

**O‘quvchilarning o‘zlashtirishi qiyin bo‘lgan mavzularni o‘rganishda
interfaol metodlardan foydalanishning ahamiyati (klaster metodi asosida 7-
синф “O‘zbekiston tabiiy geografiyasi” kursida “O‘zbekistonning
tuproqlari, o‘simlik va hayvonot dunyosi ” mavzusini o‘rganish)**

UrDU akademik litseyi geografiya fani o‘qituvchilari

Atabayeva Mavjuda Rustamovna,

Rustamova Maftuna Anvarjon qizi

Umumiy o‘rta ta’lim maktablari o‘quvchilari bilimida uchraydigan tipik bo‘shliqlarni bartaraf etishda bizga ta’limning interfaol metodlari yordam beradi, bunday metodlarga- klaster, BxBxB, FSMU, aqliy hujum, baliq skeleti kabi metodlar kiradi. Bundan tashqari intellektual yoshlar bilimini yanada oshirish maqsadida ularni turli tanlov va bellashuvlarda qatnashtirish juda yaxshi samara beradi. Ta’lim jarayonida darslikdagi bilim ko‘nikmalarni o‘quvchiga yetkazib berishda juda ko‘p qiyinchiliklarga duch kelamiz, ayniqsa mavzular murakkab va o‘zlashtirish qiyin bo‘lgan mavzulardan bo‘lsa. Aynan VII sinf “O‘zbekiston tabiiy geografiyasi” kursining O‘zbekistonning tuproqlari, o‘simlik va hayvonot dunyosi” mavzusi o‘quvchilarning o‘zlashtirishi qiyin bo‘lgan mavzularga kiradi. Bu mavzuni o‘rganishda o‘qitishning “klaster” interfaol usullaridan foydalanish yaxshi samara beradi. Negaki, bu metodlar katta hajmdagi matnni o‘rganish davomida oquvchilarda tanqidiy fikrlash ko‘nikmalarini shakllantirish bilan birga, darslik matnidagi ma’lumotlarga nisbatan o‘quvchining shaxsiy kreativ munosabatini aniqlashga yordam beradi.

Klaster atamasi amerikalik iqtisodchi, Garvard maktabi professori, raqobat imkoniyatlarini o‘rganish bo‘yicha mutaxassis bo‘lgan Maykl Yujin Porter tomonidan ilk bor qo‘llangan edi. U klasterga geografik jihatdan qo‘shni bo‘lgan, bir-biri bilan bog‘langan, muayyan bir sohada faoliyat olib boradigan hamda bir-birining ishini to‘ldiradigan korxonalar va tashkilotlar birlashmasi sifatida ta’rif bergan¹. Pedagogikada «klaster (cluster)» - «tarmoqlar metodi texnologiyasi» deb ham ataladi va bu metod mantiqiy fikrlash, umumiy fikrlash doirasini

¹ Muhammedov G. I. Pedagogik ta’lim innovatsion klasteri: ehtiyoj, zarurat, natija. –Xalq so‘zi, jamiyat, 15 fevral 2019 y.



kengaytirish, mustaqil ravishda adabiyotlardan foydalanishni o‘rgatishga qaratilgan, biron-bir mavzuni chuqur o‘rganishdan oldin o‘quvchilarning fikrlash faoliyatini jadallashtirish hamda kengaytirishga xizmat qiladigan usul ma'nosida qo‘llaniladi.

Klaster – bu asosiy semantik birliklar ajratilganda, ular orasidagi barcha aloqalarni ko‘rsatadigan diagramma shaklida qayd etilgan axborot tashkil etishning grafik shakli. Bu o‘quv materialini tizimlashtirish va umumlashtirishga yordam beradigan modeldir.

Klaster modelidan mashg‘ulotlarda quyidagi holatlarda foydalanish mumkin:

1. yangi materialni tushuntirish
2. o‘rganilgan mavzuni mustahkamlash
3. o‘quv qo‘llanmalari bilan mustaqil ishlashda
4. uy vazifasini tekshirish uchun
5. tadqiqot, amaliy mashg'ulotlar paytida

Klasterdan foydalanish dars davomida, darsning umumiy strategiyasi shaklida, uning barcha bosqichlarida (taklif, anglash, tahlil qilish) mumkin.

Mashg‘ulotlarda klasterdan foydalanish ma'lum bir mavzuni tushunishga qaratilgan, o‘rganilayotgan materialni maqsadga qarab grafik tasvirlashga imkon beradi, bilimlarni mustaqil ravishda izlashga yordam beradi. Biz o‘rganayotgan O‘zbekiston tabiiy geografiyasi darsligi matnida keltirilgan ma’lumotlarda . O‘zbekiston tuproq o‘simlik hayvonlari haqida ma’lumotlar ko‘p va ularni o‘zlashtirishda o‘quvchilarda ayrim noqulayliklar keltirib chiqarmoqda. “Klaster” metodida o‘quvchi matnni o‘qib, yetarlicha munosabat bildirish zarurligini inobatga olib, tuproq turlari alohida tahlil qilinib jadvalga olinsa, yoki qiziqarli savol-javob tuzilsa, o‘simliklarni tarqalish arealini alohida jadval yoki, qiziqarli klasterga olinsa va shuni davom qildirish topshirigi berilsa o‘quvchida mas’uliyat oshadi va darslik va atlasdan foydalanish imkoni tig‘iladi.

Dars jarayonida esa bir guruh o‘quvchilar matn tuzsalar, bir guruh o‘quvchilar berilgan topshiriqlardan klaster korinishida savollar tuzib daftarga qayd etadilar. Boshqa guruh o‘quvchilar esa sinfdoshlarining berilgan topshiriq bo‘yicha bayonlarini baholashda qatnashadilar. Bir vaqtning o‘zida yana bir guruh o‘quvchilar sinfdoshlari tuzgan matnlarni o‘qib o‘z fikr-muloxazalarini bildiradilar. Shu tariqa barcha o‘quvchilar dars jarayonida faol ishtirok etadilar.

O‘quvchilar sinfdoshlari tayyorlagan matnni o‘qir ekanlar, daftar hoshiyasiga, bayon qilingan fikr-mulohazalarni eshitganda esa o‘z daftarlariga belgilarni qo‘yib boradilar.

Bundan tashqari klaster orqali mavzuni tahlil qilganda mavzu ga oid manbalarni organadigan bolsak quyidagi klasterlarni dars davomida oquvchilarga bajartirib organish mumkin:



(1-rasm). Cho‘l zonasini klaster metodi orqali tasvirlash

Research Science and
Innovation House



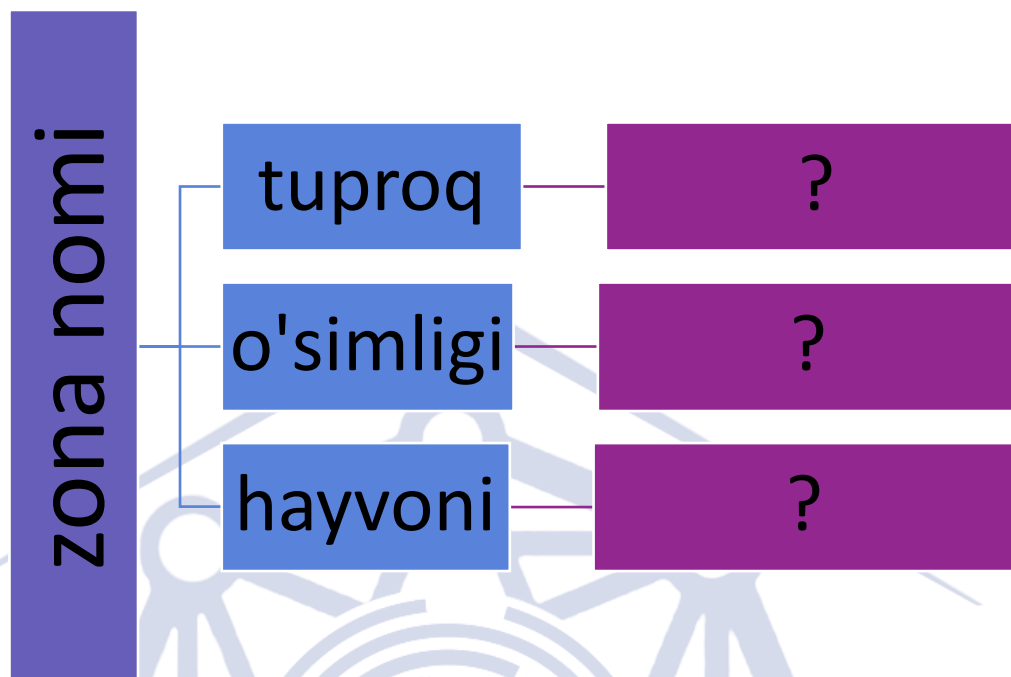

(2-rasm). Tabiat zona klasterini darslik matnidan foydalanib to'ldiring.

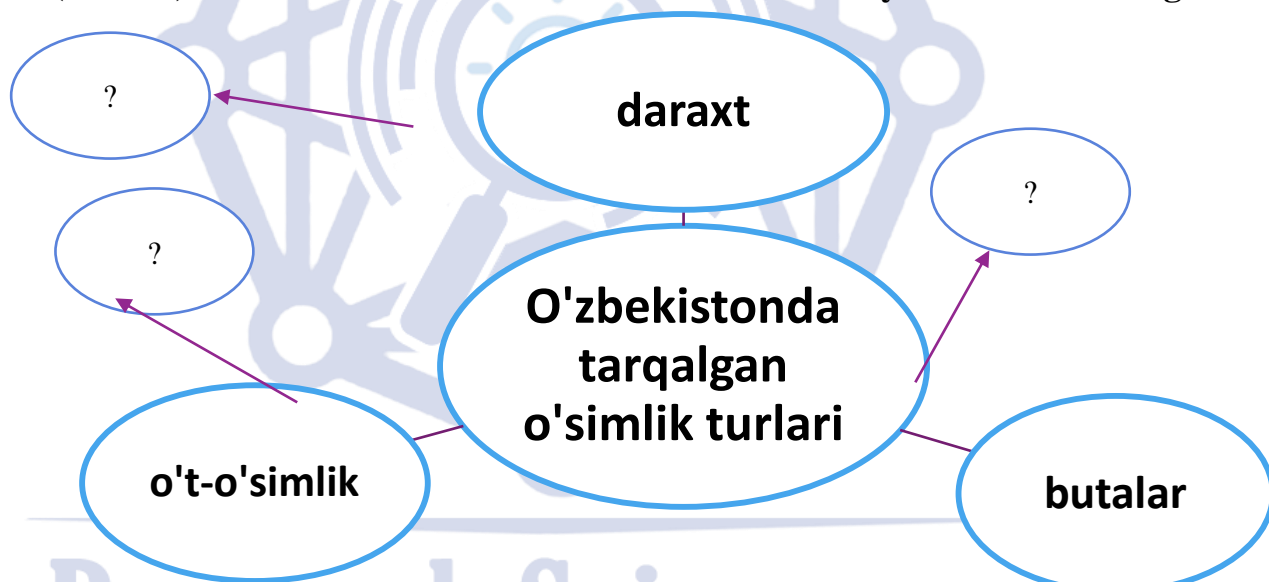

(3-rasm). O'zbekiston o'simliklariga oid klasterini darslik matnidan va atlasdan foydalanib to'ldiring.



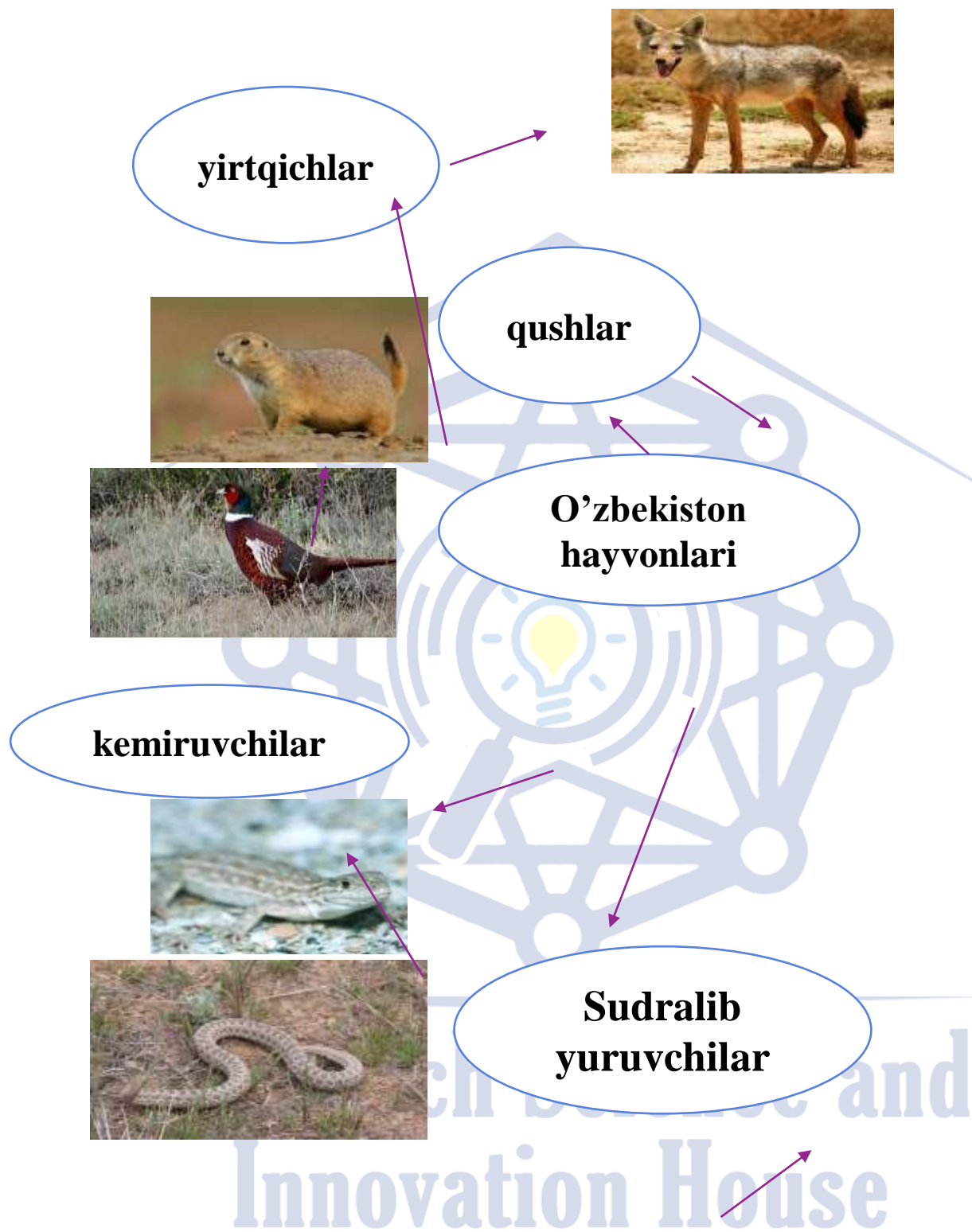

(4-rasm).O'zbekiston hayvonot olamining rasmi klasteri



O‘qituvchi esa dars yakunida dars ishtirokchilarining o‘rganilayotgan mavzu bo‘yicha bilimlarini aniqlash, umulashtirish va yakuniy xulosa chiqarish imkoniyatiga ega bo‘ladi. Eng muhimi, darsning sifatli va samarali o‘tishini ta‘minlaydi. Barcha o‘quvchilarning dars jarayonida faol ishtiroki ta‘minlanadi.

Masalan mavzuga oid bir necha klasterlardan topshiriq sifatida uyga vazifa qilib berilsa oquvchi mavzuni yanada mukammalroq ozlashtira oladi.

Uyga vazifa: Quyidagi klasterni davom qildiring:

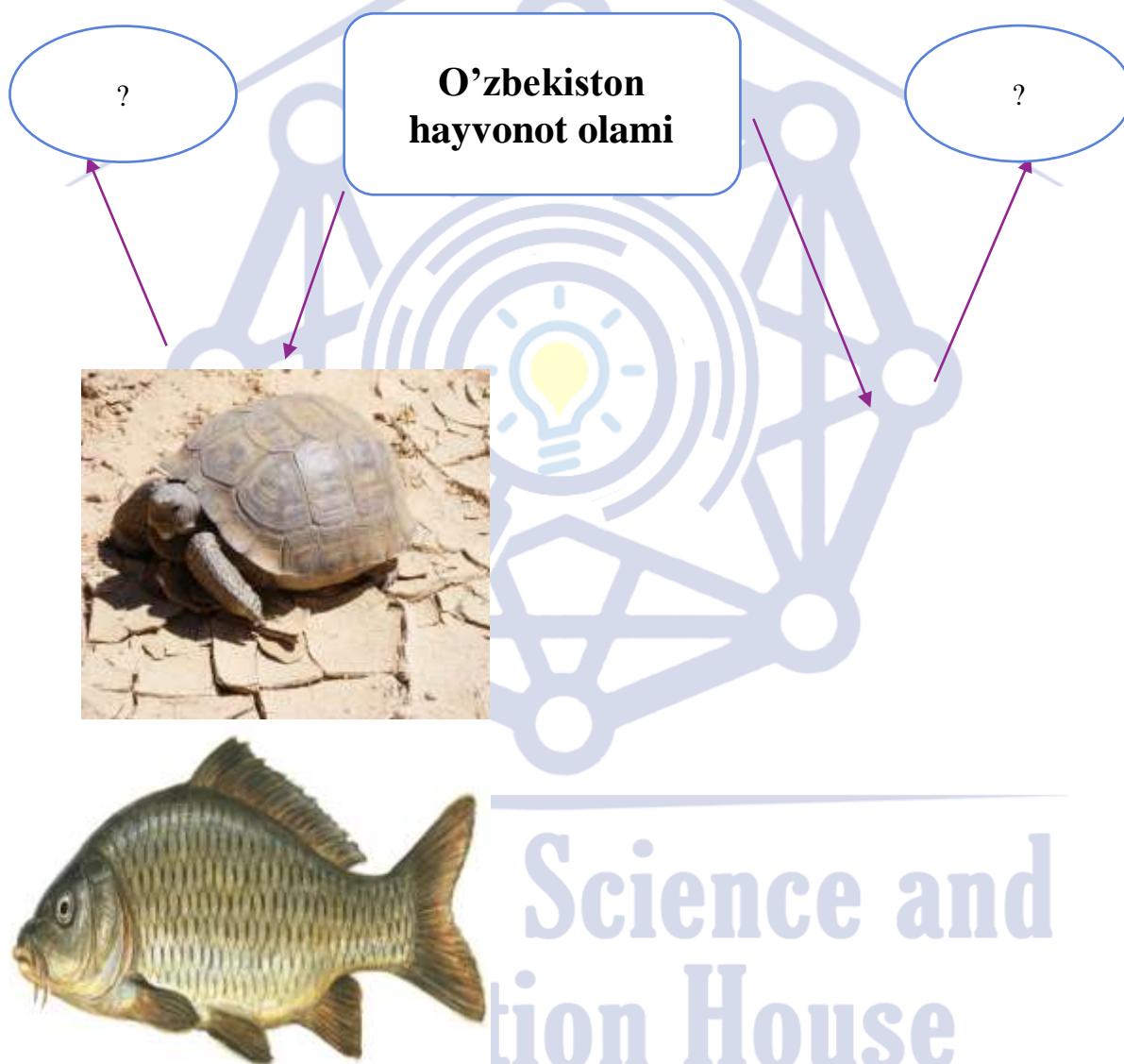

(5-rasm). O‘zbekiston hayvonot olamiga oid rasmi klasterni davom qildiring





(6-rasm).O'zbekiston tuproqlariga oid rasmlari klasterni davom qildiring.



(7-rasm).O'zbekiston o'simliklariga oid rasmlari klasterni davom qildiring.



O‘qituvchi dars mashg‘uloti davomida o‘quvchilar topgan har bir yechimning ijobiy va salbiy tomonlarini tahlil qilishi talab etiladi, oquvchi tomonidan bajarilgan topshiriqlarga etibor berishi va muntazam baholab borishi oquvchilarda keying darslarga bolgan intilish va masuliyat hissini oshiradi va oquvchi keyingi dars jarayoniga uyga berilgan topshiriqlarni bajarib yanada qiziqarliroq savollar tayyorlab keladi. Ko‘rinib turibdiki, ta‘lim –tarbiya sifat va samaradorligini oshirish dolzarb vazifa bo‘lib borar ekan, buning uchun har bir o‘qituvchi o‘z fanini o‘qitishning eng samarali texnologiyalarini puxta bilishi va bu soxadagi yangiliklarni uzluksiz o‘rganib borish orqali o‘z kasbiy mahoratini muntazam oshirib borishi talab qilinadi. Bu jarayon o‘z navbatida raqobatbardosh, izlanuvchan, ayniqsa kreativ fikrlaydigan, yuksak bilimli va intellektual rivojlangan avlodni tarbiyalashga imkon beradi. Umuman olganda, ta‘lim jarayonida qo‘llaniladigan noan‘anaviy texnologiyalar talabalarning motivatsiyasini oshiradi, hamkorlik muhitini shakllantiradi va ularga ijodiy erkinlik, o‘z-o‘zini hurmat qilishlik hissini beradi. “Ko‘p millatli jonajon O‘zbekistonimizda har bir farzandni “bu mening farzandim,ertangi kunimning poydevori, zamini” deb tarbiya qilsak albatta natijaga erishamiz”². Albatta kelajak avlodimiz bo‘lmish yoshlar tarbiyasida aslo xatoga yo‘l qo‘ymasligimiz kerak.

Foydalanilgan adabiyotlar:

1. Tolipov O‘. Pedagogik texnologiya (Nazariya va amaliyot) Toshkent : “Fan” 2005
2. Zagashv I., Zair-Bek S. Tanqidiy fikrlash: rivojlanish texnologiyasi [matn]/ I. Zagashv, S. Zair-Bek. - Sankt-Peterburg.: "Skifiya" va "Alyans Delta", 2003. - 284 b.
3. Mushtavinskaya, I.V. Darsda va o‘qituvchi tayyorlash tizimida tanqidiy fikrlashni rivojlantirish texnologiyasi [matn]/ I. V. Mushtavinskaya. – M.: Karo, 2009. - 144 b.
4. Zair-Bek S.I., Mushtavinskaya I.V., Darsda tanqidiy fikrlashni rivojlantirish, M., Ma‘rifat, 2011.
5. Muhammedov G‘. I. Pedagogik ta‘lim innovatsion klasteri: ehtiyoj, zarurat, natija. –Xalq so‘zi, jamiyat, 15 fevral 2019 y.
6. Toshpo‘latov M Klaster: mohiyat, samara va istiqbol. - <http://www.biznes-daily.uz/ru/mening-mulkim/53616>

² 29-dekabr.O‘zbekiston Respublikasi Prezidenti Sh.Mirziyoyevning Xalqaro kongress markazida o‘qituvchilar bilan bo‘lgan uchrashuvdagi nutqidani.



Title: Observance of Important Rules in Providing High-Quality Customer Service in the Warehouse System

Qarshi muhandislik iqtisodiyot instituti Logistika yo‘nalishi talabasi
Safarov Farruh Baxtiyor o‘g‘li

Abstract: This study explores the critical rules and practices necessary for ensuring high-quality customer service within warehouse systems. By examining various factors such as accuracy, efficiency, communication, and technology integration, the research identifies best practices that enhance customer satisfaction. The findings highlight the importance of systematic processes and employee training in maintaining high service standards.

Keywords: Warehouse management, customer service, efficiency, accuracy, communication, technology integration, employee training

Introduction

In the competitive landscape of modern logistics and supply chain management, the role of warehouse systems in delivering exceptional customer service is increasingly crucial. Warehouses serve as the backbone of distribution networks, where the accuracy and efficiency of operations directly impact customer satisfaction. This paper investigates the fundamental rules that must be adhered to in order to provide high-quality customer service within warehouse systems.

Methods

The study employs a mixed-method approach, combining qualitative interviews with warehouse managers and quantitative analysis of customer service performance metrics. Data were collected from multiple warehouses across different industries to ensure a comprehensive understanding of best practices. The key performance indicators (KPIs) analyzed include order accuracy, fulfillment speed, customer feedback scores, and incident reports.

Results

Accuracy and Inventory Management

A critical component of high-quality customer service in warehouse operations is maintaining high accuracy in inventory management. Mismanagement can lead to stockouts or excess inventory, both of which negatively impact customer satisfaction. The study found that implementing robust inventory management



systems, such as barcode scanning and RFID technology, significantly reduces errors and enhances order accuracy

Efficiency in Order Fulfillment

Efficiency in order fulfillment processes directly correlates with customer satisfaction. Warehouses that streamlined their pick, pack, and ship processes using automation and well-designed workflows reported higher customer satisfaction levels. The study highlights that the adoption of automated guided vehicles (AGVs) and conveyor systems can reduce manual handling times and minimize human error.

Communication and Coordination

Effective communication between warehouse staff, suppliers, and customers is vital. The research indicates that regular updates and transparent communication channels help manage customer expectations and reduce the occurrence of disputes. Implementing customer service software that integrates with warehouse management systems (WMS) ensures real-time information flow and enhances customer experience.

Technology Integration

The integration of advanced technologies, such as warehouse management systems (WMS), artificial intelligence (AI), and the Internet of Things (IoT), plays a significant role in optimizing warehouse operations. The study found that warehouses utilizing AI for predictive analytics could better anticipate demand fluctuations, leading to improved inventory management and customer satisfaction.

Employee Training and Development

Employee competence is crucial for maintaining high service standards. The research underscores the importance of regular training programs focusing on the latest warehouse technologies, safety protocols, and customer service skills. Warehouses that invested in continuous employee development saw a notable improvement in operational efficiency and customer feedback scores.

Discussion

The findings from this study emphasize the multifaceted nature of providing high-quality customer service in warehouse systems. Adhering to best practices in accuracy, efficiency, communication, technology integration, and employee training collectively contributes to enhanced customer satisfaction. The study suggests that warehouses should adopt a holistic approach, integrating these elements into their operational strategies to maintain competitive advantage.

Conclusion

High-quality customer service in warehouse systems is essential for the success of modern supply chains. This research highlights the critical rules and practices necessary to achieve and sustain high service standards. By focusing on accuracy, efficiency, communication, technology integration, and employee training, warehouses can significantly enhance their customer service quality, thereby driving customer satisfaction and business success.

References

1. Christopher, M. (2016). *Logistics & Supply Chain Management*. Pearson UK.
2. Frazelle, E. (2016). *World-Class Warehousing and Material Handling*. McGraw-Hill Education.
3. Richards, G. (2017). *Warehouse Management: A Complete Guide to Improving Efficiency and Minimizing Costs in the Modern Warehouse*. Kogan Page Publishers.
4. Bowersox, D. J., Closs, D. J., & Cooper, M. B. (2013). *Supply Chain Logistics Management*. McGraw-Hill Education.
5. Lambert, D. M., Stock, J. R., & Ellram, L. M. (1998). *Fundamentals of Logistics Management*. McGraw-Hill Education.

Research Science and Innovation House

USING THE PYTHON PROGRAM IN THE ORGANIZATION OF COMPUTER SCIENCE LESSONS

Z.I. Yulchiyev

Teacher, 4th Specialized State Comprehensive School, Furqat District, Uzbekistan

Abstract

This paper explores the integration of Python into computer science education, highlighting its benefits due to Python's simplicity and extensive applicability across various technological fields. Python facilitates an engaging learning environment through its clear syntax and robust libraries, making it ideal for both introductory and advanced programming lessons. The discussion includes Python's role in enhancing teaching methods, supporting hands-on learning, and preparing students for future technological careers. This approach not only improves students' understanding of programming concepts but also equips them with valuable skills for the digital age.

Keywords: Python, Computer Science Education, Programming Concepts, Hands-On Learning, Educational Technology, Curriculum Development, Interactive Learning, Technology Skills

Introduction

Python is a high-level, interpreted programming language known for its clear syntax and readability, which makes it an excellent choice for beginners as well as experienced programmers. It supports multiple programming paradigms, including procedural, object-oriented, and functional programming. Python is widely used in various domains such as web development, data science, artificial intelligence, automation, and scientific computing. Its robust standard library and vast ecosystem of third-party packages enhance its functionality, allowing developers to implement complex solutions with relatively simple and concise code. Python's strong community support and abundant resources make it highly accessible and continually evolving.

Integrating Python into computer science education has become increasingly popular due to the language's simplicity, efficiency, and the broad range of applications it supports. As an introductory programming language, Python allows



students to grasp fundamental programming concepts and techniques without the steep learning curve associated with more syntactically complex languages. This accessibility makes it an ideal tool for educators looking to foster a deep understanding of computational thinking and software development principles among students at all levels.

The importance of Python in educational settings extends beyond its ease of use. It also serves as a gateway to many advanced fields in computer science, including artificial intelligence, data science, and web development. The availability of a vast standard library and numerous third-party modules enables students to easily transition from basic programming tasks to more complex problem-solving scenarios, preparing them for real-world applications and careers in technology.

Using Python in the organization of computer science lessons will explore how educators can effectively harness the features of Python to enhance their teaching methods, engage students more deeply, and provide a comprehensive learning experience that equips learners with the skills necessary for success in a technology-driven world. Using Python in the organization of computer science lessons can be incredibly beneficial.

Introduction to Programming

Python is known for its simplicity and readability, making it an excellent choice for introducing students to programming. It allows students to focus on learning programming concepts rather than getting bogged down by complex syntax.

Hands-on Learning. Python's straightforward syntax and rich ecosystem of libraries make it ideal for hands-on learning. Students can easily write programs that demonstrate real-world applications, such as data analysis, web development, and machine learning.

Project-Based Learning. Python can be used to facilitate project-based learning where students apply their knowledge to solve real problems. Projects like building a website, creating a simple game, or analyzing a dataset can make learning more engaging and effective.

Integration with Other Subjects. Python's versatility allows it to be integrated into lessons for other subjects like mathematics, science, and even humanities, helping to demonstrate the interdisciplinary applications of computing.

Online Resources and Community. There are numerous online resources available for learning Python, from tutorials and forums to complete online courses.

This wealth of resources supports both students and educators in exploring and understanding Python more deeply.

Assessment and Feedback. Python programs can be used to develop automated assessments that provide immediate feedback to students, an essential feature for effective learning. These can range from simple quizzes to complex problem-solving exercises.

Advanced Topics. For more advanced students, Python serves as a gateway to complex topics like artificial intelligence, data science, and cybersecurity. Its role in cutting-edge fields makes it a future-proof skill for students to learn.

Here’s a brief example of how a lesson could be structured using Python:

Objective: Learn basic programming concepts like variables, loops, and functions.

Activity: Write a Python script to calculate and print the Fibonacci sequence.

Resources: Use online Python interpreters or local Python installations for coding.

Assessment: Students submit their scripts, which are automatically evaluated for correctness.

Extension: Students modify their script to generate other mathematical sequences or patterns. Incorporating Python into computer science lessons not only enhances the learning experience but also equips students with skills that are valuable in many modern career paths.

```
def get_questions():
    return [
        {"question": "What is the output of print(2 * 3)?", "answer": "6"},
        {"question": "How do you start a comment in Python?", "answer": "#"},
        {"question": "What data type would be best for storing an item's price?",
         "answer": "float"},
        {"question": "How do you create a list in Python that contains the numbers 1,
         2, and 3?", "answer": "[1, 2, 3]"}
    ]

def ask_question(question):
    print(question["question"])
    user_answer = input("Enter your answer: ")
```

```
if user_answer.strip() == question["answer"]:  
    print("Correct!\n")  
    return True  
else:  
    print("Incorrect! The correct answer is:", question["answer"], "\n")  
    return False  
  
def run_quiz(questions):  
    score = 0  
    for question in questions:  
        if ask_question(question):  
            score += 1  
    total_questions = len(questions)  
    print(f"Quiz completed! You scored {score} out of {total_questions}.")  
  
# Main program  
questions = get_questions()  
run_quiz(questions)
```

Conclusion

This program is a simple but effective tool for teaching programming basics and can be expanded with more complex programming techniques as the students progress. It also introduces them to practical programming tasks like reading user input, processing data, and providing output.

In conclusion, the use of Python in computer science education offers a multitude of advantages for both students and educators. Its simple syntax, extensive libraries, and strong community support make Python an accessible and powerful tool in the classroom. By integrating Python into computer science lessons, educators can provide students with a solid foundation in programming principles, enhance their problem-solving skills, and prepare them for advanced studies and careers in a variety of tech-related fields.

Furthermore, Python's application across different areas of technology—from web development to artificial intelligence—allows students to see direct connections between their learning and real-world applications. This relevance to current and

emerging industries not only motivates students but also equips them with practical skills that are highly valued in the job market.

Adopting Python as a teaching tool in computer science education thus fosters an engaging, comprehensive, and forward-thinking learning environment that is beneficial for students as they navigate the complexities of technology and its applications in today's digital landscape.

References

1. Mousmoutzis, N., Boukeas, G., Vassilakis, V., Pappas, N., Xanthaki, C., Maragkoudakis, I., ... & Christodoulakis, S. (2018). Design, Implementation and Evaluation of a Computer Science Teacher Training Programme for Learning and Teaching of Python Inside and Outside School: Establishing and Supporting Code Clubs to Learn Computer Programming by Self-contained Examples. In *Interactive Mobile Communication Technologies and Learning: Proceedings of the 11th IMCL Conference* (pp. 575-586). Springer International Publishing.
2. Radenski, A. (2006). "Python First" a lab-based digital introduction to computer science. *ACM SIGCSE Bulletin*, 38(3), 197-201.
3. Duda, M., Sovacool, K. L., Farzaneh, N., Nguyen, V. K., Haynes, S. E., Falk, H., ... & Wolford, B. N. (2021). Teaching Python for Data Science: Collaborative development of a modular & interactive curriculum. *The Journal of Open Source Education*, 4(46).
4. Sharp, J. H. (2019). Using Codecademy interactive lessons as an instructional supplement in a Python programming course. *Information Systems Education Journal*, 17(3), 20.
5. Gries, P., Kempbell, J. va Montojo, J. (2017). Amaliy dasturlash: Python 3.6 yordamida kompyuter faniga kirish

Research Science and
Innovation House

Герман тилларидан ўзбек тилига сўз ўзлашувининг сабаблари

Урганч давлат университети “Факультетлараро чет тиллари”

кафедраси катта ўқувчиси,

PhD Ходжаева Гулшод Бахадировна

e-mail: асалча-80@mail.ru тел: +998973639353

Урганч давлат педагогика институти

Филология ва тарих факультети Хорижий тил ва адабиёти

221 гуруҳ талабаси Салаева Гуласал Ғайратбек қизи

Аннотация: Ушбу мақолада герман тилларидан ўзбек тилига сўз ўзлашувининг сабаблари кўрсатилади.

Аннотация: В данной статье показаны причины заимствования слов из германских языков в узбекские.

Abstract: This article shows the reasons for borrowing words from Germanic languages into Uzbek languages.

Калит сўзлар: ўзлашма, луғат, семантик, полисемик, фонетик, орфографик, грамматик, лексик бирлик.

Ключевые слова: усвоение, словарный запас, семантическая, многозначная, фонетическая, орфографическая, грамматическая, лексическая единица.

Key words: assimilation, vocabulary, semantic, multivalued, phonetic, spelling, grammatical, lexical unit.

Дунё тиллари орасида биронта ҳам тил йўқки, унда озми, кўпми ўзлашган сўз учрамасин ёки «маълум даражада аралашган бўлмасин». Дунё тилларининг умумий сони ҳам оз эмас. Ҳозирги даврда 2500-3000 тил борлиги қайд этилади. Бу тилларнинг ҳар бирининг ўз тарихи, тақдири, жамият ҳаётида тутган ўрни ва мақеи бор. Бундан ташқари, улар ўзаро муносабат, ҳамкорлик, бир-биридан сўз қабул қилиш ва ўзлаштириш каби характерловчи белги ҳамда хусусиятларга эга.

Бу масалалар, айниқса, қайси сабабларга кўра бир тил луғат таркибидаги сўз иккинчи бир тилга ўтади, қандай қилиб у қабул қилувчи тил луғат таркибига ўзлашиб, сингишиб кетади? каби саволлар тилшуносларни

кизиқтириб келди ва уларга бир қатор илмий-умумназарий ва амалий ишларда етарлича жавоб берилди.

Шу ишларга асосланган ҳолда сўз ўзлашувининг асосий сабабларини номлаб ўтамиз. Узоқ ўтмишга назар ташланса, чет сўзлар асосан ўзга тилларга оғзаки муомала йўли билан (чунки ёзув бўлмаган) ўтганлигини кўрамиз. Оғзаки муомала эса яқин қўшничиликда, халқларнинг бир ердан иккинчи ерга кўчиб ўтишида (миграция), савдо ва олди-сотди ишларида ёки жуда бўлмаса бир-бирлари билан урушлар олиб борганларида юз берган. Булар сўз ўзлашувининг сабабалри хусусиятининг бир томонини характерласа, улар иккинчи томондан, халқлар руҳига ҳам боғлиқ бўлган. Чунки, «одамнинг қўли ва кўзига қараганда, унинг қулоғи ва тили тез ҳамда активроқдир».

Ҳозирги кунги ижтимоий ҳаёт ва ишлаб чиқаришнинг ўсиши, цивилизация ва илмий-техник революциянинг дунёнинг ҳамма бурчларига шахдам қадамлар ташлаб кириб бориши, халқ ва тилларнинг бир-биридан ажралиб, алоқасиз яшашга бўлган имкониятларини бутунлай йўққа чиқарди. Ундан ташқари, ер юзидан бирорта ҳам халқ йўқки, ўз тараққиёти давомида ташқи дунё халқлари муваффақиятларига эътиборсиз қарасин ва улардан ўрганмаган бўлсин.

Табийки, булар ҳаммаси, аввало, ўз аксини тилда ва тил орқали намоён қилади. Тилшуносларнинг ҳисобларига кўра (ҳозирги кунда ўлик тил ҳисобланган) лотин тилида 7000 дан ортиқ, немис тилида бир неча ўн минглаб, инглиз тилининг ярмидан кўпи, рус тилида 10 фоиздан ошиқ ўзлашган сўзлар мавжуд экан. Ўзбек тили бўйича Ф.Абдуллаев қуйидаги фактларни келтиради:

«Ўзбек адабий тили лексикаси юзасидан турли авторлар томонидан турли даврлар бўйича олиб борилган статистик ҳисоб натижалари (1920-1970 йиллар оралиғи) рус-интернационал лексикасининг тадрижий суратда ўсишини ва айниқса, араб тилидан олинган сўзлар миқдорининг аста-секин миқдорий камайишини кўрсатди.

Бизнинг ҳисобимиз бўйича, вақтли матбуот тили («Қизил Ўзбекистон», 1944 йил, январь) лексикасида ўзбек сўзлари 22 фоиздан кўпроқ, тожик сўзлари 10 фоиз, ўзбек интернационал лексикаси умумий лексик таркибининг 14 фоизини ташкил қилган. 1920 йилларда эса араб сўзлари 30-32 фоизини ташкил этган, ўзбек-интернационал сўзлари эса атиги 2 фоиздан кўпроғини ташкил этган «Совет Ўзбекистони» газетасининг 1972 йил 15 март сонидан

Ўзбек сўзлари 50,2 фоиз, тожик сўзлари 10,1 фоиз, арабча сўзлар 23,9 фоиз, интернационал сўзлар умумлексик қатламнинг 15,8 фоизини ташкил этган». Агар сўз ўзлашувининг аниқ сабабларига тўхталинадиган бўлинса, биринчи навбатда, шуни айтмоқ керакки, бир тил иккинчи бир тилдан бирорта сўз ўзлаштириши учун шу ўзлашаётган сўз қабул қилувчи тилда бўлмаганлиги, у ўша тилда зарур ва ҳаётий эҳтиёж билан боғлиқ бўлган нарсани англатиб ва ифодалаб келганлиги асосий омилдир.

Бу ҳолатлар учун одатда, ўзга тилдан қабул қилинаётган нарса, предмет, ҳодиса ва тушунчалар билан уларнинг номларининг ўзлашуви характерли ҳисобланади. Бундай пайтларда қабул қилувчи тил жуда тежамкор бўлишга интилади, бинобарин, кириб келаётган янгиликларни иложи борича, бир сўз тарзида ўзлаштиради. Унга маҳаллий тилда изох, берилиб ўтирилмай, ўша янги нарса, ҳодиса ёки янги тушунча ўз ҳолича қабул қилинади. Географик терминлар, ижтимоий-сиёсий соҳа сўзлари, тил эгаларининг миллий, бошқаларда йўқ ва хос бўлмаган нарса ҳамда ҳодисаларни англатувчи сўзлари ҳам сўз ўзлашувининг конкрет сабабларидан ҳисобланади. Чунки биз шу тил эгалари билан муносабатда бўлар эканмиз, мазкур сўзларни четлаб ўта олмаймиз, уларсиз фикримиз, ифодаланмайди. Сўз ўзлаштирилаётган тилда ўзлашаётган сўзнинг синоними (эквиваленти) бўлиши ва унинг параллел қўлланилиши ҳолати ҳам объектив жараён дир.

Айрим ўзлашмаларнинг маъноси ўзлашаётган тилда яна бир сифатловчи (эпитет) талаб қилади. Шу ортикчалик кўпинча ўзлашманинг ўзи қўлланилишига олиб келади. Масалан, митинг-катта йиғин, бройлер-гўштдор жўжа ва бошқалар. Кўпчилик ўзлашмаларнинг туб маъносини бериш учун иборалар ёки бутун бошли гап тузмоқ керак. Бундай ҳолларда ўзлашманинг ўзини қўллаш афзалроқдир, масалан, бутерброд-устига сариеғ суртилган ёки пишлоқ, колбаса бўлаги қўйилган бир бўлак нон; гол-рақиб команда дарвозасига тўпнинг уриб киритилиши.

Бундан ташқари, ўзлашаётган сўзлар маъноларининг қабул қилувчи тилдаги семантик ўзгаришлари, яъни уларнинг маъноларидаги конкретлашув ёки умумийлашув, маънодаги торайиш ёки кенгайиш, салбий ёки ижобий маъно (оттенка) олиш, полисемик сўзнинг моносемик ёки аксинча, моносемик сўзнинг полисемик бўлиб ўтиши, нутқ ранг-баранглигини ошириш учун қўлланилиши каби бир қатор томонлари борки, булар ҳам сўз ўзлашувининг

объектив сабабалри ҳисобланади. Юқорида қайд қилинган сўз ўзлашуви сабаблари қаторига ҳозирги кунда яна бир манба қўшилди. Бу дунёнинг ҳамма мамлакатларида жуда кўплаб ахборот бюроларининг ташкил қилиниши ва бу бюроларнинг жуда кўпчилик тиллар билан иш кўришидир. Улар дунёнинг турли бурчакларидан турли тилларда келган хабарларни ўз она тилида қайта ишлаши ва уни ўз халқига муфассал равишда тез ва аниқ етказиб беришлари керак бўлади. Бунинг устига яна радио, телевизор ва бошқа оммавий ахборот воситалари қўшиб тасаввур қилинадиган бўлинса, тилларнинг ўзаро алоқаси ва ҳамкорлигини мисли кўрилмаган даражада ошиб бораётганига ортиқча исбот керак бўлмай қолади.

Бу оммавий ахборот воситалари ҳам сўз ўзлашувини уч хил йўсинда: 1) ўзгаришсиз, яъни ўзича; 2) калькалаб яъни сўзма-сўз таржима қилиб; 3) ярим калькалаб яъни аралаштириб олиш асосида халққа етказиб беради. Янги кириб келган сўзларнинг тақдири, яъни у тўла ўзлашадими ёки бир марта айтилиб, қўлланилиб кетаверадими, мазкур сўзнинг мавқеига, сўз қабул қилган халқнинг ҳаётий ва кундалик эҳтиёжларини ифодалаш кучига ва қолаверса, ўзлаштирувчи тилнинг ички имкониятларига боғлиқ бўлади. Буларнинг таҳлили, аввало, сўз ўзлаштириш ва ўзлашмалар масаласига тўхталиб ўтишни тақозо қилади. Сўз ўзлаштириш ва ўзлашмалар. «Ўзбек тили лексикологияси» китобида тилшунослардан Л.П.Крисин, Н.М.Шанский, А.В.Калинин, М.И.Фомина, В.В.Акуленко, Н.Шароповларнинг ишларига мурожаат қилингани ҳолда сўз ўзлаштириш таърифига қуйидагича фикр билдирилади: «Ўзлаштириш-бир тилдан иккинчи тилга маълум тил элементларининг кўчиши, киришдир».

Маълумки, чет тилидан кириб келган ҳар бир янги сўз табиий равишда ўша тилнинг фонетик, орфографик, грамматик элагидан ўтади. Бунда сўз ўқилиши, ёзилиши ва тузилиши бўйича ўзлашаётган тилнинг муайян қонуниятлари таъсири остида айрим ўзгаришларни бошидан кечиради, яъни чет сўзлар қабул қилувчи тилимизга маълум даражада бўйсунди. Улар бошқача ўқилиши, бошқача ёзилиши, айрим ҳарф ва товушларнинг тушириб қолдириш ёки ортиқча қўшиб айтилиши, хатто шакли ва қиёфасини бутунлай ўзгартириб юбориши мумкин.

Илмий-техник прогресс, ижтимоий ҳаётнинг кўпчилик соҳаларидаги янгиликлар мислсиз даражада янги сўз ва терминлар яратдики, булар дунёнинг



қайси тилида ва қайси халқ томонидан яратилган бўлишига қарамай, ўзбек тили луғат таркибининг бойишига, унинг ривожланишига сезиларли даражада таъсир қилиб келяпти. Бу лексик бирликлардан ўзбек халқи ўзининг оғзаки ва ёзма нутқида фаол фойдаланиб келяпти.

Фойдаланилган адабиётлар

1. Жуманиёзов О. Ўзбек тилидаги герман тиллари ўзлашмалари. Тошкент, «Фан», 1987.
2. Шоабдурахмонов Ш. Ўзбекистонда тилшуносликни ривожлантиришнинг актуал проблемалари. // Ўзбек тили ва адабиёти. – Тошкент, 1982.– №5.
3. Seiler A. Entwicklung der deutschen Kultur im Spiegel des deutschen Lehnwortes. 4. Teile, Halle/Saale, 1925, s.7.
4. Микитич Л.Д. Иноязычная лексика. Л., 1967; Крысин Л.П.О. причинах лексического заимствования.-«Русский язык в школе», 1965, №3.
5. Абдуллаев Ф.А. Рус тилининг ўзбек адабий тилига кўрсатган таъсир доираси ҳақида.-«Ўзбек тили ва адабиёти», 1980, 3-сон, 5-бет.

Research Science and
Innovation House



ОРГАНИЗАЦИИ САМОСТОЯТЕЛЬНОЙ РАБОТЫ У СТУДЕНТОВ ПРИ ОБУЧЕНИИ РУССКОМУ ЯЗЫКУ

Арабова Мухиба Базаровна
старший преподаватель кафедры Русского языка и литературы
Термезского государственного педагогического института

АННОТАЦИЯ

В статье рассматривается самостоятельная работа студентов как вид учебной деятельности, указываются отличия самостоятельной работы от других видов учебной деятельности, отмечаются проблемы организации самостоятельной работы при изучении русского языка как иностранного, возможности ее использования; приводятся примеры заданий для самостоятельной работы.

Ключевые слова: Самостоятельная работа, обучение иностранному языку, русский язык как иностранный, коммуникация, диалог.

RUS TILINI O'QITISHDA OLIY O'QUV YURTLARI TALABALARI UCHUN MUSTAQIL ISHLARNI TASHKIL ETISH

ANNOTATSIYA

Maqolada talabalarning mustaqil ishi o'quv faoliyatining bir turi sifatida muhokama qilinadi, mustaqil ish va o'quv faoliyatining boshqa turlari o'rtasidagi farqlar ko'rsatilgan, rus tilini chet tili sifatida o'rganishda mustaqil ishni tashkil etish muammolari, uning imkoniyatlari ko'rsatilgan. foydalanish; mustaqil ish uchun topshiriqlarga misollar keltiriladi.

Kalit so'zlar: Mustaqil ish, chet tilini o'rgatish, rus tili chet tili sifatida, muloqot, dialog.

Современное общество предъявляет высокие требования к уровню образованности, степени сформированности профессиональных навыков выпускника высшей школы. В связи с этим основной задачей вузов является оптимизация процесса обучения, отбор наиболее продуктивных методов, приемов для его осуществления, максимальное использование различных видов и форм работы на занятиях. Одним из таких видов является

самостоятельная работа студентов. В современной методической литературе существует множество различных определений самостоятельной работы, ее классификаций.

Довольно подробно они проанализированы в работе О.Б. Томашевской и Н.А. Малиновской. Беря во внимание различия в понимании и формулировке основных положений самостоятельной работы, условимся под самостоятельной работой понимать «выполнение заданий без непосредственного участия преподавателя» [1, с. 115]. Таким образом, самостоятельная работа, как отдельный вид учебной деятельности, может быть обязательной (задания, предусмотренные учебным планом) и факультативной (дополнительной: задания, выполняемые студентами по собственной инициативе). Отметим, что еще недавно образовательный стандарт обучения в вузах предусматривал внесение в учебный план специальности определенного количества часов на выполнение самостоятельной работы. Таким образом, этот вид учебной деятельности понимался как отдельный, значимый.

Современный стандарт уже предусматривает внесения в учебный план самостоятельной работы. Однако этот вид работы не перестает существовать и по-прежнему является важным в процессе обучения, потому как практика показывает, что знания, полученные в ходе самостоятельного поиска и изучения материала, являются наиболее прочными. Так как самостоятельная работа является одним из видов учебной деятельности, она должна планироваться педагогом и осуществляться под его контролем.

Всем известно, что при подготовке и организации самостоятельной деятельности студентов преподаватель может столкнуться с рядом трудностей. В связи с этим преподаватель должен учитывать общую учебную нагрузку учащихся, объективно оценивать степень важности «своего» предмета, что нередко бывает довольно сложно сделать.

Безусловно, существует и другая проблема – нежелание студента заниматься выполнением заданий сверх плана. В этом случае преподаватель должен заинтересовать и направить студента. Еще одним важным требованием к самостоятельной работе является ее «ритмичность»: во-первых, распределение объема самостоятельной работы должно быть равномерным в течение семестра, цикла изучаемой дисциплины, во-вторых, самостоятельная

работа не должна приводить к интенсификации учебного процесса. В этом случае возможна замена «рутинных» элементов обучения самостоятельными видами деятельности. Самостоятельная работа студентов, как отдельный вид учебной деятельности, во многом способствует развитию творческой деятельности, что, безусловно, повышает качество подготовки специалистов.

Поэтому часто задания для самостоятельной работы носят творческий характер. Например, при изучении темы «Актуальные проблемы обучения» возможно предложить студентам составить рассказ об актуальных проблемах своей страны при изучении русского языка как иностранного. Степень участия преподавателя в подготовке такого выступления может быть разной: при работе с сильными студентами функция педагога направляющая, при более слабой подготовке студентов это может быть и совместное составление плана, контроль на различных этапах выполнения самостоятельной работы.

При изучении темы «Описание внешности и характера человека» студенты могут выполнить следующее задание: найдите в литературе описание внешности, характера литературного героя. Другой вариант творческого задания – по описанию поступка человека опишите его характер. Таки знания способствуют не только развитию наблюдательности, но и поможет студентам-педагогам во время прохождения практики и непосредственного общения с учащимися.

Еще одной особенностью самостоятельной работы является то, что она может осуществляться на занятиях различного вида: на лекциях, практических занятиях, консультациях, при выполнении домашнего задания. В таком случае она является уже методом обучения. К сожалению, проблема организации самостоятельной работы при изучении русского языка как иностранного языка в неязыковых вузах стоит довольно остро. Это объясняется тем, что при изучении языка основная работа происходит как раз как самостоятельная, ведь полагают, невозможно научить говорить на русском языке, этому можно только научиться. Действительно, выработка навыков говорения – это не просто повторение изученного, это общение с носителями языка, полноценное участие в коммуникации. Напомним, что в самостоятельной работе выделяется ряд этапов: копирование – репродуцирование – продуцирование – самостоятельная творческая деятельность. Эти этапы прослеживаются на протяжении всего цикла освоения иностранного языка: на начальном этапе это

в основном копирование: упражнения типа «делай как я» (обучение письму и чтению элементов языка). На этапе репродукции процесс копирования осложняется обобщением методов и приемов обучения, решением более сложных образовательных задач (например, составление слов из слогов, словосочетаний и предложений из слов и т.д.). На третьем уровне самостоятельной деятельности студенты могут применять имеющиеся знания для решения сложных ситуативных задач, контаминируя для этого имеющиеся знания и навыки (например, составление диалогов с учетом нескольких вариантов развития коммуникативного акта). На заключительном этапе самостоятельная работа представляет собой деятельность студента по решению неизвестных сложных задач (например, решение коммуникативных задач в процессе спонтанного общения с носителями языка). Именно на осуществление общения, на успешный коммуникативный акт направлено обучение иностранному языку вообще, и самостоятельная работа в частности. Таким образом, от прочих видов учебной деятельности самостоятельную работу студентов отличает особая форма подготовки и организации, степень вовлеченности всех участников этого процесса и более стойкий результат деятельности по приобретению знаний. Потому бесспорным представляется вывод, что самостоятельная работа студентов является неотъемлемой частью процесса обучения в вузе вообще, и педагогическом вузе в частности.

Самостоятельную работу на уроках русского языка в системе вуза правомерно рассматривать скорее, как средство вовлечения обучающихся в самостоятельную познавательную деятельность, средство ее логической и психологической организации. Основопологающим требованием общества к современному образованию является формирование личности, которая умела бы самостоятельно творчески решать научные, производственные, общественные задачи, критически мыслить, вырабатывать и защищать свою точку зрения, свои убеждения, систематически и непрерывно пополнять и обновлять свои знания путем самообразования, совершенствовать умения, творчески применять их в деятельности.

Существуют некоторые структурные принципы анализа значения, места и функции самостоятельной деятельности на занятиях русского языка. А именно:

- содержательный компонент: выделение познавательной задачи, цели учебной аудиторной или внеаудиторной самостоятельной деятельности;
- процессуальный компонент: подбор, определение, применение адекватных способов самостоятельных действий, ведущих к достижению результатов;
- мотивационный компонент: потребность в самостоятельном приобретении новых знаний.

Процесс самостоятельной деятельности обучающихся 1-го курса на занятиях русского языка представляется в виде триады: мотив — действие — результат. Под системой самостоятельных работ на занятии русского языка подразумевается совокупность взаимосвязанных, обуславливающих друг друга, логически вытекающих один из другого и подчиненных общим задачам видов работ. Естественно, всякая система должна удовлетворять определенным требованиям или принципам современного русского языкознания. В противном случае это будет не система, а случайный набор фактов, объектов, предметов и явлений.

При построении системы самостоятельных работ по специальности в качестве основных дидактических требований выдвинуты следующие:

- система самостоятельных работ должна способствовать приобретению обучающимися глубоких и прочных знаний по основным разделам «Орфография», «Синтаксис», «Культура речи»; развитию у них познавательных способностей, формированию умения самостоятельно приобретать, расширять и углублять знания, применять их на практике;
- система должна удовлетворять основным принципам дидактики, прежде всего принципам доступности и систематичности, связи теории с практикой, сознательной и творческой активности, принципу обучения на высоком научном уровне;
- входящие в систему самостоятельные работы должны быть разнообразны по учебной цели и содержанию, чтобы обеспечить формирование у обучающихся разнообразных умений и навыков;
- последовательность выполнения аудиторных и внеаудиторных самостоятельных работ должна логически вытекать из предыдущих работ и готовить почву для выполнения последующих заданий. В этом случае между

отдельными работами обеспечиваются не только «ближние», но и «дальние» связи.

В процессе обучения русскому языку применяются различные виды самостоятельной работы. Например, для обучающихся целесообразно на уроке русского языка применять упражнения, сконцентрированные на практически-прикладном аспекте процесса индивидуализированного обучения:

- задания, обеспечивающие формирование самоконтроля грамматических навыков;
- упражнения, направленные на само редактирование письменных речевых ошибок;
- самостоятельное составление обучающимися грамматических упражнений с последующим самоконтролем их выполнения;
- задания, построенные на материале текстов профессиональной направленности;
- упражнения на восстановление текста по приобретаемой обучающимися специальности.

Особое внимание преподаватель русского языка должен уделять систематическому усложнению заданий и упражнений. Усложнение заданий целесообразно проводить даже внутри одного вида работы. Так, например, чтобы сделать процесс контроля и закрепления знаний более эффективным на уроке, возможно применение трехвариантных тестовых заданий, в основе которых также лежит принцип постепенного усложнения материала. Например, задания первого и второго вариантов — среднего уровня сложности, а задания третьего варианта — повышенной сложности. Трехвариантные тестовые задания предлагаются после каждого изученного раздела языка. Работа с тестовыми заданиями дает возможность выявить пробелы обучающихся, требующие устранения.

Значительное место в процессе контроля и закрепления знаний, обучающихся отводится проверочным заданиям с профессиональной направленностью, с которыми можно работать на любой стадии занятия. Они позволяют повторить ранее изученный материал не только по русскому языку, но и спец предмету. По виду, форме и содержанию проверочные задания могут

быть репродуктивными (воспроизводящими), сравнительными, логически-поисковыми, ассоциативно-сравнительными, обобщающими.

Использование текстов профессиональной направленности является неотъемлемой частью изучения не только русского языка, но и повторения материала по спец предмету. Например, используются профессиональные словарно-орфографические диктанты, где повторяют основные правила орфографии, запоминают правильное написание не только профессиональных слов, но и текстов профессиональной направленности.

Продуктивным самообразованием в области русского языка является исследовательская работа обучающихся как аудиторная, так и внеаудиторная.

При исследовательском подходе обучающийся получает знания о предметах и явлениях, устанавливает пути их изучения в ходе самостоятельного исследования. При использовании исследовательского подхода деятельность обучающихся направлена на творческое усвоение научных знаний и овладение методами научного познания. Тематика и характер исследовательских работ, обучающихся различны, например: «Особенности русских и узбекских пословиц и поговорок», «Секреты орфографии», «Азбука профессии», «У истоков профессии» и др. А использование в домашней исследовательской работе интернет-ресурсов позволяет преподавателю реализовать выполнение самостоятельных заданий на 30%. Исследовательская работа имеет огромное значение, так как вырабатывает умения и навыки самостоятельной работы студента.

Самостоятельная работа в процессе обучения русскому языку должна опираться на взаимосвязь предмета с профессией. Самостоятельная работа с учебником, логический анализ текста, членение его на части, формулирование заголовков частей, составление простых и сложных планов, подготовка устных и письменных сообщений, конспектирование статей, задания с профессиональной направленностью — все эти виды работ, способствующие развитию самостоятельности обучающихся, вооружают их навыками, необходимыми в жизни.

Самостоятельная работа будет успешна тогда, когда обучающиеся очень хорошо понимают, что нужно делать, как это следует выполнять и зачем. Необходимым условием также является и видимый результат их действий — это мониторинг, который является основой для управления



процессом повышения качества образованности по русскому языку при проведении самостоятельных работ. Таким образом, в процессе изучения русского языка в вузу студенты учатся наблюдать языковые явления, сравнивать и сопоставлять их, анализировать, обобщать, выделять главное, рассуждать, делать выводы, словом, овладевают такими логическими операциями, которые необходимы для самостоятельного решения вопросов, выдвигаемых жизнью.

Самостоятельная работа на занятиях русского языка в вузе при умелой ее организации становится прекрасным средством воспитания самостоятельного мышления, готовности к принятию самостоятельных решений, активной жизненной позиции будущего высококвалифицированного специалиста.

Список использованной литературы.

1. Гагарин А. В. Психология и педагогика высшей школы. Учебное пособие. – М., 2010. – 240 с.
2. Зеер Э. Ф. Психология профессионального развития: учеб. пособие для студ. высш. учеб. заведений / Э. Ф. Зеер. — М.: Издательский центр «Академия», 2007.
3. Ричи Ш., Мартин П. Управление мотивацией. — М.: ЮНИТИ-ДАНА, 2008.
4. Арабова М.Б. Традиции и инновации в исследовании и преподавании языков: статья Инновационные и реативные и методы обучения русскому языку как иностранному. 2023. Стр.379-388

Research Science and
Innovation House



**MA’MURIY SUDLAR TOMONIDAN KO’RIB CHIQILADIGAN
MANSABDOR SHAXSLARNING QARORLARI VA
HARAKATLARI(HARAKATSIZLIGI) YUZASIDAN NIZOLARNING
NAZARIY-HUQUQIY JIHALTLARI: MA’MURIY ORGAN, MA’MURIY
QAROR**

OBLOKULOV Munis Musinovich
Sudyalar oliy maktabi tinglovchisi

Annotatsiya. Mazkur maqolada O‘zbekiston Respublikasining Ma’muriy sud ishlarini yuritish to‘g‘risidagi qonunchilik normalari asosida ma’muriy sudlar tomonidan ko‘rib chiqiladigan mansabdor shaxslarning qarorlari va harakat(harakatsizlik)lari yuzasidan nizolarning umumiy jihatlari, boshqa ish yuritish bilan bo‘lgan farqli va o‘xshash jihatlari tahlil qilingan. Shuningdek, Konstitutsiya va boshqa qonun hujjatlari orqali mazkur turdagi nizolarni hal qilishda eng muhim sanalgan ma’muriy organ, ma’muriy hujjat hamda ma’muriy xatti-harakatlar tushunchasining huquqiy tahlillari amalga oshiriladi. Shuningdek, statistik ma’lumotlar hamda sud amaliyotidan keyslarni tahlil qilish orqali mavjud muammolar va ularga muqolib yechimlar taqdim etiladi.

Kalit so‘zlar: ma’muriy yustitsiya, ma’muriy nizo, ma’muriy organ, ma’muriy hujjat.

ОБЛОКУЛОВ Мунис Мусинович
Слушатель Высшей школы судей

**ТЕОРЕТИКО-ПРАВОВЫЕ АСПЕКТЫ СПОРОВ ПО
РЕШЕНИЯМ И ДЕЙСТВИЯМ (БЕЗДЕЙСТВИЮ) ДОЛЖНОСТНЫХ
ЛИЦ, РАССМОТРЕННЫХ АДМИНИСТРАТИВНЫМИ СУДАМИ:
АДМИНИСТРАТИВНЫЙ ОРГАН, АДМИНИСТРАТИВНОЕ
РЕШЕНИЕ**

АННОТАЦИЯ

В данной статье анализируются общие аспекты споров о решениях и действиях (бездействии) должностных лиц, рассматриваемых административными судами на основании правовых норм Республики Узбекистан о проведении административного судопроизводства, с отличиями и сходствами других производств. Также проводится правовой анализ понятия административного органа, распорядительного документа и административного поведения, которые считаются наиболее важными при разрешении данного вида споров посредством Конституции и других правовых документов. Также существующие проблемы и варианты их решения представлены посредством анализа статистических данных и случаев из судебной практики.

Ключевые слова: административная юстиция, административный спор, административный орган, административный документ.

OBLOKULOV Munis

Student of the Supreme School of Judges

THEORETICAL-LEGAL ASPECTS OF DISPUTES OVER THE DECISIONS AND ACTIONS (INACTION) OF OFFICIALS CONSIDERED BY THE ADMINISTRATIVE COURTS: ADMINISTRATIVE AUTHORITY, ADMINISTRATIVE DECISION

ANNOATION

In this article, general aspects of disputes regarding the decisions and actions (inactions) of officials considered by administrative courts based on the legal norms of the Republic of Uzbekistan on the conduct of administrative court proceedings, with other proceedings differences and similarities are analyzed. Also, the legal analysis of the concept of the administrative body, administrative document and administrative behavior, which are considered the most important in resolving this type of disputes through the Constitution and other legal documents, is carried out. Also, the existing problems and their alternative solutions are presented through the analysis of statistical data and cases from judicial practice.

Keywords: administrative justice, administrative dispute, administrative body, administrative document.

O‘zbekiston Respublikasining Konstitutsyasining muqaddimida ifodalanganidek, O‘zbekiston Respublikasida inson, uning hayoti, erkinligi, sha’ni va qadr-qimmatli oliy qadriyat hisoblanadigan insonparvar demokratik davlatni, ochiq va adolatli jamiyatni barpo etish borasida keng ko‘lamli islohotlar amalga oshirilmoqda. Jumladan, O‘zbekiston Respublikasi Prezidentining 11.09.2023 yildagi PF-158-son “O‘ZBEKISTON — 2030” STRATEGIYASI TO‘G‘RISIDA”gi farmoni [1] bilan davlat organlari va mansabdor shaxslarning faoliyati ustidan samarali sud nazoratini o‘rnatish hamda ma‘muriy adliya tizimini yanada rivojlantirish masalasida bir qator islohotlar belgilangan. Shu bilan birga, yangi tahrirda qabul qilingan O‘zbekiston Respublikasining Konstitutsyasining 2-moddasida “Davlat xalq irodasini ifoda etib, uning manfaatlariga xizmat qiladi. Davlat organlari va mansabdor shaxslar jamiyat va fuqarolar oldida mas’ul” ekanligi alohida norma sifatida mustahkamlan. Undan tashqari, Konstitutsiyamizning 130-moddasida ham O‘zbekiston Respublikasida odil sudlov faqat sud tomonidan amalga oshirilishi va O‘zbekiston Respublikasida sud hokimiyati qonun chiqaruvchi va ijro etuvchi hokimiyatdan, siyosiy partiyalardan, fuqarolik jamiyatining boshqa institutlaridan mustaqil holda ish yuritishi belgilanganligini ko‘rishimiz mumkin. Mazkur normalardan anglashiladiki, hozirda faoliyat yuritayotgan ma‘muriy sudlar odil sudlovni amalga oshiruvchi vakolatli organ sanalib, jismoniy va yuridik shaxslarning davlat organlari bilan bog‘liq bo‘lgan nizolarini hal qiluvchi asosiy “adolat vositasi” sanaladi [2].

Yana bir jihatni borki, uni ham inobatga olish zarur. Jumladan, hozirda ma‘muriy sudlarda amaldagi Ma‘muriy sud ishlarini yuritish to‘g‘risidagi qonunchilikka ko‘ra, 8 ta toifadagi ishlar ko‘rib chiqib, aynan shu kodeksning 2-moddasida ifodalangan vazifalar bajarilib kelinmoqda. Statistik ma‘lumotlarga qaraladigan bo‘lsa, 2024 yilning may oyi ohiriga qadar ma‘muriy sudlar tomonidan ko‘rib chiqilib, public.sud.uz saytiga joylangan sud ishlarining umumiy soni qariyb 100 000 mingdan ortiq bo‘lib, mazkur sonning deyarli 70 foizini aynan ma‘muriy organlar, ular mansabdor shaxslarining qarorlar va harakat(harakatsizlik)lari yuzasidan nizolashish to‘g‘risidagi nizolar tashkil etmoqda. Xulosa qilish mumkinki, kundan kunga jismoniy va yuridik shaxslar tomonidan ma‘muriy

organlar qarorlari, xatti-harakat-harakatsizliklari yuzasidan nizolarning oshib borish tendensiyasi kuzatilmoqda. Shunday ekan avvalo, mazkur toifadagi nizolarning muhim elementlari nimalardan iborat ekanligini, nizolarning tarkibiy qismini hamda nizolarni taalluqligini belgilab beruvchi nazariy xususiyatlarini tahlil qilish dolzarb sanaladi. Mazkur maqola orqali esa aynan ushbu toifadagi nizolarning ayrim o‘ziga xos jihatlari nazariy va huquqiy jihatdan tahlil qilinadi.

Ma‘muriy sudlar faoliyatini tartibga soluvchi asosiy protsessual hujjat sanalgan O‘zbekiston Respublikasining Ma‘muriy sud ishlarini yuritish to‘g‘risidagi kodeksiga ko‘ra sudga taalluqli ishlarning toifalari 27-moddada berilgan. Lekin mazkur moddada “mahalliy davlat hokimiyati organlarining, davlat boshqaruvi organlarining, ma‘muriy-huquqiy faoliyatni amalga oshirishga vakolatli bo‘lgan boshqa organlarning (bundan buyon matnda ma‘muriy organlar deb yuritiladi), fuqarolar o‘zini o‘zi boshqarish organlarining va ular mansabdor shaxslarining qonunchilikka mos kelmaydigan hamda fuqarolar yoki yuridik shaxslarning huquqlarini va qonun bilan qo‘riqlanadigan manfaatlarini buzadigan qarorlari, harakatlari (harakatsizligi) yuzasidan nizolashish to‘g‘risidagi normalar ma‘muriy sudlar tomonidan hal etilishi belgilab qo‘yilganligiga qaramasdan sudlar tomonidan muayyan kamchiliklarga yo‘l qo‘yilmoqda. Ushbu muammolar esa, ushbu nizolarda ma‘muriy hujjat va ma‘muriy xatti-harakatlarning mazmuni va mohiyati, shakli nuqtai nazaridan sanaladi. Shunday ekan, o‘rinli savol tug‘iladi: ma‘muriy organ mansabdor shaxsining qarori deyilganda, ma‘muriy organ deyilganda qanday organlari tushuniladi, ma‘muriy hujjat deyilganda qaysi hujjatlar tushuniladi, shuningdek, ma‘muriy organ mansabdor shaxsning xatti-harakati(harakatsizligi) nima ekanligi muhimdir.

Ma‘muriy organlar ma‘muriy huquqning asosiy instituti sifatida nizolarni ham qilish jarayonida, shuningdek umuman olganda, ma‘muriy-huquqiy faoliyatda muhim o‘rin tutadi. Yuridik fanlar doktoti J.Nematovning ta‘kidlashicha [3], ma‘muriy huquqning shakllanishida ham ma‘muriy organlar birlamchi omil sifatida o‘rin tutgan. Shuningdek, yana boshqa huquqshunosning fikrlariga ko‘ra, ma‘muriy organlar davlat hokimiyati faoliyatida muhim ahamiyat kasb etib, ikkita muhim tasniflash usuliga ko‘ra guhlanadi: ma‘muriy-huquqiy faoliyat amalga oshirishiga ko‘ra hamda vazifa-taqsimot vakolatni amalga oshirishiga ko‘ra [4].

Milliy ma‘muriy-huquqiy adabiyotlarda “ma‘muriy organ” atamasi yaqin vaqtgacha ishlatilmagan, garchi boshqa xorijiy mamlakatlarda, shu jumladan

Germaniya, Frantsiya va Avstriyada ma'muriy organ tushunchasi uzoq vaqtdan beri ma'muriy huquq fanining ajralmas qismi sifatida tan olingan bo'lishiga qaramasdan. Qoida tariqasida, ma'muriy huquq fanida davlat boshqaruvini amalga oshirishga vakolatli subyektlar davlat boshqaruvi va ijro etuvchi hokimiyat organlari deb ataladi [5]. Shuni ham ta'kidlash kerakki, ijro etuvchi hokimiyat organlari va boshqa davlat organlari o'rtasidagi farq Qonunchilik normalarida aniq ifodalanmagan. Shubhasiz, davlat boshqaruvi faoliyati nafaqat amaldagi qonun hujjatlarida belgilangan tizimga kiritilgan ijro etuvchi hokimiyat organlari, balki boshqa davlat organlari va hatto davlat muassasalari tomonidan ham amalga oshirilishi mumkin. Biroq, bunday davlat organlari va muassasalari tizimi, ularning tashkiliy-huquqiy shakllari, vakolatlari va ijro etuvchi hokimiyat organlari bilan o'zaro munosabatlari tartibi hozirgi kungacha amaldagi qonun hujjatlarida belgilanmagan.

Ilmiy-nazariy manbalarga to'xtaladigan bo'lsak, tahlillar shuni ko'rsatadiki, ma'muriy organ tushunchasi O'zbekiston Respublikasining “Ma'muriy tartib-taomillar to'g'risida” gi Qonuni [6] qabul qilinishi bilan kiritilgan.”Ushbu qonunning qabul qilinishi bilan yuqori hokimiyat va ma'muriy sudlar endi ma'muriy organlarning ma'muriy hujjatlariga nafaqat moddiy qoidalarga, balki protsessual qoidalarga ham asoslangan huquqiy baho berishlari mumkin bo'lgandi. Darhaqiqat, O'zbekistonda ma'muriy organlar konsepsiyasi “Ma'muriy tartib-taomillar to'g'risida” gi Qonun qabul qilinishi bilan paydo bo'ldi, desak mubolag'a bo'lmaydi. Xususan, qonunning 4-moddasida ma'muriy organ tushunchasi belgilangan. Ushbu ta'rifga ko'ra, ma'muriy organ deganda ma'muriy-huquqiy faoliyat sohasida ma'muriy boshqaruv vakolatiga ega bo'lgan organlar, shu jumladan davlat boshqaruvi organlari, mahalliy ijro etuvchi hokimiyat organlari, fuqarolarning o'zini o'zi boshqarish organlari, shuningdek ushbu faoliyatni amalga oshirishga vakolatli boshqa tashkilotlar va maxsus tuzilgan komissiyalar tushuniladi.

Shuningdek, ma'muriy organ tushunchasi 24-sonli Oliy sud Plenumining qarorida ham keltirib o'tilgan. Ma'muriy organlar deganda, O'zbekiston Respublikasi Prezidentining 2022-yil 21-dekabrda PF-269-sonli Farmoni bilan [7], shu bilan birga, O'zbekiston Respublikasi Oliy sudi Plenumining 24.12.2019 yildagi 24-son “Ma'muriy organlar va ular mansabdor shaxslarining qarorlari, harakatlari (harakatsizligi) ustidan shikoyat qilish to'g'risidagi ishlarni ko'rib chiqish bo'yicha sud amaliyoti haqida”gi qarorida [8] ham respublika davlat

boshqaruvi organlari (vazirliklar, qo‘mitalar, agentliklar, inspeksiyalar) va ularning hududiy organlari, mahalliy davlat hokimiyat organlari, fuqarolarning o‘zini o‘zi boshqarish organlari, shuningdek, ma‘muriy-boshqaruv vakolati berilgan boshqa organlar, tashkilotlar va maxsus tashkil etilgan komissiyalar tushunilishi qayd etilgan.

Demak xulosa qilish mumkin bo‘ladiki, ma‘muriy sudlar tomonidan ko‘riladigan, Ma‘muriy sud ishlarini yuritish to‘g‘risidagi kodeksning 27-moddasi 1-qismi, ikkinchi bandida ifodalangan “Ma‘muriy sudlar tomonidan ko‘rib chiqiladigan mansabdor shaxslarning qarorlari va harakatlari(harakatsizligi) yuzasidan nizolarning” nazariy-huquqiy jihatlarini tahlil qilishda ma‘muriy organ tushunchasining ahamiyati hamda mazmuni muhim sanaladi. Shundan kelib chiqadiki, ma‘muriy organ bu davlatning muayyan funksiya va vazifalarini amalga oshirish maqsadida tuzilgan alohida tuzilma bo‘lib, u davlat boshqaruvining ajralmas bo‘lagi sifatida xususiy shaxsar bilan davlat o‘rtasidagi ma‘muriy-huquqiy munosabatlarni hal etishga vakolat berilgan organlar va tuzilmalardir [11].

Tahlil qilinayotgan nizoning mazmunida ma‘muriy hujjat(qaror) eng muhim o‘rin tutadi deyish mumkin. Ma‘muriy hujjatning ilmiy nazariy jihatlarini, tushunchasi, tasniflanishi, turlari, shuningdek boshqa qator hujjatlardan farqli sanalgan jihatlarini haqidagi nazariy manbalar tahlil qilinganda shuni ko‘rish mumkinki, ma‘muriy hujjat(qaror) deyilganda davlat hokimiyati vakolatiga ega subyekt tomonidan qabul qilinadigan, huquqiy oqibat keltirib chiqaradigan rasmiy hujjat tushunilishini qayd etish joiz. Biroq mazkur xususiyatlar ma‘muriy qarorning to‘liq mazmunini ochib berolmaydi. Yana bir jihatni yodda tutish kerakki, ma‘muriy hujjat(qaror) ning xususiyatlaridan biri, ayni paytda eng muhim xususiyasidan bir bu ma‘muriy hujjat(qaror) faqat ma‘muriy organ tomonidan qabul qilinishi sanaladi. Shundan ham ma‘lum bo‘ladiki, ma‘muriy sudlarda ko‘riladigan ushbu toifadagi nizolarning tub xususiyati bunday nizolarda asosiy ishitirokchi ma‘muriy organ sanaladi. Demak, endilikda mansabdor shaxslarning qarorlari va harakatlari(harakatsizligi) yuzasidan nizolarni yuzaga keltirish asosi sanalgan qaror haqida tahlilni davom ettiramiz.

Huquqshunolar K.Goziyev hamda A.Axrorovlarning tahlillariga ko‘ra “ma‘muriy hujjat bu ma‘muriy organlarning ommaviy-huquqiy munosabatlarni yuzaga keltirishga, o‘zgartirishga yoki tugatishga qaratilgan hamda ayrim jimoniy va yuridik shaxslar uchun yoxud muayyan xususiy belgilariga ko‘ra ajratilgan

shaxslar guruhi uchun muayyan huquqiy oqibatlar keltirib chiqaruvchi ta'sir chorasi” [9] sifatida belgilangan. Ko'rinib turibdiki, ushbu ta'rif amaldagi Ma'muriy tartib-taomillar to'g'risidagi qonunda ifodalangan tushuncha bilan bir xillik kasb etmoqda.

Shuningdek, huquqshunos, J.Nematovning qarashlariga ko'ra ma'muriy hujjat(qaror) ning asosan MDH davlatlarida turlicha nomlar bilan atalishini: “ma'muriy akt, davlat ma'muriyatining aktlari, boshqaruvning huquqiy aktlari, ma'muriy hujjat” [10] deb nomlanishiga alohida e'tibor beradi. Lekin bunday nomlanish ma'muriy hujjatlarning maqsadi hamda ularning davlat hokimiyati vakolatini amalga oshirishida deyarli ta'sir qilmasligini alohida takidlash zarur.

Qonunchilik hujjatlariga ko'ra, ma'muriy organlar va ular mansabdor shaxslarining qarorlari deyilganda rasmiy ravishda ifodalanadigan, bajarilishi majburiy bo'lgan “ma'muriy hujjat”ni tushunish maqsadga muvofiq. Xususan, Ma'muriy tartib-taomillar to'g'risidagi qonunning 4-moddasiga ko'ra ma'muriy hujjat deyilganda, ” ma'muriy hujjat — ma'muriy organning ommaviy huquqiy munosabatlarni yuzaga keltirishga, o'zgartirishga yoki tugatishga qaratilgan hamda ayrim jismoniy yoki yuridik shaxslar uchun yoxud muayyan xususiy belgilariga ko'ra ajratiladigan shaxslar guruhi uchun muayyan huquqiy oqibatlar keltirib chiqaruvchi ta'sir chorasi” tushunilishi belgilangan. Mazkur tushunchaga berilgan qonunchilikdagi ta'rifda uning 5 ta asosiy xususiyati-belgisi borligi ifodalangan deyish mumkin. Mazkur belgilar quyidagilar:

1. Ma'muriy hujjatni ma'muriy organ qabul qiladi (aniqroq aytganda ma'muriy hujjat faqat ma'muriy organ bo'lgan subyektlar tomonidan qabul qilinadi. Va ma'muriy organlar sifatida-davlat boshqaruvi organlari, fuqarolarning o'zini o'zi boshqarish organlari, mahalliy o'zini o'zi boshqarish organlari va maxsus tashkil etilgan komissiyalar);

2. Ma'muriy hujjat davlat huquqiy munosabatlari bilan chambarchas bog'liq bo'lib, vakolatli organning muayyan funksiyasini amalga oshirish hisoblanadi (ma'muriy hujjat bir tomondan davlatning irodasini bildiruvchi organlari va boshqa tomondan davlatning muayyan funktsiyalari va vazifalarini amalga oshirishga qaratilgan xususiy sub'ektlar o'rtasidagi faoliyat natijasidir);

3. Ma'muriy hujjat ommaviy huquqiy munosabatlarni keltirib chiqaradi, o'zgartiradi yoki to'xtatadi (huquqiy munosabatlarning bir turi sifatida ommaviy



huquqiy munosabatlarni keltirib chiqarishi, mavjudlarini o'zgartirishi yoki bekor qilishi mumkin);

4. Ma'muriy hujjat muayyan jismoniy yoki yuridik shaxslar uchun yoki bir nechta shaxslardan tashkil topgan jamiyat uchun mo'ljallangan (mazkur xususiyar individuallik belgisi sanaladi, ya'ni u alohida shaxslarga qaratilgan yoki bir nechta shaxslardan tashkil topgan jamoaga ham yo'naltirilishi mumkin);

5. Ma'muriy hujjat muayyan huquqiy oqibatlarga olib kelishi (ma'muriy hujjat natijasida ma'lum bir shaxs yoki shaxslar jamoasining muayyan huquqlari vujudga keladi, o'zgaradi yoki bekor qilinadi. ushbu talabni bajarmaslik huquqiy oqibatlarga olib keladi).

Ma'muriy organlar faoliyatini tartibga solishga qaratilgan qonunchilik hujjatlartining eng asosiysi sanalgan “Ma'muriy tartib-taomillar to'g'risida”gi qonunga ko'ra ma'muriy organlarning, ular mansabdor shaxslarining qarorlari yuqorida ko'rsatilgan belgilarga ega bo'lishi talab etiladi. Shuningdek, ma'muriy qarorlariga muayyan talablar ham qo'yilganligini inobatga olish zarur. Jumladan “Ma'muriy tartib-taomillar to'g'risida”gi Qonunning 53-moddasida ko'rsatilgan quyidagi jihatlar ham albatta bo'lishi kerak: Ma'muriy hujjat qonuniy, asoslangan, adolatli, aniq va tushunarli bo'lishi kerak. Ma'muriy hujjatda quyidagilar ko'rsatilishi kerak: ma'muriy hujjatning nomi va u qabul qilingan sana; ma'muriy hujjatni qabul qilgan ma'muriy organning nomi va joylashgan yeri (pochta manzili); ma'muriy ish yuritish ishtirokchilari to'g'risidagi axborot; ma'muriy hujjat orqali hal qilinadigan masalaning tavsifi (tavsif qismi); ma'muriy hujjatning asosi (asoslantiruvchi qismi); qabul qilingan qaror bayoni (xulosa qismi); ma'muriy hujjat ustidan shikoyat qilish muddati va tartibi; ma'muriy organning ma'muriy hujjatni qabul qilgan mansabdor shaxsining (kollegial organ a'zolarining) lavozimi, ismi va familiyasi. Agar mana shu talablar bajarilmasa, ma'muriy organlar mansabdor shaxslarining qarorlarini o'zgartirish yoki bekor qilish masalasi ko'rib chiqilishi mumkin.

Ma'muriy sudlar tomonidan ko'rib chiqiladigan mansabdor shaxslarning qarorlari va harakatlari (harakatsizligi) yuzasidan nizolarning nazariy-huquqiy jihatlarini tahlil qilishda yana bir muhim jihatni albatta, inobatga olish zarur. Bu jihat ma'muriy organlar mansabdor shaxslarining qarorlarini qabul qilinish tartibi sanaladi. “Ma'muriy tartib-taomillar to'g'risida”gi qonunning 51-moddasida: “Ma'muriy organning mansabdor shaxsi yoki kollegial organ ma'muriy ishni

majlisda ko‘rib chiqish natijalari bo‘yicha ma‘muriy hujjat qabul qiladi”- deb belgilangan. Bu esa mansabdor shaxs tomonidan qaror qabul qilish jarayoni ham kollegial, ham individual tarzda amalga oshirilishi mumkinligini anglatadi. Ma‘muriy qarorni qabul qilish boshqa organlar va mansabdor shaxslarning ko‘rib chiqish natijalari asosida amalga oshirilayotgan bo‘lsa, bunday ko‘rib chiqish “Ma‘muriy tartib-taomillar to‘g‘risida”gi qonunning talablariga muvofiq amalga oshirilishi kerak

Shu bilan birga, O‘zbekiston Respublikasi Oliy sudi Plenumining 24.12.2019 yildagi 24-son “Ma‘muriy organlar va ular mansabdor shaxslarining qarorlari, harakatlari (harakatsizligi) ustidan shikoyat qilish to‘g‘risidagi ishlarni ko‘rib chiqish bo‘yicha sud amaliyoti haqida”gi qaroriga [12] ko‘ra ma‘muriy organlar va ma‘muriy organlar mansabdor shaxslarining qarorlari deganda, ma‘muriy organ yoki uning mansabdor shaxsi tomonidan yakka yoki kollegial tarzda qabul qilingan va muayyan huquqiy oqibat tug‘diruvchi hujjat tushunilishi belgilangan. Ko‘rinib turibdiki mazkur normada ham ma‘muriy organ mansabdor shaxslarining qarorlari yakka yoki kollegial tarzda qabul qilinishi mumkin ekan.

Yana bir jihatni nazarda tutish lozimki, qarorlar belgilangan shaklda (masalan, joylardagi ijro hokimiyati organlari qarorlari) yoki erkin tarzda (masalan, fuqaroning murojaatini qanoatlantirishni rad etish to‘g‘risidagi yozma xabar) qabul qilinishi mumkin. Shuningdek, Ma‘muriy organlar va ular mansabdor shaxslarining harakatlari deganda, qaror shaklida ifodalanmagan bo‘lsa ham, biroq manfaatdor shaxslar huquqlari va erkinliklarini buzilishiga olib kelgan yoki ularning huquqlari va erkinliklari amalga oshirilishiga to‘sqinlik qilgan yuridik ahamiyatga ega farmoyishlar tushunilishi kerakligi Oliy Sud tomonidan tushuntirilgan.

Biroq bir masala borki, uni tahlil qilish kerak: qonunchilika ma‘muriy organlar, ma‘muriy organlar mansabdor shaxslarining qarorlari, xatti-harakatlari haqida Normativ-huquqiy hujjat darajasida tartibga solish masalasi mavjud emasligini ko‘rishimiz mumkin. Undan tashqari, qonunchiligimizda ma‘muriy hujjat tushunchasi ifodalangan, uning ta‘rifi berilgan bo‘lib, mazkur ta‘rifga ko‘ra ma‘muriy hujjat rasmiy hujjat ko‘rinib, odatda yozma tarzda qabul qilinadi. Lekin, amaldagi qonunchiligimizda, odatda shaharsozlik hamda ekologiya va atrof-muhitni muhofaza qilish to‘g‘risidagi qonunchilikda dalolarnomalar, xulosalarni ham ma‘muriy hujjat bilan bir xil yuridik kuchga ega ekanligini ko‘rmoqdamiz.



Huquqshunos Y.Saidazimov tomonidan ham qonunchilikda mavjud ma'muriy hujjatlar hamda qarorlarning tushunilishi qiyinchiliklar kelirib chiqarishi ta'kidlanib, xorijiy davlatlardan Germaniya Federativ Respublikasi, Fransiya, Rossiya Federatsiyasi, Qirg'iziston va boshqa bir nechta davlatlarda mansabdor shaxslarning qarorlarini(xatti-harakatlarini) bir xil nomda ma'muriy akt degan nom bilan uning tushunilishini osonlashtirish kerak deydi. Ko'rinib turibdiki, qonunchiligimizda mansabdor shaxslarning qarorlari, harakat (harakatsizliklari) haqidagi yagona yondashuvning mavjud emasligi bugungi kunda yana bir muhim muammolardan biri sanaladi. shuningdek, bunday kamchiliklar sudlar tomonidan ham ishlarni ko'rib chiqishda muayyan tushunmovchiliklarning kelib chiqishiga olib kelmoqda. Bunday vaqtda esa, ma'muriy hujjatlar, ma'muriy organlar mansabdor shaxsalarining qarorlari, harakatlari, harakatsizligi bilan bog'liq normalarni bir xillashtirish, joiz bo'lsa, kodifikatsiyalash maqsadga muvofiq bo'ladi.

Xulosa qilib aytganda, ma'muriy sudlar tomonidan ko'rib chiqiladigan mansabdor shaxslarning qarorlari va harakatlari(harakatsizligi) yuzasidan nizolarning nazariy-huquqiy jihatlari:ma'muriy organ, ma'muriy qarorlarning tahliliy hamda qiyosiy mezonlari muhim ahamiyat kasb etadi. Shu bilan birga, ma'muriy sudlar tomonidan ushbu nizolarning ko'rilishida fundamental asosning mavjudligi sudlar tomonidan qabul qilinayotgan qarorlarning barqarorligini va to'g'ri asoslantirilgiligini ko'rsatib beradi.

Foydalanilgan adabiyotlar ro'yxati

1. O'zbekiston Respublikasi Prezidentining 11.09.2023 yildagi PF-158-son “O'zbekiston — 2030” strategiyasi to'g'risida”gi Farmoni // <https://lex.uz/ru/docs/-6600413>;
2. Сафарова III. International standards concerning education in the field of human rights and their significance in the contemporary period // Юридик фанлар ахборотномаси. – 2019. – №. 1. – С. 59-63.
3. J.Nematov. Ma'muriy huquq. O'quv qo'llanma 1-qism. TDYU nashriyoti. 2023y.50-bet.
4. Ichihashi Katsuya hen. “Akchuara Gyouseihou”, Houritsubunkasha, 2010, 48-49-betlar.
5. <https://be5.biz/pravo/a035/6.html>;



6. O‘zbekiston Respublikasining “Ma‘muriy tartib-taomillar to‘g‘risida” gi Qonuni // URL: <https://lex.uz/docs/-3492199>;
7. 2022-yil 21-dekabrda “Yangi O‘zbekiston ma‘muriy islohotlarini amalga oshirish chora-tadbirlari to‘g‘risida”gi PF-269-sonli Farmon // <https://lex.uz/uz/docs/-6324756>
8. O‘zbekiston Respublikasi Oliy sudi Plenumining qarori, 24.12.2019 yildagi 24-son// <https://lex.uz/ru/docs/-4711311>;
9. K.Goziyev, A.Axrorov, ”Ma‘muriy huquq” o‘quv qo‘llanma. Toshkent, 2023, TDYU nashriyoti. 65-bet. Onlayn havola: <https://drive.google.com/file/d/1GYc1duY6ObqfEMuQy534oL9pJI1C06CJ/view>
10. J.Nematov, Ma‘muriy huquq”, o‘quv qo‘llanma(I qism). Toshkent, 2023, TDYU nashriyoti, 223-bet. Onlayn havola: <https://drive.google.com/file/d/1BQ8E6uP2lHCpuRB1hvNcJMhxM6A8GoiD/view>
11. Рахманов Ш.Н. Международные договорно-правовые источники дипломатического права международных организаций и их роль в защите персонала международных организаций. Ўзбекистон қонунчилиги таҳлили – Uzbek law review – Обзор законодательства Узбекистана. Тошкент, 2018, № 4. С. 64-71 // https://tsul.uz/files/pdf/uzb_qonunchiligi_tahlili/2018_4_last.pdf.
12. O‘zbekiston Respublikasi Oliy sudi Plenumining qarori, 24.12.2019 yildagi 24-son//<https://lex.uz/ru/docs/-4711311>.

Research Science and
Innovation House



ЮКСАК ХУҚУҚИЙ МАДАНИЯТ – САМАРАЛИ ХУҚУҚИЙ ТАРБИЯ МАҲСУЛИ

Бердимуродова Мухлиса Сарваржон қизи

Тошкент давлат педогогика университети

Тарих факультети талабаси

Аннотация: Мақолада мамлакатимизда ижтимоий-ҳуқуқий давлатни барпо этиш шароитида фуқароларда юксак ҳуқуқий маданиятни шакллантиришда ҳуқуқий тарбиянинг аҳамияти, унинг тушунчаси, моҳияти, функциялари ва хусусиятлари илмий таҳлил қилинган.

Калит сўзлар: ҳуқуқий маданият, ҳуқуқий тарбия, ҳуқуқий тарбиянинг функциялари, унинг инновацион шакл ва усуллари, шахснинг ҳуқуқий ижтимоийлашуви.

ВЫСОКАЯ ПРАВОВАЯ КУЛЬТУРА - ЭФФЕКТИВНОЕ ЮРИДИЧЕСКОЕ ОБРАЗОВАНИЕ

Бердимуродова Мухлиса Сарваржон қизи,

Ташкентский государственный педагогический университет

Студент исторического факультета

Аннотация: В статье представлен научный анализ значения юридического образования, его понятия, сущности, функций и особенностей в формировании высокой правовой культуры граждан в условиях становления социально-правового государства в нашей стране.

Ключевые слова: правовая культура, юридическое образование, функции правового воспитания, его инновационные формы и методы, правовая социализация личности.



HIGH LEGAL CULTURE - EFFECTIVE LEGAL EDUCATION

Berdimuradova Mukhlisa Sarvarjon kizi,

Tashkent state pedagogical university

Student of the Faculty of History

Annotation: The article presents a scientific analysis of the importance of legal education, its concepts, essence, functions and features in the formation of a high legal culture of citizens in the context of the formation of a socio-legal state in our country.

Keywords: legal culture, legal education, functions of legal education, its innovative forms and methods, legal socialization of the individual.

Ўзбекистон Президентининг 2019 йил 9 январда қабул қилинган “Жамиятда ҳуқуқий онг ва ҳуқуқий маданиятни юксалтириш тизимини тубдан такомиллаштириш тўғрисида”ги Фармони билан тасдиқланган Жамиятда ҳуқуқий маданиятни юксалтириш Концепциясида ҳуқуқий тарбияни ташкил этишнинг замонавий инновацион усул ва шакллар жорий этилишига алоҳида урғу берилган.

Ўзбекистон Республикасининг Конституциясида белгиланган ижтимоий-ҳуқуқий давлатни барпо этиш мақсади – мамлакатимиз аҳолисининг ҳуқуқий онги ва маданиятини, маънавий-маърифий савиясини, ҳуқуқий билимдонлиги ҳамда саводхонлигини сифат жиҳатдан янги даражага кўтаришни ниҳоятда долзарб вазифага айлантирди. Бу эса ўз навбатида, жамият маънавий-маданий ҳаётининг барча жабҳаларида ҳуқуқий тарбияни самарали йўлга қўйиш, ҳуқуқий билим бериш ва ахборот тарқатиш тизимини тубдан такомиллаштиришни тақозо этмоқда.

Маълумки, ҳуқуқий тарбия давлатнинг мафкуравий-тарбиявий функцияси муҳим таркибий йўналиши сифатида ўта мураккаб ҳамда серқирра ходиса саналади. У мақсадларининг ўзига хослиги, қўлланиладиган махсус услублари ва ташкилий восита ҳамда шакллари жиҳатидан ижтимоий тарбиянинг бошқа турларидан ажралиб туради. Шу боис ҳуқуқий тарбиянинг мазмун-моҳиятини талқин этиш, функцияси, принциплари ва таъсир



доирасини белгилаш, унинг самарадорлигини ошириш йўлларини белгилаш алоҳида масъулиятли ёндашувни талаб этади.

Инсоният онгли ҳаёт кечира бошлагандан буён таълим ва тарбия масаласи доимо долзарб. Ўзбекистон Президенти Ш. Мирзиёев бу икки ходисанинг узвийлигига урғу бериб, шундай деди: – “Тараққиётнинг тамал тоши ҳам, мамлакатни қудратли, миллатни буюк қиладиган куч ҳам бу – илм-фан, таълим ва тарбиядир. Эртанги кунимиз, Ватанимизнинг ёруғ истиқболи, биринчи навбатда, таълим тизими ва фарзандларимизга бераётган тарбиямиз билан чамбарчас боғлиқ” [1].

Давлатимиз раҳбарининг ушбу фикрлари ҳуқуқий таълим ҳамда ҳуқуқий тарбияга ҳам бирдек тааллуқлидир. Ушбу тамойил янги таҳрирдаги “Таълим тўғрисида”ги Қонунга (19.09.2020 й.) ҳам сингдирилганлиги диққатга сазовордир.

Мамлакатимизда амалга оширилаётган маънавий-маърифий ҳамда суд-ҳуқуқ соҳасидаги ислохотларнинг энг асосий мақсадларидан бири – бу фуқароларни қонунларга ҳурмат руҳида тарбиялаш, давлат органлари ва мансабдор шахсларнинг қонун талабларига оғишмай риоя этишларини амалда таъминланишига эришишдан иборатдир. Бу эса ўз навбатида, давлат органлари ва фуқаролик жамияти институтларининг ҳуқуқий тарбиявий ишлар соҳасидаги фаолияти самарадорлигини босқичма-босқич ошириб бориш билан бевосита боғлиқдир. Масаланинг ушбу жиҳатидан келиб чиқадиган бўлсак, мазкур жараёнда ҳуқуқий тарбия етакчи ўринни эгаллайди.

«Ҳуқуқий тарбия» категорияси олимлар томонидан турлича талқин қилинган ва изоҳлар берилган. «**Ҳуқуқий тарбия** - шахслар ва ижтимоий гуруҳларнинг ҳуқуқий онгига кўрсатиладиган, аниқ мақсадга йўналтирилган, режалаштирилган ва махсус ҳуқуқий тарбия усуллари воситасида амалга ошириладиган педагогик таъсир жараёнидир» [2].

Илмий адабиётларда ҳуқуқий тарбияга қуйидагича изоҳ берилади:

Топ маънодаги ҳуқуқий тарбия деганда – шахсларнинг расман юридик юртларида оладиган ҳуқуқий билимларининг йиғиндиси тушунилади. Ҳуқуқий тарбия шахснинг бир мақсад йўлида, онгли равишда жамият тараққиёти ва сиёсатидан келиб чиқиб, олиб борадиган тизимдаги ижобий фаолиятидир. Ҳуқуқий жиҳатдан шахснинг ўз ўзини тарбиялаши бу онгли

равишда бир мақсад йўлида, ўз феъл-атворида ижобий-ҳуқуқий йўналишни шакллантиришидир.

Кенг маънодаги ҳуқуқий тарбия - шахсинг оила ва мактабда ҳуқуқий билим олиши, ўқиши, ўзининг ҳуқуқий билимларини мустақил битиши, умуман ўз устида мустақил ишлаши орқали олинадиган ҳуқуқий билимларининг йиғиндисидир.

Юқорида ҳуқуқий тарбияга берилган изоҳларни таҳлил қилган ҳолда, фикримизча, **ҳуқуқий тарбия** – давлат органлари, нодавлат органлари, мансабдор шахслар ва алоҳида фуқаролар гуруҳининг, аҳолининг ҳуқуқий онги ва маданиятини юксалтиришга қаратилган махсус фаолияти ҳисобланади[3].

Профессор Л.П. Рассказовнинг фикрича, “Ҳуқуқий тарбия-юксак даражадаги ҳуқуқий маданиятни шакллантириш учун инсонлар онгига мақсадли таъсир кўрсатиш жараёнидир. Унинг вазифаси: а) ҳуқуққа оид билимларни; б) ҳуқуққа ҳурмат ҳиссини; в) ҳуқуқий билимларни амалиётга татбиқ этиш кўникмасини; г) ҳуқуқий талабларга мос ҳаракатланиши одатларини шакллантиришдан иборат” [4].

Тадқиқотимиз мавзуси бўйича кенг тарқалган фикрларга кура, ҳуқуқий тарбия деганда, давлатнинг, тегишли ваколатли давлат органлари, мутасадди мансабдор шахслари, хизматчилари, жамоат бирлашмаларининг фуқароларда ҳуқуқий онг ва маданиятини шакллантириш ҳамда юксалтиришга мақсадли йўналтирилган тизимли фаолияти тушунилади[5].

Ҳуқуқий таълим, ҳуқуқий билим бериш ва ҳуқуқий тарбия ўзаро чамбарчас боғлиқ жараёнлардир.

Ҳуқуқшунос олима Н.С. Соколова ҳуқуқий тарбиянинг асосий мақсади – қонунга итоаткор шахсни шакллантиришдир, дейди. Бунда маънавий идеаллар, ҳуқуқий қадриятлар, ҳуқуқий билим ва тафаккур омухта бўлиб, зарур ҳуқуқий билимларни шахс онгига сингдириш борасида саъй ҳаракат қилинади[6].

Ҳуқуқий тарбияни амалга оширишда, биринчи навбатда, тарбия масаласи устувор бўлганлигидан келиб чиқиб, шуни таъкидлаш жоизки, тарбияга нисбатан тизимли ёндашув уни алоҳида объект сифатида тадқиқ этишни кун тартибига қўяди.



Шу нуқтаи назардан қараганимизда, тарбия ҳам таълим жараёни билан бирга қўшиб олиб бориладиган жараёндир. Уни тадқиқ этишда тарбиянинг объектини тизимли ва тизимсиз тарзда ўрганиш мумкинлиги маълум бўлади. Шундан келиб чиқиб, тарбияни услубий жиҳатдан таҳлил қилишда бир биридан фарқ қилувчи турли хилдаги қарашлар майдонга чиқади.

Профессор В.К. Бабаев таъкидлайдики, ҳуқуқий тарбия фуқароларда чуқур ҳуқуқий билимларни шакллантиришга қаратилган режали, бошқариб туриладиган, ташкилий тартибга солинган, тизимли ва аниқ мақсадга йўналтирилган турли усул ва воситалар орқали олиб бориладиган шахснинг онгида ҳуқуқий хулқ-атвори шакллантиришга хизмат қиладиган чора тадбирлар мажмуидир[7].

Айрим миллий ҳуқуқшуносларимиз эса ҳуқуқий тарбиянинг асосини ахлоқий тарбия ташкил этишини, ҳақиқий маънавий баркамол, ахлоқан пок инсон ҳеч қачон қонунга қарши иш кўрмайди, доимо қонунга итоаткор жамият аъзоси эканлигини намоён этади, - деб таъкидлайди[8].

Фикримизча, ҳуқуқий тарбияланганлик қуйидагиларда акс этади:

- қонун ва қонунийликка нисбатан ҳурмат билан муносабатда бўлиш, қонунга нисбатан шундай муносабатда бўлиш лозимки, гўёки усиз ижтимоий ҳаётда бирон бар мақсадга маданий йўл билан эришиб бўлмайди;
- мавжуд муаммоларни ечишнинг энг таъсирчан воситаси деб фақат қонунни англаш, ҳуқуқ ва манфаатларни ҳимоя қилишнинг ҳам ягона воситаси сифатида қонунни тан олиш, шунингдек шахсни турли жинойий тажовузлардан ҳимоя қилувчи восита ҳам қонун деб билиш;
- ҳаётда, меҳнат фаолиятида ва умуман барча хатти-ҳаракатларни амалга оширишда ноқонуний фаолиятдан чекланиш;
- эҳтиёжлар, тараб ва истаклар ва ҳатто одатларда ҳам ўзини қонун доирасида намоён этиши;
- ўз хоҳиш-истакларини рўёбга чиқариш, мақсадларига эришиш, муаммоларини ечишда доимий равишда қонунга тўла мос келадиган усул ва воситаларни танлаш ҳамда айнан ушбу воситалар ёрдамида унга эришиш [9].

Таъкидлаш жоизки, мустақил давлатимизнинг ривожланиш истикболлари ҳар томонлама билимли, юқори малакали ёшлар қўлида бўлиб, бу улардан юксак ҳуқуқий онг ва ҳуқуқий маданиятга эга бўлиши, ҳуқуқни

пукта билиши талаб қилинади. Ижтимоий-ҳуқуқий демократик давлат қуриш, қонунчиликни мустаҳкамлаш ва ижтимоий адолатнинг қарор топишини таъминлаш, аҳолини ҳуқуқий жиҳатдан тарбиялаш ва унинг ҳуқуқий онгини ривожлантиришга боғлиқдир [2].

Шундай қилиб, ҳозирги ислоҳотлар жараёнида ҳуқуқий тарбиянинг самарали шакллари жорий этиш, унинг инновацион усул ва воситаларидан унумли фойдаланиш ҳуқуқий билимлари юқори бўлган, қомил инсонни тарбиялаб етиштириш мақсадларига хизмат қилади.

Foydalanilgan adabiyotlar ro‘yxati

1. Ўзбекистон Республикаси Президенти Ш.Мирзиёевнинг Ўқитувчи ва мураббийлар қунига бағишланган тантанали маросимдаги нутқи, 30.09.2020 й
2. “Давлат ва ҳуқуқ назарияси”, проф. Х.Т. Одилқориевнинг таҳрири остида, Т., 2009, 304-бет.
3. Odilqoriyev X.T. “Davlat va huquq nazariyasi”, Т., 2022, 305-bet
4. :Рассказов Л.П. Теория государства и права., -М., 2008, с.448-449.
5. Общая теория государства и права. Академический курс. Том2-М., 2007, с.395
6. Проблемы общей теории права и государства.-М., 2009, с.409.
7. Общая теория права. Курс лекций. / под общей редакцией профессора В.К.Бабаева – Нижний Новгорода-1593, -С.488.
8. Турдибоева Р.И. Талаба ёшларда ҳуқуқий маданиятни шакллантириш муаммолари. Юдик.фан.ном.дар.си учун ёзилган Диссертация. И.Мўминов номидаги Фалсафа ва ҳуқуқ институти. -Т., 2000, Б.96.
9. Амиров З.А. Ҳуқуқбузарликларнинг олдини олишда ҳуқуқий тарбия: назария ва ҳуқуқни қўллаш амалиёти.-Т., 2017, Б.16.



THE IMPACT OF CHINA'S WTO ACCESSION ON WORLD TRADE

Akbarova Mohinur Farxod qizi-

3-rd year student of Tashkent State University of Economics, Faculty of
«Business Administration»

E-mail: mohinurakbarova10@gmail.com

Abstract. Global trade has undergone significant transformations in recent decades, with China's accession to the World Trade Organization (WTO) in 2001 marking a pivotal moment. The integration of the world's most populous country into the global trading system has had profound implications for the distribution of goods and services worldwide. China's rapid economic growth and industrialization have reshaped the dynamics of international trade, shifting production patterns and supply chains. As China has become a major player in the global economy, its policies and practices are scrutinized for their impact on trade flows, market competition, and global economic stability. Understanding the impact of China's WTO accession on global trade is crucial for policymakers, businesses, and economists alike as they navigate the complexities of a rapidly evolving international trade landscape. By examining the nuances of China's participation in the WTO, we can gain insight into the broader implications for the global economy.

Key words: World Trade Organization, international economic system, key player, geopolitical shifts, labor market.

China's accession to the World Trade Organization (WTO) in 2001 marked a significant milestone in the country's economic development and integration into the global economy. Prior to joining the WTO, China had already initiated economic reforms in the late 1970s which led to a period of rapid growth and industrialization. However, its entry into the WTO provided a framework for further liberalization of trade and investment policies. As part of the accession negotiations, China agreed to lower tariffs, remove trade barriers, and open up its markets to foreign competition. This move was seen as a commitment to adhere to international trade rules and norms, which ultimately aimed to promote transparency, predictability, and stability in the global trading system. Despite facing challenges and criticisms, China's accession to the WTO has had a profound impact on the country's economy and trade relationships with other nations. The



effects of this decision continue to be felt in the present day as China solidifies its position as a major player in the world economy.

The impact of China's accession to the World Trade Organization (WTO) on global trade has been significant in various aspects. China's entry into the WTO in 2001 marked a turning point in the landscape of international trade, as it meant the integration of the world's largest economy into the global trading system. This move brought about changes in trade patterns, investment flows, and market access for both China and its trading partners. For instance, China's WTO membership led to a surge in its exports, positioning it as the "factory of the world" and reshaping supply chains on a global scale. Additionally, China's adherence to WTO rules and regulations has influenced the behavior of other countries in trade negotiations, setting a precedent for compliance with international trade norms. However, the impact of China's WTO accession has not been without challenges, such as concerns over intellectual property rights protection and fair competition practices. Moving forward, continued research into the long-term effects of China's WTO membership on global trade will be essential for understanding the evolving dynamics of the international economic system.

China's accession to the World Trade Organization (WTO) in 2001 had a significant impact on the global economy. One key aspect of this impact was the increased integration of China into the global trading system, leading to a surge in its exports and imports. This integration not only created new opportunities for Chinese businesses but also had far-reaching effects on global supply chains and competition. Additionally, China's accession to the WTO brought about changes in its domestic policies and regulations to comply with international trade standards, further boosting its attractiveness as a trading partner. However, there were also concerns about the potential negative effects of China's entrance, such as the displacement of industries in other countries due to China's competitive advantage in labor costs and production capabilities. Overall, China's accession to the WTO fundamentally altered the landscape of international trade, shaping the global economy in ways that continue to be felt today.

Following China's accession to the World Trade Organization (WTO) in 2001, there has been a significant increase in both exports and imports, marking a new era for the country's trade policies. As a result of reduced trade barriers and improved market access, China's exports have seen exponential growth, becoming



a vital player in the global economy. According to, China's exports grew at an average annual rate of 17% from 2001 to 2013, showcasing the immense impact of WTO membership on its trade performance. Additionally, China's imports have also surged, reflecting its integration into the global supply chain and increased consumption of foreign goods. This growth in exports and imports post-WTO accession demonstrates China's commitment to international trade and its ability to adapt to changing market dynamics, solidifying its position as a key player in the global economy.

The integration of China into the World Trade Organization (WTO) has brought about significant shifts in global trade patterns. China's enhanced participation has resulted in a profound reconfiguration of supply chains, with many industries experiencing a shift towards East Asia as the manufacturing hub of the world. As China has become a key player in the global economy, its increased access to international markets has led to both opportunities and challenges for other trading partners. While some countries have benefited from the growing demand for goods and services in China, others have faced heightened competition and loss of market share. Additionally, China's aggressive expansion into new markets and industries has sparked concerns about unfair trade practices and the protection of intellectual property rights. These changes in global trade dynamics underscore the need for continued dialogue and collaboration among nations to ensure a fair and mutually beneficial trading environment in the wake of China's evolving role on the world stage (Hung-Gay Fung et al., 2017-07-28).

China's accession to the WTO has had far-reaching social and political implications both domestically and internationally. Domestically, the increased competition from foreign firms has led to restructuring of industries, impacting employment and income levels. The state's role in the economy has also shifted, with greater emphasis on adhering to WTO regulations and increasing transparency in economic policymaking. Internationally, China's WTO membership has led to geopolitical shifts as the country has emerged as a major player in global trade. China's growing influence has raised concerns among other nations about fair competition and protectionist policies. Additionally, China's ability to leverage its large market and production capacity has given it substantial bargaining power in trade negotiations, altering the dynamics of international trade relations. Overall, China's membership in the WTO has fundamentally transformed the global



economic landscape, shaping social and political dynamics at both the domestic and international levels (Hung-Gay Fung et al., 2017-07-28).

Examining the labor market effects of China's accession to the WTO reveals intricate dynamics that impact not only domestic policies but also global trade relationships. (Yuan Tian, 2022, p. 794-813) highlights how trade liberalization, as prompted by WTO entry, can instigate changes in labor institutions, in this case, the Hukou system in China, ultimately influencing internal migration regulations. The study underscores that regions facing more export market liberalization tend to enact migrant-friendly policies, shedding light on the interconnectedness between trade policies and labor regulations. Moreover, (Caihong Jiang et al., 2022) delves into the broader implications of the WTO's operational mechanisms and its evolving role amidst global challenges such as the COVID-19 pandemic. This analysis emphasizes the need for adaptive responses to ensure sustained effectiveness in the global trading system. By synthesizing these insights, a comprehensive understanding emerges regarding the complex interactions between trade liberalization, labor policies, and the evolving landscape of international trade agreements.

The complexities of international relations and geopolitical dynamics have been significantly influenced by the evolution of global trade mechanisms, particularly in the context of China's accession to the WTO. As highlighted by (Upendra Kumar Srivastava, 2024), the concept of international trade has been a pivotal factor in shaping relationships among nations, with trade wars and protectionist policies impacting not only economic structures but also political and diplomatic engagements. The narrative of global trade, as elucidated by (Caihong Jiang et al., 2022), underscores the essential role of organizations like the WTO in mediating trade disputes and promoting multilateral cooperation. However, the current challenges facing the WTO, exacerbated by the COVID-19 pandemic, demand a critical reevaluation of its efficacy in navigating contemporary geopolitical landscapes. China's strategic positioning within the WTO framework illuminates the intricate interplay between economic power dynamics and diplomatic influences on the global stage, underscoring the need for adaptive and inclusive approaches to shape international relations in the 21st century.

In conclusion, China's accession to the World Trade Organization (WTO) has had a significant impact on global trade dynamics. The country's rapid economic



growth and large market size have made it a key player in international trade. By joining the WTO, China committed to opening up its economy and implementing various reforms to align with international trade norms. As a result, China has become deeply integrated into the global supply chain, serving as a major manufacturing hub for countless products. However, challenges such as intellectual property rights infringement and non-tariff barriers continue to persist, creating concerns for foreign businesses operating in China. Moving forward, it is crucial for China to address these issues and further liberalize its economy to ensure a fair and competitive global trading environment. Efforts must also be made to strengthen international cooperation and enhance regulatory frameworks to mitigate potential trade disputes and promote sustainable growth.

In conclusion, this essay has highlighted several key points regarding the impact of China's accession to the World Trade Organization (WTO) on global trade. The analysis revealed that China's membership in the WTO has led to significant increases in both exports and imports, contributing to the country's rapid economic growth and integration into the global economy. Additionally, China's compliance with WTO regulations has helped to improve market access for foreign companies, although concerns remain regarding intellectual property rights protection and non-tariff barriers. Moreover, China's role as a major player in global supply chains has had far-reaching effects on international trade patterns, with implications for both developed and developing economies. Overall, the multifaceted impact of China's WTO membership underscores the complex dynamics of global trade and the need for ongoing monitoring and adaptation to ensure positive outcomes for all countries involved. (Deepak Bhattasali et al., 2004-07-09)

As global trade dynamics continue to evolve, the future implications of China's role in the World Trade Organization (WTO) are significant. China's accession to the WTO has undoubtedly transformed the global economic landscape, with the country becoming a major player in international trade. Moving forward, China's continued adherence to WTO rules and regulations will be crucial in maintaining a stable and predictable trading environment. The country's commitment to upholding the principles of free trade and promoting a rules-based system will be essential in fostering cooperation among member countries. Additionally, as China's economy continues to grow and its influence in the global



arena expands, it is imperative for the country to take on a more proactive role in shaping the future direction of global trade. By actively engaging with other WTO members and promoting fair and transparent trade practices, China can contribute to the sustainable development of the international trading system.

REFERENCES:

1. Yuan Tian (2022), "International Trade Liberalization and Domestic Institutional Reform: Effects of WTO Accession on Chinese Internal Migration Policy", pp. 794-813
2. Caihong Jiang, An-Yhi Lin (2022), "The Development and Current Problems of WTO and Relating Influence on Chinese Enterprises"
3. Upendra Kumar Srivastava (2024), "A Study of Global Trade War and Its Impact on Indian Economy"
4. Caihong Jiang, An-Yhi Lin (2022), "The Development and Current Problems of WTO and Relating Influence on Chinese Enterprises"
5. Hung-Gay Fung, Pei Changhong, Kevin Zhang (2017-07-28), "China and the Challenge of Economic Globalization", Routledge
6. Hung-Gay Fung, Pei Changhong, Kevin H. Zhang (2017-07-28), "China and the Challenge of Economic Globalization", Routledge
7. Deepak Bhattasali, Shantong Li, William J. Martin (2004-07-09), "China and the WTO", World Bank Publications

Research Science and Innovation House

MUNDARIJA

№	Maqola nomi muallif(lar) F.I.SH	Betlar
1.	INTERNETNING O‘ZBEKISTONGA KIRIB KELISHI VA RIVOJLANISHI Xaydarova Nodirabonu Xayrullo qizi, Obidova Niluzar Jo‘raqo‘zi qizi, Xamidullayeva Muxlisaxon Xayrullo qizi. Axmedov Abdulxay	7-11
2.	SHAHAR JAMOAT TRANSPORTINI ASOSLI SHAKLLANTIRISH ANDIJON SHAHRI MISOLIDA To‘raboyev Holmurod Rustamjon o‘g‘li Alijonov Shahzodbek Zafarbek o‘g‘li	12-16
3.	XALQARO TURIZMNING RIVOJLANISHIGA TA‘SIR ETUVCHI OMILLAR Alimardonova Sabrina	17-22
4.	O‘SMIRLIK DAVRIDA PSIXIK RIVOJLANISH XUSUSIYATLARI Soliyeva Naimaxon Alimardon qizi Uraimjonova Dilbarxon Ilhomjon qizi Abduraximova Shaxnozaxon Raxmonjonovna	23-25
5.	Hashoratlarning xilma-xilligi va zararkunanda hasharotlar Ergasheva Zulfiyabonu Zulimbek qizi Tursunova Nasibaxon Kozimova Mavluda A‘zamjon qizi	26-30
6.	К ВОПРОСУ ОБ ИСПОЛЬЗОВАНИИ МЕТОДОВ ИНТЕНСИВНОГО ОБУЧЕНИЯ НА ЗАНЯТИЯХ ПО РУССКОМУ ЯЗЫКУ В МУЗЫКАЛЬНОМ ВУЗЕ Нурматова С.Х.	31-35
7.	BOSHLANG‘ICH SINFLARDA MATEMATIKA DARSLARIDA AXBOROT TEXNOLOGIYALARI BILAN ISHLASH KOMPETENSIYASINI RIVOJLANTIRISH METODIKASI D.R.Shabbazova Irgashev Shavkat Kulto‘rayevich	36-38
8.	O‘RTA OSIYO XONLIKLARIDA ELCHILIK XIZMAT D.Yangiboyeva Yakubova Nazira Nomozovna	39-42

9.	Д КАЛЬЦИДИОЛ (25-ОН-D) ТАНҚИСЛИГИ БЎЛГАН СУРУНКАЛИ ПАНКРЕАТИТЛИ БЕМОРЛАРДА ФЕРМЕНТОТЕРАПИЯ ТАЪСИРИНИНГ КУЗАТУВИ. Арипова Наргиза Нусратовна	43-52
10.	COMPLICATIONS IN THE MAXILLOFACIAL REGION IN PATIENTS WHO HAVE SUFFERED FROM COVID-19 Iskhakova Zukhro Sharifkulovna	53-67
11.	VIRTUAL O‘YINLARNING YOSHLAR ONGIGA TA‘SIRI G‘ulomova Malikaxon Xaydarali qizi Umaraliyeva Qoriyaxon Ro‘ziboy qizi	68-73
12.	DAVLAT MOLIYASI BARQARORLIGINI TA‘MINLASHDA MARKAZIY BANKNING ROLI Quramboyev Farrux	74-76
13.	Boshlang‘ich ta‘lim jarayonini tashkil etishda axborot kommunikatsiya texnologiyalarining ahamiyati Ne‘matov Oybek Erkin o‘g‘li Umirova Mohinur Mirzo qizi	77-81
14.	BOSHQARUV HISOBI TIZIMIDA TASHKILY - USLUBIY TA‘MINOTINI TAKOMILLASHTIRISH Zokirjonova Sarvinoz Shokirjon qizi	82-87
15.	Psixolog kasbining ahamiyati va vazifalari Masharipova Shohida Ro‘zmetboyevna	88-93
16.	Ochiq urug‘lik o‘simliklar Tojiboyev Murodali Umaraliyevich Botirov Mashhurbek Diyorbek o‘g‘li Samatov Oyatillo Shokirjon o‘g‘li	94-101
17.	O‘simlik va Hayvonlarni huquqiy muhofaza qilish ekologiyasi Usmonov Dilmurodjon Botirov Mashhurbek Diyorbek o‘g‘li Samatov Oyatillo Shokirjon o‘g‘li	102-108
18.	IMPROVEMENT OF THE CHX-3M2 LARGE DIRT CLEANING EQUIPMENT BRUSH Azizbek Rakhimjonov Ogiloy Usmanova Madina Khasanova	109-114
19.	SAYOHATCHILARNING ATROF MUHITGA TASIRI Kurbanov Nuriddin	115-120

20.	AYOLLAR POYABZALLARI RAZMERI O'ZGARIB BORISHINING POYABZAL QOLIPLARI ASOSIY KO'RSATKICHLARIGA TA'SIRINI TAXLIL ETISH A.A.Homidov, G.N.Valiyev	121-133
21.	Zamburug'larning tasnifi, tuzilishi va kasalliklari Mamataliyeva Feruza Mirtemirbek qizi To'lasheva Madina To'lqinboy qizi	134-140
22.	ABIOTIK OMILLARGA ORGANIZMLARNING MOSLASHISHI Tòlasheva Madinabonu Tòlqinboy qizi Mamataliyeva Feruza Mirtemurbek qizi	141-144
23.	O'zbekistonda keng tarqalgan dorivor o'simliklar Inomjonova Muhtasar Muhiddin qizi Nabiyeva Dilzoda Abduvohidjon qizi	145-149
24.	KATTA YOSHDAGI MAKTAB O'QUVCHILARINING SHAXSLARARO MUNOSABATLARINING PSIXOLOGIK MOHIYATI Qodirova Laziza Tohirovna	150-154
25.	“ХАНДИЗА” КОНИ ШАХТА СУВИДА МАВЖУД МЕТАЛЛ ИОНЛАРИДАН ТОЗАЛАШ ВА УНИНГ РЕНТГЕНФЛУОРЕСЦЕНТ ТАХЛИЛИ Шомирзаева Зулфия Хайрулло қизи, Касимов Шерзод Абдузаирович, Жумаева Зулхумор Эргашевна, Ражабов Умид Чориевич, Курбонов Фахриддин Бобомуратович	155-163
26.	ДИМЕТИЛОЛКАРБАМИД, ДИМЕТИЛОЛТИОКАРБАМИД ВА ДИГЛИЦИДИЛТИОКАРБАМАТ АСОСИДА ОЛИНГАН ИОНИТЛАРНИНГ ЭЛЕКТРОН МИКРОСКОПИК ТАДҚИҚОТИ Мусайев Ч.А	164-171
27.	Bosh miya qon aylanishining ishemik tipdagi buzilishida uyqu arteriyalarining stenozi va patologik deformatsiyalarining erta tashxislash usullarining ahamiyati D.Y.Batirov, A.P.Rahimov, A.X.Allanazarov, X.A.Madrimov	172-183
28.	TA'LIM JARAYONIDA RAQAMLI TEXNOLOGIYALAR Madrimova Guli Sanjarbekovna Djumaniyazova Maryamjon	184-187

29.	Yoshlarda mustaqil fikr yuritish metodlari yaratish va ta'lim tizimini shakllantirish bo'yicha olib borilgan faoliyatlar Yunusova Shahzoda Rustamovna Djumaniyazova Maryamjon	188-190
30.	PSYCHOLOGICAL EFFECTS OF SMARTPHONE ADDICTION Askarova Dilafruz Jamaladdin	191-195
31.	BANKLARDA RISK-ASOSLANGAN AUDIT YONDASHUVINI QO'LLASH: AFZALLIKLARI VA QIYINCHILIKLARI G'oyibov Jahongir Jumaboyevich	196-200
32.	MAKTABDA KIMYONI FIZIKA FANI BILAN UYG'UNLASHTIRILGAN HOLDA O'QITISHNING AHAMIYATI Berdiboyev Xudoyberdi Eshchanov Ruzumboy Masharipov Vafa Ataullayev Zokir	201-207
33.	ПРОБЛЕМА РАЗВИТИЯ СОЦИАЛЬНОЙ АКТИВНОСТИ СТУДЕНТОВ В СОВРЕМЕННОМ ОБЩЕСТВЕ Абдурахмонов Азамат Абдураззакович	208-213
34.	Principle of Conditional Sentences in Uzbek and English Sohibov Hasan Tolibjon o'g'li	214-216
35.	COMPARISON OF ADVERB PHRASES IN ENGLISH AND UZBEK LANGUAGE Sohibov Hasan Tolibjon o'g'li	217-219
36.	EXPLORING TYPOLOGY: UNDERSTANDING THE ART AND SCIENCE OF CLASSIFICATION Sohibov Hasan Tolibjon o'g'li	220-223
37.	INTEGRATION OF READING AND WRITING IN ENGLISH TEACHING (ADAPTATION) Nazaralieva Matlyubakhon Anarjanovna	224-231
38.	SIGNIFICANCE OF PSYCHOLINGUISTIC RESEARCH Gafurova Mashkhurakhan Odiljan kizi	232-238
39.	PPAGMATIK MODALLIK KATEGORIYA SIFATIDA Xamidova Sayyora Nurmatovna	239-245

40.	METHODS FOR INCREASING STUDENTS' INTEREST IN LEARNING THE RUSSIAN LANGUAGE AT UNIVERSITY <i>Basharova Gulmira Galimyanovna</i>	246-251
41.	Atmosferani tuzilishi va tarkibi <i>Yo'ldasheva Gavharoy Sanjarbek qizi</i> <i>Shokirova Mohizoda Doniyorbek qizi</i>	252-254
42.	Ayiqtovonnamolar qabilasi (Ranunculales) <i>Jo'raxonova Dildora Ismoiljon qizi</i>	255-258
43.	Qushlar sinfining umumiy tavsifi va tuzilishi <i>Jo'raxonova Dildora Ismoiljon qizi</i>	259-262
44.	Biotsenzorlar yoki biotik turkumlar <i>Jo'raxonova Dildora Ismoiljon qizi</i>	263-265
45.	EXPLORING DEDUCTIVE VS INDUCTIVE APPROACH ON ENGLISH GRAMMAR TEACHING FOR ADULT LEARNERS <i>Murtozoyeva Shodiya Shuhrat qizi</i>	266-272
46.	TEXNIKA FANLARINI O'QITISHDA ZAMONAVIY INNOVATSION METODLARDAN FOYDALANISHNING AHAMIYATI <i>Mirzayeva D.Y. Valiyev G.N.</i>	273-281
47.	DIAGNOSTIK KORONAROGRAFIYA AMALIYOTIDA “KARDIAL SINDROM Y” <i>Kurbanov N. A, Abduraxmanov S. M</i>	282-286
48.	YOSHLAR TARBIYASI VA MA'NAVIY TAHDIDLAR <i>Pardabaev Abdukarim Ergashevich</i>	287-291
49.	Challenges and solutions of using authentic materials for improving students' productive competences in English language learning <i>Barno Shukurullayeva Bakhtiyor kizi</i>	292-296
50.	TURIZMGA SUN'IY INTELLEKT TA'SIRI <i>Ergashalieva Muslima</i>	297-301
51.	TRIKOTAJ MATERIALLARI SIFATINI OSHIRISH USULLARI <i>To'rayev Xusniddin Abdullajonovich</i> <i>Valiyev G.N.</i>	302-304
52.	Orol dengizidagi bugungi holat va muammolar <i>Salohiddinova Muhayyo Xayrullo qizi</i> <i>Ne'matjonova Mohigul Muhammadali qizi</i>	305-308
53.	Suyak va tog'ayli baliqlar ontogenez davri <i>Xaydarova Gulzoda Jabarali qizi</i> <i>Nematova Mushtariy Qodirjon qizi</i>	309-311

54.	Sudralib yuruvchilar (Reptilia) sinfi Salohiddinova Muhayyo Xayrullo qizi Ne'matjonova Mohigul Muhammad Ali qizi	312-315
55.	Yalpiznamolar qabilasi (Lamiales) Salohiddinova Muhayyo Xayrullo qizi Ne'matjonova Mohigul Muhammadali qizi	316-319
56.	Chinnigulnamolar qabilasi Xaydarova Gulzoda Jabarali qizi Ne'matova Mushtariy Qodirjon qizi	320-324
57.	Маънавиятимизнинг тарихий илдизи (Гендер тенглиги тарихий силсилалар талкинида) Юлдашева Гулнора Камиловна Ибрагимова Муслима Юлдашевна	325-330
58.	XORAZM VILOYATI ATMOSFERA HAVOSINI IFLOSLOVCHI MANBALAR VA HAVONI MUHOFAZA QILISH Babajonova Sanobar Yuldashboyevna Abdullayeva Maftuna Bahodir qizi	331-335
59.	PROCESS AUTOMATION THROUGH PD PROVIDER IMPROVEMENT Khurshidbek Imamnazarov Nozimakhon Mukhsinova Khusnorakhan Saidazimova	336-338
60.	INFORMATIKANI O'QITISHDA FLASH TEKNOLOGIYALARI IMKONIYATLARIDAN FOYDALANISH Homidov Inomjon	339-343
61.	ТЕНДЕНЦИИ ИСПОЛЬЗОВАНИЯ ПИКО- И МИКРО ГИДРОТУРБИН В ЕВРОПЕ И СРЕДНЕЙ АЗИИ Кирйигитов Бахридин Абдусаттарович	344-350
62.	AXBOROT XAVSIZLIGI – BUGUNGII KUNNING DOLZARB MASALASI SIFATIDA Yunusova Gulnoraxon Odilovna	351-354
63.	ИННОВАЦИОННЫЕ МЕТОДЫ ПРЕПОДАВАНИЯ РУССКОГО ЯЗЫКА КАК ИНОСТРАННОГО ДЛЯ ИНЖЕНЕРНО-ТЕХНОЛОГИЧЕСКИХ НАПРАВЛЕНИЙ Раджапова Наргиза Бекмуратовна	355-360
64.	BOSH MIYA QON AYLANISHINING ISHEMIK TIPDAGI BUZILISHINI JARROXLIK DAVOLASH USULLARI D.Y.Batirov, A.P.Rahimov, A.X.Allanazarov, X.A.Madrimov	361-366

65.	Miloddan avvalgi 2-mingyillikda qadimgi Xorazm aholisining ijtimoiy-iqtisodiy munosabatlari Shakirova Mardona Maqsudbek qizi	367-371
66.	ABDULLA ORIPOV IJODIDA XALQ IBORALARINING QO‘LLANILISHI Laziza Orifova	372-376
67.	ЎЎЗА ҚАТОР ОРАЛАРИГА ИШЛОВ БЕРИШДА ХИМОЯ КЕНГЛИГИНИ ЎРГАНИШ Абдимоминов Икромжон Иминович Хайдарова Шахноза Зокиржоновна	377-382
68.	The role of Media language as a subject in teaching students Uroqova Sevinch Utkir qizi Karimova Iroda Baxtiyor qizi	383-386
69.	PASTKI JAG MOLYAR TISHLARINI OLINGANDAN KEYIN YUZAGA KELADIGAN ALVEOLITLARNI OLDINI OLIISH VA KOMPLEKS DAVOLASH Samadova Sh.I	387-394
70.	TIJORAT BANKLARIDA ICHKI AUDITNI SAMARALI TASHKIL ETISH Muhammadiyev Bobosher Bahodir o‘g‘li	395-401
71.	ИССЛЕДОВАНИЕ СОБСТВЕННОГО «Я» ЧЕРЕЗ ПУТЕШЕСТВИЕ (ПО РОМАНУ Л.Н.ТОЛСТОГО «АННА КАРЕНИНА») Аблаева Надира Кадамжановна Зулдунова Комила Комилжоновна	402-414
72.	МАКТАВГАЧА ТА‘ЛИМ ТАШКИЛОТЛАРИДА ЕРТАКНИ О‘QIB BERISH JARAYONIDA BOLALAR NUTQINI O‘STIRISH Daminova Shoxista Farxodovna	415-418
73.	“МЕHНАТСЕВАРЛИК” КОНСЕПТИНИ ИFODАLАGАN INGLIZ VA O‘ZBEK XALQ MAQOLLARINING LINGVOMADANIY XUSUSIYATLARI Amirqulova Umida Normo‘minovna Djabborova Shoira Baltayevna	419-425
74.	O‘quv jarayonida nazorat qilish elektron tizimini yaratishning davrga xosligi (Hemis dasturi timsolida) Kuchkarov Abdullo Yusupjonovich	426-432
75.	BOLALARDA XULQ OG‘ISHINI OLDINI OLIISHNING IJTIMOIIY-PSIXOLOGIK OMILLARI Rejametova Irada Ikramshikovna, I. Yu. Raxmatov	433-440

76.	VINEERLAR Raxmatullayev Shaxzod	441-445
77.	RAQAMLI JAMOATCHILIK NAZORATI VA UNDA OMMAVIY AXBOROT VOSITALARINING O'RNI Mansurbek Nematov	446-454
78.	CHARACTERISTICS OF FASHION BLOGS IN DIFFERENT LINGUACULTURES Atajanova Nazokat Mansur qizi	455-457
79.	SO'ZLARING SO'Z TURKUMLARIGA AJRATISHNING ASOSIY TAMOYILLARI XUSUSIDA AYRIM MULOHAZALAR Sharipov Bobur Salimovich O'ktamjonova Yulduzxon Bahromjon qizi	458-462
80.	JINOYATGA JAZO MUQARAR Mirzaxmetova Sodiba Mo'minbek qizi	463-470
81.	DETERMINATION OF COTTON SELECTION VARIETIES SUITABLE FOR SOIL CONDITIONS AND REGIONAL LOCATION OF FERGANA REGION Ubaidullayev Madaminjon Mominjonovich Nozimakhon Mukhsinova Saidzimova Xusnorakhan Saidkamalovna	471-476
82.	ATTRACTING INVESTMENTS IN THE SERVICE FIELD PROBLEMS Shirinboeva Dilora Dilmurod's daughter	477-482
83.	Boshlang'ich sinflarni o'qitishda ilg'or pedagogik metodlardan foydalanishning afzalliklari Кенжаева Виктория Альбертовна	483-486
84.	Boshlang'ich sinflarda ta'lim jarayonida o'quvchiga ta'lim- tarbiya berishda shaxsga yo'naltirilgan ta'lim modelining ahamiyati Мамараймова Шохиста Кузибаевна	487-489
85.	Boshlang'ich sinf yoshidagi o'quvchilarda estetik tarbiya va ta'limning nazariy asoslari Бикбулатова Айнур Сувтановна	490-492
86.	VOCABULARY IN RELATION TO PRIMARY STUDENTS Khujanazarova Gulbakhor Gafurjanovna	493-498
87.	Modern Pedagogical Technologies in Teaching a Foreign Language: Enhancing Language Learning in the Digital Age Khodjaeva Guzal Djahonobodovna Akhmadaliyeva Khilolakhan A'zamjan kizi	499-503

88.	Teaching vocabulary for English language learners Abdurakhmonova Feruza Abdulazizovna Sobirova Sugdiyona Dilshod kizi	504-508
89.	KICHIK VA O`RTA BIZNESDA INNOVATSION BOSHQARUVNING ROLI Farmonov Bekzod	509-512
90.	CLINICAL TERMINOLOGY . WORD-FORMATION GREEK , SUFFIXES AND PREFIXES Yorova Sayora Karimovna Alees	513-520
91.	ONLAYN TA`LIMNING AFZALLIKLARI Abdullayeva Visola Sherali qizi	521-524
92.	SURUNKALI YIRINGLI POLISINUSITLI BEMORLARNI DAVOLASHDA REGIONAL ANTIBAKTERIAL TERAPIYANI PAST CHASTOTALI ULTRATOVUSH BILAN BIRGA QO`LLASH SAMARADORLIGINI BAHOLASH Shamatov Islom Yakubovich Bo`riyev Shahzod Nodirjonovich	525-530
93.	TA`LIM JARAYONLARINI TASHKILLASHTIRISHDA ZAMONAVIY PLATFORMALARDAN FOYDALANISH Qodirberganova Shaxodat Shuxrat qizi	531-540
94.	Yoshlarni tashabbuslarini qòllab quvvatlash va ularga kòmaklashish Hatamova Ma`rifat Yorqin qizi Jo`rayeva Omina Murtozoqul qizi	541-543
95.	Fransiya Qurolli Kuchlarida harbiy kadrlarni tayyorlash tizimining o`ziga xos xususiyatlari Xabibulla Bekpulatov	544-553
96.	DIFFERENCES AND SIMILARITIES BETWEEN ENGLISH AND UZBEK CASES Temirova Rayhona Zokir qizi	554-557
97.	Bolalar ustki kiyimlari assortimentining dizayn tahlili Axmedova Muslima Samatjon qizi, Valiyev Gulam Nabijanovich	558-562
98.	Integrating Task-Based Language Teaching (TBLT) in Finance Education: Enhancing Practical Skills and Financial Literacy through Authentic Tasks Nargiza Djurayeva Kudratillayevna	563-569

99.	Управление персоналом в коммерческих банках: развитие и оценка Юлдашева Хуршида Толкиновна	570-581
100.	Xalq orasida jigar sirrozi Kamoljonova Go‘zal Odiljon qizi	582-584
101.	HUMOR AND SATIRE IN WILLIAM SHAKESPEARE'S COMEDIES Shukurullayeva Hulkaroy Vohid qizi Elmurodov Ulugbek Yarashovich	585-587
102.	Tergovga qadar tekshiruv faoliyati ayrim jihatlarining nazariy tahlili S.Tuygunov	588-591
103.	PROSPECTS OF USING THE ZINAMA-ZINA METHOD IN TEACHING REAL PARTICLE PHYSICS Israilov M. Abdurakibov A.A.	592-601
104.	COMPARATIVE ANALYSIS OF INDICATIVE, IMPERATIVE AND SUBJUNCTIVE MOODS IN ENGLISH AND UZBEK LANGUAGES Saidova Marjona Zohidovna G.N.Allayarova	602-606
105.	O‘ZBEKISTONDA INTERNET JURNALISTIKASI: YUTUQLAR VA MUAMMOLAR Gulimova Bibisara, Maftuna Yusupboyeva	607-609
106.	The potential benefits and drawbacks of a cashless society Eshqulova Dilorom Abduravupovna	610-613
107.	MUSIQA IDROKINING PSIXOLOGIK XUSUSIYATLARI Xamraqulova Lobarxon Jamoliddin qizi	614-620
108.	SURUNKALI RINOSINUSIT, GIPERTROFIK RINIT VA ESHITUV NAYI DISFUNKSIYASI BILAN KASALLANGAN BEMORLARNI ZAMONOVIIY DAVOLASH USULLARI Shamatov Islom Yakubovich Davronova Gulrux Baxtiyorovna	621-631
109.	O‘ZBEK VA NEMIS TILLARI PAREMIOLOGIYASIDA HAYVON VA O‘SIMLIK NOMLARINING ISHLATILISHI Raximova Malika Sultonovna M. B. Tillayeva	632-636

110.	Роль коммерческих банков в содействии занятости и экономическому росту Нуруллаева Латофат Махмудовна	637-643
111.	ИНСТРУМЕНТЫ ФИНАНСОВОГО РЫНКА В СОКРАЩЕНИИ УРОВНЯ БЕДНОСТИ В ЭКОНОМИКЕ, ВОЗМОЖНОСТИ ИСПОЛЬЗОВАНИЯ Кабилова Шахноза Жураевна	644-653
112.	“Magnetic Resonance Imaging in the differential diagnosis of benign and malignant brain Tumors” Alisherova M.A.	654-667
113.	THE IMPORTANCE OF SPEAKING RUSSIAN LANGUAGE AROUND THE WORLD Аблаева Надира Кадамжановна Шарипова Юлдуз Кадамбой кизи Шарипова Махбуба Кадам кизи	668-671
114.	XIX asr oxiri XX asr boshlarida Xiva xonligida temir yo‘l qurish uchun qilingan say-harakatlar Otaboyev Rahmonbek Maqsudovich	672-677
115.	ATOIY VA BOBUR IJODIDA OLQISHLAR Laziza Orifova	678-681
116.	IT texnologiyalarning O‘zbekistondagi sotsiologik tahlili Xurshid Samatov Ergashev Jamshid	682-687
117.	Diseases of the esophagus and stomach: the evolution of doctors’ attitudes to the psychosomatic aspects of clinical manifestations and treatment Shodiyeva Gulnoza Akram qizi	688-697
118.	KORXONALARNING INQIROZGA QARSHI KURASHISH MEKANIZMLARINI AHAMIYATI Umarjon Muxammadov Muxammad o‘g‘li	698-702
119.	BUDJET QONUNCHILIGINI BUZGANLIK UCHUN YURIDIK JAVOBGARLIK VA UNING XUSUSIYATLARI Ibodillayev Haydar Ibodilla o‘g‘li	703-710
120.	FIZIKA FANINI INTERFAOL O‘QITISHDA STEM TA’LIMINING AHAMIYATI (VIRTUAL LABORATORIYA MISOLIDA) Matyaqubov Rashid Kuziyevich	711-719
121.	СРАВНИТЕЛЬНАЯ ОЦЕНКА КОМПЛЕКСНОГО ЛЕЧЕНИЯ ОСТРОГО ОДОНТОГЕННОГО ОСТЕОМИЕЛИТА ЧЕЛЮСТЕЙ У ДЕТЕЙ Шодиев Садулла Самехжанович	720-731

122.	BOLALARDA BURUN HALQUM LIMFOID BEZI GIPERTROFIYASI <i>Xushvakova Nilufar Jurakulovna Ochilov Toir Murod o'g'li</i>	732-745
123.	КЛАДОЧНЫЙ РАСТВОР С ПОВЫШЕННЫМ КОЭФФИЦИЕНТОМ СЦЕПЛЕНИЯ ДЛЯ КЛАДКИ СТЕН ИЗ СИЛИКАТНОГО КИРПИЧА <i>Рахимов Рахимбой Атажанович Рахимов Хусинбой Атажанович</i>	746-755
124.	O'zbekistonda iqtisodiy o'sishni ta'minlashda makroiqtisodiy ko'rsatkichlarning o'rni <i>Ithomjonzoda Sobirjon Nizomjon o'g'li</i>	756-759
125.	Jahonning iqtisodiy muammolari <i>Rahmonov Muhammadali Rahimjon o'g'li</i>	760-764
126.	QUALITY EDUCATION IN JOURNALISM IN UZBEKISTAN <i>Berdiyarova Sevinch Aliddin's daughter's</i>	765-767
127.	МЕЖКУЛЬТУРНЫЕ СВЯЗИ МЕЖДУ РЕСПУБЛИКОЙ УЗБЕКИСТАН И ИСЛАМСКОЙ РЕСПУБЛИКОЙ ИРАН В 2017-2024 ГОДАХ <i>Ахроров Ботир Баходирович</i>	768-776
128.	FUNCTIONS OF DISCOURSE MARKERS IN ORAL POLITICAL SPEECH <i>Kenjaeva Gulbadanbegim Alibek kizi</i>	777-788
129.	NODAVLAT TA'LIM MUASSASALARINI MOLIYALASHTIRISH MANBALARI <i>Jaloliddin Salohiddinov Mirasror Tirkashev</i>	789-795
130.	TECHNOLOGY AND INNOVATION IN FINANCIAL SERVICES: INVESTIGATE THE ADOPTION OF FINTECH SOLUTIONS AND THEIR IMPACT ON ACCESSIBILITY, EFFICIENCY, AND SECURITY IN UZBEKISTAN'S FINANCIAL MARKETS <i>Jo'rayev Og'abek</i>	796-801
131.	Xalqaro huquqda sanksiyalarning turlari va shakllari. <i>Hakimov Sherzod</i>	802-814
132.	Respublikada diniy turizmni rivojlantirish imkoniyatlari va yo'nalishlari <i>Jumaniyozova Nodira</i>	815-819

133.	Die wichtigsten Aspekte der interkulturellen Kommunikation beim Fremdsprachenlernen Khudoyberdieva Zumrat Khudayberdievna	820-823
134.	Зебо Мирзо шеърларида рамзийлик Салоҳиддинова Нигорахон Иномжоновна	824-827
135.	Xorazm viloyati yer resurslaridan foydalanishning ahvoli va ularni muhofaza qilish Babajonova Sanobar Yuldashboyevna Durdiyeva Latofat Baxtiyor qizi	828-831
136.	“FUNUN UL-BALOG‘A” VA “BADOYE’ US-SANOE” ASARLARIDA LUG‘ATLARINING IFODASI Berdiyeva Sabina Zayniddin qizi Qaxramonova Sabinabonu Dilshodovna	832-837
137.	ORIENTATION CULTURELLE DES COURS DE FRANÇAIS DANS UN ÉTABLISSEMENT D'ENSEIGNEMENT SUPÉRIEUR Muzaffarova Nodira Mardonovna	838-844
138.	O‘quvchilarning o‘zlashtirishi qiyin bo‘lgan mavzularni o‘rganishda interfaol metodlardan foydalanishning ahamiyati (klaster metodi asosida 7-sinf “O‘zbekiston tabiiy geografiyasi” kursida “O‘zbekistonning tuproqlari, o‘simlik va hayvonot dunyosi ” mavzusini o‘rganish) Atabayeva Mavjuda Rustamovna, Rustamova Maftuna Anvarjon qizi	845-852
139.	Title: Observance of Important Rules in Providing High-Quality Customer Service in the Warehouse System Safarov Farruh Baxtiyor o‘g‘li	853-855
140.	USING THE PYTHON PROGRAM IN THE ORGANIZATION OF COMPUTER SCIENCE LESSONS Z.I. Yulchiyev	856-860
141.	Герман тилларидан ўзбек тилига сўз ўзлашувининг сабаблари Ходжаева Гулшод Бахадировна Салаева Гуласал Файратбек қизи	861-865
142.	ОРГАНИЗАЦИИ САМОСТОЯТЕЛЬНОЙ РАБОТЫ У СТУДЕНТОВ ПРИ ОБУЧЕНИИ РУССКОМУ ЯЗЫКУ Арабова Муҳиба Базаровна	866-873

143.	MA’MURIY SUDLAR TOMONIDAN KO’RIB CHIQLADIGAN MANSABDOR SHAXSLARNING QARORLARI VA HARAKATLARI(HARAKATSIZLIGI) YUZASIDAN NIZOLARNING NAZARIY-HUQUQIY JIHATLARI: MA’MURIY ORGAN, MA’MURIY QAROR OBLOKULOV Munis Musinovich	874-884
144.	ЮКСАК ХУҚУҚИЙ МАДАНИЯТ – САМАРАЛИ ХУҚУҚИЙ ТАРБИЯ МАҲСУЛИ Бердимуродова Мухлиса Сарваржон кизи	885-890
145.	THE IMPACT OF CHINA'S WTO ACCESSION ON WORLD TRADE Akbarova Mohinur Farxod qizi	891-896
146.	MUNDARIJA	897-910



Research Science and
Innovation House

