

ResearchBib Impact Factor: 9.576 / 2023



TECHNICAL SCIENCE **RESEARCH** IN UZBEKISTAN

Research Science and
Innovation House

OUR INDEXING



ISSN: 2992-9148 <http://universalpublishings.com>

ResearchBib Impact Factor: 9.576 / 2023



TECHNICAL SCIENCE
RESEARCH
IN UZBEKISTAN



Research Science and
Innovation House

VOLUME 1 **ISSUE 4**

NOYABR 30, 2023

editor@universalpublishings.com

<http://universalpublishings.com>

«TECHNICAL SCIENCE RESEARCH IN UZBEKISTAN» ilmiy-uslubiy
jurnali: 30.11.2023 yil.

Ushbu to'plamda «TECHNICAL SCIENCE RESEARCH IN UZBEKISTAN» ilmiy-uslubiy jurnali 2023 yil 1-soni 4-qismiga qabul qilingan maqolalar nashr etilgan.

Jurnal tarkibidagi barcha maqolalarga DOI unikal raqami biriktirilib, **Directory of Research Journals Indexing, Researchbib, Index Copernicus, Zenodo, Open Aire, Google Scholar** xalqaro ilmiy bazalarida indekslandi.

OAK tomonidan dissertatsiyalar asosiy ilmiy natijalarini chop etishga tavsiya etilgan jurnallar ro'yxatidagi milliy jurnallarda chiqarilgan maqolalar sifatida rasman tan olinadi.

Asos: O'zbekiston Respublikasi Oliy attestatsiyasi komissiyasining dissertatsiyalar asosiy ilmiy natijalarini chop etish tavsiya etilgan ilmiy nashrlar ro'yxati 3-sahifasi. – Toshkent: 2019. – 160 b.

Jurnal materiallaridan professor-o'qituvchilar, mustaqil izlanuvchilar, doktorantlar, magistrantlar, talabalar, litsey-kollejlar va maktab o'qituvchilari, ilmiy xodimlar hamda barcha ilm-fanga qiziquvchilar foydalanishlari mumkin.

Eslatma! Jurnal materiallari to'plamiga kiritilgan ilmiy maqolalardagi raqamlar, hisobotlar, ma'lumotlar haqqoniyligiga va keltirilgan iqtiboslar to'g'riligiga mualliflar shaxsan javobgardirlar.



“RESEARCH SCIENCE AND
INNOVATION HOUSE” MCHJ



TAHRIRIYAT

Bosh muharrir, Eshqarayev Sadridin Chorievich – Termiz iqtisodiyot va servis universiteti tibbiyot va tabiiy fanlar kafedrasini mudiri, kimyo fanlari falsafa doktori, dotsent Termiz, O‘zbekiston.

Mas’ul kotib: Boboyorov Sardor Uchqun o‘g‘li Toshkent tibbiyot akademiyasi Termiz filiali talabasi

Nashrga tayyorlovchi: Eshqarayev Samariddin Sadridin o‘g‘li Termiz muhandislik-texnologiya instituti talabasi

TAHRIR KENGASHI A’ZOLARI

Texnika fanlari muharriri, Eshqarayev Ulug‘bek Chorievich – Denov tadbirkorlik va pedagogika instituti “Boshlang‘ich ta’lim metodikasi” kafedrasini dotsenti, texnika fanlari nomzodi, Denov, O‘zbekiston.

Texnika fanlari muharriri Babamuratov Bekzod Ergashevich – Termiz davlat universiteti fizik kimyo kafedrasini dotsenti, falsafa fanlari doktori, Termiz, O‘zbekiston.

Kimyo fanlari muharriri Mirabbos Xojamberdiev Ikromovich- Berlin Technische Universität dotsenti, kimyo fanlari doktori, Berlin, Germaniya

Kimyo fanlari muharriri, Eshqurbonov Furqat Bozorovich – Termiz muhandislik-texnologiya instituti, kimyo fanlari doktori, Termiz, O‘zbekiston.

Iqtisodiyot fanlari muharriri Otamurodov Shavkat Tillayevich – Termiz iqtisodiyot va servis universiteti prorektori, iqtisod fanlari doktori, Termiz, O‘zbekiston.

Ijtimoiy va gumanitar fanlar muharriri, Xudoyberdiyev Xursand Xudoyberdiyevich – Termiz muhandislik-texnologiya instituti, ijtimoiy-gumanitar fanlar doktori, Termiz, O‘zbekiston.

Tibbiyot fanlari muharriri Otamurodov Furqat Abdulkarimovich, Toshkent tibbiyot akademiyasi Termiz filiali direktori, Termiz, O‘zbekiston tibbiyot fanlari falsafa doktori, Termiz, O‘zbekiston.

Biologiya fanlari muharriri Nurova Zamira Annakulovna Toshkent tibbiyot akademiyasi Termiz filiali. Termiz, O‘zbekiston, biologiya fanlari doktori, dots., Termiz, O‘zbekiston.

Tibbiyot fanlari muharriri Turabayeva Zarina Kenjabekovna Toshkent tibbiyot akademiyasi Termiz filiali, tibbiyot falsafa fanlari doktori, Termiz, O‘zbekiston.

Sotsiologiya fani muharriri Eryigitova Lobar Qodirovna Termiz muhandislik-texnologiya instituti, falsafa sotsiologiya fanlari doktori, Termiz, O‘zbekiston.

Filologiya fanlari muharriri Jo‘rayeva Ramziya Abdurahimovna Qo‘qon davlat pedagogika instituti. Qo‘qon, O‘zbekiston filologiya fanlari fanlari doktori (PhD), katta o‘qituvchi.

Fizika-matematika-fanlari muharriri Bobamuratov Ulug‘bek Erkinovich Termiz muhandislik-texnologiya instituti, falsafa fanlari doktori, fizika-matematika-fanlari, Termiz, O‘zbekiston.

Tibbiyot fanlari muharriri Axmedov Kamoliddin Xakimovich Toshkent tibbiyot akademiyasi Termiz filiali 1-son davolash fakulteti dekani, tibbiyot fanlari nomzodi, dotsent

Tibbiyot fanlari muharriri Vohidov Alisher Shavkatovich Toshkent tibbiyot akademiyasi Termiz filiali Umumiy xirurgiya, bolalar xirurgiyasi va bolalar urologiyasi kafedrasini mudiri Tibbiyot fanlari doktori, professor

Gumanitar fanlar muharriri Rahmonov Abduqahhor Abdusattorovich Ma‘naviy-axloqiy tarbiya va yoshlar bilan ishlash bo‘yicha direktor o‘rinbosari, falsafa fanlari doktori (PhD)

Mamatova Dilfuza Anorboy qizi

4th year students at Djizzakh branch of The National University of Uzbekistan
named after Mirzo Ulugbek

Supervisor: Abduraxmanova Zilola Yoqubjon qizi

Assistant teacher in the department Foreign Languages at Djizzakh branch of The
National University of Uzbekistan named after Mirzo Ulugbek

Annotation:

This article explains stylistic syntactic devices as a general syntactic type of language, analyzes syntactic stylistic procedures, and provides instances of them. The standard also covers how a given language is used in various historical stages of its history, taking into account phonetic, morphological, syntactic, and stylistic principles of speech. Inversion, indivisible structures, parallel devices, repetition, ellipse, gradation, and other topics are covered in the article.

Key words: stylistic and syntactic devices, repetition,, parallelism, ellipsis, inversion, and gradation.

Syntactic stylistic devices are particular applications in speech production that are used to communicate emotions and give rise to certain speech forms. These tools are used to build unusual phrases that differ significantly from neutral syntactic units. We'll talk about how this "special" relates to the straightforward "neutral" down below. Understanding the conventions of syntactic language is essential to comprehending the nature of syntactic stylistic devices. The syntactic stylistic approach is seen as an expression of one's own opinion rather than a mistake involving a departure from accepted morphological, syntactic, and stylistic principles

Style devices that are syntactical

The syntactical arrangement of sentence or paragraph parts serves as the foundation for syntactical stylistic strategies.

Also, there is a sizable category of syntactical stylistic devices where the stylistic effect is obtained by using the semantic aspects of the utterance's constituents in addition to the utterance's unusual syntactical structure. These can be compared to representational speech, climax, repetition, and antithesis.

As we wrap up our discussion of syntactical stylistic devices, let us discuss the three sorts of connections that are utilized stylistically: cumulation, asyndeton, and polysyndeton.

Parallelism—the repetition of grammatical elements—is key in good writing and effective public speaking. Parallelism impacts both the grammar of sentences as well as the larger presentation of ideas.

What Is Parallelism in Writing?

Parallelism is the repetition of grammatical elements in a piece of writing to create a harmonious effect. Sometimes, it involves repeating the exact same words, such as in the common phrases “easy come, easy go” and “veni, vidi, vici” (“I came, I saw, I conquered”). Other times, it involves echoing the pattern of construction, meter, or meaning.

Ellipsis is the omission of one or both members of the sentence, the meaning of which is easily restored from the context. It increases the dynamics of the phrase, the intensity of the action change, etc. Ellipsis often occurs in proverbs and sayings. The main parts of elliptical sentences are issued intentionally, for example:

- Where do you go?
- To the theatre.
- Hullo! Who are you?
- The staf

Repetition is an expressive language means used by a speaker in case of his/her strong emotional stress, for example: "Stop!" - she cried, “Don’t tell me! I don’t want to hear; I don’t want to hear what you have come for. I don’t want to hear”.

Inversion is the violation of the fixed word order in the sentence. As a rule, two types of inversion are distinguished: grammatical and stylistic. Grammatical inversion does not possess stylistic information. It is used for making questions of different types, for example:

Does it surprise you? (S. Maugham)

What are you doing here? (J. Galsworthy)

Can’t you put it off? (J. Galsworthy)

Stylistic inversion does not change the grammatical essence of the sentence. It consists in intentionally violating the established order of words to highlight a certain component, for example, compare: They slid down and Down they slid, as well as:Down came the storm, and smote again

The vessel in its strength...

In she plunged boldly,

No matter how coldly

The rough river ran... (Hood)

Gradation of climax Climax (gradation): a rising sequence of utterances or sentences where the significance or intensity builds gradually. Synthetic peak e.g. Advertising was also emblazoned on every race car, driver, mechanic, and ice cream cart. A peak in emotions It was a gorgeous, charming, equitable, and truly

remarkable city. A quantitative pinnacle "They viewed hundreds of homes, scaled thousands of stairs, and examined countless kitchens."

Climax: gradient, радаçë • A climax occurs when a sentence's lexical or syntactic elements are repeated and combined with a progressive increase in the amount or degree of a quality, or in the sentence's emotional overtones: • A smile would appear on Mr. Pickwick's face, which would then turn into a laugh, a growl, and finally a generalized roar. (Dickens)• Little. I am not holding her. I had to be accommodating to her. I got to gift them to her. I had to purchase her clothes. To that woman, I am a slave. (Shaw)He was happy when the child started to explore on her hands and knees across floors; he was satisfied when she learned how to balance herself on two legs; he was thrilled when she uttered "ta-ta" for the first time; and he was overjoyed when she acknowledged him and grinned.(Paton)

IN CONCLUSION

In speaking and writing, stylistic devices are crucial because they give your writing personality by highlighting key points and expressing ideas in a novel way. It is more engaging to read a text that contains strategically placed stylistic devices than it is to read plain text. Word-level expressions of lexical elements of style can result in stylistic variations through word additions, deletions, or substitutions. These changes may result in writing that has distinct emotional, formal, and exciting qualities. Lexical features are just as significant as grammatical features for assessing the quality of written material, particularly academic writing, and they shouldn't be disregarded. Lexicons are highly calculable, which makes them a useful tool for assessing text quality.

References and websites:

1. Abduraxmanova, Z., & Mamurova, M. (2021). THEORETICAL APPROACH TO SPEECH DISFLUENCIES IN SIMULTANEOUS INTERPRETATION. In МОЛОДОЙ ИССЛЕДОВАТЕЛЬ: ВЫЗОВЫ И ПЕРСПЕКТИВЫ (pp. 43-45).

2. Абдурахманова, З. (2022). Analysis of pauses and interruptions as elements of linguistic production in simultaneous interpretation. Современные инновационные исследования актуальные проблемы и развитие тенденции: решения и перспективы, 1(1), 533-535.

3. Оухунбоева Дилафруз Махмуд қизи, & Abduraxmanova Zilola Yoqubjon qizi. (2023). Syntactic stylistic devices. TECHNICAL SCIENCE RESEARCH IN UZBEKISTAN, 1(3), 129–131.

4. Оухунбоева Дилафруз Махмуд қизи, Davronova Dilnoza Jasur qizi, Abduraxmanova Zilola Yoqubjon qizi Ilmiy maqolasi uchun "CONFERENCE ON UNIVERSAL SCIENCE RESEARCH 2023(CUSR)"

5. www.scribd.com

6. <https://www.scribd.com/document/105302990/Stylistics>

<https://www.scribd.com/document/105302990/Stylistics>

7. <https://pure.hud.ac.uk/en/publications/drama-stylistic->

8. [https://www.researchgate.net/post/Steps_in_Stylistic_Analysis text=Identify](https://www.researchgate.net/post/Steps_in_Stylistic_Analysis_text=Identify)

**Кузги буғдойни озиклантириш.
Шодийева Хилола Фахриддиновна
sh.f.hilola@gmail.com**

Термиз агротехнологиялар ва инноватсион ривожланиш институти

Аннотация

Кузги буғдой дон ҳосилдорлигини оширишда минерал ўғитлар муҳим ўринни эгаллайди. Кузги буғдой озика моддаларига ўта талабчан экин бўлиб, дон ҳосилдорлигининг 50 % дан ортиғи минерал ўғитлар ҳисобига тўғри келади. Буғдойнинг 1 ц дон ҳосили ва шунга мос равишда сомон ҳамда илдиз массаси шаклланиши учун азот 3-3,5 кг, фосфор 1,2-1,8 кг, калий 2,0-2,3 кг талаб этилади. Шу сабабли буғдойдан юқори ҳосил етиштириш учун ушбу моддаларга бўлган эҳтиёжини тўлиқ таъминлаш зарур.

Резюме

В повышении урожайности озимой пшеницы важную роль играют минеральные удобрения. Озимая пшеница очень требовательна к питательным веществам, более 50% урожайность получается за счёт минеральных удобрений. Для получения 1 ц зерна пшеницы, соответственно этому соломы и корневой массы требуется 3-3,5 кг азота, 1,2- 1,8 кг фосфора, 2,0-2,3 кг калия. Поэтому для получения высокой урожайности пшеницы необходимо полностью удовлетворить потребности в этих элементах.

Annotation

Fertilizers play an important role in increasing the productivity of autumn wheat. Autumn wheat is a highly demanding crop, with more than 50% of the grain yield accounted for mineral fertilizers. Nitrogen required 3-3.5 kg of phosphorus, 1,2-1,8 kg of phosphorus and 2,0-2,3 kg of potassium for 1 kg of wheat grain and, respectively, for the formation of straw and root mass. Therefore, to cultivation high yields of wheat, it is necessary to fully meet the demand for substances.

Калит сўзлар

Тупрок, вариант, такрорлаш, қайтариқ, эгат, тежамкор, суғориш, ўғитлаш, иқтисодий самарадорлик, ҳосилдорлик, сифат кўрсаткич.

Ключевой слова

Почва, изменение, вращение, борозда, экономия, полив, удобрения, экономическая эффективность, урожайность, качество.

Keywords

Drop, option, repeat, return, furrow, thrift, watering, fertilizing, cost-effectiveness, productivity, quality indicator.

Истиқлолнинг дастлабки йилларида республикаимиз аҳолисини дон ва нон маҳсулотларига бўлган талабини мамлакатимизда етиштирилаётган дон

эвазига қондириш, ғалла мустақиллигига эришиш қишлоқ хўжалигида устивор қилиб қўйилди. Республикамизнинг қишлоқ хўжалик тизимида иқтисодий ислохотларни ўтказилиши, айниқса юртбошимиз томонидан ғаллачиликни ривожлантиришга қаратилган муҳим қарор ва фармойишлари қабул қилиниши ва уларни тўла-тўқис ижро этилиши натижасида мамлакатимиз ғалла мустақиллигига тўлиқ эришди.

Республикамизда ғаллачиликни ривожлантиришнинг асосий йўналишларини тўғри белгилаш, моддий техника баъзасини мустаҳкамлаш, серҳосил, касалликлар, зараркунандалар ва ётиб қолишга чидамли, дон сифати юқори, кучли буғдой навларини яратиш ҳамда уларнинг бирламчи уруғчилигини ташкил этиш, минтақанинг тупроқ-иқлим шароити, нав хусусиятларига мос технологиясини ишлаб чиқиш бугунги кунда ғаллачиликдаги муҳим вазифалардан ҳисобланади.

Кузги буғдой дон ҳосилдорлигини оширишда минерал ўғитлар муҳим ўринни эгаллайди. Кузги буғдой озиқа моддаларига ўта талабчан экин бўлиб, дон ҳосилдорлигининг 50 % дан ортиғи минерал ўғитлар ҳисобига тўғри келади. Буғдойнинг 1 ц дон ҳосили ва шунга мос равишда сомон ҳамда илдиз массаси шаклланиши учун азот 3-3,5 кг, фосфор 1,2-1,8 кг, калий 2,0-2,3 кг талаб этилади. Шу сабабли буғдойдан юқори ҳосил етиштириш учун ушбу моддаларга бўлган эҳтиёжини тўлиқ таъминлаш зарур .

Юқори дон ҳосили етиштириш ва тупроқ унумдорлигини сақлаш учун режалаштирилган ҳосил билан ўсимлик ўзлаштирадиган озиқа элементлари ерга қайтарилиши керак.

Кузги буғдойнинг яхши ўсиб ривожланиши ва юқори дон ҳосили етиштиришда ўсимликнинг мавсум давомида озиқа элементлари билан мунтазам равишда таъминланишига боғлиқ. Ўғитлар самарадорлиги ўсимликнинг барча озиқа элементларга эҳтиёжи тўлиқ қондирилишига, яъни ўғитлар биргаликда қўлланилишига қараб аниқланади. Озиқлантиришни илмий асосда ташкил этиш тупроқ унумдорлиги, нав хусусияти ва ўсимликнинг озиқага бўлган эҳтиёжига кўра белгиланади.

Буғдойдан юқори дон ҳосили олиш учун минерал ўғитларни $N_{180-210}$, $P_{125-150}$, K_{90-105} кг/га меъёردа қўллаш тавсия этилади .

Кузги буғдой етиштиришда минерал ўғитлар меъёрини тўғри белгилаш билан бирга мақбул муддатда берилишини таъминлаш лозим. Ўғитларни қўллаш муддати дон сифатига сезиларли таъсир кўрсатишини таъкидлаш керак. Минерал ўғитлар шудгор остига, экиш олдидан ва вегетация даврида тушлаш, найчалаш ва бошоқлашда берилади. Асосий ўғит сифатида

ҳаракатчанлиги паст бўлган фосфорли ва калийли ўғитлар экиш олдида берилса, вегетация даврида озиклантиришда азотли ўғитлар қўлланилади.

Кузги буғдойни озиклантириш бир неча босқичларда амалга оширилиб, бунда озиклантириш сони муддатига эътибор қаратилади.

Буғдой экилган майдонларда эрта баҳорда ўсимликнинг илдиз тизими жойлашган тупроқ қатламида азот миқдори камайиб кетади. Шу сабабли эрта баҳорда азотли ўғитлар билан озиклантириш шарт. Эрта баҳорги озиклантириш муддати 10-20 февралга тўғри келиб, азотли ўғитлар йиллик меъерининг 25 фоизи берилиши тавсия қилинади.

Эрта баҳорда бериладиган азотли ўғитлар меъери ўтмишдош экин тури ва тупроқнинг ҳайдалма қатламдаги нитратли азот миқдорига қараб ҳам белгиланади. Агар кузги буғдой дуккакли экинлардан кейин экилган бўлса, гектарига 35-40 кг, бошоқли дон экинларидан кейин 50-65 кг, кунгабоқар, маккажўхори ва ғўзадан кейин 75-80 кг соф ҳолда азотли ўғит берилиши юқори самарали ҳисобланади.

Озиклантириш биринчи навбатда ривождан орқага қолаётган майдонлардан бошланади. Азотли ўғитлар билан кузги буғдойни эрта баҳорда озиклантириш майсаларнинг эрта баҳорги кўзғалиш муддатига яқин бўлиши, кунлик ўртача ҳарорат 4-5 °С даражани ташкил етиш лозим. Жуда эрта ёки кеч озиклантиришнинг самараси паст бўлади.

Эрта баҳорги озиклантириш тупланишни жадаллаштиради ва кўпроқ маҳсулдор поялар шаклланади. Буғдойдан мўл ҳосил етиштириш учун 1 кв.м майдонда 400-500 дона ўсимлик, 500-600 дона бошоқ шакллантириш лозим. Эрта баҳорги озиклантириш ўз вақтида ва сифатли ўтказиш гектаридан 5-6 ц кўшимча дон ҳосили етиштириш имконини беради.

Кузги буғдойни навбатдаги озиклантириш найчалош даврининг бошланишида ўтказилади.

Маълумки, ривожланишнинг найчалош даври қисқа 25-30 кун давом этади. Шу вақт давомида ўсимлик бутун ўсув даврида тўплайдиган биологик массанинг қарийб 50-60 фоизини тўплайди. Бу даврда озиклантиришни самарали ўтказиш учун энг аввало навларнинг биологик хусусиятларига, тезпишарлигига эътибор берилади.

Иккинчи озиклантириш эртапишар навлардан бошланади, чунки эртапишар навлар кечпишарга нисбатан 8-10 кун эрта найчалош даврини бошлайди.

Буғдой найчалош даврида ўсимликнинг ўсиш ва ривожланиш жараёни жадал кечади, вегитатив органлари кўпайиб, поялар сони ортади. Бу даврда намлик ва озиқа элементлари етишмаслиги ҳосилдорликнинг сезиларли

даражада пасайишига олиб келади. Шу сабабли найчалаш даврида азотли ўғитлар йиллик меъерининг 45 фоизи берилади.

Кузги буғдойни учинчи озиклантириш бошоқлаш даврида амалга оширилади. Бошоқлаш даврида озиклантириш меъёри ўсимликнинг барг хужайралари шираси таркибидаги азот миқдорига қараб белгиланади. Кузги буғдой экилган майдонларда учинчи озиклантириш берилса, бошоқлар ва донлар йирик бўлади, дон ҳосилдорлиги 3-4 ц/га ортади. Бошоқлаш даврида озиклантириш асосан дон сифатига, доннинг технологик кўрсаткичларига ижобий таъсир кўрсатади, оқсил ва клейковина миқдори сезиларли даражада ортишини таъминлайди.

Учинчи озиклантиришда азотли ўғитлар йиллик меъерининг 15-20 фоизини қўллаш мақсадга мувофиқ.

Азотли ўғитлар йиллик меъёри 180 кг/га бўлганда экиш олдидан культивация билан 30 кг, эрта баҳорда туплаш даврида 75 кг, найчалаш даврида 75 кг, ёки экиш олдидан культивация билан 60 кг, эрта баҳорда 90 кг ва бошоқлаш даврида 30 кг берилиши мумкин. Азотли ўғитларни бир қисмини 30 кг/га бошоқлаш даврида берилиши ҳосилдорликни оширмасада, дон таркибидаги оқсил клейковина миқдорини оширади. Кучли буғдой ўстиришда бошоқлаш даврида ўтказилган озиклантириш муҳим аҳамиятга эга .

Азотли ўғитлар албатта ёғингарчилик ёки суғориш билан уйғунлашган ҳолда қўлланилиши лозим. Қуриган тупроқ юзасига азотли ўғитларни солиш самара бермайди, ҳавога газ ҳолида қўшилиб кетади.

Фосфорли ўғитларнинг 80 фоизи, калий ўғитининг ҳаммаси шудгор остига ёки экиш олдидан солинади. Фосфорли ўғитнинг қолган 20 фоизи экиш билан бирга азотли ўғит билан қўшиб солиниши, азотли ўғитнинг қолган қисми 75 кг баҳорда тупланиш даврида ва 75 кг найчалаш даврида берилиши ҳам яхши самара беради.

Хулоса қилиб айтганда, кузги буғдойни озиклантиришда НРКнинг нисбатларини, меъерини ва муддатларини тўғри белгилаш ҳамда табақалаштириб бериш буғдой ҳосилдорлигини оширибгина қолмай, сифат даражасини ҳам ошишига имкон яратилади.

Фойдаланилган адабиётлар

1. Б.Сулаймонов, Б.Болтаев, Р.Тиллаев, Ш.Абдуалимов – Кузги буғдой ва ғўза етиштириш асослари. Тошкент-2017 й. “Наврўз” нашриёти. 124-бет.
2. О.Якубжонов, С.Турсунов, Ж.Муқимов – Дончилик. Тошкент-2009 й. “Янги аср авлоди”. 304-бет.
3. Найдаров, Ножиматовлар 1976 „, О‘zbekiston o‘simliklari”

VOLUME-1, ISSUE-4

4. Xalmatov, Xarlamovlar 1981 Lechevnie svoystva pishevix rasteniy-T
5. Yusupov 1981 „Anor qalamchalaridan ko’paytirish” Maqola
6. O’zbekiston milliy ensiklopediya 2000-2005
7. Qizi, Hamidova Dilrabo Chori, et al. "JASMIN (JASMINUM) TURKUMI." *Innovation: The journal of Social Sciences and Researches* 1.6 (2023): 53-56.
8. Qizi, Jo‘Rayeva Go‘Zal Davlat, Shaymanov Sherzod Kamol O‘G‘Li, and Mamarajabov Samandarbek Faxriddinovich. "GO ‘ZAL KATALPANING MARFOLOGIYASI VA MANZARAVIYLIK XUSUSIYATLARI." *Innovation: The journal of Social Sciences and Researches* 1.6 (2023): 46-49.
9. Jumageldiyevna, Gulshan Nurmatova, Abdurayimova Mujgona Abdujalilovna, and Mamarajabov Samandarbek Faxriddinovich. "PISTA (PISTACIA) TURKUMI." *Innovation: The journal of Social Sciences and Researches* 1.6 (2023): 36-38.
10. Jumageldiyevna, Gulshan Nurmatova, and Mamarajabov Samandarbek Faxriddinovich. "KIVI O‘SIMLIGI HAQIDA." *Innovation: The journal of Social Sciences and Researches* 1.6 (2023): 12-17.
11. Jumageldiyevna, Gulshan Nurmatova, Abdurayimova Mujgona Abdujalilovna, and Mamarajabov Samandarbek Faxriddinovich. "QAYRAG ‘OCH (ULMUS) TURKUMI." *Innovation: The journal of Social Sciences and Researches* 1.6 (2023): 32-35.
12. Abdullayev, Muxtorjon, and Samandarbek Mamarajabov. "VARIETIES AND ACHIEVEMENTS OF WHEAT PLANT SELECTION IN UZBEKISTAN." *Eurasian Journal of Academic Research* 2.11 (2022): 100-104.
13. Xayitovna, Pirimqulova Muxabbat, and Mamarajabov Samandarbek Faxriddinovich. "Cauliflower Growing Technology." *Texas Journal of Multidisciplinary Studies* 6 (2022): 8-10.
14. Xayitovna, Pirimqulova Muxabbat, and Mamarajabov Samandarbek Faxriddinovich. "KARTOSHKANING TARQALISH HUDUDLARI." *O'ZBEKISTONDA FANLARARO INNOVATSIYALAR VA ILMIY TADQIQOTLAR JURNALI* 2.18 (2023): 209-212.
15. Abdukarimovna, Abdukarimova Mamlakat, Kulmurotova Aziza Muhiddinovna, and Mamarajabov Samandarbek Faxriddinovich. "TOMATO PESTS." *Finland International Scientific Journal of Education, Social Science & Humanities* 11.2 (2023): 427-430.
16. Xayitovna, Pirimqulova Muhabbat, and Mamarajabov Samandarbek Faxriddinovich. "Types of corn grown in Uzbekistan and their peculiarities." *Texas Journal of Agriculture and Biological Sciences* 3 (2022): 59-63.

VOLUME-1, ISSUE-4

17. Qizi, Xushvaqtova Muhlisa Nuriddin, and Mamarajabov Samandarbek Faxriddinovich. "ACHCHIQ BODOM TURKUMI." *Innovation: The journal of Social Sciences and Researches* 1.6 (2023): 141-149.
18. Faxriddinovich, Mamarajabov Samandarbek. "ZIRK (BERBERIS) TURKUMI." *O'ZBEKISTONDA FANLARARO INNOVATSIYALAR VA ILMIY TADQIQOTLAR JURNALI* 2.16 (2023): 690-694.
19. Jumageldiyevna, Gulshan Nurmatova, and Mamarajabov Samandarbek Faxriddinovich. "ZARANG (ACER) TURKUMI." *Innovation: The journal of Social Sciences and Researches* 1.6 (2023): 6-11.
20. Xudaynazarovna, Ashurova Muxlisa, Muxammadiyeva Gulchiroy Raxmonovna, and Mamarajabov Samandarbek Faxriddinovich. "O'G 'ITLARNING TURLARI-XUSUSIYATLARI, TUPROQ STRUKTURASIGA VA O'SIMLIK HOSILIGA TA'SIRI." *O'ZBEKISTONDA FANLARARO INNOVATSIYALAR VA ILMIY TADQIQOTLAR JURNALI* 2.18 (2023): 204-208.

Qahhorova Nargiza Hayit qizi

email: qahhorovanargiza02@gmail.com

Eshmirzayeva Lobar Toyir qizi

email: lobareshmirzayeva8@gmail.com

Xushmanova Madina Yusufali qizi

email: xushmanovamadina49@gmail.com

Annotatsiya Jamiyatning bilimlari va texnologik taraqqiyotining ortishi bilan mamlakatimiz fan va texnika taraqqiyoti bilan hamnafas bo'lishiga yordam beradigan o'rganish qobiliyatlarini talab qiladi. Jamiyatdagi ta'lim tizimlari va natijada ta'lim global qishloqda keng tanilgan boshqa ijtimoiy institutlardan, milliy va xalqaro aloqalardan ajralib turolmaydi. Yigirma birinchi asrdagi ta'lim bu barcha o'zgarishlar va o'zgarishlar yuzaga keladigan markazdir. Ta'limdagi axborot texnologiyalari madaniyatga muhtoj. Ushbu madaniyatni apparat resurslaridan foydalanish bilan birga o'rganish kerak. Axborot texnologiyalaridan foydalanish uchun tizimni o'qitish kerak; aks holda, texnologiya va sarmoyalarni sotib olish va o'tkazish resurslarni behuda sarflashdan boshqa narsa bo'lmaydi

Kalit so'zlar: Axborot texnologiyalari, Ta'lim, Uskuna resurslari, Axborot jamiyati, aloqa, IT, electron texnologiyalar, raqamli iqtisodiyot, hayotiy ta'lim, ijtimoiy institut.

Information technologies in education

Abstract. With the increase of knowledge and technological progress of society; requires learning skills that will help our country keep pace with the development of science and technology. Education systems in society and, consequently, education are inseparable from other social institutions, national and international relations, which are widely recognized in the global village. Education in the twenty-first century is the center where all these changes and transformations take place. Information technology in education needs culture. This culture needs to be explored along with the use of hardware resources. The system needs to be trained to use information technology; otherwise, the acquisition and transfer of technology and investment will be nothing more than a waste of resources.

Keywords: Information Technology, Education, Hardware Resources, Information Society, communication, IT, electronic technologies, digital economy, life education, social institution.

Информационные технологии

Аннотация. С ростом знаний общества и техническим прогрессом; нашей стране необходимы навыки обучения, которые помогут ей идти в ногу с наукой и технологиями. Образовательные системы в обществе, а следовательно, и образование, не могут быть отделены от других социальных институтов, национальных и международных отношений, которые широко признаны в глобальной деревне. Образование в XXI веке является центром, из которого происходят все изменения и трансформации. Информационные технологии в образовании нуждаются в культуре. Эту культуру следует изучать вместе с использованием аппаратных ресурсов. Необходимо обучить систему использованию информационных технологий; в противном случае приобретение и передача технологий и инвестиций будут не чем иным, как пустой тратой ресурсов.

Ключевые слова: Информационные технологии, Образование, Аппаратные ресурсы, Информационное общество, связь, информационные технологии, электронные технологии, цифровая экономика, жизненное образование, социальный институт.

Axborot texnologiyalari ma'lumotlarni boshqarish va qayta ishlash texnologiyalaridir. Odatda bu atama ostida kompyuter texnologiyalari tushuniladi. Axborot texnologiyalari sohasida turli axborotni EHM va kompyuter tarmoqlari orqali yig'ish, saqlash, himoyalash, qayta ishlash, uzatish kabi amallar ustida ishlar olib boriladi. O'zbekistonda axborot texnologiyalari mutaxassislari Toshkent Axborot Texnologiyalari Universitetida tayyorlanadilar.

Texnologiya so'zi grekchadan san'at, ustalik, malaka ma'nosini anglatadi. Texnikada texnologiya - ma'lum kerakli material mahsulotni hosil qilish uchun usullar, metodlar va vositalar yig'indisidan foydalanadigan jarayon tushuniladi. Texnologiya ob'ek-tining dastlabki, boshlang'ich holatini o'zgartirib, yangi, oldindan belgilangan talabga javob beradigan holatga keltiradi. Axborot texnologiyasi — bu axboriy ma'lumotni bir ko'rinishdan ikkinchi, sifat jihatidan yangi ko'rinishga keltirish, axborotni yig'ish, qayta ishlash va uzatishning usul va vositalari majmuasidan foydalanish jarayonidir. Ushbu holda ham «texnologiya» tushunchasining ma'nosi saqlanib qolinadi. Faqat unga «axborot» so'zini qo'shiladi. Bu narsa axborotni qayta ishlash natijasida moddiy mahsulotni emas, balki axborotnigina olish mumkinligini aniqlab turadi.

Moddiy ishlab chiqarish texnologiyasining maqsadi insonning talabini qondiradigan yangi mahsulot ishlab chiqarishdan iborat. Axborot texnologiyasining

maqsadi esa insonning biror-bir ishni bajarishi uchun zarur bo'lgan, uni tahlil etish va u asosida qaror qabul qilishi kerak bo'lgan yangi axborotni ishlab chiqarishdan iborat. Turli texnologiyalarni qo'llab, bitta moddiy resurslardan turli mahsulotlar olish mumkin. Axborot texnologiyalariga nisbatan ham aytish mumkin.

Moddiy ishlab chiqarishda turli maxsus jixozlar, stanoklar, uskunalar va boshqalar ishlatiladi. Axborot texnologiyalari uchun ham o'zining «uskunalari», vositalari mavjud. Bular kseroks, telefaks, faks, skaner va boshqa vositalardir va mahsus dasturiy vositalardir. Bu vositalar orqali axborotga ishlov berilib, o'zgartiriladi, saklanadi, uzatiladi va h.k., yani ozini mahsus texnik va dasturiy ta'minoti mavjud.

Axborot texnologiyalari jamiyat axborot resurslaridan oqilona foydalanishning eng muhim usullaridan biri bo'lib, bir necha evolyutsion bosqichlarni bosib o'tdi.

1-bosqich. XIX asrning ikkinchi yarmigacha davom etgan. Uning vositasi: pero, siyohdon, kitob. Kommunikatsiya, ya'ni aloqa odamdan odamga yoki pochta orqali xat vositasida amalga oshirilgan.

2-bosqich. XIX asrning oxiri, unda «Mexanik» texnologiya rivoj topgan. Uning asosiy vositasi yozuv mashinkasi, arifmometr kabilardan iborat.

3-bosqich. XX asr boshlariga mansub bo'lib, «Elektromexanik» texnologiyalar bilan farq qiladi Uning asosiy vositalari sifatida telegraf va telefonlardan foydalanilgan.

4-bosqich. XX asr o'rtalariga to'g'ri kelib, «Elektron» texnologiyalar qo'llanilishi bilan belgilanadi. Bu texnologiyalarning asosiy vositasi EHMlar va ular asosida tashkil etiladigan avtomatlashtirilgan boshqarish tizimlari va axborot izlash tizimlaridir.

5-bosqich. XX asr oxiriga to'g'ri keladi. Bu bosqichda «Kompyuter» texnologiyalari taraqqiy etdi. Ularning asosiy vositasi turli maqsadlarga mo'ljallangan dasturiy vositalarga ega bo'lgan shaxsiy kompyuterlardir

Axborot texnologiyalari turlari Axborot texnologiyalari bir necha turlarga bo'linadi:

1. Ma'lumotlarga ishlov beruvchi axborot texnologiyalari. Ular ma'lum algoritmlar bo'yicha boshlang'ich ma'lumotlarga ishlov beruvchi masalalarni yechishga mo'ljallangan. Masalan, har bir firmada o'zining xodimlari haqidagi axborotga ishlov beruvchi axborot texnologiyasi albatta bo'lishi kerak.

2. Boshqaruvchi axborot texnologiyalari. Ularning maqsadi ish faoliyati qaror qabul qilish bilan bog'liq bo'lgan insonlarning axborotga bo'lgan talabini

qondirishdan iborat. Boshqarishning axborot tizimlari tashkilotning o'tmishi, hozirgi holati va kelajagi haqidagi axborotni ham o'z ichiga oladi.

3 Offis(idora) axborot texnologiyasi. Avtomatlashtirilgan offis zamonaviy axborot texnologiyalaridan bu — tashkilot ichidagi va tashqi muhit bilan kommunikatsion jarayonlarni kompyuter tarmoqlari va axborotlar bilan ishlovchi boshqa zamonaviy vositalar asosida tashkil etish va qo'llab - quvvatlashdan iborat. Buning uchun maxsus dasturiy vositalar ham ishlab chiqilgan. Ulardan biri Microsoft Offise dasturlar paketidir.

Mamlakatimizdagi axborot texnologiyalar haqida gap ketganida har doim va hamma faqat internetimizning sifati, sekinligi va qimmatligi shunga o'xshash salbiy fikrli gaplar bilan o'z e'tirozlarini bildirishadi. Biz esa hozir eng iliq va yaxshi fikrlar bilan yondoshamiz. Hozir kunda yurtimizda aborot texnologiyalari kundan-kunga rivojlanib bormoqda deb aytsak bo'ladi.

Bugungi kunda bilim va ma'lumotlar samaradorlik, raqobat, boylik va farovonlikni olishning asosiy kalitlari hisoblanadi. Shunday qilib, mamlakatlar yanada sifatli ta'lim olishni oshirish yondashuvlariga e'tibor qaratdilar. Inson kapitalini rivojlantirish uchun bizning maktablarimiz va ta'limimizga qarab, bizning ta'limimiz tez o'zgaruvchan va rivojlanib borayotgan dunyo bilan hamnafas rivojlanayotganligini ko'rish kerak. Muammo shundaki, agar zamonaviy dunyoni o'tgan asr bilan taqqoslasak, ilm-fan, biznes, tibbiy xizmat, aloqa va boshqa ko'plab sohalarning ko'zni qamashtiradigan rivojiga duch kelamiz. Ammo maktablarga tashrif buyurganimizda, ajablanarlisi shundaki, zamonaviy sinf xonalari bilan o'tgan asrning sinflari o'rtasida farq yo'q; ketma-ket o'tirgan o'quvchilar, qalam va qog'oz ushlab, o'qituvchining aytayotganlarini va yozayotganlarini shoshilinch ravishda qayd etib, ularni yoddan bilishlari va tezda sinov vaqtida qaytarib berishlari. Ilm-fan va texnik rivojlanish orqali ko'plab masalalar o'zgartirilgan bo'lsa-da, lekin ta'lim va o'quvchilarning o'qitish usullari va o'qituvchilari. O'qitish usullari o'zgarishsiz qoldi. Ta'limdagi xalqaro texnologiyalar jamiyati (ISTE) ta'kidlashicha, bugungi o'qituvchilar talabalarga texnologik asoslangan ta'lim imkoniyatlarini yaratishga tayyorgarlik ko'rishlari kerak. Aslida talabalarni o'qitish sifatini oshirish uchun texnologiyani qo'llash va texnologiyalardan xabardor bo'lish o'qituvchining asosiy ko'nikmalaridan biri bo'lishi kerak.

Dunyoning aksariyat qismlarida 1990 yildan beri IT (axborot texnologiyalari) ni oliy o'quv yurtlariga tatbiq etish eng samarali pog'ona hisoblanadi. Axborot texnologiyalari nima? Axborot texnologiyalari bilim jarayoni va uni qo'llash usullari, qayta ishlash, uzatish va tugallanmagan ma'lumotlarni tayyorlashga tegishli. Axborot to'plash, tartibga solish, saqlash, nashr etish va ovozli, rasmi

grafika, matn, raqam,... shaklidagi ma'lumotlarni kompyuter va telekommunikatsiya yo'llari yordamida yig'ish, tartibga solish, saqlash, nashr etish va foydalanishni o'z ichiga oladi. Axborot texnologiyalari natijasida yuzaga kelgan muhim o'zgarishlar sinflardagi asosiy o'zgarishlarning manbai bo'ldi. Eng muhim o'zgarishlar shundan kelib chiqadiki, texnologiya talabalarga sinfdan tashqari ma'lumotni ta'kidlash imkoniyatini yaratdi va bu ularning bilim olish motivlarini oshirishga olib keldi. Axborot tizimlarining ta'limdagi rollaridan biri bu zarur bo'lgan ma'lumotlarni zarur bo'lganda etkazib berishni ta'minlashdir. Zarur bo'lganda ularga kirishimiz uchun kerakli ma'lumotlarni oldindan aytib berishimiz kerak. Ba'zi taxminlarga ko'ra, IT «global qishloq» ni rivojlantirish bilan tugaydi, boshqalari esa yangi axborot texnologiyalari xalqaro kelishuv (o'zaro tushunish), tinchlik va birodarlikka yordam beradi, deb hisoblashadi. Boshqalari texnologiyani mustaqillikni mustahkamlash va demokratik g'oyalarni targ'ib qilish omili deb bilishadi. Boshqalar texnologiyani uchinchi dunyo massasini ozod qiluvchi omil deb hisoblashgan, shuning uchun ularning fikriga ko'ra, ko'proq aloqa tizimlari orqali ma'lumot olishni maqsad qilib qo'yish kerak. Ammo rivojlanayotgan mamlakatlar, texnologiyadan qattiq foydalanish imkoniyatidan tashqari, u bilan bog'liq tarkibiy va xulq-atvor muammolariga duch kelmoqdalar. Ushbu texnologiyalarning samaradorligi dasturiy ta'minotning siyosiy, madaniy, iqtisodiy, texnik omillari va rivojlanish darajasiga hamda uning institutsionalizatsiya qilinadigan sifatiga va undan foydalanishga bog'liq. Ta'limdagi axborot texnologiyalarining ahamiyati va roli Ta'lim bir asrdan ko'proq vaqt davomida ta'lim tizimining turli jarayonlarini kengaytirish va rivojlantirish uchun texnologiyadan foydalanganligini hisobga olib, yangi texnologiyalar kelishi bilimlarni taqdim etishning turli usullari bilan bilim olishga bo'lgan qiziqishni kuchaytirgani ajablanarli emas. Bugungi kunda rivojlangan mamlakatlar universitetlarida texnologik bazada ta'lim olish mumkin. Aqlli maktablar virtual ta'lim sohasida sakrashga erishdilar. Onlayn o'qitish va masofadan o'qitish yangi asrdagi yangi ta'lim shakllari qatoriga kiradi.

Beauchomp & Parkinson, "Boshlang'ich kursdagi boy texnologiya muhitidan past texnologik uskunalar bilan o'rta maktabga o'tish paytida fanlarning talabalari fanlari nuqtai nazari" nomli tadqiqotida, o'rta maktab o'quvchilari kompyuterlarning etishmasligi tufayli bezovtalanishgan degan xulosaga kelishdi. va boshqa axborot texnologiyalari, ularga fan o'qituvchilari sa'y-harakatlari bilan zavqlanishdi. Axborotkommunikatsiya asridagi ta'lim tizimining asosiy xususiyatlari quyidagilardan iborat: 1- Yangi ta'limda nimani bilishga loyiq va nima zarur bo'lsa, toshbo'ron qilinadi. Barcha ma'lumotlarni o'rganish emas. 2- Yangi ta'lim jarayonida o'qituvchi o'quvchiga juda ko'p manbalardan foydalangan holda ma'lumot olish, tanlash, baholash va saqlashga yordam beradi. 3- Chop etilgan jurnallar va kitoblar

bilim manbai; Yozish va nashr etish uchun belgilangan qoralamalar onlayn kitoblar va jurnallar bilan almashtiriladi. 4. Ta'lim jarayonida texnologiyalar va axborot texnologiyalaridan foydalanishning ba'zi afzalliklari: talabalar o'zlarining darslarini qisqa vaqt ichida texnik vositalardan foydalangan holda o'rganadilar. Axborot texnologiyalari va uning vositalaridan, ayniqsa, kompyuterdan foydalangan holda va virtual o'quv dasturi kabi zamonaviy o'quv dasturlarini rejalashtirish, axborotni tarqatish jarayonini tezlashtirish imkoniyati, turli taniqli va takrorlanadigan ta'lim manbalari, yanada moslashuvchan tuzilish, axborot izlash va metakognitiv tushunish imkoniyatlari talabalar uchun taqdim etdi va ular ushbu qurilmadan ta'lim faoliyati uchun vosita sifatida foydalanishlari mumkin, shunda bu narsa o'rganish tezligi va sifatini sezilarli darajada oshiradi. Talabalar va o'qituvchilar o'z vazifalarini qachon va qaerda bajarishda yuqori moslashuvchanlik. Axborot jamiyati; iqtisodiy, madaniy va ijtimoiy hayot axborot-kommunikatsiya texnologiyalariga bog'liq bo'lgan joyda. Axborot jamiyatining afzalliklari:

1. Bo'sh vaqtni boyitish
2. Uzoqda ishlashni yoqish.
3. Milliy ishlab chiqarish va raqobat muhitini oshirish uchun yangi imkoniyatlar yaratish.
4. Bandlikni oshirish
5. Hayotiy ta'lim

IT va ta'limni o'zgartirish zaruriyati Shaxsiy kompyuterlarning paydo bo'lishi va Internetga ulanish darajasi global ta'lim tizimlarini o'zlarining ta'lim tuzilmalarini ko'p jihatdan o'zgartirishga majbur qiladigan muhit yaratadi. O'zgarishlarga qarshi turadigan ta'lim tizimining vazifasi aniq. Uning asosiy maqsadi o'zgarishlarga qarshi inson kuchini oshirishdan iborat bo'lishi kerak, ya'ni kimdir iqtisodiyotni tezda kuzatib, doimiy o'zgarishlarga moslasha oladi. O'zgarishlar qanchalik tez bo'lsa, kelajakdagi voqealar naqshini tan olishga ko'proq e'tibor qaratish lozim. Odamlarga kelajakdagi shokni olib tashlashda yordam berish uchun biz meta-sanoat ta'lim tizimini tashkil etishimiz kerak. Buning uchun o'tmishda qidirish o'rniga, kelajakda maqsadlarimiz va usullarimizni topishimiz kerak. Shubhasizki, 21-asrda dunyoda zamonaviy texnologiyalar hukmronlik qiladi va tezkor ilmiy, iqtisodiy, madaniy va siyosiy o'zgarishlar tufayli ta'lim tizimlari o'zlarini boshqa ijtimoiy va milliy tashkilotlardan ajratilgan orollar deb hisoblay olmaydilar. Global qishloq Tarixiy empiriklik nuqtai nazaridan ham, 21-asrni qamrab oladigan o'ziga xos sharoitlardan kelib chiqqan holda, ta'lim 21-asrning o'zgarishlari, evolyutsiyalari va

ko'payishlarining markazi bo'ladi. Shubhasiz, jamiyat IT-ni nafaqat iqtisodiy o'zgaruvchan va siyosiy dastak, balki IT orqali ta'limni o'zgartirish imkoniyati deb biladi. Shunday qilib, ta'limning axborot texnologiyalari va jamiyatdagi nazorat mezonlari markazi sifatida ta'lim sohasida taklif etilayotgan IT-modellarni taxmin qilish mumkin.

Xulosa .Bugungi dunyoda ta'lim, uning kelishi va to'g'ri ishlatilishi uchun ehtiyojlarini qondirish uchun zamonaviy, o'rtacha va sodda texnologiyalarga muhtoj. Ta'lim siyosatida amalga oshirilishi kerak bo'lgan eng muhim narsalar:

1. Ta'lim dasturlari orqali inson axborot texnologiyalari manbalarini kengaytirish va ta'limda ishchi kuchi samaradorligini oshirish ko'nikmalarini targ'ib qilish.

2. Ijodkorlik bilan birga ta'limni yaxshilash uchun ta'lim muassasalari samaradorligini oshirish uchun IT-dan foydalanish.

3. IT-ni qo'llab-quvvatlash, masalan, tadqiqotlar va ta'limni kengaytirish bilan bog'liq xarajatlarni qo'llab-quvvatlash.

4. Axborot texnologiyalaridan foydalangan holda ta'limdagi munosib muhitni va ishtirok etish ruhiyatini o'rnatish.

5. Yuqorida aytib o'tilgan vositalardan foydalanish sohasida turli qismlar o'rtasida hamkorlik va muvofiqlashtirishni o'rnatish.

6. Ta'limda uning iste'molini ta'minlash va rag'batlantirish orqali ATdan foydalanish madaniyatini kengaytirish. Axborot texnologiyalari turlarini baholashda ta'lim ehtiyoj, ilmiy samaradorlikning xususiyatlari, iqtisodiyot va imkoniyatlar va bu holda mavjud bo'lgan mahorat salohiyati kabi masalalarni hisobga olish kerak.

Foydalanilgan adabiyotlar:

1. “Kompyuterlashtirishni yanada rivojlantirish va axborot-kommunikatsiya Texnologiyalarini zhoriy etish tugrisida" o'zbekiston Respublikasi Prezident farmoni. 2002 yil 30-may
2. “Axborotlashtirish tugrisida” Ozbekiston Respublikasi Sing Konuni. 12/11/2002.
3. “Elektron raqamli imzo tugrisida” Uzbekistan Republicsining Konuni. 12/11/2002.
4. “Axborot erkinligi tamoyillari va kafolatlari tugrisida” Uzbekiston Respublikaning qonuni. 12/12/2002.
5. G‘ulomov S.S. va boshqalar: “Axborot tizimlari va texnologiyalari”, Toshkent 2000 yil.
6. “Informatika”, Darslik, Nashr. Prof. Makarova. M. 2002,770b.
7. Axborot texnologiyalari www.inftech.ru (670 bayt) • 28/08/2001
8. “Ta’limda axborot-kommunikatsiya texnologiyalari” portali Ict.edu.ru
9. Axborot texnologiyalari www.itlegal.ru
10. Yugra axborot texnologiyalari ilmiy-tadqiqot instituti www.uriit.ru
11. D. Passey. Technology enhancing: analyzing use of information and communication technology by primary and secondary school publis with learners framework. The curriculum journal.Vol,16,No.2,jun, pp 139.166.2006
12. Nishonqulov, Shohruh. (2021). Zararli obyektning kompyuterga ta'siri uchun matematik model immunitet tizimi. 2. 1662-1667.

Matematika va informatika fanlarining bog'liqlik ta'raflari

Qahhorova Nargiza Hayit qizi

email: qahhorovanargiza02@gmail.com

Eshmirzayeva Lobar Toyir qizi

email: lobareshmirzayeva8@gmail.com

Madina Xushmanova Yusufali qizi

email: xushmanovamadina49@gmail.com

Annotatsiya. **Informatika** ([nemischa](#): *Informatik*, [fransuzcha](#): *Informatique*, [inglizcha](#): *computer science - komputer fani (AQShda), computing science - hisoblash fani (Buyuk Britaniyada)*)

Informatika hisoblash, - avtomatlashtirish va axborotni o'rganadi. Kompyuter fanlari nazariy fanlarni (masalan, algoritmlar, hisoblash nazariyasi, axborot nazariyasi va avtomatlashtirish) amaliy fanlarga (jumladan, apparat va Dasturlash|dasturiy ta'minotni va joriy etish) qamrab oladi. Kompyuter fanlari odatda akademik tadqiqot sohasi hisoblanadi va kompyuter dasturlashdan farq qiladi

Kalit so'zlar: Matematika, informatika, funksiya, operatsion tizim, tarmoqlar, kompyuter, hisoblash nazariyasi, axborot nazariyasi, amaliy matematika, avtomatlashtirish, kompyuter xavsizligi, mexanik kalkulyator.

Informatika fanining eng dastlabki asoslari zamonaviy raqamli kompyuter ixtirosidan oldin paydo bo'lgan. Abak kabi sobit raqamli vazifalarni hisoblash uchun mashinalar antik davrdan beri mavjud bo'lib, ko'paytirish va bo'lish kabi hisob-kitoblarga yordam beradi. Hisoblashlarni amalga oshirish algoritmlari qadimgi davrlardan, hatto murakkab hisoblash texnikasi yaratilgunga qadar ham mavjud bo'lgan.

Masalan: "tosh asr"– mexnat quroli yasash uchun toshga ishlov berish texnologiyasini egallash bochqichi, "kitob chop etish asri" - axborotni tarqatishni yangi usulini o'zlashtirish bosqichi, "elektr asri" - quvvatning yangi turlarini o'zlashtirish bosqichi shular jumlasidandir

Informatika fanining rivojlanish tarixi

Hozirgi zamon ilmiy-texnika taraqqiyotining asosi bo'lmish hisoblash texnikasidan ishlab-chiqarishning turli iqtisodiy vazifalarini hal etish va har xil

murakkab masalalarni echishda keng foydalanilmoqda, chunki juda ko'p faktorlarni

hisobga olish, ulkan hajmdagi axborotlar bilan ishlash zaruriyati- elektron mashinalarsiz hal etishga imkon bermaydi. Hisoblash texnikasi yordamida

mashinasozlik, transport ishlab-chiqarishini rejalashtirish, loyihalash, hisoblash

hamda tahlil ishlari keng hal qilinmoqda. SHuning uchun ham hisoblash texnikasi

keng joriy etilishi munosobati bilan bu texnikalardan mustaqil foydalana oladigan

mutaxassislariga talab oshib bormoqda.

Fanning asosiy maqsadi ham talabalarga zamonaviy kompyuterlarda ishlashni

o'rgatishdan iboratdir. Bu fanni o'rganish mobaynida talabalar kompyuterlarning

ichki va tashqi qurilmalari va ularning ishlash prinsiplari bilan tanishish bilan bir

qatorda aniq yo'nalishdagi masalalarni echishga qaratilgan dastur mahsulotlari bilan

ishlash qoidalarini ham o'rganib boradilar. Umuman bu fan orqali talaba kompyuterda mustaqil ishlay oladigan foydalanuvchiga aylanadi

chop etish asri" - axborotni tarqatishni yangi usulini o'zlashtirish bosqichi ,“elektr

asri" - quvvatning yangi turlarini o'zlashtirish bosqichi shular jumlasidandir

Mustaqil Uzbekistonimizda kibernetika va informatikaning tarakkiyot yo'li

kanday kechdi va bu fanlarning rivojlanish istikbollari kanday, degan savollar

xakida kiskacha tuxtalib utamiz. Kibernetika va informatika soxasida ilmiy-tadkikot

ishlarini olib borish va xalk xujaligiga joriy etish maksadida 1956- yilda akademik

M.T. Urozboev tashabbusi bilan Uzbekiston Fanlar Akademiyasi tarkibida V. I.

Romanovski nomli Matematika instituti koshida Uisoblash texnikasi bulimi

ochildi. Unga V. K. Kobulov raxbar etib tayinlandi va 1958 yilda Respublikamizda

ilk bor «Ural-1» rusumli EUM urnatildi. 1966- yilda Markaziy Osiyo mintakasida

Uzbekiston Respublikasi Fanlar Akademiyasi tarkibida xisoblash markazi bulgan

Kibernetika instituti, 1978- yilda esa uning asosida Kibernetika ilmiy ishlab chiqarish birlashmasi tashkil etildi.

birinchidan, ilg'or ilmiy markazlarda faoliyat yuritayotgan vatandosh matematik olimlarning taklif qilinishi va xalqaro ilmiy-tadqiqotlar olib borilishi uchun zarur shart-sharoit yaratildi;

ikkinchidan, xalqaro fan olimpiadalarida g'olib bo'lgan yoshlarimiz va ularning murabbiy ustozlari mehnatini rag'batlantirish tizimi joriy etildi;

uchinchidan, oliy ta'lim va ilmiy-tadqiqotlarning o'zaro integratsiyalashuvini ta'minlash maqsadida Talabalar shaharchasida Fanlar akademiyasining V.I. Romanovskiy nomidagi Matematika institutining (keyingi o'rinlarda — Institut) yangi va zamonaviy binosi barpo etildi. Matematika sohasidagi fundamental tadqiqotlarni moliyalashtirish hajmi bir yarim barobarga oshirildi, budjet mablag'lari hisobidan superkompyuter, zamonaviy texnika va asbob uskunalari xarid qilindi;

to'rtinchidan, ilmiy darajali kadrlarni tayyorlashning birlamchi bosqichi sifatida stajor-tadqiqotlik instituti joriy etildi;

beshinchidan, ilm-fan sohasidagi ustuvor muammolarni tezkor bartaraf etish, fan, ta'lim va ishlab chiqarish integratsiyasini kuchaytirish masalasini Hukumat darajasida belgilash maqsadida O'zbekiston Respublikasining Bosh vaziri raisiligidagi Fan va texnologiyalar bo'yicha respublika kengashi tashkil etildi.

Shu bilan birga, sohada yechimini topmagan qator masalalar matematika sohasidagi ta'lim sifati va ilmiy-tadqiqot samaradorligini oshirishga qaratilgan chora-tadbirlarni amalga oshirish zaruratini ko'rsatmoqda. Jumladan:

birinchidan, matematika ta'limotining ta'lim olish bosqichlari o'rtasidagi uzviylik to'liq ta'minlanmagan;

ikkinchidan, umumta'lim maktablarida matematika darsliklari o'quvchilarning yoshiga nisbatan fanni o'zlashtirishni qiyinlashtiruvchi murakkab masalalardan iborat va boshqa fanlarda o'tiladigan mavzular bilan uyg'unlashtirilmagan;

uchinchidan, matematikaga qiziquvchan, xalqaro olimpiadalar g'oliblari bo'lgan aksariyat iqtidorli yoshlarimiz hududlardan bo'lishiga qaramasdan ularning kelgusi rivojlanishi uchun oliy ta'lim va ilm-fan sohasida zarur shart-sharoit yaratib berilmagan;

to'rtinchidan, matematika sohasidagi ilmiy-tadqiqotning amaliyot va ishlab chiqarish bilan bog'liqligi zaifligicha saqlanib qolmoqda;

beshinchidan, sohadagi olimlarning xorijiy ilmiy va ta'lim muassasalari bilan aloqalari milliy matematikani jahon miqyosiga olib chiqish, xalqaro hamjamiyatda nufuzini oshirish uchun yetarli emas.

Ta'limning barcha bosqichlarida matematika fanini o'qitish tizimini yanada takomillashtirish, pedagoglarning samarali mehnatini qo'llab-quvvatlash, ilmiy-tadqiqot ishlarining ko'lamini kengaytirish va amaliy ahamiyatini oshirish, xalqaro hamjamiyat bilan aloqalarni mustahkamlash, shuningdek, 2017 — 2021-yillarda O'zbekiston Respublikasini rivojlantirishning beshta ustuvor yo'nalishi bo'yicha Harakatlar strategiyasini "Ilm, ma'rifat va raqamli iqtisodiyotni rivojlantirish yili"da amalga oshirishga oid [davlat dasturida](#) belgilangan vazifalar ijrosini ta'minlash maqsadida:

1. Quyidagilar matematika sohasidagi ta'lim sifatini oshirish, ilmiy-tadqiqotlarni rivojlantirish va ilmiy ishlanmalarni amaliyotga joriy qilishning ustuvor yo'nalishlari etib belgilansin:

maktabgacha, umumiy o'rta, o'rta maxsus, professional, oliy ta'lim tashkilotlari va ilmiy muassasalar o'rtasidagi yaqin hamkorlikni ta'minlovchi yaxlit tizimni shakllantirish;

ilg'or xorijiy tajriba asosida maktabgacha yoshdagi bolalarda ilk matematik tasavvurlarni shakllantirish bo'yicha zamonaviy pedagogik texnologiyalarni joriy qilish;

umumiy o'rta va o'rta maxsus ta'lim muassasalarida matematika fanlarini o'qitish sifatini oshirish, hududlarda matematika faniga ixtisoslashtirilgan maktablar faoliyatini rivojlantirish hamda yangi maktablarni tashkil etish;

matematika fani bo'yicha kadrlarni, xususan qishloq joylardagi maktablarning kadrlarini tayyorlash va qayta tayyorlash tizimini rivojlantirish, matematika fani bo'yicha darsliklar va o'quv qo'llanmalarni takomillashtirish;

iqtidorli yoshlarni aniqlash hamda ularning matematika fani bo'yicha mahalliy va xalqaro fan olimpiadalarida muvaffaqiyatli ishtirok etishini hamda sovrinli o'rinlarni egallashini ta'minlash;

ta'lim berishning onlayn platformasini yaratish va amaliyotga tatbiq etish, masofadan o'qitish tizimi samaradorligini oshirish, baholash tizimining shaffofligini ta'minlash mexanizmlarini joriy qilish;

Matematika fanini bilish darajasini baholash bo'yicha milliy sertifikatlashtirish tizimini joriy qilish, oliy ta'limning tegishli yo'nalishlari va mutaxassisliklarida matematika fani bo'yicha mashg'ulotlarni ko'paytirish hamda ta'lim berish sifatini oshirish;

Matematika sohasidagi ilmiy-tadqiqotlarning ishlab chiqarish bilan uzviy bog'liqligini ta'minlash, amaliy matematikani rivojlantirish va iqtisodiyot tarmoqlaridagi muammolarni modellashtirish asosida matematik yechimlarni ishlab chiqish;

VOLUME-1, ISSUE-4

matematika sohasida ta'lim olayotgan va ilmiy-tadqiqotlar bilan shug'ullanayotgan iqtidorli yoshlarni qo'llab-quvvatlash, chet eldagi oliy ta'lim muassasalari hamda ilmiy tashkilotlar bilan aloqalarni rivojlantirish;

mamlakatimizning ilmiy va ta'lim tashkilotlarini bosqichma-bosqich jahonning matematika fani bo'yicha yetakchi ilmiy markazlari darajasiga yetkazish.

imtiyoz beriladigan darajadagi milliy sertifikatga ega abituriyent davlat oliy ta'lim muassasasiga o'qishga kirishda matematika fanidan test sinovi topshirishdan ozod etiladi va unga matematika fani uchun belgilangan maksimal ball beriladi;

kadrlarni integrativ fanlararo tayyorlash maqsadida matematika ta'lim yo'nalishlarida qo'shimcha fanlarni (biologiya, geologiya, kimyo, fizika va boshqalar) joriy qilish choralarini ko'rsin.

Foydalanilgan adabiyotlar

1. David C. Lay. Linear algebra and its applications. Copyright, 2012.
2. W.Keith Nicholson. Linear Algebra. Third Edition. Copyright, 1995.
3. T.S.Blyth, E.F.Robertson. Basic Linear Algebra. Springer Verlag London Limited, 2007.
4. Erving Kreyszig, Herbert Kreyszig, Edward Normuton. Advanced engineering Mathematics. New York, Copyright, 2011.
5. W.Keith Nicholson. Linear algebra with Applications. December.2011. [www.mccc.edu/course/203/documents/student Soliton Manual](http://www.mccc.edu/course/203/documents/student%20Soliton%20Manual).
6. A.K.Lal, S. Pati. Lekture Notes on Linear Algebra. February 10, 2015. [https://www.Coursehero.com/>...>MATH 211](https://www.Coursehero.com/>...>MATH%20211).
7. David J.Jeffey, Robert M.Corbess. Linear Algebra in Maple. [www.apmaths.uwo.ca/~ deffrey/Offprint/C5106_C072](http://www.apmaths.uwo.ca/~deffrey/Offprint/C5106_C072).
8. Jr. Thomas. Calculus. Copyright, 2005
9. Izu Vaisman. Analytical Geometry. Copyright, 1997.
10. L.P.Siceloff, G.Wentworth, D.E.Smith. Analytic Geometry. Copyright.
11. Additional Topics in Analytic Geometry. <http://sal.khateeb.kau.edu.sa/.../20section-chapter5-6>
12. Analytic geometry in calculus. [http://higherdbcs.wiley.com/.../analytic geometry in calculus](http://higherdbcs.wiley.com/.../analytic%20geometry%20in%20calculus)
13. Plane and solid Analytic Geometry . Copyright, 2016, www.forgottenbooks.com
14. Claudio Canuto, Anita Tabacco. Mathematical Analysis I. Springer-Verlag Italia, Milan 2008.

Til – millat ma'naviyatining muqaddas ko'zgusi.

Qahhorova Nargiza Hayit qiz

email: qahhorovanargiza02@gmail.com

Eshmirzayeva Lobar Toyir qizi

email: lobareshmirzayeva8@gmail.com

Madina Xushmanova Yusufali qizi

email: xushmanovamadina49@gmail.com

Annotatsiya. : Ushbu maqolada ona tili – millatning ruhi ekanligi, o'zbek tiliga davlat tili maqomi berilgani va ona tili bo'lmish o'zbek tilining tarixi, rivojlanish jarayonlari va uni o'qitishning afzalliklari yoritib berilgan.

Kalit so'zlar: Davlat tili, til, muloqot, tilga e'tibor, ona tili, til bayrami, tilshunoslik, davlat tili maqomi, minbar, til bayrami.

Language is the mirror of the nation

Abstract. Language, nation, state... These three concepts cannot be imagined separately from each other. Everyone speaks in his native language, thinks in his native language, feels in his native language, dreams in his native language... Language is national pride and national pride. Language is not only a means of communication, it expresses the inner world of a person, helps him to understand the world deeply, defines his outlook and maturity. That is why there is a developing country on earth that tries to raise the status of its language.

Key words: State language, language, communication, attention to language, mother tongue, language holiday, linguistics, state language status, pulpit, important date.

Язык – зеркало нации

Абстрактный. Язык, нация, государство... Эти три понятия невозможно представить отдельно друг от друга. Каждый говорит на родном языке, думает на родном языке, чувствует на родном языке, мечтает на родном языке... Язык – это национальная гордость и национальная гордость. Язык является не только средством общения, он выражает внутренний мир человека, помогает ему глубоко понять мир, определяет его мировоззрение и зрелость. Именно поэтому на земле есть развивающаяся страна, которая пытается повысить статус своего языка.

Ключевые слова: Государственный язык, язык, общение, внимание к языку, родной язык, языковой праздник, языкознание, статус государственного языка, кафедра, важная дата.

Taxminlarga ko‘ra, dunyoda ellik million kishi o‘zbek tilida gaplashar ekan. Bu yer yuzi aholisining har 150 kishidan biri o‘zbek tilida gaplashishini anglatadi. So‘zlashuvchilar soniga ko‘ra, o‘zbek tili sayyoramizda eng keng tarqalgan, har birida kamida 30 million aholi gaplashadigan 40 ta tildan biri hisoblanadi. Yaqinda Rossiya Tashqi ishlar vazirligi rasmiy vakili O‘zbekistonda davlat tilida ish yuritishni ta‘minlamaganlik uchun mansabdor shaxslarga javobgarlikni belgilovchi qonun loyihasini qo‘llab-quvvatlaydiganlar kamligini aytib munosabat bildirganligi ommaviy axborot vositalarida turli muhokamalarga sabab bo‘ldi. Yuqoridagi raqamlardan kelib chiqib, o‘zbek tilida gaplashuvchilar soni kam deyish mumkinmi?! O‘zbek tili chuqur tarixiy ildizga ega o‘zbek millatining umumiy mulkidir, chetdagi odam xohlagancha muhokama qiladigan mulk emas.

Til bayramini nishonlash arafasida turibmiz. 1989-yil 21-oktyabr sanasi millatimiz uchun muhim sanalardan biridir. 31 yil avval O‘zbekiston Respublikasining “Davlat tili haqida”gi Qonuni qabul qilinib, tilimizga davlat tili maqomi berilgan. Oxirgi vaqtlarda o‘zbek tilining katta minbarlarda yangrayotganligini eshitib, faxru-iftixorga to‘lasan kishi. Lekin, davlat ichida hanuzgacha to‘liq davlat tilida ish olib bormasak, katta minbarlardan turib, afkor ommaga nimani tushuntirmoqchimiz o‘zi? Ayrim davlat tashkilotlarida ish yuritish davlat tilida emas, hali ham rus tilida olib borilayotganligi davlat tiliga bo‘lgan hurmat va e‘tiborning pasayishiga olib kelmaydimi? Bilishimcha, ayniqsa qurilish, temir yo‘l sohasi idora va tashkilotlari hozirgacha rus tilida ish yuritadilar. Bundan tashqari, yoshlar orasida o‘zbek tili qoidalaridan to‘g‘ri foydalanmaslik, savodsizlik darajasi birmuncha ortib borayotgandek. Maktablarimizning barcha sinflarida ona tili fani o‘qitiladi, ammo bu fanni keyinchalik tilshunoslik yo‘nalishidan ketadigan kishilar o‘rganishi lozim degan tushuncha shakllanib qolmoqda. Yaxshi eslayman. Maktabdagi ona tili o‘qituvchimiz darsda ko‘p diktant, insho va bayon yozdirardilar. Boshida ko‘p xato qilardim, bora-bora xatolarim kamayib, daftaringa qizil ruchka tegmaydigan darajaga keldi. Esimda qolgan oxirgi diktantda bitta xato qildim, ya‘ni “shafqat” so‘zini “shavqat” deb yozganman va bu men uchun katta dars bo‘lgan. Kollejda o‘qish uchun kirish imtihonida ham ona tili fanidan insho yozganmiz. Maktablarimizda diktant, insho va bayon yozishga ko‘proq e‘tibor berish, o‘quvchilarda matn yaratish ko‘nikmasi va malakasini rivojlantirish og‘zaki va yozma nutq savodxonligini oshiradi deb hisoblayman.

Bugungi kunda o'zbek tili bir necha rivojlangan davlatlarning 60 ga yaqin oliy o'quv yurtlarida va 100 dan ziyod maktablarida o'rganib kelinayotganligi haqida ma'lumotlar bor. 2018-yil avgust oyida televizorda bir o'zbek jurnalistining Germaniyadagi Gumbold universiteti professori Ingeborg Baldauf xonim bilan uyushtirgan suhbatini ko'rib qoldim. Ochig'i, bu ayolning sof o'zbek tilida gaplashayotganligini ko'rib, hayron qoldim. Chunki u o'zbek tili qoidalarini joyiga qo'yib, ravon suhbatlashayotgandi. Keyin bilsam, professor o'zbek tili bo'yicha ilmiy tadqiqotlar ustida ishlayotgan ekan. Universitetda o'zbek tilini o'rganayotgan xorijlik talabalar ham bor ekan. O'zbekistonda turizmni rivojlantirish sharoitida agar biz boshqalarga qiziq bo'lgan urf-odatlarimizni, adabiyotimiz durdonalarini, tansiq taomlarimizni, tilimizni jahonga chiroyli ko'rsata olsak, yurtimizga qiziquvchilar soni yildan-yilga ortib boradi.

Avar shoiri va yozuvchisi Rasul Hamzatovning "Mening Dog'istonim" asari sevib o'qiydigan kitoblarimdan biri. Barcha o'qishi lozim bo'lgan 100 ta kitob ro'yxatida bu asar nomi ham keltirilgan. Shu asarda keltirilgan bir hikoyani qayta-qayta o'qiyman. Hikoyani to'lig'icha keltirmoqchiman:

Parijda dog'istonlik rassomni uchratib qoldim. U inqilobdan keyin Italiyaga ketgan, o'sha joyda uylangan va yurtiga qaytmagan. Tog'liklar an'anasi bo'yicha tarbiya ko'rgan dog'istonlikning yangi mamlakatga ko'nikishi qiyin kechibdi. Dunyo bo'ylab kezib chiqqan rassom oxiri go'zal poytaxt shahardan qo'nim topibdi. Ammo qayda kezmasin, sog'inch ajralmas yo'ldosh bo'libdi. Men bo'yoqlar orqali suratlariga ko'chgan sog'inchni ko'rgim keldi va rassomdan ijod namunalaridan ko'rsatishini so'radim.

Rassom "Vatan sog'inchi" suratini ko'rsatdi. Unda italyan ayol (rassomning xotini) qadimiy avarliklar kiyimida tasvirlangan. Ayol tog'dagi buloq yonida, qo'lida gotsatlinlik ustalar tayyorlagan kumush ko'za. Toshlar orasidagi ovul qayg'uli - qora rangda, ortidagi tog' ham qoramtir. Cho'qqilarni tuman qoplagan.

- Tuman - bu tog'larning ko'z yoshi, - deya izoh berdi rassom. - Tog' yon bag'ridan tuman suzib o'tganda, qoyalar ustida tomchilar paydo bo'ladi. Tuman, bu - men.

Boshqa rasmda tikanli buta shohida o'tirgan qush tasvirlangan. Bunday tikanli buta - changallar, toshlar orasida o'sadi. Qush sayrayapti, uyning derazasidan g'amgin tanish ayol qarab turibdi. Mening suratga qiziqish bilan qarab turganimni ko'rgan rassom tushuntirishga urindi:

- Bu surat qadimiy avar afsonasi asosida yaratilgan.

Qanday afsona?

- *Qushni ushlab, qafasga solishadi. Qafasga qamalgan qush kechayu kunduz faqat bitta soʻzni takrorlayvergan: Vatan, Vatan, Vatan, Vatan, Vatan, Vatan... Men ham oʻtgan yillarda faqat shu soʻzni takrorladim.*

Qushni ushlab turgan kishi oʻyga toldi: “Uning vatani qanday ekan, qayerda ekan? Ehtimol, jannat qushlari va jannat daraxtlari bor gullab-yashnagan bir oʻlkadir. Yaxshisi, qushni qoʻyib yuborib, qaysi tomonga uchishini kuzatayin. Menga qushcha moʻjizaviy mamlakat yoʻlini koʻrsatar”. U oltin qafasning tuynugini ochdi, qush ozodlikka chiqdi. Qush oʻn qadamcha uchib, silliq toshlar orasida oʻsgan changal shoxiga qoʻndi. Shu changal shoxlari orasida qushning uyasi bor ekan... Men ham oʻz Vatanimga qafasning derazasidan tikilib turibman, - deya hikoyasini tugatdi rassom.

- *Nega unda oʻz ovulingga qaytmayapsan?*

- *Endi kech. Oʻz vaqtida men Vatandan qaynoq yuragimni olib ketgandim, endi unga keksaygan suyagimni olib qaytamanmi? Parijdan qaytganimdan keyin rassomning qarindoshlarini izlab topdim. Hayratlanarlisi, uning onasi hali hayot ekan. Onasining uyiga toʻplangan qarindoshlari oʻz Vatani tashlab ketib, uni oʻzga yerlarga almashgan oʻgʻil haqidagi hikoyani gʻamgin tinglashdi. Ular adashgan oʻgʻilni kechirganday boʻlishdi, tirik ekanidan suyunishdi. Shunda birdan onasi soʻrab qoldi:*

- *Sizlar avarcha soʻzlashdinglarmi?*

- *Yoʻq, biz tarjimon yordamida gaplashdik. Men ruscha gapirdim, u fransuzcha.*

Milliy til – xalqlar va millatlarning asosiy muloqot manbaidir. Til xalqlarni birlashtiradi, tarbiyalaydi, oʻqitadi, urf-odat, anʼana va madaniyatlarni saqlaydi, avloddan-avlodga oʻtishini taʼminlaydi. Til – mamlakat timsoli, qimmatbaho mulkdir. Til madaniyatiga amal qilinmasa, milliy madaniyatga dogʻ tushishi turgan gap. Tilni sevish, ardoqlash, millatni sevish va uni qadrlash bilan teng hisoblanadi. Har qaysi xalqning turmush tarzi, urf-odatlari, madaniyati uning tilida oʻz ifodasini topadi.

Til – millat koʻzgusi, deb bejiz aytishmagan. Xalqimizning necha asrlik boy tarixi, koʻhna va serqirra madaniyati oʻzbek tili – ona tilimiz taʼsirida shakllangan.

Soʻngi yillarda Oʻzbekistonda barcha soha va tarmoqlar kabi ona tilimiz qadri va nufuzini yanada oshirish borasidagi siyosat va amaliy ishlarimiz ham yangi

bosqichga ko'tarilmoqda. Buning tasdig'i o'zbek tilining davlat tili sifatidagi maqomi va obro'-e'tiborini tubdan oshirish bo'yicha qabul qilingan tarixiy farmon va qarorlar misolida yaqqol ko'rish mumkin. Tarixga bir nazar: 1989 yil 21 oktyabr kuni yurtimizda "Davlat tili haqida"gi qonun qabul qilindi. O'zbek tili – ona tilimiz davlat tili sifatida xalqimizni birlashtiradigan, jamiyatimizni ulug' maqsadlar sari safarbar etadigan qudratli kuch bo'lib maydonga chiqdi. 1991 yil 31 avgustda O'zbekiston Respublikasining davlat mustaqilligi e'lon qilindi. Asosiy qonunimiz – Konstitutsiyamizning o'zbek tilida yaratilishi esa ona tilimizning nufuzini yanada yuksaltirdi. Davlatimiz madhiyasi xalqaro maydonlarda o'zbek tilida yangray boshladi. Ayniqsa, ona tilimiz Birlashgan Millatlar Tashkilotining yuksak minbarida, ulkan siyosiy sammit va uchrashuvlarda baralla yangrab, tinchlik, do'stlik va hamkorlik vositasiga aylanib borayotgani barchamizni quvontiradi.

O'zbekiston Prezidenti 2019- yil 21-oktyabrda "O'zbek tilining davlat tili sifatidagi nufuzi va mavqeini tubdan oshirish chora-tadbirlari to'g'risida"gi farmonni imzoladi. Unga muvofiq, "2020 – 2030- yillarda o'zbek tilini rivojlantirish va til siyosatini takomillashtirish konsepsiyasi tasdiqlandi. 2020- yil 20 -oktyabrda esa Prezidentimizning "Mamlakatimizda o'zbek tilini yanada rivojlantirish va til siyosatini takomillashtirish chora-tadbirlari to'g'risida"gi farmoni e'lon qilindi. 21-oktyabr – O'zbek tili bayrami kuni, deb belgilandi.

O'zbekiston Respublikasi Konstitutsiyasining 4-moddasida mustahkamlanganidek, O'zbekiston Respublikasining davlat tili o'zbek tilidir. O'zbekiston Respublikasi o'z hududida istiqomat qiluvchi barcha millat va elatlarning tillari, urf-odatlar va an'analari hurmat qilinishini ta'minlaydi, ularning rivojlanishi uchun sharoit yaratadi.

Ona tilimizning xalqimiz ijtimoiy hayotida va xalqaro miqyosdagi obro'-e'tiborini tubdan oshirish, yosh avlodni vatanparvarlik, milliy an'ana va qadriyatlarga sadoqat ruhida tarbiyalash, davlat tilini hayotga to'laqonli tatbiq etish barchamizning fuqarolik burchimizdir. Hozirgi kunda Taraqqiyot strategiyasi doirasida Yangi O'zbekistonni barpo etishga qaratilgan ezgu intilish va harakatlarimiz hal qiluvchi bosqichga ko'tarilmoqda. Bu yo'lda milliy o'zligimiz, g'urur-iftixorimiz timsoli bo'lgan ona tilimiz, hech shubhasiz, beqiyos kuch-qudrat va ilhom manbai bo'lib xizmat qiladi.

Lekin, shu o'rinda savol tug'ilish tabiiy: nahotki o'zbek tili biror bir joyga nom qo'yish uchun ham yaroqli bo'lmasa?! Afsus, barchamizga ma'lumki, ko'chalarda do'konlar, supermarketlar, turli xil ustaxona shoxobchalari, go'zallik salonlari, turli xil osmono'par binolar, bog'chalarga qo'yilgan nomlar o'zbek tilida

emas balki, boshqa xorij tillarida yozilganligining guvohi bo'lishimiz mumkin. Bu haqiqatni isbotlash uchun siz ulkan bir ilmiy izlanish qilishingiz shart emas, aynan ko'chaga o'tlanib turib, qo'lingizga qalam va ruchka olgan holatda chiqsangiz kifoya. Naqadar achinarli holat bo'lishiga qaramay, biz bunga ko'nikib yashab kelmoqdamiz! Axir biz O'zbekistonda yashayapmiz-ku, nima uchun unda joy nomlarini o'zbek tilida nomlay olmaymiz? Buning uchun kim aybdor: davlat organlarimi yoki o'zbek millatimi? Ijtimoiy tarmoqlarda O'zbekistonda osmono'par binolar qurilayotgan bo'lishiga qaramasdan, ularning nomi hali-hamon ingliz tilida ekanligi haqida bildirilgan turli xil fikrlarga duch kelishimiz mumkin. Misol uchun ularning birida yozilishicha, Toshkent shahrining markazida qurilgan "Nest one" deb nomlangan turar joy binosining nomi o'zbek tilida emas, aynan ingliz tilida! Vaholanki, bu bino O'zbekistonda, aynan o'zbeklar tomonidan (inglizlar emas!) qurilgan-ku! Shuningdek, ijtimoiy tarmoqlarning birida yozilgan maqolada mana bu so'zlarni ham uchratishimiz mumkin: "Xullas, bunyodkori o'zbekmi, uning dastxati qurgan binosida yaqqol ko'rinishi kerak va bu o'sha quruvchining o'zligini yo'qotmaganidan darak beradi. Dastxat avvalo nomlarda namoyon bo'ladi. Ochig'ini aytganda, rasmiy matbuotda o'zbek tiliga bo'lgan e'tiborsizlik anchagina yuqori. Yana ham aniqrog'i, bu borada davlat muassasalari yetakchilik qilib kelmoqda. Aslida ular tilshunoslarni jalb qilib bo'lsa ham, o'zbek tilining boyligini xalqqa namoyon etish, yangi so'z va iboralarni o'zbekcha talqinini joriy qilishda bosh qosh bo'lishlari kerak".

O'zbek tili ham shunday tillar sirasiga kirishiga yana ozgina harakat qilinsa bo'ldi, o'zbek millatining ko'zgusi hisoblanmish til butunlay yo'q bo'ladi qoladi! Qurilgan binolarga boshqa tillarida nom beraversak, zamon talabi deb xodim tomonidan ishchiga ish uchun o'zbek tilining o'zigina kifoya ekanligini bila turib ham rus va ingliz tillarini bilishing kerak degan talab qo'yaversak, oilada o'zbek tili bilan bir qatorda ingliz va rus tillaridagi so'zlarni aralashtirib ishlatishni, tilning ahamiyati haqida faqatgina Til bayrami kunida eslab o'tsak, OAVda o'zbek tiling buzib talqin etilgan variantidagi so'zlar va xato yozilgan so'zlarni ayovsiz namoyish qilishni davom ettiraversak o'zbek tilini yo'qotish uchun 25 yil emas, balki 10 yilning o'zi ham kifoya qiladi. "Tilimiz qaerda buzilyapti?" deya o'zingizga savol berib ko'ring va ko'chaga chiqing. Ishga yoki o'qishga borar ekansiz, yo'l-yo'lakay atrofda qurilgan bir-biridan go'zal binolar, ko'p qavatli uylarni ko'rib ko'zingiz quvnasa, ularga qo'yilgan tilimiz uchun yot bo'lgan nomlarni ko'rib, ta'bingiz xira tortadi. Bozorga borsangiz, yurtimizda ishlab chiqarilgan mahsulotlarga qo'yilgan nomlarda ham o'zbekcha so'zlarni deyarli uchratmaysiz. Bunday nomlar orqali

tadbirkorlar xaridorlarning diqqatini tortishmoqchimi yoki tilimiz shunchalik qashshoqmi?

Bugungi kunda nega ko'pchilik, ayniqsa, yoshlarimiz o'z nutqiga chet tillardagi turli so'zlarni qo'shib gapirishadi yoki o'sha tilni ham yaxshi bilishadimi? Yaxshi bilishsa-ku mayli, ammo... Tilimiz shunchalik qashshoqmi yoki bu ham madaniyatning bir belgisimi? Afsuski, mana shunday savollar bizni chuqur o'yga toldiradi. O'z ona tilini hurmat qilgan inson hech qachon tilni buzib gapirmaydi. Bugungi qo'shtirnoq ichidagi madaniyatli va zamonaviy yoshlar tilimizni qay darajada bilishar ekan? Ko'pgina chet ellarda o'zbek tilini o'rganishayotgan bir paytda tilning haqiqiy egalari uni buzib gapirishsa, qanchalik to'g'ri? Ona tilini sevmagan, uning qadrini anglamagan inson yuragida el-u yurtga, Vataniga muhabbat ham bo'lmaydi. Biz tilimizni qanchalik asrasak, yuksaltirsak, rivojlanishiga hissa qo'shsak, o'zga millatlar ham bizning tilimizni hurmat qilishadi hamda uning dunyo hamjamiyati maydonidagi o'rnini va poydevorini shunchalik mustahkam qo'ygan bo'lamiz. Zero, "Har bir millatning dunyoda borlig'ini ko'rsatadigan oyinai hayoti til va adabiyotdir", "Milliy tilni yo'qotmak, millatning ruhini yo'qotmakdur".

Qachonki bolalar o'z ona tillarida o'qishni to'htatar ekan, o'sha til yo'qolib ketish arafasiga kelib qoladi. Tillarni saqlab qolish bu o'sha xalqning madaniyati, urf-odati, rasm-rusumlarining saqlanib qolinishini anglatadi. Chunki, xalq taqdiri til taqdiri bilan bevosita bog'liq. Til har bir millat madaniyatining o'zagidir. Shu sababli ham tilning saqlanishi xalq taraqqiyoti va kelajagini belgilaydi. Til xalqni birlashtiradi, tarbiyalaydi, o'qitadi, urf-odat, ananalarini saqlaydi. Shunday ekan, ona tilimizning xalqaro miqyosdagi obro'-e'tiborini yuksaltirishda, uni milliy va umumbashariy tushunchalar asosida taraqqiy etgan tillar safiga qo'shishda har birimiz tilimizga chuqur hurmat bilan yondashimiz kerak.

Foydalangan adabiyotlar ro'yhati:

1. O'zbekiston milliy ensiklopediyasi (2000-2005)
2. O'zbek xalq bayramlari. "Sharq". T.2002
3. Xalq so'zi», 2001 -yil, 25- oktyabr
4. https://uz.wikipedia.org/wiki/O'zbek_tili
5. <https://alifbo.tech.blog>
6. <http://uza.uz/uz/politics/prezident-shavkat-mirziyoyevning-ozbek-tiliga-davlat-tili-m-21-10-2019>

ЗАМОНАВИЙ БАЙРАМЛАР РЕЖИССУРАСИДА ТАЪСИРЧАН
ВОСИТАЛАРНИНГ ТУТГАН УРНИ ВА АҲАМИЯТИ

Равшан Расулов

Аннотация. Мазкур мақолада замонавий байрамлар режиссурасида таъсирчан воситалардан фойдаланиш усуллари ёритилган бўлиб, таъсирчан воситаларнинг назарий жиҳатлари, режиссёрнинг таъсирчан воситалар билан ишлаш амалиёти рамз, метафора, аллегория мисолида ўрганилган.

Калит сўзлар. Байрам, томоша, режиссура, таъсирчан восита, рамз, метафора, аллегория, оммавий сахна.

Тарих шуни исботлайдики, байрамлар маъноси, ғояси халқнинг ўйи, дарди, орзу-умидлари асосида пайдо бўлган ва ўзгариб, ривожланиб борган. Байрамларнинг яна бир хусусияти уларнинг муайян вақт, махсус сана билан боғлиқлигидир. Кишиларда байрам кайфияти аввалдан белгиланган вақт, сана, кун келганида пайдо бўлади. Масалан, қишнинг совуқ кунларидан сўнг об-ҳавонинг исиши, теварак-атрофнинг кўм-кўк либосга ўраниши, дарахтларнинг гуллаши – баҳор келиши барча кишиларга олам-олам қувонч шодлик олиб келади. Албатта, бу ўзгаришдан ҳар ким ўзича завқланади. Аммо табиат гўзаллиги ва баҳор шодиёнаси ҳамма учун умумий бўлганлиги сабабли одамларда уни биргаликда нишонлаш кайфияти ҳам туғилади.

Бевосита ана шу кайфият орқали инсон тарбиясига, унинг руҳиятига таъсир кўрсатувчи воситалар мавжудки, у соҳа тилида таъсирчан воситалар деб юритилади. Таъсирчан воситалар ижро, хатти-ҳаракат, овоз орқали томошабинга турли хил таъсир қилишни ўз ичига олиб, томошабинни хаяжонга солади, уни ларзага келтиради, кулдиради ёки йиғлатади.

Байрамларнинг тарбиявий функцияси, бевосита унда қўлланилаётган таъсирчан воситалар орқали вужудга келади. Байрамлар орқали томошабинни энг содда ва энг мураккаб усулларда тарбиялаш мумкин.

Оммавий байрам ва томошалар – ўзига хос ҳодиса бўлиб, борлиқ билан санъатни синтезлаб, у ёки бу реал воқеани бадиий жиҳатдан безайди. Режиссёр фақатгина театрлаштирилган ҳаракатни ташкил қилибгина қолмай, балки сахна майдонида бўлиб ўтаётган воқеаларни ёрқин бадиий асар даражасига кўтара олиши лозим. Рассом ўз картинасини тўлақонли чиқиши учун турли ранглар гаммасини ишлатгани каби, режиссёр ҳам ўз ғоясини, фикрини етказиб бериш учун турли таъсирчан воситаларни қўллайди. Бадиий образни яратиш жараёнида таъсирчан воситаларни, тасвирий воситалар билан

бирлаштириш керакли мақсадга эришишга ёрдам беради. Бу эса режиссёрнинг индивидуаллигига, ижодий етуқлигига ва касбий маҳоратига боғлиқ.

Режиссёр оммавий томошани яратиш жараёнида, театрлаштиришнинг мағзини очиб берувчи актёрлар ва томошабинлар тасаввурида катталаштирилган рамзларни қўллайди. Шу сабаб бу воситалар томошабин онгига тез таъсир кўрсатиб, уларни маълум мақсад сари етаклайди, тарбиялайди.

Театрлаштирилган оммавий байрам ва томошалардаги таъсирчан воситалар ҳақида Ўзбекистон, Россия ва бошқа ҳамдўстлик мамлакатларида кўплаб тадқиқотчи олимлар: И.Г.Шароев, Д.М.Генкин, Б.Н.Петров, Н.М.Туманов, Г.Кристи, А.И.Чечётин, Н.П.Охлопков, Г.П.Черний, Б.С.Сайфуллаев, У.Х.Қорабоев, Ф.Э.Аҳмедов, Ж.Душамов, В.Қ.Рустамов, Х.Ш.Пўлатовлар илмий изланишлар олиб борганлар. Лекин, шуни таъкидлаб ўтиш керакки юқорида қайд этилган олимларимиз ўз илмий ишларида таъсирчан воситалар ҳақида алоҳида кенг қамровда тадқиқот олиб боришмаган.

Машхур режиссёр Г.А.Товстаногов театр санъатининг ифодавий воситалари сифатида сахна майдони, сўз, хатти-ҳаракат, чироқ, мусиқа, ритм ва бошқаларни кўрсатиб ўтади.

Педагогика фанлари номзоди, режиссёр Фарҳод Аҳмедов фикрига кўра таъсирчан воситалар бу – “Адабиётда – сўз, тасвирий санъатда – чизиклар, ранг-тасвир, мусиқада – товуш, ҳайкалтарошлиқда эса пластик шакллар ва ҳ.к. таъсирчан восита ва материал бўлиб хизмат қилади” [1, 110].

Таъсирчан воситалар баъзи мутахассислар томонидан «бадий ифодали восита» ҳам деб юритилади. Масалан: Жуманазар Душамов ўзининг “Оммавий тадбирлар режиссураси” китобида “Либос, реквизит, мусиқа, ёритувчи чироқ ва проекциялар – булар ҳаммаси анъанавий, бадий ифодавий воситалар ҳисобланиб, томошавий санъатнинг барча турларида, бадий образ яратишда ишлатилади” [2, 62] – деб ёзган бўлса, Фарҳод Аҳмедов эса «Томоша санъатида бадий образни яратиш учун костюмлар, реквизитлар, мусиқа, нур, видео материаллар ва проекциялар бадий таъсирчан воситалар бўлиб хизмат қилади» [1, 112] – деб таърифлайди.

Ўз ўрнида савол туғилади, Хўш буларнинг қайси бири тўғри? Жавоб излаш учун бу атамаларнинг рус тилидан ўзбек тилига ўгирилганлигини эътиборга олиб рус тили луғатига назар ташласак, таъсирчан сўзи ҳам, ифодавий сўзи ҳам «Выразительный» деб таржима қилинади. Бундан кўриниб турибдики бу сўзлар синоним бўлиб, бир-биридан фарқи йўқлигини аниқ билиб олиш мумкин.

“Санъатнинг қайси тури (кино, театр, цирк, мусиқа, кўшиқ, рақс, тасвирий санъат, ҳайкалтарошлик ва ҳ.к.) бўлмасин инсоннинг кўзини яшнатиб, кайфиятига, онгига, вужудига, қалбига ва руҳиятига таъсир этиши учун қўлланиладиган барча воситалар таъсирчан воситалар дейилади” [1, 113].

Мазкур соҳада илмий ва амалий фаолият олиб борган олим ва мутахассисларнинг фикрларига қўшилган ҳолда оммавий байрамлар режиссурасида таъсирчан воситаларга қуйидагича таъриф бериш мумкин: Байрам мазмун-моҳиятини томошабинга етказишда, унинг ички ва ташқи дунёсида мўжизалар яратиш учун ишлатиладиган ҳар бир детал ва ҳаракат таъсирчан воситалар дейилади.

Ҳеч бир илмий асар ва ҳеч бир мутахассис йўқки оммавий байрамлар режиссурасида қўлланиладиган таъсирчан воситаларнинг аниқ сонини кўрсатиб ўта олган.

Оммавий байрам ва томошалар назариётчиларидан А.И.Чечётин шундай ёзади, «Янгидан янги таъсирчан воситаларни ўйлаб топишни деярли имкони йўқ, бўлган тақдирда ҳам бу жуда камдан кам содир бўлади» [4, 155].

Таъсирчан воситаларсиз оммавий байрам ва томошаларни саҳналаштириб бўлмайди. Бу таъсирчан воситалар ўзига хос усулларни талаб этади. Яна шуни таъкидлаб ўтиш керакки, режиссёр бу воситалар йиғиндисини бирданига қўллаш имкониятларига эга. Томошавий санъатда эса бу драматик спектакл бўлсин, опера, балет, оперетта ёки оммавий театрлашган томоша бўлсин, унинг асосий таъсирчан воситаси ва материали сифатида ҳаракат намоён бўлади.

Ҳаракат ёрдамида томоша санъати ўзининг бадиий образлари ва бадиий асарларни яратади. Айнан ҳаракат тилида томоша санъатида тасвирланган инсонлар ҳаётини инсонларга ҳикоя қилиб бериш мумкин. Айнан ҳаракат инсон образининг фикрини, ғоясини, сезгиларини, сўзи ва ўзини жисмонан тўғри билишни бир бутун қилиб жамлай олади.

Томоша санъатининг ўзига хос хусусияти шундаки, у ўзи учун санъатнинг бошқа турларидан кўплаб турли шакллар ва таъсирчан воситаларни танлаши мумкин. Масалан, адабиётдан, мусиқадан, тасвирий санъатдан, архитектурадан ва ҳ.к.

Томоша санъатининг яратувчиси – жамоа яъни, режиссёр бошчилигидаги ижодий гуруҳ ҳисобланади. Айнан режиссёр барча ижодий жараёни бошқаради. Режиссёр ихтиёридаги сўз, мусиқа, ҳаракат, ранг ва шакллар фақатгина хатти-ҳаракатни тўлдирувчи, бойитувчи сифатидагина қўлланилмай, балки спектаклнинг, томошанинг умумий ғоясини тўлиқ очиб беришга ёрдам берувчи таъсирчан восита сифатида ишлатилади.

Оммавий байрам ва томошаларда анъанавий таъсирчан воситалардан ташқари, транспорт ва барча турли (самолёт, вертолёт, ракета, ҳаво шари, танк, харбий разветка машинаси, пиёдаларнинг жанговор машинаси, ҳаво десанти машинаси ва ҳоказо) техника воситалари, олов ва сувнинг табиий кучи, табиий ёруғлик, пиротехника, қушлар, от, сигир, қўй, эчки, эшак, туя ва бошқа уй ҳайвонлар ва ҳоказолар каби ўзига хос хусусиятларга эга бўлган бошқача воситалар ҳам ишлатилади.

Умуман олганда, оддий театрда фойдаланиш имкони бўлмаган воситалардан оммавий байрамларда таъсирчан восита сифатида фойдаланиш мумкин. Масалан, режиссёр Боҳодир Йўлдошев Қарши шаҳрининг 2000 йиллиги юбилейида орқа фонда Қарши шаҳрининг ҳаётини тасвирлаш учун чўпонлар ўз подасини яйловда ўтлатиб юрганини, ёш йигитча велосипедини хайдаб ўт олиб кетаётганини, новвойлар тандирига ўт ёқиб нон ёпаётганини, болаларнинг шовқин-сурон қилиб югуриб юришганини, туя етаклаб кетаётган қария, эшак миниб кетаётган йигит, ўт ўраётган болалар, ўчоғга олов ёқиб овқат пишираётган аёллар ва ҳоказо табиий воситалардан фойдаланган. Бу табиий воситалар байрамнинг янада қизиқарлироқ ва таъсирлироқ ўтишига сабаб бўлди.

Оммавий байрам ва томошаларда театрлаштиришнинг ўзига хос тилини вужудга келтиришда рамз, метафора ва аллегория етакчи таъсирчан воситалар бўлиб хизмат қилади. Бу воситалар орқали режиссёр тўлақонли, кўпқиррали эстетик бойликлар дунёсини вужудга келтиради.

Режиссёр оммавий томошани яратиш жараёнида, театрлаштиришнинг мағзини очиб берувчи актёрлар ва томошабинлар тасавурида катталаштирилган рамзларни қўллайди.

Режиссёр томонидан яратилаётган томошаларда театр тилини вужудга келтираётган, асосий таъсирчан воситалар, рамз, метафора, аллегория муҳим ёрдамчи вазифани бажаради.

(«Рамз» сўзи (символ) – юнончада «белги» деган маънони билдиради. Рамз кўп маъноли шакл бўлиб, ўзининг бошланғич туб маъносини тарихий давр ичида ўзгартириб, ўзга ҳодисаларни англата бошлади). Рамз белги бўлиб, ижодкор томонидан борлиқдаги кўп маъноли, предметли образларни бирлашишидир. Асрлар давомида бир қанча кишилар гуруҳлари ёки жамоанинг бир-бири билан мулоқоти жараёнидаги предметлар, ғоя ва маълумотлар шартли белгиларни вужудга келтирган. (Масалан, мучаллар ёки буқа – қадимги Мисрнинг рамзи, буғу – Олтой ўлкасининг рамзи ва ҳ.к.).

А.В.Луначарский бу борада қуйидагича ёзади: «Рамз нима? «Рамз» – санъатда энг муҳим тушунчалардан биридир. Ижодкор ўзининг туйғуларини,

қандайдир жаҳон миқёсидаги далилларни яққол, образли, ҳиссиётли ғоясини қандайдир абстракт ғоялар билан эмас, балки қандайдир аниқ, бевосита ҳиссиётингиздаги образда намоён этади.

Буни қандай амалга ошириш мумкин? Буни фақат образларда, керакли образларни қидириб, бирлаштириб, баъзи бир картиналарда аниқ намоёиш этиш мумкин. Шундай экан, улар узвий равишда катта аҳамиятга эга бўлади.

Тез-тез такрорланадиган рамзларнинг қўлланилиши осон бўлгани учун эмоционал таъсирчанликни йўқотиб, штампга айланади. Янги рамзларни яратиш эса – бу тушунча билан предмет орасидаги янги алоқаларни ўрнатишни талаб этади. Рамз ўзининг кўшнилари «метафора» ва «аллегория» билан чамбарчас боғлиқдир.

Рамз аллегория ва метафора сингари ўзининг янги кўринишида намоён бўлади. Бундай пайтда биз уларнинг яқинлигини, улар орасидаги предмет ва воқеаларнинг алоқасини қандайдир сўз, белги, предмет ва воқеаларга кўчганини сезамиз.

Лекин рамз аллегория ва метафорадан умуман фарқ қилади. Аввалам бор ўзида кўплаб белгилар борлиги, (беҳисоблиги) ва ҳар бир рамзий образда иштирок этиб, бир-бирининг орасида ўзини намоён қилиб ўтади.

Рамз ва метафоранинг рамзий фарқи шундаки, метафора бизнинг кўз олдимизда вужудга келади: биз қандай сўзлар, тушунчаларнинг тенглаштирилганининг гувоҳи бўлиб, қайси тушунчалар уларни бирлаштириб, учинчи янгисини вужудга келтирганини тушуниб етамиз. Рамз–метафорик қурилиш тизимига кириши мумкин, лекин у бу унга мажбурий эмас.

Режиссёр Б.Йўлдошев сахналаштирган Б.Васильевнинг «Рўйхатларда йўқ...» спектаклидаги сахнага жойлашган томошабин Брест қальасининг ертўласидаги омборхонада ўтиргандек тасаввур қилади. Бу омборхона ўк тешиб ўтган деворлар (шартли), «Ватан» аллегорияси деб қарасак, унинг «ҳимоячилари тўккан қон», томошабинларнинг иштирокчиларга айланиши, ажойиб, реалистик рамз даражасига кўтарилган.

Шундай қилиб рамз – ассоциацияни вужудга келтирадиган белги бўлиб, режиссуранинг асосий таъсирчан воситасидир.

Томошада ҳар бир эпизодни ҳал этишда рамз ва ассоциация ишлатилиши режиссёр томонидан реал ҳаётнинг материални фикр қила олиб, унинг асосида театрлаштирилган ҳаракатнинг образли-метафорик қаторини яратишга имкон беради.

Масалан, режиссёр Ф.Аҳмедов томонидан сахналаштирилган «Боболар руҳига таъзим» номли театрлаштирилган томошадаги Момо ер рамзий образи,

башоратчи сифатида Дарвеш образининг башорати метафорик тарзда олинган бўлиб, томошанинг образли қаторини вужудга келтиради.

Режиссёр Б.Йўлдошев томонидан сахналаштирилган «Наврўз-2005» байрам томошасидаги прологда рамзий киш билан баҳор ўртасидаги кураш, куюш (бола), ой (қиз) рамзий тимсолларининг бир-бири билан учрашув эпизоди томошабинларга эмоционал таъсир этди.

Оммавий томошаларда баъзи деталларнинг бошқаси билан қўшилиши натижасида рамзий умумлашма вужудга келади. Масалан, 2001 йил режиссёр Б.Сайфуллаев томонидан сахналаштирилган «Мустақиллик» байрами томошасида сахна майдонига ёзилган мато Ўзбекистон харитасига айланади. Мато остида жойлашган раққосалар ёрдамида ернинг нафас олиши (халқ тимсоли) рамзий намойиш этилади.

Режиссёр учун энг аҳамиятли воситалаардан бири-бу метафорадир. Метафора – предметларнинг умумий аломатларидан келиб чиққан ҳолда, бир предметни иккинчиси билан таққослашдир.

Биз оғзаки гапирганимизда метафорани деярли сезмаймиз. Метафоралар бизнинг нутқимизда одат бўлиб қолган. («Вақт учмоқда», «ҳаёт ўтиб кетди»). Бадиий ижодиётда метафора фаол иштирок этиб, ижодий тасаввурни ривожлантириб, ғоявий фикр қилишга ундайди. Метафора сахнавий образларни яратиш воситаси эканлиги учун режиссёрга жуда ҳам қадриlidir.

Ҳар қандай метафора айнан қабул қилишга мўлжалланмай, балки томошабиндан вужудга келаётган образли эмоционал эффе́ктларни тушуниш ва сезиш қобилияти талаб қилинади.

Бу ерда томошабин метафоранинг иккинчи планини-яширин таққослашни кўра олиши лдозим. Чунки, баъзан янги, кутилмаган, чуқур ғояга эга бўлган метафораларни тушуна билмаслик ҳолатлари юзага келиши мумкин.

Қани, ўйлаб кўрайлик: нима сабабдан режиссёр метафорани ишлатади, нима сабабдан фақатгина қиёсланадиган предметнинг номи ёки ғояси айтилиб, асосий предметнинг номи ёки ғояси айтилмайди? Бу иш томошабиннинг тасаввури фаол ишлаши учун қилинади. Метафора бизнинг маънавий бой бўлишимизни талаб қилади. Ўтган асрнинг охирида Альфред Жарри сўз метафорасини сахнанинг пластик тилига ўтказа бошлаган эди. Унинг асосий мақсади чуқур поэтик ғояга эга бўлган, спектаклни фалсафий умумлашма даражасига олиб чиқиш эди.

Спектаклларда метафорани қўллаш диапозони жуда ҳам кенгдир: бу ташқи безакдан тортиб спектаклни образли яратишгача бўлган жараёндир. Оммавий байрам ва томошалар режиссёрларига эса, бу жуда ҳам катта

аҳамиятга эга. Кундалик реал ҳаётни бадиий талқин этиш, уни безаш, таҳлил қилишга, реал қаҳрамонни танишга метафора тўлиқ гармония бера олади.

Аллегория, ҳар доим оммавий байрам ва томошалар режиссурасида ўзининг алоҳида ўрнига эга бўлган. Аллегория реал оммавий ҳаракат режиссурасида катта аҳамиятга эга бўлиб, икки ёқлама планлаштирилган. Биринчи план – бадиий образ, иккинчи план – киноя, шароитни аниқлаш, тарихий шароит, таассуротларни бирлаштириш.

Аллегория, айниқса, ўрта аср санъатига характерли бўлиб, уйғониш санъати, барокко, классицизмда ўз аксини топган. Аллегорик образлар француз революцияси байрамларида асосий ўринлардан бирини эгаллаган.

Театрлаштиришда рамз, метафора аллегорияни ишлатиш муҳим заруратдир.

Таъсирчан воситаларни тўғри танлаш, санъат турларининг, алоҳида номерларнинг ҳаракатга органик қўшилиши сюжетни тўлдириб, мавзунини ривожлантириши оммавий томошалар режиссурасининг асоси бўлиб хизмат қилади. Сўз, иллюстрация (тасвирлаш), рақс, мусиқа ва ҳ.к. рамз, метафора ва аллегорияни вужудга келтиради.

Адабиётлар рўйхати:

1 Ражабов Тухтасин Ибодович, Ибодов Уктам Расулович ОБЕСПЕЧЕНИЕ НАЦИОНАЛЬНОГО НАСЛЕДИЯ В ОБУЧЕНИИ ПЕСНЯМ БУХАРСКОГО ДЕТСКОГО ФОЛЬКЛОРА НА УРОКАХ МУЗЫКИ // Вестник науки и образования. 2020. №21-2 (99). URL: <https://cyberleninka.ru/article/n/obespechenie-natsionalnogo-naslediya-v-obuchenii-pesnyam-buharskogo-detskogo-folklor-na-urokah-muzyki> (дата обращения: 26.10.2023).

2 Rajabov T. I., Ibodov O. R. O'zbek Xalq Musiqa Merosda O'quvchilarni Vatanparvalik Ruhida Tarbiyalash Vositasi //IJTIMOIY FANLARDA INNOVASIYA ONLAYN ILMIY JURNALI. – 2021. – Т. 1. – №. 6. – С. 139-145.

3 Ибодов У. Р. ИНСТРУМЕНТАЛЬНАЯ МУЗЫКА КАК ОРУДИЕ ПСИХОЛОГИЧЕСКОГО ВЛИЯНИЯ НА ЧЕЛОВЕКА //Рекомендовано к печати Ученым советом Института психологии имени ГС Костюка НАПН Украины (Протокол № 14 от 28 декабря 2020). – 2020. – С. 336.

4. Каюмов Ибрагим Файзуллаевич ПСИХОЛОГИЧЕСКИЕ ИСТОКИ МУЗЫКИ // Academy. 2020. №11 (62). URL: <https://cyberleninka.ru/article/n/psihologicheskie-istoki-muzyki> (дата обращения: 26.10.2023).

5. Каюмов Иброхим Файзуллоевич, Жураева Мафтуна МЕСТО МУЗЫКИ В ВОСПИТАНИИ ДУХОВНО-ПРАВСТВЕННЫХ КАЧЕСТВ УЧАЩИХСЯ 5-7 КЛАССОВ ОБЩЕОБРАЗОВАТЕЛЬНЫХ ШКОЛ // Проблемы педагогики. 2020. №3 (48). URL: <https://cyberleninka.ru/article/n/mesto-muzyki-v-vospitanii-duhovno-nravstvennyh-kachestv-uchaschihsya-5-7-klassov-obscheobrazovatelnyh-shkol> (дата обращения: 26.10.2023).

6. Fayzullaevich Q. I. Culture and art values and aesthetics in formation factors. – 2021.

7. Kholmurodovna R. O., Esanova M. J. The Importance of Imagination and Perception in Traditional Singing Performance //Pioneer: Journal of Advanced Research and Scientific Progress. – 2023. – Т. 2. – №. 2. – С. 73-74.

8. Рамазонова У. Х., Сайфуллаева О. М. Развитие чувства ритма у детей //Проблемы науки. – 2021. – №. 1 (60). – С. 49-51.

9..Ramazonova U. X., Esanova M. J. An'anaviy xonandalik rivojida maqomlarning o'rni //Science and Education. – 2022. – Т. 3. – №. 1. – С. 496-501..

10. Ramazanova O. K., qizi Mustaqimova G. G. Formation and Development of National Musical Traditions //european journal of innovation in nonformal education. – 2022. – Т. 2. – №. 1. – С. 336-339

11. Каримов О. И. Садриддин Айни-знаток и любитель народной музыки //Вопросы науки и образования. – 2021. – №. 13 (138). – С. 21-24.

12. Каримов О. И. Бўлажак мусика ўқитувчиларида маънавий-ахлоқий сифатларни шакллантириш //Scientific Impulse. – 2022. – Т. 1. – №. 2. – С. 377-381.

13.Каримов О. И. Профессиональные музыкальные взгляды будущего учителя музыки //Вестник науки и образования. – 2020. – №. 22-2 (100). – С. 17-20.

14.Boltayev B. H. BUXORO SHASHMAQOMI VA XORAZM MAQOM IJROCHILIGIDA MUSHKULOT (CHERTIM) VA NASR (AYTIM) YO'LLARI SEMANTIKASI //BARQARORLIK VA YETAKCHI TADQIQOTLAR ONLAYN ILMIIY JURNALI. – 2022. – С. 776-782

14. Hamidovich B. B. Classification of the Bukhara Status (" Shashmakom") System //AMERICAN JOURNAL OF SCIENCE AND LEARNING FOR DEVELOPMENT. – 2023. – Т. 2. – №. 4. – С. 109-111.

15. Болтаев Б. Х. Описание приёмы и методики представителей исторического генезиса и этапов узбекского музыкального обучения //Science and Education. – 2022. – Т. 3. – №. 1. – С. 806-813.

16. Azimovna S. M. et al. THE BUKHARA PERFORMANCE STYLE IS A FACTOR IN THE DEVELOPMENT OF MORAL QUALITIES OF TEENAGERS //Academia Science Repository. – 2023. – Т. 4. – №. 04. – С. 1067-1071.

17. Samiyeva M. A., Ramazonov A. V. O 'ZBEK MUMTOZ MUSIQASI-O'QUVCHILAR QIZIQISHINI SHAKLLANTIRISH OMILI //BOSHQARUV VA ETIKA QOIDALARI ONLAYN ILMİY JURNALI. – 2022. – Т. 2. – №. 12. – С. 31-36.

18. Azimovna, Samiyeva Mehriniso. "THE BUKHARA PERFORMANCE STYLE IS A FACTOR IN THE DEVELOPMENT OF MORAL QUALITIES OF TEENAGERS." *Academia Science Repository* 4.04 (2023): 1067-1071.

19. Samiyeva Mehriniso Azimovna, & G'aybullayev Quvonchbek G'olibovich. (2023). THE BUKHARA PERFORMANCE STYLE IS A FACTOR IN THE DEVELOPMENT OF MORAL QUALITIES OF TEENAGERS. Web of Scientist: Interneti

20. Мустафоев Б. И. ОСОБЕННОСТИ УРОКОВ МУЗЫКИ В ОБЩЕОБРАЗОВАТЕЛЬНЫХ ШКОЛАХ //Достижения науки и образования. – 2019. – №. 1. – С. 46-48. *onal Scientific Research Journal*, 4(04), 1067–1071

21. Мустафаев.Б.. МУЗЫКАЛЬНО–ОБРАЗОВАТЕЛЬНАЯ И ПРОСВЕТИТЕЛЬСКАЯ ДЕЯТЕЛЬНОСТЬ АБДУРАУФА ФИТРАТА //ЦЕНТР НАУЧНЫХ ПУБЛИКАЦИЙ (buxdu. uz). – 2023 - Т. 34. – №. 34 .journal.buxdu.uz <https://buxdu.uz> Page 1 *Международный научный журнал № 2 (100), часть 2 «Научный импульс» сентябрь, 2022 361*

22. Мустафаев Б. Restoration of the System of Music Education in Uzbekistan in 1920 1940 Years //ЦЕНТР НАУЧНЫХ ПУБЛИКАЦИЙ (buxdu. uz). – 2022. – Т. 23. – №. 23.

23. Камолов Ш. Х. Приёмы и методы преподавания музыки в общеобразовательной школе //Science and Education. – 2022. – Т. 3. – №. 1. – С. 602-607

24. Камолов Ш. Х., Бомуродов Ш. Ш. Педагогический характер студенческой молодежи и психологический подход //Academy. – 2021. – №. 3 (66). – С. 60-62.

25. Равшан Р. Р. ЗАМОНАВИЙ БАЙРАМЛАР РЕЖИССУРАСИДА ХАЛҚ ИЖОДИ НАМУНАЛАРИ ТАЪСИРЧАН ВОСИТА СИФАТИДА //TA'LIM VA RIVOJLANISH TANLILI ONLAYN ILMİY JURNALI. – 2022. – С. 117-122.

26. Равшан Р. Р. ЗАМОНАВИЙ БАЙРАМЛАР РЕЖИССУРАСИДА ТАЪСИРЧАН ВОСИТАЛАРДАН ФОЙДАЛАНИШ УСУЛЛАРИ //TA'LIM VA RIVOJLANISH TANLILI ONLAYN ILMİY JURNALI. – 2022. – С. 136-144.

VOLUME-1, ISSUE-4

27. Равшан Р. Р. ТЕАТР ТОМОШАЛАРИДА ТАЪСИРЧАН ВОСИТАЛАРДАН ФОЙДАЛАНИШ УСУЛЛАРИ //ТА'ЛИМ VA RIVOJLANISH TAHLILI ONLAYN ILMIIY JURNALI. – 2022. – С. 145-151.

28. Urinov S. K., Nematullayeva S. CULTURAL CENTERS ARE A PLACE OF KNOWLEDGE AND ENLIGHTENMENT //Theoretical aspects in the formation of pedagogical sciences. – 2023. – Т. 2. – №. 4. – С. 100-106.

29. Mo'Minmirzo Zokir O. G. L. et al. TEATR FAOLIYATIDA BOSHQARUV JARAYONLARINI TASHKIL ETISH USULLARI //Oriental Art and Culture. – 2022. – Т. 3. – №. 2. – С. 57-62.

30. Xolmo'minov M. Z. O. L. et al. MADANIYAT MARKAZLARIDA TO'GARAKLARNI TASHKIL ETISH MUAMMOLARI //Oriental Art and Culture. – 2022. – Т. 3. – №. 3. – С. 102-107.

31. Ravshanovich H. H. O'QUVCHI YOSHLARDA IJRO MALAKALARINI O 'STIRISHDA FANLARARO ALOQADORLIK // " USA" INTERNATIONAL SCIENTIFIC AND PRACTICAL CONFERENCE TOPICAL ISSUES OF SCIENCE. – 2023. – Т. 8. – №. 1.

32. Ravshanovich H. H., Hakimovich X. J. ESTETIK TARBIYA BERISH JARAYONIDA O'ZBEK XALQINING MUSIQIY MEROSIDAN FAYDALANISH //World of Science. – 2023. – Т. 6. – №. 6. – С. 73-74.

33. Ravshanovich H. H. MUSIQA DARSLARINI O'QITISHDA FANLARARO ALOQADORLIKNING AHAMIYATI //JOURNAL OF INNOVATIONS IN SCIENTIFIC AND EDUCATIONAL RESEARCH. – 2023. – Т. 6. – №. 6. – С. 11-14.

34. Абдуллаев К. Ф., Умурова М. Ё. ПЕДАГОГИЧЕСКИЕ ОСОБЕННОСТИ УРОКА ПЕНИЯ В НАЧАЛЬНОЙ ШКОЛЕ //CENTRAL ASIAN JOURNAL OF MATHEMATICAL THEORY AND COMPUTER SCIENCES. – 2023. – Т. 4. – №. 2. – С. 66-69.

35. Umurova M. Y. Educational Significance of Children's Folklore Songs //AMERICAN JOURNAL OF SCIENCE AND LEARNING FOR DEVELOPMENT. – 2023. – Т. 2. – №. 4. – С. 148-152.

36. Umurova M. Y. Formation of Patriotic Feeling in Youth Students through Folk Songs //Pioneer: Journal of Advanced Research and Scientific Progress. – 2022. – Т. 1. – №. 4. – С. 99-10

37. Ражабов, Т. И. (2023). Совершенствование Механизма Духовно-Нравственного Формирования Учащихся Через Узбекские Народные Песни. Miasto Przyszłości, 33, 167-176.

VOLUME-1, ISSUE-4

38.Ражабов, Т. И. (2021). Ўқувчи-ёшларга ўзбек миллий мусиқа фольклори намуналари воситасида эстетик тарбия бериш. *Science and Education*, 2(11), 1094-1103.

39.Тўхтасин, Р. И. (2022). ЎЗБЕК ХАЛҚ ҚЎШИҚЛАРИ ВА ИЖРОЛАРИ ҲАҚИДА. *Central Asian Research Journal for Interdisciplinary Studies (CARJIS)*, (Special issue), 64-71.

40.Rajabov, T. I. The Mechanism of Teaching Uzbek Musical Folklore. *Procedia of Philosophical and Pedagogical Sciences* ISSN, 2795(546X),

41.Ражабов, Т. (2023). О ‘zbek bolalar musiqiy o ‘yin folklorining mavzuviy tasnifi. *Общество и инновации*, 4(5/S), 340-345.

42. KO‘rinov S., Sadullayeva S. MUZEYSHUNOSLIK ISTIQBOLLARI //IJODKOR O‘QITUVCHI. – 2023. – Т. 3. – №. 26. – С. 97-101.

43. Orinov, Sh K., and H. Abdusalomova. "TEATRLAR FAOLIYATINI RIVOJLANTIRISH MASALALARI." *BARQARORLIK VA YETAKCHI TADQIQOTLAR ONLAYN ILMIY JURNALI* (2022): 766-770.

44. Orinov S. K. et al. UNDER THE ADMINISTRATION OF THE FIELD OF CULTURE AND ARTS FOREIGN MODELS (US EXAMPLE) //INNOVATION IN THE MODERN EDUCATION SYSTEM. – 2023. – Т. 3. – №. 27. – С. 214-221.

45. O‘rinov S. K., Nematullayeva S. BADIY HAVASKORLIK TO‘GARAKLARINI TASHKIL ETISHNING ZAMONAVIY METODLARI //Наука и технология в современном мире. – 2023. – Т. 2. – №. 5. – С. 58-61.

**YOSH AVLODNI TARBIYALASHDA MUASIQANING
TUTGAN O'RNI VA AHAMIYATI**

Karimov Olimxo'ja Islomovich Buxoro davlat universiteti Musiqa ijrochiligi va madaniyat kafedراسi dotsenti

Musiqa tarbiyasi - insonning ruhiy olami, nozik his - tuyg'ulari, ichki kechinmalari va ijtimoiy faoliyatini boshqarishda yosh avlodga shodlik va ilhom baxsh etib, ularning aqliy, axloqiy rivojlanishiga, badiiy va ma'naviy tarbiyasiga ijobiy ta'sir ko'rsatadi.

Ayniqsa, kattalar hamisha o'z farzandlarini o'ylab yashaganlar, mehnat va ijod bilan shug'ullanganlar. Bu jarayon ularda bola va uning taqdiri to'g'risida qayg'urish majburiyatining tabora chuqurlashuvi tarzida kechib, ko'pgina qo'shiqlarning to'qilishiga sabab bo'lgan. Onalar ana shu murakkab ma'suliyatni o'z zimmalariga olganlar. Bu yo'lda qo'shiq ularga madadkor bo'lgan. Bolalarni qo'shiq bilan uxlatganlar, yig'lasa kuylab ovutganlar, erkalaganlar, hatto qo'shiq bilan chaqaloqqa daxldor rasm - rusumlarni bajarganlar. Shu tariqa allalar, aytim - olqishlar, ovutmachoqlar, erkalamalar, qiziqmachoqlar yuzaga kelgan. Shuni ham aytish zarurki, allalar, aytim - olqishlar, ovutmachoqlar, erkalamalar, qiziqmachoqlarning ijod etilishida barcha kattalar: otalar, onalar, buvilar, bobolar, ammayu xolalar qatnashgan bo'lsalarda baribir, onalar yetakchi o'rinda bo'lganlar. Shu bois, musiqa bolalarga faol emotsional ta'sir ko'rsatib, ularning ruhiyatini va fiziologiyasini o'zgartira oladi. Chunki, musiqa hayotni va kelajakni aks ettiradi. Inson musiqani ona allasi orqali idrok etib, umrbod musiqadan zavq oladi va madad topadi.

O'zbekiston mustaqillikka erishgandan so'ng, milliy - ma'naviy qadriyatlarimiz qatorida ko'p asrlik musiqiy merosimizga ham alohida e'tibor berila boshlandi. Endilikda xalqimizning ajoyib xilma - xil va bir - biridan go'zal mahalliy musiqiy an'analaridan, mumtoz musiqaning yuksak durdonalaridan, maqom namunalaridan ma'naviy zavq olish, ruhiy bahramand bo'lish imkoniga ega bo'ldilar.

Bu an'analar esa uzoq davrlar mabaynida shakllangan bo'lib ular xalqimizning turli sharoitlaridagi turmush tarzi, mehnat mashg'ulotlari, urf odat va bayramlari kabi jarayonlar bilan bog'liqdir. Shu bois, barcha o'quv fanlari qatorida musiqiy ta'limda ham davlat ta'lim standartining joriy etilishi milliy musiqiy meroslardan to'laqonli foydalanish imkoniyatini beradi. Milliy musiqa ta'limining asosiy maqsadi barkamol avlodni musiqiy me'rosimizga vorislik qiladigan, bilimli, sog'lom yoshlarni tarbiyalash va ularni Ona - Vatanga bo'lgan mehru muhabbatini

o'shirdan iborat. Shu bilan birgalikda har bir o'quvchining musiqiy iqtidorini, san'atga bo'lgan ishtiyoqini yanada oshirish musiqa ta'limining asosiy vazifasidir.

Mazkur maqsadni amalga oshirishda ta'lim mazmuni va o'qitish uslubiyotini takomillashtirishda musiqa ta'limining milliy, an'anaviy va hozirgi zamon yutuqlariga hamda ilg'or tajribalarga ijodiy tayanish maqsadga muvofiqdir.

Musiqqa o'qituvchisi o'z kasbiga va bolalarga mehr qo'ygan madaniyatli, keng dunyoqarashli, mohir ijrochi, musiqa san'atiga kasbiy qiziqishda bo'lgan kishilar bilan ishlay oladigan, yaxshi tashkilotchi, san'atning hamma turlari, ularning umumiy ta'rifi va tarixi bilan tanish bo'lishi, xalq ta'limi sohasida musiqiy cholg'u asbobi, dirijyorlik, musiqa tarixi, qo'shiq kuylash sirlari, vokal-xor malakalari haqida darslar bera oladigan bilimli, tajribali, xonanda, dirijyor, jo'rnavoz, bir so'z bilan aytganda musiqa nazariyotchisi va musiqa asboblarida mohir ijrochi bo'lmog'i lozim.

Musiqqa o'qituvchisi ham odobli, tarbiyasi, madaniyatli va o'quvchilarga nisbatan mehribon murabbiy bo'lishi, jamiyatning ilg'or shaxsi bo'lishga intilishi, davr talabini tushunish, san'atimiz va madaniyatimiz istiqbolini his eta olishi, yuksak musiqa madaniyatiga ega faol targ'ibotchi bo'lishi lozim.

Musiqqa o'qituvchisi o'z fanini jon dildan sevishi, bolajonlarni hurmat qilib, mehr bilan musiqa darslarini olib borishi o'z faoliyatida pedagogika, psixologiya, musiqa uslubiyoti, etika va nafosat tarbiyasini uyg'unlashtira olishi milliy musiqamiz qonuniyatlarini, madaniy merosimizni, yosh avlod ongiga to'g'ri va sodda qilib yetkaza olishi musiqa o'qituvchisi oldiga qo'yilgan vazifalar jumlasiga kiradi.

Hozirgi zamon musiqa o'qituvchisi pedagogik muloqat ustasi bo'lishi, har qanday vaziyatda ham pedagogik ta'sir usullaridan unumli foydalanish qobiliyatga ega bo'lmog'i lozim.

Shuningdek, musiqa o'qituvchisi ilmiy tafakkur egasi, ilg'or tajribalar shaydosi, izlanuvchan - ijodkor bo'lib, musiqa o'qitishning yangi shakl va usullarini kashf etishga intiluvchan bo'lishi talab etiladi.

Adabiyotlar

1. Ражабов Тухтасин Ибодович, Ибодов Уктам Расулович
ОБЕСПЕЧЕНИЕ НАЦИОНАЛЬНОГО НАСЛЕДИЯ В ОБУЧЕНИИ ПЕСНЯМ
БУХАРСКОГО ДЕТСКОГО ФОЛЬКЛОРА НА УРОКАХ МУЗЫКИ // Вестник
науки и образования. 2020. №21-2 (99). URL:
<https://cyberleninka.ru/article/n/obespechenie-natsionalnogo-naslediya-v-obuchenii-pesnyam-buharskogo-detskogo-folklor-na-urokah-muzyki> (дата
обращения: 26.10.2023).

2.Rajabov T. I., Ibodov O. R. O'zbek Xalq Musiqa Merosda O'quvchilarni Vatanparvalik Ruhida Tarbiyalash Vositasi //IJTIMOIY FANLARDA INNOVASIYA ONLAYN ILMIY JURNALI. – 2021. – Т. 1. – №. 6. – С. 139-145.

3.Ибодов У. Р. ИНСТРУМЕНТАЛЬНАЯ МУЗЫКА КАК ОРУДИЕ ПСИХОЛОГИЧЕСКОГО ВЛИЯНИЯ НА ЧЕЛОВЕКА //Рекомендовано к печати Ученым советом Института психологии имени ГС Костюка НАПН Украины (Протокол № 14 от 28 декабря 2020). – 2020. – С. 336.

4.Каюмов Ибрагим Файзуллаевич ПСИХОЛОГИЧЕСКИЕ ИСТОКИ МУЗЫКИ // Academy. 2020. №11 (62). URL: <https://cyberleninka.ru/article/n/psihologicheskie-istoki-muzyki> (дата обращения: 26.10.2023).

5.Каюмов Иброхим Файзуллоевич, Жураева Мафтуна МЕСТО МУЗЫКИ В ВОСПИТАНИИ ДУХОВНО-ПРАВСТВЕННЫХ КАЧЕСТВ УЧАЩИХСЯ 5-7 КЛАССОВ ОБЩЕОБРАЗОВАТЕЛЬНЫХ ШКОЛ // Проблемы педагогики. 2020. №3 (48). URL: <https://cyberleninka.ru/article/n/mesto-muzyki-v-vozpitanii-duhovno-nravstvennyh-kachestv-uchaschihsya-5-7-klassov-obscheobrazovatelnyh-shkol> (дата обращения: 26.10.2023).

6.Fayzullaevich Q. I. Culture and art values and aesthetics in formation factors. – 2021.

7. Каримов О. И. Значение специфических особенностей и воспитательных возможностей узбекских народных инструментов //Academy. – 2020. – №. 3 (54). – С. 78-80.

8.Рамазонова У. Х., Сайфуллаева О. М. Развитие чувства ритма у детей //Проблемы науки. – 2021. – №. 1 (60). – С. 49-51.

9.Ramazonova U. X., Esanova M. J. An'anaviy xonandalik rivojida maqomlarning o'rni //Science and Education. – 2022. – Т. 3. – №. 1. – С. 496-501..

10.Ramazanova O. K., qizi Mustaqimova G. G. Formation and Development of National Musical Traditions //european journal of innovation in nonformal education. – 2022. – Т. 2. – №. 1. – С. 336-339

11.Каримов О. И. Садриддин Айни-знаток и любитель народной музыки //Вопросы науки и образования. – 2021. – №. 13 (138). – С. 21-24.

12.Каримов О. И. Бўлажак мусиқа ўқитувчиларида маънавий-ахлоқий сифатларни шакллантириш //Scientific Impulse. – 2022. – Т. 1. – №. 2. – С. 377-381.

13.Каримов О. И. Профессиональные музыкальные взгляды будущего учителя музыки //Вестник науки и образования. – 2020. – №. 22-2 (100). – С. 17-20.

14. Boltayev B. H. BUXORO SHASHMAQOMI VA XORAZM MAQOM IJROCHILIGIDA MUSHKULOT (CHERTIM) VA NASR (AYTIM) YO'LLARI SEMANTIKASI //BARQARORLIK VA YETAKCHI TADQIQOTLAR ONLAYN ILMIY JURNALI. – 2022. – С. 776-782

14. Hamidovich B. B. Classification of the Bukhara Status (" Shashmakom") System //AMERICAN JOURNAL OF SCIENCE AND LEARNING FOR DEVELOPMENT. – 2023. – Т. 2. – №. 4. – С. 109-111.

15. Болтаев Б. Х. Описание приёмы и методики представителей исторического генезиса и этапов узбекского музыкального обучения //Science and Education. – 2022. – Т. 3. – №. 1. – С. 806-813.

16. Karimov O. J. I. Tanbur sozining paydo bo 'lishi va milliy cholg 'u ijrochiligidagi o 'rni //Scientific progress. – 2021. – Т. 1. – №. 5. – С. 767-771.

17. Samiyeva M. A., Ramazonov A. V. O 'ZBEK MUMTOZ MUSIQASI-O'QUVCHILAR QIZIQISHINI SHAKLLANTIRISH OMILI //BOSHQARUV VA ETIKA QOIDALARI ONLAYN ILMIY JURNALI. – 2022. – Т. 2. – №. 12. – С. 31-36.

18. Azimovna, Samiyeva Mehriniso. "THE BUKHARA PERFORMANCE STYLE IS A FACTOR IN THE DEVELOPMENT OF MORAL QUALITIES OF TEENAGERS." *Academia Science Repository* 4.04 (2023): 1067-1071.

19. Samiyeva Mehriniso Azimovna, & G'aybullayev Quvonchbek G'olibovich. (2023). THE BUKHARA PERFORMANCE STYLE IS A FACTOR IN THE DEVELOPMENT OF MORAL QUALITIES OF TEENAGERS. Web of Scientist: Interneti

20. Мустафоев Б. И. ОСОБЕННОСТИ УРОКОВ МУЗЫКИ В ОБЩЕОБРАЗОВАТЕЛЬНЫХ ШКОЛАХ //Достижения науки и образования. – 2019. – №. 1. – С. 46-48. onal Scientific Research Journal, 4(04), 1067–1071

21. Мустафаев.Б.. МУЗЫКАЛЬНО–ОБРАЗОВАТЕЛЬНАЯ И ПРОСВЕТИТЕЛЬСКАЯ ДЕЯТЕЛЬНОСТЬ АБДУРАУФА ФИТРАТА //ЦЕНТР НАУЧНЫХ ПУБЛИКАЦИЙ (buxdu. uz). – 2023 - Т. 34. – №. 34 .journal.buxdu.uz <https://buxdu.uz> Page 1 Международный научный журнал № 2 (100), часть 2 «Научный импульс» сентябрь, 2022 361

22. Мустафаев Б. Restoration of the System of Music Education in Uzbekistan in 1920 1940 Years //ЦЕНТР НАУЧНЫХ ПУБЛИКАЦИЙ (buxdu. uz). – 2022. – Т. 23. – №. 23.

23. Камолов Ш. Х. Приёмы и методы преподавания музыки в общеобразовательной школе //Science and Education. – 2022. – Т. 3. – №. 1. – С. 602-607

24. Камолов Ш. Х., Бомуродов Ш. Ш. Педагогический характер студенческой молодежи и психологический подход // Academy. – 2021. – №. 3 (66). – С. 60-62.

25. Равшан Р. Р. ЗАМОНАВИЙ БАЙРАМЛАР РЕЖИССУРАСИДА ХАЛҚ ИЖОДИ НАМУНАЛАРИ ТАЪСИРЧАН ВОСИТА СИФАТИДА // TA'LIM VA RIVOJLANISH TAHLILI ONLAYN ILMIY JURNALI. – 2022. – С. 117-122.

26. Равшан Р. Р. ЗАМОНАВИЙ БАЙРАМЛАР РЕЖИССУРАСИДА ТАЪСИРЧАН ВОСИТАЛАРДАН ФОЙДАЛАНИШ УСУЛЛАРИ // TA'LIM VA RIVOJLANISH TAHLILI ONLAYN ILMIY JURNALI. – 2022. – С. 136-144.

27. Равшан Р. Р. ТЕАТР ТОМОШАЛАРИДА ТАЪСИРЧАН ВОСИТАЛАРДАН ФОЙДАЛАНИШ УСУЛЛАРИ // TA'LIM VA RIVOJLANISH TAHLILI ONLAYN ILMIY JURNALI. – 2022. – С. 145-151.

28. Urinov S. K., Nematullayeva S. CULTURAL CENTERS ARE A PLACE OF KNOWLEDGE AND ENLIGHTENMENT // Theoretical aspects in the formation of pedagogical sciences. – 2023. – Т. 2. – №. 4. – С. 100-106.

29. Каримов О. И., Шарипова С. Ш. К. Место искусства музыки в формировании идеальной личности человека в дошкольном заведении // Science and Education. – 2022. – Т. 3. – №. 1. – С. 692-698.

30. Islamovich K. O., Shukhrat S. S. The Role of Music in Forming a Perfect Human Personality // Miasto Przyszłości. – 2023. – Т. 33. – С. 72-75.

31. Ravshanovich H. H. O'QUVCHI YOSHLARDA IJRO MALAKALARINI O'STIRISHDA FANLARARO ALOQADORLIK // "USA" INTERNATIONAL SCIENTIFIC AND PRACTICAL CONFERENCE TOPICAL ISSUES OF SCIENCE. – 2023. – Т. 8. – №. 1.

32. Ravshanovich H. H., Hakimovich X. J. ESTETIK TARBIYA BERISH JARAYONIDA O'ZBEK XALQINING MUSIQIY MEROSIDAN FAYDALANISH // World of Science. – 2023. – Т. 6. – №. 6. – С. 73-74.

33. Ravshanovich H. H. MUSIQA DARSLARINI O'QITISHDA FANLARARO ALOQADORLIKNING AHAMIYATI // JOURNAL OF INNOVATIONS IN SCIENTIFIC AND EDUCATIONAL RESEARCH. – 2023. – Т. 6. – №. 6. – С. 11-14.

34. Абдуллаев К. Ф., Умурова М. Ё. ПЕДАГОГИЧЕСКИЕ ОСОБЕННОСТИ УРОКА ПЕНИЯ В НАЧАЛЬНОЙ ШКОЛЕ // CENTRAL ASIAN JOURNAL OF MATHEMATICAL THEORY AND COMPUTER SCIENCES. – 2023. – Т. 4. – №. 2. – С. 66-69.

35. Umurova M. Y. Educational Significance of Children's Folklore Songs // AMERICAN JOURNAL OF SCIENCE AND LEARNING FOR DEVELOPMENT. – 2023. – Т. 2. – №. 4. – С. 148-152.

36. Umurova M. Y. Formation of Patriotic Feeling in Youth Students through Folk Songs // Pioneer: Journal of Advanced Research and Scientific Progress. – 2022. – Т. 1. – №. 4. – С. 99-103.

37. Ражабов, Т. И. (2023). Совершенствование Механизма Духовно-Нравственного Формирования Учащихся Через Узбекские Народные Песни. *Miasto Przyszłości*, 33, 167-176.

38. Ражабов, Т. И. (2021). Ўқувчи-ёшларга ўзбек миллий мусиқа фольклори намуналари воситасида эстетик тарбия бериш. *Science and Education*, 2(11), 1094-1103.

39. Тўхтасин, Р. И. (2022). ЎЗБЕК ХАЛҚ ҚЎШИҚЛАРИ ВА ИЖРОЛАРИ ҲАҚИДА. *Central Asian Research Journal for Interdisciplinary Studies (CARJIS)*, (Special issue), 64-71.

40. Rajabov, T. I. The Mechanism of Teaching Uzbek Musical Folklore. *Procedia of Philosophical and Pedagogical Sciences* ISSN, 2795(546X),

41. Ражабов, Т. (2023). О ‘zbek bolalar musiqiy o ‘yin folklorining mavzuviy tasnifi. *Общество и инновации*, 4(5/S), 340-345.

42. KO‘rinov S., Sadullayeva S. MUZEYSHUNOSLIK ISTIQBOLLARI //IJODKOR O‘QITUVCHI. – 2023. – Т. 3. – №. 26. – С. 97-101.

43. Orinov, Sh K., and H. Abdusalomova. "TEATRLAR FAOLIYATINI RIVOJLANTIRISH MASALALARI." *BARQARORLIK VA YETAKCHI TADQIQOTLAR ONLAYN ILMIY JURNALI* (2022): 766-770.

44. Orinov S. K. et al. UNDER THE ADMINISTRATION OF THE FIELD OF CULTURE AND ARTS FOREIGN MODELS (US EXAMPLE) //INNOVATION IN THE MODERN EDUCATION SYSTEM. – 2023. – Т. 3. – №. 27. – С. 214-221.

45. O‘rinov S. K., Nematullayeva S. BADIY HAVASKORLIK TO‘GARAKLARINI TASHKIL ETISHNING ZAMONAVIY METODLARI //Наука и технология в современном мире. – 2023. – Т. 2. – №. 5. – С. 58-61.

AN'ANAVIY XONANDALIKNING PEDAGOGIKA FANI BILAN
BOG'LIQLIGI

Ramazonova O'g'ilo'v Xolmurodovna

Buxoro davlat universiteti Musiqa ijrochiligi va madaniyat kafedrasida katta
o'qituvchisi

oramazonova@gmail.com

O'zbekistonda har bir sohada bo'lgani kabi san'atga berilayotgan e'tibor va shuning natijasida bu san'atning rivojlanib, takomillashib borayotgani soha vakillarini quvontirmoqda. Jahon andozalariga mos tushadigan yangi yo'nalishdagi musiqa san'ati sezilarli darajada yuksaldi, ulg'aydi va rivojtopdi. Ayni paytda, ustozlarning yangi yosh avlodi shakllanib borayotganligini nazarda tutsak, O'zbekistonda musiqa san'ati yangi sifat pog'onasiga ko'tarilayotganligini ta'kidlashimiz mumkin. O'zbekistonda ta'lim dasturlarini amalga oshirish ma'lum bir kontseptsiyaga tayangan holda, ishlab chiqib tasdiqlangan – Davlat ta'lim standartlari, o'quv reja vadasturlar asosida amalga oshirilayotganligi barcha sohalar kabi musiqiy ta'limda ham tizimga solinib, yanada takomillashtirilmoqda. Musiqa sadolari olamida inson ovozigacha juda katta o'rin berilgan. Insoniyat ma'naviyati ravnaqi misolida olloh nazar solgan O'zbekiston madaniyatining serqirraligi va betakror san'ati, maqom va makonlari; bunday mo'jiza o'lkaning har tomonlama chuqur tarixi hamda bugungi kundagi o'rni va ahamiyati, azaldan hozirgacha moziydan sado kabi jahonni hayratga solib bormoqda!.

O'zbekiston Respublikasi mustaqillikka erishgandan keyingi o'tgan davrda mamlakatimiz ijtimoiy-iqtisodiy hayotining barcha sohalarida qatori xalq ta'limi tizimini isloh etish bo'yicha ham ulkan ishlar amalga oshirildi va oshirilmoqda.

O'zbekiston Respublikasining «Ta'lim to'g'risida»gi Qonuni, Kadrlar tayyorlash milliy dasturida ko'rsatilganidek, uzluksiz ta'lim tizimida kadrlar malakasini oshirish va ularni qayta tayyorlash oliy ta'limdan so'ng eng asosiy bo'g'in hisoblanadi. Maktablarimizda musiqa madaniyatining o'qitilishiga katta e'tibor berilmoqda.

Respublikamizda turli davrlarda tashkil etilgan maqom ansambllari, folklor-etnografik ansambllari, ashula va raqs ansambllari xalqimizning musiqiy hayotining rivojida alohida ahamiyat kasb etdi: Qo'shiqlarimiz, kuylarimiz mazkur ansambllar

tufayli zamonaviy talablar asosida boyib bordi, o'zgacha ma'no va mohiyat kasb etdi. 1950-1960 yillarda O'zbekiston radiosi va filormoniyasi qoshida tashkil etilgan professional ansambllarni alohida qayd etish kerak. An'anaviy xonandachilikning buguni va kelajagini belgilashda O'zbekiston radiosi qoshida tashkil etilgan maqomchilar ansambli muhim ahamiyat kasb etadi. Maqomchilar ansamblida juda taniqli va buyuk ustozlar samarali mehnat qildilar. Ularning sehrli va jozibali ovozlari O'zbekistonning oltin fondida hozirgi kungacha saqlanib kelmoqda.

Musiqqa – turli-tuman tovushlar bilan obraz yaratib beruvchi, g'oyaviy emotsional mazmuniga ega bo'lgan san'atning bir turi hisoblanadi. Musiqqa estetikasi – musiqqa san'atning mohiyati, badiiy shakllari va uslublarini o'rganadigan fan. Umumiy ta'lim maktablarida musiqqa darsini asosiy maqsadi – o'quvchilarga musiqqa san'atini go'zallik qonunlari asosida o'rganish malakasini singdirish va ularda musiqqa madaniyatini tarkib toptirishdan iborat. Mazkur maqsad o'qituvchi oldiga o'quvchilarda musiqaviy-badiiy did va ahloqiy estetik his-tuyg'ularni tarkib toptirish; ijodiy qobiliyatlarini ivojlantirish; ularda musiqqa san'atiga nisbatan qiziqishini va musiqaviy faoliyatida badiiy ehtiyojni kuchaytirish; musiqqa savodxonligi madaniyatini shakllantirish; musiqqa-davr, hayot, inson his-tuyg'ulari va orzu-umidlari fodasi ekanligi haqida tushuncha hosil qilish kabi qator vazifalar qo'yadi. Zero, musiqqa kishilar hayotini, ularning his-tuyg'ularini va orzu-istaklarini o'ziga xos badiiy tilde ifoda etadi va kishi hissiyotlariga faol ta'sir etadi.

Shashmaqom uzoq o'tmishdagi bastakorlik an'alarining mahsuli sifatida, maqomchilikdagi ustoz-sozanda va xonandalarning boy tajribasiga asoslangani holda yuzaga kelgan deyish mumkin. Xalq dahosi yaratgan Shashmaqomning ajoyib durdonalarimiz musiqqa boyligimizni o'rganishda alohida ahamiyat kasb etadi. Ular yangi musiqiy asarlar yaratilishida bitmas-tuganmas manbaa sanaladi Shashmaqom ashula bo'limlari 200 dan ortiq turli shakldagi ashulalarni o'z ichiga oladi. Lekin ularning asosida yaratilgan yuzlab ajoyib kuy va ashulalar varintlari mavjud. Shashmaqom ashula bo'limidagi sho'balar ham bastakorlik san'ati an'alarining mahsuli sifatida yuzaga kelgan. Temuriylar davrida, xususan, Alisher Navoiy va Abdurahmon Jomiy yashagan zamonlarda, hamda undan keying asrlarda yuzlab bastakorlar ijod etganligi haqida fikrlar yuritilgan.

Buyuk mutafakkirlar Alisher Navoiy, Kavkabay, Bobur, Vosifiy, Darvish Ali Changiy kabi olim va shoirlarning asarlarida qimmatli ma'lumotlar uchraydi. Bastakorlarning ijodiy faoliyati ko'p qirrali bo'lgan. Dastlab, bastakor maqom yo'llari va xalq kuylari asosida noyob kuy va ashulalar yaratadi. Bunday xalq bastakorlari hozirda ham o'tmish an'alarini davom ettirib, ajoyib kuy va ashulalar yaratmoqdalar. Bastakorlarimiz yaratgan asarlari o'lmas asarlar sanaladi. To'xtasin Jalilov, Yunus Rajabiy, Tolibjon Sodiqov, Muxtor Ashrafiy, Mutavakkil Burhonov,

Doni Zokirov, Faxriddin Sodiqov, Komiljon Jabborov, Saidjon Kalonov, Orifxon Hotamov singari bastakor va kompozitorlar o'zlarining ko'pgina kuy va ashulalari, ariya va romanslarini maqomlar uslubida yaratganlar. Bu atoqli ijodkorlarning faoliyati o'tmishdagi bastakorlik an'alarini yangi sharoitda bevosita davom ettirish bilan bog'liq bo'ldi. Musiqiy-pedagogik jarayon musiqa pedagogikasi o'rganadigan asosiy mavzu hisoblanadi. Keng ma'noda bu jarayon musiqa ta'limining butun tizimini qamrab oladi, tor sohaga oid zarur ma'noda esa zarur musiqiy bilim, ko'nikma va malakalarni shakllantiradi. Musiqiy-pedagogik jarayonda kechadigan tizim sifatida keng ma'noda unga xalq ta'limining butun tizimi – bolalar bog'chalari, maktab, sinf, to'garaklar, ijodiyot uylari va boshqalari kiradi. Jarayonning o'zi tarbiyachi va tarbiyalanuvchining o'zaro aloqasi va birligida amalga oshiriladi. Musiqiy-pedagogik jarayonning asosiy tarkibiy qismlari musiqa ta'limi va musiqa tarbiyasi jarayonlari sanaladi, ular shaxsni musiqiy bilimdonlik, musiqiy tarbiyalilik va musiqiy rivojlanishning ichki o'zgarishlar jarayonlariga olib boradi.

Musiqiy-pedagogik jarayon o'zining qonuniyatlari, shakllari, bosqichlari, uslublari, umumiy va maxsus, yakka va jamoa, nazariy va amaliy, konsert va mustaqil musiqiy mashg'ulotlariga ega. Musiqiy-pedagogik jarayonning qonuniyatlarini aniqlash uchun ushbu barcha aloqalarni tahlil qilish talab etiladi. Bu, aloqalarni bir butun hisobga olish ularning birligiga, jamiyat ehtiyojlariga bog'liqligi, milliy va jahon musiqa madaniyatining taraqqiyotiga olib keladi.

Foydalanilgan adabiyotlar

1 Ражабов Тухтасин Ибодович, Ибодов Уктам Расулович ОБЕСПЕЧЕНИЕ НАЦИОНАЛЬНОГО НАСЛЕДИЯ В ОБУЧЕНИИ ПЕСНЯМ БУХАРСКОГО ДЕТСКОГО ФОЛЬКЛОРА НА УРОКАХ МУЗЫКИ // Вестник науки и образования. 2020. №21-2 (99). URL: <https://cyberleninka.ru/article/n/obespechenie-natsionalnogo-naslediya-v-obuchenii-pesnyam-buharskogo-detskogo-folklor-na-urokah-muzyki> (дата обращения: 26.10.2023).

2 Rajabov T. I., Ibodov O. R. O'zbek Xalq Musiqa Merosda O'quvchilarni Vatanparvalik Ruhida Tarbiyalash Vositasi //IJTIMOIY FANLARDA INNOVASIYA ONLAYN ILMIIY JURNALI. – 2021. – T. 1. – №. 6. – С. 139-145.

3 Ибодов У. Р. ИНСТРУМЕНТАЛЬНАЯ МУЗЫКА КАК ОРУДИЕ ПСИХОЛОГИЧЕСКОГО ВЛИЯНИЯ НА ЧЕЛОВЕКА //Рекомендовано к печати Ученым советом Института психологии имени ГС Костюка НАПН Украины (Протокол № 14 от 28 декабря 2020). – 2020. – С. 336.

4. Каюмов Ибрагим Файзуллаевич ПСИХОЛОГИЧЕСКИЕ ИСТОКИ МУЗЫКИ // Academy. 2020. №11 (62). URL: <https://cyberleninka.ru/article/n/psihologicheskie-istoki-muzyki> (дата обращения: 26.10.2023).

5. Каюмов Иброхим Файзуллоевич, Жураева Мафтуна МЕСТО МУЗЫКИ В ВОСПИТАНИИ ДУХОВНО-ПРАВСТВЕННЫХ КАЧЕСТВ УЧАЩИХСЯ 5-7 КЛАССОВ ОБЩЕОБРАЗОВАТЕЛЬНЫХ ШКОЛ // Проблемы педагогики. 2020. №3 (48). URL: <https://cyberleninka.ru/article/n/mesto-muzyki-v-vospitanii-duhovno-nravstvennyh-kachestv-uchaschihsya-5-7-klassov-obscheobrazovatelnyh-shkol> (дата обращения: 26.10.2023).

6. Fayzullaevich Q. I. Culture and art values and aesthetics in formation factors. – 2021.

7. Kholmurodovna R. O., Esanova M. J. The Importance of Imagination and Perception in Traditional Singing Performance //Pioneer: Journal of Advanced Research and Scientific Progress. – 2023. – Т. 2. – №. 2. – С. 73-74.

8. Рамазонова У. Х., Сайфуллаева О. М. Развитие чувства ритма у детей //Проблемы науки. – 2021. – №. 1 (60). – С. 49-51.

9. Ramazonova U. X., Esanova M. J. An'anaviy xonandalik rivojida maqomlarning o'rni //Science and Education. – 2022. – Т. 3. – №. 1. – С. 496-501..

10. Ramazanova O. K., qizi Mustaqimova G. G. Formation and Development of National Musical Traditions //european journal of innovation in nonformal education. – 2022. – Т. 2. – №. 1. – С. 336-339

11. Каримов О. И. Садриддин Айни-знаток и любитель народной музыки //Вопросы науки и образования. – 2021. – №. 13 (138). – С. 21-24.

12. Каримов О. И. Бўлажак мусика ўқитувчиларида маънавий-ахлоқий сифатларни шакллантириш //Scientific Impulse. – 2022. – Т. 1. – №. 2. – С. 377-381.

13. Каримов О. И. Профессиональные музыкальные взгляды будущего учителя музыки //Вестник науки и образования. – 2020. – №. 22-2 (100). – С. 17-20.

14. Boltayev B. N. BUXORO SHASHMAQOMI VA XORAZM MAQOM IROCHILIGIDA MUSHKULOT (CHERTIM) VA NASR (AYTIM) YO'LLARI SEMANTIKASI //BARQARORLIK VA YETAKCHI TADQIQOTLAR ONLAYN ILMIY JURNALI. – 2022. – С. 776-782

14. Hamidovich B. B. Classification of the Bukhara Status (" Shashmakom") System //AMERICAN JOURNAL OF SCIENCE AND LEARNING FOR DEVELOPMENT. – 2023. – Т. 2. – №. 4. – С. 109-111.

15. Болтаев Б. Х. Описание приёмы и методики представителей исторического генезиса и этапов узбекского музыкального обучения //Science and Education. – 2022. – Т. 3. – №. 1. – С. 806-813.

16. Azimovna S. M. et al. THE BUKHARA PERFORMANCE STYLE IS A FACTOR IN THE DEVELOPMENT OF MORAL QUALITIES OF TEENAGERS //Academia Science Repository. – 2023. – Т. 4. – №. 04. – С. 1067-1071.

17. Samiyeva M. A., Ramazonov A. V. O 'ZBEK MUMTOZ MUSIQASI-O'QUVCHILAR QIZIQISHINI SHAKLLANTIRISH OMILI //BOSHQARUV VA ETIKA QOIDALARI ONLAYN ILMIIY JURNALI. – 2022. – Т. 2. – №. 12. – С. 31-36.

18. Azimovna, Samiyeva Mehriniso. "THE BUKHARA PERFORMANCE STYLE IS A FACTOR IN THE DEVELOPMENT OF MORAL QUALITIES OF TEENAGERS." *Academia Science Repository* 4.04 (2023): 1067-1071.

19. Samiyeva Mehriniso Azimovna, & G'aybullayev Quvonchbek G'olibovich. (2023). THE BUKHARA PERFORMANCE STYLE IS A FACTOR IN THE DEVELOPMENT OF MORAL QUALITIES OF TEENAGERS. Web of Scientist: Interneti

20. Мустафоев Б. И. ОСОБЕННОСТИ УРОКОВ МУЗЫКИ В ОБЩЕОБРАЗОВАТЕЛЬНЫХ ШКОЛАХ //Достижения науки и образования. – 2019. – №. 1. – С. 46-48. onal Scientific Research Journal, 4(04), 1067–1071

21. Мустафаев.Б.. МУЗЫКАЛЬНО–ОБРАЗОВАТЕЛЬНАЯ И ПРОСВЕТИТЕЛЬСКАЯ ДЕЯТЕЛЬНОСТЬ АБДУРАУФА ФИТРАТА //ЦЕНТР НАУЧНЫХ ПУБЛИКАЦИЙ (buxdu. uz). – 2023 - Т. 34. – №. 34 .journal.buxdu.uz <https://buxdu.uz> Page 1 Международный научный журнал № 2 (100), часть 2 «Научный импульс» сентябрь, 2022 361

22. Мустафаев Б. Restoration of the System of Music Education in Uzbekistan in 1920 1940 Years //ЦЕНТР НАУЧНЫХ ПУБЛИКАЦИЙ (buxdu. uz). – 2022. – Т. 23. – №. 23.

23. Камолов Ш. Х. Приёмы и методы преподавания музыки в общеобразовательной школе //Science and Education. – 2022. – Т. 3. – №. 1. – С. 602-607

24. Камолов Ш. Х., Бомуродов Ш. Ш. Педагогический характер студенческой молодежи и психологический подход //Academy. – 2021. – №. 3 (66). – С. 60-62.

25. Равшан Р. Р. ЗАМОНАВИЙ БАЙРАМЛАР РЕЖИССУРАСИДА ХАЛҚ ИЖОДИ НАМУНАЛАРИ ТАЪСИРЧАН ВОСИТА СИФАТИДА //TA'LIM VA RIVOJLANISH TAHLILI ONLAYN ILMIIY JURNALI. – 2022. – С. 117-122.

VOLUME-1, ISSUE-4

26. Равшан Р. Р. ЗАМОНАВИЙ БАЙРАМЛАР РЕЖИССУРАСИДА ТАЪСИРЧАН ВОСИТАЛАРДАН ФОЙДАЛАНИШ УСУЛЛАРИ //ТА'ЛИМ VA RIVOJLANISH TAHLILI ONLAYN ILMIY JURNALI. – 2022. – С. 136-144.

27. Равшан Р. Р. ТЕАТР ТОМОШАЛАРИДА ТАЪСИРЧАН ВОСИТАЛАРДАН ФОЙДАЛАНИШ УСУЛЛАРИ //ТА'ЛИМ VA RIVOJLANISH TAHLILI ONLAYN ILMIY JURNALI. – 2022. – С. 145-151.

28. Urinov S. K., Nematullayeva S. CULTURAL CENTERS ARE A PLACE OF KNOWLEDGE AND ENLIGHTENMENT //Theoretical aspects in the formation of pedagogical sciences. – 2023. – Т. 2. – №. 4. – С. 100-106.

29. Mo'Minmirzo Zokir O. G. L. et al. TEATR FAOLIYATIDA BOSHQARUV JARAYONLARINI TASHKIL ETISH USULLARI //Oriental Art and Culture. – 2022. – Т. 3. – №. 2. – С. 57-62.

30. Xolmo'minov M. Z. O. L. et al. MADANIYAT MARKAZLARIDA TO'GARAKLARNI TASHKIL ETISH MUAMMOLARI //Oriental Art and Culture. – 2022. – Т. 3. – №. 3. – С. 102-107.

31. Ravshanovich H. H. O'QUVCHI YOSHLARDA IJRO MALAKALARINI O 'STIRISHDA FANLARARO ALOQADORLIK // " USA" INTERNATIONAL SCIENTIFIC AND PRACTICAL CONFERENCE TOPICAL ISSUES OF SCIENCE. – 2023. – Т. 8. – №. 1.

32. Ravshanovich H. H., Hakimovich X. J. ESTETIK TARBIYA BERISH JARAYONIDA O'ZBEK XALQINING MUSIQIY MEROSIDAN FAYDALANISH //World of Science. – 2023. – Т. 6. – №. 6. – С. 73-74.

33. Ravshanovich H. H. MUSIQA DARSLARINI O'QITISHDA FANLARARO ALOQADORLIKNING AHAMIYATI //JOURNAL OF INNOVATIONS IN SCIENTIFIC AND EDUCATIONAL RESEARCH. – 2023. – Т. 6. – №. 6. – С. 11-14.

34. Абдуллаев К. Ф., Умурова М. Ё. ПЕДАГОГИЧЕСКИЕ ОСОБЕННОСТИ УРОКА ПЕНИЯ В НАЧАЛЬНОЙ ШКОЛЕ //CENTRAL ASIAN JOURNAL OF MATHEMATICAL THEORY AND COMPUTER SCIENCES. – 2023. – Т. 4. – №. 2. – С. 66-69.

35. Umurova M. Y. Educational Significance of Children's Folklore Songs //AMERICAN JOURNAL OF SCIENCE AND LEARNING FOR DEVELOPMENT. – 2023. – Т. 2. – №. 4. – С. 148-152.

36. Umurova M. Y. Formation of Patriotic Feeling in Youth Students through Folk Songs //Pioneer: Journal of Advanced Research and Scientific Progress. – 2022. – Т. 1. – №. 4. – С. 99-103.

37.Ражабов, Т. И. (2023). Совершенствование Механизма Духовно-Нравственного Формирования Учащихся Через Узбекские Народные Песни. *Miasto Przyszłości*, 33, 167-176.

38.Ражабов, Т. И. (2021). Ўқувчи-ёшларга ўзбек миллий музыка фольклори намуналари воситасида эстетик тарбия бериш. *Science and Education*, 2(11), 1094-1103.

39.Тўхтасин, Р. И. (2022). ЎЗБЕК ХАЛҚ ҚЎШИҚЛАРИ ВА ИЖРОЛАРИ ҲАҚИДА. *Central Asian Research Journal for Interdisciplinary Studies (CARJIS)*, (Special issue), 64-71.

40.Rajabov, T. I. The Mechanism of Teaching Uzbek Musical Folklore. *Procedia of Philosophical and Pedagogical Sciences* ISSN, 2795(546X),

41.Ражабов, Т. (2023). О ‘zbek bolalar musiqiy o ‘yin folklorining mavzuviy tasnifi. *Общество и инновации*, 4(5/S), 340-345.

42. КО‘rinov S., Sadullayeva S. MUZEYSHUNOSLIK ISTIQBOLLARI //IJODKOR O‘QITUVCHI. – 2023. – Т. 3. – №. 26. – С. 97-101.

TA'LIM ISLOHOTLARI MAZMUNIDA YOSH AVLOD MUSIQA
MADANIYATI TARBIYASI

B. Mustafoyev

Buxoro davlat universiteti “Musika ijrochiligi va madaniyat” kafedrasi dotsenti

Annotatsiya

Maqolada mamlakatimizda musiqa madaniyati ta'limi sohasida amalga oshirilayotgan islohotlar mazmun-mohiyati, umumta'lim maktablarida musiqa ta'lim-tarbiyasini takomillashtirish, musiqa madaniyati o'qituvchisining kasbiy kompetentligi, zamonaviy darslarni tashkil etishning pedagogik shart-sharoitlari, metod, usul va vositalari xususida fikr yuritilgan.

Kalit so'zlar: musiqa pedagogikasi, Davlat ta'lim standarti, musiqa merosi, zamonaviy musiqa darslari, ta'lim texnologiyalari, musiqa tinglash, musiqa savodxonligi faoliyati, pedagogik amaliyot, xalq musiqasi, o'qituvchining kompetentlik darajasi.

Mamlakatimizda mustakillik yillarida barcha sohalar qatori musiqa ta'lim – tarbiyasi tizimida ham katta islohotlar amalga oshirilmoqda. Ta'kidlash o'rinliki, navkiron avlodimizning ma'naviy kamol topishida musika san'ati boshqa san'at turlariga karaganda ko'prok va kuchliroq ta'sir ko'rsatadi. Zero, musiqa ta'lim-tarbiyasi ma'naviy kamolotni ta'minlovchi omillardan biri bo'lib, inson tuyg'ulariga ta'sir etish bilan kishini axloqiy–estetik jihatdan tarbiyalaydi. Shu bois, jamiyatda musikiy ta'lim–tarbiya masalalariga munosabat mohiyatan o'zgardi. O'zbek musiqa san'atiga bo'lgan e'tibor davlat siyosatining muhim yo'nalishlaridan biriga aylandi.

Prezidentning 2022-yil 2-fevraldagi “Madaniyat va san'at sohasini yanada rivojlantirishga doir qo'shimcha chora-tadbirlar to'g'risida” gi PQ-112-sonli Qarorida bolalarning musiqiy bilim hamda ko'nikmalarini oshirish, ularning qalbida milliy madaniyatga bo'lgan muhabbatni shakllantirish, yosh iste'dodlarni aniqlash va qo'llab-quvvatlashga qaratilgan chora-tadbirlarni amalga oshirish, jumladan, o'rta ta'lim muassasalarida o'quvchilarga milliy musiqa cholg'ularidan kamida bittasida kuy ijro etish ko'nikmalari o'rgatilishi nazarda tutildi.

Yosh avlodning musiqiy tarbiyasida muhim vosita sifatida milliy musiqa asarlaridan unumli foydalanish masalalariga esa e'tibor yanada kuchaytirildi.

O'zbekiston Respublikasi Prezidentining 2017-yil 17-noyabrdagi “O'zbek milliy maqom san'atini yanada rivojlantirish chora-tadbirlari to'g'risida” gi PK-3391-sonli Qarori qabul qilinib, ayni vaqtda milliy o'zligimizni anglash, madaniyatimizni har tomonlama rivojlantirish, xalqimiz, avvalo yosh avlodimizni

yuksak insoniy tuyg'ular ruhida tarbiyalash, uning estetik didi va tafakkurini shakllantirishda maqom san'atining keng imkoniyatlaridan yetarlicha foydalanilmayotganligi ta'kidlab o'tildi. Shu bois, milliy maqom san'ati namoyandalari, targ'ibotchilari oldiga "Xalqimiz, xususan yosh avlodni maqom san'ati bilan keng tanishtirish orqali ularda milliy o'zlikni anglash tuyg'usi yuksak badiiy-estetik did va tafakkurni kamol toptirish" vazifasi qo'yildi [1].

Bu esa ta'lim-tarbiyaning metodologik asoslarini yanada takomillashtirishni taqozo etadi hamda pedagogik faoliyatni maqsadli amalga oshirishga undayli. Endilikda asosiy maqsad-o'quvchi faqat egallangan bilim va ko'nikma, malakalarni o'zlashtirish bilan emas, balki undan mustaqil ravishda shaxsiy, kasbiy va ijtimoiy faoliyatlarida amaliy qo'llay olishi va hayoti davomidagi turli ijtimoiy munosabatlarda oqilona foydalana olishi joiz [2].

Musiqqa ta'limi tizimini yanada takomillashtirish, yoshlar orasida musiqiy ta'lim-tarbiyani rivojlantirish maqsadida qator davlat hujjatlari qabul qilindi, darsliklar nashr ettirildi, dasturlar tayyorlanib, o'quv-metodik adabiyotlar chop ettirildi, mutaxassis bakalavrlarni tayyorlash va o'qituvchilarning malakasini oshirish hamda qayta tayyorlash tizimida muayyan natijalarga erishildi.

2017-yil 6-apreldagi "Umumiy o'rta va o'rta maxsus, kasb-hunar ta'limining davlat ta'lim standartlarini tasdiqlash to'g'risida" gi 187-sonli qarori bilan Musiqqa madaniyati fanidan Davlat ta'lim standarti tasdiqlandi [3].

Davlat ta'lim standartlarining joriy etilganligi musiqqa madaniyati fani va o'qituvchilarining zimmasiga katta mas'uliyat yukladi: "Musika ta'lim-tarbiyasining maqsadi, yosh avlodni milliy musika merosimizga vorislik qila oladigan hamda umumbashariy musiqqa namunalarini angelaydigan, tushunadigan va qadrlaydigan madaniyatli kishilar qilib tarbiyalashdan iborat" ligi alohida qayd etildi [4].

Zamonaviy musiqqa madaniyati fani o'qituvchisidan tashkil etayotgan darsining mazmuni va o'quvchilar imkoniyatidan kelib chiqqan holda, mashg'ulot jarayonida ilg'or usullar asosida innovatsion texnologiyalarni yaratish va ulardan foydalanish talab etiladi. Bu talabni amalga oshirishda o'qituvchi kasbiy mahoratining roli katta. O'qituvchi bilimli, ilg'or, iste'dodli ijodkor, izlanuvchan, tashabbuskor, pedagogik-metodik mahoratga ega bo'lishi lozim.

Musiqqa madaniyati fani bo'yicha umumiy o'rta ta'lim muassasalari bitiruvchilariga qo'yiladigan malaka talablari musiqiy savodxonlik, jamoa bo'lib kuylash, musiqqa tinglash va tahlil qilish kompetensiyalari asosida amalga oshiriladigan bo'ldi.

Ta'lim texnologiyalarini musiqiy o'quv jarayoniga keng tatbiq etish o'quvchilar faolligini oshirishning muhim omillaridan biri sifatida mazmun

topishida o'qituvchi musiqa san'atining nazariy va amaliy sohalaridan yetarli darajada bilimga hamda tajribaga ega bo'lishi, darsni zamonaviy talablar asosida qiziqarli usullarda olib borishi lozim.

O'qituvchi va o'quvchilarning o'zaro hamkorligi asosida do'stona muhit yaratish, dars samaradorligini oshirishga, o'quvchilarni mustakil ijodiy fikrlashga, musiqa asarlariga munosib munosabat bildirish ko'nikmasini shakllantiradi. Bu usulda o'quvchi o'zi faol ishtirok etgan holda, yakka, juftlikda, guruhlarda muammo va savollarga javob topishga harakat qiladi, baholaydi, yozadi, so'zga chiqadi, dalil hamda asoslar orqali qo'yilgan masalani yoritib berishga harakat qiladi. Bu esa o'quvchilarning xotirasida uzoq saqlanadi va yangi musiqiy ma'lumotlarni o'zlashtirishda ijodiy yondasha oladi.

Xullas, umumiy ta'lim bo'g'inida musiqa ta'lim- tarbiyasi tizimini isloh qilishga qaratilgan Davlat hujjatlari metodologik asos sifatida kelgusida barkamol avlod madaniyati asoslarini tarbiyalashni takomillashtirishda, ularning musiqa san'ati sohasida chuqur va puxta bilim olishini ta'minlashga xizmat qiladi. Bu mas'uliyatli jarayonda tizimdagi barcha pedagog-xodimlar, amaliyotchi metodist-o'qituvchilar va musiqa san'ati, pedagogikasi sohasi mutaxassislari ijodiy hamkorlikda faoliyat yuritmoqlari lozim.

Foydalanilgan adabiyotlar ro'yxati

1. Ражабов Тухтасин Ибодович, Ибодов Уктам Расулович ОБЕСПЕЧЕНИЕ НАЦИОНАЛЬНОГО НАСЛЕДИЯ В ОБУЧЕНИИ ПЕСНЯМ БУХАРСКОГО ДЕТСКОГО ФОЛЬКЛОРА НА УРОКАХ МУЗЫКИ // Вестник науки и образования. 2020. №21-2 (99). URL: <https://cyberleninka.ru/article/n/obespechenie-natsionalnogo-naslediya-v-obuchenii-pesnyam-buharskogo-detskogo-folklor-na-urokah-muzyki> (дата обращения: 26.10.2023).

2. Rajabov T. I., Ibodov O. R. O'zbek Xalq Musiqa Merosda O'quvchilarni Vatanparvalik Ruhida Tarbiyalash Vositasi // IJTIMOIY FANLARDA INNOVASIYA ONLAYN ILMIY JURNALI. – 2021. – T. 1. – №. 6. – С. 139-145.

3. Ибодов У. Р. ИНСТРУМЕНТАЛЬНАЯ МУЗЫКА КАК ОРУДИЕ ПСИХОЛОГИЧЕСКОГО ВЛИЯНИЯ НА ЧЕЛОВЕКА // Рекомендовано к печати Ученым советом Института психологии имени ГС Костюка НАПН Украины (Протокол № 14 от 28 декабря 2020). – 2020. – С. 336.

4. Каюмов Ибрагим Файзуллаевич ПСИХОЛОГИЧЕСКИЕ ИСТОКИ МУЗЫКИ // Academy. 2020. №11 (62). URL:

<https://cyberleninka.ru/article/n/psihologicheskie-istoki-muzyki> (дата обращения: 26.10.2023).

5. Каюмов Иброхим Файзуллоевич, Жураева Мафтуна МЕСТО МУЗЫКИ В ВОСПИТАНИИ ДУХОВНО-ПРАВСТВЕННЫХ КАЧЕСТВ УЧАЩИХСЯ 5-7 КЛАССОВ ОБЩЕОБРАЗОВАТЕЛЬНЫХ ШКОЛ // Проблемы педагогики. 2020. №3 (48). URL: <https://cyberleninka.ru/article/n/mesto-muzyki-v-vospitanii-duhovno-npravstvennyh-kachestv-uchaschihsya-5-7-klassov-obscheobrazovatelnyh-shkol> (дата обращения: 26.10.2023).

6. Fayzullaevich Q. I. Culture and art values and aesthetics in formation factors. – 2021.

7. Kholmurodovna R. O., Esanova M. J. The Importance of Imagination and Perception in Traditional Singing Performance //Pioneer: Journal of Advanced Research and Scientific Progress. – 2023. – Т. 2. – №. 2. – С. 73-74.

8. Рамазонова У. Х., Сайфуллаева О. М. Развитие чувства ритма у детей //Проблемы науки. – 2021. – №. 1 (60). – С. 49-51.

9. Ramazonova U. X., Esanova M. J. An'anaviy xonandalik rivojida maqomlarning o'rni //Science and Education. – 2022. – Т. 3. – №. 1. – С. 496-501..

10. Ramazanova O. K., qizi Mustaqimova G. G. Formation and Development of National Musical Traditions //european journal of innovation in nonformal education. – 2022. – Т. 2. – №. 1. – С. 336-339

11. Каримов О. И. Садриддин Айни-знаток и любитель народной музыки //Вопросы науки и образования. – 2021. – №. 13 (138). – С. 21-24.

12. Каримов О. И. Бўлажак мусиқа ўқитувчиларида маънавий-ахлоқий сифатларни шакллантириш //Scientific Impulse. – 2022. – Т. 1. – №. 2. – С. 377-381.

13. Каримов О. И. Профессиональные музыкальные взгляды будущего учителя музыки //Вестник науки и образования. – 2020. – №. 22-2 (100). – С. 17-20.

14. Boltayev B. H. BUXORO SHASHMAQOMI VA XORAZM MAQOM IJROCHILIGIDA MUSHKULOT (CHERTIM) VA NASR (AYTIM) YO'LLARI SEMANTIKASI //BARQARORLIK VA YETAKCHI TADQIQOTLAR ONLAYN ILMIY JURNALI. – 2022. – С. 776-782

14. Hamidovich B. B. Classification of the Bukhara Status (" Shashmakom") System //AMERICAN JOURNAL OF SCIENCE AND LEARNING FOR DEVELOPMENT. – 2023. – Т. 2. – №. 4. – С. 109-111.

15. Болтаев Б. Х. Описание приёмы и методики представителей исторического генезиса и этапов узбекского музыкального обучения //Science and Education. – 2022. – Т. 3. – №. 1. – С. 806-813.

16. Azimovna S. M. et al. THE BUKHARA PERFORMANCE STYLE IS A FACTOR IN THE DEVELOPMENT OF MORAL QUALITIES OF TEENAGERS //Academia Science Repository. – 2023. – Т. 4. – №. 04. – С. 1067-1071.

17. Samiyeva M. A., Ramazonov A. V. O 'ZBEK MUMTOZ MUSIQASI-O'QUVCHILAR QIZIQISHINI SHAKLLANTIRISH OMILI //BOSHQARUV VA ETIKA QOIDALARI ONLAYN ILMIIY JURNALI. – 2022. – Т. 2. – №. 12. – С. 31-36.

18. Azimovna, Samiyeva Mehriniso. "THE BUKHARA PERFORMANCE STYLE IS A FACTOR IN THE DEVELOPMENT OF MORAL QUALITIES OF TEENAGERS." *Academia Science Repository* 4.04 (2023): 1067-1071.

19. Samiyeva Mehriniso Azimovna, & G'aybullayev Quvonchbek G'olibovich. (2023). THE BUKHARA PERFORMANCE STYLE IS A FACTOR IN THE DEVELOPMENT OF MORAL QUALITIES OF TEENAGERS. Web of Scientist: Interneti

20. Мустафоев Б. И. ОСОБЕННОСТИ УРОКОВ МУЗЫКИ В ОБЩЕОБРАЗОВАТЕЛЬНЫХ ШКОЛАХ //Достижения науки и образования. – 2019. – №. 1. – С. 46-48. onal Scientific Research Journal, 4(04), 1067–1071

21. Мустафаев.Б.. МУЗЫКАЛЬНО–ОБРАЗОВАТЕЛЬНАЯ И ПРОСВЕТИТЕЛЬСКАЯ ДЕЯТЕЛЬНОСТЬ АБДУРАУФА ФИТРАТА //ЦЕНТР НАУЧНЫХ ПУБЛИКАЦИЙ (buxdu. uz). – 2023 - Т. 34. – №. 34 .journal.buxdu.uz <https://buxdu.uz> Page 1 Международный научный журнал № 2 (100), часть 2 «Научный импульс» сентябрь, 2022 361

22. Мустафаев Б. Restoration of the System of Music Education in Uzbekistan in 1920 1940 Years //ЦЕНТР НАУЧНЫХ ПУБЛИКАЦИЙ (buxdu. uz). – 2022. – Т. 23. – №. 23.

23. Камолов Ш. Х. Приёмы и методы преподавания музыки в общеобразовательной школе //Science and Education. – 2022. – Т. 3. – №. 1. – С. 602-607

24. Камолов Ш. Х., Бомуродов Ш. Ш. Педагогический характер студенческой молодежи и психологический подход //Academy. – 2021. – №. 3 (66). – С. 60-62.

25. Равшан Р. Р. ЗАМОНАВИЙ БАЙРАМЛАР РЕЖИССУРАСИДА ХАЛҚ ИЖОДИ НАМУНАЛАРИ ТАЪСИРЧАН ВОСИТА СИФАТИДА //TA'LIM VA RIVOJLANISH TAHLILI ONLAYN ILMIIY JURNALI. – 2022. – С. 117-122.

VOLUME-1, ISSUE-4

26. Равшан Р. Р. ЗАМОНАВИЙ БАЙРАМЛАР РЕЖИССУРАСИДА ТАЪСИРЧАН ВОСИТАЛАРДАН ФОЙДАЛАНИШ УСУЛЛАРИ //ТА'ЛИМ VA RIVOJLANISH TAHLILI ONLAYN ILMIY JURNALI. – 2022. – С. 136-144.

27. Равшан Р. Р. ТЕАТР ТОМОШАЛАРИДА ТАЪСИРЧАН ВОСИТАЛАРДАН ФОЙДАЛАНИШ УСУЛЛАРИ //ТА'ЛИМ VA RIVOJLANISH TAHLILI ONLAYN ILMIY JURNALI. – 2022. – С. 145-151.

28. Urinov S. K., Nematullayeva S. CULTURAL CENTERS ARE A PLACE OF KNOWLEDGE AND ENLIGHTENMENT //Theoretical aspects in the formation of pedagogical sciences. – 2023. – Т. 2. – №. 4. – С. 100-106.

29. Mo'Minmirzo Zokir O. G. L. et al. TEATR FAOLIYATIDA BOSHQARUV JARAYONLARINI TASHKIL ETISH USULLARI //Oriental Art and Culture. – 2022. – Т. 3. – №. 2. – С. 57-62.

30. Xolmo'minov M. Z. O. L. et al. MADANIYAT MARKAZLARIDA TO'GARAKLARNI TASHKIL ETISH MUAMMOLARI //Oriental Art and Culture. – 2022. – Т. 3. – №. 3. – С. 102-107.

31. Ravshanovich H. H. O'QUVCHI YOSHLARDA IJRO MALAKALARINI O 'STIRISHDA FANLARARO ALOQADORLIK // " USA" INTERNATIONAL SCIENTIFIC AND PRACTICAL CONFERENCE TOPICAL ISSUES OF SCIENCE. – 2023. – Т. 8. – №. 1.

32. Ravshanovich H. H., Hakimovich X. J. ESTETIK TARBIYA BERISH JARAYONIDA O'ZBEK XALQINING MUSIQIY MEROSIDAN FAYDALANISH //World of Science. – 2023. – Т. 6. – №. 6. – С. 73-74.

33. Ravshanovich H. H. MUSIQA DARSLARINI O'QITISHDA FANLARARO ALOQADORLIKNING AHAMIYATI //JOURNAL OF INNOVATIONS IN SCIENTIFIC AND EDUCATIONAL RESEARCH. – 2023. – Т. 6. – №. 6. – С. 11-14.

34. Абдуллаев К. Ф., Умурова М. Ё. ПЕДАГОГИЧЕСКИЕ ОСОБЕННОСТИ УРОКА ПЕНИЯ В НАЧАЛЬНОЙ ШКОЛЕ //CENTRAL ASIAN JOURNAL OF MATHEMATICAL THEORY AND COMPUTER SCIENCES. – 2023. – Т. 4. – №. 2. – С. 66-69.

35. Umurova M. Y. Educational Significance of Children's Folklore Songs //AMERICAN JOURNAL OF SCIENCE AND LEARNING FOR DEVELOPMENT. – 2023. – Т. 2. – №. 4. – С. 148-152.

36. Umurova M. Y. Formation of Patriotic Feeling in Youth Students through Folk Songs //Pioneer: Journal of Advanced Research and Scientific Progress. – 2022. – Т. 1. – №. 4. – С. 99-103.

37. Ражабов, Т. И. (2023). Совершенствование Механизма Духовно-Нравственного Формирования Учащихся Через Узбекские Народные Песни. *Miasto Przyszłości*, 33, 167-176.

38. Ражабов, Т. И. (2021). Ўқувчи-ёшларга ўзбек миллий музыка фольклори намуналари воситасида эстетик тарбия бериш. *Science and Education*, 2(11), 1094-1103.

39. Тўхтасин, Р. И. (2022). ЎЗБЕК ХАЛҚ ҚЎШИҚЛАРИ ВА ИЖРОЛАРИ ҲАҚИДА. *Central Asian Research Journal for Interdisciplinary Studies (CARJIS)*, (Special issue), 64-71.

40. Rajabov, T. I. The Mechanism of Teaching Uzbek Musical Folklore. *Procedia of Philosophical and Pedagogical Sciences* ISSN, 2795(546X),

41. Ражабов, Т. (2023). О ‘zbek bolalar musiqiy o ‘yin folklorining mavzuiy tasnifi. *Общество и инновации*, 4(5/S), 340-345.

42. KO‘rinov S., Sadullayeva S. MUZEYSHUNOSLIK ISTIQBOLLARI //IJODKOR O‘QITUVCHI. – 2023. – Т. 3. – №. 26. – С. 97-101.

43. Orinov, Sh K., and H. Abdusalomova. "TEATRLAR FAOLIYATINI RIVOJLANTIRISH MASALALARI." *BARQARORLIK VA YETAKCHI TADQIQOTLAR ONLAYN ILMIY JURNALI* (2022): 766-770.

44. Orinov S. K. et al. UNDER THE ADMINISTRATION OF THE FIELD OF CULTURE AND ARTS FOREIGN MODELS (US EXAMPLE) //INNOVATION IN THE MODERN EDUCATION SYSTEM. – 2023. – Т. 3. – №. 27. – С. 214-221.

45. O‘rinov S. K., Nematullayeva S. BADIY HAVASKORLIK TO‘GARAKLARINI TASHKIL ETISHNING ZAMONAVIY METODLARI //Наука и технология в современном мире. – 2023. – Т. 2. – №. 5. – С. 58-61.

Bexruz Hamidovich Boltayev

Buxoro davlat universiteti “San’atshunoslik” fakulteti Musiqa ijrochiligi va madaniyat kafedrasini oqituvchisi

Kalit-so’zlar: Shashmaqom, Parda, Lad, Usul, Zarb-ul qadim, Uzzol, sho’ba, Saraxbor, shashmaqom, poema, roman.

Insoniyat ma’naviyati ravnaqi misolida olloh nazar solgan O’zbekiston madaniyatining serqirraligi va betakror san’ati, maqom va makonlari; bunday mo’jiza o’lkaning har tomonlama chuqur tarixi hamda bugungi kundagi o’rni va ahamiyati, azaldan hozirgacha moziydan sado kabi jahonni hayratga solib bormoqda!.

O’zbekiston Respublikasi mustaqillikka erishgandan keyingi o’tgan davrda mamlakatimiz ijtimoiy-iqtisodiy hayotining barcha sohalari qatori xalq ta’limi tizimini isloh etish bo’yicha ham ulkan ishlar amalga oshirildi va oshirilmoqda.

O’zbekiston Respublikasining «Ta’lim to’g’risida»gi Qonuni, Kadrlar tayyorlash milliy dasturida ko’rsatilganidek, uzluksiz ta’lim tizimida kadrlar malakasini oshirish va ularni qayta tayyorlash oliy ta’limdan so’ng eng asosiy bo’g’in hisoblanadi. Maktablarimizda musiqa madaniyatining o’qitilishiga katta e’tibor berilmoqda.

Chunonchi, tarixchi an-Nasaviy keltirgan ma’lumotga qaraganda Xorazmshoh Alouddin Muhammad saroyida o’tkazilgan tantanalarda, turli mamlakat va viloyatlarning asir olingan 27 hukmdori saf tortib, nog’oralarda «Nubai Zulqarnayn» usulini chalib turishgan.¹

“Maqom” atamasi arabcha so’zdan kelib chiqqan bo’lib, lug’aviy jihatidan “Joy”, “O’rin”, “Maqom” kabi ma’nolarni anglatadi. Musiqa u tovush hosil bo’lganidan joy, ya’ni “Parda” shuningdek tovushlar uyushmasi, ya’ni “Tuzuk” (“Lad”)² hamda muayyan janr va uning na’munalarini bildiradi.

XI asrdan e’tiboran Yaqin va O’rta Sharq xududlarida yaratilgan musiqa-nazariy adabiyotdan bu so’z dastlab asosan cholg’u vositasi orqali tovush bo’lganidan joy, ya’ni «parda» so’ziga ma’nodagi atama sifatida qo’llanilgan. Keyingi asrlarda mazkur istilohning mazmun doirasi tobora kengayib borib

¹ Saidiy S.B. O’zbek musiqassi tarixi /Darslik.I –qism. S.Salim Buxoriy “Durdona” nashriyoti. 2020 yil. 140-144 betlar.

² Ражабов И. Мақомлар. – Тошкент: Санъат, 2006. – Б. 91.

tovushlar tuzilmasi, ya'ni «Tuzuk - lad» ulardan tashkil topgan maxsus majmua «12 maqom» ularga aloqador muayyan musiqiy janr ijod turi singari keng qamrovli tushunchalarni ham anglata boshlagan. Ko'rinib turibdiki mazkur tushunchalar o'zaro mantiqiy chambarchas bog'lik holda vujudga kelgan. SHu bois hozirgi kunga qadar maqom atamasining nazariy holda amaliy mohiyatini belgilovchi eng muhim mezonlari sifatida xizmat qilmoqda.

«Maqom at»-lug'aviy jihatdan maqom so'zining ko'pligi maxsus ma'noda u Yaqin va O'rta Sharq xalqlari kasbiy musiqa san'atining tarixiy taraqqiyoti jarayonida yuzaga kelgan turdosh va nomdosh janrlar mazmunini bildiradi. Unga mumtoz ustozona xalqchil milliy badiiy an'analar eng mukammal qomusiy darajadagi ifodasini topgan. Aynan shu ma'noda sharq xalqlari maqomchiligini jahonning yeng ulkan va nufuzli musiqiy vodiylıklardan biri deb ta'riflashga to'la asos bor. Sharq maqomi ancha murakkab falsafiy estetik musiqiy-nazariy hamda amaliy asoslarga egadir. U hozirgi davrdan talaygina milliy va mahalliy ko'rinish, belgi va sifatleri bilan tarflanadi. Shuningdek, o'zbek va tojiklarda maqom, uyg'ur va turkmanlar «Maqomot», azarbayjon va armanlarda «Mug'om», arab va turkmanlarda «Maqom», eronlarda «dast» goh, Hindistonda "Raga" ammo ushbu bizning 1 yo 3-qismli konsert ijrochiligiga monanddir va shunga o'xshash nomlari yuritildi. Bu san'atning tarixiy yo'li, ming yilliklardan ziyotroq, aniq ilmiy ma'lumotlari bilan saqlangan.

Ko'p bosqichlar ijodiyot davrini o'z ichiga qamrab olgan.

San'atshunos olim Said Saidiyning tadqiqotlarida "Zarb-ul qadim" usulining semantik holatlariga juda ko'p qiziqarli misollarni uchratish mumkin. Bunda;

«Qadimgi tarix ruhoniylari o'lchamida sado unsurlarini jumbushga kelishi, qon semantikasining doimiy va birxillik rekvenligida + yo - (plyus yo minus) hamrohligida ikki usulning biri kuchli va ikkinchisi kuchsizligidan darak berguvchi obektiv va subektiv harakatlar ya'ni, tabiiy va kosmik usul mo'jizalari misolida nazarlab kelingan.

Insoniyatning tug'ilishidan boshlab uni beshikga bog'lashadi va unga "Alla" aytib voyaga keltirishadi. "Alla" aytilishi suvanronlik qismini anglatsa undagi tarovatlar va beshikni tebranishida sodir bo'ladigan ikki harakatning bir marromdagi o'lchami va undagi "bum" va "bak" tovushi kabi qarama-qarshilik sadolarini ham yuqoridagi usullarga taqqoslab olish mumkin. Shuningdek, "alla" zarblarining "Grave - MM:40 tezlikka qo'llanishi. Kosmologik yechimlar va "Qur'oni Karim"dagi suralarning har bir bandidan so'ngi bandgacha bo'lgan masofadagi dam olinishi (pauza), aynan "alla" tarovatidagi dam olinish bilan yaqin o'rin oladi, ya'ni pauzalar bir-biroviga monanddir. Ba'zan "alla" 8/4 o'lchovga ham mos keladi.

Musiqada esa ba'zi bastakorlar 2/4;4/4 o'lchovga moslashtirib kuy va qo'shiqlar yaratilgan. Murg'ak go'dakka "Alla" aytib, beshikka bog'lanishi va tebratilishini Ummatimiz Muhammad Alayx Salom, s.s.va/s. ham aytib o'tgan.

Ushbu "alla" suvanronligini tadqiqotchi san'atshunos olim Said Saidiy o'z falsafaviy qarashlarida ta'riflab, uni bola ruhiyotini tinchlantiruvchi va unga tavsif yaratuvchi ilk muallimlik usuli va ushbu juda foydali ekanligi, bolaning qulog'iga kosmik ta'siri va ongiga jumbush kirituvchi, sokinlikka chaqiruvchi, orombaxshlik no'lasini, u ham sur'a kabi ekanligi va "alla"ni ona qornidan boshlab aytilsa, juda bolaga juda yaxshi ta'sir etishini aytib o'tgan.³

Jahon olimlari diqqati markazida ikki mavjudodlardan biri "sabab" va ikkinchisi "asos" deb bilsak, unda biz va bizga noma'lum moziy sirlari va undagi sadolarining ba'zi asoslaridan xabardormiz, ammo sabablarini aniqlashga kirishsak ba'zilarining yechimiga bosh qotirib kelishimiz, bu- aniq!. Bunda, sabablardan biri; insonning ong va ong osti harakatlarining anglash va anglatib bilish va qo'llash qobiliyatiga biz hali anglab bilmagan me'zonlar ko'lami talaygina deyish, o'rinlidir. Bular;

a) tabiiylikda inson yuragi zarblarining hamohangligi bilan bog'liq jarayon;
b) ong va ong - osti harakatlari me'zonlarining differensial holati va undagi anglash, anglatish va idrok etish yo'nalishlari misol bo'la oladi.⁴

v) kosmik unsurlarda tabiat va bizga noma'lum moziy sirlarining sadolaridir.

Demak, eng qadimgi usul, bu; "Zarb- ul- qadim" usuli deb nomlansa, u inson yuragining hamohangligidan kelib chiqqan deyish mumkin. Ilmiy tilda doyra zarblarining sadolanish o'lchamidagi to'lqinlanishida past tovushda "bum" ammo eshitilishida baland, keyingisi baland tovush to'lqinida "bak", ammo eshitilishida past tovush zarbining tabiiyligidan foydalanib kelingan. Bunday manzarani ulug' aloma davrining jahonda mashhur buyuk mutaffakiri, tibbiyot olamining shahanshoxi Abu Ali ibn Sino usul ta'limotidagi aruz va'znlari "iyqoot nazariyasi" tizimining tasnifida ko'rsatilganidek, ushbu usul bilan solishtirganda Abu Ali ibn Sino tilida "nuqtahoi jolibiy" deb ataladi.

"Zarb- ul- qadim" usulining qo'llanish sohasida juda ko'p misollar keltirish mumkin. Ushbu; odamzodning yerga urilishidan boshlab eng qadimgi davr taqozosida; "paqqildoq", "chaqqildoq", "taqqildoq" va boshqa yog'ochli, suyak, qayroq toshlar va temir buyumlaridan tayyorlangan, zamonaviy tasniflanishida "Idiofon" -(shovqinli, jarangli, dag'al) nomusiqaviy cholg'ular sirasiga kirsa-da, ulardan "ov marosimlari"-da, "ommaviy tantanalar"-da, "diniy odatlar"-da, "jangu

³ Saidiy S. Qo'lyozma arxiv materiallari. 2021 yil tadqiqotlar.

⁴ Saidiy S. Musiqaning differensial psixologiyasida psixofiziologiya, neyropsixologiya va psixosomatiklarning biologik rivojlanishidagi ohangdoshlik tizimi. Buxoro-Jurnal // "Psixologiya-2019 yil. 69-75 betlar"

jadallar”-da juda keng qo’llanib kelingan. Shuningdek, Sug’diyona va Avesto davrlarida chaqiriq, ogoh, tantanalarda, qatl va jazo, askarlarning urush va yurishlarida, ov marosimlari, sayllarda keng foydalanishgan.

Aleksandr Makedonskiy davrida ham askarlarining muvoraunnahrga bostirib kirishi, yurish va urushlarda qo’llanilgan usuli, aynan, shu usul majmo’asida bo’lib o’tgan. Islom dinining yer yuziga tarqalishida, Markaziy Osiyo va yaqin Sharq davlatlari va boshqa davlatlarga ham “Zarb-ul- qadim ” usulini urma zarbli cholg’ularda, aniqrog’i: “doyra, nog’ora, tablak, kepchik” va boshqa “**Membronofon** ” –(urma zarbli, teri tortilgan) cholg’ularda bir xil ijro etib, “ollohu - akbar” rukuni qo’llanib, og’ir qadamlarda yurib kelganlar va qo’lga kiritilgan hamda bo’y sundirilgan.

Foydalanilgan adabiyotlar

1 Ражабов Тухтасин Ибодович, Ибодов Уктам Расулович ОБЕСПЕЧЕНИЕ НАЦИОНАЛЬНОГО НАСЛЕДИЯ В ОБУЧЕНИИ ПЕСНЯМ БУХАРСКОГО ДЕТСКОГО ФОЛЬКЛОРА НА УРОКАХ МУЗЫКИ // Вестник науки и образования. 2020. №21-2 (99). URL: <https://cyberleninka.ru/article/n/obespechenie-natsionalnogo-naslediya-v-obuchenii-pesnyam-buharskogo-detskogo-folklor-na-urokah-muzyki> (дата обращения: 26.10.2023).

2 Rajabov T. I., Ibodov O. R. O’zbek Xalq Musiqa Merosda O’quvchilarni Vatanparvalik Ruhida Tarbiyalash Vositasi //IJTIMOIY FANLARDA INNOVASIYA ONLAYN ILMIIY JURNALI. – 2021. – T. 1. – №. 6. – С. 139-145.

3 Ибодов У. Р. ИНСТРУМЕНТАЛЬНАЯ МУЗЫКА КАК ОРУДИЕ ПСИХОЛОГИЧЕСКОГО ВЛИЯНИЯ НА ЧЕЛОВЕКА //Рекомендовано к печати Ученым советом Института психологии имени ГС Костюка НАПН Украины (Протокол № 14 от 28 декабря 2020). – 2020. – С. 336.

4. Каюмов Ибрагим Файзуллаевич ПСИХОЛОГИЧЕСКИЕ ИСТОКИ МУЗЫКИ // Academy. 2020. №11 (62). URL: <https://cyberleninka.ru/article/n/psihologicheskie-istoki-muzyki> (дата обращения: 26.10.2023).

5. Каюмов Иброхим Файзуллоевич, Жураева Мафтуна МЕСТО МУЗЫКИ В ВОСПИТАНИИ ДУХОВНО-НРАВСТВЕННЫХ КАЧЕСТВ УЧАЩИХСЯ 5-7 КЛАССОВ ОБЩЕОБРАЗОВАТЕЛЬНЫХ ШКОЛ // Проблемы педагогики. 2020. №3 (48). URL: <https://cyberleninka.ru/article/n/mesto-muzyki-v-vospitanii-duhovno->

nравstvennyh-kachestv-uchaschihsya-5-7-klassov-obscheobrazovatelnyh-shkol
(дата обращения: 26.10.2023).

6. Fayzullaevich Q. I. Culture and art values and aesthetics in formation factors. – 2021.

7. Kholmurodovna R. O., Esanova M. J. The Importance of Imagination and Perception in Traditional Singing Performance //Pioneer: Journal of Advanced Research and Scientific Progress. – 2023. – Т. 2. – №. 2. – С. 73-74.

8. Рамазонова У. Х., Сайфуллаева О. М. Развитие чувства ритма у детей //Проблемы науки. – 2021. – №. 1 (60). – С. 49-51.

9. Ramazonova U. X., Esanova M. J. An'anaviy xonandalik rivojida maqomlarning o'rni //Science and Education. – 2022. – Т. 3. – №. 1. – С. 496-501..

10. Ramazonova O. K., qizi Mustaqimova G. G. Formation and Development of National Musical Traditions //european journal of innovation in nonformal education. – 2022. – Т. 2. – №. 1. – С. 336-339

11. Каримов О. И. Садриддин Айни-знаток и любитель народной музыки //Вопросы науки и образования. – 2021. – №. 13 (138). – С. 21-24.

12. Каримов О. И. Бўлажак мусиқа ўқитувчиларида маънавий-ахлоқий сифатларни шакллантириш //Scientific Impulse. – 2022. – Т. 1. – №. 2. – С. 377-381.

13. Каримов О. И. Профессиональные музыкальные взгляды будущего учителя музыки //Вестник науки и образования. – 2020. – №. 22-2 (100). – С. 17-20.

14. Boltayev B. N. BUXORO SHASHMAQOMI VA XORAZM MAQOM IJROCHILIGIDA MUSHKULOT (CHERTIM) VA NASR (AYTIM) YO'LLARI SEMANTIKASI //BARQARORLIK VA YETAKCHI TADQIQOTLAR ONLAYN ILMIIY JURNALI. – 2022. – С. 776-782

14. Hamidovich B. B. Classification of the Bukhara Status (" Shashmakom") System //AMERICAN JOURNAL OF SCIENCE AND LEARNING FOR DEVELOPMENT. – 2023. – Т. 2. – №. 4. – С. 109-111.

15. Болтаев Б. Х. Описание приёмы и методики представителей исторического генезиса и этапов узбекского музыкального обучения //Science and Education. – 2022. – Т. 3. – №. 1. – С. 806-813.

16. Azimovna S. M. et al. THE BUKHARA PERFORMANCE STYLE IS A FACTOR IN THE DEVELOPMENT OF MORAL QUALITIES OF TEENAGERS //Academia Science Repository. – 2023. – Т. 4. – №. 04. – С. 1067-1071.

17. Samiyeva M. A., Ramazonov A. V. O 'ZBEK MUMTOZ MUSIQASI-O'QUVCHILAR QIZIQISHINI SHAKLLANTIRISH OMILI //BOSHQARUV VA

ETIKA QOIDALARI ONLAYN ILMİY JURNALI. – 2022. – T. 2. – №. 12. – С. 31-36.

18. Azimovna, Samiyeva Mehriniso. "THE BUKHARA PERFORMANCE STYLE IS A FACTOR IN THE DEVELOPMENT OF MORAL QUALITIES OF TEENAGERS." *Academia Science Repository* 4.04 (2023): 1067-1071.

19. Samiyeva Mehriniso Azimovna, & G'aybullayev Quvonchbek G'olibovich. (2023). THE BUKHARA PERFORMANCE STYLE IS A FACTOR IN THE DEVELOPMENT OF MORAL QUALITIES OF TEENAGERS. Web of Scientist: Interneti

20. Мустафоев Б. И. ОСОБЕННОСТИ УРОКОВ МУЗЫКИ В ОБЩЕОБРАЗОВАТЕЛЬНЫХ ШКОЛАХ //Достижения науки и образования. – 2019. – №. 1. – С. 46-48. *International Scientific Research Journal*, 4(04), 1067–1071

21. Мустафаев.Б.. МУЗЫКАЛЬНО–ОБРАЗОВАТЕЛЬНАЯ И ПРОСВЕТИТЕЛЬСКАЯ ДЕЯТЕЛЬНОСТЬ АБДУРАУФА ФИТРАТА //ЦЕНТР НАУЧНЫХ ПУБЛИКАЦИЙ (buxdu. uz). – 2023 - Т. 34. – №. 34 .journal.buxdu.uz <https://buxdu.uz> Page 1 Международный научный журнал № 2 (100), часть 2 «Научный импульс» сентябрь, 2022 361

22. Мустафаев Б. Restoration of the System of Music Education in Uzbekistan in 1920 1940 Years //ЦЕНТР НАУЧНЫХ ПУБЛИКАЦИЙ (buxdu. uz). – 2022. – Т. 23. – №. 23.

23. Камолов Ш. Х. Приёмы и методы преподавания музыки в общеобразовательной школе //Science and Education. – 2022. – Т. 3. – №. 1. – С. 602-607

24. Камолов Ш. Х., Бомуродов Ш. Ш. Педагогический характер студенческой молодежи и психологический подход //Academy. – 2021. – №. 3 (66). – С. 60-62.

25. Равшан Р. Р. ЗАМОНАВИЙ БАЙРАМЛАР РЕЖИССУРАСИДА ХАЛҚ ИЖОДИ НАМУНАЛАРИ ТАЪСИРЧАН ВОСИТА СИФАТИДА //ТА'ЛИМ VA RIVOJLANISH TAHLILI ONLAYN ILMİY JURNALI. – 2022. – С. 117-122.

26. Равшан Р. Р. ЗАМОНАВИЙ БАЙРАМЛАР РЕЖИССУРАСИДА ТАЪСИРЧАН ВОСИТАЛАРДАН ФОЙДАЛАНИШ УСУЛЛАРИ //ТА'ЛИМ VA RIVOJLANISH TAHLILI ONLAYN ILMİY JURNALI. – 2022. – С. 136-144.

27. Равшан Р. Р. ТЕАТР ТОМОШАЛАРИДА ТАЪСИРЧАН ВОСИТАЛАРДАН ФОЙДАЛАНИШ УСУЛЛАРИ //ТА'ЛИМ VA RIVOJLANISH TAHLILI ONLAYN ILMİY JURNALI. – 2022. – С. 145-151.

28. Urinov S. K., Nematullayeva S. CULTURAL CENTERS ARE A PLACE OF KNOWLEDGE AND ENLIGHTENMENT //Theoretical aspects in the formation of pedagogical sciences. – 2023. – Т. 2. – №. 4. – С. 100-106.

29. Mo'Minmirzo Zokir O. G. L. et al. TEATR FAOLIYATIDA BOSHQARUV JARAYONLARINI TASHKIL ETISH USULLARI //Oriental Art and Culture. – 2022. – Т. 3. – №. 2. – С. 57-62.

30. Xolmo'minov M. Z. O. L. et al. MADANIYAT MARKAZLARIDA TO'GARAKLARNI TASHKIL ETISH MUAMMOLARI //Oriental Art and Culture. – 2022. – Т. 3. – №. 3. – С. 102-107.

31. Ravshanovich H. H. O'QUVCHI YOSHLARDA IJRO MALAKALARINI O'QITISHDA FANLARARO ALOQADORLIK //" USA" INTERNATIONAL SCIENTIFIC AND PRACTICAL CONFERENCE TOPICAL ISSUES OF SCIENCE. – 2023. – Т. 8. – №. 1.

32. Ravshanovich H. H., Hakimovich X. J. ESTETIK TARBIYA BERISH JARAYONIDA O'ZBEK XALQINING MUSIQIY MEROSIDAN FAYDALANISH //World of Science. – 2023. – Т. 6. – №. 6. – С. 73-74.

33. Ravshanovich H. H. MUSIQA DARSLARINI O'QITISHDA FANLARARO ALOQADORLIKNING AHAMIYATI //JOURNAL OF INNOVATIONS IN SCIENTIFIC AND EDUCATIONAL RESEARCH. – 2023. – Т. 6. – №. 6. – С. 11-14.

34. Абдуллаев К. Ф., Умурова М. Ё. ПЕДАГОГИЧЕСКИЕ ОСОБЕННОСТИ УРОКА ПЕНИЯ В НАЧАЛЬНОЙ ШКОЛЕ //CENTRAL ASIAN JOURNAL OF MATHEMATICAL THEORY AND COMPUTER SCIENCES. – 2023. – Т. 4. – №. 2. – С. 66-69.

35. Umurova M. Y. Educational Significance of Children's Folklore Songs //AMERICAN JOURNAL OF SCIENCE AND LEARNING FOR DEVELOPMENT. – 2023. – Т. 2. – №. 4. – С. 148-152.

36. Umurova M. Y. Formation of Patriotic Feeling in Youth Students through Folk Songs //Pioneer: Journal of Advanced Research and Scientific Progress. – 2022. – Т. 1. – №. 4. – С. 99-103.

37. Ражабов, Т. И. (2023). Совершенствование Механизма Духовно-Нравственного Формирования Учащихся Через Узбекские Народные Песни. Miasto Przyszłości, 33, 167-176.

38. Ражабов, Т. И. (2021). Ўқувчи-ёшларга ўзбек миллий мусиқа фольклори намуналари воситасида эстетик тарбия бериш. Science and Education, 2(11), 1094-1103.

VOLUME-1, ISSUE-4

39.Тўхтасин, Р. И. (2022). ЎЗБЕК ХАЛҚ ҚЎШИҚЛАРИ ВА ИЖРОЛАРИ ҲАҚИДА. Central Asian Research Journal for Interdisciplinary Studies (CARJIS), (Special issue), 64-71.

40.Rajabov, T. I. The Mechanism of Teaching Uzbek Musical Folklore. Procedia of Philosophical and Pedagogical Sciences ISSN, 2795(546X),

41.Ражабов, Т. (2023). О ‘zbek bolalar musiqiy o ‘yin folklorining mavzuviy tasnifi. Общество и инновации, 4(5/S), 340-345.

42. КО‘rinov S., Sadullayeva S. MUZEYSHUNOSLIK ISTIQBOLLARI //IJODKOR O‘QITUVCHI. – 2023. – Т. 3. – №. 26. – С. 97-101.

43. Orinov, Sh K., and H. Abdusalomova. "TEATRLAR FAOLIYATINI RIVOJLANTIRISH MASALALARI." *BARQARORLIK VA YETAKCHI TADQIQOTLAR ONLAYN ILMIY JURNALI* (2022): 766-770.

44. Orinov S. K. et al. UNDER THE ADMINISTRATION OF THE FIELD OF CULTURE AND ARTS FOREIGN MODELS (US EXAMPLE) //INNOVATION IN THE MODERN EDUCATION SYSTEM. – 2023. – Т. 3. – №. 27. – С. 214-221.

45. O‘rinov S. K., Nematullayeva S. BADIY HAVASKORLIK TO‘GARAKLARINI TASHKIL ETISHNING ZAMONAVIY METODLARI //Наука и технология в современном мире. – 2023. – Т. 2. – №. 5. – С. 58-61.

**Umumiy musiqa ta'limida "Buxoro musiqa ijrochilik uslubi"ning
tutgan o'rni**

Samiyeva Mehriniso Azimovna

**Buxoro davlat universiteti Musiqa ijrochiligi va madaniyat
kafedrasi o'qituvchisi**

Prezidentimiz Shavkat Mirziyoyev 2019-yil 7-aprelda Termiz shahrida bo'lib o'tgan Xalqaro baxshichilik san'ati festivalida bugungi tezkorlik bilan rivojlanayotgan zamonda xalq ijodi folklor san'ati susayib borayotgani haqida afsus bilan: "Ayni vaqtda hozirgi globallashuv davrida, tijorat vositasiga aylangan "ommaviy madaniyat" shou-biznesning salbiy ta'siri tobora kuchayib borayotgan murakkab zamonda har qanday milliy madaniyatning bulog'i bo'lgan folklor san'atiga e'tibor va qiziqish, afsuski susayib borayotgani ham sir emas. Holbuki, folklor san'ati, ta'bir joiz bo'lsa, bu - insoniyatning bolalik qo'shig'idir"¹.

Mana shunday noyob va buyuk san'at bugungi kunda shunchaki madaniy yodgorlik namunasiga aylanib, ko'p joylarda unutilib ketayotgani, himoya va muhofazaga muhtoj bo'lib turgani – bu ham davrimizning achchiq haqiqatidir. Bu haqiqat ushbu go'zal va betakror san'atning chinakam fidoyilari sifatida siz, azizlarni hammadan ko'proq tashvishga solayotganiga ishonaman. Shu sababli tengsiz ma'naviy boyligimiz bo'lmish mumtoz san'atni, xalq ijodining nodir namunalarini asrab-avaylash va rivojlantirish, uni kelgusi avlodlarga bezavol yetkazish jahondagi ilg'or fikrli olimlar va san'atkorlarning, davlat va jamoat arboblari, barcha madaniyat ahlining ezgu burchidir"², - deb ta'kidladilar

Davlat rahbarining san'atga, musiqa, qolaversa folklor, xalq musiqa san'atiga bo'lgan bunday e'tibori - bu har bir san'atkor uchun, har bir ijodkor uchun, qolaversa har bir musiqa madaniyati ta'limi

o'qituvchisi uchun ulkan vazifalar yuklaydi. Zero, xalqimiz yaratgan musiqa durdonalari, har jabhada - tarbiyada, mehnatda, ijtimoiy munosabatda ma'lum darajada o'z ifodasini topgan. Milliy musiqa insonni atrofdagi hodisalarni, go'zallikni idrok etishga va qadrlashga o'rgatadi, nozik did va hur fikr bilan

1,2. O'zbekiston Respublikasi Prezidenti Sh. M. Mirziyoyevning xalqaro baxshichilik san'ati festivali ochilishiga bag'ishlangan tantanali marosimdagi nutqi. // Xalq so'zi, 2019, 7-aprel.

qurollantiradi, ma'naviy olamni kengaytiradi. Yoshlarni milliy musiqa san'atiga qiziqtirish, musiqiy merosimiz bilan tanishtirish ijtimoiy-madaniy

masalalardan biridir. O'zbek folklor va mumtoz musiqa san'ati, madaniy merosining turli qatlamlarini zamon talablariga muvofiq etnomadaniy o'ziga xosligi va lokal badiiy xususiyatlarini tadqiq etish hisoblanadi. Chunki, tengsiz ma'naviy boyligimiz bo'lmish mumtoz san'at, xalq ijodining nodir namunalari asrab-avaylash va rivojlantirish, uni kelgusi avlodga bezavol yetkazish muhim ahamiyat kasb etadigan vazifalardandir.

Umumiy musiqiy ta'limida "Mahalliy ijrochilik uslublari" bilan tanishish va uning ayrim namunalari o'rganish nazarda tutilgan. Maktabda bu ishlar beshinchi sinfdan boshlab musiqa tinglash va tahlil qilish, jamoaviy aytinga o'rganish, musiqaga ritmik jo'r bo'lish kabi musiqiy faoliyatlar davomida amalga oshiriladi. O'quvchilar izchillik tamoyili asosida "Buxoro-Samarqand", "Farg'ona-Toshkent", "Qashqadaryo-Surxondaryo" va "Xorazm" ijrochilik uslubi bilan nazariy ma'lumot va tushunchalar bilan tanishib, ayrim qo'shiq-kuy, ashulalar misolida o'zlashtirib olishadi.

O'zbek xalqi juda ham boy ma'naviy qadriyatlarga ega. Bu milliy-ma'naviy qadriyatlarni musiqa merosisiz tasavvur qilib bo'lmaydi. Milliy musiqiy merosga tegishli bo'lgan qo'shiqlar, aytimlar, mavsum-marosim, dehqonchilik, chorvochilik, kasb-hunar va urf-odatlar bilan bog'liq qo'shiqlarda xalq hayotining o'ziga xos ko'rinishlari, orzu umid, armonlari, turmush tarzi o'z ifodasini topgan. O'tmishda xalq hayotining barcha bosqichlarida muayyan voha, o'lka hududida yashovchi millat elatlarni o'ziga xos yashash tarzi bilan uyg'un holda musiqa madaniyati ham shakllangan, qaror topgan. Bu o'rinda mahalliy xalqning ijtimoiy-madaniy hayotida muhim o'rin tutuvchi o'ziga xos xususiyatlari bilan alohida ahamiyat kasb etgan. Bular o'z o'rnida o'sha hududda yashovchi xalqning adabiyoti, sana'ti va an'alarida o'zini muayyan ifodasini topib, shakllanib rivojlanib kelgan. Ularni muhim belgilari va xususiyatlari barqarorligi va o'zining davomiyligi, ommaviyligi, rivojlanishidagi takroriyliigi va uzluksizligidadir.

Foydalanilgan adabiyotlar

Ражабов Тухтасин Ибодович, Ибодов Уктам Расулович ОБЕСПЕЧЕНИЕ НАЦИОНАЛЬНОГО НАСЛЕДИЯ В ОБУЧЕНИИ ПЕСНЯМ БУХАРСКОГО ДЕТСКОГО ФОЛЬКЛОРА НА УРОКАХ МУЗЫКИ // Вестник науки и образования. 2020. №21-2 (99). URL: <https://cyberleninka.ru/article/n/obespechenie-natsionalnogo-naslediya-v-obuchenii-pesnyam-buharskogo-detskogo-folklor-na-urokah-muzyki> (дата обращения: 26.10.2023).

Rajabov T. I., Ibodov O. R. O'zbek Xalq Musiqa Merosda O'quvchilarni Vatanparvalik Ruhida Tarbiyalash Vositasi //IJTIMOIY FANLARDA INNOVASIYA ONLAYN ILMIY JURNALI. – 2021. – Т. 1. – №. 6. – С. 139-145.

Ибодов У. Р. ИНСТРУМЕНТАЛЬНАЯ МУЗЫКА КАК ОРУДИЕ ПСИХОЛОГИЧЕСКОГО ВЛИЯНИЯ НА ЧЕЛОВЕКА //Рекомендовано к печати Ученым советом Института психологии имени ГС Костюка НАПН Украины (Протокол № 14 от 28 декабря 2020). – 2020. – С. 336.

Каюмов Ибрагим Файзуллаевич ПСИХОЛОГИЧЕСКИЕ ИСТОКИ МУЗЫКИ // Academy. 2020. №11 (62). URL: <https://cyberleninka.ru/article/n/psihologicheskie-istoki-muzyki> (дата обращения: 26.10.2023).

Каюмов Иброхим Файзуллоевич, Жураева Мафтуна МЕСТО МУЗЫКИ В ВОСПИТАНИИ ДУХОВНО-НРАВСТВЕННЫХ КАЧЕСТВ УЧАЩИХСЯ 5-7 КЛАССОВ ОБЩЕОБРАЗОВАТЕЛЬНЫХ ШКОЛ // Проблемы педагогики. 2020. №3 (48). URL: <https://cyberleninka.ru/article/n/mesto-muzyki-v-vozpitanii-duhovno-nravstvennyh-kachestv-uchaschihsya-5-7-klassov-obsheobrazovatelnyh-shkol> (дата обращения: 26.10.2023).

Fayzullaevich Q. I. Culture and art values and aesthetics in formation factors. – 2021.

Kholmurodovna R. O., Esanova M. J. The Importance of Imagination and Perception in Traditional Singing Performance //Pioneer: Journal of Advanced Research and Scientific Progress. – 2023. – Т. 2. – №. 2. – С. 73-74.

Рамазонова У. Х., Сайфуллаева О. М. Развитие чувства ритма у детей //Проблемы науки. – 2021. – №. 1 (60). – С. 49-51.

Ramazonova U. X., Esanova M. J. An'anaviy xonandalik rivojida maqomlarning o'rni //Science and Education. – 2022. – Т. 3. – №. 1. – С. 496-501..

Ramazanova O. K., qizi Mustaqimova G. G. Formation and Development of National Musical Traditions //european journal of innovation in nonformal education. – 2022. – Т. 2. – №. 1. – С. 336-339

Каримов О. И. Садриддин Айни-знаток и любитель народной музыки //Вопросы науки и образования. – 2021. – №. 13 (138). – С. 21-24.

Каримов О. И. Бўлажак мусиқа ўқитувчиларида маънавий-ахлоқий сифатларни шакллантириш //Scientific Impulse. – 2022. – Т. 1. – №. 2. – С. 377-381.

Каримов О. И. Профессиональные музыкальные взгляды будущего учителя музыки //Вестник науки и образования. – 2020. – №. 22-2 (100). – С. 17-20.

Boltayev B. H. BUXORO SHASHMAQOMI VA XORAZM MAQOM IROCHILIGIDA MUSHKULOT (CHERTIM) VA NASR (AYTIM) YO'LLARI SEMANTIKASI //BARQARORLIK VA YETAKCHI TADQIQOTLAR ONLAYN ILMIY JURNALI. – 2022. – С. 776-782

Hamidovich B. B. Classification of the Bukhara Status (" Shashmakom") System //AMERICAN JOURNAL OF SCIENCE AND LEARNING FOR DEVELOPMENT. – 2023. – Т. 2. – №. 4. – С. 109-111.

Болтаев Б. Х. Описание приёмы и методики представителей исторического генезиса и этапов узбекского музыкального обучения //Science and Education. – 2022. – Т. 3. – №. 1. – С. 806-813.

Azimovna S. M. et al. THE BUKHARA PERFORMANCE STYLE IS A FACTOR IN THE DEVELOPMENT OF MORAL QUALITIES OF TEENAGERS //Academia Science Repository. – 2023. – Т. 4. – №. 04. – С. 1067-1071.

Samiyeva M. A., Ramazonov A. V. O 'ZBEK MUMTOZ MUSIQASI-O'QUVCHILAR QIZIQISHINI SHAKLLANTIRISH OMILI //BOSHQARUV VA ETIKA QOIDALARI ONLAYN ILMIY JURNALI. – 2022. – Т. 2. – №. 12. – С. 31-36.

Azimovna, Samiyeva Mehriniso. "THE BUKHARA PERFORMANCE STYLE IS A FACTOR IN THE DEVELOPMENT OF MORAL QUALITIES OF TEENAGERS." *Academia Science Repository* 4.04 (2023): 1067-1071.

Samiyeva Mehriniso Azimovna, & G'aybullayev Quvonchbek G'olibovich. (2023). THE BUKHARA PERFORMANCE STYLE IS A FACTOR IN THE DEVELOPMENT OF MORAL QUALITIES OF TEENAGERS. Web of Scientist: Interneti

Мустафоев Б. И. ОСОБЕННОСТИ УРОКОВ МУЗЫКИ В ОБЩЕОБРАЗОВАТЕЛЬНЫХ ШКОЛАХ //Достижения науки и образования. – 2019. – №. 1. – С. 46-48. *onal Scientific Research Journal*, 4(04), 1067–1071

Мустафаев.Б.. МУЗЫКАЛЬНО–ОБРАЗОВАТЕЛЬНАЯ И ПРОСВЕТИТЕЛЬСКАЯ ДЕЯТЕЛЬНОСТЬ АБДУРАУФА ФИТРАТА //ЦЕНТР НАУЧНЫХ ПУБЛИКАЦИЙ (buxdu. uz). – 2023 - Т. 34. – №. 34. *journal.buxdu.uz* <https://buxdu.uz> Page 1 *Международный научный журнал № 2 (100), часть 2 «Научный импульс» сентябрь, 2022* 361

Мустафаев Б. Restoration of the System of Music Education in Uzbekistan in 1920 1940 Years //ЦЕНТР НАУЧНЫХ ПУБЛИКАЦИЙ (buxdu. uz). – 2022. – Т. 23. – №. 23.

Камолов Ш. Х. Приёмы и методы преподавания музыки в общеобразовательной школе //Science and Education. – 2022. – Т. 3. – №. 1. – С. 602-607

Камолов Ш. Х., Бомуродов Ш. Ш. Педагогический характер студенческой молодежи и психологический подход //Academy. – 2021. – №. 3 (66). – С. 60-62.

Равшан Р. Р. ЗАМОНАВИЙ БАЙРАМЛАР РЕЖИССУРАСИДА ХАЛҚ ИЖОДИ НАМУНАЛАРИ ТАЪСИРЧАН ВОСИТА СИФАТИДА //ТА'ЛИМ VA RIVOJLANISH TAHLILI ONLAYN ILMIY JURNALI. – 2022. – С. 117-122.

Равшан Р. Р. ЗАМОНАВИЙ БАЙРАМЛАР РЕЖИССУРАСИДА ТАЪСИРЧАН ВОСИТАЛАРДАН ФОЙДАЛАНИШ УСУЛЛАРИ //ТА'ЛИМ VA RIVOJLANISH TAHLILI ONLAYN ILMIY JURNALI. – 2022. – С. 136-144.

Равшан Р. Р. ТЕАТР ТОМОШАЛАРИДА ТАЪСИРЧАН ВОСИТАЛАРДАН ФОЙДАЛАНИШ УСУЛЛАРИ //ТА'ЛИМ VA RIVOJLANISH TAHLILI ONLAYN ILMIY JURNALI. – 2022. – С. 145-151.

Urinov S. K., Nematullayeva S. CULTURAL CENTERS ARE A PLACE OF KNOWLEDGE AND ENLIGHTENMENT //Theoretical aspects in the formation of pedagogical sciences. – 2023. – Т. 2. – №. 4. – С. 100-106.

Mo'Minmirzo Zokir O. G. L. et al. TEATR FAOLIYATIDA BOSHQARUV JARAYONLARINI TASHKIL ETISH USULLARI //Oriental Art and Culture. – 2022. – Т. 3. – №. 2. – С. 57-62.

Xolmo'minov M. Z. O. L. et al. MADANIYAT MARKAZLARIDA TO'GARAKLARNI TASHKIL ETISH MUAMMOLARI //Oriental Art and Culture. – 2022. – Т. 3. – №. 3. – С. 102-107.

Ravshanovich H. H. O'QUVCHI YOSHLARDA IJRO MALAKALARINI O'STIRISHDA FANLARARO ALOQADORLIK // " USA " INTERNATIONAL SCIENTIFIC AND PRACTICAL CONFERENCE TOPICAL ISSUES OF SCIENCE. – 2023. – Т. 8. – №. 1.

Ravshanovich H. H., Hakimovich X. J. ESTETIK TARBIYA BERISH JARAYONIDA O'ZBEK XALQINING MUSIQIY MEROSIDAN FAYDALANISH //World of Science. – 2023. – Т. 6. – №. 6. – С. 73-74.

Ravshanovich H. H. MUSIQA DARSLARINI O'QITISHDA FANLARARO ALOQADORLIKNING AHAMIYATI //JOURNAL OF INNOVATIONS IN SCIENTIFIC AND EDUCATIONAL RESEARCH. – 2023. – Т. 6. – №. 6. – С. 11-14.

Абдуллаев К. Ф., Умурова М. Ё. ПЕДАГОГИЧЕСКИЕ ОСОБЕННОСТИ УРОКА ПЕНИЯ В НАЧАЛЬНОЙ ШКОЛЕ //CENTRAL ASIAN JOURNAL OF MATHEMATICAL THEORY AND COMPUTER SCIENCES. – 2023. – Т. 4. – №. 2. – С. 66-69.

Umurova M. Y. Educational Significance of Children's Folklore Songs //AMERICAN JOURNAL OF SCIENCE AND LEARNING FOR DEVELOPMENT. – 2023. – Т. 2. – №. 4. – С. 148-152.

Umurova M. Y. Formation of Patriotic Feeling in Youth Students through Folk Songs //Pioneer: Journal of Advanced Research and Scientific Progress. – 2022. – Т. 1. – №. 4. – С. 99-103.

Ражабов, Т. И. (2023). Совершенствование Механизма Духовно-Нравственного Формирования Учащихся Через Узбекские Народные Песни. *Miasto Przyszłości*, 33, 167-176.

Ражабов, Т. И. (2021). Ўқувчи-ёшларга ўзбек миллий мусиқа фольклори намуналари воситасида эстетик тарбия бериш. *Science and Education*, 2(11), 1094-1103.

Тўхтасин, Р. И. (2022). ЎЗБЕК ХАЛҚ ҚЎШИҚЛАРИ ВА ИЖРОЛАРИ ҲАҚИДА. *Central Asian Research Journal for Interdisciplinary Studies (CARJIS)*, (Special issue), 64-71.

Rajabov, T. I. The Mechanism of Teaching Uzbek Musical Folklore. *Procedia of Philosophical and Pedagogical Sciences* ISSN, 2795(546X),

Ражабов, Т. (2023). О ‘zbek bolalar musiqiy o ‘yin folklorining mavzuviy tasnifi. *Общество и инновации*, 4(5/S), 340-345.

КО‘rinov S., Sadullayeva S. MUZEYSHUNOSLIK ISTIQBOLLARI //IJODKOR O‘QITUVCHI. – 2023. – Т. 3. – №. 26. – С. 97-101.

Orinov, Sh K., and H. Abdusalomova. "TEATRLAR FAOLIYATINI RIVOJLANTIRISH MASALALARI." *BARQARORLIK VA YETAKCHI TADQIQOTLAR ONLAYN ILMIY JURNALI* (2022): 766-770.

Orinov S. K. et al. UNDER THE ADMINISTRATION OF THE FIELD OF CULTURE AND ARTS FOREIGN MODELS (US EXAMPLE) //INNOVATION IN THE MODERN EDUCATION SYSTEM. – 2023. – Т. 3. – №. 27. – С. 214-221.

O‘rinov S. K., Nematullayeva S. BADIY HAVASKORLIK TO‘GARAKLARINI TASHKIL ETISHNING ZAMONAVIY METODLARI //Наука и технология в современном мире. – 2023. – Т. 2. – №. 5. – С. 58-61.

5-7 SINF O'QUVCHILARI VA SAN'AT MAKTABLARI
O'QUVCHILARIGA SHARQ MUSIQA MADANIYATI HAQIDA
TUSHUNCHA BERISH NAZARIY OMILLARI

Ibrohim Qayumov
BuxDU, katta o'qituvchi.

Annotatsiya

Maqolada Sharq xalqlari musiqa madaniyati uslublarini maktab tizimida o'rgatishni rivojlantirish istiqbollari ilmiy nazariy va amaliy jihatdan tom ma'noda yoritilgan bo'lib, jumladan; Muvoraunnaxr, yaqin va uzoq Sharq xalqlarining musiqa madaniyati, mumtoz ijrochiligi, folklor, raqslar, milliy an'anaviy va zamonaviy musiqa cholg'ularilari tarixi va konsepsiyasi haqida ayrim ilk ma'lumotlar qamrab olinganligi bilan ahamiyatlidir.

Kalitli so'zlar: Sharq, mag'rib, mashriq, milliy-mahalliy, raga, doston, katta ashula, yalla, raqs va qo'shiq.

“Kadrlar tayyorlash Milliy dasturida” belgilangan ustivor ma'naviy-madaniy vazifalarga muvofiq “Jahon xalqlari musiqa tarixi” majmuasidagi “Sharq xalqlari musiqa tarixi”, “Sharq xalqlari musiqa cholgulari va tarixi” fanining asosiy maqsaditalabalarga Yaqin va Uzoq xorijiy Sharq xalqlari musiqa an'analari haqida ilmiy asoslangan tizimli bilimlar doirasini hosil qilish, bo'lajak san'atkorlarning badiiy tafakkurini qo'shni xalqlar musiqa merosiga doir ma'lumotlar bilan kengaytirish va o'zbek musiqasining Sharq va jahon xalqlari musiqa madaniyatiga ko'rsatgan tarixiy ta'sirini o'rganish bugungi kunda dolzarb ahamiyat kasb etayotgan “Sharq va G'arb madaniyatlari” kesimida idrok etishdir.

Sharq xalqlari musiqa cholg'ularini tarixini o'rgatish va audio DVD, SD va boshqa ARM- internet yo'llari orqali yaqindan masofaviy tanishtirish, dasturamal DTS-ga amal qilish va ularni bajarish kompleksi kabi muammolar o'z yechimini kutmoqda edi!¹

Bunda;

-O'quvchilar musiqa madaniyatiga oid quyidagi bilim, ko'nikma va malakalarini egallashlari shart:

-Har bir mahalliy uslubda o'ziga xos ijrochilik uslublari va cholg'u asboblari bilish:

- Sharq xalqlari musiqa madaniyatining mumtoz (maqom, mug'om, muqom, nad va fardxonlik, diniy musiqa tasnifi, raqs va suxanronlik teatral musiqiy dramatic san'ati), shuningdek, Mag'rib va Mashriq musiqa madaniyati ijrochiligining milliy va mahalliy uslublari, xusisiyatlari va O'zbekistonda mashhur musiqa janrlari (doston, katta ashula, yallachilik) ni bilish, biobarin, o'tmishimiz va sharq xalqlari madaniyatiga manzur bo'lgan mashhur ijrochilarni bilish:

- Maqom haqida tushuncha. O'zbek maqomlari va ularni asosiy turkumlari. Shashmaqom, uning cholg'u ashula yo'llari, Farg'ona- Toshkent maqomlari, cholg'u va aytish yo'llarini bilish;

-O'zbekiston hududida mumtoz musiqaning ko'p tarmoqli va mahalliy an'analarga ega ekanligi, ularning o'xshashligi va o'ziga xosligi, mahalliy musiqa an'analarning zamonaviy musiqa, bastakorlik va kompozitorlik ijodi soxasida namoyon bo'lishini bilish;

-Ikki ovozli qo'shiqlarni sof ovozda kuylash, major uch tovushligidan minor uch tovushligiga mustaqil kuylab o'ta olish;

-Kuylashda forte va piano dinamik tuslarini bajarish, o'zi va o'rtoqlari ijro etgan qo'shiqlarining ijrochilik saviyasi va badiiy sifatini baholay bilish;

-Mashxur qo'shiq va ashulalar, yor-yorlar hamda ushshoqlarning mahalliy uslub variantlarini tinglab ajrata olish;

-Kuylash va tinglash madaniyatiga ega bo'lish kabilardir.

-Musiqqa naqadar qadimiy san'at ekanligi, o'zbek xalq musiqasining ildizlari uzoq davrlarga taqalib, asrlar, yillar davomida sayqallani, rivojlanib kelganligi, shu bois xalqimizning boy madaniyatini, milliy qadriyatlarimizni o'zida aks ettirishni va nihoyat, o'zbek milliy musiqamiz umumbashariy jahon musiqa madaniyatining ajralmas bir bo'lagi ekanligini tasavvur qila olishlari lozimdir...

Bilvosita O'zbekiston mahalliy uslublari; 1. Surxandaryo-Qashqadaryo, 2.Buxoro-Samarqand, 3.Xorazm, 4.Farg'ona-Toshkent va qisman 5.Qoraqalpog'iston mahalliy uslublari bir –birovidan ajrata bilish va ulardagi mahalliy auslublarning xalq og'zaki ijodlarini o'rganib chiqish va teatral obrazlarini zamonaviylikda takomillashtirish ham dolzarb masalalardan biridir.

Shuningdek, Sharq mumtoz janrlaridan -Raga-bu, Ninditon an'anaviy mumtoz ijrochiligining kasbiy yo'nalishlaridan biri hisoblanib, ushbu uslubning nazariy va amaliy jihatdan farqlab bilish, tuzilishi jihatdan garmonik va ritmik uslubini sharxlay bilishlari zamonaviy o'quvchilarga xosdir.

O'zbekiston Ruspublikasining «Ta'lim to'g'risida»gi qonun, «Kadrlar tayyorlash milliy dasturi» talablari asosida ta'lim tizimida ro'y berayotgan o'zgarishlar umumiy o'rta ta'lim maktablaridagi boshqa o'quv fanlar qatori «Musiqqa

madaniyati» predmetning o'qitilishini ham tubdan yangilanib kelganidek, ularni yanada takomillashtirishbi taqozo etmoqda.

«Musiqqa ma'daniyati» o'quv predmeti o'quvchilarning ma'naviy, badiiy va axloqiy madaniyatini shakllantirishda, milliy g'urur va vatanparvarlik tarbiyasini amalga oshirishga, ijobiy mahorat, nafosat va badiiy didni o'stirishga, fikr doirasini kengaytirishga, mustaqil va tashabbuskorlikni tarbiyalashga xizmat qiladi.

Barcha o'quv fanlar qatori musiqiy ta'lim ham davlat ta'lim standartining joriy etishi milliy musiqiy meroslardan to'laqonli foydalanish imkonini beradi. Bular; ommaviy xalq kuy va qo'shiqlarida, xonanda va sozandalarning ijodiy faoliyatida o'z aksini topdi.

Musiqqa ta'limidan davlat ta'limi asosida yangi ta'lim mazmunida o'quvchining musiqiy bilim va malakalari bilan birga ularda kuzatuvchanlik, xotirani mustahkamlash, obrazli tasavvur qilish, ularga ijodkorlik, mustaqillik, tashabbuskorlik, badiiy va musiqiy did kabi hislatlarni rivojlantirishni ta'minlaydi.

Ta'lim mazmunining majburiy talablari:«Musiqqa madaniyati» o'quv fanining mazmunida bo'lgan majburiy talablar nazariy va amaliy faoliyatlar majmuasidan tashkil topib, ular quyidagi mavzularni belgilaydi.

Boshlang'ich musiqqa savodi, musiqiy asarlar ijodkorlari faoliyati, musiqqa ijrochiligi, xor, ansambl, orkestr, o'zbek xalq cholg'u asboblarni bilishni, mashhur o'zbek xalq sozanda va xonandalar ijodiy faoliyati, musiqiy atama va iboralar, musiqqa fanlari asosida milliy musiqqa madaniyatimizni o'zlashtirishni nazarda tutadi. Bu mavzular dars jarayonida quyidagi o'quv faoliyatlarida nazariy va amaliy mashg'ulotlar vositasida bajariladi:

- 1. Musiqqa tinglash.**
- 2. Jamoa bo'lib kuylash.**
- 3. Musiqqa savodi.**
- 4. Musiqqa ijodkorlari.**

Musiqqa tinglash va kuylash ta'lim mazmunining asosini tashkil etadi.

Jamoa bo'lib kuylash faoliyati o'quvchilarning musiqiy o'quv qobiliyati hamda ijrochilik malakalarini rivojlantirish uchun zarurdir.

Foydalanilgan adabiyotlar

Ражабов Тухтасин Ибодович, Ибодов Уктам Расулович ОБЕСПЕЧЕНИЕ НАЦИОНАЛЬНОГО НАСЛЕДИЯ В ОБУЧЕНИИ ПЕСНЯМ БУХАРСКОГО ДЕТСКОГО ФОЛЬКЛОРА НА УРОКАХ МУЗЫКИ // Вестник науки и образования. 2020. №21-2 (99). URL: <https://cyberleninka.ru/article/n/obespechenie-natsionalnogo-naslediya-v->

obuchenii-pesnyam-buharskogo-detskogo-folklor-na-urokah-muzyki (дата обращения: 26.10.2023).

Rajabov T. I., Ibodov O. R. O'zbek Xalq Musiqa Merosda O'quvchilarni Vatanparvalik Ruhida Tarbiyalash Vositasi //ИТМОИЙ FANLARDA INNOVASIYA ONLAYN ILMIY JURNALI. – 2021. – Т. 1. – №. 6. – С. 139-145.

Ибодов У. Р. ИНСТРУМЕНТАЛЬНАЯ МУЗЫКА КАК ОРУДИЕ ПСИХОЛОГИЧЕСКОГО ВЛИЯНИЯ НА ЧЕЛОВЕКА //Рекомендовано к печати Ученым советом Института психологии имени ГС Костюка НАПН Украины (Протокол № 14 от 28 декабря 2020). – 2020. – С. 336.

Каюмов Ибрагим Файзуллаевич ПСИХОЛОГИЧЕСКИЕ ИСТОКИ МУЗЫКИ // Academy. 2020. №11 (62). URL: <https://cyberleninka.ru/article/n/psihologicheskie-istoki-muzyki> (дата обращения: 26.10.2023).

Каюмов Иброхим Файзуллоевич, Жураева Мафтуна МЕСТО МУЗЫКИ В ВОСПИТАНИИ ДУХОВНО-НРАВСТВЕННЫХ КАЧЕСТВ УЧАЩИХСЯ 5-7 КЛАССОВ ОБЩЕОБРАЗОВАТЕЛЬНЫХ ШКОЛ // Проблемы педагогики. 2020. №3 (48). URL: <https://cyberleninka.ru/article/n/mesto-muzyki-v-vozpitanii-duhovno-nravstvennyh-kachestv-uchaschihsya-5-7-klassov-obscheobrazovatelnyh-shkol> (дата обращения: 26.10.2023).

Fayzullaevich Q. I. Culture and art values and aesthetics in formation factors. – 2021.

Kholmurodovna R. O., Esanova M. J. The Importance of Imagination and Perception in Traditional Singing Performance //Pioneer: Journal of Advanced Research and Scientific Progress. – 2023. – Т. 2. – №. 2. – С. 73-74.

Рамазонова У. Х., Сайфуллаева О. М. Развитие чувства ритма у детей //Проблемы науки. – 2021. – №. 1 (60). – С. 49-51.

Ramazonova U. X., Esanova M. J. An'anaviy xonandalik rivojida maqomlarning o'rni //Science and Education. – 2022. – Т. 3. – №. 1. – С. 496-501..

Ramazanova O. K., qizi Mustaqimova G. G. Formation and Development of National Musical Traditions //european journal of innovation in nonformal education. – 2022. – Т. 2. – №. 1. – С. 336-339

Каримов О. И. Садриддин Айни-знаток и любитель народной музыки //Вопросы науки и образования. – 2021. – №. 13 (138). – С. 21-24.

Каримов О. И. Бўлажак мусиқа ўқитувчиларида маънавий-ахлоқий сифатларни шакллантириш //Scientific Impulse. – 2022. – Т. 1. – №. 2. – С. 377-381.

Каримов О. И. Профессиональные музыкальные взгляды будущего учителя музыки //Вестник науки и образования. – 2020. – №. 22-2 (100). – С. 17-20.

Boltayev B. H. BUXORO SHASHMAQOMI VA XORAZM MAQOM IJROCHILIGIDA MUSHKULOT (CHERTIM) VA NASR (AYTIM) YO'LLARI SEMANTIKASI //BARQARORLIK VA YETAKCHI TADQIQOTLAR ONLAYN ILMIIY JURNALI. – 2022. – С. 776-782

Hamidovich B. B. Classification of the Bukhara Status (" Shashmakom") System //AMERICAN JOURNAL OF SCIENCE AND LEARNING FOR DEVELOPMENT. – 2023. – Т. 2. – №. 4. – С. 109-111.

Болтаев Б. Х. Описание приёмы и методики представителей исторического генезиса и этапов узбекского музыкального обучения //Science and Education. – 2022. – Т. 3. – №. 1. – С. 806-813.

Azimovna S. M. et al. THE BUKHARA PERFORMANCE STYLE IS A FACTOR IN THE DEVELOPMENT OF MORAL QUALITIES OF TEENAGERS //Academia Science Repository. – 2023. – Т. 4. – №. 04. – С. 1067-1071.

Samiyeva M. A., Ramazonov A. V. O 'ZBEK MUMTOZ MUSIQASI-O'QUVCHILAR QIZIQISHINI SHAKLLANTIRISH OMILI //BOSHQARUV VA ETIKA QOIDALARI ONLAYN ILMIIY JURNALI. – 2022. – Т. 2. – №. 12. – С. 31-36.

Azimovna, Samiyeva Mehriniso. "THE BUKHARA PERFORMANCE STYLE IS A FACTOR IN THE DEVELOPMENT OF MORAL QUALITIES OF TEENAGERS." *Academia Science Repository* 4.04 (2023): 1067-1071.

Samiyeva Mehriniso Azimovna, & G'aybullayev Quvonchbek G'olibovich. (2023). THE BUKHARA PERFORMANCE STYLE IS A FACTOR IN THE DEVELOPMENT OF MORAL QUALITIES OF TEENAGERS. Web of Scientist: Interneti

Мустафоев Б. И. ОСОБЕННОСТИ УРОКОВ МУЗЫКИ В ОБЩЕОБРАЗОВАТЕЛЬНЫХ ШКОЛАХ //Достижения науки и образования. – 2019. – №. 1. – С. 46-48. *onal Scientific Research Journal*, 4(04), 1067–1071

Мустафаев.Б.. МУЗЫКАЛЬНО–ОБРАЗОВАТЕЛЬНАЯ И ПРОСВЕТИТЕЛЬСКАЯ ДЕЯТЕЛЬНОСТЬ АБДУРАУФА ФИТРАТА //ЦЕНТР НАУЧНЫХ ПУБЛИКАЦИЙ (buxdu. uz). – 2023 - Т. 34. – №. 34 .journal.buxdu.uz <https://buxdu.uz> Page 1 Международный научный журнал № 2 (100), часть 2 «Научный импульс» сентябрь, 2022 361

Мустафаев Б. Restoration of the System of Music Education in Uzbekistan in 1920 1940 Years //ЦЕНТР НАУЧНЫХ ПУБЛИКАЦИЙ (buxdu. uz). – 2022. – Т. 23. – №. 23.

Камолов Ш. Х. Приёмы и методы преподавания музыки в общеобразовательной школе //Science and Education. – 2022. – Т. 3. – №. 1. – С. 602-607

Камолов Ш. Х., Бомуродов Ш. Ш. Педагогический характер студенческой молодежи и психологический подход //Academy. – 2021. – №. 3 (66). – С. 60-62.

Равшан Р. Р. ЗАМОНАВИЙ БАЙРАМЛАР РЕЖИССУРАСИДА ХАЛҚ ИЖОДИ НАМУНАЛАРИ ТАЪСИРЧАН ВОСИТА СИФАТИДА //ТА'ЛИМ ВА RIVOJLANISH TAHLILI ONLAYN ILMIY JURNALI. – 2022. – С. 117-122.

Равшан Р. Р. ЗАМОНАВИЙ БАЙРАМЛАР РЕЖИССУРАСИДА ТАЪСИРЧАН ВОСИТАЛАРДАН ФОЙДАЛАНИШ УСУЛЛАРИ //ТА'ЛИМ ВА RIVOJLANISH TAHLILI ONLAYN ILMIY JURNALI. – 2022. – С. 136-144.

Равшан Р. Р. ТЕАТР ТОМОШАЛАРИДА ТАЪСИРЧАН ВОСИТАЛАРДАН ФОЙДАЛАНИШ УСУЛЛАРИ //ТА'ЛИМ ВА RIVOJLANISH TAHLILI ONLAYN ILMIY JURNALI. – 2022. – С. 145-151.

Urinov S. K., Nematullayeva S. CULTURAL CENTERS ARE A PLACE OF KNOWLEDGE AND ENLIGHTENMENT //Theoretical aspects in the formation of pedagogical sciences. – 2023. – Т. 2. – №. 4. – С. 100-106.

Mo'Minmirzo Zokir O. G. L. et al. TEATR FAOLIYATIDA BOSHQARUV JARAYONLARINI TASHKIL ETISH USULLARI //Oriental Art and Culture. – 2022. – Т. 3. – №. 2. – С. 57-62.

Xolmo'minov M. Z. O. L. et al. MADANIYAT MARKAZLARIDA TO'GARAKLARNI TASHKIL ETISH MUAMMOLARI //Oriental Art and Culture. – 2022. – Т. 3. – №. 3. – С. 102-107.

Ravshanovich H. H. O'QUVCHI YOSHLARDA IJRO MALAKALARINI O'STIRISHDA FANLARARO ALOQADORLIK //" USA" INTERNATIONAL SCIENTIFIC AND PRACTICAL CONFERENCE TOPICAL ISSUES OF SCIENCE. – 2023. – Т. 8. – №. 1.

Ravshanovich H. H., Hakimovich X. J. ESTETIK TARBIYA BERISH JARAYONIDA O'ZBEK XALQINING MUSIQIY MEROSIDAN FAYDALANISH //World of Science. – 2023. – Т. 6. – №. 6. – С. 73-74.

Ravshanovich H. H. MUSIQA DARSLARINI O'QITISHDA FANLARARO ALOQADORLIKNING AHAMIYATI //JOURNAL OF INNOVATIONS IN SCIENTIFIC AND EDUCATIONAL RESEARCH. – 2023. – Т. 6. – №. 6. – С. 11-14.

Абдуллаев К. Ф., Умурова М. Ё. ПЕДАГОГИЧЕСКИЕ ОСОБЕННОСТИ УРОКА ПЕНИЯ В НАЧАЛЬНОЙ ШКОЛЕ //CENTRAL ASIAN JOURNAL OF

MATHEMATICAL THEORY AND COMPUTER SCIENCES. – 2023. – Т. 4. – №. 2. – С. 66-69.

Umurova M. Y. Educational Significance of Children's Folklore Songs //AMERICAN JOURNAL OF SCIENCE AND LEARNING FOR DEVELOPMENT. – 2023. – Т. 2. – №. 4. – С. 148-152.

Umurova M. Y. Formation of Patriotic Feeling in Youth Students through Folk Songs //Pioneer: Journal of Advanced Research and Scientific Progress. – 2022. – Т. 1. – №. 4. – С. 99-103.

Ражабов, Т. И. (2023). Совершенствование Механизма Духовно-Нравственного Формирования Учащихся Через Узбекские Народные Песни. *Miasto Przyszłości*, 33, 167-176.

Ражабов, Т. И. (2021). Ўқувчи-ёшларга ўзбек миллий мусиқа фольклори намуналари воситасида эстетик тарбия бериш. *Science and Education*, 2(11), 1094-1103.

Тўхтасин, Р. И. (2022). ЎЗБЕК ХАЛҚ ҚЎШИҚЛАРИ ВА ИЖРОЛАРИ ҲАҚИДА. *Central Asian Research Journal for Interdisciplinary Studies (CARJIS)*, (Special issue), 64-71.

Rajabov, T. I. The Mechanism of Teaching Uzbek Musical Folklore. *Procedia of Philosophical and Pedagogical Sciences* ISSN, 2795(546X),

Ражабов, Т. (2023). О ‘zbek bolalar musiqiy o ‘yin folklorining mavzuviy tasnifi. *Общество и инновации*, 4(5/S), 340-345.

КО‘rinov S., Sadullayeva S. MUZEYSHUNOSLIK ISTIQBOLLARI //IJODKOR O‘QITUVCHI. – 2023. – Т. 3. – №. 26. – С. 97-101.

Orinov, Sh K., and H. Abdusalomova. "TEATRLAR FAOLIYATINI RIVOJLANTIRISH MASALALARI." *BARQARORLIK VA YETAKCHI TADQIQOTLAR ONLAYN ILMIY JURNALI* (2022): 766-770.

Orinov S. K. et al. UNDER THE ADMINISTRATION OF THE FIELD OF CULTURE AND ARTS FOREIGN MODELS (US EXAMPLE) //INNOVATION IN THE MODERN EDUCATION SYSTEM. – 2023. – Т. 3. – №. 27. – С. 214-221.

O‘rinov S. K., Nematullayeva S. BADIY HAVASKORLIK TO‘GARAKLARINI TASHKIL ETISHNING ZAMONAVIY METODLARI //Наука и технология в современном мире. – 2023. – Т. 2. – №. 5. – С. 58-61.

O‘zbek opera san’atining mustaqillik davrida rivojlanish bosqichlari

Saidov Jasur Shavkatovich

**Buxoro Davlat Universiteti “Musiqqa ijrochiligi va madaniyat” kafedrası
o‘qituvchisi**

Anotatsiya: Maqolada o‘zbek opera san’atining mustaqillik davridan bugungi kunga qadar rivojlanish bosqichlari, uzoq yillar mobaynida san’atning noyob turi hisoblangan opera san’atini Respublikamizda yanada rivojlanishi va xalqaro darajada e’tirof etilishi uchun sohada amalga oshirilayotgan oqilona islohotlar samarasi haqida bayon etilgan.

Kalit so‘zlar: Opera, drama, teatr, spektakl, repertuar, musiqiy kompozitsiya.

Аннотация: В статье рассмотрены проблемы узбекского оперного искусства с периода независимости до наших дней, а также усилия, предпринимаемые в этой области для того, чтобы оперное искусство, многие годы считавшееся нехудожественным видом, получило более развитое развитие в нашей республике. и признаны на международном уровне.

Ключевые слова: Опера, драма, театр, спектакль, репертуар, музыкальная композиция.

Annotation: The article deals with the problems of the Uzbek opera art from the period of independence to the present day, as well as the efforts made in this area to ensure that the opera art, which for many years was considered a non-artistic form, received a more developed development in our republic. and recognized internationally.

Key words: Opera, drama, theatre, performance, repertoire, musical composition.

Mustaqillik davrida milliy adabiyot, madaniyat va san’atning qaysi bir sohasi bo‘lmasin, xususan teatr san’ati ham rivoj topdi, madaniy aloqalar kengaydi. Tabiatan nozik ta’b, san’atsevar va san’at ahliga talabchan o‘zbek xalqining opera san’ati ham rivojlandi. Ma’lumki xalqimiz azaldan san’atning barcha turlarini o‘rganishga qunt qilgan. Yusak ma’naviyatli jamiyat qurish va jahon hamjamiyatiga kirib borish ko‘p jihatdan ma’naviy madaniyatning taraqqiyoti uchun o‘zbek opera san’atining rivoji alohida ahamiyat kasb etadi. Mustaqillik davri o‘zbek operalarida janr talqini, mavzu va mazmun doirasi yanada kengaytirib boyitildi. Mazmuni talqin qilishda asosiy urg‘u milliy hamda umumbashariy ma’naviy qadriyatlarni tarannum etishga, murakkab vaziyat va psixologik holatlarni chuqur iroda etishga qaratildi. Ushbu davrda o‘zbek kompozitorlari opera asarlarida o‘zbek xalq musiqqa merosi va milliy ijrochilik an’analarini zamonaviy ifoda va musiqiy texnik vositalar

bilan uzviy bog‘lashdi. Mustaqillik davrida ko‘plab o‘zbek kompazitorlari Rustam Abdullayev, Habibullo Rahimov, Mustafo Bafojev, Mirxalil Maxmudovlar turli mavzularda bir qancha operalar yaratishdi. Ular yaratgan operalarda undagi eng qimmatli narsa bu maftunkor ohang, kompazitorlar tomonidan tasvirlangan personajlarning tabiiyligi, syujetning soddaligi va uyg‘unligi, jonliligidir. Bu davrga kelib opera janri turli modernizm yo‘nalishlar ta‘sirida rivoj topdi. Shunga qaramay uning bosib o‘tgan yo‘li oson kechdi deb bo‘lmaydi. Opera librettosini musiqiy bezashda kompazitor boshidan oxirigacha musiqiy ijod muhitida bo‘ladi, yaxlit dramatik spektakl nuqtai nazaridan ham, uni tashkil etuvchi alohida qayta ishlash nuqtai nazaridan ham, o‘z san‘atining bebaho vositalarini qo‘llaydi. Mustaqillik yillarida opera san‘atiga, xususan, milliy opera spektakllarini yaratishga, uning rivojini yuksak darajaga ko‘tarishga jiddiy e‘tibor berildi va bu bir qancha yangi o‘zbek milliy operalarini yaratilishiga sabab bo‘ldi. 1991-2003 yillar mobaynida Sayfi Jalilning “Malikai ayyor”, Mustafo Bafojevning “Umar Xayyom”, “Ahmad al-Farg‘oniy”, N.Zokirovning “Taxtga yo‘l”, G.Gendelning “Amir Temur”, A.Ikromovning “Buyuk Temur” operalari sahnalashtirildi. Mustaqillik davri o‘zbek operalari janr talqini anchagina o‘zgardi, ma‘no va mazmuni boyitishga, ohang go‘zalligini yaratishga e‘tibor qaratildi. O‘zbek kompazitorlari opera asarlarida orkestrning cholg‘ulashtirish yo‘llarida ham, vokal lavhalarida ham o‘zbek xalq musiqa merosini chambarchas bog‘laganliklarini ko‘rishimiz mumkin. Bu davrda mumtoz operalar T. Sodiqov va R. Glierning “Layli va Majnun” 1995-yil, M. Ashrafiyning “Dilorom” 2001-yil qayta ishlanib, yangicha talqinda namoyish etildi. Hozirgi zamon ijtimoiy muammolari N. Zokirovning “Muxtoriyat” operasi, O. Abdullayevning “Vafo” operasi, uzoq o‘tmish bilan bog‘liq Mustafo Bafojevning “Buxoroyi Sharif” doston-teleoperasi, ulkan tarixiy shaxslar siymolari M. Bafojevning “Ahmad al-Farg‘oniy”, A. Ikromovning “Buyuk Temur”, falsafiy mavzular Ikrom Akbarovning “Ibtido xatosi” opera-oratoriyasi opera janrining keying rivojini belgiladi. Bular orasida A. Ikromovning “Buyuk Temur”, M. Bafojevning “Ahmad al-Farg‘oniy” operalari Alisher Navoiy nomidagi Davlat Akademik katta opera va balet teatrida sahnalashtirildi.

Istiqlol yillarida kompazitorlar, baletmeysterlar va telerijissorlar hamkorligida yangi-teleopera janri yuzaga keldi. M. Bafojevning “Buxoroyi Sharif” H. Davron librettosi, 1997-yil asari shu janrda yaratilgan bo‘lib, Buxoroning 2500-yilligiga bag‘ishlangan. Mazkur asar opera-doston deb atalib, 2 doston va 22 naqshlarga bo‘lingan. Opera badiiy o‘qish, baxshi, solistlar, xor va o‘zbek xalq cholg‘ulari orkestri uchun yaratilgan. Asar Buxoro va uning tarixiy obidalari, qolaversa Imom al-Buxoriy, Bahouddin Naqshband, Abduxoliq G‘ijduvoni, Abu Ali Ibn Sino, Ro‘dakiy kabi buyuk allomalarini musiqiy ohanglar orqali madh etadi. Asar

televedeniyaga mo'ljallangan bo'lib, video ilm janrida namoyish etildi. Operaning bosh obrazi-baxshi bo'lib, ma'lum musiqiy ohanglar orqali tasvirlanadi, har bir naqshni bir-biriga bog'lab beradi va opera bir yo'nalishda yaxlit tasavvur etiladi. Orkestr tarkibiga chang, qobuz, sato, do'mbira va qonun kabi o'zbek milliy cholg'ulari kiritilgan, ayrim cholg'ular ma'lum obrazlarga jo'rnavoz bo'lib ifodalangan. Masalan, operaning bosh qahramoni baxshi obrazi chang-qobuz cholg'usining solosi jo'rligida namoyish etilgan. Musiqali teatr ijodiyotining boshqa e'tiborli yutuqlaridan yana biri bolalar uchun yaratilgan asarlardir. Ushbu yo'nalishda A. Ergashev, A. Mansurov, A. Ikromov va boshqa kompozitorlar samarali ijod qilmoqdalar, xususan A. Ikromovning "Olovuddinning shirli shamchirog'i", A. Mansurovning "Hayvonlar sultoni" ertak operasi tinglovchilar tomonidan qizg'in qarshi olinmoqda. Yoshlarbob qiziqarli mavzular tanlab olinayotganligi, jozibador kuy-qo'shiqlarning yangrashi, sahna harakatlarining tabiiyligi bilan tomoshabinni ishontira olganligi mazkur asarlarga katta muvoffaqiyat baxsh etmoqda. Asarda keng borliqni yaratish yo'lidagi ajoyib imkoniyatlar A. Mansurovning "Hayvonlar sultoni" ertak operasining yakuniy sahnasida ham namoyon bo'ladi. Opera finalida yagona g'oya va yagona tuyg'uga ega bo'lgan barcha qahramonlar yig'ilishadi. Qahramonlar ichki dunyosini, mohiyatini, ularning ma'naviy holatini ochib berish juda katta masalalardan bo'lib, uni yechishda ichki sahnaviy harakatning barcha omillarini yengillashtirish lozim. Aynan anshunday omillar A. Mansurov tanlagan g'oyaning haqiqiy mazmunini ochib beradi. Ularning ta'sirchan karakterli qahramonlarning ohang taqqoslanishlarida o'z ifodasini topadi. Yangrovchi kelajak va borliq nafaqat qarama-qarshi uslublar orqali balki cholg'u temblari yordamida bitta obrazni ikkinchisidan ajratish orqali erishiladi.

2017-yil 28-aprel kuni O'zbekiston Davlat Konservatoriyasining katta zalida atoqli kompozitor Mirsodiq Tojiyevning "Kumush" operasi konsert ijrosidagi ilk taqdimoti bo'lib o'tdi. M. Tojiyevning "Kumush" lirik-fojeaviy operasi 1988-yilda Abdulla Qodiriyning (1894-1938) asari asosida yaratilgan. Opera librettosi "O'tkan kunlar" romani bo'yicha Izzat Sulton tomonidan yozilgan. Opera ikki parda, 7 ko'rinishdan iborat. Mazkur operani orkestrga yosh iste'dodli dirijyor Kamoliddin Azimov va O'zbekiston san'at arbobi kompozitor Mirxalil Maxmudov taxriri ostida 2016-yilda moslashtirgan. To'liq partituraning tayorlashda Mirsodiq Tojiyev tomonidan qo'lyozma tarzida yozilgan opera klaviridan foydalanildi. Simfonik orkestr tarkibiga milliy cholg'ulardan tanbur, doira, va nog'oralarning partiyalari ham kiritilganligi alohida ahamiyatga ega. Mirsodiq Tojiyevning "Kumush" operasi konsert ijrosidagi ilk taqdimoti ijro etuvchilar yosh bo'lsada, iste'dodli xonanda va sozandalar, konservatoriya talabalari hamda Musiqali teatr-studiya simfonik orkestri

va xori, dirijyorning hissasi muhim ahamyatga ega. Kompazitor opera janriga ko'p murojaat etmagan bo'lsada, uning sahnaviy asarga bo'lgan tafakkurining naqadar kengligi va ma'nodorligini yaratgan operasining naqadar jozibadorligi ohanglar serjiloligi misolida ko'rish mumkin. Librettodagi rechitativ kuylanadigan nomerlar bir qancha ko'p bo'lsada, ular asar dramaturgiyasiga xosdir. 2019-yilda Alisher Navoiy nomidagi O'zbekiston Davlat Akademik katta teatrida premyerasi bo'lib o'tdi. Opera Abdulla Qodiriy tavalludining 125-yilligiga bag'ishlab homiyar "Sothis Aegis" va Shodiev xalqaro fondi ko'magida xalq shoiri Usmon Azim tomonidan (Abdulla Qodiriyning oilasi bilan kelishilgan holda) yangi taxrirda yaratildi. Librettoni "Marinskiy" teatri rejissyori Erkin Gabitov sahnalashtirgan. Musiqiy materialning yangi talqini muallifi Mirxalil Mahmudov. Opera orqali teatr sahnasida tomoshabinga roman qahramonlarini yangi shaklda taqdim etishga harakat qilindi. Asar mumtoz tilda yozilgan, ayrim zamonaviy detallar hamda solistlar libosida ozgina o'zgarish bo'lgan. Tomoshabinga o'sha davr ruhiyatini berishga harakat qilingan. Asarning yangi talqini ustida ikki yil ish olib borildi va u san'atshunos mutaxassislar tomonidan iliq qarshi olindi.

Mamlakatimizdagi rivojlanish, bunyodkorlik, jo'shqinlikning asosiy sababi eng avvalo, mustaqillik bergan huquq va erkinliklar hamda barcha sohalarda amalga oshirilayotgan oqilona islohotlar samarasidir, shu jumladan opera sohasida ham. Uzoq yillar mobaynida san'atning noyob turi hisoblangan opera san'atini Respublikamizda yanada rivojlanishi va xalqaro darajada e'tirof etilishi uchun e'tibordan chetda qolib keldi. Mamlakatimiz Prezidentining shaxsan e'tibori va tashabbuslari bilan yurtimizda opera san'atini yanada rivojlantirish bo'yicha 2021-yil 27-dekabrda PQ-64 sonli qarorlari qabul qilindi. Yangi O'zbekistonni barpo etishda opera san'atining nufuzini oshirish, o'zbek milliy opera san'atini jahon miqyosida targ'ib qilish, ommalashtirish, uning noyob durdonalarini saqlash va targ'ib etish, ustoz-shogird an'analari va ijodiy maktablarni har tomonlama rivojlantirish, kadrlar tayyorlash tizimini rivojlantirish, ushbu yo'nalishdagi teatr tashkilotlarini qo'llab-quvvatlash va ularning moddiy texnika bazasini mustahkamlash, opera san'ati vakillarini har tomonlama qo'llab-quvvatlash hamda uning ravnaqiga munosib hissa qo'shgan taniqli namoyondalarning hayoti va ijodiy faoliyatini targ'ib qilish kabi xayrli va muhim yo'nalishlar belgilab berildi. Qolaversa Mamlakatimiz rahbarining tashabbusi bilan 2020-yil sentabr oyida Qoraqalpog'iston Respublikasi Nukus shahrida Opera va baxshichilik maktab-internati barpo etilib ishga tushurildi. Ma'lumki, qoraqalpoq elining o'ziga xos baxshichilik yo'nalishi bor. Mustaqillik yillarida bu yerda opera san'ati ham rivojlandi. Opera va baxshichilik maktab-internati ushbu an'anani davom ettirish, yosh avlodga yetkazishga xizmat qiladi.

Ражабов Тухтасин Ибодович, Ибодов Уктам Расулович ОБЕСПЕЧЕНИЕ НАЦИОНАЛЬНОГО НАСЛЕДИЯ В ОБУЧЕНИИ ПЕСНЯМ БУХАРСКОГО ДЕТСКОГО ФОЛЬКЛОРА НА УРОКАХ МУЗЫКИ // Вестник науки и образования. 2020. №21-2 (99). URL: <https://cyberleninka.ru/article/n/obespechenie-natsionalnogo-naslediya-v-obuchenii-pesnyam-buharskogo-detskogo-folklor-na-urokah-muzyki> (дата обращения: 26.10.2023).

Rajabov T. I., Ibodov O. R. O'zbek Xalq Musiqa Merosda O'quvchilarni Vatanparvalik Ruhida Tarbiyalash Vositasi //ИТМОИЙ FANLARDA INNOVASIYA ONLAYN ILMIY JURNALI. – 2021. – Т. 1. – №. 6. – С. 139-145.

Ибодов У. Р. ИНСТРУМЕНТАЛЬНАЯ МУЗЫКА КАК ОРУДИЕ ПСИХОЛОГИЧЕСКОГО ВЛИЯНИЯ НА ЧЕЛОВЕКА //Рекомендовано к печати Ученым советом Института психологии имени ГС Костюка НАПН Украины (Протокол № 14 от 28 декабря 2020). – 2020. – С. 336.

Каюмов Ибрагим Файзуллаевич ПСИХОЛОГИЧЕСКИЕ ИСТОКИ МУЗЫКИ // Academy. 2020. №11 (62). URL: <https://cyberleninka.ru/article/n/psihologicheskie-istoki-muzyki> (дата обращения: 26.10.2023).

Каюмов Иброхим Файзуллоевич, Жураева Мафтуна МЕСТО МУЗЫКИ В ВОСПИТАНИИ ДУХОВНО-НРАВСТВЕННЫХ КАЧЕСТВ УЧАЩИХСЯ 5-7 КЛАССОВ ОБЩЕОБРАЗОВАТЕЛЬНЫХ ШКОЛ // Проблемы педагогики. 2020. №3 (48). URL: <https://cyberleninka.ru/article/n/mesto-muzyki-v-vospitanii-duhovno-nravstvennyh-kachestv-uchaschihsya-5-7-klassov-obsheobrazovatelnyh-shkol> (дата обращения: 26.10.2023).

Fayzullaevich Q. I. Culture and art values and aesthetics in formation factors. – 2021.

Kholmurodovna R. O., Esanova M. J. The Importance of Imagination and Perception in Traditional Singing Performance //Pioneer: Journal of Advanced Research and Scientific Progress. – 2023. – Т. 2. – №. 2. – С. 73-74.

Рамазонова У. Х., Сайфуллаева О. М. Развитие чувства ритма у детей //Проблемы науки. – 2021. – №. 1 (60). – С. 49-51.

Ramazonova U. X., Esanova M. J. An'anaviy xonandalik rivojida maqomlarning o'rni //Science and Education. – 2022. – Т. 3. – №. 1. – С. 496-501..

Ramazanova O. K., qizi Mustaqimova G. G. Formation and Development of National Musical Traditions //european journal of innovation in nonformal education. – 2022. – Т. 2. – №. 1. – С. 336-339

Каримов О. И. Садриддин Айни-знаток и любитель народной музыки //Вопросы науки и образования. – 2021. – №. 13 (138). – С. 21-24.

Каримов О. И. Бўлажак музика ўқитувчиларида маънавий-ахлоқий сифатларни шакллантириш //Scientific Impulse. – 2022. – Т. 1. – №. 2. – С. 377-381.

Каримов О. И. Профессиональные музыкальные взгляды будущего учителя музыки //Вестник науки и образования. – 2020. – №. 22-2 (100). – С. 17-20.

Boltayev B. N. BUXORO SHASHMAQOMI VA XORAZM MAQOM IJROCHILIGIDA MUSHKULOT (CHERTIM) VA NASR (AYTIM) YO'LLARI SEMANTIKASI //BARQARORLIK VA YETAKCHI TADQIQOTLAR ONLAYN ILMIY JURNALI. – 2022. – С. 776-782

Hamidovich B. B. Classification of the Bukhara Status (" Shashmakom") System //AMERICAN JOURNAL OF SCIENCE AND LEARNING FOR DEVELOPMENT. – 2023. – Т. 2. – №. 4. – С. 109-111.

Болтаев Б. Х. Описание приёмы и методики представителей исторического генезиса и этапов узбекского музыкального обучения //Science and Education. – 2022. – Т. 3. – №. 1. – С. 806-813.

Azimovna S. M. et al. THE BUKHARA PERFORMANCE STYLE IS A FACTOR IN THE DEVELOPMENT OF MORAL QUALITIES OF TEENAGERS //Academia Science Repository. – 2023. – Т. 4. – №. 04. – С. 1067-1071.

Samiyeva M. A., Ramazonov A. V. O 'ZBEK MUMTOZ MUSIQASI-O'QUVCHILAR QIZIQISHINI SHAKLLANTIRISH OMILI //BOSHQARUV VA ETIKA QOIDALARI ONLAYN ILMIY JURNALI. – 2022. – Т. 2. – №. 12. – С. 31-36.

Azimovna, Samiyeva Mehriniso. "THE BUKHARA PERFORMANCE STYLE IS A FACTOR IN THE DEVELOPMENT OF MORAL QUALITIES OF TEENAGERS." *Academia Science Repository* 4.04 (2023): 1067-1071.

Samiyeva Mehriniso Azimovna, & G'aybullayev Quvonchbek G'olibovich. (2023). THE BUKHARA PERFORMANCE STYLE IS A FACTOR IN THE DEVELOPMENT OF MORAL QUALITIES OF TEENAGERS. Web of Scientist: Interneti

Мустафоев Б. И. ОСОБЕННОСТИ УРОКОВ МУЗЫКИ В ОБЩЕОБРАЗОВАТЕЛЬНЫХ ШКОЛАХ //Достижения науки и образования. – 2019. – №. 1. – С. 46-48. onal Scientific Research Journal, 4(04), 1067–1071

Мустафаев.Б.. МУЗЫКАЛЬНО–ОБРАЗОВАТЕЛЬНАЯ И ПРОСВЕТИТЕЛЬСКАЯ ДЕЯТЕЛЬНОСТЬ АБДУРАУФА ФИТРАТА //ЦЕНТР НАУЧНЫХ ПУБЛИКАЦИЙ (buxdu. uz). – 2023 - Т. 34. – №. 34

.journal.buxdu.uz <https://buxdu.uz> Page 1 Международный научный журнал № 2 (100), часть 2 «Научный импульс» сентябрь, 2022 361

Мустафаев Б. Restoration of the System of Music Education in Uzbekistan in 1920 1940 Years //ЦЕНТР НАУЧНЫХ ПУБЛИКАЦИЙ (buxdu. uz). – 2022. – Т. 23. – №. 23.

Камолов Ш. Х. Приёмы и методы преподавания музыки в общеобразовательной школе //Science and Education. – 2022. – Т. 3. – №. 1. – С. 602-607

Камолов Ш. Х., Бомуродов Ш. Ш. Педагогический характер студенческой молодежи и психологический подход //Academy. – 2021. – №. 3 (66). – С. 60-62.

Равшан Р. Р. ЗАМОНАВИЙ БАЙРАМЛАР РЕЖИССУРАСИДА ХАЛҚ ИЖОДИ НАМУНАЛАРИ ТАЪСИРЧАН ВОСИТА СИФАТИДА //ТА'LIM VA RIVOJLANISH TAHLILI ONLAYN ILMIY JURNALI. – 2022. – С. 117-122.

Равшан Р. Р. ЗАМОНАВИЙ БАЙРАМЛАР РЕЖИССУРАСИДА ТАЪСИРЧАН ВОСИТАЛАРДАН ФОЙДАЛАНИШ УСУЛЛАРИ //ТА'LIM VA RIVOJLANISH TAHLILI ONLAYN ILMIY JURNALI. – 2022. – С. 136-144.

Равшан Р. Р. ТЕАТР ТОМОШАЛАРИДА ТАЪСИРЧАН ВОСИТАЛАРДАН ФОЙДАЛАНИШ УСУЛЛАРИ //ТА'LIM VA RIVOJLANISH TAHLILI ONLAYN ILMIY JURNALI. – 2022. – С. 145-151.

Urinov S. K., Nematullayeva S. CULTURAL CENTERS ARE A PLACE OF KNOWLEDGE AND ENLIGHTENMENT //Theoretical aspects in the formation of pedagogical sciences. – 2023. – Т. 2. – №. 4. – С. 100-106.

Mo'Minmirzo Zokir O. G. L. et al. TEATR FAOLIYATIDA BOSHQARUV JARAYONLARINI TASHKIL ETISH USULLARI //Oriental Art and Culture. – 2022. – Т. 3. – №. 2. – С. 57-62.

Xolmo'minov M. Z. O. L. et al. MADANIYAT MARKAZLARIDA TO'GARAKLARNI TASHKIL ETISH MUAMMOLARI //Oriental Art and Culture. – 2022. – Т. 3. – №. 3. – С. 102-107.

Ravshanovich H. H. O'QUVCHI YOSHLARDA IJRO MALAKALARINI O'STIRISHDA FANLARARO ALOQADORLIK // " USA" INTERNATIONAL SCIENTIFIC AND PRACTICAL CONFERENCE TOPICAL ISSUES OF SCIENCE. – 2023. – Т. 8. – №. 1.

Ravshanovich H. H., Hakimovich X. J. ESTETIK TARBIYA BERISH JARAYONIDA O'ZBEK XALQINING MUSIQIY MEROSIDAN FAYDALANISH //World of Science. – 2023. – Т. 6. – №. 6. – С. 73-74.

Ravshanovich H. H. MUSIQA DARSLARINI O'QITISHDA FANLARARO ALOQADORLIKNING AHAMIYATI //JOURNAL OF INNOVATIONS IN

SCIENTIFIC AND EDUCATIONAL RESEARCH. – 2023. – Т. 6. – №. 6. – С. 11-14.

Абдуллаев К. Ф., Умурова М. Ё. ПЕДАГОГИЧЕСКИЕ ОСОБЕННОСТИ УРОКА ПЕНИЯ В НАЧАЛЬНОЙ ШКОЛЕ //CENTRAL ASIAN JOURNAL OF MATHEMATICAL THEORY AND COMPUTER SCIENCES. – 2023. – Т. 4. – №. 2. – С. 66-69.

Umurova M. Y. Educational Significance of Children's Folklore Songs //AMERICAN JOURNAL OF SCIENCE AND LEARNING FOR DEVELOPMENT. – 2023. – Т. 2. – №. 4. – С. 148-152.

Umurova M. Y. Formation of Patriotic Feeling in Youth Students through Folk Songs //Pioneer: Journal of Advanced Research and Scientific Progress. – 2022. – Т. 1. – №. 4. – С. 99-103.

Ражабов, Т. И. (2023). Совершенствование Механизма Духовно-Нравственного Формирования Учащихся Через Узбекские Народные Песни. *Miasto Przyszłości*, 33, 167-176.

Ражабов, Т. И. (2021). Ўқувчи-ёшларга ўзбек миллий мусиқа фольклори намуналари воситасида эстетик тарбия бериш. *Science and Education*, 2(11), 1094-1103.

Тўхтасин, Р. И. (2022). ЎЗБЕК ХАЛҚ ҚЎШИҚЛАРИ ВА ИЖРОЛАРИ ҲАҚИДА. *Central Asian Research Journal for Interdisciplinary Studies (CARJIS)*, (Special issue), 64-71.

Rajabov, T. I. The Mechanism of Teaching Uzbek Musical Folklore. *Procedia of Philosophical and Pedagogical Sciences* ISSN, 2795(546X),

Ражабов, Т. (2023). О ‘zbek bolalar musiqiy o ‘yin folklorining mavzuviy tasnifi. *Общество и инновации*, 4(5/S), 340-345.

KO‘rinov S., Sadullayeva S. MUZEYSHUNOSLIK ISTIQBOLLARI //IJODKOR O‘QITUVCHI. – 2023. – Т. 3. – №. 26. – С. 97-101.

Orinov, Sh K., and H. Abdusalomova. "TEATRLAR FAOLIYATINI RIVOJLANTIRISH MASALALARI." *BARQARORLIK VA YETAKCHI TADQIQOTLAR ONLAYN ILMIY JURNALI* (2022): 766-770.

Orinov S. K. et al. UNDER THE ADMINISTRATION OF THE FIELD OF CULTURE AND ARTS FOREIGN MODELS (US EXAMPLE) //INNOVATION IN THE MODERN EDUCATION SYSTEM. – 2023. – Т. 3. – №. 27. – С. 214-221.

O‘rinov S. K., Nematullayeva S. BADIY HAVASKORLIK TO‘GARAKLARINI TASHKIL ETISHNING ZAMONAVIY METODLARI //Наука и технология в современном мире. – 2023. – Т. 2. – №. 5. – С. 58-61.

**THE ROLE OF ENGLISH CARTOONS AND MOVIES TO
INCREASE LISTENING AND SPEAKING SKILLS IN ENGLISH.**

Yuldoshova Mushtariy Utkir qizi

4th year student, Bachelor's degree in Termez State University

[*mushtariyyoldoshova256@gmail.com*](mailto:mushtariyyoldoshova256@gmail.com)

+998 93 895 15 11

***Annotation:** The article below is about the role of cartoons and movies, in order*

to increase not only speaking and listening skills, but also GE (General English).

Keywords: *practice, GE, tutors, complex structure, topic vocabulary, new method, instructors.*

It is true that, nowadays most language learners are suffering from not enough high level of listening and speaking skills, while other foreign language learners doing easy for speaking and listening. There are strong reasons behind my confidence, why it is impossible increasing level of English even in long term study. Now we discuss both causes and solutions to this issue. Firstly, more and more pupils tend to be learning foreign languages in their early ages, but unfortunately parents cannot help them to choose right way and sometimes teachers also. They may choose best teacher but they don't control tasks doing or another way some teachers cannot teach them in sufficient way. How? They teach them with grammar rules, every day they give them new words in order to increase their vocabulary. But one and big issue is that they don't teach them how to practice the information on their mind.

Coming from my own experience, lots of time I come across such kind of methods. What I mean is that, for instance, we can get as an example tutors one General English lesson, teacher provide students with completely grammar with its secrets, teachers are learn vocabulary by heard to students and they asked only what they teach not on language with lots of practice. At that time, pupils used to be hungry to practice, but teachers don't choose the practice way. It is one of the wrong method teaching General English. General English does not exist only with grammar rules, structures or with topic or nontopic vocabularies. GE is the whole language. It consists of all skills: listening, reading, writing and speaking. (I can give you advice best book to increase GE is **SOLUTIONS**). Secondly, the big pain is teachers cannot choose appropriate authentic materials for their students, they only choose popular one among school or learning centers) you know, there are tons of book which is unnecessary for whom just begin to learn languages. Best solution to these useless method is choosing write scheme of learning language. Pupils not ought to disappoint with such kind of boring ways.

Although many people consider adventure cartoons childish and inappropriate for adults, we don't share the same opinion. For us, it is an extremely great way to practice different language skills while simply having fun. Moreover, some animated films are created specifically for adult audiences, sometimes providing more exciting plots and character developments than actual movies. Today, we'll help you discover the benefits of watching cartoons for English learning and provide the best options to get started. Although many people consider adventure cartoons childish and inappropriate for adults, we don't share the same opinion. For us, it is an extremely great way to practice different language skills while simply having fun. Moreover, some animated films are created specifically for adult audiences, sometimes providing more exciting plots and character developments than actual movies. Today, we'll help you discover the benefits of watching cartoons for English learning and provide the best options to get started.

Tips for Choosing Cartoons for Learning English

Watching English cartoons can enhance your listening skills, expand your vocabulary, and improve general language comprehension. However, you must find the most suitable option to achieve the best results. With so many English cartoons available, this task may be challenging. But don't worry – we know how to help. Here are some useful tips to find the cartoon that will be perfect for you.

Consider your current proficiency level. It is essential, as it makes your learning process easy and seamless. For beginners, opt for shows with simple language and clear pronunciation. As you progress, challenge yourself with more complex dialogues and vocabulary.

Find cartoons in English that might be interesting to you. Language, themes, and storylines differ between shows created for kids, teens, and adults. Therefore, it is vital to choose the option that you really want to watch and that will keep you engaged while studying.

Determine your goals. Before watching, consider the results you want from a particular cartoon. If your final goal is to improve your listening skills, choose a show full of vivid dialogues and conversations. In case you want to expand your vocabulary, pick cartoons that picture daily life and casual interactions between characters. These tips are enough to find numerous cartoons to learn English and select the best one for yourself. We've compiled the best shows for various fluency levels to simplify the process even more. So, without further ado, let's check them out!

From Beginner to Advanced: Best Cartoons for Learning English

No matter movie, documentary, or cartoon, finding the one that suits your proficiency level is vital. Otherwise, you will get lost in complex vocabulary,

intricate lines, and hard-to-understand dialogues. If you don't know your level, you can pass a quick test, but if you do, look at the list of the best English cartoons for learning English

Stating all of my experience and my instructors lessons I realize that, there are big role of English cartoons and movies not only learning languages but also increasing the levels of skills. If you are rich of doing practice and watching English movies cartoons or listening that languages music is really helpful method. If I speak from my side, I always watch cartoons and movies with subtitles according to my level, and this method greatly help me to rise me more high than others. I hate from practicing, it is just wasting time, true it is necessary but you should practice max 3 or 4 times a week. IELTS is not just skill testing test it tests your whole English. Instructors' brilliant advice is separate your time watching English authentic recourses than learning by heart complex grammar structures or topic vocabulary. This method is extremely useful, because you can find everything with them. It includes all of them grammar vocabulary body and whole languages even.

REFERENCES:

<https://sanaco.com>

Felder, R. & Henriques, E. 1995. Learning and Teaching Styles in Foreign and Second Language Education. Foreign Language Annals 28;

Jacobs, G. 2016. Student-Student Interaction. Simple, Powerful Strategies for Student Centered Learning: Chapter 2. SpringerBriefs in Education;

Richards, J. 2006. Communicative Language Teaching Today. Cambridge University Press, New York.

On TESOL. How To Use the Communicative Approach – Free Introduction to the Communicative Approach.

Zamonaviy musiqa fanlarini o'qitishga doir interfaol metodlar

Ibodov O'ktam Rasulovich
BuxDU, o'qituvchi.

Musiqa o'qituvchisi qobiliyatlar psixologiyasini, bola va o'smir shaxsning tipologik hamda yosh xususiyatlarini, ijodiy xususiyatlarining rivojlanish qonuniyatlari va uning eng samarali amalga oshadigan sharoitlarini bilishi zarur.

Maxsus sinf o'qituvchisi avvalo o'quvchilarga umumiy estetik tarbiya berish vazifalarini tushunib olishi lozim. Bu vazifalar musiqa cholg'usini yaxshi chalishni o'rgatishdangina iborat bo'lishi kerak. Bunda, eng muhimi, bolaga musiqani sevishni o'rgatish va unda musiqa mashg'ulotlariga qiziqish uyg'otish, cholg'u asboblari yordamida musiqiy faoliyatga ehtiyoj hosil qilish, shuningdek, maktabni bitirgandan keyin ham loaqal o'z dilxushligi uchun musiqa bilan shug'ullanish imkonini beradigan bilim, ko'nikma va malakalarni tarkib toptirishdir.

Musiqa darslari juda katta tarbiyaviy imkoniyatga ega. Shuning uchun ularning tarbiyaviy va ta'lim uzviy birlikda bir-birini to'ldirgan holda tushunish lozim. Musiqa tarbiyasi mutaxassis musiqachini emas, balki avvalo ziyoli insonni tarbiyalashdir. O'quvchilar bilan olib boriladigan tarbiyaviy ishlar medaga tegib ketmasligi, lekin o'quvchi sezmaydigan yo'sinda doimiy ravishda amalga oshirilishi kerak. Pedagog o'quvchining nimalarga qiziqishi, nimalarni o'qishi va yaxshi ko'rishini, uyidagi sharoiti va oilasidagi munosabatlarini va kokazolarni bilishi lozim. Mana shularni bilib olish maqsadida o'tkaziladigan suhbatlar beixtiyor boshlanishi hamda qiziqarli tarzda borishi, shu suhbatlar natijasida o'quvchi aytayotgan narsalarga o'qituvchi haqiqatdan qiziqayotganini, suhbatlarni faqat o'zining majburiyati sifatida o'tkazmayotganini tushunib yetishi lozim.

Har qanday pedagog uchun maxsus qobiliyatlar ham zarurki, ularsiz tegishli pedagogik faoliyatni amalga oshirib bo'lmaydi. Musiqa o'qituvchisi uchun esa, musiqiy qobiliyatlar juda muhimdir. Bunday qobiliyatlar majmui ancha keng va murakkab bo'ladi. Musiqiy-pedagogik faoliyatning xususiyati uning tarkibiy qismlari qatorida badiiy-obrazli komponentning mavjudligidan iborat bo'lib, bu komponent musiqa o'qituvchisi faoliyatining umumiy tarkibida mustaqil kategoriya hisoblanadi. Musiqa o'qituvchisi uchun ijodning ikki turi - og'zaki tushuntirish va musiqa asarini cholg'u asbobida ijro etish muhim ahamiyatga egadir.

Yakka tartibda mashg'ulot olib borish sinfning barcha ishlari har xil uslub janr va shakllardagi musiqa asarlarini o'rganishda amalga oshadi. O'qituvchi o'z shogirdiga asarlarning xususiyatlarini anglab olishni, asarda yashiringan mazmun va g'oyani tushunishni, musiqiy tilning mohiyatiga kirib borishni, ishning usul va yo'llarini o'zlashtirishni o'rgatishi kerak. Bularning hammasi musiqiy ijro etish ehtiyojini tarbiyalashga qaratilgan bo'ladi. Mana shu oxirgi maqsadga erishish uchun o'qituvchining o'zi musiqani astoydil va behad sevishi, o'zidagi ishtiyoqi va tajribani boshqalarga berishiga intilishi zarur. Lekin u buning uchun yetarli darajada sezgir bo'lishi va o'z sinfida bir necha marta o'rganilgan asar ustida har safar ishlashda o'quvchilar bilan birgalikda yangi talqin vujudga kelgandek his qilishi kerak. O'qituvchi o'rganilayotgan asarlarni o'quvchilarga aniq misollar orqali tushuntirish va ko'rsatish uchun avvalo o'zi keng hamda har tomonlama ma'lumotli bo'lishi shart.

Respublika bastakorlarining asarlari ustida ishlashda o'quvchilarda o'rganilayotgan pyesalar xarakterining milliy xususiyatlari haqidagi tushunchani shakllantirish muhimdir. O'quvchi xalq san'ati an'analari deyarli barcha bastakorlar uchun zamin sifatida xizmat qilishini bilib olishi lozim. Chunonchi, xalqning fikr o'ylari va orzuumidlarini ifodalovchi, yuksak badiiy boyliklar namunasi bo'lgan xalq musiqasiga tayanish bastakorlar ijodining asosi bo'lib xizmat qiladi. O'qituvchining asosiy vazifalaridan biri o'quvchilarda musiqa mashg'ulotlariga to'g'ri munosabatni, mehnatga muhabbatni tarbiyalashdir. U o'quvchini musiqani idrok etish bilan birga, o'z ijrosida ana shu musiqani to'g'ri talqin eta olishga o'rgatib borishi kerak. Bunda muallifning matniga, muharrirning ko'rsatmalariga, turli belgilarga ehtiyotkorlik bilan munosabatda bo'lishni tarbiyalash zarur. O'quvchi faqat qisqa muddatli ijodiy topqirlik va yutuqlar bilan cheklanmay, ijodiy muvaffaqiyatlarga erishish yo'llarini topishga intilishi zarur. Shu jarayonda ko'p narsa o'qituvchining har bir o'quvchiga yakka tartibda yondashuviga bo'g'liqdir. U ishda muvaffaqiyatga erishish uchun o'quvchi shaxsini yaxshi bilishi, uni doimo kuzatishi, shuningdek, o'zining yosh musiqachiga munosabatini, uning mashg'ulot paytidagi hatti-harakatlarini tahlil qilishi kerak. Har bir o'quvchining fe'l - atvorida albatta ijobiy va salbiy hislatlar bo'ladi. O'qituvchining mahorati o'quvchining yaxshi xislatini bilish va undagi qolgan barcha sifatlarni ana shu yaxshi xislatga yo'naltira olishdir.

Fortepiano sinfidagi o'quvchilarga ta'lim va tarbiya berish jarayoning asosi turli musiqa asarlari ustida ishlashdan iborat bo'lib, ular ana shu jarayonda har xil janrlar va uslublar bilan tanishadilar, asarlarning musiqiy

tilini o'zlashtiradilar. Yirik shakl janrlari har bir ijrochiga muayyan talablar qo'yadi. Lekin har qanday yirik shaklga xos umumiy qiyinchiliklar mavjuddir.

O'quvchilar sonatina adabiyoti (Mozart, Beethoven, Gaydn, Dyusse) materiallarini o'rganishdayoq navbatdagi venalik mumtozlarining sonatalarini o'rganishga tayyorlanadilar.¹ [1.32.29-34] O'quvchilarni kamol toptirishda Gaydn, Mozart, Beethoven sonatalari allegrosi ustida ishlash birinchi o'ringa qo'yiladi. Ular keng musiqiy fikrlashning shakllanishiga asos bo'ladi va bunday fikrlash keyinchalik sonata shaklining barcha qismlarini ichro etishda nihoyatda zarurdir. Ta'limning mazkur qismida yirik shaklli asarlardan variatsion sikllarni o'rganishga eng ko'p o'rin beriladi.

Sonatalar allegrosini o'quvchilar oldiga qo'yiladigan vazifalar musiqa shakllarining strukturasi va protsessual - dinamik jihatlarini bilib olishga qaratiladi. Odatda sonatalarning bosh va yordamchi partiyalari kontrastli bo'ladi, yani ularda qahramonlik mavzusi lirik mavzu bilan almashinadi, xitob-tantanavorlik mavzusi jo'shqin hazil mavzusi bilan almashinadi va hokazo.

O'quvchilar bir onda yangi musiqiy obrazga qo'shilishlari kerak, buning uchun rang baranglikni egallashdan tashqari, o'z apparatini muayyan xarakterdagi jaranglashni hosil qilishga moslashtirish ko'nikmasini ham o'zlashtirish zarur. Bu ko'nikma musiqiy obrazning mohiyatiga chuqur kirib borish va tagishli ijrochilik xarakterlarini o'rganish orqali asta-sekin tarbiyalanadi. O'quvchilar sonatalardagi pauzalarni doimo yaxshi bajaravermaydilar va ko'pincha ularni o'zlaricha sanab, su'atni tezlashtirib yuboradilar. Shuning uchun o'quvchiga pauza doimo qandaydir muayyan mavzu bilan to'ldirilishini: u jaranglashning kuchayishi yoki pasayishidan iborat bo'lishi mumkinligini, kutish pauzasi, savol pauzasi va boshqa pauzalar mavjudligini tushuntirish zarur.

O'quvchi musiqiy fikrning tugashini anglatmaydigan, balki, aksincha uni davom ettiradigan pauzani tinglay olishi kerak. O'quvchi bilan sonatalarning uncha murakkab bo'lmagan kontilena qismlari ustida ishlashda birinchi galda ijroning eng muhim shartlaridan biri cho'zimi har xil tuzulishlarda ohang yo'lini yagona harakatda olib borishdir. Mana shunday ohang nafasini egallash o'quvchiga ritmik toxtashlar yoki pauzalar vaqtida ohangni har xil shtrixlar bilan ajratishda qisqa motiv figuralariga bo'lishda uning intonatsion

¹Донгаузер Е. В. Музыкальное образование в немецких народных школах (на примере федеральной земли Бавария) // Музыка в школе. 2003.- № 3. С.44– 50.

rivojlanishining yaxlit yo'lini saqlash imkonini beradi. Lekin ohangni ifodali ijro etishni uning faktura doirasidan ajralgan holda tushunmaslik lozim. Bunda gap akkord yoki figuratsiya fonining xarakteri va strukturasi, epizodik joylashgan ovozlari, ohang va jo'rlikning registrliligi bog'lanishi haqida borayotir.

Musiqasi inson qalbida go'zal tuyg'ularni uyg'otadi, uni yaxshi amallarni bajarishga chorlaydi. Shu bilan birga, musiqasi, ayniqsa, yoqimli ovoz, yuksak ta'sir kuchiga ega bo'lib, uni eshitish bilan inson ichki alamlardan xoli bo'ladi. Kishi har qanday qiyinchilikni, hatto ochlik, tashnalikni esidan chiqaradi. Musiqasi og'ir mehnatdan keyin dam olishning yaxshi vositasidir.

Musiqasi madaniyatining ildizlari qadim davrlarda shakllangan xalq musiqasi ijodida borib taqaladi. Har bir xalqning uzoq asrlardan kelayotgan, ajdodlardan avlodlarga bebaho ma'naviy meros bo'lib qolayotgan kuy va qo'shiqlari bor. Kompozitor va bastakorlar o'zlari ijod qilayotgan kuylari, simfoniya va opera kabi asarlarida xalq musiqasiga tayanadilar. Bu janrlarda yaratilgan xalqchil musiqasi asarlarining tinglovchiga badiiy-hissiy ta'sir kuchi ham yuqori bo'ladi. Musiqasi inson ma'naviy boyligini shakllantirishdagi va uni tarbiyalashdagi ahamiyati inobatga olinib, har bir mamlakatda ushbu san'atni yosh avlodga o'rgatishga mo'ljallangan maxsus o'quv maskanlari ochilgan. Shuningdek, taniqli san'atkorlar ijrosida magnit tasmlari va CDga yozib olingan asarlar omma orasida targ'ib qilinadi. Musiqachilarning turli xil konsert zallari va radio-televideniye dasturlari orqali chiqishlari ham hozirda odatiy bo'lib qolgan. Bularning barchasi hozirgi musiqasi madaniyatini tashkil qiladi.

Foydalanilgan adabiyotlar

Ражабов Тухтасин Ибодович, Ибодов Уктам Расулович ОБЕСПЕЧЕНИЕ НАЦИОНАЛЬНОГО НАСЛЕДИЯ В ОБУЧЕНИИ ПЕСНЯМ БУХАРСКОГО ДЕТСКОГО ФОЛЬКЛОРА НА УРОКАХ МУЗЫКИ // Вестник науки и образования. 2020. №21-2 (99). URL: <https://cyberleninka.ru/article/n/obespechenie-natsionalnogo-naslediya-v-obuchenii-pesnyam-buharskogo-detskogo-folklor-na-urokah-muzyki> (дата обращения: 26.10.2023).

Rajabov T. I., Ibodov O. R. O'zbek Xalq Musiqasi Merosida O'quvchilarni Vatanparvalik Ruhida Tarbiyalash Vositasi // IJTIMOIIY FANLARDA INNOVASIYA ONLAYN ILMIIY JURNALI. – 2021. – T. 1. – №. 6. – S. 139-145.

Ибодов У. Р. ИНСТРУМЕНТАЛЬНАЯ МУЗЫКА КАК ОРУДИЕ ПСИХОЛОГИЧЕСКОГО ВЛИЯНИЯ НА ЧЕЛОВЕКА // Рекомендовано к печати Ученым советом Института психологии имени ГС Костюка НАПН Украины (Протокол № 14 от 28 декабря 2020). – 2020. – С. 336.

Каюмов Ибрагим Файзуллаевич ПСИХОЛОГИЧЕСКИЕ ИСТОКИ МУЗЫКИ // Academy. 2020. №11 (62). URL: <https://cyberleninka.ru/article/n/psihologicheskie-istoki-muzyki> (дата обращения: 26.10.2023).

Каюмов Иброхим Файзуллоевич, Жураева Мафтуна МЕСТО МУЗЫКИ В ВОСПИТАНИИ ДУХОВНО-НРАВСТВЕННЫХ КАЧЕСТВ УЧАЩИХСЯ 5-7 КЛАССОВ ОБЩЕОБРАЗОВАТЕЛЬНЫХ ШКОЛ // Проблемы педагогики. 2020. №3 (48). URL: <https://cyberleninka.ru/article/n/mesto-muzyki-v-vospitanii-duhovno-nravstvennyh-kachestv-uchaschihsya-5-7-klassov-obsheobrazovatelnyh-shkol> (дата обращения: 26.10.2023).

Fayzullaevich Q. I. Culture and art values and aesthetics in formation factors. – 2021.

Kholmurodovna R. O., Esanova M. J. The Importance of Imagination and Perception in Traditional Singing Performance //Pioneer: Journal of Advanced Research and Scientific Progress. – 2023. – Т. 2. – №. 2. – С. 73-74.

Рамазонова У. Х., Сайфуллаева О. М. Развитие чувства ритма у детей //Проблемы науки. – 2021. – №. 1 (60). – С. 49-51.

Ramazonova U. X., Esanova M. J. An'anaviy xonandalik rivojida maqomlarning o'rni //Science and Education. – 2022. – Т. 3. – №. 1. – С. 496-501..

Ramazanova O. K., qizi Mustaqimova G. G. Formation and Development of National Musical Traditions //european journal of innovation in nonformal education. – 2022. – Т. 2. – №. 1. – С. 336-339

Каримов О. И. Садриддин Айни-знаток и любитель народной музыки //Вопросы науки и образования. – 2021. – №. 13 (138). – С. 21-24.

Каримов О. И. Бўлажак мусиқа ўқитувчиларида маънавий-ахлокий сифатларни шакллантириш //Scientific Impulse. – 2022. – Т. 1. – №. 2. – С. 377-381.

Каримов О. И. Профессиональные музыкальные взгляды будущего учителя музыки //Вестник науки и образования. – 2020. – №. 22-2 (100). – С. 17-20.

Boltayev B. N. BUXORO SHASHMAQOMI VA XORAZM MAQOM IJROCHILIGIDA MUSHKULOT (CHERTIM) VA NASR (AYTIM) YO'LLARI SEMANTIKASI //BARQARORLIK VA YETAKCHI TADQIQOTLAR ONLAYN ILMIY JURNALI. – 2022. – С. 776-782

Hamidovich B. B. Classification of the Bukhara Status (" Shashmakom") System //AMERICAN JOURNAL OF SCIENCE AND LEARNING FOR DEVELOPMENT. – 2023. – Т. 2. – №. 4. – С. 109-111.

Болтаев Б. Х. Описание приёмы и методики представителей исторического генезиса и этапов узбекского музыкального обучения //Science and Education. – 2022. – Т. 3. – №. 1. – С. 806-813.

Azimovna S. M. et al. THE BUKHARA PERFORMANCE STYLE IS A FACTOR IN THE DEVELOPMENT OF MORAL QUALITIES OF TEENAGERS //Academia Science Repository. – 2023. – Т. 4. – №. 04. – С. 1067-1071.

Samiyeva M. A., Ramazonov A. V. O 'ZBEK MUMTOZ MUSIQASI-O'QUVCHILAR QIZIQISHINI SHAKLLANTIRISH OMILI //BOSHQARUV VA ETIKA QOIDALARI ONLAYN ILMIY JURNALI. – 2022. – Т. 2. – №. 12. – С. 31-36.

Azimovna, Samiyeva Mehriniso. "THE BUKHARA PERFORMANCE STYLE IS A FACTOR IN THE DEVELOPMENT OF MORAL QUALITIES OF TEENAGERS." *Academia Science Repository* 4.04 (2023): 1067-1071.

Samiyeva Mehriniso Azimovna, & G'aybullayev Quvonchbek G'olibovich. (2023). THE BUKHARA PERFORMANCE STYLE IS A FACTOR IN THE DEVELOPMENT OF MORAL QUALITIES OF TEENAGERS. Web of Scientist: Interneti

Мустафоев Б. И. ОСОБЕННОСТИ УРОКОВ МУЗЫКИ В ОБЩЕОБРАЗОВАТЕЛЬНЫХ ШКОЛАХ //Достижения науки и образования. – 2019. – №. 1. – С. 46-48. onal Scientific Research Journal, 4(04), 1067–1071

Мустафаев.Б.. МУЗЫКАЛЬНО–ОБРАЗОВАТЕЛЬНАЯ И ПРОСВЕТИТЕЛЬСКАЯ ДЕЯТЕЛЬНОСТЬ АБДУРАУФА ФИТРАТА //ЦЕНТР НАУЧНЫХ ПУБЛИКАЦИЙ (buxdu. uz). – 2023 - Т. 34. – №. 34 .journal.buxdu.uz <https://buxdu.uz> Page 1 Международный научный журнал № 2 (100), часть 2 «Научный импульс» сентябрь, 2022 361

Мустафаев Б. Restoration of the System of Music Education in Uzbekistan in 1920 1940 Years //ЦЕНТР НАУЧНЫХ ПУБЛИКАЦИЙ (buxdu. uz). – 2022. – Т. 23. – №. 23.

Камолов Ш. Х. Приёмы и методы преподавания музыки в общеобразовательной школе //Science and Education. – 2022. – Т. 3. – №. 1. – С. 602-607

Камолов Ш. Х., Бомуродов Ш. Ш. Педагогический характер студенческой молодежи и психологический подход //Academy. – 2021. – №. 3 (66). – С. 60-62.

Равшан Р. Р. ЗАМОНАВИЙ БАЙРАМЛАР РЕЖИССУРАСИДА ХАЛҚ ИЖОДИ НАМУНАЛАРИ ТАЪСИРЧАН ВОСИТА СИФАТИДА //ТА'LIM VA RIVOJLANISH TAHLILI ONLAYN ILMIY JURNALI. – 2022. – С. 117-122.

VOLUME-1, ISSUE-4

Равшан Р. Р. ЗАМОНАВИЙ БАЙРАМЛАР РЕЖИССУРАСИДА ТАЪСИРЧАН ВОСИТАЛАРДАН ФОЙДАЛАНИШ УСУЛЛАРИ //ТА'ЛИМ VA RIVOJLANISH TAHLILI ONLAYN ILMIY JURNALI. – 2022. – С. 136-144.

Равшан Р. Р. ТЕАТР ТОМОШАЛАРИДА ТАЪСИРЧАН ВОСИТАЛАРДАН ФОЙДАЛАНИШ УСУЛЛАРИ //ТА'ЛИМ VA RIVOJLANISH TAHLILI ONLAYN ILMIY JURNALI. – 2022. – С. 145-151.

Urinov S. K., Nematullayeva S. CULTURAL CENTERS ARE A PLACE OF KNOWLEDGE AND ENLIGHTENMENT //Theoretical aspects in the formation of pedagogical sciences. – 2023. – Т. 2. – №. 4. – С. 100-106.

Mo'Minmirzo Zokir O. G. L. et al. TEATR FAOLIYATIDA BOSHQARUV JARAYONLARINI TASHKIL ETISH USULLARI //Oriental Art and Culture. – 2022. – Т. 3. – №. 2. – С. 57-62.

Xolmo'minov M. Z. O. L. et al. MADANIYAT MARKAZLARIDA TO'GARAKLARNI TASHKIL ETISH MUAMMOLARI //Oriental Art and Culture. – 2022. – Т. 3. – №. 3. – С. 102-107.

Ravshanovich H. H. O'QUVCHI YOSHLARDA IJRO MALAKALARINI O'STIRISHDA FANLARARO ALOQADORLIK // " USA" INTERNATIONAL SCIENTIFIC AND PRACTICAL CONFERENCE TOPICAL ISSUES OF SCIENCE. – 2023. – Т. 8. – №. 1.

Ravshanovich H. H., Hakimovich X. J. ESTETIK TARBIYA BERISH JARAYONIDA O'ZBEK XALQINING MUSIQIY MEROSIDAN FAYDALANISH //World of Science. – 2023. – Т. 6. – №. 6. – С. 73-74.

Ravshanovich H. H. MUSIQA DARSLARINI O'QITISHDA FANLARARO ALOQADORLIKNING AHAMIYATI //JOURNAL OF INNOVATIONS IN SCIENTIFIC AND EDUCATIONAL RESEARCH. – 2023. – Т. 6. – №. 6. – С. 11-14.

Абдуллаев К. Ф., Умурова М. Ё. ПЕДАГОГИЧЕСКИЕ ОСОБЕННОСТИ УРОКА ПЕНИЯ В НАЧАЛЬНОЙ ШКОЛЕ //CENTRAL ASIAN JOURNAL OF MATHEMATICAL THEORY AND COMPUTER SCIENCES. – 2023. – Т. 4. – №. 2. – С. 66-69.

Umurova M. Y. Educational Significance of Children's Folklore Songs //AMERICAN JOURNAL OF SCIENCE AND LEARNING FOR DEVELOPMENT. – 2023. – Т. 2. – №. 4. – С. 148-152.

Umurova M. Y. Formation of Patriotic Feeling in Youth Students through Folk Songs //Pioneer: Journal of Advanced Research and Scientific Progress. – 2022. – Т. 1. – №. 4. – С. 99-103.

Ражабов, Т. И. (2023). Совершенствование Механизма Духовно-Нравственного Формирования Учащихся Через Узбекские Народные Песни. *Miasto Przyszłości*, 33, 167-176.

Ражабов, Т. И. (2021). Ўқувчи-ёшларга ўзбек миллий музыка фольклори намуналари воситасида эстетик тарбия бериш. *Science and Education*, 2(11), 1094-1103.

Тўхтасин, Р. И. (2022). ЎЗБЕК ХАЛҚ ҚЎШИҚЛАРИ ВА ИЖРОЛАРИ ҲАҚИДА. *Central Asian Research Journal for Interdisciplinary Studies (CARJIS)*, (Special issue), 64-71.

Rajabov, T. I. The Mechanism of Teaching Uzbek Musical Folklore. *Procedia of Philosophical and Pedagogical Sciences* ISSN, 2795(546X),

Ражабов, Т. (2023). О ‘zbek bolalar musiqiy o ‘yin folklorining mavzuviy tasnifi. *Общество и инновации*, 4(5/S), 340-345.

КО‘rinov S., Sadullayeva S. MUZEYSHUNOSLIK ISTIQBOLLARI //IJODKOR O‘QITUVCHI. – 2023. – Т. 3. – №. 26. – С. 97-101.

Orinov, Sh K., and H. Abdusalomova. "TEATRLAR FAOLIYATINI RIVOJLANTIRISH MASALALARI." *BARQARORLIK VA YETAKCHI TADQIQOTLAR ONLAYN ILMIY JURNALI* (2022): 766-770.

Orinov S. K. et al. UNDER THE ADMINISTRATION OF THE FIELD OF CULTURE AND ARTS FOREIGN MODELS (US EXAMPLE) //INNOVATION IN THE MODERN EDUCATION SYSTEM. – 2023. – Т. 3. – №. 27. – С. 214-221.

O'rinov S. K., Nematullayeva S. BADIY HAVASKORLIK TO‘GARAKLARINI TASHKIL ETISHNING ZAMONAVIY METODLARI //Наука и технология в современном мире. – 2023. – Т. 2. – №. 5. – С. 58-61.

Yuqori malakali mohir sozandalarni tayorlashda konsert ijrochiligi fanining ahamiyati

Ruziyev D.Yu. BuxDU professori

Annotatsiya: Maqolada konsert ijrochiligi fanining mashhur musiqiy kommunikativ uchlik: “bastakor – ijrochi – tinglovchi” uchligini birlashtirishni nazarda tutgan holda cholg’u ijrochiligi bo’yicha malakali mutaxassislar tayorlashda muhim ahamiyat kasb etishi bayon etilgan,

Kalitso’zlar: Muloqot, konsertijrochiligi, “bastakor – ijrochi – tinglovchi”, kommunikator, faoliyat.

Аннотация: В статье утверждается, что наука о концертном исполнительстве имеет большое значение в подготовке квалифицированных специалистов по музыкальному исполнительству, учитывая объединение знаменитой музыкально-коммуникативной триады: «композитор-исполнитель-слушатель».

Ключевые слова: Коммуникация, концертное исполнение, «композитор – исполнитель – слушатель», коммуникатор, деятельность.

Ijrochining barcha faoliyati musiqa asarini o’zlashtirishga qaratilgan va tinglovchiga mo’ljallangan uzoq muddatli ishdir. Shu jihatdan qaraganda, konsert ijrochiligi fani sozandalarni mohir, malakali tarbiyalanishida muhim rol o’ynaydi. Sozanda tomonidan ijro etilgan asarning haqiqiy g’oyasi, mazmun-mohiyatida giestetik go’zallikning borligi tinglovchi ongiga singdiriladi va qadrlanadi. Shunga ko’ra aytish mumkinki, ijrochi va tinglovchi o’rtasidagi muloqot musiqa san’ati mavjudligining zaruriy shartidir. "Muloqotning asosiy shakli - konsert ijrosi bo’lib, unda ijrochi va tomoshabin o’rtasida bevosita aloqa amalga oshiriladi"¹.

Yuqori malakali mohir sozandalarni tarbiyalash, kamol toptirish asosiga ega bo’lgan konsert ijrochiligi jamiyatda sahna san’ati mavjudligining universal, ya’ni badiiy muloqot shaklidir. Lotintilidantarjimadaaloqa(communication), uzatish degan ma’noni anglatadi. Muloqot "ijtimoiyo’zarota’sirningma’noliva ideal - mazmunlitomoni", deb ta’riflanadi.

Konsertijrochiligifaniningxususiyatliahamiyatishundaki, u mashhurmusiqiykommunikativuchligi: “bastakor – ijrochi – tinglovchi” uchliginibirlashtirishninazardatutadi. Zero, ularningmuloqotpredmeti – musiqaasaridir. Musiqiysan’atningboshqasan’atturlaridanasosiyfarqishundaki,

¹Готсдинер А.Л. Музыкальная психология. М.: 1993. Стр.130.

badiiyijodninguchturi - bastalash, ijroetish, tinglashmavjud.
Bastakormusiqaaasariniyaratadi.

Notanihaqiqiytovushshakligatarjimaqilishijrochitomonidanamalgaoshiriladi,
buninguchuntegishliijodiyharakatlaramalgaoshiriladivashundankeyinginamusiqaaas
aritinglovchiningidrochimavzusigaaylanadi.

Shunita'kidlashkerakki, ijrochiushbualoqazanjiridamuhimrolo'ynaydi. U
"kommunikator",
ya'nibirinchinavbatdatomoshabinlarbilanmuloqotqilishgaintiladiganijrochigaaylana
di. Chunki

"musiqiy matnvaundagibadiiy ma'lumotlarninglovchilargayetkazishvashuasosdaj
odkorvaqabulqiluvchior'tasidagibadiiy muloqotjarayoninitashkiletishmusiqiyasarga
hayotbaxshetadi, unihaqiqatgaaylantiradi".

"Kommunikator"
atamasifatidakanadalikpianinochiG.Guldtomonidanboshqayirikpianinochi,
musiqachi-ijrochiS.Rixterganisbatankiritilgan.
Aynankonsertshakliijrochivatomoshabino'rtasidagimunosatlarini,
"ma'lumotalmashishni" ta'minlaydi,
ularningmunosatlaridagiko'plabnuanslarnianiqlaydi,
aloqazanjirifaoliyatiningamaradorliginitasdiqlaydi. Shundayqilib,
muloqotsifatidamusiqiyijroni - "badiiy ma'lumotni,
shujumlardanbastakorningniyatinitomoshabingayetkazishvakeyinchalik u
bilanqaytaaloqao'rnatish"², deb ta'riflashmumkin.

Konsertdajrochitinglovchibilanmuloqotqilishvaungaasarnio'qishini,
o'ztafqinifaoliyatiniatijalariniyetkazishistaginatijasidahosilbo'lganaloheidajodiyhola
tgaega.

Konsertningvaziyatijrochiningmaksimalenergiyaohangigavajodiyimpulslarningor
tibborishiga, haqiqiyilhomlanishholatigakirishgaimkonberadi.
"Keyinbarchaintellektualvajismoniykuchlar integral, yaxlitharakatqilib,
insonuchuno'zininamoyonqilishningcheksizimkoniyatlariniochibberadi,
buesasan'atarinichinakambadiiykashfiyotningmutlaqoo'zigaxosnuribilanyoritadi
"³.

Konsertijrosi - ijrochiningommaoldidamusiqiyfaoliyatiningalohidashaklidir.
Bu bajarilganishningo'zigaxosnatijasibo'lib,
aynipaytdajrochidajasaratvairodaniuyg'otadi, uningchidamliligini,

²Lukyanova E.P. Kameransambli sinfidamusiqachi - ijrochining professional
vakommunikativfazilatlarinshakllantirish. Monografiya. M. P. Mussorgskiy nomidagi Ural davlatikonservatoriyasi.
Yekaterinburg, 2007, 123 bet.

³Григорьев В.Ю. Исполнитель и эстрада. М.: Классика - XXI, 2006. с. 19.

ijodiytasavvurni, artistliknitarbiyalaydi. Muvaffaqiyatliishlashuchun: qiziqish, g'ayrat, ilhom, qat'iyat, ishonchkabiengmuhimipsixologikholatlarahamiyatlibo'ladi.

Robert Shuman ijrochiningmuvaffaqiyatlichiqishigako'plabomillarvashartsharoitlarta'sirqilishinitala'kidladi: "Biro'y labko'ring-chi, butunobro'e'tiborivago'zal,

ulug'vorligibilannamoyonbo'lishiuchunqanchashartlarbirlashtirilishikerak!

Buninguchunbizgakerak: 1) tushunchaningkengligivateranligi, asarningg'oyaviyintilishi; 2) ilhomlantirilgantimsol; 3) ijroningtexnikmukammalligi - go'yobirjondanpaydobo'ladiganuyg'un samara; 4) ma'lumbirlahzauchunengqulaykayfiyatniifodalashvaidroketishgabo'lganichkiehtiy oj(ikkalatomondan - tomoshabinvarassomtomonidan); 5) vaqtsharoitlari, shuningdek, joy vaboshqatasodifiyholatlarningengbaxtlikkombinatsiyasi; 6) taassurotlarni, his-tuyg'ularni, qarashlarni, san'attomonidanberilganquvonchniboshqaodamningnigohidaaksettirishqobiliyati ".
Yu.A.Tsagarellimusiqachi-

ijrochifaoliyatidao'zigaxosmaqsdvaungaerishishyo'llaribo'lgankonserttomoshasin ialohidabosqichsifatidaajratibko'rsatadi. Uningfikricha, "konsertijrochiligimusiqasaaridagibarchaishlarningnatijasivakulminatsiyasibo'lib, uningmaqsdiasarmazmuninitomoshabinlargayetkazishdir".

Ushbumaqsdgaerishishga: konsertoldidanmusiqachi-ijrochiningo'zinio'zisozlashi, vaziyat, holatnihisobgaolganholdaijronitartibgasolishi, tinglovchilarningijrogamunosabati, ularningekstremalsharoitlarda'zigaxospsixologikholatniasosiyomillarsifatidae'tiro fetadi⁴.

Konsertijrochiliginingo'zigaxosqonuniyatlariborki, ularnaafaqatkonsertgaveositatayyorgarlikko'rishjarayonida, balkimusiqasaariustidagibarchadastlabkiishlarda ham hisobgaolinishikerak. Sahnadagifikrlashvaxulq-atvorningo'zigaxosxususiyatlari, konsertijrosidavomidakompozitsiyaningmaxsusijroetuvchishakliniyaratishhaqida ham, ijrochilarningo'zlari ham, ularningustozlari ham bilishkerak. Bu xususiyatlarnitushunishyuksakbadiiymaqsdlargamuvaffaqiyatlierishishgavaumum annusiqachi-ijrochiningkasbiyrivojlanishigaolibkeladi.

Konsertijrochiligimusiqachiningbarcha professional muhimfazilatlarinisafarbarqiladi, undanto'liqhissiy, intellektualvajismoniyfidoyiliktalabqiladi. Tayyorgarlikbosqichidanfarqlio'laroq,

⁴Цыпин Г.М. Сценическое волнение и другие аспекты психологии исполнительской деятельности. М.: Музыка, 2010. 128 с.

buyerdafaoliyatning yangi shartlari paydobo'ladi - oshkoralik vanatija, ijrochining stress gachidamligi uchun yangi qo'shimchatalar paydobo'ladi.

Konsert paytida ijrochining farovonligi gaturli xil omillarta sir qiladi:

stressning umumiy psixofiziologik qonuniyatlari, badiiy vajodiy, talqinning chuqurligi va axlitligiga erishishning ifodaliligi va murakkabligi,

ijrodayu qori professionallik kabo'lganehtiyoj, badiiy mahorat, mohirlik.

Konsert ijrochiligi gasosiy vazifasi tinglovchi, eshituvchilarga faolta'sirko'rsatishdir.

Talaba chunki konsert ijrochiligi ning qiyinligi mustaqil ta'lim sharoitida, o'qituvchi bilan mashg'ulotlar paytida vakonsert dachalish paytida ijroholatining tubd anfarqqilishidir. Bundan shunday xulosachi qarish mumkinki, ijrochi,

asosiy maqsad intilishlar bilan bir-biridan farqqiladigan uchxil - badiiy, psixofiziologik, ijtimoiy-faollik, estetik, akustik sharoitdabo'ladi.

Shunday qilib, konsertholati ijrojarayoni murakkablashtiradi. Faoliyatni boshqarishning intuitiv tuzilmalari, ongsiz,

lekin ilgari ishlab chiqilgan jarayonlar va komplekslar, ularyordamida ishni bajarishning avvaliy aratilgan maxsus shakli ishlab chiqiladi.

Konsertholati ni barqarorlashtirish dachiqishlarning muntazamligi muhim rolo'ynaydi.

"Keyin harbirolding konsert dachiqish gako'pvaqto olmaydi, lekingo'yoyashirin chaxotiradayetarlichamosshaklda qoladi."⁵

D.Oystrax shunday deb yozgan edi: "Agar siz o'yinga ikkim arta danka mroqchalsangiz, hechqanday asab toqat qilmaydi.

Ijroqiluvchikabi his qilish va hayajon haqida emas, balki musiqa haqida o'ylash uchun sizko'pchalishingiz,

bir qator konsertlar berishingiz kerak,

aksholdatinglovchi bilan vahattosahnadabo'lishi kerak bo'lganasbobningo'zigaxostuy g'usibilanaloqayo'qolishim mumkin"⁶.

Konsert ijrochi-tinglovchi muqotihodisasisifatida o'zigaxopsixologik xususiyatlarga ega.

Yakkaxonning konsert dachiqishi omaviy faoliyat sifatida talaba-

o'quvchi oldigarepetitsiyabosqichidan farqliravishda alohidavazifalarni qo'yadi.

Birinchidan, musiqiy ijroning psixofiziologik mexanizmlar faoliyatiningo'zgarishi (stress hayajonining paydobo'lishi; katta aqliy, hissiy,

fiziologik stressning paydobo'lishi; yurak urishte zligining oshishi)

tufayli konsert paytida talabaning psixofizik holatiningo'zgarishi:

⁵ Григорьев В.Ю. Исполнитель и эстрада. М.: Классика - XXI, 2006. С. 21.

⁶ Переверзев М.П. Менеджмент: Учебник / Под общ. Ред. Проф. М.П.Переверзева. М.: ИНФРА - М, 2007. С. 80.

vositafaolligini haddantashqarirag'batlantirish, mushaklarningohangsifatini oshirish, tabiiy nafas olish ritminibuzish va boshqalar yuzag keladi.

Ikkinchidan, tinglovchibilan muloqotning paydobo'lishini tajasidatalqinqilish, vazifalarni bajarish darajasining oshishibilan bog'liq bo'lgan badiiy va ijodiy omillarnin g'rol oshadi.

Talabalarning konsertholatinibarqarorlashtirishdachi qishlarning muntazamligimuhim rolo'ynaydi.

Konsertholatiningushbuqonuniyatlarisozandaijrochiningmalakasini oshirish uchun ijrochilik amaliyotini muntazam tashkilotish kerak.

Foydalanilgan adabiyotlar

Ражабов Тухтасин Ибодович, Ибодов Уктам Расулович ОБЕСПЕЧЕНИЕ НАЦИОНАЛЬНОГО НАСЛЕДИЯ В ОБУЧЕНИИ ПЕСНЯМ БУХАРСКОГО ДЕТСКОГО ФОЛЬКЛОРА НА УРОКАХ МУЗЫКИ // Вестник науки и образования. 2020. №21-2 (99). URL: <https://cyberleninka.ru/article/n/obespechenie-natsionalnogo-naslediya-v-obuchenii-pesnyam-buharskogo-detskogo-folklor-na-urokah-muzyki> (дата обращения: 26.10.2023).

Rajabov T. I., Ibodov O. R. O'zbek Xalq Musiqa Merosda O'quvchilarni Vatanparvalik Ruhida Tarbiyalash Vositasi // IJTIMOIIY FANLARDA INNOVASIYA ONLAYN ILMIY JURNALI. – 2021. – T. 1. – №. 6. – S. 139-145.

Ибодов У. Р. ИНСТРУМЕНТАЛЬНАЯ МУЗЫКА КАК ОРУДИЕ ПСИХОЛОГИЧЕСКОГО ВЛИЯНИЯ НА ЧЕЛОВЕКА // Рекомендовано к печати Ученым советом Института психологии имени ГС Костюка НАПН Украины (Протокол № 14 от 28 декабря 2020). – 2020. – С. 336.

Каюмов Ибрагим Файзуллаевич ПСИХОЛОГИЧЕСКИЕ ИСТОКИ МУЗЫКИ // Academy. 2020. №11 (62). URL: <https://cyberleninka.ru/article/n/psihologicheskie-istoki-muzyki> (дата обращения: 26.10.2023).

Каюмов Иброхим Файзуллоевич, Жураева Мафтуна МЕСТО МУЗЫКИ В ВОСПИТАНИИ ДУХОВНО-НРАВСТВЕННЫХ КАЧЕСТВ УЧАЩИХСЯ 5-7 КЛАССОВ ОБЩЕОБРАЗОВАТЕЛЬНЫХ ШКОЛ // Проблемы педагогики. 2020. №3 (48). URL: <https://cyberleninka.ru/article/n/mesto-muzyki-v-vospitanii-duhovno-nravstvennyh-kachestv-uchaschihsya-5-7-klassov-obsheobrazovatelnyh-shkol> (дата обращения: 26.10.2023).

Fayzullaevich Q. I. Culture and art values and aesthetics in formation factors. – 2021.

Kholmurodovna R. O., Esanova M. J. The Importance of Imagination and Perception in Traditional Singing Performance //Pioneer: Journal of Advanced Research and Scientific Progress. – 2023. – Т. 2. – №. 2. – С. 73-74.

Рамазонова У. Х., Сайфуллаева О. М. Развитие чувства ритма у детей //Проблемы науки. – 2021. – №. 1 (60). – С. 49-51.

Ramazonova U. X., Esanova M. J. An'anaviy xonandalik rivojida maqomlarning o'rni //Science and Education. – 2022. – Т. 3. – №. 1. – С. 496-501..

Ramazanova O. K., qizi Mustaqimova G. G. Formation and Development of National Musical Traditions //european journal of innovation in nonformal education. – 2022. – Т. 2. – №. 1. – С. 336-339

Каримов О. И. Садриддин Айни-знаток и любитель народной музыки //Вопросы науки и образования. – 2021. – №. 13 (138). – С. 21-24.

Каримов О. И. Бўлажак мусиқа ўқитувчиларида маънавий-ахлоқий сифатларни шакллантириш //Scientific Impulse. – 2022. – Т. 1. – №. 2. – С. 377-381.

Каримов О. И. Профессиональные музыкальные взгляды будущего учителя музыки //Вестник науки и образования. – 2020. – №. 22-2 (100). – С. 17-20.

Boltayev B. N. BUXORO SHASHMAQOMI VA XORAZM MAQOM IJROCHILIGIDA MUSHKULOT (CHERTIM) VA NASR (AYTIM) YO'LLARI SEMANTIKASI //BARQARORLIK VA YETAKCHI TADQIQOTLAR ONLAYN ILMIY JURNALI. – 2022. – С. 776-782

Hamidovich B. B. Classification of the Bukhara Status (" Shashmakom") System //AMERICAN JOURNAL OF SCIENCE AND LEARNING FOR DEVELOPMENT. – 2023. – Т. 2. – №. 4. – С. 109-111.

Болтаев Б. Х. Описание приёмы и методики представителей исторического генезиса и этапов узбекского музыкального обучения //Science and Education. – 2022. – Т. 3. – №. 1. – С. 806-813.

Azimovna S. M. et al. THE BUKHARA PERFORMANCE STYLE IS A FACTOR IN THE DEVELOPMENT OF MORAL QUALITIES OF TEENAGERS //Academia Science Repository. – 2023. – Т. 4. – №. 04. – С. 1067-1071.

Samiyeva M. A., Ramazonov A. V. O 'ZBEK MUMTOZ MUSIQASI-O'QUVCHILAR QIZIQISHINI SHAKLLANTIRISH OMILI //BOSHQARUV VA ETIKA QOIDALARI ONLAYN ILMIY JURNALI. – 2022. – Т. 2. – №. 12. – С. 31-36.

Azimovna, Samiyeva Mehriniso. "THE BUKHARA PERFORMANCE STYLE IS A FACTOR IN THE DEVELOPMENT OF MORAL QUALITIES OF TEENAGERS." *Academia Science Repository* 4.04 (2023): 1067-1071.

Samiyeva Mehriniso Azimovna, & G'aybullayev Quvonchbek G'olibovich. (2023). THE BUKHARA PERFORMANCE STYLE IS A FACTOR IN THE DEVELOPMENT OF MORAL QUALITIES OF TEENAGERS. Web of Scientist: Interneti

Мустафоев Б. И. ОСОБЕННОСТИ УРОКОВ МУЗЫКИ В ОБЩЕОБРАЗОВАТЕЛЬНЫХ ШКОЛАХ //Достижения науки и образования. – 2019. – №. 1. – С. 46-48. onal Scientific Research Journal, 4(04), 1067–1071

Мустафаев.Б.. МУЗЫКАЛЬНО–ОБРАЗОВАТЕЛЬНАЯ И ПРОСВЕТИТЕЛЬСКАЯ ДЕЯТЕЛЬНОСТЬ АБДУРАУФА ФИТРАТА //ЦЕНТР НАУЧНЫХ ПУБЛИКАЦИЙ (buxdu. uz). – 2023 - Т. 34. – №. 34 .journal.buxdu.uz <https://buxdu.uz> Page 1 Международный научный журнал № 2 (100), часть 2 «Научный импульс» сентябрь, 2022 361

Мустафаев Б. Restoration of the System of Music Education in Uzbekistan in 1920 1940 Years //ЦЕНТР НАУЧНЫХ ПУБЛИКАЦИЙ (buxdu. uz). – 2022. – Т. 23. – №. 23.

Камолов Ш. Х. Приёмы и методы преподавания музыки в общеобразовательной школе //Science and Education. – 2022. – Т. 3. – №. 1. – С. 602-607

Камолов Ш. Х., Бомуродов Ш. Ш. Педагогический характер студенческой молодежи и психологический подход //Academy. – 2021. – №. 3 (66). – С. 60-62.

Равшан Р. Р. ЗАМОНАВИЙ БАЙРАМЛАР РЕЖИССУРАСИДА ХАЛҚ ИЖОДИ НАМУНАЛАРИ ТАЪСИРЧАН ВОСИТА СИФАТИДА //ТА'ЛИМ VA RIVOJLANISH TANLILI ONLAYN ILMIY JURNALI. – 2022. – С. 117-122.

Равшан Р. Р. ЗАМОНАВИЙ БАЙРАМЛАР РЕЖИССУРАСИДА ТАЪСИРЧАН ВОСИТАЛАРДАН Фойдаланиш усуллари //ТА'ЛИМ VA RIVOJLANISH TANLILI ONLAYN ILMIY JURNALI. – 2022. – С. 136-144.

Равшан Р. Р. ТЕАТР ТОМОШАЛАРИДА ТАЪСИРЧАН ВОСИТАЛАРДАН Фойдаланиш усуллари //ТА'ЛИМ VA RIVOJLANISH TANLILI ONLAYN ILMIY JURNALI. – 2022. – С. 145-151.

Urinov S. K., Nematullayeva S. CULTURAL CENTERS ARE A PLACE OF KNOWLEDGE AND ENLIGHTENMENT //Theoretical aspects in the formation of pedagogical sciences. – 2023. – Т. 2. – №. 4. – С. 100-106.

Mo'Minmirzo Zokir O. G. L. et al. TEATR FAOLIYATIDA BOSHQARUV JARAYONLARINI TASHKIL ETISH USULLARI //Oriental Art and Culture. – 2022. – Т. 3. – №. 2. – С. 57-62.

Xolmo‘minov M. Z. O. L. et al. MADANIYAT MARKAZLARIDA TO‘GARAKLARNI TASHKIL ETISH MUAMMOLARI //Oriental Art and Culture. – 2022. – Т. 3. – №. 3. – С. 102-107.

Ravshanovich H. H. O‘QUVCHI YOSHLARDA IJRO MALAKALARINI O‘STIRISHDA FANLARARO ALOQADORLIK // " USA" INTERNATIONAL SCIENTIFIC AND PRACTICAL CONFERENCE TOPICAL ISSUES OF SCIENCE. – 2023. – Т. 8. – №. 1.

Ravshanovich H. H., Hakimovich X. J. ESTETIK TARBIYA BERISH JARAYONIDA O‘ZBEK XALQINING MUSIQIY MEROSIDAN FAYDALANISH //World of Science. – 2023. – Т. 6. – №. 6. – С. 73-74.

Ravshanovich H. H. MUSIQA DARSLARINI O‘QITISHDA FANLARARO ALOQADORLIKNING AHAMIYATI //JOURNAL OF INNOVATIONS IN SCIENTIFIC AND EDUCATIONAL RESEARCH. – 2023. – Т. 6. – №. 6. – С. 11-14.

Абдуллаев К. Ф., Умурова М. Ё. ПЕДАГОГИЧЕСКИЕ ОСОБЕННОСТИ УРОКА ПЕНИЯ В НАЧАЛЬНОЙ ШКОЛЕ //CENTRAL ASIAN JOURNAL OF MATHEMATICAL THEORY AND COMPUTER SCIENCES. – 2023. – Т. 4. – №. 2. – С. 66-69.

Umurova M. Y. Educational Significance of Children's Folklore Songs //AMERICAN JOURNAL OF SCIENCE AND LEARNING FOR DEVELOPMENT. – 2023. – Т. 2. – №. 4. – С. 148-152.

Umurova M. Y. Formation of Patriotic Feeling in Youth Students through Folk Songs //Pioneer: Journal of Advanced Research and Scientific Progress. – 2022. – Т. 1. – №. 4. – С. 99-103.

Ражабов, Т. И. (2023). Совершенствование Механизма Духовно-Нравственного Формирования Учащихся Через Узбекские Народные Песни. Miasto Przyszłości, 33, 167-176.

Ражабов, Т. И. (2021). Ўқувчи-ёшларга ўзбек миллий мусиқа фольклори намуналари воситасида эстетик тарбия бериш. Science and Education, 2(11), 1094-1103.

Тўхтасин, Р. И. (2022). ЎЗБЕК ХАЛҚ ҚЎШИҚЛАРИ ВА ИЖРОЛАРИ ҲАҚИДА. Central Asian Research Journal for Interdisciplinary Studies (CARJIS), (Special issue), 64-71.

Rajabov, T. I. The Mechanism of Teaching Uzbek Musical Folklore. Procedia of Philosophical and Pedagogical Sciences ISSN, 2795(546X),

Ражабов, Т. (2023). О ‘zbek bolalar musiqiy o ‘yin folklorining mavzuviy tasnifi. Общество и инновации, 4(5/S), 340-345.

VOLUME-1, ISSUE-4

KO'rinov S., Sadullayeva S. MUZEYSHUNOSLIK ISTIQBOLLARI //IJODKOR O'QITUVCHI. – 2023. – T. 3. – №. 26. – C. 97-101.

Orinov, Sh K., and H. Abdusalomova. "TEATRLAR FAOLIYATINI RIVOJLANTIRISH MASALALARI." *BARQARORLIK VA YETAKCHI TADQIQOTLAR ONLAYN ILMIY JURNALI* (2022): 766-770.

Orinov S. K. et al. UNDER THE ADMINISTRATION OF THE FIELD OF CULTURE AND ARTS FOREIGN MODELS (US EXAMPLE) //INNOVATION IN THE MODERN EDUCATION SYSTEM. – 2023. – T. 3. – №. 27. – C. 214-221.

O'rinov S. K., Nematullayeva S. BADIY HAVASKORLIK TO'GARAKLARINI TASHKIL ETISHNING ZAMONAVIY METODLARI //Наука и технология в современном мире. – 2023. – T. 2. – №. 5. – C. 58-61.



Zamonaviy yoshlar dunyoqarashi va ma'naviyatini shakllantirishda teatrning o'rni.

Hamitova Sunbula Bahodir qizi

Buxoro davlat universiteti "San'atshunoslik" fakulteti "Musiqqa ijrochiligi va madaniyat" kafedrasida o'qituvchisi

Annotatsiya. Zamonaviy yoshlar dunyoqarashini va ma'naviyatini shakllantirishda teatr san'atining o'rni beqiyos. Teatrda, spektakllar namoyishi orqali tomoshabinlarga nimanidir aytadi. Teatr tomoshalari orqali inson o'zini-o'zi tuzatish, qayta tarbiyalash, yoshlar imkoniyatini ro'yobga chiqarish uchun puxta zamin hozirlaydi, komillik sari yetaklaydi. Umuman olganda teatr san'ati, bugungi kun kishisini o'z hayotida sog'lom muhit tashkil etishida muhim omillardan biri hisoblanadi.

Аннотация: Неоценима роль театрального искусства в формировании мировоззрения и духовности современной молодежи. В театре он что-то говорит публике через постановку пьес. Через театрализованные представления человек подготавливает почву для небольшой коррекции, перевоспитания, реализации потенциала молодежи, ведет к совершенствованию. В целом театральное искусство – один из важнейших факторов создания здоровой среды в современной жизни.

Annotation: The role of theatrical art in shaping the worldview and spirituality of modern youth is invaluable. The theatre says something to the audience through his performances in the theater. Through theatrical performances, a person prepares the ground for self-correction, re-education, realization of the potential of young people, leads to perfection. In general, theatrical art is one of the most important factors in creating a healthy environment in one's life today.

Kalit so'zlar: Teatr, spektakl, yoshlar ma'naviyati, tarbiya, tomosha, jamiyat, ijodkor, pyesa, syujet, kompozitsiya.

Yoshlar ma'naviyati deganda, tasavvurimizda ularning xulqi, ma'naviyati va odob-ahloqi g'aybatlanadi. Bular o'z-o'zidan ota-ona tarbiyasi, mahalla-ko'y nazorati, ilm dargohlaridan olgan ta'lim-u, hayotiy kuzatishlar orqali shakllanadi va butun umri davomida mayoq sifatida g'aybatlanadi. Yana bir maskan borki, hayotning qiziqarli-yu ajoyib g'aroyibotlarga boy sehrlil hayoti namoyon bo'ladi. Zamonaviy

yoshlarning ma'naviyatini shakllantirishda ularga bevosita tarbiyaviy spektakllarning o'rni nihoyatda beqiyos.

Zamonaviy yoshlar deganda, ikki-uch tilni mukammal biladigan, o'z oldiga aniq va puxta rejalar qo'ygan va bu maqsadi sari og'ishmay harakat qiladigan tengdoshlarim, zamondoshlarim shakllanadi.

“Teatr – tarbiya maskani. Yoshlarimizni turli mafkuraviy tahdidlar va g'araz niyatli kuchlardan, ta'sirlardan asrab-avaylashga ustuvor ahamiyat qaratmoqdamiz. Yoshlarni to'g'ri yo'lga boshlashda pand-nasihad bilan kifoyalanib bo'lmaydi.

Ezgulikni, vatanparvarlikni, insoniy fazilatlarni kamol toptirishga xizmat qiladigan amaliy ishlar qilish kerak. Ana shunday amaliy tarbiya omillaridan biri teatrdir.”¹ Bejizga, Teatr – jamiyat hayotining ko'zgusi deyishmaydi. O'qishga qiziqmaydigan, qo'lga umuman kitob olmaydigan o'quvchilarni ham teatr orqali o'qishga qiziqтира olish mumkin.

Yoshlarga hayot haqiqati borasidagi tushunchalarini to'g'ri anglatish teatr san'atining eng oliy maqsadi bo'lib kelgan. Albatta, hayotning o'zi yaratgan eng oliy maqsadi bor. Biroq, uni yosh tomoshabinga yetkazish uchun butun boshli fidoyi ijodkorlar jamoasi bo'lish kerak. Shu jumladan, teatr ko'p qirrali sintetik san'at turi hisoblanadi. Teatrni dramaturgiya, rejissura, aktyorlik san'ati, musiqa, raqs, badiiy jihoz kabi komponentlarsiz tasavvur etib bo'lmaydi. Umuman olganda teatr san'ati ham bugungi kun kishisini o'z hayotida sog'lom muhit tashkil etishida muhim omillardan biri bo'lib kelmoqda. Teatrda asosiy vazifa – tomoshabin bilan teatr o'rtasidagi aloqani mustahkamlash.

Teatrda spektakllar namoyishi orqali tomoshabinlarga nimanidir aytadi, anglatadi. Bu orqali teatr ezgulik hissini yoshlarda shakllantirib boradi. Spektakl shunday ko'rinishdirki, uning yordamida insonlar bir-birlari bilan o'zaro ruhiy jihatdan munosabatga kirishib, o'zaro bir-birlariga ta'sir o'tkazadilar, bir-birlarini his qiladilar.

Tan olish kerakki, agar yosh tomoshabinlar teatrlari sahnasidagi aksariyat spektakllar jiddiy, ma'naviy boy tus olsa, yoshlar ularga darxol ergashavermaydi, yosh tomoshabin ushbu tomoshani hazm qilishi qiyinroq kechadi. Shu sababdan ham, yosh tomoshabinlar teatri targ'ibot ishini eng avvalo bolalar bog'chasidan boshlash kerak, bolalarni haqiqiy qadriyatlarga va sahnaviy madaniyat bilimlariga o'rgatish lozim. Bugungi kunda maktabgacha ta'lim muassasalarida teatr jamoalarining sahnalashtirilgan spektakllar namoyishini kuzatamiz. Asosan yangi yil, Navro'z sayllarida ularning ijodiy ishlariga guvoh bo'lamiz. Aytib o'tish joizki, kichkintoylar faqat qorboboyu, qorqizlar, yalmog'izu ayiqpolvonlarning chiqishlari

¹ I.A.Karimov. Yuksak ma'naviyat – yengilmas kuch. T. “Ma'naviyat” 2015

bilan cheklanib qolmasligi, ularga tarbiyaviy jihatdan muhimroq va saviyali kichik spektakllar namoyishi zarur. Bu borada dramaturgiyani ham mas'uliyatga chorlaymiz. Yoshlikdagi his tuyg'ular keyinchalik shakllanib borishi sir emas. Ezgulikning, adolatning va halollikning hamisha g'olib bo'lishi, ularda tarbiyaning ijobiy tomonlari ochilishiga sabab bo'ladi. Ertak qahramonlari deymizmi, yo bo'lmasam zamonaviy qahramonlarmi ularni olib chiqish, o'rnak sifatida ko'rsatishimiz muhim masaladir. Shu o'rinda yosh tomoshabinlar teatri va qo'g'irchoq teatrlariga bir muncha mas'uliyatni yuklaymiz.

Xalq og'zaki ijodining eng yuksak namunalaridan bo'lmish doston va afsonalarning ma'naviyatdagi o'rni beqiyos. Ulardagi millatimizga xos bo'lgan ulug'vorlik, bag'rikenglik, oqillik, bunyodkorlik, yuksak g'urur va bahodirlik ifodasi kishida faxr tuyg'usini uyg'otadi. Jumladan, Sak qabilasining cho'poni Shiroq qahramonliklari ham dostonga aylanib yosh avlod ma'naviy dunyosining boyishida nihoyatda muhim o'rin tutadi.

Teatr tomoshalari orqali inson o'zini-o'zi tuzatish, qayta tarbiyalash, yoshlar imkoniyatini ro'yobga chiqarish uchun puxta zamin hozirlaydi, komillik sari yetaklaydi. Xullas, teatr asarlarni sahnalashtirishda, spektakllarni ko'rsatishda tomoshabinlarni guruhlariga ajratgan holda ba'zi bir qoidalarga rioya qilinsa, ma'lum yutuqlarga erishilardi. Jumladan:

– Yosh tomoshabinlar spektakllarda nafaqat ijtimoiy hodisalar – tashqi voqelik jihatdan, balki asarning ichki ruhiy holati va mazmunan ham o'zligini his etsin. Mazkur jarayon o'quv tarbiya dasturlarining teatr ijodi bilan uzviyligi, ikki tomonlama aloqasi tufayli yuzaga keladi.

– Teatr ijodkorlari qahramonlarning dunyosini ochishda harakatlari, imo-ishoralar, mimika, pantomimika ustida ishtiyoq bilan shug'ullansalar, yengil tabassum, iliq miyig'ida kulish, chiroyli yurish kabi mashqlarni amalga oshirsalar, tomoshabinlar bilan munosabatni to'g'ri yo'lga qo'yish imkoniyatiga erishadilar.

Bularga amal qilish orqali tomoshabinlarda yoqimli taassurot qoldirish, ularda mehr – muhabbat tuyg'usini uyg'otish va tomosha tanlash borasida imkon tug'diradi. Shu qatorda teatr san'ati yoshlarni ruhiy va ma'naviy jihatdan yuksaklikka erishishida, o'ziga bo'lgan ishonch tuyg'usini mustahkamlanishida yordam beradi. Respublika yosh tomoshabinlar teatri tarixi, spetsifik xususiyatlari ba'zi mutaxassislarining ishlarida o'z ifodasini topgan bo'lsa-da, biroq mazkur teatrlarning zamonaviy muammolari, talab va ehtiyojlari, yoshlar auditoriyasining o'ziga xos jihatlari, yoshlar va teatrning bir-biriga ta'siri deyarli o'rganilmagan. Ayniqsa, ijodiy ishlarda yoshlar ehtiyojlari, intilishlari hisobga olinmayotganligi ko'plab jiddiy oqibatlarining yuzaga kelishiga sabab bo'lmoqda. Bunday holat teatrlarning istiqboliga ham salbiy ta'sir ko'rsatadi. Binobarin, ilmiy tadqiqotlarda

teatrlarning ijodiy faoliyati zamon talablari, tomoshabinlarning ehtiyojlari bilan bog'liq holda keng qamrovda qaralishi zarur. Xulosa o'rinda shuni aytish kerakki, yosh tomoshabinlar teatri yosh tomoshabinlarning auditoriyasini hisobga olgan holda bog'cha, maktab, kollej, akademik litseylarning o'quv dasturidagi asarlarni sahnalashtirishi maqsadga muvofiqdir. Bir tomondan o'quv darsligidagi asarlarning sahnaviy variantini ko'rish o'quvchining o'qish jarayoni ya'ni fan materiallarini o'zlashtirishga olib kelsa, ikkinchi tomondan o'quvchi bilimining yanada mustahkamlanishiga olib keladi. Boshqa tarafdin esa o'quvchilarning teatr bilan yanada yaqinlanishiga sabab bo'ladi. Shu qatorda o'quv dasturidagi asarlar asosida yozilgan pyesalardagi syujet, kompozitsiyasi ko'proq yosh avlodlar tarbiyasi va ularning hayotiga o'xshashligi, yaqinligi, uning ta'sirida yozilganligidan darak beradi.

Foydalanilagan adabiyotlar:

- Toji Muhammad. Rejissyor. T.: Adabiyot uchqunlari, 2015. – 256 b.
- To'laxo'jayeva M. Rejissyor izlanishlari // "Teatr" jurnali, 1999/1-2-son.
- To'laxo'jayeva M. Rejissura izlanishlar yo'lida // "Teatr" j., 2008/4.
- ¹ I.A.Karimov. Yuksak ma'naviyat – yengilmas kuch. T. "Ma'naviyat" 2015
- Ramazonova U. H., Muhamadova M. The spiritual impact of traditional sound exercises on the minds of students. – 2022.
- Ramazonova O. K., Shukurov M. Historical development of status. – 2022.
- Ражабов Тухтасин Ибодович, Ибодов Уктам Расулович ОБЕСПЕЧЕНИЕ НАЦИОНАЛЬНОГО НАСЛЕДИЯ В ОБУЧЕНИИ ПЕСНЯМ БУХАРСКОГО ДЕТСКОГО ФОЛЬКЛОРА НА УРОКАХ МУЗЫКИ // Вестник науки и образования. 2020. №21-2 (99). URL: <https://cyberleninka.ru/article/n/obespechenie-natsionalnogo-naslediya-v-obuchenii-pesnyam-buharskogo-detskogo-folklor-na-urokah-muzyki> (дата обращения: 26.10.2023).
- Rajabov T. I., Ibodov O. R. O'zbek Xalq Musiqa Merosda O'quvchilarni Vatanparvalik Ruhida Tarbiyalash Vositasi //IJTIMOIY FANLARDA INNOVASIYA ONLAYN ILMIY JURNALI. – 2021. – T. 1. – №. 6. – С. 139-145.
- Ибодов У. Р. ИНСТРУМЕНТАЛЬНАЯ МУЗЫКА КАК ОРУДИЕ ПСИХОЛОГИЧЕСКОГО ВЛИЯНИЯ НА ЧЕЛОВЕКА //Рекомендовано к печати Ученым советом Института психологии имени ГС Костюка НАПН Украины (Протокол № 14 от 28 декабря 2020). – 2020. – С. 336.
- Каюмов Ибрагим Файзуллаевич ПСИХОЛОГИЧЕСКИЕ ИСТОКИ МУЗЫКИ // Academy. 2020. №11 (62). URL:

<https://cyberleninka.ru/article/n/psihologicheskie-istoki-muzyki> (дата обращения: 26.10.2023).

Каюмов Иброхим Файзуллоевич, Жураева Мафтуна МЕСТО МУЗЫКИ В ВОСПИТАНИИ ДУХОВНО-НРАВСТВЕННЫХ КАЧЕСТВ УЧАЩИХСЯ 5-7 КЛАССОВ ОБЩЕОБРАЗОВАТЕЛЬНЫХ ШКОЛ // Проблемы педагогики. 2020. №3 (48). URL: <https://cyberleninka.ru/article/n/mesto-muzyki-v-vospitanii-duhovno-nravstvennyh-kachestv-uchaschihsya-5-7-klassov-obscheobrazovatelnyh-shkol> (дата обращения: 26.10.2023).

Fayzullaevich Q. I. Culture and art values and aesthetics in formation factors. – 2021.

Kholmurodovna R. O., Esanova M. J. The Importance of Imagination and Perception in Traditional Singing Performance //Pioneer: Journal of Advanced Research and Scientific Progress. – 2023. – Т. 2. – №. 2. – С. 73-74.

Рамазонова У. Х., Сайфуллаева О. М. Развитие чувства ритма у детей //Проблемы науки. – 2021. – №. 1 (60). – С. 49-51.

Ramazonova U. X., Esanova M. J. An'anaviy xonandalik rivojida maqomlarning o'rni //Science and Education. – 2022. – Т. 3. – №. 1. – С. 496-501..

Ramazanova O. K., qizi Mustaqimova G. G. Formation and Development of National Musical Traditions //european journal of innovation in nonformal education. – 2022. – Т. 2. – №. 1. – С. 336-339

Каримов О. И. Садриддин Айни-знаток и любитель народной музыки //Вопросы науки и образования. – 2021. – №. 13 (138). – С. 21-24.

Каримов О. И. Бўлажак мусиқа ўқитувчиларида маънавий-ахлоқий сифатларни шакллантириш //Scientific Impulse. – 2022. – Т. 1. – №. 2. – С. 377-381.

Каримов О. И. Профессиональные музыкальные взгляды будущего учителя музыки //Вестник науки и образования. – 2020. – №. 22-2 (100). – С. 17-20.

Boltayev B. N. BUXORO SHASHMAQOMI VA XORAZM MAQOM IJROCHILIGIDA MUSHKULOT (CHERTIM) VA NASR (AYTIM) YO'LLARI SEMANTIKASI //BARQARORLIK VA YETAKCHI TADQIQOTLAR ONLAYN ILMIY JURNALI. – 2022. – С. 776-782

Hamidovich B. B. Classification of the Bukhara Status (" Shashmakom") System //AMERICAN JOURNAL OF SCIENCE AND LEARNING FOR DEVELOPMENT. – 2023. – Т. 2. – №. 4. – С. 109-111.

Болтаев Б. Х. Описание приёмы и методики представителей исторического генезиса и этапов узбекского музыкального обучения //Science and Education. – 2022. – Т. 3. – №. 1. – С. 806-813.

Azimovna S. M. et al. THE BUKHARA PERFORMANCE STYLE IS A FACTOR IN THE DEVELOPMENT OF MORAL QUALITIES OF TEENAGERS //Academia Science Repository. – 2023. – Т. 4. – №. 04. – С. 1067-1071.

Samiyeva M. A., Ramazonov A. V. O 'ZBEK MUMTOZ MUSIQASI-O'QUVCHILAR QIZIQISHINI SHAKLLANTIRISH OMILI //BOSHQARUV VA ETIKA QOIDALARI ONLAYN ILMİY JURNALI. – 2022. – Т. 2. – №. 12. – С. 31-36.

Azimovna, Samiyeva Mehriniso. "THE BUKHARA PERFORMANCE STYLE IS A FACTOR IN THE DEVELOPMENT OF MORAL QUALITIES OF TEENAGERS." *Academia Science Repository* 4.04 (2023): 1067-1071.

Samiyeva Mehriniso Azimovna, & G'aybullayev Quvonchbek G'olibovich. (2023). THE BUKHARA PERFORMANCE STYLE IS A FACTOR IN THE DEVELOPMENT OF MORAL QUALITIES OF TEENAGERS. Web of Scientist: Interneti

Мустафоев Б. И. ОСОБЕННОСТИ УРОКОВ МУЗЫКИ В ОБЩЕОБРАЗОВАТЕЛЬНЫХ ШКОЛАХ //Достижения науки и образования. – 2019. – №. 1. – С. 46-48. *International Scientific Research Journal*, 4(04), 1067–1071

Мустафаев.Б.. МУЗЫКАЛЬНО–ОБРАЗОВАТЕЛЬНАЯ И ПРОСВЕТИТЕЛЬСКАЯ ДЕЯТЕЛЬНОСТЬ АБДУРАУФА ФИТРАТА //ЦЕНТР НАУЧНЫХ ПУБЛИКАЦИЙ (buxdu. uz). – 2023 - Т. 34. – №. 34 .*journal.buxdu.uz* <https://buxdu.uz> Page 1 *Международный научный журнал № 2 (100), часть 2 «Научный импульс» сентябрь, 2022* 361

Мустафаев Б. Restoration of the System of Music Education in Uzbekistan in 1920 1940 Years //ЦЕНТР НАУЧНЫХ ПУБЛИКАЦИЙ (buxdu. uz). – 2022. – Т. 23. – №. 23.

Камолов Ш. Х. Приёмы и методы преподавания музыки в общеобразовательной школе //Science and Education. – 2022. – Т. 3. – №. 1. – С. 602-607

Камолов Ш. Х., Бомуродов Ш. Ш. Педагогический характер студенческой молодежи и психологический подход //Academy. – 2021. – №. 3 (66). – С. 60-62.

Равшан Р. Р. ЗАМОНАВИЙ БАЙРАМЛАР РЕЖИССУРАСИДА ХАЛҚ ИЖОДИ НАМУНАЛАРИ ТАЪСИРЧАН ВОСИТА СИФАТИДА //ТА'ЛИМ VA RIVOJLANISH Tahlili ONLAYN ILMİY JURNALI. – 2022. – С. 117-122.

Равшан Р. Р. ЗАМОНАВИЙ БАЙРАМЛАР РЕЖИССУРАСИДА ТАЪСИРЧАН ВОСИТАЛАРДАН ФОЙДАЛАНИШ УСУЛЛАРИ //ТА'ЛИМ VA RIVOJLANISH Tahlili ONLAYN ILMİY JURNALI. – 2022. – С. 136-144.

VOLUME-1, ISSUE-4

Равшан Р. Р. ТЕАТР ТОМОШАЛАРИДА ТАЪСИРЧАН ВОСИТАЛАРДАН ФОЙДАЛАНИШ УСУЛЛАРИ //TA'LIM VA RIVOJLANISH TAHLILI ONLAYN ILMIY JURNALI. – 2022. – С. 145-151.

Urinov S. K., Nematullayeva S. CULTURAL CENTERS ARE A PLACE OF KNOWLEDGE AND ENLIGHTENMENT //Theoretical aspects in the formation of pedagogical sciences. – 2023. – Т. 2. – №. 4. – С. 100-106.

Mo'Minmirzo Zokir O. G. L. et al. TEATR FAOLIYATIDA BOSHQARUV JARAYONLARINI TASHKIL ETISH USULLARI //Oriental Art and Culture. – 2022. – Т. 3. – №. 2. – С. 57-62.

Xolmo'minov M. Z. O. L. et al. MADANIYAT MARKAZLARIDA TO'GARAKLARNI TASHKIL ETISH MUAMMOLARI //Oriental Art and Culture. – 2022. – Т. 3. – №. 3. – С. 102-107.

Ravshanovich H. H. O'QUVCHI YOSHLARDA IJRO MALAKALARINI O'STIRISHDA FANLARARO ALOQADORLIK //" USA" INTERNATIONAL SCIENTIFIC AND PRACTICAL CONFERENCE TOPICAL ISSUES OF SCIENCE. – 2023. – Т. 8. – №. 1.

Ravshanovich H. H., Hakimovich X. J. ESTETIK TARBIYA BERISH JARAYONIDA O'ZBEK XALQINING MUSIQIY MEROSIDAN FAYDALANISH //World of Science. – 2023. – Т. 6. – №. 6. – С. 73-74.

Ravshanovich H. H. MUSIQA DARSLARINI O'QITISHDA FANLARARO ALOQADORLIKNING AHAMIYATI //JOURNAL OF INNOVATIONS IN SCIENTIFIC AND EDUCATIONAL RESEARCH. – 2023. – Т. 6. – №. 6. – С. 11-14.

Абдуллаев К. Ф., Умурова М. Ё. ПЕДАГОГИЧЕСКИЕ ОСОБЕННОСТИ УРОКА ПЕНИЯ В НАЧАЛЬНОЙ ШКОЛЕ //CENTRAL ASIAN JOURNAL OF MATHEMATICAL THEORY AND COMPUTER SCIENCES. – 2023. – Т. 4. – №. 2. – С. 66-69.

Umurova M. Y. Educational Significance of Children's Folklore Songs //AMERICAN JOURNAL OF SCIENCE AND LEARNING FOR DEVELOPMENT. – 2023. – Т. 2. – №. 4. – С. 148-152.

Umurova M. Y. Formation of Patriotic Feeling in Youth Students through Folk Songs //Pioneer: Journal of Advanced Research and Scientific Progress. – 2022. – Т. 1. – №. 4. – С. 99-103.

Ражабов, Т. И. (2023). Совершенствование Механизма Духовно-Нравственного Формирования Учащихся Через Узбекские Народные Песни. Miasto Przyszłości, 33, 167-176.

Ражабов, Т. И. (2021). Ўқувчи-ёшларга ўзбек миллий мусиқа фольклори намуналари воситасида эстетик тарбия бериш. *Science and Education*, 2(11), 1094-1103.

Тўхтасин, Р. И. (2022). ЎЗБЕК ХАЛҚ ҚЎШИҚЛАРИ ВА ИЖРОЛАРИ ҲАҚИДА. *Central Asian Research Journal for Interdisciplinary Studies (CARJIS)*, (Special issue), 64-71.

Rajabov, T. I. The Mechanism of Teaching Uzbek Musical Folklore. *Procedia of Philosophical and Pedagogical Sciences* ISSN, 2795(546X),

Ражабов, Т. (2023). О ‘zbek bolalar musiqiy o ‘yin folklorining mavzuviy tasnifi. *Общество и инновации*, 4(5/S), 340-345.

KO‘rinov S., Sadullayeva S. MUZEYSHUNOSLIK ISTIQBOLLARI //IJODKOR O‘QITUVCHI. – 2023. – Т. 3. – №. 26. – С. 97-101.

Orinov, Sh K., and H. Abdusalomova. "TEATRLAR FAOLIYATINI RIVOJLANTIRISH MASALALARI." *BARQARORLIK VA YETAKCHI TADQIQOTLAR ONLAYN ILMIY JURNALI* (2022): 766-770.

Orinov S. K. et al. UNDER THE ADMINISTRATION OF THE FIELD OF CULTURE AND ARTS FOREIGN MODELS (US EXAMPLE) //INNOVATION IN THE MODERN EDUCATION SYSTEM. – 2023. – Т. 3. – №. 27. – С. 214-221.

O‘rinov S. K., Nematullayeva S. BADIY HAVASKORLIK TO‘GARAKLARINI TASHKIL ETISHNING ZAMONAVIY METODLARI //Наука и технология в современном мире. – 2023. – Т. 2. – №. 5. – С. 58-61.

Milliy cholg'ularning tarix zarvaraqlarida takomillashish bosqichlari

Hasanov Halim Ravshanovich

Buxoro davlat universiteti "Musiqqa ijrochiligi va madaniyat" kafedrası
o'qituvchisi.

Har bir xalqning o'ziga xos ommabop va sevimli musiqqa cholg'ulari bo'ladi va bu cholg'ular mazkur xalqning mentalitetiga xos ohanglarni ifodalay olganligi uchun boshqa cholg'ularga qaraganda ko'proq o'rganiladi. O'zbek musiqasi tarixining ildizlari juda qadim zamonlarga borib taqaladi. Qadimgi manbaalarda keltirilishicha, musiqiy merosimiz dastlabki ko'rinishlarining paydo bo'lishi, eramizgacha bo'lgan asrlarga to'g'ri keladi. Tarixiy manbalarni xabar berishicha, bu davrlarda turkiy tilda so'zlashuvchi aksariyat xalqlar, yashovchi hududlar imperiyasiga qarshi bo'lgan. U davrlarda turkiy xalqlar musiqasi asosini tashkil qiladigan "Chopaslon", "Shindik" kabi o'nga yaqin kuylar bo'lgan. Ushbu kuylar asosida yilning har kunida ijro etiluvchi 360 ta xilma-xil kuylar ijro etilgan. Qiziqarli tomoni shundaki, o'sha davrlarda zarbli, qo'ng'iroqli va urib chalinadigan sozlardan keng foydalanilgan.

IX–X asr musiqqa madaniyati tarixida O'rta Osiyodan chiqqan buyuk qomuschi olim Abu Abdulloh Muhammad ibn Yusuf al-Kotib al-Xorazmiyning "Mafotihul-ulum" ("Ilmlar kaliti") asarining musiqaga bag'ishlangan qismi alohida o'rin tutadi. Xorazmiyning bu asari O'rta Osiyo xalqlari fan va madaniyati tarixini yoritishda muhim manbalardan biridir. Xususan bu qomusning musiqaga doir qismida o'sha zamonlarda mavjud musiqqa cholg'ulari to'liq tavsiflanadi va ularning har biri haqida to'liq ma'lumot beriladi.

Yana ko'plab manbalarning bizga shahodat berishicha, rubobsimon asboblar eramizning II – III asrlarida Movarounnahr xalqlari orasida keng tarqalgan. Afsuski, islomgacha bo'lgan O'rta Osiyo xalqlari musiqiy madaniyati haqida ma'lumot beruvchi manbalar nihoyatda kam. Zarbli sozlar sulolasiga mansub rubob sozi o'zbek xalqi musiqiy hayotini bezab turgan sozlardan biridir. Rubob haqidagi ma'lumotlarni asosan X – XVII asrlarda yozilgan risolalardan topamiz. Manba'lardan ma'lum bo'lishicha, Movarounnahrda rubob sozi mavjud bo'lganligi haqida ba'zi bir risolalarda ko'rsatib o'tilgan. Bunga ko'ra, u burchak shaklda bo'lib, kamonli sozlardan sanalgan. Mazkur cholg'u sozining bir dona simi bo'lgan. Roviylar, qissaxonlar o'zlari hikoya qiladigan rivoyat va qissalarning musiqiy qismlarini mana shu soz orqali ijro etilgani haqida ayrim manbalar guvohlik beradi.

Diqqatga sazovor tomoni shundaki, bizning davrimizda ham aksariyat arab mamlakatlarida cholg'uchi sozandalar, ya'ni roviylar o'z ijrolarida "Reboba" sozidan keng foydalaniladilar. Shu o'rinda roviylar haqida ikki og'iz so'z: Roviylar – rivoyat qiluvchi demakdir, u o'zi rivoyat qiladigan voqeelikni ta'sirchanligini kuchaytirish maqsadida turli xalqlar kuylaridan foydalanganlar. Roviylar o'zining mana shu fazilatlarini bilan bizning musiqiy an'anamizda shakllanib kelayotgan baxshichilik san'ati namoyondalariga o'xshab ketadi.

Tarixdan shu narsa ma'lumki, XII – XIII asrlarda kamonli sozlar orasida rubob sozi ham bo'lgan. Mavlaviya vakillarining aqidasiga ko'ra rubob sozining har bir burchagi ma'lum bir ramziy ma'no kasb etgan, mavlaviylar aqidasiga ko'ra birinchi burchak – Sharq, ikkinchi burchak – G'arb, uchinchi burchak Janub va to'rtinchi burchak Shimol ma'nolarini anglatgan. Keyinchalik ushbu sozni olti burchak shaklda qaytatdan yasashga urinishlar bo'lgan.

Bunda 5 – burchak yer sathi va 6 – burchak ma'nolarini bildirgan. Shubhasiz, bu burchaklarda turli mantiqiy tasavvuf ma'nolari mavjuddir. Bu soz tuzilishi jihatidan ma'lum darajada ruboblar sulolasiga o'xshaydi.

Qashqar rubobi taxminan, XIV–XV asrlarda ansambllar tarkibida paydo bo'la boshlaydi. Rubobning dastlabki ko'rinishi hozirgilaridan kichikroq bo'lgan. Pardalari ichakdan tayorlangan maxsus moslama bilan bog'langan va yumshoq narsa bilan chertib chalingan.

XIX asrga kelib rubob ancha takomillashtiriladi, uning simlari 4 ta va pardalari 18 taga yetkaziladi. XIX asrning oxiri va XX asrning boshlarida ro'y bergan turli tarixiy va siyosiy o'zgarishlar tufayli an'anaviy ijrochiligimizda ham qator yangiliklar paydo bo'la boshladi.

XX asrning 20-yillarigacha o'zbek musiqasi rivojida turk an'anaviy ijrochiligining ta'siri kuchayib boradi. 1917 – 50 yillarda esa, o'zbek musiqasining taraqqiyotida rus musiqasi katta ta'sir ko'rsatadi. Bu ta'sir o'z navbatida akademik ijro negizini ijro etuvchi soz va ovozda ham aks etdi.

XX asrning 30-40 yillariga kelib mohir sozanda Muhammadjon Mirzayev tomonidan rubob cholg'usiga ichak simlar o'rniga metal simlar taqiladi. 50 yillarda rubob dastasida bog'langan pardalar o'rnini yopishtirilgan metal qismlar egallaydi.

Yuqorida keltirilgan o'tmish olimlarning musiqiy risolalaridan shu narsa ayonki, milliy sozlarimizdan – qashqar rubobi ham o'zining uzoq tarixiga ega ekanligi biz vorislarga turli ilmiy manbalardan ma'lum va mashhurdir.

Foydalanilagan adabiyotlar:

Toji Muhammad. Rejissyor. T.: Adabiyot uchqunlari, 2015. – 256 b.

To'laxo'jayeva M. Rejissyor izlanishlari // “Teatr” jurnali, 1999/1-2-son.

To'laxo'jayeva M. Rejissura izlanishlar yo'lida // “Teatr” j., 2008/4.

¹ I.A.Karimov. Yuksak ma'naviyat – yengilmas kuch. T. “Ma'naviyat” 2015

Ramzanova U. H., Muhamadova M. The spiritual impact of traditional sound exercises on the minds of students. – 2022.

Ramzanova O. K., Shukurov M. Historical development of status. – 2022.

Ражабов Тухтасин Ибодович, Ибодов Уктам Расулович ОБЕСПЕЧЕНИЕ НАЦИОНАЛЬНОГО НАСЛЕДИЯ В ОБУЧЕНИИ ПЕСНЯМ БУХАРСКОГО ДЕТСКОГО ФОЛЬКЛОРА НА УРОКАХ МУЗЫКИ // Вестник науки и образования. 2020. №21-2 (99). URL: <https://cyberleninka.ru/article/n/obespechenie-natsionalnogo-naslediya-v->

obuchenii-pesnyam-buharskogo-detskogo-folklora-na-urokah-muzyki (дата обращения: 26.10.2023).

Rajabov T. I., Ibodov O. R. O'zbek Xalq Musiqa Merosda O'quvchilarni Vatanparvalik Ruhida Tarbiyalash Vositasi //ИТМОИЙ FANLARDA INNOVASIYA ONLAYN ILMIY JURNALI. – 2021. – Т. 1. – №. 6. – С. 139-145.

Ибодов У. Р. ИНСТРУМЕНТАЛЬНАЯ МУЗЫКА КАК ОРУДИЕ ПСИХОЛОГИЧЕСКОГО ВЛИЯНИЯ НА ЧЕЛОВЕКА //Рекомендовано к печати Ученым советом Института психологии имени ГС Костюка НАПН Украины (Протокол № 14 от 28 декабря 2020). – 2020. – С. 336.

Каюмов Ибрагим Файзуллаевич ПСИХОЛОГИЧЕСКИЕ ИСТОКИ МУЗЫКИ // Academy. 2020. №11 (62). URL: <https://cyberleninka.ru/article/n/psihologicheskie-istoki-muzyki> (дата обращения: 26.10.2023).

Каюмов Иброхим Файзуллоевич, Жураева Мафтуна МЕСТО МУЗЫКИ В ВОСПИТАНИИ ДУХОВНО-НРАВСТВЕННЫХ КАЧЕСТВ УЧАЩИХСЯ 5-7 КЛАССОВ ОБЩЕОБРАЗОВАТЕЛЬНЫХ ШКОЛ // Проблемы педагогики. 2020. №3 (48). URL: <https://cyberleninka.ru/article/n/mesto-muzyki-v-vozpitanii-duhovno-nravstvennyh-kachestv-uchaschihsya-5-7-klassov-obsheobrazovatelnyh-shkol> (дата обращения: 26.10.2023).

Fayzullaevich Q. I. Culture and art values and aesthetics in formation factors. – 2021.

Kholmurodovna R. O., Esanova M. J. The Importance of Imagination and Perception in Traditional Singing Performance //Pioneer: Journal of Advanced Research and Scientific Progress. – 2023. – Т. 2. – №. 2. – С. 73-74.

Рамазонова У. Х., Сайфуллаева О. М. Развитие чувства ритма у детей //Проблемы науки. – 2021. – №. 1 (60). – С. 49-51.

Ramazonova U. X., Esanova M. J. An'anaviy xonandalik rivojida maqomlarning o'rni //Science and Education. – 2022. – Т. 3. – №. 1. – С. 496-501..

Ramazanova O. K., qizi Mustaqimova G. G. Formation and Development of National Musical Traditions //european journal of innovation in nonformal education. – 2022. – Т. 2. – №. 1. – С. 336-339

Каримов О. И. Садриддин Айни-знаток и любитель народной музыки //Вопросы науки и образования. – 2021. – №. 13 (138). – С. 21-24.

Каримов О. И. Бўлажак мусиқа ўқитувчиларида маънавий-ахлоқий сифатларни шакллантириш //Scientific Impulse. – 2022. – Т. 1. – №. 2. – С. 377-381.

Каримов О. И. Профессиональные музыкальные взгляды будущего учителя музыки //Вестник науки и образования. – 2020. – №. 22-2 (100). – С. 17-20.

Boltayev B. N. BUXORO SHASHMAQOMI VA XORAZM MAQOM IROCHILIGIDA MUSHKULOT (CHERTIM) VA NASR (AYTIM) YO'LLARI SEMANTIKASI //BARQARORLIK VA YETAKCHI TADQIQOTLAR ONLAYN ILMIIY JURNALI. – 2022. – С. 776-782

Hamidovich B. B. Classification of the Bukhara Status (" Shashmakom") System //AMERICAN JOURNAL OF SCIENCE AND LEARNING FOR DEVELOPMENT. – 2023. – Т. 2. – №. 4. – С. 109-111.

Болтаев Б. Х. Описание приёмы и методики представителей исторического генезиса и этапов узбекского музыкального обучения //Science and Education. – 2022. – Т. 3. – №. 1. – С. 806-813.

Azimovna S. M. et al. THE BUKHARA PERFORMANCE STYLE IS A FACTOR IN THE DEVELOPMENT OF MORAL QUALITIES OF TEENAGERS //Academia Science Repository. – 2023. – Т. 4. – №. 04. – С. 1067-1071.

Samiyeva M. A., Ramazonov A. V. O 'ZBEK MUMTOZ MUSIQASI-O'QUVCHILAR QIZIQISHINI SHAKLLANTIRISH OMILI //BOSHQARUV VA ETIKA QOIDALARI ONLAYN ILMIIY JURNALI. – 2022. – Т. 2. – №. 12. – С. 31-36.

Azimovna, Samiyeva Mehriniso. "THE BUKHARA PERFORMANCE STYLE IS A FACTOR IN THE DEVELOPMENT OF MORAL QUALITIES OF TEENAGERS." *Academia Science Repository* 4.04 (2023): 1067-1071.

Samiyeva Mehriniso Azimovna, & G'aybullayev Quvonchbek G'olibovich. (2023). THE BUKHARA PERFORMANCE STYLE IS A FACTOR IN THE DEVELOPMENT OF MORAL QUALITIES OF TEENAGERS. Web of Scientist: Interneti

Мустафоев Б. И. ОСОБЕННОСТИ УРОКОВ МУЗЫКИ В ОБЩЕОБРАЗОВАТЕЛЬНЫХ ШКОЛАХ //Достижения науки и образования. – 2019. – №. 1. – С. 46-48. *onal Scientific Research Journal*, 4(04), 1067–1071

Мустафаев.Б.. МУЗЫКАЛЬНО–ОБРАЗОВАТЕЛЬНАЯ И ПРОСВЕТИТЕЛЬСКАЯ ДЕЯТЕЛЬНОСТЬ АБДУРАУФА ФИТРАТА //ЦЕНТР НАУЧНЫХ ПУБЛИКАЦИЙ (buxdu. uz). – 2023 - Т. 34. – №. 34 .journal.buxdu.uz <https://buxdu.uz> Page 1 *Международный научный журнал* № 2 (100), часть 2 «Научный импульс» сентябрь, 2022 361

Мустафаев Б. Restoration of the System of Music Education in Uzbekistan in 1920 1940 Years //ЦЕНТР НАУЧНЫХ ПУБЛИКАЦИЙ (buxdu. uz). – 2022. – Т. 23. – №. 23.

Камолов Ш. Х. Приёмы и методы преподавания музыки в общеобразовательной школе //Science and Education. – 2022. – Т. 3. – №. 1. – С. 602-607

Камолов Ш. Х., Бомуродов Ш. Ш. Педагогический характер студенческой молодежи и психологический подход //Academy. – 2021. – №. 3 (66). – С. 60-62.

Равшан Р. Р. ЗАМОНАВИЙ БАЙРАМЛАР РЕЖИССУРАСИДА ХАЛҚ ИЖОДИ НАМУНАЛАРИ ТАЪСИРЧАН ВОСИТА СИФАТИДА //ТА'LIM VA RIVOJLANISH TANLILI ONLAYN ILMIY JURNALI. – 2022. – С. 117-122.

Равшан Р. Р. ЗАМОНАВИЙ БАЙРАМЛАР РЕЖИССУРАСИДА ТАЪСИРЧАН ВОСИТАЛАРДАН ФОЙДАЛАНИШ УСУЛЛАРИ //ТА'LIM VA RIVOJLANISH TANLILI ONLAYN ILMIY JURNALI. – 2022. – С. 136-144.

Равшан Р. Р. ТЕАТР ТОМОШАЛАРИДА ТАЪСИРЧАН ВОСИТАЛАРДАН ФОЙДАЛАНИШ УСУЛЛАРИ //ТА'LIM VA RIVOJLANISH TANLILI ONLAYN ILMIY JURNALI. – 2022. – С. 145-151.

Urinov S. K., Nematullayeva S. CULTURAL CENTERS ARE A PLACE OF KNOWLEDGE AND ENLIGHTENMENT //Theoretical aspects in the formation of pedagogical sciences. – 2023. – Т. 2. – №. 4. – С. 100-106.

Mo'Minmirzo Zokir O. G. L. et al. TEATR FAOLIYATIDA BOSHQARUV JARAYONLARINI TASHKIL ETISH USULLARI //Oriental Art and Culture. – 2022. – Т. 3. – №. 2. – С. 57-62.

Xolmo'minov M. Z. O. L. et al. MADANIYAT MARKAZLARIDA TO'GARAKLARNI TASHKIL ETISH MUAMMOLARI //Oriental Art and Culture. – 2022. – Т. 3. – №. 3. – С. 102-107.

Ravshanovich H. H. O'QUVCHI YOSHLARDA IJRO MALAKALARINI O'STIRISHDA FANLARARO ALOQADORLIK // " USA" INTERNATIONAL SCIENTIFIC AND PRACTICAL CONFERENCE TOPICAL ISSUES OF SCIENCE. – 2023. – Т. 8. – №. 1.

Ravshanovich H. H., Hakimovich X. J. ESTETIK TARBIYA BERISH JARAYONIDA O'ZBEK XALQINING MUSIQIY MEROSIDAN FAYDALANISH //World of Science. – 2023. – Т. 6. – №. 6. – С. 73-74.

Ravshanovich H. H. MUSIQA DARSLARINI O'QITISHDA FANLARARO ALOQADORLIKNING AHAMIYATI //JOURNAL OF INNOVATIONS IN SCIENTIFIC AND EDUCATIONAL RESEARCH. – 2023. – Т. 6. – №. 6. – С. 11-14.

Абдуллаев К. Ф., Умурова М. Ё. ПЕДАГОГИЧЕСКИЕ ОСОБЕННОСТИ УРОКА ПЕНИЯ В НАЧАЛЬНОЙ ШКОЛЕ //CENTRAL ASIAN JOURNAL OF

MATHEMATICAL THEORY AND COMPUTER SCIENCES. – 2023. – Т. 4. – №. 2. – С. 66-69.

Umurova M. Y. Educational Significance of Children's Folklore Songs //AMERICAN JOURNAL OF SCIENCE AND LEARNING FOR DEVELOPMENT. – 2023. – Т. 2. – №. 4. – С. 148-152.

Umurova M. Y. Formation of Patriotic Feeling in Youth Students through Folk Songs //Pioneer: Journal of Advanced Research and Scientific Progress. – 2022. – Т. 1. – №. 4. – С. 99-103.

Ражабов, Т. И. (2023). Совершенствование Механизма Духовно-Нравственного Формирования Учащихся Через Узбекские Народные Песни. *Miasto Przyszłości*, 33, 167-176.

Ражабов, Т. И. (2021). Ўқувчи-ёшларга ўзбек миллий мусиқа фольклори намуналари воситасида эстетик тарбия бериш. *Science and Education*, 2(11), 1094-1103.

Тўхтасин, Р. И. (2022). ЎЗБЕК ХАЛҚ ҚЎШИҚЛАРИ ВА ИЖРОЛАРИ ҲАҚИДА. *Central Asian Research Journal for Interdisciplinary Studies (CARJIS)*, (Special issue), 64-71.

Rajabov, T. I. The Mechanism of Teaching Uzbek Musical Folklore. *Procedia of Philosophical and Pedagogical Sciences* ISSN, 2795(546X),

Ражабов, Т. (2023). О ‘zbek bolalar musiqiy o ‘yin folklorining mavzuviy tasnifi. *Общество и инновации*, 4(5/S), 340-345.

КО‘rinov S., Sadullayeva S. MUZEYSHUNOSLIK ISTIQBOLLARI //IJODKOR O‘QITUVCHI. – 2023. – Т. 3. – №. 26. – С. 97-101.

Orinov, Sh K., and H. Abdusalomova. "TEATRLAR FAOLIYATINI RIVOJLANTIRISH MASALALARI." *BARQARORLIK VA YETAKCHI TADQIQOTLAR ONLAYN ILMIY JURNALI* (2022): 766-770.

Orinov S. K. et al. UNDER THE ADMINISTRATION OF THE FIELD OF CULTURE AND ARTS FOREIGN MODELS (US EXAMPLE) //INNOVATION IN THE MODERN EDUCATION SYSTEM. – 2023. – Т. 3. – №. 27. – С. 214-221.

O‘rinov S. K., Nematullayeva S. BADIY HAVASKORLIK TO‘GARAKLARINI TASHKIL ETISHNING ZAMONAVIY METODLARI //Наука и технология в современном мире. – 2023. – Т. 2. – №. 5. – С. 58-61.

**Musiqqa darslarida o'qituvchilarning faoliyatlarini amalga oshirishning
pedagogik imkoniyatlari**

Kamolov Shavkatjon Xadjiyevich

Buxoro davlat universiteti musiqqa ta'limi kafedrasida katta o'qituvchisi

Maqolada musiqqa madaniyati darslarida o'qituvchilarning yosh xususiyatlari va ruxiyatiga mos ravishda ashula aytish, musiqqa janrlari, musiqqa nazariyasi tarixi va boshqalar yuzasidan suhbatlar, O'zbekistonga xos milliy qadriyatlar, an'analar, xalq ijodi, musiqqa bolalarning idrok etish qobiliyati darajasida bosqichma-bosqich tadbiriq etish nazarda tutiladi.

Kalit so'zlar; O'qituvchilarning bilim faoliyati, ko'nikma, milliy qadriyatlar, axborot asri, pedagogik texnologiya, dinamikasini ajrata olish, Vatanga muxabbat

В статье предусматривается по этапно внедрение на уроках музыкальной культуры "пение в соответствии с возрастными особенностями и разрешениями исполнителей", беседы о музыкальных жанрах, истории теории музыки и т.д., национальных ценностях, традициях, народном творчестве, музыке на уровне восприятия детьми.

Musiqqa darslarini sifatli tashkil etish o'qituvchidan katta iqtidor, pedagogik mahorat va o'z ustida tinimsiz ishlashni talab etadi. Jumladan, bolalar bilan musiqiy faoliyatlarni amalga oshirish birgina kuylash yoki tinglash emas, balki, musiqqa savodxonligi, cholg'u sozlarini bilish, kompozitorlarning biografiyasi va eng sara asarlari haqida ma'lumotlarga ega bo'lib borishni talab qiladi. Buning uchun esa, o'qituvchi avvalo o'z ustida tinimsiz ishlash orqali ushbu ilmiy materiallar borasida tasavvurga ega bo'lishi, shuningdek, bolalarni musiqiy faoliyatlarga qiziqitira olishi kerak. Bularsiz musiqiy faoliyatlar samarasiz bo'lib qolishi hech gap emas. Ayrim ustozlar bolalarni musiqiy faoliyatlarga qiziqitirish uchun ularga avval yengil qabul qilinadigan, so'ngra esa murakkablashib boradigan repertuar orqali ta'sir qilish lozimligini ta'kidlashadi. Ikkinchi yo'nalish tarafdorlari, ya'ni, boshqa o'qituvchilar bolalarni musiqqa oshno qilish, ularga jiddiy, mumtoz musiqqa borasidabilimvatasavvurlarni singdirish uchun murakkab, chuqur badiiy mazmunga ega bo'lgan, idrok etish uchun ancha bilim va tajriba talab qilinadigan repertuarni taklif qilish kerak, degan fikrni bildiradilar

Ushbu har ikkala yo'nalish tarafdorlarining ham fikrlarida jon bor. Agar birinchi yo'nalish fikrini ko'rib chiqadigan bo'lsak, ta'limdagi uzviylik, yengildan murakkabga tamoyili amal qilayotganini ko'rishimiz mumkin. Ikkinchi yo'nalish tarafdorlari fikriga qaraydigan bo'lsak, ular yengil asar bilan bola vaqtini olmasdan,

to'g'ridan to'g'ri murakkabroq asarlarni ularga tinglatib yoki kuylatib, musiqiy bilim va malakalarini oshirib borish maqsadga muvofiq ekanligini ta'kidlashlarini sezish qiyin emas.

Ikkinchi yo'nalish tarafdorlari ta'limdagi uzviylik tamoyilini sal o'zgartirib, nisbatan murakkab asar bilan bolalarni oshno qilish zarurligini, bu esa ularning musiqiy bilimlari tez sur'at bilan o'sib borishiga imkon yaratishini ta'kidlamoqchi bo'ladilar. Hozirgi kunda rivojlantiruvchi ta'lim tamoyillari turli usul va shakllarni taklif etadi, bu borada turli pedagoglarning rang - barang fikrlarini ko'rish mumkin. Shuningdek, har bir fan xususiyatini o'zida aks ettiradigan universal metodikalar har safar ham o'zini oqlamaydi. Chunki, fanlar materiali va ularni yetkazish hamda o'zlashtirish turlicha tarzda amalga oshiriladi. Bu esa har bir fan uchun xususiy metodikalar zarurligini namoyon etadi. Musiqa fani maktabdagi barcha ta'lim fanlari orasida o'zining universalligi, o'tmish va zamonaviylikni uyg'un tarzda aks ettira olish imkoniyati, kuylash va tinglash faoliyatini amalga oshirishda audiovizual idrok yuzaga chiqishi bilan o'ziga xosdir.

Ushbu fanning o'ziga xosligini ko'rsatuvchi omillardan yana biri, bu kuylash faoliyati o'quvchidan musiqiy tinglash, ritm va musiqiy xotirani, shuningdek, kuylash ichki kechinmalar, hissiy holat orqali bajarilishini talab etishini taqozo etadi. Shu jihati orqali musiqiy faoliyatlar barcha boshqa faoliyatlardan o'zining individualligi, inson ichki olamiga qaratilganligi, uning kechinmalari va emotsionalligi orqali amalga oshishi bilan ajralib turadi. Musiqa o'qitish sifatini oshirish bu zamonaviy musiqa o'qituvchisiga ko'p darajada bog'liq, bundan tashqari, texnika vositalari, shinam musiqa kabineti, audiovideo apparaturalar mavjudligi ham dars sifatiga ta'sir qiladi. Lekin, ularning hech biri o'z fan sohasini butun vujudi bilan sevadigan, fidoyi o'qituvchidan ustun turmaydi. Chunki, fidokor o'qituvchi, pedagog bolalarni musiqaning sehrli olamiga olib kira oladi, ularni bu sehrli olamning sir - sinoatlari bilan tanishtirish quvvatiga egadir.

Shu boisdan ham musiqa pedagogikasiga bugungi kunda katta e'tibor qaratilmoqda. Mamlakatimizdagi deyarli barcha pedagogika yo'nalishidagi oliy o'quv yurtlarida musiqa ta'lim yo'nalishi mavjud bo'lib, ular mamlakatimizning umumiy o'rta ta'lim bo'g'ini uchun oliy malakali pedagog kadrlar yetishtirib berishga qaratilgan. O'qitishda zamonaviy axborot va pedagogik texnologiyalaridan keng foydalaniladi. Musiqiy faoliyatlar o'z tuzilishi, amalga oshirilishi va bayoni jihatidan murakkab faoliyatlar turiga kiradi. Bunda o'qituvchining pedagogik va kasbiy mahorati, o'z kasbiga nisbatan munosabati, bilimi muhim o'rin tutadi. Bundan tashqari, zamonaviy darsning sifati ma'lum darajada o'quvchilar faolligi bilan aniqlanadi. O'quvchilar faolligi muammosi faqatgina qiziqishlarni ta'minlaydigan dars shakli va ma'lum metodlarni qo'llash bilan hal bo'lib qolmaydi.

Ко'п narsa o'qituvchining har bir o'quvchiga yondashuviga ham bog'liq, bu esa o'qituvchi oldida turgan muhim vazifalardan biridir. Buning uchun o'qituvchi o'z o'quvchilarining qiziqishlari yo'nalishlarini bilishi zarur.

Foydalanilagan adabiyotlar:

Ражабов Тухтасин Ибодович, Ибодов Уктам Расулович ОБЕСПЕЧЕНИЕ НАЦИОНАЛЬНОГО НАСЛЕДИЯ В ОБУЧЕНИИ ПЕСНЯМ БУХАРСКОГО ДЕТСКОГО ФОЛЬКЛОРА НА УРОКАХ МУЗЫКИ // Вестник науки и образования. 2020. №21-2 (99). URL: <https://cyberleninka.ru/article/n/obespechenie-natsionalnogo-naslediya-v-obuchenii-pesnyam-buharskogo-detskogo-folklor-na-urokah-muzyki> (дата обращения: 26.10.2023).

Rajabov T. I., Ibodov O. R. O'zbek Xalq Musiqa Merosda O'quvchilarni Vatanparvalik Ruhida Tarbiyalash Vositasi //IJTIMOIY FANLARDA INNOVASIYA ONLAYN ILMIY JURNALI. – 2021. – Т. 1. – №. 6. – С. 139-145.

Ибодов У. Р. ИНСТРУМЕНТАЛЬНАЯ МУЗЫКА КАК ОРУДИЕ ПСИХОЛОГИЧЕСКОГО ВЛИЯНИЯ НА ЧЕЛОВЕКА //Рекомендовано к печати Ученым советом Института психологии имени ГС Костюка НАПН Украины (Протокол № 14 от 28 декабря 2020). – 2020. – С. 336.

Каюмов Ибрагим Файзуллаевич ПСИХОЛОГИЧЕСКИЕ ИСТОКИ МУЗЫКИ // Academy. 2020. №11 (62). URL: <https://cyberleninka.ru/article/n/psihologicheskie-istoki-muzyki> (дата обращения: 26.10.2023).

Каюмов Иброхим Файзуллоевич, Жураева Мафтуна МЕСТО МУЗЫКИ В ВОСПИТАНИИ ДУХОВНО-НРАВСТВЕННЫХ КАЧЕСТВ УЧАЩИХСЯ 5-7 КЛАССОВ ОБЩЕОБРАЗОВАТЕЛЬНЫХ ШКОЛ // Проблемы педагогики. 2020. №3 (48). URL: <https://cyberleninka.ru/article/n/mesto-muzyki-v-vospitanii-duhovno-nravstvennyh-kachestv-uchaschihsya-5-7-klassov-obscheobrazovatelnyh-shkol> (дата обращения: 26.10.2023).

Fayzullaevich Q. I. Culture and art values and aesthetics in formation factors. – 2021.

Kholmurodovna R. O., Esanova M. J. The Importance of Imagination and Perception in Traditional Singing Performance //Pioneer: Journal of Advanced Research and Scientific Progress. – 2023. – Т. 2. – №. 2. – С. 73-74.

Рамазонова У. Х., Сайфуллаева О. М. Развитие чувства ритма у детей //Проблемы науки. – 2021. – №. 1 (60). – С. 49-51.

Ramazonova U. X., Esanova M. J. An'anaviy xonandalik rivojida maqomlarning o'rni //Science and Education. – 2022. – Т. 3. – №. 1. – С. 496-501..

Ramazanova O. K., qizi Mustaqimova G. G. Formation and Development of National Musical Traditions //european journal of innovation in nonformal education. – 2022. – Т. 2. – №. 1. – С. 336-339

Каримов О. И. Садриддин Айни-знаток и любитель народной музыки //Вопросы науки и образования. – 2021. – №. 13 (138). – С. 21-24.

Каримов О. И. Бўлажак мусиқа ўқитувчиларида маънавий-ахлоқий сифатларни шакллантириш //Scientific Impulse. – 2022. – Т. 1. – №. 2. – С. 377-381.

Каримов О. И. Профессиональные музыкальные взгляды будущего учителя музыки //Вестник науки и образования. – 2020. – №. 22-2 (100). – С. 17-20.

Boltayev B. N. BUXORO SHASHMAQOMI VA XORAZM MAQOM IJROCHILIGIDA MUSHKULOT (CHERTIM) VA NASR (AYTIM) YO'LLARI SEMANTIKASI //BARQARORLIK VA YETAKCHI TADQIQOTLAR ONLAYN ILMIIY JURNALI. – 2022. – С. 776-782

Hamidovich B. B. Classification of the Bukhara Status (" Shashmakom") System //AMERICAN JOURNAL OF SCIENCE AND LEARNING FOR DEVELOPMENT. – 2023. – Т. 2. – №. 4. – С. 109-111.

Болтаев Б. Х. Описание приёмы и методики представителей исторического генезиса и этапов узбекского музыкального обучения //Science and Education. – 2022. – Т. 3. – №. 1. – С. 806-813.

Azimovna S. M. et al. THE BUKHARA PERFORMANCE STYLE IS A FACTOR IN THE DEVELOPMENT OF MORAL QUALITIES OF TEENAGERS //Academia Science Repository. – 2023. – Т. 4. – №. 04. – С. 1067-1071.

Samiyeva M. A., Ramazonov A. V. O 'ZBEK MUMTOZ MUSIQASI-O'QUVCHILAR QIZIQISHINI SHAKLLANTIRISH OMILI //BOSHQARUV VA ETIKA QOIDALARI ONLAYN ILMIIY JURNALI. – 2022. – Т. 2. – №. 12. – С. 31-36.

Azimovna, Samiyeva Mehriniso. "THE BUKHARA PERFORMANCE STYLE IS A FACTOR IN THE DEVELOPMENT OF MORAL QUALITIES OF TEENAGERS." *Academia Science Repository* 4.04 (2023): 1067-1071.

Samiyeva Mehriniso Azimovna, & G'aybullayev Quvonchbek G'olibovich. (2023). THE BUKHARA PERFORMANCE STYLE IS A FACTOR IN THE DEVELOPMENT OF MORAL QUALITIES OF TEENAGERS. Web of Scientist: Interneti

Мустафоев Б. И. ОСОБЕННОСТИ УРОКОВ МУЗЫКИ В ОБЩЕОБРАЗОВАТЕЛЬНЫХ ШКОЛАХ //Достижения науки и образования. – 2019. – №. 1. – С. 46-48. *onal Scientific Research Journal*, 4(04), 1067–1071

Мустафаев.Б.. МУЗЫКАЛЬНО–ОБРАЗОВАТЕЛЬНАЯ И ПРОСВЕТИТЕЛЬСКАЯ ДЕЯТЕЛЬНОСТЬ АБДУРАУФА ФИТРАТА //ЦЕНТР НАУЧНЫХ ПУБЛИКАЦИЙ (buxdu. uz). – 2023 - Т. 34. – №. 34. *journal.buxdu.uz* <https://buxdu.uz> Page 1 Международный научный журнал № 2 (100), часть 2 «Научный импульс» сентябрь, 2022 361

Мустафаев Б. Restoration of the System of Music Education in Uzbekistan in 1920 1940 Years //ЦЕНТР НАУЧНЫХ ПУБЛИКАЦИЙ (buxdu. uz). – 2022. – Т. 23. – №. 23.

Камолов Ш. Х. Приёмы и методы преподавания музыки в общеобразовательной школе //Science and Education. – 2022. – Т. 3. – №. 1. – С. 602-607

Камолов Ш. Х., Бомуродов Ш. Ш. Педагогический характер студенческой молодежи и психологический подход //Academy. – 2021. – №. 3 (66). – С. 60-62.

Равшан Р. Р. ЗАМОНАВИЙ БАЙРАМЛАР РЕЖИССУРАСИДА ХАЛҚ ИЖОДИ НАМУНАЛАРИ ТАЪСИРЧАН ВОСИТА СИФАТИДА //ТА'ЛИМ VA RIVOJLANISH TANLILI ONLAYN ILMIY JURNALI. – 2022. – С. 117-122.

Равшан Р. Р. ЗАМОНАВИЙ БАЙРАМЛАР РЕЖИССУРАСИДА ТАЪСИРЧАН ВОСИТАЛАРДАН ФОЙДАЛАНИШ УСУЛЛАРИ //ТА'ЛИМ VA RIVOJLANISH TANLILI ONLAYN ILMIY JURNALI. – 2022. – С. 136-144.

Равшан Р. Р. ТЕАТР ТОМОШАЛАРИДА ТАЪСИРЧАН ВОСИТАЛАРДАН ФОЙДАЛАНИШ УСУЛЛАРИ //ТА'ЛИМ VA RIVOJLANISH TANLILI ONLAYN ILMIY JURNALI. – 2022. – С. 145-151.

Urinov S. K., Nematullayeva S. CULTURAL CENTERS ARE A PLACE OF KNOWLEDGE AND ENLIGHTENMENT //Theoretical aspects in the formation of pedagogical sciences. – 2023. – Т. 2. – №. 4. – С. 100-106.

Mo'Minmirzo Zokir O. G. L. et al. TEATR FAOLIYATIDA BOSHQARUV JARAYONLARINI TASHKIL ETISH USULLARI //Oriental Art and Culture. – 2022. – Т. 3. – №. 2. – С. 57-62.

Xolmo'minov M. Z. O. L. et al. MADANIYAT MARKAZLARIDA TO'GARAKLARNI TASHKIL ETISH MUAMMOLARI //Oriental Art and Culture. – 2022. – Т. 3. – №. 3. – С. 102-107.

Ravshanovich H. H. O'QUVCHI YOSHLARDA IJRO MALAKALARINI O'STIRISHDA FANLARARO ALOQADORLIK // " USA " INTERNATIONAL SCIENTIFIC AND PRACTICAL CONFERENCE TOPICAL ISSUES OF SCIENCE. – 2023. – Т. 8. – №. 1.

Ravshanovich H. H., Hakimovich X. J. ESTETIK TARBIYA BERISH JARAYONIDA O'ZBEK XALQINING MUSIQIY MEROSIDAN FAYDALANISH //World of Science. – 2023. – Т. 6. – №. 6. – С. 73-74.

Ravshanovich H. H. MUSIQA DARSLARINI O'QITISHDA FANLARARO ALOQADORLIKNING AHAMIYATI //JOURNAL OF INNOVATIONS IN SCIENTIFIC AND EDUCATIONAL RESEARCH. – 2023. – Т. 6. – №. 6. – С. 11-14.

Абдуллаев К. Ф., Умурова М. Ё. ПЕДАГОГИЧЕСКИЕ ОСОБЕННОСТИ УРОКА ПЕНИЯ В НАЧАЛЬНОЙ ШКОЛЕ //CENTRAL ASIAN JOURNAL OF MATHEMATICAL THEORY AND COMPUTER SCIENCES. – 2023. – Т. 4. – №. 2. – С. 66-69.

Umurova M. Y. Educational Significance of Children's Folklore Songs //AMERICAN JOURNAL OF SCIENCE AND LEARNING FOR DEVELOPMENT. – 2023. – Т. 2. – №. 4. – С. 148-152.

Umurova M. Y. Formation of Patriotic Feeling in Youth Students through Folk Songs //Pioneer: Journal of Advanced Research and Scientific Progress. – 2022. – Т. 1. – №. 4. – С. 99-103.

Ражабов, Т. И. (2023). Совершенствование Механизма Духовно-Нравственного Формирования Учащихся Через Узбекские Народные Песни. *Miasto Przyszłości*, 33, 167-176.

Ражабов, Т. И. (2021). Ўқувчи-ёшларга ўзбек миллий мусиқа фольклори намуналари воситасида эстетик тарбия бериш. *Science and Education*, 2(11), 1094-1103.

Тўхтасин, Р. И. (2022). ЎЗБЕК ХАЛҚ ҚЎШИҚЛАРИ ВА ИЖРОЛАРИ ҲАҚИДА. *Central Asian Research Journal for Interdisciplinary Studies (CARJIS)*, (Special issue), 64-71.

Rajabov, T. I. The Mechanism of Teaching Uzbek Musical Folklore. *Procedia of Philosophical and Pedagogical Sciences* ISSN, 2795(546X),

Ражабов, Т. (2023). О ‘zbek bolalar musiqiy o ‘yin folklorining mavzuviy tasnifi. *Общество и инновации*, 4(5/S), 340-345.

KO‘rinov S., Sadullayeva S. MUZEYSHUNOSLIK ISTIQBOLLARI //IJODKOR O‘QITUVCHI. – 2023. – Т. 3. – №. 26. – С. 97-101.

Orinov, Sh K., and H. Abdusalomova. "TEATRLAR FAOLIYATINI RIVOJLANTIRISH MASALALARI." *BARQARORLIK VA YETAKCHI TADQIQOTLAR ONLAYN ILMIY JURNALI* (2022): 766-770.

Orinov S. K. et al. UNDER THE ADMINISTRATION OF THE FIELD OF CULTURE AND ARTS FOREIGN MODELS (US EXAMPLE) //INNOVATION IN THE MODERN EDUCATION SYSTEM. – 2023. – Т. 3. – №. 27. – С. 214-221.

O'rinov S. K., Nematullayeva S. BADIY HAVASKORLIK TO‘GARAKLARINI TASHKIL ETISHNING ZAMONAVIY METODLARI //Наука и технология в современном мире. – 2023. – Т. 2. – №. 5. – С. 58-61.

Sh.K.O‘rinov

Buxoro davlat universiteti Musiqa ijrochiligi va madaniyat kafedrasida o‘qituvchisi

Annotatsiya: maqolada menejmentning bugungi kundagi samarali metodlari, uni sohada qo‘llay olish tamoyillari haqida so‘z yuritiladi. Shuningdek, umumiy menejment bilan loyiha menejmentining asosiy farqli jihatlari yoritiladi.

Kalit so‘zlar: Agile, Scrum, menejment, g‘oya, rejalashtirish, baholash, nazorat, qayta ishlash.

Bugungi kunda eng qimmat mahsulot bu – g‘oya bo‘lib, uning yordamida kelajak muammolari bartaraf etiladi. Inson hayotiy ehtiyojlarini qondirish maqsadida, o‘zi uchun turli maqsadlarni ko‘zlagan qulaylik yaratish ustida fikr qiladi, ishlab chiqish intiladi va izlanadi. Bilamizki, “g‘oyalar uchib yuriydi” degan qarash mavjud. Ya‘niki, bugun sizda bo‘lgan g‘oya ertaga, yoki bugunning o‘zida boshqa bir individ ongida shakllanadi. Uni tutib qolish hamda hayotga tatbiq etish esa, har bir shaxsning doimiy kundalik rejalariga kirmaydi, kiritmaydi. Aynan shuning uchun ham oddiy bir shaxs ongida shakllangan g‘oya, ilmiy faoliyat bilan shug‘ullanuvchi olim, yoki tadqiqotchining ilmiy risolalarida nashr qilinadi, hayotga tatbiq etiladi.

G‘oyani hayotga tatbiq etishdan avval uni qoralash hamda loyihalashtirish dastlabki bosqich sanaladi. Bu borada menejerlar o‘zlarining kasbiy maktablariga tayanishadi.

Loyiha menejerlari – Aynan bir g‘oyani hayotga tatbiq etishgacha bo‘lgan davrda o‘z missiyalarini olib boradigan shaxslar sanaladi. Mazkur soha vakillari ma‘lum darajadagi diplom bilan ish olib borishmaydi, ammo sohaviy setifikat yoki malakalarga ega bo‘lishlari talab etiladi.

Loyiha menejerlarining asosiy bilim va ko‘nikmalarini mexanizmlashtiradigan sistemalari mavjud. Bular Agile hamda Scrum sistemasi (metodi)dir.

Loyiha menejerlari mas‘uliyatli kasb egalari bo‘lib, ular muhim majburiyatlari o‘z zimmlariga oladilar:

- Loyihada ishlash uchun odamlar guruhini yaratish – Ma‘lum bir loyiha (proyekt)ni hayotga tadbiq etishda o‘z kasbining mutaxassislarini jalb etish – Bu loyihaning bardavom bo‘lishi hamda sifati uchun muhim omil sanaladi.
- Loyihani vazifalarga ajratish – Har bir loyiha turli menejerlar tomonidan qismlarga ajratiladi. Bu jarayon *part section* deb yuritilib projektning boshlang‘ich,

asosiy hamda yakuniy qismlarga ajratish ishlari amalga oshiriladi – Bu jarayonda har bir mutaxassis o‘z ishini bosqichma bosqich amalga oshiradi.

- Jamoaning turli a'zolariga kuchli tomonlariga qarab vazifalar berish – Mazkur protsesda loyiha menejeri to‘plangan jamoa a’zolarining kasbiy salohiyati inobatga olib, ish taqsimotini amalga oshiradi.
- Loyihani muhokama qilish uchun uchrashuvlarni tashkil qilish, masalan, loyihani boshqarish jarayonini qanday yaxshilash mumkinligi haqidagi uchrashuv tashkil etish – Bu bosqich ish jarayonini jadal rivojlantirish hamda projektning mustahkamlash uchun jamoa a’zolari hamda tashqi ekspertlar, ilmiy xodimlarning fikr mulohazalari tinglanadi hamda umumlashtiriladi.
- Belgilangan muddatda topshiriqlarning bajarilishini ta'minlash – Yuqorida loyiha 3 ta muhim davrga bo‘lgan projekt menejer, aynan mazkur davrlarni boshlanish hamda tugash jarayonlarini aniq muddatlarini belgilaydi ham nazoratga oladi.
- Byudjet va boshqa resurslarni cheklash doirasidagi vazifalarning bajarilishini ta'minlash – Loyiha menejeri moliyaviy hamda resurslarni loyiha yakuniga qadar bo‘lgan davrda teng taqsimlay oladi, ammo ayrim holatlarda resurslar va moliyaviy taqchilliklar yuzaga kelgan holatlarda cheklovlarni amalga oshiradi.

Loyiha menejerlari o‘z ishlarida muvaffaqiyat qozonish uchun ma'lum ko'nikmalarga ega bo'lishlari kerak:

- ✓ **Moslashuvchanlik** – har qanday sharoitda ham ayniqsa moliyaviy yetishmovchilik davrida;
- ✓ **Tafsilotlarga e’tibor** – Ushbu ko‘nikma ko‘plab manfaatdor tomonlarga ega bo‘lgan loyihalar uchun ayniqsa muhimdir.
- ✓ **Muloqot qobiliyatlari** – ular har qanday o‘zgarishlarni, masalan, byudjetga o‘zgartirishlarni o‘z vaqtida jamoaga etkazishlari kerak.

Eng asosiy muhim jihatlarida biri – Loyiha menejeri har bir jarayonni boshlash va yakunlashi uchun kalendar sanalarida belgilashi zarur ya’niki rejalar mos ravishda ishni boshqarish.

Loyiha menejmentining umiy menejmentdan farqli jihatlarida shundan iboratki:

Loyiha menejmeti – bir martalik faoliyat bo'lib, u cheklangan vaqt ufqiga ega bo'lib, u yakunlanishi kerak, shuningdek, aniq natijani yoki natijani keltirib chiqaradi. Shu tarzda, loyihani boshqarish faqat ma’lum bir davr uchun mo'ljallangan. – ya’ni ma’lum bir loyihani amalda tugatish bilan o‘z missiyalarini yakunlaydilar.

Umumiy menejment – bu doimiy jarayon bo‘lib, uning boshlanishi va oxiri ko‘rinmas jarayondir.

Loyiha menejmenti – mijoz tashkilot tomonidan belgilangan mezonlarga javob berish maqsadida bilimlarni, ko‘nikmalarni, vositalarni va usullarni loyihada qo‘llash deb ta’riflanishi mumkin.

Umumiy menejment – bu tashkilotning turli xil faoliyati va operatsiyalarini nazorat qilish va tartibga solishni, turli bo‘limlar va bo‘limlar o‘rtasida muvofiqlashtirishni ta’minlashni o‘z ichiga olgan jarayondir.

Loyihalarni boshqarish vaqtinchalik va vaqt bilan bog‘liq bo‘lgan loyihalarda qo‘llaniladi.

Umumiy menejmentni tashkilotning davom etayotgan jarayonlari yoki funksiyalarida ko‘rish mumkin.

Loyiha menejmenti – Loyihani boshqarish mohiyati o‘ziga xos va takrorlanmaydigan xususiyatga ega, chunki u ma’lum bir maqsadga erishish uchun ishlab chiqilgan operatsiyalarning tabaqalashtirilgan to‘plamini o‘z ichiga oladi.

Umumiy menejment - umumiy boshqaruv jarayoni muntazam ravishda amalga oshiriladi, bu harakatlar umumiy xarakterga ega bo‘lib, ular har kuni takrorlanib boriladi.

Loyiha menejmenti – loyiha amalga oshiriladigan joyga, ya’ni tashkilot binolari ichida yoki tashqarisiga bog‘liq. Demak, ish joyi shunga qarab belgilanadi.

Umumiy menejment - butun tashkilot miqyosidagi jarayondir va shuning uchun u tashkilot ichida amalga oshiriladi.

Loyiha menejmenti – Loyihani boshqarishda, jamoa faqat qisqa muddat davomida ishlaganligi sababli, vakolat doirasi chegaralangan.

Umumiy menejment - vakolat doirasi ma’lum bir normativ hujjat bilan doimiy toki lavozimdan ozod etilgunga qadar belgilanadi.

Loyiha menejmenti – Loyiha menejmentidagi vazifalar to‘plami dinamik qiymatga bo‘ladi – ya’ni o‘zgaruvchan xususiyatga ega bo‘ladi.

Umumiy menejment - umumiy boshqaruvda esa vazifalar to‘plami izchil – ketma-ketlikda bajariladi.

Loyiha menejmenti – muvaffaqiyatini belgilangan mezonlarga muvofiq o‘z vaqtida qoniqarli bajarilishi bilan o‘lchash mumkin.

Umumiy menejment - muvaffaqiyati tashkilotning maqsadlari, vazifalari va maqsadlarini samarali bajarish bilan aniqlanishi mumkin.

Taqqoslash uchun asos	Loyiha menejmenti	Umumiy menejment
Ma'nosi	Loyiha menejmenti - loyihani vaqt va muvaffaqiyatli bajarish uchun jamoaning sa'y-harakatlarini samarali boshqarish.	Umumiy menejment deganda tashkilotning umumiy faoliyati va jarayonlarini boshqarish, resurslardan muvofiqlashtirish va unumli foydalanishni ta'minlash tushuniladi.
Jarayon	Bir martada	Davomiy
Tabiat	Takrorlanmaydigan va noyob	Takroriy va muntazam
Ish joyi	Tashkilot binolari ichida yoki tashqarisida	Tashkilot binolari ichida
Vakolat doirasi	Cheklangan (chegaralangan)	Belgilangan
Vazifalar to'plami	Dinamik	Doimiy
Muvaffaqiyat	Loyihaning belgilangan mezonlarga muvofiq bajarilishi bilan aniqlanadi.	Belgilangan maqsadlarga erishish bilan aniqlanadi.

Umumiy tushuncha uchun quyidagilarni keltirib o'tish joiz:

- 1) Rejalashtirish.
- 2) Boshlash.
- 3) Bajarish.
- 4) Monitoring.
- 5) Yakunlash.

Xulosa o'rnida aytish mumkinki, yuqorida qayd etilgan Agile va Scrum metodlarini barcha sohalar kabi madaniyat va san'at sohasi amaliyotida qo'llay olish soha mutaxassisining fundamental rivojlanish asosini belgilay olish, shuningdek, boshqaruv jarayonlarini sifatli amalga oshirishda o'z natijasini beradi.

Foydalanilagan adabiyotlar:

Ражабов Тухтасин Ибодович, Ибодов Уктам Расулович ОБЕСПЕЧЕНИЕ НАЦИОНАЛЬНОГО НАСЛЕДИЯ В ОБУЧЕНИИ ПЕСНЯМ БУХАРСКОГО ДЕТСКОГО ФОЛЬКЛОРА НА УРОКАХ МУЗЫКИ // Вестник науки и

образования. 2020. №21-2 (99). URL:
<https://cyberleninka.ru/article/n/obespechenie-natsionalnogo-naslediya-v-obuchenii-pesnyam-buharskogo-detskogo-folklor-na-urokah-muzyki> (дата обращения: 26.10.2023).

Rajabov T. I., Ibodov O. R. O'zbek Xalq Musiqa Merosda O'quvchilarni Vatanparvalik Ruhida Tarbiyalash Vositasi //ИТМОИЙ FANLARDA INNOVASIYA ONLAYN ILMIY JURNALI. – 2021. – Т. 1. – №. 6. – С. 139-145.

Ибодов У. Р. ИНСТРУМЕНТАЛЬНАЯ МУЗЫКА КАК ОРУДИЕ ПСИХОЛОГИЧЕСКОГО ВЛИЯНИЯ НА ЧЕЛОВЕКА //Рекомендовано к печати Ученым советом Института психологии имени ГС Костюка НАПН Украины (Протокол № 14 от 28 декабря 2020). – 2020. – С. 336.

Каюмов Ибрагим Файзуллаевич ПСИХОЛОГИЧЕСКИЕ ИСТОКИ МУЗЫКИ // Academy. 2020. №11 (62). URL:
<https://cyberleninka.ru/article/n/psihologicheskie-istoki-muzyki> (дата обращения: 26.10.2023).

Каюмов Иброхим Файзуллоевич, Жураева Мафтуна МЕСТО МУЗЫКИ В ВОСПИТАНИИ ДУХОВНО-НРАВСТВЕННЫХ КАЧЕСТВ УЧАЩИХСЯ 5-7 КЛАССОВ ОБЩЕОБРАЗОВАТЕЛЬНЫХ ШКОЛ // Проблемы педагогики. 2020. №3 (48). URL: <https://cyberleninka.ru/article/n/mesto-muzyki-v-vozpitanii-duhovno-nravstvennyh-kachestv-uchaschihsya-5-7-klassov-obscheobrazovatelnyh-shkol> (дата обращения: 26.10.2023).

Fayzullaevich Q. I. Culture and art values and aesthetics in formation factors. – 2021.

Kholmurodovna R. O., Esanova M. J. The Importance of Imagination and Perception in Traditional Singing Performance //Pioneer: Journal of Advanced Research and Scientific Progress. – 2023. – Т. 2. – №. 2. – С. 73-74.

Рамазонова У. Х., Сайфуллаева О. М. Развитие чувства ритма у детей //Проблемы науки. – 2021. – №. 1 (60). – С. 49-51.

Ramazonova U. X., Esanova M. J. An'anaviy xonandalik rivojida maqomlarning o'rni //Science and Education. – 2022. – Т. 3. – №. 1. – С. 496-501..

Ramazanova O. K., qizi Mustaqimova G. G. Formation and Development of National Musical Traditions //european journal of innovation in nonformal education. – 2022. – Т. 2. – №. 1. – С. 336-339

Каримов О. И. Садриддин Айни-знаток и любитель народной музыки //Вопросы науки и образования. – 2021. – №. 13 (138). – С. 21-24.

Каримов О. И. Бўлажак мусиқа ўқитувчиларида маънавий-ахлоқий сифатларни шакллантириш //Scientific Impulse. – 2022. – Т. 1. – №. 2. – С. 377-381.

Каримов О. И. Профессиональные музыкальные взгляды будущего учителя музыки //Вестник науки и образования. – 2020. – №. 22-2 (100). – С. 17-20.

Boltayev B. N. BUXORO SHASHMAQOMI VA XORAZM MAQOM IJROCHILIGIDA MUSHKULOT (CHERTIM) VA NASR (AYTIM) YO'LLARI

VOLUME-1, ISSUE-4

SEMANTIKASI //BARQARORLIK VA YETAKCHI TADQIQOTLAR
ONLAYN ILMIY JURNALI. – 2022. – С. 776-782

Hamidovich B. B. Classification of the Bukhara Status (" Shashmakom")
System //AMERICAN JOURNAL OF SCIENCE AND LEARNING FOR
DEVELOPMENT. – 2023. – Т. 2. – №. 4. – С. 109-111.

Болтаев Б. Х. Описание приёмы и методики представителей
исторического генезиса и этапов узбекского музыкального обучения //Science
and Education. – 2022. – Т. 3. – №. 1. – С. 806-813.

Azimovna S. M. et al. THE BUKHARA PERFORMANCE STYLE IS A
FACTOR IN THE DEVELOPMENT OF MORAL QUALITIES OF TEENAGERS
//Academia Science Repository. – 2023. – Т. 4. – №. 04. – С. 1067-1071.

Samiyeva M. A., Ramazonov A. V. O 'ZBEK MUMTOZ MUSIQASI-
O'QUVCHILAR QIZIQISHINI SHAKLLANTIRISH OMILI //BOSHQARUV VA
ETIKA QOIDALARI ONLAYN ILMIY JURNALI. – 2022. – Т. 2. – №. 12. – С.
31-36.

Azimovna, Samiyeva Mehriniso. "THE BUKHARA PERFORMANCE
STYLE IS A FACTOR IN THE DEVELOPMENT OF MORAL QUALITIES OF
TEENAGERS." *Academia Science Repository* 4.04 (2023): 1067-1071.

Samiyeva Mehriniso Azimovna, & G'aybullayev Quvonchbek G'olibovich.
(2023). THE BUKHARA PERFORMANCE STYLE IS A FACTOR IN THE
DEVELOPMENT OF MORAL QUALITIES OF TEENAGERS. Web of Scientist:
Interneti

Мустафоев Б. И. ОСОБЕННОСТИ УРОКОВ МУЗЫКИ В
ОБЩЕОБРАЗОВАТЕЛЬНЫХ ШКОЛАХ //Достижения науки и образования.
– 2019. – №. 1. – С. 46-48. *Journal of Scientific Research*, 4(04), 1067–1071

Мустафаев.Б.. МУЗЫКАЛЬНО–ОБРАЗОВАТЕЛЬНАЯ И
ПРОСВЕТИТЕЛЬСКАЯ ДЕЯТЕЛЬНОСТЬ АБДУРАУФА ФИТРАТА
//ЦЕНТР НАУЧНЫХ ПУБЛИКАЦИЙ (buxdu. uz). – 2023 - Т. 34. – №. 34
.journal.buxdu.uz <https://buxdu.uz> Page 1 *Международный научный журнал № 2*
(100), часть 2 «Научный импульс» сентябрь, 2022 361

Мустафаев Б. Restoration of the System of Music Education in Uzbekistan
in 1920 1940 Years //ЦЕНТР НАУЧНЫХ ПУБЛИКАЦИЙ (buxdu. uz). – 2022. –
Т. 23. – №. 23.

Камолов Ш. Х. Приёмы и методы преподавания музыки в
общеобразовательной школе //Science and Education. – 2022. – Т. 3. – №. 1. – С.
602-607

Камолов Ш. Х., Бомуродов Ш. Ш. Педагогический характер
студенческой молодежи и психологический подход //Academy. – 2021. – №. 3
(66). – С. 60-62.

Равшан Р. Р. ЗАМОНАВИЙ БАЙРАМЛАР РЕЖИССУРАСИДА ХАЛҚ
ИЖОДИ НАМУНАЛАРИ ТАЪСИРЧАН ВОСИТА СИФАТИДА //TA'LIM VA
RIVOJLANISH TANLILI ONLAYN ILMIY JURNALI. – 2022. – С. 117-122.

VOLUME-1, ISSUE-4

Равшан Р. Р. ЗАМОНАВИЙ БАЙРАМЛАР РЕЖИССУРАСИДА ТАЪСИРЧАН ВОСИТАЛАРДАН ФОЙДАЛАНИШ УСУЛЛАРИ //ТА'ЛИМ VA RIVOJLANISH TAHLILI ONLAYN ILMIY JURNALI. – 2022. – С. 136-144.

Равшан Р. Р. ТЕАТР ТОМОШАЛАРИДА ТАЪСИРЧАН ВОСИТАЛАРДАН ФОЙДАЛАНИШ УСУЛЛАРИ //ТА'ЛИМ VA RIVOJLANISH TAHLILI ONLAYN ILMIY JURNALI. – 2022. – С. 145-151.

Urinov S. K., Nematullayeva S. CULTURAL CENTERS ARE A PLACE OF KNOWLEDGE AND ENLIGHTENMENT //Theoretical aspects in the formation of pedagogical sciences. – 2023. – Т. 2. – №. 4. – С. 100-106.

Mo'Minmirzo Zokir O. G. L. et al. TEATR FAOLIYATIDA BOSHQARUV JARAYONLARINI TASHKIL ETISH USULLARI //Oriental Art and Culture. – 2022. – Т. 3. – №. 2. – С. 57-62.

Xolmo'minov M. Z. O. L. et al. MADANIYAT MARKAZLARIDA TO'GARAKLARNI TASHKIL ETISH MUAMMOLARI //Oriental Art and Culture. – 2022. – Т. 3. – №. 3. – С. 102-107.

Ravshanovich H. H. O'QUVCHI YOSHLARDA IJRO MALAKALARINI O'STIRISHDA FANLARARO ALOQADORLIK // " USA" INTERNATIONAL SCIENTIFIC AND PRACTICAL CONFERENCE TOPICAL ISSUES OF SCIENCE. – 2023. – Т. 8. – №. 1.

Ravshanovich H. H., Hakimovich X. J. ESTETIK TARBIYA BERISH JARAYONIDA O'ZBEK XALQINING MUSIQIY MEROSIDAN FAYDALANISH //World of Science. – 2023. – Т. 6. – №. 6. – С. 73-74.

Ravshanovich H. H. MUSIQA DARSLARINI O'QITISHDA FANLARARO ALOQADORLIKNING AHAMIYATI //JOURNAL OF INNOVATIONS IN SCIENTIFIC AND EDUCATIONAL RESEARCH. – 2023. – Т. 6. – №. 6. – С. 11-14.

Абдуллаев К. Ф., Умурова М. Ё. ПЕДАГОГИЧЕСКИЕ ОСОБЕННОСТИ УРОКА ПЕНИЯ В НАЧАЛЬНОЙ ШКОЛЕ //CENTRAL ASIAN JOURNAL OF MATHEMATICAL THEORY AND COMPUTER SCIENCES. – 2023. – Т. 4. – №. 2. – С. 66-69.

Umurova M. Y. Educational Significance of Children's Folklore Songs //AMERICAN JOURNAL OF SCIENCE AND LEARNING FOR DEVELOPMENT. – 2023. – Т. 2. – №. 4. – С. 148-152.

Umurova M. Y. Formation of Patriotic Feeling in Youth Students through Folk Songs //Pioneer: Journal of Advanced Research and Scientific Progress. – 2022. – Т. 1. – №. 4. – С. 99-103.

Ражабов, Т. И. (2023). Совершенствование Механизма Духовно-Нравственного Формирования Учащихся Через Узбекские Народные Песни. *Miasto Przyszłości*, 33, 167-176.

Ражабов, Т. И. (2021). Ўқувчи-ёшларга ўзбек миллий мусика фольклори намуналари воситасида эстетик тарбия бериш. *Science and Education*, 2(11), 1094-1103.

VOLUME-1, ISSUE-4

Тўхтасин, Р. И. (2022). ЎЗБЕК ХАЛҚ ҚЎШИҚЛАРИ ВА ИЖРОЛАРИ ҲАҚИДА. Central Asian Research Journal for Interdisciplinary Studies (CARJIS), (Special issue), 64-71.

Rajabov, T. I. The Mechanism of Teaching Uzbek Musical Folklore. Procedia of Philosophical and Pedagogical Sciences ISSN, 2795(546X),

Ражабов, Т. (2023). О ‘zbek bolalar musiqiy o ‘yin folklorining mavzuviy tasnifi. Общество и инновации, 4(5/S), 340-345.

КО‘rinov S., Sadullayeva S. MUZEYSHUNOSLIK ISTIQBOLLARI //IJODKOR O‘QITUVCHI. – 2023. – Т. 3. – №. 26. – С. 97-101.

Orinov, Sh K., and H. Abdusalomova. "TEATRLAR FAOLIYATINI RIVOJLANTIRISH MASALALARI." *BARQARORLIK VA YETAKCHI TADQIQOTLAR ONLAYN ILMIY JURNALI* (2022): 766-770.

Orinov S. K. et al. UNDER THE ADMINISTRATION OF THE FIELD OF CULTURE AND ARTS FOREIGN MODELS (US EXAMPLE) //INNOVATION IN THE MODERN EDUCATION SYSTEM. – 2023. – Т. 3. – №. 27. – С. 214-221.

O‘rinov S. K., Nematullayeva S. BADIY HAVASKORLIK TO‘GARAKLARINI TASHKIL ETISHNING ZAMONAVIY METODLARI //Наука и технология в современном мире. – 2023. – Т. 2. – №. 5. – С. 58-61.



Xalq og'zaki poetik ijodining tarixi va o'ziga xos xususiyatlari.

To'xtasin Rajabov Ibodovich

Buxoro davlat universiteti Musiqa ijrochiligi va madaniyat kafedrası

p.f.d.(DSc), professor

t.i.rajabov@buxdu.uz

Inson dunyoda paydo bo'lganidan buyon o'zaro hamkorlikda yashashga, bir-biri bilan munosabatda bo'lishga intilgan.

Shubhasiz, xalqimiz og'zaki ijodidan keng o'rin olgan Alpomish, Go'ro'g'li kabi botirlar, Muqbil toshotar, Ozoda chehra kabi xalq vakillari ham asar qahramonla - riga aylanan ekanlar, qadim-qadim zamonlardagi badiiy ijod ta'siri o'z hukmini o'tkazgan. Bugungi kunda O'zbekistonda zavq bilan o'qilayotgan, maroq bilan aytilayotgan doston, ertak, qo'shiq, maqol, topishmoq, afsona va rivoyat, askiya va latifa, loflar o'zbek xalq og'zaki ijodining janrlari hisoblanadi.

Xalqimiz yaratgan ana shu ma'naviy boyliklarimiz butun o'zbek xalqi madaniy merosi, qadriyatlarining tarkibiy qismidir. Ilmda xalq og'zaki ijodi fol'klar atamasi bilan yuritiladi.

“Fol'klar” atamasi ingliz tilidan olingan bo'lib, ikki so'zdan tashkil topgan. “Fol'k” (fol'k)–xalq va lore (lore)–donolik so'zlarining birikmasidan iborat bo'lib, “xalq donishmandligi” degan ma'noni bildiradi. U birinchi marta Vilyam Toms tomonidan 1846 yilda ishlatilgan va shundan boshlab iste'molga kiritilgan. Fol'klar–xalq ijodiyotining barcha sohalari singari xalq musiqasini ham o'z ichiga oladi. Xalq musiqasi ayrim hollarda “Musiqa ahli” deb ham yuritiladi. Fol'klar qo'shiqlari og'izdan–og'izga, avloddan–avlodga o'tib to'ldiriladi va sayqal topadi.

Fol'klar qo'shiqlarining o'ziga xos xususiyatlaridan biri, ularning g'oyaviyligidadir. Milliy musiqaning eng ommalashgan turi fol'klar qo'shiqlaridir. Fol'klar qo'shiqlarida voqea–hodisalar shaxsning botiniy kechinmalari o'z aksini topadi va bu holat jamoaning his tuyg'ulari bilan uyg'unlashgan holda ifodalanadi. SHu boisdan ham fol'klar qo'shiqlari o'quvchi–yoshlarni estetik tarbiyalashda muhim manba hisoblanadi. Fol'klar deganda ma'lum millatga mansub, xalq tomonidan asrlar davomida yaratilgan san'at namunalari: so'za nalar, xalq kuylari, raqslar va boshqalar tushuniladi. Ammo fol'klorning alohida sohasi bilan shug'ul lanuvchi mutaxassis esa ko'pincha fol'klar deganda o'zi o'rganuvchi sohani nazarda tutadi. Jumladan, tasviriy san'atni o'rganadigan olim fol'klar deganda, naqsh san'atini nazarda tutadi. Xoreograf esa xalq raqsini, musiqashunos xalq kuylarini, fol'klorshunos esa xalq og'zaki ijodini nazarda tutib ish olib boradi. Ma'lumki, o'rta umumta'lim maktablarida adabiyotning ikki asosiy turga bo'linishi o'rganilgan. Ularning

birinchisini ilmiy, ikkinchisini badiiy adabiyot deb ataydilar. Badiiy adabiyot o'z navbatida ikki yirik turga bo'linadi: xalq og'zaki adabiyoti (fol'klor), yozma adabiyot (individual ijod). Xalq og'zaki ijodi deb atalgan adabiyot yozma adabiyotdan bir necha xususiyatlar bilan farq lanadi. Bu xususiyatlar quyidagilardan iborat:

- a) an'anaviylik;
- b) og'zakilik va improvizatorlik;
- c) jamoalik va ommaviylik;
- d) variantlilik va versiyalik;
- e) anonimlik.

An'ana deganda, uzoq vaqt davomida xalq tajribasidan o'tib odat tusiga kirgan tadbir yoki amal tushuniladi. Xalq og'zaki ijodidagi an'anaviylik bir necha ko'ri - nishlarda namoyon bo'ladi. Jumladan:

- a) fol'klor asarlarining og'zaki tarzda yaratilishida (bu haqda og'zakilik yuzasidan fikr yuritilganda ma'lumot beriladi);
- b) og'zaki ijod asarlarining matnida;
- d) mazkur asarlarning ijrosida.

Xalq yaratgan asarlarning matni janrlarga ko'ra uzoq muddat davomida doimiy ravishda takrorlanib turadigan qismlarga ega. Ertaklarning boshlanishi, yakunlanishi, xalq dostonlaridagi qahramonlarning ot egarlashi, poygada qatnashishi, dushman bilan jang olib borishi kabi lavhalari asardan asarga ijrochining ixtiyori va maho ratiga ko'ra ko'chib o'taveradi. Undan tashqari, doston va ertaklarda ko'pincha takrorlanib turadigan farzandsizlik, farzandga ega bo'lish, shartning buzilishi, safarga chiqish, turli to'siqlarni bosib o'tish, to'y kabi voqealar ham an'anaviylikka xosdir. Agar biz xalqimiz yaratgan og'zaki ijod asarlari bilan yaxshiroq tanishsak, ertakdagi suluv qiz yuzining o'n to'rt kunlik oyga o'xshatilganligini, jahli chiqqan qahramonimiz mo'ylovida qirov paydo bo'lganligini, yoki shu qahramon bir oyog'ini daryoning o'ng qirg'og'iga, ikkinchi oyog'ini chap qirg'og'iga qo'yib, narsalarni u qirg'oqdan bu qirg'oqqa o'tkazayotganini bilamiz. Ma'lum bo'ladiki, og'zaki ijodiy timizdagi asarlarda o'xshatish, sifatlash, mubolag'a kabi tasvir vositalarida ham an'anaviylik namoyon bo'lar ekan. Shuningdek, biz fol'klorda ajdar, dev, yalmog'iz kampir, pari, uchar ot, uchar gilam, sehrli pat kabi obraz larga duch kelamiz. Bu o'rinda ham an'anaviylik ma'lum darajada o'z ta'sirini o'tkazganligiga guvoh bo'lamiz. Shunday qilib, og'zaki ijod asarlari matnidagi an'anaviylik deganda, an'anaviy parchalar, tasvir vositalari, obraz yaratish kabi bir necha jihatlar nazarda tutiladi.

Xalq og'zaki ijodi namunalarini ijro etishda ham an'anaviylik mavjuddir. Avvalo aytish kerakki, O'zbekistonda xalq dostonlarini ijro etish an'anasi uch ko'ri

- nishga egadir. Ularni Samarqand, Xorazm, Farg‘ona dostonchilik an‘analari deb ataydilar. Samarqand dostonchiligida baxshi dostonni yakka holda do‘mbira jo‘rligida ichki ovozda aytadi. Xorazmda esa doston tor, doira, dutor, garmon jo‘rligida ochiq ovozda aytiladi. Ko‘rinib turibdiki, o‘zbek xalq og‘zaki ijodining salmoqli qismini tashkil etuvchi dostonlar ijrosi uzoq muddat davomida o‘ziga xos an‘anada shakllangan. Shuningdek, uzoq o‘tgan zamonlarda xalq topishmoqlari ko‘pincha qish kecha larida, qiziqqiziq shartlar (qo‘shiq aytib be rish, raqsga tushish, hatto, qor kurash) bilan aytilgan. Qo‘qon, Namangan, Xorazm va boshqa viloyatlardagi maxsus tayyorgarlik ko‘rgan odamlar ertakni aytishdan avval atrofiga suv, isiriq, non, tuz, supurgi va boshqa shunga o‘xshash narsalarni hozirlar, ertak ijrosi jarayonida ulardan foydalanar edilar. Askiya ulfat yigitlarning gap-gashtklarida, o‘zaro yig‘ilib osh-palov qilish paytlarida aytilgan. Ammo ko‘pincha bu janr asarlari an‘anaviy sunnat to‘ylarida, hofizlar dam olayotgan paytda, tarafma-taraf bo‘lgan holda ijro etilgan. Marosim qo‘shiqlari ham to‘ylarda, sayillarda maxsus tayyorgarlik ko‘rilgan holda ijro etilgan. Bolalar fol‘kloriga oid asarlar ijrosidagi an‘anani bugungi kunda ham bog‘larda, mak- tablarning hovlisida yoki ko‘rik-tanlovlarda kuzatish mumkin. Ma‘lum bo‘ladiki, xalqimiz og‘zaki ijodidagi an‘anaviylik asarlarning matniga, yaratilishi usuliga, ijrosiga singib ketgan xususiyat hisoblanar ekan.

Xalq ijodidagi so‘z san‘atiga oid asarlar yozuv madaniyati kashf qilinmasdan oldin ham yaratilgan, ijro etilgan. Og‘zaki ijoddagi topishmoqlardan tor tib maqollargacha, dostonlardan qo‘shiqlar gacha og‘zaki tarzda aytiladi. Har bir ijrochi o‘zi aytayotgan ijod namunasiga hayot tajribasini, dunyo qarashini, yonveridagi yurtdoshlari bilan bo‘lgan munosabatini singdirib ijro etgan. Yaqin kunlarga gacha og‘zaki ijod namunalari avloddan avlodga meros bo‘lib o‘tar ekan, fol‘klor namunasi sayqal topib boradi degan tushuncha mavjud edi. Aslini olganda, og‘zaki ijod asarining badiiy jihatdan mukammallashuvi yoki zaiflanishi ijrochining mahoratiga bog‘liqdir. Agar asarni yaxshi ustoz ko‘rgan, badiiy ijod qilish iste‘dodiga ega bo‘lgan shaxs ijro etsa, asar badiiy jihatdan sayqal topadi. Aks holda, asarning go‘zalligiga zarar yetishi ham mumkin. Ijrodagi og‘zakilik ijobiy va salbiy xususiyatga ega bo‘ladi. Xususan, og‘zakilik fol‘klor asarining keng tarqalishiga, xalq orasida ommalashuviga bosh sabablardan bo‘lgan omildir. Bu — og‘zakilikning ijobiy jihati. Ammo, shu bilan birga, og‘zaki ijod asari o‘tmish zamonlarda yozma tarzda saqlab qolinmaganligi uchun mohir ijrochining vafot etishi asarning ham yo‘q bo‘lib ketishiga olib kelgan. Xalq dostonlari va ertaklarini o‘qir ekanmiz, faraz yo‘li bilan ularnig naqadar mukammal va go‘zal nusxalari mavjud bo‘lganini payqaymiz. Ammo asarlarning og‘zaki tarzda ijro etilishi bugungi kunda u nus - xalarning yo‘qolib ketishiga olib kelgan. Improvizatorlik

bevosita og‘zakilik xususiyati bilan bog‘liqdir. Bu atama badihago‘ylik ma‘nosini bildiradi. Baxshi doston ijro etar ekan, asarga tinglovchilarni qiziqtirish uchun yo‘l-yo‘lakay o‘zgarishlar kiritadi. Bunday o‘zgarishlarni qo‘shiq, ertak, askiya, latifa kabi janrlar ijrosida ham kuzatish mumkin. Jumladan, hamma taniydigan tinglovchilarning nomini, mahalliy hududda ro‘y bergan o‘ta qiziqarli voqealarni yoki mamlakat miqyosidagi ijodiy yoki salbiy hodisalarni eslab o‘tish ko‘rinishida namoyon bo‘ladi. Ayniqsa, to‘ylarda ijro etiladigan askiyalarni improvizatsiyasiz tasavvur qilish mumkin emas, chunki og‘zakilik bilan bog‘liq bu xususiyat har bir asar ijrosini jonlantiradi, qiziqish darajasini oshiradi, unga alohida fayz bag‘ishlaydi. Ba‘zan ilhomi kelib turgan baxshi tinglovchilarning qo‘llab-quvvatlashi oqibatida o‘zi bilgan an‘analarga suyangan holda tomomila boshqa mazmundagi yangi asarni yaratib yuborishi ham mumkin bo‘ladi.

Xalq og‘zaki ijodi asarlari qaysi janrga mansub bo‘lishidan qat‘i nazar uni badiiy ijod qilish iqtidoriga ega bo‘lgan yakka shaxs yaratadi. Yaratilgan asar omma tomonidan ma‘qullangan taqdirda, boshqa ijodkor xalq vakillari tomonidan qo‘llab-quvvatlanadi va ularga asta-sekinlik bilan ijodiy o‘zgarishlar kiritiladi. Yaratilgan asar og‘zaki shaklda vujudga kelgani tufayli turli o‘zgarishga duch kelishi rasmiylashtirilmaydi, ya‘ni ijod namunasi ning qaysi qismi kim tomonidan yaratilgani aynan qaysi o‘rinlarga kim o‘zgarishlar kiritgani qayd etilmaydi. Natijada, ma‘lum muddat o‘tgandan so‘ng, asarning dastlabki nusxasi juz‘iy yoki muhim yangiliklarga ega bo‘la boshlaydi. Shunday qilib, mazkur ijod namunasi birinchi yaratgan ijodkor o‘z o‘zidan mualliflik da‘vosini qilolmaydi. Xalq og‘zaki ijodi asarlarini to‘plash uchun chiqilgan ekspeditsiyalardan shu narsa ma‘lum bo‘ladiki, xalq orasida yashab og‘zaki ijod xazinasiga o‘zining iste‘dodi bilan hissa qo‘shgan ko‘pchilik yurtdoshlarimiz mazkur asarlarga muallif yoki muallifdosh bo‘lishni tabiatan xohlamaydilar ham. Bunday odamlar o‘z ijodlarini xalqqa bag‘ishlagan bo‘ladilar. Har qanday tamagirlik ular uchun yotdir. Ko‘p yillik tajribalar shuni ko‘rsatadiki, bunday odamlar o‘zlari yaratgan namunalarni boshqa yurtdoshlari tomonidan ijro etilganini bilib, olamolam bahra oladilar. Biz, o‘zbeklar, millatdoshlarimiz o‘rtasida ana shunday oliyhimmat odamlar borligidan faxrlanmog‘imiz lozim. Shunday qilib, bugungi kunda hech qanday moddiy qimmat bilan baholab bo‘lmaydigan og‘zaki ijod xazinasini yuqorida aytganimizdek, olijanob va o‘z xalqi uchun beminnat xizmat qiladigan ajdodlarimiz tomonidan jamoa bo‘lib yaratilgandir. Xalq og‘zaki ijodi asarlari sayqal topishida, ko‘pincha yangi namunalar bilan to‘lib borishida oddiy tinglovchilar jamoasining bilvosita ishtirok etishini ham aytib o‘tish foydadan xoli emas. Biz ertakchi, qo‘shiqchi, doston aytuvchi baxshi, askiyachi va boshqa janr ijrochilarining tabiatan nozik hissiyotga beriluvchi odam bo‘lishlarini unutmasligimiz lozim.

Asarni ijro etish paytida tinglovchilar eshitayotgan san'at namunasiga nihoyatda qiziqish bilan munosabatda bo'lsalar, ijrochi o'zi aytayotgan asarga yo'l-yo'lakay yangi obrazlarni, yangi lavhalarni kiritib yuboradi. Bunday ehtirosli damlarda yangi asar namunasining rejasi tuziladi. Natijada, oddiy tinglovchi bo'lib o'tirgan xalq o'zi bilmagan holda yangi asar ning paydo bo'lishiga yoki juda bo'lmaganda, avvaldan an'anaviy tarzda aytib kelingan asarga muhim o'zga rishlar kiritilishiga hissa qo'shadi. Shunday qilib, xalq og'zaki ijodining paydo bo'lishi, shakllanishi va rivoj lanishida umumxalq vakillari ijodkor yoki ehtirosli tinglovchi sifatida jamoa bo'lib ishtirok etadilar. Demak, xalq og'zaki ijodidagi jamoalik xususiyati deganda, asar yaratilishida jamoaning ishtirokini aynan, sodda tarzda emas nisbiy tushunmog'imiz ma'qul bo'ladi.

Bir asarning syujet va kompozitsiyasida muhim o'zgarishlar bilan bir necha nusxalarga ega bo'lishi xalq og'zaki ijodidagi variantlilik xususiyatini hosil qiladi. Avvalgi mavzularni bayon qilishda biz og'zaki ijod namunasiga ijrochi o'z dunyoqarashini, ijod usulini, kasb-kori xususiyatlarini singdirishi haqida ma'lumot bergan edik. Bir asarni yoshi, yashash sharoiti, kasbi, tabiati, fe'l-atvori turlicha bo'lgan odam ijro qilganida, shubhasiz, ijro etilayotgan asarda muhim, nomuhim o'zgarishlar bo'ladi. Jumladan, bir ijrochi qahramonlik voqealarini mukammalroq aytadi. Ikkinchi ijrochi ishq-muhabbat, sevgi lavhalarni ehtiros bilan ta'sirli qilib aytadi. Shuning ta'sirida bir asardagi qahramonlik, jasorat-mardlik bilan bog'liq qismlar mukammallik kasb etadi. Boshqa ijrochida esa aynan shu qismlar qisqaradi, ammo ishq-muhabbat lavhalari atroflicha, tafsilotlar bilan bayon etiladi.

Fol'klorshunoslar mashhur «Alpomish» dostonining o'ttizdan ortiq variantlari borligini qayd etganlar. Qo'shimcha ravishda aytish mumkinki, ba'zan bir ijrochining o'zi kayfiyati ning haddan tashqari yaxshiligi yoki o'ta yomonligi oqibatida ham yangi variantni vujudga keltirib qo'yishi mumkin. «Alpomish» dostonini Fozil Yo'ldosh o'g'li, Ergash Jumanbulbul o'g'li, Po'lkan Jonmurod o'g'li va boshqa o'nlab baxshi-shoirlar ijro etganlar. Har bir ijroda baxshining bayon usuli, fe'li, hayot tajribasi o'z izini qoldirgan. Shuning uchun «Alpomish» dostoni ning Fozil Yo'ldosh o'g'li varianti, «Alpomish» dostonining Ergash Jumanbulbul o'g'li varianti degan tushunchalar vujudga kelgan. Yozma adabiyotda ham variant tushunchasi bor, ammo yozma adabiyotdagi variantlilik juda tor ma'noni anglatadi. Xususan, agar «Alpomish», «Go' ro'g'li» dostonlarining xalq orasida yashayotgan o'nlab variantlari mavjud bo'lsa, yozma adabiyotda bir yozuvchi bir asarni bir yoki ikki nusxadagina yozgani ma'lum. Chunki yakka ijodkorning o'zi yozgan asariga muhim o'zgarishlar kiritib yangi bir nusxada paydo qilishi imkoniyat jihatdan chegaralangandir. Shuning uchun adabiyotshunoslikda Said Ahma d - ning

«Ufq» romani «Sharq yulduzi» jurnali variantida va kitob variantida nashrdan chiqqani qayd etilgan yoki marhum yozuvchi Yoqubjon Yakvalxo‘jayevning «Qaytar dunyo» romanining «Yoshlik» jurnali varianti va kitob variant borligi ma‘lum. Ko‘rinib turibdiki, xalq og‘zaki ijodidagi variant lilik bilan yozma ijoddagi variantlilik ma‘no jihatdan farq qilmasa ham amaliy jihatdan katta farqqa ega.

Og‘zaki ijodida variantlilikdan kengroq tushuncha hisoblanadi. Agar variantlilikda obrazlar tavsifi, voqealar tizimi, bayon usuli boshqacharoq ko‘rinishga ega bo‘lsa, versiyada asarlarning nomi ham, voqealarning rivoji ham keskin farqlanadi. Jumladan, fol‘klorshunoslikda «Alpomish» dostonining to‘rtta versiyasi qayd etilgan bo‘lib, ular: qo‘ng‘irot, o‘g‘iz, qipchoq, oltoy versiyalari nomi bilan yuritiladi. Bu versiyalar faqat ayrim umumiy voqealar bayoni bilangina «Alpomish» dostonini eslatadi, xolos. Shuningdek, «Tohir va Zuhra» dostonining qozoq xalqida «Qo‘zi Ko‘rpesh va Bayan Suluv» versiyasi mavjud.

Terma atamasi o‘zining nomi bilan izohlanadi. Ular asosan baxshilar tomonidan aytiladi va ijrochi-ijodkor bisotidagi dostonlardan, hayoti haqida o‘ylab qo‘ygan gaplardan teriladi. Ba‘zan bunday parchalar «Doston terish» deb ham yuritiladi. Baxshi — mezbonning uni kutib olishi, tinglovchilarning dastlabki muomalalari va muno - sabatlaridan ilhomlanib, vaziyat taqozosi bilan yo‘lyo‘lakay terma to‘qib ketishi ham mumkin. *Masalan*, 2000 yilning qish kunlaridan birida O‘zbekiston Milliy Universiteti magistrleri bilan Bo‘kada yashovchi Chori baxshi Xo‘jamberdiev huzuriga mehmonga borilganda, baxshi qo‘shni qishloqqa to‘yga ketgan ekan. Ertalab soat 10 dan 2 gacha uni kutishga to‘g‘ri keldi. Baxshi uyga qaytganidan so‘ng magistrlar «Alpomish» dostonidan parcha aytib berishni iltimos qilishdi. Chori og‘a dostonni boshlashdan avval yaqin yarim soat vaqt mobaynida mehmonlardan kechga qolgani uchun uzr so‘rash mazmunida terma aytdi. Termada kecha o‘tgan to‘y tafsiloti, Toshkentdan kelgan mehmonlarning ta‘rifi, yurtimizdagi o‘zgarishlar o‘z ifodasini topdi. Keyinchalik ma‘lum bo‘ldiki, baxshi terma aytish davomida «Alpomish» dostonini maroqli kuylash rejasini tuzish bilan band bo‘lgan ekan. Chunki termada aytiladigan parchalarni kuylash mohir baxshi uchun hech qanday qiyinchilik tug‘dirmaydi. «Alpomish» esa har qanday iste‘dodli ijrochini ham doston aytishdan oldin, obrazli qilib aytsak, safardan oldin aniq maqsadni belgilashga, rejani asoslab olishga majbur qiladi.

Baxshilarning va fol‘klorshunos olimlarning ta‘kidlashlaricha, termalarning eng ko‘p tarqalgan ko‘rinishi «nima aytay?» hisoblanadi. Bu jarayon asosan tinglovchi va baxshi o‘rtasida ruhiy ishonch tug‘dirish va aloqa bog‘lash maqsadida amalga oshiriladi. Unda xalq dostonlaridagi o‘ta qiziq lavhalar, qahramonlarning sarguzasht va taqdirlari esga olinadi:

VOLUME-1, ISSUE-4

O'n beshida oydan to'lgan,
Olmosini belga solgan.
Go'ro'g'liga xizmat qilgan,
Qirq yigitni girdga olgan,
So'rab o'tdi Avaz polvon,
Avazxondan aytaymi.

Yuqorida qayd qilganimizdek, termalarda ijodkorning hayotidan olingan lavhalarga ham keng o'rin beriladi murojaat qilib, o'zini ular bilan bir yurtdan ekanligini, taqdiri xalqning qismati bilan uyg'un ekanini ta'kidlaydi. Yo'l-yo'lakay do'mbirasiga do'stidek munosabatdaligini aytib o'tadi. Tinglovchilarni kuldirish maqsadida do'mbirasini qaysarlikda ayblaydi, ba'zan tarasha qilib yoqib yubormoqchi bo'ladi:

Nomard yigit bu majlisga bo'ylamas,
Avji kelsa Nurmon gapni o'ylamas,
Yorib yoqsam biror choydush qaynamas,
Senday yog'och o'tin bo'lgan do'mbiram

Xalqimizning asl farzandlari, yurti uchun fidoyilarcha xizmat qilgan taniqli ustozlarimiz Abubakir Divaev, Hodi Zarifov, Buyuk Karimov, G'ozim olim Yunusov, Mansur Afzalov kabi ziyolilar harakati bilan yozib olingan o'nlab termalar orqali biz o'tmishda ijod etgan baxshilarning tarjimai hollari haqida ma'lumot olamiz. Chunki baxshilar ko'pincha aynan termalarda o'zlarining boshlaridan kechgan voqealarni bayon qilganlar. Jumladan, Ergash shoir o'z otasiga bag'ishlangan termalardan birida shunday deydi: Har kim ko'rsa, qoyil bo'ldi o'ziga, Ham ishqivoz bo'ldi aytgan so'ziga, Bir aytganin kim eshitsa, havas qip, So'zi yoqib elning o'g'il-qiziga, Shuytib o'tgan u zamoni Bulbulning Goh shodlikman umri o'tgan, goh g'amda, Goh el blian birga yig'lab, har yerda, Doston aytib elning ko'nglin yupatgan, Bulbul oti ma'lum bo'lgan har yurtda, Shuytib o'tgan u zamoni Bulbulning. Ba'zan termalarda shoir hayotiga oid juda nozik lavhalar muhrlanib qolganiga amin bo'lamiz. Professor Hodi Zarif bergan ma'lumotlarga qaraganda, Jumanbulbul o'g'li Ergashni maktabdor O'tamurodning qizi Ziynatoyga uylantirgan. Ammo baxshi yashaydigan hudud an'anasiga ko'ra kelin to'ydan keyin ikkinchi to'y o'tgandan keyingina kuyovnikiga kelar ekan. Afsuski, birinchi to'ydan keyin Jumanbulbul vafot etadi. Ergashning keyingi to'yga mablag'i yetmaydi. Chunki otasidan qolgan arzimasi boryo'q narsalarni ham qarz evaziga olib ketishadi:

Bo'lib-bo'lib olib ketdi haqini,
Biz bilmaymiz haqi bor yo yo'g'ini,
Zoti yo olismi, bizga yaqini,
Bariga haq berib turgan kunlarim.

VOLUME-1, ISSUE-4

Ergash hayotida juda murakkab holat ro'y beradi:
Xotin qoldi otasining uyida,
Men bilmayman ne gaplar bor o'yida,
Ko'p va'dalar bo'lgan edi to'yida,
Uyalib, borolmay yurgan kunlarim.

Ma'lum bo'ladiki, termalar baxshilar hayotining o'ziga xos badiiy solnomasi sifatida yaratiladi. Bu xususiyat faqat Ergash shoirga emas, umuman, baxshilar ijodiga xosdir. Jumladan, Fozil shoir o'zi haqida shunday deydi:

Olti yoshda qo'msab-qo'msab otamni,
Og'ir mehnat ezdi sho'rli enamni,
Ena-bola topolmadik bir nonni,
Parcha non yeb, yig'lab o'tgan kunlarim.

Bu to'rtlikdan biz Fozil Yo'ldosh o'g'lining otasidan juda yosh yetim qolganini, turmushi og'ir o'tganini bilamiz. Yoshlik qiyinchiliklari keyinchalik «Kunlarim» termasida aks etgan. Baxshi o'z yurtining tashvish alamlarini, xursandchiliklarini kuylovchi xalq arbobi hisoblanadi. Uning do'mbirasi el qon tomirining urushiga hamohangdir. Shuning uchun ayrim termalarda O'zbekistonimiz tarixiga oid ma'lumotlar ham saqlanib qolgan. Professor Hodi Zarifovning qayd qi - lishicha, 1898—1908 yillarda O'rta Osiyo hududini chigirtka bosgan. Xalq nochor ahvolda qolgan. 1908 yilda Fozil shoir «Chigirtka» sarlavhali qo'shiq yaratib kuylab yurgan. Unda quyidagi misralar bor edi:

Bozorchidan shayton qaytib,
Biriga uch baho aytib,
O'ttiz olib, to'qson sotib,
Davlatmandlar qabon bo'ldi.
Kambag'alning aqli shoshib,
O'g'il-qizman kengashib,
Kecha-kunduz zor yig'lashib,
Do'stlar qaddi kamon bo'ldi.

Bu qo'shiq-termada yurtimiz boshidan kechgan musibatli kunlar badiiy aksini topgan. Ular vositasida bugungi kun kishisi o'ziga xos tushunchalarga ega bo'ladi. Baxshilar tomonidan kuylab kelingan «Do'mbiram», «Kunlarim», «Nima aytay?», «Go'ro'g'li», «Bormi jahonda » kabi termalarning hammasida ham ma'lum darajada real tarixiy voqealar, xalqning kechinmalari ifodalangan bulbul o'g'li, Po'lkan shoir, Islom shoir, Umir Safarov, Bola baxshi (Qurbonnazar Abdullaev), Rahmatilla Yusuf o'g'li, Qodir baxshi, keyinchalik Shoberdi baxshi, Chori baxshi Xo'jamberdiev, Qahhor baxshi ijodi muhim ahami - yatga egadir.

Shunday qilib, termalarni xalqimiz og‘zaki ijodidagi mustaqil janr sifatida baholash mumkin. Ular xalq hayoti - ning badiiy ifodasi sifatida yaratiladi. Baxshilar termalar orqali ayrim hududda yashagan yurtdoshlarimiz hayoti haqida bizga ma‘lumot beradilar. Termalarning xalq-dostonlari va haqqoniy hayot o‘rtasidagi aloqa bog‘lovchi vositilik ahamiyati alohida muhimdir.

Bu davr o‘zbek fol‘klorida xalq ijodi taraqqiyotining ilgarigi bosqichlarida maydonga kelgan ayrim janrlar, xususan, mavsum-marosim qo‘shiqlari ba‘zi o‘zgarishlari bilan uzoq vaqt saqlanib qoldi. Ertaklar bilan topishmoqlarda esa bir muncha o‘zgarishlar ro‘y berdi: ularning totemistik qarashlar bilan bog‘lanishi ancha susayib, kuprok allegorik xarakter kasb eta boshladi. Bir qator yangi janrlar (lirik va tarixi qo‘shiqlar, latifa va loflar, askiya va ogzaki drama) paydo bo‘ldi.

Shunday qilib, bu davrda o‘zbek xalq og‘zaki ijodiyotining deyarli hamma janrlari ko‘plab asarlar yaratildi. Bu asarlar xalqimiz madaniy hayotidagi ulkan ko‘tarilishlar, muhim tarixiy voqiyalar bilan mahkam bog‘liq. Xalqimiz bosib o‘tgan tarixiy yo‘l, uning boshidan kechgan ijtimoiy- siyosiy jarayonlar fol‘klorining sermahsul bo‘lishiga muhim zamin bo‘ldi.

ADABIYOTLAR.

Ражабов, Т. И. (2020). Тическая классификация узбекской детской народной музыки и игр. Наука, образование и культура, (3 (47)), 61-63.

Ражабов, Т. И., & Ибодов, У. Р. (2020). Обеспечение национального наследия в обучении песням бухарского детского фольклора на уроках музыки. Вестник науки и образования, (21-2 (99)), 55-58.

Ражабов, Т. И. (2021). Усовершенствование научно-методических возможностей обучения бухарским детским фольклорным песням в средней общеобразовательной школе. Наука, техника и образование, (2-2 (77)), 84-86.

Ражабов, Т. И. (2020). Педагогические возможности использования детских фольклорных песен в духовно-нравственном воспитании младших школьников. Вестник науки и образования, (5-2 (83)), 34-37.

Раджабов, Т. И. (2019). Описание вековых ценностей в песне” тутовое дерево-балх” и его место в воспитании учащейся молодежи. In Россия-Узбекистан. Международные образовательные и социально-культурные технологии: векторы развития (pp. 70-71).

Ражабов, Д. З., & Ражабов, Т. И. (2018). Формирование и развитие узбекской народной лирики. In Международная образовательная деятельность как фактор развития и сотрудничества высших учебных заведений в современном поликультурном мире (pp. 207-212).

Ражабов, Т. И. (2023). Совершенствование Механизма Духовно-Нравственного Формирования Учащихся Через Узбекские Народные Песни. *Miasto Przyszłości*, 33, 167-176.

Ражабов, Т. И. (2021). Ўқувчи-ёшларга ўзбек миллий музыка фольклори намуналари воситасида эстетик тарбия бериш. *Science and Education*, 2(11), 1094-1103.

Rajabov, T. X. I., & Ibodov, O. R. (2021). O'zbek Xalq Musiqa Merosda O'quvchilarni Vatanparvalik Ruhida Tarbiyalash Vositasi. *IJTIMOIIY FANLARDA INNOVASIYA ONLAYN ILMIY JURNALI*, 1(6), 139-145.

Тўхтасин, Р. И. (2022). ЎЗБЕК ХАЛҚ ҚЎШИҚЛАРИ ВА ИЖРОЛАРИ ҲАҚИДА. *Central Asian Research Journal for Interdisciplinary Studies (CARJIS)*, (Special issue), 64-71.

Раджабов, Т. И., & Орипов, Н. О. (2022). Обучение фольклорным песням бухарских детей в системе непрерывного образования как долзарбская методологическая проблема. *ЕВРОПЕЙСКИЙ ЖУРНАЛ ИННОВАЦИЙ В НЕФОРМАЛЬНОМ ОБРАЗОВАНИИ*, 2(2), 409-412.

Rajabov, T. I. The Mechanism of Teaching Uzbek Musical Folklore. *Procedia of Philosophical and Pedagogical Sciences ISSN*, 2795(546X), 1.

Rajabov, T. I., & qizi Safoeva, S. S. (2022). MUSIQA MADANIYATI TA'LIMIDA MUSIQIY SAVODXONLIK FAOLIYATINING TUTGAN O'RNI. TA'LIM VA RIVOJLANISH TAHLILI ONLAYN ILMIY JURNALI, 2(10), 423-431.

Rajabov, T. I., & qizi Safoeva, S. S. (2022). 5-7-SINF O'QUVCHILARINI XALQ OG'ZAKI IJODI VOSITASIDA MUSIQAGA QIZIQISHINI TAKOMILLASHTIRISH METODIK MUAMMO SIFATIDA. *BARQARORLIK VA YETAKCHI TADQIQOTLAR ONLAYN ILMIY JURNALI*, 2(10), 392-400.

Ражабов, Т. (2023). О'zbek bolalar musiqiy o'yin folklorining mavzuiy tasnifi. *Общество и инновации*, 4(5/S), 340-345.

Ражабов, Т. И. (2022). Совершенствование Механизма Духовно-Нравственного Формирования Учащихся Через Народные Музыка И Песни. *Miasto Przyszłości*, 29, 363-367.

Rajabov, T. I. (2023). Distinctive Features of Folk Songs that Serve in the Spiritual and Moral Formation of Bukhara Pupils. *Pioneer: Journal of Advanced Research and Scientific Progress*, 2(3), 59-68.

G'aybullayev, R. A. (2022). BOTIR ZOKIROV IJODINING O'ZBEK MILLIY MADANIYATIDA TUTGAN O'RNI. *BARQARORLIK VA YETAKCHI TADQIQOTLAR ONLAYN ILMIY JURNALI*, 2(5), 18-20.

Asliddinovich, G. R. (2022). Historical, Political and Cultural Conditions of the Renaissance, Factors of Formation. EUROPEAN JOURNAL OF INNOVATION IN NONFORMAL EDUCATION, 2(5), 301-307.

Rajabov, To‘xtasin Ibodovich, and Oktam Rasulovich Ibodov. “O‘zbek Xalq Musiqa Merosda O‘quvchilarni Vatanparvalik Ruhida Tarbiyalash Vositasi.” IJTIMOIIY FANLARDA INNOVASIYA ONLAYN ILMIY JURNALI 1.6 (2021): 139-145.

Rajabov, T. I., & Oripov, N. O. (2022). Teaching Folklore Songs Bukhara Children in Continuous Education as a Dolzarb Methodological Problem. EUROPEAN JOURNAL OF INNOVATION IN NONFORMAL EDUCATION, 2(2), 409-412.

Rajabov, T. I. (2022). The role of bukhara folklore songs in youth education in the system of continuous education.

Rajabov, T. I., & Rutamova, M. F. (2022). The Formation of the Spiritual and Moral Qualities of Students through Folk Songs in Continuing Education is an Urgent Pedagogical Problem. EUROPEAN JOURNAL OF INNOVATION IN NONFORMAL EDUCATION, 2(2), 404-408.

Rajabov, T. I., & Rajabov, J. I. (2022). The Formation of Spiritual and Moral Qualities of Students through Folk Songs is an Urgent Pedagogical Problem. EUROPEAN JOURNAL OF INNOVATION IN NONFORMAL EDUCATION, 2(1), 331-335.

Rajabov, T. I. The Mechanism of Teaching Uzbek Musical Folklore. Procedia of Philosophical and Pedagogical Sciences ISSN, 2795(546X), 1.

Rajabov, T. I., & qizi Safoeva, S. S. (2022). MUSIQA MADANIYATI TA’LIMIDA MUSIQIY SAVODXONLIK FAOLIYATINING TUTGAN O‘RNI. TA’LIM VA RIVOJLANISH TAHLILI ONLAYN ILMIY JURNALI, 2(10), 423-431.

Rajabov, T. I., & qizi Safoeva, S. S. (2022). 5-7-SINF O‘QUVCHILARINI XALQ OG‘ZAKI IJODI VOSITASIDA MUSIQAGA QIZIQISHINI TAKOMILLASHTIRISH METODIK MUAMMO SIFATIDA. BARQARORLIK VA YETAKCHI TADQIQOTLAR ONLAYN ILMIY JURNALI, 2(10), 392-400.

Rajabov, T. I., & Boltaev, B. H. (2022, October). Al-Forobiy Va Ibn Sino Sharq Musiqiy Ta’limotida “Iyqoot” Usullari Nazariyasi Asoslarining Zamonaviy Tasnifi. In “ONLINE-CONFERENCES” PLATFORM (pp. 39-43).

Rajabov, T. I. (2023). Distinctive Features of Folk Songs that Serve in the Spiritual and Moral Formation of Bukhara Pupils. Pioneer: Journal of Advanced Research and Scientific Progress, 2(3), 59-68.

Madrimov, B. K., & Rajabov, T. I. (2022). Uzbek Ceremonial Folklore and its Characteristics. *Nexus: Journal of Advances Studies of Engineering Science*, 1(4), 53-56.

Rajabov, T. (2022). UZLUKSIZ TA'LIM TIZIMIDA O'ZBEK MUSIQA FOLKLORINI O'RGATISH DOLZARAB PEDAGOGIK MUAMMO SIFATIDA. *IJODKOR O'QITUVCHI*, 2(21), 21-31.

Ibodovich, T. R. (2022). PRACTICAL SITUATION OF TEACHING UZBEK MUSICAL FOLKLORE IN THE CONTINUOUS EDUCATION SYSTEM. *International Journal of Early Childhood Special Education*, 14(6).

Ibodovich, R. T. (2021). EDUCATIONAL IMPORTANCE OF CHILDREN'S FOLKLORE SONGS IN MUSIC CULTURE CLASSES. *Thematics Journal of Arts and Culture*, 5(1).

Ibodovich, R. T. X. (2020). Aesthetic education of students through national values (on the example of bukhara children's folklore). *European Journal of Research and Reflection in Educational Sciences*, 8, 237-240.

Musiqa ta'limida bolalar folklor qo'shiqlarini o'rgatish pedagogik muammo sifatida

Umurova Ma'rifat Yoshiyevna
pedagogika kafedrası o'qituvchisi
m.y.umurova@buxdu.uz

Ijtimoiy–siyosiy mustaqillikni qo‘lga kiritgan O‘zbekiston Respublikasi ijtimoiy rivojlanish va taraqqiyot yo‘lini tanlab oldi. Milliy hamda umuminsoniy qadriyatlar, shuningdek, demokratik tamoyillarga asoslanuvchi mazkur taraqqiyot yo‘li insonparvar, demokratik va huquqiy jamiyatni barpo etish yo‘li sifatida e’tirof etilgan. Fuqarolik jamiyatning bunyod etilishi, eng avvalo, ushbu jamiyatda yashayotgan fuqarolarning ma’naviy–ahloqiy jihatdan yetuk, yuksak darajadagi aqliy salohiyatga ega ekanliklariga bog‘liq bo‘ladi. Zero, fuqarolik jamiyatida amal qiluvchi ijtimoiy me’yorlar aynan mazkur jamiyatda istiqomat qiluvchi shaxslar tomonidan yaratiladi, asoslanadi hamda amal qilinadi. O‘zbekiston Respublikasi Prezidentining 2017 yil 7 fevraldagi “O‘zbekiston Respublikasini yanada rivojlantirish bo‘yicha harakatlar strategiyasi to‘g‘risida”gi PF-4947-son, 2019 yil 4 apreldagi “O‘zbekiston Respublikasi xalq ta’limi tizimini 2030 yilgacha rivojlantirish Konsepsiyasini tasdiqlash to‘g‘risida”gi PF-4947-son Farmonlari, 2018 yil 1 noyabrdagi “Xalqaro baxshichilik san’ati festivalini o‘tkazish to‘g‘risida”gi PQ-3990-son qarori, 2017 yil 24 maydagi PQ-2995-sonli “Qadimiy yozma manbalarni saqlash, tadqiq va targ‘ib qilish tizimini yanada takomillashtirish chora-tadbirlari to‘g‘risida”gi qarorlari, O‘zbekiston Respublikasi Vazirlar Mahkamasining 2010 yil 7 oktyabrdagi “2010-2020 yillarda Nomoddiy madaniy meros ob’ektlarini muhofaza qilish, asrash, targ‘ib qilish va ulardan foydalanish davlat dasturini tasdiqlash to‘g‘risida”gi VMQ №222-son qarori, Vazirlar Mahkamasining 2019 yil 31 dekabrdagi “Uzluksiz ma’naviy tarbiya konsepsiyasini tasdiqlash va uni amalga oshirish chora-tadbirlari to‘g‘risida”gi 1059-son qarori hamda boshqa me’yoriy-huquqiy hujjatlarda belgilangan vazifalarni amalga oshirishga ushbu tadqiqot ishi muayyan darajada xizmat qiladi.

¹Mirziyoev Sh.M. Erkin va farovon, demokratik O'zbekiston davlatini birgalikda barpo etamiz. -Toshkent: O'zbekiston, 2016. - 56 B.

Mustaqillik yillarida ma'naviy tarbiyaning ilmiy, asoslarini tiklash, bu o'rinda milliy madaniy meros hamda qadriyatlardan samarali foydalanishga bo'lgan ehtiyoj kuchayib, O'zbekistonning siyosiy-ijtimoiy va iqtisodiy istiqbolining asosiy tamoyillaridan biri darajasiga ko'tarildi.

Musiqqa ta'limining milliy meros, xalq an'analari va urf-odatlar bilan uzviy uyg'unligi, milliy madaniyat namunalarini saqlab qolish va boyitish, ta'limni milliy taraqqiyotining o'ta muhim omili sifatida e'tirof etish, boshqa xalqlarning tarixi va madaniyatini hurmat qilishga yo'naltirilgan yangi tarbiya tizimining amalga oshirilishi ta'lim jarayonining samaradorligini ta'minlash imkonini berdi.

Barkamol avlodni tarbiyalash borasidagi ijtimoiy buyurtmani muassalarning zimmasiga ham muayyan vazifalarni yuklamoqda. Ana shunday vazifalardan biri – musiqqa ta'limida Xalq og'zaki ijodini o'rgatish, o'quvchilarga milliy musiqiy meros, xususan, milliy musiqiy an'analari, ularning o'ziga xos xususiyatlari, ularda ilgari surilgan g'oyalar to'g'risida nazariy ma'lumotlar berish, Xalq og'zaki ijodini ijro etish layoqatini hosil qilish, ijrochilik malakalarini shakllantirishdan iboratdir.

Musiqqa ta'limida Xalq og'zaki ijodi vositasida o'quvchilarni milliy ma'naviy tarbiyalash beqiyosdir. Xalq og'zaki ijodi mazmunida shaxs kamolotini ta'minlashga xizmat qiluvchi ma'naviy–ahloqiy qarashlar mujassamlashgan bo'lib muhim tarbiyaviy ahamiyatga egadir. Chunonchi, xalq og'zaki ijodi va folklor qo'shiqlar mazmunida ota–onalarning hurmatlarini saqlash, qarindosh–urug' hamda qo'ni-qo'shnilar bilan samimiy munosabatda bo'lish, ularga g'amxo'rlik, mehribonlik, mehr–oqibat ko'rsatish, quvonchu tashvishlariga sherik bo'lish, dillariga ozor yetkazmaslik kabi g'oyalar ilgari suriladi.

Xalq og'zaki ijodi xalqning ijtimoiy–tarixiy rivojlanishi, etnopsixologik xususiyatlari, hayotiy tarixiy tajribasi, ijtimoiy qarash maqsad hamda uni amalga oshirish yo'lida tashkil etiladigan faoliyat yo'nalishlari, shaxsga ta'lim va tarbiya berish an'analari asosida shakllangan bo'lib, asrlar davomida tarixiy vorislik tamoyiliga muvofiq avloddan-avlodga o'tib kelmoqda.

Xalq og'zaki ijodidagi o'zaro uyg'unlashgan so'z va ohangning ta'sir kuchi, tarbiyaviy imkoniyati beqiyosdir. Ular yordamida ifoda etilgan o'git, pand–nasihat shaxs tomonidan tez qabul qilinadi. Ushbu holat shaxsning psixologik xususiyatlariga bog'liq holda kechadi. Musiqiy ohangni anglash, musiqiy asarlar mazmunini tushunish shaxs estetik his–tuyg'ularini tarbiyalash, ijtimoiy borliqqa nisbatan mas'uliyatli yondashuv ko'nikmalarini hosil qiladi. Musiqqa ta'limida Xalq og'zaki ijodini o'rgatish vositasida o'quvchilarni ma'naviy jihatdan tarbiyalashda muhim ahamiyat kasb etadi. Mazkur jarayonning samarali amalga oshirilishi bir

qator omillarning mavjudligini taqozo etadi. Xususan, musiqa o'qituvchilarining Xalq og'zaki ijodining tub mohiyatini chuqur anglay olishlari, shuningdek, ijro etiluvchi qo'shiqlardan namuna ko'rsatish asosida ijro etib berish, ularning ijro etish usullari xususida ta'lim oluvchilarga uslubiy yo'l-yo'riq ko'rsatish imkoniyatiga ega bo'lishlari maqsadga muvofiqdir.

Musiqa ta'limida Xalq og'zaki ijodini o'rgatish musiqiy an'alarining mazmunini chuqur o'rganish, ularning imkoniyatlaridan ta'lim-tarbiya, shu jumladan, o'quvchilarni tarbiyalash jarayonida samarali foydalanish metodikada tadqiq etilishi zarur bo'lgan muammolardan biridir.

Musiqa folklori har bir shaxsning ma'naviy kamolotini shakllantirishda, intellektual salohiyatini rivojlantirishda, qalb va vijdonini barqarorlashtirishda, ezgu orzu niyatlarini amalga oshirishda, barkamol insonni voyaga yetkazishda muhim ahamiyat kasb etishi bilan birga o'zining tili, ohangi, urf-odatlarini, qadriyatlarini tarannum etadi. Musiqa folklori mazmunida ezgulik g'oyalariga hurmat-ehtirom, sog'lom turmush tarzi, mehr-oqibat, o'z yeri, tarixi, madaniyati bilan mag'rurlanish, mustahkam imon-e'tiqod, kuchli oriyat, pok vijdon, halol mehnat, yaxshilik, sadoqatli bo'lish kabi insoniy fazilatlarning ma'no-mohiyati ifodalangan. Demak, musiqa folklori o'zbek musiqa ma'naviyatining ajralmas qismi sifatida jamiyat ma'naviyatini yuksaltirishda o'quvchilarni estetik tarbiyalashda muhim o'rin tutadi.

Musiqa pedagogikasi sohasida ham tadqiqot muammosiga oid izlanishlar amalga oshirilgan. Ushbu muammoning ayrim jihatlari o'rganilgan.

H.Bobomirzayevning ilmiy tadqiqot ishida o'zbek xalq bolalar qo'shiqlaridan o'quv-tarbiya jarayonida foydalanishning mazmuni, shakl va metodlari, M.Qosimovanning tadqiqotida esa o'zbek xalq folklor qo'shiqlari orqali talaba yoshlarni estetik tarbiyalash muammolari ishlab chiqilgan.

Xalq qo'shig'i
To'xtasin Rajabov notaga olgan

Allegretto ♩ = 90

A - ho', a - ho', o' - ho', o' - ho'. A ho', a - ho', o' - ho', o' - ho'.
Naqarot.
A - ho', a - ho' sul - fa do - rem, Mo go - vi dum kal - ta do - rem.
Mo go - va bur - dem ba o - g'il. O - g'il ba mo nu - ri - ya dod.
Naqarot.
A - ho', a - ho' sul - fa do - rem, Mo go - vi dum kal - ta do - rem.

Naqarot:

Aho', aho' sulfa dorem,
Mo govi dum kalta dorem.

Mo gova burdem ba og'il,
Og'il ba mo nuriya dod.

Naqarot.

Nuriya burdem ba zamin,
Zamin ba mo ganduma dod.

Naqarot.

Ganduma burdem ba xaros,
Xaros ba mo ordaka dod.

Naqarot.

Ordaka burdem ba lagan,
Lagan ba mo xamira dod.

Naqarot.

Xamira burdem ba tano'r,
Tano'r ba mo kulchaya dod.

Naqarot.

Kulchaya burdem ba xudo,
Xudo ba mo muroda dod.

Naqarot.

H.Nurmatovning tadqiqot ishida O'zbekiston maktablari boshlang'ich sinf o'quvchilarida musiqiy-estetik madaniyatni shakllantirishning pedagogik asoslari tahlil qilingan. B.X.Madrimov "Xorazm musiqa folklori vositasida o'quvchilarni estetik tarbiyalashning pedagogik asoslari" yuzasidan ilmiy tadqiqot ishlarini olib borib unda Xorazm xalqa va dostonlar ijro xususiyati to'g'risida, T.I.Rajabov esa "Umumiy o'rta ta'lim maktablarida Buxoro bolalar folklor qo'shiqlarini o'rgatishning metodik imkoniyatlari" (1-4-sinflar misolida) ish olib borib unda Buxoro bolalar folklor qo'shiqlarini yoritgan. F.G.Nurullayev esa "Musiqa ta'limida Buxoro folklor qo'shiqlarini o'rgatishning ilmiy-metodik xususiyatlari" (5-7 sinflar misolida) xususida fikr yuritadi.

Folklor-xalq ijodiyotining barcha sohalarini o'z ichiga oladi va shu qatori xalq musiqasi ham ayrim hollarda «Musiqah ahli» deb ham yuritiladi. Xalq og'zaki ijodi og'izdan-og'izga, avloddan-avlodga o'tib to'ldiriladi va sayqal topadi. Xalq og'zaki ijodining asosiy xususiyati shundaki, u ko'pchilik tomonidan yaratiladi va ijro etiladi.

Xalq og'zaki ijodiyoti-xususan folklor qo'shiqlarining o'ziga xos muhim xususiyatlaridan biri ilg'or g'oyaviylikdir. Xalq har bir sohada o'z istaklarini tezroq amalga oshirishni orzu qilib yashaydi va shu orzularni amalga oshirish yo'lida qilayotgan sa'y-harakatlarini turli tarzda ifodalashga intiladi. Shu tufayli u folklorga murojaat qiladi, o'zining butun dardu hasratini to'kib soladi. Shu tariqa xalq og'zaki ijodi vujudga keladi.

Demak, xalq qo'shiqlarini asosan xalq yaratadi. Shuning uchun ham xalq qo'shiqlarining tili-xalqning jonli so'zlashuv tili hisoblanadi va so'zlarning turli shevalarda, turli dialektlarda talaffuz qilinishi, turli ifodalardan foydalanilishi tabiiy bir holdir.

Xalq og'zaki ijodi har doim yuksak badiiylik va ta'sirchanlik bilan ajralib turadi. Xalq og'zaki ijodi ramziy obrazlar, sifatlash mahorati, erkalatish, mubolag'a va boshqa an'anaviy formulalarning ko'p ishlatilishi bilan xarakterlanadi.

Xalq og'zaki ijodionim (grekcha noma'lum) kishilar tomonidan yaratilgan bo'lib, u og'izdan-og'izga, avloddan-avlodga o'tish jarayonida ommaviy ijrochilik tusini olgan.

Xalq og'zaki ijodiyoti namunasi sifatida xalq og'zaki ijodi manbai qadim-qadimlarga daxldor bo'lganligi uchun, ular nota yozuvlari, hatto adabiy yozuvning namunalari mavjud bo'lmagan bir davrlardan boshlangan va ular ustoz-shogird an'analari asosida bizgacha yetib kelgan. Xalq qo'shiqlarining abadiy saqlanib qolishida xalq xotirasi asosiy ahamiyat kasb etadi.

Har bir narsa xalqning tajribasi, dididan o'tgandan keyingina an'anaga aylanadi. Xalq qo'shiqlarining aksariyat qismi xalq an'analari bilan bevosita bog'liq holda yaratilgan. Har bir davr kishilari o'z badiiy zavqi, ma'naviy estetik didi va tafakkuri bilan bu asriy an'analarni boyitib borgan hamda unga o'z hissasini qo'shgan.

Xalq ijodkorligi namunalari sifatida qadimdan aytib kelingan xalq og'zaki ijodi turli hududlarda turlicha kuylab kelingan. Bu xalq asarlarining xilma-xil nusxalarda takrorlanishiga olib kelgan, bu ko'p variantlilikka xalq og'zaki ijodi rivojining o'ziga xos taraqqiyot manbai deb qarash joizdir. Xalq qo'shiqlarining ommaviyligi, an'anaviyligi shu bilan izohlanadi.

Foydalanilgan adabiyotlar ro'yxati

1. Ражабов, Т. И. (2020). Тическая классификация узбекской детской народной музыки и игр. Наука, образование и культура, (3 (47)), 61-63.
2. Ражабов, Т. И., & Ибодов, У. Р. (2020). Обеспечение национального наследия в обучении песням бухарского детского фольклора на уроках музыки. Вестник науки и образования, (21-2 (99)), 55-58.
3. Ражабов, Т. И. (2021). Усовершенствование научно-методических возможностей обучения бухарским детским фольклорным песням в средней общеобразовательной школе. Наука, техника и образование, (2-2 (77)), 84-86.
4. Ражабов, Т. И. (2020). Педагогические возможности использования детских фольклорных песен в духовно-нравственном воспитании младших школьников. Вестник науки и образования, (5-2 (83)), 34-37.
5. Раджабов, Т. И. (2019). Описание вековых ценностей в песне "тутовое дерево-балх" и его место в воспитании учащейся молодежи. In Россия-Узбекистан. Международные образовательные и социально-культурные технологии: векторы развития (pp. 70-71).
6. Ражабов, Д. З., & Ражабов, Т. И. (2018). Формирование и развитие узбекской народной лирики. In Международная образовательная деятельность как фактор развития и сотрудничества высших учебных заведений в современном поликультурном мире (pp. 207-212).
7. Ражабов, Т. И. (2023). Совершенствование Механизма Духовно-Нравственного Формирования Учащихся Через Узбекские Народные Песни. Miasto Przyszłości, 33, 167-176.
8. Ражабов, Т. И. (2021). Ўқувчи-ёшларга ўзбек миллий мусиқа фольклори намуналари воситасида эстетик тарбия бериш. Science and Education, 2(11), 1094-1103.
9. Тўхтасин, Р. И. (2022). ЎЗБЕК ХАЛҚ ҚЎШИҚЛАРИ ВА ИЖРОЛАРИ ҲАҚИДА. Central Asian Research Journal for Interdisciplinary Studies (CARJIS), (Special issue), 64-71.
10. Rajabov, T. I. The Mechanism of Teaching Uzbek Musical Folklore. Procedia of Philosophical and Pedagogical Sciences ISSN, 2795(546X),
11. Ражабов, Т. (2023). О 'zbek bolalar musiqiy o 'yin folklorining mavzuviy tasnifi. Общество и инновации, 4(5/S), 340-345.
12. Ражабов, Т. И. (2022). Совершенствование Механизма Духовно-Нравственного Формирования Учащихся Через Народные Музыка И Песни. Miasto Przyszłości, 29, 363-367.

VOLUME-1, ISSUE-4

13. Rajabov, T. I. (2023). Distinctive Features of Folk Songs that Serve in the Spiritual and Moral Formation of Bukhara Pupils. *Pioneer: Journal of Advanced Research and Scientific Progress*, 2(3), 59-68.
14. Rajabov, T. I. (2022). The role of bukhara folklore songs in youth education in the system of continuous education.
15. Rajabov, T. I. The Mechanism of Teaching Uzbek Musical Folklore. *Procedia of Philosophical and Pedagogical Sciences ISSN*, 2795(546X), 1
16. Rajabov, T. I. (2023). Distinctive Features of Folk Songs that Serve in the Spiritual and Moral Formation of Bukhara Pupils. *Pioneer: Journal of Advanced Research and Scientific Progress*, 2(3), 59-68.
17. Madrimov, B. K., & Rajabov, T. I. (2022). Uzbek Ceremonial Folklore and its Characteristics. *Nexus: Journal of Advances Studies of Engineering Science*, 1(4), 53-56.
18. Rajabov, T. (2022). UZLUKSIZ TA'LIM TIZIMIDA O 'ZBEK MUSIQA FOLKLORINI O 'RGATISH DOLZARAB PEDAGOGIK MUAMMO SIFATIDA. *IJODKOR O'QITUVCHI*, 2(21), 21-31.
19. Ibodovich, T. R. (2022). PRACTICAL SITUATION OF TEACHING UZBEK MUSICAL FOLKLORE IN THE CONTINUOUS EDUCATION SYSTEM. *International Journal of Early Childhood Special Education*, 14(6).
20. Ibodovich, R. T. (2021). EDUCATIONAL IMPORTANCE OF CHILDREN'S FOLKLORE SONGS IN MUSIC CULTURE CLASSES. *Thematics Journal of Arts and Culture*, 5(1).
21. Ibodovich, R. T. (2020). Aesthetic education of students through national values (on the example of bukhara children's folklore). *European Journal of Research and Reflection in Educational Sciences*, 8, 237-240.
22. Ражабов, Т. И. (2023). Совершенствование Механизма Духовно-Нравственного Формирования Учащихся Через Узбекские Народные Песни. *Miasto Przyszłości*, 33, 167-176.
23. Ражабов, Т. И. (2021). Ўқувчи-ёшларга ўзбек миллий муסיқа фольклори намуналари воситасида эстетик тарбия бериш. *Science and Education*, 2(11), 1094-1103.
24. Тўхтасин, Р. И. (2022). ЎЗБЕК ХАЛҚ ҚЎШИҚЛАРИ ВА ИЖРОЛАРИ ҲАҚИДА. *Central Asian Research Journal for Interdisciplinary Studies (CARJIS)*, (Special issue), 64-71.
25. Rajabov, T. I. The Mechanism of Teaching Uzbek Musical Folklore. *Procedia of Philosophical and Pedagogical Sciences ISSN*, 2795(546X),
26. Ражабов, Т. (2023). О 'zbek bolalar musiqiy o 'yin folklorining mavzuviy tasnifi. *Общество и инновации*, 4(5/S), 340-345.

Oilada o‘smirlik davridagi farzand bilan o‘zaro munosabatlarning psixologik jihatlari

Safarova Dilnoza Kuchkarovna UMFT “Gumanitar fanlar” kafedrasida katta o‘qituvchisi

safarova_dilnaza@mail.ru

Annotatsiya: Maqola oilada o‘smirlik davridagi farzand bilan o‘zaro munosabatlarning psixologik jihatlari mavzusida bo‘lib, unda oilada bolalarni tarbiyalash masalasiga alohida to‘xtalib o‘tilgan.

Kalit so‘zlar: oila, farzand, shaxs, ma‘suliyat, tarbiya

Аннотация: Статья посвящена теме психологических аспектов взаимодействия с ребенком в период подросткового возраста в семье, в которой специально затронут вопрос воспитания детей в семье.

Ключевые слова: семья, ребенок, человек, ответственность, воспитание

Annotation: The article is on the topic of psychological aspects of interaction with a child during the period of adolescence in the family, in which the issue of raising children in the family was specially addressed.

Keywords: family, child, person, responsibility, upbringing

Oila jamiyatning negizi, har bir shaxsning ongida, xatti-harakatida bolaligidan boshlab shakllanadigan barcha fazilatlarini, niyatlari, maslakhatlari amalga oshadigan maskan hamdir. Farzand - oila tayanchi. Oila esa nafaqat bir yurtning, balki umuminsoniyatning katta siyosati. Shuningdek bashariyatning tirikligi, uzluksizligi - oiladandir. Bordi-yu jamiyatda oila tuzuk bo‘lmasa, tarbiyaga ham e‘tibor berilmasa, qancha buyuk bo‘lsa ham bunday millat dunyoda uzoq yashay olmaydi. Abdurauf Fitrat oila taqdirida yurt va xalq baxtini xudbinlik bilan ko‘radi. Shu mulohazalardan kelib chiqib u: “Qayerda oila munosabati kuchli intizom va tartibga tayansa, mamlakat va millat ham shunchalik kuchli va tartibli bo‘ladi” - deb ta‘kidlaydi. Barkamol inson haqida, uning mehnati va turmushi, ma‘naviy taraqqiyoti haqida g‘amxo‘rlik jamiyatimizning asosiy maqsadidir. Inson o‘ziga xos xususiyatlari uning mehnatga, ma‘naviy, g‘oyaviy va madaniy boyliklarga munosabatining asoslari oilada shakllanadi. Hozirgi kunda oilada bolalarni tarbiyalash masalasiga har qachongidan ko‘ra katta ahamiyat berilmoqda. Tarbiya jarayonida u xoh oilada bo‘lsin, xoh maktabda bo‘lsin bolaning psixologiya xususiyatlarini hisobga olmaslik kelajakda eng katta, tuzatib bo‘lmas xatoliklarga yo‘l qo‘yish demakdir.

Oila - bu bir kunlik, bir yillik emas, balki bir umrlik makondirki, bu makonda har kun, har soatda qanchadan-qancha voqea-hodisalar, yangidan-yangi tashvishu

quvonchlar sodir bo‘ladi. O‘zbekiston Respublikasi Prezidenti Shavkat Mirziyoyev buyuk allomalarning ushbu fikrini keltirib o‘tdilar: “Bola ota-ona qo‘lida bir-omonatdir”. Bolalarimiz, ularning taqdiri, kelajagi, haqiqatan ham, juda omonat ekanini bugungi xayot har tomonlama isbotlamoqda. Agar farzandimizga to‘g‘ri tarbiya bermasak, har kuni, har daqiqada uning yurish-turishi, kayfiyatidan ogoh bo‘lib turmasak, ularni ilmu hunarga o‘rgatmasak, munosib ish topib bermasak, bu omonotni boy berib qo‘yishimiz hech gap emas. Darhaqiqat, farzandga beriladigan tarbiya dastlab oila muhitida bajariladigan eng asosiy vazifadir. Farzandlar o‘z uylarida kuzatgan ma’naviy muhitdan nusxa oladilar. Oiladagi ma’naviy muhit va tarbiya tufayli bola yo mehribon va rahmdil yoki xudbin va bag‘ritosh bo‘lib o‘sadi. Shu urinda, bugungi kunda o‘zbek oilalarda mavjud bo‘lgan tarbiyadagi nuqsonlardan biri haqida aytishni lozim topdik. Ya’ni ota-onalarning rad etish, ta’qiqlash, ruhsat bermaslik asosidagi tarbiya usuli bunda bolalarning xohish-istagi, o‘y-xayollari, orzu va intilishlari inobatga olinmaydi, natijada ularning erki cheklanadi. Bunday tarbiya usulida bolalar o‘z fikr-mulohazalarini ochiq bayon etolmaydigan, mustaqil qaror chiqara olmaydigan, muayyan vazifalarga o‘z nuqtayi nazarini bildira olmaydigan jur’atsiz bo‘lib ul‘ayadi. Jur’atsiz, tobe tortinchoq bolada faollik va o‘z-o‘ziga ishonch xhissi yetishmaydi. Bunday bolalar butun umr davomida birovlariga tobe bo‘lib yashaydi. Ular birovlarining bo‘lar-bo‘lmas gaplariga ishonadilar.

Oila - har bir shaxsda bolaligidan boshlab shakllanadigan insoniy fazilatlar, ezgu istaklar, qadriyatlar kamol topadigan, ming yillar davomida shakllangan o‘zbek xalqining ma’naviy merosi ravnaqini ta’minlovchi tarbiya maskanidir. Farzand tarbiyasi mas’ullikni talab etadi. Milliy mas’uliyat insonning har bir amali, faoliyatini to‘lik tasavvur qilgan holda, uning o‘zi va millati uchun nima naf keltirishini anglay olish qobiliyatidir. Bola shaxsini shakllantirishida, unga tarbiya berishda ota-onadagi mavjud psixologik va pedagogik bilimlar, ularning oiladagi va ijtimoiy xayotdagi obro‘si juda muhim hisoblanadi. Oilada ota-onaning, shu oiladagi kattalarning yurish-turishidan tortib, so‘z madaniya-ti, kiyinish, insonlar bilan muomalasi, xatto atrof-muhitga munosabati va shu singari oddiy bo‘lib ko‘rinadigan holatlar ham bola tarbiyasiga katta ta’sir qiladi. Shu bois, bola yonida bo‘lar-bo‘lmas gaplarni aytish ularning ruhiyatiga ta’sir etib, tarbiyasining buzulishiga olib keladi. Afsuski yosh bolalar oldida ayrim ota-onalar yomon so‘zlarni o‘ylamay-netmay gapiradi. Shaxsni ma’naviy-axloqiy jihatdan tarbiyalab, voyaga yetkazishning eng asosiy bo‘g‘ini bu oiladir. To‘g‘ri shakllangan inson jamiyatga to‘g‘ri va adolatli munosabatda bo‘ladi, o‘z xalqining milliy qadriyatlarini ham e’zozlaydi va o‘zligini hech qachon unutmaydi.

Oila tarbiya tizimidagi shunday bo'g'inki, butun jamiyatning, millatning bugungi kuni va kelajagi uning qanday tashkil etilishi, oiladagi ijtimoiy-ma'naviy muhitga bog'liq. Bugungi kunda mamalakatimizda oilalarni mustahkamlash, yosh avlodni jismonan va ruhan sog'lom qilib tarbiyalash, jamiyat ravnaq topishida oilaning tutgan o'rni va ishtirokini yanada oshirish, oilada ma'naviy-axloqiy tarbiya masalalariga yo'naltirilgan chora-tadbirlar ko'lamini kengaytirishga alohida e'tibor qaratilmoqda. Oiladagi ota-ona va farzand munosabatlarining samarali kechishi ota-onalarning bu rollarda qanchalik muvofiqliklariga hamda farzandining xayotga nisbatan munosabati xususiyatlariga e'tibor berishlari lozim. Shaxslararo munosabatlarning bir ko'rinishi sifatida ota-ona va farzandlar orasida amalga oshadigan munosabatlarni o'rganish va tadqiq etish masalasi juda muhimdir. O'zbek oilasi sharoitida ota-ona va farzand orasidagi munosabatlarning o'ziga xos ijobiy tomonlari kuzatilgani bilan ayrim tomonlari borki, bu o'z navbatida, bola xarakterining shakllanishida namoyon bo'ladi.

Bugun yoshlarimiz baxtli, chunki ularning ota-onalari boshida, ular uchun kerakli narsalarni ortig'i bilan olib bermoqda. To'g'ri, bu ishlar ota-onaning farzand oldidagi asosiy vazifalaridan hisoblanadi. Afsuski, ba'zi ota-onalar o'zlarining vazifalari faqat shu deb o'ylashadi. Holbuki, bulardan ham muhim, bulardan ham qiyin va bulardan ham asosiy vazifa ham bor, bu farzandning ma'naviy-axloqiy tarbiyasidir. Payg'ambarimiz Muhammad (s.a.v.) bunday marhamat qiladilar: "Ota-ona farzandiga yaxshi xulqdan ham ortiqroq narsa bera olmaydi". Demak, ota-ona farzandiga beradigan eng yaxshi narsasi qimmatbaho kiyim, yaxshi taom yoki ajoyib sovg'a emas, balki go'zal xulq va yaxshi tarbiyasi ekan. Chunki kiyim, taom yoki sovg'a bolaga ma'lum vaqt foyda beradi, vaqt o'tishi bilan esa eskiradi. Go'zal xulq, yaxshi tarbiya esa farzandga umri davomida foyda beradi. Nafaqat umri davomida, balki vafotidan keyin oxiratda ham naf keltiradi. Zero, hadisi sharifda: "Banda go'zal xulqi ila kechalari ibodatda qoim bo'luvchi hamda kunduzi ro'za tutuvchining darajasi – savobiga erishadi", deyilgan. Hadis sharifda "Farzanding yo jannating yoki do'zaxingdir", deb aytilgan. Agar ota-ona farzandini yaxshi xulqli, odobli va imon-e'tiqodli qilib tarbiyalasa, bunday farzand qiyomat kunida o'zi bilan ota-onasini ham jannatga yetaklaydi. Shunday ekan, har bir ota-ona farzandlarining tarbiyasiga ko'proq e'tibor berishi, ularga alohida vaqt ajratib, odob-axloqdan ta'lim berishi, ularni doimo nazorat qilib borishi, yomonlarga yaqin yo'latmasligi lozim ekan. Ana shunda ular ota-onasi va el-yurtiga xizmat qiladigan, ularga ikki dunyoda obro' olib keladigan, yuzlarini yorug' va boshlarini yuqori qiladigan farzandlar bo'lib katta bo'lishadi.

O'smirlik balog'at yoshida salomatlik va farovonlik poydevorini yaratish uchun hayotdagi asosiy davr hisoblanadi. O'quvchilar, ota-onalar va maktab

xodimlarining maktab hayotidagi tajribasining me'yorlari, maqsadlari, qadriyatlarini, shaxslararo munosabatlari, o'qitish va o'qish amaliyoti hamda tashkiliy tuzilmalarni aks ettiruvchi namunasi sifatida ta'riflangan maktab iqlimi o'smirlar salomatligiga sezilarli ta'sir ko'rsatishi mumkin. Jismoniy va hissiy xavfsizlikning yetishmasligi, o'qituvchilar va o'quvchilar, hamda tengdoshlar o'rtasidagi yomon munosabatlar, o'qituvchilar va ota-onalarni o'quvchilarning o'qish natijalariga bosim o'tkazishi, bulling (zo'ravonlik) holatlari, maktab bilan bog'liqlikning yetishmasligi va izolyatsiya hissi maktabdagi o'smirlar uchun kunlik stress omillaridan biridir. Maktab dasturi va baholash turlari ham o'smirning hissiy farovonligiga ta'sir qilishi mumkin. Noqulay maktab iqlimi o'qishdagi ko'rsatkichlarning pasayishi, ruhiy kasalliklarning ko'payishi, zo'ravonlikning o'sishi, jinsiy va reproduktiv salomatlik uchun xavfli xatti-harakatlar, tamaki iste'moli va muammoli xatti-harakatlarning yuqori darajasi bilan bog'liq. Shu bilan birga, qulay maktab muhitini yaratish ruhiy salomatlik va ta'lim natijalarini yaxshilashga yordam beradi, shuningdek, o'quvchilar, maktab xodimlari va umuman jamiyat manfaati uchun sog'lom xatti-harakatlarga ta'sir qiladi.

O'zbek oilasi sharoitida ota-ona va farzand orasidagi munosabatlarning o'ziga xos ijobiy tomonlari kuzatilgani bilan ayrim tomonlari borki, bu o'z navbatida bola xarakterining shakllanishida namoyon bo'ladi. Yuqoridagi fikrlarga asoslanib, quyidagi xulosalarni keltirishni o'rinli deb hisoblaymiz:

- Ota-onalar o'z rollariga muvofiqlik xususiyatlarini namoyon eta olar ekanlar, bu borada ular da asosan, talabchanlik, ba'zan yumshoqlik ko'rsatish va g'amxo'rlik xususiyatlarini ko'rsata olish va namoyon etishi kuzatildi.

- Oilada bolaga nisbatan munosabatda onalarning otalarga nisbatan ko'proq vaqt ajratishi kuzatildi.

- Bolaga va uning xulqiga nisbatan to'g'ri munosabatda bo'lish va oqilona ish tutish jihatidan esa otalar onalarga nisbatan ustun ekanliklari namoyon bo'ldi.

- Bolaning turli jihatdan rivojlantirish ishiga onalar ko'proq imkoniyat yaratib beradilar. Onalarning o'z bolalarini kuzatish imkoniyatlari yuqori ekanligi namoyon bo'ldi.

- Bolaga munosabatda otalar ko'proq ravishda uni teng deb qarashlari, do'stona tushunishlari aniqlandi.

- Hozirgi ota-onalarning o'z rollariga muvofiq ekanliklari ularning o'z bolalari bilan munosabat o'rnatishda juda yaxshi, o'rtacha darajadagi holatlarida ko'rindi.

- Farzandlar ota-ona oilasidagi o'zaro munosabat va vaziyatlarga befarq emasliklari namoyon bo'ldi. Bu esa o'z navbatida farzandlarning ota-onasi oilasi

bilan munosabati xususiyatlarida salbiy emas, balki ijobiy tendensiyalar ustunligini ko'rsatadi.

O'zbek oilasida ota-ona va farzand orasidagi munosabatlarning o'ziga xos psixologik xususiyatlarini aniqlash, xulosalar hamda olingan natijalar asosida ushbu tavsiyalarni berishni zarur deb hisoblaymiz:

- Ota-onalarga ota-onalik mas'uliyati va baxti nasib etgach, farzandlari tarbiyasiga, uning kelgusida qanday inson bo'lishiga bevosita javobgar ekanligini doimo tushuntirish;

- Ota-onalar o'z farzandlari oldida yaxshi insoniy munosabatlarni, jumladan namunalimuomalani namoyish etishlarini targ'ib qilish;

- Mahallada ota-ona va farzandlar ishtirokida shaxslararo munosabatlarga doir suhbatlar uyushtirish;

- Ota-onalarning bola tarbiyasida psixologik savodxonlik masalalariga e'tibor berish, joylarda psixologik maslahatxonalar tashkil etish.

Demak, ota-ona va farzandlar o'rtasidagi munosabat bola shaxsi shakllanishidagi yetakchi omillardandir. Jamiyatimizda olib borilayotgan barcha o'zgarish va ma'naviy islohotlar jamiyatda, barkamol shaxsni tarbiyalashga qaratilgandir, bu esa o'z navbatida yaxshi fuqaro, jamiyatning barkamol a'zosini tarbiyalash hamdir. Shuning uchun biz oila muhitida ota-ona va farzand orasidagi psixologik munosabatlarni to'g'ri tashkil etishga oila a'zolarini tayyorlasak, bundan hayotimizda yuz berishi mumkin bo'lgan ziddiyatlar, nizoli vaziyatlarni oldini olgan bo'lamiz.

Foydalanilgan asosiy adabiyotlar hamda elektron ta'lim resurslari ro'yxati

1. G.Mirzarahimova., "Oilada ota-ona va farzand munosabatlarning psixologik muammolari" maqola, Ozbekiston davlat san'at va madaniyat instituti

2. Yuldashev M. Oiladagi ruhiy muhit va uning tarbiyaga ta'siri. Toshkent, 2004, 99 bet

3. Akromova F.A., Abdullayeva R.M. Shark mutafakkirlarining oila xususidagi karashlari. Toshkent, 2002, 25 bet

4. Oila psixologiyasi. Shoumarov taxriri ostida. Toshkent, 2009, 338 bet

5. Hayot kitobi: Yosh oilalar uchun ensiklopedik kullanma. Toshkent, Sharq, 2011, 272 bet

6. Шарипова, Д. Д., & Камилова, Н. Г. (2020). Развитие действенной мотивации к здоровому образу жизни у неорганизованной молодежи как эффективный путь становления личности. Ин Современная реальность в социально-психологическом контексте-2020 (пп. 71-74).

7. www.psychology-online.net/docs/practicum1.html

**LTE TEXNOLOGIYASINING YARATILISH BOSQICHLARI,
UNING TARKIBIY QISIMLARI VA O'ZBEKISTONDA RIVOJLANISH
ISTIQBOLLARI.**

¹ **Kilichov Jasur Ruzikulovich**

¹ **G'ayratov Zafarjon Kamoliddinovich**

² **Almardonov Asliddin Faxriddin o'g'li**

² **Najmiyev Mirjalol Maxmudjonovich**

¹ Muhammad al-Xorazmiy nomidagi TATU Samarqand filiali,

“Telekommunikatsiya injiniringi” kafedrası professor-o'qituvchilari

² Muhammad al-Xorazmiy nomidagi TATU Samarqand filiali,

“Telekommunikatsiya texnologiyalari” yo'nalishi talabalari

***Annotatsiya:** Biz kundalik turmushda faol foydalanayotgan mobil qurulma va texnologiyalar ancha taraqqiy etgan bo'lib, hozirgi mobil aloqa vositalari bizning internet resulardan foydalanish ehtiyojimizni ancha qondirmoqda. Sababi hozirgi 4G tarmog'i LTE texnologiyasi asosida yaratilgan bo'lib, uning maqsadi abonentlarning ma'lumot uzatish tezligini oshirishga qaratilgan. Quyidagi maqola sahifalarda LTE texnologiyasining rivojlanish bosqichlari, uning tarkibiy qisimlari va rivojlanish istiqbollari haqida ma'lumotlar beriladi.*

***Kalit so'zlar:** LTE, mobil aloqa, 3G, 4G va 5G, texnologiya, internet, keng polosali, tarmoq, MMS, SMS, Wi-Fi, WIMAX, 3GPP, IEEE 802.11, IEEE 802.16, simli aloqa, telekommunikatsiya, SC-FDMA, 6G.*

Long Term Evolution (3GPP LTE, ingl. “3GPPning uzoq muddatli rivojlanish loyihasi”) – ma'lumot uzatish tezligi bo'yicha kelgusidagi talablarni qondirishga qaratilgan UMTS standartini takomillashtirish loyihasining to'liq nomidir. Ushbu takomillashtirishlar, masalan, tizimning samaradorligini oshirish, javob kechikishini qisqartirish, ko'rsatilayotgan xizmatlar turini kengaytirish, shuningdek, mavjud mobil aloqa texnologiyalari bilan integratsiyani yaxshilash bo'lishi mumkin. LTE standartida ma'lumot uzatish tezligi nazariy jihatdan “pastga” liniyada (ingl. *Download*) 326,4 Mbit/sek gacha, “yuqoriga” liniyada esa (ingl. *Upload*) 172,8 Mbit/sek gacha yetishi mumkin (3GPPning 8 relizi uchun). Shuningdek, LTE tizimida javobning kechikish vaqtini (ya'ni so'rovni jo'natish va javobni olish orasidagi vaqt) qisqartirishga erishildi. LTE tizimida polosaning ishchi kengligi o'zgaruvchan bo'lib, u 1,25 MGs dan 20 MGs gacha bo'lishi mumkin (tarmoq 450 MGs dan 2,6 GGs gacha bo'lgan keng chastotalar diapazonda ishlay oladi). LTE to'liq kanallarni paketli kommutatsiyalash asosida quriladi, ikkitalik uzatish rejimi (ingl. *Dual Transfer Mode – DTM*) esa bir vaqtning o'zida nutq va ma'lumot uzatish imkonini beradi. LTE texnologiyasi mavjud sotali aloqa tarmoqlari uchun to'rtinchi avlod sari evolyutsion o'tishni ta'minlashi va

operatorlarga tezligi yuqori va unumdor keng polosali ulanish mobil tarmoqlarini yaratish imkonini berishi, shu bilan birga, nafaqat ulanish tezligini oshirish, balki vazifalar turkumini ham kengaytirishga imkon bermoqda.

LTE texnologiyasi o'z navbatida 3G avlod (generation)ni tezligi va imkoniyatlarini oshirishga qaratilgan loyiha bo'lib, u 4G texnologiyasi ko'rinishida aqdiom etildi. 3G da internetga kirish imkoniyati paydo bo'lgan bo'lsa 4G internet tezligini kuchaytirishga qaratilgan loyiha edi. O'z navbatida 1G sifatli telefon aloqasini abonendlarga taqdim etgan bo'lsa, 2G telefon aloqasidan tashqari SMS VA MMS xizmatlarini taqdim etdi. LTE 4G dan boshlangani uchun ushbu texnologiyaga ham alohida toxtalamiz (1-rasm).



1-rasm. 1G dan 4 G gacha bo'lgan texnologiyalarning rivojlanish va takomillashish bosqichlari.

LTE texnologiyasining rivojlanish bosqichlari. LTE texnologiyasining rivojlanishi faol davom etmoqda. GSA assotsiatsiyasining hisoblariga ko'ra, dastlab 2011-yilda LTE tarmoqlarini joriy etish bo'yicha o'z niyatlarini bildirgan mobil aloqa operatorlarining soni 60 ta davlatdagi 184 ta kompaniyani tashkil etdi. GSA hisobotida, shuningdek, LTE tizimlarining dastlabki sinovini o'tkazishga qaror qilgan 20 ta mamlakatdan 54 ta kompaniya– operatorlar ko'rsatilgan bo'lib, ular ham keyinchalik tijorat tarmoqlarini yaratish ehtimolini bildirishgan. Shu bilan bir paytda, LTE-Advanced deb nomlangan navbatdagi avlod standarti spetsifikatsiyalari ham yaratilmoqda. 3GPPni 8-relizi ustidagi ishlar yakunini kutmasdan, ko'plab yetakchi 20 ishlab chiqaruvchilar o'zlarining LTE ni qo'llab-quvvatlaydigan uskunalarning dastlabki tajriba namunalari taqdim etmoqdalar. Masalan, 2007-yilning fevralida Ericsson kompaniyasi dunyoda birinchi marta ma'lumotlarni 144Mbit/sek uzatish tezligiga ega LTE jihozining ishini namoyish etgan edi. 2007-yilning sentyabrda esa NTT DoCoMo kompaniyasi 200Mbit/sek tezlikni va 100mVt dan ortiq bo'lmagan iste'mol quvvatini ta'minlaydigan jihozni taqdim etdi. 2008-yilning aprelida LG va Nortel korporatsiyalari mobil abonendlar 110km/soat tezlikda harakatlanganda 50Mbit/sek o'tkazish qobiliyatiga ega bo'lgan

VOLUME-1, ISSUE-4

LTE uskunasini namoyish qildi. 2008 yilning 18-sentyabrida T-Mobile mobil operatori va Nortel Networks kompaniyasi “pastga” kanal uchun 170Mbit/sek, “yuqoriga” kanal uchun esa 50Mbit/sek tezliklarga erishganligi haqida e’lon qildilar. Sinovlar o’rtacha 67km/ soat o’rtacha tezlikdagi avtomobilda uchta TS ta’sir hududlarida o’tkazilgan edi. LTE texnologiyalarining keyingi rivojlanishi yangi 3GPPni 10 relizi (LTE-Advanced) ustida ishlash doirasida davom etadi. Bugungi kunda LTE-Advanced standartidagi barcha asosiy talablar shakllantirib bo’lingan. Aslida ular to’rtinchi avlod texnologiyalari oldiga qo’yilgan quyidagi talablardir:

— ma’lumot uzatish maksimal tezligi “pastga” radiokanalda 1Gbit/sek gacha, “yuqoriga” radiokanalda esa 500Mbit/sek gacha bo’lishi kerak (bir abonent uchun o’rtacha o’tkazish qobiliyati LTE (8 Reliz) standartiga nisbatan uch marotaba yuqori);

— o’tkazish polosasi “pastga” radiokanalda 70MGs gacha, “yuqoriga” radiokanalda esa 40MGs gacha;

— spektrdan foydalanishning maksimal samaradorligi “pastga” radiokanalda 30 bit/sek/Gs, “yuqoriga” kanalda esa 15bit/sek/Gs (LTE (8 Reliz)ga nisbatan 3 marotaba yuqori);

— LTE va boshqa 3GPP tizimlari bilan to’la moslashish va o’zaro ishlay olish.

Bu masalalarni yechish uchun kengroq kanallardan foydalanish (100MGs gacha), chastotaviy dupleks (FDD) holatida “yuqoriga” va “pastga” kanallar orasidagi o’tkazish polosasini asimmetrik ajratish; kodlash va xatolarni korreksiyalashning takomillashtirilgan tizimlari; “yuqoriga” kanal uchun OFDMA va SC-FDMA gibrid texnologiyalari, shuningdek, antenna tizimlari sohasida ilg’or yechimlar (MIMO kabi) ishlatilishi ko’zda tutilgan. Ko’rinib turibdiki, bugungi kunda LTE texnologiyasi keskin rivojlanish bosqichida turibdi. Deyarli har oy standartlarning o’zida ham o’zgarishlar bo’lmoqda. LTE spetsifikatsiyalarida ham to’ldirilmagan joylar, chala ishlar va noaniqliklar hali yetarli, shuning uchun tarmoq arxitekturasida ham yangi hujjatlarning paydo bo’lishini kutish mumkin.

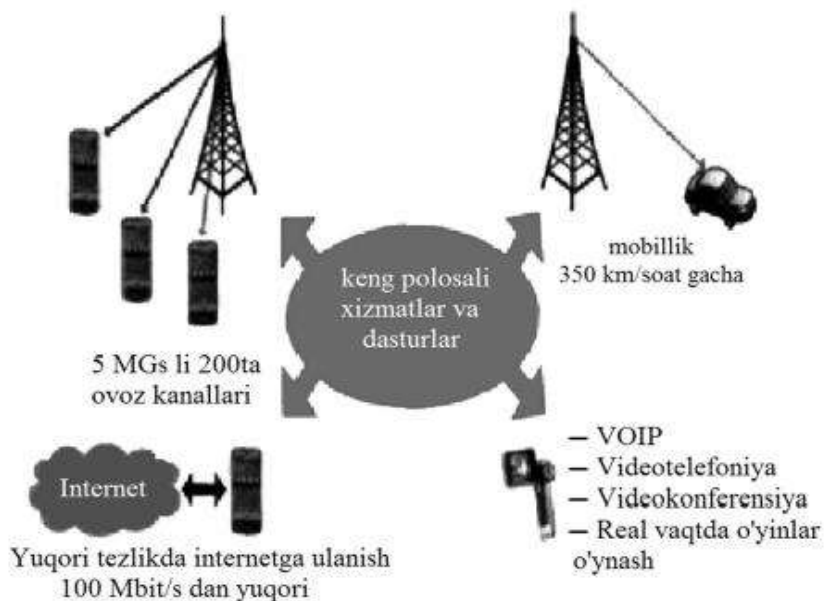

2-rasm. LTE tarmoqlarida mavjud bo'lgan keng polosali xizmatlar va yangi imkoniyatlar.

4G avlodini tashkil etuvchi texnologiyalar. Mobil va keng polosali aloqa tizimlarining to'rtinchi avlodi 4G, avvalo, ma'lumot uzatishning yuqori tezligi va nutqli aloqa sifatining yuqorililigi bilan tavsiflanadi. Yuqorida ta'kidlanganidek, mobil va keng polosali aloqa tizimlarining to'rtinchi avlodiga 100 Mbit/sek dan ortiq tezlikda ma'lumot uzatish imkonini beradigan texnologiyalar kiradi. Bugungi kunda nazariy jihatdan ma'lumotlarni uzatish tezligi 1 Gbit/sek gacha bo'lgan KSU tizimlaridan Wi-Fi (IEEE 802.11ac standarti) va WiMAX (IEEE 802.16m standarti), shuningdek, mobil aloqa texnologiyasi – LTE (aniqrog'i uning takomillashtirilgan varianti LTE-Advanced) 4G tarkibiga kirish imkoniyatiga egadirlar. Wi-Fi va WiMAX KSU texnologiyalari ko'plab umumiy jihatlarga egaligi sababli, mazkur qo'llanmada biz Wi-Fi texnologiyasining faqat qisqa bayoni bilan chegaralanamiz va asosiy e'tiborni LTE hamda WiMAX texnologiyalari tahliliga qaratamiz.



3-rasm. 4G texnologiyasining takomillashish bosqichlari.

5G uyali aloqa kompaniyalari tomonidan 2019-yilda global miqyosda tarqalishni boshlagan uyali aloqa tarmoqlari uchun beshinchi avlod texnologiyasi hisoblanadi. Bugungi kunda yuqori tezliklarda ma'lumot uzatish va boshqa ko'plab imkoniyatlarni qo'llab quvvatlovchi zamonaviy 4G aloqa tarmoqlarining davomchi sifatida 5G tarmoqlari rivojlantirilmoqda. Bugungi kunda Janubiy Koreya, Xitoy va AQSh 5G texnologiyasini yaratish va joriy etish bo'yicha dunyoda etakchi mamlakatlar hisoblanadi va 5G tarmoqlarining ba'zi xizmatlarida foydalanish yo'lga qo'yilmoqda. 5G aloqa tarmoqlari 100Gbit/s tezlikda ma'lumot uzatish imkoniyati qo'llab quvvatlaydi, bu degani 4G texnologiyasi taqdim etayotga mavjud tezlik bilan taqqoslaganda 100 marta katta tezlik degani. Oldingi mobil aloqa avlodalaridan farqli 5G tarmoqlari 1G-4G bo'lgan barcha turdagi xizmatlarni ajoyib sifat darajasida va uzatish tezligida qo'llab quvvatlaydi.

Ko'plab xizmatlarni integrasiya qiladi hamda mavjud fizik ob'ektlarning ko'plari 5G tarmoqlari dasturish ko'risnishda ishlab chiqilgan. 5G tarmoqlari orqali barcha simsiz: sputnik aloqa, Wi-Fi, Wi-Max va simli aloqa xizmatlaridan foylanish

mumkin.

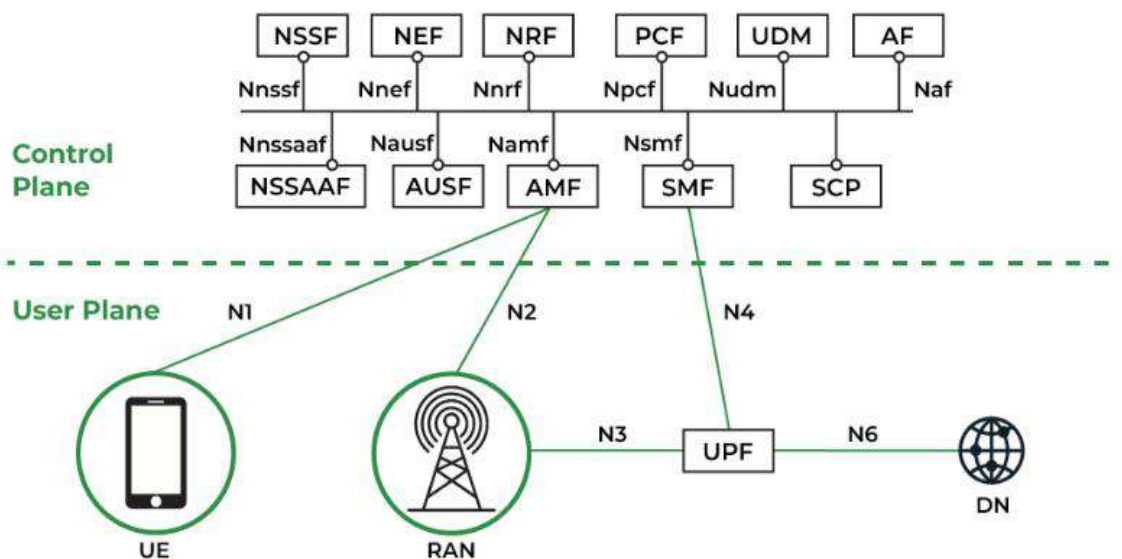

4-rasm. 5G texnologiyasi arxitekturasi

WiMAX texnologiyasi. Worldwide Interoperability for Microwave Access (*Wi-MAX*, ingl. *O'YUCH diapazonida ulanish bo'yicha butundunyo hamkorligi*) – bu IEEE instituti (802.16 guruhi) tomonidan standartlashtirilgan katta masofalarda “so‘nggi milya” muammosini alternativ yechimi sifatida qayd qilingan simli liniyalar va kabel texnologiyalarini to‘ldiruvchi keng polosali simsiz ulanish texnologiyasidir. WiMAX texnologiyasidan shahar miqyosida keng polosali ulanish tarmoqlarini (*ingl. Metropolitan Area Networks, MAN*) yaratish, simsiz ulanish nuqtalarini tashkil qilish (“nuqta - ko‘p nuqta” rejimi), bir-biridan olis obyektlar orasida yuqori sifatli aloqa tashkil etish (“nuqta-nuqta” rejimi) va shunga o‘xshash masalalarni yechish uchun foydalanish mumkin.

Umuman olganda, IEEE 802.16 standartining tayanch xarakteristikalarini 50 kilometrgacha bo‘lgan ta’sirning uzoqligi darajasini, to‘g‘ri ko‘rinish zonasidan tashqarida ishlash imkoniyatini, TS ning bir sektorida (jami TS 6 tagacha sektorga ega bo‘lishi mumkin) ma’lumot almashuv tezligini maksimal (pik) holatda 70Mbit/sek gacha ko‘tarilishini ko‘zda tutadi. WiMAX tarmoqlarining jihozlari 2–11GGs diapazonida 10–20MGs kenglikdagi bir necha kanallarda ishlashi mumkin. Chastota diapazonlarning bunchalik keng tanlanishi dunyoning ko‘plab mamlakatlari spetsifikatsiya (tavsifnoma)larini hisobga olish uchun qilingan.

Shunday qilib, WiMAX ma’lumot uzatish tezligi bo‘yicha simli tarmoqlar bilan taqqoslana oladigan va unumdorlik hamda qoplash bo‘yicha zamonaviy Wi-Fi tarmoqlaridan yuqoriroq bo‘lgan Internetga tezkor ulanish uchun yaratilgan texnologiya hisoblanadi. O‘z navbatida, aynan Wi-Fi lokal tarmoqlari yoki foydalanuvchilarning turli tijorat va maishiy simli tarmoqlari Wi- MAX “magistral

tarmoqlari”ning davomi bo‘lib xizmat qilishi mumkin. Ideal holatda, WiMAX, soha standartlariga asoslangan bo‘lib, shaharlar va qishloqlarda uy foydalanuvchilari, korxonalar va mobil simsiz tarmoqlar uchun yuqori tezlikdagi, shu bilan birga, nisbatan qimmat bo‘lmagan aloqani tashkil etish uchun ishlab chiqilgan texnologiya hisoblanadi.

WiMAX texnologiyasining rivojlanish bosqichlari va yaqin yillardagirivojlanish istiqbollari. Hozirgi davrda asosan IEEE 802.16.2004 va IEEE 802.16e versiyalari orqali ma’lum bo‘lgan WiMAX standarti kabelli tarmoqlar darajasidagi yuqori o‘tkazish qobiliyatini va katta radiusli hududda keng polosali ulanishni ta’minlaydigan simsiz aloqa texnologiyasidir. WiMAX jihozlari 2–11GGs diapazonida 10MGs kenglikdagi bir nechta kanallarda ishlaydi. Turli davlatlarda chastotalarning o‘ziga xos tarzda taqsimlanishi WiMAX texnologiyasidan har xil diapazonlarda ishlash imkoniyati zaruratini taqozo etadi. Masalan, WiMAX uchun Shimoliy Amerikada 2,5GGs va 5GGs diapazonlari, Markaziy va Janubiy Amerikada 2,5GGs; 3,5GGs va 5GGs diapazonlari, Yaqin Sharq, Afrika, G‘arbiy va Sharqiy Yevropada 3,5GGs va 5GGs diapazonlari, Osiyo va Tinch okean regionida esa 2,3GGs; 3,5GGs va 5GGs diapazonlaridagi chastotalar ishlatilishi ko‘zda tutilgan.

Real tizimlarda IEEE802.16 standartining barcha rejimlari va imkoniyatlari hali o‘z ifodasini topmagan bo‘lsa-da, yangi texnologiya ishlamoqda va rivojlanmoqda. IEEE802.16 standartidagi OFDMA TDD rejimini simsiz aloqa global standartlari – IMT- 2000 (*IMT-2000 OFDMA TDD WMAN*) tarkibiga kiritish haqidagi HTIning 2007-yilning 19-oktyabridagi qarori buning tasdig‘idir.

Shuni yoddan chiqarmaslik kerakki, WiMAX faqat texnologiya sifatidagina emas, balki axborot fazosini qurishdagi yangi yondashuv sifatida ham e’tirof etiladi. Ammo bu texnologiyaning kelgusida qanchalik muvaffaqiyatli bo‘lishini mobil aloqaning istiqbolli standartlari (xususan, LTE va LTE Advanced standartlari) bilan raqobat belgilaydi va buni vaqt ko‘rsatadi. Hozircha WiMAX tarmoqlari o‘z rivojini davom ettirmoqda, IEEE 802.16 standartlari ham bir joyda turmayapti. Xususan, yaratilish va muhokama etish bosqichida qator yangi to‘ldirishlar turibdi. Ayni paytda tizimning ma’lumot almashish tezligini oshirish (100Mbit/sek dan yuqori), spectral samaradorligini va aloqa sifatini ko‘tarish, yangi mobillik (harakat) darajalarini kiritish va foydalanuvchilarning katta guruhlarini samarali qo‘llab-quvvatlashni ta’minlaydigan yangi radiointerfeysni ko‘zda tutgan IEEE 802.16m loyihasi faol muhokama qilinmoqda. Shu bilan birga, IEEE 802.16 Rev2 standartining aniqlashtirilgan versiyasining paydo bo‘lishi ham kutilmoqda. Bu versiyaga ko‘p oraliqli rele tarmoqlari bo‘yicha to‘ldirishlar (802.16j) va boshqa qator hujjatlar kiradi.

LTE texnologiyasi va qurilmalarining O'zbekistonda rivojlanish istiqbollari. 4G va LTE texnologiyalari 2011-yildan keng joriy qilingan bo'lsada, O'zbekistonga ancha kech kirib keldi va biz bu texnologiyani yurtimiz hududiga keng joriy rtmadan yaqin 2019-yilda 5G texnologiyasi taqdim etildi. Lekin 4G ga qaragan 5G bizga o'z vaqtida yetib kelib hozirda Toshkent va Samarqandda sinovdan o'tkazilib, hozirda viloyat markazlariga o'rnatish ishlari amalga oshirilmoqda. Bunday zamonaviy texnologiyalarning yurtimizga tezda kirib kelishiga alabatta telekommunikatsiya sohasida amalga oshirilayotgan keng ko'lamli islohotlar ham sabab bo'lmoqda.

Ayniqa prizdent Shavkat Mirzoyoyif tashshabusi bilan ishlab chiqilgan "Raqamli O'zbekiston — 2030" strategiyasini tasdiqlash va uni samarali amalga oshirish chora-tadbirlari to'g'risida O'zbekiston Respublikasi Prezidentining Farmoni, 05.10.2020 yildagi PF-6079-son ga muvofiq, sohaga oyid juda ko'p loyihalarni 2030-yilgacha amalga oshirish vazifa qilib belgilangan. Jumladan:

- Respublika bo'ylab qurilgan optik tolali aloqa tarmog'ining uzunligi 250 ming km ga yetkazish;
- Respublika hududlarining yuqori tezlikdagi Internet jahon axborot tarmog'i bilan qamrov darajasi 100 % ga oshirish;
- Ijtimoiy obyektlarning yuqori tezlikdagi Internet jahon axborot tarmog'i bilan ta'minlanganlik darajasini 100 % ga oshirish;
- Uy xo'jaliklarining keng polosali Internet jahon axborot tarmog'i bilan ta'minlanganlik darajasini 100 % ga yetkazish;
- Aholi punktlarining keng polosali mobil aloqa tarmog'i bilan qamrov darajasi 100 % ga yetkazish kabi vazifalarni 2030-yillgacha amalga oshirish maqsad qilib qo'ygan.

"Raqamli O'zbekiston — 2030" strategiyasi bilan to'liq tanishsangiz bu kabi telekommunikatsiya sohasiga oyid juda ko'p loyihalar, takliflar va maqsadlarni 2022-2030-yillar oralig'ida bajarishni O'zbekiston aniq o'zining vazifasi qilib belgilagan. Bu borada aholini yuqori tezlikdagi internet bilan ta'minlash asosiy maqsad qilib olindi.

Qolaversa O'zbekistonning bosh qomusida aholini internet va internet resurslari bilan ya'minlash davlatning burchi sifatida quydagi qonun orqali belilani qo'yildi:

"Har kim fikrlash, so'z va e'tiqod erkinligi huquqiga ega. Har kim istalgan axborotni izlash, olish va tarqatish huquqiga ega. Davlat Internet jahon axborot tarmog'idan foydalanishni ta'minlash uchun shart-sharoitlar yaratadi". O'zbekiston Respublikasi Konsititutsiyasi VII bob. (Shaxsiy huquq va erkinliklar) 33- modda.

Bularning barchasi O'zbekistonda nafaqat mobil aloqa, telekommunikatsiya qurilmalari va yangiliklarini birinchilardan kirib kelishiga balki keng joriy etishiga ham asosiy sabablardan biri bo'lmoqda. Qolaversa sohada mustaqil tadqiqotlar va amaliy ishlar o'tkazishga keng imkoniyatlar yaratildi. Bular esa yurtimizda ham LTE texnologiyasini rivojlanishiga va tadqiqotchi hamda olimlarimizning uning rivoji yo'lida xissa qo'shishlariga sababchi bo'lmoqda.

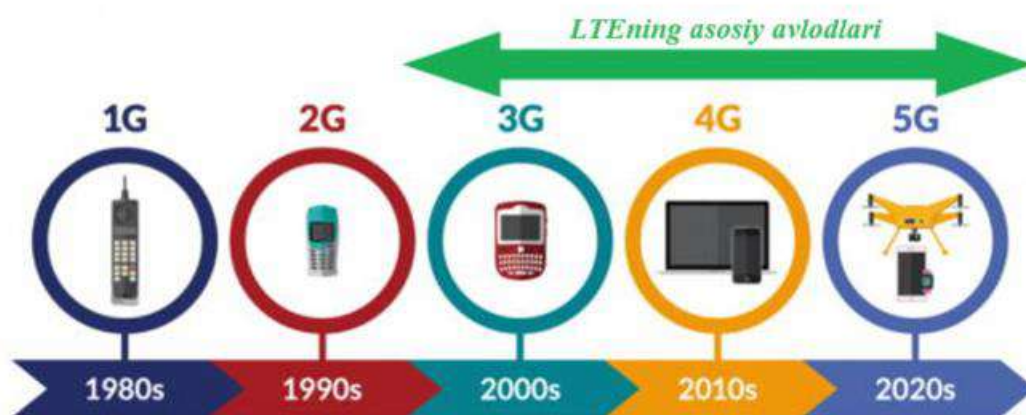

5-rasm. 1G va 2G, LTE texnologiyasi asosi 3G va avlodlari 4G hamda 5G ni qo'llovchi abonet terminallari.

Mobil va keng polosali aloqa tizimlari va texnologiyalari ulkan rivojlanish jarayonida turibdi hamda inson faoliyatining turli sohalariga yanada ko'proq kirib bormoqda. Bu jarayonlarni chuqur o'rganish, mobil texnologiyalar rivojlanishi masalalaridan xabardor bo'lish, ularning istiqbollari va rivojlanish tendensiyalarini bilish mamlakatimizda mobil aloqa tizimlarining rivojlanishi va joriy etilishining ratsional strategiyalarini aniqlash uchun juda muhim.

Hoirida LTE texnologiyasining oltinchi avlodi ya'ni **6 G** ustida Yevropa davlatlari, Janubiy Koreya, Xitoy, Yaponiya va AQSh kabi davlatlar ish olib borishmoqda. Ma'lumotlarga ko'ra 6G ni yaqin 2028- va 2030-yillardan boshlab keng iste'molga kiritish rejalashtirilgan. Hozirda O'zbekistondagi abonentlarning katta qismi 4G ga ulanish inkoniyati bo'lsada, Respublikamizning ko'plab hududlariga hali kirib bormagan. Qolaversa 4G texnologiyasi abonentlarning internetga bo'lgan ehtiyojlarini to'liq qondirmoqda va unga sarflangan mblag'lar qoplanmaguncha yangi 5G texnologiyasiga bidan o'tish qimmatga tushadi. Garchi hozirda ishlab chiqarilgan mobil qurilmalarning ko'pchiligi 5 G tarmog'ini to'liq qo'llab-quvvatlasada uni katta masshtabdagi hududlarga qo'llashga hali vaqt bor.

Yuqoridagi muammolar hatto rivojlangan davlatlarda bo'lganligi uchun ham, 6G to'liq ishlab chiqarilib, Yaponiyada sinovda o'tkazilganiga qaramay uni erta joriy etish maqsadga muofiq emas.

Xulosa qiladigan bo'lsak LTE mobil tizimlar va sotali aloqning ancha rivojlangan, taraqqiy etgan ko'rinishi hisoblanadi. LTE dan oldingi 1G va 2G telefon aloqasi va MMS hamda SMS xizmatlarinigina taqdim etgan. 3G texnologiyasida esa foydalanuvchilar internetga ulanish imkoniyatiga ega bo'lishgan va video matriallar, turli tasvirlar hamda ilovlardan online foydalanish imkoniyatiga ega bo'lishgan. LTE ning o'zi 3G ga asoslangan bo'lib, uning avlodlari internet tezligini oshirishga va yanada ko'proq ma'lumot almashishni ta'minlashga moslanib yaratilgan. Bulardan kelib chiqib aytish mumkinki 4G va 5G singari LTE ning 6G avlodida ham tezlik yanada yuqori bo'lishi kutilyabdi. Lekin undan boshqa yangi imkoniyatlar qo'shilishi ham mumkunligi ehtimoldan holi emas. O'zbekistonda amalga oshirilgan loyihalar va yangilangan qonunchilik asosida esa LTE ning yangi texnologiyalari nafaqat birinchilardan kirib kelishi balki uni rivojlantirish yo'lida o'zbek olimlari ham o'z hissalarini qo'shishiga imkon beradi.

FOYDALANILGAN ADABIYOTLAR VA RESUSLAR RO'YXATI:

1. "Raqamli mobil aloqa vositalari" A.A.Xalikov, D.A.Davronbekov, J.F. kurbanov «O'zbekiston faylasuflari milliy jamiyati» nashriyoti Toshkent – 2018.
2. "GSM va mobil tarmoqlarni boshqarish" Ibraimov R.R, Madaminov H.X., Khatamov A.P., Khotamov A. Tashkent 2020.
3. Hongliang Zhang, Boya Di, Lingyang Song, Zhu Han. Reconfigurable Intelligent Surface-Empowered 6G. — Springer, Cham. — 2021. — 251 p.
4. O'zbekiston Respublikasi Konsititutsiyasi VII bob. (Shaxsiy huquq va erkinliklar) 33- modda.
5. O'zbekiston Respublikasi Prezidentining Farmoni, 05.10.2020 yildagi PF-6079-son.
6. Musaev M.M. "Kompyuter tizimlari va tarmoqlari". Toshkent.: "Aloqachi" nashriyoti, 2013 yil. 8 bob. 394 bet. – Oliy o'quv yurtlari uchun qo'llanma.
7. Xolmanova, Z. (2020). Kompyuter lingvistikasi. Nodirabegim:.-Toshkent, 247.
8. "Mobil tarmoqlarning rivojlanish bosqichlari, paydo bo'lish tarixi va uning kelajakdagi istiqbollari" A.Almardonov maqolasi, International Journal of recently scientific researcher's theory (IJRSRT) 2023.11.11. 1-son 74-81-betlar.

Annotatsiya: Ushbu mavzuda bayrog‘imizni qanchalik g‘urur, shan va iftixorimiz, baxt-iqbolimiz va ananalarimizni ifodalovchi muqaddas timsol ekanligi haqida bilib olishimiz mumkin. Hamda bayroqning ranglarining tasnifi va moddalar haqida bilib olamiz.

Kalit so‘zlar: O‘zbekiston bayrog‘i, davlat ramzlari, timsollar, konstitutsiya, yulduzlar tasnifi, modda, iftihor, g‘urur.

Har bir inson o‘z bayrog‘ini turli musobaqalarda ko‘plab mamlakatlar oldida eng cho‘qqilarda hilpirab turganligini ko‘rsa beihiyor yuragida vatanga muhabbat, g‘urur hissini tuyadi va butun vujudi hayajonga, faxru iftixorga to‘ladi. Hurlik, ezgulik, tinchlik timsoli bo‘lgan bayrog‘imiz xalqimiz g‘ayrati va shijoatini, o‘ziga xos mehmondo‘stligini, ajdodlar yodi hamda millat g‘ururini o‘zida mujassam etadi. Bayrog‘imiz - nafaqat davlat ramzi, balki o‘tmish, bugun va ertamizning yorqin ifodasidir. Ruhiyatimiz, g‘urur, shan va iftixorimiz, Vatanimiz, qolaversa, xalqimizga bo‘lgan cheksiz mehr-muhabbat, kelajakka komil ishonch va milliy-madaniy ananalarimizni ifodalovchi muqaddas timsoldir u. Istiqlolimiz, baxt-iqbolimiz ramzi bo‘lgan milliy bayrog‘imizni sevib qadrlamagan kishi topilmasa kerak. Bayrog‘imiz, g‘urur va faxrimiz timsolidir. Vatanimizning beqiyos ramzidir. Quyosh ko‘kda falakning bayrog‘i bo‘lib porlab turibdi, ko‘ngilda muhabbat bayrog‘i hilpiraydi, ongimizni esa tafakkur bayrog‘i nurlantiradi. Ozod va obod Vatanimiz — O‘zbekistonning bayrog‘i ham bizni ulug‘ maqsadlar tomon boshlovchi buyuk mash‘aladir. Unda ajdodlar orzu-armoni aks etadi. Unda xalqimizning buguni o‘lmas xotirasi, iymon-e‘tiqodi, kelajakka bo‘lgan komil ishonchi jilolanadi.

Bilamizki barcha davlatlar o‘zining ramzlariga ega. Jumladan, O‘zbekiston ham o‘z davlat ramzlari: bayrog‘i, gerbi, madhiyasiga egadir. O‘zbekiston Respublikasi Konstitutsiyasida bular aniq belgilab qo‘yilgan.

5-modda

O‘zbekiston Respublikasi qonun bilan tasdiqlanadigan o‘z davlat ramzlari — bayrog‘i, gerbi va madhiyasiga ega. Davlat ramzlari davlat himoyasidadir.

"O‘zbekiston Respublikasi Davlat bayrog‘i to‘g‘risida"gi qonunda Davlat bayrog‘i va uning ramzi bugungi O‘zbekiston sarhadida qadimda mavjud bo‘lgan davlatlar bilan tarixan bog‘liqligini anglatadi hamda respublikaning milliy-madaniy an‘analarini o‘zida mujassamlashtiradi. Bayrog‘imiz tog‘risida moddalar ham berib o‘tilgan.

1-modda

O‘zbekiston Respublikasi Davlat bayrog‘ining sxematik va rangli tasviri tasdiqlansin.

2-modda

O‘zbekiston Respublikasining Davlat bayrog‘i O‘zbekiston Respublikasi davlat suverenitetining ramzidir [1].

Kuni kecha bayrog‘imizdan foydalanganishda ustki kiyimlar bezatishga imkon berildi bunda inson faxr-iftixor va mehr-muhabbat tuyg‘ularini yanada kuchaytirishga xizmat qiladi. O‘zbekiston Respublikasining Davlat bayrog‘i tasvirini ustki kiyimga bezatish yoki O‘zbekistonga tegishlilikni belgilash uchun tushirish imkoniyati yaratish maqsadida, O‘zbekiston Respublikasining Davlat bayrog‘iga nisbatan hurmatsizlik bilan munosabatda bo‘linishiga yo‘l qo‘yilmaydigan hollar aniq belgilashni nazarda tutib, O‘zbekiston Respublikasining Davlat bayrog‘idan keng foydalanish hamda Vatanga nisbatan faxr-iftixor va mehr-muhabbat tuyg‘ularini yanada kuchaytirishga xizmat qilishini ta‘minlash maqsadida mazkur Qonun qabul qilindi. «O‘zbekiston Respublikasining Davlat bayrog‘iga nisbatan zarur hurmatni ta‘minlagan holda, undan ushbu moddaning birinchi qismida ko‘rsatilmagan obyektlarda, shuningdek umummilliy bayramlar, sport musobaqalari, ommaviy jismoniy tarbiya tadbirlari, madaniy va o‘zga ommaviy tadbirlarda, tantanali tadbirlarda, oilaviy bayramlarda, xotiraviy sanalarni bayram qilishda, jamiyat va davlat arboblari, harbiy xizmatchilar dafn marosimlarida hamda boshqa hollarda ham foydalanib lekin yog‘och dastani ishlatmasdan foydalanilishi mumkin [2].

O‘zbekiston bayrog‘i ramzi mamlakat hududida ilgari mavjud bo‘lgan g‘oyat qudratli saltanatlar bayroqlariga xos bo‘lgan eng yaxshi an‘analarni davom ettirgan holda respublika tabiatiga xos xususiyatlarni, xalqning milliy va madaniy o‘zligini ham aks ettiradi. Davlat bayrog‘i va uning ramzi bugungi O‘zbekiston sarhadida qadimda mavjud bo‘lgan davlatlar bilan tarixan bog‘liqligini anglatadi hamda respublikaning milliy-madaniy an‘analarini o‘zida mujassamlashtiradi. Yer yuzida ikki yuzdan ortiq davlat bor va albatta, har bir davlatning o‘z ramzlari, bayrog‘i bor. Har bir bayroq ayri-ayri rang va timsollarga ega. Ular bilan yonma-yon balqib turgan bayrog‘imiz hech kimdan kam emasligimiz va kam bo‘lmasligimizni ko‘rsatib turadi.

Shuni aytishimiz lozimki, bayroq qadim-qadimdan har bir xalq uchun mustaqillik, hurlik, tinchlik va barqarorlik timsoli bo‘lib kelgan. Ajdodlarimiz ham yurt bayrog‘ini muqaddas bilib, uni ko‘z qorachig‘idek asraganlar.

Davlatchiligimiz tarixining qaysi davrini olib qaramaylik, bayroq ajdodlarimiz uchun ozodlik, kuch-qudrat, jasorat, g‘alaba timsoli bo‘lgan. Bu mag‘rur elning

asrlar davomida orzu qilgan g'ururi, sha'ni, qadr-qimmati, irodasini ifodalovchi ozodlik bayrog'i edi! Unda ajdodlar orzu-armoni aks etadi. Unda xalqimizning buguni, o'lmas xotirasi, iymon-e'tiqodi, kelajakka bo'lgan komil ishonchi jilolanadi.

Azal-azaldan bayrog'imiz ko'klarga ko'tarilgan. Buyuk sohibqiron Amir Temur g'oliblik bayrog'ini yuksak ko'tardi. Bu bayroq ostida buyuk el birlashdi, u barpo etgan ulug' saltanatni dunyo tan oldi. Bu davr vatan tarixiga zarhal harflar bilan bitildi. Bayroq esa tom ma'noda mamlakat ramzi, ulug'vorlik timsoliga aylandi. Jangchilarga jangovar ruh bag'ishlash, ularning kayfiyatini ko'tarish, irodasini chiniqtirish maqsadida jang maydonlari uzra baland hilpirab turdi. Bu bayroq eng ishonchli bahodirlar tomonidan qo'riqlandi. Bexos daydi o'q kelib tug' ko'targan jangchiga tegsa-da, u tuproqqa qorishmadi — darhol shahid sarboz o'rnini boshqasi egallaydi, maqsad janggohdagilarga bayroq ko'rinmay qolmasin. Bu mag'rur elning asrlar davomida orzu qilgan g'ururi, sha'ni, qadr-qimmati, irodasini ifodalovchi ozodlik bayrog'i edi. Unda ajdodlar orzu-armoni aks etadi. Unda xalqimizning buguni, o'lmas xotirasi, iymon-e'tiqodi, kelajakka bo'lgan komil ishonchi jilolanadi [3]. Hozirgi kunlarga kelib esa boyrog'imiz yanada jilolangan yanada ko'klarga ko'tarilmoqda, dunyo mamlakatlaridagi elchixonalarimiz binolari, qator xalqaro tashkilotlar qarorgohlarida ham bayrog'imiz O'zbekiston ramzi bo'lib turibdi. Chet ellarda yurganimizda o'sha yerda hilpirab turgan bayrog'imizga ko'zimiz tushishi bilan yuragimizda cheksiz faxr uyg'onadi, ruhimiz ko'tariladi. Bayrog'imiz timsolida dunyoning har qaysi nuqtasida ham O'zbekiston degan himoyachimiz, suyanchig'imiz borligini his qilamiz.

Yuksalish va rivojlanish sari dadil hilpirayotgan, xoh osmono'par binolar peshtoqida bo'lsin, xoh ish stoli ustida viqor to'kib turgan Davlat bayrog'i o'zida milliy-madaniy an'analarni mujassam etgani shundoqqina aks etadi. Mamlakat bayrog'i bu oddiygina timsol emas, balki butun bir mafkura hisoblanadi. Ular mamlakatning tarixi va mafkurasini haqida aytib turadi. Bayroqdagi moviy rang mangu osmon va obi hayot ramzi bo'lib, tiriklik mazmuni, yaxshilik, donishmandlik, shon-shuhrat va sadoqatdan ma'no beradi. Tinchlik, poklik, beg'uborlik darakchisi bo'lgan oq rangning uyg'unlashuvi ajib bir go'zallik kashf etayotgan bo'lsa, yashil rang ona tabiatning yangilanishi, navqironlik, umid va shodlik timsoli hisoblanadi. Amir Temur davlati bayrog'ining rangi ham moviy rangda edi.

Bayroq uzra ko'tarinkilik ruhida ufurib turgan qizil chiziqlar vujudimizda jo'shib oqayotgan hayotiy qudrat irmoqlari bo'lsa, tarixiy an'analimiz, qadimgi quyosh yilnomasiga bevosita aloqador bo'lgan o'n ikki yulduz tasviri ham undan o'rin olgan. O'zbekiston sarhadidagi qadimgi davlatlar ilmiy tafakkurimizda "nujum ilmi" taraqqiy etganligi bilan ham izohlanadi. O'n ikki yulduz tasviri o'zbek xalqi

madaniyati qadimiyligi, uning komillikka, o'z tuprog'ida saodatga intilish ramzi sifatida tushuniladi. Davlatchiligimiz tarixining qaysi davrini olib qaramaylik, bayroq ajdodlarimiz uchun ozodlik, kuch-qudrat, jasorat, g'alaba timsoli bo'lgan. Buyuk bobomiz Amir Temur ham davlat ramzlariga jiddiy e'tibor qaratganini jang maydonida bir lashkar omon qolsa ham, Vatani bayrog'ini baland tutishiga farmon berganidan bilsa bo'ladi. Amir Temur g'oliblik bayrog'ini yuksak ko'tardi. Bu bayroq ostida buyuk el birlashdi, u barpo etgan ulug' saltanatni dunyo tan oldi. Sohibqiron bobomiz zamonida bayroqni past tutish yoki sarbozning qo'lidan tushib ketishi xosiyatsiz sanalgan. Bunga Sohibqiron alohida e'tibor bergan. Bayroqning pasaytirilishi mag'lubiyat va ortga chekinish ishorasi bo'lgan. Nufuzli xalqaro sport musobaqalarida esa yurtimiz bayrog'ini baland ko'tarayotgan sportchilarimizning yutuqlari esa albatta, qalbimizni vatanparvarlik tuyg'usiga to'ldiradi. O'zbekistonimiz bayrog'i bilan g'urur va iftixorga to'la manzaralar bizni fidoyilikka, vatanparvarlikka, yangi marralarga chorlaydi.

Bayrog'imiz 1992 yilning 2 martidan O'zbekiston to'laqonli suveren respublika sifatida tan olinganining ramzi sifatida Birlashgan Millatlar Tashkilotining Bosh qarorgohi oldida ham hilpiray boshladi. Mana, qariyb yigirma besh yildirki, u xalqaro maydonda mamlakatimizning kuch-qudrati, mustaqilligimizning jahonaro ifodasi, xalqimiz g'ururi va iftixori timsoli bo'lib xizmat qilmoqda. Rivojlanish yo'lidan dadil ketib borayotgan diyorumiz istiqlolning dastlabki yillaridanoq xorijiy mamlakatlar bilan do'stona aloqani izchil yo'lga qo'ydi. Bugun har bir hamkor davlatlarda milliy bayrog'imiz yorqin nurlanayotganiga ko'zingiz tushadi. Beixtiyor ko'zlarda yosh aylanadi. Bu kindik qoni to'kilgan Vatanga, millatga bo'lgan muhabbat hissidir.

Bayrog'imiz tom ma'noda Vatan mehrini, haroratini tuyushing uchun kerak bo'ladigan, yurt qadrini sarbaland qiladigan muqaddas mujda ekanligini men ilk bor Saudiya Arabistoniga safar chog'ida angladim, – deydi “Farg'ona haqiqati” gazetasi muxbiri, “Do'stlik” ordeni sohibasi Ma'muraxon Abdurahimova. – Makka shahriga bir kunning o'zida o'n milliondan ziyod turli millat vakillari kirib chiqadilar. Ka'ba atrofida ziyoratchilar, olomon shunchalik ko'payib ketadiki, qisqa daqiqalarda hamrohlaring – guruhdoshlaringni yo'qotib, yo'lingdan adashib qolishing hech gap emas. Bunday vaziyatlar ko'p bo'lmasa-da, kutilmaganda ro'y berishi turgan gap. Shunda ko'zlarimiz eng avvalo guruh rahbari qo'lidagi O'zbekiston bayrog'ini axtarishga tushadi. Hilpirab turgan bayroqni uzoqlardan taniymiz. Zotan ulug' manzil, muborak ka'bada bo'lsang-da, Vatan mehri shu bayroq vositasida bizni o'ziga tortaveradi. O'shanda bayrog'imizning hamma davlatlarnikidan-da chiroyli va aziz ekaniga iqror bo'lganman.

Hozirgi tinch, osoyishta davrda bayroqlar mustaqillik va milliylikni aks ettirib turadi, har gal dunyo arenalarida, baland peshtoqlarda O‘zbekiston bayrog‘i hilpiraydi. Bundan quvonchim ichimga sig‘maydi, to‘lqinlanib ketaman. Chin ma’noda xalq tarixi, buguni va kelajagi ifodasi bo‘lgan davlat ramzlari ham Vatan kabi aziz va muqaddasdir. Mustaqil O‘zbekiston bayrog‘i ham har vaqt milliy g‘urur, fidoyilik va vatanparvarlikni shakllantirishda eng muhim vosita sifatida qadrlanadi.

Bayrog‘imizda yaxshilik, shon-shuhrat, sadoqat, poklik, xalqning navqironligi aks etgan. Shunday ekan, faxr va iftixor, hurmat va ehtirom ruhida qadr topgan davlat bayrog‘i hamisha mustaqillik keltirgan buyuk ne‘matlardan biri sifatida yuksak qadr topib boraveradi.

Adabiyotlar ro‘yxati:

1. O‘zbekiston Respublikasi Konstitutsiyasi
- 2.«O‘zbekiston Respublikasining Davlat bayrog‘i to‘g‘risida»gi O‘zbekiston Respublikasi Qonuniga o‘zgartirish va qo‘shimchalar kiritish haqida.
- 3.ZiyoNET › Библиотека ›
- 4.unilibrary.uz

“NOGIRON BOLALARNI HAYOTGA MOSLASHUVIDA TIBBIY
MUNOSABATLARNING O‘RNI”

GULSHAT HAKIMOVA ABDUSALAMOVNA

Nizomiy nomidagi Toshkent Davlat

Pedagogika Universiteti

Maxsus pedagogika va inklyuziv ta’lim fakulteti Tibbiyot fanlari dotsenti

ANNOTATSIYA

Mazkur maqola Jismoniy va (yoki) ruhiy rivojlanishida nuqsonlari bo‘lgan bolalar ota-onasi yoki ota-onasining o‘rnini bosuvchi shaxslarning arizasiga ko‘ra O‘zbekiston Respublikasining Davlat byudjeti, homiylik va boshqa jamg‘armalarning mablag‘lari hisobidan, shuningdek ota-onasi yoki ota-onasining o‘rnini bosuvchi shaxslarning mablag‘lari hisobidan ijtimoiy muhofaza tizimi muassasalarida saqlanishlari mumkin. Nogironligi bo‘lgan, o‘ziga o‘zi xizmat ko‘rsatish qobiliyatini qisman yoki to‘liq yo‘qotgan va o‘zgalarning doimiy parvarishiga muhtoj bo‘lgan shaxslarga ularning uyida hamda vakolatli davlat organlarining ixtisoslashtirilgan statsionar muassasalarida qonunchilikda belgilangan tartibda xizmatlar ko‘rsatiladi. Bu muassasalarda ijtimoiy xizmatlar ko‘rsatish bilan bir qatorda hayot faoliyati uchun tegishli shart-sharoitlar ta‘minlanadi, tibbiy xizmatlar ko‘rsatiladi, shuningdek mehnat faoliyati va dam olish tashkil etiladi. Analizatorlar, tayanch-harakat tizimi va nogiron bolalarning bilim faoliyatidagi buzilishlar buzilgan fazilatlarni yaxshilashga qaratilgan qo‘shimcha ta‘lim mazmunini rivojlantirish zarurligini asoslaydi. Mahalliy tadqiqot materiallari nogiron bolalar uchun qo‘shimcha ta‘lim modellarini to‘liq aks ettirmaydi. Maqolada Rossiya Federatsiyasi Ta‘lim va fan vazirligi tomonidan tashkil etilgan “Mutaxassislarning malakasini oshirish loyihasi doirasida olib borilgan tadqiqot materiallari keltirilgan.[1]

Kalit so‘zlar: *Nogironlar, tarixiy taraqqiyot, ijtimoiy ta‘minot, rehabilitatsiya, ijtimoiy sug‘urta*

KIRISH

Hozirgi vaqtda nogironligi bo‘lgan talabalar uchun umumiy, maxsus va qo‘shimcha ta‘limni me‘yoriy-huquqiy qo‘llab-quvvatlash tizimi (HIA) takomillashtirilmoqda ("Rossiya Federatsiyasida ta‘lim to‘g‘risida" gi 2012 yil 29 dekabrda 273-FZ-sonli Federal qonuni; Hukumat qarori 2014 yil 15 apreldagi 295-son "Rossiya Federatsiyasining 2013-2020 yillarga mo‘ljallangan "Ta‘limni rivojlantirish" Davlat dasturini tasdiqlash to‘g‘risida" Hukumatning 2014 yil 4 sentyabrdagi 1726-r-sonli "Ta‘limni rivojlantirish konsepsiyasini tasdiqlash to‘g‘risida"gi qarori. Bolalar uchun qo‘shimcha ta‘limni rivojlantirish”; Ta‘lim va

fan vazirligining 2013 yil 29 avgustdagi “Qo‘shimcha umumiy ta‘lim dasturlari bo‘yicha ta‘lim faoliyatini tashkil etish tartibini tasdiqlash to‘g‘risida”gi 1008-son buyrug‘i; Ta‘lim va fan vazirligining 2013 yil 29 avgustdagi 1008-son buyrug‘i. 2015 yil 18 noyabrdagi 09-3242 "Qo'shimcha umumiy rivojlanish dasturlarini ishlab chiqish bo'yicha uslubiy tavsiyalar" Rossiya Federatsiyasi Bosh Davlat sanitariya vrachining 2014 yil 4 iyuldagi 41-sonli "Sanitariya-epidemiologiya" qarori.[2] Bolalar uchun qo'shimcha ta'lim ta'lim muassasalarining qurilmasi, mazmuni va ish rejimini tashkil qilish uchun osmon talablari "(SanPiN 2.4.4.3172-14); Rossiya Federatsiyasi Bosh Davlat sanitariya shifokorining 2015 yil 10 iyuldagi 26-sonli "Nogironligi bo'lgan o'quvchilar uchun moslashtirilgan asosiy umumiy ta'lim dasturlari bo'yicha ta'lim faoliyati bilan shug'ullanadigan tashkilotlarda o'qitish va ta'limni tashkil etish shartlari va shartlariga qo'yiladigan sanitariya-epidemiologiya talablari" farmoni. (SanPiN 2.4.2.3286-15)). 2014 yil 4 sentyabrdagi 1726-r-sonli Bolalar uchun qo'shimcha ta'limni rivojlantirish kontsepsiyasiga muvofiq qo'shimcha ta'lim mazmuni ta'lim dasturlari quyidagilarga qaratilgan: a) shaxsiy rivojlanish, ijobiy ijtimoiylashuv va kasbiy o'zini o'zi belgilash uchun zarur shart-sharoitlarni yaratish; b) kognitiv, badiiy va estetik, ma'naviy-axloqiy, jismoniy, ilmiy-tadqiqot rivojlanishidagi individual ehtiyojlarni qondirish; v) ijodiy qobiliyatlarni shakllantirish va takomillashtirish, iqtidorli o'quvchilarni aniqlash, rivojlantirish va qo'llab-quvvatlash; d) ma'naviy-axloqiy, huquqiy, vatanparvarlik, mehnat ta'limi; e) sog'lom turmush tarzi, xavfsizlik, salomatlikni mustahkamlash madaniyatini shakllantirish; f) sportchilarni, shu jumladan nogiron talabalarni, nogiron bolalarni tayyorlash.[3]

ADABIYOTLAR TAHLILI VA TADQIQOT METODIKASI

O‘zbekistonda nogironligi bo‘lgan kishilar ahvolidning ushbu tahlili O‘zbekiston Respublikasi Hukumati va BMT agentliklari, shu jumladan BMTTD, YuNESKO, YuNFPA, UNICEF va Jahon Sog‘liqni saqlash tashkilotining buyurtmasiga binoan amalga oshirildi. BMTning O‘zbekistondagi Vakolatxonasi O‘zbekiston Respublikasi Bosh vazirining o‘rinbosari Aziz Abduhakimovga ushbu tadqiqotga qo‘shgan shaxsiy hissasi uchun minnatdorchilik izhor etadi. Janob Abduhakimovning yordami bilan barcha manfaatdor tomonlar birgalikda ushbu izlanishda qatnashdi. Mazkur tadqiqot BMTning O‘zbekistondagi doimiy muvofiqlashtiruvchisi Helena Freyzer va UNICEFning O‘zbekistondagi Vakolatxonasi rahbari va Birlashgan Millatlar Tashkilotining Ijtimoiy himoya bo‘yicha natijalar guruhi raisi Sasha Grauman, UNICEFning O‘zbekistondagi vakolatxonasi rahbarining o‘rinbosari Afshin Parsi va 2014 yil avgust oyidan 2019 yil fevral oyiga qadar BMT Taraqqiyot Dasturining O‘zbekistondagi doimiy vakili o‘rinbosari lavozimida ishlagan Farid Garaxanovning umumiy rahbarligi ostida

VOLUME-1, ISSUE-4

o‘tkazildi. Asosiy guruhni UNICEF mutaxassisi Yana Chicherina va BMTTD mutaxassisi Jamoliddin Ismoilov boshqardilar. Ular O‘zbekiston Respublikasi Hukumati va BMT tuzilmalari bilan olib borilgan tadqiqotni muvofiqlashtirishdi. Tadqiqotning beshta yo‘nalishini (huquqiy tahlil, institutsional qayta ko‘rib chiqish, statistika salohiyatini baholash, KAP so‘rovi va ehtiyojlarni baholash bo‘yicha izlanish) birlashtiruvchi yakuniy hisobot Chicherina va Ismoilov tomonidan tayyorlandi. Asosiy guruh tadqiqotning beshta yo‘nalishida ishlagan quyidagi ekspertlardan tashkil topdi: Mina Mojtahedi (dastlabki hisobot), Piter Grimes va Kamol Jiyanxodjaev (Ta‘lim sohasidagi siyosatni qayta ko‘rib chiqish), Guzal Adilova (Qonunchilik hujjatlarini ko‘rib chiqish), Abdullo Abduxalilov, Aleksandra Plotnikova va Natalya Plotnikova (nogironligi bo‘lgan kishilarning siyosiy ishtirokini tahlil qilish), Arustan Joldasov, Anton Tixilin, Mira Dauletbaeva, Aysholpan Dauletbaeva va Mavlyuda Eshtukhtorova (KAP va ehtiyojlarni baholash izlanishi uchun mas‘ul MChJ «Ekspert Fikri Konsalting»), Paula Frederika Hant, Janina Arsenyeva, Xose-Manuel Fresno, Stefan Meyer va Skay Bain (Fresno Servicios Sociales SL vakili, birlashtirilgan tadqiqotlar va qonunlar, sifat va miqdoriy ma‘lumotlarni qo‘shimcha tahlil qilish).[4]

MUHOKAMA VA NATIJALAR

O‘zbekiston Respublikasining 1991-yil 18-noyabrda qabul qilingan “O‘zbekiston Respublikasida nogironlarni ijtimoiy himoya qilish to‘g‘risida”gi 422-XII-sonli Qonuniga (O‘zbekiston Respublikasi Oliy Kengashining Axborotnomasi, 1992-yil, № 2, 78-modda; O‘zbekiston Respublikasi Oliy Majlisining Axborotnomasi, 1998-yil, № 5-6, 102-modda; 2001-yil, № 5, 89-modda; 2004-yil, № 9, 171-modda; 2005-yil, № 1, 18-modda; O‘zbekiston Respublikasi Oliy Majlisi palatalarining Axborotnomasi, 2005-yil, № 5, 152-modda) quyidagi o‘zgartish va qo‘shimchalar kiritilib, uning yangi tahriri tasdiqlansin (ilova qilinadi). Nogironlarni ijtimoiy himoya qilish sohasidagi davlat siyosati;

Nogironlarni ijtimoiy himoya qilish sohasidagi davlat siyosatining asosiy yo‘nalishlari quyidagilardan iborat:

- nogironlarning huquqlari, erkinliklari va qonuniy manfaatlarini ta‘minlash;
- nogironlarning kamsitilishiga yo‘l qo‘ymaslik;
- nogironlarning sha‘ni va qadr-qimmatini himoya qilish;
- nogironlarning huquqlari va ular uchun imkoniyatlar tengligini ta‘minlash;
- nogironlarni ijtimoiy himoya qilish to‘g‘risidagi qonun hujjatlariga rioya etilishini ta‘minlash;

nogiron bolalarning maktabgacha va maktabdan tashqari ta'limini, nogironlarning kasb tayyorgarligini, umumiy o'rta, o'rta maxsus, kasb-hunar va oliy ta'lim olishini ta'minlash;

davlat organlari hamda ular mansabdor shaxslarining nogironlar huquqlari, erkinliklari va qonuniy manfaatlarini ta'minlash borasidagi faoliyatining oshkoraligini hamda ochiq-oydinligini ta'minlash;

nogironlarni ijtimoiy himoya qilish sohasida davlat organlari, fuqarolarning o'zini o'zi boshqarish organlari va nodavlat notijorat tashkilotlari o'rtasidagi hamkorlikni rivojlantirish.[5]

XULOSA

Nogironlik rivojlanishining madaniy va tarixiy jihatlarini ijtimoiy hodisa sifatida hisobga olgan holda va unga hamroh bo'lgan muammolarning murakkabligini anglagan holda, jamiyatimiz rivojlanishining zamonaviy sharoitida ish bilan ta'minlash, ish bilan ta'minlash masalalariga alohida e'tibor qaratish zarur. Nogironlar, bu ko'plab moddiy va ijtimoiy-psixologik muammolarni hal qilishga olib keladi.

FOYDALANILGAN ADABIYOTLAR

1. <https://advice.uz/oz/document/2669?keyword=Mehnat%20ta%C2%A0BCtili>
2. <https://goaravetisyan.ru/uz/vystuplenie-inklyuziya-i-rabota-s-detmi-s-ovz-v-dopolnitelnom-obrazovanii/>
3. <http://www.gks.ru>
4. https://www.unicef.org/uzbekistan/media/3621/file/Brief_PWD_Si
5. <https://lex.uz/acts/-1372495>

**DEVELOPMENT OF A NUMERICAL ALGORITHM BASED ON
THE FINITE ELEMENT METHOD FOR STUDYING FLOWS IN
CHANNELS**

S.K. Abdukhamidov

*Institute of Mechanics and Seismic Stability of Structures of the Academy of
Sciences of the Republic of Uzbekistan*

Abstract:

The study of fluid flows in channels is of paramount importance in various engineering and environmental applications. To address the complex nature of these flows, numerical methods have become an invaluable tool for understanding and analyzing flow behavior. The Finite Element Method (FEM) is one such numerical technique that has gained widespread acceptance due to its versatility and robustness in handling diverse fluid flow problems. In this article, we present the development of a novel numerical algorithm based on the Finite Element Method tailored for the study of flows in channels. We discuss the underlying principles, implementation, and applications of this algorithm, showcasing its capabilities in simulating and analyzing channel flows with high accuracy.

Keywords: Finite Element Method, Fluid Dynamics, Numerical Algorithm, Channel Flows, Computational Fluid Dynamics.

Introduction

Fluid flows in channels are encountered in numerous engineering and environmental scenarios, such as river hydraulics, heat exchangers, oil pipelines, and microfluidic devices. Accurate prediction and analysis of these flows are essential for designing efficient systems and managing environmental resources. Numerical methods have proven to be indispensable tools for studying such flows, and the Finite Element Method (FEM) is a well-established approach for solving complex fluid dynamics problems.

Finite Element Method (FEM)

The Finite Element Method is a numerical technique used to approximate the solutions to partial differential equations governing fluid flow phenomena. It subdivides the domain into discrete elements, typically triangles or quadrilaterals in 2D or tetrahedra or hexahedra in 3D. The governing equations are then discretized over these elements, resulting in a system of algebraic equations that can be solved numerically. FEM offers high flexibility in handling irregular geometries and complex boundary conditions, making it particularly suitable for studying flows in channels.

Development of the Numerical Algorithm

Our numerical algorithm based on the FEM is designed to simulate flows in channels efficiently and accurately. Key aspects of the algorithm include:

1. Mesh Generation: An appropriate mesh is generated, dividing the channel domain into elements. The mesh should be fine enough to capture important flow features while keeping computational costs manageable.

2. Governing Equations: The Navier-Stokes equations, which describe fluid flow, are discretized over the mesh using the FEM. Boundary conditions are applied to represent the physical constraints of the problem.

3. Solution Techniques: Various solvers, such as direct solvers or iterative methods, can be employed to solve the resulting linear system of equations. The choice of solver depends on the problem's size and complexity.

4. Post-processing: After obtaining the numerical solution, post-processing techniques are applied to visualize and analyze flow patterns, velocity profiles, pressure distributions, and other relevant quantities of interest.

Applications

The developed algorithm has been successfully applied to a range of channel flow problems, including:

1. River Hydraulics: Studying river flow behavior to assess flood risk and optimize channel design.

2. Microfluidics: Analyzing flows in microchannels for biomedical and lab-on-a-chip applications.

3. Heat Exchangers: Evaluating heat transfer and pressure drop in various channel geometries for efficient heat exchanger design.

4. Environmental Impact Assessment: Investigating the impact of channel flows on local ecosystems and sediment transport.

Conclusion

The development of a numerical algorithm based on the Finite Element Method for studying flows in channels offers a versatile and accurate tool for engineers, researchers, and environmental scientists. By providing a robust framework to simulate and analyze channel flows, this algorithm can contribute to the advancement of various fields and aid in the design and optimization of channel-related systems. Future work may involve further refinement and validation of the algorithm and its application to more complex channel flow problems.

LIST OF REFERENCES:

1. Zienkiewicz, O. C., Taylor, R. L., & Zhu, J. Z. (2005). The Finite Element Method: Its Basis and Fundamentals. Butterworth-Heinemann.

2. Hughes, T. J. R. (1987). The Finite Element Method: Linear Static and Dynamic Finite Element Analysis. Prentice-Hall.

3. Versteeg, H. K., & Malalasekera, W. (2007). An Introduction to Computational Fluid Dynamics: The Finite Volume Method. Pearson.

4. Elman, H. C., Silvester, D. J., & Ramage, A. (2014). Finite Elements and Fast Iterative Solvers: With Applications in Incompressible Fluid Dynamics. Oxford University Press.

5. Mardonova Lobar Umaraliyevna. (2023). Timurid princess The image of time and spirit in the image of Saraymulkhanim. American Journal of Language, Literacy and Learning in STEM Education (2993-2769), 1(6), 84–87. Retrieved from <http://grnjournal.us/index.php/STEM/article/view/527>

6. Umaraliyevna M. L., Abdukarimovna A. D. Ta'lim jarayonida o'z-o'zini boshqarish va o'z ustida ishlash, shaxsiy pedagogik tajriba to'plash tizimi //Journal of Science-Innovative Research in Uzbekistan. – 2023. – Т. 1. – №. 2. – С. 154-162.

7. Umaraliyevna M. L. Temuriy malikalarning fojiviy taqdirleri tasviri //Journal of Universal Science Research. – 2023. – Т. 1. – №. 5. – С. 1291-1298.

8. Umaraliyevna M. L. BADIY ASARDA YOZUVCHINING O 'Z QAHRAMONLARIGA BO 'LGAN MUNOSABATI //PEDAGOGS jurnali. – 2022. – Т. 23. – №. 1. – С. 108-111.

9. Мардонова, Л. У. (2022). МУХАММАД АЛИНИНГ “УЛУФ САЛТАНАТ” ТЕТРОЛОГИЯСИДА ЁЗУВЧИ ДУНЁҚАРАШИ ВА ҚАХРАМОН ТАБИАТИ. INTERNATIONAL CONFERENCE ON LEARNING AND TEACHING, 1(8), 419–422. Retrieved from <https://researchedu.org/index.php/iclt/article/view/2176>

10. Наврузов, Дилшод Примкулович, and Сардор Кахарбоевич Абдухамидов. "ДВУХШАГОВАЯ НЕЯВНАЯ СХЕМА ПИСМЕНА-РИКФОРДА ДЛЯ РЕШЕНИЯ УРАВНЕНИЕ ЛАПЛАСА." INNOVATION IN THE MODERN EDUCATION SYSTEM 2 (2022): 803-808.

11. Усманов Р., Абдухамидов С. ПРИБЛИЖЕННОЕ РЕШЕНИЕ УРАВНЕНИЕ ГАРДНЕРА МЕТОДОМ СИНОС-КОСИНУС ФУНКЦИЙ //Фундаментальные и прикладные научные исследования: актуальные вопросы, достижения и инновации. – 2019. – С. 68-70.

12. Усманов Р., Абдухамидов С. ПРИБЛИЖЕННОЕ РЕШЕНИЕ УРАВНЕНИЕ ГАРДНЕРА УПРОЩЕННЫМ МЕТОДОМ УКРОЧЕННЫХ РАЗЛОЖЕНИЙ //Фундаментальные и прикладные научные исследования: актуальные вопросы, достижения и инновации. – 2019. – С. 64-67.

13. Абдухамидов С. К., Омонов З. Ж. СОВЕРШЕНСТВОВАНИЕ СМАЗОЧНОЙ СИСТЕМЫ ДИЗЕЛЕЙ ПЕРЕВЕДЁННЫХ НА СЖАТЫЙ ПРИРОДНЫЙ ГАЗ //Экономика и социум. – 2021. – №. 3-1. – С. 387-390.

14. Abduxamidov S. TWO-STEP IMPLICIT PISMAN-RICKFORD SCHEME FOR SOLVING THE LAPLACE EQUATION //Eurasian Journal of Mathematical Theory and Computer Sciences. – 2022. – Т. 2. – №. 7. – С. 29-30.

15. Маликов З. М. и др. ЧИСЛЕННОЕ ИССЛЕДОВАНИЕ ТЕЧЕНИЯ В ПЛОСКОМ ВНЕЗАПНО РАСШИРЯЮЩЕМСЯ КАНАЛЕ НА ОСНОВЕ

VOLUME-1, ISSUE-4

ДВУХЖИДКОСТНОЙ МОДЕЛИ ТУРБУЛЕНТНОСТИ И МОДЕЛИ УИЛКОКСА //Проблемы машиноведения. – 2021. – С. 204-211.

16. Kaxarboyevich A. S., Turg'unboyevna C. L. SUYUQLIK OQIMINING BARQAROR ILGARILANMA HARAKATIGA OID TUSHUNCHALAR //Современные научные решения актуальных проблем. – 2022. – №. January.

17. Kaxarboyevich A. S., Lobar C. HISTORY OF MATHEMATICS //Ta'lim fidoyilari. – 2022. – Т. 18. – №. 5. – С. 142-149.

18. Kaxarboyevich A. S. et al. EFFECTS OF LIQUID ON CYLINDER SHELL VIBRATIONS //Archive of Conferences. – 2021. – Т. 25. – №. 1. – С. 19-25.

19. Абдухамидов С. К., Омонов З. Ж. СОВЕРШЕНСТВОВАНИЕ СМАЗОЧНОЙ СИСТЕМЫ ДИЗЕЛЕЙ ПЕРЕВЕДЁННЫХ НА СЖАТЫЙ ПРИРОДНЫЙ ГАЗ //Экономика и социум. – 2021. – №. 3-1. – С. 387-390.

20. Bakhramovna E. D., Artikovna K. R., Kaxarboyevich A. S. TEACHING MATHEMATICS ONLINE //Archive of Conferences. – 2020. – Т. 9. – №. 1. – С. 67-68.

21. Kaxarboyevich, A. S., & Turg'unboyevna, C. L. (2022). SUYUQLIK OQIMINING BARQAROR ILGARILANMA HARAKATIGA OID TUSHUNCHALAR. Современные научные решения актуальных проблем, (January).

22. Kaxarboyevich A. S., O'rozboyev M. T. Numerical Solutions of Hydrodynamic Equations //Web of Scholars: Multidimensional Research Journal. – 2023. – Т. 2. – №. 4. – С. 35-41.

23. Abduxamidov , S. (2023). SOLVING HYDRODYNAMIC EQUATIONS USING FINITE DIFFERENCE METHODS . International Conference on Science, Engineering & Technology, 1(1), 4–12. Retrieved from <https://aidlix.com/index.php/au/article/view/11>

24. Kaxarboyevich A. S., O'rozboyev M. T. Numerical Solutions of Hydrodynamic Equations //Web of Scholars: Multidimensional Research Journal. – 2023. – Т. 2. – №. 4. – С. 35-41.

25. Abduxamidov , S. (2023). SOLVING HYDRODYNAMIC EQUATIONS USING FINITE DIFFERENCE METHODS . International Conference on Science, Engineering & Technology, 1(1), 4–12. Retrieved from <https://aidlix.com/index.php/au/article/view/11>

26. Abduxamidov S. SOLVING HYDRODYNAMIC EQUATIONS USING FINITE VOLUME METHODS //Евразийский журнал академических исследований. – 2023. – Т. 3. – №. 4 Special Issue. – С. 98-105.

27. Abduxamidov S., Abduxamidova N. MENTAL ARITHMETIC: THE ART OF SKILL //Центральноазиатский журнал образования и инноваций. – 2023. – Т. 2. – №. 2. – С. 128-130.

28. White, F. M. (2006). Fluid Mechanics (6th ed.). McGraw-Hill.

УДК 677.53

**ИССЛЕДОВАНИЯ ПАРАМЕТРОВ ПРОЦЕССА ПОЛУЧЕНИЯ
МЕДЬСОДЕРЖАЩЕГО ЭЛЕКТРОПРОВОДЯЩЕГО ВОЛОКНА (МЭВ)**

Р. Акбарова

Сведения об авторе:

Рустам Акбарова Ташкентский институт текстильной и легкой промышленности (ТИТЛИ)

100100, Узбекистан Ташкент, Ш. Руставелли 20-16, доцент

Электронная почта автора:

akrust777@gmail.com

Аннотация: Изучена возможность нанесения медных покрытий гальваническим способом на химически и химико-гальванически никелированные акриловые волокна. Исследовано влияние рН электролита, его состава, силы тока на 1-ом и 2-ом катодах, а также времени металлизации на комплекс свойств полученных волокон. С использованием современных физико-химических методов изучены электрофизические и физико-механические свойства медьсодержащих волокон.

Ключевые слова: Электропроводящие химические волокна, электропроводность, электрическое сопротивление, электролит, электроосаждение

Электропроводящие химические волокна, которые выпускаются на рынок рядом ведущих стран, существенно различаются по способу их получения, природе используемых проводящих компонентов, а также характеру их распределения в массе полимера. Области применения таких волокон постоянно расширяются и спрос на них увеличивается. Вопросы разработки новых технологий получения электропроводящих волокон и исследование их свойств представляют актуальную задачу современной полимерной химии и материаловедения.

Сегодня все ведущие производители металлизированных тканей используют в качестве металлического покрытия никель. Этот металл является ферромагнетиком, поэтому хорошо отражает магнитную составляющую ЭМИ. Кроме того, он достаточно хороший проводник электрического тока и обладает высокими антикоррозионными свойствами. Существует также производство тканей, основанное на применении гальванической технологии, которая обеспечивает сплошное двухстороннее никелевое или никелево-медное покрытие толщиной до 12 мкм материала-основы. Технология отличается высокой экономичностью и стабильностью.

Различают два вида покрытия никелем – химическое и электрохимическое.

Химическое никелирование - применяют для покрытия никелем деталей любой конфигурации. Химически восстановленный никель обладает высокой коррозионной стойкостью, большой твердостью и износостойкостью, которые могут быть значительно повышены при термической обработке (после 10-15 мин. нагрева при температуре 400 °С твердость химически осажденного никеля повышается до 8000 МПа).

Гальваническое никелирование - позволяет получать яркие блестящие декоративные покрытия.

Целью данного исследования являлось изучение возможности нанесения медного покрытия гальваническим способом на предварительно химически и химико-гальванически никелированное акриловое волокно и исследование свойств медьсодержащих волокон.

В данной работе было выбрано химическое осаждение из-за его высокой рассеивающей способности и относительной простоты. Рассеивающая способность характеризует распределение металла на волокнах во всем объеме жгута. Высокая рассеивающая способность необходима для равномерного осаждения металла на элементарные волокна.

Свойства медных покрытий и их структура зависят от условий осаждения. По физическим свойствам электролитическая медь отличается от меди находящейся в равновесном состоянии. Медь, полученная электроосаждением, имеет повышенную твердость, электросопротивление и внутреннее напряжение. В зависимости от состава, типа электролита и структуры осадков меди её физико-механические свойства могут изменяться в широких пределах. В большинстве случаев медные покрытия применяются при нанесении многослойных покрытий типа медь-никель-хром или никель-медь-никель и т.п. Электролиты для осаждения меди делятся на две основные группы: кислые и щелочные.

К первой группе относятся: сернокислые, борфтористоводородные, йодные, йодидные, хлоридные, бромидные, перхлоратные, оксалатные, цитратные, тартратные, формиатные и др.

Ко второй группе относятся: цианистые, пирофосфатные, этилендиаминные, тиосульфатные, роданистые и др.

Меднение в сернокислом электролите

Сернокислый электролит имеет следующий состав:

Медный купорос	200-250 г/л
Серная кислота	50-70

VOLUME-1, ISSUE-4

Температура электролита	15-20 оС
Плотность тока	1-2 А/дм ²
Выход по току	95-98%

К анодам в кислых электролитах не предъявляют высоких требований. Недостатками кислых электролитов являются грубокристаллическая структура осадков и незначительная рассеивающая способность (5-9%) .

Меднение в фторборатных электролитах

Фторборатный электролит имеет следующий состав:

Фторборат меди	35-40 г/л
Борная кислота	15-20
Борфтористоводородная кислота	15-18
Величина рН	1
Температура электролита	15-20оС
Плотность тока	до 10 А/дм ²
Выход по току	90-100%

Фторборатный электролит дороже сернокислого. Его рассеивающая способность примерно такая же, как и у других кислых электролитов.

Меднение в цианистых электролитах

Состав электролита:

Комплексная цианистая соль меди	40-50 г/л
Цианистый натрий	10-20
Температура электролита	15-25 оС
Плотность тока	0,5-1 А/дм ²
Выход по току	60-70%

Цианистые электролиты благодаря их высокой рассеивающей способности (20-40%) и хорошему качеству получаемых покрытий имеет преимущество перед остальными электролитами. Недостаток – большая токсичность.

Меднение в пирофосфатных электролитах

Состав электролита:

Медь сернокислая, CuSO ₄ ·5H ₂ O	30-35 г/л
Натрий пирофосфорнокислый, Na ₄ P ₂ O ₇ ·10H ₂ O	120-145
Натрий фосфорнокислый, двузамещенный, Na ₂ HPO ₄ ·12H ₂ O	60-100
рН	7,4-8,5

Из пирофосфатных электролитов получают медные осадки с тонкой структурой. Они обладают лучшей рассеивающей способностью, чем кислые электролиты.

Меднение в этилендиаминном электролите.

Состав электролита:

Медь сернокислая, $\text{CuSO}_4 \cdot 5\text{H}_2\text{O}$	95-125 г/л
Этилендиамин, $\text{C}_2\text{H}_4(\text{NH}_2)_2$ 20%	45-60
Аммоний сернокислый, $(\text{NH}_4)_2\text{SO}_4$	45-60
Натрий сернокислый, $\text{Na}_2\text{SO}_4 \cdot 10 \text{H}_2\text{O}$	45-60
Кислота серная, H_2SO_4	50
Цинк сернокислый, $\text{ZnSO}_4 \cdot 7\text{H}_2\text{O}$	15-20
pH	6-7,8

Из всего разнообразия электролитов нами были выбраны наиболее часто используемые три электролита:

Электролит-№ 1 - сернокислый

Электролит-№ 2 - пирофосфатный

Электролит-№ 3 - этилендиаминный

Наиболее надежными в работе являются сернокислые электролиты: они имеют высокую рассеивающую способность, допускают применение растворимых индиевых анодов, причем анодный выход по току превышает катодный, поэтому наряду с растворимыми анодами навешивают свинцовые нерастворимые, что способствует стабилизации кислотности электролита. Выход по току в этом электролите повышается с увеличением значения pH, при оптимальном pH (2-2,7) выход по току составляет 60-80%, рекомендуется перемешивание электролита. Пирофосфатные электролиты не уступают цианидным по рассеивающей способности, однако, неустойчивы и недостаточна адгезия со сталью полученных из них покрытий. Пирофосфатные электролиты наиболее часто применяют для нанесения меди на алюминиевые сплавы и при изготовлении металлизированных диэлектриков. Из этилендиаминовых электролитов осаждаются плотные мелкозернистые и блестящие осадки меди. Для улучшения сцепления осадков со стальной основой рекомендуется производить осаждение из двух ванн (первый слой осаждается из электролита с более низкой концентрации меди)

Составы электролитов и рекомендуемые параметры их работы представлены в таблице 1.

Таблица №1

Составы электролитов и рекомендуемые параметры

Электролит-№ 1 сернокислый	Электролит-№ 2 пирофосфатный	Электролит-№3 этилендиаминный
$\text{CuSO}_4 \cdot 5\text{H}_2\text{O}$ - 200 г/л H_2SO_4 (плотность 1,84 г/см ³) – 50 г/л pH = 1 Температура-20-30°C	$\text{CuSO}_4 \cdot 5\text{H}_2\text{O}$ – 30 г/л $\text{Na}_4\text{P}_2\text{O}_7 \cdot 10 \text{H}_2\text{O}$ -120 г/л $\text{Na}_2\text{HPO}_4 \cdot 12\text{H}_2\text{O}$ -60 г/л pH = 7,5-8,9 t = 20-30°C Плотность тока -0,3-0,4 А/дм ³ Выход по току-75-80%	$\text{CuSO}_4 \cdot 5\text{H}_2\text{O}$ – 95 г/л $\text{C}_2\text{H}_4(\text{NH}_2)_2$ -50 г/л $(\text{NH}_4)_2\text{SO}_4$ - 50 г/л $\text{Na}_2\text{SO}_4 \cdot 10\text{H}_2\text{O}$ -50 г/л pH =6-7,8 t = 20-30°C

В таблице №2 представлены результаты, полученные при исследовании процесса нанесения меди на химически-никелированное акриловое волокно в вышеуказанных электролитах. Данные, представленные в таблице №2 свидетельствуют о том, что при прочих равных условиях, наиболее благоприятные условия для осаждения меди на никельсодержащее волокно создаются при использовании пирофосфатного электролита. Также установлено, что при нанесении меди на химически-никелированное волокно, осажденный металл достаточно быстро подвергается окислению на воздухе с образованием CuO и Cu_2O . При осаждении меди на химико-гальванически никелированное волокно, медное покрытие более равномерно и более устойчиво к воздействию кислорода. На основании анализа полученных данных в дальнейшем при исследовании влияния различных параметров на процесс электролитического осаждения меди, эксперименты проводились с использованием пирофосфатного электролита.

Таблица №2

Результаты исследования процесса нанесения меди на никелированные акриловые волокна в различных электролитах

Тип электролита и волокна	Максимальный ток на 1-ом катоде, А/напряжение, В	Максимальный ток на 2-ом катоде, А/напряжение, В	Время металлизации, мин.	Содержание меди в волокне, %	Примечание

№1, рН=1 Химически никелированное Химико-гальванически никелированное	1,5/6 2,0/10	1,5/10 3/16	12 6	2,3 3,9	1). На химико-гальванически никелированное волокно медь осаждается равномерно. На химически никелированном волокне медь быстро окисляется. 2). Со временем медь начинает осаждаться на катодном ролике.
№2, рН=7,5-8,9 Химически никелированное Химико-галъки никелированное	3/16 3/10	6/17 5/16	12 6	4,3 5,6	1). На химико-гальванически никелированное волокно медь осаждается равномерно. На химически никелированном волокне медь быстро окисляется. 2). Осаждение меди на катодные ролики не наблюдается
№ 3. рН=6-7,8 Химически никелированное	1/15 1/15	1,5/18 1,5/18	12 6	Медь на волокну не осаждается, идет осаждение на	Большое напряжение на катодных роликах, медь на волокне не закрепляется. Медь осаждается на катодные ролики

Химико-галванические никелированные				катодные ролики	
-------------------------------------	--	--	--	-----------------	--

Было изучено влияние величины тока на 1-ом и 2-ом катоде на количество меди, осажденной на волокне, на удельное электрическое сопротивление волокна и равномерность нанесения медного покрытия. Полученные данные представлены в таблице 3.

Анализ полученных результатов свидетельствует о том, что с повышением силы тока на 2-ом катоде, количество меди, осевшей на волокно растет, соответственно снижается удельное электрическое сопротивление волокна. При этом улучшается равномерность покрытия (KB_{Cu} снижается) и повышается равномерность электрофизических свойств (KB_{ρ_v} также снижается).

Таблица № 3

Влияние величины тока на 1-ом и 2-ом катоде на свойства волокон, подвергнутых электролитическому меднению

Тип волокна	Сила тока на 1-ом катоде, i_1, A	Сила тока на 2-ом катоде, i_2, A	Содержание меди на волокне, $C_{Cu} \%$	Коэффициент вариации содержания меди, $KB_{Cu}, \%$	Удельное электрическое сопротивление волокна, $\rho_v \cdot 10^{-6} \text{ Ом} \cdot \text{м}$	Коэффициент вариации, $KB_{\rho_v}, \%$
Химико-галванические никелированное волокно	1	3	3,74	41,2	12,3	51,4
	1	4	4,42	33,3	7,67	41,3
	1	5	4,74	26,4	7,39	32,8
Химико-галванические никелированные	2	3	3,85	28,3	11,7	40,6
	2	4	5,25	24,5	6,4	40,0
	2	5	6,90	23,2	6,06	39,4

нное волокно						
Химически никелирова	1	3	4,06	19,8	592,9	52,8
нное	1	4	5,2	33,7	553,9	38,6
волокно	1	5	5,6	42,1	507,2	27,4

Следует отметить, что при нанесении медного покрытия на химико-гальванически никелированное волокно повышение тока на 2-ом катоде более 4-5 А нецелесообразно, так как это не приводит к дальнейшему снижению сопротивления. Увеличение силы тока на 1-ом катоде до 2 А. позволяет несколько повысить количество осажденной на волокно меди и электропроводность получаемых волокон.

Для химически никелированного волокна электропроводность волокна линейно повышается с увеличением силы тока на 2-ом катоде. Вместе с тем для увеличения силы тока свыше 5 А необходимо повысить напряжение до значений, превышающих 16 В., что отрицательно сказывается на процессе гальванического меднения.

Следует также отметить, что при меднении химически никелированного волокна электропроводность на 1,5-2 десятичных порядка ниже, чем в случае медного покрытия химико-гальванически никелированного волокна при примерно равном содержании гальванической меди. Это обусловлено разным электрическим сопротивлением исходных волокон, подвергаемых металлизации ($\rho_{V \text{ хнв}}=5 \cdot 10^{-5}$, $\rho_{V \text{ хгнв}}=5 \cdot 10^{-6}$ Ом·м).

Как и при проведении предварительных экспериментов наблюдалось, что медное покрытие на химически никелированном волокне менее устойчиво к атмосферным воздействиям и достаточно быстро подвергается окислению.

Также изучено влияние времени электролиза на количества осажденной меди и соответственно на электрическое объемное сопротивление никелированных волокон.

Полученные результаты (таблице №4) свидетельствуют о том, что для химико-гальванически никелированного волокна с увеличением содержания меди, повышается электропроводность, равномерность покрытия и равномерность электрофизических свойств.

Таблица №4

Влияние времени металлизации на свойства волокон, подвергнутых

электролитическому меднению

Тип волокна	Время металлизации, мин.	Содержание меди на волокне, C_{Cu} %	Коэффициент вариации содержания меди, KB_{Cu} , %	Удельное электрическое сопротивление волокна, $\rho_v \cdot 10^{-6}$ Ом·м	Коэффициент вариации, KB_{ρ_v} , %
Химико-гальваническое и никелированное волокно	4	3,4	27,7	10,1	45,3
	6	5,25	24,5	6,4	38,1
	8	8,3	16,8	5,9	34,0
	10	11,7	13,8	5,2	26,3
Химически никелированное волокно	10	4,83	28,9	386,7	35,5
	12	6,2	30,0	320,4	52,0
	18	13,2	27,2	216,8	86,6
	24	21,2	28,0	206,0	107,7

При меднении химически никелированного волокна, коэффициент вариации по электрическому объемному сопротивлению с увеличением содержания меди повышается, а коэффициент вариации по содержанию меди и электрическое сопротивление падают. Это по-видимому можно объяснить тем, что окисление в процессе сушки гальванической меди происходит тем интенсивнее, чем больше ее количество и обусловлено это прямым контактом гальванической меди с сульфидом никеля, всегда присутствующим в химически никелированном волокне.

В случае меднения химико-гальванически никелированного волокна такой контакт отсутствует, так как гальваническая медь соприкасается с гальваническим никелевым покрытием, что и объясняет более высокую стойкость медного покрытия.

Необходимым условием широкого использования медьсодержащих металлизированных волокон является возможность их дальнейшей текстильной переработки в различные материалы (пряжу, ткань, трикотаж и др.) и изделия на их основе. Такая возможность может быть обеспечена при условии достаточно высоких физико-механических показателей металлизированных волокон. В связи с этим, существенный интерес

представляло изучение изменения физико-механических свойств медьсодержащих волокон в зависимости от количества осажденной на них меди.

В таблице №5 представлены экспериментальные данные о влиянии количества осажденной меди на физико-механические показатели различных никелированных волокон.

Таблица №5.

Физико-механические показатели подвергшихся металлизации металлизированных волокон

№ п/п	Тип волокна	Прочность, Н/текс	Удлинение, %
1	Волокно нитрон	240-260	30-40
2	Волокно химически никелированное	266	40
3	Волокно химически никелированное с медным покрытием: а) $C_{Cu}=4,83\%$ в) $C_{Cu}=6,2\%$ с) $C_{Cu}=13,2\%$ д) $C_{Cu}=21,2\%$	240	28,2
		268	26,6
		245	26,2
		235	29,9
4	Волокно химико-гальванически никелированное	250-260	26
5	Волокно химико-гальванически никелированное с медным покрытием а) $C_{Cu}=5,25\%$ в) $C_{Cu}=8,3\%$ с) $C_{Cu}=11,7\%$	275	25,7
		262	21,2
		253	21,3

Для сравнения в таблице №5 приводятся сведения о физико-механических показателях серийно-выпускаемого волокна Нитрон, а также химически и химико-гальванически никелированных волокон. Как видно из Рис 3 и Рис 4 физико-механические показатели медьсодержащих волокон незначительно отличаются от исходных (подвергаемых меднению) и промышленного волокна Нитрон. При омеднении прочность волокна практически не снижается, а удлинение несколько падает, по сравнению с серийно-выпускаемым волокном Нитрон.

Физико-механические свойства медьсодержащих волокон достаточно высокие, что обуславливает возможность их успешной дальнейшей текстильной переработки в пряжу, ткани, трикотаж, нетканые материалы и т.д.

Проведённые исследования позволили установить следующее:

1. Получены электропроводящие волокна с различным содержанием меди.
2. Установлены закономерности изменения электрофизических свойств волокон в зависимости от содержания в них меди;
3. Исследования показали, что с увеличением содержания меди, повышается электропроводность, равномерность покрытия и равномерность электрофизических свойств (для химико-гальванически никелированного волокна).
4. В случае меднения химически никелированного волокна, коэффициент вариации по электрическому сопротивлению с увеличением времени металлизации повышается, несмотря на то, что содержание меди растёт, а коэффициент вариации по содержанию меди и электрическое сопротивление падают
5. Физико-механические показатели медьсодержащих волокон незначительно отличаются от исходных (подвергаемых меднению) и промышленного волокна Нитрон. При омеднении прочность волокна практически не снижается, а удлинение несколько падает, по сравнению с серийно-выпускаемым волокном Нитрон.
6. Физико-механические свойства медьсодержащих волокон достаточно высокие, что обуславливает возможность их успешной дальнейшей текстильной переработки в пряжу, ткани, трикотаж, нетканые материалы.

Использованная литература

1. *И.П.Шкилева, М.Ю.Ракитин, Э.М.Сильман Электрохимия. Растворы электролитов. Электрохимическая термодинамика Тверь, 2015*
2. *А.В. Введенский Современная теоретическая и прикладная электрохимия. кинетика электрохимических процессов Воронеж, 2017 ИПЦ- "Научная книга"*
3. *Р.М.Левит "Электропроводящие химические волокна", Москва, Химия, 1986*
4. *И.В.Левина "Химические волокна", 1986,*
5. *Н.Ф. Мелашенко Гальванические покрытия диэлектриков Мн.: Беларусь, 1987..*
6. *Пат. Японии 49-35119. Способ осаждение металлических покрытий на пучок электропроводящих волокон. Носида Фульшо, Кобаяси Кейсукэ. 1975*
7. *Патент Японии 05295991 А "Elctroconductiv fluvo-fidre paper with high heat and camical resistance. 1976.*
8. *Патент Японии 04060320 А Composite filter for purifying air 1980.*
9. *Н.Г.Зубова, Исследование свойств пан волокон, модифицированных раствором сульфата гидроксомеди // Молодой ученый. 2015. № 24.1 С. 26-28.*
10. *R.D.Akbarov, D.N.Akbarov, B.H.Baymuratov «Investigation of the electrical characteristics of electrically conducting yarns and fabrics»17th World Textile Conference AUTEX 2017- Textiles - Shaping the Future, Greece., стр. 2-8.2017 Textiles - Shaping the Future, Greece.*
11. *Металлизация текстильных изделий / [Электронный ресурс]. - Режим доступа: <http://www.textile-press.ru>*

"PEDAGOGIK USULDA BOLA TARBIYASI"

Alfraganus Universiteti Ijtimoiy fanlar fakulteti Pedagogika va Psixologiya yo'nalishi 2-kurs talabasi Xujamqulova Aziza Xudoyberdi qizi.

Anatatsiya: Ushbu maqolada pedagogikaning umumiy fanlar bilan bog'liqlik darajasi, farzand tarbiyasining samarali usullari haqida ma'lumotlar keltirilgan. Shuningdek ta'lim tarbiya orqali barkamol avlodni voyaga yetkash kabi tushunchalar yoritilgan. Farzand tarbiyasi nechog'lik muhim ekanligi keng tahlil qilingan.

Kalit so'zlar: Pedagogika, tarbiyachi, tarbiya, falsafa, psixologiya, muhit, dunyoqarash, irsiyat, mehnatsevarlik, tamoyillar, shaxsni tarbiyalash, bilim, malaka, tajriba, sog'lom kishilar, layoqat, maqsad, kelajak avlod.

Odamzodning hayotiy va aqliy tajribasi ortib, turmush kechirish tarzi xilma-xillashib, mehnat taqsimoti yuzaga kelib turli fanlar paydo bo'la boshlashi bilan Pedagogika inson faoliyatining alohida sohasiga aylandi. Ta'lim va tarbiyaga doir qarashlar tizimi shakllandi. Endilikda mavjud tushunchani chuqur o'rganish orqali uning mohiyatini tushinib olsak. Pedagogika fan sifatida bola tarbiyasining nazariy asoslari bilan shug'ullangan. Zamonaviy pedagog bolalar bilan birgalikda kattalarning ham o'quv-tarbiyaviy, madaniy hamda ma'naviy-ma'rifiy tarbiyasi bilan shugullanishni ko'zda tutadi. O'zbekiston Respublikasida Pedagoglarga barkamol shaxs ma'naviyatini shakllantirishning asosiy vositasi sifatida yondashiladi.

Pedagog tarbiya jarayonining qonuniyatlari, tarkibi va uni tashkil etish mexanizmlarini tadqiq etadi, tarbiyaviy va o'quv ishlarining mazmuni, tamoyillari, ularni tashkil etish shakl, usul hamda yo'sinlarini belgilab beradi.

Shaxsni tarbiyalash, o'qitish va shakllantirish Pedagogning asosiy funksiyasi hisoblanadi. Shaxsni tarbiyalash Pedagogikanidagi asosiy tushuncha sanalib, oila va jamiyatning barkamol shaxsni shakllantirishga yo'naltirilgan birgalikdagi faoliyatini anglatadi. Tarbiya yordamida inson shaxsining ma'naviy jihatlarini qaror toptirish ko'zda tutiladi. Dunyoqarash, e'tiqod, ezgulik, go'zallik, yaxshilik, adolatga doir qarash va ko'nikmalarning shaxs sifatiga aylantirilishi tarbiya yordamidagina amalga oshiriladi. Insonlar orasida yashash, hayotda turmush kechirish va faoliyat ko'rsatish uchun zarur bo'lgan bilim, ko'nikma va malakalar yig'indisini o'zlashtirishga qaratilgan faoliyat o'qitish tushunchasini ifoda etadi. O'qitish natijasida shaxs zaruriy bilimlar bilan ta'minlanib, kelgusida turli darajadagi maxsus ma'lumotni olish imkoniga ega bo'ladi. Tarbiyalash va o'qitish natijasida odamda muayyan shaxs sifatlari shakllantiriladi. Inson va uni shakllantirishga doir fan sifatida Pedagogika falsafa, etika, estetika, madaniyatshunoslik, psixologiya, demografiya, tarix, adabiyot, tibbiyot fanlari bilan uzviy bog'liq. Tarbiya muhit kabi inson kamolotiga ta'sir etuvchi tashqi omillardan hisoblanadi. Tarbiyaning

xususiylati shundaki, u aniq maqsadni ko'zlab, insonda ijobiy fazilatlarni tarkib toptirish yo'lida tarbiyachi rahbarligida muntazam amalga oshirib boriladi. Ammo tarbiya ta'sirining kuchi va uning natijasi irsiyat va muhit kabi omillarning hamkorligi bilan belgilanadi. Inson kamoloti irsiyat yo'li bilan orttirilgan va tabiiy layoqatlar bilan belgilanib qolmay, balki butun hayoti davrida uni qurshab olgan voqelik ta'sirida orttirgan xususiyat va sifatlar bilan ham belgilanadi. Shubhasiz, tarbiya odamning ko'zi, sochi, terisining rangiga, uning badani tuzilishiga ta'sir eta olmaydi, lekin jismoniy taraqqiyotga ta'sir etishi mumkin. Chunki maxsus tashkil etilgan jismoniy mashqlar orqali bolaning salomatligi mustahkamlanadi va chiniqtiriladi. Insonning tabiiy qobiliyati faqat tarbiya orqali, uni ma'lum bir faoliyat turiga jalb qilish orqali rivojlanishi mumkin. Ma'lumki, bola layoqatini rivojlantirish, uni qobiliyatga aylantirish va hayotga mos holda o'stirish uchun mehnatsevarlik va ishchanlik kerak. Mehnatsevarlik va muttasil o'tirib ishlash kabi fazilatlar faqat tarbiya natijasida orttiriladigan fazilatlardir. Garchand inson kamolotiga ta'sir etadigan omillar bir qancha bo'lsa ham, lekin maxsus tarbiya muassasalarida tarbiyachi rahbarligida amalga oshiriladigan tarbiya jarayoni yetakchi hisoblanadi. Chunki, birinchidan, tarbiya ta'sirida turli fazilatlar o'zlashtiriladi va bilim, ma'lumot egallanadi, mehnat va texnik faoliyat bilan bog'liq ko'nikmalar, malakalar ham maxsus uyushtirilgan tarbiya orqali hosil qilinadi. Ikkinchidan, tarbiya tufayli tug'ma kamchiliklarni ham o'zgartirib, shaxsni kamolga yetkazish mumkin. Masalan, ko'rlar, gunglar ham o'qitilib, sog'lom kishilar qatori hayotga tayyorlanadi. Uchinchidan, tarbiya yordamida muhitning salbiy ta'sirini ham yo'qotish yoki bartaraf qilish mumkin. Tarbiya doimo kelajakka qaratilgan maqsadni belgilaydi. Shu tufayli, u shaxsning kamolga yetishini tezlashtiruvchi rol o'ynaydi. Inson kamol topishida maktabning ahamiyati katta. Bolalar maktabga qadam qo'yar ekan, ular o'quv mehnati bilan band bo'ladilar. Bolalar maktabda fan asoslarini egallash bilan birga, ularda sekin-asta ilmiy dunyoqarash shakllanib boradi. O'qituvchi-tarbiyachilarning rahbarligida insonga xos bo'lgan yuksak fazilatlarni egallaydilar. Tarbiyaviy ishlarni reja asosida tashkil etish bolani tarbiyalashda oilaga har vaqt yordam ko'rsatadi. Tarbiyachi o'z tarbiyalanuvchisining oilaviy sharoitidan xabardor bo'lishi, pedagogik maslahatlarga, yordamga muhtoj bo'lgan oilalarga yordam berishi muhim. Tarbiyachi uchun bola bo'sh vaqtini kimlar bilan o'tkazayotgani va nimalar bilan mashg'ul bo'layotgani ahamiyatsiz emas. Chunki o'z holiga tashlab qo'yilgan bola ko'chaning salbiy ta'siriga berilib ketishi mumkin. Xulosa qilib shuni aytish kerakki, inson faqat faoliyatda rivojlanadi, undan tashqarida rivojlanish yo'q. Bola juda yoshligidan boshlab kattalar yordamida tashqi muhit bilan turli xil aloqada bo'ladi. Maktab yoshida bu aloqalar o'qish va shu bilan bog'liq bo'lgan boshqa

faoliyat bilan bogʻlanadi va bular rivojlanish uchun manba sanaladi. Pedagogik jihatdan toʻgʻri uyushtirilgan har qanday faoliyat shaxsning aqliy va irodaviy rivojlanishiga taʼsir etadi. Demak, bola ulgʻaya borgan sari uning faoliyati ham shakli va mazmuni bilan hamohang oʻzgarib boraverar ekan. Masalan, bogʻcha yoshida bolalarning asosiy faoliyat turi oʻyin boʻlsa, maktab oʻquvchisi uchun oʻqib, mehnat qilish asosiy faoliyat boʻlib qoladi. Demak, bola hayotida faoliyat turlarining oʻzaro munosabati ham oʻzgaradi va buning taʼsirida bola kamoloti ham yangi, yuqoriroq bosqichga koʻtariladi. Umuman, pedagogik jihatdan toʻgʻri uyushtirilgan har qanday faoliyat bola shaxsining aqliy, axloqiy, estetik, jismoniy va irodaviy rivojlanishiga ijobiy taʼsir koʻrsatadi. Rahbarlik qilinmagan faoliyat esa biryoqlama yoki salbiy taʼsir etishi mumkin. Shunday qilib, inson taraqqiyotining ilmiy konsepsiyasi inson kamolotiga taʼsir etadigan omillarni tahlil etib, inson kamoloti va uning shaxsini shakllantirishni yagona va bir butun jarayon ekanligini taʼkidlaydi. Bu jarayonda insonning faolligiga katta oʻrin beriladi. U faolligi bilan oʻz shaxsini shakllantira oladi. Tarbiyachi tomonidan qoʻyiladigan maqsad aniq boʻlsa va bu maqsadga erishish uchun odam astoydil harakat qilsa, kutilgan natijaga erishiladi.

**ЎҚУВЧИЛАРГА ЭСТЕТИК ТАРБИЯ БЕРИШДА ЎЗБЕК
МУСИҚА ФОЛЬКЛОРИНИНГ АҲАМИЯТИ**

Saloyev Mirzohid Ulug'bek o'g'li

Turkiston yangi innovatsiyalar universitetining

1 – kurs magistranti

Ўзбек мусиқа фольклори асосида ўқувчиларни эстетик тарбиялаш ҳозирги куннинг долзарб муаммолардан бирига айланди. Чунки, ўзбек мусиқа фольклори миллатнинг маънавий-муסיқий бойлиги ҳисобланиши билан бирга унинг мазмунида миллий урф одат ва анъаналар, миллий менталитетга ўз ифодасини топган. Ўзбек мусиқа фольклори ўзининг ўйноқчилиги ва жўшқинлигига кўра ўқувчиларни эстетик тарбиялашда муҳим дидактик восита саналанади. Шунинг учун ҳам умумий ўрта таълим мактабларида “Мусиқа маданияти” ўқув фани жараёнида Ўзбек мусиқа фольклорини ўрганиш ўқувчиларнинг санъат асарларини ҳис этиш, улардан маънавий завқ олиш, гўзалликка интилиш каби хислатларининг шаклланишида алоҳида аҳамиятга эга.

Шу жиҳатдан ҳам бугунги кунда Ўзбек мусиқа фольклори асосида ўқувчиларни эстетик тарбиялаш усуллари, воситаларини, эстетик тарбиянинг педагогик-психологик имкониятларини очиш зарурияти алоҳида долзарблик касб этмоқда. Чунки мусиқа таълимининг ушбу йўналиши ўқувчиларда мусиқа фольклорига оид назарий ва амалий билимларни, бадий-муסיқий, эстетик тафаккурни шакллантиришда, маънавий-ахлоқий тарбиялашда долзарб муаммолардан ҳисобланади. Фуқаролик жамиятини таркиб топтириш, энг аввало, мазкур жамиятда яшаётган кишиларнинг маънавий – ахлоқий жиҳатдан етуқлиги ва юксак даражадаги ақлий салоҳиятига боғлиқ.

Ёш авлодга таълим–тарбия бериш умумий ўрта таълим мактабларида ўқитиладиган ҳар бир ўқув предмети ҳамда синфдан ташқари олиб бориладиган тадбирлар орқали амалга оширилади. Мактаб ўқув предметлари ўқувчиларни эстетик руҳда тарбиялаш воситаси сифатида муҳим аҳамият касб этади. Эстетик таълим-тарбия туфайли ўқувчиларда бир қатор ижобий сифатлар шаклланади. Жумладан, уларда кучли ҳиссий мушоҳада, мустақил тафаккур юритиш қобилияти, мантиқий фикрлаш хусусиятлари таркиб топади. Шундай экан, умумий ўрта таълим босқичида ўқувчиларда эстетик маданиятни шакллантиришга алоҳида эътибор қаратиш зарур.

Ўқувчиларга эстетик таълим-тарбия беришда маънавий меросимизнинг таркибий қисми бўлган муסיқий фольклор етакчи ўрин эгаллайди.

Таълим жараёнида муסיқий меросдан фойдаланиш натижасида ўқувчиларни мураккаб ўқув юкласидан халос этиш, уларни маънавий-

ахлоқий тарбиялаш, эстетик дидини ривожлантириш учун имконият вужудга келади. Бу каби вазифаларни амалга оширишда Ўзбек мусиқа

фольклорининг ритми, ўқувчига тез таъсир қилиши алоҳида аҳамиятга молик. Ўзбек мусиқа фольклори ўзининг этник хусусиятлари ва услуги билан бошқа воҳа фольклоридан кескин фарқ қилади. Юқоридагиларга кўра, Ўзбек мусиқа фольклори воситасида ўқувчиларни эстетик тарбиялашнинг педагогик асосларини ўрганиш муҳим аҳамиятга эгадир.

Ўқувчиларни инсонпарварлик, Ватанга муҳаббат, билим ва маърифатга интилиш руҳида тарбиялаш, урф-одатлар, анъаналарни қадрлашга ундовчи омил бўлиб, улар мусиқа таълимини замонавий талаблар асосида ташкил қилиш ва шу билан биргаликда ўқувчиларни эстетик тарбиялашни тақозо қилади. Қайд этилган муаммоларни амалга оширишда қуйидагиларни алоҳида ҳисобга олиш керак.

Аввало, мусиқа таълимининг самарадорлигини оширишга эҳтиёж туғилмоқда. Қолаверса, мусиқа таълими орқали ўқувчиларни эстетик тарбиялаш усуллари, воситаларини асослаш, эстетик тарбиянинг педагогик-психологик имкониятларини очиш зарурияти пайдо бўлмоқда. Ўзбек халқ мусиқаси ҳар бир шахснинг маънавий камолотини шакллантиришда, интеллектуал салоҳиятини ривожлантиришда, қалб ва виждонини барқарорлаштиришда, эзгу орзу ниятларини амалга оширишда, баркамол инсонни вояга етказишда муҳим аҳамият касб этиши билан бирга ўзининг тили, оҳанги, урф-одатлари, қадриятларини тараннум этади. Ўзбек мусиқа фольклори мазмунида эзгулик ғояларига ҳурмат-эҳтиром, соғлом турмуш тарзи, меҳр-оқибат, ўз ери, тарихи, маданияти билан мағрурланиш, мустаҳкам имон-эътиқод, кучли орият, пок виждон, ҳалол меҳнат, яхшилик, садоқатли бўлиш каби инсоний фазилатларнинг маъно-моҳияти ифодаланган. Демак, Ўзбек мусиқа фольклори миллий мусиқа маънавиятининг ажралмас қисми сифатида жамият маънавиятини юксалтиришда ўқувчиларни эстетик тарбиялашда муҳим ўрин тутди

Фольклор–халқ ижодиётининг барча соҳалари сингари халқ мусиқасини ҳам ўз ичига олади. Халқ мусиқаси айрим ҳолларда “Мусиқа аҳли” деб ҳам юритилади. Фольклор кўшиқлари оғиздан–оғизга, авлоддан–авлодга ўтиб тўлдирилади ва сайқал топади. Фольклор кўшиқларининг ўзига хос хусусиятларидан бири, уларнинг ғоявийлигидадир.

Миллий мусиқанинг энг оммалашган тури фольклор кўшиқларидир. Фольклор кўшиқларида воқеа–ҳодисалар шахснинг ботиний кечинмалари ўз аксини топади ва бу ҳолат жамоанинг ҳис туйғулари билан уйғунлашган ҳолда

ифодаланади. Шу боисдан ҳам фольклор кўшиқлари ўқувчи–ёшларни эстетик тарбиялашда муҳим манба ҳисобланади.

Фольклор кўшиқларининг жанр хусусиятлари меҳнат кўшиқлари, халқ ўйинлари ва уларнинг тараққиёт босқичлари кабилар фольклоршунос олимлар томонидан тадқиқ қилинган. Педагогикада эстетик тарбия бериш муаммоси XX асрнинг 50–60 йилларидан бошлаб ривожлана бошлаган. “Эстетик тарбиялаш”, “эстетик тарбия”, тушунчалари амалга оширилган тадқиқотларда кенг таҳлил қилинди. Илмий манбаларда таъкидланишича, шахсни камол топтириш, унинг ҳис-туйғулари, дунёқараши, маънавияти, маданиятлилик даражасини ривожлантиришда санъат ва адабиётнинг ўз ўрни ҳамда мавқеи бор. Ўқувчиларни эстетик тарбиялашда мусиқанинг аҳамиятини алоҳида таъкидлаш зарур. Педагог ва психолог олимларнинг илмий тадқиқотларида кўшиқ ва мусиқанинг шахсни шакллантиришдаги ўрни ва аҳамияти муҳимлиги кўплаб далиллар асосида кўрсатиб берилган. Биз ушбу мақоламизда ворисийлик тамойилига таянган ҳолда амалга оширишни назарда тутдик. Ворислик – тарихий тараққиёт жараёнида янгилик билан эскилик ўртасида юзага келадиган зарурий алоқа, боғланиш усулидир. Шундай экан, ўқувчиларни эстетик тарбиялашда уларнинг ахлоқий сифатларига ҳам эътибор берилади. Зеро, эстетик тарбия ақл билан ҳиссиётни уйғунлаштиришдан иборатдир.

“Эстетика” кенг маънога эга бўлиб, шахсни табиат ва жамиятдаги гўзалликларни идеал нуқтаи назардан идрок этишга ўргатади. Эстетика шахс эстетик онги, муносабатлари ва эстетик фаолиятининг вужудга келиши ҳамда такомиллашувидан иборат бўлган узлуксиз жараён дир. Бу жараён шахснинг ёш хусусиятлари ва ижтимоий омиллар билан белгиланадиган турли босқичлар ҳамда даражаларга эга. Эстетик тарбия шахснинг жамият эстетик маданиятини эгаллаб олишга боғлиқ бўлиб,

турли педагогик воситалар, шакллар ва йўллар ёрдамида амалга оширилади. Жамият ва айрим шахснинг эстетик маданияти тушунчалари мавжуд. Жамиятнинг эстетик маданияти деганда. инсоният бутун ривожланиши тарихи жараёнида тўплаган моддий ва маънавий қадриятлари мажмуи тушунилади.

Ўқувчи шахсининг эстетик маданияти унинг жамият маданий меросини фаол, ижодий ўзлаштириши натижасида ҳосил бўлади. Шахснинг гўзаллик билан ўзаро муносабати, унинг айрим сифатлари ўзаро таъсир натижасида эстетик маданияти ҳам доимо ўзгариб туради.

Эстетик маданиятнинг таркибий қисмлари қуйидагилардан иборат:

1. Эстетик онг.

2. Эстетик муносабатлар.

3. Эстетик идрок

4. Эстетик қизиқиш.

Эстетик онг – ижтимоий воқелик табиат, санъат билан бевосита мулоқот жараёнида назариялар, қарашлар, бадиий таълим – тарбия натижасида шаклланади.

Эстетик муносабат – шахснинг аниқ бир эстетик ҳодисага муносабатини билдирувчи ақлий ҳаракат орқали ифодаланади. Бунда эстетик идрок бирламчи вазифани ўтайди.

Эстетик идрок - атроф муҳитдаги буюм, нарса, ҳодисаларнинг эстетик моҳиятини ҳис қилиш жараёни.

Эстетик қизиқиш – ўқувчида эстетик фаолиятга интилиш, воқелик ва санъат асарларини эстетик жиҳатдан ўзлаштиришга киришишда ифодаланади. Ўқувчилар эстетик маданият даражасига ўзларини ўраб турган теварак-атрофдаги нарса, ҳодисалар, кийимлар, ўйинчоқлар, оила аъзоларининг ўзаро самимий муносабатлари ёрдамида ҳамда қўшиқ, мусиқа тинглаш орқали эришадилар. Мусиқа маданияти дарсларида ўқувчилар қўшиқ айтиш, ижрочилик, мусиқа асбобларини чалиш каби

кўникмаларга эга бўладилар. Бундай вазиятларда ўқувчилар мусиқа асбоблари ҳамда атроф- муҳитдаги кишиларга тўғри муомалада бўлиш мақсадида, ўзлари эгаллаган эстетик маданият даражасини намойиш қиладилар. Буюк аллома Форобий мусиқа асарларининг инсон вужуди, руҳияти, умуман, маънавияти билан чамбарчас боғлиқ эканлиги, мусиқа инсон кайфиятини ўзгартиришдан ташқари, унинг маънавий қиёфасига таъсир этишини эстетик жиҳатдан асослаб берган. Умумий ўрта таъли мактаб ўқувчиларини аниқ мақсадга йўналтирилган синфдан ва мактабдан ташқари тадбирлар орқали эстетик тарбиялашда Ўзбек мусиқа фольклори муҳим манба бўлиб хизмат қилади.

Foydalanilgan adabiyotlar ro'yxati

1. Mirziyoev. Sh. 2019 yil 29 apreldagi “O‘zbekiston Respublikasi xalq ta’limi tizimini 2030 yilgacha rivojlantirish konstepstiyasini tasdiqlash to’g’risida”gi PF-5712-son Farmoni.

2. Ражабов, Т. И., & Ибодов, У. Р. (2020). Обеспечение национального наследия в обучении песням бухарского детского фольклора на уроках музыки. Вестник науки и образования, (21-2 (99)), 55-58.

3. Ражабов, Т. И. (2021). Усовершенствование научно-методических возможностей обучения бухарским детским фольклорным песням в средней общеобразовательной школе. Наука, техника и образование, (2-2 (77)), 84-86.

VOLUME-1, ISSUE-4

4. Ражабов, Т. И. (2020). Педагогические возможности использования детских фольклорных песен в духовно-нравственном воспитании младших школьников. Вестник науки и образования, (5-2 (83)), 34-37.
5. Раджабов, Т. И. (2019). Описание вековых ценностей в песне "тутовое дерево-балх" и его место в воспитании учащейся молодежи. In Россия-Узбекистан. Международные образовательные и социально-культурные технологии: векторы развития (pp. 70-71).
6. Ражабов, Д. З., & Ражабов, Т. И. (2018). Формирование и развитие узбекской народной лирики. In Международная образовательная деятельность как фактор развития и сотрудничества высших учебных заведений в современном поликультурном мире (pp. 207-212).
7. Ражабов, Т. И. (2023). Совершенствование Механизма Духовно-Нравственного Формирования Учащихся Через Узбекские Народные Песни. *Miasto Przyszłości*, 33, 167-176.
8. Ражабов, Т. И. (2021). Ўқувчи-ёшларга ўзбек миллий мусиқа фольклори намуналари воситасида эстетик тарбия бериш. *Science and Education*, 2(11), 1094-1103.
9. Тўхтасин, Р. И. (2022). ЎЗБЕК ХАЛҚ ҚЎШИҚЛАРИ ВА ИЖРОЛАРИ ҲАҚИДА. *Central Asian Research Journal for Interdisciplinary Studies (CARJIS)*, (Special issue), 64-71.
10. Rajabov, T. I. The Mechanism of Teaching Uzbek Musical Folklore. *Procedia of Philosophical and Pedagogical Sciences ISSN*, 2795(546X),
11. Ражабов, Т. (2023). О 'zbek bolalar musiqiy o 'yin folklorining mavzuviy tasnifi. *Общество и инновации*, 4(5/S), 340-345.
12. Ражабов, Т. И. (2022). Совершенствование Механизма Духовно-Нравственного Формирования Учащихся Через Народные Музыка И Песни. *Miasto Przyszłości*, 29, 363-367.
13. Rajabov, T. I. (2023). Distinctive Features of Folk Songs that Serve in the Spiritual and Moral Formation of Bukhara Pupils. *Pioneer: Journal of Advanced Research and Scientific Progress*, 2(3), 59-68.
14. Rajabov, T. I. (2022). The role of bukhara folklore songs in youth education in the system of continuous education.
15. Rajabov, T. I. The Mechanism of Teaching Uzbek Musical Folklore. *Procedia of Philosophical and Pedagogical Sciences ISSN*, 2795(546X), 1
16. Rajabov, T. I. (2023). Distinctive Features of Folk Songs that Serve in the Spiritual and Moral Formation of Bukhara Pupils. *Pioneer: Journal of Advanced Research and Scientific Progress*, 2(3), 59-68.

VOLUME-1, ISSUE-4

17. Madrimov, B. K., & Rajabov, T. I. (2022). Uzbek Ceremonial Folklore and its Characteristics. *Nexus: Journal of Advances Studies of Engineering Science*, 1(4), 53-56.
18. Rajabov, T. (2022). UZLUKSIZ TA'LIM TIZIMIDA O 'ZBEK MUSIQA FOLKLORINI O 'RGATISH DOLZARAB PEDAGOGIK MUAMMO SIFATIDA. *IJODKOR O'QITUVCHI*, 2(21), 21-31.
19. Ibodovich, T. R. (2022). PRACTICAL SITUATION OF TEACHING UZBEK MUSICAL FOLKLORE IN THE CONTINUOUS EDUCATION SYSTEM. *International Journal of Early Childhood Special Education*, 14(6).
20. Ibodovich, R. T. (2021). EDUCATIONAL IMPORTANCE OF CHILDREN'S FOLKLORE SONGS IN MUSIC CULTURE CLASSES. *Thematics Journal of Arts and Culture*, 5(1).
21. Ibodovich, R. T. (2020). Aesthetic education of students through national values (on the example of bukhara children's folklore). *European Journal of Research and Reflection in Educational Sciences*, 8, 237-240.

**ЎҚУВЧИЛАРГА ЭСТЕТИК ТАРБИЯ БЕРИШДА ЎЗБЕК
МУСИҚА ФОЛЬКЛОРИНИНГ АҲАМИЯТИ**

Назаров Фарход Аллабердиевич

**Термиз давлат университети "Миллий либос ва санъат
факултети" мусиқа таълим кафедраси ўқитувчиси**

Ўзбек миллий мусиқа санъатининг зарҳал саҳифаларини варақлар эканмиз, улар негизидаги мантиқий баркамоллик, бетакрор оҳанг ва усул жилоларининг нозик жиҳатларни эътироф этмасликнинг иложи йўқ. Ушбу кадрятларни кенг ва атрофлича илмий ўрганиш, таҳлил этиш, ўзлаштириш ва тегишли хулосалар чиқариш тадқиқотчилар олдидаги долзарб вазифа эканлигини қайд қилишимиз керак. Ўзбек мусиқа фольклори асосида ўқувчиларни эстетик тарбиялаш ҳозирги куннинг долзарб муаммоларданбирига айланди. Чунки, ўзбек мусиқа фольклори миллатнинг маънавий-мусиқий бойлиги ҳисобланиши билан бирга унинг мазмунида миллий урф-одат ва анъаналар, миллий менталитет ўз ифодасини топган. Ўзбек мусиқа фольклори ўзининг ўйноқилиги ва жўшқинлигига кўра ўқувчиларни эстетик тарбиялашда муҳим дидактик восита саналанади. Шунинг учун ҳам умумий ўрта таълим мактабларида “Мусиқа маданияти” ўқув фани жараёнида Ўзбек мусиқа фольклорини ўрганиш ўқувчиларнинг санъат асарларини ҳис этиш, улардан маънавий завқ олиш, гўзалликка интилиш каби ҳислатларининг шаклланишида алоҳида аҳамиятга эга.

Шу жиҳатдан ҳам бугунги кунда Ўзбек мусиқа фольклори асосида ўқувчиларни эстетик тарбиялаш усуллари, воситаларини, эстетик тарбиянинг педагогик-психологик имкониятларини очиш зарурияти алоҳида долзарблик касб этмоқда. Чунки мусиқа таълимининг ушбу йўналиши ўқувчиларда мусиқа фольклорига оид назарий ва амалий билимларни, бадиий-мусиқий, эстетик тафаккурни шакллантиришда, маънавий-ахлоқий тарбиялашда долзарб муаммолардан ҳисобланади. Фуқаролик жамиятини таркиб топтириш, энг аввало, мазкур жамиятда яшаётган кишиларнинг маънавий ахлоқий жиҳатдан етуқлиги ва юксак даражадаги аклий салоҳиятига боғлиқ.

Ёш авлодга таълим–тарбия бериш умумий ўрта таълим мактабларида

ўқитиладиган ҳар бир ўқув предмети ҳамда синфдан ташқари олиб бориладиган тадбирлар орқали амалга оширилади. Мактаб ўқув предметлари ўқувчиларни эстетик руҳда тарбиялаш воситаси сифатида муҳим аҳамият касб этади. Эстетик таълим-тарбия туфайли ўқувчиларда бир қатор ижобий сифатлар шаклланади. Жумладан, уларда кучли ҳиссий мушоҳада, мустақил тафаккур юритиш қобилияти, мантиқий фикрлаш хусусиятлари таркиб топади. Шундай экан, умумий ўрта таълим босқичида ўқувчиларда эстетик маданиятни шакллантиришга алоҳида эътибор қаратиш зарур. Ўқувчиларга эстетик таълим-тарбия беришда

маънавий меросимизнинг таркибий қисми бўлган мусиқий фольклор етакчи ўрин эгаллайди. Таълим жараёнида мусиқий меросдан фойдаланиш натижасида ўқувчиларни мураккаб ўқув юкласидан халос этиш, уларни маънавий- ахлоқий тарбиялаш, эстетик дидини ривожлантириш учун имконият вужудга келади. Бу каби вазифаларни амалга оширишда Ўзбек мусиқа фольклорининг ритми, ўқувчига тез таъсир қилиши алоҳида аҳамиятга молик. Ўзбек мусиқа фольклори ўзининг этник хусусиятлари ва услуби билан бошқа воҳа фольклоридан кескин фарк қилади. Юқоридагиларга кўра, Ўзбек мусиқа фольклори воситасида ўқувчиларни эстетик тарбиялашнинг педагогик асосларини ўрганиш муҳим аҳамиятга эгадир.

Ўқувчиларни инсонпарварлик, Ватанга муҳаббат, билим ва маърифатга интилиш руҳида тарбиялаш, урф-одатлар, анъаналарни қадрлашга ундовчи омил бўлиб, улар мусиқа таълимини замонавий талаблар асосида ташкил қилиш ва шу билан биргаликда ўқувчиларни эстетик тарбиялашни тақозо қилади. Қайд этилган муаммоларни амалга оширишда куйидагиларни алоҳида ҳисобга олиш керак. Аввало, мусиқа таълимининг самарадорлигини оширишга эҳтиёж туғилмоқда. Қолаверса, мусиқа таълими орқали ўқувчиларни эстетик тарбиялаш усуллари, воситаларини асослаш, эстетик тарбиянинг педагогик-психологик имкониятларини очиш зарурияти пайдо бўлмоқда.

Ўзбек халқ мусиқаси ҳар бир шахснинг маънавий камолотини шакллантиришда, интеллектуал салоҳиятини ривожлантиришда, қалб ва виждонини барқарорлаштиришда, эзгу орзу ниятларини амалга оширишда, баркамол инсонни вояга етказишда муҳим аҳамият касб этиши билан бирга ўзининг тили, оҳанги, урф-одатлари, қадриятларини тараннум этади. Ўзбек мусиқа фольклори мазмунида эзулик ғояларига ҳурмат-эҳтиром, соғлом турмуш тарзи, меҳр-оқибат, ўз ери, тарихи, маданияти билан мағрурланиш, мустаҳкам имон-эътиқод, кучли орият, пок виждон, ҳалол меҳнат, яхшилик, садоқатли бўлиш каби инсоний фазилатларнинг маъно-моҳияти ифодаланган. Демак, Ўзбек мусиқа фольклори миллий мусиқа маънавиятининг ажралмас қисми сифатида жамият маънавиятини юксалтиришда ўқувчиларни эстетик тарбиялашда муҳим ўрин тутди. “Фольклор” атамаси инглиз тилидан олинган бўлиб, икки сўздан ташкил топган. “Фольк” (*folk*)–халқ ва лоре (*lore*)–донолик сўзларининг бирикмасидан иборат бўлиб, “халқ донишмандлиги” деган маънони билдиради. У биринчи марта Вильям Томс томонидан 1846 йилда ишлатилган ва шундан бошлаб истеъмолга киритилган.

Фольклор–халқ ижодиётининг барча соҳалари сингари халқ мусиқасини ҳам ўз ичига олади. Халқ мусиқаси айрим ҳолларда “Мусиқа аҳли” деб ҳам юритилади. Фольклор кўшиқлари оғиздан–оғизга, авлоддан–авлодга ўтиб тўлдирилади ва сайқал топади. Фольклор кўшиқларининг ўзига хос хусусиятларидан бири,

уларнинг ғоявийлигидадир. Миллий мусиқанинг энг оммалашган тури фольклор кўшиқларидир. Фольклор кўшиқларида воқеа–ҳодисалар шахснинг ботиний кечинмалари ўз аксини топади ва бу ҳолат жамоанинг ҳис туйғулари билан уйғунлашган ҳолда ифодаланади. Шу боисдан ҳам фольклор кўшиқлари ўқувчи–ёшларни эстетик тарбиялашда муҳим манба ҳисобланади. Фольклор кўшиқларининг жанр хусусиятлари меҳнат кўшиқлари, халқ ўйинлари ва уларнинг тараққиёт босқичлари кабилар фольклоршунос олимлар томонидан тадқиқ қилинган. Педагогикада эстетик тарбия бериш муаммоси XX асрнинг 50–60 йилларидан бошлаб ривожлана бошлаган. “Эстетик тарбиялаш”, “эстетик тарбия”, тушунчалари амалга оширилган тадқиқотларда кенг таҳлил

қилинди. Ўқувчи шахсининг эстетик маданияти унинг жамият маданий меросини фаол, ижодий ўзлаштириши натижасида ҳосил бўлади. Шахснинг гўзаллик билан ўзаро муносабати, унинг айрим сифатлари ўзаро таъсир натижасида эстетик маданияти ҳам доимо ўзгариб туради.

Эстетик маданиятнинг таркибий қисмлари қуйидагилардан иборат:

1. Эстетик онг.
2. Эстетик муносабатлар.
3. Эстетик идрок
4. Эстетик қизиқиш.

Эстетик онг – ижтимоий воқелик табиат, санъат билан бевосита мулоқот жараёнида назариялар, қарашлар, бадий таълим – тарбия натижасида шаклланади.

Эстетик муносабат – шахснинг аниқ бир эстетик ҳодисага муносабатини билдирувчи ақлий ҳаракат орқали ифодаланади. Бунда эстетик идрок бирламчи вазифани ўтайди.

Эстетик идрок - атроф муҳитдаги буюм, нарса, ҳодисаларнинг эстетик моҳиятини ҳис қилиш жараёни.

Эстетик қизиқиш – ўқувчида эстетик фаолиятга интилиш, воқелик ва санъат асарларини эстетик жиҳатдан ўзлаштиришга киришишда ифодаланади.

Ўқувчилар эстетик маданият даражасига ўзларини ўраб турган теварак-атрофдаги нарса, ҳодисалар, кийимлар, ўйинчоқлар, оила аъзоларининг ўзаро самимий муносабатлари ёрдамида ҳамда кўшиқ, мусиқа тинглаш орқали эришадилар. Мусиқа маданияти дарсларида ўқувчилар кўшиқ айтиш, ижрочилик, мусиқа асбобларини чалиш каби кўникмаларга эга бўладилар. Бундай вазиятларда ўқувчилар мусиқа асбоблари ҳамда атроф- муҳитдаги кишиларга тўғри муомалада бўлиш мақсадида, ўзлари эгаллаган эстетик маданият даражасини намоён қиладилар. Буюк аллома Форобий мусиқа асарларининг инсон вужуди, руҳияти,

умуман, маънавияти билан чамбарчас боғлиқ эканлиги, мусиқа инсон кайфиятини ўзгартиришдан ташқари, унинг маънавий қиёфасига таъсир этишини эстетик жиҳатдан асослаб берган. Умумий ўрта таълим мактаб ўқувчиларини аниқ мақсадга йўналтирилган синфдан ва мактабдан ташқари тадбирлар орқали эстетик тарбиялашда Ўзбек мусиқа фольклори муҳим манба бўлиб хизмат қилади.

Адабиётлар

1. Ражабов, Т. И. (2020). Тическая классификация узбекской детской народной музыки и игр. Наука, образование и культура, (3 (47)), 61-63.
2. Ражабов, Т. И., & Ибодов, У. Р. (2020). Обеспечение национального наследия в обучении песням бухарского детского фольклора на уроках музыки. Вестник науки и образования, (21-2 (99)), 55-58.
3. Ражабов, Т. И. (2021). Усовершенствование научно-методических возможностей обучения бухарским детским фольклорным песням в средней общеобразовательной школе. Наука, техника и образование, (2-2 (77)), 84-86.
4. Ражабов, Т. И. (2020). Педагогические возможности использования детских фольклорных песен в духовно-нравственном воспитании младших школьников. Вестник науки и образования, (5-2 (83)), 34-37.
5. Раджабов, Т. И. (2019). Описание вековых ценностей в песне "тутовое дерево-балх" и его место в воспитании учащейся молодежи. In Россия-Узбекистан. Международные образовательные и социально-культурные технологии: векторы развития (pp. 70-71).
6. Ражабов, Д. З., & Ражабов, Т. И. (2018). Формирование и развитие узбекской народной лирики. In Международная образовательная деятельность как фактор развития и сотрудничества высших учебных заведений в современном поликультурном мире (pp. 207-212).
7. Ражабов, Т. И. (2023). Совершенствование Механизма Духовно-Нравственного Формирования Учащихся Через Узбекские Народные Песни. Miasto Przyszłości, 33, 167-176.
8. Ражабов, Т. И. (2021). Ўқувчи-ёшларга ўзбек миллий мусиқа фольклори намуналари воситасида эстетик тарбия бериш. Science and Education, 2(11), 1094-1103.
9. Тўхтасин, Р. И. (2022). ЎЗБЕК ХАЛҚ ҚЎШИҚЛАРИ ВА ИЖРОЛАРИ ҲАҚИДА. Central Asian Research Journal for Interdisciplinary Studies (CARJIS), (Special issue), 64-71.
10. Rajabov, T. I. The Mechanism of Teaching Uzbek Musical Folklore. Procedia of Philosophical and Pedagogical Sciences ISSN, 2795(546X),
11. Ражабов, Т. (2023). О 'zbek bolalar musiqiy o 'yin folklorining mavzuviy tasnifi. Общество и инновации, 4(5/S), 340-345.

12. Ражабов, Т. И. (2022). Совершенствование Механизма Духовно-Нравственного Формирования Учащихся Через Народные Музыки И Песни. *Miasto Przyszłości*, 29, 363-367.
13. Rajabov, T. I. (2023). Distinctive Features of Folk Songs that Serve in the Spiritual and Moral Formation of Bukhara Pupils. *Pioneer: Journal of Advanced Research and Scientific Progress*, 2(3), 59-68.
14. Rajabov, T. I. (2022). The role of bukhara folklore songs in youth education in the system of continuous education.
15. Rajabov, T. I. The Mechanism of Teaching Uzbek Musical Folklore. *Procedia of Philosophical and Pedagogical Sciences ISSN*, 2795(546X), 1
16. Rajabov, T. I. (2023). Distinctive Features of Folk Songs that Serve in the Spiritual and Moral Formation of Bukhara Pupils. *Pioneer: Journal of Advanced Research and Scientific Progress*, 2(3), 59-68.
17. Madrimov, B. K., & Rajabov, T. I. (2022). Uzbek Ceremonial Folklore and its Characteristics. *Nexus: Journal of Advances Studies of Engineering Science*, 1(4), 53-56.
18. Rajabov, T. (2022). UZLUKSIZ TA'LIM TIZIMIDA O 'ZBEK MUSIQA FOLKLORINI O 'RGATISH DOLZARAB PEDAGOGIK MUAMMO SIFATIDA. IJODKOR O'QITUVCHI, 2(21), 21-31.
19. Ibodovich, T. R. (2022). PRACTICAL SITUATION OF TEACHING UZBEK MUSICAL FOLKLORE IN THE CONTINUOUS EDUCATION SYSTEM. *International Journal of Early Childhood Special Education*, 14(6).
20. Ibodovich, R. T. (2021). EDUCATIONAL IMPORTANCE OF CHILDREN'S FOLKLORE SONGS IN MUSIC CULTURE CLASSES. *Thematics Journal of Arts and Culture*, 5(1).
21. Ibodovich, R. T. (2020). Aesthetic education of students through national values (on the example of bukhara children's folklore). *European Journal of Research and Reflection in Educational Sciences*, 8, 237-240.

MADANIYAT SOHASIDA PABLIK RILEYSHNZ (JAMOATCHILIK
BILAN ALOQALAR) VA REKLAMA

Sh.K.O'rinov,

Buxoro davlat universiteti,

Musiqa ijrochiligi va madaniyat kafedراسi o'qituvchisi

G.Bozorboyeva,

Buxoro davlat universiteti,

*Madaniyat va san'at muassasalarini tashkil etish hamda boshqarish ta'lim
yo'nalishi talabasi*

Annotatsiya: Madaniy-ma'rifiy faoliyat ko'p qirrali jarayon bo'lganligi sababli ijtimoiy hayot, ijtimoiy ong va jamoatchilik fikrining deyarli barcha sohalari bilan chambarchas bog'liqdir. Madaniyat muassasalari mehnatkashlarning asosan bo'sh vaqtlari jarayonida faoliyatlarni amalga oshirishlari sababli jamoatchilik fikrini tarkib toptirishda samarali natijalarga erishish imkoniyatlariga egadir. Bu ishni amalga oshirishda jamoatchilik bilan aloqalar hamda reklamaning o'rni beqiyos. Jamoatchilik bilan aloqalar va reklama barcha sohada rivojlanish asosidir.

Kalit so'zlar: *madaniyat, jamoatchilik bilan aloqalar, reklama, targ'ibot, axborot kuchi, xulq-atvor madaniyati, madaniyat markazlari*

Ma'lumki, madaniyat har qanday xalqning o'ziga xosligini belgilovchi an'ana va urf-odatlarining barcha xususiyatlarini o'zida mujassam etgan faoliyat hisoblanadi. Madaniyat shaxs subyektivligining namoyon bo'lishi bo'lib, butun jamiyat va butun davlatni qurish uchun asos, ularning rivojlanishi, farovonligi va barqarorligining kafolati bo'lib xizmat qiladi. Va bugungi kunda birlamchi moddiy ehtiyojlarni qondirish muammolari bilan bir qatorda madaniyat va madaniy ijod muammolari ham birinchi o'ringa qo'yilayotgani bejiz emas. Zero, bu jamiyatning ijtimoiy, iqtisodiy va siyosiy hayotining o'sib borayotgan dinamikasi bilan bog'liq bo'lib, bu davrda madaniy qadriyatlar unutilib chetda qolmoqda. Bu esa jamiyatga mos bo'lmagan xulq-atvor madaniyatining o'zlashtirilishiga va uning o'ziga xosligini yo'qotishiga olib kelmoqda.

Madaniy-ma'rifiy muassasalar ajdodlarimiz yaratgan boy madaniy meros, xalq ma'naviyati durdonalari va an'alarini tiklash, rivojlantirish, targ'ib qilish ishlariga o'zlarining munosib hissalarini qo'shmoqdalar. Ular bir tomondan aholi turli qatlamlarini madaniyat namunalaridan bahamand bo'lishga sharoit yaratib bersa, ikkinchi tomondan, kishini madaniy hayotini bevosita yaratuvchisiga aylantirishga ham da'vat etadi, uchinchi tomondan esa insonning to'laqonli madaniy qiyofasi, xulq-atvori, odobi va axloqining umuminsoniy va milliy andaza, talablar doirasida shakllanishiga undaydi. Madaniy-ma'rifiy muassasalar mehnat jamoasi, ko'ngilli uyushmalar, oila va shaxs hayoti oldida turgan ma'naviy ehtiyojlarni

qondirishga va turli ijtimoiy-madaniy muammolarni yechishga ham imkoniyat izlaydi. Zero, mehnatkash xalq turmush tarzini boy ma'naviy mazmun bilan to'ldirish, badiiy bezashga ko'maklashish muhim ijtimoiy masalalardir.

Madaniy-ma'rifiy muassasalar faoliyatining vazifalari quyidagilardan iborat:

- Aholining madaniy dam olishini uyushtirish;
- Kishilar dunyoqarashini ma'naviy-ma'rifiy boyitish, intellektual saviyasini oshirish;
- Ommaning ijodkorligi va tashabbuskorligini taraqqiy ettirish;
- Milliy, mintaqaviy, umuminsoniy qadriyatlarimizni e'zozlash, moddiy va ma'naviy qadriyatlarimizni avaylab- asrash,saqlash va yanada rivojlantirish;
- Xalqning milliy ongini, o'z-o'zini anglash darajalarini oshirish;
- Aholiga yangi va rang-barang axborotlar berib turish;
- Nogironlar, mehnat qobiliyatini yo'qotganlar va yolg'izlarga ma'naviy yordam ko'rsatish.

Jamiyat kundan-kunga to'xtovsiz rivojlanmoqda. Har sohada yangi fikr, yangi innovatsiya, yangi qadamlar tashlanmoqda. Shu bilan birga yangi mafkuralar ham shakllanib bormoqda.

Hozirgi davrda, ayniqsa, yoshlar ma'naviyatiga alohida e'tibor berish lozim bo'lmoqda. Ba'zi yoshlar ongida va ma'naviy hayotida bo'shliqning paydo bo'lishiga mahalliy madaniyat muassasalarining talab darajasida ishlamayotganligi sabab bo'lmoqda. Klublar, madaniyat uylari, kutubxonalar, istirohat bog'lari mahalliy aholi va yoshlarning bo'sh vaqtini mazmunli o'tkazishga va ularni g'oyaviy, ma'naviy kamol topishiga samarali xizmat qilishi lozim. Ayniqsa, madaniyat tizimining moddiy negizini yaxshilash muhim muammolarning biri sifatida namoyon bo'lmoqda. Avvalo, madaniyat tizimi o'zini o'zi mablag' bilan ta'minlash ishlarini ham yaxshi yo'lga qo'yishi zarur.

Aytish mumkinki, madaniyat va san'at sanoati yo'lga qo'ymasdan bu sohani taraqqiy ettirib bo'lmaydi. Bozor iqtisodiyoti sharoitida kino sanoati (ssenariy yaratish, kino olish, ularni targ'ib qilish), musiqa sanoati (musiqiy asarlarni yaratish, ijro qilish, ovoz yozib olish va ularni tarqatish), tasviriy san'at sanoati (tasviriy durdonalar yaratish, ularni targ'ib qilish, ko'rgazma-savdolar, auksionlar uyushtirish) kabilarni yanada yaxshi yo'lga qo'yish zarur bo'lmoqda.

Bundan tashqari, mdaniyat tizimi faoliyatini yaxshilash uchun unga, albatta, ko'proq faol qiziquvchi, tashabbuskor va izlanuvchi ijodkorlarni jalb etish muhim ahamiyatga ega. Madaniyat jonkuyar, tashabbuskor tashkilotchilar bilan tirik. ularsiz madaniyat tizimi ishlay olmaydi va inqirozga uchraydi. Shu bilan birga sohada targ'ibot ishlarini olib borish, reklama va jamoatchilik bilan aloqalarni muntazam o'rnatish soha rivojlanishiga hissa qo'shadi

Bugungi kunda har qanday sohaning rivojlanishi reklama va targ'ibot ishlari bilan bevosita aloqador bo'lib qoldi, desak mubolag'a bo'lmaydi. Jamiyatda sodir bo'layotgan o'zgarishlar madaniy muhitning xususiyatlariga bog'liq. Madaniy muhitning rivojlanishi esa reklama va jamoatchilik bilan aloqalarni yo'lga qo'yish orqali amalga oshiriladi.

Jamoatchilik bilan aloqalar o'zaro tushunish orqali tashqi muhit (va bu ularning asosiy maqsadi) bilan uyg'unlikka erishish san'ati va fani sifatida alohida jamoat guruhlari va tashkilotlari o'rtasida o'zaro aloqani o'rnatishga yordam beradi. Bu katta hajmdagi axborotni qayta ishlash va uni jamoatchilik bilan aloqalar xizmatlari tomonidan aloqa kanallari orqali keyinchalik tarqatish orqali ta'minlanadi.

Binobarin, jamoatchilik bilan aloqalar faoliyati axborot makoniga faol munosabat shaklidir. Axborot kuchi ma'lum ma'lumotlarni maqsadli ravishda tarqatish orqali odamlarning xatti-harakatlariga ta'sir qiladi. Jamoatchilik bilan aloqalar asosan ommaviy axborot vositalari orqali kengaytiriladi, barcha sohalarda jamoatchilikning maqsadli guruhlari o'rtasidagi munosabatlarda kommunikativ vositachi bo'lib, aloqa va ma'lumotlarni yetkazish vositasi hisoblanadi.

Jamoatchilik bilan aloqalar (PR) mohiyati – davlat va xalq, tashkilotlar va jamoatchilik o'rtasidagi aloqalarni ilmiy tashkil etish hamda muntazam yo'lga qo'yishdan iboratdir.

Shunday qilib, jamoatchilik bilan aloqalar:

-Ommaviy axborot vositalarining har xil turlari (ham axborot, ham reklama xarakterida) – maqolalar, radio yoki televideniya ommaviy e'lonlar, intervyular;

-Bolalar muassasalariga (maxsus maktablar, maktab-internatlar, ijtimoiy boshpanalar, mehribonlik uylari va boshqalar) homiylik qilish – moddiy yordam ko'rsatish, shuningdek o'z tarbiyalanuvchilarining madaniy-ma'rifiy hayotida ishtirok etish, bolalarning dam olishini tashkil etish, savodxonlik darslari va boshqalar;

-Davlat xizmatchilarining madaniy hayotini ommalashtirish (bo'sh vaqtlarini tashkillashtirish va uni mazmunli o'tkazish hamda ularni munosib ravishda rag'batlantirish);

-Aholini har tomonlama axborot bilan ta'minlash maqsadida zarur hollarda boshqa davlat va tijorat tashkilotlari vakillarini jalb etgan holda aholi uchun turli masalalar bo'yicha seminarlar va davra suhbatlari o'tkazish;

-Aholi bilan aloqalarni tashkil etish (ayniqsa, chekka aholi punktlarida qabul qilish);

-Turli risolalar, ma'lumotnomalar, varaqalar va boshqalarni nashr etish orqali izchil yo'lga qo'yilishi kerak.

Hozirgi vaqtda reklama jamiyatning ijtimoiy, iqtisodiy va madaniy paradigmalari belgilovchi davlat instituti maqomiga ega bo'lmoqda. Ommaviy axborot vositalarida va tashqi reklama namunalari orasida ijtimoiy reklamaning miqdori va sifati reklama biznesining ijodiy, ma'naviy tamoyillar tashuvchisi ekanligidan dalolat beradi. Madaniyat sohasida qaraydigan bo'lsak, teatrlarda tashkil etilayotgan ijod mahsullarini reklama va turli xil targ'ibotlar orqali ommaga yetkazamiz, tomoshabinlarning qiziqishini orttirish, ularning sonini ko'paytirish orqali ham teatr san'atini bir qadam yuqoriga olib chiqishimiz mumkin.

Shu bilan birga Madaniyat markazlarida yoki klublarda boshqa soha (masalan, psixologlar, bolalar bilan ishlaydigan turli soha vakillari)ning shaxsiy bizneslarini shakllantirish orqali ham madaniyat va san'atni targ'ib qila olishimiz mumkin deb o'ylayman. Deylik, Madaniyat markazi binosida hozirgi kunda ommalashib borayotgan yosh bolalarning nutq xususiyatlari bilan ishlaydigan shaxslar uchun xonalar ajratib berilgan va bu yerda bu shaxslar o'z faoliyati bilan shug'ullanadi. Bilamizki 4-5-6 yoshdagi bolalar juda qiziquvchan bo'ladi. Ota ona o'z farzandini Madaniyat markazi binosida olib kelyapti, albatta bolalar markazda faoliyat yuritadigan to'garaklar bilan bevosita tanishadi va ularda yangi jarayonlarga nisbatan qiziqish uyg'onadi. Albatta bu bolalarda san'at bilan bog'liq tafakkur shakllanadi. Bolalar ongini shu orqali madaniy qadriyatlar orqali shakllantirish, milliy ruh ostida ulg'aytirish mumkin. Bu esa o'z navbatida shu bolaning san'at ruhida voyaga yetishida yordam beradi. Biz madaniyat va san'atni targ'ib qilishni xuddi shunday yosh avloddan boshlashimiz kerak.

Xulosa shuki, jamoatchilik bilan aloqalar zamonaviy jamiyatda obyektiv, doimiy mavjud bo'lgan ijodiy funksiyani bajaradi. Konstruktiv (ijodiy) funksiya jamoatchilikning turli guruhlari o'rtasida samarali muloqot va qulay munosabatlarni yaratish va qo'llab-quvvatlashga hissa qo'shish uchun mo'ljallangan. Bunda ta'sir obyekt sifatida jamoatchilik fikri yoki uning ma'lum bir qismi o'z vakillari o'rtasida muayyan xulq-atvor madaniyatini shakllantirish maqsadida qabul qilinadi. Jamoatchilik bilan aloqalar bo'yicha mutaxassislar doimiy ravishda madaniy va ma'naviy sohadan o'z subyektining manfaatlarini qondirish uchun nima foydali, muhim va zarur bo'lganini, uning yashashi va rivojlanishini ta'minlaydigan narsani va bunga nima zid ekanligini tanlab oladi.

O'zbekistonda jamoatchilik bilan aloqalar, xalq bilan muloqot muhim ijtimoiy institutga aylanmoqda. Jamoatchilik fikri – fuqarolik jamiyatini o'zida aks ettiradigan bamisoli bir ko'zgu ekanligi hayotda o'z isbotini topmoqda. Prezidentimiz Shavkat Mirziyoyev 2017 yil 27 iyun – Matbuot va ommaviy axborot vositalari xodimlari kuni munosabati bilan soha xodimlariga yo'llagan tabrigida ta'kidlanganidek, "Xalq bilan muloqot, odamlarning orzu-intilishlari, dardu

tashvishlari bilan yashash davlat siyosati darajasiga ko‘tarilayotgan bugungi kunda har bir ommaviy axborot vositasi chinakam muloqot maydonchasiga, erkin fikr minbariga aylangan taqdirdagina biz o‘z oldimizga qo‘ygan maqsadlarga erisha olamiz”

Foydalanilgan adabiyotlar

1. A.HAYDAROV. “MADANIYAT VA SAN’AT SOHASINI BOSHQARISH ASOSLARI”.
2. U.QORABOYEV “O‘ZBEKISTON MADANIYATI”
3. S. TUYCHIYEVA “MADANIYAT VA SAN’AT- RENESSANS POYDEVORI
4. Orinov S. K. et al. UNDER THE ADMINISTRATION OF THE FIELD OF CULTURE AND ARTS FOREIGN MODELS (US EXAMPLE) //INNOVATION IN THE MODERN EDUCATION SYSTEM. – 2023. – T. 3. – №. 27. – C. 214-221.
5. Xolmo‘minov M. et al. RAHBARNING ISH USLUBIDA IMIJNING O ‘RNI //Educational Research in Universal Sciences. – 2023. – T. 2. – №. 2. – C. 156-160.
6. Urinov S. K., Nematullayeva S. CULTURAL CENTERS ARE A PLACE OF KNOWLEDGE AND ENLIGHTENMENT //Theoretical aspects in the formation of pedagogical sciences. – 2023. – T. 2. – №. 4. – C. 100-106.
7. Mo‘minmirzo X. Z. O. L. et al. YANGI O ‘ZBEKISTONDA MILLIY RAQS SAN’ATIGA QARATILAYOTGAN YUKSAK E‘TIBOR (“LAZGI” RAQSI MISOLIDA) //Oriental Art and Culture. – 2022. – T. 3. – №. 2. – C. 168-172.
8. O‘rinov S. K., Nematullayeva S. BADIY HAVASKORLIK TO‘GARAKLARINI TASHKIL ETISHNING ZAMONAVIY METODLARI //Наука и технология в современном мире. – 2023. – T. 2. – №. 5. – C. 58-61.
9. Ne‘matullayeva S. et al. MADANIYAT MARKAZLARINING PROFESSIONAL JAMOALAR BILAN HAMKORLIKNI TASHKIL ETISH MASALALARI //Педагогика и психология в современном мире: теоретические и практические исследования. – 2023. – T. 2. – №. 3. – C. 25-29.
10. Xolmo‘minov M. Z. O. L. et al. MADANIYAT BO ‘LIM MUDIRLARINING ISH FAOLIYATINI RIVOJLANTIRISH MEXANIZMLARI //Oriental Art and Culture. – 2022. – T. 3. – №. 3. – C. 95-101.
11. KO S. et al. SSENARIYDA SAN’AT VOSITALARINING O‘RNI //IJODKOR O‘QITUVCHI. – 2023. – T. 3. – №. 26. – C. 102-105.

VOLUME-1, ISSUE-4

12. Xolmo‘Minov M. M., Qolqanatov A. MUFASSAL MUSHOHADALAR ME‘MORIDAN MUFASSAL MUSHOHADALAR MEROJI //Oriental Art and Culture. – 2022. – T. 3. – №. 2. – C. 568-580.
13. KO‘rinov S., Sadullayeva S. MUZEYSHUNOSLIK ISTIQBOLLARI //IJODKOR O‘QITUVCHI. – 2023. – T. 3. – №. 26. – C. 97-101.
14. Togonbayeva Z., Kholmominov M. THE IMPORTANCE OF STATE ADMINISTRATION IN THE FIELD OF CULTURE AND ART IN THE NEW UZBEKISTAN //International Bulletin of Applied Science and Technology. – 2023. – T. 3. – №. 3. – C. 275-277.
15. KOrinov S., Shirinova A. BARCHA TURDAGI RESURSLARDAN SAMARALI FOYDALANISH BOZOR IQTISODIYOTI SHAROITIDA OMON QOLISHNING ASOSIY SHARTI (SAN‘AT MENEJMENTI SOHASIDA) //Journal of Universal Science Research. – 2023. – T. 1. – №. 2. – C. 97-101.
16. Холмўминов М. З. Ў. САНЪАТ МЕНЕЖМЕНТИ ФАНИНИ ЎҚИТИШДА МЕЪЁРИЙ ХУЖЖАТЛАРНИНГ ЎРНИ ВА АҲАМИЯТИ //Oriental Art and Culture. – 2021. – T. 2. – №. 4. – C. 123-130.
17. Orinov S. K., Rozimurodova S. Maqom San‘atiga E‘tibor Milliy San‘atimizga E‘tibor //" ONLINE-CONFERENCES" PLATFORM. – 2023. – C. 58-60.
18. O‘rinov S. K., Halimova G. HAVASKORLIK BADIY JAMOALARI TUSHUNCHASI VA FUNKSIONAL VAZIFASI //INTERNATIONAL CONFERENCES. – 2023. – T. 1. – №. 2. – C. 754-757.
19. Xolmo‘minov M. Z. O. L. 20172022-YILLAR MOBAYNIDA MADANIYAT VA SAN‘AT SOHASIDA AMALGA OSHIRILGAN ISHLAR SARHISOBI //Oriental Art and Culture. – 2022. – T. 3. – №. 2. – C. 558-567.
20. KOrinov S., Ismoilova M. BOSHQARUV KONSEPSIYASI VA ASOSIY TUSHUNCHALAR //PEDAGOGS jurnali. – 2023. – T. 26. – №. 2. – C. 62-64.
21. Mo‘Minmirzo Zokir O. G. L. et al. TEATR FAOLIYATIDA BOSHQARUV JARAYONLARINI TASHKIL ETISH USULLARI //Oriental Art and Culture. – 2022. – T. 3. – №. 2. – C. 57-62.
22. KOrinov S., Hasanova M. BOSHQARUV MADANIYATI TARKIBI FUNKSIYALARI MEZONLARI-MADANIYAT MARKAZLARI MISOLIDA //PEDAGOGS jurnali. – 2023. – T. 26. – №. 2. – C. 65-66.
23. Xolmo‘minov M. Z. O. L. et al. MADANIYAT MARKAZLARIDA TO‘GARAQLARNI TASHKIL ETISH MUAMMOLARI //Oriental Art and Culture. – 2022. – T. 3. – №. 3. – C. 102-107.

VOLUME-1, ISSUE-4

24. KOrinov S., Habibullayeva M. ART MENEJER–MARKETING FAOLIYATINING ASOSIY YO'NALISHLARI SIFATIDA //PEDAGOGS jurnali. – 2023. – T. 26. – №. 2. – C. 59-61.
25. Xolmo‘minov M. Z. O. L. PROFESSOR AZAMAT HAYDAROV KITOBLARIDA MA’NAVIYMA’RIFIY ISLOHOTLAR TAHLILI //Oriental Art and Culture. – 2022. – T. 3. – №. 2. – C. 255-263.
26. KOrinov S., Jahongirova N. O'ZBEKISTONDA TEATR FAOLIYATIDA MARKETINGNING RIVOJLANISHI //PEDAGOGS jurnali. – 2023. – T. 26. – №. 1. – C. 161-162.
27. Kholmuminov M., Qolqanatov A. The Formation of the First Libraries in Uzbekistan and the Role of Increasing the Cultural and Educational Awareness of the Population //International Journal on Integrated Education. – 2021. – T. 4. – №. 12. – C. 146-151.
28. KOrinov S., Raupova M. BOZOR IQTISODIYOTI SHAROITIDA MUZEYLARNING RIVOJLANISH XUSUSIYATLARI //PEDAGOGS jurnali. – 2023. – T. 26. – №. 1. – C. 116-118.
29. Nilufar M., Kholmuminov M. Requirements for Young Leaders in Culture and Arts Management //Web of Semantic: Universal Journal on Innovative Education. – 2023. – T. 2. – №. 3. – C. 5-9.
30. KOrinov S. et al. NOANANAVIY MAYDON TOMOSHA DRAMATURGIYASIDA INVERSIYA USLUBI, KOMPOZITSION BIRLIK ASOSI //PEDAGOGS jurnali. – 2023. – T. 26. – №. 1. – C. 113-115.
31. Mo‘Minmirzo Zokir O. G. L. et al. TEATR FAOLIYATIDA BOSHQARUV JARAYONLARINI TASHKIL ETISH USULLARI //Oriental Art and Culture. – 2022. – T. 3. – №. 2. – C. 57-62.
32. O‘rinov S. K., Nurilloeva G. A. TASVIRIY SAN’AT MARKETINGINI RIVOJLANTIRISH MASALALARI //INTERNATIONAL CONFERENCES. – 2023. – T. 1. – №. 1. – C. 152-156.
33. Xolmo‘Minov M. M., Qolqanatov A. O‘ZBEKISTONDA MADANIY-MA’RIFIY ISHLAR VA KUTUBXONALAR FAOLIYATI (XX ASR TAJRIBALARIDAN) //Oriental Art and Culture. – 2022. – T. 3. – №. 1. – C. 281-290.
34. O'rinov S. K., Abduraxmonova X. MADANIYAT VA SAN'AT SOHASIDAGI BOSHQARUVNING O 'ZIGA XOS XUSUSIYATLARI //PEDAGOG. – 2023. – T. 6. – №. 1. – C. 226-231.
35. Rajabov, T. I. (2023). Distinctive Features of Folk Songs that Serve in the Spiritual and Moral Formation of Bukhara Pupils. Pioneer: Journal of Advanced Research and Scientific Progress, 2(3), 59-68.

VOLUME-1, ISSUE-4

36. Madrimov, B. K., & Rajabov, T. I. (2022). Uzbek Ceremonial Folklore and its Characteristics. *Nexus: Journal of Advances Studies of Engineering Science*, 1(4), 53-56.
37. Rajabov, T. (2022). UZLUKSIZ TA'LIM TIZIMIDA O 'ZBEK MUSIQA FOLKLORINI O 'RGATISH DOLZARAB PEDAGOGIK MUAMMO SIFATIDA. *IJODKOR O'QITUVCHI*, 2(21), 21-31.
38. Ibodovich, T. R. (2022). PRACTICAL SITUATION OF TEACHING UZBEK MUSICAL FOLKLORE IN THE CONTINUOUS EDUCATION SYSTEM. *International Journal of Early Childhood Special Education*, 14(6).
39. Ibodovich, R. T. (2021). EDUCATIONAL IMPORTANCE OF CHILDREN'S FOLKLORE SONGS IN MUSIC CULTURE CLASSES. *Thematics Journal of Arts and Culture*, 5(1).
40. Ibodovich, R. T. (2020). Aesthetic education of students through national values (on the example of bukhara children's folklore). *European Journal of Research and Reflection in Educational Sciences*, 8, 237-240.
41. Rajabov, T. I. The Mechanism of Teaching Uzbek Musical Folklore. *Procedia of Philosophical and Pedagogical Sciences ISSN*, 2795(546X),
42. Ражабов, Т. (2023). О 'zbek bolalar musiqiy o 'yin folklorining mavzuviy tasnifi. *Общество и инновации*, 4(5/S), 340-345.
43. Ражабов, Т. И. (2022). Совершенствование Механизма Духовно-Нравственного Формирования Учащихся Через Народные Музыка И Песни. *Miasto Przyszłości*, 29, 363-367.
44. Rajabov, T. I. (2023). Distinctive Features of Folk Songs that Serve in the Spiritual and Moral Formation of Bukhara Pupils. *Pioneer: Journal of Advanced Research and Scientific Progress*, 2(3), 59-68.
45. Rajabov, T. I. (2022). The role of bukhara folklore songs in youth education in the system of continuous education.
46. Rajabov, T. I. The Mechanism of Teaching Uzbek Musical Folklore. *Procedia of Philosophical and Pedagogical Sciences ISSN*, 2795(546X), 1

**MENEJERNING MADANIYAT SOHASIDAGI KASBIY MALAKASI,
USLUBLARI VA REJALASHTIRISH**

SH.K.O'rinov

BuxDU Musiqa ijrochiligi va madaniyat kafedrasini o'qituvchisi

E.Sultonmurodova

*BuxDU San'atshunoslik fakulteti Madaniyat va san'at muassasalarini
tashkil etish va boshqarish yo'nalishi talabasi*

Annotatsiya: Menejment inson hayotidagi barcha sohalarni qamrab oladi. Bugungi kunda madaniyat sohasida menejerlikning mazmun mohiyati-shu soha bo'yicha yangiliklarga intilish, har tomonlama chuqur o'rganish va xorijiy davlatlar bilan birgalikda tajriba almashinish va undan ijobiy foydalanish muhim ahamiyat kasb etadi.

Kalit so'zlar: Menejment, menejer, tashkilotchi, kasbiy malaka, tajriba

Madaniyat sohasida muhim va dolzarb masala – bu boshqarish faoliyatida qobiliyatli, iste'dodli va iqtidorli yoshlar bilan ishlash masalasidir. Xalqimiz bugun yoshlarga ishonmoqda, ularga umid ko'zi bilan qarayapti. Yoshlar bugun o'tmish va kelajak o'rtasidagi ishonchli va umidli ko'prik vazifasini bajarishi kerak. Shuning uchun rahbarlik faoliyatiga layoqati bor yoshlarni izlab topish, ular bilan muntazam ishlash va kelajak uchun tayyorlash bugunning eng dolzarb masalasi bo'lib qolmoqda.

Menejer – mas'uliyatli shaxsdir. Menejer boshqaruv xodimi tomonidan amalga oshiriladigan, boshqaruv vazifalarini hal qiladigan mutaxassis yoki mansabdor shaxs hisoblanadi. Madaniyat sohasida madaniyat va san'at muassasasi yoki madaniyat sohasidagi faoliyatni tartibga soluvchi davlat organi rahbari bo'lishi mumkin. Bunday menejerlar tashkilotning missiyasini, umimg uzoq va qisqa muddatli maqsadlarini shakllantiradi.

Madaniyat muassasalarida marketing qarorlari, xodimlarni boshqarish va boshqa ishlarda menejer o'z faoliyatini amalga oshirishi mumkin. Bu holatda menejer yo'naltiruvchi va tashkiliy funksiyalarni amalga oshiradigan rasmiy shaxs bo'lishi mumkin. Teatr, muzey madaniyat markazlari menejerlari nazarda tutilmoqda. Shuningdek, madaniyat tashkiloti faoliyatining muayyan sohasida ishlaydigan menejerni ham o'z ichiga oladi.

Menejerlar boshqarish faoliyati bilan shug'ullanuvchi, ya'ni bo'ysunuvchilarning bilimi, qobiliyatlari va xatti-harakatlari motivlaridan foydalangan holda tashkilotning oldiga qo'yilgan maqsadlariga erishishni uddalay oladigan, odamlar va turli ijtimoiy guruhlar o'rtasidagi ijtimoiy va iqtisodiy munosabatlarni muvofiqlashtirishga, ularning mehnatini tashkilot maqsadlari sari yo'naltirishga qodir, maxsus bilimlar majmuasi va tajribaga ega bo'lgan yuqori

malakali mutaxassislar toifasidir. Jamoaga rahbarlik qiluvchi shaxsning obro'si uning va unga ergashgan guruhning muvaffaqiyatini belgilovchi asosiy omil hisoblanadi. Rahbar (menejer) obro'si atrofdagilarning, ayniqsa, unga ergashuvchilarning ishonchi orqali ifodalanadi. Boshqalarning ishonchi esa quyidagilar asosida shakllanadi:

- Xatti-harakatlarning tabiiyligi;
- muomalada erkinlik;
- atrofdagilarga nisbatan chuqur hurmat va ehtirom;
- o'zini va boshqalarni noqulay holatga solmaslik;
- imkoniyati boricha boshqalarni xafa qilmaslik;
- boshqalarning ishiga aralashmaslik;
- bo'lar-bo'lmasga (qiyinchiliklardan) nolimaslik;
- kamtarlik va arzimagan vaziyatlarda ko'zga tashlanmaslik;
- o'zining imkoniyatlarini haddan tashqari past baholamaslik, so'zini mazmunli, mantiqiy, asosli va qat'iy, lekin yumshoq shaklda ifodalash; nafaqat boshqalarni, o'zini ham hurmat qilish; boshqalarning (suhbatdoshning) so'zini bo'lmaslik va boshqalar.

Hozirgi kunda madaniyat va san'at doirasi istalgan firma faoliyatiga tegishlidir (nafaqat madaniyat doirasiga), shuningdek, ulardagi menejmentlarga xam. Madaniyat ishlarida ko'rinadiki, zamonaviy, nafakat o'z ijtimoiy-madaniy kontekstlariga, ijtimoiy doiradagi firmalariga yanada ko'proq bog'liq bo'ladi, balki o'zi xam yangi ko'rinishdagi ijtimoiy-madaniy texnologiya jihatlarini ham o'zlashtirib oladi. Buning ustiga, har bir firma aniq bir madaniyat tashuvchisiga aylanadi. Madaniyat doirasi-zamonaviy menejment ham o'zidagi bor xususiyatlarga asoslanib, madaniyat doirasidagi muassasalar bilan juda muhim hamkorlik olib boradi: homiylikning keng yoyilishi, xayriya, jamoatchilik o'rtasidagi turli aloqalar, bularsiz hech bir amal yuzaga chiqmaydi.

Madaniyat va san'at sohasi menejmentining dastlabki ko'rinishlaridagi faoliyati hisoblangan Madaniyat va san'at sohasi menejmentining yuqori bosqichi odamlarning bo'sh vaqtini mazmunli tashkil etish, qo'shimcha kasblar, hunarlarni o'rganish, qiziqishlar asosidagi klublar, to'garaklarda faoliyat yuritish singari mashg'ulliklar tarzida amal qila boshladi.

Madaniyat menejeri ijtimoiy-madaniy loyihalash sohasida malakaga ega bo'lishi kerak. Madaniy – ijodiy ishlarning o'ziga xos xususiyatlari, zamonaviy jamiyatda madaniyat va ijodkorlikning ahamiyatini tushunishi lozim. Madaniy qadriyatlarni ishlab chiqarish va tarqatish, madaniy merosni saqlash jarayonlarining maqsadi va professional salohiyatining muhim qismi uning iqtisodiy va huquqiy

savodxonligi, shuningdek, muayyan tashkilotlarning ishlash tamoyillari va madaniy xizmatlar bozori haqida chuqur xabardor bo'lishni talab etadi.

Zamonaviy menejerning asosiy shaxsiy fazilatlari quyidagilardan iborat:

- Bilimga chanqoqlik, professionallik, yangilik va ishga ijodiy yondashish;
 - Qat'iyat, o'ziga ishonch va fidoyilik;
 - Cheksiz fikrlash, zukkolik, tashabbuskorlik va g'oyalarni yaratish qobiliyati;
 - Odamlarga ta'sir qilishning psixologik qobiliyati;
 - Muloqot qobiliatlari va muvaffaqiyat hissi;
 - Hissiy muvozanat va stressga qarshilik;
 - Ochiqlik, moslashuvchanlik va davom etayotgan o'zgarishlarga oson moslashish;
 - Korporativ tuzilmalarda vaziyatli etakchilik va shaxsiy energiya;
 - O'z-o'zini rivojlantirish va o'z-o'zini tashkil qilish uchun ichki ehtiyoj; energiya va hayotiylik;
 - Muvaffaqiyatli himoya va teng darajada samarali hujumga moyillik;
 - Faoliyat va qabul qilingan qarorlar uchun javobgarlik; Jamoada va jamoada ishlash zarurati.
- Menejerning asosiy resurslari quyidagilardan iborat: axborot va axborot salohiyati, vaqt va odamlar, ulardan mohirona foydalangan holda menejer yuqori natijalarni ta'minlaydi, o'zi rahbarlik qilayotgan tashkilotning raqobatbardoshligini doimiy ravishda oshiradi.
- Menejerning kasbiy fazilatlarini nima bilan bog'lash mumkin? Bunday fazilatlar juda ko'p. Avvalo, yaxshi menejer o'z kompaniyasining manfaatlaridan kelib chiqib harakat qila olishi, uning rivojlanishiga yordam berishi va uni yon tomondan yaxshi namoyon qilishi kerak. U o'z kompaniyasining holatiga salbiy ta'sir ko'rsatishi mumkin bo'lgan muammolarni ko'rishi va darhol hal qilishi kerak. Yaxshi menejer har doim qiyin vaziyatda mas'uliyatni o'z zimmasiga olishga tayyor. Menejerning kasbiy fazilatlari qatoriga turli xil ishbilarmonlik va tashkiliy fazilatlar ham kiradi. Bularga maqsadlilik, hatto o'z vaqtida ishlashga tayyorlik, majburiy o'zini o'zi nazorat qilish, shuningdek intizom kiradi. Menejer nafaqat g'oyani o'zi singdira olishi, balki uni boshqalarga ham yuqtirishga qodir bo'lishi kerak. Boshqacha aytganda, u odamlarni o'z imkoniyatlarini ishga solishga undashi kerak.
- Odamlar bilan ishlashda menejer o'z imkoniyatlariga ob'ektiv baho bera olishi kerak. Aks holda, u o'z xatolari uchun, shuningdek, qo'l ostidagilarning xatolari uchun juda tez-tez to'lashi kerak bo'ladi. faqat yaxlit va uyushgan jamoa to'liq quvvat bilan ishlashi mumkinligiga asoslanadi. Ko'p yo'llar bor, lekin buni

hamma shubhasiz bo'ysunishga tayyor bo'lgan hurmatli odamning hokimiyati yordamida yig'ish yaxshidir.

Foydalanilgan adabiyotlar:

1. Azamat Haydarov "Madaniyat va san'at sohasini boshqarish asoslari"
2. Abdurashid To'xtaboyev "Menejer fazilatlari"
3. Urinov S. K., Rakhmatova M. THE ROLE OF CULTURE AND ART OF UZBEKISTAN ON A GLOBAL SCALE //Web of Scientist: International Scientific Research Journal. – 2022. – T. 3. – №. 4. – C. 370-376.
4. Orinov S. K., Qodirova V. NOMODDIY-MADANIY MEROSNI O'RGANISHDA "AVESTO" NING O'RNI //TA'LIM VA RIVOJLANISH TAHLILI ONLAYN ILMIY JURNALI. – 2022. – C. 83-86.
5. Orinov S. K., Boboqulova S. MADANIYAT VA SAN'AT BOSHQARUVINING BUGUNGI KUNDAGI AHAMIYATI //TA'LIM VA RIVOJLANISH TAHLILI ONLAYN ILMIY JURNALI. – 2022. – C. 78-82.
6. Orinov S. K. et al. MADANIYAT MARKAZLARI AHOLINING IJODIY QOBILIYATINI SHAKLLANTIRUVCHI OBYEKT SIFATIDA //TA'LIM VA RIVOJLANISH TAHLILI ONLAYN ILMIY JURNALI. – 2022. – C. 68-72.
7. Orinov S. K., Abdusalomova H. TEATRLAR FAOLIYATINI RIVOJLANTIRISH MASALALARI //BARQARORLIK VA YETAKCHI TADQIQOTLAR ONLAYN ILMIY JURNALI. – 2022. – C. 766-770.
8. Orinov S. K. et al. MADANIYAT MARKAZLARI FAOLIYATIDA AHOLINING TURLI QATLAMLARIGA DIFFERENSIAL YONDASHUV //TA'LIM VA RIVOJLANISH TAHLILI ONLAYN ILMIY JURNALI. – 2022. – C. 73-77.
9. Urinov S. K., Nematullayeva S. CULTURAL CENTERS ARE A PLACE OF KNOWLEDGE AND ENLIGHTENMENT //Theoretical aspects in the formation of pedagogical sciences. – 2023. – T. 2. – №. 4. – C. 100-106.
10. Rajabov, T. I. The Mechanism of Teaching Uzbek Musical Folklore. Procedia of Philosophical and Pedagogical Sciences ISSN, 2795(546X),
11. Ражабов, Т. (2023). О 'zbek bolalar musiqiy o 'yin folklorining mavzuviy tasnifi. Общество и инновации, 4(5/S), 340-345.
12. Ражабов, Т. И. (2022). Совершенствование Механизма Духовно-Нравственного Формирования Учащихся Через Народные Музыка И Песни. Miasto Przyszłości, 29, 363-367.
13. Rajabov, T. I. (2023). Distinctive Features of Folk Songs that Serve in the Spiritual and Moral Formation of Bukhara Pupils. Pioneer: Journal of Advanced Research and Scientific Progress, 2(3), 59-68.

14. Rajabov, T. I. (2022). The role of bukhara folklore songs in youth education in the system of continuous education.
15. Rajabov, T. I. The Mechanism of Teaching Uzbek Musical Folklore. Procedia of Philosophical and Pedagogical Sciences ISSN, 2795(546X), 1
16. Rajabov, T. I. (2023). Distinctive Features of Folk Songs that Serve in the Spiritual and Moral Formation of Bukhara Pupils. Pioneer: Journal of Advanced Research and Scientific Progress, 2(3), 59-68.
17. Madrimov, B. K., & Rajabov, T. I. (2022). Uzbek Ceremonial Folklore and its Characteristics. Nexus: Journal of Advances Studies of Engineering Science, 1(4), 53-56.
18. Rajabov, T. (2022). UZLUKSIZ TA'LIM TIZIMIDA O'ZBEK MUSIQA FOLKLORINI O'RGATISH DOLZARAB PEDAGOGIK MUAMMO SIFATIDA. IJODKOR O'QITUVCHI, 2(21), 21-31.
19. Ibodovich, T. R. (2022). PRACTICAL SITUATION OF TEACHING UZBEK MUSICAL FOLKLORE IN THE CONTINUOUS EDUCATION SYSTEM. International Journal of Early Childhood Special Education, 14(6).
20. Ibodovich, R. T. (2021). EDUCATIONAL IMPORTANCE OF CHILDREN'S FOLKLORE SONGS IN MUSIC CULTURE CLASSES. Thematics Journal of Arts and Culture, 5(1).
21. Ibodovich, R. T. (2020). Aesthetic education of students through national values (on the example of bukhara children's folklore). European Journal of Research and Reflection in Educational Sciences, 8, 237-240.
22. . Fayzullaevich Q. I. Culture and art values and aesthetics in formation factors. – 2021.
23. Kholmurodovna R. O., Esanova M. J. The Importance of Imagination and Perception in Traditional Singing Performance //Pioneer: Journal of Advanced Research and Scientific Progress. – 2023. – T. 2. – №. 2. – С. 73-74.
24. Рамазонова У. Х., Сайфуллаева О. М. Развитие чувства ритма у детей //Проблемы науки. – 2021. – №. 1 (60). – С. 49-51.
25. .Ramazonova U. X., Esanova M. J. An'anaviy xonandalik rivojida maqomlarning o'rni //Science and Education. – 2022. – T. 3. – №. 1. – С. 496-501..
26. Ramazonova O. K., qizi Mustaqimova G. G. Formation and Development of National Musical Traditions //european journal of innovation in nonformal education. – 2022. – T. 2. – №. 1. – С. 336-339
27. Каримов О. И. Садриддин Айни-знаток и любитель народной музыки //Вопросы науки и образования. – 2021. – №. 13 (138). – С. 21-24.

VOLUME-1, ISSUE-4

28. Каримов О. И. Бўлажак мусиқа ўқитувчиларида маънавий-ахлоқий сифатларни шакллантириш //Scientific Impulse. – 2022. – Т. 1. – №. 2. – С. 377-381.
29. Каримов О. И. Профессиональные музыкальные взгляды будущего учителя музыки //Вестник науки и образования. – 2020. – №. 22-2 (100). – С. 17-20.
30. Boltayev V. H. BUXORO SHASHMAQOMI VA XORAZM MAQOM IJROCHILIGIDA MUSHKULOT (CHERTIM) VA NASR (AYTIM) YO'LLARI SEMANTIKASI //BARQARORLIK VA YETAKCHI TADQIQOTLAR ONLAYN ILMIY JURNALI. – 2022. – С. 776-782
31. Hamidovich B. B. Classification of the Bukhara Status ("Shashmakom") System //AMERICAN JOURNAL OF SCIENCE AND LEARNING FOR DEVELOPMENT. – 2023. – Т. 2. – №. 4. – С. 109-111.
32. Болтаев Б. Х. Описание приёмы и методики представителей исторического генезиса и этапов узбекского музыкального обучения //Science and Education. – 2022. – Т. 3. – №. 1. – С. 806-813.
33. Azimovna S. M. et al. THE BUKHARA PERFORMANCE STYLE IS A FACTOR IN THE DEVELOPMENT OF MORAL QUALITIES OF TEENAGERS //Academia Science Repository. – 2023. – Т. 4. – №. 04. – С. 1067-1071.

Buxoro bolalar folklor kushiklarni urgatishning metodik imkoniyatlari
Raxmatov Raxmatillo Sunnatillo o'g'li
Turkiston yangi innovatsiyalar universitetining
1 – kurs magistranti

Ислом олами шаҳарлари ичида 7 та шаҳар шариф мақомига эга бўлиб улардан 1- Маккаи Шариф, 2 -Мадинаи Шариф, 3- Боғдоди Шариф 4 Куддуси Шариф, 5 -Шому Шариф, 6 -Мозори Шариф, 7 -Бухорои Шариф. Ва бу шаҳарлар ичида Бухоро ўзинг маданияти, урф одатлари, маданий ёдгорликлари, кийимлари, миллий таомлари, хунармандчилиги, Шашмақом, Бухорча Мавригиси, Қайроғу занг доира усуллари, олиму фузалолари, Ота боболаридан мерос бўлиб келаётган халқ оғзаки ижодлари шу билан бирга бола тарбиялаши билан ўзининг мавқеига эга. Маълумки, ёш авлод тарбияси ҳамма замонларда ҳам муҳим ва долзарб аҳамиятга эга бўлиб келган. Ҳозирги кунда халқ оғзаки ижоддини ривожлантириш мақсадида ҳукуматимиз томонидан кўпгина қарор ва фармонлар тасдиқланди.

Ўзбекистон Республикаси Президентининг "Халқаро бахшичилик санъати фестивалини ўтказиш тўғрисида"ги 2018 йил 1 ноябрдаги ПҚ-3990-сон қарорига мувофиқ, Ўзбекистон Республикаси Вазирлар Маҳкамасининг 2018 йил 22 ноябрдаги 946-сонли, Ўзбекистон Республикаси Президенти Ш.М.Мирзиёев ташаббуслари билан 2019 йил 5-10 апрел кунлари Термиз шаҳрида ўтказилган, тарихий аҳамиятга эга нуфузли "Халқаро бахшичилик санъати фестивали", 2019 йил 28-29 апрел кунлари Бойсун туманида ўтказилган "Бойсун баҳори" анъанавий Халқаро очик фестивалининг қарорлари мисол бўлади. Бу ўтказиладиган фестивалларни асосий мақсади унитилиб кетилаётган халқ кўшиқларини қайта тиклаш ва бу фольклор кўшиқлари орқали ёшларимизни тарбиялаш. Тарбия қанча мукамал бўлса халқ шунча бахтли яшайди дейди донишмандларимиз. Халқнинг аниқ мақсад сари ҳаракат қилиши, давлатманд бўлиш, бахтли бўлиб иззат- ҳурмат топиши, жаҳонгир бўлиши ёки заиф бўлиб хорликка тушиши, бахтсизлик юкини тортиши, эътибордан қолиб ўзгаларга тобе ва қул, аср бўлиши уларнинг ўз оталаридан болалиқда олган тарбияларига боғлиқ деб Абдурауф Фитратбобомиз бебаҳо олтинга тенг сўзларни айтганлар. Ҳар бир инсон дунёгеклар экан болалигидан бошлаб ўзи билмаган ҳолда катта одамларнинг эътиборидаги бир мўжизавий мавжудодга айланади ва қулоғига азондан кейин исми айтилади, сўнгра бешикка белаб алла айтилади, ўйнаши учун қўлига эътиборини қаратадиган овоз чиқарадиган ўйинчоқларни тутқазишади. Бола улғайиб овозларни илғая бошлаганидан унга овутмачоқ ва эркалатма кўшиқлар айтилади кейинчалик ҳар хил эртақ, шер, кўшиқлар, ўйинлар орқали

халқ оғзаки ижодларини эшитиб ўрганиб улғая бошлайди. Дунёда болаларга алоҳида эътиборга лойиқ бўлган халқларда, бола учун махсус сўз намуналари яратилади, ўзбеклар ана шундай халқлар қаторидан муносиб ўрин олган.

Ўзбек халқи қадим замонлардан фарзандларининг маънавий ва жисмоний тарбиясига алоҳида эътибор қаратган. Ҳозирги кунга қадар мерос бўлиб келаётган болаларни тарбиялаш уни эркалаб овутиш учун ижро этилаётган кўшиқлар оммалашган, бу кўшиқларнинг асл мазмун мақсади болани туғилишидан ҳурмат сифатида сиз деб яхши сўзлар билан мурожаат қилиш бу сўзлар орқали уни келажак ҳаётда ота-онасига меҳрибон, ватанига содиқ, вафодор, манан етук инсон бўлиб етишига катта туртки бўлади. Шунинг учун ҳам Бухорои Шариф аёллари фарзан тарбиясига қаттиқ эътиборда бўлиб, дунёдаги барча яхши сўзлар ва ўзинг__

дилидаги орзу умидларини кўшиқ орқали, фарзандларини эркалатиб овутишган. Болалар фольклор кўшиқларини 20-асрнинг 20-йиллари ўрталарида таниқли рус фольклоршуноси Г.С. Виноградов илк бора фанга қўллаган, 60-йилларга келиб ўзбек фольклоршунослиги ҳам қўллана бошланди. Ота- боболаримиздан авлоддан-авлодга ўтиб келаётган болалар фольклор кўшиқлари ўйин ва рақсларини келажак авлодларга етказиш бизнинг бурчимиздир. Болалар фольклор кўшиқларини тўплаш уни умумий ўрта таълим мактаблари мусиқа дарсларида қўллаш учун кўпгина олимларимиз тадқиқот ишлари олиб бормоқда. Тадқиқот ишимизни Бухоро шаҳридан 8 км узоқликда жойлашган қишлоқлардан бири Кўчқумар қишлоғига олиб бордик, бу маскан одамларининг меҳмон дўстлиги, ширин сўзлиги, инсонпарварлиги, меваларини ширинлигию фарзандларининг билими билан Республикага танилган. 1930 йилда туғилган 8 та фарзанднинг онаси 30 дан зиёд неvara эваранинг бувиси Атоева Махфират, у кишининг қизлари 1955 йилда туғилган Рустамова Мухлиса онанинг айтишларича, болани тарбиялаш ва уни сир асрорларини, бола овутиш ва эркалатадиган кўшиқларни болаликдан бошлаб оналаридан ўрганган эканлар ва бу кўшиқларни ҳозиргача тўртинчи авлодлари ёддан ижро этиб келмоқда.

Болалар фольклор кўшиқларини ёши улғу инсонлардан ўрганиб, бу кўшиқларни нота ёзувига олиб ва ижро йўлларини ёшларга ўргатсак, бундай ноёб асарларни унитилиб кетишини олдини олган бўлар эдик. Ҳар бир бола чақалоқлигидан бошлаб меҳр билан айтилган халқ кўшиқларни тинглаб улғайса келажакда комил инсон бўлиб етишади. Бухорода ҳозирга қадар болаларни эркалаб уни овутиш учун кўпгина кўшиқлар ижроси мерос бўлиб келмоқда ва бу кўшиқларни ўзига хос ижро методлари бор, булар болани тиззасига қўйиб, ҳавога ташлаб олиб болани кулдириб ижро этадиган

қизиқмачоқ, суйиш, қикилламалардан иборат. Бола тарбиясида фольклор куй қўшиқлари жуда катта роль ўйнайди, бу болалар фольклор ўйин қўшиқлари, ўзига хос характер ҳамда тарбиявий аҳамиятга эга.

Ҳадика-дикадикоси

Магазини вискоси

Олиб берсин дадаси

Тиқиб берсин онаси

Кийиб юрсин боласи

Бозордан олдим поза

Бунча бу бачча тоза

Бу баччани тоза қилган

Онаси ҳам озода __

Қўшиқда, вискос материалининг соф мато пахтадан тўқилгани, боланинг ўсиши унинг юмшоқ танасига ҳаво олиши учун енгил ва қулайлиги айтилган. Поза бу қадимги оёқ кийими бўлиб, бунда боланинг тозаллиги, одоби унинг тарбияси оиланинг сарамжонлиги онага масъуллиги билан бирга қўшиқга ота-онанинг оиладаги ўрни унинг вазифалари кўрсатилган шу билан бирга қўшиқ тарбиявий аҳамиятга ҳам эга.

Адабиётлар:

1. Мирзиёев Ш.М. Миллий тараққиёт йўлимизни қатъият билан давом
а. этириб, янги босқичга кўтарамиз. Тошкент-Ўзбекистон-2018
2. Ражабов.Д, Ражабов.Т. Халқ қўшиғи ва мусиқа ижрочилиги. Тошкент "Наврўз" нашриёти. 2018
3. Сапаева.Т, Илясова.М. Фольклор тўғараги ўқув қўлланмаси. Тошкент . 2016.
4. Сафаров О, Очилов К. Бойчечак. Тошкент -1984
5. Ражабов, Д. З., & Ражабов, Т. И. (2018). Формирование и развитие узбекской народной лирики. In Международная образовательная деятельность как фактор развития и сотрудничества высших учебных заведений в современном поликультурном мире (pp. 207-212).
6. Ражабов, Т. И. (2023). Совершенствование Механизма Духовно-Нравственного Формирования Учащихся Через Узбекские Народные Песни. Miasto Przyszłości, 33, 167-176.

VOLUME-1, ISSUE-4

7. Ражабов, Т. И. (2021). Ўқувчи-ёшларга ўзбек миллий муסיқа фольклори намуналари воситасида эстетик тарбия бериш. *Science and Education*, 2(11), 1094-1103.
8. Тўхтасин, Р. И. (2022). ЎЗБЕК ХАЛҚ ҚЎШИҚЛАРИ ВА ИЖРОЛАРИ ҲАҚИДА. *Central Asian Research Journal for Interdisciplinary Studies (CARJIS)*, (Special issue), 64-71.
9. Rajabov, T. I. The Mechanism of Teaching Uzbek Musical Folklore. *Procedia of Philosophical and Pedagogical Sciences* ISSN, 2795(546X),
10. Ражабов, Т. (2023). О ‘zbek bolalar musiqiy o ‘yin folklorining mavzuviy tasnifi. *Общество и инновации*, 4(5/S), 340-345.
11. Ражабов, Т. И. (2022). Совершенствование Механизма Духовно-Нравственного Формирования Учащихся Через Народные Музыки И Песни. *Miasto Przyszłości*, 29, 363-367.
12. Rajabov, T. I. (2023). Distinctive Features of Folk Songs that Serve in the Spiritual and Moral Formation of Bukhara Pupils. *Pioneer: Journal of Advanced Research and Scientific Progress*, 2(3), 59-68.
13. Rajabov, T. I. (2022). The role of bukhara folklore songs in youth education in the system of continuous education.
14. Rajabov, T. I. The Mechanism of Teaching Uzbek Musical Folklore. *Procedia of Philosophical and Pedagogical Sciences* ISSN, 2795(546X), 1
15. Rajabov, T. I. (2023). Distinctive Features of Folk Songs that Serve in the Spiritual and Moral Formation of Bukhara Pupils. *Pioneer: Journal of Advanced Research and Scientific Progress*, 2(3), 59-68.
16. Madrimov, B. K., & Rajabov, T. I. (2022). Uzbek Ceremonial Folklore and its Characteristics. *Nexus: Journal of Advances Studies of Engineering Science*, 1(4), 53-56.
17. Rajabov, T. (2022). UZLUKSIZ TA’LIM TIZIMIDA O ‘ZBEK MUSIQA FOLKLORINI O ‘RGATISH DOLZARAB PEDAGOGIK MUAMMO SIFATIDA. *IJODKOR O’QITUVCHI*, 2(21), 21-31.
18. Ibodovich, T. R. (2022). PRACTICAL SITUATION OF TEACHING UZBEK MUSICAL FOLKLORE IN THE CONTINUOUS EDUCATION SYSTEM. *International Journal of Early Childhood Special Education*, 14(6).
19. Ibodovich, R. T. (2021). EDUCATIONAL IMPORTANCE OF CHILDREN’S FOLKLORE SONGS IN MUSIC CULTURE CLASSES. *Thematics Journal of Arts and Culture*, 5(1).
20. Ibodovich, R. T. (2020). Aesthetic education of students through national values (on the example of bukhara children’s folklore). *European Journal of Research and Reflection in Educational Sciences*, 8, 237-240.

VOLUME-1, ISSUE-4

21. Ражабов, Т. И., & Ибодов, У. Р. (2020). Обеспечение национального наследия в обучении песням бухарского детского фольклора на уроках музыки. Вестник науки и образования, (21-2 (99)), 55-58.

22. Ражабов, Т. И. (2021). Усовершенствование научно-методических возможностей обучения бухарским детским фольклорным песням в средней общеобразовательной школе. Наука, техника и образование, (2-2 (77)), 84-86.

23. Ражабов, Т. И. (2020). Педагогические возможности использования детских фольклорных песен в духовно-нравственном воспитании младших школьников. Вестник науки и образования, (5-2 (83)), 34-37.

24. Ражабов, Т. И. (2019). Описание вековых ценностей в песне "тутовое дерево-балх" и его место в воспитании учащейся молодежи. In Россия-Узбекистан. Международные образовательные и социально-культурные технологии: векторы развития (pp. 70

**PSYCHOLINGUISTIC BASIS OF ENGLISH LANGUAGE
TEACHING METHODOLOGY IN PRIMARY GRADES**

Saydaliyeva Durdona Xushnudjon qizi

UzSWLU 3rd English Faculty, 2nd year student 2213-group

ANNOTATION: In this article, it is mainly given about the psycholinguistic basis of the methodology in teaching English to young children.

KEY WORDS: linguophysiology, neurolinguistics, dynamic stereotype, contrastive analysis, speech development phylogeny, potential vocabulary.

Human speech is scientifically studied in the physiology of speech (linguophysiology), the occurrence and perception of speech in psycholinguistics.

Speech is a complex mental process that controls the activity of a person's brain, and its sound and literal aspects are expressed in external (material), speech, hearing, sight, and hand gestures. Both constitute a dynamic speech stereotype. It is known from the researches of I.P. Pavlov that a dynamic stereotype is a system of coordinated and stabilized signs consisting of conditional and unconditional reflexes. The reason why this system is called dynamic, that is, a system in motion, is that it can be destroyed and restored again. Each stereotype serves to express a certain meaning and creates responses to stimuli of different levels. In turn, the operation of stereotypes creates a speech mechanism as a language tool.

Mother tongue is important in learning English. That is, any foreign language is learned through the prism of the mother tongue. Skills and competencies in a foreign language are acquired through the skills and competencies acquired in the mother tongue. The transfer of skills is an urgent problem in teaching English to teenagers, and especially to adults.

It is known from the research that the language experiences of elementary school students are not developed to the level of distinguishing the differences between the mother tongue and English. Also, the brains of young language learners are physiologically not fully adapted to the grammatical laws that regulate word formation and sentence structure in their native language.

Adults analyze cross-linguistic differences because they have some knowledge of their mother tongue and English. This leads to hesitancy and inhibition in the process of speech activity. According to experts in the field, the success of young students in learning English lies in the fact that they pay attention to the concept rather than the sentence, the content rather than the grammatical device, that is, the form, and do not fall into hesitation and inhibitions during the interaction.

F.I. Fradkina dealt with the problem of the formation of early active speech in children. In his experience, during natural communication, a child learned a word in one day, but in artificial conditions, he was able to show the image of the object

expressed by that word for 10-11 days. A new word in the mother tongue is acquired when a strong connection is established between the object or event it represents and its verbal alternative. For this purpose, the child learns to perform the actions that are intended to be performed with the objects that surround him, that is, the quality of the object that comes from its own characteristics, such as color, shape, and taste. and should understand the task correctly.

In the process of learning English, the student will have a certain level of understanding of the objects and their functions. Effectiveness of learning English is ensured in a situation where a strong connection is established with the English equivalent of the word in the student's mind. According to I.A.Zimnyaya, this very situation prevents the new word from being consolidated in the student's memory, and on the other hand, it creates the need to make maximum use of the student's language experience during the learning process.

The difference between the Uzbek and English languages is shown as the reason for the mistakes made by the students. The main difference between Uzbek and English is that they belong to different language families. While English is an analytic language, Uzbek language belongs to the category of both inflectional and agglutinative languages. In English, the sentence structure is subject to a strict order, and in most cases the sequence of possessive - participle - secondary clauses is followed. This serves to optimize the process of learning English. The order of words in the English sentence structure clearly shows who is doing the action and what it is aimed at. Various methods were used in the practice of teaching sentence formation in English at the junior school age. For example, F.Guin's (Series Method) imitation exercises based on series of action sequences and J.Asher's (Total Physical Response) methods are widely popular.

The results of the researchers' experimental work show that the order of learning morphemes in English by elementary school students does not depend on the extent to which their native language differs from English.

LIST OF REFERENCES USED:

1. Mamajonova N. "BOSHLANG'ICH SINFLARDA INGLIZ TILI O'QITISH METODIKASINING PSIXOLINGVISTIK ASOSLARI".
2. <https://www.intereuroconf.com/index.php/DESH/article/download/1321/1059>
3. https://www.researchgate.net/publication/334794715_The_Role_of_Psycholinguistics_in_Language_Learning_and_Teaching
4. <https://journal.um-surabaya.ac.id/index.php/Tell/article/view/2077>
5. https://www.researchgate.net/publication/372334253_Psychology_of_language_learning

MRI OF ADRENAL DISEASES AND STOMACH CANCER

Turaev Bekhzod Yashnarovich, Akramova Nozima Akramovna

Abstract: The genuine interest of a number of medical specialists, such as therapists, endocrinologists, oncosurgeons and radiology specialists, in diseases is due, first of all, to their prevalence, diversity and often similarity of clinical picture, as well as the complexity of diagnosis.

Keywords: MRI, adrenal glands, endoscope, cancer, stomach, x-ray, tumor, surgery, hyperfunction.

The relevance of the problem of timely diagnosis of adrenal tumors is increasing due to the development of video-endoscopic and surgical treatment methods, suppression of adrenal hyperfunction, irradiation of the pituitary gland, and the use of x-ray endovascular destruction of the adrenal glands.

The widespread introduction of modern methods of radiation diagnostics leads to the need to develop new adapted programs, a sequence of complex radiation diagnostics, primarily for preoperative morphological verification, differentiation of benign and malignant adrenal tumors with the subsequent development of treatment tactics.

MRI acts as a high-tech, accurate method that makes it possible to diagnose both primary and secondary tumor lesions of the adrenal glands with a high degree of differentiation.

Pheochromocytoma (paraganglioma, ganglioneuroma) is a tumor arising from chromaffin cells of the adrenal medulla or ectopic extra-adrenal tissue. Mostly young patients suffer from paroxysmal headaches, palpitations, sweat and tremors. Symptoms can be episodic and paroxysmal.

The main characteristics on MRI will be a bright hyperintense signal on T2 VI, heterogeneity of the structure due to areas of hemorrhage and necrosis. When a contrast agent is introduced, the formation actively intensifies it, both in the early phase and during a delayed study.

In the right adrenal gland, a round formation of a cystic-solid structure is detected (Fig. 1). After administration of a contrast agent, a pronounced increase in signal intensity from the solid component of the tumor and the absence of its accumulation in the cystic component of the formation are determined (Fig. 2).

Adrenal cancer (adrenocortical carcinoma) is a malignant tumor arising from the cells of the cortical layer of the adrenal glands. The main characteristics on MRI are the unevenness of the contours of the formation, which has an isointense signal of the liver tissue on T2 and T1 VI. The signal on T1 WI is often heterogeneous due to areas of necrosis. The formation actively accumulates contrast agent.

In the left adrenal gland, a round solid formation is identified, which has a heterogeneous structure and tuberos contours (Fig. 3).

On the tomogram, using a special DWI program, an increase in the signal intensity from the identified formation is determined, with an increase in the diffusion factor. On the ICD card the signal is low (ICD value) (Fig. 4, 5).

With contrast enhancement, a pronounced heterogeneous increase in signal intensity from the identified mass of the left adrenal gland is determined. Areas of necrosis do not accumulate contrast (Fig. 6).

High resolution in the cortico-medullary differentiation of the adrenal glands, multiplanar detection of the tumor in the surrounding tissues, as well as the ability to make an assumption about the structure of the tumor, allow MRI to be considered a highly informative method, the sensitivity of which reaches 95–97%.

Of course, to establish a diagnosis when changes in the adrenal glands are detected based on MRI results, a comprehensive assessment of the data obtained in combination with the clinic, medical history and laboratory results is required.

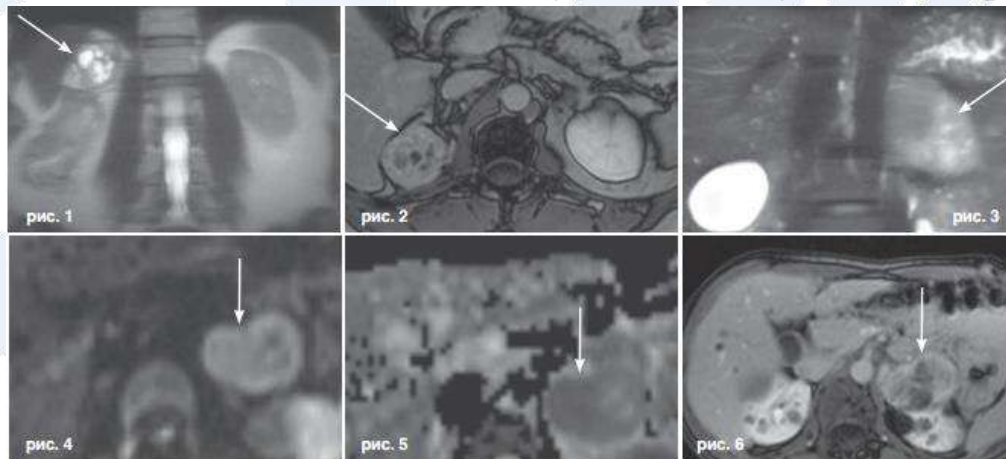

Currently, gastric cancer (GC) in Russia in terms of frequency ranks 2nd in men and 3rd in women among all malignant neoplasms. GC most often affects patients aged 50–70 years. Despite the fact that in the last 20 years there has been a definite trend towards a decrease in the incidence of gastric cancer, the total number of patients and mortality from this disease remain high, and the possibility of early detection of the tumor has not been fully realized. Therefore, the problem of improving methods of diagnosis and treatment of this disease remains relevant.

Along with the already common methods of medical imaging, such as fluoroscopy, FGDS, ultrasound and CT, MRI has recently been increasingly used for diseases of the stomach (still at the second stage of the diagnostic algorithm). The main task of MRI is, first of all, to assess the degree of change in the stomach wall, staging the pathological process with the detection of both local and distant metastases.

BENEFITS OF MRI

The advantages of MRI over other imaging methods in diagnosing gastric cancer are:

- high visibility;
- non-invasiveness;
- absence of ionizing radiation;
- the ability to obtain images in any plane and any sections;
- high fabric contrast;
- absence of artifacts from gases and bone structures;
- the ability to use additional programs (fat reduction, DWI, ultra-fast sequences).

RESEARCH METHODOLOGY

The stomach examination technique includes two stages with preliminary preparation. Preparing the patient for the study: the day before the study, exclude foods rich in fiber, take Fortrans, take two No-shpa tablets in the evening, and a cleansing enema. In the morning, the study is carried out on an empty stomach with two No-shpy tablets taken 20 minutes before the procedure. The first stage is performed on an empty stomach using standard programs in the coronal, axial and sagittal planes weighted by T2, T1 with fat suppression. At this stage, the condition of the abdominal organs and retroperitoneal space, the diaphragm, regional lymph nodes, the shape and location of the stomach, perigastric tissue and the abdominal esophagus are assessed. The second stage is carried out with a full stomach. As a filler, ordinary water at a temperature of 36–37o C is used in the amount of 3–4 glasses of 150 ml (450–600 ml). The position of the gastric axes is again assessed, and the slices are aligned strictly along the axes using T2WI. When a suspicious area of the stomach wall is found, sections up to 3 mm thick are installed parallel and perpendicular to the pathological zone, which makes it possible to determine the extent of the wall lesion, its thickness, the depth of the lesion, the presence of ulcerations and violation of the integrity of the serous layer. In addition to T2VI, T1 TRUFI and DWI programs are used.

Due to the fact that it is most often not possible to reliably visualize all layers of the stomach wall, the criteria for its damage are the degree of thickening and the extent of the changes. When all layers are affected and the process spreads beyond the serosa, the main MR signs should be considered vagueness and blurring of the outer contour of the stomach wall, and a decrease in the signal from the perigastric fatty tissue. In modern radiological diagnostics, MRI is used to determine the stage by N and M stages, using TNM classification. In our work we use the classification of the Japanese Gastric Cancer Association. The JGCA (1998) classification is based

on anatomical principles. In contrast to the principles of the JGCA, the UICC (International Union Against Cancer 2002) classification considers only the quantitative involvement of regional lymph nodes, regardless of their location.

Depth of Tumor Invasion The depth of tumor invasion is recorded using the T classification. The anatomical level of gastric wall invasion is indicated as follows:

T1: the tumor affects the mucous layer and/or submucosal layers.

T2: the tumor affects the actual mucous or subserous layer.

T3: the tumor penetrates the serous layer.

T4: The tumor invades surrounding tissues.

Literature:

1. Alyaev Yu.G., Sinitsyn V.E., Grigoriev N.A. Magnetic resonance imaging in urology. M.: Practical Medicine, 2005. 272 p.

2. Bagnenko S.S., Trufanov G.E. MRI diagnosis of focal liver diseases. M.: GEOTAR-Media, 2017. 128 p.

3. Vasiliev A.Yu., Ratnikov V.A. Magnetic resonance cholangiography in the diagnosis of biliary tract diseases. M.: Medicine, 2006. 200 p.

4. Dombrovsky V.I. Magnetic resonance imaging in the diagnosis of tumors and other kidney diseases (MRI-pathomorphological comparison): atlas. M.: Publishing house "Vidar-M", 2003. 288 p.

5. Karelskaya N.A., Karmazanovsky G.G. Magnetic resonance cholangiopancreatography. M.: Vidar-M, 2014. 272 p.

6. Karmazanovsky G.G., Paklina O.V., Setdikova G.R. Pathomorphological and radiological diagnosis of surgical diseases of the pancreas. M.: Vidar-M, 2014. 188 p.

7. Kubyshev V.A., Karmazanovsky G.G., Grishankov S.A. Cystic tumors of the pancreas: diagnosis and treatment. M.: Vidar-M, 2013. 328 p.

8. Radiation diagnostics and therapy in gastroenterology: national guidelines / ed. G.G. Karmazanovsky, S.K. Ternovy. M.: GEOTAR-Media, 2014. 920 p.

Tarmoqda ma`lumotlar xavfsizligini ta`minlash usullari.

TMTI "Avtomatlashtirish va boshqarish" kafedrası o`qituvchisi:

Mengatova Xurshida Toshmuxamatovna

xurshidamengatova@gmail.com +99890519 00 72

Termiz muhandislik-texnologiya instituti talabasi:

Bo`riyeva Muhabbat Baxodir qizi

buriyevmurod1@gmail.com , +998(94)794 10 56

Tayanch so`zlar: Isec, autentifikatsiyalash, VPN texnologiyasi, axborot-kommunikatsiya, dinamik jarayon, Biometriya, kiberxavfsizlik, texnologik jarayon.

Annotatsiya:

Bugungi kunda axborot almashinish jarayonida axborotlarni buzib kirish uni o`g`irlash, o`zgartirish butun jaxon global muammosi bo`lib kelmoqda. Hozirgi kunda axborot xavsizligini taminlash uchun butun jaxon olimlari ilmiy ishlar va tajribalar o`tkazishib tarmoqda ma`lumotlar xavfsizligini taminlash usullarini o`ylab chiqishmoqda.

Mamlakatimiz siyosating ustuvor yo`nalishlariga kiritilgan kompyuter va axborot texnologiyalari, telekomunikatsiya, ma'lumotlarni uzatish tarmoqlari, internet xizmatlaridan foydalanish rivojlanmoqda. Jamiyatning barcha sohalariga kundalik hayotimizda zamonaviy axborot texnologiyalarini keng joriy etish istiqboldagi maqsadlarimizga erishishni taminlaydi. Har bir soha faoliyatida Internet tarmog`idan foydalanish ish unumdorligini oshirmoqda.

Aynan tarmoqdan foydalangan holda tezkor ma`lumot almashish vaqtdan yutish imkonini beradi. Xususan , yurtimizda Elektron hukumat tizimi shakllantirilishi va uning zamirida davlat boshqaruv organlari hamda aholi o`rtasidagi o`zaro aloqaning mustahkamlanishini tashkil etish ,tarmoqdan foydalangan holda amalga oshadi. Tarmoqdan samarali foydalanish demokratik axborotlashgan jamiyatni shakllantirishni ta`minlaydi. Bunday jamiyatda ,axborot almashinuvi tezligi yuksaladi, axborotlarni yig`ish, saqlash, qayta ishlash va ulardan foydalanish bo`yicha tezkor natija ega bo`linadi.

Biroq tarmoqqa noqonuniy kirish, axborotlardan foydalanish va o`zgartirish yo`qotish kabi muammolardan himoya qilish dolzarb masala bo`lib qoladi. Ish faoliyatini tarmoq bilan bog`lagan korxonalar, tashkilotlar hamda davlat idoralari ma`lumot almashish uchun tarmoqqa bog`lanishidan oldin tarmoq xavfsizligiga jiddiy e`tibor qaratish kerak. Tarmoq xavfsizligi uzatilayotgan, saqlanayotgan va qayta ishlanayotgan axborotni ishonchli tizimli tarzda ta`minlash maqsadida turli vositalar va usullarni qo`llash, choralarini ko`rish va tadbirlarni amalga oshirish orqali bajariladi. Tarmoq xavfsizligini taminlash maqsadida qo`llanilgan vosita

xavf-xatarni tezda aniqlash va unga nisbatan qarshi chora ko`rish kerak. Tarmoq xavfsizligiga tahdidlarning ko`p turlari bor, biroq ular bir nechta toifaga bo`linadi:

- Axborot uzatish jarayonida hujum qilish orqali, eshitish va o`zgartirish (Eavesdropping);
- Xizmat korsatishdan voz kechish (Denial-of-service);
- Portlarni tekshirish (Port scanning).

Axborotni uzatish jarayonida, eshitish va o`zgartirish hujumi bilan telefon aloqa liniyalari, videokonfrensiya va faks jo`natmalari orqali amalga oshiriladigan axborot almashinuvida foydalanivchilarga sezdirmagan holda axborotlarni tinglash, o`zgartirish hamda to`sib qo`yish mumkin. Bir qancha tarmoqni tahlillovchi protokollar orqali bu hujumni amalga oshirish mumkin. Tarmoq orqali ma`lumot almashish mobaynida yuborilayotgan axborotni eshitish va o`zgartirishga qarshi bir nechta samarali natija beruvchi texnologiyalar mavjud:

- IPsec (Internet protocol security) protokoli;
- VPN (Virtual Private Network) virtual xususiy tarmoq;
- IDS (Intrusion Detection System) ruqsatsiz kirishlarni aniqlash tizimi.

Ipsec (Internet protocol security) bu xavfsizlik protokollari hamda shirflash algoritmlaridan foydalangan holda tarmoq orqali xavfsiz ma`lumot almashish imkonini beradi. Bu maxsus standart orqali tarmoqdagi kompyuterlarning o`zaro aloqasida dastur va ma`lumotlar hamda qurilmaviy vositalar bir biriga mos kelishini taminlaydi. Ipsec protokoli tarmoq orqali uzatilayotgan axborotning sirliligini, ya`ni faqatgina yuboruvchi va qabul qiluvchiga tushunarli bo`lishini, axborotning sofliгин hamda paketlarni autentifikatsiyalashni amalga oshiradi. Zamonaviy axborot texnologiyalarni qo`llash har bir tashkilotning rivojlanishi uchun zaruriy vosita bo`lib qoladi, Ipsec protokoli aynan quyidagilar uchun samarali himoyani taminlaydi:

- Bosh ofis va filiallarni global tarmoq bilan bog`langanda;
- Uzoq masofadan turib, korxonani internet orqali boshqarishda;
- Himoyalar bilan bog`langan tarmoqni himoyalashda;
- Elektron tijoratning xavfsizlik darajasini yuksaltirishda.

VPN texnologiyasini afzalligi. Lokal tarmoqlarni umumiy VPN tarmog`iga birlashtirish orqali kam xarajatli va yuqori darajali himoyalangan tunelni qurish mumkin. Bunday tarmoqni yaratish uchun sizga har bir tarmoq qismining bitta kompyuteriga filiallar o`rtasida ma`lumot almashishga xizmat qiluvchi maxsus VPN shlyuz o`rnatish kerak. Har bir bo`limda axborot almashishi oddiy usulda amalga oshiriladi. VPN ishlash tamoyili. VPN tarmog`ini tashkil etish ucun yangi qurilmalar va dasturiy taminitdan tashqari ikkita asosiy qismga ham azo bo`lishi lozim: ma`lumotni uzatish protokoli va uning himoyasi bo`yicha vositalar. Ruqsatsiz

kirishni aniqlash tizimi (IDS) yordamida tizim yoki tarmoq xavfsizlik siyosatini buzib kirishga harakat qilingan usul yoki vositalar aniqlanadi.

Ruxsatsiz kirishlarni aniqlash tizimi (IDS) yordamida tizim yoki tarmoq xavfsizlik siyosatini buzib kirishga harakat qilingan usul yoki vositalar aniqlanadi. Ruxsatsiz kirish tizimini aniqlash deyarli chorak asirlik tarixga ega. Ruxsatsiz kirish tizimlarining ilk modellari va prototiplari kompyuter tizimlarining audit ma'lumotlarini tahlillashdan foydalangan. Bu tizimni ikkita asosiy sinfga ajratiladi. Tarmoqqa ruxsatsiz kirishni aniqlash tizimi (Network Intrusion Detection System) va kompyuterga ruxsatsiz kirishni aniqlash (Host Intrusion Detection System) ga bo`linadi.

Mamlakatlar milliy iqtisodining hech bir tarmog`i samarali va mo`tdil tashkil qilingan axborot infratuzilmasisiz faoliyat ko`rsatishi mumkin emas. Hozirgi kunda milliy axborot resuslari har bir davlatning iqtisodiy va harbiy salohiyatini tashkil qiluvchi omillardan biri bo`lib xizmat qilmoqda. Ushbu resuslardan samarali foydalanish mamlakat xavfsizligini va demokratik axborotlashgan jamiyatni muvafaqiyatli shakllantirishni taminlaydi. Bunday jamiyatda axborot almashiuvi tezligi yuksaladi, axborotni yig`ish, saqlash qayta ishlash va ulardan foydalanish bo`yicha ilg`or axborot-kommunikatsiyalar texnologiyalarini qo`llash kengayadi.

Turli xildagi axborot xududiy joylashishidan qat`iy nazar bizning kundalik hayotimizga Internet xalqaro kompyuter tarmog`i orqali kirib keldi. Axborotlashgan jamiyat ushbu kompyuter tamog`i orqali tezlik bilan shakllanib bormoqda. Axborot dunyosiga sayoxat qilishda davlat chegaralari degan tushuncha yo`qolib birmoqda. Jaxon kompyuter tarmog`i davlat boshqaruvini tubdan o`zgartirmoqda, ya`ni davlat axborotning tarqalish mexanizmini boshqara olmay qolmoqda. Shuning uchun ham mavjud axborotga noqonuniy kirish, ulardan foydalanish va yo`qotish kabi muammolar dolzarb bo`lib qoldi. Bularning bari shaxs, jamiyat va davlatning axborot xavfsizligi darajasini pasayishiga olib kelmoqda. Davlatning axborot xavfsizligini ta`minlash muammosi milliy havfsizlikni taminlashning asosiy va ajratma qismi bo`lib, axborot himoyasi esa davlatning birlamchi masalalariga aylanmoqda.

Hozirgi kunda xavfsizlikning bir qancha yo`nalishlarini qayd etish mumkin. Axborotning muhimlik darajasi qadam zamonlardan ma`lum. Shuning uchun ham qadim axborotni himoyalash uchun turli hil usullar qo`llanilgan.

Axborot xavfsizligi deb ma`lumotlarni yo`qotishga va o`zgartirishga yo`naltirilgan tabiiy yoki sun`iy xossalari tasodifiy va qasddan ta`sirlardan har qanday tashivchilarda axborotning himoyalanganligiga aytiladi.

Axborotning himoyasi deb boshqarish va ishlab chiqarish faoliyatining axborot xavfsizligini taminlovchi va tashkilot axborot zaxiralarining yaxlitligi,

ishonchliligi, foydalanish osonligi va maxfiyligini ta'minlovchi qat'iy reglamentlangan dinamik texnologik jarayonga aytiladi.

Hozirgi kunda kelib maxviy va qimmatbaho axborotga ruxsatsiz kirishdan himoyalash eng muhim vazifalardan biri sanaladi. Kompyuter egalari va foydalanivchilarining mulkiy huquqlarini himoyalash- bu ishlab chiqarilayotgan axborotni jiddiy iqtisodiy va boshqa modiy hamda nomodiy zararlar keltirishi mumkin bo'lgan turli kirishlar va o'g'irlashlardan himoyalashdir.

Hozirda axborotni ximoyalashning biometrik usullari rivojlanib bormoqda.

Biometriya- bu insonning o'zgarmaydigan biologik belgilarga asosan aynan o'xshashlikka tekshirishdir. Hozirda biometrik tizimlar eng ishonchli himoya vositasi hisoblanadi va turli xil maxfiy obyektlarda, muhim tijorat axborotlarini himoyalashda samarali qo'llanilmoqda.

Surxandaryoda axborot xavfsizligini qo'llasa bo'ladi. Bu tizimni nafaqat Surxandaryo balki boshqa viloyatlarda keng miqyosda qo'llasa bo'ladi. Bu tizimni asosan (bank soxalari, arxivlar, bochxonalar va h. k) larda ko'p qo'llaniladi. Har qanday ma'lumotni qanaqa vaziyat bo'lishidan qat'iy nazar xakkerlar tomonidan buzib kirib (o'g'irlash, o'zgartirish, o'chirish) kabi ishlarni amalga oshirishi mumkin. Bank sohalari, tashkilotlar, korxonalar va davlatga tegishli bo'lgan barcha axborotlarni xavfsizligi taminlanishi kerak.

Xulosa qilib aytganda, kiberxavfsizlik – bu axborotni saqlash va tranzit paytida xavfsizlikning xavfsizligi bilan shug'ullanadigan axborot xavfsizligining bir qismi, tarmoq xavfsizligi – bu tashkilotning IT infratuzilmasini himoya qilish va unga kirishni cheklash bilan shug'illanadigan kiberxavfsizlik. Ikkala atamalar ham ko'pincha bir-biri bilan birgalikda ishlatiladi, kiberxavfsizlik keng ma'noda ishlatiladigan atama bundan mustasno, tarmoq xavfsizligi esa axborot kiberxavfsizlikning bir qismidir.

Adabiyotlar

1. Kadirov M.M. Texnik tizimlarda axborot texnologiyalari. Darslik, 2-qism. -T.:Ozbekiston faylasuflari milliy jamiyati, 2019. -306 b.
2. Dadabayeva R.A., Nasridinova Sh.T., Shoaxmedova N.X., Ibragimova L.T., Ermatov Sh.T. Axborot-kommunikatsiya texnologiyalari va tizimlari. O'quv qo'llanma. -T.:Sano-standart, 2017, - 552 b.
3. Kenjabayev A.T., Ikromov M.M., Allanazarov A.Sh. Axborot-kommunikatsiya texnologiyalariyu. O'quv qo'llanma. – T.: O'zbekiston faylasuflari milliy jamiyati, 2017. - 408 b.
4. <https://www.youtube.com/watch?v=C7vdreEsqZE>
5. <https://www.mindonmap.com/uz/blog/what-is-project-management/>

“AMALIY EKONOMETRIKA” FANIDAN ELEKTRON O‘QUV
RESURSINI YARATISH

TATU SF AKT-20-01 guruh talabasi

NAJMIDDINOVA LAZIZA KAMOLIDDIN QIZI

Annotatsiya: Maqola “Amaliy ekonometrika” fanidan o‘quv-uslubiy materiallarni elektron shaklda tashkil etish muammosini yoritib beradi. Asosiy e’tibor bu zamonaviy texnologiyalarni o‘qitish jarayonida qo‘llash imkoniyatlari va uning samaradorligiga qaratilgan. Ushbu resurs o‘quvchilarning mustaqil ta’lim olishlarini ta’minlaydi va ochiq manbali darsliklardan foydalanish imkonini beradi.

Kalit so‘zlar: elektron o‘quv resursi, uzluksiz ta’lim, amaliy ekonometrika, AutoPlay, ta’lim oluvchi, mustaqil ta’lim.

Аннотация: В статье освещается проблема организации учебно-методических материалов по предмету «Прикладная эконометрика» в электронном виде. Основное внимание уделяется возможностям использования современных технологий в учебном процессе и его эффективности. Этот ресурс обеспечивает самостоятельное обучение учащихся и предоставляет доступ к учебникам с открытым исходным кодом.

Ключевые слова: электронный образовательный ресурс, непрерывное образование, прикладная эконометрика, AutoPlay, обучающийся, самостоятельное обучение.

Axborot texnologiyalari sohasi jadal sur’atlar bilan rivojlanib, takomillashib borayotgan bugungi kunda ta’limni axborot texnologiyalari asosida tashkil etish, uning mazmunini talabalar ongiga to‘laqonli singdirish dolzarb muammo sifatida ko‘tarilmoqda. Zamonaviy axborot texnologiyalari muhitida o‘qitishning muammoli usuli axborot-retseptiv va reproduktiv metodlari bilan birgalikda keng qo‘llaniladi. Bu muhitda elektron ta’lim resurslari ta’lim mazmunini taqdim etish, talabaning bilish faoliyatini boshqarish va nazorat qilish vositalari sifatida foydalaniladi. Shu munosabat bilan ta’lim muassasalari o‘quv dasturlariga mos zamonaviy dizayn talablari asosida elektron ta’lim resurslarini yaratish lozim bo‘ladi. Bu jarayonda ayni o‘quv materiallari bir qancha vositalar bilan taqdim etilishi mumkin. Masalan o‘quv materiallari nashr, audio, video, CD-disklar ko‘rinishida bo‘lishi mumkin.

O‘zbekiston Respublikasi Prezidentining “O‘zbekiston Respublikasini yanada rivojlantirish bo‘yicha harakatlar strategiyasi to‘g‘risida”gi Farmoni (2017-yil 7- fevraldagi PF-4947-sonli) ning maqsad va talablaridan kelib chiqqan holda hozirgi kunda uzluksiz ta’lim tizimida amalga oshirilayotgan islohatlar milliy ta’lim-tarbiya tizimini takomillashtirishga, zamon talablari bilan uyg‘unlashtirilgan, jahon andozalari darajasiga mos “milliy modelni” hayotga tadbqiq qilishga,

ma`naviyatimizni yanada yuksaltirishga qaratilgan. Shuningdek, ta`lim tizimi, fan va ishlab chiqarish o`rtasida puxta o`zaro hamkorlik va foydali aloqalarni rivojlantirish orqali kadrlar tayyorlashning mavjud tizimidagi jiddiy kamchiliklarni yo`qotishga alohida e`tibor berilmoqda. O`zbekiston Respublikasi Prezidenti "O`zbekiston Respublikasi oliy ta`lim tizimini 2030 yilgacha rivojlantirish konsepsiyasini tasdiqlash to`g`risida"gi farmoni imzoladi [1,2].

Axborot kommunikatsion texnologiyalari va matematik usullar boshqarishda, iqtisodiyotda, tijorat, ilmiy tadqiqotlarda, ta`limda, moliya va inson faoliyatining boshqa sohalarida qo`llanilishining rivoji axborotlashtirish va umuman, jamiyat rivojini belgilovchi yo`nalish hisoblanadi. Hozirgi kunda mamlakatimiz ta`lim tizimini tubdan isloh qilish, uning huquqiy bazasini takomillashtirish, moddiy-texnika bazasini mustahkamlash, ta`lim tarbiya mazmuni, shakl va usullari samaradorligini oshirish borasida muhim chora tadbirlar amalga oshirilmoqda. Respublikamizda ta`lim tizimini takomillashtirish orqali har tomonlama yetuk barkamol, mustaqil fikrlaydigan va xalqaro standartlar darajasiga javob beradigan kadrlarni tayyorlashga katta e`tibor berilmoqda. Bu borada kadrlar tayyorlash va uzluksiz ta`lim tizimini isloh qilishning huquqiy asoslari yaratilib, bosqichma-bosqich amalga oshirilmoqda [6].

Fanning elektron o`quv resurs deganda, Davlat ta`lim standarti va fan dasturida belgilangan talablar asosida talabalar tomonidan egallanishi lozim bo`lgan bilim, ko`nikma va malakalarni kompetentlik darajasida rivojlantirishni, o`quv jarayonini kompleks loyihalash asosida kafolatlangan natijalarni olishni, mustaqil bilim olish va o`rganishni hamda nazoratni amalga oshirishni ta`minlaydigan, talabaning ijodiy qobiliyatlarini rivojlantirishga yo`naltirilgan elektron ko`rinishdagi o`quv-metodik manbalar, didaktik vositalar va materiallar, mezonlarini o`z ichiga oladi.

Hozirgi globallashuv davrida internet tarmog`i orqali real vaqt tizimida o`qitish tezlik bilan rivojlanib borayotgan ta`lim olish turlaridan biri hisoblanmoqda. Elektron ta`lim tizimi ixtiyoriy masofadan hech bir to`siqlarsiz ta`lim berish va ta`lim olish imkoniyatini yaratadi. Mutaxassislarning ta`kidlashicha, an'anaviy ta`lim tizimiga nisbatan real vaqt tizimidagi masofaviy ta`lim tizimida o`qitish samaradorligi yuqoriroqdir. Real vaqt tizimidagi masofaviy o`qitish tizimida video ma'ruzalardan foydalanish eng samarali o`qitish usulidir. Bu albatta ta`lim olish samaradorligini yanada oshiradi va yetuk kadrlar tayyorlashga zamin bo'ladi degan fikrdaman [4,5].

O`quvchilarning ijodkorlik qobiliyatini rivojlantirishda elektron ta`lim resurslaridan foydalanish o`ziga xos afzalliklarga ega. U talabalarni mantiqiy fikrlashga, fanga ilmiy va ijodiy yondashishga o`rgatadi, o`quvchilar uchun o`quv

mavzularini oson o'zlashtirishiga, ilmiy dunyoqarshining shakllanishiga muhim omil bo'lib xizmat qiladi, bilimlarni mustahkam egallashga yordam beradi, his tuyg'ularga ta'sir etgan holda mashqatli aqliy faoliyat natijasida fanga va kasbga nisbatan muhabbat uyg'otadi. Shunga ko'ra, ta'kidlashimiz mumkinki, talabalarning ijodiy faolligi va o'quv faoliyatining to'g'ri tashkil etilishi fanlardan elektron ta'lim resurslari samaradorligiga va undan foydalanib qiziqarli dars o'tilishiga zamin yaratadi. Bunda o'quvchilar mavzularni mustaqil o'rganish malaka va ko'nikmalarini egallaydilar, amaliy va nazariy maslalani yechadilar. O'rgatuvchi, namoyishli, multimediali, bilimni nazorat qiluvchi, o'quvchilar bilimni baholovchi kompyuter texnologiyalarini dars jarayoniga tatbiq qilib, elektron ta'lim resurslarini yaratish va ulardan foydalanib dars o'tish o'quvchilarning ijodkorlik qobiliyatlarini yanada rivojlanishiga olib keladi.

O'quv jarayonida mustaqil ta'lim mashg'ulotlarini samarali tashkil qilishda turli axborot ta'lim resurslarni yaratishga alohida ahamiyat berish talab etiladi. Chunki, mustaqil ta'lim asosan ta'lim oluvchining mustaqil o'rganishiga asoslangan o'quv faoliyati hisoblanadi. Hozirgi davrda mustaqil ta'lim uchun axborot ta'lim resurslari yaratishda zamonaviy axborot texnologiyalarning o'rni beqiyosdir.

Uzluksiz ta'lim tizimi uchun o'quv adabiyotlarining yangi avlodini yaratish kontseptsiyasida elektron darslikka quyidagicha ta'rif berilgan: "Elektron darslik - kompyuter va axborot-kommunikatsiya texnologiyalariga asoslangan o'quv uslubini qo'llashga, mustaqil ta'lim olishga hamda fanga oid o'quv materiallar, ilmiy ma'lumotlarning har tomonlama samarador o'zlashtirilishiga mo'ljallangan elektron o'quv adabiyoti hisoblanadi". Demak, elektron darslik yaratishning asosiy maqsadi mustaqil ta'lim olishga qaratilar ekan.

"AutoPlay" dasturdan elektron o'quv qo'llanma komponentalarini yaratish algoritmini ko'rib o'tamiz.

"AutoPlay" dasturini ishchi stoldagi yorliq'i yordamida ishga tushiramiz.

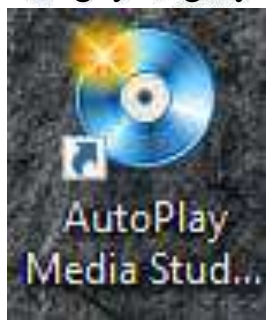

Yorliq ustiga sichqonchanning chap tugmasini bosib murojaatni amalga oshirganimizda, yangi ochilgan oynada bizga quyidagicha variantlar taklif etiladi,

yangi xujjat yaratishimiz, oxirgi murojaat qilingan hujjatga murojaat qilishimiz va saqlangan hujjatni chaqirib olishimiz mumkin bo'lgan oyna ochiladi.

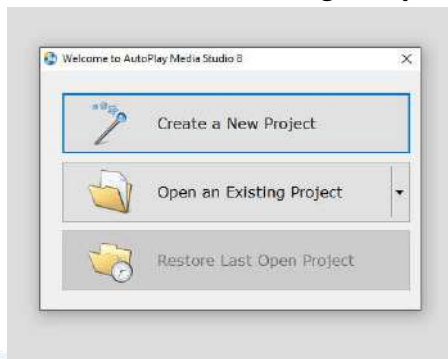

«Create a New Project» bandidan yaratayotgan platformamizning shablonini tanlaymiz.

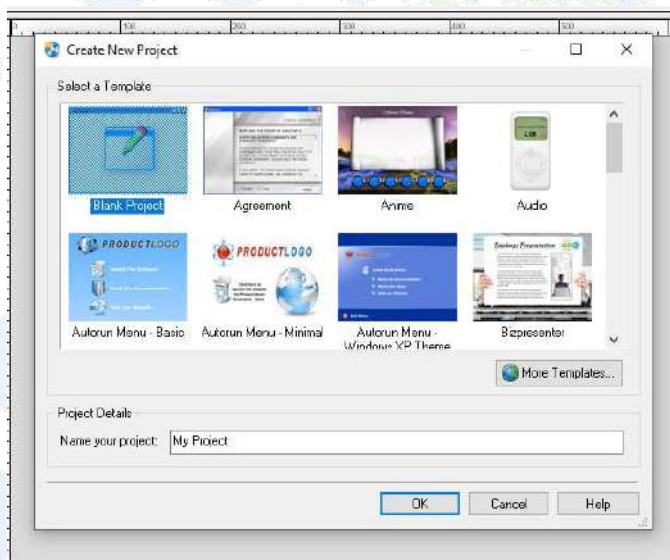

Biz bu oynadan "Blank Project" bandini tanlab davom etamiz. Va quyidagi oyna hosil bo'ladi:

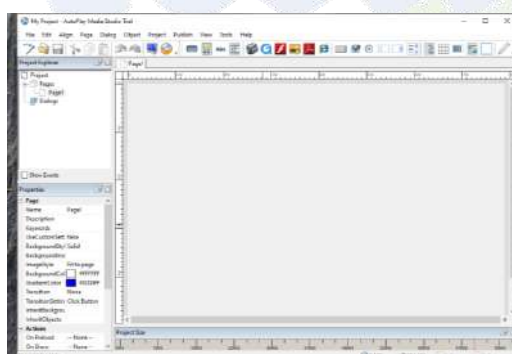

Biz har bir bandni yaratib olganimizdan so'ng, quyidagicha oyna hosil bo'ladi:



“Page” bo‘limidan Add buyrug‘ini bosib yangi sahifa hosil qilib olamiz va ishimizni davom ettiramiz.

Elektron o‘quv resursi talablariga javob bergan holda resursimizni yakunlaymiz hamda o‘zimizning yangi g‘oyalarimizni ham birgalikda uyg‘unlashtirib “Amaliy ekonometrika” fanini o‘quvchi-talabalar oson o‘zlashtirishlari uchun ularga zamin yaratib beramiz.

Foydalanilgan adabiyotlar

1. O‘zbekiston Respublikasi Prezidentining Farmoni, 08.10.2019 yildagi PF-5847-son.
2. <https://lex.uz/ru/docs/-4545884>.
3. <https://m.kun.uz/uz/news/2019/10/09/shavkat-mirziyoyev-oliy-talim-tizimini-2030-yilgacha-rivojlantirish-konsepsiyasini-tasdiqladi>.
4. Begimkulov U.Sh. Pedagogik ta’limda zamonaviy axborot texnologiyalarini joriy etishning ilmiy-nazariy asoslari. Monografiya. -T.: Fan, 2007.
5. X.X.Muratov, Sh.A.Yusupova. Umumiy o‘rta ta’lim maktablarida dars mashg‘ulotlarini autoplay media studio dasturi orqali integratsiyalash.
6. “Ekonometrika asoslari” fanidan amaliy mashg‘ulotlarni o‘tkazish bo‘yicha uslubiy qo‘llanma – Toshkent 2019.
7. <https://fayllar.org/mavzu-autoplay-media-studio-dasturi-imkonyati.html>.

**IMPROVEMENT OF SINGLE-BUCKET HYDRAULIC
EXCAVATOR WORKING EQUIPMENT TO PREVENT VIOLATION OF
THEIR DESIGN PARAMETERS WHEN CLEANING CONCRETE
CHANNELS.**

*A.A.Jo'rayev - "TIQXMMI" MTU Buxoro tabiiy resurslarni boshqarish
instituti Gidromelioratsiya ishlarining texnika va texnologiyalari kafedrası
mudiri, t.f.f.d., dotsent*

*J.O'.Ro'ziqulov - "TIQXMMI" MTU Buxoro tabiiy resurslarni boshqarish
instituti tayanch doktoranti*

*Sh.Ergashov - "TIQXMMI" MTU Buxoro tabiiy resurslarni boshqarish
instituti magistranti*

*D.O'.Ro'ziqulova - "TIQXMMI" MTU Buxoro tabiiy resurslarni
boshqarish instituti talabasi*

***Abstract:** During the cleaning of channels and collectors, hydraulic excavators cause a change in the design parameters of the facility. In order to prevent this, it is necessary to use hollow teeth of rotary excavators when cleaning irrigation systems, and with this, it is possible to achieve a decrease in the volume of earthworks and an increase in work productivity.*

***Key words:** concrete-covered channels, working equipment, bucket, excavator, spring, support, water management, exploitation, water resources, system, hydrotechnical structures, puck, bolt, tooth, cylinder, piston, technical reliability, muddy sediments.*

The duties of the Cabinet of Ministers of the Republic of Uzbekistan for 2018-2022 are assigned in the State Program for improving the land reclamation and rational use of water resources. At this point, the fact that our government pays a lot of attention to the field of water management and allocates billions of soums for the repair, restoration and reconstruction of the powerful water management system in our republic, the technical reliability of hydrotechnical facilities, by increasing its operational efficiency, extending their current and capital maintenance periods, it shows how urgent the issues of effective use of water resources are. Therefore, concrete covers are seriously damaged during the cleaning process of concrete-covered channels today.

Taking into account the above, we managed to improve the working equipment of the excavator as part of our research and observations. Our device consists of three parts: a support 1, a spring 2, a bolt 3, and pucks, which fix the tooth. The spring is located between the support 1 and teeth 3 fixed to the excavator bucket. Holes are opened for fastening the lower and upper parts of the spring to the support 1 and tooth 3.

The support 1 on the bucket allows the lower part of the spring to stay firmly in place. The upper part is inserted into the 3rd lower cavity of the tooth and locked. One hole is opened on both sides of the hollow part of the tooth 3, where the spring 2 is fixed, so that the tooth 1 is firmly seated on the spring 3. In the process of cleaning concrete-lined canals from mud and sediments, the springs are compressed when the excavator bucket hits the bottom of the channel, and the weight of the excavator bucket falling on the concrete is reduced due to the compression and expansion of the spring. As a result, the integrity of the concrete coating is ensured.

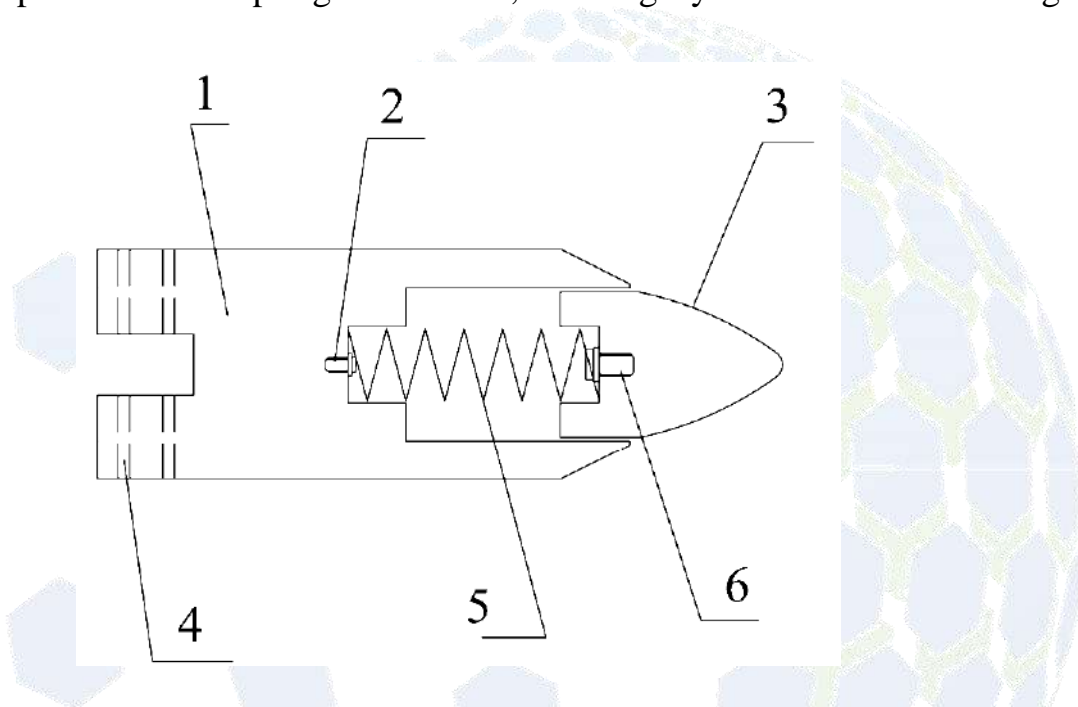

Figure 1: Recommended working equipment scheme.

1 - support part, 2 - spring, 3 - tooth (cutting part), 4 - bolt seat for fastening to the tub, 5,6 - fixed bolts.

The working device moves as follows: there is a rectangular hole of 6 cm depth for fastening the spring to the tooth, a groove is formed on the support part of the tooth as if the piston moves inside the cylinder, tooth 3 is formed to reduce the impact when the tooth hits the concrete slab, and spring 2 is installed between support 1. When the tooth hits the bottom of the concrete channel, the spring compresses and expands when it rises, preventing concrete cracking and ensuring its integrity.

So, the device consists of a support, a spring, and bolts and pucks that fix it on the bucket. The spring is located between the bucket and teeth of the excavator. The installation of this spring divides the length of the bucket into three parts. The lower and upper parts of the spring are fixed to the support and to the teeth. The

support spring on the bucket allows the lower part to stay firmly in place. The upper part is inserted into the lower cavity of the tooth and fixed. One hole is opened on both sides of the hollow part of the tooth, where the spring is fixed, thereby ensuring that the tooth sits firmly on the spring. In the process of cleaning concrete-lined canals from mud and sediments, the springs are compressed when the excavator bucket hits the bottom of the channel, and the weight of the excavator bucket falling on the concrete is reduced due to the compression and expansion of the spring. As a result, the integrity of the concrete coating is ensured.

REFERENCES

1. Imomov Sh., Jurayev A., Ruziqulov J., Kurbonboyev S., Ruziqulova D., Xusinov S., Madadkhonov T. (2022). THEORETICAL STUDIES ON THE DESIGN OF TRENCHER WORK EQUIPMENT. Eurasian Journal of Academic Research, 2(12), 989–996. <https://www.in-academy.uz/index.php/ejar/article/view/6504>
2. Sh.J.Imomov, [J.U.Ruzikulov](#), S.S.Kurbanbayev, H.S.Safarov, K.S.Sobirov, and Z.Sh.Isakov “Technological process of provisional dig a ditch”, Proc. SPIE 12296, International Conference on Remote Sensing of the Earth: Geoinformatics, Cartography, Ecology, and Agriculture (RSE 2022), 122960O (6 July 2022); <https://doi.org/10.1117/12.2642980>
3. Sh. J. Imomov, [J. U. Ruzikulov](#), S. S. Kurbanbayev, H. S. Safarov, K. S. Sobirov, and Z. Sh. Isakov "Technological process of provisional dig a ditch", Proc. SPIE 12296, International Conference on Remote Sensing of the Earth: Geoinformatics, Cartography, Ecology, and Agriculture (RSE 2022), 122960O (6 July 2022); <https://doi.org/10.1117/12.2642980>
4. Energy-saving device for temporary ditch digging I S Hasanov¹, J U Ruzikulov¹, F A Ergashov¹, M J Toshmurodova¹ and M R Sotlikova¹ Published under licence by IOP Publishing Ltd [IOP Conference Series: Earth and Environmental Science](#), Volume 868, [International Conference on Agricultural Engineering and Green Infrastructure Solutions \(AEGIS 2021\) 12th-14th May 2021, Tashkent, Uzbekistan](#) Citation I S Hasanov et al 2021 IOP Conf. Ser.: Earth Environ. Sci. 868 012091 DOI 10.1088/1755-1315/868/1/012091
5. Ruzikulov Jasur Uktam ugli, Kurbanbayev Sindorbek Sarvarbek ugli, Nasrullayev Alpomish Anvarjon ugli, Safarov Khusniddin Sirojiddin ugli, Research on the establishment of an improved temporary ditch production device, Galaxy international interdisciplinary research journal (GIIRJ), Volume 9, Issue 11, November, 2021
6. Ruziqulov Jasur Uktam ugli, Isakov Zafarjon Shuxrat ugli, Qurbonboyev Sindorbek Sarvarbek ugli, Ruziqulova Dilnoza Uktamovna, Xusinov Sarvarbek

Nodirbek ugli. (2022). INCREASING THE WORKING PRODUCTIVITY OF THE CASE 1150 L BULLDOZER BY IMPROVING THE WORKING EQUIPMENT. Neo Science Peer Reviewed Journal, 4, 87–90. Retrieved from <https://www.neojournals.com/index.php/nsprj/article/view/83> .

7. Imomov Shavkat Jakhonovich, Murodov Tohir Faxriddin ugli, Isakov Zafarjon Shuxrat ugli, Ochilov Nuriddinjon zokirovich, Iskandarov Johongir Ochil ugli, & Ruziqulova Dilnoza Uktamovna. (2022). LOCAL FERTILIZER MACHINE WITH AUGER. Neo Science Peer Reviewed Journal, 4, 91–93. Retrieved from <https://www.neojournals.com/index.php/nsprj/article/view/84>

8. Ruziqulov , J. ., Kurbonboyev, S. ., Xusinov, S., & Ruziqulova , D. . (2023). IMPROVEMENT OF THE SCRAPER WORK EQUIPMENT AND IMPROVING ITS EFFICIENCY. Eurasian Journal of Academic Research,3(1 Part 4), 12–16. izvlecheno ot <https://in-academy.uz/index.php/ejar/article/view/8935>

9. P.G.Hikmatov, J.U.Ruzikulov, O.S.Sayidov, Ruziqulova Dilnoza Uktamovna , IMPROVED MACHINE FOR SPREADING AND COMPACTING ROAD CONSTRUCTION MATERIALS., International Bulletin of Applied Science and Technology: Vol. 3 No. 6 (2023): International Bulletin of Applied Science and Technology <https://researchcitations.com/index.php/ibast/article/-view/2020>

10. P.G.Hikmatov, J.U.Ruzikulov , O.S.Sayidov, Ruzikulova Dilnoza Uktamovna , SELECTION OF AN AUGER DEVICE FOR A MACHINE FOR SPREADING AND COMPACTING IMPROVED ROAD CONSTRUCTION MATERIALS, International Bulletin of Applied Science and Technology: Vol. 3 No. 6 (2023): International Bulletin of Applied Science and Technology <https://researchcitations.com/index.php/ibast/article/view/2009>

Svitlana Maksymova, Vladyslav Yevsieiev, Natalia Demska

Department of Computer-Integrated Technologies, Automation and Robotics, Kharkiv National University of Radio Electronics, Ukraine

Abstract:

Modeling robots, their design and movement is an urgent task. Such modeling allows us to anticipate and solve many problems that arise both during the physical creation of the robot and during its operation. This article proposes a three-dimensional modeling of the robot – the MP-999E hand. First, the process of modeling a gear wheel is discussed in detail, and then the modeling of the robot itself.

Key words: 3D model, Robot, Prototype, Spur gear, Gear tooth

Introduction

One of the key areas of scientific development is robotics [1]-[6]. The areas of application of robots are expanding more and more. However, for the successful development of robots, preliminary 3D modeling of these devices is advisable. The relevance of such modeling is due to a number of reasons [7]-[13].

Firstly, due to the development of technology, computer power and software, it has become possible to create highly accurate and realistic models [14], [15].

Second, simulation helps optimize robot design and testing. This means that the costs of developing a real robot are reduced, since many problems can be seen and corrected already at the modeling stage. Modeling reduces prototyping costs and speeds up development.

Third, simulation makes it possible to test new ideas, algorithms, and concepts without having to build a real prototype.

Fourthly, through simulation it is possible to optimize and improve the characteristics of robots before they are manufactured. That is, the robot becomes more efficient, maneuverable and functional.

Fifthly, modeling allows us to anticipate and prevent undesirable situations in the robot's behavior. This is a consequence of the ability to study the behavior of robots in different scenarios and environments, as well as analyze their interactions with people and other robots.

This list can be continued. However, we see that the development of three-dimensional robot models is an extremely relevant and timely task.

Related works

Many scientists around the world are working on the problem of three-dimensional modeling of robots. At the same time, since the model is a certain simplification, the main emphasis is on the research objectives. Let's look at some works on this topic.

Paper [15] devoted to an ecosystem of virtual environments and tools that allows for the management of realistic virtual environments where robotic simulations can be performed. It is called Robot@VirtualHome.

In [16] scientists propose present the pipeline for realistic virtual environment generation using an adapted robot model, including lifelike map generation methods such as photogrammetry.

Zhu, A., & et al. in [17] use prototype BIM simulation environment. They implemented multiple different robots to complete the construction of a steel frame based on the smart construction objects. Authors in [18] present and discuss a general approach for the dynamic modeling and analysis of a passive biped walking robot, with a particular focus on the feet-ground contact interaction. For a legged-wheeled hybrid robotic vehicle development [19] modeling also was used. And in paper [19] among other stages we see modeling stage.

In [20] researchers use ROS in order to analyze and compare robotic arm's responses under different algorithms and different target pose.

Uneven environment based on ACO tuned MPC controller was used to perform simulation in [21], and further, it has been validated using real-time experiments on humanoid robot NAO.

Modern robots use many sensors. And for their installation, it is also advisable to pre-simulate them to determine the necessary characteristics and production parameters [22]-[24].

Modeling a robot and especially its operation is extremely important in such a field of science as medicine. Before using the robot on real patients, its operation must be simulated first on a computer and then on a human prototype (mannequin). In [25] a minimally invasive aortic valve positioning process through a previously designed soft robot was simulated. The adoption of the weighting process for the fitting was successful, as it permitted an accurate prediction in the region of interest through models with less parameters.

In article [26] the phenomenon of impact-contact in a closed-loop robotic chain has been dynamically modeled.

During robot development [27] first of all scientists build a model that describes how the robot morphology affects performance on selected terrains.

Article [28] presents a dynamic model for the increasingly popular Panda robot by Franka Emika.

So, we see that many scientists are working on the problem of modeling for robots. It should be noted that in each specific situation, researchers need to select model parameters that influence the processes that need to be studied. Next we will look at 3D modeling of the MP-999E robot.

Design of a 3D model of a spur gear with an involute side profile

Thanks to modern methods of computer-aided design and rapid prototyping, ideas have become much easier to implement. CAD, CAM, CAE system. Unigraphics NX7.5 is a complete solution for digital product creation, offering an integrated system to perform design, engineering analysis, documentation, tooling and pre-production tasks of any complexity for all areas of industry.

Let's look at the method of constructing a gear using an involute curve in the Unigraphics NX 7.5 system.

To construct a curve according to the law, we will use a mathematically accurate method for creating a side profile. The NX modeling environment has a special expression engine that will be used to set the main control variables and dependencies. Gear construction is a precise process, so all constructions will be based on the values calculated by the engine.

Construction will take place in the following stages:

- a) creating basic control variables and dependencies;
- b) construction of the main diameters of the gear wheel, limiting the ring gear;
- c) constructing a tooth profile as a curve according to the law in accordance with the parametric form of the involute given below;
- d) deposition of the width of the tooth and construction of its axis of symmetry;
- e) reflection of the involute relative to the constructed axis of symmetry of the tooth;
- f) construction of all z teeth of the gear wheel;

The dimensions of teeth with an involute profile determine the parameters characterizing the position of any point of the involute. An involute is a development of the main circle in the form of a trajectory of a straight line point that rolls without sliding along this circle.

The initial data for calculating both the involute and the gear are the following parameters: m - module - part of the diameter of the pitch circle per tooth. The module is a standard value and is determined from reference books. z is the number of wheel teeth. α is the profile angle of the original contour. The angle is a standard value and equal to 20° . As well as the diameter of the pitch circle d , the diameter of the circle of the depressions df and the diameter of the circle of the vertices da .

For a parametrically defined curve, the involute equation has the form:

$$x = (d_{main}/2)(\cos(t) + t \sin(t)), \quad (1)$$

$$y = (d_{main}/2)(\sin(t) - t \cos(t)), \quad (2)$$

where t – evolute angle;

d_{main} – diameter of the main circle (evolute).

All gear parameters will be calculated using the following formulas:

Pitch circle diameter:

$$d = m \cdot z, \quad (3)$$

where m – tooth module;

z – number of teeth.

Vertex circle diameter:

$$da = d + 2 \cdot m, \quad (4)$$

where d – pitch diameter;

m – tooth module.

Diameter of the circle of the depressions:

$$df = d - 2.5 \cdot m, \quad (5)$$

where d - pitch diameter;

m – tooth module.

Base circle diameter:

$$d_{main} = d \cdot \cos(20), \quad (6)$$

where d - pitch diameter.

We sequentially add variables that determine the parameters of the gear wheel. The construction of circles d_{main} , d , d_a , d_f , is presented in Figure 1.

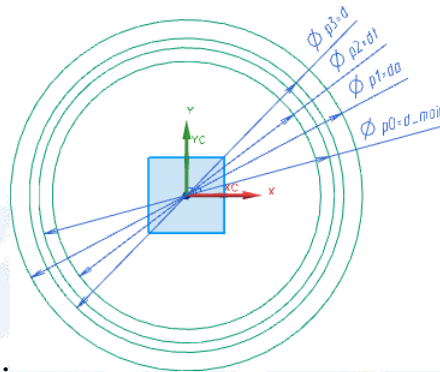

Figure 1: Circles for constructing a gear wheel

Completion of the sketch creation and the transition to the creation of an involute is carried out by the command “Insert - Curves - Curve according to the law”. A given expression is selected as a function of the law.

After this, the variables (t , x_t , y_t , z_t) are indicated, on the basis of which the involute curve is constructed (Figure 2).

In accordance with the parameter values $t=0..1$ NX creates a curve according to the law in space. Since the parameter $z_t = 0$, our curve is located in the plane.

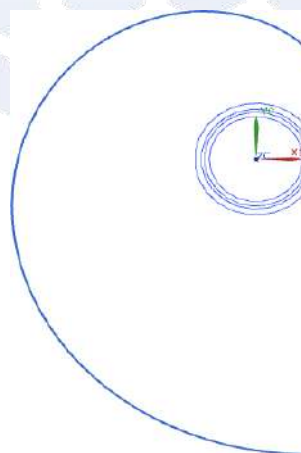

Figure 2: Involute in the construction plane

The construction of the tooth along the created line, limiting the cavities and apexes of the tooth, is its lateral surface.

Tooth thickness is calculated using the formula:

$$s = m \cdot \pi / 2 \quad (7)$$

where m – tooth module.

The length of the created arc s is equal to the thickness of the tooth, relative to which a line of symmetry of the tooth is constructed as a segment between the center of the circle and the middle of the arc, which will be the basis for the mirror construction of the involute (Figure 3).

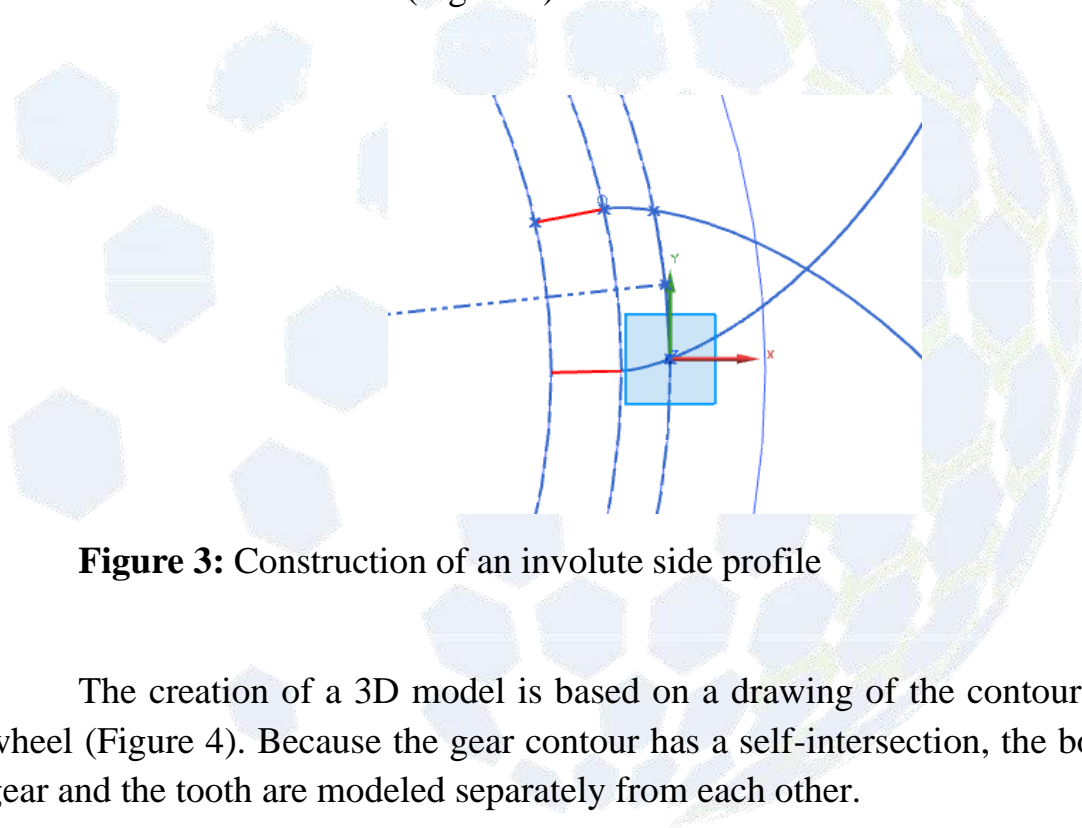

Figure 3: Construction of an involute side profile

The creation of a 3D model is based on a drawing of the contour of a gear wheel (Figure 4). Because the gear contour has a self-intersection, the body of the gear and the tooth are modeled separately from each other.

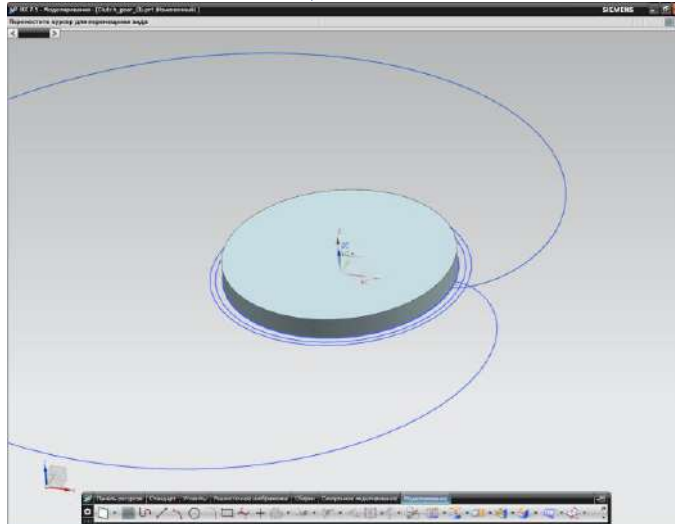

Figure 4: Gear Base Modeling

The construction of a tooth according to given curves is shown in Figure 5. When selecting a curve, the system offers a choice of segments between the intersection points. As soon as the contour is closed, NX offers to extrude the solid body.

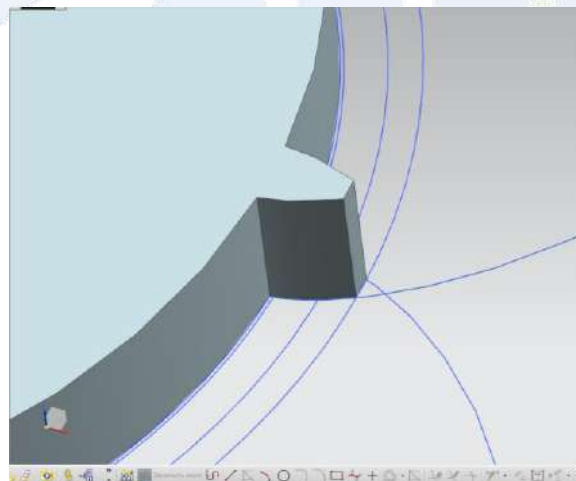

Figure 5: Constructing a gear tooth

To construct z teeth of a gear wheel, we will use the command “Insert - Associative copy - Array element”

As a base element for a circular array, we select a construction element that corresponds to the constructed tooth.

As the number of teeth we indicate the variable z - the number of teeth of the gear, and as the angle between the elements – $360/z$.

Specifies the method for defining the center of a circular array and the axis around which the elements rotate. As a result, we obtain a completed gear, shown in Figure 6.

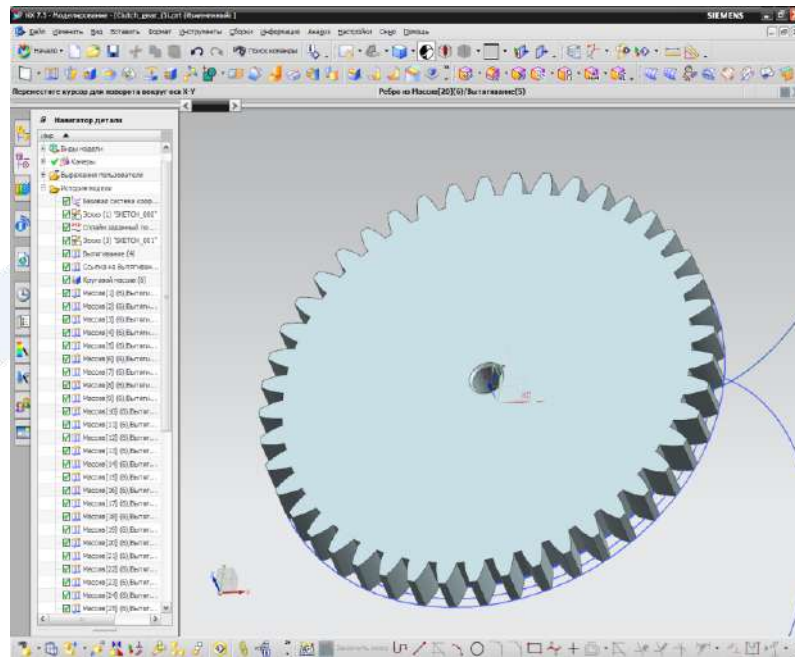

Figure 6: 3D model of a gear

Development of a 3-dimensional model of the manipulator

The construction of a three-dimensional model of the robot manipulator MR-999E (Figure 7) with maximum detail of all elements is carried out in the Siemens NX 7.5 software.



Figure 7: Robot MR – 999E

There are many methods, approaches and sequences for modeling parts and assemblies, which the designer chooses at his own discretion. The basis for the construction of each element was the drawing from which the 3D model of the element was built (Figure 8).

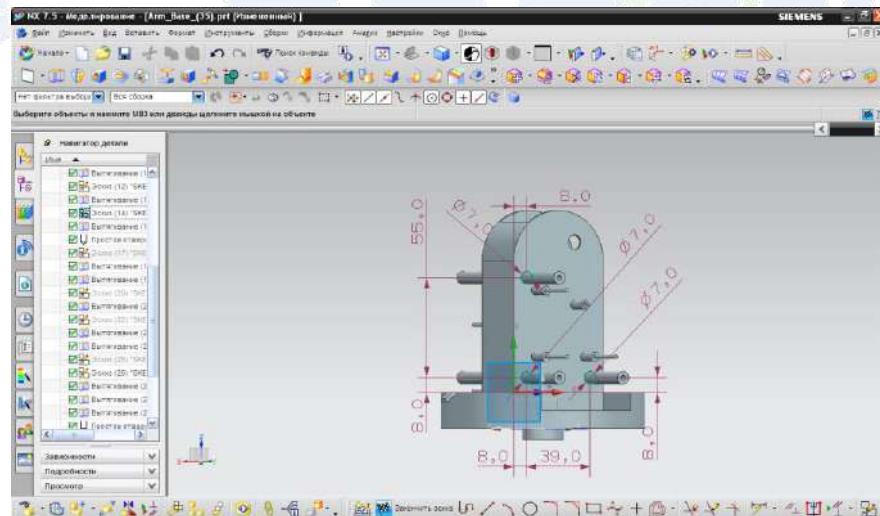

Figure 8: Creating a drawing on the 3D model plane

When developing each part, the parallel modeling method was used. The main concept of the method is the verification of all specified dimensions by parallel creation of an assembly of elements and the ability to monitor in real time inaccuracies in the modeling of individual elements and instantly eliminate them (Figure 9).

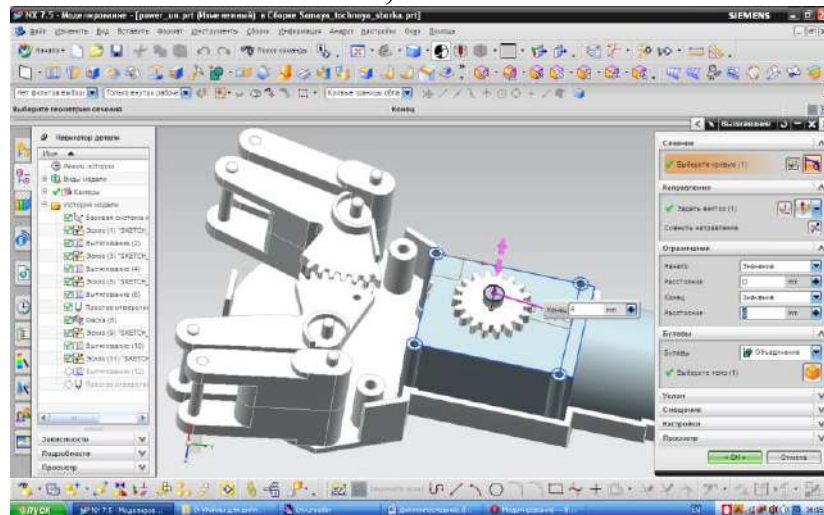

Figure 9: Editing an Assembly Feature

This reduces design time and human labor costs. The design is carried out according to a certain hierarchy of a given robot design, starting with the gripper and ending with the base. This hierarchy formed the basis for assembling the robot. The assembly of three-dimensional models into a single whole product is carried out in a special editor “NX assembly”. To assemble all the elements into a single product model, it is necessary to mate the connections between each element of the assembly. When specifying concentricity, tangent alignment and fixation mates, it is necessary in accordance with the type of node (Figure 10).

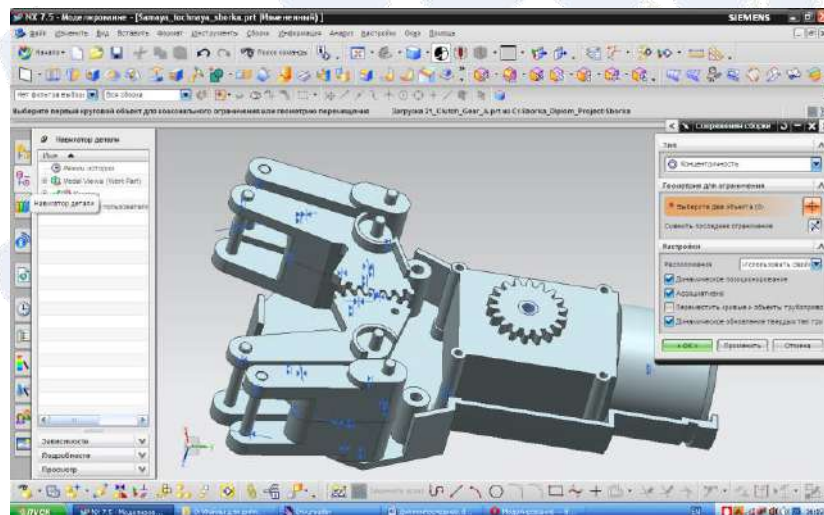

Figure 10: Assembly Mates

By setting the correct relationships between assembly elements, we will be able to set kinematic relationships and precise engineering analysis of individual joints or the entire product. After modeling all elements and assembly operations, we have a ready-made 3-dimensional model shown in Figure 11.

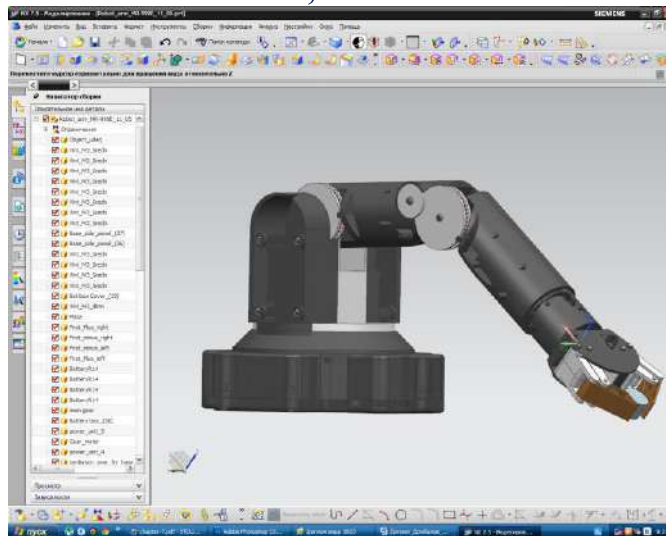

Figure 11: 3D model of the robot MR - 999E

Conclusion

This paper examines the problem of three-dimensional modeling of a robot. The result is the creation of a detailed model of the MP-999E robot.

In the future, it is planned to analyze the design and kinematics of this robot to identify potential problems both in the design and in its movement.

It is also planned to conduct various tests and simulations of the robot's operation before its physical creation. This will help determine the effectiveness of parts, prevent design errors and reduce the risk of possible problems during operation.

Thus, the use of 3D models speeds up the design and development process, as it allows errors to be identified and corrected more quickly, as well as design improvements and optimizations.

3D robot modeling is an important tool that helps engineers create more efficient, functional and safe robotic systems.

References:

1. Baker, J. H., & et al.. (2021). Some interesting features of semantic model in Robotic Science. SSRG International Journal of Engineering Trends and Technology, 69(7), 38-44.
2. Abu-Jassar, A. T., Al-Sharo, Y. M., Lyashenko, V., & Sotnik, S. (2021). Some Features of Classifiers Implementation for Object Recognition in Specialized Computer systems. TEM Journal: Technology, Education, Management, Informatics, 10(4), 1645-1654.

3. Al-Sharo, Y. M., Abu-Jassar, A. T., Sotnik, S., & Lyashenko, V. (2021). Neural Networks As A Tool For Pattern Recognition of Fasteners. *International Journal of Engineering Trends and Technology*, 69(10), 151-160.
4. Sotnik, S., & et al.. (2020). Some features of route planning as the basis in a mobile robot. *International Journal of Emerging Trends in Engineering Research*, 8(5), 2074-2079.
5. Mustafa, S. K., & et al.. (2020). Interesting applications of mobile robotic motion by using control algorithms. *International Journal of Advanced Trends in Computer Science and Engineering*, 9(3), 3847-3852.
6. Al-Sharo, Y. M., Abu-Jassar, A. T., Sotnik, S., & Lyashenko, V. (2023). Generalized Procedure for Determining the Collision-Free Trajectory for a Robotic Arm. *Tikrit Journal of Engineering Sciences*, 30(2), 142-151.
7. Nevliudov, I., Yevsieiev, V., Baker, J. H., Ahmad, M. A., & Lyashenko, V. (2020). Development of a cyber design modeling declarative Language for cyber physical production systems. *J. Math. Comput. Sci.*, 11(1), 520-542.
8. Abu-Jassar, A. T., & et al.. (2022). Electronic User Authentication Key for Access to HMI/SCADA via Unsecured Internet Networks. *Computational Intelligence and Neuroscience*, 2022, 5866922.
9. Lyashenko, V. V., Deineko, Z. V., & Ahmad, M. A. Properties of wavelet coefficients of self-similar time series. *In other words*, 9, 16.
10. Tvoroshenko, I., & et al.. (2020). Modification of models intensive development ontologies by fuzzy logic. *International Journal of Emerging Trends in Engineering Research*, 8(3), 939-944.
11. Sotnik, S., Matarneh, R., & Lyashenko, V. (2017). System model tooling for injection molding. *International Journal of Mechanical Engineering and Technology*, 8(9), 378-390.
12. Lyashenko, V., Mustafa, S. K., Belova, N., & Ahmad, M. A. (2019). Some features in calculation of mold details for plastic products. *International Journal of Emerging Trends in Engineering Research*, 7(11), 720-724.
13. Lyashenko, V., Matarneh, R., & Sotnik, S. (2018). Defects of Casting Plastic Products: Causes, Recurrence, Synthesis and Ways of Elimination. *International Journal of Modern Engineering Research (IJMER)*, 8(2), 1–11.
14. Hani Attar, & et al. (2022). Zoomorphic Mobile Robot Development for Vertical Movement Based on the Geometrical Family Caterpillar, *Computational Intelligence and Neuroscience*, 2022, 3046116.
15. Fernandez-Chaves, D., & et al. (2022). Robot@ VirtualHome, an ecosystem of virtual environments and tools for realistic indoor robotic simulation. *Expert Systems with Applications*, 208, 117970.

16. Cid, A., & et al. (2020). A simulated environment for the development and validation of an inspection robot for confined spaces. In 2020 Latin American Robotics Symposium (LARS), 2020 Brazilian Symposium on Robotics (SBR) and 2020 Workshop on Robotics in Education (WRE), IEEE, 1-6.
17. Zhu, A., & et al. (2021). Smart component-oriented method of construction robot coordination for prefabricated housing. *Automation in Construction*, 129, 103778.
18. Corral, E., & et al. (2020). Dynamic modeling of the dissipative contact and friction forces of a passive biped-walking robot. *Applied Sciences*, 10(7), 2342.
19. Pinto, V. H., & et al. (2021). Design, modeling, and control of an autonomous legged-wheeled hybrid robotic vehicle with non-rigid joints. *Applied Sciences*, 11(13), 6116.
20. Huang, Z., & et al. (2020). Modeling and simulation of 6 DOF robotic arm based on gazebo. In 2020 6th International Conference on Control, Automation and Robotics (ICCAR), IEEE, 319-323.
21. Kashyap, A. K., & Parhi, D. R. (2021). Optimization of stability of humanoid robot NAO using ant colony optimization tuned MPC controller for uneven path. *Soft Computing*, 25, 5131-5150.
22. Bortnikova, V., & et al. (2019). Mathematical model of equivalent stress value dependence from displacement of RF MEMS membrane. In 2019 IEEE XVth International Conference on the Perspective Technologies and Methods in MEMS Design (MEMSTECH), IEEE 83-86.
23. Funkendorf, A., & et al. (2019). Mathematical Model of Adapted Ultrasonic Bonding Process for MEMS Packaging. In 2019 IEEE XVth International Conference on the Perspective Technologies and Methods in MEMS Design (MEMSTECH), IEEE, 79-82.
24. Nevliudov, I., & et al. (2018). Modeling MEMS membranes characteristics. In САПР у проектуванні машин. Задачі впровадження та навчання: матеріали XXVI Міжнародної українсько-польської науково-технічної конференції, Видавництво Львівської політехніки. (pp. 61-68).
25. Vignali, E., & et al. (2021). Modeling biomechanical interaction between soft tissue and soft robotic instruments: importance of constitutive anisotropic hyperelastic formulations. *The International Journal of Robotics Research*, 40(1), 224-235.
26. Ahmadizadeh, M., & et al. (2023). Dynamic modeling of closed-chain robotic manipulators in the presence of frictional dynamic forces: A planar case. *Mechanics Based Design of Structures and Machines*, 51(8), 4347-4367.
27. Nygaard, T. F., & et al. (2021). Real-world embodied AI through a morphologically adaptive quadruped robot. *Nature Machine Intelligence*, 3(5), 410-419.
28. Gaz, C., & et al. (2019). Dynamic identification of the franka emika panda robot with retrieval of feasible parameters using penalty-based optimization. *IEEE Robotics and Automation Letters*, 4(4), 4147-4154.

Annotatsiya Tibbiyotga sun'iy intellekt texnologiyalarini joriy etish sog'liqni saqlash dunyosidagi asosiy tendentsiyalardan biridir. AI va neyron tarmoqlar butun dunyo tibbiyotini tubdan o'zgartirishi mumkin: diagnostika tizimini o'zgartiradi, yangi dori vositalarini ishlab chiqishga yordam beradi, umuman tibbiy xizmatlar sifatini oshiradi va xarajatlarni kamaytiradi. Kelajakda AI imkoniyatlari deyarli cheksizdir.

Kalit so'zlar: tibbiyot, sun'iy intellekt, neyron tarmoq, diagnostika, shifokorlar, bemorlar, MRI.

Kirish

Bugungi kunda sun'iy intellektni rivojlantirish dunyoning ko'plab mamlakatlari uchun ustuvor vazifa hisoblanadi. Tibbiyot sohasiga aqlli tizimlarni joriy etishni nazarda tutadigan bo'lsak, unda, birinchi navbatda, ularning foydasi turli kasalliklarga tashxis qo'yishning aniqligini oshirishdan iborat bo'ladi.

Neyron tarmoqlar bugungi kunda aqlli tizimlarni ishlab chiqishda, jumladan, tibbiyotda o'rganish qobiliyati tufayli faol foydalanilmoqda. Sun'iy neyron tarmoqlarning ishlash mexanizmi biologik prinsipni takrorlaydi. Raqamli versiyada neyron tarmoq - bu o'zaro bog'langan uch yoki undan ortiq neyron qatlamlari bo'lgan grafik.

O'quv jarayonida kirish neyronlari ma'lumotlarni qabul qiladi, neyron tarmoqning ichki qatlamida qayta ishlaydi va natijalar chiqariladi. Agar o'quv jarayonida olingan natija tadqiqotchilarga mos kelmasa, ular ulanishlar og'irligini o'zgartiradilar va tarmoqni qayta o'qitadilar. Shu bilan birga, jarayonning muvaffaqiyati va natijalarning ishonchliligi kiritilgan ma'lumotlarning miqdoriga bog'liq - qanchalik ko'p bo'lsa, shuncha yaxshi.

Bugungi kunda neyron tarmoqlarga asoslangan tibbiyot uchun ko'plab texnologiyalar ishlab chiqilgan va ularning ba'zilari allaqachon butun dunyo klinikalarida faol qo'llanilmoqda.

Shifokorning amaliyoti va tajribasi inson organizmidagi muayyan muammoni o'z vaqtida aniqlash uchun yetarli bo'lmasligi mumkin, shu bilan birga, katta hajmdagi ma'lumotlarga, ilg'or ilmiy adabiyotlarga va millionlab holatlar tarixiga ega bo'lgan neyron tarmoq har qanday holatni tezda tasniflashi mumkin, uni boshqa

bemorlardagi o'xshash muammolar bilan bog'lash va davolash rejasini taklif qilishi mumkin.

Shifokorlar uchun

Bugungi kunda sun'iy intellekt oddiy vazifalar bilan ajoyib ishni bajaradi. Misol uchun, u rentgenogrammada begona jism yoki patologiyaning mavjudligini aniqlashga, shuningdek, sitologik materialda saraton hujayralari mavjudligini aniqlashga qodir. Turli tibbiy ma'lumotlarni tahlil qilishda sun'iy intellekt allaqachon ajoyib natijalarni ko'rsatmoqda - ultratovush va MRI yordamida patologiyalarni aniqlashning aniqligi 90% dan oshadi.

Bu dasturlash tilida emas, balki oddiy inson tilida berilgan savollarga javob berishga qodir superkompyuterdir. Keyinchalik Watson Health bo'limi ishga tushirildi, uning asosiy yo'nalishi tibbiyotda superkompyuterdan foydalanishdir. Kompyuterga katta hajmdagi ma'lumotlarga kirish imkoniyati berildi: ensiklopediyalar, ilmiy maqolalar ma'lumotlar bazalari, shuningdek, tibbiy yozuvlar va fotosuratlar. Mashina 50 milliondan ortiq anonim tibbiy yozuvlarni va 30 milliarddan ortiq tasvirlarni tahlil qildi. Bu ma'lumotlarning barchasi onkologiyada qo'llash, ultratovush tekshiruvida yurak kasalligi belgilarini qidirish uchun ishlatilgan. IBM butun dunyo bo'ylab klinisyenlar va tadqiqotchilar uchun texnologiyadan foydalanish imkonini beruvchi Watson Health Cloud bulut platformasini ishga tushirdi.

Google DM Health

Google shuningdek, o'zining tibbiy AI tizimlarini ishlab chiqmoqda. DM Health loyihasi Moorfields Eye Hospital bilan hamkorlik qiladi. AI anonim ko'z suratlarini tahlil qilish va ko'rlikning asosiy belgilarini aniqlash uchun ishlatiladi.

MedyMatch texnologiyasi

Zamonaviy statistik ma'lumotlar shuni ko'rsatadiki, shifokorlar kompyuter tomografiyasini tahlil qilishda ko'pincha xatolarga yo'l qo'yishadi, bu esa noto'g'ri davolanishni buyurishga olib keladi. Isroillik ishlab chiquvchilarning yangi loyihasi insultni to'g'ri tashxislashda yordam berish uchun mo'ljallangan - tizim anormalliklarni aniqlash va tasdiqlash uchun bemorning miyasi tasvirini yuz minglab boshqa odamlar tasvirlari bilan solishtiradi.

Bemorlar uchun

Tibbiyotda AI tizimlari nafaqat shifokorlar, balki ularning bemorlari uchun ham ishlab chiqilmoqda. Ko'pgina zamonaviy ishlanmalar odamlarga o'z sog'lig'ining holatini mustaqil ravishda kuzatish, puls, bosim, nafas olish va boshqa ko'rsatkichlar dinamikasini kuzatish imkonini beradi. Bundan tashqari, nafaqat ma'lumotlarni to'plash, balki ularni tahlil qilish va sharhlash ham kerak. Ko'pgina zamonaviy mobil ilovalar ushbu vazifalarni yaxshi bajaradi:

AliveCor

Choʻntak kardiologi. Uyda kardiogrammalarni oladigan sensordan ma'lumotlarni qayta ishlash imkonini beruvchi dastur. Sun'iy intellekt bemor ma'lumotlarini tahlil qiladi, har qanday signallarni kuzatib boradi va agar foydalanuvchi yurak xurujini oldindan sezsa, shifokorga murojaat qilishni maslahat beradi.

Sense.ly

Bemorning farovonligi, shikoyatlari va bosim darajasi haqida soʻraydigan animatsion hamshira. Shaxsdan olingan ma'lumotlarga asoslanib, dastur davolovchi shifokorga ma'lumot yuboradi yoki ma'lum bir mutaxassis bilan bogʻlanishni tavsiya qiladi. Dori-darmonlarni qabul qilish qoidalari haqida gapirish yoki bemorni shifokor bilan video havola orqali ulash mumkin.

Mendel.ai

Yangi va eksperimental saraton dori-darmonlari uchun davom etayotgan sinovlarni tahlil qiladigan, sinov xususiyatlarini shaxsning sogʻligʻi holati bilan taqqoslaydigan va mos keladiganlarini tavsiya qiladigan saraton bemorlari uchun sun'iy intellekt.

Kasalxona boshqaruvi uchun

Shifoxonaning ishi xodimlar va mavjud resurslarni tezkor muvofiqlashtirishni talab qiladi, chunki nafaqat sogʻliq, balki odamlarning hayoti ham xavf ostida. Sogʻliqni saqlash sohasidagi AI klinikani boshqarishda sezilarli darajada yordam berishi mumkin. Bugungi kunda buning uchun maxsus ishlab chiqilgan loyihalar mavjud:

Bu bemor va shifokor oʻrtasida vositachi boʻlgan elektron yordamchi. U muhim vazifalarni tezda hal qilish uchun moʻljallangan: uchrashuvlar tashkil etish, testlarni rejalashtirish, soʻrovnomaga muvofiq bemorning javoblarini olish va hk. Uning yordami bilan shifokor koʻplab byurokratik muolajalardan xalos boʻlib, odamlarning hayotini saqlab qolishga eʼtibor qaratishi mumkin.

Qventus

Bu statsionar davolanayotgan bemorlarning sogʻligʻi holatini kuzatish uchun moʻljallangan monitoring tizimi. U bir nechta sogʻliqni saqlash ma'lumotlarini tahlil qilishi, yomonlashuvni bashorat qilishi va tanqidiy vaziyatlarda shifokorlar va jihozlarni zaxiralashi mumkin.

Sogʻliqni saqlashda AI ni qoʻllash muammolari:

ijobiy va salbiy tomonlari

Sogʻliqni saqlashda sun'iy intellekt va narsalar Interneti juda istiqbolli yoʻnalishlar boʻlib, ularni amalga oshirish va rivojlantirish afzalliklari va kamchiliklariga ega.

Diagnostika samaradorligini oshirish

AI katta hajmdagi ma'lumotlar asosida ishlaydi, bu esa tashxisning aniqligi va samaradorligini sezilarli darajada oshiradi. Mutaxassisning bir necha million tibbiy yozuvlarni o'rganishi uchun yillar kerak bo'ladi, ammo kompyuter buni qisqa vaqt ichida qila oladi.

Shifokorlarning muntazam vazifalarini qisqartirish

Sun'iy intellekt tibbiyot xodimlarini asosiy ishi - inson salomatligi va hayotini saqlab qolishdan chalg'itadigan barcha vazifalarni o'z zimmasiga olishi mumkin. Dasturlar palatalarni tanlashi, mavjud jihozlarni qidirishi, tibbiy asbob-uskunalarining sog'lig'ini kuzatishi va hokazo.

Tibbiy xatolar sonini kamaytirish

Bugungi kunda sun'iy intellekt ko'pincha tashxis qo'yish va boshqa vazifalarni bajarishda shifokorga qaraganda yuqori aniqlikni ko'rsatadi. Agar shifokor va AI birgalikda ishlasa, unda xatolar ehtimoli deyarli statistik xatolik darajasiga kamayadi.

Tibbiyotda sun'iy intellektga yo'naltirilgan investitsiyalar bugungi kunda juda muhim - ular sohani rivojlantirish imkoniyatini beradi va kelajakda sog'liqni saqlashning butun dunyo qiyofasini butunlay o'zgartiradi, uni odamlar uchun yanada ishonchli, samarali, qulay va xavfsiz qiladi.

Biroq, hozir hamma narsa bir tekis ketayotgani yo'q. Tibbiyot sohasiga sun'iy intellekt tizimlarini joriy etishda unutmazlik kerak bo'lgan muammolar va kamchiliklar mavjud. Tibbiyotda AI uchun bir nechta to'siqlar mavjud.

Tibbiy ma'lumotlar muammolari

AI ni o'qitish uchun bemorlarning mavjud tibbiy yozuvlari qo'llaniladi, ulardagi ma'lumotlar to'liq bo'lmasligi mumkin, har xil noaniqliklar va xatolarni o'z ichiga oladi. Bundan tashqari, hujjatlarda bemorlar haqida ularning hayotining xususiyatlari va shartlari, odatlari (shu jumladan zararli) va boshqalar kabi muhim ma'lumotlar mavjud emas. Va bugungi kunda ushbu ma'lumotlarni to'plashning samarali mexanizmlari mavjud emas.

Tabiiyki, agar ma'lumotlar aniq noaniqliklar va hatto xatolarni o'z ichiga olgan mashinalarni tayyorlash uchun ishlatilsa, tizimlarning sifati pasayadi.

Shaffof qarorlar algoritmi

Sun'iy intellekt tizimlari "qora quti" tamoyili bo'yicha ishlaydi: operator nima uchun dastur bunday qarorga kelganini ko'ra olmaydi. AI muammoni qanday sabablarga ko'ra noto'g'ri hal qilganligini aniqlash deyarli mumkin emas.

Sun'iy intellekt tizimlarini yaratish va joriy etish jiddiy mablag' talab qiladi. Yuqori narx asosan dasturni o'qitish, uni ma'lum bir tibbiyot muassasasida

to'plangan ma'lumotlarga moslashtirish zarurati bilan bog'liq. Bundan tashqari, u maxsus parvarishlashni talab qiladi, bu esa malakali va g'ayratli jamoani talab qiladi.

AI samarali va tez ishlashi uchun unga jiddiy hisoblash kuchi kerak, bu oddiy tibbiyot muassasasida mavjud bo'lmashligi mumkin. Agar kompyuter tarmog'i bitta muassasa chegarasidan tashqariga chiqarilsa, buzg'unchilar va xakerlarning uning ishiga xalaqit berish ehtimoli sezilarli darajada oshadi. Tibbiyot sohasidagi AI ishiga har qanday kirib borish tizimni noto'g'ri qarorlar qabul qilishga olib kelishi mumkin, bu odamlarning salomatligi va hayoti bevosita bog'liqdir.

Foydalanilgan adabiyotlar:

1. info@terabayt.uz
2. <https://glotr.uz/>

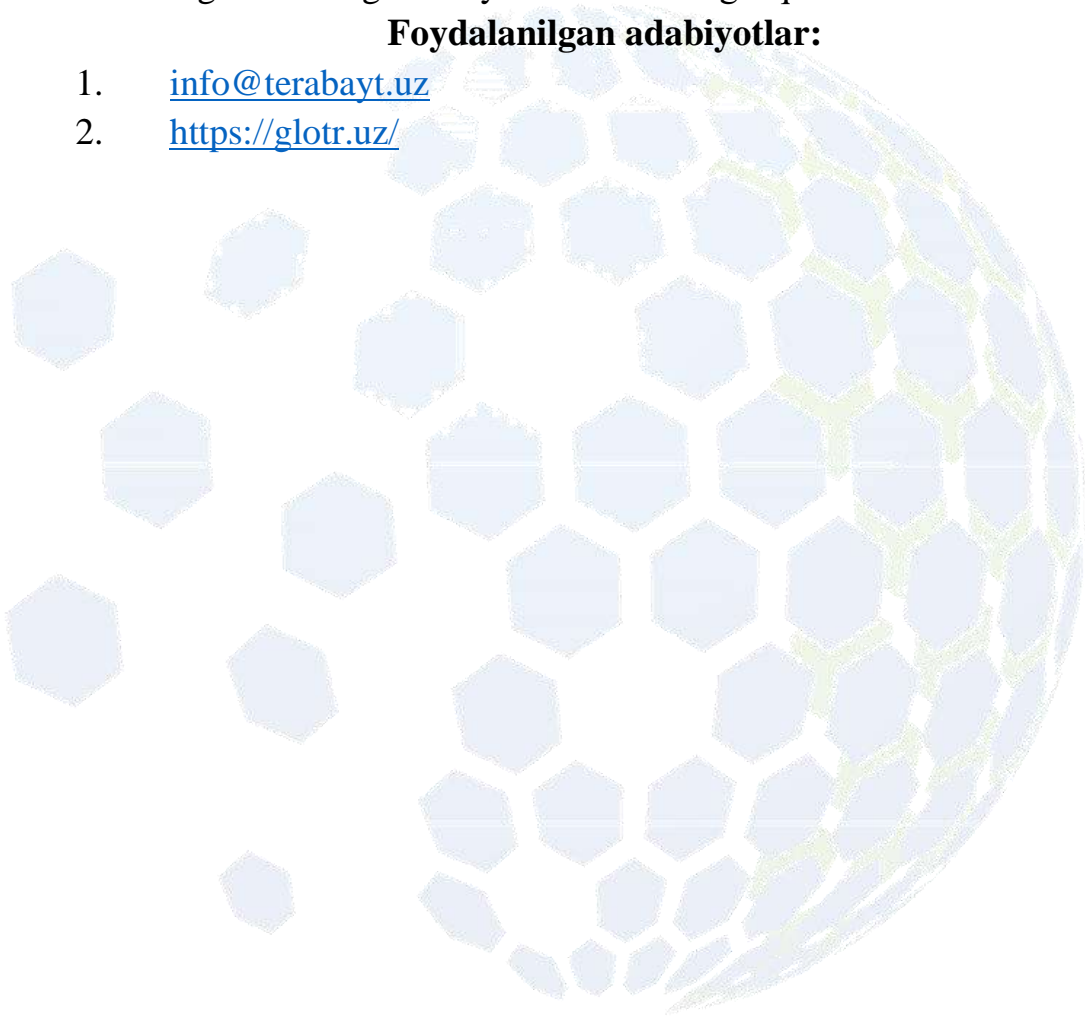

Tashqi bozor konyunkturasi va eksportning barqarorligi

Azizova Mavjuda Valijonovna

Termiz iqtisodiyot va servis universiteti magistratura bo'limi, 2-kurs talabasi

Nusratulloyeva Dilnoza Shavkatovna

Toshkent davlat sharqshunoslik universiteti, xitoyshunoslik fakulteti, 1- kurs talabasi

Annotatsiya

Mazkur maqolada O'zbekiston eksportining tarkibiy o'zgarish xususiyatlari, tashqi bozor konyunkturasi va uning eksport barqarorligiga ta'sir etish muammolari o'rganilgan. Tadqiqot natijalari asosida mamlakat eksport barqarorligini ta'minlash bo'yicha takliflar berilgan

Kalit so'zlar: Tashqi bozor, Iqtisodiy inqiroz, eksport barqarorligi, diversifikatsiya.

External market conditions and sustainability of export

Azizova Mavjuda Valijonovna

Termiz University of Economics and Service, graduate department, 2nd year master's degree student

Nusratillayeva Dilnoza Shavkatovna

Tashkent State University of Oriental Studies, Faculty of Chinese Studies, 1st year student

Abstract. This article examines structural changes in Uzbekistan's exports, the situation on the foreign market and its impact on the stability of exports. Based on the results of the study, proposals were made to ensure export stability.

Key words: External market, Economic crisis, sustainability of export, diversification

Kirish. Mamlakatning barqaror iqtisodiy rivojlanishida bozor konyunkturasi o'zgarishlari muhim o'rin tutadi. Shu o'rinda iqtisodiy barqarorlikni ta'minlashda davlatning iqtisodiy siyosati ichki va tashqi bozor konyunkturasiidagi istiqbolli o'zgarishlarga hisobga olib amalga oshirilish lozim. Bozor konyunkturasi iqtisodiy munosabatlarning alohida subyektlarning harakatlaridan qat'iy nazar, milliy iqtisodiyotda iqtisodiy xavfsizlik holatini belgilovchi ishlab chiqarish, texnik, iqtisodiy, moliyaviy va boshqa shartlar majmui asosida shakllanadi. Bozor konyunkturasi o'zgarishiga ko'plab omillar ta'sir qiladi. Iqtisodiy adabiyotlarda bozor konyunkturasi mamlakat va jahon miqyosida ayrim turdagi mahsulot ishlab chiqarishning o'sishi, tovarlar assortimentining kengayishi., turli mamlakatlarda (hududlarda) bozor siyosatining o'zgarishi, yangi

texnologiyalarning paydo bo'lishi, innovatsion va ilmiy-texnikaviy taraqqiyotni rivojlantirish, aholining daromadlari o'zgarishi, ijtimoiy tabaqalanishini, uning migratsiyasi va boshqa ko'plab omillar ta'sir etishi qayd etilgan. Mamlakatimizda milliy iqtisodiyotning jahon iqtisodiyotiga samarali integratsiyalashuvini ta'minlashga qaratilgan amalga oshirilgan islohotlar o'z samarasini bermoqda. Xususan, eksportda paxta tolasining ulushi qisqarib uning tarkibida tayyor, qo'shilgan qiymati yuqori mahsulotlarning ulushi ortib bermoqda. Eksportning geografiyasi ham kengayib borib, mamlakatimiz eksportchi korxonalar o'z mahsulotlari bilan yangi bozorlarga kirib bermoqda. Jumladan, 2022 yilda Mamlakatimiz tashqi savdo aylanmasida MDH davlatlarining ulushi 38,4 foiz tashkil etgan bo'lsa, boshqa mamlakatlarning ulushi 61.6 foizni tashkil etdi [1]. Deyarli shu nisbatni mamlakatimiz eksportida ham kuzatishimiz mumkin. Bu esa mamlakatimiz eksportining barqarorligi ushbu mamlakatlardagi konyunkturaviy o'zgarishlarga bog'ligini kuchaytiradi. Bundan tashqari, mamlakatimiz asosiy eksport yo'nalishlari bo'lmish Afg'oniston, Ukraina kabi davlatlardagi siyosiy va iqtisodiy o'zgarishlar, shuningdek, Turkiyadagi inflyatsion jarayonlar mamlakatimiz eksporti hajmiga bevosita ta'sir etmoqda. Ushbu sharoitda, mamlakatimiz iqtisodiy rivojlanishi hamda barqarorligini ta'minlashda tashqi bozor konyunkturasi o'zgarishlari natijasidagi salbiy ta'sirlarini kamaytirish imkonini beruvchi iqtisodiyot tarkibini shakllantirish muhim o'rin tutadi.

Adabiyotlar tahlili

Tashqi bozorlarning mamlakat iqtisodiyoti rivojlanishining barqarorligiga ta'siri muammolari ko'plab iqtisodchi olimlar tadqiqotlarida o'rin olgan. Bir guruh iqtisodchi olimlar jahon moliyaviy-iqtisodiy inqirozlarning mamlakat iqtisodiyoti va bozorlarga ta'sirini aniqlashga harakat qilishgan. Jumladan, K.Yellebi bir guruh olimlar bilan COVID-19 pandemiyasining jahon qishloq xo'jalik mahsulotlari bozoriga ta'sirini o'rganishgan. Ushbu tadqiqot natijalari ko'rsatishicha 2020-2021 yillarda pandemiya natijasida jahon bozorida gusht narxi 7-18 foizga, oziq – ovqat mahsulotlarining narxlari 4-7 foizga pasaydi. Bu esa qishloq xo'jalik mahsulotlari ishlab chiqaruvchilarining daromadlari qisqarishiga olib keldi[2]. Pandemiya natijasida yuzaga kelgan iqtisodiy inqiroz barcha mamlakatlarga bir xil ta'sir etmadi, uning ta'siri ko'p jihatdan mamlakat iqtisodiyotining tarkibiga bog'liq bo'ldi. Jumladan, Yevropadagi turizm sohasidagi daromadi muhim o'rin tutgan mamlakatlarning ushbu davrdagi iqtisodiy yo'qotishlari boshqa mamlakatlarga nisbatan yuqori bo'ldi [3]. Turizm sohasining daromadlari pasayishi Xitoyning yalpi ichki mahsulotining 2020 yilda 7% foizga pasayishiga sabab bo'ldi [4].

Boshqa guruh tadqiqotchilari tashqi bozor konyunkturasining ta'sirini o'rganishda tashqi savdo muammolarini o'rganishgan. Ularning fikricha tashqi bozorlardagi o'zgarishlarning mamlakat iqtisodiyotini salbiy ta'sirini kamaytirishda tashqi savod diversifikatsiyasi muhim o'rin tutadi. Jumladan, N.P. Canh, S.D.Thanhlar 70 ta mamlakatning 1996-2014 yillardagi ma'lumotlarni tahlil qilib eksport diversifikatsiyasining mamlakat barqaror iqtisodiy o'sishida muhim o'rin tutishni aniqlashgan. Shu bilan birga, eksport diversifikatsiyasi uning tarkibida qo'shilgan qiymati yuqori bo'lgan mahsulotlar o'rin olishi iqtisodiy o'sishga ijobiy ta'siri yuqori bo'lishi qayd etilgan[5]. Bu kabi natijalarni boshqa tadqiqotlarda ham ko'rishimiz mumkin[6]. Mazkur tadqiqotlarda O'zbekiston iqtisodiyotiga tashqi bozor konyunkturasining o'zgarishi baholanmagan. O'z navbatida mamlakatimiz iqtisodiy siyosati samaradorligini oshirishda tashqi bozorlarning salbiy ta'siri manbalarini aniqlash va baholash muhimdir.

Tadqiqot metodologiyasi

Ushbu maqoladoirasidagi tadqiqot jarayonida mavzuga oid statistik ma'lotlar va nazariyalarni o'rganishda mantiqiy fikrlash, ilmiy mushohada, tizimli yondashuv, shuningdek, abstraksiya, tahlil va sintez usullaridan foydalanildi. Tadqiqotda O'zbekiston Respublikasi Davlat statistika qo'mitasi va boshqa davlat idoralarining ochiq ma'lumotlari hamda xalqaro savdoga oid ma'lumotlar bazalari statistik ma'lumotlaridan foydalanildi.

Tahlil natijalari

Bozor konyunkturasi, o'zbek tilida "bozor holati" deb atalib, bozorda muvozanat va taklifning o'zaro mutanosibligi va ularning o'zgarishlarini tushunish uchun ishlatiladi. Bozor konyunkturasi o'z ichiga mamlakatdagi bozorining holatining ijobiy yoki salbiyligini ekanligini ifodalaydi.

Ijobiy bozor konyunkturasi: Bu holatda bozorda sotilayotgan mahsulotlar va xizmatlar uchun iste'molchilar tomonidan katta talab mavjud. Bu katta talabni bajarish uchun tovarlar ishlab chiqarishini oshirish va xizmatlarni ko'proq sotish imkoniyatini beradi. Bu davr sotuvchi uchun qulaydir, chunki ular tovarlarini qimmatga va ko'proq sotib, ortiqcha daromad ko'radi.

Salbiy bozor konyunkturasi: Bu holatda bozorda sotilayotgan mahsulotlar va xizmatlar uchun talab hajmi pasayib boradi. Talab hajmining pasayishi tovarlar narxining pasayishi va raqobatning kuchayishiga olib keladi. Bu davr ishlab chiqaruvchi (sotuvchi) uchun xarajatlarni qoplash mushkul bo'ladi, shu sababli ishlab chiqarish hajmini qisqartiri yoki to'xtatishi maqsadga muvofiq bo'ladi.

Bozor konyunkturasi talab va taklifning o'zgarishlariga bog'liq ravishda o'zgarib turadi. Agar talab taklifdan yuqori bo'lsa, bozor ijobiy holatga o'tadi va sotuvchi uchun qulay bo'ladi. Biroq, agar taklif oshib ketsa, bozor salbiy holatga o'tadi va sotuvchi uchun noqulayliklar paydo bo'ladi.

Bozor konyunkturasi o'zgarishlariga iqtisodiy muhitning o'zgarishi, mavsumiy o'zgarishlar, siyosiy qarorlar, va boshqa omillarga bog'liq. Bozor konyunkturasi mikro va makro darajada tahlil qilinadi. mikro darajada alohida olingan ishlab chiqaruvchi mahsulotlari bozorlari, yoki alohida tovarlar bozori tahlil etilsa, makrodarajada mamlakat, mintaq, yoki jahon bozori holati tahlil etiladi. O'z navbatida davlat samarali iqtisodiy siyosatini amalga oshirishda ham mikrodarajada ham makrodarajada bozor konyunkturasini o'rganishi lozim. Hozirgi kunda har bir davlatning barqaror rivojlanishida jahon iqtisodiyotiga samarali integratsiyalashuvi muhimdir. Shu munosabat bilan davlat iqtisodiy siyosati tashqi bozorlarning salbiy oqibatlarini minimallashtirish imkonini beruvchi mamlakat iqtisodiyining tarkibini shakllantirishga qaratilgan bo'lishi lozim.

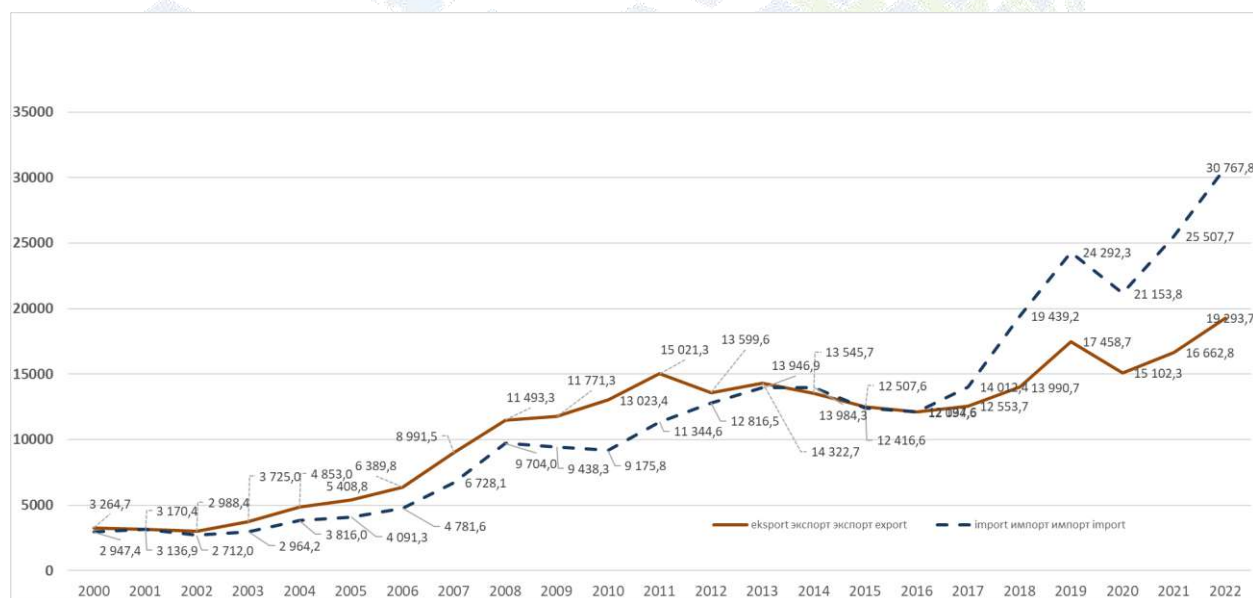

1-rasm. O'zbekiston eksport va importi dinamikasi (2000-2022, mln AQSh dollari) [1]

Mamlakatimizda ham jahon iqtisodiyotiga integratsiyalashishning samarali shakllarini rivojlantirishga qaratilgan tashqi savdo siyosati yuritilmoqda, Mazkur siyosating asosiy maqsadi eksporting diversifikatsiyani ta'minlash hamda uning tarkibida xom ashyo ulushini kamaytirish va qayta ishlangan mahsulotlar ulushini ko'paytirishga qaratilgan.

O'zbekiston tashqi savdo aylanmasining qiymati 2000-2022 yillar davomida 8 barobar, eksport - 5.9 barobar, import esa 10.4 barobar o'sdi. Y'ani tashqi savdo

aylanmasining o'sishi asosan import hisobidan ro'y berdi. Importning yuqori sur'atlar bilan o'sishi 2016-2022 yillarga to'g'ri keladi, aynan ushbu davrda tashqi savdoning salbiy balansining o'sishi kuzatilmoqda (1-rasm).

Mamlakatimizda bu sohada amalga oshirilgan islohotlar davomida eksportning diversifikatsiyani ta'minlashga e'tibor berildi. Buning natijasida nafaqat eksport tarkibi, balki uning geografiyasida xam sezilarli o'zgardi. Mamlakatimiz eksportida uzoq xorij mamlakatlarning ulushi muntazam oshib kelishi natijasida MDH davlatlarining ulushi qisqardi. Shu bilan birga O'zbekiston eksporti bir guruh mamlakatlar bozoriga bog'liqligi darajasi hanuz yuqoriligi saqlanib qolinmoqda [7].

Quyidagi jadvalda Xalqaro savdo standartlari turkumlanishi bo'yicha eksport tarkibi yillar bo'yicha o'zgarish dinamikasi keltirilgan (1-jadval).

1-jadval

Eksport tarkibi (XSST guruhlari kesimda) 2000-2022, mln. AQSh dollari hisobida [1]

	XSST nomi	2000	2005	2010	2015	2020	2022
1	Oziq-ovqat mahsulotlari va tirik hayvonlar	95,5	140,8	1 056,2	1 239,6	1 336,2	1 631,5
2	Ichimliklar va tamaki	32,5	16,2	44,5	23,1	27,1	111,0
3	Nooziq-ovqat xomashyo, yokilg'idan tashqari	972,0	1 104,8	1 733,5	885,3	456,1	393,6
4	Mineral yoqilg'i, yog'lash moylari va shunga o'xshash materiallar	250,5	604,6	2 907,8	2 685,1	659,0	1 215,2
5	Hayvonlar va usimliklar moylari (yog'lari), yoglar va mumlar	4,8	12,3	1,4	0,2	26,8	21,2
6	Kimyoviy vositalar va boshqa toifalarga kiritilmagan shunga o'xshash mahsulotlar	81,7	278,1	637,9	594,8	820,9	1 301,3
7	Asosan material turiga qarab	399,4	729,3	1 610,4	1 739,5	2 906,4	4 383,7

VOLUME-1, ISSUE-4

	klassifikatsiyalangan sanoat tovarlari						
8	Mashinalar va transport asbob-uskunalari	100,5	432,7	699,8	137,0	434,4	973,6
9	Turli xil tayyor buyumlar	28,6	30,0	153,6	213,1	617,3	1112,4
10	Boshqa tovarlar	694,5	1329,5	2624,4	1920,6	5813,1	4132,3
11	Xizmatlar	448,4	657,5	1335,5	3061,3	2005,0	4017,8

Mazkur turkumlanishida savdo qilinayotgan mahsulotlarning qaysi tarmoqqa tegishligini aniqlash imkoni yaratiladi. Ushbu jadval ma'lumotlaridan ko'rinib turibdiki, O'zbekiston eksportida material sig'imi yuqori bo'lgan sanoat mahsulotlari ulushi yuqori, 2022 yilda, ushbu tarmoqning eksportdagi ulushi 22,7 foizni tashkil etgan. O'z navbatida mazkur turdagi mahsulotlarning mamlakat 2000 yildagi eksportida ulushi 12,8 foiz tashkil etgan. Ya'ni kuzatuv davrida bu turdagi mahsulotlar eksportining hajmi (10,9 barobar) bilan bir qatorda uning ulushi ham sezilarli o'sgan. Bundan tashqari oziq – ovqat mahsulotlari, kimyo sanoati mahsulotlari va boshqa tayyor mahsulotlari eksporti ham shu kabi yuqori o'sish ko'rsatkichlariga ega bo'lgan. O'z navbatida, nooziq-ovqat xomashyo (yoqilg'idan tashqari) eksporti miqdori 2,5 barobar, eksportdagi ulushi esa 31,3 foizdan 2 foizgacha tushgan. O'z navbatida mineral yoqilg'i eksporti hajmi sezilarli o'sgan bo'lishiga qaramasdan (4,9 barobar) uning eksportdagi ulushi 8,1 foizdan 6,3 foizgacha tushgan.

Ushbu ma'lumotlar mamlakatimiz eksportida qayta ishlangan mahsulotlar ulushi oshayotganidan dalolat beradi. Shu bilan birga qayd etish lozimki, eksport tarkibida quyi texnologiyalar asosida ishlab chiqarilgan material sig'imi yuqori bo'lgan mahsulotlarning ulushi yuqoriligi saqlanib qolmoqda. Bu esa o'z navbatida eksportning barqarorligi ushbu turdagi xomashyo narxiga bog'liqligini saqlab qoladi.

Mamlakatimiz eksportida mahsulotlar bilan bir qatorda xizmatlarning ulushi sezilarli oshdi. Xususan, 2000 yilda 448,4 mln. AQSH dollari tashkil etgan bo'lsa, 2022 yilga kelib 8.9 barobar o'sib 4017,8 mln. AQSH dollarini tashkil etdi. Hozirgi kunda xizmatlar mamlakatimiz eksportining sal kam 21 foizini tashkil etmoqda.

Xulosa va takliflar

Mamlakatimiz eksportini barqarorligini ta'minlashda uning tashqi bozorlardagi konyunkturaviy o'zgarishga bog'liq darajasi pasaytirish o'ta muhim vazifalardan biri hisoblanadi. Ushbu maqsadda eksportning diversifikatsiyani ta'minlash, uning tarkibida qo'shilgan qiymati yuqori bo'lgan tayyor mahsulotlar ulushini ko'paytirish zarur.

Mamlakatimizda bu sohada amalga oshirilgan islohotlar natijasida so'nggi yillarda eksport tarkibi va geografiyasi kengaytirildi, uning tarkibida xomashyo ulushi sezilarli qisqartirildi. Shu bilan birga, uning tarkibida material sig'imi yuqori bo'lgan sanoat mahsulotlarining yuqori ulushi saqlanib qolmoqda. Bundan tashqari eksportning salmoqli ulushi sanoqli mamlakatlarga to'g'ri kelmoqda. Masalan, 2022 yilda eksportimizning 52,0 foizi Rossiya, Xitoy, Qozog'iston va Turkiyaga to'g'ri keldi. Bu esa o'z navbatida mamlakatimiz eksport barqarorligini ushbu to'rtta mamlakatlardagi iqtisodiy vaziyatiga bog'liqligining yuqori darajasini saqlab qoladi. Bundan tashqari eksport tarkibidagi mahsulotlar bo'yicha oltin eksporti muhimi bo'lib, 2022 yilda unga eksportning 21,3 foizi to'g'ri kelgan.

O'zbekiston eksporti barqarorligiga tashqi bozorlardagi konyunkturaviy o'zgarishlarning salbiy ta'sirini kamaytirish quyidagi muammolarni bartaraf etishni taqozo etadi:

Eksport tarkibining diversifikatsiyasi muammolari. Mamlakatimizda eksportning tarkibi kengaytirildi, qo'shilgan qiymati yuqori bo'lgan mahsulotning ulushi ortib bormoqda. Shu bilan birga, eksportning asosiy qismi tor toifadagi mahsulotlarga to'g'ri kelmoqda, ko'pchilik mahsulotlarning eksport hajmi past darajada saqlani qolmoqda. Bundan tashqari eksport geografiyasini kengaytirish ham muhimdir.

Transport sohasidagi muammolar. O'zbekiston taqi bozorlarda chiqishdagi eng asosiy muammolardan biri bu transport xarajatlarining yuqoriligidir. Bu bir tomondan transport xarajatlari hisobidan tashqi bozorlarda milliy mahsulotlarimizning narxining yuqori bo'lishiga olib keladi. Ikkinchi tomondan, eksportning barqarorligi ko'p jihatdan yoqilg'i – moylash materiallar narxiga bog'liq darajasini yuqoriligiga sabab bo'ladi. Shu sababli mamlakatimiz eksportining hamini oshirish va tarkibini kengaytirishda samarali logistik yechimlar bilan bog'liq masalalar yechimini topish lozim. Mamlakatimizda tashqi savdo transport yo'laklarini ko'paytirish, logistik markazlar tashkil etish bo'yicha ko'plab mamlakatlara kelishuvlar imzolandi, bu sohaga investitsiyalar jalb etilishi jadallashtirildi. Nazarimizda, bu sohada xususiy sektor faolligini oshirish va

raqobatchilik muhitini rivojlantirishga qaratilgan iqtisodiy siyosatning samarali yo'nalishlarini aniqlash lozim.

Infratuzilmaviy muammolar. Tashqi savdo samaradorligiga transport ta'minotidan tashqari logistika xizmati, yuklarni rasmiylashtirish, bank xizmatlari, sug'urta, savdo vositachilik, marketing va boshqa ko'plab xizmat ko'rsatuvchi infratuzilmaning rivojlanishiga bog'liq. SHU sababli tashqi savdoga xizmat ko'rsatuvchi infratuzilmani rivojlantirish, sohada raqobatchilik muhitini yaratish va ularning xizmatining sifatini yaxshilashga qaratilgan islohotlarni amalga oshirish zarurdir.

Sanoat tarmog'i tarkibining tashi bozor talablariga moslashtirish muammolari. Mamlakatimiz va qo'shni mamlakatlar bozorining sig'imi katta emasligi yirik sanoat korxonalarini rivojlantirish imkoniyatlarini ma'lum darajada cheklaydi. O'z navbatida logistik xarajatlar yuqoriligi uzoq xorij mamlakatlarda milliy mahsulotlarimiz raqobatbardoshligiga salbiy ta'sir etadi. Bu sharoitda mamlakatimiz tashqi bozorlardan nisbiy ustunligi bor mahsulot ishlab chiqaruvchi sanoat tarmoqlarini aniqlash va rivojlantirish uchun shart-sharoit yaratish dolzarbdir

Foydalanilgan adabiyotlar

1. O'zbekiston Respublikasi Statistika Qo'mitasi ma'lumotlari
2. Aktar, Most Asikha, Md Mahmudul Alam, and Abul Quasem Al-Amin. "Global economic crisis, energy use, CO2 emissions, and policy roadmap amid COVID-19." *Sustainable Production and Consumption* 26 (2021): 770-781.
3. Curtale, Riccardo, et al. "Impact of COVID-19 on tourism demand in European regions-An analysis of the factors affecting loss in number of guest nights." *Annals of Tourism Research Empirical Insights* 4.2 (2023): 100112.
4. Lee, Lien-Chieh, et al. "Impact of COVID-19 on the economic loss and resource conservation of China's tourism industry from the supply chain perspective." *Cities* 144 (2024): 104633.
5. Canh NP, Thanh SD. The dynamics of export diversification, economic complexity and economic growth cycles: Global evidence. *Foreign Trade Review*. 2022 Aug;57(3):234-60.
6. Отамуродов Ш. Ўзбекистон экспорти диверсификациясининг замонавий муаммолари. *Economics and Innovative Technologies*. 2022 Aug 30;10(4):355-64. https://doi.org/10.55439/EIT/vol10_iss4/a36
7. Отамуродов, Ш. (2022). ЎЗБЕКИСТОН САНОАТ МАҲСУЛОТЛАРИ ЭКСПОРТИНИНГ РИВОЖЛАНИШ ИСТИҚБОЛЛАРИ. *Iqtisodiyot Va ta'lim*, 23(6), 383–389. https://doi.org/10.55439/ECED/vol23_iss6/a868

O'SMIRLARNING O'Z SOG'LIG'IGA BO'LGAN
MUNOSABATINING O'ZIGA XOS XUSUSIYATLARI

Qiyomxo'jaeva Madina Rustambek qizi

O'zbekiston Respublikasi Jamoat xavfsizligi universiteti Psixologiya
mutaxassisligi magistranti

Annotatsiya. Maqolada o'smirlik davrida o'z salomatligiga bo'lgan munosabatni o'rganishga qaratilgan. Bunda o'smir o'z salomatligiga bo'lgan munosabatini nazariy o'rganilishiga doir psixologlarning g'oyalari ilgari surilgan. Shuningdek, o'smirlik davrida o'z salomatligiga munosabatni tarkib topishiga ta'sir etuvchi omillarning roli ochib berilgan.

Kalit so'zlar. o'smirlik, salomatlik, munosabat, ong, kognitiv, perseptiv-affektiv, xulq-atvor, amaliy, sub'ektiv, ob'ektiv, qadriyat, shaxs yo'nalganligi.

Аннотация. Статья посвящена изучению отношения к собственному здоровью в подростковом возрасте. В ней были выдвинуты идеи психологов о теоретическом изучении отношения подростка к собственному здоровью. Также выявлена роль факторов, влияющих на состав отношения к собственному здоровью в подростковом возрасте.

Ключевые слова. Подростковый возраст, Здоровье, отношение, разум, когнитивный, перцептивно-аффективный, поведенческий, практический, субъективный, объективный, ценностный, ориентация личности.

Annotation. The article focuses on studying the attitude towards one's own health as a teenager. In this, the ideas of psychologists about the theoretical study of the attitude of a teenager to his own health were put forward. It also reveals the role of factors that influence the composition of attitudes towards one's own health during adolescence.

Keywords. Adolescence, Health, attitude, consciousness, cognitive, perceptive-Affective, Behavioral, practical, subjective, objective, value, personality orientation.

Hozirgi vaqtda ko'pgina o'smirlar inson salomatligi tushunchasi va uning jihatlari, belgilovchi omillar, shuningdek, sog'lom turmush tarzining tarkibiy qismlari haqida noto'g'ri, to'liq tasavvurga ega emaslar. Sog'lom avlodni voyaga yetkazish uchun bu qadriyatni o'smirlarga yetkazish, salomatlikka ijobiy munosabatni shakllantirish zarur. Ba'zi olimlar o'smirlarning sog'lig'iga bo'lgan munosabatini o'rganishni shaxs rivojlanishidagi muhim davr sifatida o'smirlik davrining xususiyatlari bilan bog'liq bo'lgan salomatlik psixologiyasining eng dolzarb sohasi deb hisoblashadi [1].

"Munosabat" tushunchasi fanda bir nechta ta'riflarga ega, bu esa ushbu hodisaning murakkabligi va ko'p qirraliligi bilan bog'liq. Eng keng ta'rif falsafiy

bo'lib, unda munosabatlar dunyoning moddiy birligi bilan shartlangan barcha hodisalarning o'zaro bog'lanishining zaruriy daqiqasi sifatida tavsiflanadi. O'zaro munosabatlarda ma'lum bir jarayon yoki narsaga xos xususiyatlar namoyon bo'ladi. Munosabatlar narsalarning o'zi kabi ob'ektivdir.

Bunday ob'ektiv (ob'ektiv) munosabatlarga kirgan odam ularni o'z ongida sub'ektiv (psixologik) munosabatlar shaklida aks ettiradi. Bu insonning ob'ektiv munosabatlaridagi sub'ektiv pozitsiyasini, uning atrofidagi narsalar, odamlar, hodisalar qanday psixologik javobni keltirib chiqarishini ko'rsatadi.

Faylasuflar, psixologlar, o'qituvchilarning ko'plab asarlari munosabatlarning mohiyatini va ularning xususiyatlarini, shaxs tarkibidagi o'rnini, ularning shakllanishi va namoyon bo'lishini o'rganishga bag'ishlangan (L.I.Bojovich, A.A.Bodalev, V.K.Pavlovskaya, A.M.Vasilevskiy, L.V.Zankov, V.V.Davidov, I.D.Zvereva, K.I.Koryagin, A.I.Shcherbakov, S.D. Maksimenko, V.N.Myasishchev, L.P.Salieva, V.A.Suxomlinskiy, V.A.Yadov va boshqalar). Munosabat, eng avvalo, ob'ektiv obraz yoki hodisa sub'ekt uchun olib boruvchi shaxsiy ma'noni baholashdir (N.I.Sarjveladze, K.A.Abulxanova-Slavskaya, K.K.Platonov, A.N.Leontev, A.E.Sheroziy va boshqalar). O'zaro munosabatlarning predmeti ob'ektlarning o'zi yoki ularning tasvirlari emas, balki hodisalar yoki ob'ektlarning shaxsiy ma'nolaridir. Sog'liqqa munosabatning psixologik tavsifi uchun intensivlik va ongni o'z ichiga olgan munosabatlar parametrlari (o'lchovlari) tizimi (B.F.Lomov, V.N.Myasishchev, S.D.Deryabo) ishlatilgan. Biz munosabatlarning intensivligini uning tarkibiy dinamik jihatidagi xarakteristikasi deb hisoblaymiz. Intensivlikning to'rtta komponenti aniqlanadi: kognitiv, perseptiv-affektiv, xulq-atvor va amaliy (S.D.Deryabo, V.A.Yasvin). Ong - bu shaxsning ijtimoiy sub'ekt sifatidagi pozitsiyasining shakllanish darajasidir. Ong shaxs xulq-atvorining faol ongli ijtimoiy tanlanganligida aniqlanadi va berilgan munosabatlarning barcha boshqalar bilan birlashishini nazarda tutadi. Ong va ongning parametrlari bir-birini takrorlamaydi, lekin sub'ektiv nuqtai nazardan juda ko'p turli xil tomonlarni qamrab oladi.

Ulardan biri "ong-onsizlik" o'qi bo'yicha, ikkinchi o'qda esa "ong-onsizlik" o'rtasidagi munosabatlarning o'ziga xos xususiyatidir. Munosabatni anglash, albatta, uning ongini anglatmaydi, garchi ong ma'lum darajada xabardorlikni nazarda tutgan bo'lsa ham. Rivojlanish jarayonida ongsiz munosabat ham anglash kabi sifatga ega bo'la olmaydi (V.N. Myasishchev) [4].

Ta'limda salomatlikni tejaydigan ta'lim muhitini yaratish uchun ish izchil va tizimli bo'lishi kerak.

Pedagoglar jamoasi, ota-onalar, kasb-hunar va jamoat tashkilotlari, maktab o'quvchilarining o'zlari bilan birgalikda o'smirlarda sog'lom turmush tarzini shakllantirishga qaratilgan tadbirlar samarali bo'ladi.

Sog'liqni saqlashga qadriyatli munosabatni shakllantirish zarur va bu ta'lim va tarbiya sohasidagi davlat siyosatining ustuvor vazifasidir. O'smir uchun qadriyatlar ierarxiyasini yaratish kerak, ammo afsuski, ko'pchilik bolalar uchun salomatlik qadriyat emas. Shuning uchun sog'lom turmush tarzini shakllantirish va saqlash uchun yetarli motivatsiya mavjud emas. O'smirlar o'z salomatligini shaxsiy, ijtimoiy qadriyat deb hisoblamaydilar.

Psixologik-pedagogik texnologiyalar, usullar, shakllardan kompleks maqsadli foydalanishdan, shuningdek, sog'lom bo'lish istagi va o'zining tejamkorlik pozitsiyasini faol namoyon etuvchi o'smirning o'zi pozitsiyasidan, o'quvchilar o'rtasida o'zaro hamkorlik muhitini yaratish lozim. Shuningdek, ota-onalar, o'qituvchilar bilan birgalikda, sog'liq uchun qadriyatlarni singdirishning samarali jarayoni bo'ladi.

O'smirlar sog'liqdan qadriyat sifatida xabardor bo'lishlari va ehtiyoj sifatida tashvishlanishlari kerak. Keyin bu qadriyatga nisbatan ko'proq motivatsiya va ongli xatti-harakatlar bo'ladi. Psixologlar motivlar va qadriyatlar shakllanadigan yoshni aniqlaydilar - bu aynan maktab davriga to'g'ri keladi. Ya.Z.Neverovichning so'zlariga ko'ra, ob'ektlarning turli toifalari turli darajadagi qadriyatlarga mos keladi, o'spirin ongida noo'rin munosabatni keltirib chiqaradi.

O'smirning qadriyatli munosabati ob'ekti g'oyalari, odamlar, harakatlar, ob'ektlar bo'lishi mumkin. Binobarin, salomatlik ham qadriyatli munosabatni shakllantirish ob'ekti bo'lishi mumkin. Har qanday inson sog'lom bo'lishi uchun o'z ustida samarali va maqsadli mehnat qilishi kerak, ammo bu faqat u sog'likni eng oliy insoniy qadriyat deb bilganida va bunday ishni bajarish uchun zarur bilimga ega bo'lganda mumkin. Shuning uchun o'smirlarda salomatlik uchun motivatsiya, o'z sog'lig'ini mustaqil ravishda saqlash va mustahkamlash istagini shakllantirish kerak. Axir, o'zingizga ma'lumki, ular faqat o'zlari qadrlagan narsaga g'amxo'rlik qilishadi, eng muhimi, o'z mehnati bilan yaratganlarini qadrlashadi.

“Sog'likka munosabat” tushunchasi - bu insonning o'z sog'lig'iga bo'lgan bilimlari, uning ma'nosi, shuningdek, sog'liq holatini o'zgartirishga qaratilgan harakatlarini baholashdir. G.S.Nikiforovning psixik salomatlikning quyidagi darajalarini belgilaydi: biologik, ijtimoiy va psixologik. Ulardan birinchisi tananing tug'ma xususiyatlari, ichki organlarning ishi, uning asosiy funksiyalarining dinamik yoki og'ish ishlashi, atrofdagi dunyoda sodir bo'layotgan jarayonlarga reaksiyalar bilan bog'liq. Ikkinchi daraja shaxsning ijtimoiy hayotga aralashish darajasi, uning

faoliyat jarayonida boshqalar bilan o'zaro munosabatda bo'lish va ularga yondashuvni topish qobiliyati xususida to'xtalib o'tadi.

Uchinchi daraja insonning ichki dunyosining holatini aniq ko'rsatadi, ya'ni: o'z qadr-qimmatini, o'z kuchiga ishonish, o'zini va o'ziga xos xususiyatlarini qabul qilish yoki qabul qilmaslik, dunyoga, jamiyatga, sodir bo'layotgan voqealarga munosabat, hayot va koinot haqidagi g'oyalarni qamrab oladi [5].

Agar insonning ruhiy va psixologik salomatligi tashvish tug'dirmasa, unda uning ruhiy holati yaxshi, unda hech qanday og'ish psixologik xususiyatlari, hodisalari, og'riqli g'oyalari yq, u haqiqatda sodir bo'layotgan narsalarni yetarli darajada baholay oladi va uning xulq-atvorlarini boshqaradi. Ijtimoiy salomatlik to'g'ridan-to'g'ri shaxsning atrof-muhit sharoitlariga moslashish qobiliyatiga, bunga imkon beradigan sifat va xususiyatlarga bog'liq. O'z-o'zini tarbiyalashga intilish, shuningdek, o'z-o'zini rivojlantirishga, o'z-o'zini tarbiyalashdan foydalanish qobiliyatiga, hayotiy maqsadlarni amalga oshirishga, ijtimoiy munosabatlar bilan bog'liq muammolarni yengishga ta'sir qiladi va ular jismoniy anomallik bilan bog'liq bo'lishi mumkin.

Ijtimoiy sog'lom, o'zini o'zi anglashni o'z oldiga maqsad qilib qo'ygan, stressga qarshilik ko'rsatadigan, yaqinlari va atrofdagi boshqa odamlarga zarar yetkazmasdan, hayotdagi muammolar va qiyinchiliklarni xotirjam va munosib tarzda yengib o'tishi mumkin. Bu daraja ma'naviyat, hayotning ma'nosini anglash istagi, abadiy savollarga javob berish; - axloqiy ko'rsatmalar va qadriyatlarini qaerdan topish bilan uzviy bog'liqdir. Ushbu mezonlarni o'rganishda bir nechta ko'rsatkichlar qo'llaniladi, ularning asosiysi insonning ijtimoiy muhitdagi harakatlari va ularining muvofiqligi va moslashuvidir. Adekvatlik dunyo ta'siriga normal munosabatda bo'lish qobiliyati deb hisoblanadi. Moslashuvchanlik - bu atrof-muhit va jamiyat tomonidan belgilab qo'yilgan yangi sharoitlarda faoliyat va rivojlanishning samaradorligi deb hisoblanadi. Ijtimoiy salomatlikning asosiy mezonlari aniqlanadi: jamiyatda moslashish darajasi, undagi faollik darajasi va turli ijtimoiy rollardan foydalanish samaradorligi.

Jismoniy holatni baholash turli xil biologik nuqsonlarni, kasalliklarni, salbiy omillar ta'siriga chidamliligini, og'ir sharoitlarda (shu jumladan, atrof-muhit o'zgarganda) ishlash qobiliyatini aniqlashni o'z ichiga oladi. Sog'liqqa munosabat - bu inson va atrof-muhit o'rtasidagi odamlarning sog'lig'iga yordam beradigan yoki aksincha, tahdid soladigan individual tanlangan aloqalar tizimi, shuningdek, shaxs tomonidan uning ruhiy va jismoniy holatini ma'lum baholash hisoblanadi.

Muloqot uchta asosiy komponentni o'z ichiga oladi: hissiy, kognitiv, motivatsion - xulq-atvor. Hozirgi vaqtda sog'liqqa munosabat hayot sifatining muhim omili sifatida qaralmoqda [2]. Sog'liqqa bo'lgan munosabatimizni

o'rganishimiz shaxsiy munosabatlar nazariyasi pozitsiyalariga asoslanadi (V. M. Bexterev, A. F.Lazurskiy, M.Ya.Basov, B.F. Lomov, V.N.Myasishchev). Rivojlangan shakldagi shaxsning psixologik munosabatlari "ob'ektiv voqelik sinfi yordamida shaxsning individual, tanlangan, ongli aloqalarining yaxlit tizimi" ni ifodalaydi.

O'ziga va sog'lig'iga hissiy-qadriyatli munosabat muammosi zamonaviy psixologiya uchun muhimdir (A.V.Mudrik, Yu.E.Aleshina, K.Rojers, G.K.Zaytsev, Yu.M.Orlov, V.Satir, M.A.Xazanova, V.V.Stolin, L.G.Tatarnikova va boshqalar). Shaxsning o'ziga nisbatan hissiy va qadriyatga asoslangan munosabati genezisi muammosi bilan bog'liq holda, ushbu hodisaning turli omillar bilan shartlilik haqidagi savollar o'rganilmoqda.

Shaxsning o'ziga nisbatan hissiy-qiymatli munosabatini shakllantirish jarayoni dinamikasining xususiyatlariga turli darajadagi xabardorlik, barqarorlik va barqarorlik, tajribalarning intensivligi, rag'batlantiruvchi-rag'batlantiruvchi kuch va qiymat jarayonining davomiyligi kiradi (R.S.Pantileev, K.Rojers, I.I.Chesnokova) [3].

Psixikaning turli tomonlarini kompleks tuzatish va rivojlantirish (V.M.Astapov, Yu.L.Xanin, E.M.Aleksandrovskaia, A.I.Zaxarov, M.I.Chistyakova, L.F.Chuprov va boshqalar), o'smirning o'zini o'zi belgilash vazifalarini hal qilish (N.R.Bityanova, G.Abramova), A.G.Liderlar, K.Fopel, B.M.Masterov, V.E.Chudnovskiy, R.Smid, G.A.Sukerman va boshqalar), uyda va maktabda kattalar va bolalar o'rtasidagi munosabatlarning tabiati va axloqiy muhiti (J.Bayart, N.I.Gutkina, A.I.Zaxarov, V.E.Kagan, F.Dolto, V.G.Semenov, L.M.Fridman va boshqalar) o'smirning ruhiy salomatligi va rivojlanishini belgilaydi va sog'liqqa sub'ektiv munosabatni shakllantirishga ta'sir qiladi.

O'smirlarning sog'lig'iga bo'lgan munosabati murakkab ijtimoiy hodisa bo'lib, o'smirlarning o'z sog'lig'iga ijobiy munosabatda bo'lishiga yordam beruvchi omillarni aniqlash va oydinlashtirish bo'yicha qo'shimcha izlanishlar olib borishni taqozo etadi, degan xulosaga keldik.

O'smirlarning sog'lig'iga bo'lgan munosabatining ko'rsatkichlari sog'lig'ini baholash (o'zini o'zi qadrlash), tibbiy xabardorlik (sog'liqni saqlash sohasidagi bilimlar), salomatlikka oid qadriyatlar tizimi, uni saqlash faoliyati (jumladan, jismoniy faoliyat).

An'anaviy ravishda biz o'smirlarning o'z sog'lig'i uchun javobgarligining ikkita asosiy turini va salomatlik xulq-atvorining ikki turini ajratib ko'rsatishimiz mumkin. Birinchisi, birinchi navbatda, o'z harakatlariga, ya'ni jismoniy holatni saqlash va mustahkamlash bo'yicha maqsadli tadbirlarni amalga oshirishga qaratilgan. Bu o'z sog'lig'ini yuqori baholaydigan o'smirlarni ajratib turadi.

Foydalanilgan adabiyotlar

1. Волокитина А. А. Планирование жизненных стратегий молодежи в современном мире / А. А. Волокитина // Актуальные вопросы гуманитарных наук глазами студентов: материалы 3-й международной научной конференции студентов и молодых ученых. Рязань: Изд-во Рязанского государственного университета им. С. А. Есенина, 2014.

2. Здоровьесбережение как социальная проблема российского общества : коллективная монография / [Федякина Л. В., Шиморина Е. Ф., Доля А. А. и др.]. - Москва: Спутник+, 2012. - 183 с.

3. Кудашев Р. К. Формирование культуры здоровья студентов в здоровьесберегающей образовательной среде вуза // Педагогические и психологические науки. - 2012. - № 5. - С.117-123.

4. Мониторинг здоровьесберегающей деятельности в системе образования / Е. Н. Пожарская ; М-во образования и науки Рос. Федерации, Дон. гос. техн. ун-т, Ассоциир. Рост. науч. центр Юж. отд-ния Гос. акад. наук "Рос. акад. образования". - Ростов-на-Дону: ДГТУ-Принт, 2012. - 126 с.

5. Нефедова А. С., Сахарова Н. А. Формирование ценностного отношения к здоровью как психолого-педагогическая проблема // Молодой ученый. — 2014. — №13.

**ПИЁЗБОШЛАРНИ ЎРНИДА ҚОЛДИРИБ СИФАТЛИ УРУҒ
ЕТИШТИРИШНИНГ РЕСУРСТЕЖАМКОР ТЕХНОЛОГИЯСИНИ
ИШЛАБ ЧИҚИШ**

Бўриев Абдор Нуртожиевич

Сабзавот, полиз экинлари ва картошкачилик

илмий тадқиқот институти

2-босқич таянч докторанти

Аннотация: Мақолада 2022-2023 йилларда пиёзнинг Истикбол нави оналикларини ўрнида қолдириб турли муддатлар бўйича кўмиб уруғлик пиёз етиштиришнинг ресурстежамкор янги технологияси ишлаб чиқиш чора тадбирлари келтирилган.

Аннотация В статье представлены мероприятия по разработке новой ресурсосберегающей технологии выращивания семян лука путем заглубления их на разные сроки с оставлением на месте маточников перспективного сорта лука в 2022-2023 гг.

Annotation: he article presents measures for the development of a resource-efficient new technology of burying seed onions for different periods, leaving the parents of the promising variety of onion in place in 2022-2023.

Калит сўзлар: Пиёз, оналик, унувчанлик, томчилатиб суғориш, ресурстежамкорлик, унумдорлик.

КИРИШ

Пиёз инсоннинг сабзавотлар истеъмол рационининг муҳим таркибий қисми бўлиб, шифобахшлик, парҳезлик, овқат хазм қилишлик, бактерицидлик, турли дармондори ва эфир мойларига бой сабзавот турларидан бири ҳисобланади. Кундалик эҳтиёжларидан ташқари қайта ишлаш саноатида ва чет мамлакатларга экспорт қилинадиган сабзавот турларига киради. Пиёз икки йиллик сабзавот экини ҳисобланади. Республикада 35-40 минг.га майдонда пиёз етиштирилиб, ҳосилдорлиги ўртача 25-30 т/га, уруғ ҳосилдорлиги 300-350 кг/гани ташкил қилади.

Республикада пиёз уруғларига бўлган юқори талаб ва пиёзбошларнинг нархи кўтарилиб кетаётганлигини эътиборга олиб, пиёздан уруғ етиштиришнинг ресурстежамкор технологиясини ишлаб чиқиш муҳим ҳисобланади.

АДАБИЁТЛАР ШАРҲИ

Дунё деҳқончилигида сабзи, шолғом, саримсоқ, лавлаги 2 минг; пиёз, карам, бодринг кабилар 4 минг йилдан буён экилиши тўғрисида маълумотлар келтирилган. Ўзбекистонда очик майдонларда етиштирилаётган, шунингдек умумий ишлаб чиқарилаётган сабзавот маҳсулотларининг 20%-сабзи, 13%-

пиёз, 11%-карам, 7%-бодринг, 2%-саримсоқпиёз ва 20% бошқа сабзавотлар ташкил этганлиги тўғрисида хабар берилган.

Яъни, навлар яратиш учун селекция усуллари билан яратилган жайдари навлар ва дурагайлар дастлабки материал бўлиб хизмат қилиши мумкин. Ҳозирда пиёз генофондида 2000 дан ортиқ нав ва дурагайлар мавжуд.

Ўзбекистон шароитида Сабзавот, полиз экинлари ва картошкачилик ИТИ томонидан пиёзнинг эртапишар, касаллик ва зараркунандаларга чидамли, ҳосилдорлиги юқори бўлган Сумбула, Оқ дур ва ўртапишар Истикбол, Зафар навлари навлари яратилганлиги тўғрисида маълумот берилган.

Андижон, Наманган ва Фарғона вилояти шароити учун пиёзнинг Оқ дур, Самаркандский красный 172 ва хорижнинг Каратальский, Леоне, Вольф, Радар нав ва дурагайлар экилиши бўйича маълумот келтирилган.

Сурхандарё вилояти шароитида пиёзнинг Сумбула, Пешпазак, Қоратол, Испанский 313, Зафар навлари, булардан ташқари Сибир, Алдаба, Техас Грано дурагайлари экилиши бўйича маълумотлар келтирилган.

ТАДҚИҚОТ МЕТОДОЛОГИЯСИ ВА ЭМПИРИК ТАҲЛИЛ

Бош пиёз уруғи етиштириш технологияси оддатда республикамизда биринчи йил уруғлик пиёзбош етиштириш учун уруғ эрта баҳорда экилиб, одатдаги технология асосида сифатли парвариш қилинади. Уруғлик учун яхши етилган, йириклиги ўртача, шакли ва ранги навга хос пиёзбошлари танлаб олинади. Уруғлик пиёзбошлар 2-8 °C ҳароратда 70-80 ҳаво намлигида қоронғи жойларда яхши сақланади. Ушбу яхши сақланган пиёзбошлар экилади. Албатта етиштирилган пиёзни саралаб, сақлаб ерни сифатли тайёрлаб эккунча бир қанча харажатлар кетади ушбу харажатларни қисқартиш ҳамда уруғлик пиёзнинг таннарҳини камайтириш мақсадида, пиёзни уруғларни етиштиришнинг ресурстежамкор технологиясини ишлаб чиқишни тадқиқотларимизда мақсад қилиб олдик. Тажрибадан мақсад пиёзбошларни ўрнида қолдириб, кўчириб ўтқазмасдан, уларни турли муддатларда кўмиб сифатли уруғ етиштириш ишлаб чиқишдан иборат.

Тадқиқотларга кўра, институт селекционер олимлари томонидан яратилган ва Давлат реестрига киритилган пиёзнинг ўртапишар Истикбол нави олинди. Тажрибаларда пиёзнинг ўртапишар Истикбол навининг оналик пиёзбошлари 2022-2023 йилларда ўрнида қолдирилиб етиштирилган уруғ ҳосилдорлиги ва уруғ сифати аниқланди. Тажрибаларда пиёзни Истикбол навини кўчатларини тайёрланиб экилиб, пиёзбошлар етиштирилди. Бундан ташқари, оналик пиёзбошларни ўрнида қолдириб, белгиланган муддатларда кўмиб етиштириш ўрганилди. Пиёзнинг ўртапишар Истикбол навининг

оналик пиёзбошлари 2022-2023 йилларда ўрнида қолдириб етиштириш усуллари қўйидагича бўлди (1-жадвал).

1-жадвал

Пиёзнинг ўртапишар Истикбол навининг оналик пиёзбошлари 2022-2023 йилларда ўрнида қолдириб етиштириш жадвали

Вариантлар	Экиш муддатлари	Тажриба усуллари
I	10.09	Ҳосили пишган пиёзбошлар ўрнида қолдирилиб, дарҳол кўмилди
II	20.09	Пиёзбошлар ўрнида очик далада қолдирилиб 10 кундан кейин кўмилди
III	30.09	Пиёзбошлар ўрнида очик далада қолдирилиб, 20 кундан кейин кўмилди
IV	06.10 (назорат)	Йиғиб олинган пиёзбошлар омборхонада сақланиб, тиним даври ўтгач, очик далага экилди.

Тажрибамиздан асосий мақсад оналик пиёзбошларни ўрнида қолдириб уруғ етиштиришнинг ресурстежамкор технологиясини ишлаб чиқиш бўлганлиги учун пиёз кўчат усулида экиб етиштирилди.

Одатда кўчат усули билан пиёз етиштирилганда маҳсулот етиштириш учун тўрт қаторли лентасимон $(40+10+10+10)/4 \times 7,5$ см схемада экилади. Шу схемада экилса гектарига 800 минг туп кўчат кетади. Бизнинг тажрибаларимизнинг давоми уруғчилик билан боғлиқлиги ва майдоннинг ўзида пиёзбошларнинг қолдирилишини ҳисобга олиб уч қатор лентасимон $(50+10+10):3 \times 7$ см экиш схемаси қўлланилди. Сабаби майдоннинг қатор ораларини 70 см. дан олиб уч қаторли қилиб экилганда икки четки қатордаги ва ўрта қатордаги биттадан пиёзлар август ойида йиғиштириб олиниши ҳисобига ўртага бир қатор 70×15 см ҳисобига пиёз бошлар қолдирилди (2-жадвал).

2-жадвал

Пиёзнинг Истикбол навини оналик пиёзбошларини униб чиқиш кўрсаткичлари (2022-2023 йй).

Вариантлар	Экиш муддатлари	Кўмилган оналиклар	Кўтариб чиққан, кун	Кўчарган оналиклар сони	Бир тупдаги барг сони	Барг узунлиги
------------	-----------------	--------------------	---------------------	-------------------------	-----------------------	---------------

	атла ри	клар сон, дона	октябр-ноябр							
			%	%	дона	азорат га нисбат ан,%	дона	азорат га нисбат ан,%	см	азорат га нисбат ан,%
	1	1				1		1		1
	0.09	60			8	12,1	,3	43,3		25,0
I	2	1			5	09,9	,0	33,3		20,0
II	3	1			2	07,8	,3	10,0		15,0
V	0	1			1	00,0	,0	00,0		00,0
	6.10 (назо рат)	60			1	00,0	,0	00,0		00,0

Пиёзнинг Истиқбол нави товар ҳосили август ойида пишиб етилди, уруғ олиш мақсадида тажрибаларимизда пиёзбошлар 10-сентябрда ўрнида қолдирилиб дарҳол кўмилди. Тўртала вариантлар бўйича ҳам ўрнида қолган пиёзбошлар оналик пиёзбошларини кўмиш муддатларига қараб, кўмишдан олдин суғорилди. Тупроқ етилгач эгат оралари механизмлар ёрдамида 15-18 см чуқурликда культивация қилиниб, эгатлар қайта олиниши натижасида ўрнида қолдирилган оналик пиёзбошлар 6-8 см чуқурликда кўмилди.

Экин ҳосилдорлиги ва маҳсулот сифати юқори бўлишида юқори сифатли уруғликнинг аҳамияти ўғитлаш ва ерга ишлов бериш каби муҳим агротадбирлар аҳамиятидан қолишмайди. Уруғ сифатини белгиловчи кўрсаткичлардан мумкин бўлган фарқланиш меъёрлари Давлат стандартларида белгиланади. Бунда уруғлар турли қийматдаги сифат гуруҳларига, яъни унувчанлик бўйича синфларга, наводорлик сифатлари бўйича тоифаларга бўлинади.

Пиёз уруғлари экин сифатлари бўйича камида куйидаги кўрсаткичларга эга бўлиши керак.: 1-синф - тозалиги 99%, унувчанлиги 95%; 2-синф - 96% ва 90%; 3-синф – 95% ва 90% мувофиқ равишда бўлиши керак. Бизнинг тадқиқотларимизда эса Истиқбол навини уруғлари 1-синф - тозалиги 99%, 2-синф - 96% ва 3-синф – 90% ни, унувчанлиги эса 30-август экин муддатида 98% ни, 9-сентябр экин муддатида 95% ни ташкил этди (**3-жадвал**).

3-жадвал

Пиёзнинг Истиқбол навини сифат белгилари

Экин тури	Синфлар бўйича нав тозалиги, % дан кам эмас			3-Синфда умумий аралашма ичида бошқа навлар уруғлари, % дан кўп эмас
	1	2	3	
Пиёз	99	96	90	4

2022-2023 йилларда пиёзнинг Истиқбол нави оналикларини ўрнида қолдириб турли муддатлар бўйича кўмиб уруғлик пиёз етиштиштиришнинг ресурстежамкор янги технологияси ишлаб чиқилди.

Пиёзнинг Истиқбол нави оналикларини ўрнида қолдириб кўмилганда, пиёзбошларни қайта кўмиб экилганга нисбатан, октябр ва ноябр ойларида кўқарган оналиклар сони 7,8-12,1 % га кўп бўлди, бир тупдаги барглари сони 10,0-43,3% га, барг узунлиги эса 15-25% га, назорат вариантга нисбатан юқори бўлди.

Пиёзнинг Истиқбол нави оналикларини ўрнида қолдириб кўмилганда, пиёзбошларни қайта кўмиб экилганга нисбатан қишдан чиққан ўсимликлар сони 9,6-14,8% га кўп бўлди.

Пиёзбошларда физиологик жараён тўхтамаганлиги ва илдиз тизими назоратга нисбатан ривожланганлиги сабабли гулпоояларнинг пайдо бўлиши, гуллаш куни, уруғ пишиш даври назоратга нисбатан 20-34 кунга кўпроқ чўзилди, бунинг ҳисобига ҳосилдорлик 30-августда 810 кг, 9-сентябрда 795 кг, 19-сентябрда 691 кгни ташкил этиб, назорат навга нисбатан 19,5-40,0% га ҳосилдорлик юқори бўлди.

Пиёзнинг Истиқбол нави оналикларини ўрнида қолдириб кўмилган вариантларда гуллаш куни, уруғ пишиш даврининг узок бўлиши ҳисобига 1000 дона уруғнинг оғирлиги, турли экиш муддатлари бўйича 3,4 грамдан 3,6 грамгачи ташкил этиб, назорат вариантыдан 9,6-16,1% га юқори бўлганлиги лаборатория таҳлилларида аниқланди.

Етиштирилган уруғларнинг унувчанлиги вариантлар бўйича таҳлил қилинганда, униб чиқиш қуввати назорат навга нисбатан 2-6 % га (84-88%), унувчанлиги эса 3-10% (88-98%) га юқори бўлганлиги лаборатория тажрибаларида маълум бўлди.

Пиёзнинг Истиқбол нави оналикларини ўрнида қолдириб кўмилган вариантларда етиштирилган уруғларнинг рентабеллик даражаси

ўрганилганда, 10-сентябрда - 202,8% га, 20-сентябрда 197,3% га, 30-сентябрда 158,6% гача кўтарилиб, 06-октябрда экилган назоратдаги жорий технология билан таққосланганда рентабеллик даражаси 80,6-124,8% га юқори бўлганлиги тажрибаларда аниқланди.

Хулосалар

1. 2021-2023 йилларда пиёзнинг Истикбол нави оналикларини ўрнида қолдириб турли муддатлар бўйича кўмиб уруғлик пиёз етиштиришнинг ресурстежамкор янги технологияси ишлаб чиқилди.

2. Пиёзнинг Истикбол нави оналикларини ўрнида қолдириб кўмилганда, пиёзбошларни қайта кўмиб экилганга нисбатан, октябр ва ноябр ойларида кўқарган оналиклар сони 7,8-12,1 % га кўп бўлди, бир тупдаги барглари сони 10,0-43,3% га, барг узунлиги эса 15-25% га, назорат вариантга нисбатан юқори бўлди.

3. Пиёзнинг Истикбол нави оналикларини ўрнида қолдириб кўмилганда, пиёзбошларни қайта кўмиб экилганга нисбатан қишдан чиққан ўсимликлар сони 9,6-14,8% га кўп бўлди.

4. Пиёзбошларда физиологик жараён тўхтамаганлиги ва илдиз тизими назоратга нисбатан ривожланганлиги сабабли гулпояларнинг пайдо бўлиши, гуллаш куни, уруғ пишиш даври назоратга нисбатан 20-34 кунга кўпроқ чўзилди, бунинг ҳисобига ҳосилдорлик 30-августда 810 кг, 9-сентябрда 795 кг, 19-сентябрда 691 кг.ни ташкил этиб, назорат навга нисбатан 19,5-40,0% га ҳосилдорлик юқори бўлди.

5. Пиёзнинг Истикбол нави оналикларини ўрнида қолдириб кўмилган вариантларда гуллаш куни, уруғ пишиш даврининг узок бўлиши ҳисобига 1000 дона уруғнинг оғирлиги, турли экиш муддатлари бўйича 3,4 грамдан 3,6 грамгачи ташкил этиб, назорат вариантдан 9,6-16,1% га юқори бўлганлиги лаборатория таҳлилларида аниқланди.

Фойдаланилган адабиётлар руйхати

1. Турдикулов Б.Т. Ўзбекистон жанубида салатбоп шолғом Муяссар навининг яратилиши// Сабзавот, полиз, картошка экинлари селекцияси, уруғчилиги ва етиштириш технологияси тўплами. Тошкент 2005. 19-21 б.

2. Исломова Д.М. Пиёзнинг янги истикболли нави// Сабзавот полиз, картошка экинлари селекцияси, уруғчилиги ва етиштириш технологияси тўплами. LOMcM.

3. Бахромов Б.Б., Арамов М.Х. Ўзбекистон жанубида сабзи нав ва дурагайлари хўжалик биологик белгиларини баҳолаш. // Сабзавот полиз, картошка экинлари селекцияси, уруғчилиги ва етиштириш технологияси тўплами.

4. Арамов М.Х., Эргашев Г.А. Оценка среды условий южного Узбекистана как фон для селекции высокопродуктивных сортов столовой свеклы.// Сабзавот полиз, картошка экинлари селекцияси, уруғчилиги ва етиштириш технологияси тўплами. 39-41.

**CHET ELDAGI SHAHAR KO'CHA-YO'L TARMOQLARIDAGI
TIRBANLIKLARNI TAHLIL QILISH VA TEGISHLI XULOSA BERISH**

Assistent Ergasheva M.Z., magistrant: Axatova K.SH.

(Toshkent davlat transport universiteti)

[Tel:+99893-761-26-03](tel:+99893-761-26-03)

e-mail: axatovakamola21@gmail.com

Annotatsiya: Shahar ko'cha-yo'l tarmoqlaridagi tirbandliklarni aniqlash va boshqa hududlardagi holat bilan solishtirgan holatda tegishli xulosa va taklif berish.

Kalit so'z: Tirbandlik, avtotransport, shahar ko'ch-yo'l tarmog'i, jamoat transporti, vaqt, xorijiy tajribalar.

Аннотация: Определить загруженность транспортных средств в улично-дорожных сетях города и сделать соответствующий вывод и предложение в сравнении с ситуацией в других регионах.

Ключевые слова: Движение транспорта, автотранспорт, городская дорожная сеть, общественный транспорт, время, зарубежный опыт.

Abstract: Determine the vehicle load in the city's road networks and make an appropriate conclusion and proposal in comparison with the situation in other regions.

Key words: Traffic, motor transport, urban road network, public transport, time, foreign experience.

Tirbandlikni keltirib chiqaradigan bir qancha omillar mavjud. Xususan, avtotransportlarning ko'pligi, ko'chalarda qurilish va ta'mirlash ishlarining bo'layotganligi, haydovchilarning tartibsiz harakatlanishi, yo'l-transport hodisalari yoki noqulay ob-havo sharoiti transport vositalarining harakatini cheklashi mumkin.

Avtomobilsozlik jadal rivojlana boshlaganidan beri yirik shaharlarda doimiy ravishda tirbandliklar yuzaga kelmoqda. Natijada, ko'p odamlarning vaqtlari behuda sarflanmoqda. Shu munosabat bilan mahalliy hokimiyat vakillari tirbandlikning oldini olishga qaratilgan chora-tadbirlarni asosiy vazifalari etib belgilab xorijiy tajribada sinovdan o'tgan loyihalarni amalga oshirmoqda. Jumladan, Toshkentda ham bunday holatlar kuzatilmoqda.

Toshkentdagi tirbandliklar. 2023-yil 24-oktyabr kuni ertalab shaharning 20 ga yaqin asosiy ko'chalarida tirbandliklar yuzaga keldi. Transport vazirligining ma'lumotlariga ko'ra, 70 dan ortiq avtobus yo'nalishlari sayohat vaqtini va shoshilinch soatlik oraliqni kuzatish imkoniyati mavjud emasdi.

Ma'lumotlarga ko'ra, Hindiston aholisi tirbandlikdan eng ko'p aziyat chekmoqda. Chunki, bu mamlakatda turli xil transport vositalari tasodifiy

harakatlanmoqda va hatto politsiya ularni nazorat qila olmaydi. Ba'zi mamlakatlar tirbandlikning oldini olish uchun ma'lum cheklovlarni joriy qilmoqdalar. Masalan, **Singapurda** shaxsiy avtomobilga egalik qilish huquqi sotiladi va arzon emas.

Hozirgi vaqtda ushbu mamlakatda shaxsiy avtomobilga egalik qilish uchun ruxsat olish 70 mingdan 106 ming dollargacha turadi. Odamlar shaxsiy transport vositasiga bir qancha pul sarflashdan ko'ra, yaxshi rivojlangan jamoat transportida yurishni afzal ko'rishadi.



2-rasm. Singapurda kuzatilayotgan tirbandlik

Indoneziyada 1992 yilda qabul qilingan qonunga binoan yirik shaharlardagi haydovchilar o'zlari bilan yana ikki kishini olib yurishlari shart. Agar ko'chada harakatlanayotgan mashinada faqat haydovchi bo'lsa, u jarimaga tortiladi.

Los-Anjelesda, agar haydovchi mashinada kamida ikki kishini olib ketayotgan bo'lsa, unga alohida bo'lakda haydash orqali tirbandlikni chetlab o'tish imkoniyati beriladi.

Ba'zi mamlakatlarda tirbandlikni oldini olish uchun yirik shaharlarda avtomobillar soniga cheklovlar qo'yildi. Ya'ni, bir kunda raqam oxirida toq raqam va boshqa kuni raqam oxirida juft raqam bo'lgan transport vositalariga ruxsat beriladi.

Pekin-Tibet avtomagistrali, 2010-yil 14-avgustda Pekindan Tibetga olib boradigan 260 kilometrlik avtomagistralda katta tirbandlik paydo bo'ldi. Natijada, millionlab odamlar ikki hafta davomida yo'llarda qolib ketishdi.

Yo'ldagi ta'mirlash ishlari tirbandlikka sabab bo'ldi. Ko'pgina mashinalar to'liq to'xtab qoldi va ularning kunlik yurishi atigi 1 kilometrni tashkil etdi.

Yo'lda mashinalar o'g'irlana boshladi. 400 dan ortiq politsiya xodimlari ularni qo'riqlash uchun tirbandlik paydo bo'lgan hududga yuborilgan.

2012-yil 30-noyabrda **Moskva-Sankt -Peterburg** M-10 trassasi qor va muz bilan qoplangan, ko'plab yo'l-transport hodisalari sodir bo'lgan.

Shundan so'ng Tver viloyati ma'muriyati viloyat orqali o'tadigan trassaning bir qismini yopish to'g'risida qaror qabul qildi. Natijada 200 kilometrlik tirbandlik paydo bo'ldi.

Yo'llarni tozalashda ko'plab maxsus uskunalar ishtirok etdi. Biroq, ular yo'llarni tozalay olmadilar. Avtomobillar tirbandlikda 3 kun turdi. Shundan so'ng, Rossiya favqulodda vaziyatlar vazirligi yo'l chetlariga iliq chodirlar o'rnatdi va sovuqda qolib ketgan haydovchilar va yo'lovchilarga issiq ovqat va choy tarqatdi. Og'ir vaziyatga tushib qolgan odamlarning bir qismi evakuatsiya qilindi.

- Jamoat transporti samaradorligini oshirish, yo'lovchilarning harakatlanishga sarflaydigan vaqtlarini kamaytirish maqsadida, peresadka qilishga mo'ljallangan qulay tariflarni keng qo'llagan holda qisqa masofali avtobus yo'nalishlarini joriy etish.

- Tirband ko'chalarda avtobuslar harakat xavfsizligini ta'minlash, harakatlanishda yo'qotilayotgan vaqtni kamaytirish maqsadida, shohko'chalarda faqat to'g'ri harakatlanadigan magistral avtobus yo'nalishlarini joriy qilish.

- Poytaxtga shahar atrofi hududlaridan kunlik kirib keladigan hamda yetkazib chiquvchi va magistral yo'nalishlar kesishgan joylarda piyodalar uchun qulay xavfsiz muhitni (infratuzilmani) yaratish.

Foydalanilgan adabiyotlar

1. Q.X. Azizov "Harakat xavfsizligini tashkil etish asoslari" –Toshkent. «Fan vatexnologiya»,
2. <https://yandex.ru/images/search>
3. <https://kun.uz/uz/63808093>
4. <https://daryo.uz/>

The application of adjectives, as well as issues and solutions around their usage

Abdurozikova I.I.

4th year student at Djizzakh branch of The National University of Uzbekistan named after Mirzo Ulugbek

Supervisor: **Teshaboyeva N.Z.**

Assistant teacher in the department Foreign Languages at Djizzakh branch of The National University of Uzbekistan named after Mirzo Ulugbek

E-mail: ismigulbegim@gmail.com

Abstract:

This article is about the superlative adjectives, monosyllabic superlative adjectives, polysyllabic superlative adjectives, stem-changing adjectives. this article also discusses the words used with superlative adjectives and by far.

Key words: the superlative adjectives, monosyllabic superlative adjectives, polysyllabic superlative adjectives, stem-changing adjectives, signal words of adjectives and by far.

I. INTRODUCTION

Many international certifications also test writing skills. These skills require effective use of words to achieve superior results. In particular, the effective use of adjectives allows the learner to get a high score from the above skill. However, understanding the 3 types of degrees of quality is a bit of a problem. however, knowing how to build adjectives, correctly analyzing the signal words used with it, and working with words that enhance the meaning of the adjective can prevent such problems. Therefore, this article analyzes the necessary and interesting information for the learner about accretive adjectives, their formation, signal words of accretive adjectives, words that strengthen the meaning of the adjective, and by for.

II. MATERIALS

Usages. Superlative adjectives are used when comparing three or more people or things. We use article “the” before the superlative.

Making adjectives of the superlative degree from positive adjectives:

1) **One-syllable adjectives.** To form superlative adjectives from one-syllable positive adjectives, the suffix -est is added to the adjective.

For example:

- a) cheap-**the*** cheapest
- b) large-**the** largest
- c) big-**the** biggest

2) **-y adjectives.** Adjectives ending in -y are written with the suffix -iest to form accusative adjectives.

For example:

a) lazy-**the laziest**

b) easy-**the easiest**

3) **Adjectives with two or more syllables.** To make superlative adjectives from positive adjectives consisting of two or more syllables, the word most must be used before the adjective.

For example:

a) beautiful-the most beautiful

b) intelligent-the most intelligent

4) **Irregular adjectives.** A table of irregular adjectives is used to making the superlative adjectives from positive adjectives.

For example:

a. Good-the best

b. Old-the eldest/oldest

c. Far-the farthest

d. Bad-the worst

e. Well-the best

f. Little-the least

g. Many-the most

h. Late-the last/latest

List of making the superlative

No		Positive adjective	The superlative
1.	One-syllable adjectives	Cheap Large Big	Cheapest Largest Biggest
2.	-y adjectives	Easy Lazy	Easiest Laziest

3.	Adjectives with two or more syllables	Intelligent Beautiful	Most intelligent Most beautiful
4.	Irregular adjectives	Good Old Far Bad Well Little Many Late	Best Eldest/oldest Farthest Worst Best Least Most Last/latest

*article the is usage before the superlative

Signal words of the superlative

One of...;

of the three/ four....;

of all ;

of +noun (of the year, of my life,;)

in + where (in the world, in the city, in the class,;)

have/has ever;

I know;

.....can/could;

among;

The second/the third.....

Example :

- 1) Paris is one of the most beautiful citiest.
- 2) Of the three boys, Tom is the tallest.
- 3) Canada is the second largest country.
- 4) He is the happiest person I know.

By far. By far is used before an the superlative of adjective to strengthen the meaning.

By far + the superlative

Example : Jack is by far the cleverest student in the class.

I. RESULT AND CONCLUSION

Finally, we conclude that accusative adjectives play an important role in our speech. Because, the noun group that is actively used in our oral speech, in turn, requires the strengthening of the meaning and the effective increase of artistic coloring in our words. However, due to the presence of other levels of quality in the speech process: positive adjectives and comparative adjectives, the extensive use of accusative adjectives causes some inconvenience to the learner. and then, it is appropriate that they pay attention to the skill of making an incremental level of quality. Each quality level has its own characteristics, so students are advised to take into account the above points and rely on the points given for the quality level.

REFERENCES

1. V.Evans, J.Dooley, “Express Publishing”, Enterprise 1 coursebook Beginner,p14
2. <https://onlymyenglish.com/irregular-adjectives-comparative-superlative-examples/>

**«TECHNICAL SCIENCE RESEARCH IN UZBEKISTAN» VOLUME-1, ISSUE-4 (30
NOYABR)
MUNDARIJA**

1	SYNTACTIC STYLISTIC DEVICES. Mamatova Dilfuza Anorboy qizi, Abduraxmanova Zilola Yoqubjon qizi	6-9
2	Кузги буғдойни озиклантириш. Шодийева Хилола Фахриддиновна	10-15
3	Axborot texnologiyalari. Qahhorova Nargiza Hayit qizi, Eshmirzayeva Lobar Toyir qizi, Xushmanova Madina Yusufali qizi	16-23
4	Matematika va informatika fanlarining bog'liqlik ta'raflari Qahhorova Nargiza Hayit qizi, Eshmirzayeva Lobar Toyir qizi, Xushmanova Madina Yusufali qizi	24-28
5	Til – millat ma'naviyatining muqaddas ko'zgusi. Qahhorova Nargiza Hayit qizi, Eshmirzayeva Lobar Toyir qizi, Xushmanova Madina Yusufali qizi	29-35
6	ЗАМОНАВИЙ БАЙРАМЛАР РЕЖИССУРАСИДА ТАЪСИРЧАН ВОСИТАЛАРНИНГ TUTGAN URNI VA АХАМИЯТИ Ravshan Rasulov	36-46
7	YOSH AVLODNI TARBIYALASHDA MUASIQANING TUTGAN O'RNI VA АНАМИЯТИ Karimov Olimxo'ja Islomovich	47-52
8	AN'ANAVIY XONANDALIKNING PEDAGOGIKA FANI BILAN BOG'LIQLIGI Ramazonova O'g'iloy Xolmurodovna	53-59
9	TA'LIM ISLOHOTLARI MAZMUNIDA YOSH AVLOD MUSIQA MADANIYATI TARBIYASI B. Mustafoyev	60-66
10	Buxoro shashmaqomi doyra usullari ijrolari talqini Bexruz Hamidovich Boltayev	67-74
11	Umumiy musiqa ta'limida "Buxoro musiqa ijrochilik uslubi"ning tutgan o'rni Samiyeva Mehriniso Azimovna	75-80
12	5-7 SINF O'QUVCHILARI VA SAN'AT MAKTABLARI O'QUVCHILARIGA SHARQ MUSIQA MADANIYATI HAQIDA TUSHUNCHA BERISH NAZARIY OMILLARI Ibrohim Qayumov	81-87
13	O'zbek opera san'atining mustaqillik davrida rivojlanish bosqichlari Saidov Jasur Shavkatovich	88-95
14	THE ROLE OF ENGLISH CARTOONS AND MOVIES TO INCREASE LISTENING AND SPEAKING SKILLS IN ENGLISH. Yuldoshova Mushtariy Utkir qizi	96-98
15	Zamonaviy musiqa fanlarini o'qitishga doir interfaol metodlar Ibodov O'ktam Rasulovich	99-106
16	Yuqori malakali mohir sozandalarni tayorlashda konsert ijrochiligi fanining ahamiyati Ruziyev D.Yu	107-115
17	Zamonaviy yoshlar dunyoqarashi va ma'naviyatini shakllantirishda teatrning o'rni. Hamitova Sunbula Bahodir qizi	116-123
18	Milliy cholg'ularning tarix zarvaraqlarida takomillashish bosqichlari Hasanov Halim Ravshanovich	124-129
19	Musiqa darslaridao'qituvchilarning faoliyatlarini amalga oshirishning pedagogik imkoniyatlari Kamolov Shavkatjon Xadjiyevich	130-135
20	LOYIHA MENEJMENTINING ASOSIY TAMOYILLARI Sh.K.O'rinov	136-143
21	Xalq og'zaki poetik ijodining tarixi va o'ziga xos xususiyatlari. To'xtasin Rajabov Ibodovich	144-155
22	Musiqa ta'limida bolalar folklor qo'shiqlarini o'rgatish pedagogik muammo sifatida Umurova Ma'rifat Yoshiyevna	156-162
23	Oilada o'smirlik davridagi farzand bilan o'zaro munosabatlarning psixologik jihatlari Safarova Dilnoza Kuchkarovna	163-167

24	LTE TEXNOLOGIYASINING YARATILISH BOSQICHLARI, UNING TARKIBIY QISIMLARI VA O'ZBEKISTONDA RIVOJLANISH ISTIQBOLLARI. Kilichov Jasur Ruzikulovich, G'ayratov Zafarjon Kamoliddinovich, Almardonov Asliddin Faxriddin o'g'li, Najmiyev Mirjalol Maxmudjonovich	168-177
25	HILPIRA BAYROG'IM, HILPIRA MAG'RUR. Turg'unova Nilufar Muhitdin qizi	178-182
26	"NOGIRON BOLALARNI HAYOTGA MOSLASHUVIDA TIBBIY MUNOSABATLARNING O'RNI" GULSHAT HAKIMOVA ABDUSALAMOVNA	183-186
27	DEVELOPMENT OF A NUMERICAL ALGORITHM BASED ON THE FINITE ELEMENT METHOD FOR STUDYING FLOWS IN CHANNELS S.K. Abdukhamidov	187-190
28	ИССЛЕДОВАНИЯ ПАРАМЕТРОВ ПРОЦЕССА ПОЛУЧЕНИЯ МЕДЬСОДЕРЖАЩЕГО ЭЛЕКТРОПРОВОДЯЩЕГО ВОЛОКНА (МЭВ) P. Акбарова	191-202
29	"PEDAGOGIK USULDA BOLA TARBIYASI" Xujamqulova Aziza Xudoyberdi qizi.	203-205
30	ЎҚУВЧИЛАРГА ЭСТЕТИК ТАРБИЯ БЕРИШДА ЎЗБЕК МУСИҚА ФОЛЬКЛОРНИНГ АҲАМИЯТИ. Saloyev Mirzohid Ulug'bek o'g'li	206-211
31	ЎҚУВЧИЛАРГА ЭСТЕТИК ТАРБИЯ БЕРИШДА ЎЗБЕК МУСИҚА ФОЛЬКЛОРНИНГ АҲАМИЯТИ. Назаров Фарход Аллабердиевич	212-216
32	MADANIYAT SOHASIDA PABLIK RILEYSHNZ (JAMOATCHILIK BILAN ALOQALAR) VA REKLAMA. Sh.K.O'rinov,G.Bozorboyeva	217-224
33	MENEJERNING MADANIYAT SOHASIDAGI KASBIY MALAKASI, USLUBLARI VA REJALASHTIRISH. SH.K.O'rinov, E.Sultonmurodova	225-230
34	Бухоро болалар фольклор кушикларни ургатишнинг методик имкониятлари. Рахматов Рахматилло Суннатилло угли	231-235
35	PSYCHOLINGUISTIC BASIS OF ENGLISH LANGUAGE TEACHING METHODOLOGY IN PRIMARY GRADES Saydaliyeva Durdona Xushnudjon qizi	236-237
36	MRI OF ADRENAL DISEASES AND STOMACH CANCER. Turaev Bekhzod Yashnarovich, Akramova Nozima Akramovna	238-241
37	Tarmoqda ma'lumotlar xavfsizligini ta'minlash usullari. Mengatova Xurshida Toshmuxamatovna, Bo'riyeva Muhabbat Baxodir qizi	242-245
38	"AMALIY EKONOMETRIKA" FANIDAN ELEKTRON O'QUV RESURSINI YARATISH. NAJMIDDINOVA LAZIZA KAMOLIDDIN QIZI	246-250
39	IMPROVEMENT OF SINGLE-BUCKET HYDRAULIC EXCAVATOR WORKING EQUIPMENT TO PREVENT VIOLATION OF THEIR DESIGN PARAMETERS WHEN CLEANING CONCRETE CHANNELS. A.A.Jo'rayev, J.O'.Ro'ziqulov,Sh.Ergashov, D.O'.Ro'ziqulova	251-254
40	3D Robot Model Development. Svitlana Maksymova, Vladyslav Yevsieiev, Natalia Demska	255-267
41	Sun'iy intellektning kasalxona boshqaruvida qo'llanilishi Hoshimova Nilufar, Husanov Kamoliddin	268-272
42	Tashqi bozor konyunkturasi va eksportning barqarorligi Azizova Mavjuda Valijonovna, Nusratulloeva Dilnoza Shavkatovna	273-280
43	O'SMIRLARNING O'Z SOG'LIG'IGA BO'LGAN MUNOSABATINING O'ZIGA XOS XUSUSIYATLARI. Qiyomxo'jaeva Madina Rustambek qizi	281-286

44	ПИЁЗБОШЛАРНИ ЎРНИДА ҚОЛДИРИБ СИФАТЛИ УРУФ ЕТИШТИРИШНИНГ РЕСУРСТЕЖАМКОР ТЕХНОЛОГИЯСИНИ ИШЛАБ ЧИҚИШ. Бўриев Аббор Нортажиевич	287-292
45	СНЕТ ELDAGI SHAHAR KO'CHA-YO'L TARMOQLARIDAGI TIRBANLIKLARNI TAHLIL QILISH VA TEGISHLI XULOSA BERISH Ergasheva M.Z, Ahatova K.SH.	293-295
46	The application of adjectives, as well as issues and solutions around their usage. Abdurozikova I.I, Teshaboyeva N.Z	296-299
	MUNDARIJA	300-302

