

JOURNAL OF UNIVERSAL SCIENCE RESEARCH

OUR FIELDS

- Exact Sciences
- Natural sciences
- Medical sciences
- Technical sciences
- Economics
- Philological sciences
- Pedagogical sciences
- Social and humanitarian sciences
- Psychological sciences
- Arts and cultural sciences
- Physical education and sports

VOLUME 1 ISSUE 5



ISSN (E): 2181-4570



• <http://universalpublishings.com>





"RESEARCH SCIENCE AND INNOVATION HOUSE" MCHJ

JOURNAL OF SCIENCE RESEARCH

MAY 31 , 2023

VOLUME 1, ISSUE 5

2023



« **Journal of Universal Science Research** » ilmiy-uslubiy jurnali: 31.05.2023 yil.

Ushbu to'plamda « **Journal of Universal Science Research** » ilmiy-uslubiy jurnali 2023 yil 1-soni 5-qismiga qabul qilingan maqolalar nashr etilgan.

Jurnal tarkibidagi barcha maqolalarga **DOI** unikal raqami biriktirilib, **Directory of Research Journals Indexing, Researchbib, Index Copernicus, Zenodo, Open Aire, Google Scholar** xalqaro ilmiy bazalarida indekslandi.

OAK tomonidan dissertatsiyalar asosiy ilmiy natijalarini chop etishga tavsiya etilgan jurnallar ro'yxatidagi milliy jurnallarda chiqarilgan maqolalar sifatida rasman tan olinadi.

Asos: O'zbekiston Respublikasi Oliy attestatsiyasi komissiyasining dissertatsiyalar asosiy ilmiy natijalarini chop etish tavsiya etilgan ilmiy nashrlar ro'yxati 3-sahifasi. – Toshkent: 2019. – 160 b.

Jurnal materiallaridan professor-o'qituvchilar, mustaqil izlanuvchilar, doktorantlar, magistrantlar, talabalar, litsey-kollejlar va maktab o'qituvchilari, ilmiy xodimlar hamda barcha ilm-fanga qiziquvchilar foydalanishlari mumkin.

Eslatma! Jurnal materiallari to'plamiga kiritilgan ilmiy maqolalardagi raqamlar, hisobotlar, ma'lumotlar haqqoniylikiga va keltirilgan iqtiboslar to'g'riligiga mualliflar shaxsan javobgardirlar.

“RESEARCH SCIENCE AND
INNOVATION HOUSE” MCHJ





Bosh muharrir, Eshqarayev Sadridin Chorievich – Termiz iqtisodiyot va servis universiteti tibbiyot va tabiiy fanlar kafedrasini mudiri, kimyo fanlari falsafa doktori, dotsent Termiz, O‘zbekiston.

Mas’ul kotib: Boboyorov Sardor Uchqun o‘g‘li Toshkent tibbiyot akademiyasi Termiz filiali talabasi

Nashrga tayyorlovchi: Eshqarayev Samariddin Sadridin o‘g‘li Termiz muhandislik-texnologiya instituti talabasi

TAHRIR KENGASHI A‘ZOLARI

Texnika fanlari muharriri, Eshqarayev Ulug‘bek Chorievich – Denov tadbirkorlik va pedagogika instituti “Boshlang‘ich ta‘lim metodikasi” kafedrasini dotsenti, texnika fanlari nomzodi, Denov, O‘zbekiston.

Texnika fanlari muharriri Babamuratov Bekzod Ergashevich – Termiz davlat universiteti fizik kimyo kafedrasini dotsenti, falsafa fanlari doktori, Termiz, O‘zbekiston.

Kimyo fanlari muharriri Mirabbos Xojamberdiev Ikromovich- Berlin Technische Universität dotsenti, kimyo fanlari doktori, Berlin, Germaniya

Kimyo fanlari muharriri, Eshqurbonov Furqat Bozorovich – Termiz muhandislik-texnologiya instituti, kimyo fanlari doktori, Termiz, O‘zbekiston.

Iqtisodiyot fanlari muharriri Otamurodov Shavkat Tillayevich – Termiz iqtisodiyot va servis universiteti prorektori, iqtisod fanlari doktori, Termiz, O‘zbekiston.

Ijtimoiy va gumanitar fanlar muharriri, Xudoyberdiyev Xursand Xudoyberdiyevich – Termiz muhandislik-texnologiya instituti, ijtimoiy-gumanitar fanlar doktori, Termiz, O‘zbekiston.

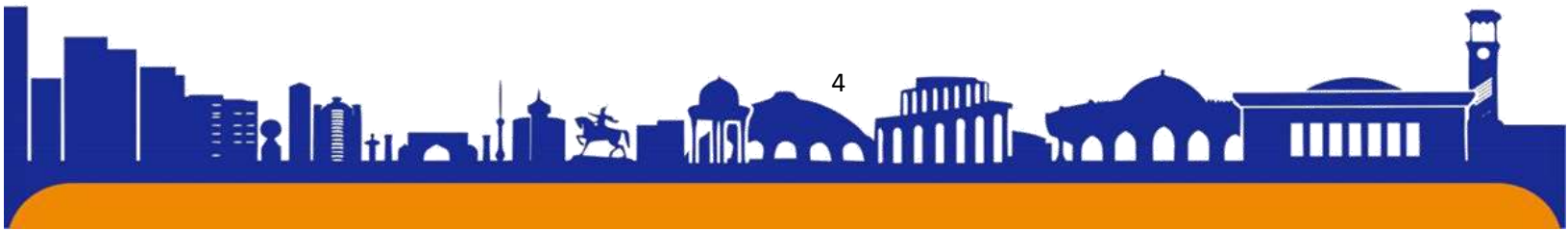



Tibbiyot fanlari muharriri Otamurodov Furqat Abdulkarimovich, Toshkent tibbiyot akademiyasi Termiz filiali direktori, Termiz, O‘zbekiston tibbiyot fanlari falsafa doktori, Termiz, O‘zbekiston.

Biologiya fanlari muharriri Nurova Zamira Annakulovna Toshkent tibbiyot akademiyasi Termiz filiali. Termiz, O‘zbekiston, biologiya fanlari doktori, dots., Termiz, O‘zbekiston.

Tibbiyot fanlari muharriri Turabayeva Zarina Kenjabekovna Toshkent tibbiyot akademiyasi Termiz filiali, tibbiyot falsafa fanlari doktori, Termiz, O‘zbekiston.

Sotsiologiya fani muharriri Eryigitova Lobar Qodirovna Termiz muhandislik-texnologiya instituti, falsafa sotsiologiya fanlari doktori, Termiz, O‘zbekiston.

Filologiya fanlari muharriri Jo‘rayeva Ramziya Abdurahimovna Qo‘qon davlat pedagogika instituti. Qo‘qon, O‘zbekiston filologiya fanlari fanlari doktori (PhD), katta o‘qituvchi.

Fizika-matematika-fanlari muharriri Bobamuratov Ulug‘bek Erkinovich Termiz muhandislik-texnologiya instituti, falsafa fanlari doktori, fizika-matematika-fanlari, Termiz, O‘zbekiston.

Tibbiyot fanlari muharriri Axmedov Kamoliddin Xakimovich Toshkent tibbiyot akademiyasi Termiz filiali 1-son davolash fakulteti dekani, tibbiyot fanlari nomzodi, dotsent

Tibbiyot fanlari muharriri Vohidov Alisher Shavkatovich Toshkent tibbiyot akademiyasi Termiz filiali Umumiy xirurgiya, bolalar xirurgiyasi va bolalar urologiyasi kafedrasini mudiri Tibbiyot fanlari doktori, professor

Gumanitar fanlar muharriri Rahmonov Abduqahhor Abdusattorovich Ma’naviy-axloqiy tarbiya va yoshlar bilan ishlash bo‘yicha direktor o‘rinbosari, falsafa fanlari doktori (PhD)

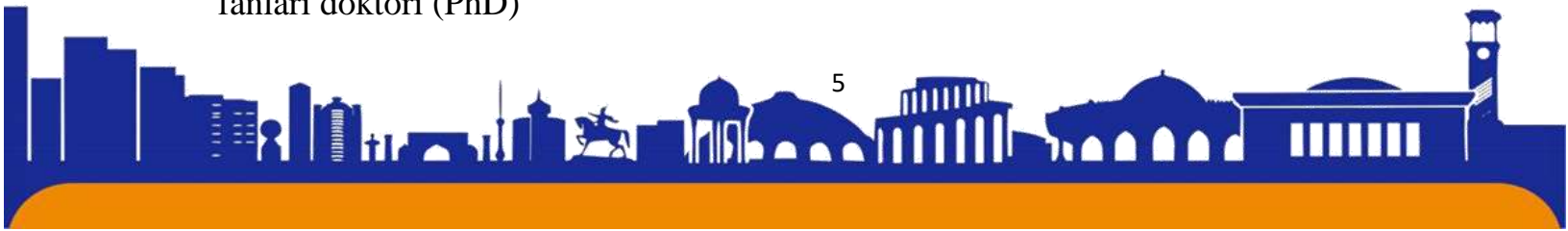



Ijodkorlikni shakllantirishda didaktik o`yinlarni qo`llash samaradorligi.

DTPI instituti 2-boqsich 1-guruh Magistranti

Abduxoliqova Xusnora

ANNOTATSIYA:

Mazkur maqolani tayyorlash jarayonida birinchi navbatda kichik maktab yoshidagi o`quvchilar uchun bevosita amaliy yordam ko`rsatish nazarda tutilgan. Boshlang`ich sinf o`quvchilarida ijodkorlikni rivojlantirish ko`nikmasini shakllantirishga e`tibor qilingan. Ijodkorlikni rivojlantirish uchun bir nechta didaktik o`yinlar keltirib o`tilgan.

Kalit so`z va tushunchalar: O`yinlar, didaktik o`yin, Analoglar, birlashtiruvchi havola, o`xshashlik va farq, buzilgan harflar, kim necha yoshda

Kirish

“O`yinlar maktab yoshdagi bolalarning asosiy faoliyat shakllari hisoblanadi. Bu esa pedagogika oliy o`quv yurtlarida bo`ljak musiqa o`qituvchilarni va olimlar tomonidan shu yosh davridagi o`yinlarning musiqa ta`lim - tarbiyaviy ahamiyatini o`rganish va yanada oshirish bo`yicha tadqiqot olib borishiga asos bo`ldi. Natijada oldingi asrning 60-yillari boshida AQSH so`ngra boshqa G`arb mamlakatlarida ishchanlik o`yinlari qo`llanila boshlandi. Ishchanlik o`yinlari tadqiqotchilari bu usulni eng asosiy samarali va tejamli ta`lim metodlaridan iborat deb takidlaganlar. Didaktik o`yinlarning yana bir turi aqliy hujum usulini birinchi marta 1939 - yilda A.F.Osborn qo`llagan. Bu usulni g`oyalar banki deb ham nomlagan”

Didaktik o`yin - ta`lim beruvchi usul bo`lib, bunday usul muayyan ta`limiy maqsadlarga erishishga va o`tilgan o`quv materiallarini aniqlashga, mustahkamlashga, uni chuqurlashtirishga qaratilgan bo`ladi. Shunday o`yinlardan bir qanchasi bilan tanishib chiqamiz.”¹

Yosh o`quvchilarning ijodkorligini rivojlantirish metodikasi.

Vaqt: 3 min

¹ Aziza Egambergan qizi Raximova Nizomiy nomidagi Toshkent Davlat Pedagogika Universiteti o`qituvchisi

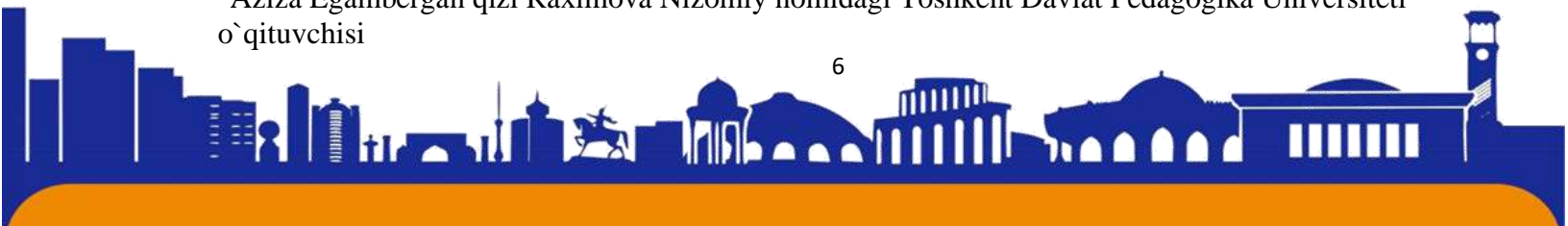



Keling, so'zlarni olaylik:

- chumchuq, g`oz, burgut, bayna;
- tokar, yuk ko'taruvchi, qazuvchi, rassom, duradgor;
- kungaboqar, sachratqi, nastarin, quyosh.
- sumka, zambil, portfel;
- samolyot, arava, avtobus, lokomotiv, taksi.
- qo'l, burun, barmoq, olma bosh.

Bu qatorlarda qanday so'zlar ortiqcha?

“Analoglarni qidirish (o`xshashlari)”

Vaqt: 10 min

Ob'ekt yoki hodisa, masalan, "vertolyot" deb ataladi. Uning analoglarini iloji boricha ko'proq yozish kerak, ya'ni. turli muhim xususiyatlarida unga o'xshash boshqa ob'ektlar. Shuningdek, ushbu analoglarni ma'lum bir ob'ektning qaysi xususiyati uchun tanlanganligiga qarab guruhlariga ajratish kerak. Masalan, “qush”, “kapalak” (uchish va qo'nish), “avtobus”, “poyezd” (avtomobillar), “shpinon” va “vertolyot” (muhim qismlar aylanadi) deb nomlanishi mumkin. G'olib, eng ko'p analog guruhlarini nomlagan kishi.

“Birlashtiruvchi havolalarni qidiring”

Vaqt: 10 min

Ikkita element berilgan, masalan, "belkurak" va "mashina". Birinchisidan ikkinchisiga "o'tish ko'prigi" bo'lgan ob'ektlarni nomlash kerak. Nomlangan ob'ektlar ikkala berilgan ob'ektlar bilan aniq mantiqiy aloqaga ega bo'lishi kerak. Masalan, bu holda bu "ekskavator" (funktsiyasi bo'yicha belkurakga o'xshaydi, lekin mashina bilan u bir xil guruhga tegishli - transport vositalari), "ishchi" (u belkurak bilan qazadi va bir vaqtning o'zida) bo'lishi mumkin. avtomobil egasi). Ikki yoki uchta bog'lovchi havolalardan foydalanishga ruxsat beriladi ("belkurak" - "avtomobil" - "tirkama" - "avtomobil"). Zanjirning qo'shni elementlari orasidagi har bir aloqaning mazmunini aniq asoslash va ochishga alohida e'tibor qaratiladi. Ko'proq asosli echimlarni taklif qilgan kishi g'olib hisoblanadi.

Vazifa ob'ektlar va hodisalar o'rtasidagi aloqalarni o'rnatishni osonlashtiradi.

Konvergent fikrlashni rivojlantirish mashqlari:

“Buzilgan harflar”

Vaqt: 5 min





Harflar tartibi ataylab aralashtirib yuborilgan so'zlar berilgan. Ularning qaysi biri ortiqcha: nanba, solam, klub?mtbaka

Javob: banan, salom, klub, maktab,

“O'xshashlik va farq”

Vaqt: 15 min

O'quvchilarga turli ob'ektlar va tushunchalarni bir-biri bilan solishtirish tavsiya etiladi. Kichik yoshdagi o'quvchilar uchun bu taniqli ob'ektlarni taqqoslashdir: sut va suv, sigir va ot, samolyot va poezd va ularning tasviridan ham foydalanish mumkin. Kattaroq bolalar uchun tushunchalar yanada murakkab bo'lishi mumkin: rasm va fotosurat, ertalab va kechqurun, o'jarlik va qat'iyatlilik. To'g'ri javoblarning umumiy sonini, xatolar sonini (turli sabablarga ko'ra taqqoslash), belgilangan o'xshashlik va farq belgilarining nisbatini, ustun belgilarni (tashqi, sinf-umumiy munosabatlar va boshqalar) belgilang. Taqqoslash uchun ko'proq sabablarni taklif qilgan yoki xususiyatni oxirgi nomlagan kishi g'olib hisoblanadi.

“Kim necha yoshda?”

Vaqt: 10 min

Sadriddin, Botir, Rahim va ularning rafiqalari Madina, Oysha va Nigina birgalikda 151 yoshda. Bundan tashqari, har bir er o'z xotinidan 5 yosh katta. Sadriddin Madinadan 1 yosh katta; Botir va Oysha 48 yil birga, Rahim va Nigina esa 52 yil birga. Ularning har biri kim bilan turmush qurganligi va har biri necha yoshda ekanligini aniqlash taklif etiladi.

Javob: Rahim 30 va Oysha 25; Sadriddin 26 va Nigina 21; Botir 27 va Madina 22.

“So'z kvadratlari” .

Vaqt: 5 min

Qadimgi so'z o'yini bor. Kvadrat hujayralariga (3x3 yoki 4x4) turli xil so'zlarni kiritish kerak, shunda ular o'ngdan ham chapdan ham bir xil o'qilishi mumkin. So'z qutillarini tuzing.

Ukku, ikki, alla, ko`k, tut, shish, qiliq, amma, aka, bob, qoq

Huddi

“Qarama-qarshi ob'ektlarni qidirish”

Vaqt: 5 min





Ob'ekt, masalan, "uy" deb ataladi. Bunga qarama-qarshi bo'lgan iloji boricha ko'proq boshqa ob'ektlarni nomlash kerak. Bunday holda, mavzuning turli xususiyatlariga e'tibor qaratish va uning qarama-qarshi tomonlarini guruhlarga ajratish kerak. Masalan, bu holda ularni shunday nomlash mumkin: "ombor" (o'lchami va qulaylik darajasi bo'yicha): "dala" (ochiq yoki yopiq maydon), "bekat" (hammaga tegishli bo'lgan kutish joyi) va boshqalar. G'olib, javoblarni aniq bahslashtirgan holda, qarama-qarshi ob'ektlarning eng ko'p sonini ko'rsatgan kishidir.

Xulosa.

Hozirgi kunda pedagogika fani oldida kechiktirib bo'lmaydigan vazifalardan biri kuchli demokratik jamiyat qurishning ma'naviy ma'rifiy zaminini yaratishdan iborat. Boshlang'ich sinf o'quvchilarida ijodkorlikni rivojlantirishning pedagogik jihatlaridan unumli foydalanish, yosh avlodni mustaqillik ruhida tarbiyalashdek umumdavlat, umummilliy dasturni bajarishga yordam berishi, shak-shubhasizdir.

Shuning uchun ham "Maktabni rivojlantirishga qodir, uni shaxs va jamiyatni rivojlantirish omiliga aylantira oladigan tilsimotni faqat milliy- mintaqaviy xususiyatlarni inobatga olgan holda maktabni demokratlash, insonparvarlashtirish orqaligina erishish mumkin" deyiladi.

Adabiyotlar ro'yxati.

1. Nizomiy nomidagi Toshkent davlat pedagogika universiteti maolasidan.
2. Shahrizabz shahar Maktabgacha ta'lim bo'limi tasarrufidagi 15-DMTT tarbiyachisi Mahatova Davlatoy Dilmurodovnaning maqolasi
3. 3-sinf O`qish darsligi
4. Altshuller G.S., Vertkin I.M.Qanday qilib dah o'lish mumkin: ijodiy odam
5. Asmolov A.G. Inson psixologiyasi.1990 yil.
6. Altshuller G.S., Vertkin I.Qanday qilib dah o'lish mumkin: ijodiy odamning hayot strategiyasi.Minsk: Belarusiya, 1994 yil.

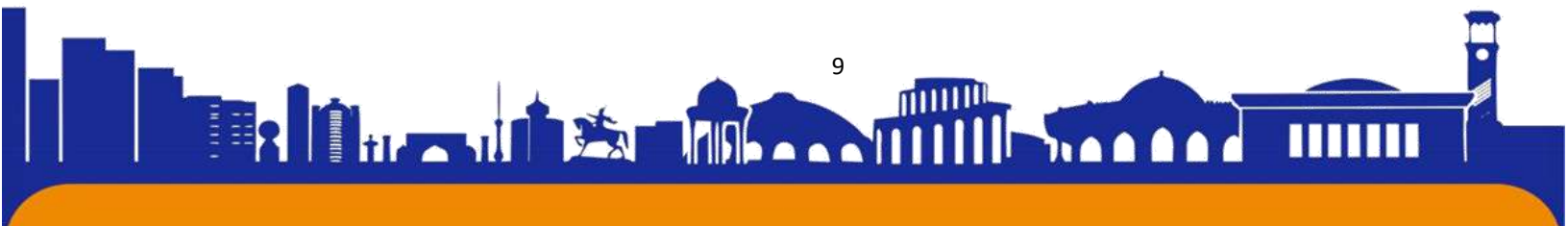



ЎПКАНИНГ АНАТОМИК РЕЗЕКЦИЯСИДАН КЕЙИНГИ АСОРАТЛАР

Якубов Ф.Р., Сапаев Д.Ш., Ниязметов С.Н.

Тошкент тиббиёт академия Урганч филиали

Аннотация. Ўпка резекцияси ўпка паренхимаси ва бронх дарахтининг ўсмаларида энг кўп қўлланиладиган операцияларидан бири ҳисобланади. Ўпка раки онкологик касалликлар ичида учраши бўйича иккинчи, ўлим кўрсаткичи бўйича биринчи ўринда турган ҳолда, ўткир тиббий ва ижтимоий муаммо бўлиб қолмоқда. Ўпка резекциясидан кейинги асоратларни камайтириш ва бартараф қилишни такомиллаштириш. Материал ва методлар. Хоразм вилоят кўп тармоқли тиббиёт марказида 2018 йилдан 2022 йилгача “Ўпка резекцияси” бажарилган, стационар шароитида даволанган 28 та бемор ўрганиш учун танлаб олинди. Операциядан кейин 6 нафар беморда пневмоторакс, 4 нафаридида плеврит, 3 нафаридида узоқ вақт ҳаво чиқиб юриш ва 1 нафаридида сегментлар ателектази асоратлари кузатилди. Бронхопулмонал оқма билан кечаётган сурункали эмпиемани самарали хирургик даволашда ҳар хил усуллар билан инфекция жараёни назорат қилиш керак бўлади.

Калит сўзлар: ўпка резекцияси; деструктив касаллик; бронхопулмонал оқма; санация.

Муаммонинг долзарблиги. Ўпка резекцияси ўпка паренхимаси ва бронх дарахтининг ўсмаларида энг кўп қўлланиладиган операциялардан бири ҳисобланади. Ўпка раки онкологик касалликлар ичида учраши бўйича иккинчи, ўлим кўрсаткичи бўйича биринчи ўринда турган ҳолда, ўткир тиббий ва ижтимоий муаммо бўлиб қолмоқда. М.И. Давидовнинг маълумотларига қараганда, ҳар йили дунёда 1600000 бирламчи ўпка раки аниқланиб, леталлик 60% ташкил қилади.

Тиббиётнинг ривожланиши билан ўпка ракининг диагностикаси ва хирургик давоси анча яхшиланишига қарамай, ўпка резекциясидан кейинги бронхопулмонал асоратлар, бу амалиётнинг асосий муаммоларидан бири бўлиб қолмоқда. Уларнинг ичида узоқ вақт ҳаво чиқиб туриши, плевра эмпиемаси ва бронхоплеврал оқмалар кўпроқ учрайди.

Тадқиқот мақсади. Ўпка резекциясидан кейинги асоратларни камайтириш ва бартараф қилишни такомиллаштириш.





Материал ва методлар. Хоразм вилоят кўп тармоқли тиббиёт марказида 2018 йилдан 2022 йилгача “Ўпка резекцияси” бажарилган, стационар шароитида даволанган 28 та бемор ўрганиш учун танлаб олинди. Уларнинг 22 нафари эркак, 6 нафари аёл жинсига мансуб. Беморларни ёши 18 ёшдан 75 ёшгача бўлган ораликни ташкил қилди. Беморларнинг 12 нафари ўпка эхинококкози, 10 нафари ўпка ўсмаси, 6 нафари ўпка деструктив касалликлари бўйича резекция операцияси бажарилган. Антибактериал терапия барча беморларда интраоперацион даврда бошланган. Фақат ўпка деструктив касалликлари билан ётқизилган 6 нафар беморда антибактериал терапия операция олди даврда бошланган.

Натижа ва муҳокама. Операциядан кейин 6 нафар беморда пневмоторакс, 4 нафарида плеврит, 3 нафарида узоқ вақт ҳаво чиқиб юриш ва 1 нафарида сегментлар ателектази асоратлари кузатилди. Ўпка деструктив касаллиги билан ётган беморларнинг 2 нафарида бронхопұлмонал оқма ва плевра эмпиемаси кузатилди. Беморларни шифохонада ўртача ётиш куни 13 ± 3 кунни ташкил этди. Леталлик кузатилмади. Барча беморлар соғайган ёки қониқарли аҳволда касалхонадан чиқариб юборилган.

Ўпка рақининг кўпайиши ўпка резекциясининг долзарблигини пасайтирмайди. Ўпка резекциясидан кейин учрайдиган узоқ вақт ҳаво чиқиб туриши, пневроторакс, плеврит, сегментлар ателектази каби асоратларни бартараф қилишда алоҳида алгоритмлардан фойдаланиш зарур бўлади. Бунда оддий диагностик плевроцентездан тортиб, тезкор плевра бўшлиғини дренажлаш ёки торакоскопик ревизия ва санация қилишгача бўлган усулларни қўллаш мумкин.

Бронхопұлмонал оқма ва плевра эмпиемаси билан асоратланган барча беморларда плеврал бўшлиқни дренажлаш зарур бўлади, ундан ташқари бу ҳолатларда плевра бўшлиғини дренажлаш хирургик давонинг биринчи босқичи бўлиб хизмат қилади. Плевра бўшлиғини дренажлашнинг яна бир ижобий томони, агар бемор сунъий нафас олиш аппаратида бўлса, ҳаво чиқариш, окклюзияда ҳаво олиш фазаларида плевра бўшлиғида мусбат босим ҳосил қилишда фойдаланиш мумкин. Бундан мақсад, бронхопұлмонал оқмадан нафас чиқараётганда камроқ ҳаво чиқишига эришиш. Дренажлар йирингли суюқлик чиқиши учун етарли диаметрға эга бўлиши керак.





Хулоса. Бронхопулмонал оқма билан кечаётган сурункали эмпиемани самарали хирургик даволашда ҳар хил усуллар билан инфекцион жараённи назорат қилиш керак бўлади. Буларга кўкрак қафасини адекват дренажлаш, плевра бўшлиғини босқичли санациялаш, бронхопулмонал оқмаларни бартараф қилишга ҳаракат қилиш ва плевра қолдиқ бўшлиғини облитерациялашлар киради.

Фойдаланилган адабиётлар:

1. Yakubov Farkhod Radjabovicha, Sapaev Duschan Shukhratovich, & Niyazmetov Sevarbek Bakhtiyorovich. (2023). The treatment of the results of pleural empyema complicated with bronchopleural fistula. *Research Journal of Trauma and Disability Studies*, 2(4), 241–246. Retrieved from <http://journals.academiczone.net/index.php/rjtds/article/view/748>
2. Sapaev DS, Yakubov FR, Yakhshiboev SS. Evaluation of the factors influencing the choice of laparoscopic echinococcectomy in liver echinococcosis (LE) and its impact on postoperative outcomes. *Exp Parasitol*. 2023 May;248:108495. doi: 10.1016/j.exppara.2023.108495. Epub 2023 Mar 5. PMID: 36871791.

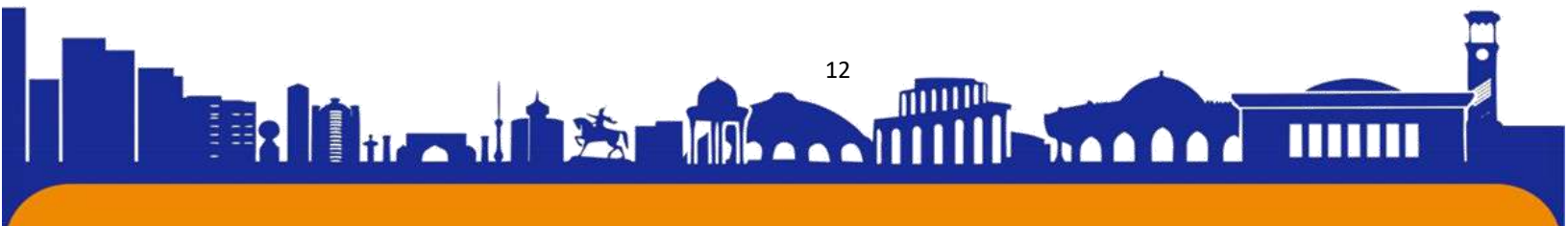



ISSN (E): 2181-4570

TILSHUNOSLIK VA UNING SATHLARI XUSUSIDA**Alisher O‘razov****Guliston davlat univeriteti****Email: orazovalisher96@gmail.com**

Annotatsiya: Tilshunoslik ko‘p tarmqli fan bo‘lib, uning o‘rganish ob‘yekti tildir. Mazkur maqolada tilshunoslik fanining sathlari, bo‘limlari va tarixi xususida so‘z boradi, fikr yuritiladi

Kalit so‘zlar: *Tilshunoslik, lingvistika, leksikografiya, dialektologiya, fonologiya*

KIRISH

Har bir fan jamiyat talab va ehtiyoji asosida rivojlanib, taraqqiy etadi. Bu talab va ehtiyojlar Tilshunoslik fanining ham oldiga bir qator vazifalarni (tilning jamiyat ehtiyoji, rivoji uchun xizmat qilishi) qo‘yadi.

Tilshunoslik yoki **Lingvistika** tillarni o‘rganuvchi fandır. Tilshunoslikning amaliy va nazariy turlari mavjud bo‘lib, nazariy tilshunoslik tilning strukturasi (grammatikasi) va uning ma‘nosi (semantikasini) o‘rganadi. Grammatika — morfologiya (so‘zlarning tuzilishi va o‘zgarishi), sintaksis (so‘zlarning iboralarga va gaplarga biriktrilish qoidalari) va fonologiya (tilni abstrakt tovushlar yordamida o‘rganish) fanlarini qamrab oladi. Amaliy tilshunoslik, asosan, tilshunoslikda o‘rganilgan nazariy bilimlarni amaliyotda qo‘llash bilan shug‘ullanadi. Amaliy tilshunoslik tarkibiga xorijiy tillarni o‘rganish va o‘rgatish, tarjima, nutq terapiyasi va nutq patalogiyasi kabi fanlar kiradi.

ADABIYOTLAR TAHLILI VA METODLAR

Tilshunoslik, Lingvistika — til haqidagi, uning ijtimoiy tabiati, vazifasi, ichki tuzilishi, tasnifi, muayyan tillarning amal qilish (faoliyat) qonunlari, tarixiy taraqqiyoti haqidagi fan, maqsadi, vazifasi va shu kabiga ko‘ra, Tilshunoslikning bir necha yo‘nalishlari (sohalari) bor: Umumiy tilshunoslik — tilni umuman insonga xos hodisa sifatida o‘rganuvchi, asosiy vazifasi dunyo tillariga xos eng umumiy belgi-xususiyatlarni aniqlash va yoritish bo‘lgan soha, Xususiy tilshunoslik — ayrim bir til belgi-xususiyatlarini o‘rganuvchi soha; Amaliy tilshunoslik — tildan foydalanish bilan aloqador amaliy masalalarni (eksperimental fonetika, leksikografiya, lingvostatistika, transkripsiya, transliteratsiya va boshqalar) hal qilish metodlarini ishlab chiquvchi

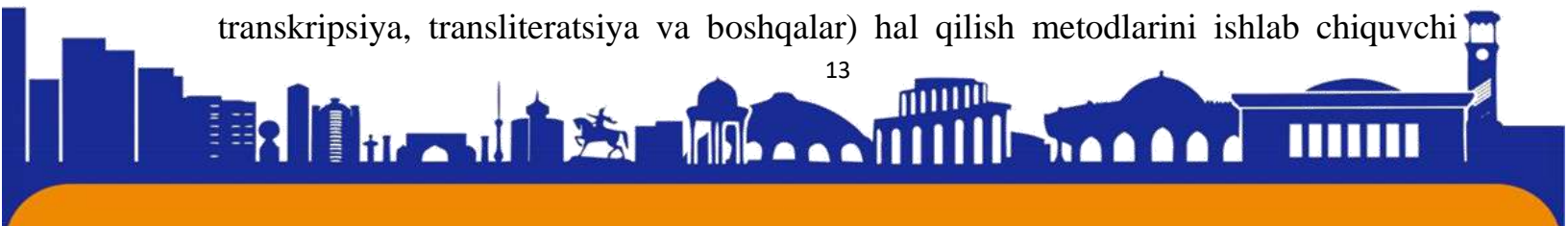



yoʻnalish; matematik lingvistika, strukturaviy tilshunoslik, qiyosiy-tarixiy tilshunoslik va boshqa paralingvistika, etnolingvistika, psixolingvistika, sotsiolingvistika kabi sohalar soʻzlovchi (shaxs)ning jamiyatdagi faoliyati bilan aloqador til xususiyatlarini oʻrganadi.

Mazkur yoʻnalishlardan tashqari Tilshunoslikning har bir tildagi muayyan sathlar va birliklarni oʻrganuvchi koʻplab tarmoq va boʻlimlari bor: semasiologiya til birliklari maʼnolarini oʻrganadi; fonetika va fonologiya tilning tovush qurilishini tekshiradi; leksikologiya va frazeologiya tilning lugʻaviy materialini tadqiq etadi. Soʻz yasashining tadqiqot obyekti soʻzlarning yasash usullari va ushbu usullarning mahsuldorligi boʻlsa, grammatika (morfologiya va sintaksis) soʻz oʻzgarishlarini va soʻzlarning gaplar va soʻz birikmalari sifatida birikishi qonuniyatlarini oʻrganadi. Tilshunoslikning har bir boʻlimida yanada kichikroq (maydaroq) maxsus boʻlimchalar boʻlishi mumkin. Masalan, leksikologiya doirasida onomastika boʻlimchasi boʻlib, u, oʻz navbatida, antroponimika, toponimika va boshqalarga boʻlinadi. Muayyan tilning hududiy farqlanishi (differentsiatsiyasi)ni dialektologiya oʻrganadi. Mazkur boʻlimlarning har birida tilning hozirgi ahvoli va uning tarixiy taraqqiyoti tadqiq etiladi (qarang: Diaxroniya, Sinxroniya). Jahon tillari, ularning oilalari va guruhlarini oʻrganuvchi Tilshunoslik tarmoqlari: arabistika (arabshunoslik), germanshunoslik, turkiyshunoslik, slavyanshunoslik, fin-ugorshunoslik va boshqa tillarning oʻzaro taʼsirlashuvi, yordamchi xalqaro tillarni yaratish nazariyasi va amaliyoti, shuningdek, bir tildan ikkinchi tilga tarjima qilish muammolarini interlingvistika va tarjima nazariyasi oʻrganadi.

MUHOKAMA VA NATIJALAR

Tilshunoslik fan sifatida ona tili va xorijiy tillarni oʻrganishda, terminologiyani ishlab chiqish va takomillashtirishda, lisoniy matnlarni ilmiy sharhlashda, mashina tarjimasida muhim ahamiyatga ega; mavjud va xayoliy narsalar (moddiylik va gʻoyaviylik)ning oʻzaro aloqadorligi muammolarini hal qilish, ijtimoiy ongini va ijtimoiy mavjudot boʻlmish insonning oʻzini toʻgʻri tushunish uchun nazariy xulosalar chiqarishga imkon beradi. Til va tafakkurning , lisoniy va mantiqiy birlik (kattalik)larning oʻzaro aloqasi muammosi Tilshunoslik va falsafa tomonidan baravar, bir vaqtning oʻzida oʻrganiladi. Asosiy lingvistik metodlar sifatida tavsifiy (qiyosiy, konfrontativ, kontrastiv, tipologik), tarixiy (qiyosiy-tarixiy, komparativ) va

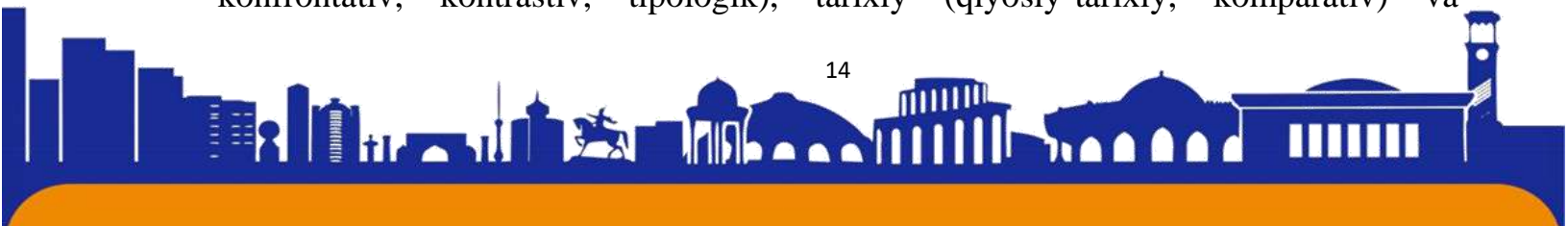



normativstilistik (me'yoriy-uslubiy) metodlarni ko'rsatish mumkin. Tilshunoslikda yana maxsus tadqiqot usullari — lisoniy hodisalarni kuzatish, lisoniy eksperiment, lingvistik modellashtirish, lingvistik talqin usullari ham mavjud. Tilshunoslik falsafa va filologiya fanlari tutashgan chegarada paydo bo'lgan.

Tilshunoslik muammolarini o'rganish dastlab qadimgi Hindistondan boshlangan. Qadimgi Hindistondan mil. av. 6-asrdan oldin yaratilgan vedalarni til nuqtayi nazaridan sharhlash natijasida vujudga keladi va mil. av. 5 —4-asrlarda yashagan Panining grammatikasi tufayli yuksaklikka ko'tarildi. Bu asar nazmda yozilgan 3996 ta qoidadan iborat bo'lib, unda sanskrit fonetikasi va grammatikasi tavsif etilgan. Yunonistonda til mantiqqa bog'liq holda, shuningdek, uning grammatik qurilishi nuqtayi nazaridan o'rganilgan (Geraklit va Demokritning qarashlari, Platon va Aristotelning asarlari, Frakiyalik Dionisiyning "Grammatika"si va boshqalar). So'zlarni turkumlarga ajratish Aristoteldan boshlangan (mil. av. 4-asr). Qadimgi Yunonistonning kamoloti Iskandariyadagi, qisman Pergan (Kichik Osiyo)dagi yunon tilshunoslarining faoliyati bilan bog'liq. Iskandariya grammatika maktabi (mil. av. 3—2-asrlar) vakillari tomonidan yunon tili grammatikasi yozildi. Qadimgi Yunoniston tilshunosligi asosida lotin tilshunosligi vujudga keldi (M. T. Varron, E. Donat, Prissian va boshqalarning asarlari).

Keyinchalik arab (Bag'dod, Kufa. Basradagi grammatika maktablari), yahudiy, oromiy (Andalusiya filologlarining 9—12-asrlardagi asarlari) va turkiy (Koshg'ariy va Zamaxshariy asarlari) tillari ilmiy tavsif manbasi bo'ladi. O'rta asrlarda tilshunoslikning rivoji arab, shuningdek, arab tilida ijod etgan arab bo'lmagan filologlar nomi bilan bog'liq. Arab tilshunosligining rivojlanishida Abu Rayhon Beruniy, Ibn Sino, Mahmud Koshg'ariy, Zamaxshariy, Javhariy singari o'rtaosiyolik olimlarning xam hissasi katta bo'lgan. Ibn Sino tovushlarni fonema nuqtayi nazaridan tekshirgan bo'lsa, Javhariy, Koshg'ariy va Zamaxshariylar leksikologiya va leksikografiya sohasida jahon tilshunosligiga katta yangiliklar kiritdilar. Mahmud Koshg'ariy va Zamaxshariy o'zlarining "Devonu lug'otit turk", "Muqaddimat ul adab" asarlari bilan turkiy lahjalarni hamda boshqa boshqa oilalarga mansub tillarni qiyoslash va chog'ishtirish bilan tilshunoslikda qiyosiy-tarixiy metod va tipologiyadan foydalangan dastlabki tilshunoslar sifatida nom qozonganlar. Filologik fanlar Uzoq Sharqda, xususan, Xitoy va Yaponiyada ham rivojlandi. Rossiyada tilshunoslik 15—16-asrlardan boshlab taraqqiy qildi.





M. V. Lomonosovning "Rus grammatikasi" asarida rus adabiy tilining fonetik, morfologik, qisman sintaktik xususiyatlari birinchi marta izchil bayon qilindi.

Uygʻonish davrida antik dunyo madaniy merosiga boʻlgan qiziqish klassik filologiyaning rivojlanishiga ham turtki boʻldi. Shu bilan bir katorda, yangi, zamonaviy yevropa tillarini mantiqiy asosda oʻrganish boshlandi. Qiyosiy metodika va tarixiylik tamoyilining qoʻllanishi qiyosiy-tarixiy tilshunoslikka asos soldi, bu soha tillarning qarindoshligini oʻrganishda, tillarning genealogik tasniflash ishlab chiqishda, qarindosh tillarning, tillar oilalarining, asosan, hind-yevropa tillari oilasining tarixiy taraqqiyotini oʻrganishda, tillarning qadimiy holatini qayta tiklashda va boshqalarda muvaffaqiyatlarga erishdi. Tilshunoslikdagi qiyosiy-tarixiy yoʻnalishning rivojlanishiga nemis olimlari F. Bopp, Ya. Grimm, A. F. Pott, A. Shleyxer, A. Dits, daniyalik R. K. Rask, chexiyalik Y. Dobrovskiy, avstriyalik F. Mikloshich, rus olimi A. X. Vostokov va boshqa katta hissa qoʻshdilar. Umumiy tilshunoslik asoslari, yaʼni tilni "faoliyat" va "faoliyat mahsuli" sifatida tushunish, tilning tashqi va ichki shakli haqidagi taʼlimot, tillarning tipologik tasnifi va boshqa muammolar nemis olimi V. Gumboldt tomonidan ishlab chiqildi. Uning fikrlari 19—20-asrlar gʻarb tilshunosligining bir qancha yoʻnalishlari rivojiga katta taʼsir koʻrsatdi. Gumboldt tilshunoslik mantiqiylikdan qutulishi va oʻz metodiga ega boʻlishi kerakligini, tilning tizim xususiyatiga egaligini, uning tovush va maʼnosi borligini hamda ijtimoiy hodisaligini asosli bayon qildi. 19-asr oʻrtalarida A. Shleyxer tilshunoslikda biologik nazariyalarni qoʻllashga urinib koʻrdi.

Lingvistik naturalizmni tanqid qilish negizida yosh grammatikachilar (nemis olimlari A. Leskin, K. Brugman, G. Ostxof, B. Delbryuk, G. Paul va boshqalar) maktabi shakllanib, u asosiy eʼtiborni jonli tillarni oʻrganishga qaratdi. Ushbu maktab vakillari qiyosiy-tarixiy tilshunoslikning rivojini yangi bosqichga olib chiqdilar. 19-asrda hindyevropashunoslikning asosiy tarmoqlari (ellinistikayunonshunoslik, romanistika, germanistika, slavyanshunoslik, keltshunoslik va boshqalar) batamom shakllanib boʻldi. Hind-yevropa tillari uchun ishlab chiqilgan qiyosiy-tarixiy metod tamoyillari ushbu oilaga kirmaydigan boshqa tillarga ham tatbiq etildi. Shu tariqa turkiyshunoslik, finugorshunoslik, afrikashunoslik kabi sohalar shakllanadi. Tilshunoslikning 20-asr boshlaridagi rivojlanishida Ferdinand de Sossyur asarlari, birinchi navbatda, "Umumiy tilshunoslik kursi" (1916) muhim rol oʻynadi. Sossyur tilning belgi nazariyasini yaratdi, sinxroniya va diaxroniya, ichki lingvistika, tashki lingvistika va boshqa muammolarni





tadqiq qildi. F. de Sossyur g'oyalari keyinroq paydo bo'lgan lingvistik strukturalizm maktablarida: Praga lingvistik maktabi — funksional tilshunoslik, Kopengagen lingvistik to'garagi (glossematika), Jeneva maktabi, Amerika deskriptiv (tavsifiy) tilshunoslik maktablari Tilshunoslikni yanada rivojlantirdi.

Struktural oqimlar bilan bir katorada boshqacha yo'nalishlar va qarashlar rivojlana boshladi: psixologik yo'nalish (nemis olimlari X. Shteyntal va V. Vundt asarlari; rus olimi V. V. Potebilanya ham ushbu yo'nalishga qo'shiladi), Neyrolingvistika va boshqa Materialistik dunyoqarashning keng yoyilishi bilan eksperimental fonetika va lingvistik geografiya xam rivojlana boshladi. Keyinchalik Tilshunoslikda yangi yo'nalish va bo'limlar: Psixolingvistika, Sotsiolingvistika, Etnolingvistika, Semiotik lingvistika, Matn lingvistikasi kabi Tilshunoslikfanlari paydo bo'ldi. Hozirgi xorijiy Tilshunoslikda materialistik nazariyalar bilan bir qatorida idealistik tamoyillarga asoslangan nazariyalar ham (masalan, lisoniy nisbiylik nazariyasi yoki yangi gumboldtchilik) mavjud.

O'zbek tilshunosligining tarixi Mahmud Koshg'ariy va Zamaxshariylarning izlanishlaridan boshlanib, bugungi kunga qadar uzoq tarixiy taraqqiyot yo'lini bosib o'tdi. Shuning uchun bu bosqichlarni quydagi davrlarga ajratishimiz mumkin bo'ladi. Jumladan:

1. XI asrdan XV asrgacha bo'lgan davr
2. XV-asrdan XX-asr 20-yillarigacha bo'lgan davr
3. XX asrning 20-yillardan 40-yillargacha bo'lgan davr
4. XX asrning 40- yillaridan 90- yillarigacha bo'lgan davr
5. Mustqillik davri

Yuqoridagi jarayonlarni bosib o'tgan holda hozirgi kunga kelib, zamonaviy o'zbek tili shakllandi. O'zbek tilshunosligida o'rganishning amaliy jihatlariga ham alohida e'tibor berildi (qarang: Lug'ashunoslik (Leksikografiya)), ko'plab ikki tilli (o'zbekcha-forscha, o'zbekcha-turkcha, o'zbekcha-ruscha kabi va aksincha tartibda) lug'atlar tuzildi. Tilshunoslikning leksikologiya va leksikografiya kabi sohalari rivojlandi.

XULOSA

Tilshunoslik umuman til (til deb ataluvchi har qanday shakl) inson hayot faoliyatida doimiy ehtiyoj sezuvchi vosita hisoblanadi. Chunki insonning kamol topishida, ong-shuuri va tafakkuri tilsiz rivojlana olmaydi, shuning uchun til va tafakkur bir biri bilan chambarchas bog'liq. Kishi o'z fikrini so'zlar orqali bayon qiladi.





Fikr va soʻz munosabati juda murakkab boʻlib, fikr soʻzlarda oʻz ifodasini topmaguncha, yaʼni soʻzlardan tarkib topgan ifoda shu qolipga tushmaguncha yuzaga chiqmaydi. Til jamiyat bilan uzviy bogʻlangan, shunga til ijtimoiy hodisa, yaʼni til jamiyatsiz mavjud boʻlmaydi. Jamiyat uchun ham til aloqa-munosabat vositasi sifatida muhim ahamiyat kasb etadi. Shunday ekan har bir jamiyat aʼzosi, til imkoniyatlaridan foydalanishga qodir shaxs, til qonun-qoidalarini bilmogʻi kerak. Zero, hozirgi kundagi kishilik jamiyati shuni talab qiladi

Til grammatikaning oʻrganish manbai, tafakkur mantiqning oʻrganish manbayidir. Til barcha uchun birday xizmat qiladi. Bir tilda gaplashuvchi jamiyat aʼzolarining fikrlashlari bir xil boʻlmaydi.

Foydalanilgan adabiyotlar:

1. Abduazizov A. Tilshunoslik nazariyasiga kirish. – Toshkent, 2010.
2. Abduhakimovich, M. Q. (2022). MEANS OF LINKING TEXT COMPONENTS. *Web of Scientist: International Scientific Research Journal*, 3(6), 232-234.
3. Akbarovich, Axrorov Alisher. "MAQOLLARDA UMUMYASHIRIN MA'NONING NAMOYON BO'LISH OMIL, VOSITA VA USULLARI." *TA'LIM VA RIVOJLANISH TAHLILI ONLAYN ILMIY JURNALI* 3.4 (2023): 163-166.
4. Axrorov Alisher Akbarovich. (2022). The problem of the role of proverbs in the event of a speech act. *Eurasian Journal of Learning and Academic Teaching*, 15, 49–53. Retrieved from <https://www.geniusjournals.org/index.php/ejlat/article/view/2816>
5. Axrorov, A. A. UDK: 811.512. 133 ROST VA YOLGʻON SOʻZLAMOQ HAQIDA XALQ MAQOLLARI SHARHI. *ILMIY AXBOROTNOMA*, 57.
6. Doniyorovich, O. R. A. (2022). TOGʻAY MUROD ASARLARIDA EVFEMIZMLAR. *INTERNATIONAL JOURNAL OF SCIENCE AND EDUCATION*, 1(4), 38-42.
7. Ermatov Ikhtiyar. (2022). HYPERO-HYPONYMIC RELATIONS IN THE TERMINOLOGICAL SYSTEM OF MORPHEMES AND WORD FORMATION LEVELS OF UZBEKI. *World Bulletin of Social Sciences*, 16, 133-136. Retrieved from <https://scholarexpress.net/index.php/wbss/article/view/1737>





8. Jumanazar, A., & Lutfiniso, D. (2022). Inguistic Unity in Uzbek Linguistics Some Comments about the form. *European Multidisciplinary Journal of Modern Science*, 6, 688–692. Retrieved from <https://emjms.academicjournal.io/index.php/emjms/article/view/505>
9. Hojiyev A. Tilshunoslik terminlarining izohli lug'ati. – Toshkent, 2002.
10. Irisqulov I. Tilshunoslikka kirish. – Toshkent, 2009. – B.10-13.
11. Khamrokulovna, T. Z. (2021, August). ISSUES RELATED TO SOSIOLINGVISTIK ANALYSIS (ABOUT Qul-, -qul-COMPONENT NAMES). In *INTERNATIONAL CONFERENCE ON MULTIDISCIPLINARY RESEARCH AND INNOVATIVE TECHNOLOGIES* (Vol. 1, pp. 48-50).
12. Mamaraximov, S. (2022). MAQSAD MA'NOSINI IFODALOVCHI DASTLABKI VOSITALAR. *Academic research in educational sciences*, 3(7), 376-385.
13. Muxidillayev, F. (2022). LINGVOPOETIKANING O'RGANILISHIGA DOIR QARASHLAR. *Academic research in educational sciences*, 3(7), 315-320.
14. Pardayeva, I., & Mahmudboyeva, F. (2022). ZARGARLIK TERMINLARINING SINTAKTIK USUL BILAN YASALISHI. *Gospodarka i Innowacje.*, 24, 562-564.
15. Rahmatullayev Sh. Sistem tilshunoslik asoslari. – Toshkent, 2007. – B.37.
16. Sharipov, F. G. (2021). Attitude to the plural affix in Uzbek language. *Scientific reports of Bukhara State University*, 5(1), 50-64.
17. Xolmanova Z. Tilshunoslikka kirish. – Toshkent, 2007.
18. Yodgorov, H., & Zulayho, T. (2022). JOURNAL OF NORTHEASTERN UNIVERSITY. *Journal of Northeastern University*, 25(04).
19. Sh.Xudoyqulova. (2023). MAQOLLARDA SHEVAGA XOS SO'ZLARNING QO'LLANILISHI (A.Qodiriyning “Mehrobdan chayon” asari asosida). *Journal of Universal Science Research*, 1(4), 299–303. Retrieved from <http://universalpublishings.com/index.php/jusr/article/view/481>





O'ZBEK TILIDA MAQSAD MA'NOSI SO'ZLAR ORQALI IFODALANISHI

Mamaraximov Sirojiddin

GulDU stajyor-o'qituvchisi

mamaraximov90@umail.uz

Annotatsiya. Ushbu maqolada maqsad ma'nosini ifodalovchi vositalar va ularning qo'llanilish o'rni va xususiyatlari yoritilgan bo'lib, maqsad ma'nosini ifodalovchi leksemalarning umumiy ma'nosi ochib berildi, morfemalar va leksemalarning lisoniy mohiyatida kategorial, yondosh va hamroh ma'nolar yaxlitligi tavsiflanadi, morfemalar va leksemalar nutqiy voqelanishida lisoniy va nolisoniy omillar bir-biriga nisbatan o'xshash va farqli jihatlari tahlil etildi.

Kalit so'zlar: maqsad ma'nosi, leksema, maqsad ravishlari, ko'makchilar, kelishiklar, fe'l mayllari.

Annotation. The reference "Article expressing this purpose" describes the place of use and its features, reveals the general meaning of lexemes expressing the meaning of the purpose, the category of morphemes and lexemes in the linguistic view, the integrity of adjacent and accompanying meanings. description, morphemes and lexemes were analyzed as similar and different in linguistic and non-linguistic speech.

Key words: purpose meaning, lexeme, purpose adverbs, auxiliaries, agreements, verb moods.

Turkiy tillarda so'zlardagi ma'no nozikliklari leksemalarga qo'shimcha qo'shilgan holatlarda, asosdagi tovushlarning o'zgargan holatida, asosga qo'shimcha qo'shilgan hollarda yuzaga keladi. Jumladan, o'zbek tilshunosligida maqsad ma'nosining ifodalanishi bir qancha vositalarda ko'zga tashlanadi.

O'zbek tilshunosligida maqsad ma'nosi nafaqat morfemalar orqali, balki so'zlar orqali ham ifodalanadi. Buni 1940-2000-yillar oralig'ida nashr etilgan darslik, o'quv qo'llanma, risolalar va ilmiy maqolalar orqali o'rganishimiz mumkin. Biroq bu boradagi yoqlangan dissertatsiyalar aynan maqsad ma'nosining ifodalanishini ilmiy asoslab bera olgan. Shular qatorida so'z turkumlari tarkibidagi maqsad ma'nosini ifodalovchi holatlarni ko'rib chiqamiz. Jumladan, olmoshlarning egalik affikslerini olib qo'llanishida ayrim xususiyatlar mavjud: a) ot tipidagi so'roq olmoshlari, bo'lishsizlik,

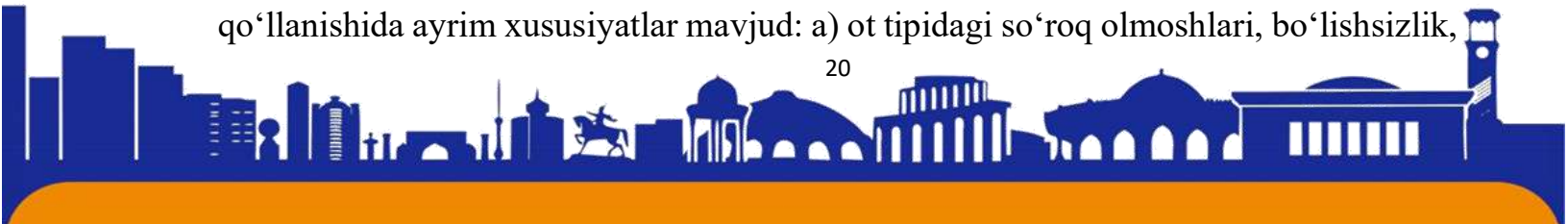



belgilash olmoshlari, shuningdek, o'z olmoshi egalik affikslerini qabul qiladi; b) paytga nisbatan so'roq bildiruvchi olmoshlar, sabab-maqсадni aniqlash uchun beriladigan so'roq olmoshlari, I,II shaxs kishilik olmoshlari egalik affikslerini olmaydi; v) kelishik-ko'rsatish olmoshi (u), qaysi, necha so'roq olmoshlari, asosan otlashganda egalik affikslari bilan birga qo'llanadi. Egalik affikslarining qo'shilishida ayrim xususiyatlar bor: ko'rsatish olmoshlarining I va II shaxs birlik va ko'plik, shuningdek, III shaxs ko'plik egalik affikslerini bir darajali qabul qiladi: buning, shunimiz, uningiz kabi. Ko'rsatish olmoshlarining III shaxs birlik formasida esa egalik affiksi ikki darajali bo'lib keladi: u — unisi, shu — shunisi, bu — bunisi, kabi. Qaysi,necha so'roq olmoshlari otlashib II va III shaxs birlik I, II, III shaxs ko'plikda egalik affikslerini olib kelsa ham, I shaxs birlikda (garchi ular otlashgan bo'lsa ham) egalik affikslerini olmaydi. Qaysi olmoshining o'zagi, aslida qay bo'lib, uning tarkibida egalik affiksi borday ko'rinsa ham (qay-i-si, qay-u-si) hozirgi tilda yana bir egalik affiksi qo'shib ishlatiladi: qaysisi.

So'roq olmoshlari orqali so'zlovchi nutq protsessida ishtirok etuvchilardan o'ziga ma'lum bo'lmagan narsani aniqlab bilishga intiladi.

So'roq olmoshlari shaxsga (kim?), predmetga (nima?), belgiga (qaysi? qanday?), miqdorga (necha?, qancha?), vaqtga (qachon?), maqsad va sababga (nega?, nimaga?) va o'ringa (qani?) munosabat anglatadi.

Nega (ne (nima)+ga) olmoshi voqea-harakatning sodir bo'lishidagi sabab, maqsadni aniqlash uchun beriladigan so'roqni bildiradi. Bu olmosh quyidagi xususiyatlarga ega:

- deyarli hamma vaqt ravish xarakteriga ega bo'lib, bo'lishli formadagi fe'llar oldida keladi va sabab, maqsadni aniqlash uchun beriladigan so'roqni ifodalaydi: Nega kelding? Nimaga kechikding?

- bo'lishsiz fe'li oldida kelib, deyarli hamma vaqt sababni bildiradi: Nega kuzatmadi? Nega men shunday qilolmayman? (S.Ahmad).

- nimagaki, negaki, nega desangiz, naki formalarida sabab bog'lovchisi vazifasini boshqaradi: Oyoqiz buning sabablarini surishtirmadi, negaki hozir boshqa brigadalarning boshliqlari ham kelishlari kerak edi. (Sh.Rashidov). Nega bunga Chittak, deb laqab qo'ydinglaring? - Nimagaki, shoxdan-shoxga sakrab yuradi (A.Qahhor);





- nega so‘zi -dir affiksining qo‘shilishi bilan modallik xarakteriga ega bo‘lib, voqea-hodisaning sodir bo‘lishi sababi so‘zlovchi uchun noma‘lum ekanligini bildiradi: Yomg‘ir aralash qor yog‘ib turgan bo‘lsa ham, u negadir shoshilmas, xayol bilan band edi.

Maqsad ma‘nosi, aynan boshqa so‘z turkumlaridan o‘sib chiqqan ravish so‘z turkumida yaqqol ko‘zga tashlanadi. Maqsad ravishlari ish-harakatning qay maqsadda sodir bo‘layotganini yoki nima uchun yuzaga kelayotganini bildiradi: atay, ataylab, atayin, qasddan, jo‘rttaga, azza-bazza kabi: Siz odamlarga shunday ko‘rinish uchun jo‘rttaga shunday qilsangiz kerak. Yuksak binolar tomon, Bordik bizlar atayin (P. Mo‘min) [1,2,3,4].

Ko‘makchilar vosita, maqsad, sabab, vaqt, makon va shu kabi boshqa munosabatlar bildirish uchun qo‘llanadigan so‘z turkumidir.

Sintaktik tomondan ko‘makchilar quyidagi gruppalariga bo‘linadi: 1) bosh kelishikdagi ot va qaratqich kelishigidagi so‘zlarni boshqaradigan ko‘makchilar; 2) jo‘nalish kelishigidagi so‘zlarni boshqaradigan ko‘makchilar; 3) chiqish kelishigidagi so‘zlarni boshqaradigan ko‘makchilar.

Vosita, sabab, maqsad, qiyos-o‘xshatish munosabatlari ifodalash uchun qo‘llaniladigan bilan, uchun, kabi, chog‘li, qadar, sayin, bo‘yicha, orqali, sababli ko‘makchilari bosh kelishikdagi so‘zni yoki qaratqich kelishigidagi olmoshlarni talab qiladi.

Yo‘nalish, sabab, maqsad munosabatlarini ifodalash uchun qo‘llanadigan ko‘ra, qarshi, qarab, qaramasdan, qaramay ko‘makchilari jo‘nalish kelishigidagi so‘zni talab qiladi. Chog‘ishtirish, qiyos, ajralish munosabatlarini ifodalash uchun qo‘llanadigan so‘ng, boshqa, keyin, tashqari, beri, bo‘lak ko‘makchilari chiqish kelishigidagi so‘zni talab qiladi.

Maqsad ma‘nosini ifodalaydi: Shifokorlar moskvalik hamkasblar oldiga juda zarur ish bilan, ya‘ni shu sohada olib borayotgan diqqatga sazovor ilmiy ishlars bilan tanishish uchun ketdilar («Jurnaldan»). Muqimiy hayotida yana tinch-osoyishta kunlar boshlandi, kunduzlari ijod bilan mashg‘ul bo‘ldi (S. Abdulla). tinglovchilar ishlab chiqarishning turli sohalari bo‘yicha yangi texnika va ilg‘or texnologiya bilan tanishdilar («Jurnaldan»).

1. Maqsad ma‘nosini ifodalaydi. Bunday chog‘da uchun ko‘makchisi ot, olmosh, shuningdek, harakat nomi va -sin, -lik affikslari bilan tugagan so‘zlardan keyin keladi:





Buyuk kishilar doim insoniyat uchun qayg'uradi. (Shuhrat). Shoir Nodimning hashamatli bir mehmonxonasi aziz mehmonlar uchun ajratildi (S.Abdulla). Yusufbek hoji ertalab choyni Otabek, bilan birga ichish uchun mehmonxonaga chiqdi (A.Qodiriy). Ahmadjon dushmanga omon bermaslik uchun tinimsiz o'q uzdi (A.Qahor). Buvisi eshitsin uchunu qattiqroq so'zladi. Qochoqni ibrat bo'lsin uchun saf oldiga qo'yib otib tashladilar (Shuhrat). Kun isib ketgan vaqtlarda dam olish uchun kichik-kichik qishloqlarda to'xtar edilar (S.Abdulla).

Bog'lovchi vazifasini bajaruvchi so'zlar. Ba'zan boshqa so'z turkumidagi so'zlar bog'lovchi vazifasida qo'llanadi. Masalan: bilan, bordi-yu (bular haqida yuqorida aytilgan), deb (demoq fe'lidan, ravishdosh).

Deb so'zi bog'lovchi vazifasida kelganda ergash gaplarning ba'zilarini (shart, maqsad, sabab) bosh gapga bog'laydi.

Bog'lovchi vazifasidagi deb, aniqlik maylidagi fe'llarda keyin kelsa, aniqlik yoki sabab ma'nolari anglatadi: Majlis bo'ladi deb vaqtli kelgan edim.

Bog'lovchi vazifasidagi deb buyruq va istak fe'llaridan so'z kelganda esa, maqsad ma'nosini anglatadi: Shofyor odamlar o'tib ketsin deb xuddi mashinani o'sha panjara eshigi yonida to'xtatgan. (So'zlashuv uslubidan).

ADABIYOTLAR RO'YXATI

1. Abdullayev F. O'zbek tilshunosligining taraqqiyoti va A.K.Borovkovning ilmiy faoliyati // O'zbek tili va adabiyoti. – Toshkent, 1974. № 1. – B. 30.

2. Akbarovich, Axrorov Alisher. "MAQOLLARDA UMUMYASHIRIN MA'NONING NAMOYON BO'LISH OMIL, VOSITA VA USULLARI." TA'LIM VA RIVOJLANISH TAHLILI ONLAYN ILMIY JURNALI 3.4 (2023): 163-166.

3. Axrorov Alisher Akbarovich. (2022). The problem of the role of proverbs in the event of a speech act. Eurasian Journal of Learning and Academic Teaching, 15, 49–53. Retrieved from

<https://www.geniusjournals.org/index.php/ejlat/article/view/2816>

4. Axrorov, A. A. UDK: 811.512. 133 ROST VA YOLG'ON SO'ZLAMOQ HAQIDA XALQ MAQOLLARI SHARHI. ILMIY AXBOROTNOMA, 57.

5. Dadaboyev H. "Devonu lug'atit turk"ning til xususiyatlari. –Toshkent: TDSHI, 2017. – 135 b.

6. Dadaboyev H., Xamidov Z., Xolmanova Z. O'zbek adabiy tili tarixi. – Toshkent: Fan, 2007. – 163 b.





7. Doniyorovich, O. R. A. (2022). TOG'AY MUROD ASARLARIDA EVFEMIZMLAR. INTERNATIONAL JOURNAL OF SCIENCE AND EDUCATION, 1(4), 38-42.

8. Ermatov Ikhtiyar. (2022). HYPERO-HYPONYMIC RELATIONS IN THE TERMINOLOGICAL SYSTEM OF MORPHEMES AND WORD FORMATION LEVELS OF UZBEKI. World Bulletin of Social Sciences, 16, 133-136. Retrieved from <https://scholarexpress.net/index.php/wbss/article/view/1737>

9. Jumanazar, A., & Lutfiniso, D. (2022). Inguistic Unity in Uzbek Linguistics Some Comments about the form. European Multidisciplinary Journal of Modern Science, 6, 688–692. Retrieved from <https://emjms.academicjournal.io/index.php/emjms/article/view/505>

10. Khamrokulovna, T. Z. (2021, August). ISSUES RELATED TO SOSIOLINGVISTIK ANALYSIS (ABOUT Qul-, -qul-COMPONENT NAMES). In INTERNATIONAL CONFERENCE ON MULTIDISCIPLINARY RESEARCH AND INNOVATIVE TECHNOLOGIES (Vol. 1, pp. 48-50).

11. Madvaliyev A. O'zbek leksikografiyasi tarixidan // O'zbek tili va adabiyoti. – Toshkent: 2008. – №2. – B. 37-41.

12. Mamaraximov, S. (2022). MAQSAD MA'NOSINI IFODALOVCHI DASTLABKI VOSITALAR. Academic research in educational sciences, 3(7), 376-385.

13. Muxidillayev, F. (2022). LINGVOPOETIKANING O'RGANILISHIGA DOIR QARASHLAR. Academic research in educational sciences, 3(7), 315-320.

14. Nurmonov A. O'zbek tilshunosligi tarixi. – Toshkent: O'zbekiston, 2002. 232 b.

15. Pardayeva, I., & Mahmudboyeva, F. (2022). ZARGARLIK TERMINLARINING SINTAKTIK USUL BILAN YASALISHI. Gospodarka i Innowacje., 24, 562-564.

16. Sharipov, F. G. (2021). Attitude to the plural affix in Uzbek language. Scientific reports of Bukhara State University, 5(1), 50-64.

17. To'xliyev B. Qadimgi turkiy til lug'ati // Til va adabiyot ta'limi. – Toshkent, 2003. – № 3. – B. 73-79.

18. Yodgorov, H., & Zulayho, T. (2022). JOURNAL OF NORTHEASTERN UNIVERSITY. Journal of Northeastern University, 25(04).

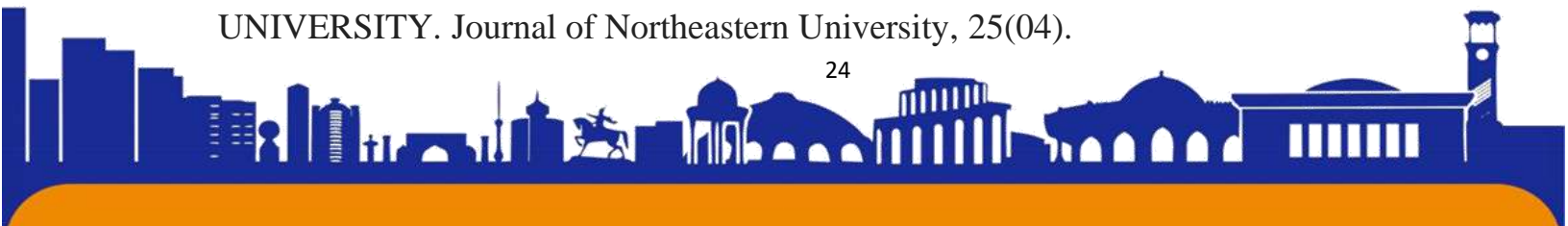

ISSN (E): 2181-4570

19. Sh.Xudoyqulova. (2023). MAQOLLARDA SHEVAGA XOS SO‘ZLARNING QO‘LLANILISHI (A.Qodiriyning “Mehrobdan chayon” asari asosida). Journal of Universal Science Research, 1(4), 299–303. Retrieved from <http://universalpublishings.com/index.php/jusr/article/view/481>



ISSN (E): 2181-4570

HAMKORLIK TEXNOLOGIYASI - TALABALARGA YO'NALTIRILGAN TA'LIMNING SAMARALI USULLARIDAN BIRI

Omonullo Muratkulov
Guliston davlat universiteti

Annotatsiya: Ushbu maqolada Respublika Oliy ta'lim muassasalarida innovatsion ta'lim texnologiyalari metodini joriy etilishining ahamiyati, innovatsion ta'lim texnologiyalarining, xususan hamkorlik ta'limining samaradorligi tahlil qilingan.

Аннотация: В данной статье анализируется важность внедрения инновационных образовательных технологий в высших учебных заведениях республики, эффективность инновационных образовательных технологий, в частности, коллаборативного обучения.

Annotation: This article analyzes the importance of introducing innovative educational technologies in higher educational institutions of the republic, the effectiveness of innovative educational technologies, in particular, collaborative learning.

Kalit so'zlar :Hamkorlikda o'qitish, qoniqish darajasi , loyihalash, komandada o'qitish, mas'uliyat hissi, individual ta'lim

Ключевые слова: совместное обучение, удовлетворение, командное обучение, чувство ответственности, индивидуальное обучение

Key words: Collaborative learning, satisfaction, design, team learning, sense of responsibility, individual learning

Bugungi kunda ta'lim muassasalari nazariyasi va amaliyotida ta'lim jarayonining ko'plab variantlari mavjud. Har bir muallif va ijrochi pedagogik jarayonga o'ziga xos, individual ta'limini olib keladi. Ko'pgina texnologiyalar o'zlarining maqsadlari, mazmuni, qo'llaniladigan usullari va vositalarida o'xshashliklarga ega. Shaxsga yo'naltirilgan texnologiyalar talabanning shaxsini butun ta'lim tizimining markaziga qo'yadi, uning rivojlanishi uchun qulay, mojarolarsiz va xavfsiz sharoitlarni ta'minlaydi va uning imkoniyatlarini amalga oshiradi. Ushbu texnologiyada talabanning shaxsiyati ustuvor mavzudir, bu ta'lim tizimining maqsadidir. Shaxsga yo'naltirilgan texnologiyalar doirasida hamkorlik texnologiyasi mustaqil yo'nalish sifatida ajralib





turadi. Hamkorlik texnologiyasi pedagogik jarayon ishtirokchilarining hamdo'stligiga asoslanadi, ularning manfaatlarini hisobga oladi. Avtoritar o'qituvchi yolg'iz o'zi o'qitish jarayonini nazorat qiladi. Barcha bog'liq funktsiyalar - tashkil etish, tushuntirish va ko'rsatma berish, kuzatib borish, baholash, orqada qolganlarga yordam berish va hk. O'qituvchining o'zi tomonidan amalga oshiriladi. Hamkorlik texnologiya ushbu funktsiyalarni o'qituvchi va talabalar o'rtasida taqsimlashni o'z ichiga oladi. Hamkorlik texnologiyasi o'qituvchi va talaba o'rtasidagi munosabatlarda demokratiyani, tenglikni, sheriklikni amalga oshiradi. O'qituvchi va talabalar hamkorlikda, birgalikda ijod qilish sharoitida maqsadlarni, tarkibni birgalikda baholaydilar. Hamkorlikda o'qitish, kichik guruhlarda o'qitish uzoq vaqtdan beri pedagogikada qo'llanilgan. Ammo hamkorlikda o'qitish texnologiyasini rivojlantirish 1970-yillarga qadar boshlangan emas.

Kuchli talaba doimo g'alaba qozonadigan jamoada o'qishi mumkin: u yangi materialni tezroq "egallaydi", tezroq o'zlashtiradi va o'qituvchi ko'proq unga tayanadi. Zaif talaba vaqti-vaqti bilan yanada zaiflashadi, u hamma narsani aniq tushunish uchun etarli vaqtga ega emas, uning xarakteri o'qituvchiga savollar berishga imkon bermaydi, u tez va to'g'ri javob bera olmaydi. U yakka tartibda o'qishi mumkin, ammo o'zining yutuq va kamchiliklarini anglay bilmaydi. U qo'shnining ishlariga mutlaqo qiziqmaydi. Agar talaba boshqacha tarzda o'rgansa, yonida o'rtoqlari bo'lsa, ulardan so'rash imkoniyati tug'iladi, agar biror narsani tushunmasa, muammoning echimini muhokama qilishda do'stlarining fikriga tayanishi mumkin. Agar butun guruhning muvaffaqiyati unga bog'liq bo'lsa, unda talaba o'zining ham, o'rtoqlarining ham muvaffaqiyatlari uchun javobgarlikni anglaydi. Birgalikda o'qish nafaqat oson va qiziqarli, balki samaraliroq. Bu nafaqat ilmiy yutuqlarga, ularning intellektual rivojlanishiga, balki axloqiy narsalarga ham tegishli. Hamkorlikda o'qitishning maqsadi nafaqat har bir o'quvchining individual rivojlanish xususiyatlariga mos darajada bilim, ko'nikma va malakalarni egallashi, talabalar birgalikda ishlashni, o'rganishni, ijod qilishni o'rganishi hamdir, ular har doim bir-birlariga yordam berishga tayyor bo'ladilar. Hamkorlikda o'qitishning asosiy g'oyasi - bu nafaqat birgalikda ishlash, balki birgalikda o'rganishdir.

Hamkorlik texnologiyasi - bu 80 yillarning eng keng qamrovli pedagogic umumlashmalaridan biri bo'lib, ta'limdagi ko'plab innovatsion jarayonlarni keltirib chiqardi. Ushbu texnologiyaning nomini Sovet maktabining (S. T. Shatskiy, V. A.) rus maktabining eng yaxshi an'analarini (K. D. Ushinskiy, N. P. Pirogov, L. N. Tolstoy)

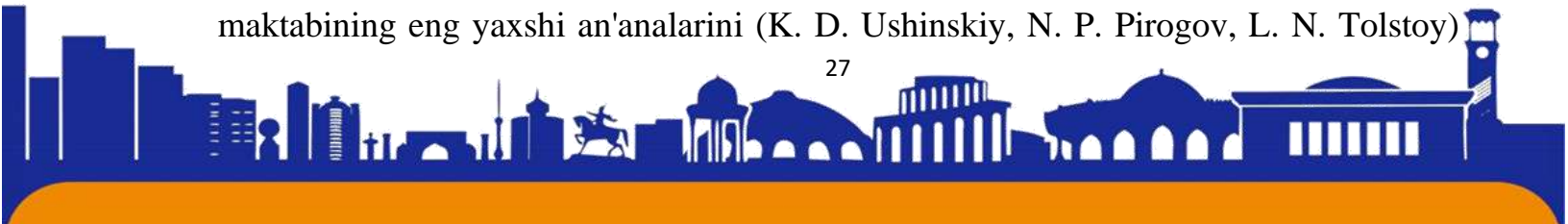



birlashtirgan innovatsion o'qituvchilar guruhi bergan. Suxomlinskiy, A. Makarenko) va chet el o'qituvchilari (J.J. Russo, J. Korchak, K. Rojers, E. Bern) psixologik-pedagogik amaliyot va fan sohasida.

Ta'lim jarayonining uslublari va shakllarini takomillashtirish o'qituvchi-novatorlarning mualliflik tizimlarida qo'llanilgan qator didaktik g'oyalarda: V.F.Shatalovning mos yozuvlar signallarida, R. Shtaynerning erkin tanlov g'oyasida, S.N. Lisenkova, P. M. Erdnievning katta bloklari g'oyasida, va Suxomlinskiy sinfining intellectual fonida, L.V.Zankovning fikriga ko'ra shaxsni rivojlantirish, I.Volkovning ijodiy va ijro qobiliyatlarida, proksimal rivojlanish zonasida. LS Vigotskiy va boshqalar.

Hamkorlikda treningni tashkil qilishning asosiy variantlari:

1. Jamoada o'qitish. Ushbu parametr "guruh maqsadlari" ni va butun guruhning muvaffaqiyatini ta'kidlaydi, bunga faqat har bir guruh a'zosining mustaqil ish olib borilishi natijasida, o'rganilayotgan masala ustida ishlash paytida boshqa jamoa a'zolari bilan doimiy aloqada bo'lish mumkin.

2. Har bir talabaning vazifasi jamoaning har bir talabasi kerakli bilimlarni egallashi, zarur ko'nikmalarni shakllantirishi va shu bilan birga har bir talaba nimaga erishganini butun jamoa bilishi uchun birgalikda nimanidir o'rganishdir.

3. Jamoada o'qitishning asosiy tamoyillari: jamoa ball uchun barcha uchun bitta "mukofot" oladi. Buning uchun butun jamoa uchun bitta topshiriqni bajarish kerak. Jamoalar (guruhlar) o'zaro raqobatlashmaydilar, chunki ularning barchasida har xil "ball" va unga erishish uchun har xil vaqt bor.

4. "Arra" qisqartirilgan nomi bilan yondashuv. Ma'naviy bloklarga bo'lingan o'quv materialida ishlash uchun talabalar 6 kishidan iborat guruhlariga birlashtirilgan. Guruhning har bir a'zosi o'z savollari bo'yicha materialni o'rganadi. Keyin bir xil savolni o'rganayotgan, ammo turli guruhlarda bo'lgan talabalar ushbu masala bo'yicha mutaxassislar sifatida uchrashadilar va ma'lumot almashadilar. Bu "ekspertlar uchrashuvi" deb nomlanadi.

5. "Birgalikda o'rganish" hamkorlikdagi o'quv uslubining bir varianti. Sinf har xil ta'lim darajasidagi 3-5 kishidan iborat guruhlariga bo'lingan. Har bir guruhga bitta topshiriq beriladi, bu butun sinf ishlayotgan mavzuning kichik qismidir. Alohida guruhlar va umuman barcha guruhlarining birgalikdagi ishi natijasida materialni





o'zlashtirishga erishiladi va bu erda asosiy printsiplar ishlaydi - butun jamoaga mukofotlar, individual yondashuv, teng imkoniyatlar.

6. Talabalarning guruhlardagi tadqiqot ishlari. Ushbu variant - bu hamkorlikda o'qitish uslubining bir turi bo'lib, alohida yoki 6 kishilik guruhlarda ishlaydigan talabalarning mustaqil faoliyatiga e'tibor qaratiladi. Ular butun sinf uchun o'rganilishi rejalashtirilgan umumiy mavzu haqidagi savolni tanlaydilar. Keyin, kichik guruhlarda, bu savol har bir talaba uchun alohida vazifalarga bo'linadi. Har bir talaba umumiy vazifaga o'z hissasini qo'shishi kerak. Guruh muhokamalari har bir talabaning ishi bilan tanishish imkoniyatini beradi. Raqobat emas, balki hamkorlik - bu guruhni o'rganish markazidir. Jamoaning muvaffaqiyati har bir a'zoning hissasiga bog'liq, bunga jamoa a'zolarining bir-birlariga yordam berish kiradi. Teng imkoniyatlar shuni anglatadiki, har qanday talaba o'z qobiliyatlari, asosida o'rganadi va boshqalar bilan teng ravishda baholanish imkoniyatiga ega.

Adabiyotlar

1. Bespalko V.P. Slagayemye pedagogicheskoy texnologii. –M.: Pedagogika, 1989. – 256 s.
2. Yesareva Z.F. Osobennosti deyatelnosti prepodavatelya vysshey shkolы. – L., LGU. 1974.
3. Korolev F.F. Sistemnyy podxod i vozmojnosti yego primeneniya v pedagogicheskix issledovaniyax//Sov. Pedagogika,1970. № 9. –S. 103-115.
4. Kuzmina N.V. Metody sistemnogo pedagogicheskogo issledovaniya. – L., LGU, 1980.
5. Kurbanov SH.E. Sotsialno-pedagogicheskiye osobennosti natsionalnoy modeli i programmy po podgotovke kadrov: Avtoref. d-ra ped. nauk. – Tashkent, 2000. – 47 b.
6. Abduhakimovich, M. Q. (2022). MEANS OF LINKING TEXT COMPONENTS. Web of Scientist: International Scientific Research Journal, 3(6), 232-234.
7. Akbarovich, Axrorov Alisher. "MAQOLLARDA UMUMYASHIRIN MA'NONING NAMOYON BO 'LISH OMIL, VOSITA VA USULLARI." *TA'LIM VA RIVOJLANISH TAHLILI ONLAYN ILMIY JURNALI* 3.4 (2023): 163-166.
8. Axrorov Alisher Akbarovich. (2022). The problem of the role of proverbs in the event of a speech act. *Eurasian Journal of Learning and Academic Teaching*, 15, 49–53.
Retrieved from <https://www.geniusjournals.org/index.php/ejlat/article/view/2816>





9. Axrorov, A. A. UDK: 811.512. 133 ROST VA YOLG'ON SO'ZLAMOQ HAQIDA XALQ MAQOLLARI SHARHI. *ILMIY AXBOROTNOMA*, 57.

10. Doniyorovich, O. R. A. (2022). TOG'AY MUROD ASARLARIDA EVFEMIZMLAR. *INTERNATIONAL JOURNAL OF SCIENCE AND EDUCATION*, 1(4), 38-42.

11. Ermatov Ikhtiyar. (2022). HYPERO-HYPONYMIC RELATIONS IN THE TERMINOLOGICAL SYSTEM OF MORPHEMES AND WORD FORMATION LEVELS OF UZBEKI. *World Bulletin of Social Sciences*, 16, 133-136. Retrieved from <https://scholarexpress.net/index.php/wbss/article/view/1737>

12. Jumanazar, A., & Lutfiniso, D. (2022). Inguistic Unity in Uzbek Linguistics Some Comments about the form. *European Multidisciplinary Journal of Modern Science*, 6, 688–692. Retrieved from <https://emjms.academicjournal.io/index.php/emjms/article/view/505>

13. Khamrokulovna, T. Z. (2021, August). ISSUES RELATED TO SOSIOLINGVISTIK ANALYSIS (ABOUT Qul-, -qul-COMPONENT NAMES). In *INTERNATIONAL CONFERENCE ON MULTIDISCIPLINARY RESEARCH AND INNOVATIVE TECHNOLOGIES* (Vol. 1, pp. 48-50).

14. Mamaraximov, S. (2022). MAQSAD MA'NOSINI IFODALOVCHI DASTLABKI VOSITALAR. *Academic research in educational sciences*, 3(7), 376-385.

15. Muxidillayev, F. (2022). LINGVOPOETIKANING O'RGANILISHIGA DOIR QARASHLAR. *Academic research in educational sciences*, 3(7), 315-320.

16. Pardayeva, I., & Mahmudboyeva, F. (2022). ZARGARLIK TERMINLARINING SINTAKTIK USUL BILAN YASALISHI. *Gospodarka i Innowacje.*, 24, 562-564.

17. Sharipov, F. G. (2021). Attitude to the plural affix in Uzbek language. *Scientific reports of Bukhara State University*, 5(1), 50-64.

18. Yodgorov, H., & Zulayho, T. (2022). JOURNAL OF NORTHEASTERN UNIVERSITY. *Journal of Northeastern University*, 25(04).

19. Sh.Xudoyqulova. (2023). MAQOLLARDA SHEVAGA XOS SO'ZLARNING QO'LLANILISHI (A.Qodiriyning "Mehrobdan chayon" asari asosida). *Journal of Universal Science Research*, 1(4), 299–303. Retrieved from <http://universalpublishings.com/index.php/jusr/article/view/481>

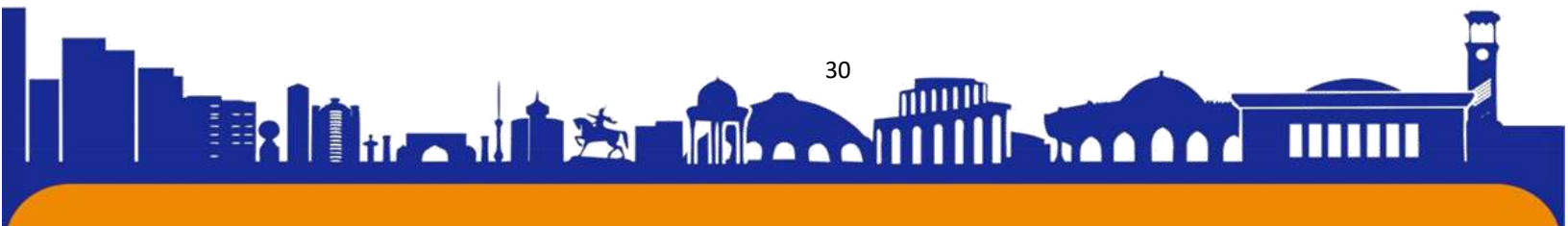



ISSN (E): 2181-4570

LINGVOPOETIGA DOIR QARASHLAR

Farrux Muxudullayev

Guliston davlat universiteti

“O‘zbek tilshunosligi” kafedrası o‘qituvchisi

Annotatsiya. Hozirgi zamon o‘zbek adabiyotining ko‘zga ko‘ringan vakili Erkin Vohidov she‘riy asarlari tilini lingvopoetik tahlil etish orqali uning individual ijodiy manerasiga xos xususiyatlarni belgilash va shoir poetik asarlari matnida konnotativ vazifa bajarayotgan til elementlarining uslubiy imkoniyatlarini aniqlashdan iborat.

Kalit so‘zlar. poetika, gap, leksik takror, artikl, olmoshlar, ellipsis, fe‘l zamonlari, takror bog‘lovchilar, so‘roq so‘zlar.

Bog‘li nutq yaxlit nutqiy asar, matnni o‘rganish, ya‘ni matnga gap -period - yanada yirikroq parcha - yaxlit butunlik tarzidagi darajalanishda yondashish antik davrdan - Aristotel va uning izdoshlaridan boshlangan. Rus tilshunosligida matn (“tekst”) tushunchasining rivoji o‘tgan asrning 40-yillariga to‘g‘ri keladi. 1947-yilda A.I.Belich o‘zining tilshunoslik fanlarining tasnifiga bag‘ishlangan maqolasida til faktlarining grammatik tavsifida ma‘no umumiyliги asosida bog‘langan va muayyan sintaktik-semantik yaxlitlik tarzida namoyon bo‘ladigan gaplarning bugun zanjiriga alohida o‘rin berilishi lozimligiga va bu “matn” tushunchasining yuzaga kelishi uchun hal qiluvchi ahamiyatga molik ekanligiga e‘tiborni qaratgan, ana shunday gaplar zanjiridagi o‘zaro munosabat va aloqalarni tilshunoslikning sintaksis bo‘limida o‘rganishning maqsadga muvofiqligini ta‘kidlagan [4,1947].

Gapdan katta birliklar, ya‘ni “gaplarning hamkorligi” masalasi nemis tilshunosligida xam deyarli shu yillarda, xususan, 1949-yilda ko‘tarilgan. Gaplar o‘rtasidagi aloqalarni struktural shakllantiruvchi leksik takror, artikl, olmoshlar, ellipsis, fe‘l zamonlari, takror bog‘lovchilar, so‘roq so‘zlar kabi eng muxim vositalarni tadqiq etgan ishida K.Boost shunday yozadi: “Bir gapdan boshqasiga tortilgan iplar shu qadar ko‘p va shunday pishiq turni hosil qiladiki, gaplarning chatishishi, ularning yagona tur sifatida o‘rib to‘qilganligi haqida gapirish mumkin, chunki har bir alohida gap boshqalari bilan chambarchas bog‘langan” [16,1981].

O‘tgan asr 60-yillarining ikkinchi yarmidan boshlab “matn lingvistikasi” degan yo‘nalish sur‘at bilan rivojlanish pallasiga kirdi. Yaxlit nutqiy butunlik sifatidagi





matn va uning tashkil etuvchi unsurlari, omillari, xususiyatlari turli nuqtai nazarlardan tadqiq etila boshladi. Bu soha atrofida o'ziga xos, aytish mumkin bo'lsa, juda katta "shov-shuv" paydo bo'ldi. Hatto ayrim mutaxassislar matn lingvistikasini tilshunoslikning alohida sohasi emas, balki umuman, tilshunoslikning poydevori, bazasi deb hisobladilar.

G'arbiy Yevropa mamlakatlarida matn lingvistikasi bo'yicha davriy nashrlar va ilmiy to'plamlar nashr etildi, maxsus ilmiy jamoalar tuzildi, monografiyalar bosildi, darsliklar, hatto maktablar uchun darsliklar chiqarildi. Matn nazariyasi, matn lingvistikasining umumiy shakllanishi va rivojida chex (Praga lingvistik to'garagi vakillari), nemis, fransuz, ingliz, amerika, golland, polyak va boshqa tilshunoslik maktablari vakillarining xizmatlari dunyo tilshunosligida e'tirof etilgan va doimiy ravishda ilmiy tadqiqotlarda tilga olinadi.

Rus tilshunosligida ham matn nazariyasi va lingvistikasi muammolari V. V.Odinov, I.R.Galperin, O.I.Moskalskaya, L.M.Loseva, Yu.M.Lotman, Z.Ya.Turayeva, N.D.Zarubina, Ye.V.Sidorov, O.L.Kamenskaya, A.I.Gorshkov, N.S.Valgina kabi ko'plab tilshunoslar tomonidan o'rganib kelinadi [10,1990; 8,2001; 16,1981].

Tilshunoslikdagi bu yo'nalishdagi tadqiqotlarni atroflicha tahlil qilgan O.I.Moskalskaya o'tgan asrning 60-70-yillariga kelib matnni lingvistik o'rganishga bo'lgan qiziqish benihoya ortganligini, dunyo tilshunosligida matn lingvistikasi bo'yicha misli ko'rilmagan miqdorda tadqiqotlar yuzaga kelganligini va matn lingvistikasi mustaqil tilshunoslik fani sifatida to'la e'tirof etilganligini ta'kidlar ekan, tadqiqotlardagi bu e'tirofga tamal bo'lgan asosiy qoidalarni quyidagicha guruhlarga bo'lib umumlashtiradi:

1.Nutqning tugallangan fikr bildiradigan asosiy birligi gap emas, balki matndir; gap-fikr esa faqat xususiy holat, matnning alohida turidir. Matn sintaktik sathning oliy birligi hisoblanadi.

2.Konkret nutqiy asarlar - matnlarning asosida matn tuzishning umumiy tamoyillari yotadi; bu tamoyillar nutq sohasiga emas, balki til sistemasiga yoki til vakolatiga daxldordir. Bu jihatlar hisobga olinsa, shulardan kelib chiqilsa, matnni faqat nutq birligina emas, balki ayni paytda til birligi deb ham hisoblash kerak.

3. Boshqa til birliklari kabi matn lisoniy belgilar sistemasining qismidir.

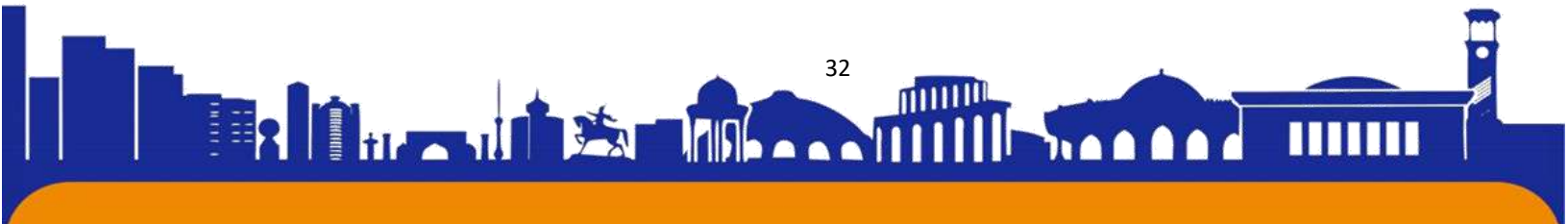



4. Matni alohida sathning nutqiy va lisoniy birligi sifatida har tomonlama o'rganish tilshunoslik doirasidagi maxsus fan - matn lingvistikasini yaratishni taqozo etadi.

O.M.Moskalskaya mazkur qoidalar, ayniqsa, birinchi bandedagi qoidalar turli shakllarda o'sha davrdagi tadqiqotlarda takrorlanib, "yangi lingvistik yo'nalishning jangovar shiori sifatida jaranglagani"ga e'tiborni qaratadi va G'arb olimlarining ana shunday fikrlaridan namunalar keltiradi: "Biz odatda alohida so'zlar bilan emas, gaplar va matnlar bilan gapiramiz" (X. Vaynrix). "Agar biz gapirsak, faqat matnlar bilan gapiramiz" (P. Xartman). "Til faqat matnlar shaklida va matn tuzish vazifasida kishilar o'rtasidagi aloqa vositasidir" (P.Xartman). "Biz tildan foydalanganimizda asosiy birlik so'z yoki gap emas, balki matndir" (A.K.Xellidey). "Bizning kunlarimizda tilning oliy va eng mustaqil birligi gap emas, balki matn ekanligi umume'tirofiga sazovor bo'lib bormokda" (V. Dressler) [16,1981].

Matn lingvistikasi shu tarzda shakllanib, rivojlanib bormoqda. Ammo rus tilshunosligida matn lingvistikasi o'zining o'rganish doirasiga keragidan ortiq, ko'p masalalarni qamraganligi, boshqa fan sohalarining muammolariga aralashayotganligi, gap tushunchasini guyoki inkor etayotganligi kabi da'volar bilan aytilgan tanqidiy fikrlar ham yo'q emas. Masalan, taniqli rus filologi R.A.Budagov dunyoning bir qator mutaxassislari tomonidan matn lingvistikasi bo'yicha yaratilgan tadqiqotlar jamlangan to'planning nashr etilishi munosabati bilan yozgan "Matn lingvistikasi" qay darajada lingvistikadir?" deb nomlangan maqolasida [5,1980] matn lingvistikasi insonning matni yaratish, tuzish, tushunish, tarkiblash, kompozision yaxlitligini idrok etish kabi qobiliyatlarni o'rganmoqchi bo'ladi, holbuki, bu boshqa fanlarning vazifalarini o'z zimmasiga olish bo'ladi qabilida e'tiroz bildiradi.

Matnning hajmini chegaralash masalasida ham bu yo'nalishning yo'li to'g'ri emasligini aytadi. U shunday yozadi: "Matn lingvistikasi" yaratuvchilarining ilk niyatlari juda ham ezgu edi. Ilmiy - texnik tarakqiyotga, axborot asri talablariga javob berish.Tilda faqat kichik birliklarga emas, yirik birliklar ham mavjud ekanligini ko'rsatish. Matn oqimida gaplarning qo'shilish shakllari va vositalarini tadqiq etish. Bularning bari diqqatga sazovor va ularni qo'llab-quvvatlash kerak. Boshqa narsa - har jihatdan an'anaviy (deyiladigan) tilshunoslikka o'xshamaslikka intilish - prinsipial e'tiroz tug'diradi... Yanada qaltis, zaif joyi tilning yirik va kichik birliklarini bir -biriga qarama-qarshi qo'yishdir. Ayni paytda gapning, so'z yoki so'z

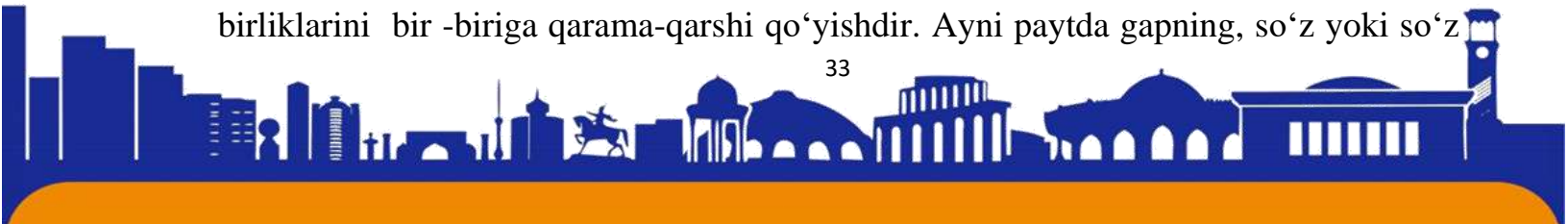



birikmasining strukturasi nafaqat tadqiq etmasdan, balki hatto u bilan qiziqib ko'rasdan turib, gaplarning qo'shilish tamoyillarini o'rganish mumkin emas"[5,1980].

Bunday e'tirozlarga qo'shib bo'lmaydi, chunki matn lingvistikasi matni asosiy birlik deb hisoblar ekan, gaplar yoki so'z birikmalarining mavjudligini, ularning o'ziga xosliklarini, matn tarkibidagi o'rnini, umuman, an'anaviy tilshunoslik yutuqlari sifatida tan olingan qoidalarni aslo inkor etmaydi. Bu e'tiroz va tanqidiy fikrlarni mavjud muammolarga yanada sinchkovlik va hushyorlik bilan yondashish zaruriyatini unutmazlikka da'vat tarzida tushunish maqsadga muvofiq.

Tilshunoslikda keyingi yillarda lingvopoetika sohasi rivojlanib, bir qator yirik tadqiqotlar yuzaga keldi. Bu borada so'nggi yillarda olib borilgan ishlar sifatida V.Ya.Zadornova hamda A.A.Lipgartning keng ko'lamli faoliyatlarini e'tirof etish mumkin.

Lingvopoetika masalari yuzasidan muhim fikrlarni o'rta tashlab, ushbu yangi sohaning keng ildiz otishiga o'zining ko'plab asarlari bilan hissa qo'shgan V.Ya.Zadornovanning ilmiy izlanishlarida lingvopoetika sohasining aniq predmeti, maqsadi va muammolari ochib beriladi. Tilshunos "Matnning lingvopoetik jihatdan o'rganilishi tilning u yoki bu birligini shunchaki aniqlashga qaratilgan emas, balki badiiy asar ko'rsatadigan estetik ta'sirni so'z yordamida izohlashga yo'naltirilgandir" deb ta'kidlaydi [17,1992].

"Lingvopoetika asoslari" nomli kitobi orqali ushbu sohaning muammolarini bir qadar ochib bergan A.A.Lipgart faoliyatida ham lingvopoetika masalalari chuqur tadqiq etilganini kuzatish mumkin. Uning fikricha, "lingvopoetika - bu filologiyaning bir bo'limi bo'lib, lingvopoetika masalalari doirasida badiiy matnda uslubiy markerlangan birliklar qo'llanilishi, matnda ular estetik effekt berishga y'naltirilgan bo'lishi hamda shu maqsadda badiiy matn mazmuniy strukturasi qo'llanilishi" mumkin [18,2016].

Turkiyshunoslikda matn masalasi birinchi o'laroq o'tgan asr 70-yillarining boshida taniqli tatar tilshunosi M.Zakiyev tomonidan qo'yilgan. Dastlab u bog'li nutqni mustaqil gaplar o'rtasidagi aloqani o'rganmasdan tadqiq etib bo'lmazligini, chunki bog'li nutq hamisha turli usullar bilan o'zaro bog'langan gaplar zanjiridan iborat bo'lishini, shunga ko'ra, bog'li nutqda gapdan yirik va murakkab bo'lgan





“murakkab sintaktik butunlik” deb ataladigan birliklar ajratilishini (ular abzasning qismi, abzas, yaxlit bob, ba’zan hatto yaxlit asar va sh .k.ga teng bo’lishini) ta’kidlaydi va yozadi: “ Bog‘li nutqda murakkab sintaktik butunlikni ajratish sof metodik maqsadni nazarda tutadi, u nutqning asosiy birligi bo‘la olmaydi va boz ustiga gapga qarama -qarshi qo‘yilishi mumkin emas” [19,1974].

1974-yilda nashr etilgan darsligida esa murakkab sintaktik butunliklarni “sintaktik butunliklar” deb nomlaydi va quyidagilarni yozadi: “Sintaktik butunliklar, ya’ni mustaqil jumalarning bog‘lanishini o‘rganish turkiy tillarda hali to‘la yo‘lga qo‘yilgani yo‘q. Holbuki, bu masala til ilmi uchungina emas, balki adabiyot ilmi uchun ham juda ahamiyatlidir. Chunki mustaqil jumalarning bog‘lanishini bilmasdan turib, matnni, asarni, uning ayrim bo‘laklarini, abzaslarini tugal uyushgan bir butun qilib tuzish juda qiyin ” [19,1984].

1984-yilda bosilgan o‘quv qo‘llanmasida olim endi matn lingvistikasi muammolarini atroflicha yoritgan va matnning yaxlit birlik ekanligini e’tirof etgan. Kitobga “ Matn sintaksisi ” nomi bilan maxsus bo‘lim kiritgan va unda matn turlari, matnning mazmuniy, kommunikativ, struktur, grammatik butunligi, matn kompozitsiyasi, matn sintaksisi va lingvistik kategoriyalar kabi masalalar buyicha fikrlar bayon qilingan. Ozarbayjon tilshunosligida matn sintaksisi va uning o‘ziga xosliklari masalasi K.M. Abdullaev tomonidan anchayin atroflicha monografik planda tadqiq etilgan [2.1984]. Ozarbayjon tilidagi matn, uning kommunikativ, struktur-semantik xususiyatlari, matn birliklari mavjud qarashlar va original kuzatishlar asosida tahlil etilgan.

Foydalanilgan adabiyotlar ro‘yxati:

1. Abduhakimovich, M. Q. (2022). MEANS OF LINKING TEXT COMPONENTS. Web of Scientist: International Scientific Research Journal, 3(6), 232-234.
2. Abdullaev K.M. Teoreticheskie problemi sintaksisa azerbaydjanskogo yazika: Avtoref. dis. ...d-ra filol. nauk. - Baku, 1984. S. 33-43.
3. Akbarovich, Axrorov Alisher. "MAQOLLARDA UMUMYASHIRIN MA'NONING NAMOYON BO 'LISH OMIL, VOSITA VA USULLARI." *TA'LIM VA RIVOJLANISH TAHLILI ONLAYN ILMIY JURNALI* 3.4 (2023): 163-166.
4. Axrorov Alisher Akbarovich. (2022). The problem of the role of proverbs in the event of a speech act. *Eurasian Journal of Learning and Academic Teaching*, 15,





49–53. Retrieved from
<https://www.geniusjournals.org/index.php/ejlat/article/view/2816>

5. Axrorov, A. A. UDK: 811.512. 133 ROST VA YOLG‘ON SO‘ZLAMOQ HAQIDA XALQ MAQOLLARI SHARHI. *ILMIY AXBOROTNOMA*, 57.

6. Belich A.I. K voprosu o raspredelenii grammaticheskogo materiala po glavnim grammaticheskim dissiplinam // Vestnik MGU, 1947, N 7. S. 22.

7. Budagov R A Filologiya i kultura. - M. MGU, 1980. S. 78-80.

8. Doniyorovich, O. R. A. (2022). TOG‘AY MUROD ASARLARIDA EVFEMIZMLAR. *INTERNATIONAL JOURNAL OF SCIENCE AND EDUCATION*, 1(4), 38-42.

9. Ermatov Ikhtiyar. (2022). HYPERO-HYPONYMIC RELATIONS IN THE TERMINOLOGICAL SYSTEM OF MORPHEMES AND WORD FORMATION LEVELS OF UZBEKI. *World Bulletin of Social Sciences*, 16, 133-136. Retrieved from <https://scholarexpress.net/index.php/wbss/article/view/1737>

10. Gorshkov A.I. Russkaya stilistika. -M.: Astrel -ACT, 2001. S. 53 258.

11. Jumanazar, A., & Lutfiniso, D. (2022). Inguistic Unity in Uzbek Linguistics Some Comments about the form. *European Multidisciplinary Journal of Modern Science*, 6, 688–692. Retrieved from <https://emjms.academicjournal.io/index.php/emjms/article/view/505>

12. Kamenskaya O.L. Tekst i kommunikatsiya. -M.: Visshaya shkola, 1990.

13. Khamrokulovna, T. Z. (2022). Literature is a source that reveals the truth of life. *World Bulletin of Social Sciences*, 10, 86-87.

14. Muxidillayev, F. (2022). LINGVOPOETIKANING O‘RGANILISHIGA DOIR QARASHLAR. *Academic research in educational sciences*, 3(7), 315-320.

15. Pardayeva, I., & Mahmudboyeva, F. (2022). ZARGARLIK TERMINLARINING SINTAKTIK USUL BILAN YASALISHI. *Gospodarka i Innowacje.*, 24, 562-564.

16. Sharipov, F. G. (2021). Attitude to the plural affix in Uzbek language. *Scientific reports of Bukhara State University*, 5(1), 50-64.

17. Yodgorov, H., & Zulayho, T. (2022). JOURNAL OF NORTHEASTERN UNIVERSITY. *Journal of Northeastern University*, 25(04).

18. Moskalskaya O.I. Grammatika teksta. — M.: Visshaya shkola, 1981. S. 5-6; Lingvistika teksta. — M.: Progress, 1978. S. 5-39. 33





19. Zadornova V.Ya. Slovesno-xudojestvennoe proizvedenie na raznix yazikax kak predmet lingvopoeticheskogo issledovaniya: Diss... d-ra filol. nauk. – Moskva, 1992. –S.59-60.
20. Lipgart A.A. Osnovi lingvopoetiki. – M.: URSS, 2016. –168 b.
21. Zakiev M. Zakiev M.Z. Xazerge tatar adabi tele (Sintaksis). — Kazan, 1974. 257-bit.
22. Mamaraximov, S. (2022). MAQSAD MA’NOSINI IFODALOVCHI DASTLABKI VOSITALAR. *Academic research in educational sciences*, 3(7), 376-385.
23. Sh.Xudoyqulova. (2023). MAQOLLARDA SHEVAGA XOS SO‘ZLARNING QO‘LLANILISHI (A.Qodiriyning “Mehrobdan chayon” asari asosida). *Journal of Universal Science Research*, 1(4), 299–303. Retrieved from <http://universalpublishings.com/index.php/jusr/article/view/481>





ISSN (E): 2181-4570

English language teacher.

Klicheva Nafisa Tashevna

Abstract.

Nowadays science and ICT (Data and Communication Innovation) have cleared out their affect on each viewpoint of human life. Most of the noteworthy improvements that one can watch nowadays can be credited to the affect of science and innovation. Indeed in instruction segment, we witness that mechanical headway and developments have made a unmistakable affect and have changed a situation. Conventional strategies of giving higher instruction have ended up less persuading. Here, innovation plays an imperative part in making development and inspiration for the learners (Tockwell, 2016). The word 'ICT' incorporates any communication gadget such as computer, versatile phones, radio, and tv and adherent framework. It needs to do with the Web offices. Presently, the part and utilize of innovation as a device for instructing of the English dialect is expanding as educators have caught on its capacity to form both autonomous and collaborative learning environment in which understudies can learn English with much ease. The utilize of ICT in instructing and learning handle is the require of an hour and instructor is anticipated to be imaginative and excited in his/her instructing learning prepare by coordination ICT. A educator ought to think of utilizing innovation in conferring instruction.

Key words: Communication, Education, Innovation, Learning, Process, Technology, Tools

Introduction. The utilize of ICT in teaching-learning prepare is the require of an hour. The educator is anticipated to be conventional as well as modern/innovative in his/her educating learning handle. The instructor must be satisfactorily arranged to make utilize of data and communication innovation (ICT). Within the 21st century, innovations are genuinely communicative and intuitively but the usage is moo in the language classroom. When one tries to bring about an development within the instructive field, one needs to think of the audio-visual helps and their broad utilization in giving instruction. ICT can be characterized as logical, mechanical and designing based administration methods used data capacity and communication instrument with





ideal time and space utilization in comparison to other conventional strategies received for the same.

Literal Review. The word 'ICT' incorporates any communication gadget or application such as computer, versatile phones, radio, tv, toady framework etc (Saxena, Jyotsana & Rai, Geeta). Nowadays educator can make utilize of these distinctive devices of innovation and can make his/her educating inventive and curiously. The utilize of ICT in teaching-learning handle is the require of an hour. The instructor is anticipated to be conventional as well as modern/innovative in his/her educating learning process. The instructor must be enough arranged to form utilize of data and communication innovation (ICT). Within the 21st century, innovations are really communicative and intelligently but the usage is moo in the language classroom. When one tries to bring almost an development within the instructive field, one need to think of the audio-visual helps and their broad utilization in giving instruction.

Research and Methodology. The radio and tv are one of the foremost valuable gadgets for educating English Dialect. Radio and tv are two imperative disobedient for far off education. Those who come up short to urge admission to colleges have to proceed their instruction through open universities. Here radio and tv play imperative part within the instructing of the dialect. We live in an age in which separate instruction has become order of the day. A number of great English educating programs are wide cast by numerous Radio and Tv stations in each and each nation. They can be recorded and utilized for posting sessions within the course. (Krishnaswami, N &., Krishnaswami Lalitha). The television offers both to the ears and eyes. In radio as it were ear is utilized with the assistance of both these mechanical gadgets, it is conceivable to educate the understudies the articulation. They may be instructed to talk properly. Radio and T.V. can bring the involvement of the genuine world into the class-room so that educating is no duller. The conventional instructor of books changes his/her role to gotten to be the instructor of the genuine living dialect. Nowadays T.V. plays numerous parts in progressed nations. It may be a companion, performer and educators. Nowadays in our cities, most learning occurs outside the classroom. The amount of data passed on by T.V., Radio and Film far surpasses that which is passed on by educational institutions. The idea that instruction could be a handle that goes on inside the four dividers of the classroom is additionally shattered (Antony, A.). T.V. programs can be recorded in progressed and played in the course.

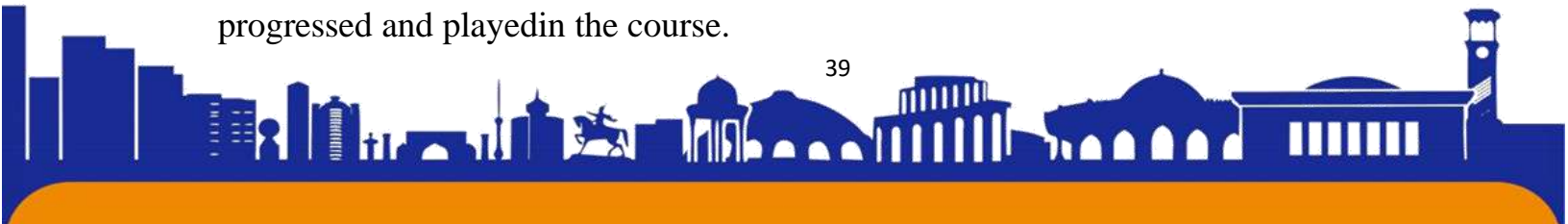



Analysis and Results.

Dialect Research facility

A language research facility is present day innovative instructing help. Now-a-days there are numerous softwares which are serving the understudies within the nonattendance of a workforce.

Dialect Research facility for tuning in and understanding

In this sort, each understudy features a tape recorder with a head set. He basically tunes in and gets it thematerial at his own speed. Here, the understudies get an opportunity to tune in English talked by nativespeaker and make them commonplace with the right elocution.

5. Sound Dynamic Research facility

This sort of research facility comprises of a teacher's comfort and person head sets. A tape is played from the comfort. Everybody must go at the speed of the tape. A impediment is that the understudies cannot continue at their possess pace.

6. Audio-Active-comparative dialect lab. (A. A. C.)

Wearing ear phones, understudies sit in booths with isolated tape recorder to talk and tune in. The instructor is given with a support which grants him to tune in or talk to each understudy. It is an successful mechanical gadget to instruct articulation and pitch (Antony A.).Government has too set up DELL (Advanced Instruction and Dialect Research facility) in Government and Grant-in help colleges over the nation. The total foundation counting furniture, computer framework, server, LAN, computer program, AV office is given. SCOPE has received computerbased and Online Exam.

Movies

Films show the perusing fabric within the form of stories. With the assistance of this help, it is to show andsystematic and efficient knowledge of the subject. Information acquired through movies includes a lastingeffect. (Rai B.C) We will appear to the understudies within the class-room plays of Shakespeare whereas educating English Writing.

Overhead Projector

It may be a valuable elective to chalk board. Compositions or pictures on transparencies are anticipated on a screen

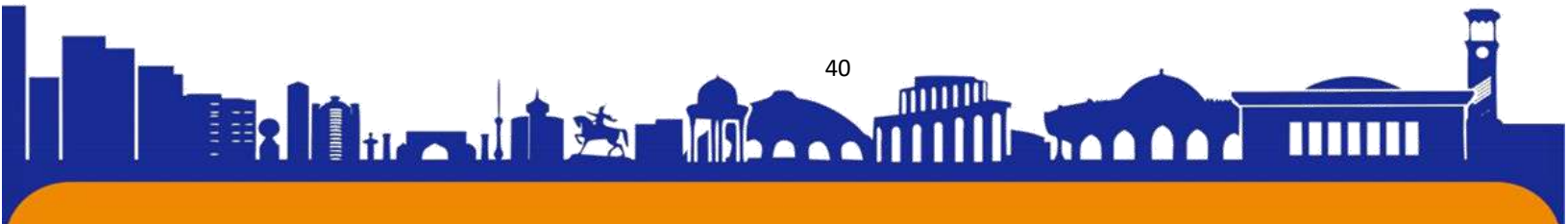



Different types of technologies and electronic devices are applied in the field of ELT that help language teachers to make their professional life easy. Karries (2008, p.32), states that the major impact of the recent developments in the teaching of foreign languages can be seen in terms of a learner centered, motivation-based and activity oriented approach to language teaching supported by television, radio, and audio-visual aids. Technology in the classroom is a double-edged sword. Engaging modern students into the so-called 'digital natives', for whom smart phones and social media are the way of life is a dire need of the day. So, the educators feel that they must integrate digital teaching strategies. At the same time, many of the modern electronic devices and software are introduced into the classroom to learn language more effectively. In this regard, Dash and Dash (2007, pp.32-33) view, "the electronic media can now bring real English to all our schools, however remote, if we provide them with the channels of distribution, students will learn real English in school with much greater ease and eagerness through radio, television and other electronic devices.

References:

1. Ahmad, Jameel (2010). Media Technology and English Language Teaching. A.P.H. Publishing corporation page: 1
2. Antony, A. (1993). Teaching of English as a Second Language in India. Prakash book Depot, Bareilly Page: 131, 133, 134.
3. Krishnaswami, N. & Krishnaswami, Lalitha (2006). Methods of Teaching English. MacMillan Publishers India Limited. Page : 182,184,185
4. NAAC (2013). . Institutional Accreditation Manual for Self Study Report. June- 2013. Page:5
5. Rai, B.C. (1985). Methods: Teaching of English. Prakash Kendra, Lucknow. Page 164.
6. Saxena, Jyotsana & Rai, Geeta (2010). Role of ICT and Total quality management in professional education. A.P.H. Publishing corporation page: 7
7. Vyas, Manish A. & Patel, Yogesh, L. (Editors) (2009). Teaching English as a second Language. A New Pedagogy for a new century. Page: 91,92,94,95.





ISSN (E): 2181-4570

Ўзбекистон Республикаси Ҳуқуқбузарликлар профилактикаси миллий тизими ва ахамияти

ИИВ Академияси 3-ўқув курси 313-гурух курсанти Курбонов Урол Зиядулла угли

Аннотация: Ушбу мақолада ҳуқуқбузарликлар профилактикаси хизматларини ривожлантиришда бошқа хорижий давлатлар қонун ҳужжатлари, уларни тартибга солувчи нормалар ҳамда уларни қўллаш амалиёти ва бу борада амалга оширилаётган ишлар ҳақида фикр алмашилган.

Калит сўзлар: ҳуқуқбузрлик, ҳуқуқбузарликлар профилактикаси, жиноятчилик статистикаси, полиция, жамоат тартиби ва хавфсизлигин таъминлаш, ноқонуний хатти-ҳаракатлар...

Турли давлатларда маъмурий ҳудудларда ҳуқуқбузарликлар профилактикаси чора-тадбирларини амалга ошириш жамоат тартиби ва хавфсизлигини таъминлаш фаолияти турлича усуллар, йўллар билан таъминланади. Ушбу соҳада ҳар бир давлат ўзига хос тажрибага ега бўлиб, уларни ўрганиш ҳамда юртимизда ҳуқуқбузарликлар профилактикаси чора-тадбирларини амалга ошириш жамоат тартиби ва хавфсизлигини таъминлаш тизимига татбиқ этиш бугуннинг долзарб талабларидан биридир.

Ҳар бир мамлакатнинг ҳуқуқбузарликлар профилактикаси тизими бошқа давлатлардан муайян хусусияти билан ажралиб туради. Ушбу хусусиятни Россия Федерацияси мисолида кўриб чиқамиз. Мамлакат конституциясининг 72-моддасига мувофиқ қонунийлик, ҳуқуқ тартибот, жамоат хавфсизлигини таъминлаш, жиноятчиликни олдини олиш Россия Федерацияси ва субъектларининг биргаликдаги бошқарувида амалга оширилади. Россия Федерацияси ИИВ Федерацияси таркибига кирувчи республикалар ИИВ лари, ўлкалари, вилоятлар, федерал даражадаги шаҳарлар ички ишлар бош бошқармалари, бошқармалар ва бўлимлар, автоном вилоятлар ва округлар туман ва шаҳар ички ишлар органлари темир йўл, ҳаво ва сув транспорти тармоқ ички ишлар органлари, таълим муассасалари ва илмий тадқиқот марказлари, ички қўшинлар ва тизимга кирувчи бошқа таркибий тузилмаларнинг фаолиятига раҳбарлик қилади. Россия Федерациясининг 2016-йил 23-июндаги “Россия Федерациясида ҳуқуқбузарликларни олдини олиш тизимининг асослари тўғрисида”ги 182-ФЗ-сонли Федерал қонуни қабул қилинди. Ушбу қонунни





тартибга солиш предмети-Россия Федерациясида ҳуқуқбузарликларни олдини олиш соҳасида юзага келадиган жамоатчилик муносабатлари этиб белгиланди. Ушбу қонунда ҳуқуқбузарликга қуйидагича таъриф берилган: ҳуқуқбузарлик-жиноий ёки маъмурий жавобгарликка сабаб бўладиган ноқонуний хатти-харакатни ташкил этувчи жиноят ёки маъмурий ҳуқуқбузарлик.

Европа мамлакатлари орасида маъмурий ҳудудларда жамоат тартиби ва хавфсизлигини таъминлаш борасида яна бир ўзига хос тизим Германияда қарор тонган. Германия давлат бошқаруви тизимида полиция асосий ўринлардан бирини эгаллаб, ўз ичига Федерал ИИВ ва Ўлкалар ИИВ ларини қамраб олади. Ўлкалар ИИВ лари Федерал ИИВнинг кўрсатмаларини сўзсиз бажаради, Федерал ИИВ эса субъектлар ваколатига кирадиган вазифаларга аралаша олмайди. Мамлакатда жамоат тартиби ва жамоат хавфсизлигини таъминлаш фаолиятини асосан ўлкаларнинг полициялари амалга оширади. Мамлакатда жиноятчиликка қарши кураш ҳуқуқбузарликлар профилактикасини амалга ошириш, жамоат тартиби ва хавфсизлигини таъминлаш тизими марказлашмаган бўлиб, ўлкалар ҳуқуқ тартибот хизматлари махсус тартиб бўйича давлат органларидан фарқланади. Ўлкалар полициялари тартибни сақлаш криминал, сувда тартибни сақлаш, сафарбарлик, конституцияни кўриқлаш каби полиция идораларидан ташкил топган бўлиб, улар ичида жамоат тартиби ва жамоат хавфсизлигини таъминлаш билан тартибни сақлаш полициянинг фаолияти ҳамма ўлкаларда бир хил.

Европа мамлакатлари орасида жамоат тартиби ва хавфсизлигини таъминлаш соҳасида яна бир ўзига хос жихатга ега бўлган тизим Буюк Британияда шаклланган. Буюк Британия полициясининг ташкил етилиши ва фаолияти қуйидаги қонунлар билан тартибга солинади: “Полиция тўғрисида” 1964 йил, “Шотландия полицияси тўғрисида” 1967 йил, “Полиция ва жиноий далиллар” 1984 йил, “Полиция” 1996, “Шимолий Ирландия полицияси” 2000, ва бошқалар. Полициянинг жиноий-процессуал фаолияти “Жиноят процессуал ва жамоат тартибини сақлаш тўғрисида”ги қонун билан тартибга солинади. Буюк Британияда тўрт турдаги полиция тизимлари мавжуд.

Европа мамлакатлари орасида жамоат тартиби ва хавфсизлигини таъминлаш соҳасида яна бир ўзига хос жихатга ега бўлган тизим Францияда ҳам шаклланган. Франциянинг тўлиқ маҳаллий бюджет ҳисобидан таъминладиган муниципал полицияси шаҳарлар ва аҳоли турар жойларида жамоат тартибини сақлайди ҳамда хавфсизлигини таъминлайди ва бу борада улар Миллий полиция





билан узлуксиз ҳамкорликда фаолият олиб борадилар. Франция Миллий полициясига полициянинг барча функциялари, жумладан жамоат тартиби ва хавфсизлигини таъминлаш функцияси ҳам юклатилган бўлиб, уларни самарали таъминлаш мақсадида унинг таркибига 20 га яқин бош бошқарма, бошқарма, марказ, институт ва хизматлар фаолият олиб боради. Миллий полицияси таркибидаги Жамоат хавфсизлиги бош бошқармасининг асосий вазифаси бевосита жамоат тартибини сақлаш ва фуқаролар хавфсизлигин таъминлашдан иборат.

Сўнги ўн ярим йил ичида Япония жиноятчилик статистикаси барқарор равишда кўтарилиб борди. Аммо шунга қарамай, Япония жамияти саноати ривожланган мамлакатлар орасида энг хавфсиз ҳисобланади. Мавжуд статистик маълумотларга ега бўлган дунёнинг 137 мамлакати рўйхатида қамоқ жазосига ҳукм қилинганлар орасида Япония 107-ўринни егаллаб турибди. Қўшма Штатларда ҳар 100 минг аҳолига 737 маҳбус тўғри келади (биринчи ўрин), Россия-611 (иккинчи) ва Японияда-62. Бу Англиядан 2,5 баравар кам, Австралиядан 2 баравар кам ва Канадага қараганда 1,5 баравар кам. Японияда жиноятчиликга таъсирининг таъкидланган ўзига хос хусусиятлари жиноятчиликга қарши кураш самарадорлигининг асосий омиллари-интенсив таълим ишлари ва тезкор-қидирув ва тергов фаолиятининг юқори натижалари билан бирлаштирилган.

Фойдаланилган адабиётлар:

1. Ўзбекистон Республикаси Конституцияси.-Т : “Ўзбекистон”, 2017.-80б
- 2.Ўзбекистон Республикасининг “Ҳуқуқбузарликлар профилактикаси тўғрисида”ги қонуни (2014 йил 14 май) Ўзбекистон Республикаси қонун ҳужжатлари тўплами,
- 3.Приказ МВД России № 1166 (31.12.2012 г) “Вопросы организации ости участковых уполномоченных полиции” //www.rg.ru//uchastkovie-dok.html.
- 4.Ўзбекистон Республикаси ИИВнинг “Ички ишлар органларининг ҳуқуқбузарликлар профилактикаси бўлинмалари фаолиятини тартибга солиш тўғрисидаги низомни тасдиқлаш ҳақида”ги 151-сон (12.07.2017)





ISSN (E): 2181-4570

SHARQ MUTAFAKKIRLARINING IQTISODIY TARBIYA HAQIDAGI TA'LIMOTLARI

Muhammadiyahva Mushtariy Shokirovna

**Denov tadbirkorlik va pedagogika instituti Pedagogika fakulteti Ta'lim tarbiya
nazariyasi va metodikasi(Boshlang'ich ta'lim) yo'nalishi 2-kurs magistranti**

Telefon raqam (+998 94) 266 33 77

Annotatsiya: Mutafakkirlarimizning iqtisodiy tarbiya haqidagi ta'limotlari bugungi kun yoshlari uchun asosiy manba bo'lib hizmat qilmoqda.

Kalit so'zlar: tarbiya, iste'mol, hayot, iqtisodiyot, tajriba.

Kirish

Milliy tarbiya tizimida sinovdan o'tgan o'g'itlar, chin insoniy fazilatlar yosh avlodni har tomonlama yetuk qilib tarbiyalashning asosi halollik, rostgo'ylik, o'zaro hurmat, mehnat qilish, hunar egallash, mehnatni qadrlash, mas'uliyatli, tashabbuskor bo'lish kabilarda aks etadi hamda hunar o'rganish, halol ishlab pul topish ustuvor hisoblanadi. A.Tojiboev, M.Asatullaeva IX-XV asrlarda Markaziy Osiyoda ilm-fan, savdo-sotiq, iqtisod rivojini quyidagicha izohlaydilar: Bu davrlarda butun dunyoga tanilgan mutafakkirlar yashab ijod etdi. Ular asarlarida iqtisod, tijorat, mulkdorlik, hunar sirlari, qarz olish, qarz berish, meros taqsimlash, yetim-yesirlarga muruvvat ko'rsatish, xayr-ehson qilish, soliq turlari va miqdori, halol mehnat qilish, kasb egallash, dehqonchilik va chorvachilik bilan shug'ullanish haqida ibratli fikrlar bayon etilgan. Ular bugungi kunda ham o'z ahamiyatini yo'qotgani yo'q

O'zbek xalqi juda qadimiy ma'naviy va iqtisodiy merosga ega. U o'lmas tarixiy merosi bilan har qancha faxrlanishga haqlidir. Bu iqtisodiy meros xalqimizning iqtisodiy mustaqillikni qo'lga kiritishi, zamonaviy iqtisodiy tafakkurga ega bo'lishi, iqtisodiy jihatdan iqtidorli millatga aylanishida xizmat qildi va qilmoqda. Shuni alohida qayd etish kerakki, Markaziy Osiyo xalqlarining tadbirkorlikka doir bilimlarini egallashlarida islom dinining tarqalishi, uning g'oyalari ham ijobiy ahamiyatga ega bo'ldi. Ma'lumki, islom iqtisodiy g'oyalari musulmonlarning muqaddas kitobi Qur'oni Karimda, payg'ambarimiz hadislarida, mashhur Muxtasar kitobida o'z ifodasini topgan.

Asosiy qism

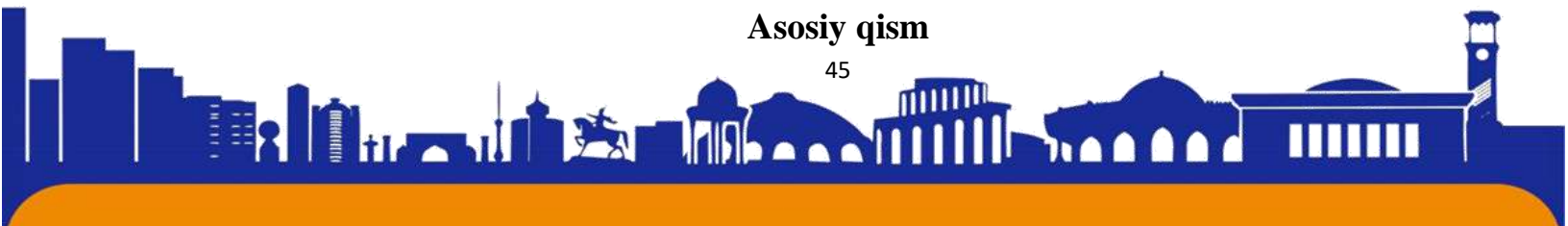



Arab mamlakatlari va Markaziy Osiyoda o'rta asrlarda islom dini katta ta'sir kuchiga ega bo'ldi. Markaziy Osiyo xalq ommasining iqtisodiy bilimlar, tadbirkorlik madaniyati ko'proq diniy xarakterga ega bo'ldi. Tadqiqotchilarning ta'kidlashlari bo'yicha, islom qolgan diniy ta'limotlar ichida yaqqol ifodalangan iqtisodiy g'oyalari bilan ajralib turadi.

Bundan tashqari, Qur'oni Karimda savdoga, uni halol va adolatli yuritishga, savdo va tijoratdan foyda olishda insofni unutmashga katta o'rin berilgan, ayni chog'da, sudho'rlikka, boshqalar rizqiga ko'z olaytirmaslikka qarshi fikrlar bildirilgan. Ollahning kalomi bo'lgan bu muqaddas kitobda mulkning daxlsizligi e'tirof etilgan, boshqalar mulki va davlatiga xiyonat qilishga katta, kechirilmas gunoh deb qaralgan, qarz berish va qarz olish qoidalari, meros taqsimlash, yetim-yesirlarga alohida muruvvat ko'rsatish, xayr-ehson qilib turish g'oyalari ilgari surilgan. Ushbu muqaddas kitobda: kasb egallashga, dehqonchilik qilishga, qo'y boqishga, mehnat orqali hayot kechirishga da'vat qilingan; mehnat har bir musulmon uchun ham bu dunyo, ham u dunyoda rohat manbai deb tushuntirilgan.

Qur'oni Karimda va Payg'ambarimiz hadislarida ilgari surilgan eng muhim g'oyalardan biri iste'mol me'yori, iste'mol chegarasi, ya'ni iste'mol madaniyati masalasidir. Ularda qayd qilinadiki, Alloh Taolo bandalariga dunyodagi barcha noz-ne'matlarni ularning iste'mol qilishlari uchun, farovon va to'q hayot kechirishlarini tashkil qilishlari uchun in'om etgan. Bandalarim yenglar-ichinglar, isrof qilmanglar, iste'mol me'yoridan (qorin to'ygandan keyin) ortgandan keyin ham iste'mol qilish (ortiqcha yeb-ichish) makruhdur, deb farz qilingan. Bu islomiy g'oya ostida juda katta mazmun bor. Buning ma'nosi, bizning nazarimizda, iqtisodiy- ijtimoiy farovonlik, yaxshi turmush darajasi, noz-ne'matlarning mutloq ko'paytirilishi bilangina shakllanmaydi. Ne'matlar mo'l-ko'l bo'lishi mumkin, biroq uni isrof qilish, ikkilamchi va boshqa chiqindilarga ajratib tashlovchi texnologiyalarni qo'llash, iste'mol me'yori va madaniyatini bilmaslik qashshoqlik yoki iqtisodiy tanglikka olib kelishi mumkin.

Islom iqtisodiy-tadbirkorlik g'oyalari Markaziy Osiyo allomalarining iqtisodiy tafakkuri rivoji manbai bo'lib qoldiki, bu Forobiy, ibn Sino, Beruniy, Yusuf Xos Hojib, Nizomul-Mulk, Amir Temur, Ulug'bek, Navoiy, Bobur va boshqa ko'plab mutafakkirlar ijodida o'z ifodasini topdi.

Markaziy Osiyoda tadbirkorlik g'oyasi, ijtimoiy ongning taraqqiyoti Abu Nasr Forobiy, Abu Ali ibn Sino, Beruniy, Yusuf Xos Hojib, Alisher Navoiy kabi jahonga

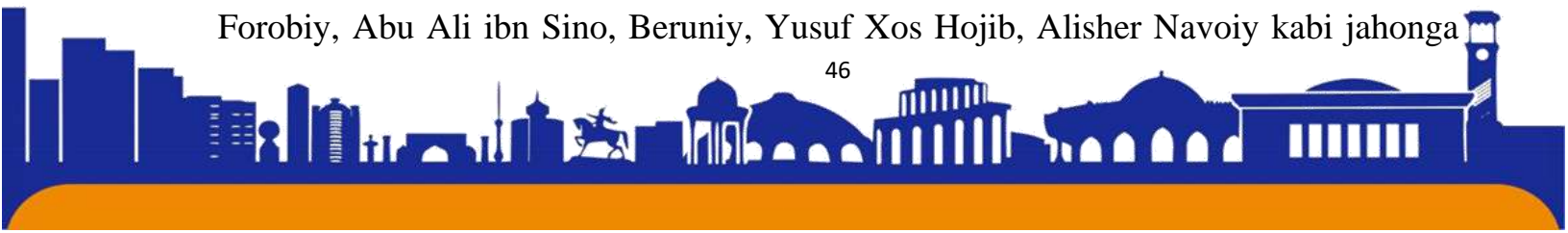



mashhur olimlarning nomlari bilan bog'liqdir.

Abu Nasr Forobiy va Abu ali ibn Sinolarning qarashlarida inson ehtiyojlari xaqidagi ta'limot markaziy o'rinni egallaydi. Forobiy fikri bo'yicha, kishilarning moddiy ehtiyojlari jamiyat shakllanishining birlamchi sababi hisoblanadi.

Abu Nasr Farobiy o'zining Fozil odamlar shahri asarida Kasb- hunarni ish tajribada jahd va g'ayrat bilan o'z vujudlariga singdirganlaridan so'ng ularni asta-sekin egallay boradilar degan fikrni ilgari surgan¹. Allomaning fikricha, muayyan kasb-hunarni o'rganishda, avvalo hunarga qanoat, g'ayrat va shijoat bilan yondashilsa, undagi bu intilish ravon harakatga kelib, shu hunarga nisbatan ko'nikish hosil qiladi.

Abu ali ibn Sino o'rta asrning buyuk mutafakkirlaridan biri, qomusiy olimi, eng avvalo, tibbiyot sohasidagi asarlari bilan butun dunyoga mashhur, ammo, olimni tadbirkorlik masalalari ham qiziqtirgan. Uning oila, shahar va jamiyat doirasidagi daromadlar va harajatlar borasidagi mulohazalari ayniqsa, diqqatga sazovordir. Uning fikricha, davlat budjetida ta'limga, tabiiy ofatlarga va urush (mudofaa) ga zarur vositalarni ajratishni hisobga olgan holda daromadlar va harajatlar mutanosibligiga erishish zarur.

Abu Nasr Forobiy va Abu ali ibn Sinolarning tadbirkorlik faoliyatiga doir merosi markazida inson va uning ehtiyojlarini qondirish masalasi turadi. Zero, yuqorida aytilganidek, inson bu dunyoning oliy ne'mati va uning ehtiyojlarini qondirish har qanday jamiyatning yashash va rivojlanish shartidir. Albatta, inson ehtiyojlari turli-tuman va doimiy o'sib boruvchidir. Odamlar ehtiyojlarini iqtisodiy, ijtimoiy, siyosiy, ma'naviy kabi guruhlarga ajratish mumkin. Ammo inson ehtiyojlari ichida ustuvor o'rinda iqtisodiy-ijtimoiy ehtiyojlarni qondirish yotadi.

Beruniyning Markaziy Osiyoda tadbirkorlik asoslari taraqqiyotidagi xizmati shundan iboratki, u pulning kelib chiqishini birinchi bo'lib tadqiq qildi. Olimning pulning kelib chiqishi mehnat mahsulotlarini almashuvga ehtiyojning vujudga kelishi bilan bog'liqligi xaqidagi mulohazalari diqqatga sazovor.

Sharq falsafasida, umuman odamlar ehtiyojlari va ularning qondirish vositalarini qidirish emas, balki har bir odamning shaxs sifatidagi zaruriy ehtiyojlarini tadqiq qilish va ularni qondirish muammolari muhim ahamiyat kasb etadi. Ana shu ehtiyojlar tizimida odamning shunday fiziologik ehtiyojlari mavjudki, ular faqat harakat qilish, mehnat va yaratuvchanlik (ishlab chiqarish) bilan qondiriladi. Demak, inson ehtiyojlarining eng muhimi mehnat qilish (yaratuvchilik) ehtiyojidir, barcha





ehtiyojlarni qondirish ham xuddi ana shu mehnatga bo'lgan ehtiyojni qondirish orqali erishiladi. Sharq tadbirkorlik tafakkuri markazida inson va uning ehtiyojlari, ularni qondirish masalasining turishi bejiz emas.

Sharq tadbirkorlik tafakkurining rivojlanishida Yusuf Xos Hojibning «Qutadg'u bilig» nomli tarixiy asari alohida ahamiyat kasb etadi. Asarda mehnatga to'g'ri haq to'lash, mehnatni taqdirlash, boshqalar mehnatining qadriga yetish, moddiy manfaat, kasb-hunar egallash, kuchli ijtimoiy himoya masalalariga katta o'rin berilgan. Bu asarda hunarmandlarga, savdogarlarga, dehqonlarga, chorvadorlarga alohida-alohida boblar bag'ishlangan¹.

Yusuf Xos Hojibning fikricha, Xizmat ahli o'z mehnati natijasidan umidvor turadi. Umidini topmagan xodimning ko'ngli sinadi. Xizmatiga loyiq taqdir ko'rgan xodimning boshi ko'kka yetadi. Haqiqatan ham, iqtisodiy inqirozlar zaminida ish unumining pasayishida tadbirkorlarning o'z mehnatidan naf ko'rmaganligi yotadi. Olim davlat, el- yurt va uning boshlig'i boyishi uchun, olamga uning nomi ketishi uchun qudratli davlatga ega bo'lishi uchun u odamlarni, yumushchilarni boyitishi kerak, degan g'oyani ilgari suradi. U yozadi: Xodim boyisa davlat, el boshlig'i boyiydi, el boshlig'ining kuchi xalq bilan. Shuning uchun ... xalq to'q bo'lsin.

Sharqda tadbirkorlik tafakkurining rivojlanishida ulug' bobokalonimiz, sohibqiron, buyuk sarkarda Amir Temurning iqtisodiy g'oyalari, u ishlab chiqqan va amalda yuritgan iqtisodiy siyosat mislsiz ahamiyatga ega. Amir Temur iqtisodiy g'oyalarining o'ziga xos ulug'vorligi shundaki, ular hayoliy emas, balki haqiqiy hayotdan kelib chiqqan va unda o'z ifodasini topgan. Shuning uchun ham bu g'oyalar ilgari surilganiga uzoq yillar o'tganiga qaramay, o'zining amaliy ahamiyatini yo'qotmay kelayotir. Amir Temurning iqtisodiy g'oyalari Temur tuzuklari asarida bayon etilgan. Unda sohibqironning mamlakatni boshqarish, uni rivojlantirib borish qoidalari, tamoyillari, yo'l-yo'riqlari o'z ifodasini topgan. Bu asarda tadbirkorlik faoliyatini tashkil etish, tartibga solib borish, uni barqaror sur'atlar bilan yuksaltirib borishga oid qimmatli iqtisodiy tavsiyalar jamlangan.

Sohibqironning tadbirkorlik siyosati zamirida inson, uning manfaati, farovon va tinch hayot kechirish tashvishlari yotadi. U odamlarga kasb-hunar berish, ish bilan ta'minlash, tadbirkorlik faoliyati va tijorat ishlari bilan mashg'ul bo'luvchilarga yetarli sarmoya berish, yetarli uy-joylar qurib berish haqida qayg'uradi. «Temur tuzuklari» da quyidagilarni o'qiydiz: Kasb-hunar va ma'rifat ahllariga saltanatim korxonalaridan





ulush berilsin. Sarmoyasi qo'ldan ketgan savdogarga o'z sarmoyasini qaytadan tiklab olishi uchun xazinadan yetarli miqdorda oltin berilsin. Dehqonlar va raiyatdan qay birining dehqonchilik qilishga qurbi yetmay qolgan bo'lsa, unga ekin-tikin uchun zarur urug' va asboblarni tayyorlab berilsin.

Sohibqironning yuqoridagi tadbirkorlik sub'ektlari faoliyatini tashkil etishga doir tamoyillari innovatsion iqtisodiyotni rivojlantirish, tadbirkorlik pedagogikasini rivojlantirishda biz uchun muhim qo'llanma, tarixiy yo'l-yo'riq bo'lib xizmat qiladi. Qizig'i shundaki, bunday tadbirkorlik faoliyatiga doir qoidalar g'arbdagidan 300-400 yil ilgari bayon etildi, hayotiy tajribadan o'tdi.

Sohibqiron Amir Temur tadbirkorlik faoliyatini qo'llab-quvvatlab va tadbirkorlarni ulug'lab, ularning nafaqat o'zi balki jamiyat uchun ham katta nafi tegishini, inson doimo faol bo'lishini ta'kidlab, o'z tuzuklarida Ishbilarmon, mardlik va shijoat sohibi, azmi qat'iy, tadbirkor va hushyor bir kishi, ming-minglab, tadbirsiz, loqayd kishilardan yaxshidir, deb ko'rsatadi¹.

O'zbek xalqining ma'naviy merosida, uning madaniyati xalqaro miqyos kasb etishida ulug' shoirimiz, buyuk Alisher Navoiyning o'rni beqiyosdir. Biroq uning ilmiy merosi shu qadar boy va keng qirraliki, unda tadbirkorlik masalalariga doir ko'pgina qimmatli g'oyalar o'z ifodasini topgan. Buyuk mutafakkirning tadbirkorlik doir qarashlari Mahbub ul- qulub asarida bayon qilingan.

Hech kimga sir emaski, insoniyat doimo ijtimoiy adolat tamoyillari o'rnatilgan demokratik jamiyat qurishni orzu qilib keladi. Bugungi O'zbekiston respublikasini yanada rivojlantirishning maqsadi ham xuddi ana shu ezgu maqsadni ro'yobga chiqarishga qaratilgan. Alisher Navoiy ham o'zining butun ongli faoliyatini mazkur umuminsoniy maqsadga qaratgan edi. U asarlarida taqsimot masalalariga, ularning adolatli tashkil etilishiga e'tibor qaratdi, xususan, xizmatga yarasha taqdirlash (haq to'lash) masalasi diqqat markazida turdi. Xususan, yasovul misolida shunday deydi: agar u xizmatiga yarasha haq olishi xayolida bo'lsa, u ota merosi va ona suti kabi haloldir.

Bu yerda Alisher Navoiy tadbirkorlik bilan bog'liq ikkita g'oyani ilgari suradi: birinchidan, mehnatning miqdori va sifatiga muvofiq taqdirlanish fikri bo'lsa, ikkinchidan, mehnatga yarasha haq olish ona sutidek halol ekanligi haqidagi fikr uqtirilgan. Aytib o'tish kerakki, hozirgi davrda ham bu masala dolzarb bo'lib qolmoqda. Ko'rinib turibdiki, bu g'oya qanday qilib bo'lmasin, tirikchilik o'tkazilsa

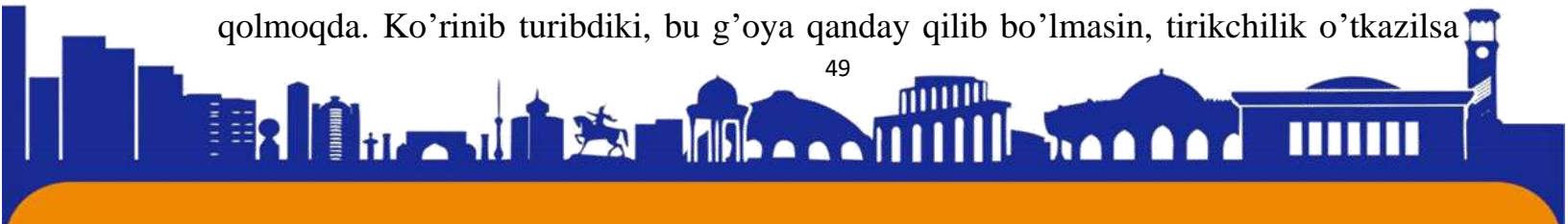



bo'ldi-da, qabilidagi fikrga tamomila ziddir. Yoshlarda, barcha fuqarolarni tadbirkorlik bilan keng shug'ullanishi masalasi ilgari surilayotgan bir vaqtda buyuk shoirning yuqoridagi g'oyasi naqadar ahamiyatli ekanligini anglash qiyin emas.

Uning Mahbub ul-qulub asarini o'qib shunday xulosaga kelish mumkinki, Navoiy jamiyatning boyishida savdo-sotiq, tijorat ishlari muhim rol o'ynashi haqidagi tadbirkorlik g'oyasini markantilistlardan bir asr ilgariyoq asoslab bergan. Savdogar, deb yozadi alloma, yolg'iz foydani niyat qilmasligi, savdo qilib foyda topaman, deb ortiqcha kema surmasligi, mol va pul ko'paytiramam, deb jonsarak bo'lmasligi kerak. Savdogar boj-xirojni berish o'rniga o'z molini yashirib, o'z obro'sini to'kmasa yoki topgan-tutganini merosxo'rlari sotib sovurishi uchun to'plab qo'ymasa yoki biror yomon hodisa qo'zg'ash uchun sarflamasa, jamg'armasi yaxshi bo'ladi.

Ko'rinib turibdiki, bu g'oyalarda tadbirkorlikning mazmuni chuqur mantiqiylik bilan bayon qilingan, ularda inson aql-zakovat bilan ish yuritishga da'vat etilgan. Alisher Navoiy tadbirkorlik tarbiyasini rivojlantirishga alohida xizmat qilgan. Navoiyning tadbirkorlik g'oyalari o'z ifodasini topgan 22 ta asaridan Vasfiya va Munshaot alohida qiziqish uyg'otadi. Bularda jamiyatning ijtimoiy iqtisodiy tuzilishi haqidagi Navoiyning asosiy fikrlari o'z ifodasini topgan. Boylik yaratishda mehnatning rolini ta'kidlab, olim boylik faqat undan butun xalq foydalangandagina farovonlik keltiradi, deb hisoblagan. Uning fikricha, jamiyat boyishining manbai soliqlardir, shuning uchun u adolatli soliq tizimini yaratish zarurligini ko'rsatadi.

Alisher Navoiy iqtisodiyotning muhim jihati bo'lgan mulk masalasiga e'tiborni qaratadi. U mulkni to'g'ri tasarruf etish, resurslar, iqtisodiy shart-sharoitlardan unumli foydalanish, isrofgarchilikka yo'l qo'ymaslik kerak, deydi. Ana shunda odamlar to'q va farovon yashashlari mumkinligi haqidagi iqtisodiy qarashni ilgari suradi. Isrof qilish saxiylik emas, o'rinsiz sovurishni aqlli saxiylik demas. Halol molni kuydirganni devona, deydilar; yorug' joyda sham yoqqanni aqldan begona, deydilar, deb yozadi alloma.

A.Islomov, E.Egamovlar Iqtisodiy ta'limotlar tarixi nomli o'quv qo'llanmasida A.Navoiyning iqtisodiy qarashlarini shunday izohlaydilar: Navoiy boylikni ikki yo'l bilan topish mumkinligini aytadi: birinchi yo'l o'z mehnati bilan boylik to'plash va yig'ish. Bunday boylikni u qo'llab- quvvatlagan. Navoiy olingan boylikni uch qismga bo'lib, ya'ni birinchi qismini ketgan harajatlarga, ikkinchi qismini o'zining va oilasining ehtiyojlariga, uchinchi qismini esa aholining ijtimoiy manfaatlariga





sarflashni tavsiya etgan. Boylik topishlikning ikkinchi yo'li bu o'g'irlik, ta'magirlik va zo'rlik hisobiga boylik orttirishdir. Navoiy bunday boylik orttirishga keskin qarshi chiqdi va qoraladi. Ko'rinib turibdiki, Navoiy mehnat va kasb-hunarga nisbatan muhim ijtimoiy burch sifatida yondashish, pul topish yo'lida vijdonan, halol mehnat qilish, uning mahsulini qadrlash, ishbilarmonlik va tadbirkorlik yo'li bilan topilgan boylikni tejash, maqsadli sarflashni yuqori o'ringa qo'yadi.

Oilada tadbirkorlik masalalari Abdurauf Fitrat tomonidan yaratilgan Oila yoki oila boshqarish tartiblari asarida bayon etilgan bo'lib, oilaviy hayotni yo'lga qo'yish, oila a'zolarining ahil bo'lishlari, oilaviy farovonlikni ta'minlash shartlari kabi masalalarga e'tibor qaratilgan. Asarda, shuningdek, oilada tadbirkorlik tarbiyasini yo'lga qo'yishda qo'llaniluvchi uslublar borasida ham so'z yuritiladi. Tushuntirish, hikoya qilish, namuna ko'rsatish, rag'batlantirish, bolani haqoratlash va qo'rqitishdan saqlanish kabi uslublardan foydalanish oilada bolalarda tashabbuskorlikni tarbiyalashda samarali ekanligiga e'tibor qaratiladi.

Muallifning qayd etishicha, ertak orqali bo'lsa ham ularga (bolalarga) doim fidokor odamlar haqida, muruvvatli va saxovatli, uddaburon, tadbirkor shaxslarning fe'llari haqida, mo'min va Allohdan qo'rquvchi odamlar haqida hikoya qilib, yaxshi amallarning foydasini eslatib turish lozim. Devu pari, jin va cho'lu biyobon alvastilari haqidagi qissalarni bolalarga ayt manglar. Yomon xulq va ishyoqmaslikning zararlari haqida bolalarga aytib berish va zehniga buni joylash ota-ona uchun ajibdur. Bunday hissa va hikoyalar vaqt o'tishi bilan eslaridan chiqsa, ta'siri zehnlari qoladi va hayotlariga katta ta'sir ko'rsatadi.

Innovatsion iqtisodiyot rivojlanib borayotgan davrda tadbirkorlik oilaning daromadini ko'paytiradi, farovonligini ta'minlaydi. Bugungi kunda zamonaviy tadbirkorlikning eng muhim belgilari doimo yangilikka intilish, xom ashyodan unumli, oqilona foydalanish, iqtisodiy o'sishni ta'minlashdan iborat. Tadbirkorlik jamiyatdagi ijtimoiy-iqtisodiy munosabatlarning muhim belgisi sifatida ijtimoiy-iqtisodiy taraqqiyotni ta'minlaydi. Har bir insonning shaxsiy qobiliyati, mehnat va kasb mahoratini namoyon qilish imkoniyatini beradi.

Xulosa

O'zbekistonda mustaqillikning dastlabki kunlaridan boshlab tadbirkorlikka katta e'tibor berilmoqda. Tadbirkorlikning jamiyat ijtimoiy hayotida tutgan o'rni haqida ko'plab ilmiy-ijtimoiy qarashlar mavjud. Tadbirkorni tavsiflovchi shaxsiy sifatlarini

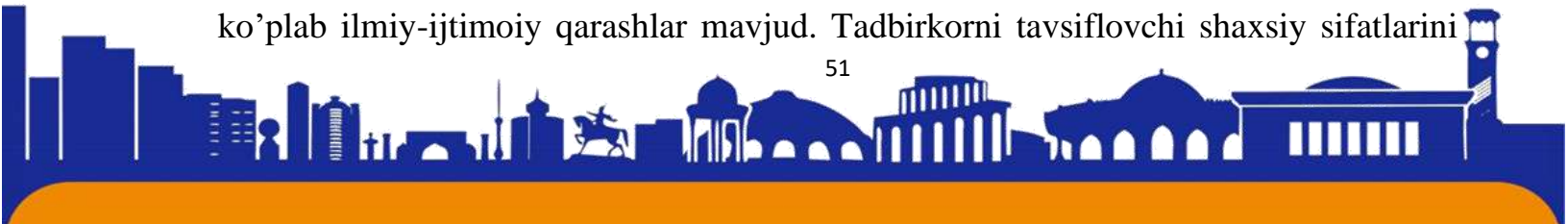



aniqlash murakkab masalalardan biridir. Tadbirkor bir qator axloqiy me'yorlarni egallagan bo'lishi lozim. Ular jumlasiga burch hissi, muayyan tanlovga ega bo'lish, shaxsiy javobgarlik, mas'uliyat, halollik kabilarni kiritish mumkin.

Liberal-demokratik islohotlar davrida tadbirkorlik O'zbekistonning ijtimoiy-madaniy, iqtisodiy taraqqiyoti va siyosiy tizimining ajralmas elementiga aylangan. Ammo tadbirkorlik faoliyatining barcha sohaları huquqiy me'yorlar bilan tartibga solinganligiga qaramay, amalda esa o'z yechimini kutayotgan kamchiliklar mavjud. Rivojlangan mamlakatlarda tadbirkorlik hal qiluvchi omil bo'lib, ijtimoiy-iqtisodiy madaniyat rivojlanishi hamda tadbirkorlik madaniyatining yuksalishi kuzatilgan. Tadbirkorlik madaniyati kishilarni xo'jalik faoliyatini ko'plab ijtimoiy-iqtisodiy tomonlariga tegishli va ular nafaqat moddiy ishlab chiqarish jarayonlarida qatnashishi bilan, balki aniq iste'mol ehtiyojlari va ularga erishish bilan ham bog'liq. Mustaqillik yillarida mamlakatimizda tadbirkorlik bilan shug'ullanish uchun zarur huquqiy baza yaratildi. Kichik biznes vakillarining kasbiy bilim va ko'nikmalarini oshirish, ularga boshlang'ich mablag' (startap va kapital) bilan ta'minlash uchun keng imkoniyat va imtiyozlar yaratilmoqda¹.

Eng asosiy vazifa sifatida o'quvchilarda tadbirkorlik ko'nikma va malakalari, kompetensiyalarni shakllantirishga alohida e'tibor qaratilmoqda. Pirovard natijada o'quvchi-yoshlarda tadbirkorlik madaniyatini tarkib toptirishga erishiladi.

Foydalanilgan adabiyotlar:

1. Shayx Muhammad Sodiq Muhammad Yusuf. Baxtiyor oila. T.: Hilol-nashr. 2013 y.
2. A.Haydarov. Inson kamoloti va milliy-ma'naviy qadriyatlar. T.: Muharrir, 2008 y.
3. M.Xajiyeva. Xoja Ahmad Yassaviyning ma'naviy-tarbiyaviy qarashlari. Avtoreferat. T.: 2004 y.
4. M.Shoxadjyaev. Burxoniddin Marg'inoniyning axloqiy-huquqiy tarbiyaga oid qarashlari. Avtoreferat. T.: 2006 y.
5. M.Hamdamova. Ma'naviyat asoslari. T.: Fan va texnologiya. 2008 y.
6. S.Dolimov, U.Dolimov. Kaykovus unsurulmaoniy qobusnoma T.: Istiqlol 1994 y.
7. San'at yoshlar nigohida. Magistrantlarning ilmiy-amaliy konferentsiyasi materiallari. T.: 2019 y.

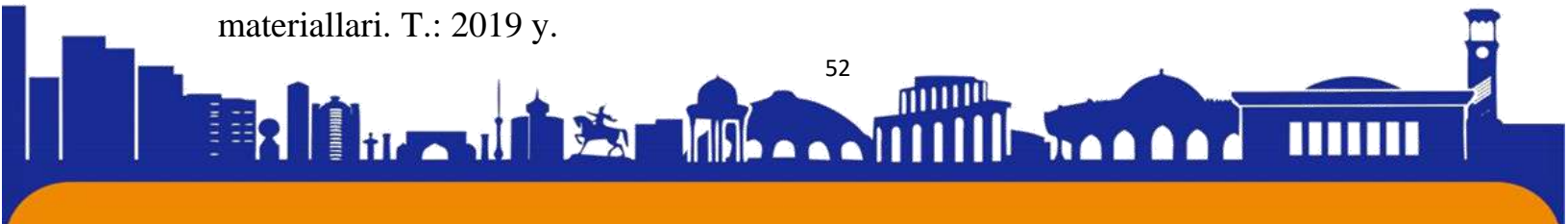



ISSN (E): 2181-4570

8. A.Avloniy. Turkiy guliston yoxud axloq. T.: O'qituvchi. 1992 y.
9. Y.Abdullayev. Eski maktabda xat-savodga o'rgatish. T.: 1960 y. 38-bet
10. I.Karimov. Yuksak ma'naviyat yengilmas kuch. T.: Ma'naviyat, 2008 y.
11. Sh.Mirziyoyev. O'zbekiston Respublikasi Konstitutsiyasi qabul qilinganligining 24 yilligiga bag'ishlangan tantanali marosimidagi ma'ruzasi. T.: 2016 y.
12. Z.B.Jalilov. Sharq mutafakkirlari merosini o'rganishning didaktik metodlari. Zamonaviy ta'lim jurnali. 2017 yil, 5-son. "Oriental Art and Culture" Scientific-Methodical Journal - Volume 2 Issue 4 / December 2021 ISSN 2181-063X

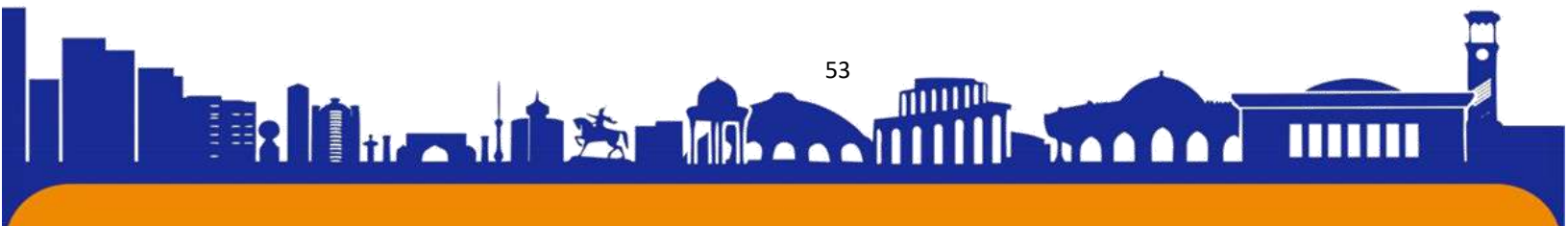



ISSN (E): 2181-4570

СОСТОЯНИЕ И ПЕРСПЕКТИВЫ РАЗВИТИЯ СПЕЛЕОЛОГИЧЕСКОГО ТУРИЗМА В УЗБЕКИСТАНЕ, А ТАКЖЕ СОВЕРШЕНСТВОВАНИЕ ЕГО ПРОДВИЖЕНИЯ

Научный руководитель: Старший преподаватель кафедры туризм **Усманова Азизахон Фазыловна** Ташкентского международного университета Кимё.

г.Ташкент Узбекистан, azizahonusmanova71@gmail.com

Автор статьи: **Лапасова Фарангиз Асатулла кизи** – студентка Ташкентского международного университета Кимё. г.Ташкент Узбекистан

Аннотация статьи

В статье исследуется состояние и перспективы развития спелеологического туризма в Узбекистане, а также предлагаются меры для улучшения продвижения этого вида туризма. Обращается внимание на богатое культурное и историческое наследие, а также на природные достопримечательности Узбекистана, которые привлекают внимание туристов со всего мира. В данной статье также обсуждаются задачи спелеотуризма в нашей стране, включая развитие инфраструктуры, продвижение, поддержку местных предпринимателей и исследований.

Ключевые слова: пещеры, спелеотуризм, гроты, спелеолагер, страховка, спелеолог, безопасность

Введение

Спелеология – это наука, изучающая карстовые образования, в частности, пещеры и каверны, и связанные с ними процессы формирования, а также живые организмы, приспособленные к жизни в них. Спелеологи исследуют подземный мир, изучают его особенности, состав, свойства и возможности использования в различных сферах человеческой деятельности. Все элементы пещерной среды являются объектом изучения спелеологов – камни, минералы, животные, растения и другие организмы, а также природные явления, создаваемые в пещерах.

Пещерные экскурсии - это экскурсии или путешествия по пещерам, беспрецедентным творениям природы. Здесь нет солнечного света, нет тропинок, и иногда путешественникам приходится скользить по узким проходам.





Но наградой для бесстрашных путешественников станут потрясающие интерьеры подземных дворцов и неизгладимое впечатление, которое они оставят после своего возвращения на Землю. Люди исторически утилизировали пещеры якобы убежищ, мест отправления культа, хранилищ провиантов питания, а в последние время – в качестве туристических достопримечательностей.

Но пещеры прежде препровождают собой бесконечно непрочную экосистему, в какой проживает подземная жизнь. Тут проживает безграничные виды, в том числе исчезающие и эндемичные, а также беспозвоночные и нестойкие мыши. Благодаря изменениям в инфраструктуре и окружающей среде, и ещё благодаря притоку путешественников антропогенные нарушения ежеминутно воздействуют на экосистему и, в свою очередь, на этих существ.

Есть множество способов, из-за которых поход в пещеры может навредить экологии. Например, нахождение путешественников сможет поспособствовать росту температуры в пещерах, что в сочетании с высокой концентрацией углекислого газа в воздухе благодаря дыханию путешественников возможно форсировать распускание карбонатов и навредить формации. Они также могут забросить в пещеры загрязняющие вещества и микроорганизмы посредством одежды и рук, воды, атмосферы и землю. Ненатуральное объяснение и шум, соединенные с туризмом, могут воздействовать на жизнь нестойких мышей, помимо действия на подземных беспозвоночных, что усложняет их копирование и зимовку в пещерах.

Актуальность темы

Спелеологический туризм является актуальным и перспективным направлением для туризма в Узбекистане. В стране есть множество уникальных пещер, многие из которых ещё не известны широкой публике. Поэтому развитие спелеотуризма может стать ещё одним катализатором развития туризма в Узбекистане.

Вместе с тем необходимо совершенствовать продвижение спелеотуризма в Узбекистане. Необходима более эффективная работа в области информационно-просветительской деятельности. Необходимо размещать информацию о пещерах на специализированных сайтах, в социальных сетях, отелях и туристических агентствах. Также нужно проводить более широкие рекламные кампании за рубежом для привлечения иностранных туристов.





ISSN (E): 2181-4570

Следует отметить, что совершенствование продвижения спелеотуризма в Узбекистане также будет способствовать расширению общей туристической инфраструктуры, созданию новых рабочих мест, увеличению налоговых доходов и т.д.

Цели и задачи

Цели спелеологического туризма в Узбекистане могут быть различными и включать в себя:

- Привлечение туристов в регионы, где еще нет развитого туристического инфраструктуры, и создание новых рабочих мест в данных регионах.
- Развитие спелеологической инфраструктуры в Узбекистане, а также поддержка развития экологического туризма.
- Поддержка и сохранение природных и культурных наследий в стране.

Задачи спелеологического туризма в Узбекистане:

- Развитие инфраструктуры для привлечения туристов в пещеры и гроты, обеспечение безопасности туристов и сохранения природных ресурсов.
- Содействие в привлечении инвесторов для развития спелеотуризма.
- Организация обучающих программ для местных жителей и туристических гидов по безопасному проведению спелеотуризма.
- Реклама и продвижение спелеотуризма в Узбекистане, чтобы привлечь туристов из различных стран мира.
- Разработка программ и маршрутов для туристов, которые хотели бы посетить пещеры и гроты в Узбекистане.
- Поддержка научных исследований в области спелеологии и существующих в пещерах и гротах уникальных флоры и фауны.

Основной частью спелеологического туризма в Узбекистане являются посещения уникальных пещер и подземных гротов в различных регионах страны. Некоторые из самых популярных мест, которые привлекают туристов, включают:

- Пещерные города Узбекистана, включая Ситибуль-Шоргон и Койташ в регионе Самарканда, в которых можно увидеть руины древнего города, сохранившего свою уникальность до сегодняшнего дня.
- Пещерные образования в районе Селедкинского кряжа, включая грот Крутой Камень и Каменный Клев, где зрителям предоставляется возможность увидеть дикую природу и древние достопримечательности культуры.





- Гроты в горах Зеравшан, включая Купрок-Кампыр, Жигули и грот с колонками Туз-Белак.

Для продвижения спелеологического туризма в Узбекистане целесообразно совершенствовать содействующие услуги, такие как качественный и безопасный транспорт, маршруты, видео-гид, продвижение услуг на туристических платформах, а также обучение и подготовка гидов.

Также нужно развивать связи с туроператорами на международном рынке, чтобы увеличить предложение и продвигать спелеотуризм вместе с другими видами туризма, такими как горнолыжный, увеличивая количество туристов в стране и создавая новые рабочие места.

Информационные ресурсы, такие как сайты, платформы для онлайн бронирования, презентации о спелео-маршрутах в социальных сетях, также могут использоваться для привлечения внимания туристов в страну и увеличения продажи туристических пакетов.

Спелеологический туризм в Узбекистане имеет большой потенциал для развития, так как в стране находится много уникальных и интересных пещер. Однако на данный момент этот вид туризма несильно развит, и его активности ограничены.

Привлечение инвестиций в этот сектор экономики станет основой для будущего развития а также создание условий для качественного обслуживания туристов и обучения местных жителей работе в данной области, например, как гиды по спелеотуризму.

Техника передвижения в пещере и меры безопасности

Техника передвижения в пещере и меры безопасности являются важными аспектами для тех, кто занимается спелеотуризмом. Передвижение в пещерных системах возможно различными способами, все зависит от сложности пещеры и уровня подготовки туристов. Рассмотрим основные способы передвижения в пещерах:

- Хождение по талому. Это наиболее простой и распространенный способ передвижения в пещере. При этом туристы ходят по заранее подготовленным участкам пещеры.





- Прохождение через водные преграды. В пещерах могут быть подземные реки и озера, турбазы обычно предоставляют соответствующие средства безопасности (спасательные жилеты, специальные обуви и т.д.).

- Прохождение по веревочному маршруту. Если пещера имеет вертикальные отклонения, то можно использовать веревочное оборудование (страховочные системы, карабины, фиксаторы, блоки и т.д.) для прохождения по высоте. Важно, чтобы участники тура были знакомы с техникой безопасности, а также были обеспечены необходимым оборудованием.

- Прохождение по спелеоджампингу. Это экстремальный вид передвижения, при котором используются веревочные системы для спуска и подъема по вертикальным склонам и обрывам.

Кроме того, важно соблюдать меры безопасности в пещере:

- Перед походом необходимо получить достоверную информацию о пещере, ее уровне сложности, состоянии и прочих особенностях.

- Передвижение в пещере рекомендуется осуществлять в группе, не менее четырех человек, при этом один из участников должен быть обязательно знаком со спелеотехникой.

- Все участники путешествия должны быть обеспечены соответствующим оборудованием, включая каски, герметичные фонари и страховочное оборудование.

- Необходимо точно соблюдать инструкции и рекомендации со стороны инструктора или турагентства.

- Вход в пещеру рекомендуется производить только в хорошую погоду, чтобы избежать наводнения.

- Необходимо соблюдать осторожность при передвижении в пещере, избегая быстрого и резкого движения, а также не трогать и не разрушать природные объекты.

- При ограниченной видимости необходимо поддерживать между собой голосовую связь, не теряя связь с другими членами группы.

- Необходимо быть готовым к чрезвычайным ситуациям и иметь знания о первой помощи.

- Необходимо заранее позаботиться о средствах связи, чтобы можно было вызвать на помощь в случае необходимости.





Тактика исследования пещер

Тактика исследования пещер зависит от многих факторов, таких как размер и сложность пещерной системы, уровень подготовки и опыта спелеологов, доступность пещеры и условия их исследования.

1. Подготовка перед началом исследований. Этот этап включает в себя изучение информации о пещере (ее размеры, форма, особенности гидрологического содержания, возможные опасности и т.д.), планирование маршрута исследований, подготовку оборудования и необходимых инструментов.

2. Исследование пещеры. На этом этапе проводятся общие наблюдения за пещерой, определение габаритов пещерных залов и проходов, изучение минералогии, геологической структуры и рельефа.

3. Измерение пещеры. Измерение пещеры может быть выполнено как вручную, так и при помощи электронного оборудования. Результаты измерений используются для создания карт и планов пещеры.

4. Прохождение по новым проходам и выходам. Этот этап включает в себя разведку новых проходов, поиск новых галерей и залов, а также поиск новых выходов из системы.

5. Изучение и фиксация новых объектов. На этом этапе проводится изучение минералогии, измерение размеров новых проходов и залов, сбор образцов, фиксация координат новых объектов.

6. Оценка состояния пещерных объектов. Проводится оценка состояния сталактитов, сталагмитов и других пещерных объектов, с целью их сохранения.

7. Расширение возможностей посещения пещер. На этом этапе на основе результатов исследований разрабатываются специальные маршруты для туристов.

Важно понимать, что исследование пещер является сложным и опасным занятием. Требуется серьезный уровень подготовки и опыт спелеологов, а также соблюдение всех мер безопасности для предотвращения несчастных случаев и ущерба для природной среды.

Опасности пещер

- ✓ *Естественные обвалы и камнепад*
- ✓ *Загазованность пещер*





ISSN (E): 2181-4570

✓ *Опасности, связанные с водой*

Меры предосторожности:

- планировать прохождение маршрута при благоприятном прогнозе погоды;
- срочная эвакуация при первых признаках паводка (в том числе передаваемых с базового лагеря);
- на маршруте, по уровням возможного максимального подъема воды определить зоны спасения.

Опасности, связанные со слабой подготовкой спелеолога

- ✓ *Опасность заблудиться*
- ✓ *Узкие лазы*
- ✓ *Опасности, связанные с водой*
- ✓ *Нехватка освещения*

Заключение

В заключении отметим, что для совершенствования продвижения спелеологического туризма в Узбекистане необходимо обеспечить безопасность туристов, разработать и продвигать новые маршруты, проводить рекламные кампании спелеотуризма в странах, где спелеотур уже популярен, а также расширять сотрудничество с международными туристическими компаниями.

Список литературы

1. М.Б.Биржаков., Н.П.Казаков Безопасность в туризме ISBN: 5-94125-099-1 Год издания: 2006
2. https://centralasia-adventures.com/ru/central-asia/speleo_tours
3. https://tourlib.net/statti_tourism/speleoturizm.htm
4. https://centralasia-adventures.com/ru/uzbekistan/caves_of_uzbekistan/amir_temur_tamerlan_cave.html
5. <https://ru.m.wikipedia.org/wiki/%D0%A1%D0%BF%D0%B5%D0%BB%D0%B5%D0%BE%D1%82%D1%83%D1%80%D0%B8%D0%B7%D0%BC>
6. <https://glonasstravel.com/destination/vidy-turizma/sport-ekstrim/speleoturizm/>
7. <https://silkadv.com/en/content/kietskaya-peshchera-v-uzbekistane>

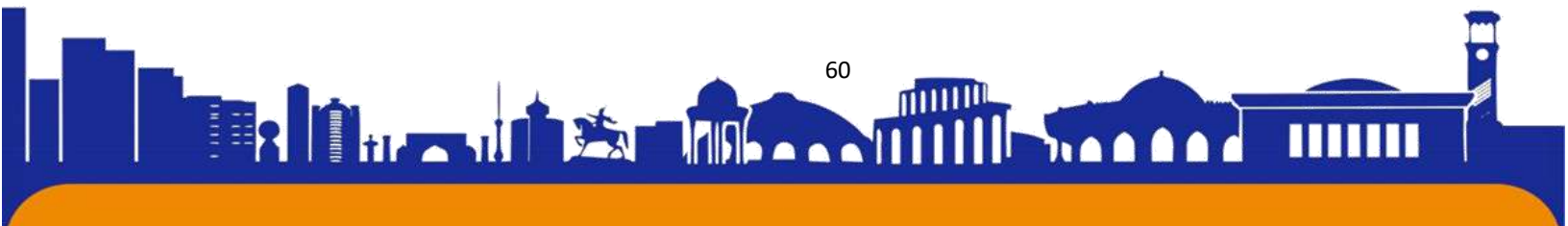



ISSN (E): 2181-4570

Актуальность совершенствования индустрии гостеприимства на сегодняшний день

Научный руководитель: Старший преподаватель кафедры Туризм Усманова
Азизахон Фазыловна

azizahonusmanova71@gmail.com

Автор: Студентка Международного Университета Кимьё города Ташкента
По направлению Туризм, Исхакова Арина Ильдаровна

Iskhakovaarina652@gmail.com

Аннотация: представлены и раскрыты все основные параметры и моменты в индустрии гостеприимства в сфере туристического питания. На основе предоставленной информации можно понять и что такое индустрия гостеприимства и что туда входит и какие качества имеются. Понятие «инновация» и «инновационная деятельность» все чаще присутствует во всех сферах, жизнь современного общества. Под инновациями понимаются новейшие изобретения, разработки, компьютерные технологии, управленческие технологии, выводящие различные сферы на качественно новый уровень, как с точки зрения ведения бизнеса, так и с точки зрения качества предоставляемых услуг. Особенно, если мы сфера услуг или отдельных составляющих гостиничного хозяйства, туризма и других отраслей, можно сказать, что функционирование по крайней мере выгодно, невозможно без внедрения инновационных технологий

Ключевые слова: туризм, питание, развитие, управление, гостеприимство, индустрия гостеприимства, гостиница, отдых, транспорт, размещение, обслуживание, инновации, сфера услуг, гостиничный бизнес, активность.

Введение: Гостеприимство- это сфера услуг которая включает гостиницы (рестораны, бутик-отели, хостелы), рестораны (кафе, кондитерские, бары) ивент-агентства, тематические парки, транспорт, круизные компании, агентства по организации путешествий, т.е. все что связано с отдыхом. Индустрия гостеприимство берет сферу услуг с акцентом на отдых и на впечатления и

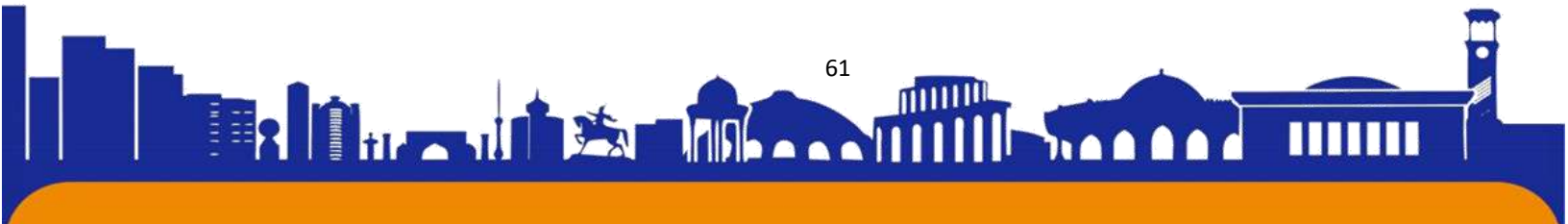



ISSN (E): 2181-4570

получению опытов, а не на удовлетворенность потребностей. Питание – одна из основных услуг в процессе обслуживания туристов.

К индустрии питания туристов относятся: рестораны, столовые, кафе, кухонные фабрики, буфеты, продовольственные магазины, кафе, бары (гриль-бары, пивные, фитобары, спорт-бары). Также можно эти помещения разделить по форме обслуживания, а именно обслуживание с помощью официантов и самообслуживание. Эти виды услуг делятся на:

- А) блюда на выбор
- Б) комплексное питание
- Б) питание по желанию

Индустрия гостеприимства и туризм очень связаны, но у них есть некоторые различия. Туристические компании предоставляют услуги людям которые собираются покинуть свое жилье на короткий период времени. Например продают путевки на 8-12 дней, туры выходного дня или экскурсии по туристическим местам. Сектор гостеприимства занимается услугами, связанные с отдыхом клиентов, как туристов так и местных жителей, желающие приятно провести время.

Существует еще один тип заведения общепита, он очень быстро завоевал туристическую клиентуру, а именно заведение которое специализируется на национальной кухне. Больше количество туристов интересуются национальной кухней той или иной страны, ведь для многих из них именно через еду и напитки, можно ощутить весь колорит и атмосферу той или иной культуры, народа, нация. Туристы специально путешествуют по миру, чтобы попробовать блюда разных стран, это еще называется "гастротуризм".

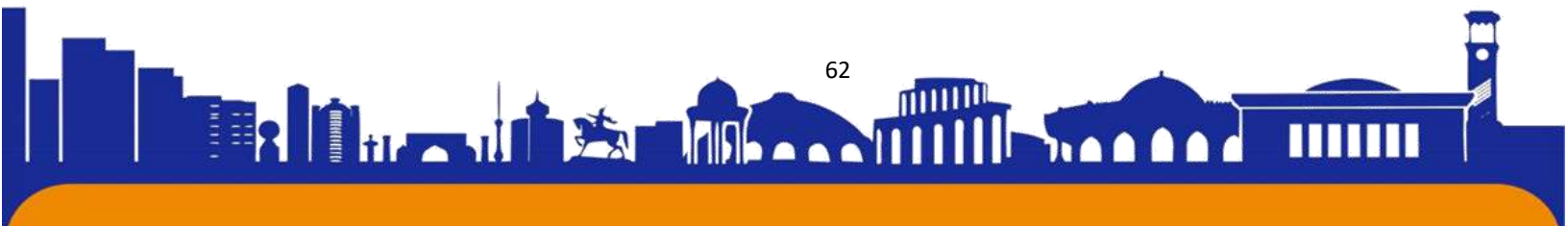

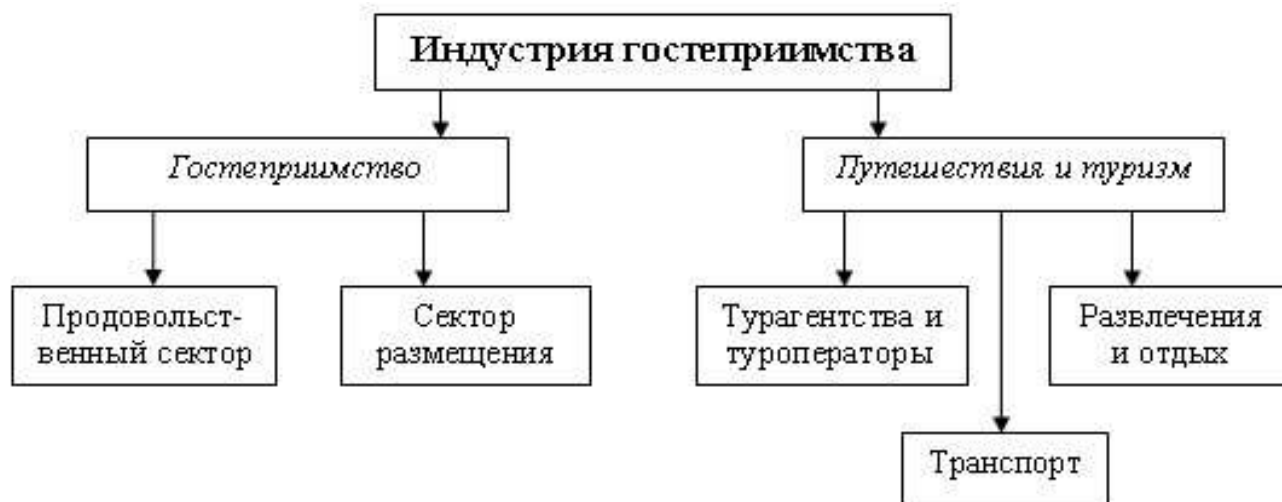

Основные секторы индустрии гостеприимства:

- 1) Сектор средств размещения
- 2) Сектор питания и напитков
- 3) Сектор торгового обслуживания
- 4) Сектор транспорта
- 5) Сектор развлечения, досуга и спорта

Давайте разберем их:

1.1) Средствами размещения туристов являются любые объекты которые предоставляют ночлег. Есть два вида размещения это коллективное и индивидуальное

Коллективное размещение включает в себя гостиницы и аналогичные заведения, коллективное размещение располагаются номерным фондом состоящих из номеров разных типов и категорий.

Индивидуальное средство размещения относятся к сектору домохозяйств. Предоставленное временное жилье в квартире, коттеджах, домах и особняках.

2.1) Сектор питания и напитков получил мощное развитие, так как этим сектором пользуются не только туристы ну и местные жители. Классификация предприятий питания строится по трем критериям:

- принадлежности к определенному виду деятельности
- форме участия в основной деятельности
- роли в производстве кулинарной продукции





Основной деятельностью предприятия питания является приготовление и реализации пищи

В зависимости от ассортимента различают предприятия комплексные, универсальные и специализированные. Существуют предприятия работающие с постоянным контингентом (при гостиницах, пансионатах, санаториях) и предприятия работающие с переменным контингентом (городские рестораны, кафе, бары и т.д.)

3.1) Сектор розничных услуг индустрии гостеприимства предлагает потребителям широкий и разнообразный ассортимент промышленных и пищевых товаров, медикаментов, подарков и сувениров, пляжных и курортных товаров, книг, брошюр, журналов и др.

4.1) Сектор транспортного обслуживания туристов к проживанию:

Важное значение имеет возможность бронировать и приобретать проездные документы на все виды транспорта через компьютерные резервы. Существует деловые контакты между транспортными организациями, крупными компаниями, авиакомпаниями, туристскими агентствами и отелями.

Также существует прокат автомобилей, кроме этого гостиницы предлагают трансферы до аэропорта, вокзала.

5.1) Сфера развлечений, досуга и спорта играет важную роль в общей инфраструктуре индустрии гостеприимства и решает различные задачи (прежде всего воспитание, дух оптимизма, воспитание, отдых, развитие народной культуры). Когда вы заполняете свободное время развлечениями и спортом, человек отдыхает и восстанавливается. К развлекательным предприятиям и организациям относятся цирки, зоопарки, аттракционы, игротеки, парки аттракционов, а также разнообразные предприятия развлекательного характера - театры, кинотеатры, концертные залы, филармонии и др.

Выводы: Подводя итог этой статье, хотелось бы отметить важность индустрии гостеприимства и какая польза есть от этой индустрии гостеприимства и потенциал в использование его секторов. Современное гостиничное предприятие поставляет потребителям только услуги по проживанию и питанию, но и широкий спектр дополнительных услуг, таких как транспорт, связь, развлечения, экскурсионное обслуживание, медицинские услуги, спортивные услуги, услуги салонов красоты и др. Фактически гостиничные предприятия в





структуре туристической отрасли и гостеприимство выполняют ключевые функции, так как формируют и предлагают потребителям целостный гостиничный продукт, в формировании и продвижении которого участвуют все отрасли и элементы индустрия туризма и гостеприимства. Исходя из этого, правомерно выделить. Гостеприимство или гостеприимство как крупнейший комплексный компонент индустрии туризма и гостеприимства и рассматривать их самостоятельно, во многом отождествляя с единой индустрией туризма и гостеприимства.

Список использованной литературы:

Левенцов Валерий А., Папенко Дарья Ю., Кузьмина Татьяна В.,
Стратегический план развития предприятия общественного питания

Гвоздева С.М., Управление качеством предоставления услуг предприятий
общественного питания

Сидякова Валентина А., Управление качеством обслуживания в
общественном питании, как показатель конкурентоспособности предприятия

Усманова Азизахон Фазыловна, & Лапасова Фарангиз Асатулла кизи.
(2023). СОСТОЯНИЕ И ПЕРСПЕКТИВЫ РАЗВИТИЯ
СПЕЛЕОЛОГИЧЕСКОГО ТУРИЗМА В УЗБЕКИСТАНЕ, А ТАКЖЕ
СОВЕРШЕНСТВОВАНИЕ ЕГО ПРОДВИЖЕНИЯ. *Journal of Universal Science
Research*, 1(5), 54–60. Retrieved from
<http://universalpublishings.com/index.php/jusr/article/view/610>



The role of genes in nurturing and shaping identity.

Jizzakh State Pedagogical University Faculty Of Natural Sciences Department Of
"Biology And Methods Of Its Teaching"

Teacher Ortiqova Mokhira

3rd Year Student Shonazarova Jasmina

E-mail shonazarova.jasmina02@gmail.com Tel: +998939856888

Abstract: The scientific article examines the role of genes in the upbringing and formation of personality. The research work of Robert Plomin is analyzed. The twin method. The foster parent method. The influence of genes on human behavior and personality formation.

Keywords: gene, personality, Robert Plomin, Robert M. Sapolsky, twin method, foster parent method.

Аннотация: В научной статье рассматривается роль генов в воспитании и формировании личности. Анализируется исследовательская работа Роберта Пломин. Близнецовый метод. Метод приёмных родителей. Влияния генов на поведение человека и формирования личности.

Ключевые слова: ген, личность, Роберт Пломин, Роберт М.Сапольски, близнецовый метод, метод приёмных родителей.

Annotatsiya: Ilmiy maqolada genlarning roli ko'rib chiqiladi shaxsni tarbiyalash va shakllantirish. Robert Plominning tadqiqot ishlari tahlil qilinadi. Egizak usul. Farzand asrab oluvchi ota-onalar usuli. Genlarning inson xatti-harakatlariga ta'siri va shaxsiyatning shakllanishi.

Kalit so'zlar: gen, shaxsiyat, Robert Plomin, Robert M. Sapolski, egizak usul, asrab oluvchi ota-ona usuli.

"Genes influence behaviour, environment influences behaviour, genes and environment interact - that's what I chisel like a woodpecker about. This means that the action of a gene on an organism tends to change when the environment changes, and the action of the environment changes when there is a change in the set of genes."

[1]



Robert M. Sapolsky

To explore this topic, consider Robert Plomin's research paper. In a research paper by Robert Plomin "Psychogenetics: how genes influence our life" outlines two methods: the twin method and the foster-child method.

The twin method consists of comparing monozygotic and dizygotic twins. The monozygotic ones develop from one fertilized egg, the zygote. They are like clones of each other, they have the same DNA. The other type of twins (two-thirds of the total) are called dizygotic: they look like other siblings but developed at the same time in the same womb.[2]

His study involved 15 million twins. And the experiment showed that everything is inherited, i.e. psychological and physiological traits.

If the study of twins is a kind of biological experiment, then the study of families with adopted children is a social experiment.[2]

Much of who we are comes from family, our genes and upbringing. Psychologists have argued that schizophrenia is a family disease. But they didn't take into account that genetics plays an important role. Genetic material is inherited, the similarity of parents and children is 50%.

The twin method and the foster-child method have shown the key role of genetics in human formation. From the idea that nothing is inherited, we have moved on to the idea that everything is inherited.[2]

To explore in detail the role of genes in parenting and personality formation, I decided to analyse two children born in 2011 and 2012 who are the firstborns of different parents.

Child born in 2011: mother did not use cigarettes or alcohol during pregnancy, there were no aggressive influences from father's side. Stressful situations are minimal. Mother and father have no education. In further upbringing, only the mother was present, there was a divorce of the parents.

Child born in 2012: mother consumed tobacco products during pregnancy, did not drink alcohol. There were aggressive influences on the part of the father. Mother and father have no education. Both parents were involved in the upbringing.

Consider the two children on the facts that are available.

Maternal smoking during pregnancy has no effect on antisocial behaviour and attention deficit hyperactivity disorder in the child: these phenomena are linked to

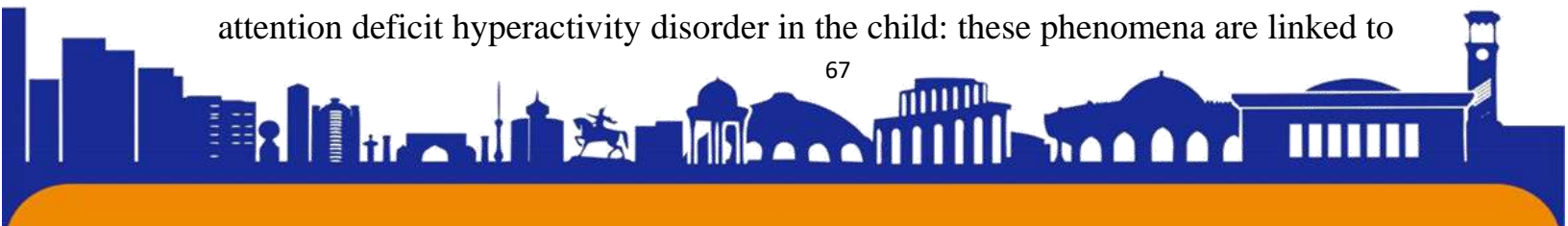



common genetic factors. At the same time, maternal smoking during pregnancy directly affects the birth weight of the baby. We can see that the mother's living conditions strongly influence the baby during foetal development. If the mother is severely stressed, it can affect the mental development of the child.[3]

Intellectual side - is inherited, it also increases with age: one picks up the environment, shapes it.

The child is 2011, turning 12 years old. So far, only the mother is involved in his life. The child has an aptitude for mathematics. He has a good outlook. His school performance is good. Not aggressive. No defects.

The child, 2012, is turning 11 years old. His mother and father are involved in his life. No learning disabilities. Spends a lot of time on mobile devices. School performance is poor. Is aggressive. Has been seen stealing petty theft.

Are defects hereditary?

Modern geneticists study primarily the level of aggression. One such study in the 1990s found that members of the same male lineage in different generations had high levels of aggression with low levels of cognitive ability. And high levels of aggression under certain conditions can make a person more likely to offend.

It is worth paying attention to character and developmental traits. Interaction between genes and environment. If both nature and nurture are important - and they are, because genetics doesn't explain all the differences, it usually explains about half. Everything is inherited, so let's find specific genes. If you can find genes, you can do a lot more in your field of research as well as in solving specific problems. DNA is the best tool we have for predicting problems, and prediction will allow us to intervene in time to prevent them. This is the direction in which all medicine is heading.[2]

For example, instead of waiting until someone becomes an alcoholic and then trying to cure them (or waiting until someone becomes obese and then trying to cure them), it might be possible to predict problems to prevent them from occurring. This is important for both individuals and society as a whole.[2]

By comparing two children with different life situations and the possibilities their parents give them, we can understand that everything is inherited. If there are no obvious signs now, then the child may be predisposed to it. If parents have flaws, the child will be predisposed to them. Talents, too, tend to be transmitted.

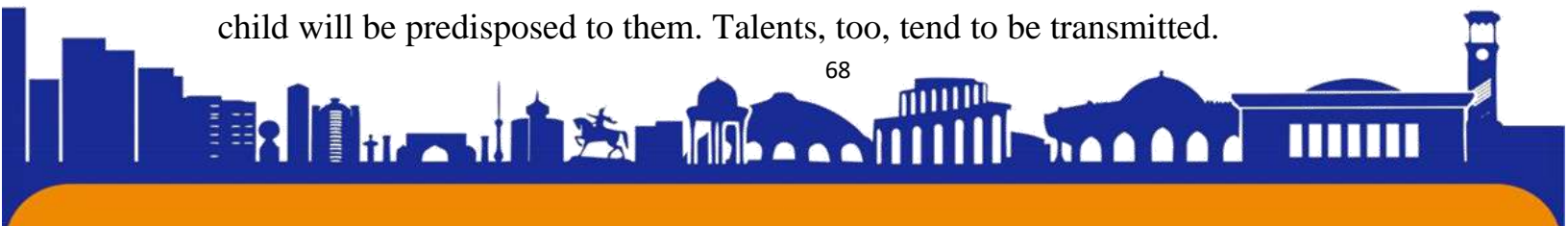



ISSN (E): 2181-4570

An interesting experience, also given in the 2000's, was that it is not the genes themselves that are important, but how one thinks about them.

In one experiment, scientists divided students into two intellectually identical groups, giving them the same tasks. But the first group of students was indoctrinated with the idea that their level of intelligence was genetically determined and that it was impossible to leap ahead because genetics decides everything. The second group of students was indoctrinated with the idea that mental training and deliberate efforts in problem solving play a greater role in overall intelligence than genetic factors. As a result, the second group, which initially did not differ from the first group, had much better results than the first. Thus, it is not genes themselves, but people's belief in the role they play that has a very strong influence on a person's success in a particular area. If a person believes that he can do something, he really can do it, but if he does not believe in himself and "his genes", he really will not be able to do what he is given to do.[4]

I would like to add to my conclusion, how important the role of society is: genes do play a role in making us behave in an undesirable way. But our knowledge about these genes teaches us that we are all the more responsible for creating an environment in which interaction with these genes is favourable.

Literature:

1. From the book "Who are we? Genes, Our Body, Society." Robert M. Sapolsky
2. "Psychogenetics: how genes affect our lives". <https://postnauka.ru/faq/78075>
3. "Psychogenetics: how genes are studied using twins" <https://dzen.ru>
4. "Genes vs nurture..." <https://vlast.kz>

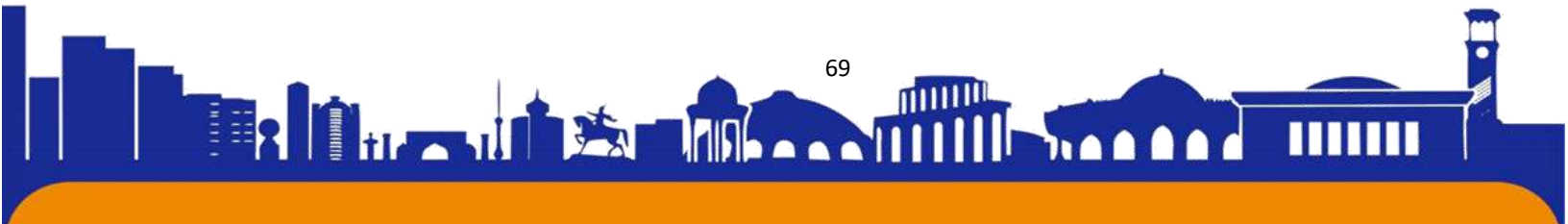



KREDIT-MODUL TIZIMIDA MUSTAQIL TA'LIMNI TASHKIL ETISHDA INNOVATSION TEXNOLOGIYALARDAN FOYDALANISHNING IMKONIYATLARI

Haydarova Dilorom- Navoiy davlat pedagogika instituti magistranti
Ilmiy rahbar: Navoiy davlat pedagogika instituti dotsenti **Sayfullayeva G. I.**

Kalit so'zlar: kredit modul, ta'lim, texnologiya, o'qituvchi, mustaqil ta'lim

Annotatsiya: Insoniyat tarixida amalga oshirilgan har qanday buyuk hodisalar zamirida bevosita ilm-fan, texnika va ishlab chiqarish texnologiyasi bilan uyg'unligi mujassamdir. Bunda aniq fanlarning tutgan o'rni beqiyos bo'lib, oliy o'quv yurtida tahsil olish jarayonida mustaqil ta'limdan samarali foydalanish fanlarni chuqur o'rganishda muhim jarayon hisoblanadi. O'qituvchi talabalarga aniq fanlarni o'rgatish jarayonida o'z faoliyati davomida orttirgan pedagogik tajribasi hamda talabalarning olgan bilimi, ko'nikma va malakalari aynan ularning barkamol shaxs bo'lib yetishishlarida katta ahamiyatga ega.

Fanni o'zlashtirishda qo'yilgan muammo va vazifalar bo'yicha ma'lum yechimga kelish hamda uning optimal variantini tanlash uchun kerakli bo'lgan mustaqil fikrlash ko'nikmasi mustaqil ijodiy ishlash jarayonida shakllanadi va mustahkamlanib boradi. Yetuk kadr-o'qituvchi tayyorlashning asosiy omillaridan biri - bu ta'lim sifati va samaradorligini oshirishdir. O'qitishning zamonaviy usullari, shakl va vositalari, o'yin texnologiyalari, muammoli o'qitish, xususan, kursishi va mustaqil ishning noan'anaviy metodlari ta'lim sifati va samaradorligini oshirishda ham muhim o'rin egallaydi. Zamonaviy ta'lim jarayoni bu talabalarga faqat bilim berish, ularda fikrlash qobiliyatini rivojlantirish, olingan bilimlardan foydalanish bo'yicha o'quv ko'nikmalarini shakllantirishdan iborat bo'lmay, balki ularga mustaqil ravishda kerakli axborotlarni qidirib topish, o'zlashtirish shakllari, usullari, vositalarini o'rgatishdan iborat. Bakalavriat bosqichidagi talabalarda mustaqil bilimlarini zamon talabiga moslashtirib borish, ma'lumotlar oqimi ichidan kerakligini ajratib olish va ma'lumotlarni qayta ishlash, tahlil qilish qobiliyatlarini shakllantirish ularning keyingi bosqichdagi faoliyatlarini amalga oshirishda muhimahamiyat kasb etadi.

Talabaning mustaqil fikrlashi uning har qanday faoliyat jarayonida namoyon





bo'ladi: masalalarni yechishda o'ziga xos metoddan foydalanish, ijodiy insholarni yozish, rasm darslarida turli ijodiy yondashuvli rasmlarni chizish, tajriba ishlarini bajarish, talab qilingan holatlarda turli buyumlarni yasash, labortaoriya jihozlarini yaratishda konstruktiv yondashuv va shu kabi barcha jarayonlar talabning mustaqil fikrlashini talab qiladi va bu qobiliyatning qaydarajada rivojlanganini yaqqol ko'rsatadi.

Talablarga yuqori darajadagi bilimni o'quv auditoriyasidagi mashg'ulotlar to'liq bera olmaydi. Buni amalga oshirishda mustaqil o'quv faoliyati to'ldiruvchi rivojlantiruvchi vazifasini bajaradi.

Mustaqil ta'lim - olingan bilim, ko'nikma va malakalarni mustahkamlash, qo'shimcha ma'lumot yoki materialni mustaqil o'rganish maqsadidagi o'quv shakli hisoblanadi.

Mustaqil faoliyat muayyan fandan o'quv dasturida belgilangan hamda talaba tomonidan o'zlashtirilishi lozim bo'lgan bilim, ko'nikma va malakalarni shakllantirishni amalga oshirishga xizmat qiladi, o'qituvchi maslahati va tavsiyalari asosida auditoriya yoki auditoriyadan tashqarida bajariladi.

Fanning xususiyatidan kelib chiqib, mustaqil ish turlari bo'yicha topshiriqlar ishlab chiqiladi.

Tajribalardan kelib chiqqan holda shartli ravishda kelib chiqib, mustaqil ishlarni quyidagi turlarga ajratish mumkin:

1. Yozma ravishda berilgan topshiriqlarni mustaqil bajarish: masala yechish jarayonidagi hisoblashlarni bajarish, dars davomida o'tilgan formulalardan foydalanib ishchi formulani keltirib chiqarig, umumlashtiruvchi va takrorlanuvchi jadvallarni to'ldirish, o'tiladigan darsning texnologik haritalarni ishlab chiqish, laboratoriya, amaliy ishlar to'g'risida hisobotlar tuzish, turli organayzerlar asosida talabalar faoliyatini tashkil etish va boshqalar.

2. Grafik mustaqil topshiriqlarga quyidagilarni kiritish mumkin: kattaliklarning bog'liqligini ko'rsatuvchi grafiklar chizmalarini chizish, turli loyihalarni tayyorlash, chizmachilik ishlarini eskizlashtirish, sxemalarini chizish, kesmalar va kesishmalarni tasvirlash (ayrim detal va tugunlarni chizib ko'rsatish va hokazo), sxemalar, grafiklar, diagrammalarni tuzish, laboratoriya ishlarining kuzatish natijalarini tasvirlash va shunga o'xshash vazifalarni o'z ichiga oladi.

3. Amaliy harakterdagi mustaqil topshiriqlarga quyidagi vazifalarni kiritish





mumkin: o'qituvchining topshirig'i asosida talabalar mustaqil ishni bajarish jarayonida laboratoriya ishi va fizikaviy eksperimentlar va demonstratsiyalar uchun fizikaviy asboblarni yasash, ta'mirlash, andaza olish, ishlov berish, molekulalar va kristall panjaralar maketlarini tayyorlash, jihoz va asbob-uskunalarni ta'mirlash, mahsulotga ishlov berish, hisoblash, yangi moslamalarni loyihalash, maket va modellar, namunalar tayyorlash kabi ishlarni amalga oshiradilar.

Foydalanilgan adabiyotlar.

1. Shaykhova, G. I., Ermatov, N. J., & Abdullaeva, D. G. (2021). To the problem of fungal pathology in the hot climate in children and adults. *International Journal of Pharmaceutical Research* and entitled, 13(1), 2319-2322.

2. Allaeva, M. Z., Dzhanaev, G. Y., Khudoiberdiev, K. I., Mamadzhanova, M. A., & Mustanov, T. B. (2020). Influence of lesbochol dry extract on the current of experimental nervo-reflective gastric ultra. *European Journal of Molecular and Clinical Medicine*, 7(3), 2749-2753.

3. Аллаева, М. Ж., & Ачилов, Д. Д. (2018). ОЦЕНКА ХРОНИЧЕСКОЙ ТОКСИЧНОСТИ «ФИТОДИАБЕТОЛ». ТОМ VIII, 33.

4. Аллаева, М. Ж., Файзиева, З. Т., & Алиев, Х. У. (2008). Влияние мумиё и гликоразмулина на показатели крови. *Практическая фитотерапия*, (4), 12-15.

5. Равшанова, С. Э., & Юнусова, Х. М. (2019). Исследование в области разработки теста растворение таблеток" Аналфенон". *Интернаука*, (11), 29-31.

6. Ражапов, А. Ж. А. Ж., & Аллаева, М. Ж. (2022). ЎСИМЛИКЛАРИ АСОСИДА ОЛИНГАН ЯНГИ ЙИҒМАНИНГ АНЕМИЯГА ТАЪСИРИНИ ЎРГАНИШ. *Eurasian Journal of Academic Research*, 2(6), 910-914.

7. Tursynbaevich, A. B., Kizi, U. A. S., & Kizi, A. G. B. (2022). Wind Mill and Solar Energy. *Texas Journal of Engineering and Technology*, 15, 178-180.

8. Аметов, Б. Т. (2021). Возникновение И Распространение Ударной Волны В Твердом Теле. *IJTIMOY FANLARDA INNOVASIYA ONLAYN ILMIY JURNALI*, 1(6), 42-44.





9. Аметов, Б. Т., Султанбаев, А. П., & Жангабаев, А. К. (2021). ВОЗМОЖНОСТИ И ПРОБЛЕМЫ ИСПОЛЬЗОВАНИЯ ВОЗОБНОВЛЯЕМЫХ ИСТОЧНИКОВ ЭНЕРГИИ. In КОНКУРС МОЛОДЫХ УЧЁНЫХ (pp. 72-74).

10. Khodjamuratovna, E. Z. (2023). USE OF PRESENTATIONS IN TEACHING ENGLISH.

11. Zamira, E. (2022). The Use of CLIL Activities in Teaching English. Texas Journal of Multidisciplinary Studies, 13, 110-112.

12. Elmuratova, Z. K., & Kurbaniyazova, S. A. (2022). AUTHENTIC MATERIALS IN TEACHING READING. Academic research in educational sciences, 3(10), 697-699.

13. Kurbaniyazova, S., & Elmuratova, Z. (2022). Use of modern information technologies in teaching English: Problems and prospects. ACADEMICIA: An International Multidisciplinary Research Journal, 12(3), 363-366.

14. Elmuratova, Z. (2021). MANAGEMENT OF CLASSROOM IN TEACHING A FOREIGN LANGUAGE. Academic research in educational sciences, 2(11), 1155-1158.

15. Elmuratova, Z., & Kurbaniyazova, S. (2021). DEVELOPMENT ON TEACHING OF READING AND WRITING SKILLS. Academic research in educational sciences, 2(4), 1883-1886.

16. Zamira, E., Xalima, D., & Kizlargul, K. (2021). Integrated approach in teaching a foreign language. ACADEMICIA: AN INTERNATIONAL MULTIDISCIPLINARY RESEARCH JOURNAL, 11(1), 448-452.

17. Shamahmudova, A. F. (2020). Interrogative Forms as an agent of Politeness Strategy. JournalNX, 6(06), 170-175.

18. Шамахмудова, А. (2017). Замонавий тилшуносликда билвоситалик ва имплицитлик тушунчалари. Иностранная филология: язык, литература, образование, 2(1 (62)), 86-90.

19. Шамахмудова, А. (2017). Билвосита нутқий актларни талқин этиш тамойиллари (этнопрагматик омиллар). Иностранная филология: язык, литература, образование, 2(4 (65)), 83-87.

20. Шамахмудова, А. Ф. (2021). ЛИНГВИСТИЧЕСКАЯ СТРАТЕГИЯ ВЕЖЛИВОСТИ КАК РЕГУЛЯТОР ВЕРБАЛЬНЫХ





ВЗАИМОДЕЙСТВИЙ. Вестник Челябинского государственного университета, (7 (453)), 159-167.

21. Furkatovna, S. A., & Gazanfarovna, B. D. (2022). VERBAL POLITENESS AS A STRATEGY OF APPROACH. *Journal of Positive School Psychology*, 1593-1599.

22. Furkatovna, S. A., & Shayxnurovna, S. N. (2022). INTERCULTURAL ANALYSIS OF POLITENESS STRATEGIES IN UZBEK AND SPANISH LANGUAGES. *Journal of positive school Psychology*, 4088-4094.

23. Furkatovna, S. A., Jurabekovna, T. M., & Mamurjonovna, T. P. (2021). Gender aspects of politeness strategy in speech acts. *Linguistics and Culture Review*, 5(S2), 1488-1496.

24. Ачилов, Д. Д. (2022). ТАБИЙ ЎСИМЛИКЛАР АСОСИДА ОЛИНГАН ФИТО ДИАБЕТОЛ ПРЕПАРАТИНИНГ ГИПОЛИПИДИМИК ТАЪСИРИ. *BARQARORLIK VA YETAKSHI TADQIQOTLAR ONLAYN ILMIY JURNALI*, 2(4), 112-116.

25. Аллаева, М. Ж., Асқаров, О. О., & Кдырниязова, С. А. (2017). The study of hypoglycemic effect of dry extract of chicory. *Биология и интегративная медицина*, (3), 184-191.

26. Аллаева, М. Ж., Ачилов, Д. Д., Махмараимов, Ш. Т., Негматова, М. У., & Амонова, З. Х. (2022). ИЗУЧЕНИЯ ВЛИЯНИЯ «ФИТОДИАБЕТОЛА» НА АРТЕРИАЛЬНОЕ ДАВЛЕНИЕ И ДЫХАНИЕ. *Eurasian Journal of Medical and Natural Sciences*, 2(2), 88-91.

27. Самигова, Н. Р., Шеркузиева, Г. Ф., Ачилов, Д. Д., & Бобоёров, С. У. Ў. (2021, October). Оценка Условий Труда По Показателям Тяжести И Напряженности Трудового Процесса Рабочих Станции Аэрации. In " ONLINE-CONFERENCES" PLATFORM (pp. 324-325).

28. Самигова, Н. Р., Шеркузиева, Г. Ф., Ачилов, Д. Д., & Бобоёров, С. У. Ў. (2021). ОЦЕНКА УСЛОВИЙ ТРУДА РАБОТНИКОВ ПРОИЗВОДСТВА КЕРАМИЧЕСКИХ ПЛИТОК. *Scientific progress*, 2(6), 1586-1591.

29. Тиркашева, М. Б., Абдувалиев, Х. А., & Кирйигитов, Х. Б. (2014). Проявление экологических знаний и навыков на уроках физкультуры. *Молодой ученый*, (5), 558-560.

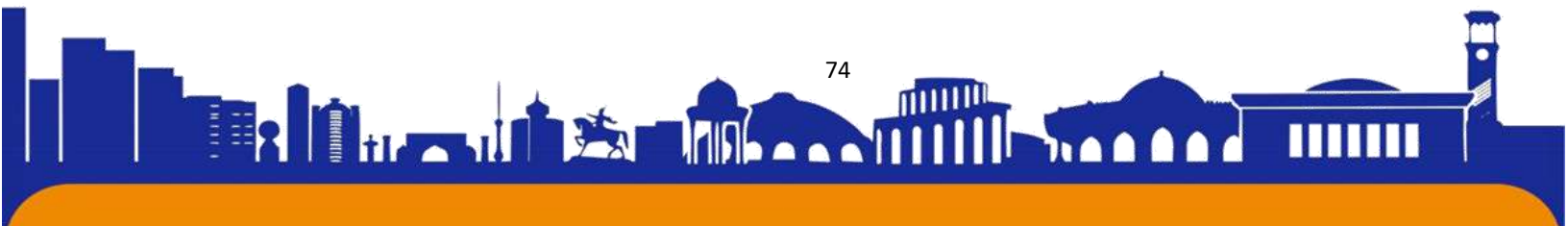



30. Normuminovich, Akmal; Kiryigitov, Khurshid Botirovich; Turaboeva, Gulkhay Normumin kizi; and Turdieva, Odinakhon Mamirovna (2020) "INTERACTIVE INTERACTION OF ECOSYSTEMS IN THE FORMATION AND MANAGEMENT OF BIOLOGICAL RESOURCES (PEDOSPHERE) COMPONENTS," Scientific and Technical Journal of Namangan Institute of Engineering and Technology: Vol. 2: Iss. 8, Article 22.

31. Тайлаков, А. А., & Кирйигитов, Х. Б. (2020). ОХРАНА АТМОСФЕРНОГО ВОЗДУХА ОТ ВЫБРОСОВ АВТОМОБИЛЬНО ГАЗОНАПОЛНИТЕЛЬНЫХ СТАНЦИЙ. In Арктика: современные подходы к производственной и экологической безопасности в нефтегазовом секторе (pp. 252-257).

32. Собирова, М. Б., & Кирйигитов, Х. Б. (2019). ЭФФЕКТИВНОЕ ИСПОЛЬЗОВАНИЕ БИОПРЕПАРАТОВ "ЗАМИН-М" И "ЕР МАЛҶАМИ" ДЛЯ ВЫРАЩИВАНИЯ И АГРОТЕХНИЧЕСКИЕ МЕРЫ ЛЕКАРСТВЕННОГО РАСТЕНИЯ АТИШОКА (*CYNARA SCOLYMUS L.*). In Экология: вчера, сегодня, завтра (pp. 431-435).

33. Кирйигитов, Х. Б., Холмўминова, Д. А., Бобомуродова, С. Ю., & Камолова, Ш. М. ЗАГРЯЗНЕНИЕ АТМОСФЕРЫ ХИМИЧЕСКИМИ ВРЕДНЫМИ ВЕЩЕСТВАМИ И МЕРОПРИЯТИЕ ИХ СОКРАЩЕНИЕ. УЧЕНЫЙ XXI ВЕКА, 15.

34. Кирйигитов, Х. Б., & Бобомуродов, З. А. ТЕОРИЯ И ПРАКТИКА ЭКОТУРИЗМА НА ПРИМЕРЕ УЗБЕКИСТАНА. Рецензент: ЕА Лисица главный врач филиала Федерального бюджетного учреждения здраво-охранения «Центр гигиены и эпидемиологии в Хабаровском крае, в городе Комсомольске-на-Амуре, Комсомольском районе» Редакционная коллегия, 323.

35. Курбанова, Ш. И., Самигова, Н. Р., & Ордабаева, А. С. (2016). Значение изучения состояния зрительного анализатора как возможного профессионального риска для здоровья преподавателей начальных классов общеобразовательных школ. Молодой ученый, (2), 355-357.

36. Шеркузиева, Г. Ф., Хегай, Л. Н., Самигова, Н. Р., Азизова, Ф. Л., & Курбанова, Ш. И. (2020). Результаты изучения острой токсичности пищевой смеси "Мелла Круассан". Журнал/Вестник, (1), 188-189.

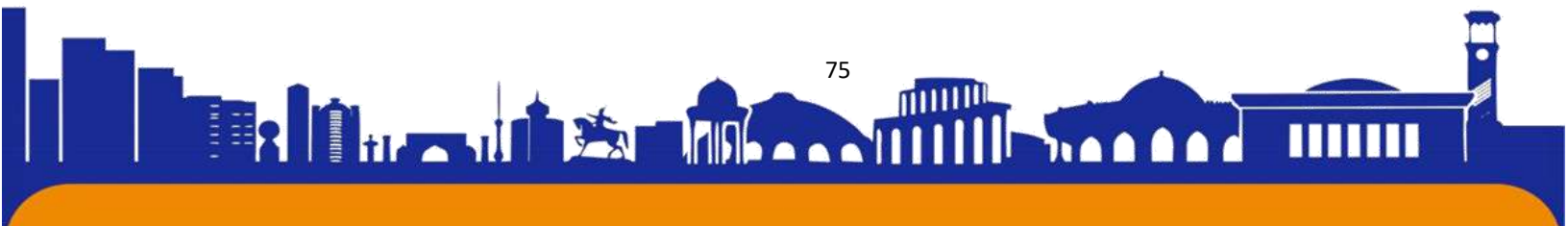



37. Курбанова, Ш. И. (2009). Оценка тяжести и напряженности труда основных профессиональных групп работников городского пассажирского автотранспорта. *Врач-аспирант*, 36(9), 773-779.

38. Юсупова, В. К., & Курбанова, Ш. И. (2016). Анализ заболеваемости работающих с временной утратой трудоспособности. *Молодой ученый*, (11), 1195-1198.

39. Курбанова, Ш. И., & Рахмонбердиев, А. А. (2016). Оздоровление условий труда работников городского пассажирского автотранспорта. *Молодой ученый*, (8-6), 8-10.

40. Курбанова, Ш. И. (2016). Хронометраж рабочего дня и гигиеническая характеристика трудового процесса работников фабрики головных уборов. *Молодой ученый*, (8-6), 6-8.

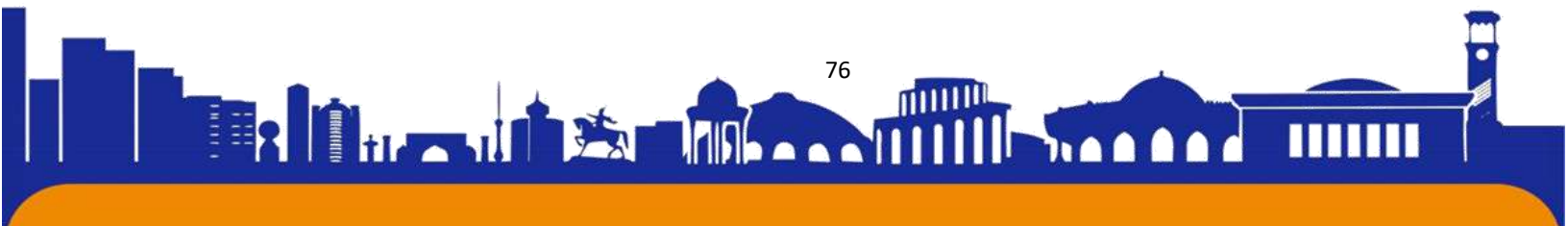



ISSN (E): 2181-4570

EFFICIENCY OF COOPERATIVE LANGUAGE LEARNING

Yusufova Madinakhan

Student of Karshi State University

Supervisor: Jumanova Sevara

Teacher of Karshi State University (Karshi, Uzbekistan)

Abstract: Cooperative language learning is an instructional method that give a chance for students to exchange different learning skills and techniques, learn from each other. The paper shows that the concept of cooperative language learning, that effectively used in the process of learning language and it can provide students with necessary social and academic skills.

Keywords: Cooperative language learning, teacher-centered method, collaborative method.

Аннотация: Совместное изучение языка – это метод обучения, который дает учащимся возможность обмениваться различными методами обучения и навыками, учиться друг у друга. В статье показано, что концепция кооперативного изучения языка эффективно используется в процессе изучения языка и может обеспечить учащихся необходимыми социальными и академическими навыками.

Ключевые слова: совместное изучение языка, совместный метод, метод, ориентированный на учителя.

Introduction:

Methods of teaching have been formulated for every particular society which are expected to benefit equally. Existing model of teaching which teachers are appeared only individual to capable of giving informations had been out of date.

However, Nowadays new generation are utilizing digital technology like mobile phone and computers since they were child. They have an opportunity to find more informations and sources they prefer to work independently. We are able to reach this stage through cooperative learning.

Cooperative learning is a method that develops learner's real communication skills with members in group in course of studying. The data in a large amount of

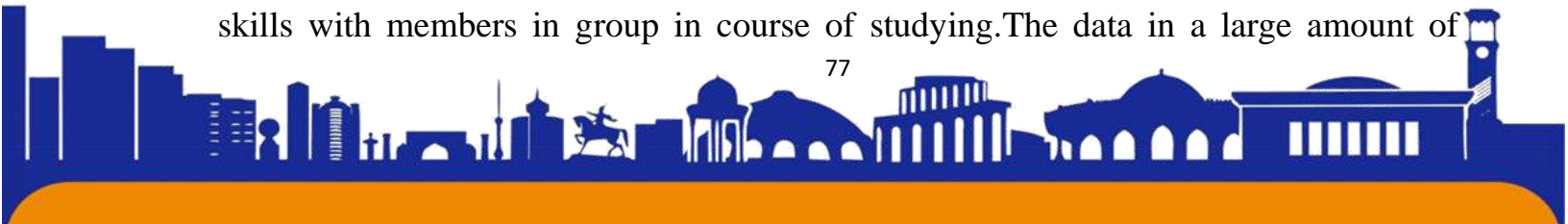



research shows that cooperative learning provides 50 benefits that can be summarized into 4 major categories: social, academic, psychological, assessment. (Ted Panitz, 1996) {9.97}. Cooperative learning creates social interactions; students have the ability to develop and practice social skills: leadership, decision-making, trust-building, communication. Additionally, the students take psychological benefit. Johnson and Johnson (1989) declare that “cooperative learning experience promote more positive attitudes” {5.24}. In terms of this aspect, students accomplish actively in the learning process with cooperation method, students fulfill their score at the end of the project or work. The research was conducted by Bershon (1992) indicates that students were trained by Cooperative method memorized considerably more information compared to students were trained by other methods. {3.68}

The definition of Cooperative learning

Cooperation is working together to accomplish shared goals. Within cooperative situations, individuals seek outcomes that are beneficial to themselves and beneficial to all other group cooperative learning is an instructional use of small groups so that student work together to maximize their own and each other's learning. (Johnson, Johnson and Holubec 1998p. {6.32}

Cooperative learning is the collaboration on task by small group of students who resolve difference of opinion, share responsibility, consider one other's ideas, work toward common goals. (Berk, 2008)

Cooperative learning is a teaching arrangement that refers to small, heterogeneous groups of students working together to achieve a common goal (Kagan, 1994) {7.66}.

Cooperative learning is an activity which helps students to work in groups. Also it enables them to learn and teach group members. Also the success of each member depends on the group's success. Cooperative learning is a teacher method. (Toopr Bytes)

Cooperative learning is a mode of teaching where educators leave each member of the student group with responsibility of uplifting the academic performance of the others. Collaborative learning is a mode of teaching where the students left to get together and work on a given project as them.

Cooperative learning is a teaching method where students of mixed levels of ability are arranged into groups and rewarded according to the group's success, rather

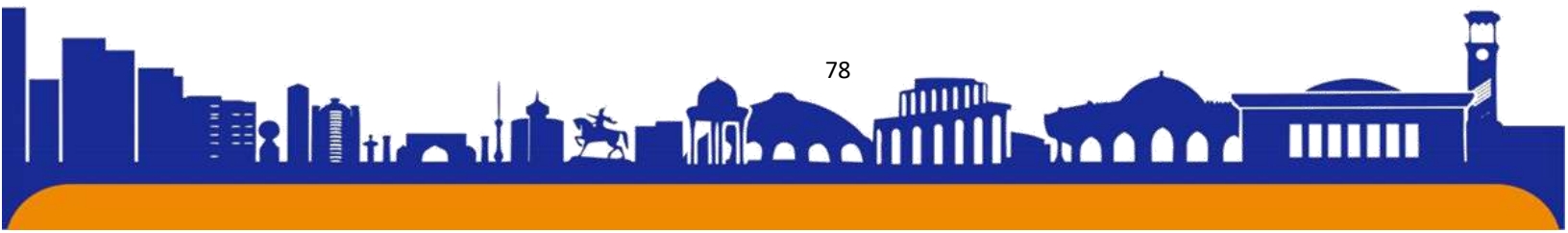

than the success of an individual member.(Jennifer Levitas,Laura Lohman,Mary Firestone)

Cooperative learning is a method that allows individuals with different abilities to work together to improve their understanding of a subject. (Dillenbourg et al., 1996).{4.55}.

Cooperative Learning is a more specific instructional method in which students work in small groups to accomplish a common learning goal with the guidance of the teacher.

Cooperative learning is socially constructed, accountability-oriented, and motivation-centred learning activities that promote the exchange of information between learners in groups.

Cooperative Learning is accomplished by the division of labor among participants, as an activity where each person is responsible for a portion of the problem solving. The technological support to this kind of activities is called Computer-Supported Cooperative Learning. (Dillenbourg et al., 1996).{7.84}.

Cooperative learning is a topic frequently mentioned in conversations about improving education, regardless of the discipline or level of instruction. An activity involving a small group of learners who work together as a team to solve a problem, complete a task, or accomplish a common goal (Artzt & Newman, 1990){1.44}.

Methods and Distinctions

Research found that learners involved in Cooperative Learning developed skills for interpersonal communications more easily. They were considered of others feelings, receive more accurate understanding of others perspectives.In conflict situations,they were capable of negotiating and solving problems In the following the advantages of Cooperative language learning:

1.Effective learning and exchanging methods

Whole students acquire informations or subject together, efficiency of learning increased.Student worked together a project which demands to speak foreign language,they managed to accomplish proficiency. A research on group work was carried on by Long and Peter (1985, cited in Ellis .1991) shows that learners made less mistakes grammatically, utilize more sentence in group work than they did with teacher.Students were expected to speak in different ways, however they comprehended another one what kind of topic he or she says about,and they can obtain feedbacks from

peers. In the process of learning, students retain further informations and new vocabularies.

2. Adaptations and eliminating anxiety

Every Individual fear to do something first at first place or react something. In my experience of studying at University, there were a few students who were silent, were not able to speak about or comment. In individual tasks, they had performed passively or they were sometimes afraid of giving a speech in front of audience. Then since teachers commanded peer work projects, those students involved in group works and started to participate lessons gradually actively. Although teacher suggested that groupmates had collaborated with another group, those students adapted to communicate them.

C. Making an effort with motivation

Another benefit of cooperative language learning is a boost of student motivation. Motivation leads to a comprehensive use of language and progress of language degree. According to research of Clarke (1989. Cited Hedge) collaborative projects stimulated students to train activities which they find more confusing. Person with motivation will maintain output.

This table below adapted from Slavin 2001. Instructions based on cooperative learning. In R. Mayer (Ed.), Handbook of research on learning and instruction. London: Taylor & Francis. {9.23}



Figure. Integration of Theoretical Perspectives on Cooperative Learning Effects on Learning

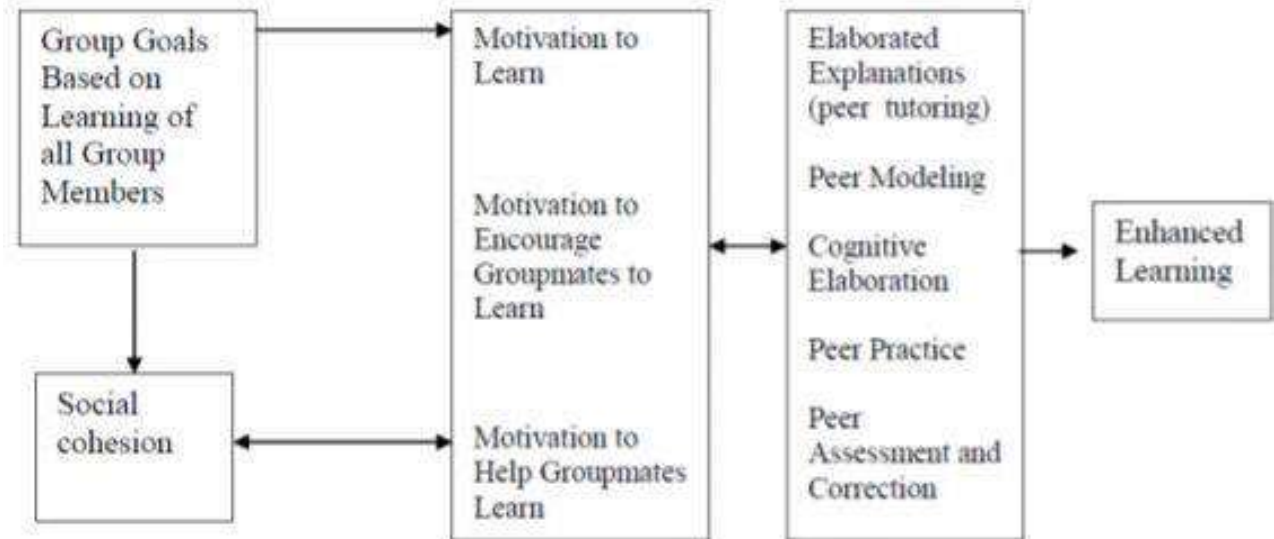

The process illustrates how effective collaborative learning is in terms of achieving the goals of group members, how it works and what cause it. When a group of people decide to learn together, this shows rather better results than self-study. First thing to note is that student's enthusiasm for learning and work on themselves. In order not to be embarrassed in front of peers, they have to study the given subject. In this way, they encourage others to think, "I can do what he did," and they also share information by helping peers complete exercises which they do not understand or have difficulty doing. They may have a double benefit which they can increase both learning and teaching skills. Group goals based on learning of group members motivate students to engage in peer modelling, cognitive elaboration or practice with another one. Group goals can lead to increase concern about caring another one student in group and sense of responsibility for one's achievement. Finally, because of regular learning, repetition can cause enhanced learning of students in Group.

Conclusion

Cooperative language learning benefits to individual as learning within group. As mentioned "Today we work collaboratively, Tomorrow we managed to do alone". Cooperative language learning profits in terms of social, educational, and psychological, as observed examples of some activities in researchs above-mentioned and it creates more ways to explore learning styles, self-development, peer-development





rather than ordinary teacher-centered..Cooperative learning possesses various benefits such as motivating themselves and peers,losing worry about whether I do or not.

References:

- 1.Aztec&Alice.F, Newman,Claire M” Implementating standards. Cooperative learning “1990.
- 2..Alice MacPherson “Cooperative learning group activities for college courses: A guide for instructions”
- 3.Bershon.B “The role of cooperative learning in the teaching of community and development subjects:The case of teaching history at Secondary school level “.1992
- 4.Dillenbourg.B.”What do you mean collaborative learning ?”.2003
- 5 Johnson and Johnson “Cooperation and Competition: Theory and Research.Oxford Advanced Vocabulary.1989.
- 6.Johnson.D &Johnson.R and Holubec.E “Circle of learning.Cooperation in the classroom.Association for Supervisor and Curriculum Development.1990.
- 7.Kagan Catalog “Cooperative learning “2009.8.Robert Slavin “A practical guide to cooperative learning”.2001.
- 9.Slavin “Instructions based on cooperative learning “.2001.
- 10.Ted Panitz “A definition of Collaborative vs Cooperative learning” 1996.

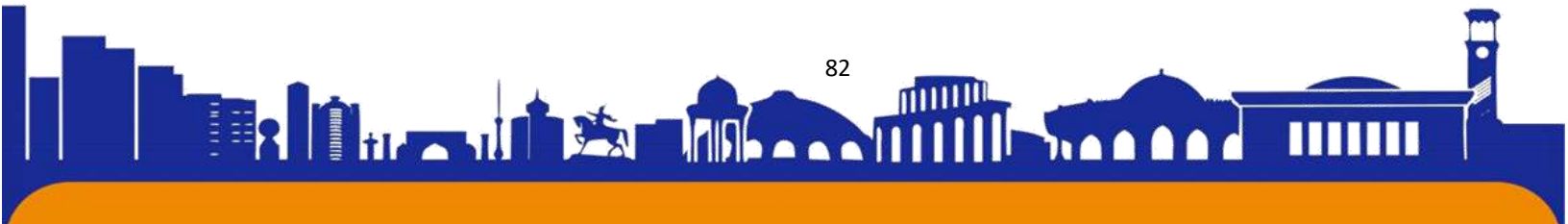



ISSN (E): 2181-4570

CHAQIRIQQACHA HARBIY TA'LIM YO'NALISHI TALABALARINI HARBIY VATANPARVALIK YO'LIDA TARBİYALASHNI RIVOJLANTIRISH

Anvar Khanimkulov Rahimkulovich

TDPU Harbiy ta'lim fakulteti katta o'qituvchisi

Umarov Asilbek Akbar o'g'li

Nizomiy nomidagi Toshkent davlat pedagogika universiteti Harbiy ta'lim fakulteti 2-kurs talabasi

Anotatsiya: Ushbu maqolada yoshlarimizni harbiy vatanparvarlik ruhida tarbiyalash, ularning vatanga bo'lgan muhabbatini oshirish, mafkuraviy tasirlashdan asrash, yoshlarni jasurlik, mardlik, vatanni sevish o'zligini anglash hamda ommaviy madaniyatning yoshlarga bo'lgan salbiy tasirlari haqida so'z yuritilgan.

Kalit so'zlar: Mardlik, harbiy vatanparvarlik, Pedagogik jarayon, Vatan himoyasi, ommaviy madaniyat.

Hozirgi globallashuv arsiga kelib yoshlarimizni harbiy vatanparvarlik ruhida tarbiyalash va ularni vatanga sodiq qilib voyaga yetkazish bizning burchimiz hisoblanadi. Yoshlarni harbiy-vatanparvarlik ruhida tarbiyalashning ustuvor shakllarini amalda qo'llash bo'yicha umumiy masalalarni ko'rib chiqamiz. «Yoshlarni harbiyvatanparvarlik ruhida tarbiyalash konsepsiyasi»da yoshlarni harbiy-vatanparvarlik ruhida tarbiyalashning usullari: ishontirish; mashq qildirish va mustaqil ishlash; kuzatish; rag'batlantirish; o'rnak ko'rsatish va shaxsiy namuna deb ko'rsatilgan. Shunga muvofiq ravishda tegishli yo'l-yo'riqlar belgilab berilgan. Yoshlarni harbiy-vatanparvarlik ruhida tarbiyalashning ustuvor shakllari to'g'risida konsepsiyaning 13-bandida shunday ko'rsatib o'tilgan: «Yoshlarni harbiy vatanparvarlik ruhida tarbiyalash turli shakllarda, jumladan, ilmiy-amaliy anjumanlar, savol-javob kechalari, kitobxonlik, o'yinlar, mashhur kishilar bilan uchrashuvlar tarzida va boshqa shakllarda tashkil etiladi.

Yoshlarimizni harbiy vatanparvarlik ruhida tarbiyalash, vatanga sadoqatlik ruhiyatini oshirishning meyoriy asoslari va moddiy texnik bazasi yaratilib kelinmoqda. Yoshlarni harbiy-vatanparvarlik ruhida tarbiyalashga doir ishlar samaradorligini oshirish va faollashtirish, bu boradagi ta'lim-tarbiya ishlariga

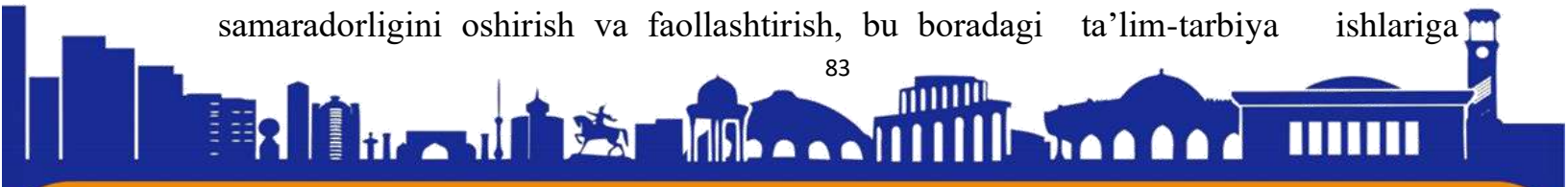



mamlakat fuqarolarini, davlat va nodavlat notijorat tashkilotlarini hamda fuqarolik jamiyatining boshqa institutlarini yanada faol jalb etish va yoshlar ongiga vatanparvarlik, mardlik, jasurlik hamda vatanni sevish tuyg'ularini singdirish dolzarb vazifalardan biriga aylanib kelmoqda. Natijada yoshlarni harbiy vatanparvarlik ruhida tarbiyalashning pedagogik-psixologik imkoniyatlari harbiy vatanparvarlik ruhida tarbiyalash tizimini takomillashtirish zaruratini asoslaydi. Falsafiy, metodologik, metodik, psixologik va pedagogik yondashuvlarga hamda chaqiriqqacha harbiy ta'lim yo'nalishi talabalarini harbiy vatanparvarligi ruhida tarbiyalashga doir milliy tajriba, respublikamiz va chet ellik olimlar, shuningdek, guruh va seksiya komandirlarining tarbiyaviy faoliyatni tashkil etishga doir asoslanganligi; tadqiqot vazifalariga mos keluvchi, o'zaro bir-birini to'ldirib boruvchi tadqiqot metodlarining qo'llanilganligi, tahlil va tadqiqot tavsifining miqdor, shuningdek, sifat jihatidan ta'minlanganligi, tajriba-sinov ishlarining reprezentativligi hamda olingan natijalarning matematik-statistik tahlil metodlari yordamida qayta ishlanganligi bilan belgilanadi. Qolaversa boy hayotiy tajribaga ega bo'lgan harbiy xizmatchi va faxriylar, ilm-fan, madaniyat va sport sohalarida, turli musobaqa va tanlovlarda g'olib bo'lgan shaxslar bilan uchrashuvlar. Bunday uchrashuvlarni tegishli yo'nalishdagi tadbirlar, bayramlar, yirik sanalar va shu kabilar bilan bog'liq ravishda o'tkazish an'anaga aylangan. Bu uchrashuvlarga oldindan puxta va atroflicha tayyorgarlik ko'rish, zarur qulay sharoitlarni hamda tadbir ishtirokchilarini tayyorlash, tadbirni olib borish rejasini, taklif etilgan mehmonlarni kutib olish, boshlab borish, minnatdorchilik bildirish, kuzatib ko'yish tartiblarini belgilash va to'liq amalga oshirish lozim. «Namunali harbiylar oilasi» ko'rik-tanlovini, «Otam, onam va men - sportchilarmiz» musobaqalarini o'tkazib borish ham ushbu maqsadlarga xizmat qiladi.

Vatanparvarlik insonning fuqaro hamda muayyan jamiyat a'zosi sifatidagi eng buyuk burchi bo'lib, oilaga sadoqat, kelajakka ishonch, tarixga hurmat, bugungi kuniga e'tibor, atrofdagi insonlar manfaatlarini hisobga olish, haqni nohaqdan ajrata olish kabi xislatlarni jamlaydi. Istalgan qo'shin, jamiyatda vatanparvarlik tuyg'usi kamolga yetmas ekan, uning ixtiyoriga eng zamonaviy qurol berilganda ham foydasi bo'lmaydi. Shuning uchun ham Vatan himoyasida, avvalo, inson omili yetakchi o'rinda turadi. Respublikamiz prezidenti Sh.Mirziyoyev o'z nutqlaridan birida ma'naviy-ma'rifiy tarbiya o'ta muhim, nozik va hal qiluvchi masala ekanligini ta'kidlab, bugungi yoshlar bilan olib boriladigan ta'lim-tarbiya jarayonida ulardagi vatanparvarlik





sifatlarini voyaga yetkazishning yangicha tizimini ishlab chiqish vazifalarini kun tartibiga qo'ydilar. Yurtboshimiz bu jarayonda tarixiy an'analar hamda xorijiy mamlakatlar tajribalari umumlashtirib, zamonaviy ilmiy asosda yurtimizda bolalar va o'smirlarning vatanparvarlik tashkilotlarini tuzish kabi tavsiyalarni berdi. Yoshlarning harbiy hayot, jismoniytarbiya bilan bog'liq tadbirlarda ishtirok etishida qog'ozbozlik, yuzakilik va sustkashlikka yo'l qo'yish katta xato ekanligi ta'kidlandi, shuning uchun talaba-yoshlarni harbiy-vatanparvarlik ruhida tarbiyalashning yangicha pedagogik texnologiyalarini ishlab chiqish va vatanparvarlik tarbiyasi bo'yicha yangicha metodologiyani ishlab chiqish bugungi ilmiy tadqiqotlarning bosh maqsadiga aylanib ulgurdi. Shuningdek, O'zbekiston Respublikasi ta'limi sohasida «Ta'lim to'g'risida»gi Qonuni hamda «Kadrlar tayyorlash Milliy dasturi»da belgilangan vazifalarning to'laqonli amalga oshirishga erishish ham yoshlarda vatanparvarlik sifatlarini va fidoyilik xususiyatini shakllantirishda muhim omil bo'ladi. Harbiy vatanparvarlik insondan sabrli, chidamli, qat'iyatli, matonatli, jasurlik va mardlik fazilatlariga ega bo'lishni shart qilib qo'yish orqali u mohiyatan insonning kundalik mayda tashvishlardan ulug'vorlikka olib chiqadi. Ya'ni inson harbiy vatanparvarlik orqali xudbinona vatanni sevishdan, vatan oldidagi axloqiy burchini anglashga o'tadi, ulg'ayadi. Talabalar uchun vatanparvarlik tarbiyasining muhimligi mamlakatimiz xavfsizligi, mudofaa quvvatini mustahkamlash, fuqarolarning xavfsizligini ta'minlash zaruriyati bilan ham belgilanadi. Shu sababli talabalarni vatanparvarlik ruhida tarbiyalash ta'lim-tarbiya ishlari oldida turgan ulug'vor, mas'uliyatli vazifa bo'lib qolmoqda. Mustaqil davlatimizning bugungi bosh vazifalaridan biri –yurtim, elim deb kuyib, yonib yashaydigan vatanparvar komil insonni tarbiyalashdir. Pedagogik jarayonda talabalarni vatanparvarligi, vatanga muhabbat tuyg'usining chinakam e'tiqodga, chinakam aqidaga aylanishi uchun ularni tarixiy shaxslarni vatanparvarligi, vatan oldidagi qahramonligi o'rgatish, psixologik ta'sir ko'rsatib mardlik va jasorat sifatlarini rivojlantirish mumkin. Misol uchun, Shayx Najmiddin Kubro o'zi bosh bo'lib, xalqdan lashkar tuzib, Urganch fuqarosini dushmanga qarshi jangga ruhlantiradi. Beomon jangda Shayx bayroqni baland ko'targan holda to so'nggi nafasiga qadar uni qo'lda tutib boradi. Dushmanlar bayroqni olish uchun shayxning barmoqlarini bir-bir kesib olishga majbur bo'lgan ekanlar.





Harbiy vatanparvarlik tarbiyasi insonda yuqori mudofaa ongini, Vatanning qurolli himoyasi uchun zarur bo'lgan g'oyaviy-siyosiy, ma'naviy-psixologik va axloqiy sifatlarni shakllantirish bo'yicha tizimli, maqsadga yo'nalgan ko'nikma va malakalarini shakllantirishdan iborat bo'ladi. Talabalarda vatanparvarlikni rivojlantirishda pedagogik-psixologik tayyorgarlikni ahamiyati juda yuqori hisoblanadi. Jamiyatda harbiy vatanparvarlik tarbiyasi nafaqat pedagogik-psixologik asoslarga, balki ijtimoiy, iqtisodiy, siyosiy, axloqiy asoslarga bog'liq ekanligiga e'tibor berish zarur. Shubhasiz, yoshlar orasida harbiy-vatanparvarlik ishlarini kuchaytirish bo'yicha faoliyat bugungi kunda mahalliy, hududiy xususiyatlarni, shuningdek foydalaniladigan kuchlar va vositalarni avvalgidan ko'ra ko'proq kengaytirish maqsadga muvofiq. O'zbekistonning yangi taraqqiyot bosqichida barcha sohalar kabi ma'naviy sohada hamyangicha yondashuvlar va munosabatlar shakllanmoqda. Zero, bu sohada bajariladigan ishlar, tadqiq qilishga muhtoj muammolar ancha yillardan beri yig'ilib kelmoqda edi. Bunday dolzarb vazifalardan biri vatanparvarlik tarbiyasidir. Yoshlarni turli zararli diniy oqimlardan, «ommaviy madaniyat» niqobi ostida kirib kelayotgan buzg'unchi va yot g'oyalar ta'siridan himoya qilish, to'g'ri yo'ldan adashgan fuqarolarni sog'lom turmush tarziga qaytarish maqsadida olib borilayotgan ishlar biz kutgan natijani bermayapti. Shuning uchun ham yoshlar ma'naviyatini shakllantirishda vatanparvarlik tarbiyasi muhim ekanligini, uni shakllantirish va takomillashtirish insonning tug'ilishidan to umrining oxirigacha davom etadigan jarayon ekanligini uqtirib o'rgatib borishimiz lozim. Yoshlarni Vatan va millat oldidagi burch va mas'uliyatini his qilishga o'rgatish, qonunlarga rioya etish fazilatlarini qaror toptirishdan iboratdir.

Foydalanilgan adabiyotlar:

1. Anvar Khanimkulov Rahimkulovich. (2022). Chaqiriqqacha harbiy ta'lim yo'nalishi talabalarini harbiy vatanparvarligi ruhida tarbiyalashni takomillashtirish. *Conference Zone*, 66–68. Retrieved from <http://www.conferencezone.org/index.php/cz/article/view/129>
2. Harbiy vatanparvarlik tarbiyasining metodologik nazariy asoslari
3. O'zbekiston Respublikasi Prezidenti Shavkat Mirziyoevning xavfsizlik Kengashining kengaytirilgan tarkibdagi majlisidagi nutqi // Xalq so'zi, 3-soni. - 2017 yil. 10 yanvar.



ISSN (E): 2181-4570

4. O'zbekiston Respublikasi Vazirlar Mahkamasining 2018 yil 23 fevral kuni tasdiqlangan "Yoshlarni harbiy-vatanparvarlik ruhida tarbiyalash kontsepsiya" Vatanparvar gazetasining № 9 (2760) – soni, 2018 yil 2 mart.

5. Mirziyoev Sh.M. Jismoniy va ma'naviy etuk yoshlar – ezgu maqsadlarimizga etishda tayanchimiz va suyanchimizdir // www.prezident.uz.



Milliy o'quv dasturining hayotimizdagi o'rni

Akbar To'raqulov Rustam o'g'li

DTPI, Boshlang'ich ta'lim metodikasi kafedrasida o'qituvchisi

Hakimova Nigina Ma'mur qizi

DTPI, Pedagogika fakulteti Boshlang'ich ta'lim yo'nalishi 3BT-21 guruh talabasi

hakimovanigina32@gmail.com

Annotatsiya: Milliy o'quv dasturi o'quv-me'yoriy hujjat bo'lib, u o'quv reja va fanlarning o'quv dasturlari, o'qitish metodologiyasi va baholashni ishlab chiqishga asos bo'ladi. U bo'yicha yaratilayotgan yangi darsliklar, o'qituvchilar uchun qo'llanmalar – o'qituvchi kitoblari, mashq daftarlari, o'quv-metodik materiallar ta'limni rivojlantirishga xizmat qiladi. Maqolada Milliy o'quv dasturining o'ziga xosligi va yangiliklari, ahamiyati haqida so'z boradi.

Kalit so'zlar: dastur, darslik, o'quvchi mashq daftari, o'quv-metodik material, ta'lim, standart, davlat ta'lim standarti, STEM, STEAM, ta'lim, dastur, 4k, speralsimon

Hozir har bir soha muntazam islohotlar, yangilanish va yaxshilanishlar sari qadam qo'ymoqda, jumladan, ta'lim ham. Chunki dunyo ta'limi bugunning ehtiyojlari, mehnat bozorining talablariga moslashyapti. O'zgarishlar uchun esa mustahkam asos, poydevor kerak.

Ta'lim sohasidagi standartlar dunyo mamlakatlarida turli shakl va uslublarga ega. Fransiya, Yaponiya, Italiya, Xitoy, MDH mamlakatlarida ta'lim markazlashtirilgan va standartlar butun mamlakat uchun yagona o'quv dasturlari va rejalar ko'rinishida joriy etilgan. Ana shu mamlakatlarda ham so'ngi 10-20 yil ichida ta'lim standartlari bo'yicha yangiliklar, yangicha yondashuvlar yuzaga keldi. AQSH, Buyuk Britaniya, Kanada kabi ta'lim markazlashmagan mamlakatlarda ham ta'lim standartlari va o'quv dasturlari mavjud. Masalan, Shvetsiyada o'quv dasturi fanlar bo'yicha o'quv soatlarini tartibga solinmaydi. U yerda standartlar 5- va 9-sinf bitiruvchilari fanlar bo'yicha egallashi kerak bo'lgan bilim va ko'nikmalarni belgilab beradi. AQSHda Ta'lim departamenti (vazirligi) bo'lsa-da, standartlarni ishlab chiqish haqidagi qarorlar shtatlar va ta'lim okruglari darajasida qabul qilinadi. Ta'lim markazlashmagan mamlakatlarda standartlar dasturlarga emas, asosan o'quv fanlariga nisbatan o'rnatiladi. AQSHda ta'lim standartlari mehnat bozori talablarini hisobga olgan holda ishlab chiqiladi. Mahalliy

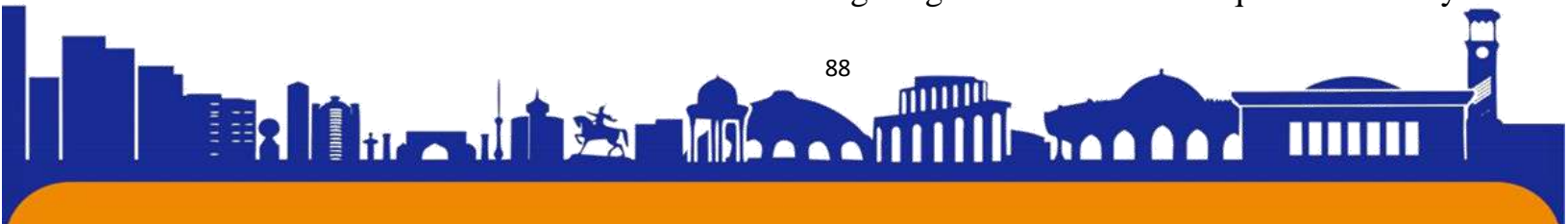



standartlar maktabdan keyingi ta'lim va ish beruvchi kutilmalariga mos kelishi, aniq, lo'nda va izchil bo'lishi, qat'iy mazmun va yuqori darajadagi ko'nikmalarni aks ettirishi, davlat standartlarining kuchli va ahamiyatli jihatlarini qamrab olishi, o'quvchilar global raqobatga tayyor bo'lishi uchun baland ko'rsatkichlarga ega boshqa mamlakatlarning tajribalaridan xabardor holda ishlab chiqilishi va faktik ma'lumotlarga asoslanishi kerak.

Mamlakatimiz Xalq ta'limi tizimidagi katta yangilanishlardan biri darsliklar va o'quv-metodik adabiyotlarni xorijiy tajribalar asosida zamon talablariga mos shaklda ishlab chiqishdir. Bu yo'nalishda bugungacha ham o'ziga yarasha qoidalar, standartlar bo'lgan va ular o'z vaqtida o'zini oqlagan. Masalan, shu paytgacha umumiy o'rta ta'limning davlat ta'lim standartlari bu borada asosiy yo'l ko'rsatkich vazifasini o'tagan. Lekin bugun ilm-fan, texnika, texnologiya shiddat bilan rivojlanyapti, odamlarning ehtiyojlari va imkoniyatlari kengayyapti, yangi fan tarmoqlari, innovatsion yondashuvlar o'rtaga chiqyapti va yangidan yangi kasblar payda bo'layapti. Bular rabotatexnika, dasturlash kabi sohalarni misol keltirishimiz mumkin.

Bunday vaziyatda dunyodan ortda qolmaslik uchun ta'lim sohasida jiddiy sa samarali o'zgarishlar qilish zarur. Bu harakat esa mustahkam, puxta o'ylangan dastur asosida amalga oshirilishi kerak.

Ta'limni isloh qilish bo'yicha keng amaliy harakatlar 2017-yildan boshlandi. Umumiy o'rta ta'limda eski davlat ta'lim standartlari (DTS) o'rnini bosadigan va ta'limga o'zgarishlar kirita oladigan Milliy o'quv dasturi ishlab chiqilmoqda.

Umumiy o'rta ta'limning Milliy o'quv dasturi (MO'D) o'quv-me'yoriy hujjat bo'lib, u o'quv reja va fanlarning o'quv dasturlari, o'qitish metodologiyasi va baholashni ishlab chiqishga asos bo'ladi. U bo'yicha yaratilayotgan yangi darsliklar, o'qituvchilar uchun metodik qo'llanmalar, mashq daftarlari, o'quv-metodik materiallar ta'limni rivojlantirishga xizmat qiladi. U pedagogik amaliyotni va baholash yondashuvlarini qo'llab-quvvatlaydi va ushbu elementlarning barchasini birlashtirishga imkon beradigan dasturdir.

Yangi O'zbekistonning 2022-2026-yillarga mo'ljallangan taraqqiyot strategiyasida 100 ta maqsad belgilab olingan. Undagi 5 ta maqsad va 18 ta vazifa bevosita umumiy o'rta ta'lim bilan bog'liq.

Taraqqiyot strategiyasining 42-maqsadiga ko'ra, 2026-yilga qadar o'quv dasturlari va darsliklar ilg'or xorijiy tajriba asosida to'la qayta ko'rib chiqilib, amalda

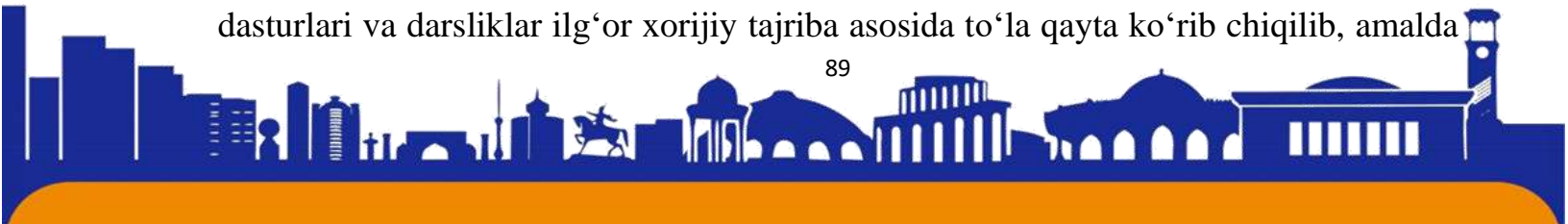



joriy etiladi⁹². Milliy o'quv dasturiga asosan 2026-yilga qadar 699 nomdagi, shu jumladan, 2022-yilda 296 nomdagi yangi darsliklar, mashq daftarlari, o'qituvchilar uchun metodik qo'llanmalar hamda mobil ilovalar yaratiladi. Milliy o'quv dasturi bo'yicha yangi metodikalarga o'qituvchilarni o'qitish maqsadida Elektron malaka oshirish platformasi uchun 2026-yilga qadar jami 769 ta videodars yaratiladi. Umumta'lim maktablarida darslik va o'quv-metodik majmualarni tajriba-sinovdan hamda chet elik mutaxassislar ishtirokida ekspertizadan o'tkazish tizimi yo'lga qo'yiladi.

Milliy o'quv dasturini joriy qilish bo'yicha ishlarni Xalq ta'limi vazirligi huzuridagi Respublika ta'lim markazi amalga oshiradi. Xalq ta'limi vazirligining 2020-yil 31-martdagi "Umumiy o'rta ta'limning Milliy o'quv dasturini ishlab chiqish to'g'risida"gi buyrug'i asosida xalqaro talablarga javob beruvchi umumiy o'rta ta'limning Milliy o'quv dasturini ishlab chiqish boshlangan. Uning loyihasi yuqori salohiyatli milliy va xalqaro ekspertlar, UNICEF, USAID va boshqa xalqaro tashkilotlarning maslahatchilari ishtirokida.

Milliy o'quv dasturlarining yaratilishi ta'limdagi yutuqlarimizni oshirishga xizmat qiladi. Yangilanayotgan darsliklar va boshqa o'quv materiallari o'quvchilarni mustaqil fikrlashga o'rgatishga, ularda tanqidiy va ijodiy tafakkurni o'stirishga qaratilgan. Zamonaviy bilim va ko'nikmalarga ega bo'lgan yoshlar esa mamlakatning erangi istiqboli va taraqqiyotining hal qiluvchi kuchidir.

FOYDALANILGAN ADABIYOTLAR:

1. 2022—2026-yillarga mo'ljallangan Yangi O'zbekistonning taraqqiyot strategiyasi to'g'risida. O'zbekiston Respublikasi Prezidentining 28.01.2022-yildagi PF-60-son farmoni va uning 1-ilovasi - // Elektron manba. O'zbekiston Respublikasi Qonunchilik ma'lumotlari milliy bazasi: <https://lex.uz/uz/docs/-5841063>
2. Umumiy o'rta ta'lim sifatini oshirish: mazmun, metodologiya, baholash va ta'lim muhiti. Xalqaro onlayn ilmiy-amaliy konferensiya materiallari. - Toshkent, 2020.
3. Zamonaviy darsliklar qanday bo'lishi kerak? - // Elektron manba. O'zbekiston Milliy axborot agentligi sayti: <http://uza.uz/posts/208815>
4. Akbar T. Opportunities to Form Spiritual Competence in Students of the 10-11th Class //Web of Scholars: Multidimensional Research Journal. – 2022. – T. 1. – №. 8. – C. 160-167.

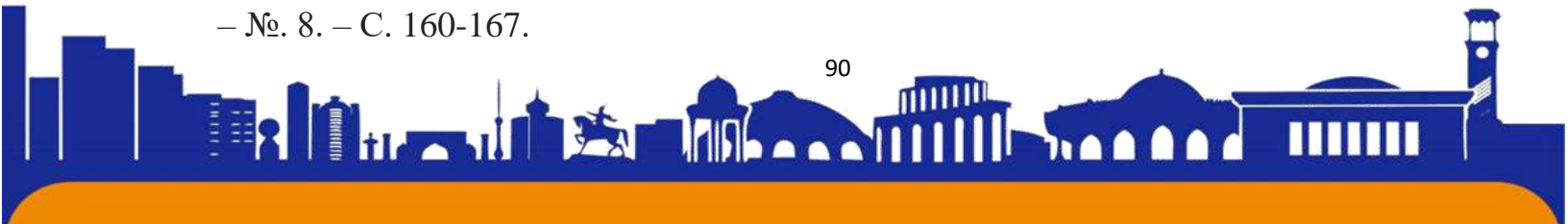



5. Rustamovich T. A. Islom Ta'limotlarda Shaxs Ma'naviyati Masalalari //TA'LIM VA RIVOJLANISH TAHLILI ONLAYN ILMIY JURNALI. – 2021. – T. 1. – №. 5. – C. 186-190.
6. Milliy o'quv dasturi loyihalari, loyiha bo'yicha taqdimotlar. - // Elektron manba. Respublika ta'lim markazi rasmiy telegram kanali: https://t.me/edurtm_uz
7. Norbutaevna, N. D., & Kizi, M. R. S. (2022). PEDAGOGICAL SYSTEM FOR FORMING SPIRITUAL COMPETENCE OF STUDENTS IN MODERN CONDITIONS. *Web of Scientist: International Scientific Research Journal*, 3(3), 754-760.
8. Donaeva, N. (2022). PEDAGOGICAL SYSTEM OF FORMING SPIRITUAL MATURITY IN STUDENTS IN INFORMATION ENVIRONMENT. *Emergent: Journal of Educational Discoveries and Lifelong Learning (EJEDL)*, 3(12), 64-72.
9. Donayeva, N. N., & Normurodova, F. A. (2021). O'QUVCHILARDA MANAVIY-AXLOQIY SIFATLARNI SHAKLLANTIRISHDA ZAMONAVIY AXBOROT VOSITALARIDAN FOYDALANISH. *Academic research in educational sciences*, 2(NUU Conference 1), 214-216.
10. Donayeva, N. N. T. (2020). ZAMONAVIY AXBOROT MUHITIDA O'QUVCHI YOSHLARNING MA'NAVIY-AXLOQIY QIYOFASINI YUKSALTIRISH. *Студенческий вестник*, (22-8), 65-66.
11. Rustamovich, T. R. A. (2021). Islom Ta'limotlarda Shaxs Ma'naviyati Masalalari. TA'LIM VA RIVOJLANISH TAHLILI ONLAYN ILMIY JURNALI, 1(5), 186-190.
12. TA Rustamovich (2021) Issues of Personal Spirituality in Islamic Teaching *International Journal of Trend in Scientific Research and Development (IJTSRD)* 1(6), 886-889
13. Akbar, T. (2022). Opportunities to Form Spiritual Competence in Students of the 10-11th Class. *Web of Scholars: Multidimensional Research Journal*, 1(8), 160-167.
14. Чарыев, И. Профессор кафедры Педагогике ТерГУ. Одинабобоев Фазлиддин, Магистрант 2-курса ТерГУ. СОВРЕМЕННЫЕ ПРИНЦИПЫ И МЕТОДЫ ПЕДАГОГИЧЕСКИХ ТЕХНОЛОГИЙ. *Научно-практический журнал «Энигма» Выпуск № 32 (Апрель 2021).*, 93.





15. Abdurazakov, F. A., & Meliev, S. K. (2022). Interactive Methods Used In The Formation Of Creative Activity (On The Example Of Primary School Students). *Galaxy International Interdisciplinary Research Journal*, 10(1), 257-262.

16. Abdurazakov, F. A., & ugli Odinaboboev, F. B. (2022). Pedagogical importance of using module educational Technologies in the system of continuous education on the basis of modern approaches. *Web of Scientist: International Scientific Research Journal*, 3(1), 173-180.

17. Abdunabievich, F. A., Ugli, F. O. B., & Norbutaevna, N. D. (2022). TYPES OF PEDAGOGICAL TECHNOLOGIES THAT CORRESPOND TO THE SPECIFICS OF MORAL AND AESTHETIC EDUCATION AND TEACHING OF STUDENTS.

18. Абдуразақов, Ф. (2022, October). ЎҚУВЧИЛАРГА АХЛОҚИЙ-ЭСТЕТИК ТАРБИЯ БЕРИШДА НОТИҚЛИК МАДАНИЯТИНИ ШАКЛЛАНТИРИШ МЕХАНИЗМЛАРИНИ ТАКОМИЛЛАШТИРИШ. In *E Conference Zone* (pp. 110-115).

19. Абдуразақов, Ф. (2022). ЎҚУВ МАШҒУЛОТЛАРИДА УҚУВЧИЛАРНИНГ НОТИҚЛИК МАДАНИЯТИНИ ШАКЛЛАНТИРИШ. *Conferencea*, 78-84.

20. Чарыев, И., & Абдураззоков, Ф. (2021). СОВРЕМЕННЫЕ ОБРАЗОВАТЕЛЬНЫЕ ТЕХНОЛОГИИ В ОБРАЗОВАНИИ В УЗБЕКИСТАНЕ. *Энигма*, (32), 86-93.

21. Abdurazakov, F. (2022). SPEAKING SKILLS FORMATION MECHANISMS. *Web of Scientist: International Scientific Research Journal*, 3(11), 91-100.

22. Xudayqulov, X., & Abdurazaqov, F. (2022). ЁШЛАР ОРАСИДА НУТҚ МАДАНИЯТИ РИВОЖЛАНТИРИШ ТЕХНОЛОГИЯЛАРИ. *Science and innovation*, 1(В7), 815-821.

23. Абдуразақов, Ф. А. (2023). ОҒЗАКИ ВА ЁЗМА НУТҚҚА ҚЎЙИЛАДИГАН ТАЛАБЛАР. *Journal of Universal Science Research*, 1(1), 36-42.

24. Чарыев, И. Профессор кафедры Педагогике ТерГУ. Абдураззоков Фазлиддин, Магистрант 2-курса ТерГУ. СОВРЕМЕННЫЕ ОБРАЗОВАТЕЛЬНЫЕ ТЕХНОЛОГИИ В ОБРАЗОВАНИИ В

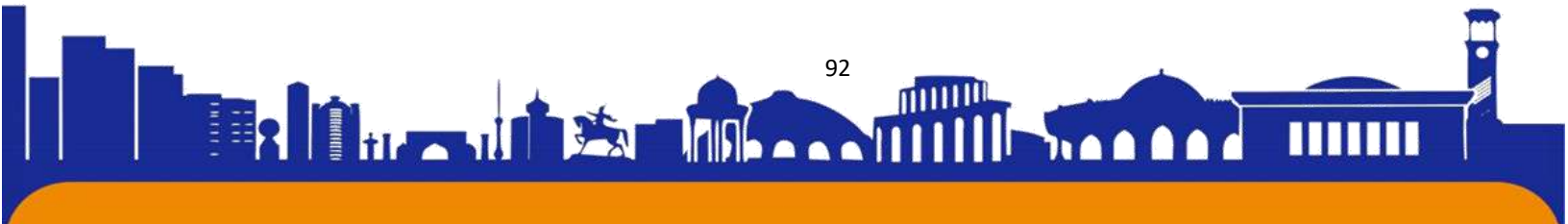



УЗБЕКИСТАНЕ. *Научно-практический журнал «Энигма» Выпуск № 32 (Апрель 2021).*, 86.

25. Абдуразаков, Ф. (2022). У^ УВ МАШЕУЛОТЛАРИДА У^ УВЧИЛАРНИНГ НОТЦЛИК МАДАНИЯТИНИ ШАКЛЛАНТИРИШ.

26. Abdurazaqov Fazliddin Abdunabiyevich. (2023). OLIY TA'LIM MUASSASASI TALABALARIGA TARBIYA BERISHDA PEDAGOG NUTQI. *Journal of Universal Science Research*, 1(4), 16–23. Retrieved from <http://universalpublishings.com/index.php/jusr/article/view/396>

27. Baxriddin o'g'li, F. O., Abdunabiyevich, F. A., & Norbo' Tateyevna, N. D. (2022). IMPROVING VOCATIONAL EDUCATION IN PRIMARY SCHOOL STUDENTS BY DEVELOPING PRIMARY MECHANISMS OF NATIONAL CRAFTS. *Web of Scientist: International Scientific Research Journal*, 3(02), 577-580.

28. Абдуразаков, Ф. (2022). О 'quvchilarga axloqiy-estetik tarbiya berishda notiqlik madaniyatini shakllantirish mexanizmlarini takomillashtirish. *Современные тенденции инновационного развития науки и образования в глобальном мире*, 1(3), 16-22.

29. ABDUNAYEVICH, F. тикланишдан-миллий юксалиш” деган дастурий гоё ёшларни Она юртга са-доқат рухида тарбиялаш, уларда ташаббускорлик, фидойилик, ахлоқий фази-латларни шакллантириш-ўта шарафли вазифа эканлигини таъкидлаган1.

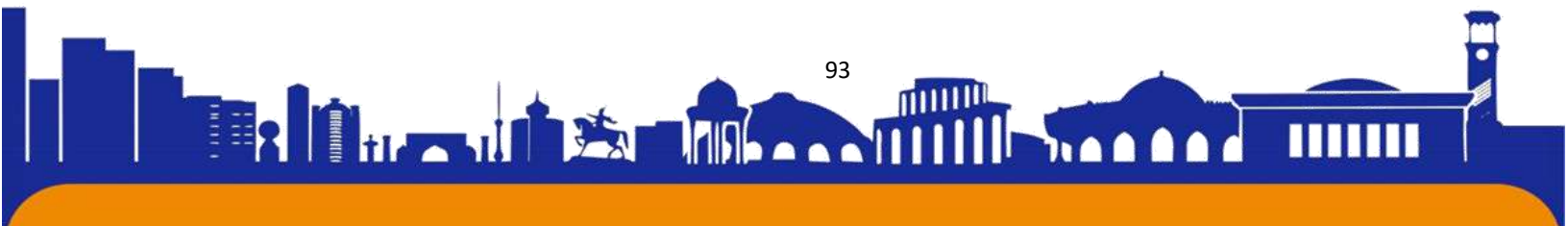



ISSN (E): 2181-4570

XALQARO BAHOLASH DASTURI ASOSIDA O'QUVCHILARNING BILIMINI BAHOLASH METODOLIGIYASI

Akbar To'raqulov Rustam o'g'li

DTPI, Boshlang'ich ta'lim metodikasi kafedraasi o'qituvchisi

Xurramova Aziza Abdurasul qizi

DTPI Pedagogika fakulteti Boshlang'ich ta'lim yo'nalishi 2-bosqich talabasi

azizaxurramova38@gmail.com

Annotatsiya: O'quvchilarning o'quv faoliyati natijalarini, bilim va ko'nikmalarini baholash usullari hamda metodlari haqida so'z borar ekan, avvalo baholashning qanchalik afzal va samarali ekanligini ham aytib o'tish kerakdir. Ushbu maqola orqali esa Xalqaro baholash asosida o'quvchilarning bilimni baholash metodologiyasi haqida so'z boradi.

Kalit so'zlar: Baholash, metodika, metodologiya, Milliy o'quv dasturi, Dastur, Xalqaro baholash tizimi, PISA, TIMSS, PIRLS, TALIS, Diagnostik baholash, Formativ baholash, Summativ baholash.

Baholash o'zi nima, u bizga nima uchun kerak? Qanday baholash kerak? O'quvchilarning o'quv faoliyati natijalarini aniqlash, o'lchash, tahlil etish uchun ular baholanadi. Baholash hozirgi ta'lim tizimining asosiy va ajralmas muhim qismi hisoblanadi. Baholash natijasida chiqariladigan xulosalar o'quvchi, o'qituvchi, ta'lim yo'nalishi, ta'lim muassasasi, ta'lim dasturi yoki butun boshli bir ta'lim tizimining faoliyatiga baho berish uchun ishlatiladi.

Baholash- ta'lim jarayonining ma'lum bosqichida o'quv maqsadlariga erishilganlik darajasini oldindan belgilangan mezonlar asosida o'lchash, natijalarini aniqlash va tahlil etishdan iboratdir. Baholashdan maqsad o'quvchilarning o'quv faoliyati rivojlanishi to'g'risida tegishli ma'lumotlarni to'plash, o'quvchilarning o'quv jarayonini yaxshilash to'g'risida qaror qabul qilish hamda ularning qiziqishlaridan, o'qitishdan asl natijalari bilan kutilganlarning mosligini aniqlash.

O'quvchilarni PISA, PIRLS, TIMSS xalqaro dasturlari imtihonlariga tayyorlash, tadqiqot natijalariga ko'ra zarur xulosalar chiqarish, ta'lim mazmuni va jarayoniga kerakli o'zgartirish va qo'shimchalar kiritish dolzarb masalalardan biriga aylandi. Shu bois Milliy o'quv dasturi asosida yangilanayotgan darsliklarga xalqaro baholash dasturlarining baholash mezonlari va mexanizmlariga javob beradigan, o'quvchilarni ana shu dasturlarning imtihonlariga tayyorlashga xizmat qiladigan materiallar ham kiritilyapti. Masalan, "Ona tili va o'qish savodxonligi" darsligidan o'quvchining mantiqiy fikrlashini va amaliy ko'nikmalarini shakllantirishga yo'naltirilgan, PISA va





PIRLS xalqaro baholash dasturlari talablariga mos keladigan matnlar bilan ishlashga mo'ljallangan amaliy topshiriqlar joy olgan. Bunday topshiriqlar vositasida o'quvchida matnni tushunish, tanqidiy fikrlash va munosabat bildirish malakalarini shakllantirish ko'zda tutiladi. Matematika fani bo'yicha ham tadqiqotlar natijalariga asoslangan holda yangiliklar kiritilyapti. Jumladan, matematika fanini o'qitishga xalqaro baholash dasturlarining mazmuni, baholash me'zonlari va mexanizmlari mahalliy sharoitdan kelib chiqqan holda joriy etilmoqda. Biologiya fani bo'yicha esa PISA va TIMSS xalqaro baholash dasturlari talablariga mos keladigan vazifa va topshiriqlar bilan boyitilmoqda. O'quvchilarning mantiqiy fikrlashi va amaliy ko'nikmalarini shakllantirishga yo'naltirilgan amaliy mashg'ulotlar, laboratoriya ishlari hamda mustaqil bajariladigan, ijodiy, kreativ fikrlashga undovchi topshiriqlar ishlab chiqilmoqda. Milliy o'quv dasturi asosida tayyorlanayotgan boshqa fanlarning darsliklari, mashq daftarlari va o'qituvchilar uchun metodik qo'llanmalarda ham xalqaro baholash dasturlariga tayyorlash, ularning o'lchov va me'zonlarini hisobga olish ko'zda tutilgan.

Davlatimiz rahbarining 2019-yil 29-apreldagi "O'zbekiston Respublikasi xalq ta'limi tizimini 2030-yilgacha rivojlantirish konsepsiyasini tasdiqlash to'g'risida"gi farmonida 2030-yilga borib PISA o'quvchilarni baholash dasturi reytingi bo'yicha jahonning birinchi 30 ta ilg'or mamlakati qatoriga kirishiga erishish bo'yicha vazifalar belgilangan.

PISA 15 yoshli o'quvchilarning o'qish, matematik va tabiiy-ilmiy savodxonlik darajasini baholanadi. Xalq ta'limini rivojlantirishning konsepsiyasi tasdiqlangan. Bu baholash dasturida o'quvchilarning bilim sifati monitoringi 5 ta yo'nalishda o'tkaziladi. PIRLS 4-sinf o'quvchilarining matnni o'qish va tushunish darajasini baholaydi. TALIS o'qitish va o'rgatish xalqaro tadqiqoti. TIMSS xalqaro baholash dasturi esa, 4 va 8-sinf o'quvchilarining matematika va tabiiy-ilmiy savodxonlik darajasini baholaydi. PIRLS va TIMSSni bir-birini to'ldiruvchi dasturlar deb e'tirof etish mumkin. PISA va TIMSS tadqiqotlarini, ularning ustuvor yo'nalishlaridan biri sifatida o'quvchilarning matematik savodxonligini baholashini inobatga olinsa, Respublikamizda matematika sohasini rivojlantirish bo'yicha olib borilayotgan islohotlarga ham hamnafas bo'ladi deb aytish mumkin.

Baholashning 3 xil ko'rinishi mavjud:

1. Diagnostik baholash (boshlang'ich)
2. Formativ baholash (shakllantiruvchi, joriy)
2. Summativ baholash (xulosalovchi, yakuniy)





Diagnostik baholash bu boshlang'ich baholash bo'lib o'quv yilining boshida maktabda olib boriladigan muntazam va qat'iy jarayon. O'quv predmeti yoki akademik bosqich boshlanishi paytida, hatto o'quv markazi ham o'z o'quvchilariga diagnostika bahosi berish uchun eng yaxshi vaqtni baholay oladigan markazdir.

Diagnostik baholashning maqsadlari:

- Shtat talabalari nimada ekanligini tushunib oling;
- Mavzu haqida nimalarni bilishini bilib oling;
- Hayotingizni osonlashtiradigan qarorlar qabul qiling;
- Ta'lim jarayonini rivojlantirish jarayonida o'rganishni takomillashtirish;

Formativ baholash (o'rganish uchun baholash)- ta'lim jarayoni davomida ta'lim oluvchilarning o'zlashtirish sifatini baholab borish. Formativ baholash shakllantiruvchi, joriy baholash bo'lib muntazam tarzda o'tkazib boriladi. U ta'lim jarayonidagi yutuq va kamchiliklarni tezkor aniqlab borish, o'quv jarayonini muvofiqlashtirish va ta'lim beruvchi va ta'lim oluvchi o'rtasidagi qaytar aloqani ta'minlash imkonini beradi. Marina Aleksandrovna Pinskaya, pedagogika fanlari nomzodi, tadqiqotchi "Baholashning yangi shakllari" kitobida quyidagilarni yozadi: Formativ baholash o'quv jarayoni nafaqat yakuniy bosqichda, balki boshlang'ich va o'rta bosqichda qanday o'tayotganiga tashxis qo'yish uchun zarur, va agar ma'lumotlar qoniqarsiz bo'lib chiqsa, olingan ma'lumotlar asosida kerakli ma'lumotlarni kiritish va ta'lim faoliyati sifatini oshirish uchun o'zgartirishlar kiritish mumkin. Formativ baholash butun o'quv dasturi o'rniga individual o'quv mahoratiga yoki o'quv dasturidagi ko'nikmalarga yo'naltiriladi. Ushbu baholashlar ma'lum bir maqsad sari intilishni o'lchash uchun mo'ljallanadi deb aytadi.¹

Formativ baholashning eng foydali qismlaridan biri shundan iboratki, shakllantiruvchi baholashning yagona uslubi yo'q. Buning o'rniga mavjud bo'lgan yuzlab turli xil baholash usullari mavjud. Har bir o'qituvchi potentsial shakllantiruvchi baholashning chuqur repertuarini ishlab chiqishi mumkin. Bundan tashqari, o'qituvchilar shakllantiruvchi baholashni o'quvchilarining ehtiyojlariga moslashtirish va o'zgartirishlari mumkin. Bu juda muhim, chunki tafovut o'quvchilarni jalb qilishga yordam beradi va o'qituvchining o'rganilayotgan tushunchalarni to'g'ri baholashga mos kelishini ta'minlaydi. Variantlarga ega bo'lish, shuningdek, o'quvchilar yil davomida ularning shaxsiy imtiyozlari yoki kuchli tomonlariga va zaif tomonlariga tabiiy ravishda mos keladigan baholashning turlarini ko'rishlariga yordam beradi.

Formativ baholashning eng yaxshi turi - bu jalb qilish, o'quvchilarning kuchli tomonlariga moslashish va qo'shimcha o'qitish yoki yordamga muhtoj bo'lgan





sohalarni aniqlash. Formativ baholash o'qituvchilar va o'quvchilar uchun juda ko'p ahamiyatga ega bo'lgan tasdiqlangan o'quv vositasidir. O'qituvchilar kelgusidagi darslarga rahbarlik qilish, o'quvchilar uchun individual o'quv maqsadlarini ishlab chiqish va o'quvchilarga taqdim etilayotgan darslarning sifati to'g'risida qimmatli ma'lumotlarni olish uchun shakllantiruvchi baholashni ishlab chiqish va undan foydalanishlari mumkin.

Summativ baholash ta'lim oluvchining ta'lim jarayonining ma'lum o'zlashtirish natijalarini belgilangan davrdagi mezon va standartlariga javob berishini aniqlaydi. Summativ baholash ta'lim jarayonining ma'lum bosqichi yakunida o'tkaziladi. Summativ baholash turi mavzuning, chorakning yoki yarim yillikning yil va asosiy bosqichning oxirida, o'quv dasturlariga mos topshiriqlar yordamida o'tkazilishi mumkin. Summativ baholash yozma, test, og'zaki, suhbat, amaliy topshiriq shakllarida bo'lishi mumkin. Maqsad -o'quvchilarning bilimlarini tekshirish, yani ular o'zlari o'rgatgan materialni qay darajada o'rganganliklarini tekshirish. Summativ baholash dars yoki dastur samaradorligini baholashga intiladi, o'quv jarayonini tekshiradi va xokoza.

Xulasa qilib aytadigan bo'lsak, baholash hozirgi ta'lim tizimining asosiy va ajralmas qismidir. Agar rivojlangan mamlakatlar ta'lim tizimiga nazar solsak misol uchun Buyuk Britaniyada xodimlarga (o'qituvchilarga) kattalar (rahbarlar) tomonidan ta'lim va tarbiya sharoitida ta'limni baholash bilan bog'liq holda yaxshi amaliyotni o'rganish va rivojlantirishga yordam beriganligi uchun Ta'lim, baholash va sifatni ta'minlash (TAQA) bo'yicha mukofot mavjud. Demakki baholash ta'limni rivojlantirish uchun asosiy jarayondir. Ayniqsa formativ baholash ta'lim sifati haqida aniq ma'lumotlar beradi. Faqatgina formativ baholash emas boshqa baholash turlari ham muhim va samarali hisoblanadi. Shu o'rinda aytishimisiz kerakki mamlakatimiz ta'lim sifatini oshirishga, xalqaro baholash jarayonlariga munosib tayyorgarlik ko'rish masalasiga alohida e'tibor qaratmoqda va ta'lim tizimiga bir qator ilg'or xorijiy texnologiyalardan foydalanilmoqda.

Bularning barchasi albatta mamlakatimiz o'zini rivojlangan davlatlar qatorida ko'rish va peshqadam bo'lishi ham uchundir. Zero, kelajak yoshlar qo'lida. Shuning uchun ham mamlakatimiz presidenti yoshlarga alohida e'tibor qaratib, ta'lim tizimini tubdan isloh qilishga kirishmoqdalar.

FOYDALANILGAN ADABIYOTLAR:

1. 2022—2026-yillarga mo'ljallangan Yangi O'zbekistonning taraqqiyot strategiyasi to'g'risida. O'zbekiston Respublikasi Prezidentining 28.01.2022-yildagi

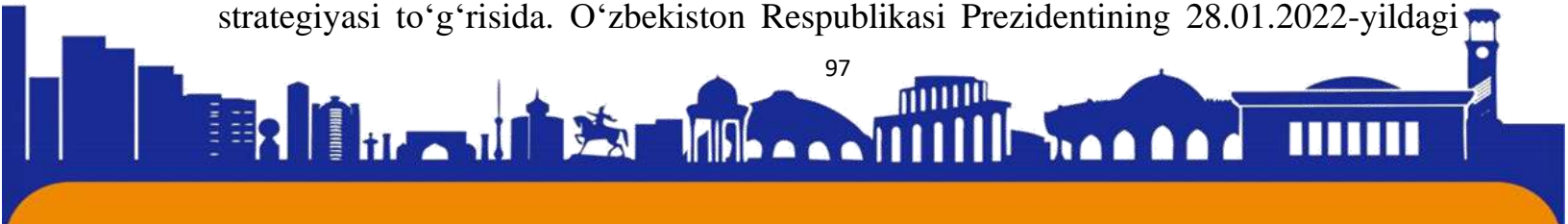



PF-60-son farmoni va uning 1-ilovasi - // Elektron manba. O‘zbekiston Respublikasi Qonunchilik ma'lumotlari milliy bazasi: <https://lex.uz/uz/docs/-5841063>

2. Abdullayeva, N. A. (2022). ILMIY TADQIQOT OLIB BORISH KOMPETENTLIGI-BO 'LAJAK O 'QITUVCHI SHAXSINI SHAKLLANTIRISH OMILI SIFATIDA. *Academic research in educational sciences*, 5(1), 601-612.

3. Xalqaro tadqiqotlarda o‘quvchilarning matematik savodxonligini baholash (Matematika fani o‘qituvchilari, metodistlari va soha mutaxassislari uchun metodik qo‘llanma).

4. Akbar T. Opportunities to Form Spiritual Competence in Students of the 10-11th Class //Web of Scholars: Multidimensional Research Journal. – 2022. – T. 1. – №. 8. – C. 160-167.

5. Rustamovich T. A. Islom Ta’limotlarda Shaxs Ma’naviyati Masalalari //TA'LIM VA RIVOJLANISH TAHLILI ONLAYN ILMIY JURNALI. – 2021. – T. 1. – №. 5. – C. 186-190.

6. Umumiy o‘rta ta’lim sifatini oshirish: mazmun, metodologiya, baholash va ta’lim muhiti. Xalqaro onlayn ilmiy-amaliy konferensiya materiallari. - Toshkent, 2020.

7. February, 2022 Multidisciplinary Scientific Journal

8. Marina Aleksandrovna Pinskaya " Baholashning yangi shakllari"

9. Norbutaevna, N. D., & Kizi, M. R. S. (2022). PEDAGOGICAL SYSTEM FOR FORMING SPIRITUAL COMPETENCE OF STUDENTS IN MODERN CONDITIONS. *Web of Scientist: International Scientific Research Journal*, 3(3), 754-760.

10. Donaeva, N. (2022). PEDAGOGICAL SYSTEM OF FORMING SPIRITUAL MATURITY IN STUDENTS IN INFORMATION ENVIRONMENT. *Emergent: Journal of Educational Discoveries and Lifelong Learning (EJEDL)*, 3(12), 64-72.

11. Donayeva, N. N., & Normurodova, F. A. (2021). O‘QUVCHILARDA MANAVIY-AXLOQIY SIFATLARNI SHAKLLANTIRISHDA ZAMONAVIY AXBOROT VOSITALARIDAN FOYDALANISH. *Academic research in educational sciences*, 2(NUU Conference 1), 214-216.

12. Donayeva, N. N. T. (2020). ZAMONAVIY AXBOROT MUHITIDA O‘QUVCHI YOSHLARNING MA’NAVIY-AXLOQIY QIYOFASINI YUKSALTIRISH. *Студенческий вестник*, (22-8), 65-66.

13. Rustamovich, T. R. A. (2021). Islom Ta’limotlarda Shaxs Ma’naviyati Masalalari. TA'LIM VA RIVOJLANISH TAHLILI ONLAYN ILMIY JURNALI, 1(5), 186-190.

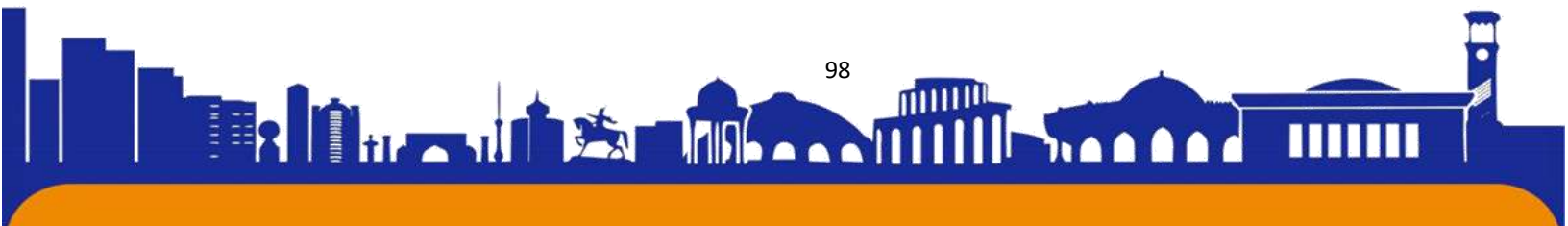



14. TA Rustamovich (2021) Issues of Personal Spirituality in Islamic Teaching International Journal of Trend in Scientific Research and Development (IJTSRD) 1(6), 886-889

15. Akbar, T. (2022). Opportunities to Form Spiritual Competence in Students of the 10-11th Class. *Web of Scholars: Multidimensional Research Journal*, 1(8), 160-167.

16. Чарыев, И. Профессор кафедры Педагогике ТерГУ. Одинабобоев Фазлиддин, Магистрант 2-курса ТерГУ. СОВРЕМЕННЫЕ ПРИНЦИПЫ И МЕТОДЫ ПЕДАГОГИЧЕСКИХ ТЕХНОЛОГИЙ. *Научно-практический журнал «Энигма» Выпуск № 32 (Апрель 2021).*, 93.

17. Abdurazakov, F. A., & Meliev, S. K. (2022). Interactive Methods Used In The Formation Of Creative Activity (On The Example Of Primary School Students). *Galaxy International Interdisciplinary Research Journal*, 10(1), 257-262.

18. Abdurazakov, F. A., & ugli Odinaboboev, F. B. (2022). Pedagogical importance of using module educational Technologies in the system of continuous education on the basis of modern approaches. *Web of Scientist: International Scientific Research Journal*, 3(1), 173-180.

19. Abdunabievich, F. A., Ugli, F. O. B., & Norbutaevna, N. D. (2022). TYPES OF PEDAGOGICAL TECHNOLOGIES THAT CORRESPOND TO THE SPECIFICS OF MORAL AND AESTHETIC EDUCATION AND TEACHING OF STUDENTS.

20. Абдуразақов, Ф. (2022, October). ЎҚУВЧИЛАРГА АХЛОҚИЙ-ЭСТЕТИК ТАРБИЯ БЕРИШДА НОТИҚЛИК МАДАНИЯТИНИ ШАКЛЛАНТИРИШ МЕХАНИЗМЛАРИНИ ТАКОМИЛЛАШТИРИШ. In *E Conference Zone* (pp. 110-115).

21. Абдуразақов, Ф. (2022). ЎҚУВ МАШҒУЛОТЛАРИДА УҚУВЧИЛАРНИНГ НОТИҚЛИК МАДАНИЯТИНИ ШАКЛЛАНТИРИШ. *Conferencea*, 78-84.

22. Чарыев, И., & Абдураззоков, Ф. (2021). СОВРЕМЕННЫЕ ОБРАЗОВАТЕЛЬНЫЕ ТЕХНОЛОГИИ В ОБРАЗОВАНИИ В УЗБЕКИСТАНЕ. *Энигма*, (32), 86-93.

23. Abdurazakov, F. (2022). SPEAKING SKILLS FORMATION MECHANISMS. *Web of Scientist: International Scientific Research Journal*, 3(11), 91-100.

24. Xudayqulov, X., & Abdurazaqov, F. (2022). ЁШЛАР ОРАСИДА НУТҚ МАДАНИЯТИ РИВОЖЛАНТИРИШ ТЕХНОЛОГИЯЛАРИ. *Science and innovation*, 1(B7), 815-821.

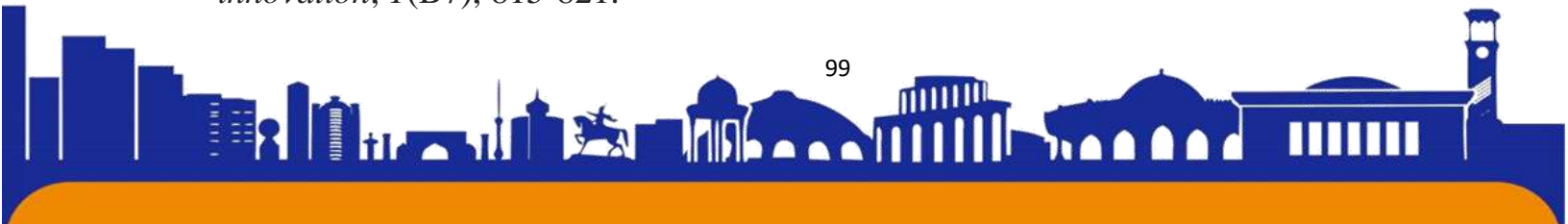



ISSN (E): 2181-4570

25. Абдуразаков, Ф. А. (2023). ОЎЗАКИ ВА ЁЗМА НУТҚҚА ҚЎЙИЛАДИГАН ТАЛАБЛАР. *Journal of Universal Science Research*, 1(1), 36-42.

26. Чарыев, И. Профессор кафедры Педагогика ТерГУ. Абдуразаков Фазлиддин, Магистрант 2-курса ТерГУ. СОВРЕМЕННЫЕ ОБРАЗОВАТЕЛЬНЫЕ ТЕХНОЛОГИИ В ОБРАЗОВАНИИ В УЗБЕКИСТАНЕ. *Научно-практический журнал «Энигма» Выпуск № 32 (Апрель 2021).*, 86.

27. Абдуразаков, Ф. (2022). У^А УВ МАШЕУЛОТЛАРИДА У^А УВЧИЛАРНИНГ НОТЎЦЛИК МАДАНИЯТИНИ ШАКЛЛАНТИРИШ.

28. Abdurazaqov Fazliddin Abdunabiyevich. (2023). OLIY TA'LIM MUASSASASI TALABALARIGA TARBIYA BERISHDA PEDAGOG NUTQI. *Journal of Universal Science Research*, 1(4), 16–23. Retrieved from <http://universalpublishings.com/index.php/jusr/article/view/396>

29. Baxriddin o'g'li, F. O., Abdunabiyevich, F. A., & Norbo' Tateyevna, N. D. (2022). IMPROVING VOCATIONAL EDUCATION IN PRIMARY SCHOOL STUDENTS BY DEVELOPING PRIMARY MECHANISMS OF NATIONAL CRAFTS. *Web of Scientist: International Scientific Research Journal*, 3(02), 577-580.

30. Абдуразаков, Ф. (2022). О 'quvchilarga axloqiy-estetik tarbiya berishda notiqlik madaniyatini shakllantirish mexanizmlarini takomillashtirish. *Современные тенденции инновационного развития науки и образования в глобальном мире*, 1(3), 16-22.

31. ABDUNAYEVICH, F. тикланишдан-миллий юксалиш” деган дастурий гоё ёшларни Она юртга са-доқат рухида тарбиялаш, уларда ташаббускорлик, фидойилик, ахлоқий фази-латларни шакллантириш-ўта шарафли вазифа эканлигини таъкидлаган I.

32. Akbar To'raqulov Rustam o'g'li, & Hakimova Nigina Ma'mur qizi. (2023). Milliy o'quv dasturining hayotimizdagi o'rni. *Journal of Universal Science Research*, 1(5), 88–93. Retrieved from

<http://universalpublishings.com/index.php/jusr/article/view/616>

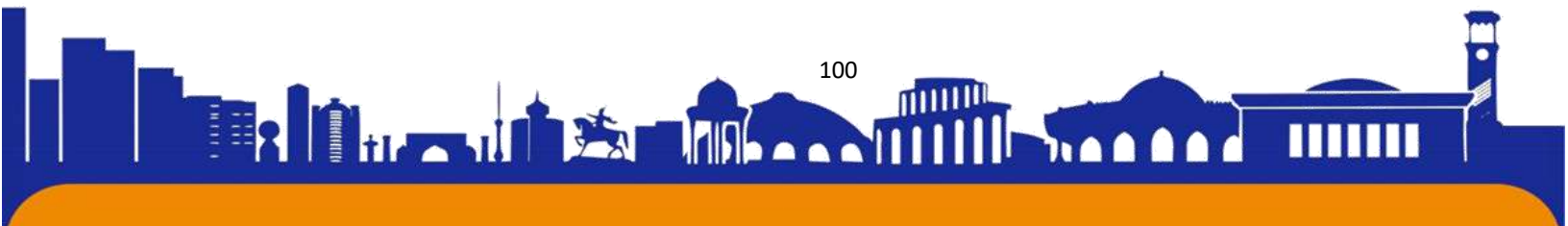



Oliy ta'limda korrupsiyaga qarshi kurashish

Akbar To'raqulov Rustam o'g'li

Denov tadbirkorlik va pedagogika instituti Boshlang'ich ta'lim metodikasi kafedrası
o'qituvchisi

Jumanazarova Durdonā Abdūvohidovna

Denov tadbirkorlik va pedagogika instituti Pedagogika fakulteti Boshlang'ich ta'lim
yo'nalishi 2-bosqich talabasi

Annotatsiya: Ushbu maqolada oliy ta'lim tizimida korrupsiyaga qarshi kurashish "Komplayens nazorat" tizimini boshqarish bo'limini tashkil etilishi to'g'risida ma'lumotlar berilgan. "Komplayens nazorat" tizimini boshqarish bo'limining vazifalari ko'rsatib o'tilgan.

Kalit so'zlar: korrupsiya, korrupsiyaga qarshi kurashish, komplayens nazorat.

Korrupsiya va u bilan bog'liq salbiy holatlar uzoq yillar davomida jahon hamjamiyatini qiynab kelayotgan o'tkir ijtimoiy muammolar orasida yuqori o'rinda turadi. Shu boisdan ushbu illatning barcha ko'rinishlariga qarshi samarali kurashish choralarini ko'rish, milliy qonunchilik normalarini takomillashtirish, korrupsiya holatlarini barvaqt aniqlash hamda oldini olish mehanizmlarini yaratish, shuningdek, sohada xalqaro hamkorlikni rivojlantirish har bir davlatning muhim vazifasi hisoblanadi. So'nggi yillarda Respublikamizda korrupsiyaga qarshi kurashish va uning oldini olish borasida amalga oshirilayotgan tizimli islohotlar hamda ko'rilayotgan choralar xalqaro darajada e'tirofga sazovor bo'lib, yurtimizning xalqaro reytinglardagi o'rnini yuqorilashiga sabab bo'lmoqda. Bu o'rinda islohotlarning chinakam natijadorligiga erishish maqsadida davlat va jamiyatning har bir sohasida korrupsiyaga qarshi kurashish samaradorligini izchil ta'minlab borish alohida ahamiyat kasb etadi. Ta'kidlash joizki, korrupsiyaga qarshi kurashish sohasida davlat siyosatining samarali amalga oshirilishini ta'minlash hamda korrupsiya ko'rinishlarining oqibati bilan emas, balki sabab va shart-sharoitlarini bartaraf etish bo'yicha xalqaro tajribada keng qo'llanilib kelayotgan zamonaviy jinoyatchilikni oldini olish choralarni milliy amaliyotga tatbiq etishni taqozo qilmoqda. Shunga asosan, bugungi kunda mamlakatimizda korrupsiyaga qarshi kurashishda kompleks islohotlar amalga oshirilmoqda. Jumladan, 2020-yil 29-iyunda qabul qilingan O'zbekiston Respublikasi Prezidentining Farmoniga muvofiq «Korrupsiyaga qarshi kurashish agentligi» tashkil





etildi va ushbu agentlik korrupsiyani oldini olish, unga qarshi kurashish sohasida davlat siyosatini shakllantirish va amalga oshirishda maxsus vakolatli davlat organi hisoblanadi. O'zbekiston Respublikasi Prezidentining 2021-yil 6-iyuldagi "Korrupsiyaga qarshi murosasiz munosabatda bo'lish muhitini yaratish, davlat va jamiyat boshqaruvida korrupsiyaviy omillarni keskin kamaytirish va bunda jamoatchilik ishtirokini kengaytirish chora-tadbirlari to'g'risida"gi farmoni mamlakatimizda korrupsiyaning oldini olish va unga qarshi murosasiz kurashishning ilg'or xalqaro standartlarga asoslangan tizimini joriy etish bo'yicha izchil choralar ko'rishga xizmat qilmoqda. Xorijiy amaliyot tahlili shuni ko'rsatdiki, bozor iqtisodiyoti qonunlarga asoslangan mamlakatlarda korrupsiyaga qarshi kurashish sohasida davlat va xususiy sektor ishtirokchilarining xalqaro standartlar, qonun hujjatlari va boshqa zamonaviy usullarga muvofiq samarali faoliyat yuritishini ta'minlovchi muhim vositalardan biri o'z tarkibida korrupsiyaga qarshi kurashish komplayens nazorat (compliance control) tizimini tashkil etish hisoblanadi. Jumladan, davlat organlari va tashkilotlarining faoliyatida ochiqlik, oshkoralik va shaffoflikni ta'minlash hamda mansabdor shaxslarning aholi oldidagi hisobdorligini yo'lga qo'yish orqali davlat boshqaruvida samarali va ta'sirchan jamoatchilik nazoratini amalga oshirish uchun zarur sharoitlar yaratildi. Ilk bor korrupsiyaviy havflarni aniqlash va tizimli tahlil qilish, ularni keltirib chiqaruvchi omillarni bartaraf etish uchun mas'ul bo'lgan alohida organ –Korrupsiyaga qarshi kurashish agentligi tashkil etildi. Davlat hokimiyati organlari va yirik xo'jalik yurituvchi subyektlarda korrupsiyaga qarshi ichki nazorat tuzilmalari faoliyati yo'lga qo'yilmoqda. Bugungi kunda ichki nazorat sifatida barcha Oliy ta'lim muassasalarida korrupsiyaga qarshi Komplayens nazorat tizimi tashkil etildi. Korrupsiyaga qarshi komplayens nazorati – davlat va xo'jalik boshqaruvi organlari, xo'jalik yurituvchi subyektlar faoliyatini korrupsiyaga qarshi kurashish sohasidagi xalqaro standartlar, qonun va boshqa me'yoriy huquqiy hujjatlarga muvofiq tashkil etuvchi, korrupsiya havf-xatarlari, manfaatlar to'qnashuvini o'z vaqtida aniqlash va chek qo'yish, qonun buzilishi va korrupsiyaga oid huquqbuzarliklar haqida habar berishni o'zida mujassam etgan profilaktik tizimdir. Ma'lumki, O'zbekiston Respublikasi Prezidentining 2019-yil 27-maydagi "O'zbekiston Respublikasida korrupsiyaga qarshi kurashish tizimini yanada takomillashtirish chora-tadbirlari to'g'risida"gi Farmonida oliy ta'lim tizimida «Korrupsiyasiz soha» loyihasini amalga oshirish belgilab berilgan edi. O'zbekistonning yangilangan siyosati jamiyatda adolat





va qonun ustuvorligini oliy darajaga ko'tarish, zamonaviy samarali davlat boshqaruvini joriy etish, davlat hizmatchilarida korrupsiyaviy holatlarning barcha ko'rinishlariga qat'iy chidamsizlik ruhiyatini shakllantirish, xalq manfaatlarini so'zsiz ta'minlash kabi yuksak g'oyalarga tayanmoqda. Avvalo, ushbu islohotlarning tub zamirida Prezident Sh.M.Mirziyoyev tomonidan ilgari surilgan ustuvor g'oya ya'ni, «Xalq davlat organlariga emas, balki davlat organlari xalqqa xizmat qilishi kerak» degan so'zlari asosiy tamoyilga muvofiq barcha imkoniyatlar xalqimiz manfaatlarini yo'lida safarbar etilishi ustuvor vazifa etib belgilanmoqda. Ushbu topshiriq ijrosini ta'minlash maqsadida, sohada korrupsiyaga oid huquqbuzarliklar sodir etilishiga imkon berayotgan sabab va shart-sharoitlarni bartaraf etishga qaratilgan "Yo'l xaritalari" ishlab chiqilib, tadbiriq etilishiga erishilmoqda. Xususan, Oliy va o'rta maxsus ta'lim vazirligi va uning quyi tuzilmalarida korrupsiyaga qarshi kurashish "Komplayens-nazorat" tizimini joriy etish va muvofiqlashtirishga mas'ul bo'lgan bo'linmalar faoliyati yo'lga qo'yildi. Binobarin, Oliy ta'lim muassasalarida ham "Korrupsiyaga qarshi kurashish "Komplayens-nazorat" tizimini boshqarish" bo'limlari tashkil etilgani bunga misoldir. Denov tadbirkorlik va pedagogika instituti rektorining 2021-yil 15-dekabr kungi 01-58 sonli buyrug'iga asosan institut shtatlar jadvaliga "Korrupsiyaga qarshi kurashish "komplayens nazorat" tizimini boshqarish" bo'limi kiritildi. Korrupsiyaga qarshi kurashish "Komplayens nazorat" tizimini boshqarish bo'limi quyidagi ishlarni amalga oshiradi:

- institutda korrupsiyaga qarshi kurashishga oid qonunlar va qonunosti hujjatlariga rioya etilishi ustidan nazorat olib boradi;
- korrupsiyaga oid huquqbuzarliklarning oldini olishga qaratilgan chora-tadbirlar va ish rejalarini ishlab chiqadi, ularning to'liq, sifatli va o'z vaqtida ijro etilishini ta'minlaydi, belgilangan chora-tadbirlarning amalga oshirilishi ahvolini o'rganadi, natijalari bo'yicha ma'lumotlar tayyorlaydi;
- institutda "Korrupsiyasiz soha" loyihasini amalga oshirilishini muvofiqlashtiradi;
- institutda korrupsiyaga qarshi kurashish bo'yicha chora-tadbirlarni amalga oshirishga qaratilgan ichki hujjatlar loyihalarini ishlab chiqadi va tasdiqlash uchun institut rahbariyatiga kiritadi;
- institutning ichki hujjatlarida aniqlangan korrupsiyaviy normalarni bartaraf qilish bo'yicha takliflar ishlab chiqadi;

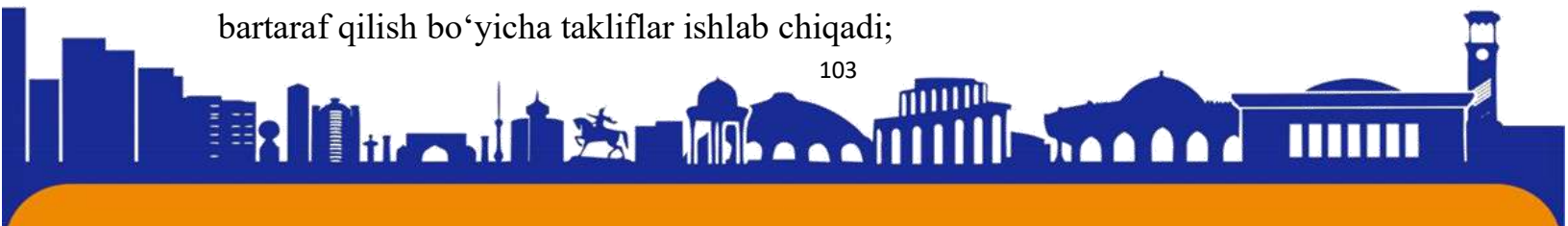



- institutda korrupsiyaviy havf-xatarlarni baholaydi va ularni kamaytirish yuzasidan chora-tadbirlar rejalarini ishlab chiqadi;
- institutning professor-o'qituvchilari, boshqaruv, texnik, xizmat ko'rsatuvchi va o'quv-yordamchi xodimlarining xatti-harakatlaridagi korrupsiyaviy havfxatarlar va huquqbuzarliklar haqida kelib tushadigan murojaatlar va anonim habarlarni ko'rib chiqadi hamda o'rnatilgan tartibda chora ko'rish uchun institut rahbariyatiga ma'lumotlar taqdim etadi;
- institutda korrupsiya faktlariga doir xizmat tekshiruvlari reyestrini yuritib boradi; davlat xaridlarini amalga oshirishda manfaatlar to'qnashuvini tahlil qilish va kontragentlarning ishonchliligini tekshirishda ishtirok etadi;
- institut xodimlari o'rtasida manfaatlar to'qnashuvi monitoringini yuritadi va muammolar aniqlanganda barataraf etish uchun institut rahbariyatiga tegishli takliflar kiritadi; institutning professor-o'qituvchilari, boshqaruv, texnik, xizmat ko'rsatuvchi, o'quv-yordamchi xodimlari va talabalari o'rtasida muntazam ravishda profilaktik suhbatlar tashkil etadi;
- institut faoliyatida korrupsiyaviy holatlarni aniqlash maqsadida professoro'qituvchilar, boshqaruv, texnik, xizmat ko'rsatuvchi, o'quv-yordamchi xodimlar va talabalar (magistrantlar, doktorantlar, mustaqil izlanuvchilar) o'rtasida so'rovnomalar o'tkazadi;
- so'rovlar, ijtimoiy va boshqa tadqiqotlar asosida korrupsiyaga qarshi kurashish targ'iboti bo'yicha chora-tadbirlar natijalari va ta'sirini muntazam ravishda baholab boradi hamda keyingi chora-tadbirlarni belgilashda baholash natijalaridan foydalanadi;
- professor-o'qituvchilar, talaba-yoshlar o'rtasida korrupsiyaga qarshi kurashishga bag'ishlangan konferensiyalar, uchrashuvlar, seminarlar, tanlovlar tashkil etadi; institutda korrupsiyaga qarshi kurashish sohasida qabul qilinayotgan choratadbirlarning samaradorligini baholaydi;
- institutda korrupsiyaga oid huquqbuzarliklar sodir etilishining shart-sharoitlari hamda sabablarini o'rganadi va ularni bartaraf etish bo'yicha takliflar ishlab chiqadi;
- institut rasmiy veb-saytining "Korrupsiyaga qarshi kurashish" o'limidagi ma'lumotlarni muntazam ravishda yangilab borilishini ta'minlaydi;

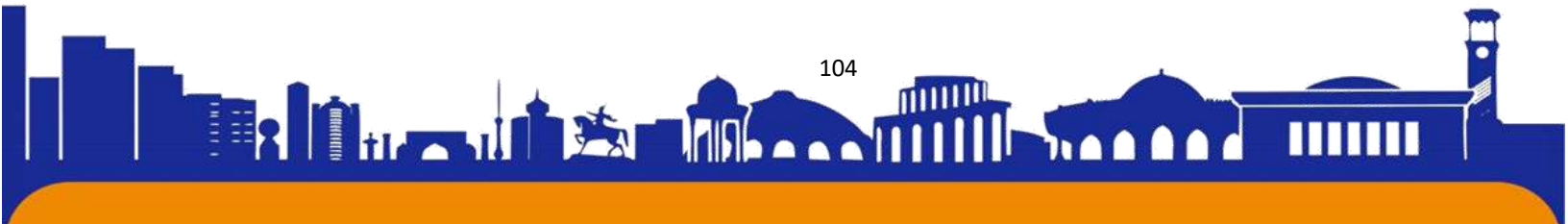



➤ har chorakda va zaruratga ko‘ra korrupsiyaga qarshi kurashish bo‘yicha amalga oshirilgan ishlar hamda institutdagi korrupsiyaviy vaziyat haqida institut rahbariyatiga hamda Oliy ta‘lim, fan va inovatsiyalar vazirligining Komplayens nazorat va korrupsiyaga qarshi kurashish bo‘limiga hisobot taqdim etadi;

➤ komplayens nazorat va korrupsiyaga qarshi kurashish bo‘yicha faoliyatni amalga oshiruvchi davlat organlari va tashkilotlari hamda ota-onalar bilan orrupsiyaga qarshi kurashish sohasida samarali hamkorlikni yo‘lga qo‘yadi.

Institutda hozirgi kunda barcha yuqorida ko‘rsatilgan vazifalar amalga oshirilmoqda. Bugungi kunda bo‘lim negizida Korrupsiyaga qarshi kurashish bo‘yicha talaba-yoshlar klubi tashkil etildi. Har bir fakultet dekani tomonidan talabalar bilan suhbatlar o‘tkazilib, huquqbuzarliklarni oldini olish, korrupsion holatlarni barvaqt aniqlash va bartaraf etish maqsadida talabalarning murojaatlarini elektron qabul qilish uchun saytlar ochildi. Institutga o‘qishga qabul jarayonlarini ochiq va shaffof, adolatli o‘tkazilishini ta‘minlash maqsadida o‘tkazilayotgan bakalavriat, magistratura va doktoranturadagi imtihon jarayonlari hamda qonun buzilish holatlarini oldini olishga qaratilgan, budjet mablag‘larini maqsadli sarflanishi va davlat xaridlarini amalga oshirish ustidan masofaviy nazoratni ta‘minlash, ta‘lim obyektlarini qurish, rekonstruksiya qilish, mukammal ta‘mirlash va jihozlashda budjet mablag‘laridan maqsadli sarflanishi ustidan monitoring va nazorat tadbirlarini amalga oshirish, korrupsiyaga qarshi kurashish tizimini samarali tashkil etish hamda xizmat vazifalarini bajarishda qat‘iy talablarga rioya etish, korrupsiya holatlarini barvaqt aniqlash va uni oldini olishga qaratilgan chora-tadbirlar yuzasidan seminar-treninglar o‘tkazildi. Uzrli sabablar mavjud bo‘lmagan holatlarda, shuningdek, mos va turdosh bo‘lmagan ta‘lim yo‘nalishlariga ko‘chirish tegishli bakalavriat ta‘lim yo‘nalishi uchun belgilangan tabaqalashtirilgan to‘lov-kontraktning minimal miqdoriga teng bo‘lgan bir martalik to‘lov asosida amalga oshirilishi hamda xorijiy oliy ta‘lim muassasalaridan O‘zbekiston hududidagi oliy ta‘lim muassasalariga o‘qishiniko‘chirish masalalari ham tabaqalashtirilgan to‘lov-kontrakt asosida amalga oshirilishi belgilanganligi turli xil korrupsion holatlarni oldini olishda yangi va shaffof tizimni shakllantirish orqali ushbu jarayonlar rejallashtirildi. Yuqoridagilardan xulosa qilish mumkinki, Oliy ta‘limda korrupsiyaga qarshi kurashish «komplayens nazorat» tizimini joriy etish qator samarali omillarga asos bo‘ladi. Jumladan, mazkur tizim korrupsiya havf-xatarlarini o‘z vaqtida aniqlash va chek qo‘yish, ularning oqibatlarini, ularga imkon beruvchi sabablar va

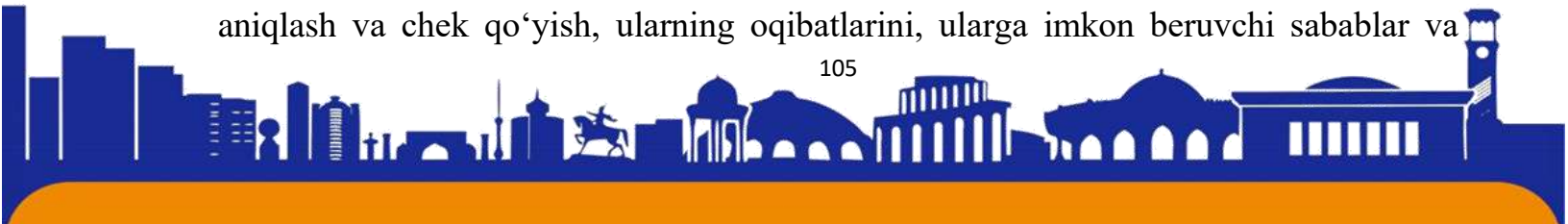



shart-sharoitlarni bartaraf etish hamda ularni minimum darajaga tushirishga xizmat qiladi. Shuni aytish joizki, Yurtimiz ravnaqi, yo'lida kelajagimiz egalarini yetuk, bilimli va salohiyatli kadrlar bo'lib yetishishlarida ota-onalar befarq bo'lmasligimiz, ularni ilm olish va halollik bilan o'z kelajagini qurishga, kitobni sevishga o'rgatishimiz, shu bilan birga yoshlarda korrupsiyaga nisbatan muhosasiz munosabat va ijtimoiy-psixologik immunitetni shakllantirish, jamoatchilik nazoratini yo'lga qo'yishimiz bugungi kunning pirovard vazifalaridandir.

FOYDALANILGAN ADABIYOTLAR RO'YXATI

1. O'zbekiston Respublikasi Prezidentining 2019-yil 27-maydagi "O'zbekiston Respublikasida korrupsiyaga qarshi kurashish tizimini yanada takomillashtirish chora-tadbirlari to'g'risida"gi farmoni.
2. O'zbekiston Respublikasi Prezidentining 2020-yil 29-iyundagi «Korrupsiyaga qarshi kurashish agentligini tashkil qilish to'g'risidagi farmoni.
3. O'zbekiston Respublikasi Prezidentining 2021-yil 6-iyuldagi "Korrupsiyaga qarshi muhosasiz munosabatda bo'lish muhitini yaratish, davlat va jamiyat boshqaruvida korrupsiyaviy omillarni keskin kamaytirish va bunda jamoatchilik ishtirokini kengaytirish chora-tadbirlari to'g'risida"gi farmoni.
4. Kuchkarov, Z. K. Oliy ta'lim sohasida korrupsiyaga qarshi kurashning dolzarbligi nomli maqolasi.
5. Akbar T. Opportunities to Form Spiritual Competence in Students of the 10-11th Class //Web of Scholars: Multidimensional Research Journal. – 2022. – T. 1. – №. 8. – C. 160-167.
6. Rustamovich T. A. Islom Ta'limotlarda Shaxs Ma'naviyati Masalalari //TA'LIM VA RIVOJLANISH TAHLILI ONLAYN ILMIIY JURNALI. – 2021. – T. 1. – №. 5. – C. 186-190.\
7. Norbutaevna, N. D., & Kizi, M. R. S. (2022). PEDAGOGICAL SYSTEM FOR FORMING SPIRITUAL COMPETENCE OF STUDENTS IN MODERN CONDITIONS. *Web of Scientist: International Scientific Research Journal*, 3(3), 754-760.
8. Donaeva, N. (2022). PEDAGOGICAL SYSTEM OF FORMING SPIRITUAL MATURITY IN STUDENTS IN INFORMATION ENVIRONMENT. *Emergent: Journal of Educational Discoveries and Lifelong Learning (EJEDL)*, 3(12), 64-72.
9. Donayeva, N. N., & Normurodova, F. A. (2021). O'QUVCHILARDA MANAVIY-AXLOQIY SIFATLARNI SHAKLLANTIRISHDA ZAMONAVIY

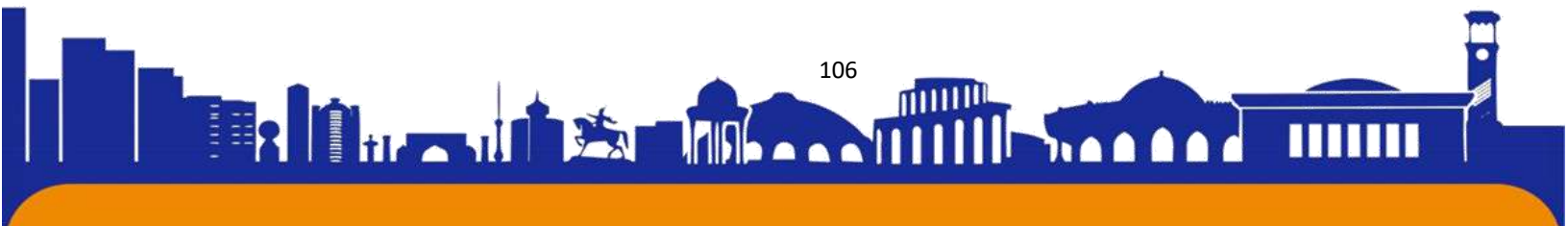



AXBOROT VOSITALARIDAN FOYDALANISH. *Academic research in educational sciences*, 2(NUU Conference 1), 214-216.

10. Donayeva, N. N. T. (2020). ZAMONAVIY AXBOROT MUHITIDA O'QUVCHI YOSHLARNING MA'NAVIY-AXLOQIY QIYOFASINI YUKSALTIRISH. *Студенческий вестник*, (22-8), 65-66.

11. Rustamovich, T. R. A. (2021). Islom Ta'limotlarda Shaxs Ma'naviyati Masalalari. TA'LIM VA RIVOJLANISH TAHLILI ONLAYN ILMIIY JURNALI, 1(5), 186-190.

12. TA Rustamovich (2021) Issues of Personal Spirituality in Islamic Teaching International Journal of Trend in Scientific Research and Development (IJTSRD) 1(6), 886-889

13. Akbar, T. (2022). Opportunities to Form Spiritual Competence in Students of the 10-11th Class. *Web of Scholars: Multidimensional Research Journal*, 1(8), 160-167.

14. Чарыев, И. Профессор кафедры Педагогике ТерГУ. Одинабобоев Фазлиддин, Магистрант 2-курса ТерГУ. СОВРЕМЕННЫЕ ПРИНЦИПЫ И МЕТОДЫ ПЕДАГОГИЧЕСКИХ ТЕХНОЛОГИЙ. *Научно-практический журнал «Энигма» Выпуск № 32 (Апрель 2021).*, 93.

15. Abdurazakov, F. A., & Meliev, S. K. (2022). Interactive Methods Used In The Formation Of Creative Activity (On The Example Of Primary School Students). *Galaxy International Interdisciplinary Research Journal*, 10(1), 257-262.

16. Abdurazakov, F. A., & ugli Odinaboboev, F. B. (2022). Pedagogical importance of using module educational Technologies in the system of continuous education on the basis of modern approaches. *Web of Scientist: International Scientific Research Journal*, 3(1), 173-180.

17. Abdunabievich, F. A., Ugli, F. O. B., & Norbutaevna, N. D. (2022). TYPES OF PEDAGOGICAL TECHNOLOGIES THAT CORRESPOND TO THE SPECIFICS OF MORAL AND AESTHETIC EDUCATION AND TEACHING OF STUDENTS.

18. Абдуразақов, Ф. (2022, October). ЎҚУВЧИЛАРГА АХЛОҚИЙ-ЭСТЕТИК ТАРБИЯ БЕРИШДА НОТИҚЛИК МАДАНИЯТИНИ ШАКЛЛАНТИРИШ МЕХАНИЗМЛАРИНИ ТАКОМИЛЛАШТИРИШ. In *E Conference Zone* (pp. 110-115).

19. Абдуразақов, Ф. (2022). ЎҚУВ МАШҒУЛОТЛАРИДА УҚУВЧИЛАРНИНГ НОТИҚЛИК МАДАНИЯТИНИ ШАКЛЛАНТИРИШ. *Conferencea*, 78-84.

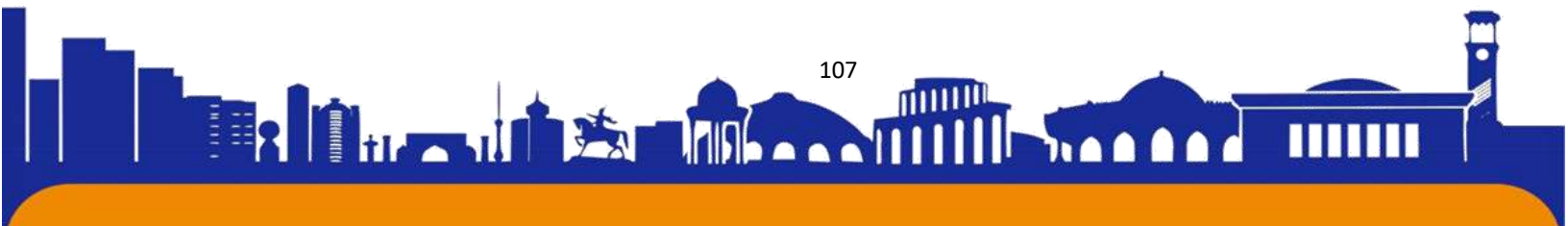



ISSN (E): 2181-4570

20. Чарыев, И., & Абдураззоков, Ф. (2021). СОВРЕМЕННЫЕ ОБРАЗОВАТЕЛЬНЫЕ ТЕХНОЛОГИИ В ОБРАЗОВАНИИ В УЗБЕКИСТАНЕ. *Энигма*, (32), 86-93.

21. Abdurazakov, F. (2022). SPEAKING SKILLS FORMATION MECHANISMS. *Web of Scientist: International Scientific Research Journal*, 3(11), 91-100.

22. Xudayqulov, X., & Abdurazaqov, F. (2022). ЁШЛАР ОРАСИДА НУТҚ МАДАНИЯТИ РИВОЖЛАНТИРИШ ТЕХНОЛОГИЯЛАРИ. *Science and innovation*, 1(В7), 815-821.

23. Абдуразаков, Ф. А. (2023). ОҒЗАКИ ВА ЁЗМА НУТҚҚА ҚЎЙИЛАДИГАН ТАЛАБЛАР. *Journal of Universal Science Research*, 1(1), 36-42.

24. Чарыев, И. Профессор кафедры Педагогике ТерГУ. Абдураззоков Фазлиддин, Магистрант 2-курса ТерГУ. СОВРЕМЕННЫЕ ОБРАЗОВАТЕЛЬНЫЕ ТЕХНОЛОГИИ В ОБРАЗОВАНИИ В УЗБЕКИСТАНЕ. *Научно-практический журнал «Энигма» Выпуск № 32 (Апрель 2021).*, 86.

25. Абдуразаков, Ф. (2022). У^А УВ МАШЕУЛОТЛАРИДА У^А УВЧИЛАРНИНГ НОТИЦЛИК МАДАНИЯТИНИ ШАКЛЛАНТИРИШ.

26. Abdurazaqov Fazliddin Abdunabiyevich. (2023). OLIY TA'LIM MUASSASASI TALABALARIGA TARBIYA BERISHDA PEDAGOG NUTQI. *Journal of Universal Science Research*, 1(4), 16–23. Retrieved from <http://universalpublishings.com/index.php/jusr/article/view/396>

27. Baxriddin o'g'li, F. O., Abdunabiyevich, F. A., & Norbo' Tayevna, N. D. (2022). IMPROVING VOCATIONAL EDUCATION IN PRIMARY SCHOOL STUDENTS BY DEVELOPING PRIMARY MECHANISMS OF NATIONAL CRAFTS. *Web of Scientist: International Scientific Research Journal*, 3(02), 577-580.

28. Абдуразаков, Ф. (2022). О 'quvchilarga axloqiy-estetik tarbiya berishda notiqlik madaniyatini shakllantirish mexanizmlarini takomillashtirish. *Современные тенденции инновационного развития науки и образования в глобальном мире*, 1(3), 16-22.

29. ABDUNAYEVICH, F. тикланишдан-миллий юксалиш” деган дастурий ғоя ёшларни Она юртга са-доқат рухида тарбиялаш, уларда ташаббускорлик, фидойилик, ахлоқий фази-латларни шакллантириш-ўта шарафли вазифа эканлигини таъкидлаган I.

30. Akbar To'raqulov Rustam o'g'li, & Xurramova Aziza Abdurasul qizi. (2023). XALQARO BAHOLASH DASTURI ASOSIDA O'QUVCHILARNING BILIMINI BAHOLASH METODOLIGIYASI. *Journal of Universal Science*

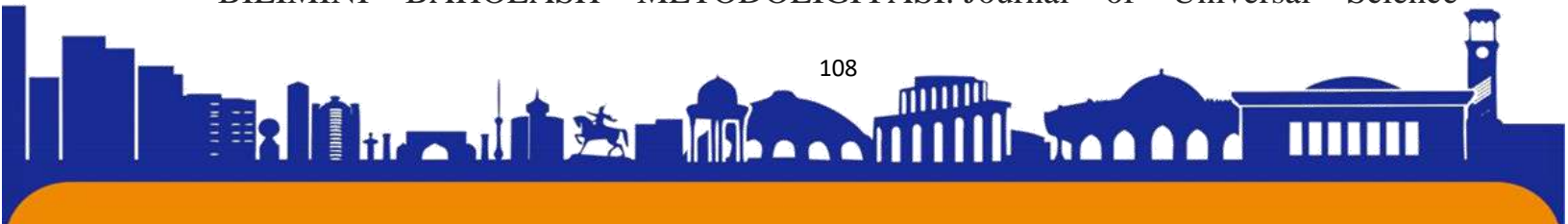

ISSN (E): 2181-4570

Research, 1(5), 94–100. Retrieved from
<http://universalpublishings.com/index.php/jusr/article/view/618>

31. Akbar To'raqulov Rustam o'g'li, & Hakimova Nigina Ma'mur qizi. (2023). Milliy o'quv dasturining hayotimizdagi o'rni. Journal of Universal Science Research, 1(5), 88–93. Retrieved from
<http://universalpublishings.com/index.php/jusr/article/view/616>



ISSN (E): 2181-4570

**Жин Машинасининг Самарадорлигини Оширишга Бағишланган
Илмий-Тадқиқот Ишлари Таҳлили
ТАШПЎЛАТОВ МАНСУР БЕКПЎЛАТОВИЧ
НАМАНГАН МУҲАНДИСЛИК-ТЕХНОЛОГИЯ ИНСТИТУТИ**

Аннотация. Ўрта толали пахтадан тола ва чигит ажратиш, ишлаб чиқариш корхоналарини асосий машиналари тола ажратгичлар ҳисобланади. Унинг асосий вазифаси пахтанинг таркибидаги чигит ва толани табиий хоссаларини сақлаган ҳолатда ажратиш ҳисобланади.

Калит сўзлар: пахта, калосник, ишчи камера, хом ашё валиги, тезланиш, тола, чизикли тезлик

Кириш. Илк бор аррали тола ажратиш машиналари бўйича илмий-тадқиқот ишлари Кетрин Кин ихтироси билан амалга оширилган. Эни Уитней давридан ҳозиргача муҳим конструктив ўзгаришларга эга бўлди. 1974 йили АҚШда яратилган тола ажратиш машинаси даврий циклик ишлаш органларига эга бўлган. Кейинчалик такомиллашган пахтадан тола ва чигитни ажратиш механизми Эни Уитней базасида давом эттирилди. 1796 йил Х. Холлис патент олган янги тола ажратиш машинасининг Э. Уитней машинасидан фарқи шуки, барабан ўрнига тишли пўлат диск ўрнатилган (1.1-расм) [1].

АҚШ машинасозлик фирмаларининг асосий йўналиши, аррали цилиндр валидаги арралар сонини кўпайтириб, арралар орасидаги масофани 18,5 мм, арралар диаметрини эса 0,4...0,5 м қилиб сақлаб қолишдан иборат.

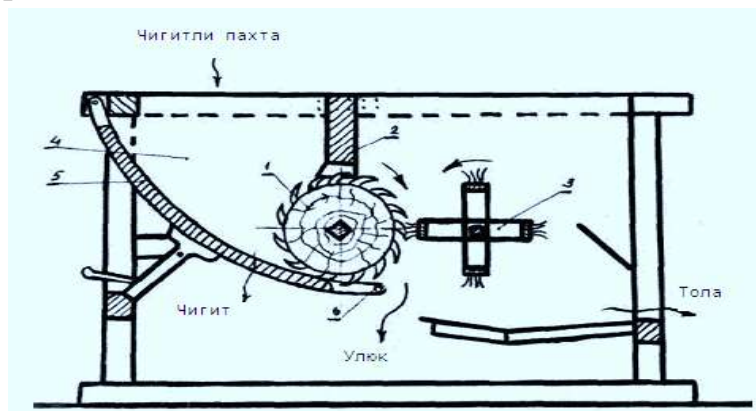

1.1-расм. Дастлабки жин машинаси схемаси

1- аррали цилиндр, 2- колосник, 3-чўткали барабан, 4-ишчи камера,

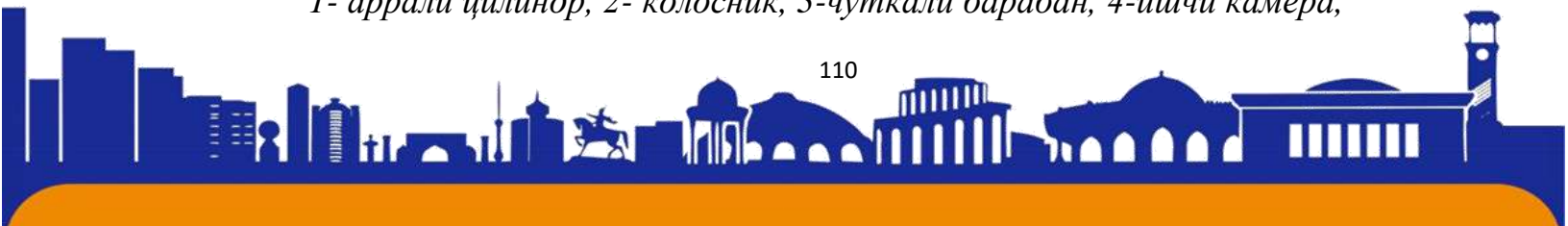



5-олди фартук, 6-чигит тароги.

Аррали цилиндр валидаги арралар сони 112, 119, 120, 128, 140 та бўлган жинлар борлиги маълум. «Континентал Мосс-Гордин» бирлашмаси жинининг диаметри 0,4064 м бўлган иккита моделдаги жинларни ишлаб чиқаради. Булар «Голден Комет» жини, арралар сони 119 та, самарадорлиги 11 кг/арра.соат ва «Гордин-Юнит» жини, арралар сони 140 та, самарадорлиги 13 кг/арра.соат (1.2-расм).

«Муррей» фирмаси 120-18 моделдаги, диаметри 0,457 м бўлган 120 та аррали жинларни тайёрлайди (1.3-расм).

«Люммус» фирмаси «Империял» моделдаги 128 та аррага эга бўлган жинларни ишлаб чиқаради (1.4-расм). Ишчи камера ичидаги хом-ашё валиги айланишининг механик тезлатгичи гидротизим орқали амалга оширилади. Жинлар самарадорлиги 12...13 кг/арра.соат.

«Хардвик-Эттер» фирмаси «Регал-224» моделидаги 112 аррали битта ишчи камерага иккита аррали цилиндр жойлаштирилган, мустақил равишда толани ажратиб, ҳар бир цилиндрдан алоҳида (1.5-расм). «Хардвик-Эттер» фирмасининг Регал-224 аррали жинларни ишлаб чиқаради. Жиннинг самарадорлиги 9,7...11,6 кг/арра.соат.

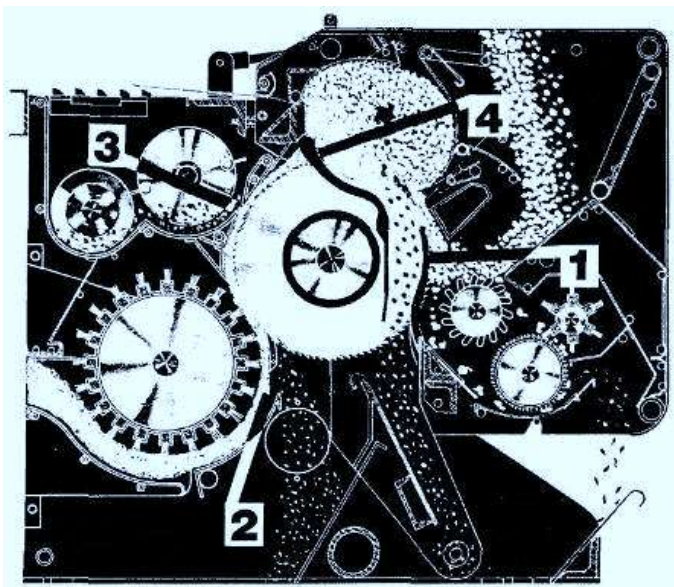

**1.2-расм. Континентал-Мосс Гордин фирмасининг
«Голден Комет» аррали жини.**

1-аррали цилиндр, 2-чўткали барабан, 3-улюк конвеери, 4-колосник





ISSN (E): 2181-4570

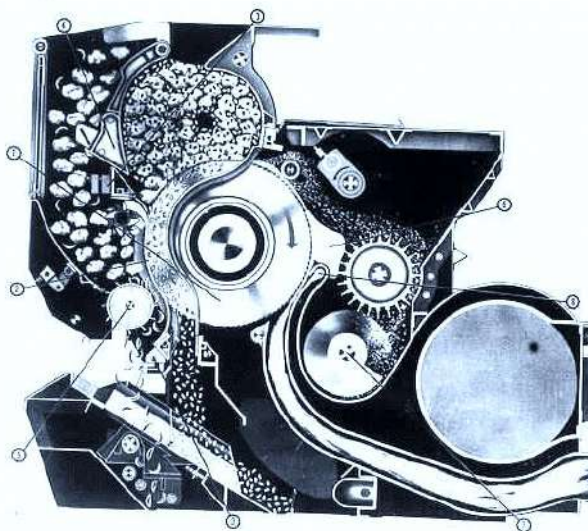

1.3-расм. Муррей фирмасининг 120-18 моделдаги аррали жини.

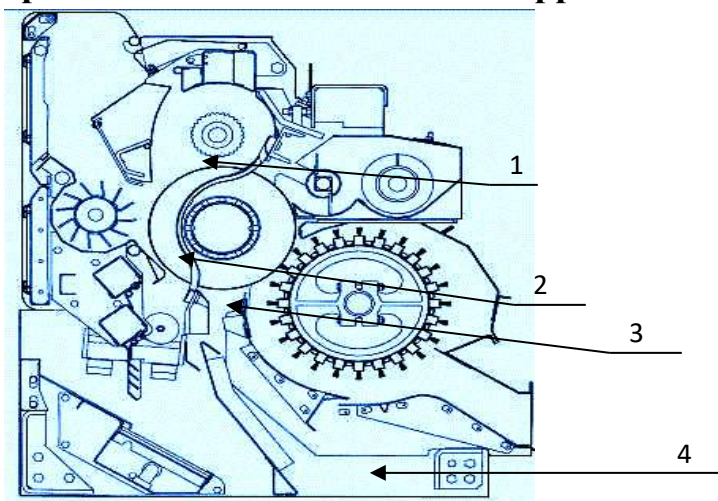

1.4-расм. «Люммус» фирмасининг «Империял» моделдаги аррали жини

1- шичи камера, 2- колосник, 3- аррали цилиндр, 4- чўткали барабан





1.5-расм. Хардвик-Этгер фирмаси «Регал - 224» моделидаги аррали жин.

АҚШда янги чиқишда асосий бошқарувини қаратилган.

Жинни пахта таъминлаб туриш, зичлигини ушлаб цилиндрга ҳолатини бошқарув бошқалар учун ростлагичлар

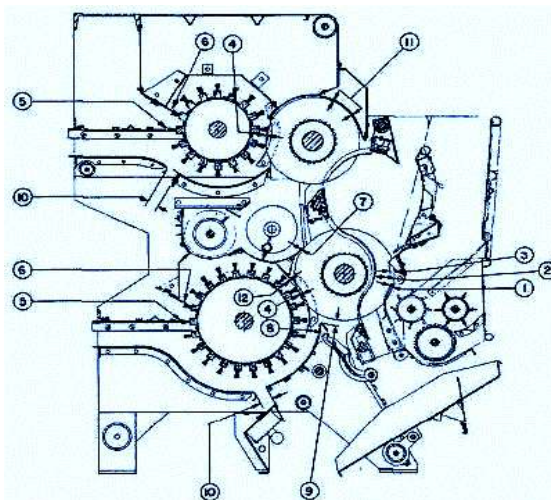

жинларни ишлаб эътиборни жин иши такомиллаштиришга

хом-ашёси билан хом-ашё валигининг туриш, аррали нисбатан ишчи камера механизми ва автоматик ишлатилади.

Материал ва методлар. Шундай қилиб, аррали жинлашнинг ривожланиши асосан самарадорликни ошириш ва тола сифатини яхшилашга йўналтирилган. Ўзбекистонда ҳам кўп аррали тола ажратиш машиналарининг оригинал конструкциялари ДП-130 ва 4ДП-130 яратилган.

Р.М.Каттахўжаев катталашган диаметрли арраларни тола ажратиш жараёнини асосий кўрсаткичларига таъсирини кўриб чиқиб, қуйидаги хулосаларга келган: арра диаметрини 400 мм гача катталашганда хом-ашё валиги зичлиги камаяди, машина унумдорлиги ошади, тола ифлослиги, ундаги парраклар сонини абсолют қиймати камаяди. Кўрсатиб ўтилган тозалик





самарасини ошириш тола ажратиш машинасини ривожланиши жараёнида такомиллашди, уни асосий ишчи органлари аррали цилиндр ва арра узели мукаммаллашди [2].

Р. М. Каттахўжаев турли режимларда жинлаш жараёнини технологик кўрсаткичларига арраларнинг диаметрини таъсирини тадқиқ қилди. Унинг аниқлашича, жинлаш жараёнининг стабиллигига таъсир қилувчи асосий омил бўлиб, хом-ашё валигидан туксизланган чигитларни ажратиб олиш ва уларни ишчи камерадан чиқиши экан. Чигитларни ажратиб олишнинг самарадорлиги хом-ашё валигининг зичлигига ҳамда арралар диаметрига ва аралаш ёйининг узунлигига қаратилган, ишчи камерадан чиқиши эса арранинг бўрттик қисмга боғлиқ. Мавжуд бўлган ХДД жинининг ишчи камерасида арралар диаметрининг 0,32 м дан 0,4 м га катталаштирилса самарадорлик ошади ва тола сифати яхшиланади [3].

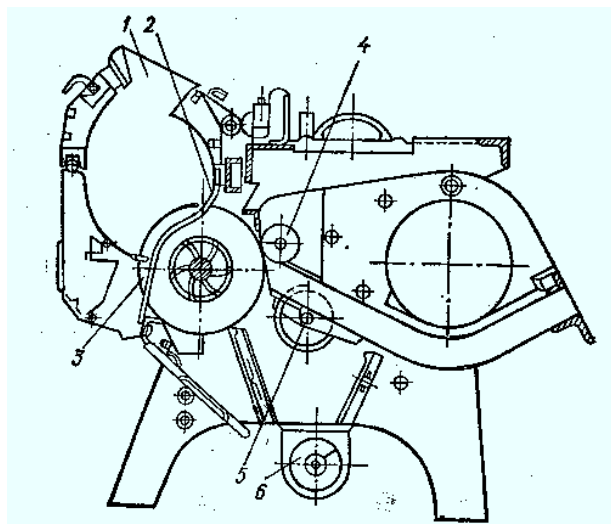

1.6-расм. ЗХДД маркали автоматлаштирилган аррали жин схемаси



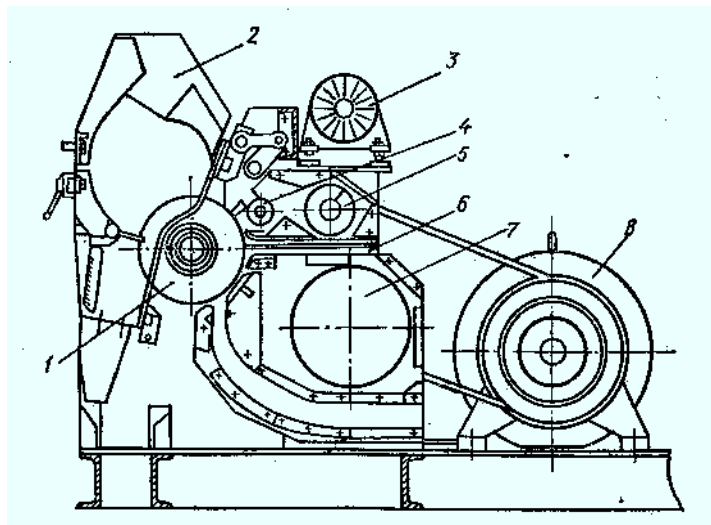

1.7-расм. ДП-130 маркали автоматлаштирилган аррали жин схемаси

Тишининг профилли геометриясини текширишда бир қатор олимлар илмий изланишлар олиб борган. Асосий натижаларга эришганлар Б.А.Левкович, Б. И. Роганов, Г.И.Мирошниченко, Г.И.Болдинский, Р.Г.Махкамов, Р.В.Карабельников ва бошқа олимлар шулар жумласидандир [4].

Б.А.Левкович таклифига кўра томонларга ажралган тишларга эга бўлган арралар устида текширишлар ўтказилган тишларни қайириш станогини йўқлиги сабабли, бу иш қўл билан бажарилган. Машина унумдорлиги тола бўйича кўпайган. А.Д. Лисенгауз ўз ишида арра тишларни ҳар хил бўлишини ҳўллиги, тишлар профилини майдалигини характерлаб тўғри ва қобиксимон тишларни ўрганишни ва тиш орқа қисмини парабола текислигида бўлганда уни эгилишга чидамли бўлишига механик мустаҳкам тишни рационал циклини тавсия этади. Аммо тиш тиғи ўтмас бўлиб, букри қисмини 50° га тенг бўлганда қайта чаркланиши натижасида тўғри бурчакли тиш профилига ўтиб қолади. Арра тишлари, пахта толалари тўпламчасини тутиб, чигитдан толани узиб, колосник панжара юзаси бўйлаб олиб ўтади [5]. Арра тиши қанча кўп толаларни тутиб чигитдан узиб олса, вақт бирлиги ичида шунча унумдорлиги ошади.

Автор арра тишларини унумдорлиги пахта навларига боғлиқ эмаслигини исботлаб тишни юзаси сони ва аррали цилиндрларни функцияларига унумдорлик боғлиқлигини кенг ёрқин далиллар билан исботлайди.

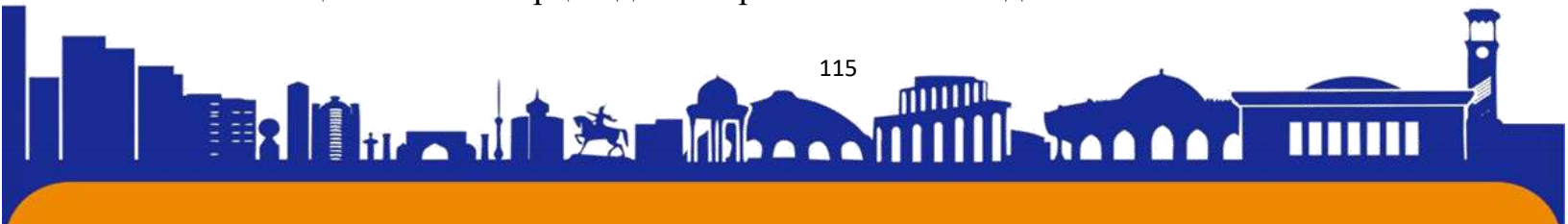



В.Г. Гулидов ўз ишида унумдорлик ва хом-ашё валинингш тезлиги бир хил бўлганда аррали тишлар сони кўп ва тиш баландлиги баланд бўлади. Тишлар сони камайганда хом-ашё валиги зичлиги пасаяди, бироқ аррали цилиндрни айланишлар сони кўпайса унумдорлик анча ошади [6].

Асосий амалий тадбирлардан бири бу тишлар сонини камайтириш ҳисобидан хом-ашё валиги зичлагани пасайтириш яни 235 тишли аррани ўрнига 177 текслигини ошириш имконини беради.

Юқорида ўтказилган ишларни хулосалари асосида аррани тишларини параметрлари ГОСТ 1413-48 бўйича аниқланган.

Шу даврда Г.А Крилов томонидан арра материални, пахта хом-ашёсини хоссаларига, ишлаш муддатига таъсири ўрганилган. Арралар сонини 280 тадан 235 тага келтирилганда, тола ажратиш жараёни яхшиланади, унумдорлик ошади.

Аррани чархлаш ва аррада тишли кесиш ва чархлаш харажатлари қисқаради, бироқ автор пахта хом-ашёсини хоссаларини ва айниқса чигит ўлчамларини ҳисобга олмаган.

Муаллиф, тишнинг мустаҳкамлигини ошириш фақат уни баландлигини 2,8 ммга камайтириш мумкин деб ҳисоблайди, тишни олд қиррасини қиялик бурчагини 45-50 қийматга бўлишини тавсия этади.

Г.И. Болдинский ўз ишида тишнинг иш қобилиятига таъсир этувчи факторларни кўриб чиққан, улар томонидан тишнинг оптимал қадами ва баландлигини аниқлаш формуласи келтирилиб чиқарилган, аррани тепани тутиш, элементлари, чигит тароғи зонасида кўрилиб, арра траекториясига боғлиқ бўлмаган ҳолда текширилган. Ўтказилган текширишларни таҳлил асосида таклиф этилган аррали тола ажратиш машиналари арралари профиллари бўйича уларни синфларга бўлинишини ишлаб чиқилган. Таҳлилдан кўринадики, тишни олдинги қиррасини қия бурчагини ошиши билан арра тишини тола тутиш қобилияти кўпаяди, ва унумдорлиги ошади, лекин бундай нуқтаи назардан қараш чигит чигит тароғи зонасига тишни толани тутиш кинематикасидан келиб чиқади, бунда арра билан хом-ашё валиги ўртасидаги асосий боғланиш эътиборга олинмаган [1].

Тадқиқот натижалари. Шу фикрлардан келиб чиққан ҳолда, кўрамизки, арра тиши тиғи асосан юқори баландлиги ишчи қисми ҳисобланиб, катта куч остида хом-ашё валигидан толаларни юлиб олиб кетади. Уни баландлигини камайтириш





хам мумкин. Аммо пахтани дастлабки ишлов бериш корхоналарининг иш тажрибалари бундай ҳолатни тасдиқламайди.

Арралар иши бевосита тола ажратиш жараёнини миқдор ва сифат комплекс кўрсаткичларига таъсир кўрсатади, биринчи навбатда қуйидаги технологик кўрсаткичлар: толаларни юлиб олиш қобилияти, машина унумдорлиги, чигитдан толани тўла узиб олиш, электр энергиясини сарфланиш миқдори ва ҳоказоларга ўз таъсирини кўрсатади. Бу кўрсаткичларга албатта тишнинг шакли, профилининг чизиқли ва бурчакли параметрлари, ишчи юзаларининг сифати, тиш тиғининг ҳолати, кенглиги, қалинлиги киради [7].

Аррани геометрик ва бошқа параметрларини ягона нуқтаи назардан боғланмаганлиги кўп хам техник муаммоларини ечилмаганлигидан далолат беради. Аррали тола ажратиш машиналарини асосий ишчи органи арра сифатини ошириш комплекс ечимини топиш авваламбор уни функционал қўлланишга ва уни элементларига асосланиш зарур. Ҳозирги пайтларда арраларни функционал параметри тўпламини тўла ишини топишдаги маълумотлар етарли даражада охиригача яқунланмаган. Арра параметрларини оптимизациялаш, яъни текширишларни қўйилишини талаб этади. Булар: Аррани геометрияси, толани юлиб олиш позицияси, тола ва чигитни шикастланиши ва толаларда парракларни ҳосил бўлиши ҳисобланади. Шунини ҳам тан олиш керакки, ҳозирги тола ва чигит ишлаб чиқариш корхоналарида экспериментал текширишлар ўтказиш, ишлаб чиқариш белгиланиш ҳамда ташкилий характерига қараб мураккаблаштирилган. [8]

Шу мақсадларга мувофиқ танланган илмий-техник вазифани ечимларини излашда қуйидаги асосий вазифалар қўйилди:

- 1. Тола ажратиш машиналари арраларини толалар массалари билан ўзаро таъсирини экспериментал текширишлар таъминловчи техник воситаларни махсус оригинал конструкцияларни излаш ва ишлаб чиқиш.
- Аррали жин ёрдамида толани чигитдан ажратиб олиш жараёнида ишчи камерада ҳосил бўладиган хом-ашё валигининг таркибини ўрганиш.
- Тола ажратиш машинаси элементларини оптимал ўлчамларини танлаш ва уларни чигит ва пахта толасини сифат кўрсаткичларига бўлган тасвирларни текшириш





Ўзбекистонда аррали жинлаш жараёнини ривожлантиришнинг бошланиши инженер И. Н. Ботвинкин томонидан ўтказилган тадқиқотлар ҳисобланади, деб билиш мумкин.

Хом-ашё валиги билан арраларнинг ўзаро таъсирини тажрибавий пахта заводида ўрганиш натижалари тўғрисидаги қатор мақолалар чоп этилган.

Б. А. Левкович жин аррасининг самарадорлигини тишнинг ботиқлик майдонига, арранинг тишлар сонига ва аррали цилиндр валининг айланишлар частотасига боғлиқлик формуласини келтириб чиқарди.

Н. Г. Гулидов аррали жин самарадорлигини оширишнинг асосий йўлларида бўлиб, хом-ашё валигининг толадорлигини ошириш, тозаланган чигитларни тезлик билан чиқариб ташлаш билан ва бир текисда унинг зичлигини камайтиришдан иборат деб ҳисоблайди. Хом-ашё валигининг тезлигини сунъий равишда кўтариш самарадорликни оширишга олиб келади деган фикрни кейинчалик ўтказилган тадқиқотлар натижаси инкор қилди.

Н. Г. Гулидов ҳисоблашча жиннинг самарадорлигини ошириш бўйича амалий тадбирлар бўлиб, ишчи камеранинг ҳажмини ошириш, тишлар сонини камайтириш (280 та ўрнига 236 та), четкали жиннинг аррали цилиндр айланишлар частотасини 550 дан 730 мин⁻¹ га оширишдан иборат экан. Бироқ, тишлар қадамини ошириш тавсия эта туриб, у пахта хом-ашёсининг физик хусусиятларини, аксарият холларда эса чигитлар ўлчамини ҳисобга олган.

Хулосалар. Тажрибавий текширишлар шуни кўрсатадики, жинлаш жараёнида чигитлар арра тишларининг бўшлиғига тушиб қолади ва мунтазам равишда уларни синдириб ташлайди. Узоқ йиллар давомида қатор тадқиқотлар жиннинг самарадорлигини оширишнинг турли йўллари танлади. Ишчи камеранинг конфигурацияси, ишчи камерада жинланган чигитларнинг эркин чиқиши учун чигит тароғининг ҳолати, колосниклар шакли, арра тишининг геометрияси, аррали цилиндрнинг тезлик режими, аррали цилиндрнинг диаметри, арралар оралиқ масофаси ўзгартирилган.

Пахта тозалаш саноатида ҳажми катталаштирилган камераларнинг кенг қўлланилгани жинлар самарадорлигини 10 кг/арра.соатга ва ундан юқорига ҳам оширишга имкон берди.

Фойдаланилган адабиётлар рўйхати

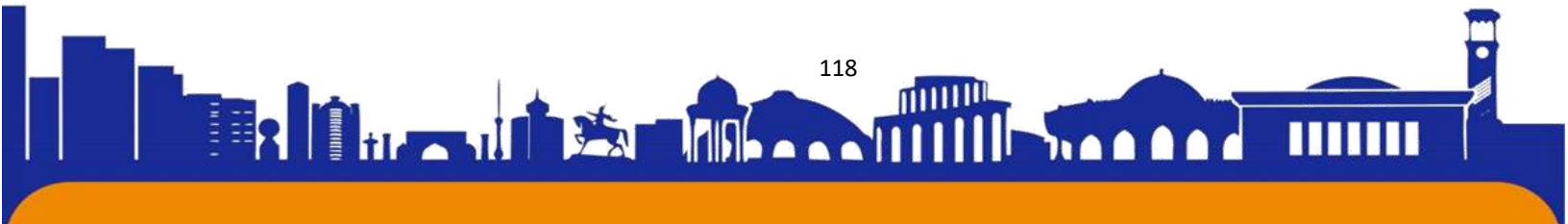



1. Г. Болдинский, О профиле фартука сырцовой камеры джина в зоне входа в нее хлопка-сырца, Uzbekistan: Хлопковая промышленность, 1975.
2. Г. И. Мирошниченко, Оборудование и технология производства первичной обработки хлопка, Uzbekistan: «Укитувчи», 1980.
3. Г. Мирошниченко, Основы проектирования машин первичной обработки хлопка, Uzbekistan: «Машиностроение», 1972.
4. Э. Зикриёева, Первичная переработка хлопка-сырца., Toshkent: Мехнат, 1999.
5. С. Фазилдинов and Р. Каттаходжаев, Снижение пороков волокна при пыльном дженировании хлопка-сырца., Uzbekistan: Хлопковая промышленность, 1981.
6. А. Гробер, Закономерности формирования вероятностных характеристик длины хлопкового волокна в процессе дженирования, Uzbekistan: Хлопковая промышленность, 1970.
7. Sarimsakov O. Sh., Paxta sanoatida aerodinamika va pnevmotransport, Namangan: "Navro'z" nashiryoti, 2021.
8. Sarimsakov O. SH., Paxtani pnevmotransportga uzatish va xavo yordamida tashish jarayonini takomillashtirish, Namangan: "Namangan" nashiryoti, 2018.
9. Н. Сафаров, "Разработка методики определения динамических и технологических показателей пыльного дженирования при различных плотностях хлопка-сырца," Диссертация на соискание ученой степени кандидата технических наук, Ташкент, 1997.
10. А. У. Саримсаков, "ПАХТАНИ ДАСТЛАБКИ ИШЛАШ ТЕХНОЛОГИЯСИДА ЖИН МАШИНАСИННИНГ САМАРАДОРЛИГИНИ ОШИРИШНИ НАЗАРИЙ ВА АМАЛИЙ ЙЎЛЛАРИ БИЛАН АСОСЛАШ," Диссертация на соискание ученой степени кандидата технических наук., Namangan, 2017.
11. X. T. Axmedxodjayev, A. A. Obidov and O. S. Sarimsakov, Paxta chigitlarini ishlov berishni samarali texnologiyasini yaratish, Namangan: "Namangan" nashiryoti, 2020.
12. Sarimsakov O. SH., Aerodinamika va Pnevmotransport, Namangan: "Namangan" Nashiryoti, 2021.

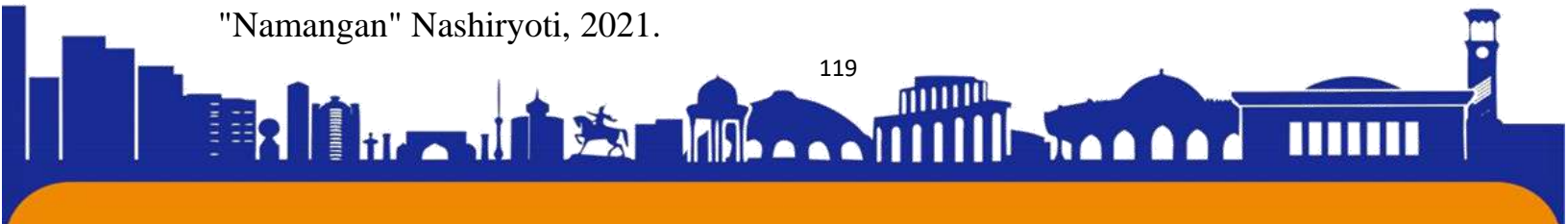



13. Sarimsakov O. SH., Paxtani uzatish va pnevmotransport yordamida tashish jarayonlarini nazariy asosalari, Namangan: "Usmon Nosir Media" nashiryoti, 2021.

14. X. T. Axmedxodjaev, D. A. Adashboyev, X. S. Yo'ldashev and S. S. To'xtaev, "INVESTIGATION OF FOREIGN LINT CLEANING SYSTEM," in "Paxta to'qimachilik klasterlarida xomashyoni chuqur qayta ishlash asosida maxsulot ishlab chiqarish samaradorligini oshirishning iqtisodiy , innovatsion, texnologik muammolari va xalqaro tajriba" xalqaro ilmiy konferensiya, Namangan, Uzbekistan, 2022.

I. D. Madumarov, O. X. Xoshimov, A. T. Qurbanov and X. S. Yo'ldashev, "STUDY OF CLEANING PROCESSING OF SEED COTTON IN FOREIGN," in "Paxta to'qimachilik klasterlarida xomashyoni chuqur qayta ishlash asosida maxsulot ishlab chiqarish samaradorligini oshirishning iqtisodiy , innovatsion, texnologik muammolari va xalqaro tajriba" xalqaro ilmiy konferensiya, Namangan, 2022.

15. S. R. Madumarov, Y. Y. Jurayev and K. S. Yuldashev, "GENERAL INFORMATION ON THE IMPORTANCE OF FEEDSTOCK DENSITY AND SPEED IN THE FIBER SEPARATION PROCESS," ACADEMIC RESEARCH IN MODERN SCIENCE, International scientific-online conference, vol. 8, no. 15, pp. 55-59, 20 October 2022.

16. O. S. Sarimsakov, X. S. Yo'ldashev, X. N. Sharipov and S. R. Madumarov, "INVESTIGATION OF SEPARATION OF USABLE FIBERS ADDED TO CONTAMINANTS DURING CLEANING COTTON," O'ZBEKISTONDA FANLARARO INNOVATSIYALAR VA ILMIY TADQIQOTLAR, vol. 5, no. 12, pp. 90-95, 20 May 2022.

17. K. D. M. Y. X. S. J. Y. Y. Sarimsakov O. Sh., "INVESTIGATION OF LOSING FIBER DURING CLEANING COTTON," in Zamonaviy dunyoda amaliy fanlar: muammolar va yechimlar, Uzbekistan, 2022.

18. X. N. Sharipov, X. S. Yo'ldashev, Y. Y. Jurayev and Urinboyev B B., "RESEARCH OF LOSING FIBER CLEANER TECHNOLOGIES AND FOREIGN LINT CLEANER TECHNOLOGIES," in Zamonaviy dunyoda amaliy fanlar: muammolar va yechimlar, Uzbekistan, 2022.

19. Sulaymonov, M. Inamove and K. Yuldashev, "THEORETICAL STUDIES OF THE NATURE OF THE INTERACTION OF COTTON SEEDS IN THE GAP BETWEEN THE AGITATOR BLADE AND THE SAW CYLINDER,"





EURASIAN JOURNAL OF ACADEMIC RESEARCH, vol. 2, no. 11, pp. 666-672, 15 May 2022.

20. Tursunov, X. S. Yuldashev and O. G. ' . Madiyarov, "ANALYSIS OF CHANGES IN AIR PARAMETERS IN A COTTON SEPARATOR," in "Paxta to'qimachilik klasterlarida xomashyoni chuqur qayta ishlash asosida maxsulot ishlab chiqarish samaradorligini oshirishning iqtisodiy , innovatsion, texnologik muammolari va xalqaro tajriba" xalqaro ilmiy konferensiya, Namangan, Uzbekistan, 2022.

21. X. S. Yo'ldashev, O. X. Xoshimov and B. B. O 'rinboyev, "STUDY OF CLEANING PROCESSING OF SEED COTTON," Ijodkor O'qtuvchi, vol. 5, no. 12, pp. 209-213, 2021.

22. Yo'ldashev X. S, "INVESTIGATING OF MOISTURE CONTENT IN STORING, DRYING AND CLEANING THE SEED COTTON," in "Paxta to'qimachilik klasterlarida xomashyoni chuqur qayta ishlash asosida maxsulot ishlab chiqarish samaradorligini oshirishning iqtisodiy , innovatsion, texnologik muammolari va xalqaro tajriba" xalqaro ilmiy konferensiya, Namangan, Uzbekistan, 2022.

23. K. S. Yuldashev, M. D. Inamova, M. A. Qobilov and A. A. Abduxaliqov, "Effect Of Moisture Continent In The Process Of Storing, Drying And Cleaning The Seed Cotton," in SCIENCE, EDUCATION, INNOVATION IN THE MODERN WORLD, USA, 2021.

24. K. S. Yuldashev, K. A. Abduraximov, M. D. Inamova and K. A. Mirgulshanov, "DEVELOPMENT OF THE DESIGN OF A FEEDER OF VIBRATION ACTION FOR SUPPLYING COTTON SEEDS TO LINTER MACHINES," in SCIENCE, EDUCATION, INNOVATION IN THE MODERN WORLD, USA, 2021.

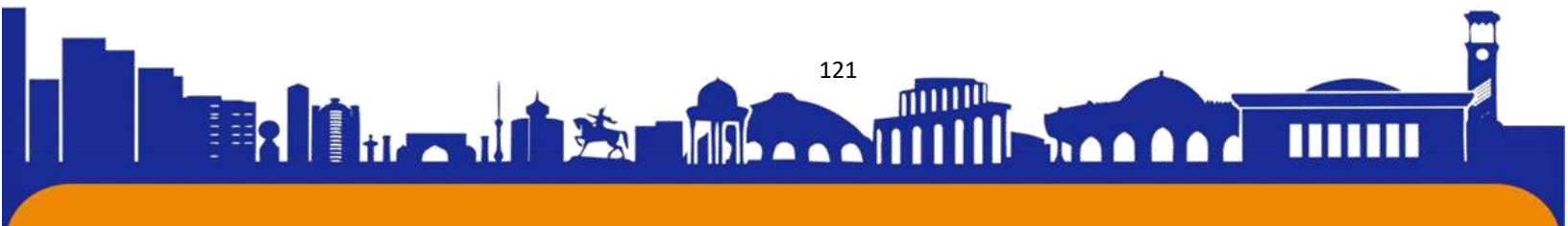



ISSN (E): 2181-4570

Пахта хомашёсини майда ифлосликлардан тозалаш технологияси таҳлили

Нажмитдинов Шухратжон Абдукаримович
Ўрунбоев Бекзод Бахтиёр ўғли
Тўхтаев Шерзод Солижонович
Наманган муҳандислик-технология институти

Аннотация: Пахта хомашёсини майда ифлосликлардан тозалаш муҳим жараёнҳисобланиб, уни кейинги босқичдақайта ишлаш, яъни жинлаш ва толани тозалаш жараёнларига катта таъсир этади. Агар майда ифлосликлар етарли даражада тозаланмаса у пассив ифлосликдан актив ифлосликга ўтади ва тола тозалагичда ажратилиши қийинлашади. Пахта хомашёсидан майда ифлосликларни ажратувчи барча тозалагичлар бир хил йўсинда ишлайди, яънипахта хомашёсиқозикли барабанларда титкиланиб ғалвир юзли сиртлар орқали ҳаракатлантирилади. Бу жараён бир неча маротаба такрорланади ва пахта хомашёси майда ифлосликлардан тозаланади. Тозаланиш самарадорлиги қозикли барабанлар айланиш сонига, ғалвир юзасига ва пахта хомашёсининг сифат кўрсаткичларига боғлиқ.

Калит сўзлар: уозалаш, тўрли юза, ишқаланиш кучи, зарба кучи, тезлик

Кириш: Титувчи қозикли барабанларнинг айланиш сонипахта хомашёси чигити механик шикастланиши ўсиши, ғалвир юзасининг майдони эса пахта хомашёсининг ифлос аралашмалар таркибига ўтиши билан чегараланган.

Ҳозирги пайтда пахта хомашёсини майда ифлосликлардан тозаловчитозалагичларнийиғишни осонлаштириш учун таркибидабир жуфт қозикли-парракли барабан бўлган ЕН.178 русумли бўлинма ишлатилади(1.1-расм).Бу бўлинмалардан тўрттаси йиғилиб 1ХК русумидаги (1.2-расм) саккизбарабанлитозалагичишлабчиқарилди.ЕН.178бўлинмаларнинг қулайлиги - улардан фойдаланиб ҳоҳлаган сонли қозикли-парракли барабанга эга майда ифлосликлардан тозаловчи тозалагич ҳосил қилиниши мумкин. Бу бўлинмалардан УХК агрегатида ҳам фойдаланилган [1].





ISSN (E): 2181-4570

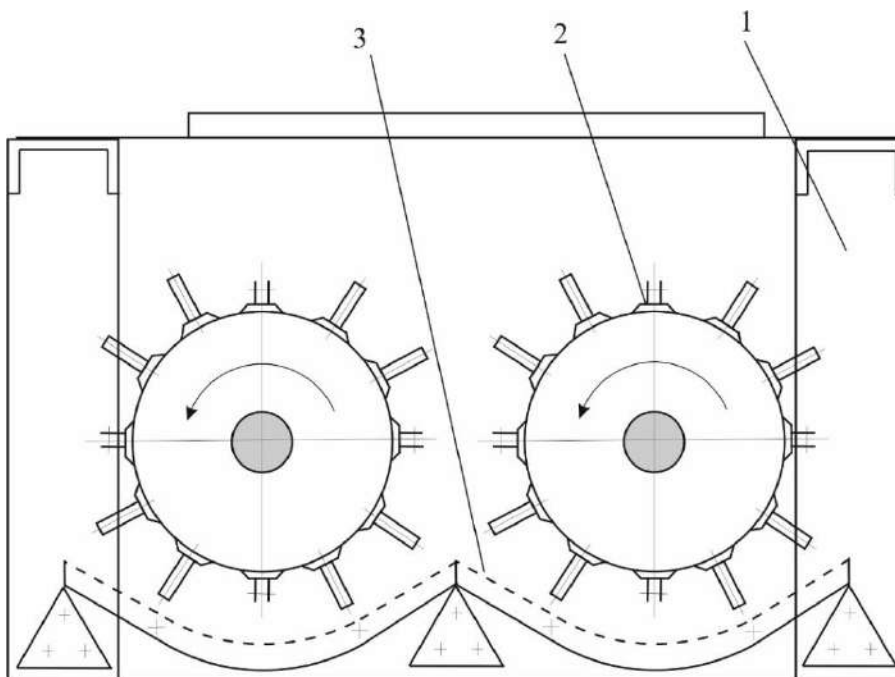

1-рама, 2- қозикли-парракли барабан, 3- ғалвир.

1.9-расм. ЕН.178 русумли тозалагич бўлимдаси

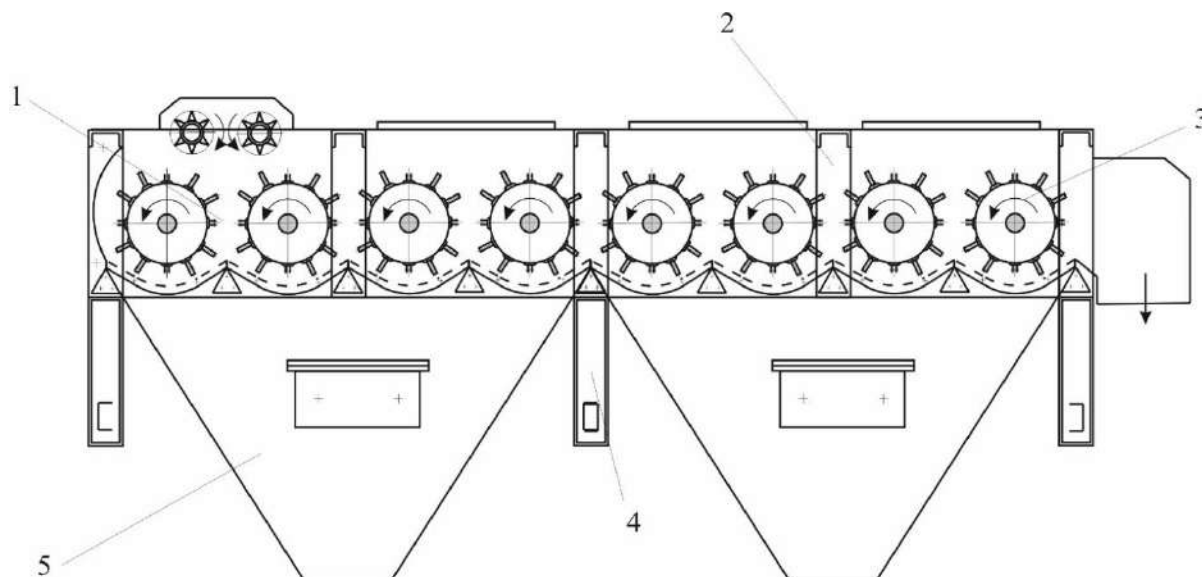

1-бошланғич меъёрлаштирилган қозикли бўлим ЕН. 178.01 (таъминловчи валиклар билан); 2, 4- устун, 3- меъёрлаштирилган қозикли-парракли бўлим ЕН. 178.02, 5- бункер.

1.10-расм. 1ХК тозалагич





Узоқ йиллардан буён пахта хомашёсини майда ифлосликдан тозаловчи тозалагичларида бир хил қозикли-парракли барабанлар ишлатилиниб келинаёпти. У(1.11-расм)вал 1,диск 2,қопламадан3 ташкил топган. Қоплама 3 қобирғасимон бўлиб, бу қобирғаларнинг ўртасига 150 мм. қадамларда 75 дона қозиклар пайвандланган [2].

Материал ва методлар. Барабанда қопламалар сони тўртта. Шу ҳисобдан барабанда жами300 дона қозик бор.Қопламалар дисklarга ва бир бирига болт-гайкалар ёрдамида маҳкамланган. Улар маҳкамланган жойда барабан периметри бўйича парраklar ҳосил бўлган. Шу муносабат билан бу тозалаш барабанлариқозикли-парракли барабан деб номланган.Бу барабанларнинг асосий камчилиги - уларни тайёрлаш технологиясининг мураккаблиги ва эксплуатация жараёнида қозикларнинг қобирғаларгапайвандланган жойдан ажралиб кетиши оқибатида тез-тез алмаштирилишидир [3].

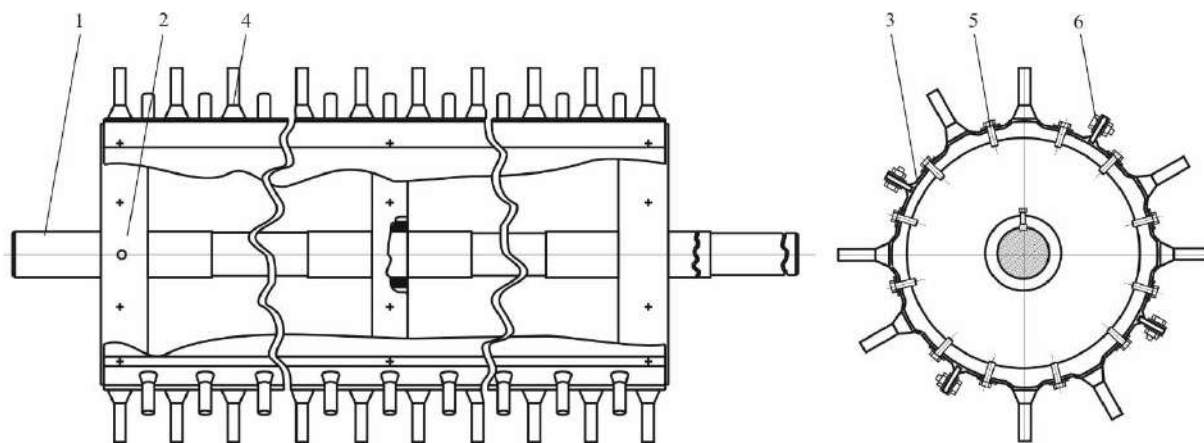

1-вал, 2-диск, 3-қобик, 4-қозик, 5- болт, 6 - болт, гайка, шайба.

1.11-расм. Қозикли-парракли барабан

Қозиклар тез-тез алмаштирилиши оқибатида қоплама ўз ҳолатини йўқотади ва уни ҳам алмаштириш зарур бўлади. Ундан ташқари қобирғаларда ҳосил бўлган тешиklarдан барабан бўшлиғига ифлосликларнинг кириши оқибатида барабаннинг динамик мувозанати бузилади ва барабан вали подшипник ўрнатилган қисм ейилади, подшипник ишдан чиқади. Бу ҳолатлар эса эксплуатация харажатларининг ошишига сабаб бўлади [4].

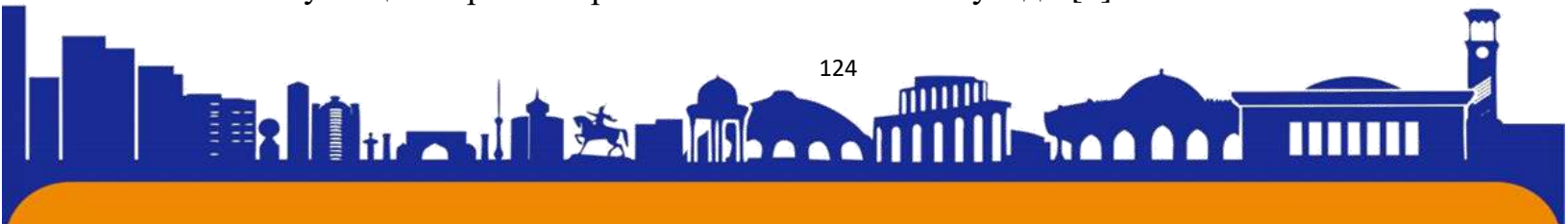



Ёйсимон қопламалар икки мароталаб штамплаш ёрдамида пресс ускунасида тайёрланади. Қозиклар эса қопламага пайвандаш учун махсус шаклда тайёрланган. У ҳамштамплаш ёрдамида пресс ускунасида тайёрланади. Қоплама тайёрлангандан кейин болт ва гайкалар билан барабанга йиғилади. Бу барабанларда тозалагич тозалаш самарадорлигини ошириш чигитларнинг шикастланиш даражаси билан чегараланган [5] [6].

Ҳар бир барабан тагида ғалвир узунлиги бўйича барабан айланишида алоҳида қопламаларнинг бирлашиш жойида вентиляторлар парракларидаги каби ҳосил бўладиган ҳаво оқими пайдо бўлиши туфайли ғалвирнинг бошланиш сегментида ҳаво ташқарига пуфланади ва ифлос аралашмаларнинг ажралишига ёрдам беради, кейинги сегментда ҳаво тортилади ва ифлос аралашмаларнинг ажралишини қийинлаштиради. Бунинг оқибатида ушбу қозик-парракли тозалаш барабанларда “вентилятор эффекти” содир бўлади [7]. Қозиклар ҳам маълум даражада ҳаво оқимини ҳосил қилсада, лекин улар ҳаво оқимини ўзидан ўтказиши ҳисобига “вентилятор эффекти” кам ҳосил бўлади ва тозалаш самарадорлигига ижобий таъсир этади [8].

Тадқиқот натижалари таҳлили. Шу сабабли қозикли-парракли барабандаги технологик камчиликларни ҳисобга олган ҳолда янги титиш барабанларни ўрганиш илмий тадқиқотнинг йўналишларидан биридир.

Ўзбекистон Республикаси Вазирлар Маҳкамаси ҳузуридаги “Сифат” пахта хомашёси толасини сертификатлаш марказининг маълумотларига кўра, охириги йилларда республика миқёсида ишлаб чиқарилаётган тола таркибидарангли мато, сунъий толалар борлиги аниқланган [9]. Бу эса жаҳон бозорида толамизнинг рақобатбардошлигини камайтиради. Пахта хомашёси таркибида мато аралашмаларини пайдо бўлишининг сабабини ўрганиш - пахта хомашёси ғўзаси парвариши даврида у зараркунандалардан биологик йўл билан ҳимояланганда биологик жонзотлар личинкалари биофабрикаларда майда матолар устида кўпайтирилиши ва ғўза пояларига қўйиб чиқилиши ва пахта хомашёси йиғим терими даврида бу матоларнинг бир қисми терилган хомашё таркибига қўшилиб кетиши аниқланди [10].

Хулосалар. Пахта хомашёси таркибидаги матолар ҳозирги тозалаш ускуналарида ушланиб қолинмайди, аррали тозалагичларда у майда бўлақларга бўлинади ва аррали жин ишлаш самарадорлигига салбий таъсир этади. Ундан





ташқари, юқорида таъкидлангандек, тола сифатини пасайтиради ва тола қайта ишланганда кейинги жараёнларни қийинлаштиради. Шу сабабли, бу мато аралашмаларни тозалаш давридаушлаб қолиниши зарур.

Мато бўлақлариниушлабқолиш учун йирикифлосликларнитозаловчи тозалагичлар таъминлагичларида, майда ифлосликларни тозалагичлардава аррали жинлар таъминлагичларида узун қозикчали барабанлардан (1.12-расм) фойдаланилган.

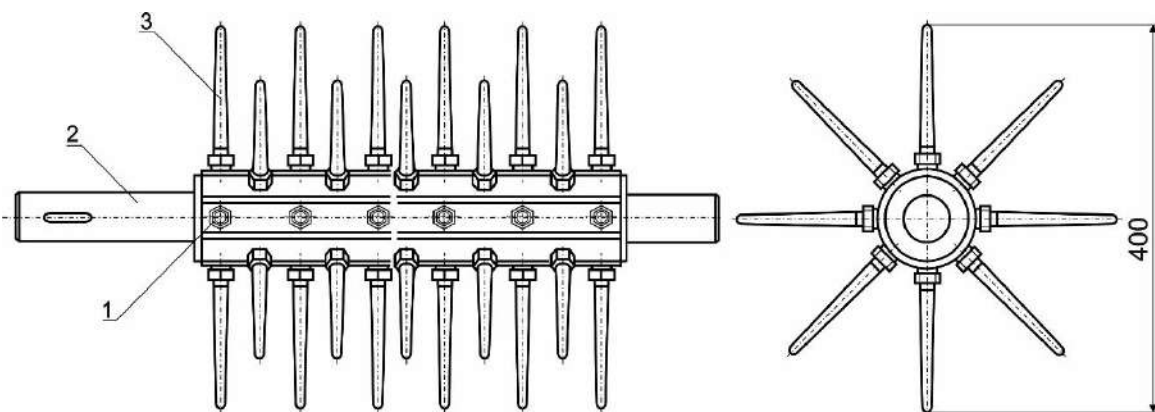

1- гайка, 2-вал, 3-узун қозикчалар.

1.12-расм. Шпагат ушловчи барабан

Узун қозикчали барабан конструкциясидан кўриниб турибдики, ҳар бир қозикча 3 валга 2 гайка 1 ёрдамида қотирилади. Бу эса ушбу барабанни йиғишни, унинг статик ва динамик мувозанатини ростлашнимураккаблаштиради.

Шунинг туфайли узун қозикли титиш барабанини такомиллаштириш зарур.

Фойдаланилган адабиётлар рўйхати

1. X. T. Axmedxodjaev, D. A. Adashboyev, X. S. Yo'ldashev and S. S. To'xtaev, "INVESTIGATION OF FOREIGN LINT CLEANING SYSTEM," in "Paxta to'qimachilik klasterlarida xomashyoni chuqur qayta ishlash asosida maxsulot ishlab chiqarish samaradorligini oshirishning iqtisodiy, innovatsion, texnologik muammolari va xalqaro tajriba" xalqaro ilmiy konferensiya, Namangan, Uzbekistan, 2022.

2. X. T. Axmedxodjayev, A. A. Obidov and O. S. Sarimsakov, Paxta chigitlarini ishlov berishni samarali texnologiyasini yaratish, Namangan: "Namangan" nashiryoti, 2020.

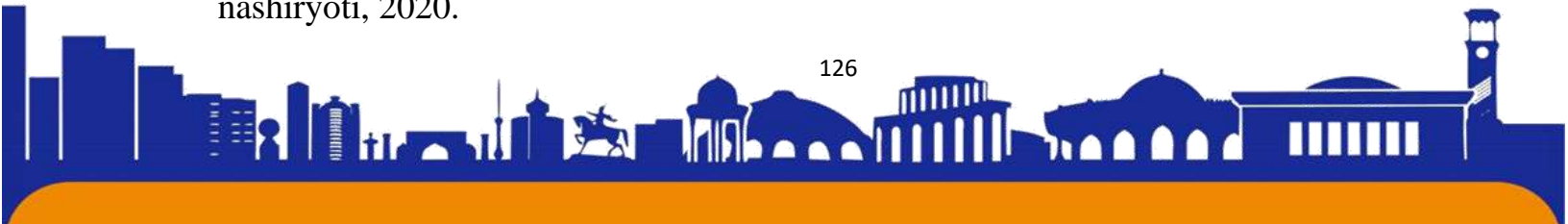



3. D. Madumarov, O. X. Xoshimov, A. T. Qurbanov and X. S. Yo'ldashev, "STUDY OF CLEANING PROCESSING OF SEED COTTON IN FOREIGN," in "Paxta to'qimachilik klasterlarida xomashyoni chuqur qayta ishlash asosida maxsulot ishlab chiqarish samaradorligini oshirishning iqtisodiy , innovatsion, texnologik muammolari va xalqaro tajriba" xalqaro ilmiy konferensiya, Namangan, 2022.

4. S. R. Madumarov, Y. Y. Jurayev and K. S. Yuldashev, "GENERAL INFORMATION ON THE IMPORTANCE OF FEEDSTOCK DENSITY AND SPEED IN THE FIBER SEPARATION PROCESS," ACADEMIC RESEARCH IN MODERN SCIENCE, International scientific-online conference, vol. 8, no. 15, pp. 55-59, 20 October 2022.

5. O. S. Sarimsakov, D. M. Kurbanov, X. S. Yo'ldashev and Y. Y. Jurayev, "INVESTIGATION OF LOSING FIBER DURING CLEANING COTTON," in Zamonaviy dunyoda amaliy fanlar: muammolar va yechimlar, Uzbekistan, 2022.

6. Sulaymonov, M. Inamova and K. Yuldashev, "THEORETICAL STUDIES OF THE NATURE OF THE INTERACTION OF COTTON SEEDS IN THE GAP BETWEEN THE AGITATOR BLADE AND THE SAW CYLINDER," EURASIAN JOURNAL OF ACADEMIC RESEARCH, vol. 2, no. 11, pp. 666-672, 15 May 2022.

7. Yo'ldashev X. S, "INVESTIGATING OF MOISTURE CONTENT IN STORING, DRYING AND CLEANING THE SEED COTTON," in "Paxta to'qimachilik klasterlarida xomashyoni chuqur qayta ishlash asosida maxsulot ishlab chiqarish samaradorligini oshirishning iqtisodiy , innovatsion, texnologik muammolari va xalqaro tajriba" xalqaro ilmiy konferensiya, Namangan, Uzbekistan, 2022.

8. X. S. Yo'ldashev, O. X. Xoshimov and B. B. O 'rinboyev, "STUDY OF CLEANING PROCESSING OF SEED COTTON," Ijodkor O'qtuvchi, vol. 5, no. 12, pp. 209-213, 2021.

9. K. S. Yuldashev, M. D. Inamova, M. A. Qobilov and A. A. Abduxaliqov, "Effect Of Moisture Continent In The Process Of Storing, Drying And Cleaning The Seed Cotton," in SCIENCE, EDUCATION, INNOVATION IN THE MODERN WORLD, USA, 2021.

10. K. S. Yuldashev, K. A. Abduraximov, M. D. Inamova and K. A. Mirgulshanov, "DEVELOPMENT OF THE DESIGN OF A FEEDER OF VIBRATION ACTION FOR SUPPLYING COTTON SEEDS TO LINTER

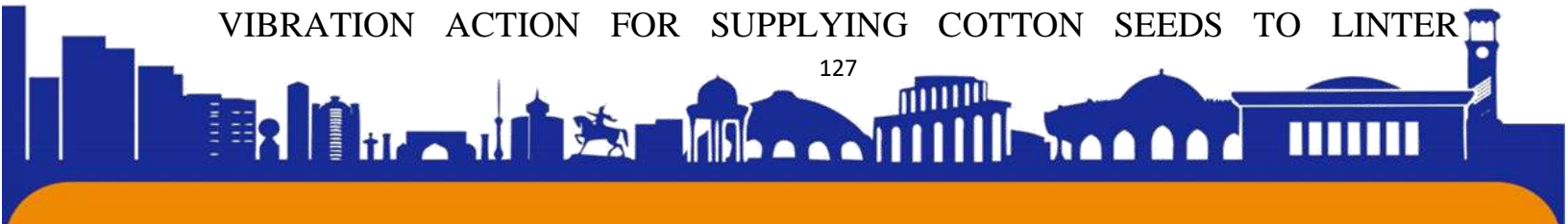



MACHINES," in SCIENCE, EDUCATION, INNOVATION IN THE MODERN WORLD, USA, 2021.

11. S. Gordon and Y.-L. Hsieh, Cotton: Science and technology., England: Woodhead Publishing Limited., 2007.

12. Sarimsakov O. SH., Aerodinamika va Pnevmotransport, Namangan: "Namangan" Nashiryoti, 2021.

13. Sarimsakov O. SH., Paxtani pnevmotransportga uzatish va xavo yordamida tashish jarayonini takomillashtirish, Namangan: "Namangan" nashiryoti, 2018.

14. Sarimsakov O. SH., Paxtani uzatish va pnevmotransport yordamida tashish jarayonlarini nazariy asosalari, Namangan: "Usmon Nosir Media" nashiryoti, 2021.

15. X. N. Sharipov, X. S. Yo'ldashev, Y. Y. Jurayev and Urinboyev B B., "RESEARCH OF LOSING FIBER CLEANER TECHNOLOGIES AND FOREIGN LINT CLEANER TECHNOLOGIES," in Zamonaviy dunyoda amaliy fanlar: muammolar va yechimlar, Uzbekistan, 2022.

16. Tursunov, X. S. Yuldashev and O. G. '. Madiyarov, "ANALYSIS OF CHANGES IN AIR PARAMETERS IN A COTTON SEPARATOR," in "Paxta to'qimachilik klasterlarida xomashyoni chuqur qayta ishlash asosida maxsulot ishlab chiqarish samaradorligini oshirishning iqtisodiy , innovatsion, texnologik muammolari va xalqaro tajriba" xalqaro ilmiy konferensiya, Namangan, Uzbekistan, 2022.

17. X. T. Ахмедходжаев, А. М. Салимов and Т. О. Туйчиев, "Табийй толаларни дастлабки ишлаш технологияси", Наманган: "Наманган" наширёти, 2020.

18. X. T. Ахмедходжаев, М. Т. Ходжиев and М. Абдувохидов, Машиналарни лойиҳалаш асослари, Тошкент: "Наврўз" наширёти, 2020 й.

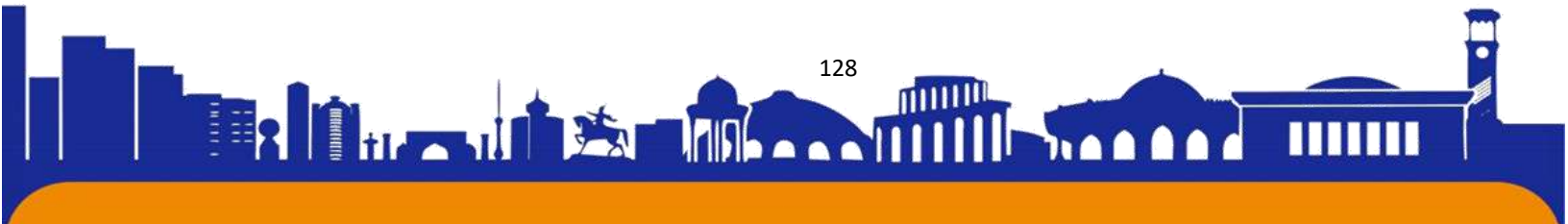



Пахтани Йирик Ифлосликлардан Тозалаш Технологияси Машиналари Таҳлили

Абдулхафизов Бунёд Хакимжонович

Аннотация. Пахта хомашёсини йирик органик ифлосликлар – кўсак пўчоғи, гўза чўплари ва баргларида тозалаш учун пахта хомашёсини қайта ишлаш жараёнида асосий ишчи органи аррали барабан бўлган тозалагичлардан фойдаланилади [1]. Аррали тозалагич асосини аррали барабан, ил-дирувчи чўтка, колосникли панжара ва чўткали ажратувчи барабан ташкил этади.

Калит сўзлар: Пахта, хомашё, қозикли барабан, майда ва йирик ифлосликлар, тўрли юза, ишқаланиш кучи

Кириш. Ишлаб чиқаришда кенг қўлланилган аррали тозалагич ЧХ-3М2 да (1.1-расм) пахта хомашёси иккита асосий аррали барабанда тозаланади ва бу барабанлардан йирик ифлосликлар билан тушган пахта хомашёси бўлаклари битта регенерация барабанида тозаланиб ажратиб олинади ва асосий пахта хомашёси оқимига қўшилади. ЧХ-3М2 тозалагичидаги технологик жараённи кўриб чиқсак, у қўйидагича амалга ошади: пахта хомашёси таъминлаш валиклари 1 ёрдамида қозикли барабанга 2 узатилади ва унинг ёрдамида титкаланиб ғалвир 3 юзасига урилиб майда ифлосликлардан тозаланади. Қозикли барабандан узатилган пахта хомашёси аррали барабан 5 аррачалари тишига кўзгалмас чўткалар 4 ёрдамида илаштирилиб ҳаракат йўналишида колосникларга 6 урилиб тозаланади. Биринчи аррали барабанда тозаланган пахта хомашёси ажратувчи чўткали барабан 7 ёрдамида ажратилиб иккинчи аррали барабанга узатилади ва тозалаш жараёни иккинчи марта амалга оширалади. Тозаланган пахта хомашёси чўткали барабан 7 ёрдамида ажратилиб машинадан чиқарилади ва кейинги жараёнга узатилади. Биринчи ва иккинчи аррали барабанда ажралган чиқинди аралаш пахта хомашёси бўлаклари регенерация аррали барабанига тушиб тозаланади [2].





ISSN (E): 2181-4570

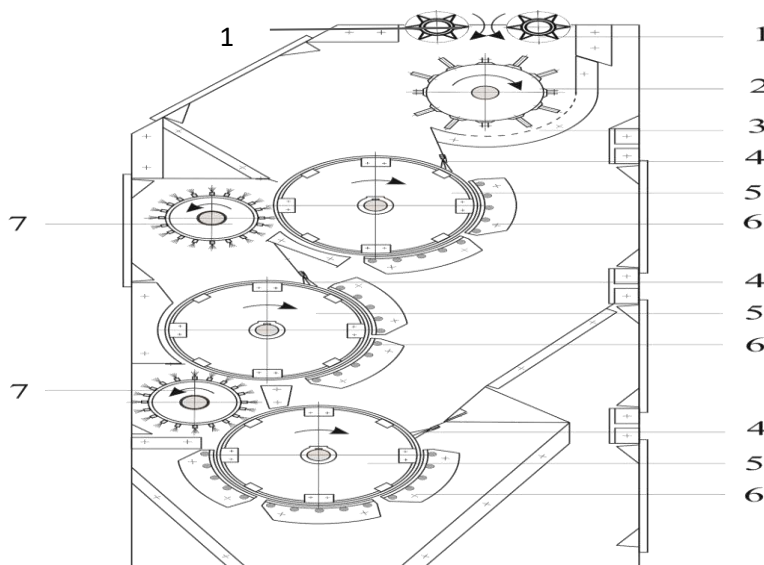

1.1-расм. ЧХ-3М2 аррали тозалагич

1- таъминловчи валиклар, 2- қозикли барабан, 3- ғалвир, 4- илдирувчи чўтка, 5- аррали барабан, 6- колосникли панжара, 7- чўткали ажратувчи барабан

Регенерация барабанида тозаланган пахта хомашёси чўткали ажратувчи барабан 7 ёрдамида умумий тозаланган пахта хомашёсига қўшилади. ЧХ-3М2 машинасини эксплуатация қилиш ва унинг бошқа тозалагичлар, яъни майда ифлосликларни тозаловчи тозалагичлар билан биргаликда ишлашини таҳлили шуни кўрсатдики, бу тозалагичда майда ифлосликларни тозалаш учун ўрнатилган тўрли ғалвирнинг самарасини тозалашнинг кейинги босқичларида қоплаш мумкин. Буни ҳисобга олган ҳолда ЧХ-3М2 тозалагичи такомиллаштирилди ва ЧХ-5 тозалагичи яратилди (1.2-расм). Бу тозалагичда тўрли ғалвир ўрнига пахта хомашёсининг титкиланишини ошириш учун учбурчак шаклидаги пичоқлардан ташкил топган панжара 3 ўрнатилди. Қозикли барабан 2 вертикал ўққа нисбатан аррали барабанга 5 яқинлаштирилди. ЧХ-3М2 ва ЧХ5 тозалагичларида колосниклар сони ва шакли бир хил. Биринчи аррали барабан ҳаракат йўналишида 10 дона колосник, иккинчи аррали ва регенерация аррали барабан ҳаракат йўналишида 15 дона айлана шаклдаги диаметри 20 мм. колосник ўрнатилган [3].

Материал ва методлар. ЧХ-3М2 ва ЧХ-5 тозалагичларининг иш унумдорлиги таъминлаш валикларининг айланишлар сони билан ростланади ва 2 - 3 т/соатни ташкил этади. Тозалагичларнинг асосий кўрсаткичи бўлган тозалаш

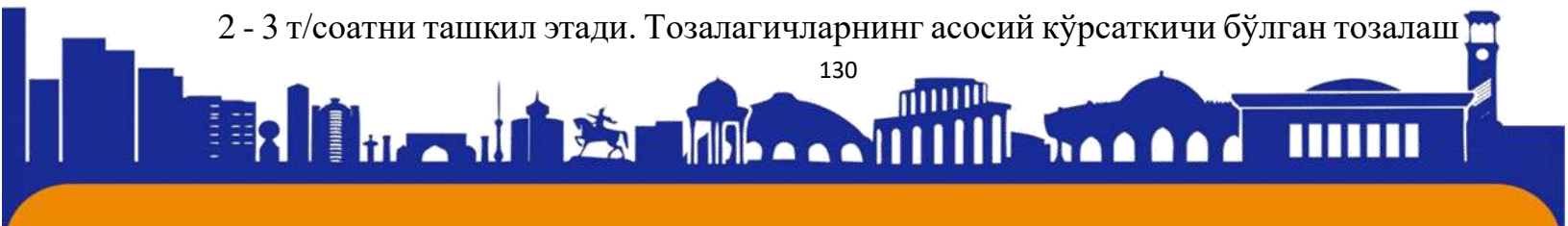



самарадорлиги пахта хомашёсининг саноат ва селекцион навига, ифлослигига, намлигига боғлиқ. ЧХ тозалагичларининг ўртача умумий тозалаш самарадорлиги 60-65% ташкил этади.

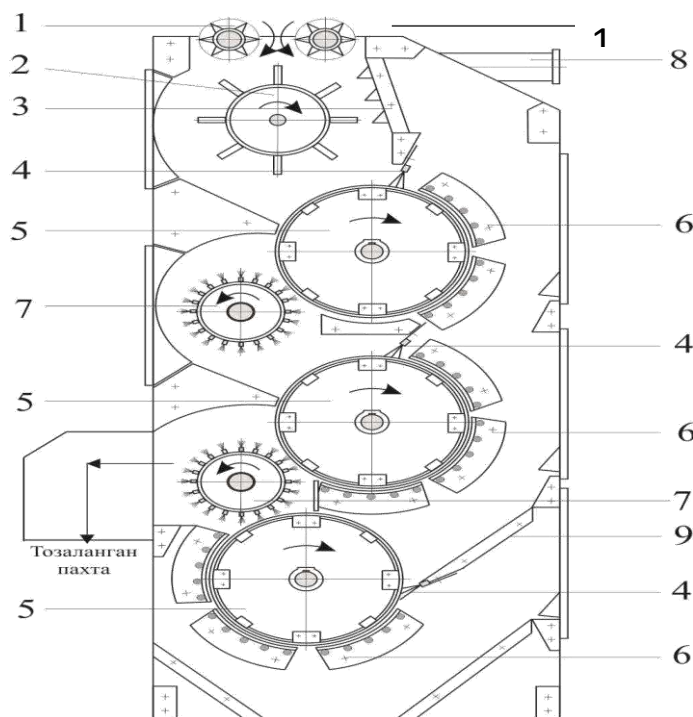

Таҳлил қилинган ЧХ русумли тозалагичларда иккита асосий тозалаш бўлинмасида ва улардан ажралган чиқинди таркибидги пахта хомашёсини ажратиб олувчи регенерация бўлинмаларида айланишлар сони 290 мин-1, диаметри 480 мм бўлган тишли сегментли аррали барабанлар ишлатилади. Бу диаметрда барабан периметри 1507 мм ни ташкил этади [4].

Агар бу периметрни 100% деб олсак, таҳлил қилинган ЧХ русумли тозалагичларда тозалаш барабанларининг 40-50% ёй периметрида колосниклар ўрнатилган бўлиб, тозалаш жараёни фақат шу қисмда кечади.

1.2-расм. ЧХ-5 аррали тозалагич

1-таъминловчи валиклар, 2- қозиқли барабан, 3- пичоқли панжара, 4- илдирувчи чўтка, 5- аррали барабан, 6- колосникли панжара, 7- чўткали ажратувчи барабан, 8- аспирация тарнови, 9- тўсқич .

Тозалаш самарадорлиги колосниклар ўрнатилган ёй периметри узунлигига боғлиқ. Шунинг туфайли тозалаш самарадорлигини оширишнинг йўлларида бири тозалаш жараёни кечадиган ёй узунлигини кўпайтиришдир.





Таҳлилдан кўриниб турибдики, пахта хомашёсини йирик ифлосликлардан тозаловчи тозалагичлар бир хил таъминлаш валиги, қозикли барабан, ғалвир ёки пичоқли панжарадан, аррали барабан, илаштирувчи чўтка, колосникли панжара ва ажратувчи чўткали барабандан иборат [5].

Таъминлаш валиклари, ғалвир ёки пичоқли панжара ишлаб чиқариш шароитида энг кам ейиладиган ва эксплуатация харажати кам бўлган ишчи қисмлардир.

Пахта толаси унинг таркибидаги ифлослик аралашмаларига кўра синфларга (олий, яхши, ўрта, оддий, ифлос) ажратилади. [4]. Синфлар ўртасида бир тонна толанинг улгуржи нархи 40-50 минг сўмга фарқ қилади. Эксплуатация харажати юқори бўлган тез ейилувчан асосий ишчи қисмлар - илаштирувчи чўтка, аррали ва чўткали ажратувчи барабанлар пахта хомашёсини йирик ифлосликлардан тозалаш самарадорлигини белгилаб беради ва олинадиган тола синфига катта таъсир қилади [6].

Тадқиқот натижалари таҳлили. Шунинг сабабли ушбу ишчи қисмларни таҳлил қиламиз. Қозикли барабанлар асосан майда ифлосликларни тозаловчи ускуналарда фойдаланилгани учун майда ифлосликларни тозаловчи ускуналар таҳлилида кўриб чиқамиз.

Тозалаш машиналарининг барчасида кўзгалмас илдирувчи чўткалардан фойдаланилади [7]. Бу илдирувчи чўткали мосламанинг вазифаси пахта хомашёсини арра тишларига ишончли илаштириб бериш ва илашгандан кейин ҳаракат йўналишида пахта хомашёси бўлақларининг колосникларга урилганда тушиб кетмаслигини таъминлашдир. Илдирувчи чўтка тўртбурчак шаклдаги ёғоч тешиқларига кўплаб капрон иплар тўкилиб ясалади. Беш дона чўтка, ариқчаси бор металл мосламага жойлаштирилиб маҳкамланади ва тўлиқ илдирувчи чўткали мосламани ташкил этади. Мавжуд аррали тозалаш машиналарида пахта хомашёсини аррача тишларига илдириб берувчи чўтка колосникли панжаранинг бошланғич қисмида ўрнатилади. Ҳозирги вақтда йирик ифлосликлардан тозалаш машиналарида илдириб берувчи мосламада узунлиги 70 мм бўлган чўткалар ишлатилади. Чўтка полимер материалдан тайёрланган. Чўткалар пахта хомашёсини аррали барабан юзасига ишончли илдириб бериш учун аррача тишлари билан 0-1 мм масофа билан ўрнатилади [8].

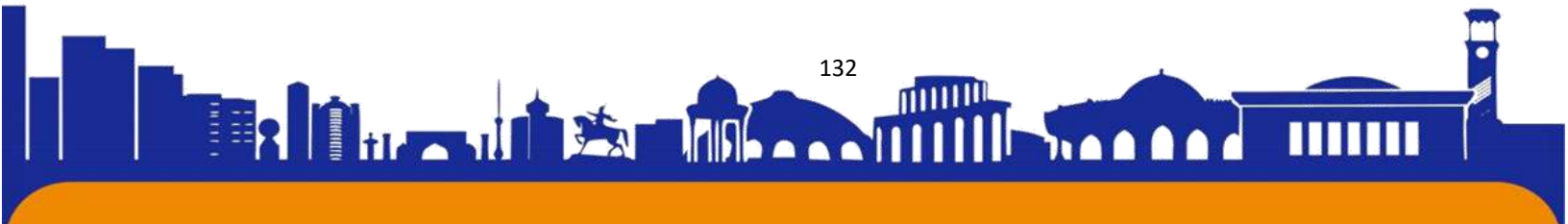



Тозалагичнинг асосий ишчи қисми бўлган аррали барабан (1.3-расм) кўйидагича тузилган: валга 1 тўртта диск 2 қотирилган, бу дискларга вал ўқи йўналишида икки қатор резбаси бўлган пластина 5 ва бир қатор резбаси бўлган пластина 6 қотирилган. Бу пластиналарга аррачадан 304 донаси уч жойдан қотирилиб аррали барабан ҳосил қилинади.

Ишлаб чиқаришда бу аррали барабанларни эксплуатация қилиниши шуни кўрсатдики, аррача тез-тез ишдан чиқади ва пахта хомашёсини қайта ишлаш мавсуми мобайнида 70-75% алмаштирилади, шунингдек аррача қотириладиган резбалар ишдан чиқиб, барабандаги аррачалар сони камайиб кетади. Бунинг натижасида тозалагичнинг тозалаш самарадорлиги камайиб, чиқиндилар таркибида пахта хомашёси бўлаклари ошишига сабаб бўлади. Ундан ташқари металл қопламадан барабан ичига ифлосликлар тушиб, унинг динамик мувозанати йўқолиши кузатилди. Бу эса ўз навбатида технологик масофалар бузилишига, тозалагичнинг тўхталиш вақтини кўпайишига олиб келади ва унинг самарали ишлашига салбий таъсир этади.

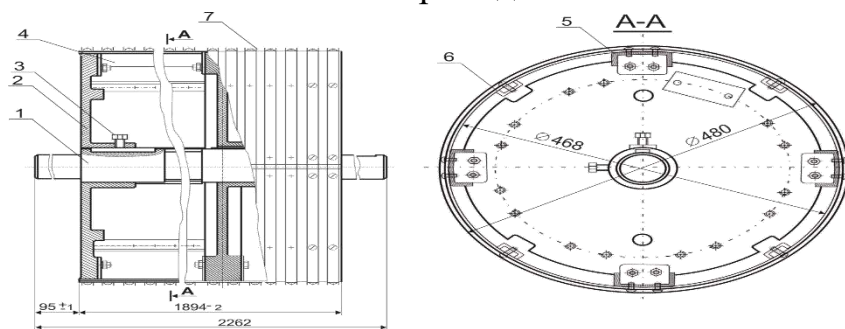

1.3-расм. Аррали барабан

1-вал, 2-диск, 3-болт, 4-қоплама, 5, 6 пластина, 7-аррача

Пахта хомашёсини йирик ифлосликлардан тозалагичларда ишлатиладиган диаметри 300 мм бўлган чўткали ажратувчи барабан (1.4-расм) кўйидагича тузилган: валга 1 беш дона диск 2 ўрнатилган. Бу дискга қисиб турувчи йигирма дона планка 3 ёрдамида барабан периметрида йигирма қатор чўтка 4 қотирилган. Жами чўткалар сони 80 донани ташкил этади. Ҳар бир чўтка узунлиги 500 мм, кўндаланг кесими 20x25 мм ёғоч асосга баландлиги 25 мм пластмасса иплар боғлами бириктирилиб ясалган. Чўткали барабанни ташкил этувчи қотирувчи планка 3 ва чўткалар 4 герметик қобикни ташкил этади [9].





Бу ажратувчи барабанларнинг камчилиги уларни ташкил этувчи пластмасса ипларнинг ейилиши оқибатида уларнинг тез-тез алмаштирилишидир. Чўткали барабан айланиши 960 мин-1, чизиқли тезлиги 15,1 м/с ташкил этади ва аррали барабан чизиқли тезлигидан икки баравар катта.

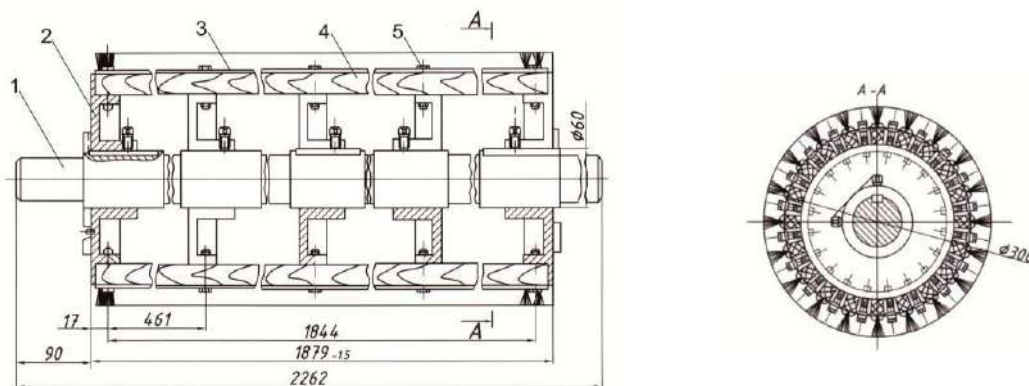

1.4-расм. Чўткали ажратувчи барабан

1-вал, 2-диск, 3- планка, 4- чўтка, 5-болт

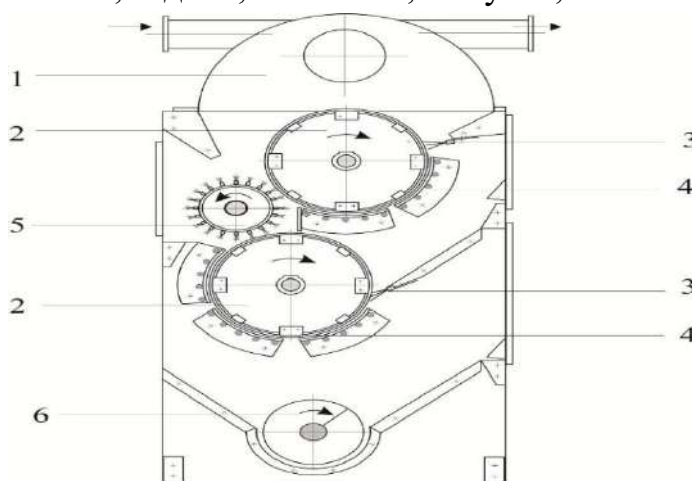

1.5-расм. РХ пахта хомашёси регенератори

1- пневмотаъминлагич, 2- аррали барабан, 3- илдирувчи чўтка

Юқоридаги таҳлиллардан кўрдикки, ЧХ туридаги тозалагичларнинг умумий камчилиги уларнинг паст иш унумдорлигидир. Иш унумдорлигини оширилиши билан илдирувчи чўткалар тез ейилади, аррали барабан аррачаси ва ажратувчи чўткали барабан тез ишдан чиқади. Булар натижасида чикиндилар таркибида пахта хомашёси бўлаклари миқдори ошади.





Шунинг учун бу чиқиндилар таркибидан пахта хомашёси бўлақларини ажратиб олиш учун бир батарея, яъни 5 дона ЧХ тозалагичларидан кейин яна битта ЧХ тозалагичи қўйилди. Илмий тадқиқотлар натижасида ЧХ русумидаги тозалагичлар асосида чиқинди таркибидан пахта хомашёси бўлақларини ажратиб олиш учун РХ ускунаси яратилди (1.5-расм) [10].

Пахта хомашёсини йирик ифлосликлардан тозалаш самарадорлигини ошириш учун аррали барабанлар ўрнига аррали цилиндрлар қўлланилиб ОХП-3 (1.6-расм) тозалагичи яратилди ва ишлаб чиқаришга тадбиқ этилди. Бу тозалагичда диаметри 250 мм бўлган аррали цилиндр қўлланилди. Аррали цилиндр тузилиши жуда мураккаб бўлиб, эксплуатация даврида тайёрлашдаги камчиликлар туфайли динамик баланси йўқолиб, тозалагичнинг тебраниш меъёри ошиб кетиш ҳоллари кузатилди [11].

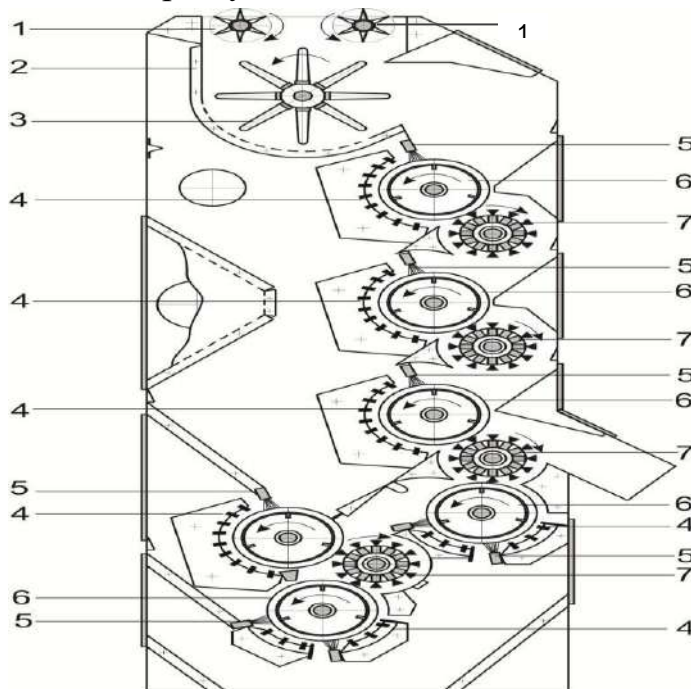

1-таъминлаш валиклари, 2-ғалвир, 3-узун қозикли барабан, 4-колосникли панжара, 5-илдирувчи чўтка, 6-аррали цилиндр, 7-ажратувчи чўткали барабан

Шу камчиликлар туфайли, бу тозалагич ишлаб чиқаришдан олиб ташланди [12]. Юқоридаги таҳлилдан келиб чиқиб айтиш мумкинки, ушбу кунда пахта хомашёсини йирик ифлосликдан тозаловчи тозалагич аррали, ажратувчи барабан ва илдирувчи мосламаларни такомиллаштириш, уларнинг





самарадорлигини ошириш илмий тадқиқотларнинг муҳим йўналишларидан биридир [13].

Ўзбекистон Республикасидан ташқари пахта хомашёсини қайта ишлаш ускуналари Америка Қўшма Штатларида, ушбу давлат лицензиялари асосида Хитой ва Ҳиндистонда ҳам ишлаб чиқарилади. Регенерация бўлинмасида колосниклар орасидаги масофа 80 мм дан 30 мм.га камайиб боради. 1.7-расмда келтирилган тозалагич аррали барабани ва ажратувчи чўткали барабан диаметри 762 мм. Бизда ишлаб чиқарилган тозалагичларнинг АҚШнинг бу ва бошқа тозалагичларидан фарқи, бизнинг тозалагичларда пахта хомашёси икки-уч аррали барабанларда тозаланиб, кейин ташқарига чиқарилади, уларда эса пахта хомашёси фракцияларга (қисмларга) ажратилади, яъни биринчи барабанга илашган пахта хомашёси колосникларга урилиб, бир марта тозаланиб чўткали барабан ёрдамида ажратилиб тозалагичдан ташқарига чиқарилади, биринчи барабанда ажралган ифлослик ҳамда унинг билан биргаликда тушган пахта хомашёси кейинги тозаланиш жараёнига ўтади ва тозаланиб биринчи аррали барабанда тозаланган пахта хомашёсига қўшилади [14].

1.7-расм. АҚШ пахта хомашёси тозалагичи

1-клапан, 2-илдирувчи чўтка, 3, 6 колосникли панжара, 4, 5 аррали барабан, 7-шнек

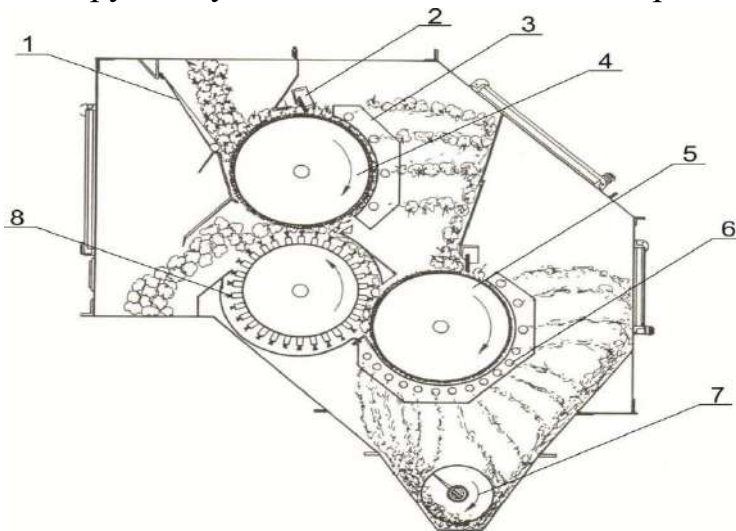

Ушбу тозалагичларда икки тозалаш барабанида ажралган чиқинди таркибидаги пахта хомашёси бўлаклари алоҳида барабанда регенерация қилинади. Шундан дифференциал тозалаш технологияси атамасини аниқроқ кетма-кет тозалаш технологияси атамаси билан алмаштириш мақбул [15].





АҚШ ва Ўзбекистонда яратилган тозалагичларнинг пахта хомашёсини тозалаш технологияси шуни кўрсатадики, тозалагичлар иш унумдорлигини оширишнинг йўлларида бири тозалагичда кетма-кет тозалаш технологиясини қўллашдир, тозалаш самарадорлигини ошириш учун эса ўзимизда мавжуд тозалагичлар тозалаш бўлинмаларида колосниклар орасидаги масофаларни ўзгарувчан тарзда қўллашни ўрганиб чиқиш зарур (Sarimsakov O. Sh. K. D., 2022).

Хулосалар. Юқоридаги таҳлил натижаларига кўра, пахта хомашёсини йирик ифлосликлардан тозаловчи ЧХ тозалагичларни 1-авлод, ОХП, ЧХ-5 тозалагичларни 2-авлод, тозалаш технологиясига асосан ЧХ, ОХП тозалагичларни тозалаш жараёни узлуксиз ва ЧХ-5 тозалагични тозалаш жараёни кетма-кет тарзда амалга ошириладиган тозалагичлар сифатида таснифлаш мумкин. Барча тозалагичларда технологик жараёнга салбий таъсир этувчи тез ейилувчан ишчи қисмлар мавжуд ва бу ишчи қисмларни такомиллаштириш билан пахта хомашёсини йирик ифлосликлардан тозаловчи тозалагичларнинг самарадорлигини оширишни ўрганиш илмий тадқиқотнинг муҳим йўналишларидан биридир [17].

Фойдаланилган адабиётлар рўйхати

1. X. T. Axmedxodjaev, D. A. Adashboyev, X. S. Yo'ldashev and S. S. To'xtaev, "INVESTIGATION OF FOREIGN LINT CLEANING SYSTEM," in "Пахта то'қимачилик кластерларида хомашёни чуқур қайта ишлаш асосида maxsulot ishlab chiqarish samaradorligini oshirishning iqtisodiy , innovatsion, texnologik muammolari va xalqaro tajriba" xalqaro ilmiy konferensiya, Namangan, Uzbekistan, 2022.
2. X. T. Axmedxodjayev, A. A. Obidov and O. S. Sarimsakov, Пахта chigitlarini ishlov berishni samarali texnologiyasini yaratish, Namangan: "Namangan" nashiryoti, 2020.
3. Yo'ldashev X. S, "INVESTIGATING OF MOISTURE CONTENT IN STORING, DRYING AND CLEANING THE SEED COTTON," in "Пахта то'қимачилик кластерларида хомашёни чуқур қайта ишлаш асосида maxsulot ishlab chiqarish samaradorligini oshirishning iqtisodiy , innovatsion, texnologik muammolari va xalqaro tajriba" xalqaro ilmiy konferensiya, Namangan, Uzbekistan, 2022.
4. I. D. Madumarov, O. X. Xoshimov, A. T. Qurbanov and X. S. Yo'ldashev, "STUDY OF CLEANING PROCESSING OF SEED COTTON IN FOREIGN," in "Пахта то'қимачилик кластерларида хомашёни чуқур қайта ишлаш асосида maxsulot

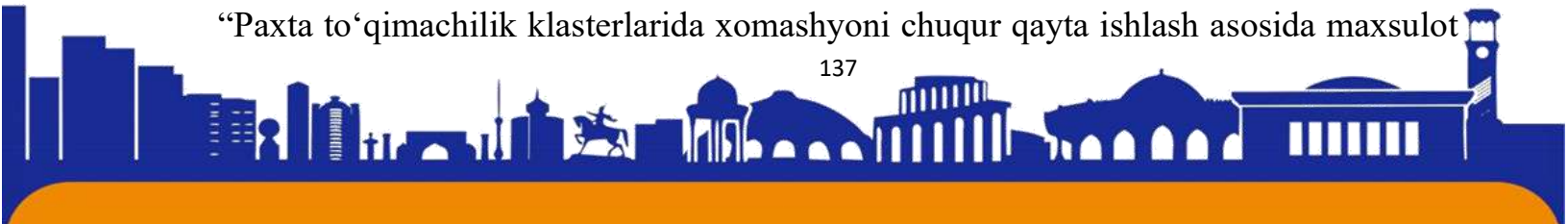



ishlab chiqarish samaradorligini oshirishning iqtisodiy , innovatsion, texnologik muammolari va xalqaro tajriba" xalqaro ilmiy konferensiya, Namangan, 2022.

5. S. R. Madumarov, Y. Y. Jurayev and K. S. Yuldashev, "GENERAL INFORMATION ON THE IMPORTANCE OF FEEDSTOCK DENSITY AND SPEED IN THE FIBER SEPARATION PROCESS," ACADEMIC RESEARCH IN MODERN SCIENCE, International scientific-online conference, vol. 8, no. 15, pp. 55-59, 20 October 2022.

6. Sarimsakov O. SH., Paxtani uzatish va pnevmotransport yordamida tashish jarayonlarini nazariy asosalari, Namangan: "Usmon Nosir Media" nashiryoti, 2021.

7. Sarimsakov O. SH., Aerodinamika va Pnevmotransport, Namangan: "Namangan" Nashiryoti, 2021.

8. Sarimsakov O. SH., Paxtani pnevmotransportga uzatish va xavo yordamida tashish jarayonini takomillashtirish, Namangan: "Namangan" nashiryoti, 2018.

9. Sarimsakov O. Sh., Paxta sanoatida aerodinamika va pnevmotransport, Namangan: "Navro'z" nashiryoti, 2021.

10. K. D. M. Y. X. S. J. Y. Y. Sarimsakov O. Sh., "INVESTIGATION OF LOSING FIBER DURING CLEANING COTTON," in Zamonaviy dunyoda amaliy fanlar: muammolar va yechimlar, Uzbekistan, 2022.

11. O. S. Sarimsakov, X. S. Yo'ldashev, X. N. Sharipov and S. R. Madumarov, "INVESTIGATION OF SEPARATION OF USABLE FIBERS ADDED TO CONTAMINANTS DURING CLEANING COTTON," O'ZBEKISTONDA FANLARARO INNOVATSIYALAR VA ILMIY TADQIQOTLAR, vol. 5, no. 12, pp. 90-95, 20 May 2022.

12. X. S. Yo'ldashev, O. X. Xoshimov and B. B. O 'rinboyev, "STUDY OF CLEANING PROCESSING OF SEED COTTON," Ijodkor O'qtuvchi, vol. 5, no. 12, pp. 209-213, 2021.

13. X. N. Sharipov, X. S. Yo'ldashev, Y. Y. Jurayev and Urinboyev B B., "RESEARCH OF LOSING FIBER CLEANER TECHNOLOGIES AND FOREIGN LINT CLEANER TECHNOLOGIES," in Zamonaviy dunyoda amaliy fanlar: muammolar va yechimlar, Uzbekistan, 2022.

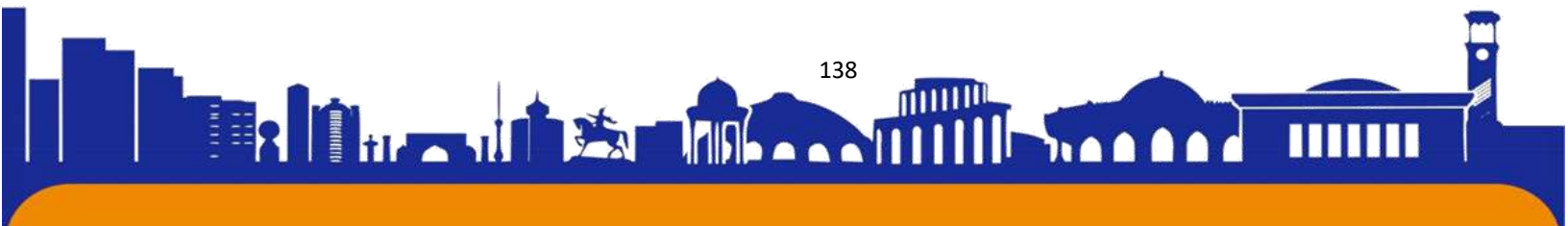



14. A. Sulaymonov, M. Inamove and K. Yuldashev, "THEORETICAL STUDIES OF THE NATURE OF THE INTERACTION OF COTTON SEEDS IN THE GAP BETWEEN THE AGITATOR BLADE AND THE SAW CYLINDER," EURASIAN JOURNAL OF ACADEMIC RESEARCH, vol. 2, no. 11, pp. 666-672, 15 May 2022.

15. I. Tursunov, X. S. Yuldashev and O. G. ' Madiyarov, "ANALYSIS OF CHANGES IN AIR PARAMETERS IN A COTTON SEPARATOR," in "Paxta to'qimachilik klasterlarida xomashyoni chuqur qayta ishlash asosida maxsulot ishlab chiqarish samaradorligini oshirishning iqtisodiy , innovatsion, texnologik muammolari va xalqaro tajriba" xalqaro ilmiy konferensiya, Namangan, Uzbekistan, 2022.

16. K. S. Yuldashev, K. A. Abduraximov, M. D. Inamova and K. A. Mirgulshanov, "DEVELOPMENT OF THE DESIGN OF A FEEDER OF VIBRATION ACTION FOR SUPPLYING COTTON SEEDS TO LINTER MACHINES," in SCIENCE, EDUCATION, INNOVATION IN THE MODERN WORLD, USA, 2021.

17. K. S. Yuldashev, M. D. Inamova, M. A. Qobilov and A. A. Abduxaliqov, "Effect Of Moisture Continent In The Process Of Storing, Drying And Cleaning The Seed Cotton," in SCIENCE, EDUCATION, INNOVATION IN THE MODERN WORLD, USA, 2021.

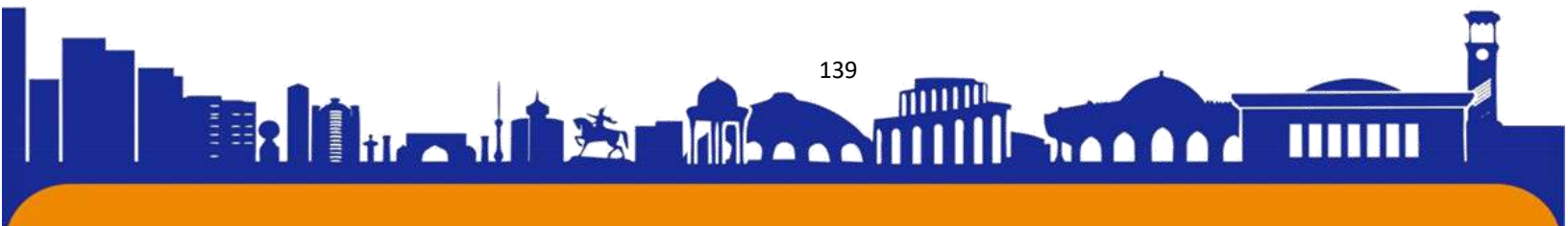



“SIRDARYO VILOYATIDAGI ARXEOLOGIK OBYEKTLAR VA ULARNING TURIZMDAGI O’RNI”

Guliston davlat universiteti Ijtimoiy-iqtisodiy fakulteti Tarix yo‘nalishi talabasi.

Fayzullayev Sayfiddin O‘tkir o‘g‘li

Annotatsiya: Dunyo bo‘yicha, jumladan, O‘zbekistonda jadal suratlarda rivojlanib borayotgan turizm industriyasini Sirdaryo viloyatida rivojlantirishning geografik jihatlariga bag‘ishlanadi. Unda turizmning ayrim ilmiy asoslari va geografik xususiyatlari ochib berilgan. Sirdaryo viloyatini o‘ziga xos turistik obyekt sifatida qarash kerakligi yoritilgan. Viloyatda turizmni rivojlantirish uchun yuqori malakali kadrlar tayyorlashda Guliston Davlat universitetida turizmga doir ta‘lim holati tahlil qilingan va uni takomillashtirishning metodik jihatlarini taklif etilgan.

Kalit so‘zlar: Turizm, turizmni rivojlantirish, rekreatsion turizm, sayyohlar, sport sarguzashtlari, ekzotik, ekologik

Аннотация: Географические аспекты развития туристической отрасли Сырдарьинской области, стремительно развивающейся во всем мире, в том числе и в Узбекистане, будут посвящены географическим аспектам. В ней раскрываются некоторые научные основы и географические особенности туризма. Было разъяснено, что Сырдарьинскую область следует рассматривать как уникальный туристический объект. При подготовке высококвалифицированных кадров для развития туризма в регионе проанализировано состояние туристического образования в Гулистанском государственном университете и предложены методические аспекты его совершенствования.

Ключевые слова: Туризм, развитие туризма, рекреационный туризм, туристы, спортивные приключения, экзотика, экология

Annotation: The geographical aspects of the development of the tourism industry in the Syrdarya region, which is rapidly developing around the world, including in Uzbekistan, will be devoted to the geographical aspects. Some scientific bases and geographical features of tourism are revealed in it. It was explained that the Syrdarya region should be considered as a unique tourist object. In the training of highly qualified personnel for the development of tourism in the region, the state of tourism education at Gulistan State University was analyzed and methodical aspects of its improvement were proposed.

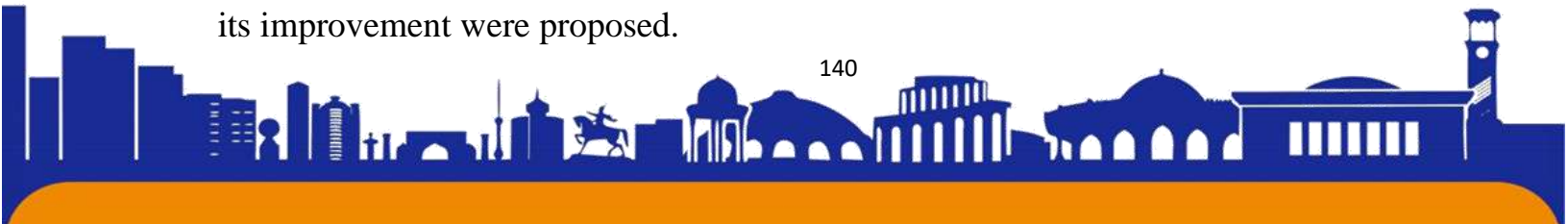



Keywords: Tourism, tourism development, recreational tourism, tourists, sports adventures, exotic, ecological

Bugungi kunda, turizimning hayotimizda naqadar muhim o‘rin tutib, davlat miqyosida ustuvor yo‘nalishlardan biriga aylanayotganini, sohada olib borilayotgan o‘zgarishlar, qabul qilinayotgan qonunlar, turizimni rivojlantirish davlat qo‘mitasining tashkil etilishi kabi islohotlarda yaqqol ko‘rish mumkin. Hozirgi kunda, Sirdaryo viloyati hududida 78 ta turistik obyekt ro‘yxatga olingan bo‘lib, shundan 18 tasi arxeologik, 15 tasi arxitektura va 41 tasi monumental san‘at yodgorliklari hamda 4 tasi diqqatga sazovor joylardir.

Yuqoridagi turistik obyektlarni Sirdaryo viloyati ma‘muriy-hududiy birliklari bo‘yicha taxlil qilganda, quyidagilarni ko‘rish mumkin («Ko‘xna Xovos» tepaligi ziyoratgohi. Viloyat hududidagi eng qadimiy shaharlardan biri – Xovos. Bu shahar qadimda zilzilalar orqali buzilib, vayronaga aylangan va ko‘milib ketgan. Endilikda uning o‘rnida Xovos tumani markazi yaqinida joylashgan mahobatli Xovostepa yodgorligi qad rostlab turibdi. Shahar qadimda katta hududni egallagan.

Hozirgi kunda uning 1 gektardan ziyod arka qismi, 11 gektarlik tepalik ostida vayron holda saqlanib qolgan. Shahristonning ba‘zi joylari va rabotlari yo‘q bo‘lib ketgan. Xovos nihoyatda qadimiy shaharlardan biri bo‘lib, u kamida 2400-2500-yillik tarixga ega. Shuning uchun u nafaqat Sirdaryo viloyatidagi, balki mamlakatimizdagi ko‘hna shaharlardan biri, deb e‘tirof etiladi.

Tarixchi olimlarning ma‘lumotlariga ko‘ra Xovosda 28 ta tabarruk qadamjoy bo‘lgan. Endilikda ulardan 12 tasi saqlanib qolgan. Shulardan biri «Xasti buzurgon» ziyoratgohi sanaladi. Ziyoratgohda «Xasti buzurg» laqabi bilan ulug‘langan Jobir boboning qabri joylashgan. Rivoyat qilishlaricha, Jobir bobo Xovos mintaqasiga Islom dinini targ‘ib qilish uchun kelgan. Bu inson Xovosni obod qilishda qatnashgan va xalq o‘rtasida ilm-ma‘rifat tarqatgan. Shu sababli «Xasti buzurg» deya ulug‘langan.

«Bibi ocha» ziyoratgohi Jobir boboning turmush o‘rtog‘i Bibi Xadicha dafn etilgan. Bu yerda ona yoki buviga ocha deya murojaat qilishgani sababli u kishi Bibi ocha nomini olgan.

«Yusufbobo» ziyoratgohi qadimdan temirchilik bilan shug‘ullangan va tabiblik qilgan, keyinchalik temirchilar piri deb ulug‘langan Yusufbobo maqbarasi mavjud. «Sherbobo» maqbarasi olis o‘tmishda Xovosni dushmanlardan himoya qilgan, himoyachilarga bosh bo‘lgan Ibrohim ismli sheryurak inson dafn etilgan.

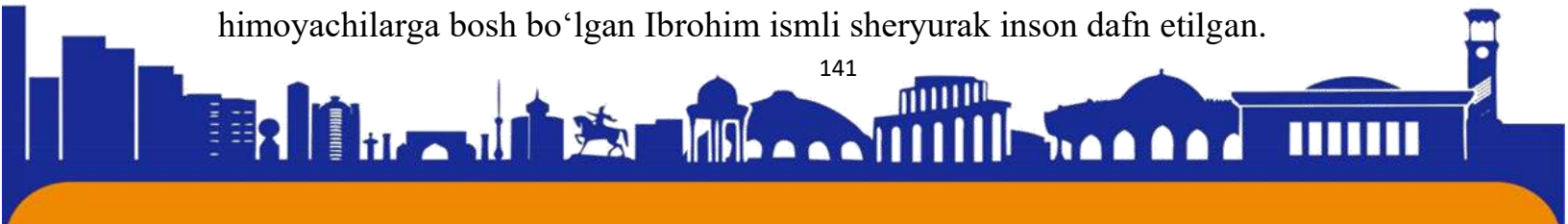



Qadimiy «Namozgoh» masjidini xovosliklar Jobir boboning yetuk va donishmand farzandlaridanbiri «Sa'du Sa'id»(Sayyidlarning ulug'i) sharafiga nomlangan. Bu ziyoratgohlarning aksariyati bugungi kunda obod maskanlarga aylantirilgan.

«Yog'ochli Sardoba» gumbazi Sardoba tumanidagi «Toshkent-Samarqand-Buxoro» shaharlarini bog'lovchi avtomagistral yo'l yoqasida joylashganligi uchun ham yo'lovchilar uchun juda qiziqarlidir. Sardoba haqidagi ilk ma'lumotlar Hofiz Tanish al-Buxoriyning «Abdullanoma»asarida keltirilgan. Buxoro xoni Abdullaxon II Toshkentga yurishi chog'ida shu hududda hordiq chiqarish uchun to'xtab, suvsizlikdan qiynalgan askarlari uchun sardoba va karvonsaroy qurishni buyuradi.

Inshootning g'ishtlari kvadrat shaklda bo'lib, gumbazning ichki diametri 15 va balandligi esa 12 metrni tashkil qiladi. Sardobaning ichki qismida yerdan 2 metr balandlikda yopiq, uyasimon tuynuklar joylashgan. Devorining qalinligi pastki qismida 1,5 metrni, yuqoriga ko'tarilgan sari yupqalashib boradi va eng yuqori qismida uning qalinligi bir g'isht ko'rinishiga ega.Unga faqatgina shimol tarafdin, qolgan uch tarafida ark ko'rinishidagi tuynuklar mavjud. Kirish arkasimon shakldagi g'ishtli zinapoyalar orqali sardoba ichkarisiga o'tilgan.

Xovos tumani hokimligi va tegishli tashkilotlar bilan hamkorlikda «Ko'hna Xovos» arxeologik yodgorligi hududiga yaqin hududda xorijiy va mahalliy sayyohlarni uzoq muddat olib qolish maqsadida o'zbekona urf-odatlar asosida barpo etilgan oilaviy mehmon uylari, suvenir do'konlar, milliy azaliy va yo'qolib borayotgan taomlarni tayyorlaydigan «O'zbek oshxonasi»ni tashkil etish. Respublikadagi barcha faol turoperatorlar bilan aloqalar o'rnatib, «Ko'hna Xovos» arxeologik yodgorligini turmarshrutlarga kiritish. Respublikadagi faol turoperatorlar bilan ichki turizmni rivojlantirish bo'yicha hamkorlikni yo'lga qo'yish.Shu bilan birga, infratuzilma, jumladan mehmonxona xizmati, ovqatlanish shohobchalari, ko'ngilochar maskanlar tashkil etish va yodgorlik M-34 avtomagistral yo'l bo'yida joylashganligini hisobga olib, katta yo'l bo'yiga katta hajmdagi LED ekranini o'rnatish va muntazam ravishda arxeologik yodgorlik to'g'risidagi videoroliklarni qo'yib borish.

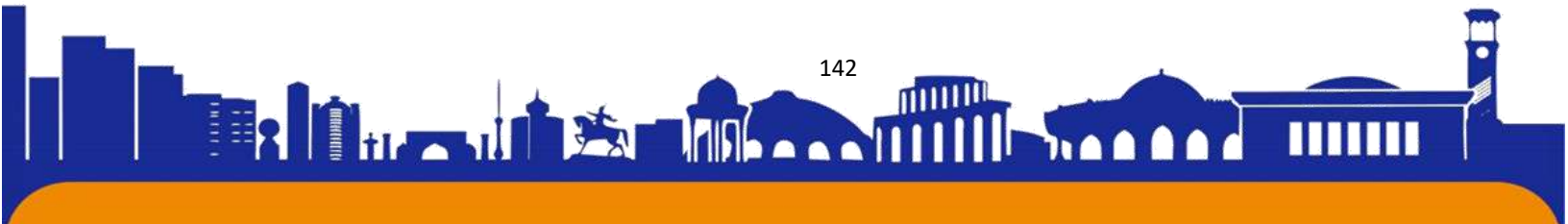



ISSN (E): 2181-4570

Foydalanilgan adabiyotlar ro'yxati:

1.O'zbekiston Respublikasi Prezidentining "O'zbekiston Respublikasida turizmni jadal rivojlantirishga oid qo'shimcha chora-tadbirlar to'g'risida"gi 2019-yil 5-yanvardagi PF-5611 Farmoni.

2.O'zbekiston Respublikasining 2019-yil 18-iyundagi Turizm to'g'risidagi qonuni.

3.Birjakov M. B. Vvedenie v turizm: izd. 9-e, pererab. i dop. SPb.: Izdatelskiy dom «Gerda», 2007. – 576 s.

4.Bogdanov YU.V. Razvitie industrii turizma kak faktor sotsialnoekonomicheskogo rosta regiona (na primere Sankt-Peterburga i Leningradskoy oblasti) Avtoreferat diss. .. kan.ekon.n. Sankt-peterburg – 2004.

5.Быстров S.A., Voronsova M.G. Turizm: makroekonomika i mikroekonomika. SPb.: Izdatelskiy dom Gerda, 2008.

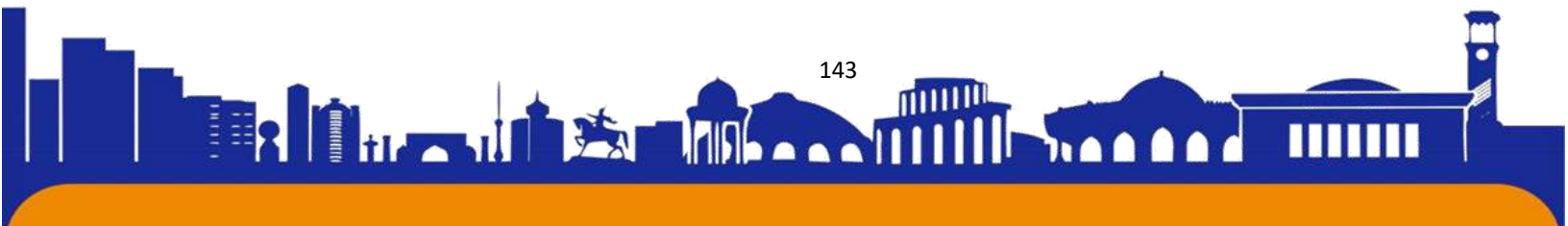



Mintaqaviy iqtisodiyot nazariyalarida mintaqaviy ijtimoiy-iqtisodiy tizimlarning faoliyatiga oid qarashlarning rivojlanishi.

Sattarov Umirzoq Normengovich
Qarshi davlat universiteti doktoranti
baxtiyorovnasaodat@gmail.com

Annatatsiya: Ushbu maqolada hududiy ishlab chiqarish majmualari samaradorligini oshirish, fan, texnika va muhim texnologiyalarning ustuvor yoʻnalishlarini amalga oshirishga yoʻnaltirilgan hududiy iqtisodiyotni boshqarish texnologiyasi sifatida hududning barqaror rivojlanishiga erishishning yaxlit mexanizmidan foydalanish konsepsiyasi ilgari surilgan.

Kalit soʻzlar: mintaqaviy, tizimlar, boshqarish texnologiyasi, obʼyektlar, binolar, biznes.

Аннотация: В данной статье рассматривается концепция использования целостного механизма достижения устойчивого развития региона как технологии управления региональной экономикой, направленной на повышение эффективности региональных производственных комплексов, реализацию приоритетных направлений науки, техники и важных технологий. выдвигать.

Ключевые слова: регион, системы, технология управления, объекты, здания, бизнес.

Annotation: In this article, the concept of using a holistic mechanism of achieving sustainable development of the region as a management technology of the regional economy aimed at increasing the efficiency of regional production complexes, implementing the priority areas of science, technology and important technologies is put forward.

Key words: regional, systems, control technology, objects, buildings, business.

Ob'ektlarni boshqarish hozirda barcha biznes qarorlarining ijtimoiy, ekologik va iqtisodiy afzalliklarini hisobga olgan holda texnik xizmat ko'rsatish va foydalanish amaliyotlarini qabul qilish orqali uzoq muddatli e'tiborga e'tibor qaratmoqda. Ob'ektlarni boshqarish sektori barqaror rivojlanish dasturi bilan shug'ullanadi, chunki butun qurilgan muhit o'zgarishda davom etmoqda. Brochner va boshqalar.





Raqamlashtirish va barqarorlik 1970-yillardan beri ob'ektlarni boshqarishni shakllantirgan ikkita asosiy kuchdir va bu ob'ektlar menejerlarining roliga ta'sir qiladi. Biroq, ob'ektlarni boshqarish kasbining konservativ sifatida qabul qilinishini ob'ektlarni boshqarish kasbida barqarorlikni qabul qilishdagi muammolardan biri sifatida tasvirlab bering. Kollinz va boshqalar tomonidan o'tkazilgan tadqiqotlarda barqaror binolar va barqaror ob'ektlar o'rtasidagi tafovutni o'rgangan ob'ektlar boshqaruvi hayot aylanishini baholash asosida yanada samaraliroq echimlar uchun dizayn, qurilish va ob'ektlarni boshqarish talablari o'rtasidagi an'anaviy bo'shliqni bartaraf etish zarurligiga ishonadi. Barqaror ob'ektlarni boshqarish amaliyotlarini qabul qilish binolarni saqlash va ishlatishda energiya, suv va chiqindilarni kamaytiradi. Biroq, Lok va boshqalarning qo'shimcha qilishicha, ob'ektlarni barqaror boshqarish amaliyoti va jarayonlarini muammosiz qabul qilish uchun tashkilot darajasida yordam zarur. Barqaror ob'ektlarni boshqarish kontseptsiyasi biznes qarorlarining ijtimoiy, iqtisodiy va atrof-muhitga ta'sirini muvozanatlashtiradigan texnologiya va innovatsion biznes amaliyotlarini qabul qilish orqali Ob'ektlarni boshqarish va barqaror rivojlanishning ikkita tushunchasini birlashtiradi. Iqlim o'zgarishining global muammolari va energiya samaradorligiga bo'lgan talab ob'ektlarni boshqarish sanoatini binolarning atrof-muhitga salbiy ta'sirini minimallashtiradigan echimlarni ishlab chiqish va ishlab chiqishga chaqirishga ta'sir qiladi. Shu sababli, mavjud binolarni qayta jihozlash va ko'kalamzorlashtirish zaruriyati mavjud. Barqaror ob'ektlarni boshqarish kontseptsiyasi ko'plab olimlar tomonidan ta'riflangan, ammo Nielsen va Galamba uni asosiy biznes, qo'llab-quvvatlash funktsiyasi va mahalliy faoliyat va global hamjamiyatga ta'siri bo'yicha barqarorlik tamoyillarini hisobga olish sifatida tavsiflaydi. Shu bilan birga, Li va Kang barqaror ob'ektlarni boshqarishning batafsil tavsifini taqdim etadilar, shu jumladan yopiq havo sifatini yaxshilaydigan ekologik toza materiallardan foydalanish, suvni qayta ishlatish va yaxshi issiqlik qulayligini, barqaror ta'mirlash va qayta jihozlashni, moslashuvchan dizaynni taklif qiluvchi energiyadan samarali foydalanishni o'z ichiga oladi. barqaror shaharlar va jamoalarni rag'batlantiradigan ishlanmalar, aylanma va boshqalar.

Mavjud ob'ektlarni barqaror boshqarishning foydasi yangi barqaror qurilish loyihalarini taqdim etishdan ko'ra ko'proq foyda keltiradi, chunki barqaror ob'ektlarni boshqarish energiyani tejash, chiqindilarni kamaytirish, suvni tejash, uglerod izini nazorat qilish va hokazolarga yordam beradi. ob'ekt menejeri sayyoraga ijobiy yoki





salbiy ta'sir ko'rsatish imkoniyatiga ega [9]. Tashkiliy xulq-atvorni o'zgartirishda birinchi o'rinda korxonalar menejeri turadi, u biznesning barcha darajalarida ishlaydigan shaxslarning xatti-harakatlarini o'zgartirishga ta'sir qilish imkoniyatiga ega bo'lib, ular ob'ektlarni boshqarish rolini o'ynaydi [10]. Buser va boshqalar. [11], binoning iqlim o'zgarishiga ta'sirining 80% ekspluatatsiya bosqichida sodir bo'lishini ta'kidlaydi, bu bino ekspluatatsiyasining atrof-muhitga salbiy ta'sirini ta'kidlaydi.

Mintaqaviy iqtisodiyotning klassik va zamonaviy nazariyalarida barqaror rivojlanish nuqtai nazaridan mintaqaviy ijtimoiy-iqtisodiy tizimlarning faoliyatiga oid qarashlar evolyutsiyasini tahlil qilaylik. Ushbu maqolada mintaqaning barqaror rivojlanishi kontseptsiyasini shakllantirish nuqtai nazaridan juda dolzarb bo'lgan bir qator mintaqaviy iqtisodiyot nazariyalarining qoidalari qo'llaniladi. Mintaqaviy ilmfan rivojlanishining birinchi bosqichida asosiy e'tibor davlat xalq xo'jaligini tashkil etishning joylashtirish jihatiga qaratildi. Alohida shahar aholi punktlari atrofida qishloq xo'jaligi faoliyatini halqa shaklida taqsimlash modeli tan olingan.

Hozirgi vaqtda mahalliy iqtisodiy rivojlanish nazariyasi qoidalaridan foydalanish ayniqsa dolzarbdir. Yigirmanchi asrning 70-yillarida keng tarqalgan mahalliy iqtisodiy rivojlanish nazariyasiga ko'ra, mintaqani rivojlantirishning samaradorligi uning mahalliy resurslarni safarbar etish, tadbirkorlikni rag'batlantirish qobiliyatini belgilaydi, rivojlanishni rejalashtirishda mahalliy sharoitlarni hisobga olish. Mintaqaviy boshqaruv oldidagi tobora kuchayib borayotgan muammolar sharoitida ishonchli axborot bazasini shakllantirish, qarorlarning boshqaruv parametrlariga ta'sirini rejalashtirish va monitoring qilish uchun platforma va ekotizim yondashuvlari tushunchalaridan foydalangan holda barqaror rivojlanishni ta'minlash vositalarini qayta ko'rib chiqish zarur. Ijtimoiy iqtisodiy tizim. Barqaror rivojlanishning taklif etilayotgan integratsiyalashgan mintaqaviy mexanizmdan hududiy boshqaruvning turli darajalarida dasturlar va strategiyalar bilan integratsiya qilish, konvertatsiya qilish chora-tadbirlarini konkretlashtirish, ilmiy asoslash va kontseptuallashtirish uchun foydalanish mumkin. Iqtisodiy rivojlanish darajasini oshirish hududiy tizimlarning barqarorligi va oqilonaligiga erishish uchun zamonaviy boshqaruv echimlaridan foydalanishni nazarda tutadi. Ta'sir vektorlarini tuzish va iqtisodiyotni barqaror rivojlanishga o'zgartirish stsenariylarini ta'minlash uchun ularning o'zaro bog'liqligida mintaqaviy mexanizmlarni ko'rib chiqish zarur. Zamonaviy hududiy mexanizmlar tizimi iqtisodiy, fazoviy, ijtimoiy, raqamli va ekologik platformalarni tartibga

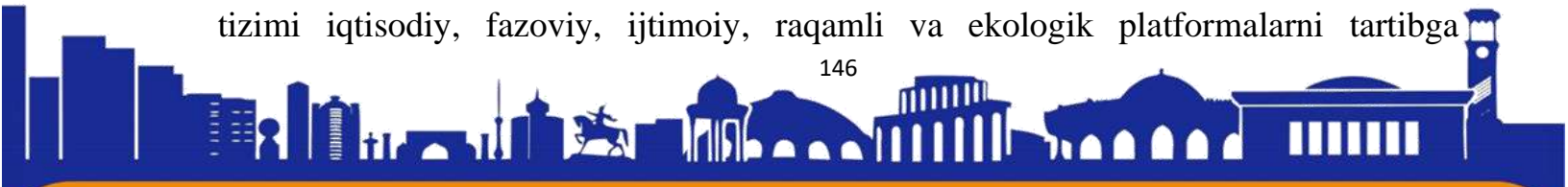



solishning kompleks mexanizmi ko'rinishidagi kontseptual vositaga asoslangan ichki mintaqaviy iqtisodiy birliklarni rivojlantirishning barqarorligiga erishishga qodir.

Foydalanilgan adabiyotlar:

1. Абалкин, Л.И. Экономическая безопасность России: угрозы и их отражение / Л.И. Абалкин // Вопросы экономики. – 2004. – № 12. – С. 4–13.
2. Абдикеев, Н.М. Экономика, основанная на знаниях, и инновационное развитие / Н.М. Абдикеев // Вестник Финансового университета. 2014. – № 5 (83). – С. 16–26.
3. Академик Аганбегян: нужно переходить к новой экономической политике // Мир новой экономики. – 2014. – № 4. – С. 6–12.
4. Батаева, Б.С. Устойчивое развитие России: социальное качество роста / Б.С. Батаева // Экономические системы. – 2013. – № 2. – С. 15–19.
5. Беляева, И.Ю. Социальная активность современных компаний: аспект присутствия на территории / И.Ю. Беляева, Н.П. Козлова // Экономические системы. – 2013. – № 2. – С. 52–55.
6. Беляева, И.Ю. Обеспечение устойчивого развития территорий: взаимодействие бизнеса и власти / И.Ю. Беляева // Управленческие науки. – 2013. – № 4. – С. 4–8.
7. Блинов, А.О. Планирование сценариев: прошлое, настоящее и будущее / 315 А.О.Блинов, П.В. Магданов // Менеджмент в России и за рубежом. – 2013. – № 6. – С. 3–11.
8. Бородин, А.И. Региональные экономические системы и их устойчивость / А.И. Бородин, Н.Н. Киселева // Вестник Удмуртского университета. – 2011. Вып. 4. – С. 3–7.
9. Буров, М.П. Особые экономические зоны – интегрированный инструмент комплексного развития территорий / М.П. Буров // Землеустройство, кадастр и мониторинг земель. 2014. – № 7 (115). – С. 6–14.
10. Бухвальд, Е.М. Приоритеты модернизации Российской экономики: институционально-правовой аспект / Е.М. Бухвальд // Федерализм. – 2014. – № 4. – С. 7–18.

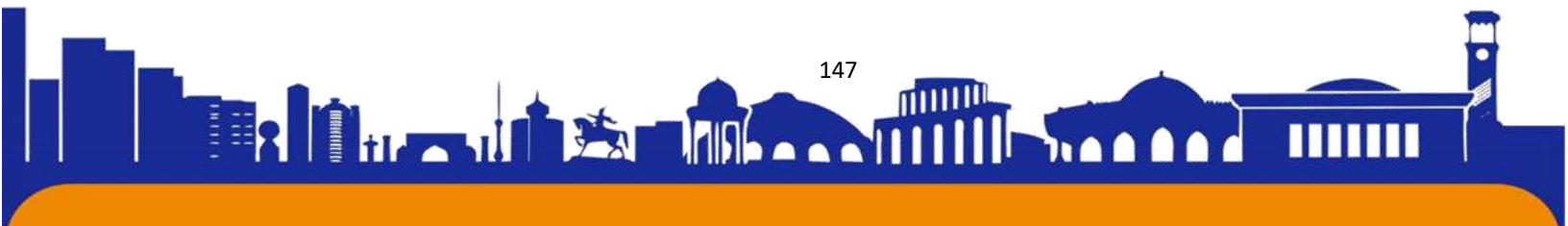



ISSN (E): 2181-4570

11. Бухвальд, Е.М. Институты развития и новые приоритеты региональной политики в России / Е.М. Бухвальд // Теория и практика общественного развития. – 2014. – № 6. – С. 108–114.

12. Вафина, Н.Х. Транснационализация производства: методология синергетического подхода / Н.Х. Вафина // Экономические системы. – 2013. – № 2. – С. 31–36





ISSN (E): 2181-4570

METHODS OF EFFECTIVE TEACHING OF FOREIGN LANGUAGES IN A SHORT PERIOD OF TIME IN FINLAND AND GREAT BRITAIN

Jo'raqulova Marjona Sadridin qizi

2nd level student of Shahrissabz State Pedagogical Institute

marjonakhanumjurakulova@gmail.com

Abstract. Modern English Language teaching methods are considered in the article. Special attention is paid to the cross-cultural competence.

Keywords: English language, teaching writing, teaching reading, lexical and grammatical methods, computer technologies, cross-cultural competence.

Аннотация. В статье рассматриваются современные методические приемы обучения английскому языку. Особое внимание уделяется формированию страноведческой компетенции.

Ключевые слова: английский язык, обучение письму, обучение чтению, лексикограмматический метод, компьютерные технологии, страноведческая компетенция.

The modern multicultural world is developing rapidly and intensively. Socio-economic and socio-political processes with a trend towards globalization and integration create certain conditions for the functioning of state and social systems. Scientific and technological progress entails a steady increase in the volume of new information. At present, the process of reforming the education system is underway in our country, and a competency-based approach is being actively applied. In such conditions, the issue of successful professional self-realization of the individual, the achievement of which is impossible without high-quality education in general and language education in particular, is of particular relevance. Therefore, in the country's higher educational institutions, the process of revising curricula and programs, introducing new methods and techniques for teaching a foreign language is underway [7, p.4-5].

Modern conditions of teaching and learning create a wide scope for the activities of the teacher in terms of the use of various technical innovations and devices, the amount of new information provides factual material for discussion and analysis.

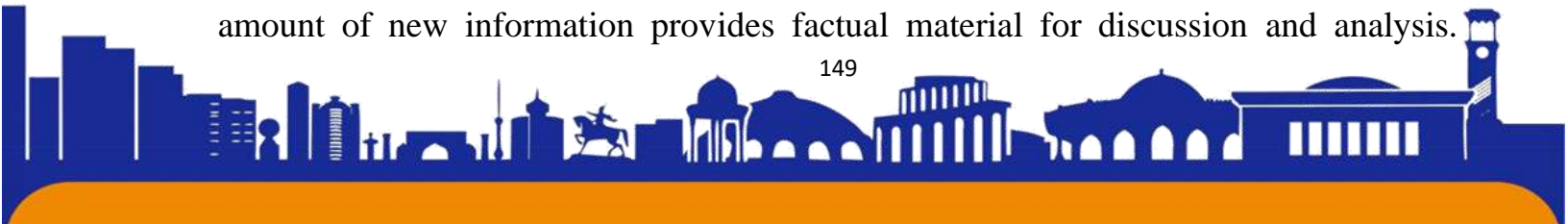



Teachers of English today have the opportunity to visit the best language schools in English-speaking countries, undergo internships and training in them, which allows not only to improve their professional level and expand linguistic and regional competence, but also to exchange pedagogical and methodological work experience, borrow new methods of teaching English, aimed at to optimize the teaching process. One of these schools is Language Specialists International (Portsmouth, UK) [5].

Experienced school teachers (authors of textbooks, books, methodological systems and complexes) use effective methods of teaching English to foreigners. One of the directions of the school's work is preparing for certified exams in order to prepare for admission to higher educational institutions in the UK, Australia and a number of American universities (IELTS preparation). In the process of preparing for a multi-aspect international exam, students are taught to read, write, work with the lexical and grammatical component of language education. Teaching methods are varied, interesting, creative and dynamic. Their application is also possible in groups of students of various levels of training and professional orientation, incl. and non-linguistic specialties. Let's consider them in more detail.

IELTS preparation involves teaching the scientific style of writing, the final goal is writing a scientific abstract. The student does not receive an abstract writing algorithm at the beginning of the process, but independently goes through this step-by-step path under the strict guidance of the teacher. This type of work begins with what is called personalization (appeal to the personality of the student). That is, the development of certain rules, speech clichés, grammatical norms, etc. takes place on material that is not directly related to "serious" science. Students are offered to discuss topics that are close to them personally: hobbies, hobbies, music, cinema, etc. All discussions are held in mini-groups, in pairs, within the whole group, with a teacher. At the same time, students have the opportunity to share their opinions, ideas, enrich their vocabulary. The further scheme of work is as follows: Look out for interesting material (search for interesting material), Tailor the grammar to academic writing (grammar exercises), Write your own texts (writing your own text), Paragraph Reformulation (paragraph transformation using examples, introductory words etc.), Error Correction (work on errors), Turn dry tasks into interactive activities (using interactive activities), Model Answers (answers to questions according to the model), Peer Feedback (introspection), Make your own listening (listening). Thus, moving





from simple to complex, discussing various topics and expressing one's opinion, it is possible to achieve the set task [3, 4].

At the same time, accents are placed on the lexical and grammatical component of the language. At the same time, there is no clear division into vocabulary and grammar: these two aspects must coexist with each other. Taking into account this position, lexical and grammatical exercises are also compiled, aimed at consolidating the material covered. The development of new lexical units, phrases and phrases is carried out in parallel with the consolidation of the grammatical section [4].

IELTS preparation also includes learning to read and understand text. Not analytical reading with a detailed translation, but reading comprehension without painstaking work with a dictionary. In this case, it is possible to draw an analogy with the elements of introductory, search and viewing reading (these types of reading are widely used in teaching a foreign language to students of technical specialties). This type of work involves the following stages: Visual Dictogloss (visual familiarization with the text for a limited period of time), Wall reading (work in groups using motor activity), Crossing out words (crossing out unfamiliar words), Doing micro-skills with a very simple text (step-by-step work with plain text), Identifying topic sentences (defining a key sentence).

Moving from simple texts and their fragments to more complex ones, students learn to understand what they read, relying only on the vocabulary they know, learn to compare, analyze, select a title for the text and its part, determine key sentences, the main idea and purpose of the text, etc. And all this students discuss among themselves, with the teacher, analyze, ask questions. At the same time, the teacher tries as much as possible to interest students (and himself too!) Not only in content, but also in methods specially selected for each group, including using motor and physical activity (moving around the classroom of a student or group of students, leaving the office, working at boards, etc.). Each stage ends with a serious exam, according to the results of which students are transferred (or not transferred) to a group of a higher level [3, 4].

Today, there is no doubt that Web.2.0 has become an inexhaustible source of authentic materials that a teacher of foreign languages can use in their work. Resources with interactive games of various levels, sites for recording educational podcasts, wiki pages for group projects, various web quests and interactive exercises have taken a strong position in the methodological baggage of foreign language teachers.





Internet service such as Youtube deserves special attention. It is here that you can find an extensive collection of authentic materials in foreign languages, including English. Any teacher who confidently uses a computer and the Internet can upload video recordings of lessons, lectures, speeches at conferences, excerpts from favorite video works, but the quality of such recordings sometimes leaves much to be desired. From this point of view, video resources of English-language TV channels such as BBC 1, BBC 2, Channel 4 and others are of particular value.

Unfortunately, many high-quality films that are interesting both from a linguistic point of view and from the point of view of intercultural communication are not always available via Youtube outside of English-speaking countries. For example, watching the three-part film “All in the Best Possible Tastes with Grayson Perry” about the structure of modern society in England, which is available online on Channel 4, is not possible in Russia [1]. This 2012 documentary by acclaimed English artist Grayson Perry provides a modern, if somewhat subjective, look at the UK's traditional social stratification system. Only the trailer of the film is available on Youtube, a description of the content of each episode can be viewed on the channel's website. Nevertheless, Russian users can get acquainted with individual interviews with Grayson Perry, with trailers of several other films, with excerpts from programs with his participation, which can be used in classes in groups with different levels of student preparation, having developed a system of various exercises for the video.

The following types of exercises can be developed for working with a film, aimed at a detailed understanding of the content:

- a) multiple choice: choosing the correct answer;
- b) discussion of one's own choice in pairs, groups, with a teacher;
- c) lexical and grammatical tasks.

All exercises are focused on understanding the content of the viewed story and developing listening and speaking skills.

The teachers of the school actively use the relationship of culture and language in the process of working with foreign students. Leading experts in the field of methods of teaching foreign languages in our country also proclaim the principle of co-studying languages and cultures, which largely contributes to the successful formation of cultural and regional competence [2, 9]. This process is successful if it is based on authentic material that reflects the "model of culture and country studies" of the country of the

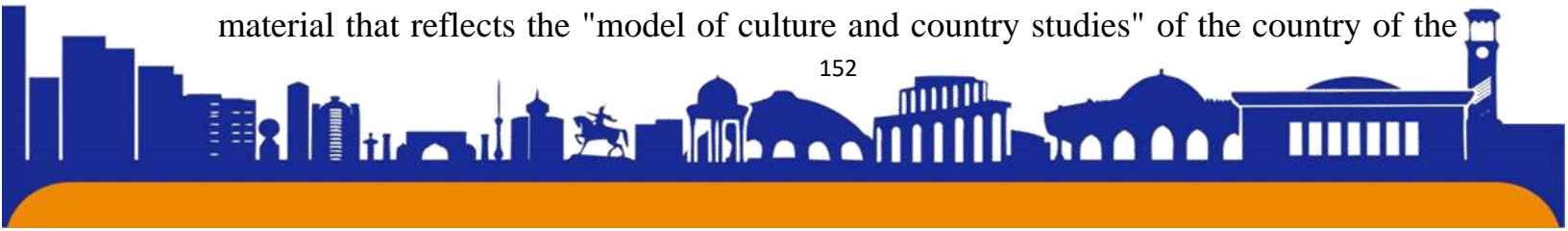



language being studied, extralinguistic information. The use of printed press materials, audio and video sequences, modern songs, films as a source of additional knowledge about the language in particular and society as a whole creates conditions for increasing students' motivation, expanding their linguistic and cultural horizons. Discussion of topical issues of a socio-political, cultural and public nature, a systematic presentation of country-specific material, the selection of which takes into account communicative and regional-specific interests - all this contributes to the effective formation of regional-specific competence. The success of language acquisition depends on the knowledge of the subject of communication: subject-thematic competence, and those methods on the basis of which the acquaintance with new linguistic and cultural material takes place [6, 8].

Thus, the complex application of these methodological techniques, relevant and interesting in their content, taking into account the individual characteristics of students creates the conditions for increasing the motivation of students, the effectiveness of the process of mastering the material. The experience of such internships, when the teacher finds himself on the other side of the classroom, is also useful from the point of view of assessing his teaching skills. This makes it possible to understand which teaching methods are the most productive, effective, interesting, to see how feasible the tasks offered to students are and to assess the degree of their own language proficiency as a means of communication.

List of references:

1. All in the Best Possible Tastes with Grayson Perry / <http://www.channel4.com/programmes/inthe-best-possible-taste-grayson-perry>. (consulting date – February 2013).
2. Vedenina L.G. Cross-cultural communication theory and word role//Foreign languages at school, 2000. - №5.
3. IELTS Advantage Writing Skills. A step-by-step guide to high IELTS writing score. Richard Brown, Lewis Richards. Delta Publishing, 2010. 129 c.
4. Lewis Richards. Improve your English. LSI – Portsmouth / <http://www.youtube.com/watch?v=VIO7qOYHqeE>. (consulting date – February 2013).
5. <http://www.lsi-portsmouth.co.uk/index.php/ru/>. (consulting date –January 2013).





ISSN (E): 2181-4570

6. Rykova E.B. Cross-cultural competence formation in the process of Russian Language teaching of foreign students. St. Petersburg, 2012. - 244 p.

7. Solovova E.N., Apalkov V.G. Communicative skills checking up and formation: traditions and perspectives. Moscow, 2010. - 60 p.

8. Sukhova N.A. Cross-cultural competence formation in the process of oral speech teaching of pedagogical institutes students St. Petersburg, 2002. – 244 p.

9. URL: <http://www.ffl.msu.ru/about> (consulting date - March 2012).

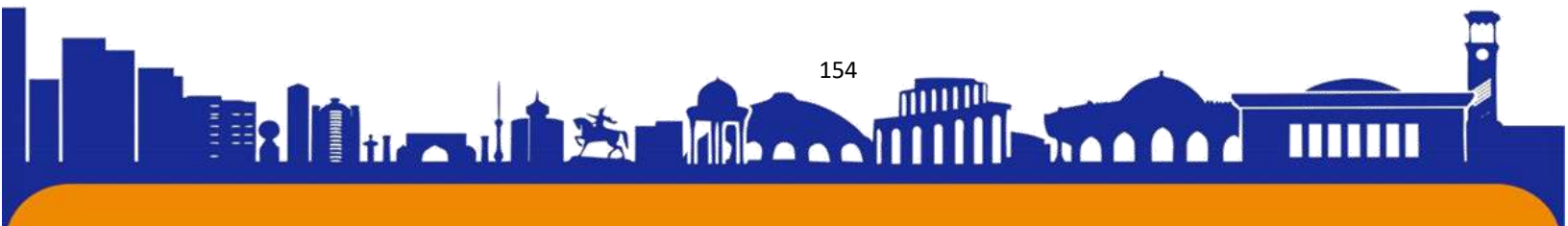



ISSN (E): 2181-4570

АНАЛИЗА ПРИЧИН ТРАНСПОРТНЫХ ПРОИСШЕСТВИЙ НА ЖЕЛЕЗНОДОРОЖНОМ ТРАНСПОРТЕ, В ТОМ ЧИСЛЕ И ПРИ ПЕРЕВОЗКЕ ОПАСНЫХ ГРУЗОВ ЧЕРЕЗ ГОРНЫЕ РАЙОНЫ УЗБЕКИСТАНА

Абдазимов Шавкат Хакимович, Зухридинов Хаётбек Қахрамонжон угли
Ташкентский государственный транспортный университет (Ташкент,
Узбекистан)

Аннотация. В статье рассматривается вопрос о процессе в случае возникновения аварий при перевозке опасных грузов. Рассмотрено исследование большого количества аварий, которые сопровождались пожаром, результате горения государственного имущества а также имущества частных предпринимателей.

Ключевые слова: чрезвычайные ситуации на железнодорожном транспорте; особенности организации; восстановительные работы; оперативное реагирование; восстановительный поезд; пожарный поезд.

Железнодорожный транспорт Республики Узбекистан является ведущей отраслью в дорожно-транспортном комплексе. Он обеспечивает перевозки грузовых и пассажирских перевозок. Республика Узбекистан занимает одно из ведущих мест по объемам грузовых перевозок на Среднеазиатском континенте[1,2,3].

Основная цель заключается в обобщении информации о современном состоянии и особенности организации спасательных и неотложных работ при ликвидации чрезвычайных ситуаций на железнодорожном транспорте [4,5].

Методика исследования. В процессе исследования использован метод анализа для определения смысла и основных положений научным публикациям, нормативно-правовых актов РУз и других источников о чрезвычайных ситуациях на железнодорожном транспорте, особенности организации спасательных и неотложных работ при ликвидации их последствий с последующим их сравнением и обобщением[6,7,8].





Результаты исследования показали, что причинами аварийных ситуаций, которые имели место на железнодорожном транспорте, чаще всего является сход подвижного состава с рельсов, столкновения, наезды на препятствия на переездах, пожары и взрывы непосредственно в вагонах. Во время транспортировки опасных грузов (ОГ), как сжиженные газы, легковоспламеняющиеся, взрывоопасные, ядовитые вещества, возникают утечки, взрывы, следствием чего является заражение местности. Не исключены размывы железнодорожных путей, обвалы, оползни, наводнения особенно горных местах (Ангрен – Пап и Тошгузар – Кумкурган) [9,10].

К основным факторам риска на железнодорожном транспорте относятся перевозки большого количества ОГ (много наименований). Они являются потенциальным источником возникновения чрезвычайных ситуаций с большим количеством пострадавших, значительными материальными убытками, наступлением неблагоприятных экологических и санитарно-гигиенических последствий [11,12,13].

Практика показывает, что наиболее опасными авариями являются те, которые сопровождаются пожаром, ибо в этом случае ликвидация последствий аварии связана в первую очередь с необходимостью ликвидации горения. Только после локализации пожара возможно проведение всего комплекса работ по ликвидации последствий аварии и восстановлению движения поездов [14,15,16].

Исследование большого количества аварий, которые сопровождались пожаром, показали, что в результате горения аварийная ситуация значительно усложняется, а в случаях, когда не применяются эффективные меры борьбы с огнем, именно развитие пожара создает условия, при которых размеры и последствия аварии существенно увеличиваются [17,18].

Каждая авария может иметь два принципиальных варианта развития [19,20]:

1. Авария без пожара (столкновение, опрокидывание вагона, сход с рельсов, разливка или истечение опасных грузов и др.).
2. Авария, которая сопровождается пожаром (горение цистерн, горение сыпучих или жидких продуктов, горение пассажирских и других вагонов и стационарных сооружений).

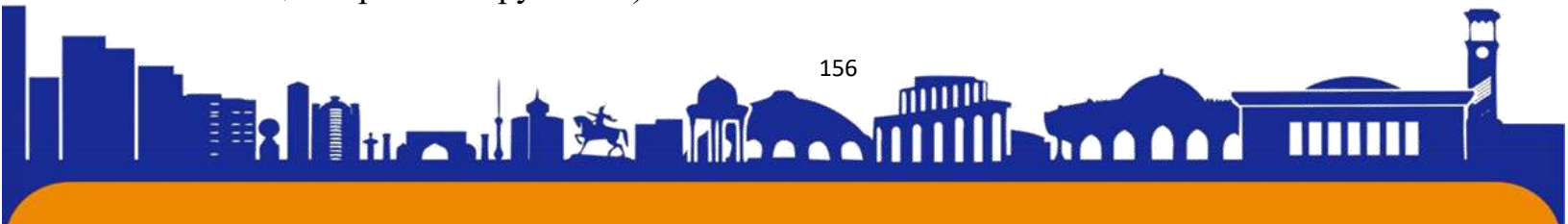



ISSN (E): 2181-4570

Характерными особенностями железнодорожного транспорта, которые необходимо учитывать при планировании и организации аварийно-спасательных работ в чрезвычайных ситуациях, являются [21,22]:

- большая масса подвижного состава (общая масса грузового поезда составляет 3-5 тыс. т, масса пассажирского поезда - около 1 тыс. т, масса одной цистерны - 80-100 т);

- высокая скорость подвижного состава (до 200 км / ч), при этом экстренный тормозной путь составляет сотни метров;

Аварии подразделяются на следующие категории:

- столкновение, сход с рельсов подвижного состава железнодорожного транспорта;

- аварии на железнодорожных переездах;

- аварии с опасными грузами;

- пожары и взрывы.

Признаками (последствиями) крушений являются: столкновение железнодорожного подвижного состава с другим железнодорожным подвижным составом, с транспортным средством, сход железнодорожного подвижного состава на перегоне или железнодорожной станции, при поездной или маневровой работе, экипировке или других передвижениях [23,24,25].

Практика показывает, что наиболее опасными авариями являются те, которые сопровождаются пожаром, ибо в этом случае ликвидация последствий аварии связана в первую очередь с необходимостью ликвидации горения. Только после локализации пожара возможно проведение всего комплекса работ по ликвидации последствий аварии и восстановлению движения поездов [26,27,28].

Исследование большого количества аварий, которые сопровождались пожаром, показали, что в результате горения аварийная ситуация значительно усложняется, а в случаях, когда не применяются эффективные меры борьбы с огнем, именно развитие пожара создает условия, при которых размеры и последствия аварии существенно увеличиваются.

- наличие на пути следования опасных участков дорог (мостов, туннелей, спусков, подъемов, переездов, сортировочных горок)

- наличие электрического тока высокого напряжения (до 30 кВ)





ISSN (E): 2181-4570

- влияние человеческого фактора на причины возникновения аварии (управление локомотивом, комплектование состава, диспетчерское обслуживание)

- многообразие поражающих факторов и опасность их комбинирования;

- труднодоступность места аварии для спасателей, пожарных, специалистов (болота, кустарники, высокие насыпи; значительное количество железнодорожных путей на крупных станциях и узлах) [29,30].

Следует отметить, что в случаях террористических актов происходят аварии на железнодорожном транспорте: подрыв мостов, железнодорожных путей, вагонов, опор линий электропередач и других объектов, и конструкций. Для безопасного выполнения аварийно-восстановительных работ необходимо предварительно проводить поиск и обезвреживание боеприпасов и взрывчатки. К таким работам следует привлекать специальные саперные подразделения [31,32].

Для ликвидации последствий схода одиночного подвижного состава на станциях дирекции железнодорожных перевозок, госпредприятия организуют аварийно-восстановительные команды. Для ликвидации последствий схода с рельсов и столкновений подвижного состава, а также для оказания помощи при стихийном бедствии предназначен восстановительный поезд, который находится на балансе и в подчинении Дирекции железнодорожных перевозок [33,34].

При организации аварийно-спасательных работ по ликвидации последствий железнодорожных аварий и катастроф следует учитывать следующие особенности [35,36]:

- аварии и катастрофы возникают на пути следования, как правило, внезапно, в большинстве случаев на большой скорости, что приводит к телесным повреждениям у пострадавших, возникновения у них шокового состояния и гибели;

- несвоевременное получение достоверной информации об аварии или катастрофе может привести к опозданию оказания помощи, увеличение количества жертв, в том числе при отсутствии навыков выживания в пострадавших;

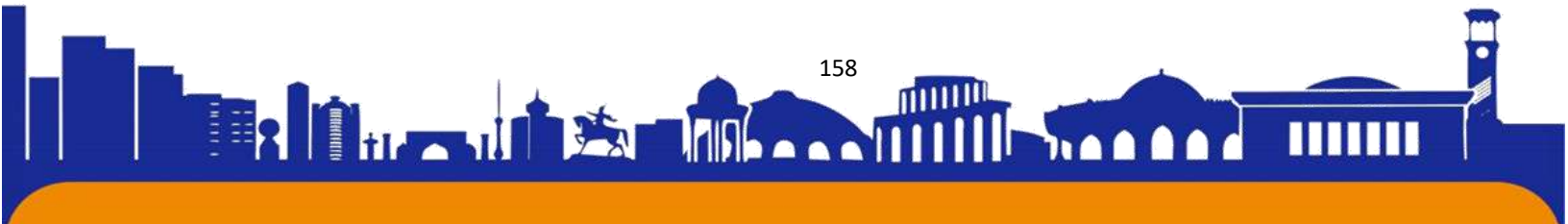



ISSN (E): 2181-4570

- отсутствие, как правило, на начальном этапе спасательных работ, специальной техники, необходимых средств пожаротушения и сложность в организации эффективных мер эвакуации с места аварии;

- сложность в определении числа пострадавших на месте аварии или катастрофы, необходимость их распределения и отправки в медицинские учреждения с учетом специфики лечения;

- осложнение обстановки в случае аварии или катастрофы при перевозке опасных грузов;

- необходимость организации поиска останков погибших и вещественных доказательств катастрофы часто на большой площади;

- необходимость организации приема, размещения, обслуживания (питание, услуги связи, транспортировки и др.) прибывших родственников пострадавших, организации отправления погибших к месту их захоронения;

- необходимость быстрого возобновления движения на поврежденных путях [37,38].

Как показывает практика, большинство аварийно-восстановительных работ железной дороги выполняются своими силами и средствами в течение суток. Но, в случае ЧС с большим количеством пострадавших и погибших, когда необходимо выполнять сложные спасательные работы по извлечению людей из-под завалов и разрушенных вагонов, к ликвидации аварий привлекают дополнительные силы и средства, входящие в территориальную подсистему государственной системы чрезвычайных ситуациях.

В таких случаях важное значение имеет четкое взаимодействие всех участников ликвидации аварии, потому что, кроме технических проблем (разборка завалов, тушение пожаров и восстановление железнодорожных путей), необходимо решать другие задачи, требующие привлечения дополнительных сил и ресурсов [39,40]. К таким задачам относятся: охрана общественного порядка, обеспечение работы пожарно-спасательной и медицинской службы, отправление пострадавших с места.

ЧС, опознание и идентификация погибших, поиск, оповещение, встреча и размещение родственников погибших.

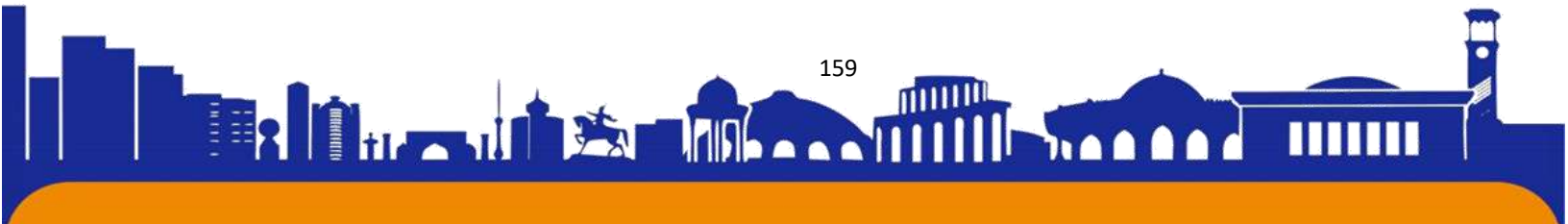



В соответствии с требованиями уставных документов, в АО УТЙ установилась четкая схема управления подразделениями, участвующих в тушении пожара и проведении аварийно-восстановительных работ.

Для оперативного управления ликвидацией аварийной ситуации в дирекциях железнодорожных перевозок и управлениях железных дорог создают оперативные штабы с участием руководителей ведущих служб с привлечением, в необходимых случаях, специалистов отправителя или получателя груза [41,42].

Руководители оперативных штабов вместе с представителями аварийных служб территориальной подсистемы Единой государственной системы предупреждения и ликвидации чрезвычайных ситуаций оперативно разрабатывают и выполняют план реагирования на аварийную ситуацию [43].

Ко второму уровню управления относятся руководитель тушения пожара (ГТП) и оперативный штаб, участвующие в ликвидации аварии и осуществляющие управление действиями по тушению пожара.

К компетенции первого уровня управления принадлежат следующие задачи:

- организация тушения пожара;
- эвакуация людей, техники и подвижного состава из опасных зон аварии;
- защита объектов и подвижного состава;
- разведка места опасного события;
- установление границы опасной зоны и оповещения населения;
- организация оказания медицинской помощи пострадавшим;
- принятие необходимых мер безопасности во время проведения аварийно-восстановительных работ;
- ликвидация последствий аварии;
- восстановление движения поездов;
- обеспечение действий пожарных подразделений;
- привлечение к проведению работ подразделений и формирований железной дороги.

Особое место в решении этих задач занимает анализ обстановки, сложившейся в результате аварии, которая сопровождается пожаром. Важными составляющими такого анализа обстановки является установление первичной информации о пожаре: место пожара, подвижной состав и вид горящего груза,





ISSN (E): 2181-4570

внешние признаки пожара, подвижной состав и вид груза в зоне пожара, объекты и местность в зоне аварии [44].

На основании первичной информации о ЧС с членами оперативного штаба разрабатывает сценарий возможного развития аварии, определяет параметры ее опасных зон и устанавливает объекты и подвижной состав железнодорожного транспорта, которые находятся в этих зонах.

Исходя из количества объектов и подвижного состава, страдающих от опасных факторов аварии, сопровождающейся пожаром, определяющих необходимое количество пожарных подразделений для тушения пожара, защиты объектов и подвижного состава, а также подразделений и формирований железной дороги для проведения аварийно-восстановительных работ [45].

Задачи второго уровня непосредственно связаны с организацией и принятием мер по ликвидации пожара.

Во время тушения пожара на подвижном составе, грузовых и сортировочных станциях, с учетом информации о пожаре, полученной в результате разведки, ГПП обязан:

- установить степень выполнения работниками железнодорожного транспорта мероприятий по отцепке и отводе соседних вагонов и обесточивание электрических сетей, а также получить у энергодиспетчера письменное подтверждение о снятии напряжения;
- выяснить пути и способы прокладки рукавных линий с учетом движения или маневрирования поездов;
- с учетом особенностей железнодорожного транспорта назначить лиц, ответственных за соблюдение мер безопасности;
- установить степень угрозы соседним поездам, возможность отвода всего подвижного состава или отдельных горящих вагонов в безопасное место - организовать, если нужно, защита и отвода не горящих вагонов, из опасной зоны, в первую очередь с людьми, взрывчатыми и ядовитыми грузами, а также цистерн с легковоспламеняющимися и горючими веществами;
- в случае растекания горячей жидкости, организовать строительство земляного препятствия или лотков для стока этой жидкости в безопасное место;





ISSN (E): 2181-4570

- принять меры по защите личного состава от отравления токсичными веществами .

Все эти задачи решаются в тесной взаимосвязи между первым и вторым уровнями управления.

Совокупность решений, которые принимают руководители ликвидации аварии и тушения пожара, составляют иерархию решений, которая определяет структурные связи между ними.

Очевидно, что для эффективного управления подразделениями (участками, секторами) необходимо, чтобы решения были согласованы между собой как на одном, так и на разных уровнях управления. Большое значение имеет содержание решений руководителя ликвидации аварии, особенно на этапе определения необходимого количества пожарных подразделений. Важно также осуществлять контроль над выполнением приказов на всех уровнях управления [46].

Определены функции и задачи органов управления, сил и средств функциональной подсистемы предупреждения и ликвидации чрезвычайных ситуаций по предотвращению и реагированию на угрозы или возникновение чрезвычайных ситуаций на региональном и объектовом уровне. Описаны организации взаимодействия оперативных штабов, координирующим органов и сил гражданской защиты во время реагирования на чрезвычайные ситуации.

Учет особенностей условий, в которых будут выполняться спасательные и аварийно-восстановительные работы на железнодорожном транспорте, позволит повысить оперативность работ и эффективность взаимодействия органов управления и сил функциональной подсистемы предупреждения и реагирования на угрозу или возникновение чрезвычайных ситуаций [47].

На основе анализа причин транспортных происшествий на железнодорожном транспорте, в том числе и при перевозке опасных грузов, можно сделать вывод, что значительная часть этих событий происходит через коммерческие неисправности грузовых вагонов, катастрофический износ основных средств.

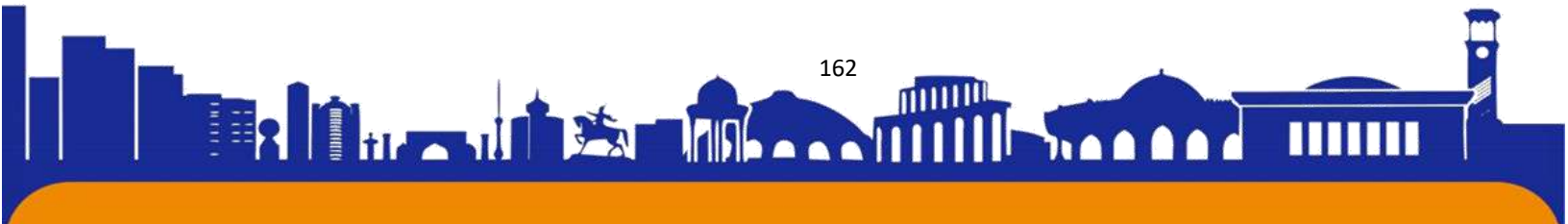



Но причиной возникновения происшествий на железнодорожном транспорте является также нарушение требований безопасности, которое влечет за собой значительный материальный ущерб.

Принимая во внимание накопленный опыт организации и проведения аварийно-восстановительных работ при ликвидации чрезвычайных ситуаций на железнодорожном транспорте, предлагаем в дальнейшем совершенствовать систему оповещения об угрозе и возникновении транспортных происшествий, оперативное реагирование на ликвидацию их последствий, а также координацию и тесное взаимодействие сил функциональной подсистемы предупреждения и ликвидации угрозы или возникновения чрезвычайных ситуаций на железнодорожном транспорте в структуре единой системы защиты [48].

Качественное повышение безопасности движения поездов, обусловленное современными требованиями, возможно только при условии совершенствования элементов перевозочного процесса: организационно-технического, технологического, информационного, кадрового и т. д.

Литература

1. Абдазимов Ш. ИКС.; Курбанов Г. А.; Мамадалиев Н. Производство "Оползневые процессы влияющие на транспортные объекты и их прогнозирование" производство. технологии. экология. (протек'21). -142 ул, 2021-год.
2. Абдазимов Ш.Х., Худайберганов С.К., Махкамов Ж.Н., Алламуротова М.С., "Чрезвычайные ситуации влияющие на железную дорогу Республики в горных и пригорных районах". Сборник материалов республиканской научно-практической конференции по теме «Актуальные проблемы предупреждения и ликвидации чрезвычайных ситуаций» (25 августа 2021 г.) - 353 стр.
3. Абдазимов Ш.Х., Худайберганов С.К., Махкамов Ю.Н. "Зарубежный опыт по защите железных дорог и объектов народного хозяйства от чрезвычайных ситуаций природного характера (при оползнях)". Научно-практическая конференция «Актуальные вопросы предотвращения и реагирования на чрезвычайные ситуации» / Академия ФВВ – Ташкент: ООО «Академия», 2021. – 359 с.

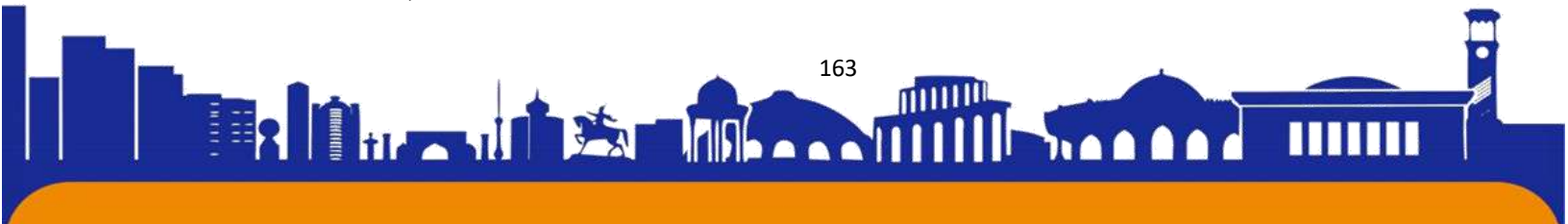



4. Ахмедов М.А. Салямова К.Д. "Селевое явление Узбекистана". Вестник Университета гражданской защиты Белоруссии Т 2, № 2. 2018. С. 322-329.
5. СП 342.1325800.2017г. "Свод правил" защиты железнодорожного пути и сооружений от нежелательных природных явлений правила проектирования и строительства. защита железнодорожного пути и сооружений от неблагоприятных природных явлений. Правила проектирования и строительства
6. Ниязметов С.С. "Методика расчета и проектирования противооползневых сооружений для защиты дорожного земляного полотна". Автореферат диссертационной работы. М. 2007 г.
7. Абдазимов, Ш. Х., Шахобидинов, В. Э., & Орипов, С. Г. У. (2022). ПОСЛЕДСТВИЯ НАВОДНЕНИЯ И НАВОДНЕНИЯ НА ЖЕЛЕЗНОДОРОЖНЫХ СООРУЖЕНИЯХ И НАСЕЛЕННЫХ ПУНКТАХ. ОРГАНИЗАЦИЯ АВАРИЙНО-СПАСАТЕЛЬНЫХ РАБОТ ПРИ СТИХИЙНЫХ БЕДСТВИЯХ. *Oriental renaissance: Innovative, educational, natural and social sciences*, 2(7), 773-780.
8. Ogli, Z. K. Q. (2022). MA'LUMOTLARNI OPTIK DATCHIKLAR YORDAMIDA YETKAZISH VA O'LGHASH TIZIMLARINI ISHLAB CHIQUISH. *Трансформация моделей корпоративного управления в условиях цифровой экономики*, 1(1), 237-241.
9. Zuhriddinov, H. (2022). ELIMINATION OF VARIOUS HAZARDS THROUGH THE USE OF OPTICAL SENSORS IN THE ENERGY, CIVILIAN AND TRANSPORT SECTORS. *Academic research in modern science*, 1(9), 433-441.
10. Qaxramonjon o'g'li, Z. H. MA'LUMOTLARNI OPTIK DATCHIKLAR YORDAMIDA YETKAZISH VA O'LGHASH TIZIMLARINI ISHLAB CHIQUISH. *Iqtisodiyotni raqamlashtirish sharoitida korporativ boshqaruv modellarining transformatsiyasi xalqaro ilmiy-amaliy anjumani*, 10.
11. Qaxramonjon o'g'li, Z. H. HOZIRGI ZAMONAVIY RIVOJLANAGAN DAVRDA OPTIK DATCHIKLARDAN FOYDALANIB TURLI SOHALARDAGI HAVFLARNI OLDINI OLISHNI O'RGANISH. *Iqtisodiyotni raqamlashtirish sharoitida korporativ boshqaruv modellarining transformatsiyasi xalqaro ilmiy-amaliy anjumani*, 10.





12. Alimovich, M. O., & Qaxramonjon o'g'li, Z. H. QISHLOQ XO'JALIGIDA NAMLIK DATCHIKLARIDAN OQILONA FOYDALANISH USULLARI. *Journal of Advanced Research and Stability*.

13. Qaxramonjon o'g'li, Z. H. OPTIK TOLALI DATCHIKLARNING BOSHQADATCHIKLARDAN FOYDALANISHDAGI AFZALLIKLARI. *ОБРАЗОВАНИЕ И НАУКА В XXI ВЕКЕ*, (25).

14. Qaxramonjon o'g'li, Z. H. (2022). ANALYSIS OF SAFETY IN CONSTRUCTION SITES USING OPTICAL SENSORS. *Web of Scientist: International Scientific Research Journal*, 3(6), 131-140.

15. O'G'li, Z. H. Q. (2022). Analysis of safety in construction sites using optical sensors.

16. Ogli, Z. K. Q. (2022). HOZIRGI ZAMONAVIY RIVOJLANAGAN DAVRDA OPTIK DATCHIKLARDAN FOYDALANIB TURLI SOHALARDAGI HAVFLARNI OLDINI OLISHNI O'RGANISH. *Трансформация моделей корпоративного управления в условиях цифровой экономики*, 1(1), 231-236.

17. Hakimovich, A. S., & Qaxramonjon o'g'li, Z. H. (2022). Prediction of Situations That May Occur in Emergency Situations of Bridges by Means of Optical Sensors. *Texas Journal of Engineering and Technology*, 13, 55-59.

18. Qaxramonjon o'g'li, Z. H., & Hakimovich, A. S. Prediction of Situations That May Occur in Emergency Situations of Bridges by Means of Optical Sensors. 55-59 page.

19. Hakimovich, A. S., & Qaxramonjon o'g'li, Z. H. (2022). Analyzing the Results of Monitoring the Situations that May Occur in Emergency Situations of Bridges Through Various Optical Sensors. *Global Scientific Review*, 8, 80-88.

20. Abdazimov, S. X., & Zuhridinov, H. (2022). CONTINUOUS MONITORING SYSTEM ON BRIDGES TO PREVENT EMERGENCIES. *Journal of Integrated Education and Research*, 1(6), 95-99.

21. Abdazimov, S. X., & Zuhridinov, H. (2022). REVIEW THE BRIDGE MONITORING SYSTEM ON A REGULAR BASIS TO PREVENT EMERGENCY SITUATIONS. *Journal of Integrated Education and Research*, 1(6), 90-94.

22. Musayev, S. G., & Zuhridinov, H. (2022). BINOLARDA KELIB CHIQISHI MUMKIN BO'LGAN FAVQULODDAGI VAZIYATLARDA YONG'IN HODISALARINI OPTIK HARORAT DATCHIKI ORQALI ANIQLASH. *Journal of*





Integrated Education and Research, 1(6), 85-89.

23. Kamilov, X., & Zuhriddinov, H. (2022). CALCULATION MODEL OF THE EFFICIENCY OF THE MEANS OF PROTECTION AGAINST THE ELECTROMAGNETIC FIELD (BY THE EXAMPLE OF A TRAIN DISPATCH WORKSTATION). *Zamonaviy dunyoda ilm-fan va texnologiya*, 1(6), 183-189.

24. Abdazimov, S., & Zuhriddinov, H. (2022). MONITORING USING FIBER BRAGG GRID SENSORS IN EMERGENCY PREVENTION OF BRIDGES. *Eurasian Journal of Academic Research*, 2(11), 1066-1075.

25. угли Зухриддинов, Х. Қ., & Амиров, М. У. (2022). АНАЛИЗ СИСТЕМ ИЗМЕРЕНИЯ ДАННЫХ С ПОМОЩЬЮ ВОЛОКОННО-ОПТИЧЕСКИХ ДАТЧИКОВ. *INNOVATIVE DEVELOPMENT IN THE GLOBAL SCIENCE*, 1(6), 150-158.

26. Gulamovich, M. S., & O'G'Li, Z. H. Q. (2022). PEDAGOG XODIMLARDAGI ERGONOMIK BILIM VA KO'NIKMLARINI ZAMONONAVIY OLIY TA'LIM MUASSASALARIDAGI HOLATINI O'RGANISH. *Ta'lim fidoyilari*, 28, 21-29.

27. Hakimovich, A. S., & Qaxramonjon o'g'li, Z. H. CONSIDERATION OF THE USE OF OPTICAL SENSORS IN EMERGENCY PREVENTION AND METHODS FOR USE IN WATER.

28. Zuhriddinov, H., Davrenov, S., & Seylbekov, Y. (2023). ISH JOYLARIDAGI HOLATLARNI ERGONOMIKA ASOSIDA O'RGANISH. *Наука и технология в современном мире*, 2(9), 55-57.

29. Абдазимов, Ш., & Зухриддинов, Х. (2023). АНАЛИЗ МОНИТОРИНГА И ПРОГНОЗИРОВАНИЯ ЧРЕЗВЫЧАЙНЫХ СИТУАЦИЙ НА ЖЕЛЕЗНОДОРОЖНОМ ТРАНСПОРТЕ. *Theoretical aspects in the formation of pedagogical sciences*, 2(2), 80-84.

30. Abdazimov, S., & Zuhriddinov, H. (2023). ANALYSIS OF MONITORING AND FORECASTING OF EMERGENCY SITUATIONS IN RAILWAY TRANSPORT. *Theoretical aspects in the formation of pedagogical sciences*, 2(2), 85-88.

31. Zuhriddinov, H. (2023). АНАЛИЗ ЧРЕЗВЫЧАЙНЫХ СИТУАЦИЙ, ВЛИЯЮЩИЕ НА ОБЪЕКТЫ ЖЕЛЕЗНОДОРОЖНОГО ТРАНСПОРТА УЗБЕКИСТАНА. *Scienceweb academic papers collection*.





32. Gulamovich, M. S., & O'G'Li, Z. H. Q. (2023). LEARNING THE SKILLS OF ERGONOMIC KNOWLEDGE IN PRODUCTION THROUGH DIGITALIZATION. *Ta'lim fidoyilari*, 16, 137-144.

33. Gulamovich, M. S., & O'G'Li, Z. H. Q. (2023). ERGONOMIC PERSONAL DEVELOPMENT OF TEACHERS THROUGH DIGITALIZATION OF MODERN EDUCATION. *Ta'lim fidoyilari*, 16, 130-136.

34. Kamilov, X., & Zuhriddinov, H. (2022). TEXNOLOGIYALAR VA BARQAROR RIVOJLANISH; ELEKTROMAGNIT MAYDON TA'SIRIDAN HIMOYALASH VOSITASI SAMADORLIGINI HISOB MODELI (TEMIR YO'L STANSIYASI NAVBATCHISI ISH JOYI MISOLIDA). *Zamonaviy dunyoda ilm-fan va texnologiya*, 1(6), 176-182.

35. угли Зухриддинов, Х. Қ., & Амиров, М. У. (2022). АНАЛИЗ СИСТЕМ ИЗМЕРЕНИЯ ДАННЫХ С ПОМОЩЬЮ ВОЛОКОННО-ОПТИЧЕСКИХ ДАТЧИКОВ. *INNOVATIVE DEVELOPMENT IN THE GLOBAL SCIENCE*, 1(6), 150-158.

36. Hakimovich, A. S., & Qaxramonjon o'g'li, Z. H. CONSIDERATION OF THE USE OF OPTICAL SENSORS IN EMERGENCY PREVENTION AND METHODS FOR USE IN WATER.

37. Akhatov, A., Gafurov, B., Jakhonov, A., & Khalimbetov, A. (2020, June). Distribution of the forms of reserves of humus in typical seroms formed in geomorphological areas Tashkent-Keles. In *IOP Conference Series: Materials Science and Engineering* (Vol. 869, No. 4, p. 042018). IOP Publishing.

38. Гафуров, Б. М. (2023). Изучение чрезвычайных ситуаций природного и техногенного характера. *Ta'lim fidoyilari*, 4(1), 161-169.

39. Gafurov, B. (2023). TEMIR YO'L TRANSPORTIDA FAVQULODDA VAZIYATLARNI BARTARAF ETISHDA QUTQARUV VA SHOSHILINCH ISHLARNI TASHKIL ETISHNI TAKOMILLASHTIRISH. *Наука и инновация*, 1(1), 59-63.

40. Gafurov, B. (2023). TEMIR YO'LDAGI AVARIYALAR VA OFATLARNING OQIBATLARINI BARTARAF ETISH BO'YICHA QUTQARUV ISHLARINI TASHKIL ETISHNI O'RGANISH. *Наука и инновация*, 1(1), 54-58.

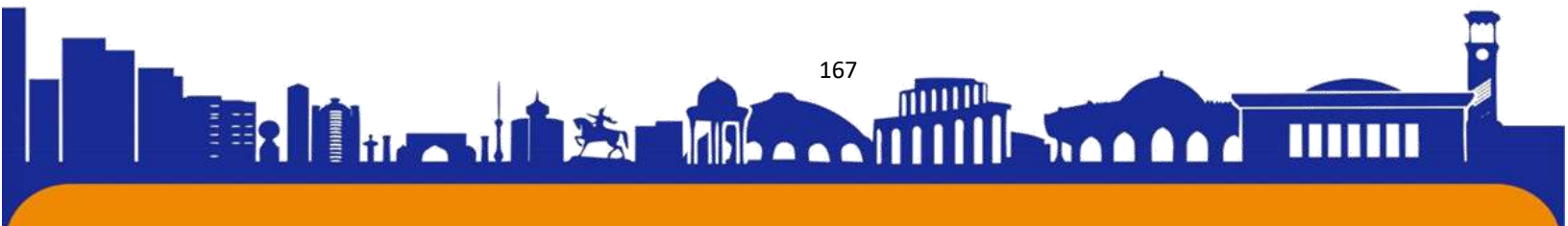



41. Gulamovich, M. S., & O'G'Li, Z. H. Q. (2022). Pedagog Xodimlardagi Ergonomik Bilim Va Ko'nikmalarini Zamononaviy Oliy Ta'lim Muassasalaridagi Holatini O'rganish. *Ta'lim fidoyilari*, 28, 21-29.
42. Musayev, S. G., & Zuhridinov, H. (2022). Binolarda Kelib Chiqishi Mumkin Bo'lgan Favquloddagi Vaziyatlarda Yong'in Hodisalarini Optik Harorat Datchiki Orqali Aniqlash. *Journal Of Integrated Education And Research*, 1(6), 85-89.
43. Камиров, Х. М. (2022). ТЕМИР ЙЎЛ ТРАНСПОРТИ ҲАРАКАТЛАНУВЧИ ТАРКИБИДА ЁНГИНИ БОШЛАНГИЧ БОСҚИЧДА ОЛДИНИ ОЛИШ. *BARQARORLIK VA YETAKCHI TADQIQOTLAR ONLAYN ILMIY JURNALI*, 2(1), 177-179.
44. Musayev, S. G., & Hamroyeva, M. A. Q. (2023). Ishlab chiqarishdagi baxtsiz hodisalar va mehnat muhofazasi bo'yicha samarali natijaga erishish borasidagi sayharakatlarni yanada maqsadli tashkil etish. *Science and Education*, 4(1), 1141-1146.
45. Gulamovich, M. S., & O'G'Li, Z. H. Q. (2023). LEARNING THE SKILLS OF ERGONOMIC KNOWLEDGE IN PRODUCTION THROUGH DIGITALIZATION. *Ta'lim fidoyilari*, 16, 137-144.
46. Gulamovich, M. S., & O'G'Li, Z. H. Q. (2023). ERGONOMIC PERSONAL DEVELOPMENT OF TEACHERS THROUGH DIGITALIZATION OF MODERN EDUCATION. *Ta'lim fidoyilari*, 16, 130-136.
47. Камиров, Х. М., Мусаев, Ш. Ф., & Холбоева, М. О. Қ. (2021). ЭЛЕКТРОМАГНИТ МАЙДОН ТАЪСИРИДАН ҲИМОЯЛАШ ВОСИТАСИ САМАДОРЛИГИНИ ҲИСОБ МОДЕЛИ (ТЕМИР ЙЎЛ СТАНЦИЯ НАВБАТЧИСИ ИШ ЖОЙИ МИСОЛИДА). *Scientific progress*, 2(8), 872-877.
48. Абляимов, О. С., Хисматулин, М. И., Зоирхонов, С. Т., Эркинов, Б. Х., Мусаев, Ш. Г., & Ишбутаев, Х. Ф. (2018). ОБ ИСПОЛЬЗОВАНИИ ТЕПЛОВОЗОВ UZTE16M3 НА УЧАСТКЕ МАРОКАНД-КАТТАКУРГАН УЗБЕКСКОЙ ЖЕЛЕЗНОЙ ДОРОГИ. In *АКТУАЛЬНЫЕ ВОПРОСЫ СОВРЕМЕННОЙ НАУКИ* (pp. 58-70).

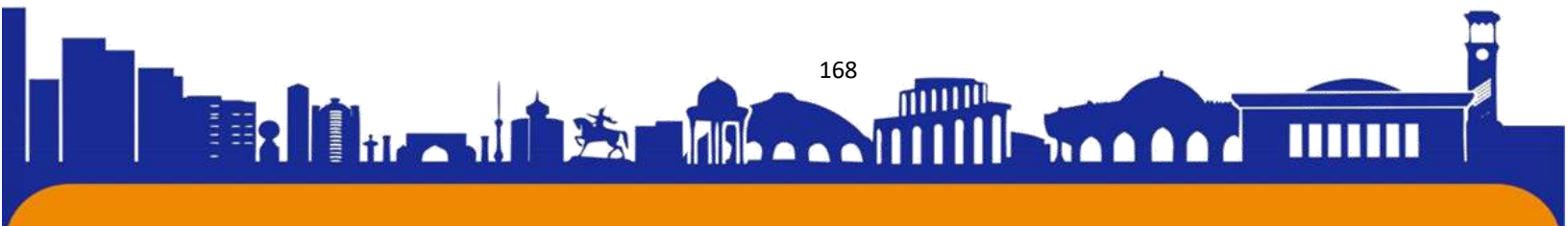



ANALYSIS OF THE CAUSES OF TRANSPORT ACCIDENTS IN RAILWAY TRANSPORT, INCLUDING THE TRANSPORTATION OF DANGEROUS GOODS THROUGH THE MOUNTAIN AREAS OF UZBEKISTAN

Abdazimov Shavkat Xakimovich, Zuhridinov Hayotbek Qaxramonjon o'g'li,
Tashkent State Transport University (Tashkent, Uzbekistan)

Annotation. The article deals with the issue of the process in case of accidents during the transportation of dangerous goods. Considered the study of a large number of accidents that were accompanied by fire, the result of burning state property and property of private entrepreneurs.

Key words: emergency situations in railway transport; features of the organization; restoration work; prompt response; recovery train; fire train.

Railway transport of the Republic of Uzbekistan is the leading industry in the road transport complex. It provides freight and passenger transportation. The Republic of Uzbekistan occupies one of the leading places in terms of freight traffic on the Central Asian continent [1,2,3].

The main goal is to summarize information about the current state and features of the organization of rescue and urgent work in the elimination of emergency situations in railway transport [4,5].

Research methodology. In the course of the study, the analysis method was used to determine the meaning and main provisions of scientific publications, regulatory legal acts of the Republic of Uzbekistan and other sources on emergency situations in railway transport, the features of the organization of rescue and urgent work in the elimination of their consequences, followed by their comparison and generalization [6,7,8].

The results of the study showed that the causes of accidents that occurred in railway transport are most often the derailment of rolling stock, collisions, collisions with obstacles at crossings, fires and explosions directly in the cars. During the transportation of dangerous goods (OG), as liquefied gases, flammable, explosive, poisonous substances, leaks, explosions occur, resulting in contamination of the area. Erosion of railways, landslides, landslides, floods, especially in mountainous places (Angren - Pap and Toshguzar - Kumkurgan) are not excluded [9,10].

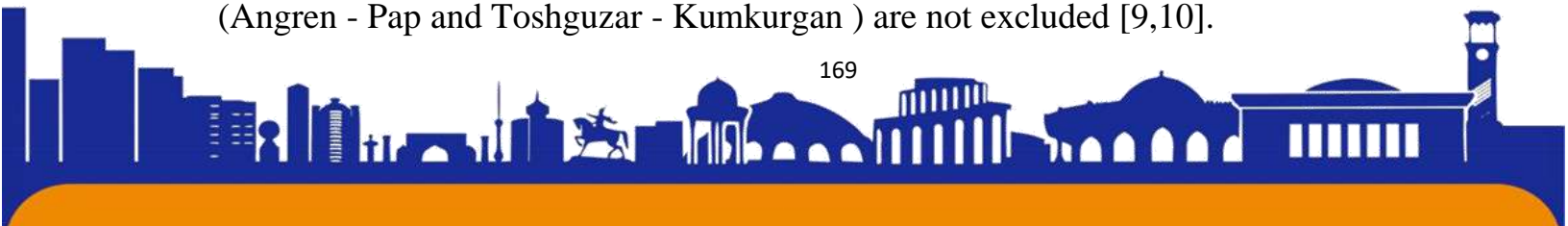



The main risk factors in railway transport include the transportation of a large amount of OG (many items). They are a potential source of emergencies with a large number of victims, significant material losses, and the onset of adverse environmental and sanitary consequences [11,12,13].

Practice shows that the most dangerous accidents are those accompanied by fire, because in this case, the elimination of the consequences of the accident is primarily associated with the need to eliminate combustion. Only after the localization of the fire is it possible to carry out the entire complex of works to eliminate the consequences of the accident and restore the movement of trains [14,15,16].

A study of a large number of accidents that were accompanied by a fire showed that as a result of burning, the emergency situation becomes much more complicated, and in cases where effective measures to combat fire are not applied, it is the development of the fire that creates conditions under which the size and consequences of the accident increase significantly [17, 18].

Each accident can have two principal development options [19,20]:

1. An accident without a fire (collision, overturning of a wagon, derailment, spillage or outflow of dangerous goods, etc.).
2. An accident accompanied by a fire (burning of tanks, burning of bulk or liquid products, burning of passenger and other cars and stationary structures).

The characteristic features of railway transport, which must be taken into account when planning and organizing rescue operations in emergency situations, are [21,22]:

- a large mass of rolling stock (the total mass of a freight train is 3-5 thousand tons, the mass of a passenger train is about 1 thousand tons, the mass of one tank is 80-100 tons);
- high speed of the rolling stock (up to 200 km / h), while the emergency braking distance is hundreds of meters;

Accidents are divided into the following categories:

- collision, derailment of rolling stock of railway transport;
- accidents at railway crossings;
- accidents with dangerous goods;
- fires and explosions .

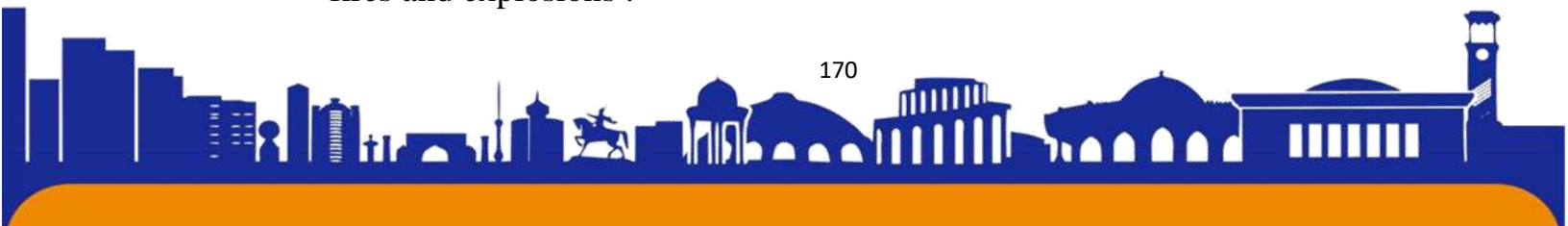



Signs (consequences) of crashes are: a collision of a railway rolling stock with another railway rolling stock, with a vehicle, a derailment of a railway rolling stock on a stage or a railway station, during train or shunting work, equipment or other movements [23,24,25].

Practice shows that the most dangerous accidents are those accompanied by fire, because in this case, the elimination of the consequences of the accident is primarily associated with the need to eliminate combustion. Only after the localization of the fire is it possible to carry out the entire complex of works to eliminate the consequences of the accident and restore the movement of trains [26,27,28].

A study of a large number of accidents that were accompanied by a fire showed that as a result of burning, the emergency situation becomes much more complicated, and in cases where effective measures to combat fire are not applied, it is the development of the fire that creates conditions under which the size and consequences of the accident increase significantly.

- the presence of dangerous sections of roads on the route (bridges, tunnels, descents, ascents, crossings, marshalling humps)
- presence of high voltage electric current (up to 30 kV)
- the influence of the human factor on the causes of the accident (locomotive control, staffing, dispatching service)
- variety of damaging factors and the danger of their combination;
- inaccessibility of the accident site for rescuers, firefighters, specialists (swamps, bushes, high embankments; a significant number of railway tracks at large stations and junctions) [29,30].

It should be noted that in cases of terrorist acts, accidents occur in railway transport: undermining bridges, railway tracks, wagons, power transmission towers and other objects and structures. For the safe performance of emergency recovery work, it is necessary to first search for and neutralize ammunition and explosives. Special sapper units should be involved in such work. [31,32].

To eliminate the consequences of the derailment of a single rolling stock at the stations of the Directorate of Railway Transportation, state-owned enterprises organize emergency recovery teams. To eliminate the consequences of derailment and collisions of rolling stock, as well as to provide assistance in case of natural disaster, a recovery





train is intended, which is on the balance sheet and subordinate to the Directorate of Railway Transportation [33,34].

When organizing rescue operations to eliminate the consequences of railway accidents and disasters, the following features should be taken into account [35,36]:

- accidents and catastrophes occur on the route, as a rule, suddenly, in most cases at high speed, which leads to bodily injury to the victims, the occurrence of a shock state and death;

- untimely receipt of reliable information about an accident or catastrophe can lead to a delay in providing assistance, an increase in the number of victims, including in the absence of survival skills in the victims;

- the absence, as a rule, at the initial stage of rescue operations, special equipment, the necessary fire extinguishing equipment and the difficulty in organizing effective evacuation measures from the accident site;

- difficulty in determining the number of victims at the scene of an accident or disaster, the need to distribute them and send them to medical institutions, taking into account the specifics of treatment;

- aggravation of the situation in the event of an accident or catastrophe during the transportation of dangerous goods;

- the need to organize a search for the remains of the dead and material evidence of the disaster, often over a large area;

- the need to organize the reception, accommodation, maintenance (food, communication services, transportation, etc.) of the arrived relatives of the victims, the organization of the departure of the dead to the place of their burial;

- the need for a quick resumption of traffic on damaged tracks [37,38].

As practice shows, most of the emergency and restoration work of the railway is carried out on its own and by means within a day. But, in the event of an emergency with a large number of injured and dead, when it is necessary to carry out complex rescue work to extract people from the rubble and destroyed cars, additional forces and means that are part of the territorial subsystem of the state system of emergency situations are involved in the elimination of accidents.

In such cases, the clear interaction of all participants in the liquidation of the accident is important, because, in addition to technical problems (dismantling debris,

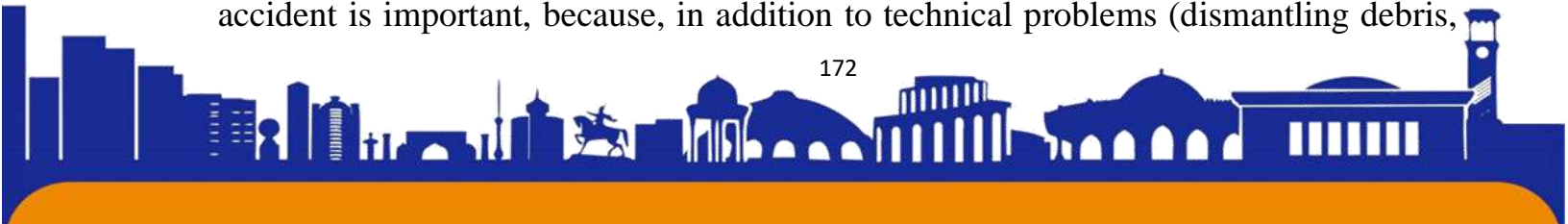



extinguishing fires and restoring railways), it is necessary to solve other tasks that require the involvement of additional forces and resources [39,40]. These tasks include: protecting public order, ensuring the work of the fire and rescue and medical services, sending the injured from the place.

Emergency situations, identification and identification of the dead, search, notification, meeting and accommodation of relatives of the dead.

In accordance with the requirements of the statutory documents, UTY JSC has established a clear management scheme for the units involved in fire extinguishing and emergency recovery operations.

For the operational management of the liquidation of an emergency situation in the directorates of railway transportation and railway departments, operational headquarters are created with the participation of the heads of leading services with the involvement, if necessary, of the specialists of the sender or recipient of the cargo [41,42] .

The heads of the operational headquarters, together with representatives of the emergency services of the territorial subsystem of the Unified State System for the Prevention and Elimination of Emergency Situations, promptly develop and implement an emergency response plan [43].

The second level of management includes the head of the fire extinguishing (GTP) and the operational headquarters involved in the liquidation of the accident and managing the fire extinguishing activities.

The following tasks belong to the competence of the first level of management:

- organization of fire extinguishing;
- evacuation of people, equipment and rolling stock from hazardous areas of the accident;
- protection of facilities and rolling stock;
- reconnaissance of the site of a dangerous event;
- establishment of the boundary of the danger zone and notification of the population;
- organizing the provision of medical care to the victims;
- taking the necessary security measures during the emergency recovery work;
- liquidation of the consequences of the accident;
- restoration of train traffic;

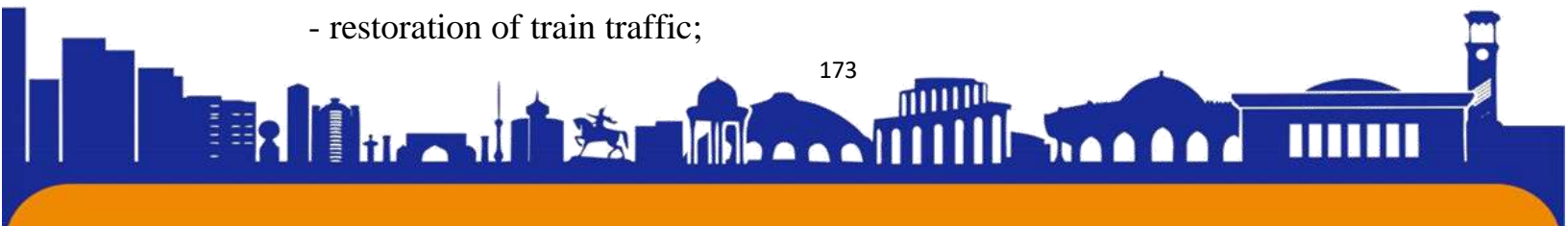



- ensuring the actions of fire departments;
- attraction to the work of divisions and formations of the railway.

A special place in solving these problems is occupied by the analysis of the situation that has developed as a result of an accident, which is accompanied by a fire. Important components of such an analysis of the situation are the establishment of primary information about the fire: the location of the fire, rolling stock and type of burning cargo, external signs of fire, rolling stock and type of cargo in the fire zone, objects and terrain in the accident zone [44].

Based on the initial information about the emergency with members of the operational headquarters, he develops a scenario for the possible development of the accident, determines the parameters of its dangerous zones and establishes the objects and rolling stock of railway transport that are located in these zones.

Based on the number of objects and rolling stock suffering from the dangerous factors of an accident accompanied by a fire, determining the required number of fire departments to extinguish a fire, protect objects and rolling stock, as well as railway departments and formations for emergency recovery work [45].

Tasks of the second level are directly related to the organization and taking measures to eliminate the fire.

When extinguishing a fire in rolling stock, freight and marshalling yards, taking into account the information about the fire obtained as a result of reconnaissance, the SCC is obliged to:

- establish the degree of implementation by railway transport employees of measures for uncoupling and diverting neighboring cars and de-energizing electrical networks, as well as obtain written confirmation from the energy dispatcher about de-energizing;
- find out ways and methods of laying hose lines, taking into account the movement or maneuvering of trains;
- taking into account the peculiarities of railway transport, appoint persons responsible for compliance with security measures;
- establish the degree of threat to neighboring trains, the possibility of withdrawing the entire rolling stock or individual burning cars to a safe place - organize, if necessary, the protection and removal of non-burning cars from the danger zone,

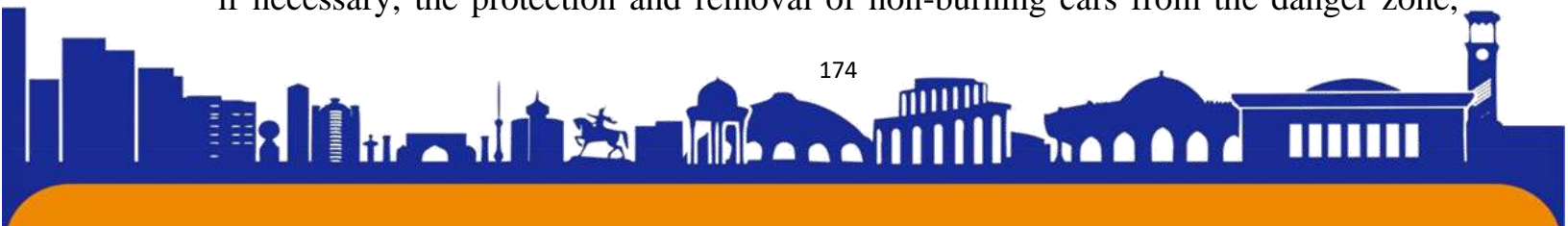



primarily with people, explosive and poisonous cargo, as well as tanks with flammable and combustible substances;

- in case of spreading of a burning liquid, organize the construction of an earthen obstacle or trays to drain this liquid to a safe place;
- take measures to protect personnel from poisoning by toxic substances.

All these tasks are solved in close relationship between the first and second levels of management.

The totality of decisions that are made by the leaders of the liquidation of the accident and extinguishing the fire constitute a hierarchy of decisions that determines the structural links between them.

Obviously, for the effective management of subdivisions (sections, sectors), it is necessary that decisions be coordinated among themselves both at one and at different levels of management. Of great importance is the content of the decisions of the head of the liquidation of the accident, especially at the stage of determining the required number of fire departments. It is also important to exercise control over the execution of orders at all levels of management [46].

The functions and tasks of the governing bodies, forces and means of the functional subsystem for the prevention and elimination of emergencies for the prevention and response to threats or the occurrence of emergencies at the regional and facility level are determined. The organization of interaction between operational headquarters, coordinating bodies and civil protection forces during emergency response is described.

Taking into account the specifics of the conditions in which rescue and emergency recovery work will be carried out in railway transport will increase the efficiency of work and the effectiveness of interaction between the authorities and the forces of the functional subsystem for preventing and responding to a threat or the occurrence of emergencies [47].

Based on the analysis of the causes of transport accidents in railway transport, including the transport of dangerous goods, it can be concluded that a significant part of these events occurs through commercial malfunctions of freight cars, catastrophic wear and tear of fixed assets.

But the cause of accidents in railway transport is also a violation of safety requirements, which entails significant material damage.





Taking into account the accumulated experience in organizing and carrying out emergency recovery work in the event of emergency situations in railway transport, we propose to further improve the warning system about the threat and occurrence of traffic accidents, prompt response to eliminate their consequences, as well as coordination and close interaction of the forces of the warning functional subsystem and elimination of the threat or occurrence of emergencies in railway transport in the structure of a unified protection system [48] .

A qualitative increase in the safety of train traffic, due to modern requirements, is possible only if the elements of the transportation process are improved: organizational, technical, technological, informational, personnel, etc.

References

1. Абдазимов Ш. ИКС.; Курбанов Г. А.; Мамадалиев Н. Производство "Оползневые процессы влияющие на транспортные объекты и их прогнозирование" производство. технологии. экология. (протек'21). -142 ул, 2021-год.
2. Абдазимов Ш.Х., Худайбергенов С.К., Махкамов Ж.Н., Алламуротова М.С., "Чрезвычайные ситуации влияющие на железную дорогу Республики в горных и пригорных районах". Сборник материалов республиканской научно-практической конференции по теме «Актуальные проблемы предупреждения и ликвидации чрезвычайных ситуаций» (25 августа 2021 г.) - 353 стр.
3. Абдазимов Ш.Х., Худайбергенов С.К., Махкамов Ю.Н. "Зарубежный опыт по защите железных дорог и объектов народного хозяйства от чрезвычайных ситуаций природного характера (при оползнях)". Научно-практическая конференция «Актуальные вопросы предотвращения и реагирования на чрезвычайные ситуации» / Академия ФВВ – Ташкент: ООО «Академия», 2021. – 359 с.
4. Ахмедов М.А. Салямова К.Д. "Селевое явление Узбекистана". Вестник Университета гражданской защиты Белоруссии Т 2, № 2. 2018. С. 322-329.
5. СП 342.1325800.2017г. "Свод правил" защиты железнодорожного пути и сооружений от нежелательных природных явлений правила

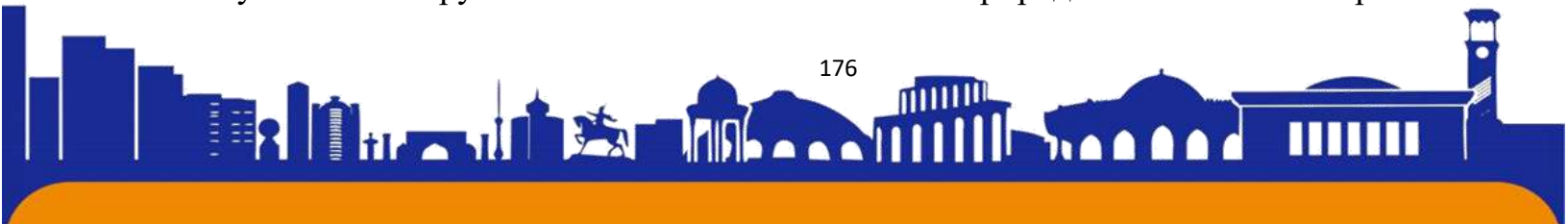



проектирования и строительства. защита железнодорожного пути и сооружений от неблагоприятных природных явлений. Правила проектирования и строительства

6. Ниязметов С.С. "Методика расчета и проектирования противооползневых сооружений для защиты дорожного земляного полотна". Автореферат диссертационной работы. М. 2007 г.

7. Абдазимов, Ш. Х., Шахобидинов, В. Э., & Орипов, С. Г. У. (2022). ПОСЛЕДСТВИЯ НАВОДНЕНИЯ И НАВОДНЕНИЯ НА ЖЕЛЕЗНОДОРОЖНЫХ СООРУЖЕНИЯХ И НАСЕЛЕННЫХ ПУНКТАХ. ОРГАНИЗАЦИЯ АВАРИЙНО-СПАСАТЕЛЬНЫХ РАБОТ ПРИ СТИХИЙНЫХ БЕДСТВИЯХ. *Oriental renaissance: Innovative, educational, natural and social sciences*, 2(7), 773-780.

8. Ogli, Z. K. Q. (2022). MA'LUMOTLARNI OPTIK DATCHIKLAR YORDAMIDA YETKAZISH VA O'LGHASH TIZIMLARINI ISHLAB CHIQUISH. *Трансформация моделей корпоративного управления в условиях цифровой экономики*, 1(1), 237-241.

9. Zuhriddinov, H. (2022). ELIMINATION OF VARIOUS HAZARDS THROUGH THE USE OF OPTICAL SENSORS IN THE ENERGY, CIVILIAN AND TRANSPORT SECTORS. *Academic research in modern science*, 1(9), 433-441.

10. Qaxramonjon o'g'li, Z. H. MA'LUMOTLARNI OPTIK DATCHIKLAR YORDAMIDA YETKAZISH VA O'LGHASH TIZIMLARINI ISHLAB CHIQUISH. *Iqtisodiyotni raqamlashtirish sharoitida korporativ boshqaruv modellarining transformatsiyasi xalqaro ilmiy-amaliy anjumani*, 10.

11. Qaxramonjon o'g'li, Z. H. HOZIRGI ZAMONAVIY RIVOJLANAGAN DAVRDA OPTIK DATCHIKLARDAN FOYDALANIB TURLI SOHALARDAGI HAVFLARNI OLDINI OLISHNI O'RGANISH. *Iqtisodiyotni raqamlashtirish sharoitida korporativ boshqaruv modellarining transformatsiyasi xalqaro ilmiy-amaliy anjumani*, 10.

12. Alimovich, M. O., & Qaxramonjon o'g'li, Z. H. QISHLOQ XO'JALIGIDA NAMLIK DATCHIKLARIDAN OQILONA FOYDALANISH USULLARI. *Journal of Advanced Research and Stability*.





13. Qaxramonjon o'g'li, Z. H. OPTIK TOLALI DATCHIKLARNING BOSHQADATCHIKLARDAN FOYDALANISHDAGI AFZALLIKLARI. *ОБРАЗОВАНИЕ И НАУКА В XXI ВЕКЕ*, (25).

14. Qaxramonjon o'g'li, Z. H. (2022). ANALYSIS OF SAFETY IN CONSTRUCTION SITES USING OPTICAL SENSORS. *Web of Scientist: International Scientific Research Journal*, 3(6), 131-140.

15. O'G'li, Z. H. Q. (2022). Analysis of safety in construction sites using optical sensors.

16. Ogli, Z. K. Q. (2022). HOZIRGI ZAMONAVIY RIVOJLANAGAN DAVRDA OPTIK DATCHIKLARDAN FOYDALANIB TURLI SOHALARDAGI HAVFLARNI OLDINI O'LGANISH. *Трансформация моделей корпоративного управления в условиях цифровой экономики*, 1(1), 231-236.

17. Hakimovich, A. S., & Qaxramonjon o'g'li, Z. H. (2022). Prediction of Situations That May Occur in Emergency Situations of Bridges by Means of Optical Sensors. *Texas Journal of Engineering and Technology*, 13, 55-59.

18. Qaxramonjon o'g'li, Z. H., & Hakimovich, A. S. Prediction of Situations That May Occur in Emergency Situations of Bridges by Means of Optical Sensors. 55-59 page.

19. Hakimovich, A. S., & Qaxramonjon o'g'li, Z. H. (2022). Analyzing the Results of Monitoring the Situations that May Occur in Emergency Situations of Bridges Through Various Optical Sensors. *Global Scientific Review*, 8, 80-88.

20. Abdazimov, S. X., & Zuhridinov, H. (2022). CONTINUOUS MONITORING SYSTEM ON BRIDGES TO PREVENT EMERGENCIES. *Journal of Integrated Education and Research*, 1(6), 95-99.

21. Abdazimov, S. X., & Zuhridinov, H. (2022). REVIEW THE BRIDGE MONITORING SYSTEM ON A REGULAR BASIS TO PREVENT EMERGENCY SITUATIONS. *Journal of Integrated Education and Research*, 1(6), 90-94.

22. Musayev, S. G., & Zuhridinov, H. (2022). BINOLARDA KELIB CHIQISHI MUMKIN BO'LGAN FAVQULODDAGI VAZIYATLARDA YONG'IN HODISALARINI OPTIK HARORAT DATCHIKI ORQALI ANIQLASH. *Journal of Integrated Education and Research*, 1(6), 85-89.

23. Kamilov, X., & Zuhridinov, H. (2022). CALCULATION MODEL OF THE EFFICIENCY OF THE MEANS OF PROTECTION AGAINST THE

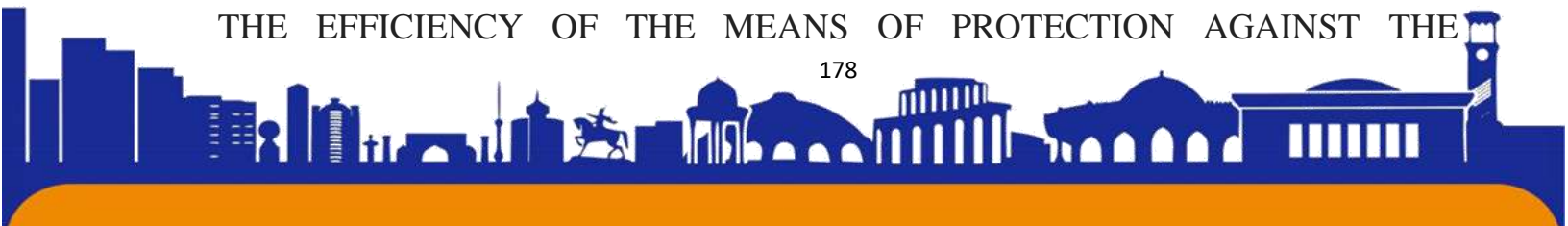



ELECTROMAGNETIC FIELD (BY THE EXAMPLE OF A TRAIN DISPATCH WORKSTATION). *Zamonaviy dunyoda ilm-fan va texnologiya*, 1(6), 183-189.

24. Abdazimov, S., & Zuhridinov, H. (2022). MONITORING USING FIBER BRAGG GRID SENSORS IN EMERGENCY PREVENTION OF BRIDGES. *Eurasian Journal of Academic Research*, 2(11), 1066-1075.

25. угли Зухриддинов, Х. К., & Амиров, М. У. (2022). АНАЛИЗ СИСТЕМ ИЗМЕРЕНИЯ ДАННЫХ С ПОМОЩЬЮ ВОЛОКОННО-ОПТИЧЕСКИХ ДАТЧИКОВ. *INNOVATIVE DEVELOPMENT IN THE GLOBAL SCIENCE*, 1(6), 150-158.

26. Gulamovich, M. S., & O'G'Li, Z. H. Q. (2022). PEDAGOG XODIMLARDAGI ERGONOMIK BILIM VA KO'NIKALARINI ZAMONONAVIY OLIY TA'LIM MUASSASALARIDAGI HOLATINI O'RGANISH. *Ta'lim fidoyilari*, 28, 21-29.

27. Hakimovich, A. S., & Qaxramonjon o'g'li, Z. H. CONSIDERATION OF THE USE OF OPTICAL SENSORS IN EMERGENCY PREVENTION AND METHODS FOR USE IN WATER.

28. Zuhridinov, H., Davrenov, S., & Seylbekov, Y. (2023). ISH JOYLARIDAGI HOLATLARNI ERGONOMIKA ASOSIDA O'RGANISH. *Наука и технология в современном мире*, 2(9), 55-57.

29. Абдазимов, Ш., & Зухриддинов, Х. (2023). АНАЛИЗ МОНИТОРИНГА И ПРОГНОЗИРОВАНИЯ ЧРЕЗВЫЧАЙНЫХ СИТУАЦИЙ НА ЖЕЛЕЗНОДОРОЖНОМ ТРАНСПОРТЕ. *Theoretical aspects in the formation of pedagogical sciences*, 2(2), 80-84.

30. Abdazimov, S., & Zuhridinov, H. (2023). ANALYSIS OF MONITORING AND FORECASTING OF EMERGENCY SITUATIONS IN RAILWAY TRANSPORT. *Theoretical aspects in the formation of pedagogical sciences*, 2(2), 85-88.

31. Zuhridinov, H. (2023). АНАЛИЗ ЧРЕЗВЫЧАЙНЫХ СИТУАЦИЙ, ВЛИЯЮЩИЕ НА ОБЪЕКТЫ ЖЕЛЕЗНОДОРОЖНОГО ТРАНСПОРТА УЗБЕКИСТАНА. *Scienceweb academic papers collection*.

32. Gulamovich, M. S., & O'G'Li, Z. H. Q. (2023). LEARNING THE SKILLS OF ERGONOMIC KNOWLEDGE IN PRODUCTION THROUGH DIGITALIZATION. *Ta'lim fidoyilari*, 16, 137-144.





33. Gulamovich, M. S., & O'G'Li, Z. H. Q. (2023). ERGONOMIC PERSONAL DEVELOPMENT OF TEACHERS THROUGH DIGITALIZATION OF MODERN EDUCATION. *Ta'lim fidoyilari*, 16, 130-136.

34. Kamilov, X., & Zuhriddinov, H. (2022). TEXNOLOGIYALAR VA BARQAROR RIVOJLANISH; ELEKTROMAGNIT MAYDON TA'SIRIDAN HIMOYALASH VOSITASI SAMADORLIGINI HISOB MODELI (TEMIR YO 'L STANSIYASI NAVBATCHISI ISH JOYI MISOLIDA). *Zamonaviy dunyoda ilm-fan va texnologiya*, 1(6), 176-182.

35. угли Зухриддинов, X. Қ., & Амиров, M. У. (2022). АНАЛИЗ СИСТЕМ ИЗМЕРЕНИЯ ДАННЫХ С ПОМОЩЬЮ ВОЛОКОННО-ОПТИЧЕСКИХ ДАТЧИКОВ. *INNOVATIVE DEVELOPMENT IN THE GLOBAL SCIENCE*, 1(6), 150-158.

36. Hakimovich, A. S., & Qaxramonjon o'g'li, Z. H. CONSIDERATION OF THE USE OF OPTICAL SENSORS IN EMERGENCY PREVENTION AND METHODS FOR USE IN WATER.

37. Akhatov, A., Gafurov, B., Jakhonov, A., & Khalimbetov, A. (2020, June). Distribution of the forms of reserves of humus in typical seroms formed in geomorphological areas Tashkent-Keles. In *IOP Conference Series: Materials Science and Engineering* (Vol. 869, No. 4, p. 042018). IOP Publishing.

38. Гафуров, B. M. (2023). Изучение чрезвычайных ситуаций природного и техногенного характера. *Ta'lim fidoyilari*, 4(1), 161-169.

39. Gafurov, B. (2023). TEMIR YO'L TRANSPORTIDA FAVQULODDA VAZIYATLARNI BARTARAF ETISHDA QUTQARUV VA SHOSHILINCH ISHLARNI TASHKIL ETISHNI TAKOMILLASHTIRISH. *Наука и инновация*, 1(1), 59-63.

40. Gafurov, B. (2023). TEMIR YO'LDAGI AVARIYALAR VA OFATLARNING OQIBATLARINI BARTARAF ETISH BO'YICHA QUTQARUV ISHLARINI TASHKIL ETISHNI O'RGANISH. *Наука и инновация*, 1(1), 54-58.

41. Gulamovich, M. S., & O'G'Li, Z. H. Q. (2022). Pedagog Xodimlardagi Ergonomik Bilim Va Ko'nikmalarini Zamononaviy Oliy Ta'lim Muassasalaridagi Holatini O'rganish. *Ta'lim fidoyilari*, 28, 21-29.

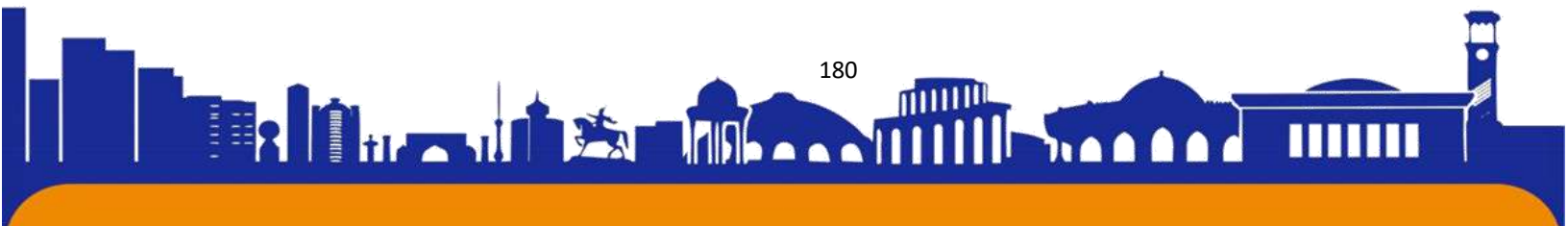



42. Musayev, S. G., & Zuhridinov, H. (2022). Binolarda Kelib Chiqishi Mumkin Bo'lgan Favquloddagi Vaziyatlarda Yong'in Hodisalarini Optik Harorat Datchiki Orqali Aniqlash. *Journal Of Integrated Education And Research*, 1(6), 85-89.

43. Камиллов, Х. М. (2022). ТЕМИР ЙЎЛ ТРАНСПОРТИ ҲАРАКАТЛАНУВЧИ ТАРКИБИДА ЁНГИНИ БОШЛАНГИЧ БОСҚИЧДА ОЛДИНИ ОЛИШ. *BARQARORLIK VA YETAKCHI TADQIQOTLAR ONLAYN ILMIIY JURNALI*, 2(1), 177-179.

44. Musayev, S. G., & Hamroyeva, M. A. Q. (2023). Ishlab chiqarishdagi baxtsiz hodisalar va mehnat muhofazasi bo'yicha samarali natijaga erishish borasidagi sayharakatlarni yanada maqsadli tashkil etish. *Science and Education*, 4(1), 1141-1146.

45. Gulamovich, M. S., & O'G'Li, Z. H. Q. (2023). LEARNING THE SKILLS OF ERGONOMIC KNOWLEDGE IN PRODUCTION THROUGH DIGITALIZATION. *Ta'lim fidoyilari*, 16, 137-144.

46. Gulamovich, M. S., & O'G'Li, Z. H. Q. (2023). ERGONOMIC PERSONAL DEVELOPMENT OF TEACHERS THROUGH DIGITALIZATION OF MODERN EDUCATION. *Ta'lim fidoyilari*, 16, 130-136.

47. Камиллов, Х. М., Мусаев, Ш. Ф., & Холбоева, М. О. Қ. (2021). ЭЛЕКТРОМАГНИТ МАЙДОН ТАЪСИРИДАН ҲИМОЯЛАШ ВОСИТАСИ САМАДОРЛИГИНИ ҲИСОБ МОДЕЛИ (ТЕМИР ЙЎЛ СТАНЦИЯ НАВБАТЧИСИ ИШ ЖОЙИ МИСОЛИДА). *Scientific progress*, 2(8), 872-877.

48. Абляимов, О. С., Хисматулин, М. И., Зоирхонов, С. Т., Эркинов, Б. Х., Мусаев, Ш. Г., & Ишбутаев, Х. Ф. (2018). ОБ ИСПОЛЬЗОВАНИИ ТЕПЛОВОЗОВ UZTE16M3 НА УЧАСТКЕ МАРОКАНД-КАТТАКУРГАН УЗБЕКСКОЙ ЖЕЛЕЗНОЙ ДОРОГИ. In *АКТУАЛЬНЫЕ ВОПРОСЫ СОВРЕМЕННОЙ НАУКИ* (pp. 58-70).





ISSN (E): 2181-4570

Soliq sohasida blokcheyndan foydalanish

Ziyodullayev Soatmurod Soatmo'min o'g'li
Toshkent davlat iqtisodiyot universiteti magistanti

Ilmiy rahbar: dots. N.Shoaxmedova

ziyodullayevsoatmurod4@gmail.com

+998903489676

Annotatsiya: Ushbu maqolada soliq tizimida blokcheyn texnologiyalarining qo'llanilishi keltirib o'tilgan. Chet ellarda blokcheyn texnologiyasini QQSda joriy etish yo'llari yoritib berilgan.

Kalit so'zlar: Blokcheyn texnologiyasi, virtual kompyuterlar, foydalanuvchilar, soliq to'lovlari, kriptovalyuta, aqlli shartnoma, tranzaksiya.

Blokcheyn soliq tizimini yanada takomillashtirish uchun katta imkoniyatlarga ega. Shaffoflik va real vaqt rejimida operatsiyalarni tasdiqlash qobiliyati savdo operatsiyalariga soliq solishni avtomatlashtirish va soddalashtirishga yordam beradi, xususan qo'shilgan qiymat solig'i (QQS) va boshqa sotish soliqlarini hisoblashda. Bu soliq hisobotlarini tayyorlash xarajatlarining pasayishini anglatadi.

Bir qator mamlakatlarning soliq idoralari, asosiy kompaniya va uning boshqa mamlakatlardagi sho'ba korxonalarini o'rtasidagi o'zaro hamkorlikning bir qismi sifatida daromadlar va ularning manbalarini o'zaro bog'lashning amaldagi tartibi ko'p millatli kompaniyalar tomonidan daromadlarni yashirishga yordam beradi, deb hisoblashadi. Blokcheyn real vaqt rejimida guruh ichidagi operatsiyalar to'g'risidagi ma'lumotlarga kirishni ta'minlash orqali soliq to'lashdan bo'yin tovlash bilan kurashda qo'shimcha vosita bo'lishi mumkin.

Bugungi kunda aksariyat yirik kompaniyalar nafaqat transchegaraviy, balki tobora ko'proq onlayn platformalarga o'tmoqdalar. O'z navbatida, kichik biznes tobora takomillashib, jahon bozorlariga chiqmoqda. Ushbu tendensiyalar o'zlarining milliy vakolatlari doirasida milliy darajada ishlaydigan va ko'pincha virtual bozorlarda kam tajribaga ega bo'lgan hukumatlar uchun qiyinchiliklarni keltirib chiqaradi. Transmilliy kompaniyalarning nafaqat mutlaq, balki nisbiy soliq majburiyatlarini ham baholash tobora qiyinlashmoqda. Asosiy muammolar xalqaro xarakterga ega bo'lganligi sababli,

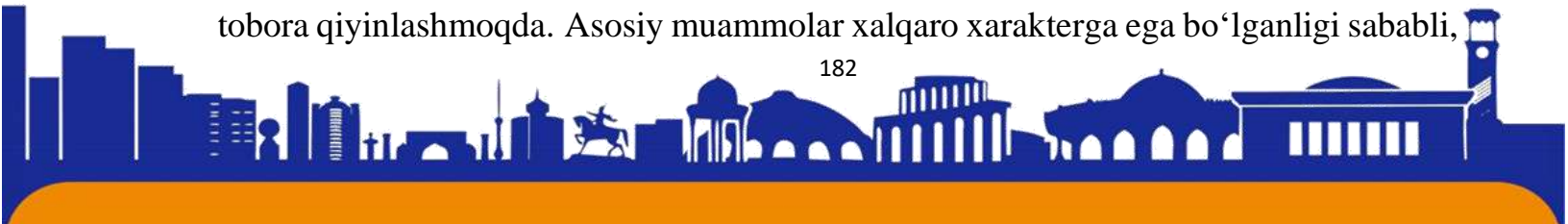



ularni faqat xalqaro hamkorlik, shu jumladan rivojlanayotgan davlatlar va umumiy texnik platforma doirasida ko'rib chiqish mumkin¹.

Blokcheynda yaratilgan tarqatilgan daftarning asosiy afzalliklaridan biri shaffoflikdir. Ta'kidlash joizki, blokcheyn yordamida yaratilgan tarqatilgan daftarlari partiyalarning cheklangan guruhi uchun ham "shaxsiy" bo'lishi mumkin, shuning uchun ular uchun shaffof ma'lumotlar boshqalar uchun sir bo'lib qoladi. Blokcheyn soliq organlariga global soliq muvofiqligi muammolarini hal qilish uchun zarur vositani taqdim etishi mumkin, chunki u asosan aloqasi bo'lmagan va ishonchsiz tomonlar o'rtasida maxfiy ma'lumotlarni saqlash va almashish uchun mo'ljallangan obyektiv vositadir. Ba'zi soliq idoralari allaqachon o'zlarining ichki infratuzilmasiga tarqatilgan daftari texnologiyasini tatbiq etishgan.

Blokcheyn tizimidan foydalangan holda va foydalanmasdan QQS operatsiyalaridagi farqni ko'rib chiqamiz.

Asosiysi - Tvam blokcheyn soliqqa tortish texnologiyasini joriy etish:

- kompaniyalarning ma'muriy yuki sezilarli darajada kamayib, vaqt va buxgalteriya xizmatlari narxini tejashga imkon beradi.

- Barcha operatsiyalar real vaqtda amalga oshiriladi.

- Aqlli shartnomalar bilan amalga oshiriladigan barcha operatsiyalar xavfsiz va shaffofdir.

- firibgarlik va xatolarning past xavfi.

- Kompaniyalar va davlat o'rtasida pul o'tkazmalarining yuqori tezligi.

- Soliq idoralari tomonidan QQSni qaytarishning hojati yo'q, chunki QQS bo'yicha barcha hisob-kitoblar o'zaro bog'liqdir.

Bugungi kunga qadar davlat organlari va korxonalar o'rtasida ma'lumot almashish mexanizmlarining nomukammalligi, soliqlarni elektron ma'muriyat qilish usullari va soliq nazorati, shuningdek, mahalliy soliqlar va boshqa to'lovlarni undirish darajasi yetarli emasligi sababli ularning ma'muriyati respublika soliq siyosatining rivojlanishiga to'sqinlik qilmoqda, bu O'zbekiston Respublikasi Prezidentining 2018-yil 29-iyundagi 544-sonli "Konsepsiya to'g'risida - takomillashtirilgan soliq siyosati - O'zbekiston jamoatchiligi to'g'risida"gi farmonida aks ettirilgan.

¹<https://finance.uz/index.php/ru/fuz-menu-technology-ru/4049-vnedrenie-tekhnologii-blockchain-v-nalogovuyu-sistemu>





Blokcheyn texnologiyasini QQS mexanizmiga joriy etish qanday imkoniyatlar yaratadi.

Bugungi kunda jahonda keng tarqalib borayotgan blokcheyn texnologiyasini soliq ma'murchiligi, jumladan, qo'shilgan qiymat solig'i (QQS) mexanizmiga joriy etish soliq nazorati tizimini soddalashtirish, buxgalteriya hisobi, to'lovlar va aktivlarni o'tkazish hamda hisobga olish jarayonini avtomatlashtirishda katta imkoniyatlarni yaratadi.

2020-yil dekabr oyida O'zbekiston Respublikasi Prezidenti Shavkat Mirziyoyev Parlamentga 2021-yil uchun Murojaatnomasida global inqiroz sharoitida iqtisodiy va siyosiy barqarorlikni ta'minlash Prezidentdan boshlab barcha darajadagi rahbarlarning bosh vazifasi bo'lmog'i darkorligi ta'kidlandi. Mamlakatimizda so'nggi yillarda soliq tizimi tubdan islohot qilinmoqda. Bu borada sohada amalga oshirilayotgan raqamlashtirish jarayonlari yaxshi natija bermoqda.

Soliq tizimini raqamlashtirish, birinchi navbatda, soliq to'lovchilarning ehtiyoj va imkoniyatlariga qaratilgan bo'lishi lozim. Mexanizm qanchalik qulay va sodda bo'lsa, fuqarolarga davlat oldidagi barcha soliq majburiyatlarini o'z vaqtida bajarish shunchalik oson bo'ladi. Bugungi kunda jahonda keng tarqalib borayotgan blokcheyn texnologiyasini soliq ma'murchiligi, jumladan, qo'shilgan qiymat solig'i (QQS) mexanizmiga joriy etish soliq nazorati tizimini soddalashtirish, buxgalteriya hisobi, to'lovlar va aktivlarni o'tkazish hamda hisobga olish jarayonini avtomatlashtirishda katta imkoniyatlarni yaratadi. Mazkur texnologiyadan nafaqat taraqqiy etgan mamlakatlarda, balki rivojlanayotgan mamlakatlarda, shu jumladan, O'zbekistonda ham ko'plab sohalarda (iqtisodiyot, moliya, davlat kadastri va kartografiya, pul o'tkazmalari, sog'liqni saqlash va h.k.) foydalanish imkoniyatlari o'rganilmoqda.

QQSni undirish tizimidagi muammolar.

Yevropa ittifoqi komissiyasining ta'kidlashicha, QQS davlat byudjeti uchun muhim ahamiyat kasb etadigan soliq turi hisoblanib, ayrim mamlakatlarda soliq tushumlarining katta salmog'i mana shu soliq turiga to'g'ri keladi. O'z navbatida, QQSni undirish tizimining hozirgi holatiga ko'ra ham milliy, ham xalqaro darajada qator muammolar mavjud. Jumladan, soliq deklaratsiyalari va hisob-kitoblari belgilangan muddat ichida (oylik yoki choraklik) hisoblab chiqilganligi sababli hisob-kitoblar haqiqiy operatsiyalardan (masalan, hisob-kitob sanalaridan) farq qilishi mumkin. Bundan tashqari, mavjud tizim soliq organlari uchun QQS to'lovlari ustidan





monitoringni qiyinlashtirmoqda. Natijada QQS bilan bog'liq firibgarlikning har xil turlari yuzaga kelmoqda.

Hozirda mamlakatimizda QQS manfiy tafovutini qoplash (ortiqcha to'lovni qaytarish) qo'yidagicha tartibda amalga oshiriladi. Tadbirkor QQSdagi salbiy farq summasi o'rnini qoplash (qaytarish) to'g'risida hisobga olingan joydagi soliq organiga shaxsiy kabineti orqali belgilangan shakldagi ariza bilan murojaat qiladi. Soliq organlari arizani ko'rib chiqish uchun umumiy tartibda kameral soliq tekshiruvlarini o'tkazadi. Shundan so'ng salbiy farq summasi o'rnini qoplash haqidagi xulosa tayyorlanib, g'aznachilikka yuboriladi. G'aznachilik QQSning ortiqcha to'lov summasini tadbirkorning bank hisob raqamiga o'tkazib beradi. Bu jarayon 60 kun, ya'ni 2 oygacha cho'zilishi mumkin.

Yevropa ittifoqi blokcheyn texnologiyasini QQSda joriy etishga qanday qaraydi?

QQS bilan bog'liq tashqi operatsiyalarni, xalqaro darajadagi QQS ma'lumotlarini nazorat qilish yanada muammoliroq. Chunki, har bir mamlakat QQS ma'murchiligi bo'yicha o'z tartib-qoidalariga ega. Bu esa QQS operatsiyalari ustidan nazoratni yanada qiyinlashtiradi. Yevropa komissiyasi ma'lumotlariga ko'ra, 2017-yilda Yevropa Ittifoqi davlatlari QQS tushumlaridan 137 mlrd. evro (151 mlrd. dollar) yo'qotish qilgan. 2018-yilda esa bu ko'rsatkich 140 mlrd. yevroni tashkil etgan. 2019-yil 6-dekabrda Belgiyaning Bryussel shahrida Yevropa komissiyasining soliq va bojxona ishlari bo'yicha (DG TAXUD) tomonidan tashkil etilgan "Raqamli davrda QQS" konferensiyasi bo'lib o'tdi. Ushbu konferensiyada QQS ma'murchiligiga yangi texnologiyalarni joriy etish, jumladan, blokcheyn texnologiyasining QQS mexanizmidagi imkoniyatlari haqida fikrlar almashildi. Bunda Yevropa ittifoqi blokcheyn texnologiyasini QQSda joriy etish samarali yechim ekanligini ta'kidlamoqda.

Soliq tizimiga, jumladan, QQS ma'murchiligiga blokcheyn texnologiyasini joriy etish quyidagi afzalliklarga ega:

- QQS mexanizmining bexato ishlashini ta'minlash. "Aqlli shartnoma"larga (smart contract) asoslangan bitimlar shaffof bo'lib, QQS tizimida firibgarlik va xatoliklar xavfini kamaytiradi.

- Soliq ma'murchiligi samaradorligini oshirish. QQS manfiy tafovuti summalarini qaytarish jarayonini maksimal darajada soddalashtirish, soliq organlari yukini kamaytirish, vaqt va hisob-kitob sarfini tejash imkonini beradi.





- Eng kichik soliq operatsiyalarini ham kuzatib borish (tovarning ishlab chiqaruvchidan to iste'molchiga yetib borguncha bo'lgan bosqichlarida QQS monitoringi).

- Real vaqt rejimida hech qanday o'zgartirishlarsiz yozuvlarni saqlash.

Blokcheyn texnologiyasi soliq tizimida shubhasiz yangi imkoniyatlarni yuzaga keltiradi. Biroq, har qanday mukammal narsaning ham o'ziga yarasha kamchiliklari bo'lgani singari blokcheyn texnologiyalarining ham ba'zi kamchiliklari mavjudligini ta'kidlash joiz. Jumladan, ushbu texnologiya asosida to'planadigan ma'lumotlarning vaqt o'tishi bilan yirik hajmlarda ko'payib borishi ularni tarmoqda saqlash muammolarini keltirib chiqaradi. Shuningdek, blokcheyn nisbatan yangi texnologiya bo'lganligi sababli unga dasturlar ishlab chiqadigan va tegishli infratuzilmani boshqarishga qodir mutaxassislarning kamligi ham muammolarga sabab bo'lishi mumkin.

Qo'shilgan qiymat solig'i mexanizmida blokcheyn texnologiyasini qo'llayotgan mamlakatlar: Xorijiy mamlakatlar amaliyotida blokcheyn texnologiyalari davlat boshqaruvini raqamlashtirishda muhim ahamiyat kasb etib kelmoqda. Xususan, xorijiy tajribalarga e'tibor qaratadigan bo'lsak, bugungi kunda ko'plab davlatlar soliq tizimida blokcheyn texnologiyalaridan foydalanish bo'yicha tajriba-sinov amaliyoti o'tkazib kelinmoqda.

Soliq tizimida blokcheyn texnologiyasini qo'llash bo'yicha Yevropa davlatlari orasida Finlandiya va Estoniya yetakchilardandir. Jumladan, Estoniya hukumati bir necha yillardan beri soliq tizimida blokcheyn texnologiyasini qo'llash bo'yicha tajribalar o'tkazib kelmoqda. Xususan, Estoniyaning "Guardtime" kompaniyasi tomonidan ishlab chiqilgan "Keyless Signature Infrastructure" (Kalitsiz imzo infratuzilmasi) deb nomlanuvchi ma'lumotlar bazasi o'ziga blokcheyn texnologiyasini integratsiyalashtirgan texnologiya hisoblanadi. Bu texnologiya soliq to'lovchilarga o'z shaxsiy kabinetlariga kirish, soliqqa oid tafsilotlarni bilish, ularni o'zgartirish, internet orqali onlayn tarzda soliqlarni to'lash, ortiqcha to'langan QQS summalarini qisqa vaqt ichida qaytarib olish imkoniyatini beradi. Soliq organlariga esa soliqlarning o'z vaqtida to'lanishini onlayn nazorat qilish, soliq tizimi shaffofligini ta'minlash va soliq operatsiyalarini real vaqt rejimida kuzatish imkoniyatini beradi. Bugungi kunga kelib, estoniyaliklarning 98 foizi o'z daromadlarini soliq organlariga onlayn tarzda

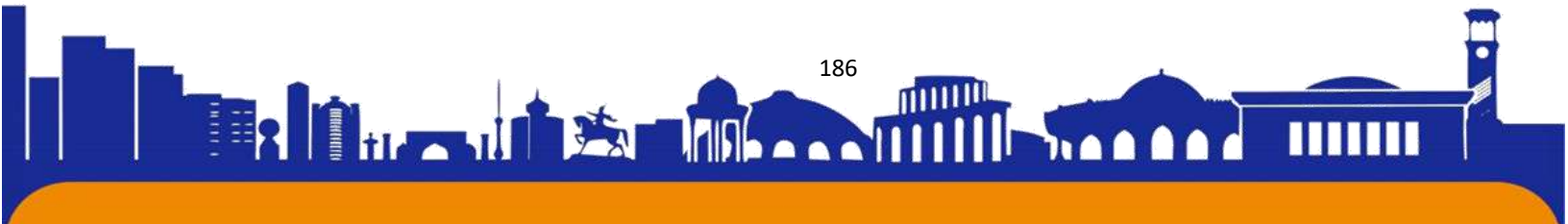



deklaratsiya qilishmoqda. Bu soliq to'lovchilarga qulay imkoniyat bo'lib, unda soliq to'lovchilar deklaratsiya taqdim etish uchun besh daqiqadan kam vaqt sarflashadi.

Osiyo davlatlari ichida Xitoy va Tailand blokcheyn texnologiyasini o'z soliq tizimida muvaffaqiyatli qo'llayotgan davlatlardan hisoblanadi. Jumladan, Xitoyning Shenchjen shahri ma'muriyati birinchilardan bo'lib blokcheyn texnologiyasiga asoslangan hisob-fakturalarni soliq amaliyotiga tatbiq etgan. Shenchjen okrugi ma'muriyati esa blokcheyn texnologiyasi orqali soliq tizimida to'liq tartib o'rnatishga va bu orqali soliqlar tushumini sezilarli darajada oshirishga harakat qilmoqda.

Tailand blokcheyn texnologiyasi asosida sayyohlarga ular to'lagan QQS summalarini qaytarib beradigan mobil ilovani dunyoda birinchi bo'lib ishga tushirdi. Tailand soliq ma'muriyatining ta'kidlashicha, bu samarali tizim sayyohlarga qulaylik yaratibgina qolmasdan, QQSni qaytarish jarayonini ham tezlashtiradi. Eng asosiysi, bu texnologiya davlat xarajatlarini kamaytirish va turizmni rivojlantirish uchun muhim vosita bo'lib xizmat qiladi.

MDH davlatlari orasida Qozog'iston Respublikasi blokcheyn texnologiyasini QQS mexanizmida qo'llash bo'yicha loyihalarni boshlagan. Unga ko'ra real vaqt rejimida QQSning moliyaviy oqimlarini kuzatib borish, soliq to'lovchilarning soliq majburiyatlari shaffof bajarilishini ta'minlash hamda QQS manfiy tafovutini qoplash muddatini 55 kundan 15 ish kunigacha qisqartirish ko'zda tutilgan. Shu bilan birga, QQS ma'murchiligida blokcheyn texnologiyasidan foydalanish orqali 2025-yilga kelib davlat byudjetiga qo'shimcha 1,5 trln. teng daromad keltirish prognoz qilinmoqda.

O'zbekistonda QQS ma'murchiligini raqamlashtirish holati

O'zbekiston Respublikasi Prezidentining "Soliq ma'muriyatchiligini tubdan takomillashtirish, soliqlar va boshqa majburiy to'lovlarning yig'iluvchanligini oshirish chora-tadbirlari to'g'risida"gi PF-5116 sonli farmoni (18.07.2017-y.) soha rivojida yangi davrni boshlab berdi. Farmonga binoan soliq ma'murchiligi tizimida eng ilg'or axborot-kommunikatsiya texnologiyalarini joriy etish ustuvor vazifa etib belgilangan. Xususan, mamlakatimizda QQS mexanizmini raqamlashtirish borasida ishlar olib borilib, bugungi kunda ushbu soliqning yagona avtomatlashtirilgan tizimi (QQS to'lovchilari reyestri) ishlab chiqilgan. Hozirda QQS manfiy tafovut summalarini qoplash "my.soliq.uz" portali orqali amalga oshirilmoqda. Bugungi kunga kelib jami 106195 ta QQS to'lovchilardan 98191 tasi (93 %) elektron hujjat aylanish tizimidan foydalanishga o'tgan. Ayni vaqtga qadar ular tomonidan shakllantirilgan EHFlar

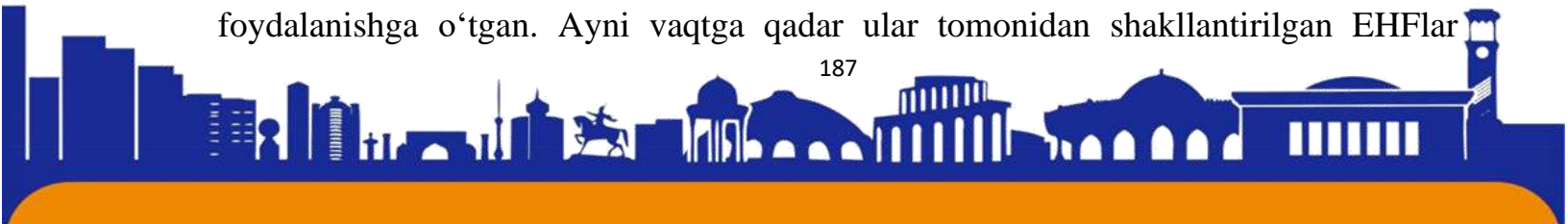



(Elektron hisob-varaq-faktura) soni 12,1 mln.dan ortiq. Mamlakatimiz soliq tizimiga blokcheyn texnologiyasi joriy etilmagan bo'lsada, soliq ma'murchiligida boshqa ilg'or texnologiyalardan foydalanilmoqda. Xususan, ular ichidan "Mongo sharding" (sharding key by TIN) dasturi ma'lumotlarni saqlash uchun kerak bo'lsa, "Redis" (Remote Dictionary Server) dasturi ma'lumotlarni xotirada saqlash bazasi bo'lib hisoblanadi va real vaqt rejimida ishlaydigan dastur vazifalarini ham bajaradi. "RabbitMQ" esa ma'lumotlar tezkor almashinuvi uchun juda zarur dasturiy ta'minot hisoblandi.

Hulosa sifatida shuni ta'kidlab o'tish mumkinki, mamlakatda QQS mexanizmini joriy etilishi soliq tizimini avtomatlashtirilishi hamda shaffoflik ta'minlanadi. Blokcheyn texnologiyasi asosida saqlanadigan ma'lumotlar xavfsiz va shaffof bo'lib, ularni o'zgartirish imkonsizdir. Ma'lumotlar almashinuvi markazlashgan serverlarga qaraganda ancha tez ishlashi kabi imkoniyatlari blokcheyn texnologiyasini internet olamida olamshumul yangilik darajasiga olib chiqdi. Shu sababdan ham ushbu texnologiyani zanjirli mexanizmga asoslangan QQS ma'murchiligida qo'llash bugungi kunda juda dolzarbdir.

Foydalanilgan adabiyotlar ro'yxati:

1. Shoaxmedova N.X., Abdullayeva I.M. "Iqtisodiyotda axborot-kommunikatsiya texnologiyalari va tizimlari" fani bo'yicha darslik. –T.: Iqtisodiyot, 2021, 507 b.
2. Д.П.Хашимова. Информационные комплексы и технологии в экономике: Учебник. - Т.: «Иқтисодиёт», 2021. - стр.
3. Don Tapscott, Alex Tapscott. Blockchain Revolution: How the Technology Behind Bitcoin Is Changing Money, Business, and the World. – New York:Portfolio/Penguin trade paperback edition: June 2018. – P. 102
4. <https://finance.uz/index.php/ru/fuz-menu-technology-ru/4049-vnedrenie-tekhnologii-blockchain-v-nalogovuyu-sistemu>
5. <https://finance.uz/index.php/ru/fuz-menu-technology-ru/4049-vnedrenie-tekhnologii-blockchain-v-nalogovuyu-sistemu>

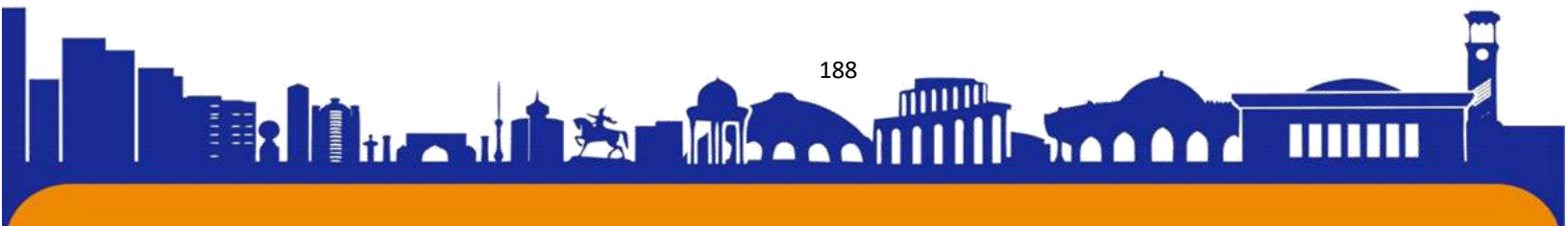



ISSN (E): 2181-4570

ХУҚУҚБУЗАРЛИКЛАРНИНГ ЯККА ТАРТИБДАГИ ПРОФИЛАКТИКАСИНИНГ ЧОРА-ТАДБИРЛАРИДАН БИРИБЎЛГАН “ ПРОФИЛАКТИК ҲИСОБГА ОЛИШ” ФАОЛИЯТИ

Ўзбекистон Республикаси Ички ишлар вазирлиги Академияси 3 - ўқув
курси 307- гуруҳ курсанти
Маннобжонов Қудратилло Эркинбой ўғли

Аннотация : Ушбу мақолада Хуқуқбузарликларнинг якка тартибдаги профилактикасининг чора-тадбирларидан бири бўлган “ профилактик ҳисобга олиш ” фаолияти , профилактик ҳисобга олиш қандай тоифадаги шахсларга нисбатан юритилиши, профилактик ҳисобга олиш ким томонидан ва қандай тартибда юритилиши , шахсни профилактик ҳисобга олишнинг ҳуқуқий асослари , қандай омиллар шахсни профилактик ҳисобга олиш учун сабаб бўлиши ҳақида фикр алмашилган .

Калит сўзлар: Хуқуқбузарликларнинг якка тартибдаги профилактикаси, профилактик ҳисобга олиш ” фаолияти , шахсни профилактик ҳисобга олишдан мақсад , профилактик ҳисобга олиш фаолияти юритилиши лозим бўлган шахслар

Мамлакатимизда , хуқуқбузарликларни олдини олиш, жиноятчиликка қарши курашиш ва уларнинг содир этилишига имкон бераётган шарт - шароитларни аниқлаш ва бартараф этиш мақсадида хуқуқбузарликларнинг якка тартибдаги профилактикаси чора - тадбирлари Ички ишлар органлари томонидан кенг қўлланилади . Хуқуқбузарликларнинг якка тартибдаги профилактикасининг чора - тад бирлари ўзи, аввало хуқуқбузарликларнинг якка тартибдаги профилактикасини бевосита амалга ошириш ваколатига эга бўлган профилактика инспекторлари томонидан ёки турли давлат органлари ва кенг жамоатчилик билан ҳамкорликда, ғайриижтимоий хулқ - атворли , хуқуқбузарликлар содир этишга мойил бўлган , хуқуқбузарлик содир этган шахсларни аниқлаш , уларнинг ҳисобини юритиш ва уларга тарбиявий таъсир кўрсатиш шунингдек бундай тоифадаги шахсларга нисбатан индивидуал ёндашувни, мажбурлов ва чекловларни қўллашни тақазо этади. Хуқуқбузарликларнинг якка тартибдаги профилактикасининг чора-тадбирларидан бири бўлган “ профилактик ҳисобга олиш ” фаолияти якка тартибдаги профилактиканинг энг самарали чора-тадбирларидан бири

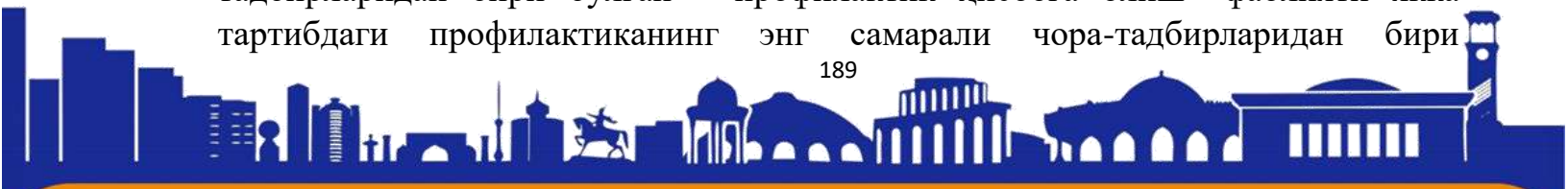



ҳисобланади . Профилактик ҳисобга олиш белгиланган тоифадаги шахсларга нисбатан уларнинг тузалиши ва такроран ҳуқуқбузарлик содир этишининг олдини олиш учун амалга оширилади .

Профилактик ҳисобга олиш қуйидаги шахсларга нисбатан юритилади :

- Илгари судланганларга улар жиноий жазони ўтаганидан сўнг ўзига нисбатан маъмурий назорат назорат ўрнатилга шахслар бундан мустасно,
- ўзига нисбатан суднинг жазо тайинланмаган айблов ҳукми қонуний кучга кирган шахслар;
- Ўзбекистон Республикаси жиноят-процессуал кодекснинг 84-моддасига мувофиқ айбдорлик тўғрисидаги масала хал қилинмасдан туриб ўзига нисбатан жиноят иши тугатилган ёхуд реблитация қилмайдигон асослар бўйича жиноят ишини кўзғатишни рад этиш тўғрисидаги қарор чиқарилган шахсларга;
- ўзига нисбатан қамоққа олиш билан боғлиқ бўлмаган эҳтиёт чораси тайнланган жиноят содир этишда айбланувчиларга;
- Ўзбекистон Республикаси маъмурий жавобгарлик тўғрисидаги кодекснинг 40, 41, 45, 47, 52, 56, 58, 61, 106, 131, 1651, 183, 184, 1841, 1842, 1843, 187, 188, 1881, 189, 1891, 190, 191, 201, 202, 2021, 240, 241-моддаларида назарга тутилган маъмурий ҳуқуқбузарликларни содир этганларга;
- ихтисослаштирилган ўқув - тарбия муассасаларидан қайтганларга.

Шахсни профилактик ҳисобга қўйишга қуйидагилар асос бўлади¹:

1 ваколатли органнинг ёки мансабдор шахснинг “Ҳуқуқбузарликлар профилактикаси тўғрисида”ги қонуннинг 35-моддасида назарда тутилган маъмурий ҳуқуқбузарликлар бўйича маъмурий жазо қўллаш тўғрисидаги қарори;

2 ваколатли органнинг ёки мансабдор шахснинг жиноят ишини тугатиш тўғрисидаги ёхуд реабилитация қилмайдиган асослар бўйича жиноят ишини кўзғатишни рад этиш тўғрисидаги қарори;

3 ўзига нисбатан қамоққа олиш билан боғлиқ бўлмаган эҳтиёт чораси танланган айбланувчи сифатида ишда иштирок этишга жалб қилиш тўғрисидаги терговчининг ёки прокурорнинг қарори; суднинг қонуний кучга кирган айблов ҳукми;

4 шахснинг жазони ижро этиш муассасасидан озод қилинганлиги тўғрисидаги маълумотнома;

¹ 2016 – йил 16 сентябрдаги “Ички ишлар органлари тўғрисида”ги қонуни





5 вояга етмаганлар ишлари бўйича идоралараро комиссиянинг қарори.

Бир шахсни профилактик ҳисобга қўйиш учун бир қанча асослар мавжуд бўлган тақдирда, асосларнинг ҳар бири бўйича алоҳида-алоҳида профилактик ҳисобга олиш амалга оширилади.

Шахснинг хулқ-атворини назорат қилиш ва унга нисбатан ҳуқуқбузарликларнинг якка тартибдаги профилактикаси чора-тадбирлари ўз вақтида қўлланилишини таъминлаш мақсадида шахс профилактик ҳисобга қўйилган кунда ички ишлар органлари томонидан профилактика иши очилади .

Шахсни профилактик ҳисобга олишдан мақсад мамлакатимизда қабул қилинаётган қонун ва қонун ости ҳужжатларга риояетиш руҳида, тарбиялаш, шахсни жамиятга мослаштириш ва унга қўлдан келганча вақотатимиз доирасида ҳуқуқий, ижтимоий, иқтисодий ёрдам бериш чораларини ташкиллаштиришдан иборат . Шахсни профилактик ҳисобга олиш муддати шахс профилактик ҳисобга илнган кундан эътиборан 1 йил муддатгача этиб белгиланган . Агар профилактик ҳисобга олишни амалга ошириш даврида юқорида назарда тутилган янги асослар вужудга келса, шахсни профилактик ҳисобга олиш муддатини ҳисоблаш шахс янги вужудга келган асослар бўйича профилактик ҳисобга қўйилган пайтдан эътиборан амалга оширилади².

Шу ўринда шахсни профилактик ҳисодан чиқариш тартиби ва асослари ҳам “Ҳуқуқбузарликлар профилактикаси тўғрисида”ги³ қонун билан мустаҳкамлаб қўйилган, унга кўра:

- профилактик ҳисобга олиш муддатининг тугаши;
- реабилитация қилувчи асосларга кўра жиноят ишини тугатиш тўғрисида терговчи ёки прокурор томонидан қарор қабул қилиниши ёки суднинг оқлов ҳукмининг қонуний кучга кириши;
- суднинг шахсни озодликдан маҳрум этиш тарзидаги жазога ҳукм қилиш тўғрисидаги айблов ҳукмининг ёки тиббий йўсиндаги мажбурлов чорасини қўллаш тўғрисидаги суд ажримининг қонуний кучга кириши;
- камокқа олиш тарзидаги эҳтиёт чорасини танлаш тўғрисида суд томонидан ажрим чиқарилиши;
- шахснинг муддатидан олдин тўлиқ тузалганлиги тўғрисида далолат берувчи маълумотларнинг мавжудлиги;

²2016 йил 14 сентябрдаги “ Ёшларга оид давлат сиёсати тўғрисида ”ги қонуни

³2014 йил 14 майдаги “Ҳуқуқбузарликлар профилактикаси тўғрисида”ги қонуни

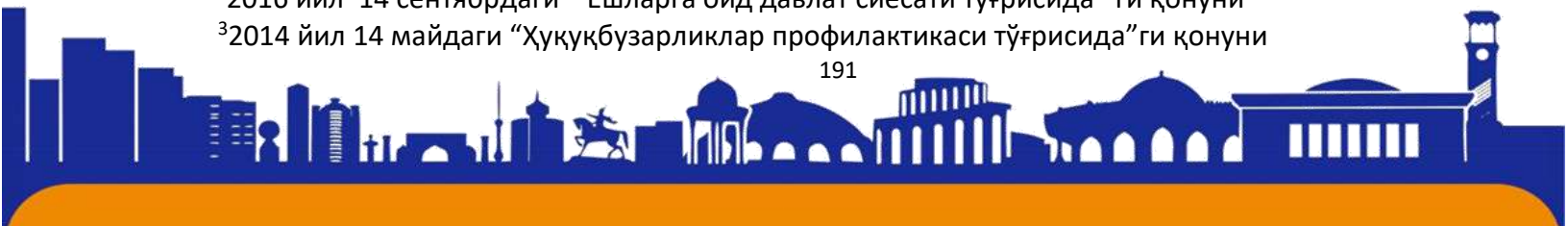



➤ профилактик ҳисобда турган шахс Ўзбекистон Республикаси ҳудудидан ташқарига доимий яшаш жойига қонунда белгиланган тартибда чиқиб кетган тақдирда;

➤ профилактик ҳисобда турган шахснинг вафот этиши.

Юқорида кўрсатилган асослардан бири мавжуд бўлганда, профилактик ҳисобни амалга ошириш учун масъул бўлган шахс шахсни профилактик ҳисобдан чиқариш тўғрисида ички ишлар туман, шаҳар бўлимнинг, бошқармасининг раҳбари томонидан тасдиқланадиган қарор чиқаради. Ҳуқуқбузарликларнинг яқка тартибдаги профилактикасининг чора тадбирларидан бири бўлган профилактик ҳисобга олиш фаолияти ваколатли давлат органлари ва мансабдор шахслар томонидан муайян тоифадаги шахсларнинг тузалиши ва тақроран ҳуқуқбузарлик ёки жиноят содир этишининг олдини олиш учун самарали чора -тадбир сифатида баҳоланади .

Юқоридагилардан келиб чиқиб профилактик ҳисобга олиш фаолияти жамиятимизда жиноятчилик ва ҳуқуқбузарликларни олдини олиш шунингдек жиноят ва ҳуқуқбузарликларни содир этишга имкон берган шарт – шароитларни аниқлаш ва бартараф этишда муҳим аҳамият касб этади . Шу ўринда таъкидлаш жоизки ҳуқуқбузарликларнинг яқка тартибдаги профилактикасининг чора-тадбирларидан бири бўлган “ профилактик ҳисобга олиш ”фаолияти яқка тартибдаги профилактиканинг энг самарали чора-тадбирларидан бири бўлиб Ички ишлар органларидан юксак маъсулят талаб этади ва жиноятчиликни барвақт олдини олишга имкон яратади .

ФЙДАЛАНИЛГАН АДАБИЁТЛАР

1. 2016 – йил 16 сентябрдаги “Ички ишлар органлари тўғрисида”ги қонуни
2. 2016 йил 14 сентябрдаги “ Ёшларга оид давлат сиёсати тўғрисида “ги қонуни
3. 2014 йил 14 майдаги “Ҳуқуқбузарликлар профилактикаси тўғрисида”ги қонуни
4. 20.01.2023 - йил “Ички ишлар органларини халқчил профессионал тузилмага айлантириш ва аҳоли билан янада яқин ҳамкорликда ишлашга йўналтириш бўйича қўшимча чора – тадбирлар тўғрисида”ги 10-сонли ПҚ
5. 5.29.11.2021- йил “ Ўзбекистон Республикаси Жамоат хавфсзлиги концепсиясини тасдиқлаш ва уни амалга ошириш чора – тадбирлари тўғрисида” ги 27-сонли ПФ .





ISSN (E): 2181-4570

ПРОФИЛАКТИКА ИНСПЕКТОРИНИНГ ФУҚАРОЛАРНИ ЎЗИНИ ЎЗИ БОШҚАРИШ ОРГАНЛАРИ БИЛАН ХАМКОРЛИГИ БЎЙИЧА ИЛГОР ХОРИЖИЙ ДАВЛАТЛАР ТАЖРИБАСИ

ИИВ Академияси 3-ўқув курси 308-гурух курсанти
Мухитдинов Жаҳонгир Садирдин ўғли

Аннотация: Мамлакатимиз мустақилликка эришганидан то ҳозирги кунга қадар амалга ошириб келаётган туб ислоҳотларимиздан кўзланган асосий мақсадлардан бири жамиятимизда бозор муносабатларини авж олдириш асосида шахс ҳуқуқ ва эркинликларини янада кенгайтириш, бу ҳуқуқ ҳамда эркинликлар кафолатларини кучайтиришдан иборатдир. Ижтимоий соҳа иқтисодий ислоҳотларимиз эволюцион тарзда, босқичма-босқич мамлакатимиз, ҳаётимизнинг барча жабҳаларида, фуқароларимиз моддий, маънавий- руҳий аҳволида салмоқли ижобий ўзгаришлар ясар экан, буларнинг барчаси инсон ва унинг манфаатларини таъминлаш устивор вазифалардан бўлиб қолаверади. Зероки, Республикаимиз Президенти Ш.М.Мирзиёев ўзининг Олий мажлисга мурожаатномасидаги маърузасида таъкидлаганларидек: « Биз мамлакатимизда ҳуқуқий давлат, демократик жамият барпо этиш, инсон манфаатлари, ҳуқуқ ва эркинликларини энг олий ва устивор қадрият сифатида қарор топтириш борасида ўтган давр мобайнида қонунчилик соҳасида ва амалий сиётамизда қандай натижа ва ютуқларни қўлга киритилган бўлсак, уларнинг барчаси Конституциямизда муҳрланиб қўйилган талаб ва тамойиллар билан узвий боғлиқдир.

Калит сўзлар: ҳуқуқбузарликлар прафилактикаси, ҳуқуқий давлат, прафилактика инспектори, инсон манфаатлари, ҳуқуқ ва эркинликларини энг олий ва устивор қадрият сифатида қарор топтириш, шахс ва давлат, фуқароларни ўзини ўзи бошқариш органлари.

Ўзбекистон Республикаси мустақил миллат, мустақил давлат сифатида ўз тараққиёт йўлини бошлаган дастлабки кунлардан бошлабқ умуминсоний қадриятлар, инсон ва унинг ҳуқуқларига оид халқаро қоидалар устивор эканлигини тан олди. Бу ҳол республикаимиз томонидан мустақиллигимизнинг илк даврларидаёқ Бирлашган Миллатлар Ташкилотининг Инсон ҳуқуқларига тааллуқли энг муҳим халқаро ҳужжатлари - « Инсон ҳуқуқлари умумжаҳон





Декларацияси», «Иқтисодий, ижтимоий ва сиёсий ҳуқуқлар тўғрисида»ги Халқаро пакт, «Аёллар, болалар ҳуқуқлари»га оид конвенцияларни ратификация қилинишида, ушбу оламшумул халқаро стандартларнинг асосий принциплари ҳамда нормалари Ўзбекистон Республикасининг миллий қонунчилигига, енг аввало, Ўзбекистон Республикаси Конституциясига имплементация (халқаро нормаларнинг миллий қонунчиликда акс этиши) қилинди ҳамда муваффақият билан билан қўлланиб келинмоқда. Бугунги кунда шахс ва давлат муносабатларида шахс ҳуқуқларининг устунлиги эътироф этилиб, ижтимоий ҳимоя давлатимиз сиёсатида етакчи ўрин тутиши таъкидланар экан, инсон ҳақ-ҳуқуқларини янада кенгайтириш, бу ҳуқуқлар рўёбга чиқарилиши учун қулай иқтисодий ҳамда ҳуқуқий шароит, кенг макон яратилиши, инсон ҳуқуқлари кафолатларининг кучайтирилиши ва бу кафолатларининг кучайтирилиши ва бу кафолатлар натижасини таъминловчи зарур механизмлар яратилиши, мсасалар уларни зудлик билан ишга туширилиши билан боғлиқ муаммолар аниқлаш, уларни зудлик билан ишга туширилиши билан боғлиқ муаммоларни аниқлаш, уларни ечимини ахтариб топиш давлат ва жамият учун ҳам, уни ҳар бир аъзоси учун ҳам ҳаётга аҳамият касб этувчи долзарб масала ҳисобланади. Бугун ривожланган айрим давлатлар АҚШ, Россия, Буюк Британия, Австралия, Япония, Хитой, Германия ва ҳ.к)да фуқаролар ҳафвсизлиги, уларнинг ҳуқуқ ва эркинликларини таъминлаш билан баробар, фуқароларни ўзини ўзи бошқариш органлари фаол қатнашиши, барча жабҳаларда ўз фаолиятини олиб боришлари, ҳуқубузарликлар профилактикасини ташкил этишда, жиноятларни олдини олишда қўмаклашиш мақсадида маҳалла ролини ошириб, жойларда фуқароларни ўзини ўзи бошқариш органлари ташкил этилган. Шу орқали улар давлат органлари билан ҳамкорликда самарали иш фаолияти олиб боришга хизмат қилинмоқда, ҳуқуқ тарғибот-ташвиқот ишларини олиб борилишига, фуқароларнинг ҳуқуқий маданиятини янада юксалишига хизмат қилмоқда. Жамоат тартиби ва Ҳафвсизлигини таъминлашда фуқароларни ўзини ўзи бошқариш органлари иштироки бўйича ўзига хос тажриба **Россия Федерациясида** қарор топган.

2003 йилдаги "Россия Федерациясида маҳаллий ўзини ўзи бошқаришни ташкил этишнинг умумий тамойиллари тўғрисида" Федерал қонуни (34-модда)

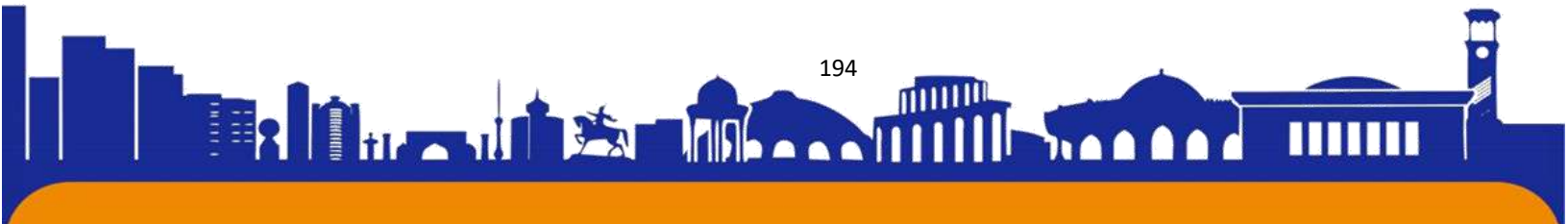



маҳаллий ўзини ўзи бошқариш органларининг тузилишини, шу жумладан қуйидаги элементларни аниқ белгилайди:

Мунитсипалитетнинг вакиллик органи;

мунитсипалитет раҳбари;

маҳаллий бошқарув;

Мунитсипалитетнинг назорат органи;

Уставда назарда тутилган бошқа маҳаллий ўзини ўзи бошқариш органлари.

Япония полицияси ҳам жамоат тартиби ва хавфсизлигини таъминлашда фуқароларни ўзини ўзи бошқариш органлари билан ҳамкорлик қилиш борасида кенг қўламли тажрибага эга бўлиб¹, реабилитацион химоя марказлари, «Акалар ва опалар», «Ота-оналар ва ўқитувчилар» жамиятлари ҳамда ўзини ўзи бошқариш (мавзелар) кўмиталари бу борадаги ҳамкорликнинг тенг ҳуқуқли субъектларидир.

Америка Қўшма Штатларида аҳоли турар жойларида жамоат тартиби ва хавфсизлигини таъминлашда полициянинг фуқароларни ўзини ўзи бошқариш органлари билан ҳамкорлиги юзасидан кейинги 12–15 йил ичида «компьюнти полисинг», яъни «жамоа полиция хизмати» принципига асосланган концепция фаол амал қилмоқда. Бунда полициянинг асосий эътибори микротуманларга қаратилиб, бир томондан фуқароларнинг турмуш тарзини ўзгартиришга ёрдам берилди, иккинчи томондан ҳар бир фуқаронинг жамоат тартиби ва хавфсизлигини таъминлаш, жиноятларнинг олдини олишга ҳиссасини кўшиши мумкинлиги ҳақида тушунтириш ишлари олиб борилди. Натижада полиция билан фуқаролар ўртасидаги ўзаро ишончга асосланган муносабатлар самара бера бошлади. Фуқароларни ўзини ўзи бошқариш органлари, хусусан фуқароларнинг ҳуқуқ-тартиботни таъминлашдаги фаол иштирокини рағбатлантиришда, меҳнатларини турли йўллар билан тақдирлаш, оммавий ахборот воситаларида чиқишлар қилиш, давлатнинг олий мансабдор шахслари томонидан ташаккур эълон қилиш каби турли усуллар қўлланилади².

Таъкидлаш жоизки, хорижий давлатларда жамоат тартиби ва хавфсизлигини таъминлашда фуқароларни ўзини ўзи бошқариш органлари

¹Nishimura K. On the Nagasaki Beat: the Art of Community Policing (Look Japan. 1997, March).

²Инишакоев С.М. Зарубежная криминология. – М., 1997. – С. 47.

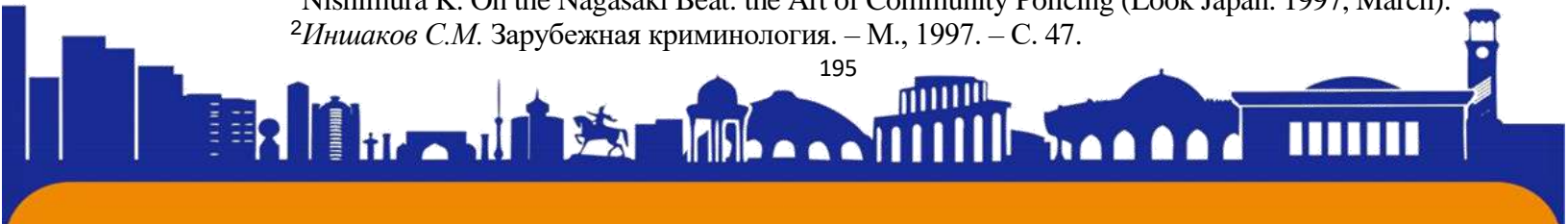



иштирокини таъминлаш орқали ҳуқуқни муҳофаза қилувчи органлар, хусусан полиция фаолиятининг устидан жамоатчилик назорати ҳам таъминланади. Бинобарин, 1990 йилда Копенгаген шаҳрида Европада Хавфсизлик ва Ҳамкорлик Ташкилоти иштирокчи-давлатлари ички ишлар идоралари жамоатчилик назорати остида бўлиб, унга ҳисобдор бўлиши лозимлигига яқдиллик билан келишишган эди³. Қолаверса, ички ишлар идоралари фаолиятининг демократик асослари уларнинг нафақат давлат ва қонун, балки фуқаролар, уларнинг вакиллари олдида ҳам ҳисобдор бўлишини талаб қилади⁴.

Юқоридагилардан кўриниб турибдики, хорижий давлатларда жамоат тартиби ва хавфсизлигини таъминлашда полициянинг фуқароларни ўзини ўзи бошқариш органлари билан мунтазам ҳамкорлигини таъминлаш орқали, *биринчидан*, маҳаллий даражада жамоат тартиби ва хавфсизлигини самарали таъминлашга, *иккинчидан*, ҳудудда жамоат тартиби ва хавфсизлигини таъминлаш учун нафақат полиция, балки фуқароларни ўзини ўзи бошқариш органлари ҳам масъул эканлигини тушуниб етишга, *учинчидан*, полиция фаолиятининг устидан фуқароларни ўзини ўзи бошқариш органлари доимий назоратини таъминлашга эришилади.

³ОБСЕ, Документ копенгагенского совещания. – Копенгаген, 1990. – С. 5–6.

⁴Руководство по демократическим основам полицейской деятельности / Составлено Старшим советником Генерального секретаря ОБСЕ по вопросам полицейской деятельности. – Вена, 2008. – С. 14.





ISSN (E): 2181-4570

**ONA TILI DARSLARIDA O'QUVCHINI QIZIQTIRISH VA DARSNI
SAMARALI TARZDA TASHKIL ETISH****Atamurotova Qunduzoy Abdug'aniyevna****Denov tadbirkorlik va pedagogika instituti Pedagogika fakulteti
boshlang'ich ta'lim metodikasi kafedrasida o'qituvchisi**atamurotovaqunduzoy@gmail.com**Sojida O'ktamovna****Denov tadbirkorlik va pedagogika instituti 2-bosqich talabasi****Telefon:+998881916003**meliboyevasojida@gmail.com

ANNOTATSIYA: Mazkur maqolada ona tili darslarida o'quvchini qiziqtirish va dars samarali tarzda e'tiborini qaratish, Prezidentimizning farmoni, ona tili darslarida yangi, metodlardan foydalanish, samarali dars tashkil etishda AKT dan foydalanish haqida batafsil ma'lumotlar berilgan.

KALIT SO'ZLAR: PISA, DTS, AKT,

АННОТАЦИЯ: В этой статье представлена подробная информация о том, как заинтересовать ученика на уроках родного языка и эффективно сосредоточиться на уроке, указе Президента, использовании новых методов на уроках родного языка, а также использовании ИКТ в организации эффективных уроков.

КЛЮЧЕВЫЕ СЛОВА: PISA, DTS, ИКТ,

ABSTRACT: This article provides detailed information on how to interest the student in mother tongue lessons and focus effectively on the lesson, the decree of the President, the use of new methods in mother tongue lessons, and the use of ICT in organizing effective lessons.

KEY WORDS: PISA, DTS, ICT,

KIRISH

O'zbekiston Respublikasi Prezidentining 2020-yil 29-apreldagi farmoniga muvofiq, Xalq ta'limi tizimini 2030- yilgacha rivojlantirish konsepsiyasi tasdiqlandi va unda bir qancha maqsadli ko'rsatkichlarga erishish bo'yicha aniq mexanizmlar belgilandi. Misol tariqasida shuni ta'kidlash joizki, 2030- yilga borib o'quvchilar bilimni baholash bo'yicha PISA xalqaro dasturi reytingida O'zbekistonning jahondagi

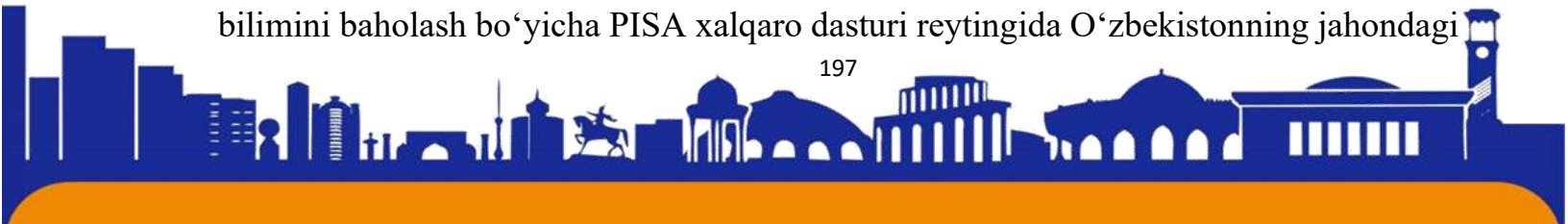



yetakchi mamlakatlar qatoridan joy egallashi maqsad qilib qo'yilgan. Buning uchun esa pedagoglar, ona tili va adabiyot o'qituvchilari zimmasiga yuklatilgan vazifalar talaygina: o'zbek tilining nufuzi, jahondagi o'rni, boshqa tillar bilan bemalol bellasha oladigan qirralarini ko'rsata olishi asosiy vazifadir. Avvalo, o'quvchini ona tili faniga qiziqtirish, unda fanga bo'lgan muhabbatni shakllantirish, ona tilining biz bilmagan sir - sinoatlarini ochishga o'rgatish va, eng muhimi, amalda bajarish kerak. Shu bilan birga, Respublikamiz Prezidenti Sh. Mirziyoyevning "Erkin va farovon demokratik O'zbekiston davlatini birgalikda barpo etamiz" asari va "Kadrlar tayyorlash Milliy dasturi" dan kelib chiqqan holda, bugungi kunda ona tili fanini o'qitishda turli zamonaviy metod va usullardan foydalanish, foydalanilayotgan metod va usullarning o'quvchilarga qay darajada samara berayotganini aniqlash hozirgi kunda muhim dolzarb ahamiyat kasb etadi. Ona tili fanini o'qitishdan maqsad - o'quvchilarda mustaqil ijodiy fikrlash qobiliyati, fikr mahsulini og'zaki hamda yozma shakllarda to'g'ri va ravon ifodalay olish ko'nikmalarini shakllantirishdan iborat. Afsuski, hozirgi kunda o'quvchilarda mustaqil fikrlash qobiliyati, adabiy til me'yoriga amal qilish va, eng asosiysi, fanga bo'lgan qiziqish susayib bormoqda hamda buni inkor qilib bo'lmaydi. Oxirgi yillarda ingliz, rus tillarini o'rganishga bo'lgan talab juda kuchli, bu, albatta, tobora jadal rivojlanib borayotgan jamiyat bilan bog'liq. Til bilgan yaxshi, ammo o'z ona tilisini mukammal bilmay turib boshqa tillarga mehr bilan qarash o'zbek tilining nufuzini yanada pasayishiga olib kelyapti, nazarimda. O'zbek xonadonlarining farzandini rus tili o'rgatiladigan sinf yoki maktablarga qo'yib bolani til o'rganish bilan bog'liq muammoga duch qilishyapti. Bola nutqida turli xil tildan foydalanish kuzatilyapti. O'zga tillarni o'rganib boshqa millat urf - odatlarini egallashga bo'lgan ishtiyoq, taqlid qilish kabilar kuchaymoqda. Pedagoglardan birinchi navbatda ona tilimizning jahondagi o'rnini, nufuzini o'quvchiga chuqur, juda chuqur singdirib, mehr uyg'otib, sir - sinoatini o'rgatib, boshqa tillar bilan bellasha oladigan qirralarini ko'rsatib undan keyin o'zga tillarni egallashdagi ehtiyoj nimadan iborat ekanligini tushuntira olish talab qilinadi.

ADABIYOTLAR TAHLILI VA METODOLOGIYA

Bugungi shiddatli davr har bir insondan bolalik chog'idan boshlab qunt bilan o'qish, ilm va hunar o'rganishni talab etmoqda. Ana shu talab asosida mamlakatimizda o'ziga xos ta'lim tizimi yaratildi: "Ta'lim to'g'risida"gi Qonun va "Kadrlar tayyorlash

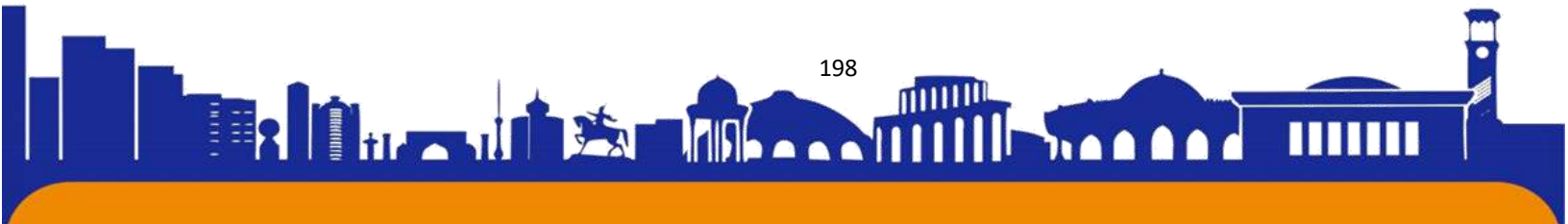



Milliy dasturi” qabul qilindi. Ularda ta’limning boshqa sohalari qatori ona tili ta’limiga ham alohida o’rin ajratilgan.

Ona tili fani darslariga yangi pedagogik texnologiyalarni olib kirish va uni ta’lim tizimi mazmuniga singdirish, tadbiq etish, darsda yangi usullardan qo’llash, noan’anaviy darslarning ahamiyati, DTS talablarini bajarishga zamin yaratadi.

Shu maqsadga muvofiq, ona tili fani darslarida yangi pedagogik texnologiyalardan foydalanib, elektron darsliklar asosida olib borish o’qituvchi uchun yaqin ko’makdosh vazifasini o’tashi mumkin. Chunki ona tili fanidagi ayrim mavzularni o’quvchilarga tushuntirish qiyinchilik tug’dirayotganini inobatga olish kerak. O’quvchilarning murakkab mavzularni o’zlashtirishida o’qituvchidan eshitgandan ko’ra AKT orqali ko’rib tushungani o’qituvchining o’ziga ham yordam beradi. O’quvchining yozma nutqiy ko’nikmalarini hosil qilishda nafaqat grammatik bilimlar, balki sara bilimlarni egallashi zarur. Chunki o’quvchilar grammatik bilimlar yordamida to’g’ri jumlar tuzishni o’rgansa, nutqiy bilimlar orqali so’zlarni tanlash, so’zlarni o’z joyida ma’lum ifoda vositalari sifatida qo’llab, mazmunini maqsadga muvofiq ifodalashga o’rganadilar.

NATIJALAR

O’quvchilarga mavzuni tushuntirishda AKTdan foydalanib, klaster usuli yoki boshqa usullar yordamida, tovushlarni o’quvchilarning o’zlariga og’zaki ravishda talaffuz ettirish orqali yetkazish mumkin. O’quvchilarga rasmi slaydlar yordamida nutq tovushlarni topish vazifasini topshiriq sifatida berish mumkin. Bundan tashqari o’quvchilardan matnlar ichidan nutq tovushlarini topib, unli va undoshlarini ajratish ko’nikmasini shakllantirish mumkin. Bir tomondan o’quvchida topqirlik qobiliyati shakllantirilsa, ikkinchi tomondan esa mavzuni mustaqil o’zlashtirish ko’nikmasi hosil bo’ladi.

Ona tili va adabiyotga e’tibor hamisha yuksak darajada bo’lgan. Ona tilining qadr-qimmati ham, nufuzi ham har doim nihoyatda baland baholar bilan o’lchangan. Chunki qancha-qancha avlodlar ona tili va adabiyot yordamida voyaga yetayotganiga guvohmiz. Odamlar badiiy adabiyotga iymonga ishonganday ishonishgan, o’z ona tilisini asrab-avaylashgan. Hattoki, Alisher Navoiy ham ona tilimizning naqadar jozibali ekanligi umrboqiy asarlarida ko’rsatib o’tgan. Insonlar adabiyotimizdan ruhiy va ma’naviy ozuqa olishgan.

XULOSA

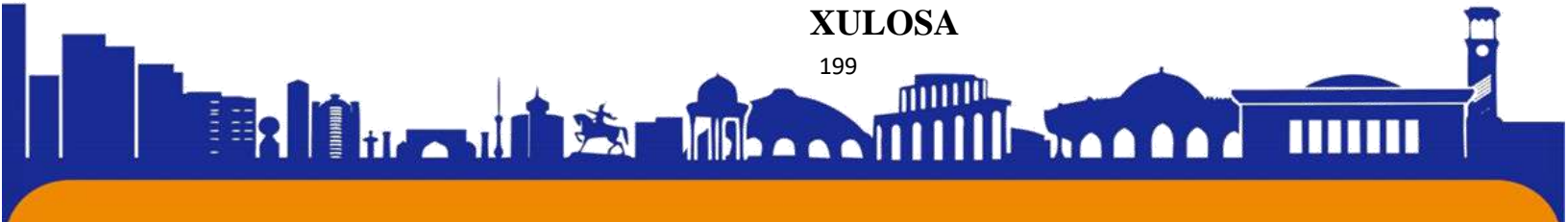



ISSN (E): 2181-4570

Men ham mana shunday ulug` va muqaddas dargohda mehnat qilayotganligimdan, kelajak avlodni yetuk va barkamol bo`lib voyaga yetayotganida oz bo`lsa-da, o`z hissamni qo`shayotganligimdan behad shodman. Bundan keyingi ish faoliyatimda men tinmay o`z ustimda muntazam shig`ullanishim lozimligi maqsadga muvofiqdir.

Foydalangan adabiyotlar

1. Шайхисламов, Н. (2020). ТРУДНОСТИ СИНТАКСИЧЕСКОГО АНАЛИЗА: ЗАГАДКИ ИНФИНИТИВА. Academic research in educational sciences,

2. Shayxislamov, N. (2020). So`z urg`usining o`zbek va ingliz tillaridagi farqlash vazifasining qisqacha tavsifi. O`zbekistonda innovatsion ilmiy tadqiqotlar va metodlar, 13-14. 3. Shayxisl

3. N. Mahmudov, A. Nurmonova, A. Sobirov, D. Nabiyeva. 6-sinf uchun darslik "Tasvir" Toshkent 2017

4. Кучкоров, Х. Х. (2020). Личность в системе человеческих общение и педагогических взаимоотношений. Innovative achievements in science, 439-441.

5. Baykabilov, U. A. (2020). Ta`limda innovatsion pedagogik texnologiyalardan foydalanish bosqichlari. Science and Education, 1(Special Issue 2), 51-56.

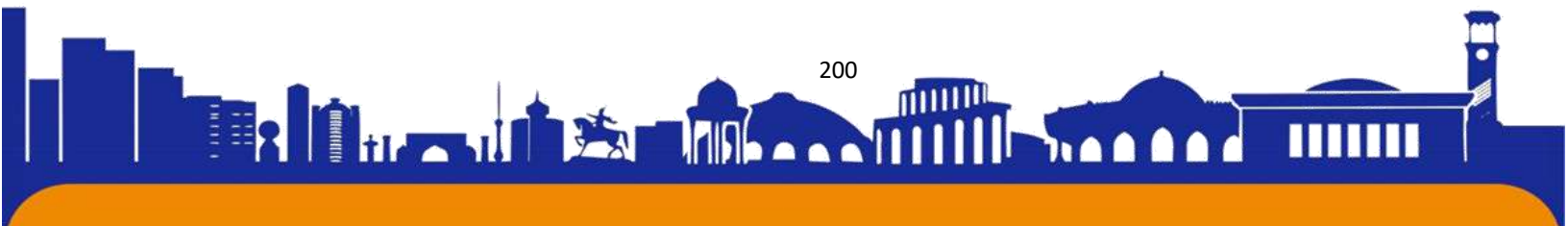

**Религиозный туризм: исследование пересечения веры и путешествий****Цой Виолетта****Группа tou 34 r Kiut university****Научный эксперт Умарова Азизахон Фазыловна****Аннотация.**

Религиозный туризм — это форма путешествия, которая сосредоточена на посещении мест и мест, имеющих религиозное значение. От мест паломничества до священных городов религиозный туризм — это глобальное явление, которое ежегодно привлекает миллионы путешественников. Эта статья направлена на изучение ключевых особенностей религиозного туризма, включая его мотивы, типы и влияние как на пункт назначения, так и на путешественника.

Ключевые слова: религиозный туризм, паломничество, вера, направление, мотивация.

Abstract.

Religious tourism is a form of travel that centers around visiting sites and destinations of religious significance. From pilgrimage sites to holy cities, religious tourism is a global phenomenon that draws millions of travelers each year. This article aims to explore the key features of religious tourism, including its motivations, types, and impacts on both the destination and the traveler.

Keywords: Religious tourism, pilgrimage, faith, destination, motivation

Введение

Религиозный туризм является значительным глобальным явлением, которое включает в себя поездки с целью посещения мест религиозного значения, таких как места паломничества, священные города и религиозные праздники. Хотя было проведено много исследований мотивов и опыта религиозных туристов, мало внимания уделялось сходствам и различиям между туристами разного религиозного происхождения. Это исследование направлено на устранение этого пробела путем сравнения мотивов и опыта религиозных туристов из трех разных религий: христианства, ислама и индуизма.

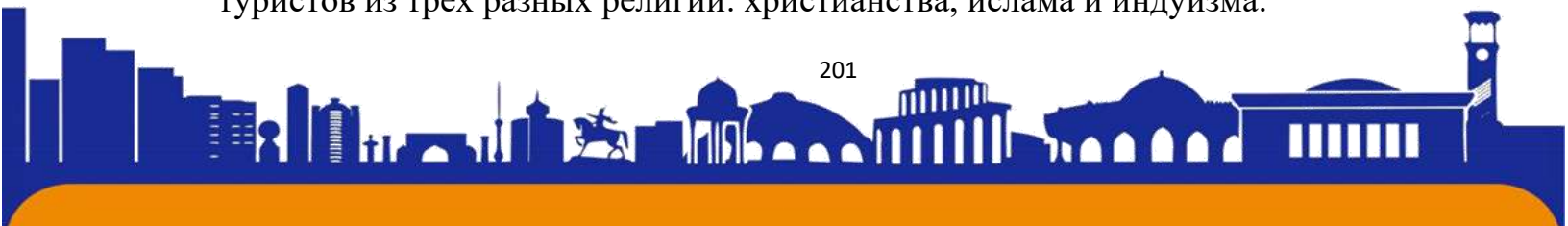



ISSN (E): 2181-4570

Методология:

Исследование включало опрос 300 религиозных туристов, по 100 участников от каждой из трех религий. Опрос состоял из вопросов, касающихся мотивов участников религиозного путешествия, их опыта во время поездки и их общего удовлетворения этим опытом. Данные были проанализированы с использованием статистических методов для выявления сходств и различий между тремя группами.

Мотивы	Христианство	Ислам	Индуизм
Духовная связь	75%	80%	85%
Исторические места	60%	45%	40%
Религиозные фестивали	20%	30%	60%

Опыт	Христианство	Ислам	Индуизм
Чувство общности	85%	90%	90%
Связь с единоверцами	90%	85%	85%
Проблемы и препятствия	25%	45%	35%

Паломничество:

Паломничество является одной из наиболее распространенных форм религиозного туризма, ежегодно миллионы паломников отправляются в такие места, как Мекка, Иерусалим и река Ганг. Паломничество часто связано с духовным обновлением, желанием соединиться с божественным и чувством общности с единоверцами. Однако паломничество также может иметь





ISSN (E): 2181-4570

негативные последствия для места назначения, такие как перенаселенность, загрязнение и нагрузка на местные ресурсы.

Исторический туризм:

Исторический туризм включает в себя посещение мест исторического и религиозного значения, таких как Ватикан, Западная стена в Иерусалиме или Голубая мечеть в Стамбуле. Этот тип туризма может предоставить возможности для культурного обмена и образования, но он также может привести к культурному присвоению, превращению в товар и стиранию местных обычаев и традиций.

Событийный туризм:

Событийный туризм включает в себя поездки для участия в религиозных фестивалях или мероприятиях, таких как Кумбха Мела в Индии или празднование Дня мертвых в Мексике. Эти мероприятия дают путешественникам возможность пообщаться с местными сообществами и узнать о религиозных и культурных традициях. Однако событийный туризм также может привести к перенаселенности и эксплуатации местных ресурсов.

Волонтерский туризм:

Волонтерский туризм включает в себя участие в религиозно мотивированной работе, такой как миссионерские поездки или гуманитарные проекты. Этот тип туризма может быть полезен как для места назначения, так и для путешественника, поскольку он может предоставить возможности для культурного обмена и создания сообщества. Однако волонтерский туризм может также увековечивать стереотипы и приводить к маргинализации местных сообществ.

Анализы:

Данные были проанализированы с использованием описательной статистики и логической статистики, такой как критерий хи-квадрат и ANOVA, для выявления существенных различий между тремя группами. Результаты анализа показали, что существуют значительные различия в некоторых мотивах и опыте трех групп, особенно в отношении типов сайтов и событий, в посещении которых они заинтересованы.

Полученные результаты:

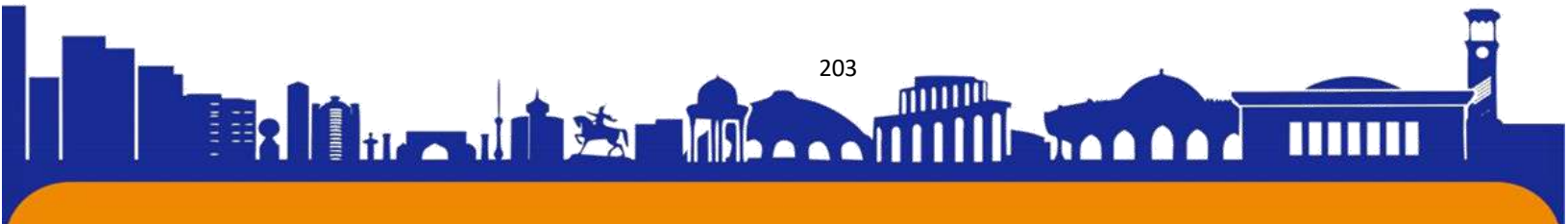



Результаты исследования показали, что при наличии некоторых различий в мотивах и опыте религиозных туристов, принадлежащих к разным религиям, были также и существенные сходства. Например, все три группы назвали желание соединиться со своей верой и углубить свою духовность в качестве основного мотива для религиозных путешествий. Кроме того, все три группы сообщили, что во время поездки испытали чувство общности и связь с единоверцами.

Однако были и некоторые заметные различия между группами. Например, туристы-христиане чаще ссылались на возможность посещения исторических религиозных мест в качестве мотива для путешествия, в то время как туристы-индуисты чаще ссылались на возможность участия в религиозных праздниках. Кроме того, туристы-мусульмане сообщили, что во время поездки сталкиваются с большим количеством проблем и препятствий, таких как языковой барьер и дискриминация, чем две другие группы.

Тип	Описание	Пример
Паломничество	Путешествие по религиозным причинам, часто к священному месту или святыне.	Хадж в Мекку
исторический туризм	Посещение мест исторического и религиозного значения	Ватикан
Событийный туризм	Поездки на религиозные праздники или мероприятия	Дивали в Индии
Волонтерский туризм	Участие в религиозно мотивированной работе по служению	Миссионерские поездки

Заключение:

Религиозный туризм представляет собой сложное и разнообразное явление, которое включает в себя целый ряд мотивов, типов и воздействий. От паломничества до волонтерского туризма религиозный туризм может предложить возможности для духовного обновления, культурного обмена и

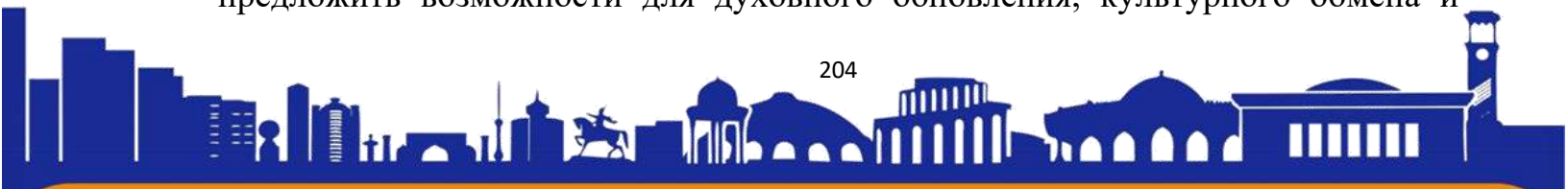



построения сообщества. Однако это также может иметь негативные последствия для места назначения и увековечивать культурное присвоение и маргинализацию. Путешественникам важно подходить к религиозному туризму с пониманием и уважением к культурам и традициям, с которыми мы сталкиваемся.

Использованная литература:

1. Тимоти, DJ, и Олсен, ДН (ред.). (2016). Туризм, религия и духовные путешествия. Рутледж.
2. Шульте-Пиверс, А. (2019). Паломничество и религиозный туризм в глобализированном мире. В глобальном туризме (стр. 65-83). Спрингер, Чам.
3. Мораис, Д. Б. (2018). Религиозный туризм: мотивы, виды и влияние на направление и путешественника. Международный журнал религиозного туризма и паломничества, 6(1), 19-28.
4. Ким, С., и Коэнс, К. (2019). Изучение роли религии в туризме: обзор. Управление туризмом, 70, 301-313.





Духовный туризм как «чума 21 века»

Ким Вероника Александровна

Группа tou 34 r KIUT university

Научный эксперт: Усманова Азизахон Фазыловна

Аннотация: Духовный туризм, ниша в более широкой индустрии туризма, становится все более популярным в 21 веке. Однако коммерциализация и превращение духовного опыта в товар вызвали опасения по поводу подлинности, культурного присвоения и негативного воздействия массового туризма на местные сообщества. В этой статье рассматриваются эти вопросы и утверждается, что духовный туризм может стать чумой для местных культур и сообществ, если к нему не относиться с пониманием и уважением.

Ключевые слова: Духовный туризм, коммерциализация, аутентичность, культурное присвоение, массовый туризм.

Annotation: Spiritual tourism, a niche within the broader tourism industry, has become increasingly popular in the 21st century. However, the commercialization and commodification of spiritual experiences have led to concerns over authenticity, cultural appropriation, and the negative impacts of mass tourism on local communities. This article explores these issues and argues that spiritual tourism can be a plague on local cultures and communities if not approached with sensitivity and respect.

Keywords: Spiritual tourism, commercialization, authenticity, cultural appropriation, mass tourism.

Введение

Духовный туризм — это растущий сектор туристической индустрии, когда отдельные лица или группы путешествуют по местам назначения, чтобы заниматься духовными практиками, посещать священные места или участвовать в религиозных праздниках или мероприятиях.

Духовный туризм, также известный как религиозный туризм, религиозный туризм или паломнический туризм, является растущим сектором мировой индустрии туризма. Этот тип туризма предполагает, что отдельные лица или группы путешествуют по местам назначения для участия в духовных практиках,





ISSN (E): 2181-4570

посещения священных мест или участия в религиозных праздниках или мероприятиях. Хотя духовный туризм существует уже много веков, в 21 веке его популярность значительно возросла, отчасти благодаря глобализации культуры и простоте путешествий.

Методология:

Для проведения данного исследования был проведен обзор литературы. Соответствующие статьи и исследования были найдены с использованием таких ключевых слов, как «духовный туризм», «коммерциализация», «аутентичность», «культурное присвоение» и «массовый туризм». Статьи и исследования были проверены и отобраны на основе их актуальности для темы, а информация была синтезирована для всестороннего понимания проблем, связанных с духовным туризмом.

Результаты и обсуждение:

Коммерциализация и подлинность

Одной из основных проблем духовного туризма является коммерциализация и превращение духовного опыта в товар. По мере того, как все больше людей ищут этот опыт, соответственно увеличивается количество предприятий, которые их обслуживают. Это может привести к сосредоточению внимания на прибыли, а не на аутентичности, когда духовные практики и сайты упаковываются и продаются для потребления туристами. В некоторых случаях это может привести к разбавленной версии первоначального опыта, с акцентом на поверхностные элементы, а не на более глубокий смысл и значение духовной практики.

Культурное присвоение

Другой проблемой духовного туризма является культурное присвоение, которое происходит, когда отдельные лица или группы из одной культуры перенимают или используют элементы другой культуры без понимания или уважения их культурного значения. Это может быть особенно проблематично, когда речь идет о духовных практиках, поскольку они часто имеют глубокие культурные и исторические корни. Когда эти практики превращаются в товар и упаковываются для туристов, это может показаться неуважительной и поверхностной интерпретацией священной традиции.

Негативные последствия массового туризма





Наконец, духовный туризм может иметь негативное влияние на местные сообщества и культуры. Наплыв туристов может создать нагрузку на инфраструктуру и ресурсы, а также нарушить местные обычаи и традиции. Кроме того, сосредоточение внимания на туризме может привести к коммерциализации и облагораживанию территорий, которые когда-то были священными или духовными, вытеснению местных жителей и подрыву аутентичности места назначения.

Проблема	Описание
Коммерциализация	Сосредоточьтесь на прибыли, а не на подлинности
Культурное присвоение	Принятие элементов без понимания или уважения
Негативные последствия массового туризма	Нагрузка на инфраструктуру, нарушение местных обычаев, джентрификация

Одним из примеров культурного присвоения в духовном туризме является коммерциализация йоги. Йога, зародившаяся в древней Индии как духовная практика, превратилась в товар и стала продаваться как форма упражнений и отдыха для туристов. Это привело к увеличению количества студий йоги и ретритов в таких местах, как Бали и Таиланд, где жители Запада могут практиковать йогу поверхностно и часто неуважительно, не понимая и не уважая ее культурное значение.

В литературе по духовному туризму подчеркивается негативное влияние коммерциализации, культурного присвоения и массового туризма на местные культуры и сообщества. Коэн (2019) утверждает, что духовный туризм может привести к превращению священных мест и практик в товар, подрывая их подлинность и значимость. Селби и Морган (2018) обсуждают присвоение йоги на Западе и ее негативное влияние на индийскую культуру и духовность. Наконец, Джамал и Робинсон (2010) подчеркивают необходимость более

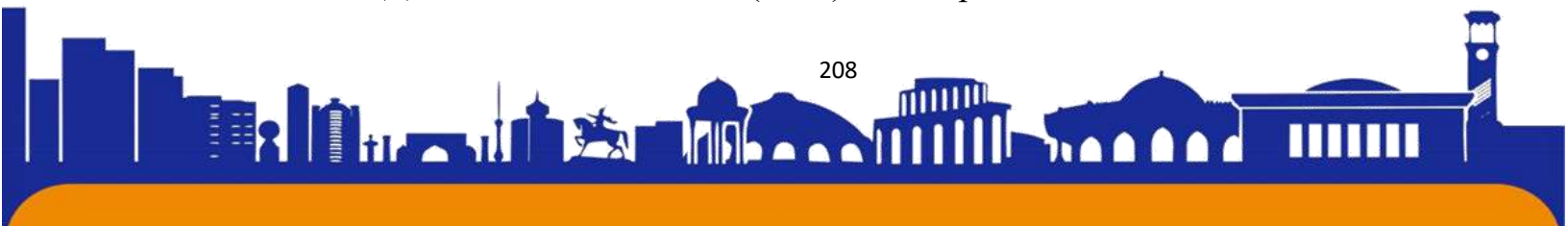



ISSN (E): 2181-4570

устойчивого и ответственного подхода к духовному туризму, который уважает культурные и экологические ценности местных сообществ.

Заключение

Хотя духовный туризм может предложить значимый и преобразующий опыт для отдельных лиц и сообществ, важно подходить к нему с пониманием и уважением. Это означает сопротивление стремлению превратить духовные практики в товар и упаковать их для получения прибыли, понимать и уважать культурное значение этих практик, а также помнить о негативном влиянии массового туризма на местные сообщества и культуры. Поступая таким образом, мы можем гарантировать, что духовный туризм останется позитивной силой для отдельных людей и сообществ во всем мире.

Использованная литература:

1. Коэн, Э. (2019). Духовность, туризм и коммодификация: глобальная перспектива. Публикации просмотра канала.
2. Селби, М., и Морган, Р. (2018). Йога на Западе: идеи и проблемы для растущего явления. Рутледж.
3. Джамал Т. и Робинсон М. (2010). Справочник SAGE по изучению туризма. Публикации SAGE.





ISSN (E): 2181-4570

KORRUPSIYA INSONIYAT TARAQQIYOTINING KUSHANDASI

Abdiqahhorov Davlatbek Muzaffar o'g'li

Xaitmurodov Sardorbek Xasan o'g'li

Hamroqulova Durдона Sherali qizi

Termiz Davlat Universiteti Yuridik fakulteti Yurisprudensiya (faoliyat yo'nalishlari bo'yicha) ta'lim yo'nalishi talabalari

Annotatsiya: Ushbu maqolada korrupsiya tushunchasi va holatlari, korrupsiyaviy holatlarni keltirib chiqaruvchi omillar va sabablar, shuningdek korrupsiya oqibatida kelib chiqadigan jinoyatlar, uning oqibatida rivojlanish va taraqqiyotga keladigan salbiy ta'sirlar, davlat siyosatida korrupsiyaga qarshi kurashish hamda davlat hokimiyat organlarining korrupsiyaga qarshi kurashishdagi vakolatlari haqida so'z boradi.

Kalit so'zlar: korrupsiya, siyosat, vakolatli organ, pora, vositachi, pora olish, pora berish, demokratiya, jinoyat, jazo, davlat xizmatchisi, elektron hukumat, davlat xizmatlari

Annotation: In this article, the concept and circumstances of corruption, the factors and causes of corruption, as well as the crimes caused by corruption, the negative effects of it on development and progress, the fight against corruption in public policy and the powers of state authorities in fighting corruption are discussed. will go.

Keywords: corruption, politics, authority, bribery, intermediary, bribery, bribery, democracy, crime, punishment, civil servant, e-government, public services

Korrupsiyaning salbiy illatlari avvalo uning demokratiya va qonun ustuvorligiga putur yetkazishida namoyon bo'ladi. Korrupsiya oqibatida inson xuquq va erkinliklari qo'pol ravishda buziladi, qonunlarga hurmat ruhi pasayadi, iqtisodiy rivojlanish izdan chiqadi, eng daxshatlisi davlat va jamiyat uchun o'ta xavfli bo'lgan uyushgan jinoyatchilik keng yoyilishiga sharoit yaratiladi.

Korrupsiyaga qarshi kurashish inson xuquqlari va erkinliklarini samarali ximoya qilishning eng muhim shartlari sirasiga kiradi. Chunki, bu jirkanch illat har qanday davlat va jamiyatning iqtisodiy tanazzuliga yo'l ochadi. Iqtisodiyotni yashirin ravishda yemiradi. Uning eng ayanchli oqibati esa xalqni davlat organlariga nisbatan ishonchini susaytirib, qonunlar ustuvorligini zaiflashtirib qo'yadi.





Ta'kidlash joizki, korruptsiyaga qarshi kurashish sohasida davlat siyosatining samarali amalga oshirilishini ta'minlash hamda korruptsiya ko'rinishlarining oqibati bilan emas, balki sabab va shart-sharoitlarini bartaraf etish bo'yicha xalqaro tajribada keng qo'llanilib kelayotgan jinoyatchilikni oldini olish choralari milliy amaliyotga tatbiq etishni taqozo qilmoqda.

Bu o'rinda Prezidentimizning 2020 yil 29 iyundagi «O'zbekiston Respublikasida korruptsiyaga qarshi kurashish tizimini takomillashtirish bo'yicha qo'shimcha choratadbirlar to'g'risida»gi PF-6013-sonli Farmoniga asosan yangi tashkil etilgan Korruptsiyaga qarshi kurashish agentligining asosiy vazifalaridan biri etib 2020-2021 yillarda barcha davlat va xo'jalik boshqaruvi organlari, davlat korxonlari va ustav kapitalida davlat ulushi bo'lgan korxonalar, shu jumladan banklarda korruptsiyaga qarshi ichki idoraviy nazorat tizimlarini bosqichma-bosqich joriy etish belgilandi. Jahon tajribasi shuni ko'rsatdiki, bozor iqtisodiyoti qonunlariga asoslangan mamlakatlarda korruptsiyaga qarshi kurashish sohasida davlat va xususiy sektor ishtirokchilarining xalqaro standartlar, qonun hujjatlari va boshqa zamonaviy usullarga muvofiq samarali faoliyat yuritishini ta'minlovchi muhim vositalardan biri o'z tarkibida korruptsiyaga qarshi kurashish komplaens-nazorat tizimini tashkil etish hisoblanadi.

Korruptsiyaga qarshi komplaens-nazorati – davlat va xo'jalik boshqaruvi organlari, xo'jalik yurituvchi sub'ektlar faoliyatini korruptsiyaga qarshi kurashish sohasidagi xalqaro standartlar, qonun va boshqa me'yoriy huquqiy hujjatlarga muvofiq tashkil etuvchi, korruptsiya xavf-xatarlari, manfaatlar to'qnashuvini o'z vaqtida aniqlash va chek qo'yish, qonunbuzilishi va korruptsiyaga oid huquqbuzarliklar haqida xabar berishni o'zida mujassam etgan profilaktik tizimdir.

Korruptsiyaning kelib chiqish ildizi qayerda? Uning kelib chiqish sabablarini aniqlash, korruptsiyaga qarshi kurashning samarali yo'llarini topish bo'yicha mutaxassislar, turli institutlar va xalqaro tashkilotlar tomonidan yuzlab, minglab tadqiqotlar o'tkazilgan. O'ziga xos reytinglar tuzilib, har xil ko'rsatkich va raqamlar qayd etilgan jadvallar yaratilgan. Hatto korruptsiyaning xilma-xil ko'rinishidagi formulalari ham ishlab chiqilgan. Hanuzgacha, barcha millatlar uchun qo'l keladigan qarshi kurashda asqotadigan yagona yechim yo'q.

KORRUPTSIYA, BU - INSON NAFSINING MAHSULIMI? Ha, xuddi shunday. U inson nafsining tom ma'nodagi mahsulidir. Bunday deb aytishga asoslarimiz ham bor. Odamzod yaralibdiki, unga doim pand bergan va dushmanlik

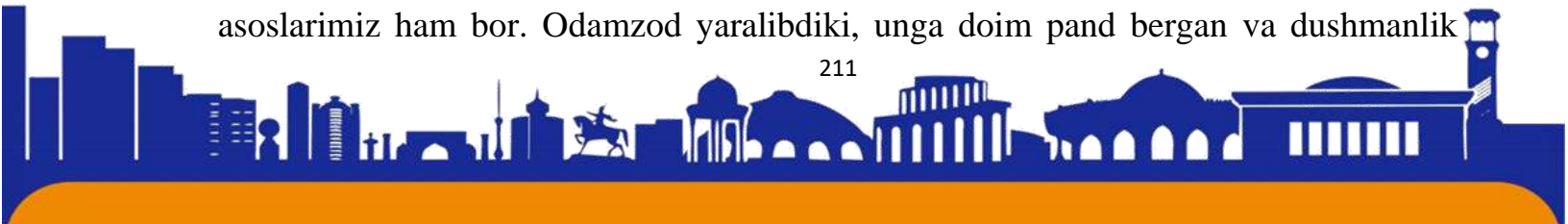



qilgan narsa bu uning nafs bo'lib kelgan. Aytishlaricha, inson to tirik ekan, nafs quliga aylanmasligi kerak. Nafs shunday g'animki, manmanlik va qaysarlik uning shioridir. Nafs kibru havoni olib keladi. Birovning haqqiga xiyonat, yolg'on, fisqu fasod, manmanlik bu nafsning amaldagi ko'rinishidir.

Avvalo, Adliya vazirligi rasmiy saytida keltirilgan izohni qaytadan ko'rib chiqish tavsiya etiladi: «Korruptsiya – davlat organlari xodimlari moddiy yoki mulkiy yo'sinda, g'ayriqonuniy shaxsiy naf ko'rish maqsadida, o'z xizmat mavqeidan foydalanishida ifodalanadigan ijtimoiy hodisadir». Bu yerda kalit so'zi «davlat organlari xodimlari» sanaladi. Ya'ni, ushbu jumlaning o'zi korruptsiya darajasi yuqori ekanida davlat xizmatchilarining roli muhim ekanligini ko'rsatadi. Davlat organlarida xizmat qilayotganlarni bunday qabih ishga qo'l urishga nima undamoqda? Javob yana izohning o'zida yastanib turibdi: «moddiy yoki mulkiy yo'sinda, g'ayriqonuniy shaxsiy naf ko'rish maqsadida»! Tabiiyki, korruptsiya ortida mo'may daromad toppish ilinji turibdi, biroq har bir quyi bosqichda uning hakalak otishiga davlat xizmatchilarining oylik maoshi pastligi sabab bo'lmoqda. Masalan, mahalliy hokimiyatning oddiy xizmatchisini ko'z oldingizga keltiring, uning kichik maoshi, aslida xodim inson kapitaliga mos emasligi, korruptsiyaga qo'l urishga majbur qiladi. Sodaroq qilib aytganda, kuchli bilim va tajribaga ega xodim hech qachon kichik maosh taklif etilgan ish lavozimida mehnat qilmaydi. Uning oldida tanlash uchun ikkita yo'l turibdi: ish joyini o'zgartirib, ko'p oylik maosh va'da qilib turgan xususiy sektorga o'tib ketish yoki kichik maoshga «qanoat» qilib, korruptsiyaga qo'l urish. Bunday vaziyatda, davlat organlarida kadrlar yetishmovchiligi kuzatilib, tajribali va bilimli mutaxassislarni yo'qotishi ham hech gap emas. Davlat organlarida oylik maoshni oshirish bilan korruptsiyaga barham berish mumkinmi? Aslo! Korruptsiya darajasini susaytirish borasidagi takliflarni quyida batafsil mushohada etamiz, lekin, ayni chog'da uni keltirib chiqaruvchi yana bir omilga e'tibor qaratsak: korruptsiyani keltirib chiqaruvchi sun'iy to'siqlar. Sun'iy to'siq, deb atalmish jihatlar shundan iboratki, ularning barchasini siyosiy iroda kuchi bilan yo'q qilish mumkin. Ular nimalar? Ro'yxatning boshida davlat organlari xodimlarini ishga qabul qilishda yuz berishi «belgilangan mantiqsizlik» va shaffoflikning yo'qligidir. Gap shundaki, inson kapitalining haqiqiy qiymatini o'zbek modelidagi «ob'ektivka» orqali aniqlash mumkin emas. Bo'lg'usi kadrning salohiyatini tekshirish, uning psixologik va jismoniy yetukligi o'rniga «Toshkent propiskasi», «yaqin qarindoshining sudlanganligi» kabi foydasiz vajlar har qanday bilimli kishini





rasmiy doiradan uzoqroq yurishga undaydi. Agar tajribali va bilimli mutaxassis davlat organida ishlash istagi bilan eshik qoqsa, unga beriladigan ilk topshiriq ham bir talay hujjatlarni yig'ib kelish bo'ladi. O'z o'rnida har bir ma'lumotnomani olish kichik korruptsiyaga sabab bo'lishi mumkin. Undan tashqari, ishga joylashish masalasida har kim «tanish-bilish» tizimi, mahalliychilik, urug'-aymoqchilik, klanizm kabi «ijtimoiy hodisa»larga duch kelishi tayin. Ana shunday barcha «-chiliklar» zamirida korruptsiyaga boshlab boruvchi yo'l mujassam. Shuningdek, kuchli fuqarolik jamiyatining haqiqiy belgisi sifatida davlat organlarining xalq oldida

hisobdorligi, ularning faoliyati va moliyaviy harakatlar aniq raqamlar bilan ifodalanishi shart. Har bir sohaning xalq oldidagi hisobdorligidan tashqari, ayni paytda, Oliy Majlis a'zolari, vazir va davlat qo'mita raislari, yuqori rahbarlik lavozimida ishlaydigan amaldorlarning shaxsiy mol-mulki, daromadlari hamda ularning manbasi shu paytgacha ko'rsatilmagan. Hisobdorlik shakli qanday bo'lishi kerak? Agar bironta vazirlik misolida qisqacha tushuntirish berilsa, hisobdorlik belgilangan vazifalar, taqvimdagi masalalar hamda bajarilgan ishlar kabi harakatlar bilan to'yintirilishdan tashqari, moliyaviy shaffoflikni talab etadi. Bunda har qanday oddiy xalq vakili istagan savoliga javob olishga haqli bo'lishi nazarda tutilsin. O'zbekistondagi korruptsiya xavfi bo'lgan sohalar Davlat xizmatlarini ko'rsatish. Boshqa rivojlanayotgan mamlakatlarda bo'lgani kabi, O'zbekistonda ham davlat har doim ham aholiga zaruriy xizmatlarni, shu jumladan tibbiy va ta'lim xizmatlarini yetarli darajada sifatli taqdim eta olmaydi. Shu munosabat bilan, shifoxonalarda, eng yaxshi maktablarda, institutlarda va hokazolarda cheklangan joylar uchun odamlar o'rtasida raqobat mavjud bo'lib, bu muassasalarda korruptsiya paydo bo'ladi. Tibbiy va ta'lim xizmatlaridan tashqari, O'zbekistonda davlat xizmatlarini taqdim etishning boshqa ko'plab sohalarida ularning aholining mavjud ehtiyojlariga mos kelmasligi kuzatilmoqda. Xususan, bu suv, gaz, isitish, sug'orish tizimlari, asfalt yo'llar, ko'priklar, parklar va o'yin maydonchalari qurilishiga tegishli. Bu ushbu tuzilmalardagi korruptsiya darajasi boshqalarga qaraganda yuqori ekanligini ko'rsatishi mumkin, chunki davlat mablag'lari boshqa maqsadlarda ishlatilgan bo'lishi mumkin yoki bunday xizmatlarning cheklanganligi sababli birinchi bo'lib pora berganlarga xizmat ko'rsatilish holatlarini jadallashtirishi mumkin.

Xulosa shundaki, korruptsiyani keltirib chiqaruvchi omillar ana shu hodisa yashab turgan jamiyat yaratgan tizimning nosog'lom yashashida namoyon bo'ladi. Shu o'rinda alohida ta'kidlab o'tish lozimki, ommaviy axborot vositalarining korruptsiyaga





qarshi kurashdagi asosiy vazifasi ijtimoiy kayfiyatni yoritish: cho'qqining o'tkir nuqtasiga yetib kelganimizni eslatib turishdan iborat.

Foydalanilgan adabiyotlar ro'yxati:

1. O'zbekiston Respublikasi Prezidentining 2020 yil 29 iyunda PF-6013-sonli “O'zbekiston Respublikasida Korrupsiyaga qarshi kurashish tizimini takomillashtirish bo'yicha qo'shimcha chora-tadbirlar t. to'g'risida” gi Farmoni.

2. O'zbekiston Respublikasi Prezidentining “Korrupsiyaga qarshi murosasiz munosabatda bo'lish muhitini yaratish, davlat va jamiyat boshqaruvida korrupsiyaviy omillarni keskin kamaytirish va bunda jamoatchilik ishtirokini kengaytirish kurashish chora-tadbirlari to'g'risida”gi 2021 yil 6 iyundagi PF- 6257-sonli farmoni.

3. O'zbekiston Respublikasi Prezidentining 2019 yil 27 maydagi PF-5729 - sonli “O'zbekiston Respublikasida Korrupsiyaga qarshi kurashish tizimini takomillashtirish bo'yicha qo'shimcha chora- tadbirlar to'g'risida” gi Farmoni.

4. B.Turg'unov – “Adolat” huquqiy Axborot Markazi bosh maslahatchisi – “Korrupsiya – millat kushandasi” – “Adolat” Axborot Markazi 15.10.2020 yil № 4660 bosh sahifa.

5. Fozilov Hakimjon – DXA Jizzax boshqarmasi jamoatchilik va OAV bilan aloqalar shu'basi yetakchi maslahatchisi – “Korrupsiya : uning tarixiy ildizlari, korrupsiyaga qarshi kurashish usullari” – sangzor.\uz\. 04.01.2020 yil. № 6178.

6. O'zbekiston Respublikasining 03.01.2017 yildagi “Korrupsiyaga qarshi kurashish to'g'risida”gi O'RQ – 419 – sonli Qonuni





ФУҚАРОЛИК ЖАМИЯТИ ШАКЛЛАНИШИ ЖАРАЁНИДА ҲУҚУҚИЙ ОНГ ВА ҲУҚУҚИЙ МАДАНИЯТ ЮКСАЛТИРИШ - ДАВР ТАЛАБИ

Утаев Ғайрат Ғайбуллаевич – Тошкент тиббиёт академияси Ижтимоий
фанлар кафедраси катта ўқитувчиси

Аннотация

Мазкур мақолада бугунги кунда ҳуқуқий онг, ҳуқуқий маданият ва жамоатчилик назоратини янги босқичга кўтариш, хусусан, коррупцияга қарши курашишда улардан унумли фойдаланиш масаласини давлатимиз сиёсатининг устувор йўналишига айлантириш борасида муайян илмий тадқиқотлар олиб бориш зарурати масалаларига қаратилган.

Калит сўзлар: ҳуқуқий онг, ҳуқуқий маданият, жамоатчилик назорати, ҳуқуқий саводхонлик, ёшларнинг ҳуқуқий тарбияси, ҳуқуқий иммунитет, одоб-ахлоқ қоидалари, концепция, қонун устуворлиги, ҳуқуқий кадриятлар.

Сўнгги йилларда мамлакатимиз миллий ҳуқуқ тизимида кўлами ва моҳияти нуқтаи-назаридан ислохотларнинг янги даври бошланди. Янги даврнинг муҳим талаби сифатида инсон ҳуқуқ ва эркинликларини, унинг қонуний манфаатларини амалда таъминлашга нисбатан муносабатни тубдан ўзгартириш – тизимдаги ислохотларнинг бош ғоясига айланди.

Ҳар томонлама ривожланган, эркин ва фаровон, қонун устувор бўлган, замонавий демократик давлатлар қаторига қўшилиш – Ўзбекистоннинг стратегик мақсади этиб белгиланди. Бугунги кунда ушбу улуғвор мақсадга эришиш учун мамлакатимизнинг барча соҳаларида – кенг қамровли ислохотлар амалга оширилмоқда. Бу ислохотларнинг самарали амалга оширилиши ўз навбатида, мамлакатимизнинг ривожланган демократик ҳуқуқий давлатлар сафидан ўрин олишини таъминлашга хизмат қилади.

Айрим инсонлар ҳуқуқий онг, ҳуқуқий маданият, ҳуқуқий саводхонлик ҳақида гап кетганда фақат қонунларни билиш ёки улардан хабардорлик даражасини тушунишади. Аслида бу жуда кенг тушунча бўлиб, юқорида санаб ўтилган давлат ва жамиятнинг ривожланганлигини белгилаб беради.

Шуни алоҳида эътироф этиш жоизки, эркин фуқаролик жамиятининг шаклланиш жараёнида ҳуқуқий маданиятнинг ўрни ва мавқеи беқиёсдир. Чунки, қонун устувор бўлган демократия шароитида ҳуқуқий маданият жамиятдаги





мавжуд муносабатлар сифати ва моҳиятини белгиловчи асосга айланади. Ҳуқуқ ва ҳуқуқий маданият бир-бири билан боғлиқ тушунчалардир. Ҳар бир фуқаро ҳуқуққа, қонунга ҳурмат билан муносабатда бўлса, ҳуқуқ ва қонунчилик устуворлигини тан олса давлатда тартиб, жамиятда ривожланиш бўлади. Жамиятда ҳуқуқий онг ва ҳуқуқий маданиятни юксалтириб бориш қонун устуворлигини таъминлаш ва қонунийликни мустаҳкамлашнинг энг муҳим шартларидан бири ҳисобланади. Бугунги кунда аҳолида ҳуқуқий маданиятни шакллантириш ва юксалтириш борасида тўпланган тажриба асосида оддий ва самарали механизмлар ишлаб чиқилган-ки, бу ўз навбатида ҳуқуқий маданиятни шакллантиришда муҳим аҳамият касб этиб келмоқда. Инсоният тарихига назар ташлайдиган бўлсак, ҳуқуқ ва ҳуқуқий маданиятни тарғиб қилиш ўзига хос эволюцион босқичларни босиб ўтганлигини кузатамиз. Шу ўринда аввало, ҳуқуқий маданият тушунчасига таъриф бериб ўтиш ўринлидир.

Ҳуқуқий онг бу – бу ижтимоий онгнинг шакллари билан бири бўлиб, кишиларда ҳуқуққа, қонунчиликка, ҳуқуқ-тартиботга ва бошқа ҳуқуқий ҳодисаларга нисбатан бўлган ғоялар, ҳис туйғулар, тасаввурлар йиғиндиси. Ҳуқуқий онг даражаси фуқароларнинг ҳуқуқлардан хабардорлиги, қонунларни билиши, қонунларга риоя этиш ва уларни бажаришга тайёрлик, қонунга итоаткорлик, ҳуқуқни ва одил судловни ҳурмат қилиш даражасидир.¹ Ҳуқуқий онг – инсонда ҳуқуқий маданият шаклланишида муҳим пойдевор бўлиб хизмат қилади. Фуқаролар ҳуқуқий онгининг шаклланиши ва ривожланишига, уларда конституциявий-ҳуқуқий принциплар ва нормалар, ҳуқуқий муносабатлар, шунингдек, конституциявий жавобгарлик ҳақида тўғри тасаввур шаклланишига таъсир кўрсатади. Ҳуқуқий онг – ҳуқуқни рўёбга чиқариш жараёнида, юридик муносабатларни ҳал этишда тартибга солиш вазифасини ўтайди. Шунингдек, ҳуқуқий онгнинг тартибга солувчилик роли ҳуқуқий нормаларнинг онгли равишда бажарилишида намоён бўлади. Жамият, ижтимоий гуруҳлар, шахс ҳуқуқий маданияти ва ҳуқуқий онги даражаси қанчалик юқори бўлса, мамлакатда қонунийлик ва ҳуқуқий тартибот шунчалик мустаҳкам бўлади.

Ҳуқуқий маданият бу – ҳар бир фуқарони аввало ҳуқуқий онгга, ҳуқуқий билим ва саводхонликка эга бўлган ҳолда, жамиятда ҳуқуқий муносабатларга

¹ Ўзбекистон миллий энциклопедияси Ҳ ҳарфи. Тошкент Давлат илмий нашриёти 2006 й. 250-бет





киришишидир. Шунингдек, фуқароларнинг конституцияга ва турли қонунларга ҳурмат билан бирга, ҳуқуқ, эркинлик ва мажбуриятлар орқали ёндашиши ҳам ҳуқуқий маданиятнинг маълум бир даражаси ҳисобланади. Агар бу тушунчага илмий ёндашадиган бўлсак, фуқароларда ҳуқуқий маданияти шакллантириш учун аввало, уларда ҳуқуқий онгни шакллантириш кераклигига дуч келамиз. Хусусан, ҳуқуқий маданиятни юксалтиришда, энг аввало, ҳуқуқий таълим ва тарбия борасидаги ишлар тизимли ва узвий олиб борилмаяпти. Узоқ йиллар давомида бу масала ҳуқуқни муҳофаза қилувчи органлар ва айрим давлат органларининг иши сифатида қараб келиниб, бунда оила, маҳалла ва фуқаролик жамияти бошқа институтларининг иштироки етарлича 55 таъминланмаган. Бунга, ўз навбатида жамоатчилик назорати институтига етарлича эътибор қаратилмаганлиги ҳам сабаб бўлган. Ёшларнинг ҳуқуқий тарбиясига салбий таъсир кўрсатувчи омилларга нисбатан ҳуқуқий иммунитетни шакллантириш, ҳар бир шахсда қонунларга ва одоб-ахлоқ қоидаларига ҳурмат, миллий қадриятларга садоқат, ҳуқуқбузарликларга нисбатан муросасизлик ҳиссини уйғотиш ишига комплекс тарзда ёндашилмаган ва ҳоказо.

Шундан келиб чиққан ҳолда бугунги кунда мамалакатимиз аҳолиси хусусан ёшларда ҳуқуқий маданиятни юксалтиришда энг самарали усул бу – узлуксиз ҳуқуқий тарғибот олиб бориш десак, муболаға бўлмайди. Аммо минг афсуски собиқ шўро тузуми ва бу тузум олиб борган сиёсат фуқароларда ҳуқуқий маданият у ёқда турсин, ҳуқуқий онгни шаклланишига ҳам шу қадар кескин таъсир ўтказганки, унинг асоратлари бугунги кунда ҳам ҳамон сақланиб қолмоқда. Жумладан, XIX-XX асрларда миршаб, пристав ва бошқа номларга эга бўлган ҳуқуқ-тартибот идоралари ходимларини кўрганда, нафақат оддий фуқаролар балки, ўша даврларда маълум бир лавозимларда фаолият олиб борган мансабдор одамлар ҳам ўзларини олиб қочишган ёки улардан беркенишган. Ёшларнинг ҳуқуқий маданияти тўғрисида гап борганда, биринчидан, унинг ўз ҳуқуқ эркинлик ва мажбуриятларини билиши тушуниши ва тўғри англаши баҳолаши учун иккинчидан эса улардан амалий фаолиятида фойдаланиши ҳақида сўз юритиш жоиздир.

Ҳуқуқий саводхонлик, бу фақат маълум бир ҳуқуқий нормалар, ҳуқуқ тармоқлари ҳақида маълумотга эга бўлишгина эмас, балки турли хил ҳуқуқий кўринишлар, давлат ва жамият ҳаётини ҳуқуқий асосларини ривожлантириш





тўғрисида хабардорлик ҳам демакдир. Шундай қилиб ҳуқуқий саводхонлик, ҳуқуқий билимларга эга бўлиш ҳуқуқий маданиятнинг базасини ташкил этади ва жамиятда инсонларнинг хулқ-атвориға ўзига хос таъсир кўрсатади. Ҳуқуқий саводхонлик, юқорида таъкидлаб ўтганидек, фақат ҳуқуқни билишгина эмас балки, тўғри тушуниш ҳамдир, қонун амалға ошириш воситаси бўлиб хизмат қиладиган сиёсий, иқтисодий, маданий вазифаларни бажаришдир. Бугун ёшларда қонунларға бўлган чуқур ҳурматни шакллантириш давр талабларидан бири. Қонунға ҳурмат билан ёндошиш, бу ҳурматни амалда намоён этишнинг ўзи ҳуқуқий маданиятнинг олий даражада намоён бўлишидир. Ҳуқуққа ҳурмат — шахс ҳуқуқий маданиятнинг муҳим хусусиятларидан биридир. Бу эса ҳуқуқнинг ижтимоий қадр-қимматини, унинг кўрсатмаларини бажаришнинг зарур ва фойдалилигини, ҳуқуқ билан қониққанлик туйғусини ундаги талабларнинг адолатлилигини, қонуний ва бурчларни амалға оширишда фаол ва ижодий муносабатни тан олишдан иборат. Айниқса, инсоннинг оила олдидаги ижтимоий — ҳуқуқий жавобгарлиги ва бурчи туйғуси бебаҳодир. Чунки, бу туйғуларни қарор топиши аввало улар тарбияланаётган оилада шаклланади ва келажақда жамият, давлат олдидаги масъулият, жавобгарлик ҳис-туйғуларининг пойдеворига айланади.

Бугунги кунға келиб мамлакатимиз таълим тизимида ҳам ҳуқуқий маданиятни шакллантиришға алоҳида эътибор қаратилмоқда. Жамият ҳаётининг барча бўғинларида ҳуқуқий тарғибот масаласи устувор йўналишлардан саналмоқда. Айтиш мумкинки, сўнгги йиллар ичида кўрилган чора-тадбирлар бесамар кетмади. Катта авлод вакиллари, устозларимизнинг эътироф этишича, бугунги юртдошимизнинг ҳуқуқий билимлари, ҳуқуқий маданияти даражаси собиқ шўро давридагига нисбатан сезиларли даражада ўсган.

Мазкур тизимли муаммоларни изчил ҳал этиш, аҳолининг ҳуқуқий онги ва ҳуқуқий маданиятини юксалтиришға доир ишлар самарадорлигини янада такомиллаштириш, фуқароларнинг ижтимоий-сиёсий ўзгаришлар билан уйғун равишда ҳуқуқий билимларини ошириб боришнинг замонавий усулларини жорий этиш, шунингдек, аҳолини, айниқса, ёшларни зарарли ахборотлардан ҳимоя қилиш бўйича мустаҳкам ҳуқуқий иммунитетни шакллантириш мақсадида 2019 йил 9 январда Ўзбекистон Республикаси Президентининг ПФ-5618-сон “Жамиятда ҳуқуқий онг ва ҳуқуқий маданиятни юксалтириш тизимини тубдан





такомиллаштириш тўғрисида”ги Фармони² қабул қилинди. Мазкур Фармонга илова сифатида иккита жуда муҳим ҳужжатлар тасдиқланди. Булар, биринчиси: “Жамиятда ҳуқуқий маданиятни юксалтириш концепцияси”³ тасдиқланди. Ўз навбатида, Концепция тўрт қисмдан иборат бўлиб, биринчи қисм “Умумий қоидаларни” ўз ичига олган; иккинчи қисм “Концепциянинг асосий мақсади ва вазифалари”га бағишланган; учинчи қисм “Концепциянинг асосий йўналишлари” деб номланган бўлиб, беш бобни ўз ичига олган ва ниҳоят тўртинчи қисм “Концепциянинг қабул қилинишидан кутилаётган натижалар” башоратига бағишланган.

Таъкидлаш лозим, концепциянинг ҳар бир қисми, ҳар бир боби илмий-амалий тадқиқот ва таҳлиллар, миллий ва хорижий тажрибага асосланган бўлиб ўта пухта ишланган.

Президент Фармони билан тасдиқланган иккинчи муҳим ҳужжат, “Жамиятда ҳуқуқий маданиятни юксалтириш концепциясини 2019 йилда самарали амалга ошириш бўйича “Йўл харитаси”⁴ бўлиб, унга кўра Концепцияда белгилаб берилган устувор вазифалар ижросини таъминлаш учун хаётий зарур бўлган, ўта муҳим 88 та банддан иборат чора-тадбирлар ишлаб чиқилган.

Бугунги кунда жамиятнинг умумий маданиятини, жумладан ҳуқуқий маданиятини юксалтириш – ҳуқуқий давлатни барпо этиш, шунинг баробарида адолатли фуқаролик жамиятини шакллантиришнинг муҳим омили сифатида майдонга чиқмоқда. Шу сабабли, мамлакатимизда ҳуқуқий маданиятни юксалтириш ҳамда кучли фуқаролик жамиятини барпо этишда унинг беқиёс ўрни ва аҳамиятини илмий-назарий жиҳатдан кенг тадқиқ этиш ижтимоий-гуманитар фанларимиз олдида турган долзарб масалалардан биридир.

Ҳуқуқий тафаккурнинг биринчи шарти ва зарурати инсоннинг озодлиги ва яна бир шарти ва зарурати ўзига хос демократик муҳитнинг мавжудлигидир.

² Ўзбекистон Республикаси Президентининг “Жамиятда ҳуқуқий онг ва ҳйқуқий маданиятни юксалтириш тизимини тубдан такомиллаштириш тўғрисида”ги Фармони. //Ўзбекистон Республикаси қонун ҳужжатлари миллий базаси LEX.UZ расмий сайти. ПФ-5618. 9-январь 2019 йил.

³ Ўзбекистон Республикаси Президентининг “Жамиятда ҳуқуқий онг ва ҳйқуқий маданиятни юксалтириш тизимини тубдан такомиллаштириш тўғрисида”ги Фармонига 1-илова. //Ўзбекистон Республикаси қонун ҳужжатлари миллий базаси LEX.UZ расмий сайти. ПФ-5618. 9-январь 2019 йил.

⁴ Ўзбекистон Республикаси Президентининг “Жамиятда ҳуқуқий онг ва ҳйқуқий маданиятни юксалтириш тизимини тубдан такомиллаштириш тўғрисида”ги Фармонига 2-илова. //Ўзбекистон Республикаси қонун ҳужжатлари миллий базаси Lex.uz расмий сайти. ПФ-5618. 9-январь 2019 йил.

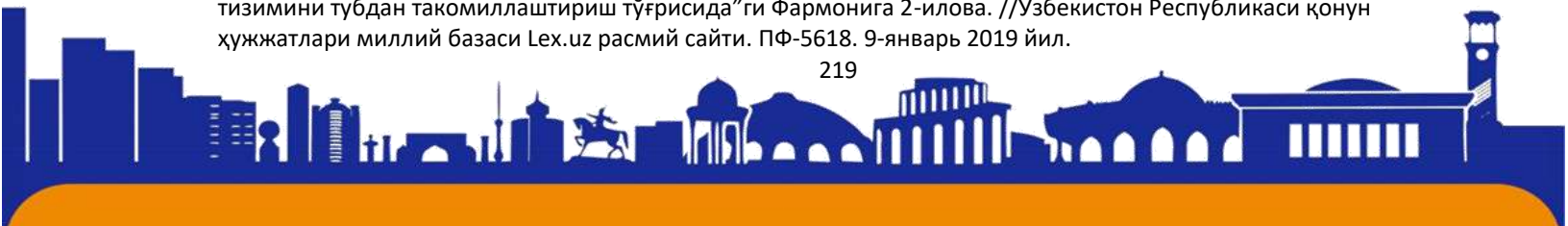



Бугун мамлакатимизда ана шундай муҳит шаклланиб, инсоннинг барча ҳуқуқлари ва эркинлиги таъминланмоқда, давлат ва жамият ўртасидаги муносабатлар қонуний асосда ривожланиб бормоқда. Зеро, Биз буюк келажак барпо этиш, тараққиётга эришиш йўлида мамлакатнинг сиёсий, иқтисодий ҳаётини, давлат ва жамият қурилишини янада эркинлаштириш, жамият маънавиятини ҳар томонлама юксалтириш, етук кадрлар тайёрлаш, халқ турмуш даражасини изчил ва барқарор ўстириш, иқтисодиётдаги таркибий ўзгаришларни амалга ошириш, жамиятдаги барқарорлик, тинчлик, миллатлараро тотувликни, сарҳадларимиз дахлсизлигини, мамлакатимизнинг ҳудудий яхлитлигини таъминлаш каби масалаларни бош мақсадимиз қилиб белгилаганмиз.

Давлатимиз раҳбари Ш.М.Мирзиёев Олий Мажлисга Мурожаатномасида такидлаганидек, “... бугунги кунга қадар давлат органлари фаолияти устидан самарали жамоатчилик назоратини амалга оширишнинг аниқ ҳуқуқий механизмлари яратилмаган. Бу эса нодавлат нотижорат ташкилотлари томонидан давлат органлари ва мансабдор шахслар фаолиятини холисона баҳолашга ҳалақит бермоқда. Шундан келиб чиқиб, давлат ва жамият бошқарувида жамоатчилик назоратини амалга оширишнинг таъсирчан ва амалий механизмларини жорий этиш мақсадида “Жамоатчилик назорати тўғрисида”ги қонунни қабул қилиш зарур. Шу муносабат билан барча давлат органлари қошида фаолият олиб борадиган жамоатчилик кенгашлари ташкил этишни таклиф қиламан. Мазкур жамоатчилик кенгашлари давлат органлари фаолиятининг очиклигини таъминлайдиган, уларни аҳоли билан бевосита боғлайдиган кўприк вазифасини бажариши лозим”.⁵

Хулоса қилиб айтганда, фуқароларнинг ҳуқуқий онги ва ҳуқуқий маданиятини юксалтириш — Ўзбекистоннинг стратегик мақсади қилиб қўйилган ҳар томонлама ривожланган, эркин ва фаровон, қонун устувор бўлган, замонавий демократик давлатлар қаторига қўшилишнинг муҳим омили бўлиб хизмат қилади.

⁵ Ўзбекистон Республикаси Президенти Шавкат Мирзиёевнинг Олий Мажлисга Мурожаатномаси // Халқ сўзи, 2017 йил 22 декабрь сони.





ISSN (E): 2181-4570

ПРОФИЛАКТИКА ИНСПЕКТОРИНИНГ ИНСПЕКТОРИНИНГ ФУҚАРОЛАРНИ ЎЗИНИ ЎЗИ БОШҚАРИШ ОРГАНЛАРИ БИЛАН ХАМКОРЛИГИНИ ТАШКИЛ ЭТИШНИ АҲАМИЯТИ

ИИВ Академияси 3- ўқув курси 308- гуруҳ курсанти

Мухитдинов Жаҳонгир Садирдин ўғли

Аннотация: Бугунги кунда ҳуқуқбузарликлар профилактикасини ташкил этишда, жиноятчиларни фош этишда ҳамда ҳуқуқбузарларга нисбатан таъсир чораларини амалга оширишда фуқароларни ўзини ўзи бошқариш органлари ёрдамидан кенг фойдаланиб, самарали натижаларга эришилмоқда. Бироқ шунга қарамай, республикамизда жиноятчиликка қарши кураш ва унинг олдини олишда фуқароларни ўзини ўзи бошқариш органлари билан ҳамкорликни ташкил этиш ва такомиллаштириш ислохотларнинг ҳозирги босқичида долзарблигича қолмоқда.

Калит сўзлар: ҳуқуқбузарликлар профилактикаси, ҳуқуқий давлат, профилактика инспектори, инсон манфаатлари, ҳуқуқ ва эркинликларини енг олий ва устивор қадрият сифатида қарор топтириш, шахс ва давлат, фуқароларни ўзини ўзи бошқариш органлари, жиноят содир этилишининг олдини олиш, маҳалла ҳуқуқ-тартибот маскани.

Таъкидлаш жоизки, маҳаллаларда ҳуқуқбузарликлар профилактикаси бўйича тадбирларнинг самарали ташкил этилмаганлиги ҳамда фуқароларни ўзини ўзи бошқариш органлари билан мустаҳкам алоқа ўрнатилмаганлиги натижасида айрим ҳудудларда оғир турдаги жиноятларнинг содир этилишига ҳам йўл қўйилди. Бугунги кунда ҳар бир маҳалла ҳудудида умуман жиноят содир этилишининг олдини олишга қаратилган профилактик тадбирларнинг олиб борилаётганлиги ўзининг ижобий натижасини бермоқда. Қайд этиш жоизки, салбий ҳодисаларнинг барчаси, жумладан, жиноятчилик ҳам маънавий қашшоқлик, маърифий кемтиклик шароитида вужудга келади. Ана шу хулосадан келиб чиқиб айтиш мумкинки, қонунбузарликнинг олдини олиш, тартиббузарликка қарши курашни кучайтириш, ҳозирги иқтисодий ислохотларни амалга ошириш даврида қонун устуворлигини таъминлаш фақат ҳуқуқни муҳофаза қилиш идораларингига эмас, балки ҳар бир раҳбарнинг, маҳалланинг, жамоатчиликнинг фуқароларни ўзини ўзи бошқариш





органларининг муҳим вазифасига айланиши керак. Зеро, жинойтчиликка қарши кураш ва уларнинг олдини олишда фуқароларни ўзини ўзи бошқариш органлари билан мустаҳкам алоқа ўрнатиш ҳуқуқбузарликларнинг барвақт профилактикасини таъминлашга хизмат қилади.

Шуни алоҳида таъкидлаш лозимки, фуқароларни ўзини ўзи бошқариш органлари томонидан жамоат тартибини сақлаш, фуқаролар хавфсизлигини таъминлаш, ҳуқуқбузарлик ва жинойтларнинг олдини олиш борасида уларнинг ўрни муҳим аҳамият касб этади. Фуқароларнинг ўзини ўзи бошқариш органлари профилактика инспекторлари билан ҳамкорликда ҳуқуқбузарликлар профиликкасини амалга ошириш, илгари судланган, спиртли ичимликка ружу қўйган, гиёҳвандлик касалига мубтало бўлган, фарзанд тарбиясига салбий таъсир кўрсатувчи, енгил табиатли аёллар ва фоҳишалар, вояга етмаган ҳуқуқбузарлар, диний экстремистик оқимга мансуб ёки хайрихоҳ бўлган шахслар яшовчи, кам таъминланган оилалар сони ва уларнинг турмуш тарзини аниқлаш бўйича қатор вазифаларни амалга оширади. Шунингдек, фуқаролар йиғини хотин-қизларнинг ҳуқуқлари, эркинликлари ва қонуний манфаатларини ҳимоя қилишга, уларнинг жамият ҳаётидаги, оилада маънавий-ахлоқий муҳитни шакллантиришдаги, ёш авлодни тарбиялашдаги ролини оширишга қаратилган чора-тадбирларни ҳам кўради.

Ҳозирда диний маърифат ва маънавий-ахлоқий тарбия масалалари бўйича маслаҳатчилар профилактика (катта) инспекторлари билан ҳамкорликда жамият бирлиги, аҳоли осойишталигини бузишга қаратилган ғайриинсоний ҳолатлар, диний экстремизм ва ақидапарастликнинг тарқалишига йўл қўймаслик, маънавий ва жисмоний жиҳатдан соғлом авлодни тарбиялаш учун фуқаролар йиғини фаоллари, кўчабошилар, уйбошилар билан биргаликда мунтазам равишда диний экстремизм ва ақидапарастликка қарши аниқ тадбирлар ўтказиб бориш, маърифий-маънавий тадбирларни уюштирганда, дунёвий ва диний билимларнинг қарама-қарши келмаслигига эришиш, халқимизнинг ўзига хос маданий-маърифий, миллий, диний анъаналари, урф-одат ва расм-русумларини ўрганиб чиқиш ва жамоатчилик орасида кенг тарғиб этиш, маҳалланинг фаол аёлларини аниқлаш ва улар ёрдамидан кенг фойдаланиш, ёшларнинг кизиқишлари, иқтидорлари, таълим ва тарбияси билан боғлиқ барча

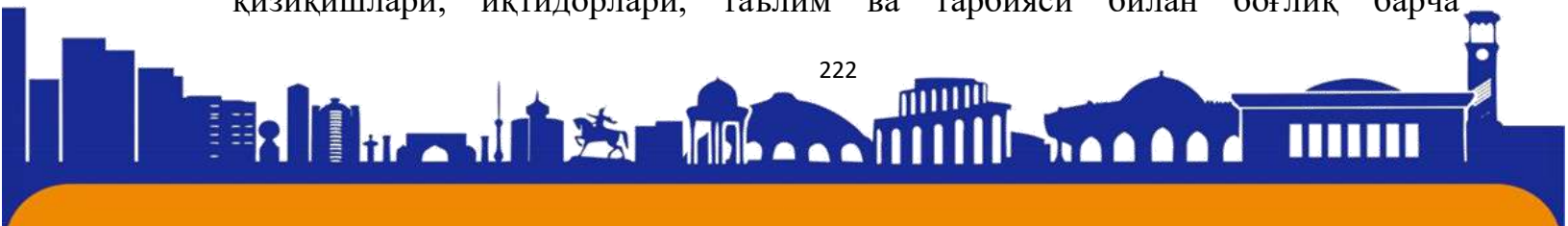



муаммоларни муттасил ўрганиб бориш каби вазифаларни амалга ошириб келмоқдалар.

Ўтган қисқа даврда аҳоли муаммоларини аниқлаш ва ҳал этиш бўйича «маҳалла — сектор — Халқ қабулхонаси — маҳалла» тамойили асосида самарали ҳамкорлик тизимини жорий этиш, маҳаллани халқ билан давлат ўртасида ишончли «кўприк» бўлишини амалда таъминлаш, оила ва хотин-қизларни қўллаб-қувватлаш борасида комплекс чора-тадбирлар амалга оширилди.

Мамлакатнинг ҳар томонлама ва жадал ривожланишида фуқароларни ўзини ўзи бошқариш органларини роли ва аҳамиятини тубдан ошириш, уларнинг давлат ҳокимияти ва бошқаруви органлари билан ҳамкорлигини кучайтириш, шунингдек, 2022-2026 йилларга мўнжалланган Ўзбекистон Республикасини ривожлантиришнинг етти та устувор йўналиши бўйича Тараққиёт стратегиясида белгилаб берилган вазифаларни босқичма-босқич амалга оширилмоқда.¹

Бугунги кунда ички ишлар идоралари тизимида ўтказилаётган ислохотлар асосида ташкил этилган ички ишлар органлари **маҳалла ҳуқуқ-тартибот масканлари** (Маҳалла ҳуқуқ тартибот маскани)² кейинги ўринларда, фаолиятини ташкил этиш ва у ерда профилактика инспекторларининг фуқароларнинг ўзини ўзи бошқариш органлари билан ҳамкорлигини такомиллаштириш жараёнини жадал ривожлантириш ҳамда ушбу соҳага ахборот-технология воситаларини кенг жорий этишни тақазо этмоқда.

Мазкур мақсадга эришиш қуйидаги вазифаларни амалга оширишни талаб қилади:

- профилактика хизматининг ҳуқуқбузарликлар профилактикасини амалга оширишда фуқароларнинг ўзини ўзи бошқариш органлари билан ҳамкорликнинг ташкилий ва ҳуқуқий асосларини ўрганишни;

- ҳуқуқбузарликлар профилактикасини амалга оширишда профилактика хизматининг фуқароларнинг ўзини ўзи бошқариш органлари билан ўзаро ҳамкорлиги натижалари ҳақидаги статистик маълумотларни ўрганиш ва таҳлил қилишни;

¹ Ўзбекистон Республикаси Президентининг 2022 йил 28 январдаги ПФ-60-сон фармони // URL: <http://www.lex.uz>.

² МХТМ-Маҳалла ҳуқуқ тартибот маскани қисқартма





- профилактика хизматининг ҳуқуқбузарликлар профилактикасини амалга оширишда фуқароларнинг ўзини ўзи бошқариш органлари билан ҳамкорликни ташкил этишнинг бугунги ҳолатини;

- ҳуқуқбузарликлар профилактикасини амалга оширишда профилактика хизматининг фуқароларнинг ўзини ўзи бошқариш органлари билан ҳамкорлигининг асосий йўналишларини;

- профилактика хизматининг ҳуқуқбузарликлар профилактикасини амалга оширишда фуқароларнинг ўзини ўзи бошқариш органлари билан ҳамкорлигини такомиллаштириш бўйича тавсиялар ишлаб чиқишни тақозо этади.

Профилактика хизматлари тизимида амалга оширилган туб ислохотлар натижасида республикамизнинг барча ҳудудларида, унинг энг чекка қишлоқ, овул ва маҳаллаларида ҳам ички ишлар органлари МХТМ ларда профилактика инспекторларининг фаолияти йўлга қўйилди. Мамлакатимиз раҳбари айтганларидек республикамизнинг барча қишлоқ, овулларида ва аҳоли яшайдиган энг чекка жойларида ҳам халқ билан ҳамнафас бўлиб, унинг дарди, ғами ва ташвишлари билан яшайдиган профилактика инспекторлари фаолият кўрсатишига асос солинди. Таъкидлаш жоизки, ички ишлар идораларининг МХТМ фуқаролик жамияти билан ҳамкорлик маскани экани амалда ўз исботини топди. Мамлакатимизда МХТМ негизида ҳамкорликни янада такомиллаштириш мақсади, Ўзбекистон Республикаси Президентининг 2021 йил 26 мартдаги ПФ-6196-сон фармони қабул қилиниб, ушбу фармонга мувофиқ ички ишлар органларининг таянч пунктулари негизида маҳалла ҳуқуқ-тартибот масканлари босқичма-босқич ташкил этилди³.

Маҳалла ҳуқуқ-тартибот масканларининг вазифалари этиб қуйидагилар:

- маҳалла ҳуқуқ-тартибот маскани ҳудудидаги жамоат хавфсизлигини таъминлаш, ҳуқуқбузарликларнинг олдини олиш ва жиноятчиликка қарши курашишнинг асосий қуйи бўғини ҳисобланади;

- маҳалла ҳуқуқ-тартибот маскани негизида ҳудуддаги ички ишлар органларининг тегишли соҳавий хизматлари ҳамда Миллий гвардия ва бошқа давлат органларининг мувофиқлаштирилган фаолияти ташкил этилади.

³ Ўзбекистон Республикаси Президентининг 2021 йил 26 мартдаги ПФ-6196-сон // URL: <http://www.lex.uz>.





Профилактика инспекторига масофадан туриб мурожаат юбориш ва уни кўриб чиқиш жараёнини кузатиб бориш, аҳоли билан ўзаро тезкор мулоқотни йўлга қўйиш, профилактика инспекторлари ва сектор раҳбарлари фаолиятига баҳо бериш имконини берувчи «Smart маҳалла» ахборот дастури ишлаб чиқилганлиги маълумот учун қабул қилиниши белгиланди.⁴ Бинобарин, ҳаётнинг ўзи маҳаллаларни ривожлантириш ва уларни қўллаб-қувватлашни тақозо этмоқда. Мамлакатимизда кўп қиррали ислоҳотлар амалга ошаётган бир пайтда маҳалла жамият учун ишончли таянч ва таъсирчан куч бўлиб хизмат қилиши лозим.

Ҳамкорликнинг аҳамияти шундаки, жиноятчиликка қарши курашишда ИИО тизими олдида турган мақсадларга ИИОнинг соҳавий хизматлари билан биргаликда ва ўзаро мувофиқлашган ҳаракатлари орқалигина эришиш мумкин. Зеро, доимий ва ўзаро мувофиқлашган ҳамкорликсиз жамоат тартибини сақлаш ва жиноятчиликка қарши курашиш бўйича комплекс чора-тадбирларни ташкилий равишда амалга ошириб, қўллаб бўлмайд. Кўриниб турибдики, ҳамкорлик ўз-ўзидан юзага келадиган жараён эмас. Аксинча, бу ҳар томонлама мураккаб бўлган турли субъектларнинг ўзаро муносабатлари мажмуасидир. Ва айти пайтда, ушбу субъектларнинг асосий мақсади жиноятчиликни олдини олишга қаратилгандир.

Хулоса қилиб айтганда, фуқароларнинг ўзини ўзи бошқариш органлари Ўзбекистон Республикасининг Президенти Шавкат Мирзиёев таъкидлаганидек, жамоат тартибини таъминлаш, одамларнинг хушёрлиги ва ён-атрофда рўй бераётган воқеаларга онгли муносабатини ошириш учун ўз ишларини фаоллаштириши даркор.⁵ Уларнинг вазифаси, асосий бурчи – маҳалла аҳлининг, бутун жамоатчиликнинг сергаклигини бир эмас, бир неча марта ошириш, «Ўз уйимизни ўзимиз асрайлик!» деган даъватни ҳаётга жорий этишдан иборат бўлиши керак.

⁴ Ўзбекистон Республикаси Президентининг 2021 йил 26 мартдаги ПФ-6196-сон// URL: <http://www.lex.uz>.

⁵ Мирзиёев Ш.М. Танқидий таҳлил, қаттиқ тартиб-интизом ва шахсий жавобгарлик – ҳар бир раҳбар фаолиятининг кундалиқ қоидаси бўлиши керак / Ш.М.Мирзаев; – Тошкент: «Ўзбекистон» НМИУ, 2017.





ISSN (E): 2181-4570

UMURTQASIZ HAYVONLAR. KURAKOYOQLI MOLLYUSKALAR (SCAPHOPODA) SINFI. ULARNING TUZILISHI, YASHASH TARZI VA RIVOJLANISHI.

Axmadjonova Gulnoza Axadjon qizi

Qodirjonova Madina Umidjon qizi

Andijon Davlat Pedagogika Insitituti Aniq va Tabiiy Fanlar Fakulteti Biologiya yo'nalishi 1-bosqich 102-guruh talabasi

Annotatsiya: Mazkur maqolamizda Kurakoyoqli Molyuskalarning tuzlishi, tarqalishi va hayot kechirishi haqida ma'lumotlar keltirilgan. Kurakoyoqli Mollyuskalar sinfining hozirgi zamon faunasida 500 turi uchraydi.

Kalit so'zlar: Kurakoyoqli mollyuska, chig'anoq, mantiya, o'simtalar, foraminefaralar.

Аннотация: В этой статье представлена информация о засолении, распространении и жизнедеятельности моллюсков кураноголовых в современной фауне класса кураногих моллюсков встречается 500 видов.

Ключевые слова: брюхоногий моллюск, раковина, мантия, наросты, фораминефары..

Annotation: in this article, we will talk about the molyuska with currants records of salinity, distribution, and livelihood are given. 500 species of the class off curacow molluscs it is found.

Keywords: shellfish, mantle, growths, foraminephara, molluscan.

Kurakoyoqli mollyuskalar (Scaphopoda) sinfi hozirgi zamon faunasida 500 turi uchraydi. Barcha vakillari tipik dengiz hayvonlari hisoblanadi, qum va balchiqni yorib dengiz tubida hayot kechiradi. Chig'anog'i uzun turubkasimon bo'lib sutemizuvchilar tishining tuzlishiga o'xshash. Shuning uchun bir paytlar tishsimon mollyuskalar deb ham atalgan. Turlar kattaligi 4-mmdan 30-smgacha bo'ladi (1).

Kurakoyoqlilar kam sonli mollyuskalar bo'lib, tashqi ko'rinishi ko'proq qorinoyoqlilarga o'xshash. Chig'anog'i yaxlit konussimon nayga o'xshash: uning ikki uchida teshigi bor. Chig'anog'ining oldingi kengaygan tomonidan





oyog'i va boshi chiqib turadi. Hazm qilish sistemasi ham qorinoyoqlilarnikiga o'xshaydi. Lekin tana simmetriyasi, mantiya bo'shlig'i va nerv sistemasining tuzilishi plastinkajabralilarga o'xshaydi. O'simtaga o'xshash boshining uchki qismida og'iz teshigi joylashgan. Boshidagi uchi to'mtoq mo'ylovlari sezgi va ozig'ni ushlab vazifasini bajaradi. Oyog'i tomtiq konus shaklida, uning asosida bir juft plastinkasimon yon o'simtalari bo'ladi. Kurakoyoqlilar nomi ana shu o'simtalari tufayli kelib chiqqan.

Kurakoyoqlilar suv tubidagi loyga ko'milib hayot kechiradi, faqat tanasining keying uchi loydan chiqib turadi. Chig'anoq uchidagi teshikdan mollyuska tanasiga toza suv kirib turadi. Harakatlanayotgan mollyuska oyog'ini oldingi tomonga cho'zganda oyoqning yon o'simtalari taxlanib loyga oson kiradi. Oyoq o'simtalari yoyilganda ular yakorga o'xshab mollyuskani ushlab turadi; ana shundan so'ng tana muskullari qisqarib, mollyuska oldinga suriladi. Kurakoyoqlilar foraminiferalar va boshqa mayda suv hayvonlari bilan oziqlanadi. Ozig'ini mo'ylovlari uchiga yopishtirib oladi. Chig'anog'ining uzunligi 2-3mmdan bir necha smga yetadi.(2)

Kurakoyoqli mollyuskalar nerv sistemasi plastinkajabralilarga o'xshaydi. Shunga ko'ra kurakoyoqlilarning 3juft nerv gangliylari bor. Ular serebroplevral gangliylari qizilo'ngach ustida, pedal gangliylari oyog'ida, uchinchi visseroparietal gangliylari tanasining keyingi qismida chig'anoq ostida joylashgan. Gangliylar kommisuralar orqali bir-biri bilan bog'langan. Nerv tugunlari ichki organlar, osfradiylar va jabralarni innervatsiya qiladi. Serebroplevral nerv gangliylari serebral va plevral nerv gangliylarining qo'shilishi natijasida kelib chiqqan.

Kurakoyoqli mollyuskalar hazm qilish sistemasi qorinoyoqlilarnikiga o'xshash. Halqumi ancha uzun qizilo'ngachga ochiladi. Qizilo'ngachning kengaygan qismi jig'ildon deb ataladi. Oshqozon bo'shlig'iga "jigar" yo'li ochilgan. Jigar mollyuslarda ichakdan kelib chiqqan. Jigar sekret ishlab chiqarish bilan birga ichak singari oziqni so'rish vazifasini ham bajaradi. Jigar suyuqligi uglevodlarga ta'sir qiladi. Bundan tashqari jigarda yog' va glikogen to'planadi. Oziqning bir muncha mayda bo'laklari oshqozon epiteliysi kiprikchalarining harakati tufayli jigar hujayralari tomonidan qamrab olinib, hazm qilinadi. Oshqozon ingichka ichak bilan tutashgan. Ingichka ichak bir necha buralib, orqa

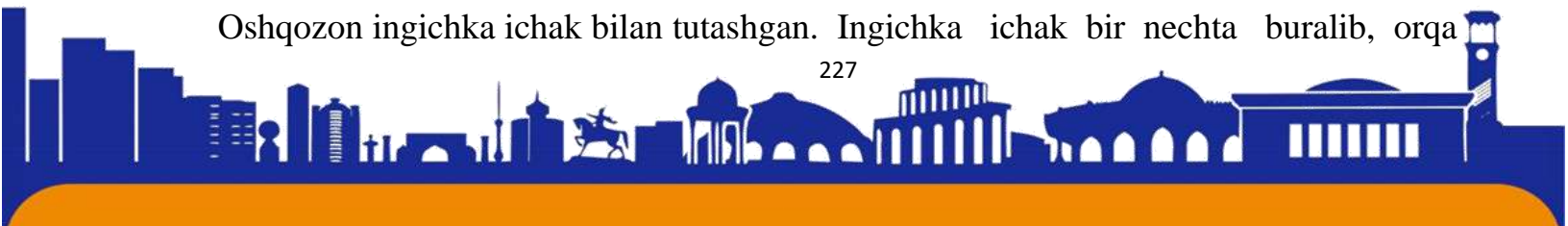



ichakka ulanadi. Orqa ichak bosh yaqinidagi chiqaruv teshigi orqali tashqi muhitga ochiladi. Ayrim yirtqich mollyuskalar so'lak bezi tarkibida erkin xlorid kislotasi bo'ladi. Bu kislotaning so'lakdagi miqdori 4%ga yetadi. Yirtqich mollyuskalar chig'anoq'I va ignaterlilar terisini yemiradi.

Kurakoyoqli mollyuskalarni mantiyasi plastinkajabralilarnikiga o'xshaydi. Shunga ko'ra ularning mantiyasi ikkita burma shaklida tanasining ikki yonida osilib turadi. Bu burmalar bilan mollyuska tanasi o'rtasidagi mantiya bo'shlig'idagi oyog'i va jabralari joylashgan. Mantiya burmalari orqa tomondan bir-biriga qo'shilib ketgan, oldingi va keyingi tomonining uchlari erkin bo'ladi. Ko'pincha mantiya burmalarining cheti bir necha joydan tutashishi natijasida mantiya bo'shlig'i teshiklari hosil bo'ladi. Ko'pchilik xollarda mantiya burmachalarining ikki joydan tutashib, uchta mantiya teshik hosil bo'ladi. Ulardan ikkitasi ustki va ostki teshiklar torroq, uchinchi teshik ancha keng bo'ladi. Ostki teshik kirish sifoni bo'lib, u orqali mantiya bo'shlig'iga suv bilan birga oziq moddalar va kislorod kiradi. Ustki teshik-chiqarish sifoni orqali suv va oziq qoldiqlari chiqib ketadi. Qorin qismining oldida joylashgan keng teshikdan oyog'i chiqib turadi. Qumda ko'milib yashaydigan turlarining kirish va chiqarish sifoni nayga o'xshash uzun bo'ladi. Sifonlar qumdan chiqib turadi. Shuning uchun mantiya bo'shlig'i doimo toza suv kelib turadi. Mantiya burmalarining sirtidagi epiteliy hujayralari chig'anoq hosil qiladi. Ikkala chig'anoq mollyuska tanasini yon tomondan qoplab turadi (2).

FOYDALANILGAN ADABIYOTLAR

1. ARXIV.UZ SAYTI
2. "Umurtqasizlar zoologiyasi" O.Mavlonov, Sh.Xurammov, X.Eshova
3. "Umurtqasizlar zoologiyasi" Edvard E.Ruppert, Richard S.Foks, Robert, D.Barns.





ISSN (E): 2181-4570

2023 ГОД РАЗВИТИЕ РЕКРЕАЦИОННОГО ТУРИЗМА, ВОЗМОЖНОСТИ И ДАЛЬНЕЙШИЕ ПЕРСПЕКТИВЫ

Научный руководитель: Старший преподаватель кафедры туризм **Усманова Азизахон Фазыловна** Ташкентского международного университета Киме. г.

Ташкент Узбекистан, azizahonusmanova71@gmail.com

Автор статьи: **Сбитнева Александра Андриановна** – студентка Ташкентского международного университета Киме. г. Ташкент Узбекистан.

«Путешествия – это единственная вещь на свете, покупая которую, становишься богаче»

Аннотация

В данной статье описано понятие термина “Туризм” и “Рекреационный туризм”. Что включают в себя ресурсы рекреационного туризма? Виды рекреационного туризма, актуальность данного вида туризма в наше время, возможности и методы развития данной сферы туризма и его негативные стороны.

Ключевые слова: Туризм, рекреационный туризм, ресурсы, виды, преимущества, развитие, негативные свойства, Узбекистан, туризм в Узбекистане, развитие, статистика, потенциал, посещение, недочеты, решение проблем.

Введение

Туризм является одной из важнейших отраслей экономики во многих странах. В этом причина усложнения данного направления деятельности, происходит выравнивание систем видов и подвидов туризма.

Существует множество видов туризма начиная от паломнического, заканчивая гастрономическим туризмом, но именно благодаря рекреационному туризму, каждый путешествующий может отдохнуть как морально, так и физически.

Уже давно люди начали путешествовать, с целью отдохнуть. С тех пор появилась данная форма отдыха - туристско-рекреационная. В путешествии





ISSN (E): 2181-4570

люди удовлетворяют свою потребность в отдыхе, меняя окружающую среду. Они стали специально планировать поездки в места, где можно отдохнуть, хорошо провести время, отдалиться от суеты. Так появилась новая классификация туризма, подразумевающая вид деятельности, в ходе которого происходит восстановление человеческих ресурсов. Под термином «туризм» понимается перемещение человека в другое место на определенный период времени с целью расслабиться, узнать что-то новое и т. д. Под термином «рекреация» обычно понимают восстановление тех человеческих ресурсов, которые они потратили на работу. Также «рекреацию» можно трактовать, как деятельность человека, направленную на использование своего свободного времени. Именно поэтому большое внимание сконцентрировано на данном виде туризма и его стараются развивать с каждым днем все больше.

Основная часть

Под этим термином подразумеваются предметы, созданные человеком и природой, благодаря которым удовлетворяется потребность человека в отдыхе. Это может быть совокупность определенных объектов, на основе которых создается определенный туристический продукт, а именно туры для продажи. Именно эти ресурсы составляют основу туризма. Если определенное место, в которое путешествует никак не помогает ему выздороветь, отдохнуть и сохранить приятные воспоминания то и приезжать туда нет смысла.

Ресурсы для рекреационного туризма могут включать в себя:

- Природные объекты: горы, озера, реки, пляжи, парки, заповедники.
- Культурные достопримечательности: музеи, театры, концертные залы, кинотеатры, выставки.
- Спортивные объекты: горнолыжные курорты, спортивные комплексы, стадионы, бассейны.
- Развлекательные объекты: парки развлечений, аквапарки, кафе, рестораны, ночные клубы.
- Услуги: отели, гостиницы, кемпинги, спа-центры, туристические агентства.
- Транспорт: автобусы, поезда, самолеты, такси.





- Информационные ресурсы: туристические сайты, брошюры, карты и т.д.

Именно эти ресурсы составляют основу туризма. Если определенное место, в которое путешествует никак не помогает ему выздороветь, отдохнуть и сохранить приятные воспоминания то и приезжать туда нет смысла.

Важно отметить, что ресурсы для рекреационного туризма могут быть как естественными, так и созданными человеком. Они должны быть доступными и безопасными для туристов, а также удовлетворять их потребности в отдыхе и развлечениях.

Как было указано выше, существует множество видов рекреационного туризма, включая:

1) **Пеший туризм** - путешествия в горы, леса и другие природные места, где можно наслаждаться красотой природы и заняться физической активностью.

2) **Велосипедный туризм** - путешествия на велосипеде по различным маршрутам, которые могут включать как городские улицы, так и горные тропы.

3) **Водный туризм** - путешествия на лодках, катерах и яхтах по рекам, озерам и морям.

4) **Экотуризм** - путешествия, направленные на изучение и сохранение природных экосистем, включая походы по национальным паркам и заповедникам.

5) **Культурный туризм** - путешествия, направленные на изучение культурных достопримечательностей и традиций различных регионов.

6) **Гастрономический туризм** - путешествия, направленные на изучение местной кухни и культуры питания.

7) **Спортивный туризм** - путешествия, связанные с занятием спортом, включая горные лыжи, сноубординг, серфинг и другие виды активного отдыха.

8) **Медицинский туризм** - путешествия, направленные на лечение и восстановление здоровья, включая посещение спа-центров и курортов.

Рекреационный туризм имеет ряд преимуществ перед другими видами отдыха:





Во-первых, он позволяет человеку насладиться природой, провести время на свежем воздухе и заняться физической активностью. Это особенно важно для тех, кто ведет сидячий образ жизни и не получает достаточно движения.

Во-вторых, рекреационный туризм позволяет познакомиться с новыми местами, культурами и традициями. Это расширяет кругозор и помогает лучше понимать мир вокруг нас.

В-третьих, рекреационный туризм способствует развитию туристической инфраструктуры и созданию новых рабочих мест. Это важно для экономики регионов, которые могут привлекать больше туристов и получать дополнительные доходы.

Наконец, рекреационный туризм способствует сохранению природных ресурсов и окружающей среды. Большинство туристических компаний и организаций стремятся к устойчивому развитию и экологической ответственности, что помогает сохранять природу и предотвращать ее разрушение.

В целом, развитие рекреационного туризма является важным направлением для развития туристической индустрии и способствует улучшению качества жизни людей, сохранению природы и развитию экономики регионов.

Однако может возникнуть вопрос о том, как развивать данный вид туризма. Что именно нужно сделать для того, чтобы рекреационный туризм развивался, а не исчезал со временем. Для этого необходимо следовать данным критериям:

- Инвестировать в развитие инфраструктуры туристических объектов, таких как отели, рестораны, музеи и т.д.
- Развивать транспортные инфраструктуры, включая строительство новых дорог и аэропортов, улучшение общественного транспорта и т.д.
- Создавать новые туристические маршруты и развивать существующие.
- Улучшать качества услуг для туристов, включая обучение персонала в гостиницах, ресторанах и других объектах.
- Продвигать туристический бренд региона на международном уровне.
- Развивать экологический туризм и устойчивое развитие, чтобы сохранять природные ресурсы и привлекать экологически осознанных туристов.





➤ Сотрудничать с местными сообществами и бизнес-сектором, чтобы создавать новые возможности для туризма и улучшать качество жизни в регионе.

Тем не менее не смотря на все положительные стороны и качества рекреационного туризма в нем так же есть и негативные свойства:

1. **Экологические проблемы** - массовый туризм может привести к загрязнению окружающей среды и разрушению экосистем;

2. **Культурные проблемы** - туристы могут не уважать местные культурные традиции и обычаи, что может привести к конфликтам с местным населением;

3. **Экономические проблемы** - массовый туризм может привести к перенаселению и зависимости местных экономик от туризма;

4. **Безопасность** - туристы могут столкнуться с проблемами безопасности, такими как кражи, нападения или несчастные случаи;

5. **Здоровье** - туристы могут столкнуться с проблемами здоровья, такими как инфекционные болезни или травмы;

6. **Финансовые проблемы** - туристы могут столкнуться с финансовыми проблемами, такими как непредвиденные расходы или мошенничество;

7. **Негативное воздействие на местное население** - массовый туризм может привести к негативному воздействию на местное население, такое как перенаселение, увеличение цен на жилье и продукты питания, а также изменение местных традиций и обычаев.

Заключение

Узбекистан – страна, где проживают представители различных национальностей, религиозных конфессий и культур. Это край, богатый историческим наследием, в котором гармонично уживаются современная архитектура и высокотехнологичное развитие. На территории Узбекистана находятся: высокие горы, жаркие пустыни, бескрайние озера, чудесные долины и сады. Природа Узбекистана разнообразна и красива. Благодаря большому количеству природных зон, парков, заповедников, водопадов и тд, возможно развитие многих видов туризма.





ISSN (E): 2181-4570

Туризм в Узбекистане имеет большой потенциал развития, благодаря богатому культурному и историческому наследию страны, а также уникальным природным достопримечательностям.

В последние годы правительство Узбекистана активно работает над развитием туризма. Одной из главных задач является создание комфортных условий для проживания и отдыха туристов. В стране открываются новые отели, гостиницы и рестораны, а также проводятся работы по реставрации и сохранению исторических памятников. Туристы могут посетить множество достопримечательностей, таких как города Самарканд, Бухара и Хива, которые являются настоящими жемчужинами Великого шелкового пути. Также популярными направлениями являются экскурсии в горы Тянь-Шань и Кызылкум, посещение озера Айдар куль и заповедника Сарыкамыш.

Развитие туризма в Узбекистане способствует не только увеличению доходов государства, но и созданию новых рабочих мест. Кроме того, туризм является важным фактором сохранения культурного и природного наследия страны и повышения ее престижа в мировом сообществе.

В Узбекистане в последние годы активно развивается рекреационный туризм. Однако в настоящее время это не является основным источником дохода для страны.





ISSN (E): 2181-4570

Статистика

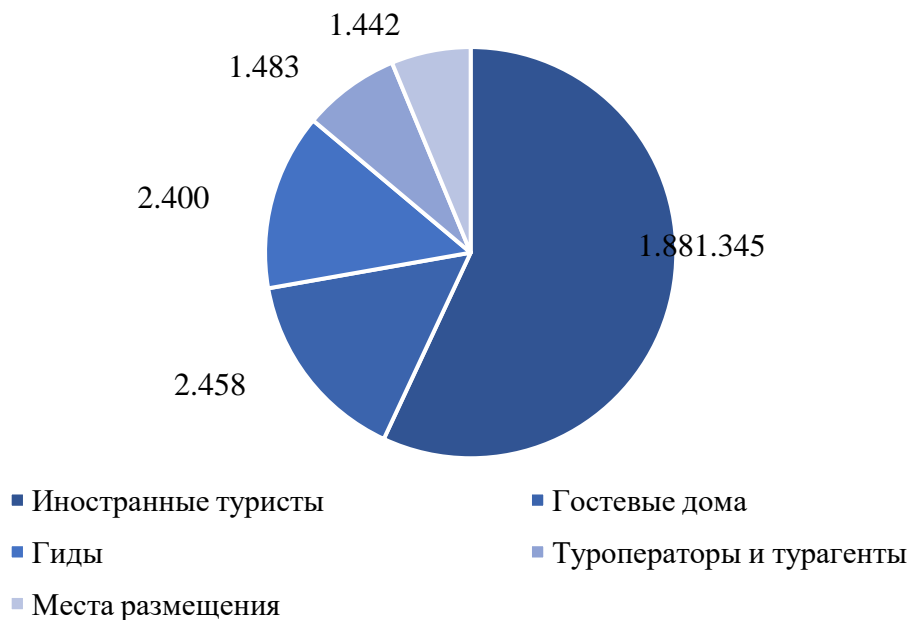

Туристско-рекреационный потенциал Узбекистана велик. Более 7 тысяч объектов культурного наследия, 200 из которых расположены в четырех городах-музеях – Хиве, Бухаре, Шахрисабзе и Самарканде. Все они входят в список Всемирного наследия ЮНЕСКО. Помимо этого, в стране имеется 8 заповедников, 2 природных парка и 1 национальный парк, 6 памятников природы, 11 заказников, более 50 водоохранных зон, которые также являются привлекательными туристическими объектами. Именно поэтому такое большое значение придается развитию туризма.

Цифры также показывают, что Узбекистан становится все более популярным местом для путешествий.





Статистика по количеству посещений туристами Узбекистан

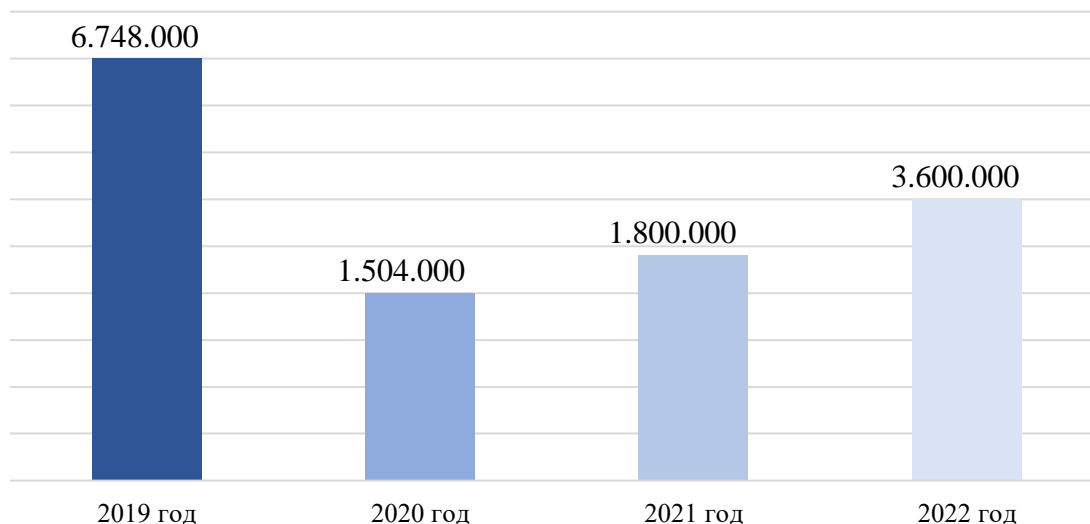

В стране имеются большое количество рекреационных ресурсы, позволяющие развивать все виды туризма и принимать гостей в течение всего года. Узбекистан способен предложить широкий спектр услуг для любителей культуры, образования, активного отдыха и экстремальных видов спорта. В настоящее время в стране широко развиты деловой, экологический, оздоровительный, фольклорно-этнографический, историко-архитектурный, религиозно-паломнический и другие виды туризма.

Однако имеются некоторые недочеты, которые стоит исправить для привлечения еще большего количества туристов, например:

- Недостаток инфраструктуры: В Узбекистане не хватает развитой инфраструктуры для туризма, что может затруднять проведение отдыха.
- Ограниченный выбор развлечений: Развлечения для туристов в Узбекистане ограничены и могут не соответствовать интересам всех туристов.
- Проблемы с безопасностью: в некоторых регионах Узбекистана может быть небезопасно для туристов.
- Языковой барьер: не все местные жители говорят на английском языке, что может создавать трудности в общении и понимании.





- Культурные различия: Узбекистан имеет свою уникальную культуру и традиции, которые могут быть непонятны или вызывать дискомфорт у туристов из других стран.
- Проблемы с транспортом: не всегда легко перемещаться по Узбекистану из-за ограниченного количества транспортных средств и плохого состояния дорог.
- Высокие цены: Некоторые туристические услуги в Узбекистане могут быть довольно дорогими, что может отпугнуть некоторых туристов.

Для решения вышеперечисленных проблем, несомненно, есть решения, которые необходимо применить для улучшения нашей страны, повышения статуса и узнаваемости.

Улучшение дорог, аэропортов, железнодорожных станций и других объектов инфраструктуры поможет привлечь больше туристов. Создание новых туристических объектов и развитие существующих, таких как парки, музеи, театры и культурные центры, поможет предложить больше развлечений для туристов. Улучшение мер безопасности и борьбы с преступностью поможет убедить туристов в безопасности своего отдыха в Узбекистане. Обучение местных жителей английскому языку и другим языкам, которые часто используются туристами, поможет улучшить коммуникацию между туристами и местными жителями. Организация культурных программ и мероприятий для туристов поможет им лучше понять уникальную культуру и традиции нашей страны. Увеличение количества транспортных средств и улучшение состояния дорог поможет облегчить перемещение туристов по Узбекистану. Предложение различных ценовых категорий для туристических услуг поможет привлечь больше туристов и сделать отдых в Узбекистане доступнее.

Развитие туристической отрасли во многом зависит от профессионализма людей, занятых в этой отрасли. В связи с этим необходимо уделять большое внимание совершенствованию системы подготовки специалистов по туризму.

Дальнейшая разработка и эффективность всех вышеперечисленных процедур для усовершенствования и развития рекреационного направления в туризме Узбекистана даст большой толчок процветанию всей индустрии и формированию благоприятного имиджа страны.

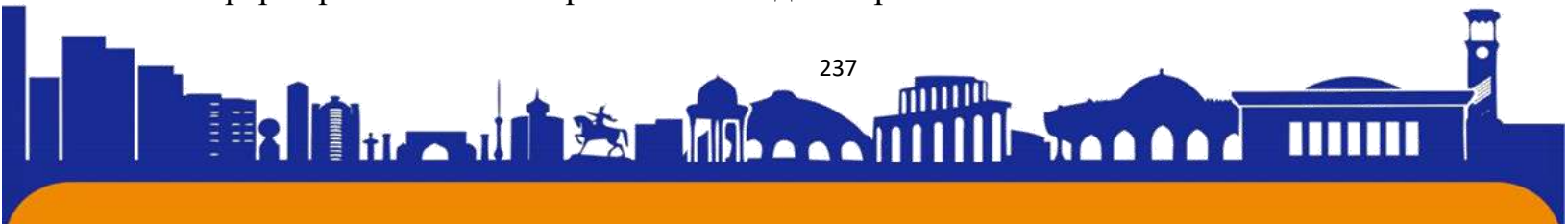

**Список использованной литературы:**

- 1) <http://www.uzbekistan.org.ua/ru>
- 2) <https://www.un.int/uzbekistan/news>
- 3) <https://uzbektourism.uz/ru>
- 4) <https://uz.sputniknews.ru>
- 5) <https://tourlib.net/wto.htm>
- 6) Абабков, Ю. Н. Маркетинг в туризме: учебник / Ю. Н. Абабков, М. Ю. Абабкова, И. Г. Филиппова; под ред. Е. И. Богданова. – Москва: ИНФРА-М, 2020. – 214 с.
- 7) Багдасарян, В. Э. История туризма: учебное пособие / В.Э. Багдасарян, И.Б. Орлов, А.Д. Попов. – Москва: ИНФРА-М, 2021. – 190 с.
- 8) Безопасность в туризме: учебно-методическое пособие / сост. С. Ю. Махов. – Орел: МАБИВ, 2020. – 118 с.
- 9) Боголюбов, В. С. Туристско-рекреационное проектирование. Оценка инвестиций: учебник и практикум для вузов / В. С. Боголюбов, С. А. Быстров, С. А. Боголюбова. – 2-е изд., испр. и доп. – Москва: Издательство Юрайт, 2021. – 256 с.
- 10) Бугорский, В. П. Организация туристской индустрии. Правовые основы: учебное пособие для среднего профессионального образования / В. П. Бугорский. – Москва: Издательство Юрайт, 2021. – 165 с.
- 11) Быстров, С. А. Организация туристской деятельности. Управление турфирмой: учебное пособие / С. А. Быстров. – Москва: Форум: ИНФРА-М, 2019. – 400 с.





ISSN (E): 2181-4570

Қадимги туркийларда тиббиёт ва унинг тибетча манбаларда акс этиши
Тошкент Тиббиёт академияси ўқитувчиси
Рўзиёв Наврўз Ихтиёр ўғли
Тошкент Тиббиёт академияси катта ўқитувчиси Утаев Ғайрат
Ғайбуллаевич

Осиё қитъасининг энг қадимий халқаларидан бири бўлмиш тибет халқи бугунги кунда асосан Хитой Халқ Республикасида қарашли Тибет автоном районида ва қўшни Непал, Бутан, Ҳиндистон ва Покистонда яшаб, ўзининг қадимий тарихи, ўзига хос тили ва теран маданияти билан алоҳида ажралиб туради. Тибет халқини дунёга танитган ўзига хосликлардан бири – бу тибет тиббиёти бўлиб, бу соҳа ҳам қадимий анъаналарни яхши сақлаб қолганлиги, ҳам бой ёзма адабиётга эгаллиги билан дунё тарихчилари ва тиббиёт ходимларини ўзига жалб қилиб келади.

Марказий осиелик халқлар, айниқса, туркий халқлар билан кўп минг йиллардан бери қўшни яшаб келган тибетликлар бугунги кунда юксак Тибет тоғларининг шимолий этаклари орқали Шарқий Туркистондаги Хўтан вилоятида яшовчи уйғур турклари билан қўшничилик муносабатларига эга. Қадимги давр ва илк ўрта асрларда тибетликлар Шарқий Туркистондаги вилоятлар, айниқса, Хўтан орқали Марказий Осиёнинг шимоли-шарқий қисмларида ҳукмронлик қилган Осиё Хун салтанати (мил. олд. II аср – мил. III асрлар), Эфталлийлар (450-565), Турк хоқонлиги (552-744) ва Уйғур хоқонлиги (745-840) каби йирик туркий сулолалар билан яқин алоқада бўлиб келган¹. Ўрта асрларда ҳам тибет ва туркий халқлар орасидаги ижтимоий-сиёсий, иқтисодий ва этномаданий алоқалар давом этган бўлиб, Қорахонийлар (942-1212), Чиғатой улуси (XIII – XIV асрлар), “Мўғулистон вилояти”, яъни Чиғатой улусининг Шарқий Туркистондаги бир тармоғи (XV – XVII асрлар), Егтишаҳар уйғур ҳокимликлари (XIX аср) даврида бундай алоқалар гоҳ дўстона, гоҳ ёвлашиб давом этганлиги кўзга ташланади.

Юқорида қисқача айтиб ўтилганидек, қадимдан ёзма адабиётга эга бўлган тибетликлар Турк хоқонлиги билан қўшни бўлиб қолгач, туркий элатлар

¹ Beckwith C. I. The Tibetan Empire in Central Asia: A History of the Struggle for Great Power among Tibetans, Turks, Arabs, and Chinese during the Early Middle Ages. – Princeton: Princeton University Press. Revised paperback edition 1993; Bregel Y. An historical atlas of Central Asia. Leiden – Boston, Brill, 2003. – P. 8-20.





тўғрисида бирмунча тўлақонлироқ ёза бошлаганлар. Шу ўринда айтиб ўтиш керак, тибетликларнинг Марказий Осиё, айниқса, туркий халқлар тўғрисида ёзган маълумотлари минг йилдан ортиқ даврни қамраб олганига қарамай, тибет манбаларини туркий халқлар ўтмиши манбаси сифатида ўрганиш ишлари етарлича эмас. А.Г. Малявкин, К. Беквит каби айрим рус ва европалик тарихчиларни ҳисобга олмаганда, марказий осиелик, хусусан, ўзбекистонлик изланувчилар тибетча асарларга тарихий манба сифатида деярли эътибор қаратишмаган. Фақатгина яқин йилларда Туркияда айрим тарихчиларнинг бу масалага эътибор бериб, айрим мақолалар эълон қилишгани диққатни тортади². Кези келганда айтиб ўтиш керак, шарқшунос олим Абдуҳолиқ Абдурасул ўғли (А. Айтбоев) тибетча тарихий бир ҳужжатни ўзбек тилига ўгириб, ҳужжатдаги атамаларга очиқлама бериш жараёнида ушбу тилдаги ёзма манбаларнинг аҳамиятига тўхталиб ўтганлиги³ таҳсинга сазовордир. Шунингдек, тарихчи Ғ. Бобоёров Ғарбий Турк хоқонлиги тарихини ёритар экан, тибет тилидаги ёзма манбаларга бирмунча тўхталганини айтиб ўтиш керак⁴.

Европалик шарқшунос К. Беквит томонидан амалга оширилган бир қатор нашрларда Тибет империясининг илк ўрта асрлардаги сиёсий тарихи ва унинг Марказий Осиёдаги фаолиятига доир масалалар билан биргаликда, Турк хоқонлигининг сўнгги даврларини ёритувчи тибетча манбаларга таянган⁵. Шунини айтиб ўтиш керакки, тадқиқотчи тибет манбалари асосида хоқонлик тарихининг бир қатор қоронғу саҳифаларига ойдинлик кирита олган. Аслида К. Беквитдан олдин ҳам хоқонлик тарихини ўрганган тадқиқотчилар, жумладан, Л. Н. Гумилев, А. Г. Малявкин ва бошқалар тибетча манбаларга мурожаат қилишган, бироқ улар ниҳоятда қисқа маълумотларни келтириш билан чекланганлар⁶.

Турк хоқонлиги 560- йилларда Шарқий Туркистон, Ўрта Осиё ва Шимолий Ҳиндистон (Кашмир атрофлари)ни ўз қўл остига олгач, Тибет билан тўғридан-

² Acar V. Tibet Tıp Kaynaklarına Göre Orta Asya Türk Tıbbı // Lokman Hekim Dergisi, 2015, 5(3). – S. 115-123.

³ Абдуҳолиқ Абдурасул ўғли. Туркий халқлар тарихига оид тибетча ҳужжат // Ўзбекистонда ижтимоий фанлар. – Тошкент, 1997. – №6. – Б. 72-77.

⁴ Бобоёров Ғ. Ғарбий Турк хоқонлигининг давлат тузуми. Тарих фанлари доктори унвонини олиш учун ёзилган диссертаци автореферати. – Тошкент, 2012.

⁵ Beckwith C. I. The Tibetan Empire in Central Asia: A History of the Struggle for Great Power among Tibetans, Turks, Arabs, and Chinese during the Early Middle Ages. – P. 203–210.

⁶ Малявкин А. Г. История Восточного Туркестана в VII–X вв. // Восточный Туркестан в древности и раннем средневековье. Очерки истории. Под. ред. С. Л. Тихвинского и др. – М., 1988. – С. 320–321.

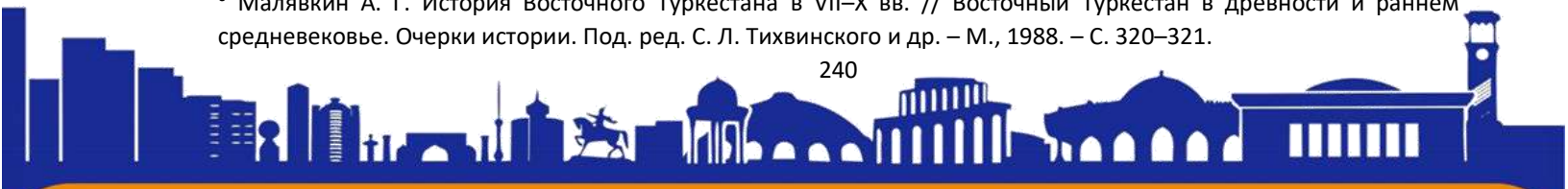



тўғри қўшни салтанатга айланади. Хоқонликнинг Хитой ва бошқа сиёсий жихатдан кучли салтанатлар билан қўшничилигидан яқиндан хабардор бўлган тибетлик муаллифлар бўлиб ўтган воқеликларни қоғозга тушириб боришга интиладилар. Тибет манбаларида II Шарқий Турк хоқонлиги учун – *Вугчур* (691–716 й. й. да ҳукм сурган Шарқий турк хоқони Бўғу-чўр Қапған номидан)⁷, Фарбий хоқонлик учун эса *Другу-йул*⁸ (луғ. «Турклар мамлакати») атамалари ишлатилган бўлиб, иккинчи атама остида Ўрта Осиёнинг сезиларли бир қисми, хусусан, Еттисув, Фарғона ва Кобул атрофи тушуниланган⁹.

Юқорида келтириб ўтилган А. Абдурасул ўғли томонидан ўзбекчага ўгирилган IX асрга тааллуқли тибетча ҳужжатда Турк хоқонлиги ҳудудида яшаган ўнлаб этнослар, уларнинг турмуш тарзи, хоқонлик томонидан қай тарзда бошқарилиши ва хоқонликка қай тарзда солиқ тўлаб турганлиги каби маълумотлар ўрин олган¹⁰. Ривожланган ўрта асрларга тегишли тибетча матнларда эса туркий халқларнинг ижтимоий-сиёсий ҳаёти билан бирга қадимги турк тиббиёти тўғрисида ҳам сўз боради¹¹. Ўрта асрлар тибет ёзма манбаларида эса илк ўрта асрлардаги матнлардаги тибетча матнлардан фойдаланилган бўлиб, уларда Тибетга қўшни бўлган ўлкалардаги тиббиётга доир бирмунча маълумотлар ўрин олган бўлиб, тибетликлар Хитой, Другу-йул (*Туркистон), Ҳиндистон, Кашмир, Тангут, Хўтан, Уйғур, Суғд, Эрон ва Византиянинг тиббга оид анъаналари ва муолажа усулларига урғу берганликлари кўзга ташланади¹². Қизиғи шундаки, тибетликлар туркийларни умумий ном билан “другу”, улар яшайдиган мамлакатларни “Другу-йул” (*Туркистон) деб аташ билан бирга, “қарлуқ”, “уйғур” каби йирик туркий элатлар табобатига ҳам тўхталиб ўтишган.

VIII – XI асрлардаги тарихий воқеликлар баён қилинган тибетча матнларда Тибетга қўшни ўлкаларнинг табобатга оид анъаналар ва ушбу ўлкаларнинг

⁷ Добрович М. Власть и пространство у древних тюрок // Электронные библиотеки и базы данных по истории Евразии в средние века. – М., Инст-т востоковедения РАН, 2005. – Вып. 11. – С. 45.

⁸ Uray G. The Old Tibetan sources of the Central Asia up to 751 A. D.: a Survey // Prolegomena to the History of Pre-Islamic Central Asia. Ed. by J. Harmatta. – Budapest, 1979. – P. 281.

⁹ Малявкин А. Г. История Восточного Туркестана в VII–X вв.. – С. 321

¹⁰ Vacot J. Reconnaissance en haute asie septentrionale par cinq envoyes ouigours au VIII^e siècle // JA. 1956. T. CCXLIV. – P. 137–153.

¹¹ Yoeli-Tlalim R. Central Asian mélange: Early Tibetan medicine from Dunhuang // Dotson B, Iwao K, Takeuchi T. editors. Scribes, texts, and rituals in early Tibet and Dunhuang. – Wiesbaden: Reichert-Verlag; 2013. – P. 53-60.

¹² Acar V. Tibet Tıp Kaynaklarına Göre Orta Asya Türk Tibbi. – S. 115-123.





таниқли ҳақимлари томонидан ёзилган китоблар тўғрисида ҳам сўз боради. Қадимги турк табобатининг ёрқин издошларидан бири бўлмиш уйғур табобат тизимига асос солган табиб томонида ёзилган тиббиётга оид китоблардан бири “Ғагоннинг ўз-ўзидан тузалишининг 35 усули” деб номлангани ҳақидаги тибетча маълумотларга таянилса, туркий элатларда даволаш усуллари келгуси авлодларга фақатгина оғзаки мерос қолдирилмасдан, балки китоб ҳолига келтирилганига ҳам гувоҳ бўламиз. Буни тибет муаллифлари келтириб ўтган бошқа маълумотлар ҳам тасдиқлайди¹³.

Тибетча матнлардан англашилича, 728 йилда Тибет ўлкасида Тибб анжумани ташкил қилинганда Другу (турк) ўлкасидан табиб Сенгдо Ўчен деган киши қатнашган бўлиб, у “Уч қора асар” деган китобнинг муаллифи бўлган. Қизиқарлиси шуки, анжуман тугагандан кейин тибетлик табиблар ушбу турк табибининг ўз она тилида ёзган бошқа китоблари билан бирга “Уч қора асар” китоби ҳам тибетчага ўгирилгани тўғрисида маълумотлар учрайди. Шунингдек, тибетлик муаллифлар Сенгдо Ўченнинг инсон тана аъзолари бўйича чуқур билимларга эга бўлганлиги, у асос солган бу тизим китоб ҳолига келтирилгани тўғрисида ҳам алоҳида тўхталиб ўтишган.

Тибетлик муаллифлар ёзиб қолдирган маълумотларга таянилса, Тибет табобатининг ривожланишида кўшни ўлкаларга хос тиббиёт анъаналарининг ўзига хос ўрни бўлгани англашилади. Тибетлик табибларнинг ёзишича, уларнинг тиббиёти муайян бир тизимга айланишида 9 нафар чет эллик табибнинг у ёки бу даражада улуши бўлган¹⁴. Ушбу табибларнинг ҳар бири табобатнинг қайсидир бир тармоғида моҳир бўлиб, айримлари ўз даволаш усулини китоб ҳолида ёзиб қолдирганлигига урғу берган тибетлик муаллифлар, Ҳиндистондан келган табибнинг касалликларнинг умумий давоси бўйича етук бўлганлигини ёзиш билан бирга, хитойлик ҳақимларнинг болалар касалликлари бўйича китоб ёзганига урғу берадилар. Тибетча асарлардан бирида эса туркий табибларининг доғлаш (куйдириш) орқали даволаш усулини моҳирона бажарганлиги айтиб ўтилади. Шунингдек, туркий табибларнинг ҳайвонларни, айниқса, отларни даволашда тенги йўқ эканлиги, “доғлаш усули” орқали от танасига чиққан яралар

¹³ Acar V. Tibet Tıp Kaynaklarına Göre Orta Asya Türk Tıbbı. – S. 118-120.

¹⁴ Yoeli-Tlalim R. Central Asian mélange: Early Tibetan medicine from Dunhuang. – P. 53-60.

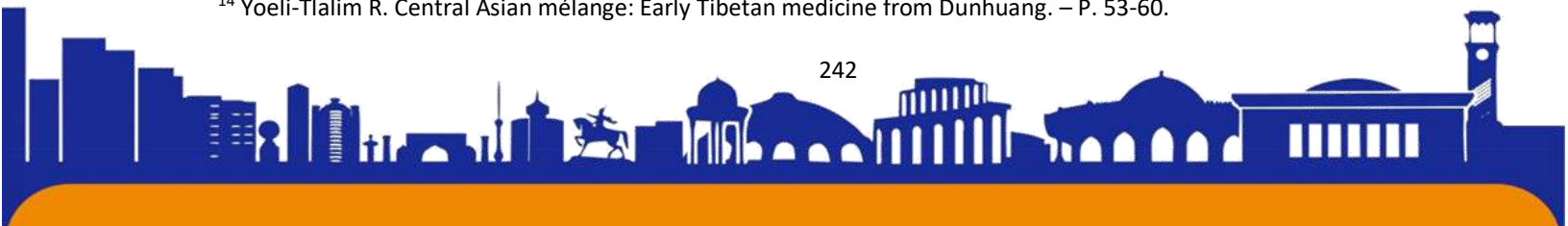



бартаф қилигани тибетлик муаллифларнинг алоҳида олқишига сазовор бўлган. Тибет анъаналарига кўра, турклар яшайдиган шимолдаги ерлар “Отлар ўлкаси” деб аталиб, от туркийлар ҳаётида нафақат улов, балки кундалик турмушда озиқ-овқат манбаи, жангда эса енгилмасликларининг гарови эди. Буни араб ва форс тилларида ёзилган асарлар ҳам тасдиқлайди. Ўрнак учун, араб тарихчиси ал-Жоҳиз томонидан IX асрда ёзилган асарда туркий табибларнинг ҳайвонларни даволаш (ветеринария) соҳасида моҳирлиги эътибор қаратилиб, туркларнинг “*ҳам сайис (отбоқар), ҳам отлиқ (чавандоз), ҳам от тарбияловчиси, ҳам от жаллоби (сотувчиси), ҳам отни даволовчи жарроҳ*” эканликларига урғу берилади¹⁵.

728 йилда ташкил этилган Тибет табиблар йиғинида кўриб чиқилган масалалар ҳақида маълумот берган тибетлик муаллифлар йиғинда қатнашган чет эллик табибларнинг тиббиёт соҳасининг қайси тармоғида моҳир эканлигига тўхталар экан, хитойликларнинг астрология ва бошқа усуллардан фойдаланиб, ташхис қўйганликларини, кашмирликлар химиявий усуллар билан, таксилаликлар (панжобликлар) заҳарланишни даволаш, заҳорликлар (Шимолий ҳиндистонликлар) мўгуз (ҳайвон шохи) билан қон олиш, удиёналиклар (тарихий Шимолий Ҳинд ўлкаларидан) қустириш, қарлуқ (турк)лар эса “доғлаш” усулида тенги йўқ эканини айтиб ўтишган¹⁶.

Тибетга географик жихатдан яқин бўлган – Шарқий Туркистон ва асл Хитой орасида ўрин олган Дунхуан ўлкасидан топилган турли тиллардаги ёзма матнлар орасида тибетча матнлар ҳам учраб, уларнинг бир қисми тиббиётга тегишлидир. Хитойча, суғдийча, қадимги туркча, тўхорча, тибетча ва бошқа бир қатор тилларда яратилган Дунхуан матнларининг бир бўлаги илк ўрта асрларга тегишли бўлиб, айримлари Турк хоқонлиги давригача бориб тақалади. Дунхуан тибет матнларида дугу (турк)ларнинг “доғлаш”дан бошқа яна игна билан даволашда ҳам моҳир эканлиги айтиб ўтилади.

Қизиғи шундаки, тибетча матнда турк табиби “қайси ўлкаларнинг табобатчилари қайси ҳукмдорлар бошқаруви чоғида тиббиётни бирор тизимга

¹⁵ Acar V. Tibet Tıp Kaynaklarına Göre Orta Asya Türk Tıbbı. – S. 120; Walker CTH. Jahiz of Basra to Al-Fath Ibn Khaqan on the “Exploits of the Turks and the Army of the Khalifate in General” // The Journal of the Royal Asiatic Society of Great Britain and Ireland, 1915. – P. 631-97.

¹⁶ Acar V. Tibet Tıp Kaynaklarına Göre Orta Asya Türk Tıbbı. – S. 120.





айлантирган” деган саволига хитойликлар, ҳиндистонликлар, непалликлар ва бошқа яна бир қатор ўлкалар санаб ўтилгач, турклардаги тиббиёт ҳукмдор Багадур (Баҳодур) чоғида ривожлантирилганига урғу берилади¹⁷. Турк хоқонлари орасида “Баҳодур” исмли ҳукмдорлар кўп бўлгани учун ушбу хоқоннинг айнан қайси йилларда ҳукмронлик қилганини матн мазмунидан аниқлаш қийин. Шу ўринда, бошқарув марказлари Чоч ва Еттисувда бўлан Ғарбий турк хоқонларидан бир нечасининг “Баҳодур” унвони билан бошқарувда бўлганини¹⁸ айтиб ўтиш керак.

Қисқаси, шу чоққача кам ўрганилган тибет тилидаги ёзма манбаларнинг кўпчилиги XIII асрдан олдин, айниқса, илк ўрта асрларда ёзилгани эътиборга олинган бўлса, қадимги турк даврининг бугунгача қоронғу бўлиб келаётган ижтимоий-сиёсий, иқтисодий ва маданий ҳаёти ҳақида тарихий тасаввурлар кўлами бирмунча ошиши шубҳасиз. Айниқса, туркий халқлар тарихининг ажралмас бир парчаси бўлган “туркона даволаш” усуллари эриштида табобатга оид тибетча матнларнинг ўрни юқори эканлиги ойдинлашади. Тибетликлар ўзларидан шимолда яшаб, асосий ҳудудлари совуқ иқлимлардан иборат, тоғлар, кўллар, яйловларга бой туркий элатлар яшаган ўлкалар билан тўғридан-тўғри алоқа ўрнатган қадимий халқлардан бири сифатида бирламчи маълумотларни ёзиб қолдиришган. Айниқса, улар бошқа элат вакиллари унчалик тушмаган тибб тарихи учун алоҳида эътибор беришгани диққатга сазовордир. Осиёнинг энг қийин иқлимларидан бири бўлган Тибет ўлкаси аҳолиси қадимдан соғлиқни сақлашга катта эътибор берган бўлиб, ҳам ўзларининг тажриба ва кўникмалари, ҳам атроф-теварақдаги турли халқлар табобатидан ўрганиш орқали ўзларининг тиббий билимларини оширишга ҳаракат қилганлар ва шу йўсинда ўзларидан бой мерос қолдирганлар. Шундай бир анъанага эга тибет халқининг қадимги турк табобатига алоҳида ҳурмат билан қараганликлари эса аجدодларимизнинг соғлиқни сақлаш соҳасида катта тажрибаларга эга бўлганликларини кўрсатиб турибди.

¹⁷ Acar V. Tibet Tıp Kaynaklarına Göre Orta Asya Türk Tıbbı. – S. 121.

¹⁸ Бичурин Н. Я. (Иакинф). Собрание сведений о народах, обитавших в Средней Азии в древние времена. В 3-х томах. – М. - Л.: Изд. АН СССР. – том I. – 1950. – С. 284, 287.

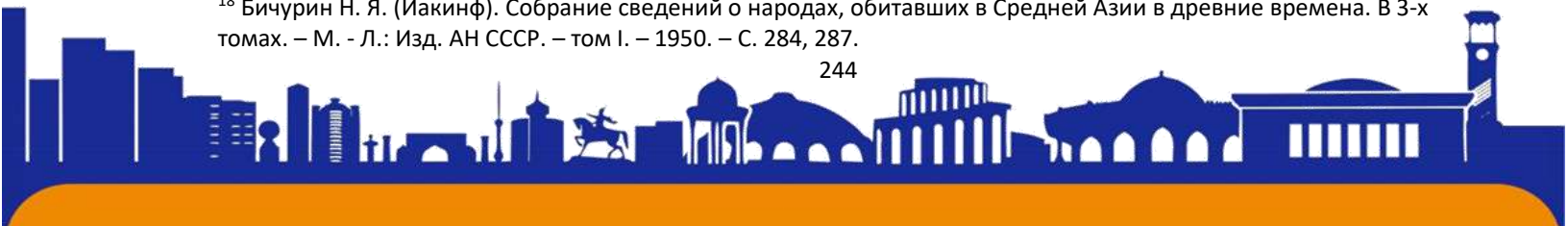



BANK TIZIMIDA ELEKTRON AXBOROT TEXNOLOGIYALARI

Nasimova Yulduz Baxriddin qizi

Toshkent moliya instituti Bank ishi fakulteti, 3-kurs BIA-82 guruh talabasi

Annotatsiya: Ushbu maqolada respublikamizda faoliyat yuritayotgan banklar tizimida zamonaviy axborot-kommunikatsiya texnologiyalari asosida aholiga masofaviy bank xizmatlarini ko'rsatish, bank-mijoz, internet-banking, mobil-banking va chakana to'lovlarni amalga oshirish va keng joriy etish ishlarini muvofiqlashtirishda axborot texnologiyalarining o'rnini tahliliga bag'ishlanadi.

Kalit so'zlar: bank, bank tizimi, bank texnologiyasi, axborot texnologiyalari,

KIRISH

Keyingi yillarda mamlakatimiz bank tizimi jadal rivojlanmoqda. Bugungi kunda tobora ko'proq banklar o'z xodimlarining professionalligi va yangi texnologiyalarga tayanmoqda.

Bank - bu mamlakatdagi pul mablag'larini boshqarish uchun yaratilgan moliyaviy institutdir. O'zbekiston Respublikasi bank tizimining bosh maqsadi jahon talabiga mos keluvchi, rivojlangan milliy kredit tizimiga ega bo'lish, xo'jaliklar va aholining bo'sh turgan mablag'larini jalb qilish, uni samarali taqsimlash asosida aholining talablarini qondirish uchun zamin yaratish va yashash sharoitini yaxshilashga erishish. Bank axborot tizimi (BAT)-moliyalashtirish va kreditlashning belgilangan shartlariga muvofiq nazorat qilinadigan resurslarni o'zlashtirish, qaytarish va muvozanatlash vositasi bo'lgan yagona dasturiy-texnologik kompleks hisoblanadi. Bank axborot texnologiyasi - hisoblash texnikasidan foydalangan holda boshqaruv qarorini tayyorlash, qabul qilish va amalga oshirishni ta'minlash maqsadida ma'lumotlarni to'plash, ro'yxatga olish, uzatish, saqlash va qayta ishlash usullari asosida bank axborotlarini qayta ishlash jarayoniga aytiladi.

Yangi kompyuter texnologiyalarini joriy etish uchun bankdan ko'ra qulayroq zaminni tasavvur qilish qiyin. Aslida, bank faoliyati davomida yuzaga keladigan deyarli barcha vazifalarni avtomatlashtirish juda oson. Muhim axborot oqimlarini tez va uzluksiz qayta ishlash har qanday yirik moliyaviy tashkilotning asosiy vazifalaridan biridir. Shunga ko'ra, tobora ortib borayotgan axborot oqimlarini qayta ishlash imkonini beruvchi kompyuter tarmog'iga ega bo'lish zarurati yaqqol namoyon bo'lmoqda.





Bundan tashqari, eng zamonaviy texnologiyalardan foydalanish uchun etarli moliyaviy resurslarga ega bo'lgan banklardir. Biroq, o'rtacha bank kompyuterlashtirishga katta mablag' sarflashga tayyor deb o'ylamaslik kerak. Bank, birinchi navbatda, foyda olish uchun mo'ljallangan moliyaviy muassasadir, shuning uchun modernizatsiya qilish xarajatlari uni amalga oshirishdan kutilayotgan foyda bilan taqqoslanishi kerak.

Bugungi kunda banklarning asosiy muammolaridan biri bu - bank elektron tizimiga yo'naltiriladigan investitsiyalarni boshqarishdir. Chunki bank elektron tizimida bank industriyasi o'zgarishlari va bank faoliyati haqida zamonaviy tasavvur to'liq aks etishi lozim. Biznesning strategik yo'nalishlaridagi muvaffaqiyat to'lig'icha yangi tizimlar realizatsiyasiga bog'liq.

Bu muammoni yecha olgan raqobatlashayotgan banklar 2000 yilda yetakchilik orasida bo'ladi. Bankning muvaffaqiyatli ishlashi axborotlashtirishga jiddiy munosabatsiz iloji yo'q.

Avtomatlashtirilgan tizimlar bankni muvaffaqiyatga olib keluvchi bank faoliyatini rivojlantirish yo'llari izlanishni qo'llab-quvvatlashi lozim. Lekin ko'pincha bu tizimlar mehnatning "qo'l texnologiyasi"ni to'liq takrorlaydi (bunday vaziyatni anglatuvchi maxsus inglizcha atama "electronic concrete" ham paydo bo'ldi).

Ayni vaqtda zamonaviy bank texnologiyalaridan foydalanish bankka mijozlar bilan ishlash, bozor tadqiqoti, moliyaviy boshqaruv kabi asosiy sohalarda yordam berishi, hisbo va hisobot bo'yicha bank ichki operatsiyalarini mutlaqo ishonchli qilishi, yanada foydali xizmatlar joriy etishi mumkin

ASOSIY QISM

Bankda axborotlashtirish to'g'ri olib borilayotganligini baholashga imkon beruvchi tamoyillar mavjud. Muvofiqlik tamoyili. Bu tamoyilga rioya etish axborotlashtirishni shunday tarzda bajaralishini ta'minlaydiki, tizimni qisman bilish qolganlarini oldindan aytib berishga imkon beradi, ya'ni butun tizim bir asosga qurilishi zarur. Moslik va ortogonallik tamoyili tizimga qo'yilgan talablarga mos funktsiyalargina o'nga kiritilishini talab qiladi. Kiritilgan funktsiyalar mustaqil bo'lishi lozim.

Tejamkorlik va to'liqlik tamoyil tizimda funktsiyalar ikkilantirilishi mumkin emas. lekin texnologik va iqtisodiy cheklanishlarni hisobga olgan holda kiritilgan funktsiyalar foydalanuvchining istak va extiyolariga to'liq javob berishi lozimligini anglatadi.





Ochiq oshkoralik tamoyili. Dasturiy majmualar ishlab chiqish va ekspluatatsiyasi jahon tajribasi shuni ko'rsatadiki, tizimlarni yaratishda qator kelishuvlarga erishish lozim. Bunday kelishuvlar ishlab chiqilgan va ular bajarilayotgan tizimlarni ochiq oshkora deb atash qabul qilingan. Oshkora (ochiq) tizimlar standartiga rioya qilish tizimlar ekspluatatsiyasi va modernizatsiyasiga harajatlarni qisqartirishga, ishlanmalar sifatini oshirishga imkon beradi.

Kompyuter tizimiga talablarni ifodalashdan avval tizimdan kim foydalanishi, bundan kim foyda olishi, tizimda qanday axborot ishlanishini aniqlab olish zarur. Agar komp'yuter tizimi kutubxona kitobxonlariga xizmat ko'rsatishni avtomatlashtirish uchun tashkil etilsa, aviachiptalar sotishni avtomatlashtiruvchi tizimga qaraganda boshqaroq talablar qo'yiladi. Shu nuqtai nazardan bank elektron taxlil qilamiz. Tizim foydalanuvchilari bank xodimlari bo'lib, ular hisoblash texnikasi va informatika bo'yicha mahsus kasbiy ta'limga ega emas. Ular uchun komp'yuter asosiy ishi uchun qo'shimcha yordamchi instrument.

Axborot texnologiyalardan foydalanish strategiyasini metodlar belgilaydi, ular yordamida zamonaviy biznes va bu o'zgarishlarni boshqarish yo'llari o'zgartiriladi. Zamonaviy bank faoliyatining foydaliligi ko'p jihatdan yuqori boshqaruvning o'z vaqtida va to'liq axborot bilan ta'minlanishiga bog'liq. Axborot boshqaruvi tizimi bankning o'z faoliyatidagi haqiqiy yordamchilari bo'lib, bozordagi holat bank operatsiyalari foydaliligi, mijozlar hisobi holati va boshqalarga oid axborotlarni ta'minlaydi. Ular yordamida olingan axborotlar bank tomonidan mijozlarga xizmat ko'rsatishni yaxshilash va shaxsiy maqsadlar uchun foydalanilishi mumkin.

TADQIQOT METODOLOGIYASI VA TAHLIL

Bugungi kunda axborot texnologiyalaridan keng foydalanish ob'ektiv zaruratga aylandi. Axborot texnologiyalari qo'llaniladigan sohalar doirasi juda keng. Ularning jadal rivojlanishining boshidan buyon an'anaviy ravishda katta ahamiyatga ega bo'lgan sohalardan biri bu moliya sektoridir.

Bank texnologiyasi – bank tomonidan o'z ehtiyojlarini qondirish maqsadida bank mahsulotlarini chiqarish va maqsadli auditoriyaga yetkazish uchun yaratilgan tizimdir.

Shuningdek, bank texnologiyasi - bu ma'lumotlarning tartiblangan to'plami va funksional jihatdan o'zaro bog'liq bo'lgan operatsiyalar, ish tartiblari, shuningdek zarur resurslar bilan ta'minlangan harakatlar, shu jumladan:

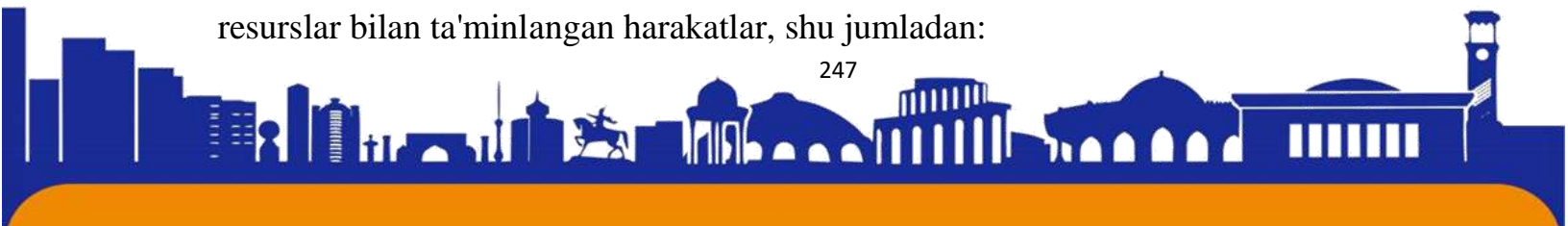



- material,
- texnik,
- moliyaviy,
- xodimlar,
- ma'lumot,
- vaqtinchalik,
- dasturiy ta'minot,
- matematik.

Bank texnologiyalari samarali bank operatsiyalarini amalga oshirishga qaratilgan inson mexanizmlari yoki texnik tizimlar tomonidan amalga oshiriladi. Bank texnologiyasi amaliyotda muassasaning maqsadga muvofiq faoliyatini tashkil etish usullarini o'z ichiga oladi, ular optimal boshqaruv qarorlarini qabul qilishga yo'naltirilgan texnika va usullarga asoslanadi.

Bugungi kunga kelib, bank texnologiyalarining bir nechta turlari mavjud. Ulardan asosiylari bankning axborot texnologiyalaridir.

Zamonaviy bank sektori raqobatning kuchayishi, operatsiyalar rentabelligining pasayishi va mijozlar uchun keskin kurash sharoitida mavjud. Bularning barchasi mijozlarga xizmat ko'rsatish sifatini oshirish va narxini pasaytirish talablarini, shuningdek, ma'lumotlarni qayta ishlash tezligi va hajmiga yangi talablarni keltirib chiqaradi. Tadbirkorlik faoliyati samaradorligini oshirish yo'llaridan biri axborot texnologiyalarini (AT) joriy etish, bankning barcha funksiyalarini qamrab oluvchi va axborotni oxirigacha qayta ishlashni ta'minlovchi yagona integratsiyalashgan tizim sifatida bank tartib-qoidalari va jarayonlarini kompleks avtomatlashtirishdir.

Bank elektron tizimi uchun texnik platforma tanlashda quyidagi parametrlarni hisobga olish maqsadga muvofiq:

- standart testlar bilan mutanosiblikda EHM mahsuldorligi;
- operativ va disk xotirasi resurslari;
- texnik platforma darajasida rezervlash imkoniyati;
- yagona protsessorga asoslangan shu EHM oilasi mavjudligi;
- joriy yilda EHMning ushbu modelini xorijiy va Rossiya banklari tomonidan sotib olinganligi haqida axborot mavjudligi;

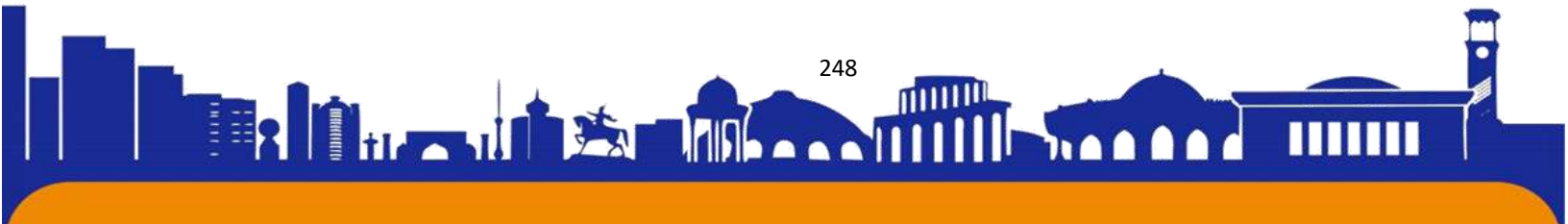



- “narxlar mahsuldorlik” va sekundiga transaksiyalar miqdori nisbatiga oid ma’lumot mavjudligi;
- harid qilib bo’lingan dasturiy ta’minot bilan apparat va dasturiy ta’minot darajasida mutanosibliги;
- ishlab chiqaruvchi firmada servis-markaz va unda xizmat ko’rsatish sharoitlari mavjudligi;
- o’qitish markazlari mavjudligi va ularning tashkiliy va moliyaviy nuqtai nazardan ommabopligi;
- ishlab chiqaruvchi firmaning barqaror texnik va moliyaviy holati.

Bank elektron tizimlari super EHMni EHM platformasiga yoki lokal tarmoqlarni qo’llagan holda EHMga joylashtirilishi mumkin.

XULOSA:

Jannatmakon yurtimizning iqtisodiyotining qon-tomiri hisoblangan bank tizimini yanada isloh qilish, uning barqarorligini oshirish, yuqori xalqaro reyting ko’rsatkichlariga erishishning ustuvor yo’nalishlari hamda axborotkommunikatsiya texnologiyalaridan keng foydalangan holda zamonaviy naqd pulsiz hisob-kitoblar mexanizmlarini joriy etish bo’yicha olib borilayotgan ishlar banklarimiz tomonidan mijozlarga ko’rsatilayotgan xizmatlar sifati, to’lov intizomi va madaniyatini yangi bosqichga ko’tarilishini ta’minlash bilan birga, barcha iqtisodiy tarmoqlar taraqqiyotini mustahkamlashga ham o’zining ijobiy ta’sirini ko’rsatadi.

Yangi texnologiyalar banklarga, investitsiya firmalariga va sug’urta kompaniyalariga mijozlar bilan munosabatlarni o’zgartirishga va daromad olishning yangi usullarini topishga yordam beradi.

Foydalanilgan adabiyotlar:

1. Akayev A.A., Kenjabayev A.T., Ilxamova Yo.S., Jumaniyozova M.Yu. Iqtisodiyotda axborot komplekslari va texnologiyalari. Darslik.T.-“Fan va texnologiya”. 2019.- 448 bet.;
2. Информационные технологии в экономике и управлении: учебник /под ред. проф. В.В. Трофимова.2-е изд., перераб. и доп.- М.: Юрайт, 2016.-482с.;
3. Автоматизированные информационные технологии в экономике: учебник / Подред. проф. Г.А. Титоренко. 2-е изд. Перераб. и доп. - М.: Юнити, 2015. -399 с..

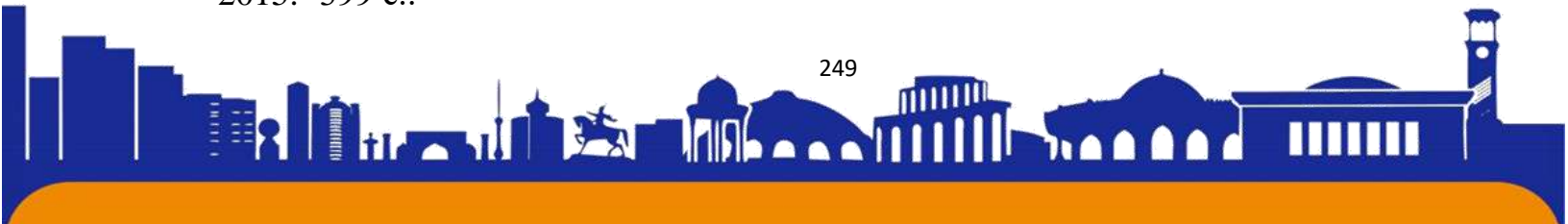



ISSN (E): 2181-4570

4. I.R. Toymuhamedov “Bank ishi”. O‘quv qo‘llanma, O‘zbekiston yozuvchilar uyushmasi Adabiyot jamg‘armasi nashryoti, 2005, 144b
5. Bank ishi. O‘quv qo‘llanma –T.: “IQTISOD-MOLIYA”, 2010-yil. - 532 bet.
6. Pul va banklar [Matn] : o‘quv qo‘llanma / Abdulloyev A.J. [va boshq.] Buxoro: OOO "Sadriiddin Salim Buxoriy" Durdona nashriyoti, 2021. -360 b.

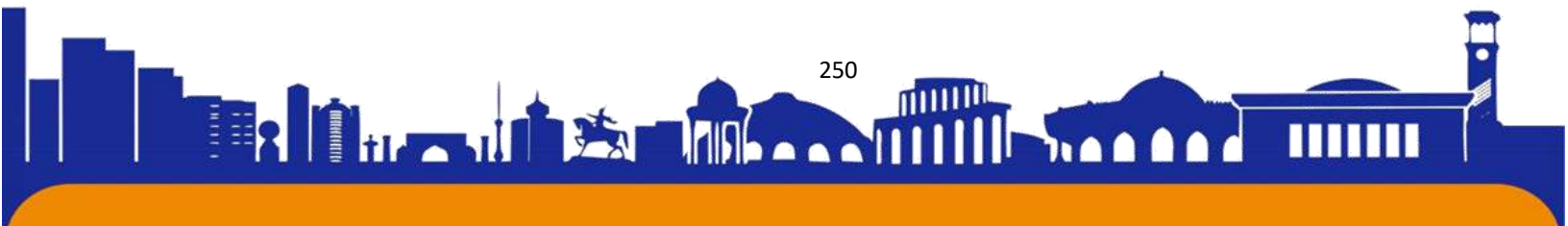



ISSN (E): 2181-4570

ZAMONAVIY TO'LOV USULLARI, TURLARI VA QO'LLANISHI

Nasimova Yulduz Baxriddin qizi

Toshkent moliya instituti

Bank ishi fakulteti, 3-kurs BIA-82 guruh talabasi

Annotatsiya: Ushbu maqolada bugun tobora shiddat bilan rivojlanib boryotgan dunyoda zamonaviy ko'plab to'lov usullari paydo bo'lmoqda. Shuningdek, turli xil to'lov usullari orqali dunyoning xohlagan bir burchagiga turib pul operatsiyalarini amalga oshirishimiz mumkin. Qisqacha qilib aytadigan bo'lsak ushbu maqola zamonaviy to'lov usullari tahliliga bag'ishlanadi.

Kalit so'zlar: zamonaviy pul tizimi, zamonaviy pul mohiyati, to'lov usuli, to'lovni boshqarish.

KIRISH

Bugungi bozorda eng keng tarqalgan uchta to'lov turi kredit kartalari, debet kartalari va naqd puldir. Yurtimizning hozirgi rivojlanish bosqichida, iqtisodiy islohotlarni amalga oshirish va chuqurlashtirish kuchli ijtimoiy siyosat bilan olib borilayotgan bir paytda, iqtisodiyotning ajralmas qismi bo'lgan bank tizimining barqarorligini oshirish va yanada rivojlantirishi dolzarb masalalardan bo'lib hisoblanadi. Hozirgi kunda bank tizimi rivojlanib borar ekan, banklar o'rtasidagi o'zaro aloqalar, xisob-kitoblarni amalga oshirish mexanizmini takomillashtirish ham talab etiladi. Bu albatta, mamlakat to'lov tizimini yanada isloh qilish bilan bog'liqdir, chunki to'lov tizimi mamlakat miqyosida tovar - pul munosabatlari natijasida vujudga keladigan barcha to'lovlar majmuasini tashkil etadi. Kredit va debet kartalari bo'yicha operatsiyalar savdogarlar tomonidan karta kompaniyalariga to'lanadigan to'lovlarni o'z ichiga oladi, lekin ular odatda naqd operatsiyalarga qaraganda kattaroq xaridlarni o'z ichiga oladi. To'lov - bu barcha manfaatdor tomonlar tomonidan oldindan kelishilgan maqbul nisbatlarda tovar va xizmatlar evaziga pul, tovarlar yoki xizmatlarni o'tkazish. To'lov xizmatlar almashinuvi, naqd pul, chek, pul o'tkazmasi, kredit karta, debet karta yoki kriptovalyutalar shaklida amalga oshirilishi mumkin. Bugungi pul tizimi to'lovlarni valyuta bilan amalga oshirish imkonini beradi. Iqtisodiy operatsiyalarni amalga oshirish vositalarini soddalashtirgan valyuta to'lovlarni amalga oshirish uchun qulay vositani ta'minlaydi, shuningdek, uni osongina saqlash mumkin.

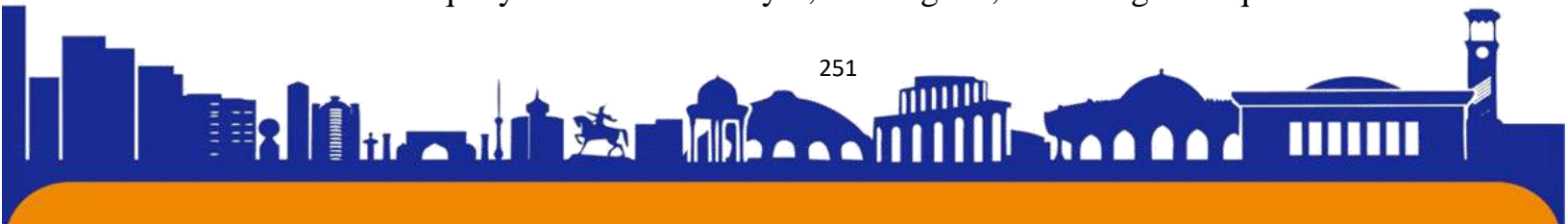



Zamonaviy pul tizimi qo'yidagi elementlarni o'z ichiga oladi:

- pul birligi;
- valyuta kursini o'rnatish qoidalari, baholar masshtabi;
- pul ko'rinishlari; emissiya tizimi;
- davlat yoki kredit apparati.

Pul tizimining tarkibiy qismi milliy valyuta tizimidir, nainki u nisbatan mustaqil bo'lsa ham.

Valyuta va boshqa to'lov usullari keng qo'llanilishidan oldin, bir mahsulot yoki xizmat boshqasiga almashtiriladigan barter to'lovlari qo'llanilgan. Misol uchun, agar tuxumning ortiqcha miqdori bo'lgan fermer sutni xohlasa, fermer sut uchun to'lov sifatida tuxum olishga tayyor bo'lgan sut fermerini topishi kerak bo'ladi. Bunday holda, agar o'z vaqtida mos sutchi topilmasa, tuxum yetishtiruvchiga sut ololmaydi, balki tuxum buzilib, qadrsiz bo'lib qoladi. Valyuta esa vaqt o'tishi bilan o'z qiymatini saqlab qoladi. Biroq, bugungi kunda kompaniyalar bir-birlari o'rtasida xizmatlarni almashishni xohlaganlarida barterlik hali ham qo'llaniladi.

ASOSIY QISM

To'lovlar tomonlarga har qanday qiymat yoki foydani o'tkazish bo'lishi mumkin. Hisob - faktura yoki hisob-kitob odatda to'lovdan oldin keladi. To'lovchilar odatda to'lovni qanday qabul qilishlarini tanlashadi. Biroq, ba'zi qonunlar to'lovchidan mamlakatning qonuniy to'lov vositasini belgilangan chegaragacha qabul qilishni talab qiladi. Boshqa valyutadagi to'lov ko'pincha valyuta tranzaksiyalari uchun qo'shimcha to'lovlarni o'z ichiga oladi, odatda amalga oshirilayotgan umumiy to'lovning 2–3% atrofida, lekin bank yoki karta emitenti va sotib olingan mamlakatga qarab biroz yuqoriroq bo'lishi mumkin.

Zamonaviy pulning mohiyati uchta xususiyatning birligida ifodalanadi:

- to'g'ridan-to'g'ri almashinish xususiyati;
- konvertatsiya xususiyati;
- umum qabul qilingan.

Pulda ushbu xususiyatlar birligining mavjudligi pul bilan naqd pulsiz to'lov vositalarining (veksellar, cheklar, bank kartalari) bir –biridan farqidir.

O'zbekiston Respublikasining zamonaviy pul tizimi 1994-yil 1-iyulda milliy valyuta muomalaga kiritilgandan so'ng shakllandi. Chunki milliy valyuta har qanday

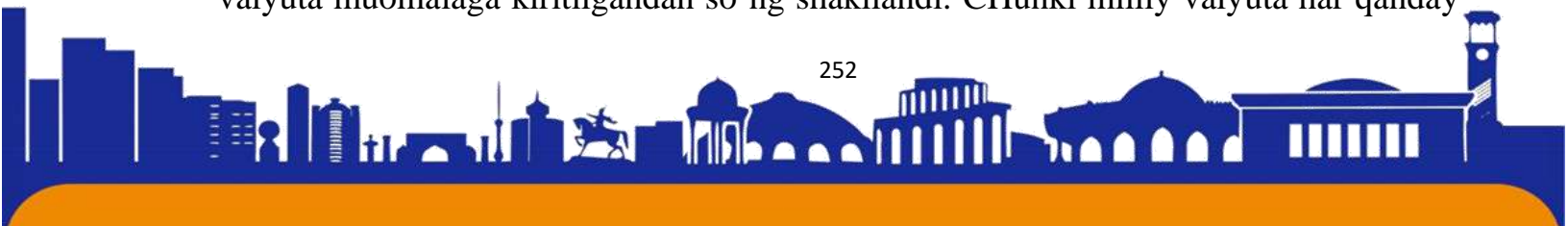



mamlakat pul tizimining asosiy elementi hisoblanadi. Kurs Respublika valyuta birjasida aniqlanadi. O`zbekiston Respublikasining valyutani tartibga solish to`g`risida qonuniga ko`ra so`mning kurs rejimi erkin suzish rejimidir, ya`ni so`mning nominal almashuv kursini AQSH dollariga bo`lgan talab va taklifga qarab aniqlanishini bildiradi. O`zbekiston Respublikasi Markaziy banki to`g`risidagi qonunning 23-moddasiga muvofiq hamda O`zbekiston Respublikasi Vazirlar Mahkamasining 2003-yil 4-fevralidagi 63-sonli qaroriga muvofiq O`zbekiston Respublikasi Markaziy banki pul massasining o`shirishini nazorat qiladi. Bunda M2 pul agregati nazorat obekti sifatida olingan. O`zbekistonda Markaziy bank pul tizimini tartibga soluvchi rasmiy organ hisoblanadi. O`zbekistonda pul tizimi to`g`risidagi maxsus qonun 1993-yilda bekor qilingan, shu sababli hozirgi kunda pul tizimining me`yoriy huquqiy asoslari bo`lib, quyidagi qonunchilik hujjatlari hisoblanadi. To'lovlar turli usullar bilan amalga oshiriladi. Tarix davomida ushbu turdagi to'lovlar o'zgardi va rivojlandi va kelajakda yangi to'lov usullari paydo bo'lishi mumkin.

Bugungi kunda kredit kartalari xaridlar va to'lovlar uchun keng qo'llaniladi. Kredit kartalari o'z foydalanuvchisiga ma'lum chegaragacha kredit olishi mumkin bo'lgan joyni taklif qilish orqali ishlaydi. Kredit kartangizdan foydalanmoqchi bo'lganingizda, hisob ma'lumotlaringiz savdo bankiga yuboriladi. Keyin savdo banki kredit karta tarmog'idan tranzaksiyani amalga oshirish uchun ruxsat oladi.

Ko'pgina korxonalar kredit kartalarini qabul qiladilar, garchi kartalarni qabul qilganlarning ko'pchiligi mashina va to'lov infratuzilmasini hamda moliyaviy institutini ta'minlovchi savdogardan haq oladi. Bu to'lov ko'pincha tranzaksiya summasining foizi har bir to'lov uchun bir tekis to'lov hisoblanadi.

An'anaga ko'ra, naqd pul, debet kartalari, kredit kartalari va cheklar to'lovlarning asosiy turlari edi. Endi raqamli to'lovlarning yanada ilg'or shakllari mashhur bo'lib bormoqda. Bunga onlayn to'lov xizmatlari, raqamli valyutalar va elektron pul o'tkazmalari kiradi.

TADQIQOT METODOLOGIYASI VA TAHLIL

Bugungi kunda mijozlar naqd to'lovlar, kredit va debet kartalari va mobil hamyon xizmatlari orqali onlayn to'lovlarni o'z ichiga olgan bir qancha usullardan foydalangan holda xaridlarni amalga oshirishni kutishmoqda. Bu biznes egalariga har xil formatdagi to'lovlarni qabul qilish majburiyatini yuklaydi. Turli xil to'lov turlarini qabul qilish uchun biznesingizni qanday yo'lga qo'yishni o'rganish sizning mijozlar bazangizni





xursand qilish va sarflashda uzoqqa boradi.

Eng keng tarqalgan to'lov usuli qanday?

Debet karta to'lovlari eng keng tarqalgan to'lov usuli bo'lib, hozirda barcha onlayn va shaxsiy to'lovlarning 42% ni tashkil qiladi.

Undan so'ng naqd pul, to'g'ridan-to'g'ri debet va kredit karta to'lovlari aralashmasi keladi – garchi mobil to'lovlar eng yuqori sur'atlarda o'sib borayotganini ta'kidlash joiz. Cheklar eng kam tarqalgan to'lov shaklidir.

O'zbekiston Respublikasi hududida to'lovlar quyidagilar orqali amalga oshiriladi:

- naqd pul mablag'larini o'tkazish;
- elektron pullarni o'tkazish;
- pul mablag'larini to'lov vositalaridan foydalangan holda o'tkazish;
- pul majburiyatini yoki pul mablag'larini to'lash to'g'risidagi farmoyishni o'z ichiga olgan to'lov hujjatini berish;
- elektron to'lov vositalaridan foydalanish.

To'lovni boshlash quyidagi yo'llar bilan amalga oshiriladi:

- to'lovchi tomonidan to'lov hujjatini taqdim etish;
- saqlovchi tomonidan elektron to'lov vositasidan foydalanish;
- to'lovchi tomonidan naqd pul mablag'larini bank kassalari, elektron terminallar va boshqa qurilmalar orqali o'tkazish uchun kiritish;

to'lovchining to'lovni masofaviy xizmat ko'rsatish tizimlaridan foydalangan holda amalga oshirishga bo'lgan roziligini yuborish.

Bugungi xaridorlar sakkizta asosiy to'lov turidan foydalangan holda tovar va xizmatlar uchun to'laydilar. Quyida ushbu to'lov usullarining qisqacha tavsifi, jumladan, har birining afzalliklari va kamchiliklari keltirilgan.

Eng keng tarqalgan to'lov variantlariga quyidagilarni misol keltirishimiz mumkin:

- Kredit va debet kartasi
- Naqd pul
- Mobil hamyon
- Hozir sotib oling, keyinroq to'lang (BNPL)
- Tekshiruvlar
- Bank o'tkazmasi





- Avtomatik to'lov
- Kriptoalyuta

Kredit va debet kartalaridagi to'lovlar eng keng tarqalgan to'lov turidir. Visa, Mastercard, American Express va Discover kabi kredit karta kompaniyalari xaridorlarga kredit beradi; ular xarid narxini qoplaydi va mijozlar har oy kartadagi qoldiqni to'laydilar. Debet kartalari xaridorga kredit berish o'rniga to'g'ridan-to'g'ri xaridorning bank hisobvarag'idan pul yechib oladi.

Kredit va debet kartalari bilan to'lovlarning afzalliklari:

Kredit kartalari mijozlarga hozirda naqd pullari ko'p bo'lmasa ham yirik xaridlarni amalga oshirish imkonini beradi. Bu chakana sotuvchilarga foyda keltirishi mumkin, chunki kredit kartadan foydalanish odatda mijoz naqd pul bilan to'lagandan ko'ra ko'proq xarid qilish savatiga olib keladi. Debet kartalari mijozlarga faqat bank hisoblaridagi mablag'larni sarflash imkonini beradi, lekin ular mijozlarga qulaylik va xavfsizlikni ta'minlaydi, chunki ular hamyonlarida katta miqdordagi naqd pul bilan sayr qilishlari shart emas.

Kredit va debet kartalari bo'yicha to'lovlarning kamchiliklari:

Asosiy kamchilik - kredit karta kompaniyalari savdogarlardan undiradigan to'lovlarni qayta ishlash to'lovi. Ko'pgina debet karta to'lovlari xarid narxining 1% dan past bo'ladi, ammo ba'zi kredit kartalari savdogardan xarid narxining 3,5% gacha to'lashi mumkin. Bundan tashqari, xarid amalga oshirilgan vaqtdan sotuvchining bank hisobvarag'ida summa paydo bo'lishigacha kechikish mavjud. Bu sotilgandan keyin darhol mavjud bo'lgan naqd puldan farq qiladi.

Mobil hamyon xizmatlari smartfonlar, planshetlar va aqlli soatlarda ishlaydigan ilovalar orqali ishlaydi va mijozning kredit kartasi, debet kartasi yoki bank hisobiga bog'lanadi. Ularga Apple Pay, Google Pay va Samsung Pay kiradi. Biror kishi o'zining mobil hamyon hisobini o'rnatgandan so'ng, u mobil to'lovlarni qabul qiladigan sotuvchilarda narsalar uchun to'lash uchun ushbu ilovalardan foydalanishi mumkin.

Hozir sotib ol, keyinroq to'lash rejasi (BNPL) bu BNPL kompaniyasi mijozga tovarlarni kredit kartasiz, ammo kredit kartasiz sotib olishlari uchun taklif qiladigan kreditdir. Mashhur BNPL kreditorlari orasida Shopify, Affirm, Afterpay, Sezzle, PayPal va Klarna-dan to'lovlarni to'lash to'lovlari kiradi. BNPL onlayn xarid qilish uchun ayniqsa mashhur va ba'zi g'isht sotuvchilari endi uni do'konlarda qabul qilishadi.





Ba'zi mijozlar hali ham shaxsiy hisob hisobvarag'idan yoki bankning kassa chekidan qog'oz cheklar bilan to'laydilar. Ushbu cheklar chakana sotuvchi bankda naqd pul olishi mumkin bo'lgan veksel sifatida xizmat qiladi.

Pul o'tkazmasi sifatida ham tanilgan bank o'tkazmasi to'g'ridan-to'g'ri bir shaxs yoki korxonaga hisobvarag'idan boshqa shaxs yoki biznes hisobiga pul yuboradi. Ushbu o'tkazmalar juda katta xaridlar, ayniqsa ko'chmas mulk bilan bog'liq bo'lganlar uchun mashhurdir.

Avtomatik to'lov tizimi avtomatik ravishda odamning bank hisobvarag'ini, kredit kartasini yoki debet kartasini belgilangan sanada, odatda oyiga bir marta debet qiladi. Autopay kredit karta to'lovlari, kommunal to'lovlar, oylik obunalar va rejalashtirilgan xayriya xayriyalari uchun mashhur.

BitPay va Wirex kabi xizmatlar iste'molchilar Bitcoin kabi asosiy kriptovalyutalar bilan moliyalashtirishlari mumkin bo'lgan debet kartalarini taklif qilganligi sababli kriptovalyuta tovarlar va xizmatlar uchun to'lashning tobora qulay usuliga aylandi.

XULOSA:

Bugungi kunda ko'plab to'lov imkoniyatlari mavjud. Kartaga asoslangan to'lovni qayta ishlash - eng keng tarqalgan variant. Ha, karta kompaniyalari sizdan haq oladi, lekin kredit kartalari bilan qilingan xarid summalari odatda naqd pul bilan qilingan xarid summasidan oshadi. BNPL xizmati ham katta xarid summalariga olib kelishi mumkin. Naqd pul bilan ishlash sizga kredit bozorida qatnashmaydigan mijozlarga, ayniqsa, juda yosh yoki keksa mijozlarga xizmat ko'rsatish imkonini beradi.

Ko'p imkoniyatlarni hisobga olgan holda, chakana sotuvchilar to'lovlarni qabul qilishda har qachongidan ham ko'proq tanlovga ega. Mijozlarning to'lov imtiyozlarini aniqlash va zarur apparat vositalarini byudjetlashtirish orqali kichik biznes egalari o'z kompaniyasining o'ziga xos ehtiyojlariga mos keladigan to'lov opsiyalarining aniq kombinatsiyasini tanlashlari mumkin.

Foydalanilgan adabiyotlar:

1. Pul, kredit va banklar. Darslik. (Sh. Abdullaeva) Toshkent, Toshkent Moliya instituti, 2003. 318 bet
2. Pul va banklar [Matn] : o'quv qo'llanma / Abdulloyev A.J. [va boshq.] .- Buxoro: OOO "Sadridin Salim Buxoriy" Durdona nashriyoti, 2021. -360 b.



3. Mardonova A.T. Pul va banklar. O_quv qo_llanma. – Samarqand: SamDU nashri, 2021 yil, 216 bet.
4. «Pul, kredit va banklar»: «Bank ishi» ta'lim yo'nalishi talabalari uchun darslik /O. Yu. Rashidov [va boshq.]; mas'ul muharrir B. Yu.Xodiyev; O'zR oliy va o'rta maxsus ta'lim vazirligi. — T/: Cho'lpon nomidagi nashriyot-matbaa ijodiy uyi, 2011. — 328 b.
5. I.Toymuhammedov “To'lov tizimi va bank havfsizligi” Darslik. – T.: “IQTISODIYOT”, 2019. - 328 bet.



ISSN (E): 2181-4570

GENDER TENGLIGI MULOHAZA, MUAMMO VA TAKLIFLAR

Mingboyev Ibrohim Alisher o‘g‘li

Toshkent moliya instituti, Moliya fakulteti MMT-82h guruh talabasi

Lapasov Muhiddin Sa‘dulla o‘g‘li

Toshkent moliya instituti, Moliya fakulteti MMT-82h guruh talabasi

Safarova Nodira Ashuraliyevna

Toshkent moliya instituti, Moliya kafedrası PhD, dotsenti

Annotatsiya. Ushbu maqolada gender tengligini ta‘minlash sohasida mamlakatimizda amalga oshirilayotgan ishlar, qabul qilingan normativ-huquqiy hujjatlar tahlil qilingan. Gender muammosiga faqatgina g‘arb olimlari nuqtayi nazaridan emas, balki sharqona qadriyatlar orqali yondashish kerakligi ta‘kidlangan.

Kalit so‘zlar: gender, gender tengligi, qonun, ayol, erkak, gender adolat, qadriyat,

Bizga ma‘lumki, Gender tushunchasi shaxs ijtimoiylashuvi bilan uzviy bog‘liq. Insonlar tug‘ilishdanoq ijtimoiylashadi, o‘zi yashayotgan jamiyatning stereotip, axloq, fe‘l-atvor, hulq me‘yorlari, ijtimoiy determinantlarga muvofiq rivojlanadi, voyaga yetadi va o‘zini tutishni o‘rganadi. Shu bilan birga insonlarga oila, maktab, professional muhit, OAV, axborot texnologiyalari va madaniy normalar katta ta‘sir ko‘rsatadi.

Ta‘kidlash kerakki, ijtimoiy tarmoqlarda gender tengligi mavzusi ko‘tarilganda “feminizm” (ayollar huquqlari) yoki “jins tengligi” tushunchalari ko‘p tilga olinmoqda va muhokama qilinmoqda. Ammo gender tengligini “feminizm” yoki “jins tengligi” ma‘nosida tushunish mutlaqo noto‘g‘ri. Ma‘lumki, jamiyatimizda gender tengligiga oid masalalar O‘zbekiston Respublikasining 2019-yil 2-sentabrdagi “Xotin-qizlar va erkaklar uchun teng huquq hamda imkoniyatlar kafolatlari to‘g‘risida”gi Qonuni qabul qilinishi ortidan bahsga aylandi. Ushbu Qonun muhokamasi jarayonida ham uning qabul qilinishiga fuqarolar tomonidan qarshi fikrlar ham bo‘lgan edi. Fuqarolarimiz mazkur Qonun jamiyatda uzoq yillardan beri shakllangan va an‘anaga aylangan milliy qadriyatlarimizga zid kelishini, oilaviy munosabatlarni izdan chiqarishi mumkinligini bayon qilgan edilar. Bu xavotirlar esa o‘rinsiz bo‘lganini vaqtning o‘zi ko‘rsatdi, albatta. Chunki mazkur Qonun ayollar huquqi masalasida bizning yozilmagan diniy va milliy qadriyatlarimizni, urf-odatlarimizni yanada kengroq qonuniylashtirdi, xolos.





Agar jamiyatda insonlar jinsi va boshqa ijtimoiy ko'rsatkichlaridan qat'i nazar qonunlarda berilgan huquqlardan bir xilda foydalana olish imkoniga ega bo'lsa, gender tengligi yuzaga keladi. Chunki fuqarolarga qonunlarda berilgan siyosiy, ijtimoiy, shaxsiy va boshqa huquqlardan ham erkak, ham ayol bir xilda foydalanishi kerak. Agarda qaysi bir jins vakili ayol yoki erkak bo'lgani uchun bu huquqlardan foydalana olmasa, shu nuqtada gender tengligi buzilgan hisoblanadi. Qonun va huquqni buzish holatlari ko'proq kimga nisbatan sodir bo'ladi?



1-rasm. Qonun va huquqni buzish holatlari¹

O'zbekistonda so'nggi yillarda gender tengsizligini bartaraf etish bo'yicha ishlar faollashdi. Gender siyosati muammolari, gender tadqiqotlari, ayniqsa, "Ayollar muammosi" bilan bog'liq masalalar rasmiy darajada davlat siyosatining ustuvor masalalari qatoriga kiritilgan. Xotin-qizlarning mavqeyini oshirish, ayniqsa, ularning huquqlarini qonuniy hujjatlari orqali himoya qilish va kengaytirish bo'yicha choratadbirlar belgilandi.

Shu o'rinda, Prezident Shavkat Mirziyoyevning 2019-yil iyun oyida Oliy Majlis Senatidagi nutqidan iqtibos keltirishni o'rinli deb bilaman: "... meni ongimizda chuqur ildiz otgan bir aqida ko'p o'ylantiradi. Biz doimo "ayol – bu ona, oilamiz bekasi", deb ularni ulug'laymiz. Bu to'g'ri, albatta. Ammo hozirgi kunda har bir xotin-qiz

¹ <https://telegra.ph/Oila-va-hotin-%D2%9Bizlar-ilmij-tad%D2%9Bi%D2%9Bot-instituti-olimlari-tomonidan-ZHamiyatda-hotin-%D2%9Bizlarning-%D2%9Bu%D2%9Bu%D2%9Bij-savodhonligini-%D1%9Erganish-mav-03-14>

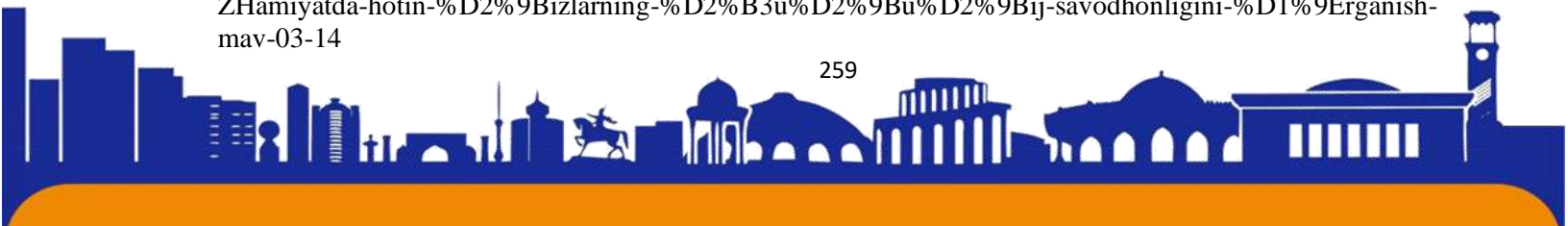



demokratik jarayonlarning kuzatuvchisi emas, balki faol va tashabbuskor ishtirokchisi bo‘lmog‘i shart”².

Darhaqiqat, gender tengligi xalqimiz uchun yangilik bo‘lishi mumkin, lekin bu faqat “ibora” sifatida yangilik, xolos. Aslida, bugun barcha davlatlarning “gender tengligi” shiori ostida intilayotgan maqsadlari, bundan 1400 yil oldin muqaddas Islom dini qoidalari bilan jamiyatda joriy qilinib bo‘lingan edi. E’tirof etish kerakki, Islom dini birinchilardan bo‘lib, ayol kishi ham to‘laonli jamiyat a’zosi sifatida inson ekanini e’lon qilgan va qaror toptirgan.

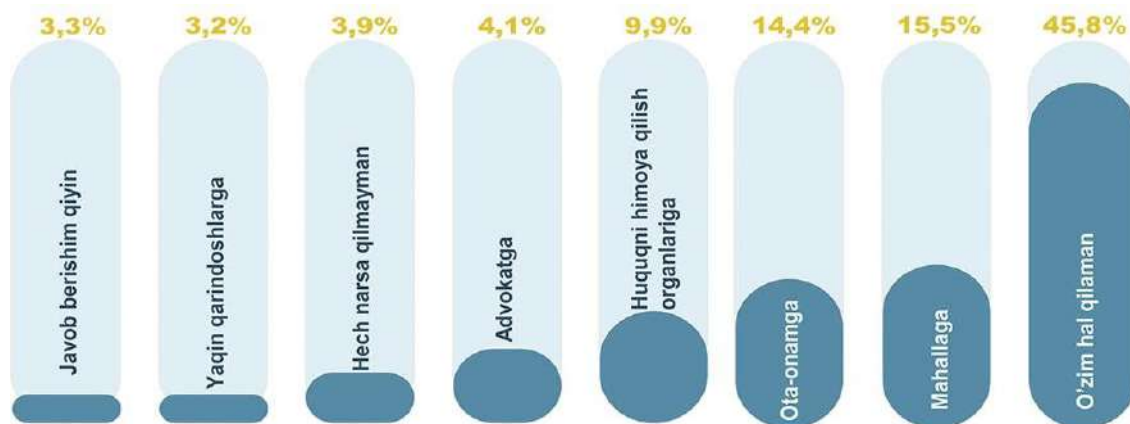

2-rasm. Oilada haq-huquqingiz buzilganda yoki poymol bo‘lgandagi holat³

Tarixga nazar solsak, G‘arb olami “Ayol erkakni yo‘ldan urish uchun yaratilgan shaytondir, unga ko‘zi tushgan odam ham gunohkor bo‘ladi, ayol havoni bulg‘amasligi uchun to‘siq tutib turish kerak”, degan qarorlar qabul qilgan yoki sharqiy o‘lka Hindistonda “o‘lgan erkakning nasibasi o‘zi bilan ketishi uchun tirik xotini ham unga qo‘shib yondirilgan”⁴ bir davrda, musulmon diyorlarda ayolni xo‘rlamaslik, qizlarni tarbiyalaganlarning jannatga tushishi, jannat onalar oyog‘i ostida kabi diniy va milliy qadriyatlar hukm surganini unutish mumkinmi?

Birlashgan Millatlar Tashkiloti tomonidan “Inson huquqlari to‘g‘risida”gi umumjahon deklaratsiyasi 1948-yilda qabul qilingan. Lekin 1960-yillarda ham, hatto 1970-yillarda ham ko‘p g‘arb davlatlarida ayollarning siyosiy huquqlari erkaklarniki

² O‘zbekiston Respublikasi Prezidenti Shavkat Mirziyoyevning Oliy Majlis Senatining yigirmanchi yalpi majlisidagi nutqi (2019-yil 21-iyun). “Xalq so‘zi”, 2019-yil 22-iyun.

³ <https://telegra.ph/Oila-va-hotin-%D2%9Bizlar-ilmij-tad%D2%9Bi%D2%9Bot-instituti-olimlari-tomonidan-ZHamiyatda-hotin-%D2%9Bizlarning-%D2%9Bu%D2%9Bu%D2%9Bij-savodhonligini-%D1%9Erganish-mav-03-14>

⁴ Islomda ayollarning huquqlari // <https://religions.uz/news/detail?id=1067> (murojaat vaqti:06.09.2022 y.)





bilan bir xil bo‘lmagan, ular ko‘p narsada to‘sqinlikka uchrashgan, kamsitilgan. Ammo bizning diyorlarda ayol ona, opa, singil, qiz sifatida ulug‘lanib kelingan. Jamiyatimizda ayol kishi ham xuddi erkak kishidek erkin va ozod yashaganligini e‘tiborga olsak, bu masalada G‘arb jamiyatidan o‘rganishimiz qanchalik to‘g‘ri?

Keyingi masala shundaki, gender tengligini milliy qonunchiligimizda qanday shaklda ifodalash zarurligi haqidadir. Bu masala ham juda muhim hisoblanadi. Fikrimizcha, g‘arb mamlakatlari tomonidan o‘rnatilgan gender tengligi standartlarini milliy qonunchiligimizga bevosita ko‘chirish milliy va diniy qadriyatlarimizni paymol qiladi. Chunki muqaddas qadriyatlarimiz jamiyatda erkak va ayolni tenglashtirishga emas, ayolni ulug‘lashga va uning manfaatlari ustuvorligini ta‘minlashga asoslanadi. Zotan, ayol zoti tabiatan nozik xilqat, uni erkak bilan tenglashtirishning hech ham imkoni yo‘q. Qonun ayolni ayol bo‘lgani uchun uning tabiati va imkoniyatidan kelib chiqib unga huquqlarda afzalliklar berishga majbur. Deylik, harbiy xizmatga, zararli va og‘ir ishlarga ayollarni ham xuddi erkaklar kabi jalb etish milliy adolat mezoniga qanchalik uyg‘un deb bilasiz? Albatta, uyg‘un emas. Buni mutaxassislarimiz quyidagicha bayon qiladi: “Erkak o‘z ishini qilishi lozim, ayol o‘z ishini. Agar teng huquqlilik oldinga surilaversa, chetdan dushmanlar kirib kelgan payt ayollar ham erkaklar qatori qo‘liga qurol olib maydonga chiqishlari talab etiladi”⁵.

Demak, “gender tengligi” masalasiga g‘arb jamiyati nuqtayi nazaridan qarash, ba‘zi qoidalarni ko‘r-ko‘rona xalqaro standart deb qabul qilish, milliy va diniy qadriyatlarimizga ularning qanchalik mos kelishini tekshirmay turib, hayotimizga joriy qilishga va milliy qonunchiligimizga singdirishga urunish mutlaqo to‘g‘ri kelmaydi. Statistik ma‘lumotlarga ko‘ra, dunyoda “jinslar tengligini ta‘minlash shiori” ostida insoniyat uchun jirkanch qoidalarni (masalan, bir jinsli nikohni) rasman tan olgan davlatlar soni 30 tadan oshib, ushbu mamlakatlarda istiqomat qiluvchi aholi soni esa 1 mlr dan oshib ketdi.⁶ Eng achinarlisi va masalaning og‘riqli tomoni shundaki, ushbu mamlakatlarda bir jinsli nikohga xalq vakillari (parlament) yoki bevosita referendum orqali ovoz berish yo‘li bilan ruxsat etilgan. Bu nimani anglatishini taxmin qilish qiyin emas.

⁵ Odinoxon Muhammad Sodiq. Islomda gender tenglik // URL: <https://qalampir.uz/news/islomda-gendertenglik-37965>

⁶ Равенство полов // URL: https://ru.wikipedia.org/wiki/Равенство_полов (мурожаат вакти: 06.09.2022 й.)





Global ommaviy madaniyat tahdidlari jarayonida mamlakatimizda gender tengligini ta'minlash masalasida, ayniqsa, milliy qonun ijodkorlarining o'ta hushyor bo'lishlari talab etiladi. Chunki bugungi kunda, jumladan, g'arb mamlakatlarida "gender tengligi" shiori ostida o'zlarining jirkanch maqsadlarini amalga oshirishga harakat qilayotgan guruhlar ham yo'q emas. Shu o'rinda savol tug'iladi. Mamlakatimiz milliy qonunchiligi ayrim guruhlar tomonidan "gender tenglik"ni ro'kach qilib ommaviy madaniyatni xalqimiz orasida targ'ib qilishga urinishlarning oldini olish va cheklashga qay darajada tayyor? Bu savol ham dolzarb, ham hayotiy masaladir. Birgina misol, asosiy qonunimiz Konstitutsiyaning 63-moddasi 2-qismida "Nikoh tomonlarning ixtiyoriy roziligi va teng huquqliligiga asoslanadi" deb belgilangan norma mavjud. Ya'ni mazkur konstitutsiyaviy normadan o'zining g'arazli maqsadlarini amalga oshirish uchun foydalanuvchi guruhlar ham yo'q emas. Jumladan, ijtimoiy tarmoqlarda go'yoki Konstitutsiyaning "tomonlarning ixtiyoriy roziligi" degan normasi "faqat ayol va erkakning nikoh tuzishini nazarda tutmagan", deb talqin qilayotganlarni ham uchratish mumkin. Bu muammoning samarali yechimi sifatida Rossiya Federatsiyasining qonunchilik tajribasini misol qilish mumkin. Xususan, 2020-yil 4-iyuldagi "Rossiya Federatsiyasining Konstitutsiyasiga o'zgartirish kiritish to'g'risida"gi Qonuni bilan RF Konstitutsiyasining 72-moddasiga tuzatish kiritilib, nikoh ikki qarama-qarshi jinsdagi "ayol va erkakning ittifoqi" (защита института брака как союза мужчины и женщины) degan aniq norma belgilab qo'yildi.⁷ Natijada Rossiya Federatsiyasi nikoh faqat ayol va erkakning ittifoqi asosida qurilishi mumkinligini konstitutsiyaviy darajada mustahkamlab, bu masalada vujudga kelishi mumkin bo'lgan muammolarni hal qildi.

Gender tengligi bilan bog'liq keyingi masala shundaki, fuqarolarimizga, ayniqsa, yoshlarimizga bu masalaning mazmun va mohiyatini to'g'ri tushuntirishni targ'ib qilishdir. Chunki ijtimoiy hayotimizda yosh oilalarning, men "yevropacha" tarbiya ko'rganman degan vaj bilan oilada o'zining gender tengligini asossiz talab qilish holatlari oqibatida oilaviy ajrimlarning oshib ketishi kuzatilayotganini ham aytish kerak. Shuningdek, mehnat va boshqa ijtimoiy jamoalarda ham "gender tenglik" mavzusi ko'tarilganda ko'p hollarda "feminizm" (ayollar huquqlari) masalasi talqin

⁷ Пункт дополнительно включен с 4 июля 2020 года Законом Российской Федерации о поправке к Конституции Российской Федерации от 14 марта 2020 года N 1-ФКЗ // URL: <https://docs.cntd.ru/document/9004937?marker=A7G0NB>





qilinmoqda. Bunday yondashuvlar ham noto'g'ri, albatta. Gender muvozanatini bir tomonlama ta'minlab bo'lmaydi. Mutaxassislarining ta'kidlashicha, "Hayot, oila muvozanatining buzilmasligi uchun ayol ham o'ziga belgilab qo'yilgan vazifalarni bajarishi gender tengligini ta'minlaydi, negaki ayol ham, erkak ham gender tengligiga birdek mas'uldir"⁸. Asosiy maqsad ayolni erkak bilan tenglashtirish emas, balki erkak va ayolning biologik imkoniyati hamda boshqa jihatlarini e'tiborga olgan holda huquq va majburiyatlarni amalga oshirishda ularga adolatli muhitni yaratish bo'lishi kerak. Zero, milliy qonunchiligimizda ham xotin-qizlar va erkaklarning huquq va majburiyatlarida mutlaq tenglikni ta'minlash mumkin emasligi, istisnolar belgilanishi nazarda tutilgan. Masalan, Qonunda "bola tug'ish va ona suti bilan oziqlantirish vazifalari bilan bog'liq munosabatlarni tartibga solishda farqlarni belgilash" jins bo'yicha kamsitish hisoblanmasligi belgilangan.⁹

Ta'kidlab o'tishimiz joizki, O'zbekiston Respublikasi Oila kodeksining 15-moddasiga 2019- yil 28-avgustdagi O'RQ-558-sonli Qonun bilan kiritilgan o'zgartirish masalasiga alohida to'xtalmoqchimiz. Ya'ni nikoh yoshi erkaklar va ayollar uchun 18 yosh etib belgilandi (ungacha ayollar uchun 17 yosh edi). Mazkur o'zgartirishni amalga oshirishda mahalliy iqlim, insonning (erkak va ayolning) biologik va reproduktiv rivojlanishi kabi xususiyatlar e'tiborga olinganmikan? Chunki bu o'zgartirish nikoh yoshini yuridik jihatdangina tenglashtirishni amalga oshirganga o'xshaydi nazarimizda (albatta, bu bizning subyektiv fikrimiz).

Keyingi masala shundaki, "gender tengligi"ga sharqona va milliy qadriyatlarimiz asosida yondashishimiz zarurligidir. Zero, "Qur'oni Karimda "Odam bolalarini batahqiq qildik, mukarram qildik, hurmatli qildik", deyilgan. Dinimizda biror jins tahqirlanib, biror jins vakili yuqori sanalmagan"¹⁰. Fikrimizcha, "gender tengligi"ga sharqona yondashuv shunday bo'lishi kerakki, bunda ayolning nozik xilqat ekanini hisobga olib, huquqiy maydonda ayolni huquq va majburiyatlarda erkak bilan tenglashtirish emas, balki adolat mezonini o'rnatish asosiy maqsadga aylanishi kerak. Erkaklarning ham, ayollarning ham o'ziga xosliklarini inobatga olgan holda

⁸ Ravshanova H.K. Islomda gender tengligi // URL: <https://nargis.uz/?p=3294>

⁹ O'zbekiston Respublikasining 2019-yil 2-sentabrdagi "Xotin-qizlar va erkaklar uchun teng huquq hamda imkoniyatlar kafolatlari to'g'risida"gi O'RQ-562-son Qonuni (5-modda) // URL: <https://lex.uz/docs/4494849>

¹⁰ Odinaxon Muhammad Sodiq. Islomda gender tenglik // URL: <https://qalampir.uz/news/islomda-gendertenglik-37965>





huquqlardan foydalana olish imkoniyati yaratilishi kerak. Masalan, farzand dunyoga kelgach beriladigan ta'til borasida Mehnat kodeksining 234-moddasida shunday deyilgan: Bolani parvarishlash uchun beriladigan ta'tillardan bolaning otasi, buvisi, buvasi yoki bolani amalda parvarishlayotgan boshqa qarindoshlari ham to'liq yoki uni qismlarga bo'lib foydalanishlari mumkin. Ya'ni qonun bolani parvarishlash uchun beriladigan ta'tillardan foydalanish imkoniyatini ham ayolga, ham erkakka taqdim etadi.

Darhaqiqat, mamlakatimizning ijtimoiy-siyosiy sohalarida ayollarning rolini oshirishga qaratilgan islohotlar jadallik bilan amalga oshirib borilmoqda. Keyingi vaqtlarda davlat boshqaruv organlariga ayol rahbarlarni tayinlash, oliy ta'lim muassasalariga ayol kishini rektor qilish, ayol vazirlar va vazir o'rinbosarlari, ayol elchilar bo'lishi kabi tashabbuslar ilgari surilmoqda. Albatta, bunday tashabbuslar tahsinga sazovor va biz ularni qo'llab-quvvatlaymiz. Ammo masalaning boshqa tomonini ham e'tiborga olish zarur. Boshqaruv va ijtimoiy-siyosiy sohalarda shundayin ham kam sonli bo'lgan xotin-qizlarning professional bilim va tajribalarini hisobga olmay, ularning malakasini oshirmay lavozimga tayinlash kabi salbiy holatlar yuz berishining oldini olish, ya'ni xalq tilida aytganda, "qosh qo'yamiz deb, ko'z chiqarmaslik" kerak. Bu ishda shoshma-shosharlik bo'lmasligi kerak. Avvalo, ziyoli va olim xotin-qizlarimizning har bir soha bo'yicha kadrlar zaxirasini shakllantirish hamda tizimli tartibda tayyorlab borish institutini tashkil qilish lozim. Albatta, bu kabi masalalarni adolatli hal qilmay turib maqsadga erishib bo'lmaydi.

Xulosa sifatida quyidagilarni taklif etmoqchimiz:

- gap gender tenglikni ta'minlash haqida borar ekan, "gender tenglik" faqat huquqiy maydonda yechim topadigan masala emasligini, buning iqtisodiy va ijtimoiy tomonlarini ham e'tiborga olish kerak;
- milliy qonunchiligimiz (Konstitutsiya, Oila kodeksi)ga "oila - qarama-qarshi jins vakillari (ayol va erkak)ning o'zaro ittifoqi" ekanini nazarda tutuvchi aniq norma kiritilishi maqsadga muvofiq.

Xulosa qilib aytganda, gender tengligi masalasida millatidan qati'y nazar fuqarolarimizning pozitsiyasi xalqimizning milliy qadriyatlariga uyg'un bo'lishi, xalqaro standartlarni milliy qonunchiligimizga joriy etishda oqilona samarali ishlar olib borilishi zarur.





ISSN (E): 2181-4570

Foydalanilgan adabiyotlar:

1. <https://iiiau.uz/oz/news/814>
2. <https://telegra.ph/Oila-va-hotin-%D2%9Bizlar-ilmij-tad%D2%9Bi%D2%9Bot-instituti-olimlari-tomonidan-ZHamiyatda-hotin-%D2%9Bizlarning-%D2%B3u%D2%9Bu%D2%9Bij-savodhonligini-%D1%9Erganish-mav-03-14>
3. O‘zbekiston Respublikasi Prezidenti Shavkat Mirziyoyevning Oliy Majlis Senatining yigirmanchi yalpi majlisidagi nutqi (2019-yil 21-iyun). “Xalq so‘zi”, 2019-yil 22-iyun.
4. Islomda ayollarning huquqlari // <https://religions.uz/news/detail?id=1067> (murojaat vaqti:06.09.2022 y.)
5. Odinaxon Muhammad Sodiq. Islomda gender tenglik // URL: <https://qalampir.uz/news/islomda-gendertenglik-37965>
6. Равенство полов // URL: https://ru.wikipedia.org/wiki/Равенство_полов (мурожаат вақти: 06.09.2022 й.)
7. Пункт дополнительно включен с 4 июля 2020 года Законом Российской Федерации о поправке к Конституции Российской Федерации от 14 марта 2020 года N 1-ФКЗ // URL: <https://docs.cntd.ru/document/9004937?marker=A7G0NB>
8. Ravshanova H.K. Islomda gender tengligi // // URL: <https://nargis.uz/?p=3294>
9. O‘zbekiston Respublikasining 2019-yil 2-sentabrdagi “Xotin-qizlar va erkaklar uchun teng huquq hamda imkoniyatlar kafolatlari to‘g‘risida”gi O‘RQ-562-son Qonuni (5-modda) // URL: <https://lex.uz/docs/4494849>





ZARGARLIK TERMINLARINING TEMATIK TASNIFI

Pardayeva Izzat

Guliston davlat universiteti O‘zbek tilshunosligi kafedrasida dotsenti

izzatoy_63@mail.ru

Annotatsiya. O‘zbek tilida qadimdan zargarlik buyumlarining jamini ifodalovchi terminologik tizim tarkib topib kelgan. Mazkur maqolada o‘zbek tilshunosligida zargarlik terminlarining tematik tasnifi haqida fikr yuritilgan.

Tayanch so‘zlar: Zargarlik, zeb, ziynat, naqshlar, ma’dan va toshlar.

Zargarlik zeb – ziynat buyumlari milliy – badiiy madaniyat tarixining ajralmas qismi bo‘lib, u xalqning o‘tmishdagi o‘lis maqsadlarini o‘zida mujassamlashtirgan. Zargarlik ziynat buyumlari hunar egalarining mahoratidan ma’lum iqtisodiy va ijtimoiy shart – sharoitlardan, ma’dan va toshlarga ishlov berish texnikasidan hikoya qiladi. Zargarlar yasagan buyumlar ular yashagan davr san’atining uslubiy xususiyatlarini o‘zlarida namayon etadi. Shuningdek, zargarlik zeb – ziynat buyumlarining hayotdagi ijtimoiy – iqtisodiy o‘rni ham anchagina sezilarli. Insonning jamiyatdagi mavqeyini ham ko‘pincha uning qimmatbaho zargarlik buyumlari borligiga qarab belgilaganlar. Taqinchoqlar kishilar yoshidagi farqni va oilaviy ahvolini belgilash uchun xizmat qilib, ularning nasl – nasabidan nishona berib turuvchi xususiyatga ega bo‘lgan. Boz ustiga, qimmatbaho matolardan yohud ular aralashmasidan tayyorlangan taqinchoqlar kishilar salomatligini bir me’yorda saqlab turish uchun ham xizmat qilgan. Nihoyat, ularning nafosat borasidagi fazilatlaridan so‘zlaydigan bo‘lsak, u zargarlarning yurak qo‘ri bilan yaratilgan mukammal asar bo‘lib, u yoki bu davrda yashagan xalqlarning badiiy nafosat haqidagi tushunchalarini o‘zida aks ettirgan.

Demak, mazkur san’at misolida odamlarning ham moddiy, ham nafosat olami, ham ilohiy qudrat haqidagi tasavvurlarining bir – biri bilan uzviy ravishda chirmashib ketgani ko‘rinadi.

Mana shu asnodda o‘zbek tilida qadimdan zargarlik buyumlarining jamini ifodalovchi terminologik tizim tarkib topib kelgan. Davr, fan va texnika, ishlab chiqarish, madaniy – maishiy hayotdagi o‘zgarishlar taqozosi bilan mazkur terminologik tizim hamisha boyib keldi.

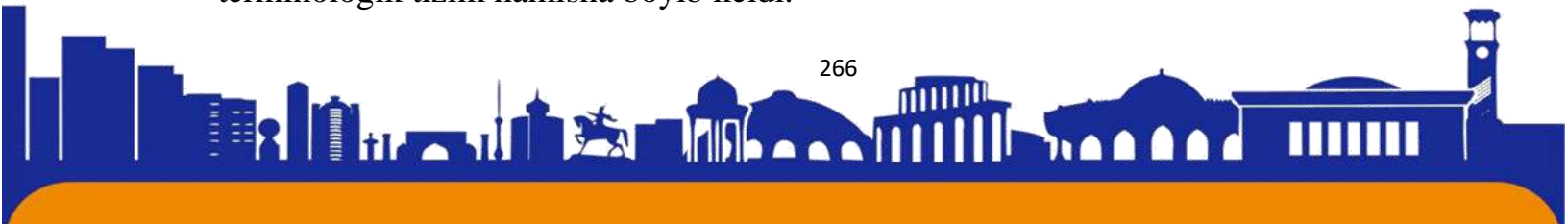



Mehnat jarayonida yuzaga kelgan va ijtimoiy hodisalardan sanalgan til kishilik turmushini har taraflama va keng suratda o'zida aks ettirdi.

Kasb– hunarga oid terminlar o'sha xalqning ishlab chiqarish bilan shug'ullanuvchi jamoaning o'zaro aloqasi, fikr almashishi natijasida yuzaga kelgan. Kasb–hunar leksikasining bir tarmog'i bo'lgan zargarlik terminlari ham uzoq o'tmishga borib taqaladi.

Muzeylarda saqlanayotgan va hozirgi kunda turli joylardan topilgan qadimiy zargarlik ziynat buyumlari namunalarning tuzilishi, badiiy naqsh kompozitsiyasining xilma – xilligi, ularni yasashda ishlatiladigan mehnat qurollari – bularning barchasi ularning maxsus terminlar bilan atalganligi, birinchidan, zargarlik zeb – ziynat buyumlarining, ularni yasovchi zargarlar san'atining tarixiy taraqqiyotini yoritishga yordam bersa, ikkinchidan, zargarlik buyumlarining uzoq davrlardan beri qo'llanib kelinayotganligini tasdiqlaydi.

Jamiyatdagi barcha voqea – hodisalar, narsa – predmetlar bir – biridan farq qilishi yoki bir – biriga o'xshashligi bilan ajralib turadi va shunga muvofiq ravishda ularning har qaysisi ma'lum bir guruhni tashkil qiladi. Huddi shunday guruhlarga ajratish tilga ham tadbiq qilingan. Lingvistik nuqtai nazardan qaraganda, har bir sohaga oid terminlar ma'lum guruhlarga birlashib tilning terminologik tizimlaridan birini tashkil etadi. O'z navbatida, bu tizim muayyan guruhlardan, boshqacha aytganda, tematik guruhlardan iborat bo'ladi.

Inson mehnat faoliyati bilan aloqador bo'lgan har qanday kasb o'tmishda ham, hozir ham o'z terminologiyasini yaratgan va yaratib keladi. Umumiste'moldagi istalgan so'z kasb – kor, soha doirasida maxsus ma'noga ega bo'lishi, termin ma'nosini anglatishi, termin vazifasini bajarish mumkin. Chunonchi, uzuk, bilaguzuk, zirak umumiste'molda oddiy so'z, ammo zargarlar tilida termindir.

Shunga ko'ra, o'zbek tili leksikasining eng qadimiy qatlamlaridan bo'lmish (inson o'zini go'zal qilib ko'rsatish maqsadida foydalanadigan) zargarlik terminlari, ya'ni zargarlik zeb-ziynat buyumlari, ularning qismlari, asbob-uskunalari va nihoyat, ularni yasaydigan, sayqal beradigan kasb-kor egalari terminlarini tematik jihatdan guruhlarga ajratish mumkin. Ular quyidagilardan iborat:

- I. Zargarlik zeb – ziynat buyumlari nomlarini ifodalovchi terminlar;
- II. Zargarlik zeb – ziynat buyumlari naqshlari nomlarini ifodalovchi terminlar;
- III. Zargarlik zeb – ziynat buyumlar qismlarini ifodalovchi terminlar;





ISSN (E): 2181-4570

- IV. Zargarlik zeb – ziynat buyumlarini yasashda va bezashda qo‘llanadigan asbob – uskunalarini ifodalovchi terminlar;
- V. Zargarlik buyumlari xomashyolarining nomlarini ifodalovchi terminlar;
- VI. Zargarlik buyumlarini tayyorlash jarayonlarini ifodalovchi terminlar;
- VII. Soha, kasb – kor ma’nolarini ifodalovchi terminlar.

Adabiyotlar:

1. Akbarovich, Axrorov Alisher. "MAQOLLARDA UMUMYASHIRIN MA'NONING NAMOYON BO'LISH OMIL, VOSITA VA USULLARI." TA'LIM VA RIVOJLANISH TAHLILI ONLAYN ILMIY JURNALI 3.4 (2023): 163-166.
2. Akhrorov A. The role and importance of folk proverbs in the upbringing of a perfect person//ISJ Theoretical & Applied Science, 01 (81), 812. – Philadelphia, 2020. –P.42-44.https://hemis.guldu.uz/static/uploads/33/TREANW-kp3YKpIBvwRxLSR-w1R92MLP_.pdf
3. Alisher O‘razov. (2023). TILSHUNOSLIK VA UNING SATHLARI XUSUSIDA. *Journal of Universal Science Research*, 1(5), 13–19. Retrieved from <http://universalpublishings.com/index.php/jusr/article/view/603>
4. Axrorov Alisher Akbarovich. (2022). The problem of the role of proverbs in the event of a speech act. *Eurasian Journal of Learning and Academic Teaching*, 15, 49–53. Retrieved from <http://www.geniusjournals.org/index.php/ejlat/article/view/2816>
5. Axrorov, A. A. UDK: 811.512. 133 ROST VA YOLG ‘ON SO ‘ZLAMOQ HAQIDA XALQ MAQOLLARI SHARHI. *ILMIY AXBOROTNOMA*, 57.
6. Dexkanova L. ARABCHA KO ‘PLIK SHAKLLARINING O ‘ZBEK TILIDA QO ‘LLANILISHI //O'ZBEKISTONDA FANLARARO INNOVATSIYALAR VA ILMIY TADQIQOTLAR JURNALI. – 2023. – T. 2. – №. 18. – C. 235-238.
7. Doniyorov R. O‘zbek tilining ilmiy-texnikaviy terminlari tarixidan. – Toshkent, 1973. 270 bet
8. Doniyorovich, O. R. A. (2022). TOG ‘AY MUROD ASARLARIDA EVFEMIZMLAR. *INTERNATIONAL JOURNAL OF SCIENCE AND EDUCATION*, 1(4), 38-42.

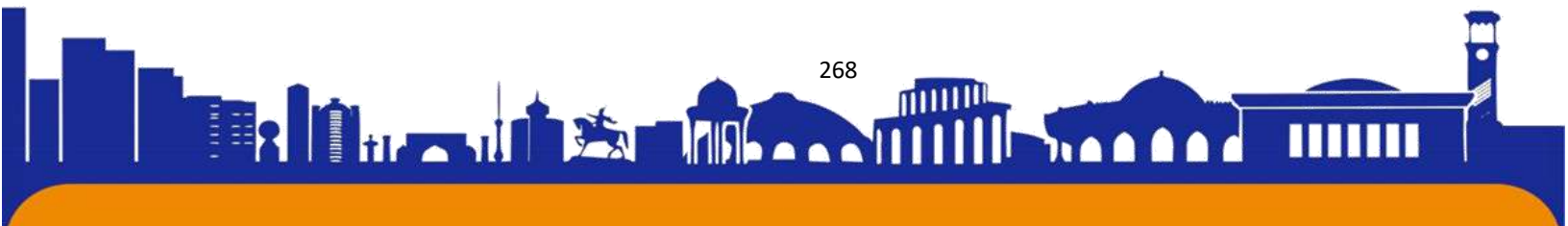



9. Farrux Muxudullayev. (2023). LINGVOPOETIGA DOIR QARASHLAR. *Journal of Universal Science Research*, 1(5), 31–37. Retrieved from <http://universalpublishings.com/index.php/jusr/article/view/606>
10. Fazliddin Galievich Sharipov. (2022). Improvement of classification of parts of speech in modern Uzbek morphology. *Eurasian Journal of Learning and Academic Teaching*, 14, 16–22. Retrieved from <https://www.geniusjournals.org/index.php/ejlat/article/view/2524>
11. Ibrohimov S. Farg‘ona shevalarining kasb – hunar leksikasi. – Toshkent, 1959. 157 -bet
12. Jumanazar, A., & Lutfiniso, D. (2022). Inguistic Unity in Uzbek Linguistics Some Comments about the form. *European Multidisciplinary Journal of Modern Science*, 6, 688–692. Retrieved from <https://emjms.academicjournal.io/index.php/emjms/article/view/505>
13. Mamaraximov Sirojiddin. (2023). O‘ZBEK TILIDA MAQSAD MA’NOSI SO‘ZLAR ORQALI IFODALANISHI. *Journal of Universal Science Research*, 1(5), 20–25. Retrieved from <http://universalpublishings.com/index.php/jusr/article/view/604>
14. Mirahmedova Z. O‘zbek tilining anatomiya terminologiyasi va uni tartibga solish muammolari. – Toshkent, 2010, 7 –18- bet.
15. Omonullo Muratkulov. (2023). HAMKORLIK TEXNOLOGIYASI - TALABALARGA YO‘NALTIRILGAN TA‘LIMNING SAMARALI USULLARIDAN BIRI. *Journal of Universal Science Research*, 1(5), 26–30. Retrieved from <http://universalpublishings.com/index.php/jusr/article/view/605>
16. Pardaeva I. X. (2022). SEMANTIC METHOD OF JEWELRY TERMS PRODUCTION WITH. *International Journal of Innovations in Engineering Research and Technology*, 9(11), 356–358. <https://doi.org/10.17605/OSF.IO/5VJR8>
17. Pardayeva, I., & Mahmudboyeva, F. (2022). ZARGARLIK TERMINLARINING SINTAKTIK USUL BILAN YASALISHI. *Gospodarka i Innowacje.*, 24, 562-564.
18. Sh.Xudoyqulova. (2023). MAQOLLARDA SHEVAGA XOS SO‘ZLARNING QO‘LLANILISHI (A.Qodiriyning “Mehrobdan chayon” asari asosida). *Journal of Universal Science Research*, 1(4), 299–303. Retrieved from <http://universalpublishings.com/index.php/jusr/article/view/481>



ISSN (E): 2181-4570

19. Yodgorov, H., & Zulayho, T. (2022). JOURNAL OF NORTHEASTERN UNIVERSITY. *Journal of Northeastern University*, 25(04).

20. Yodgorov Hamid. (2022). THE ROLE OF DYSPHEMISMS IN THE POETIC TEXT. *World Bulletin of Social Sciences*, 16, 130-132. Retrieved from <https://scholarexpress.net/index.php/wbss/article/view/1736>

21. Зулайҳо Тўйчиева. (2023). АБДУЛЛА ҚАХҲОРНИНГ “САРОБ” РОМАНИДА ИБОРАЛАРНИНГ ҚЎЛЛАНИЛИШИ. *Journal of Universal Science Research*, 1(4), 304–307. Retrieved from <http://universalpublishings.com/index.php/jusr/article/view/482>



ISSN (E): 2181-4570

BADIIY MATNDA FRAZEMALARNING POETIK IMKONIYATLARI**Yodgorov Hamid**

GulDU dotsenti

Annotatsiya: Mazkur maqolada poetik matnda frazeologik birliklarning tutgan oʻrni, ularning poetik aktuallashuvga oʻta moyilligi, voqea, hodisa hamda turli xarakterlarni tasvirlashda oʻzining ixchamligi, siqqligi, maʼno ifodasining taʼsirchanligi kabi masalalar yoritilgan. Shu bilan birga, ijodkorning frazemalarni badiiy matnga olib kirishdagi mahorati va undan foydalanish individualligi yoritilgan.

Kalit soʻzlar: badiiy matn, poetika, frazema, koʻchma maʼno, poetik aktuallashuv, mahorat, soʻz qoʻllashdagi individuallik, sillabik tenglik, ekspressivlik, turgʻun birikmalar.

Hayotdagi xilma-xil voqea-hodisalarning tagiga etish, turli-tuman harakat-holatlarga baho berish, katta-kichik tajribalarni umumlashtirish asosida xalq chiqargan xulosalarning oʻziga xos obrazli ifodalari boʻlmish frazeologik birliklar badiiy matnda deyarli hamisha poetik aktual boʻladi.

Shu oʻrinda tilshunos A.Mamatovning quyidagi fikrlarini eslash oʻrinlidir: "U yoki bu xalqning yashayotgan joyining tabiati, iqtisodiy tuzumi, tarixi, madaniyati, hayot tarzi, ogʻzaki ijodiyoti, badiiy adabiyoti, sanʼati, fani, urf-odati, dini kabilar bilan bogʻlanadi"(1).

Odatda ijodkor oʻz poetik asarlari tilining ravon va mazmundor boʻlishi uchun, qofiyalarning toʻq va misralarning teng boʻlishi uchun kurashar ekan, koʻp hollarda **turgʻun birikmalar** - frazemalarni ham asosiy mazmunini buzmaganda holda shaklan yo kengaytirib, yo qisqartirib beradi:

Qaydasan, sen qoʻyding yoʻqlamay,

Menda ham bu **koʻngil toʻq** endi.

Oldingi uzun tun uxlamay,

Jon chekib yozishlar yoʻq endi... (H. Xudoyberdieva)

Ushbu sheʼriy parchada "**koʻngil toʻq**", "**jon chekmoq**" iboralari qoʻllanilgan. Keyingi frazemaning shaklini qisman oʻzgartirib berish bilan oʻz asari tilining ravonligi va ifodaliligiga erishgan hamda chuqur mazmunni obrazli qilib berishga muvassar boʻlgan.





Shoira quyidagi misralarda esa xalq orasida mashhur bo'lgan "ko'ngli to'lmoq" iborasini bo'lishsiz formada - "ko'ngil to'lmaydi" shaklida yangicha uslubda qo'llab, asar tilining bo'yoqdorligini ta'minlagan, natijada mazkur ibora poetik aktuallashgan:

Shunchaki yozmoqqa **ko'ngil to'lmaydi,**

Shunchaki yozmoqqa **bormaydiqo'lim.**

Shunchaki yozmoqqa chidab **bo'lmaydi,**

Shunchaki yozmoq, bu-shoira **o'lim.** (H. Xudoyberdieva)

Xalq tilida "tosh otmoq", "bosh ko'tarmoq" iboralari mavjud. Shoira "Ko'pni ko'rdim" nomli she'rida har ikki iboradan juda mohironafoydalangan. Bilamizki, "Tosh otmoq" iborasi *yomonlik qilmoq, dushmanlik qilmoq, ko'rolmaslik* kabi ma'nolarni tashishga xizmat qiladi. Vaholanki, bu qusurlar odam tabiatida bo'lsa, u illat hisoblanadi. Shunday ekan, o'qimishli, rahbar "arboblar" bir-biriga tosh otsalar, xalqni kim boshqaradi? Odatda muchal yillari har to'rt yilda bir keladi, shoira "avomining yili hamon qo'ydir, yuvvosh" deyish bilan "bularining barchasi qo'y yilida tug'ilganlar, shuning uchun qo'yday yuvvosh, ularga baribir, jamiyatda, hayotda bo'layotgan voqealar bilan ishi yo'q, na fikr bildiradi, na illatlarga qarshi kurashadi" degan ma'noni ilgari suradi. Mazkur misradagi *hamon* so'ziga ulkan ma'no yuki ortilgan, go'yo avom xalq faqat qo'y yilida tug'ilganday...Uchinchi misradagi "Ziyolisi boshqorong'i, ko'tarmas bosh" jumlasida ziyolilar o'zi bilan o'zi band, "yo'qotgan" narsasini topolmaganday, boshini ko'tarolmaydi, degan fikrni ilgari suradi. Shoira "bosh ko'tarmoq" iborasini bo'lishsiz formada qo'llab, poetik ifodalilikni ta'minlagan. Nihoyat, yakunlovchi misra yuqorida bildirilgan fikrlarga xotima vazifasini bajarmoqda, negaki *uxlamoq* so'zi ko'chma ma'noda kelganda, *vaqtni boy bermoq, imkoniyatdan ajralmoq, g'aflatda qolmoq* kabi salbiy ma'no tashishga xizmat qiladi.

Arboblari bir-biriga **oturlar tosh,**

Avomining yili hamon qo'ydir, yuvvosh.

Ziyolisi boshqorong'i, **ko'tarmas bosh,**

Bu dunyoga uxlatgani yubordingmu? (H. Xudoyberdieva)

Misollardan ko'rinadiki, Halima Xudoyberdieva o'z asarlari tilini shirali va ravon qilish uchun xalq tilidan foydalanar ekan, tilga ehtiyotkorlik va hurmat bilan yondashadi. Ayrim hollarda esa, u vazn va o'lchovni saqlash, to'liq qofiyalar yaratish





uchun xalq tilining turli formalaridan hamda eski o'zbek adabiy tilining ayrim formalaridan ham unumli foydalanadi.

Muhammad Yusuf she'riyatining o'ziga xosligini shoirning jonli xalq tilidan maksimum foydalanishi belgilasa, ajabmas.

Shoir xalq mulki bo'lmish turg'un birikmalar – frazemalardan o'z ijodida unumli foydalangan:

Qon yig'latdi qaysi bag'ritosh,
Jayron, nega ko'zing to'la yosh?
Oyog'ingga qo'yib yotay bosh,
Jayron, nega ko'zing to'la yosh?

Ushbu she'riy parchada "**qon yig'lamoq**", "**oyog'iga bosh qo'ymoq**" iboralari qo'llanilgan. Badiiy matnga ustalik bilan olib kirilgan mazkur frazemalar asar mazmunini nihoyatda boyitgan, shu bilan birga, kitobxon ko'z oldida voqelikni jonli tasvirlash imkonini bergan. Imoratdagi har bir g'ishtning o'z o'rni bo'lgani kabi mazkur she'riy asarda ham har bir so'z o'zining muqim o'rniga ega.

Shoir quyidagi misralarda esa xalq orasida mashhur bo'lgan "**qo'liga qaramoq**" iborasini bo'lishsiz formada - "**qo'liga qaramagan**" shaklida yangicha uslubda qo'llab, asar tilining bo'yoqdorligini ta'minlagan:

Ey, o'tmishdan o'tgan kunin so'ramagan,
O'zbek borsa, kim qo'liga qaramagan?
Botirlari qul bo'lishga yaramagan, -
Suluvlari bo'yniga osilgan dunyo!

Misollardan ko'rinadiki, Muhammad Yusuf jonli xalq tilini chuquro'zlashtirgan ijodkor sifatida til birliklaridan badiiy mazmunning to'kisligini ta'minlashda individual layoqatini to'la namoyon qila olgan. Shu bois, o'z asarlari tilining shirali va ravon bo'lishiga erishgan. Ayrim hollarda esa, u vazn va o'lchovni saqlash, to'liq qofiyalar yaratish uchun xalq tilining barcha ko'rinishlaridan hamda eski o'zbek adabiy tilining ayrim formalaridan ham unumli foydalanadi.

Muhammad Yusufning umumxalq tili imkoniyatlaridan foydalanishdagi, xususan, xalq iboralaridan foydalanish sohasidagi novatorligi, birinchi navbatda, shoirning frazemalarni o'z asarlari mazmuniga yarasha qayta ishlab, silliqlashtirishda va ixchamlashtirishida ko'rinadi:

Aslida-ku, baringiz bir o'zbeksiz,





ISSN (E): 2181-4570

Bir yurt o'g'li, bir uzukka ko'zdeksiz.

Bo'g'zimda tosh qotib qolgan so'zdeksiz,

Mardu maydon bo'lib ketgan o'g'lonlar.

Tilda "**uzukka ko'z qo'yganday**", "**tosh qotmoq**" iboralari mavjud. Shoir mazkur iboralarni bir oz o'zgartirib, yangicha qo'llab, ularni yangi ma'no bilan boyitadi. Yoki:

Bu dunyoda balki, bir onaning siz-

Tilab olgan yolg'iz o'g'li edingiz.

Qaytmas bo'lib qaro erga ketdingiz,

Mulki afg'on bo'lib ketgan, o'g'lonlar.

Jonli xalq tilida "**tilab olgan o'g'il**" iborasi tez-tez ishlatiladi. Shoir shu iborani mohirlik bilan misralar ichiga joylab, yaxlit bir umumlashma ma'noni bera olgan.

Xulosa o'rnida aytish kerak, xalq iboralari voqelikni obrazli tasvirlashda, ya'ni uni kitobxon ko'z oldida jonli namoyon qilishda tasvir vositasi sifatida beqiyos ahamiyatga ega.

Adabiyotlar:

1. Akbarovich, Axrorov Alisher. "MAQOLLARDA UMUMYASHIRIN MA'NONING NAMOYON BO'LISH OMIL, VOSITA VA USULLARI." TA'LIM VA RIVOJLANISH TAHLILI ONLAYN ILMIY JURNALI 3.4 (2023): 163-166.

2. Akhrorov A. The role and importance of folk proverbs in the upbringing of a perfect person // ISJ Theoretical & Applied Science, 01 (81), 812. – Philadelphia, 2020. –P.42-44. https://hemis.guldu.uz/static/uploads/33/TREANW-kp3YKpIBvwRxLSR-w1R92MLP_.pdf

3. Alisher O'razov. (2023). TILSHUNOSLIK VA UNING SATHLARI XUSUSIDA. *Journal of Universal Science Research*, 1(5), 13–19. Retrieved from <http://universalpublishings.com/index.php/jusr/article/view/603>

4. Axrorov Alisher Akbarovich. (2022). The problem of the role of proverbs in the event of a speech act. *Eurasian Journal of Learning and Academic Teaching*, 15, 49–53. Retrieved from <https://www.geniusjournals.org/index.php/ejlat/article/view/2816>

5. Axrorov, A. A. UDK: 811.512. 133 ROST VA YOLG 'ON SO 'ZLAMOQ HAQIDA XALQ MAQOLLARI SHARHI. *ILMIY AXBOROTNOMA*, 57.





6. Dexkanova L. ARABCHA KO 'PLIK SHAKLLARINING O 'ZBEK TILIDA QO 'LLANILISHI //O'ZBEKISTONDA FANLARARO INNOVATSIYALAR VA ILMIY TADQIQOTLAR JURNALI. – 2023. – T. 2. – №. 18. – C. 235-238.

7. Doniyorov R.O'zbek tilining ilmiy-texnikaviy terminlari tarixidan. – Toshkent, 1973. 270 bet

8. Doniyorovich, O. R. A. (2022). TOG 'AY MUROD ASARLARIDA EVFEMIZMLAR. *INTERNATIONAL JOURNAL OF SCIENCE AND EDUCATION*, 1(4), 38-42.

9. Farrux Muxudullayev. (2023). LINGVOPOETIGA DOIR QARASHLAR. *Journal of Universal Science Research*, 1(5), 31–37. Retrieved from <http://universalpublishings.com/index.php/jusr/article/view/606>

10. Fazliddin Galievich Sharipov. (2022). Improvement of classification of parts of speech in modern Uzbek morphology. *Eurasian Journal of Learning and Academic Teaching*, 14, 16–22. Retrieved from <https://www.geniusjournals.org/index.php/ejlat/article/view/2524>

11. Ibrohimov S. Farg'ona shevalarining kasb – hunar leksikasi. – Toshkent,1959. 157 -bet

12. Jumanazar, A., & Lutfiniso, D. (2022). Inguistic Unity in Uzbek Linguistics Some Comments about the form. *European Multidisciplinary Journal of Modern Science*, 6, 688–692. Retrieved from <https://emjms.academicjournal.io/index.php/emjms/article/view/505>

13. Khamrokulovna, T. Z. (2021, August). ISSUES RELATED TO SOSIOLINGVISTIK ANALYSIS (ABOUT Qul,-qul-COMPONENT NAMES). In *INTERNATIONAL CONFERENCE ON MULTIDISCIPLINARY RESEARCH AND INNOVATIVE TECHNOLOGIES* (Vol. 1, pp. 48-50).

14. Khamrokulovna, T. Z. (2022). Literature is a source that reveals the truth of life. *World Bulletin of Social Sciences*, 10, 86-87.

15. Khamrokulovna, T. Z. (2022). On the morphological structure of the word in the uzbek language.

16. Mamaraximov Sirojiddin. (2023). O'ZBEK TILIDA MAQSAD MA'NOSI SO'ZLAR ORQALI IFODALANISHI. *Journal of Universal Science Research*, 1(5), 20–25. Retrieved from <http://universalpublishings.com/index.php/jusr/article/view/604>





17. Mirahmedova Z. O‘zbek tilining anatomiya terminologiyasi va uni tartibga solish muammolari. – Toshkent, 2010, 7 –18- bet.
18. Omonullo Muratkulov. (2023). HAMKORLIK TEXNOLOGIYASI - TALABALARGA YO‘NALTIRILGAN TA‘LIMNING SAMARALI USULLARIDAN BIRI. *Journal of Universal Science Research*, 1(5), 26–30. Retrieved from <http://universalpublishings.com/index.php/jusr/article/view/605>
19. Pardaeva I. X. (2022). SEMANTIC METHOD OF JEWELRY TERMS PRODUCTION WITH. *International Journal of Innovations in Engineering Research and Technology*, 9(11), 356–358. <https://doi.org/10.17605/OSF.IO/5VJR8>
20. Pardayeva, I., & Mahmudboyeva, F. (2022). ZARGARLIK TERMINLARINING SINTAKTIK USUL BILAN YASALISHI. *Gospodarka i Innowacje.*, 24, 562-564.
21. Sh.Xudoyqulova. (2023). MAQOLLARDA SHEVAGA XOS SO‘ZLARNING QO‘LLANILISHI (A.Qodiriyning “Mehrobdan chayon” asari asosida). *Journal of Universal Science Research*, 1(4), 299–303. Retrieved from <http://universalpublishings.com/index.php/jusr/article/view/481>
22. Yodgorov, H., & Zulayho, T. (2022). JOURNAL OF NORTHEASTERN UNIVERSITY. *Journal of Northeastern University*, 25(04).
23. Yodgorov Hamid. (2022). THE ROLE OF DYSPHEMISMS IN THE POETIC TEXT. *World Bulletin of Social Sciences*, 16, 130-132. Retrieved from <https://scholarexpress.net/index.php/wbss/article/view/1736>
24. Зулайҳо Тўйчиева. (2023). АБДУЛЛА ҚАҲҲОРНИНГ “САРОБ” РОМАНИДА ИБОРАЛАРНИНГ ҚЎЛЛАНИЛИШИ. *Journal of Universal Science Research*, 1(4), 304–307. Retrieved from <http://universalpublishings.com/index.php/jusr/article/view/482>
25. Маматов А. ”Ўзбек тили фразеологизмларининг шаклланиши. – Т., 1997. – Б.37.
26. Муҳаммад Юсуф. Сайланма. –Т., 2005.
27. Худойбердиева Ҳ. Танланган асарлар. –Т., 2020.





ISSN (E): 2181-4570

AHOLIGA XIZMAT KO`RSATISH SOXALARI GEOGRAFIYASI**Olimqulov Yashnar Maxmadamin o`g`li**

Termiz Davlat Universiteti Tabiiy fanlar fakulteti Geografiya ta'lim yo`nalishi talabasi

Yuldosheva Mahfuza Uktam qizi

Termiz Davlat Universiteti Tabiiy fanlar fakulteti Geografiya ta'lim yo`nalishi talabasi

Jumanazarov Jumaniyoz Anvar o`g`li

Termiz Davlat Universiteti Tabiiy fanlar fakulteti Geografiya ta'lim yo`nalishi talabasi

Annotatsiya: Mazkur maqolada O`zbekiston respublikasining xizmat ko`rsatish sohalar, dunyo hamjamiyatida tutgan nufuzi, bozor, urbanizatsiyasi, shahar va qishloq joylarda xizmat ko`rsatish tarkibi, shaxarlar soni haqida so`z boradi. Xizmat ko`rsatish jarayonining bugungi kundagi holati, takliflar, e`tibor qaratilishi lozim bo`lgan jihatlar yoritilgan.

Kalit so`zlar: Xizmat ko`rsatish, Urbanizatsiya, shahar, qishloq, aholi, O`zbekiston, viloyat, tumanlar, manzilgoh.

Abstract: This article talks about the service sectors of the Republic of Uzbekistan, its influence in the world community, the market, urbanization, the composition of services in urban and rural areas, and the number of cities. The current state of the service delivery process, suggestions, aspects that should be paid attention to are highlighted.

Key words: Service provision, Urbanization, city, village, population, Uzbekistan, region, districts, settlement.

Aholiga Xizmat ko`rsatish sohasi bozor iqtisodiyotiga o`tgan mamlakatlar iqtisodiyotida ustuvor o`rinni egallaydi. Xizmatlar bozori tarkibi xizmatlarning yangi istiqbolli turlari - bank-moliya, sug`urta, axborot-kommunikatsiya xizmatlari va maishiy xizmatlarni rivojlantirish hisobiga takomillashib bormoqda.

Oilalarni murakkab maishiy texnika, kompyuterlar va shaxsiy avtotransport bilan ta`minlashning keskin oshishi ularga ko`rsatilayotgan xizmatlarning kengayishiga imkon yaratdi. Mamlakatimiz iqtisodiyotini tarkibiy o`zgartirish va diversifikatsiya qilishni chuqurlashtirish, bandlikni ta`minlash, odamlarimizning daromadi va hayot





sifatini oshirishning muhim omil va yoʻnalishlaridan biri sifatida xizmat koʻrsatish va servis sohasini jadal rivojlantirish hisoblanadi.

Davlatimiz rahbarining 2017-yil 7-fevraldagi Oʻzbekiston Respublikasini yanada rivojlantirish boʻyicha Harakatlar strategiyasi toʻgʻrisidagi farmoni bilan tasdiqlangan 2017-2021-yillarda Oʻzbekiston Respublikasini rivojlantirishning beshta ustuvor yoʻnalishlari boʻyicha Harakatlar strategiyasida xizmat koʻrsatish sohasini jadal rivojlantirish, yalpi ichki mahsulotni shakllantirishda xizmatlarning oʻrni va ulushini oshirish, koʻrsatilayotgan xizmatlar tarkibini, eng avvalo, ularning zamonaviy yuqori texnologik turlari hisobiga tubdan oʻzgartirish muhim yoʻnalishlardan biri sifatida belgilab berildi.^[1] Respublikamizda amalga oshirilayotgan islohotlarning asosiy yoʻnalishlaridan biri xizmatlar sohasiga asoslangan kichik biznes va xususiy tadbirkorlikni rivojlantirish, ular yordamida yangi ish joylarini yaratish, mehnat resurslaridan samarali va oqilona foydalanishni tashkil etishdir. Prezidentimiz Shavkat Mirziyoyev taʼkidlaganidek: Xizmatlar sohasida faoliyat yuritidshga ixtisoslashgan kichik biznes va xususiy tadbirkorlik iqtisodiyotning tez oʻzgarib turadigan bozor talablariga javob berishini taʼminlaydigan zamonaviy tuzilmalarini Oʻzbekiston Respublikasi Prezidentining 2017-yil 7-fevraldagi Oʻzbekiston Respublikasini yanada rivojlantirish boʻyicha Harakatlar strategiyasi toʻgʻrisidagi farmonining 1-ilovasi, - 2017-2021 yillarda Oʻzbekiston Respublikasini rivojlantirishning beshta ustuvor yoʻnalishi boʻyicha harakatlar strategiyasi, Lex.uz shakllantirishda yangi ish oʻrinlarini tashkil qilishda va axoli daromadlarini oshirishda qanchalik oʻta muxim rol oʻynashini albatta chuqur anglashimiz zarur^[2]. Jahon iqtisodiyotidagi oʻzgarishlar Oʻzbekiston iqtisodiyotining boshqa sohalari singari xizmatlar sohasini ham ustuvor darajada rivojlantirishni taqozo etmoqda. Shu sababli mamlakatimizda islohatlarni chuqurlashtirish sharoitida xizmat koʻrsatish sohasini rivojlantirish ustuvor vazifalardan biri hisoblanadi.

Maʼlumki, respublikamizda xizmatlar sohasiga ixtisoslashgan kichik biznes va xususiy tadbirkorlik subyektlari uchun yaratilgan qulay ishbilarmonlik muhiti bugungi kunda aholi turmush darajasining yaxshilanishida, mamlakat iqtisodiyotining barqaror

¹ Oʻzbekiston Respublikasi Prezidentining 2017 yil 7 fevraldagi —Oʻzbekiston Respublikasini yanada rivojlantirish b̈oyicha —Harakatlar strategiyasi toʻgʻrisidagi farmonining 1-ilovasi, —2017-2021 yillarda Oʻzbekiston Respublikasini rivojlantirishning beshta ustuvor yoʻnalishi boʻyicha harakatlar strategiyasi, Lex.uz

² Oʻzbekiston Respublikasi Prezidenti Shavkat Miromonovich Mirziyoyevning Konstitutsiyamizning 25 yilligiga bagʻishlangan tantanali tadbirdagi nutqi, 2017-yil 8-dekabr





yuksalishida, yangi ish o`rinlari yaratilishi va aholi daromadlari ortib borishida muhim omil bo`lmoqda. Mamlakatimizda bozor islohotlarini yanada chuqurlashtirish va iqtisodiyotni liberallashtirish, ishbilarmonlik muhitini yaxshilash, raqobatni rivojlantirish, kichik biznes va xususiy tadbirkorlikni jadal rivojlantirishni rag`batlantirish yo`lidan izchil olg`a siljish borasida keng ko`lamli chora-tadbirlar kompleksi qabul qilingan.

Xususan, davlatimiz rahbari tashabbuslari bilan mamlakatimizda ishbilarmonlik muhitini yanada takomillashtirish, tadbirkorlik faoliyatini amalga oshirish uchun qulay sharoitlar yaratish, kichik biznes va xususiy tadbirkorlik hamda turizm sohasini jadal rivojlantirish borasida keng ko`lamli islohotlar amalga oshirilmoqda.

O`zbekiston Respublikasi Vazirlar Mahkamasining 2016-yil 26-fevralda qabul qilingan № 55 sonli -2016-2020-yillarda xizmatlar sohasini rivojlantirish dasturi to`g`risida qarori hamda 2017-yil 7-fevralda Prezidentimiz Shavkat Mirziyoyev tomonidan tasdiqlandan PF-4947 sonli O`zbekiston Respublikasini yanada rivojlantirish bo`yicha Harakatlar strategiyasi to`g`risidagi farmonida belgilab berilgan ustovor yo`nalishlar asosida milliy iqtisodiyotmizni tubdan takomillahstirish, xizmatlar sohasining undagi ahamiyatini yanada kuchaytirish bo`yicha chora-tadbirlar amalga oshirilmoqda. Bularning natijasi o`laroq, bugungi kunda xizmatlar sohasining mamlakat YaIM da 35,6 % ni tashkil etgani yoki mamlakat jami aholisining 4 000 000 dan 48 ortig`i aynan mana shu sohada mehnat faoliyati bilan bandligini bemalol qayd etishimiz mumkin.

Respublikamizda so`ngi yillarda qulay ishbilarmonlik muhitining yaratilishi, investitsiyalarning keng jalb qilinishi natijasida nafaqat iqtisodiy o`sish sur`atlarining oshishi, balki iqtisodiyot tarkibida muhim sifat o`zgarishlarining yuz berishi ta`minlandi. Tarkibiy o`zgarishlar borasidagi siyosatning izchil amalga oshirilishi natijasida mamlakat iqtisodiyoti tarkibi diversifikatsiya qilindi. Dastlabki ma`lumotlarga ko`ra, 2018-yilda O`zbekiston Respublikasi YaIM hajmi joriy narxlarda 407 514,5 mlrd.

So`mni tashkil etdi va 2017-yil bilan taqqoslaganda 5,1 foizlik o`sish ko`rsatkichini qayd etdi. Aholi jon boshiga hisoblaganda YaIM 12 365,6 ming so`mni tashkil etdi va bu ko`rsatkich o`tgan yilning mos davriga nisbatan 3,3 % ga o`shganini ko`rishimiz mumkin.





	1995 y	2005 y	2010 y	2015 y	2018 y
I. YaIM, jami	302,8	15 923,4	62 388,3	171 808,3	407 514,5
shu jumladan					
Mahsulotga sof soliqlar	39,8	1 690,1	5 716,9	15 077,3	45 563,4
II. Yalpi qo`shilgan qiymat	263,0	14 233,3 5	56 671,4	156 731,0	361 951,1
Qishloq, o`rmon va baliq xo`jaligi	85,1	4 192,8	11 201,0	28 672,2	117 315,8
Sanoat	51,7	3 370,9	15 114,8	40 264,1	95 083,9
Qurilish	21,4	771,1	3 760,5	11 382,6	20 734,4
Savdo, yashash va ovqatlanish bo`yicha xizmatlar	23,1	1 400,2 5	5 982,7	16 145,3	26 493,0
Tashish va saqlash, axborot va aloqa	22,1	1 676,7	7 337,7	19 158,2	29 868,3
Boshqa xizmat tarmoqlari	59,6	2 821,6	13 274,7	41 108,6	72 455,7

O`zbekiston Respublikasi yalpi ichki mahsulotining tarmoqlar bo`yicha tarkibi (joriy narxlarda, mlrd. So`m)





Jadvaldan xulosa qilib Shuni alohida ta'kidlashimiz lozimki, 2018-yilda YaIM o'sish sur'atiga xizmatlar sohasining ta'siri 1,8 % ni tashkil etdi. Ushbu sohada qo'shilgan qiymatning o'sishi 5,4 % ga teng bo'lib, shundan savdo xizmatlari (avtotransport vositalarini ta'mirlashni qo'shgan holda) 4,4 % ga, tashish va saqlash 3,7 % ga, axborot va aloqa 15,3 % ga va boshqa xizmatlar 5,4 % ga oshganini ko'rishimiz mumkin. Bugungi kunda xizmatlar sohasi rivojlangan mamlakatlar iqtisodiyotida hal qiluvchi rol o'ynagani kabi, O'zbekistonda ba'zan uchlamchi sektor deb ataluvchi ushbu soha mamlakat iqtisodiyotining jadal rivojlanayotgan tarmoqlaridan biri hisoblanadi. 2019-yil 1-yanvar holatiga, respublikada davlat reestridan o'tgan va faoliyat ko'rsatayotgan 323,5 mingta tashkilot va korxonalaridan 213 mingga yaqini aynan xizmatlar sohasida faoliyat ko'rsatmoqda va bu boshqa sohalar bilan taqqoslaganda eng yuqori ko'rsatkich hisoblanadi. Respublikadagi ayni kunda faoliyat olib borayotgan korxonalar va tashkilotlarni (fermer va dehqon xo'jaliklaridan tashqari) sohaga ixtisoslashuvu bo'yicha foizlar kesimida taqqoslaydigan bo'lsak, bu yerda 65,8 % lik natija bilan aynan xizmatlar sohasi yetakchilik qiladi, undan keyingi o'rinlarni sanoat (17 %), qurilish (9,0 %) hamda 7,6 % lik ko'rsatkich bilan qishloq o'rmon va baliq xo'jaligiga ixtisoslashgan tadbirkorlik subyektlari egallaydi. Xizmat ko'rsatuvchi tashkilot va korxonalar umumiy sonida 153 mingdan ortig'i kichik tadbirkorlik subyektlari hisoblanadi. 2019-yil 1-yanvar holatiga ko'ra ularning ulushi 72,2 % ni tashkil etdi.

Solishtirish uchun, 2018-yil 1-yanvar holatiga, xizmatlar sohasida 191, 2 mingta korxonalar va tashkilotlar faoliyat ko'rsatgan bo'lib, ularning umumiy tarkibida eng katta qismini savdo xizmatlari (33,0 %) tashkil etgan edi. Undan keyingi o'rinlarda yashash va ovqatlanish bo'yicha xizmatlar (9,0 %), tashish va saqlash (6,3 %), axborot va aloqa (3,3 %), sog'liqni saqlash va ijtimoiy xizmatlar ko'rsatish (3,1 %) tashkil etgan edi. Respublikada 2018 yil davomida ko'rsatilgan bozor xizmatlari hajmi 146836,3 mlrd. so'mga teng bo'lgan bo'lib, o'tgan 2017 yilning mos davriga nisbatan o'sish sur'ati 108,4 % (28,2 trln. so'm) ni tashkil etdi. Ko'rsatilgan bozor xizmatlari tarkibida transport xizmatlari (29,5 %), savdo xizmatlari (26,9 %), moliyaviy xizmatlar (14,4 %) hamda aloqa va axborotlashtirish xizmatlarining ulushi (6,6 %) asosiy ustunlikka ega ko'rsatkichlar bo'ldi.

Solishtirish uchun, 2018-yil 1-yanvar holatiga, xizmatlar sohasida 191, 2 mingta korxonalar va tashkilotlar faoliyat ko'rsatgan bo'lib, ularning umumiy tarkibida eng katta





qismini savdo xizmatlari (33,0 %) tashkil etgan edi. Undan keyingi o‘rinlarda yashash va ovqatlanish bo‘yicha xizmatlar (9,0 %), tashish va saqlash (6,3 %), axborot va aloqa (3,3 %), sog‘liqni saqlash va ijtimoiy xizmatlar ko‘rsatish (3,1 %) tashkil etgan edi. Respublikada 2018 yil davomida ko‘rsatilgan bozor xizmatlari hajmi 146836,3 mlrd. so‘mga teng bo‘lgan bo‘lib, o‘tgan 2017 yilning mos davriga nisbatan o‘shish sur‘ati 108,4 % (28,2 trln. so‘m) ni tashkil etdi. Ko‘rsatilgan bozor xizmatlari tarkibida transport xizmatlari (29,5 %), savdo xizmatlari (26,9 %), moliyaviy xizmatlar (14,4 %) hamda aloqa va axborotlashtirish xizmatlarining ulushi (6,6 %) asosiy ustunlikka ega ko‘rsatkichlar bo‘ldi.

1-Rasm



Xizmatlar sohasida faoliyat ko‘rsatayotgan korxonalar va tashkilotlarning iqtisodiy faoliyat turlari bo‘yicha tarkibi^[3], (2019-yil 1-yanvar holatiga)% (fermer va dehqon xo‘jaliklaridan tashqari)

Milliy iqtisodiyotda xizmatlar hajmining oshishi bir qator omillarning ta‘siri bilan izohlanadi, jumladan: bozorda yangi turdagi xizmatlarning paydo bo‘lishi, masalan, kredit kartalari orqali to‘lovlar, Internet-savdo, yangi savdo markazlari, ovqatlanish korxonalari, mehmonxonalarining tashkil etilishi, ta‘lim xizmatlarini kengaytirish, dam olish sohasidagi tanlovning kengayishi shular jumlasidandir. Yuqoridagi 2-jadvaldan ko‘rishimiz mumkinki, hududlarda xizmatlar sohasining hajmi

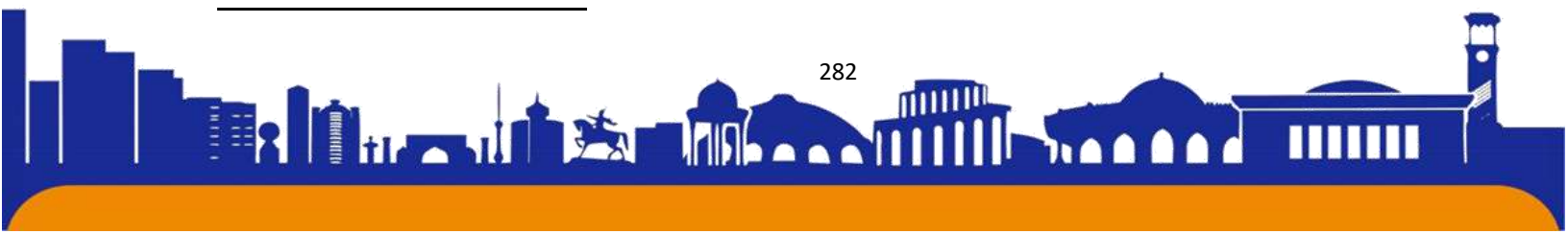



so'ngi yillarda sezilarli ravishda ortib 2018-yilda uning qiymati 146 836,3 mlrd so'mni tashkil qilgan, ya'ni 2016 yilga nisbatan deyarli 1,5 barobar o'sish kuzatilgan.

Hududlar miqyosida xizmatlar sohasining ulushi eng ko'p Toshkent shahriga (2018-yilda 48 361,8 mlrd.so'm) va Toshkent viloyatiga (2018-yilda 10 959,1 mlrd.so'm) to'g'ri keladi. Eng kam ulushi esa Xorazm va Jizzax viloyatlariga to'g'ri keladi.

Buning asosiy sababi sifatida esa ushbu hududlarda xizmat ko'rsatuvchi korxonalar kamligi, infratuzilmaning rivojlanmaganligi, mavjud salohiyatlardan, ayniqsa turistik salohiyatdan to'liq foydalanilmayotganini ko'rishimiz mumkin. Hududlar orasida xizmatlar hajmi bo'yicha Toshkent shahri yetakchilik qiladi. Bu yerda 2022- yil yanvar-sentabr oylarida avtotransport xizmatlari hajmi 4 976,9 mlrd. so'm miqdorida qayd etildi.

Eng past ko'rsatkich Sirdaryo viloyatida qayd etildi 450,8 mlrd. so'm. 2021-yil yanvar-sentabr oylariga nisbatan Qashqadaryo, 109,8 %, Samarqand 109,3 % va Surxondaryo 109,1 % viloyatlarida yuqori o'sish kuzatildi. Nisbatan past o'sish Qoraqalpog'iston Respublikasida qayd etildi – 104,0 %.

Yuqorida xaritada Respublikamiz hududlaridagi sog'liqni saqlash xizmat turlari keltirilgan bo'lib qayerda qancha kasalxonalar, poliklinikalar va boshqa davolash maskanlari ko'rsatilganligini ko'rishimiz mumkun.

Iqtisodiy faoliyat turlari bo'yicha ko'rsatilgan bozor xizmatlari tarkibida eng katta ulushni savdo xizmatlari egallaydi.

2022- yil yanvar-sentabr oylarida bu xizmatlarning ulushi 25,1 % ni tashkil etdi. Shuningdek, moliyaviy (23,1 %) va transport (21,9 %) xizmatlari katta ulushga ega. Taqqoslash uchun: 2021- yilning yanvar-sentabr oylarida savdo xizmatlari umumiy hajmning 25,6 % ini tashkil etgan. Kompyuterlarni ta'mirlash bo'yicha xizmatlarning ulushi – 1,7 %. Moliyaviy xizmatlar tarkibida sug'urta va nafaqa ta'minoti bo'yicha xizmatlardan tashqari (pul mablag'larini olish va qayta taqsimlash bo'yicha xizmatlar) pul-kredit sohasida vositachilik xizmatlari ustunlik qiladi. 2022- yil yanvar-sentabr oylarida ushbu xizmatlarning ulushi 96,2 % ni tashkil etdi.

Yuqoridagi chizmada xizmat ko'rsatishning iqtisodiy faoliyat turlari bo'yicha xizmatlar keltirilgan, jumladan 1-o'rinda savdo xizmati va eng so'ngida kompyuter ta'mirlash xizmatlari keltirilgan.





Iqtisodiy faoliyat turlari bo'yicha xizmatlar tarkibi, % da (2022- yil yanvar-sentabr oylarida)

Sug'urta xizmatlari tarkibida eng katta ulush sug'urta xizmatlariga to'g'ri keladi, hayotni sug'urta qilish xizmatlari bundan mustasno (baxtsiz hodisa va yong'indan sug'urta qilish, sog'liqni sug'urta qilish, turistik sug'urta qilish, mol-mulkni sug'urta qilish, transport sug'urta qilish, pul yo'qotishlaridan va majburiyatlardan sug'urta qilish) - 58,9 %. Hayotni sug'urta qilish xizmatlari umumiy sug'urta xizmatlari hajmining 30 % ini tashkil etdi. Taqqoslash uchun: 2021- yil yanvariga nisbatan 2021- yil sentabrda xizmatlar hajmi 6,0 trln. so'mga, 2021- yil avgustiga nisbatan esa 1,5 trln. so'mga oshgan. 2022- yilning III diskret choragi yakunlariga ko'ra, ko'rsatilgan xizmatlar hajmi 93,3 trln. so'mni tashkil etib, 2021- yilning III diskret choragiga nisbatan (74,0 trln. so'm) hajmi 19,3 trln. so'mga oshdi.

Dastlabki ma'lumotlarga ko'ra, 2021- yilning yanvar-sentabr oylariga nisbatan 2022- yil yanvar-sentabr oylarida ko'rsatilgan bozor xizmatlari hajmi 49 111,0 mlrd. so'mga oshib, 253 840,0 mlrd. so'mga yetdi.





Yanvar-sentabr oylarida xizmatlar sohasining asosiy ko'rsatkichlari

Taqqoslama ekvivalentda 2021- yilning yanvar-sentabr oylariga nisbatan (119,5 %) o'sish sur'ati 115,4 % ni tashkil etdi. 2021- yil sentabr oyiga nisbatan (25,7 trln. so'm), 2022- yil sentabr (diskret oy) uchun taqdim etilgan bozor xizmatlari hajmi (32,2 trln. so'm) 6,5 trln. so'mga oshdi. 2022- yil yanvar oyiga nisbatan joriy yilning sentabr (diskret oyi) uchun bozor xizmatlari hajmi 7,9 trln. so'mga oshdi va 32,2 trln. so'mga yetdi. 2022- yilning oldingi (avgust) oyiga nisbatan 1,3 trln. so'mlik o'sish qayd etildi.

FOYDALANILGAN ADABIYOTLAR

- 1.Mirziyoev Sh.M. "Erkin va farovon, demokratik O'zbekiston davlatini birgalikda barpo etamiz".- T.:O'zbekiston, 2017.
- 2.Mirziyoyev Sh.M "Buyuk kelajagimizni mard va olijanob xalqimiz bilan birga quramiz".- T O'zbekiston 2017.
- 3.Mirziyoyev Sh.M."Qonun ustuvorligi va inson manfaatlarini ta'minlash – yurt taraqqiyoti va xalq farovonligining garovi O'zbekiston Respublikasi Konstitutsiyasi

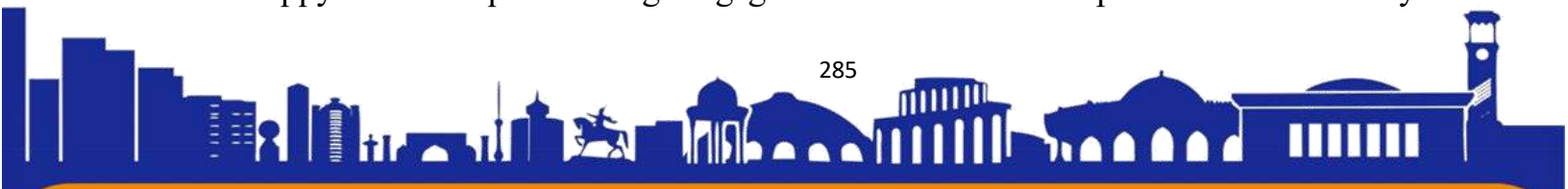



qabul qilinganing 24 yilligiga bag'ishlangan tantanali marosimdagi ma'ruza" 2016-yil 7-dekabr.- T O'zbekiston 2017.

4. O'zbekiston Respublikasining —Oilaviy tadbirkorlik to'g'risida gi qonuni. 2012-yil 16-martda O'zbekiston Respublikasi Qonunchilik palatasi tomonidan qabul qilindi va 23 -martda Senat tomonidan ma'qullanib 26-aprel O'RQ-327-soni.

5. O'zbekiston Respublikasining Qonuni. «O'zbekiston Respublikasining tashqi iqtisodiy faoliyati to'g'risida»gi O'zbekiston Respublikasi qonuniga o'zgartishlar va qo'shimchalar kiritish xaqida. «Xo'jalik va huquq», 2000-yil 10-son, 96 b. (o'zgartirish va qo'shimchalar bilan).

6. O'zbekiston Respublikasi «Tovar bozorlarida monopolistik faoliyatini cheklash va raqobat tug'risida»gi qonuni. 04-aprel 1997. (o'zgartirish va qo'shimchalar bilan).





ISSN (E): 2181-4570

O`ZBEKISTON QISHLOQ XO`JALIGI**Olimqulov Yashnar Maxmadamin o`g`li**

Termiz Davlat Universiteti Tabiiy fanlar fakulteti Geografiya ta'lim yo`nalishi talabasi

Xudoyshukurova Zuxro Ashur qizi

Termiz Davlat Universiteti Tabiiy fanlar fakulteti Geografiya ta'lim yo`nalishi talabasi

Narziyev Furqat Fayzullo o`g`li

Termiz Davlat Universiteti Tabiiy fanlar fakulteti Geografiya ta'lim yo`nalishi talabasi

Xudoyqulova Sabohat Islom qizi

Termiz Davlat Universiteti Tabiiy fanlar fakulteti Geografiya ta'lim yo`nalishi talabasi

Annotatsiya: Mazkur maqolada O'zbekiston respublikasi yer resurslari, hususan Surxondaryo viloyatining yer resurslari haqida so'z boradi. Yer resurslarida foydalanishning bugungi kundagi holati, yerlarga agrotexnik ishlov berishda e'tibor qaratilishi lozim bo'lgan jihatlar yoritilgan. Shuningdek qishloq xo'jaligi maqsadlarida foydalaniluvchi yerlar tumanlar kesimida sarhisob qilingan.

Kalit so'zlar: Yer, resurs, O'zbekiston, agrotexnologiya, tumanlar, Surxondaryo, oziq-ovqat, dehqonchilik.

Annotation: This article discusses the land resources of the Republic of Uzbekistan, in particular the Surkhondaryo region. The current state of land use, aspects of agrotechnical tillage should be taken into account. Agricultural land is also summarized by district.

Key words: Land, resource, Uzbekistan, agricultural technology, regions, Surkhondaryo region, food, agriculture.

O'zbekiston qishloq xo'jaligi sohasining rivojlanishi va ixtisoslashuvi Qishloq xo'jaligi iqtisodiyotning eng qadimgi tarmoqlaridan biri. U hozirgi kunda jahon, milliy va mintaqaviy iqtisodiyot tarkibida yetakchi o'rinlarni egallaydi. Biroq, ushbu makroiqtisodiyot tarmog'ining rivojlanishi turli mamlakatlarda turlicha kechadi; rivojlanayotgan davlatlarda qishloq xo'jaligi, xususan dehqonchilik ko'proq ekstensiv





xususiyatga ega bo'lsa, yetakchi mamlakatlarda u intensiv rivojlanib bormoqda. Shunga mos holda, agroiqtisodiyotning samaradorligi, mehnat unumdorligi ham geografik jihatdan farqlanadi. Odatda, qishloq xo'jaligi deganda, asosan, uning ikki tarkibi, ya'ni dehqonchilik va chorvachilik tushuniladi. Bu iqtisodiyot fani nuqtai nazardan to'g'ri, ammo iqtisodiy geografik jihatdan esa, uni qishloq aholisining mashg'uloti, xo'jaligi ma'nosida ham e'tirof etish mumkin.

Qishloq xo'jaligi rivojlanishi va hududiy tashkil etilishining quyidagi xususiyatlari mavjud: eng qadimgi, an'anaviy xalq mashg'uloti; mavsumiy xususiyatga egaligi; qishloq xo'jaligining rivojlanishi ob-havo, iqlim sharoitlariga bog'liq; qishloq xo'jaligining holati, o'z navbatida, sanoatga, ayniqsa yengil oziq-ovqat sanoati rivojlanishiga kuchli ta'sir ko'rsatadi; ushbu tarmoqning hududiy tashkil etilishi areal xususiyatga ega (sanoat nuqta shaklida, transport chiziqsimon, tasmaimon); qishloq xo'jaligining mehnat unumdorligi sanoatga nisbatan past; qishloq xo'jaligi aholini iste'mol mollari bilan, sanoatni xom ashyo bilan ta'minlaydi; qishloq xo'jaligi korxonalarini uchun xom ashyo kerak emas, uning asosi agroiqlimiy resurslar, ya'ni harorat, namlik va tuproq hisoblanadi. Qishloq xo'jaligining yuqoridagi xususiyatlari ushbu tarmoqning asosiy iqtisodiy va iqtisodiy geografik ko'rsatkichlarini, rivojlanishi va joylanishini belgilab beradi.

O'zbekiston milliy iqtisodiyotida qishloq xo'jaligi yetakchi o'rinlardan birini egallaydi. Uning ulushiga yalpi ichki mahsulotning 1/6 qismiga yaqini to'g'ri keladi. So'nggi yillarda respublikamizda iqtisodiyotni sanoatlashtirish dasturini amalga oshirish natijasida qishloq xo'jaligining nisbiy ko'rsatkichlari, ya'ni ulushi pasayib borish tendentsiyasiga ega. Shu asosda mamlakatimiz iqtisodiyoti agrar-industrial shakldan tobora, asta-sekin industrial-agrar yo'nalish kasb etmoqda. Sobiq Ittifoq davrida respublika qishloq xo'jaligi asosan paxtachilikka ixtisoslashgan, markaziy hududlar sanoatini xom ashyo bilan ta'minlovchi monoko'ltura ko'rinishidagi rayon edi. Mustaqillikka erishgach, bu sohada tub islohotlar o'tkazildi, qishloq xo'jaligi deyarli to'liq nodavlat sektoriga o'tkazildi, fermer va dehqon xo'jaliklari tashkil etildi, paxta yakka xokimligiga barham berildi, don (g'alla) mustaqilligiga erishildi va xokazo. Ayni vaqtda, noto'g'ri siyosat olib borish oqibatida maydonlari keskin qisqarib ketgan uzumchilik va bog'dorchilik tarmoqlari tiklanmoqda. 2009-yilda qabul qilingan "Qishloq taraqqiyoti va farovonligi" Davlat dasturida qishloq joylarda agroiqtisodiyot sohasi bilan bir qatorda transport, ta'lim, sog'liqni saqlash, moliya, sport kabilarni





rivojlantirishga, uy-joy qurilishiga katta ahamiyat berilgan. Qishloq xo'jaligi, yuqorida ko'rsatilgan jihatlaridan kelib chiqqan holda, yillar davomida bir xil yoki barqaror rivojlanib bormaydi. Bunga ijtimoiy-siyosiy omillar bilan birga iqlim sharoitlari ham katta ta'sir ko'rsatadi. Mavjud ma'lumotlarga ko'ra, qishloq xo'jalik mahsulotlarining o'sish darajasi o'tgan 20 yil mobaynida umumiy yalpi ichki mahsulot ko'rsatkichlariga nisbatan gox past (1991, 1994, 1996, 2005, 2010 yy.), gox yuqori (asosan qolgan yillarda) bo'lgan. Demak, xuddi shu yillarda agroiqtisodiyotning milliy iqtisodiyot o'sishiga ta'siri ham har xil ko'zatilgan. Ko'rilayotgan davrda sanoat ishlab chiqarishi va qishloq xo'jaligi rivojlanishidagi nisbat ham o'ziga xos. Masalan, sanoatning o'sish ko'rsatkichi 1991, 1993, 1994, 1996, 1999-2002 va 2004-2010-yillarda yoki 20 yildan 15 yilda ustuvor bo'lgan. Eng muhimi shundaki, xususan So'nggi 10 yilda qishloq xo'jaligining nisbiy rivojlanish darajasi sustroq kechgan. Bu esa, o'z navbatida, iqtisodiyotni sanoatlashtirishdan darak beradi.

Alohida ta'kidlash lozimki, qishloq xo'jaligiga yo'naltirilgan investitsiya hajmi makroiqtisodiyotning boshqa tarmoqlariga qaraganda ancha past. Qolaversa, uning ulushi yildan-yilga kamayib bormoqda. Hozirgi vaqtda agroiqtisodiyotga respublika jami investitsiya hajmining taxminan atigi 3 foizi to'g'ri keladi, xolos. Vaholanki, bu ko'rsatkich sanoatda 35-37%, transport va qurilishda 25% va hokazo. Qishloq xo'jaligiga kiritilgan mablag'ning 1/5 qismidan ko'progi respublika byudjetidan, yarmiga yaqini bank kreditlari va zayom vositalaridan qoplanadi. Xorijiy investitsiyalar va kreditlar hajmi esa 14-15% atrofida.

Yer fondi, tarkibi va undan foydalanish. O'zbekiston Respublikasining umumiy yer maydoni 44896,9 ming ga, shundan 44410,3 ming gektari yoki 98,9 foizi turli xil korxonalar, tashkilot va muassasalar, fermer xo'jaliklari va fuqarolar foydalanadigan yerlar bilan band. O'z navbatida, bu yerlarning 4313,3 ming gektarini (9,7 %) sug'oriladigan yerlar tashkil qiladi. Yer fondi, qaysi maqsadda foydalanishiga qarab, 8 toifaga bo'linadi, ularning eng asosiysi qishloq xo'jaligida foydalanadigan yerlar hisoblanadi. Ushbu toifadagi yerlar mamlakatimizda 25258,5 ming ga bo'lib, u jami yer fondining yarmiga teng. Miqdor jihatidan keyingi o'rinlarda zahira yerlar (23,4 %) hamda o'rmon fondi yerlari ajralib turadi (19,5%). Jami ekin yerlar respublikada 4071,0 ming ga. U qishloq xo'jaligida foydalanadigan yerlarning 18,3 foiziga teng, shundan sug'oriladigan yerlar 3313,1 ming ga. Shuningdek, mamlakatimizda, xususan Qashqadaryo Jizzax va Samarqand viloyatlarida tabiiy holda sug'oriladigan yoki lalmi

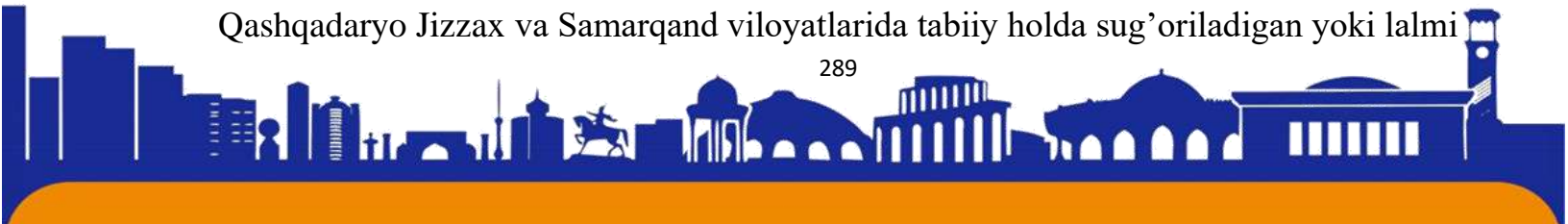



(bahorikor) yerlar ham bor. Ular nisbatan kam miqdorda bo'lsada, Surxondaryo, Navoiy va Toshkent viloyatlarida ham bor. Lalmikor yerlarning umumiy maydoni 758 ming gektar. Odatda, bunday hududlarda yog'in-sochin miqdori yiliga kamida 200 mm dan ortiq va ular asosan bahor oylariga to'g'ri keladi. Qishloq xo'jaligida foydalanadigan boshqa yerlar orasida yaylov va pichanzorlar ajralib turadi. Ularning maydoni 20756 ming ga yoki qishloq xo'jaligida foydalanadigan yerlarning 82,2 foizini tashkil etadi. Ko'p yillik daraxtzorlar 351 ming ga, bo'z yerlar 80,5 ming ga.

Mavjud ma'lumotlarga qaraganda, o'tgan 20 yil mobaynida O'zbekiston qishloq xo'jaligiga muljallangan yerlar miqdori biroz qisqargan. Agar bunday yerlar 1990-yilda 28080,4 ming gektarga teng bo'lgan bo'lsa, 2012-yilda ular 25258,5 ming gektarga tushib qolgan. Bunga boshqa turdagi yerlarning birmuncha ko'payishi sabab bo'lgan. 2013-yil 1- yanvar holatiga ko'ra qishloq xo'jalik yerlari respublika umumiy yer maydonining 57,0 foiziga teng. Qolgan qismi o'rmonlar, bo'tazorlar, va boshqa yerlardan iborat. Bu ko'rsatkich mamlakat miqyosida Qoraqalpog'iston Respublikasi 32,3 foizdan, Navoiy viloyatidagi 81,3 foizgacha farq qiladi. Nisbatan yuqori ko'rsatkichlar Samarqand va Qashqadaryo viloyatlarida (76-77%), pastlari esa Farg'ona, Toshkent, Xorazm, Namangan viloyatlarida (45-55%) qayd etilgan.

Raqamlarga murojaat qilaylik; Jizzax viloyatida 2000- yilda sug'oriladigan ekin yerlar 256,6 ming ga, 2012-yilda esa 264,5 ming ga; shunga mos holda, Qashqadaryoda 417,7 va 424,1 ming ga; poytaxt viloyatida 298,9 va 305,1 ming ga. Ko'rinib turibdiki bu mintaqalarda o'sish qayd etiladi. Nisbatan ko'proq qisqarish ko'zatilgan viloyatlarda, jumladan, Samarqandda yuqoridagi ko'rsatkichlar 261,9 va 253,9, Surxondaryoda 245,6 va 241,7, Farg'onada 256,3 va 249,3, Xorazmda 212,5 va 205,4 va hokazo. Eng oz sug'oriladigan ekin yerlarga ega bo'lgan Navoiy viloyatida ham qisqarish qayd etiladi: 92,1 va 91,0 ming ga. Umuman olganda, sug'oriladigan ekin yerlar maydoni bo'yicha Qashqadaryo (424,1 ming ga), Qoraqalpog'iston Respublikasi (423,6) va Toshkent viloyati (305,1 ming ga) oldinda. Shu qatorda Jizzax Surxondaryo hamda Samarqand viloyatlari ham biroz yuqori ko'rsatkichlarga ega (250-265 ming ga). Navoiy viloyatini hisobga olmaganda, qolgan mintaqalarning har birida bunday yerlar 200 ming gektardan kam emas. Nisbiy ko'rsatkichlarda, Qashqadaryo viloyati respublika jami ekin maydonlarining 16,8 foizini, Jizzax 11,9 foizini, Samarqand 10,7 foizini, Qoraqalpog'iston 10,4 foizini, Toshkent viloyati 8,4 foizini o'z ida





mujassamlashtiradi. Keyingi o'rinlarda Surxondaryo, Sirdaryo hamda Farg'ona viloyatlari turadi. Eng past raqam esa Navoiy viloyatiga tegishli.

Qoraqalpog'iston Respublikasi hamda Andijon, Buxoro, Namangan, Sirdaryo, Farg'ona va Xorazm viloyatlarida ekin yerlarning 100 foizi sug'oriladigan yerlardan iborat. Bu borada katta farq Qashqadaryo Jizzax va Samarqand viloyatlarida ko'zatiladi. Shu o'rinda yerdan samarali foydalanish darajasi yoki koeffitsienti to'g'risida so'z yuritish mumkin. Bu ko'rsatkich qishloq xo'jaligiga muljallangan yer turlarining umumiy yer maydoniga nisbati, bevosita qishloq xo'jaligida foydalanadigan yerlarning, xususan sug'oriladigan yerlarning jami yer fondiga nisbati orqali aniqlanadi. Albatta, bunday ko'rsatkichlar viloyatlarning tabiiy sharoiti, ayniqsa suv resurslari bilan ta'minlanganligiga qarab, ancha geografik tafovut yoki farqlarga ega. Masalan, Qoraqalpog'iston Respublikasida yuqoridagi ko'rsatkich qishloq xo'jaligi yer turlari bo'yicha 3,2, ekin yerlar bo'yicha 0,26, sug'oriladigan yerlar ham shu darajada. Navoiy viloyatida u, mos ravishda, 8,1; 1,0 va 0,8. Buxoro viloyatida ham, uning yuqoridagi hududlar singari cho'l tabiatli bo'lganligi sababli, mazkur ko'rsatkichlar ancha past.

Vodiy va vohalarda esa ko'rilayotgan koeffitsient yuqori bo'lib, bu ularda yerdan agroiqtisodiy jihatdan samarali foydalanish, qishloq xo'jaligining ko'proq yoki nisbatan intensiv rivojlanishidan dalolat beradi. Chunonchi, Andijon viloyatida umumiy qishloq xo'jaligier turlari uning jami maydonini 60,2 foizini, ekin yerlar 47,4, sug'oriladigan ekin yerlar ham shuncha foizga barobar. Ma'lumki, Sirdaryo viloyati asosan sug'orma yerlarni o'zlashtirish negizida tashkil etilgan. Binobarin, bu mintaqada yuqoridagi ko'rsatkichlar ancha katta, mos holda, 67,7; ekin yerlar 58,6 %. Shuningdek, Xorazm viloyati ham bu borada birmuncha yuqoriroq ko'rsatkichlarga ega. Xususan, uning eng sohil, ya'ni Xazorasp tumanining cho'l qismi hisobga olinmasa, mintaqa hududi qadimdan o'ta yuqori darajada o'zlashtirilganligi, sug'oriladigan yerlarning ko'pligiga ko'ra respublikada ancha oldingi o'rinlarda turadi. Mamlakatimiz qishloq xo'jalik yerlari turlari tarkibida pichanzor va yaylovlar ham katta maydonlarni egallaydi Bu xususda Navoiy, Buxoro, Qashqadaryo viloyatlari va Qoraqalpog'iston Respublikasi keskin ajralib turadi. Bu esa, chorvachilikni, eng avvalo, uning go'sht, jun-go'sht yunalishini rivojlantirishga zamin yaratadi. Shu bilan birga, qishloq xo'jaligining bunday yer turlari Andijon, Sirdaryo va Farg'ona viloyatlarida juda oz, Namanganda ham bu ko'rsatkichlar uncha yuqori emas. Umuman





olganda esa, respublika bo'yicha pichanzor va yaylovlar jami qishloq xo'jaligida foydalanadigan yerlarning 66,4 foizini tashkil qiladi.

Hozirgi vaqtda Qoraqalpog'iston Respublikasi sug'oriladigan yerlarining 1/3 qismini meliorativ holati yomon; bu ko'rsatkich Jizzax viloyatida - 11,5%, Navoiyda-10,8%, Sirdaryoda-9,9%, Buxoroda 7,2%, Qashqadaryo viloyatida 6,8% va hokazo. Respublika umumiy qishloq xo'jaligi maqsadida ajratilgan yerlarning 35,2 foizi birgina Navoiy viloyatiga to'g'ri keladi; ikkinchi o'rinda Qoraqalpog'iston Respublikasi (20,7%), uchinchi va to'rtinchi o'rinlarda Qashqadaryo va Buxoro viloyatlari (12,8 foizdan) turadi. Ushbu turt mintaqaga O'zbekistonni jami qishloq xo'jaligiga mo'ljallangan yerlarning 81,5 foizi mos tushadi. Ekin yerlar bo'yicha Qashqadaryo Jizzax Samarqand viloyatlari hamda Qoraqalpog'iston Respublikasi yetakchilik qiladi. Ularning har birida respublikada qishloq xo'jaligiga foydalanadigan yerlarning 10 foizidan ko'progi mujassamlangan. Eng kichik ko'rsatkich Navoiy (atigi 2,7%), shuningdek, Namangan, Andijon va Buxoro viloyatlarida qayd etiladi. Qizig'i shundaki, bu viloyatlar umumiy yer fondi bo'yicha bir-biridan keskin farq qiladi. Agrogeografiya nuqtai nazaridan, sug'oriladigan yerlarning hududiy tarqalishi (taksimlanishi) katta mazmun kasb etadi. Sug'oriladigan yerlar maydoni bo'yicha Qoraqalpog'iston Respublikasi va Qashqadaryo viloyati yetakchi: ularning har birida mamlakat jami sug'oriladigan yerlarining 12 foizi mavjud. Shuningdek, Toshkent viloyati bu xususda biroz ko'zga tashlanadi - 9,2%. Ayni vaqtda Navoiy viloyatida, avval ta'kidlaganimizdek, bunday yerlar juda oz. Cho'l hududlarida tashkil etilgan ma'muriy birliklar, ya'ni Qoraqalpog'iston Respublikasi, Navoiy va Buxoro viloyatlarida pichanzor va yaylovlar ko'p. Qishloq xo'jaligi, sug'oriladigan dehqonchilik rivojlangan Andijon, Farg'ona, Namangan, Sirdaryo va Xorazm viloyatlarida bunday yerlar ulushi juda past. Xuddi shunday, qishloq xo'jaligida foydalanmaydigan yerlarning respublika umumiy yerlaridagi hissasi asosan yuqorida nomlangan hududlarda ancha oz, eng yuqori ko'rsatkich Qoraqalpog'iston Respublikasida – O'zbekiston bo'yicha qishloq xo'jaligida foydalanmaydigan yerlarning asosiy qismi ayni shu mintaqada o'rin olgan. Navoiy viloyati ham bunday qishloq xo'jaligida foydasiz yerlarning 12,2 foizini egallaydi Mamlakatimiz qishloq xo'jalik geografiasining shakllanishida hududlarning yer fondi, uning tarkibi bilan bir qatorda agroiqlimiy resurslar, ya'ni namlik (suv), tarorat va tuproq, mehnat resurslari, ularning ish malakalari kabi omillar mukim rol unayydi.





Respublikamizda issiq kunlar ko'p, vegetatsiya davri o'zoq, binobarin, ba'zi qishloq xo'jalik mahsulotlaridan bir yilda 2-3 hosil olish mumkin. Umumiy tarzda, tuproq eroziyasi, uning sho'rlanishini oldini olishda, mamlakatimiz tuproqlari ham (asosan bo'z yoki sur tuproq ham ko'p tarqalgan) agroiqtisodiyot rivojlanishiga qo'laylik yaratadi. Biroq, bu "uchlikning" eng muammolisi suv resurslaridir. Mavjud ma'lumotlarga qaraganda, respublikamiz hududida uning suv resurslarinn taxminan 10 foizi shakllanadi, xolos. Qolgan qismi muhim gidrologik manbalar, ya'ni Amudaryo, Sirdaryo va Zarafshon transchegaraviy xususiyatga ega bo'lib, ular asosan qo'shni davlatlar Tojikiston va Qirg'iziston hududidan boshlanadi. Demak, mavjud suv resurslaridan unumli foydalanish, sug'orma dehqonchilikda yangi texnologiyalarni joriy qilish, qo'shni mamlakatlar bilan o'z aro, xalqaro me'yor va qoidalardan kelib chiqqan zolda, suv resurslarinn oqilona taqsimlash respublikamiz ijtimoiy-iqtisodiy rivojlanishining eng dolzarb muammosidir.

FOYDALANILGAN ADABIYOTLAR

Rahbariy adabiyotlar:

1. Mirziyoyev. Sh.M. "Qonun ustuvorligi va inson manfaatlarini ta'minlash-yurt taraqqiyoti va xalq farovonligining garovi" O'zbekiston. 2017 y
2. O'zbekiston Respublikasi Prezidentining "O'zbekiston Respublikasini yanada rivojlantirish bo'yicha Harakatlar strategiyasi" to'g'risidagi Farmoni (Xalq so'zi 2017 yil, 8 fevral)
3. I.A.Karimov O'zbekiston iqtisodiy islohotlarni chuqurlashtirish yo'lida. T. «O'zbekiston» 1995 y

Ilmiy adabiyotlar:

4. „SANOAT GEOGRAFIYASI“ U.EGAMBERDIYEVA TOSHKENT-2020
5. „MINTAQAVIY IQTISODIYOT“ A.E. Ishmuhamedov, M.R. Rahimova TOSHKENT-2010
6. „O'ZBEKISTON GEOGRAFIYASI“ A.Soliev TOSHKENT-2014
7. "IQTISODIY GEOGRAFIYA" O.L.Muxamedov SAMARQAND-2021
8. „O'zbekiston iqtisodiy va ijtimoiy geografiyasi“ Mavlonov BUXORO-2008
9. „SANOAT VA QISHLOQ XO'JALIGI ASOSLARI“ Ma'ruzlar matni M.Qodirova NAVOIY-2008
10. «O'ZBEKISTON GEOGRAFIYASI» fanidan Ma'ruzalar matni Utarbayev.K.A. Nukus-2017



ISSN (E): 2181-4570

Internet sahifalari

1. www.hozir.org
2. www.google.uz
3. www.uz.wikipedia.org
4. www.geografiya.uz
5. www.stat.uz
6. www.ziyonet.uz
7. www.stat.uz





O`ZBEKISTONDA URBANIZATSIYA JARAYONLARI

Termiz Davlat Universiteti Tabiiy fanlar fakulteti Geografiya ta'lim yo`nalishi talabasi Olimqulov Yashnar Maxmadamin o`g`li, Nominov Abdusalim Valijon o`g`li, Narziyev Furqat Fayzullo o`g`li, Xudoyqulova Sabohat Islom qizi

Annotatsiya: Mazkur maqolada O`zbekiston respublikasining geografik o`rni, dunyo hamjamiyatida tutgan nufuzi, urbanizatsiyasi, shahar va qishloq aholisi tarkibi, shaxarlar soni haqida so`z boradi. Urbanizatsiya jarayonining bugungi kundagi holati, takliflar, e`tibor qaratilishi lozim bo`lgan jihatlar yoritilgan.

Kalit so`zlar: Urbanizatsiya, shahar, qishloq, aholi, O`zbekiston, viloyat, tumanlar, manzilgoh.

Abstract: This article talks about the geographical position of the Republic of Uzbekistan, its influence in the world community, urbanization, urban and rural population structure, and the number of cities. The current state of the urbanization process, proposals, aspects that should be paid attention to are highlighted.

Key words: Urbanization, city, village, population, Uzbekistan, region, districts, settlement.

Urbanizatsiya - aholining ijtimoiy-kasbiy va demografik tuzilishida ijobiy o`zgarishlarga, uning turmush tarzi hamda madaniyati sifat jihatidan yangi darajaga ko'tarilishiga ko'maklashuvchi jamiyat va iqtisodiyotni rivojlantirishda shaharlarning ro'lini oshirish, shuningdek, shahar infratuzilmasini shakllantirish jarayoni hisoblanadi. Ushbu rasmlar viloyatlar kesimida urbanizatsiya holatini tasvirlaydi. Viloyatlarning qaysi qismida urbanizatsiyani rivojlantirish kerakligi, aholining zich joylashuvi tasvirlangan.

Iqtisodiy taraqqiyot va kambag'allikni qisqartirish vazirligi Axborot xizmati bergan ma'lumotlarga ko'ra, O`zbekiston Respublikasining doimiy aholisi 2020-yil 1-iyul holatiga ko'ra 34 191,7 ming kishini tashkil etib, birinchi yil 286,5 ming kishiga yoki 0,85% ga o'sdi.

O`zbekiston Respublikasida bugungi kunda shahar aholisi – 17 487 ming kishi (50.6%), Qishloq aholisi – 17 071.4 ming kishi (49.4%) tashkil etadi. Urbanizatsiya uzoq va keng jarayon. Bu migratsiya jarayonlari, yer boshqaruvi samaradorligi, shahar rejalashtirish, shahar infratuzilmasini rivojlantirish va uy-joy qurilishi masalalarini o`z





ichiga olgan bir qator masalalar va harakatlar bo‘lib, shahar aholisining o‘sishi bilan birga keladi

Respublika mustaqillikka erishganidan so‘ng, mamlakatimiz hududiy tuzilmasining o‘zagini tashkil qiluvchi shaharlar tizimini takomillashtirish, ulaming mavjud tabiiy, ishlab chiqarish va ilmiy-texnikaviy salohiyatidan to‘g‘ri hamda samarali foydalanish dolzarb masalalardan biriga aylandi. Binobarin, milliy va mintaqaviy iqtisodiyotning tarkibiy tuzilishi shaharlar to‘ri va tizimi bilan chambarchas bog‘liq. Shu bois, yangi iqtisodiy munosabatlar sharoitida respublika urbanistik tarkibidagi o‘zgarishlari va shu bilan birga, jahon urbanizatsiyasining mamlakatga xos jihatlari hamda ta‘sirini tadqiq etish katta ahamiyatga ega. Ta‘kidlash joizki, respublika hukumati tomonidan urbanistik tizimni takomillashtirish bo‘yicha islohotlar amalga oshirilmoqda. Xususan, O‘zR Prezidentining 2005-yil 14-iyulda “O‘zbekiston Respublikasi aholi punktlari ma‘muriy-hududiy tuzilishini yanada takomillashtirish choratadbirlari to‘g‘risida” gi Qarori qabul qilindi.

Shuningdek, 2009-yilda “Qishloq taraqqiyoti va farovonligi yili” Davlat dasturining qabul qilinishi bilan qishloq joylaming ishlab chiqarish va infratuzilmaviy salohiyatini yuksaltirish asosiy vazifalardan biri qilib belgilandi. Qishloqlarda zamonaviy infratuzilma tizimini barpo etish, bu joylarga sanoatni olib kirish, aholiga xizmat ko‘rsatish sohalarini yaxshilash, urbanizatsiyaning ichkaridan, o‘ziga xos «yashirincha» rivojlanishini anglatadi. Shuningdek, O‘zbekiston Respublikasi Vazirlar Mahkamasining 2009-yil 13-martda “O‘zbekiston Respublikasi ma‘muriy-hududiy tuzilishini takomillashtirishga doir qo‘shimcha chora-tadbirlar to‘g‘risida”gi Qaroriga muvofiq, mamlakatimiz shaharlar geografiyasi 965 taga ko‘paydi. 2016-yil 5-yanvarda O‘zbekiston Respublikasi Vazirlar Mahkamasining “Shaharlar va shahar posyolkalari hududlarini rivojlantirish va qurish bo‘yicha shaharsozlik hujjatlarini ishlab chiqish tartibini yanada takomillashtirish chora-tadbirlari to‘g‘risida” gi Qarori shular jumlasidandir. Ma‘lumki, har bir mamlakat hududiy mehnat taqsimotining rivojlanganligi, uning ijtimoiy-iqtisodiy salohiyati eng avvalo uning urbanistik va hududiy urbanistik tarkibida o‘z aksini topadi. “Hududiy urbanistik tarkib” tushunchasi fanga taniqli olim I.M.Maergoyz tamonidan kiritilgan bo‘lib, u turli mintaqalarda shaharlar to‘ri, xususan, katta shaharlar qay tarzda shakllangan va rivojlanganligi bilan bog‘liq. Respublika mintaqalari urbanistik tarkibi, o‘zining genetik xususiyati, funksional tiplari va katta-kichikligiga ko‘ra farqlanadi. Jumladan, mustaqillik

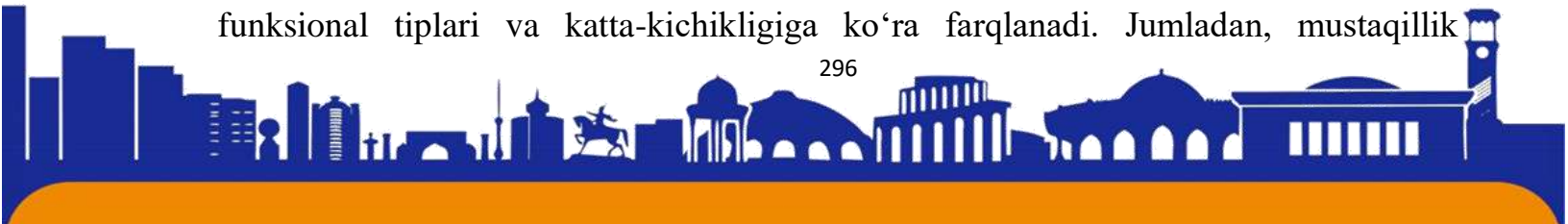



arafasida mamlakatda jami 123 ta shahar va 104 ta shaharchalar mavjud edi (urbanizatsiya darajasi 40,8 foiz).

1992-yilga kelib, respublika geourbanistikasida o'ziga xos vaziyat yuz berdi. Mazkur yilda turli mintaqalarda 17 ta shaharchalar vujudga keldi. Ular, Jizzaxda - Zarbdor va Zafarobod, Samarqandda - Mirbozor, Sirdaryoda - Do'stlik, Toshkentda - Yangi Chinoz, Qashqadaryoda - Nuriston, Qoraqalpog'iston Respublikasida - Akshaloq va Qozonketken (AtaMirzayev O., Gentshke V., Murtazayeva R., Saliyev A., 2002). Shu yili sust urbanizatsiyalashgan Surxondaryoda shaharlar to'ri birdaniga 5 ta (Angor, Do'stlik, Sariq, Hurriyat va Elbayon)ga kengaydi va bu mintaqada zamonaviy transport va boshqa infratuzilmalarning rivojlanishi bilan izohlanadi. Aksincha, Xorazm viloyatidagi Gurlan, Xonqa, Shovot va Xazorasp kabi shaharlar, shaharchalar qatoriga tushib qoldi. 1994-yilga kelib Samarqand viloyatidagi Payariq, 1995-yilda esa Buxoro viloyatidagi Shofirkon tuman markazlari sifatida shahar maqomiga ega bo'ldi (Mavlonov A., 2015).

Aytish joizki, 2000-yildan yangi urbanistik islohotlar davrigacha atigi 2 ta shaharcha vujudga keldi, xolos. 2004-yilda qadimiy Karmana Navoiy shahridan ajratilib, shaharcha sifatida ro'yxatga olindi. Qo'ng'iroq tumanida Elobod shaharchasi tashkil topganidan so'ng, O'zbekiston shaharlar geografiyasida o'zgarish qayd etilmadi (2005 y.). Qoraqalpog'istonning shaharlar to'ri esa shu yilda ikkita shaharchaga kamaydi. Nukusning yo'ldosh shaharchalari (Qizketkan va Pristanskiy) uning poytaxti tarkibiga birlashtirildi. 2000-yildan keyingi davrda respublika va uning mintaqalarida shaharlar to'ri va tizimining shakllanishi, urbanizatsiya jarayoni o'zgacha tus olmoqda. 2016-yil ma'lumotlariga binoan, O'zbekiston Respublikasining 50,6 foiz aholisi shahar joylarida istiqomat qiladi. Tahlillarga ko'ra, mamlakatimizda urbanizatsiyaning umumiy ko'rsatkichi pasayib bormoqda. Urbanizatsiya darajasining o'zgarishi hududlar iqtisodiyotining ixtisoslashuvi, shahar hosil qiluvchi tarmoqlarning rivojlanishi, yangi shahar manzilgohlarining paydo bo'lishi, aholining tabiiy ko'payishi, shuningdek, tashqi migratsiya kabi omillarga bog'liq holda kechadi.

O'zbekistonda jami shaharlardan viloyatga bo'ysunuvchi shaharlar soni 25 ta, tumanlarga bo'ysunuvchi shaharlar 93 ta bo'lib, yagona poytaxt shahar respublikaga bo'ysunadi. Eng ko'p shaharlarga ega bo'lgan viloyat Toshkent viloyati (16 ta shahar), eng kam shaharlar esa Xorazm viloyatida - 3 ta. 2009-yilda bo'lgan tarkibiy o'zgarishlardan so'ng, jami shaharchalar soni 1079 taga teng bo'ldi. Eng ko'p

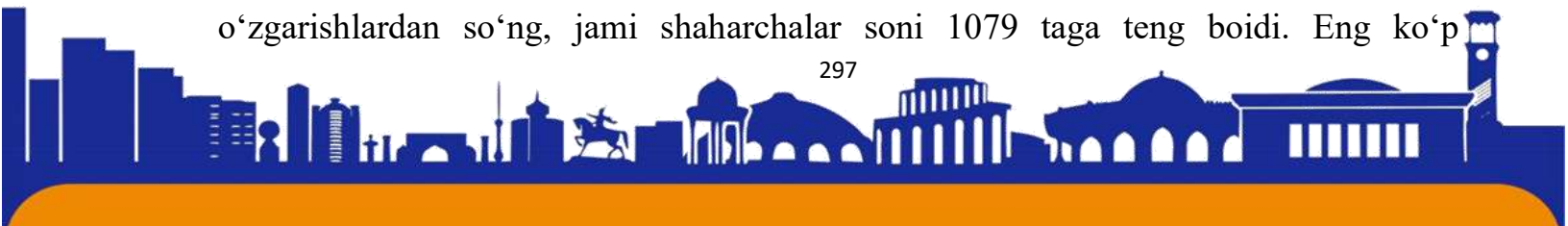



shaharchaga ega bo'lgan viloyatlar: Farg'ona - 197 ta, Qashqadaryo - 123 ta va Namangan 120 ta. Sirdaryo va Qoraqalpog'iston Respublikasida shaharchalar soni eng kam (2-jadval).

2-Jadval

O'zR hududlari	Shahar aholisi soni, ming kishi	Viloyatga bo'ysunuvchi shaharlar	Tumanga bo'ysunuvchi shaharlar	Shaharchalar soni
O'zbekiston Res	14305.9	25	93	1079
Qoraqalpog'iston	817.1	1	11	26
viloyatlar:				
Andijon	1343.9	2	9	78
Buxoro	776.3	2	9	62
Jizzax	523.9	1	5	42
Navoiy	420.8	2	4	38
Namangan	1447.0	1	7	120
Samarqand	1150.3	2	9	88
Sirdaryo	294.7	3	2	21
Surxondaryo	762.3	1	7	114
Toshkent	1284.9	4	12	97
Farg'ona	1789.6	4	5	197
Xorazm	526.7	1	2	58
Qashqadaryo	1125.9	1	11	123
Toshkent	2371.3	-	-	1

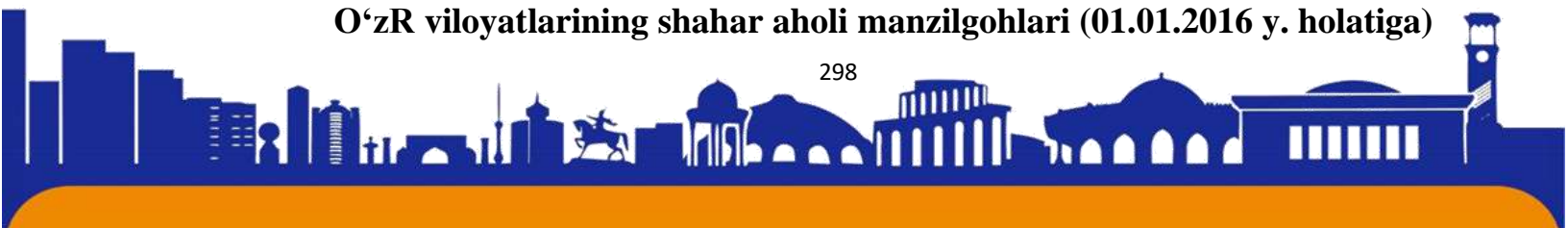



Hozirda respublikadagi eng urbanizatsiyalashgan mintaqa Namangan viloyati hisoblanadi. Shuningdek, Farg‘ona (57,0 %) va Andijon (52,4 %) viloyatlarida ham shahar aholisining salmog‘i respublika o‘rtacha ko‘rsatkichidan ancha baland. Urbanizatsiya darajasi mamlakat ko‘rsatkichidan past mintaqalarga - Xorazm, Surxondaryo, Samarqand va Buxoro viloyatlari mansub. Shu nuqtayi nazardan yondashganda, ayrim mintaqalarning yangi urbanistik salohiyati (Qoraqalpog‘iston Respublikasi, Navoiy) real vaziyatni o‘zida aks ettirmaydi. Respublikada yangi urbanistik islohotlardan so‘ng, 2009-yilda 1199 ta shahar manzilgohlari qayd etilgan. Ularning 966 tasi yangi tashkil etilgan shaharchalarga mos keladi.

3-Jadval

Hududlar	2018	2019	2020	2021	2022
O‘zbekiston Respublikasi	1 071	1 071	1 067	1 067	1 062
Qoraqalpog‘iston Respublikas	26	26	26	26	26
Andijon	79	79	79	79	79
Buxoro	69	68	68	68	68
Jizzax	42	42	42	42	42
Qashqadaryo	117	117	117	117	117
Navoiy	47	48	46	46	46
Namangan	115	115	115	115	115
Samarqand	88	88	88	88	88
Surxondaryo	114	114	112	112	112
Sirdaryo	25	25	25	25	25
Toshkent	95	95	95	95	95
Farg‘ona	197	197	197	197	197

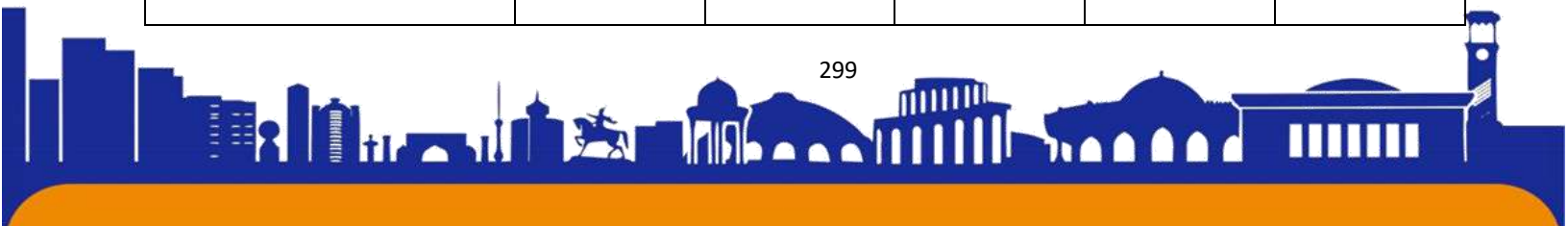



Xorazm	56	56	56	56	56
Toshkent sh.	1	1	1	1	1

Shaharchalar soni (yil boshiga)

Ta’kidlash joizki, ularning aksariyat qismining ishlab chiqarish salohiyati agrar xususiyatga ega ekanligi bilan ko’zga tashlanadi. Agrohaharchalarning hududiy tarkibida Farg’ona (196 ta), Qashqadaryo (119 ta), Surxondaryo (107 ta) va Namangan (109 ta) viloyatlari yuqori pog’onalarni egallaydi. Yangi tashkil etilgan qishloq shaharlarining 40 foizga yaqini Farg’ona mintaqasida tarkib topgan.

O‘zbekiston Respublikasi shahar manzilgohlari mamlakat mintaqalari bo‘yicha notekis taqsimlangan. Demografik salohiyati yuqori, iqtisodiyoti nisbatan barqaror bo‘lgan iqtisodiy rayonlarda shaharlar to‘ri ham yaxshi rivojlangan. Shaharlar sonining eng ko‘p miqdori hamon Farg’ona (423 ta) mintaqasiga tegishli bo‘lib, unda O‘zbekiston shahar manzilgohlarini 35,1 foizi joylashgan. Shuningdek, shaharlar soni bilan Janubiy, Zarafshon va Toshkent iqtisodiy rayonlari ham nisbatan yaxshi ta’minlangan.

2-Rasm

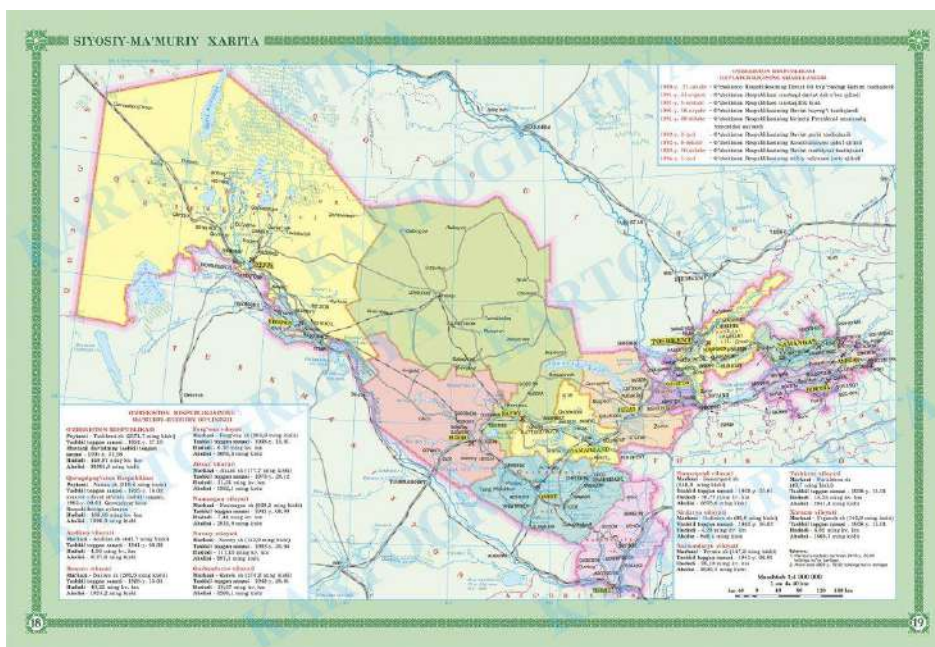

O‘zbekistonning siyosiy xaritasi.

Ayni paytda iqtisodiyoti agrar-industrial yo‘nalishga ega bo‘lgan Quyi Amudaryo va Mirzacho‘l mintaqasida shaharlar to‘ri sust bo‘lib, respublika urbanistik

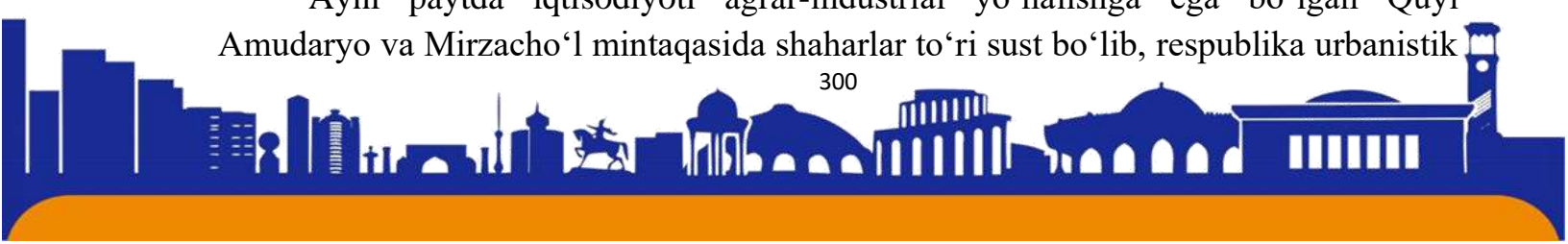



tizimining mos ravishda 8,2 va 6,8 foizini tashkil etadi. Aytish joizki, shaharlar tizimining murakkablashuvi, ulaming ierarxiyasini (pog'onasi) aniqlash, shaharlar o'rtasidagi vazifalarning (funktsiyalarni) taqsimlanishiga ham olib keladi. Mamlakat urbanizatsiyasining o'ziga xos jihati shaharlar zanjirida kichik shaharlar sonining ko'pligi bilan izohlanadi. Respublika iqtisodiyotning asosan qishloq xo'jaligi mahsulotlari yetishtirish hamda ularni qayta ishlash sanoatiga ixtisoslashganligi sababli, shaharlarning 4/5 qismidan ko'prog'ini kichik shaharlar tashkil etadi. 2009-yilda yangi shaharchalarning vujudga kelishi bilan, mazkur toifadagi shaharlarning salmog'i yana ortib ketdi.

2016-yilda 1091 ta kichik shahar va shaharchalar bo'lib, ular jami shahar manzilgohlarining 90,1 foiziga teng. O'rta bosqichdagi shaharlar soni 20 tani tashkil etib, jami shahar manzilgohlarining 1,6 foiziga mos keladi. Respublikada yirik shaharlar soni 7 ta (Samarqand, Namangan, Andijon, Qarshi, Nukus, Buxoro, Farg'ona), katta shaharlar 11 ta, "yarim o'rta" shaharlar 75 tani tashkil etadi.

Hozirda yo'l mustaqilligini ta'minlash borasida, Xalqaro logistika markazi (Angren MIZ), Jizzax maxsus industrial zonasi hamda Navoiy erkin industrial zonasida amalga oshirilayotgan loyihalar mamlakatimiz shaharlar geografiasining rivojlanishida muhim ahamiyat kasb etadi. Xususan, 2001-yil Uchquduq-Sultonuvays-Nukus, 2007-yil Toshguzar-Boysun-Qumqo'rg'on, 2016-yil Angren-Pop temir yo'llarining foydalanishga topshirilishi mamlakat temir yo'l tizimini mustaqil yaxlit tuzilma sifatida shakllanishiga imkon berdi. Asosiysi, ushbu hududlarda joylashgan Navoiy, Uchquduq, Xalqobod, G'uzor, Dehqonobod, Boysun, Qumqo'rg'on, Miskin, Angren, Ohangaron, Yangiobod, Pop kabi shahar manzilgohlarining o'sish qutb va markazlari sifatida transport geografik o'rni yanada yaxshilandi. Shunday qilib, mustaqillikning dastlabki yillarida shaharlar rivojlanishi biroz sekinlashgan bo'lsa-da, keyingi "urbanistik to'lqin" tufayli ularni soni birdaniga besh martaga ortdi.

Bunday vaziyat, shaharchalar rivojlanishining imkoniyatlari hamda asosiy yo'nalishlari, o'sish qutb va markazlarini har tomonlama o'rganishning zarurligini belgilab beradi.

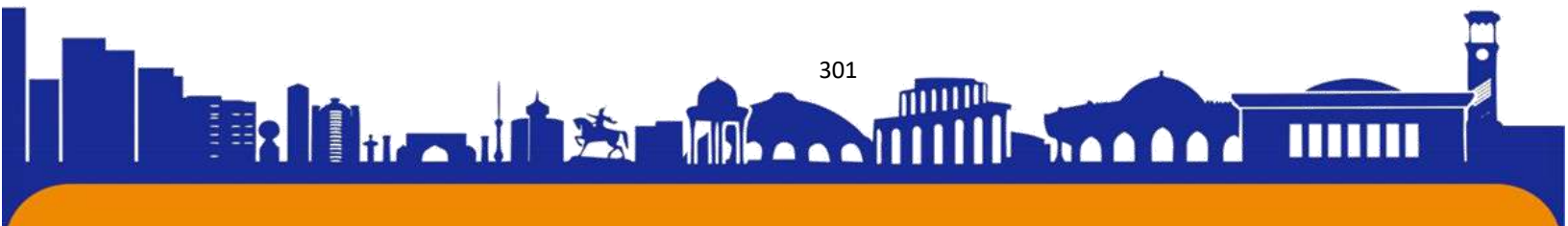

**FOYDALANILGAN ADABIYOTLAR:**

1. Mirziyoev SH.M. Erkin va farovon demokratik O'zbekiston davlatini birgalikda barpo etamiz - T: O'zbekiston 2017
2. Mirziyoev SH.M. Buyuk kelajagimizni mard va olijanob xalqimiz bilan birga quramiz - T: O'zbekiston 2017
3. Asanov G.R., Nabixonov M., Safarov I. O'zbekistonning iqtisodiy va ijtimoiy jo'g'rofiyasi. - T.: "O'qituvchi", 1994.
4. Soliev A. O'zbekiston geografiyasi. - T.: Universitet, 2014.
5. Soliev A va boshqalar Mintaqaviy iqtisodiyot. - T., 2003.
6. Soliev A., Nazarov M., Qurbonov Sh. O'zbekiston hududlari ijtimoiy - iqtisodiy rivojlanishi. - T.: "Mumtoz so'z", 2010.
6. "Standartlashtirish to'g'risida"gi qonuni
7. O'zbekiston Respublikasida tashqi iqtisodiy faoliyat asosalari I.A. Hamedov, A.M. Alimov.

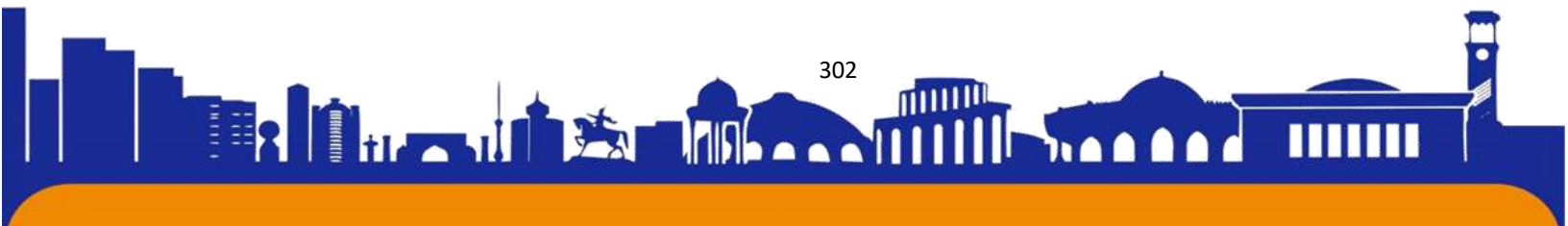



ISSN (E): 2181-4570

Favqulodda vaziyat tushunchasi va bunday vaziyatlarda profilaktika inspektorining faoliyati

**IIV akademiya, Tayyorlovchi 310-guruh kursanti
Tuygunov Sardor Umid o'gli**

Insoniyat sivilizatsiyasi davomida qadimdan inson o'z hayoti va xo'jalik yuritish uchun maqul bo'lgan tabiiy muhit holatini o'zgartiruvchi noqulay va xavfli tabiat hodisalari va jarayonlari bilan doimo birga bo'lib kelgan. Vaqt o'tishi bilan, sivilizatsiya rivojlanishi bilan insonning o'zi yarata boshlagan xavf-xatarlar paydo bo'la boshladi. Ushbu tabiat hodisalari turlarining soni va xilma-xilligi ishlab chiqarishning murakkabligi va insonning g'ayrioddiy tabiiy sharoitlarga ega bo'lgan hududlarga kirib borishi bilan ortib bormoqda. Ular noqulaylik tug'dirishi bilan birga, ko'plab yo'qotishlarga sabab bo'lmoqda.

Profilaktika inspektori o'z xizmat faoliyatini bir qator normativ hujjatlarga amal qilgan holda amalga oshiradi. Jumladan O'zbekiston Respublikasi Konstitutsiyasi, "Ichki ishlar organlari to'g'risida"gi qononi, "Huquqbuzarliklar profilaktikasi to'g'risida"gi qonuni, "Huquqbuzarliklar profilaktikasi va jinoyatchilikka qarshi kurashish tizimini yanada takomillashtirish chora-tadbirlari to'g'risida"gi O'zbekiston Respublikasi prezidentining 2833-sonli Qarori, Jamoat xavfsizligini ta'minlash va jinoyatchilikka qarshi kurashish sohasida ichki ishlar organlari faoliyatini sifat jihatidan yangi bosqichga ko'tarish chora-tadbirlari to'g'risida"gi PF-6196-son Farmoni va boshqa shu kabi ichki idoraviy hujjatlar orqali o'z faoliyatlarini amalga oshirishadi.

O'zbekiston Respublikasi Prezidentining 2021 yil 29-noyabr kunidagi "O'zbekiston Respublikasi jamoat xavfsizligi konsepsiyasini ta'minlash va uni amalga oshirish chora-tadbirlari to'g'risidagi 27-son farmoni qabul qilinishi orqali profilaktika inspektorlarining xizmat faoliyatlariga kiruvchi aniq vazifalar belgilab berildi. Mazkur vazifalar 22 tani tashkil qilib profilaktika inspektorlarining o'z ma'muriy hududlarida huquq tartibot, aholi tinch totuvligi va farovonligini ta'minlashga qaratilgan vazifalardir.

Profilaktika inspektorlari vazifalari mazkur farmon orqali tizimlashtirildi. Bu orqali o'z faoliyatiga halaqit beruvchi boshqa vazifalardan xalos etildi. Lekin bu

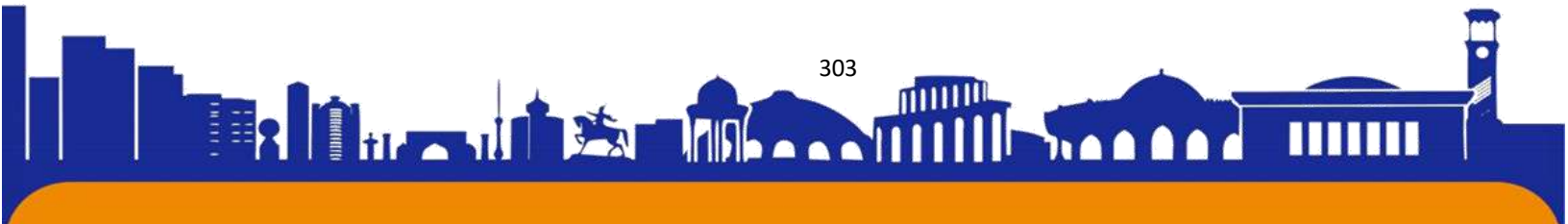



profilaktika inspektorlari zimmasidagi mahalla hududidagi huquq tartibot, aholi tinch hayotini ta'milashdek faoliyatiga to'sqinlik qila olmaydi

Farmonda ko'rsatilmagan vazifalardan biri bu favqulodda vaziyatlardagi profilaktika inspektorlarining jamoat tartibini saqlashga qaratilgan faoliyatidir.

O'zi favqulodda vaziyat nima? Uning qanday turlari bor" Favqulodda vaziyat odamlar qurbon bo'lishiga, ularning sog'lig'i yoki atrof tabiiy muhitga zarar etishiga, jiddiy moddiy talafotlar keltirib chiqarishga hamda odamlarning hayot faoliyati sharoiti izdan chiqishiga olib kelishi mumkin bo'lgan yoki olib kelgan avariya, halokat, xavfli tabiiy hodisa, tabiiy yoki boshqa ofat natijasida muayyan hududda yuzaga kelgan holat.

Aholi va hududlarni tabiiy va texnogen tUSDagi favqulodda vaziyatlardan muhofaza qilish tizimini takomillashtirish maqsadida Vazirlar Mahkamasi "Texnogen, tabiiy va ekologik tUSDagi favqulodda vaziyatlarning tasnifi to'g'risida" 455-sonli qarorini qabul qildi. Unga ko'ra favqulodda vaziyatlar vujudga kelishiga ko'ra Texnogen, Tabiiy va Ekologik tUSDagi favqulodda vaziyatlarga bo'linadi va ular ushbu vaziyatlarda zarar ko'rgan odamlar soniga, moddiy zararlar miqdoriga va ko'lamlariga (hududlar chegaralariga) qarab Lokal, Mahalliy, Respublika va Transchegara turlariga bo'linadi.

Lokal favqulodda vaziyatga 10 dan ortiq bo'lmagan odam jabrlangan, yoxud 100 dan ortiq bo'lmagan odamning hayot faoliyati sharoitlari buzilgan, yoxud moddiy zarar favqulodda vaziyat paydo bo'lgan kunda eng kam oylik ish haqi miqdorining 1 ming baravaridan ortiq bo'lmagan hamda favqulodda vaziyat zonasi ishlab chiqarish obyekti yoki ijtimoiy maqsadli obyekt hududi tashqarisiga chiqmaydigan favqulodda vaziyat tegishli bo'ladi.

Mahalliy favqulodda vaziyatga 10 dan ortiq, biroq 500 dan ko'p bo'lmagan odam jabrlangan, yoxud 100 dan ortiq, biroq 500 dan ko'p bo'lmagan odamning hayot faoliyati sharoitlari buzilgan, yoxud moddiy zarar eng kam oylik ish haqi miqdorining 1 ming baravaridan ortiqni, biroq 0,5 million baravaridan ko'p bo'lmagan hamda favqulodda vaziyat zonasi aholi punkti, shahar, tuman, viloyat tashqarisiga chiqmaydigan favqulodda vaziyat bo'ladi.

Respublika favqulodda vaziyatiga 500 dan ortiq odam jabrlangan, yoxud 500 dan ortiq odamning hayot faoliyati sharoitlari buzilgan, yoxud moddiy zarar eng kam oylik ish haqi miqdorining 0,5 million baravaridan ortiq bo'lgan hamda favqulodda vaziyat zonasi viloyat tashqarisiga chiqadigan favqulodda vaziyatga tegishli bo'ladi.





Transchegara favqulodda vaziyatga oqibatlari mamlakat tashqarisiga chiqadigan, yoxud favqulodda vaziyat chet elda yuz bergan va O'zbekiston hududiga daxl qiladigan favqulodda vaziyat tegishli bo'ladi.

Profilaktika inspektorlari o'zlariga biriktirilgan ma'muriy hududda favqulodda holatlarda eng avvalo fuqarolarning tinchligi jamoat xavsizligini ta'minlashga asosiy e'tiborini qaratishi lozim sanaladi. Ya'ni, har bir profilaktika inspektori o'zlariga biriktirilgan ma'muriy hududda favqulodda holatlarda himoyalanişning dastlabki asosi uning kelib chiqish sababi, sharoiti va mexanizmini bilishdan iboratdir. Favqulodda holatlar vaqtida sodir bo'lishi mumkin bo'lgan jarayonlar mohiyatini bilgan holda, ularning oqibatlari haqida fuqarolarga tushunchalar berib ogohlikka chaqirishi lozim. Bu borada favqulodda vaziyatlar vazirligi xodimlari bilan samarali hamkorlikni yo'lga qo'yishi darkor. Favqulodda holatlar sodir bo'lishi mumkin bo'lgan vaziyatlarni, ya'ni, ularni qanday kechishini va oqibatlarini o'z vaqtida va aniq oldindan aniqlash, ulardan himoyalanişning eng muhim asosi hisoblanadi. Favqulodda holatlar asosan quyidagi vaziyatlarda ro'y berishi mumkin:

- gravitatsiya ta'sirida, yer aylanishi yoki harorat farqi ta'sirida tez yuzaga keluvchi tabiiy jarayonlar;

- moddiy boyliklarni va konstruksiyalarning zanglashi, fizik va ximiyaviy xususiyatlarini o'zgarishi va bino hamda inshootlarning yemirilishiga olib keluvchi tashqi tabiiy omillar, - inshootlarning loyihalash va qurish vaqtidagi kamchilik hamda nuqsonlari (qidiruv va loyihalashdagi kamchiliklar), qurilish materiallari va konstruksiyalar sifatining pastligi, ularni bajarish sifatining pastligi, xavfsizlik texnikasi qoidalarining buzilishi va boshqalar);

- bino va inshootlarning konstruksiyalariga va materiallariga sanoat ishlab chiqarishi texnologik jarayonlarining ta'siri (ruxsat etilgan miqdordan ortiq kuchlanish, yuqori harorat, titrash; oksidlovchi bug'-gaz va suyuq agressiv muhit, mineral yog', emulsiya va dispersiyalar);

- bino va inshootlardan foydalanish qoidasini buzilishi va natijada bug' qozonlarini, ximiyaviy moddalarni, shaxtalardagi ko'mir changlari va metan, yog'ochga ishlov beruvchi korxonalaridagi yog'och changlari, don elevatorlaridagi don changlari va boshqa shu kabilarni portlashi;

- har xil ko'rinishdagi harbiy harakatlar.

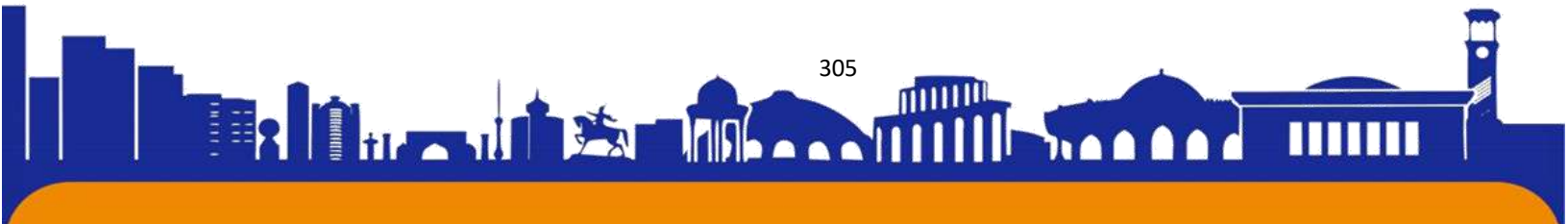

Profilaktika inspektorlari o'zlariga biriktirilgan ma'muriy hududda aholini favqulodda holatlar vaqtida himoya qilish ularning salbiy oqibatlariga olib kelish xavfini oldini olish yoki ta'sir darajasini maksimal kamaytirishga qaratilgan kompleks tadbirlar amalga oshirishi va bu borada favqulodda vaziyatlar vazirligi xodimlari bilan chuqur hamkorlik qilishi kerak.

Aholini favqulodda holatlardan himoyalash samarasiga favqulodda holatlarda xavfsizligini taminlash prinsiplarini to'liq hisobga olish va uning barcha vositalari hamda usullaridan unumli foydalanilgandagina profilaktika inpektorlari bu borada samarali natijalarga erishiladi.



ISSN (E): 2181-4570

Profilaktika inspektorining favqulodda vaziyatlardagi faoliyati**IIV akademiya, Tayyorlovchi 310-guruh kursanti****Tuygunov Sardor Umid o'gli**

Qisqa vaqt davomida insoniyat tarixini o'zgartirib yuboradigan hodisalar mavjud. Bunday hodisalar inson sivilizatsiyasini yangi bosqichga olib chiqishi yoki mazkur sivilizatsiyani barbod etishi mumkin. Bunday hodisalar ulkan kuchga ega bo'lgan tabiat hodisalaridir. Ularga zilzilalar, suv toshqinlari, vulqon otilishlari, sunami, qurg'oqchilik, global isish va boshqalar kiradi. Tabiat hodisalari insoniyat uchun kutilmaganda ro'y berganligi tufayli insoniyat uni favqulodda hodisa deb qabul etgan.

Favqulodda vaziyat - avariya, tabiiy ofat, falokat, tabiiy yoki boshqa ofat natijasida odamlarning qurbon bo'lishiga, odamlarning sog'lig'iga yoki atrof-muhitga zarar etkazishi, katta moddiy yo'qotishlar va huquqbuzarliklar natijasida yuzaga kelgan vaziyat.

Favqulodda vaziyatlarni oldini olish, uning natijasida yetkazilgan zararlarni bartaraf etish, shaxslarning hayoti, xavfsizligi, mol-mulkini himoya qilish uchun davlat va uning organlari mas'uliyatni o'z zimmasiga oladi. Davlat o'z hududida sodir bo'lgan favqulodda vaziyatlar yuzasidan tezkor tashkiliy chora-tadbirlarni ko'rishi lozim. Bunday vazifalarni amalga oshirish uchun maxsus vakolatli davlat organlari tashkil etilgan va ularning faoliyati qonunlar bilan mustahkamlangan.

Ichki Ishlar Vazirligi o'z zimmasiga yuklatilgan vazifalardan biri sifatida Respublika fuqarolarining huquqlari, erkinliklari va xavfsizliklarini amalga oshirish maqsadida favqulodda vaziyatlarda ma'lum bir vazifalarni bajarishi zarur. Bunday vazifalarni sohaviy xizmatlar o'z funksiyalaridan kelib chiqib amalga oshiradi. Funksional vazifasiga ko'ra aholi bilan to'g'ridan-to'g'ri ishlovchi faoliyat -bu huquqbuzarliklar profilaktikasi xizmatidir. Huquqbuzarliklar profilaktikasi inspektorlari, aholi bilan ishlash jarayonida ularni har qanday vaziyatda huquqlari, erkinliklari va manfaatlarini muhofaza etishlari lozim.

Profilaktika inspektori o'z xizmat faoliyatini bir qator normativ hujjatlarga amal qilgan holda amalga oshiradi. Jumladan O'zbekiston Respublikasi Konstitutsiyasi, "Ichki ishlar organlari to'g'risida"gi qononi, "Huquqbuzarliklar profilaktikasi to'g'risida"gi qonuni, "Huquqbuzarliklar profilaktikasi va jinoyatchilikka qarshi kurashish tizimini yanada takomillashtirish chora-tadbirlari to'g'risida"gi O'zbekiston

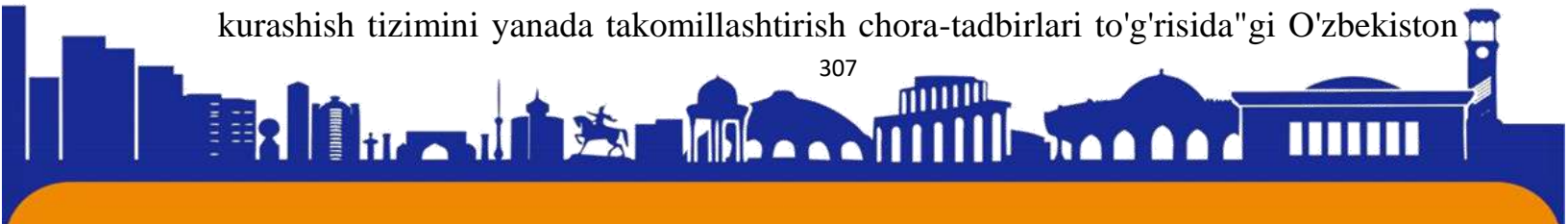



Respublikasi prezidentining 2833-sonli Qarori, Jamoat xavfsizligini ta'minlash va jinoyatchilikka qarshi kurashish sohasida ichki ishlar organlari faoliyatini sifat jihatidan yangi bosqichga ko'tarish chora-tadbirlari to'g'risida"gi PF-6196-son Farmoni va boshqa shu kabi ichki idoraviy hujjatlar orqali o'z faoliyatlarini amalga oshirishadi.

O'zbekiston Respublikasi Prezidentining 2021 yil 29-noyabr kuni "O'zbekiston Respublikasi jamoat xavfsizligi konsepsiyasini ta'minlash va uni amalga oshirish chora-tadbirlari to'g'risidagi 27-son farmoni qabul qilinishi orqali profilaktika inspektorlarining xizmat faoliyatlariga kiruvchi aniq vazifalar belgilab berildi. Mazkur vazifalar 22 tani tashkil qilib profilaktika inspektorlarining o'z ma'muriy hududlarida huquq tartibot, aholi tinch totuvligi va farovonligini ta'minlashga qaratilgan vazifalardir.

Profilaktika inspektorlari vazifalari mazkur farmon orqali tizimlashtirildi. Bu orqali o'z faoliyatiga halaqit beruvchi boshqa vazifalardan xalos etildi. Lekin bu profilaktika inspektorlari zimmasidagi mahalla hududidagi huquq tartibot, aholi tinch hayotini ta'minlashdek faoliyatiga to'sqinlik qila olmaydi

Farmonda ko'rsatilmagan vazifalardan biri bu favqulodda vaziyatlardagi profilaktika inspektorlarining jamoat tartibini saqlashga qaratilgan faoliyatidir.

Profilaktika inspektorlari o'zlariga birlashtirilgan ma'muriy hududda aholini favqulodda holatlar vaqtida himoya qilish ularning salbiy oqibatlariga olib kelish xavfini oldini olish yoki ta'sir darajasini maksimal kamaytirishga qaratilgan kompleks tadbirlar amalga oshirishi va bu borada favqulodda vaziyatlar vazirligi xodimlari bilan chuqur hamkorlik qilishi kerak.

Aholini favqulodda holatlardan himoyalash samarasiga favqulodda holatlarda xavfsizligini taminlash prinsiplarini to'liq hisobga olish va uning barcha vositalari hamda usullaridan unumli foydalanilgandagina profilaktika inpektorlari bu borada samarali natijalarga erishiladi.

2020-yil 1-may kuni tonggi soat 4-5larda Sirdaryo viloyati janubiy Mirzacho'l kanalidan 2017-yil sun'iy hosil etilgan 930mln m.kv suv sig'imiga ega Sardoba suv omborining to'g'oni buzilishi natijasida 1-4-may oralig'ida ulkan suv oqimi Sirdaryo viloyatining "Yangi qishloq, Zominlik, Navoiy, Uchtom, Navbahor, Chinobod, Shodlik, Baliqchi, Nayman" kabi aholi punktlari va qo'shni Qozog'iston Respublikasining Jenes, Jantaqsay, Nurlijol aholi punktlarini vayron etdi. Natijada Sirdaryo viloyatida 70 ming aholi, Qozog'istondan 10 ming aholi istiqomat qiladigan





hudud zarar ko'rdi. Bunday ulkan tabiiy ofatdan aholini evakuatsiya qilish choralarini erta ko'rish juda muhim hisoblanadi. Bunga birgina misol Yangi qishloq aholi punkti profilaktika inspektori Otabek Begmatovning birr o'zi 624 ta xonadon, 5 ming aholini Sardoba suv ombori buzilishi va suv toshqini yuzaga kelishi xavfi bilan zudlik bilan ogohlantirgan. Natijada profilaktika inspektori va aholi birgalikda harakat qilib, suv oqimi yetib kelguncha xavfsiz hududga o'tib olishgan.

Yuqoridagilardan kelib chiqib profilaktika inspektori o'z faoliyatida turli xil vaziyatlarga to'g'ri baho bergan holda fuqarolarning xavfsizligi, huquqlari, erkinliklari va manfaatlarini o'ylab chora-tadbirlar ko'rishi lozim.

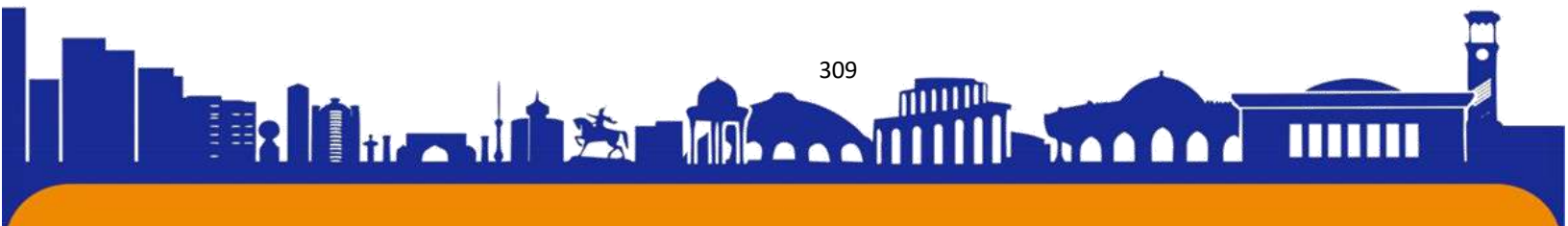



CHARACTERISTICS OF YOUTH SLANG REFERRING TO VARIES TYPES OF SOCIAL MEDIA

Botirova Mohira Xolto'ra qizi

Graduate student of Denov Institute of Entrepreneurship and Pedagogy

Abstract: This article explores the characteristics of youth slang that is commonly used on various types of social media platforms. Through a comprehensive literature review and analysis of online data, the article identifies the unique features of youth slang, including its use of abbreviations, acronyms, and emoticons, as well as its incorporation of elements of popular culture and technology. The article also examines the role of social media in the evolution of youth slang and its impact on communication among young people. Overall, the article provides valuable insights into the linguistic practices of young people on social media and highlights the importance of understanding and studying youth slang in the context of digital communication.

Keywords: youth slang, social media, characteristics, language, communication, technology, internet, generation, lexicon, grammar, vocabulary, linguistics, online platforms, discourse, language evolution, slang words, linguistic creativity, online identity, linguistic features.

Slang is a fascinating aspect of language that evolves over time and varies across different social groups. It refers to informal and nonstandard vocabulary, grammar, and pronunciation used by people in specific contexts or communities. Youth slang is one of the most dynamic forms of slang as it reflects the evolving attitudes, values, and cultures of young people. Social media has become an important platform for young people to express themselves, communicate, and interact with each other. Social media has also influenced the way young people use language, including slang. This article explores the characteristics of youth slang referring to various types of social media. Youth slang refers to informal language used by young people, often to express their identity, emotions, and attitudes towards social norms. Slang words are usually creative, playful, and subversive, as they often challenge conventional language rules and values. Youth slang is also characterized by its dynamic nature, as it evolves rapidly and varies across different social groups, regions, and contexts. It is often used to create a sense of belonging and identity among young people who share similar values, experiences, and cultures. Slang words often have multiple meanings, and their usage

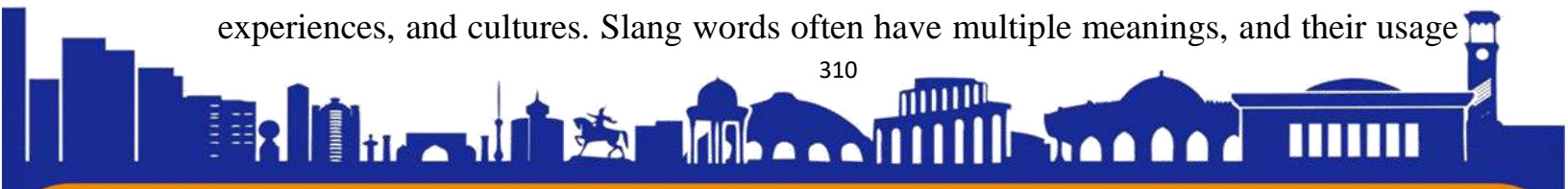



can change over time. For example, the word "lit" originally referred to the state of being drunk but has now evolved to mean "exciting" or "amazing."

Types of social media. Social media refers to online platforms that allow users to create, share, and exchange information, ideas, and content. There are various types of social media, including:

Social networking sites, such as Facebook, Twitter, and LinkedIn, which allow users to create profiles, connect with other users, and share information and content. Instant messaging and chat apps, such as WhatsApp, Snapchat, and Instagram, which allow users to send messages, photos, and videos to other users. Blogging and microblogging platforms, such as Tumblr, Medium, and Twitter, which allow users to publish their thoughts, ideas, and content. Video-sharing platforms, such as YouTube and TikTok, which allow users to create and share videos. Each type of social media has its unique features and characteristics, which influence the way young people use language and slang.

Characteristics of Youth Slang on social media. The following are the characteristics of youth slang referring to various types of social media:

Linguistic Creativity. One of the most striking features of youth slang is its linguistic creativity. Young people use slang words to express themselves in unique and creative ways, often incorporating elements of humor, irony, and sarcasm. On social media, young people have access to a wide range of linguistic resources, including emojis, hashtags, and memes, which they use to create new slang words and expressions. For example, the hashtag #bae, which stands for "before anyone else," has become a popular slang word among young people.

Language Evolution. Youth slang on social media is a reflection of the evolving attitudes, values, and cultures of young people. As social media continues to influence the way young people communicate and interact, the language they use is also evolving. New slang words and expressions emerge on social media, often in response to new trends, events, and cultural phenomena. For example, the slang word "yeet," which means to throw or move forcefully, emerged on social media in 2014 and has since become a popular term among young people.

Online Identity. Social media provides young people with an opportunity to create and express their online identity. Slang words and expressions are often used to reinforce this online identity and create a sense of belonging among young people who

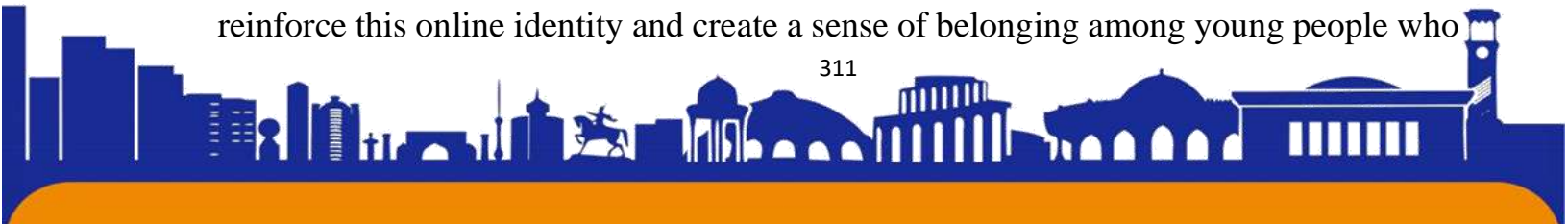



share similar values, interests, and cultures. Slang words can also be used to signal one's social status on social media, as certain slang words may be associated with specific social groups or subcultures. For example, the use of slang words such as "lit" and "turnt" may be associated with the party culture, while the use of slang words such as "woke" and "cancel" may be associated with social justice activism.

Linguistic Features. Youth slang on social media is characterized by certain linguistic features that distinguish it from standard language. These features include:

Abbreviations and acronyms: Young people often use abbreviations and acronyms to shorten words and phrases, such as "lol" for "laugh out loud" and "tbh" for "to be honest." **Nonstandard spelling and punctuation:** Slang words may be spelled or punctuated in nonstandard ways, such as "cuz" for "because" and "af" for "as f***." **Borrowing from other languages:** young people may borrow words or expressions from other languages, such as "bae" from African American English and "on fleek" from African American Vernacular English. **Coining new words:** Young people may coin new words and expressions by combining existing words or by creating entirely new words, such as "fam" for "family" and "clout" for "influence."

Discourse and Communication. Youth slang on social media is often used in specific discourse and communication contexts. For example, certain slang words and expressions may be used in casual conversations with friends, while others may be used in more formal contexts, such as job interviews. Slang words and expressions may also be used to convey certain emotions or attitudes, such as humor, sarcasm, or irony. For example, the use of the phrase "lowkey" may indicate that the speaker is downplaying or understating something.

Conclusion. Youth slang on social media is a dynamic and creative form of language that reflects the evolving attitudes, values, and cultures of young people. Slang words and expressions are used to create a sense of identity, reinforce social status, and communicate emotions and attitudes. Social media provides young people with a unique platform to express themselves and communicate with others using a wide range of linguistic resources, including emojis, hashtags, and memes. As social media continues to influence the way young people communicate and interact, the language they use is also evolving. It is important to note that not all slang words and expressions are appropriate or acceptable in all contexts. While slang can be a fun and creative way to communicate with friends, it is important to use appropriate language

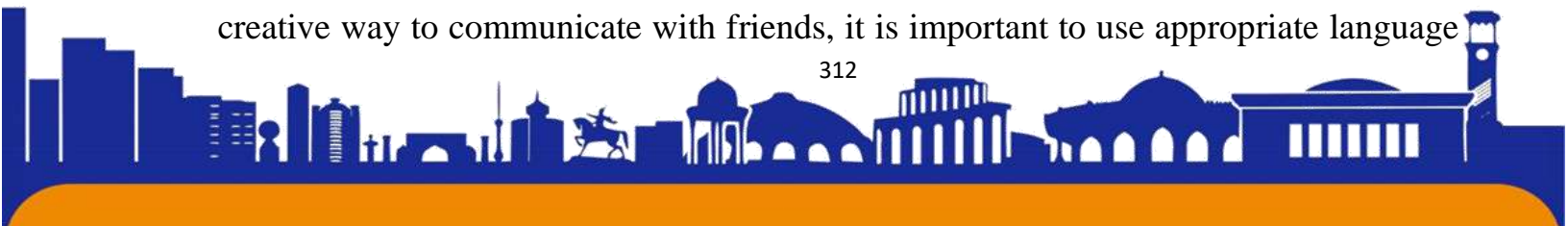



in more formal or professional contexts. Overall, the characteristics of youth slang on social media reflect the ever-changing nature of language and the ways in which young people use language to express themselves and connect with others. Twitter, with its character limit and fast-paced nature, has given rise to the use of abbreviations and acronyms that allow users to communicate quickly and efficiently. Instagram, with its emphasis on visual content, has led to the development of slang related to aesthetics and appearance. Meanwhile, TikTok's short-form video format has created a new type of slang that is heavily influenced by popular memes and trends. Despite their differences, all types of social media slang share some common characteristics. They are often created and used by young people as a way to express their identity, connect with others, and establish their social status. They can also serve as a way to establish group membership and exclude outsiders. However, it is important to note that the use of slang can also have negative consequences, such as perpetuating stereotypes and excluding individuals who are not part of the in-group. It is important for young people to be aware of the potential impact of their language choices and to use slang in a responsible and inclusive manner. Overall, the study of youth slang in relation to social media provides valuable insights into the language and communication practices of young people today. As social media continues to shape our communication landscape, it is likely that youth slang will continue to evolve and adapt to new platforms and contexts. Understanding these changes and their implications can help us to better understand and engage with young people in today's digital world.

References:

1. Androutsopoulos, J. (2011). Language change and digital media: a review of conceptions and evidence. *Standard languages and language standards in a changing Europe*, 1, 145-159.
2. Solidjonov, D. (1990). Types of reading and writing skills on teaching. *Signal Processing*, 4, 543-564.
3. Peersman, C., Daelemans, W., & Van Vaerenbergh, L. (2011, October). Predicting age and gender in online social networks. In *Proceedings of the 3rd international workshop on Search and mining user-generated contents* (pp. 37-44).
4. Shamsitdinova, M. G. (2021). To the Review of Difficulties in Teaching Listening Comprehension to Law Students in English Classes. *International Journal of Early Childhood Special Education*, 13(1).

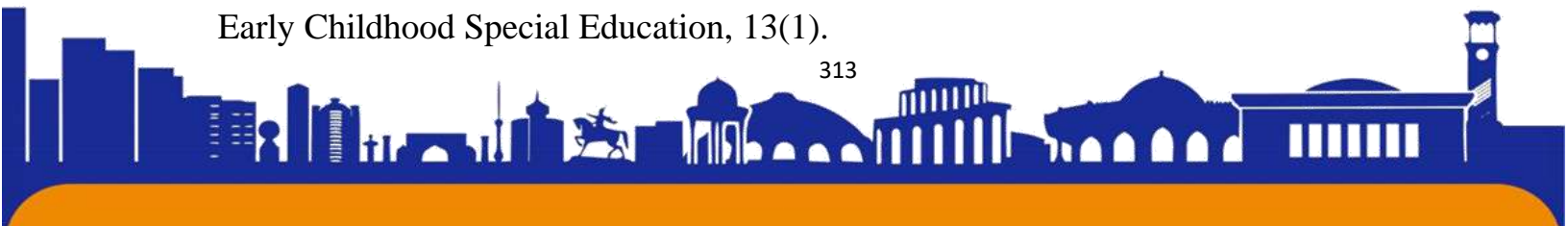



5. Solidjonov, D., & Arzikulov, F. (2021). WHAT IS THE MOBILE LEARNING? AND HOW CAN WE CREATE IT IN OUR STUDYING?. *Интернаука*, (22-4), 19-21.

6. Arziqulov, F., & Majidov, O. (2021). О 'ZBEKISTONDA OCHIQ MA'LUMOTLARDAN FOYDALANISH IMKONIYATLARI VA XALQARO TAJRIBA. *Science and Education*, 2(1), 153-157.

7. Мустафакулов, А. А., Джуманов, А. Н., & Арзикулов, Ф. (2021). Альтернативные источники энергии. *Academic research in educational sciences*, 2(5), 1227-1232.

8. Собирова, М. Б., & Кирйигитов, Х. Б. (2019). ЭФФЕКТИВНОЕ ИСПОЛЬЗОВАНИЕ БИОПРЕПАРАТОВ "ЗАМИН-М" И "ЕР МАЛҲАМИ" ДЛЯ ВЫРАЩИВАНИЯ И АГРОТЕХНИЧЕСКИЕ МЕРЫ ЛЕКАРСТВЕННОГО РАСТЕНИЯ АТИШОКА (*CYNARA SCOLYMUS L.*). In *Экология: вчера, сегодня, завтра* (pp. 431-435).

9. Кирйигитов, Х. Б., Холмўминова, Д. А., Бобомуродова, С. Ю., & Камолова, Ш. М. ЗАГРЯЗНЕНИЕ АТМОСФЕРЫ ХИМИЧЕСКИМИ ВРЕДНЫМИ ВЕЩЕСТВАМИ И МЕРОПРИЯТИЕ ИХ СОКРАЩЕНИЕ. *УЧЕНЫЙ XXI ВЕКА*, 15.

10. Mirtazayev, O. M., Briko, N. I., Matnazarova, G. S., Saidkasimova, N. S., Toshboev, B. Y., & Khamzaeva, N. T. (2020). SCIENTIFIC, METHODOLOGICAL AND ORGANIZATIONAL BASES OF MANAGEMENT OF THE EPIDEMIC PROCESS IN CASE OF SALMONELLOUS INFECTION IN UZBEKISTAN. *Central Asian Journal of Pediatrics*, 2020(3), 5-14.

11. Toshtemirovna, K. N., Islamovna, S. G., & Sultanovna, M. G. (2023). THE EFFECTIVENESS OF A NEW FOOD SUBSTANCE-A HARD GELATIN CAPSULE-" SEDAN BARK" IS BEING STUDIED IN CHILDREN WHO HAVE RECOVERED FROM THE CORONAVIRUS. *British View*, 8(3).

12. Khamzaeva N.T, Matnaarova G. S, Saidkasimova N S, Abdullaeva F. O, & Nuritdinova D. Y. (2023). THE EFFECTIVENESS OF A NEW FOOD SUBSTANCE - A HARD GELATIN CAPSULE - «VIZION JUNIOR» IS BEING STUDIED IN CHILDREN WHO HAVE RECOVERED FROM THE CORONAVIRUS. *World Bulletin of Public Health*, 20, 41-45. Retrieved from <https://scholarexpress.net/index.php/wbph/article/view/2346>





13. KJ, K. A. O. G. K., & Khamzaeva, N. T. (2023). IDENTIFICATION OF THE PREVALENCE OF BREAST CANCER AMONG DIFFERENT AGE GROUPS OF THE POPULATION AND ITS PREVENTION. *Open Access Repository*, 4(3), 341-344.

14. Хамзаева, Н. Т., Матназарова, Г. С., Саидкасимова, Н. С., Нуритдинова, Д. Ю., & Олимжонова, Г. О. (2023). THE EFFECTIVENESS OF A NEW FOOD SUBSTANCE-A HARD GELATIN CAPSULE-" SEDAN BARK" IS BEING STUDIED IN CHILDREN WHO HAVE RECOVERED FROM THE CORONAVIRUS. *European Journal of Interdisciplinary Research and Development*, 12, 201-207.

15. Mirtazayev, O. M., Briko, N. I., Matnazarova, G. S., Saidkasimova, N. S., Toshboev, B. Y., & Khamzaeva, N. T. (2020). SCIENTIFIC, METHODOLOGICAL AND ORGANIZATIONAL BASES OF MANAGEMENT OF THE EPIDEMIC PROCESS IN CASE OF SALMONELLOUS INFECTION IN UZBEKISTAN. *Central Asian Journal of Pediatrics*, 2020(3), 5-14.

16. Аллаева, М. Ж., Асқаров, О. О., & Кдырниязова, С. А. (2017). The study of hypoglycemic effect of dry extract of chicory. *Биология и интегративная медицина*, (3), 184-191.

17. Рубцов, М. Ю. (2010). Научное обоснование критериев производственного стресса при различной степени напряженности умственного труда у работников современных офисов. URL: <http://www.dissercat.com/content/nauchnoe-obosnovanie-kriteriev-proizvodstvennogo-stressa-pri-razlichnoi-stepeni-napryazhenno#ixzz4LGReltAh> (дата обращения 09.11. 2015).

18. Furkatovna, S. A., & Gazanfarovna, B. D. (2022). VERBAL POLITENESS AS A STRATEGY OF APPROACH. *Journal of Positive School Psychology*, 1593-1599.

19. Furkatovna, S. A., & Shayxnurovna, S. N. (2022). INTERCULTURAL ANALYSIS OF POLITENESS STRATEGIES IN UZBEK AND SPANISH LANGUAGES. *Journal of positive school Psychology*, 4088-4094.

20. Furkatovna, S. A., Jurabekovna, T. M., & Mamurjonovna, T. P. (2021). Gender aspects of politeness strategy in speech acts. *Linguistics and Culture Review*, 5(S2), 1488-1496.





ISSN (E): 2181-4570

21. Mekhrojevna, D. S. (2021). Verbal politeness as a regulator of verbal interactions. *PSYCHOLOGY AND EDUCATION*, 58(2), 5894-5902.

22. Шамахмудова, А. (2022). Pragmatic possibilities of interrogative sentences in a stable form. *Zamonaviy lingvistik tadqiqotlar: xorijiy tajribalar, istiqbolli izlanishlar va tillarni o'qitishning innovatsion usullari*, (1), 17-19.

23. Shamahmudova, A. F. (2020). Interrogative Forms as an agent of Politeness Strategy. *JournalNX*, 6(06), 170-175.

24. Шамахмудова, А. (2017). Замонавий тилшуносликда билвоситалик ва имплицитлик тушунчалари. *Иностранная филология: язык, литература, образование*, 2(1 (62)), 86-90.

25. Шамахмудова, А. (2017). Билвосита нутқий актларни талқин этиш тамойиллари (этнопрагматик омиллар). *Иностранная филология: язык, литература, образование*, 2(4 (65)), 83-87.





QIZLARDA VULVOVAGINIT RIVOJLANISHINING ONASINING GESTATSIYA DAVRIDAGI INFITSIRLANISHGA BOG`LIQLIGI

Salayeva N.M

Toshkent tibbiyot akademiyasi Urganch filiali. Urganch. O`zbekiston.

Dolzarbli. So'ngi yillarda gestatsiya davridagi infitsirlanishning muttasil o'sishi va ularning akusherlik va ginekologik patologiya, perinatal patologiya, bolalar kasalligini yuzaga keltirish foizi oshishi kuzatilmoqda (В.И.Кулаков и соавт., 2005;).

Vulvovaginit keng tarqalgan kasallik bo'lib qizlarning ginekologik kasalliklari orasida birinchi o'rinni egallaydi (Богданова.Е.А., 2011;).

Qizlarda vulva va qinning kasalliklari etiologik omillari patologik va shartli patologik mikrofloraning vakillari hisoblanadi. Qizlardagi vulvovaginit ijtimoiy va tibbiy ahamiyatga ega bo'lib reproduktiv tizimning shakllanishiga va tananing boshqa organlari va tizimlarining holatiga salbiy ta'sir ko'rsatmoqda. (Богданова.Е.А., 2005; Гуркин Ю.А., Михайлова Л.Е., 2009;).

Vulvovaginitning etiologik omillari shaxsiy gigiyena qoidalarining buzilishlari, bakterial va virusli yuqumli agentlar, gelmintlar invaziyasi, allergik kasalliklar, endokrin bezlar patologiyasi va boshqa turli patologiyalar bo'lib hisoblanadi. Shu bilan birga vulvovaginit rivojlanishidagi mumkin bo'lgan xavf omillari to'g'risidagi adabiyot ma'lumotlari munozaraligicha qolmoqda.

Gestatsiya davridagi infitsirlanishning aholi reproduktiv salomatligi darajasiga ta'siri, ulkan iqtisodiy zarar, zamonaviy sharoitlarda ushbu guruh infeksiyalarining oldini olishning ustuvor yo'nalishini belgilab berdi (ГОУ ВУНМЦ МЗ РФ, 2001)

Mualliflarning fikriga ko'ra bolalarda infeksiyaning asosiy yuqish yo'li vertikal yo'ldir (Altchek A., Eh. Vangeenderhuysen, J.P. Bonos, J.A.Amadou, 2009;).

Turli tadqiqotchilarning fikriga ko'ra vulvovaginitning 60 % dan ortig'i surunkali takrorlanadigan xususiyatga ega. (Богданова Е.А., Уварова Е.В., Латыпова И.Х., Файзуллин Л.З., Бурненская О.В., 2004).

Vulvovaginitning uzoq davom etishi vulva sinexiyasi kabi patologiyaning paydo bo'lishiga olib keladi.

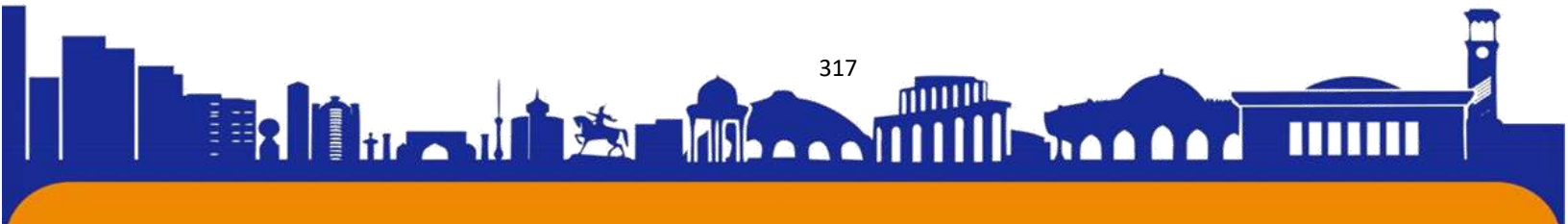



Onaning sog'ligi uning bolalari salomatligining asosiy omili bo'lib, ayollarning somatik va reproduktiv salomatligidagi o'zgarishlar qizlar mikrobiotsenozining shakllanishiga salbiy ta'sir qiladi, yuqumli asoratlarni rivojlanish xavfini oshiradi.

Mikrobiotsenozning o'zaro bog'liqligini hisobga olgan holda, onaning somatik va reproduktiv salomatligidagi o'zgarishlarning nospetsifik vulvovaginitli qizlarning reproduktiv tizimining shakllanishiga ta'sirini o'rganish muhimdir.

Ma'lumki, erda neonatal davr yangi tug'ilgan chaqaloqning ona qornida bo'lgan gnotobiotik holatidan mikroblar dunyosi bilan uchrashishgacha bo'lgan o'tish bosqichidir.

Tug'ilish paytida va tug'ilgandan keyin yangi tug'ilgan chaqaloqning tanasi yuzasiga mikroblarning joylashish jarayoni neonatal davr fiziologiyasining ajralmas qismidir. Shu munosabat bilan, keyinchalik jinsiy a'zolarining yallig'lanish kasalliklarini rivojlantiradigan yangi tug'ilgan qizlarning salomatlik holatining xususiyatlarini o'rganish muhimdir.

Yuqorida aytib o'tilganlar ushbu yo'nalishdagi keyingi tadqiqotning dolzarbligi va ushbu ishning ilmiy yangiligi va amaliy ahamiyatini belgilaydigan vulvovaginitli qizlarni tekshirish va boshqarish bo'yicha amaliy tavsiyalar ishlab chiqish va qizlardagi vulvovaginitni qanchalik onaning gestatsiya davridagi infitsirlanishga bog'liqligini aniqlash.

Tadqiqot maqsadi:

Qizlardagi vulvovaginitni uchrash chastotasini onaning gestatsiya davridagi infitsirlanishiga bog'liqligini aniqlash, erda prognozlash va oldini olish bo'yicha amaliy tavsiyalar ishlab chiqish.

Tadqiqot materiallari. Xorazm viloyatida yashovchi vulvovaginit bilan kasallangan 50 nafar qizlar o'rganiladi. Tadqiqot predmeti bo'lib , klinik, mikrobiologik, tibbiy-ijtimoiy jixatlarni qiyosiy o'rganish xisoblanadi.

Tadqiqod usullari:

- anamnestik ma'lumotlar (rivojlanish xavf omillarini aniqlash)
- klinik (an'anaviy ginekologik tekshiruv, tashqi jinsiy organlar tekshiruvi, to'g'ri ichak orqali tekshirish, UTT)
- klinik-laborator (qin surtmasi mikroskopik va bakteriologik tekshiruvi, kaprologik tekshiruv, IFA-immunoferment analiz tekshiruvi)
- Statistik (kompyuter ilovalari yordamida statistik tahli qilish)





Natijalar: Nospetsifik vulvovaginit rivojlangan 50 nafar (asosiy guruh) qizlar onasining va vulvovaginit bilan kasallanmagan 20 nafar (nazorat guruhi) qizlar onasining salomatlik holati va mikrobiotsenozini tahlil qildik.

Nospetsifik vulvovaginitli bolalar guruhida onalarning yoshi 17 yoshdan 38 yoshgacha (oʻrtacha 26,2 yosh), otalarning yoshi 20 yoshdan 46 yoshgacha (oʻrtacha 30,4) boʻlgan. Nazorat guruhidagi qizlar onalarining yoshi esa 19 yoshdan 39 yoshgacha (oʻrtacha 26,7), otalarining yoshi 20 yoshdan 47 yoshgacha (oʻrtacha 32,2).

Vulvovaginit oʻtkazgan qizlar onalarining mazkur farzandining homiladorlik soni birinchi-18 (36%), ikkinchi – 16 (32%), uchinchi– 11 (22%), toʻrtinchi va undan – 5 (10%). Nazorat guruhidagi qizlar onalarining mazkur farzandining homiladorlik soni birinchi- 9 (45%), ikkinchi - 6 (30%), uchinchi - 3 (15%) va toʻrtinchi- 2 (10%).

Vulvovaginit bilan kasallangan qizlar onasini 90 % ida ogʻir akusherlik anamnezi aniqlangan. Mazkur farzandidagi homiladorlikgacha boʻlgan onalar bola oʻz-oʻzidan tushishlar soni 13 (26%) ni, abortlar soni – 15 (30%), toʻxtatilgan homiladorliklar soni 4 (8%) ni tashkil etadi. Onalarda oʻlik tugʻilish anamnezi taxminan 2 (4%) ni tashkil etdi. Ektopik homiladorlik uchun operatsiya qilingan 2 (4%). Vulvovaginitli qizlarning onalarida bepushtlik holatlari 9 (18%) da qayd etilgan. Nazorat guruhidagi qizlar onalarini 11 (55%) da ogʻir akusherlik anamnezi aniqlangan. Nazorat guruhidagi onalar anamnezida mazkur farzandidagi homiladorlikgacha boʻlgan bola oʻz oʻzidan tushishlar 2 (10%). Onalar anamnezidagi tibbiy abortlar 4 (20%) ayolda kuzatilgan. Toʻxtatilgan homiladorlik 2 (10 %), oʻlik tugʻilish 1 (5%), ektopik homiladorlik 2 (10%) qayd etildi. Ushbu tadqiqot guruhida oʻlik tugʻilishi va bepushtlik holatlari qayd etilmadi.

Vulvovaginit bilan kasallangan qizlarni onalarini anamnezini oʻrganishda ayollarning 48 (96%) foizida turli xil ginekologik kasalliklar mavjudligi aniqlandi. Shuningdek, asosiy guruhdagi ayollarning qin mikroflorasini oʻrganish natijalari shuni koʻrsatdiki, ularning 44 tasida (88%) jinsiy aʼzolarning yalligʻlanish kasalliklari aniqlandi. Shundan, jinsiy aʼzolarida bakterial vaginoz 7 (14%), vaginal kandidoz 7 (14%) , nospetsifik kolpit 17 (34%), surunkali adneksit 13 (26%), qayd etilgan. Nazorat guruhidagi qizlarni onalarining 12 (60%) foizida turli xil ginekologik kasalliklar mavjudligi aniqlandi. Shuningdek, nazorat guruhidagi ayollarning qin mikroflorasini oʻrganish natijalari shuni koʻrsatdiki, ularning 7 tasida (35%) jinsiy aʼzolarning yalligʻlanish kasalliklari aniqlandi, Shu bilan birga, jinsiy aʼzolarida





bakterial vaginoz 2 (10%), vaginal kandidoz 1 (5%) , nospetsifik kolpit 1 (5%), surunkali adneksit 3 (15%), qayd etilgan.

Vulvovaginit bilan kasallangan qizlarning 32 (64%) onalarida jinsiy a`zolarining virusli infeksiyalari aniqlandi: sitomegalovirus (SMV) 28 (56%), herpes virusi – 30 (60)%, rubella-11 (22%), toxsoplazmoz-12 (24). Nazorat guruhidagi qizlar onalarining 6 (30%)da jinsiy a`zolarining virusli infeksiyalari aniqlandi: sitomegalovirus (SMV) 3 (15%), herpes virusi – 5 (25%).

Vulvovaginit bilan kasallangan qizlarni mazkur homiladorlikdagi asoratlari 41 (82%) ayollarni tashkil etdi. Shulardan, xomiladorlar qusishi (yengil. o`rta, og`ir darajalari) belgilari 26 (52%) ayollarda sodir bo`lgan. Yengil preeklampsiya ko`rsatkichlari 13 (26%) homilador ayollarda qayd etilgan. 39 (78%) ayol homiladorlik davrida kamqonlik bilan kasallangan. Homiladorlikni abort xavfi 18 (38%) ayolda kuzatilgan. Homiladorlik davrida, ko`psuvlilik 12 ayolda (24%), kamsuvlilik - 6 ayolda (12%) qayd etilgan. Bundan tashqari homiladorlik davrida 34 (68%) ayolda SYI bilan kasallanish kuzatilgan. Homiladorlik davrida 6 (12%) ayol xoriamnionit, 8 (16%) ayol esa kolpit bilan kasallangan. Shu bilan birga, 33 (66%) ayolda homiladorlik davrida O`RVI bilan kasallangan. Nazorat guruhida 7 (355%) ayollarda homiladorlikning ayrim asoratlari kuzatilgan. Shulardan, homiladorlar qusishi (yengil, o`rta, og`ir darajalari) 3 (15%) ayolda, yengil preeklampsiya belgilari homilador ayollarning 1 (5%) da aniqlangan. Kamqonlik 6 (30%) ayolda qayd etilgan. Homiladorlikda abort xavfi, ko`psuvlilik, kamsuvlilik, xoriamnionit, kolpit nazorat gurhidagi qizlarni onalarida kuzatilmagan. Nazorat gurhidagi qizlarni onalarida 6 (30%) ayol homiladorlik davrida O`RVI bilan kasallangan.

Vulvovaginit bilan kasallangan qizlar onalarida mazkur homiladorlikdagi tug`ruq 28 (56%) ayolda fiziologik deb baholangan. 9 (18%) ayolda muddatdan oldingi tug`ruq sodir bo`lgan. 5 (10%) ayolda muddatdan o`tgan tug`ruq sodir bo`lgan. 8 nafar (16%) homilador ayolda tug`ruq kesar-kesish bilan amalga oshirilgan.

Nazorat guruhdagi qizlar onalarida mazkur homiladorlikdagi tug`ruq 15 (75%) ayolda fiziologik tug`ruq sodir bo`lgan. 2 tasida (10%) – kesar-kesish bilan tug`ilgan. Muddatdan o`tgan tug`ruq soni 3 (15%) onada kuzatildi.

Homiladorlik, tug`ish va tug`ruqdan keyingi davrda nazorat va asosiy guruhlardagi qizlar onalarining salomatlik holati va mikrobiotsenozi ko`rsatkichlarini taqqoslash shuni ko`rsatdiki, keyinchalik nospetsifik vulvovaginit bilan kasallangan

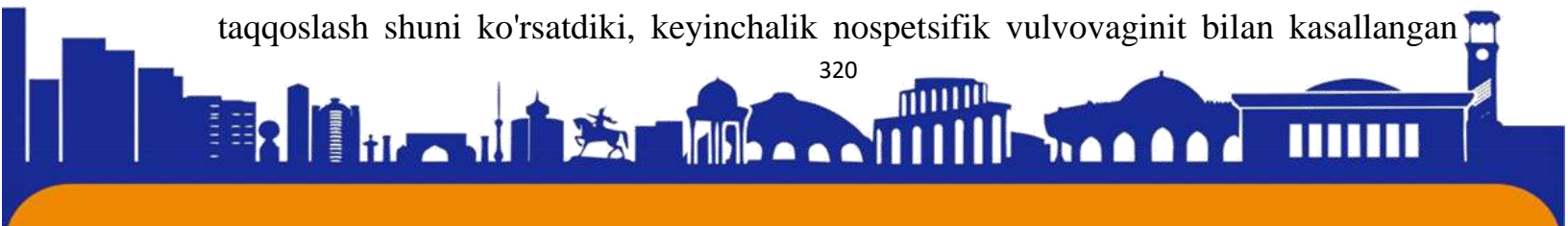



qizlarning onalarida salomatlik sifati nazorat guruhidagi qizlar onalariga qaraganda pastroq bo'lgan.

Xulosa:

Vulvovaginit aniqlangan qizlarda onasining homiladorlik davridagi tekshiruv natijalariga muvofiq, xomila ichi davridagi infitsirlanish qizlar tug`ilganidan keyingi qin mikroflorasiga va vulvovaginit uchrash chastotasiga ta`sir qilishi aniqlandi. Jumladan vulvovaginit aniqlangan qizlar onalari anamnezida homiladorlikdan oldin ham nospetsifik kolpit (34%) va surunkali adneksit (26%) nazorat guruhga nisbatan ko`pligi aniqlandi. Vulvovaginit bilan kasallangan qizlarning 32 (64%) onalarida jinsiy a`zolarining virusli infeksiyalari aniqlandi: sitomegalovirus (SMV) 28 (56%), herpes virusi – 30 (60)%, rubella-11 (22%), toxsoplazmoz-12 (24) aniqlandi.

Ayollarda jinsiy a`zolar sanatsiyasi, infeksiyalarni vaqtida davolash, yangi tug`ilgan chaqaloqlarning vulvovaginit rivojlanish sabablarini erta bartaraf qilish akusher-ginekologlar, pediatrlar va oiula shikorlarining e`tiboridan chetda qolmasligi kerak.

FOYDALANILGAN ADABIYOTLAR RO`YHATI

1. Батырова З.К., Уварова Е.В., Латыпова Н.Х. и др. Клинические и микробиологические особенности вульвовагинита у девочек дошкольного возраста, возможности диагностики на ранних этапах развития // Фарматека. - 2015.- № 12 (305). - С. 20-23.
2. Богданова Е.А. Воспалительные заболевания вульвы и влагалища у девочек.//Гинекология. 2011. - Т. 1. - №3. - С. 4-8
3. Гуркин Ю.А. Детская и подростковая гинекология. Руководство для врачей. М.: МИА, 2009.
4. Кулаков В.И., Богданова Е.А. Руководство по гинекологии детей и подростков. М., 2005.
5. Уварова Е.В. Влагалище как микрэкосистема в норме и при воспалительных процессах гениталий различной этиологии (обзор литературы) / Е.В. Уварова, Ф.Ш. Султанова // Гинекология. 2003. -Т.4, №4.-0.189-195.
6. Факторы риска персистенции вульвовагинита у девочек и оптимизация терапии *Опубликовано в журнале: «РЕПРОДУКТИВНОЕ ЗДОРОВЬЕ ДЕТЕЙ И ПОДРОСТКОВ»*; № 3; 2014; стр. 31-36. А.Б. Хурасева

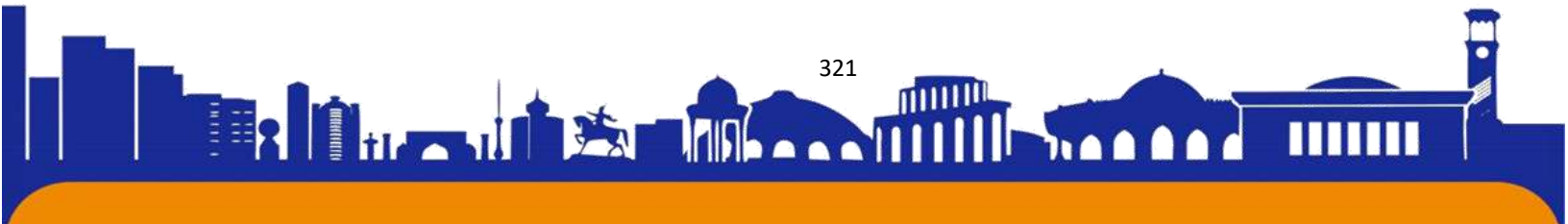



ГБОУ ВПО «Курский государственный медицинский университет» Минздрава России

7. Шаталов А.Е., Костоева З.А., Зелёнкина А.Ю. и др. Современные факторы риска развития вульвовагинита у девочек // Аспекты безопасности жизнедеятельности и медицины: матер. Межд. научно-практич. Конф. Посвящ. 110-й год, со дня рожд. П.Е. Ладана. 2018. С. 540-544.

8. Cuadros J., Mazon A., Martinez R. et al. The aetiology of paediatric inflammatory vulvovaginitis // Eur. J. Pediatr. 2004. Vol. 163. № 2. P. 105-107.

9. Dei M., Di Maggio F., Di Paolo G. et al. Vulvovaginitis in childhood // Best Pract. Res. Clin. Obstet. Gynaecol. 2010. Vol. 24. № 2. P. 129-137.

10. Vulvovaginal problem in the prepubertal child // Pediatric and adolescent gynecology / ed. by S.J. Emans, M.R. Laufer, D.P. Goldstein. 5th ed. Philadelphia: Lippincott Williams and Wilkins, 2005.





ISSN (E): 2181-4570

O‘ZBEKISTONDA MILLIY MA’NAVIYAT NAZARIYASINING RIVOJLANISH XUSUSIYATLARI

Hamidov Salohiddin Ochilovich

Chirchiq davlat pedagogika universiteti “Ijtimoiy va gumanitar fanlarni o‘qitish metodikasi (ma’naviyat asoslari)” mutaxassisligi 2-kurs magistranti

Annotatsiya: Maqolada milliy ma’naviyatimiz nazariyasining vujudga kelishi, milliy ruhda tarbiyalashi, ma’naviyatni to‘g‘ri anglab etishiga erishishi, rivojlanish xususiyatlari haqida qisqacha bayon keltirilgan.

Kalit so‘zlar: Milliy ma’naviyat, dunyoqarash, mustaqillik yillari, xotira va qadrlash, tarbiya, o‘zbek modeli, ilm-fan.

Mustaqillikning ma’naviy asoslari birinchi navbatda yangicha dunyoqarash, ijtimoiy ong va ilmiy nazariya bilan bog‘liq sub’ektiv omillardir. Lekin ma’naviy asoslar tushunchasi bular bilangina chegaralanib qolmaydi. Mustaqillikning ma’naviy asoslariga keng ma’nodagi ma’naviy madaniyat va unga tegishli, nisbatan alohidalashgan ijtimoiy muassasalar ham kiradi. Ular esa nafaqat sub’ektiv, shuningdek ob’ektiv hodisa sifatida ham mavjuddir.

Ma’naviy merosni mustahkamlash va rivojlantirish — yangi O‘zbekistonni yaratish va jahon hamjamiyatiga teng huquqli integratsiya bo‘lishga xizmat qiladi chunki milliy o‘zlikni, milliy manfaatlarni, ajdodlarimiz va zamondoshlar ijodiy yutuqlarni anglash orqali umumjahon taraqqiyoti oqimida o‘z o‘rnimizni, zamonaviy ijodiy yutuqlarimizni va salohiyatimizni aniq tasavvur etishga yordam beradi. Milliy identlikni, o‘ziga xoslikni saqlab qolishga, yuksaltirishga jahon hamjamiyatidan yuz o‘g‘irish hisobiga emas, aksincha, jahondagi ilg‘or yutuqlar va tajribani o‘zlashtirib, milliy madaniyatni, ona tilini rivojlantirish hisobiga erishiladi. Mustaqillik yillari: birinchidan, ma’naviy-madaniy merosni tiklash, rivojlantirish; ikkinchidan, jahon madaniyati yutuqlarini o‘zlashtirish, jahon hamjamiyatiga iqtisodiy integratsiyalashish, uchinchidan ilm-fanni rivojlantirish yo‘nalishlarida ish olib borildi.

Birinchi yo‘nalish ishlari, yuqorida e’tirof etilganidek, mustaqillik uchun bevosita kurash yillari boshlangan edi. Mustaqillik yillari o‘tish davrida ushbu masala milliy o‘zlikni anglashni yangi sifat bosqichiga ko‘tarish, tarixiy xotirani tiklashning,





umuman milliy-ma'naviy tiklanishning bosh masalasiga aylandi. Shu sababdan ushbu yo'nalishda ko'pqirrali kompleks ishlar olib borildi.

Buyuk allomalarimiz, davlat va jamoat arboblari, shaharlarimiz, madaniy yodgorliklarimiz yubileylari o'tkazildi. Milliy qadriyatlar, an'analar qayta tiklandi. Ikkinchi yo'nalish mamlakatni xalqaro nufuzini oshirish, milliy iqtisodiy mustaqillikka erishish, kundalik ehtiyoj iste'molchiligida mahalliy mahsulotlarni ko'paytirish, energetikka eksportini kuchaytirish, xalqaro integratsion birlashmalarga a'zo bo'lish, umume'tirof etilgan qoidalarga amal qilish, milliylikdan umummilliylikka tayanish chora tadbirlarini tizimlashtirish choralari amalga oshirildi. Uchinchi yo'nalish, ilm-fan, adabiyot va san'at, madaniyat, davlat va jamiyat qurilishi, inson huquqlari va erkinliklari borasida biz milliy an'analarimiz va ba'zi ijtimoiy-siyosiy va fuqarolik institutlarini tiklash (mahalla, hokimlik) qatorida ko'plab yutuqlarga erishdik.

Davlat hokimiyatining uch tarmog'i – qonun chiqaruvchi, ijroiya va sud hokimiyatlari bir biridan ajratilgani bu boradagi islohotlar, demokratiya va inson huquqlari rivojlantirilgani, ko'plab yangi nodavlat notijorat va boshqa jamoat tashkilotlari shakllantirildi. Mustaqillik sharoitida eski qadriyatlardan to'liq voz kechilishi tarafdorlari ko'paydi. Chunki, eski mafkura va soxta an'analardan voz kechmasdan asl milliy qadriyatlarni qayta tiklab bo'lmasligi ma'lum bo'lib qoldi. Ularni xalq iste'molida turgani to'g'ri talqin etilishi uchun sharoit yaratildi. Masalan, 9-may g'alaba kuni emas, "Xotira va qadrlash kuni" deb e'lon qilindi. Ulug' Vatan urushi, ikkinchi jahon urushi nomi bilan ataldi va shunga o'xshash to'g'ri talqin etish tizimi yuzaga keldi. Milliy qadriyatlar umummilliy qadriyatlarga qarama-qarshi bo'lishi, yoki umummilliy qadriyatlar milliy qadriyatlarni inkor etmasligi modeli shakllantirildi. Milliy qadriyatlar umummilliy qadriyatlarga integratsiyalashib bordi. Inson huquqlari oliy qadriyat darajasiga ko'tarildi. Inson-jamiyat-davlat formulasi maqbul topildi. Olimlar jamoasida ham yo'nalishlar integratsion xarakter kasb etib bordi. Ilk bosqichda ba'zi qadriyatlarni saqlab qolish kerak degan olimlar jamoasi ham eski soxta qadriyatlardan to'liq voz kechish yoki to'g'ri nomlanishini joriy etish kerak degan xulosaga kelishdi. Bu eng to'g'ri va samarali yo'l bo'lib chiqdi.

Milliy ma'naviyatni rivojlantirishning "O'zbek modeli" sifatida ravnaq topdi. Mustaqillik yillarida milliy ma'naviyatga doir ilmiy qarash va munosabatlarning rivojlanish xarakteri ikki xil shart-sharoitlar asosida kechdi. Birinchi ob'ektivlik shart-sharoitlari asosida, ikkinchi sub'ektivlik shart-sharoitlari asosida. Mazkur shart-





sharoitlar va omillar o'zining turli-tumanligi, murakkabligi va ta'sirchanligi bilan tavsiflanadi. Buning ustiga, ular komil inson madaniyatiga alohida-alohida tarzda emas, o'zaro uyg'unlikda va aloqadorlikda ta'sir ko'rsatadi. milliy ma'naviyatga doir ilmiy qarash va munosabatlarning rivojlanish xarakteri ob'ektiv shart-sharoitlar va sub'ektiv omillarni sxematik ravishda quyidagicha tasavvur qilish mumkin: Mazkur ob'ektiv shart-sharoitlar va sub'ektiv omillar mazmuni talqini, uning ta'siri xarakteri va ko'lami tahlili, birinchidan, milliy ma'naviyatga doir ilmiy qarash va munosabatlarning rivojlanish xarakterining dinamik xususiyatlari va undagi qonuniyatlarning o'ziga xos jihatlarini ilg'ab olish imkonini beradi. Ikkinchidan esa, mazkur yondashuv konkret jamiyatdagi milliy ma'naviyatga doir ilmiy qarash va munosabatlarning rivojlanish xarakteri modelining shakllanganligi darajasini aniqlashda nazariy asos vazifasini o'taydi. Milliy ma'naviyatga doir ilmiy qarash va munosabatlarning rivojlanish xarakteri – Vatan tuyg'usi, vatanparvarlik faoliyati sifatiga salmoqli ta'sir ko'rsatadi. Shaxs eng avvalo o'z Vatani tabiatidan ruhanib uni ardoqlashga va qadrlashga odatlanadi, fuqaro sifatida uni asrab-avaylashga, manfaatlariga xizmat qilishga kirishadi. Milliy ma'naviyatga doir ilmiy qarash va munosabatlarning rivojlanish mazmuni va xarakteriga ta'sir ko'rsatadigan omillar haqida gapirganda dastlab jamiyatdagi iqtisodiy shart-sharoitlarni tilga olish kerak bo'ladi. Iqtisodiy shart-sharoitlar deganda mamlakat iqtisodiyotining aniq bir davrdagi ahvoli nazarda tutiladi. Ishlab chiqarish va iste'mol hajmi, iqtisodiyot tarkibidan joy olgan tarmoqlar va ularning samaradorligi darajasi, eksport va import salohiyati, iqtisodiy o'sish sur'atlari – bu va bunga o'xshagan ko'plab mezonlar mamlakatdagi iqtisodiy shart-sharoitlarni ifodalaydi. Siyosiy shart-sharoitlarning ham milliy ma'naviyatga doir ilmiy qarash va munosabatlarning rivojlanish mazmuni va xarakteriga ta'siri benihoya katta. Siyosiy shart-sharoitlar deganda jamiyatda hukm surayotgan siyosiy rejim, davlat hokimiyati qudrati, siyosiy institutlar o'rtasidagi munosabatlar xarakteri nazarda tutiladi. Demokratik siyosiy rejim o'rnatilgan davlatlarda fuqarolar ijtimoiy bilim va gumanistik g'oyalarni o'zlashtirishlari uchun keng imkoniyatlar vujudga keladi. Bunday sharoitda fuqarolar manfaatlarini ifoda etadigan fuqarolik jamiyati institutlari keng rivoj topadi. Natijada jamiyat a'zolari ular orqali ijtimoiy-siyosiy jarayonlarda faol ishtirok etishga muvaffaq bo'ladilar. Ijtimoiy shart-sharoitlarning milliy ma'naviyatga doir ilmiy qarash va munosabatlarning rivojlanishiga ta'siriga keladigan bo'lsak, bu o'rinda turmush tarzi va darajasi, aholi real daromadlari miqdoriga e'tiborni qaratishimiz zarur.

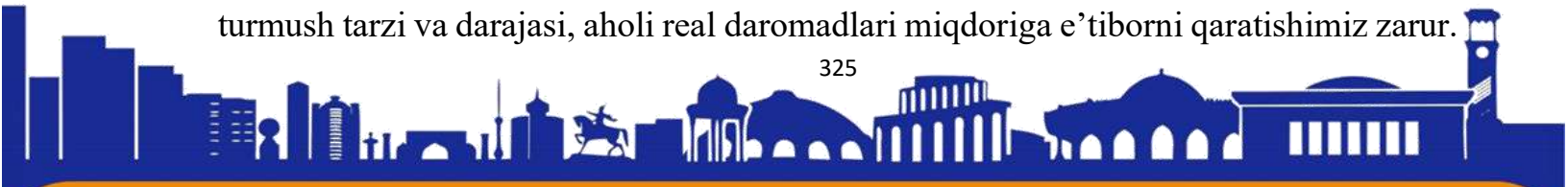



Jamiyat turmush tarzi milliy ma'naviyatga doir ilmiy qarash va munosabatlarning rivojlanish xarakterini belgilovchi muhim omillardan biridir. Turmush darajasi va aholi daromadlari miqdori ham komil inson madaniyati darajasida iz qoldiradi. Umumiy daromadlar miqdori kattaligi bois jamiyat a'zolari real daromadlari ham yuqori, turmush darajasi esa shunga monand bo'lgan. Bunday turmush darajasi komil inson madaniyatining qaror topishiga zamin yaratgani aniq. Ko'rinib turibdiki, milliy ma'naviyatga doir ilmiy qarash va munosabatlarning rivojlanish xarakteri shakllanishida ijtimoiy shart-sharoitlarning ahamiyati nihoyatda katta. Milliy ma'naviyatga doir ilmiy qarash va munosabatlarning rivojlanish xarakteri tabiati mavjud madaniy shart-sharoitlarga borib taqaladi. Biz madaniy shart-sharoitlar deganda milliy madaniyat komponentlari - til, an'ana va qadriyatlar, madaniy meros, adabiyot va san'atning muayyan davrdagi ahvolini nazarda tutmoqdamiz. Ma'lumki, milliy madaniyatning yuqorida tilga olingan tarkibiy qismlari millat vakillarining dunyoqarashini belgilab beradi. Insonning olamni his qilishi va tushunishi modeli aynan ana shu qismlar ta'sirida takomiliga yetadi. Bu model pirovardida inson xulq-atvori va faoliyatining xarakterini, ustuvor yo'nalishlarini belgilab beradi. Zotan, uning Vatan haqidagi tasavvurlari, fuqarolik qadriyatlari va bilimlari doirasi ajdodlar tomonidan asrlar davomida arjumand sanalgan qadriyatlar negizida shakllanadi. Shaxs fuqarolik madaniyatining shakllanishi jarayoni nuqul ob'ektiv shart-sharoitlarga bog'liq emas. Ayni paytda unga turfa sub'ektiv omillar ham ta'sir ko'rsatadi. Jumladan, milliy ma'naviyatga doir ilmiy qarash va munosabatlarning rivojlanish xarakteri siyosiy tarbiya davomida shakllantiriladi va muvofiqlashtiriladi. Siyosiy tarbiya, avvalo, shaxsning siyosiy madaniyatini yuksaltirishga qaratilgan va uning butun umri davomida turli vositalar orqali amalga oshiriladigan maqsadga muvofiq jarayondir. Huquqiy tarbiyaning milliy ma'naviyatga doir munosabatlarning rivojlanish xarakteri shakllantirishdagi roli katta. U shaxs huquqiy madaniyatini huquqiy ongi va faoliyatini takomil toptirishga yo'naltiriladi.

Milliy ma'naviyatga doir munosabatlarning shakllanishi jarayoniga ta'sir ko'rsatadigan sub'ektiv omillardan biri axloqiy tarbiya bilan bog'liq. Mazkur hattiharakat va xulq-atvor normalari esa aynan axloqiy tarbiya yordamida shakllantiriladi va rivojlantiriladi. Axloqiy tarbiya davomida komillik ideallari qaror topadi. Ilmiy manbalarda komil ideal deganda inson hoyu-havaslari, intilishlariga muayyan yo'nalish baxsh etadigan namuna, etalon nazarda tutiladi. Eng yuksak axloqiy ideal Vatanga

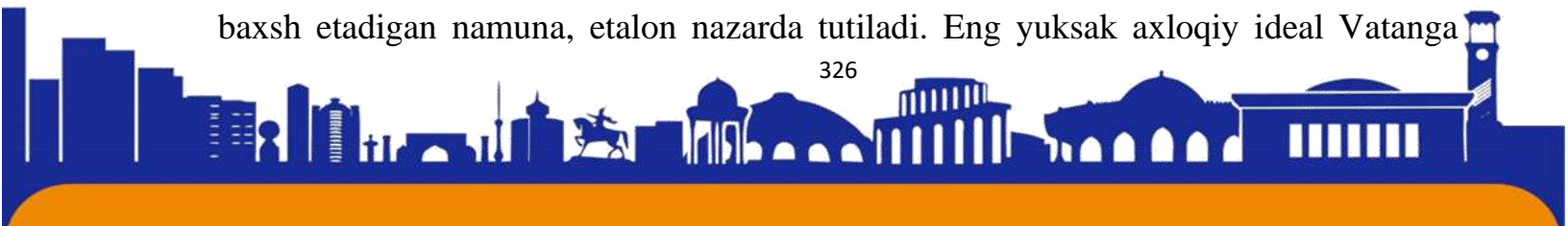



muhabbat bilan bog‘liq. Chunki axloqan komil insongina o‘z Vatanini seva oladi, uning maqsad va manfaatlariga astoydil xizmat qilishga ehtiyoj sezadi. Vaholanki, aynan Vatanga muhabbat bilan bog‘liq axloqiy ideal shaxs fuqarolik ongining muhim elementidir. Binobarin, eng yuksak axloqiy ideallarni shakllantirishga yo‘naltirilgan axloqiy tarbiya shaxs fuqarolik madaniyatini yuksaltirishning salmoqli sub‘ektiv omilidir. Milliy ma‘naviyatga doir munosabatlarning shakllantiruvchi sub‘ektiv omillar haqida gapirganda diniy tarbiyaning ahamiyatini ham e‘tibordan chetda qoldirib bo‘lmaydi. Uzoq yillar davomida diniy tarbiyaning asosiy maqsadi shaxsda muayyan diniy e‘tiqodni shakllantirish bilan bog‘lab kelindi.

Milliy ma‘naviyatga doir munosabatlarning shakllanishi jarayonida estetik tarbiya o‘ziga xos o‘rin tutadi. Estetik tarbiya faqat adabiyot va san‘at asarlaridagi go‘zallikni his qilish va undan zavqlanish tuyg‘usini shakllantirish bilan bog‘liq emas. To‘g‘ri, adabiyot va san‘at asarlaridagi go‘zallikni chuqur his qilishga odatlangan shaxsda keyinchalik nafaqat estetik, balki axloqiy, komillik ideallari ham yuzaga keladi. Mehnat tarbiyasi insonni kamol toptirishning muhim omilidir. U insonda mehnatga ehtiyojni, unga oqilona munosabatni shakllantirishga qaratilgan maqsadga muvofiq jarayondir. Mehnat tarbiyasi jarayonida inson o‘zi va o‘zgarlar mehnatini qadrlashga, mehnat faoliyatini to‘g‘ri tashkil etishga, insoniyat yaratgan moddiy va ma‘naviy qadriyatlarni qadrlashga odatlanadi. Milliy ma‘naviyatga doir munosabatlarning shakllanishiga ta‘sir ko‘rsatadigan sub‘ektiv omillardan yana biri ekologik tarbiyadir. “Ekologik tarbiya o‘z mazmuniga ko‘ra tarbiyaning o‘ziga xos shakli bo‘lib, shaxs ekologik ongini yuksaltirish, ekologik faoliyatini takomillashtirish maqsadida amalga oshiriladigan maqsadga muvofiq tarbiyaviy jarayondir. U turli sub‘ektlar tomonidan olib borilishi mumkin. Masalan, oilada, u yoki bu institutda, jamoada ham ekologik tarbiyaning muayyan shakllari amalga oshiriladi.

Xulosa qilib aytganda, mustaqillik yillarida milliy ma‘naviyatni qayta tiklash uch yo‘nalishda olib borildi: birinchidan, ma‘naviy-madaniy merosni tiklash, rivojlantirish; ikkinchidan, jahon madaniyati yutuqlarini o‘zlashtirish, jahon hamjamiyatiga iqtisodiy integratsiyalashish, uchinchidan, ilm-fanni rivojlantirishdan iborat bo‘ldi.

Foydalanilgan adabiyotlar:

1. Imomnazarov M. “Milliy ma‘naviyat bosqichlari”, Toshkent - 2010
2. Imomnazarov M. “Milliy ma‘naviyatimiz asoslari”, Toshkent - 2006
3. Otamurotov S. “Milliy rivojlanish falsafasi”, Toshkent- 2005

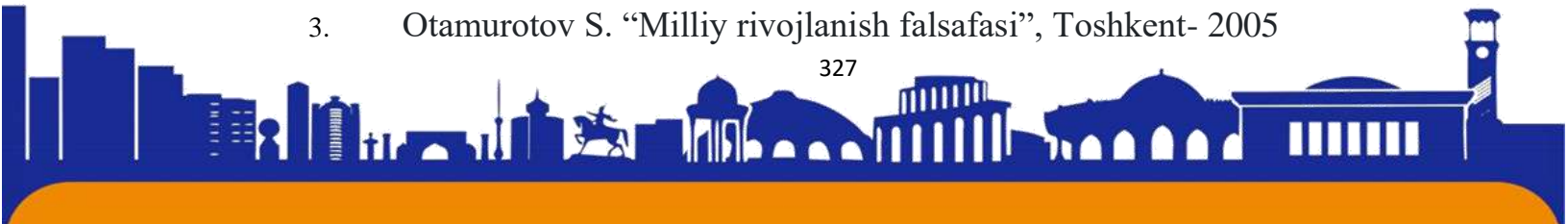

Mehnat bozorini tashkil qilish. Ishsizlikning iqtisodiy oqibatlari.

Matqurbanova Aziza Davronbek qizi

Ijtimoiy - iqtisodiyot fakulteti, Iqtisodiyot yo'nalishi 2-bosqich talabasi

Annotatsiya: Maqolada bugungi dolzarb mavzulardan biri bo'lgan mehnat bozorini to'g'ri shakllantirish haqida va ishsizlikning mamlakatimizdagi iqtisodiy-ijtimoiy oqibatlari yoritilgan.

Kalit so'zlar: Subsidiya, kredit, imtiyoz, malakali ishchi, A.Ouken qonuni, YaIM

Bugungi rivojlanayotgan zamonda hayotimizning har bir jabhasi jadallik bilan o'zgarib bormoqda. Bir joyda harakatdan to'xtab qolgan odam xuddi dengizga cho'kayotganday yo'qlik qariga g'arq bo'ladi. Chunki hozir bir daqiqa befarq bo'lgan odam ko'p narsa yo'qotadi. Bugun imkoniyat judayam ko'p yashash uchun, ishlash uchun, ta'lim olish uchun, sog'liqni saqlash va hokazolar. Insonlar bugungi kunda har tomonlama ish topib, oson daromad qilishlari mumkin, faqat buning uchun bilim, salohiyat, kuchli malaka va albatta chaqqonlikka ega bo'lishlari kerak. Hozirgi zamonda ishsizman deb o'tiraverish yaxshi holat emas. Chunki aholi daromadini oshirish, ularni ish bilan ta'minlash uchun mamlakatimiz tomonidan ko'plab ishlar qilinmoqda. Jumladan yoshlarga subsidiyalar, foizsiz kreditlar, imtiyozlar, kam ta'minlangan oilalarga uyida parranda boqib o'z - o'zini daromad bilan ta'minlashi uchun yoki issiqxona qurish uchun, chorva mollari boqish uchun kam foizli kreditlar ajratilmoqda.

Muhtaram prezidentimizning 2022 – yil, 6 - oktabrdagi Sirdaryo viloyatiga tashrifi mobaynida viloyatni rivojlantirish, aholi turmush darajasini yaxshilash va ularni ish bilan ta'minlash borasida ko'plab ko'rsatmalar berdilar. “Bugun Sirdaryoga kelishimizdan asosiy maqsadimiz – viloyatni aholisini to'liq ish bilan ta'minlangan hududga aylantirish mezonlarini belgilash. Birinchi mezon – aynan Sirdaryo sharoitida, bu – yer. Klaster egalarining dunyoqarashi o'zgaryapdi, sifatga harakat qilyapdi, daromadini oshiryapdi. Endi ular xalq manfaatiga xizmat qilishi kerak. Bu manfaat birinchi navbatda – ish o'rni. Masalan, aholiga dehqonchilik uchun yer ajratish orqali 100 ming ish o'rni yaratish mo'ljallanyapdi. Ikkinchidan – bu yerlarga nimadan



daromadi bo'lsa, shuni ekish bo'yicha erkinlik beriladi. Kim bozorni tushunib ko'proq mehnat qilsa, naqd daromad oladi. Yana bir muhim tomoni, agar Sirdaryo viloyatida ishsizlikni tugata olsak, bu boshqa hududlarga ham namuna bo'la oladi"¹ dedilar mamlakatimiz prezidenti.

Bugungi kundagi zamonaviy mehnat bozorlari avvalgi yillardagi mehnat bozorlaridan farq qiladi. Bugun inson har qanday qobiliyati orqali pul topishi ya'ni mehnat qobiliyatini moddiylikka aylantirishi mumkin. O'tgan asrlarda odamlarda aqliy intellektini g'ayrioddiy fikrlash qobiliyatini mehnat bozoriga taklif qilish imkoniyati bo'lmagan. Ular faqat mavjud jismoniy mehnat qobiliyatidan foydalanishgan. Ammo bugungi kunda bu holat tubdan farq qiladi. Hozirgi kunda odamlarda qo'lidan keladigan har qanday qobiliyatini moddiylikka aylantirish imkoni bor.

Mehnat bozorini qanday darajada shakllantirish mamlakat kelajagiga ta'sir qiladi. Ham iqtisodiy tarfdan ham ijtimoiy tarfdan. Mehnat bozorida har doim ham muvozanat holati ta'minlanmaydi. Ba'zan nomutanosibliklar ham bo'lib turadi. Misol uchun agar mehnatga talab taklifdan oshib ketsa ish kuchi taqchilligi, mehnat taklifi unga bo'lgan talabdan ko'p bo'lsa ishsizlik paydo bo'ladi.

Mehnat bozorida ishchi kuchini qobiliyati 4 xil bo'ladi

1. malakali (skilled)
2. malakasiz (unskilled)
3. (o'rta malakali semi – skilled)
4. Professional (professional).

Mehnat bozorini 2 turi mavjud: Ichki va tashqi. Ichki mehnat bozori biror bir firma yoki ma'lum bir soha ichida bo'ladi. Bunda barcha intellektlar bir yo'nalishga qaratilgan bo'ladi. Bu ancha samarali bo'lib, xato qilish potensialini kamaytiradi. Tashqi mehnat bozorida esa ishchi kuchi, xatto firma boshlig'i ham tashqaridan olinadi ya'ni tashqi mehnat kuchidan foydalaniladi.

Ishsizlik haqida to'xtaladigan bo'lsak: Ishsizlik bu bozor iqtisodiyotining ajralmas qismidir. Ishsizlik mehnat bozorida namoyon bo'lib, bu faqat mehnat bozori faoliyati natijasi emas. Ishsizlik butun iqtisodiy mexanizmning ishlashi natijasida umumiy iqtisodiy xususiyatga ega, sababi mehnat bozori ijtimoiy va mehnat munosabatlarining alohida tizimi emas, u barcha bozor munosabatlari tizimiga organik

¹ O'zbekiston respublikasi prezidentining 2022 – yil 6 oktabrda Sirdaryo viloyatida so'zlagan nutqidan





ravishda kiritilgan va iqtisodiy bo'lmagan omillar tufayli shakllantirilgan. Mehnat bozori va ishsizlikning talab shaklidagi nisbati, ishsizlik emas. Ishsizlik bu bandlikning tashqarisida bo'lib, unga bandlikni shakllantiruvchi omillardan tashqari boshqa omillar ham ta'sir qiladi. Shunga qaramay, ishsizlikni bandlik nuqtai nazaridan ko'rib chiqish tavsiya etiladi.

1 – jadval

2019 - 2021 yillar oralig'idagi ishsizlik darajasi

Hududlar	2019	2020	2021
O'zbekiston respublikasi	9	10.5	9.6
Qoraqalpog'iston respublikasi	9.1	10.5	10.1
Andijon viloyati	9.2	10.9	9.9
Buxoro viloyati	8.9	10.6	9.8
Jizzax viloyati	9.2	11	10.1
Qashqadaryo viloyati	9.3	11.1	10.2
Navoiy viloyati	8.5	9.4	8.8
Namangan viloyati	9.1	10.6	9.7
Samarqand viloyati	9.3	11	9.9
Surxondaryo viloyati	9.3	11.1	10.2
Sirdaryo viloyati	9.3	11	10.2
Toshkent viloyati	8.9	10.5	9.4
Farg'ona viloyati	9.3	10.9	10
Xorazm viloyati	9.1	10.9	9.9
Toshkent shahri	7.4	8	7

Ishsizlik bu shunday yomon illatki mamlakat rivojlanishi yo'lida to'siq bo'luvchi bir omil bo'lishi mumkin. Ammo ishsizlikni to'la bartaraf qilishni iloji yo'q lekin uni maksimum darajada kamaytirish mumkin. Ishsizlik nazariyasida ishsizlikning ijtimoiy

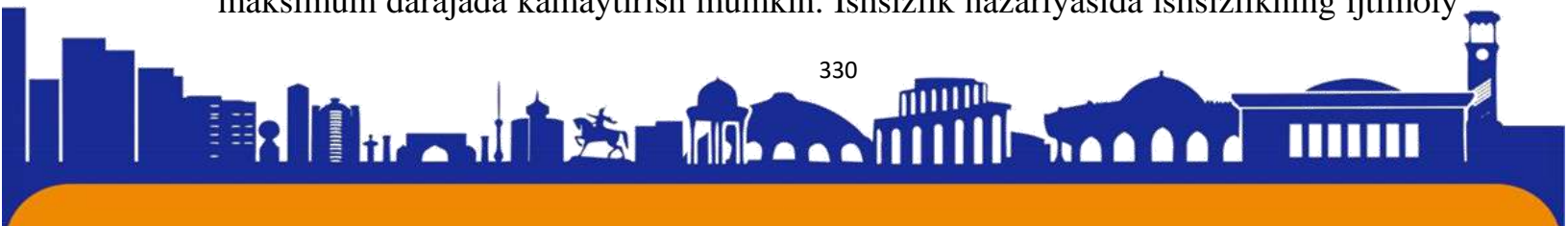



- iqtisodiy oqibatlari masalalari alohida o'rinda turadi. Ishsizlik birinchi navbatda mavjud bo'lgan ishchi kuchidan to'la foydalanmaslik demakdir. Buning zarari albatta davlat uchun bo'ladi. Agar davlat ishlamoqchi bo'lgan va ishlash qobiliyatiga ega bo'lgan har bir kishiga yetarlicha ish o'rni yaratib bera olmasa potensial tovarlar va xizmatlar ishlab chiqarish yo'qoladi. Mahsulot bo'lmagan ishlab chiqarishda, ishsizlikning iqtisodiy xarajatlari namoyon bo'ladi. Yalpi milliy mahsulotning haqiqiy hajmi va yaratilishi mumkin bo'lgan, ammo ishlab chiqarilmaydigan potensial o'rtasidagi farq odatda yalpi ichki mahsulotning orqada qolishi deyiladi. Buni A. Ouken qonuni bo'yicha hisoblaydigan bo'lsak: agar haqiqiy ishsizlik darajasi tabiiy darajadan 1 % ga ko'tarilsa, Yalpi ichki mahsulot (YaIM) hajmi ortda qolishi 2.5% ni tashkil etadi. Bu degani mamlakat iqtisodiyoti rivojlanish o'rniga pasayadi degani. Ammo bozor iqtisodiyoti rivojlanishi bilan ishsizlikning tabiiy darajasi ko'tariladi. G'arb mamlakatlarida 70 – 80 yillarda ishsizlikning tabiiy darajasi 3 – 4 % edi, bugungi kunda esa 5 – 6 % ni tashkil qiladi. Rossiyada ushbu ko'rsatkichlarni barqaror past inflyatsiya yo'qligi va yuqori yashirin ishsizlik mavjudligi sababli aniqlash qiyin. Ishsizlik darajasi qanchalik kop bo'lsa mamlakat shunchalik qashshoqlashadi. Ko'pchilik sohalar orqaga ketadi, rivojlanish kamayadi. Bundan kelib chiqadiki ishsizlik bir qancha salbiy oqibatlarga olib kelishi mumkin.

Yuqoridagi ma'lumotlardan xulosa qilib aytadigan bo'lsak, ishsizlik davlat iqtisodiyotiga katta ta'sir ko'rsatadi. Bir qancha omillarga xususan, aholining sof daromadiga, uning to'yinganligiga, YaIM o'sishi yoki pasayishiga, mamlakat rivojlanishi va boshqa nafaqat iqtisodiy balki, ijtimoiy tarafdin ham ta'sirga ega. Bu borada menda bir qancha takliflar bor:

- Ayollarni ish bilan ta'minlash uchun "Home work programmes"² larni rivojlantirish va ommalashtirish;
- Kichik biznes va xususiy tadbirkorlikni rivojlantirish, aholiga bu uchun imkoniyatlar yaratib berish;
- Aholi o'rtasida qo'l mehnatidan yaratilgan mahsulotlarni ishlab chiqarishni keng yo'lga qo'yish, uni qadrini oshirish va aholiga bu uchun imkoniyatlar yaratib berish;

² Inglizchadan tarjima qilganda uyda ishlanadigan programmlar deb tarjima qilinadi. Asosan ayollar uchun qulay bo'lgan programmlar hisoblanadi.



- Bitiruvchilarni maksimum darajada ish bilan qamrab olish, yoki ularga sohasi bo'yicha biror ish qilish uchun imkoniyat yaratib berish;
- Maqsadli yoshlarni qo'llab-quvvatlash.

Foydalanilgan adabiyotlar ro'yhati:

1. An Economic analysis written by K.G.Knight.
2. 700 Prayers to clear unemployment out of your way, author Tella Olayeri, fire for fire.
3. Makroiqtisodiyot, N.M.Shaxmurodov.
4. "Moliya va Bank ishi" electron – ilmiy jurnali. O'zbekiston Respublikasi Bank – Moliya akademiyasi , ISSN 2181 - 8495, 6 – soni.
5. Baltaboyeva G.R, Ergashev E.I va boshqalar. O'zbekistonda innovatsion iqtisodiyotni shakllantirish muammolari va yechimlari. – T:"Iqtisod – moliya" nashriyoti, 2015-yil
6. www.ziyonet.uz, <http://blokchain.community>

**NASOS AGREGATINING INTELEKTUAL BOSHQARUV TIZIMI****Nig‘matov Azizjon Maxkamovich** - katta o‘qituvchi,**Rajabov Timurbek Ilxomovich** - o‘quvchi**Aliqulov Akbarshoh O‘tkirbek o‘g‘li** - o‘quvchi

“Toshkent irrigatsiya va qishloq xo‘jaligini mexanizatsiyalash muhandislari instituti” Milliy tadqiqot universiteti

International House Tashkent –lyceum

Annotatsiya. Maqolada respublikamizda mavjud bo‘lgan sug‘orish tizimlari, nasos orqali sug‘orish tizimining samaradorligi, ulardagi energiya is‘temolining sarfi, mavjud tizimning yutuqlari va kamchiliklari haqida yoritib berilgan.

Kalit so‘zlar. Texnologik jarayon, boshqaruv sxemasi, elektr energiya sarfi, AQU, qaytarish klapani, vakuum nasos, nasos agregati, ekspluatatsiya davri, gidromeliorativ tizimlar, avtomatlashtirilgan tizimlar.

Kirish. Sug‘orish tizimlari O‘zbekiston qishloq xo‘jaligining muhim qismi hisoblanadi. Bu tizimning hosildorlikni oshirish, suvdan samarali foydalanish va tuproq sifatini yaxshilash kabi ko‘plab afzalliklari bor. Sug‘orish tizimlarining afzalliklari qishloq xo‘jaligi sohasi bilan cheklanib qolmaydi, balki O‘zbekiston iqtisodiyotiga ham keng ko‘lamli ta‘sir ko‘rsatadi. Suvni samarali taqsimlash, fermerlarning vaqtini, pulini va resurslarini tejaydi, chunki sug‘orish tizimlari an‘anaviy suv toshqini usullariga qaraganda kamroq suv sarflaydi. Sug‘orish tizimlari hisobiga olinadigan ishonchli ekinlar, mahalliy aholini oziqlantiribgina qolmay, balki O‘zbekiston iqtisodiyotini yuksaltirib, foydali eksportga ham hissa qo‘shadi.

Mamlakatimiz hududi iqlim jihatidan adir zonasida joylashgan, ya‘ni yer va suv hamda ekinlar yuzasidan bug‘lanib ko‘tarilayotgan suv miqdoriga qaraganda, yillik yog‘ingarchilik miqdori 15-25 marta kam. Shuning uchun qishloq xo‘jalik ekinlaridan sug‘orish orqali hosil olinadi. Bir necha o‘n yillardan buyon 4,3 mln. gektar sug‘oriladigan yerlar mavjud bo‘lib ushbu ekin maydonlarining 53 foizga yaqin hududiga 43 dona ulkan va katta, 1660 donadan ortiq o‘rtacha, hammasi bo‘lib 1670 dan ortiq hamda fermer xo‘jaliklarining 8100 donadan ortiq kichik nasos stansiyalari va qurilmalari suv ko‘tarib beradi. Yer osti suvlari sathini tartibga solish, ichimlik va sug‘orish suvi bilan ta‘minlash maqsadida Respublikada 7620 (4624 dona sug‘orish, 3474 dona meliorativ) donadan ortiqroq vertikal quduqlarga o‘rnatilgan nasos qurilmalari ekspluatatsiya qilinadi.

O‘zbekiston Respublikasining Prezidenti Sh.M.Mirziyoyevning 2020-yil 10-iyuldagi 6024-sonli “O‘zbekiston Respublikasi suv xo‘jaligini rivojlantirishning 2020-2030-yillarga mo‘ljallangan konsepsiyasini tasdiqlash to‘g‘risida” gi qarorida “Suv xo‘jaligi tashkilotlari hisobidagi 1687 ta nasos stansiyalarining 74 foizi 30 yildan, 20 foizi 20 yildan, 6 foizi 10 yildan ortiq xizmat qilmoqda yoki 94 foiz nasos stansiyalari normativ xizmat muddatini (16-18 yil) o‘tab bo‘lib, ularni modernizatsiya qilish va almashtirish, jami 2887 km bosimli quvurlarning 10,3 foiz qismi esa birinchi navbatda





almashtirishni talab etib, oqibatda ularni ishlatishda avariya holatlari ko‘plab kuzatilmogda, shuningdek, elektr energiyasi sarfi yuqoriligicha qolayotganligi” aytib o‘tilgan. Ko‘plab nasos stansiyalari uzoq vaqt ekspluatatsiya qilinishi natijasida, ularning foydali ish koeffitsenti kamayib ketgan. Natijada, energiya isrofi, qishloq xo‘jalik ekinlari uchun talab etilgan suv sarfini ta‘minlab berishdagi isrof bo‘lishlar, jihoz va uskunalarning ta‘mirlashlar aro davrining kamayishi sababli $1,0 m^3$ suvni yetkazib berish katta xarajatlar talab qilmoqda. Shuning uchun nasos stansiyalari ko‘tarib beradigan suv resurslaridan samarali, tejab-tergab foydalanishni yo‘lga qo‘yish lozim [1].

Muammoning qo‘yilishi. Respublikamizda qishloq xo‘jalik ekinlarini sug‘orish va aholini ichimlik suvlari bilan ta‘minlash nasos stansiyalari va qurilmalaridan foydalanish bo‘yicha yetakchi o‘rinlarni egallab turibdi. Asosiy nasos stansiyalari o‘tgan asrning 60-80-yillarida qurilgan bo‘lib, ular yordamida qariyb 60 foizdan ortiq sug‘orma dehqonchilik qilnadigan yerlarga suvni ko‘tarib berish uchun ishlatiladi. Suvni manbadan olish va iste‘molchiga nasos agregatlari yordamida uzatib berishni ta‘minlovchi murakkab gidromexanik va energetik jihozlar, asbob – uskunalar va gidrotexnik inshootlar majmuasiga, nasos stansiyasi deyiladi. Nasos stansiyasi — daryo – kanal – avankamera – darvoza - so‘ruvchi quvur - nasos qurilmasi – zatvor - bosimli quvur - suv olib ketuvchi tizimdagi bir qator gidrotexnik inshootlarni va gidromexanik jihozlarini o‘z tarkibiga olgan murakkab tizim bo‘lib, suvni pastki manbadan olib, bosim ostida yuqori havzaga yoki foydalanuvchilarga yetkazib berish vazifasini bajaradi [2]. Nasos stansiyalari tarkibida bir nechta nasos agregatlari o‘rnatilgan bo‘lib, talab qilingan suvning sarfiga qarab ularni birgalikda yoki alohida ishlatish mumkin.

Nasos stansiyalari vazifalari, suv sarfi joylashishi, ularning tarkibidagi nasos qurilmalarining turi va o‘rnatilishiga ko‘ra quyidagi turlarga bo‘linadilar:

Nasos stansiyalarining vazifasiga ko‘ra:

- sug‘orish uchun;
- suv bilan ta‘minlash uchun;
- yer osti suvlarini sathini pasaytirish uchun;
- oqova suvlarni chiqarib tashlash uchun.

Uzatiladigan suvning sarfiga qarab nasos stansiyalari:

- unikal $100 (m^3/s)$ dan ko‘p suv sarfini uzatib beradigan;
- katta $10 - 100 (m^3/s)$ gacha suv sarfini uzatib beradigan;
- o‘rtacha- $3-10(m^3/s)$ gacha suv sarfini uzatib beradigan;
- kichik $-1(m^3/s)$ gacha suv sarfini uzatib beradigan turlarga bo‘linadi.

Suvni yuqoriga ko‘tarib berish bo‘yicha quyidagicha klassifikatsiyalanadi:

- past naporli - suvni 20 metrgacha balandga uzatib beradigan;
- o‘rtacha naporli - suvni 21 metrdan 60 metrgacha balandga uzatib beradigan;
- yuqori naporli - suvni 60 metrdan balandga uzatib beradigan.

Foydalanish sharoiti bo‘yicha:

- muqim (statsionar);
- ko‘chma.





ISSN (E): 2181-4570

Quvvat olish va harakatga keltirish manbasiga ko'ra:

- elektr quvvati yordamida;
- ichki yonuv dvigateli yordamida.

Nasos stansiyalarining ishonchligi suvni yetkazib berishi bo'yicha 3 ta kategoriyaga bo'linadi.

1-toifa, avariya tufayli qisqa muddatga ya'ni 5 soatgacha suvni to'xtatishga yoki talab qilinadigan suv berish miqdorining 50 foizini 3 kungacha ta'minlab turishiga ruxsat etiladi;

2-toifa, avariya tufayli 1 sutka suvni to'xtatishga yoki talab qilinadigan suv berish miqdorining 50 foizini 5 kungacha ta'minlab turishiga ruxsat etiladi;

3-toifa, avariya sodir bo'lganda 5 sutkagacha suvni to'xtatib qo'yish mumkin bo'lgan holatdir.

Umuman olganda, nasos stansiyalari O'zbekiston qishloq xo'jaligini ishonchli suv bilan ta'minlashda muhim o'rin tutadi. Mamlakatimizning nasosli sug'orish tizimida 3 xil holatni ko'rishimiz mumkin. Bular: gusak (tirsak holati), vakuum nasos va qaytarish klapani orqali sug'orishdir.

Gusak ya'ni tirsak nasosli sug'orish tizimidagi asosiy kamchiliklardan biri energiya sarfi hisoblanadi. Bu jarayonda suvni nasos tirsak shaklda tortib olishi uchun ikki marta ko'p energiya sarf etadi [3]. Afzalligi esa chuqurliklardan suvni bemalol tortib olish imkonining mavjudligi hisoblanadi (1-rasm).

1-rasm. Nasosli sug'orish tizimida tirsak (gusak) holati.

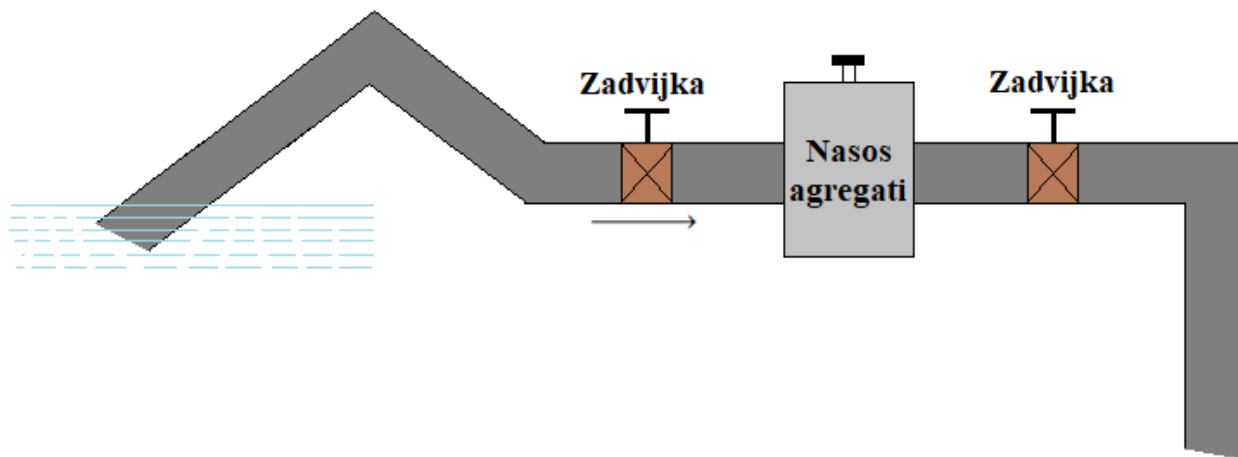



ISSN (E): 2181-4570

Vakuum nasosli sug'orishda tizim kutilganidek samara berishi uchun qo'shimcha vakuumli nasos agregatidan foydalanish talab etiladi. Natijada elektr energiya sarfi ortib ketadi. Eksploatatsiya jihatidan ham qiyin hisoblanadi (2-rasm).

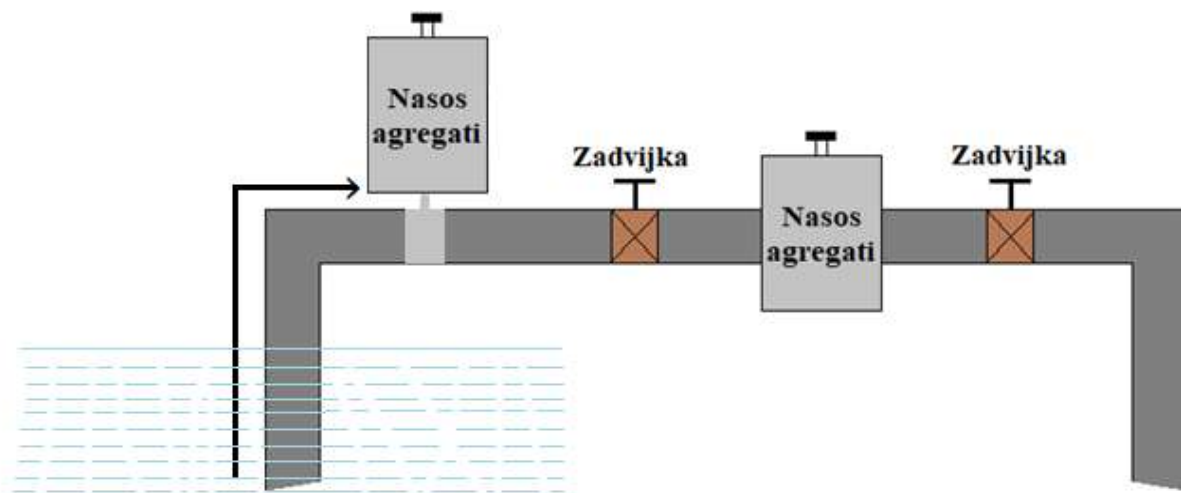

2-rasm. Vakuum nasosli sug'orish tizimi.

Nasosli sug'orish tizimida qaytarish klapanidan foydalanish nasos stansiyalarida suvni tutib qolish imkonini beradi. Bu jarayonda elektr energiya is'temolining ortiqcha sarfiga duch kelmaymiz (3-rasm). Lekin, yillar davomida ishlash jarayonida qaytarish klapani zanglagani uchun suvni yaxshi tutib qololmaydi. Bundan tashqari hozirda qaytarish klapanidan foydalanilayotgan obyektlarda texnologik jarayon avtomatlashtirilmagan. Qishloq joylarda ko'pincha qisqa muddatli kuchlanish yo'qoladi, bu esa tizimning ishdan chiqishiga olib keladi. Shuningdek, nasos agregati qaytarish klapani bilan ishlash jarayonida qisqa muddatli elektr energiya uzulishi natijasida suv quvurda saqlanmaydi.



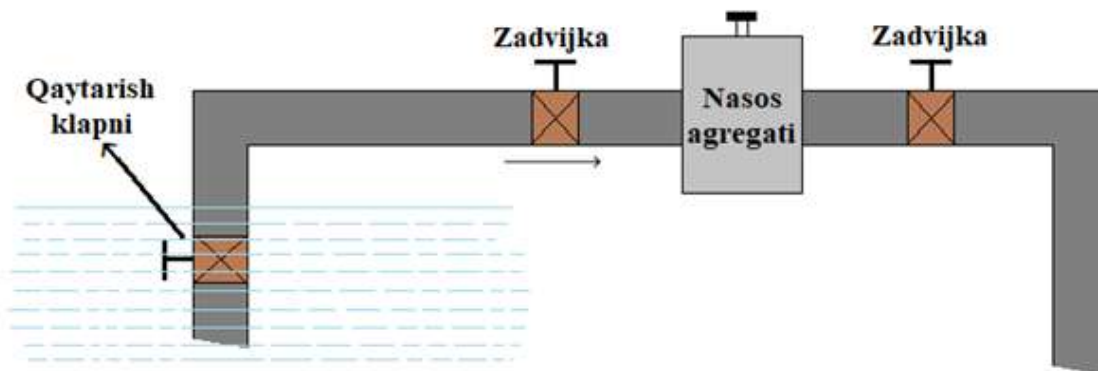

3-rasm. Qaytarish klapani orqali sug'orish tizimi.

Kuchlanish tiklanganda esa bu nasosni to'ldirish uchun vaqt talab qilinadi. Bu texnologik jarayonni to'xtatadi.

Nasosli sug'orish tizimlari ichida hozirgi kunda har tomonlama foydalanish va ekspluatasiya uchun ham oson hisoblangan qaytarish klapani orqali sug'orishni avtomatlashtirish masalasini yechish bir qancha qulayliklarni keltirib chiqaradi.

Muammoning yechimi. Yuqorida nasosli sug'orish tizimlarining afzalliklari va kamchiliklarini ko'rib chiqdik. Bu jarayonda optimal yechim sifatida qaytarish klapani orqali sug'orish tizimidan kengroq foydalanish samarali hisoblanadi [4].

Respublikamizning chekka hududlarida qisqa elektr energiya yo'qolishi nasosli sug'orish tizimlari uchun texnologik jarayonni to'xtatadi. Texnologik jarayon uzliksiz ishlashi uchun boshqaruv sxemasiga avtomatik qayta ulash sxemasini kiritishimiz zarur (AQU) [5]. Bu sxema aynan qisqa muddatli kuchlanish yo'qolishida nasos agregatini qayta ulashda qo'llaniladi (4-rasm).



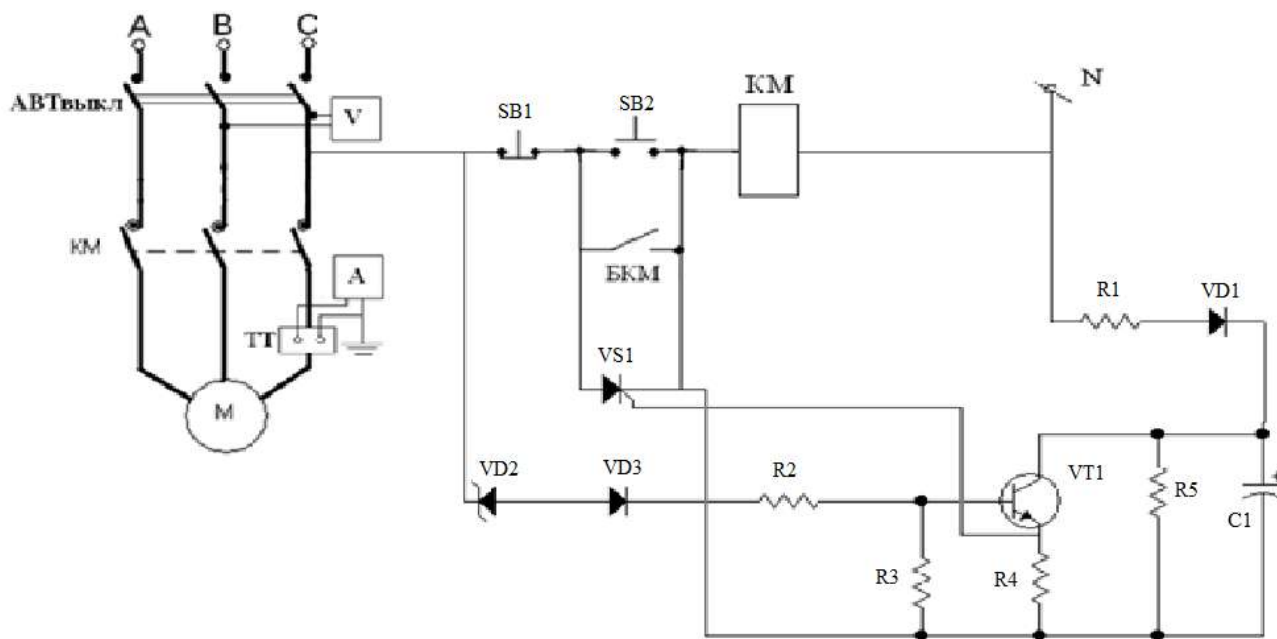

4-rasm. Nasos agregatini avtomatik qayta ulash prinsial blok sxemasi (AQU).

Mamlakatimizda suv zaxiralari tanqisligini hisobga olgan holda, qishloq xo‘jalik ekinlarini sug‘orishda suvni tejaydigan texnologiyalar katta ahamiyatga ega. Nasos stansiyasi umuman, yuqorida aytilganlarga qo‘shimcha ravishda, maqsad va belgilangan ish rejimiga qarab avtomatlashtirilgan. Ko‘pincha, qisqa muddatli kuchlanish uzilishlaridan keyin tarkibiy qismlarni avtomatik ravishda yoqish, zaxirani kiritish, stansiyalarni tiklash va boshqalar amalga oshiriladi. Hatto nasos stansiya oxirgi bo‘g‘in hisoblansa ham gidromeliorativ tizimi bilan bir butun obyekt hisoblanadi, chunki avtomatlashtirilgan nasos stansiyasi ish jarayonlari uzluksiz bir-biriga bog‘liq.

Xulosa. Xulosa qilib aytganda, O‘zbekistonda irrigatsiya tizimlaridan foydalanish qishloq xo‘jaligi hosildorligini sezilarli darajada oshirdi. O‘zbekistondagi nasos stansiyalari bilan sug‘orish tizimlari qishloq xo‘jaligi landshaftini tubdan o‘zgartirdi.

O‘zbekiston qishloq xo‘jaligidagi sug‘orish tizimlarini o‘rgangan holda, nasosli sug‘orish tizimida qaytarish klapanidan foydalanish o‘z samaradorligini ko‘rsatadi. Lekin, yuqorida ko‘rsatilgan kamchiliklari tufayli, bu tizimdan keng foydalanilmayapti. Qaytarish klapanidagi o‘rganilgan kamchiliklarni ko‘rib chiqqan holda avtomatik qayta ulash (AQU) blok sxemasi ishlab chiqildi va “TIQXMMI” MTU AB-injinerining ilmiy-amaliy laboratoriyasida sinovdan o‘tkazildi. Sinov natijalari qoniqarli ko‘rsatkichlarga ega bo‘lib, o‘z samarasini bermoqda. Ishlab chiqilgan prinsial blok sxemasi asosida tizimning puxtaligi va ishonchliligi ta‘minlanadi.





ISSN (E): 2181-4570

Foydalanilgan adabiyotlar

1. Nasos stansiyalaridan foydalanish, R.R.Ergashev., “Fidokor yosh avlod” nashriyoti, 2021-y.
2. Автоматизация технологических процессов., I.F.Borodin., Yu.A.Sudnik., Moskva 2007-y.
3. A.D.Chudakov, B.V.Shandrov., Технические средства автоматизации. Moskva 2007-y.
4. A.B.Golomedova, Полупроводниковые приборы, Moskva 2002-y.
5. M.Z.Gankin., Комплексная автоматизация и АСУТП водохозяйственных систем. Moskva 1991-y.

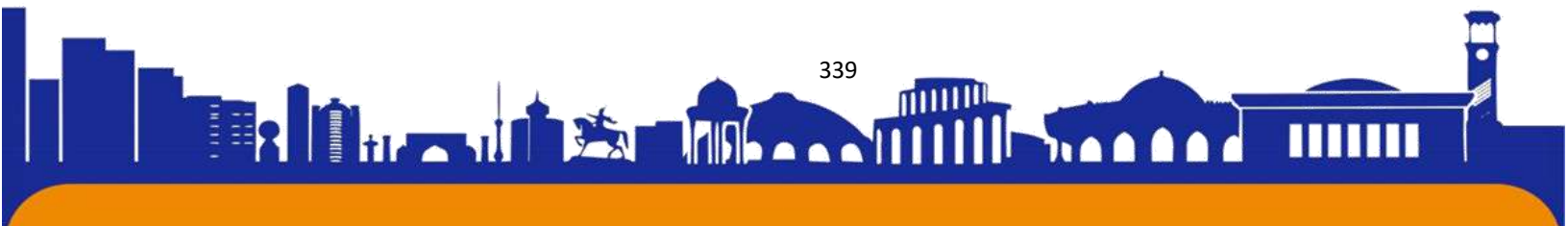



ISSN (E): 2181-4570

SHARQ MUTAFAKKIRLARINING MA'NAVY TARBIYA HAQIDAGI TA'LIMOTLARI

Saidova Parvina Mirzo qizi

Denov tadbirkorlik va pedagogika instituti o'qituvchisi

parimirzaevnadtpi@gmail.com

Murodullayeva Zaytuna Abdulloyevna

Denov tadbirkorlik va pedagogika instituti talabasi

hasanabdullaev2016@gmail.com

Annotatsiya. Ushbu maqolada 1-4-sinf o'quvchilarida ma'naviy tarbiya indikatorlarini shakllantirish mazmuni, boshlang'ich sinf o'qituvchilarda ham ma'naviy tarbiya indikatorlarini shakllantirish haqida so'z yuritilgan.

Kalit so'zlar: tarbiya, ta'lim, ma'naviy tarbiya, indikator, ma'naviy-axloqiy ong, "Uzluksiz ma'naviy tarbiya" Konsepsiyasi, yoshlar tarbiyasi, ma'naviy-axloqiy fazilat (kompetensiyalar), ma'naviy-axloqiy sifatlarni shakllantirish.

Kirish. Jahon ta'lim tizimida yoshlarni kasbiy ijtimoiylashtirish, ma'naviy-axloqiy kompetentligini rivojlantirish, ijtimoiy faolligi va tashabbuskorligini tarbiyalash metodikasini takomillashtirish bo'yicha ilmiy-tadqiqotlar olib borilmoqda. AQSH, Rossiya, Germaniya, Fransiya, Xitoy, Koreya kabi rivojlangan mamlakatlarda talaba-yoshlarning tafakkurini o'stirish, qobiliyatlarini erta aniqlash, ma'naviy-axloqiy tarbiyalash mexanizmlari samaradorligini oshirish metodikasini takomillashtirishda modulli o'qitish, "blended learning" (aralash o'qitish), mahorat darslari, vebinarlar tashkil etilib kelinmoqda. O'zbekistonda yoshlar tarbiyasini zamonaviy asosda ilmiy-texnologik isloh qilish borasida olib borilayotgan ishlar uni bugungi kun ehtiyojlaridan kelib chiqqan holda ilmiy asoslangan tayanch kompetensiyalar, fazilatlar asosida shakllantirishni talab etmoqda. Tarbiyaga yangicha, tizimli yondashuv, bolada tayanch fazilatlarini kafolatli shakllantirishda oila, maktabgacha ta'lim, umumiy ta'lim, o'rta maxsus kasb-hunar va oliy ta'lim muassasalari, mahallalarning ijtimoiy-pedagogik imkoniyatlarini to'liq yuzaga chiqarishni va ular orasida ilmiy-metodik uzviylikni yangi darajaga ko'tarishni taqozo etadi¹.

¹O'zbekiston Respublikasi Vazirlar Mahkamasining 2019-yil 31-dekabrda "Uzluksiz ma'naviy tarbiya konsepsiyasini tasdiqlash va uni amalga oshirish chora-tadbirlari to'g'risida"gi 1059-son Qarori 1-ilovasi. // Qonun hujjatlari ma'lumotlari milliy bazasi, 03.01.2020 y., 09/20/1059/4265-son

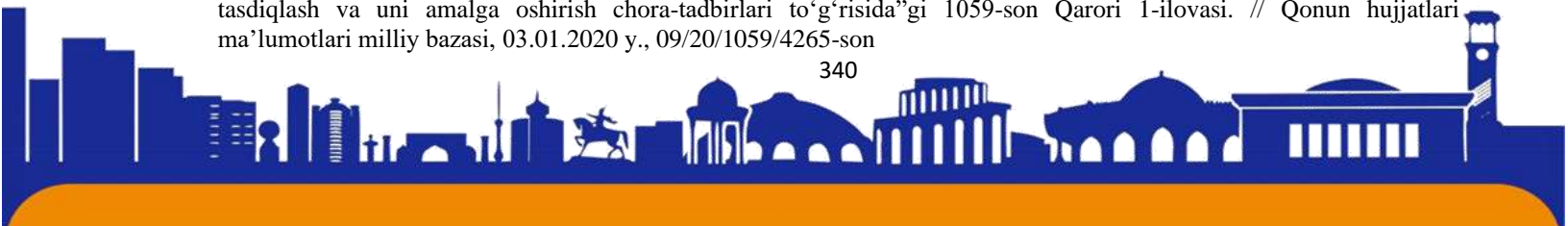



Asosiy qism. Bugungi kunda ma’naviyat masalasi dolzarb muammolardan biri sifatida talqin qilinib, yoshlarning ma’nan yetuk, barkamol shaxs sifatida kamol topishida ta’lim-tarbiya jarayonini uzluksiz tarzda o’qitish talab etilmoqda. Prezidentimiz SH.M.Mirziyoyev ma’naviyatga shunday ta’rif berganlar: “Yangi O’zbekistonni barpo etish ustunlaridan biri – kuchli ma’naviyatdir. Agar kimdir, ma’naviyat masalasi – bu faqat idora va Ma’naviyat markazi yoki tegishkli vazirlik va idoralarning ishi, deb o’ylasa xato qiladi. Bularning barchasi oldimizda turgan eng asosiy, eng muhim vazifalardan biridir”².

Tarixga nazar tashlasak, bizning ota-bobolarimiz ming yillar oldin o’zlarining tarixiy yodgorlik manbalarida, buyuk mutafakkirlarimiz esa o’zlarining ilmiy asarlarida ta’lim-tarbiya haqidagi pedagogik ta’limotlariga duch kelamiz. Ushbu ta’limotlarda ma’naviy kamolot va tarbiya haqida alohida so’z yuritilgan. Dastavval, xalqimizning ilk yozma yodgorligi “Avesto”ga murojaat qilganimizda, inson odob-axloqi, ma’naviyati quyidagi “uchlik”da aks ettirilgan³ (1-rasm):

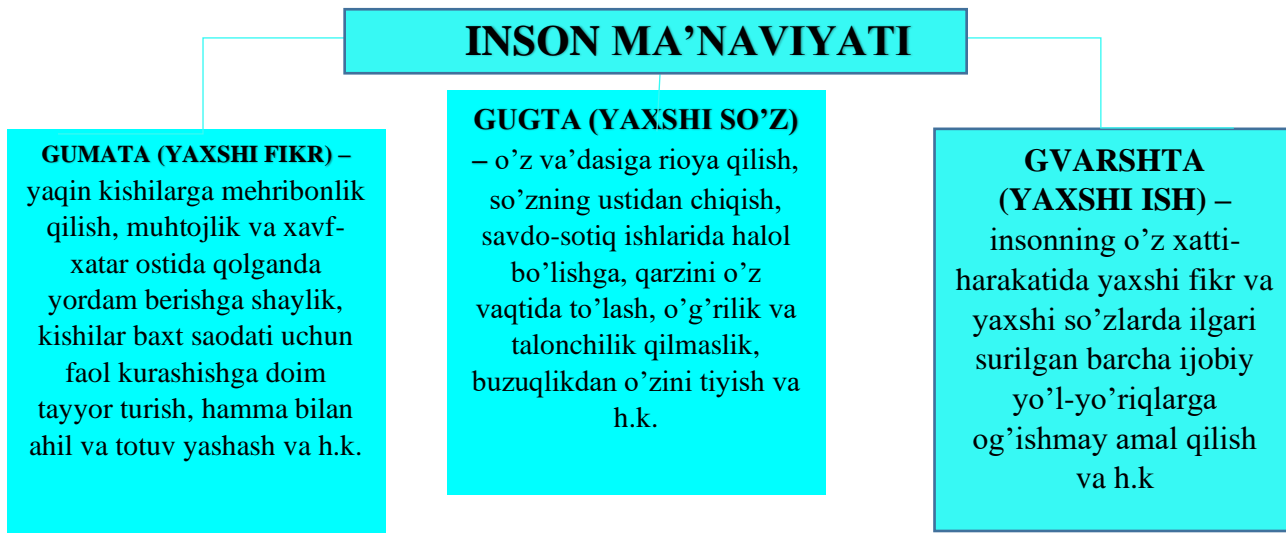

1-rasm. “Avesto”ning ma’naviy-axloqiy uchligi.

Qarangki, oradan ming yillar o’tgan bo’lsada, hali hanuz bu ta’limotning mohiyati bugungi davr talabida ham o’z ahamiyatini yuqotmagan. “Avesto”dagi uchlikning haqiqiy manbalariga yondashiladigan bo’lsa, ular qadimgi zamon

² O’zbekiston Respublikasining Prezidenti SH.M.Mirziyoyev ma’naviy-ma’rifiy ishlar tizimini tubdan takomillashtirish, davlat va jamoat tashkilotlarining hamkorligini kuchaytirish masalari bo’yicha videoselektordagi nutqi. 2021 yil 19 yanvar
³ S.Otamurodov, S.Husanov, J.Ramatov. “Ma’naviyat asoslari”. T.: Abdulla Qodiriy nomidagi nashriyot. 2002 y. 87 b.

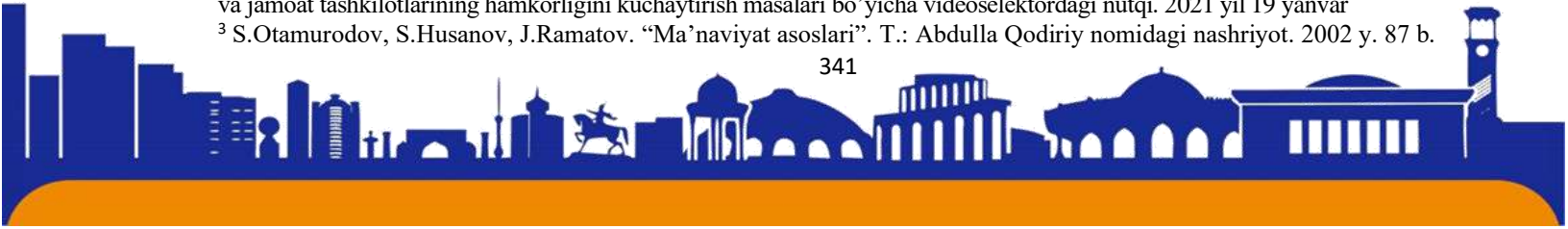



kishilarining axloqiy tasavvurlariga batamom muvofiq bo‘lib tushadi. Ushbu ma’naviy-axloqiy uchlik g‘oyasi eng qadimgi davrlardan boshlab kishilik jamiyati taraqqiyotining keyingi bosqichlarida yaratilgan barcha ma’rifiy asarlar mazmunining shakllanishiga asos bo‘lgan. Zero, unda insonning inson sifatida ma’naviy va moddiy jihatdan kamol topishi uchun zarur bo‘lgan muayyan talablar o‘z ifodasini topib, hayot kodeksi sifatida nafaqat Sharq, balki G‘arb xalqlarining ham muhim ma’naviy merosi bo‘lib qoldi. Asarda ifoda etilayotgan masalalarning ijtimoiy hayotning barcha jabhalarini qamrab olganligi Zardusht g‘oyalarining nazariy va amaliy ahamiyatini oshirib, uning qimmatini bugungi kunda ham yuqori bo‘lishiga olib kelgan. Zardushtiylik ta’limotining axloqiy yo‘riqlariga binoan, inson tomonidan o‘z burchini his etishning eng birinchi belgisi **ma’naviy poklik** sanalgan.

Islom manbalarida islomiy g‘oyalar odamlarni yaxshilikka da’vat etadi, ularni yomonlikdan qaytaradi. Insonparvarlikni targ‘ib etib, razolatni qoralaydi, odob-axloq, ruhiy-ma’naviy poklik, mehnat qilish hamda yer yuzini obod va go‘zal etishga undaydi. U adolat, tenglik, tinchlik, erkni targ‘ib etadi. “Qur’oni Karim”ning inson kamolotga erishishidagi ahamiyati, uning insonga va butun borliqqa nisbatan munosabati mazmunidan ham bilsak bo‘ladi. Sura va oyatlar vositasida zohir etilgan musulmon olami, xususan, islom diniga e’tiqod qiluvchi xalqlarning madaniyati, ma’naviyati va ma’rifatiga oid qarashlar axloqiy me’yorlarini belgilashda muhim ahamiyat kasb etadi. Jumladan, buyuk muhaddis Imom Buxoriy axloqning yaxshi bo‘lishi, taomning pokizaligi, rostlik va omonatga xiyonat qilmaslik – mana shu to‘rt xislatni Alloh taolo senga bergan bo‘lsin, dunyoviy ishlardan chetda qolgan bo‘lsang ham, zarari yo‘qdir, deb yozadi. Shuningdek, ilm olish fazilatlarini haqida shunday aytiladi: “Ilmga amal va rioya qiluvchi bo‘linglar, uni faqat hikoya qiluvchi bo‘lmanglar”⁴, - deyiladi (637-hadis). Hadislarda ilmning kishilarni fahm-farosatli, o‘tkir zehni, zukko hamda xotirani kuchli qilishdagi ahamiyati ham ta’kidlanadi va “Ilmu hunarni Xitoydan bo‘lsa ham borib o‘rganinglar”, - deya da’vat etiladi.

Hadislarda insonning kamolotga erishishi uchun talab etiladigan insoniy fazilatlar ifoda etilgan bo‘lib, bu fazilatlar sirasiga quyidagilar kiradi, bularning

⁴ Axloq-odobga oid hadis namunalari Hamidulla Hikmatullayev, Abdulaziz Mansurov TOSHKENT “FAN” nashriyoti 1990 28-bet

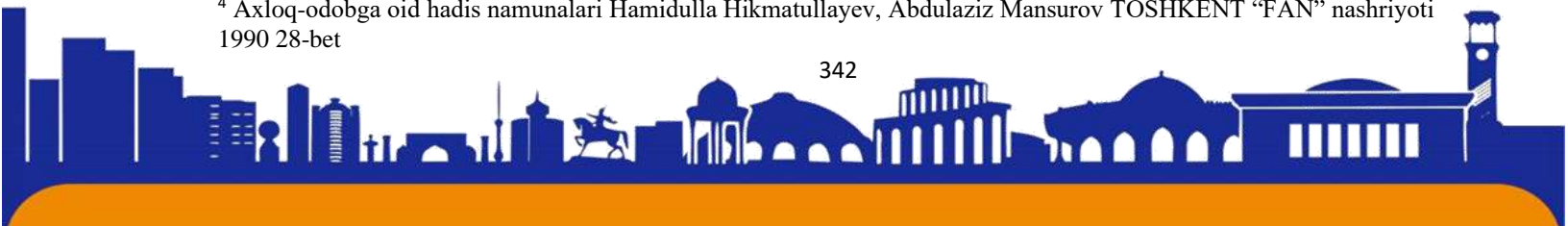



barchasi Qur'oni Karimda qayd etilgan ko'rsatmalarga asoslanilgan va komil insonni shakllantirishda, asosiy mezon bo'lib xizmat qiladi (1-jadval):

Hadisi shariflarda keltirilgan insoniy fazilat (kompetensiya)lar

HADISI SHARIFLARDAGI INSONIY FAZILAT (KOMPETENSIYA)LAR			
1	o'zgalarga mehr-oqibat ko'rsatish	10	Vatanga muhabbat
2	saxiylik	11	halollik
3	ochiq ko'ngillilik	12	do'stlik
4	ota-ona, kattalar va qarindoshlarga nisbatan muruvvatli bo'lish	13	mehnat va kasb-hunarni ulug'lash
5	ularga g'amxo'rlik qilish	14	oliyjanoblik
6	rahm-shafqatlilik	15	kamtarlik
7	yaxshilik sari intihshi kerakligi	16	insonning o'zini yomon illatlardan tiyishi
8	vijdonlilik	17	rostgo'ylik
9	poklik,		

1-jadval. Hadisi shariflarda keltirilgan insoniy fazilat (kompetensiya)lar.

Birinchi va ikkinchi Renessans vakillari deya e'tirof etiladigan, Sharq uyg'onish davrining yetuk namoyandalari hisoblangan qomusiy mutafakkirlarimiz o'zlarining boy ilmiy merosida ta'lim-tarbiya berishning yo'l-yo'riqlari, ma'naviy tarbiyani shakllantirish omillari haqida qimmatli ma'lumotlarni yozib qoldirganlar. Ularning ta'limotlarida ma'naviy tarbiya mezonlari, belgilari xususida fikr yuritilgan. Ushbu ma'lumotlarni umumlashtirgan holatda quyidagi jadval orqali ma'naviy tarbiya mezonlarini ko'rsatilgan (2-jadval):

Mutaffakkirlar e'tirof etgan ma'naviy tarbiya indikatorlari

MUTAFFAKKIRLAR E'TIROF ETGAN MA'NAVIY TARBIYA INDIKATORLARI							
Abu Nasr Farobiy	ma'rifatlik, kamtarlik	donolik, bilimdonlik	mulohazali bo'lish	vijdonlilik, tarbiyalilik	ma'naviy yuksaklikka intilish	ko'pchilik manfaatini	haqiqat, adolatlilik

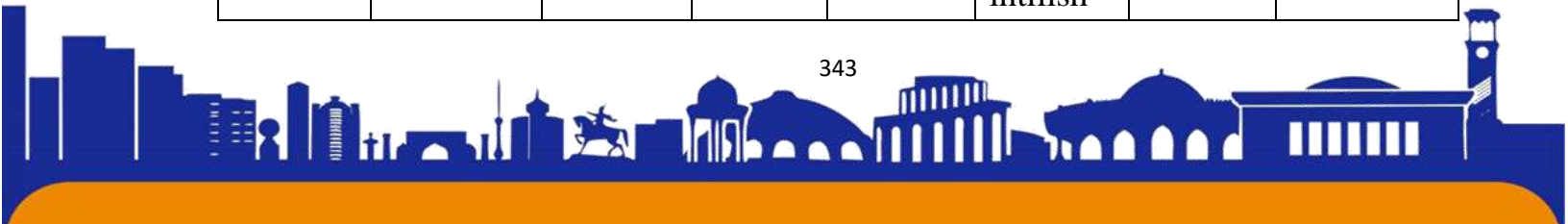



						yuqoriq o'yish	
Abu Ali ibn Sino	hurmat va ehtirom, qat'iyatlilik	sofdillik, saxiylik, adolat	axloqiy kamolot, ma'rifati	qanoat, chidamlilik, jasurlik	mo'tadillik, uyatchanlik, intilish	donolik, kamtarlik, iyraklik	ehtiyotkorlik, sevgi-muhabbat
Abu Rayhon Beruniy	axloqiylik, poklik, kamtarlik	to'g'rillik, adolat	go'zallik va nafosat	olijanoqlik, saxovat	do'stlik, hamkorlik	ilm-ma'rifatlilik	mehnat va hunar egallash
Kaykovus	suxandonlik	do'stlik	andishalilik	javonmardlik	kamtarlik	diqqat bilan tinglash	xushmuomalilik
Muhammad Qoshg'ariy	xushmuomalilik	odoblilik	bilimlilik	hunar o'rganish	bilimlilik	kamtarlik	mehmondos'tlik
Jalolidin Davoniy	ziyraklik	fahmlilik	shijoat	donolik	iffat, adolat	diqqatlilik	zehravshanligi
Alisher Navoiy	muhabbat	vafodorlik	go'zallikka intilish	axloqiy jasorat	olijanoqlik	axloqiylik	komillikka intilish
Abdulla Avloniy	Vatanni sevmok, haqshunoslik,	matonat, diyonat, oliyhimmatlik	intizom, itoat, adolat, afv	iffat, hayo, munislik, sadoqat	riyozat, qanoat-sabr	vijdon, haqqoniyat	idrok, zako, ibrat, xayrixohlik
Xoja Saman	Vatanni sevmok,	jasorat, sabr-	dono odamla	podshoh	o'ylab gapirish,	mardlik,	irodasi mustahka

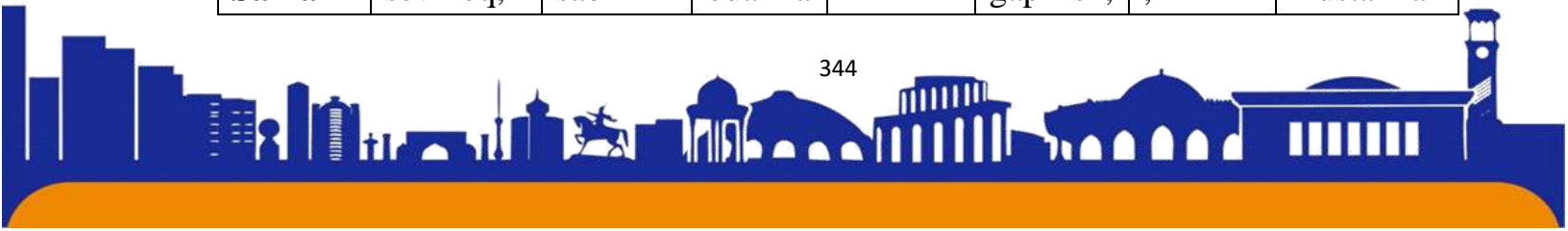



dar Termiziy	uning muhofazasi uchun jon fido qilmoq	toqat, adolat, Yumshoq tabiatlilik,	r suhbat bilan aqlni boyitish	marhamatidan mag'rur bo'lmaslik	dushman so'ziga ishonmaslik	ma'naviy poklik, halollik	mlik, do'stlik, yaxshi do'stlar uchun jon fido etish
Jaloldin Rumiy	iymon-e'tiqod, iroda, sabrmatonat, ornomuslilik	bag'rik englik, oliyjano blik, adolatlilik, saxovatlilik	qalb pokligi, aql bilan ish tutish, mehrvafo	go'zal axloq, o'z-o'zini anglash, o'zaro hurmat	vijdon uyg'oqligi, irodanin g mustahkamligi	Intizomlilik, sadoqatlilik, odoblilik, nazokat	Samimiylik, hurmat ko'rsatish, rostgo'ylik,
Abdurahmon Jomiy	javonmardlik, poklik,	tirishqoqlik	sadoqatlilik, vafodorlik	itoatkorlik	mehribonlilik	do'stlik	omonatdorlilik mehnatsevarlik

2-jadval. Mutaffakkirlar e'tirof etgan ma'naviy tarbiya indikatorlari.

Bunda mutafakkir olimlarning pedagogik qarashlarida ma'naviy tarbiya mezonlarini ko'rishimiz mumkin. Ular ko'rsatib o'tgan bir necha ma'naviy-axloqiy fazilat(kompetensiya)lar bir-biriga o'xshaydi. Ba'zilarida yangi fazilatlarni ham uchratish mumkin. Bundan ko'rinib turibdiki, ma'naviy tarbiya mezonlari bir necha asrlar oldin ham insonlar tomonidan shu fazilatlar shakllanganligi bilan o'lchanadi. Bu esa bugungi kunga kelib ham o'z qiymatiga egaligini namoyon etadi. Insonlar tomonidan e'tirof etiladigan axloq kategoriyalari har bir jamiyat a'zosining ma'naviy yetukligi uchun qilinadigan sa'y-harakatlar ko'lami bilan baholanadi. Hozirgi kunga qadar olib boriladigan islohotlar zamirida ham aynan komil shaxsni shakllantirish masalasi dolzarb ahamiyatga ega ekanligini ko'rsatadi. Bu mezonlarni shakllantirish omillari orqali biz jamiyatimizga "husni xulq" – "ma'naviy yetuk" inson qiyofasini tarkib toptirib boramiz.

Jaloliddin Rumiy "Masnaviy ma'naviy" asari ta'lim-tarbiyaviy qiymatga ega bo'lgan ilmiy asar hisoblanadi. Mazkurasar orqali shaxsda iymon-e'tiqod, bag'rikenglik,





iroda, qalb pokligi, vijdon uygʻoqligi, goʻzal axloq, oʻz-oʻzini anglash kabi sifatlarni qaror toptirish zarurligi allomaning maʼnaviy merosidan taʼlim jarayonida foydalanishni yoʻlga qoʻyish va rivojlantirish hamda oʻqitishning takomillashtirish katta ahamiyat kasb etadi. Asarda keltirilgan maʼnaviy tarbiya indikatorlari oʻquvchilarda singdirish oʻsib kelayotgan yosh avlodning maʼnaviy qiyofasi yetuk boʻlib ulgʻayishida muhim ahamiyatga ega hisoblanadi.

Xoja Samandar Termiziyning “Dastur ul-muluk” asarining asl mazmuni davlatni idora qilish va yoshlarni tarbiyalashda podshohlar uchun dasturdir. Asardagi rang-barang hikmatlar, jang, voqea-hodisalar tasvirida hammadan oldin insonga xos boʻlgan eng yaxshi taʼlimiy-axloqiy xislatlar talqin etiladi. Muallif asardagi hikmatlar orqali inson ruhiyatidagi eng yaxshi sifatlar, xislatlarni taʼriflash bilan birga, har bir mamlakat podshohi, amiri, hokimi shunday sifatlar, xususiyatlarga ega boʻlishi va ular davlatning poydevorini shu tarzda qurishi, mustahkamlanishi lozimligini qayta-qayta taʼkidlaydi. Shu sabab asarning agrchi podshohlarga maʼnaviy atab yozilgan boʻlsa ham, mamlakatning yoshlarni maʼnaviy halol, pok, mustahkam, sabr-toqatli, Vatanga sodiq kishilar ruhida tarbiyalash xususidagi ahamiyati nihoyatda kattadir. **“Dastur ul-muluk”** asarida maʼnaviy-axloqiy fazilatlar badiiy tasvir vositalari oraqli keltirib oʻtilgan: adolat, jasorat, yumshoq tabiatlilik va sabr-qanoat, magʻrur boʻlmaslik, oʻylab gapirish, yomon odatlardan saqlanish, muloqot, maslahatning foydasi, hasadning zarari, sabr-toqat natijasi, qarilarning yoshlarga nasihatlar haqida alohida taʼkidlab pand-u nasihatlar keltirilgan. Xoja oʻz qarashlarida mamlakatning manfaati, tinchligi uchun jon fido qilgan kishilarni “Jondan kechib, jon olib-jon berib jangga kirgan pahlavonlar”nigina jasur, dovyurak odamlar sirasiga qoʻshadi. Oʻz mamlakati, xalqi ornomusi uchun kurash ketayotgan bir vaqtda yigit aslo xayolini bekorchi narsalarga band qilmasligi, faqat jang tashvishi, gʻalabani oʻylash zarurligini uqtiradi. Jasorat haqidagi shu kabi hikmatlari, orzu-istaklari 300 yildan buyon oʻz ahamiyatini yuqotgan emas. Bugungi kunda istiqlol yoʻlida borayotgan Vatanimiz yoshlarini vatanparvarlik, dovyuraklik, mardlik ruhida tarbiyalashda muhim ahamiyatga ega⁵. Ushbu asarda keltirilgan maʼlumotlar orqali ularni maʼnaviyatini yuksaltirish, fazilatli avlod qilib tarbiyalash maqsad qilib qoʻyilgan.

⁵ Xoja Samandar Termiziy “Dastur ul-muluk” “Sharq” nashriyot-matbaa aksiyadorlik kompaniyasi. Toshkent 2001. 52-55 betlar

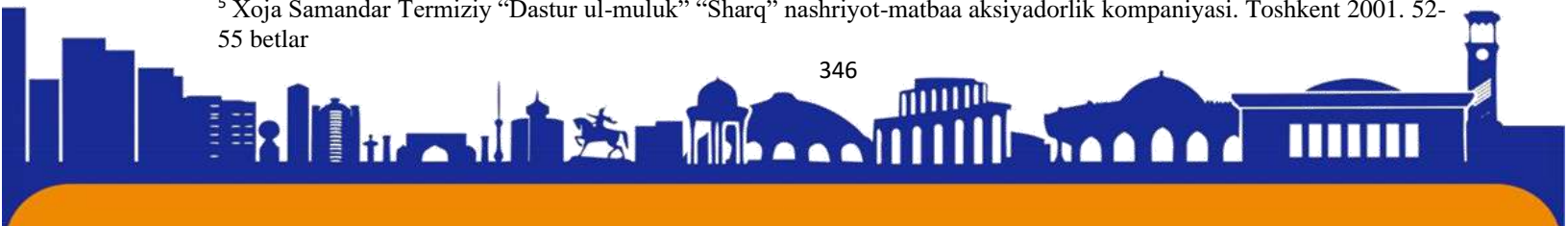



XIX asrda yashab ijod etgan mutafakkir **Abdulla Avloniy**ning “Turkiy guliston yoxud axloq” asarida quyidagi fikrlarni keltirgan: “ilmi axloqning asosi tarbiya o‘ldug’indan shul xususda biroz so‘z so‘ylayurmiz. Bolaning salomati va saodati uchun yaxshi tarbiya qilmak, tanini pok tutmak, yosh vaqtdan maslakini tuzatmak, yaxshi xulqlarini o‘rgatmak, yomon xulqlardan saqlab o‘sturmakdur. Tarbiya qiluvchilar tabib kabi, tabib xastaning badanidagi kasaliga davo qilgan kabi tarbiyani bolaning vujudidagi jahil maraziga “yaxshi xulq” degan davoni ichidan, “poklik” degan davoni ustidan berib, katta qilmog‘i lozimdur”. **A.Avloniy tarbiyani to‘rt guruhga ajratib ko‘rsatadi:** **1.** Tarbiyaning zamoni; **2.** Badan tarbiyasi; **3.** Fikr tarbiyasi; **4.** Axloq tarbiyasi. Uning fikricha, “axloq tarbiyasi: insonlarga eng muhim, ziyoda sharaf, baland daraja beruvchi axloq tarbiyasidir. Biz avvalgi darsda tarbiya ila dars orasida farq bor, deduk, chunki dars oluvchi-biluvchi, tarbiya oluvchi-amal qiluvchi demakdur. Shuning uchun ham tarbiya qiluvchi muallimlarning o‘zlari ilmlariga omil bo‘lib, shogirdlarga ham bergan darslarini amal ila chaqishturub o‘rgatmaklari lozimdur, bu ravishi ta’lim ila berilgan dars va ma’lumot shogirdlarning diliga tez ta’sir qilub, mulloyi boamal bo‘lurlar”⁶.

Xulosa. Yuqorida keltirilgan asarlardan ko‘rinib turibdiki, o‘tmishda ham komil insonning o‘ziga xos axloq kodeksi ishlab chiqilgan bo‘lib, ular juda katta ijtimoiy ahamiyatga ega bo‘lgan. Bu asarlarda keltirilgan ijobiy axloqiy fazilatlar insonlarni ezgulikka chorlab, ularni mehr-u muhabbat, vafo va sadoqat ruhida tarbiyalab kelgan bo‘lsa, salbiy axloqiy xislatlar va ularning oqibatlari haqida gapirish orqali esa nomaqbul qabih ishlardan saqlanishga da’vat etib, ularning inson ekanliklarini bir lahza bo‘lsa-da esdan chiqarmaslikka chaqirganlar.

Ma’naviy-axloqiy tushunchalar, baholash va muhokama yuritish asosida ma’naviy-axloqiy e’tiqod shakllanadi va nihoyat inson xatti-harakati va xulqi aniqlanadi. Ma’naviy-axloqiy e’tiqodga ega inson axloqiy me’yorlar, talablarni ongli bajaradi va ularga hurmat bildiradi. Lekin ma’naviy-axloqiy me’yorlar haqida bilimga ega bo‘lish va uni tushunish hali e’tiqodni faoliyatga aylantiradi degan gap emas, ma’naviy-axloqiy bilimlar qachon hayotiy tajribalarda qo‘llanilib, o‘quvchilar tomonidan ularning faoliyatida yorqin namoyon bo‘lgandagina, rivojlangan deyish mumkin.

⁶ A.Avloniy “Turkiy guliston yoki axloq” T.: YOSHLAR NASHRIYOT UYI. 2019. 13 bet.

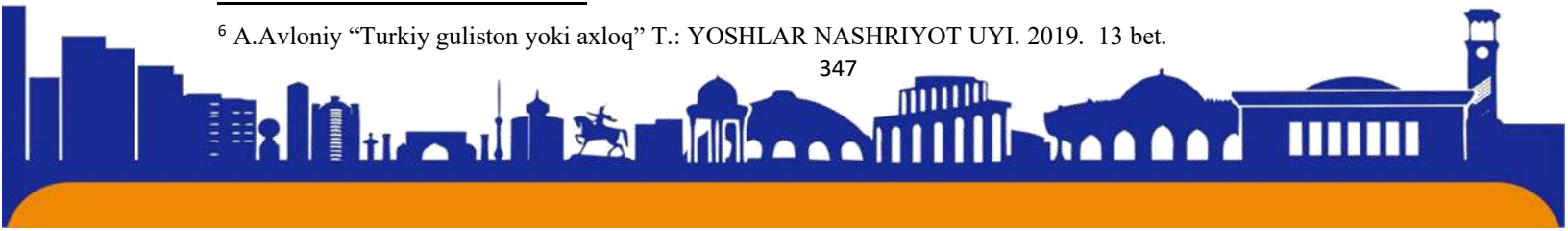

**FOYDALANILGAN ADABIYOTLAR RO'YXATI**

1. O'zbekiston Respublikasi Vazirlar Mahkamasining 2019-yil 31-dekabrda "Uzluksiz ma'naviy tarbiya konsepsiyasini tasdiqlash va uni amalga oshirish chora-tadbirlari to'g'risida"gi 1059-son Qarori 1-ilovasi. // Qonun hujjatlari ma'lumotlari milliy bazasi, 03.01.2020 y., 09/20/1059/4265-son
2. O'zbekiston Respublikasining Prezidenti SH.M.Mirziyoyev ma'naviy-ma'rifiy ishlar tizimini tubdan takomillashtirish, davlat va jamoat tashkilotlarining hamkorligini kuchaytirish masalari bo'yicha videoselektordagi nutqi. 2021 yil 19 yanvar
3. S.Otamurodov, S.Husanov, J.Ramatov. "Ma'naviyat asoslari". T.: Abdulla Qodiriy nomidagi nashriyot. 2002 y. 87 b.
4. Axloq-odobga oid hadis namunalari Hamidulla Hikmatullayev, Abdulaziz Mansurov TOSHKENT "FAN" nashriyoti 1990 28-bet
5. Xoja Samandar Termiziy "Dastur ul-muluk" "Sharq" nashriyot-matbaa aksiyadorlik kompaniyasi. Toshkent 2001. 52-55 betlar
6. A.Avloniy "Turkiy guliston yoki axloq" T.: YOSHLAR NASHRIYOT UYI. 2019. 13 bet.
7. Akbar T. Opportunities to Form Spiritual Competence in Students of the 10-11th Class //Web of Scholars: Multidimensional Research Journal. – 2022. – T. 1. – №. 8. – C. 160-167.
8. Rustamovich T. A. Islom Ta'limotlarda Shaxs Ma'naviyati Masalalari //TA'LIM VA RIVOJLANISH TAHLILI ONLAYN ILMIY JURNALI. – 2021. – T. 1. – №. 5. – C. 186-190.
9. Baxriddin o'g'li, F. O., Abdunabiyevich, F. A., & Norbo'Tayevna, N. D. (2022). IMPROVING VOCATIONAL EDUCATION IN PRIMARY SCHOOL STUDENTS BY DEVELOPING PRIMARY MECHANISMS OF NATIONAL CRAFTS. *Web of Scientist: International Scientific Research Journal*, 3(02), 577-580.
10. Abdurazakov, F. A., & Meliev, S. K. (2022). Interactive Methods Used In The Formation Of Creative Activity (On The Example Of Primary School Students). *Galaxy International Interdisciplinary Research Journal*, 10(1), 257-262.
11. Abdurazakov, F. A., & ugli Odinaboboev, F. B. (2022). Pedagogical importance of using module educational Technologies in the system of continuous education on the basis of modern approaches. *Web of Scientist: International Scientific Research Journal*, 3(1), 173-180.

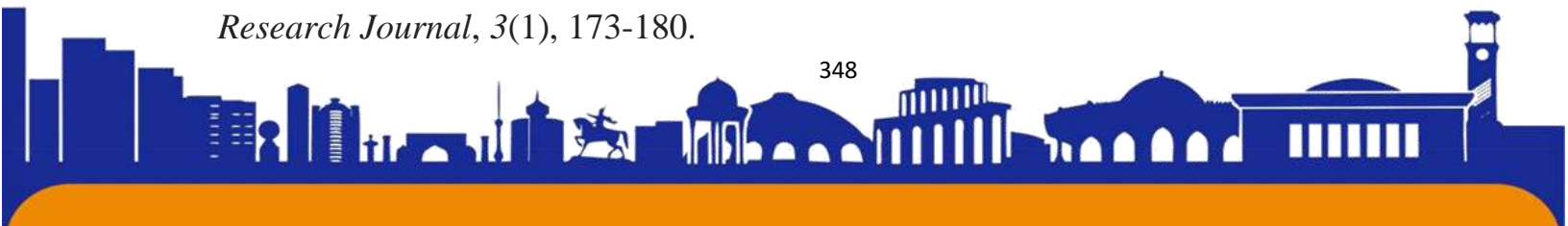



12. Abdunabievich, F. A., Ugli, F. O. B., & Norbutaevna, N. D. (2022). TYPES OF PEDAGOGICAL TECHNOLOGIES THAT CORRESPOND TO THE SPECIFICS OF MORAL AND AESTHETIC EDUCATION AND TEACHING OF STUDENTS.

13. Абдуразақов, Ф. (2022, October). ЎҚУВЧИЛАРГА АХЛОҚИЙ-ЭСТЕТИК ТАРБИЯ БЕРИШДА НОТИҚЛИК МАДАНИЯТИНИ ШАКЛЛАНТИРИШ МЕХАНИЗМЛАРИНИ ТАКОМИЛЛАШТИРИШ. In *E Conference Zone* (pp. 110-115).

14. Абдуразақов, Ф. (2022). ЎҚУВ МАШҒУЛОТЛАРИДА УҚУВЧИЛАРНИНГ НОТИҚЛИК МАДАНИЯТИНИ ШАКЛЛАНТИРИШ. *Conferencea*, 78-84.

15. Чарыев, И., & Абдураззоков, Ф. (2021). СОВРЕМЕННЫЕ ОБРАЗОВАТЕЛЬНЫЕ ТЕХНОЛОГИИ В ОБРАЗОВАНИИ В УЗБЕКИСТАНЕ. *Энигма*, (32), 86-93.

16. Abdurazakov, F. (2022). SPEAKING SKILLS FORMATION MECHANISMS. *Web of Scientist: International Scientific Research Journal*, 3(11), 91-100.

17. Xudayqulov, X., & Abdurazaqov, F. (2022). ЁШЛАР ОРАСИДА НУТҚ МАДАНИЯТИ РИВОЖЛАНТИРИШ ТЕХНОЛОГИЯЛАРИ. *Science and innovation*, 1(В7), 815-821.

18. Абдуразақов, Ф. А. (2023). ОҒЗАКИ ВА ЁЗМА НУТҚҚА ҚЎЙИЛАДИГАН ТАЛАБЛАР. *Journal of Universal Science Research*, 1(1), 36-42.

19. Чарыев, И. Профессор кафедры Педагогике ТерГУ. Абдураззоков Фазлиддин, Магистрант 2-курса ТерГУ. СОВРЕМЕННЫЕ ОБРАЗОВАТЕЛЬНЫЕ ТЕХНОЛОГИИ В ОБРАЗОВАНИИ В УЗБЕКИСТАНЕ. *Научно-практический журнал «Энигма» Выпуск № 32 (Апрель 2021).*, 86.

20. Абдуразақов, Ф. (2022). У^ УВ МАСҲУЛОТЛАРИДА У^ УВЧИЛАРНИНГ НОТИҚЛИК МАДАНИЯТИНИ ШАКЛЛАНТИРИШ.

21. Abdurazaqov Fazliddin Abdunabiyevich. (2023). OLIY TA'LIM MUASSASASI TALABALARIGA TARBIYA BERISHDA PEDAGOG NUTQI. *Journal of Universal Science Research*, 1(4), 16–23. Retrieved from <http://universalpublishings.com/index.php/jusr/article/view/396>





22. Baxriddin o'g'li, F. O., Abdunabiyevich, F. A., & Norbo'Tayevna, N. D. (2022). IMPROVING VOCATIONAL EDUCATION IN PRIMARY SCHOOL STUDENTS BY DEVELOPING PRIMARY MECHANISMS OF NATIONAL CRAFTS. *Web of Scientist: International Scientific Research Journal*, 3(02), 577-580.
23. Абдуразаков, Ф. (2022). O'quvchilarga axloqiy-estetik tarbiya berishda notiqlik madaniyatini shakllantirish mexanizmlarini takomillashtirish. *Современные тенденции инновационного развития науки и образования в глобальном мире*, 1(3), 16-22.
24. Odinaboboyev Fazliddin Bahriddin o'g'li. (2023). MILLIY HUNARMANDCHILIKNING MEXANIZMLARINI RIVOJLANTIRISH ORQALI KASBIY TARBIYANI TAKOMILLASHTIRISH (1-4-sinflar misolida). *Journal of Universal Science Research*, 1(4), 507–514. Retrieved from <http://universalpublishings.com/index.php/jusr/article/view/544>
25. Худайқуллов, Х., & Odinaboboev, F. (2022). ПЕДАГОГИК МОДУЛИ ЎҚИТИШДА ИННОВАЦИОН ТАРАҚҚИЁТНИНГ УСТУВОР ЙЎНАЛИШЛАР. *Science and innovation*, 1(В7), 960-967.
26. Чарыев, И. Профессор кафедры Педагогике ТерГУ. Одинабобоев Фазлиддин, Магистрант 2-курса ТерГУ. СОВРЕМЕННЫЕ ПРИНЦИПЫ И МЕТОДЫ ПЕДАГОГИЧЕСКИХ ТЕХНОЛОГИЙ. *Научно-практический журнал «Энигма» Выпуск № 32 (Апрель 2021).*, 93.
27. Rustamovich, T. R. A. (2021). Islom Ta'limotlarda Shaxs Ma'naviyati Masalalari. TA'LIM VA RIVOJLANISH TAHLILI ONLAYN ILMIY JURNALI, 1(5), 186-190.
28. TA Rustamovich (2021) Issues of Personal Spirituality in Islamic Teaching *International Journal of Trend in Scientific Research and Development (IJTSRD)* 1(6), 886-889
29. Akbar, T. (2022). Opportunities to Form Spiritual Competence in Students of the 10-11th Class. *Web of Scholars: Multidimensional Research Journal*, 1(8), 160-167.
30. Akbar To'raqulov Rustam o'g'li, & Hakimova Nigina Ma'mur qizi. (2023). Milliy o'quv dasturining hayotimizdagi o'rni. *Journal of Universal Science Research*, 1(5), 88–93. Retrieved from <http://universalpublishings.com/index.php/jusr/article/view/616>





31. Akbar To'raqulov Rustam o'g'li, & Jumanazarova Durдона Abduvohidovna. (2023). Oliy ta'limda korrupsiyaga qarshi kurashish. Journal of Universal Science Research, 1(5), 101–109. Retrieved from <http://universalpublishings.com/index.php/jusr/article/view/619>

32. Akbar To'raqulov Rustam o'g'li, & Xurramova Aziza Abdurasul qizi. (2023). XALQARO BAHOLASH DASTURI ASOSIDA O'QUVCHILARNING BILIMINI BAHOLASH METODOLIGIYASI. Journal of Universal Science Research, 1(5), 94–100. Retrieved from <http://universalpublishings.com/index.php/jusr/article/view/618>

33. Abdunabiyevich, A. F. (2023). OLIY TA'LIM MUASSASASI TALABALARIGA TARBIYA BERISHDA PEDAGOG NUTQI. Journal of Universal Science Research, 1(4), 16-23.

34. Eshqorayev, S. S., Ro'zimurodov, B. I., & Choriyeva, M. S. (2022). YOSHLARNI ILM-FAN VA INNOVATSIYALARGA QIZIQTIRISHNING NOAN'ANAVIY USULI. Eurasian Journal of Academic Research, 2(6), 308-310.

35. Choriyeva, M. S. qizi, & Eshqorayev, S. S. o'g'li. (2022). MILLATLARARO TOTUVLIK VA DINIY BAG'RIKENGLIK O'ZBEK XALQINING YUKSAK QADRIYATIDIR. INTERNATIONAL CONFERENCE ON LEARNING AND TEACHING, 1(3), 46–51. Retrieved from <https://researchedu.org/index.php/iclt/article/view/2879>





ISSN (E): 2181-4570

ABDURAUUF FITRATNING “OILA” ASARIDAGI MA’NAVIY-AXLOQIY QARASHLARI

Saidova Parvina Mirzo qizi

Denov tadbirkorlik va pedagogika instituti o‘qituvchisi

parimirzaevnadtpi@gmail.com

Saparova Shalola Sheraliyevna

Denov tadbirkorlik va pedagogika instituti talabasi

saparovashalola@gmail.com

Annotatsiya. Ushbu maqolada ma’naviy tarbiyaning Abdurauf Fitratning “Oila” asaridagi pedagogik qarashlari mazmuni, ota-ananing haq-huquqlari, farzand tarbiyasi, er-xotin va farzandlarning o‘zaro munosabati oilaning jamiyatdagi o‘rni, ma’naviy-axloqiy tarbiyaning insonlar komilligiga ta’siri xususida so‘z yuritilgan.

Kalit so‘zlar: tarbiya, ta’lim, axloq, ma’naviy tarbiya, saodat, oilani boshqarish, ma’naviy-axloqiy ong, yoshlarning tarbiyasi, ma’naviy-axloqiy sifatlarni shakllantirish, ma’naviy qiyofa, diyonat, tanqidiy ruh,

Kirish. O‘zbekistonda yoshlar tarbiyasini zamonaviy asosda ilmiy-texnologik isloh qilish borasida olib borilayotgan ishlar uni bugungi kun ehtiyojlaridan kelib chiqqan holda ilmiy asoslangan tayanch kompetensiyalar, fazilatlar asosida shakllantirishni talab etmoqda. Tarbiyaga yangicha, tizimli yondashuv, bolada tayanch fazilatlarini kafolatli shakllantirishda oila, maktabgacha ta’lim, umumiy ta’lim, o‘rta maxsus kasb-hunar va oliy ta’lim muassasalari, mahallalarning ijtimoiy-pedagogik imkoniyatlarini to‘liq yuzaga chiqarishni va ular orasida ilmiy-metodik uzviylikni yangi darajaga ko‘tarishni taqozo etadi¹. Abdurauf Fitratning axloqiy qarashlari, milliy o‘zlikni anglash haqidagi g‘oyalari insonni keng mushohadaga chorlaydi. Allomaning bunday qarashlari, asosan, o‘zining “Oila yoki oila boshqarish tartiblari” nomli asarida berilgan. Ushbu asar 1914 yilda yozilgan. “Oila” asari o‘sha davrdagi oilaviy munosabatlarni to‘g‘ri yo‘lga solish hamda go‘zal insoniy fazilatlarini oiladan boshlab shakllantirish xususidagi g‘oyalarni o‘zida mujassamlashtirgan asar hisoblanadi. U o‘zgacha bir shiddatli uslubda yozilgan. Sababi, o‘sha davrdagi tuzum shunday buyuk asarlarga ehtiyoj sezgandi. “Oila” asarida ham xuddi shunday tanqidiy ruh hamda

¹O‘zbekiston Respublikasi Vazirlar Mahkamasining 2019-yil 31-dekabrda “Uzluksiz ma’naviy tarbiya konsepsiyasini tasdiqlash va uni amalga oshirish chora-tadbirlari to‘g‘risida”gi 1059-son Qarori 1-ilovasi. // Qonun hujjatlari ma’lumotlari milliy bazasi, 03.01.2020 y., 09/20/1059/4265-son

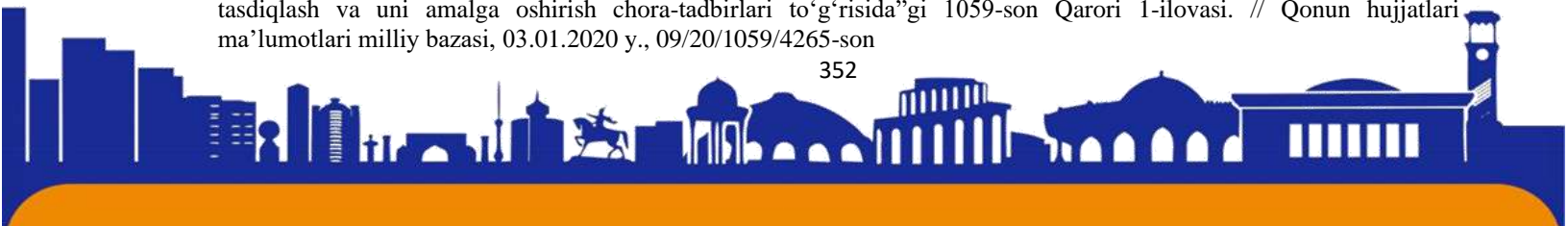



da'vat ruhi kuchlidir. Fitrat ona Turkistonni ozod ko'rishni istaydi, buning uchun har bir turkistonlik oila, axloq, tarbiya va erk o'chog'i bo'lishi lozimligini anglaydi. Mutafakkir yangi oilani ana shu tartibda qurishga da'vat etadi. Har jihatdan sog'lom bo'lgan oila yetishtirgan farzandlargina millatni yuksakka ko'tara olishini, uni istibdoddan qutqarishini aytadi: "Bu dunyo kurash maydonidir. Bu maydonning quroli sog'lom jismu tan, aql va axloqdir. Lekin ana shu qurol-aslahamiz sinib, zang bosib chirib ketgan. Shunday qurollar bilan bu dunyoda bizga na saodat va na rohat bor..." — deb ta'kidladi u.

Asosiy qism. Barchamizga ma'lumki, **tarbiya** – aniq maqsadli hamda ijtimoiy-tarixiy tajriba asosida yosh avlodni har tomonlama kamol toptirishga, ularning ongini, ma'naviy-axloqiy qadriyatlar va dunyoqarashini shakllantirishga qaratilgan tizimli jarayondir. Axloq esa ma'naviyatning tarkibiy qismi sifatida shaxs kamolotining yuqori bosqichi sanaladi. "**Axloq** (arab. xulqning ko'pligi; lot. moralis – xulq-atvor) – ma'naviy hayot hodisasi, ijtimoiy ong shakllaridan biri, ma'naviyat sohasiga oid tushuncha. Kishilarning tarixan tarkib topgan xulq-atvori, yurish-turushi, ijtimoiy va shaxsiy hayotidagi o'zaro munosabat, shuningdek, jamiyatga bo'lgan munosabatlarini tartibga solib turadigan barqaror, muayyan me'yor va qoidalar yig'indisi. Qadimgi ajdodlarimiz komil inson haqida butun bir axloqiy talablar majmuini, zamonaviy tilda aytsak, sharqona axloq kodeksini ishlab chiqqanlar. Kishi qalbida haromdan hazar, nopoklikka, adolatsizlikka nisbatan murosasiz isyon bo'lishi kerak. Shunday odamgina lafzini saqlaydi, birovning haqiga xiyonat qilmaydi, sadoqatli bo'ladi, Vatani, xalq uchun jonini fido etishga ham o'zini ayamaydi. Axloq talablari kishilarning fe'l-atvori va faoliyatida o'z ifodasini topadi. Axloq talablari kishilarning fa'l-atvori va faoliyatida o'z ifosadini topadi. Axloq hodisa sifatida ijtimoiy faoliyatni tartibga solishning boshqa shakllaridan o'z talablarining asoslanishi va amalga oshirilishi bilan farq qiladi. Axloq me'yorlari hamma uchun barobardir, lekin ular hech kimning buyrug'i bilan joriy etilmagan burch, majburiyat tarzida namoyon bo'ladi.

Davlatimiz kelajagi ham, rivojlangan mamlakatlar orasida tutgan mavqei va salohiyati ham, dunyoqarashi, bilimi, aql-zakovati, Vatan, jamiyat va oila oldidagi burchi va mas'uliyatini to'g'ri anglashi, bugungi avlodga bog'liqdir. Zero bilim va kasb-hunarga qiziqish, ota-onaga xurmat, do'stga sadoqat, mehr-shafqat, halollik va poklik kabi axloqiy fazilatlar oilada shakllanadi va sayqal topadi. Abdurauf Fitratning "Oila yoki oila boshqarish tartiblari" asari oilaning paydo bo'lishi, uning jamiyatdagi





o'zni va ahamiyati, oilada amal qilinadigan ichki tartib va qoidalarga bag'ishlangan. Ayniqsa, asarning "Uylanish yoki uylanmaslik xususida", "Qalin (puli) va to'y qanday bo'lishi lozimligi haqida", "Er-xotinning qanday yashamoqliklari xususida", "Oilaning maishati va idorasi" qismlarida bu masalalar haqida fikr yuritib o'tgan.

Abdurauf Fitrat ushbu asarida har bir yangi oila uchun qo'llanma vazifasini o'tashi mumkin bo'lgan masalalarni yoritadi. U vatanparvarlik va millatparvarlik tamoyillaridan kelib chiqib, kitobning birinchi qismiga, ayniqsa katta e'tiborni qaratadi. Undan nafaqat o'sha davr balki hozirgi kunda ham yangi oila qurmoqchi bo'lgan yoshlar kichik hajmdagi axloqiy-maishiy, gigienik-salomatlik qomusi sifatida foydalanishi mumkin. Bundan tashqari, asarda oilaning moddiy tomonlari, tashkil topgandan boshlab, buzilishigacha bo'lgan holatlarning axloqiy asoslari to'g'risida ham to'xtalib o'tadi. Bu jihatlarni o'sha davr nuqtai nazaridan qaraydigan bo'lsak juda ijobiy jihat hisoblanadi. Chunki, bu davrda Turkistonda hali meditsina unchalik rivojlanmagan, kishilarning turmush madaniyati ham u qadar yuqori emas edi. Fitrat ko'plab xorijiy davlatlarda bo'lganligi sababli, u yerdagi ijobiy, o'rganish zarur bo'lgan, turmush tarziga oid juda ko'p tajriba orttirgan edi. Er-xotin va farzandlardan iborat, bir shaxs boshchiligida, birga yashovchilar, Fitratning fikricha, oilani tashkil etadi. Asarda har bir oila manfaatini himoya qilish maqsadida turli qonunlar ishlab chiqilgani, ular «manzil tadbir» (ro'zg'or tebratish tadbiri) deb atalgani ta'kidlanadi. SHu ma'noda, muayyan mamlakat aholisi axloqsizlik oqibatida oilaviy munosabatlarini zaiflashtirib yuborsa va intizomsizlikka yo'l bersa, shu millatning saodati ham, hayoti ham shubha ostida qoladi.

Oilada ayollarga munosabat haqida to'xtalib, Fitrat quyidagi rivoyatni ham keltiradi: "Oysha (r.a.) rivoyat qiladilar. Nabiy alayhissalom dedilar: "Eng komil mo'minlar xushhulq va oilasi bilan lutf ila munosabat qiladiganlardir. O'z xotinlariga mardikarim yaxshilik qiladi va mardilaim yomonlik". Fitrat nazarida mamlakat taqdiri va istiqboli barkamol farzandlarni tarbiyalash bilangina belgilanmaydi. Mazkur asarda millatning ma'rifatparvarligi ayollarga bo'lgan munosabatda ham yorqin namoyon bo'lishi qayta-qayta ta'kidlangan.

Kitobning ikkinchi qismi va muhim qismlaridan yana biri farzand tarbiyasiga bag'ishlangan. Fitrat ham tarbiyani an'anaviy yo'nalishda talqin etadi: jismoniy tarbiya, aqliy tarbiya va axloqiy tarbiya. Ana shu uch tarbiya uyg'unligida haqiqiy inson kamol topadi, deb hisoblaydi. Kitobning bu qismida Fitrat, ma'lum ma'noda, o'ziga





xos axloqiy tarbiya nazariyasini taqdim qiladi. U ixtiyor erkinligi muammosini mayl tushunchasi orqali o'rtaga tashlaydi: baxt mayli, faoliyat mayli, aloqa mayli, boshqalarga mehr-muhabbat mayli va h.k. Bularning hammasida ham insonni jamiyat a'zosi sifatida, ijtimoiy mavjudot sifatida olib qaraydi. Shuningdek, u izzat-nafs, ayniqsa, iroda masalasiga alohida to'xtalib o'tadi. "Iroda va ixtiyor" sarlavhasi ostidagi kichik bobda Fitrat farzandni irodali qilib tarbiyalashga da'vat etadi, iroda tarbiyasining to'rt banddan iborat qoida-bos-qichlarini taklif etadi. Bolani irodali qilib tarbiyalashda ota-onaning zo'ri emas, balki bolaga beriladigan muayyan erkinlik muhim ekanini ta'kidlaydi.

"Ota-onalarning haq-huquqlari" bobida ham balog'atga etgan farzandning erkinlik darajasi haqida fikr yuritiladi. Muallif millat taqdirini, uning baxt-saodatini jamiyatdagi oilaviy munosabatlar kamoli bilan bog'laydi. Uning fikriga ko'ra, dunyoda izzat va saodat tolibi bo'lmagan birorta qavm yo'q. Qayerda oila munosabati kuchli intizomga tayansa, mamlakat va millat ham shunchalik kuchli va mustahkam bo'ladi. Fitrat millat kamchiligi sifatida iqtisodiy savodsizlikni keltiradi. Masalan, "Qalin (puli) va to'y qanday bo'lishi lozimligi haqida" deb nomlangan bobini olaylik, bizning odamlar butun umr yiqqan mol-dunyosini bir kunlik to'yga sarflashini, qayerdagi bemaza orzu-havaslarga berilib isrofgarchiliklarga yo'l qo'yishini asarida qattiq tanqid qiladi. Mutafakkir to'yni kichik davrada isrofgarchiliksiz o'tkazib, undan qolgan mablag'ni yoshlarni ilm olishlariga, sog'liklarga sarflashlarini ta'kidlaydi. E'tibor berib qaraydigan bo'lsak, Fitratning ushbu fikrlari xali ham o'z ahamiyatini yo'qotmagan. Sababi, bugun ham jamiyatimizda bemani orzu-xavaslar deb, isrofgarchiliklarga ko'p pul sarflayotgan kimsalar hali ham mavjud. Iqtisodiy savodsizlik ko'plab ijtimoiy muammolarni keltirib chiqarishini ham muallif alohida ta'kidlaydi. Masalan, hamma pul to'yga sarflangandan keyin yosh oilalar ro'zg'or tebratishga qiynaladi. Qarz-havola qilib o'tkazilgan to'yni qarzlari to'lanadimi yoki ro'zg'or tebratiladimi? Bu kabi muammolar bugun ham jamiyatimizda yo'q emas. Umuman olganda, Fitratning "Oila" asari tom ma'noda yosh avlod uchun hayotiy qo'llanma bo'luvchi tarbiyaviy asar deb hisoblayman. Lekin unda pedagogik-didaktik uslub emas, jangovar chorlov uslubi ustunroq.

Fitrat uchun yuksak axloqiylik erk va erksevarlik bilan mustahkam bog'liq. Turkiston va turkistonlikni ozod ko'rish, ya'ni milliy mustaqillik mafkurasi kitobning ruhiga singdirib yuborilgan. Uni o'qigan kishi nafaqat axloqiy fazilatlar nimalardan





iborat va ularga qanday erishish kerakligini, balki milliy ozodlik, shaxsiy erkinlik nima-yu, uni qanday qilib qo‘lga kiritish mumkinligini anglab oladi. SHu bois mutafakkir-jadid Abdurauf Fitratning “Oila” asari Turkiston milliy Uyg‘onishida benihoya katta rol o‘ynadi, deyish mumkin. Ayni paytda u hozir ham o‘z ahamiyatini yo‘qotmagan ajoyib axloqiy-ma‘rifiy risola sifatida alohida e‘tiborga molik. Fitratning axloqiy qarashlarining dolzarbligi shundaki u o‘z davrini axloqiy hayotini o‘zgartirmoqchi va insonlarni o‘z davrining milliy ozodlik g‘oyasiga chorlaydi. Uning bizga qoldirgan merosi chinakamiga bizning amaliy faoliyatimizga to‘g‘ri keladigan axloqiy ongimizni, o‘zimizni tutishimiz, xatti-harakatlarimiz, muomala odoblarimizni yaxshilash va boyitishga katta hissa qo‘shadi.

Fitratning “Oila” asari o‘z davrining va bugungi kun insoniyatining ma‘naviy dunyosini boyitishda katta rol o‘ynaydi. Har qanday jamiyatda ham oila ijtimoiy taraqqiyot manbai va axloqiy tarbiya o‘chog‘i bo‘lib kelgan. Shuning uchun ham insoniyat ulug‘lari oilani nafaqat jamiyat, balki davlatchilik asoslarining qurilishida ham ilk maktab deb hisoblaganlar. Milliy taraqqiyotga yuz tutgan mustaqil yurtim izda komil insonni tarbiyalash va huquqiy davlatchilik asoslariga poydevor qurish davrida 1998- yil — Oila, 2012-yil esa Mustahkam oila yili deb belgilanganligi bejiz emas. Nafaqat ijtimoiy va siyosiy, balki ma‘naviy va m a‘rifiy ahamiyatga molik ushbu holni proffesor Fitrat birgina islomiy oila timsolida anglatgan. Inson m uhabbatdan tug‘ilgan, oiladagi ilk onalik mehri va otalik muhabbati bilan yo‘rgaklangan. Go‘dakning insoniy sifatleri kamol topishida ham mana shu mehr-m uhabbat tarbiya maskani hisoblanadi. Aytib o‘tish mumkinki, nikohdan birinchi maqsad ham nasl qoldirishdir.

Fitrat qarashlarida islomiy oila mohiyatini anglash bo‘lgani uchun oilada millatning qadri va sha‘nini belgilovchi harakatlar, avvalo, er va xotinning iffat va diyonati bilan bog‘liq ekanini hayotiy misollar bilan tushuntiradi. Er-xotinlikning birinchi sharti va oxir-oqibati farzand ekan, bu maqsadga erishish vositasi va sababi visoldir. Visol ishtiyoqi yoshlarda ertaroq tug‘ilishiga qaram asdan «hakimlar erkaklarga 23 yoshdan oldin uylanmaslikni va qizlarga 18 yoshdan oldin turmushga chiqmaslikni maslahat beradilar». Abdurauf Fitrat ushbu «maslahat»ning ham fiziologik va genetik, gigiyenik va sihattalab maqsadlariga qaratilganini eslash barobarida oilaning sog‘lom va barkam ol farzand yetishtirishdagi vazifalarini erinmay birm a-bir uqtirib o‘tgan. Oilani janjal, fisq, xiyonat va, boringki, taloq kabi kushandalardan saqlab turuvchi vosita madoradir, ya‘ni er-xotinning murosasidir.





Tabiiyki, tartibli oilada nikoh, homiladorlik va uning nihoyasi farzanddir. Fitrat farzand tug'ilishi bilan bog'liq barcha shar'iy hukmlarni eslatish barobarida asosiy e'tibomi farzand parvarishiga qaratgan.

Shuning uchun ham kitobning ikkinchi bobi «Farzand tarbiyasi» deb nomlanadi. Tarbiya masalasiga ham millatga buyuk foyda yetkazuvchi soha deb qaramoq va uni boshqalarga ishonib topshirib qo'yish oilaning mas'uliyatsizligidandir, degan zarur xulosaga keladi. Fitrat tarbiya haqidagi qadimiy fanlar asosida uni uch shaklda: badantarbiya, aqliy va axloqiy tarbiya deb anglatgan. Biroq ularni bir-biridan ajratib ham bo'lmaydi. Ular o'zaro shunday bog'liqdirki, biriga ziyon yetsa, boshqalarida ham nuqson paydo bo'ladi. Biriga foyda yetsa, boshqalari ham undan bahramand bo'ladi. Oiladagi oddiy mojaro va harakatlar bilan o'ralashmay, bolalarning aqliy, ya'ni fikriy tarbiyasi millatning niyati bilan uyg'un bo'lishi lozim.

Axloqiy tarbiya kishi axloqini kamolga yetkazish, odamning fe'li va harakatiga yaxshi fazilatlarni singdirish demakdir. Hayot binosini qurishda va uning taraqqiyotida avlod tarbiyasining rolini ta'kidlar ekan, Fitrat uch narsa: tansihatlik, sog'lom fikr va yaxshi axloq muhimligini aytib o'tadi. So'ngra esa mana shu tarbiya uchun zarur bo'lgan turli xil vazifalarni ohm jamiyat a'zolari oldiga qo'yish bilan o'z risola-tadqiqotini yakunlaydi. Tarixchi olimlarning fikriga qaraganda, odamlar xalq bo'lishlaridan oldin jamoa bo'lib yashash zarur ekanligini bilmaganlar. Shu bois ular tabiiy mushkulotlar ostida azob chekib, hayvonlar hujum laridan halok bo'lganlar. V aqt o'tishi bilan odamlar jamoa bo'lib yashash lozimligini tushundilar. Ularning birinchi jamoalari «oila», y a'ni «ahli bayt» bo'lgan. Ahli bay! jamoalari asta-sekin rivojlanib qavm va qabila jam oasiga aylangan. Bu m uqaddim adan m a'no shuki, oilaning shakllanishi, ya'ni ahli bayt jamoasi, boshqacha aytganda, oila boshqarishga asos solish bani Odam m adaniyatining asosi ekan. Bizga m a'lum ki, odam lar qayerda qavm yoki qabila bo'lib yashasalar, tinchliklarini saqlash uchun va bir-birlarining huquqlarini muhofaza qilish uchun bir nizom (tartib) va qonun joriy etib, shu qonunlar asosida baxt va saodatga erishganlar. Aks holda o'rtalarida tartibsizlik ro'y bergan zahoti nizom -u qoida yo'qolib, darhol nobud bo'ladilar yoki e 'tiborsiz va xor bo'ladilar. Aslida bu tabiiy va zarur bir hodisadir, chunki odam tabiatan manfaatparast va g'arazli bo'ladi. Bir nechta odam jam bo'lib qolsa, har biri o'z manfaatlariga asir bo'lib, boshqalarning huquqiga tajovuz qilib uni poymol qilmoqchi bo'ladi. Buning natijasi notinchlik va intizomsizlik bo'lib, oqibati yana o'sha nest-nobudlikdir. Albatta, bu tajovuz va





bosqinchilikning oldini olish uchun qonun lozim. Ushbu risolaning asosiy mavzusi «oila»dir. Oila er-xotin va farzandlardan iborat. Boshqacha qilib aytganda, oila bir shaxs boshchiligida bir uyda yashovchilardir. Shu ta'riflardan ma'lum bo'ladiki, oila ham bir necha odam lardan iborat bo'lgan jamoa ekan. Ularning har biri insonga xos narsaga, ya'ni o'z manfaatlariga asir bo'ladi. Biri ikkinchisining huquqini tasarruf qilib bosib olishi mumkin. Ana shu tajovuz oldini olish uchun oila a'zolari o'rtasida ham bir qonun lozim. O'tgan olimlar-u hakimlar shu masalada sa'y -harakat qilib qonunlar ishlab chiqqanlarki, ularning umumiy hay'atini «manzil tadbiri» (ro'zg'or tebratish tadbiri) deb ataydilar.

Xulosa. Aslida dunyoda izzat va saodat tolibi bo'lmagan birorta qavm yo'q. Har bir millatning saodati va izzati, albatta, shu xalqning ichki intizomi va totuvligiga bog'liq. Tinchlik va totuvlik esa shu millat oilalarining intizomiga tayanadi. Qayerda oila munosabati kuchli intizom va tartibga tayansa, mamlakat va millat ham shuncha kuchli va tartibli bo'ladi. Agarda bir mamlakatning aholisi axloqsizlik va johillik bilan oilaviy munosabatlarni zaiflashtirib yuborsa va intizomsizlikka yo'l qo'ysa, shunda bu millatning saodati va hayoti shubha ostida qoladi. Hozirgi Yevropa olimlari ham o'z xalqlari intizomi va oilalarining rohati uchun harakat qilib yuzlab kitoblarni yozib nashr qilmoqdalar. Ishonchim komilki, oila saodati va baxti uchun qabul qilingan eng maqbul qonun islomiy qonunlar bo'ladi. Lekin olamda eng badbaxt oilalar ham biz musulmonlarning ichimizda bo'ladi, chunki biz ilohiy qonunlarning birontasiga rioya qilmay qo'yganmiz. Baxtsizligimizning sababi oiladorlik xususidagi har bir harakatimiz, sarob orzularimiz va xato fikrlarimizning natijasi bo'lib, aksariyati muqaddas Qur'oni karim hukmlariga ziddir. Shuning uchun zulm va tajovuz ko'rmagan oilalar bizda nihoyatda kam ko'rinadi. Hozirda taraqqiy etayotgan islomiy o'lkalarda turk, arab, fors olimlari o'z millatlarining kimligini anglab yetib, oila nizomi va tinchligi haqida ancha kitob yozdilar. Bu kitoblarda ular diniy va dunyoviy hukmlarga tayanib oilaviy masalalarga izoh berganlar. Xulosa qilib aytganda, oilaning zimmasiga ulkan va zarur ijtimoiy vazifa yuklangandir. Bola tarbiyasi eng og'ir ijtimoiy vazifa ekanligi barchamizga ayondir. Ota va onaning shaxsiy va ijobiy namunasi solih va soliha farzandlarning kamolga yetishi uchun garovdir. Ostona hatlab tashqi dunyoga qadam qo'yilganida esa bolaga atrof-muhit va jamoatchilikning ta'siri sezilarli bo'ladi. Ta'lim muassasalari va mahalla-ko'y, umuman, ijtimoiy muhit inson farzandini to hayotining so'ngi daqiqasigacha ta'qib qilib boradi. Shu boisdan, oilaviy munosabatlarda





ISSN (E): 2181-4570

shaxsning umummadaniy dunyoqarashini shakllantirishga erishish, nafaqat shaxsiy hayotda, balki, mamlakatimizda yuz berayotgan ijtimoiy-iqtisodiy o'zgarishlar va ularning taraqqiyoti jamiyatning ruhiy va ma'naviy takomilida ham muhim o'rin tutadi.

Foydalanilgan adabiyotlar

1. Oila yoki oila boshqarish tartiblari / A. Fitrat; tarjimon va izohlar muallifi Sh. Vohidov; mas'ul maharrir H. Boltaboyev. — Toshkent: Cho'lpon nomidagi NMIU, 2013 — 144 b.

2. O'zbekiston Respublikasi Prezidentining 2020 yil 18 fevraldagi "Jamiyatda ijtimoiy-ma'naviy muhitni sog'lomlashtirish, mahalla institutini yanada qo'llab-quvvatlash hamda oila va xotin-qizlar bilan ishlash tizimini yangi darajaga olib chiqish chora-tadbirlari to'g'risida"gi PF-5938 sonli Farmoni

3. A. Avloniy. "Turkiy guliston yoxud axloq". T., "O'qituvchi". 1994

4. M. Imamova. Oilada bolalarning ma'naviy axloqiy tarbiyasi — T. "O'qituvchi". 1999

5. Akbar T. Opportunities to Form Spiritual Competence in Students of the 10-11th Class //Web of Scholars: Multidimensional Research Journal. – 2022. – T. 1. – №. 8. – C. 160-167.

6. Rustamovich T. A. Islom Ta'limotlarda Shaxs Ma'naviyati Masalalari //TA'LIM VA RIVOJLANISH TAHLILI ONLAYN ILMIY JURNALI. – 2021. – T. 1. – №. 5. – C. 186-190.

7. Xudayqulov, X., & Odinaboboev, F. (2022). ПЕДАГОГИК МОДУЛИ ЎҚИТИШДА ИННОВАЦИОН ТАРАҚҚИЁТНИНГ УСТУВОР ЙЎНАЛИШЛАР. *Science and innovation*, 1(В7), 960-967.

8. Чарыев, И. Профессор кафедры Педагогике ТерГУ. Одинабобоев Фазлиддин, Магистрант 2-курса ТерГУ. СОВРЕМЕННЫЕ ПРИНЦИПЫ И МЕТОДЫ ПЕДАГОГИЧЕСКИХ ТЕХНОЛОГИЙ. *Научно-практический журнал «Энигма» Выпуск № 32 (Апрель 2021).*, 93.

9. Baxriddin o'g'li, F. O., Abdunabiyevich, F. A., & Norbo'Tayevna, N. D. (2022). IMPROVING VOCATIONAL EDUCATION IN PRIMARY SCHOOL STUDENTS BY DEVELOPING PRIMARY MECHANISMS OF NATIONAL CRAFTS. *Web of Scientist: International Scientific Research Journal*, 3(02), 577-580.





10. Abdurazakov, F. A., & Meliev, S. K. (2022). Interactive Methods Used In The Formation Of Creative Activity (On The Example Of Primary School Students). *Galaxy International Interdisciplinary Research Journal*, 10(1), 257-262.

11. Abdurazakov, F. A., & ugli Odinaboboev, F. B. (2022). Pedagogical importance of using module educational Technologies in the system of continuous education on the basis of modern approaches. *Web of Scientist: International Scientific Research Journal*, 3(1), 173-180.

12. Abdunabievich, F. A., Ugli, F. O. B., & Norbutaevna, N. D. (2022). TYPES OF PEDAGOGICAL TECHNOLOGIES THAT CORRESPOND TO THE SPECIFICS OF MORAL AND AESTHETIC EDUCATION AND TEACHING OF STUDENTS.

13. Абдуразақов, Ф. (2022, October). ЎҚУВЧИЛАРГА АХЛОҚИЙ-ЭСТЕТИК ТАРБИЯ БЕРИШДА НОТИҚЛИК МАДАНИЯТИНИ ШАКЛЛАНТИРИШ МЕХАНИЗМЛАРИНИ ТАКОМИЛЛАШТИРИШ. In *E Conference Zone* (pp. 110-115).

14. Абдуразақов, Ф. (2022). ЎҚУВ МАШҒУЛОТЛАРИДА УҚУВЧИЛАРНИНГ НОТИҚЛИК МАДАНИЯТИНИ ШАКЛЛАНТИРИШ. *Conferencea*, 78-84.

15. Чарыев, И., & Абдураззоков, Ф. (2021). СОВРЕМЕННЫЕ ОБРАЗОВАТЕЛЬНЫЕ ТЕХНОЛОГИИ В ОБРАЗОВАНИИ В УЗБЕКИСТАНЕ. *Энигма*, (32), 86-93.

16. Abdurazakov, F. (2022). SPEAKING SKILLS FORMATION MECHANISMS. *Web of Scientist: International Scientific Research Journal*, 3(11), 91-100.

17. Xudayqulov, X., & Abdurazaqov, F. (2022). ЁШЛАР ОРАСИДА НУТҚ МАДАНИЯТИ РИВОЖЛАНТИРИШ ТЕХНОЛОГИЯЛАРИ. *Science and innovation*, 1(В7), 815-821.

18. Абдуразақов, Ф. А. (2023). ОҒЗАКИ ВА ЁЗМА НУТҚҚА ҚЎЙИЛАДИГАН ТАЛАБЛАР. *Journal of Universal Science Research*, 1(1), 36-42.

19. Чарыев, И. Профессор кафедры Педагогике ТерГУ. Абдураззоков Фазлиддин, Магистрант 2-курса ТерГУ. СОВРЕМЕННЫЕ ОБРАЗОВАТЕЛЬНЫЕ ТЕХНОЛОГИИ В ОБРАЗОВАНИИ В

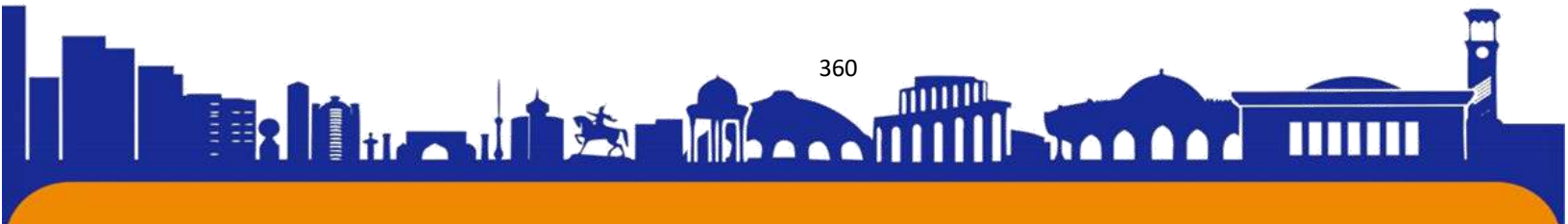



УЗБЕКИСТАНЕ. *Научно-практический журнал «Энигма» Выпуск № 32 (Апрель 2021).*, 86.

20. Абдуразаков, Ф. (2022). У[^] УВ МАШЕУЛОТЛАРИДА У[^] УВЧИЛАРНИНГ ПОТЦИЛИК МАДАНИЯТИНИ ШАКЛЛАНТИРИШ.

21. Abdurazaqov Fazliddin Abdunabiyevich. (2023). OLIY TA'LIM MUASSASASI TALABALARIGA TARBIYA BERISHDA PEDAGOG NUTQI. *Journal of Universal Science Research*, 1(4), 16–23. Retrieved from <http://universalpublishings.com/index.php/jusr/article/view/396>

22. Baxriddin o'g'li, F. O., Abdunabiyevich, F. A., & Norbo'Tayevna, N. D. (2022). IMPROVING VOCATIONAL EDUCATION IN PRIMARY SCHOOL STUDENTS BY DEVELOPING PRIMARY MECHANISMS OF NATIONAL CRAFTS. *Web of Scientist: International Scientific Research Journal*, 3(02), 577-580.

23. Абдуразаков, Ф. (2022). О'quvchilarga axloqiy-estetik tarbiya berishda notiqlik madaniyatini shakllantirish mexanizmlarini takomillashtirish. *Современные тенденции инновационного развития науки и образования в глобальном мире*, 1(3), 16-22.

24. Odinaboboyev Fazliddin Bahriddin o'g'li. (2023). MILLIY HUNARMANDCHILIKNING MEXANIZMLARINI RIVOJLANTIRISH ORQALI KASBIY TARBIYANI TAKOMILLASHTIRISH (1-4-sinflar misolida). *Journal of Universal Science Research*, 1(4), 507–514. Retrieved from <http://universalpublishings.com/index.php/jusr/article/view/544>

25. Akbar To'raqulov Rustam o'g'li, & Hakimova Nigina Ma'mur qizi. (2023). Milliy o'quv dasturining hayotimizdagi o'rni. *Journal of Universal Science Research*, 1(5), 88–93. Retrieved from <http://universalpublishings.com/index.php/jusr/article/view/616>

26. Akbar To'raqulov Rustam o'g'li, & Jumanazarova Durdona Abduvohidovna. (2023). Oliy ta'limda korrupsiyaga qarshi kurashish. *Journal of Universal Science Research*, 1(5), 101–109. Retrieved from <http://universalpublishings.com/index.php/jusr/article/view/619>

27. Akbar To'raqulov Rustam o'g'li, & Xurramova Aziza Abdurasul qizi. (2023). XALQARO BAHOLASH DASTURI ASOSIDA O'QUVCHILARNING BILIMINI BAHOLASH METODOLIGIYASI. *Journal of Universal Science*





ISSN (E): 2181-4570

Research, 1(5), 94–100. Retrieved from <http://universalpublishings.com/index.php/jusr/article/view/618>

28. Saidova Parvina Mirzo qizi, & Murodullayeva Zaytuna Abdulloyevna. (2023). SHARQ MUTAFAKKIRLARINING MA'NAVIY TARBIYA HAQIDAGI TA'LIMOTLARI . Journal of Universal Science Research, 1(5), 340–351. Retrieved from <http://universalpublishings.com/index.php/jusr/article/view/665>

29. Eshqorayev, S. S., Ro'zimurodov, B. I., & Choriyeva, M. S. (2022). YOSHLARNI ILM-FAN VA INNOVATSIYALARGA QIZIQTIRISHNING NOAN'ANAVIY USULI. Eurasian Journal of Academic Research, 2(6), 308-310.

30. Choriyeva, M. S. qizi, & Eshqorayev, S. S. o'g'li. (2022). MILLATLARARO TOTUVLIK VA DINIY BAG'RIKENGLIK O'ZBEK XALQINING YUKSAK QADRIYATIDIR. INTERNATIONAL CONFERENCE ON LEARNING AND TEACHING, 1(3), 46–51. Retrieved from <https://researchedu.org/index.php/iclt/article/view/2879>

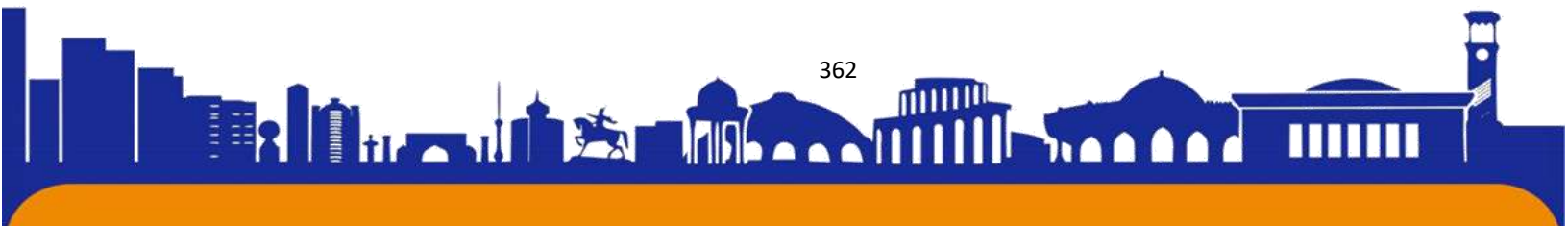



ISSN (E): 2181-4570

1-4-SINF O‘QUVCHILARIDA MA’NAVIY TARBIYA INDIKATORLARINI SHAKLLANTIRISH MAZMUNI

Saidova Parvina Mirzo qizi

Denov tadbirkorlik va pedagogika instituti o‘qituvchisi

parimirzaevnadtpi@gmail.com

Pardayeva Sevara Abdunosir qizi

Denov tadbirkorlik va pedagogika instituti talabasi

sevarapardayeva04@gmail.com

Annotatsiya. Ushbu maqolada 1-4-sinf o‘quvchilarida ma’naviy tarbiya indikatorlarini shakllantirish mazmuni, boshlang‘ich sinf o‘qituvchilarda ham ma’naviy tarbiya indikatorlarini shakllantirish haqida so‘z yuritilgan.

Kalit so‘zlar: tarbiya, ta’lim, ma’naviy tarbiya, indikator, ma’naviy-axloqiy ong, “Uzluksiz ma’naviy tarbiya” Konsepsiyasi, yoshlar tarbiyasi, ma’naviy-axloqiy fazilat (kompetensiyalar), ma’naviy-axloqiy sfatlarni shakllantirish.

Kirish. Dunyoda o‘quvchi-yoshlarga oid amalga oshirilayotgan ilmiy izlanishlarda ma’naviy-axloqiy tarbiyalashga qaratilgan ilmiy tadqiqotlar muhim ahamiyat kasb etmoqda. Shu bois yoshlarda ma’naviy-axloqiy dunyoqarashini rivojlantirishning strategik maqsadlarini belgilash va ularga erishish bo‘yicha tizimli ishlarni amalga oshirish, qadriyatlar asosida barkamol shaxs ma’naviyati va dunyoqarashini shakllantirish, axborot-kommunikatsiyalari vositasida o‘quvchilarda ma’naviy tarbiya indikatorlari rivojlanganligini tashxis etishning interaktiv tizimini ishlab chiqish dolzarb vazifaga aylandi. Buyuk Britaniya, Yaponiya, AQSH, Fransiya kabi bir necha mamlakatlarda barkamol shaxsga xos fazilatlar majmuining ishlab chiqilganligini alohida e’tirof etish lozim.

Asosiy qism. O‘zbekistonda yoshlar tarbiyasini zamonaviy asosda ilmiy-tehnologik isloh qilish borasida olib borilayotgan ishlar uni bugungi kun ehtiyojlaridan kelib chiqqan holda ilmiy asoslangan tayanch kompetensiyalar, fazilatlar asosida shakllantirishni talab etmoqda. Tarbiyaga yangicha, tizimli yondashuv, bolada tayanch fazilatlarini kafolatli shakllantirishda oila, maktabgacha ta’lim, umumiy ta’lim, o‘rta maxsus kasb-hunar va oliy ta’lim muassasalari, mahallalarning ijtimoiy-pedagogik

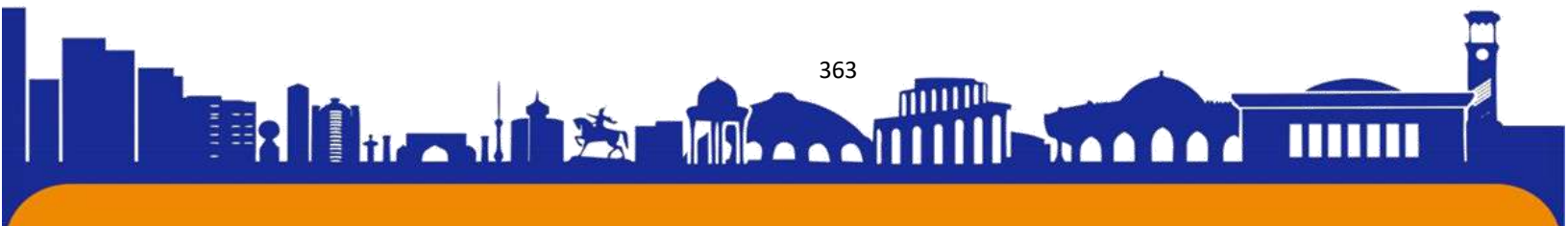



imkoniyatlarini to'liq yuzaga chiqarishni va ular orasida ilmiy-metodik uzviylikni yangi darajaga ko'tarishni taqozo etadi¹.

O'zbekiston "Milliy tiklanishdan – milliy yuksalish sari"² tamoyili asosida taraqqiyotning yangi bosqichiga qadam qo'ydi. Yangi davr shiddati ta'lim-tarbiya tizimiga ham o'zining aniq, qat'iy talablarini qo'ymoqda. Prezidentimiz SH.M.Mirziyoyevning "Yangi O'zbekiston – maktab ostonasidan, ta'lim – tarbiya tizimidan boshlanadi"³ degan g'oyalari asosida keng ko'lamlı islohotlarni ishlar amalga oshirilishi haqida ta'kidlab o'tdilar. Bunda, avvalo, ta'lim va tarbiyani rivojlantirish, sog'lom turmush tarzini qaror toptirish, ilm-fan va innovatsiyalarni taraqqiy ettirish milliy g'oyamizning asosiy ustunlari bo'lib, xizmat qilishi lozim. Yosh avlodga sifatli ta'lim-tarbiya berish yo'lga qo'yish, ular jismoniy va ma'naviy sog'lom, vatanparvar, insonlar bo'lib ulg'ayishi uchun barcha kuch va imkoniyatlarning safarbar etilishi, o'quvchi-yoshlarni zamonaviy bilim va tajribalar, milliy va umumbashariy qadriyatlar asosida mustaqil va mantiqiy fikrlaydigan, ezgu fazilatlar egasi bo'lgan insonlar voyaga yetkazish ustuvor vazifalardan biri etib belgilandi. Ayrim o'quvchi-yoshlarda yuksak maqsadlarning shakllanmaganligi, o'zini o'zi o'qishga safarbar qilish, iroda, matonat, tirishqoqlik, harakat fazilatları yetarli rivojlanmaganligi ta'lim sifatiga ham zarar ko'rsatmoqda.

Yangi islohotlar amalga oshirilib rivojlanayotgan bir davrda mamlakatimiz miqyosida ta'lim-tarbiya sohasiga qaratilayotgan e'tiborni alohida ta'kidlamog joiz. Tarbiya va ta'limni bir-biridan alohida ajratib bo'lmaydi, bu ikki jarayon o'zaro uyg'un, uzluksiz asosda tashkil etilgandagina odobli, axloqiy fazilatlarga ega, yuksak ma'naviyatli, shu bilan birga bilimdon, zukko, ruhan va jismonan sog'lom, keng dunyoqarash va tafakkurga ega, zamonaviy kasb-hunar egasi bo'lgan vatanparvar yoshlarni yetishtirib beradi. Bizning ertangi kelajagimiz bunyodkorlari bo'lgan yoshlarga bilim, ko'nikma va malakalarini egallashga nazariy va amaliy ko'maklashish ertangi yanada farovon yashashimiz uchun katta zamin hozirlaydi. Biz yangi

¹O'zbekiston Respublikasi Vazirlar Mahkamasining 2019-yil 31-dekabrda "Uzluksiz ma'naviy tarbiya konsepsiyasini tasdiqlash va uni amalga oshirish chora-tadbirlari to'g'risida"gi 1059-son Qarori 1-ilovasi. // Qonun hujjatlari ma'lumotlari milliy bazasi, 03.01.2020 y., 09/20/1059/4265-son

²Uzluksiz ma'naviy tarbiya konsepsiyasini tasdiqlash va uni amalga oshirish chora-tadbirlari to'g'risida Vazirlar Mahkamasining 2019-yil 31-dekabrda 1059-son qarori (Qonun hujjatlari ma'lumotlari milliy bazasi 03.01.2020-y., 09/20/1059/4265-son, 19.06.2020-y., 09/20/391/0777-son)

³O'zbekiston Respublikasi Prezidenti SH.M.Mirziyoyev Oliy majlisga murojaatnomasi. 2020-yil 29-dekabr.



ISSN (E): 2181-4570

O‘zbekistonda yangi g‘oyalar va rejalar bilan hamohang qadam qo‘ymoqdamiz. Bu ildam qadamlarimiz yaqin kelajakda o‘zining istiqbolli natijalarini ko‘rsatadi. Jamiyatimizdagi keng qamrovli islohotlarda ham o‘zining samarasi ko‘rsatmoqda. Vazirlar Mahkamasining 2019 yil 31 dekabrda 1059-son “Uzluksiz ma’naviy tarbiya Konsepsiya”sini tasdiqlash va uni amalga oshirish chora-tadbirlari to‘g‘risida”gi Qaroriga **muvofiq**, Uzluksiz ma’naviy tarbiya Konsepsiyasini amalga oshirish chora-tadbirlari rejasi ustuvor yo‘nalishlari belgilangan. Konsepsiyaning **maqsadi** — yosh avlodda mustaqil va baxtli hayot uchun zarur ijtimoiy malaka hamda fazilatlarni yoshiga mos, bosqichma-bosqich shakllantirishdan iborat. Ushbu maqsadga erishish, uni amalda ro‘yobga chiqarish uchun quyidagi **vazifalarni** amalga oshirish talab etiladi⁴ (1-rasm):

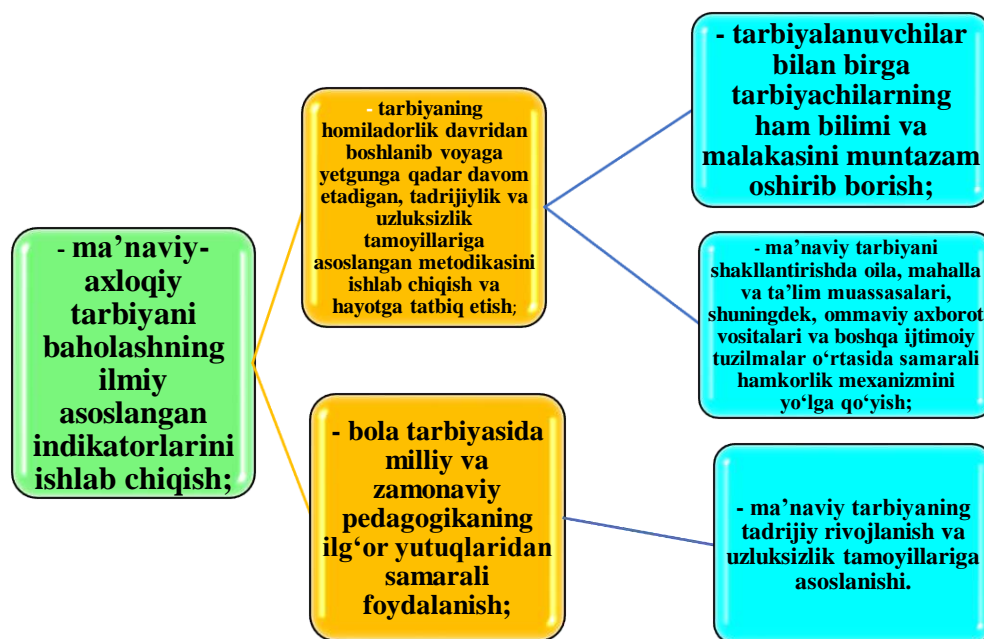

1-rasm. Ma’naviy tarbiyaning vazifalari.

Unga ko‘ra, ayniqsa yoshlar tarbiyasi bilan bog‘lik vazifalarni samarali amalga oshirish, ularni tinch-osoyishta hayot uchun eng zarur tayanch kompetensiyalar bilan ta‘minlash; ma’naviy tarbiyani baholashning ilmiy asoslangan indikatorlarini ishlab chiqish; tarbiya jarayonida uzluksizlik, uzviylik tamoyillariga tayangan holda avvalo, onaning homiladorlik davrini to‘g‘ri tashkil etish, go‘daklar va bolalarni ma’naviy

⁴ Uzluksiz ma’naviy tarbiya konsepsiyasini tasdiqlash va uni amalga oshirish chora-tadbirlari to‘g‘risida Vazirlar Mahkamasining 2019-yil 31-dekabrda 1059-son qarori (Qonun hujjatlari ma’lumotlari milliy bazasi 03.01.2020-y., 09/20/1059/4265-son, 19.06.2020-y., 09/20/391/0777-son)



tarbiyalash, homiladorlik davridan boshlab 30 yoshgacha davom etadigan uzluksiz ma'naviy tarbiyani amalga oshirishda ota-ona, tarbiyachi, o'qituvchi, uzluksiz ta'lim muassasalari va mahalla jamoatchiligining o'zaro samarali hamkorligi mexanizmini ishlab chiqish va hayotga joriy etish[k] bo'yicha asosiy yo'nalishlarni belgilash kabi bir necha ustuvor yo'nalishlar ko'rsatilgan. Konsepsiyada belgilanishicha, o'quvchilarda quyidagi ma'naviy-axloqiy fazilatlarni bolalikdan boshlab tarkib toptirish lozim (2-rasm):

Ma'naviy tarbiya – ma'naviy ongni bir maqsad ko'zlab tarkib toptirish, axloqiy tuyg'ularni rivojlantirish hamda xulq-atvor ko'nikmalari va odatlarini hosil qilishdan iborat. Ma'naviy-axloqiy tarbiyaning maqsadi jamiyat talablariga bog'liq bo'lib, bu talablar o'z navbatida ishlab chiqaruvchi kuchlarning rivojlanishi darajasi va jamiyatda yoshlarni o'qitish va tarbiyalash ishlarining hammasi yosh avlodga ma'naviy-axloq va e'tiqodni shakllantirishga, ularni Vatanga cheksiz sadoqat ruhida tarbiyalashga xizmat qilishi lozim.

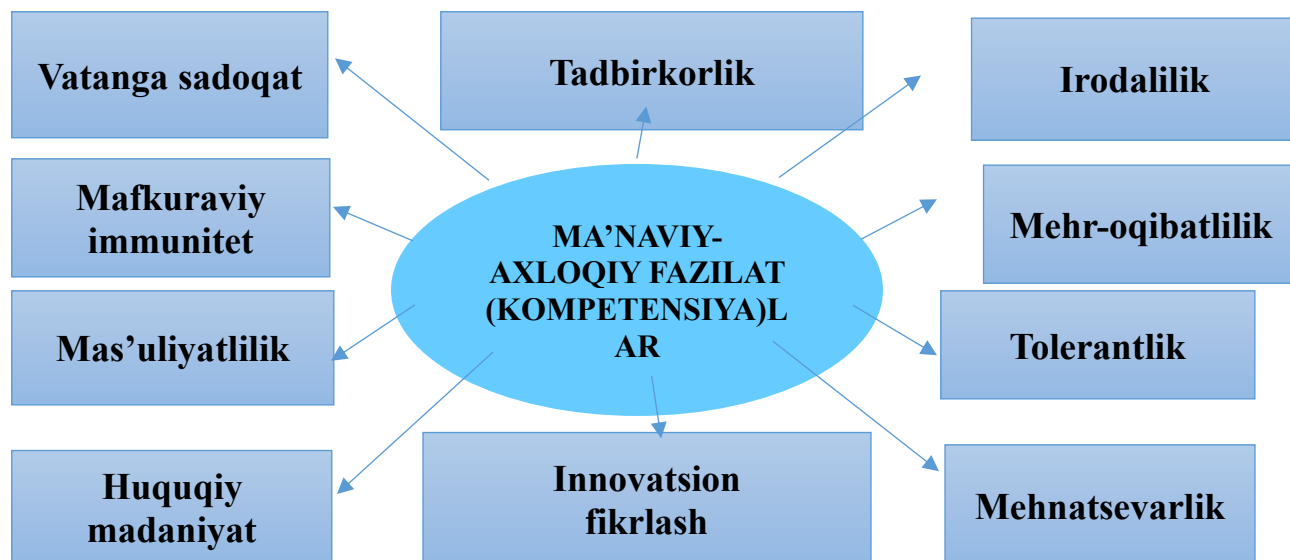

2-rasm. Ma'naviy-axloqiy fazilat (kompetensiya)lar.

Ma'naviy tarbiya indikatorlarini shakllantirish quyidagi bosqichlarni o'z ichiga qamrab oladi (3-rasm)⁵:

⁵ Uzluksiz ma'naviy tarbiya konsepsiyasini tasdiqlash va uni amalga oshirish chora-tadbirlari to'g'risida Vazirlar Mahkamasining 2019-yil 31-dekabrda 1059-son qarori (Qonun hujjatlari ma'lumotlari milliy bazasi 03.01.2020-y., 09/20/1059/4265-son, 19.06.2020-y., 09/20/391/0777-son)

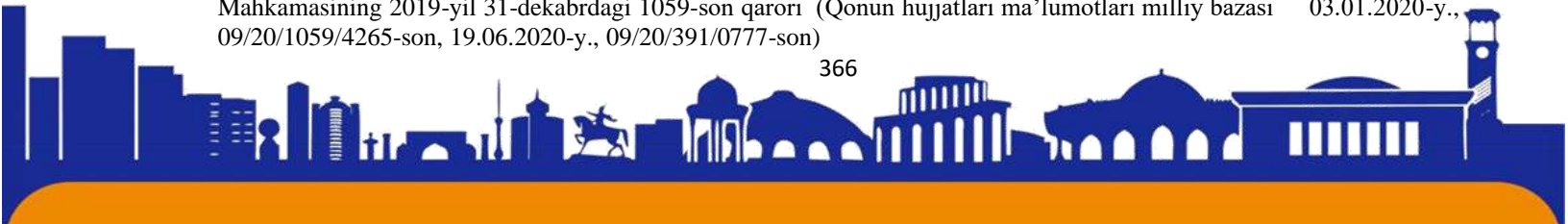

ISSN (E): 2181-4570



3-rasm. Ma'naviy tarbiya indikatorlari shakllantirish bosqichlari.

Bizning tadqiqot mavzuyimiz Konsepsiyaning uchinchi bosqichni birinchi davri – 7(6) – 10 yosh boshlang'ich sinflarni o'z tarkibiga qamrab oladi. 1-4-sinf o'quvchilarida ma'naviy tarbiya indikatorlarini shakllantirish bugun kunda ta'lim muassasalarining rahbariyati, ta'lim beruvchilar mas'uliyatini yanada oshiradi. Ularga yuklangan vazifalarning samaradorligini oshirishda tinmay mehnat qilish vazifasini yuklaydi. Ta'lim berish uchun avvalo ta'lim beruvchida puxta bilim, yuqori malaka, kasbiy va hayotiy tajribalarga ega bo'lgan mahorat hamda kompetentlik bo'lishi lozim. O'qituvchi o'quvchilarni **tarbiyalashda** quyidagilarni hisobga olishi kerak⁶:

- Tarbiyaning o'quvchilar ruhiyati va yosh xususiyatiga mosligini hisobga olish;
- O'quvchilarning aqliy-ma'naviy munosabatlari ta'sirini o'rganish;
- O'qituvchi-tarbiyachining savodxonlik darajasi, san'at va mahorati;

O'quvchilarda ma'naviy tarbiya indikatorlarini shakllantirishda avvalambor, o'qituvchilarimizning o'zlarida shakllantirgan bo'lishi lozim. O'qituvchi o'zida

⁶ R.Mavlonova, N.Vohidov, N.Rahmonqulova "Pedagogika nazariyasi va tarixi" "Fan va etxnologiya" nashriyoti. Toshkent 2010-yil 324-bet.



shakllangan indikatorlarni o'quvchilarida albatta shakllantira oladi. Buning uchun boshlang'ich sinf o'qituvchisi o'quvchilarni ma'naviy-axloqiy tarbiyasida quyidagi vazifalarni amalga oshiradi⁷:

- a) O'quvchilarda jamiyatga va Vatanga sadoqatini tarbiyalash;
- b) Mehnatga axloqiy munosabatini tarbiyalash;
- c) Atrofdagi kishilarga axloqiy munosabat;
- d) Shaxsning o'ziga, o'z xulqiga axloqiy munosabatini tarbiyalash;

Yuksak darajadagi ma'naviyatga ega inson – fidoyilik, jasorat, mardlik, o'z xalqini sevish, Vatanni qadrlash, ajdodlardan faxrlanish kabi olijanob fazilatlar bilan ajralib turadi. Insonning insonligi birinchi navbatda, uning ma'naviy-axloqiy jihatdan barkamolligi, pokligi bilan belgilanadi. Ma'naviy-axloqiy barkamollikning asosiy qirralariga yuqoridagi aytilganlardan kelib chiqib, quyidagilarni kiritish mumkin: ota-onasi, farzandlari, qo'ni-qo'shnilar, mahalla-ko'yi, qishloqdoshlari va butun mamalakat xalq farovonligi haqid qayg'urish; tevarak-atrofdagi insonlar unga kerak bo'laganligi singari, o'zi ham ularga kearkli bo'lishga intilishi; odob-axloqi, fe'l-atvorini yoqimli qilishni insoniy burch deb hisoblash; ota-bobolardan, ajdodlardan yodgor bo'klib qolgan madaniy merosni qadrlash; milli qadriyatlarni e'zozlash va ularga sodiq bo'lib qolishi; vatanparvarlik, xalqparvarlik, insonparvarlik tuyg'ularining barqaror bo'lishi; o'zaro muomala munosabatda o'rnak bo'lishga moyillik, birovning og'irini yengil qilish; Vatanni himoya qilish; va'daga vafoli bo'lish va h.k.

O'quvchilarda ma'naviy-axloqiy sflatlarni shakllantirishda darslarni ijodiy, noan'anaviy, suhbat, o'yin, bahs-munozara, uchrashuvlar shaklida bo'lishi maqsadga muvofiqdir. Ma'naviy tarbiyani tashkil etish ijtimoi tarbiyaning muvaffaqiyatini ta'minlovchi eng muhim omil sanaladi. Ma'naviy-axloqiy ta'lim va tarbiya o'zaro bog'liqlik, uzviylik, aloqdorlik hamda dialektik xarakterga gea bo'lib, shxs-ma'naviy-axloqiy kamolotini shakllantirish asosi hisoblanadi.

Ma'naviy-axloqiy ta'lim o'quvchilarga ma'naviy-axloqiy munosabatlar mohiyati to'g'risida tizimlangan bilimlarni berish, ularda ma'naviy-axloqiy bilimlarni egallashga bo'lgan ehtiyojini yuzaga keltirish ma'naviy-axloqiy ongini shakllantirish jarayoni bo'lib, izchil, uzluksiz,, tizimli tarzda tashkil etish lozim.

⁷ R.Mavlonova, N.Vohidov, N.Rahmonqulova "Pedagogika nazariyasi va tarixi" "Fan va etxnologiya" nashriyoti. Toshkent 2010-yil 322-bet.

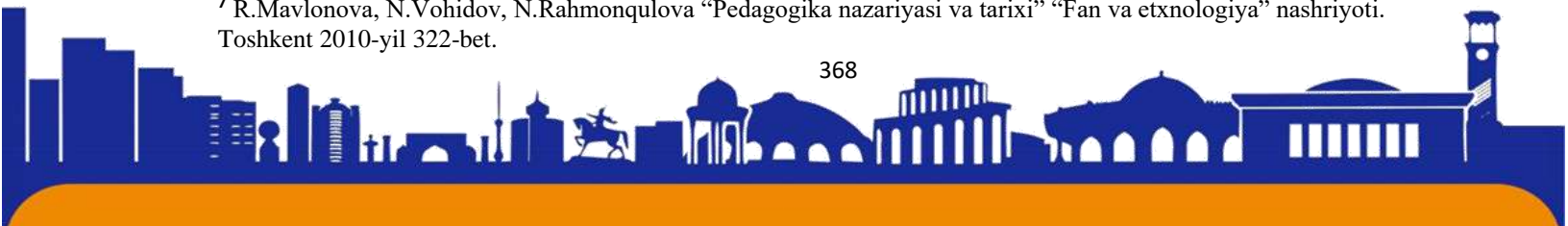



O'quvchilar ma'naviy-axloqiy tarbiyasini tashkil etish aniq maqsadga yo'naltirilgan yaxlit jarayon bo'lib, ushbu jarayonda quyidagi pedagogik vazifalar hal qilinadi:

1. O'quvchilarga ma'naviy-axloqiy me'yorlar hamda axloqiy munosabatlar mohiyatini va ularning ijtimoiy jamiyat hayotidagi ahamiyati to'g'risida ma'lumot beriladi.
2. O'quvchilarda ma'naviy-axloqiy bilimlarni egallashga bo'lgan ehtiyojni yuzaga keltirish, ma'naviy-axloqiy ongini qaror toptirish.
3. O'quvchilarda ijobiy mazmundagi ma'naviy-axloqiy sifatlar (bilimlilik, mehnatsevarlik, kamtarlik, insonparvarlik, mehr-muhabbat, Vatanga sadoqat, ota-ona va kattalarga hurmat, saxovat, burchga sadoqat va h.k.)larni qaror toptirish.
4. O'quvchilarda ma'naviy-axloqiy mazmundagi xulq-atvor, xarakter va irodani qaror toptirish.
5. O'quvchilar ma'naviy-axloqiy madaniyatini shakllantirish.

O'quvchilarda ma'naviy-axloqiy sifatlarning qaror topishi tarixiy-obyektiv sharoitda shaxs tomonidan jamiyat taraqqiyoti, insonlarning o'zaro hamkorlik, aloqa doiralarining kengayishi takomillashuviga ko'rsatiladigan ta'sirning ijobiy, ko'tadil holatda bo'lishini ta'minlashda ko'rinadi.

Ma'naviy tarbiyaning asosiy maqsadi va vazifasi insonda asl insoniy fazilatlarini shakllantirishdir. Lekin bu ancha murakkab va qiyin ish. Chunki, bir tomondan, har qanday tarbiya asosida bilim yotadi. Ikkinchi tomondan, bilimlar o'z-o'zidan insonni tarbiyalamaydi. Ular tuyg'ular, ishonch, ixlos bilan bog'lansagina, insonning ichki e'tiqodiga, dunyoqarashi unsuriga aylanadi. O'quv va ma'naviy tarbiya faoliyati bir-birlarini to'ldirilishi lozim: pedagog tomonidan tarbiyaviy bosqichga rahbarlik qilingan taqdirdagina biror maqsadga qartilganlik ma'lum bir tizim bo'lishi mumkin. Ma'naviy tarbiyalash avvalo tarbiyalanuvchi shaxsining tarkib topish jarayoniga rahbarlik qilishni taqozo etadi.

Xulosa. Boshlang'ich sinf o'quvchilarida ma'naviy tarbiyani shakllantirish o'z navbatida, pedagoglarning o'zlarining ham ma'nan yetuk bo'lishlarini, ma'naviy-axloqiy tarbiya nazariyasini hamda maktab ta'lim-tarbiya jarayonida ma'naviy-axloqiy tarbiyani amalga oshirish metodikasini chuqur o'zlashtirib olishlarini taqozo etadi. Shu munosabat bilan ta'limning ilk bosqichidan boshlab o'quvchilarga ma'naviy-axloqiy tarbiya berishning izchil tizimini ishlab chiqish muhim ahamiyat kasb etadi.





1-4- sinflarda o'quvchilar ma'naviyatini yaxlit tizim asosida shakllantirish uchun o'quv materiallari mazmunini boyitish, ularga ko'proq bolalarning ma'naviy olamini boyitadigan badiiy, tarixiy asarlar, o'zbek va jahon xalqlari ertaklari, qissa va hikoyalar o'qishni tavsiya etish, tarixiy yodgorliklarga ekskursiyalar uyushtirish, yozuvchi, shoirlar, olimlar bilan uchrashuvlar o'tkazish maqsadga muvofiqdir.

O'zbekistonning taraqqiyot dasturi uzoq va davomli maqsadlarni belgilashda xalqning moddiy va ma'naviy olamini yuksaltirish, yosh avlodni ajdodlar qoldirgan o'lmas merosni chuqur o'rganish, anglash, qadrlash bilan birga, umumbashariy qadriyatlar, zamonaviy ilm-fan cho'qqilarni egallash ruhida tarbiyalash masdalasi ustuvor vazifa qilib olingan. Inson va jamiyatning mavjudligini ta'minlaydigan qadriyatlar ma'naviy tarbiya tufayli ajdodlardan asta-sekin tadrijiy ravishda avlodlarga o'tadi. Ma'naviy tarbiya atamasi keng ma'noda inson shaxsini shakllantirishga, uning ishlab chiqarish va ijtimoiy madaniy-ma'rifiy hayotda faol ishtirokini ta'minlashga qaratilgan barcha ma'naviy ta'sirlar, tadbirlar, harakatlar, intilishlar yig'indisidir⁸.

Ma'naviy-axloqiy tushunchalar, baholash va muhokama yuritish asosida ma'naviy-axloqiy e'tiqod shakllanadi va nihoyat inson xatti-harakati va xulqi aniqlanadi. Ma'naviy-axloqiy e'tiqodga ega inson axloqiy me'yorlar, talablarni ongli bajaradi va ularga hurmat bildiradi. Lekin ma'naviy-axloqiy me'yorlar haqida bilimga ega bo'lish va uni tushunish hali e'tiqodni faoliyatga aylantiradi degan gap emas, ma'naviy-axloqiy bilimlar qachon hayotiy tajribalarda qo'llanilib, o'quvchilar tomonidan ularning faoliyatida yorqin namoyon bo'lgandagina, rivojlangan deyish mumkin.

Foydalanilgan adabiyotlar

1. O'zbekiston Respublikasi Vazirlar Mahkamasining 2019-yil 31-dekabrda "Uzluksiz ma'naviy tarbiya konsepsiyasini tasdiqlash va uni amalga oshirish chora-tadbirlari to'g'risida"gi 1059-son Qarori 1-ilovasi. // Qonun hujjatlari ma'lumotlari milliy bazasi, 03.01.2020 y., 09/20/1059/4265-son
2. O'zbekiston Respublikasi Prezidenti SH.M.Mirziyoyev Oliy majlisga murojaatnomasi. 2020-yil 29-dekabr.

⁸ "Ma'naviyat asosiy tushunchalar lug'ati" T.: A.Sherov, A.Xolbekov, M.G'afforova va boshq. 2009 yil. 396 bet.

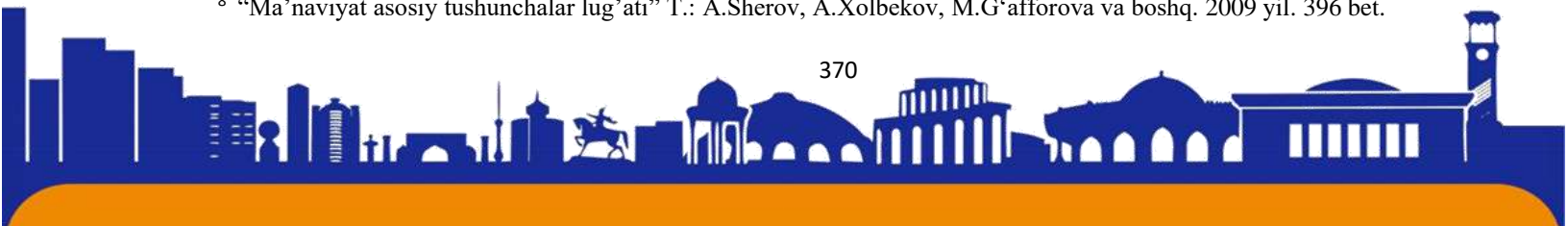



3. R.Mavlonova, N.Vohidov, N.Rahmonqulova “Pedagogika nazariyasi va tarixi” “Fan va etxnologiya” nashriyoti. Toshkent 2010-yil 324-bet.
4. Ma’naviyat asosiy tushunchalar lug’ati” T.: A.Sherov, A.Xolbekov, M.G’afforova va boshq. 2009 yil. 396 bet.
5. Akbar T. Opportunities to Form Spiritual Competence in Students of the 10-11th Class //Web of Scholars: Multidimensional Research Journal. – 2022. – T. 1. – №. 8. – С. 160-167.
6. Rustamovich T. A. Islom Ta’limotlarda Shaxs Ma’naviyati Masalalari //TA’LIM VA RIVOJLANISH TAHLILI ONLAYN ILMIY JURNALI. – 2021. – T. 1. – №. 5. – С. 186-190.
7. Xudayqulov, X., & Odinaboboev, F. (2022). ПЕДАГОГИК МОДУЛЛИ ЎҚИТИШДА ИННОВАЦИОН ТАРАҚҚИЁТНИНГ УСТУВОР ЙЎНАЛИШЛАР. *Science and innovation*, 1(В7), 960-967
8. Чарыев, И. Профессор кафедры Педагогике ТерГУ. Одинабобоев Фазлиддин, Магистрант 2-курса ТерГУ. СОВРЕМЕННЫЕ ПРИНЦИПЫ И МЕТОДЫ ПЕДАГОГИЧЕСКИХ ТЕХНОЛОГИЙ. *Научно-практический журнал «Энигма» Выпуск № 32 (Апрель 2021).*, 93.
9. Baxriddin o‘g‘li, F. O., Abdunabiyevich, F. A., & Norbo‘Tayevna, N. D. (2022). IMPROVING VOCATIONAL EDUCATION IN PRIMARY SCHOOL STUDENTS BY DEVELOPING PRIMARY MECHANISMS OF NATIONAL CRAFTS. *Web of Scientist: International Scientific Research Journal*, 3(02), 577-580.
10. Abdurazakov, F. A., & Meliev, S. K. (2022). Interactive Methods Used In The Formation Of Creative Activity (On The Example Of Primary School Students). *Galaxy International Interdisciplinary Research Journal*, 10(1), 257-262.
11. Abdurazakov, F. A., & ugli Odinaboboev, F. B. (2022). Pedagogical importance of using module educational Technologies in the system of continuous education on the basis of modern approaches. *Web of Scientist: International Scientific Research Journal*, 3(1), 173-180.
12. Abdunabievich, F. A., Ugli, F. O. B., & Norbutaevna, N. D. (2022). TYPES OF PEDAGOGICAL TECHNOLOGIES THAT CORRESPOND TO THE SPECIFICS OF MORAL AND AESTHETIC EDUCATION AND TEACHING OF STUDENTS.





13. Абдуразаков, Ф. (2022, October). ЎҚУВЧИЛАРГА АХЛОҚИЙ-ЭСТЕТИК ТАРБИЯ БЕРИШДА НОТИҚЛИК МАДАНИЯТИНИ ШАКЛЛАНТИРИШ МЕХАНИЗМЛАРИНИ ТАКОМИЛЛАШТИРИШ. In *E Conference Zone* (pp. 110-115).

14. Абдуразаков, Ф. (2022). ЎҚУВ МАШҒУЛОТЛАРИДА УҚУВЧИЛАРНИНГ НОТИҚЛИК МАДАНИЯТИНИ ШАКЛЛАНТИРИШ. *Conferencea*, 78-84.

15. Чарыев, И., & Абдуразаков, Ф. (2021). СОВРЕМЕННЫЕ ОБРАЗОВАТЕЛЬНЫЕ ТЕХНОЛОГИИ В ОБРАЗОВАНИИ В УЗБЕКИСТАНЕ. *Энигма*, (32), 86-93.

16. Abdurazakov, F. (2022). SPEAKING SKILLS FORMATION MECHANISMS. *Web of Scientist: International Scientific Research Journal*, 3(11), 91-100.

17. Xudayqulov, X., & Abdurazaqov, F. (2022). ЁШЛАР ОРАСИДА НУТҚ МАДАНИЯТИ РИВОЖЛАНТИРИШ ТЕХНОЛОГИЯЛАРИ. *Science and innovation*, 1(В7), 815-821.

18. Абдуразаков, Ф. А. (2023). ОҒЗАКИ ВА ЁЗМА НУТҚҚА ҚЎЙИЛАДИГАН ТАЛАБЛАР. *Journal of Universal Science Research*, 1(1), 36-42.

19. Чарыев, И. Профессор кафедры Педагогике ТерГУ. Абдуразаков Фазлиддин, Магистрант 2-курса ТерГУ. СОВРЕМЕННЫЕ ОБРАЗОВАТЕЛЬНЫЕ ТЕХНОЛОГИИ В ОБРАЗОВАНИИ В УЗБЕКИСТАНЕ. *Научно-практический журнал «Энигма» Выпуск № 32 (Апрель 2021).*, 86.

20. Абдуразаков, Ф. (2022). У^А УВ МАШҒУЛОТЛАРИДА У^А УВЧИЛАРНИНГ НОТИҚЛИК МАДАНИЯТИНИ ШАКЛЛАНТИРИШ.

21. Abdurazaqov Fazliddin Abdunabiyevich. (2023). OLIY TA'LIM MUASSASASI TALABALARIGA TARBIYA BERISHDA PEDAGOG NUTQI. *Journal of Universal Science Research*, 1(4), 16–23. Retrieved from <http://universalpublishings.com/index.php/jusr/article/view/396>

22. Baxriddin o'g'li, F. O., Abdunabiyevich, F. A., & Norbo' Tayevna, N. D. (2022). IMPROVING VOCATIONAL EDUCATION IN PRIMARY SCHOOL STUDENTS BY DEVELOPING PRIMARY MECHANISMS OF NATIONAL CRAFTS. *Web of Scientist: International Scientific Research Journal*, 3(02), 577-580.





23. Абдуразаков, Ф. (2022). О'quvchilarga axloqiy-estetik tarbiya berishda notiqlik madaniyatini shakllantirish mexanizmlarini takomillashtirish. *Современные тенденции инновационного развития науки и образования в глобальном мире*, 1(3), 16-22.

24. Odinaboboyev Fazliddin Bahridin o'g'li. (2023). **MILLIY HUNARMANDCHILIKNING MEXANIZMLARINI RIVOJLANTIRISH ORQALI KASBIY TARBIYANI TAKOMILLASHTIRISH (1-4-sinflar misolida)**. *Journal of Universal Science Research*, 1(4), 507–514. Retrieved from <http://universalpublishings.com/index.php/jusr/article/view/544>

25. Akbar To'raqulov Rustam o'g'li, & Hakimova Nigina Ma'mur qizi. (2023). Milliy o'quv dasturining hayotimizdagi o'rni. *Journal of Universal Science Research*, 1(5), 88–93. Retrieved from <http://universalpublishings.com/index.php/jusr/article/view/616>

26. Akbar To'raqulov Rustam o'g'li, & Jumanazarova Durdona Abduvohidovna. (2023). Oliy ta'limda korrupsiyaga qarshi kurashish. *Journal of Universal Science Research*, 1(5), 101–109. Retrieved from <http://universalpublishings.com/index.php/jusr/article/view/619>

27. Akbar To'raqulov Rustam o'g'li, & Xurramova Aziza Abdurasul qizi. (2023). **XALQARO BAHOLASH DASTURI ASOSIDA O'QUVCHILARNING BILIMINI BAHOLASH METODOLIGIYASI**. *Journal of Universal Science Research*, 1(5), 94–100. Retrieved from <http://universalpublishings.com/index.php/jusr/article/view/618>

28. Saidova Parvina Mirzo qizi, & Murodullayeva Zaytuna Abdulloyevna. (2023). **SHARQ MUTAFAKKIRLARINING MA'NAVIY TARBIYA HAQIDAGI TA'LIMOTLARI**. *Journal of Universal Science Research*, 1(5), 340–351. Retrieved from <http://universalpublishings.com/index.php/jusr/article/view/665>

29. Saidova Parvina Mirzo qizi, & Saparova Shalola Sheraliyevna. (2023). **ABDURAUF FITRATNING "OILA" ASARIDAGI MA'NAVIY-AXLOQIY QARASHLARI**. *Journal of Universal Science Research*, 1(5), 352–362. Retrieved from <http://universalpublishings.com/index.php/jusr/article/view/666>

30. Abdunabiyevich, A. F. (2023). **OLIY TA'LIM MUASSASASI TALABALARIGA TARBIYA BERISHDA PEDAGOG NUTQI**. *Journal of Universal Science Research*, 1(4), 16-23.





ISSN (E): 2181-4570

PEDAGOGNING KASBIY KOMPETENTLIGINI RIVOJLANTIRISH YO'LLARI

Saidova Parvina Mirzo qizi

Denov tadbirkorlik va pedagogika instituti o'qituvchisi

parimirzaevnadtpi@gmail.com

Abduhalimova Mahbuba Abdumalik qizi

Denov tadbirkorlik va pedagogika instituti talabasi

mahbubaabduhalimova@gmail.com

Annotatsiya: Ushbu maqolada pedagogning kasbiy kompetentligi va uni rivojlantirish yo'llari, kasbiy kompetensiyaning shakllanish bosqichlari, kompetensiya tushunchalarining o'zaro uzviy bog'liqligi va farqlari haqida keltirilgan.

Kalit so'zlar: qobiliyat, salohiyat, "o'qituvchi-o'quvchi" o'zaro aloqasi, o'z-o'zini rivojlantirish, rahbarlik, faoliyat, kasbiy kompetentlik, kompetensiya.

Kirish. Zamonaviy ta'limning asosiy maqsadi – jamiyat va davlat uchun har tomonlama rivojlangan, jamiyatga, mehnat faoliyatiga ijtimoiy moslashuvchan, o'z ustida ishlay oladigan shaxsni tayyorlashdan iborat. Demak, har tomonlama rivojlangan shaxs tarbiyasida pedagoglarning kompetentlik darajasi muhim ahamiyatga ega. Pedagogika fanida psixologik-pedagogik kompetentlik tushunchasi pedagogning ta'lim-tarbiya jarayonida eng yuqori darajada natijaga erishishi, yuqori kasbiy salohiyat, shuningdek, muloqotchanlik va ijobiy fazilatlariga ega bo'lish degan xulosaga kelinadi. "Kompetentlik" so'zining ma'nosi xabardorlik, obro', o'z sohasi bo'yicha keng qamrovli tushuncha va tajribaga ega bo'lish bilan belgilanadi. Kompetensiya - shaxsiy sifat bo'lib, turli xil vaziyatda pedagogik faoliyat va ijtimoiy hayotda ifodalanadigan qobiliyat, bilim, ko'nikma va malaka hisoblanadi.

Ta'lim va tarbiya jarayoni o'sib kelayotgan yosh avlodni jamiyat talablarini o'zida aks etiruvchi ijtimoiy buyurtma asosida hayotga tayyorlashdan iborat. Ta'lim va tarbiya jarayonida yoshlar ajdodlar tomonidan to'plangan bilim, odob, urf-odat, madaniyat va mehnat ko'nikmalarini o'zlashtirishi, hayotiy tajriba asosida jamiyatda o'zining munosib o'rini egallashi, salohiyati va dunyoqarashining shakllanishida pedagog shaxsi, uning kasbiy mahorati muhim ahamiyat kasb etadi. Shu bilan birga, yoshlarda davr talabidan kelib chiquvchi yangi masala va muammolarni yechish uchun

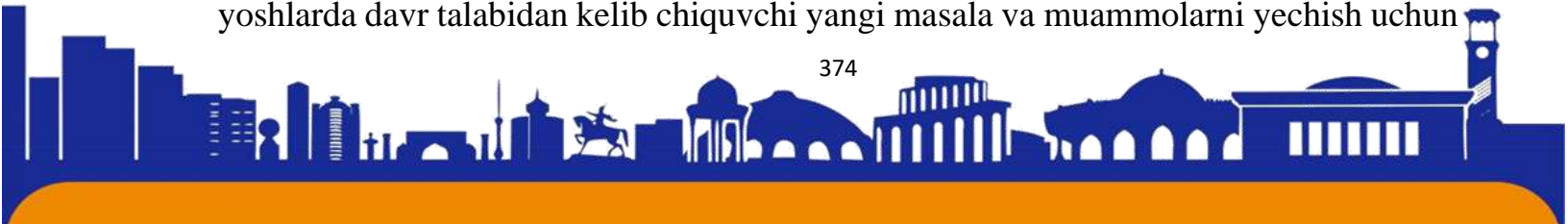



zarur bo‘ladigan sifatlarni shakllantirish pedagogik faoliyat sohasining ustuvor vazifasi hisoblanadi. Buning uchun avvalo, pedagogning o‘zida yangicha bilim berish, o‘zgarib boruvchi mehnat va hayot sharoitlariga muvofiq ijodiy faoliyat bilan shug‘ullana olish ko‘nikmalari tarkib topgan bo‘lishi lozim. Shu nuqtai–nazardan Respublikamizning Birinchi Prezidenti I.A.Karimov “Tarbiyachilarning o‘ziga zamonaviy bilim berish, ularning ma’lumotini, malakasini oshirish kabi paysalga solib bo‘lmaydigan dolzarb masalaga duch kelmoqdamiz. Bizning fikrimcha, ta’lim – tarbiya tizimini o‘zgartirishdagi asosiy muammo shu yerda. O‘qituvchi o‘quvchilarimizga zamonaviy bilim bersin, deb talab qilamiz. Ammo zamonaviy bilim berish uchun, avvalo, murabbiyning o‘zi ana shunday bilimga ega bo‘lishi kerak” deb ta’kidlaydi.

Asosiy qism. Bozor munosabatlari sharoitida mehnat bozorida ustuvor o‘rin egallagan kuchli raqobatga bardoshli bo‘lish, har bir mutaxassisdan kasbiy kompetentlikka ega bo‘lish, uni izchil ravishda oshirib borishni taqozo etmoqda. Xo‘sh, kompetentlik nima? Kasbiy kompetentlik negizida qanday sifatlar aks etadi? Pedagog o‘zida qanday kompetentlik sifatlarini yoritish zarur. Ayni o‘rinda shu va shunga yondosh g‘oyalar yuzasidan so‘z yuritiladi.

Kompetensiya inglizcha “competence” tushunchasi lug‘aviy jihatdan bevosita “qobiliyat” ma’nosini ifodalaydi. Mazmunan esa, “faoliyatda nazariy bilimlardan samarali foydalanish, yuqori darajadagi kasbiy malaka, mahorat va iqtidorni namoyon eta olish”ni yoritishga xizmat qiladi.

“Kompetentlik” tushunchasi ta’lim sohasiga psixologik izlanishlar natijasida kirib kelgan. Shu sababli, kompetentlik “noan’anaviy vaziyatlar, kutilmagan hollarda mutaxassisning o‘zini qanday tutishi, muloqotga kirishishi, raqiblar bilan o‘zaro munosabatlarda yangi yo‘l tutishi, noaniq vazifalarni bajarishda, ziddiyatlarga to‘la ma’lumotlardan foydalanishda, izchil rivojlanib boruvchi va murakkab jarayonlarda harakatlanish rejasiga egalik”ni anglatadi.

Kasbiy kompetentlik – mutaxassis tomonidan kasbiy faoliyatni amalga oshirish uchun zarur bo‘lgan bilim, ko‘nikma va malakalarning egallanishi va ularni amalda yuqori darajada qo‘llay olinishi.

Kasbiy kompetentlik mutaxassis tomonidan alohida bilim, malakalarning egallanishini emas, balki har bir mustaqil yo‘nalish bo‘yicha integrativ bilimlar va harakatlarning o‘zlashtirilishini nazarda tutadi. Shuningdek, **kompetensiya** mutaxassislik bilimlarini doimo boyitib borishni, yangi axborotlarni o‘rganishni,





muhim ijtimoiy talablarni anglay olishni, yangi ma'lumotlarni izlab topish, ularni qayta ishlash va o'z faoliyatida qo'llay bilishni taqozo etadi.

Kompetentlik va kompetensiya inson umri davomida, faoliyatida u bilan hamohang yashaydigan tushunchalardan biri desak, mubolag'a bo'lmaydi. Kompetentlik - bilimdonlik, kasbga moslik, malakalilik, tajribalilik, rahbarlikni faoliyatiga sindirib borishdir. Kompetensiya esa bu - qobiliyat har qanday faoliyatda o'z qobiliyat va iqtidorlarini ko'rsata bilishdir.

Kasbiy kompetentlik quyidagi holatlarda yaqqol namoyon bo'ladi:

- murakkab jarayonlarda;
- noaniq vazifalarni bajarishda;
- bir-biriga zid ma'lumotlardan foydalanishda;
- kutilmagan vaziyatda harakat rejasiga ega bo'la olishda;

Kasbiy kompetensiyaga ega mutaxassis quyidagilarni o'zlashtirishi lozim:



1-rasm. Kasbiy kompetensiyaga ega mutaxassisning sifatlari.

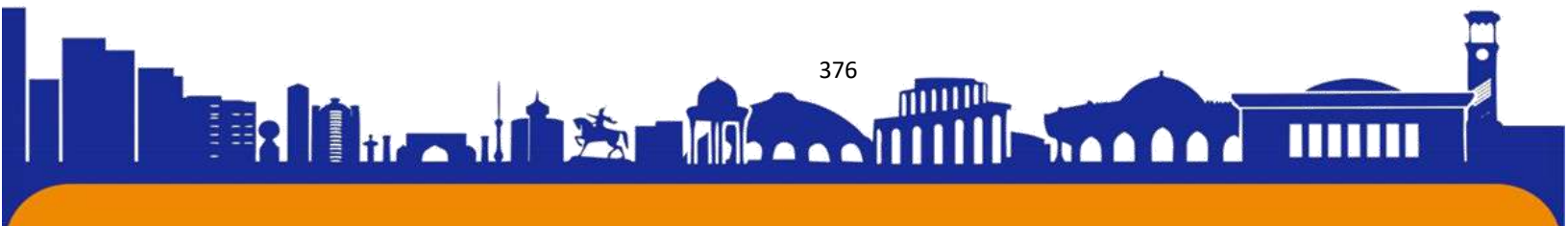



Kompetentlikka yo'naltirilgan ta'lim amerikalik tilshunos **N.Xomskiy** (1965 yil, Massachutes universiteti) tomonidan taklif etilgan «kompetensiya» atamasining umumiy ma'nosida shakllandi. Yevropa Kengashi dasturi bo'yicha **Bern shahrida bo'lib o'tgan simpoziumda** (1996 yil) «kompetensiya» tushunchasi «uquv», «kompetentlik», «qobiliyat», «mahorat» singari tushunchalar qatoriga kiritilgan. Yevropa davlatlarining ta'lim vazirlari **Boloniya deklaratsiyasida** (1999 yil) ta'lim islohatlarining konseptual asoslari sifatida kompetentli yondoshuv e'tirof etildi.

Pedagogning kompetentligi – bilimdonlik, kasbga moslik, malakalilik, tajribalilik, mas'uliyatlilikni rahbarlik faoliyatiga singdirib borish. O'z sohasini, ishining ustasi bo'lish, sohasining sirlarini har tomonlama chuqur bilish demakdir.

Pedagogik kompetensiyaning shakllanish bosqichlari:

1. Qobiliyatni aniqlash
2. Tarbiyalash va shakllantirish
3. Chiniqtirish (kichik hajmdagi topshiriqlar berish)
4. Ishonch (mustaqil rahbarlik lavozimiga tayinlanish)
5. Rahbarlik cho'qqisi

Kompetensiya tushunchasi haqida ko'p fikrlarini bildirganlar ichida o'z beg pedagog olimlari ham bor. Bular da B. Xodjaye v, A. Musurmanova, N. Saidahmedov, A. Muslimov, E. Yuzlikaeva, R.D. Risqulova, A.E. Kenjaboyevlar ilmiy tadqiqot ishlarida va amaliy metodik maqolalarida ta'lim jarayonida zamonaviy pedagogik va axborot texnologiyalaridan foydalanish uzluksiz ta'lim muassasi o'qituvchilarining kompetensiyasi va unga qo'yiladigan didaktik talablar ushbu atamasining mohiyatini, uning tarkibiy qismlari haqida o'z fikrlarini bayon qilgan.

Kompetensiya muammosi va uning turlari nafaqat bizda balki MDH mamlakatlati olimlarining ham tadqiqot mavzusi bo'lib kelmoqda. Kompetensiyaning turlarini tasniflanishiga doir xilma-xil yondashuvlar mavjud. Jumladan, N.A. Muslimov va M.B. O'rozovalar kasbiy ta'lim nuqtai nazaridan kompetensiyalarni 5 turga ajratadi:



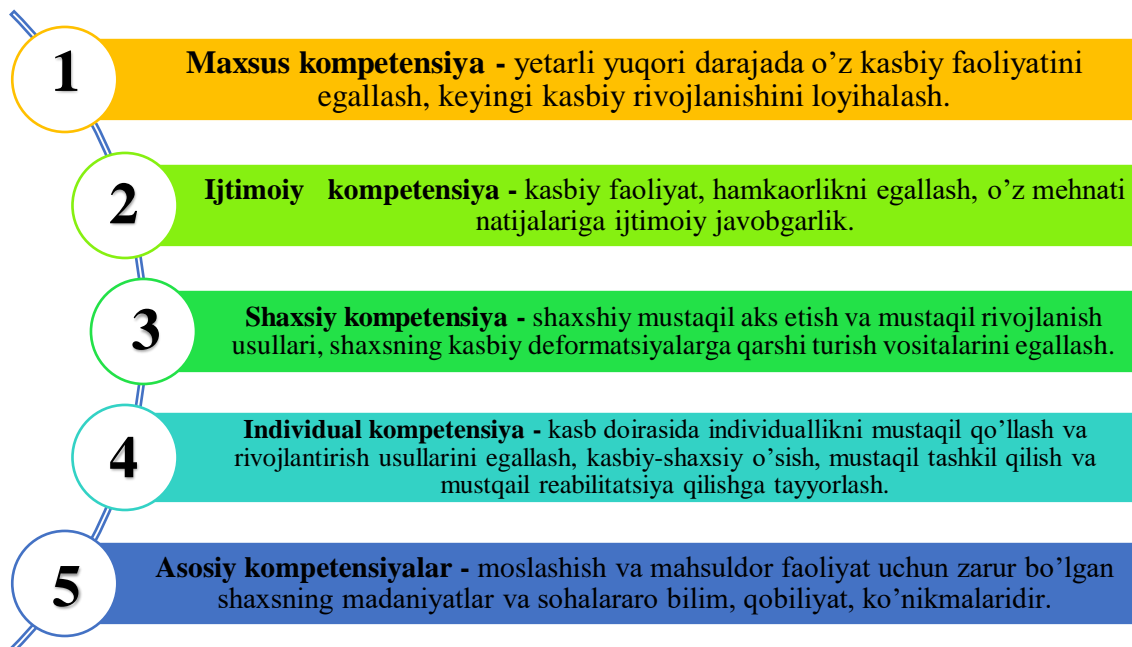

2-rasm. Kompetensiyaning turlari

Kasbiy kompetentlik deganda mutaxassis dunyoqarashining kengligi, uning ishbilarmonlik mahorati va shaxsiy sifatlari, bilim, ko'nikma hamda malakalariga suyangan holda to'g'ri qarorlar qabul qila olishi tushuniladi. Oliy ta'lim o'qituvchisining kasbiy kompetensiyasi takomillashuvida nazariy tayyorgarliklar bilan birga amaliy tayyorgarliklar uzviyligi ta'minlanishi kerak. **Bolajak o'qituvchilarining nazariy va amaliy tayyorgarligi tashkiliy jihatdan qanday shakl va melodlarda bo'lmasin, quyidagi didaktik tamoyillarga asoslanadi:**

1. Nazariy va amaliy bilimlar uzviyligi;
2. Kasbiy bilim va ko'nikmalarni tizimli tarzda takomillashtirib borishi;
3. Bo'lajak kasbiy-pedagogik faoliyat bilan funksional bog'liqlik;
4. Talabalar amaliy faoliyatining ko'rgazmaliligi;
5. O'z kasbiy faoliyati yuzasidan bosqichma-bosqich mustaqil faoliyat yurgazishga intilish va mas'uliyal hissini shakllanishi;
6. Bo'lajak o'qituvchilarda nazariy va amaliy bilimlar hamda ko'nikmalarini takomillashishi natijasida kompetensiyani shakllanishi va rivojlanishi.

Bu tamoyillarining barchasi kelajakda o'qituvchi kasbiy-pedagogik kompetensiyasining nazariy-ilmiy, amaliy funksional, pedagogik-psixologik

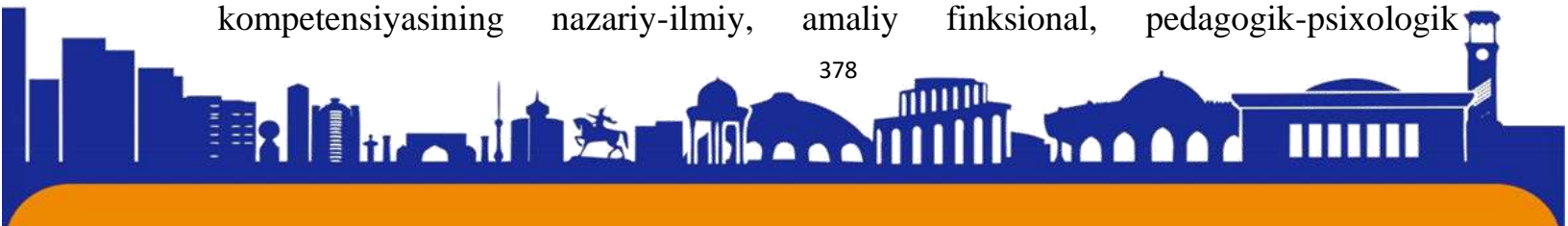



takomillashuvi omillaridan hisoblanadi. Bo'lajak kasb ta'limi o'qituvchisining kasbiy kompetentligini shakllashtirish orqali ta'lim va tarbiya jarayonini zamon talabiga ko'tarishga xizmat qiladi.

Kasbiy kompetensiyaning shakllanish bosqichlari quyidagicha:

- 1. O'z-o'zini tahlil qilish va zarur narsalarni anglash;
- 2. O'z-o'zini rivojlantirishni rejalashtirish, maqsad-vazifa belgilash;
- 3. O'z-o'zini namoyish etish va kamchiliklarni tuzatish;

Ta'lim sifatini o'zgartirishda o'qituvchi kompetentligining roli:

- Tashkilotchi ijtimoiy pedagog talabalarni mustaqil hayotga tayyorlash;
- Fasilitator (guruh yetakchisi) guruhda ijobiy-psixologik muhit yaratadi;
- Metodist ta'lim jarayonida talabalarning muammoni yechimlariga yordam beradi va qo'llab-quvvatlaydi;
- Tadqiqotchi-novator yangilik yaratuvchi, muntazam ravishda o'z ustida ishlaydi, yangi g'oyalar yaratadi.
- O'zaro ta'sir ko'rsatuvchi jamoa bo'lib ishlay oladi va ishlashga o'rgatadi;
- Maslahatchi shaxsiy namunasini o'rgatadi;

Pedagogik kompetentlik – pedagog tomonidan pedagogik aoliyatni amalga oshirish uchun zarur bo'lgan bilim, ko'nikma, malakalarning egallanishi va ularni amalda yuqori darajada qo'llay olinishi sanaladi. Ushbu kompetentlikka ega bo'lishda o'z ustida ishlash va o'z-o'zini rivojlantirish muhim ahamiyatga ega.

O'z-o'zini rivojlantirish vazifalari o'zini o'zi tahlil qilish va baholash orqali aniqlanadi.

O'zini o'zi tahlil qilish pedagog tomonidan kasbiy faoliyatda tashkil etayotgan o'z amaliy harakatlari mohiyatining o'rganilishidir.

O'zini o'zi baholash (O'O'B) – shaxsning o'z-o'zini tahlil qilishi orqali o'ziga baho berishi.

O'zini o'zi baholash subyekt uchun shaxsiy imkoniyatlarini hisob-kitob qilish, o'ziga obyektiv baho berish, o'zidan qoniqishini ta'minlaydi.

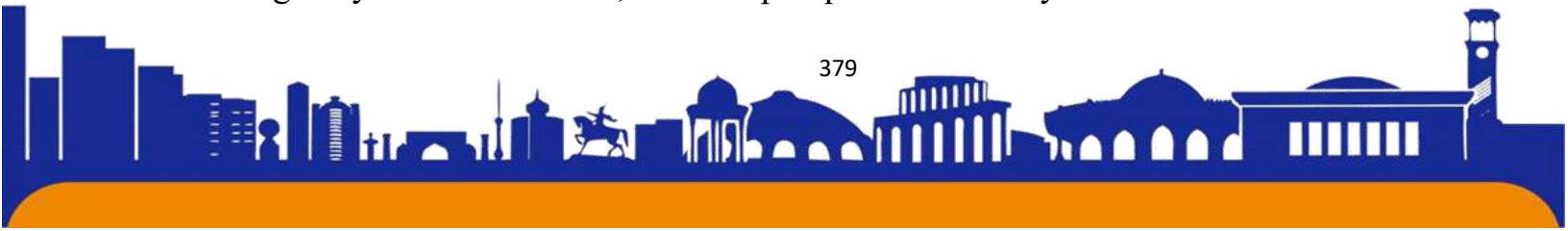



Har qanday mutaxassisning vakolati bu o'zlarining kasbiy faoliyati davomida aks ettirilgan ijtimoiy ahamiyatga ega va shaxsan muhim vakolatlar tizimidir.

Kasbiy kompetentsiya mutaxassisning kasbiy faoliyatni amalga oshirishga nazariy va amaliy tayyorgarligi birligi bilan tavsiflanadi. Vakolat - bu mansabdor shaxsning shaxsiy qobiliyatlari, uning malakasi (bilim va tajriba), unga ma'lum bir bilim va ko'nikmalar mavjudligi sababli muayyan qarorlarni ishlab chiqishda ishtirok etish yoki muammolarni o'zi hal qilish imkonini beradi.

O'z-o'zini baholash darajasi shaxsning o'z-o'zidan qoniqishi yoki qoniqmasligini belgilab beradi. Bunda o'z-o'zini baholash ko'rsatkichlari shaxs imkoniyatlariga mos kelishi zarur.

O'z-o'zini rivojlantirish – shaxsning o'zida kasbiy tajriba, malaka va mahoratni takomillashtirish yo'lida aniq maqsad va puxta o'ylangan vazifalar asosida mustaqil ravishda amaliy harakatlarni tashkil etishi

Bir qator tadqiqotlarda mutaxassis, shu jumladan, pedagogning o'zo'zini rivojlantirishida “Individual rivojlanish dasturi” qo'l kelishi aytiladi.

Individual rivojlanish dasturi (IRD) – har bir shaxs yoki mutaxassisning o'zida ma'lum sifat, BKM, kasbiy kompetentlikni shakllantirish va rivojlantirish ehtiyojlari asosida ishlab chiqilgan shaxsiy-amaliy xarakterdagi dastur.

Ushbu dasturda kasbiy faoliyatni tashkil etish uchun zarur bo'lgan BKM hamda kasbiy kompetentlik sifatlarini shakllantirish va rivojlantirish muddatlari belgilanadi.

Har qanday mutaxassis kabi pedagog ham o'zi uchun shaxsiy-amaliy xarakterga ega “Individual rivojlanish dasturi”ni ishlab chiqa olishi, u asosida pedagogik faoliyatni yo'lga qo'yishi zarur.

Pedagogning individual rivojlanish dasturi - mutaxassis sifatida pedagogning individual ravishda o'zida u yoki bu kasbiy-pedagogik sifat, bilim, ko'nikma, malakalar, kasbiy kompetentlik sifatlarini shakllantirish va rivojlantirish ehtiyojlariga tayangan holda ishlab chiqqan shaxsiy-amaliy xarakterdagi dasturi hisoblanadi.

Xulosa. Muvaffaqiyatli ishlash uchun har bir o'qituvchi yuqori pedagogik mahorat va keng dunyoqarashga ega bo'lishi kerak. Shundagina oz mehnat sarf qilib, katta natijaga erishadi, ijodkorlik uning hamisha hamkori bo'ladi. Pedagogik ishga qobiliyatli, iste'dodli kishidagina pedagogik mahorat egasi bo'lishi mumkin. Pedagogik faoliyatning samarali bo'lishi uchun o'qituvchi o'z fanini chuqur bilishi, unga turdosh fanlar haqida ham tushunchaga ega bo'lishi, o'quv materialini

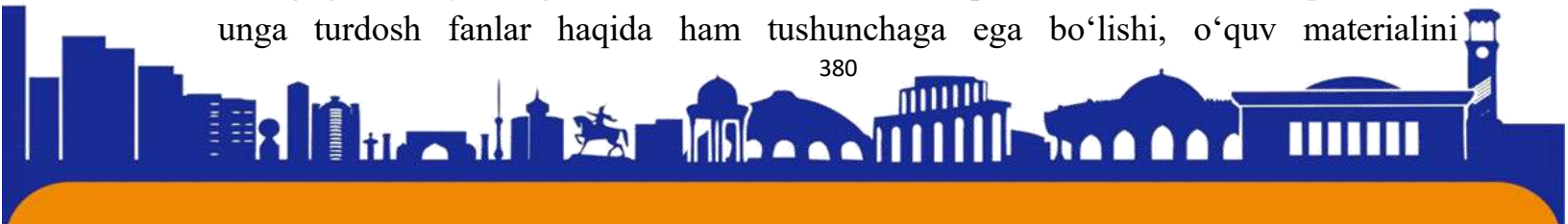



o'quvchilarga tushunarli qilib bayon eta olishi, o'quvchilarda mustaqil ravishda faol fikrlashga qiziqish uyg'otishi, o'quvchilarning bilim, kamolot darajasi va ruhiyatini hisobga olishi, ularning nimani bilishlari va hali nimani bilmasliklarini tasavvur eta olishi lozim. Qobiliyatli, tajribali o'qituvchi o'zini o'quvchining o'rniga qo'ya oladi, u kattalarga aniq va tushunarli bo'lgan narsalarni o'quvchilarga tushunilishi qiyin va mavhum bir narsa bo'lishi ham mumkinligiga asoslanib ish tutadi. Shuning uchun u bayon etishning xarakter va shaklini alohida o'ylab chiqadi hamda rejalashtiradi.

O'qituvchi o'quvchining, ichki dunyosiga kira olishi, o'quvchi shaxsini va uning vaqtinchalik ruhiy holatlarini juda yaxshi tushuna bilishi bilan bog'liq bo'lgan psixologik kuzatuvlar olib borishi kerak. Bunday o'qituvchi o'quvchining ruhiyatiga ko'z ilg'amas o'zgarishlarni ham tez fahmlab oladi.

O'qituvchining yuqori kasbiy mahoratni egallashi bevosita uzluksiz ta'lim tizimi orqali amalga oshiriladi. Uzluksiz ta'lim tizimida asosiy o'rin egallagan malaka oshirish o'quvchi faoliyatini tahlil qilish va unga istiqbol yo'nalishlar berishga imkon beradi.

Hozirgi davr o'qituvchidan o'qitishning ilg'or pedagogik texnologiya talablarini to'g'ri tushunish, tashabbuskorlik, o'z fani bo'yicha yangiliklardan xabardor bo'lishi va darslariga joriy eta olishni talab etadi.

Ta'lim-tarbiya jarayonida o'qituvchi va o'quvchilar o'rtasida hamkorlikni vujudga keltirish, do'stona muhitni yaratish muammosining muvaffaqiyatli hal etilishi, fan o'qituvchilari va maktab rahbariyatining egallagan bilim, ko'nikma malakalari va shaxsiy insoniy fazilatlarini egallaganlik darajasiga bog'liq bo'ladi.

FOYDALANILGAN ADABIYOTLAR RO'YXATI

1. O'zbekiston Respublikasi Vazirlar Mahkamasining 2019-yil 31-dekabrda "Uzluksiz ma'naviy tarbiya konsepsiyasini tasdiqlash va uni amalga oshirish chora-tadbirlari to'g'risida"gi 1059-son Qarori 1-ilovasi. // Qonun hujjatlari ma'lumotlari milliy bazasi, 03.01.2020 y., 09/20/1059/4265-son
2. Ochilov M. Muallim qalb me'mori "O'qituvchi" 2001 yil.
3. Sultonova G.A. Pedagogik mahorat. - T.: Nizomiy nomli TDPU, 2005,- 149 b.
4. Muslimov N.A. Kasb ta'limi o'qituvchilarining kasbiy kompetentligini shakllantirish texnologiyasi. Monografiya. -T.: Fan va texnologiyalar, 2013.





5. Muslimov N.A. va boshqalar. Professionalnaya kompetentnost budushchego uchitelya: teoriya i texnologiya obucheniya Uchebnoe posobie . -T.: TDPU, 2014
6. Akbar T. Opportunities to Form Spiritual Competence in Students of the 10-11th Class //Web of Scholars: Multidimensional Research Journal. – 2022. – Т. 1. – №. 8. – С. 160-167.
7. Rustamovich T. A. Islom Ta’limotlarda Shaxs Ma’naviyati Masalalari //TA'LIM VA RIVOJLANISH TAHLILI ONLAYN ILMIY JURNALI. – 2021. – Т. 1. – №. 5. – С. 186-190.
8. Чарыев, И. Профессор кафедры Педагогике ТерГУ. Одинабобоев Фазлиддин, Магистрант 2-курса ТерГУ. СОВРЕМЕННЫЕ ПРИНЦИПЫ И МЕТОДЫ ПЕДАГОГИЧЕСКИХ ТЕХНОЛОГИЙ. *Научно-практический журнал «Энигма» Выпуск № 32 (Апрель 2021).*, 93.
9. Vaxriddin o'g'li, F. O., Abdunabiyevich, F. A., & Norbo'Tayevna, N. D. (2022). IMPROVING VOCATIONAL EDUCATION IN PRIMARY SCHOOL STUDENTS BY DEVELOPING PRIMARY MECHANISMS OF NATIONAL CRAFTS. *Web of Scientist: International Scientific Research Journal*, 3(02), 577-580.
10. Abdurazakov, F. A., & Meliev, S. K. (2022). Interactive Methods Used In The Formation Of Creative Activity (On The Example Of Primary School Students). *Galaxy International Interdisciplinary Research Journal*, 10(1), 257-262.
11. Abdurazakov, F. A., & ugli Odinaboboev, F. B. (2022). Pedagogical importance of using module educational Technologies in the system of continuous education on the basis of modern approaches. *Web of Scientist: International Scientific Research Journal*, 3(1), 173-180.
12. Abdunabievich, F. A., Ugli, F. O. B., & Norbutaevna, N. D. (2022). TYPES OF PEDAGOGICAL TECHNOLOGIES THAT CORRESPOND TO THE SPECIFICS OF MORAL AND AESTHETIC EDUCATION AND TEACHING OF STUDENTS.
13. Абдуразаков, Ф. (2022, October). ЎҚУВЧИЛАРГА АХЛОҚИЙ-ЭСТЕТИК ТАРБИЯ БЕРИШДА НОТИҚЛИК МАДАНИЯТИНИ ШАКЛЛАНТИРИШ МЕХАНИЗМЛАРИНИ ТАКОМИЛЛАШТИРИШ. In *E Conference Zone* (pp. 110-115).

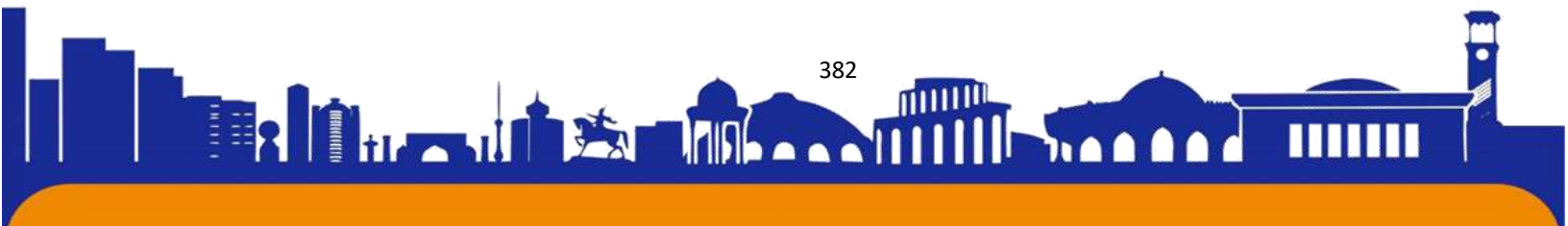



ISSN (E): 2181-4570

14. Абдуразаков, Ф. (2022). ЎҚУВ МАШҒУЛОТЛАРИДА УҚУВЧИЛАРНИНГ НОТИҚЛИК МАДАНИЯТИНИ ШАКЛЛАНТИРИШ. *Conferencea*, 78-84.

15. Чарыев, И., & Абдураззоков, Ф. (2021). СОВРЕМЕННЫЕ ОБРАЗОВАТЕЛЬНЫЕ ТЕХНОЛОГИИ В ОБРАЗОВАНИИ В УЗБЕКИСТАНЕ. *Энигма*, (32), 86-93.

16. Abdurazakov, F. (2022). SPEAKING SKILLS FORMATION MECHANISMS. *Web of Scientist: International Scientific Research Journal*, 3(11), 91-100.

17. Xudayqulov, X., & Abdurazaqov, F. (2022). ЁШЛАР ОРАСИДА НУТҚ МАДАНИЯТИ РИВОЖЛАНТИРИШ ТЕХНОЛОГИЯЛАРИ. *Science and innovation*, 1(В7), 815-821.

18. Абдуразаков, Ф. А. (2023). ОҒЗАКИ ВА ЁЗМА НУТҚҚА ҚЎЙИЛАДИГАН ТАЛАБЛАР. *Journal of Universal Science Research*, 1(1), 36-42.

19. Чарыев, И. Профессор кафедры Педагогике ТерГУ. Абдураззоков Фазлиддин, Магистрант 2-курса ТерГУ. СОВРЕМЕННЫЕ ОБРАЗОВАТЕЛЬНЫЕ ТЕХНОЛОГИИ В ОБРАЗОВАНИИ В УЗБЕКИСТАНЕ. *Научно-практический журнал «Энигма» Выпуск № 32 (Апрель 2021).*, 86.

20. Абдуразаков, Ф. (2022). У^А УВ МАШЕУЛОТЛАРИДА У^А УВЧИЛАРНИНГ НОТИҚЛИК МАДАНИЯТИНИ ШАКЛЛАНТИРИШ.

21. Abdurazaqov Fazliddin Abdunabiyevich. (2023). OLIY TA'LIM MUASSASASI TALABALARIGA TARBIYA BERISHDA PEDAGOG NUTQI. *Journal of Universal Science Research*, 1(4), 16–23. Retrieved from <http://universalpublishings.com/index.php/jusr/article/view/396>

22. Baxriddin o'g'li, F. O., Abdunabiyevich, F. A., & Norbo' Tayevna, N. D. (2022). IMPROVING VOCATIONAL EDUCATION IN PRIMARY SCHOOL STUDENTS BY DEVELOPING PRIMARY MECHANISMS OF NATIONAL CRAFTS. *Web of Scientist: International Scientific Research Journal*, 3(02), 577-580.

23. Абдуразаков, Ф. (2022). О'қувчиларга ахлоқий-эстетик тарбия берishda notiqlik madaniyatini shakllantirish mexanizmlarini takomillashtirish. *Современные тенденции инновационного развития науки и образования в глобальном мире*, 1(3), 16-22.





24. Odinaboboyev Fazliddin Bahriiddin o'g'li. (2023). MILLIY HUNARMANDCHILIKNING MEXANIZMLARINI RIVOJLANTIRISH ORQALI KASBIY TARBIYANI TAKOMILLASHTIRISH (1-4-sinflar misolida). *Journal of Universal Science Research*, 1(4), 507–514. Retrieved from <http://universalpublishings.com/index.php/jusr/article/view/544>

25. Xudayqulov, X., & Odinaboboev, F. (2022). ПЕДАГОГИК МОДУЛЛИ ЎҚИТИШДА ИННОВАЦИОН ТАРАҚҚИЁТНИНГ УСТУВОР ЙЎНАЛИШЛАР. *Science and innovation*, 1(В7), 960-967.

26. Akbar To'raqulov Rustam o'g'li, & Hakimova Nigina Ma'mur qizi. (2023). Milliy o'quv dasturining hayotimizdagi o'rni. *Journal of Universal Science Research*, 1(5), 88–93. Retrieved from <http://universalpublishings.com/index.php/jusr/article/view/616>

27. Akbar To'raqulov Rustam o'g'li, & Jumanazarova Durdona Abduvohidovna. (2023). Oliy ta'limda korrupsiyaga qarshi kurashish. *Journal of Universal Science Research*, 1(5), 101–109. Retrieved from <http://universalpublishings.com/index.php/jusr/article/view/619>

28. Akbar To'raqulov Rustam o'g'li, & Xurramova Aziza Abdurasul qizi. (2023). XALQARO BAHOLASH DASTURI ASOSIDA O'QUVCHILARNING BILIMINI BAHOLASH METODOLIGIYASI. *Journal of Universal Science Research*, 1(5), 94–100. Retrieved from <http://universalpublishings.com/index.php/jusr/article/view/618>

29. Saidova Parvina Mirzo qizi, & Murodullayeva Zaytuna Abdulloyevna. (2023). SHARQ MUTAFAKKIRLARINING MA'NAVIY TARBIYA HAQIDAGI TA'LIMOTLARI. *Journal of Universal Science Research*, 1(5), 340–351. Retrieved from <http://universalpublishings.com/index.php/jusr/article/view/665>

30. Saidova Parvina Mirzo qizi, & Saparova Shalola Sheraliyevna. (2023). ABDURAUFI FITRATNING "OILA" ASARIDAGI MA'NAVIY-AXLOQIY QARASHLARI. *Journal of Universal Science Research*, 1(5), 352–362. Retrieved from <http://universalpublishings.com/index.php/jusr/article/view/666>

31. Saidova Parvina Mirzo qizi, & Pardayeva Sevara Abdunosir qizi. (2023). 1-4-SINF O'QUVCHILARIDA MA'NAVIY TARBIYA INDIKATORLARINI SHAKLLANTIRISH MAZMUNI. *Journal of Universal Science Research*, 1(5), 363–373. Retrieved from <http://universalpublishings.com/index.php/jusr/article/view/667>





ISSN (E): 2181-4570

“XIVA XONLIGINING ASOSIY SAVDO MARKAZLARI VA TASHQI SAVDO-TIJORAT ALOQALARI”

**Guliston davlat universiteti Ijtimoiy-iqtisodiy fakulteti Tarix yo‘nalishi 2-bosqich talabasi
Yusupova Laylo**

Annotatsiya: Maqolada, Xiva xonligi ichki savdo aloqalari va bozor munosabatlari hamda tashqi savdodagi tijorat aloqalari haqida ma’lumot beriladi. Xiva xonligidagi bozorlarning iqtisodiy, savdo-tijorat, ijtimoiy-ma’naviy o‘rni, ular bilan bog‘liq hunarmandchilik turlari yetarli darajada tadqiq etilgan. Shuningdek, Xorazm o‘lkasi qadimdan o‘zining obod shaharlari va gavjum bozorlari bilan turli xalqlarni o‘ziga jalb etib kelgan hudud hisoblanadi.

Kalit so‘zlar: Yopiq bozor, Yangi Urganch, ichki bozor, M.Otajonov, Buxoro, Eron, savdo aloqalari.

Bilamizki, Xiva xonligida yirik ichki, tashqi va tranzit savdo markazlari sifatida Xiva, Xonqa, Xozarasp, Yangi Urganch, Gurlan kabi shaharlarni ko‘rsatishimiz mumkin. Bu shaharlardagi bozorlar bir necha asrlik an‘analar asosida rivojlanib kelgan. O‘rta Osiyo xonliklarining har bir shahri uchun ma’lum bozor kunlari mavjud bo‘lib, bu holat uchala xonlikdagi barcha bozorlar uchun xos umumiy xususiyat hisoblangan. Xonlikdagi ijtimoiy-iqtisodiy hayotning bir qancha o‘ziga xos xususiyatlari bor. Bunda bozor munosabatlari alohida ahamiyatga molik. Jumladan, aholi ehtiyoji uchun zaruriy bo‘lgan barcha turdagi tovarlar bozorda mavjudligi aytishimiz joiz. Xonlikda bojxona faoliyati ham yaxshi yo‘lga qo‘yilgan bo‘lib uning vaziyafalari aniq belgilab qo‘yilgan. Manbalarga ko‘ra, Xiva xoni Muhammad Rahim I hukmronligi davri-da Xo‘ja Mahram ismli saroy amaldori bojxona idorasi boshlig‘i etib tayinlangan. Xivadagi Ichan-Qal‘a markazida 1839-yili Xo‘ja Mahram rahbarli-gida bojxona ish bo‘yicha mutaxassislarini tayyorlaydigan maxsus madrasa qurilgan. Ushbu madrasada bir vaqtning o‘zida 30 kishi ta’lim olgan. Xonlikdagi bozorlarga to‘xtaladigan bo‘lsak, A.Abdurasulov turli manbalarga tayanib Xiva shahridagi Polvon darvozasi ichkarisida yopiq bozor joylashgan bo‘lib, 1835 yilda Ollaqulixon tomonidan maxsus karvonsaroy qurilmasdan oldin ham bu yerda savdo rastalari joylashganligi va ular karvonsaroy vazifasini o‘taganligi ma’lum qiladi.(1) 1646-yilda barpo etilgan Yangi Urganch shahri xonlikning muhim savdo markazi hisoblangan. Jumladan, “ Xolo Urganch ul





mavzedir”- deb ma’lumot berilgan manbada. (2) Shaharning mavqeyi XVIII asrda yanada ortgan. 1753- yili Xiva xonligida bo’lgan rus savdogari D. Rukavkinning ta’kidlashicha, ham qirg’iz-qaysoqlarga(qozoqlarga), ham Orenburg yaqin joylashganligi bois katta savdo asosan Urganch shahrida bo’lgan. M. Otajonovning esdaliklari orqali Xiva xonligida faoliyat yuritgan turli darajadagi savdogarlar va ularning qaysi davlatlar bilan savdo aloqalari olib borganliklari haqida ma’lumotga ega bo’lish mumkin. Jumladan muallif Ashxobod, Marv, Chorjo’y, Buxoro va boshqa joylardan mollar olib kelib sotuvchi birinchi darajali savdogarlar, saroyda savdo qiluvchi ikkinchi darajali do’kondorlar, har bir chorsilarda do’kon ochgan uchinchi darajali, yo’rg’a otlarni minib uzoq bozorlarga boruvchi to’rtinchi darajali, chorvachilik qiluvchi beshinchi darajali va har turli savdo ishlarini qiluvchi oltinchi darajali savdogarlar deb sanab o’tilgan.(3) Shu tariqa bozor munosabatlari mustahkamlanib borgan. Ichki bozorning kuchli bo’lganligi bois, tashqi davlatlar bilan savdo munosabatlari ham ahamiyatga ega bo’lgan. Bunda, Buxoro, Eron, Orenburg bilan savdo-tijorat aloqalarini keltirishimiz mumkin Ayniqsa, u Rossiyaning Buxoro bilan savdo aloqalarida muhim o’rin egallagan. Xiva xonligi G’arb bilan Sharq o’rtasidagi savdoda faol qatnashgan. Xonlikning tashqi savdo aloqalaridagi keng ishtiroki uning hunarmandchilik taraqqiyoti bilan bog’liq. Xonlik poytaxti bo’lgan Xiva shahri hunarmandchiligi uzoq tarixiy ananalarga ega. O’rta asrlarda shahar hunarmandchiligi ixtisoslashtirilgan edi. Jumladan, Xivada gilam to’qish, yog’och o’ymakorligi, to’quvchilik va boshqa hunarmandchilik tarmoqlari mavjud bo’lgan. 1753-yil Xiva va Buxoroda bo’lgan rus savdogari D.Rukavkin paxta ekinining mo’lligi va hunarmandchilik korxonalarini ochish uchun davlatning ma’lum tartib qoidalarining yo’qligini yozadi. Uning xabariga ko’ra, bu yerda hech qanday ruxsat olmasdan, xoxlagan zavodlar, yani korxonalar ochish mumkin bo’lgan. Bu o’rinda albatta xivaliklarning xususiy korxonalarini ochishga davlat tomonidan to’siqning bo’lmaganligi etirof etiladi. XIX asrning 30-40-yillarida Xivada hunarmandchilik sohalarining eng muhimlaridan biri zargarlik hisoblangan. Zargarlar tilla buyumlar, taqinchoklar yasashda feruza, koral, marvarid, lal, zumrad, rangli shisha, sapfir kabi toshlardan ko’p foydalangan. XIX asrning ikkinchi yarmida saqlanib qolgan hunarmandlar va savdogarlar nomlari, Xiva bozorlarida tovarlar xilma-xilligi haqida tasavvur qilishga imkon beradi. Jumladan, pazachi-er haydash asboblari yasovchilar, xarrak-temirchilar, kuchanchi-buyincha yasovchi ustalar, misgar, zargar, 40 pichoqchi,





qinchi, bo'yoqchi, choponfurush, telpakdo'z, konchi, kovushdo'z, tavoqchi, qulfgar, kiyizfurush, juvozchi, sholikor-sholitegirmonida ishlovchi, qassob, tuzchi, kallapoz-qo'y kallasi sotuvchilar, baliqchi, nonvoy, choy va tamaki sotuvchilar, baqqollar, yog'och furushlar, ko'mirchi, shamchi, sovunchi, sarrof, jarchi va boshqalar. Bozorlarda bazi hunarmandlarning do'konlari ham bo'lib, mahsulotni shu yerda ham tayyorlagan va ham sotgan. Demak, do'kon ham korxonaga, ham rasta vazifasini o'tagan. Masalan: temirchi, misgar, tunkachi, sandiqchi va boshqalar. Po'stindo'zlar, ipak mato to'quvchilar, etikchilar va boshqalar uylarida ishlaganlar, va bozor kunlari mahsulotni bozorga olib chiqib sotganlar. Xiva ananaviy metall buyumlar ishlab chikarish markazi bo'lib, XIX asrning o'rtalarida u yerda 38 misgar bo'lgan. Shunday qilib, Xorazmning hunarmandchiligi iqtisodiy hayotda muhim rol o'ynagan. Eng muhim badiiy buyumlar yasash ananalari Xorazm ustalaridan meros bo'lib kelgan. Mamlakatda hunarmandchilikning rivojlanishi bevosita iqtisodiy taraqqiyotga, ichki va tashqi savdo aloqalarining rivojlanishiga zamin yaratgan. Demak, serqirra hunarmandchilik tarmoqlarining mavjudligi Xivaning azaldan moddiy va ma'naviy madaniyat markazi bo'lib kelganligini, xivaliklarning boshqa davlatlar bilan iqtisodiy-savdo aloqalarini davom ettirib kelganligini XVI asrda ham kuzatish mumkin, degan xulosa qilishga imkoniyat beradi. Xiva xonligi XVI asrda Rossiya, Hindiston, Eron, Buxoro xonligi bilan savdo aloqalarida bo'lgan. Urganchlik savdogarlar Buxorodan viboyka, ip gazlama va rang-barang ipak matolari keltirishini, lekin, buxorolik savdogarlarning Xiva va Urganchga kam kelishini e'tirof etgan. Shu bilan birga I. Fedotov hindlar va balxliklar Xivaga kelishmaydi hamda Xivada hind omborlari ham yo'q, deb xabar beradi. Qizig'i shundaki, elchi Xiva bozorlarida sotilayotgan tovarlar narxini Astraxanda sotilish narxi bilan taqqoslab, bu tovarlarni Rossiyada sotishdan foyda chiqmaydi, deb hisoblagan. O'rta Osiyo savdo karvonlari, ularning tarkibida uzoq safarga chiqqan Xiva savdogarlari Eronning Kaspiy bo'yidagi savdo markazlari, jumladan Shemaxa bozorlariga paxta matolarini olib borganlar.

XIX asr oxirida esa xonlik iqtisodiyoti shu tariqa Rossiyadan olib kelinadigan mahsulotlar bilan rivoj topib, bozorlar savdogarlarning savdo-pul munosabatlarida asosiy vosita makoni edi. Ayniqsa, Qo'ng'iroq, Ko'hna Urganch, Chimboy va Xo'jayli singari beklalarda har kuni bozor uyushtirish huquqi xon tomonidan berilgan bo'lib, poytaxt Xivada esa haftada ikki kun—dushanba va juma kunlari bozor bo'lardi. Ana shu bozorlarni mahsulotlar bilan to'ldirishda esa Xorazmlik savdogarlar tinim

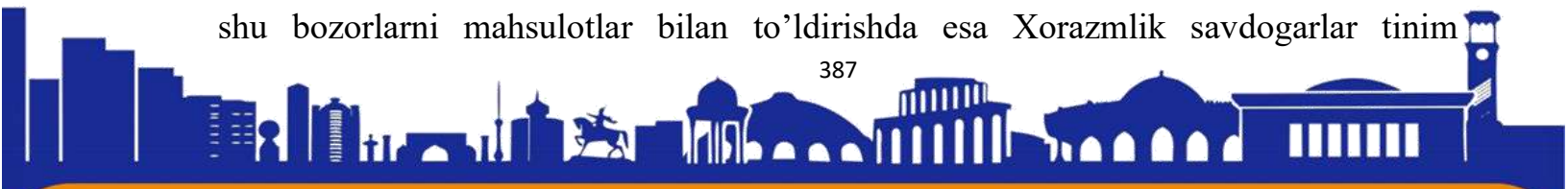



bilishmagan. Ular endi oldingidek Orenburgga emas, Rossiyaning ichki shaharlariga ham bevosita o'zlari mahsulotlar olib borishgan. Masalan, 1880 yilning o'zida Xorazmlik savdogarlardan etti nafari 9900 pud paxta, 1210 pud chorvachilik mahsulotlari va 240 pud hunarmandlar yasagan turli buyumlarni olib borib sotishganlar. Ayniqsa, Xorazmlik savdogarlardan Xivalik og'a-ini Xudoyberganovlarning tashqi savdo aylanma pullari 270 ming, Polvonqoriniki esa 90 ming, Madrimovniki 54 ming rublni tashkil qilardi. Shuningdek, Yangi Urganchlik Polvon sag'irchining savdodagi aylanma puli miqdori 400 ming, Vaisboboniki 200 ming, Haji misgarniki 200 ming, Boboovulniki esa 100 ming, Muhammad Sharifniki bo'lsa 70 ming, Bobojon cho'loq laqabli savdogarniki 70 ming, Eshonqoraning savdodagi aylanma puli esa 50 ming rublni tashkil etardi. O'sha vaqtda bu pul miqdori katta hisoblangan. Aynan rus tilini bilganidan Moskva, Nijno'y Novgorod singari shaharlardan borib mahsulot keltiradigan Vais baqqol, og'a-ini Xudoyberganovlar, Polvonqora hamda Gavdonboylarning esa xonlikda obro'si g'oyat katta bo'lgan. Ushbu savdogarlar Rossiyadan movut, qimmatbaho choponlar uchun parchalar hamda chitlarni keltirishgan. Xivalik Polvonqora degan savdogarning bir o'zi esa har yili 15 ming rubllik parchani Rossiyadan olib kelardi. 1880-85 yillarga kelganda bevosita Rossiyaga savdo qilib borgan savdogarlar soni tobora oshib bordi va 1890 yilda ular soni 30 tani tashkil etgan. Salimjonov, Odamov, Mustafoev va Ibragimov singari Yangi Urganch va Xivalik ayrim savdogarlar, hattoki Rossiya fuqaroligiga ham o'tishgan, ular Nijno'y Novgorod, Moskva shaharlaridan uy sotib olib, mahsulotlarni karvonboshilar orqali yubortirib, tijoratni o'sha yoqda turganicha boshqarib ham turishgan. Rossiyaga borish uchun XIX asrda Xorazmlik savdogarlar Xiva—Ko'hna Urganch-Sariqamish—Ilonli-Qo'ng'iro't va u erdan qoraqalpoq cho'llari hamda qozoq dashtlari bo'ylab Orenburggacha bir yarim oy ot, tuyalarda yo'l yurishgan. N. Muravyovning «Xiva xonligiga va Turkmaniyaga sayoxat» asarida yozilishicha, «Xiva xonligi ushbu yo'llardagi 15 joyda 500 navkarni karvonlarni qo'riqlash uchun ajratardi. Bundan tashqari Kavkazga borish, dengizga chiqadigan Xiva-Qo'ng'iro't-O'likqo'ltiq-Mang'ishloq degan 450 km.lik, Xiva-Toshhovuz-Ashxabod bo'ylab 447 km.lik va Xiva-Ko'hna Urganch-Krasnovodsk bo'yicha esa 600 km.lik savdo yo'llari bo'lib, karvondagi savdogarlar o'zlari istagan, ko'nikkan va yo'ldagi aholi joylaridayam savdo qilib boradigan manzillar bor edi. XIX asr oxiri va XX asr boshlariga kelib Xorazmning savdosida karvon yo'llaridan ko'ra, Amudaryo orqali safarga chiqish ancha arzonga

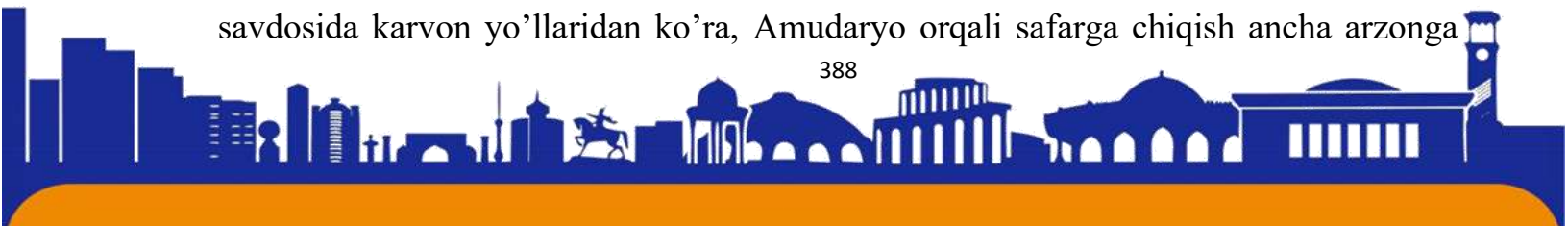



tushar, natijada bu borada suv yo'llari rivojlantirilgan. Bu paytda ayniqsa bevosita Rossiyadan kelgan va shu erda o'z firma, aksionerlik jamiyatlarini ochayotgan savdogar hamda fabrikantlar ko'paya boshlashdi. Bu borada Ryazanov, Lyashin, Ananov, Kotin, Tretyakov, Malyutin singari millioner rus savdogarlari Xiva xonligida o'z firmalarini tashkil etganlar. Bunga asos sifatida 1874 yilda Moskva savdogarlarining «Savdo-sanoat» shirkati katta rol o'ynagandi.

Xulosa qilib aytganda, Xiva xonligi ichki bozorning mavjudligi va ularning tartibli yo'lga qo'yilganligi bilan ahamiyatlidir. Ayniqsa, Xiva, Gurlan, Xonqa, Urganch, Kat, Xo'jayli, Shoxobod kabi shaharlarda bozorlarning ish tartibi yaxshi yo'lga qo'yilganligini aytishimiz joiz. Xiva xonligi tashqi iqtisodiy va savdo-tijorat aloqalarini qo'shni davlatlar bilan olib borganligi va ularning mahsulotlarni xonlikka olib kelib savdo qilganliklari haqida ko'plab manbalar guvohlik beradi

FOYDALANILGAN ADABIYOTLAR

1. Allayeva N.A. Xiva xonligi diplomatiyasi (XVI-XIX asrlar). — Toshkent: Adabiyot uchqunlari, 2018. — 272 b.
2. Allayeva N.A. Xiva xonligi diplomatiyasi va savdo aloqalari (XVI-XIX asrlar) / To'ldirilgan va qayta ishlangan nashr. — Toshkent: Akademnashr, 2019. 496 b
3. A. Abdurasulov “ Xiva tarixiy etnografik ocherklar” – Toshkent , 1997.- B.29,32
4. Allayeva N.A. Xiva — Eron o'zaro aloqalarining etnomadaniy jarayonlarga ta'siri (XVI — XIX asrlar)
5. <https://uz.m.wikipedia>.

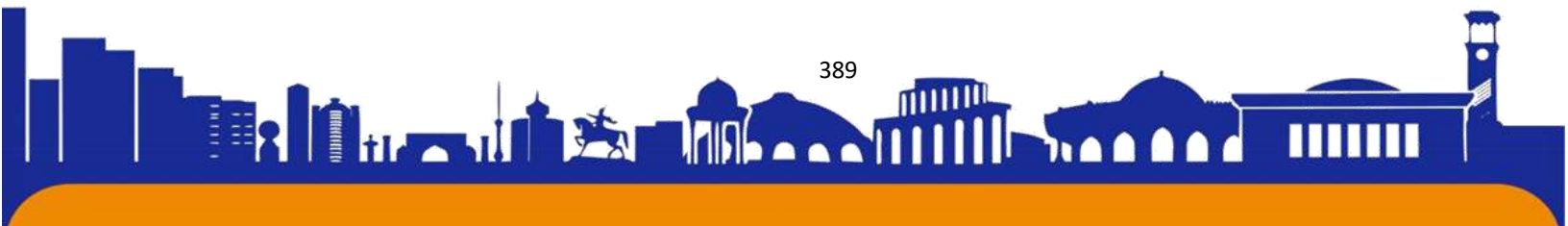



ISSN (E): 2181-4570

IQTISODIY BILIM ASOSLARI DARSIDA FANLAR ARO BOG'LIQLIKNING O'QUVCHILAR RUHIYATIGA TA'SIRI

Ismoilova Dilfuza

Surxondaryo viloyati Termiz davlat pedagogika institute Geografiya va uni o'qitish metodikasi kafedrası o'qituvchisi.

Telefon: +998975332919

Annotatsiya – Ushbu maqolada iqtisodiyot fanining bugungi kunda jamiyatdagi o'z o'rni va uni puxta o'rganizshning qay darajada dolzarbligi va fanlar bilan bog'liqligi haqida mulohazalar yuritilgan.

Kalit so'zlar - Jismoniy shaxs, yuridik shaxs, daromad solig'i.

Iqtisodiy bilim asoslari fanini o'qitishda o'quvchidan kata ma'suliyat, bilim, tajriba va shu bilan birga yuqori darajadagi fikr talab etiladi. Ushbu fan boshqa fan singari qadimiy yoki asrlar davomida boy tajribaga ega emas. Iqtisodiy bilim asoslari fani bugungi kunning dolzarb zamon bilan hamnafas bo'lgan ko'zguvidir. Bu fan mustaqillik e'lon qilingandan so'ng O'zbekistonni birinchi Prezidenti I.A. karimov tomonidan asos solingan va umumta'lim maktablarida o'qitila boshlandi.

Iqtisodiy bilim asoslari fanida o'qitilayotgan har bir mavzudagi keltirilgan faktlar, qoidalar, tahdidlar ham aynan shu kunimizni ifoda etadi. Fanda o'tiladigan mavzularda o'quv fanlari bilan bog'liqlik juda ham ijobiy natija bo'ladi. Chunki fanlar aro bog'liqlik o'qituvchidan yuksak darajadagi bilim, ilmiy dunyoqarash o'quvchilarga nafaqat ushbu fan balki boshqa fanlarga nisbatan qiziqish uyg'ota olish ma'suliyatini yuklaydi. O'quvchilarga esa ular dunyoqarashining kengayishi, fikrlarini teranlashishi, shu bilan birga kelajakda biror kasb egallashda boshqa fanlarni o'rni qay darajada ekanligini ham anglatadi. O'quvchilar ushbu fanlar aro aloqa bilan birga iqtisodiy jarayon bilan bevosita bog'liq bo'lib, ular ruhiyatini o'zgartiradi.

E. sariqov va B. Haydarov muallifligi ostida chop etilgan iqtisodiy bilim asoslari 9-sinf darsligida 3-bob soliq turlari 15-mavzu: Daromad solig'i mavzusi misolida fikrlarimizni tahlil qilaylik.

Ushbu mavzu tarix, adabiyot, huquq, matematika, fizika fanlari bilan bog'liqdir. Dastlab o'qituvchi mavzuni boshlashdan oldin bizning buyuk allomalarimizdan biri bo'lgan Amir temurni soliq haqidagi fikrlarini aytish orqali tarix fani bog'laydilar.





Chunki Amir temur soliq haqidagi “temur tuzuklari” da shunday yozadi. “Hirojni yig’ish vaqtida ikki vair tayinlansin, biri to’plagan molni yozib, Raiyat ahvolini tekshirib tursin, boj oluvchilar fuqaroga zulm qilib ularga zarar yetkazmang. Ikkinchi vazir esa chiqim daftariga yozib yig’ilgan mollarni sipoh maoshiga taqsim qilsin” deganlar. Bu tarixdan bizgacha dasturiamal bo’lib Amir temur davrida davlat xazinasida hisob-kitob ishlari aniq yo’lga qo’yilgan. Bu hozirgi zmondagi davlatning byudjet siyosatiga juda ham o’xshab ketadi. So’ngra o’qituvchi alisher Navoiy fikri orqali adabiyot faniga mavzuni bog’laydi.

Buyuk bobokalonimiz alisher Navoiy oddiy odamlarga soliq to’lashdan bosh tortmaslikni maslahat berganlar bunday xatti harakat “o’z sheriklariga jaf o qilishlik bilan barobardir” degan. Alisher Navoiyning soliq haqidagi boj, hiroj to’lash haqidagi fikrlari mustaqil davlatimiz soliq tizimi haqidagi bilimlarning tarixiy asoslarini bilib olishga yordam berishi tabiiydir.

O’zbekiston Respublikasi Konstitutsiyasining 51-moddasida Fuqarolar qonun bilan belgilangan soliqlar va mahalliy yig’imlarni to’lashga majburlirlar. Bu so’zlar orqali o’quvchi huquq fani bilan bog’lagan holda ayrim iqtisodiy atamalar iqtisodiy atamalar aynan huquqshunoslik fani bilan bog’liqdir. Mavzuda asosan jismoniy va yuridik shaxslardan undiriladigan daromad soliqlari haqida so’z ketar ekan avvalo har ikkalasiga ta’rif beramiz.

Jismoniy shaxs – o’zbekiston respublikasi fuqarolari, chet el fuqarolari va fuqaroligi bo’lmagan shaxslar.

Yuridik shaxs – o’zbekiston respublikasi qonunlariga muvofiq tashkil etilgan korxonalar, firmalar, ishlab chiqarish va xizmat ko’rsatish muassasalari.

Bu aynan huquqiy mavzu bo’lganligi uchun Soliq kodeksi haqida gapirmaslikni iloji yo’q. Kelajakda soliqchi bo’lishni niyat qilgan o’quvchi albatta soliq kodeksi haqida maktab partasida ma’lumotga ega bo’ladi.

Mavzu bo’yicha daromad solig’ini hisoblashda keltirilgan misolga e’tibor beraylik. Firma o’z xodimga 2014 yil yanvar oyi uchun 1000000 so’m ish haqi hisoblanadi. Xodimni bu daromaddan davlat qancha soliq olishni ko’rib chiqamiz. 2014 yil yanvar oyida eng kam ish haqi 96105 so’mni tashkil etgan. Biz uni jadvaldan foydalanib 1 dan 6 barobargacha bo’lgan daromad uchun 7,5 % ushlab kerakligini aytib demak bu $5 \times 96105 \times 7,5\% + 5 \times 96105 \times 16\% + (1000000 - 961050) \times 22\% = 36039,4 + 76884 + 8569 = 121492,4$ so’m daromad solig’i to’lashi kerak

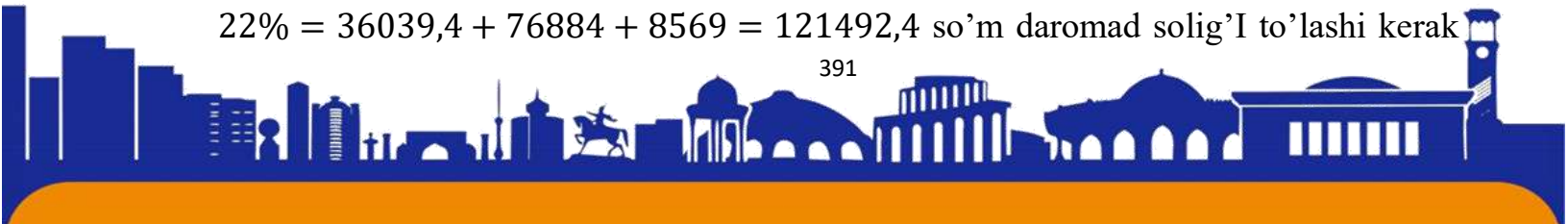



ekan. O'quvchiga matematik asos bilan ushbu amalni bajarishda eng kam ish haqini bilib daromad solig'ini ushlashni o'rgatish mumkin.

Bundan tashqari shu mavzu asosida ko'rsatilgan daromad solig'I stavkalari yillik bo'yicha ko'rsatilgan. Shu holat bo'yicha oddiy byudjet tashkilotda ishlaydigan, masalan, o'quvchi oylik daromadidan qancha daromad solig'I ushlanishi matematik bilim fizikaviy ko'nikma talab etiladi. Bunda eng kam ish haqi necha barobar ekanligi oddiy matematik yo'l bilan hisoblanadi va proporsiya tuziladi. Shunga ko'ra o'quvchi fizika masalalarni yechishda o'rgangan bilimdan foydalanib bajara oladi. Masalan: Farhod 1200000 so'm ish haqi oladi. Eng kam ish haqi 149775 so'm bo'lsa daromad solig'I qancha ishlanishini oddiy matematik yo'l bilan hisoblaymiz.

$$149,1775 \times 8 = 1198.2 \text{ so'm}$$

$$1200000 - 100\%$$

$$X = 1200000 \times 16 = 19200000 = 192000 \text{ so'm}$$

$$X = 192000 \text{ so'm}$$

Shunday qilib o'quvchilarga ushbu mavzuni o'tishda esa iqtisodiy ko'rsatkichlarimiz yuqori bo'lib borishganligini kuzatish mumkin.

“Soliq tizimining eng muhim vazifasi ishlab chiqarishni rivojlanishiga moddiy hom, ashyo, tabiiy, moliyaviy va mehnat resurslaridan to'plangan soliqlar mol mulkdan samarali foydalanishda rag'batlantiruvchi samarali ta'sir ko'rsatuvchidir” degan edilar o'zbekiston Respublikasi birinchi Prezidenti I.A.karimov.

Zero o'quvchilarga soliq haqidagi ilmiy bilimlar kelajakda byudjet va iqtisodiyot sohasini rivojlanishida yordam beradi.

O'zbekiston Respublikasining “ta'lim to'g'risida”gi Qonuni, shuningdek Davlat ta'lim standartlarida o'z aksini topgan g'oyalar, maqsad vazifalardan kelib chiqilsa, o'quvchilarga iqtisodiy ta'lim berish bo'yicha olib borilayotgan ishlar bugungi kundagi real ehtiyojlardan ortda qolmoqda.

O'quvchilar uchun qiziqarli va tushunarli bo'lishini inobatga olgan holda hozirgi zamonaviy darslarni tashkil qilishda eng muhim fanlar yordamida darslarni tashkil qilishda eng muhim fanlar yordamida darslarni tashkil qilish kerak. Shuni aytish mumkinki, iqtisodiy bilim asoslari fanida mavzularni o'qitishda geografyani ham bilish kerak bo'ladi, kimyo fani bilan ham uzviy bog'liq, masalalar yechish uchun matematika fani bilan, tarbiyaviy maqsadga erishish uchun Milliy istiqlol g'oyasi fani va AKT dan foydalanish uchun informatika fani, yangi ma'lumotlar olish uchun





internetdan foydalanishga ingliz va rus tillarni mukammal bilish ta'lim jarayonini yangi sifat ko'rsatkichlariga erishish, yangi mavzuni bayon etish hamda boshqarish jarayonini tezlashtirish va samaradorligini oshirish imkoniyatini yaratadi. Ta'lim jarayonida Milliy istiqlol g'oyasi , informatika va matematika fanlari bilan uzviy bog'lash natijasida ta'lim tamoyillari , mohiyati , konsepsiyalari, usullari va uslubiylari o'zgaradi.

Foydalanilgan adabiyotlar to'plami ;

1. E.Sariqov , B.Haydarov “ Iqtisodiy bilim asoslari” Maktab darsligi 8-9-sinflar kitobi.





ISSN (E): 2181-4570

**BOSHLANG'ICH SINFLARDA BADIY ASARLARNI TAHLIL QILISHDA
PEDAGOGIK TEXNOLOGIYALARDAN FOYDALANISH****Atamurotova Qunduzoy Abdug'aniyevna**Denov tadbirkorlik va pedagogika inistitu Pedagogika fakulteti boshlang'ich ta'lim
metodikasi kafedrası o'qituvchisi**Omonqulova Zilola**Denov tadbirkorlik va pedagogika instituti boshlang'ich ta'lim yo'nalish
2-bosqich talabasi**Jo'rayeva Komila**Denov tadbirkorlik va pedagogika instituti boshlang'ich ta'lim yo'nalish
2-bosqich talabasi

Annotatsiya: Ushbu maqolada boshlang'ich sinflarda asarlarni tahlil qilish jarayonida zamonaviy pedagogik texnologiyalarni o'rni ulardan foydalanish usullari shartlari hamda yutuqli taraflari, xususiyatlari haqida atroflicha ma'lumot berilgan.

Kalit so'zlar: tarbiyaviy pedagogik g'oya, adabiyot nazariyasi, zamonaviy pedagogik texnologiyalar va ularning yuksalishida faoliyat olib borgan olimlar, muhim metodik qoidalar.

Barkamol avlodni tarbiyalash "Milliy o'quv dasturi" va Ta'lim to'g'risida"gi Qonunda Respublika ta'lim xodimlari zimmasiga o'ta ma'suliyatli vazifalar yuklangan. Bu vazifani amalga oshirish jarayoni boshlang'ich sinf o'quvchilarini o'qishiga yangicha yondashish, o'qituvchilarni o'z kasbiga va tarbiyalanuvchilarga o'ta ma'suliyatli munosabatda bo'lishni taqozo etadi. Bu dastur yuksak umumiy va kasb-hunar madaniyatiga, ijodiy, ijtimoiy faollikka, siyosiy hamda ijtimoiy hayotda to'g'ri yo'l topa olish mahoratiga ega bo'lgan, istiqbol vazifalarini ilgari surish va hal etishga qodir kadrlarning yangi avlodini shakllantirish, shuningdek, har tomonlama kamol topgan, jamiyatda turmushga moslashgan, ta'lim va kasb-hunar dasturlarini ongli ravishda tanlash va keyinchalik puxta o'zlashtirish uchun ijtimoiy-siyosiy, huquqiy, psixologik-pedagogik va boshqa tarzdagi sharoitlarni yaratishni jamiyat, davlat va oila oldida o'z javobgarligini his etadigan fuqarolarni tarbiyalashni nazarda tutgan pedagogik g'oyani ilgari suradi.

Mamlakatning ertangi kuni esa, dunyoqarashi keng maktab bolalari va zamonaviy, salohiyatli o'qituvchi-murabbiylarga ko'p jihatdan bog'liqdir O'quv-

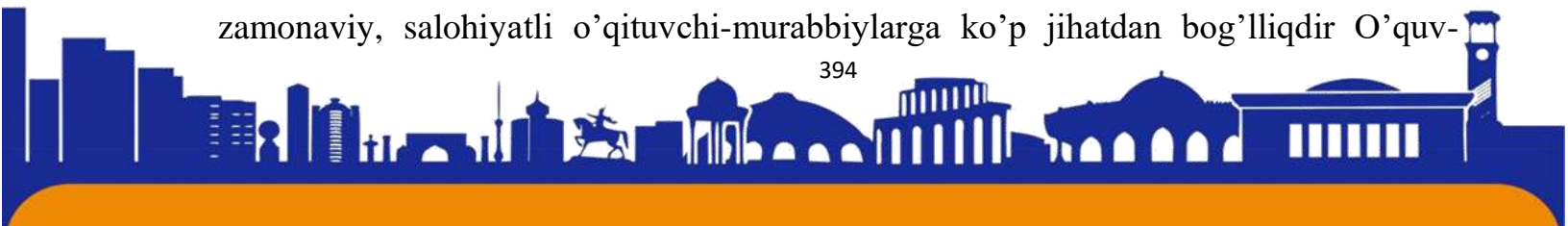



tarbiya ishlari jarayonida o'quvchilarni ijodiy fikrlashga, o'zgaruvchan vaziyatlarga o'rgatish, erkin raqobat asosida faoliyatni tashkil etish hamda ularning amaliy mashg'ulotlarda pedagogik texnologiyalar, axborot texnologiyalari, elektrondarsliklar, versiyalar va multimedialardan foydalana olishi muhimdir. Bu esa o'quvchilarda mutsaqillik, erkin fikrlashni tarbiyalash, o'quv faoliyatini tahlil qilish, itsiqbolda kasbiy mahorat va kompyuter savodxonligini orttirish ularning ichki ehtiyojiga aylantirilishini talab etadi. Adabiyot o'qitishdagi eng ilg'or tajribalarni umumlashtirmay, deyarli barcha darslarda qo'llash mumkin bo'ladigan universal qonuniyatlarni kashf etmay turib, yoshlarga adabiy tarbiya berish samaradorligiga erishib bo'lmaydi. Adabiyotshunoslik nazariyasi fani adabiy ta'lim kechimidagi ana shu eng umumiy jihatlarni o'rganadi, adabiyotni anglatishda qo'llaniladigan metod va usullarni tahlil qiladi. Ammo "universal qoidalar" tushunchasini har qanday holatda ham hech bir o'zgarishsiz qo'llayverish mumkin bo'lgan doimiy usullar tarzida qabul etmaslik kerak. Negaki, pedagogika ilmi va amaliyoti jabhasiga, yoppa universalizmni tatbiq etish mumkin emas. Metodikadagi universalizm deyilganda, adabiy ta'lim jarayonida bir martadan ko'proq ishlatish mumkin bo'lgan didaktik usul va yechimlar nazarda tutiladi. Har bir o'qituvchi u yoxud bu pedagogik muammoni o'z tajribasi va bilimi darajasidan kelib chiqib, o'zicha hal etishini ko'zda tutgan holda muayyan umumiy qonuniyatlarni topish va ulardan foydalanib, adabiy ta'limni yaxshiroq yo'lga qo'yish mumkin.

Adabiyotshunoslik nazariyasi, xususan, badiiy asar tilini o'qitish samaradorligini oshirish yuzasidan beriladigan tavsiyalar retsept yo'nalishida, bir marta o'rganib olib umr bo'yi qo'llayveradigan axborot sifatida emas, balki konseptual tabiatga ega bo'lib, har qanday masala echimining turli variantlari bo'lishi mumkinligi ko'zda tutiladi.

Umuman olganda, adabiy ta'lim jarayonini o'rganish, umumlashtirish va ilmiy xulosalar chiqarish hamda bu yo'nalishda ilmiy tadqiqotlar olib borishning o'ziga xos metodlari mavjuda. Kuzatish, so'rov, tabiiy sinov, laboratoriya eksperimenti, ta'lim hujjatlarini o'rganish, talabalarning yozma ishlarini tadqiq etish, og'zaki javoblarni tekshirish singari qator ilmiy-tadqiqot metodlari borki, ular ko'magida adabiyot ilmi bo'yicha nazariy tadqiqotlar olib boriladi.

Ta'lim tizimiga yangiliklarni olib kirish, zamonaviy pedagogik texnologiyalardan unumli foydalanish bugungi kun ta'limi olgiga qo'yilgan muhim vazifalardir. Pedagogik texnologiyalarni tadbiq qilish muammolari haqida A.G.Rivin va V.K.Dyachenko tomonidan jamoaviy o'qitish, D.B.Elkonin, V.V.Davidov,

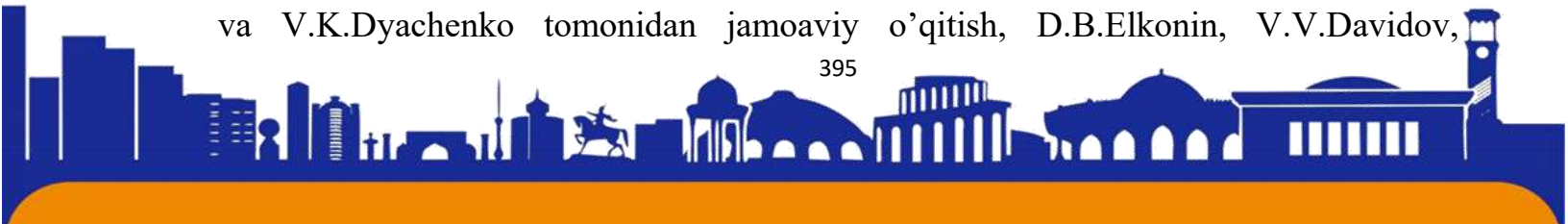



L.V.Zankovlar tomonidan ilgari surilgan rivojlantiruvchi innovatsion ta'lim to'g'risidagi qarashlar o'z vaqtida ma'lum ahamiyat kasb etdi. Shu bilan birga boshqa innovatsion ta'lim texnologiyalari: dialektik o'qitish usullari (A.I.Goncharuk, V.L.Zarina), o'qitishning individual yo'nalishli usuli (A.A.Yarulov), evristik o'qitish (A.V.Xutorskoy) dialog madaniyati (V.S.Bibler, S.Yu.Kurganov), loyihali o'z-o'zini refleksiya (G.P.Shedrovitskaya) va boshqa rus olimlarini misol keltirishimiz mumkin.

Darhaqiqat, zamonaviy pedagogik texnologiyalar ta'lim jarayonining unumdorligini oshiradi, o'quvchilarning mustaqil fikrlash jarayonini shakllantiradi, o'quvchilarda bilimga ishtiyoq va qiziqishni oshiradi, bilimlarni mustahkam o'zlashtirish, ulardan amaliyotda erkin foydalanish ko'nikma va malakalarini shakllantiradi. Pedagogik texnologiyaga asoslangan ta'lim jarayonida o'qituvchi faoliyati va o'quvchi faoliyati doirasi aniq belgilanadi, ta'limni tashkil etishning aniq texnologiyasi ko'rsatiladi. Pedagogik texnologiyaga asoslangan ta'lim jarayonida o'qituvchi faoliyati va o'quvchi faoliyati doirasi aniq belgilanadi, ta'limni tashkil etishning aniq texnologiyasi ko'rsatiladi. Bolaning ongi va tafakkuri endi shakllanib kelayotgan boshlang'ich sinflarda o'qituvchining mahorati, uni pedagogik texnologiyalarni ta'lim jarayoniga mohirona tatbiq eta olishi, ta'limning yangi-yangi yo'l va usullarini izlashi, pedagogik tajribalardan ijodiy foydalana olishi juda muhimdir. Shuning uchun ham bo'lajak boshlang'ich sinf o'qituvchilarini kelgusi faoliyatga tayyorlashda, pedagogik texnologiyalarni amaliyotga tatbiq etishga tayyorlash bugungi ta'limning oldiga qo'yilgan talablardan biridir. Chunki pedagogik texnologiyalar, birinchidan, o'quvchilarni bilim, ko'nikma va malakalarini oson va qiziqib o'rganishlari uchun imkoniyat yaratsa, ikkinchidan, o'qituvchining ham professional o'sishiga, ham ma'naviy rivojlanishiga yordam beradi.

Inson har tomonlama kamol topishi va farovonligi, shaxs manfaatlarini ro'yobga chiqarishning sharoitlari va mexanizmlarini yaratish, eskicha tafakkur va ijtimoiy xulq-atvor andozalarini o'zgartirish, respublikada amalga oshirilayotgan islohotlarning asosiy maqsadidir. Xalqning boy zamonaviy madaniyati, iqtisodiyot, fan, texnika va texnologiya sohasidagi yutuqlari asosida mutaxassislar tayyorlashning mukammal tizimini shakllantirish O'zbekiston taraqqiyotining muhim shartidir.

Boshlang'ich sinflarda badiiy asar quyidagi muhim metodik qoidalar asosida tahlil qilinadi:





1. Asar m azmunini tahlil qilish va to'g'ri, tez, ongli, ifodali o'qish malakalarini shakllantirish bir jarayonda boradi (asarning m azm unini tushuntirishga oid topshiriq o'qish malakalarini takomillashtirish topshirig'i ham hisoblanadi).

2. Asarning g'oyaviy asoslari va mavzusini, uning obrazlari, sujet chizig'i, kompozitsiyasi va tasviriy vositalarini tushuntirish o'quvchilam ing shaxs sifatida um umiy kamol topishiga yaxshi xizmat qiladi, shuningdek, bog'lanishli nutqining o'sishi (lug'atining boyishi va faollashishi)ni ta'minlaydi.

3. O'quvchilaming hayotiy tajribasiga tayanish asar mazmunini ongli idrok etishning asosi va uni tahlil qilishning zaruriy sharti hisoblanadi.

4. Sinfda o'qishga o'quvchilam ing bilish faoliyatini faollashtirish, atrof-m uhit haqidagi bilimlarini kengaytirish va ilmiy dunyoqarash asoslarini shakllantirishning samarali vositasi sifatida qaraladi.

Asarni tahlil qilishda hisobga olish zarur bo'lgan muhim omillardan biri uning o'quvchilarga hissiy ta'siridir. O'quvchilar muallifning asosiy fikrini tushunibgina qolmay, muallif hayajonlangan voqeadan ham hayajonlansinlar. Matnni tahlil qilish o'quvchida fikr qo'zg'atishi, hayotiy tajribasining muallif qayd etgan dalillarga to'g'ri kelish-kelmasligini aniqlashi zarur. Tahlil davomida asarning estetik qimmati, badiiy go'zalligi ham alohida qayd qilib o'tiladi.

O'qish metodikasi adabiyotshunoslik, psixologiya, pedagogika ishlab bergan nazariy qoidalarga asoslanadi. Sinfda o'qishni to'g'ri uyushtirish uchun o'qituvchi badiiy asarning o'ziga xos xususiyatlarini, ta'limning turli bosqichlarida o'qish jarayonining psixologik asoslarini, kichik maktab yoshidagi o'quvchilam ing matnni idrok etish va o'zlashtirish xususiyatlarini hisobga olishi zarur. Adabiyotshunoslik nazariyasi predmetining badiiy asar tili bo'limi pedagogika ilmining xususiy bir sohasi sifatida, birinchi navbatda, pedagogika bilan bog'liq. Chunki bu bo'lim jzasidan chiqariladigan xulosa va berilajak tavsiyalar talabalarning fiziologik va ruhiy xususiyatlariga maksimal darajada mos kelishi kerak. Shuning uchun ham u psixologiya fani yutuqlariga tayangandagina samarali ish ko'ra oladi.

Badiiy adabiyot o'z holicha inson hayotiga bevosita kerak emasday bo'lib tuyulsada, amalda insonning odamlilik martabasiga yuksalishi uchun xizmat qiladigan ma'naviy sifatlarni shakllantirishda muhim o'rin tutadi. Chunki badiiy adabiyotda inson ruhiyati aks etadi. Binobarin, o'z ahlida ezgu ruhiy sifatlarni qaror topdirmoqchi bo'lgan millat ta'lim muassasalarida adabiyot o'qitishni imkon qadar samarali yo'sinda

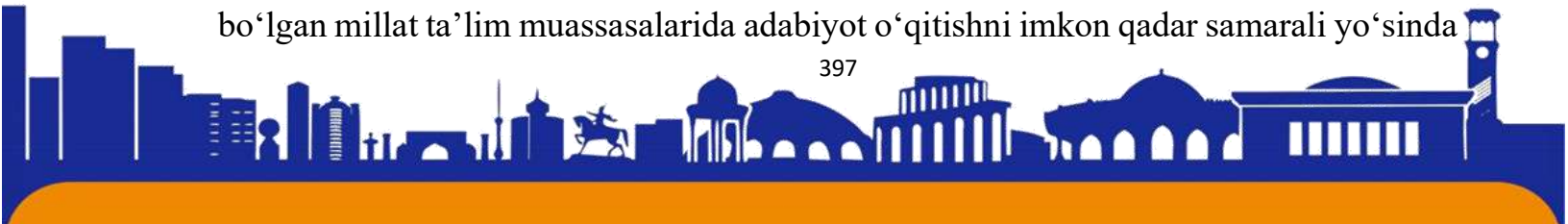



tashkil qilishga e'tibor qaratadi. Negaki, adabiyot yordamida bilvosita shakllantirilgan ma'naviy sifatlar inson ruhiyatining ezgu bo'lishiga olib keladi. Ezgu ma'naviy fazilatlar esa, shaxs takomilining, binobarin, jamiyat taraqqiyotining omilidir.

Ayniqsa, inson omilining salmog'i ortib, bir odamning qo'lidan ulkan yaxshiliklar ham, tengsiz yovuzliklar ham kelishi mumkinligi talabalarga imkon qadar ko'proq ezgu sifatlarni singdirish kerakligini taqozo etadi. Binobarin, adabiyotshunoslik nazariyasi fanining predmeti muhim ijtimoiy salmoq kasb etadi. Badiiy asar o'qishga doimiy ehtiyoj, adabiyotdan xabardorlik, o'qiganlarni tushunish va tahlil qila olish hamda bu xususda istasa og'zaki, tilasa yozma shaklda ravon fikr bayon qilabilish millat ahli intellektual rivojidan dalolat bo'ladi. SHuning uchun ham adabiyot o'qitishni samarali yo'lga qo'yish talabalarning o'zlashtirishini yaxshilashga qaratilgan didaktik tadbirgina bo'lmay, yoshlarda ezgu ma'naviy sifatlar tarkib topdirishga yo'naltirilgan umumilliy ahamiyatga ega yumushdir. Ta'limning gumanitarlashishi, o'quv-tarbiya ishlarining gumanizatsiyalashuvi, ta'limning differensiallashuvi, o'quv fanlarining integratsiyalashuvi, o'qitish saviyasining ham adabiyotshunoslik va pedagogika ilmining hozirgi darajasiga ko'tariluvini adabiy ta'limga tamomila o'zgacha yondashish zaruriyatini tug'diradi. Aytish kerakki, XX asrning 60-yillaridan e'tiboran pedagogika ilmida paydo bo'lgan konstruktiv pedagogika nazariyasi bugunga kelib, adabiyotshunoslik nazariyasining tabiatiga ham jiddiy ta'sir ko'rsatib, uning mohiyatini o'zgartirib yubormoqda. SHuningdek, ta'lim nazariyasi va amaliyotiga "texnologik ta'lim" tushunchasining kirib kelishi fanni o'qitishda ham bir qator yangiliklar sodir bo'lishini taqozo etmoqda. Ko'pincha, pedagogik texnologiyaga ta'lim jarayonini osonlashtirishga, uni ma'lum darajada isloh qilishga qaratilgan amaliyot tarzida qaraladi. Holbuki, bu tushunchani "pedagogik texnologiya" emas, balki "texnologik ta'lim" tarzida qo'llash hamda uning o'qitish sohasida tub inqilobiy o'zgarishlar qilish yo'li ekanligini tushunish kerak bo'ladi.

Texnologik ta'limning o'qitish jarayoniga industrial tovar ishlab chiqarishdagi kabi konveyer usulini joriy etish, o'qitishning texnologiyasini faqat qobiliyatli va intizomli talabalar emas, ta'lim jarayoniga tortilgan barcha talabalar ham mo'ljal qilingan natijalarga erisha oladigan tarzda tashkil etish mumkinligi adabiyot ilmi mutaxassisleri oldiga ham jiddiy talablarni qo'ymoqda. Binobarin, bugungi kunda adabiyotshunoslik nazariyasini o'rganayotgan bo'lajak mutaxassislar yaqin vaqtlarda, o'zining pedagogik iste'dodidan qat'i nazar, barcha talabalarning konveyer yo'sinida

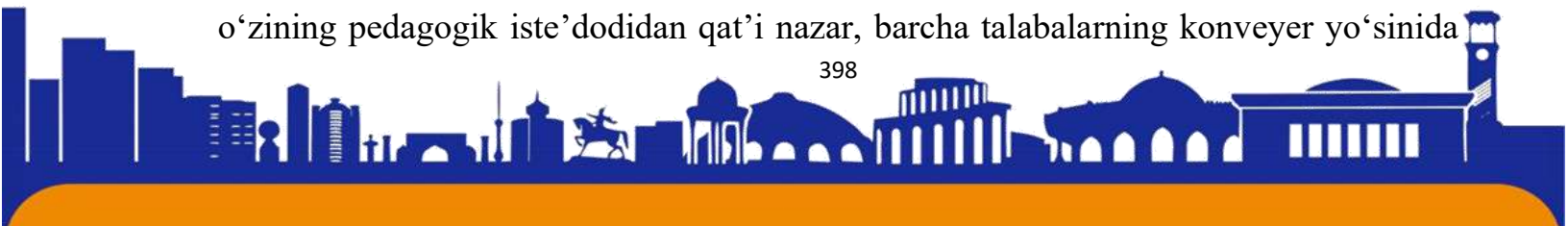



yaxshi o'qiy olishlarini yo'lga qo'yish sirlarini egallab olishlari lozim bo'ladi. Endilikda o'qituvchining talanti va mahorati emas, balki ta'lim mazmunining strukturasi hamda pedagogik muhit va sharoitning uyushtirilishi o'qitishning samaradorligini ta'minlashiga erishish ko'zda tutilmoqda. Zotan, badiiy asar tanlanganlarga nasib qilganiday, uni birdaniga oson va to'g'ri tushunish ham hammaga xos emas. Bu o'qituvchining zimmasida bo'lgan mas'uliyatdir. Badiiy asar tiliga maftun bo'lgan yoki aksincha aynan til tufayli uni yoqirtmay qolgan talaba o'z hissiyotlari boisi asar tilida ekanini xayoliga ham keltirmasligi mumkin. O'qituvchi shu jihatni nazardan qochirmasligi, butun auditoriyani qamraga holda talabalar e'tiborini badiiy asar tiliga qarata bilishi lozim.

Foydalanilgan adabiyotlar ro'yxati:

1. Qosimova K., Matjonov S., G'ulomova X., Yo'ldosheva Sh., Sariyev Sh. Ona tili o'qitish metodikasi. –T.: Noshir, 2009. – 163 b.
2. Matlab Tilavova Texnologiya va uni o'qitish metodikasi. -Toshkent Muharrir nashriyoti. 2021.-268 b
3. Adizov B.R., Najmiddinova G.N., Roziqova O.R. Didaktika. –Toshkent, 2012, -336 b.
4. www.ude.uz – Masofaviy ta'limga bag'ishlangan veb sayti.
5. <http://www.ziyonet.uz> - Axborot ta'lim tarmog'i.
6. tdpu-INTRANET. Ped

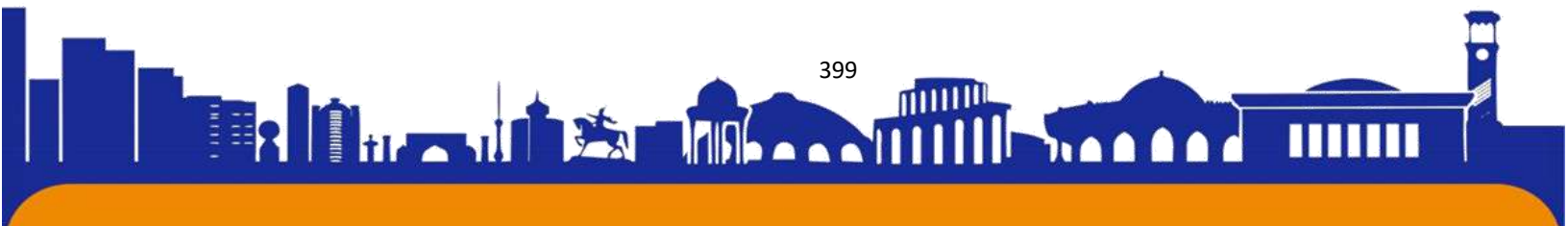



ISSN (E): 2181-4570

**ABDULLA ORIPOVNING ALISHER NAVOIY G‘AZALLARIGA
BOG‘LAGAN MUXAMMASLARI BADIYYATI****Ahadjon Muhammadiyev Mahmudovich**

Shahrisabz Davlat Pedagogika instituti

Batirova Nazokat Baxtiyorovna

Shahrisabz Davlat Pedagogika instituti

+998977511697

Annotatsiya: Mazkur maqolada ulug‘ mutafakkir Alisher Navoiyning Abdulla Oripov ijodiga ta‘siri masalasi o‘rganildi. Navoiyning Abdulla Oripov ijodiga adabiy ta‘siri keng qamrovli bo‘lib, maqolada ushbu masalaning ayrim jihatlari kuzatiladi. Unda shoirning Navoiyga bag‘ishlangan she‘ri va g‘azaliga bog‘lagan muxammasi tahlili misolida Abdulla Oripov badiiy mahoratining o‘ziga xosligi muayyan darajada tadqiq etiladi. Alisher Navoiyning “Xazoyin ul-maoniy” devonidagi “G‘aroyib us-sig‘ar” dagi 203 g‘azali hamda “Favoyid ul-kibar” dagi 388-g‘azali tahlil qilingan.

В данной статье рассматривается влияние великого мыслителя Алишера Навои на творчество Абдуллы Орипова. Литературное влияние Навои на творчество Абдуллы Орипова обширно, и в статье рассматриваются некоторые аспекты этого вопроса. В ней в определенной степени исследуется своеобразие художественного мастерства Абдуллы Орипова на примере анализа поэмы и газели поэта, посвященных Навои. Проанализированы 203-я газель Алишера Навои в «Гараиб ус-сигар» из «Хазайн ул-маони» и 388-я газель в «Фавойид ул-кибар».

This article discusses the influence of the great thinker Alisher Navoi on the work of Abdulla Oripov. The literary influence of Navoi on the work of Abdulla Oripov is extensive, and the article discusses some aspects of this issue. To a certain extent, it explores the originality of the artistic skill of Abdulla Oripov on the example of the analysis of the poet's poem and ghazal dedicated to Navoi. The 203rd gazelle of Alisher Navoi in "Garaib us-sigar" from "Khazain ul-maoni" and the 388th gazelle in "Favoyid ul-kibar" were analyzed.

Muxammas izdoshlikning muhim ko‘rinishlaridan biri hisoblanadi. Ayniqsa, mumtoz she‘riyatda izdoshlik masalasini bir shoir g‘azallariga bog‘lagan muxammaslar misolida ko‘rib chiqilsa, bu masala mohiyati yanada oydinlashadi. Mumtoz she‘riyatimizning boy xazinasidan ma‘lumki, biror shoirning g‘azaliga bog‘lanayotgan muxammas ikki shoirning mahorat bobida o‘zaro musobaqasi, she‘r

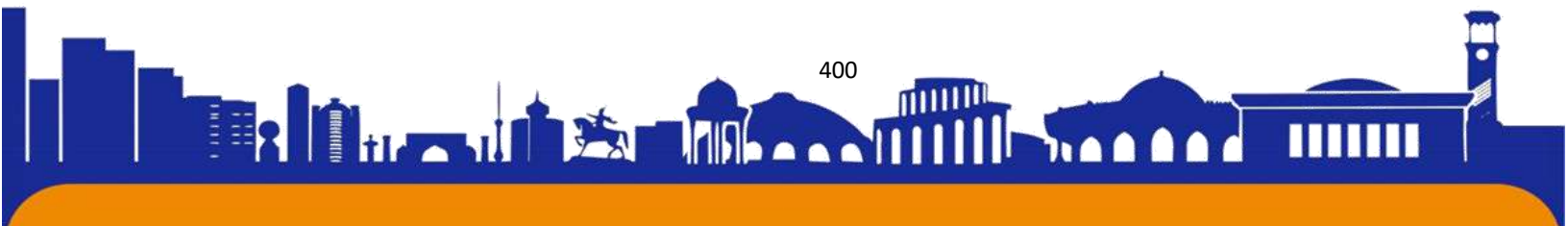



bobida bellashayotgan vaziyatini namoyon qilganidek taassurot uygʻotadi. Aslini olganda, muxammasning ikki koʻrinishi mavjud.

Birinchi koʻrinishida taxmis bandlaridagi barcha misralar muxammas yozayotgan muallif qalamiga mansub boʻladi va bunday taxmislar tabʼi xud muxammas hisoblanadi.

Ikkinchi turida esa muxammas biror boshqa shoirning gʻazaliga bogʻlanadi. Bunda gʻazalning har bayti oldidan shu mazmun, shu vazn, shu qofiya, radifi boʻlsa, shu radifga muvofiq keluvchi uch misradan qoʻshib boriladi. Muxammasning har ikkala turi ham shoirdan katta mahoratni talab qiladi. Biroq boshqa shoir gʻazaliga bogʻlangan taxmisdan muxammas bogʻlayotgan shoir gʻazal muallifining “chizgan chizigʻidan chiqa olmaydi”. Taxmis qilayotgan shoir tanlangan gʻazal muallifi darajasiga chiqishga saʼy qiladi. Bu jarayonda gʻazal muallifi qoʻllagan mazmun va shakl unsurlarini benihoya oʻtkir zehn va oʻta nazokat bilan oʻzi bitgan misralar bilan bogʻlay bilishi talab etiladi. Aks holda, gʻazalning emas, balki taxmisning tanqiddan tuban boʻlishiga olib keladi. Va taxmis bogʻlovchining shoirlilik shaʼniga ham jiddiy putur yetadi.

Oʻzbekiston Qahramoni Abdulla Oripov ijodiy merosida koʻpgina soʻz sanʼatkorlari qatori Navoiydan bahramandlik alohida oʻrin tutgan. Abdulla Oripov mahoratining bir qator qirralari koʻzga tashlanadiki, shoir bu muxammas misolida Alisher Navoiyga izdoshligi anchayin chuqur boʻlgani, oʻz muxammasini navoiyona mazmun bilan boyita olganini dalillashga erishgan. Toʻgʻri, Alisher Navoiyga izdoshlik, xususan, uning gʻazallariga muxammas bogʻlash deyarli barcha mumtoz shoirlarda uchraydi. Aytish mumkinki, bu muxammaslarning barchasining ham saviyasi yuqori deb boʻlmaydi. Biroq bular Alisher Navoiyga izdoshlikning oʻziga xos maqbul bir koʻrinishi sifatida eʼtibordir. Zero, Navoiyga ergashish natijasida paydo boʻlgan bu sheʼrlar ikki tomonlama ahamiyat kasb etadi. Bir tomondan ulugʻ shoirning ayrim sheʼrlarining mazmun mohiyatini takroran oʻrganishga koʻmak bersa, boshqa tomondan, Alisher Navoiy gʻazaliyoti va unda koʻtarilgan mavzuning umrboqiy ekanligini yana bir karra tasdiqlaydi. Alisher Navoiyning “Favoyid ul-kibar” devonidagi 388-gʻazalining dastlabki bandi quyidagicha:

Xilʼatin to aylamish jonon qizil, sorigʻ, yashil,
Shuʼlai ohim chiqar har yon qizil, sorigʻ, yashil.¹

Gʻazalning birinchi bayti qachonki mening goʻzalim oʻzini qizil, sorigʻ, yashilga bezasa, oshiq nafasidan ham qizil, sorigʻ, yashil rangli uchqunlar chiqadi. Navoiy baytlarida koʻplab sanʼatlar qorishiq keladi. Navoiy aytmoqchi, uning mahbubasi qizil,

¹ Alisher Navoiy. Xazoyin ul-maoniy. “Favoyid ul-kibar” Yigirma tomlik. 6-tom. Toshkent-1990. 398-bet.





sorig‘, yashil rangli libosda ko‘rinsa, bundan ishq o‘rtangan oshiqning ohi qizil, sorig‘ va yashil tusda osmonga bo‘ralab ko‘tariladi. Shoir ohi misoli gulxandan ko‘tarilayotgan shu‘ladek. Gulxan shu‘lasi turli ranglarda jilolanadi. Bu yerda shoir qalb otashining shunday kuchli ekanligini ifodalamoqdaki, undan ko‘tarilgan oh-fig‘on bamisoli gulxan ustida tovlanayotgan shu‘laga mengzaladi. Bu tashbeh san‘atidir. 2012 yilda shoir Abdulla Oripov yangi shaklga qo‘l urdi: uch misrali banddan tashkil topgan oq she‘rlarni “Ranglar va ohanglar” turkumiga birlashtirdi. Mana o‘sha uchlikning boshlanishi:

Shu‘lai ohim chiqar har yon qizil, sorig‘, yashil.
(Alisher Navoiy)
Oq dengizdan oq shamollar essalar,
Qizilidan kelsa alvon shabboda,
Qora dengizdan-chi, tim qora nasim.²

Avvalo, to‘planning nomidan ham poetika borligini ta‘kidlash kerak. Mazkur asar ham shoirning eng go‘zal asarlaridan biri bo‘lib, unda inson ruhiy holatlari nozikligi, sirliligi tashqi dunyo va odam surati bilan uyg‘unlikda g‘oyat noziklikda tasvirlangan. She‘rda boshdan-oyoq ranglar jilva qiladi. Shoir tanlagan uch rang: qizil, sarig‘, yashil-o‘zining barcha tovlanishlari bilan namoyon bo‘ladi. Tabiatdagi oddiy rang-tusni anglatishdan ijtimoiy, hatto siyosiy ohanglarni ifodalashgacha ko‘tariladi. Shoir butun borliqni shu uch rangda ko‘radi. Va olamni shu ranglar vositasida ko‘rsatadi.

Abdulla Oripovning Navoiy ijodiga bo‘lgan munosabati uning g‘azaliga bog‘lagan muxammasida yanada yaqqolroq kuzatiladi. Ma‘lumki, biror shoir g‘azaliga muxammas bog‘lash g‘oyatda mas‘uliyatli ish bo‘lib, g‘azalda ifoda etilgan mazmuni chuqur his qilgan holda muxammasda shu ma‘noni yanada chuqurlashtirishi, hayotga zamonga moslashtira olishi lozim. Muxammas vazn, qofiya, Navoiy davri leksikasiga oid so‘zlar va fonetik unsurlardan tashqari, mazmun-mohiyat, pafos, badiiy tasvir poetikasi nuqtayi nazaridan ham asos-g‘azal bilan birlik hosil qila olgan. Muxammas haqidagi tasavvuringiz bir butun bo‘lishi uchun she‘rni to‘liq keltiramiz:

Huzuri ishq sizga-yu, tavqini kimga ilasiz,
Malomat xanjari birla doim yurakni tilasiz.
Nechuk g‘am ustiga g‘amdur: ahli g‘animim ila siz,
Jamoateki, junun ma‘nini manga qilasiz,
Tosh otibon ne uchun telbalarga qotilasiz.
G‘aribman, vasl uchun dilni gadoyingiz qildim,

² Abdulla Oripov. Tanlangan asarlar. 7-jild G‘afur G‘ulom nomidagi nashriyot-matbaa ijodiy uyi. Toshkent-2013. 80-bet.





Yigitlik umrini ishqqa fidoyingiz qildim,
Agarchi koʻr madim mehre, duoyingiz qildim,
Keching koʻngul bila jonkim, vidoyingiz qildi,
Firoq agar bu durur, erta kunni kech qilasiz.
Buyuk dard yetdi Majnunga, olomon, yigʻlang
Ketur armonda koʻngul, man notavon yigʻlang,
Toʻkilsin ashk kabi yulduz, osmon yigʻlang,
Firoq kunidir, ey koʻzlar emdi qon yigʻlang,
Bilurmi sizki, bu kun ne kishidin ayrilasiz.
Tanimi boʻyla zax aylagʻon qon biri, biri ashk,
Ne erdi bilmam, ayo jononki, gʻalat siri ashk,
Meni qilurkim, gʻariqi daryo, netay, oxiri ashk,
Koʻzim haqqini bihil qildim, ey javohiri ashk,
Ki bori ham oning-oʻq maqdamigʻa sochilasiz.
Bagʻirgʻa nayzamu dogʻi yana zaxm bitmay,
Koʻngul dard ustina dard, avvalgʻi dard ketmay,
Yiqilgʻum, oxiri bu yoʻlda emdi sabr etmay,
Firoq neshlari, vahki, yana rahm etmay,
Nafas-nafas nega majruh ichimga sanchilasiz?
Necha ishq kufrini qildim, Alloh, netub yashuray,
Junun hayronlari, dardni, oh, netub yashuray,
Gʻalat devonaligʻim tutsa goh, netub yashuray,
Koʻngul fasonalari, sizni voh, netub yashiray,
Bu navʻkim, yuz uza qon yosh ila yozilasiz.
Kelubdur ogʻzima jonim, qilurman ishiqim zikr,
Netaykim, vasl erdi orzu, vale dildordin makr,
Netsin, Abdulla hayrondir, ayo pir aylang fikr
Navoiy hajrgʻa qoldi, qiling visolda shukur,
Jamoateki, sevar yoringiz bila bilasiz.³

Buyuk shoir Alisher Navoiy anʻanalarini davom ettirib, u yaratgan gʻazallariga oʻz zamonasida ham, keyingi asrlarda ham juda koʻplab ijod ahllari taxmis bogʻlab, muxammaslar yaratgan. Zamondoshlari qatori Abdulla Oripov ham, Navoiyning gʻazaliga muxammas bogʻlagan. Quyida Abdulla Oripov tomonidan Navoiyning “Gʻaroyib us-sigʻar” devonidagi 203-gʻazaliga bogʻlagan taxmisi birinchi bandini koʻrib chiqamiz.

³ Abdulla Oripov. Tanlagan asarlar. Toʻrt jildlik. 2-jild. Gʻafur Gʻulom nomidagi Adabiyot va sanʻat nashriyoti. Toshkent-2001.299-bet.





Abdulla Oripov:

Huzuri ishq sizga-yu, tavqini kimga ilasiz,

Malomat xanjari bila doim yurakni tilasiz.

Nechuk g'am ustiga g'amdir:ahli g'animim ilasiz,

Alisher Navoiy:

Jamoateki, junun ma'nini manga qilasiz,

Tosh otibon ne uchun telbalarga qotilasiz.⁴

Ushbu muxammas Abdulla Oripovning 2001-yilda chop etilgan tanlangan asarlar 2-jildidan o'rin olgan. 150-sahifada joylashgan. G'azal Navoiyning "G'aroyib us-sig'ar" devoni tarkibida 203-raqam ostida joylashtirilgan.

Alisher Navoiyning "G'aroyib us-sig'ar" devonining bu 203-g'azali kam qo'llanadigan mujtassi musammani maxbuni mahzuf (mafoilun mafoilun foilun /v-v-/vv-/v-v-/vv-/) vaznida yozilgan. Bu muxammas aytish mumkinki, nafaqat Abdulla Oripov aruzining, balki hozirgi o'zbek musammachiligining ham cho'qqisi ustod adib bilan bahsga bel bog'lagan zamondosh shoirning ohanglaridagi toza navolardir. Alisher Navoiyning nafaqat ushbu g'azali, balki umuman, ijodi faol iste'molda bo'lgan usullar, tasvir vositalari, muxammasda mumtoz so'z san'atkori bo'lib chiqqan pardalardan aslo tushmagan. Abdulla Oripov ha deganda e'tiborga tushavermaydigan juda nozik halqachalar bilan o'z uchliklarini g'azalga mustahkam qilib bog'lay olgan. Chunonchi, Navoiy 1-baytda so'roq so'z orqali shakllangan so'roq gap ("Tosh otibon **ne uchun** telbalarga qotilasiz?") ishlatsa, bizning shoirimiz ham aynan shunday qiladi. ("Huzuri ishq sizga-yu,tavqini **kimga** ilasiz?") Navoiy birinchi misradayoq junun ma'ni va telbalikdan so'z ochganligi boisidan Abdulla Oripov har ikki band osha 3-bandda Majnunni, 6-bandda yana junun va devonalikni eslatib o'tadi.

O'zaro bog'lanish, xususan, 5 va 7-bandlarda juda muvaffaqiyat bilan amalga oshirilgan. 5-baytning mazmuni shunday:ichimku o'zi majruh-jarohatli edi, firoq neshlari yana rahm etmay nafas-nafas sanchiladi. Abdulla Oripov ham yara, jarohatdan so'z boshlaydi, ammo boshqa bir ma'nodosh-Navoiy leksikasiga begona bo'lmagan "zaxm" ni tanlaydi. Ishqning oshiq vujudida ochgan jarohatlari doirasini kengaytiradi: bag'ir ham zaxmlik, ammo bu zaxmlar ustiga yana nayza sanchiladi: ko'ngul-ku xasta, ammo uning ustiga yana dardlar yog'iladi. Oqibat shuki, bu dardu balolar oshiqni yiqitadi.(Abdulla Oripov misralari) Ammo ishq yiqilgan oshiqqa yana ham rahmsiz (Navoiy misralari):

Firoq nishlari, vahki, yana rahm etmay

Nafas-nafas nega majruh ichimga sonchilasiz.

⁴ Alisher Navoiy. M.A.T. Yigirma tomlik.Uchinchi tom. Xazoyin ul-maoniy. "G'aroyib us-sig'ar".Toshkent-1988.150-bet.





Shu tariqa Navoiy bayti Abdulla Oripov misralarida ifoda etilgan hollarning tadriji, haddi a'losi singari idrok etiladi. Oxirgi band Navoiyona mubolag'a bilan boshlanadi; oshiqning ishq dardu mashaqqatlaridan joni og'ziga kelgan, ammo yana ishqni zikr qiladi. Visol orzusi o'rniga dildordan makr ko'rgan lirik qahramon hayron, pir Navoiydan najot, maslahat so'raydi. Ammo pining o'zi ham najotsiz, hajr komida. Sevar yori bila birga bo'lgan jamoatga havas, ularni shukurga da'vat qilish goyo najotsiz qolgan Abdullaning ham Navoiyning ham dil nidosi kabi jaranglaydi. Abdulla Oripov aruzda oz yozdi. Ammo shu yozganlari ham zamonaviy aruzning qonuniyatlari, an'ananing tadrijini o'zida yorqin namoyon eta oladi. Umuman, bu vaznning o'ziga xos leksikasi, sintaksisi, badiiy tasvir poetikasi Abdulla Oripov aruzida tom ma'noda ifoda topgandir. Boz ustiga shoir ko'hna aruz torlarining yangi pardalarini topdi va jaranglata oldi. Modomiki, muxammas bog'lash biror shoirning g'azalidan ilxomlanish yoki mutassir bo'lishning o'zi emas. Ayni shu ma'noda shoir Abdulla Oripovning Alisher Navoiy g'azaliga bog'lagan muxammasi yuksak ijodining bir namunasi sifatida e'tiborga loyiq. Negaki, shoir Abdulla Oripov Navoiydek ulug' bir ijodkor, mutafakkir bilan she'r bahsida bellashmoqni niyat qilibdimi, shuning o'zi tadqiq va tahlilga arziydi.

Navoiy haqida she'r yozmagan adibning o'zi yo'q yoki juda kam. Ayrim adiblar esa bu mavzuda ancha-muncha she'rlar yozishgan. Maqsud Shayxzoda, Erkin Vohidov va boshqalar. Bu qatorni Abdulla Oripov nomi ham to'ldirib turibdi. Abdulla Oripov she'riyatida hazrat Navoiy an'alarini munosib davom ettirish barobarida shoirlar sultoni obrazini betakror poetik talqin etish bobida peshqadamdir. Abdulla Oripovning "Alisher" nomli she'rida Navoiyga bo'lgan hurmat, shoir ijodining boqiyliqi, asrlar osha uning ijodiy merosi ma'naviyat xazinasini bo'lib kelayotgani, xalq e'zozidan iftixor tuyg'ulari g'urur bilan kuylanadi.

Jahonki muqaddas neni ko'ribdi,-
Bariga onasan ey qodir hayot.
Besh yuz yil naridan boqib turibdi,
Nurli bu yuzlarga nuroniy bir zot.

Bobokalonini ulug'lar ekan, Abdulla Oripov ohori to'kilmagan tashbehlarni qo'llaydi. Mavzuga hech bir ijodkorda kuzatilmagan uslub va mezonlar asosida yondashadi. Hazrat Navoiy bebaho asarlari bilan milliy tilimiz, adabiyotimiz mavqeyini, millatning sha'nini yuksaklarga ko'targani ma'lum. Biroq bu fikrni mana bu tarzda o'ziga xos poetik talqin etish oson ish emas.

Shu buyuk o'g'lingni ardoqlab dildan,-
Xalqim, ta'zim etsang arzigay tamom.
Uning nomi bilan birga bitilgan





ISSN (E): 2181-4570

Dunyo daftariga o'zbek degan nom.

U mansub bo'lgan xalq buyuk o'g'liga yuksak darajada ehtirom ko'rsatib kelmoqda. Abdulla Oripov bu fikrni ham betakror badiiyat bilan, o'quvchining ko'ngliga shuuriga ta'sir ko'rsatadigan darajada ifodalaydi:

Nido tingla bu kun, yurtning tarafdan,
Ey, yiroq Hirotda maskan topgan er!
Ogoh bo'l, Alisher, sen ushbu gapdan:
Har ikki nabirang biri-Alisher.

"Har ikki nabirang biri-Alisher"- bu poetik fikr chinakam, o'zbekona ibora. Buyuk mutafakkirga bo'lgan ehtiromni bundan ham sodda va ta'sirchan ifodalash mahol.

Jahon mehrobida paydo Alisher
Shodmon qasida ayt sen ham, ey quyosh!
Besh yuz yil unga ham nima gap axir,
Mingga qadam qo'ydi yigirma besh yosh.

Hazrat Navoiy jahoniy miqiyosga ko'tarilgan ijodkor. Unga quyosh ham qasida aytsa arziydi (shoir ulug' mutafakkirning serquyosh zamin farzandi ekaniga ishora qilgan) Besh yuz yil deganlari nima gap, u mingga qarab ham yana yigirma besh qadam qo'ydi. Boshqacha aytganda, yana ehtimol ming yillar o'tar, biroq Alisher Navoiy dahosi mudom yetib bo'lmas yuksaklikda qolaveradi.

Kuzatuvlarimiz shuni ko'rsatadiki, bir xil vaznda bir xil mavzuda bir xil radifda yaratilgan bo'lishiga qaramasdan har bir iste'dodli ijodkor qalamidan chiqqan asar o'ziga xos yangi ijod mahsuli sifatida dunyoga keladi. Unda har bir ijodkorning tafakkur tarzi, dunyoqarashi falsafiy mushohadalari o'z ifodasini topadi. An'anaviylikning saqlanishi bilan birga mavzuga yangicha yondashuv, yangicha tasvir tizimi ko'zga tashlanadi. Ular bir-biriga o'xshashi bilan birga, davr ruhini, uning muammolarini yoritish, tasvirlash prinsiplari bilan farqlanib turadi. Shu sababli, har bir ijodkor yaratgan asardagi mazmun, g'oya, fikr, tasvir tamoyillarida taraqqiyot belgilarini kuzatamiz.

Abdulla Oripov mumtoz adabiy meros, xususan, Navoiy ijodining yetuk bilimdoni bo'lgan. U teran tahlillarga asoslangan adabiy-tanqidiy maqolalari, ma'ruzalarida va badiiy yetuk she'rlarida Navoiy an'alariga ehtirom bilan munosabatda bo'lgan. Shoir she'riyatida Hazrat Navoiyga she'rlar bag'ishlab, uning obrazini yaratdi. Ulug' shoir g'azallariga muxammas bog'lab, Navoiy an'alarini ijodiy davom ettirdi.

Foydalanilgan adabiyotlar ro'yxati

1. Ilxom G'aniyev. Nodira Afoqova. Abdulla Orif falsafasi. Toshkent-2021

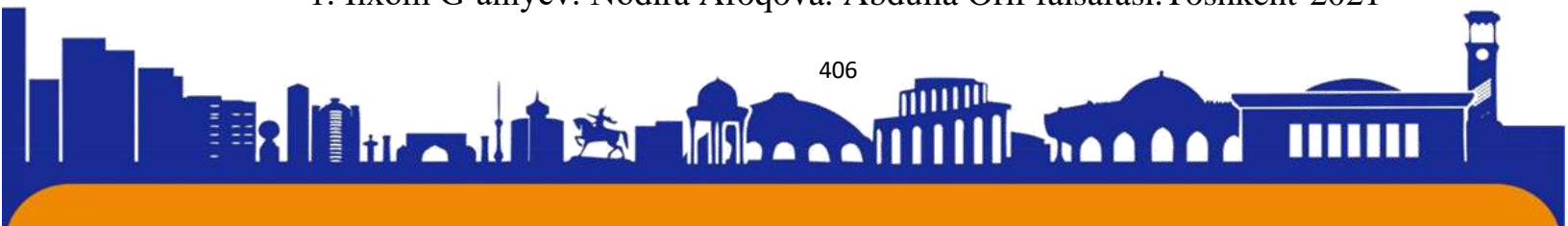



ISSN (E): 2181-4570

2. Alisher Navoiy Mukammal asarlar to'plami 20 tomlik.3-tom.-Toshkent:Fan,1988
3. Alisher Navoiy. Mukammal asarlar to'plami. 20 tomlik. 6-tom.-Toshkent:Fan, 1990.
4. Abdulla Oripov. Tanlangan asarlar.7-jild. G'afur G'ulom nomidagi nashriyot-matbaa ijodiy uyi.-Toshkent, 2013.
5. Abdulla Oripov.Tanlangan asarlar.4 jildlik. 2-jild. G'afur G'ulom nomidagi nashriyot matbaa ijodiy uyi.-Toshkent, 2001.
6. Nurboy Jabborov. Maoniy ahlining sohibqironi. Monografiya.Toshkent.: "Adabiyot", 2021.

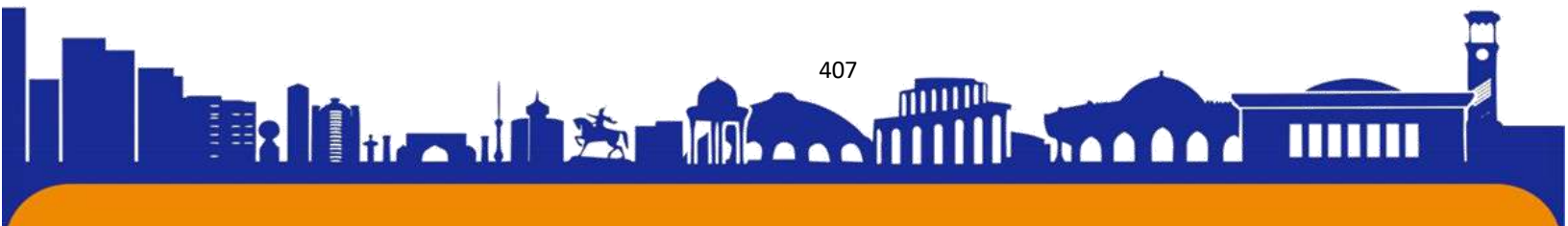



ISSN (E): 2181-4570

БЎЛҒУСИ ХОРИЖИЙ ТИЛ ЎҚИТУВЧИЛАРИДА АНИҚ ВА РЕАЛ МАҚСАДГА ЙЎНАЛГАН АХБОРОТ МАДАНИЯТИНИ ШАКЛЛАНТИРИШ

Фарғона давлат университети чет тиллари факултети ўқитувчиси
Жураева Гулмира

Аннотация: Бўлғуси хорижий тил ўқитувчиларида аниқ ва реал мақсадга йўналган ахборот маданиятини шакллантириш эҳтиёж, қизиқиш, шарт - шароит уйғунлигига асосланади.

Калит сўзлар: маданият, эҳтиёж, қизиқиш, шарт - шароит уйғунлиги, дунёқараш, ёт ғоя, муҳит, саводхонлик.

Annotation: Formation of information culture aimed at a specific and realistic goal in future foreign language teachers is based on a combination of needs, interests, and conditions.

Key words: Culture, need, interest, harmony of conditions, worldview, foreign idea, environment, literacy.

Аннотация: Формирование ориентированной на конкретные и реальные цели информационной культуры у будущих учителей иностранного языка основано на сочетании потребностей, интересов и условий.

Ключевые слова: Культура, потребность, интерес, гармония условий, мировоззрение, иностранная идея, окружающая среда, грамотность.

Бўлғуси хорижий тил ўқитувчиларида ахборотларга танқидий ва таҳлилий муносабатни шакллантириш узлуксиз жараён бўлиб, у яқин, ўрта ва узок муддатли мақсадларни қамраб олади ва ҳар бир ёш қалбида, албатта, муайян мақсад-муддао бўлишини тақозо қилади. Бўлғуси хорижий тил ўқитувчиларида аниқ ва реал мақсадга йўналган ахборот маданиятини шакллантириш эҳтиёж, қизиқиш, шарт - шароит уйғунлигига асосланади. Бундай ахборот истеъмоли маданияти талабалардаги ижобий ахборот асосидаги тасаввур ва тушунчаларнинг бир бутунлиги ҳамда шу асосдаги дунёқарашни тўғри шакллантириш жараёнининг ҳосиласидир. Бўлажак хорижий тил ўқитувчиларида ахборот истеъмоли маданияти тамойилларини тарбиялашнинг





асосий мақсади жамиятнинг йирик ижтимоий тарбия масканларида, хусусан ёшлар тарбиясининг муҳим объектлари ҳисобланган ўқув муассасаларида, шу қаторида глобал ахборот маконида талабаларнинг маънавий-ахлоқий дунёқарашига самарали ижобий таъсир кўрсатишга хизмат қилади[98]. Айни пайтда у:

- бўлғуси хорижий тил ўқитувчиларида хатарли ахборотга нисбатан иммунитетни ривожлантиришга шароит яратиш;

-интернет оламидаги ёт ғояларнинг зарарини намойиш этиш ва тушунтириш, ахборот профилактикасига доир тушунчалар ҳосил қилиш;

-ёт ғояларга мойилликнинг вужудга келиш сабабаларини тушуниш;

-ўз эътиқоди учун масъулиятни ошириш;

-турли хил ёмон иллатлар моҳиятини тушунтиришда ёшдаги ўзгариш даврларига алоҳида эътибор бериш ва бу борадаги ахборот тарбиясининг таъсирчанлигини таъминлаш;

-ахборотнинг маълум ёш босқичига мос бўлишига эришиш;

-ақидапарастликдан соғлом эътиқоднинг афзаллигини кўрсатиш асосида бўлғуси хорижий тил ўқитувчиларига дунёвийлик даҳрийлик эмаслигини уқтириш;

-тарбиянинг интерфаол усулларини қўллаш;

- бўлғуси хорижий тил ўқитувчиларининг асосий инсоний маънавий қадриятларни англаши ва ўзлаштиришига эришиш;

- бўлғуси хорижий тил ўқитувчиларида қарор қабул қилиш, танқидий фикрлаш, салбий муҳит таъсирига қарши туриш, ҳиссиётларини жиловлаш кўникмаларини ҳосил қилиш, асосида медиа хуружларига нисбатан иммунитет хусусиятларини ўстириш;

-бузғунчи ва ёт ғояларни рад этишнинг афзаллигини ўсмирлар онгига сингдириш орқали уларда ўз-ўзини тарбиялаш туйғусини шакллантиш каби вазифаларни бажаришга хизмат қилади. Буларнинг барчаси, бир томондан бўлғуси хорижий тил ўқитувчиларида ахборотларга танқидий ва таҳлилий муносабатларни шакллантириш ниҳоятда муҳимлигини кўрсатади, иккинчидан эса, бу жараённинг самарадорлигини таъминлаш уларда ахборотлардан фойдаланиш ва уни қабул қилиш маданиятини ўстиришдаги долзарб вазифалардан бири эканидан далолат беради. Бу борада аввало, «таълим

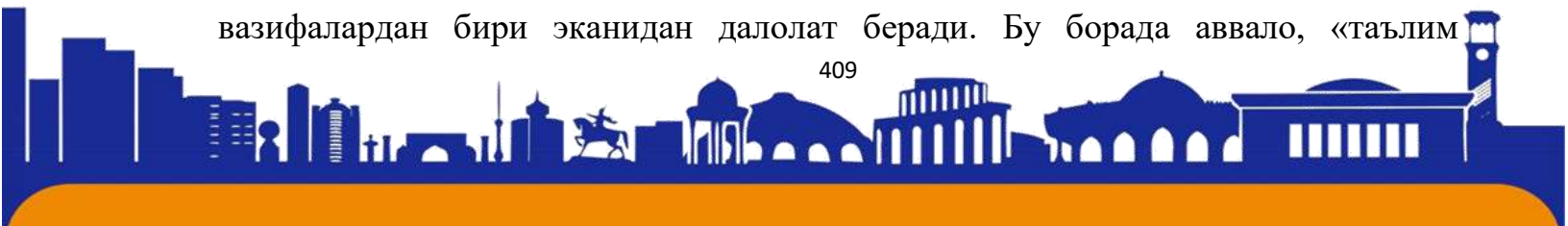



муассасаларидаги факультетлар ва кафедралар, ахборот ресурс марказлари манбалари, матбуот, телевидение ва медианинг бошқа шаклларида ахборот тарбияси минбари сифатида фойдаланишни давом эттириш зарур. Ўз навбатида бу, бўлғуси хорижий тил ўқитувчиларининг ҳуқуқий саводхонлиги ва маданиятини юксалтириш асосида уларни ахборот хуружларига қарши курашиш малакаларини ошириш механизмининг самарали ишлашига хизмат қилади»[154]. Мана шундай омиллар натижасида ахборот маданияти шакланган талабалар ўз олдига узоқ, ўрта ва яқин мақсадларни қўйиб, уларга эришишни ўрганадилар ва уларда шахсий ва жамият манфаатлари уйғунлигига асосланган дунёқараш шаклланади.

Бугунги кунда ҳилма-хил кайфият уйғотувчи ахборотлар орқали амалга оширилаётган ғоявий таъсирлар натижасида жамиятнинг ижтимоий дунёқарашини турли салбий ҳолатлар содир бўлмоқда. Ана шундай таҳликали вазиятни олдини олиш учун тезкор чоралар асосида ахборотларга танқидий ва таҳлилий муносабатни шакллантириш учун масъул бўлган мутахассиснинг кундалик фаолият дастурига киритилиши лозим бўлган энг муҳим вазифасидир. Бизнинг фикримизча, ушбу қайд этилган муаммоларни ҳал этиш ишлари куйидаги йўналишлар бўйича амалга оширилиши лозим:

-бўлғуси хорижий тил ўқитувчиларида ахборотларга танқидий ва таҳлилий муносабатни шакллантиришда хорижий тилни ўргатувчи фанлар билан ижтимоий-гуманитар ва ахборот хавфсизлигига оид фанлар ҳамкорлигини яратиш;

- олий таълимда хорижий тилларни шрганувчи йўналишлар учун «Ахборотлар билан ишлаш» фанини ўқитиш ва бу орқали ҳаётга нисбатан оқилона ва эҳтиёткорона муносабатда бўлиш кўникмаларини шакллантириш ҳамда ўқитишнинг таъсирчан механизмларини ишлаб чиқиш лозим;

-бўлғуси хорижий тил ўқитувчиларида ахборотларга танқидий ва таҳлилий муносабатни шакллантиришнинг педагогик жараёнини норматив-ҳуқуқий ҳужжатлар ва илмий-услубий материаллар билан тўла ҳажмда таъминлаш;

- олий таълим тизими талабаларида ахборотларга танқидий ва таҳлилий муносабатни шакллантиришнинг ягона концепцияси ва стратегиясини ишлаб чиқиш мақсадида илмий-услубий ва амалий фаолият марказини ташкил этиш;





ISSN (E): 2181-4570

-таълим муассасаларида талабаларнинг ахборотларга танқидий ва таҳлилий муносабатни шакллантиришга оид анжуманлар, кўргазмалар, конкурслар ва бошқа тадбирларни тизимли равишда амалга ошириб бориш;

-талабаларнинг ахборотларга танқидий ва таҳлилий муносабатни шакллантиришга қаратилган таълим, тарғибот ва ташвиқот ишларини амалга оширишда кўргазмали воситалар, ўқув ва илмий адабиётларнинг аҳамиятини эътиборга олиб, махсус ахборот-ноширлик марказларини ташкил этиш;

-талабалар ахборотларга танқидий ва таҳлилий муносабатни шакллантиришга оид билимларни оширишда ижтимоий фанларни ўқитиш учун юқори малакали педагог кадрларни ҳамда замонавий билимларга эга бўлган мутахассисларни тайёрлаш тизимини йўлга қўйиш ва бошқалар.

Ахборот жамиятининг, унинг «лойихали» даврининг бошланиши, хусусан, бизнинг таснифимизда, ўтган асрнинг 50-йиларида АҚШ Савдо Департаментида пайдо бўлган, илк бор хизмат кўрсатувчиларнинг сони ишлаб чиқаришдаги кишилар сонидан ошиб кетганини қайд қилган статистик ҳисоботидан бошланган деб қабул қиламиз. «Жамият тараққиётининг янги аҳволи «постиндустриал» (Д.Белл), «технологик» (Ж.П.Грант), «дастурлаштирилган» (А.Турен), «постбуржуазия» (Ж.Литхайм), «воситачилик» (Ж.-П.Кантен), «постистеъмолчилик» (Д.Рисмен), «учинчи тўлқин», «суперсаноатчилик» (О.Тоффлер), «посткапиталистик» (Р.Дарендорф) ва ҳақ. Маданиятшуносликка оид истиқболни белгилаш даврининг йирик асарларида (Д. Белл, Дж. Нейсбит, О.Тоффлер, Ф.Фукуяма) инсон тараққиётининг оптимистик руҳдаги истиқболлари кенг маънода замонавий дунёда назарий билимлар, ахборот ва хизмат кўрсатишнинг етакчи роли билан боғлаб кўрсатилган»[107;125].

Фойдаланилган адабиётлар

1. Zufarjonovna, J. G. (2022). USING WEB-QUEST TECHNOLOGY IN ENGLISH LESSONS AS FOREIGN LANGUAGE. INTERNATIONAL JOURNAL OF SOCIAL SCIENCE & INTERDISCIPLINARY RESEARCH ISSN: 2277-3630 Impact factor: 7.429, 11, 161-164.
2. Azimbayevna, D. G., & Vohidovna, X. X. (2021). FEATURES IN THE TRANSLATION OF MEDICAL TERMS. Galaxy International Interdisciplinary Research Journal, 9(11), 470-474.





3. Azimbayevna, D. G., Qizi, G. J. Z., & Vohidovna, X. X. (2021). Peculiarities Of Translating Medical Terms. Texas Journal of Medical Science, 2, 6-9.

4. Zufarjonovna, J. G. (2022). BENEFITS OF USING WEB-QUEST TECHNOLOGY IN ENGLISH LESSONS AS FOREIGN LANGUAGE. INTERNATIONAL JOURNAL OF SOCIAL SCIENCE & INTERDISCIPLINARY RESEARCH ISSN: 2277-3630 Impact factor: 7.429, 11, 158-160.

5. Жўраева, Г. З. (2022). БЎЛАЖАК ХОРИЖИЙ ТИЛ ЎҚИТУВЧИЛАРИНИНГ WEB-КВЕСТ ТЕХНОЛОГИЯСИ АСОСИДА АХБОРОТЛАРГА ТАҲЛИЛИЙ ВА ТАНҚИДИЙ МУНОСАБАТИНИ ШАКЛЛАНТИРИШ ТИЗИМИ. BARQARORLIK VA YETAKSHI TADQIQOTLAR ONLAYN ILMIY JURNALI, 2(10), 235-238.

6. Qizi, J. G. Z. (2021). The effect of innovative methods in teaching English as foreign language.

7. Жўраева, Г. З. (2022). БЎЛАЖАК ХОРИЖИЙ ТИЛ ЎҚИТУВЧИЛАРИНИНГ WEB-КВЕСТ ТЕХНОЛОГИЯСИ АСОСИДА АХБОРОТЛАРГА ТАҲЛИЛИЙ ВА ТАНҚИДИЙ МУНОСАБАТИНИ ШАКЛЛАНТИРИШ ТИЗИМИ. BARQARORLIK VA YETAKSHI TADQIQOTLAR ONLAYN ILMIY JURNALI, 2(10), 235-238.

8. Oxojonovich, A. S., & Usmoilovich, A. Y. (2022). About the Problems of Language Teaching to Little Children. International Journal of Culture and Modernity, 14, 30-34.

9. Abdiloyev, S. O. (2022). Nemis tili darslarida frazeologizmlardan foydalanishning innovatsion usullari. Архив научных исследований, 2(1).

10. Oxojonovich, A. S. (2022). On the General Associative Aspects of Allegoric Symbols. Spanish Journal of Innovation and Integrity, 6, 424-428.

11. Aziz, A., & Shavkat, A. (2022). Aristocrats Sympathetic to Heine. International Journal of Formal Education, 1(10), 40-43.

12. Aziz, A., & Shavkat, A. (2022). Symbol of the Paris of Inspiration. International Journal of Formal Education, 1(11), 17-20.

13. Умаржонова, Г. М., & Абдиллоев, Ш. О. (2022). НЕМИС ВА ЎЗБЕК ТИЛЛАРИДА “HAND”-“ҚЎЛ” КОМПОНЕНТЛИ СОМАТИК

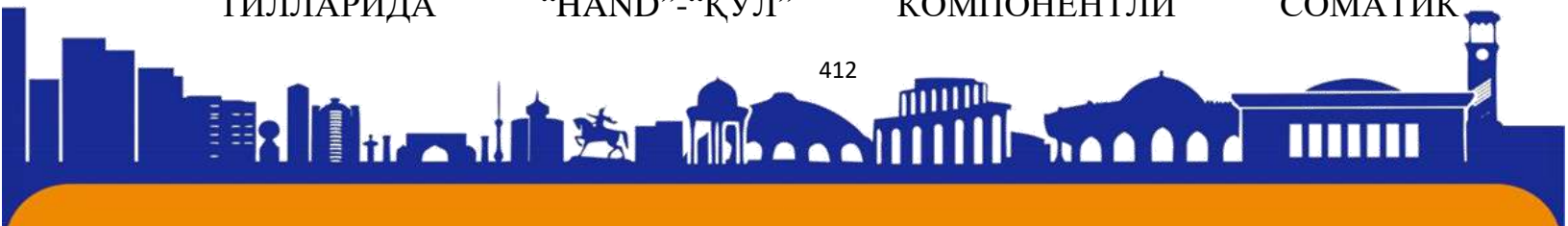



ФРАЗЕОЛОГИЗМЛАРНИНГ СТРУКТУР-ГРАММАТИК
ТАҲЛИЛИ. BARQARORLIK VA YETAKCHI TADQIQOTLAR ONLAYN ILMIY
JURNALI, 2(10), 226-231.

14. Oxonjonovich, A. S. (2022). GERMAN PHRASEOLOGICAL UNITS WITH A ZOONYM COMPONENT. BARQARORLIK VA YETAKCHI TADQIQOTLAR ONLAYN ILMIY JURNALI, 2(11), 239-244.

15. Oxonjonovich, A. S. (2023). Peculiarities of Semantics of Phraseological Units with Zoonyms. Journal of Pedagogical Inventions and Practices, 17, 98-102.

16. Sotvaldieva, H. M. (2021). Using proverbs as A lead-In activity in teaching english as A Foreign Language. Asian Journal of Multidimensional Research, 10(11), 159-163.

17. Sotvaldieva, H. M. (2020). ENGLISH PROVERBS AS A MEANS OF EXPRESSING PEOPLE'S WISDOM, SPIRIT AND NATIONAL MENTALITY. Theoretical & Applied Science, (2), 601-604.

18. Musinova, S. H., & Tadjibaeva, M. A. (2021). STRUCTURAL AND SEMANTIC CHARACTERISTICS OF PROVERBS. Евразийский Союз Ученых, (1-4 (82)), 22-25.

19. Sotvoldiyeva, H. M. (2019). STRUCTURAL AND SEMANTIC CHARACTERISTICS OF PROVERBS. Мировая наука, (9), 53-56.

20. Сотвалдиева, Х. М., & Дадамирзаева, Н. (2018). Синтаксическая структура английских пословиц. Молодой ученый, (44), 306-307.

21. Musinova, S. H., & Mirxamidova, M. G. (2022). Paremiological Units in Uzbek, English and Russian. International Journal of Formal Education, 1(10), 18-21.

22. G Umarjonova. (2022) [Functional content of phraseological units with the component “hand “-“қўл” in german and uzbek](#). Oriental Journal of Social Sciences 2 (04), 84-92.

23. G Umarjonova. (2021) [SEMANTIC CLASSIFICATION OF THE PHRASEOLOGICAL UNITS WITH THE COMPONENT “HAND-ҚЎЛ” IN GERMAN AND UZBEK LANGUAGES](#). THEORETICAL & APPLIED SCIENCE Учредители: Теоретическая и прикладная наука ..., 676-679.





ISSN (E): 2181-4570

24. ГМ Умаржонова. (2023) [ФРАЗЕОЛОГИЗМЛАР ЛУҒАТИНИ ЯРАТИШНИНГ НАЗАРИЙ ТАМОЙИЛЛАРИ](#). BARQARORLIK VA YETAKCHI TADQIQOTLAR ONLAYN ILMIIY JURNALI 3 (2), 447-450.
25. GM Umarjonova. (2023) [CLASSIFICATION OF GERMAN LINGUISTS BY PHRASEOLOGICAL UNITS](#). Open Access Repository 4 (2), 595-600.
26. Muratovna, Y. Z. (2021). Modern Interpretation of Language Modal Structure. Turkish Online Journal of Qualitative Inquiry, 12(10).
27. Muratovna, Y. Z. (2020, November). EXPRESSION OF EMOTION IN MIMIC MODE. In Archive of Conferences (Vol. 9, No. 1, pp. 145-147).
28. Muratovna, Y. Z. (2022). ADVERTISING AND ITS TYPES (COMPARING THE GERMAN AND UZBEK LANGUAGES). Galaxy International Interdisciplinary Research Journal, 10(10), 620-623.
29. Muratovna, Y. Z. (2022). EXPRESSION OF EXPRESSION IN ADVERTISING TEXTS (COMPARED TO UZBEK AND GERMAN). Web of Scientist: International Scientific Research Journal, 3(10), 686-690.
30. Yigitalieva, Z. (2022, March). ANALYSIS OF TEXT CONCEPTS. In E Conference Zone (pp. 1-3).



Modern technology in teaching chemistry

Ochilov Asatullo Izatulloevich.

Teacher of the Termiz Institute of Agrotechnologies and Innovative Development

Abstract:

Modern technology has revolutionized the teaching and learning of chemistry, providing a platform for students to experience hands-on learning, interactive simulations, and digital resources. This essay explores the role of modern technology in teaching chemistry and its impact on student learning outcomes. It highlights the benefits of technology integration in the chemistry classroom and addresses potential concerns associated with its use. Additionally, this essay includes annotated references, tables, pictures, and diagrams to provide a comprehensive overview of the topic.

Keywords: Modern technology, teaching chemistry, hands-on learning, interactive simulations, digital resources, student learning outcomes.

Аннотация:

Современные технологии произвели революцию в преподавании и изучении химии, предоставив учащимся платформу для практического обучения, интерактивных симуляций и цифровых ресурсов. В этом эссе исследуется роль современных технологий в обучении химии и их влияние на результаты обучения учащихся. В нем подчеркиваются преимущества интеграции технологий в классе химии и рассматриваются потенциальные проблемы, связанные с их использованием. Кроме того, это эссе включает аннотированные ссылки, таблицы, изображения и диаграммы, чтобы обеспечить всесторонний обзор темы.

Ключевые слова: современные технологии, преподавание химии, практическое обучение, интерактивные симуляции, цифровые ресурсы, результаты обучения учащихся.

Introduction:

Chemistry is a complex and dynamic subject that requires a comprehensive understanding of fundamental principles and concepts. With the rapid advancement of technology, it has become increasingly essential to integrate modern technology into



the teaching of chemistry. The use of modern technology has created new opportunities for students to engage in interactive and collaborative learning experiences, providing access to a wide range of digital resources, and improving learning outcomes. This essay explores the role of modern technology in teaching chemistry, highlighting its benefits and potential concerns associated with its use.

Methods:

This essay was conducted using the IMRAD method, which includes four main sections: Introduction, Methods, Results, and Discussion. The literature review was conducted by searching relevant articles in online databases such as Google Scholar, JSTOR, and Science Direct. The articles were then analyzed and summarized to provide an overview of the role of modern technology in teaching chemistry.

Results:

The integration of modern technology in teaching chemistry has brought significant benefits to the classroom. One of the primary benefits is the ability to provide students with a more engaging and interactive learning experience. Digital simulations and visualizations provide a platform for students to explore complex chemical processes and experiment with different variables, enhancing their understanding of chemical concepts. Additionally, technology has enabled teachers to provide personalized learning experiences to students through adaptive learning software, allowing students to learn at their own pace and receive immediate feedback.

Technology has also provided access to a wide range of digital resources, such as virtual laboratories, e-books, and online databases, providing students with access to vast amounts of information that would otherwise be unavailable. Moreover, technology has provided a platform for students to collaborate and communicate with peers and teachers, fostering a collaborative learning environment.

Potential concerns associated with the use of technology in teaching chemistry include the possibility of technology replacing traditional teaching methods, leading to a lack of hands-on experience for students. Additionally, the reliance on technology may result in students becoming overly dependent on digital resources, hindering their ability to develop problem-solving and critical thinking skills. Another potential concern is the lack of access to technology in some areas, leading to unequal access to digital resources and opportunities for students.





Discussion:

The integration of modern technology in teaching chemistry has transformed the classroom, providing students with access to a more engaging, interactive, and collaborative learning environment. While there are potential concerns associated with the use of technology, it is clear that technology integration in the chemistry classroom is essential in preparing students for the modern workforce. Therefore, teachers should strive to integrate technology into their teaching while maintaining a balance between traditional and modern teaching methods.

Benefits of Technology Integration in Teaching Chemistry:

The integration of modern technology in teaching chemistry has brought significant benefits to the classroom. One of the primary benefits is the ability to provide students with a more engaging and interactive learning experience. Digital simulations and visualizations provide a platform for students to explore complex chemical processes and experiment with different variables, enhancing their understanding of chemical concepts. Additionally, technology has enabled teachers to provide personalized learning experiences to students through adaptive learning software, allowing students to learn at their own pace and receive immediate feedback.

Technology has also provided access to a wide range of digital resources, such as virtual laboratories, e-books, and online databases, providing students with access to vast amounts of information that would otherwise be unavailable. Moreover, technology has provided a platform for students to collaborate and communicate with peers and teachers, fostering a collaborative learning environment.

Potential Concerns Associated with Technology Integration:

Despite the benefits, there are potential concerns associated with the use of technology in teaching chemistry. One of the primary concerns is the possibility of technology replacing traditional teaching methods, leading to a lack of hands-on experience for students. Additionally, the reliance on technology may result in students becoming overly dependent on digital resources, hindering their ability to develop problem-solving and critical thinking skills.

Another potential concern is the lack of access to technology in some areas, leading to unequal access to digital resources and opportunities for students.





ISSN (E): 2181-4570

Conclusion:

The integration of modern technology in teaching chemistry has brought significant benefits to the classroom, providing students with access to a more engaging, interactive, and collaborative learning environment. While there are potential concerns associated with the use of technology, it is clear that technology integration in the chemistry classroom is essential in preparing students for the modern workforce. Therefore, teachers should strive to integrate technology into their teaching while maintaining a balance between traditional and modern teaching methods.

References:

Laaser, W. T. (2018). Technology and innovation in chemistry education. *Journal of Chemical Education*, 95(2), 151-156.

NRC (National Research Council). (2012). *Discipline-Based Education Research: Understanding and Improving Learning in Undergraduate Science and Engineering*. National Academies Press.

Pew Research Center. (2017). *Technology use among college students*.

Plomp, T., & Nieveen, N. (Eds.). (2010). *Educational design research*. Springer.

Rapp, D. N., & Dehghani, M. (2018). Technology and chemistry education: Past, present, and future. *Chemical Reviews*, 118(22), 10712-10725.





ISSN (E): 2181-4570

Betakror me'moriy yodgorlik namunasi - Labi hovuz ansambli tarixi**Kamoliddin Behzod nomidagi Milliy rassomlik va dizayn instituti
San'atshunoslik va muzeyshunoslik fakulteti 3-kurs muzey menejmenti va
madaniy turizm yo'nalishi talabasi
Saloyeva Ozoda**

Annotatsiya: Ushbu maqolada qadimiy va asrlar sinovidan o'tib kelayotgan navqiron Buxorodagi nodir madaniy meros yodgorligi, o'tmishda va hozirda ham shahardagi eng turistik va ommabop markaz bo'lmish Labi hovuz ansambli haqida so'z boradi. Maqola ushbu mavzu haqida qimmatli ilmiy ma'lumotlarga ega ekanligi bilan alohida ahamiyatga molik va bunday me'morchilik namunalari arxitekturasi bilan qiziquvchilar uchun ilmiy -uslubiy qo'llanma hisoblanadi.

Kalit so'zlar: Arxitektura, ansambl, sayohat, moddiy va ma'naviy madaniyat, karvonsaroy, xonaqoh, madrasa, devonbegi, ko'kaldosh, peshtoq, mozaika, mayolika, gumbaz, hujra, peshayvon.

Аннотация: В статье речь пойдет об ансамбле бассейнов Ляби, редком памятнике культурного наследия современной Бухары, который является древним и прошедшим проверку временем, а также самым туристическим и популярным центром города в прошлом и настоящем. Статья имеет особое значение, так как содержит ценную научную информацию по данной теме и является научно-методическим пособием для интересующихся архитектурой подобных архитектурных образцов.

Ключевые слова: Архитектура, ансамбль, путешествия, материальная и духовная культура, караван-сарай, ханака, медресе, девонбеги, кокалдош, пешток, мозаика, майолика, купол, худжра, пешайвон.

Annotation: This article is about Labi Pool Ensemble, a rare cultural heritage monument in modern Bukhara, which is ancient and has passed the test of ages, and is the most touristic and popular center in the city in the past and now. The article is of particular importance as it contains valuable scientific information about this topic and is a scientific-methodical guide for those interested in the architecture of such architectural examples.





Keywords: Architecture, ensemble, travel, material and spiritual culture, caravanserai, khanakah, madrasa, devonbegi, kokaldosh, peshtoq, mosaic, majolica, dome, hujra, peshavon.

Buxoro shahri sharqning mashhur qadimiy shaharlaridan biri. Buxoro o'zining ko'p ming yillik tarixiga ega. Ushbu hududda ko'plab allomalar, buyuk zotlar, olim-u ulamolar yetishib chiqqan. Qadimdan Buxoro - Islom dinining gumbazi deya bekorga aytilmagan. Bu yerda juda ham ko'plab qadimiy me'moriy inshootlar namunalarini uchratishimiz mumkin. Ular o'zining zamonasida ham, hozirda ham yuksak darajada ulug'lanib kelinadi. Ushbu maqolada mana shunday madaniy meros obyektlaridan bir nechtasini bayon qilamiz.

Labi Hovuz - 1510-1530-yillarda qurilgan. Ushbu ansambl Buxoro amirligi bosh vaziri Nodir devonbegi nomi bilan bevosita bog'liqligi haqida ko'plab tarixiy faktlar mavjud.

Dastlab bu yerda Labi Hovuz bilan birgalikda Nodir devonbegi xonaqohi va karvonsaroy quriladi. Karvonsaroy vaqf mulkiga berilib xonaqohni xarajatlarini qoplab turish rejalashtirilgan edi. Lekin o'sha vaqtlardagi Buxoro amiri Labi hovuz ansamblidagi Karvonsaroyini yanglishib ketib, xalq oldida madrasa deya e'lon qilib yuboradi. Shu tariqa Amrning yuzidan o'tolmagan saroy amaldorlari Karvonsaroyini madrasaga aylantirishadi. Bu holat Nodir devonbegi madrasasining qurilishida ham yaqqol bilinib turadi. Amirlikda bir xil reja asosida qurilgan madrasalardan farqli ravishda Nodir devonbegi madrasasi ichida masjid ham, katta qiroatxona ham yo'q. Keyinchalik karvonsaroyning xonalari madrasa faoliyatiga moslashtiriladi. Nodir Devonbegi madrasasi va xonaqoh toki chor Rossiyasi bosqiniga qadar faoliyat olib borgan.

Shuningdek, xalq og'zaki ijodida ham bu inshoot haqida ko'plab rivoyatlar mavjud. Rivoyatlardan birida Labi Hovuz va uning atrofidagi binolarni mahr evaziga berilgan zirak bahosiga qurilgani haqidadir. Nodir devonbегining o'zi yirik amaldor bo'lsa ham, oilasi o'rta qatlam vakili bo'lgan. Devonbegi yoshligidan ancha ilmga chanqoq bo'ladi va tezda amal pillapoyalaridan ko'tarilib, Buxoro amirining Bosh vaziri Devonbegi etib tayinlanadi. Amir qarorgohida ishlab yurgan vaqtlarida boy va mansabdor kishining qizini sevib qoladi hamda unga sovchi qo'yadi. Mahrga qimmatbaho toshlar bilan bezatilgan bir juft tilla zirak beriladi.





Kelin uchun berilgan ushbu mahr kamdek ko‘rinadi va qiz andak xafa ham bo‘ladi. Sababi bo‘lajak kelin ancha boy oilada yashagan, kuyov bola ham uncha-muncha emas, naqd Buxoro amirligining Bosh vaziri- Devonbegi edi. Shunday bo‘lsada nikohga qiz tomonidan rozilik bildiriladi hamda to‘y bo‘lib o‘tadi. O‘zining tilla-taqinchoqlarini mo‘‘jazgina sandiqchalarda saqlaydigan aksar saroy xonimlari kabi Devonbегining ayoli ham o‘z tilla-taqinchoqlarini va ushbu ziraklarni sandiqchaga solib qo‘yadi.

Shu asnoda bir qancha yillar o‘tadi. Bir kun ayol sandiqchani ochib qarasa bir juft zirakning bittasi yo‘q bo‘ladi, uni qidirib ham topa olmaydi. So‘ng devonbегining ayoli xonadonda to‘polon ko‘taradi, uyimizda o‘g‘ri chiqibdi deya har tarafga jar soladi. Shu asnoda Nodir devonbegi kelib ayolini tinchlantirib, zirakni bir jufti kerak bo‘lgani uchun olganini aytadi.

Bir qancha vaqt o‘tib Nodir devonbegi keladi va ayoliga Buxoro shahrini aylanishni taklif qiladi. Devonbegi ayolini o‘sha vaqtda endigina qurib bitkazilgan Labi Hovuz ansambliga olib boradi. Bunday so‘lim go‘sha, katta hovuz va chiroyli binolar devonbегining ayolini o‘ziga maftun etadi. «Bunday chiroyli binolaru hovuzni kim qurdi, qachon qurildi bular?» deya Devonbegidan savol so‘raydi. Nodir devonbegi bir qachon vaqt oldin olgan ziragini eslatadi hamda o‘sha zirakning bittasini evaziga ushbu binolarni qurdirdim deydi. Shundan so‘nggina devonbегining ayoli mahr uchun berilgan ushbu bir juft zirakning naqadar qimmatbaho ekanligini tushunib yetadi.

Labihovuz ansambli — Buxorodagi me‘moriy yodgorlik (17-asr). Dastlab bozor maydoni bo‘lgan. Maydon o‘rtasida katta hovuz qazilib (1620 yil) atroflari sinchlar bilan mustahkamlangan, harsanglardan zinapoyalar, marmardan tarnovlar ishlangan. Shag‘al va tuproq bilan to‘ldirilib shibbalangan. Hovuz eni 36 m., bo‘yi 45,5 m., chuq. 5 m. Uning g‘arbida Nodir Devonbegi xonaqohi, sharqida Nodir Devonbegi madrasasi, shimolida Ko‘kaldosh madrasasi va Ernazar elchi madrasasi (saqlanmagan) qad ko‘targan. Hozirgi hovuz atrofiga chinorlar ekilib, choyxona qurilgan. Yodgorliklar ta‘mirlangan.

Ko‘kaldosh madrasasi (Ko‘kaltosh madrasasi) — O‘zbekiston Respublikasi Buxoro viloyati Buxoro shahrining tarixiy markazida, Labihovuz ansamblining shimoli-sharqiy tomonida joylashgan 2 qavatli madrasa inshooti.

Buxoro xonligining poytaxtida 1568/69-yilda Qulbobo ko‘kaldosh tomonidan bunyod etilgan madrasa, shu davrdan boshlab, hozirgi kungacha Markaziy Osiyoning eng yirik madrasasi maqomini o‘zida saqlab turibdi.





Buxoro xonligi, Buxoro amirligi va Buxoro xalq sovet respublikasining o‘ziga xos Fanlar akademiyasi (Dor ul-fununi) bo‘lgan.

Hozirda Buxoroda eng og‘ir ahvolda qolib ketgan madaniy meros obyektlaridan biri bo‘lib, unda ayollar go‘zallik saloni, video-montaj ustaxonasi, ofislar, do‘konlar, hunarmandchilik ustaxonasi va hujra-muzeyi joylashgan. Aksariyat hujralari ta‘mirtalab ahvolda qolib ketgan.

Ko‘kaldosh madrasasining vaqf hujjatlari ilk bora professor Muso Saidjonov tomonidan o‘rganilib, o‘zbek tiliga tarjima qilingan. Keyinchalik, hujjatlar Abdusattor Jumanazar tadqiqotlari davrida qayta o‘rganib chiqilgan.

Madrasaning bizgacha ikkita vaqf hujjati yetib kelgan. Biri asl (1593—1594-yillarda tuzilgan), ikkinchisi Buxoro amirligi hukmdori Amir Shohmurod (1785—1800) davrida ko‘chirilgan nusxa. Asl nusxa charm g‘ilofli, o‘ram shaklida, tili forsiy, nasta‘liq xatida yozilgan. Ko‘chirma nusxa ham asliga mos.

Vaqf hujjatida Ko‘kaldosh madrasasi qurilishi bilan bog‘liq shunday ma‘lumotlarni ko‘rish mumkin:

“Amir Yormuhammad otaka o‘g‘li Qulbobo Ko‘kaldosh pishiq g‘ishtdan ko‘p hujrali, toqli-ravoqli, ichki va tashqi sahnli, masjidi, darsxonasi va tahoratxonasi bor ajoyib madrasa qurdirdi.

Madrasaga asos solinishi. Shayboniylar o‘zbek sulolasi davrida davlat poytaxti bo‘lgan Buxoro shahri ilm va ma‘rifat kishilari jamlangan bir go‘shaga aylangan. Ubaydullaxon davrida (1509—1540) Buxorodagi ilmu-hunar ahli shunday yuksak bir darajaga erishdiki, bu jihatdan shahar Sulton Husayn Boyqaro zamonasidagi Hirotni ham esga solib turgan bo‘lsa, Abdullaxon II hukmronligi davrida (1557—1598) poytaxtning sarhadi ko‘paydi. Shaharda rekonstruksiya ishlari davom ettirildi, ana shu ta‘mirlash va takomillashtirish jarayonida eski to‘kilgan binolar ta‘mirlangan yoki butunlay buzib tashlangan va ayrim ko‘chalar kengaytirilgan edi. Eski shahar va Yangi shahar bozorlari hududida me‘morchilik majmualari — masjidlar, hammomlar, karvonsaroylar va hokazolarni o‘z ichiga olgan o‘ziga xos diniy-ijtimoiy markazlar vujudga keldi. Bozorlar kengayib borishi natijasida turarjoy binolarini siqib, nari surish jarayoni ham yonma-yon kechdi. Yangi turarjoy mavzelari, xonaqoh, masjid va madrasalar Buxoro chekkalaridagi odamlar bir mahallar tashlab ketgan maskanlarda bunyod etila boshladi. Abdullaxon II va uning amirlari, ularning orasida esa eng





nufuzlisi Qulbobo ko'kaldosh qurilishlarning asosiy donatorlaridan (homiylari va buyurtmachilaridan) biri sifatida ish ko'rgan edi.

Ko'kaldosh madrasasi 1568—1569-yillarda Buxoro xonligi poytaxtining markaziy ko'chalaridan birida, Qoqilai hurd yoki Ko'kaldosh guzarida, o'zbek hukmdori Abdullaxon II (1557—1598) hukmronligi davrida, xonning hohishi bilan, uning yaqin vaziri va sarkardasi Qulbobo ko'kaldosh donatorligida bunyod etilgan. U kattaligi va egallagan maydoni jihatidan avvalgi madrasalardan ustun o'laroq, bu davrda nafaqat Buxorodagi, balki Markaziy Osiyodagi (O'rta Osiyodagi) eng yirik madrasa inshooti bo'lib, hozirga qadar shu maqomni o'zida saqlab qolgan.

Madrasa uchun Qulbobo ko'kaldosh Buxorodagi tim, govxona, nonvoyxona, hammom, 2 karvonsaroy, 27dan ortiq do'konlarni (paxta savdosi, sarroflik, qassoblik, oshpazlik, bo'yoqchilik, tarvuzfurushlik va hokazolar); Kasbidagi Nayiston qishlog'ini to'laligicha; Harqonruddagi Xatoizza (yoki Xatog'arra), Zulayho qishloqlarini; G'ijduvondagi Qasri quzzot qishlog'ini vaqf qilgan. Oradan bir qancha vaqt o'tib, jamoat arboblari, olim-u ulamolar va din peshvolari ham o'zlarining turli miqdordagi mulklarini ushbu madrasa uchun vaqf qiladi. Shuningdek, dinga, fiqh va arab grammatikasiga oid kutubxona kitoblari ham madrasa foydasiga vaqf qilingan bo'lib, ularning ro'yxati bizgacha yetib kelgan.

Rivoyat qilinishicha, Ko'kaldosh madrasasining vaqfiga kiritilgan hammom, hozirgi Mavlono Sharif xonaqosi o'rnida bo'lgan. Vaqf ta'sisчисining vasiyatiga ko'ra, ushbu hammomda madrasa talabalari bepul cho'milishlari kerak bo'lgan. Bino yomon holatga kelib qolgandan so'ng, Mavlono Sharif madrasa vaqfi foydasiga topshirish uchun Dungiyoq qishlog'idan yer maydoni sotib oladi. Buning evaziga hammom uning xususiy mulkiga o'tadi, u hammomni buzdirib, o'rniga xonaqoh bunyod ettiradi.

Ko'kaldosh madrasasi vaqfi istifodasiga kiritilgan 2 karvonsaroydan biri So'xta deb nomlangan. Unga o't ketishi natijasida yonib ketgan va o'rnida bizgacha yetib kelgan No'g'ay karvonsaroyi qurilgan. U unchalik ham sezilarli bo'lmagan o'zgarishlar va chekinishlar bilan o'z o'tmishdoshini deyarli aynan takrorlagan.

Madrasaning old fasadi asosiy kirish peshtog'idan va ikki qanotdan tashkil topgan va Labihovuz ansambli maydoniga qaratilgan. Qanotlar tarkibiga 2 qavatli hujralar va 2 ta gumbazsiz guldastalar kiradi. Madarasa ichkarisiga peshtoqning naqshinkor darvozasi orqali kiriladi. Darvoza ortida miyonsaroy joylashgan bo'lib, u orqali madrasa hovlisiga eltuvchi yo'laklar o'tgan va uning ikki yonida madrasa zallari





(masjid va darsxona) joylashgan. Zallarning tashqi gumbazlari buzilib ketgan. 2 ayvonli hovli, 2 qavatli katta-kichik hujralar bilan o‘rab olingan. Inshoot o‘z davri me‘morchilik qoidalariga ko‘ra mozaika va mayolika bilan bezatilgan. Madrasa hujralarining umumiy soni 160 ta.

Madrasaning old tomoni peshtoqli bo‘lib, Labihovuz ansambli maydoniga qaratilgan. Peshtoq markazda joylashgan bo‘lib, u bosh fasadning ikki qanotini birlashtirib turadi. Uning pastki qismida, 2 tomonda yashil oniksdan bir xil qilib bejirim ishlangan kichik ustunchalar o‘rnatilgan. Peshtoqni avvallari bezatib turgan koshinlari (kitobasidagi yozuvlardan tashqari) hozirgacha saqlanib qolmagan. Oxirgi kapital ta‘mirdan so‘ng kitoba va qanoslargina koshinlar bilan bezatilgan.

Peshtoq tarkibidagi madrasaga kirish darvozasi alohida e‘tiborga sazovordir. U garih va islimiy naqshlar bilan bezatilgan. Xotamkori uslubida terib mahkamlangan (mix qoqmay, „tirno“ qilib mahkamlangan), pilakchalardan (yog‘och parchalaridan) yasalgan darvozaning har bir tabaqasi yaxlit taxtadan tayyorlangandek ko‘rinadi. Darvoza ortida miyonsaroy joylashgan.

Fasad qanotlarida Buxoro me‘morligiga xos qadimgi milliy an‘analar aks ettirilgan. Ular 2 qavatli va 3 qismga ajratilgan chuqur ravoqlardan, ravoqlar orti esa hujralardan tashkil topgan. Peshtoqning ikki yonida joylashgan ushbu hujralar, madrasa zallarining (masjid va darsxonaning) oldida qurilgan. 1-qavatning markaziy chuqur ravoqlarida o‘rnatilgan eshiklar madrasa tashqarisidan zallarga kirish va zallardan tashqariga chiqish uchun mo‘ljallab qurilgan. Qanotlarning ikki yonida, devorlar burchagiga tirgak va bezak vazifasini o‘tovchi gumbazsiz guldastalar o‘rnatilgan.

Ko‘kaldosh madrasasining diqqatga sazovor joylari fasadortida joylashgan miyonsaroy, masjid va darsxonadagi ichki gumbazlardir. Ular ganchga bezak berib ishlangan

Miyonsaroy madrasaga kirish darvozasi ortida joylashgan. Adabiyotlarda miyonxona, darvozaxona, vestibul tarzida ham nomlanadi. U 5 gumbazli bo‘lmalardan tashkil topgan bo‘lib, madrasa hovlisiga kirish uchun koridor vazifasini bajaradi. Miyonsaroyning ikki yonida madrasa zallari joylashgan.

Miyonsaroyning sernaqsh qubbalari o‘z konstruksiyasi bilan tashrif buyuruvchilar e‘tiborini o‘ziga tortadi. Ular ganchdan xilma-xil qilib quyilgan ravoqlardan yig‘ilgan. Uning ichki gumbazlari va bag‘allari, shipi o‘ziga xos turli shakldagi murakkab to‘rsimon, yulduzsimon, qolipkori va iroqi uslubida pishiq g‘ishtdan ganch





qorishmasida terilgan. Miyonsaroyning o'ng tomonidan o'tuvchi yo'lakda botiq va yotiq qovurg'ali, mozaik plafonli, maydalangan g'ishtlardan yasalgan bukma yuzali ravoq shaklida dekorativ kvadrat bostirma diqqatga sazovor.

Madrasa zallari. Mir Arab madrasasida bo'lgani kabi Ko'kaldosh madrasasi rejasida ham burchak xonalarining tugunlari ishlab chiqilgan. Binoning 2 old tomonidagi burchaklarda 2 asosiy zal — masjid (miyonsaroydan g'arbda) va darsxona (miyonsaroydan sharqda) joylashgan bo'lib, ular assimetrik chuqur nishlarga ega xoch shaklida rejalashtirilgan. Masjid va darsxona ichki gumbazlari alohida, quyma ganchli ravoqlardan tuzilgan. Ravoq burchaklariga muqarnaslar ishlangan, katta qiya yassiliklar yulduzsimon ornament bilan bezatilgan.

Madrasa hovlisi. To'g'ri burchak shaklidagi (42x37 metr) uzun qilib solingan madrasa hovlisiga miyonsaroy orqali kiriladi. Hovli tomondagi 2 qavatli chuqur ravoqlar qatorini yuzma-yuz qilib joylashtirilgan peshtoqli 2 ta baland ayvonlar ajratib turadi. Mablag'ni va turar joyni tejash uchun madrasa bo'ylama o'q bo'ylab ikkitagina gumbazli ayvon qilib qurilgan. Har bir ravoqdan alohida hujraga kiriladi. Hovli atrofi 2 qavatli hujralar bilan o'rab olingan. Yon tomonidagi hujralarning pastki qavatiga (tashqi devorlarida) xonani yoritish uchun panjaralar o'rnatilgan. Yuqori qavatiga esa qator qilib chuqur ravoqlar ishlangan. Ravoqlar tepasini va ba'zi darcha panjaralarini bezatishda sirkor koshin ancha tejab ishlatilgan. Hovlidagi shimoliy peshtoq ganchga yopishtirilgan sirkor koshin bo'laklar bilan bezatilgan. Bu ko'k, yashil va oq naqshinkor bezaklar o'simliklarni tasvirlaydi. 1950-yillarda peshtoq o'zining avvalgi shaklini deyarli yo'qotgan va shuning uchun temir bilan tiralib, troslar bilan tortilib mustahkamlab qo'yilgan holatda bo'lgan.

Burchakdagi katta hujralar. Madrasaning ikki orqa burchagida vestibullar joylashgan bo'lib, ulardan hujralar va omborxonalariga eltuvchi, radial ravishda ajratilgan yo'laklar mavjud.

Madrasa hayoti va undagi ta'lim tizimi. Ko'kaldosh madrasasi Buxoro xonligi (amirligi) ta'lim tizimining eng oliy toifadagi o'quv dargohi — o'ziga xos Fanlar akademiyasi edi. U o'zining ushbu maqomini Buxoro xalq sovet respublikasi tashkil etilgandan so'ng ham yo'qotmadi. Madrasa bu davrda yagona Dor ul-funun bo'lib qoldi. Qolgan yirik madrasalar esa Dor ut-tolibin (Mulla Tursunjon, Govkushon, Abdullaxon madrasalari) va Doril-mudarrisin (Mir Arab madrasasi) deya ataladigan bo'ldi.





Buxoro ilm va ta'lim-tarbiya tizimining eng oliy toifadagi olimlari — oxund, a'lam, muftilar biror masalani hal etish maqsadida, odatda, ushbu madrasada yig'ilishgan. Madrasaning mudarrisi oxund, oliy ta'lim sohasidagi oliy darajani egallagan, ziyoli olimlar ichidan ta'yinlangan. Abdurahmon Abdulloh oxund ushbu toifa vakili to'g'risida shunday ma'lumot yozib qoldirgan:

“Buxoroda faqat birgina oxund bo'lgan. Ya'ni 11 nafar muftidan biri Gavkushon madrasasida a'lam unvoniga yetgach undan so'ng Ko'kaldosh madrasasida oxund bo'lardi va undan boshqa o'ringa bormasdan shu yerda vafot etardi. Shu sababli Ko'kaldosh madrasasini oxundga nisbatan Darvozai mar, ya'ni O'lim qopqasi derlar”.

Madrasaning 1 nafardan mudarrisi, imomi, muazzini va 2 nafar farroshi vaqf mablag'idan ish haqi, talabalar esa — stipendiya olishgan.

Maliho Samarqandiy, Ziyo Sadr kabi olimlar yozishicha, o'tgan besh yuz yil mobaynida Markaziy Osiyodan tashqari Hindiston, Afg'oniston, Eron, Rossiya, Turkmaniston, Kavkaz kabi o'lkalarning ilm talab ziyolilari Ko'kaldosh madrasasida ta'lim olishgan.

Talabalar hujralarda yashashgan. Bitta hujrada 2 nafar talaba yashagan. Mashg'ulotni 2 oy uzrli sababsiz tark etgan talaba madrasadan chetlashtirilgan.

Ko'kaldosh madrasasining vaqf hujjatida uning muassisi qayd etgan shartga ko'ra, vaqfga o'tkazilgan kitoblar 2 mutavallining ixtiyoriga berilgan. Ularning biri madrasa vaqfining ko'chmas mulk mutavallisi, ikkinchisi esa kutubxona mutavallisi bo'lgan.

Madrasada talabalarning o'qitilishi taxminan 20 yil davom etgan. Madrasa o'quvchisi (mullobacha) birinchi 3—4 yildan so'ng muazzin (yoki so'fi) unvonini olgan. Yana 1—2 yil o'tib dahyak unvonini qo'lga kiritgan. Bu unga stipendiya olish huquqini bergan. Dahyak stipendiyasining qiymati yiliga 120 tangani tashkil etgan. Yana bir qancha vaqt o'tib esa dahyak qori bo'lgan. Ta'limning keyingi bosqichida talaba salovot dushambegi unvonini olgan. Shundan so'nggina madrasa kursi tugallangan hisoblanib, talabaga mudarris unvoni berilgan. Mudarris bir necha yillar davomida bir guruh talabalarni qabul qilgan holda bepul ta'lim bergan. So'ngra unga madrasa vaqfidan yilik maosh belgilangan.

Ma'lumotlarga ko'ra, madrasa talabalari quyidagi 3 toifaga ajratilgan. Past qadam — yillik maoshi 3 tilla, Sarf ilmidan Tahzibgacha o'qigan; Miyona — yiliga 3,5 tilla olgan, Tahzibdan Mulla Jalolgacha o'qigan; Pesh qadam — Mulla Jaloldan keyin davom ettirgan va yiliga 5 tilla haq olgan.





Buxoro xonligi (amirligi) davrida madrasada bir-necha marotaba kapital ta'mirlash ishlari amalga oshirilgan: peshtoqining qulab tushgan ravoqi qayta tiklangan, sharqiy tomonining 2-qavati arkadalari qayta qurilgan.

Nodir Devonbegi xonaqohi - Labihovuz ansamblida hovuz bilan birga bunyod etilgan. Peshtog'i hashamatli, ravog'ining qanoti ancha baland, ulug'vor, ayrim yerlarida koshinlarning parchalari saqlanib qolgan. Ikki tomonidagi tagi qirrali guldasta-mezanalar old ko'rinishiga salobat beradi. Xonaqohning 2 yonidan ham hujralarga kiriladigan eshiklari bo'lgan. Devorlari bir necha bor ta'mirlanganidan (1914—1916-yillarda Buxoroning oxirgi amiri Sayyid Olimxon tomonidan ta'mirlangan) asl ko'rinishi o'zgargan. Nodir devonbegi xonaqohi simmetrik tarhli (27,5X25 metr), kiraverishda ayvon, xonaqoh (11,2×11,2 metr) va uning yon tomonlarida 2 qavatli darvishlar yotog'i bo'lgan. Guldastalar ichidagi aylana zina bilan bino tepasiga chiqiladi. Xonaqoh ulkan gumbazli, devorlariga taxmonlar ishlangan. Undagi serhasham naqshlar saqlanmagan. Peshtoq ravog'idagi 3 tobadonni ganchkori panjaralar bezagan. Nodir devonbegi xonaqohining hozirgi ko'rinishi o'zgarib muhtasham, salobatli, ko'rkam inshootga aylantirilgan.

Nodir devonbegi madrasasi (asl nomi: Nadr devonbegi madrasasi) — Buxoro xoni Imomqulixonning vaziri Nodir devonbegi (Nodir mirzo Tog'ay ibn Sulton) qurdirgan (1622—23). Nodir Devonbegi madrasasi (Buxoro) Labi-hovuz ansamblining sharqiy qismida joylashgan. Dastlab karvonsaroy sifatida qurilgan, xonning qarori bilan madrasaga aylantirilgan. Unda madrasalarga xos ayvon, masjid va katta darsxona yo'q, hovli atrofi 4 tomondan 2 qavatli kichik hujralar bilan o'ralgan. Hujralarga o'ymakori usulida bezatilgan eshiklar, eshiklar tepasidagi tobadonga panjaralar o'rnatilgan. Hovliga pishiq g'isht yotqizilgan. Bosh tarzi maydonga qaragan. Old tomonida hovuz bor. Peshtog'i o'ziga xos mahobatli va serhashamdir. Undagi o'simliksimon naqshlar orasida quyoshga intilayotgan afsonaviy xumo qushi va bug'uning o'tlab yurgan tasviri koshinkori bezaklari yorqin bo'yoqlarda aks ettirilgan. Hoshiyalariga, kitobasiga arabiy yozuvlar bitilgan. Ustungo'shasi buramasimon. Peshtog'ining 2 yon qanotidagi 2 qavatli 3 tadan chuqur ravoqli peshayvon alohida zeb berib pardoziqlangan. Burchaklaridagi 2 guldasta ravoqlardagi naqshlar bilan o'zaro uy-g'unlashgan. Madrasa tarhi 52x49 m, hovli 34 x 20 m. Nodir Devonbegi madrasasi bir necha marta ta'mirlanib, gumbaz, ravoq va devorlaridagi namlik yo'qotilib, buzilib ketgan hujralari





qayta tiklandi. Samarqand va Buxoro ustalarining sa'y harakatlari bilan bosh tarzi qayta jilolandi.

Keyinroq maydonga Xo'ja Nasriddin haykali o'rnatiladi. Shaharning ko'plab hovuzlari kabi Labi Hovuz ham Ulug' Vatan Urushidan so'ng quritilgan va o'zga xos sport maydoni qurdirilib, u yerda voleybol hamda kurash bo'yicha bellashuvlar o'tkazilgan. Hovuzga yaqin yerlarda sovet hukmronligi paytida "Gastronom", "Buxoro" restorani, "Komsomolets" kinoteatrlari joylashgan. 50-yillar Gastronomda yong'in sodir bo'lib, do'kon batamom kul bo'ladi, yonidan oqib o'tuvchi "Shoxrud" arig'idan oqib o'tuvchi suv ham yong'inni to'xtatishga yetmaydi. Ushbu nohush hodisadan so'ng shahar ma'muriyati hovuzni suv bilan to'ldirib qo'yishga qaror qilishadi. 50-yillar oxirida esa hovuz atroflariga quvurlar o'tkazib, favvora qurilgan bo'lib, u hozirgi kungacha ishlab turmoqda.

Hozirgi kunga kelib Buxorodagi Labi hovuz ansambli yangidan ta'mirdan chiqarilgan hamda shahar ahli va sayyohlarning sevimli go'shasiga aylangan. Labi hovuzning salqin shamoli va unga o'rnatilgan chiroqli favvoralar bilan bir qatorda, Buxorodagi boshqa tarixiy obidalaridan farqli o'laroq, bu inshootda kechki vaqtlarda ham odam gavjum bo'ladi va mehmonlarga barcha turdagi xizmatlar ko'rsatiladi.

Foydalanilgan adabiyotlar ro'yxati:

1. „Моддий маданий мероснинг кўчмас мулк объектлари миллий рўйхатини тасдиқлаш тўғрисида Ўзбекистон Республикаси Вазирлар Маҳкамасининг 846-сон 04.10.2019 й. қарори“. Lex.uz. Qaraldi: 22-sentabr 2020-yil.

2. Общественные науки в Узбекистане 1993.
3. Всеобщая история архитектуры 1969. s 313.
4. O'zbekiston milliy ensiklopediyasi.
5. google.uz
6. Wikipedia





ISSN (E): 2181-4570

SURXONDARYO VILOYATI AHOLISI SURXONDARYO VILOYATI AHOLISINI SO'NGI YILLARDA O'SISHI.

Iskandarova Nozikoy Isomiddinovna

Surxondaryo viloyati Termiz davlat universiteti geografiya magistratura 2-kurs.

Annotatsiya: Ushbu maqolada Surxondaryo viloyati aholisining keyingi yillardagi o'sishi, migratsiyasi, tug'ilish va o'lim ko'rsatkichlari haqida kerakli ma'lumotlar keltirilgan.

Kalit so'zlar: Demografiya, tug'ilish darajasi, o'lim darajasi, doimiy aholi, tabiiy o'sish, turmush qurganlar.

Surxondaryo viloyati — O'zbekiston Respublikasi tarkibidagi viloyat. 1941- yil 6- martda tashkil etilgan (1925- yil 29- iyundan Surxondaryo tumaniga aylangan). 1960-yil 25-yanvarda Qashqadaryo viloyatiga birlashtirilgan. 1964-yil fevralda qayta tashkil etilgan. Respublikaning janubi-sharqida, Surxon-Sherobod vodiysida joylashgan. Viloyat nomi vohadan oqib o'tuvchi Surxon (fors-tojikcha "qizil") daryosi nomidan kelib chiqqan. Janubda Amudaryo bo'yida Afg'oniston, shimolda, shimoli-sharqda va sharqda Tojikiston, janubi-g'arbda Turkmaniston, shimoli-g'arbda Qashqadaryo viloyati bilan chegaradosh. Maydoni 20,1 ming km². Aholisi 2612,4 ming kishi (2019-yil 1-oktabr holatiga). 14 tuman (Angor, Bandixon, Boysun, Denov, Jarqo'rg'on, Muzrabot, Oltinsoy, Sariosiyo, Termiz, Uzun, Sherobod, Sho'rchi, Qiziriq, Qumqo'rg'on), 8 shahar (Boysun, Denov, Jarqo'rg'on, Termiz, Sharg'un, Sherobod, Sho'rchi, Qumqo'rg'on), u yerda.114 ta shahar, 865 ta qishloq aholi punkti (2020). Markazi — Termiz shahri. Aholisi, asosan, o'zbeklar (78%), shuningdek, tojik, rus, turkman, qozoq va boshqa millat vakillari (2004). Aholi o'rtacha zichligi – 1 km² ga 130,0 kishi. Shahar aholisi 923,4 ming kishi, qishloq aholisi 1689,0 ming kishi (2019). Doimiy aholi. Surxondaryo viloyatida doimiy istiqomat qiluvchilar soni 2021-yil 1-yanvar holatiga 2 million 681 ming nafarni tashkil etgan bo'lsa, 2019-yilning yanvar-dekabrda esa 51,8 ming nafarga yoki 1,9 foizga o'sdi. Jumladan, shahar aholisi soni 971,4 ming kishini (jami aholi ulushi 36,2 foizni tashkil etdi), qishloq aholisi soni 1709,6 ming kishi (63,8%).

Doimiy aholi soni. Surxondaryo viloyati doimiy aholisi soni 2021-yil 1- yanvar holatiga 2681,0 ming kishini tashkil etib, 2019-yilning yanvar-dekabr oylarida 51,8 ming kishiga yoki 1,9 % ga o'sgan. Jumladan, shahar aholisi soni 971,4 ming kishini

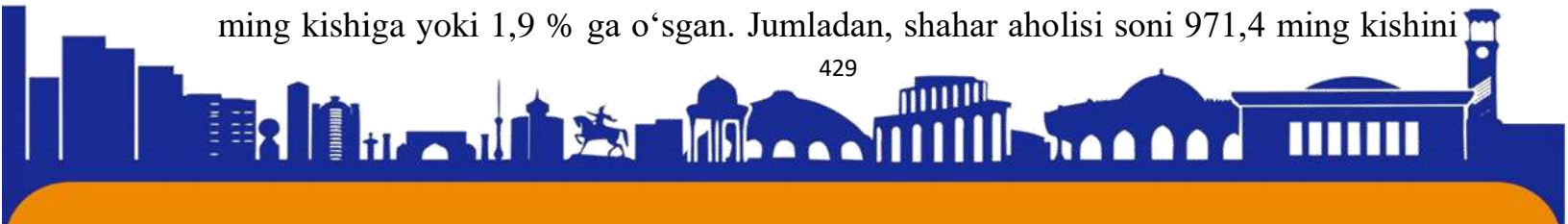



(jami aholi sonidagi ulushi 36,2 %), qishloq aholisi soni 1709,6 ming kishini (63,8 %) tashkil etdi.

E'tibor bering: 2020-yil yanvar- dekabr

Aholi soni 51,8 ming kishiga ko'paydi.

Tirik tug'ilganlar soni 74,6 ming nafarni tashkil etdi.

FHDYO bo'limlarida 24,8 mingta nikoh va 1,6 mingta ajralishlar ro'yxatga olindi.

Surxondaryo viloyati aholisining umumiy o'sishi

(2020-yil yanvar- dekabr oylarida)

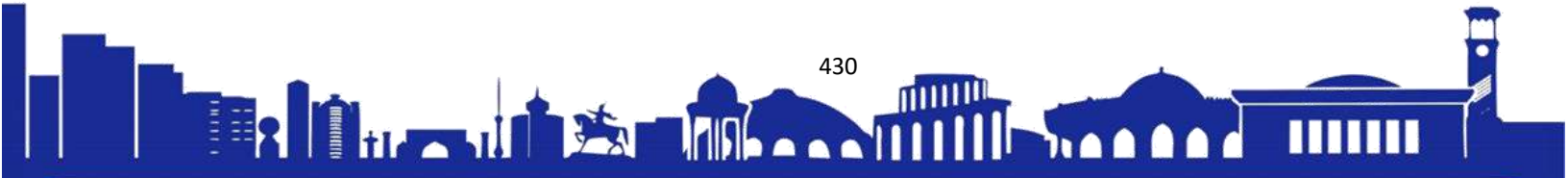
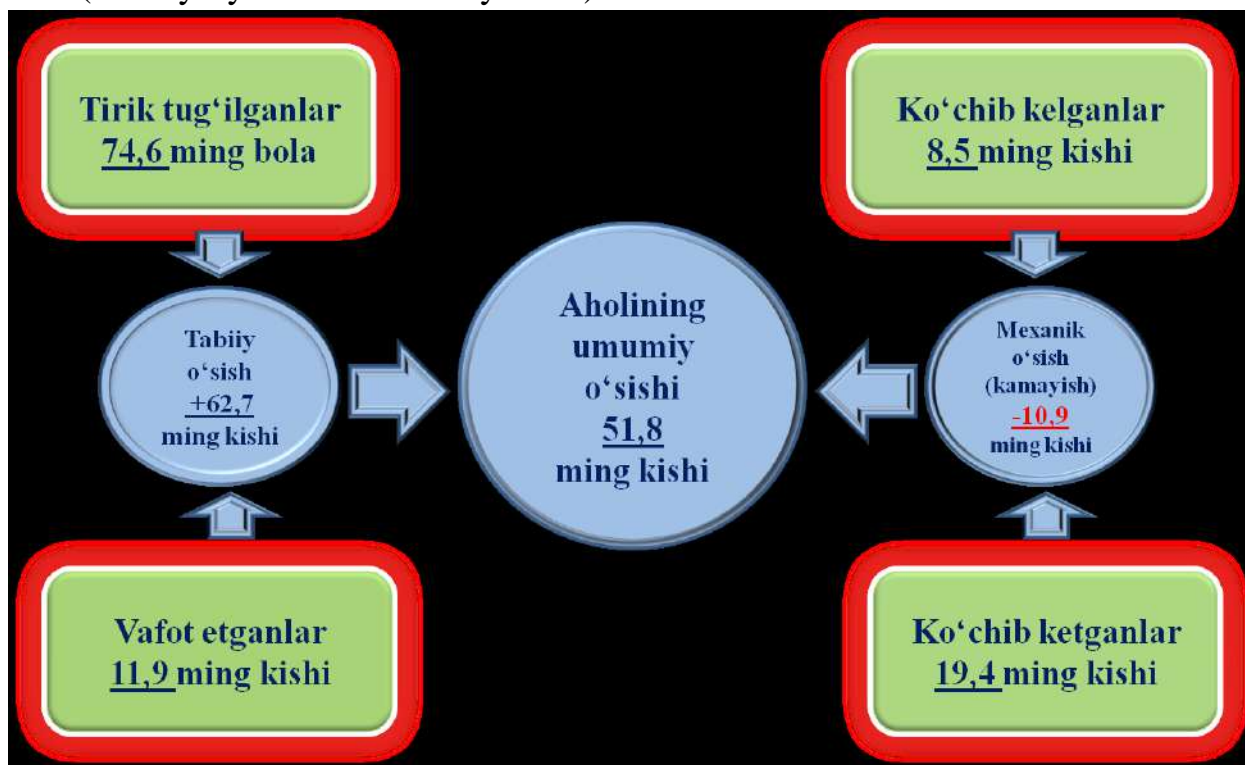



ISSN (E): 2181-4570

Tumanlar kesimida doimiy aholi sonining taqsimlanishi
(2021-yil 1-yanvar holatiga)

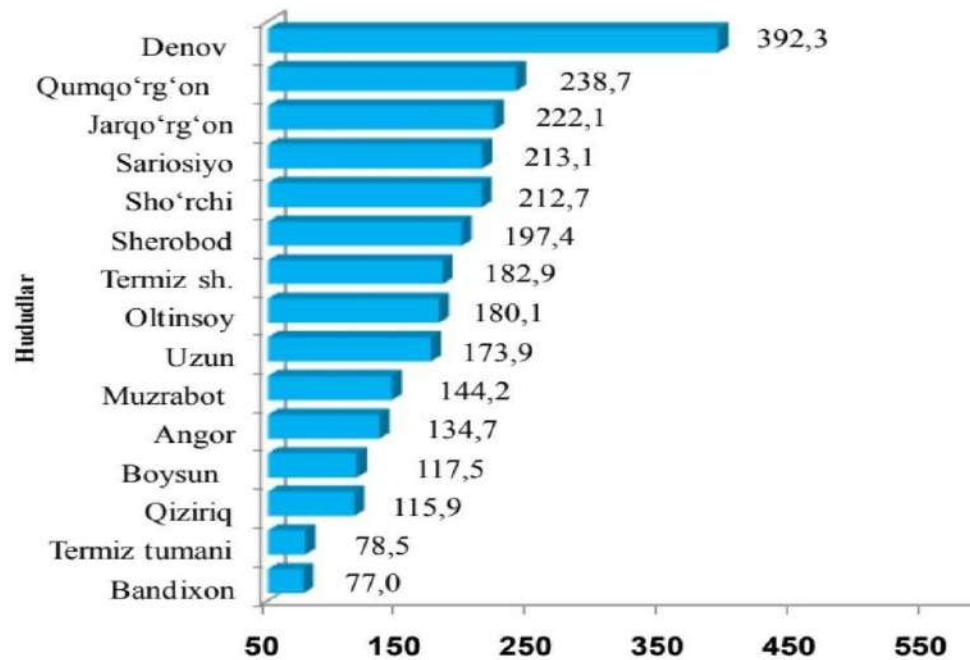

Surxondaryo viloyati hududlari kesimida tahlillar shuni ko'rsatmoqdaki, 2021-yil 1-yanvar holatiga eng ko'p aholi soni Denov tumani 392,3 ming kishini (viloyat aholisi sonidagi ulushi 14,6 % ni) va Qumqo'rg'on 238,7 ming kishini (8,9 %), Jarqo'rg'on 222,1 ming kishini (8,3 %), aksincha eng kam aholi soni Bandixon tumanida 77,0 ming kishi (2,9 %) tashkil etdi.





ISSN (E): 2181-4570

Tumanlar kesimida doimiy aholi sonining o'tgan yilning shu davriga nisbatan taqqoslanishi

(2020-2021-yillar 1-yanvar holatiga, ming kishi dastlabki ma'lumot)

	2020- yil	2021- yil*	O'tgan yilga nisbatan o'sish sur'ati, %
Surxondaryo viloyati	2 629,1	2 681,0	102,0
Termiz sh.	179,6	182,9	101,8
<i>tumanlar:</i>			
Oltinsoy	176,4	180,1	102,1
Angor	132,1	134,7	102,0
Bandixon	74,3	77,0	103,6
Boysun	115,4	117,5	101,8
Muzrabot	141,4	144,2	102,0
Denov	384,6	392,3	102,0
Jarqo'rg'on	217,8	222,1	102,0
Qumqo'rg'on	233,8	238,7	102,1
Qiziriq	114,1	115,9	101,6
Sariosiyo	209,3	213,1	101,8
Termiz	77,1	78,5	101,8
Uzun	171,4	173,9	101,5
Sherobod	193,3	197,4	102,1
Sho'rchi	208,5	212,7	102,0

Surxondaryo viloyati hududlari kesimida tahlillar shuni ko'rsatmoqdaki, 2021-yil 1-yanvar holatiga eng ko'p aholi soni Denov tumani 392,3 ming kishini (viloyat aholisi sonidagi ulushi 14,6 % ni) va Qumqo'rg'on 238,7 ming kishini (8,9 %), Jarqo'rg'on 222,1 ming kishini (8,3 %), aksincha eng kam aholi soni Bandixon tumanida 76,5 ming kishi (2,9 %) tashkil etdi.

Hududlar kesimida aholining eng yuqori o'sish sur'ati 2019- yilning mos davriga nisbatan Termiz shahri 1,8 % ni, Denov tumani 2,0 % ni va Sariosiyo 1,8 % ni, aksincha eng kam o'sish sur'ati Qiziriq tumanida -1,6 % ni tashkil etdi.

Jinsi bo'yicha doimiy aholi sonining bo'linishi

(2021- yil 1- yanvar holatiga, ming kishi dastlabki ma'lumot)

Tumanlar	erkak	ayol
Surxondaryo viloyati	1354,8	1326,2
Termiz sh.	90,3	92,6



*tumanlar:*

Oltinsoy	92,4	87,7
Angor	67,4	67,3
Bandixon	39,1	37,9
Boysun	60,2	57,3
Muzrabot	71,5	72,7
Denov	200,2	192,1
Jarqo'rg'on	113,9	108,2
Qumqo'rg'on	118,1	120,6
Qiziriq	58,5	57,4
Sariosiyo	106,4	106,7
Termiz	39,5	39
Uzun	88,8	85,1
Sherobod	100,1	97,3
Sho'rchi	108,4	

Tug'ilish. 2020- yilning yanvar-dekabr oylarida 74,6 mingta bola tug'ilganligi qayd etilgan bo'lib (bu yerda va bundan keyin tug'ilganlarga faqat tirik tug'ilganlar inobatga olingan), mos ravishda 1000 aholiga nisbatan tug'ilish koeffitsiyenti 28,1 promilleni tashkil etib, 2019-yilning mos davriga nisbatan 0,1 promillega oshgan (2019-yilning yanvar-iyun oylarida 28,0 promille bo'lgan).

Tug'ilish koeffitsiyenti. 2019- yilning mos davriga nisbatan jumladan. Termiz shahrida (30,6 promilledan 22,6 promillega), Oltinsoy (28,8 promilledan 28,0 promilega) ga kuzatildi.

Ma'lumot uchun

Tirik tug'ilganlik mezonlaridan (nafas, yurak urishi, kindik pulsatsiyasi, muskullarning beixtiyoriy qisqarishi) biri mavjud bo'lsa ham bola tirik tug'ilgan hisoblanadi. Bunda onaning homiladorlik muddati 22 hafta va undan ortiq, bolaning bo'yi 25 sm va undan ortiq, vazni 500 gramm va undan ortiq bo'lishi lozim.



**Surxondaryo viloyati bo'yicha tug'ilganlar soni (2019-2020- yil yanvar-dekabr oylari)**

Tumanlar	2019- y	2020- y	O'sish sur'ati o'tgan yilga nisbatan %
Surxondaryo viloyati	72 680	74 616	102,7
Termiz sh.	4041	5553	137,4
<i>tumanlar:</i>			
Oltinsoy	4878	5142	105,4
Angor	3497	3517	100,6
Bandixon		2371	
Boysun	3105	3020	97,3
Muzrabot	3764	3802	101,0
Denov	10839	11070	102,1
Jarqo'rg'on	6042	6358	105,2
Qumqo'rg'o	6867	6666	97,1
n			
Qiziriq	5055	3325	65,8
Sariosiyo	5682	5815	102,3
Termiz	2929	1934	66,0
Uzun	4835	4774	98,7
Sherobod	5130	5129	100,0
Sho'rchi	6016	6140	102,1

Tumanlar kesimida tug'ilganlar koeffitsiyenti (2019-2020- yil yanvar-dekabr, kishi)

2019- y.	2020- y.	O'sish sur'ati o'tgan yilga nisbatan (+;-)	
Surxondaryo viloyati	28,0	28,1	100,4
Termiz sh.	22,6	30,6	135,4
<i>tumanlar:</i>			





ISSN (E): 2181-4570

Oltinsoy	28,0	28,8	102,9
Angor	26,7	26,4	98,9
Bandixon		31,2	
Boysun	27,2	25,9	95,2
Muzrabot	26,9	26,6	98,9
Denov	28,5	28,5	100,0
Jarqo'rg'on	28,0	28,9	103,2
Qumqo'rg'on	29,8	28,2	94,6
Qiziriq	45,2	29,0	64,2
Sariosiyo	27,4	27,5	100,4
Termiz	38,7	24,9	64,3
Uzun	28,5	27,7	97,2
Sherobod	26,8	26,3	98,1
Sho'rchi	29,2	29,2	100,0

Vafot etganlar. 2020- yilning yanvar-dekabr oylarida 11,9 mingta o'lim qayd etilgan bo'lib, mos ravishda 1000 aholiga nisbatan o'lim koeffitsiyenti 4,5 promilleni tashkil etdi, 2019- yilning mos davriga nisbatan 0,4 promillega kamaydi (2019- yilning yanvar-dekabr oylarida 4,1 promille bo'lgan).

O'lim koeffitsiyenti. 2019-yilning mos davriga nisbatan ko'payishi Termiz sh. (5,5 promilledan 3,6 promil-lega), Denov (4,5 promilledan 4,0 promillega), Angor (4,8 promilledan 4,5 promillega), Jarqo'rg'on (4,9 promilledan 4,4 promillega) tumanlarida kuzatildi.

2020-yilning yanvar-dekabr oylarida 11,9 ming nafar o'lim qayd etilgan bo'lib, vafot etganlarning 62,3 % i qon aylanish tizimi kasalliklaridan, 5,9 % i o'simtalardan, 4,0 % i baxtsiz hodisa, zaharlanish va jarohatlanishlardan, 4,5 % i ovqat hazm qilish a'zo-lari kasalliklaridan, 7,4 % i nafas olish a'zolari kasalliklaridan 1,5 % i yuqumli va parazitar kasalliklardan hamda 14,4 % i boshqa kasalliklardan vafot etgan.

Ro'yxatga olingan 1 yoshgacha vafot etgan bolalar soni 0,6 ming nafarni tashkil etib, ularning 58,1 % i perinatal davrda yuzaga keladigan holatlardan, 22,3 % i nafas olish a'zolari kasalliklaridan, 14,0 % i tug'ma anomaliyalardan va 5,6 % i boshqa kasalliklardan vafot etgan.



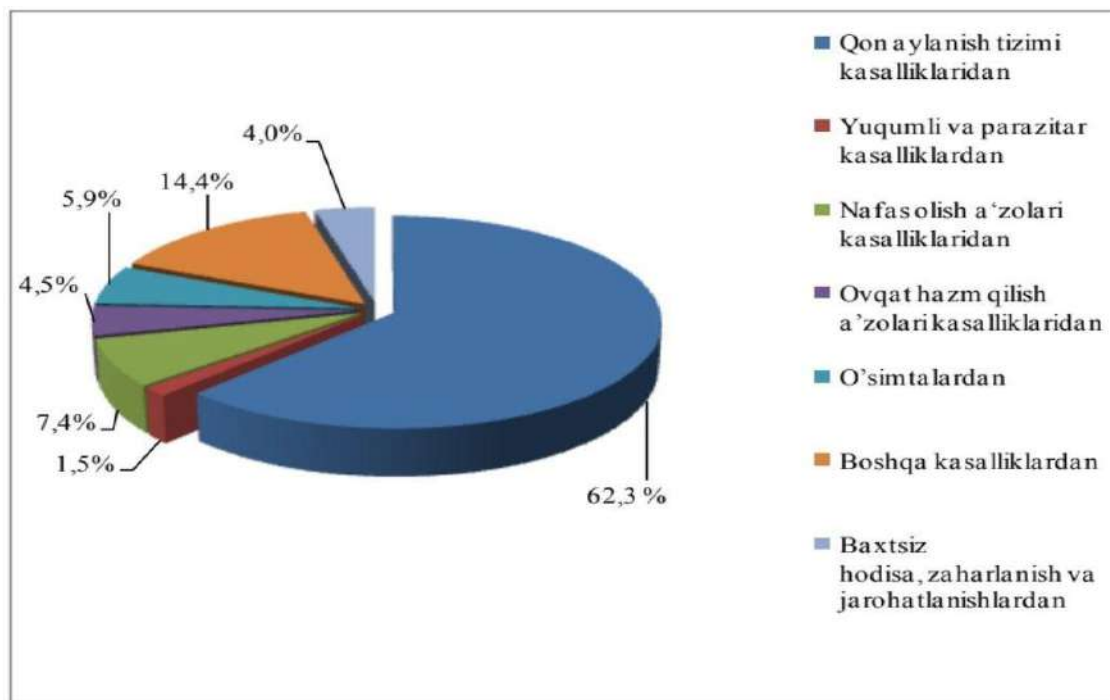

Tabiiy o'sish. 2020-yilning yanvar-dekabr oylarida aholining tabiiy o'sishi 62,7 ming kishini (2019-yilning yanvar-dekabr oylarida 62,1

Nikoh tuzganlar. 2020- yilning yanvar-dekabr oylarida FHDYO oganlari tomonidan 24,8 ming nikoh qayd etildi, mos ravishda 1000 aholiga nisbatan nikoh tuzish koeffitsiyenti 9,3 promilleni tashkil etdi.

Nikohdan ajralishlar. 2020- yilning yanvar-dekabr oylarida FHDYO organlari tomonidan 1,6 mingta nikohdan ajralishlar qayd etilgan bo'lib, mos ravishda 1000 aholiga nisbatan koeffitsiyenti, 0,6 promilleni tashkil etdi.

Nikoh tuzganlar soni. 2019- yilning mos davriga nisbatan ka-mayish sur'atlari Denov (441), Qum-qo'rg'on (508), Jarqo'rg'on (456), Termiz tumani (446) to'g'ri kelmoqda

Nikohdan ajralishlar soni. 2019- yilning mos davriga nisbatan yuqori kamayish sur'atlari Jarqo'rg'on (45), Denov (78), Termiz shahri (10), Uzun (43) to'g'ri kelmoqda.

Migratsiya. 2020-yil yanvar-dekabr oylarida viloyat bo'yicha ko'chib kelganlar soni 8,5 ming kishini, ko'chib ketganlar soni esa 19,4 ming kishini tashkil etdi. Migratsiya saldosini minus 10,9 ming kishi bo'lib, 2019-yilning mos davrida minus 2,9 ming kishi bo'lgan.





ISSN (E): 2181-4570

Migratsiya saldosining yuqori darajasi Denov tumanida (minus 1,6 ming kishi), Uzun tumanida (minus 1,6 ming kishi), Sariosiyo (minus 1,2 ming kishi), Jarqo‘rg‘on (minus 1,0 ming kishi) qayd etildi.

Adabiyotlar ro‘yxati:

1. P.Baratov , “O‘zbekiston tabiiy geografiyasi” –T O‘qituvchi 1996-y
2. A.Soliyev ,Muxammadiyev “Iqtisodiy geografiya asoslari” T: O‘zbekiston 1996-69.
3. A.Soliyev,Nazarov M,Qurbonov Sh. “O‘zbekiston hududlarini ijtimoiy iqtisodiy rivojlantirish” T-Mumtozso‘z. 2010-y
- 4.”Tarixdan manzaralar” Surxandaryo T-1991
- 5.”Mustaqillik yillarida O‘zbekiston viloyatlari” T-Sharq .1996

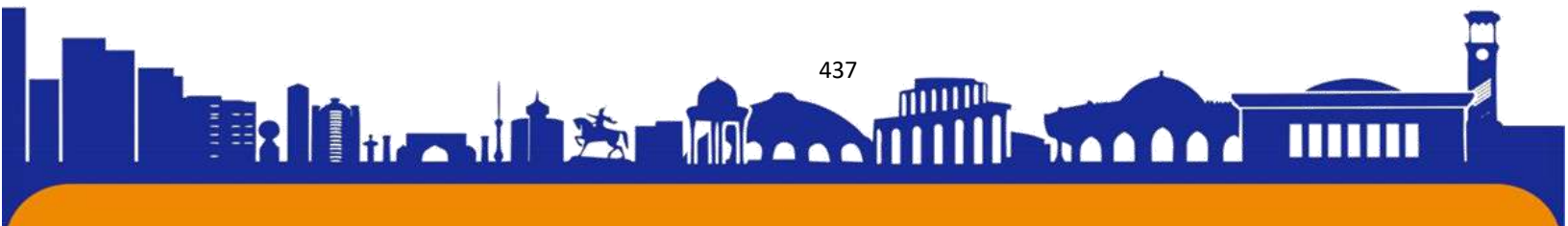



MAKTABGACHA TA'LIM TIZIMIGA ZAMONAVIY YONDASHUV

**Termiz davlat universiteti sirtqi ta'lim va masofadan o'qitish bo'limi ijtimoiy fanlar fakulteti maktabgacha ta'lim yo'nalishi 506 guruh talabasi
Abdurahmonova Zarina Maxmud qizi**

Annotatsiya:

Ushbu maqolada maktabgacha ta'limga zamonaviy yondashuv haqida umumiy ma'lumot berilgan. Maqolada erta bolalik davridagi ta'limda faol ta'lim, o'yinga asoslangan ta'lim va ijtimoiy-emotsional rivojlanishning ahamiyati muhokama qilinadi. Shuningdek, u zamonaviy yondashuvning afzalliklari va bolaning uzoq muddatli akademik muvaffaqiyatiga ta'sirini ta'kidlaydi. Maqola maktabgacha ta'lim sifatini oshirishdan manfaatdor bo'lgan ota-onalar, o'qituvchilar va siyosatchilar uchun foydali manba bo'lishga mo'ljallangan. Maktabgacha ta'lim har doim bolaning rivojlanishining muhim poydevori hisoblangan. O'tgan yillar davomida maktabgacha yoshdagi bolalarni tarbiyalashga yondashuvda jiddiy o'zgarishlar ro'y berdi. Ushbu maqola faol ta'lim, o'yinga asoslangan ta'lim va ijtimoiy-emotsional rivojlanish muhimligini ta'kidlaydigan maktabgacha ta'limga zamonaviy yondashuvni muhokama qilishga qaratilgan. Maqolada, shuningdek, maktabgacha ta'limga zamonaviy yondashuvning afzalliklari va uning bolaning uzoq muddatli o'quv muvaffaqiyatiga ta'siri haqida so'z boradi.

Kalit so'zlar: Maktabgacha ta'lim, zamonaviy yondashuv, faol ta'lim, o'yinga asoslangan ta'lim, ijtimoiy-emotsional rivojlanish, akademik muvaffaqiyat

Abstract:

This article provides an overview of the modern approach to preschool education. The article discusses the importance of active learning, play-based learning, and social-emotional development in early childhood education. It also highlights the benefits of a modern approach and its impact on a child's long-term academic success. The article is intended to be a useful resource for parents, teachers and policy makers interested in improving the quality of early childhood education. Preschool education has always been considered an important foundation of a child's development. Over the past years, there have been significant changes in the approach to educating preschool children. This article aims to discuss a modern approach to preschool education that emphasizes the importance of active learning, play-based learning, and social-emotional





ISSN (E): 2181-4570

development. The article also discusses the benefits of a modern approach to preschool education and its impact on a child's long-term academic success.

Keywords: Preschool education, modern approach, active learning, game-based learning, social-emotional development, academic success

Аннотация:

В данной статье представлен обзор современного подхода к дошкольному образованию. В статье обсуждается важность активного обучения, игрового обучения и социально-эмоционального развития в дошкольном образовании. В нем также подчеркиваются преимущества современного подхода и его влияние на успехи ребенка в учебе в долгосрочной перспективе. Статья задумана как полезный ресурс для родителей, учителей и политиков, заинтересованных в повышении качества дошкольного образования. Дошкольное образование всегда считалось важной основой развития ребенка. За последние годы произошли существенные изменения в подходе к воспитанию детей дошкольного возраста. Эта статья направлена на обсуждение современного подхода к дошкольному образованию, который подчеркивает важность активного обучения, игрового обучения и социально-эмоционального развития. В статье также рассматриваются преимущества современного подхода к дошкольному образованию и его влияние на долгосрочную успеваемость ребенка.

Ключевые слова: дошкольное образование, современный подход, активное обучение, игровое обучение, социально-эмоциональное развитие, успеваемость.

Kirish

Maktabgacha ta'lim - bu bola rivojlanishining muhim bosqichidir. Bu bolaning akademik muvaffaqiyati va shaxsiy o'sishi uchun asos yaratadi. Maktabgacha ta'limga an'anaviy yondashuv doimo o'qituvchiga qaratilgan bo'lib, o'qish, yozish va matematika kabi akademik ko'nikmalarga e'tibor qaratgan. Biroq so'nggi yillarda faol o'rganish, o'yin orqali o'qitish va ijtimoiy-emotsional rivojlanish muhimligini ta'kidlaydigan ko'proq bolaga yo'naltirilgan yondashuvga o'tish kuzatilmoqda.

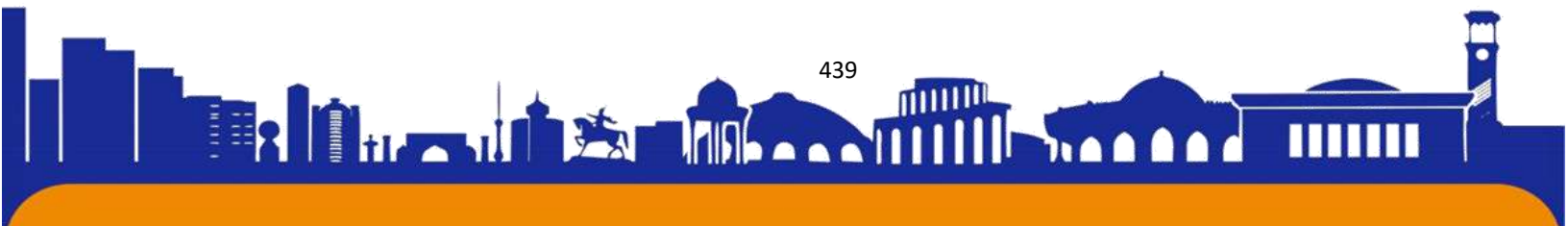



Metodologiya:

Maktabgacha ta'limga zamonaviy yondashuv bolalarni izlanish, kashfiyotlar va tajribalarni rag'batlantiradigan o'quv muhiti bilan ta'minlashga qaratilgan. Bolalar o'yin orqali o'rganishga da'vat etiladi va o'qituvchilar o'qituvchi emas, balki yordamchi sifatida ishlaydi. O'quv dasturi bolalarning qiziqishlari va qobiliyatlariga moslashtirilgan holda, rivojlanishga mos ravishda ishlab chiqilgan. Ijtimoiy-emotsional rivojlanish ham zamonaviy yondashuvning asosiy tarkibiy qismidir, chunki bolalar o'z his-tuyg'ularini boshqarishga, empatiyani rivojlantirishga va tengdoshlari bilan ijobiy munosabatlar o'rnatishga o'rgatiladi.

1-jadval: Maktabgacha ta'limga zamonaviy yondashuvning afzalliklari

Foyda	Tavsifi
O'rganishga bo'lgan muhabbat	Bolalarda o'rganishga bo'lgan muhabbat ko'proq rivojlanadi
Muammoni hal qilish	Bolalar muammoni hal qilish ko'nikmalarini rivojlantiradilar
Ijodkorlik	Bolalarning ijodkorlik darajasi yuqori bo'ladi

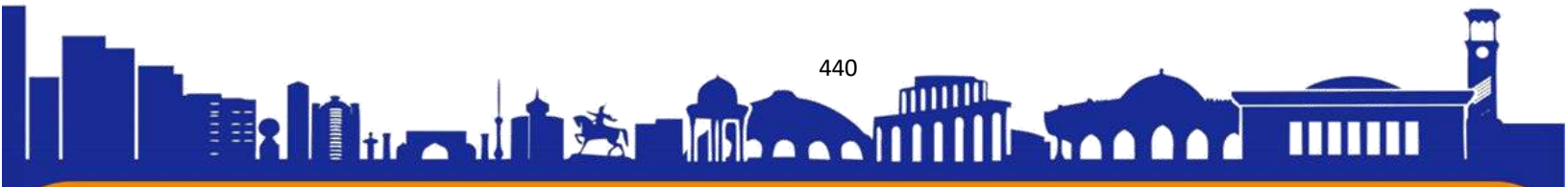



Ijtimoiy ko'nikmalar	Bolalar kuchli ijtimoiy ko'nikmalarni rivojlantiradilar, bu esa tengdoshlar va kattalar bilan yaxshi munosabatlarga olib keladi.
----------------------	--

Natijalar:

Tadqiqotlar shuni ko'rsatdiki, maktabgacha ta'limga zamonaviy yondashuv bir qancha afzalliklarga ega. O'yinga asoslangan ta'lim va ijtimoiy-emotsional rivojlanishga duchor bo'lgan bolalarda o'rganishga bo'lgan muhabbat, muammolarni hal qilish qobiliyatlari va ijodkorlik darajasi yuqori bo'ladi. Shuningdek, ular kuchli ijtimoiy ko'nikmalarni rivojlantirish ehtimoli ko'proq, bu esa tengdoshlari va kattalar bilan yaxshi munosabatlarga olib kelishi mumkin.

Xususiyatlar	Tavsifi
Bolalarga qaratilgan	Bolaning qiziqishlari va qobiliyatlariga e'tibor qaratadi
Faol o'rganish	Qidiruv, kashfiyot va tajribani rag'batlantiradi
O'yinga asoslangan ta'lim	O'yin va amaliy mashg'ulotlar orqali o'rganishga urg'u beradi
Ijtimoiy-hissiy	Hissiyotlarni boshqarish va ijobiy munosabatlar o'rnatish kabi ijtimoiy-emotsional ko'nikmalarni rivojlantiradi
Rivojlanish jihatdan	O'quv dasturi rivojlanishga mos ravishda ishlab chiqilgan
tegishli o'quv dasturi	
Yordam beruvchilarning roli	O'qituvchilar o'qituvchi emas, balki yordam beruvchi vazifasini bajaradilar
O'qituvchilar	

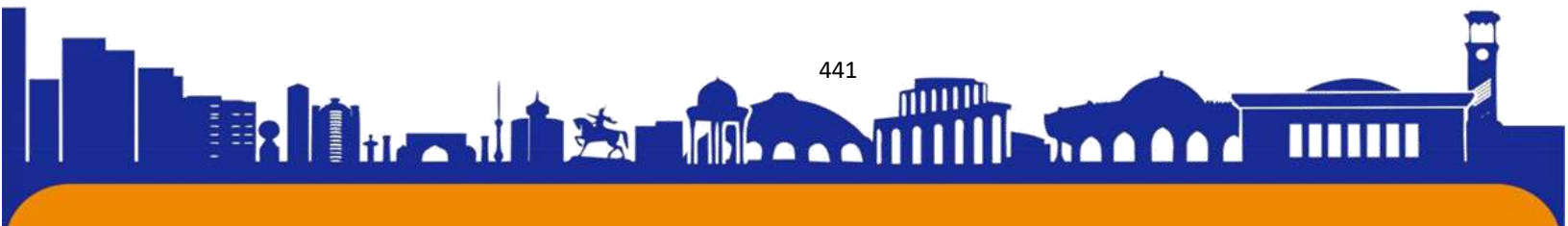



Hamkorlik	Bolalar o'rtasida hamkorlik va jamoaviy ishlashni rag'batlantiradi
ta'lim muhiti	
Oila ishtiroki	Oilalarni bolaning o'rganishi va rivojlanishiga jalb qiladi

Munozara:

Maktabgacha ta'limga zamonaviy yondashuv so'nggi yillarda mashhurlikka erishdi, ko'plab o'qituvchilar va siyosatchilar uni keng qo'llashni targ'ib qilmoqdalar. Shunga qaramay, hali ham o'z yechimini kutayotgan muammolar mavjud, masalan, malakali o'qituvchilarning yetishmasligi, maktabgacha ta'lim muassasalarining yuqori sifatli dasturlarini moliyalashtirish.

Zamonaviy yondashuvning afzalliklari:

Tadqiqotlar shuni ko'rsatdiki, maktabgacha ta'limga zamonaviy yondashuv bir qancha afzalliklarga ega. O'yinga asoslangan ta'lim va ijtimoiy-emotsional rivojlanishga duchor bo'lgan bolalarda o'rganishga bo'lgan muhabbat, muammolarni hal qilish qobiliyatlari va ijodkorlik darajasi yuqori bo'ladi. Shuningdek, ular kuchli ijtimoiy ko'nikmalarni rivojlantirish ehtimoli ko'proq, bu esa tengdoshlari va kattalar bilan yaxshi munosabatlarga olib kelishi mumkin.

Ushbu Milliy Erta Ta'lim Tadqiqot Instituti (NIEER) tomonidan o'tkazilgan bir tadqiqot shuni ko'rsatdiki, faol o'rganish va ijtimoiy-emotsional rivojlanishga urg'u beradigan yuqori sifatli maktabgacha ta'lim dasturlarida qatnashgan bolalar til, savodxonlik va matematika ko'nikmalarida sezilarli yutuqlarga erishgan. maktabgacha ta'lim muassasasiga bormaslik. Journal of Childhood Education jurnalida chop etilgan yana bir tadqiqot shuni ko'rsatdiki, o'yinga asoslangan o'quv dasturida qatnashgan bolalar an'anaviy, o'qituvchiga yo'naltirilgan o'quv dasturida qatnashgan bolalarga nisbatan yuqori darajadagi faollik va ijodkorlik ko'rsatgan.

Zamonaviy yondashuvning muammolari:

Zamonaviy yondashuvning ko'plab afzalliklariga qaramay, hali ham hal qilinishi kerak bo'lgan muammolar mavjud. Muammolardan biri zamonaviy yondashuvni yaxshi biladigan malakali o'qituvchilarning etishmasligi. Ko'pgina o'qituvchilar hali ham

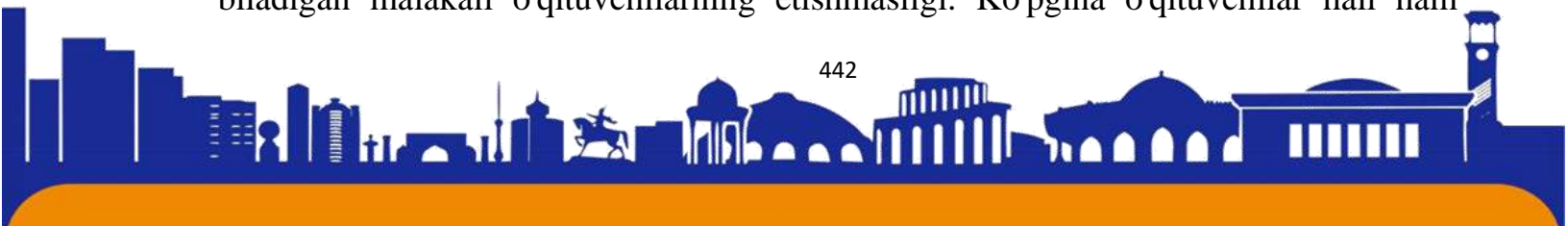



ISSN (E): 2181-4570

an'anaviy usullarda o'qitiladi va o'yinga asoslangan o'quv dasturini samarali amalga oshirish uchun ko'nikma yoki resurslarga ega bo'lmasligi mumkin.

Yana bir qiyinchilik - yuqori sifatli maktabgacha ta'lim dasturlari bilan ta'minlash xarajatlari, chunki ko'plab oilalar ularni to'lashga qodir emaslar. Bu bolaning akademik va ijtimoiy rivojlanishiga uzoq muddatli ta'sir ko'rsatishi mumkin bo'lgan erta yoshdagi ta'limdan tengsiz foydalanishga olib kelishi mumkin.

Xulosa:

Xulosa qilib aytadigan bo'lsak, maktabgacha ta'limga zamonaviy yondashuv - bu ko'proq bolaga yo'naltirilgan va rivojlanishga mos keladigan yondashuv bo'lib, u faol ta'lim, o'yinga asoslangan ta'lim va ijtimoiy-emotsional rivojlanishga urg'u beradi. Bu bir qancha afzalliklarga ega va bolaning uzoq muddatli akademik muvaffaqiyatiga ijobiy ta'sir ko'rsatishi mumkin. Garchi hal qilinishi kerak bo'lgan muammolar mavjud bo'lsa-da, maktabgacha ta'limga zamonaviy yondashuvni joriy etish erta yoshdagi bolalar ta'limi sifatini oshirish yo'lidagi muhim qadamdir.

Foydalanilgan adabiyotlar:

1. Barnett, W. S., & Frede, E. C. (2017). The need for high-quality preschool in an era of accountability. *The Future of Children*, 27(2), 17-34.
2. Diamond, A., Barnett, W. S., Thomas, J., & Munro, S. (2007). Preschool program improves cognitive control. *Science*, 318(5855), 1387-1388.
3. Hirsh-Pasek, K., Golinkoff, R. M., Berk, L. E., & Singer, D. G. (2009). *A mandate for playful learning in preschool: Presenting the evidence*. Oxford University Press.
4. Feruzabonu Bobir Qizi Umarova, & Nilufar Avloqulovna Sodiqova (2021). *MAKTABGACHA TA'LIM TIZIMIGA ZAMONAVIY YONDASHUV*. *Scientific progress*, 2 (2), 1218-1221.





ISSN (E): 2181-4570

Гастрономический туризм как фактор развития внутреннего туризма государства.

Научный руководитель. Старший преподаватель кафедры туризм

Усманова Азизахон Фазыловна

Ташкентского международного университета Киме. г.Ташкент Узбекистан,

azizahonusmanova71@gmail.com

Маджидова Дилафруз Боходир кизи бакалавр 3-курс

Аннотация:

Гастрономический туризм в Узбекистане становится все более популярным среди туристов, и это предоставляет отличную возможность для развития внутреннего туризма в государстве. Однако, существуют проблемы, которые могут затруднить его дальнейшее развитие, такие как недостаток квалифицированного персонала, низкое качество обслуживания и сервиса, недостаток инвестиций и технологических инноваций, а также недостаточное продвижение продукта на мировых рынках. Для устранения этих проблем необходимо принимать меры, направленные на повышение качества обслуживания, подготовку высококвалифицированного персонала, увеличение инвестиций в сферу гастрономического туризма, проведение маркетинговых исследований и разработку новых туристических маршрутов и программ.

Ключевые слова: Гастрономический туризм, Узбекистан, Развитие, Проблемы, Квалифицированный персонал, Обслуживание, Инвестиции, Технологические инновации, Мировые рынки, Продвижение продукта.

Аннотация - это краткое описание статьи, содержащее основные цели и задачи исследования, а также ключевые выводы. Она представляет собой резюме всей статьи и является первым документом, который читатель видит при ознакомлении с материалом. Цель статьи - рассмотреть влияние гастрономического туризма на развитие внутреннего туризма государства. В статье исследуется, как гастрономический туризм может улучшить привлекательность государства для туристов и способствовать его экономическому развитию. Основные задачи исследования включают:





- Рассмотрение понятия гастрономического туризма и его основных характеристик;
- Изучение роли гастрономического туризма в развитии внутреннего туризма государства на примере стран-лидеров в этой области;
- Анализ влияния гастрономического туризма на экономику страны и развитие малого и среднего бизнеса в сфере гостеприимства и общепита;
- Обзор мер поддержки и стимулирования развития гастрономического туризма в Узбекистане;
- Рассмотрение основных проблем и ограничений, связанных с развитием гастрономического туризма в Узбекистане, и обсуждение перспектив дальнейшего развития в этой области. Ключевые выводы статьи включают:
 - Гастрономический туризм имеет большой потенциал для развития внутреннего туризма и экономики государства в целом;
 - Гастрономический туризм может быть эффективным инструментом продвижения национальной культуры и традиций, а также укрепления национального самосознания;
 - Меры поддержки и стимулирования развития гастрономического туризма, такие как создание специальных туристических маршрутов и разработка программ обучения для местных предпринимателей, могут помочь повысить привлекательность государства для турист

Введение

Введение представляет собой значимый элемент статьи, поскольку оно помогает читателю понять, о чем будет идти речь в данной работе, а также знакомит с основными идеями и проблемами, которые будут рассмотрены далее. В данном разделе мы рассмотрим концепцию гастрономического туризма и его важность для развития туризма в целом, а также проанализируем текущее состояние гастрономического туризма в мире и его перспективы.

Гастрономический туризм является относительно новым направлением в индустрии туризма, которое набирает популярность в последнее время. Он предполагает не только посещение различных туристических объектов и достопримечательностей, но и знакомство с местной культурой и традициями через еду и напитки. Гастрономический туризм дает туристам возможность





узнать больше о местной кухне, попробовать традиционные блюда и напитки, посетить рынки и места продажи продуктов, а также познакомиться с местными производителями продуктов.

Гастрономический туризм может оказывать положительное влияние на развитие туризма в целом и на экономику государства. Он способен повысить привлекательность государства для туристов, увеличить количество туристов и продолжительность их пребывания, создать новые рабочие места и развивать бизнес в сфере гостеприимства и общепита. Кроме того, гастрономический туризм может служить эффективным инструментом продвижения национальной культуры и традиций, а также укрепления национального самосознания.

На сегодняшний день гастрономический туризм является одним из наиболее быстроразвивающихся направлений в индустрии туризма. Многие государства по всему миру уже понимают потенциал этого вида туризма и активно развивают эту отрасль.

История гастрономического туризма

История гастрономического туризма находится в течение многих веков. С самых давних времен люди путешествовали, чтобы опробовать новые блюда и попробовать местные деликатесы. Однако, гастрономический туризм, как отдельное направление туризма, начал развиваться только в последние десятилетия.

Сначала гастрономический туризм был доступен только тем, кто имел достаточно финансовых возможностей, чтобы путешествовать по всему миру, чтобы насладиться местной кухней. В 19 веке был организован первый гастрономический тур в Великобритании для туристов, которые хотели попробовать настоящий британский афтернун-ти.

Понятие	Описание
Гастрономический туризм	Путешествия, связанные с изучением местной кухни, ее истории, традиций, производства и потребления.
Фактор развития	Событие, явление или условие, способствующее развитию чего-либо.





Понятие	Описание
Внутренний туризм	Путешествия граждан по территории своей страны с целью отдыха, развлечения, познания и т.д.
Гастрономический туризм как фактор развития внутреннего туризма государства	
Гастрономический туризм способствует развитию внутреннего туризма, т.к. предлагает уникальный и привлекательный опыт для путешественников.	
Это позволяет государству использовать культурные и кулинарные ресурсы для развития экономики, создания рабочих мест и привлечения инвестиций.	

В 20 веке гастрономический туризм стал все более популярным и начал набирать обороты. Крупные отели и рестораны стали организовывать курсы кулинарного искусства и фестивали еды, чтобы привлечь туристов. В этот период были созданы первые гастрономические маршруты по всему миру, включающие посещение ресторанов, ферм, виноделен и других мест, где можно было попробовать настоящую местную кухню.

В настоящее время гастрономический туризм является одним из наиболее динамично развивающихся направлений туризма в мире. Развитие транспортной инфраструктуры, расширение выбора кулинарных маршрутов и увеличение количества кулинарных фестивалей и мероприятий сделали его доступным для широкой аудитории туристов.

Важно отметить, что гастрономический туризм не только представляет собой способ познакомиться с местной кухней и культурой страны, но и стимулирует экономический рост и развитие туризма в целом.

Основной часть

Тенденции гастрономического туризма

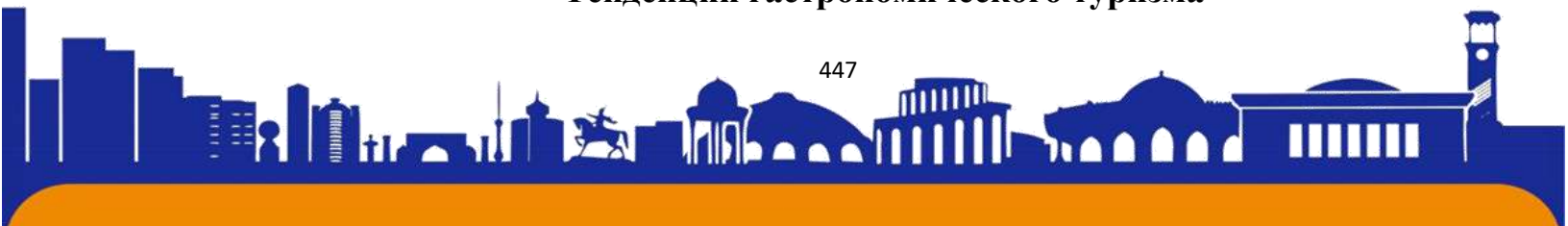



Раздел «Тенденции гастрономического туризма» является важной частью статьи, поскольку позволяет ознакомиться с современными тенденциями развития гастрономического туризма и выявить ключевые факторы, влияющие на его рост. В этом разделе мы рассмотрим ключевые тенденции, которые проявляются в гастрономическом туризме сегодня.

Первая и, пожалуй, самая заметная тенденция — возрастающий интерес к местным продуктам и блюдам. Сегодня все больше и больше туристов хотят попробовать аутентичную местную кухню, а не блюда интернациональной кухни, которые можно найти в любой точке мира. Это связано с тем, что местная кухня отражает культуру и традиции региона и позволяет посетителям ощутить уникальные вкусы и ароматы.

Второй тренд – разнообразие кухонь. Туристы становятся все более авантюрными в своих вкусах, и сегодня они хотят попробовать не только известные кухни, такие как французская, итальянская или японская, но и менее известные, такие как узбекская, грузинская или тайская. В результате рестораны и кафе в различных регионах мира начинают предлагать туристам блюда, соответствующие их вкусам и предпочтениям.

Третье направление – устойчивость и экологичность. Сегодня все больше и больше людей беспокоят продукты, которые они потребляют, и их влияние на окружающую среду. Именно поэтому многие рестораны и кафе начинают использовать продукты, выращенные без применения химических удобрений и пестицидов, а также продукты, произведенные на местных фермах.

Страны-лидеры в гастрономическом туризме

Статья включает Раздел V, посвященный странам-лидерам в гастрономическом туризме. В этой части статьи представлены краткие сведения о странах, признанных гастрономическими центрами мира, а также описаны особенности и характеристики гастрономического туризма в каждой из этих стран.

Первой страной-лидером, которую следует упомянуть, является Франция. Французская кухня славится своим изысканным и роскошным характером во всем мире. Она известна своими блюдами высокой кухни, такими как фуа-гра, мусселины, рататуй и красное вино, а также родиной многих изысканных десертов, таких как макаронны и эклеры. Во Франции можно найти множество





известных ресторанов, включая трирестораны Мишлен, такие как Л'Арпеж и Ле Берн, которые известны своей кухней высшего уровня.

Следующей страной-лидером в гастрономическом туризме является Италия. Итальянская кухня славится своей простотой, свежестью и качеством продуктов. Она знаменита своими пастами, пиццами, морепродуктами, мясом и сырами. Кроме того, Италия является родиной многих видов вина, таких как Чианти и Бароло, а также многих видов десертов, таких как тирамису и панакотта.

Испания также является одной из стран-лидеров в гастрономическом туризме. Испанская кухня славится своими тапасами, паэльей, морепродуктами и вином. Тапас - это маленькие закуски, которые можно заказывать в барах и кафе, а их многообразие и качество отличаются в разных регионах Испании. Паэлья - это блюдо из риса, морепродуктов и мяса, которое является национальным блюдом Испании

Гастрономический туризм в Узбекистане

Раздел «Гастрономический туризм в Узбекистане» посвящен изучению гастрономического туризма в Узбекистане. В этом разделе будут рассмотрены уникальные особенности узбекской кухни, делающие ее привлекательной для туристов, а также описаны конкретные предложения и возможности для гастрономического туризма в Узбекистане.

Узбекистан известен своей богатой культурой и историей, а также разнообразной кухней, которая является национальной гордостью страны. Узбекская кухня обладает неповторимым вкусом и ароматом и включает в себя широкий ассортимент мясных блюд, плова, супов, салатов и сладостей. В качестве основных ингредиентов используются мясо, овощи, фрукты, рис, мука и специи, такие как тмин, кориандр, тмин, пажитник и другие.

Одной из главных особенностей узбекской кухни является традиционное приготовление плова. Это национальное блюдо состоит из риса, мяса (обычно баранины), моркови, лука, чеснока, тмина, кориандра и других специй. Плов готовится на открытом огне в казане, что придает ему неповторимый вкус и аромат. Кроме того, в узбекской кухне очень популярны шашлыки, которые готовят из баранины, говядины или куриного мяса. Шашлыки обычно подают со свежими овощами и зеленью.





Узбекистан также известен своими сладостями, среди которых халва, лепешки с изюмом и кунжутом, пахлава, сумалак, чак-чак и другие. Многие фрукты, такие как виноград, абрикосы, яблоки, гранаты, хурма и другие, также используются в узбекской кухне.

Узбекистан, расположенный в Центральной Азии, является уникальным направлением для гастрономического туризма. Узбекская кухня известна своим разнообразием и богатством вкусов и ароматов, которые формируются благодаря географическому положению страны, национальной культуре и истории. Узбекское гостеприимство и культурное наследие делают эту страну привлекательной для туристов, желающих попробовать местную кухню и узнать больше о культуре.

Узбекская кухня представляет собой смесь влияний многих культур, таких как персидская, турецкая, казахская, таджикская и уйгурская, что создает уникальный кулинарный стиль. Одной из главных особенностей узбекской кухни является использование многих специй и трав, таких как тмин, куркума, кинза и мята. Традиционные узбекские блюда включают плов (рис с мясом и овощами), лагман (суп с лапшой с мясом и овощами), шурпу (суп с мясом и овощами) и самсу (выпечка с мясом или овощами).

Роль гастрономического туризма в развитии

Гастрономический туризм в Узбекистане имеет огромный потенциал для развития внутреннего туризма и способствует росту экономики страны. Этот вид туризма не только предоставляет возможность попробовать местную кухню, но и позволяет познакомиться с культурой, традициями и обычаями Узбекистана, что может стать ключевым фактором в привлечении туристов в эту страну.

Развитие гастрономического туризма может стимулировать развитие малого и среднего бизнеса в сфере гостеприимства и общественного питания. Рестораны, кафе и другие заведения, которые предлагают местную кухню, смогут увеличить свою привлекательность и привлечь большее количество туристов, что приведет к созданию новых рабочих мест и улучшению экономического положения региона.

Кроме того, гастрономический туризм может способствовать сохранению культурных традиций и национальных блюд. За счет повышения интереса к местной кухне и продуктам, производители смогут сохранять традиционные





рецепты и способы приготовления блюд, а также продвигать свои продукты на рынок.

Примером развития гастрономического туризма в Узбекистане является проведение фестивалей и конкурсов, связанных с местной кухней. Каждый год проходят фестивали "Ориентал гастрономи" и "Шарк ўлкани" (Широкий стол), где представляются различные блюда узбекской кухни, а также конкурсы профессиональных поваров.

Гастрономический туризм также может способствовать развитию внутреннего туризма в Узбекистане. В настоящее время большинство туристов, посещающих Узбекистан, являются иностранцами. Однако, развитие гастрономического туризма может привести к тому, что большее количество узбекистанцев начнет путешествовать по своей стране

Меры поддержки гастрономического туризма в Узбекистане

Раздел VIII описывает существующие меры поддержки и стимулирования развития гастрономического туризма в Узбекистане под названием "Меры поддержки гастрономического туризма в Узбекистане". Эти меры включают правительственные программы, инвестиции и развитие инфраструктуры, и являются одним из главных факторов, который может поддержать развитие гастрономического туризма в Узбекистане.

Хорошо развитая инфраструктура, такая как гостиницы, рестораны и другие объекты гостеприимства, обеспечивает удобство и комфорт для туристов, которые приехали наслаждаться местной кухней и культурой. Правительство Узбекистана инвестировало в развитие туристической инфраструктуры, и в 2018 году была создана Национальная ассоциация туроператоров (NATO), которая занимается продвижением туризма в стране и созданием благоприятных условий для туристов.

Одним из главных направлений, на которые направлены меры поддержки развития гастрономического туризма в Узбекистане, является создание правительственных программ, которые стимулируют развитие туризма и поддерживают местные традиции и культуру. В 2019 году правительство Узбекистана объявило о запуске программы развития туризма на 2019-2025 годы, включающей создание новых гостиниц, ресторанов, кафе и других объектов

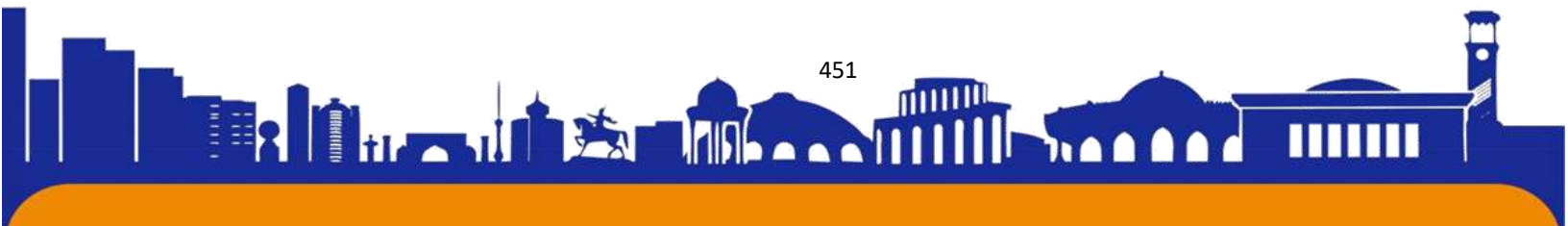



гостеприимства, а также проведение рекламных кампаний по всему миру для продвижения туристического потенциала Узбекистана.

В рамках этой программы была создана программа "Стратегия развития гастрономического туризма" ("Gastronomic Tourism Development Strategy"), направленная на создание условий для развития гастрономического туризма в Узбекистане. Эта стратегия включает в себя ряд мер.

Проблемы и перспективы гастрономического туризма в Узбекистане

Гастрономический туризм в Узбекистане - это новое, но стремительно развивающееся направление туристической индустрии, предоставляющее возможность туристам наслаждаться богатым культурным наследием и национальной кухней страны. В этом разделе мы рассмотрим основные проблемы и ограничения, связанные с развитием гастрономического туризма в Узбекистане, а также перспективы его дальнейшего развития.

Одной из основных проблем, которая мешает развитию гастрономического туризма в Узбекистане, является недостаток качественного сервиса. Во многих местах страны отсутствует необходимая инфраструктура для размещения и обслуживания туристов, а также высококвалифицированный персонал, обладающий знаниями о культуре и кухне Узбекистана.

Еще одной проблемой является отсутствие достаточных знаний о культуре и традициях Узбекистана у местных жителей, которые могут быть вовлечены в развитие гастрономического туризма. Это создает трудности в создании аутентичного и неповторимого опыта для туристов, которые ищут уникальность и аутентичность в своих путешествиях.

Еще одним важным аспектом является маркетинг и продвижение продукта. Несмотря на огромный потенциал Узбекистана для развития гастрономического туризма, о нем не достаточно известно в мировом масштабе. Это связано с недостаточной рекламой и маркетингом туристических продуктов, а также с низкой осведомленностью туристов о возможностях гастрономического туризма в Узбекистане.

Кроме того, вызовом для развития гастрономического туризма в Узбекистане может стать качество образования и подготовки персонала. Не хватает специализированных образовательных программ и курсов.





Название проекта	Kamolon: открытие новых вкусов узбекской кухни	
Цель проекта	Развитие гастрономического туризма в Узбекистане и привлечение внутренних туристов	
Целевая аудитория	Любители узбекской кухни возрастом от 20 до 50 лет	
Описание проекта	Организация экскурсий и мастер-классов по узбекской кухне, разработка гастрономических маршрутов, проведение дегустаций и продажа узбекских продуктов	
Ожидаемый результат	Увеличение количества внутренних туристов в Узбекистане, повышение интереса к узбекской кухне, развитие инфраструктуры гастрономического туризма	
Инвестиции	50 000 долларов США на разработку маршрутов и мастер-классов, закупку оборудования и продуктов	
Срок реализации	1 год	
Показатели успеха	Увеличение количества туристов на 30%, увеличение продаж узбекских продуктов на 20%, положительные отзывы и рекомендации от туристов	
Проблема	Решение	
Недостаток квалифицированного персонала	Обучение и подготовка местных жителей в качестве гида и шеф-поваров	
Низкое качество обслуживания и сервиса	Повышение требований к персоналу, обучение правилам обслуживания	





Проблема	Решение
Недостаток инвестиций и технологических инноваций	Поиск инвесторов и внедрение новых технологий для повышения качества продукции и услуг
Недостаточное продвижение продукта на мировых рынках	Развитие маркетинговой стратегии, проведение рекламных кампаний и участие в международных выставках и конференциях

Заключение

Раздел "Заключение" является важной частью любого исследования, потому что он позволяет подвести итоги и описать основные выводы, сделанные в ходе работы. В данном разделе мы рассмотрим общий вывод о роли гастрономического туризма в развитии внутреннего туризма государства и его перспективах, основные результаты и выводы, и дадим рекомендации для дальнейшего развития гастрономического туризма в Узбекистане и в мире.

Выводы и результаты: Гастрономический туризм является важным фактором развития туризма в Узбекистане, который обладает богатой культурой и историей, что в сочетании с уникальной узбекской кухней делает эту страну привлекательным местом для туристов. В этом разделе мы рассмотрели основные характеристики узбекской кухни, такие как использование специй, традиционных приправ и местных продуктов, которые делают узбекскую кухню уникальной и неповторимой.

Анализ показал, что гастрономический туризм имеет большой потенциал для развития в Узбекистане. Он может быть использован как инструмент для стимулирования внутреннего туризма и экономического роста страны. Гастрономический туризм способен создавать новые рабочие места, особенно в сфере гостеприимства и общепита, а также привлекать инвестиции в сферу развития инфраструктуры.





Однако, в процессе исследования были выявлены проблемы и ограничения, которые затрудняют развитие гастрономического туризма в Узбекистане. Они включают в себя необходимость улучшения качества сервиса и образования персонала, развития маркетинговых стратегий и продвижения продукта.

Для улучшения качества обслуживания и сервиса, можно внедрять новые технологии, в том числе с использованием интернет-технологий и мобильных приложений для бронирования и заказа услуг. Также необходимо обучать персонал умениям общения с иностранными туристами и предоставлять им дополнительные образовательные программы.

Для увеличения инвестиций в сферу гастрономического туризма можно проводить мероприятия, направленные на привлечение инвесторов и разработку инновационных технологий. Кроме того, правительство может предоставлять льготы и субсидии для туристических предприятий.

Важным аспектом развития гастрономического туризма является также разработка новых туристических маршрутов и программ. Для этого необходимо проводить исследования, изучать потребности и предпочтения туристов, а также сотрудничать с местными производителями продуктов и ресторанами для разработки новых кулинарных туров и маршрутов.

В целом, развитие гастрономического туризма в Узбекистане имеет большой потенциал и может стать одним из ключевых направлений в туристической индустрии страны, если будут предприняты соответствующие меры для устранения проблем и продвижения продукта на мировых рынках.

Список литературы:

1. Чо, Ю., и Гурсой, Д. (2016). Исследование лояльности кулинарных туристов к месту назначения и намерения вернуться. Журнал по маркетингу и менеджменту направлений, 5 (1), 51–58.
2. Квон, Х.Дж., и Ким, М.Дж. (2015). Кулинарный туризм в продовольственном городе: эмпирическое исследование опыта и удовлетворенности посетителей. Журнал по маркетингу и менеджменту направлений, 4 (3), 162–171.





ISSN (E): 2181-4570

QUYOSH BATAREYALARI YUZASIDAGI CHANGLANISH DARAJASINING SAMARADORLIKKA TA'SIRINI TADQIQ ETISH

Mamadramimov Sardor Sobirjonovich

Termiz davlat universiteti, Yarimo'tkazgichlar

fizikasi yo'nalishi 2 - kurs magistranti

sardormamadramimov595@gmail.com

Annotatsiya

Quyosh panellari yuzasida changning to'planishi ularning samaradorligini sezilarli darajada pasaytirishi mumkin, bu esa energiya rentabelligining pasayishiga va texnik xizmat ko'rsatish xarajatlarining oshishiga olib keladi. Shuning uchun quyosh panellarining ishlashini saqlab qolish uchun ularni muntazam tozalash kerak. Ushbu tadqiqotda biz quyosh panellarini changdan tozalash va ularning samaradorligini oshirish uchun turli xil tozalash usullarining samaradorligini o'rganamiz. Shuningdek, biz eng tejamkor yondashuvni aniqlash uchun turli tozalash strategiyalarining xarajatlari va afzalliklarini solishtiramiz.

Kalit so'zlar. Quyosh panellari, changni tozalash, ishlash, samaradorlik, tejamkorlik.

Abstract

The accumulation of dust on the surface of solar panels can significantly reduce their efficiency, leading to lower energy yields and increased maintenance costs. Regular cleaning of solar panels is therefore necessary to maintain their performance. In this study, we investigate the effectiveness of various cleaning methods for removing dust from solar panels and improving their efficiency. We also compare the costs and benefits of different cleaning strategies to identify the most cost-effective approach.

Key words. Solar panels, dust cleaning, performance, efficiency, cost-effective.

KIRISH

Quyosh energiyasidan foydalanish toza va qayta tiklanadigan elektr energiyasi manbai sifatida tobora ommalashib bormoqda. Biroq, quyosh panellaridan foydalanishning qiyinchiliklaridan biri shundaki, ularning yuzasida chang va boshqa qoldiqlarning to'planishi ularning samaradorligini sezilarli darajada kamaytirishi mumkin. Chang quyosh nurlarining quyosh batareyalariga yetib borishini to'sib qo'yishi

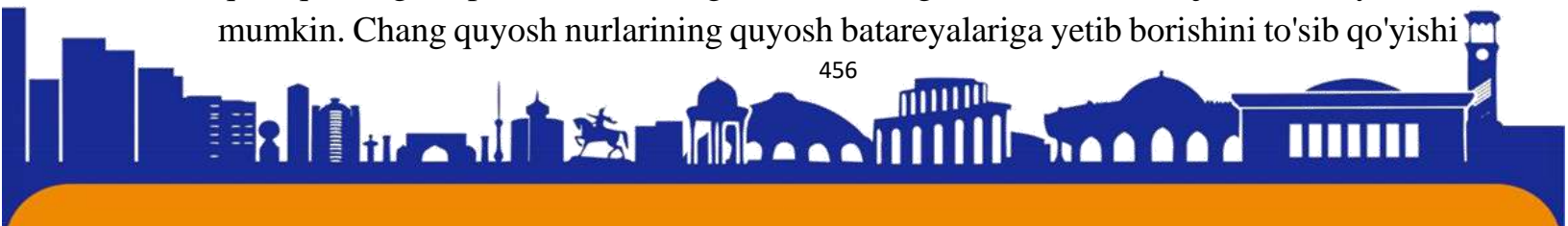



mumkin, bu esa elektr energiyasiga aylantirilishi mumkin bo'lgan energiya miqdorini kamaytiradi. Bu energiya rentabelligining pasayishiga va texnik xizmat ko'rsatish xarajatlarining oshishiga olib kelishi mumkin, chunki ularning ishlashini saqlab qolish uchun panellarni muntazam tozalash kerak.

ADABIYOTLAR TAHLILI VA METODOLOGIYA

Ko'plab tadqiqotlar changning quyosh panellarining ishlashiga ta'sirini o'rganib chiqqan. Natijalar doimiy ravishda changning to'planishi quyosh panellarining samaradorligini sezilarli darajada (ba'zi tadqiqotlar 30% yoki undan ko'proqqa qisqarishi haqida xabar beradi) kamaytirishi mumkinligini ko'rsatmoqda. Shuning uchun quyosh panellarini muntazam tozalash ularning ishlashini saqlab qolish va optimal energiya hosildorligini ta'minlash uchun zarur.

Quyosh panellarini changdan tozalash uchun turli xil tozalash usullari taklif qilingan, jumladan qo'lda tozalash, mexanik tozalash va avtomatlashtirilgan tozalash tizimlari. Qo'lda tozalash suv va yumshoq cho'tka yoki mato yordamida panellar yuzasidan changni tozalashni o'z ichiga oladi. Mexanik tozalash changni tozalash uchun aylanadigan cho'tkalar yoki yuqori bosimli suv oqimlaridan foydalanadi, avtomatlashtirilgan tozalash tizimlari esa panellarni tozalash uchun robot qo'llari yoki dronlardan foydalanadi.

Ushbu tadqiqotda biz quyosh panellaridan changni tozalash va ularning samaradorligini oshirish uchun turli xil tozalash usullarining samaradorligi va iqtisodiy samaradorligini taqqoslaymiz. Haqiqiy sharoitlarni taqlid qilish uchun ma'lum vaqt davomida changga duchor bo'lgan quyosh panellari to'plamida tajribalar o'tkazamiz. Keyin panellarni turli xil tozalash usullari yordamida tozalaymiz va tozalashdan oldingi va keyingi samaradorlikni o'lchaymiz.

NATIJALAR

Bizning tajribalarimiz shuni ko'rsatadiki, barcha uchta tozalash usuli - qo'lda tozalash, mexanik tozalash va avtomatlashtirilgan tozalash tizimlari - quyosh panellarini changdan tozalash va ularning samaradorligini oshirishda samarali. Biroq, har bir usulning samaradorligi changni to'plash darajasiga, chang turiga va panellarning joylashishiga bog'liq.

Bundan tashqari, qo'lda tozalash eng tejamkor tozalash usuli ekanligini aniqlandi, chunki u faqat asosiy jihozlar va mehnatni talab qiladi. Biroq, bu usul ko'p vaqt talab qilishi mumkin va yirik quyosh fermalari uchun amalga oshirilmasligi

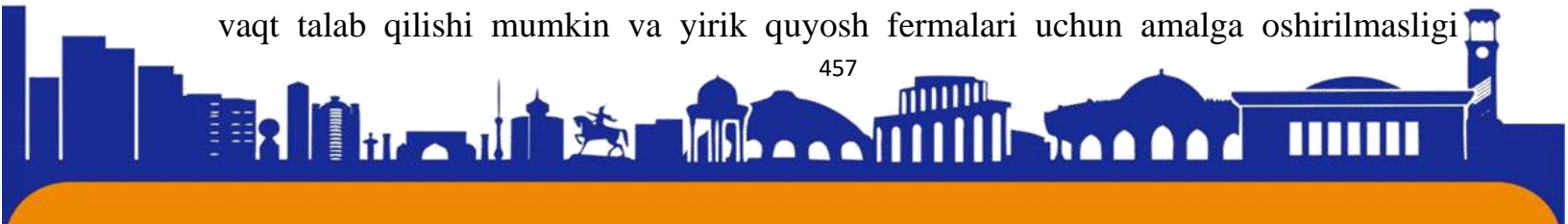



mumkin. Mexanik tozalash va avtomatlashtirilgan tozalash tizimlari qimmatroq, ammo kattaroq o'rnatish uchun samaraliroqdir.

XULOSA

Quyosh panellarini muntazam tozalash ularning ishlashini saqlab qolish va optimal energiya hosildorligini ta'minlash uchun zarur. Tadqiqotimiz shuni ko'rsatadiki, qo'lda tozalash, mexanik tozalash va avtomatlashtirilgan tozalash tizimlari quyosh panellarini changdan tozalash va ularning samaradorligini oshirishda samaralidir. Tozalash usulini tanlash changni to'plash darajasiga, chang turiga va panellarning joylashishiga, shuningdek, xarajatlarga bog'liq bo'lishi kerak.

FOYDALANILGAN ADABIYOTLAR

1. Vigneshwaran, M., Reddy, K. S., & Kumar, P. (2019). Experimental study on the effect of dust on the performance of solar photovoltaic cells. *Journal of Renewable Energy*, 135, 73-81.
2. Al-Ammar, E. A. (2018). Performance degradation of photovoltaic modules due to dust accumulation: A review. *Renewable and Sustainable Energy Reviews*, 94, 668-681.
3. Al-Karaghoul, A., & Kazmerski, L. L. (2013). Energy yield analysis for PV systems due to dust
4. Al-Ammar, E. A. (2018). Performance degradation of photovoltaic modules due to dust accumulation: A review. *Renewable and Sustainable Energy Reviews*, 94, 668-681.
5. Al-Karaghoul, A., & Kazmerski, L. L. (2013). Energy yield analysis for PV systems due to dust effect in the US Southwest region. *Solar Energy*, 94, 235-244.
6. Sandhu, G. S., Singh, H., & Kumar, S. (2020). Effect of dust deposition on photovoltaic panel: A review. *International Journal of Energy Research*, 44(1), 45-64.





ISSN (E): 2181-4570

PAXTA – TO`QIMACHILIK KLASTERI, XOMASHYO VA MATERIALLARNI QAYTA ISHLASHNI RESURS-TEJAMKOR TEXNOLOGIYALARI

Yo`ldasheva Muhayyo Alisher qizi
Farg`ona politexnika instituti talaba
yoldashevamuhayyo99@gmail.com

Tel:+998916627993

Annotatsiya

Mazkur maqolada, paxta- to`qimachilik klasteri, xoashyo va materiallarni qayta ishlashning yangi usulda va resurs-tejamkor texnologiyalar orqali amalga oshirish haqida ma`lumotlar berib o`tilgan.

Аннотация

В данной статье представлена информация о внедрении классов хлопка и текстиля, домашних хозяйств и материалов по-новому и с помощью ресурсосберегающих технологий

Annotation

This article provides information on the implementation of cotton and textile classes, households, and materials in a new way and through resource-efficient technologies.

Tayanch so`zlar

Paxta, to`qimachilik, mahsulot, korxonalar, xomashyo, innovatsiya, qishloq xo`jaligi, texnologiyalar.

Keywords

Mining, textiles, products, enterprises, raw materials, innovation, agriculture, technology

Ключевые слова

Горнодобывающая промышленность, текстиль, продукция, предприятия, сырье, инновации, сельское хозяйство, технологии.

Hozirgi kunda paxta-to`qimachilik sanoatiga e`tibor sezilarli darajada ortgan. Shuningdek, paxta-to`qimachilik sanoatini keng targ`ib qilinmoqda. Ushbu sihani rivojlantirish maqsadida paxta-to`qimachilik klasteri faoliyati yo`lga qo`yilgan.





Paxta yetishtirish bilan shug'ullanuvchi fermer yoki xo'jalik a'zolariga klasterning foydali tomonlarini quyidagicha izohlashimiz mumkin.

A) qishloq xo'jaligida zamonaviy bozor munosabatlarini keng joriy etish, yangi ish joylari yaratish va manfaatdorlikni ta'minlash imkonini beradi.

B) paxtachilikka ilg'or agrotexnologiyalarni joriy etish uchun qulaylik yaratadi, raqobatbardoshlikni oshiradi.

C) fermer xo'jaliklarini zamonaviy qishloq xo'jaligi texnikalari bilan ta'minlashga xizmat qiladi.

D) paxtadan tayyor mahsulot ishlab chiqarish hajmini yanada oshirib, uning eksportbopligini ta'minlaydi.

Jumladan, paxta-to'qimachilik klasterlari tarixiga nazar soladigan bo'lsak. Respublikada klasterlar tizimi 2017-yilda joriy etildi. O'zbekiston Respublikasi Prezidentining 2017-yil 19-maydagi "Buxoro viloyatida zamonaviy paxtachilik-to'qimachilik klasterini tashkil etish chora-tadbirlari to'g'risida"gi PQ-2978-son qarori asosida Buxoro viloyatida "BCT cluster" MCHJ QK hamda 2017-yil 15-sentyabrdagi "Sirdaryo viloyatida zamonaviy paxtachilik-to'qimachilik klasterini barpo etish chora-tadbirlari to'g'risida"gi PQ-3279-son qarori asosida Sirdaryo viloyatida "Bek cluster" MCHJ QK paxta-to'qimachilik klasterlari tajriba-sinov tariqasida tashkil etildi.

Tajriba-sinov davrida ushbu klasterlar kutilganidan ko'ra yuqori natija qayd etishdi. Shuning natijasida, 2018-yili paxta-to'qimachilik klasterlari soni 16 taga, 2019-yili 77 taga, 2020-yili 97 taga hamda 2021-yili 122 taga, 2022-yilda esa 134 taga yetdi va klasterlar respublikada mavjud paxta maydonlarining 100 foizini qamrab oldi.[1] Shuningdek, Paxta-to'qimachilik klasterlari faoliyatini yanada takomillashtirish, ularning qishloq xo'jaligi yerlaridan samarali foydalanishdagi roli va mas'uliyatini oshirish, mahsulot yetishtiruvchi va uni qayta ishlovchilarning manfaatdorligini ta'minlashga doir bozor tamoyillarini keng joriy etish maqsadida 2021-yil 16-noyabrda "Paxta-to'qimachilik klasterlari faoliyatini tartibga solish chora-tadbirlari to'g'risida"gi PF-14-son O'zbekiston Respublikasi Prezidenti Farmoni qabul qilindi.

Mazkur Farmonga asosan, paxta-to'qimachilik klasterlari faoliyatini muvofiqlashtirish respublika komissiyasi tashkil etildi. Shuningdek, paxta-to'qimachilik klasterlarini tashkil etishda to'rt tomonlama bitim imzolash tartibi joriy etildi. Bunda bitim Vazirlar Mahkamasining paxta-to'qimachilik klasterini tashkil qilish bo'yicha qaroriga asosan Qishloq xo'jaligi vazirligi, «O'zbekiston paxta-





to`qimachilik klasterlari» uyushmasi, tegishligiga ko`ra Qoraqalpog`iston Respublikasi Vazirlar Kengashi yoki viloyat hokimligi va paxta-to`qimachilik klasterini tashkil qilish bo`yicha talabgor o`rtasida o`ttiz yil muddatga, talabgor chet - el investitsiyalari ishtirokidagi korxonalar yoki chet ellik yuridik shaxs bo`lgan taqdirda yigirma besh yilgacha bo`lgan muddatga tuzilishi belgilangan. [2] Ushbu Farmonda paxta-to`qimachilik klasterlari tomonidan yetishtiriladigan yoki sotib olinadigan paxta xom - ashyosining kamida 50 foizini o`zida qayta ishlash quvvati mavjud bo`lgan talabgorlarga boshqa shaxslarga nisbatan ustunlik berilishi belgilab qo`yilgan. Mazkur mezon, paxta-to`qimachilik klasterlari faoliyatini muvofiqlashtirish respublika komissiyasi tomonidan paxta-to`qimachilik klasterlarini tashkil etish uchun talabgorlarning arizalarini ko`rib chiqish davrida e`tiborga olinadi va talabgorlarga klaster tashkil etiladigan hududlar uchun o`tkaziladigan tanlovda ustunlik berishi nazarda tutilgan. Bugungi kunda bizlarga ma`lum bo`lib turgan statistik ma`lumotlar quyidagicha;

Paxta-to`qimachilik klasterlari statistikasi

Bugungi kunda respublika bo`yicha 134 ta paxta-to`qimachilik klasterlariga 1 034,2 ming ga (100%) yer maydonlari birlashtirilgan.

Klasterlar tomonidan 2022-yilda yetishtiriladigan 3 mln 800 ming tonna paxta xomashyosidan me`yor bo`yicha 1,3 mln tonna (34%) tola ishlab chiqariladi.

Ayni paytda klasterlarda 1,9 mln tonna tola ishlab chiqarish quvvatlari mavjud bo`lib, yetishtiriladigan paxta xomashyosi mavjud quvvatlarni 58 foizga ishlashini ta`minlaydi (705 ming tonna yoki 42 foiz ortiqcha tola ishlab chiqarish quvvatlari mavjud).

Sohaga ilm-fan, innovatsiya yutuqlari hamda ilg`or texnologiyalarni joriy etish natijasida, 2016 – 2021-yillarda paxta hosildorligi 26,4 s/gadan 32,7 s/ga (+6,6 s/ga)ga oshdi. Yalpi hosil 2021-yilda 3,4 mln tonnaga yetkazildi.

Buning uchun klasterlar tomonidan, 5,4 trln so`mlik 21,4 ming dona yuqori unumli texnika va agregatlar xarid qilinib, qishloq xo`jaligi texnik jihatdan yangilandi.

83,4 ming gektar paxta maydonlariga suv tejoychi texnologiyalar o`rnatilib, 30,3 ming gektar yer maydonlari qayta foydalanishga kiritildi.

2021-yilda 106 ming gektar maydonda 25 ta paxta-to`qimachilik klasterlari faoliyati yo`lga qo`yildi.





Shuningdek, hozirgi vaqtga kelib, ikkilamchi resurslardan samarali foydalanish g`oyasi keng targ`ib qilib kelinmoqda. Jumladan, to`qimachilik chiqindilaridan foydalanishning noan`anaviy lekin samarali usullaridan biri- ko`p qavatli rulon materiallari, to`qimachilik devor panellari payvandlovchilar uchun maxsus kiyimi uchun olovga va issiqqa chidamli materiallari ishlab chiqarishdir.

FOYDALANILGAN ADABIYOTLAR RO`YXATI

1. <https://www.agro.uz/11-0295/>
2. PAXTA-TO`QIMACHILIK KLASTERLARI: ILG`OR TEXNOLOGIYALAR, ZAMONAVIY BOZOR MUNOSABATLARI VA EKSPORTBOP TAYYOR MAHSULOT - AGRO.UZ
3. Gulbayev U. Y. O., Ruzmatov B. S., Yuldashev K. X. CREATION AND INTRODUCTION OF INNOVATIVE EDUCATION CLUSTER IN THE LEATHER AND FUR INDUSTRY //Science and Education. – 2021. – T. 2. – №. 1.
4. Jumaniyazov Q. J. et al. Korxonalarda paxta tolasidan saralanmalar tuzish tartibi //Science and Education. – 2021.
5. Jumaniyazov Q. J. et al. YIGIRISH JARAYONI O`TIMLARI BO`YICHA ARALASHMA TARKIBIGA ASOSAN CHIQINDI VA IP MIQDORINING O`ZGARISHI //Science and Education. – 2021
6. Mikusova M. et al. Designing of Parking Spaces Taking into account the Parameters of Design Vehicles in Russia //Communications-Scientific letters of the University of Zilina. – 2020. – T. 22. – C. 31-41.
7. Эргашов М. и др. Определение натяжения композитного ремня передаточного механизма //Композиционные материалы. – 2003. – №. 3.

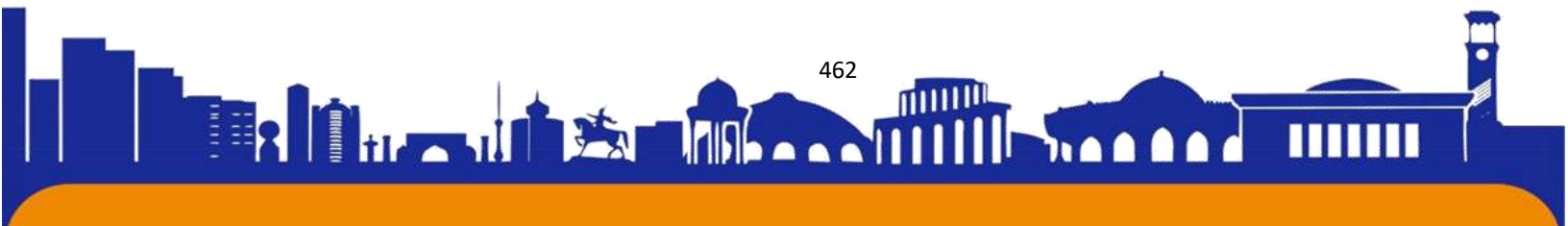



Мавзӯ ва мундариҷаи ҳикояҳои Абдулҳамид Самад

Умаралиева Шахло

Муаллимаи Донишгоҳи давлатии соҳибкорӣ ва педагогии Дехнав

Ахророва Моҳира

Шарофиддинова Хуршеда

Донишҷӯёни Донишгоҳи давлатии соҳибкорӣ ва педагогии Дехнав

Аннотатсия: Дар мақолаи мазкур дар бораи заҳматҳои нависандаи наваҷӯи тоҷик Абдулҳамид Самад дар инкишофи ҳикоянависии тоҷик сухан меравад. Мазмун ва мундариҷаи маҷмӯи ҳикояҳои “Шоҳи чинор”, ҳикояҳои “Муурофия”, “Қарз”, “Субҳ медамид”, “Модар” дида мешавад.

Калидвожаҳо: Абдулҳамид Самад, ҳикояҳо, мунаққидону суханшиносони тоҷик, маҷмӯаи ҳикояҳо.

Аннотация: В данной статье рассказывается об усилиях новоиспеченного таджикского писателя Абдулхамиды Самада в развитии таджикского повествования. Содержание и содержание сборника рассказов «Шохи чинор», рассказов «Процесс», «Долг», «Утро утро», «Мать».

Ключевые слова: Абдулхамид Самад, рассказы, таджикские критики и риторы, сборник рассказов.

Resume: This article talks about the efforts of the newly graduated Tajik writer Abdulhamid Samad in the development of Tajik storytelling. The content and contents of the collection of stories "Shohi chynor", stories "Trial", "Debt", "Morning Morning", "Mother" are discussed.

Key words: Abdulhamid Samad, stories, Tajik critics and rhetoricians, a collection of stories.

Абдулҳамид Самад аз зумраи нависандагони барҷастаи имрӯзаи адабиёти тоҷик буда, аз оғози фаъолияти эҷодияш то имрӯз навиштаҳои ӯ бо ҳусни таълиф ва мӯҳтавои арзишманд барор гирифта аз тарафи мунаққидон баҳои баланд дода шудааст. Барҳақ ӯро мунаққидон ва пажӯҳишгарон нависандаи покнавису тозагӯ эътироф кардаанд. Зеро нависанда воқеаҳои зиндагӣ ва сарнавишти одамонро бо

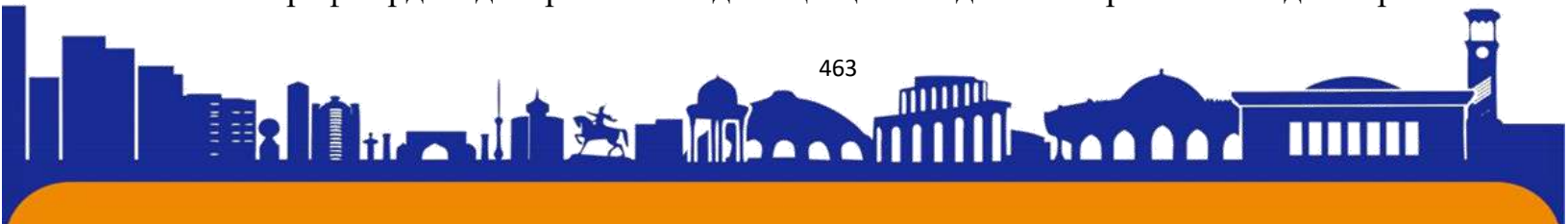



диди хоси худ ба қалам оварда, тасвири тозаи ба худ хосеро ифода менамояд.

Нависанда чун коида, фаъолияти нависандагиро аз навистани ҳикояҳо оғоз намуда, баъд ба таълифи қисса шурӯъ мекунад ва бо эҷод ва дастраси хонанда гардидани қиссаҳои “Баъд аз сари падар”, “Косаи давр”, “Паррончакҳо”, “Пиёлаи шикаста”, “Аспи бобом”, “Ҳавои тирамоҳ”, “Рӯдапо”, “Сарлашкар” дар адабиёти солҳои 70-90-уми тоҷик чун адиби дорои сабку равияи эҷодии ба худ хос маълуму маъруф мегардад.

Аввалин маҷмӯаи А. Самад “Шохи чанор” (1987) ном дорад. Нависанда худ ёдовар шудааст: “Китоби нахустинро, ки аз ҳикояҳои навшогирдонаам мураттаб шудааст, бо умед... “Шохи чанор” ном ниҳодаам, зеро ба арзиши як шохаки дарахти наср хидмат кардан низ хушбахтист...”

Эҷодиёти нависанда ҳанӯз аз ҳикояҳои аввалинаш таваччуҳи адабиётшиносон ва мунаққидонро ба худ ҷалб намудааст. Аз ҷумла, С. Табаров, М. Шукуров, Ҷ. Бақозода аз нахустин ҳикояҳои нависанда сухан ба миён оварда, аз арзи ҳасти намудани як адиби хушсалиқа дар насри тоҷик башорат додаанд. Баъди ба таъб расидани аввалин маҷмӯаи А. Самад “Шохи чанор” бо пешгуфтори Муҳиддин Хоҷаев ва маҷмӯаҳои баъдӣ мунаққидону суханшиносон С. Табаров, Х. Шарифов, А. Сайфуллоев, Ш. Исмоилов, Ҷ. Бақозода, А. Абдуманнонов, М. Имомов, К. Шукруллоев, Ҷ. Ақобиров, А. Набавӣ осори нависандаро дар мақолаҳои худ мавриди пажӯҳиш ва баррасӣ қарор доданд.

Ҳақиқати ҳаёт ва рангорангии сабки эҷодӣ яке аз вижагиҳои хоси ҳикояҳои А. Самад ба шумор меравад. Тавассути маҳорат ва истеъдоди фитрӣ ӯ тавонистааст, услубҳои ҳамосавӣ, лирикӣ, ҳаҷвӣ-мутоибавӣ, реалистӣ ва тарзи тасвири публитсистиро дар офариниши асари бадеӣ корбаст намояд. Офаридаҳои ӯ саршори армонҳои миллианд.

Дар эҷодиёти А. Самад афкори панду ахлоқӣ дар ҷойи аввал меистад. Ӯ чун муаллими ахлоқ хонандаро ба рафтору амали нек ҳидоят мекунад. Дар ҳикояҳояш айбу камбудии рафтори инсонҳоро гоҳ ошкоро, гоҳ ба воситаи танзу ҳаҷви мақбул мазаммат менамояд. Таваччуҳи адибро аз оғоз инсони андешапарвару дақиқназар ва дунёи ботинии он ҷалб кардааст. Ӯ барои кашфи хилқати инсон ҳамчун мураккабтарин зухуроти мавҷуда бо назокати ба худ хос даст мезанад ва дарунмояи нигоштаҳояш гувоҳӣ медиҳанд, ки муаллиф дар ин ҷода муваффақ ҳам гаштааст. Ҷ. Бақозода дар яке аз мақолаҳои худ чунин

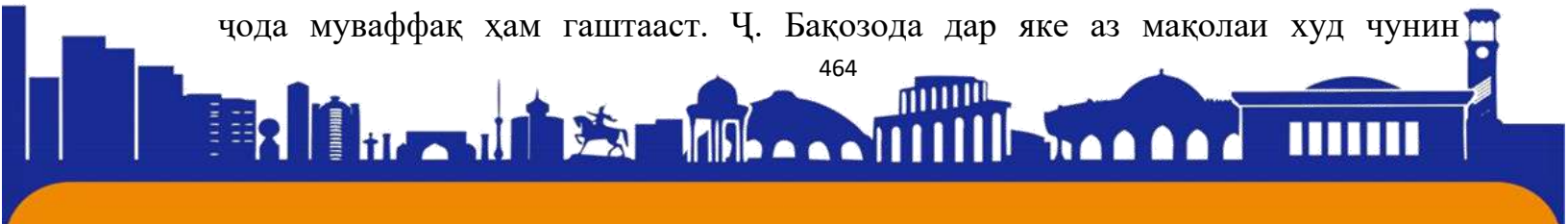



навистааст: “Ҳикояҳои аз лиҳози мундариҷаву шакл гуногунро як масъала ба ҳам мепайвандад, яъне диду назари хоси нависанда ба одаму олам. Аз рӯйи ин ҳадаф дар маркази ҳамаи ҳикояҳо, хоҳ ҷиддӣ бошад, хоҳ лирикӣ ва хоҳ ҳикояи ҳачвӣ як масъала: тасвири бадеии моҳияти ҳастии инсон, сиришти инсонӣ, одамият ва ноодамӣ, зиёда аз он, фалсафаи инсон ба назар мерасад”

Ўдар ҳикояҳои ва минбаъд дар қиссаҳои аз сарнавишти инсон сухан мегӯяд, инсон, рафтору кирдор, ғаму шодинашро ҷанбаи асоси тасвир қарор медиҳад. Нависанда на танҳо донишу идроки аз зиндагии рӯзмарра ва муносибати инсонҳо ғункардаш, балки ғановоти маънавию ақлонии худро бо хонанда қисмат мекунад, андешаву назари хешро дар бобати рафтору амали одамон, муносиботи онҳо ба ҳолатҳои хушу нохуши ҷомеа дар пирояи бадеӣ устодона баён месозад. Ҳамдардию дилсӯзии адиби хушманд гоҳ бо лутфу зарофати нозук, лаҳзае бо танзу таънаи истехзоомез, даме бо ҳачву танқиди фошкунанда баён меёбад. Ҳамаи инҳо имкон додаанд, ки нигоранда дар воқеаи хурд рафтору амали оддию муқаррарӣ, чизи муҳим, зиндагиро бинад. Чунки биниш меёри бадеию эҷодӣ ва зебоишиносиро дар тамоми асарҳои Абдулҳамид Самадов ба ин ё он тарзу ба рангу рағани хос ташкил медиҳад.

Абдулҳамид Самадро масъалаҳои ахлоқии ҷомеа, ҳастии инсон ва маънавиёти муосирон ба худ ҷалб намуд. Дар ҳикояҳои “Мурофия», “Қарз”, “Субҳ медамид”, “Модар”, “Хаёли ширин”, “Шикор”, “Эҳтиёт” ва ғайра мураккабиҳои табиати инсон ва ҷеҳраи зоҳирию ботинии он мавриди тасвири бадеӣ қарор гирифтаанд. Масалан ҳикояи “Мурофия” чунин оғоз меёбад: “Ҳишир-хишири чизе ба торҳои асаби Мурод нохун зад. Вай ба паҳлуи дигар гашта, сарашро бо кӯрпа пешонд. Не, садо боз гӯшашро харошид. Ў чашм накушода хост зану бачаҳоиашро коҳиш диҳад (ӯ ҳамин хел одат дошт), ки намонанд ором хоб равад. Вале аз ҷӣ бошад, лаби кӯрпаро поин тела дода, чашм кушод. Нигоҳаш ба шифти дудаолуди хона бархӯрд ва пай бурд, ки дар шаҳр не, дар деҳа хоб рафтааст”. Хонанда аз сарҳатти аввалин ба макони воқеа (“шифти дудаолуди хона”, “дар шаҳр не, дар деҳа хоб рафтааст”) ва баъзе хислату одатҳои қаҳрамони ҳикоя (“хост зану бачаҳоиашро коҳиш диҳад”) шинос мешавад ва пай мебарад, ки Мурод дар зиндагӣ шахси собитқадам ва масъулиятнок нест.

Нависанда дар ин ҳикоя масъалаи доғи рӯз – сушт шудани пайвандҳои

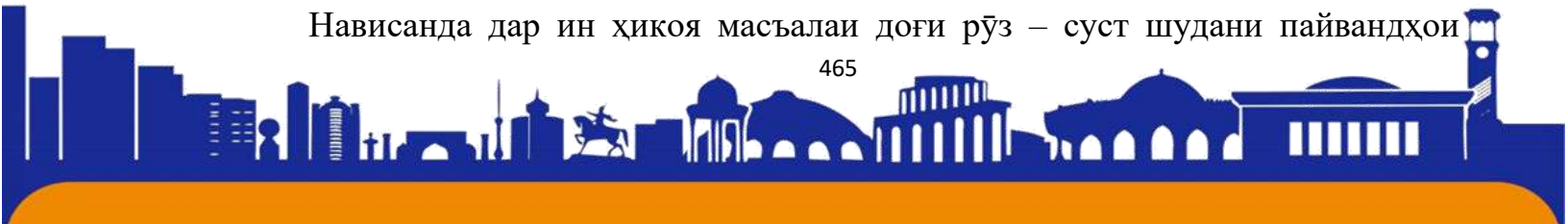



оилавӣ ва ҳешутабориро бардоштаст ва ин масъалаи муҳими иҷтимоиро дар мисоли амалиёту муносибати Мурод ба модар, бародар ва ҳамқишлоқиён воқеъ ва самимӣ нишон додааст. Ё ки дар давоми ҳикоя суҳанҳои талху ҷонҷоҳи модар Муроди чилсоларо ба фикру андеша водор мекунад. Аз ҷумла, чунин суҳанҳои модар: “сабилмондари камтар бинӯшӣ, намешавад?”, “бемехр шудай”, “раис васият кард, ки ба ҷанозааш Зокиру худата хабар накунад”, “мардака фиребҳои туву беномусиҳои Зокир ғамбемор кард” ва ғайраҳо Муродро маҷбур кард, ки ба худ ояд, тамоми амалҳои ношоистаашро пеши рӯ орад ва ақли солимро ба кор андозад. Чунин ҳикояҳо дар эҷодиёти А. Самад хеле зиёд ба назар мерасад. М. Хоҷаев дар бораи ин нависандаи хушсалиқа чунин фикрҳоро иброз намудааст: Ҷиҳати хуби Абдуҳамид Самад ин аст, ки ҳар чӣ аз зери қаламаш омадаасту рӯи нашро дидааст, ўро сармасту фориғбол намекунад. Ҳамеша дар ҳолати хичил аст: боз андаке кор накардам, баъзе нуктаҳоро такмил надодам. Ин ҳолати нависандаест, ки дур рафтани мехоҳад.” Ё ки дар ҷои дигар чунин фикрҳоро дидан мумкин: “Таассуроти нахустин баъд аз қироати ҳикояҳои нави Абдуҳамид Самад мувофиқи фаҳмиши худ чунин тасаввур мекунам, ки дар шакли новелла ва ҳикоя офаридани асари бадеӣ заҳмат ва меҳнати бисёреро талаб мекунад, ки ҳақиқати ин фикрро осори танҳо чанд тан новелланависони олам тасдиқ менамояд. Ҳикоянависони тоҷик пандгӯёни машҳур ва муаллимону мураббӣёни номдор буданд. Имрӯз ягон-ягон санъаткори тоҷик анъанавии онҳоро бо обуранги тару тоза давом медиҳад. Яке аз онҳо Абдуҳамид Самад аст, ки барои маҷмӯаи чунин ҳикояҳо бо номи “Майдон” сазовори ҷоизаи бо номи Рӯдакӣ гардида буд. Суҳан аз ҳаёту мамонт, тифливу пирӣ ва алалхусус хулқу атвор дар байни солҳои кӯдакӣ ва куҳансолии инсон дар тамоми ҳикояҳои Абдуҳамид Самад меравад.”

Бояд гуфт, ки дар тамоми давраҳои фаъолияти нависанда ҳикоя дар эҷодиёти ӯ мавқеи хоса дорад. Вай тадричан маҳораташро дар ин самт такмил дода, ҳикояҳои қобили мулоҳиза таълиф ва нашр намуд то имрӯз хонандагони бешумор дорад. Воқеан ҳам Абдуҳамид Самад дар ҳикояҳояш кайфияту рӯҳияи инсон, фикру ҳиссиёт ва ҳолатҳои мухталифи равонии ўро тасвир кард, ки ин қадами ҷиддие дар ҳикоянависии тоҷик буд. Абдуҳамид Самад бо мавзӯву масъалаҳои осораҷ, ки пеш аз ӯ барои ислоҳи инсон нигаронида шудаанд, бо забони рангин ва тасвиркорҳои дилпазир маҳбуҷи хонандагон аст. Осори ӯ





ISSN (E): 2181-4570

суннатҳои волоии маънавии халқро дар худ фароҳам овардаанд, ки дар роҳи поксозии маънавии ҷомеаи имрӯзу оянда хидмати арзанда хоҳанд кард.

Адабиётҳо:

1. А. Самад. Шоҳи чанор: Ҳикояҳо. – Душанбе: Ирфон, 1981. – 128 с.
2. А. Самад. Баъд аз сари падар: Повест ва ҳикояҳо. – Душанбе: Маориф, 1982. – 110 с.
3. А. Самад. Паррончакҳо: Повест ва ҳикояҳо. – Душанбе: Ирфон, 1983. – 192 с.
4. А. Самад. Пиёлаи шикаста: Ҳикояҳо. – Душанбе: Ирфон, 1986. – 160с.
5. Бақозода Ҷ. Абдулхамиди Самад ва инкишофи ҳикоя. – Душанбе: Эҷод, 2007. – 152 с.
6. Рустам Ваҳҳоб. Устой насибатон бод. Садои Шарқ. №1.2017.саҳ. 24.
7. Табаров, С. Ҳаёт, адабиёт, реализм. Китоби 5. – Душанбе: Адиб, 1989. – 208 с

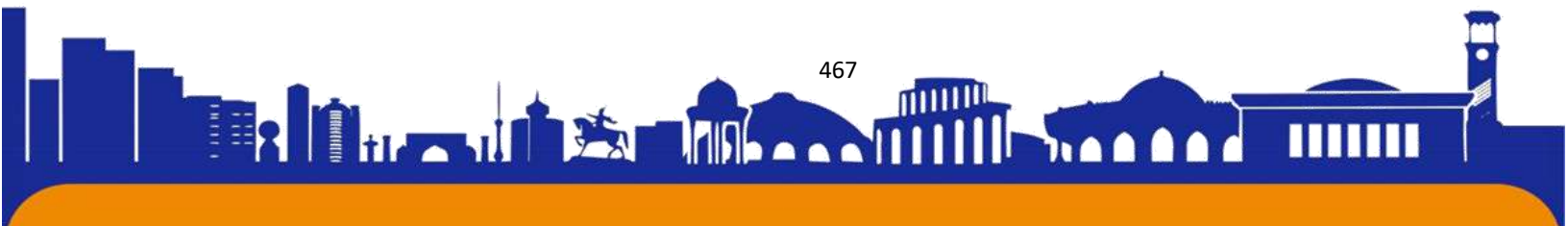

YOSHLARGA OID DAVLAT SIYOSATI AMALDA!

Jurayev Ximoyiddin Xayrullo o'g'li

+998976991041

jurayevhumoyun4@gmail.com

Annotatsiya: Ushbu maqola so'nggi yillarda yoshlarga berilayotgan imkoniyatlar va imtiyozlar hamda yoshlarning imkoniyatlardan foydalanish holatlari haqida hikoya qiladi. Maqolani o'qir ekanmiz, mamlakat ertasi aynan yoshlar qo'lida ekanligi, ularni ilm-fanga yo'naltirish va kamol topishida ko'maklashish ustuvor vazifamiz ekanligiga guvoh bo'lamiz.

Kalit so'zlar: Yoshlar, siyosat, davlat, jamiyat, uchinchi renessans, referendum, inson qadri

Abstract: This article tells about the opportunities and privileges given to young people in recent years and the cases of young people using these opportunities. As we read the article, we can see that the future of the country is in the hands of the youth, and it is our priority to guide them to science and help them grow.

Key words: Youth, politics, state, society, third renaissance, referendum, human value

Аннотация: В данной статье рассказывается о возможностях и привилегиях, предоставленных молодежи в последние годы и случаях использования молодежью этих возможностей. Читая статью, мы видим, что будущее страны находится в руках молодежи, и наш приоритет - направить их в науку и помочь им расти.

Ключевые слова: молодежь, политика, государство, общество, третий ренессанс, референдум, человеческая ценность.

Rivojlangan mamlakatlar qatoriga qo'shilayotgan Yangi O'zbekistonda yoshlarga keng va katta imkoniyatlar eshigi ochib berilgani hech kimga sir emas. Dunyo aholisining 20% ini yoshlar tashkil etsa, bu ko'rsatkich O'zbekistonda 55% ni tashkil qiladi. Bu esa, albatta, har sohada faqatgina yoshlar mamlakatni rivojlantira olishini va mamlakatning ertasi, kelajagi ham yoshlar ekanligini ko'rsatadi. Birgina 2023-yilga "Sifatli ta'lim va inson qadrini ulug'lash" deya nom berilgani ham yoshlar



har jabhada qo'llab-quvvatlanayotganiga misoldir. Davlat rahbari boshchiligida o'tkazilgan videoselektor yig'ilishida yoshlarimizga bo'lgan e'tiborni yanada kuchaytirish, ularni madaniyat, san'at, jismoniy tarbiya va sportga keng jalb etish, yoshlarda axborot texnologiyalaridan foydalanish ko'nikmalarini shakllantirish, yurtimiz yoshlari o'rtasida kitobxonlikni targ'ib qilish, xotin-qizlar bandligini oshirish masalalariga urg'u berildi. Turli ziddiyatlar kuchayib borayotgan bugungi dunyo manzaralarida yoshlarimizning ma'naviy immunitetini kuchaytirish, ularning bo'sh vaqtini mazmunli o'tkazish har qachongidan ham dolzarbroq ekanini zamonning o'zi ko'rsatib turibdi. Shu bois, prezident tomonidan ilgari surilgan 5 ta muhim tashabbus muhim ahamiyat kasb etadi. Ma'lumki, davlat rahbari ijtimoiy, ma'naviy-ma'rifiy sohalardagi ishlarni yangi tizim asosida yo'lga qo'yish bo'yicha 5 ta muhim tashabbusni ilgari surgan edi. Bular:

Birinchi tashabbus yoshlarning musiqa, rassomlik, adabiyot, teatr va san'atning boshqa turlariga qiziqishlarini oshirishga, iste'dodini yuzaga chiqarishga xizmat qiladi.

Ikkinchi tashabbus yoshlarni jismoniy chiniqtirish, ularning sport sohasida qobiliyatini namoyon qilishlari uchun zarur sharoitlar yaratishga yo'naltirilgan.

Uchinchi tashabbus aholi va yoshlar o'rtasida kompyuter texnologiyalari va internetdan samarali foydalanishni tashkil etishga qaratilgan.

To'rtinchi tashabbus yoshlar ma'naviyatini yuksaltirish, ular o'rtasida kitobxonlikni keng targ'ib qilish bo'yicha tizimli ishlarni tashkil etishga yo'naltirilgan.

Beshinchi tashabbus xotin-qizlarni ish bilan ta'minlash masalalarini nazarda tutadi.

Bundan tashqari, 11-aprel sanasida bo'lib o'tgan video selektrda muhtaram Prezidentimizning "Yoshlar-xavfsizligimiz masalasi" deb ta'kidlab o'tganlari yoshlar uchun katta kuch va motivatsiya vazifasini bajaradi. Ayniqsa, 2022-yil 30-iyunda Muhtaram Prezidentimiz Sh.M.Mirziyoyevning yoshlarga qarata: "Agar siz osmonni quchmoq bo'lsangiz, Nechun men egnimni tutib bermayin" degan gaplari ham yoshlarning ertangi kunga bo'lgan ishonchini orttirdi, desam mubolag'a qilmagan bo'laman. Qay tarafga qaramang, yangilik, qay tarafga qaramang, o'zgarish. Ba'zan O'zbekistonning faol yoshi sifatida xorijiy mamlakat yoshlari bilan aloqa o'rnatishga harakat qilaman yoki ularning hayoti bilan qiziqib, turli izlanishlarda bo'laman va guvohi bo'lamanki, mendek jannatmakon farzandi bo'lish ko'pchilikka nasib etmagan. Suriya, Iroq, Shom mamlakatlari yoki boshqa bir qancha davlatlarda yoshlar turli taqiq

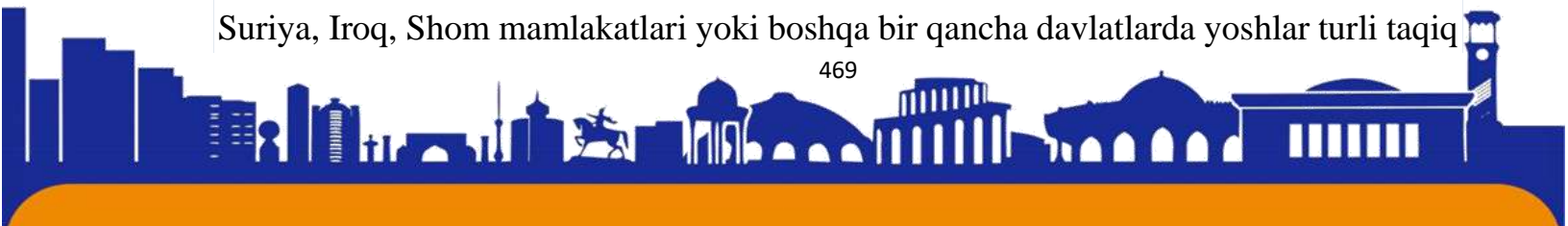



va cheklovlarga uchragani yoki yurtiga muhabbatsiz ekanligi holatlari kuzatiladi. Jannatmakon ona diyorumizda esa barcha sharoit va erkinliklar mavjud. Yana bir misol, yangilangan Konstitutsiyada ham oxirgi 6 yillikda erishilgan yutuqlar, xususan, faol yoshlar uchun ijtimoiy, siyosiy, ma'naviy, madaniy – har taraflama qo'llab-quvvatlash va rag'batlantirish ishlari qayd etilganligi, yoshlar uchun alohida bir bobning tashkil etilganligi ham katta narsa. "Yoshlarga oid davlat siyosati" 2016-yilning 14-sentabrida qabul qilingan bo'lsa, oxirgi 7 yillikda qilingan ishlar talaygina. 2017-yilda kitobxonlikni keng targ'ib qilish, mutolaa madaniyatini shakllantirish maqsadida "Yosh kitobxon" tanlovi tashkil qilindi va har yili tanlov g'oliblariga "Spark" avtomobili sovg'a qilinyapti. Menimcha, kitobxonlar bunchalar qadrlangan birorta yurt yer yuzida bo'lmasa kerak. Mamlakat rivojlanishi uchun 14 yoshdan 30 yoshgacha yoshlarni yana-da qo'llab-quvvatlash maqsadida 2017-yilning 30-iyunida O'zbekiston Yoshlar ittifoqi tashkil qilindi va har yili 30-iyun "Yoshlar kuni" sifatida nishonlanishi qat'iy belgilab qo'yildi. O'sha yilning o'zida maktablarda yoshlar yetakchilari faoliyat boshladi va men ham o'z ishimi sardorlikdan yetakchilikka ko'chirdim. Ma'lumki, O'zbekiston yoshlar mamlakati. Davlatimiz siyosati ham har tomonlama yoshlarni qo'llab-quvvatlashga aratilganini barchamiz guvohimiz. Men yillar davomida ta'lim sohasida faoliyat yuritir ekanman, bugungi yaratilayotgan shart-sharoitlr, imkoniyatlarni ko'rib rostini aytsam, rosa xursandman. Sababi, har bir amalga oshirilayotgan islohotlarda yoshlar huquqi kafolatlanganligidir. Jumladan, O'zbekiston Respublikasining «Yoshlarga oid davlat siyosatining asoslari to'g'risida"gi Qonunida yoshlarni huquqiy va ijtimoiy muhofaza qilish, iste'dodini qo'llab-quvvatlash masalalari qamrab olingan bo'lsa, "Bola huquqlarining kafolatlari to'g'risida"gi Qonunda hokimiyat va boshqaruv organlarining bu boradagi vakolatlari hamda sohaga doir boshqa ijtimoiy munosabatlar huquqiy tartibga solingan. Shuningdek, Konstitutsiyamizning 50,51,52-moddalarida bepul umumiy ta'lim olish huquqining yoshlar uchun kafolatlangani, ta'lim ustuvorligi, pedagoglar qadr-qimmatini ta'kidlanganligi ham e'tiborga molikdir. Shaxsning bilim olishga bo'lgan huquqi Asosiy Qonunimiz asosida qabul qilingan "Ta'lim to'g'risida"gi Qonun va Kadrlar tayyorlash milliy dasturida ham mustahkamlab qo'yilgan. Yoshlar o'z iqtidor va iste'dodlarini to'la namoyon etishga haqlidirlar. Yangi yoshlar siyosatini qurishda mamlakat Prezidentining shaxsan ishtirokini alohida ta'kidlash kerak. Davlat rahbari tomonidan yosh avlodni shakllantirishning dastlabki pallasida tarbiya masalalariga alohida e'tibor

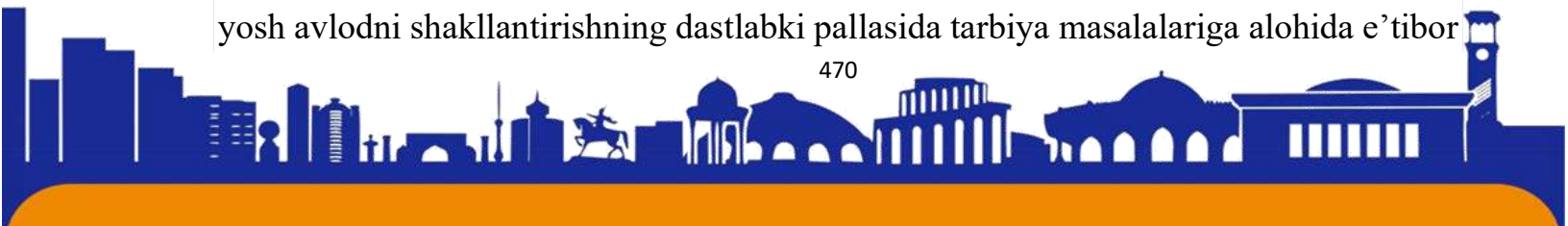



ISSN (E): 2181-4570

qaratilmoqda. Jumladan, davlatimiz rahbari Shavkat Mirziyoyev deyarli barcha islohotlarning bardavomligini yoshlarni qo'llab-quvvatlash siyosatida ko'rayotganining yaqqol tasdig'i sifatida boshlang'ich, o'rta va oliy ta'lim islohotidir. Bu islohotlarning yutug'i esa, bu sohadagi korrupsiyaga qarshi kurashni, hamda yoshlarning davlat va qonunlarga ishonchini ortirmoqda. Xorijiy ta'lim muassasalaridan o'zimizdagi oliy ta'lim o'quv yurtlariga o'qishini ko'chirish, test jarayotlari, bir vaqtning o'zida 5 ta OTMda bilimni sinab ko'rish masalalari buning yorqin misolidir.

Foydalanilgan manbalar:

1. Yangi O'zbekiston gazetasi, 2020, 26-dekabr. O'zbekiston yoshlariga yaratilayotgan yangi imkoniyatlar Renessans poydevori.
2. Yoshlar ovozi gazetasi, 2019, mart. Prezident beshta muhim tashabbusni ilgari surdi. Ular nima?





ISSN (E): 2181-4570

IQTISODIYOTNING RIVOJLANISHIDA CHET TILLARINI O'QITISHNING ANAMIYATI

Холбекова Матлуба Абдуфаттоевна

Фарғона давлат университети, чет тиллари факултети ўқитувчиси
Холбекова Дилдора

Фарғона давлат университети, иқтисодиёт йўналиши 2-курс магистранти

Аннотация: Маълумки, ҳар қандай даврда чет тилини билиш халқлар ўртасидаги маданий ва иқтисодий кўприк вазифасини бажариб келган. Чет тили халқларнинг иқтисодий ҳамкорликларининг асосий воситасидир. Бир сўз билан айтганда, давлатнинг иқтисодиётини чет тилисиз тасавур этиб бўлмайди. Ушбу мақолада чет тилининг давлатнинг иқтисодий ҳаётидаги ўрни ва унга таъсир этувчи омиллар ҳақида фикр юритилади.

Калит сўзлар: Халқаро тиллар, маданиятлараро ўзаро таъсир, тилнинг иқтисодий назарияси, тил таълими.

Тил мулоқотнинг асосий вектори бўлиб, ўз навбатида мулоқот инсоният тарихи давомида тилларни ривожлантиради. Одамларнинг табиий эҳтиёжи - бу ўз она тилида мулоқот қилиш, ўзини ифода этиш ва бошқаларни тушунишнинг энг қулай воситасидир [Константинеску, 2015: 162]. Бироқ, замонавийлик глобал алоқа парадигмасини ўзгартирди, бу расмий ва норасмий жамоалар, шу жумладан турли тилларда сўзлашувчилар томонидан тилларнинг ролини қайта баҳолашни белгилаб берди. Бундан ташқари, умумий мулоқот тилини танлашга нафақат контекст, балки мулоқот қилувчиларнинг ижтимоий, маданий ва иқтисодий хусусиятлари ҳам таъсир қилади.

Кўпгина компаниялар мақсадли мамлакатлар билан чекланган миқдордаги тилларда ёки универсал тиллардан бири сифатида инглиз тилида мулоқот қилишга ҳаракат қилишади. Шу билан бирга, бошқа компаниялар ўз тилларида мулоқот қиладиган кўплаб диалог гуруҳларини яратиб, иложи борича кўпроқ тиллардан фойдаланадилар [Константинеску, 2015: 162]. Шундай қилиб, маълум бир маданиятлараро контекстни ҳисобга олган ҳолда мулоқот тилини танлаш муаммоси мавжуд. Бир томондан, тил алоқаларни ўрнатиш ва янги маданиятлараро муҳитга мослашишга ҳисса қўшиши мумкин.

Бошқа томондан, тил кўпинча шахслар ва умуман компанияларнинг мақсад ва ниятларини илгари суриш учун манипуляция воситасига айланади. Иқтисодий





омилларнинг глобал дунё ривожланишига сезиларли таъсирини ҳисобга олган ҳолда, чет тилларини билиш янги жамиятга мослашишга, баъзан эса ўрнатилган ғоялар ва имтиёزلарга қарши туришга қандай ҳисса қўшишини тушуниш керак. Мақоланинг мақсади ўзаро таъсир қилувчи тилларнинг касбий фаолиятнинг турли жиҳатларига таъсирини, шунингдек, янги авлодларни маданиятлараро фаолият контекстига киритишда таълимнинг ролини тавсифлашдир.

Мақсадга эришиш учун куйидаги вазифалар илгари сурилди: тилнинг иқтисодий назариясининг асосий қоидаларини баён қилиш; маданиятлараро муҳитда компаниялар билан ишлашда таржимонларнинг мунозарали ролини таъкидлаш; муаммолар ва талабаларга чет тилларини ўргатишнинг маданиятлараро профессионал контекстда муваффақиятли мослашиши учун ролини аниқлаш. Таклиф этилаётган тадқиқотнинг долзарблиги ушбу соҳада чуқур тизимли назарий тадқиқотларнинг йўқлиги билан боғлиқ. Тадқиқотнинг янгилиги лингвистик компетенцияларни ривожлантиришга, шунингдек, маданиятлараро коммуникатив бағрикенглик каби муҳим шахсий фазилатларга қаратилган баъзи амалий ўқув қўлланмаларини таклиф қилишдадир.

1. Тилнинг иқтисодий назарияси Ҳозирда тилнинг иқтисодий назарияси бошлангич паллада. Асосан, индивидуал ҳодисаларни ўрганиш мавжуд: лингвистик империализм феномени (масалан, инглиз тили) сиёсий ва иқтисодий империализмнинг элементи сифатида; тил сиёсати ва глобаллашувнинг ижтимоий-иқтисодий ва маданий жараён сифатидаги муносабати; тилларни ўрганиш бўйича қарор қабул қилишнинг иқтисодий мантиқи. Ҳар ҳолда, муаллифлар жамият ҳаётидаги сиёсий, иқтисодий, ижтимоий, тил ва маданий соҳаларнинг узвий боғлиқлигини кўрсатадилар. Баъзи муаллифлар иқтисодий ва социолингвистик ёндашувларни солиштирадилар.

Агар социолингвистика тил ва ижтимоий-иқтисодий воқелик ўртасидаги муносабатни ўрганса, иқтисодий назария лингвистик воқеликка иқтисодий, тилга иқтисодий ҳодиса, тил вазиятига бозор, тил сиёсатига эса иқтисодий вазиятнинг элементи сифатида ёндашади. [Кадочников, 2018]. Инсон тафаккури ва хулқ-атворига кучли таъсир кўрсатадиган тил каби мураккаб белгилар тизимининг кўплаб таърифлари мавжуд. Шу нуқтаи назардан, биз алоқа тиллари деб аталадиган тилларни, яъни миллатлараро алоқалар шароитида ўз-ўзидан қўлланиладиган, баъзида мавжуд бўлмаган табиий тилларни кўриб чиқамиз.





Ҳозирги вақтда турли тарихий ва ижтимоий жараёнлар туфайли инглиз тили жуда кўп имкониятларга эга бўлган тилга айланди. Маданиятлараро контекстда инглиз тили қўшма фаолиятни амалга оширадиган турли мамлакатлар ва маданиятлар вакиллари билан алоқа ўрнатиш учун мўлжалланган. Бироқ, миллатлараро мулоқотнинг бошқа тилларини ҳам ҳисобга олиш керак. Масалан, тарихий тараққиёт туфайли рус тили ҳали ҳам МДҲ давлатлари ўртасидаги миллатлараро мулоқот тили ҳисобланади. Шунини таъкидлаш керакки, Россия Федерациясида рус тилини билиш умумийдир, рус тилини билиш бутун мамлакат бўйлаб таълим олиш, ижтимоий ривожланиш ва ҳаракатчанликни англатади.

Ушбу тиллар энг кам машҳур тилларда гапирадиган ва кичик ва ўрта бизнесда рақобатдош устунликка эга бўлишни хоҳлайдиган мамлакатларда инвестициялар билан бизнес ташкилотида махсус мақсадларга хизмат қилиш имкониятига эга. Ушбу мамлакатлар коммуникатив ва маданий мослашувни сақлаб қолиш учун ҳеч бўлмаганда халқаро савдо билан шуғулланадиган топ-менежерлар ва ходимлар учун маҳаллий тилдан халқаро даражада фойдаланишни рағбатлантирадilar.[Constantinescu, 2015: 165].

Шу билан бирга, Д. В. Кадочников таъкидлаганидек, иқтисодий назария кенг маънода ишлаб чиқаришни, тақсимлашни, айирбошлашни самарали ташкил этишга қаратилган одамлар (индивидуаллар ва гуруҳлар, умуман олганда - иқтисодий агентлар) ўртасидаги ўзаро муносабатларнинг қонуниятларини ўрганади. Бундан ташқари, муаллиф тилнинг бозор қийматини белгиловчи учта омилга эътибор қаратади: аҳоли сони, бу тилда сўзлашувчи жамоанинг иқтисодий кучи, маълумот миқдори ва маданий ривожланиш даражаси, қўшимча омил сифатида, ушбу тилда сўзлашадиган ҳудуднинг катталиги [Kadochnikov, 2018].

Шундай қилиб, одамларнинг иқтисодий ўзаро таъсири ягона ахборот майдонини, алоқа қилувчи томонларнинг ниятларини амалга оширишга ҳисса қўшадиган базани яратадиган ягона мулоқот тилини талаб қилади. Тегишли даражадаги тил билимлари бўлмаса, томонлар таржимонларга мурожаат қилишади. Бироқ, ҳозирги вақтда кўп ҳолларда тилдан тилга шунчаки таржима қилишнинг ўзи етарли эмас. Самарали мулоқот бошқа маданиятларнинг менталитетини тушунишга ёрдам берадиган маданиятлараро бошқарув





кўникмаларини ва шунинг учун уларнинг бизнес юритиш ва бизнес алоқаларини ўрнатиш усулларини талаб қилади.

Иқтисодий нуқтаи назардан, бу ёндашув иштирокчи фирмалар учун бир қатор харажатларни келтириб чиқаради: таржима ва қўллаб-қувватлаш хизматлари қиммати. Шунинг ҳам таъкидлаш керакки, таржимонлар хизматлари нафақат кўшимча моддий ва вақт сарф-харажатлари, балки мулоқот тилини билмаслик оқибатида юзага келадиган психологик ноқулайликлар туфайли ҳам менежерларнинг тил билими етишмаслигини тўлиқ қоплай олмайди.

Тил билимлари маданиятнинг муҳим элементи сифатида асосан маданий ва тил ҳамжамиятига асосланган ишбилармонлик алоқалари ва тармоқларининг шаклланишига таъсир қилади; шунинг учун икки ва кўп тилли эмигрантлар - диаспора аъзолари кўпинча келиб чиққан мамлакатдаги фирмаларнинг ишбилармонлик манфаатларининг биринчи воситачиси бўлишади. [Кадочников, 2018]. Шундай қилиб, энг аввало, мутахассислар эътибор қаратадиган тилнинг таъсир манбаларидан бири мулоқот жараёнини енгиллаштирувчи этник ришталар ва ишончдир.

Давлат сиёсати орқали тилларни, хусусан, инглиз тилини ўрганишни жорий этишдан ҳам маълум фойда бор. Чет тили ҳукумат қарорлари даражасида киритилиши мумкин. Масалан, Ўзбекистонда чет тили, айниқса, инглиз тилини ўрганиш учун бир қатор қонун ва фармойишлар қабул қилинган, Грузияда Саакашвили “Мажбурий ўрганиш тўғрисида”ги қонун чиқарган ва ушбу қоида ҳали ҳам амал қилади. Глобал нуқтаи назардан, инглиз тилини ўрганиш энг кўп фойда келтириши аниқ. Тил ўрганиш харажатларидаги фарқлардан ташқари, Дихит-Стиглицтз фойдали дастурга асосланган нарх даражаси модели асосида инглиз тилини ўрганиш учун ажратилган ҳар қандай маблағлар бошқа тилларни ўрганишга қараганда нарх даражасини пасайтиради ва шу билан жаҳон истеъмолини кескин оширади.

Бироқ, кўп нарса мамлакатнинг ўзига боғлиқ. Масалан, Қозоғистон ёки Қирғизистонда рус тилини яхши билиш инглиз тилини билишдан муҳимроқ бўлиб қолиши мумкин. Бироқ, инглиз тилининг тижорат учун аҳамияти инглиз тилини ўрганишни рағбатлантирадиган мавжуд давлат сиёсати ва хусусий ташаббусларда кенг намоён бўлади. Дунёдаги тилларнинг мақбул сони билан боғлиқ катта муаммо ҳам бор, бу эса кўшимча ўрганишни талаб қилади.





Одамларнинг она тилига садоқатини ва тил хилма-хиллигининг афзалликларини тан олиш тўғри бўлади [Melitz, Toubal, 2012: 42].

Шу сабабли, тилнинг иқтисодий назарияси ва маданиятлараро алоқа назарияси ўртасидаги асосий алоқа нуқталарини ажратиб кўрсатиш мумкин: маълум бир бизнес контекстида иштирокчиларнинг ўзаро таъсирининг қонуниятлари ва хусусиятларини ўрганиш шуни кўрсатадики, ягона ахборот майдони ҳар доим ҳам расмий тан олинган халқаро тил ҳисобланмайдиган ягона мулоқот тилига асосланган ҳолда талаб қилинади. Бу факт замонавий дунёда кўпинча уларнинг диаспораларининг тармоқланган алоқалари билан миграция оқимлари билан бошқариладиган лингвомаданий хилма-хилликнинг ижобий ролини кўрсатади.

Фойдаланилган адабиётлар:

1. Abdufattoyevna, H. M. (2021). Neurodidactics In Teaching Foreign Languages. Texas Journal of Multidisciplinary Studies, 3, 142-144.
2. Kuchk arova, Y., & Nuriddinova, S. (2021). ISSUES OF PERFECT PERSONAL EDUCATION. Galaxy International Interdisciplinary Research Journal, 9(12), 524-527.
3. Abdufattoyevna, H. M. (2021). Neurodidactics In Teaching Foreign Languages. Texas Journal of Multidisciplinary Studies, 3, 142-144.
4. Abdufattoyevna, H. M., & Munira, M. (2022). MODERN EDUCATIONAL TECHNOLOGIES IN ENGLISH LESSONS. BARQARORLIK VA YETAKCHI TADQIQOTLAR ONLAYN ILMIY JURNALI, 2(12), 295-301.
5. Abdufattoyevna, H. M., & Munira, M. (2022). Modern English Teaching Methods. Central Asian Journal of Literature, Philosophy and Culture, 3(11), 357-362.
6. Abdufattoyevna, H. M. (2023). TEACHING ENGLISH AS THE SECOND FOREIGN LANGUAGE. BARQARORLIK VA YETAKCHI TADQIQOTLAR ONLAYN ILMIY JURNALI, 3(4), 21-27.
7. Oxojonovich, A. S., & Usmoilovich, A. Y. (2022). About the Problems of Language Teaching to Little Children. International Journal of Culture and Modernity, 14, 30-34.
8. Abdiloyev, S. O. (2022). Nemis tili darslarida frazeologizmlardan foydalanishning innovatsion usullari. Архив научных исследований, 2(1).

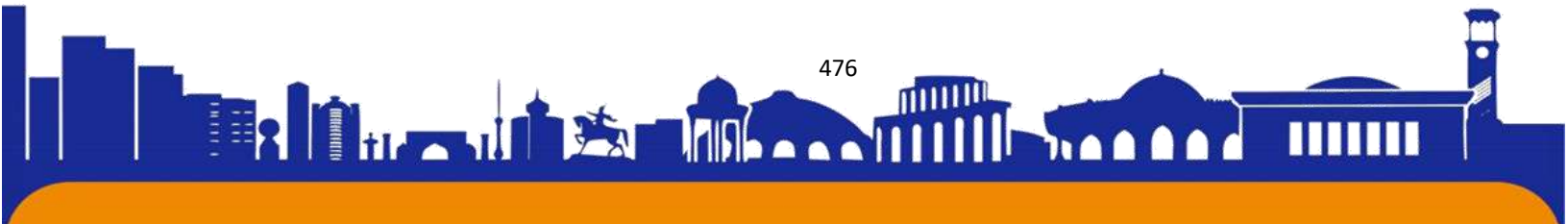



9. Oxojonovich, A. S. (2022). On the General Associative Aspects of Allegoric Symbols. *Spanish Journal of Innovation and Integrity*, 6, 424-428.
10. Aziz, A., & Shavkat, A. (2022). Aristocrats Sympathetic to Heine. *International Journal of Formal Education*, 1(10), 40-43.
11. Aziz, A., & Shavkat, A. (2022). Symbol of the Paris of Inspiration. *International Journal of Formal Education*, 1(11), 17-20.
12. Умаржонова, Г. М., & Абдиллоев, Ш. О. (2022). НЕМИС ВА ЎЗБЕК ТИЛЛАРИДА “HAND”-“ҚЎЛ” КОМПОНЕНТЛИ СОМАТИК ФРАЗЕОЛОГИЗМЛАРНИНГ СТРУКТУР-ГРАММАТИК ТАҲЛИЛИ. *BARQARORLIK VA YETAKCHI TADQIQOTLAR ONLAYN ILMİY JURNALI*, 2(10), 226-231.
13. Oxojonovich, A. S. (2022). GERMAN PHRASEOLOGICAL UNITS WITH A ZOONYM COMPONENT. *BARQARORLIK VA YETAKCHI TADQIQOTLAR ONLAYN ILMİY JURNALI*, 2(11), 239-244.
14. Oxojonovich, A. S. (2023). Peculiarities of Semantics of Phraseological Units with Zoonyms. *Journal of Pedagogical Inventions and Practices*, 17, 98-102.
15. ГМ Умаржонова, ШО Абдиллоев (2022) [НЕМИС ВА ЎЗБЕК ТИЛЛАРИДА “HAND”-“ҚЎЛ” КОМПОНЕНТЛИ СОМАТИК ФРАЗЕОЛОГИЗМЛАРНИНГ СТРУКТУР-ГРАММАТИК ТАҲЛИЛИ](#). ГМ Умаржонова, ШО Абдиллоев *BARQARORLIK VA YETAKCHI TADQIQOTLAR ONLAYN ILMİY JURNALI* 2 (10), 226-231.
16. ГМ Умаржонова. (2018) [Формирование познавательной активности студентов во внеаудиторной работе](#). *Молодой ученый*, 492-495.
17. G Umarjonova. (2019) [On the issues of the study of the functional content of phraseological units with the components “hand “-“қўл” in the contemporary German and Uzbek languages](#) *Scientific journal of the Fergana State University* 2 (4), 145-148.
18. UG Mukhtorovna. (2022) [Somatic Phraseologies with “Hand”-“QOL” Component, Expressing Diligence in German and Uzbek Languages](#). *International Journal of Culture and Modernity* 14, 68-71.
19. Г Умаржонова. (2021) [ФРАЗЕОЛОГИЗМЛАРДА “ҚЎЛ” СОМАТИЗМИ “МЕҲНАТ ВОСИТАСИ” СИФАТИДА](#). *КУЛЬТУРОЛОГИЯ*,





ИСКУССТВОВЕДЕНИЕ И ФИЛОЛОГИЯ: СОВРЕМЕННЫЕ ВЗГЛЯДЫ И ..., 66-70.

20. G Umarjonova. (2022) [Functional content of phraseological units with the component “hand “-“қўл” in german and uzbek](#). Oriental Journal of Social Sciences 2 (04), 84-92.

21. G Umarjonova. (2021) [SEMANTIC CLASSIFICATION OF THE PHRASEOLOGICAL UNITS WITH THE COMPONENT “HAND-ҚЎЛ” IN GERMAN AND UZBEK LANGUAGES](#). THEORETICAL & APPLIED SCIENCE Учредители: Теоретическая и прикладная наука ..., 676-679.

22. ГМ Умаржонова. (2023) [ФРАЗЕОЛОГИЗМЛАР ЛУҒАТИНИ ЯРАТИШНИНГ НАЗАРИЙ ТАМОЙИЛЛАРИ](#). BARQARORLIK VA YETAKSHI TADQIQOTLAR ONLAYN ILMIY JURNALI 3 (2), 447-450.

23. Йигиталиева, З. М. (2020). МАТНДА МОДУСНИНГ ИФОДАЛАНИШ УСУЛЛАРИ. Международный журнал искусство слова, 3(2).

24. Йигиталиева, З. М. (2022). МОДУСНИНГ ПРОСОДИК ВОСИТАЛАР ОРҚАЛИ ИФОДАЛАНИШИ. ТА’ЛИМ VA RIVOJLANISH TANLILI ONLAYN ILMIY JURNALI, 2(10), 193-200.

25. Йигиталиева, З. М. (2022). ТИЛДА МОДУС ИФОДАЛОВЧИ ЛЕКСИК ВОСИТАЛАР ТАҲЛИЛИ. INTEGRATION OF SCIENCE, EDUCATION AND PRACTICE. SCIENTIFIC-METHODICAL JOURNAL, 3(6), 225-231.

26. Йигиталиева, З. М. МИМИК МОДУСДА ЭМОЦИЯНИНГ ИФОДАЛАНИШИ.

27. Yigitaliyeva, Z. M. (2020). About functional syntactic aspects of modality and modus. Scientific and Technical Journal of Namangan Institute of Engineering and Technology, 2(8), 266-272.

28. Muratovna, Y. Z. (2022). Psychological and Cognitive Pragmatic Basis of Modus. Eurasian Scientific Herald, 6, 120-124.

29. Yigitaliyeva, Z. M. (2019). Methods of modus expression in Uzbek publicistic texts. International Journal of Student Research, (3), 84-87.

30. Yigitaliyeva, Z. (2020). EXPRESSION OF THE MODUS BY PARALINGUISTIC MEANS. Theoretical & Applied Science, (2), 25-29.





ISSN (E): 2181-4570

TALABALARDA MULOQOT MADANIYATINING PSIXOLOGIK MOHIYATI VA O‘ZIGA XOSLIGI

Nabiyeva Mexribon Rabbimkulovna

Samarqand davlat universiteti II bosqich magistratura talabasi

E-mail: mehanabiyeva@gmail.com

Tel: +99893 994 68 77

ANNOTATSIYA

Mazkur maqolada shaxslararo muloqotga talabalarni tayyorlashda e’tibor qaratilishi lozim bo‘lgan tomonlar, talablar tizimi doirasida, muloqot madaniyatini samarali shakllanishini va rivojlanishini ta’minlovchi malakaga o‘rgatish, talabalarning muloqot madaniyati ko‘nikmalarini shakllantiradigan usullar va pedagogik jarayonda o‘ziga xos bu usullardan foydalanish natijasidagina kutilgan samaradorlikka erishish mumkinligi yoritib berilgan.

Kalit so‘zlar: ong, xotira, intellektual rivojlanish, kommunikativ qobiliyat, muloqot, shaxs, psixologiya, individuallik, madaniyat, ijtimoiy, ko‘nikma, shakllantirish, kommunikativ kompetentlik, pantomima, ma’lumot, koordinatsiya, professionallik, optimallashtirish.

ANNOTATION

This article discusses aspects that should be paid attention to when preparing students for such an important factor as interpersonal communication, within the framework of a system of requirements, pedagogical skills that ensure the effective formation and development of a culture of communication, methods that form students' skills of communicative culture and explains that the expected effectiveness can only be achieved as a result of the use of these unique methods in the pedagogical process.

Keywords: consciousness, memory, intellectual development, communicative ability, communication, personality, psychology, individuality, culture, social, skill, formation, communicative competence, pantomime, information, coordination, professionalism, optimization.

Har bir shaxsning jamiyatda ado etadigan faoliyati o‘zaro munosabat va ta’sir shakllarini o‘z ichiga oladi. Chunki har qanday ish, avvalo, odamlarning bir-birlari bilan til topishish, bir-birlariga turli xil ma’lumotlarni uzatish, fikr almashinuvi kabi murakkab jarayonni talab etadi. Shunday ekan, har bir shaxsning jamiyatda tutgan

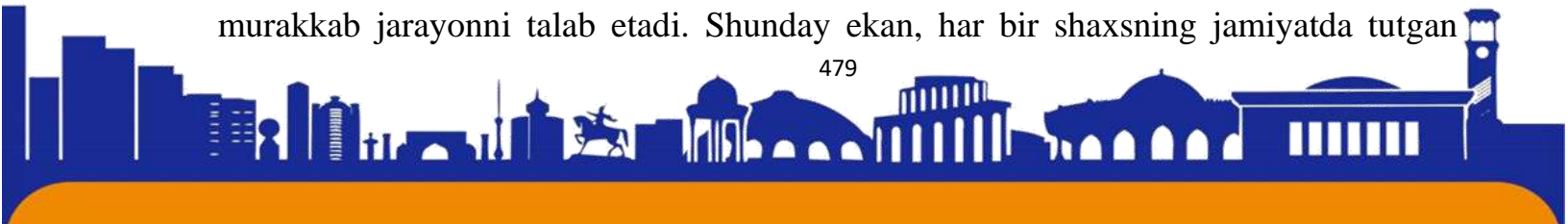



o'rni, ishlarining muvaffaqiyati, obro'si uning muloqotga kirisha olish qobiliyati bilan bevosita bog'liqdir. Bir qarashda osonga o'xshagan shaxslararo muloqot jarayoni aslida juda murakkab bo'lib, unga odam hayoti davomida o'rganib boradi.

So'nggi yillarda dunyoda olib borilgan ilmiy-tadqiqot ishlarida muloqot madaniyati, samarali muloqot, shaxslararo munosabatlar va kommunikativ kompetensiya muammolari falsafa, sosiologiya, madaniyashunoslik, tilshunoslik, psixologiya va pedagogika sohasida faol muhokama qilinmoqda. Turli fan sohalari olimlarining ilmiy-tadqiqot ishlarida samarali muloqot, kommunikativ kompetensiya mohiyati va mazmuni ochib bergan. Jumladan, V.Yu.Jukov madaniyatni quyidagi shakllarda ko'rib chiqadi: 1) shaxsning ichki dunyosi (ong, xotira va aqliy faoliyat; odamlarning ehtiyoj va qobiliyatlari; bilim va ko'nikmalar, intellektual va axloqiy rivojlanish; estetik did); 2) ijtimoiy munosabatlar (ijtimoiy muloqot va o'zaro munosabatlar; an'analar; axloq normalari, qonun va xatti-harakatlar; turli xil ijtimoiy institutlar); 3) inson faoliyatining obektiv natijalari – moddiy va ma'naviy ishlab chiqarishning tayyor mahsulotlari (asboblari va uy-ro'zg'or buyumlari, badiiy va ilmiy ijod samaralari va boshqalar).¹ M.Koul esa o'z asarida bitiruvchilarning kommunikativ madaniyatini umumbashariy insoniyat madaniyati nuqtai nazaridan o'rganib chiqadi va uni shaxs tomonidan ongli ravishda shakllantirilgan ijtimoiy muhit sharoitlariga moslashish tizimi sifatida tavsiflaydi.² M.Koul va J.Bruner «shaxsning muloqot madaniyati» tushunchasining asosi shaxsning samarali muloqotga erishish uchun foydalanadigan texnika yoki xatti-harakatlar qoidalari to'plamidir degan xulosaga kelishdi.³

O.V. Uvarkinning fikriga ko'ra, hozirgi kunda muloqot madaniyatini shakllantirishning quyidagi ikkita yo'nalishini ajratish maqsadga muvofiq: toki til madaniyati, nutq san'ati, kommunikativ axloqning etikasi, yuqori axloqiy sifatlar va insonparvar dunyoqarash shakllanmas ekan yoshlarning kasbiy ta'limi tugallangan deb bo'lmaydi; muloqot madaniyati har bir mutaxassisdan boshqalar bilan muloqot maqsadlariga erishishni ta'minlovchi xulq-atvorning ma'lum xususiyat va strategiyalarning mavjudligi (o'zi haqida yaxshi taassurotni tuzib chiqish, mahsuldor muloqot qilish, kasbiy faoliyatni muvaffaqiyatga yo'naltirish, jamoaviy

¹ Жуков В. Ю. Основы теории культуры: Учебное пособие для студентов вузов. –СПб.: СПбГАСУ, 2004. – С. 75

² Коул М. Культурные механизмы развития.//Вопросы психологии. -1995.-№3.-С.5-21.

³ Bruner Jerome S. Acts of Meaning. Cambridge, Ma.:Harward University Press, 1990. 149 p

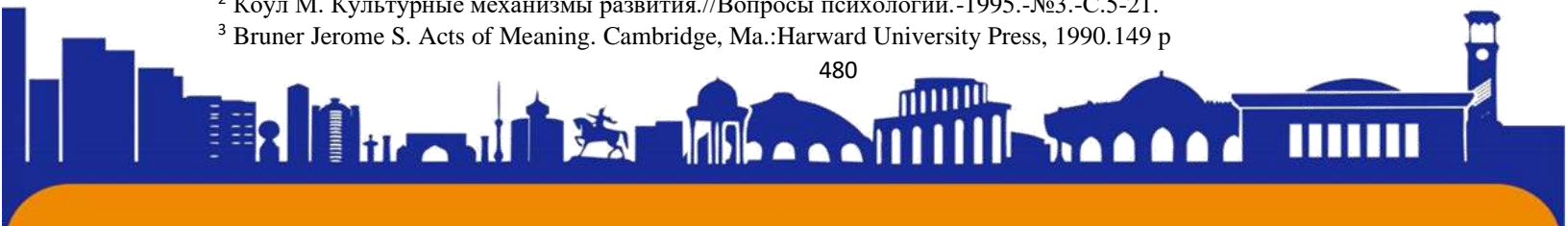



munosabatlarda o'zini mustaqil namoyon qilishga harakat qilish, mehnat jamoasida yangi munosabatlarga moslashish).

O.M. Vdovichenko, oldingi olimlarning tadqiqotlariga tayanib, quyidagi xulosalarga keladi, ya'ni mavjud an'anaviy kommunikativ ta'lim metodi orqali o'quv jarayonida muloqot madaniyatini shakllantirish va rivojlantirishni butun ta'lim jarayonini muloqotga yo'naltiradigan jarayonga aylantirish mumkin. Oxirgisi, muloqot asoslarini o'zlashtirish kabi muloqot faoliyati jarayonida o'zlashtirish bilan izohlaydi. Ya'ni, ta'lim vositasi va sharoitlarini bajara turib, muloqot ham uning maqsadiga aylanib qoladi. Bundan tashqari muloqot madaniyatini shakllantirish va rivojlantirish mummolarini ko'rib chiqishning yana bir yo'nalishi o'quv jarayoniga zamonaviy ta'lim texnologiyalarini kirgizish bilan ta'riflanadigan innovatsion yondashuvdir.

O.Muravyevaning tadqiqotida hozirgi kunga kelib, psixologiya fanida muloqot va o'zaro munosabatlarning samarali yoki samarasiz ekanligini belgilovchi psixologik omillarni tadqiq etish natijasida ko'plab konsepsiya, model, metod, yondashuvlar yuzaga kelganligi ko'rsatib berilgan: 1) nazariy yondashuvlar; 2) muloqot samaradorligini kommunikativ kompetentlik tushunchasi bilan bog'lovchi empirik modellar; 3) muloqot samaradorligi muammosi o'zaro munosabatlarning iyerarxik modellari bilan belgilangan tadqiqotlar; 4) samarali muloqot usullari va texnikalari hamda kommunikativ kompetentlikni rivojlantirishning psixologik texnologiyalari ishlab chiqilgan amaliy ijtimoiy psixologiya.⁴ Biz muloqot madaniyati jarayonida ishlatiladigan madaniy me'yorlar, madaniy bilimlar, qadriyatlar va ma'nolar to'plami degan xulosaga keldik. Muloqot darajasini yaratadigan muloqot madaniyatining tarkibiy qismlarini ko'rib chiqish kerak. Ta'kidlash joizki, muloqot madaniyati kommunikativ faoliyat sifatida va shaxs madaniyatining tarkibiy qismi sifatida ko'rib chiqilishi kerak. Masalan, G.N.Smironov muloqot madaniyatining bilim ma'nosida quyidagi tarkibiy qismlarini ajratadi: a) ma'lum bir jamiyatda qabul qilingan muloqot me'yorlari; b) muloqot psixologiyasi (toifalar, naqshlar, mexanizmlar); v) bir-birini tushunish va anglash

⁴ Муравьева О. Психология коммуникативной компетентности: теоретические и практические аспекты / О.Муравьева – LAP LAMBERT Academic Publishing GmbH&Co.KG, 2011 – 136 с.





psixologiyasi; g) ushbu bilimlarni vaziyatga, ma'lum bir jamiyatning axloqiy me'yorlariga va umuminsoniy qadriyatlarga muvofiq qo'llash qobiliyati.⁵

Shaxs shakllanishida muloqotning ahamiyati haqida bir necha psixolog olimlar o'z fikrlarini bayon qilganlar. Jumladan, rus psixologi B.G. Ananov "Odam bilishning predmeti sifatida" asarida bu masalani chuqur tahlil qilgan. U bilimning turli elementlarini egallash muvaffaqiyatli o'zlashtirishning garovi ekanligini ta'kidlaydi. Bilimlarni egallash muloqot orqali amalga oshirilishini ham uqtirib o'tadi. Agar kishilar o'zaro bir-birlariga axborot uzatmasalar, tajribalarini muloqot orqali almashmasalar ular rivojlanmay qolishlari to'g'risida B.G. Ananov asosli fikrlarni keltiradi.

B.G. Ananov fikricha: "Muloqot ijtimoiy va individual holatdir. Shuning uchun nutq bilan uzviy bog'liq, kommunikativ vazifani bajarishda pantomimika, imo-ishoralar muloqot shakllari sifatida yuzaga chiqadi."⁶

Tajribali psixolog A.A. Bodalev esa shaxs o'yinda, o'qishda, muloqotda, ya'ni faoliyatning turli sohasida o'zining o'rnini bilishi zarurligini uqtiradi. U o'zining "Shaxs va jamiyat" kitobida bu masalaga katta e'tibor beradi. Shuningdek, u bu muammolar kam o'rganilganligini ta'kidlaydi. A.A. Bodalevning fikricha, "insonga muloqot orqali tarbiyalashda bu unga qanday ta'sir qilishini avvaldan o'ylash zarur".⁷

A.V.Zaporojets va M. I. Lisinalar tadqiqotlarida ta'kidlanishicha, bolalarning kattalar bilan muloqotga kirishish ehtiyoji 7 yoshgacha bir nechta bosqichlar tarzida rivojlanib boradi:

- 1) e'tibor va hayrixohlikka ehtiyoj paydo bo'ladi;
- 2) kattalar bilan hamkorlik qilish ehtiyoji tug'iladi;
- 3) avvalgi barcha ehtiyojlarga kattalar tomonidan hurmat qilish ehtiyoji tug'iladi;
- 4) maktabgacha tarbiya yoshidagi bolada atrofdagilar bilan o'zaro bir-birini tushunish ehtiyoji vujudga keladi.

Xullas, inson o'zini idora qilish, turli vaziyatlarda o'zini tutish fazilatlarini o'zlashtirilayotgan davrda ba'zi bir qoidalarga rioya qilsa, hamkorlik fazilatida

⁵ Смирнов Г. Н. Этика деловых отношений / Г. Н. Смирнов. М.: Проспект, 2011, С.84

⁶ Tanlangan psixologik asarlar.2-tom . 21-b.

⁷ A.A. Bodalev Shaxs va muloqot. M.17 - s.

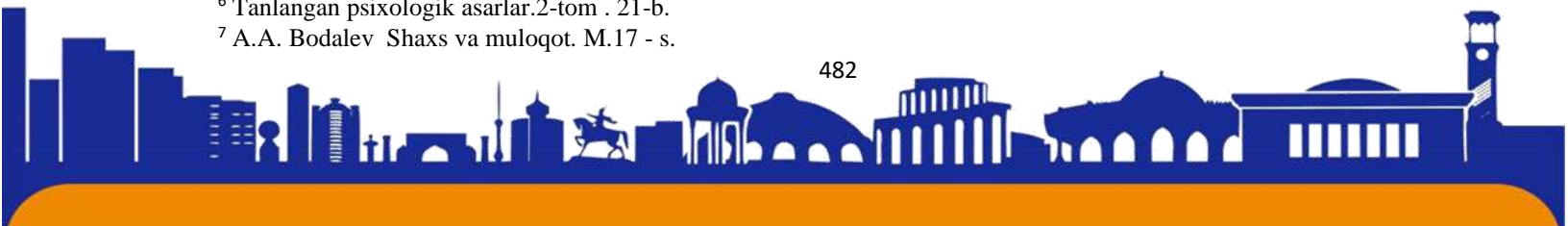



ma'lum yutuqlarga erishadi:

1. Ijtimoiy hodisalarning tashqi voqe bo'lishi nafaqat ichki ruhiy holat va uning mazmunini aks ettiribgina qolmaydi, balki ikki tomonlama aloqa tufayli mazkur jarayon yuzaga keladi.

2. Ixtiyoriy, faol diqqatning tashqi ob'ektlarga yo'naltirilganligi va to'planganligi turli omillar ta'siri tufayli samaradorlik darajasini pasaytiradi, asabiy holat ishchanlikni kamaytirib muloqot maromiga putur yetkazadi.

3. Inson o'zini erkin, ozod, bermalol his etish hislatini o'zlashtirish uchun jismoniy keskinlik, asabiy taranglik, aqliy zo'riqish orqali ko'zlangan maqsadiga yetishi mumkin.⁸

L. A. Karpenko taklif etgan tasnifga ko'ra muloqotning quyidagi vazifalari ajratiladi:

— aloqa o'rnatish vazifasi — suhbatdoshni aloqaga kirishish uchun tayyorlash;

— informatsion vazifa — suhbatdosh bilan muayyan ma'lumotlar, fikrlar va rejalar almashish;

— faoliyatga undash — suhbatdoshni biror harakatni bajarishga stimullashtirish (rag'batlantirish);

— koordinatsion vazifa — suhbatdosh bilan hamkorlikdagi faoliyatni tashkil etish va uni amalga oshirishdagi harakatlarni muvofiqlashtirish;

— tushunishni ta'minlash vazifasi — suhbatdoshning fikrlari va hissiyotlarini tushunish;

— amotiv vazifa — suhbatdoshda muayyan hissiyotlarini uyg'otish hamda ularni o'zgartirish;

— munosabat o'rnatish vazifasi — munosabatlar tizimidagi shaxsiy o'rinni, mavqeni aniqlash;

— ta'sir ko'rsatish vazifasi — suhbatdoshning xulq-atvori, shaxsiy xususiyatlari, maqsadlarini o'zgartirish.⁹

Bo'lg'usi mutaxassislarning muloqot madaniyatini samarali shakllantirish va rivojlantirish ularga o'z kasbiy majburiyatlarini muvaffaqiyatli bajarishda, olgan

⁸ E.G'oziyev. Muomala psixologiyasi. T.2001 23-bet

⁹ M.Maxsudova Muloqot psixologiyasi o'quv qo'llanma – TOSHKENT «TURON-IQBOL» 2006 7-b.

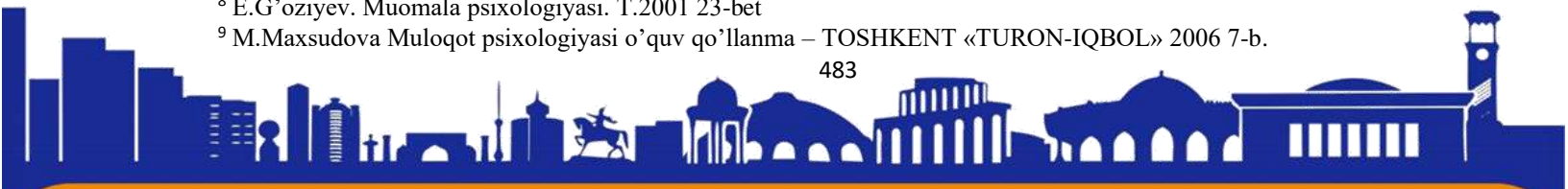



bilimlaridan, tajribalaridan, shaxsiy qobiliyatlaridan o'z o'rnida munosib foydalanishda, o'zini doimiy nazorat qilishda va kutilmagan to'siqlarga uchraganda o'z faoliyatini qayta qura olishga yoki muloqot vaqtida har qanday nizolarga duch kelganida uni bartaraf qilishga yordam beradi.

Oliy ta'lim muassasalari talabalarining muloqot madaniyatini rivojlantirish, bosqichma-bosqich amalga oshirilishi lozim:

- shaxslararo munosabatlar sohasidagi nazariy bilimlarni o'zlashtirish;
- kommunikativ bilimlar va ko'nikmalar holatini tashxislash, muloqot chegaralarini aniqlash;
- talabalarning kommunikativ bilim va ko'nikmalarining shakllantirish jarayonini mukammallashtirish bo'yicha tadbirlarni ishlab chiqish va tadbir etish;
- talabalarda muloqotga oid bilim va ko'nikmalarining shakllanganlik holatini tashxis asosida tahlil qilish.

Mutaxassislarning tizimli tayyorgarligi asosini uzluksiz ta'lim tashkil etishiga qaramay, aynan madaniyatni shakllantirish jarayoni uzluksiz bo'lib, kasbiy mahoratni muvaffaqiyatli egallashini, hamda mutaxassisning yuqori shaxsiy-ijtimoiy mavqega ega bo'lishini ta'minlaydi.

Innovation yondashuvlar jarayonida, bo'lg'usi mutaxassislarning muloqot madaniyatini shakllantirish va rivojlantirish maqsadida muhim zamonaviy, hayotiy talablarni hisobga olgan holda aks ettirish nazarda tutiladi. Buning uchun birinchi navbatda, faoliyatni quyidagi tamoyillar asosida qayta ko'rib chiqish zarur, ya'ni sodir bo'lishi mumkin bo'lgan yangi ijtimoiy-iqtisodiy va ijtimoiy-psixologik vaziyatlarni, shaxslararo munosabatlar sohasidagi bilimlar, malaka va ko'nikmalarni, ishga optimal darajada moslashtirishni, mustaqillikni imkon qadar kengaytirishni, demokratik va gumanitar munosabatlarni shakllantirishni, shaxsiy omilni faollashtirish va boshqa tomonlarini qayta ishlab chiqishni nazarda tutadi..

Talablar tizimi doirasida, muloqot madaniyatini samarali shakllanishini va rivojlanishini ta'minlovchi malaka, ko'nikmalarni quyidagicha yaratish maqsadga muvofiq bo'ladi:

- bo'lg'usi mutaxassisning kasbiy muloqot amaliyotini egallash maqsadida kommunikativ ta'lim va tayyorgarlikni amalga oshirish uchun zarur bo'lgan yuqori darajadagi psixologik tayyorgarligi;





- tayyorgarlik, agar ishtirokchilar o'zlarining haqiqatda mavjud bo'lgan muammolarini hal eta turib, muloqotning yangi metod va usullarini o'zlashtirishsa, unda ijobiy natijaga ega bo'lishadi.
- ta'lim olish bilan tadqiqot ishini uyg'unlashtirish yangi materiallarni o'zlashtirish sifatini oshiradi va qo'shimcha motivasiyani yo'lga qo'yadi;
- tayyorgarlikni bosqichma-bosqich tadbiq etish texnologiyalarga mos ravishda ketma-ketlikda o'zlashtirishni nazarda tutib, uning samaradorligiga xizmat qiladi;
- nafaqat mashg'ulotlarning o'zining mazmuni muhim ahamiyatga ega, balki ta'lim oluvchilar bilan ishlash metodikasi ham muhim, ammo tayyorgarlik jarayonining qudratli harakatlantiruvchi kuchi bo'lib ta'lim oluvchilarning shaxslararo muloqotdagi ularning sermazmun-dinamik xususiyatlari va o'quv guruhidagi psixologik muhitning ahamiyati eng muhim bo'ib qolaveradi;
- tayyorgarlik jarayoni nafaqat kommunikativ bilimlar va ko'nikmalarni o'zlashtirishni, balki shaxsni rivojlantirishni ham (uning dunyoqarashini, ko'rsatmalarini, qadriyatlarini va boshqalarni ham o'zgartirishni) talab etadi;
- agar tayyorgarlikning boshlang'ich bosqichlarida shaxsning individual, psixofiziologik va etnopsixologik xususiyatlari, ya'ni ekstrovertsiya-introversiya darajasi, emosional muvozanat ko'rsatgichi, motivasiya va muloqot hisobga olinsa tayyorgarlik ancha samarali bo'ladi;
- tayyorgarlikning samarasi uni jadallashtirish sharoitlarida, ya'ni shaxsning ichki zaxirasi jalb etila boshlanganda, uning yangi yuzaga chiqmagan xususiyatlari ochilganda yuqorilashadi;
- guruh omil tayyorgarlikning samaradorligini oshirishda salmoqli omillardan biri hisoblanadi, chunki guruhning jadal rivojlanish jarayoni, u o'tayotgan rivojlanish bosqichlarining tez suratda o'sib borishi hisobiga har bir ishtirokchini faollashtirishga imkon beradi;
- olingan kommunikativ bilimlarni faollashtirish, shaxs yoki guruh uchun professionallikka erishishning muhimligi, insonning kommunikativ faoliyatini optimallashtiradi (muvofiqlashtiradi), samarali tayyorgarlikka erishtiradi.





ISSN (E): 2181-4570

FOYDALANILGAN ADABIYOTLAR.

1. Жуков В. Ю. Основы теории культуры: Учебное пособие для студентов вузов. –СПб.: СПбГАСУ, 2004. – С. 752.
2. Коул М. Культурные механизмы развития.//Вопросы психологии.- 1995.-№3.-С.5-21.
3. Bruner Jerome S. Acts of Meaning. Cambridge, Ma.:Harward University Press, 1990.149 p
4. Смирнов Г. Н. Этика деловых отношений / Г. Н. Смирнов. М.: Проспект, 2011, С.84
5. Tanlangan psixologik asarlar.2-tom . 21-b.
6. A.A. Bodalev SHaxs va muloqot. M.17 - s.
7. M.Maxsudova Muloqot psixologiyasi o'quv qo'llanma – TOSHKENT «TURON-IQBOL» 2006 7-b
8. Муравьева О. Психология коммуникативной компетентности: теоретические и практические аспекты / О.Муравьева – LAP LAMBERT Academic Publishing GmbH&Co.KG, 2011 – 136 с.
9. E.G'oziyev. Muomala psixologiyasi. T.2001 23-bet

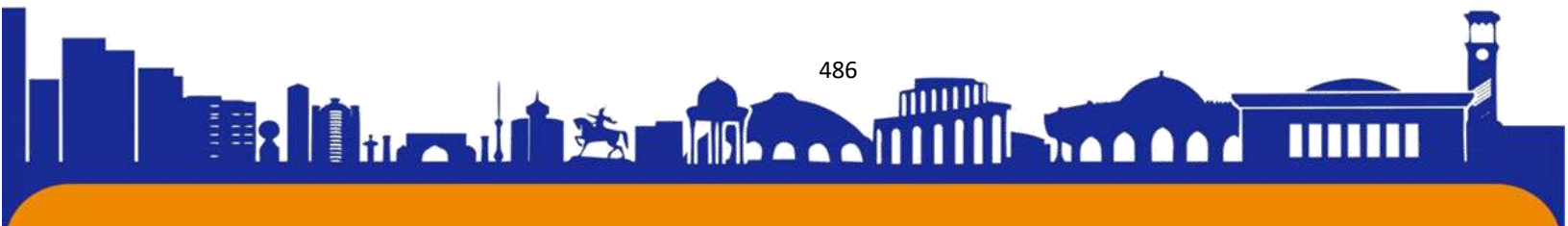



Роль гастрономического туризма в Узбекистане и проблемы развития

Автор статьи: Джавлиев Йигитали Зохид угли – студент Ташкентского международного университета Киме. г. Ташкент Узбекистан.

Научный руководитель: Старший преподаватель кафедры туризм Усманова Азизахон Фазыловна Ташкентского международного университета Киме. г. Ташкент Узбекистан, azizahonusmanova71@gmail.com

Аннотация.

Гастрономический туризм является растущей отраслью в Узбекистане, которая может внести свой вклад в экономическое развитие страны. Богатое кулинарное наследие Узбекистана с его уникальным сочетанием вкусов Центральной Азии и Ближнего Востока привлекает любителей еды со всего мира. Тем не менее, есть еще несколько проблем, которые необходимо решить, чтобы в полной мере использовать потенциал гастрономического туризма. В данной статье исследуется роль гастрономического туризма в Узбекистане и проблемы, с которыми сталкивается отрасль в своем развитии.

Ключевые слова: гастрономический туризм, Узбекистан, экономическое развитие, кулинарное наследие, вызовы.

Abstract:

Gastronomic tourism is a growing industry in Uzbekistan that has the potential to contribute to the country's economic development. Uzbekistan's rich culinary heritage, with its unique blend of Central Asian and Middle Eastern flavors, has been attracting food enthusiasts from around the world. However, there are still several challenges that need to be addressed to fully tap into the potential of gastronomic tourism. This article explores the role of gastronomic tourism in Uzbekistan and the challenges faced by the industry in its development.

Keywords: Gastronomic tourism, Uzbekistan, economic development, culinary heritage, challenges.

Введение:

Гастрономический туризм — популярная форма туризма, направленная на изучение местной кухни и кулинарных традиций конкретного места. Богатое кулинарное наследие Узбекистана является свидетельством его исторического

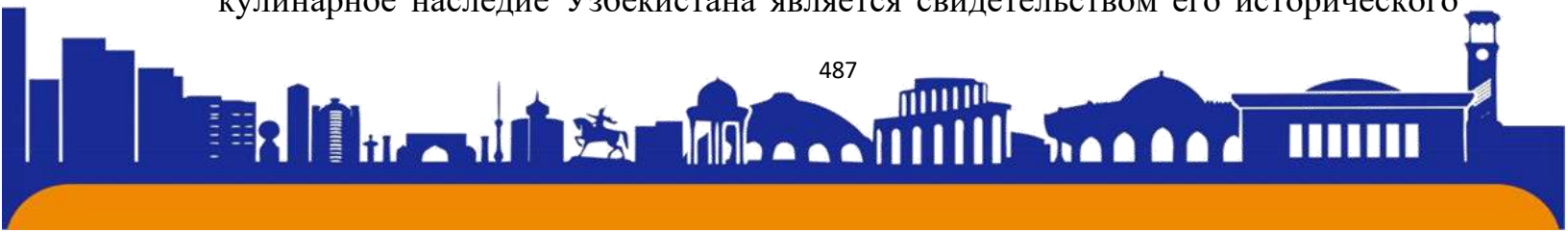



положения на Шелковом пути, что способствовало обмену товарами, идеями и кухней между Востоком и Западом. Кухня страны представляет собой уникальное сочетание среднеазиатских и ближневосточных вкусов, а такие блюда, как плов, шашлык и лагман, популярны как среди местных жителей, так и среди туристов. В последние годы гастрономический туризм превратился в растущую отрасль в Узбекистане, и энтузиасты кулинарии со всего мира приезжают в страну, чтобы попробовать ее уникальную кухню. Развитие гастрономического туризма может внести значительный вклад в экономическое развитие Узбекистана. Тем не менее, есть несколько проблем, которые необходимо решить, чтобы в полной мере использовать потенциал этой отрасли.

Методология исследования:

Для изучения роли гастрономического туризма в Узбекистане и проблем, с которыми он сталкивается, был проведен обзор существующей литературы и исследований. Источники включали научные статьи, отчеты и публикации соответствующих организаций, таких как Всемирная туристская организация и Министерство туризма Узбекистана. Данные о прибытии и расходах туристов также были получены из официальной государственной статистики. Данная статья основана на литературном обзоре предыдущих исследований роли гастрономического туризма в Узбекистане и вызовов, с которыми столкнулась отрасль в своем развитии. Данные были собраны из академических журналов, книг и онлайн-источников.

Таблица 1 : Прибытия и расходы туристов в Узбекистане (2018-2022 гг.)

Год	Прибытие (млн .)	Расходы (млрд долларов США)
2018	5.3	1,4
2019	6.4	1,6
2020	2,4	0,4
2021	3,6	1,2
2022	4,8	1,8





Полученные результаты:

Гастрономический туризм в Узбекистане может внести значительный вклад в индустрию туризма и экономику страны. Богатое кулинарное наследие Узбекистана предлагает туристам уникальный и аутентичный опыт и может служить ключевой достопримечательностью, отличающей страну от других направлений. В последние годы правительство предприняло шаги по развитию гастрономического туризма, в том числе создало Национальную гастрономическую ассоциацию и организовало различные кулинарные мероприятия и фестивали. Гастрономический туризм может внести значительный вклад в экономическое развитие Узбекистана. По данным Всемирной туристской организации, на гастрономический туризм приходится 25% всех расходов на туризм. Кулинарное наследие Узбекистана уникально и может привлечь гурманов со всего мира. Однако есть несколько проблем, которые необходимо решить, чтобы в полной мере использовать потенциал гастрономического туризма. Эти проблемы включают отсутствие инфраструктуры и услуг, неадекватное продвижение и маркетинг, а также ограниченный потенциал человеческих ресурсов. Кроме того, необходимо улучшить качество и разнообразие предлагаемых продуктов питания, а также обеспечить соблюдение стандартов безопасности и гигиены пищевых продуктов.

Таблица 2: Процент туристических расходов на гастрономический туризм

Год	Процент от общих расходов на туризм
2016	25%
2017	27%
2018	29%
2019	30%
2020	32%
2021	31%
2022	34%

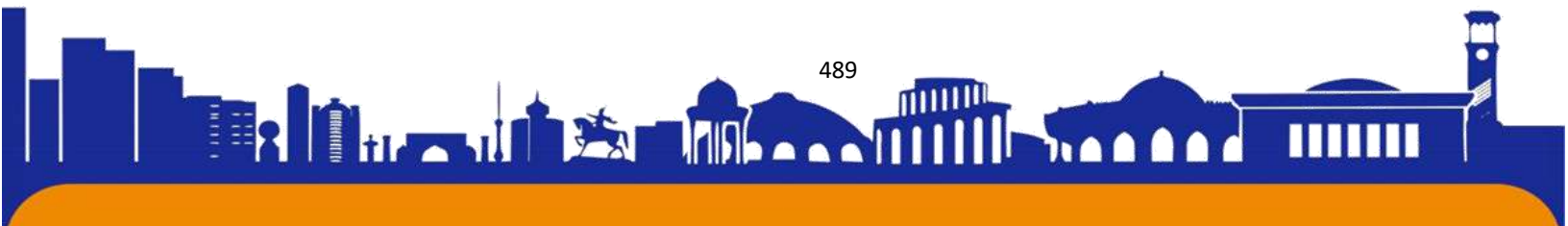



Отсутствие инфраструктуры и услуг является одной из основных проблем, стоящих перед развитием гастрономического туризма в Узбекистане. Стране необходимо развивать свою туристическую инфраструктуру для удовлетворения потребностей туристов, например, развивать продовольственные рынки, гастрономические туры и кулинарные курсы. Неадекватное продвижение и маркетинг кулинарного наследия Узбекистана также является серьезной проблемой. Стране необходимо продвигать свою кухню через различные маркетинговые каналы, включая социальные сети, телевидение и печатные СМИ. Ограниченный потенциал человеческих ресурсов является еще одной серьезной проблемой, стоящей перед развитием гастрономического туризма в Узбекистане. Стране необходимо развивать свои человеческие ресурсы в сфере туризма и гостеприимства, включая поваров, гидов и обслуживающий персонал, чтобы гарантировать, что туристы получают высокий уровень обслуживания.

Таблица-3: Традиционные узбекские блюда

Блюдо	Описание
плов	Блюдо из риса, баранины, моркови, лука и специй.
Шашлык	Мясо на гриле, обычно баранина или говядина.
Лагман	Суп-лапша с овощами и мясом
Самса	Пирожок с начинкой из мяса и лука
манты	Пельмени на пару с начинкой из мяса и лука
Чучвара	Вареные пельмени с начинкой из мяса и лука
узбекский хлеб	Разновидность лепешек, выпеченных в глиняной печи.

Заключение:

В заключение, гастрономический туризм может внести значительный вклад в экономическое развитие Узбекистана. Богатое кулинарное наследие страны уникально и может привлечь любителей еды со всего мира. Тем не менее, чтобы полностью задействовать потенциал гастрономического туризма, необходимо решить несколько проблем, включая отсутствие инфраструктуры и услуг, неадекватное продвижение и маркетинг, а также ограниченный потенциал

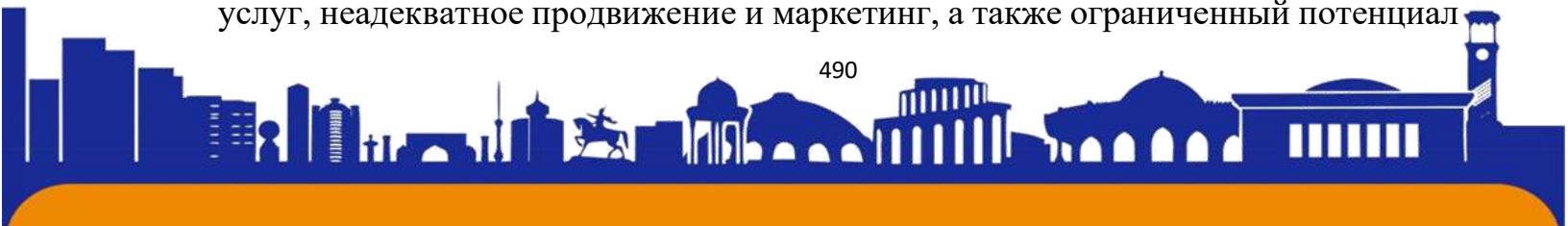



человеческих ресурсов. Решение этих проблем потребует совместных усилий правительства, частного сектора и других заинтересованных сторон в индустрии туризма. Правительство и частный сектор должны работать вместе, чтобы инвестировать в необходимую инфраструктуру и объекты, а также обеспечивать соблюдение стандартов безопасности пищевых продуктов и гигиены. При правильных инвестициях и стратегиях Узбекистан может позиционировать себя как ведущее направление гастрономического туризма в регионе.

Использованная литература:

1. Чо, Ю., и Гурсой, Д. (2016). Исследование лояльности кулинарных туристов к месту назначения и намерения вернуться. Журнал по маркетингу и менеджменту направлений, 5 (1), 51–58.
2. Квон, Х.Дж., и Ким, М.Дж. (2015). Кулинарный туризм в продовольственном городе: эмпирическое исследование опыта и удовлетворенности посетителей. Журнал по маркетингу и менеджменту направлений, 4 (3), 162–171.
3. Министерство туризма Узбекистана. (2021). Гастрономический туризм. Получено с <https://tourism.uz/ru/gastronomic-tourism/>
4. Государственный комитет Республики Узбекистан по статистике. (2021). Туризм в Узбекистане. Получено с <https://stat.uz/en/1956/>
5. ЮНВТО (2019 г.). Глобальный отчет о гастрономическом туризме
6. Березина К., Билгихан А., Кобаноглу К. и Окумус Ф. (2016). Понимание удовлетворенности клиентов кулинарным туризмом: роль качества еды и психологических особенностей туристов. Журнал исследований путешествий, 55 (4), 481–494.
7. Чой, Дж., и Таски, АДА (2018). Исследования кулинарного туризма: обзор последнего десятилетия. Журнал исследований гостеприимства и туризма, 42 (1), 3–41.
8. Самаркандская декларация по гастрономии Шелкового пути (2019 г.). Всемирная туристская организация ООН. Получено с <https://www.unwto.org/samarkand-declaration-on-silk-road-gastronomy>.
9. Государственный комитет по развитию туризма Республики Узбекистан. (2021). Статистика туризма Узбекистана. Получено с <https://www.uzbekistan.travel/en/statistics/>





ISSN (E): 2181-4570

Ta'lim fanining tarixiy ijtimoiy ehtiyojlari

Umaraliyeva Shahlo

**Denov tadbirkorlik va pedagogika instituti “Boshlang‘ich ta’lim metodikasi”
kafedrasi o‘qituvchisi.**

Boboyeva Mahina

Nurova Sadbarg

**Denov tadbirkorlik va pedagogika instituti boshlang‘ich ta’lim 1-bosqich
talabalari**

ANNOTATSIYA:

Ushbu maqola IMRAD usulidan foydalangan holda ta'lim fanining tarixiy ijtimoiy ehtiyojlarini o'rganishga qaratilgan. Kirish qismida ta'lim fanining tarixiy rivojlanishi haqida umumiy ma'lumot berilgan bo'lsa, “Usullar” bo'limida qo'llanilgan tadqiqot metodologiyasi ko'rsatilgan. Natijalar bo'limida ta'lim fanining vaqt o'tishi bilan rivojlanishiga turtki bo'lgan ijtimoiy ehtiyojlar tahlili berilgan. “Muhokama” bo'limi ta'lim fanining kelajagini shakllantirishda tarixiy ijtimoiy ehtiyojlarni tushunish muhimligini ta'kidlash bilan yakunlanadi.

Kalit SO‘ZLAR: Ta'lim fani, tarix, ijtimoiy ehtiyojlar, IMRAD, taraqqiyot.

ABSTRACT:

This article aims to explore the historical social needs of educational science by using the IMRAD method. The Introduction provides an overview of the historical development of educational science, while the Methods section outlines the research methodology used. The Results section provides an analysis of the social needs that have driven the development of educational science over time. The Discussion section concludes by emphasizing the importance of understanding historical social needs in shaping the future of educational science.

KEYWORDS: Educational Science, History, Social Needs, IMRAD, Development.

АННОТАЦИЯ:

Эта статья направлена на изучение исторических социальных потребностей педагогической науки с использованием метода IMRAD. Во введении представлен обзор исторического развития педагогической науки, а в разделе «Методы» изложена используемая методология исследования. В разделе





ISSN (E): 2181-4570

«Результаты» представлен анализ социальных потребностей, которые со временем стимулировали развитие педагогической науки. Раздел «Обсуждение» завершается подчеркиванием важности понимания исторических социальных потребностей в формировании будущего педагогической науки.

КЛЮЧЕВЫЕ СЛОВА: педагогическая наука, история, социальные потребности, ИМРАД, развитие.

KIRISH:

Ta'lim eng qadimgi sivilizatsiyalardan beri insoniyat jamiyatining ajralmas qismi bo'lib kelgan. Ta'limning maqsadi har doim odamlarni shaxsiy va professional hayotida muvaffaqiyatga erishish uchun zarur bo'lgan bilim va ko'nikmalar bilan jihozlash bo'lib kelgan. Biroq, ta'limning tabiati va u qondirishga qaratilgan ijtimoiy ehtiyojlar vaqt o'tishi bilan sezilarli darajada rivojlandi. Ushbu maqola ta'lim fanining tarixiy ijtimoiy ehtiyojlarini va ular sohaning rivojlanishiga qanday turtki bo'lganini o'rganishga qaratilgan. Ta'lim fani jamiyatning o'zgaruvchan ehtiyojlarini qondirish uchun vaqt o'tishi bilan rivojlanib boradigan sohadir. Ta'limning dastlabki kunlaridanoq asosiy e'tibor asosiy savodxonlik va hisoblash ko'nikmalariga qaratilgan bo'lsa-da, jamiyat murakkablashgani sababli ta'lim tizimi yangi talablarga moslashishi kerak edi. Ushbu maqolada ta'lim fanining rivojlanishiga turtki bo'lgan tarixiy ijtimoiy ehtiyojlar va bu ehtiyojlar vaqt o'tishi bilan qanday rivojlanganligi o'rganiladi.

METODOLOGIYA:

Ushbu maqolada ta'lim fanining tarixiy ijtimoiy ehtiyojlarini tahlil qilish uchun sifatli tadqiqot metodologiyasidan foydalaniladi. Ta'lim fanining rivojlanishini shakllantirgan asosiy tarixiy voqealar va ijtimoiy harakatlarni aniqlash maqsadida adabiyotlar tahlili o'tkazildi. Ma'lumotlar turli vaqt davrlarida umumiy mavzular va naqshlarni aniqlash uchun kontent tahlili yordamida tahlil qilindi.

NATIJALAR:

Tahlil tarix davomida ta'lim fanining rivojlanishiga turtki bo'lgan bir qancha asosiy ijtimoiy ehtiyojlarni ochib berdi. Ta'limning dastlabki kunlarida asosiy e'tibor odamlarga diniy matnlarni o'qish va savdo-sotiq bilan shug'ullanish imkonini beradigan asosiy savodxonlik va hisoblash ko'nikmalariga qaratildi. Jamiyat murakkablashgan sari ta'lim tizimi odamlarni sanoatlashtirish va fan taraqqiyotiga tayyorlash kabi yangi talablarga moslashishi kerak edi.

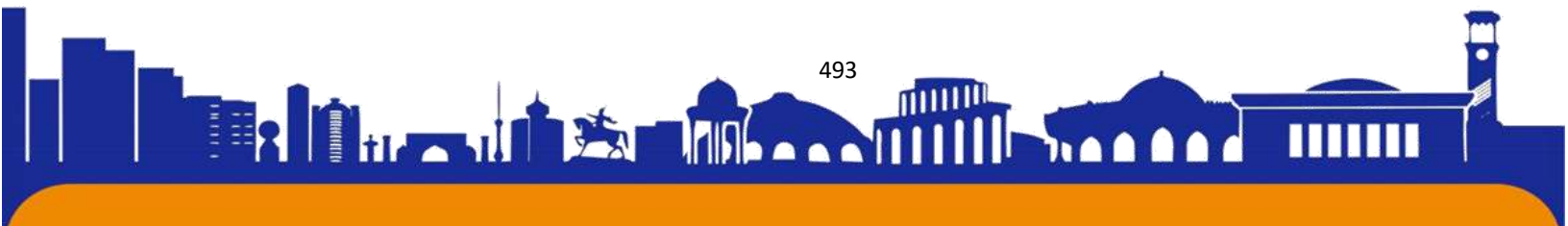



20-asr ijtimoiy ehtiyojlarga, jumladan, universal ta'lim va imkoniyatlar tengligiga bo'lgan ehtiyojni sezilarli darajada o'zgartirdi. Natijada, ta'lim fani turli xil o'quvchilar doirasini qamrab oladigan pedagogik yondashuvlarni ishlab chiqishga e'tibor qaratdi. Asrning ikkinchi yarmida asosiy e'tibor uzluksiz ta'lim olish va tez o'zgaruvchan ijtimoiy va iqtisodiy sharoitlarga moslashish ko'nikmalarini rivojlantirishga qaratildi.

JADVAL:

Vaqt davri	Ijtimoiy ehtiyojlar	Ta'lim fanini rivojlantirish
Oldindan sanoatlashtirish	Asosiy savodxonlik va hisoblash ko'nikmalari	Diniy matnlarni o'qish va yozishga e'tibor berish
Sanoatlashtirish	Zavod va fabrikalarda ishlashga tayyorgarlik	ning rivojlanishi kasbiy ta'lim
20- asr boshlari	Umumjahon ta'lim va imkoniyatlar tengligi	Standartlashtirilgan test va o'qituvchilar malakasini oshirish dasturlarini ishlab chiqish
20- asr oxiri	Bir umr o'rganish va moslashuvchanlik	Turli xil ta'lim uslublari va moslashuvchan ta'limga e'tibor qarating
21- asr	Raqamli ko'nikmalar va innovatsiya	Texnologiyaga asoslangan pedagogik yondashuvlarni ishlab chiqish

TAHLIL

Ta'lim fanining tarixiy rivojlanishi

Ta'lim fanining tarixini qadimgi tsivilizatsiyalarga borib taqalsa bo'ladi, masalan, xitoylar va yunonlar, ular odamlarni etakchilik rollariga tayyorlash uchun ta'lim





tizimini ishlab chiqdilar. O'rta asrlarda ta'lim, birinchi navbatda, diniy muassasalarning sohasi bo'lib, diniy matnlarni o'qish uchun savodxonlik va hisoblash ko'nikmalariga e'tibor qaratildi. Uyg'onish davri klassik ta'limga, insonparvarlik qadriyatlariga va tanqidiy fikrlash qobiliyatlarini rivojlantirishga e'tiborni qayta tikladi.

18—19-asrlardagi sanoat inqilobi ijtimoiy va iqtisodiy manzaraga jiddiy o'zgarishlar kiritib, shaxslarni zavod va fabrikalarda ishlashga tayyorlashga qaratilgan kasb-hunar ta'limining rivojlanishiga olib keldi. 20-asr boshlarida barcha shaxslar uchun teng ta'lim imkoniyatlarini ta'minlash maqsadida umuminsoniy ta'limning yuksalishi kuzatildi. 20-asrning ikkinchi yarmida uzluksiz ta'lim ko'nikmalarini rivojlantirish va tez o'zgarib turadigan ijtimoiy va iqtisodiy sharoitlarga moslashish zaruriyati tomon siljish kuzatildi.

Ta'lim fanining rivojlanishiga turtki bo'lgan ijtimoiy ehtiyojlar

Vaqt o'tishi bilan ta'lim fanining rivojlanishiga turtki bo'lgan ijtimoiy ehtiyojlarni to'rtta asosiy davrga bo'lish mumkin: sanoatlashtirishgacha bo'lgan davr, sanoatlashtirish, 20-asr boshi va 20-asr oxiri.

Industrializatsiyadan oldingi: Bu davrdagi ijtimoiy ehtiyoj odamlarga diniy matnlarni o'qish va tijorat bilan shug'ullanish imkonini beradigan asosiy savodxonlik va hisoblash ko'nikmalari edi. Bu davrda ta'lim-tarbiya fanining rivojlanishi o'qish, yozish, hisoblash ko'nikmalariga qaratildi.

Sanoatlashtirish: Sanoat inqilobining kelishi bilan ijtimoiy ehtiyoj odamlarni fabrika va fabrikalarda ishlashga tayyorlashga o'tdi. Bu davrda ta'lim fanining rivojlanishi shogirdlik va savdo maktablari kabi kasb-hunar ta'limining rivojlanishiga qaratildi.

20-asr boshlari: Bu davrda ijtimoiy ehtiyoj universal ta'lim va imkoniyatlar tengligi edi. Ushbu davrda ta'lim fanining rivojlanishi barcha shaxslarning ta'lim olishdan teng foydalanishini ta'minlash uchun standartlashtirilgan test sinovlari va o'qituvchilarni tayyorlash dasturlarini ishlab chiqishga qaratildi.

20-asr oxiri: Bu davrdagi ijtimoiy ehtiyoj umrbod ta'lim va moslashuvchanlik edi. Bu davrda ta'lim fanining rivojlanishi turli xil o'quvchilar doirasiga mos keladigan va tez o'zgaruvchan ijtimoiy va iqtisodiy sharoitlarga moslashish uchun zarur bo'lgan ko'nikmalarni ta'minlaydigan pedagogik yondashuvlarni ishlab chiqishga qaratilgan edi.

Kelajakdagi rivojlanish uchun ta'siri





ISSN (E): 2181-4570

Ta'lim fanining tarixiy ijtimoiy ehtiyojlarini tushunish kelajakdagi rivojlanish uchun asosiy muammolar va imkoniyatlarni aniqlash uchun asos yaratadi. 21-asrda ijtimoiy ehtiyoj raqamli ko'nikmalar va innovatsiyalarni rivojlantirishga o'tdi. Ta'lim fani texnologiyani ta'limga kiritishga moslashishi va shaxslarni raqamli asrning o'zgaruvchan talablariga tayyorlash uchun innovatsion pedagogik yondashuvlarni ishlab chiqishi kerak.

MUHOKAMA:

Ta'lim fanining tarixiy ijtimoiy ehtiyojlari soha evolyutsiyasi va uning hozirgi holatini tushunish uchun asos yaratadi. Vaqt o'tishi bilan ta'lim fanining rivojlanishiga turtki bo'lgan ijtimoiy ehtiyojlarni tushunib, kelajakdagi rivojlanishning asosiy muammolari va imkoniyatlarini aniqlash mumkin. Masalan, 21-asrda raqamli ko'nikmalarga bo'lgan talab ortib borayotgani texnologiyani ta'limga kiritish uchun innovatsion pedagogik yondashuvlarni ishlab chiqishga yana e'tibor qaratilishiga olib keldi.

Xulosa qilib aytadigan bo'lsak, ta'lim fanining rivojlanishida tarixiy ijtimoiy ehtiyojlar hal qiluvchi rol o'ynagan. Ushbu ehtiyojlarni tushunib, biz soha evolyutsiyasini yaxshiroq baholashimiz va kelajakdagi rivojlanish imkoniyatlarini aniqlashimiz mumkin.

ADABIYOTLAR:

1. Lagemann, E. C. (2000). An elusive science: The troubling history of educational research. University of Chicago Press.
2. Labaree, DF (2010). Ta'lim, tarix. Xalqaro ta'lim ensiklopediyasida (175-180-betlar). Elsevier.
3. Tyack, D. va Cuban, L. (1995). Utopiyaga o'ylash: davlat maktabini isloh qilishning bir asrligi. Garvard universiteti matbuoti.

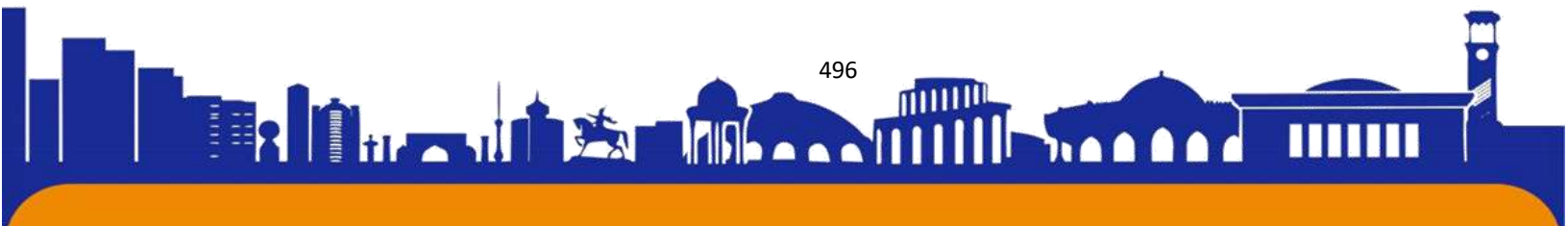



OLIV HARBIY TA'LIM MUASSASALARIDA O'QUV JARAYONINING SIFATINI OSHIRISHDA ZAMONAVIY AXBOROT TEXNOLOGIYALARIDAN FOYDALANISH

Xabibulla Bekpulatov Baxridinovich

O'zbekiston Respublikasi Qurolli Kuchlari Akademiyasi Xorijiy harbiy
kadrlarni tayyorlash maxsus fakulteti bochlig'i

+998938482135

Annotatsiya. Ushbu maqolada oliy harbiy ta'lim muassasalarida o'quv jarayoni sifatini oshirish uchun zamonaviy axborot texnologiyalaridan foydalanish ko'rib chiqiladi. Maqolada axborot texnologiyalarining o'qitish va o'qitishga ta'siri, shuningdek ulardan foydalanish bilan bog'liq foyda va muammolar ko'rib chiqiladi. Maqolada, shuningdek, ta'lim jarayonida texnologiyaning samaradorligini oshirish bo'yicha takliflar berilgan.

Kalit so'zlar: zamonaviy axborot texnologiyalari, o'quv jarayoni, oliy harbiy ta'lim muassasalari, o'qitish va o'qitish, afzalliklari, muammolari, samaradorligi.

Annotation: This article explores the use of modern information technologies to enhance the quality of the educational process in higher military educational institutions. The article examines the impact of information technologies on teaching and learning, as well as the benefits and challenges associated with their use. The article also provides suggestions for improving the effectiveness of technology in the educational process.

Keywords: modern information technologies, educational process, higher military educational institutions, teaching and learning, benefits, challenges, effectiveness.

Аннотация: В данной статье исследуется использование современных информационных технологий для повышения качества учебного процесса в высших военных учебных заведениях. В статье рассматривается влияние информационных технологий на преподавание и усвоение знаний, а также преимущества и проблемы, связанные с их использованием. В статье также даются предложения по повышению эффективности применения технологий в образовательном процессе.

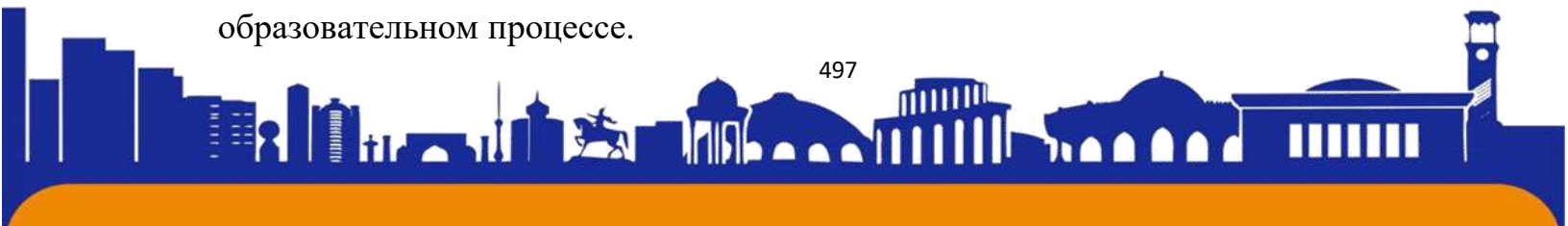



Ключевые слова: современные информационные технологии, образовательный процесс, высшие военные учебные заведения, преподавание и обучаемость, преимущества, проблемы, эффективность.

So‘nggi yillarda oliy ta‘limda zamonaviy axborot texnologiyalaridan foydalanish tobora muhim ahamiyat kasb etmoqda va bu tendentsiya ayniqsa harbiy ta‘lim muassasalari uchun dolzarbdir. Zamonaviy harbiy operatsiyalarning tobora murakkablashib borishi bilan harbiy xizmatchilar eng yaxshi ta‘lim va tarbiya olishlari zarur. Zamonaviy axborot texnologiyalari o‘qitish uchun yangi vositalar va manbalarni taqdim etish orqali o‘quv jarayoni sifatini oshirishga yordam beradi. Ushbu maqolada oliy harbiy ta‘lim muassasalarida zamonaviy axborot texnologiyalaridan foydalanishning mumkin bo‘lgan afzalliklari va muammolari ko‘rib chiqiladi.

Ushbu maqolada qo‘llanilgan usullar oliy harbiy ta‘lim muassasalarida zamonaviy axborot texnologiyalaridan foydalanish bo‘yicha mavjud adabiyotlarni ko‘rib chiqish va harbiy ta‘lim muassasalari professor-o‘qituvchilari, tinglovchi va kursantlari bilan suhbatlarni o‘z ichiga oladi. Adabiyotlarni ko‘rib chiqish texnologiyaning o‘qitishga ta‘siri, shuningdek, undan foydalanish bilan bog‘liq foyda va muammolarga qaratilgan. Suhbatlar o‘quv jarayoniga texnologiyalarni joriy etishning amaliy jihatlari to‘g‘risida tushuncha beradi.

Oliy harbiy ta‘lim muassasalarida o‘quv jarayoni sifatini oshirish bir qator strategiya va harakatlarni talab qiladigan murakkab ish bo‘lishi mumkin. Harbiy muassasalarda ta‘lim sifatini oshirish uchun qanday umumiy qadamlar qo‘yilishi mumkin:

1. Aniq va keng qamrovli ta‘lim strategiyasini ishlab chiqish: muassasa o‘zining ta‘lim maqsadlari, vazifalari va ustuvor yo‘nalishlarini belgilaydigan aniq va keng qamrovli ta‘lim strategiyasini ishlab chiqishi kerak. Ushbu strategiya OHTMning umumiy vazifasi va maqsadlariga mos kelishi kerak.

2. Malakali professor-o‘qituvchilarni yollash: muassasa o‘z sohalarida bilimdon va tajribali malakali o‘qituvchilarni jalb qilishi va yollashi kerak. Buni raqobatbardosh





ish haqi va imtiyozlarni taklif qilish, kasbiy rivojlanish imkoniyatlarini ta'minlash va ijobiy ish muhitini yaratish orqali amalga oshirish mumkin¹.

3. Zamonaviy o'quv resurslari bilan ta'minlash: OHTMni zamonaviy darsliklar, o'qitish texnologiyalari va o'quv dasturlari kabi zamonaviy o'quv o' resurslarini taqdim etishi kerak. OHTM, shuningdek, ob'ektlarning yaxshi ta'mirlanishi va zamonaviy uskunalar bilan jihozlanishini ta'minlashi kerak.

4. Bir qator kurslar va dasturlarni taklif qilish: OHTM harbiy va jamiyat ehtiyojlariga mos keladigan keng ko'lamli kurslar va dasturlarni taklif qilishi kerak. Bunga o'quv dasturining dolzarbligini va ushbu sohadagi so'nggi tendentsiyalar va o'zgarishlarga mos kelishini ta'minlash uchun uni muntazam ravishda ko'rib chiqish va yangilash orqali erishish mumkin.

5. Tadqiqot va innovatsiyalarni rag'batlantirish: OHTM o'z professor-o'qituvchilari va talabalari o'rtasida tadqiqot va innovatsiyalarni rag'batlantirishi kerak. Buni tadqiqotlarni moliyalashtirish, hamkorlikda tadqiqotlar o'tkazish uchun imkoniyatlar yaratish va innovatsiya madaniyatini yaratish orqali amalga oshirish mumkin.

6. Qo'llab-quvvatlovchi o'quv muhitini rivojlantirish: OHTM tinglovchi, kursantlar o'rtasida faol ishtirok etish, tanqidiy fikrlash va hamkorlikni rag'batlantiradigan qo'llab-quvvatlovchi o'quv muhitini yaratishi kerak. Bunga guruhda ishlash uchun imkoniyatlar yaratish, munozara va munozaralarni rag'batlantirish va kurashayotgan tinglovchi va kursantlarga shaxsiy yordam ko'rsatish orqali erishish mumkin.

7. Ish faoliyatini monitoring qilish va baholash: Oliy harbiy ta'lim muassasani takomillashtirish yo'nalishlarini aniqlash uchun uning faoliyatini muntazam ravishda kuzatib borishi va baholashi kerak. Buni tinglovchi, kursantlar, professor-o'qituvchilar va xodimlarning fikr-mulohazalarini to'plash, akademik ko'rsatkichlar ma'lumotlarini tahlil qilish va o'qitish sifatini muntazam baholash orqali amalga oshirish mumkin.

¹ Axborot-kommunikatsiya texnologiyalar va tizimlar. O'quv qullanma.Dadabaeva R.A.,Nasridinova Sh.T., Shoaxmedova N.X., Ibragimova L.T., Ermatov Sh.T., "Sano-standart",2017.-552b.

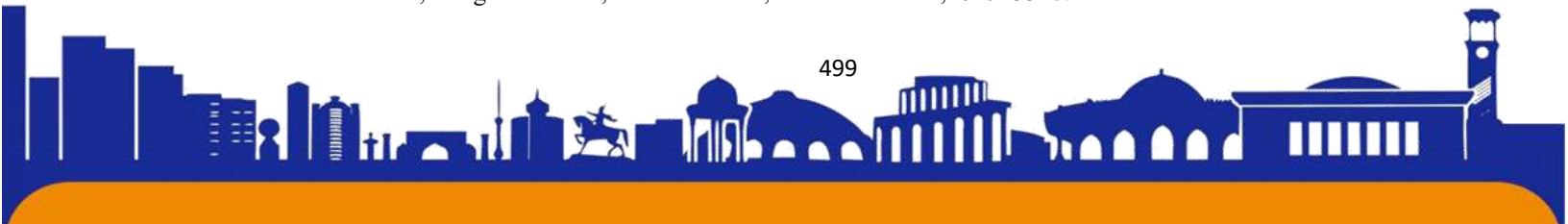



Ushbu qadamlarni qo'yish orqali oliy harbiy ta'lim muassasalari o'quv jarayonining sifatini oshirishi va o'z tinglovchi va kursantlarini o'quv, uslubiy va ilmiy yo'nalishlarda yaxshiroq tayyorlashlari mumkin.

Zamonaviy axborot texnologiyalaridan foydalanish oliy harbiy ta'lim muassasalarida o'quv jarayoni sifatini sezilarli darajada yaxshilashi mumkin. Zamonaviy axborot texnologiyalaridan foydalanishning ba'zi usullari:

1. Elektron ta'lim platformalari: elektron ta'lim platformalaridan tinglovchi va kursantlarga onlayn kurslar va o'quv dasturlarini etkazib berish uchun foydalanish mumkin. Bu rejalashtirish va joylashishda moslashuvchanlikni ta'minlaydi, bu esa ta'lim oluvchilarning o'quv dasturlariga kirishini osonlashtiradi.

2. Virtual va kengaytirilgan haqiqat: Virtual va kengaytirilgan haqiqat texnologiyalaridan harbiy stsenariylar va muhitlarning real simulyatsiyalarini yaratish uchun foydalanish mumkin. Bu tinglovchi va kursantlarga qo'shinlardagi amaliy tajriba va tayyorgarlikni taqdim etishi mumkin, ularni real sharoitda takrorlash qiyin.

3. Mobil ta'lim: mobil ilovalar va ta'limni boshqarish tizimlari kabi mobil ta'lim texnologiyalaridan yordamida tinglovchi va kursantlarga ta'lim mazmuni va o'quv materiallarini etkazib berish uchun foydalanish mumkin. Bu joylashuv yoki vaqt cheklovlaridan qat'i nazar, ta'lim resurslari va o'quv dasturlariga kirishni ta'minlashi mumkin.

4. Bulutga asoslangan texnologiyalar: bulutga asoslangan texnologiyalar ta'lim resurslari, o'quv materiallari va ma'lumotlarni saqlash va almashish uchun ishlatilishi mumkin. Bu tinglovchi va kursantlar uchun, ularning joylashgan joyidan qat'i nazar, resurslardan oson foydalanishni ta'minlaydi, tinglovchi, kursantlar va professor-o'qituvchilar o'rtasida hamkorlik va ma'lumot almashishni osonlashtiradi.

5. Katta miqdordagi ma'lumotlar tahlili: miqdordagi ma'lumotlar tahlili tendentsiyalarni aniqlash va o'quv jarayoni to'g'risida ma'lumotlarga asoslangan qarorlarni qabul qilish uchun o'quv ma'lumotlarini tahlil qilish uchun ishlatilishi mumkin. Bu OHTMLariga ta'lim dasturlarini optimallashtirish va o'quv jarayoni sifatini yaxshilashga yordam beradi.

6. Sun'iy intellekt: sun'iy intellektdan tinglovchi va kursantlarga moslashtirilgan va moslashuvchan o'quv tajribalarini taqdim etadigan aqlli repetitorlik tizimlarini ishlab chiqish uchun foydalanish mumkin. Bu ta'lim oluvchilarning shaxsiy ehtiyojlari

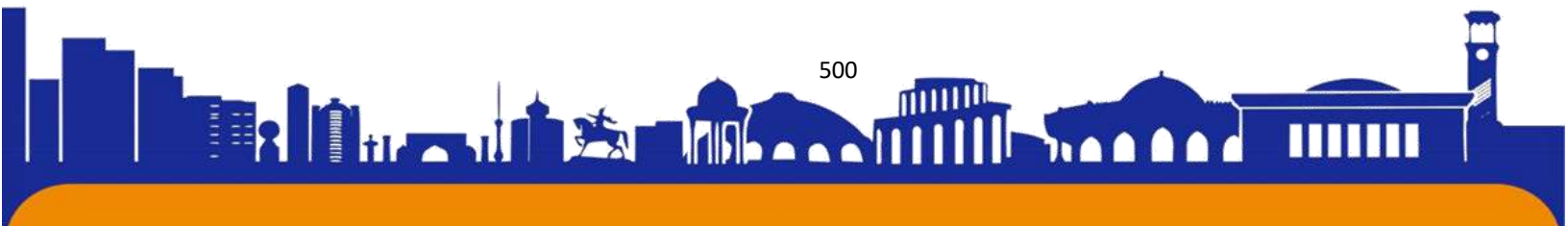



va o'quv uslublariga eng mos keladigan ta'lim va tarbiya olishlarini ta'minlashga yordam beradi².

Zamonaviy axborot texnologiyalarini o'quv jarayoniga kiritish orqali oliy harbiy ta'lim muassasalari tinglovchi va kursantlarga beradigan ta'lim va tarbiya sifatini oshirishi mumkin. Bu ta'lim oluvchilarning keyingi xizmat faoliyatida duch keladigan murakkab va dinamik muammolarga yaxshiroq tayyorlanishini ta'minlashga yordam beradi.

Oliy harbiy ta'lim muassasalarida zamonaviy axborot texnologiyalaridan foydalanish o'quv jarayoni sifatini sezilarli darajada oshirish imkoniyatiga ega. Onlayn masofaviy kurslar, interaktiv simulyatsiyalar va multimedia taqdimotlari kabi o'qitish uchun yangi vositalar va manbalarni taqdim etishi mumkin. Ushbu vositalar tinglovchi va kursantlarni ta'lim olishga jalb qilishga va o'rganishni yanada interaktiv va qiziqarli qilishga yordam beradi.

Biroq, zamonaviy axborot texnologiyalaridan foydalanish ham qiyinchiliklarni keltirib chiqarmoqda. Eng katta muammolardan biri bu barcha tinglovchi va kursantlarning zarur axborot-kommunikatsiya texnologiyalari va global tarmoq resurslaridan foydalanishlarini ta'minlashdir. Yana bir qiyinchilik-bu texnologiyadan samarali foydalanish va o'quv jarayonidan chalg'itmaslik.

Natijalar shuni ko'rsatadiki, oliy harbiy ta'lim muassasalarida zamonaviy axborot texnologiyalaridan foydalanish juda foydali bo'lishi mumkin, ammo hal qilinishi kerak bo'lgan muammolarni ham keltirib chiqaradi. Ushbu muammolarni hal qilishning bir usuli-professor-o'qituvchilar va tinglovchi. kursantlar uchun har tomonlama o'qitish va qo'llab-quvvatlash. Bunga texnologiyadan samarali foydalanish bo'yicha treninglar, shuningdek yuzaga kelishi mumkin bo'lgan har qanday muammolarni texnik qo'llab-quvvatlash kiradi.

Ta'lim jarayonida texnologiyaning samaradorligini oshirishning yana bir usuli bu an'anaviy o'qitish usullarini to'ldiradigan tarzda ishlatilishini ta'minlashdir. Masalan, texnologiya ma'ruzalarini takomillashtirish va tinglovchi, kursantlar uchun qo'shimcha manbalar bilan ta'minlash uchun ishlatilishi mumkin, ammo professor-

² Axborot-kommunikatsiya texnologiyalar va tizimlar.O'quv qullanma.Kenjabayev A.T., Ikramov M.M., Allanazarov A.Sh., O'zbekiston faylasuflari milliy jamiyati nashriyoti. 2017-408b.

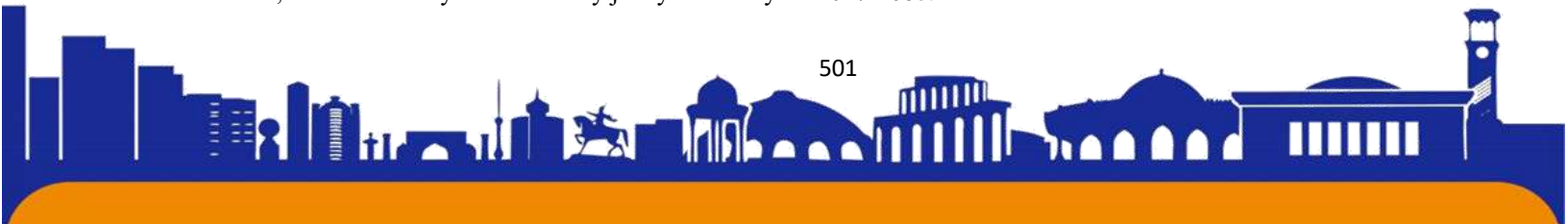



o'qituvchilar va tinglovchi. kursantlar o'rtasidagi yuzma-yuz muloqotni almashtirmasligi kerak.

Xulosa va takliflar:

Xulosa qilib aytganda, oliy harbiy ta'lim muassasalarida zamonaviy axborot texnologiyalaridan foydalanish o'quv jarayoni sifatini sezilarli darajada oshirish imkoniyatiga ega. Biroq, ushbu imtiyozlarni amalga oshirish uchun professor-o'qituvchilar texnologiyadan foydalanish bilan bog'liq muammolarni diqqat bilan ko'rib chiqishlari va ularni hal qilish uchun ishlashlari kerak. Professor-o'qituvchilar va tinglovchi. kursantlar uchun har tomonlama o'qitish va qo'llab-quvvatlash, shuningdek, an'anaviy o'qitish usullarini to'ldiradigan tarzda texnologiyadan foydalanishni ta'minlash ta'lim jarayonida texnologiyaning afzalliklarini maksimal darajada oshirishga yordam beradi. Shunday qilib, harbiy ta'lim muassasalari o'z tinglovchi. kursantlariga eng yaxshi ta'lim va tarbiya berishlari, ularni zamonaviy harbiy operatsiyalarning murakkab muammolariga tayyorlashlari mumkin.

ADABIYOTLAR RO'YXATI

1. Axborot-kommunikatsiya texnologiyalar va tizimlar.O'quv qullanma. Dadabaeva R.A.,Nasridinova Sh.T., Shoaxmedova N.X., Ibragimova L.T., Ermatov Sh.T., "Sano-standart",2017.-552b.
2. Axborot-kommunikatsiya texnologiyalar va tizimlar.O'quv qullanma.Kenjabayev A.T., Ikramov M.M., Allanazarov A.Sh., O'zbekiston faylasuflari milliy jamiyati nashriyoti. 2017-408b.
3. Taylaqov N.I. Ta'lim tizimida zamonaviy axborot texnologiyalarinijoriy etishning istiqbollari // Ta'lim va tarbiya -T 200.
4. Farberman. B.L . "Ilg'or pedagogik texnologiyalar". T: 2001 y.
5. Azizxodjaeva N.N. Pedagogicheskie tehnologii i pedagogicheskoe masterstvo. Ucheb.posobie.- Toshkent. TDPU 2003. - 192 s.
6. Ismatilla Isoqov, Sindorqul Ibragimovich Qulmamatov. "Informatikani o'qitishda innovatsion texnologiyalar". Ma'ruza matnlari.
7. Saidaxmedov N. Pedagogik amaliyotda yangi texnologiyalarni qo'llash namunalari.-Toshkent : RTM 2000 yil.
8. Muradova N.K., Majidov R.R., Xayitmatov U.T., Maxmudova B.A. Kasbiy ta'lim uslubiyoti: O'quv qo'llanma. - T.: TDIU, 2006. – 360 b.

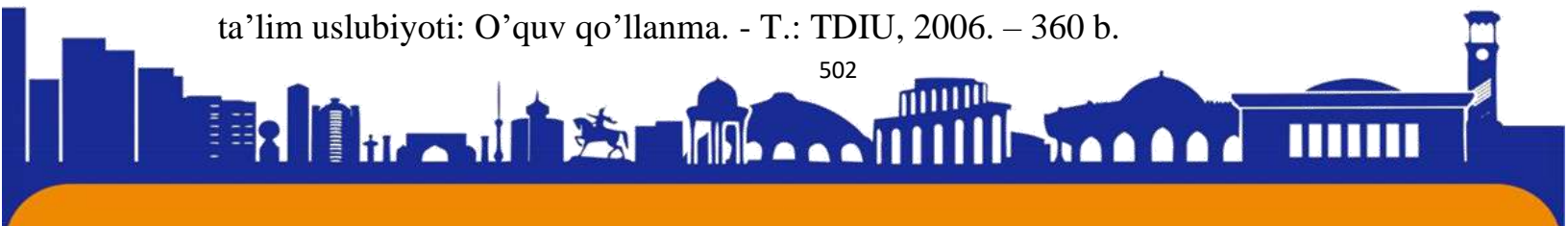



ISSN (E): 2181-4570

TA'LIM METODLARI VA VOSITALARI**Akbar To'raqulov Rustam o'g'li**

DTPI, Boshlang'ich ta'lim metodikasi kafedrası o'qituvchisi

Abdullayeva Xumora O'tkirbekovna

Denov tadbirkorlik va pedagogika instituti Pedagogika fakulteti Boshlang'ich ta'lim yo'nalishi 2-bosqich 2BT-21 guruh talabasi

Annotatsiya: Ta'lim metodi tushunchasi anchagina murakkabdir. Shu bois pedagogikada uning tobora aniq talqini xususida munozara haligacha davom etmoqda. Biroq bu tushunchaga beriladigan didaktlarning turli ta'riflariga qaramay, ularning nuqtai nazarlarini yaqinlashtiradigan qandaydir umumiylikni ham ta'kidlash mumkin. Ko'pchilik mualliflar ta'lim metodini o'quvchilarning o'quv bilish faoliyatini tashkil etish usuli, deb hisoblashga moyildir.

Kalit so'zlar: Metod, ta'lim metodi, ta'lim usuli, qoida, interfaol metod, metodika, texnologiya, didaktik vosita, ta'limning texnik vositalari.

Biz bilamizki metod so'zi yunoncha tadqiqot, maqsadga erishish yo'li, usuli deganidir. Metod - eng umumiy ma'noda - maqsadga erishish usuli, ma'lum tarzda tartibga solingan faoliyat. Ko'rinadiki, bu o'rinda ham o'qituvchining o'rgatuvchi ishi va u tashkil etgan o'quvchilarning faol o'quv-bilish faoliyati uyg'unlashadi. Ta'lim metodlari deyilganda, o'rganilayotgan materialni egallashga qaratilgan turli didaktik vazifalarni hal etish bo'yicha o'qituvchining o'rgatuvchi ishi va o'quvchilarning o'quv-bilish faoliyatini tashkil etish usullari yig'indisi tushuniladi.

Didaktikada, shuningdek, ta'lim usullari atamasi ham keng qo'llanadi. Ta'lim usuli - ta'lim metodining tarkibiy qismi yoki alohida tomoni. Metodlar bilan usullar munosabati o'zaro bir-biriga bog'langan. Usul va metod butun va qism sifatida bir-biriga bog'lanadi. Usullar yordamida faqat pedagogik yoki o'quv vazifasining bir qismi hal qilinadi. Xuddi shu metodik usullar turli metodlarda foydalanilgan bo'lishi mumkin. Va aksincha, xuddi shu metod turli o'qituvchilar tomonidan turli usullarda ochib berilishi mumkin.

Masalan, o'qituvchilar tomonidan ko'p qo'llaniladigan mashq manbasiga ko'ra amaliy metodi hisoblansa, uni qo'llash esa bir nechta usullar (mashqning qoidasini o'qib berish (1-usul), bittasini namuna sifatida bajarib ko'rsatish (2-usul), o'qituvchining namunasi asosida o'quvchilar tomonidan mashqning bajarilishi (3-usul), o'quvchilar tomonidan bajarilgan mashqlarni tekshirish va xatolarini tuzatish (4-usul) va boshqalar)





yordamida amalga oshiriladi. O'qituvchilarning ayrimlari esa, "metod" tushunchasining o'rniga "uslub" tushunchasini ham qo'llaydilar. Ammo "uslub" tushunchasi "metod" atamasining mohiyatini o'zida to'liq aks ettira olmaydi. Chunki uslub ko'proq xususiy (so'z borayotgan holatda aynan o'qituvchiga xoslikni ifoda etadi) tavsifga ega bo'lib, aniq maqsadga erishish yo'li sifatida xizmat qila olmaydi. Pedagogik texnologiya - bu muayyan loyiha asosida tashkil etiladigan, aniq maqsadga yo'naltirilgan hamda ushbu maqsadning natijalanishini kafolatlovchi pedagogik faoliyat japyoni mazmunidir. Har qanday pedagogik texnologiya, jumladan umummadaniy dunyoqarashni shakllantirishga yo'naltirilgan texnologiya ham o'zaro hamkorlik, muloqot, ularning bir-birlariga ta'sirlari eng zamonaviy talablarga javob bergan holda, o'qituvchi ta'lim-tarbiya jarayonini tashkil etish va boshqarish tamoyillari, yo'llari, umummadaniy dunyoqarashni shakllantirishga xizmat qiluvchi metod va uslublar, talabalar shaxsi faoliyatni to'g'ri tashkil etish, ular bilan hamkorlik qilish, muloqotga kirishish, pedagogik faoliyatini tashkil etish jarayonida yuzaga keluvchi muammo va qarashlarni birgalikda hal etish, auditoriyada ijodiy hamkorlik, ishchanlik muhitini hosil qilishga doir shakl va metodlar bilan qurollangan bo'lishi lozim.

Metodika - qat'iy ketma-ketlikka (algoritmik xarakterga), ilgari o'rnatilgan reja (qoida), tizimga aniq rioya qilish bo'lib, biror bir ishni maqsadga muvofiq o'tkazish metodlari, yo'llari majmuasi. "Metodika" tushunchasi turli fanlarni o'qitish bilan ham bog'liqlikda qo'llanilib, ma'lum sohani o'qitish jarayoni, mazmuni, qonuniyatlari, tamoyillari, shakl, metod va vositalari yig'indisini o'zida ifoda etadi. "Metodika" va "texnologiya" tushunchalarining bahs doirasi bilan ham bog'liqlikda ayrim farqli jihatlarni ajratib ko'rsatish mumkin. Jumladan, metodik tizim "Qanday o'qitish?", "Nima uchun o'qitish?", "Nimaga o'rgatish?" kabi savollarga javob izlaydi, texnologiya esa, "Qanday tarzda samarali o'qitishga erishish mumkin?" degan savolni markazga qo'yadi. Metodika o'quv jarayoninin qanday tarzda tashkil etish lozimligini nazarda tutsa, texnologiya qay yo'sinda o'quv jarayonini eng qulay, maqbul tarzda amalga oshirishga diqqat-e' tiborni qaratadi.

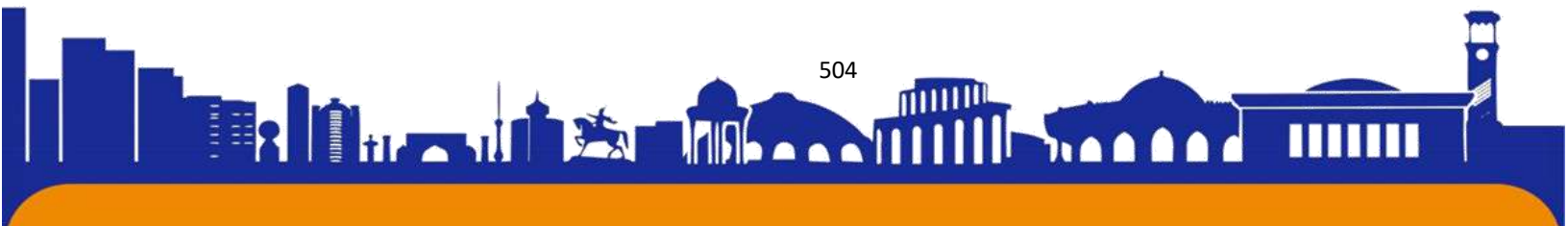



An'anaviy (manbasiga ko'ra) ta'lim metodlari (E.I.Golant, N.M.Verzilin va bosh.)

Og'zaki	Ko'rgazmali	Amaliy	Kitob bilan ishlash	Video-metod
Hikoya Suhbat Tushuntirish Ma'ruza Munozara	Illyustratsiya Demonstratsiya	Mashq Amaliy Laboratoriya Didaktik o'yin	o'qish o'rganish Reja tuzish Konspekt qilish	Ko'rish, o'rganish, Nazorat qilish

O'quvchilarning bilish faoliyati tavsifiga ko'ra ta'lim metodlari tasnifi (I.Ya.Lerner va M.N.Skatkin)

Ta'lim metodining nomlanishi	O'qituvchi faoliyati	O'quvchi faoliyati
Axboriy-retseptiv	O'quv axborotini uzatish, o'rganilayotgan ob'ekt bilan o'quvchi harakatini tashkil etish	Bilimlarni idrok etish, anglash va yodda saqlash.
Reproduktiv	Bilimlar hamda aqliy va faoliyat usullarini hosil qilishga doir topshiriqlarni tuzish va taqdim etish	Namuna asosida bilimlarni hamda aqliy va faoliyat usullarini egallash.
Muammoli bayon etish	Muammoni qo'yish va uni hal etish usullarini ochib berish	Topshiriqni idrok etish va uni qismlarga ajratish. Topshiriq qismlarini mustaqil hal etish va o'z-o'zini nazorat qilish
Evristik (qisman-izlanish)	Muammoni qo'yish va uni hal etishga doir qadamlar ketma-ketligini rejalatirish. O'quvchilar faoliyatini boshqarish	Qo'yilgan vazifa bilan bog'liqlikda muammoni hal etish yo'llarini mustaqil izlash va o'qituvchining qisman ko'magi yordamida muammoni hal etish
Tadqiqotchilikka doir	Mustaqil hal etishga doir muammoli vazifalarni shakllantirish. Muammoni hal etilish jarayonini nazorat qilish	Muammoni mustaqil hal etish.

Hikoya - o'qituvchi tomonidan mavzuga oid dalil, hodisa va voqealarning yaxlit yoki qismlarga bo'lib, tasviriy vositalar yordamida obrazli tasvirlash yo'li bilan ixcham, qisqa va izchil bayon qilinishi. Metodning samarasi ko'p jihatdan o'qituvchining nuqt mahorati, so'zlarni o'z o'rnida, ifodali bayon qilishi, shuningdek, o'quvchilarning yoshi, rivojlanish darajasini inobatga olgan holda yondashuviga bog'liq. Shu bois hikoya mazmuni





Suhbat - faoliyatni endigina boshlagan o'qituvchi uchun murakkab ta'lim metodi hisoblanadi, binobarin, savollarni tayyorlash, ularning ketma-ketligini ta'minlash ko'p vaqt talab etadi, uni tashkil etishda esa barcha o'quvchilarning diqqatini jalb etish talab qilinadi. O'qituvchi oddiy savollar berishi, o'quvchilarga ular yuzasidan batafsil o'ylash uchun vaqt ajratishi, o'quvchilarning javoblarini esa diqqat bilan tinglashi, zarur o'rinlarda ularni sharhlashi lozim.

Tushuntirish - o'quv materialini mazmunini isbot, tahlil, umumlashma, taqqoslash asosida bayon qilishdir. Bu metod hikoyaga nisbatan birmuncha keng qo'llaniladi. Undan odatda, nazariy materiallar hamda murakkab masalalarni o'rganishda foydalaniladi. Tushuntirish jarayonida o'quv materialining bir qadar qiyin unsurlari ko'zga tashlanadi va shu asosda materialning mohiyati ochib beriladi.

Ma'ruza - yirik hajmdagi o'quv materialini og'zaki bayon qilish metodi sanalib, uning o'ziga xos xususiyatlari quyidagilardan iborat: qat'iy mantiqiy ketma-ketlik, uzatilayotgan axborotlarning ko'pligi, bilimlar bayonining tizimliliigi. Maktab ma'ruzasi mazmunini murakab tizimlar, hodisalar, obyektlar, jarayonlar, ularning sababli-oqibatli bog'lanishlari, qonun va qoidalar tashkil etadi. Shu bois ma'ruza maktab sharoitida yuqori sinflardagina qo'llaniladi. Chunki u butun dars jarayonini qamrab olishi mumkin.

Amaliy metod - o'zlashtirilgan bilimlarni amaliy masalalar echimini topishga yo'naltirilgan jarayonda qo'llashni taqozo etadi. Bunda nazariy bilimlarni amaliyotda qo'llash ko'nikmasi hosil qilinadi. Amaliy ishlar sinfda yoki tabiiy sharoitlar - maktab er maydoni, issiqxona, geografik maydonlarda amalga oshiriladi. Ularni amalga oshirishda sodir etiladigan harakatlar o'qituvchitomonidan nazorat qilinadi va zarur hollarda yo'riqnoma yoki maxsus ko'rsatmani o'quvchilar e'tiboriga havola etadi

Mashq - aqliy yoki amaliy (jismoniy) harakatlarni bajarish ko'nikmalarini egallash yo'lidagi ko'p marta takrorlanishlar bo'lib, mashqsiz ko'nikma hamda malakalarni shakllantirish mumkin emas. Mashqlar og'zaki, yozma, gradikaviy (texnik jarayonlar mohiyatini ifodalash), ijtimoiy-foydali, jismoniy va boshqa turlarga bo'linadi.

Ta'lim vositalarini tasniflashda turli asoslarga ko'ra yondashish mumkin:

- faoliyat sub'yektiga ko'ra;
- faoliyat ob'yektiga ko'ra;
- o'quv axborotiga munosabatiga ko'ra;

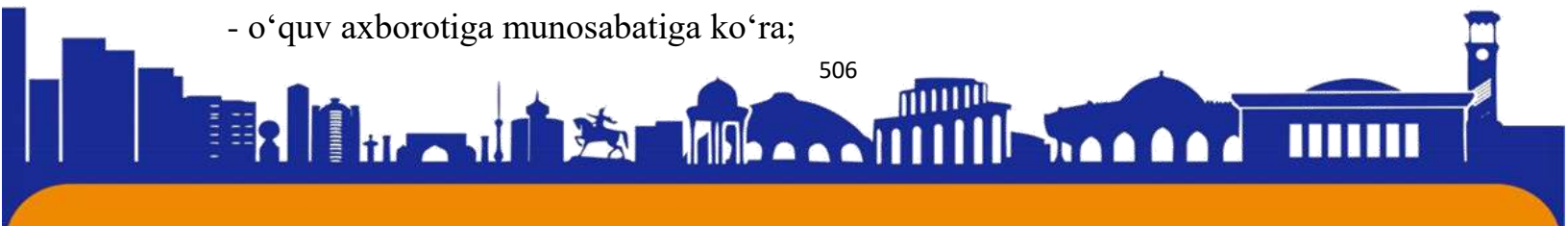



- o'quv jarayonidagi vazifasiga ko'ra.

Ta'limning texnik vositalari quyidagi funktsiyalarni bajaradi:

- ta'limning sifati va samaradorligini oshiradi;
- o'quv jarayonining jadallashuvini ta'minlaydi;
- o'quvchilarni idrok qilishga yo'naltiradi;
- o'quvchilarda bilimlarni egallashga nisbatan katta qiziqish hosil qiladi;
- dunyoqarashni, ishonchni, o'quvchilarning axloqiy qiyofasini shakllantirishga yordam beradi;
- o'quv ishiga nisbatan o'quvchilarda emotsional munosabatni oshirishni ta'minlaydi;
- bilimlarni nazorat, o'zini-o'zi nazorat qilishni ta'minlaydi.

XULOSA:

Ta'lim metodlarini to'g'ri tanlab uni amaliyotda qo'llash o'quvchilarni mustaqil fikrlashga ijodiy izlanish va mantiqiy fikrlash doiralarini kengaytirish bilan birga ularni darsda o'rganganlarini hayot bilan bog'lashga qiziqishlarini oshirishga yordam beradi. O'qituvchilarning bunday zamonaviy talablar asosida yaratilgan sharoitlardan samarali foydalanib darslarni ilg'or pedagogik hamda axborot- kommunikatsiya texnologiyalari asosida tashkil etilishi ta'lim tarbiya jarayoni sifatini kafolatlaydi.

FOYDALANILGAN ADABIYOTLAR RO'YXATI:

1. Munavvarov.A.K Pedagogika. "O'qituvchi".1996
2. B. Xodjayev Pedagogika nazariyasi va amaliyoti Darslik.T.2017
3. Akbar T. Opportunities to Form Spiritual Competence in Students of the 10-11th Class //Web of Scholars: Multidimensional Research Journal. – 2022. – T. 1. – №. 8. – C. 160-167.
4. Rustamovich T. A. Islom Ta'limotlarda Shaxs Ma'naviyati Masalalari //TA'LIM VA RIVOJLANISH TAHLILI ONLAYN ILMIIY JURNALI. – 2021. – T. 1. – №. 5. – C. 186-190.
5. Rustam o'g A. T. et al. Milliy o'quv dasturining hayotimizdagi o'rni //Journal of Universal Science Research. – 2023. – T. 1. – №. 5. – C. 88-93.

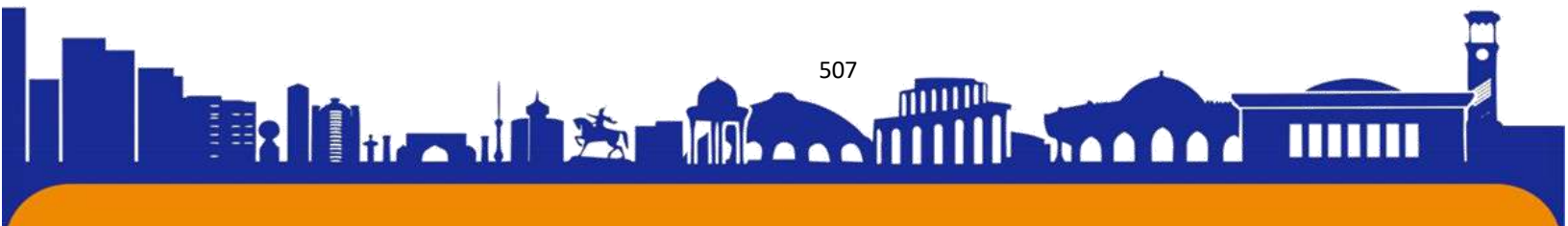



6. TA Rustamovich (2021) Issues of Personal Spirituality in Islamic Teaching International Journal of Trend in Scientific Research and Development (IJTSRD) 1(6), 886-889
7. Akbar To'raqulov Rustam o'g'li, & Hakimova Nigina Ma'mur qizi. (2023). Milliy o'quv dasturining hayotimizdagi o'rni. Journal of Universal Science Research, 1(5), 88–93. Retrieved from <http://universalpublishings.com/index.php/jusr/article/view/616>
8. Akbar To'raqulov Rustam o'g'li, & Jumanazarova Durdona Abduvohidovna. (2023). Oliy ta'limda korrupsiyaga qarshi kurashish. Journal of Universal Science Research, 1(5), 101–109. Retrieved from <http://universalpublishings.com/index.php/jusr/article/view/619>
9. Akbar To'raqulov Rustam o'g'li, & Xurramova Aziza Abdurasul qizi. (2023). XALQARO BAHOLASH DASTURI ASOSIDA O'QUVCHILARNING BILIMINI BAHOLASH METODOLIGIYASI. Journal of Universal Science Research, 1(5), 94–100. Retrieved from <http://universalpublishings.com/index.php/jusr/article/view/618>
10. Saidova Parvina Mirzo qizi, & Murodullayeva Zaytuna Abdulloyevna. (2023). SHARQ MUTAFAKKIRLARINING MA'NAVIY TARBIYA HAQIDAGI TA'LIMOTLARI. Journal of Universal Science Research, 1(5), 340–351. Retrieved from <http://universalpublishings.com/index.php/jusr/article/view/665>
11. Saidova Parvina Mirzo qizi, & Saparova Shalola Sheraliyevna. (2023). ABDURAUFI FITRATNING "OILA" ASARIDAGI MA'NAVIY-AXLOQIY QARASHLARI. Journal of Universal Science Research, 1(5), 352–362. Retrieved from <http://universalpublishings.com/index.php/jusr/article/view/666>
12. Saidova Parvina Mirzo qizi, & Pardayeva Sevara Abdunosir qizi. (2023). 1-4-SINF O'QUVCHILARIDA MA'NAVIY TARBIYA INDIKATORLARINI SHAKLLANTIRISH MAZMUNI. Journal of Universal Science Research, 1(5), 363–373. Retrieved from <http://universalpublishings.com/index.php/jusr/article/view/667>

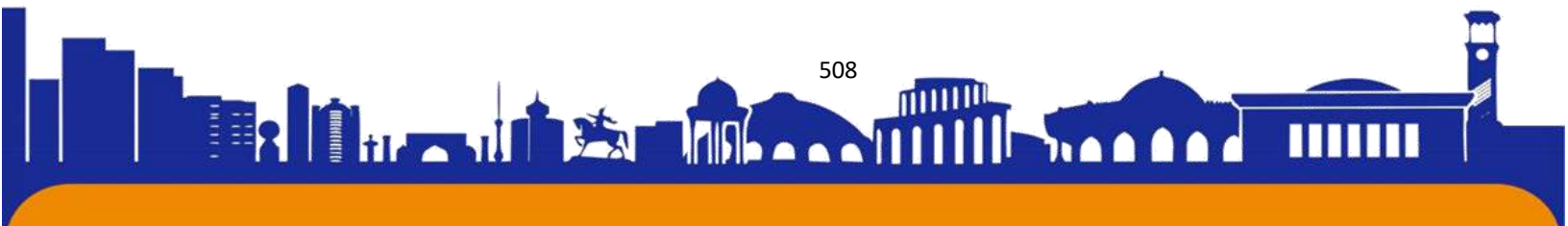



ISSN (E): 2181-4570

Boshlang'ich ta'limda tarbiya metodlari**Akbar To'raqulov Rustam o'g'li**

DTPI, Boshlang'ich ta'lim metodikasi kafedrası o'qituvchisi

Choriyeva Diyora Muhiddinovna

Denov tadbirkorlik va pedagogika instituti Pedagogika fakulteti Boshlang'ich ta'lim yo'nalishi 2-bosqich talabasi

Annotatsiya: Ushbu maqolada boshlang'ich sinflarda tarbiya fanini o'qitishda o'qituvchilarning darslarda pedagogik texnologiya, boshlang'ich sinflarda interfaol metodlar va ta'limiy o'yinlardan, zamonaviy axborot-kommunikatsiya texnologiyalaridan foydalanish o'quvchilarni mustaqil fikrlashga, ijodiy izlanish va mantiqiy fikrlash doiralarini kengaytirish bilan birga ularni darslarda o'rganganlarini hayot bilan bog'lashga, qiziqishlarini oshirishga yordam beradigan fikrlar bayon qilingan.

Kalit so'zlar: texnikaviy, axborotli, mas'uliyat, majburiyat, huquqiy ong va madaniyat, teran dunyoqarash, sog'lom e'tiqodlilik, ma'rifatparvarlik.

Tarbiya fani O'zbekiston Respublikasi Prezidentining tashabbusi bilan umumiy o'rta ta'lim muassasalarida 2020-2021-o'quv yilidan boshlab joriy qilindi. Ushbu fan Uzlüksiz ma'naviy tarbiya konsepsiyasining bir qismi sifatida o'quvchilarda "Milliy tiklanishdan - milliy yuksalish sari" g'oyasini singdirish, ularni ijtimoiy muvaffaqiyatli hayotga tayyorlash, faol fuqarolik pozitsiyasi, mas'uliyat, majburiyat, huquqiy ong va madaniyat, teran dunyoqarash, sog'lom e'tiqodlilik, ma'rifatparvarlik, bag'rikenglik kabi fazilatlarni shakllantirishni maqsad qilib qo'ygan. Fan va darslik konsepsiyasini yaratishda Yaponiya, Singapur, Angliya, BAA, Xitoy, Koreya, Rossiya, Germaniya kabi xorijiy davlatlarning tajribasidan foydalanildi. Ta'lim jarayoni nihoyatda murakkab jarayon bo'lganligi uchun ta'lim samaradorligi pedagog va o'quvchi faolliligiga, ta'lim vositalarining mavjudligiga, ta'lim jarayonining tashkiliy, ilmiy, metodik mukammalligiga bog'liq.

Bugungi kunda fan-texnikaning rivojlanishi bilan inson faoliyati nihoyatda kengayib, yangi texnologiyalar kirib kelmoqda. Sifat o'zgarishlari shundan dalolat beradiki, endilikda yangi metodikalarni talab etadigan va ta'lim jarayonining ajralmas qismiga aylanib borayotgan, unga o'zining ma'lum xususiyatlarini joriy etadigan yangi texnikaviy, axborotli, audiovizualli, vositalar ham mavjud bo'lib, ular zamonaviy pedagogik texnologiyalarni aniq voqelikka aylantirdi.





Ta'lim-tarbiya jarayonining unumdorligini oshiradi, o'quvchilarni mustaqil fikrlash jarayonini shakllantiradi, o'quvchilarda bilimga ishtiyoq va qiziqishni oshiradi, bilimlarni mustahkam o'zlashtirish, ulardan amaliyotda erkin foydalanish ko'nikma va malakalarini shakllantiradi. An'anaviy o'qitish tizimi, aytish mumkinki, yozma va o'g'zaki so'zlarga tayanib ish ko'rishi tufayli axborotli o'qitish sifatida tafsiflanadi, chunki o'qituvchi faoliyati birgina o'quv jarayonining tashkilotchisi sifatida emas, balki nufuzli bilimlar manbaiga aylanib borayotganligini ta'kidlagan holda baxolanmoqda. Hozirgi kunda ta'lim jarayonida interfaol metodlar va axborot texnologiyalarini o'quv jarayonida qo'llashga bo'lgan qiziqish kundan-kunga ortib bormoqda. Bunday bo'lishining sabablaridan biri, shu vaqtgacha an'anaviy ta'limda o'quvchilar faqat tayyor bilimlarni egallashga o'rgatilgan bo'lsa, zamonaviy texnologiyalardan foydalanish esa ularni egallayotgan bilimlarini o'zlari qidirib topish, mustaqil o'rganish va fikrlash, tahlil qilish, hatto yakuniy xulosalarni ham o'zlari keltirib chiqarishga o'rgatadi. O'qituvchi bu jarayonda shaxs rivojlanishi, shakllanishi, bilim olishi va tarbiyalanishiga sharoit yaratadi va shu bilan bir qatorda boshqaruvchilik, yo'naltiruvchilik funksiyasini bajaradi. Bugungi kunda ta'limda «Aqliy hujum», «Fikrlar hujumi», «Tarmoqlar» metodi, «Sinkveyn», «BBB», «Beshinchisi ortiqcha», «6x6x6», «Bahs-munozara», «Rolli o'yin», FSMU, «Kichik guruhlarda ishlash», «Yumaloqlangan qor», Zigzag», «Oxirgi so'zni men aytay» kabi zamonaviy texnologiyalar qo'llanmoqda. Ta'limiy o'yinlarning o'tkazilish maqsadi, ahamiyati belgilanishi lozim. «Zigzag», «Oxirgi so'zni men aytay» kabi zamonaviy texnologiyalar qo'llanmoqda. Ta'lim-tarbiya jarayonini ilg'or vositalari, metodlar, texnik vositalar, usullariga tayanib takomillashtirish tizimi hisoblanadi. Bu tizim o'qituvchi tomonidan yaratiladi, ta'lim-tarbiya bosqichlarini o'zaro bog'lashga xizmat qiladi. Uning mzmuni va vazifalarini, maqsadini oldindan belgilash, ta'lim-tarbiyaning shakllari va vositalarini tayyorlash, o'quvchida shakllantirish ko'zda tutilgan ma'naviy sifatlarni o'zlashtirishga yo'naltirilgan darslarni rejalashtirish kabilarni o'z ichiga oladi.

Tarbiya metodlarining maqsadi va mazmuni Metodning ijobiy va salbiysi bo'lmaydi, tarbiya jarayonida ma'lum yo'lni yuqori darajadagi samarali va samarasiz deya baholash mumkin emas. Metodning samaradorligini u qo'llanilayotgan sharoit nuqtai nazaridan baholash mumkin.

Tarbiya metodlarini maqsadga muvofiq tanlash bir qator omillarga bog'liq.

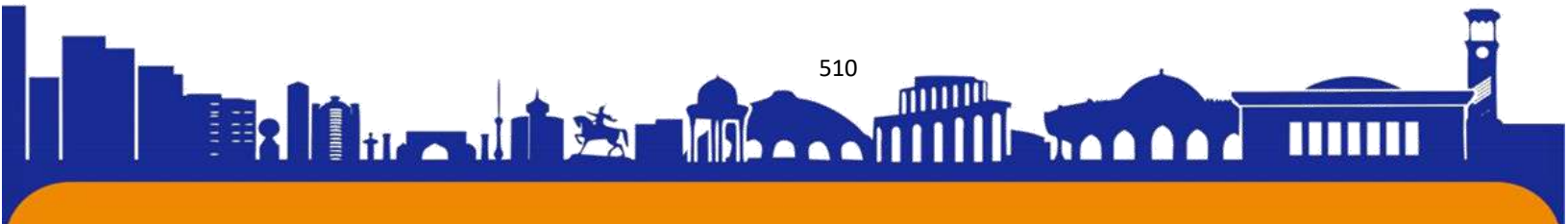



1. **Tarbiyaning maqsad va vazifalari.** Maqsad nafaqat metodlarni oqlaydi, balki ularni aniqlab beradi. Maqsad qanday bo'lsa, unga erishish metodlari unga muvofiq bo'lishi zarur.

2. **Tarbiya mazmuni.** Unutmaslik kerakki, aynan bitta vazifa turli xil fikrlar bilan to'ldirilgan bo'lishi mumkin. SHuning uchun metodlarni umuman mazmun bilan emas, balki aniq fikr bilan bog'lash g'oyat muhimdir.

XULOSA

Boshlang'ich sinflarda interfaol metodlar va ta'limiy o'yinlardan, zamonaviy axborot-kommunikatsiya texnologiyalaridan foydalanish o'quvchilarni mustaqil fikrlashga, ijodiy izlanish va mantiqiy fikrlash doiralarini kengaytirish bilan birga ularni darslarda o'rganganlarini hayot bilan bog'lashga, qiziqishlarini oshirishga yordam beradi. O'qituvchilarning bunday zamonaviy talablar asosida yaratilgan sharoitlardan samarali foydalanib, darslarni ilg'or pedagogik hamda axborot kommunikatsiya texnologiyalari asosida tashkil etilishi ta'lim-tarbiya jarayonini sifatini kafolatlaydi. Bizning fikrimizcha, ta'limiy o'yinlarga qo'yiladigan asosiy talablar quyidagilardan iborat:

1. Ta'limiy o'yinlar o'quvchilar yoshiga mos bo'lishi kerak;
2. O'yinlar o'tilayotgan mavzu mazmun-mohiyatiga mutanosib bo'lishi lozim;
3. Ta'limiy o'yinlarni o'tkazish vaqti aniq belgilanishi shart;
4. Ta'limiy o'yinlar ham ta'limiy, ham tarbiyaviy ahamiyatga ega bo'lishi kerak.
5. Ta'limiy o'yinlarning o'tkazilish maqsadi, ahamiyati belgilanishi lozim.

FOYDALANILGAN ADABIYOTLAR RO'YXATI:

1. Shavkat Mirziyoyev. Buyuk kelajagimizni mard va olijanob xalqimiz bilan birga quramiz.
2. Akbar T. Opportunities to Form Spiritual Competence in Students of the 10-11th Class //Web of Scholars: Multidimensional Research Journal. – 2022. – T. 1. – №. 8. – C. 160-167.
3. Rustamovich T. A. Islom Ta'limotlarda Shaxs Ma'naviyati Masalalari //TA'LIM VA RIVOJLANISH TAHLILI ONLAYN ILMYIY JURNALI. – 2021. – T. 1. – №. 5. – C. 186-190.
4. Rustam o'g A. T. et al. XALQARO BAHOLASH DASTURI ASOSIDA O'QUVCHILARNING BILIMINI BAHOLASH METODOLIGIYASI //Journal of Universal Science Research. – 2023. – T. 1. – №. 5. – C. 94-100.





5. Akbar T. Opportunities to Form Spiritual Competence in Students of the 10-11th Class //Web of Scholars: Multidimensional Research Journal. – 2022. – T. 1. – №. 8. – C. 160-167.
6. Rustam o'g A. T. et al. Milliy o'quv dasturining hayotimizdagi o'rni //Journal of Universal Science Research. – 2023. – T. 1. – №. 5. – C. 88-93.
7. TA Rustamovich (2021) Issues of Personal Spirituality in Islamic Teaching International Journal of Trend in Scientific Research and Development (IJTSRD) 1(6), 886-889
8. Akbar To'raqulov Rustam o'g'li, & Hakimova Nigina Ma'mur qizi. (2023). Milliy o'quv dasturining hayotimizdagi o'rni. Journal of Universal Science Research, 1(5), 88–93. Retrieved from <http://universalpublishings.com/index.php/jusr/article/view/616>
9. Akbar To'raqulov Rustam o'g'li, & Jumanazarova Durdona Abduvohidovna. (2023). Oliy ta'limda korrupsiyaga qarshi kurashish. Journal of Universal Science Research, 1(5), 101–109. Retrieved from <http://universalpublishings.com/index.php/jusr/article/view/619>
10. Akbar To'raqulov Rustam o'g'li, & Xurramova Aziza Abdurasul qizi. (2023). XALQARO BAHOLASH DASTURI ASOSIDA O'QUVCHILARNING BILIMINI BAHOLASH METODOLIGIYASI. Journal of Universal Science Research, 1(5), 94–100. Retrieved from <http://universalpublishings.com/index.php/jusr/article/view/618>
11. Akbar To'raqulov Rustam o'g'li, & Abdullayeva Xumora O'tkirbekovna. (2023). TA'LIM METODLARI VA VOSITALARI. Journal of Universal Science Research, 1(5), 503–508. Retrieved from <http://universalpublishings.com/index.php/jusr/article/view/694>
12. Saidova Parvina Mirzo qizi, & Murodullayeva Zaytuna Abdulloyevna. (2023). SHARQ MUTAFAKKIRLARINING MA'NAVIY TARBIYA HAQIDAGI TA'LIMOTLARI. Journal of Universal Science Research, 1(5), 340–351. Retrieved from <http://universalpublishings.com/index.php/jusr/article/view/665>
13. Saidova Parvina Mirzo qizi, & Saparova Shalola Sheraliyevna. (2023). ABDURAUFI FITRATNING "OILA" ASARIDAGI MA'NAVIY-AXLOQIY QARASHLARI. Journal of Universal Science Research, 1(5), 352–362. Retrieved from <http://universalpublishings.com/index.php/jusr/article/view/666>
14. Saidova Parvina Mirzo qizi, & Pardayeva Sevara Abdunosir qizi. (2023). 1-4-SINF O'QUVCHILARIDA MA'NAVIY TARBIYA INDIKATORLARINI SHAKLLANTIRISH MAZMUNI. Journal of Universal Science Research, 1(5), 363–373. Retrieved from <http://universalpublishings.com/index.php/jusr/article/view/667>





ISSN (E): 2181-4570

MILLIY O'QUV DASTURIDA HAYOTIY KO'NIKMALARNING SHAKLLANISHI

Akbar To'raqulov Rustam o'g'li

DTPI, Boshlang'ich ta'lim metodikasi kafedrası o'qituvchisi

Zaripova Barchinoy Abdumajit qizi

Denov tadbirkorlik va pedagogika instituti Boshlang'ich ta'lim yonalishi 2-bosqich talabasi

Mayli, yoshlar o'z davrining talablari bilan uygun bolsin. Lekin ayni paytda o'zligini ham unutmasin

Shavkat Mirziyoyev

Anotatsiya: Milliy o'quv dasturi o'quv-me'yoriy hujjat bo'lib, u o'quv reja va fanlarning o'quv dasturlari, o'qitish metodologiyasi va baholashni ishlab chiqishga asos bo'ladi. U bo'yicha yaratilayotgan yangi darsliklar, o'qituvchilar uchun qo'llanmalar – o'qituvchi kitoblari, mashq daftarlari, o'quv-metodik materiallar ta'limni rivojlantirishga xizmat qiladi. Maqolada Milliy o'quv dasturining o'ziga xosligi va yangiliklari, ahamiyati haqida so'z boradi.

Kalit so'zlar: dastur, darslik, o'quvchi mashq daftari, o'quv-metodik material, ta'listandart, davlat ta'lim standartlari, STEM, STEAM, ta'lim, dastur, 4K.

Аннотация: Национальная учебная программа является учебно-нормативным документом, который является основой для разработки учебного плана и учебных планов предметов, методики преподавания и оценивания. Развитию образования служат новые учебники, пособия для учителей - методические пособия, тетради, учебно-методические материалы, созданные по ней. В статье говорится об уникальности Национальной учебной программы, ее нововведениях и важности.

Ключевые слова: программа, учебник, рабочая тетрадь, учебно-методический материал, образовательный стандарт, государственные образовательные стандарты, STEM, STEAM, образование, программа, 4K.

Abstract: The national curriculum is an educational-normative document, which is the basis for the development of the curriculum and curricula of subjects, teaching methodology and assessment. The new textbooks, manuals for teachers - teacher's

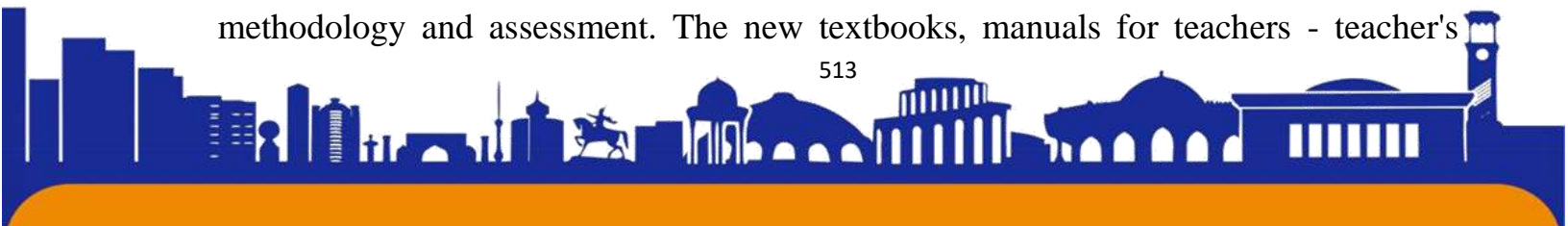



books, exercise books, teaching and methodical materials, which are created according to it, serve to develop education. The article talks about the uniqueness of the National Curriculum, its innovations, and its importance.

Key words: program, textbook, student workbook, teaching-methodical material, educational standard, state educational standards, STEM, STEAM, education, program, 4K.

Hozir har bir soha muntazam islohotlar, yangilanish va yaxshilanishlar sari qadam qo'ymoqda, jumladan, ta'lim ham. Chunki dunyo ta'limi bugunning ehtiyojlari, mehnat bozorining talablariga moslashyapti. O'zgarishlar uchun esa mustahkam asos, poydevor kerak.

Ta'lim sohasidagi standartlar dunyo mamlakatlarida turli shakl va uslublarga ega. Fransiya, Yaponiya, Italiya, Xitoy, MDH mamlakatlarida ta'lim markazlashtirilgan va standartlar butun mamlakat uchun yagona o'quv dasturlari va rejalar ko'rinishida joriy etilgan. Ana shu mamlakatlarda ham so'ngi 10-20 yil ichida ta'lim standartlari bo'yicha yangiliklar, yangicha yondashuvlar yuzaga keldi. AQSH, Buyuk Britaniya, Kanada kabi ta'lim markazlashmagan mamlakatlarda ham ta'lim standartlari va o'quv dasturlari mavjud. Masalan, Shvetsiyada o'quv dasturi fanlar bo'yicha o'quv soatlarini tartibga solinmaydi. U yerda standartlar 5 - va 9-sinf bitiruvchilari fanlar bo'yicha egallashi kerak bo'lgan bilim va ko'nikmalarni belgilab beradi⁹⁰. AQSHda Ta'lim departamenti (vazirligi) bo'lsa-da, standartlarni ishlab chiqish haqidagi qarorlar shtatlar va ta'lim okruglari darajasida qabul qilinadi. Ta'lim markazlashmagan mamlakatlarda standartlar dasturlarga emas, asosan o'quv fanlariga nisbatan o'rnatiladi. AQSHda ta'lim standartlari mehnat bozori talablarini hisobga olgan holda ishlab chiqiladi. Mahalliy standartlar maktabdan keyingi ta'lim va ish beruvchi kutilmalariga mos kelishi, aniq, lo'nda va izchil bo'lishi, qat'iy mazmun va yuqori darajadagi ko'nikmalarni aks ettirishi, davlat standartlarining kuchli va ahamiyatli jihatlari qamrab olishi, o'quvchilar global raqobatga tayyor bo'lishi uchun baland ko'rsatkichlarga ega boshqa mamlakatlarning tajribalaridan xabardor holda ishlab chiqilishi va faktik ma'lumotlarga asoslanishi kerak.

Mamlakatimiz Xalq ta'limi tizimidagi katta yangilanishlardan biri darsliklar va o'quv-metodik adabiyotlarni zamon talablariga mos shaklda ishlab chiqishdir. Bu yo'nalishda bugungacha ham o'ziga yarasha qoidalar, standartlar bo'lgan va ular o'z vaqtida o'zini oqlagan. Masalan, shu paytgacha umumiy o'rta ta'limning davlat ta'lim

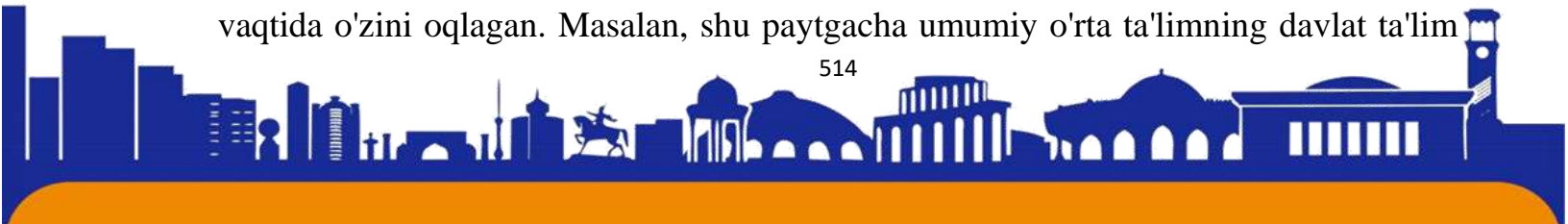



standartlari bu borada asosiy yo'lko'rsatkich vazifasini o'tagan. Lekin bugun ilm-fan, texnika, texnologiya shiddat bilan rivojlanyapti, odamlarning ehtiyojlari va imkoniyatlari kengayyapti, yangi fan tarmoqlari va innovatsion yondashuvlar o'rta chiqyapti. Bunday vaziyatda dunyodan ortda qolmaslik uchun ta'lim sohasida jiddiy samarali o'zgarishlar qilish zarur. Bu harakat esa mustahkam, puxta o'ylangan dastur asosida amalga oshirilishi kerak.

Ta'limni isloh qilish bo'yicha keng amaliy harakatlar 2017-yildan boshlandi. Umumiy o'rta ta'limda eski davlat ta'lim standartlari (DTS) o'rni bosadigan va ta'limga o'zgarishlar kiritiladigan Milliy o'quv dasturi ishlab chiqilmoqda.

Umumiy o'rta ta'limning Milliy o'quv dasturi (MO'D) o'quv-me'yoriy hujjat bo'lib, u o'quv reja va fanlarning o'quv dasturlari, o'qitish metodologiyasi va baholashni ishlab chiqishga asos bo'ladi. U bo'yicha yaratilayotgan yangi darsliklar, o'qituvchilar uchun metodik qo'llanmalar, mashq daftarlari, o'quv-metodik materiallar ta'limni rivojlantirishga xizmat qiladi. U pedagogik amaliyotni va baholash yondashuvlarini qo'llab-quvvatlaydi va ushbu elementlarning barchasini birlashtirishga imkon beradigan dasturdir.

Yangi O'zbekistonning 2022-2026-yillarga mo'ljallangan taraqqiyot strategiyasida 100 ta maqsad belgilab olingan. Undagi 5 ta maqsad va 18 ta vazifa bevosita umumiy o'rta ta'lim bilan bog'liq.

Taraqqiyot strategiyasining 42-maqsadiga ko'ra, 2026-yilga qadar o'quv dasturlari va darsliklar ilg'or xorijiy tajriba asosida to'la qayta ko'rib chiqilib, amalda joriy etiladi⁹². Milliy o'quv dasturiga asosan 2026-yilga qadar 699 nomdagi, shu jumladan, 2022-yilda 296 nomdagi yangi darsliklar, mashq daftarlari, o'qituvchilar uchun metodik qo'llanmalar hamda mobil ilovalar yaratiladi. Milliy o'quv dasturi bo'yicha yangi metodikalarga o'qituvchilarni o'qitish maqsadida Elektron malaka oshirish platformasi uchun 2026-yilga qadar jami 769 ta videodars yaratiladi. Umumta'lim maktablarida darslik va o'quv-metodik majmualarni tajriba-sinovdan hamda chet ellik mutaxassislar ishtirokida ekspertizadan o'tkazish tizimi yo'lga qo'yiladi.

Ushbu o'quv-metodik majmualar 4K model asosida yaratilmoqda. Bu esa o'quvchilarni imtixonga emas hayotga tayyorlashda katta ahamiyatga ega.





KRITIK (TANQIDIY)
FIKRLASH

KOLLABORATSIYA
(JAMOAVIY ISHLASH)

KREATIVLIK
(IJODKORLIK)

KOMMUNIKATSIYA
(MULOQOT
KO'NIKMALARI).

Milliy o'quv dasturini joriy qilish bo'yicha ishlarni Xalq ta'limi vazirligi huzuridagi Respublika ta'lim markazi amalga oshiradi. Xalq ta'limi vazirligining 2020-yil 31-martdagi "Umumiy o'rta ta'limning Milliy o'quv dasturini ishlab chiqish to'g'risida"gi buyrug'i asosida xalqaro talablarga javob beruvchi umumiy o'rta ta'limning Milliy o'quv dasturini ishlab chiqish boshlangan. Uning loyihasi yuqori salohiyatli milliy va xalqaro ekspertlar, UNICEF, USAID va boshqa xalqaro tashkilotlarning maslahatchilari ishtirokida 2022-2026-yillarga mo'ljallangan Yangi O'zbekistonning taraqqiyot strategiyasi to'g'risida.

Xulosa: milliy o'quv dasturining kirib keliwib bizda juda katta imkoniyatlarni yaratib berdi. Yangilanayotgan darsliklar va boshqa o'quv materiallari o'quvchilarni mustaqil fikrlashga o'rgatishga, ularda tanqidiy va ijodiy tafakkurni o'stirishga qaratilgan. Zamonaviy bilim va ko'nikmalarga ega bo'lgan yoshlar esa mamlakatning ertangi istiqboli va taraqqiyotining hal qiluvchi kuchidir.

FOYDALANILGAN ADABIYOTLAR:

1. 2022—2026-yillarga mo'ljallangan Yangi O'zbekistonning taraqqiyot strategiyasi to'g'risida. O'zbekiston Respublikasi Prezidentining 28.01.2022-yildagi PF-60-son farmoni va uning 1-ilovasi - // Elektron manba. O'zbekiston Respublikasi Qonunchilik ma'lumotlari milliy bazasi: <https://lex.uz/uz/docs/-5841063>

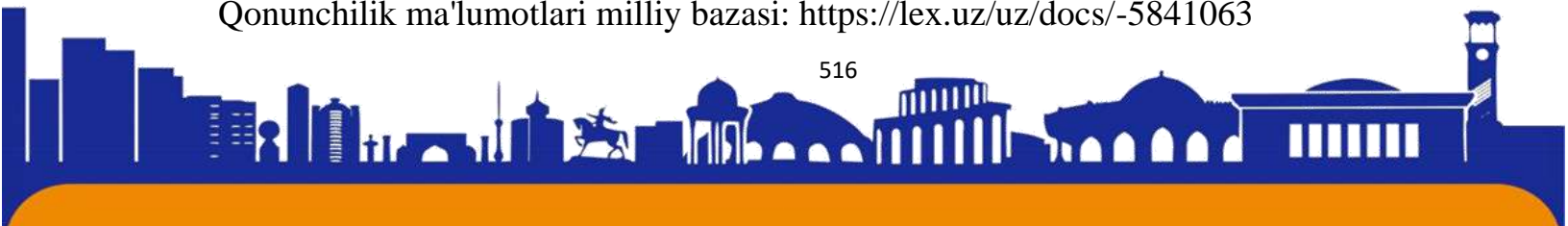



2. Umumiy o'rta ta'lim sifatini oshirish: mazmun, metodologiya, baholash va ta'lim muhiti. Xalqaro onlayn ilmiy-amaliy konferensiya materiallari. - Toshkent, 2020.
3. Zamonaviy darsliklar qanday bo'lishi kerak? - // Elektron manba. O'zbekiston Milliy axborot agentligi sayti: <http://uza.uz/posts/208815>
4. Akbar T. Opportunities to Form Spiritual Competence in Students of the 10-11th Class //Web of Scholars: Multidimensional Research Journal. – 2022. – T. 1. – №. 8. – C. 160-167.
5. Rustamovich T. A. Islom Ta'limotlarda Shaxs Ma'naviyati Masalalari //TA'LIM VA RIVOJLANISH TAHLILI ONLAYN ILMIY JURNALI. – 2021. – T. 1. – №. 5. – C. 186-190.
6. Rustam o'g' A. T. et al. Milliy o'quv dasturining hayotimizdagi o'rni //Journal of Universal Science Research. – 2023. – T. 1. – №. 5. – C. 88-93.
7. TA Rustamovich (2021) Issues of Personal Spirituality in Islamic Teaching International Journal of Trend in Scientific Research and Development (IJTSRD) 1(6), 886-889
8. Akbar To'raqulov Rustam o'g'li, & Hakimova Nigina Ma'mur qizi. (2023). Milliy o'quv dasturining hayotimizdagi o'rni. Journal of Universal Science Research, 1(5), 88–93. Retrieved from <http://universalpublishings.com/index.php/jusr/article/view/616>
9. Akbar To'raqulov Rustam o'g'li, & Jumanazarova Durdona Abduvohidovna. (2023). Oliy ta'limda korrupsiyaga qarshi kurashish. Journal of Universal Science Research, 1(5), 101–109. Retrieved from <http://universalpublishings.com/index.php/jusr/article/view/619>
10. Akbar To'raqulov Rustam o'g'li, & Xurramova Aziza Abdurasul qizi. (2023). XALQARO BAHOLASH DASTURI ASOSIDA O'QUVCHILARNING BILIMINI BAHOLASH METODOLIGIYASI. Journal of Universal Science Research, 1(5), 94–100. Retrieved from <http://universalpublishings.com/index.php/jusr/article/view/618>
11. Akbar To'raqulov Rustam o'g'li, & Abdullayeva Xumora O'tkirbekovna. (2023). TA'LIM METODLARI VA VOSITALARI. Journal of Universal Science Research, 1(5), 503–508. Retrieved from <http://universalpublishings.com/index.php/jusr/article/view/694>
12. Akbar To'raqulov Rustam o'g'li, & Choriyeva Diyora Muhiddinovna. (2023). Boshlang'ich ta'limda tarbiya metodlari. Journal of Universal Science Research, 1(5), 509–512. Retrieved from <http://universalpublishings.com/index.php/jusr/article/view/695>





Миссия диаспорального туризма в 21 веке.

Автор статьи: **Аренян Тигран Завенович**, студент - Ташкентского международного университета Кимё. г. Ташкент Узбекистан.

Научный руководитель. Старший преподаватель кафедры Туризм:

Усманова Азизахон Фазыловна.

Ташкентского международного университета Кимё. г. Ташкент Узбекистан,
azizahonusmanova71@gmail.com

Аннотация: Эта статья рассматривает диаспору как институциональную структуру современного общества. Авторы анализируют различные подходы к определению диаспоры и её роли в современном мире. Они обсуждают влияние диаспоры на экономическое, политическое и культурное развитие страны, а также на международные отношения. В статье также рассматриваются проблемы, связанные с интеграцией диаспоры в общество и её взаимодействием с государственными институтами. Исходя из вышесказанного можно сделать вывод о том, что диаспора играет важную роль в современном мире и её институциональная структура должна быть учтена при формировании государственной политики.

Ключевые слова: диаспора, диаспоральный туризм, этнос, этническая община, идентичность, традиции, обычаи, предки, история, культура, развитие инфраструктуры, культурное разнообразие, экономика, социальная сфера, Китай, китайская диаспора.

Введение

Диаспоральный туризм – это путешествия, которые осуществляются членами диаспоры в страну своих предков или туристические поездки в места, где проживают их соотечественники. В условиях глобализационных процессов диаспоры становятся всё более активными участниками мировой экономики и культуры. Одной из форм проявления этой активности является диаспоральный туризм, который имеет большой потенциал для развития в 21 веке.

Диаспоральный туризм, как относительно новое понятие, ещё мало исследован и требует дальнейшего изучения. В данной статье мы рассмотрим миссию диаспорального туризма в 21 веке и его роль в развитии экономики, культуры и социальной сферы. В свете этих вопросов, исследование миссии





диаспорального туризма становится важной и актуальной темой для научного изучения.

Основная часть

С каждым днём всё большее число людей теряют связь со своей историей, традициями и культурой. Для диаспоры, сохранение культурного наследия и её передача будущим поколениям имеет большое значение.

Диаспоральный туризм помогает сохранить культурное наследие, обогащает культурные знания и способствует сохранению уникальных традиций. Поэтому, одной из главных задач диаспорального туризма является сохранение и продвижение культурного наследия и национальной идентичности.

Туристы, посещающие страны своих предков, имеют возможность познакомиться с их традициями, обычаями, историей и культурой. Это помогает сохранять культурную ценность и передавать её будущим поколениям. Кроме того, диаспоральный туризм способствует развитию культурного туризма в целом.

Также, помогает увеличивать культурное разнообразие. Диаспоральный туризм помогает привнести в места, где диаспора живёт, новые обычаи, музыку, еду и т.д. Это способствует увеличению культурного разнообразия, создаёт новые возможности для культурного обмена и обогащает культурную жизнь.

Другой важной миссией диаспорального туризма является поддержка экономического развития родной страны. Многие страны, где проживает диаспора, сталкиваются с экономическими проблемами, такими как высокая безработица и низкий уровень жизни. Диаспоральный туризм может способствовать увеличению экономического роста и развития родной страны. Многие диаспоры, живущие за границей, инвестируют деньги в свою родную страну и вкладывают в неё свои знания и опыт. Диаспоральный туризм точно будет хорошим способом поддержки своей родины.

Тем самым, диаспоральный туризм может стать источником дохода для местных жителей, создавая новые рабочие места и стимулируя развитие туристической инфраструктуры.

Ещё одной важной миссией диаспорального туризма является укрепление связей между диаспорой и родной страной. Туристы, посещающие страны своих предков, могут узнать о текущей политической и экономической ситуации в





стране, познакомиться с местными жителями и установить контакты с представителями диаспоры. Это может привести к укреплению культурных и бизнес-связей между диаспорой и родной страной. В общем, диаспоральный туризм имеет важную миссию в сохранении культурного наследия и национальной идентичности, поддержке экономического развития родной страны и укреплении связей между диаспорой и родной страной. Он может стать важным инструментом для развития туризма и укрепления международных отношений в 21 веке.

Говоря о необходимости уточнения понятия, «диаспора», следует учитывать и различные методологические подходы к классификации и типологизации диаспор. Так, отдельные авторы в качестве классификационного признака называют время образования диаспор, выделяя, таким образом, старые и молодые диаспоры. Другие – выявляют «диаспоры катаклизма», определяющим признаком здесь выступают дезинтеграция и распад крупных государственных образований. Наиболее полной является типология диаспор, предложенная Г. Шеффером, согласно которой выделяются:

- диаспоры с глубокими историческими корнями (армянская, еврейская, китайская);
- «дремлющие» диаспоры (американцы в Европе и Азии);
- «молодые» диаспоры (греческая, польская, турецкая);
- зарождающиеся диаспоры (корейская, филиппинская, русская в бывших советских республиках);
- «бездомные» диаспоры (курды, палестинцы, цыгане);
- этнонациональные диаспоры;
- диаспоры «рассеянные» и живущие компактно.

Наиболее значительные коррективы в понимании диаспоры внесли глобальные процессы XX в. В процессе глобальной миграции значительные массы людей переселяются в другие страны. Оказавшись в новой среде, мигранты или вливаются в уже сложившиеся этнические сообщества, или формируют новые. В принимающих странах активно протекает процесс диаспоризации. Этот процесс имеет двойственное значение. С одной стороны, он способствует созданию и развитию диаспор в принимающих странах, с другой – диаспоры становятся институциональными структурами, влияющими на все

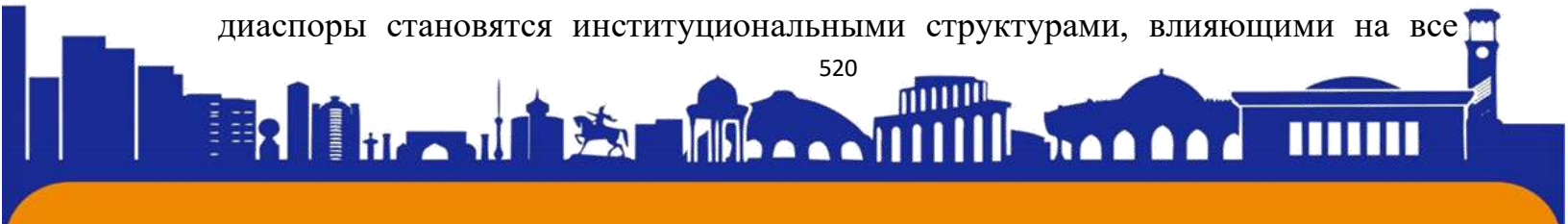



ISSN (E): 2181-4570

стороны жизни принимающих стран. Поэтому определение диаспоры, сформулированное относительно классических или исторических диаспор, требует нового осмысления с учётом глобальных миграционных процессов и формирования глобального экономического пространства.

Традиционно в качестве примера этнической глобализации называют китайскую, которая характеризуется, с одной стороны, широкомасштабными миграционными потоками со стороны КНР, а с другой – одновременным расширением инвестиционных потоков в сторону Китая. Более 60% накопленных прямых иностранных инвестиций и более половины всех иностранных компаний в КНР – это инвестиции и компании китайской диаспоры. Китайская диаспора является одной из крупнейших и старейших диаспор в мире.

География размещения включает 154 государства:

Азия	Америка	Европа	Океания	Африка
81,0%	11,0%	5,1%	2,0%	0,9%

Оценка численности диаспоры, по различным данным, варьируется от 35 до 87 млн. чел. При этом следует подчеркнуть, что сама китайская диаспора обладает значительными материальными, финансовыми и интеллектуальными ресурсами, следовательно, её значение для развития мирового этнического бизнеса велико.

Формат китайского бизнеса быстро и во много раз превысил масштабы экономической деятельности всех прочих меньшинств как в Европе, так и на других континентах. В качестве примера можно назвать этнические кластеры глобальных фирм, включающие и крупные ТНК (транснациональные компании), и мелкие фирмы, лидирующие в сфере инновационной деятельности. В формировании и развитии этнических бизнес-кластеров ведущую роль играют диаспоры. Так, например, одним из видов партнёрства можно считать покупку китайскими компаниями части нестратегических активов или технологий у ТНК, принадлежащих или управляемых зарубежными китайцами, либо образование





ISSN (E): 2181-4570

стратегических союзов с ТНК. За последние десятилетия восемь крупнейших высокотехнологических ТНК Китая открыли 62 центра НИОКР (научно-исследовательские и опытно-конструкторские работы) в 23 странах мира. Иными словами, Китай в мировом экономическом пространстве – «всерьёз и надолго». Главная задача китайской диаспоры как институциональной структуры – сформировать китаецентричную прослойку в качестве фактора влияния в странах с высокой концентрацией этнических общин.

Заключение: В заключении статьи подчёркивается важность диаспоры как институциональной структуры в современном обществе. Авторы анализируют различные подходы к определению диаспоры и её роли в современном мире. Они обсуждают влияние диаспоры на экономическое, политическое и культурное развитие страны, а также её влияние на международные отношения. Диаспоральный туризм рассматривается как важный аспект сохранения и продвижения культурного наследия и национальной идентичности. Миссия диаспорального туризма в 21 веке заключается в поддержке экономического развития, культурного разнообразия и социального благополучия. Статья подчёркивает значимость изучения миссии диаспорального туризма как важной и актуальной темы для научных исследований.

Список литературы

1. См.: Шеффер Г. Диаспоры в мировой политике // Диаспоры. 2003. № 1. С. 162–184.
2. См.: Афонасьева А. В. Зарубежные китайцы – бизнес в КНР : экономическая деятельность зарубежных китайцев и реэмигрантов в КНР в ходе реформ (1979–2010 гг.). М. : ИДВ РАН, 2013. 240 с.
3. См.: Черевичко Т. В. Этнический бизнес в системе международных отношений // Известия Саратовского университета. Новая серия. Серия: История. Международные отношений. 2014. Т. 14, вып. 3. С. 86–89
4. См.: Селихов Д. КНР в мировом инновационном развитии // Мировая политика и международные отношения. 2013. № 11. С. 21–28.
5. <https://cyberleninka.ru/article/n/k-voprosu-o-ponyatii-diaspora-diskussiya-v-nauchnom-soobschestve#:~:text=diaspora%20%2D%20%D1%80%D0%B0%D1%81%D1%81%D0%B5%D1%8F%D0%BD%D0%B8%D0%B5>

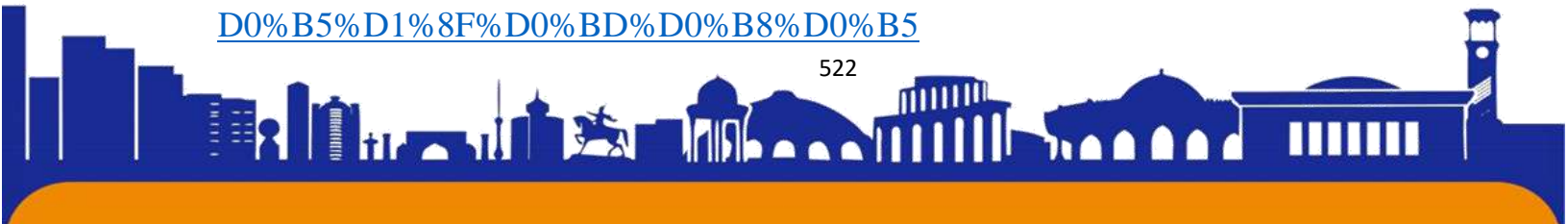



ISSN (E): 2181-4570

**Muhammad Sulaymon o'g'li Fuzuliyning "O'landan so'r" g'azaliga
Buxoro shoiri Ro'zimurod Mahmud muxammasi.**

Saidova Mohinur Yoqubjon qizi,
BuxDU Filologiya fakulteti 2-bosqich talabasi

Saidova_mohinur@mail.ru

+998934752506

ANNOTATSIYA. Ushbu maqolada Muhammad Sulaymon o'g'li Fuzuliyning ijodi va g'azaliyoti hamda Buxoro adabiy harakatchiligining ko'zga ko'ringan shoirlaridan biri Ro'zimurod Mahmudning Fuzuliy g'azaliga yozgan muxammasi tahlil qilinadi.

KALIT SO'ZLAR: kamolot, muhabbat, insoniylik, Sharq lirikasi, ishq, hayotiylik, tashnayi diydor, umr, xalaf, salaf.

Fuzuliy ijodi boy va har jihatdan rang-barang bo'lib, uning asarlari ko'lami va salohiyati ham bir muncha yuqori. Uning asarlari birgina Ozarbayjon adabiyoti emas, balki Yaqin va O'rta Sharq xalqlari adabiyotida ham muhim o'ringa ega. U, avvalo, g'azal mulkida tengsiz shoir hisoblanadi, u Turkiy she'riyatning bor mas'uliyatini Navoiydan keyin qo'lga oldi. Shoir lirikaning bir qancha turlarida barakali ijod etgan, jumladan uning devonida g'azal, murabba', muxammas, musaddas, tarji'band, tarkibband, qit'a va ruboiy janridagi she'rlar o'rin olgan.

Fuzuliy Navoiydan keyin g'azal mulkining sultoni bo'ldi desak mubolag'a bo'lmaydi. Alisher navoiydan so'ng, bu janrda eng ko'p, eng samarali, eng nafis va eng ohangdor g'azallar yaratgan shoir shubhasiz Fuzuliydir. Bu borada Vadud Mahmud "Fuzuliy Bog'dodiy" nomli maqolasida: "Fuzuliy bizda Navoiydan ko'p o'qulmasa, Navoiydan kam ham o'qulmaydir" degan.

Shoir g'azal janriga boshqa janrlarga qaraganda yuqori baho qo'ygan va hattoki u Sharq lirikasining otasi Hofiz Sheroziy darajasiga ham ko'tarilgan. Bunday g'azaliyot daholarining izidan borib, ularning g'azallariga muxammaslar bitishga hamma ham jur'at eta olmagan. Ko'hna Sharq, xususan, Markaziy Osiyoda barcha sohalar qatori she'riyat bobida ham xalafar o'z salafaridan doim mutaassir bo'lganlar, ustoz





ijodkorlarga ergashib nazira, tazmin, taxmislar bitganlar, avvalgi daholar yaratgan mahorat maktablarini o'tab, ular bilan ijodiy bahsga kirishganlar.

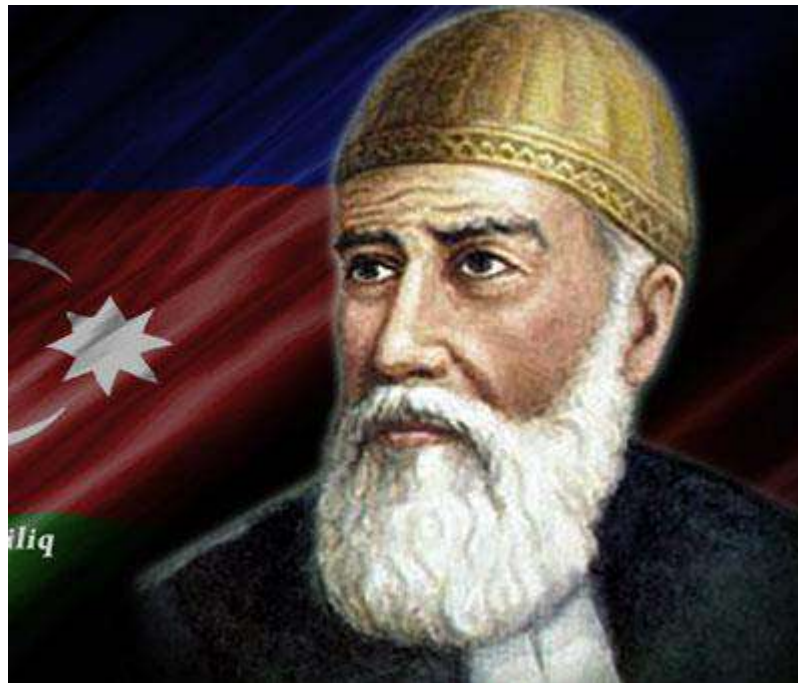

Muhammasning o'zbek adabiyotida mustaqil she'riy shakl sifatida qachon paydo bo'lganligini tasdiqlovchi aniq ma'lumotlar hozirda ma'lum emas. Alisher Navoiygacha yashab o'tgan Atoiy, Sakkokiy, Lutfiy ijodida ham muxammaslar mavjud bo'lgan.

Muxammas-besh misradan iborat bo'lgan she'r shakllaridan iborat bo'lgan she'r shakllaridan biri bo'lib, unda birinchi band misralarining hammasi o'zaro alohida qofiyalanib, qolgan bandlarining beshinchi misralari dastlabki bandining beshinchi misrasi bilan qofiyalanadi: a-a-a-a-a; b-b-b-b-b....

Xuddi shu yo'sinda Buxoro adabiy harakatchiligining yorqin namoyondalaridan biri Ro'zimurod Mahmud Fuzuliyning

Shifoyi vasl qadrin, hajr ila bemor o'landan so'r,

Zuloli zavq-shavqin tashnayi diydor o'landan so'r.

matla'i bilan boshlangan g'azaliga muxammas bitgan.

Ishq bahosin, dili kuyib, devonavor o'landan so'r,

Yor dardida orom bilmay, umri abgor o'landan so'r.

Bu dunyoning g'amlaridan qalbi xunhor o'landan so'r,





Ziloli zavq ila shavqin tashnayi diydor o'landan so'r.

Yuqorida aytganimizdek, g'azal bilan taxmisning mavzuyi, ruhi, uslubi va vazni munosib. Demak, bayt tahliliga o'tadigan bo'lsak, 7 bandlik ushbu muxammas sof turkiy radif "o'landan so'r" radifi bilan yozilgan. Bu "bo'lgandan so'ra" so'z birikmasining Ozarbayjoncha talaffuzidir. Ushbu bandda *devonavor, abgor, xunhor, bemor, diydor* so'zlari qofiya vazifasini bajarib kelgan. G'azalning vazni *hazaji musammani solim, ya'ni mafoiylun, mafoiylun, mafo'iylun*.

Yuqoridagi bandning qisqacha mazmuni quyidagicha: ishqning bahosini dili kuygan va ishq dardida Devona bo'lgan insondan so'r, yorning vasli uchun kecha-kunduz orom bilmay, umri abgor bo'lgandan so'ra. Yorning dardi kamlik qilgandek, yana bu dunyoning dardlaridan ham qalbi xunhor bo'lgandan so'ra. Vasl hajrining dardiga darmon topmoqchi bo'lsang, shu dardga chalimgan bemordan so'r.

Tasavvufda ishq -tiriklikning ma'no-mazmuni, maqsad-muddaosi sifatida talqin etiladi. Bu muxammasda ham ana shunday tasavvufiy ma'nodagi ishq g'oyasi ilgari surilgan. Bandlar ma'no-mazmunidan ishqqa muhtalo bo'lgan kishi bilan ishqdan bexabar bo'lgan kishi o'rtasidagi farq ochib boriladi. Matla'da chin oshiqning ahvoli bayon etiladi. Keyingi baytlarda ham lirik qahramon o'zini chin oshiqlar safida deb tasvirlaydi.

Muxammasning oxirgi bandi quyidagicha:

*Muhabbatning bolin totib, tarifida loldir til,
O'ylar esa mavjlar urib, hayajonga soldi dil,
Ro'zimurod holing ko'rib, ey pari, muruvvat qil,
Muhabbat lazzatidan bebahradir zohidi g'ofil,
Fuzuliy, ishq zavqin zavqi shavqivor o'landan so'r.*

FOYDALANILGAN ADABIYOTLAR

1. Muhammad Fuzuliy. Asarlari. Olti jild. Boku, "Sharq-G'arb", 2005, 400s.
2. Ro'zimurod Mahmud. Muxammaslar to'plami.
3. ziyo.uz.com





YER OSTI KOMMUNIKATSIYA XIZMATLARINI O'RGANISH UCHUN MAVJUD USULLAR VA VOSITALAR.

Ko'palov Alibek Qahromon o'g'li

Urganch Davlat Universiteti Magistratura bo'limi magistranti

Annotatsiya. Ushbu maqolada Yer osti kommunikatsiya xizmatlarini o'rganish usullari va vositalari muhokama qilinadi. Yer osti kommunikatsiya xizmatlarini o'rganish shahar infratuzilmasining xavfsiz va samarali ishlashini ta'minlash uchun juda muhimdir. Maqolada turli xil usullar, shu jumladan yerga kirib boruvchi radar, elektromagnit induksiya va akustik sezgirlik ko'rib chiqiladi va kommunikatsiya xizmatlarni aniqlash va xaritalash uchun ishlatiladigan turli xil vositalar haqida umumiy ma'lumot beriladi. Maqolada, shuningdek, har bir usulning afzalliklari va cheklovlari ta'kidlangan va kelajakdagi tadqiqotlar uchun yo'nalishlar taklif qilingan.

Kalit so'zlar: Underground kommunikatsiya, zamin-o'tkir radar, elektromagnit kirish, akustik farq etish, kommunikatsiya ochish, kommunikatsiya xaritalash.

Аннотация. В данной статье будут рассмотрены методы и средства исследования подземных коммуникаций. Изучение подземных коммуникаций имеет решающее значение для обеспечения безопасной и эффективной работы городской инфраструктуры. В статье рассматриваются различные методы, включая наземный радар, электромагнитную индукцию и акустическую чувствительность, а также дается обзор различных инструментов, используемых для обнаружения и картографирования коммунальных предприятий. В статье также освещаются преимущества и ограничения каждого метода и предлагаются направления для будущих исследований.

Ключевые слова: подземная утилита, наземный радар, электромагнитный вход, акустическая дифференциация, открытие утилиты, отображение утилиты.

Annotation: This article discusses the methods and tools available for studying underground utilities. The study of underground utilities is crucial for ensuring the safe and efficient operation of urban infrastructure. The article tests various methods, including ground-penetrating radar, electromagnetic induction, and acoustic sensing, and provides an overview of the different tools used for utility detection and

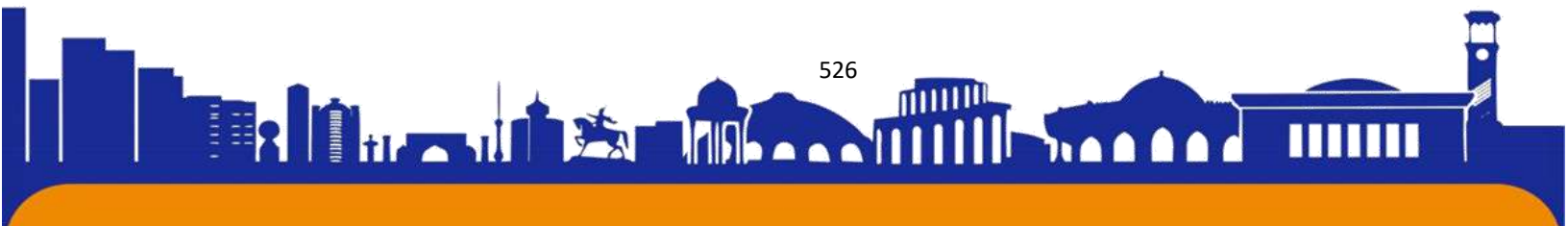



mapping. The article also highlights the advantages and limitations of each method and suggestions areas for future research.

Keywords: Underground utilities, Ground-penetrating radar, Electromagnetic induction, Acoustic sensing, Utility detection, Utility mapping.

Shahar infratuzilmasining samarali ishlashi asosan yer osti kommunikatsiya xizmatlarining xavfsiz va ishonchli ishlashiga bog'liq. Gaz quvurlari, suv quvurlari, elektr kabellari va aloqa liniyalarini o'z ichiga olgan ushbu kommunikatsiya xizmatlar ko'pincha yer ostida joylashgan va shuning uchun ularni topish va xaritalash qiyin. Yer osti kommunikatsiya xizmatlarini aniq va ishonchli aniqlash va xaritalash qazish va qurilish ishlari paytida zararni minimallashtirish uchun juda muhimdir. So'nggi yillarda yer osti kommunikatsiya xizmatlarini o'rganish uchun bir nechta usul va vositalar ishlab chiqildi. Ushbu maqolada biz kommunikatsiya xizmatlarni aniqlash va xaritalash uchun mavjud bo'lgan turli xil usul va vositalarni ko'rib chiqamiz.

Yerga kiruvchi radar (GPR) er osti kommunikatsiya xizmatlarini aniqlash uchun keng qo'llaniladigan usuldir. U elektromagnit to'lqinlardan yerga kirib, quyidagi ob'ektlardan aks ettirish uchun foydalanadi, bu operatorga yer osti kommunikatsiya xizmatlarining mavjudligi va joylashishini aniqlashga imkon beradi. Boshqa usul elektromagnit induksiya (EMI), bu elektromagnit maydonni qo'zg'atish uchun transmitterdan va yer osti kommunikatsiya xizmatlari mavjudligidan kelib chiqadigan maydon o'zgarishlarini aniqlash uchun qabul qiluvchidan foydalanadi. Akustik zondlash-bu yer osti kommunikatsiya xizmatlarining mavjudligini aniqlash uchun tovush to'lqinlaridan foydalanadigan yana bir usul. Bu sensorlarni er yuzasiga joylashtirish va yer osti kommunikatsiya xizmatlari tomonidan yaratilgan tovushlarni tinglashni o'z ichiga oladi.

Yer osti kommunikatsiya xizmatlarini o'rganish uchun bir necha usullar mavjud, jumladan:

1. Yerga kiruvchi Radar (GPR): bu yer osti tasvirini yaratish uchun radar impulslaridan foydalanadigan geofizik texnika. U ko'milgan kommunikatsiya xizmatlarni topish va ularning chuqurligi va holatini aniqlash uchun ishlatilishi mumkin.
2. Elektromagnit induksiya (EMI): ushbu texnikada ko'milgan kommunikatsiya xizmatlarni aniqlash va topish uchun elektromagnit to'lqinlardan





foydalaniladi. U er osti metall va metall bo'lmagan kommunikatsiya xizmatlarning mavjudligi va joylashishini aniqlash uchun ishlatilishi mumkin.

3. Magnit usullari: magnit tadqiqotlar po'lat quvurlar va kanallar kabi yer osti qora metallarini aniqlash va topish uchun ishlatilishi mumkin.

4. Akustik usullar: akustik texnikalar yer osti kommunikatsiya xizmatlarini topish va aniqlash uchun tovush to'lqinlaridan foydalanishni o'z ichiga oladi. Ushbu usul suv va gaz quvurlarida qochqinlarni aniqlash uchun ishlatilishi mumkin.

5. Yerni qazish: bu yer osti kommunikatsiya xizmatlarini ochish uchun erni jismonan qazishni o'z ichiga oladi. Ushbu usul eng ishonchli bo'lsa-da, u eng ko'p vaqt talab qiladigan va qimmat hisoblanadi.

6. Masofadan zondlash: bu yer osti kommunikatsiya xizmatlarini topish va xaritalash uchun sun'iy yo'ldoshlar, aerofotosuratlar yoki Lidardan foydalanishni o'z ichiga oladi.

Shuni ta'kidlash kerakki, turli xil usullar o'zlarining kuchli va zaif tomonlariga ega va har xil turdagi kommunikatsiya xizmatlar yoki yerlar uchun ko'proq mos bo'lishi mumkin. Shuning uchun eng aniq natijalarni olish uchun turli usullarning kombinatsiyasidan foydalanish mumkin¹.

Yer osti kommunikatsiya xizmatlarini o'rganish uchun bir nechta vositalar mavjud. Bularga quyidagilar kiradi:

1. Kommunikatsiya lokatorlar: ushbu qo'l qurilmalari yer osti kommunikatsiya xizmatlarining mavjudligini aniqlash uchun elektromagnit signallardan foydalanadi. Ular metall va metall bo'lmagan quvurlarni, kabellarni va boshqa kommunikatsiya xizmatlarni topish uchun ishlatilishi mumkin.

2. Quvur va kabel lokatorlari: ushbu vositalar quvurlar va kabellarning yo'lini topish va kuzatish uchun maxsus ishlab chiqilgan. Ular yordamchi dasturda signal berish va keyin sirdagi signalni aniqlash orqali ishlaydi.

3. Yerga kiruvchi radar(GPR): Yerga kiruvchi radar yer osti kommunikatsiya xizmatlarining mavjudligini aniqlash uchun yuqori chastotali radio to'lqinlardan foydalanadi. U quvurlar, kabellar va boshqa kommunikatsiya xizmatlarning chuqurligi va joylashishini aniqlash uchun ishlatilishi mumkin.

¹ D. Radford, "Spread-Spectrum Data Leap Through AC Power Wiring", *IEEE Spectrum*, pp. 48 – 53, Nov. 1996.

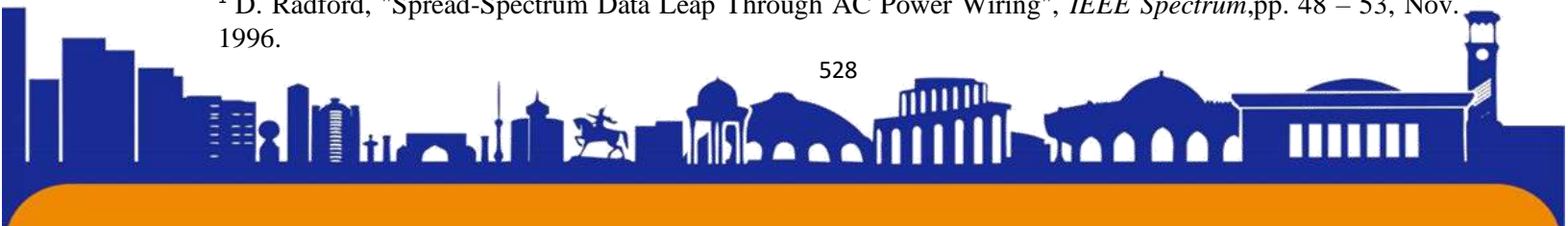



4. Metall detektorlar: ushbu asboblarning quvurlar va kabellar kabi metall kommunikatsiya xizmatlarning mavjudligini aniqlash uchun magnit maydondan foydalanadi. Ular, ayniqsa, yer osti metall quvurlarini topishda foydalidir.

5. Sonar va akustik qurilmalar: ushbu vositalar yer osti kommunikatsiya xizmatlarini topish va aniqlash uchun tovush to'lqinlaridan foydalanadi. Ular suv va gaz quvurlarida qochqinlarni aniqlash uchun ishlatilishi mumkin.

6. Videokuzatuv kameralari: ushbu kameralar robotli brauzerlarga o'rnatiladi, ularning holatini tekshirish uchun quvurlarni yuborish mumkin. Ular quvurlar ichidagi tiqilib qolish, oqish va boshqa muammolarni aniqlashda foydalidir.

7. GPS va xaritalash dasturi: ushbu vositalar yer osti kommunikatsiya xizmatlarining joylashuvi va chuqurligini qayd etish uchun ishlatiladi. Ular yer osti kommunikatsiya xizmatlarining xaritalarini yaratish va vaqt o'tishi bilan o'zgarishlarni kuzatish uchun ishlatilishi mumkin².

Shuni ta'kidlash kerakki, turli xil vositalar har xil turdagi kommunikatsiya xizmatlar yoki yerlar uchun ko'proq mos kelishi mumkin. Shuning uchun, ish uchun mos vositani yoki asboblarning kombinatsiyasini tanlash muhimdir.

Har bir usul o'zining afzalliklari va cheklovlariga ega. Yerga kiruvchi radar, ayniqsa, metall bo'lmagan kommunikatsiya xizmatlarni aniqlash va yer osti infratuzilmasining batafsil xaritalarini yaratish uchun foydalidir. Elektromagnit induksiya metall kommunikatsiya xizmatlarni aniqlash uchun samarali va ayniqsa keng ko'lamli tadqiqotlar uchun foydalidir. Akustik sezish yer osti quvurlaridagi oqish va tanaffuslarni aniqlash uchun eng mos keladi. Kommunikatsiya xizmatlarni aniqlash va xaritalash uchun ishlatiladigan vositalarga kabel lokatorlari, quvur lokatorlari va tuproq mikrofonlari kiradi.

Yer osti kommunikatsiya xizmatlarini aniq aniqlash va xaritalash shahar infratuzilmasining xavfsiz va samarali ishlashini ta'minlash uchun juda muhimdir. Kommunikatsiya xizmatlarni aniqlash va xaritalash uchun bir nechta usul va vositalar mavjud bo'lsa-da, ularning har biri o'zining afzalliklari va cheklovlariga ega. Usul va vositani tanlash aniq dasturga va aniqlanadigan yordamchi dastur turiga bog'liq.

² M. Soganish, J. Hackwood, "Successfully Implementing Mine Automation to Expand Mining Capacity and Increase Productivity", Technical Paper, EL-Equip Pacific Automation, Apr. 1997

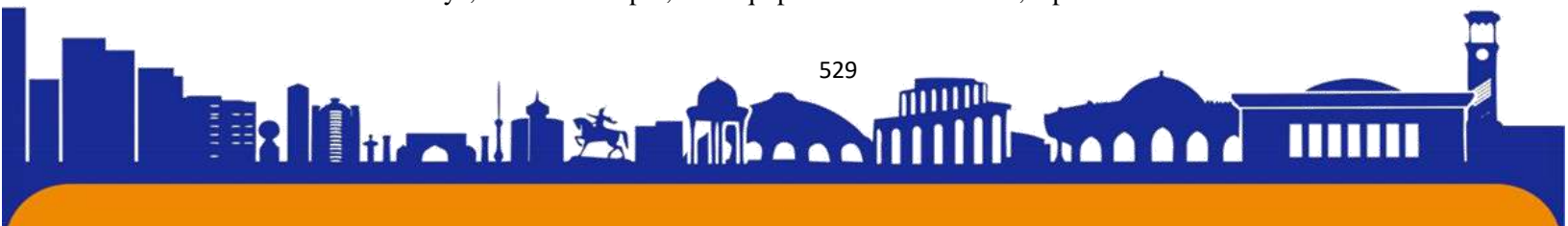



Bundan tashqari, tuproq sharoitlari va boshqa yer osti kommunikatsiya xizmatlarining aralashuvi kabi bir qancha omillar natijalarning aniqligiga ta'sir qilishi mumkin.

Xulosa va takliflar:

Xulosa qilib aytganda, yer osti kommunikatsiya xizmatlarini o'rganish shahar infratuzilmasining xavfsizligi va ishonchliligini ta'minlash uchun juda muhimdir. Kommunikatsiya xizmatlarni aniqlash va xaritalash uchun bir nechta usul va vositalar mavjud, ularning har biri o'zining afzalliklari va cheklovlariga ega. Ushbu usullarning aniqligi va samaradorligini oshirish va kommunikatsiya xizmatlarni aniqlash va xaritalashning yangi texnologiyalarini ishlab chiqish uchun qo'shimcha tadqiqotlar o'tkazish zarur. Kelajakdagi tadqiqotlar, shuningdek, yer osti infratuzilmasi haqida keng qamrovli tasavvurni ta'minlash uchun turli usul va vositalarni birlashtirgan kompleks yondashuvlarni ishlab chiqishga qaratilishi kerak.

Adabiyotlar

1. D. Dekker, D. Hainsworth and W. McKeague, "Requirements for Underground Communications", *Proc. 1996 Mining Technology Conference*, Fremantle, Western Australia, pp. 102-109, Sep. 1996.
2. K. C. Abraham and S. Roy, "A Novel High Speed PLC Communication Modem", *IEEE Trans. Power Delivery*, vol. 7, no. 4, pp. 1760 – 1768, Oct. 1992.
3. D. Radford, "Spread-Spectrum Data Leap Through AC Power Wiring", *IEEE Spectrum*, pp. 48 – 53, Nov. 1996.
4. M. Soganish, J. Hackwood, "Successfully Implementing Mine Automation to Expand Mining Capacity and Increase Productivity", Technical Paper, EL-Equip Pacific Automation, Apr. 1997
5. *Private Digital Cordless PBX Adjunct System*, Voxson International Pty Ltd, Pinkenba, Australia 1997





ISSN (E): 2181-4570

O'QISH DASTURI TAHLILI**Atamurotova Qunduzoy Abdug'aniyevna**

Denov tadbirkorlik va pedagogika instituti Pedagogika fakulteti boshlang'ich ta'lim metodikasi kafedrası o'qituvchisi

atamurotovaqunduzoy@gmail.com

Xudoynazarova Marjona Turg'un qizi**Norboyeva Gulshan**

Denov Tadbirkorlik va Pedagogika instituti Pedagogika fakulteti Boshlang'ich ta'lim yo'nalishi 2-BT-21 guruh talabasi

Tel:+998992254405

Annotatsiya. Ushbu maqolada O'qish dasturi tahlili ochiq bayon qilingan hisoblanib o'qish dasturining bilgilangan guruhlarida bolaning qanday qilib o'qish darsligiga qiziqishini yollarini ochib bergan. Bollarni ifodali, umumlashtirib o'qidhlari uchun yollari namoyon qilingan.

Kalit so'zlar: O'qish dasturi, ifodali o'qish turlari, bolalarni o'qish darsligiga qiziqish yollari, o'qtish didaktikasi, to'g'ri o'qish, ongli o'qish, tez va ravon o'qish.

Boshlang'ich sinflarda o'qitilayotgan ona tili o'qish darslari adabiyot fanining tarkibiy qismi hisoblanadi. Dasturlarning o'qish va nutq o'stirish bo'limida o'tkaziladigan mashg'ulotlar mazmuniga; o'quvchilarni to'g'ri, ravon, ma'lum darajadagi tezlik bilan ifodali o'qishga o'rgatish; bolaning ona— Vatan, uning tabiati kishilar mehnatidagi qahramonlik, jasurlik, milliy istiqloq g'oyalarini ular ongiga singdirish kabi bilimlarni boyitish orqali o'quvchilarning bilim, ko'nikma malakalari kengaytiriladi, shakllanadi va mustahkamlanadi. O'qish darslarini Davlat talablari asosida hayotiy tajribalarga, kuzatishlarga suyanib, hayotga bog'lab o'tishi uning ta'sirchanligi ongli idrok etishlarini ta'minlaydi. O'qish va nutq o'stirishningta'limiy — tarbiyaviy maqsadlari, sinflar bo'yicha o'qish mazmunini o'qish ko'nikmalarining og'zaki va yozma nutqlarini rivojlantirish usullarini, o'qishmashg'ulotlarining yozma nutq bilan bog'lanish kabi masalalar aniq kiritilgan. O'qish darslar davomida o'quvchilar so'zdagi harflarni bir-biriga bog'lab yozish, so'z va gaplarni kichik hamda bosh harflarni alifbe kitobida berilgan tartibda yozishga o'rgatiladi.

O'qish darslarida o'quvchilarni ifodali o'qishga o'rgatishning, asosanikki yo'li bor:





1. Dars jarayonida turli matn xarakteridan kelib chiqib, o'quvchi-larni ifodali o'qishga o'rgatish;

2. O'qish darslari materiallariga berilgan soatlarni qisqartirish hisobiga maxsus ifodali o'qish dasturlari tashkil etish.

Boshlang'ich sinflarda o'quvchilarni ifodali o'qishga o'rgatish usullari quyidagilarni o'z ichiga oladi:

1. To'g'ri o'qish. Birinchi sinfdagi jiddiy ahamiyat berish talab qilinadi. Har birso'z, bo'g'in va tovushni to'g'ri, eshitarli, talaffuz etilishiga erishish lozim.

2. Ongli o'qish. O'quvchi har bir gap, gapdagi so'z, so'zdagi bo'g'inlarni o'qish jarayonida uning ma'nosini tushunib o'qishi kerak.

3. Tez va ravon o'qish. Sekin yoki juda tez o'qish emas, balki gapirganday, o'rtacha tezlik sur'atiga amal qilinib, ham to'g'ri, ham ongli, ham sidiq'asiga ravon o'qishni ta'minlash zarur. Agar o'quvchi, labi labigategmay, haddan yashqari tez yoki aksincha sekin, tutilib o'qisa ko'r —ko'rona, ma'nosiga tushunmay qolishi mumkin.

Yangi dastur va metodik qo'llanmalarda tavsiya qilinganidek, har bir o'qish darsida o'qilgan asar haqidagi o'quvchilar tasavvuri va bilimni umumlashtirish, malakalarini mustahkamlashga alohida ahamiyat beriladi, shuning uchun umumlashtiruvchi darsning qurilishi umumlashtirishning maqsadi va xarakteriga qarab belgilanadi. O'qishdan o'tkaziladigan umumlashtiruvchi dars o'quvchilar bilimni sistemaga solish, o'rganilganlarni takrorlab umumlashtirish maqsadiga xizmat qiladi. Umumlashtiruvchi dars, odatda, o'qish dasturidagi biror muhim mavzu yuzasidan o'tkaziladi. Umumlashtiruvchi dars dasturning butun bir bo'limini yakunlashga xizmat qilishi ham mumkin. Umumlashtiruvchi dars bolalar tasavvuri va tushunchalarini kengaytirishga yordam beradi; bunday darslarda o'quvchilar egallagan bilimlarining sinf va maktab jamoasi hayotida, har bir o'quvchi hayotidagi ahamiyatini tushunadilar. Bu darsda o'qituvchi bolalar bilimni boyitadigan qo'shimcha materiallar berishi ham mumkin. Umumlashtiruvchi darsda takrorlash ilgari o'qilganlarning mazmunini o'quvchilar yodida qayta tiklash emas, balki umumlashtiruvchi xarakterda bo'lishi, bolalar bilimni sistemalashtirishga, ayrim tasavvur va tushunchalarni tartibga solishga yordam berishi lozim. SHunday ekan, bunday darslar uchun kitobdan o'qilganlarga emas, balki bolalarning kuzatishlari natijasida bevosita idrok etilgan tabiatdagi fan va hodisalar, ijtimoiy hayot voqealari, shaxsiy tajribalari ham material bo'ladi. Maktab hayoti, oila va tabiatshunoslikka oid

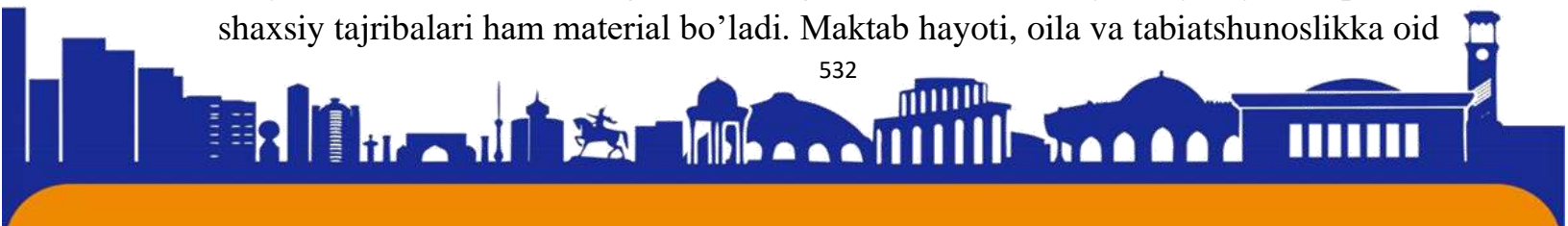



mavzuga bag'ishlangan umumlashtiruvchi darslarning vazifasi kitob materialini o'quvchilarning kuzatishlari, ekskursiyalardan olgan bilimlari bilan bog'lashdir. Umumlashtiruvchi darslarda ish turlari xilma-xil bo'lib, o'qilganlar, ko'rilgan-kechirilganlar yuzasidan suhbat, illyustrativ materiallar (rasmlar, misollar) niko'rsatish va tahlil qilish, o'quvchilarning ayrim asarlardan parchalar o'qishi, ekskursiya va kuzatishlar haqida bolalarning og'zaki hikoya qilishi kabilardan fodalaniadi. Umumlashtiruvchi dars uchun ish turi darsning aniq maqsadidan kelib chiqib ta'minlanadi. Umumlashtiruvchi darslarga, asosan, quyidagi pedagogik talablar qo'yiladi. O'quvchilar dasturdagi muayyan mavzu ustida ishlab, o'qiganlari, ko'rgan, eshitgani, kuzatganlari haqida o'z fikr-mulohazalarini dalil va erkin aytish imkoniyatlariga ega bo'lsinlar. Masalan, ma'lum bir mavzuni yakunlab o'tkazilgan umumlashtiruvchi darsda bolalar kitobdan shu mavzuga oid o'qigan hikoya va maqolalardan qaysi biri qiziqarliroq ekanini, shuningdek, biror hikoya yoki maqoladagi qatnashuvchi shaxslar, ularning xulq-atvorlari haqida o'z fikrlarini aytadilar, zarur bo'lsa, o'qilgan asar mazmunini qisqa bayon qiladilar. Agar mavzuni o'rganish jarayonida o'quvchilar bilan ekskursiya o'tkazilgan bo'lsa, ular ekskursiyadan ko'rganlaridan nimalar qiziqarli bo'lganini, qaysilari kuchli taassurot qoldirganini aytib berishlariga o'qituvchi yordam beradi. Bular o'quvchilar tafakkurini faollashtiradi, ularni faol fikrlashga o'rgatadi, o'stiruvchi ta'limning asosiy shartlaridan biri hisoblanadi. O'qish kitoblarida berilgan savol va topshiriqlar bolalar qiziqishiga yaqin, ularning yosh xususiyatiga mos, shuning uchun ular yuzasidan bolalar to'g'ri yakun va umumiy xulosa chiqara oladilar. Mustaqil xulosa chiqarish tarbiyalovchi ta'limda muhim ahamiyatga ega. Umumlashtiruvchi darsning muvaffaqiyatiunga o'qituvchining qanday tayyorgarlik ko'rishiga bog'liq. Bunday darsda juda ko'p material yuzasidan umumiy xulosa chiqarishni rejalashtirib bo'lmaydi; bu darsda ko'p material yuklash o'quvchilar diqqatini chalg'itadi; idrok etish qobiliyatlarini pasaytiradi va faol fikrlashlariga xalal beradi. O'qituvchi umumlashtiruvchi darsda o'quvchilardan nimalarni so'rashini, biror narsaga oid yana nimalarni umumlashtirishini belgilab oladi; darsning maqsadi haqida o'ylab, bolalar tafakkuri va faoliyatini faollashtirishga ta'siretadigan ish shakllaridan foydalanishni rejalashtiradi. Umumlashtiruvchi darsni dasturdagi har bir mavzu o'rganilgandan so'ng o'tkazish shart emas. Uni faqat muhim va katta bo'lim materiallari o'rganilgandan keyin o'tkazish kifoya. Umumlashtiruvchi darslarda ko'rgazma

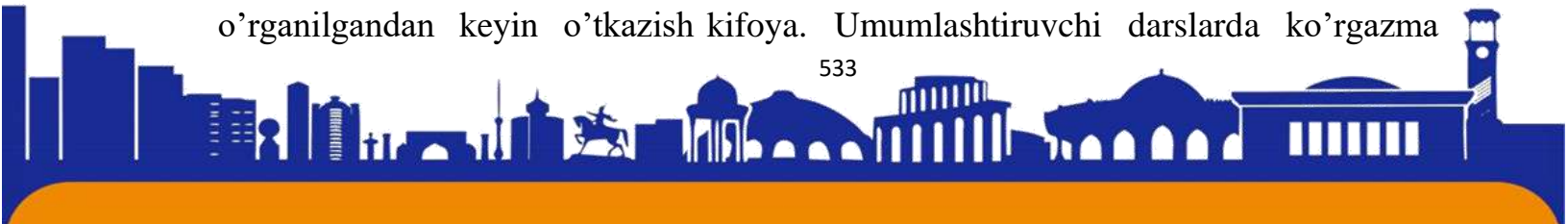



qo'llanmalar, savol va topshiriqlar, ekskursiya, kuzatish, uchrashuv va suhbat materiallaridan mavzularni o'rganish davridagidek foydalanish tavsiya etilmaydi. Umumlashtiruvchi dars oldiga qo'yilgan vazifalarni muvaffaqiyatli amalga oshirish uchun o'qituvchi kundalik mashg'ulotlarda foydalanilgan juda ko'pmateriallardan har bir mavzu uchun muhim va xarakterlilarini tanlashi, o'quvchilar mustaqil xulosa chiqara olishlariga va o'z fikr-mulohazalarini bayon etishlariga imkon yaratib berishlari zarur. Buning uchun o'quvchilar o'zlarining ekskursiya va kuzatish vaqtida yozgan xotiralarini (agar bo'lsa) o'qib chiqishlari, ilgari tayyorlangan rasmlarini, kitobdagi materiallarni ko'zdan kechirib, qiziqarli o'rinlarini belgilashlari, biror asardan ayrim parchani yod olishlari yoki matnga yaqin bayon etishga tayyorlanishlari lozim.

Xulosa. O'qish inson hayotida muhim ahamiyatga ega. O'qish orqali inson borliq, jamiyat haqida bilimga ega bo'ladi, o'qishni bilmagan odamning ko'zi ojiz kishidan farqi yo'q. Boshlang'ich sinfda o'qish faoliyatibarcha fan darslarida amalga oshiriladi.

Foydalanilgan adabiyotlar

1. K. Qosimova, S. Matchonov, X. G'ulomova va b. "Ona tili o'qitish metodikasi" – Toshkent. 2009
2. U. Nishonova "O'zbek xalq ertaklari". "Sangzor" nashriyoti – 2013.
3. T. G'afforova, E. Shodmonov, G. Eshturdiyeva. 1- sinf "O'qish kitobi". "Sharq" nashriyot-matbaa aksiyadorlik kompaniyasi. Toshkent – 2019.
4. T. G'afforova, Sh. Nurullayeva, Z. Mirzahakimova; 2-sinf "O'qish kitobi". "Sharq" nashriyot-matbaa aksiyadorlik kompaniyasi. Toshkent – 2018.
5. M. Umarova, X. Xamroqulova, R. Tojiboyeva; 3-sinf "O'qish kitobi". "O'qituvchi" nashriyot-matbaa ijodiy uyi. Toshkent – 2019.
6. S. Matchonov, X. G'ulomova, A. Shojalilov va b. 4-sinf "O'qish kitobi". Toshkent, "Yangiyo'l servis" 2017.



SAVOD O'RGATISH METODLARIGA QIYOSIY-TANQIDIY TAHLILI

Atamurodova Qunduzoy Abdug'aniyevna

Denov tadbirkorlik va pedagogika institutining Pedagogika fakulteti Boshlang'ich ta'lim metodikasi kafedrası óqituvchisi

atamurotovaqunduzoy@gmail.com

Xoliyorova Xumora Husniddin qizi

Denov tadbirkorlik va pedagogika instituti boshlang'ich ta'lim yo'nalishi 2-bosqich talabasi

xumoraxoliyorova@gmail.com

[Tel:+998903770106](tel:+998903770106)

Annotatsiya: Ushbu maqola boshlang'ich sinf óquvchilariga savod órgatish metodlari, ularning qiyosiy-tanqidiy tahlili haqida bayon qiladi.

Kalit sózlar: Savod órgatish, hijjai qadimiy, zer-u zabar, metod, alifboi Qur'on

Eski maktabda o'qish bilan yozish bir vaqtda o'rgatilmagan, avval faqat o'qish o'rgatilgan. O'qish hijo (bo'g'in) usuli bilan o'rgatilgan. O'qishga o'rgatishning „hijjai qadimiy" deb atalgan usuli uzoq vaqtlar davomida hech qanday o'zgarishsiz davom etib kelgan. Hijjo usulida o'qishga o'rgatishni 3 bosqichga bo'lish mumkin: 1-bosqich. Harflaming nomini yodlatish („harfiy metod“). Bu metodning mohiyati quyidagilardan iborat bo'lgan: bir necha yildan beri o'qiyotgan bolalar maktabxonaga yangi kelgan bolaga bir necha kichik-kichik surani og'zaki yodlatgan. Bola aytayotgan suradagi so'zlarining m a'nosini tushunm ay, suralarni birin-ketin yodlab olgan, bu orada taxminan bir yilga yaqin vaqt o'tgan. Shundan keyin arab alifbosi yodlatila boshlangan; bola uyidan har ikki tomoni randalanib silliqlangan maxsus taxta olib kelgan. Maktabdor taxtaning bir tomoniga qora siyoh bilan 28 ta arabcha harfning yolg'iz shaklini alifbo tartibida bandlarga bo'lib yozib bergan. Maktabdor birinchi banddagi harflaming nomini alif, be, te, se deb aytgan. Bola domlaga ergashib takrorlagan, ayta olmasa, domla yana aytgan va shuni yaxshilab o'rganishni vazifa qilib topshirgan. Bola birinchi bandni yodlab olgacali, ikkinchi bandni shu tariqa yodlagan. Bolalar 28 harf nomini 5—6 oyda zo'rg'a bilib olganlar, ularning ko'pchiligi harflaming nomini yodlab olsalar ham, qaysisi be (ЧO, qaysisi se (“) ekanini ko'rsatib bera olmaganlar. Ayrim domlalar, otinoyilar yosh bolalaming eslab qolishiga yordam berish maqsadida har bir harf uchun



shartli iboralar o'ylab topganlar (I — uzunchoqqina alif, v — bittagina be, ^ — ikkitagina te, ^ — uchtagina se kabi).2-bosqich. Bo'g'in hosil qilish. Harflar nomi yodlab bo'lingach, bo'g'in hosil qilishga, ya'ni „zer-u z a b a r“ni o'rgatishga o'tilgan. Eski maktabda „zer-u z a b a r“ (zabar, zer, pesli) har xil o'rgatilgan. Masalan, ba'zi domlalar v (be, z a b a r-b a), b e-zer-b i, be-pesh -bu , teza b a r-ta kabi o'rgatsalar, boshqalari be z a b a r ba, te z a b a r ta kabi, yana birovlar b e -z a b a r-a ; ze r-i, peslt-u ; te -z a b a r-a , zer-i, p esh -u deb o'rgatganlar. Maktabxonada „ze r-и z a b a r“ quruq yodlatilgan, nimaga xizmat qilishi aytilmagan. Aslida esa bu belgilarning m a'lum xizmati bor: zabar (fatha) —undosh harf ustidagi urg'u belgisiga o 'xshash chiziqcha bo'lib, undoshga a unli tovushini qo'shib aytish zarurligini ko'rsatadi; zer (kasma) undosh harf ostidagi chiziqcha bo'lib, shu undoshga / unli tovushini qo'shib aytish kerakligini bildiradi; pesh (zama) esa undosh harf ustiga qo'yiladigan belgi bo'lib, shu undosh tovushga и unlisini qo'shib aytish zarurligini ko'rsatadi. Dem ak, arabcha matnlarni o'qish uchun „zer-u zabar“ ni bilish juda zarur bo'lgan, ammo o'qishga o'rgatish anglab o'qishga asoslanmagani uchun bolalar mim zabarm a, m im zer mi, m im pesh mu deb yodlaganlar, „zer-u zabar"ning mohiyatini anglamaganlar.

3-bosqich. Bo'g'inlarni qo'shish. Eski maktabda bo'g'inlarni qo'shish „abjad" bilan boshlangan. Maktabdor taxtaning ikkinchi tomoniga arab tili alfavitidagi 28 ta harf jamlangan 8 so'zni „zer-u zabar" bilan yozib bergan. Bolalar bu 8 ta so'zni birin-ketin hijo usulida o'qib yodlab olganlar. Masalan, abjad so'zi alifga zabar qo'yib, b egr/ itriskirilsa ab, jinigr zabar qo'yib, dolga urishtirilsa jadid , bularning ikkisidan abjad hosil bo'lgan. Abjaddan keyin eski maktab o'quv kitobi bo'lgan „Haftiyak“ka o'tilgan. „Haftiyak"dagi suralar ham „Abjad"dagi kabi hijo usulida o'qitilgan. Bolalar „Haftiyak“ ning bir betini hijo usulida o'qish uchun juda ko'p vaqt va kuch sarflaganlar. So'zni hijo usulida o'qishda aw al so'zdagi birinchi undosh harfning, keyin ikkinchi undosh harfning noniini aytib, unga zarur harakatni qo'yib hijo hosil qilingan. Shu usulda navbatdagi harflardan ham hijo hosil qilinib, hijolarni bir-biriga qo'shib, bu so'z bir butunicha aytilgan. So'zni hijo usulida o'qishda tovush emas, balki shu tovushni ifodalovchi harfning nomi asos qilib olingan. So'zni tovush jihatidan tahlil qilishga oid hech qanday ish qilinmagan, tovushlarning qo'shilishi bolalarga tushunarli bo'lmagan, bolalar so'zdagi har bir harf m a'lum bir tovushni bildirishini mutlaqo anglamaganlar. Hijo usulida o'qishga o'rgatish, birinchidan, mexanik ravishda bo'lib, ayni bir narsani qayta-qayta aytishga majbur qilingan, ikkinchidan, bola o'zi aytgan so'zining m a'nosini





tushunm ay, maktabdordan eshitganini takrorlayvergan., „Haftiyak“ ning keyingi ayrim suralari so'zni yaxlit „o'qish" usulida olib borilgan, aniqrog'i bola o'qim agan, eshitganini yodlagan. Natijada bolalar maktabxonada o'qiganlarini o'zi o'qib yurgan kitobidan „o'qib bergan", amm o ularning qo'liga maktabda o'qilm agan boshqa bir kitob berilsa, uni o'qiy olmagan; eski m aktabda 6—10 yil m untazamo ‘qigan bolalaming juda ko‘p deganda 4—5 foizigina o'qish va yozish ko'nikmasini hosil qilgan. Turkistonda ochilgan rus-tuzem maktablari savod o'rgatishda ma'lum darajada ijobiy o'rin tutdi. Rus-tuzem maktablarining o'zbekcha sinflarida o'zbekcha xat-savod o'rgatish metodi 1900-yildan boshlab asta-sekin isloh qilindi: hijo m etodidan tovush metodiga o'tildi. 1900-yillardan rus-tuzem maktabi o'zbekcha sinflarining peshqadam muallimlari tovush metodi asosida tuzilgan tatarcha alifbedan foydalana boshladilar. Bu kitobning tili va mazmuni o'zbekcha sinflarga mos kelmas edi. 1902-yilda Saidrasul Saidazizovning tovush metodi talabiga muvofiq tuzilgan ona tili alifbesi — „Ustodi avval" nashr etildi. „Ustodi av al" nashr qilingandan keyin o'zbekcha xat-savod o'rgatishda yangi davr boshlandi. Tovush metodi savod o'rgatishning eski usulidan tam om ila farq qilib, o'qitishni osonlashtirdi, ta'limni bola tushunadigan, angelaydigan ta'limga, ya'ni faol ta'limga aylantirdi. „Ustodi avval" 3 bo'lim dan iborat edi: 1-bo'lim , hozirgi atama bilan aytganimizda, alifbe davridir. Muallif bu bo'lim da arab alfavitidagi harflarni alfavit tartibida emas, balki harf orqali ifodalangan tovushning talaffuzi oson-qiyinligini, harflaming yozilishi sodda yoki murakkabligini e'tiborga olgan holda tizib chiqqan. Muallif har bir harfning yozuvda bir necha xil shaklda kelishi xat-savod o'rgatishni qiyinlashtirishini hisobga olgan; alifbe davrining boshida deyarli har doim bir xil shaklda qo'llanadigan harflarni bergan. U shakli yozilish o'rniga qarab turlicha bo'ladigan harflaming so'z boshida, so'z o'rtasida, so'z oxirida va alohida yozilish shaklini berib, ularga mos misollar keltirgan. Masalan, q harfini tanitish uchun qor, uyqu, oq so'zlarini, g' harfini tanitish uchun g'or, uyg'oq, tog' so'zlarini tanlagan. Muallif soddadan murakkabga tamoyiliga amal qilib, alifbe davrini asta-sekin murakkablashtira borgan. Kitobning alifbe qismiga, asosan, o'zbek tilining lug'at tarkibidagi so'zlar tanlab olingan. „Ustodi avval“ ning 2-bo'limi alifbedan keyingi davrdir. Bu bo'lim da hikoya, masal va 50 maqola berilgan. Ularning ayrimlarida bilim olish targ'ib qilinsa, boshqalari tarbiyaviy m azm unda bo'lgan. S. Saidazizov kitobining 3-bo'lim ini „Alifboi Q ur'on" deb atagan va o'z oldiga bolalarga „Qur'on“ ni tushunib





o'qishga o'rgatishni maqsad qilib qo'ygan. Umumiy, tovush metodi Markaziy Osiyoga ikki maabadan yoyilgan:

1. Rus-tuzem maktablari ruscha sinflarida xat-savod tovush metodibilan o'rgatilar edi. O'zbekcha sinf muallimlari tovush metodi oson va qulayligini amalda o'z ko'zlari bilan ko'rganlar va asta-sekin tovush metodini o'z sinflariga tatbiq etib boshlaganlar. 2. XIX asrning oxiridan boshlab Rossiyadan Markaziy Osiyoga kelgan tatar muallimlari, ya'ni jadidlar tovush metodida xat-savod o'rgata boshlagan edilar, oradan ko'p o'tmay, bir qancha mahalliy muallimlar ular kabi yangi maktablar ochadilar va bolalarga xat-savodni tovush metodi asosida o'rgata boshlaydilar. Shunday qilib, O'rta Osiyoda tovush metodi asta-sekin hujum etodining o'rnini egallay boshlagan. Ma'lumki, tovush metodi bilan xat-savod o'rgatishga Rossiyada K.D. Ushinskiy asos solib, u sintetik tovush metodini qat'iy himoya qilgan. Tovush metodi bilan savod o'rgatilganda, so'zning eng kichik bo'lari, ya'ni nutq tovushlari asos qilib olinadi. So'zning ma'nosini o'zgartiruvchi har bir tovush yozuvda harf orqali ifodalanishi: so'zda tovushlar almashinishi, ortishi yoki kamayishi natijasida boshqa bir yangi so'z hosil bo'lishi mumkinligi bolalar ongiga yetkaziladi. Keyingi yillarda ham xat savod tovush metodida o'rgatilm oqda. Atoqli metodistlar (S. P. Redazubov, A. I. Voskresenskaya, K. Qosimova, Y. Abdullayev, O. Sharafiddinov va boshq.) tovush metodida xat-savod o'rgatishni takomillashtirdilar. Arab alifbosida yozuvni o'rgatish qiyin bo'lgan. Bu alifbodagi harflar so'zda qo'llash o'rniga qarab, har xil shaklda yozilgan, bu yozuvni o'ranishni qiyinlashtirgan. Shuning uchun ko'p maktablarda bolalarga (o'qish o'rgatilib yozuv o'rgatilmagan, chunki domlar va otinoyilarning ko'pchiligi o'qishni bilib, yozishni bilmagan. Eski maktabda yozish chiziqsiz tekis oq qog'ozga dastlab yo'g'onroq savag'ich qalamda o'rgatilgan; bolalar yozishni ozroq o'rganganlaridan keyin qamish qalamda ham yozishgan, ularga ruchkada yozishga ruxsat etilmagan. Yozishni o'rgatish alifbo tartibida harflarning alohida-alohida shaklini yozdirishdan boshlangan. Arab alifx yozish o'rgatilgan, keyin o'xshash shaklli harflar bandlarga bo'linib, o'xshash unsuri bo'lmaganlari esa ayrim-ayrim yozdirilgan. Ba'zi domlalar ayrim harflarning elementlarini yozishni ham alohida mashq qildirganlar. Shundan keyin harflarni nusxaga qarab alifbo tartibida katta-katta qilib yozish (bu ma'fradot (sarhad) deyilgan: bunday yozish bir-ikki yilga cho'zilgan) o'rgatilgan.



**Foydalanilgan adabiyotlar róyxati:**

1. Karima Qosimova va bosh. Ona tili o'qitish metodikasi.
2. Ibragimova F.E., Farsaxonova D.R., Shukurova H.S., Mamayusupova S.M., Xolsaidov F.B. BOSHLANG'ICH SINFLARDA ONA TILI O'QITISH METODIKASI
3. https://t.me/testlar_2024
4. Akbar T. Opportunities to Form Spiritual Competence in Students of the 10-11th Class //Web of Scholars: Multidimensional Research Journal. – 2022. – T. 1. – №. 8. – C. 160-167.
5. Rustamovich T. A. Islom Ta'limotlarda Shaxs Ma'naviyati Masalalari //TA'LIM VA RIVOJLANISH TAHLILI ONLAYN ILMIY JURNALI. – 2021. – T. 1. – №. 5. – C. 186-190.
6. Rustam o'g A. T. et al. Milliy o'quv dasturining hayotimizdagi o'rni //Journal of Universal Science Research. – 2023. – T. 1. – №. 5. – C. 88-93.
7. Rustam o'g A. T. et al. XALQARO BAHOLASH DASTURI ASOSIDA O'QUVCHILARNING BILIMINI BAHOLASH METODOLIGIYASI //Journal of Universal Science Research. – 2023. – T. 1. – №. 5. – C. 94-100.
8. Rustam o'g A. T. et al. Oliy ta'limda korrupsiyaga qarshi kurashish //Journal of Universal Science Research. – 2023. – T. 1. – №. 5. – C. 101-109.
9. TA Rustamovich (2021) Issues of Personal Spirituality in Islamic Teaching International Journal of Trend in Scientific Research and Development (IJTSRD) 1(6), 886-889
10. Akbar To'raqulov Rustam o'g'li, & Abdullayeva Xumora O'tkirbekovna. (2023). TA'LIM METODLARI VA VOSITALARI. Journal of Universal Science Research, 1(5), 503–508. Retrieved from <http://universalpublishings.com/index.php/jusr/article/view/694>
11. Akbar To'raqulov Rustam o'g'li, & Choriyeva Diyora Muhiddinovna. (2023). Boshlang'ich ta'limda tarbiya metodlari. Journal of Universal Science Research, 1(5), 509–512. Retrieved from <http://universalpublishings.com/index.php/jusr/article/view/695>





ISSN (E): 2181-4570

BOSHLANG'ICH SINIF O'QITUVCHILARIDA KREATIV SALOHIYATNI RIVOJLANTIRISHNING PEDAGOGIK XUSUSIYATLARI

Umaralieva Shahlo

Denov tadbirkorlik va pedagogika instituti Boshlang'ich ta'lim metodika kafedrası
o'qituvchisi

Hamroeva Farida

Mahmarajabova Shohnisor

Denov tadbirkorlik va pedagogika instituti boshlang'ich ta'lim yo'nalishi 1-bosqich
talabalari

ANNOTATSIYA:

Ushbu maqolada boshlang'ich sinf o'qituvchilarining ijodiy qobiliyatlarini rivojlantirishning pedagogik xususiyatlari ko'rib chiqiladi. Maqolada boshlang'ich sinf o'qituvchilarining kompetensiyalarini rivojlantirishda ijodkorlikning ahamiyati o'rganiladi va o'qituvchilar o'z o'quvchilarida ijodkorlikni rivojlantirish uchun foydalanishi mumkin bo'lgan strategiyalarga urg'u beradi. Maqolaning yakuni bo'yicha o'qituvchilar o'z o'quvchilarida ijodkorlikni rivojlantirishga ko'proq yordam berish uchun o'zlarining ijodiy qobiliyatlarini rivojlantirishlari zarurligini ta'kidlaydilar.

KALIT SO'ZLAR: ijodkorlik, boshlang'ich sinf o'qituvchilari, kompetensiyani rivojlantirish, pedagogika, strategiyalar.

ABSTRACT:

This article examines the pedagogical characteristics of competence development in primary class teachers with a focus on creativity. The article explores the importance of creativity in developing the competencies of primary class teachers and highlights the strategies that teachers can employ to foster creativity in their students. The article concludes by emphasizing the need for teachers to develop their own creative competencies to better facilitate the development of creativity in their students.

KEYWORDS: creativity, primary class teachers, competence development, pedagogy, strategies.

АННОТАЦИЯ:

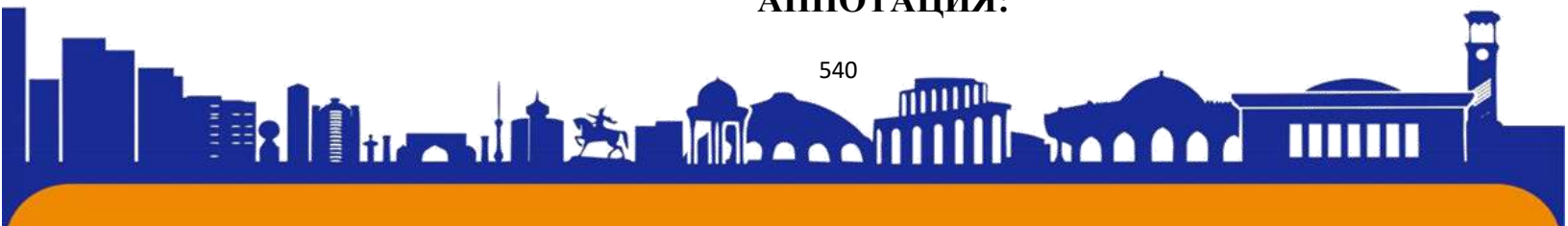



ISSN (E): 2181-4570

В данной статье рассматриваются педагогические особенности развития компетентности учителей начальных классов с ориентацией на творчество. В статье исследуется важность творчества в развитии компетенций учителей начальных классов и освещаются стратегии, которые учителя могут использовать для развития творчества своих учеников. В заключении статьи подчеркивается необходимость для учителей развивать собственные творческие компетенции, чтобы лучше способствовать развитию творческих способностей своих учеников.

КЛЮЧЕВЫЕ СЛОВА: креативность, учителя начальных классов, развитие компетенций, педагогика, стратегии.

KIRISH:

Bugungi ta'lim sharoitida ijodkorlik boshlang'ich sinf o'qituvchilarida kompetentsiyani rivojlantirishning hal qiluvchi tarkibiy qismi sifatida tobora ko'proq e'tirof etilmoqda. Ijodiy o'qituvchilar o'quvchilarni o'quv jarayoniga jalb qilish, tanqidiy fikrlashni rivojlantirish va ijobiy ta'lim muhitini yaratish uchun yaxshi jihozlangan. Ushbu maqolaning maqsadi - boshlang'ich sinf o'qituvchilarining ijodiy qobiliyatlarini rivojlantirishning pedagogik xususiyatlarini o'rganishdir.

Qobiliyatlarni rivojlantirishda ijodkorlikning ahamiyati:

Ijodkorlik boshlang'ich sinf o'qituvchilarida kompetentsiyani rivojlantirishning muhim tarkibiy qismidir. Bu o'qituvchilarga o'zgacha fikr yuritish va murakkab muammolarga innovatsion yechimlarni topish imkonini beradi. O'qituvchilar ijodiy bo'lsa, ular o'z talabalarini noyob va hayajonli usullar bilan jalb qilishlari mumkin, bu esa o'rganish tajribasini yanada qiziqarli va esda qolarli qiladi. Ijodkor o'qituvchilar ham o'quvchilarni ijodiy fikrlashga, savollar berishga va yangi g'oyalarni o'rganishga undash uchun yaxshi jihozlangan.

METODOLOGIYA:

Ushbu maqola kirish, metodologiya, natijalar va munozaradan iborat IMRAD usuliga amal qiladi. Ushbu maqolada qo'llaniladigan usullar boshlang'ich sinf o'qituvchilarida kompetentsiyani rivojlantirish va ijodiy pedagogik strategiyalar mavzusiga oid tegishli adabiyotlarni ko'rib chiqishni o'z ichiga oladi.

NATIJALAR:

Talabalarda ijodkorlikni rivojlantirish strategiyalari:

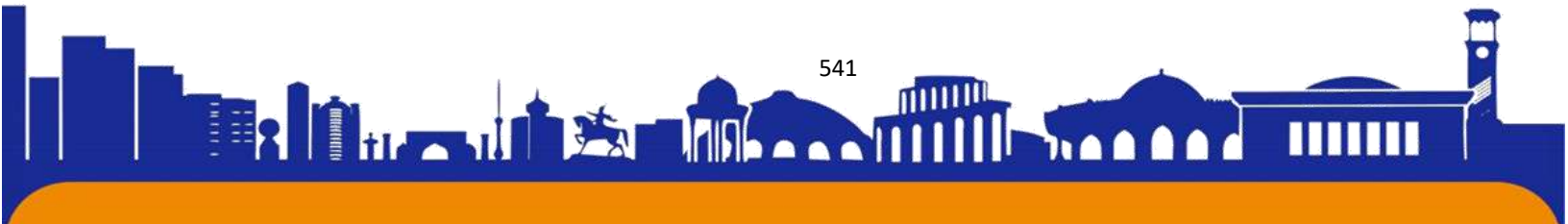



Boshlang'ich sinf o'qituvchilari o'z o'quvchilarida ijodkorlikni rivojlantirish uchun foydalanishi mumkin bo'lgan bir nechta strategiyalar mavjud. Strategiyalardan biri divergent fikrlashni rag'batlantirishdir. Bu talabalarga muammoning bir nechta yechimlarini o'rganishga imkon beradigan ochiq savollarni berishni o'z ichiga oladi. O'qituvchilar, shuningdek, ijodiy yozish yoki badiiy loyihalar orqali o'zini namoyon qilish imkoniyatini berishi mumkin. Ochiq va qo'llab-quvvatlovchi o'quv muhitini yaratish talabalarda ijodkorlikni rivojlantirishning yana bir samarali strategiyasidir.

O'qituvchilarning ijodiy qobiliyatlarini rivojlantirish:

O'zlarining ijodiy qobiliyatlarini rivojlantirish uchun boshlang'ich sinf o'qituvchilari kasbiy rivojlanish imkoniyatlari bilan shug'ullanishlari, hamkasblari bilan hamkorlik qilishlari, o'zlarining qiziqishlari va ehtiroslarini o'rganishlari mumkin. Kasbiy rivojlanish imkoniyatlari sinfda ijodkorlikka qaratilgan konferensiyalar, seminarlar va onlayn kurslarda qatnashishni o'z ichiga olishi mumkin. Hamkasblar bilan hamkorlik qilish ham foydali bo'lishi mumkin, chunki bu o'qituvchilarga fikr almashish va bir-biridan o'rganish imkonini beradi. Shaxsiy qiziqish va ehtirosni o'rganish o'qituvchilarga o'z talabalarini jalb qilishning noyob va qiziqarli usullarini topishga yordam beradi.

Talabalar uchun ijodiy o'qitishning afzalliklari:

Ijodiy o'qitish talabalar uchun ko'plab afzalliklarga ega. Bu ularning tanqidiy fikrlash ko'nikmalarini yaxshilashi, o'zini namoyon qilishni rivojlantirishi va umumiy o'rganish tajribasini oshirishi mumkin. Talabalar ijodiy ta'lim muhitida mashg'ul bo'lganda, ular o'rganishga qiziqish, diqqat va hayajonlanish ehtimoli ko'proq. Bu ta'lim samaradorligini oshirishga va ta'limga nisbatan ijobiy munosabatga olib kelishi mumkin.

Adabiyotlarni o'rganish shuni ko'rsatadiki, ijodkorlik boshlang'ich sinf o'qituvchilarida kompetentsiyani rivojlantirishning muhim tarkibiy qismidir. Ijodiy o'qituvchilar o'quvchilarni o'quv jarayoniga jalb qilish, tanqidiy fikrlashni rivojlantirish va ijobiy ta'lim muhitini yaratish uchun yaxshi jihozlangan. Talabalarda ijodkorlikni rivojlantirish strategiyalari turlicha fikrlashni rag'batlantirish, o'zini namoyon qilish imkoniyatlarini ta'minlash va ochiq va qo'llab-quvvatlovchi o'quv muhitini yaratishni o'z ichiga oladi. O'zlarining ijodiy qobiliyatlarini rivojlantirish uchun o'qituvchilar kasbiy rivojlanish imkoniyatlari bilan shug'ullanishlari,

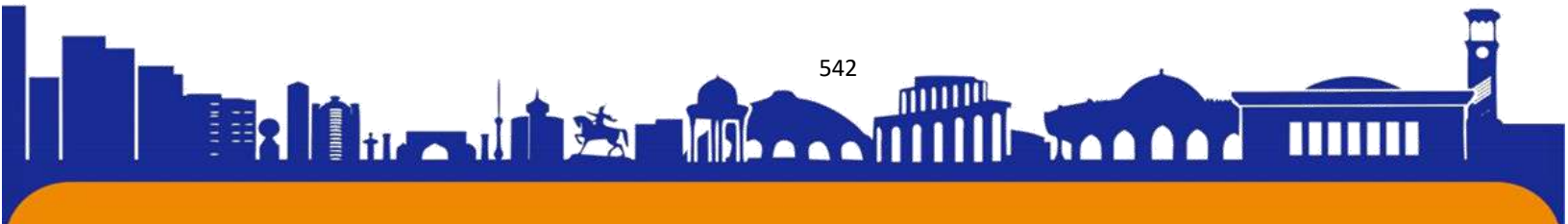



hamkasblari bilan hamkorlik qilishlari, o'zlarining qiziqishlari va ehtiroslarini o'rganishlari mumkin.

Jadval

Boshlang'ich sinf o'qituvchilarida ijodkorlikka yo'naltirilgan kompetentsiyani rivojlantirishning pedagogik xususiyatlari.
Qobiliyatlarni rivojlantirishda ijodkorlikning ahamiyati
Talabalarda ijodkorlikni rivojlantirish strategiyalari
Rivojlanmoqda o'qituvchilarning ijodiy faoliyati kompetensiyalar
Talabalar uchun ijodiy o'qitishning afzalliklari

MUHOKAZA:

Ijodiy qobiliyatlarni rivojlantirish boshlang'ich sinf o'qituvchilari uchun juda muhim, chunki bu ularning o'quvchilarida ijodkorlikni rivojlantirishga yordam beradi. O'z sinflarida ijodkorlikni qo'llab-quvvatlaydigan o'qituvchilarning o'quvchilari qiziquvchan, g'ayratli va muvaffaqiyatli o'quvchilarga ega bo'lish ehtimoli ko'proq. Shuning uchun boshlang'ich sinf o'qituvchilari o'zlarining ijodiy qobiliyatlarini rivojlantirish va o'quvchilarda ijodkorlikni rivojlantirish uchun zarur pedagogik xususiyatlar bilan jihozlangan bo'lishi juda muhimdir.

Xulosa:

Xulosa qilib aytadigan bo'lsak, boshlang'ich sinf o'qituvchilarida ijodkorlikka yo'naltirilgan kompetentsiyani rivojlantirishning pedagogik xususiyatlari hal qiluvchi ahamiyatga ega. Ushbu maqolada boshlang'ich sinf o'qituvchilarining kompetensiyalarini rivojlantirishda ijodkorlikning muhimligi ta'kidlangan va o'qituvchilar o'z o'quvchilarida ijodkorlikni rivojlantirish uchun foydalanishi mumkin bo'lgan strategiyalar keltirilgan. O'quvchilarning ijodiy qobiliyatlarini rivojlantirishga yordam berish uchun o'qituvchilar o'zlarining ijodiy qobiliyatlarini rivojlantirishlari juda muhimdir.





ISSN (E): 2181-4570

ADABIYOTLAR:

1. Amabile, TM (1996). Kontekstdagi ijodkorlik: Ijodkorlikning ijtimoiy psixologiyasini yangilash. Westview matbuoti.
2. Craft, A. (2003). Ta'limda ijodkorlikning chegaralari: o'qituvchi uchun dilemmalar. *British Journal of Educational Studies*, 51(2), 113-127.
3. Dewitt, P. (2017). Sinfda ijodkorlikning ahamiyati. *Ta'lim va amaliyot jurnali*, 8(3), 97-101.
4. Goleman, D. (1995). Hissiy intellekt: Nima uchun u IQ dan ko'ra muhimroq bo'lishi mumkin? Bantam kitoblar.
5. Runco, MA (2007). *Ijodkorlik: nazariyalar va mavzular: tadqiqot, ishlanna va amaliyot*. Elsevier.
6. Smit, JK va Hopkins, N. (2016). *Boshlang'ich dars: Sinfdan hikoyalar*. Routledge.
7. Drapeau Patti. *Sparking student creativity (practical ways to promote innovative thinking and problem solving)*. – Alexandria – Virginia, USA: ASCD, 2014. – p. 260
8. Агабабян А. Р., Арутюнян Н. Д. К вопросу взаимосвязи креативности с личностными характеристиками // *Ананьевские чтения, 2007: Материалы научно-практической конференции*. СПб., 2007. С. 598–599.
9. Алейников А.Г. О креативной педагогике / А.Г. Алейников // *Вестник высшей школы*. - 2009. - №12. - С. 29-34.
10. Андреев В.И. Педагогика творческого саморазвития. *Инновационный курс*. – Казань: Изд-во КГУ, 1996. – 566 с.
11. Вишнякова, Н.Ф. *Креативная акмеология. Психология высшего образования* / Н.Ф. Вишнякова. - Мн.: Народная асвета, 2007. - 300 с.





ISSN (E): 2181-4570

PEDAGOGICAL BASIS OF FORMING ECOLOGICAL EDUCATION EDUCATION IN PRIMARY CLASS TECHNOLOGY LESSONS

Umaraliyeva Shahlo

Teacher of the Department of Primary Education Methodology at the Denov Institute
of Entrepreneurship and Pedagogy

Ibodulloyeva Parvina

Rashidova Farida

Maxmasaidova G'unchagul

Denov Entrepreneurship and Pedagogical Institute 1st level students of primary
education

Abstract.

Ecological education is becoming increasingly important in today's world as we face environmental challenges such as climate change, pollution, and deforestation. Primary class technology lessons offer an opportunity to incorporate ecological education into the curriculum. The purpose of this article is to explore the pedagogical basis of forming ecological education in primary class technology lessons.

Keywords: ecological education, primary class, technology lessons, pedagogical strategies, environmental issues, sustainability.

Аннотация.

Экологическое образование становится все более важным в современном мире, поскольку мы сталкиваемся с экологическими проблемами, такими как изменение климата, загрязнение окружающей среды и вырубка лесов. Уроки технологии в начальных классах дают возможность включить экологическое образование в учебную программу. Цель данной статьи - исследовать педагогические основы формирования экологического образования на уроках технологии в начальных классах.

Ключевые слова: экологическое образование, начальный класс, уроки технологии, педагогические стратегии, экологические проблемы, устойчивость.

Introduction:

Ecological education has become increasingly important in today's world, as people are becoming more aware of the impact of their actions on the environment. Primary class technology lessons are an excellent opportunity to incorporate ecological





ISSN (E): 2181-4570

education into the curriculum. The purpose of this article is to explore the pedagogical basis of forming ecological education in primary class technology lessons.

Methodology:

This article is based on a review of relevant literature, including research studies, books, and articles related to ecological education, primary class technology lessons, and pedagogical strategies. The research was conducted using academic databases such as JSTOR, Google Scholar, and Education Source.

Results:

The Importance of Ecological Education in Primary Class Technology Lessons:

Ecological education in primary class technology lessons provides students with the knowledge and skills they need to understand the impact of technology on the environment. It also helps them to become responsible and environmentally conscious citizens. By incorporating ecological education into technology lessons, teachers can ensure that their students are aware of the environmental consequences of their actions, both at home and at school.

Pedagogical Strategies for Forming Ecological Education in Primary Class Technology Lessons:

Several pedagogical strategies can be employed to form ecological education in primary class technology lessons. One strategy is to incorporate real-life examples into the lessons, such as discussing the impact of plastic waste on the environment or the benefits of using renewable energy sources. Teachers can also use interactive and hands-on activities, such as building a solar-powered toy or creating a mini-composting bin. Another strategy is to encourage students to explore and investigate environmental issues through research projects and class discussions.

Benefits of Forming Ecological Education in Primary Class Technology Lessons:

Forming ecological education in primary class technology lessons has numerous benefits for both students and the environment. It can help students to develop critical thinking and problem-solving skills as they explore complex environmental issues. It can also increase their awareness and understanding of environmental issues, leading to a more environmentally conscious lifestyle. Finally, by encouraging students to think about the impact of technology on the environment, teachers can help to reduce the negative impact of technology on the environment.

Discussion:



The integration of ecological education into primary class technology lessons can be challenging, but it is a worthwhile endeavor. By using pedagogical strategies such as real-life examples, hands-on activities, and research projects, teachers can create engaging and meaningful lessons that promote environmental awareness and responsibility. The benefits of ecological education in primary class technology lessons extend beyond the classroom, as students take their knowledge and skills into their daily lives and contribute to a more sustainable future.

Table

The Pedagogical Basis of Forming Ecological Education in Primary Class Technology Lessons
The Importance of Ecological Education in Primary Class Technology Lessons
Pedagogical Strategies for Forming Ecological Education in Primary Class Technology Lessons
Benefits of Forming Ecological Education in Primary Class Technology Lessons

Conclusion:

The pedagogical basis of forming ecological education in primary class technology lessons is essential for promoting environmental awareness and responsibility among students. Through the use of pedagogical strategies, teachers can create engaging and meaningful lessons that promote critical thinking and problem-solving skills. The benefits of ecological education in primary class technology lessons extend beyond the classroom and contribute to a more sustainable future.

References:

1. Bowers, C. A. (1995). *Educating for an Ecologically Sustainable Culture: Rethinking Moral Education, Creativity, Intelligence, and Other Modern Orthodoxies*. SUNY Press.
2. Darling-Hammond, L., & Bransford, J. (2005). *Preparing teachers for a changing world: What teachers should learn and be able to do*. Jossey-Bass.
3. Gough, A. (2011). *The Environmental Contexts of Education*. Routledge.

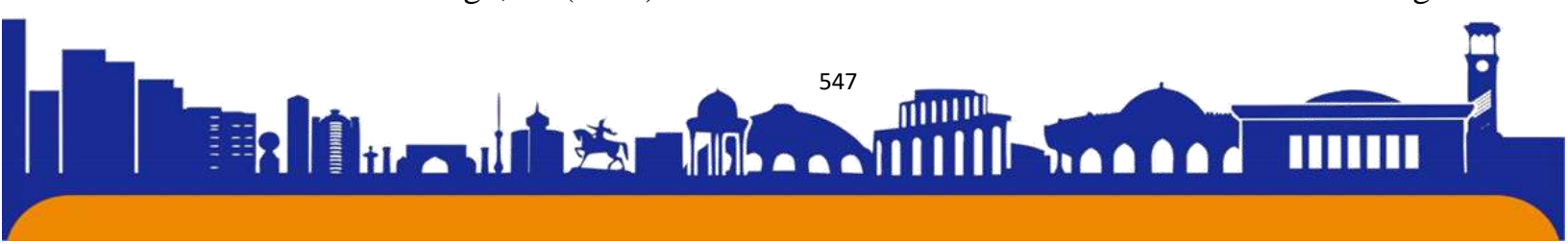

4. Hopkins, C. (2008). Teaching and Learning in the Primary School. Routledge.
5. UNESCO. (2005). United Nations Decade of Education for Sustainable Development (2005-2014): International Implementation Scheme. United Nations.
6. Van Matre, N. H., & Roy, J. R. (2018). Environmental Education in Context: An Introduction to Environmental Studies. Routledge.



IMPLEMENTING CASE STUDIES TO DEVELOP THE SOCIOLINGUISTIC COMPETENCE OF FUTURE JOURNALISTS

Uktamova Navruza Botir qizi

Ph.D. student Uzbekistan State World Languages University

Annotation. The concept of communicative competence is seen as a complicated polymorphic concept that integrates a variety of competencies in the context of an intercultural approach to teaching foreign languages. One of the most crucial skills for future journalists is sociolinguistic competency. Sociolinguistic competence refers to the capacity to interact with people at their level of development and be aware of non-traditional elements like the culture, way of life, accepted social norms, history, and other social contexts of the speakers of the language with which they interact, plays a role in ensuring successful communication. The focus of the article is to help aspiring English instructors hone their sociolinguistic skills through case studies. Additionally, different case study types, their elements, and the circumstances surrounding language acquisition adaption are taken into account.

Keywords: A case study, a speech exercise, the development of sociolinguistic competency, a future journalist, the analysis of a communication situation, a casual relationship, the correction of errors, and information searching.

Introduction. The concept of communicative competence is seen as a complicated polymorphic concept that integrates a variety of competencies in the context of an intercultural approach to teaching foreign languages. For aspiring English instructors, sociolinguistic competency is one of the most crucial qualities¹. The ability to organize one's speech behavior appropriately for communication situations while taking into account the communicative goal, intention, social statuses, roles of communicants, and the communication environment following the sociolinguistic norm and the attitudes of a specific national linguocultural community is known as sociolinguistic competence. Case studies are the most effective student-centered teaching strategy when it comes to developing the sociolinguistic competencies of

¹ Bobrikova O.S, Ivanova V.I. (2016), Sociolinguistic competence in the professional activity of journalists // Yaroslav ped. Bulletin. № 3.155-159.



future journalists. They can serve as a rich foundation for the development of students' intercultural and sociolinguistic competencies, critical thinking, problem-solving, communication, and other life skills².

The word "case study" refers to a broad range of issues that are presented for consideration and on which students must decide how they would react to challenging scenarios. Because of their multidisciplinary nature, case studies "allow the application of theoretical concepts...bridging the gap between theory and practice." Working on cases encourages students to gather information from many sources and evaluate it. It also helps journalists gauge students' capacity to synthesize, evaluate, and apply information by putting them in situations where they must make challenging judgment calls regarding cultural quandaries. Case studies improve journalists' ability to collaborate and work in a team while also improving their writing and oral communication skills. To teach management skills like "holding a meeting, negotiating a contract, giving a presentation, etc.," case studies "force students into real-life situations³." Situational analysis is frequently employed in classroom instruction. This technique combines the quantitative and qualitative study of the Western predicament. The researcher can use situational analysis to reduce the number of case studies they need to include in their study. It is sufficient for him to choose one and think about it from all angles. Case Study proves to be the most practical and trustworthy strategy for a variety of study issues.

The creation of tasks and hypotheses typically comes before data gathering in exploratory research. These kinds of particular circumstances are viewed as a form of pre-research. Explanatory case studies are useful for determining the causes of a certain circumstance because they allow us to apply the approach of acting following the model in situations that are extremely complicated and multivariate. To prepare for potential issues that can develop when investigating Case Studies, the researcher must start the study of events with a theoretical description. The study methodology was used when conducting research Case Studies, which also integrate descriptive and explanatory elements, concerning the development of the sociolinguistic ability of future journalists

² Leaver B.L., Ehrman M., Shekhtman B. Achieving success in second language acquisition // Cambridge University Press, 2005.p.265.

³ Muhamadjonovna, S. D. (2020). The development of sociolinguistic competence of future journalists through computer technologies. European Journal of Research and Reflection in Educational Sciences, 8 (3) Part II, 147-150.

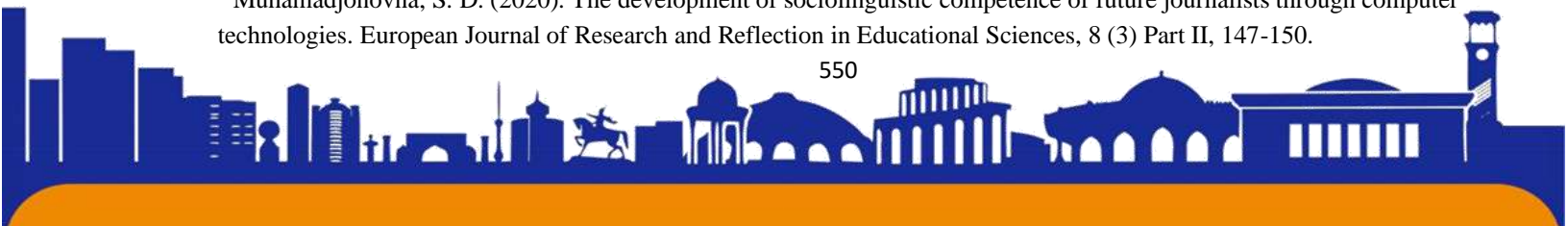

in independent education. The journalist must guide the students toward understanding that there is a problem and that a solution is necessary, which necessitates a problem condition⁴.

With active speech interaction between students and journalists as equal speech partners, it can discuss the problem situation, formulate the problem, look for solutions to it, and ultimately solve the problem. The journalist assists students at all stages of working with educational materials, provides for a variety of educational and other problems and solutions, educates students on the purpose of the actions they take and the range of their mental operations, and encourages learners to be conscious of their actions through reflection. The key component of the research technique, as opposed to the problem presentation approach, is that the journalist creates and provides students with problem communication and research-related cognitive activities⁵. The proposed problem is recognized and examined by journalists, who then create approaches to its resolution and make their case for the choice. Case Studies, which are thought of as speech exercises, are made concrete by the tasks of assessing the sociolinguistic circumstances of a communicative situation, identifying cause-and-effect correlations, and establishing and correcting faults that inhibit the selection of the appropriate register in communication. The key point is that the mechanisms of creative thinking are engaged and students gain research experience.

Journalists can find fundamentally new material or investigate what is already known while working on these projects. When performing creative tasks, there is a certain value in comparing the phenomena being studied in the native and studied cultures, studying the difficulties of intercultural communication, and introducing oneself to a different national-linguistic cultural community by using someone else's speech experience based on the sociolinguistic knowledge, skills, and abilities that have been acquired. We suggested using the Case Study as a technique that implements the principle of problematic at the stage of developing the sociolinguistic competence of aspiring journalists within the scope of the research methodology. In didactics, the case study is viewed as a teaching strategy based on the examination of real-world events,

⁴ Muhamadjonovna, S. D. (2020). The key concepts of forming sociolinguistic competence of future journalists. *Asian Journal of Multidimensional Research (AJMR)*, 9(5), 118-121. Doi: 10.5958/2278-4853.2020.00157.3.

⁵ Passov E.I. (1985), *The communicative method of teaching foreign language speaking: a guide for journalists of foreign languages*. lang.// - M.: Education, 1985 p.208.

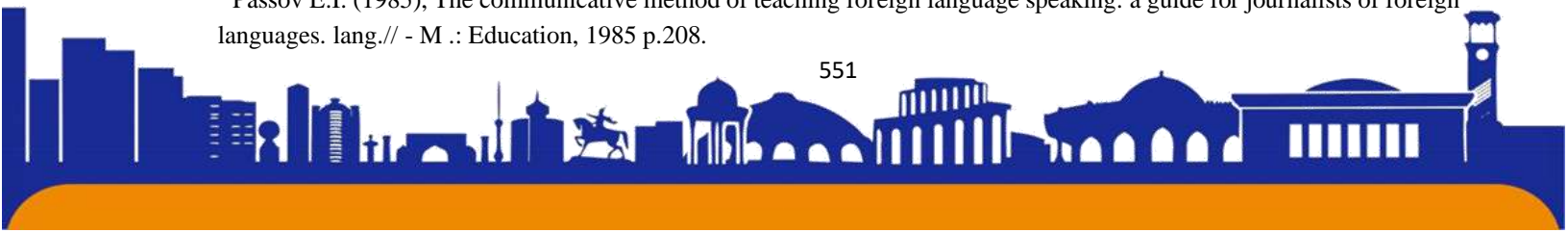



which has evolved into one of the key technologies of business education (or, in one interpretation, the study of particular scenarios). There are other types of methods used in foreign publications that fall within the journalism umbrella, including case studies and the case method⁶.

A technique for teaching decision-making that uses the analysis of a particular circumstance obtained from practical activities is known as the case study method. The criteria for content selection were chosen based on the preferences, requirements, and linguistic level of the journalists. The social multimedia literary circle's interactive element and algorithm presumptively go through the following stages:

- 1) Independent reading of the case studies that have been shared, where journalists are urged to use critical thinking to solve the issues and collaborate on case discussions/arguments once a week on the platform;
- 2) Journalists should compile their dictionary of new words, expressions, and case study sociolinguistic phenomena that will be used to summarize what has been read, debated, and resolved.
- 3) Active participation in the platform's collaborative case study discussions.
- 4) Creating their case studies that can be utilized for further group discussions and writing comments on the case studies they have read and watched in videos.

Additionally, the methods and forms of control of journalists' independent education were controlled on the platform as part of the technology's control and diagnostic component⁷.

Conclusion. The use of Case Studies ensures the presence of a strategy and tactics for communicators, actualizes the relationships of communication participants, determines the productivity of statements, and contributes to the development of speech activity and independence at the stage of the development of sociolinguistic competence of future journalists in controlled independent education.

REFERENCES:

⁶ Riskulova K.D. (2018) Didactic conditions for the formation of sociolinguistic competence of future journalists of a foreign language // Bulletin of Science and Education. (4).40.

⁷ Davis, C. & Wilcock, E. Teaching materials using case studies. UK Centre for Materials Education, Higher Education Academy. <http://www.materials.ac.uk/guides/casestudies.asp>.

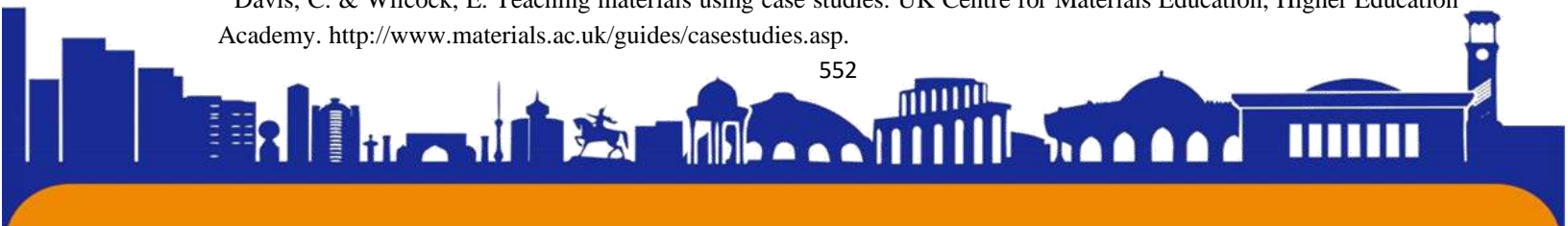



1. Bobrikova O.S, Ivanova V.I. (2016), Sociolinguistic competence in the professional activity of journalists // Yaroslav ped. Bulletin. № 3.155-159.
2. Daly, P. (2002). Methodology for using case studies in the business English language classroom. Internet TESL Journal. 8(11). <http://Daly, 2002/Techniques/Daly CaseStudies/>
3. Davis, C. & Wilcock, E. Teaching materials using case studies. UK Centre for Materials Education, Higher Education Academy. <http://www.materials.ac.uk/guides/casestudies.asp>.
4. Leaver B.L., Ehrman M., Shekhtman B. Achieving success in second language acquisition // Cambridge University Press, 2005.p.265.
5. Levina, M.M. (2001) “Technologies of professional pedagogical education”. Moscow: Academy, p.272.
6. Mamura Alimova, (2018) Cultural Bridges, Course book on intercultural competence // Namangan 2018, p.14-16.
7. Muhamadjonovna, S. D. (2020). A Set of Methodological Tools for the Formation of Sociolinguistic Competence of Future English Teachers. The American Journal of Social Science and Education Innovations, 2(12), 298-302.
8. Muhamadjonovna, S. D. (2020). The development of sociolinguistic competence of future journalists through computer technologies. European Journal of Research and Reflection in Educational Sciences, 8 (3) Part II, 147-150.
9. Muhamadjonovna, S. D. (2020). The key concepts of forming sociolinguistic competence of future journalists. Asian Journal of Multidimensional Research (AJMR), 9(5), 118-121. Doi: 10.5958/2278-4853.2020.00157.3.
10. O'ktamova N. “The main principles of teaching sociolinguistic competence for adult learners”. ЎЗМУ ХАБАРЛАРИ, ВЕСТНИК нууз, АСТА нууз Мирзо Улуғбек Номидаги Ўзбекистон Миллий Университети илмий журнали, 2022. 197 p.;
11. O'ktamova N., “The main principles of teaching sociolinguistic competence for adult learners”, О‘ЗБЕКИСТОН МИЛЛИЙ УНИВЕРСИТЕТИ ХАВАРЛАРИ, 2022, [1/5/1] ISSN 2181-7324. 2022. 197-199 p.;
12. Passov E.I. (1985), The communicative method of teaching foreign language speaking: a guide for journalists of foreign languages. lang.// - М .: Education, 1985 p.208.





13. Polat E.S., Bukharkina M.Yu, (2007) Modern pedagogical and information technologies in the education system: textbook. manual for stud. higher. study. //Moscow: Academy, p.368.

14. Riskulova K.D. (2018) Didactic conditions for the formation of sociolinguistic competence of future journalists of a foreign language // Bulletin of Science and Education. (4).40.

15. Riskulova, K.D (2017) DSc dissertation “System of formation of sociolinguistic competence of future journalists”, Tashkent, 179.

16. The Common European Framework of Reference for Languages. URL: http://www.coe.int/T/DG4/Portfolio/documents/Framework_EN.pdf (date accessed: 05.02.2021).

17. Uktamova N., Teshabayeva D., “Competence-based approaches to teaching English as a foreign language to the students in journalism”, Modern education & research institute (Belgiya), xalqaro ilmiy-amaliy anjuman materiallari, medialogvistika rivojlanishining zamonaviy tendensiyalari, 2022. 373-378 p.;



Ресурсный потенциал развития туризма в Узбекистане

Автор статьи: Эргашева Чарос Зафар кизи
студентка Ташкентского международного университета Киме. г. Ташкент
Узбекистан.

zafarovnac@gmail.com

Аннотация:

Узбекистан — страна в Центральной Азии, не имеющая большого выхода к морю, обладающая богатым культурным наследием, потрясающей архитектурой и живописными пейзажами. Страна обладает высоким потенциалом для развития туризма, включая ее достопримечательности, включая исторические города, престижные памятники, чудеса природы и общественного искусства и ремесла. Метод является полезным для анализа ресурсов широкого развития туризма в Узбекистане с учетом взаимозависимых показателей ценности, маркетинга, правил, восприятия и вкусов услуг. В данной статье исследуется ресурсный потенциал индустрии туризма Узбекистана с использованием методов исследования и глубокой разработки и развития сторон, возможностей и проблем.

Ключевые слова: Узбекистан, развитие туризма, ресурсный потенциал, метод имрад, инфраструктура, маркетинг, регулирование, достопримечательности, туристические услуги.

Abstract:

Uzbekistan is a landlocked country in Central Asia, known for its rich cultural heritage, stunning architecture, and picturesque landscapes. The country has a high potential for tourism development, given its diverse range of attractions, including historic cities, ancient monuments, natural wonders, and traditional arts and crafts. The imrat method is a useful framework for analyzing the resource potential for tourism development in Uzbekistan, considering the interdependent factors of infrastructure, marketing, regulations, attractions, and tourism services. This article explores the resource potential of Uzbekistan's tourism industry, using the imrat method, and identifies key strengths and weaknesses, opportunities, and challenges.



Keywords: Uzbekistan, tourism development, resource potential, imrad method, infrastructure, marketing, regulations, attractions, tourism services.

Введение:

Узбекистан – страна, с богатым культурным наследием и разнообразными туристическими достопримечательностями. Он обладает высоким потенциалом для развития туризма, учитывая его потрясающую архитектуру, живописные ландшафты, древние памятники и традиционные искусства, и ремесла. Для анализа ресурсного потенциала индустрии туризма Узбекистана метод имрада является полезной основой, учитывающей взаимосвязанные факторы инфраструктуры, маркетинга, правил, достопримечательностей и туристических услуг. В данной статье исследуется ресурсный потенциал индустрии туризма Узбекистана с использованием метода IMRAD и определяются основные сильные и слабые стороны, возможности и проблемы.

Метод:

IMRAD является широко используемой основой для академических исследовательских статей. Это означает введение, методы, результаты, анализ и обсуждение. Однако для целей этой статьи мы изменим метод на imrad , где А означает Attractions.

Полученные результаты

Стол:

Фактор	Описание	Сильные стороны	Недостатки	Возможности	Проблемы
Инфраструктура	Транспорт, проживание, удобства, услуги	Современные аэропорты, скоростные поезда, модерниз	Ограниченная связь в сельской местности, недостаточный бюджет на техническое	Расширение транспортных связей, инвестиции в экотуризм, культурно-познавательный и	Дорогостоящий и трудоемкий ремонт, бюрократические препоны, проблемы





		ированны е отели	обслуживан ие	приключенчес кий туризм	безопаснос ти
Маркет инг	Продвижен ие , брендинг , digital присутствие	Повышен ие осведомл енности и интереса к Узбекист ану, использо вание социальн ых сетей, улучшени е цифровы х платформ	Ограниченн ый охват на определенн ых рынках, зависимость от традиционн ых СМИ, недостаточн ый бюджет на рекламу	Сотрудничест во с турагентами, СМИ и блогерами, развитие нишевых рынков, построение программ лояльности	Конкуренц ия со стороны соседних стран, изменчивы й политичес кий климат, негативное восприяти е региона
Нормат ивно- правов ые акты	Визовая политика, безопасност ь, экологическ ие стандарты	Упрощен ные визовые процедур ы, правила безопасн ости, устойчив ая практика	Проблемы безопасност и, бюрократич еская волокита, коррупция	Внедрение системы электронных виз, продвижение ответственног о туризма, сертификация экологически чистых мест проживания	Непоследо вательная политика, неадекватн ое правоприм енение, недостаточ ная информир ованность заинтересо





					ванных сторон
Достопримечательности	Природные, культурные, исторические, рекреационные, развлекательные	Богатое культурное наследие, разнообразные ландшафты, объекты всемирного наследия ЮНЕСКО	Ограниченное развитие менее известных мест, неадекватная интерпретация и вывески, недостаточная вместимость для проведения мероприятий	Диверсификация турпродукта, развитие сельского туризма, продвижение фестивалей и мероприятий	Переполненность популярных мест, сохранение культурного наследия, баланс экономических выгод с экологическими и социальными последствиями.
Туристические услуги	Гиды, туроператоры, рестораны, сувенирные магазины	Квалифицированные гиды, местные туроператоры, аутентичная кухня, уникальн	Ограниченные языковые навыки, непоследовательные стандарты качества, отсутствие разнообразия в	Программы обучения и сертификации, инновации в сфере гостеприимства и розничной торговли, продвижение	Ограниченный доступ к финансированию, конкуренция со стороны международных брендов,

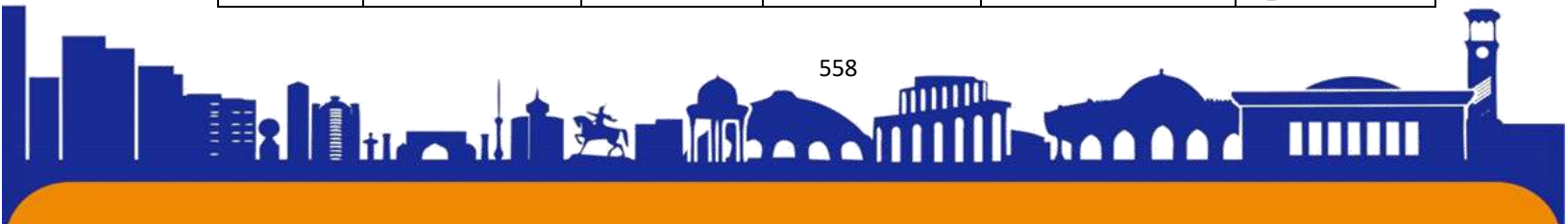



		ые сувениры	продуктах питания и розничных предложениях.	местных продуктов	отсутствие инноваций и предпринимательства
--	--	-------------	---	-------------------	--

Анализ проведенного исследования

Индустрия туризма Узбекистана обладает несколькими ресурсами, которые делают ее привлекательной для путешественников. Эти ресурсы можно разделить на природные и культурные ресурсы.

Природные ресурсы:

Узбекистан имеет разнообразные природные ландшафты, включая горы, пустыни и реки. В стране есть несколько национальных парков и заповедников, таких как пустыня Кызылкум, горы Чаткал и горы Нуратау. Эти районы предоставляют возможности для экотуризма и приключенческого туризма, такого как пешие прогулки, кемпинг и наблюдение за дикой природой.

Культурные ресурсы:

Узбекистан является домом для нескольких древних городов, в том числе Самарканда, Бухары и Хивы, которые являются объектами Всемирного наследия ЮНЕСКО. Эти города сохранили свою древнюю архитектуру, такие как площадь Регистан в Самарканде, крепость Арк в Бухаре, крепость Ичан-Кала в Хиве. Узбекистан также имеет богатые традиции декоративно-прикладного искусства, включая вышивку, керамику и резьбу по дереву, которые открывают возможности для культурного туризма.

Сильные стороны:

Индустрия туризма Узбекистана имеет несколько сильных сторон, которые делают ее привлекательной для путешественников. Эти сильные стороны можно разделить на инфраструктуру, маркетинг и регулирование.

Инфраструктура:

Инфраструктура относится к транспорту, размещению, объектам и услугам, доступным для туристов в Узбекистане. В Узбекистане есть современные аэропорты, скоростные поезда и модернизированные гостиницы в таких крупных городах, как Ташкент и Самарканд. Тем не менее, в сельской





ISSN (E): 2181-4570

местности существуют ограниченные возможности подключения и недостаточные бюджеты на техническое обслуживание. Расширение транспортных связей, инвестиции в экотуризм, культурный туризм и приключенческий туризм могут предоставить возможности для роста. Тем не менее, дорогостоящие и трудоемкие ремонтные работы, бюрократические препоны и проблемы безопасности остаются проблемами.

Маркетинг:

Маркетинг относится к продвижению, брендингу и цифровому присутствию туристической индустрии Узбекистана. Узбекистан повышает осведомленность и интерес к стране за счет использования социальных сетей и совершенствования цифровых платформ. Однако охват на определенных рынках ограничен, зависимость от традиционных средств массовой информации и неадекватные бюджеты на рекламу. Сотрудничество с турагентами, СМИ и блогерами, развитие нишевых рынков и создание программ лояльности могут предоставить возможности для роста. Однако конкуренция со стороны соседних стран, изменчивый политический климат и негативное восприятие региона остаются проблемами.

Нормативно-правовые акты:

Правила касаются визовой политики, безопасности и экологических стандартов для туристов в Узбекистане. Узбекистан упростил визовые процедуры, правила безопасности и устойчивую практику. Однако есть проблемы с безопасностью, бюрократическая волокита и коррупция. Внедрение системы электронных виз, поощрение ответственного туризма и сертификация экологически чистых жилых помещений могут предоставить возможности для роста. Однако непоследовательная политика, неадекватное правоприменение и недостаточная информированность заинтересованных сторон остаются проблемами.

Достопримечательности:

Достопримечательности относятся к природным, культурным, историческим, рекреационным и развлекательным возможностям, доступным для туристов в Узбекистане. Узбекистан имеет богатое культурное наследие, разнообразные ландшафты и объекты Всемирного наследия ЮНЕСКО. Однако развитие менее известных мест ограничено, неадекватная интерпретация и





вывески, а также недостаточные возможности для проведения мероприятий. Диверсификация туристических продуктов, развитие сельского туризма и продвижение фестивалей и мероприятий могут предоставить возможности для роста. Тем не менее, переполненность популярных мест, сохранение культурного наследия и баланс экономических выгод с экологическими и социальными последствиями остаются проблемами.

Туристические услуги:

К туристическим услугам относятся гиды, туроператоры, рестораны и сувенирные магазины, доступные для туристов в Узбекистане. В Узбекистане есть квалифицированные гиды, местные туроператоры, аутентичная кухня и уникальные сувениры. Тем не менее, существуют ограниченные языковые навыки, непоследовательные стандарты качества и отсутствие разнообразия в продуктах питания и розничных предложениях. Программы обучения и сертификации, инновации в сфере гостеприимства и розничной торговли, а также продвижение местных продуктов могут предоставить возможности для роста. Однако ограниченный доступ к финансированию, конкуренция со стороны международных брендов и отсутствие инноваций и предпринимательства остаются проблемами.

Заключение:

Узбекистан обладает высоким потенциалом для развития туризма, учитывая его богатое культурное наследие, разнообразные ландшафты и объекты Всемирного наследия ЮНЕСКО. Метод имрада является полезной основой для анализа ресурсного потенциала индустрии туризма Узбекистана с учетом взаимозависимых факторов инфраструктуры, маркетинга, правил, достопримечательностей,

Использованная литература:

1. ЮНВТО. (2020). Основные моменты туризма, издание 2020 г. Всемирная туристская организация.
2. Всемирный банк. (2018). Оценка туристического сектора Узбекистана. Группа Всемирного банка.
3. Министерство туризма Узбекистана. (2021). Статистика туризма. Республика Узбекистан.



4. МОТ. (2017). Узбекистан: Оценка сектора туризма. Международная организация труда .
5. Марзуки, А., и Юсоф, А.М. (2021). Метод имрата: системный подход к развитию устойчивого туризма . Журнал устойчивого туризма, 29 (8), 1253-1271.



ISSN (E): 2181-4570

O'ZBEKISTONDA TURIZM SALOHIYATINING ASOSIY KO'RSATKICHLARI

Soatov Jahongirxon Yusup o'g'li

Toshkent Xalqaro Kimyo Universiteti "Turizm" fakulteti 3-kurs talabasi

soatovjahongirxon@gmail.com +998900050136

Anotatsiya: Mazkur maqolada o'zbekistondagi turizm salohiyatini oshirishdagi maqsadlar uchun qo'llanadiga omillar, shart sharoitlari, loyihalar hamda qonun doirasidagi olib borilayotgan ishlarni tahlil qilish orqali, mamlakatimizda shu sohaning umumiy ko'rsatkichlari yoritilib beriladi.

Xammamizga ma'lumki O'zbekiston turizm sohasida ulkan imkoniyatga ega mamlakat hisoblanadi. Bunga misol tariqasida boy tarixi, boy madaniyati, shu bilan bir qatorda o'zbek milliy qadiryatlaridir. Shunga qaramasdan ushbu sohadagi boy resurslarimizdan to'laqonli ravishda foydalana olmayapmiz. Ushbu maqolani yoritib berishda asosan sintez, analiz hamda statistik ma'lumotlarga tayangan holda O'zbekiston turizimi salohiyat darajasi ko'rib chiqiladi.

Kalit so'zlar: turizm, statistika, infratuzilma, iqtisodiyot, muzey, mehmonxona.

Kirishi: O'zbekistonda rivojlanayotgan bir paytda turizm salohiyatini oshirishdagi ahamiyati juda kata o'rinni egallaydi. Ushbu soxada ko'p rivojlanayotgan davlatlar qatori O'zbekistonda ham turizm yildan yilga o'sib bormoqda. Shu bilan bir qatorda turizm salohiyatini oshirishda O'zbekiston Prezintining qarorlari ham hozirgi davir talabiga mos tarzda keng qo'llanilmoqda. O'zbekiston Respublikasi Prezidentining 2022-yil 18-fevraldagi "Turizm, madaniy meros va sport sohaslarida davlat boshqaruvini takomillashtirishga doir tashkiliy chora-tadbirlar to'g'risida"gi PF-75-son Farmoni ham o'z ahamiyatiga egadir. Xususan iqtisodiyotni rivojlantirishda turizm sohasining ahamiyati beqiyos. O'zbekistonda ushbu sohada biznesning investitsiya jozibadorligi ortib bormoqda. Zamonaviy davrda turizm barcha bog'liq infratuzilmani rivojlantirishga bevosita va bilvosita ta'sir ko'rsatadigan ijtimoiy-iqtisodiy hodisa sifatida qaraladi. Zamonaviy turizm transport, ijtimoiy va xizmat ko'rsatish sohaslarining yuqori darajadagi rivojlanishiga asoslanadi va bu oxiroqibat uni iqtisodiyotning yuqori rentabellik sohasiga aylantiradi. Turizm dunyodagi yalpi milliy





mahsulotning qariyb 6 foizini, global investitsiyalarning 7 foizini, har 16-ish joyini, global iste'mol xarajatlarining 11 foizini va barcha soliq tushumlarining 5 foizini tashkil etadi. Qayd etilishicha, O'zbekistonda turizm sohasining izchil rivojlantirilishi mamlakatimizni ushbu yo'nalishdagi yuqori ko'rsatkichli xalqaro reytinglarga kiritish imkonini berdi. Xususan, o'tgan yil davomida O'zbekiston 10 ga yaqin nufuzli nashrlar («The New York Times» (AQSh))¹, «The Guardian» (Buyuk Britaniya),² reyting kompaniyalari va portallari («CrescentRating», «Wegoplace»)³ tomonidan eng sayohatbop turistik mamlakatlardan biri sifatida tan olindi.

Joriy yil boshida BMT Jahon sayyohlik tashkiloti O'zbekistonni turizm sohasi tez rivojlanayotgan mamlakatlardan biri sifatida e'tirof etdi. Mamlakatimiz reytingda Janubiy Koreya, Turkiya, Ozarbayjon, Qozog'iston kabi mamlakatlarni ortda qoldirib, to'rtinchi o'rinni egalladi.

Ta'kidlash joiz, soha statistikasini takomillashtirish 2018 yilda O'zbekiston Respublikasiga birinchi marta Jahon sayyohlik tashkilotining «Compendium of Tourism Statistics 2013-2017» statistik to'plamiga kirish imkonini berdi.

«Compendium of Tourism Statistics»⁴ har yili 200 dan ortiq mamlakat turizm sohasidagi asosiy ko'rsatkichlarining yangilanib boruvchi bazasi hisoblanadi. Jahon turizm va sayohatlar kengashi (WTTC),⁵ Jahon banki va boshqa xalqaro tashkilotlar uchun dunyo mamlakatlari turizm reytingini tuzishda manba bo'lib xizmat qiladi.

Eng nufuzli xalqaro reytinglardan biri hisoblangan «WTTC» reytingida O'zbekiston 183 o'rinni egallagan. Milliy statistika tizimi metodologiyasini takomillashtirish hamda turizmni tezkor rivojlantirish natijasida 2023 yilga borib, mamlakatimizning reytingda yetakchi yuztalikda qayd etilishi kutilmoqda. 2022-yilda Rossiyadan sayyohlarning barqaror oqimi shakllandi.

Mixail Shamshidovning ta'kidlashicha, talabning bu keskin o'sishi O'zbekistonning o'zida emas, balki tashqi siyosiy sabablarga asoslanadi. Shunday ekan, O'zbekiston erishgan yutuqlari bilan to'xtab qolmasligi kerak. «Ko'p mamlakatlarga tashrif buyurgan rossiyalik sayyohlarning fikr-mulohazalariga e'tibor qaratsak, ular sifatni oshirishni, texnologiyalarni (birinchi navbatda sayohat-texnologiya) rivojlantirishni so'rashgan», — deydi u.[6]

“1” The New York Times- Nyu-York shahrida joylashgan kundalik gazeta

“2” The Guardian -Britaniyaning kundalik gazetas

“3” CrescentRating- Wegoplace- portallari

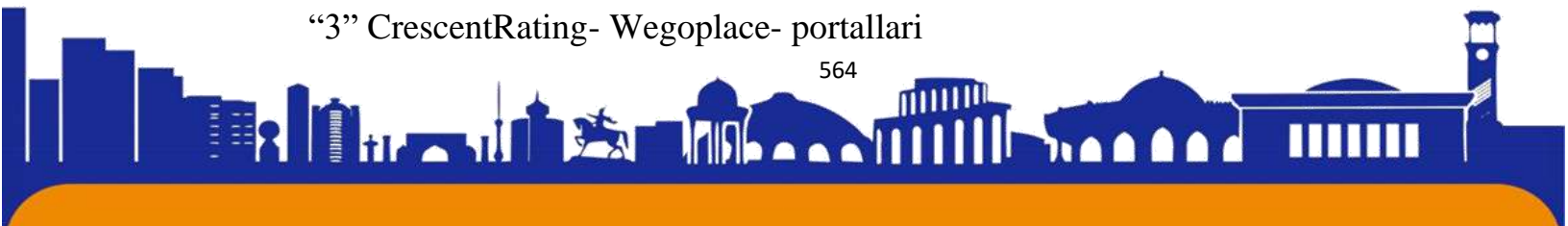



ISSN (E): 2181-4570

“4” Compendium of Tourism Statistics- Jahon sayyohlik tashkiloti

‘5’ WTTC- Butunjahon Sayohat va Turizm Kengashi

Asosiy qisim. Statistik malumotlarga ko’ra 2018 yildan boshlab BBAdan kelgan mehmonlar oqimi 53% foizga oshgan.UNWTO “6”malumotlariga ko’ra,O’zbekiston dunyoning turizim sanoati eng tez rivojlanayotgan 20 mamlakat qatoridan joy oldi. Xususan, Global Muslim Travel Index (GMTI)”7”ning 2019yilgi reytingiga ko’ra O’zbekiston Islom xamkorlik tashkilotiga a’zo bo’lgan en jozibador mamlakatlar o’nligiga kirdi.Xisobot GMTI tomonidan Singapurning CrescentRating va Mastercard kompaniyalari bilan birgalikda ishlab chiqilgan.[1] ¹<<O’zbekiston turizm sohasida ulkan salohiyatga ega davlat hisoblanadi. Yurtimizda 7 ming 300 dan ortiq madaniy meros obyektlari mavjud va ularning aksariyati YUNESKO ro’yxatiga kiritilgan yangi turistik yo’nalishlar ochish turizim va bu sohaning boshqa tarmoqlarini rivojlantirishga alohda e’tibor qaratish zarur>>

1.Mirziyoyev SH.M. O’zbekiston Respublikasi Prezidentining Oliy Majlisga Murojatnomasi // Xalq so’zi.2017.23 dekabr

“6” UNWTO-Butun Jahon Turistik Tshkiloti

“7” Global Muslim Travel Index- Butunjahon Sayohat va Turizm Kengashi

O’zbekistonda turistik imkoniyatning 33% ni arxitektura yodgorliklari tashkil etadi.Samarqand Buxoro Xiva kabi tarixiy shaxarlar ochiq osmon ostidagi o’ziga xos muziylar xisoblanadi.[2]



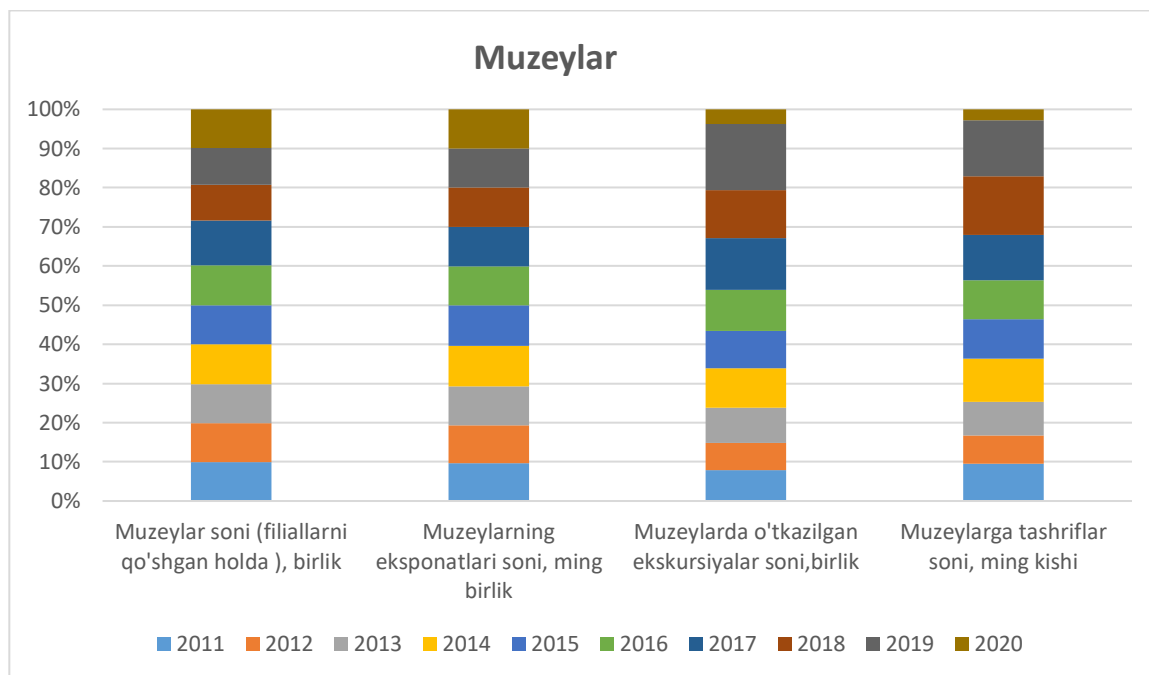

1-jadval

Ko‘plab xalqaro nashrlarning fikriga ko‘ra, mamlakatimiz 2020-yilda eng jozibador sayyohlik joylaridan biriga aylangan. Buyuk Britaniyaning (The Telegraph) ”8” gazetasi bu yil tashrif buyurish lozim bo‘lgan shaharlar ro‘yxatini e‘lon qildi. Shular qatorida bizning Toshkent ham bor. Yildan-yilga mamlakatimizga sayyohlar soni tobora ko‘payib borayotganini hisobga olsak, bu juda munosib e‘tirofdir. O‘tgan yilning yakunlariga ko‘ra, O‘zbekistonga 6,748 million kishi tashrif buyurgan bo‘lib, bu 2018-yil statistikasidan 125 foizga (5,346 million kishi) ko‘pdir. O‘zbekistonga tashrif buyurgan turistlarning umumiy sonidan 6,260 million kishi MDH mamlakatlaridan, 488,4 ming sayyoh esa olis xorij mamlakatlaridan kelgan.

Yillar	Mexmonxona va shunga o‘xshash joylashtirish vositalari obyektlari soni	Ulardan joylar
2014	613	32969
2015	661	34898
2016	750	37795
2018	816	39833

Mexmonxonalar

2 –jadval

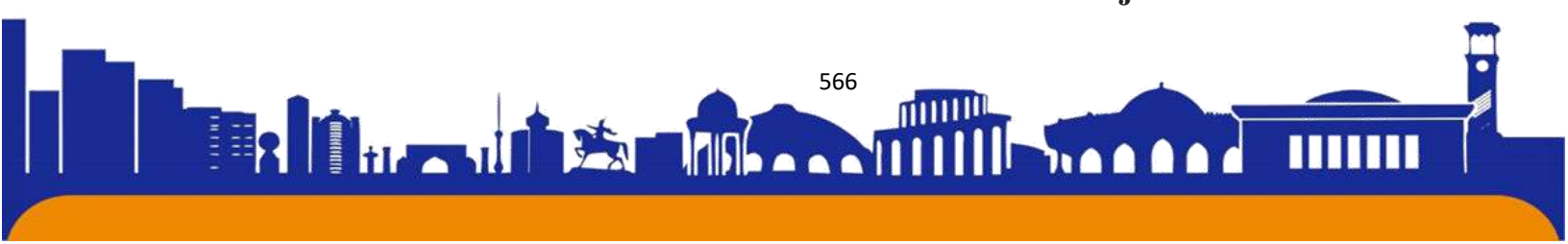



Shu bilan birga, 2019-yilda turizm xizmatlarining eksporti 1,313 milliard dollarni tashkil etgan, 2018-yilda u 1,041 milliard dollariga teng bo'lgan (o'sish 126 foiz). Ushbu qiymatning yarmidan ko'prog'ini MDH mamlakatlaridan kelgan sayyohlar (966,559 mln. AQSH dollari) sarflagan, 346,472 mln. dollar esa boshqa mamlakatlarning sayohatchilariga to'g'ri keladi. 2019-yil yakuniga ko'ra, turistik xizmatlar eksporti hajmi 1.313.032 AQSH dollarini (2018-yilda \$1.041.089) tashkil qilib, 2018-yilga nisbatan 26,1 foizga o'sdi. Joylashuv vositalari soni jami 1 188 tadan iborat bo'lib, shundan 833 tasi – mehmonxonalar, 214 tasi – xostellar va 141 tasi shunga o'xshash boshqa turdagi obyektlarda o'rnatildi. Bundan tashqari, 2019-yilda joylashuv vositalari soni sifatidagi xona zahirasi bo'lgan turar joylar soni 26 147 taga yetdi. 2019-yilda turoperatorlarning soni 1,448 taga yetdi, bu 2018-yilga nisbatan 983 taga ko'p deganidir. Vizasiz rejim joriy etilgan davlatlar soni 2018-yilda 18 ta, 2019-yilda 65 taga yetkazildi. 2020-yil 1-yanvardan esa mazkur raqam 86 ga yetdi. Shuningdek, 77 mamlakat fuqarolari uchun elektron vizalar olishi imkoniyati yaratildi, 109 davlat fuqarolariga O'zbekiston Respublikasida yashash huquqi berildi.

Xorijiy fuqarolarning ayrim guruhlariga uchun beshta yangi viza toifalari joriy etildi ("Vatandosh", "Student visa", "Academic visa", "Medical visa", "Pilgrim visa"). Mamlakat turizm salohiyatini dunyo jamoatchiligi orasida keng targ'ib etish maqsadida AQSH, Yaponiya, Germaniya, Italiya, Xitoy, Indoneziya, Rossiya va boshqa mamlakatlardan jami 30 ta OAVning 160 dan ortiq vakillari tashrifi tashkillashtirildi.[3]

- "Yuqori darajada qiziqish, hozircha faqat Toshkent, Samarqand va Buxoroda bor. Sayyohlarning atigi 20%i Xivaga yetib boradi. Bizda katta salohiyatga ega, ammo hali ochilmagan hududlar ko'p — Farg'ona, Qashqadaryo, Surxondaryo, Qoraqalpog'istonda ko'plab manzilgohlar bor", — deya qo'shimcha qildi Shamshidov. [5]

"O'zbekiston bo'ylab sayohat qil" dasturining amalga oshirilishi mamlakatda sayyohlik madaniyatining rivojlanishiga sezilarli ta'sir ko'rsatdi. Mamlakatda ichki sayyohlarning umumiy soni 2016-yildagi 8,8 milliondan 2019-yilda 14,7 millionga, 2021-yilda esa 15 milliondan oshgan. Bu haqda Turizm va madaniy meros vazirligi ma'lum qildi. So'nggi 4 yil ichida O'zbekistonda 833 ta yangi mehmonxonalar: yirik, o'rta va kichik mehmonxonalar foydalanishga topshirilgan. Joylashtirish fondlarining umumiy soni 1442 taga yetgan. Bunda xonalar soni — 33,4 ming donani tashkil





etayotgan bo'lsa, undagi o'rinlar — 71,2 taga yetkazilgan. Ayni paytda O'zbekistonda yuzlab yangi mehmonxona loyihalari barpo etilmoqda, ular yaqin kelajakda foydalanishga topshirilishi rejalashtirilgan. 2022-yil mart oyida O'zbekistonda barcha toifadagi mehmonxonalar va hostellarni o'rtacha band qilish bo'yicha statistik ma'lumotlar tahlili ijobiy o'zgarishlarni ko'rsatgan. 28—30-mart kunlari – uch kunlik davrdagi yuklama respublika bo'yicha 70,8 foizdan ortiq, Toshkent shahrida 83,6 foiz, Samarqandda 62,3 foiz, Qoraqalpog'istonda 93,9 foiz, Xorazmda 56,3 foiz, Buxoroda 46 foizni tashkil etgan. Bu juda yaxshi ko'rsatkichlar bo'lib, turizm industriyasining o'sishidan, mehmonxona biznesi uchun esa rentabellikning tez tiklanishidir. Ma'lumot uchun, 2017-yilda mehmonxonalarning bandlik darajasi 39,3 foizni, 2019-yilda – 53,1 foizni, pandemiyaning o'tkir davrida – 22,1 foizni, o'tgan yili bandlik ko'rsatkichi 36,3 foizni tashkil etgan. Ta'kidlanishicha, 2019–2022-yillarda O'zbekistonda bo'lgan sayyohlar sonining tahlili sezilarli tiklanish dinamikasini ko'rsatmoqda, garchi 2022-yilda bu ko'rsatkich 15 foizga ortda qolayotgan bo'lsa-da, xonalar soni 2019-yilga nisbatan 26 147 o'rindan 33 411 tagacha, ya'ni 7264 ta mehmonxona xonasiga (21,7 foiz) oshgan. O'zbekiston mehmonlari orasida mahalliy sayyohlar va mamlakat fuqarolaridan tashqari rossiyaliklar — 23,4 foiz, qozog'istonliklar – 18,9 foiz, tojikistonliklar – 14,4 foiz, turkiyaliklar — 7,7 foizni tashkil etdi. Mehmonxonalarda yashovchi barcha xorijliklar: qirg'izistonliklar — 6,3 foiz, belarusliklar — 4,6 foiz, xitoyliklar — 3,2 foiz, fransiyaliklar — 1,7 foiz. 2019-yilning pandemiyadan oldingi davrida 84,8 ming nafar chet el fuqarosi yashagan bo'lib, umumiy ulushda eng ko'p rossiyaliklar — 16,8 foizni, qozog'istonliklar — 15 foizni, tojikistonliklar — 6,3 foizni, xitoyliklar — 6,1 foizni, afg'onistonliklar — 5,7 foiz, turkiyaliklar — 5,5 foizni tashkil etgan. Ayni paytda O'zbekiston chet el sayyohlari uchun to'liq ochiq. Bu borada barcha cheklovlar olib tashlandi. O'zbekistonda turizm sohasining jadal tiklanishida ijobiy tendensiyalar kuzatilmoqda va yuqoridagi raqamlar 2022-yil oxiriga kelib 4,5 million nafargacha xorijiy sayyohlar mamlakatimizga kirib kelishini ko'rish mumkun.[7]

	2016	2017	2018	2019
Kiruvchi turizm Ulardan xizmat ko'rsatganlar:	2 027 035	2 690 074	5 346 219	6 748 512

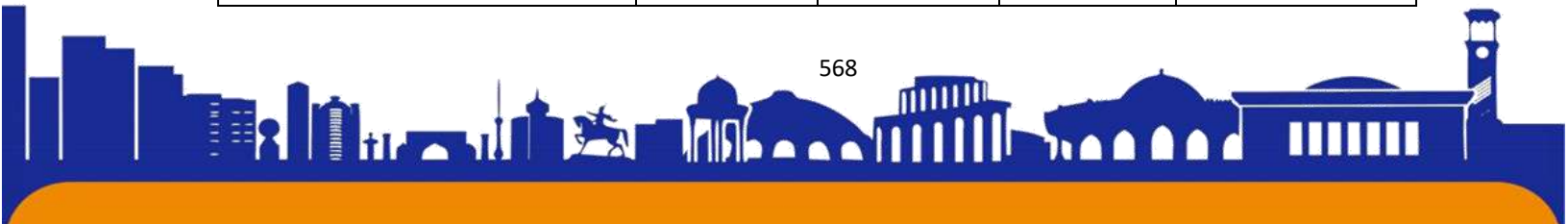



Turistik firma va tashkilotlar tomonidan	152 616	167 394	224 796	348 731
Mehmonxona va shunga o'xshash joylashtirish vositalari tomonidan	499 146	615 865	932 602	1 094 231
Sanatoriya-kurort muassalari tomonidan	5 246	8 502	17 481	24 505
Dam olish tashkilotlari va turistik bazalar tomonidan	4 511	14 566	25 856	53 339
Chiquvchi turizm	3 847 835	5 182 487	8 594 828	8 437 830

Kiruvchi turizm

3-jadval

Xulosa. Ushbu maqolada turizm salohiyatini oshirishdagi asosiy voqealar ko'nikmalari amalga oshirilib boriladi asosiy voqealar bunda qollaniladi. O'zbekistonda yildan yilga turizm rivojlanib bormoqda bunga yuqoridagi statistik ma'lumotlar misol bo'la oladi. Turizm rivojlanishi uchun mamlakatimiz ulkan ishlar qilmoqda.

O'zbekistonda qo'llaniladigan asosiy vositalardan bir bu turizm qoshida tashkil etilgan abyektlarni rekanstruksiya qilish uchun davlat tomonidan kam %(foiz)li kiriditlar berishda amaliy yordam berilmoqda. Ushbu maqolada qo'llaniladigan asosiy namunalar ko'p xollarda qollaniladigan bo'lib bunda keying yillarga pragnoz berish orqali turizm salohiyatini oshirishda ko'rsatkichlarga etibor qaratiladi.

Foydalangan adabiyotlar:

1. O'zbekiston iqtisodiy axbarotnomasi 4-5/2021 tahliliy jurnal 54-bet
2. Madaniy turizimning tadqiqot va targ'iboti tamoyillari J.X.Ismoilova, M.S.Muxaedova 3-280 bet Fan nashiryoti 2018
3. O'zbekiston Davlat Statistika Qo'mitasi Toshkent 2020 www.stat.uz
email.gks@stat.uz

Elektron resurslar

1. www.Yuz.uz
2. www.Yilyakunlari.uz
3. <https://Dunyo/info.uz>
4. www.daryo.uz

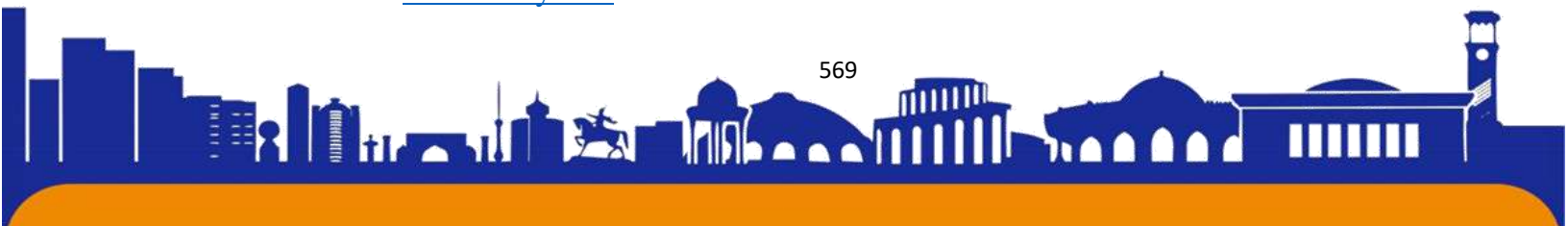



ISSN (E): 2181-4570

Jazz O'zbekistonda.

O'zbekiston Davlat Konservatoriyasi qoshidagi Botir Zokirov nomidagi oz'bek milliy Estrada instituti Estrada cholg'u ijrochiligi kafedrası II kurs magistri
Qarshiboyeva Umida

Annotatsiya. Jazz san'ati zamonaviy musiqa madaniyatining o'ziga xos maydonlaridan biridir. Jazz atrof muhitning ta'siri ostida bo'lgan yoshlarning ma'naviy dunyosiga juda katta ta'sir ko'rsatmoqda. Jazz - o'xshash bo'lmagan, odatdagidek paradoksik hodisa. Ba'zilarga ta'sir qilish, boshqalarni olib tashlash, keyin o'yin-kulgi va pop shaklini olish, keyin tozalangan eksperimentlar, falsafiy fikrlarni, jazzni hayotga kiritish va hayotga o'tish. Yoshlar zamonaviy hayot musiqasining boshqa sohalarida juda aniq bo'lmagan kuchli hayotiy energiya va kuchdan tashkil topgan kuchli kuch kuchidan ko'ra o'zlarining tezliklarini sezadilar. Jazzning jozibali tabiatning ijodiy qobiliyatini, musiqiy fikrlashni va dunyoga yanada chuqurroq kirib borish imkoniyatini rivojlanishiga hissa qo'shadi.

Kalit so'zlar: jazz, musiqa, folklore, milliy, ijod, pop.

O'zbekistonda jazz o'zgacha tabiiy muhitda topilgan va o'zbek milliy musiqiy ijodini o'ziga singdiradigan o'zbek milliy-jazz modelini kashf etgan. U turli zamonaviy folklor shakllari bilan organik tarzda to'plandi va o'zbek musiqasining eng qiziqarli musiqiy va madaniy fenomenini yaratdi. Folklor va jazz ularning umumiy xususiyatlarini birlashtiradi: folklor qo'shiqchisi va akademik musiqachi tomonidan jazz musiqachisini ajratib turadigan ijodkorlik qobiliyati. Folklor O'zbekistonda jazzga ijobiy ta'sir ko'rsatadi. Xalq musiqasi jazz musiqasi kontekstida yangi shaklda paydo bo'ladi.

Jazz musiqachilari, odatda, unga bag'ishlangan, jazz tamg'asi san'ati bilan ishqiy mehr-muhabbatga ega. Ikkalasini ham o'ziga tortadigan va ushlaydigan o'z maxfiy, sehrlil impulsivligi bor. Jazz, musiqachi, mukammal kasbiy tayyorgarlikdan mutlaqo sadoqatni talab qiladi - bu asbobning mukammal mahoratini, noziklashuv va intonatsiya aniqligini, jamoat madaniyati va uslubi hisini o'z ichiga oladi.

Quyidagi bosqichlar O'zbekistonda jazz tarixida aniq namoyon bo'ladi: jazz tug'ilishi - 40-yillarning o'rtalari XX asr. Birinchi simfoniyasi 1944-yilda Samarqandda N.Zinin boshchiligida o'tkazildi. Jazz rivojlanishi 50-yillarning o'rtalariga kelib, jazz,





Toshkent, Samarqand va respublikaning boshqa shaharlarida ko'zga tashlanadi. Uning rivojlanishidagi muhim burilish nuqtasi 1958-yilda O'zbekiston Davlat teatrining orkestrini katta guruh tomonidan tashkil etilgan. Jamiyat asoschilari Sherif Ramazonov va A.Dvoskinlar orkestrning turli dasturlarida aks etgan xorijiy mamlakatlardagi bunday guruhlarning ishlashiga e'tibor qaratdilar.

Solistlar Botir Zakirov va Luiza Zakirova Sharq mamlakatlarining folklor qo'shiqlariga juda keng ommalashib ketishdi.

XX asrning 60-yillarida. Dastlabki jazz asarlari o'zbek folklor matolarida namoyish etildi. Bular o'zbek jazzining yorqin misollari, "Shodlik" va "Star Do'ra" kabi ashula o'yinlari. 1968-yilda Toshkentda professional jamoalar ishtirok etgan birinchi respublika jazz musiqasi festivali, kompozitor Eduard Kalandarov va boshqalar kabi Sympojaz Uzgosteleradio, Big Band Ed Modullar ishtirok etdi. : Sardor Muxtorov - fortepiano; Konstantin Dobrovolskiy - sakkiz-saksafon; Sergey Gilev - ikkita bass; Yuriy Parfenov - trubalar; Aleksandr Tratsevskiyning zarbli asboblari). 70-yillarda. Jazz musiqachilari tayyorgarlikka e'tibor qaratmoqda. Ushbu o'n yil mobaynida Respublika jazz klubi tug'ildi, Farg'onada ikkita jazz musiqasi festivali o'tkazildi va jazz guruhlarning kontsert faoliyati kengayib bordi. Respublikada jazz ijrochiligini rivojlantirishda muhim omil Toshkent Musiqasi kollejida boshqa bo'lim ochilishi bo'ldi. Hamza va professional jazz musiqachilarini tayyorlashni boshlagan Respublika sirk studiyasini tashkil etish. Ushbu davrning eng qiziqarli ishlaridan biri 1978-yilda ikkinchi Farg'ona jazz festivali doirasida bo'lib o'tgan Sharqiy Suite edi. Suitning musiqasi o'zbek xalqining milliy lazzatiga e'tibor qaratmoqda. Improvisatsiyasining tabiatan o'ziga xos milliy identifikatorini va musiqaning monodik tabiatini aks ettiruvchi modali va tonlama, ritmik asoslardan kelib chiqadi.

80-yillarda jazz san'at maydonini kengaytirish, Toshkent Respublikasi Jazz klub faoliyati, kuch ijodiy faoliyati Sergey va Vladimir Gilev rahmat bunday savdo ishtirokchilarining Safarova kabi jazz musiqachilari bilan kuchayadi. Musiqachilar, jazz, Gershwin, J., A. jip, G. Miller dunyoning turli kashf, D. Brubeck musiqasi va ochsa dunyoda boshqa etakchi ismlarini ilhomlanib talqin ochsa san'at sifatli rivojlantirish O'zbekistonning mustaqillik, yangi bosqichiga kirdi. Tarixan, 1996 -yilda o'zbek jazz tarixida muhim voqea, konservatoriyasi, Yevgeniy Zhivaev, Igor Pinkhasov, Pavel Borisov Delfinlar To'raev Toshkent turli fakultetlari, ochilish marosimi bo'ldi bunday Valeriy Saporov sifatida pop musiqasi sohasida etakchi ekspertlar taklif. Respublikada





bu munosabatni musiqachilarni o'rgatish temirchining bir sort aylangan katta guruh rahnamoligida 1998 yilda Bahodir Murtazaeva, tashkil etilgan. Iste'dodli jazz musiqachilari, yosh o'qituvchilar Arsen Nazaryan, Rustam Ortiqov, Utkin Abdullayev bu ijodiy jarayonda ishtirok etdilar. Chiroyli ovoz Aysel Balich juda yorqin keng yosh jazz qo'shiqchisi. Yorqin, yuqori badiiy did, tuyg'u bosqichi, musiqa madaniyati, yosh xonanda katta muvaffaqiyat va e'tirofidir. Katta guruh doimo, dasturlari, jazz madaniyat o'z iste'dodini rivojlantirish yangilash o'zbek musiqachilar yuqori darajasini ko'rsatib, faol konsert beradi.

90-yillarda. O'zbekistonda bolalar va yoshlar jazz musiqasida ishtirok etish istagi bor, bu jazz pedagogikasiga yangi istiqbollarni ochib berdi. 1995-yilda V. Uspenskiy nomidagi Respublika o'rta maxsus maktab-internatida festival festivali jazz klubi o'tkazildi. Interclubning ArtDirector va bolalar studiyasi isen "Jazz St Road" - jazz san'atining yorqin propagandisti, iste'dodli musiqachi va Vasiliy Uporovning jazzni yaxshi ko'rishga va yuqori jazz madaniyatining ezgu niyatiga imkon beruvchi o'qituvchi. Har yili to'rt fasl "Seasons", til, atrof-muhit, yozuvchi va uslublar nuqtai nazarini birinchi o'ringa olib boriladi. Festivalning g'oliblari Diana Ziyatdinova, Daniil Xalikov, Kseniya Ayzel, Rustam Abdullayev, Yuliya va Liliya Ugay kabi taniqli jazzkorlardir.

Jazz, sahna san'ati va Xamza Respublika musiqiy kollejida ataylab o'qitiladi. Ushbu qadimgi ta'lim muassasasida jazz ta'limi ikki yo'nalishda amalga oshiriladi: Tamara Isayan boshchiligidagi vokal va Jamila Naimovaning instrumenti. Universitet talabalari xalqaro va respublika musobaqalarida ishtirok etib, sovrinli o'rinlarni qo'lga kiritib, o'zbek jazz maktabining malakasini tasdiqlaydilar. Xalqaro musobaqalarda g'oliblar - gitarachi Andrey Galayan, Elena Fomenko va Anatoliy Pak.

Jazz san'ati rivojiga bag'ishlangan asarini R. Glier nomidagi RSMAL da topish mumkin. Turli xil bo'lim boshlig'i Dilfuza Zoitova shogirdlarning asarlarini asl nusxalarni izlashga yo'naltiradi: milliy jazz san'atining qatlamlarini chuqur o'rganish va o'zaro ta'sirning yangi shakllarini qidirish. O'zbek xalq anjomlari jamoasi 2008-yilning mart oyida Yaponiyada bo'lib o'tadigan Xalqaro Jazz festivali ishtirokchilariga taklifnoma olishlari muhim.

Ayniqsa, O'zbekistonda pianino jazzasi istiqbolli. Buning uchun oldingi shartlar O'zbekistonda uzoq vaqtdan beri mavjud bo'lgan asosiy pianino ta'limi bilan belgilanadi. Farmonga birinchi prezidentimiz Islom Karimov keng ko'lamli dasturni





amalga oshirish doirasida "bolalar musiqa maktablari Davlat dasturi va moddiy va san'at maktabi texnik bazasini mustahkamlash va yanada 2009-2014-yillarga mo'ljallangan faoliyatini rivojlantirish chora-tadbirlari tayyorgarlik haqida" Ma'naviyat asosiy yo'nalishlari Country raisi. Jazz madaniyati, albatta, muhim o'rin tutadi. Boshlang'ich musiqiy ta'lim, shunday qilib, ta'lim va ochilgan va jazz ashula, gitara, akkordeon, saksofon, vibraphone ta'lim va ijro asboblari, maktabda katta guruhlar, turli xil musiqa guruhlari yaratish mavzularni o'z ichiga oladi. Albatta, bunday guruhlar mavjud va bugungi kunda juda muvaffaqiyatli ishlamoqda.

Misol uchun, O'zbekiston Big Bend davlat konservatoriyasida muvaffaqiyatli xonadoni bilan iqtidorli opa-singil Yuliya va Liliya Ugaya sahnaga. O'zbekistonga jazzning eng katta ustalari tashrif buyurgan. Shuning uchun, 2005-yilda, jazz musiqachilar Toshkent, Germaniyada Gyote instituti taklifiga binoan, bepul jazz trombonist Konrad Bauer va Helmut uslubi "Jazz" o'ynagan bir usta jazz gitarachisi haqida Sachs katta muvaffaqiyat bilan sahna oldi.

Bizning jazz va pop-musiqachilarimiz va qo'shiqchilarimiz G'arbiy Yevropa mamlakatlarida yaxshi ishlashadi va sharqona tabiat bilan milliy taassurotларidan mamnun. Ayniqsa, qiziqarli - Sevara Nazarxonning ijrosi. Belgiyaning Lommel shahridagi Batukki festivalining o'zbek qo'shiqchisi Belgiya jahon musiqasining yangi yulduzi sifatida tanlandi. Sevara Nazarxon "Yul Bulsin" (maxsus Yul Bulsin) nomli videokonferentsiya orqali Bi-bi-si radioeshittirishlar qo'shiqlarini ijro qilib, maxsus fokuslar ijro etdi.

Nazarxonning Germaniya (Berlin), Shveysariya (Edinburg) va Rossiya (Moskva) da chiqishlari bir xil muvaffaqiyatga erishdi. Angliyada o'zbek qo'shiqchisi ham yaxshi ko'radir, unda uning qobiliyatlari, kuchli ohangdor ohanglari, harakati va ifodasi uzoq vaqtdan buyon hayratga sazovor. Britaniyaning "BBC" radiokanali "isyon Osiyo va Uzoq Sharq isyoni uchun" mukofotini "Grammy" ga o'xshash bir xalq musiqachisi uchun taqdirladi.

Mamlakatlar va xalqlar o'rtasidagi aloqalarni kengaytirish va o'zbek jazz san'atining yetakchi nomlariga hissa qo'shish. O'zbekiston Respublikasining rassomi va xalqaro musobaqalarga loyiq bo'lgan Mansur Toshmatov o'z tomoshabinlarini sharqona muhabbat bilan boshlashga qodir vokallarning keng doirasiga ega bo'lgan rassomdir. Mansur Toshmatov Amerika, Rossiya, Moldova va Ozarbayjon musiqachilari ishtirok etgan "Astana blues-2" (2006) xalqaro festivalining muvaffaqiyati bilan sahna oldi. M.





Tashmatov va "Toshkent" rok-guruhi "Jiramama ov" tomoshabinlarni noyob qobiliyatlari bilan mag'lub etdi.

Ko'pchilik jazz frans Respublikasi, masalan, Botir Zokirov nomi bilan atalgan va Zakirov A. Ikromov ajoyib sulolasi davomchisi, simfonik orkestr Uzgosteleradio estrada boshchiligidagi samarali tarzda ishlaydi.

Toshkent, jahon tobora O'zbekistonda ochsa bir jonlanib guvoh bo'lgan, ko'plab mamlakatlarda mashhur musiqachilar e'tiborini jalb etgan, festival uchun makon bo'layotgandek. Son-sanoqsiz festivallar sevgilisi sahna birga olib, u haqiqiy Jazz festivaliga aylanadi. Ularning ishtirok etishi taniqli mahalliy guruhlar, solistlar va boshlang'ich san'atkorlar sifatida e'tirof etiladi. O'zbekiston, Hirot Isanbayev va ishtirokchilar Delfinlar Gulzarov, Vladimir Teregulov, Bulat Mustaev va boshqa jazz hayotning eng muhim xususiyati, to'rt kecha rassomlar muallifi davomida ularning bajarish qobiliyati "Super Sax" loyiha bilan jazz muxlislarini xushnud etdi.

Bugungi kunda, jazz sozanda va xonandalar kelajakda Toshkentda musiqa maktabida o'stiriladi - bepul ma'naviy dunyosini boyitish qiladi, musiqa san'atining ma'naviy va massalari ma'naviy madaniyatini, rassomlar, yangi avlod demokratik jamiyat odamlar axloqiy rivojlanishiga hissa qo'shamiz. Jazz nafaqat musiqiy, balki ruhiy davlat, hayot tarzi, har doim ham muhim va talabchan.

Foydalanilgan adabiyotlar ro'yxati;

1. O'zbeksovetentsiklopediyasi. T.9. 1976 y.
2. Muzikalnoentsiklopedicheskiyslovar. M. 1990 g.
3. V.Galackaya. Muzikalnayaliteraturazarubejnixstran. M.1978
4. K.Rozenshild. Istoriyazapadnoevropeyskoymuzqki. M.1965.
5. Levik B.V. Muzikalnayaliteraturazarubejnixstran. M.1979.
6. Levik B.V. Istoriyazarubejnoymuziki. M.1982.
7. Valeriy Saporov "24 prelyudiya" jazz uslubida.



Важность развитие индустрии и инфраструктуры туризма в Узбекистане:

Абдусаломов Умиджон Абдували ўгли

yahabov6056655@gmail.com

Ташкентский международный университет Кимё, г.Ташкент
Научный руководитель. Старший преподаватель кафедры туризма

Усманова Азизахон Фазыловна

Ташкентского международного университета Киме. г.Ташкент Узбекистан,
azizahonusmanova71@gmail.com

Аннотация:

В данной статье рассматривается важность развития индустрии туризма и инфраструктуры в Узбекистане для раскрытия потенциала страны как популярного туристического направления. В статье анализируется текущее состояние индустрии туризма в Узбекистане, определяются основные проблемы и возможности, а также предлагаются стратегии для преодоления этих проблем и использования возможностей. В статье подчеркивается важность инвестиций в развитие инфраструктуры, сохранение культуры и практики устойчивого туризма для содействия росту индустрии туризма в Узбекистане.

Ключевые слова: Узбекистан, индустрия туризма, инфраструктура, сохранение культуры, практика устойчивого туризма.

Abstract:

This article discusses the importance of developing the tourism industry and infrastructure in Uzbekistan to unlock the country's potential as a popular tourist destination. The article analyzes the current state of the tourism industry in Uzbekistan, identifies the key challenges and opportunities, and proposes strategies to overcome these challenges and harness the opportunities. The article highlights the significance of investment in infrastructure development, cultural preservation, and sustainable tourism practices to promote the growth of the tourism industry in Uzbekistan.

Keywords: Uzbekistan, tourism industry, infrastructure, cultural preservation, sustainable tourism practices.



ISSN (E): 2181-4570

Введение:

Узбекистан, расположенный в Центральной Азии, был относительно неизвестным направлением в мире туризма. Однако в последние годы страна добилась значительных успехов в развитии туристической индустрии и инфраструктуры, проложив путь к тому, чтобы стать новым туристическим направлением. Узбекистан с его богатой историей, культурой и природной красотой может многое предложить путешественникам. В этой статье мы рассмотрим текущее состояние индустрии туризма в Узбекистане и усилия правительства по раскрытию ее потенциала как скрытой жемчужины. Узбекистан, центральноазиатская страна с богатой историей и культурой, может стать крупным туристическим направлением. Однако, несмотря на обилие природных и культурных достопримечательностей, туристическая индустрия страны остается в значительной степени неосвоенной. Сектор туризма в Узбекистане составляет всего 2,3% от ВВП страны, что указывает на значительные возможности для роста. Развитие индустрии туризма и инфраструктуры в Узбекистане имеет решающее значение для раскрытия потенциала страны как популярного туристического направления.

Методология:

Для изучения роли индустрии туризма в Узбекистане и проблем, с которыми она сталкивается, был проведен обзор существующей литературы и исследований. Источники включали научные статьи, отчеты и публикации соответствующих организаций, таких как Всемирная туристская организация и Министерство туризма Узбекистана. Данные о прибытии и расходах туристов также были получены из официальной государственной статистики. Эта статья основана на литературном обзоре предыдущих исследований о роли индустрии туризма в Узбекистане и проблемах, с которыми сталкивается отрасль в своем развитии. Данные были собраны из академических журналов, книг и онлайн-источников.

Полученные результаты:

Текущее состояние индустрии туризма в Узбекистане

В последние годы в индустрии туризма в Узбекистане наблюдается значительный рост с увеличением числа туристов, посещающих страну. Однако отрасль сталкивается с рядом проблем, таких как отсутствие инфраструктуры,

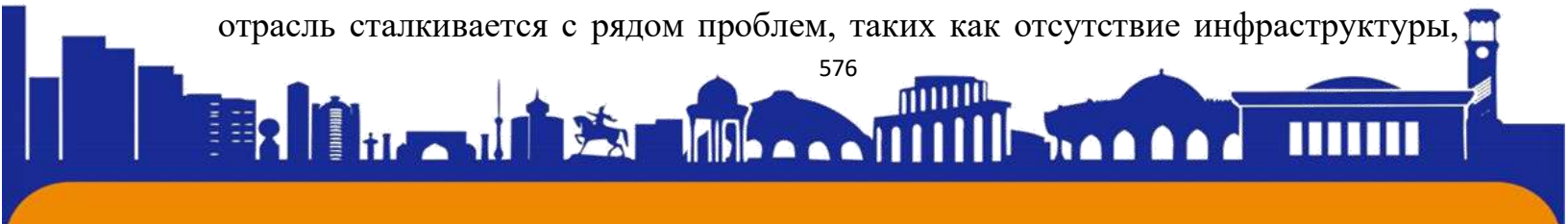



недостаточное продвижение и маркетинг, а также ограниченные усилия по сохранению культурного наследия. В стране также не хватает жилья и транспортных средств для обслуживания растущего числа туристов.

Индустрия туризма в Узбекистане неуклонно растет в течение последних нескольких лет. По данным Государственного комитета по развитию туризма Узбекистана, в 2019 году страна приняла более 6 миллионов иностранных туристов, что на 27,8% больше, чем в предыдущем году. В первую десятку стран-источников посетителей Узбекистана вошли:

1. Россия
2. Казахстан
3. Китай
4. Кыргызстан
5. Германия
6. Южная Корея
7. Турция
8. Франция
9. Украина
10. Великобритания

Таблица 1: Основные вызовы и возможности развития туристической индустрии в Узбекистане

Проблемы	Возможности
Недостаток из инфраструктура	Инвестиции в инфраструктура разработка
Недостаточный повышение и маркетинг	Продвижение практики культурного и устойчивого туризма
Ограниченный культурный сохранение усилия	Инвестиции в усилия по сохранению культуры
Ограниченные возможности размещения и транспорта	Улучшение туристического опыта





Правительство также упростило процесс получения визы для туристов. В 2018 году Узбекистан внедрил систему электронных виз, которая позволяет туристам получить визу онлайн в течение 2-3 дней. Это облегчило путешественникам планирование поездок в Узбекистан.

Правительство также вложило средства в реконструкцию и модернизацию аэропортов страны. В 2019 году в Международном аэропорту «Ташкент» была проведена капитальная реконструкция со строительством нового терминала, способного обслуживать до 10 миллионов пассажиров в год. Правительство также планирует построить новый международный аэропорт в городе Самарканд, чтобы обслуживать растущее число туристов.

Анализ

Проблемы и возможности

Несмотря на то, что индустрия туризма в Узбекистане растет, все еще есть проблемы, которые необходимо решать. Одной из основных проблем является отсутствие англоговорящих гидов. Хотя есть несколько англоговорящих гидов, большинство из них не владеют языком в достаточной степени, чтобы удовлетворить потребности иностранных туристов. Правительство работает над решением этой проблемы, предлагая языковые курсы для гидов и способствуя обучению новых гидов.

Таблица 2: Количество гостиниц в Узбекистане (2018-2020 гг.)

Год	Количество отелей _
2018	1345
2019	1441
2020	1528

В таблице 2 показано количество гостиниц в Узбекистане с 2018 по 2020 годы. Как мы видим, наблюдается устойчивый рост количества гостиниц в стране с 1345 в 2018 году до 1528 в 2020 году. является свидетельством усилий правительства по развитию индустрии туризма в Узбекистане. Кроме того, Узбекистан инвестирует 205 млрд сумов в улучшение туристической инфраструктуры в 2024-2025 годах, правительство Узбекистана выделит 205 млрд сумов на развитие туристической отрасли Узбекистана, что было утверждено Кабинетом Министров.

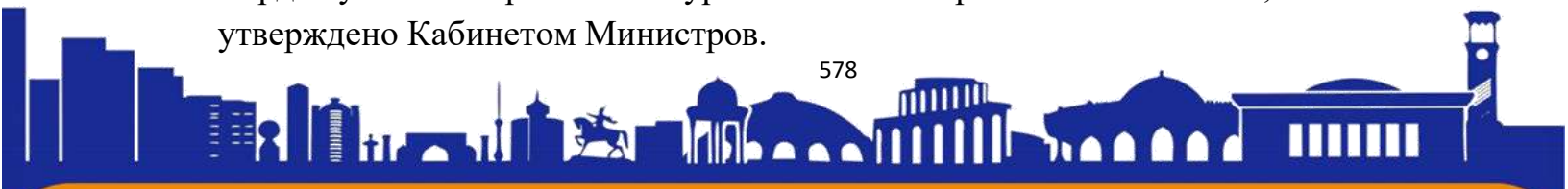



ISSN (E): 2181-4570

Обсуждение

Возможности и стратегии:

Узбекистан имеет богатое культурное наследие с древними городами, памятниками и архитектурными шедеврами. Индустрия туризма страны может значительно вырасти за счет продвижения культурного туризма и практики устойчивого туризма. Развитие инфраструктуры, такой как транспорт, жилье и туристические объекты, имеет решающее значение для улучшения туристического опыта и привлечения большего числа посетителей.

Инвестиции в усилия по сохранению культурного наследия также необходимы для популяризации уникального культурного наследия Узбекистана. Правительство должно сосредоточиться на сохранении исторических мест, музеев и культурных мероприятий, чтобы улучшить туристический опыт и продвигать культурный туризм. Кроме того, продвижение методов устойчивого туризма, таких как ответственный туризм, экотуризм и туризм на базе местных сообществ, может помочь сохранить природные ресурсы и свести к минимуму негативное воздействие туризма на окружающую среду.

Заключение:

Значение туризма во всем мире постоянно растет. Это прямой результат прямого воздействия туризма на экономику. Сегодня туризм стал растущей отраслью в СНГ. Ведутся исследования по всем направлениям туризма, уровню государственных секторов, возникновению туристического бизнеса, расширению предложения новых рабочих мест и углублению специализации. Развитие индустрии туризма и инфраструктуры в Узбекистане имеет решающее значение для раскрытия потенциала страны как популярного туристического направления. Правительство должно уделять первоочередное внимание инвестициям в развитие инфраструктуры, сохранение культуры и методы устойчивого туризма, чтобы способствовать росту индустрии туризма. Улучшение туристического опыта за счет предоставления качественного жилья, транспорта и туристических объектов имеет важное значение для привлечения большего числа посетителей. Кроме того, продвижение культурного туризма и методов устойчивого туризма может помочь сохранить уникальное культурное и природное наследие страны для будущих поколений.



**Использованная литература:**

1. «Статистика туризма Узбекистана и экономическое воздействие». Всемирный совет по путешествиям и туризму, 2021 г. <https://www.wtc.org/economic-impact/country-analysis/country-reports/uzbekistan/>
2. Министерство туризма Узбекистана. <https://uzbekistan.travel/ru>
3. «Туризм в Узбекистане: дорожная карта к возрождению». The Diplomat, 27 августа 2019 г. <https://thediplomat.com/2019/08/tourism-in-uzbekistan-a-roadmap-to-revival/>
4. Ш. Усмонова (2022). РАЗВИТИЕ ТУРИЗМА В УЗБЕКИСТАНЕ: ПРАВОВАЯ ОСНОВА. Строители будущего, 2 (2), 174-180. doi : 10.37547/строители-v2-i2-26

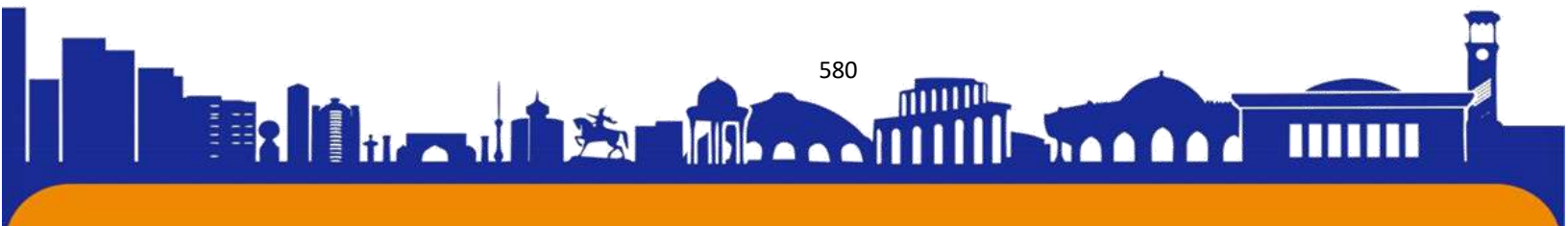



Musiqqa san'ati o'qitish tizimida Lui Brayl shriftini qo'llanilishi va metodikasi.

O'zbekiston Davlat Konservatoriyasi qoshidagi Botir Zokirov nomidagi o'zbek milliy Estrada instituti Estrada cholg'u ijrochiligi kafedrasii II kurs magistri
Rustamova Fotima

Annotatsiya.

Brayl musiqasini o'rganish

Brayl musiqasini o'rganish odatda bosma musiqaga qaraganda osonroq yoki qiyinroq emas. Ko'zi ojiz musiqachilar Brayl alifbosida o'qishni o'rganishdan musiqqa o'qishni o'rganayotgan ko'rish qobiliyatiga ega musiqachilar kabi imtiyozlarga ega bo'ladilar. Ko'zi ojiz musiqachilar adabiy Brayl alifbosini o'qish malakasiga ega bo'lganlarida Brayl musiqasini o'rganishni boshlashlari mumkin.

Kalit so'zlar: musiqqa, brayl, ritm, ohang.

Brayl musiqasini o'rgatish

Yangi boshlanuvchilar uchun bosma musiqqa kabi yangi boshlanuvchilar uchun Brayl musiqasi juda oddiy. Brayl musiqasidan bexabar musiqqa o'qituvchilari Brayl musiqasi notasi asoslarini osongina o'rganishlari va Brayl musiqasini o'rganayotgan talabdan bir-ikki qadam oldinda bo'lishlari mumkin. Chop etish texnikasi bo'yicha ba'zi mashhur kitoblar brayl versiyasiga ega, shuning uchun ikkala kitob ham yonma-yon ishlatilishi mumkin.

Brayl alifbosiga musiqqa tarjimasi

Ba'zi janrlar uchun, har bir asbob uchun ko'plab standart asarlar Brayl alifbosida yozilgan. AQShda ularni Kongress kutubxonasi Milliy kutubxona xizmati (NLS) (malakali shaxslar uchun bepul) va boshqa joylardan olish mumkin. Aksariyat mamlakatlarda milliy kutubxonalar ham mavjud.

Biroq, ko'rish qobiliyati past bo'lgan ko'plab musiqachilar ilgari transkripsiya qilinmagan musiqaga muhtoj. Qo'shma Shtatlar, Kanada, Buyuk Britaniya va boshqa ko'plab mamlakatlarda brayl transkriptorlari tarmog'i bunday musiqalarni transkripsiya qiladi.

Yana bir variant - brayl chiqishi bilan kompyuter musiqqa tizimidan foydalanish. Ushbu dasturlarning aksariyati bosma notalarni (musiqqa yozuvlarini) Brayl alifbosiga avtomatik ravishda o'zgartiradi.





ISSN (E): 2181-4570

Ohang va ritm

Yuqoridagi Brayl musiqa jadvalining Eslatmalar bo'limida ko'rsatilganidek, har bir belgi kontekstga bog'liq bo'lmagan balandlik va ikkita ritmik nota uzunligini tanlashni ko'rsatadi. Masalan, 1, 4, 5 nuqtalar asosiy C shaklini ifodalaydi, bu sakkizinchi nota (quaver) yoki ancha kam uchraydigan 128-notadir. Har bir ritm belgisi qiymatini ikki barobarga oshirishi aytiladi; 8-notalar 128-notalarga, chorak notalar (iplar) 64-notalarga, yarim notalar 32-notalarga, butun notalar 16-notalarga (yarim kvavers) mos keladi. Yangi boshlanuvchilar birinchi navbatda eng keng tarqalgan ritmik qiymatlarni o'rganadilar (sakkizinchi, chorak, yarim va butun notalar). Ilg'or foydalanuvchilar uchun ritmik noaniqlik yo'q, chunki kontekst, shu jumladan vaqt belgisi va chiziqli chiziqlar mo'ljallangan ritmik ma'noni aniq qiladi. Misol uchun, faqat 1, 3, 4 nuqtalari (butun yoki 16-qoldiq) bo'lgan belgini o'z ichiga olgan 4/4 vaqt o'lchovida bu faktlar belgi butun dam olish ekanligini aniq ko'rsatadi.

Oktava belgilari

Birinchi notaning oldiga uning oktavasini va kutilmagan o'zgarish vaqtini bildirish uchun oktava belgisi qo'shiladi. Masalan, 4-oktava o'rtada C dan boshlanib, o'rta C dan yuqori B gacha ko'tariladigan oktavadir. Birinchi oktavadan aniq ko'tariladigan kuy, agar bosqichma-bosqich harakatlantirilsa, ikkinchi, uchinchi va to'rtinchi oktavalarga o'tishi mumkin. qo'shimcha oktavalarni talab qiluvchi belgilar. Qoida shundan iboratki, aksini ko'rsatuvchi oktava belgisi bundan mustasno, notalar 6, 7 yoki oktavada emas, balki unison/o'zgarishsiz, 2 yoki 3-o'rinda harakatlanadi.[8] Misol uchun, quyidagi 5-oktavada tugaydigan doimiy yuqoriga ko'tariladi:

Oktava 2 C C D E F G A B C D E F G A B C D E F G A B B C C

4 va 5-qoidalar ancha konservativdir. Aksini bildiruvchi oktava belgisi bundan mustasno, 4 yoki 5-notadagi har qanday melodik sakrash avvalgi nota bilan bir xil oktavada qoladi[9]. Masalan, bu har doim 2 oktava ichida qoladi:

2-oktava C G D A E B F C G D A E

Oktava belgilaridan foydalanilganligi sababli Brayl musiqasida kalit belgisi shart emas. Ba'zan ko'rish qobiliyati past musiqachiga notaning har bir tafsilotidan xabardor bo'lishi uchun nota kaliti belgilari (bas kaliti, yuqori darajali kalit va boshqalar) beriladi.

Musiqiy nota yozuvi





“Dim”, “kresk” yoki “rit” kabi musiqiy belgilar nota va ritm chizig‘iga kiritiladi va ularni notalar, oktavalari va boshqa musiqiy belgilardan farqlash uchun har doim “so‘z belgisi” (nuqtalar) oldidan qo‘yiladi. 3, 4, 5).

Sharhlar ikkita nota orasidagi xiralik belgisi yoki nutqi buzilgan notalar guruhini o‘rab turgan qavslar bilan ko‘rsatilishi mumkin.

Stakkato yoki tenuto kabi musiqiy belgilar odatda ular ta‘sir qiladigan nota yoki akkord oldiga qo‘yiladi. Stolda ko‘rsatilgan musiqiy belgilar C chorak notasini o‘zgartiradi (1,4,5,6-bandlar).

“Musiqiy chiziqcha” satr keyingi qatorda davom etishini bildiradi (bu brayl musiqasida bosma musiqaga qaraganda tez-tez uchraydi).

“So‘z apostrofi” so‘z keyingi qatorda davom etishini bildiradi.

Takroriy belgilar

Brayl musiqasi juda og‘ir bo‘ladi. Shu sababli, sahifalarni aylantirish, ball hajmi va bosib chiqarish xarajatlarini kamaytirish uchun musiqa bosib chiqarishga qaraganda ancha kengroq bo‘lgan takrorlanuvchi belgilar tizimi mavjud.

Takroriy belgi (nuqta 2, 3, 5, 6) bosilgan satr belgisi sifatida ishlatiladi. urish, yarim o‘lchov yoki to‘liq o‘lchov takrorlanishi kerakligini ko‘rsatish uchun.

Bundan tashqari, Brayl musiqasi ko‘pincha "bu erda 2-chi qatorni takrorlash" yoki "bu erda 5–7-chi qatorlarni takrorlash" kabi ko‘rsatmalarni o‘z ichiga oladi. Bular tez-tez ishlatiladigan takrorlash belgilari va birinchi va ikkinchi tugashlarga qo‘shimchadir.

Xodlarda kontrapuntal chiziqlar va akkordlar

Nota yozuvidan farqli o‘laroq, Brayl musiqasi chiziqli formatda. Shuning uchun, qarama-qarshi nuqta, chiziqlar va akkordlarni ko‘rsatish uchun (shtabda bir vaqtning o‘zida bir nechta notalar ijro etilganda).

Davlat ichidagi kontratseptsiya vositalarining mustaqil yo‘nalishlari to‘liq yoki qisman kelishuv orqali belgilanadi. Kontrapunktur liniyalarining birinchisi, keyin ikkinchisi tegishli belgilarga kiritilgan. Tegishli belgilar bir vaqtning o‘zida ikkita chiziq o‘ynash kerakligini ko‘rsatadi.

Intervalli belgi

Gomofonik akkord bo‘limlari intervalli belgilar yordamida yoziladi. Masalan, “chorak nota-C, 3-chi, 5-chi” deb yozish C-dan 3 va 5-o‘rinli notalar bilan birga C-ni o‘ynashni, C-E-G akkordini chorak nota uzunligiga aylantirishni anglatadi. Intervallar





yozuvini o'qish biroz murakkablashadi, chunki ba'zi stavkalar pastdan yuqoriga notadan foydalanadi (har bir akkordning eng past notasi ko'rsatiladi va intervallar shu notadan yuqoriga o'qiladi), ba'zilar esa yuqoridan pastga notadan foydalanadi (yuqori nota). har bir akkord). akkord ko'rsatiladi va intervallar berilgan notadan boshlab sanaladi). Zamonaviy konventsiya ildiz notasini (bosh chizig'i yoki ohang chizig'ini) belgilash va kerak bo'lganda intervallarni u yerdan oshirish yoki kamaytirishga imkon berishdir. Misol uchun, ko'pchilik pianino kompozitsiyalarida chap qo'l pastki notani aniqlaydi va intervallar pastdan yuqoriga, o'ng qo'l esa yuqori notani o'rnatadi va intervallar yuqoridan pastga qarab ketadi. Ko'pgina eski ballarda barcha ustunlar pastdan yuqoriga o'qiladi yoki barchasi yuqoridan pastga o'qiladi. Ko'pgina ballarda intervalli belgining yo'nalishini ko'rsatadigan eslatma mavjud. Biroq, ba'zi eski ballarda yo'nalish kontekstdan aniqlanishi kerak. An'anaga ko'ra, in-akkordlar intervallarni belgilash bilan bir xil yo'nalishda beriladi. Shunday qilib, muvofiqlikni o'rganish qaysi o'qishni qo'llash mumkinligini aniqlashning kalitidir.

Turli xil shriftlar bilan ishlash

Chop etilgan musiqa ko'pincha ustunlarga yoziladi. Masalan, pianino musiqasi odatda grand shtabni tashkil etuvchi ikkita musiqaga yoziladi: biri trebl kaliti uchun (sopranolar foydalanadi) va ikkinchisi bass nota kaliti uchun. Standart xor asarlari, asosan, torli kvartet musiqasida bo'lgani kabi, ular bir-biriga mos kelmaydigan yoki bir-biriga mos keladigan joylarda qo'llaniladi (alto va/yoki tenor kalitlari eng ko'p qo'shiladi). Bir vaqtning o'zida o'ynaydigan turli stavkalardagi notalar vertikal ravishda hizalanadi. Brayl musiqasining chiziqli tabiati va ko'r musiqachi odatda bir vaqtning o'zida faqat bitta xodimni o'qiy olishi sababli, musiqaning murakkabligi va boshqa fikrlarga qarab bir nechta novdalar bir necha usul bilan ishlanadi. Bar-yuqorida-bar formati bosma musiqaga eng o'xshash bo'lib, yuqori chiziqda o'ng qo'l yozuvi va pastki qatorda chap qo'l yozuvi mavjud. O'ng va chap qo'llar o'rtasida ma'lum darajada vertikal hizalanish saqlanadi. Ko'p hamkorlik qiluvchi musiqa bilan ishlashning boshqa usullari: line-on-line formati, bo'lim-bo'lim formati; paragraf uslubi; va ustunlar formati. Qoida tariqasida, ular sahifada kamroq joy egallaydi, ammo novdalarni bir-biriga qanday ulashni hal qilish uchun musiqachidan ko'proq harakat talab etiladi. Misol uchun, bo'lim-bo'lim formatida yozilgan pianino partiturasida o'ng qism birinchi 8 shtrix uchun, keyin esa chap tomonda yozilishi mumkin. Qismlarni tekislash uchun hech qanday harakat qilinmaydi. Xuddi shu tartib 9–16-barchalar uchun va shunga

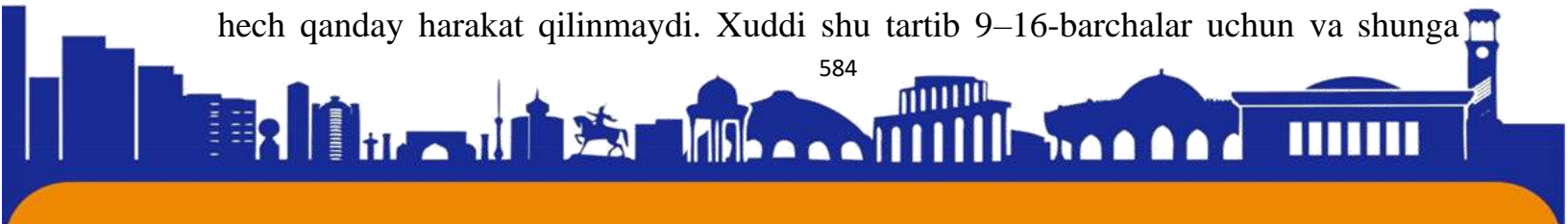



ISSN (E): 2181-4570

o'xshash, bo'limma-bo'lim, ball davomida bajariladi. Ko'zi ojiz musiqachi bir qismni faqat o'ng qo'li bilan, so'ngra faqat chap qo'li bilan o'rganadi va yodlaydi, so'ngra yodlash orqali qo'llarni birga ishlaydi va bu qismlar bir-biriga qanday mos kelishini aniqlash uchun Brayl yozuvidagi turli joylarga ishora qiladi. Tarjimonning eslatmasi ko'pincha ishlatiladigan formatni belgilaydi. Biroq, ko'plab eski va murakkabroq ballar uchun format musiqa va kontekstni o'rganish orqali aniqlanishi kerak.

Brayl musiqa variantlari

Yillar davomida turli mamlakatlarda Brayl musiqa amaliyotida ko'plab kichik farqlar paydo bo'ldi. Ba'zilar interval yoki musiqiy nota uchun boshqa standartni afzal ko'rishdi yoki kamroq tarqalgan notalar uchun turli kodlardan foydalanishdi. Brayl musiqa kodini standartlashtirish bo'yicha xalqaro sa'y-harakatlar 1997 yil Brayl musiqa kodida umumlashtirilgan va Brayl musiqasi notatsiyasining yangi xalqaro qo'llanmasida (1997) batafsil bayon qilingan yangilanish bilan yakunlandi. Biroq, foydalanuvchilar printerlar va kutubxonalardan ballarni buyurtma qilishda nomuvofiqliklarga duch kelishlarini bilishlari kerak, chunki ular ko'pincha eski va turli mamlakatlardan.

Foydalanilgan adabiyotlar ro'yxati;

- 1.Krasnousov P. D., Shoev F. I. Lui Brayl: tarixiy va biografik insho / P. D.
- 2.Krasnousov, F. I. Shoev; Vseros. ko'rlar haqida. - 2-nashr, qo'shimcha. - M. : VOS, 1976. - 59 p. : kasal.
- 3.Bry, Louis // Brockhaus va Efronning ensiklopedik lug'ati: 86 jildda (82 jild va 4 ta qo'shimcha). - Sankt-Peterburg, 1891. - T. IVa. - S. 550.
- 4.Brayl, Bri Louis // Katta Kavkaz - Buyuk Kanal. - M.: Buyuk rus ensiklopediyasi, 2006. - S. 151. - (Buyuk rus ensiklopediyasi: bosh muharrir Yu. S. Osipov; 2004-2017, 4). — ISBN 5-85270-333-8.
- 5.Prevost M. Braille (Luis) / M. Prevost // Dictionnaire de biographie française: M. Prevost, et Roman d'Amat, ; avec le concours de nombreux collab.. - Parij:
- 6.Letouze et Ané, 1956. - V. 7: Bournonville - Cayrol. - polkovnik. 138.-1528 to'plam.





ISSN (E): 2181-4570

Ixtiro va kashfiyot**Ortiqova Mohinur Burhon qizi****E-mail: mohinurortiqova1@gmail.com****Telefon raqam: +998 97 125 01 04****Nizomiy nomidagi TDPU Maxsus pedagogika va inklyuziv ta'lim fakulteti
Oligofrenopedagogika yo'nalishi 301-guruh talabasi**

Annotatsiya. Dunyoda intellektual salohiyat mahsuli bo'lgan ixtiro va kashfiyotlar alohida qadrlanadi. Chunki har qanday yo'nalishdagi ixtiro yoki fan yangiligi, avvalo, muayyan soha rivojiga, qolaversa, mamlakatning iqtisodiy taraqqiyotiga xizmat qiladi. Bu esa o'z navbatida, inson hayotini yanada yaxshilash, baxtli va farovon hayotini ta'minlashga asos bo'ladi.

Kalit so'zlar. Ixtiro, kashfiyot, guvohnoma, hujjat, yaratish, yangilik.

Insoniyat tarixi kashfiyot va ixtirolarga juda boy. Har bir qilingan ixtiro insonlarni og'irini yengil qilgan, tarqqiyotga ma'lum darajada o'z xissasini qo'shgan. Bugungi kunda biz foydalanadigan har bir buyum, har bir asbob va texnikani yaratish uchun ixtirochilar yillar davomida izlanishlar olib borgan hamda tinmay mehnat qilishgan. Natijada yaratilgan ixtirolarning foydasi insoniyatga bugungi kungacha tegib kelmoqda.

Kashfiyot nima? Ixtiro nima?

Ilm fan haqida gapirganimizda kashfiyot va ixtiro so'zlarini juda ko'p eshitganmiz va o'zimiz ham ayrim joylarda shu so'zlardan foydalangamiz. Ho'sh kashf qildi va ixtiro qildi degan so'zlarni o'rtasida qanday farq bor? Bu ikki so'z ma'no va mazmun jihatdan bir xilmi? Ba'zi bir so'zlar mazmun jihatda bir-biriga yaqin bo'lsa-da, ma'no jihatdan bir-biridan farq qiladi. Shu ma'noda kashfiyot va ixtironing ham mazmuni bir xil bo'lgani bilan ma'nolari har xil.

Ixtiro bu- xalq xo'jaligini turli sohalarida, ijtimoiy- madaniy, qurilish va mudofaa sohalarida ijobiy samara beradigan, o'ziga xos texnikaviy yechimga ega bo'lgan yangilik. Tor ma'noda davlat tomonidan tan olinadigan va tegishli qonun bilan muhofaza qilinadigan yangi texnik yechim. Har qanday yangilik ixtiro bo'lavermaydi.





Masalan: quruq ilmiy qoidalar, xususan amalga oshirib bo'lmaydigan va xató takliflar (masalan: abadiy dvigatel yaratish haqidagi takliflari) ixtiro hisoblanmaydi.

Ixtiro - avvaldan hayotda mavjud bo'lmagan, biror qurilma yoki mexanizmni yaratish. Masalan: televizor, avvaldan tabiatda yoki olamda umuman mavjud bo'lmagan. Kimdur televizorni o'z qoli bilan yasadi va televizor mavjud bo'ldi. Samaliyot va avtomobilning yaratilishini ham ilmga, tabiat qonuniyatlariga asoslangan ixtiro deyish mumkin.

Demak ixtiro-bu talabchanlik, noziktablik yoki „aql o'yini“ emas, balki inson faoliyatini yangi, uning uchun qulayroq bo'lgan vaziyatga olib chiquvchi taraqqiyot yo'lidir. Insondagi anu shu ijodkorlik, ixtirochilik sifatlari uning tabiat kuchlari bilan raqobatni yengib, yangi- tafakkur qobiliyatining shakllanishiga zamin yaratadi.

Ixtironi tan olish uchun u oldingilaridan texnik yechimlari, ijobiy samarasi, tuzilishidagi yangiligi bilan farqlanishi kerak. Ixtiro obyektiv bo'lishi mumkin: yangi qurilma, yangi metod, yangi maxsulot, yangi maqsadlarda eski metod, qurilmalarni qo'llash va boshqalar. Ixtiro- umumjahon ahamiyatiga ega bo'lib, talabnoma bergunga qadar uning mohiyati oldin respublikamizda ham, yer yuzida ham ochilmagan bo'lishi shart. Muallifga ixtironi tan olinganligi haqida hujjat beriladi. Ixtiro tan olinishi uchun taklifda biror texnik masalaning yechimi bo'lishi shart. Shu bilan birga u yangi va oldindan ma'lum bo'lgan texnik yechimdan farq qilib, ko'proq foyda keltirishi zarur. Ixtiro ham kashfiyot singari dunyoviy yengiliklar bo'lmog'i lozim, ya'ni ixtiro to'g'risidagi ariza berilgunga qadar u haqda hech qayerda e'lon qilinmasligi kerak. Chunki ixtiroga bitta haqiqiy guvoxnoma beriladi. Agar bitta ixtiro uchun bir nechta ariza berilgan bo'lsa, u holda ixtiro birinchi bo'lib ariza bergan ixtirochiga tegishli bo'ladi. Ixtirochilik masalalarini yechish nazariyasi (TRIZ) to'g'risida XX asrning 40-yillari oxirida Rossiyalik olim Genrix Saulovich Altshuller o'z oldiga texnikada yangi ixtirolarni qanday qilib maqsadli yaratish mumkin degan muammoni qo'ydi. Ta'kidlash kerakki, u paytgacha texnikadagi mutloq hamma ixtirolar, shu bilan birga fan va san'atdagi kashfiyotlar amal va xatolar yo'li bilan qilinar edi. Ijodkorlik faoliyatining ilmiy asoslangan texnologiyalari yo'q edi. Bu muammoni yechish uchun Altshuller texnik ixtirolarning patent fondini tahlil qildi, bu jarayonda texnikaning rivojlanish qonuniyatlarini ochdi va 60-yillarning boshlarida u ixtirochilik masalalarini yechish algoritmining birinchi modifikatsiyasini yaratdi.

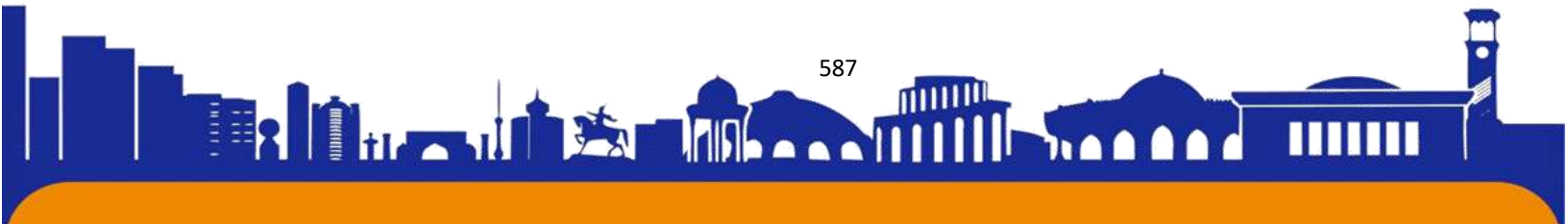



Kashfiyot bu- moddiy dunyoning ilgari ma'lum bo'lgan obyektiv mavjud qonuniyatlar, xossalari, ilmiy g'oyalar, ilmiy asosga ega farazlar, va hodisalarni aniqlanishi bilan tavsiflanib, u insoniyatning bilish darajasini tubdan o'zgartiruvchi ta'sirga ega bo'ladi.

Kashfiyot- avvaldan hayotda ma'lum bo'lib, lekin insonlarga noma'lum bo'lgan va hech kim bilmagan biror yangilikni ochib berishi. Masalan: Hindistonning kashf qilinishi deganda o'z- o'zidan Hindiston avvaldan yerda mavjud bo'lgan lekin insonlar bu haqida bilishmagan. Shu sababdan kashf qilindi iborasi ishlatiladi. Yana bitta misol keltiradigan bo'lsak, Nyutonning butun olam tortishish qonuni kashf qilinishi. Bu qonun avvaldan olamda mavjud bo'lgan, biroq bu haqida insonlar bilishmagan. Haqiqatdan ham fizika, kimyo, astronomiya va boshqa fanlarda topilgan qonunlar azal azaldan mavjud, ammo insonlar bu qonunni keyinroq bilib olganlari tufayli qonun kashf qilindi deb aytiladi.

Har qanday ixtiro kashfiyot bo'la olmaydi, lekin ixtiro kashfiyotga suyangan holda qilinadi.

Kashfiyot bilan ixtironi bir- biridan farqlay bilish kerak.

Kashfiyot tushunchasining me'yoriy sifatlari. Yuqorida keltirilgan kashfiyot tushunchasining ta'rifidan uning me'yoriy tushunchalari sifatida quyidagilar qabul qilinadi:

1. Ilmiy fakti konstatatsiya qilish.
2. Yangiligini asoslash.
3. Ishonchliligini asoslash.

Ushbu me'yoriy tushunchalarni quyidagicha tavsiflash mumkin:

Birinchi keltirilgan << moddiy dunyoda obyektiv mavjud bo'lgan qonuniyatlar, xususiyat va hodisalarni qayd qilish>> tushunchasi – kashfiyotning obyektiv borliqni bilish faoliyati natijasi ekanligini anglatadi. Bu o'rinda bilish tushunchasi o'z ichiga olgan obyekt (qonuniyat hodisa, xususiyat) ning mavjudlik sharti hamda ilmiy talqinga ega ekanligi to'g'risidagi holatlarni qamrab oladi.

<< Kashfiyotning yangiligi>> ga O'zbekistonda jahon miqyosidagi yangilikka ega bo'lish talabi qo'yiladi. Kashfiyotning jahon miqyosidagi yangiligi mezoniga tayanilganda, jahon miqyosidagi yoki vatanimizdagi birinchilikka da'vogar bo'lgan har qanday manba e'tiborga olinadi. Kashfiyotning birinchiligi qonuniyat birinchi bo'lib shakllantirib, matbuotda da'vo sifatida e'lon qilingan sanasi asosida aniqlanadi.





„Kashfiyotning ishonchliligi" obyektiv mavjud bo'lgan qonuniyat, xususiyat va hodisaning aniqlanishi bilan belgilanadi. Har bir yaratilgan obyektiv yangilik (hodisa, xossa va obyektiv qonuniy bog'liqlar) nazariy yoki amaliy jihatdan asoslanadi. Kashfiyot – ilmiy ekspertizadan o'tgandan keyingina huquqiy jihatdan tan olinadi. Ilmiy ekspertizadan o'tkazish uchun mualliflar qilingan kashfiyot bo'yicha talabnoma beradi. Talabnoma namuna bo'yicha to'ldiriladi. Talabnoma o'z ichiga – kashfiyot bo'yicha diplom berish uchun ariza, qilingan kashfiyotning to'liq tasnifi, kashfiyotning afzalligini belgilovchi hujjatlar, ilmiy- amaliy ahamiyati va ishonchligi haqida xulosa, kashfiyotga tegishli chizmalarni oladi. Respublika patent idorasi dastlabki ilmiy ekspertizadan o'tkazadi va ma'qul topsa, kashfiyotning xaqiqatligi haqida qaror qabul qiladi. Shu asosda muallifga diplom beriladi. Kashfiyotning ahamiyatiga qarab pul mukofoti beriladi.

Kashfiyot ham ixtiro ham qonunchilikda muhofaza qilinadi. Ilmiy kashfiyotlar va ixtirolarni ro'yxatga olish, mualliflik huquqini qonunlarda mustahkamlab qoyish davlat tizimi mavjud. O'zbekistonda kashfiyot va ixtirolarni muhofaza qilish ishlari bilan O'zbekiston Respublikasi Davlat patent idorasi shug'ullanadi.

Foydalanilgan adabiyotlar ro'yxati

1. Sh.Sh.Safarovich „Тэхник иждокорлик ва дизайню" Т-2011
2. Artyomova O, Galpershteyn L, Digalo V - „Kashfiyot va ixtirolar"Т.: Davr nashriyoti – 2013
3. Internet saytlari: <https://kashfiyotlar.narod.ru/tajriba/02.html>



**AYRIM SUG'ORISH TEXNOLOGIYALARINING SOYANING GAVHAR
NAVI RIVOJLANISHIGA TA'SIRI.**

Abdulxafizov Xalilillo Abdug'ani o'g'li

AQXAI magistranti

+998916009150

halililloabdulhafizov@gmail.com

Mamadaliyeva Sevarahon G'ofurjon qizi

AQXAI magistranti

+998979761200

Annotatsiya.

Ushbu maqolada oqsil manbai hisoblangan soya o'simligi yetishtirishda sug'orish texnikalarini o'simlik o'sib rivojlanishiga tasiri keltirib o'tilgan.

Kalit so'zlar: hamma egatdan sug'orish, egat oralatib tuproq namligi, Gavhar, dukkaklash, gullash, g'unchalash.

Bugungi kunda dunyoda eng katta muomolardan biri bu aholi soni daqiqalar sayin oshayotgani hisoblanib bu ko'rsatkich insonlarni sifatli va xavsiz oziq ovqat bilan ta'minlashdek vazifazni qolaversa oziq ovqat yetishtirishda resurs bo'lib xizmat qilayotgan tuproq va suv kabi boyliklarimizdan oqilona foydalanishni taqazo etmoqda.

Mamlakatimizda soya yetishtirish orqali sifatli oqsil va ekologik toza o'simlik moyi yetishtirishni ko'paytirish mumkin. Bu o'simlik o'z tarkibida 38-45 foiz oqsil va 22-24 foizgacha o'simlik moyi saqlaydi. Soya doni oqsilidan 400 dan ziyod turli xil sanoatda, qishloq xo'jaligida, oziq-ovqat sanoatida, meditsinada kosmetikada ishlatiladigan ekologik toza inson ehtiyoji uchun zarur bo'lgan bir qator maahsulotlar olinadi.

Soya yer sharida keng tarqalgan qadimiy o'simliklardan hisoblanadi. Olimlarning fikriga ko'ra, soyaning vatani Osiyoning janubiy-sharqiy hududlari hisoblanadi. Sharq mamlakatlarida soya qadimdan oziq-ovqat ekini sifatida ekib kelingan.



Soya Xitoyda bundan 6 ming yillar muqaddam ham ekilgan. Hindiston soyaning Xitoydan keyin keng tarqalgan ikkinchi vatani hisoblanadi. Soya juda qadimdan Gang daryosi atrofidagi yerlarga ekilgan.

Soya o'simligi hozirgi kundagi asosiy masala - oqsil tanqisligini hal etishda eng muhim manbalardan biri hisoblanadi. Soya oqsili o'zining kimyoviy tarkibi jihatidan hayvon oqsiliga o'xshash bo'lgani uchun ham barcha rivojlangan mamlakatlarda soya yetishtirishga juda katta e'tibor berilmoqda. Yaponiyada sholi va sabzavot ekinlaridan keyin soya bilan band bo'lgan yerlar o'z kattaligi jihatidan uchinchi o'rinni egallaydi. Yaponiya chet ellardan ham ko'p miqdorda soya sotib olmoqda. Keltirilgan donlar turli maqsadlar uchun foydalanilmoqda. Hozirgi kunda ipak qurti tutishda soya donidagi oqsildan foydalanilmoqda.

Soya uni o'z tarkibida oddiy mol go'shtiga qaraganda ikki-uch baravar oqsil saqlaydi. Go'shtda oqsil 18-25 foizgacha bo'lsa, soya uni izolyatida oqsil miqdori 80 foizga yetadi. Hozirgi kunda respublikamizda go'sht zavodlarining kolbasa ishlab chiqaruvchi sexlarida ishlab chiqarilayotgan kolbasalarning tarkibiga 10-15 foizdan soya izolyati qo'shilmogda.

Ma'lumot o'rnida aytish mumkunki, bugungi kunda butun dunyo bo'yicha 122 mln gektar maydonda soya yetishtirib kelinmogda. Respublikamizda moyli ekinlarga talab sezilarli darajada ortgani bois 2022-yilda mamlakatimizda mamlakatda birinchi soya va moyli ekinlar elita urug'chilik xo'jaligi tashkil etildi.

Bizning ilmiy izlanishlarimiz Andijon viloyatidagi donli va dukkakli o'simliklar ilmiy tekshirish institutining tajriba xo'jalik yerlarida o'tloqi bo'z tuproqlar sharoitida takroriy ekilgan soyaning ertapishar navlarini sug'orish tartiblarini aniqlash ustida o'tkazildi.

Soya navlari hamma egatdan sug'orilgan 1-variantimizda soyaning Gavhar navi rivojlanishi g'unchalashda bo'yi 26,0sm, shonalari 4,1 dona hosil shoxlari esa 1,7 dona, gullashda bo'yi 30,5sm hosil shoxlari 3,3 donani gullari esa 10,5 donanani, dukkaklashda bo'lsa bo'yi 55,5sm hosil shoxi 5,5 dona dukakklar soni 35,2 donani taskil etgan bo'lsa, pishish davriga kelganda bu ko'rsatkichlar bo'yi 65,3 dukkaklar soni 46,2 dona don soni 11,2 donani tashkil etgani kuzatildi.

Egat oralatib sug'orilgan 2-variantimizda o'simlikning amal davri mobaynida rivojlanishi g'unchalashda bo'yi 26,5sm shonalari 4,3 dona hosil shoxlari esa 1,85 dona, gullashda bo'yi 31,4sm hosil shoxlari 3,2 donani gullari esa 11,2 donanani,





ISSN (E): 2181-4570

dukkaklashda bo'lsa bo'yi 56,2sm hosil shoxi 5,8 dona dukakklar soni 35,5 donani taskil etgan bo'lsa, pishish davriga kelganda bu ko'rsatkichlar bo'yi 66,2 dukakklar soni 47,3 dona don soni 11.3 donani tashkil etgani kuzatildi. (1-jadval)

Tajribalarimiz shuni ko'rsatdiki hamma egatdan sug'orilgan 2- variantimizda 1-variantga nisbatan yuqori hosil olishga erishildi.

**Ayrim sug'orish texnikalarini soya o'simligining rivojlanishiga ta'siri,
1-jadval**

Variant tartibi	SUG'ORISH TEXNOLOGIYALARI	G'unchalashda			Gullashda			Dukkaklashda			Pishishda		
		Bo'y i sm	Sho na lar, dona	Hos il sho xi, don a	Bo 'yi sm	Ho sil sho xi, don a	Gull ari dona	Bo 'yi sm	Hos il sho xi, don a	Dukk ak soni, dona	Bo' yi sm	Dukk ak soni, dona	Do n son i, do na
Gavhar													
1	Egat oralatib sug'orish	26,0	4,1	1,7	30,5	3,3	10,5	55,5	5,5	35,2	65,3	46,2	11,2
2	Hamma egatdan sug'orish	26,5	4,3	1,85	31,4	3,2	11.2	56,2	5,8	35,5	66,2	47,3	11,3

Xulosa.

Soya o'simligini yetishtirishda respublikamiz soyashunos olimlarining tavsiyalariga asosan agrotexnologiyalarini vaqtida tuproq namligi ko'rsatilgan miqdorida ushlab turish o'simlikda yuqori va sifatli hosil olishni ta'minlaydi.

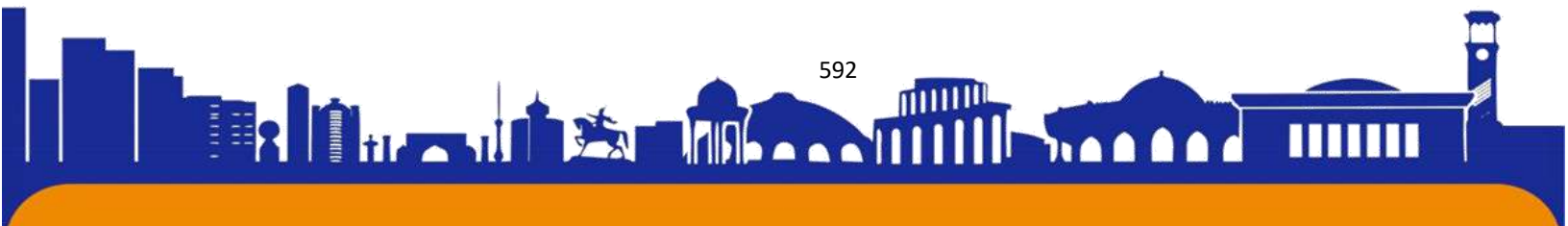

**Foydalanilgan adabiyotlar**

1. Nematov.U.M. Isashov. A. Takroriy ekin soya navlaridan yuqori va sifatli hosil yetishtirishda sug'orish tizimlarini asoslash. Monografiya Toshkent 2021-yil.
2. Soya agrotexnikasi (fermerlar uchun tavsiyanoma) Toshkent-2017
3. Ahmet Nedim Nazlican, Soya yetishtiriciliği
4. Nematov.U.M. Abdulxafizov.X.A. Takroriy ekilgan soya navlarining sug'orish muddatlari va me'yorlari//«Eurasian Journal of Academic Research»(ISSN: 2181-2020) 2022 №13
5. Исашов А., Махмудов Д., Қамбаров Ш. ХАЙДОВДАН КЕЙИНГИ ЧУҚУР ЮМШАТИШ АГРОТЕХНИКАСИ БИЛАН ТОМЧИЛАТИБ СУҒОРИШ УСУЛИНИ ҚЎЛЛАШНИНГ ТУПРОҚ ҲАЖМ МАССАСИГА ТАЪСИРИ //International scientific journal of Biruni. – 2022. – Т. 1. – №. 1. – С. 22-27.
6. Isashov A. Sobitov O //Ispol'zovanie novykh netraditsionnykh vodosberegayushchikh, a takzhe uluchshayushchikh meliorativnoe sostoyanie zemel', metodov tekhniki i tekhnologii polivov na proektiruemykh oroshaemykh zemlyakh.
7. Исашов А., Махмудов Д., Қамбаров Ш. ХАЙДОВДАН КЕЙИНГИ ЧУҚУР ЮМШАТИШ АГРОТЕХНИКАСИ БИЛАН ТОМЧИЛАТИБ СУҒОРИШ УСУЛИНИ ҚЎЛЛАШНИНГ ТУПРОҚ ҲАЖМ МАССАСИГА ТАЪСИРИ //Oriental renaissance: Innovative, educational, natural and social sciences. – 2022. – Т. 2. – №. 6. – С. 1394-1400.
8. Исашов А. и др. ПРИМЕНЕНИЕ ВНУТРИПОЧВЕННОГО ОРОШЕНИЯ В УСЛОВИЯХ ФЕРГАНСКОЙ ДОЛИНЫ //Российский электронный научный журнал. – 2015. – №. 1. – С. 175-179.

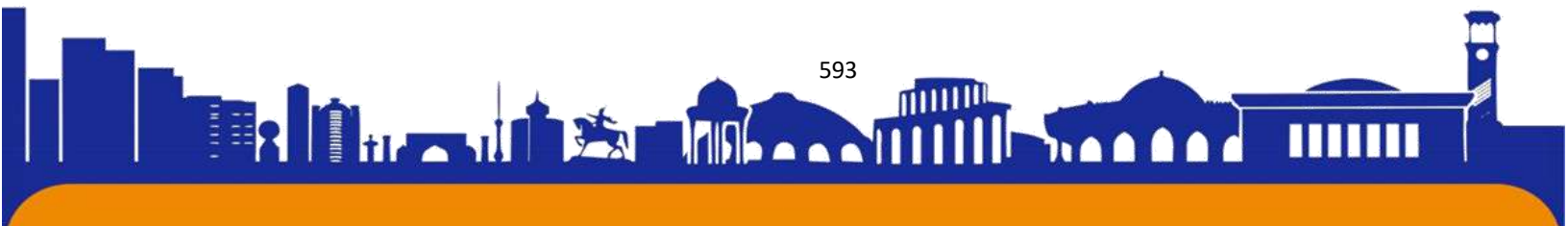



PUBLISISTIKA USLUBIDA MAQOL VA MATALLARNING IFODALANISH XUSUSSIYATLARI

Madaminova Gulsora Mirxamidovna

Farg'ona davlat universiteti chet tillar kafedrası o'qituvchisi

Annotatsiya: Maqollar va matallar oz xususiyati bilan o'zbek tilining ajralmas bir bolagi hisoblanadi. Ayrim maqollarning kelib chiqish tarixi uzoq tarixlarga borib taqaladi va insonlarning yashagan davri, osha paytda qamrab turgan muhit, davr mentaliteti, dunyoqarashlari ham ahamiyatlidir. Ushbu maqolada maqol va matallarning xalq so'zlashuv hayotidagi o'rni va ahamiyati, uning ijodkorlar asarlaridagi tutgan o'rni haqida fikr yuritiladi. Shuningdek, publisistika sohasining maqol va matallar bilan chambarchas bog'liq ekanligi ko'rsatib o'tiladi.

Kalit so'zlar: Majoziy ibora, ritmik shakl, antiteza, ong, qarash, estetik tuyg'u, poetic shakl.

Matal—muayyan hayotiy hodisani aniq va to'g'ri belgilab beradigan obrazli ifoda, ibora. Matallarda asosan kinoya qochiriq, taqqoslash, o'xshatish kabi badiiy vositalardan oqilona foydalaniladi. Bunda asosan majoziy iboralarning o'z asl manolari bilan bir vaqtda ularning ko'chma ma'nolari o'rtasidagi yaqinlik, mantiqiy bog'lanilishi lozim. Maqollar va matallar bir yoki bir necha jumladan tuziladi, ular orasida qofiyalanish hamisha saqlanmaydi.

Misol uchun:

“Shamol bo'lmasa, daraxtning shoxi qimirlamas”

“Qizim senga aytaman, kelinim sen eshit.”¹

Maqol va matallar muayyan ritmik shaklga ega bo'ladi. Maqol –xalq og'zaki ijodi janri; qisqa va lo'nda, obrazli, grammatik va mantiqiy tugal ma'noli hikmatli ibora, chuqur mazmunli janr hisoblanadi. Maqol ham matallar singari muayyan ritmik shaklga egadir. Maqollarda asosan avlod ajdodlarning hayotiy tajribalari, jamiyatdagi munosabati, tarixi, ruhiy holati, etik va estetik tuyg'ulari, ijobiy fazilatlarini mujassamlashgan. Asrlar mobaynida xalq orasida sayqallanib, ixchamlanib sodda poetik shaklga keltiriladi.

¹ O'zme.Birinchi jild.Toshkent,2000-yil.

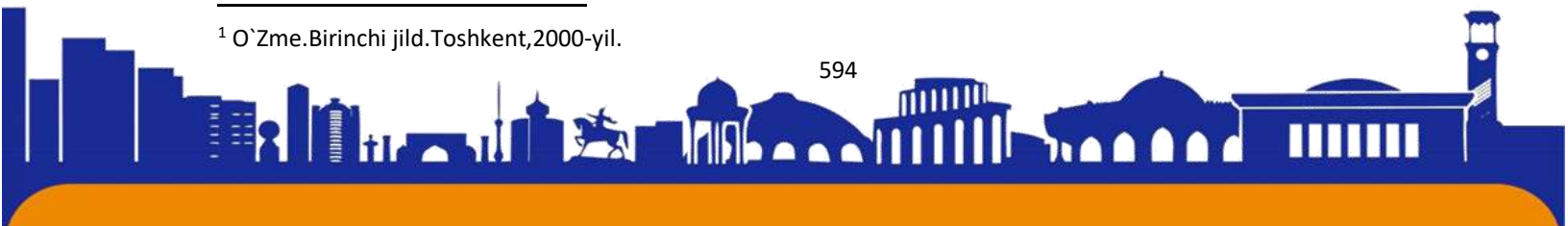



Maqol va matallar mavzular jihatdan rang barangdir. Vatan, mehnat, ilm-hunar, do`stlik, ahillik, donolik, hushyorlik, til va nutq madaniyati, sevgi va muhabbat kabi mavzularda, shuningdek, salbiy xislatlar xususida rang-barang maqol va matallar vujudga kelgan. Maqollarda antiteza hodisasi ko`p uchraydi.

Misol uchun:

“Kattaga hurmatda bo`l, kichikka izzatda bo`l”

“Uzoqni somonidan yaqinning poxoli yaxshi”

Publisistika uslubi va unda maqol va matallarning ifodalanishi, xususiyatlari haqida gapiradigan bo`lsak, avvalo publisistika uslubi nima? Uning xususiyati nima? Uning ahamiyati nimadan iborat? degan qator savollarga javob berishimiz kerak.

Publisistika (lotincha: publicus- ijtimoiy) – davrning ijtimoiy- siyosiy va boshqa dolzarb masalalariga bag`ishlangan adabiy ijod turi hisoblanadi. Publisistikaning vazifasi ijtimoiy fikr uyg`otish va uni shakllantirish, ma`lum maqsadga yo`naltirish, hujjatli fakt, ma`lumotlar asosida voqelik manzarasini yaratishdan iborat. Hozirgi zamon ijtimoiy hayoti, unga aloqador o`tmish va kelajak faktlari publisistikaning ma`lum bir predmetidir. Hayotda ijtimoiy faoliyat, ong, qarashlarning salmog`i ortgan sari publisistning, ya`ni ijodkorning voqelikka faol aralashuvi, fikrni bevosita oshkora, dangal ifodalash tamoyili ham oshadi. Publisistika roman, pyesa, kino asarlarda ham paydo bo`lmoqda. Voqelik faktlarini mantiqiy va obrazli umumlashtirib ifodalovchi maqola va boshqa yirik asarlarga emas, balki matbuot janrlarining hammasi ham publisistikaga kiradi. Publisistika mavzu xususiyatlari jihatidan falsafiy-siyosiy, iqtisodiy, ma`naviy- axloqiy, adabiy, tanqidiy; uslubiy jihatidan baxs-munozarali, tashviqot- targ`ibot, tanqidiy- tahliliy, hajviy ko`rinishlarga ega.

O`rta Osiyo xalqlari tarixida publisistika ancha qadimiydir. Publisistika xususiyatlari “Qobusnoma” asarida yaqqol ko`zga tashlanadi. Shu o`rinda Alisher Navoiyning “Majolis un- nafaos”, “Munshaot” , “Mahbub ul-qulub” asarlarida ham publisistikaning tugal xususiyatlari uchraydi. O`tgan asrlarda yashab ijod etgan, ko`zga ko`ringan namoyondalarimiz Alisher Navoiy, Abdurahmon Jomiy, Pahlavon Mahmud, Sayid Hasan Ardasher va boshqalarni adabiy portretlarini publisistik ocherklar, deb atash mumkin. Navoiyni nasriy asarlarini chuqur tadqiq etish uni o`zbek badiiy publisistikasining asoschisi deb atashga imkon beradi. Publisistik xususiyat o`zbek mumtoz adabiyoti asarlari tarkibiga ham singib ketgan. O`zbekistonda ijtimoiy hayotga





doir dastlabki publisistik maqolalar “Turkiston viloyatining gazetasi” da ilk bora chop etilgan.²

90-yillardan so`ng o`zbek milliy jurnalistikasida ham o`ziga xos o`zgarishlar kuzatildi. An`anaviy sharhlash jurnalistikasi o`rniga yangilik jurnalistikasi paydo bo`ldi. Natijada publisistik janrlar axborot janrlariga ko`proq o`rin bera boshladi. Publisistika keying yillarda yuqori bosqichlarga ko`tarilishda davom etdi.

Maqol va matallarning publisistikada ishlatilish ahamiyatini ko`zga ko`ringan yana bir jihati shundan iboratki, unda bu voqelikni yoki deydik axborotni o`qiyotgan o`quvchi qisqa, lo`nda, hech bir qiyinchiliksiz tushuna olishidir. XX asrda ijod qilgan ayrim adiblarimiz maqol va matallarning bu xususiyatlaridan yozgan samarali asarlarida foydalangan.

Foydalanilgan adabiyotlar:

1. Mirxamidovna, M. G. (2022). MAQOL VA MATALLARNING KOMMUNIKATIV XUSUSIYATI. Eurasian Journal of Social Sciences, Philosophy and Culture, 2(2), 125-129.
2. Madaminova, G. M. (2020). ON THE QUESTION OF DEFINING THE CONCEPT OF" SLANG". Мировая наука, (1), 41-44.
3. Mirxamidovna, M. G., & Musinovna, S. H. (2022). Communicative Characteristics of Proverbs and Languages. International Journal of Formal Education, 1(10), 11-17.
4. Musinovna, S. H., & Mirxamidovna, M. G. (2022). Paremiological Units in Uzbek, English and Russian. International Journal of Formal Education, 1(10), 18-21.
5. Musinovna, S. H., & Mirxamidovna, M. G. (2022). Paremiological Units in Uzbek, English and Russian. International Journal of Formal Education, 1(10), 18-21.
6. Musinovna, S. H., & Tadjibaevn, M. A. (2021). STRUCTURAL AND SEMANTIC CHARACTERISTICS OF PROVERBS. Евразийский Союз Ученых, (1-4 (82)), 22-25.
7. Sotvoldiyeva, H. M. (2019). STRUCTURAL AND SEMANTIC CHARACTERISTICS OF PROVERBS. Мировая наука, (9), 53-56.

² Publisistika vikipediya





8. Oxojonovich, A. S., & Usmoilovich, A. Y. (2022). About the Problems of Language Teaching to Little Children. *International Journal of Culture and Modernity*, 14, 30-34.
9. Abdiloyev, S. O. (2022). Nemis tili darslarida frazeologizmlardan foydalanishning innovatsion usullari. *Архив научных исследований*, 2(1).
10. Oxojonovich, A. S. (2022). On the General Associative Aspects of Allegoric Symbols. *Spanish Journal of Innovation and Integrity*, 6, 424-428.
11. Aziz, A., & Shavkat, A. (2022). Aristocrats Sympathetic to Heine. *International Journal of Formal Education*, 1(10), 40-43.
12. Aziz, A., & Shavkat, A. (2022). Symbol of the Paris of Inspiration. *International Journal of Formal Education*, 1(11), 17-20.
13. Умаржонова, Г. М., & Абдиллоев, Ш. О. (2022). НЕМИС ВА ЎЗБЕК ТИЛЛАРИДА “HAND”-“ҚЎЛ” КОМПОНЕНТЛИ СОМАТИК ФРАЗЕОЛОГИЗМЛАРНИНГ СТРУКТУР-ГРАММАТИК ТАҲЛИЛИ. *BARQARORLIK VA YETAKCHI TADQIQOTLAR ONLAYN ILMIY JURNALI*, 2(10), 226-231.
14. Oxojonovich, A. S. (2022). GERMAN PHRASEOLOGICAL UNITS WITH A ZOONYM COMPONENT. *BARQARORLIK VA YETAKCHI TADQIQOTLAR ONLAYN ILMIY JURNALI*, 2(11), 239-244.
15. Oxojonovich, A. S. (2023). Peculiarities of Semantics of Phraseological Units with Zoonyms. *Journal of Pedagogical Inventions and Practices*, 17, 98-102.
16. Ibrokhimovich, S. R., & Mamatojievich, M. A. (2021). TECHNIQUES FOR CREATIVE WRITING. *Web of Scientist: International Scientific Research Journal*, 2(12), 493-496.
17. Ibrokhimovich, S. R., & Yusupovich, I. V. (2021). Professional Communication in the Pedagogical Activity of a Teacher. *European Journal of Life Safety and Stability (2660-9630)*, 11, 264-268.
18. Yusupovich, I. V., Pirnazarovich, R. R., & Mamatojiyevich, M. A. (2022). Using Social Forms in German Language Lessons its Benefits. *European Multidisciplinary Journal of Modern Science*, 4, 724-726.
19. Ibroximovich, S. R. (2022). SATIRA JANRINING PAYDO BO'LISHI VA RIVOJLANISHI TARIXI. *BARQARORLIK VA YETAKCHI TADQIQOTLAR ONLAYN ILMIY JURNALI*, 2(11), 245-251.





ISSN (E): 2181-4570

20. Ibroximovich, S. R., & Yusupovich, I. V. (2022). Satire as a Literary Genre. *International Journal of Formal Education*, 1(11), 9-16.
21. Adxamjonovich, M. R., & Ibroximovich, S. R. (2022). Lexico-Thematic and Linguoculturological Characteristics of the Concept Teacher. *International Journal of Formal Education*, 1(10), 106-110.
22. Abdufattoyevna, H. M. (2021). Neurodidactics In Teaching Foreign Languages. *Texas Journal of Multidisciplinary Studies*, 3, 142-144.
23. Kuchk arova, Y., & Nuriddinova, S. (2021). ISSUES OF PERFECT PERSONAL EDUCATION. *Galaxy International Interdisciplinary Research Journal*, 9(12), 524-527.
24. Abdufattoyevna, H. M. (2021). Neurodidactics In Teaching Foreign Languages. *Texas Journal of Multidisciplinary Studies*, 3, 142-144.
25. Abdufattoyevna, H. M., & Munira, M. (2022). MODERN EDUCATIONAL TECHNOLOGIES IN ENGLISH LESSONS. *BARQARORLIK VA YETAKCHI TADQIQOTLAR ONLAYN ILMİY JURNALI*, 2(12), 295-301.
26. Abdufattoyevna, H. M., & Munira, M. (2022). Modern English Teaching Methods. *Central Asian Journal of Literature, Philosophy and Culture*, 3(11), 357-362.
27. Abdufattoyevna, H. M. (2023). TEACHING ENGLISH AS THE SECOND FOREIGN LANGUAGE. *BARQARORLIK VA YETAKCHI TADQIQOTLAR ONLAYN ILMİY JURNALI*, 3(4), 21-27.
28. Йигиталиева, З. М. (2020). МАТНДА МОДУСНИНГ ИФОДАЛАНИШ УСУЛЛАРИ. *Международный журнал искусство слова*, 3(2).
29. Йигиталиева, З. М. (2022). МОДУСНИНГ ПРОСОДИК ВОСИТАЛАР ОРҚАЛИ ИФОДАЛАНИШИ. *ТА'ЛИМ VA RIVOJLANISH TANLILI ONLAYN ILMİY JURNALI*, 2(10), 193-200.
30. Йигиталиева, З. М. (2022). ТИЛДА МОДУС ИФОДАЛОВЧИ ЛЕКСИК ВОСИТАЛАР ТАҲЛИЛИ. *INTEGRATION OF SCIENCE, EDUCATION AND PRACTICE. SCIENTIFIC-METHODICAL JOURNAL*, 3(6), 225-231.
31. Йигиталиева, З. М. МИМИК МОДУСДА ЭМОЦИЯНИНГ ИФОДАЛАНИШИ.





32. Yigitaliyeva, Z. M. (2020). About functional syntactic aspects of modality and modus. *Scientific and Technical Journal of Namangan Institute of Engineering and Technology*, 2(8), 266-272.
33. Muratovna, Y. Z. (2022). Psychological and Cognitive Pragmatic Basis of Modus. *Eurasian Scientific Herald*, 6, 120-124.
34. Yigitaliyeva, Z. M. (2019). Methods of modus expression in Uzbek publicistic texts. *International Journal of Student Research*, (3), 84-87.
35. Yigitaliyeva, Z. (2020). EXPRESSION OF THE MODUS BY PARALINGUISTIC MEANS. *Theoretical & Applied Science*, (2), 25-29.
36. Yigitalieva, Z. (2022, March). ANALYSIS OF TEXT CONCEPTS. In *E Conference Zone* (pp. 1-3).
37. Muratovna, Y. Z. (2021). Modern Interpretation of Language Modal Structure. *Turkish Online Journal of Qualitative Inquiry*, 12(10).
38. угли Мухаммаджонов, С. Т. (2022). ПОНЯТИЕ " РЕБЕНОК" И ИХ СРЕДСТВА В СОВРЕМЕННОЙ ЛИНГВИСТИКЕ. *PEDAGOGS journali*, 23(1), 196-199.
39. Salohiddin, M. (2022). EUROPEAN LITERATURE AND ITS FORMATION. *Confrencea*, 4(4), 34-36.



Abduvali Qutbiddin she'riyatida an'anaviylik va noan'anaviylik talqini

Maxmudova Kamola Bolbekovna

Samarqand davlat universiteti o'zbek filalogiya fakulteti 2-kurs magistranti

Annotatsiya. Ushbu maqolada Abduvali Qutbiddin she'riyatida an'anaviylik va noan'anaviylik talqini haqida ma'lumotlar keltirilgan.

Kalit so'zlar: she'riyat, iqtidor, yaxshilik.

Shoir Abduvali Qutbiddin iqtidorli va yuksak didli qalamkash. U 1960-yilning 20-iyunida Qashqadaryo viloyatining Qarshi shahrida tug'ilgan. Aslida uning ota-onasi toshkentlik bo'lib, Shayxontohur mahallasidan, Xo'ja Ahror Valiy avlodiga mansub kishilar edi. Ular yillar davomida Samarqand, Qashqadaryo vohalariga ko'chirib yuborilganlar qatorida istiqomat qilishgan. Shuning uchun Abduvali Qarshida tug'ilib, Samarqandda tahsil olgan. 1978-yili Toshkent Davlat dorilfununining jurnalistika fakultetiga o'qishga kirib, uni 1983-yilda muvaffaqiyatli tamomlagan. Shoirning dastlabki she'riy to'plami "Nayson" 1988-yilda nashr etilgan. Shundan so'ng shoirning "Humo" (1989), "Baxtli yil" (1991), "Xayol kechasi" (1994), "Sen va sen uchun" (1996) va boshqa to'plamlari nashr etildi. Uning to'plamlariga kirgan she'rlari sodda, ravon ifodalar asosiga qurilgan. Ushbu she'riga e'tibor qarataylik:

Qaysi kun-
Giyohlar temir bo'larlar.
Qoyalar bosqonga,
Oy temirchiga aylanar.
Tayoqlar bolta bo'ladi -u kun
Yaproqlar o'q bo'lar,
Shamollar o'qdon.
Mening ham ko'zlarim bir nima bo'lar-
Yo qalqon,
Yo kamon,
Yo sopqon...

Axir bu butun o'z xalqi ma'anaviyatini, umidini o'zida umumlashtiruvchi baytlar emasmi? Qachon giyoh temir bo'lishi, temirchilarning og'ir bolg'asi qoya kabi bo'lishi





ISSN (E): 2181-4570

bu xalqning bor umidi kutishdir.”Mening ham ko’zlarim bir nima bo’lar”-bu baytda ko’zlarning umidvor kutishi.Buning barchasi xalqning erkni istab kutishidir.

Yoki “ Baxtli yil” to’plamiga kirgan “Yer qa’riga”, “Ikki amakinga xat” she’ridagi falsafiy fikrga diqqat qilaylik. Unda dunyo o’tkinchi, hamma vaqt hamma narsa o’tadi, ketadi, poklik, muhabbat, yaxshilik, mehr kabi buyuk tuyg’ular qoladi degan xulosaga keladi. Va deydi, bu omonat dunyoda, omonat ko’prikda ana shu adabiyot tinch, pok bo’lsin:

Omonat ko’prikning ustida mahkam,
Tinch-u, pok bo’lsin tirik abadiyat.

Abduvali Qutbiddin she’rlarida millat dardini, orzu-umidlarini, intilishlarini aks etganini ko’rishimiz mumkin:

*Men eskirdim.
Shaltog’im chiqqan,
G’iyqillayman eski eshikday.
Shahdim o’chgan,
Qabog’im so’lgan,
Bir zo’r yigit ichimda o’lgan...¹*

90-yillar arafasida yozilgan ushbu she’rda jamiyatdagi tartibsizliklar-u, adolatsizliklar, to’s-to’polon, ichidan kemirilib kelayotgan tuzum aks ettirilgan va uning nomidan aytilgan. U sirli, ramziy, majozga yo’g’rib yozadi. Rauf Parfini ”yaralari ochiq shoir”,deb tanisak, Abduvali Qutbiddinni ”yaralari yumiqlik shoir” sifatida taniymiz:

*Bebaho matoga tomgam dog’dayin,
O’chmaydi shafaqlar ming yuvilsa ham.
Sarsari, shaqillab o’tsa-da yillar
Sen o’sha, o’sha...
Tomchila tasvirlab bo’lmaydi seni,
Hatto anglatolmas bilsa-da qo’rshab.
Tap-tarang tasmaday kokillaringni
Taragan isyonlr bermas izohlab.
Sen o’sha, o’sha...*

¹ Internet ma’lumot.WWW. ziyouz. com kutubxonasi.





ISSN (E): 2181-4570

Abduvali Qutbiddinning she'rlarida ohanglar va rang-barangliklar, turfa chizgilar xuddi o'quvchini qo'yib yubormayotganga o'xshaydi. Biz buni "Yashnash" she'rida kuzatamiz.

Yuzlandimo bo'shliqqa,
Ena endi qo'shiqman.
Hur qizlaro tegramda
Yo'l yo'q, deydi Eramga.
Bog'i eram, eram,
Yashnayapti yaramo.

Shoir aqlan emas, qalban his qilayotganini o'zi ham ta'kidlaydi.

Assalom, ey ahli qush,
Boshim xayol, egnim tush.
Ko'krak qafasim sarob,
Olar nafasim azob.
Assalom, ey ahli gul,
Boshim shamol, egnim yo'l,
Og'zim-tamog'im to'zon,
Chiqar nafasim xazon.

"Olar nafasim azob" -deya o'y -xayol azob berishini aytib, gul ahliga salom beradi. Abduvali Qutbiddinning she'rlarida ufurgan jumlar kitobxonni o'ziga rom qiladi.

Abduvali Qutbiddinning she'rlarini maxsus tayyorgarliksiz tushunish birmuncha qiyin. Uning she'rlaridan bahra olish uchun islomiy bilimlardan xabardor bo'lish lozim. Uning «Baliqning tishila tilimni tildim» misrasi bilan boshlanuvchi she'rining mohiyatini shu xil fikr tashkil etadi.

Baliqning tishi-la tilimni tildim,
Yuragimni urchuqday uch aylantirdim.,
Ko'zimni qiynadim,
Qiynog'im qiziq...
Yayradim.
Indamay ruhimga ergashib oldim,





ISSN (E): 2181-4570

Devona xayolim g'ilmom sanadim.
Tuf dedim botqoqqa
Guliston qildim....
Yayradim...

Bu misralarni o`qigan kitobxonda kishi qiynoqdan ham yayrashi mumkinmi, degan tabiiy savol tug`iladi. Bu yerda qiynoq jismoniy ma`noda emas, balki poklanish yo`lidagi ruhiy azoblanish, ruhiy qiynoqdir. Kishi ko`p gunohni tili orqali qiladi. Ma`lumki, baliq har jihatdan pok va begunoh. Chunki u hech qachon gapirmaydi. Shoir gunohlarga yo`l qo`ygan o`z a`zolarini jazolash bilan poklanadi, tavba qilish bilan gunohlardan tozalanadi. Lirik qahramon shundan keyin pok bo`lgan ruhiga ergashadi. Keyingi ishlari faqat ezgulikdir. Oqibatda jannatga erishadi

Majnuntol darchasin ochdi, kiritdi,
Yuz bitta qizidan birin tanladim.
Xivich qasrlarda
Barglandim biram...
Yayradim.
Dunyoni tark etdim, hur safar etdim,
Yorimla tuyqsubexabar ketdim.
O`n besh kun to`y berdim
Dorulbaqoda...
Yayradim,
Yayradim,
Yayradim-a-a-a-a!

Guvohi bo`layotganimizdek, Abduvali Qutbiddin o`z g`oyasini g`ayritabiiy manzaralar, tasvirlar zamiriga singdiradi. Sirdan qaraganda, uning tashbehlariga yuklatilgan fikr, tuyg`ular ko`ngil ko`zgisida aks etgan mutlaqo noreal, tushdagi kabi tartibsizday ko`rinadi. Lekin chuqurroq mushohada qilinsa, uning mohiyati anglashiladi.

Abduvali Qutbiddining "Ona" nomli she`rida ham asosiy obraz sifatida ona timsoli gavdalangan. Lirik qahramon onaning kuchli bardoshiga, irodasiga tahsin o`qiydi:





ISSN (E): 2181-4570

Ona,
Men, nima desam, yaroqsiz yaroq-
Va uning parchasi. Yo'q bu rost emas.
Men – haddan tashqari kichkina qaboq-
Baxtsizligim shuki-u omi-hassos...
Ona-polvonim, bahodirim mening,
Qanday ko'tarasiz dunyo yukini.
Bir zarrasi tegsa-tushadi larza,
Jajji gardi tegsa- ketdim qoqinib².
Ona-kulchadekkina sog'inchim mayda,
Bir pas...unutaman sizni, keyinchi...
Judayam yengil ko'tarolmayman
Men uchun juda olam qiyinni...

U onasiga bo'lgan sog'inchini “kulchadek mayda” deya ta'riflaydi. Zum o'tmay uni unutish mumkinligini ta'kidlaydi. Lekin bu tuyg'uni ko'tarib yurish- olamdagi eng og'ir vazifa ekanligiga takror amin bo'ladi. She'rdi shoirning lirik qahramoni o'zini “yaroqsiz yaroq”, “kichkina qaboq”qa qiyoslaydi. Onasini “polvonim, bahodirim” deya uning bardoshiga qoyil qoladi. Dunyo yukini ko'tarishini tariflaydi va onasidan ko'mak so'raydi. Unga buyuk ehtiromini namoyon etadi. Bu kabi mazmuniy birlik o'zaro yaxlit holda- buyuk ona timsolini yaratishga xizmat qiladi.

A.Qutbiddin “Hajr” nomli she'rida oshiqning hijroni ifoda etilgan. Oshiq bu holatdan qutilish chorasini izlaydi. Hijronni qish kunuday uzun deydi va yoshim o'tganda sog'inchdan dil to'lib ketganini aytadi. Biz bilamizki, kapalakda qon bo'lmaydi. Chorasiz qolgan shoir “kapalak qonini topinglar menga” deydi:

Hijron qish kuniday cho'zilganida,
Kunlar ko'k bag'ridan uzilganida,
Yoshim piyolaga suzilganida,
Sog'inchdan dil to'lib buzilganida-
Kapalak qonini topinglar menga³.

² Abduvali Qutbiddin. Bor.-T., G'.G'ulom nomidagi Adabiyot va san'at nashriyoti, 2011. –B.242.

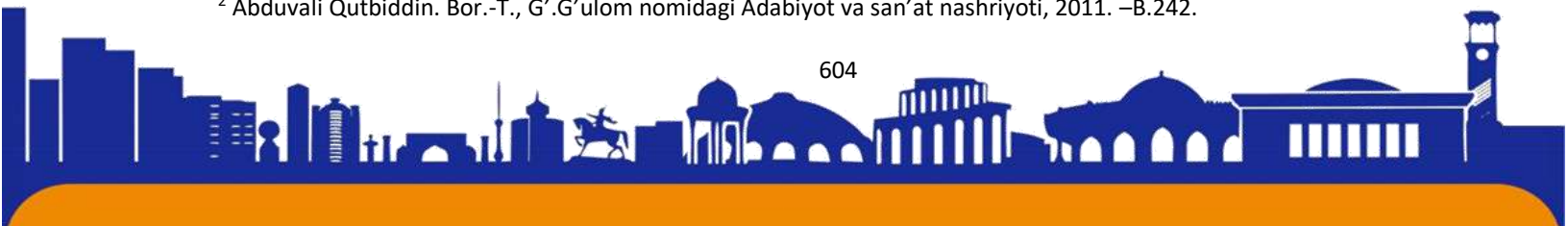



ISSN (E): 2181-4570

Yellar sudrab kirsas meni bog'larga,
Sarg'atib to'kilgan tillar qarg'asa.
Meni ostonada changlar tupurib,
Visol keltiraman yo'llar qarg'asa-
Kapalak qonini keltiring menga.

Abduvali Qutbiddin iqtidorli, nozikta'b va yuksak didli ijodkor. Uning to'plamlariga kirgan she'rlarida bir tomondan yangicha ifoda va ohanglar namoyon bo'lsa, ikkinchi tomondan milliy ruh asosiga qurilganligi bilan ajralib turadi. Shoirning she'rlarida oddiylik, kamtarlik ham bor. Masalan; "Ranj" she'rini olaylik:

Qayon endi, mohi anbarim,
Bayon bo'lmas bo'ldi dardlarim,
Ishq avjida o'ldi mardlarim,
Netay...

(Chalg'idi tovush.)

Suvab chiqdim barcha darzlarni,
Bo'yab chiqdim arzlarni hatto,
To'lolmadim qarzlarni aslo,
Netay

(Yirtildi kovush.)

Abduvali Qutbiddin hali ko'p o'rganiladigan, atrofida bahs-u munozaralar ko'payib boradigan iste'dod, o'zligini saqlagani holda bugungi modernistik tafakkur izlanishlari jug'rofiyasini ham shakliy, ham mazmunan qamrab olgan ko'lamli shoirdir.

Foydalanilgan adabiyotlar

1. Abduvali Qutbiddin. Bor.-T., G'.G'ulom nomidagi Adabiyot va san'at nashriyoti, 2011. –B.242.
2. Mirvaliyev S, Shokirova R. O'zbek adiblari. Toshkent-2016,
3. Internet ma'lumot. WWW. ziyouz. com kutubxonasi.



Abduvali Qutbiddin she'riyatida milliylik va tasavvufiy an'analar

Maxmudova Kamola Bolbekovna

Samarqand davlat universiteti o'zbek filalogiya fakulteti 2-kurs magistranti

Istiqlol davri badiiy adabiyotidagi o'ziga xos o'zgarishlar bugungi adabiy jarayonda tahlil etilmoqda. Istiqlol adabiyoti inson hayotidagi turfa xil iztiroblarni, ziddiyatlarni, inson tafakkuridagi o'zgarishlarni haqli ravishda tasvirlash an'anasini yuzaga chiqardi. Fikr va ruhning yangilanishi estetik qarashlarning ham bugungi kun nuqtayi nazaridan o'zgarishiga sabab bo'lmoqda.

Bugungi o'zbek she'riyatining an'anaviy tasvir uslubidan farq qiluvchi yangicha obrazlar, kutilmagan ramziy ifodalar, qochirimlar tazod va parodokslar, eng muhimi, betakror serohang, serma'no ifodalar bilan kitobxonni o'ylantiradi. Fikrning ixcham, lo'nda shaklda ifodalanishi, zamonamiz va zamondoshimiz ruhiy olamini yangi jihatlardan poetik tadqiq etish – insonning bezovta ruhini, dardlarini tasvirlash borasida erishgan yutuqlari o'zbek she'riyati yangi poetik sarhadlarni kashf etayotganligidan dalolatdir.

A.Qutbiddin ijodga bevosita nazar tashlaydigan bo'lsak, shoir o'ziga tegishli barcha narsada yangilikka intiladi. U, avvalo, atrofni o'zgartiradi, shu o'zgarishlarni taqozo etgan yoki ular tufayli paydo bo'lgan tuyg'ular ifodasi orqali modernizmni yaratadi. Va shu modernizm adabiyotni uning atrofni yana yangilaydi. O'zbek adabiyoti XX asrning so'ngi o'n yilligida shunday o'zgarishlar, inson turmushini yengillatishga xizmat qiluvchi texnologiyalar rivoji va keskin ijtimoiy to'ntarishlar bois o'zaro qarama-qarshi tuyg'ular, orasida qoldi. Millat tarixi va adabiyotida muhim ahamiyat kasb etgan ijtimoiy-badiiy yo'nalish modern she'riyati shu tarzda paydo bo'ldi.

Abduvali Qutbiddin 1960 yil 20 iyunda Qashqadaryo viloyatining Qarshi shahrida tug'ilgan. 1983 yilda Toshduning jurnalistika fakultetini tugatgan

A.Qutbiddin she'riyatimizga o'tgan asrning 80 yillarida kirib keldi. Ilk to'plami "Nayson" bilan kitobxonlar nazariga tushdi. Majmuaga iste'dodli shoir Rauf Parfi so'zboshi yozgan. Shoirning e'tiroficha:"Abduvali she'riyati dunyoni obrazli idrok



etishning ajoyib namunasi. U borliqni yalang'och tasavvur qila olmaydi. Qalbiga har bir lahzani, voqea va hodisani his qilib, kamalakdek jilo beradi.

Shoir har bir she'rida, yangi ranglar, ohanglar izlab topishga intiladi. Favqulodda o'xshatishlar, kinoyalar, istioralar...o'qib ajablanasiz, bu she'rlar boshqalarning she'rlariga sira o'xshamaydi. Hatto bir qaraganda "qovushmagandek". Ammo hukm etishga shoshmang! Yana bir bor sinchkov o'qing, shunda bu notanish satrlar bir-biri bilan pinhona bog'lanib, o'ziga xos ruhiy iqlimni yaratayotganiga ishonch hosil qilasiz. Bu iqlimda siz tiriklikning teran qa'rlariga ildiz otgan xotirotning kuyunchak sadolarini tinglaysiz". "Nayson" to'plamidagi quyidagi she'rni ko'raylik:

Ayol ehtiyotkor aqilli edi,
Har kecha shamolga tutadi ko'krak.
Uyg'otar edilar so'qir xo'jani
Kuchuklar zanjirlar ila irillab.
Ayol ehtiyotkor, aqilli edi,
Har oqshom shamolga ochardi eshik.
Uyg'otar edilar soqov xo'jani,
Kuchuklar zanjirlar ila g'ingshinib.
Ayol ehtiyotkor, aqilli edi,
Sevishin shamol aytardi asta.
So'kib qulog'i og'ir xo'jani,
Zanjirlar bo'shshib,
Kuchuklar esnar...

Ayolning ehtiyotkor aqliga tahsin o'qib, uni yuksaklarga ko'taradi. So'qir xo'jani esa kinoyalar bilan tariflaydi. "Sevishini shamolga aytardi asta" deya ayolning yashirin sevgisiga urg'u beradi.

A. Qutbiddin siyqa qofiyabozlik, quruq va'z, soxta balandparvozlardan qochadi. U o'y kechinmalarini oshkora bayon etmaydi, she'rlarida g'oya va ma'no "manamen" deb bo'y ko'rsatmaydi. Balki bu asarlar kitobxonni o'ylashga, mushohada yuritishga majbur qiladi. O'zining rangin olamiga oshno etadi.

She'riyat - ko'ngil mulki, yurak, sog'inch farzandi. U sog'inchdan yaraladi. Ko'ngil esa hamisha mehrga, sevgiga tashna bo'ladi. Ko'ksiga sig'magan sog'inchini aytadi.





ISSN (E): 2181-4570

Qiyalib ketasiz, ko`ngil ochqolar
Sevgiga, mehrga.
Yolg`izlik – toshbaqa sudraladi,
Yetolmaydi eshikka, deraza, shiftga
Ko`ksingizda piq-piq yig`laydi yurak,
Rahmingiz keladi.

Siz ham bo`zlaysiz:

“Men seni sotaman sevgiga,
Mendan qutilasan”.

Shoir sevgi va mehrga och qolishini, yolg`izlikni sudraladigan toshbaqaga qiyoslaydi. Ko`ksidagi yurakning yig`lashiga rahmingiz kelsin deb nola qiladi.

Lirik qahramon yuragi sevgiga tashna. U qalbini o`zgalarga, uni yaxshi ko`rgan odamga hadya qiladi, “dilini sevgiga sotadi”. She`rning so`ngida shoir:

“Bir qiz olib ketdi uni uzoqqa
U qizning qalbida kunday oqadi,
U baxtdan ketadi endi semirib,
Qiz uni muhabbat bilan boqadi”.

Sevgisini uzoqlarga olib ketgan qizni, baxtdan semirib ketadi deya yakunlaydi. Bu bilan lirik qahramon sevgisini olib ketganni, baxtdan semiradi demoqchi.

Abduvali Qutbiddin “Ko`hna” she`rida 80-yillar muhitini aks ettiradi. She`rdagi ohang va joziba ham o`zgacha.

O`ram-o`ram soch yotadi,
Soch yotadu,
Haram-haram tosh yonadi,
Dosh yotadu.
Ko`r, ko`r, milmilak.
Chuqur-chuqur ko`l bo`ladi,
Ko`l bo`ladu.
Baland-baland yo`l bo`ladi
Yo`l bo`ladu.
Yo`g`on yo`g`on g`am bo`ladi,
Mo`l bo`ladu.

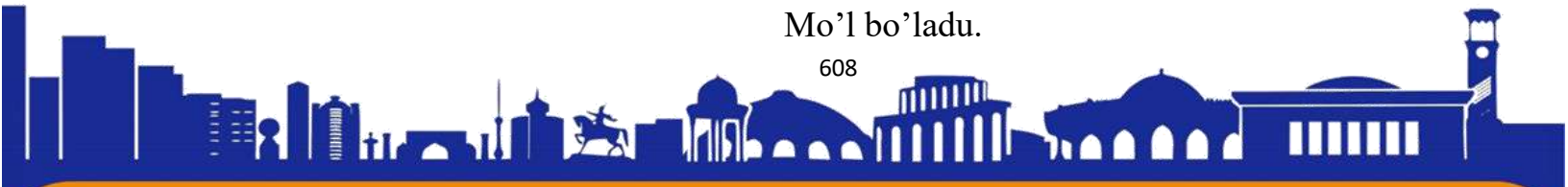



ISSN (E): 2181-4570

Ko'r, ko'r milmilak.

She'rd a o'xshatish va kinoyalar ko'p, shoir "milmilak"-deb moychiroqni aytadi.

A. Qutbiddin she'riyatida inson va tabiat, makon va zamon, hayot va o'lim, visol va hijron tushunchalari bir-biri bilan qo'shilib, yo'g'rilib ketgan. Uning "Hajr" nomli she'rida visolni sog'inadi. Hijron qancha uzoq bo'lsa visol shuncha go'zal bo'ladi.

Hijron qish tuniday cho'zilganida,

Kunlar ko'k bag'ridan uzilganida,

Yoshim piyolada suzilganida,

Sog'inchdan dil to'lib buzilganida-

Kapalak qonini topinglar menga.

Lirik qahramon nazarida hijronning cheki yo'q, yo'llari uzun, shuning uchun u "kapalak qonini so'raydi". Kapalakning esa qoni yo'q. Bu – ramziy, majoziy obraz. Hijron qish kuniday cho'zilib qahramonni qiynamoqda. Sog'inchdan dil to'lib, yoshining ham o'tib borayotganini aytadi.

Yellar sudrab kirs a meni bog'larga,

Sarg'ayib to'kilgan tillar qarg'asa.

Meni ostonada changlar tupirib,

Visol keltirmagan yo'llar qarg'asa,

Kapalak qonini keltiring menga.

Lirik "men" hayotdan o'ziga hamdard odam izlaydi. Lekin hijron dardida iztirob chekayotgan lirik qahramonning orzusi o'zgar mas armon bo'lib qolaveradi. She'ring so'ngi baytida:

Tog'larning dahani agar bo'lsa g'or,

Falaklar chirmashib o'rlasa bug'i,

Bu qadar armonga chiday olmasam,

Ko'zimga muz kabi erisa yig'i,

Kapalak qonini ichiring menga...

Armonga chiday olmasam,"Kapalak qonini ichiring menga"-deb nola qiladi.

A. Qutbiddin she'riyati ramziy ifodalarga, kutilmagan holatlarga, tasavvur lahzariga boyligi bilan milliy she'riyatimizda o'ziga xos o'rin egallaydi.

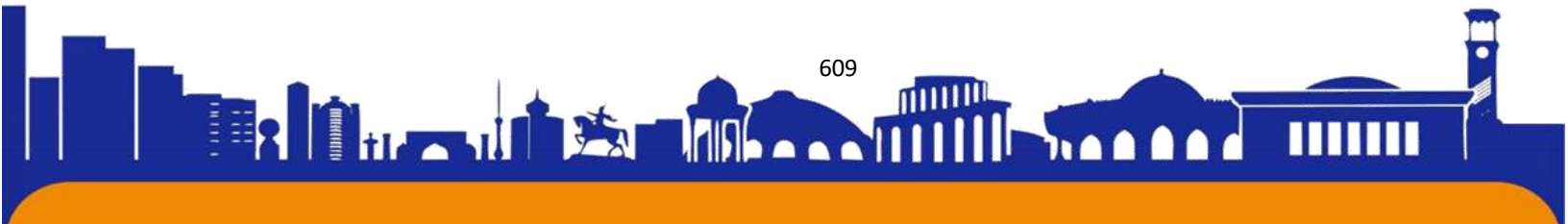



Shoir mantiq izidan ergashmaydi, u oqil va dono fikrlarni, biror xabar yoki ma'lumotni she'rga solmaydi. Bunga xohishi ham yo'q. Abduvali Qutbiddin yurak urishining ritmidan, tuyg'ular taloshidan she'r tuzadi.

Abduvali Qutbiddin she'rlarida devonavashlik, telbalik, so'fiyona oshiqlik bor. She'r o'qishidagi jazava uning aynan Abduvali Qutbiddin degan shoir ekanidan, ikkinchi bir shoir bunday jo'shib, shiddat va zavq bilan raqslar og'ushidan she'r o'qimasligi, o'qiy olmasligidan darak beradi. Lirik qahramon o'zi go'yo she'ri bilan barobar ko'kka uchadi. Deylik, "Qo'shiq" she'rini boshdan oxirigacha:

Yer osmonga barobar, osmon yerga barobar,

Yeru Quyosh kokilin tortib-tortib o'yin tush.

Vujudimdan dud chiqar, dilim aro o't chiqar,

Devonaman-devona, ey olovim, o'yin tush, –

She'rdagi joziba va ohang ham boshqacha. Bu misralarni boshqa bir shoir ijodida uchratmaysiz. O'qilishining o'zi qo'shiqday quyilib keladi. Abduvali Qutbiddinga jununlik, tozalik, jo'shqinlik – xos. Uning she'rlarida musiqiylik, ko'ngildagi toshqinlik – yetakchi. Shuning uchun uning she'rlarini o'qigan o'quvchi beixtiyor:

Talmir-tilmir ko'zlarim

Daryo bo'lolmay o'tdi.

Sadaqani ishq, qo'lim

Aslo so'rolmay o'tdi

yoki:

Sohibdilim – diloro,

Ayyit, to'xtasin karvon.

Nay puflagan quyunning

Enasimi biyobon, –

kabi misralari ohangiga mahliyo bo'ladi. Butun vujudini to'ldirib olgan nafasiga bor ovozini ulaydi.

Abduvali Qutbiddin "Avtoportiret" she'rini 1987-yil yozgan, o'sha vaqtda shoir 27-28 yoshlarda bo'lgan. U bolalikdanoq shariat, tariqat masalalaridan xabardor bo'lib o'sganligini va shu ruhdagi adabiyotlar tasirida shakillanib borganini hisobga olsak, bu she'r lirik qahramonning o'z-o'ziga isyonidan darak beradi. Behuda kechayotgan umrdan norozilik ifodasi tuyuladi.

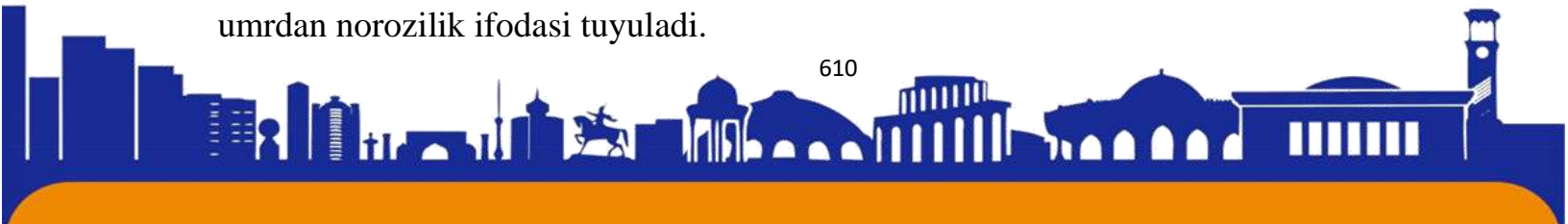



Men juda yolg'izman,
Go'yo quduqda
Qovurg'amgacha suv, badanim og'u,
Bilagim uvishib tipirchilaydi-
Misli so'nggi nola, oxirgi yohu.
Men juda yolg'izman-
Quduqdir joyim,
Bezillar, yashirinar mendan chuvalchang,
Qurbaqa sen balki malaksan asli,
Ne bo'lar aslingga qayta olsang...
She'r so'ngida lirik qahramonning ruhiy kechinmalari so'fiylikning tavba maqomidagi xususiyatlarni esga soladi:
Men juda yolg'izman,
Tepadagilar
Kenglikda ot surib ovlashar gunoh.
Meni tushunmaslar (fahm shart emas),
Ajdarman
Va ismim "Oh" dir mening
"Oh".
Tavba tasavvufda ruhning bedorligini, qalban poklanishga ehtiyoj sezgan insonning ruhiy istiroblarini anglatadi.
Shoirning "Sohibdilim" she'rini kuzatar ekanmiz, undagi ohangning o'zi kishini maftun etadi.
Sohibdilim- diloro,
Ayyit, to'xtasin karvon,
Nay puflagan quyinning
Enasimi biyobon.
Sohibdilim-diloro,
Qayda u chashma giryon.
Jilg'a bo'lgan ko'nglmni
Quritib bo'ldi mijgon.

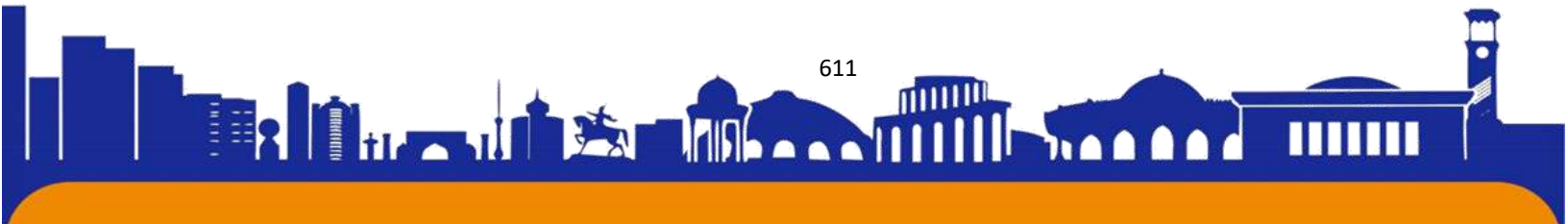



“Sohibdil”-o‘z qalbining egasi demak,ko‘ngil amri bilan ish qiladigan,olam va odam sir-asroridan ogoh kishi.She‘rda lirik qahramon bu dunyoga o‘zining hayoliy olamini taqdim etadi.She‘r so‘ngini shoir kamtarlik bilan yakunlaydi.

Sohibdilim -diloru,
Vasling sarobmi -ro‘yo.
Hofiz emasman ishqda,
Abduvaliman go‘yo

A.Qutbiddin ijodida she‘riyatimizda birinchilardan bo‘lib modernistik tasvir to‘laqonli namoyon bo‘ldi. Undan oldingi shoirlarning she‘rlarida muayyan modernistik vizual obrazlar yaratilgan bo‘lsa, A.Qutbiddin butun tasvirni, butun manzarani modernistik uslubda “chizadi”:

Qor gulxani...
Big‘illab qaynayotgan chovgun...
Bo‘g‘otlarda hakalab yurgan qish...
Qor chaqmog‘i...
Etagi kuygan izg‘irin...
Qor bo‘roni...
O‘yin tushayotgan ayol...
Charx urib... Charx urib...
Charx urib...

“Tasavvur lahzalari” she‘riy turkumidan olingan ushbu parchada shoir qish manzaralarini bu faslga xos bo‘lmagan ko‘rinishlar bilan (“Qor gulxani...”, “Qor chaqmog‘i...”) tasvirlashga uringan. Albatta, bu o‘rinda muayyan manzarani, shoir maqsad qilgan badiiy g‘oyani anglab olish juda qiyin.

Ammo “Tasavvur lahzalari” she‘rini to‘la o‘qib, gap 90-yillarning achchiq hayoti haqida ketayotganini tushungan o‘quvchi yuqoridagi “mantiqsiz” parchada ham muayyan manzarani ko‘radi, asosiysi, lirik sub‘yekt kayfiyatini his qiladi. Zero, 90-yillar hayoti ijodkor nazdida shu kabi alg‘ov-dalg‘ov, sira o‘xshashi yo‘q manzaralardan iborat edi. Shoir hali o‘zi ham tushunib ulgurmagan hayotiy, ijtimoiy manzaralarni shu kabi noreal tasvir bilan ifodalaydi. Bu she‘rning ifodaviy o‘ziga xosliklari modernizmning dadaizm oqimida ijod qilgan musavvirlarning kartinalarini yodga soladi.

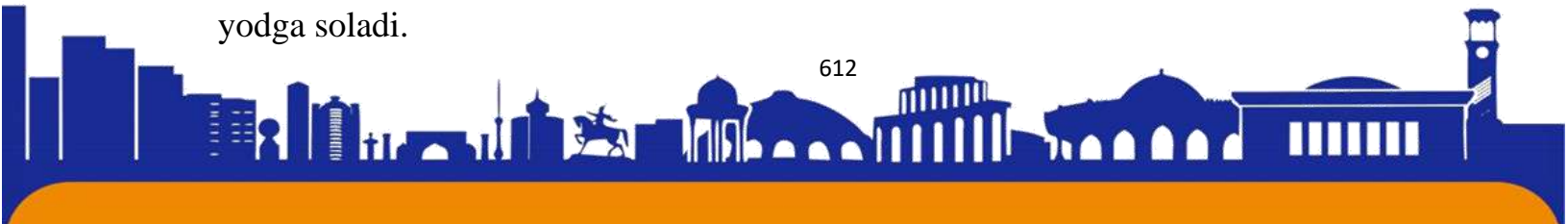



Chanqovuz va kampir...
Tishu barmoq faryodi...
Og'iz va bo'shliq faryodi...
(Labdagi farishta)
Parchalangan tuproq ingrog'i...
Suv ingrog'i
Koinot ingrog'i...
(Ro'zg'or g'ordir-chiqmaysan).
Jag'lar...
Qo'llar shalpayar...
Tig'simon ko'zlar...
(Nonga muhtoj emas hurriyat...).
Chanqovuz va kampir...

Foydalanilgan adabiyotlar

1. 1. Abduvali Qutbiddin. Bor.-T., G'.G'ulom nomidagi Adabiyot va san'at nashriyoti, 2011.
2. Ernazarova Gulbahor. Hozirgi o'zbek she'riyatida tasavvuf an'analari. Samarqand 2022
3. Internet ma'lumot. WWW. ziyouz. com kutubxonasi.

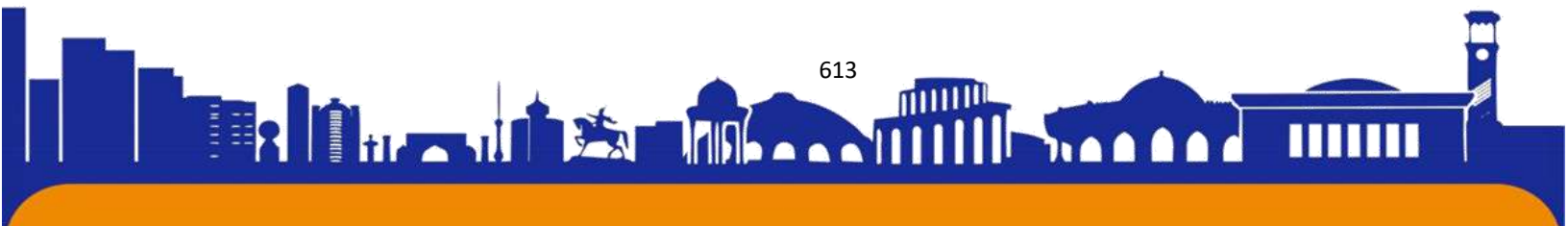



ISSN (E): 2181-4570

THE HEROISM IN THE NOVEL OF ERNEST HEMINGWAY “WHOM THE BELL TOLLS”

Mirzanazarova Vazira Akbaraliyevna
Namangan State University

Abstract: This article denotes about the work of Ernest Hemingway and his contribution to the literature as well as about the play of “Whom the bell tolls”. There is a brief information about it, how Hemingway depicted the hero, main features of his heroism in his work. Moreover, this article describes how the war influenced to the work of Hemingway, in which his portrayal of heroism has had a significant impact on literature and society, challenging traditional notions of heroism and inspiring readers to seek their own meaning and purpose in life.

Key words: literature, character, heroism, tradition, war, challenges, notions, portrayal, plot, emotion, self-awareness

Аннотация: В статье говорится о творчестве Эрнеста Хемингуэя и его вкладе в литературу, а также о пьесе «По ком звонит колокол». Приведены краткие сведения о том, как Хемингуэй изобразил героя, основные черты его героизма в своем творчестве. Кроме того, в этой статье описывается, как война повлияла на творчество Хемингуэя, в котором его изображение героизма оказало значительное влияние на литературу и общество, бросив вызов традиционным представлениям о героизме и вдохновив читателей на поиск собственного смысла и цели в жизни.

Ключевые слова: литература, персонаж, героизм, традиция, война, вызовы, представления, образ, сюжет, эмоция, самосознание.

Uzbek nation takes education seriously, with many vying for master's and doctorate degrees. For many students, both inside the capital and also in the regions, studying the English language is a step in this goal to attain advanced degrees in the United States and Europe. Before, learning outside Uzbekistan was reserved for elites, but now that many universities are offering English language courses, Uzbek students from all economic backgrounds desire to study abroad in English-speaking countries. One advantage of the desire to learn English for Western countries is that by learning

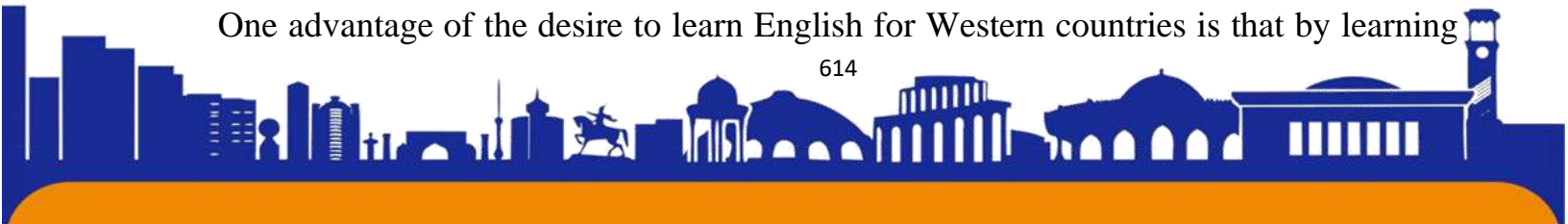



English, Uzbek students will have the opportunity to study in Western countries, later returning to Uzbekistan and bringing with them Western ideas.[8]

Literature is any collection of written work, but it is also used more narrowly for writings specifically considered to be an art form, especially prose fiction, drama, and poetry. In recent centuries, the definition has expanded to include oral literature, much of which has been transcribed. Literature is a method of recording, preserving, and transmitting knowledge and entertainment, and can also have a social, psychological, spiritual, or political role. Literature, as an art form, can also include works in various non-fiction genres, such as biography, diaries, memoir, letters, and essays. Within its broad definition, literature includes non-fictional books, articles or other printed information on a particular subject.[1]

There were many people who did much contribute to the literature. Ernest Hemingway was one of them that he wrote many novels from his experience. Ernest Hemingway was an American novelist, short-story writer, and journalist, born in 1899 and died in 1961. He is widely regarded as one of the most influential writers of the 20th century and is known for his spare and direct writing style, which revolutionized modern literature. Hemingway's works often explore themes of masculinity, war, and the human experience, and his portrayal of heroism has had a significant impact on literature and society. Some of his most famous works include "The Sun Also Rises," "A Farewell to Arms," and "For Whom the Bell Tolls." [7] The theme of heroism is a prominent one in Hemingway's works, particularly in his novels. Hemingway's portrayal of heroism often challenges traditional notions of heroism, which involve a larger-than-life figure with exceptional bravery and strength. Instead, Hemingway's heroes are often ordinary people who exhibit courage and integrity in the face of adversity. They are not perfect and may be flawed, but they are determined to do what is right and often make personal sacrifices for the greater good. Hemingway's portrayal of heroism is often linked to the theme of existentialism, which emphasizes the individual's freedom and responsibility to create their own meaning and purpose in life.

A brief overview of "Whom the Bell Tolls"

"Whom the Bell Tolls" is a novel by Ernest Hemingway, published in 1940. The novel is set during the Spanish Civil War and follows the story of an American volunteer named Robert Jordan, who has been sent to Spain to fight with the anti-fascist forces. Jordan is a skilled explosives expert and has been tasked with blowing up a





bridge to hinder the enemy's progress. Along the way, he meets a group of guerrilla fighters and falls in love with one of them, a young woman named Maria. As the mission progresses, Jordan begins to question the morality of the war and the effectiveness of his own mission. The novel explores themes of war, love, sacrifice, and the human experience, and is considered one of Hemingway's greatest works. [9] As previously mentioned, the theme of heroism is a significant one in Hemingway's works, including "Whom the Bell Tolls." Hemingway's portrayal of heroism in his novels often challenges traditional notions of heroism by depicting ordinary people who exhibit courage and integrity in the face of adversity. Hemingway's heroes are not perfect, but they are determined to do what is right and often make personal sacrifices for the greater good.

In "Whom the Bell Tolls," the character of Robert Jordan embodies Hemingway's portrayal of heroism. Jordan is not a larger-than-life figure with exceptional bravery and strength, but he is an ordinary man who exhibits courage and integrity in his own way. He is willing to put himself in harm's way to complete his mission, but he also questions the morality of the war and is conflicted about the violence he must commit. Jordan's heroism is not defined by his ability to kill, but by his willingness to do what is right and to stand up for his beliefs. Hemingway's portrayal of heroism in his novels is often linked to the theme of existentialism, which emphasizes the individual's freedom and responsibility to create their own meaning and purpose in life. Hemingway's heroes must confront the harsh realities of the world and the meaninglessness of life, but they still choose to act with courage and integrity. Hemingway's portrayal of heroism has had a significant impact on literature and society, challenging traditional notions of heroism and inspiring readers to seek their own meaning and purpose in life. Hemingway's portrayal of heroism differs from traditional notions of heroism in several ways. Traditionally, heroes are often depicted as larger-than-life figures with exceptional strength, bravery, and morality. They are often portrayed as symbols of good who engage in epic battles against evil forces. In contrast, Hemingway's heroes are ordinary people who exhibit courage and integrity in their own way. Hemingway's heroes are not perfect; they often have flaws and weaknesses that make them more relatable to readers. They are not invincible, and they do not always succeed in their endeavors. Hemingway's heroes are often engaged in existential struggles to find meaning and purpose in life, which adds depth to their





characters and makes them more human. [4] Another way in which Hemingway's portrayal of heroism differs from traditional notions of heroism is in his emphasis on action and the present moment. Hemingway's heroes are not passive; they are often engaged in physical and emotional struggles that require them to act in the present moment. This emphasis on action and the present moment is a key component of Hemingway's writing style and reflects his belief that life is to be lived and experienced in the moment. Overall, Hemingway's portrayal of heroism challenges traditional notions of heroism by depicting ordinary people who exhibit courage and integrity in their own way. Hemingway's heroes are flawed, relatable, and engaged in existential struggles to find meaning and purpose in life.

Heroism in "Whom the Bell Tolls"

In "Whom the Bell Tolls," Hemingway portrays heroism as a complex and multifaceted concept. The novel tells the story of Robert Jordan, an American volunteer in the Spanish Civil War, who is tasked with blowing up a bridge behind enemy lines. As Jordan carries out his mission, he confronts difficult ethical choices, grapples with personal demons, and forms deep emotional connections with the people around him. One way in which Hemingway portrays heroism in "Whom the Bell Tolls" is through Jordan's commitment to his mission. Despite the risks and the obstacles he faces, Jordan remains dedicated to his cause and is willing to make personal sacrifices for the greater good. His bravery and determination inspire those around him, and he becomes a symbol of resistance and hope for the Spanish people. [10] However, Hemingway also challenges traditional notions of heroism in the novel. Jordan is not an infallible hero; he is flawed and vulnerable, and he struggles with doubts and uncertainties throughout the book. He is haunted by memories of past failures and carries a burden of guilt that he cannot escape. Additionally, Hemingway portrays the futility of war and the senseless violence it causes, suggesting that heroism in war can be a hollow and meaningless concept. Hemingway's portrayal of heroism in "Whom the Bell Tolls" is therefore complex and multifaceted, reflecting the difficult choices and moral ambiguities of war. Jordan's heroism is not simple or straightforward, but is instead a product of his personal values, his commitment to his cause, and his relationships with the people around him. Through Jordan's story, Hemingway challenges readers to question traditional notions of heroism and consider the true costs of war.

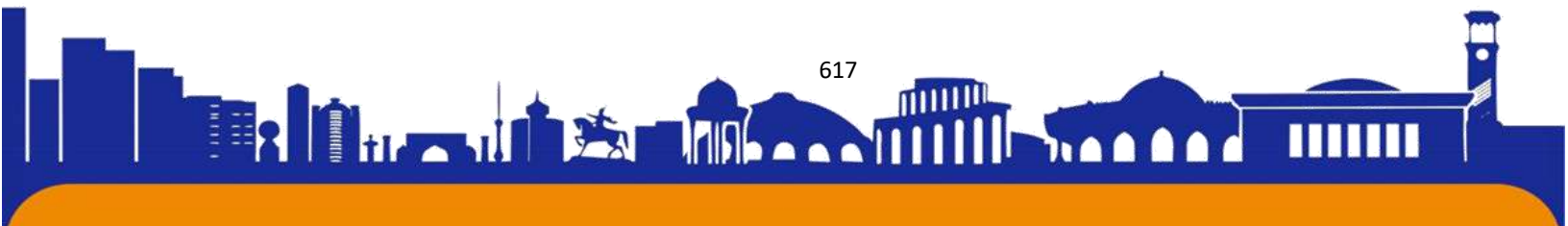



A brief summary of the novel's plot

"Whom the Bell Tolls" is set during the Spanish Civil War and follows the story of Robert Jordan, an American volunteer who has joined a group of anti-fascist guerrillas fighting behind enemy lines. Jordan is tasked with blowing up a bridge in order to disrupt the enemy's military operations. As he prepares for the mission, he meets and falls in love with Maria, a young Spanish woman who has been traumatized by the war. Jordan also grapples with personal demons and doubts about the morality of his mission.[3] As the mission unfolds, Jordan faces numerous obstacles and ethical dilemmas, including the possibility of betrayal and the potential harm to innocent civilians. The novel ultimately explores the themes of love, sacrifice, and the true cost of war.

The traits and characteristics of his heroic characters

Hemingway's heroic characters share several key traits and characteristics that set them apart from traditional heroes. These include:

1. **Courage:** Hemingway's heroes exhibit courage in the face of danger and adversity. They are not fearless, but they are willing to take risks and face their fears to achieve their goals.
2. **Integrity:** Hemingway's heroes have a strong sense of personal integrity and a commitment to their values. They are not easily swayed by outside influences and are willing to stand up for what they believe in.
3. **Resilience:** Hemingway's heroes are resilient in the face of setbacks and failures. They are able to bounce back from adversity and continue to pursue their goals.
4. **Self-awareness:** Hemingway's heroes are introspective and self-aware. They are able to reflect on their own thoughts and emotions and make sense of their experiences.
5. **Physical prowess:** While Hemingway's heroes are not superhuman, they often possess physical strength and endurance that allows them to overcome physical challenges.
6. **Emotional depth:** Hemingway's heroes are not one-dimensional; they have complex emotional lives and are often engaged in existential struggles to find meaning and purpose in life.[4]

Overall, Hemingway's heroic characters exhibit a unique combination of physical and emotional strength, resilience, and self-awareness that sets them apart from

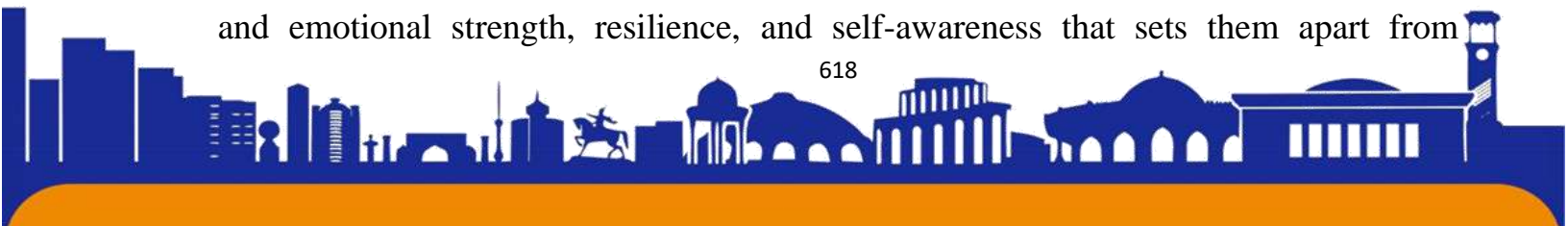



traditional heroes. They are complex, relatable, and exhibit a more realistic portrayal of heroism.

The character of Robert Jordan and his portrayal as a hero

Robert Jordan is portrayed as a hero in the novel, but his heroism is nuanced and complex. He is not a traditional hero in the sense that he does not possess superhuman strength or invincibility. Instead, Jordan is a flawed, human character who struggles with doubts and fears, but still manages to do what he believes is right. He is brave and self-sacrificing, but also compassionate and thoughtful. One of the most notable traits of Jordan's heroism is his willingness to risk his life for the greater good. He volunteers for the dangerous mission of blowing up the bridge, knowing that it is essential to the guerrilla's cause. He also puts himself in harm's way to protect Maria and the other members of the group, even though it means risking his own safety. Jordan's bravery is further highlighted by the fact that he is not a soldier by profession, but rather a literature professor who has joined the cause out of ideological convictions. Another trait that defines Jordan's heroism is his compassion and empathy towards others. He is deeply affected by the suffering of the Spanish people, and his love for Maria is motivated in part by a desire to protect her from the violence and trauma of the war. Jordan is also compassionate towards his fellow guerrillas, and he forms close bonds with them throughout the course of the novel.

Hemingway's challenges for traditional notions of heroism in the novel

Hemingway's portrayal of heroism in "Whom the Bell Tolls" challenges traditional notions of heroism in several ways. First, he emphasizes the human element of heroism by portraying Jordan as a flawed, vulnerable character. Jordan's doubts and fears make him more relatable and human, and Hemingway suggests that true heroism comes not from invincibility, but from the ability to face one's fears and overcome them. Second, Hemingway challenges the idea of heroism as a solitary endeavor. Jordan's heroism is not a result of his individual strength or prowess, but rather his ability to work with and rely on others. The guerrilla group is depicted as a collective hero, with each member contributing to the cause in their own way. Hemingway suggests that true heroism is not just about individual bravery, but also about the ability to work together for a common goal. [10] Finally, Hemingway challenges the idea that heroism is always justified. While Jordan's mission is presented as necessary to the anti-fascist cause, the novel also explores the cost of violence and the morality of killing. Jordan is haunted

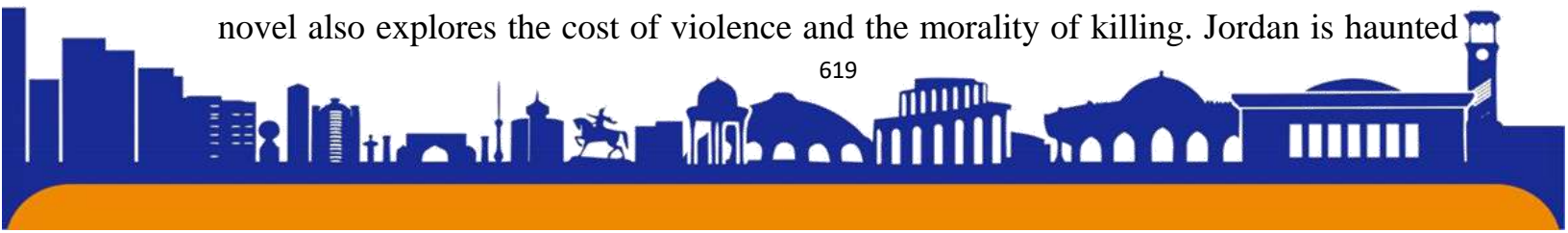



by doubts about the ethics of his mission, and the novel does not shy away from depicting the devastating impact of war on innocent civilians. Hemingway suggests that true heroism requires not just bravery, but also an awareness of the consequences of one's actions and a commitment to justice and morality.

The impact of war on Hemingway's characters and their heroic qualities

War has a profound impact on Hemingway's characters, and it often serves as a catalyst for their heroic qualities. In "Whom the Bell Tolls," the characters are shaped by the violence and trauma of the Spanish Civil War. Jordan, for example, becomes more compassionate and empathetic as a result of his experiences in the war. His love for Maria is partly motivated by a desire to protect her from the violence and suffering he has witnessed. At the same time, war also challenges and tests the characters' heroic qualities. Jordan, for example, faces numerous obstacles and ethical dilemmas throughout the course of the novel. He is forced to make difficult choices and to confront his own doubts and fears. War also brings out the worst in some characters, highlighting.

This essay analyses the theme of heroism in Ernest Hemingway's novels, specifically "Whom the Bell Tolls." It explores how Hemingway's portrayal of heroism differs from traditional notions of heroism, highlighting the traits and characteristics of his heroic characters. Hemingway challenges conventional notions of heroism by presenting flawed and vulnerable characters who struggle to find meaning and purpose in a chaotic world. The essay also discusses the impact of war on Hemingway's characters and how his experiences as a war correspondent influenced his portrayal of heroism. In "Whom the Bell Tolls," Hemingway depicts a group of fighters who are committed to a cause greater than themselves but are also aware of the futility of their efforts. The essay concludes by reflecting on the significance of Hemingway's portrayal of heroism and its broader implications for literature and society as a whole. Hemingway's portrayal of heroism in "Whom the Bell Tolls" is significant for its departure from traditional notions of heroism in literature. Rather than depicting heroes as invincible and morally unambiguous, Hemingway portrays his characters as flawed and human, with a deep sense of moral ambiguity. This allows for a more nuanced exploration of heroism, one that reflects the realities of war and its impact on those who fight it. Furthermore, Hemingway's portrayal of heroism in "Whom the Bell Tolls" is significant for its exploration of the relationship between heroism and political

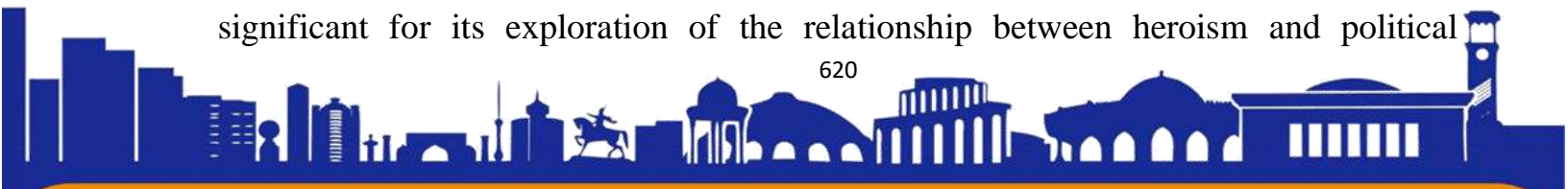



ideology. The novel's protagonist, Robert Jordan, is a committed Communist who fights for a cause he believes in. However, Hemingway also portrays the destructive aspects of political ideology, showing how it can lead to the dehumanization of the individual and the perpetration of atrocities. Overall, Hemingway's portrayal of heroism in "Whom the Bell Tolls" is significant for its complexity and nuance, which challenges traditional notions of heroism and explores the impact of war and political ideology on the individual.

Hemingway's portrayal of heroism in his novels has had significant implications for literature and society as a whole. By challenging traditional notions of heroism, Hemingway presented a more realistic and nuanced view of heroism that emphasized the complexity of human nature and the impact of external factors such as war on individual actions. Hemingway's heroes are not infallible figures, but flawed human beings who face difficult choices and grapple with their own vulnerabilities. They are often defined by their actions rather than their words, and their heroism lies not in their triumphs, but in their willingness to persevere in the face of adversity and to stand up for what they believe in. In addition, Hemingway's portrayal of heroism has contributed to a broader cultural shift away from idealized, one-dimensional portrayals of heroism, towards a more nuanced and complex view of heroism.

LIST OF LITERATURE

1. Baqoeva M, Muratova E, Ochilova M., English literature. T. : 2006
2. F. Boynazarov Jahon adabiyoti T. 2006 y.
3. Gale Contextual Encyclopedia of American Literature. USA, 2009.
4. Istoriya amerikanskoy literaturi. Tt. 1-2, pod redaksiyey N.I.Samoxvalova. M. Izd-vo «Prosvesheniye», 1971
5. Problemi istorii literature SSHA XX veka. «Nauka», 1964
6. SH. Normatova. Jahon adabiyoti T. 2008 y.
7. https://en.wikipedia.org/wiki/Ernest_Hemingway
8. <https://bluedomes.net/2020/04/02/the-growing-importance-of-english-in-uzbekistan/>
9. https://www.goodreads.com/book/show/46170.For_Whom_the_Bell_Tolls
10. <https://content.ikon.mn/banners/2015/4/9/1468/Hemingwey-for-whom-the-bell-24grammata.comp.pdf>

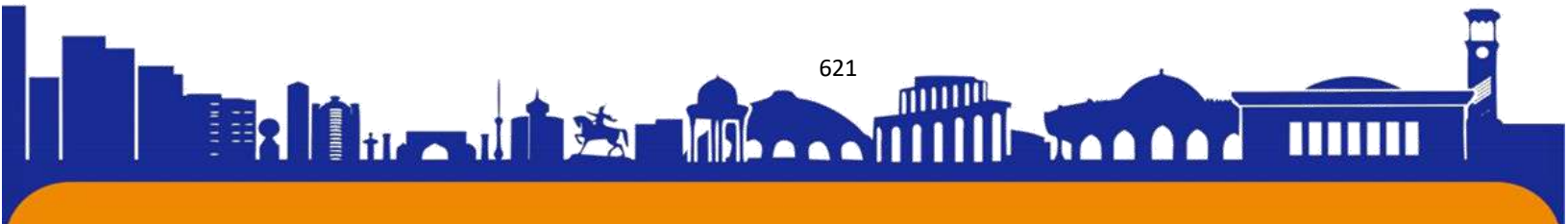



Qishloq xo'jaligida investitsiya va uning samaradorligini oshirish.

Xurramov Eshmamat Xudoyberdiyevich

Termiz Davlat Universiteti Iqtisodiyot va Menejment kafedrasida katta o'qituvchisi

Annotatsiya. Investitsiyalar har qanday ijtimoiy-iqtisodiy shakllarda amalga oshiriladi. Chunki ular davlatning qudratini oshirishga, sanoat, korxonalar va nihoyat, aholining iqtisodiy bazasiga sarflanadi. Erkin bozor iqtisodiyoti bosqichma-bosqich shakllanayotgan O'zbekiston Respublikasi qishloq xo'jaligining rivojlanishiga sarmoya kiritish ob'ektiv zaruratdir. Ushbu maqolada biz qishloq xo'jaligiga investitsiyalar va kapital qo'yilmalar va ularning samaradorligini oshirish yo'llarini ochib beramiz.

Kalit so'zlar: investitsiyalar, aholi, samaradorlik, kapital qo'yilmalar, venchur, portfel, annuitet, moliyaviy qo'yilmalar, haqiqiy investitsiyalar, portfel investitsiyalar, tavakkalchilikli investitsiyalar, daromad.

Аннотация. Инвестиции проявляются в различных социально – экономических формах. Поскольку инвестиции направлены на повышение мощи государства, промышленности, предприятий и наконец экономической базы населения. В Республике Узбекистан, где поэтапно формируются свободные рыночные отношения, привлечение инвестиций в сельское хозяйство является объективной необходимостью. В этой статье мы рассмотрим основные тенденции инвестиций и капиталовложений в сельское хозяйство, а также пути повышения их эффективности.

Ключевые слова. Инвестиции, население, эффективность, капиталовложения, Венчур, портфолио, рента, финансовые вложения, реальные инвестиции, портфельные инвестиции, рискованные вложения, доход.

Annatation: Investments are made in any socio-economic formations. Because they are spent on strengthening the state, the industry, enterprises, and, finally, the economic base of the population. It is an objective necessity to invest in the development of agriculture in the Republic of Uzbekistan, where a free market economy is gradually being formed. In this article, we will learn about investment and capital investment in agriculture and how to increase their efficiency.

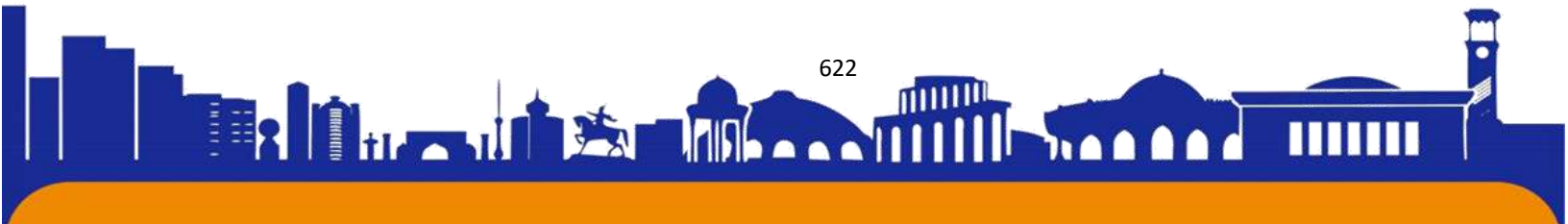



Keywords: investments, population, efficiency, capital investments, venture, portfolio, annuity, financial investments, real investment, portfolio investments, risky investments, income.

Qishloq xo'jaligini samarali va barqaror rivojlantirishning zaruriy sharti - bu ularga etarli miqdorda investitsiya kiritishdir. Qishloq xo'jaligi siyosatining muhim vazifasi - qishloq xo'jaligiga investitsiyalar darajasini oshirish uchun qulay shart-sharoitlarni yaratishdir. Investitsiya - daromad (foyda) olish maqsadida iqtisodiyotda pul (kapital)ning uzoq muddatli qo'yilmasi. Ular yaratuvchanlikni, asosiy fondlarni kengaytirish, rekonstruksiya qilish va texnik jihatdan qayta jihozlash, shuningdek ular bilan bog'liq aylanma mablag'larning o'zgarishini aks ettiradi. Qo'shimcha ravishda, investitsiyalar - qimmatli qog'ozlarga patent intellektual mulk huquqlarini olish va boshqalar. Investitsiyalar - daromad (foyda) keltiradigan yoki ma'lum ijtimoiy samaraga erishuvchi tadbirkorlik faoliyati ob'ektlariga kiritiladi. Iqtisodiy kategoriyalar uchun investitsiyalar quyidagi xususiyatlarga ega: u sanoat tarmoqlari va qishloq xo'jaligining iqtisodiy rivojlanishiga bog'liq; resurslardan samarali foydalanishni ta'minlaydi; investitsiyalarni qaytarish ehtimoli xavfi; Resurs iste'moli va samaradorlik o'rtasidagi (odatda uzoq muddatli) vaqtinchalik (o'lchov birligi) aniqlik bor. Qishloq xo'jaligidagi investitsiya faoliyati yuridik shaxs, fermer va fermer, fuqaro va davlatning investitsiyalar amalga oshirish bo'yicha amaliy harakatlari majmuidir.

Investitsiya kiritishda ishtirok etish xarakteri bo'yicha bevosita va bilvosita investitsiyalar mavjud. Bevosita investitsiya kiritish deganda, investitsiya ob'ektini tanlashda investorning o'zi bevosita ishtirok etishi tushuniladi. Bilvosita investitsiya kiritishda esa, barcha operatsiyalar mas'ul shaxs (investitsiyaviy yoki boshqa moliyaviy vositachilar) yordamida amalga oshiriladi. Vositachilar yordamida investitsion va boshqa jamg'armalar xizmat qilishi mumkin.

Qishloq xo'jaligiga qo'yilgan investitsiyalar iqtisodiy va moliyaviy va real investitsiyalar bo'yicha farqlanadi.

Investitsiyalar turli xil belgilarga asosan turkumlanadi: asosiy kapitalni ko'paytirish zaruriyati bilan bo'lib, sof, va asosiy fondlar eskirishini qoplash zaruriyati tufayli yuzaga kelgan, yalpi investitsiyalar. Investitsiyalar yo'naltirilgan ob'ekti bo'yicha ham farqlanadi. Bunday ob'ektlar bo'lib mulk, moliyaviy vositalar, nomoddiy boyliklar xizmat qilishi mumkin. Ta'sir yo'nalishi bo'yicha: almashtirish, kengaytirish,

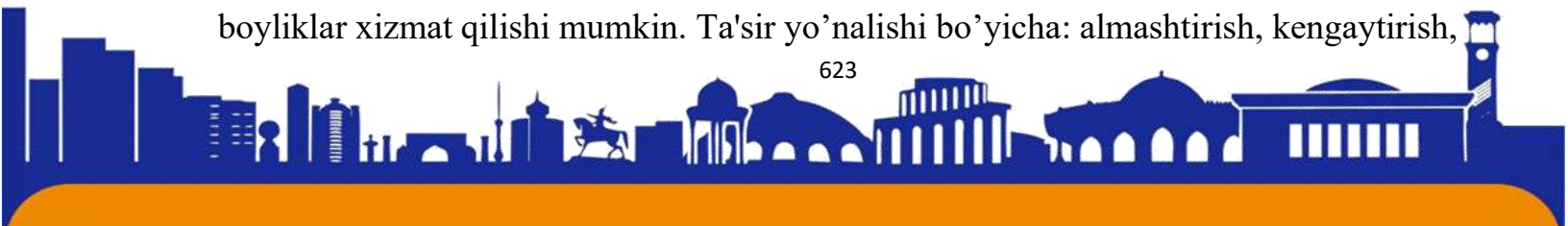



fondlar tarkibini yangilashni ajratish mumkin. Maqsadlar va ular bilan bog`liq tavakkalchilik nuqtai-nazaridan investitsiyalar quyidagi turlarga bo`linadi:

- venchur (tavakkalchilikli);
- to`g`ridan-to`g`ri; - portfel;
- annuitet.

Tavakkalchilikli investitsiyalar, yoki venchur kapitali deb, tavakkalchiligi yuqori bo`lgan kapital qo`yilmalarni ataydilar. Venchur kapitali - bu yuqori tavakkalchilik bilan bog`liq yangi faoliyat turlarida chiqariladigan yangi aksiyalarga investitsiya kiritishdir. Venchur kapitali asosan innovatsion va yangi texnologiyalar bilan bog`liq faoliyat turlarida uchraydi. To`g`ridan-to`g`ri investitsiyalar - foyda olish va boshqaruvda ishtirok etish maqsadida, xo`jalik faoliyati yuritayotgan sub'ekt ustav kapitaliga qo`yiladigan kiritiladigan qo`yilmalardir. Portfel investitsiyalar - portfel shakllantirish bilan bog`liq bo`lib, qimmatli qog`ozlar va boshqa aktivlar (jamg`arma va depozit sertifikatlari, sug`urta polislari, va h.) ni sotib olishdan iboratdir. Annuitet (nemischa annuitat-yillik to`lov) - investitsiya kirituvchi shaxsga bir xil vaqt oralig`ida muayyan daromad keltiradigan investitsiyalardir. Bunga asosan sug`urta va nafaqa jamg`armalariga mablag` qo`yishni misol tariqasida keltirish mumkin.

Moliyaviy qo'yilmalar - bu aksiyalar, obligatsiyalar va boshqa qimmatli qog'ozlarni sotib olish, pul mablag'larini foizli bank hisobvaraqlariga joylashtirish.

Haqiqiy investitsiyalar - kapital qurilish, ishlab chiqarishni kengaytirish va rivojlantirish uchun kapital qo'yilma. Haqiqiy investitsiyalar qishloq xo'jaligiga investitsiyalardir.

Tijorat amaliyotida investitsiyalarning quyidagi turlarini farqlash mumkin: - moddiy aktivlarga kiritiladigan investitsiyalar; - pul aktivlariga kiritiladigan investitsiyalar; - nomoddiy (ko`rib bo`lmaydigan) aktivlarga kiritiladigan investitsiyalar. Moddiy aktivlar deganda ishlab chiqarish bino va inshootlar, hamda xizmat muddati bir yildan ko`p bo`lgan mashina va uskunarlar tushuniladi. Pul aktivlari deganda esa, boshqa yuridik va jismoniy shaxslardan pul olish huquqlari tushuniladi (depozitlar, obligatsiyalar va h.) Nomoddiy aktivlarga, korxonalar tomonidan orttirilgan intellektual boylik, savdo belgilari, litsenziya va nou-xaular kiradi.

Qishloq xo'jaligi kapital qo'yilmalari investitsiyalarning asosiy turi bo'lib, u yaratish, kengaytirish, rekonstruksiya qilish va foydalanishdagi asosiy fondlarni modernizatsiya qilish harajatlarini o'z ichiga oladi. Kapital qo'yilmalar - bu





foydalanishga topshirilgunga qadar bo'lgan davrdagi qurilish ob'ektlar qiymatidir. Qishloq xo'jaligiga investitsiyalarning iqtisodiy samaradorligini hisoblashda ularni moliyalashtirish uchun mablag'lar mavjudligini hisobga olish kerak. Xususiy mablag'lar hisobidan moliyalashtirilganda ko'rsatkichlarni hisoblash shu jumladan, ushbu investitsiya loyihasining xarajatlari va daromadlari pul oqimlari asosida amalga oshiriladi. Qarzga olingan mablag'lar hisobidan moliyalashda investitsiya loyihasining pul oqimlari tartibiga qarzga xizmat ko'rsatish bilan bog'liq xarajatlarni kiritish zarur.

Investitsiyalarning iqtisodiy samaradorligiga ikki guruhga bo'linadigan ko'plab omillar ta'sir ko'rsatadi. Birinchi guruhga korxonaga tegishli ichki omillar, ikkinchi guruhga korxonaga bog'liq bo'lmagan tashqi omillar kiradi.

Qishloq xo'jaligiga yo'naltirilgan investitsiyalarning past iqtisodiy samaradorligi ikkinchi guruh omillari bilan sezilarli darajada belgilanadi. Bularga: inqirozlar, narxlarning nomutanosibligi, kredit foizlarining yuqoriligi, qishloqda ishlab chiqaruvchilarga nisbatan foiz stavkalari kiradi.

Davlat ishlab chiqarishda investitsiyalarni ko'paytirish choralari ko'rib chiqmoqda. Masalan, daromad solig'ini hisoblashda barcha korxonalar ishlab chiqarish va noishlab chiqarish sohalariga qo'yilgan investitsiyalar bo'yicha soliq solinadigan daromad miqdorini (summasini) kamaytirishga haqlidir. Bu masalalarni davlat darajasida hal qilmasdan turib, investitsiya samaradorligini oshirish mumkin emas. Imtiyoz faqat korxonaga amorti zatsiya ajratmalarining to'liq miqdoridan foydalanganda beriladi. Shu bilan birga, imtiyoz soliq summasining 50 foizidan oshmasligi kerak, bunda haqiqiy miqdor hisobga olinmaydi.

Investitsiyalar samaradorligiga ta'sir etuvchi omillar

A. Ichki omillar

- 1) Investitsiya ob'ektini to'g'ri tanlash;
- 2) Ob'ektning qurish va rivojlantirish muddatlari;
- 3) Investitsiyalarning murakkabligi;
- 4) depozitlarni ob'ektlar bo'yicha jamlash;
- 5) Iqtisodiyot tartibiga rioya qilish;
- 6) Korxonaning ixtisoslashuvi, ishlab chiqarish faoliyati turi;
- 7) Ishlab chiqarish texnologiyasi va tashkil etilishi;
- 8) Mahsulot marketingi;
- 9) mahsulot tannarxi;





10) Mehnat unumdorligi.

B. Tashqi omillar

- 1) Kreditlar bo'yicha foiz stavkalari;
- 2) Inqiroz jarayonlari;
- 3) Narxlarning qishloq xo'jaligi va sanoat mahsulotlariga nisbati;
- 4) daromad solig'i;
- 5) mahsulotga bo'lgan talab;
- 6) ishlab chiqarishning mavsumiyligi;
- 7) Tabiiy iqlim sharoiti.

Investitsion faoliyatni faollashtirish va iqtisodiy samaradorlikni oshirish qishloq xo'jaligiga imtiyozli kapital qo'yimalarni qo'llash imkonini beradi. Qishloq xo'jaligiga investitsiyalar samaradorligini oshirish quyidagi muammolarni hal qilishga olib keladi:

➤ Qishloq joylarda yangi ish o'rinlarining yaratilishi yoshlarning bandlik darajasini oshiradi;

➤ Mahalliy bozorlarni tabiiy, ekologik toza qishloq xo'jaligi mahsulotlari bilan to'ldirish mumkin bo'ladi;

➤ Eksportga mo'ljallangan mahsulotlarni eksport qilish hisobiga ishlab chiqarish hajmini oshirish;

➤ kichik ishlab chiqaruvchilar sonining ko'payishi davlat byudjetiga soliq to'lovchilar sonining ko'payishiga olib keladi, bu esa davlat byudjeti daromadlarining oshishiga olib keladi;

➤ Sanoatni xom ashyo bilan ta'minlashning ko'payishi;

➤ Import tovarlari o'rniga qayta ishlash korxonalarining mahsulotlari iste'mol qilinmoqda, bu esa respublika valyuta zahiralarining ko'payishiga olib keladi.

Mamlakatda agrar sohaga sarmoya kiritish uchun to'liq huquqiy baza yaratilgan bo'lib, ushbu huquqiy bazani quyidagi yo'nalishlarda yanada takomillashtirish maqsadga muvofiqdir:

- investisiya faoliyatini tartibga solishda davlat rolini yanada oshirish;
- xorijiy investorlar uchun qulay investisiya muhitini yaratish;
- qishloq xo'jaligi tizimida sug'urta amaliyotini birlashtirish;
- Inqiroz holati uchun maxsus fiskal munosabatlarda imtiyozlar yaratish va boshqalar.





Qishloq xo'jaligini investitsiya va innovatsion rivojlantirishni davlat tomonidan qo'llab-quvvatlashda quyidagilarga e'tibor qaratish zarur:

❖ Lizing faoliyatini faollashtirish, bu esa, o'z navbatida, moliyaviy mablag'lar yetishmasligini yengillashtiradi, lizing to'lovlarini muntazam jadval va soddalashtirilgan shartnomalar va sxemalar asosida amalga oshirish imkonini beradi, davlat va lizing kompaniyalarining o'zaro manfaatlarini birlashtiradi va pirovardida ASM tarmoqlarida xavflarni kamaytirish va iqtisodiy samaradorlikni oshirish uchun maqbul iqtisodiy va huquqiy sharoitlar - sharoit yaratadi;

❖ Qishloq xo'jaligida yer va ipoteka kreditlash tizimini rivojlantirish;

❖ byudjet ssudalari, investitsiya soliq ssudalari, kreditlar bo'yicha foiz stavkalarini subsidiyalash;

❖ imtiyozli soliq to'lovlarini joriy etish;

❖ Qishloq xo'jaligi texnikasi bozorini rivojlantirish bo'yicha davlat dasturlarini shakllantirish.

Ushbu takliflarni amalga oshirish quyidagilarni ta'minlaydi:

- a) Qishloq xo'jaligiga investitsiyalarni jalb qilish kuchayadi;
- b) ASM korxonalarida investitsiya faolligini oshirish;
- c) Raqobatbardosh va sifatli mahsulot ishlab chiqarish hajmi umumiy ishlab chiqarish hajmi oshadi;
- d) Tarmoqda innovatsion faollik kuchayadi;
- e) Qishloq xo'jaligida takror ishlab chiqarish jarayoni barqarorlashadi.

Adabiyotlar

1. Qishloq xo'jaligi iqtisodiyoti: Darslik / R.X. Ergashev, Sh.Sh. Fayziyeva, S.N. Xamrayeva; - T.: qtiIqtisodiyot-Moliya, 2018. - 404 b.

2. Abduvasiqov A.A., To'htaeva S.Q. Agrosanoat majmuasi korxonalarida investitsiyalash va loyihalar tahlili. O'quv qo'llanma.-T.: 2009.-187 b.

3. Ishmuxamedov A.E, Qosimov. M.S, Jumaev. Z.A, Jumaev Q.X. Loyiha tahlili. O'zbekiston yozuvchilar uyushmasi. Adabiyot jamg'armasi nashriyoti.-T.: TDIU. 2004. -159 s.

4. Jo'raev A.S. va boshqalar. Investitsiya loyihalari tahlili. O'quv qo'llanma. – T.: Sharq. 2003.

5. <https://hozir.org/>

6. <https://n.ziyouz.com/>

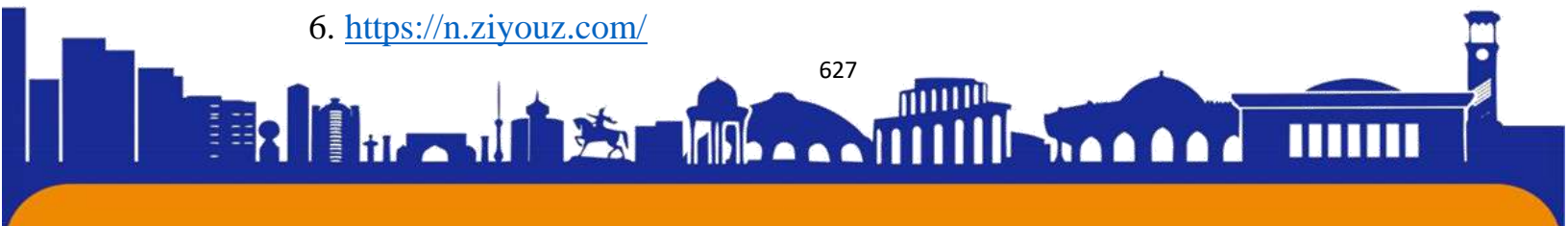



LINGUACULTURAL AND ETHNOLINGUISTIC CHARACTERISTICS OF ONOMASTIC UNITS IN UZBEK AND ENGLISH

Tursunova Nafisa Shuxratovna

MA Student of Alisher Navo'I Tashkent State University of the Uzbek Language and Literature

nosha.tursunova1990@mail.ru

Tel: +998990353799

Abstract

This article deals with the semantics of phraseological units consisting mainly of antroponyms. It is known that antroponyms form the largest lexical-semantic group of onomastic units. Therefore, in this article, proper nouns have been analyzed in the English and Uzbek language from a linguacultural point of view using several examples.

Key words: linguaculturology, phraseological units, semantic features, cultural phenomenon.

Introduction. Linguaculturology is a humanitarian subject that examines material and spiritual culture as it is expressed in a living national language and linguistic processes. The search for mechanisms of interaction between language and culture is one of the current issues in modern linguistics, according to Y.A. Belchikov, because "language and culture have a common humanistic basis". [1;32] Linguaculturology's goal is to investigate the ways that language preserves and spreads culture through its constituent parts.

V.A.Maslova divides the development of the science linguaculturology into three periods:

1. The creation of preliminary researches that are the basis for the formation of science;
2. Formation of linguaculturology as a separate field of research;
3. Emergence of linguaculturology as a fundamental, independent science.

Thus, at the beginning of the 21st century, linguaculturology has become one of the leading directions in world linguistics. Linguaculturology studies folk culture as reflected and reinforced in language and discourse. First of all, it studies the myths,

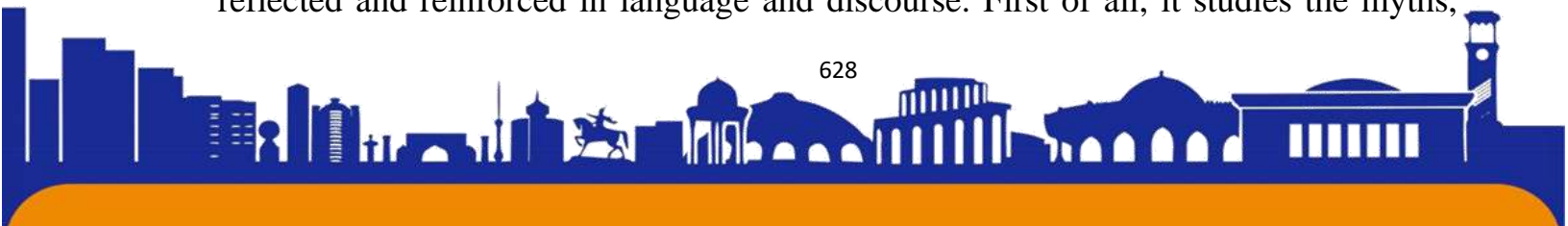



legends, customs, traditions, habits, symbols, etc. of a particular culture. These concepts are related to culture, and they are reinforced in the language in the form of observance.

The appearance of the science of linguaculturology is associated with the name of the German scientist Wilhelm von Humboldt. Because the idea of relationship between language and culture was first put forth by this scientist. The contribution of the Russian scientist Telia play an especially important role in the emergence of this science. [2;288] In addition, scientists such as A.A.Potebnya and L.Weisgerber, H.Glins, H.Hols, U.D.Whitney, D.U,Paul, E.Sepir, B.L.Whorf, G.Brutyran, D.Xaymz also contributed to the development of this field. [3;6]

Literary review. Linguaculturology is a science that studies language as a cultural phenomenon, and language and culture in interaction form its object. In particular, according to V.N.Telia, “linguaculturology” is a science that studies the human, or rather, the cultural factor in a person. This means that the center of linguaculturology is a complex of achievements characteristics of the anthropological paradigm of man as a cultural phenomenon.” [2;222] Here it is necessary to mention the opinion of modern Russian linguist V.A.Maslova “language is inseparably linked with culture, it reaches culture, develops in it and expresses it.” [3;9] Adding to the opinion of scientists, it can be said that language and culture are closely related to each other, because the culture of that nation is also reflected in the language of each nation.

According to the researchers, the term “linguoculturology” means Latin. lingua “*language*”, cultura “*processing*”, Greek. logia – “*teaching*”. This term appeared in connection with the research conducted by the Moscow phraseological school (Yu.Stepanov, V.V. Vorobev, V. Shaklein, V.A.Maslova) under the leadership of V.N.Telia.

As stable expressions are more closely related to peoples’ daily lives than other linguistic unions of the language, modern linguistics study on phraseological unit formation in the lingua cultural aspect demonstrates the relationship between language and culture. They were created based on long-standing customs, rituals, and life experiences that have persisted through the ages. Mainly, this characteristic becomes more clear when there are onomastic elements in the structure of the phraseological units. The cause is that onomastic units have developed as a bridge between nation’s past and present life. The phraseological fund of the language is considered a valuable source of information about the culture and mentality of the nationality. Phraseologisms

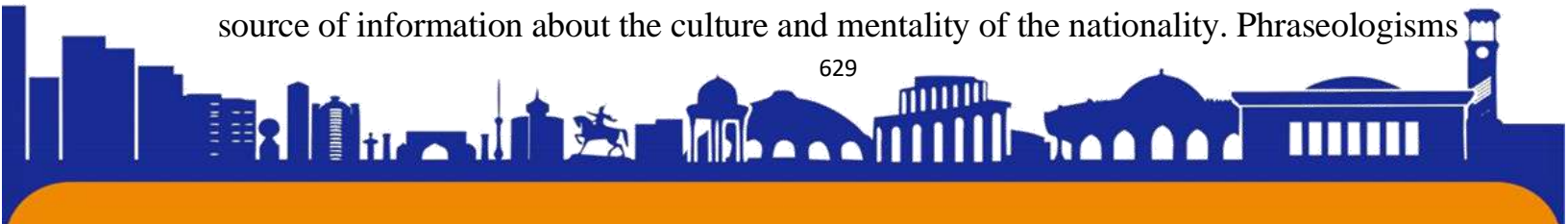



embody the myths, traditions, narratives, customs, traditions, spirituality, and morals of a particular nationality.

In speech people frequently use stable various phrases mainly figurative expressions in addition to individual words. Phraseological units help to increase our vocabulary and make it more intriguing and lively. Words with a particular valence are referred to as phraseological units. Such phraseological units often have one literal and one metaphorical usage for each of their components. Semantically, phraseological units are somewhat indivisible. Phraseological units are word combinations that have been partially altered.

It is well known that a great number of studies on phraseological units have been conducted in the field of world linguistics. In this regard, works by L.A.Bulakhovsky, A.V.Kunin, L.Kulieva, K.Musaev, I.S.Stepanova, I.N.Isabekov, A.V.Urazmetova are of extremely valuable. Z.V.Korzyukova has conducted extensive research on the semantic features of onomastic units in the English language. In her research work, the researcher identified several semas based on their dominance. [4;486]

In Uzbek linguistics Sh.Rakhmatullaev created an explanatory dictionary of phraseological units. [5;406] Also, in the Uzbek language, A.E.Mamatov created a monograph on the formation factors of phraseological units. [6;316] Phraseological units with zoological names have been investigated by G.E.Hakimova. [7;24] Moreover, F.S. Azizova analyzed phraseological units in English and Uzbek based on dictionaries and classified them semantically. [8;56]

Research Methodology. In this paper, phraseological units have been examined based on comparative, descriptive and etymological methods. In this study, linguistic and extralinguistic factors which influenced on the antroponymic phraseological units are discussed. These units mainly focused on the historical and cultural associations. Also, the meaning and content of them have been expressed with the help of examples.

Analysis and results. In the following examples, we have discussed the meaning and content of the phraseological units with onomastic components in English and Uzbek language, they express the following meanings:

1. The English phrase *“Honest Abe”* is used in the meaning of honesty. It is derived from the nickname of American President Abraham Lincoln. He was considered as an honest politician.

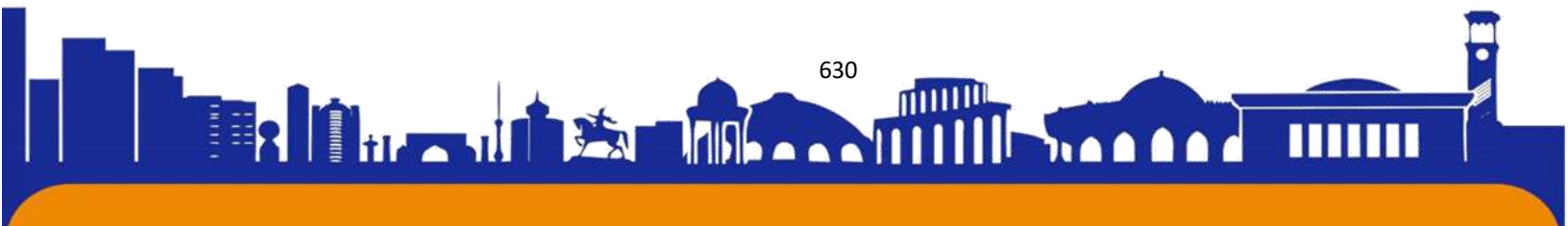



➤ *What we need to restore faith in government is an Honest Abe. Don't trust him, he's just doing the Honest Abe bit.*

2. The following phrases are used in the meaning of weakness: "**Achilles' heel**" means "*weak point, vulnerable side*". This phrase is originated from Ancient Greek myths. According to The Penguin Dictionary of English Idioms from the legend of Achilles whose body, when a baby, was immersed by his nurse in the river Styx to make him invulnerable (the *Iliad* of Homer) [9;195] "**weary Willie**" refers to "*weak person*".

3. *English has always been my Achilles' heel.*

4. In the meaning of deception, cunning, hypocrisy we use such English idioms. "**The Arabian nights**" means "*to deceive*". "**Arabian nights**" is a well-known collection of Persian, Indian and Arabian folktales. The book is commonly known as The Thousand and One Nights because it is said that the legendary Scheherazade told her husband the sultan a different story every night for 1,001 days in order to survive. "**two- faced Janus**" or "**Janus-faced**" . Janus-faced refers to having two different natures or characters two-faced, insincere, deceitful. According to The Penguin Dictionary of English idioms" "**a Janus**" means having two faces, front and back, with contradictory expressions. The phrase comes from the Roman god who guarded doors and gates. [9;194]

5. *I don't trust her – I suspect she's a bit two-faced Janus.*

6. The next phraseological units are used in the meaning of sin and curse. "**the curse of Adam**", "**the sin of Adam**". According to tradition the origin has been ascribed to the sin of the first man, Adam, who disobeyed God in eating the forbidden fruit (of knowledge of good and evil) and, in consequence, transmitted his sin and guilt by heredity to his descendants. As a result paradise was declined to him.

7. Another phraseological expressions with proper names have the following meanings such as corruption and filth. English phrase "**lady of Babylon**" also known as "**the whore of Babylone**", "**the Babylonian whore**" means "*light-minded woman, prostitute*". It is based on Bible stories in which the country of Babylone was considered as a highly sinful, immoral nation. In ancient times immorality and adultery developed. The phrase "**Sodom and Gomorrah**" is also described as "*a home of sins*", "*a land of noise*", "*disorder*", "*drunkenness*", "*fornication*". According to biblical legend Jews lived under the influence of alcohol and adultery. God became angry with





the people of these cities and inflicted earthquakes and fiery rain. As a result, the cities had been destroyed and their inhabitants disappeared.

8. *The village had a reputation as a modern Sodom and Gomorrah.*

9. There is such a phrase which means wisdom. English phrase **“as wise as Solomon”** meaning *“too clever”, “intelligent”, “shrewd”*. It refers to the biblical King Solomon, well known for his wisdom, sensibility.

10. I have always thought Grandpa was wise as Solomon that’s why I still go to him for advise today.

In the above we analyzed the semantics of phraseological units consisting of antroponyms in English. Just as, there are many sets of expressions with proper nouns in the English language, Uzbek language has also a great number of phraseological units containing antroponyms and all of them have its own meaning. Here we try to analyze and classify the structure of the Uzbek phraseological units in the following way.

Also, Uzbek phraseological units consisting of antroponyms can also be subdivided into inner varieties in its turn.

1. The phraseological elements containing historical personages’ names:

“Bo’ji keldi, Bo’ji keldi, Chingiz bilan Jo’ji keldi. Three historical names are used in this proverb such as Bo’ji, Jo’ji, Chingiz. They are the names of Mongol invaders. Bo’ji and Jo’ji are the sons of Chinghizkhan. These names are mentioned in this proverb to illustrate the Mongol invasion’s significance in our long history. While hearing these names, the people were surrounded with terror and panic. This is a sign of the Mongol’s cruelty as they invaded Central Asia. That’s why, these names have been used in the folk proverbs and employed in figurative meaning, in the sense of suffering and disaster.

2. The phraseological units with the names of religious-mythological characters: **“Ayamajuz olti kun, qahr aylasa qattiq kun”**. *Ayamajuz* is considered as the name of a character in folk myths. *Ayamajuz* (Arab. ayyom - days, ajuz - old woman) - the last days of winter. Cold and chilly days in the first week of March. Among the people there are sayings about *Ayamajuz* such as *“ayyom kampir olti kun, qahr aylasa yetti kun”*, *“Ayamajuz kirganda to‘qson – bir kunimcha yo‘qsan.”* [10] A phrase **“Xizrni yo‘qlasam bo‘lar ekan”** is used when a desire to see someone suddenly comes true. *Khizr* is a person in Islamic legends, a pious, religious person. *Khizr* is a mythological person that is known as an “remarkable assistant, helper, elderly person”. There is a saying in our folk, *“Har kelganni Xizr bil”*.





3. The phraseological units including the names of literary works: *“Laylini ko’rish uchun Majnunning ko’zi kerak”*. We know that Layli and Majnun are the characters of Alisher Navoi’s poem. It is well known that Layli was a charming girl. The one that who saw her was unable to see her beauty. That’s why, these names are used symbolically in this proverb in order to feel the beauty of the heart. *“Ishqda Tohir bo’l, ishda mohir bo’l”*.

4. The phraseological units containing pure and traditional Uzbek names *“Aql Hasandir, odob Husan”*. In this proverb the names of twins Hasan and Husan are used with the indirect meaning expressing wisdom – Hasan and good behavior – Husan. *“Ishni Eshmat qiladi, Toshmat lof uradi”*. Here this proverb is used to convey modesty and arrogance. We can state other similar examples. *“Ali desa, Vali deydi”, “Xo’ja ko’rsinga”* [11] – the meaning “the task which is done superficially, insincerely, just nominally” *“Hazil,-hazil, hazilni tushunmagan kal Fozil”, “Aybni Ali qiladi, kaltakni Vali yeydi”, “Alixo’ja – Xo’jaali”*.

Conclusion. Proper names are the most significant source of information on the geographical, sociolinguistic, historical, and cultural aspects of native speakers’ lives. In addition, phraseology reflects the uniqueness of people’s history, traditions and way of life. For that reason, the semantics of the most commonly used and basic phraseological units consisting of personal names (antroponyms) in Uzbek and English languages have been discussed. We tried to find out the sources of origin of each word combinations and analyze them from linguacultural point of view as well. As it can be seen that, in both languages all phraseological components were classified into several groups according to emergence sources and we specifically paid attention to the historically associated phraseological units.

Used literature:

1. Maslova V. A. *Linguoculturology*. Moscow Publishing Center “Academy”, 2001. P 30-32
2. Телия В.Н. Русская фразеология: семантический, прагматический и лингвокультурологический аспекты. –М.: Школа “Язык русской культуры”, 1996.- С. 288.
3. Маслова В.А. Лингвокультурология. 2-издание. –М.: Академия, 2004. – С.6





4. Korzyukova Z.V. The main aspects of the functioning of phraseological units with proper names in the English language: national and cultural specificity. Diss. for Cand. Of Philol. sciences. – Moscow, 2003. P. 486.
5. Rakhmatullaev Sh. Explanatory dictionary of Uzbek language. Tashkent, 1978. P. 406.
6. Mamatov A.E. Issues of the formation of the phraseologisms of the Uzbek language. Abstract for Doc. of Philol. sciences. – Tashkent, 1999. P. 316.
7. Hakimova G.E. Structural semantic features of phonological units with Zoonimic component. Abstract of the work for Cand. of Philol. sciences Tashkent, 2008. P. 24
8. Azizova F.S. (2018). Lingua-cultural features of teaching phraseological units in the Uzbek language to the students of higher education establishments (under the examples of English and Uzbek languages): The dissertation thesis (PhD). - Tashkent, -p. 56.
9. D.M.Gulland, D.G.Hinds-Howell. The Penguin Dictionary of English Idioms. Harmondworth, England, 1986. P-195
10. <https://uz.wikipedia.org/wiki/Ayamajuz>
11. <https://uz.wiktory.org/wiki/nomiga>

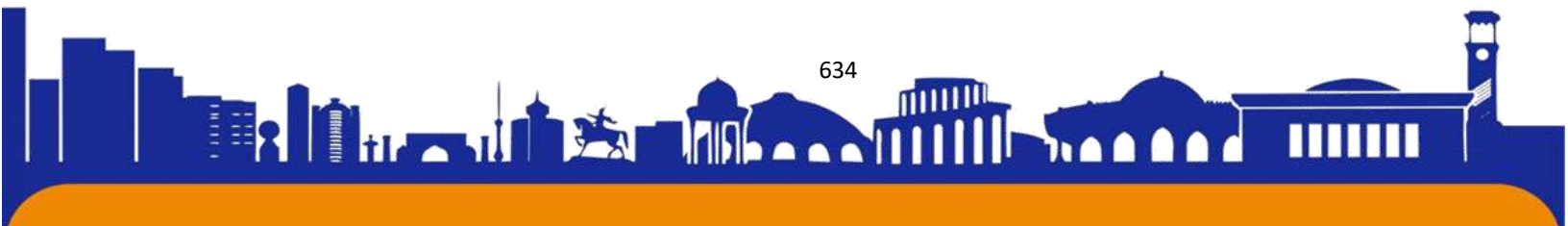

MIKROSPOROGENEZ VA ERKAK GAMETOFIT. CHANGDON VA MIKROSPORANGIYALAR.

Rasulov Husan Rasul o'g'li

Andijon Davlat Pedagogika Instituti Aniq va Tabiiy Fanlar Fakulteti Biologiya yo'nalishi 1-bosqich 102 -guruh talabasi

Annotatsiya: Mazkur maqolamizda Mikrosporogenez jarayoni hamda Erkak gametofitning tuzilishi keltirilgan. Changdon va Mikrosporangiyalar haqida umumiy tushuncha ko'rsatib o'tilgan. Mikrosporalarning ona hujayralardan hosil bo'lish jarayoniga Mikrosporogenez (mikrospora-chang; yunon.genezis—hosil bo'lish) deb ataladi.

Kalit so'zlar: Pariyetal qavat, endotsetsiy, arxeosporiy, mikrosporalar, sporoderma.

Аннотация: В данной статье описывается процесс микроспорогенеза и строение мужского гаметофита. Показано общее представление о пыльце и микроспоронгиях. Процесс образования микроспор из материнских клеток называется микроспорогенезом (микроспора-пыль; греч. genesis - образование).

Ключевые слова: пристеночный слой, эндотеций, археспориум, микроспоры, спородерма.

Annotation: This article describes the process of microsporogenesis and the structure of the male gametophyte. A general understanding of pollen and microsporangia is shown. The process of formation of microspores from mother cells is called microsporogenesis (microspore-dust; Greek. genesis - formation).

Key words: Parietal layer, endothecium, archaesporium, microspores, sporoderm.

Mikrosporalarning ona hujayralardan hosil bo'lish jarayoniga mikrosporogenez (mikrospora -chang; yunon. genezis — hosil bo'lish) deb ataladi. Yopiqurug'li o'simliklarda changchilar mikrosporofill hisoblanadi. Changdon changchi ipining ustki qismida joylashgan asosan ikki palladan iborat. U xilma-xil: masalan, silkinmaydigan yoki silkinuvchi, tebranuvchi (g'allasimonlar, liliya va boshqalarda) bo'lishi mumkin. (1).



Mikrosporogenez - bu geterosporozli paporotniklar va paporotniklarning urug'li o'simliklari va urug'li o'simliklardagi mikrosporangiyalarda (anter uyalarida) mikrosporalarning rivojlanish jarayoni. (2).

Ontogenezining dastlabki davrida changdon hujayralari bir xil bo'lib, keyinchalik subepidermik hujayralar (138-rasm) takomillashib, tashqi va ichki qavatga bo'linadi. Ichki qavatdan changchini hosil qiluvchi arxesor to'qimasi, tashqi qavati — (pariyetal — lot. pariyetalis. devor) esa changdon devori, shuningdek changchining oziqlanishiga misol bo'ldigan hujayralarga aylanadi. Pariyetal qavatni hosil qiluvchi bos'n!ang'ich to'qima markazga intiluvchi yo'nalishda periklinal yoki tangental (uzunasiga, bo'yiga) va antiklinal (egilish, bukilish) bo'linib, uch-to'rt hujayra qavati yuzaga keladi. Bu, o'z navbatida, vertikal va gorizontal bo'linadi. Natijada uch qavatdan tashkil topgan (to'rt uyali, chanoqli) changdon hosil boladi. Changdonning usti epidermis, uning osti endotetsiy (fibroz) va ichki tapetum (yunon. ichki parda) hujayra qavatlaridan iborat.

Endotetsiy — mikrosporangiy (changdon)ning eng tashqi qavatini tashkil etadi. Uning ichki qatlam hujayralaridan ko'p miqdorda fibroz (tolalar) hosil bo'ladi. Changdon yetilgan paytda fibroz qavatining protoplazmatik suyukligi tez quriydi va changdonning ikkala pallasining yorilishiga sabab bo'ladi. Endotetsiy ostida 1-3 qator mayda hujayralardan tashkil topgan o'rta qavat joylashgan.

Changdonning ichki tapetum qoplovchi qatlami muhim fiziologik ahamiyatga ega, chunki spora hosil qiluvchi to'qimaga oziq moddalar shu qatlam orqali o'tadi. Tapetum hujayralari quyuq va mo'l protoplazma suyugligiga ega. Chang tashkil topa boshlagan paytda ularning protoplazmasi bir necha bor bo'linib, natijada arxesporiy protoplazma suyugligi bilan o'raladi. Arxesporiy hujayralari bo'linib, mikrosporaialarning ona hujayralarini hosil qilish paytida tapetum eriydi, ba'zan ayrim oilalarda tapetumning faqat po'sti erib, protoplazma quyuqlashadi va mikrospora uchun oziq bo'ladi. (1).

Mikrospora (mikro... va spora) — har xil sporali qirqquloqsimonlar va urug'li o'simliklarning mayda sporolari. Odatda, maxsus organlar — mikrosporangiyalarda arxesporial hujayralarning meyoza uchrashi natijasida ko'p miqsorda hosil bo'ladi. Mikrospora yupqa ichki parda va ancha qalinroq tashqi pardadan tuzilgan. Qirqquloqsimonlarda M. jinsiy a'zo — anteridiylik erkak o'simta hosil qiladi. Suv, shamol va boshqa yordamida tarqaladi. (2).





Changlar (Mikrosporalar) - Mikrosporalar ona mikrospora hujayralarining reduksion (m eyoz) bo'linishi vositasida vujudga keladi. Bu jarayon suksessiv (birin- ketin), simultan (birdaniga) yoki oraliq tipiardan iborat. Suksessiv bo'linishning birinchi davrida hujayra to'siqlar bilan ajraladi va diada hujayralar hosil bo'ladi. Bu jarayon ikkinchi m arta takrorlanganda hujayra to'siqlar hosil qilib to 'rtta m ikrospora (chang) yuzaga keladi. Mikrosporalaming suksessiv tip bilan hosil bo'lishi bir urug'pallali o 'simliklarga xos xususiyatdir. Ikki urug'pallali o'sim liklarda bu jarayon simultan tipda boradi. Chang — (mikrospora) — yopiqurug'li o'sim-liklarning erkak gametofiti hisoblanadi. Changning shakli, kattakichikligi, tuzilishi har xildir. Ular o'sim liklam ing har bir turida doimiy holda bo'lib, nasldan-naslga o'tadi. Changlarning o'lcham lari har xil bo'lib, sharsimon, ellipssimon, yulduzsimon, gildiraksimion va boshqa shakllarda bo'ladi. (1).

Sporoderma [gr.], bot. mikrosporalar va gulchanglar donalarining hujayra devori nozik va yupqa, tsellyuloza-pektinli ichki ichki va qalin va chidamli tashqi ekzindan iborat sporopollenin va uning yuzasi odatda o'simlik turlari uchun xarakterli turli haykalchani ko'rsatadi; Ekzinning qarshiligi uning relyefini geol cho'kindilarida saqlanib qoladi. ming yillar; bu ma'lum bir hududda o'tgan davrlarda o'sgan daraxtlarning turlarini aniqlash imkonini beradi (palinologiya). (3).

Xulosa: Barcha ma'lumotlarga tayangan holatda bilim daraja oshirishga harakat qilindi. Mikrosporigenez ya'ni o'simliklarning mikrosporalar(chanchilar) yordamida ko'payishi jarayoni ko'rsatib o'tilgan. Foydalanilgan adabiyotlar yordamida ba'rcha ma'lumotlar jamlab olindi.

FOYDALANILGAN ADABIYOTLAR:

1. "Botanika o'simliklar morfologiyasi va anatomiyasi" G.S.Tursinbayeva, G.M.Duschanova, A.T.Abdullaeva J.S.Sadinov.
2. "<https://ru.m.wikipedia.org/wiki/%D0%9C%D0%B8%D0%BA%D1%80%D0%BE%D1%81%D0%BF%D0%BE%D1%80%D0%BE%D0%B3%D0%B5%D0%BD%D0%B5%D0%B7>".
3. "<https://encyklopedia.pwn.pl/haslo/sporoderma;3978418.html>".

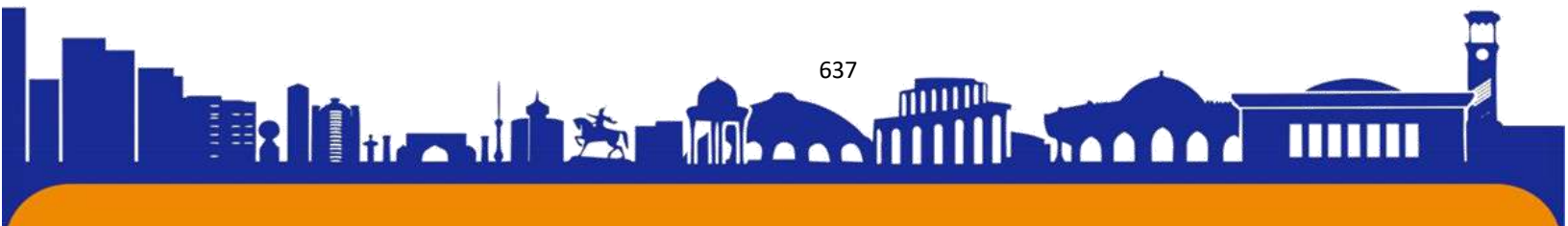



ISSN (E): 2181-4570

ТИЖОРАТ БАНКЛАРИ ТОМОНИДАН ТАКЛИФ ЕТИЛАЙОТГАН ЧАКАНА ХИЗМАТЛАР ДИНАМИКАСИ

ТМИ 1-курс магистранти

Маннонов Набиддин Нажмиддин ўғли

ТМИ 3-курс талабаси

Зокирова Диёра Иқболжон қизи

Аннотация. Ушбу мақолада ҳозирги кунда тижорат банклари томонидан аҳолига таклиф етаётган чакана хизматлари, хусусан, кредит хизматлари динамикаси ўрганилган, шунингдек мавзуга оид статистик маълумотлар таҳлил қилинган. Аҳолини банк хизматлари билан таъминлашда бир қатор муаммо ва камчиликлар аниқланган ва уларни бартараф етиш учун хулоса ва таклифлар берилган.

Калит сўзлар. Тижорат банклари, банк хизматлари, кредит операциялари, чакана хизматлар, истеъмол кредити.

Abstract. In this article, the dynamics of retail services offered to the population by commercial banks, in particular, credit services, are studied, as well as statistical data on the topic are analyzed. A number of problems and shortcomings in providing the population with banking services have been identified, and conclusions and suggestions for their elimination have been given.

Key words. Commercial banks, banking services, credit operations, retail services, consumer credit.

Кириш.

Бугунги кунда тижорат банклар томонидан таклиф етилаётган чакана хизмат турлари тобора кенгийиб бормоқда. Улар давр тараққиёти билан янда илдам қадам ташлаш мақсадида ҳамда рақобат курашига бардош бера олишда ўз хизмат турларини кенгайтиришлари ва ривожлантиришлари шарт. Бу еса ўз навбатида тижорат банклари хусусий капиталининг миллий ва халқаро стандартлар даражасига яқинлаштириш бўйича илмий ҳамда амалий аҳамиятга ега бўлган тадқиқотлар олиб борилишини тақазо етмоқда. Бунга жавобан Ўзбекистон Республикаси Президентининг 12.05.2022 йилдаги ПФ-5992-сонли Фармони асосида 2020 — 2025-йилларга мўлжалланган Ўзбекистон Республикасининг банк тизимини ислоҳ қилиш стратегияси ишлаб чиқилди.





Ушбу стратегияда банк тизими активларининг умумий ҳажмида давлат улуши бўлмаган банклар активлари улушини жорий 15 фоиздан 2025-йилга келиб 60 фоизгача ошириш;

- банклар мажбуриятларининг умумий ҳажмида банкларнинг хусусий сектор олдидаги мажбуриятлари улушини жорий 28 фоиздан 2025-йил якунига 70 фоизгача ошириш;
- 2025-йилга келиб давлат улуши мавжуд камида учта банк капиталларига зарур тажриба, билим ва обрўга ега камида учта стратегик хорижий инвесторларни жалб қилиш;
- умумий кредитлаш ҳажмида нобанк кредит ташкилотлари улушини 2025-йилга келиб 4 фоизгача ошириш кўзда тутилган.

Мавзуга оид адабиётлар таҳлили.

Кўплаб иқтисодчи олимлар томонидан кредит операцияларининг аҳамияти хар томонлама чуқур тадқиқ қилинган ва тегишли илмий хулосалар шакллантирилган. Кейнснинг фикрига кўра, тижорат банкларининг паст фоиз ставкаларида берадиган кредитлари умумий талаб ва шахсий истеъмол ҳажмини ошириш имконини беради. АҚШлик таниқли иқтисодчи олим Бланшарнинг (2010) фикрига кўра, истеъмолни молиялаштириш жараёни давлат томонидан молиявий имтиёзлар орқали рағбатлантирилиши лозим. Таниқли иқтисодчи олимларнинг юқорида билдирилган фикрларидан кўриниб турибдики, истеъмолни рағбатлантиришда тижорат банкларининг кредитлари ва давлатнинг молиявий қўллаб-қувватлаши муҳим ўрин тутди. Лаврушиннинг (2008) фикрига кўра, банкларнинг истеъмол кредитлари бериш амалиётини такомиллаштириш учун қуйидаги муаммоларни ҳал этиш талаб этилади:

- бўлғуси кредит олувчиларнинг кредит тарихи тўғрисидаги ишончли маълумотларнинг мавжуд емаслиги;
- истеъмол кредити олувчиларнинг кредит тўловига лаёқатлилигини баҳолаш тизимини такомиллашмаганлиги;
- - истеъмол кредитлари таъминотининг йетарли емаслиги.

Таҳлил ва натижалар.

Ўзбекистонда тижорат банкларининг капиталлашув даражаси ҳамда депозит ва кредит операциялари ҳажмини ошириш, айниқса кредитлаш

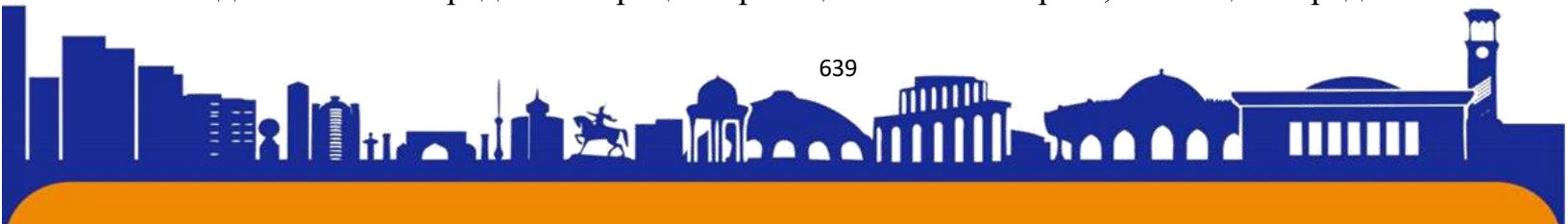



имкониятларини янада кенгайтириш тижорат банкларининг активларини ўсиши учун асосий омиллардан бири ҳисобланади. Ҳозирги кунда аҳолининг даромад даражасини ортаётганлиги тижорат банкларининг истеъмол кредитларидан фойдаланиш даражасини ошириш имконини бермоқда. Истеъмол кредити – бу банкдан маълум мақсадда товар ва хизматлар сотиб олиш учун қарзга олинган пулдир. 2022-йил март-апрел ҳолатига кўра, 33 та банкдан 17 тасида истеъмол кредитларини расмийлаштириш мумкин, кредитнинг максимал миқдори 150 миллион сўм, фоиз ставкаси 21 фоиздан 37,99 фоизгача, муддати 1 йилдан 4 йилгачани ташкил этади. Миллий банк ва Ўзсаноатқурилишбанк 3 ойдан 6 ойгача имтиёзли давр тақдим этади. Тижорат банкларининг таклиф этаётган истеъмол кредитларини қуйидаги жадвал орқали янада аниқроқ тушуниш мумкин.

Банк	Фоиз ставкаси	Кредит муддати	Максимал сумма
Зираат банк	23.5%	1 йил	100 млн дан 150 млн гача
	24.5%	2 йил	
	25.5%	3 йил	
Ипотека-банк	26,99%	3 йил	15 млн
Асиа Аллиансе банк	24%	1 йил	135 млн
	26%	3 йил	
Ўзсаноатқурилишбанк	25%	1 йил	150 млн
	26%	2 йил	
	27%	3 йил	
Трастбанк	25%	1 йил	30 млн
	27%	2 йил	54 млн
НБУ	25%	1 йил	54 млн
	26%	2 йил	
	27%	3 йил	
Садерат банк	26%	3 йил	Шартномага асосан 200 млн гача
Ипак Йўли банк	26.9%	3 йил	80 млн
Ҳамкорбанк	27.99%	1 йил	54 млн





ISSN (E): 2181-4570

	30%	2 йил	
	32%	3 йил	
Туронбанк	29%	3 йил	81 млн
Алоқабанк	21%	3 йил	Шартномага асосан
Универсал банк	34%	3 йил	54 млн
Инфинбанк	37.99%	1.5 йил	10 млн

1-жадвал. Тижорат банклари томонидан таклиф етилаётган кредит хизматлар ҳолати.

Яна шуни айтиш жоизки, аҳолининг истеъмол кредитларига бўлган талаби сезиларли даражада ортганига қарамасдан, истеъмол кредитларини бериш амалиётини такомиллаштириш билан боғлиқ бўлган айрим муаммоларнинг мавжудлиги кузатилмоқда. Ана шундай муаммолардан бири – айрим тижорат банклари томонидан берилаётган истеъмол кредитлари баҳосининг нисбатан юқори эканлигидир. Бунга мисол қилиб Инфинбанк, Универсалбанкларни кўрсатишимиз мумкин. Чунки уларнинг фоиз миқдори бошқа банкларга нисбатан енг юқори бўлиб, 34% ва 37,99% ни ташкил этади.

Сўнги йилларда Ўзбекистон тижорат банклари томонидан жисмоний шахсларга мўлжалланган кредит маҳсулотлари тури кўпайишига қарамасдан

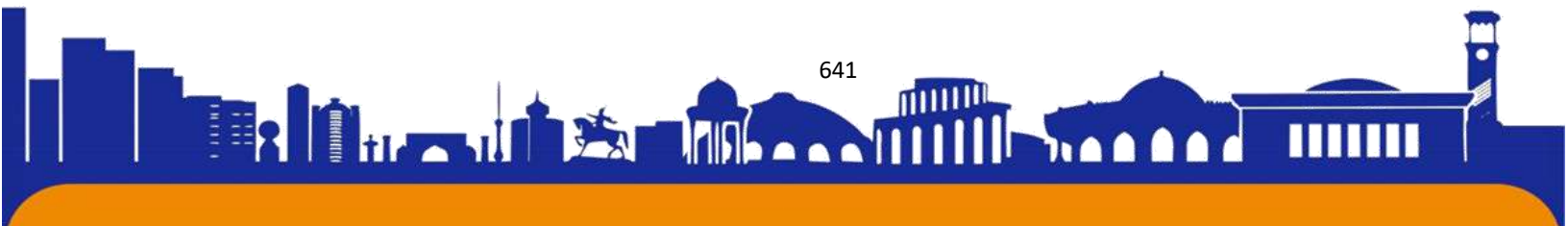



истеъмол кредитлари энг оммабоп кредит маҳсулот бўлиб турибди. 1-диаграмма.

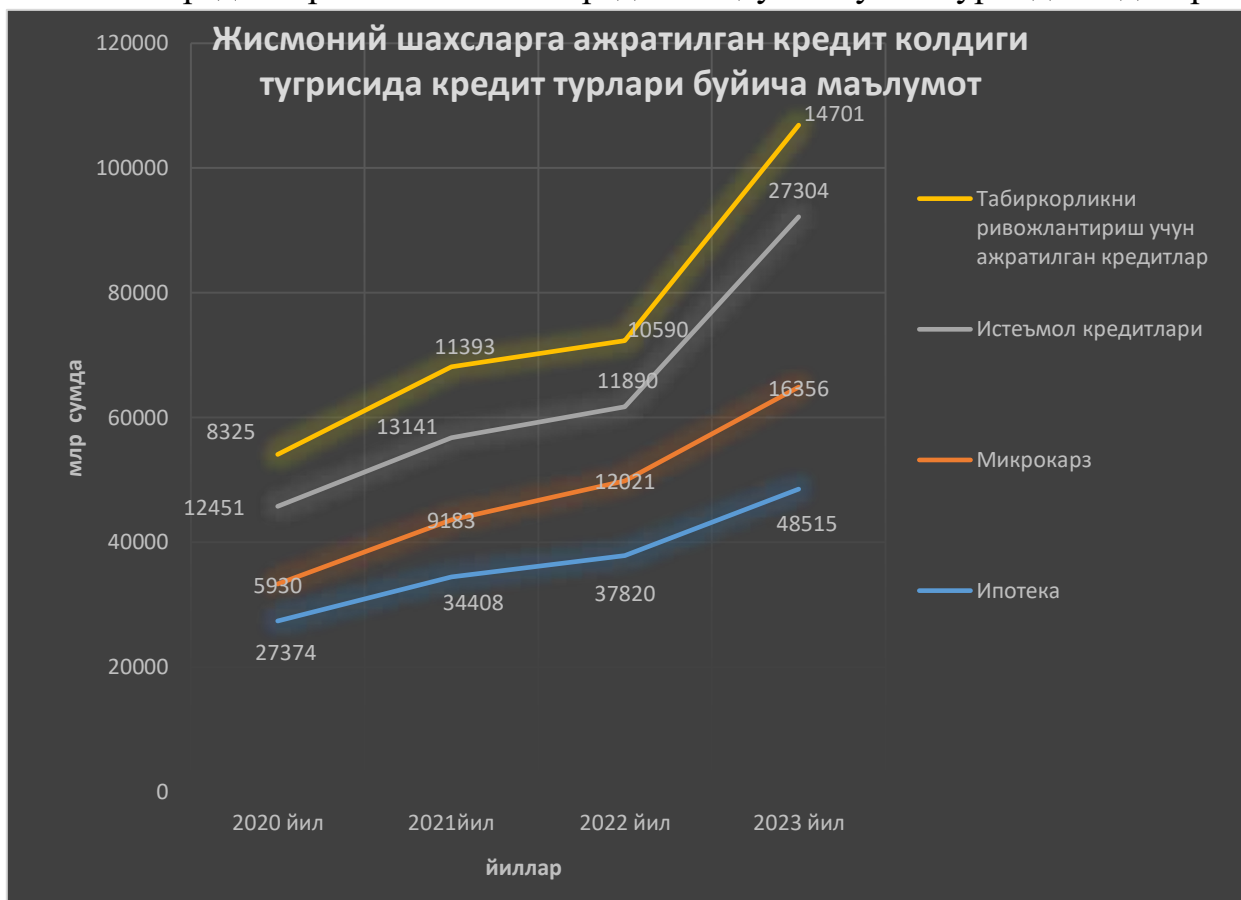

1-диаграмма. Ўзбекистон тижорат банкларининг жисмоний шахсларни кредитлаш фаолияти кўрсаткичлари.

Бозордаги овердрафт, микроқарз, кредит карта каби янги турдаги кредит маҳсулотларининг таклиф етила бошлаганлиги сабабли мазкур ажратилган кредитлар таркибида истеъмол кредитларининг улуши 2018 йилда 52,6 фоизни ташкил етган бўлса, 2019 йилда бу кўрсаткич 42,0 фоизга тушганлигига қарамасдан, диаграммадан кўриниб турибдики 2020 йилда жами 12451 трлн.сўмга яқин истеъмол кредит ажратилган ва бу рақмлар 2023 йил 1-апрел ҳолатига кўра 27304 трлн.сўмни ташкил етган. Бу еса 4 йил давомида қарийиб 14 853 трлн.сўмга ортганини изоҳлайди.

Тижорат банклари томонидан жисмоний ва юридик шахсларга кўрсатилаётган банк хизматлари орасида истеъмол кредитлари чакана хизматлар йўналишининг энг юқори талабга ега бўлган тури ҳисобланади. Ушбу сегмент





аҳолининг пул дароматлари ва турмуш даражасининг ортиб бориши билан бевосита боғлиқдир.

Хулоса ва таклифлар.

Тижорат банклари томонидан кўрсатилаётган чакана хизматлар динамикасини таҳлил қилар эканмиз, истеъмол кредитларини янада ривожламтириш бўйича қуйидаги таклифлар ишлаб чиқилди:

1. Кредитлаш жараёнида назорат тизимини такомиллаштириш. Истеъмол кредитларини беришда ички мониторинг тизими ва асосий баҳолаш мезонини ишлаб чиқиши мақсадга мивофикдир. Мижознинг кредитга лаёқатлилини аниқ баҳолаш орқали берилган кредитларни ўз вақтида ва фоизлари билан қайтарилишини таъминлайди. Бу еса тижорат банклари даромадининг ошишига олиб келади.
2. Виложлар кесимида истеъмол кредитини ривожлантириш. Яъни аҳолининг барча қатламлари учун имтиёзли кредит хизматларини ишлаб чиқиш.
3. Истеъмол кредитини ривожлантиришда маркетинг (реклама) сиёсатини ривожлантириш. Тижорат банклари томонидан истеъмолчиларга таклиф қилинаётган истеъмол кредити турлари, фоиз ставкалари ва уларнинг шартлари ҳамда қулайликлари ҳақида тўлиқ ахборотлар йетказиб бериш ва ишончли миждозларни топишда рекламалар ёрдам бериши мумкин.
4. Банкларда юқори ликвидликка ега бўлган гаров объектларидан фойдаланишни кучайтириш. Кредитларни ундиришни кучайтириш мақсадида банк ходимлари ва миждоз ўртасидаги алоқадорликни кучайтириш ва миждоз ўртасида доимий равишда маълумот олиб туришни ташкил етиш.

Хулоса қилиб шуни айтиш лозимки, тижорат банклари томонидан ажратилаётган кредитлар ҳажми йилдан-йилга ўсиб бормоқда ва бу мамлакатимиз иқтисодиётини ўсишига жуда катта таъсир кўрсатмоқда. Шу билан бир қаторда банклар ўзларига катта хатарни ҳам олаётганини ҳам таъкидлаш жоиз. Юқорида келтирилган таклифларимизни амалиётга тадбиқ етилиши, том маънода тижорат банкларининг кредит риски ва бу орқали банкнинг молиявий аҳволига салбий таъсирини камайтиради.



**Фойдаланилган адабиётлар рўйхати.**

1. Ўзбекистон Республикаси Президентининг 12.05.2022 йилдаги ПФ-5992-сонли Фармони асосида 2020 — 2025-йилларга мўлжалланган Ўзбекистон Республикасининг банк тизимини ислоҳ қилиш стратегияси.
2. Алпатова Э.С., Валиева Л.М. Оценка эффективности потребительского кредитования в региональном коммерческом банке (по данным ООО «КАМКОМБАНК») и совершенствование механизма его организации // Научное обозрение. Экономические науки. 2016. № 2. С. 12–19.
3. Шагазатов О “Истъмол кредитининг ривожланиш омиллари” // Бозор, Пул ва Кредит журнали. –Т.: 2006. -№7. -6 -б.
4. Статистик бюлтенъ, Ўзбекистон Республикаси марказий банки, 2021 йил
5. Статистик бюлтенъ, Ўзбекистон Республикаси марказий банки, 2020 йил
6. Кейнс Дж.М. Общая теория занятости, процента и денег. – Пер. с англ. – М.: Гелиос АРВ, 2012. - С. 98-99.
7. Бланшар О. Макроэкономика. Пер. с англ. – М ВШЭ, 2010. – С. 92-101.
8. Лаврушин О.И. Банковское дело. – М.: КНОРУС, 2008. – С. 474.
9. Абдикаримова Д.Р. Банк кредитлари гаров таъминотини баҳолаш. Монография. – Т.: «Иқтисод-Молия», 2016. – 168 б.
10. Абдикаримова Д.Р. Банklar гаров таъминотини баҳолаш зарурлиги ва асосий тамойиллари // «Молия» журнали. – Тошкент, 2015. - №4. – Б. 58-63. (08.00.00; №12)
11. Абдикаримова Д.Р. Ўзбекистонда баҳолаш институтининг шаклланиш ва ривожланиш босқичлари // «Молия» журнали. – Тошкент, 2016. - №1. – Б. 93- 98. (08.00.00; №12).
12. [хттпс://www.сбу.уз](http://www.сбу.уз) Ўзбекистон Республикаси Марказий банки расмий сайти

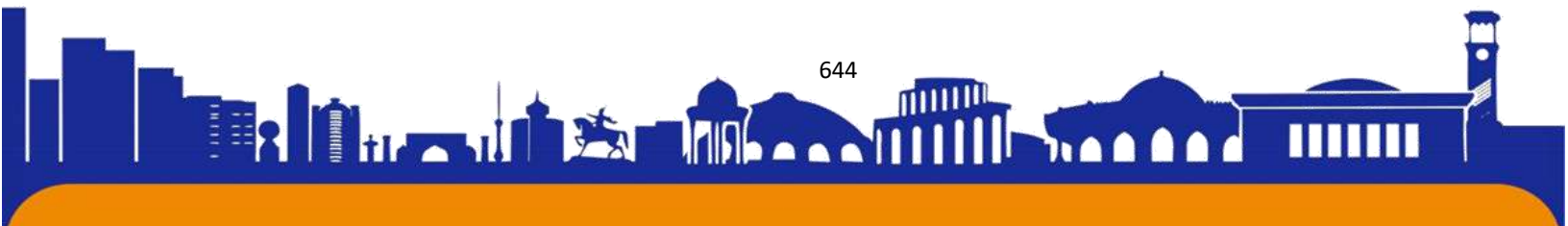



ISSN (E): 2181-4570

«AXBOROT VA BILIM JADALLASHUVINING QADRIYATLARGA TA'SIRI»

Mirkamol Ochilov Boymurotovich

Qashqadaryo viloyati Ko'kdala tumani 43-maktab MMIBDU

Annotatsiya: Ushbu maqola ta'lim olish davrida hayotiy qadriyatlar tizimi o'zgaradi va qadriyatlar tizimi yetarli darajada inertsion, ta'lim olish yillari esa juda tez o'tib ketishi haqida bo'lib kelajak uchun o'z javobgarligini anglab yetadi. Ko'pchilik talaba ularning kelajagi ko'proq shaxsan bunga bog'liq, deb hisoblanadi, garchi bunda ota-onalar, ta'lim olish sifati va omad ma'lum rol o'ynasa ham. Qadriyat shaxsning kasb sohasini yanada chuqur o'zlashtirishiga, faoliyatiga bevosita ta'sir ko'rsatadi.

Kalit so'z: inson kapitali, umuminsoniy qadriyatlar, mehnat qobiliyati, motivatsiya, migratsiya va ma'lumot

Ma'lumki, bugungi kunda zamonaviy dunyo taraqqiyotining dinamikasi asosan insonning innovatsion, ijodiy faoliyati, fan, texnika va texnologiyalarning rivojlanishi bilan belgilanadi. Shu bilan birga amalga oshirilayotgan islohotlarda milliy va ma'naviy qadriyatlar alohida o'rin tutadi. Aytish joizki, milliy qadriyat deganda, eng avvalo, tarixiy sinovlarga bardosh bergan, xalqimizning milliy manfaatlarini o'zida to'liq mujassamlashtirgan, zamonaviy taraqqiyot talablariga butunlay javob bera oladigan, asrlar o'tgani sayin qadr-qimmatini ortib boradigan g'oyalar tushuniladi.

Darhaqiqat, hayot rivojlanib borarkan, qadriyat ham takomillashib, mukammallashaveradi. Shu sababli davrlar silsilasida qadriyatlar shakli, xillari ma'lum bir ma'noda o'zgarib turishi mumkin. Ammo qadriyatlar borki ular shaklu-shamoyilini ham, mazmun-mohiyati va qadr-qimmatini o'zgartirmaydi. Ularga ta'lim, bilim va ilm-fanni kiritish mumkin. Albatta, bilim hech bir boylikka sotib olinmaydigan, faqat o'rganish, intilish orqasidan keladigan katta xazina hisoblanadi. Endilikda bilim, ta'lim qiymati —inson kapitali atamasi bilan atalib kelinadi. Shu vaqtga qadar adabiyotlarda inson kapitali tushunchasi asosan biryoqlama, ya'ni inson kapitali insonning o'ziga bevosita keladigan foyda yoki shaxsni ijtimoiy himoyalash imkoniyati sifatida tushinib kelindi. Inson kapitali orqali faqat birgina insonning o'ziga emas, balki boshqalarga

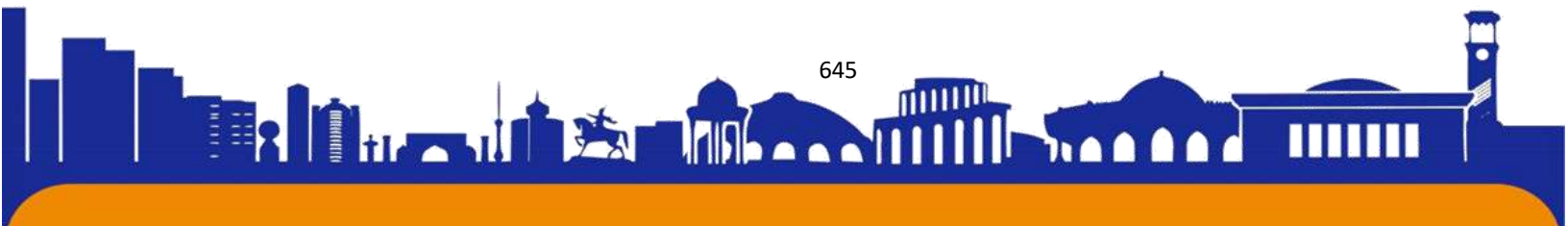



ham naf keltirishi mumkin. Bu esa, milliy va umuminsoniy qadriyatlarga tayangan holda amalga oshirilishi zarur.

Bugungi kunda inson va uning qobiliyatlari, bilimlari, ko'nikmalari har qanday jamiyat ravnaqi va davlatning iqtisodiy rivojlanishining asosiy omiliga aylandi. Shuning uchun jamiyat taraqqiyotining muhim omili bo'lgan "inson kapitali" ning mohiyati ba'zi iqtisodchilar tomonidan "hamma egallagan bilim, ko'nikma va motivatsiya zahirasi" sifatida talqin etiladi. Aslida, bu kapital sifatida namoyon

bo'ladi, chunki u kelajakdagi daromad manbai hisoblanadi. Bu inson kapitali, chunkiu insonga xos bo'lib, uning ajralmas qismidir.

Dastlab, inson kapitali deganda faqat insonning mehnat qobiliyatini oshiradigan investitsiyalar yig'indisi - ta'lim va kasbiy mahorat tushunilgan. Inson kapitali keng ma'noda iqtisodiy rivojlanishning intensiv ishlab chiqarish omili, jamiyat va oila rivoji, bilimlar, intellektual va boshqaruvchi mehnat vositalari, aholi salomatligi va yashash muhiti, zamonaviy malakali kadrlarning yuksak salohiyatidir. Shu jumladan, rivojlanishning samarali omili sifatida inson kapitali mehnat resurslari, bilimlari, intellektual va boshqaruvchi mehnat vositalari, yashash muhiti va mehnat faoliyati vositalarining o'qimishli qismi, samarali va samarali bo'lishini ta'minlaydi. G. Bekerning so'zlariga ko'ra, «Inson kapitali - bu har bir insonda mavjud bo'lgan bilim, ko'nikma va motivatsiya zahirasi. U ta'limga, ishlab chiqarishga o'qitishga, sog'liqni saqlashga, migratsiyaga, narxlar va daromadlar to'g'risidagi ma'lumotlarni to'plashga sarflash shaklida inson investitsiyalari (uzoq muddatli kapital qo'yilmalar) orqali shakllanadi». Darhaqiqat, ta'lim, sanoat tajribasini to'plash, sog'liqni saqlash, ma'lumot olish inson kapitaliga investitsiyalarni anglatadi. Shu sababli ham bugungi kunda inson va uning qobiliyatlari, bilimlari, ko'nikmalari har qanday jamiyat ravnaqi va davlatning iqtisodiy rivojlanishining asosiy omiliga aylandi.

Inson kapitali tushunchasi ancha keng ma'noga ega - bu iqtisodiyotni, jamiyatni va uning boshlang'ich uyali oilasini, ishchi kuchining o'qimishli qismini, butun hayot va mehnat davomida aqlli boshqarish qobiliyatini intensiv rivojlantiradigan asosiy kuchdir. Shu jihatdan «inson kapitali - har qanday mamlakat va davlat iqtisodiyotining jahon bozorida raqobatbardoshligini ta'minlaydigan, hukumat organlari, qonun chiqaruvchi va ijro etuvchi hokimiyat organlari faoliyatiga kuchli ta'sir ko'rsatadigan omil bo'lgan to'plangan qobiliyatlar, ko'nikmalar va maqsadlar to'plami».

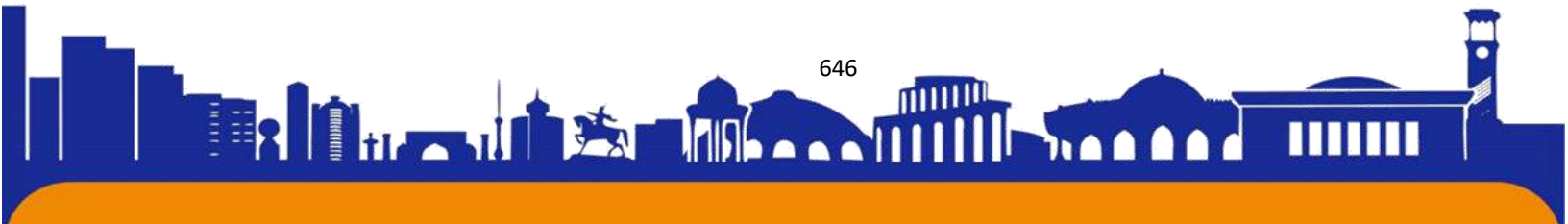



Iqtisodiy adabiyotlarda inson kapitali - bu sog'liqni saqlash, bilimlar, ko'nikmalar, qobiliyatlar, motivatsiyalarning ma'lum bir zaxirasi sifatida investitsiyalar natijasida shakllanib, shaxs maqsadga muvofiq ravishda ijtimoiy ishlab chiqarishning ma'lum bir sohasida foydalanadi. "Inson kapitali" atamasining ta'rifida eng ko'p uchraydigan tushunchalar bu bilim, ko'nikma, qobiliyatdir. Ta'kidlash kerakki, ta'lim va kasb-hunar ta'limi insonning bilim darajasini oshiradi, ya'ni inson kapitali hajmini oshiradi. Sog'liqni saqlash kasallanish va o'limni kamaytiradi va insonning umrini oshiradi. Migratsiya va ma'lumot izlash ishchi kuchi ish haqi yuqori bo'lgan joylarga va tarmoqlarga, ya'ni inson kapitali narxi yuqori bo'lgan joylarga olib borishiga olib keladi

Haqiqatan ham, inson kapitalini rivojlantirmasdan turib, innovatsion taraqqiyotga erishish mumkin emas. Taniqli iqtisodchi olimlarning fikricha, inson kapitaliga investitsiya kiritishga nisbatan beparvolik mamlakat raqobatbardoshligini keskin pasaytirib yuborishi mumkin. Mamlakat iqtisodiy jihatdan taraqqiy etishi uchun iste'dodli odamlarni tarbiyalash talab etiladi.

Albatta, inson kapitali tushunchasi zamirida inson va uning qobiliyatlari majmuasi yotadi. Inson kapitali to'g'risidagi g'oyalar foydali ish unumdorligini oshirish avvalo shaxsning ishchanligini va mahoratini oshirish hamda mashina va asbob uskunalarni takomillashtirish bilan bog'liq ekanligini ko'rsatmoqda. S.A. Kurganskiy asarlarida inson kapitaliga:—jismoniy shaxslar tomonidan investitsiyalar va jamg'arish natijasida shakllangan bilim, ko'nikma va boshqa fazilatlar to'plami, agar ular tegishli ravishda ishlatilsa, yangi qiymat va daromad oqimini keltirib chiqaradi deb ta'rif keltirilgan.

Hozirda Harakatlar strategiyasi doirasida olib borilayotgan barcha islohotlar inson kapitalini rivojlantirishga qaratilgan. Harakatlar strategiyasiga muvofiq, mamlakatimizda raqamlashtirish jarayonlari keng ko'lamda amalga oshirilmoqda.

Shuningdek, raqamlashtirish jarayonlari jamiyat hayotining barcha sohalarida sodir bo'lmoqda. Xususan, inson uchun eng muhim sohalar iqtisodiyot, ta'lim va tibbiyotdir. Aytish kerakki, bugungi kunda yoshlarning yangi avlodi o'sib ulg'aygan - texnik tafakkurga ega raqamli avlod, ulardan gumanistik element chiqarib tashlangan. Ilm-fan inson hayoti uchun yangi muhit yaratadi. —San'at singari, ilm-fan nafaqat insonning madaniy mashg'ulotidir. Ilm - bu bizga ko'rinadigan hamma narsani qanday qilib hal qiluvchi usul. SHuning uchun aytishimiz kerak: bugungi inson





harakatlanadigan va qolishga intilayotgan haqiqat tobora ko‘proq fan deb ataladigan narsa bilan belgilanadi».

Ma‘lumki, davlatimiz rahbari ilgari yangi tizim asosida ijtimoiy, ma‘naviy-ma‘rifiy ishlarni tashkil etish bo‘yicha beshta muhim tashabbusni ilgari surgan edi. Besh tashabbus doirasida u yoshlarga e‘tiborni kuchaytirish, ularni madaniyat, san‘at va sportga keng jalb qilish, axborot texnologiyalaridan foydalanish ko‘nikmalarini shakllantirish, yosh avlod o‘rtasida kitob o‘qishni targ‘ib qilish, xotin-qizlarni ish bilan ta‘minlash masalalariga e‘tibor qaratmoqda. Shu bilan birga, yoshlarning bo‘sh vaqtlarini mazmunli tashkil etish dolzarb masala. Yoshlarning ma‘naviyati qanchalik baland bo‘lsa, ularning yot hodisalar va g‘oyalarga nisbatan immuniteti shunchalik kuchliroq bo‘ladi. Albatta, bunday ishlar inson kapitalini yanada rivojlantirishga yordam beradi.

Shuni ta‘kidlash kerakki, sog‘liqni saqlash, bilim va ko‘nikmalarni o‘z ichiga olgan inson kapitali XX asrda dunyoning ko‘plab mamlakatlarida, xususan Osiyoda iqtisodiy o‘sish va qashshoqlikni kamaytirishning asosiy omillaridan biri hisoblanadi. Shuning uchun ham bizning mamlakatimiz Markaziy Osiyoda birinchilardan bo‘lib inson kapitalini rivojlantirish loyihasini qo‘llab-quvvatlamogda.

Harakatlar strategiyasini amalga oshirishda milliy qadriyatlar muhim rol o‘ynaydi. Bu juda murakkab jarayon. Qiyinchilik shundaki, milliy va umumbashariy qadriyatlar murakkab bilimlar tizimi, dunyoqarashi, urf-odatlar, urf-odatlar, marosimlari, hissiyotlari va boshqalarning boy arsenalini qamrab oladi. Haqiqiy dunyo yagona bo‘lgan sharoitda va ular haqidagi fikrlar va qarashlar. Boshqa tomondan, milliy va umuminsoniy qadriyatlar turli yo‘nalishlarga ega: an‘analar, marosimlar, urf-odatlar, odatlarni o‘z ichiga olgan falsafiy, ijtimoiy, siyosiy, iqtisodiy, psixologik, pedagogik, tibbiyot, adabiy, me‘moriy, san‘at tarixi, diniy ta‘limot qoidalari, fikrlari, maqollari, so‘zlari, qarashlari va boshqa milliy hamda umumbashariy durdonalar. Va har bir tarixiy davrda ular shior, murojaat, nizom, ko‘rsatmalar sifatida harakat qilishadi va qonuniy tartibda xizmat qilishadi, bunga rioya qilish hamma uchun majburiydir. Ular tartib, go‘zallik va yaxshi fazilatlarni inson hayotiga va umuman jamiyatga olib keladi. Shunday qilib, milliy va umumbashariy qadriyatlar insonni ilmi qiladigan, poklaydigan, haqiqat yo‘liga yo‘naltiradigan, donolikka chorlaydigan, qadrli, mazmunli, hamma uchun foydali, noyob, o‘rnak va muqaddas bo‘lgan hamma narsani

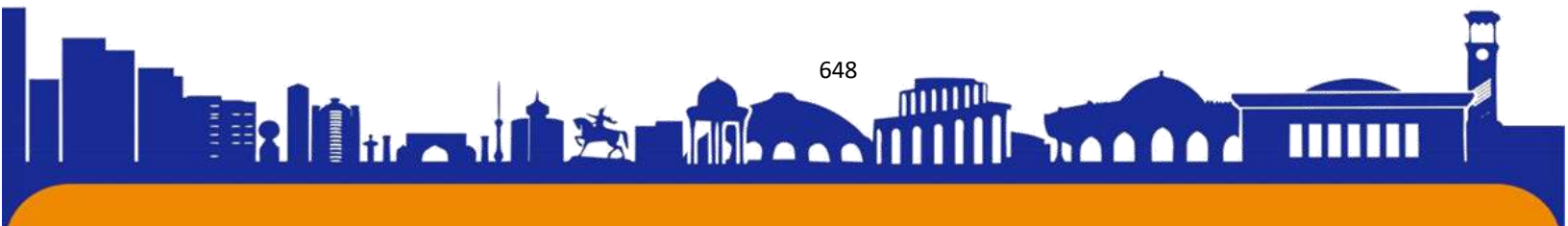



o'z ichiga oladi. Kelajakda bir xil ajoyib durdonalarni yaratish uchun o'rganish va bilim olish zarurligi ularning pedagogik ahamiyatidir.

Milliy qadriyatlar – bu muayyan etnik jamoalar vakillarining tarixiy o'ziga xosligini aks ettiradigan ma'naviy ideallari to'plamidir. Ular bir xil millatga mansub kishilarning xatti-harakatlari uchun ijtimoiy va me'yoriy-madaniy aksiomalar vazifasini bajaradilar. Demak, yosh avlodni tarbiyalashda ijtimoiy-tarixiy xususiyatga ega bo'lib, shaxsni oilaga tanishtirish vositasi bo'lgan va shu bilan individual mavjudlik vaqtinchalikligini engib o'tishga imkon beradigan qadriyatlar muhim rol o'ynaydi. Qiymat-semantik mazmun "tayanch punkti tanlovini", ya'ni dunyoqarash ko'rsatmalarini shakllantirishning eng muhim momentidir.

Foydalanilgan adabiyotlar

1. Inson taraqqiyoti ma'ruza. O'zbekistonda ta'lim: talab va taklif mutanosibligi. O'zbekiston. -T., 2007-2008.32-b.
2. Rakitov A.I. Nauka v epoxu globalni`x transformatsiy (rossiyskaya perspektiva). Nauka v Rossii: sostoyanie i perspektivi.- M.; 1997. S. 13.
3. Замоновий фалсафий атамаларнинг изоҳли луғати. – Тошкент: «Университет», 2018. –Б.31.
4. Шапкин И.Н. Человеческий капитал: теория, исторический опыт и перспективы развития. - Москва, 2017.
5. Беккер Г.С. Человеческое поведение: экономический подход: избранные труды по экономической теории. – М.: ГУ-ВШЭ, 2003.
6. Шоумаров Д. Инсон капитали ўз-ўзидан юзага чиқмайди. uzlidep.uz/news-of-party/3127., 04.05.2021
7. Курганский С.А. Человеческий капитал: сущность, структура, оценка / Иркут. гос. экон. акад. - Иркутск, 1999. - 287 с

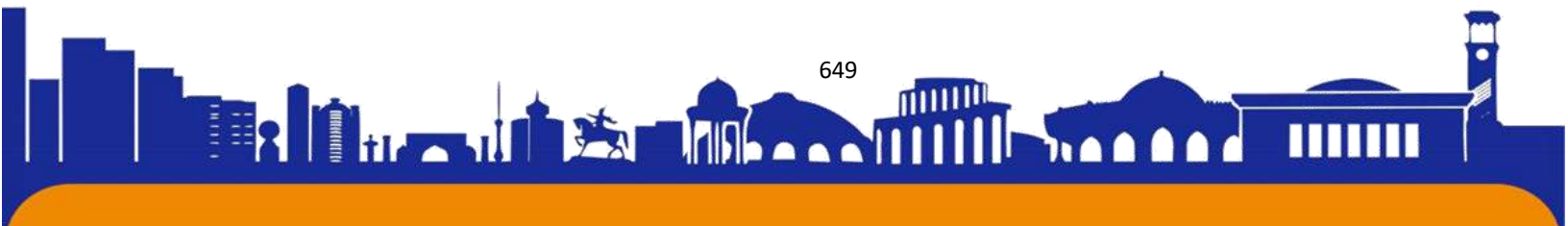

**SAVOD O'RGATISH METODLARIGA QIYOSIY-TANQIDIY TAHLIL****Atamurodova Qunduzoy G'aniyevna**

Denov tadbirkorlik va pedagogika instituti Boshlang'ich ta'lim metodikasi kefedrasi
o'qituvchisi

atamurodovaqunduzoy@gmail.com

Sattorova Fazilat Xolmurod qizi

Denov Tadbirkorlik va Pedagogika Instituti Boshlang'ich ta'lim yo'nalishi
2-bosqich talabasi

fazilatsattorova54@gmail.com

Annotatsiya: Ushbu maqolada savod o'rgatish, uning vazifalari, savod o'rgatish metodlari, o'zbek tilining tovush tuzilishi va grafikasi, o'qish va yozishga o'rgatishning o'ziga xos xususiyatlari ahamiyati haqida fikrlar bildirilgan.

Kalit so'zlar: o'qish, bo'g'in-tovush tahlili, tovush-harf tahlili, bo'g'inlab o'qish tamoyili, bo'g'inga bo'lish, o'qish, yozish, savod o'rgatish, metod, alifbe, bo'g'in, hijo usuli, harfiy metod, abjad, tovush metodi, madrasa, anlitik-sintetik tovush metodi.

Savod o'rgatish deganda biz, maktabga ilk qadam qo'ygan, hali yozishni, o'qishni bilmaydigan o'quvchilarga harf tanish, o'qitish va yozishni o'rgatishni tushunamiz.

O'quvchilarga savod o'rgatish o'z oldiga bir necha vazifalarni qo'yadi:

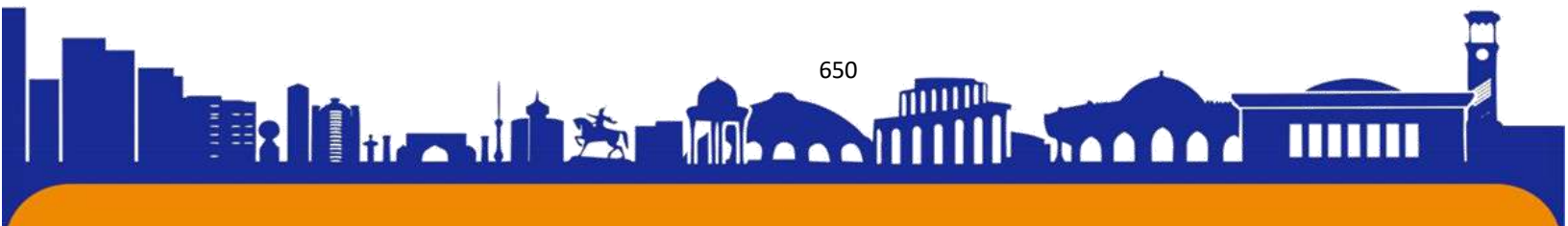

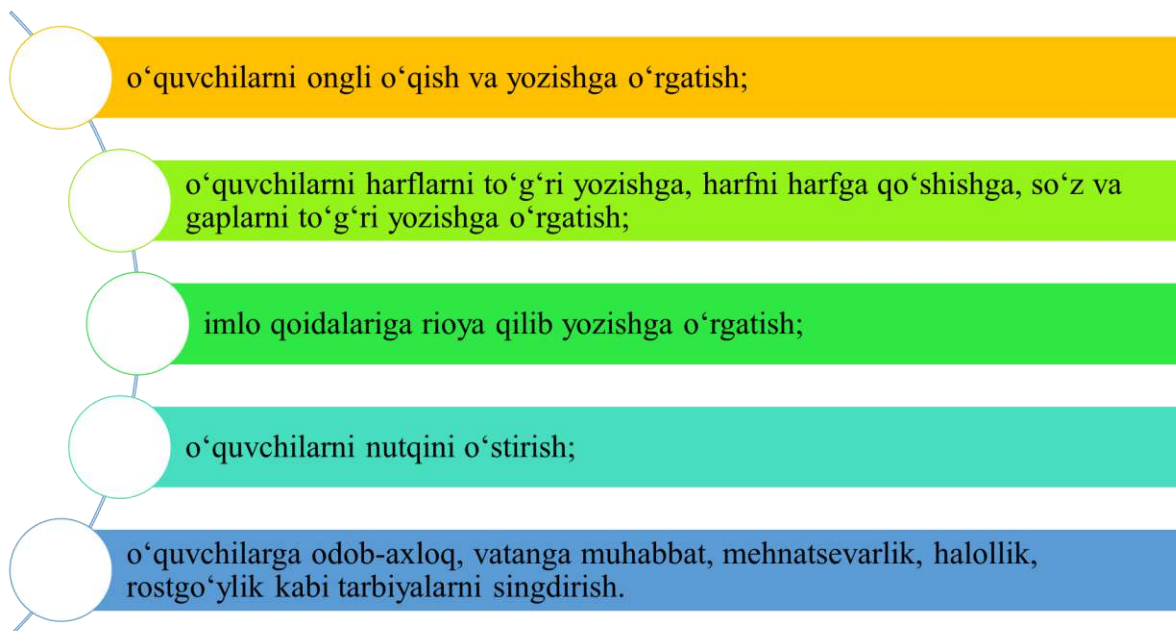

Yozish ko'nikmasini hosil qilish uchun bolalarda partada to'g'ri o'tirish, ruchkani to'g'ri ushlab, daftarni qiyalikda qo'yish kabi faoliyat turlari ham o'rgatiladi. Milliy o'quv dasturida har bir sinf bitiruvchiligini hisobga oladigan bo'lsak, unda 1-sinf o'quvchilariga quyidagicha talab qo'yiladi:

Og'zaki nutq

- OTMT.1.NK.ON.1 unli va undosh tovushlarni to'g'ri talaffuz qilish;
- OTMT.1.NK.ON.2 x va h, o' va u tovushlarini og'zaki nutqda farqlash (dasturda berilgan matnlar asosida); tengdoshlari va kattalar bilan suhbatga kirisha olish, suhbatlashish odobiga rioya qilish (bir-birini hurmat qilish,
- OTMT.1.NK.ON.3 so'zga chiqishni istashini hurmat bilan so'rash, mavzu yoki matn yuzasidan navbat bilan gapirish);
- OTMT.1.NK.ON.4 rasmlar, odamlar, narsalar va voqealarni og'zaki tasvirlash;
- OTMT.1.NK.ON.5 o'quv dasturida berilgan mavzular yuzasidan gapira olish;
- OTMT.1.NK.ON.6 matnni qayta bayon qila olish.

Savod chiqarish va yozma nutq

- OTMT.1.NK.YN.1 fikr ifodalashda bir-biriga o'xshash (satr osti, satr usti harflari) harflarni farqlab yozish;

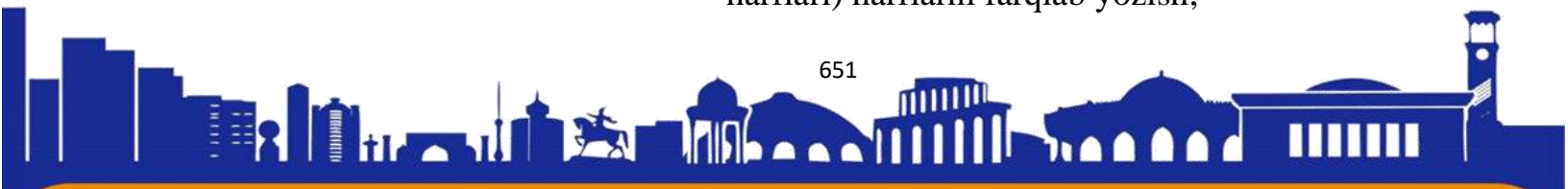



ISSN (E): 2181-4570

- OTMT.1.NK.YN.2 yozma nutqda x va h harflarini to'g'ri qo'llash;
OTMT.1.NK.YN.3 bo'g'in ko'chirish qoidasiga rioya qilish;
OTMT.1.NK.YN.4 husnixat, tinish belgilari va imlo qoidalariga amal qilgan holda
15– 20ta so'zdan iborat diktant yozish;
OTMT.1.NK.YN.5 yil davomida o'rganilgan fanlarga oid atamalarni farqlash va
ularni to'g'ri yoza olish;
OTMT.1.NK.YN.6 berilgan rasm asosida, odam yoki ma'lum voqeani tasvirlab,
2–3ta gap tuzib yoza olish;
OTMT.1.NK.YN.7 turli mavzularda tabriknoma yoza olish.

Anglash

O'qish va tushunish

- OTMT.1.NK.A.O'T.1 harflarning bosma va yozma shakllari muvofiqligi va farqlarini
ajratgan holda o'qish va tushunish;
OTMT.1.NK.A.O'T.2 o'quv dasturida tavsiya qilingan matnlardagi so'z va
birikmalarning ma'nosini anglash;
OTMT.1.NK.A.O'T.3 darslikda berilgan lug'atdan foydalana olish;
OTMT.1.NK.A.O'T.4 matn yuzasidan savollar bera olish;
OTMT.1.NK.A.O'T.5 matn tafsilotlarini aniqlashtirish uchun savollarga javob bera
olish (Kim? Nima? Qayerda? Qachon? Nima uchun? Qanday
qilib? kabi);
OTMT.1.NK.A.O'T.6 o'qilgan ertaklarning xulosasini ayta olish.

Tinglab tushunish

- OTMT.1.NK.A.TT.1 tinglangan tovushlarni o'zaro farqlash va harflarga moslashtira
olish;
OTMT.1.NK.A.TT.2 suhbatlashish qoidalariga rioya qilish (bir-birini hurmat qilish,
so'zga chiqishni istashini hurmat bilan so'rash);
OTMT.1.NK.A.TT.3 xabar, buyruq, so'roq ohanglarini farqlash;
OTMT.1.NK.A.TT.4 berilgan savolni tushunish va tartibli javob bera olish;
OTMT.1.NK.A.TT.5 jonli nutq, audiomatn shaklidagi matnlarning xulosasi va
g'oyasini ayta olish.

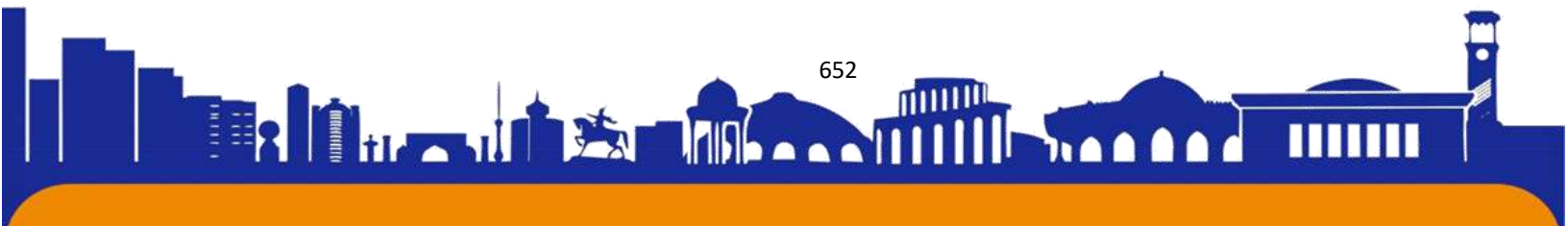



Ushbu talablarni bajarish uchun savod o'rgatishda tovush-harf bilan tanishtirish unililardan boshlanadi. O'zbek tilida 6ta unli fonema bor: a, e, i, o, u, o'. Bu jarayonda har bir unli harf yozilishi, talaffuzi, xususiyatlari o'quvchilarga o'rgatiladi. Unlilardan keyin undosh tovushlar tanishtiriladi. O'zbek tilida 24ta undosh tovushi bor. Yozuvda esa 23ta harf bilan ifodalanadi: b, d, f, g, h, j (jurnal), j (jo'ja), k, l, m, n, p, q, r, s, t, v, x, y, z, g', sh, ch, ng. Shulardan 3tasi harf birikmasi (sh, ch, ng), 21tasi yakka harf hisoblanadi. Unlilarni ham, undoshlarni ham o'rgatishda muayyan tartibga va talabga asoslanadi.

Eski maktablarda o'qish va yozish bir vaqtda o'rgatilmagan. Avval o'qishni o'zi o'rgatilgan. O'qish hijo ya'ni bo'g'in usuli bilan o'rgatilgan. Hijo usulida o'qishga o'rgatishni 3bosqichda amalga oshirish mumkin:

1-bosqich. Harflarning nomini yodlatish. Bu bosqichni "harfiy metod" ham deyish mumkin. Avval yangi kelgan bolalarga kichik-kichik suralar og'zaki yodlatilgan. Bolalar suralarning ma'nolarini tushunmay yod olishgan. Kichik suralar yodlatilgandan so'ng, arab alifbosi yodlatilgan.

2-bosqich. Bo'g'in hosil qilish (zer-u zabardan bo'g'in hosil qilish). Harflar nomi yodlangach, bo'g'in hosil qilishga, ya'ni "zer-u zabar" ni o'rgatishga o'tilgan. Zabara (fatha) — undoshga a tovushini qo'shib o'qish kerakligini bildiradi, u harf ustiga chiziqcha shaklida yoziladi. Zer (kasra) — undoshga i tovushini qo'shib o'qish kerakligini bildiradi, u harf ostiga chiziqcha shaklida yoziladi. Pesh (zamma) — undoshga u tovushini qo'shib o'qish kerakligini bildiradi, u undosh harf ustiga qo'yiladigan undov belgiga o'xshab yoziladi.

3-bosqich. Bo'g'inlarni qo'shish. Bunda o'qituvchi o'quvchilarga 28harf jamlangan 8ta so'zni yozib beradi. Masalan, abjad (أَبْجَد) so'zida alifga zabara qo'yib (أ), bega urushtirilsa (ب), jimga zabara qo'yib (ج), dolga urushtirilsa jad (د) hosil bo'ladi. Bularni ikkisini qo'shsa, abjad (أَبْجَد) so'zi hosil bo'ladi.

"Turkistonda taxminan XIX asrning ikkinchi yarmida ochilgan rus-tuzem maktablari savod o'rgatishda ma'lum darajada ijobiy natijaga erishdi. 1902-yilda Saidrasul Saidazizovning tovush metodi talabiga muvofiq tuzilgan ona tili alifbosi — "Ustodi avval" nashr etildi.

"Ustodi avval" qo'llanmasi 3bo'limdan iborat. Ular:





1-bo‘lim: Alifbe bo‘limi. Muallif bu bo‘limda arab alfavitidagi harflarni alfavit tartibida emas, balki harf orqali ifodalangan tovushning talaffuzi oson-qiyinligini, harflarning yozilishi sodda yoki murakkabligini e‘tiborga olgan holdatizib chiqqan.

2-bo‘lim: Alifbedan keyingi davr. Bu bo‘limda hikoya, masal va 50maqola berilgan. Ularning ayrimlarida bilim olish targ‘ib qilinsa, boshqalari tarbiyaviy mazmunda bo‘lgan.

3-bo‘limi: “Alifboi Qur’on” deb atalgan. Mazkur bo‘limda bolalarga islom dinining muqaddas kitobi “Qur’on Karim”ni tushunib o‘qishga o‘rgatishni maqsad qilib qo‘ygan.”¹

Savod o‘rgatishning analitik-sintetik tovush metodiga rus pedagogi K. D. Ushinskiy asos solgan. Analitikda yaxlitdan maydaga, sintetikda maydadan yaxlitga o‘tiladi. Analitik mashqda nutq gaplarga, gap so‘zlarga, so‘z bo‘g‘inlarga, bo‘g‘in tovushlarga bo‘linadi: gap — so‘z — bo‘g‘in — tovush. Sintetik mashqda tovushlardan bo‘g‘in, bo‘g‘inlardan so‘z, so‘zlardan gap, gaplardan bog‘lanishli nutq hosil qilish haqida tushuncha beriladi.

Xulosa qilib aytganda, savod o‘rgatish jarayonida analitik-sintetik metodi o‘quvchilarni faol mustaqil fikrlashga undaydi, o‘quvchilarda kuzatuvchanlikni oshiradi, ziyraklikni o‘stiradi.

FOYDALANILGAN ADABIYOTLAR RO‘YXATI:

1. Ibragimova F.E., Farsaxonova D.R., Shukurova H.S. Mamayusupova S.M., Xolsaidov F.B. BOSHLANG‘ICH SINFLARDA ONA TILI O‘QITISH METODIKASI 5111700 – Boshlang‘ich ta‘lim va sport tarbiyaviy ish bakalavriat ta‘lim yo‘nalishidagi talabalar uchun darslik Toshkent 2019

2. Karima Qosimova, Safo Matchonov, Xolida G‘ulomova, Sharofat Yo‘ldosheva, Sharafjon Sariyev Ona tili o‘qitish metodikasi Toshkent “ Noshir” nashriyoti 2009.

3. “Ona tili” Umumiy o‘rta ta‘limning Milliy o‘quv dasturi. Respublika ta‘lim markazi 2022.

¹ Karima Qosimova ,Safo Matchonov, Xolida G‘ulomova, Sharofat Yo‘ldosheva,Sharafjon Sariyev Ona tili o‘qitish metodikasi Toshkent “ Noshir” nashriyoti 2009. 26-bet.





4. Akbar T. Opportunities to Form Spiritual Competence in Students of the 10-11th Class //Web of Scholars: Multidimensional Research Journal. – 2022. – T. 1. – №. 8. – C. 160-167.
5. Rustamovich T. A. Islom Ta’limotlarda Shaxs Ma’naviyati Masalalari //TA'LIM VA RIVOJLANISH TAHLILI ONLAYN ILMIIY JURNALI. – 2021. – T. 1. – №. 5. – C. 186-190.
6. Rustam o‘g A. T. et al. Milliy o‘quv dasturining hayotimizdagi o‘rni //Journal of Universal Science Research. – 2023. – T. 1. – №. 5. – C. 88-93.
7. Rustam o‘g A. T. et al. XALQARO BAHOLASH DASTURI ASOSIDA O‘QUVCHILARNING BILIMINI BAHOLASH METODOLIGIYASI //Journal of Universal Science Research. – 2023. – T. 1. – №. 5. – C. 94-100.
8. Rustam o‘g A. T. et al. Oliy ta’limda korrupsiyaga qarshi kurashish //Journal of Universal Science Research. – 2023. – T. 1. – №. 5. – C. 101-109.
9. Akbar To‘raqulov Rustam o‘g‘li, & Xurramova Aziza Abdurasul qizi. (2023). XALQARO BAHOLASH DASTURI ASOSIDA O‘QUVCHILARNING BILIMINI BAHOLASH METODOLIGIYASI. Journal of Universal Science Research, 1(5), 94–100. Retrieved from <http://universalpublishings.com/index.php/jusr/article/view/618>
10. Akbar To‘raqulov Rustam o‘g‘li, & Abdullayeva Xumora O‘tkirbekovna. (2023). TA'LIM METODLARI VA VOSITALARI. Journal of Universal Science Research, 1(5), 503–508. Retrieved from <http://universalpublishings.com/index.php/jusr/article/view/694>
11. Akbar To‘raqulov Rustam o‘g‘li, & Choriyeva Diyora Muhiddinovna. (2023). Boshlang‘ich ta’limda tarbiya metodlari. Journal of Universal Science Research, 1(5), 509–512. Retrieved from <http://universalpublishings.com/index.php/jusr/article/view/695>
12. Saidova Parvina Mirzo qizi, & Murodullayeva Zaytuna Abdulloyevna. (2023). SHARQ MUTAFAKKIRLARINING MA'NAVIY TARBIYA HAQIDAGI TA'LIMOTLARI . Journal of Universal Science Research, 1(5), 340–351. Retrieved from <http://universalpublishings.com/index.php/jusr/article/view/665>
13. Saidova Parvina Mirzo qizi, & Sapparova Shalola Sheraliyevna. (2023). ABDURAUFI FITRATNING “OILA” ASARIDAGI MA'NAVIY-AXLOQIY

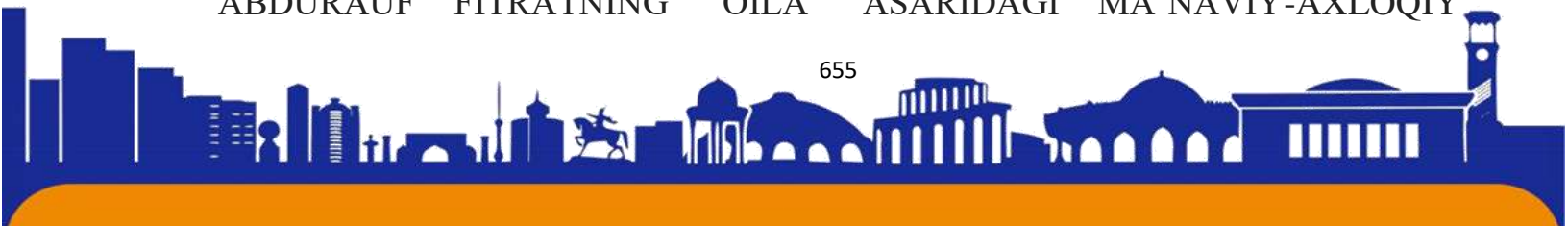

ISSN (E): 2181-4570

QARASHLARI. Journal of Universal Science Research, 1(5), 352–362. Retrieved from <http://universalpublishings.com/index.php/jusr/article/view/666>

14. Saidova Parvina Mirzo qizi, & Pardayeva Sevara Abdunosir qizi. (2023). 1-4-SINF O‘QUVCHILARIDA MA’NAVIY TARBIYA INDIKATORLARINI SHAKLLANTIRISH MAZMUNI. Journal of Universal Science Research, 1(5), 363–373. Retrieved from <http://universalpublishings.com/index.php/jusr/article/view/667>



ISSN (E): 2181-4570

КОМПОНЕНТЫ ПОСЛОВИЦ РУССКОГО И КАЗАХСКОГО ЯЗЫКОВ В СОПОСТАВИТЕЛЬНОМ АСПЕКТЕ

Сапарова Нуржамал Бегайдаровна

кандидат педагогических наук, ст.преподаватель кафедры современного русского языка Узбекского Государственного университета мировых языков
Ташкент, Узбекистан

Аннотация

В методике преподавания неродного (второго) языка одним из важнейших дидактических принципов является принцип опоры на родной язык. По мнению В.А.Артемова, «при овладении родным языком между словом и понятием нет третьего члена. При обучении же иностранному языку этот третий член чаще всего присутствует в виде слова родного языка» [1969, с.12]. Указанный принцип позволяет учитывать влияние интерференции. Знание сходств и различий русского и казахского языков помогает преодолевать отрицательное воздействие интерференции и использовать положительное влияние родного языка. Межъязыковые сопоставления способствуют сознательному усвоению студентами пословиц русского языка.

Ключевая слова: язык, мотивировки, афоризм.

Основные компоненты плана содержания пословиц достаточно полно определены в паремиологических работах. Так, Г.Л. Пермяков делит все пословично-поговорочные высказывания по степени **обобщенности** на два класса: 1) повествующие о каких-либо частных событиях, например: *Овчинка выделки не стоит – Илуге тұрмайтын тұмақ; Гроша ломаного не стоит – Көк тиынға да тұрмайды.*; 2) отражающие закономерности, регулярно повторяющиеся явления, постоянные правила или обычаи, например: *Волков бояться – в лес не ходить – Қасқырдан қорыққан орманға бармас; Умный человек – хозяин деньгам, а скупой – слуга – Ақылды адам ақшаның иесі, саран – құлы.*

По характеру **мотивировки** общего значения пословицы подразделяются на пословицы, смысл которых непосредственно не вытекает из смысла составляющих эти пословицы слов (*На безрыбье и рак рыба – Ит жоқта шошқа үреді* (букв. *Если нет собаки, то и свинья лает*); то есть в случае отсутствия чего-либо стоящего, сойдет и менее ценное; *Лучше синица в руках, чем журавль в небе – Ертенгі құйрықтан бүгінгі өкпе артық* (букв. *Лучше иметь сегодня легкие, чем*

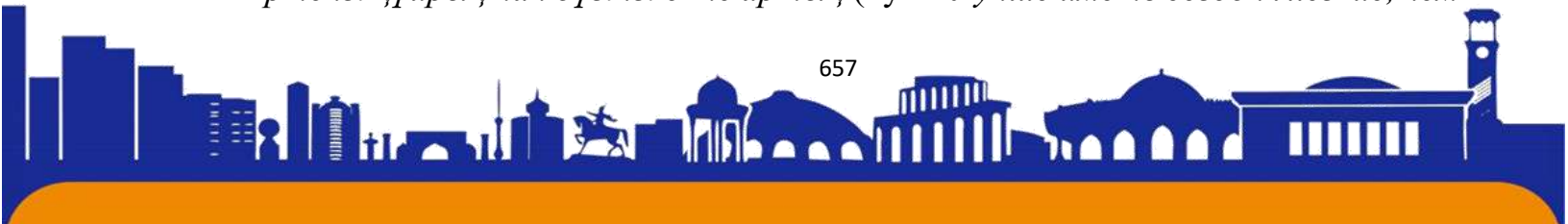



надеяться на завтрашний курдюк), то есть лучше **иметь** что-то надежное, чем **надеяться** на что-то большее, но ненадежное), и на пословицы с прямой мотивировкой, смысл которых непосредственно вытекает из смысла составляющих эти пословицы слов (*Чистота – залог здоровья – Тазалық – саулық негізі; Бедность не порок – Байлық мұрат емес (букв. Богатство – не идеал)*) [2, с. 11-12)].

Выражения второго типа (пословицы с прямой мотивировкой) Г.Л. Пермяков предлагает назвать народными афоризмами, или просто **афоризмами**.

С нашей точки зрения, в этом плане можно выделить промежуточный подтип, включающий в себя такие пословицы, в которых в переносном смысле употреблены лишь отдельные компоненты, например: Слово (прямое значение) – серебро (переносное значение), молчание (прямое значение), - золото (переносное значение); Глаза (прямое значение) – зеркало (переносное значение) души.

Очень важным представляется анализ пословиц в логическом плане. Рассмотрим следующий ряд пословиц:

1. *С угля черноту не смоешь.*
2. *Ворона белой не станет, сколько ее ни три.*
3. *Темная вещь от стирки не побелеет.*
4. *Сколько ни бей осла, он не станет мулом.*
5. *Как с быком ни биться, а все от него молока не добиться.*

При самых разнообразных реалиях в данных пословицах выражена одна и та же логическая формула: «А не есть В», т.е. «данная вещь не изменит своего качества на противоположное, чтобы с ней ни делали».

Точно так же сохраняется единое содержание при различии образов (реалий) в следующих пословицах:

1. *Гусь свинье не товарищ.*
2. *Пеший конному не товарищ.*
3. *Сапог лаптю не брат.*
4. *Горшок чугуну не товарищ.*

Логический смысл данных пословиц: «лица, резко различающиеся по своему социальному положению, не могут быть в равноправных отношениях».

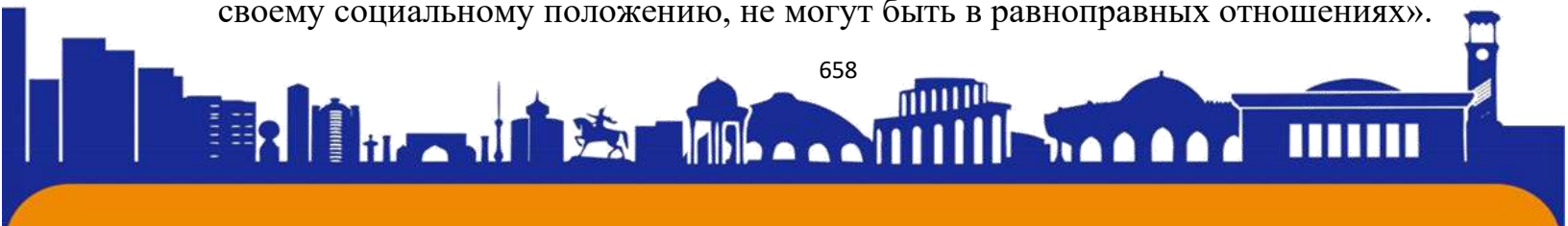



Логический смысл пословиц и поговорок рассматривается как план **логико-семиотический**.

С учетом сказанного выше можно констатировать, что в плане содержания пословиц существуют:

- 1) предметно-образная (поверхностная) структура;
- 2) логико-семиотическая (глубинная) структура.

По мнению Г.Л.Пермякова, «пословицы и поговорки разных народов, моделирующие одинаковые или сходные ситуации, очень близки друг к другу, несмотря на всю их этническую и языковую специфику» (Пермяков, 1970, с.20).

Данное теоретическое положение, на наш взгляд, нуждается в существенных и принципиальных уточнениях. Так, анализ плана содержания пословичного фонда **невозможен** без тщательного изучения **реалий**, с которыми имеет дело тот или иной народ. Без опоры на реалии народ не может создавать языковую модель мира, ведь именно для этой цели и используются такие виды паремий, как пословицы.

В связи с этим мы не можем полностью согласиться со следующим утверждением: «Различные способы мотивирования ДП (дифференциальных признаков – С.Н.), синтаксические правила их дистрибуции, приложение к анализу правил трансформационной и порождающей грамматик и т.п. помогли выявить лежащие в их основе сложнейшие логические структуры и дать паремиям новую содержательную интерпретацию, уводящую от достаточно несложных и тривиальных (но, к сожалению, распространенных) заключений. Что основной смысл паремий в непосредственном отражении опыта и наблюдений человека над окружающей действительностью» [3, с.7].

Заключения, о которых говорит Т.В.Цивьян, может быть, и являются тривиальным, если речь идет о пословичном фонде **одного** народа. Но дело обстоит совсем иначе, если рассматривать пословицы в **сопоставительном плане**. Различие реалий может привести к тому, что многим пословицам одного сопоставляемого языка просто не найдется прямых соответствий в пословичном фонде другого языка. Вместе с тем в сопоставляемых языках можно обнаружить довольно многочисленные примеры пословиц, которые совпадают по своей предметно-образной или логико-семиотической структуре.





В связи с этим как в русском языке, так и в казахском языках пословицы объединяются в тематические группы. В обоих языках большинство пословиц имеет **антропоцентрический** характер. Данное обстоятельство учитывается в первую очередь при разбиении пословичного фонда на тематические группы.

Сходства пословичного фонда русского и казахского языков с точки зрения содержания значительны. Так, в обоих языках отражается сходная тематика: человек, его сущность, внутренний мир, хозяйственная деятельность, отношение к труду, имуществу, здоровью; взаимоотношения личности и общества, руководителя и коллектива, взаимоотношения между представителями различных социальных групп; дружба, любовь; семья, отношения между членами семьи, роль отца, матери, отношение к жене; время, логика событий, целесообразность или нецелесообразность совершения тех или иных поступков; положительные и отрицательные духовные и нравственные качества человека; учение, знание, наука; доброе слово, дурное слово, глупое слово, пословица.

Различия пословичных фондов сопоставляемых языков заключаются прежде всего, в обозначении **реалий**, свойственных быту русского и казахского народов. Например, ср.:

1. Человек и его жизнь. В русском языке бор (лес), кукушка, прялка, коромысло, лукошко, ленок, лавка, пирог; в казахском языке: қылыш (шашка, сабля), кілем (ворсистый ковер), базар.

2. Социальные взаимоотношения между людьми: В русском языке: мир (общество людей), дворянин, барин, мужик; в казахском языке: батыр, бай.

3. Семейные отношения, любовь. В русском языке: матка, гусли, околица; в казахском языке: бәйбіше (старшая жена), тоқал (младшая жена) и др.

И в русском, и в казахском языках номинацентрические пословицы нередко выражают отношения сравнения или тождества, но в каждом из языков сравниваются различные предметы и явления в сходных по смыслу пословицах, например:

*Слово не воробей: вылетит – не поймашь – Айтылған сөз – атылған оқ
(Сказанное слово – выстреленная стрела; Глаза – зеркало души; Чужая душа –*





дремучий бор) – Көз – нұрдың ұясы, коңіл – сырдың ұясы (Глаза – гнездо луча, сердце – гнездо тайны).

В номинацентрических пословицах с отношениями тождества и сравнения находят отражение реалии народного быта. Например:

А) в русском языке:

Счастье как вода: в бредне тянешь – надулось, а выташишь – ничего нет. Горе – не плуг, а бороздки прокладывает. Без гребня петух – каплун. Рак – не рыба, нетопырь – не птица, а жук – не зверь. Ворона сове не оборона. Сапог лаптю не брат. Тетереву вся зима одна ночь. Чужая душа – не гумно: не заглянешь.

Б) в казахском языке:

Кіші қатын – кісі қатыны (Младшая жена – чужая жена). Бәйбіше құдай бұйрығы, тоқал иттің құйрығы (Старшая жена – божий указ, младшая жена – собачий хвост). Жылқы – малдың патшасы, түйе – малдың қасқасы (Лошадь – царь среди домашнего скота, верблюд – лучший среди домашнего скота). Нар – тәуекел – ер ісі (Риск – мужское дело).

В казахских номинацентрических пословицах шире, чем в русском пословичном фонде, используются наименования предметов природы, окружающей среды, например:

Су анасы – бұлақ, сөз иесі – құлақ (Мать воды – родник, хозяин слова – уши). Отпен су – тілсіз жау (Вода с огнем – молчаливые враги). Ата – асқар тау, ана – баурындығы булак, бала – жағасындағы құрақ (Отец – высокая гора, мать – родник у подножья; ребенок – растительность вокруг родника). Жақсы аға – орман, жақсы іні – қорған (Хороший старший брат – лес, хороший младший брат – крепость). Ата – бәйтерек, бала – жапырақ (Отец – дерево, ребенок – листья).

Таким образом, русские и казахские номинацентрические пословицы в плане содержания обнаруживают сходные черты: общность тематики (не для всех пословиц), антропоцентризм, нравоучительность (сентенциозность),

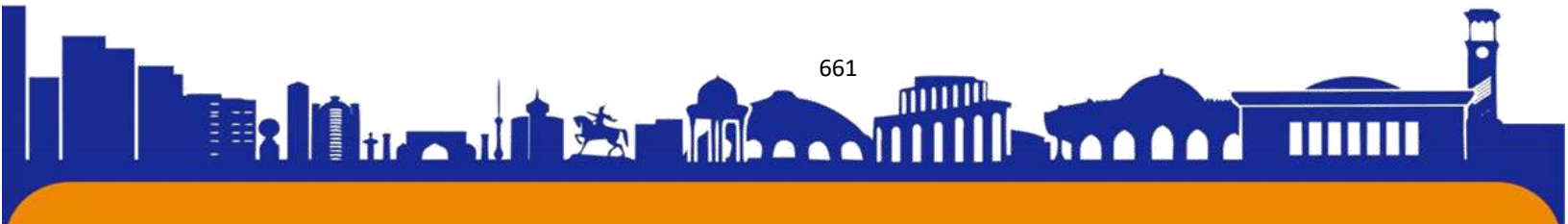



отношения тождества и сравнения (в том числе отношения отрицательного тождества и отрицательного сравнения).

В то же время между русскими и казахскими пословицами в плане содержания имеются существенные расхождения, которые обусловлены особенностями национального самосознания, народного быта, природными условиями. Пословичный фонд каждого народа отражает не только **универсальное** в мышлении людей, не только типичные знаковые ситуации, но и неповторимые особенности народного духа и быта, специфические бытовые и природные реалии.

Отсюда следует, что пословицы обладают свойством идиоматичности, т.е. пословичный фонд каждого народа специфичен. Это неизбежно вызывает интерференцию в плане выражения при усвоении русских пословиц студентами-казахами. Таким образом, чтобы преодолевать отрицательное влияние интерференции в процессе обучения пословицам русского языка, надо хорошо изучить сходства и различия русских и казахских пословиц в плане семантики.

Литература:

1. Артемов В.А. Психология изучения иностранным языкам. – М.: Просвещение, 1969. – 279 с.
2. Майгельдиева Ш.М. Лексико-семантические группы глагола русского и казахского языков (лингвистические лингводидактические аспекты). – Алматы: Казак университеті, 1998. – 186 с.
3. Пермяков Г.Л. От поговорки до сказки (заметки по общей теории клише). – М.: Наука, 1970. – 240 с.
4. Цивьян Т.В. Предисловие к книге «Паремиологические исследования». – М., 1984. – С.7.
5. Юсупов Х. Проблемы сопоставительной лингвистики. – Т.: Фан, 1980. – 135 с.

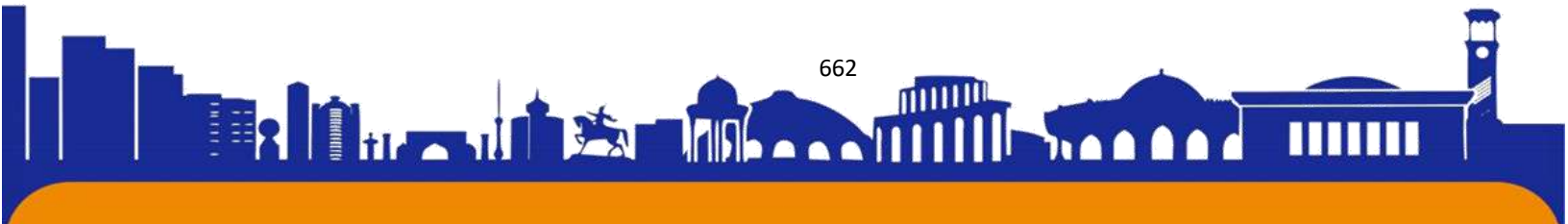



О влиянии минерального наполнителя из сталеплавильного шлака на структуру и свойства композиционного гипсового вяжущего

Махаматалиев И.М., Тургунбаева Ж.Р., Тошев Н.К., Розмбаев Р.Ш.

Tashkent State Transport University, Tashkent, Uzbekistan

Аннотация

Приведены результаты экспериментальных исследований по изучению влияния количества и дисперсности минерального наполнителя, полученного из сталеплавильного шлака на структуру и свойства композиционного гипсового вяжущего. Показано, что при введении минерального наполнителя в состав композиционного гипсового вяжущего в оптимальном количестве и дисперсности возможно повысить прочность гипсового камня на 18% и водостойкости на 25% за счет улучшения микроструктуры композита.

В настоящее время гипсовые материалы и изделия относятся к наиболее прогрессивным строительным материалам благодаря простоте, экономичности, экологичности и малой энергоёмкости производства гипсового вяжущего. В то же время область применения гипсового вяжущего ограничивается из-за существенных недостатков, таких как невысокая прочность и низкая водостойкость, в связи с чем возникает необходимость модификации гипсовых вяжущих с целью улучшения их физико-технических характеристик. Перспективным направлением является также разработка композиционных гипсовых вяжущих и гипсобетонов на их основе с применением в качестве модификаторов техногенных отходов и использованием высокоэффективных суперпластификаторов [1,2].

Как известно, на основных принципах полиструктурной теории композиционных строительных материалов (ПТ КСМ) базируются научные исследования материаловедов и разрабатываются новые современные технологии композиционных строительных материалов, в том числе и технологии композиционных гипсовых вяжущих. Согласно принципам ПТ КСМ предопределяется и обосновывается необходимость оптимального наполнения минеральных наполнителей с использованием техногенных отходов [3,4].





Исходя из основных принципов ПТ КСМ самым простым и доступным методом, позволяющим управлять свойствами и структурообразованием гипсовых композиций в заранее намеченном нужном направлении является применение дисперсных минеральных наполнителей [5,6].

По результатам литературного обзора, проведенного авторами, сведений об использовании в составе гипсовых композиций минерального наполнителя из сталеплавильного шлака АО «Узметкомбинат», в том числе данных о выявленных закономерностях влияния технологических параметров минерального наполнителя на свойства и структуру композиционного гипсового вяжущего не содержится. В проведенных авторами экспериментальных исследованиях было изучено влияние количества и дисперсности минерального наполнителя из сталеплавильного шлака на физико-технические свойства гипсового вяжущего. В качестве исходных материалов были выбраны: строительный гипс Самаркандского и Бухарского гипсовых заводов и сталеплавильный шлак АО «Узметкомбинат».

Характеристики исходных материалов приведены в таблицах 1-3.

Таблица 1

Химический состав гипсового камня

Содержание, %							
CaO	MgO	SO ₃	H ₂ O	R ₂ O ₃	O ₂	Нерастворимый остаток	CaSO ₄ *H ₂ O
Зирабулакское-Кунгуртауское-Самаркандская область							
30,97-32,92	0,0-1,32	41,26-46,6	18,44-20,82	0-1,42	-	0,2-7,24	95,0-98,0
Мамаджургантинское-Бухарская область							
31,84-32,85	0-0,62	40,68-46,31	20,69-21,24	-	0,1-1,48	0-2,4	90,04-99,57

Таблица 2

Свойства гипсовых вяжущих

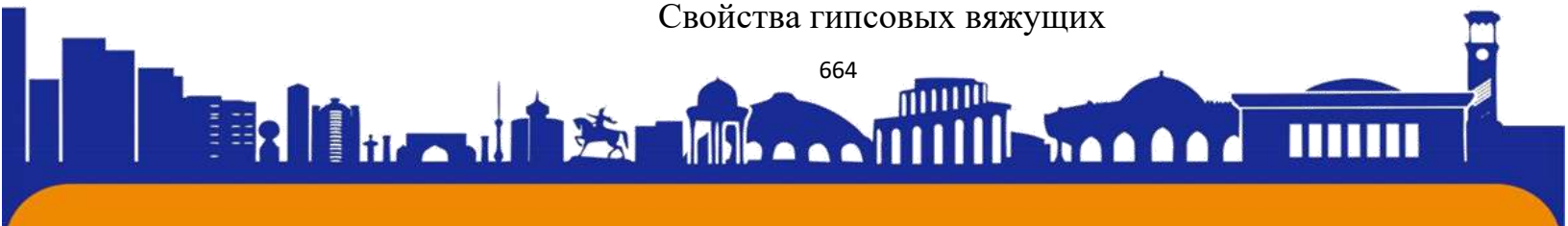

/ П	Наименование строительного гипса	Основные свойства							
		Тонкость помола (% ост. на сите 0,2)	Водопоглощаемость, %	Сроки схват., мин		Прочность, МПа		Класс по тонкости помола	Марка
				начало	конец	R _{сж.}	R _{изг}		
.	Самаркандский	2,3	70	5'30"	10'00"	6	3	II	Г-6
.	Бухарский	3,8	60	5'30"	8'30"	7,6	3,6	II	Г-7

Таблица 3.

Характеристики и химический состав сталеплавильного шлака АО «Узметкомбинат».

Наименование параметров	Значение параметров	
	Конвейер №11	Конвейер №3
Фракция пробы, мм	0-5	5-20
Проба состоит: Железо металлические, %	2,4	3,8
Шлак с инородными неметаллическими включениями (глина, песок и т.п.), %	97,6	96,2
Химический состав шлака и инородными неметаллическими включениями:		
CaO, %	36,1	29,8
SiO ₂ , %	29,6	37,7
Al ₂ O ₃ , %	8,7	13,7
FeO + Fe ₂ O ₃ , %	7,9	7,2
MgO, %	13,7	7,2



MnO,%	4,5	3,5
-------	-----	-----

Сталеплавильный шлак АО «Узметкомбинат» предварительно подвергался помолу в строительной шаровой мельнице до остатка на сите №008 в количествах 60, 30 и 0%. При этом дозировку минерального наполнителя варьировали в интервале от 5 до 25%. В начале было изучено влияние минерального наполнителя на водопотребность гипсового вяжущего. Результаты экспериментальных исследований приведены на рис. 1



Рис. 1. Влияние количества минерального наполнителя на водопотребность гипсового вяжущего при тонкости помола: 1-60%, 2-30% и 3-0% соответственно (по остатку на сите №008)

Анализ полученных результатов экспериментальных исследований, показывает, что повышение степени наполнения гипсового вяжущего минеральным наполнителем приводит к росту его водопотребности. Так, если при дозировке минерального наполнителя 5 % нормальная густота Бухарского гипса составляла в среднем 71-72% (для гипсового вяжущего без добавки 70%), то с увеличением его дозировки до 25% нормальная густота повысилась до значений 78-80%. Из этого следует, что влияние тонкости помола сталеплавильного шлака на водопотребность гипсового вяжущего оказалось незначительной. Далее были проведены экспериментальные исследования по изучению сроков схватывания гипсового вяжущего при введении в состав молотого сталеплавильного шлака (рис.2 и 3.)



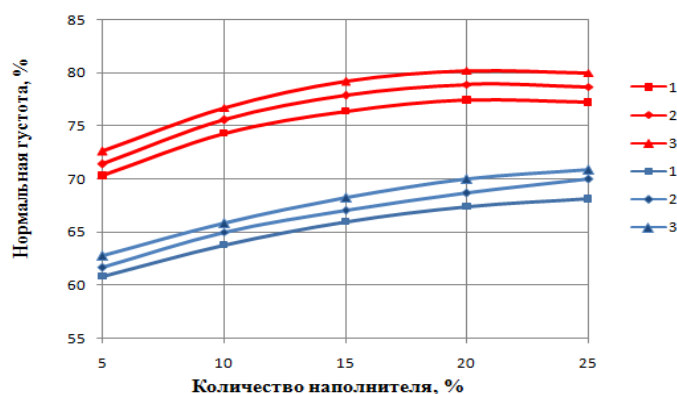

ISSN (E): 2181-4570



Рис.2. Влияние количества минерального наполнителя на начало схватывания гипсового вяжущего при тонкости помола: 1-60%, 2-30% и 3-0% соответственно (по остатку на сите №008)



Рис.3. Влияние количества минерального наполнителя на конец схватывания гипсового вяжущего при тонкости помола: 1-60%, 2-30% и 3-0% соответственно (по остатку на сите №008)



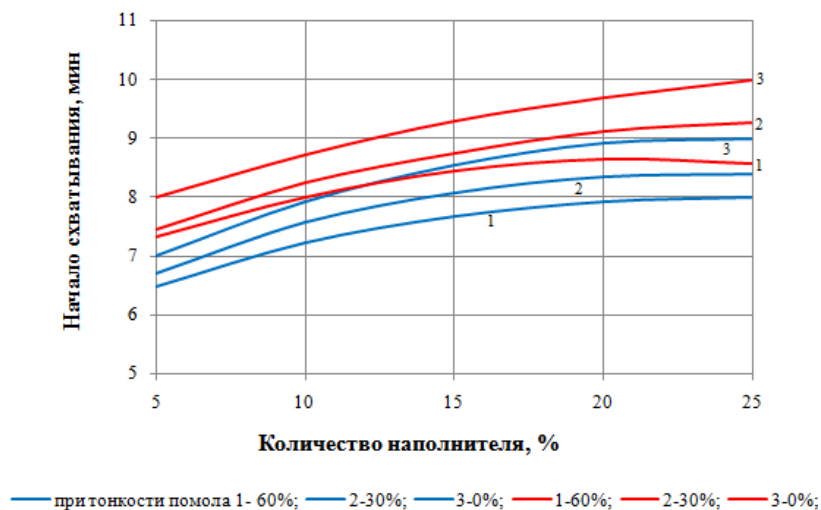

Как показывают результаты проведенных экспериментов замедление сроков схватывания в среднем на 2-4 минуты наблюдается при достаточно тонком измельчении сталеплавильного шлака (при нулевом значении остатка на сите №008). При этом введение в состав молотого сталеплавильного шлака оказывает определенное влияние на сроки схватывания гипсового вяжущего уже при введении его в количестве 5%, достигая существенного значения при введении в количестве более 15%. Степень влияния вводимого в состав молотого сталеплавильного шлака на предел прочности при сжатии наполненного гипсового камня также зависит от его количества и тонкости помола (рис.4.)

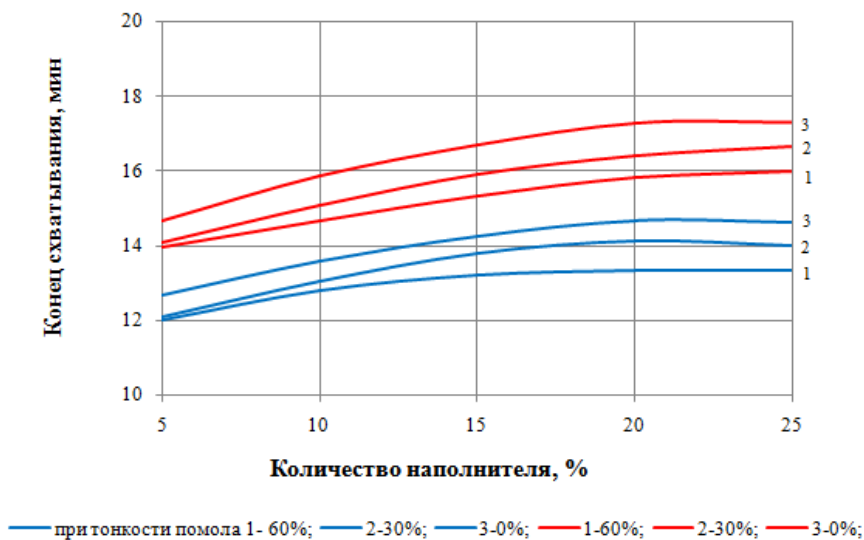
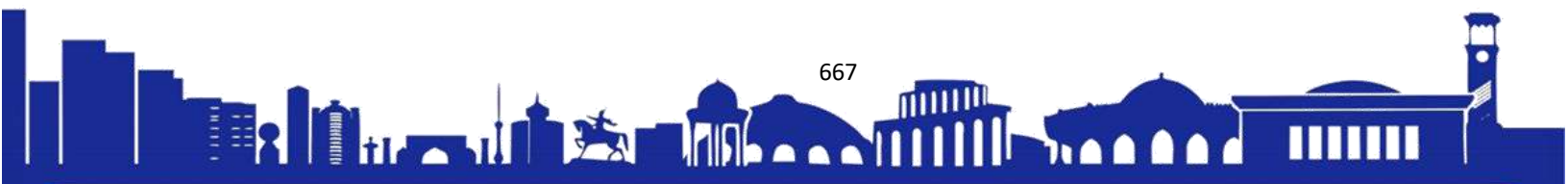

Рис.4. Влияние количества минерального наполнителя на предел прочности при сжатии гипсового камня при тонкости помола: 1-60%, 2-30% и 3-0% соответственно (по остатку на сите №008)

Анализ графических зависимостей показывает, что молотый сталеплавильный шлак при введении его в состав гипсового вяжущего в количестве 5% и дисперсности 60% (по остатку на сите №008) не оказывает существенного влияния на прочность наполненного гипсового камня, и остается на уровне бездобавочного состава (контрольного гипса). Дальнейшее увеличение дисперсности минерального наполнителя способствует повышению прочности образцов из наполненного гипсового камня. В частности, при таком же количестве молотого сталеплавильного шлака и при дисперсности наполнителя 30% прочность наполненного гипсового камня на сжатие повышается на 9%. Более тонкий помол минерального наполнителя, до уровня нулевого остатка на сите №008, позволяет повысить прочность наполненного гипсового камня на



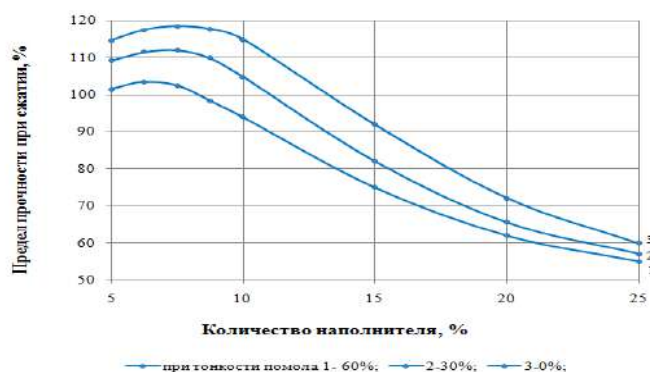
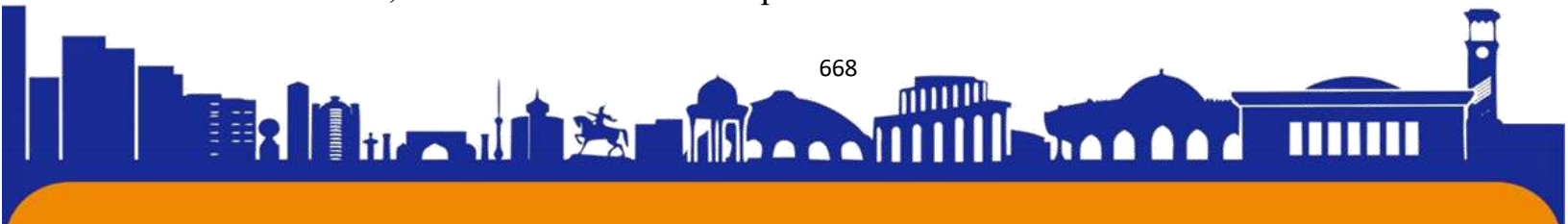

ISSN (E): 2181-4570

18% при 5% количестве минерального наполнителя. Было изучено также и влияние минерального наполнителя на водостойкость гипсового камня. Результаты экспериментальных исследований приведены на рис.5.



Рис. 5. Влияние количества наполнителя на водостойкость гипсового камня при тонкости помола: 1-60%, 2-30% и 3-0% соответственно (по остатку на сите №008)

Анализ результатов экспериментальных исследований по определению степени водостойкости наполненного гипсового камня показал, что молотый сталеплавильный шлак при дисперсности 30 и 60% (по остатку на сите №008) не оказывает существенного влияния на водостойкость наполненного гипсового камня (коэффициент размягчения находится в пределах значений 0,36-0,44 и 0,26-0,33 для гипсового вяжущего Бухарского и Самаркандского заводов соответственно). При увеличении дисперсности молотого сталеплавильного шлака (до полного прохождения через сито №008) наблюдается существенное повышение коэффициента размягчения наполненного гипсового камня. При введении более дисперсного минерального наполнителя в количестве 10% коэффициент размягчения наполненного гипсового камня повышается с 0,3 (для без добавочного состава) до 0,4 и с 0,35 до 0,5 для гипсового вяжущего Самаркандского и Бухарского заводов соответственно. Дальнейшее увеличение



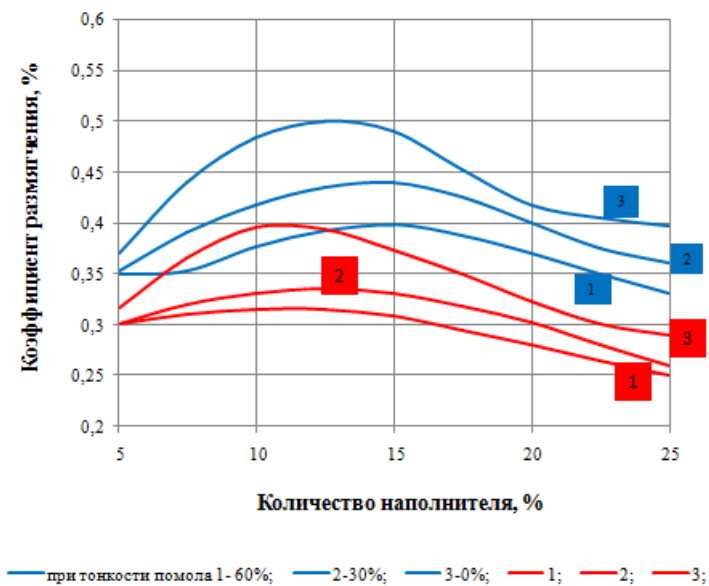
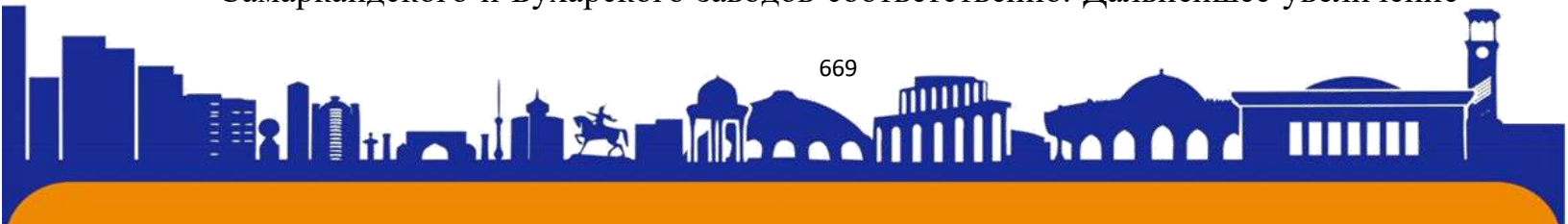

содержания молотого сталеплавильного шлака в составе гипсового вяжущего (до 15-20%) позволяет получить наполненный гипсовый камень с коэффициентом размягчения в пределах 0,29-0,36 и 0,4-0,5 для гипсового вяжущего Самаркандского и Бухарского заводов соответственно, однако при этом наблюдается снижение его прочности. Вместе с тем увеличение тонкости помола минерального наполнителя из сталеплавильного шлака способствует повышению плотности наполненного гипсового камня и снижению его общей пористости. Такие изменения в физических свойствах наполненного гипсового камня, по нашему мнению, происходят вследствие изменения характеристик как общей, так и дифференциальной пористости композиционного материала. При этом наблюдается изменение характера вида пористости наполненного гипсового камня в виде увеличения доли закрытых пор в общем их объеме (рис.6).



Рис.6. Влияние количества минерального наполнителя на закрытую пористость гипсового камня

Выводы. Таким образом в результате анализа полученных данных комплекса экспериментальных исследований можно констатировать, что при введении минерального наполнителя – молотого сталеплавильного шлака в состав композиционного гипсового вяжущего в оптимальном количестве и дисперсности возможно повысить прочность наполненного гипсового камня на



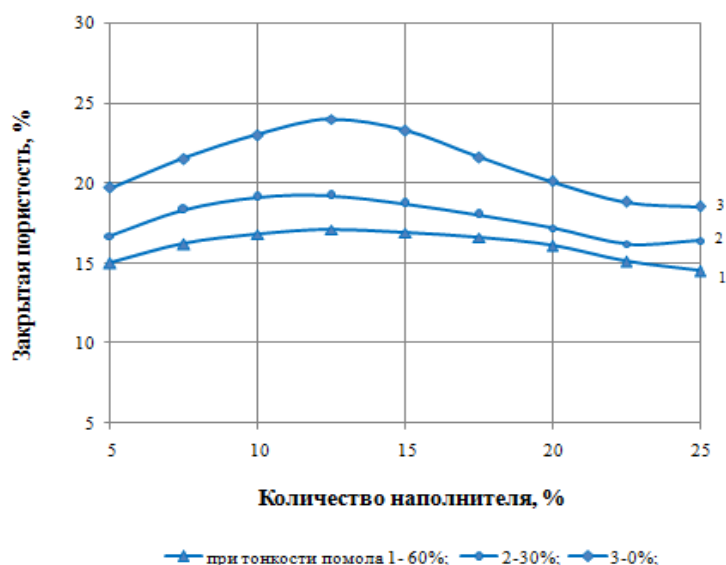
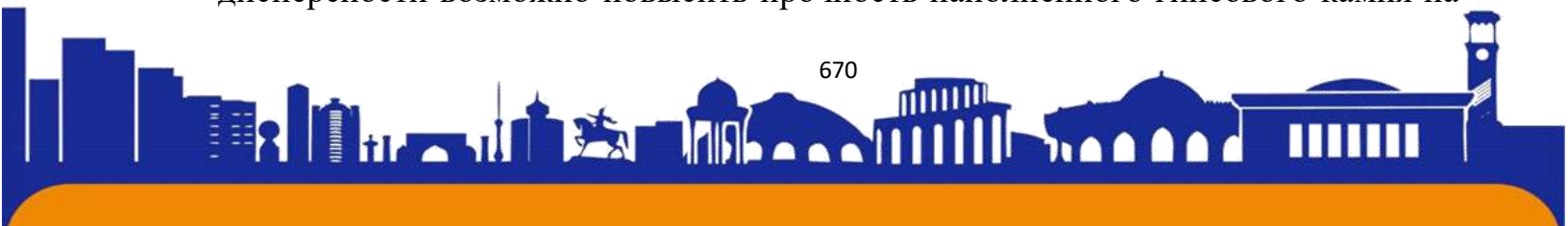

18% и водостойкости на 25% за счет улучшения микроструктуры композита. В качестве исходных данных для решения задачи по оптимизации состава композиционного гипсового вяжущего представляется целесообразным принять следующие интервалы варьирования рецептурно-технологических параметров: степени наполнения гипсового вяжущего - от 5 до 15% и дисперсности наполнителя - от 60% до нулевого остатка на сите №008.

Литература

1. Адылходжаев А.И., Махаматалиев И.М., Цой В.М. и др. Инновационные материалы и технологии в строительстве/ Монография под общ ред. Адылходжаева А.И., Т.: «Фан ва технология», 2016. -292с.
2. Рыбьев И.А. Строительное материаловедение / Учеб. Пособие для ВУЗов –М: Высшая школа, 2004.- 701с.
3. Соломатов В.И. Развитие полиструктурной теории композиционных строительных материалов. // Известия Вузов. Строительство и архитектура. - 1985.-№8.- 58-64с.
4. Соломатов В.И. Полиструктурная теория и эффективные технологии КСМ. - В кн.: Эффективные технологии композиционных строительных материалов. - Ашхабад. - 1985.-3-7с.
5. Соломатов В.И., Выровой В.Н., Дорофеев В.С. Основы композиционных строительных материалов. - Харьков: ХИИГХ. - 1990. - 52с.
6. Соломатов В.И., Выровой В.Н., Дорофеев В.С., Сиренко А.Н. Композиционные строительные материалы и конструкции пониженной материалоемкости. - Киев.: Будивельник. - 1991. - 145с.
7. Тургунбаева Ж.Р. Структурообразование и свойства гипсобетона с добавкой поликарбонатного суперпластификатора, Специальность 05.09.05 – «Строительные материалы и изделия» автореферат диссертации доктора философии (PhD) по техническим наукам, 2023г., с. 34-37.
8. Turgunbayeva J.R., On the properties of filled plaster of Paris with metallurgical slag and plasticizing additive E3S Web of Conferences **264**, 02027 (2021) <https://doi.org/10.1051/e3sconf/202126402027> CONMECHYDRO - 2021, 2021, pp. 1-6.
9. Turgunbayeva J.R., Turgunbayev U.J., Methods for obtaining a composite gypsum binder based on Samarkand and Bukhara stucco E3S Web of Conferences 244,

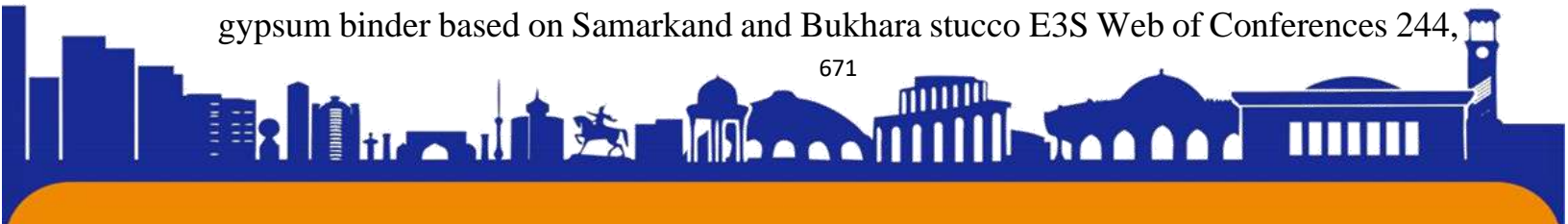



02027 (2023) <https://doi.org/10.1063/5.0125342> *CONMECHYDRO* - 2023, 2023, pp. 1-7.

10. Тургунбаева Ж.Р. Влияние металлургического шлака на физико-механические свойства строительного гипса Вестник ТашИИТ - Ташкент 2015г.с.25-28.

11. Тургунбаева Ж.Р. Рузметов Ф.Ш, Инновацион технологияларни жорий қилиш – мамлакатимиз иқтисодиёти юксалишининг муҳим гаровидир, Ферганский Политехнический Институт, Научный –Технический Журнал (STJ FerPI), 2017г, Выпуск №1, с.192-194.

12. Тургунбаева Ж.Р., О свойствах модифицированных гипсовых композиций со шлаковым наполнителем и химической добавкой, Вестник спец. выпуск ТашИИТ - Ташкент 2020г,с.129-132.

13. Makhamataliyev I.M., Turgunbayeva J.R., Turgunbayev U.J., Ruzmetov F.Sh. On the Influence of Polycarboxylate Superplasticizer Polimix on the Performance Properties of Gypsum Binder, Journal of Innovative Studies of Engineering Science (JISES) Volume: 01 Issue: 04 | 2022 ISSN: 2751-7578 <http://innosci.org/pp.62-65>.

14. Тургунбаева Ж.Р., О сухой растворной смеси, Ресурсосберегающие технологии строительства. ТашИИТ - Ташкент, 2009г. Выпуск 4, с.123-126.

15. Тахиров М.К., Тургунбаева Ж.Р., К вопросу обоснования технологии получения сухих строительных смесей Материалы научно-практической международной конференции с участием зарубежных ученых «Ресурсосберегающие технологии на железнодорожном транспорте» ТашИИТ - Ташкент, 2009г., с.3-12.

16. Тургунбаева Ж.Р., Влияние добавок поликарбоксилатного суперпластификатора на свойства гипса, II Республиканской научно-технической конференции «Проблемы внедрения инновационных идей, технологий и проектов в производство» Сборник научных трудов Жиззах, 2010г. 1- часть, с.210-212.

17. Тургунбаева Ж.Р., Модифицированный гипс, Материалы Республиканской научно-технической конференции «Ресурсосберегающие технологии на железнодорожном транспорте» ТашИИТ - Ташкент, 2010г., с.106-109.

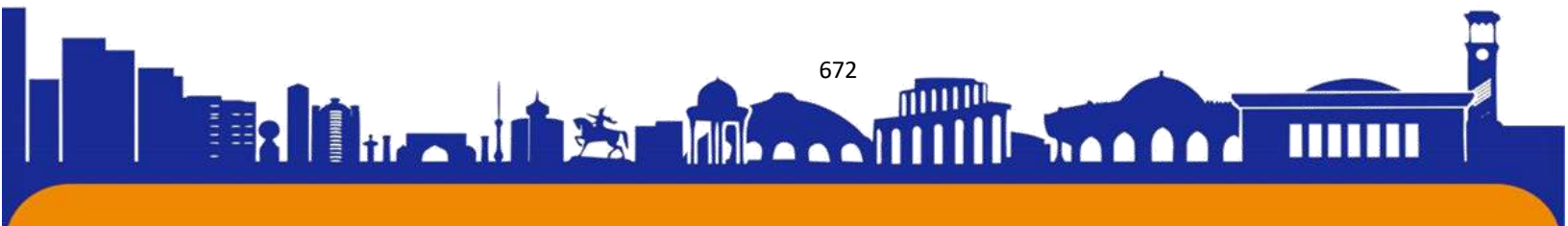



18. Махаматалиев И.М., Тургунбаева Ж.Р., О перспективах применения гипсовых материалов в строительстве, Межвузовский сборник научных трудов «Ресурсосберегающие технологии на железнодорожном транспорте» ТашИИТ – Ташкент, 2011г., с.106-108.

19. Тургунбаева Ж.Р., Оптимизация составов композиционных гипсовых вяжущих с добавкой поликарбоксилатного суперпластификатора и металлургического шлака. Материалы международной научно-технической конференции «Перспективы применения инновационных технологий в сфере архитектуры и строительства» Книга – 2, СамГАСИ - Самарканд, 2016г., с.144-146.

20. Тургунбаева Ж.Р., О свойствах наполненного строительного гипса металлургическим шлаком, Гуманитарный национальный исследовательский институт «Нацразвитие» материалы конференций Санкт-Петербург сентябрь 2017г., с.19-23.

21. Тургунбаева Ж.Р., О свойствах модифицированных гипсовых композиций со шлаковым наполнителем Ресурсосберегающие технологии на железнодорожном транспорте. Инновационные технологии в строительстве. Научные труды республиканской научно-технической конференций с участием зарубежных ученых. ТашИИТ - Ташкент, 2020г.15 – выпуск, с.263-265.

22. Махаматалиев И.М., Тургунбаева Ж.Р., Тургунбаев У.Ж., Программа для ЭВМ “Пўлат эритмаси тошқолли минерал микротўлдиргични шарли тегирмонда механик фаоллаштириш вақтига боғлиқ ҳолда, унинг дисперслик даражасини аниқлаш”, Свидетельство об официальной регистрации программы для ЭВМ № DGU 17098, 2022г.

23. Anvar Adilkhodjaev, Ilkhom Kadyrov and Makhamadaziz Rasulmukhamedov, Research of porosity of a cement stone with a zeolite containing filler and a superplastic stificatorE3S Web of Conferences 264, 02007 (2021), CONMECHYDRO - 2021 <https://doi.org/10.1051/e3sconf/202126402007>

24. Urinbek Turgunbaev and Bobur Toxirov, Influence of complex chemical additives on the rheological properties of cement paste and concrete mixture, E3S Web Conf. Volume 264, 2021 International Scientific Conference “Construction Mechanics, Hydraulics and Water Resources Engineering” (CONMECHYDRO - 2021) <https://doi.org/10.1051/e3sconf/202126402020>





25. Ulugbek Abdullaev and Urinbek Turgunbaev, About the properties of ash-filled concrete and JV GLENIUMSKY 504, E3S Web Conf. Volume 264, 2021 International Scientific Conference “Construction Mechanics, Hydraulics and Water Resources Engineering” (CONMECHYDRO - 2021) <https://doi.org/10.1051/e3sconf/202126402036>.

26. Тургунбаева Ж.Р., Шарипова Д.Т, Тургунбаев У.Ж., Тўхтабоев Э.И. О свойствах неавтоклавного газобетона с применением местного сырья. EURASIAN JOURNAL OF ACADEMIC RESEARCH Innovative Academy Research Support Center UIF = 8.1 | SJIF=5.685 www.in-academy.uz. <https://in-academy.uz/index.php/ejar/article/view/13689>. <https://doi.org/10.5281/zenodo.7890179>. 2023г. с.22-29.

27. [Turgunbayeva J.R.](#), [Turgunbayev U.J.](#), Methods for obtaining a composite gypsum binder based on Samarkand and Bukhara stucco, Экономика и социум международный научно-практический журнал. №6, 2022г.

28. Тургунбаева Ж.Р., Тургунбаев У.Ж., Исследование процесса механоактивации сталеплавильного шлака и получение тонкодисперсного наполнителя для гипсовых смесей. “USTOZLAR UCHUN” Respublika pedagoglar jurnali. №225, 2022-yil.

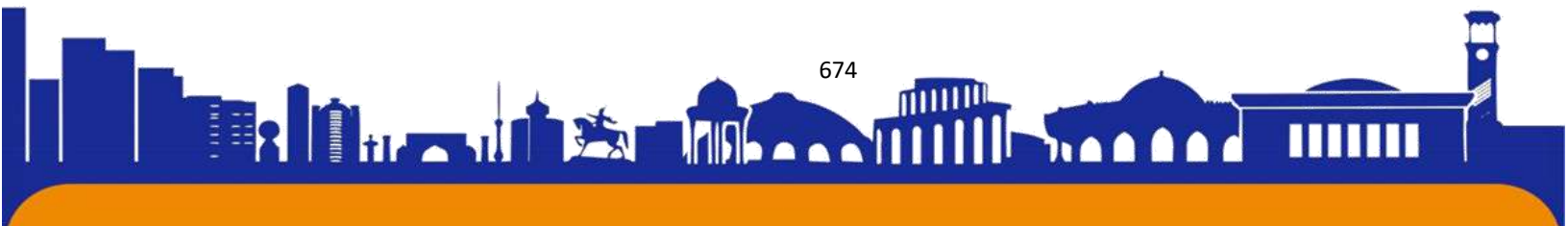



МЕТАБОЛИЧЕСКИЙ СИНДРОМ В АКУШЕРСТВЕ И ГИНЕКОЛОГИИ

Алланазаров Бобур Бобоназарович

Термезский филиал Ташкентской медицинской академии

Актуальность: Приоритетным направлением современной медицины является совершенствование охраны материнства и детства. По-прежнему важным остается изучение влияния экстрагенитальных заболеваний у женщины на течение беременности и родов, на развитие плода и новорожденного, его адаптивные возможности, заболеваемость и смертность. Соматические заболевания, возникшие до беременности и во время нее, всегда влияют на течение беременности, родов и послеродового периода. В этой связи в последнее время значительно возрос интерес исследователей к проблеме метаболического синдрома [2]. Метаболический синдром встречается, по данным разных авторов, у 25–45% населения индустриально развитых стран, имеет при этом широкое распространение среди лиц молодого возраста, и относится к одному из самых распространённых заболеваний [1].

Метаболический синдром – это комплекс метаболических, гормональных и клинических нарушений, развивающийся в результате снижения чувствительности периферических тканей к инсулину [1]. Метаболический синдром является одним из ведущих факторов развития сердечно-сосудистых заболеваний, нарушений углеводного обмена, патологии репродуктивной системы [1]. Эндокринный статус у женщин с метаболическим синдромом характеризуется повышением уровня кортизола, тестостерона, норадреналина, снижением уровня прогестерона и соматотропного гормона. С ростом гиперинсулинемии отмечается рост таких гормонов, как глюкагон, тиреотропный гормон, тиреоидные гормоны и пролактин. Доказано патогенетическое влияние этих гормонов на развитие метаболического синдрома.

Цель исследования: При физиологически протекающей беременности в организме женщины происходит ряд метаболических и гормональных изменений, следствием которых является активизация обмена веществ, усиление пластических процессов. По данным литературных источников [3], на фоне метаболического синдрома беременность, роды, послеродовый период протекают со значительным числом осложнений, частота которых достоверно





отличается от таковой в группе беременных без метаболического синдрома. В настоящее время в литературе [2] достаточно подробно освещены осложнения беременности при наличии у женщины отдельных компонентов метаболического синдрома. Многие исследователи считают, что беременность и роды могут являться триггером нарушений жирового обмена и связанных с ним сахарного диабета 2-го типа и сердечно-сосудистых заболеваний, в первую очередь артериальной гипертензии.

Согласно данным литературы [3], имеется большое количество исследований относительно характера гестационных осложнений у женщин с ожирением, с артериальной гипертензией, при наличии сахарного диабета. При этом чаще всего указанные состояния не рассматриваются как отдельные симптомы метаболического синдрома. Более того не ясно, от какого компонента метаболического синдрома в большей степени зависит наличие или отсутствие различных осложнений гестации.

Анализ имеющихся сведений о течении беременности в условиях метаболического синдрома, позволяет предположить, что присоединение преэклампсии стоит на первом месте в структуре гестационных осложнений - в 60-100% наблюдений. Угрожающее прерывание беременности при метаболическом синдроме, в соответствии с литературными данными, находится на втором месте (12-33%). Акушерские кровотечения при метаболическом синдроме встречаются в 5-12% случаев. Есть сведения о пониженной сопротивляемости организма к инфекциям в условиях метаболического синдрома, поэтому такие беременные относятся к группе высокого риска по развитию гнойно-септических осложнений, особенно после операции кесарева сечения. Большое количество исследований посвящено изменениям со стороны гемореологических показателей у беременных с метаболическим синдромом, что проявляется усилением коагуляции, уменьшением антитромботического потенциала сосудистой стенки и усилением коагулирующей активности свертывающей системы крови [1].

Материалы и методы исследования: Одним из вариантов метаболического синдрома является послеродовой нейроэндокринный синдром. На сегодняшний день он достаточно хорошо изучен как в отношении клиники, так и патогенеза. Послеродовые метаболические нарушения, в первую очередь ожирение, возникают только при патологической беременности. Осложнения в виде акушерского кровотечения, септической инфекции, тяжелого гестоза,





дистресс-синдрома плода приводят к стрессовому состоянию женщины, которое и является этиологическим фактором развития заболевания. Доказано, что у женщин с нейроэндокринным синдромом по данным интервалографии, динамике ЭЭГ, психологическим тестам имеются явные признаки стрессового состояния. У таких больных прогрессирует прибавка массы тела, появляется склонность к гипертонии, нарушаются менструальная функция, гемостаз. На фоне нарушений менструальной функции определяются гиперпластические процессы в эндометрии, миометрии и молочных железах [2].

Гинекологическая патология, для которой характерно развитие метаболического синдрома, включает гиперплазию и рак эндометрия, синдром гиперандрогении, эндометриоз, дисгормональные заболевания молочных желез, менопаузальный метаболический синдром и др. У женщин с метаболическим синдромом поликистозные яичники формируются не только как следствие метаболических изменений, но и первичного нарушения нейромедиаторного контроля секреции гонадолиберина. Избыток андрогенов первично из надпочечников, а затем из поликистозных яичников поступает в жировую ткань, где повышается синтез эстрогена. Синтезируемый вне гонад эстрон приводит к развитию гормонально-зависимых заболеваний в репродуктивной системе.

Кардинальным признаком метаболического синдрома является нарушение менструальной и генеративной функций на фоне прогрессирующей прибавки массы тела. Основными жалобами пациенток являются: нарушение менструального цикла, невынашивание беременности, бесплодие, гирсутизм, ожирение и многообразие диэнцефальных жалоб. Наследственность у большинства пациенток отягощена нарушениями репродуктивной функции, ожирением, инсулиннезависимым сахарным диабетом, сердечно-сосудистыми заболеваниями. Нарушение менструального цикла начинается с увеличения его длительности с недостаточностью лютеиновой фазы, а затем развиваются олигоаменорея и хроническая ановуляция. В литературе указывается на большую частоту дисфункциональных маточных кровотечений - до 20% [2].

Инсулинорезистентность и гиперинсулинемия как составляющие метаболического синдрома, являются факторами риска развития дисгормональных заболеваний молочных желез. Избыточный жир является источником внегонадного синтеза половых стероидов, в частности андрогенов, которые под воздействием фермента ароматазы преобразуются в эстрогены, что сопровождается гиперэстрогенией. Эстрогены являются стимуляторами





пролиферативных процессов в тканях молочной железы. Для женщин с проявлениями метаболического синдрома характерен менопаузальный тип строения молочных желез и выраженный фиброз железистой ткани уже в репродуктивном периоде. Увеличение массы тела в климактерическом периоде приводит к формированию менопаузального метаболического синдрома, основными проявлениями которого являются абдоминально-висцеральное ожирение, дислипидемия и нарушения углеводного обмена на фоне дефицита половых гормонов [3].

Результаты исследования: Метаболический синдром у женщин способствует возникновению различных гинекологических заболеваний, что требует соответствующей медикаментозной коррекции. Учитывая значимость данной проблемы в акушерстве, является актуальным создание программы предгравидарной подготовки и ведения пациенток с метаболическим синдромом на всех этапах гестации.

Список литературы

1. Александров О.В. Метаболический синдром / О.В.Александров, Р.М.Алехина, С.П. Григорьев // Рос. мед. журн.- 2006. -№ 6. -С. 50-55.
2. Беляков Н.А. Метаболический синдром у женщин (патофизиология и клиника) / Н.А. Беляков СПб.: Издательский дом СПбМАПО, - 2005.-440 с.
3. Бериханова Р. Р. Особенности течения беременности и родов у пациенток с ожирением / Р. Р. Бериханова // Акушерство и гинекология.- 2007.- №6.- С. 9-12

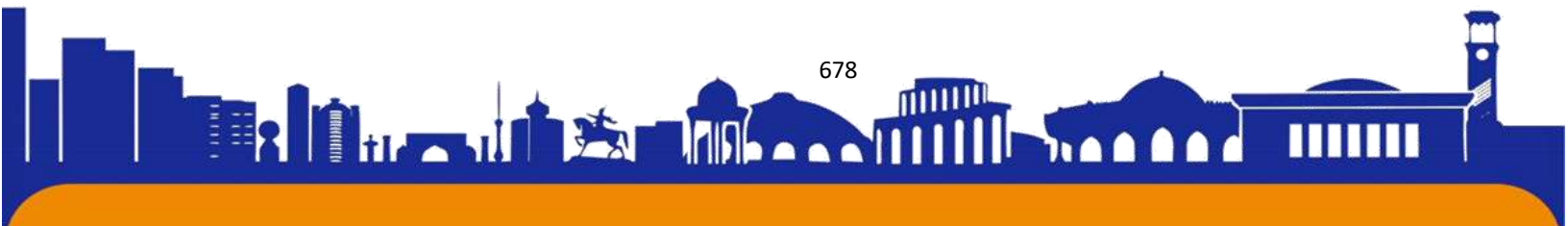



ISSN (E): 2181-4570

ИММУНОМОДУЛЯЦИЯ В ГИНЕКОЛОГИИ. МНЕНИЕ ИММУНОЛОГА И АКУШЕР-ГИНЕКОЛОГА

Алланазаров Бобур Бобоназарович

Термезский филиал Ташкентской медицинской академии

Ключевые слова: вирус папилломы человека, иммунитет, неопластические процессы шейки матки, кандидозная инфекция, Иммуномакс, Гепон

Аннотация: Высокая частота поражений слизистых оболочек мочеполовой системы грибами рода *Candida*, наличие вирусно-микотических ассоциаций и их роль в развитии хронического воспаления, оксидативного стресса, нарушении функционально-метаболического потенциала клеток, реализующих иммунобиологический надзор, обосновывают необходимость применения иммуномодулирующих препаратов системного и локального действия для нормализации иммунного потенциала организма.

Цель: проанализировать необходимость применения иммуномодулирующих препаратов в комплексной терапии заболеваний, вызванных вирусными, бактериальными и грибковыми агентами, обосновать выбор препаратов, восстанавливающих активность факторов колонизационной резистентности репродуктивного тракта.

Key words: human papillomavirus, immunity, neoplastic processes of the cervix, candida infection, Immunomax, Gepon

Annotation: The high frequency of lesions of the mucous membranes of the genitourinary system by fungi of the genus *Candida*, the presence of viral-mycotic associations and their role in the development of chronic inflammation, oxidative stress, impaired functional and metabolic potential of cells that implement immunobiological surveillance substantiate the need for the use of immunomodulatory drugs of systemic and local action to normalize the immune potential.

Имеющаяся на сегодняшний день информация об эпидемиологических особенностях и хроническом клиническом течении заболеваний, вызванных патогенами, передающимися половым путем, служит поводом для поиска препаратов и методов, повышающих эффективность их терапии [1]. Очень серьезную проблему для клиницистов представляют полирезистентность





возбудителей к противовирусным, антимикробным и противогрибковым препаратам, высокая частота инфицированности различных групп населения герпес-вирусами, вирусами папилломы человека, их негативное влияние на иммунную систему и факторы колонизационной резистентности репродуктивного тракта [2].

Один из главных вопросов, который беспокоит практикующих специалистов – акушеров-гинекологов, перинатологов, иммунологов, – отсутствие существенных успехов в лечении заболеваний, вызванных вирусами папилломы человека (ВПЧ) и грибами рода *Candida*, несмотря на разнообразие применяемых препаратов и методов воздействия на инфекционный агент [3]. Например, в 2008 г. рак шейки матки был третьим по распространенности раком у женщин во всем мире, а в 2022 г. он занял уже четвертое место по заболеваемости и смертности среди женщин [4].

Такая негативная динамика, безусловно, вызывает тревогу специалистов. В этой связи актуален поиск новых формул, препаратов, способных влиять на состояние факторов, обеспечивающих адекватный ответ на высокие концентрации грибов рода *Candida* и вирусные агенты на поверхности слизистых оболочек. Сложные, до конца не изученные механизмы регуляции иммунного ответа при действии агентов вирусной, бактериальной и грибковой природы определяют многогранность проблемы иммуномодуляции, хотя именно использование иммуномодулирующей терапии увеличивает возможности врача в плане оказания медицинской помощи пациентам, инфицированным ВПЧ и имеющим хронические воспалительные заболевания, вызванные грибами рода *Candida*.

Вирусы папилломы человека: особенности строения и патогенетическая роль в развитии пролиферативных заболеваний у человека

В развитии пролиферативных заболеваний доказана роль ВПЧ высокого канцерогенного риска (типы 16, 18, 30, 31, 33, 39, 40, 42, 43, 51, 52, 55, 57–59, 61, 62, 64, 67–70) [1]. ВПЧ поражает базальные и незрелые метапластические клетки многослойного плоского эпителия. Отмечена высокая частота персистенции ВПЧ филогенетической группы А9, в частности 16, 33, 39, 52 и 58-го типов. Репликация ДНК вируса и синтез капсидных белков изменяют клеточный цикл и приводят к атипии клеточных элементов и клеток в целом. Встраиваясь в геном





клетки, вирус трансформирует нормальные клетки эпителия до CIN II–III / CIS. Встраивание нуклеиновой кислоты ВПЧ в геном эпителиальных клеток является главным шагом к их опухолевой трансформации.

Детекция ВПЧ в биопсии эндометрия в три раза выше при раке эндометрия (47,2%), чем в здоровом эндометрии (13,8%). ВПЧ индуцирует патологические изменения экспрессии генов Toll-подобных рецепторов (TLRs) на поверхности эпителиоцитов, прежде всего TLR9, TLR2. Агонисты TLR4 участвуют в активации врожденных иммунных реакций и модуляции специфического адаптивного иммунитета к ВПЧ, выработке интерферона, что имеет решающее значение для купирования эпизода или рецидива заболевания. TLRs участвуют в первичном распознавании вирусной ДНК и активируют продукцию провоспалительных цитокинов. Следствием снижения экспрессии распознающих рецепторов является установление иммуносупрессивного статуса с ингибированием интерферонов I типа [6].

Поскольку зараженные вирусом клетки – таргетная мишень при папилломавирусной инфекции (ПВИ), усиление распознавательных способностей иммунных клеток позволит повысить эффективность терапии. Активация способности к распознаванию вирусного агента TLR (рецепторами врожденного иммунитета) – важный этап лечебных мероприятий, распознать ВПЧ-пораженные клетки и способствовать их элиминации [5]. Факторами вирусной агрессии также являются белки E6 и E7, активность которых способствует:

- изменениям в генах, регулирующих клеточный цикл (например, pRb и p53), что приводит к пролиферации опухолевых клеток;
- инактивации генов, подавляющих канцерогенез;
- ингибированию апоптоза измененных вирусом клеток;
- накоплению генетических изменений в эпителиоцитах.

Персистенция высокоонкогенных типов ВПЧ на протяжении двух лет и более является опасным фактором прогрессии предрака шейки матки [6]. В большинстве случаев ВПЧ элиминирует спонтанно, а сбалансированная работа клеточных и гуморальных компонентов врожденного и адаптивного иммунитета может способствовать удалению инфицированных ВПЧ клеток. Персистирование (длительное присутствие в организме) ВПЧ обусловлено действием иммуносупрессивных механизмов. ВПЧ-инфицированные клетки

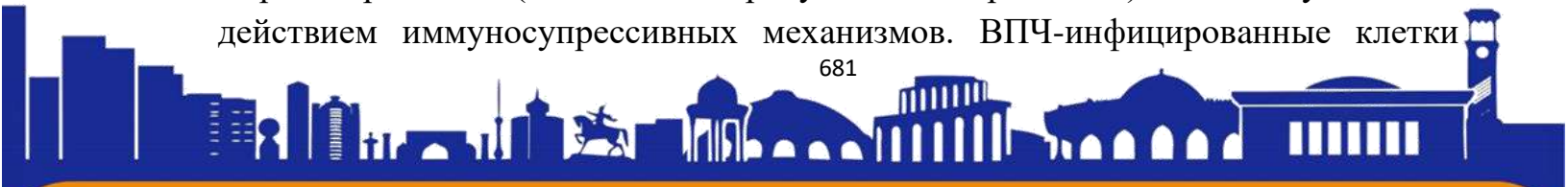



перестают секретировать спектр провоспалительных Th1-цитокинов, характерный для нормальных эпителиоцитов. Более того, в эпителиоцитах наблюдается повышенная регуляция молекул-ингибиторов CTLA-4 и PD-1 при снижении количества и активности интерферонов I типа [7].

Цервикальная интраэпителиальная неоплазия. LSIL (CIN I). Тактика ведения, профилактика рецидивов

Цервикальная интраэпителиальная неоплазия (CIN) характеризуется созреванием и дифференцировкой многослойного плоского эпителия шейки матки [8]. Триггерным фактором CIN является персистирующая инфекция, вызванная ВПЧ. 90% случаев цервикальной интраэпителиальной неоплазии и более чем 90% случаев рака шейки матки возникают у пациенток с верифицированной ВПЧ-инфекцией [9]. При морфологически подтвержденном диагнозе LSIL (признаки ВПЧ-инфекции, койлоцитоз, CIN I) применяется выжидательная тактика с динамическим наблюдением за состоянием шейки матки в течение 18–24 месяцев в виде цитологического контроля один раз в 6 месяцев и ВПЧ-тестирования один раз в 12 месяцев. Наблюдательная тактика становится неэффективной, поскольку женщина может не прийти на прием к врачу, что приведет к высокому риску пропустить CIN.

Деструктивное лечение рекомендуется в случае отсутствия регрессии через 18–24 месяца. Частота рецидивов плоскоклеточных интраэпителиальных поражений шейки матки после хирургического вмешательства составляет 20–30% [10]. В случае недостаточной эффективности хирургического лечения эффективна активация антибластомных иммунных факторов, так называемая технология канцеропревенции.

Канцеропревенция – комплекс мер, направленных на системное снижение риска и частоты возникновения злокачественных поражений. Канцеропревенция включает диагностические (лабораторная диагностика) и медикаментозные (иммуномодулирующие препараты) механизмы. Иммуномодулирующая терапия продуктивного компонента ВПЧ-инфекции патогенетически оправдана в дополнение к хирургическим методам [1], поскольку активация ВПЧ-инфекции и канцерогенез – это маркеры иммуносупрессии. По мнению В.Н. Серова и соавт., назначение лечения, направленного на иммунную систему, должно исходить из общих принципов иммунотерапии. Основными требованиями для иммуномодулирующих препаратов являются наличие

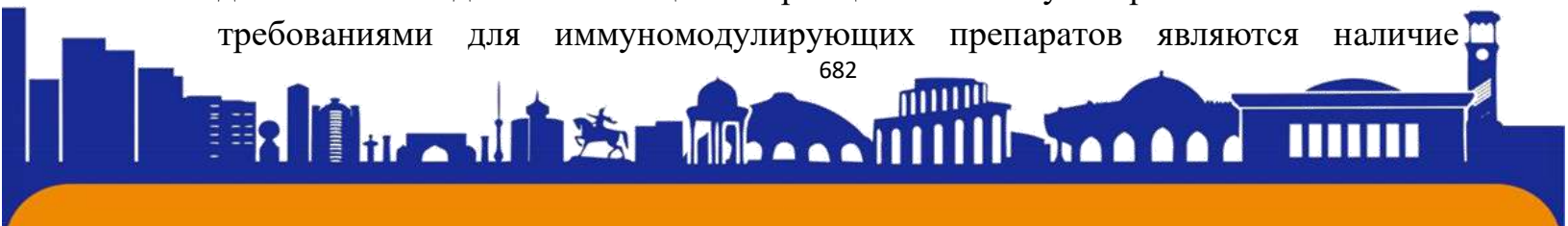



у данного препарата иммуномодулирующего или иммуностимулирующего свойства, клинически доказанная высокая эффективность, предпочтительнее естественное происхождение, безопасность, отсутствие привыкания, отсутствие побочных и канцерогенных эффектов [11].

Выбор иммуномодулятора должен быть ответственным и научно обоснованным, поскольку иммунные клетки могут проявлять двойственную активность в отношении опухоли: макрофаги типа M1, дендритные клетки 1-го типа, нейтрофилы N1 оказывают противоопухолевое действие, а макрофаги M2, дендритные клетки 2-го типа, нейтрофилы N2 поддерживают канцерогенез [12], и активация иммунных клеток без коррекции их фенотипа при ВПЧ-инфекции – это еще не залог успеха применения иммуномодуляторов в терапии ПВИ. Более того, если не корректировать проонкогенный профиль клеток иммунной системы, соединительнотканной стромы, то иммунная активация не достигает основной цели – канцеропревенции.

Коррекция иммунных нарушений – направление повышения эффективности терапии ВПЧ-ассоциированных заболеваний

Комплексный подход к лечению больных с ВПЧ-ассоциированными заболеваниями шейки матки, включающий деструктивное лечение поражений и применение препаратов с противовирусным и иммуномодулирующим действием, можно рассматривать как наиболее эффективный. Перспективным классом препаратов для лечения ПВИ являются препараты, активирующие Toll-подобные рецепторы клеток врожденного иммунитета.

Препаратом выбора, активирующим факторы неспецифического иммунитета, что принципиально важно для коррекции иммунных нарушений при ПВИ, является Иммуномакс®. По химической природе это пептидогликан, который распознается Toll-подобными рецепторами клеток иммунной системы, что усиливает активность противовирусного и противоопухолевого иммунитета [12]. Иммуномакс® способствует активации иммунных клеток с антионкогенным профилем активности. Показано, что цитолитическая активность НК-клеток увеличивается в три раза через два-три часа после применения препарата *in vitro*. В исследованиях *in vitro* выявлена способность Иммуномакса влиять на перевод дендритной клетки («часового на страже» гомеостатических реакций) из состояния -M2, способствующего





опухолевой прогрессии, в состоянии с супрессирующим действием -M1 в модели 4T1 рака молочной железы. Иммуномакс® способствовал снижению экспрессии миелоидного антигена CD38+, свойственного клеткам моноцитарного лейкоза. Выявлена позитивная регуляция транскрипции TLR/RLR-генов паттерн-распознающих рецепторов под действием препарата в опухолевых линиях клеток ТНР-1 и НСТ-116, что демонстрирует возможность коррекции сигнальных механизмов иммунного ответа в опухолевых клетках ТНР-1 и НСТ-116 [13, 14].

Иммуномакс® ингибирует иммуносупрессивный потенциал рЕ6 и рЕ7 ВПЧ, что позволяет реализовать собственные возможности иммунной системы. Препарат Иммуномакс® 200 ЕД вводят внутримышечно, перед введением растворяют в 1 мл воды для инъекций. Курс лечения – шесть инъекций в 1, 2, 3, 8, 9, 10-й дни лечения.

Крайне неблагоприятна сочетанная персистенция ВПЧ с вирусом простого герпеса 2-го типа, цитомегаловирусом, вирусом Эпштейна–Барр, хламидиями и микоплазмами, условно-патогенными грибами рода *C. albicans*. Наличие кандидозного вульвовагинита препятствует самоэлиминации ВПЧ [15].

Заключение: Лечение заболеваний, вызванных патогенными и условно-патогенными микроорганизмами, такими как ВПЧ и грибы рода *C. albicans* или *non-albicans*, в современной гинекологии, дерматовенерологии, клинической иммунологии является одним из ведущих направлений. Сложность их терапии связана с иммунопатогенетическими нарушениями, следствием которых становится длительная персистенция патогена, приводящая к нарушению иммунного надзора и пролиферации [2]. При ВПЧ-обусловленной инфекции на активность CD8⁺ цитотоксических Т-лимфоцитов влияют снижение презентации антигена (МНС-I/HLA-A) и нарушение экспрессии TLR и распознающего белка CCR7 на поверхности мембраны инфицированных клеток, поэтому модуляция TLR-подобных рецепторов препаратом Иммуномакс® – агонистом TLR – восстанавливает баланс иммунных механизмов, что способствует активации противоопухолевого иммунитета в отношении инфицированных ВПЧ клеток. Вирусно-микотические ассоциации регистрируются значительно чаще, чем моноинфекция, поэтому нормализация

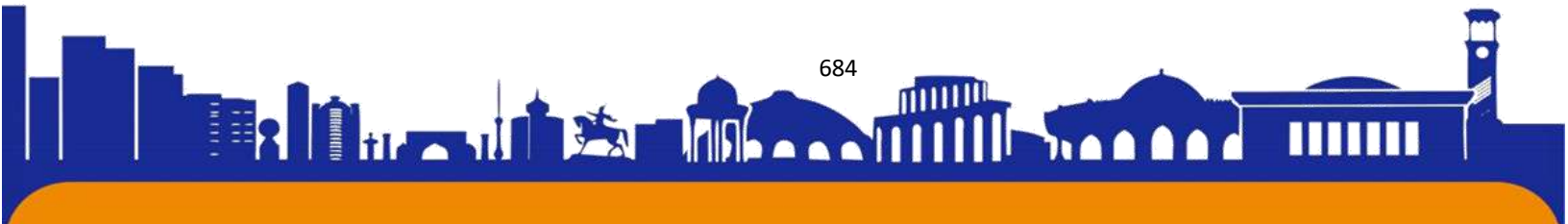



факторов локальной антимикробной защиты – необходимый этап терапии рецидивирующего вульвовагинального кандидоза.

Литература:

1. Хрянин А.А., Тапильская Н.И., Кнорринг Г.Ю. Современные представления о папилломавирусной инфекции: эпидемиология и тактика ведения пациентов с аногенитальными бородавками. Клиническая дерматология и венерология. 2020; 19 (5): 719–728.
2. Magalhães G.M., Vieira É.C., Garcia L.C. et al. Update on human papilloma virus: epidemiology, pathogenesis, and clinical spectrum. An. Bras. Dermatol. 2021; 96 (1): 1–16.
3. Rosales R., Rosales C. Immune therapy for human papillomaviruses-related cancers. World J. Clin. Oncol. 2014; 5 (5): 1002–1019.
4. Sung H., Ferlay J., Siegel R.L. et al. Global cancer statistics 2020: GLOBOCAN estimates of incidence and mortality worldwide for 36 cancers in 185 countries. C.A. Cancer J. Clin. 2021; 71 (3): 209–249.
5. Abu-Lubad M.A., Jarajreh D.A., Helaly G.F. et al. Human papillomavirus as an independent risk factor of invasive cervical and endometrial carcinomas in Jordan. J. Infect. Public Health. 2020; 13 (4): 613–618.
6. Boda D., Docea A.O., Calina D. et al. Human papilloma virus: apprehending the link with carcinogenesis and unveiling new research avenues (review). Int. J. Oncol. 2018; 52 (3): 637–655.
7. Yang X., Lu L. Expression of HPV-16 E6 protein and p53 inactivation increases the uterine cervical cancer invasion. Drug. Res. (Stuttg.). 2015; 65: 70–73.
8. Amador-Molina A., Hernández-Valencia J.F., Lamoyi E. et al. Role of innate immunity against human papillomavirus (HPV) infections and effect of adjuvants in promoting specific immune response. Viruses. 2013; 5 (11): 2624–2642.
9. Перламутров Ю.Н., Соловьев А.М., Атауллаханов Р.Р. и др. Применение активатора противовирусного иммунитета в комплексной терапии больных с рецидивирующими остроконечными кондиломами. Вопросы гинекологии, акушерства и перинатологии. 2005; 4 (3): 65–68
10. Barros M.R. Jr., de Melo C.M.L., Barros M.L.C.M.G.R. et al. Activities of stromal and immune cells in HPV-related cancers. J. Exp. Clin. Cancer Res. 2018; 37 (1): 137.





11. Серов В.Н., Дубницкая Л.В., Тютюнник В.Л. Воспалительные заболевания органов малого таза: диагностические критерии и принципы лечения. Русский медицинский журнал. 2011; 19 (1): 46–50.

12. Гизингер О.А., Радзинский В.Е. Вирус папилломы человека: патогенез и коррекция иммунных нарушений. Доктор. Ру. 2021; 20 (6): 80–86.

13. Ghochikyan A. Targeting TLR-4 with a novel pharmaceutical grade plant derived agonist, Immunomax®, as a therapeutic strategy for metastatic breast cancer. J. Transl. Med. 2014; 12: 322.

14. Пичугин А.В. Иммуномодулятор Иммуномакс активирует дендритные клетки. Иммунология. 2015; 36 (4): 200–205.

15. Донников А.Е., Маркелов М.И., Пестрикова Т.Ю. Анализ распространенности и вирусной нагрузки различных типов вируса папилломы человека в регионах Российской Федерации. Акушерство и гинекология. 2019; 4: 39–47.

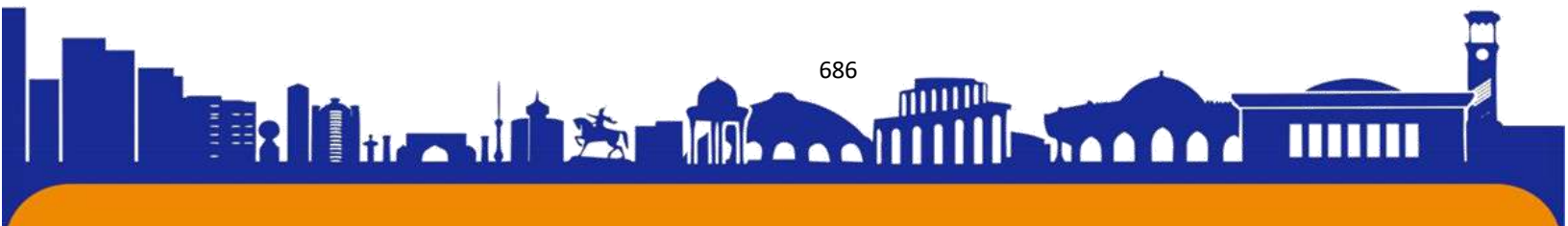

МЕТОДИКА ПРЕПОДАВАНИЯ РУССКОГО ЯЗЫКА

Пайгамова З.Х. – старший преподаватель русского языка ТФ ТМА

Аннотация: Владение методикой преподавания русского языка как иностранного Будущий профессионал студентов педагогических вузов Узбекистана станет важным условием и неотъемлемой частью обучения.

Цель статьи - обеспечить устное и письменное общение на русском языке как иностранном, от детализации лингвистических и дискурсивных аспектов преподавания как нового языка состоит из

Ключевые слова: методика, педагогика, иностранный язык, устная речь, письменная речь, аудирование, грамматика, лексические единицы, аудирование, чтение техника.

Принципы, лежащие в основе обучения любому предмету, являются исходными теоретическими правилами, определяющими траекторию деятельности учителя. Эти правила могут быть использованы при обучении всем школьным предметам и могут быть охарактеризованы как общедидактические, а также они могут способствовать качественной организации усвоения одного из предметов и могут быть классифицированы. специальные дидактические (общеметодические). То же предполагается и в работе над освоением каждого языкового раздела, о чем пойдет речь ниже.

По мнению известного лингвиста и психолога А. А. Леонтьева, для полноценного общения человек должен обладать рядом навыков: уметь быстро и правильно двигаться в ситуациях общения, уметь планировать свою речь, правильно понимать содержание, уметь выбирать и находить адекватные средства. обратная связь и обратная связь. Поэтому одной из важнейших задач является устно и письменно высказать свое мнение, проанализировать и улучшить написанное, уметь высказать мнение с гражданской точки зрения по обсуждаемому вопросу, сформировать умение быть вежливым и надежным в беседе. направления развития речемышлительной деятельности учащихся. Перед учителем русского языка и литературы стоит проблема: общее снижение уровня речевой культуры учащихся, противоречие между их интеллектуальным уровнем и запросами общества - развитие языковой личности, способной к анализу имеющейся здесь информации. . текст, составить собственное речевое

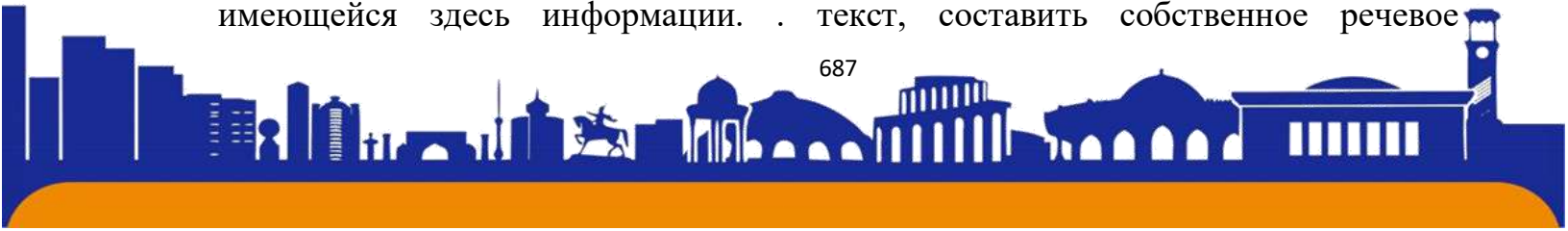



высказывание и применить результаты интеллектуальной деятельности на практике. Работа с текстом как средством формирования языковых и коммуникативных компетенций является более эффективным методом. Такая работа является одним из условий развития творческого потенциала учащихся, пополнения их словарного запаса, повышения качества речи. Текст является основой для создания развивающей речевой среды на занятиях по русскому языку. Текст, являющийся основным компонентом структуры учебника по русскому языку, через текст реализуются все цели образования в их комплексе: коммуникативная, воспитательная, развивающая, воспитательная.

Метод обучения – это взаимодействие учителя и учащихся на уроке, направленное на выполнение учебных задач. Анисимов: «Методику обучения русскому языку следует понимать как организованный учителем метод деятельности по овладению учащимися языком операционной системы». Составными частями метода обучения являются методы обучения. Усвоение – это детализация метода, его отдельные операции (практические и мыслительные) в процессе приобретения знаний и умений. Поэтому метод определяет направление и характер учебной деятельности. метод – собственное действие учителя Проблемное обучение широко используется в процессе обучения русскому языку. Проблемное обучение – создание цепочки проблемных ситуаций и управление деятельностью учащихся по решению учебной задачи. Проблемная ситуация – познавательная задача, созданная учителем сознательно, которая формирует у учащихся познавательную потребность, интерес, желание получить информацию для объяснения интересующего его факта. Проблемная ситуация связана с умственной трудностью, «загадкой». Является начальным этапом мыслительного процесса, побуждает к размышлению, показывает важность изучаемого материала, вызывает желание активно работать (если задача «принята» учащимися) и, наконец, облегчает ее запоминание. Использование текста при обучении русскому языку обеспечивает решение таких важных задач школьного образования, как приобщение учащихся к духовному богатству и красоте родного языка, воспитание бережного и вдумчивого отношения к словам. Работая с текстом на уроках русского языка, ученый-методист Л.С. Выготский (активный подход к воспитанию). Текст стал обязательной единицей организации учебного материала в учебниках и





методических пособиях нового поколения. Т. А. Ладиженская и М. М. Разумовская разработали систему обучения связной речи на основе коммуникативных умений, их исследования легли в основу существующих программ по русскому языку. На современном этапе необходимым условием достижения нового качества образования стал текстовый подход, основным содержанием которого является формирование языковых и коммуникативных компетенций обучающихся. Для достижения цели - формирование у учащихся коммуникативно-языковых компетенций посредством работы с текстом - я ставлю перед собой следующие задачи: 1) внедрить формы и методы работы с текстом, способствующие развитию речи учащихся в занятия по русскому языку; 2) подбор тематического текстового материала, направленного на формирование навыков анализа, синтеза, обобщения и систематизации языковых и текстовых единиц, освоение практических приемов работы с текстом.

Применительно к той или иной науке объясняются принципы первой группы. Да, содержание есть научный принцип в овладении лингвистической теорией, оно предполагает достоверность, полное соответствие сказанного тому, что действительно установлено в науке; сущность событий раскрывается рациональным образом, исходя из этого принципа, исходя из особенностей отношений и связей. Принцип развивающего обучения направлен на формирование у детей устойчивого интереса к науке, что создает у детей мотивацию к учебе и деятельности. Экстралингвистический подход к работе над учебным материалом создает дополнительные возможности для формирования нравственных, социальных, интернациональных, патриотических и трудовых качеств субъекта и указывает на важность принципа.

Рекомендации

1. М. Х. Тохтаходжаев «Педагогика» Ташкент – 2010. 220, 221 – с.
2. И. Каримов «Мечта совершенного поколения» Ташкент- 2000. 133, 134с.
3. Суюнов О.З. Учебно-методический комплекс "Педагогическая психология". Самарканд- 2013.
4. Ш. Касимов Модели образования в педагогике Опубликовано Республиканская научно-практическая конференция О'МХТТКМО и УКТИ «Повышение квалификации кадров и модернизация системы их переподготовки на основе требований устойчивого развития» 13 апреля 2016 г. -В179-182.





Boshlang'ich sinflarda yuzaga keladigan psixik muammolarni o'qituvchining pedagogik mahorati orqali hal qilish

Murodova Mahbuba Farhod qizi
Sattorova Fazilat Xolmurod qizi

Denov tadbirkorlik va pedagogika institute Pedagogika fakulteti 2-bosqich talabalari
murodovamahbuba220@gmail.com

Annotatsiya: mazkur maqolada boshlang'ich sinf o'quvchilarida kuzatiladigan psixologik o'zgarishlar va ularning pedagog o'qituvchi tomonidan o'zining pedagogik mahoratidan foydalangan holda hal etilish yo'llari haqida bayon etilgan.

Kalit so'zlar: temperament, pedagogik mahorat, 7 yosh inqirozi, ijtimoiylashuv.

Аннотация: в данной статье описываются психологические изменения, наблюдаемые у учащихся начальных классов, и пути их решения педагогом с использованием своего педагогического мастерства.

Ключевые слова: темперамент, педагогическое мастерство, семилетний кризис, социализация.

Abstract: this article describes the psychological changes observed in elementary school students and ways to solve them by the pedagogue using his pedagogical skills.

Key words: temperament, pedagogical skill, 7-year-old crisis, socialization.

Kirish. Ma'lumki, har bir yosh davrining o'ziga yarasha sifatlari, xususiyatlari va psixik muammolari mavjud. Asosan bunday muammolar maktabga endigina qadam qo'yayotgan o'quvchilar orasida ham kuzatiladi. Shu kabi muammoga misol qilib 7 yosh inqirozini olsak bo'ladi. Har bir inson o'smirlik inqirozi, katta yosh inqirozi haqda biladi. Biroq, ko'pchilik ota-onalar bog'chadan maktabga ko'chib o'tadigan bolalar ham 7 yosh inqirozi haqida bilishmaydi. Bu inqiroz davrida bolalarda asosan kattalarga taqlid qilish orqali namoyon bo'ladi. Shuningdek, kattalarni xatti-harakatlarini nusxalash, oqsoqollarga taqlid qilish va shu kabilar. Bu davrda bolalar o'zlarining xatti-harakatlari orqali jamiyatdagi mavqeyini baholay boshlaydilar. Bunga sabab, ular yetakchi o'rinni egallash uchun va hammadan ajralib turishga harakat qiladilar. Yana keltiradigan bo'lsak, o'quvchilarda do'stlari orasida ham bir-biri bilan chiqisha olmaslik, darsning unga yoqmasligi albatta tabiiy holdir. Ushbu davr maktabgacha va





maktab yoshidagi bolalarda ijtimoiylashuv hodisadi yaxshi rivojlanadigan davr bo'ladi. Turli xil bolalar va ular bilan kelisha olishlari, davralarga, jamoalarga moslashib keta olishlari va shu kabi vaziyatlarga ijtimoiylashuv jarayoni alohida o'rin egallaydi.

Asosiy qism. Pegagoglar ijtimoiylashuv hodisasini ijtimoiy peagogika nazariyasi asosida o'quvchilarda shakllantiradi. Pedagogikaning o'rganish predmeti bolani tarbiyalash qonuniyatlari hisoblansa, ijtimoiy pedagogikaning predmeti esa bolani ijtimoiylashtirish qonuniyatlaridir¹. Ijtimoiylashtirishda o'qituvchilar o'quvchilarga ijtimoiy tarbiya va ijtimoiy ta'limni ham berib borishlari maqsadga muvofiqdir. O'quvchilarda turli xil temperament kuzatilishi natijasida ham ayrim muammolar kelib chiqadi. Buning oqibatida esa o'quvchida ijtimoiylashuvi ancha susayadi. Shunga qarab o'qituvchi pedagog o'quvchining psixikasini o'rgangan holda unga to'g'ri yondasha olishi, ota-onasi bilan doimiy muloqotda bo'lishi, bo'sh vaqtlarini mazmunli o'tishi va kerakli bililarniolishi uchun ko'plab sharoitlarni yaratib bera olishi zarur. Odatda ta'lim berish jarayoni ota-ona bilan hamkorlikda amalga oshiriladi. Chunki maktabda doimiy shug'ullanib uyga borgandan so'ng nazorat bo'lmasa yoki sust bo'lsa o'quvchida rivojlanish bo'lmaydi. Yuqorida keltirilgan holatlarda pedagog o'qituvchilarning ham ta'limiy, ham psixik rivojlanishini nazoratga olishi zarur. Bu yerda o'qituvchida yuqori darajada shakllangan pedagogik mahorat bo'lishi kerak. Shundagina sinfdagi har bir bola bilan individual ish olib borish yaxshi natija beradi. Odatda, o'qituvchilik kasbi o'z mohiyatiga ko'ra o'ta individualdir.

Pedagogik mahorat – shaxsning pedagogik sifatlari majmui va o'qituvchi tomonidan kasbiy pedagogik faoliyatni mustaqil ravishda samarali tashkil etishni ta'minlash bo'lib, u pedagogning faoliyat mohirligini eng yuqori cho'qqisiga erishganligini bildiradi².

Buyuk allomalarimiz davrida pedagog so'zi o'rnida mudarris so'zi qo'llanilgan. Bu kasb, ya'ni mudarrislik kasbi o'ta nozik va mas'uliyatli kasblardan biri bo'lgan. Mudarrislariga qo'yiladigan asosiy talablar shogirdlar bilan munosabatga kirishish mahorati, yaxshi xulqi va muomalasi bo'lgan. Uyg'onish davrining yetuk namoyondalari hisoblangan Abu Nasr Forobiy, Ibn Sino, Abu Rayhon Beruniy, Kaykovus, Abdurahmon Jomiy, Sadiy Sheroziy, Alisher Naoiy kabilarning ijodiy,

¹ Q. Shodiyeva "Nutq o'stirish uslubiyoti", "O'QITUVCHI" NASHRIYOT – MATBAA IJODIY UYI. T:2008

² "Pedagogik mahorat" A.Xoliqov. Toshkent:"IQTISOD-MOLIYA", 2011





bitmas-tuganmas boy merosi orqali pedagogik mahoratni shakllantirish, qo'llash kabi jarayonlarni mohirlik bilan yoritib bergan.

Avvalo pedagog o'quvchilarga dars berishidan oldin o'zini ustida ko'p ishlagan, ilmiy manbalarni ko'p o'qigan, mantiq ilmidan ham xabardor bo'lishi lozim. Boshlang'ich sinflarda asosan o'qituvchilar o'quvchilarning xarakter xususiyatlarini aniqlagan holda darsni maroqli va qizg'in jarayon sifatida olib borishi kerak. Ma'lumki, birinchi ta'lim turidan ikkinchi ta'lim turiga o'tish jarayonida o'quvchilarga turli xil muammolar, muloqot jarayonida sustkashliklar, o'zini olib qochish va dars mashg'ulotlariga tezda moslasha olmaslik kuzatiladi. Bu kabi yuz beradigan turli muammolarni pedagog tezda payqashi va unga qarshi kurashishi lozim bo'ladi. Negaki, bola ilk maktab davridayoq bu muhitga moslasha olmasa keyingi faoliyati ham yaxshi davom etmaydi. Maktabga borgisi kelmaydi, harxasha qiladi, o'rtoqlarini xushlamaydi, darsda o'tirgisi kelmaydi va hokazo. Tevarak-atrofimizdagi hayotiy hodisalarga ba'zi odamlar o'ta yengillik bilan, ba'zilari shoshmasdan va qiyinchilik bilan, boshqalari esa sust va befarq bo'ladilar, ya'na ba'zilari keskin, g'ayratli, ayrimlari esa bir xil maromda va mulohazali bo'ladilar. Temperament va xarakter odamlarni jamiyatda ijtimoiy munosabatlarida namoyon bo'ladigan individual xususiyatlaridir. Odatda shaxsda to'rt xil temperament rivojlangan bo'ladi. Bular: xolerik, sangvinik, melanxolik va flegmatik.

Xolerik – kuchli his-hayajon, tez-tez o'zgarib turuvchi kayfiyat, muvozanatsiz asab tizimi va umumiy harakatchanlikka ega kishilar. B unda tipdagi temperament egalarining xarakteri juda tez o'zgaruvchan bo'ladi.

Sangvinik – harakatchan, taassurotlari tez o'zgaruvchan, muloqotga kirishuvchan, faol kishilar. Bu tipdagi insonlar boshlagan ishini oxiriga yetkazadigan insonlar hisoblanadi.

Flegmatik – kuchli his-hayajon, tez-tez o'zgarib turuvchi kayfiyat, muvozanatsiz asab tizimi va umumiy harakatchanlikka ega kishilar.

Melanholik – bu tip tez ta'sirlanuvchan, arzimagan hodisalar haqida chuqur qayg'uradigan kishilarda uchraydi.

Har bir temperamentda o'ziga yarasha iste'dod va qobiliyat mavjud bo'ladi. Bunda asosiy rol o'qituvchining mahoratida bo'ladi. O'quvchilarda ularning qobiliyatini sezgandanoq o'sha qirralariga ko'proq ahamiyat berishi kerakligi ya'ni, to'g'ri yo'l ko'rsatuvchi ham o'qituvchi bo'ladi. O'quvchilarda yuz beradigan psixik





muammolarga turli yosh davri inqirozlarini olsak ham bo'ladi. Yuqorida aytib o'tanimizdek 7 yosh inqirozi bunga misol bo'la oladi.

Xulosa. Xulosa qilib aytadigan bo'lsak, hozirgi kunda ya'ni, axborot texnologiyalari rivojlanayotgan davrda yashayotgan ekanmiz, o'qituvchilar faoliyatida olib borilayotgan yuksak o'zgarishlar, o'qituvchilar malakasini oshirish bo'yicha qilinayotgan mehnatlar bular barchasi kelajak avlod uchundir. Bolalarni yoshligidan o'z fikrini aytib bera olishi, ko'p yutuqlarga erish olishi mumkinligi, davr talabiga mos ish o'rinlariga ega bo'lishi, hayotda o'zini ideal shaxs sifatida namoyon bo'lishi va shu kabi sifatlar boshlang'ich sinf o'qituvchisi tomonidan o'quvchi ongida rivojlantirilishi lozim bo'ladi. Bu yo'lda o'quvchida yuz beradigan turli xil vaqtinchalik kasalliklar, psixik o'zgarishlar, turli xil inqirozlar to'sqinlik qilmasligi kerak. Buning uchun esa o'qituvchi hozirgi davr talablariga to'laqonli mos bo'lishi pedagogika, psixologiya fanlarini chuqur o'zlashtirishi, o'zining ustida doimiy shug'ullanib borishi muhim ahamiyatga ega. Hozirgi kunda mamlakatimizda bu boradagi ishlar jadallashib bormoqda.

Foydalanilgan adabiyotlar:

1. Q. Shodiyeva "Nutq o'stirish uslubiyoti", "O'QITUVCHI" NASHRIYOT – MATBAA IJODIY UYI. T:2008
2. "Pedagogik mahorat" A.Xoliqov. Toshkent:"IQTISOD-MOLIYA", 2011





ISSN (E): 2181-4570

СИСТЕМНАЯ КОНЦЕПЦИЯ “SMART CITY” И ВОПРОСЫ ПОВЫШЕНИЯ ЭНЕРГОЭФФЕКТИВНОСТИ

Муроджанова Лобар

Гулистанский государственный университет, студентка факультета
бухгалтерского учета и аудита

С развитием человеческого общества объем и спектр решаемых задач городом и его хозяйством увеличились в разы. Около 50% от населения Земли уже проживает в городах, которые занимают меньше 1% ее территории. Следует также отметить, что города потребляют почти 75% производимых человечеством ресурсов.

Учитывая ограниченность располагаемых городским населением ресурсов, постепенно приумноживается роль их эффективного использования. Системное решение этой задачи предлагает концепция “Smart city”, которая рассматривает возможности внедрения и использования современных информационных технологий в процессе управления городом и его хозяйством. “Smart city” – это инфраструктура, основанная на взаимодействии информационно-коммуникационных технологий (ИКТ) и интернета вещей (IoT), предназначенная для управления городским имуществом (электростанции, дороги, школы, транспортное передвижение, водоснабжение и др.) Исходя из этого, авторы описывают “Умный город” по следующим *параметрам:

*технологичность;

*интеллектуализация;

фокусировка на стиле жизни (“Умный город” должен быть экологичным, безопасным, энергоемким, открывающим широкие возможности и обеспечивающим максимально комфортную жизнедеятельность). Таким образом, концепция “Умный город” модернизирует городское хозяйство, повышает качество и переосмысливает предоставляемые им услуги. Ниже представлены предлагаемые решения концепцией в различных отраслях городского хозяйства.





Инновационная инфраструктура. В современных условиях повышение эффективности управления социально-экономическим развитием городского хозяйства в основном обеспечивается за счет использования сетевых инфраструктур. Концепция создает “сетевой город”, который взаимосвязывает разные слои и группы общества с городским хозяйством. Элементы сети находятся в тесной взаимосвязи друг с другом как по вертикали, так и по горизонтали.

Благоприятная бизнес-среда. Создаваемая концепцией среда подразумевает образование комплексного, мультисекторного подхода к равномерному и устойчивому развитию городского хозяйства на основе системы с иерархически выстроенными показателями и перспективным многоуровневым планированием. Предусматривается и коммерциализация процессов, что позволит городу привлечь новых субъектов бизнеса и инвестиции. Как показывает международный опыт, “коммерческие” города преуспевают в социально-экономическом развитии.

Платформа, основанная на беспроводных сенсорных сетях. Концепция по всей территории города создает сеть сенсорных датчиков, которые передают информацию в единый центр управления. Сенсоры измеряют огромное количество параметров (транспорт, вывоз мусора, освещение улиц и т. д.) по всему городу, что дает возможность системе (в некоторых случаях даже искусственному интеллекту) принимать решение всего за несколько секунд.

Жилищное хозяйство. В этой сфере концепция предлагает цифровизацию всего жилья. Умные дома и технологии позволяют собственнику управлять своим домом, не находясь там. Одним нажатием кнопки он практически решает любую проблему. А городские службы безопасности, например, всегда будут готовы к быстрому реагированию в случае возникновения каких-либо проблем или неполадок.

Информационно-коммуникационные технологии (ИКТ). Концепция ставит эти технологии как основу образования всех инфраструктур на территории города. Они обеспечивают непрерывную и быструю передачу необходимых данных по всему городу, что раньше являлось трудным процессом. Это позволяет жителю “умного города” не стоять в

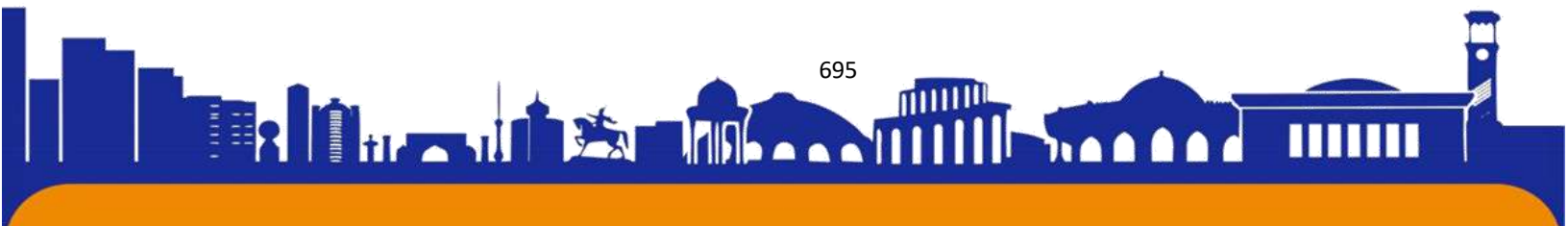



очередях, эффективно планировать свой график и т. д. А информационно-коммуникационные технологии обеспечивают реализацию этих мероприятий.

Здравоохранение. Электронные интегрированные анкеты и базы данных позволяют снизить количество ошибок врачей и ускорить процесс оказания скорой медицинской помощи. Концепция разделяет здравоохранение на несколько процессов, по которым обеспечивается повышение скорости, точности и эффективности предоставляемых услуг. А предлагаемые системы управления чистотой воздуха и заботы окружающей средой образуют внутри “умного города” “здоровую” среду обитания для человека.

Образование. Концепция предъявляет революционные требования к образованию человека, который в будущем должен стать членом “умного общества”. “Умное” образование подразумевает изменение философии и культуры образования, которая должна быть гибкой и отвечающей быстрым изменениям социально-экономической среды. “Умное” образование предусматривает повышенную открытость и прозрачность интегрированной информационной базы учебных заведений. Концепция позволит цифровизировать процесс образования, преобразуя его из процесса получения знаний в непрерывный процесс получения и развития навыков. **Безопасность.** Цифровизация всей жизнедеятельности жителей города создает дополнительные риски по безопасности. Концепция предусматривает переход от преодоления или нейтрализации негативных последствий на их прогнозирование и предотвращение. Этим обеспечивается управляемость рисков и уменьшение потерь. Интегрированная система позволяет за несколько секунд получать информацию о правонарушениях или проводить быстрый поиск нужного человека. Конечно же, в этом плане возникает вопрос о неприкосновенности личной жизни, которую сегодня обсуждают разработчики концепции и их оппоненты (такая проблема возникает особенно в западных странах).

Пространственное развитие. Концепция меняет понятие пространства. С резким повышением доступности и взаимосвязанности территорий концепция дает возможность городам смотреть на динамику развития пространств. Такой город становится доступным, открытым и комфортным пространством для повседневной жизнедеятельности граждан.

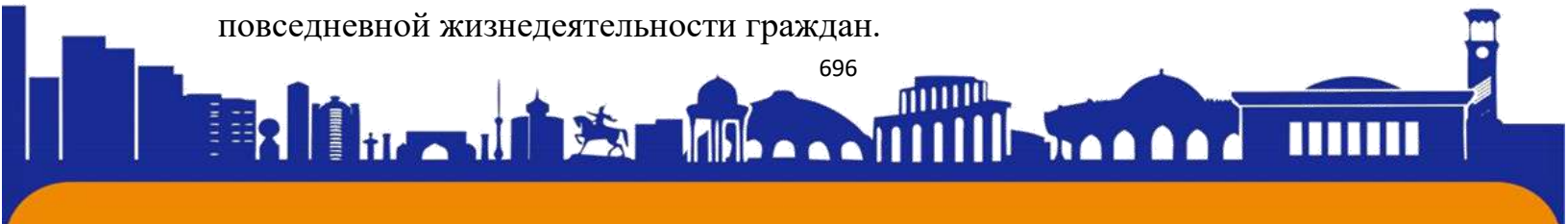



Администрация. Внедрение современных технологий и преобразование взаимоотношений элементов городской экосистемы станет возможным при наличии более эффективной организационной модели местного самоуправления, которая позволяет отделить профессиональную деятельность управления городом от политических вопросов.

Транспорт. Транспортная система обеспечивает быструю и безопасную взаимосвязь между пространствами, людьми и другими подсистемами городской экосистемы. Крупные мегаполисы уже сегодня перешли из процесса автомобилизации к деавтомобилизации (отказ от личного автотранспорта на территории города или переход на “зеленый” автотранспорт). Несмотря на это, во многих городах мира до сих пор наблюдается высокий уровень автомобилизации, что сопровождается с низким уровнем плотности улично-дорожной сети.

Энергоснабжение. Ограниченность энергоресурсов и стремительный рост их потребления принуждают человечество к более эффективному потреблению и поиску новых источников. В этом плане концепция предлагает инструменты энергосбережения и энергоэффективности. Многие города мира уже сегодня получают энергию из мусорных отходов, что позволяет, например, значительным образом снизить себестоимость электроэнергии. Отопление домов, система орошения зеленых зон и другие системы уже управляются специальными датчиками, которые позволяют по отдельным направлениям экономить ~40% затрачиваемых ресурсов. А возобновляемые источники энергии делают многие системы полностью автономными от общих электросетей. Как отмечается в ежегодном отчете консалтинговой компании “Frost & Sullivan”, “умная” энергетика является самым быстрорастущим компонентом системной концепции “Умный город”. Та же компания в 2014 г. спрогнозировала, что к 2025 г. “умная” энергетика составит 24% от общего объема экономики “умных” городов. Энергоэффективность “Умного города” начинается обычных квартир, домов, супермаркетов и расширяется по всему городу, образуя его технологическую экосистему. Философия концепции позволит достигать энергоэффективности даже в сфере укладки асфальта. А при одновременном внедрении еще и концепции “Зеленый город” полностью будет преобразована вся философия городской экосистемы. Умные датчики будут собирать различную информацию





(температура, влажность и чистота воздуха, уровень освещения, наличие передвижения и др.) со всего здания. На основе этой информации интеллектуальный центр будет управлять системами отопления, вентиляции и освещения помещений, снижая потребление энергоресурсов. Это позволит повысить энергетическую независимость и сбалансировать энергопотребление. На следующем этапе все эти здания должны быть объединены в интегрированную систему управления, которая будет обеспечивать сбалансированное и оптимальное распределение энергоресурсов. Система также даст возможность быстрого реагирования на различные аварии или сбои инфраструктур. Однако “Умный город” должен менять философию жизнедеятельности жителей и органов местных самоуправлений. Конечной целью городской администрации в этой сфере будет образование “умного” населения. В таком социуме (в идеальном варианте) постепенно исчезнет понятие “очередь”, т. к. люди будут управлять временем и, узнав точное время их обслуживания, например, в банках, в автомастерских и других учреждениях, смогут оптимально распределить располагаемые ресурсы, а в первую очередь – время. Концепция в сфере энергоэффективности предлагает не только использование современных информационных технологий, но и архитектурные, инженерные и другие решения (т. е. не из IT сферы).

Примерами таких мероприятий являются: - фасады зданий, которые меняются (уклон, цвет и др.) в зависимости от погоды и часов дня;

- установка солнечных панелей и энергоэффективных инфраструктур (двери, окна, аппараты освещения и др.);

- использование современных технологий озеленения (капельное орошение, вертикальное озеленение, интенсивные растения) и т. д. Исходя из вышепредставленного, можно прийти к выводу, что “Умный город” в плане энергоэффективности предлагает и создает новые решения не только современными технологиями, но и традиционными методами. В результате этого концепция приобретает системный характер, нуждаясь в огромных инвестициях, которыми, как правило, городские администрации не обладают. В данном аспекте повышается роль создания моделей сотрудничества и участия государства, городов и частного сектора.



Библиографический список:

1. N. Komninos. The age of intelligent cities. Routledge, B/W Illus, 2014, p. 25.
2. Аветян А.А. «Концепция «SMART CITY» как стратегия управления городским хозяйством» // Научно-технический журнал “Регион и мир”, Ереван, №6, 2020 г., стр. 146-150.
3. Frost & Sullivan: Global Smart Cities market to reach US\$1.56 trillion by 2020.- [URL:https://ww2.frost.com/news/press-releases/frost-sullivan-global-smart-cities-market-reachus-156-trillion-2020](https://ww2.frost.com/news/press-releases/frost-sullivan-global-smart-cities-market-reachus-156-trillion-2020).



ISSN (E): 2181-4570

BUYRAK USTI BEZI

Sabirova Dilnoza Shuxratovna

Sogʻliqni Saqlash Vazirligi Akademik Yo.X. Toʻraqulov Nomidagi Respublika Ixtisoslashgan Endokrinologiya Ilmiy- amaliy Tibbiyot Markazi Samarqand Filiali

O`rakov Sh

Samarqand davlat tibbiyot universiteti 1-son Davolash fakulteti talabasi

Oslonova Y

Samarqand davlat tibbiyot universiteti 1-son Davolash fakulteti talabasi

Fayziyeva D

Samarqand davlat tibbiyot universiteti 1-son Davolash fakulteti talabasi

Annotatsiya: Ushbu maqolada Renin-sekretsiyasiga taʼsir etuvchi omillar, Buyrak usti bezi kasalliklarining tasnifi, Giperaldosteronizm sindromi.

Kalitsoʻzlar: Glukokortikoidlar, Mineralokortikoid, Mineralokortikoid, Androgen, Estrogen, adrenolin va estrogen.

Renin-sekretsiyasiga taʼsir etuvchi omillar

Qoʻzgʻatuvchi:

● arterial bosimning pasayishi; tana holatining gorizontaldan vertikalga oʻzgarishi;

● tuz ajralishi (natriy ion): B-adrenomimetiklar; • prostaglandinlar.
Toʻxtatuvchi: arterial bosimning koʻtarilishi;

● tana holatining vertikal dan gorizontalgacha oʻzgarishi;

• tuzli yuklama;

B-adrenoblokatorlar;

● prostaglandin ingibitorlari;

● kaliy;

● vazopressin;

● angiotenzin II.

AKTG tutamli va toʻrsimon zona hujayralariga stimullovchi ta plazmatik membrana retseptorla adenilatsiklazaning aktivlanishi ikkilamchi messenjer SAMF miqdorining oshishi bilan kechadi. Glyukokortikoidlarning biologik taʼsiri. Glyukokortikoidlar moddal almashinuviga taʼsir koʻrsatadi. Bir tomondan jigarda glyukoneogenezni faollashtirsa, boshqa tomondan glyukoneogenezning substrati

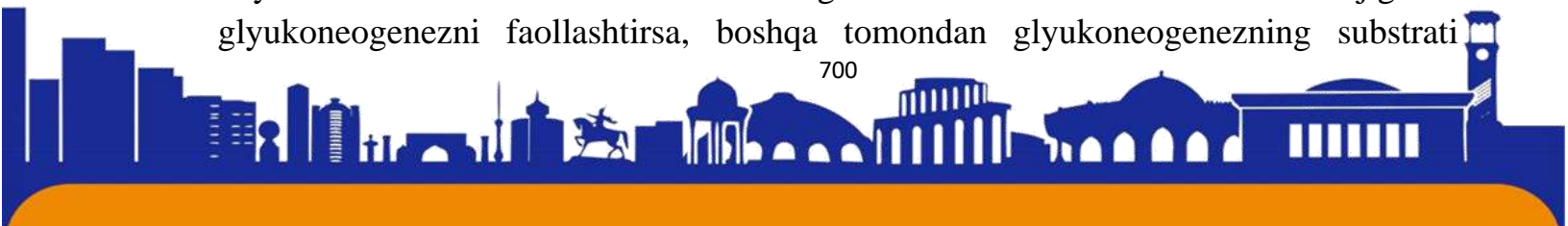



bo'lgan aminokislotalarning periferik to'qimalardan (mushak, limfa) ajralishini stimallaydi, oqsillar katabolizmi hisobiga glyukokortikoidlar qonda giperglikemiya yuzaga keltiradi. Glyukokortikoidlarning yog' almashinuvidagi ta'siri katexolaminlar va o'sish gormonlarining lipolitik ta'sirini shartli ravishda kuchaytirishdan iborat. Glyukokortikoidlar yog' to'qimalarida glyukoza ning iste'moli va sarflanishini kamaytiradi. Ortiqcha miqdordagi glyukokortikoidlar tananing qo'l, oyoq qismlarida lipoliz jarayonini, gavda va yuz qismida esa lipogenez jarayonlarini stimullaydi va erkin yog' kislotalarining plazmadagi miqdorini oshiradi. Glyukokortikoidlarning ko'pchilik qismi anabolik ta'sir, ya'ni jigarda oqsil va nuklein kislota sinteziga ta'sir qiladi va katabolik ta'sir esa boshqa a'zolarida (muskul, yog', limfa to'qimalarida, teri va suyakda). Fibroblastlarning o'sishi va bo'linishini tormozlaydi, glyukokortikoidlarning yalig'lanish jarayonidagi reparativ fazasini buzadi.

Buyrak usti bezi kasalliklarining tasnifi:
Gormonlar faoliyatidagi gipo-, giper va disfunktsiya holatiga qarab tasniflanadi:
- Buyrak usti bezi po'stloq qavati kasalliklari.

1. Total giperkortisizm -Isenko-Kushing kasalligi;
- Isenko-Kushing, kortikosteroma natijasida;
- Isenko-Kushing sindromi, o'sma tabiatli AKTGga o'xshash va korti koliberinga o'xshash;

Buyrak usti bezi po'stloq qavati avtonom makronodulyar o'smasi. 2. Parsial giperkortisizm.

-Androsteroma (yomon sifatli);
-Birlamchi giperaldosteronizm; -Kortikosteroma (yomon sifatli);
-Aralash o'sma.

3. Buyrak usti bezi po'stloq qavati disfunktsiyasi.
-STAR-protein yetishmovchiligi;

3 B-gidroksisteroid degidrogenaza defitsiti;

-P17 (17 a- gidroksilaza/ C17-20 lipaza, Biglear sindromi) defitsit -Pc11 (11 a-gidroksilaza) defitsit

4. Gipokortisizm.

- Birlamchi buyrak usti bezi yetishmovchiligi.

- Buyrak usti bezi markaziy yetishmovchiligi,
Izolasiyalangan gipoaldosteronizm.





5. Buyrak usti bezining gormonal-nofaol o'smasi (insidentaloma)

6. Buyrak usti bezi mag'iz qavati kasalliklari. Feoxromositoma.

Giperaldosteronizm sindromi:

Giperaldosteronizm – klinik sindrom, ngiotensin sekretsiasining oshishi bilan belgilanadi. Birinchi marta Jer Konn tomonidan 1954-yilda arterial gipertenziya ngiotensin giperproduksiyasi bilan bog'liq bo'lgan buyrak usti bezi o'smasida kuzatilishini tasvirlagan.

Tasnifi: Birlamchi

Aldesteron ishlab chiqaruvchi adenoma yoki karsinoma;

• Idiopatik;

Glyukokortikoidga bog'liq;

Buyrak usti bezining bir tomonlama giperplaziyasi;
• Ektopirlangan o'smali ngiotensin ishlab chiqarilishi.

Ikkilamchi: Buyrak parenximasining zararlanishi (nefrit, ngioten nefropatiya va

Buyrak tomirlarining zararlanishi (ateroskleroz, tomir anomaliyasi, ekstravazal ezilishi boshqalar);

Yurak yetishmovchiligi;

• Medikamentoz giperaldosteronizm (diuretiklarni qabul qilish, oral kontraseptivlar);

Renin ishlab chiqaruvchi o'smada giperaldosteronizm. Bundan tashqari, birlamchi giperaldosteronizmning patofiziologik prinsip bo'yicha tasnifi mavjud. Patofiziologik ngiotensin II (renin) – sezuvchan va ngiotensin II – sezuvchan bo'lmagan shaklga bo'linadi.

Foydalanilgan adabiyotlar;

1. Дедов И. И., Мельниченко Г.А., Фадеев В. В. - М. : Медицина, 2017. Эндокринология.

2. Дедов И. И., Шестакова М. В. Осложнение сахарного диабета лечение и профилактика. Москва, 2017 г.

3. Дедова И. И., Шестаковой М. В. Алгоритмы специализированной медицинской помощи больным сахарным диабетом. Под редакцией Издание дополненное. Москва, 2019.

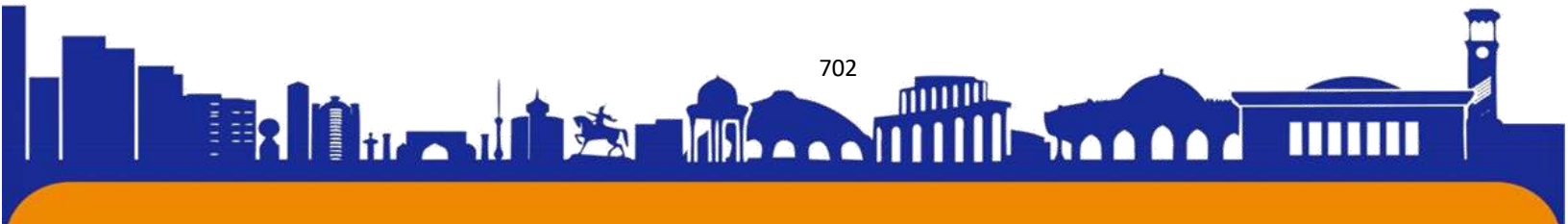



ISSN (E): 2181-4570

Ресурсный потенциал развития туризма в Узбекистане

Убайдуллаев Исмаил Тулкин огли

Ташкентский международный университет Кимё, г.Ташкент

Усманова Азизахон Фазыловна

Научный руководитель. Старший преподаватель кафедры туризма
Ташкентского международного университета Киме. г.Ташкент Узбекистан,
azizahonusmanova71@gmail.com

АННОТАЦИЯ:

В данной статье исследуется потенциал развития ресурсов в сфере туризма в Республике Узбекистан. С помощью метода IMRAD в статье представлен анализ имеющихся в стране ресурсов, текущего состояния туристической отрасли, возможностей для роста и развития. В статье делается вывод о том, что Узбекистан обладает богатыми ресурсами, которые можно было бы использовать для привлечения большего количества туристов в страну, но также существуют серьезные проблемы, которые необходимо решить, чтобы реализовать этот потенциал.

КЛЮЧЕВЫЕ СЛОВА: Узбекистан, туризм, разработка ресурсов, промышленность, рост, инфраструктура, маркетинг.

ABSTRACT:

This article explores the potential for resource development in the tourism industry in the Republic of Uzbekistan. Through the use of the IMRAD method, the article presents an analysis of the resources available to the country, the current state of the tourism industry, and the opportunities for growth and development. The article concludes that Uzbekistan has a wealth of resources that could be harnessed to attract more tourists to the country, but that there are also significant challenges that must be addressed in order to realize this potential.

KEYWORDS: Uzbekistan, tourism, resource development, industry, growth, infrastructure, marketing.

ВВЕДЕНИЕ:

Республика Узбекистан – государство, расположенное в Центральной Азии, с населением около 34 миллионов человек. Несмотря на богатое культурное наследие и природные ресурсы, страна остается малоизвестной





туристической дестинацией. Однако в последние годы растет признание того, что туризм может способствовать экономическому росту и развитию страны. В данной статье исследуется ресурсный потенциал развития туризма в Узбекистане с акцентом на вызовы и возможности, стоящие перед отраслью.

МЕТОДЫ:

В этой статье используется метод IMRAD, который состоит из следующих разделов: Введение, Методы, Результаты, Анализ и Обсуждение. Методы, использованные в данной статье, включают обзор существующей литературы по индустрии туризма в Узбекистане, а также анализ статистических данных о ресурсах страны и индустрии туризма.

ПОЛУЧЕННЫЕ РЕЗУЛЬТАТЫ:

Узбекистан обладает богатыми ресурсами, которые можно было бы использовать для развития туризма, включая богатое культурное наследие, природную красоту и стратегическое расположение на перекрестке дорог Азии. В стране находится множество исторических и культурных памятников, в том числе древний город Самарканд, внесенный в список Всемирного наследия ЮНЕСКО. Кроме того, Узбекистан имеет разнообразный ландшафт, включая пустыни, горы и озера, которые можно было бы развивать для экотуризма.

Несмотря на эти ресурсы, индустрия туризма в Узбекистане остается относительно слаборазвитой. По данным Всемирного банка, в 2019 году количество международных туристических прибытий в Узбекистан составило около 6,4 млн человек, что относительно мало по сравнению с другими странами региона. Кроме того, индустрия туризма в Узбекистане сталкивается с рядом проблем, включая отсутствие инфраструктуры, ограниченный маркетинг и продвижение, а также нехватку обученного персонала.

Таблица 1: Количество международных туристических прибытий в Узбекистан (2015-2019 гг.)

Год	Количество международных туристических прибытий
2015	2,4 миллиона
2016	2,7 миллиона

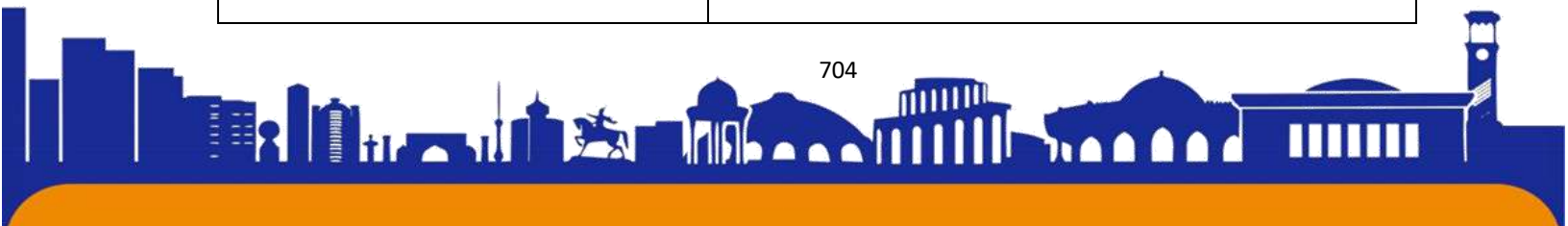



2017	3,1 миллиона
2018	5,3 миллиона
2019	6,4 миллиона

АНАЛИЗ:

Для реализации потенциала развития туризма в Узбекистане необходимо решить несколько областей. Во-первых, необходимы инвестиции в инфраструктуру, включая транспорт, размещение и туристические объекты. Во-вторых, существует потребность в маркетинге и продвижении страны как туристического направления как внутри страны, так и за рубежом. В-третьих, необходимо развитие человеческого капитала в индустрии туризма, в том числе программы подготовки и обучения специалистов в сфере туризма.

Несмотря на эти проблемы, в туристической индустрии Узбекистана также есть возможности для роста и развития. Стратегическое расположение страны и богатое культурное наследие делают ее привлекательным местом для туристов, особенно тех, кто интересуется историей и культурой. Кроме того, развитие экотуризма может предоставить возможности для устойчивого роста и развития отрасли.

Таблица 2

Фактор	Описание	Сильные стороны	Недостатки	Возможности	Проблемы
Инфраструктура	Транспорт, проживание, удобства, услуги	Современные аэропорты, скоростные поезда, модернизация	Ограниченная связь в сельской местности, недостаточный бюджет на техническое	Расширение транспортных связей, инвестиции в экотуризм, культурно-познавательный и	Дорогостоящий и трудоемкий ремонт, бюрократические препоны, проблемы





		ированны е отели	обслуживан ие	приключенчес кий туризм	безопаснос ти
Маркет инг	Продвижен ие , брендинг , digital присутствие	Повышен ие осведомл енности и интереса к Узбекист ану, использо вание социальн ых сетей, улучшени е цифровы х платформ	Ограниченн ый охват на определенн ых рынках, зависимость от традиционн ых СМИ, недостаточн ый бюджет на рекламу	Сотрудничест во с турагентами, СМИ и блогерами, развитие нишевых рынков, построение программ лояльности	Конкуренц ия со стороны соседних стран, изменчивы й политичес кий климат, негативное восприяти е региона
Нормат ивно- правов ые акты	Визовая политика, безопасност ь, экологическ ие стандарты	Упрощен ные визовые процедур ы, правила безопасн ости, устойчив ая практика	Проблемы безопасност и, бюрократич еская волокита, коррупция	Внедрение системы электронных виз, продвижение ответственног о туризма, сертификация экологически чистых мест проживания	Непоследо вательная политика, неадекватн ое правоприм енение, недостаточ ная информир ованность заинтересо

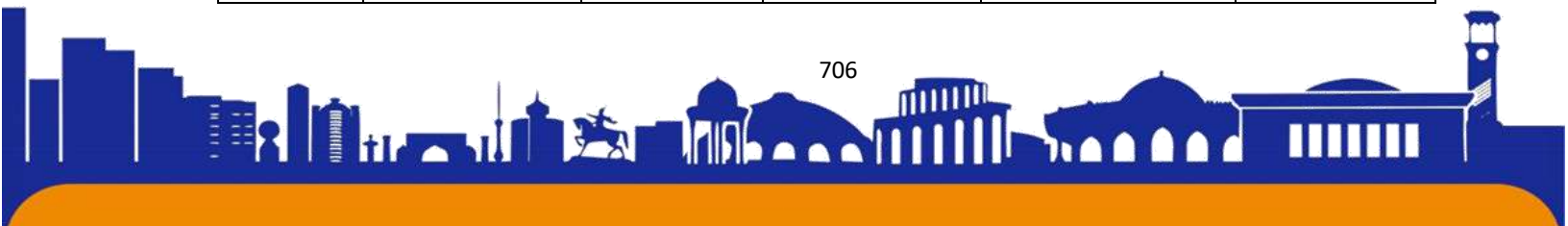



					ванных сторон
Достопримечательности	Природные, культурные, исторические, рекреационные, развлекательные	Богатое культурное наследие, разнообразные ландшафты, объекты всемирного наследия ЮНЕСКО	Ограниченное развитие менее известных мест, неадекватная интерпретация и вывески, недостаточная вместимость для проведения мероприятий	Диверсификация турпродукта, развитие сельского туризма, продвижение фестивалей и мероприятий	Переполненность популярных мест, сохранение культурного наследия, баланс экономических выгод с экологическими и социальными последствиями.
Туристические услуги	Гиды, туроператоры, рестораны, сувенирные магазины	Квалифицированные гиды, местные туроператоры, аутентичная кухня, уникальн	Ограниченные языковые навыки, непоследовательные стандарты качества, отсутствие разнообразия в	Программы обучения и сертификации, инновации в сфере гостеприимства и розничной торговли, продвижение	Ограниченный доступ к финансированию, конкуренция со стороны международных брендов,

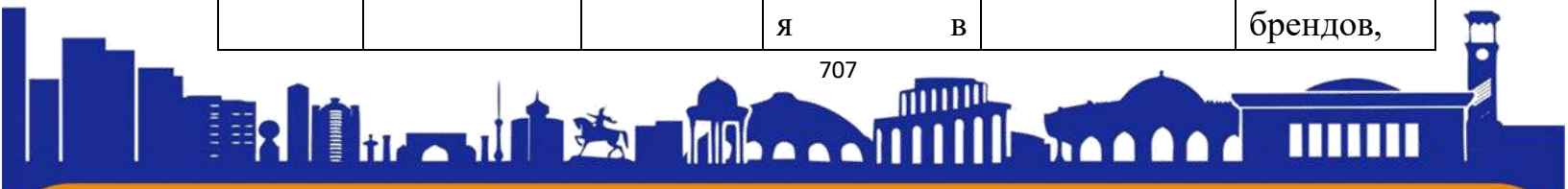



ISSN (E): 2181-4570

		ые сувениры	продуктах питания и розничных предложениях.	местных продуктов	отсутствие инноваций и предпринимательства
--	--	-------------	---	-------------------	--

ПЕРЕЧЕНЬ ПОТЕНЦИАЛЬНЫХ РЕСУРСОВ ДЛЯ РАЗВИТИЯ ТУРИЗМА В УЗБЕКИСТАНЕ:

- Исторические и культурные объекты, в том числе древний город Самарканд, Бухара и Хива.
- Природные достопримечательности, включая горы, пустыни и озера.
- Культурные мероприятия и фестивали, такие как Навруз (Новый год) и Шарк Международный музыкальный фестиваль Тароналари .
- Экотуристические мероприятия, такие как походы и наблюдение за птицами.
- Религиозный туризм, в том числе паломничество к святым местам, таким как комплекс Хазрат Имам в Ташкенте.

ПРИМЕР ТУРИСТИЧЕСКОЙ ДЕЯТЕЛЬНОСТИ И РАСХОДОВ В УЗБЕКИСТАНЕ:

- Экскурсия по древнему городу Самарканду, включая посещение Регистана, Шах- и - Зинды и обсерватории Улугбека: ориентировочно 50-100 долларов США на человека.
- Пеший тур по Чимганским горам, включая транспорт и гида: ориентировочно 60-80\$ с человека.
- Посещение комплекса Хазрат Имам в Ташкенте, включая экскурсию: примерно 10 долларов США на человека.
- Культурный тур «Шелковый путь», включающий посещение исторических мест в Самарканде, Бухаре и Хиве: примерно 500-1000 долларов США на человека за 5-7-дневный тур.
- Экотуристический тур по пустыне Кызылкум, включая катание на верблюдах и кемпинг: примерно \$300-500 на человека за 2-3 дневный тур.





ISSN (E): 2181-4570

ЗАТРАТЫ НА РАЗВИТИЕ ТУРИСТСКОЙ ИНФРАСТРУКТУРЫ В УЗБЕКИСТАНЕ:

- Строительство новых отелей и курортов: примерно 50 000–100 000 долларов США за номер.
- Модернизация и модернизация транспортной инфраструктуры, включая аэропорты, автомагистрали и железные дороги: примерно 1-2 миллиарда долларов.
- Маркетинг и продвижение туризма в Узбекистане: примерно 10-20 миллионов долларов США в год.

Маркетинг:

Маркетинг относится к продвижению, брендингу и цифровому присутствию туристической индустрии Узбекистана. Узбекистан повышает осведомленность и интерес к стране за счет использования социальных сетей и совершенствования цифровых платформ. Однако охват на определенных рынках ограничен, зависимость от традиционных средств массовой информации и неадекватные бюджеты на рекламу. Сотрудничество с турагентами, СМИ и блогерами, развитие нишевых рынков и создание программ лояльности могут предоставить возможности для роста. Однако конкуренция со стороны соседних стран, изменчивый политический климат и негативное восприятие региона остаются проблемами.

Нормативно-правовые акты:

Правила касаются визовой политики, безопасности и экологических стандартов для туристов в Узбекистане. Узбекистан упростил визовые процедуры, правила безопасности и устойчивую практику. Однако есть проблемы с безопасностью, бюрократическая волокита и коррупция. Внедрение системы электронных виз, поощрение ответственного туризма и сертификация экологически чистых жилых помещений могут предоставить возможности для роста. Однако непоследовательная политика, неадекватное правоприменение и недостаточная информированность заинтересованных сторон остаются проблемами.

Достопримечательности:

Достопримечательности относятся к природным, культурным, историческим, рекреационным и развлекательным возможностям, доступным





ISSN (E): 2181-4570

для туристов в Узбекистане. Узбекистан имеет богатое культурное наследие, разнообразные ландшафты и объекты Всемирного наследия ЮНЕСКО. Однако развитие менее известных мест ограничено, неадекватная интерпретация и вывески, а также недостаточные возможности для проведения мероприятий. Диверсификация туристических продуктов, развитие сельского туризма и продвижение фестивалей и мероприятий могут предоставить возможности для роста. Тем не менее, переполненность популярных мест, сохранение культурного наследия и баланс экономических выгод с экологическими и социальными последствиями остаются проблемами.

Туристические услуги:

К туристическим услугам относятся гиды, туроператоры, рестораны и сувенирные магазины, доступные для туристов в Узбекистане. В Узбекистане есть квалифицированные гиды, местные туроператоры, аутентичная кухня и уникальные сувениры. Тем не менее, существуют ограниченные языковые навыки, непоследовательные стандарты качества и отсутствие разнообразия в продуктах питания и розничных предложениях. Программы обучения и сертификации, инновации в сфере гостеприимства и розничной торговли, а также продвижение местных продуктов могут предоставить возможности для роста. Однако ограниченный доступ к финансированию, конкуренция со стороны международных брендов и отсутствие инноваций и предпринимательства остаются проблемами.

ЗАКЛЮЧЕНИЕ:

В заключение можно сказать, что Узбекистан обладает богатыми ресурсами, которые можно было бы использовать для развития туризма. Однако существуют и серьезные проблемы, которые необходимо решить, чтобы реализовать этот потенциал. Инвестиции в инфраструктуру, маркетинг и продвижение, а также развитие человеческого капитала необходимы для роста и развития индустрии туризма в Узбекистане. При правильной политике и инвестициях страна может стать крупным туристическим направлением в регионе.

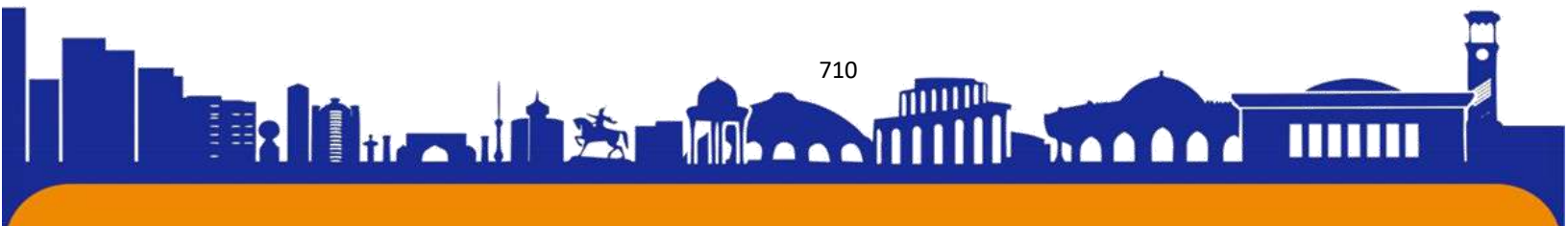



ISSN (E): 2181-4570

ИСПОЛЬЗОВАННАЯ ЛИТЕРАТУРА:

1. ЮНВТО. (2020). Основные моменты туризма, издание 2020 г. Всемирная туристская организация.
2. Всемирный банк. (2018). Оценка туристического сектора Узбекистана. Группа Всемирного банка.
3. Министерство туризма Узбекистана. (2021). Статистика туризма. Республика Узбекистан.
4. МОТ. (2017). Узбекистан: Оценка сектора туризма. Международная организация труда .
5. Марзуки, А., и Юсоф, А.М. (2021). Метод имрата: системный подход к развитию устойчивого туризма. Журнал устойчивого туризма, 29 (8), 1253-1271.
6. Всемирный банк. (2020). Международный туризм, количество прибытий. Получено с <https://data.worldbank.org/indicator/ST.INT.ARVL> .



Basic theorems of differential calculus and their application

Yarmetova Mukaddas Ruzimovna-UrSU teacher

Saidova Aziza Yuldash qizi-UrSU student

Annotation. This article gives you some easy ways to solve common. Basic theorems of differential calculus and their application

Key words: vector, inequality, angle, identity

We can often use theorems on derivative functions to solve some problems. These theorems play an important role in checking functions.

Theorem 1 (Fermat theorem).

$f(x)$ function $X \subset R$ given in the package. $x_0 \in X$ for the circumference of the point $U_\delta(x_0) = (x_0 - \delta, x_0 + \delta) \subset X$ ($\delta > 0$) The following conditions must be met:

- 1) $\forall x \in U_\delta(x_0)$ da $f(x) \leq f(x_0)$ ($f(x) \geq f(x_0)$),
- 2) $f'(x_0)$

be available and limited.

Then $f'(x_0) = 0$ is being..

Let's say, $\forall x \in U_\delta(x_0)$ in $f(x) \leq f(x_0)$ let it be Obviously, in this case

$$f(x) - f(x_0) \leq 0$$

will be. Conditionally $f(x)$ function x_0 limited in point $f'(x_0)$ yield. Then

$$f'(x_0) = \lim_{x \rightarrow x_0} \frac{f(x) - f(x_0)}{x - x_0} = \lim_{x \rightarrow x_0+0} \frac{f(x) - f(x_0)}{x - x_0} = \lim_{x \rightarrow x_0-0} \frac{f(x) - f(x_0)}{x - x_0}$$

Will be. At the moment, $x > x_0$ will be

$$\frac{f(x) - f(x_0)}{x - x_0} \leq 0 \Rightarrow \lim_{x \rightarrow x_0+0} \frac{f(x) - f(x_0)}{x - x_0} = f'(x_0) \leq 0,$$

$x < x_0$ will be

$$\frac{f(x) - f(x_0)}{x - x_0} \geq 0 \Rightarrow \lim_{x \rightarrow x_0-0} \frac{f(x) - f(x_0)}{x - x_0} = f'(x_0) \geq 0 \text{ from } f'(x_0) = 0 \text{ It}$$

turns out that.

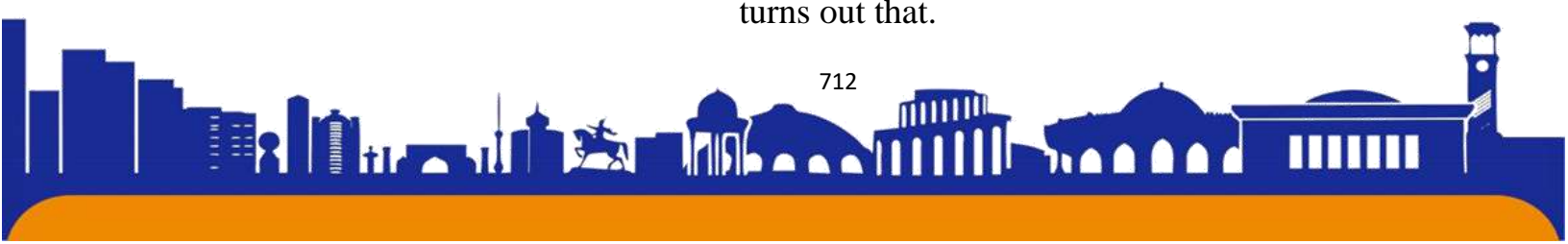

Theorem 2 (Roll theorem). Suppose, $f(x)$ function $[a, b]$ to meet the following conditions:

- 1) $f(x) \in C[a, b]$,
- 2) $\forall x \in (a, b)$ in $f'(x)$ available and limited,
- 3) $f(a) = f(b)$ let it be. $x_0 \in (a, b)$ $f'(x_0) = 0$

Conditionally $f(x) \in C[a, b]$. According to Weierstrass's second theorem $f(x)$ function $[a, b]$ at its maximum and minimum values, c_1, c_2 points ($c_1, c_2 \in [a, b]$) found:

$$f(c_1) = \max\{f(x) \mid x \in [a, b]\},$$

$$f(c_2) = \min\{f(x) \mid x \in [a, b]\}$$

Has been.

If $f(c_1) = f(c_2)$ been, Then $[a, b]$ in $f(x) = \text{const}$ is being, $\forall x_0 \in (a, b)$ at $f'(x_0) = 0$.

If $f(c_1) > f(c_2)$ be, that's $f(a) = f(b)$ because $f(x)$ function $f(c_1)$ and $f(c_2)$ to at least one of the values $[a, b]$ the interior of the segment x_0 ($a < x_0 < b$) .reach the point According to the farm theorem $f'(x_0) = 0$ will be. ►

3-theorem (Lagranj by theorem). Suppose, $f(x)$ function $[a, b]$ at will be, fulfill the following conditions:

- 1) $f(x) \in C[a, b]$,
- 2) $\forall x \in (a, b)$ at $f'(x)$ the product is available and limited In that case it is so $c \in (a, b)$ poind found ,

$$f(b) - f(a) = f'(c)(b - a)$$

will be.

$$\text{This } F(x) = f(x) - f(a) - \frac{f(b) - f(a)}{b - a}(x - a) \quad (1)$$

Let's look at the function. This function satisfies all the conditions of the Roll theorem. At the same time, its a product

$$F'(x) = f'(x) - \frac{f(b) - f(a)}{b - a}$$

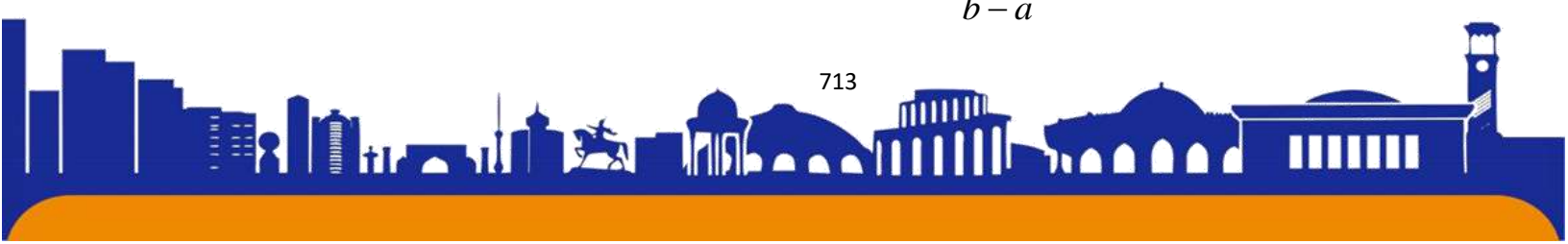

will be. According to the roll theorem, so c ($c \in (a, b)$) the point is found,

$$F'(c) = 0 \tag{2}$$

Will be.

(1) and (2) from equations

$$f'(c) - \frac{f(b) - f(a)}{b - a} = 0, \text{ that is } f(b) - f(a) = f'(c)(b - a)$$

will occur.

1-result. Let's say, $f(x)$ function (a, b) at $f'(x)$, having a product $\forall x \in (a, b)$ at $f'(x) = 0$ being to. Then $\forall x \in (a, b)$ at $f(x) = const$ will be.

$x, x_0 \in (a, b)$ take, edges x and x_0 in the segment $f(x)$ using Lagrange's theorem on the function $f(x) = f(x_0) = const$ being found. ►

2-result. $f(x)$ and $g(x)$ function (a, b) at $f'(x), g'(x)$, products $\forall x \in (a, b)$ in $f'(x) = g'(x)$ been. Then $\forall x \in (a, b)$ in $f(x) = g(x) + const$ will be.

This is proof of the result $f(x) - g(x)$ by applying result 1 to the function. Theorem 4 (Cauchy Theorem). Let, and let the functions fulfill the following conditions.

- 1) $f(x) \in C[a, b], g(x) \in C[a, b],$
- 2) $\forall x \in (a, b)$ da $f'(x)$ va $g'(x)$ crops are available and limited;
- 3) $\forall x \in (a, b)$ da $g'(x) \neq 0$ will be.

Then $c \in (a, b)$, the point is found

$$\frac{f(b) - f(a)}{g(b) - g(a)} = \frac{f'(c)}{g'(c)}$$

Will be.

First of all $g(b) \neq g(a)$ We emphasize that because $g(b) = g(a)$ if so, then according to Roll's theorem $c \in (a, b)$ the point would be found $g'(c) = 0$ would be This is contrary to condition

3) The following

$$\Phi(x) = f(x) - f(a) - \frac{f(b) - f(a)}{g(b) - g(a)} [g(x) - g(a)] \quad (x \in [a, b])$$

$c \in (a, b)$ found point ,

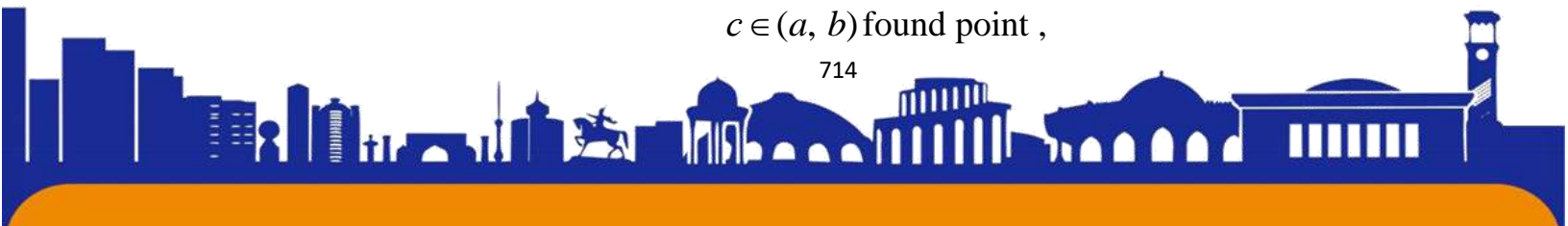



$\Phi'(c) = 0$ will be (3)

$$\Phi'(x) = f'(x) - \frac{f(b) - f(a)}{g(b) - g(a)} g'(x) \quad (4)$$

Obviously,

(3) and (4) relationship

$$f'(c) - \frac{f(b) - f(a)}{g(b) - g(a)} g'(c) = 0$$

that is
$$\frac{f(b) - f(a)}{g(b) - g(a)} = \frac{f'(c)}{g'(c)}$$

will occur.

Example 1. $\forall x', x'' \in R$ for $|\sin x' - \sin x''| \leq |x' - x''|$ prove the inequality.

Let's say, $x' < x''$ will be. $f(x) = \sin x$ in $[x', x'']$ We apply Lagrange's theorem. That's it $c \in (x', x'')$ the point is that,

$$|\sin x' - \sin x''| = |\cos c| \cdot (x'' - x')$$

will be. If $\forall t \in R$ at $|\cos t| \leq 1$ Given that, then from the above relationship,

$$|\sin x' - \sin x''| \leq |x' - x''| \quad (\forall x', x'' \in R)$$

Being.

References

1. Mirzaahmedov. M , Sotiboldiyev T “Matematikadan olimpiadamasalalari” Toshkent-2003 y
2. Гелфанд. F “методы доказательства неравенства” Москва-1972г
3. Сивяшинский. В “доказательство тригонометрических неравенств” Москва-1985г





Исторический туризм: изучение прошлого для формирования будущего

Акрамова Малика Тимуровна

Ташкентский международный университет Кимё, г.Ташкент

gratee087@gmail.com

Усманова Азизахон Фазыловна

Научный руководитель. Старший преподаватель кафедры туризма
Ташкентского международного университета Киме. г.Ташкент Узбекистан,

azizahonusmanova71@gmail.com

Аннотация:

Исторический туризм, также известный как туризм наследия или культурный туризм, представляет собой форму путешествия, направленную на посещение исторических и культурных объектов. В этой статье исследуется важность исторического туризма как инструмента продвижения культурного наследия, экономического роста и устойчивого развития туризма. В статье представлен всесторонний обзор существующей литературы по историческому туризму, включая его преимущества, проблемы и влияние на местные сообщества. Метод IMRAD используется для разделения статьи на отдельные разделы, включая введение, обзор литературы, методологию, результаты и обсуждение. Статья завершается рекомендациями для политиков, заинтересованных сторон и туристов по повышению ценности исторического туризма.

Ключевые слова: исторический туризм, объекты наследия, культурный туризм, развитие туризма, туристический опыт.

Abstract:

Historical tourism, also known as heritage tourism or cultural tourism, is a form of travel that focuses on visiting historical and cultural sites. This article explores the importance of historical tourism as a tool for promoting cultural heritage, economic growth, and sustainable tourism development. The article presents a comprehensive review of the existing literature on historical tourism, including its benefits, challenges, and impacts on local communities. The IMRAD method is used to structure the article

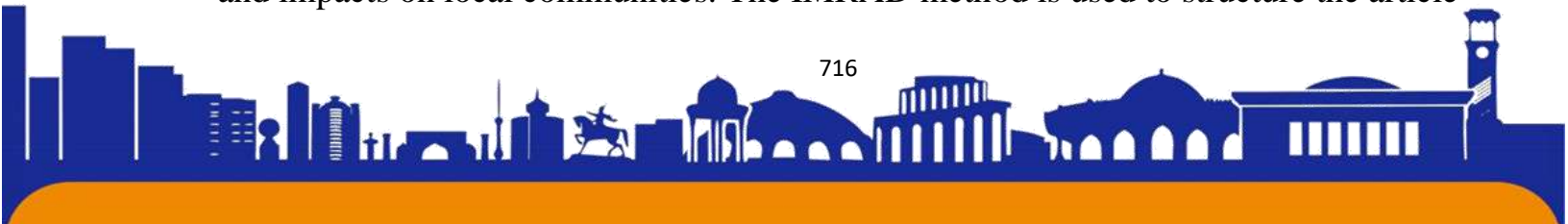



ISSN (E): 2181-4570

into distinct sections, including an introduction, literature review, methodology, results, and discussion. The article concludes with recommendations for policymakers, stakeholders, and tourists to enhance the value of historical tourism.

Keywords: historical tourism, heritage sites, cultural tourism, tourism development, travel experiences.

Введение:

Исторический туризм - это вид туризма, который включает посещение мест, имеющих историческое значение, таких как музеи, исторические места, памятники и достопримечательности. Исторический туризм является одним из наиболее динамично развивающихся сегментов мировой туристической индустрии, что обусловлено возрастающим интересом путешественников к изучению богатого культурно-исторического наследия разных стран. Этот вид туризма заключается не только в осмотре достопримечательностей, но и в изучении и знакомстве с культурным наследием места. Он набирает популярность во всем мире, привлекая путешественников, интересующихся историей и традициями разных регионов. Исторический туризм относится к форме путешествия, направленной на посещение исторических и культурных объектов, включая музеи, памятники, места археологических раскопок и другие достопримечательности, имеющие историческое значение. Основная цель исторического туризма - узнать и оценить прошлое, а также познакомиться с культурой и традициями разных регионов. Исторический туризм может обеспечить значительные экономические выгоды для местных сообществ, включая создание рабочих мест, получение доходов и развитие туризма.

Экономическое влияние исторического туризма:

Исторический туризм может оказать значительное влияние на местную экономику, создавая рабочие места и принося доход местным сообществам. По данным Всемирной туристской организации, на культурный туризм приходится 37% мировых доходов от туризма. Во многих странах исторический туризм вносит большой вклад в индустрию туризма, когда посетители тратят деньги на отели, рестораны, сувениры и другие услуги. Например, в Италии на исторический туризм приходится 41% всех доходов от туризма, приносящих около 14 миллиардов евро в год.

Литературный обзор:





ISSN (E): 2181-4570

Исторический туризм становится все более популярной формой путешествий в последние годы, что обусловлено растущим интересом к культурному наследию и истории. Исследователи определили несколько ключевых преимуществ исторического туризма, включая сохранение и популяризацию культурного наследия, экономический рост и развитие устойчивого туризма. Во многих странах исторический туризм стал неотъемлемой частью индустрии туризма, способствуя росту местной экономики и развитию новых туристических продуктов и услуг.

Несмотря на свои многочисленные преимущества, исторический туризм также сталкивается с рядом проблем, включая переполненность популярных объектов наследия, необходимость использования устойчивых методов туризма и сохранение культурного наследия. Явление чрезмерного туризма стало серьезной проблемой во многих популярных исторических туристических направлениях, что привело к ухудшению состояния окружающей среды, социальным и культурным последствиям и перенаселенности. Чтобы смягчить эти проблемы, политики и заинтересованные стороны должны внедрить методы устойчивого туризма, которые уравнивают экономический рост с защитой природных и культурных ресурсов.

Методология:

Методология, используемая в данной статье, представляет собой комплексный обзор существующей литературы по историческому туризму. Обзор включает критический анализ академических и профессиональных источников, включая журнальные статьи, книги и отчеты, чтобы обеспечить всестороннее понимание преимуществ и проблем исторического туризма.

Полученные результаты:

Результаты обзора литературы показывают, что исторический туризм имеет значительные экономические, культурные и социальные преимущества для местных сообществ. Исторический туризм может способствовать сохранению и популяризации культурного наследия, созданию рабочих мест и доходов, а также развитию новых туристических продуктов и услуг. Тем не менее, исторический туризм также сталкивается с рядом проблем, в том числе с переполненностью, необходимостью устойчивого туризма и сохранением культурного наследия.





ISSN (E): 2181-4570

Преимущества исторического туризма:

Исторический туризм дает многочисленные преимущества путешественникам и местным сообществам. Во-первых, это позволяет посетителям узнать об истории, культуре и традициях места, предоставляя обогащающий опыт, который способствует более глубокому пониманию и оценке места назначения. Во-вторых, он поддерживает сохранение и популяризацию культурного наследия, создавая стимулы для восстановления и сохранения исторических мест и артефактов. В-третьих, это может приносить доход и возможности трудоустройства для местных сообществ, способствуя экономическому росту дестинации.

Проблемы исторического туризма:

Исторический туризм также сталкивается с проблемами, которые необходимо решить, чтобы обеспечить его устойчивость. Одной из серьезных проблем является перенаселенность популярных объектов наследия, что приводит к ухудшению состояния окружающей среды и социальным и культурным последствиям. Кроме того, сохранение культурного наследия имеет решающее значение, поскольку чрезмерный туризм может нанести ущерб историческим местам и артефактам. Наконец, историческим туризмом необходимо управлять устойчиво, чтобы свести к минимуму его воздействие на окружающую среду и местные сообщества.

Воздействие исторического туризма:

Исторический туризм оказывает как положительное, так и отрицательное влияние на местные сообщества. С положительной стороны, это может создавать рабочие места, продвигать местный бизнес и приносить доход месту назначения. С отрицательной стороны это может привести к перемещению местных жителей и утрате культурного наследия. Кроме того, перенаселенность может привести к ухудшению состояния окружающей среды и социальным и культурным последствиям, что приведет к конфликтам между туристами и жителями.

Устойчивые практики исторического туризма:

Практика устойчивого туризма имеет решающее значение для долгосрочного успеха и устойчивости исторического туризма. В таблице ниже приведены примеры устойчивых практик исторического туризма:





Устойчивые практики исторического туризма

1. Продвижение практики ответственного туризма
2. Ограничение количества посетителей объектов наследия
3. Информирование посетителей о важности культурного наследия
4. Поддержка сохранения и реставрации исторических мест и артефактов.
5. Поощрение использования общественного транспорта

Обсуждение:

В разделе обсуждения этой статьи подчеркивается важность исторического туризма как инструмента продвижения культурного наследия, экономического роста и устойчивого развития туризма. В статье рекомендуется, чтобы политики и заинтересованные стороны применяли методы устойчивого туризма, которые уравновешивают экономический рост с защитой природных и культурных ресурсов. В статье также подчеркивается необходимость для туристов уважать культурное наследие мест, которые они посещают, и применять методы ответственного туризма, сводящие к минимуму их воздействие на окружающую среду и местные сообщества.

Примеры устойчивого развития исторического туризма:

Продвижение методов ответственного туризма: это включает в себя поощрение туристов к уважению местной культуры и традиций, поддержку местных предприятий и минимизацию их воздействия на окружающую среду.

Ограничение количества посетителей объектов культурного наследия: это включает в себя установление ограничений на количество посетителей, чтобы предотвратить скопление людей и защитить окружающую среду и культурное наследие.

Информирование посетителей о важности культурного наследия: это включает в себя предоставление информации об истории и значении объекта наследия, поощрение посетителей к изучению культуры и традиций места назначения и содействие культурному обмену.

Поддержка сохранения и восстановления исторических мест и артефактов: это включает в себя инвестиции в восстановление и сохранение исторических





ISSN (E): 2181-4570

мест и артефактов, продвижение практики устойчивого туризма и поддержку местного сообщества.

Поощрение использования общественного транспорта: это включает в себя предоставление информации о вариантах общественного транспорта, продвижение экологически чистых методов передвижения и снижение воздействия туризма на окружающую среду.

Заключение:

Исторический туризм является важной формой путешествий, которая может принести значительную экономическую, культурную и социальную пользу местным сообществам. Однако исторический туризм также сталкивается с рядом проблем, которые необходимо решить, чтобы обеспечить его устойчивость и долгосрочный успех. Политики, заинтересованные стороны и туристы должны работать вместе, чтобы внедрить методы устойчивого туризма, которые уравнивают экономический рост с защитой природных и культурных ресурсов, а также продвигать методы ответственного туризма, сводящие к минимуму воздействие туризма на окружающую среду и местные сообщества.

Использованная литература:

1. Холл, СМ (2010). Исторический туризм: концепции
2. Всемирная туристская организация. (2020). Туризм и культура: содействие устойчивому развитию. Получено с <https://www.e-unwto.org/doi/pdf/10.18111/9789284421152>.
3. Культурное наследие и туризм Италии. (2021). Получено с https://www.esteri.it/mae/resource/doc/2021/05/italy_s_culture_heritage_and_tourism.pdf
4. ЮНЕСКО. (2019). Всемирное наследие и туризм в меняющемся климате. Получено с <https://whc.unesco.org/document/165180>.
5. Ассоциация путешественников США. (2020). Экономическое влияние путешествий в США. Получено с [https://www.ustravel.org/system/files/media_root/document/Research Fact-Sheet US Travel and T](https://www.ustravel.org/system/files/media_root/document/Research_Fact-Sheet_US_Travel_and_T)





ISSN (E): 2181-4570

TEXNOLOGIYA FANINING BOSHQA FANLAR BILAN INTEGRATSIYALASH ASOSIDA DARS TASHKIL ETISH

Bimurzayeva Makpal Kuchkarovna

Yuqori Chirchiq tumani, 23-maktab texnologiya o'qituvchisi

Annotatsiya: Texnologiya hayotimizning tobora ajralmas qismiga aylanib bormoqda va ta'lim uchun ham xuddi shunday. Hozirgi kunda o'qituvchilar o'z talabalari uchun yanada qiziqarli va interaktiv ta'lim tajribasini yaratish uchun o'qitishda texnologiyadan foydalanishga da'vat etiladi. Ushbu maqola boshqa fanlar bilan texnologiya integratsiyasiga asoslangan darsni tashkil etish talabalar va o'qituvchilarga qanday foyda keltirishi mumkinligini o'rganadi.

Kalit so'zlar: darsni tashkil etish, texnologiya integratsiyasi, kurslararo, fanlararo, ta'lim texnologiyasi, fan integratsiyasi, o'qitish strategiyalari.

Texnologiya hayotimizning barcha jabhalarini, jumladan, texnologiya tomonidan o'zgartirilgan ta'limni inqilob qildi. Hozirgi zamonda texnologiya ta'limning ajralmas qismiga aylandi va texnologiyaning turli fanlar bilan integratsiyalashuvi yangi imkoniyatlarga yo'l ochmoqda. Ta'limning an'anaviy, o'qituvchiga yo'naltirilgan yondashuvi asta-sekin o'quvchilarga yo'naltirilgan, interfaol yondashuvga almashtiriladi, bunda texnologiyadan rag'batlantiruvchi o'quv muhitini yaratish uchun foydalaniladi. Voyaga etganimizdan so'ng, biz sinfda o'tirish, o'qituvchini tinglash va uyda o'qish uchun eslatma olish kabi an'anaviy tarzda o'rgatilgan. Ushbu o'qitish usuli ko'plab talabalar uchun monoton bo'lib qoldi va uzoq muddatda samarali bo'lmadi. Ammo texnologiya misli ko'rilmagan sur'atlarda rivojlanib borayotgani sababli, ta'limning yanada innovatsion usuliga o'tish vaqti keldi. Texnologiyani boshqa fanlar bilan birlashtirish o'quv tajribasini o'zgartirishga yordam beradi va talabalarning ehtiyojlarini yanada samaraliroq qondirishga yordam beradi.

Ijodkorlik va tanqidiy fikrlash ko'nikmalarini rivojlantirish. Dars rejalarida texnologiyani joriy etish o'quvchilarning ijodiy qobiliyatlarini rivojlantirishga yordam beradi. Texnologiyani boshqa fanlar bilan integratsiyalash orqali biz o'quvchilarga tushunchalarni yaxshiroq tasavvur qilishda yordam bera olamiz, bu esa o'rganishni qiziqarli va qiziqarli qiladi. Videokonferensiya, animatsiyalar va raqamli doskalar kabi interfaol o'quv vositalari yordamida talabalar o'zlari o'rganayotgan narsalariga

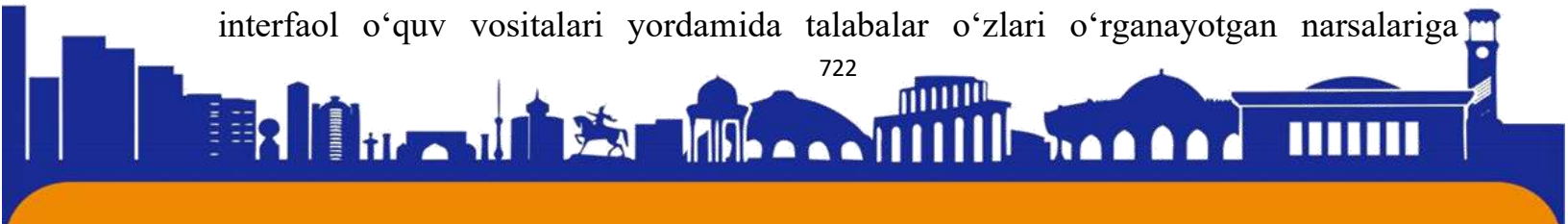



sho'ng'ib ketishlari va murakkab tushunchalarni o'zlariga talvasaga solmasdan tushunishlari mumkin. Talabalar texnologiyaga asoslangan loyihalar yoki topshiriqlar ustida ishlayotganlarida, ular ijodiy va innovatsion g'oyalarni o'ylab topishlari mumkin. Bu juda zarur ijodkorlik o'quvchilarda bugungi dunyoda muhim bo'lgan tanqidiy fikrlash qobiliyatlarini rivojlantirishga yordam beradi. Texnologiyaga asoslangan loyihalar orqali talabalar muammoni hal qilish ko'nikmalarini oshirishlari, narsalarga turli nuqtai nazardan qarashni o'rganishlari va samarali echimlarga erishishlari mumkin. Bu talabalarga akademik sayohatlarida ham, professional martabalarida ham yordam beradi. O'quvchilarning kelajagini shakllantirishda o'qituvchilarning o'rni katta. Sinfda texnologiyani o'z ichiga olgan yaxshi tashkil etilgan dars rejasi talabalar uchun yaxshi o'rganish tajribasini yaratishda uzoq yo'lni bosib o'tadi. Ushbu maqolada biz o'qituvchilar texnologiyani turli fanlar bilan qanday integratsiya qilishlari va dars rejalarini shunga mos ravishda o'zgartirishlari mumkinligini ko'rib chiqamiz.

O'quv tajribasini takomillashtirish. Texnologiyaning boshqa fanlar bilan integratsiyalashuvi talabalarning o'rganish tajribasini sezilarli darajada yaxshilashi mumkin. Talabalar yangi tushunchalarni o'rganish uchun darsliklarga tayanishi kerak bo'lgan davrlar o'tdi. Interfaol ta'lim dasturlari va vositalari bilan o'rganish yanada qiziqarli, qiziqarli va interaktiv bo'ldi. Ushbu o'rganish usuli, ayniqsa, an'anaviy sinf sharoitida o'rganishda muammolarga duch kelgan talabalar uchun foydalidir. Texnologiyaga asoslangan darslar har bir talabaning o'ziga xos ehtiyojlarini qondirish uchun moslashtirilishi mumkin va ular eng yaxshi ta'lim tajribasini olishlariga ishonch hosil qiladi. Bundan tashqari, texnologiyani boshqa fanlar bilan integratsiyalash talabalar uchun yaxshi ta'lim muhitini yaratishga yordam beradi. O'qituvchilar dars rejalarini sozlashlari va o'quvchilar uchun shaxsiy o'rganish imkoniyatlarini yaratish uchun ta'lim dasturlaridan foydalanishlari mumkin. Bu talabalarga o'z tezligida o'rganish imkonini beradi, bu ma'lum bir mavzu bilan kurashayotgan talabalar uchun foydalidir.

Birgalikda o'rganish va jamoaviy ish. Texnologiyani boshqa fanlar bilan integratsiyalashning asosiy afzalliklaridan biri bu hamkorlikda o'rganishni osonlashtiradi. Talabalar birgalikda texnologiyaga asoslangan loyihalar ustida ishlayotganlarida, ular bir-birlarining kuchli va zaif tomonlarini o'rganishlari mumkin. Bu ularga yaxshi muloqot qilish ko'nikmalarini rivojlantirishga va jamoalarda samarali ishlashni o'rganishga yordam beradi. Hamkorlikdagi o'quv tajribalari, shuningdek,

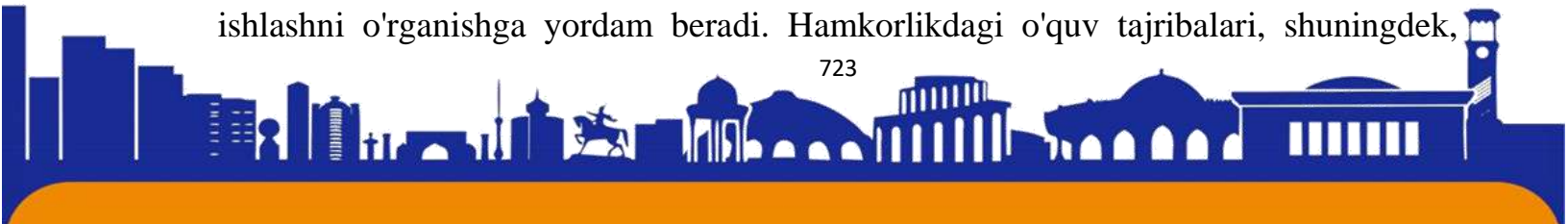



talabalarga muammolarni hal qilish va etakchilik ko'nikmalarini rivojlantirishga yordam beradi, vazifalarni qanday tashkil etish va ustuvorlik qilishni o'rganadi va jamoaviy ishning yanada muhim tuyg'usini rivojlantiradi. Bundan tashqari, texnologiyaga asoslangan darslar talabalarga turli nuqtai nazarlar va madaniyatlarni o'rganishga yordam beradi. Turli xil raqamli vositalar yordamida talabalar dunyoning turli burchaklaridan kelgan tengdoshlari bilan bog'lanib, ularning urf-odatlarini, an'analarini va e'tiqodlarini haqida bilib olishlari mumkin. Bunday ta'sir qilish talabalar o'rtasida madaniy kompetentsiyani rivojlantirishga yordam beradi, bu globallashtirilgan dunyoda muhim ahamiyatga ega.

O'qituvchilar texnologiyani o'z darslariga qanday joriy qilishlari mumkin. Texnologiyani dars rejasiga kiritish ba'zi o'qituvchilar uchun juda qiyin bo'lib tuyulishi mumkin, ammo bu shart emas. Muayyan amaliyot va tajriba bilan o'qituvchilar texnologiyani boshqa fanlar bilan integratsiya qilishning samarali usullarini ishlab chiqishlari mumkin, bu esa talabalar uchun uzoq muddatda foydali bo'ladi. O'qituvchilar texnologiyani boshqa fanlar bilan integratsiya qilish uchun bir nechta maslahatlarga amal qilishlari mumkin:

1. Ta'lim dasturidan foydalaning: Ko'proq interaktiv o'quv muhitini yaratish uchun ishlatilishi mumkin bo'lgan ko'plab ta'lim dasturlari mavjud. Kahoot kabi dasturiy ta'minot! va Quizlet o'qituvchilarga o'rganishni yanada qiziqarli qiladigan interaktiv viktorinalar va o'yinlar yaratishda yordam berishi mumkin.

2. Videolardan foydalaning: Videolar tushunchalarni tushunishni osonlashtirishning ajoyib usuli bo'lishi mumkin. O'qituvchilar dars rejasiga mos keladigan o'quv videolarini topish uchun YouTube'dan foydalanishlari mumkin.

3. Texnologiyaga asoslangan loyihalarni qo'shing: Texnologiyani boshqa fanlar bilan yaxshiroq integratsiya qilish uchun o'qituvchilar o'quvchilarga o'rganayotgan mavzulari asosida loyihalarni belgilashlari mumkin. Masalan, tarixni o'rganayotgan talabalardan raqamli vaqt jadvalini yaratish, til o'quvchilaridan esa o'qigan hikoyasi asosida qisqa video yaratish so'ralishi mumkin.

4. Virtual dala sayohatlari: Virtual dala sayohatlari yordamida o'quvchilar boshqa yo'lda qila olmaydigan joylarga tashrif buyurishlari mumkin. O'qituvchilar Google Earth va Skype kabi dasturlardan talabalarni tarixiy diqqatga sazovor joylarga virtual sayohatga olib borishlari yoki ularni dunyoning turli burchaklaridan kelgan mehmon ma'ruzachilar bilan bog'lashlari mumkin.

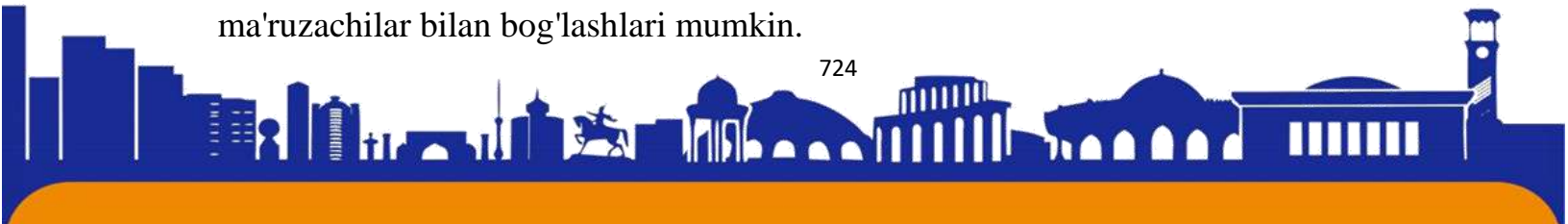



Xulosa. Texnologiyaning boshqa fanlar bilan integratsiyalashuvi bir necha yil oldin mumkin bo'lmagan ta'lim imkoniyatlarini beradi. Texnologiya o'quvchilarga turli fanlarni chuqur tushunish imkonini beruvchi interaktiv va qiziqarli o'quv tajribasini yaratish imkoniyatiga ega. O'qituvchilar o'z darslarini rejalashtirishda texnologiyani qabul qilishlari kerak va ular ta'lim texnologiyasidagi eng so'nggi ishlanmalarni o'rganishga harakat qilishlari kerak. Texnologiyaning imkoniyatlarini tan olgan holda, o'qituvchilar o'quvchilarning faolligini rag'batlantiradigan muhitni yaratishi mumkin, natijada ta'lim natijalari yaxshilanadi. Texnologiyalar o'rganishga yondashuvimizni tubdan o'zgartirdi hamda o'quvchilar va o'qituvchilarga o'rganishni yanada qiziqarli va samarali qilish uchun vositalarni taqdim etdi. Texnologiyani boshqa fanlar bilan integratsiyalash o'quvchilarda ijodkorlikni, tanqidiy fikrlash ko'nikmalarini va jamoada ishlashni rivojlantirishga yordam beradi. U yanada interaktiv va shaxsiylashtirilgan o'rganish tajribasini taklif qiladi va talabalarni tobora ortib borayotgan texnologik dunyoga tayyorlaydi. Shunday ekan, o'qituvchilar o'quvchilarni kelajakdagi muvaffaqiyatga tayyorlash uchun dars rejalariga texnologiyani kiritishda davom etishlari zarur.

Foydalanilgan adabiyotlar:

1. Rustamovna, T. G. (2023). МАКТАБДА ТЕХНОЛОГИЯ ФАНИНИНГ О'QITILISHI ASOSLARI. ОБРАЗОВАНИЕ НАУКА И ИННОВАЦИОННЫЕ ИДЕИ В МИРЕ, 17(4), 91-94.
2. Ruzieva, Sadoqat. "МАКТАБГАЧА YOSHDAGI BOLALARNI TARBIYALASH VA RIVOJLANTIRISHDA FAOLIYATNING O 'RNI." Buxoro davlat universitetining Pedagogika instituti jurnali 1.1 (2021).
3. Umirbonu, O. (2022). ТЕХНОЛОГИЯ ФАНИНИНГ ТАЛИМ JARAYONIDAGI AHAMIYATI. Journal of new century innovations, 13(2), 3-5.
4. Zaripboyevna, M. G., Dushamboyevna, J. S., & Nuraddinovna, R. (2022). ТЕХНОЛОГИЯ ФАНИНИНГ OLTIN QOIDALARI. Scientific Impulse, 1(5), 1794-1797.
5. Qilicheva, M., & Abdullayeva, N. (2023). ТЕХНОЛОГИЯ ФАНИНИ O'QITISHNING ZAMONAVIY METODLARI. Zamonaviy dunyoda innovatsion tadqiqotlar: Nazariya va amaliyot, 2(2), 14-16.



BOSHLANG'ICH SINIF O'QUVCHILARIDA KOMMUNIKATIV TA'LIM HARAKATLARINI SHAKLLANTIRISHNING AHAMIYATI

Xamidova Diyora Jamshedovna¹, Fayziyev Mirzaali Asfandiyorovich²

¹O'zbekiston-Finlandiya pedagogika instituti 1-kurs magistranti.

xamidovadiyora410@gmail.ru, Tel.: +998915543964

²O'zbekiston-Finlandiya pedagogika instituti pedagogika kafedrasida dotsenti,
pedagogika fanlari nomzodi

fma@rambler.ru Tel.:+998979180612

Annotatsiya. Maqolada boshlang'ich sinf o'quvchilarida kommunikativ ta'lim harakatlarini shakllantirishning pedagogik tashkiliy masalalari tahlil qilingan. Dastlab mavzuning dolzarbligi keltirilgan hamda mavzuga oid adabiyotlar tahlil qilingan. Tadqiqot bo'yicha fikrlar berilib, tahlil va natijalar keltirilgan, xulosa qilingan.

Kalit so'zlar. Kommunikativ ta'lim harakatlari, universal ta'lim harakatlari, muloqot, pozitsiya, suhbatdosh, o'yin, musoboqa, faoliyat turlari.

Аннотация. В статье анализируются педагогические организационные вопросы формирования коммуникативных учебных действий у учащихся начальной школы. Во-первых, представлена актуальность темы и проанализирована литература по теме. Были даны мнения об исследовании, представлены анализ и результаты, сделаны выводы.

Ключевые слова: Коммуникативные учебные действия, универсальные учебные действия, диалог, позиция, собеседник, игра, соревнование, виды деятельности.

Annotation: Pedagogical organizational issues of formation of communicative educational actions in elementary school students are analyzed in the article. First, the relevance of the topic is presented and the literature on the topic is analyzed. Opinions on the research were given, analysis and results were presented, and conclusions were drawn.

Keywords. Communicative educational actions, universal educational actions, dialogue, position, interlocutor, game, competition, types of activities.



Kirish. So‘nggi yillarda jahonda ro‘y berayotgan ijtimoiy jarayonlar bizni rivojlanishning yangi usullarini tanlashga majbur qiladi va inson faoliyatining turli sohaslarida, shu jumladan fan va ta‘lim sohasida yangi kontekstni shakllantiradi, bu yerda maktab ta‘limining dastlabki davrida ham muvaffaqiyatli ta‘lim uchun mustahkam poydevor qo‘yish muhimdir.

Ilmiy muammolarni hal qilishning mavjud usullari har doim ham maktab o‘quvchilarini o‘qitishning zamonaviy vazifalarini bajara olmaydi, bu esa ta‘limni rivojlantirishning yangi strategiyalarini va vaqtga mos ta‘lim modellarini ishlab chiqish zarur degan xulosaga olib keladi.

Boshlang‘ich sinf o‘quvchilarida kommunikativ ko‘nikmalarni shakllantirish zamonaviy o‘qituvchining vazifalaridan biri sifatida qaralishi va uni hal qilish sinfda ham, o‘quvchilarning darsdan tashqari faoliyatida ham amalga oshirilishi kerakligini nazarda tutadi.

Boshlang‘ich sinf o‘quvchilarining kommunikativ madaniyatini shakllantirish masalalari – “Ta‘lim to‘g‘risida”gi qonuni 2020-yil 23-sentabr, “2022-2026-yillarga mo‘ljallangan Yangi O‘zbekistonning Taraqqiyot strategiyasi”da va boshqa me‘yoriy hujjatlarda uzluksiz ta‘lim tizimini isloh qilish vazifalari belgilangan bo‘lib, bu esa ta‘lim jarayonida o‘quvchilar bilan ishlash, ularni barkamol avlod sifatida shakllantirish davlat miqyosida muvaffaqiyatli amalga oshirilishida zamin bo‘lmoqda. Jumladan, “Ta‘lim to‘g‘risida”gi qonunning 9-moddasida “Boshlang‘ich ta‘lim – ta‘lim oluvchilarda umumiy o‘rta ta‘limni davom ettirish uchun zarur bo‘lgan savodxonlik, bilim, malaka va ko‘nikmalar asoslarini shakllantirishga qaratilgan” deb alohida ta‘kidlangan [1].

Mavzuga oid adabiyotlarning tahlili. Muloqotning asosiy tamoyillari va uning asosiy xususiyatlarini o‘rganish, qoida tariqasida, jamiyat madaniyati va inson madaniyati kabi tushunchalar o‘rtasidagi munosabatlarni o‘rganish bo‘yicha M.S.Kagan , S.A.Arutyunov, V.M.Mejuev, E.N.Yurkevich va boshqalar ish olib borganlar. Shaxslararo muloqot madaniyati muammolari G.N.Andreeva, L.P.Gadzaova, I.I.Zaretskaya, E.P.Ilyin, S.L.Rubinshteyn va boshqalar tomonidan ko‘rib chiqilgan.

Kommunikativ trening haqida S.N.Batrakova, S.V.Znamenskaya, N.V.Stepanova va boshqalar; kommunikativ kompetensiyaning madaniy komponentini shakllantirish V.S.Bibler, A.V.Vartanov, E.M.Vereshchagin, L.G.Viktorova, N.I.Geiz,





ISSN (E): 2181-4570

V.S.Ilyin, R.P.Milrud, N.A.Salanovich, P.V.Susoyev, S.G.Ter-Minasova, G.D.Tomaxin va boshqalar izlanishlar olib borganlar.

Boshlang'ich sinf o'quvchilarida kommunikativ madaniyatni va kommunikativ kompetensiyalarni shakllantirish mavzusida Jizzax davlat pedagogika universiteti tayanch doktoranti O.E.Azizov, T.U.Jo'rayeva, M.O'skanov, Sh.O'Kamolova, A.I.Hayitov, F.K.Xo'shboqovalar maqola yozganlar.

Tadqiqot metodologiyasi.

Bola maktab yoshigacha boshqa odamlarning o'z nuqtai nazaridan farqli bo'lishi mumkinligini bilishi va bu haqiqatni ma'lum darajada hisobga olishi kerak. Biroq, boshlang'ich sinflarda ta'lim va do'stlik munosabatlarini shakllantirish orqali yuzaga keladigan ijtimoiy tajribaning bosqichma-bosqich to'planishi uni turli odamlarni turli nuqtai nazarga olib keladigan sabablarni tushunishga undaydi, oldindan bilish qobiliyatini rivojlantiradi. Suhbatdoshning boshqa ehtiyojlari va qiziqishlari bilan bog'liq bo'lgan qarashlardagi mumkin bo'lgan farqlar mavjud bo'ladi. O'zining va boshqa odamlarning fikrlarini taqqoslab, bola ham o'z pozitsiyasida bahslashishni, uni asoslashni o'rganadi. Bularning barchasi boshlang'ich sinfni tugatgandan so'ng, mulohazalar va baholashlarning nisbiyligini anglash yaqinlashishiga olib keladi, ular boshqa odamlarning intilishlari va istaklariga nisbatan sezgir bo'lib qoladilar hamda ular yaxshilana boshlaydi va boshqalarning his-tuyg'ularini va fikrlarini tushunish, ularning ichki dunyosini tushunish shakllanadi.

Muloqot, hamkorlik sifatida, hamkorlik va o'zaro ta'sirni o'rnatish va amalga oshirishga qaratilgan kommunikativ ta'lim harakatlari guruhini o'z ichiga oladi. Ushbu harakatlarning mohiyati umumiy maqsadga erishishda sa'y-harakatlarni birlashtirishdan iborat bo'lib, buning uchun suhbatdoshga e'tibor qaratish kerak.

Boshlang'ich maktab yoshi tengdoshlarga alohida qiziqishni anglatadi. Bu vaqtda do'stlik faol shakllanadi, guruh faoliyatida ishtirok etish istagi juda yuqori bo'ladi. O'qituvchi bundan foydalanishi kerak. Jamoaviy o'yinlar, musobaqalar (shu jumladan sport), tanaffuslarda birgalikdagi ishlarni tashkil etish, shuningdek, dars davomida maxsus tashkil etilgan o'quv hamkorligi kommunikativ ta'lim strategiyalarini ishlab chiqishga sezilarli ijobiy ta'sir ko'rsatadi va boshqa odamlar bilan muloqot qilish qobiliyatini ta'minlashga yordam beradi. Ushbu kommunikativ ta'lim harakatlari guruhini shakllantirish ko'rsatkichlari quyidagi ko'nikmalarni o'z ichiga oladi:





- muzokaralar olib borish qobiliyati;
- mulohaza yuritish, suhbatdoshni ishontirish orqali o'z pozitsiyasini himoya qilish;
- agar kerak bo'lsa, suhbatdoshga bo'ysunish qobiliyati;
- ziddiyatli vaziyatda ham do'stona munosabatlarni saqlab qolish qobiliyati;
- savollar berish orqali kerakli ma'lumotlarni topish qobiliyati;
- tashabbus ko'rsatish qobiliyati, shuningdek, birgalikdagi harakatlar jarayonida nazorat va o'zaro yordamni amalga oshirish.

Kommunikativ yo'nalishning universal ta'lim harakatlari o'quvchilarning o'z-o'zini rivojlantirish uchun shaxsiy qobiliyatini shakllantirish va o'z-o'zini takomillashtirish, bag'rikenglik, tayyorlik saboqlarini faol o'rganish, dunyoni bilish, o'rganish, hamkorlik, o'z-o'zini tarbiyalash va o'z-o'zini rivojlantirishga tayyorlaydi. Bunga universal ta'lim faoliyatining quyidagi funksiyalari yordam beradi:

- kichik yoshdagi o'quvchilarning shaxsiy rivojlanishi uchun ta'lim muhiti, sharoitlar yaratish;
- har qanday fan yo'nalishi bo'yicha bilimlarni muvaffaqiyatli o'zlashtirishga erishish yo'llarini hamda zarur, zamonaviy interfaol vositalarni o'zlashtirish va ulardan foydalanishga tayyorligi asosida o'quvchilarda bilim, ko'nikma va malakalarni shakllantirish;
- o'quvchilarning mustaqil ravishda o'quv maqsadlarini belgilash, ko'nikmalarni rivojlantirish, ularni amalga oshirishning zarur usullarini izlash qobiliyatini ta'minlash.

Biz aloqani kommunikativ ta'lim harakatlari guruhi tomonidan ichkilashtirish sharti sifatida amalga oshiramiz, uning maqsadi ma'lumotni uzatish va aks ettirishni amalga oshirishdir. Ma'lumki, bolalar nutqi dastlab eng yaqin kattalarga qaratilgan xabarlarda bo'ladi. Vaqt o'tishi bilan uning faoliyati jarayonini yanada aniqroq tasvirlaydi va uning auditoriyasi kengayadi: muloqot boshqa bolalar, kattalar va boshqalar bilan amalga oshiriladi. Birinchi sinfga kirganida, bola allaqachon suhbatdoshga tushunarli bo'lgan batafsil bayonotlarni qanday qurishni biladi. Ulardan bola nimani ko'rishi, eshitishi, bilishi, bilmasligi va hokazolarni aniqlash uchun foydalanadi. U kerakli ma'lumotlarni olish uchun savollarni to'g'ri shakllantiradi, nutqda harakat qilish bo'yicha ko'rsatmalarni qanday yetkazishni biladi.

Shunday qilib, **kommunikativ ta'lim harakatlari** quyidagi ko'nikma va ko'nikmalar guruhlarida amalga oshiriladigan ijtimoiy kompetensiyani ta'minlaydi:





ISSN (E): 2181-4570

- boshqa odamlarning, shu jumladan faoliyat yoki muloqotdagi suhbatdoshlarning pozitsiyalarini hisobga olish qobiliyati;
- tinglash, eshitilganlarni sharhlash va dialogga kirish, muammolarni muhokama qilishda ishtirok etish qobiliyati;
- tengdoshlar guruhiga ular bilan samarali munosabatda bo'lish, tengdoshlar va kattalar bilan hamkorlik qilish tamoyillariga ega bo'lish qobiliyati.

Tahlil va natijalar.

Kichik yoshdagi maktab o'quvchilarining kommunikativ ko'nikmalarining boshlang'ich holatini baholash J.Piage [4], G.A.Sekerman [5] va boshqalar metodlari asosida ishlab chiqilgan standart topshiriqlarni bajarishi asosida amalga oshirilishi mumkin. ("O'ng va chap tomonlar", "Kim haq", "Uyga boradigan yo'l" va boshqalar). Yuqoridagi usullarda berilgan kommunikativ ko'nikmalarni baholash mezonlarini umumlashtirib, biz "Boshlang'ich sinf o'quvchilarida kommunikativ ta'lim harakatlarini shakllantirish darajasini baholash mezonlari" tuzilgan.

Boshlang'ich sinf o'quvchilarida kommunikativ ta'lim harakatlarini shakllantirish darajasini baholash mezonlari

Muloqotning 1-jihati: Muloqot o'zaro ta'sir sifatida.

1. Suhbatdoshning aloqa vaqtidagi pozitsiyasi:

Past daraja – Boshqalar fikrini, nuqtai nazarini anglamaydi, suhbatdoshning pozitsiyasini qanday hisobga olishni bilmaydi.

O'rta daraja – Turli pozitsiyalar va nuqtai nazarlarning imkoniyati va mohiyatini tushunadi, lekin suhbatdoshning pozitsiyasini hisobga olmaydi.

Yuqori daraja – Turli pozitsiyalarga ega bo'lish imkoniyatini tan oladi va suhbatdoshning pozitsiyasidagi farqlarni hisobga oladi.

2. Egosentrizmni yengish:

Past daraja – Biror bir narsani baholashda uning turli tomonlari haqida o'ylab ko'rmaydi.

O'rta daraja – Biror bir narsani baholash uchun turli asoslarni qabul qiladi, turli fikrlarning o'ziga xos tarzda to'g'ri yoki noto'g'ri bo'lishini hisobga oladi.

Yuqori daraja – Baholashning nisbiyligini tushunadi, baholovchilarning turli pozitsiyalarini hisobga oladi, o'z fikrini bayon eta oladi va asoslay oladi.

Muloqotning 2-jihati: Muloqotda o'zini boshqarish bo'yicha.





Harakatlarni muvofiqlashtirish maqsadga erishish, birgalikdagi faoliyatni amalga oshirish:

Past daraja – Qanday qilib suhbatdoshi bilan muzokara olib borishni bilmaydi yoki harakat qilmaydi, umumiy natijaga qiziqish bildirmaydi.

O‘rta daraja – Suhbatdoshi bilan muzokaralar olib borishga harakat qiladi, lekin har doim ham taslim bo‘lishga tayyor emas; qo‘shma harakat ko‘pincha neytral (zarurat tufayli o‘zaro), say-harakatlarni muvofiqlashtirish darajasi (o‘zaro nazorat, rejaning bajarilishini kuzatish) suhbatdoshidan past dalillar; muloqotda suhbatdosh bo‘lishga qodir.

Yuqori daraja – Muzokaralar olib borish va umumiy qarorga kelishni biladi; kuchli o‘zaro yordam, o‘zaro nazoratni tashkil etish, say-harakatlarni taqsimlash mavjud bo‘lganda o‘z pozitsiyasini boshqarish va bahslasha oladi; qo‘shma faoliyatga ijobiy munosabat (xursandchilik bilan ishlaydi) suhbatdoshi bilan yetarli ma’lumotni yetkaza oladi va u nimani bilishini, ko‘rishini va nimani bilmasligini hisobga oladi.

Muloqotning 3-jihati. Muloqotda bir-birini anglash bo‘yicha.

1. Ma’lumotni suhbatdoshga o‘tkazish:

Past daraja – Fikrini tushuntirish bo‘yicha ko‘rsatmalarni yetkaza olmaydi.

O‘rta daraja – Fikrini yetkazish bo‘yicha ko‘rsatmalarning faqat bir qismini uzata oladi.

Yuqori daraja – Suhbatdoshi bilan kerakli va yetarli ma’lumotlarni almashadi, u nimani bilishi, ko‘rishi va nimasi yo‘qligini hisobga oladi.

2. Nutq mazmunini anglash va o‘zlashtirish (savol berish qobiliyati):

Past daraja – Ahamiyatsiz savollar beradi yoki ularni suhbatdoshiga tushunarsiz yetkazadi.

O‘rta daraja – Savollar va javoblar noaniq matnga ega bo‘lib, barcha kerakli ma’lumotlarni olishga imkon bermaydi.

Yuqori daraja – Savol berishni va javoblarni to‘g‘ri talqin qilishni biladi.

3. Suhbatdoshi bilan o‘zaro tushunishga erishish:

Past daraja – Suhbatdoshini tushunmaydi, har kim o‘zi ishlaydi.

O‘rta daraja – Suhbatdoshini tushunmaydi, har kim o‘zi ishlaydi.

Yuqori daraja – Faol muloqot jarayonida o‘zaro to‘liq tushunishga erishadi, o‘zaro nazorat va o‘zaro yordamni amalga oshiradi, birgalikdagi faoliyatda zavq bilan qatnashadi.





Muloqotning yuqoridagi uch jihati ko'pincha birgalikda harakat qiladi va ularning har birining muvaffaqiyatli rivojlanishi, aslida, o'quvchi nutqining rivojlanish darajasi bilan belgilanadi. Quyidagi kognitiv parametrlar talabalarning yanada nutqini takomillashtirishga undaydi:

- muloqotga qiziqish uyg'otish qobiliyati;
- aloqani yetarli yoki yuqori darajada ushlab turish, o'z pozitsiyasini muhokama qilish, mavjud lug'at va kommunikativ vositalardan to'g'ri foydalanish;
- o'rtoqlar, sinfdoshlar, faqat kimnidir qo'llab-quvvatlash;
- maslahat va tavsiyalarni tinglash, muloqot natijalariga tanqidiy munosabatda bo'lish, muvaffaqiyat va muvaffaqiyatsizliklarni tahlil qilish va yetarli darajada baholash qobiliyati;
- muloqot mavzusiga ijodiy yondashish, yaxshi do'stona munosabatda moslashuvchanlik va bag'rikenglik.

Biz boshlang'ich sinf o'quvchilarida mehr-oqibat, shaxsga hurmatni barcha fanlar vositasida tarbiyalashni sifatlar ierarxiyasida ustuvor deb bilamiz. Shunday qilib, boshlang'ich sinf o'quvchilarini o'qitish jarayonida kommunikativ ko'nikmalarni rivojlantirish jarayonida ularning g'alaba qozonish qobiliyati, hazil qilish va hazilni tushunish qobiliyati, tabassum qilish, muloqotda suhbatdoshga qarash xislatlarini rivojlantirish hamda o'z-o'zidan ochko'zlik, xafagarchilik, manfaatdorlik, hasad kabi xislatlar bilan kurashish kerakligini o'rgatishimiz lozim. Bu xislatlar muvaffaqiyatga xalaqit berishi mumkin. Haqiqiy do'stlar, sevimli oila va boshqalar bolalarga vazminlikni, xotirjamlikni va ishonchni rivojlantirishni, his-tuyg'ularni boshqarish (me'yorida, yoshga qarab)ni o'rgatishlari kerak bo'ladi. O'quv faoliyati jarayonida, amaliy faoliyatda biz o'quvchilarga tarbiyaviy bilimlarni singdiramiz. Bundan tashqari, muloqot qobiliyatlari ularning muvaffaqiyatli professional faoliyati va farovon shaxsiy hayotining kalitidir.

Xulosa va takliflar. Xulosa qilib aytganda kichik maktab o'quvchilari o'rtasida kommunikativ universal ta'lim harakatlarini shakllantirish bo'yicha eksperimental ishlar ushbu muammoning dolzarbligini tasdiqladi, chunki ularning shakllanish darajasi nafaqat o'quv siklining samaradorligiga, balki ijtimoiylashuv va shaxsiyatni rivojlantirish jarayoniga ham ta'sir qiladi.



**Foydalanilgan adabiyotlar.**

1. O`zbekiston Respublikasining Qonuni, 23.09.2020 yildagi O`RQ-637-son. "Ta'lim to'g'risida" gi qonun.
2. Grishina N.V. Mojaro psixologiyasi / Sankt-Peterburg: Peter, 2002.- 464b.
3. Kornaeva Z.V. O'rta maktabda ta'limning boshlang'ich bosqichi uchun kommunikativ minimumni tanlash to'g'risida // IYaSh. - 1989. - No 1. -b. 36-41.
4. Tsukerman G.A. Yosh o'quvchilar qanday qilib o'rganishni o'rganishadi / G.A. Zukerman. -M. Riga: "Eksperiment" pedagogika markazi, 2000. - 224 b.
5. Lutfullaev M.X., Fayziev M.A., Lutfullaeva F. Pedagogical bases of use of multimedia electronic educational literature in educational process. New pedagogical and information technologies in continuing education. Samarkand, May 13-14, 2003
6. Rustam Shadiev, Taoying Liu, Narzikul Shadiev, Mirzaali Fayziev, Elena Gaevskaya, Roza Zhussupova, Olimboy Otajonov. Exploring Affordances and Student Perceptions of MALL in Familiar Environments // International Conference on Innovative Technologies and Learning (ICITL). 4th International Conference, ICITL 2021 Virtual Event, November 29-December 1, 2021. 397-413 p. ISSN 0302-9743. <https://doi.org/10.1007/978-3-030-91540-7>
7. Файзиев М. А. Талабаларнинг билим ва кўникмаларини компьютер имитацион модели асосида шакллантириш методикаси («Информатика ва ахборот технологиялари» фани мисолида) //П. ф. н. дисс. Самарқанд. – 2008.
8. Shadiev R. et al. Comparing effects of STR versus SELT on cognitive load //2019 Twelfth International Conference on Ubi-Media Computing (Ubi-Media). – IEEE, 2019. – С. 284-287.
9. Shadiev R. et al. Impact of Speech-Enabled Language Translation Application on Perceived Learning Emotions in Lectures in English as a Medium of Instruction //Innovative Technologies and Learning: Second International Conference, ICITL 2019, Tromsø, Norway, December 2–5, 2019, Proceedings 2. – Springer International Publishing, 2019. – С. 809-814.
10. Lutfullaev, M. H., and M. A. Fayziev. "Basics of the Internet." (2001).
11. Shadiev R. et al. Exploring Affordances and Student Perceptions of MALL in Familiar Environments //Innovative Technologies and Learning: 4th International Conference, ICITL 2021, Virtual Event, November 29–December 1, 2021, Proceedings 4. – Springer International Publishing, 2021. – С. 397-412.





ВЛИЯНИЕ РАБОТЫ РЕГУЛИРУЕМОГО ЭЛЕКТРОПРИВОДА ЦЕНТРОБЕЖНОГО НАСОСА НА УРОВЕНЬ ЗАГРЯЗНЕНИЯ ЭЛЕКТРОМАГНИТНЫМИ ПОМЕХАМИ

Я.Т.Адылов – к.т.н., доцент

А.М.Нигматов- старший преподаватель

У. Ж.Джуманиязов - магистр

Национальный исследовательский университет при “ТИИМСХ ”

Аннотация

Поскольку доступ к водным ресурсам становится ограниченным во многих регионах мира, эффективное и устойчивое орошение становится все более важным. Все дело в том, чтобы подавать достаточно влаги для получения максимального урожая без использования лишнего количества воды и энергии, чем это абсолютно необходимо. Перекачивание воды для орошения может стать серьезной статьей расходов для орошаемых земель. Повышение эффективности работы насосной станции является сегодня очень актуальной проблемой еще и потому, что это повышает рентабельность орошаемых земель. В статье рассматривается возможность снижения потребления энергии насосным агрегатом, за счет использования методов управления работой электрического привода а также влияние качества электроснабжения на работу управляемого электропривода насоса с использованием электронных систем. Качество электроснабжения в основном определяется гармоническим составом электрической энергии и непрерывностью электроснабжения, что выражается в количестве и продолжительности перебоев и провалов напряжения. Кроме этого в статье анализируется влияние использования электронных систем управления на увеличение электромагнитного загрязнения в сетях. Материалом для статьи служат результаты расчетов по повышению эффективности работы насосных станций Хамза I и Хамза II, входящих в систему Аму Бухарского Машинного Канала (АБМК).

Ключевые слова: Орошаемое земледелие, экономия электроэнергии, центробежный насос, законы подобия, частотное регулирование, частотный





инвертер, PWD преобразователь цифровых сигналов, качество электроэнергии, гармоники тока и напряжения, ЭМП (Электро Магнитные Помехи).

Введение. По площади орошаемой земли используемой в сельском хозяйстве Узбекистан занимает одно из первых мест в мире. На сегодняшний день ирригационными системами охвачено более 2.1 млн. гектаров земли. Для орошения используются 1130 насосных станций, из них 76 крупных с производительностью $Q=100\text{м}^3\text{/сек}$, 496 станций средней мощности с производительностью $Q=10\text{м}^3\text{/сек}$ и 561 мелких насосных станций с производительностью $Q=1\text{м}^3\text{/сек}$. По потреблению электрической энергии насосные станции используют более 20% от общего объема производимой в Республике энергии за год. С учетом климатических изменений начавшихся в мире, а также имея в виду дефицит электрической энергии в республике возникла острая необходимость в регулировании производительности работы, насосных агрегатов. Успех процесса регулирования производительности насосного агрегата напрямую зависит от качества электрической энергии подаваемой на электропривод насоса. Электрическая энергия, должна соответствовать регламентированным стандартам, с точки зрения количества и качества, чтобы обеспечить работоспособность устройств и продлить срок их службы. Непрерывность и качество электропитания должны быть гарантированы. Стандарты качества электроэнергии были установлены с целью гарантировать устойчивую и правильную работу всех потребителей электрической энергии. Утвержденные стандарты контролируют как производителей электричества, так и потребителей. Качество электроснабжения в основном определяется генерацией высоких гармоник и непрерывностью электроснабжения. С другой стороны увеличение использования электронных систем управления вызывает увеличение электромагнитного загрязнения в сетях. Таким образом, необходимо принять основные превентивные меры для минимизации загрязнения. Современные насосные станции оснащенные центробежными насосами повышают эффективность использования воды и энергии при управлении их режимами работы электронными системами управления, такими как тиристорный регулятор напряжения, Частотный инвертер (VFD), которые облегчают управление работой электропривода насоса. В то же время, эти устройства являются основными источниками, генерирующими ЭМП





гармоники, которые создают электромагнитное загрязнение. Были проанализирована работа 2х насосных станций, в течение двух поливных сезонов (2020-2021 гг.) с точки зрения качества электроэнергии, поставляемой электрическими сетями, и помех, создаваемых электронными системами управления и защиты электроприводов центробежных насосов. Проведенные исследования качества электроснабжения оросительных насосных станций и влияние на них ЭМП может объяснить некоторые проблемы, выявленные при эксплуатации других насосных станций входящих в систему АБМК. Более того, материалы исследования могут быть полезны пользователям и исследователям, для выбора основных параметров, которые необходимо учитывать для улучшения качества электроснабжения и минимизации степени электромагнитного загрязнения.

Анализ состояния проблемы. Данное исследование проводилось в течение 2х поливных сезонов (2020-2021 гг.) на 2х насосных станциях, входящих в систему АБМК (Хамза1 и Хамза 2 расположенных в Алатском районе Бухарской области. Все эти насосные станции имеют напорные оросительные сети с использованием вод реки Амударья для перекачки воды из реки в оросительную сеть. Структурно, Насосная станция Хамза 1 состоит из двух частей: 1. Электроснабжение, включающая в себя Трансформаторную Подстанцию (ТП-110/10кВ)-для питания 5 насосных агрегатов ,каждый из которых мощностью 500кВА. 2. Технологическая включающая в себя Насосные Агрегаты (М1-М5)





Рис1 Однолинейная электрическая схема насосной станций Хамза1,2

На схеме Рис 1 приняты следующие обозначения:

T1,T2 силовые трансформаторы типа ТДТН110/10кВ, мощностью 16000кВА каждый, включенные параллельно; Q1-Q11 высоковольтные масляные выключатели; QS1-QS8 высоковольтные разъединители; M1-M5-насосные агрегаты. Современные насосные станции используемые в ирригационных системах р Узбекистан оснащены двумя типами управляющих систем [2],[4]. 1- системы регулирующие режим работы двигателей насосных агрегатов; 2- системы защиты электрических двигателей привода насосов от аварийных или ненормальных режимов работы. Учитывая категорию надежности работы насосных станций , схема электроснабжения систем управления и защиты насосных станций предполагает снабжение электрической энергией , помимо основного и от резервного источника. С учетом вышеизложенного на насосных станциях Хамза 1 и Хамза 2 установлены комплекты шкафов управления типа ControlLC(D)108s, для управления работой магистральных насосов и шкафы релейной защиты типа ШЭЛТ. Обе системы имеют высокую степень надежности и оснащены 2х сторонним питанием в комплектации с АВР (системой Автоматического Включения Резерва). По



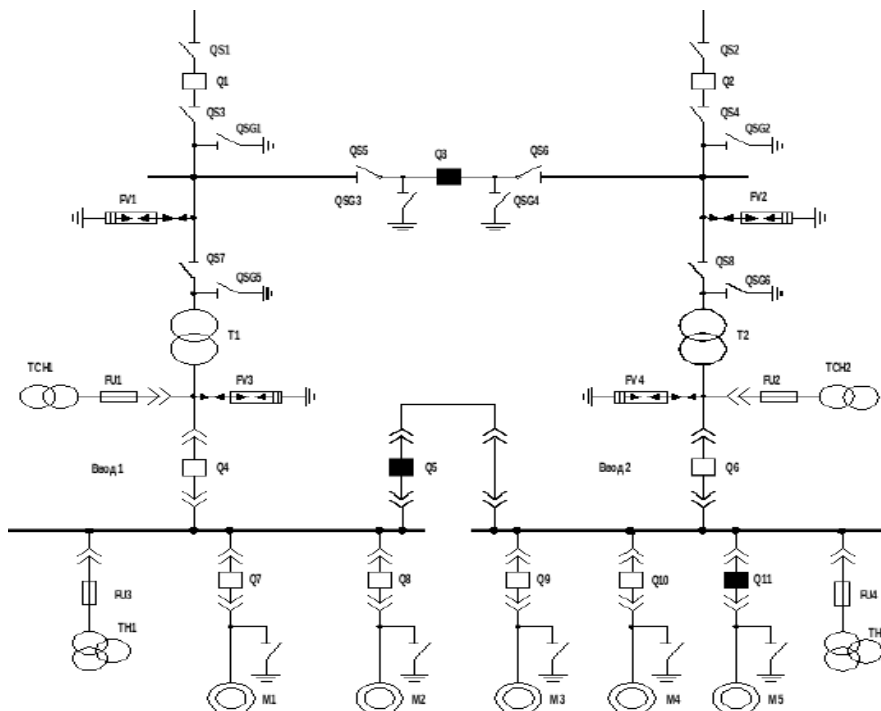

рабочей схеме используемой в системах орошения Узбекистана, в период полива используются нерегулируемые насосные агрегаты с Электрическим приводом на базе Синхронного Двигателя. В период, когда насосная станция работает в обычном режиме в целях экономии электрической энергии, для полива используются насосные агрегаты с регулируемой скоростью электропривода на базе Асинхронного Двигателя (АД). На схеме Рис1, из 5 Н.А М1, М2, М3 – нерегулируемые, а М4, М5- НА с регулируемой скоростью вращения.

Постановка задачи. На сегодняшний день наиболее используемыми методами регулирования производительности системы «насос – трубопровод» регулирование с помощью управление скоростью Асинхронного Электропривода насоса с использованием метода Частотного Регулирования. В работе [3] проведены исследования определяющие эффективность метода с точки зрения экономии электроэнергии.



Рис 2 Эффективность регулирования скорости вращения центробежного насоса.

Известно, что центробежные насосы работают следуя закону подобия и конечно эти законы регулируют работу крыльчатки во всем диапазоне скоростей [2]

Анализ показывает, что сегодня Частотное Регулирование (ЧР), это самый эффективный метод управления скоростью АД [3]. Этот метод дает серьезную экономию электроэнергии и высокую точность регулирования.. Выражения (1,2) являются математическим выражением закона ЧР.

$$\frac{U}{f^2} = \text{const} \quad (1);$$

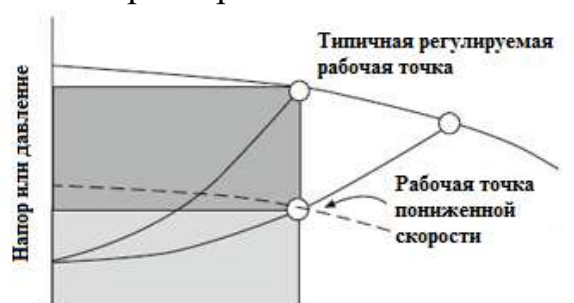
$$n_0 = \frac{60f}{p} \quad (2)$$

Формула (1) показывает закон изменения напряжения U , для управления работой центробежных насосов и вентиляторов.





Метод технически реализуется схемой ЧР на Рис 3.



Рис 3 . Схема Частотного Регулятора (VFD) скорости вращения электропривода центробежного насоса.

Используя формулы[1-4]мы рассчитали экономический эффект от регулирования скорости АД привода насоса с использованием системы ЧР.

Производительность насоса $Q=3600\text{м}^3/\text{мин}$ и высота подъема (давление) $H=120\text{м}$.

Таблица 1 Параметры АД привода центробежного насоса.

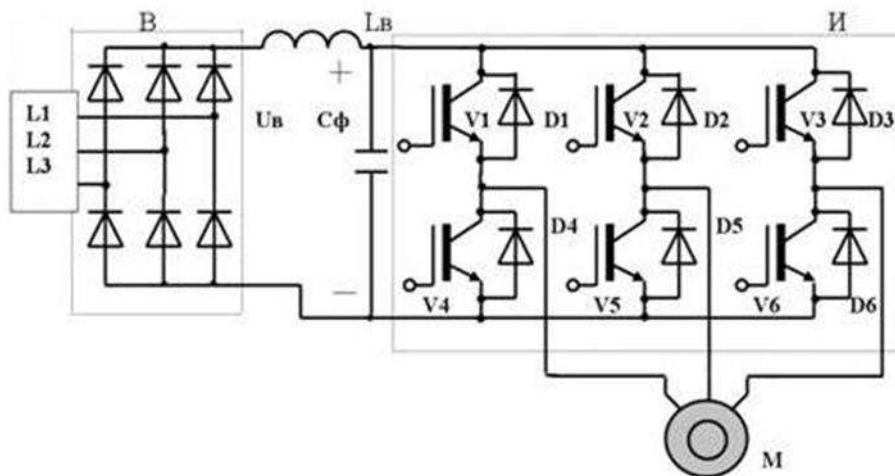
Таблица 1.

Тип АД	P_n , кВт	n , об/мин	КПД, %	$\cos\phi$	K_m	Вес, кг
450 X 613 6кВ	500	1000	94,4	0,85	1,8/2,2	2620

Таблица 2 Диапазон изменения скоростей АД в зависимости от изменения частоты f .

Таблица 2

$f(\text{Hz})$	25	35	40	45	50
$n(\%)$	50	70	80	90	100

В расчетах использовались формулы (1-5) Результаты расчетов сведены в

Таблица 3 Параметры насосного агрегата с регулируемой скоростью.

Таблица 3

F (Гц/%)	25/50%	35/70%	40/80%	45/90%	50/100%
------------	--------	--------	--------	--------	---------

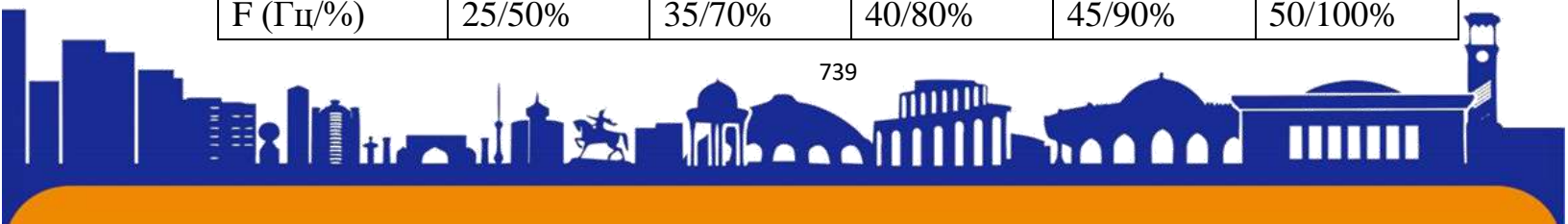



n(об/мин)/%	500/50%	700/70%	800/80%	900/90%	1000/100%
Q(м3/мин)/%	1800/50%	2520/70%	2880/80%	3240/90%	3600/100%
H(м)/%	30/25%	60/49%	77/64%	97/81%	120/100%
хР(кВт)/%	66/13%	181/39%	271/51%	386/73%	529/100%

По результатам расчетов построены графики изменения основных параметров центробежного насоса в зависимости от изменения скорости вращения.



Рис.4.График изменения основных параметров центробежного насоса при уменьшении скорости на 30% и на 50%.

При уменьшении скорости n на 30% экономия электрической энергии составила 61%(348кВт), если n уменьшить на 50%, то экономия составит 87%(463кВт). Таблица 4 иллюстрирует результаты расчетов при изменении скорости вращения насоса в диапазоне от $n= 100\%$ ($f=50\text{Гц}$) до $n= 30\%$ ($f=15\text{Гц}$). По закону подобия, выражения (1-3), диапазон экономии электрической энергии от $P=0$ до $xP=97\%$.



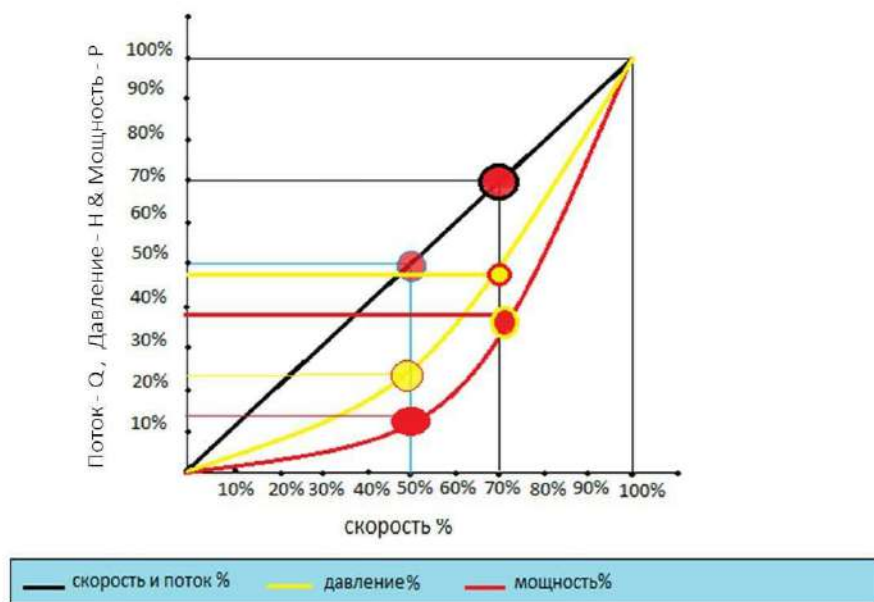

Рис.5. График изменения основных параметров центробежного насоса при уменьшении скорости на 10%($f=45\text{Гц}$) и на 20%($f=40\text{Гц}$).

Из графика Рис.5 видно, что при изменении скорости n на 10%, экономия энергии составила 27%(143кВт), а при уменьшения n на 20%, экономия составила 51%(258кВт).

Методы решения. Принцип работы системы управления VFD предполагает работу частотного инвертора на постоянном токе. Поэтому составной частью схемы VFD (Рис3) является 3х фазный выпрямитель AC\DC который и является основным источником электромагнитных помех.

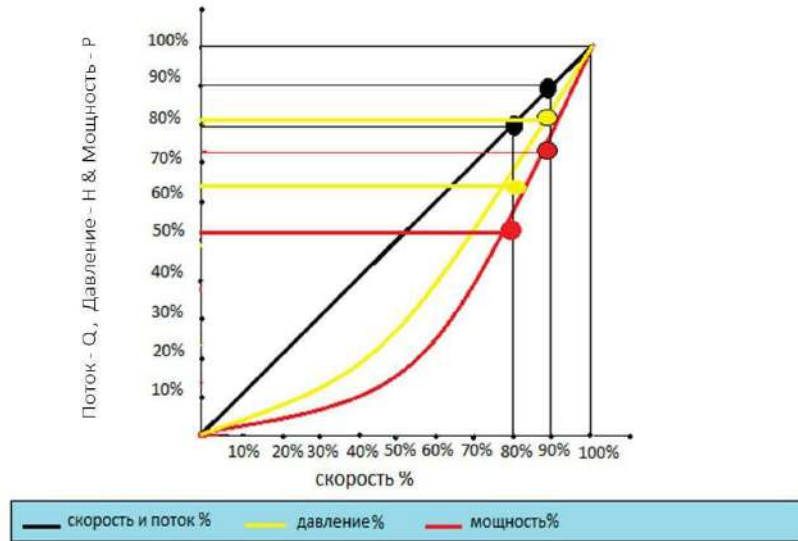

Рис 6 Схема AC\DC преобразователя в системе VFD



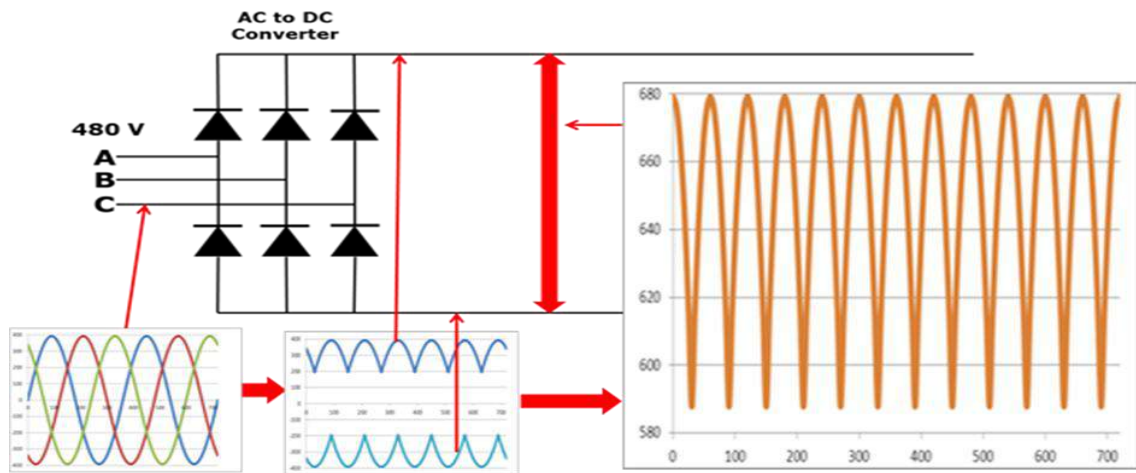

Насосные станции Хамза 1,2 оснащены электронными устройствами, такими как приводы с регулируемой скоростью, которые облегчают управление, повышая эффективность использования воды и энергии. В то же время, эти устройства являются основными компонентами, генерирующими гармоники, ответственными за электромагнитное загрязнение. Нечетные Гармоники являются наиболее важными в группе нарушений формы кривой.

Гармоники можно определить по трем показателям: порядок (n), отдельные гармонические возмущения напряжения ($\%V_n$) и тока ($\%I_n$) и Общие Гармонические Возмущения (ОГВ). Одним из наиболее важных является ОГВ по напряжению ($\%VO_{ГВ}$) и току ($\%IO_{ГВ}$), который характеризует качество источника питания, поскольку он учитывает влияние всех гармоник, генерируемых на основном компоненте волны. Помимо этих параметров, форма кривой напряжения и тока, а также коэффициент мощности могут быть включены в качестве параметров качества электропитания, которые связаны с наличием гармоник.



Рис 7 Осциллограмма появления высших гармоник кратных 3.

Тенденция гармоник напряжения и тока во всех Н.С одинакова. В цепях управления Н.С, четные гармоники имеют незначительную амплитуду из-за симметрии фаз. Среди нечетных гармоник более высокой амплитудой являются гармоники порядка 5 (250 Гц), 7 (350 Гц) и 11 (550 Гц), которые появляются в периоды низкого и высокого водопотребления. Это типичный эффект от работы AC\DC выпрямителя в схеме частотно-регулируемого VFD привода Рис 6. Результаты полученные при замерах, были меньше, чем установлено Европейским стандартом EN 50160 (1999г). Основные гармоники (5, 7 и 11)



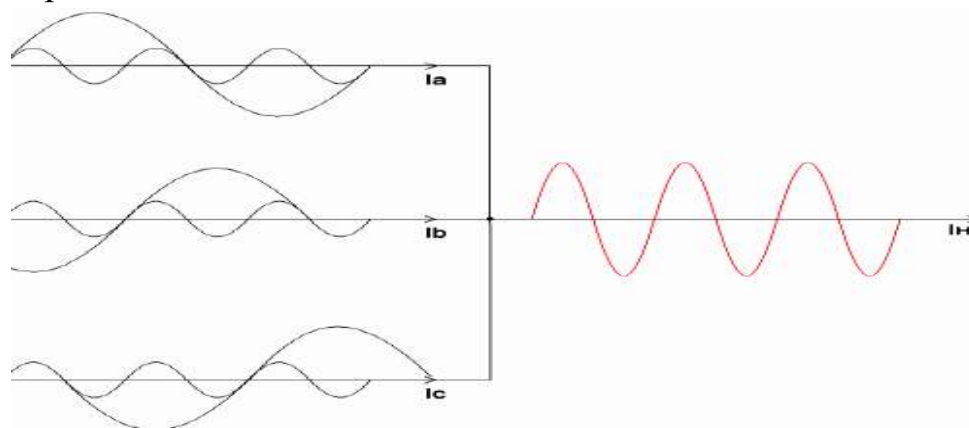
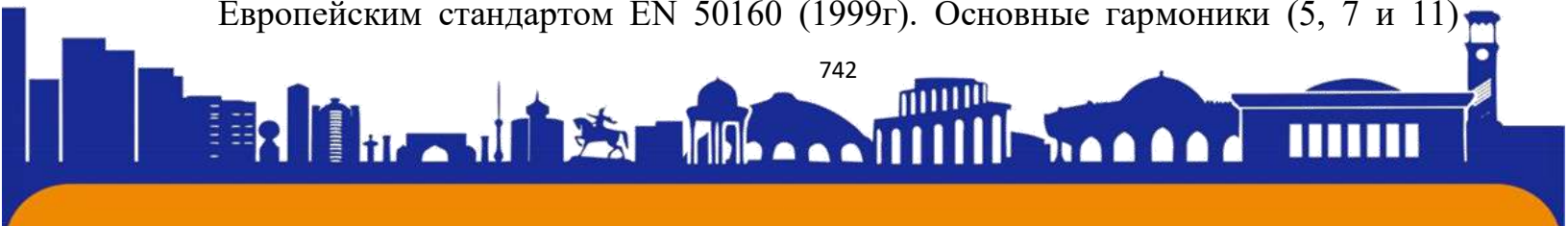

ISSN (E): 2181-4570

имеют большую амплитуду, чем остальные, в основном в периоды малой потребности в воде. Это объясняется тем, что при малом водопотреблении работают только насосы с регулируемой скоростью, которые являются основными устройствами, ответственными за генерацию гармоник в сети.



Рис 8. Динамика %I ОГВ и %V ОГВ во время пикового водопотребления в НС Хамза 1,2 (07-16-2007г)

На Рисунке 8 показано изменение ОГВ напряжения (%V ОГВ) и тока (%I ОГВ) в течение периода пикового водопотребления, которое можно использовать для анализа влияния частотно-регулируемых приводов на производительность насосной станции. На Н.С Хамза1 (рис. 8) %I ПГВ имеет более высокие значения в период с 8.00 до 21.00. Это связано с тем, что в эти периоды потребность в воде низкая, и работают только насосы с регулируемой скоростью. Для Н.С Хамза 2 результаты были очень похожими. В целом, %V ОГВ никогда не превышал 8 %, установленных в качестве предела для %V ОГВ европейским стандартом EN 50160 (1999).

Форма волны позволяет нам графически проанализировать возмущение, создаваемое приводами с регулируемой скоростью на волне, которая теоретически должна быть синусоидальной. На рисунках 9 и 10, показаны формы волны напряжения и тока каждой фазы для периода низкой водопотребности (высокое значение %I ОГВ) и для периода высокой водопотребности (низкое значение %I ОГВ) для Н.С Хамза1,2 соответственно. Согласно рисункам возмущение более важно в форме волны тока, чем волны



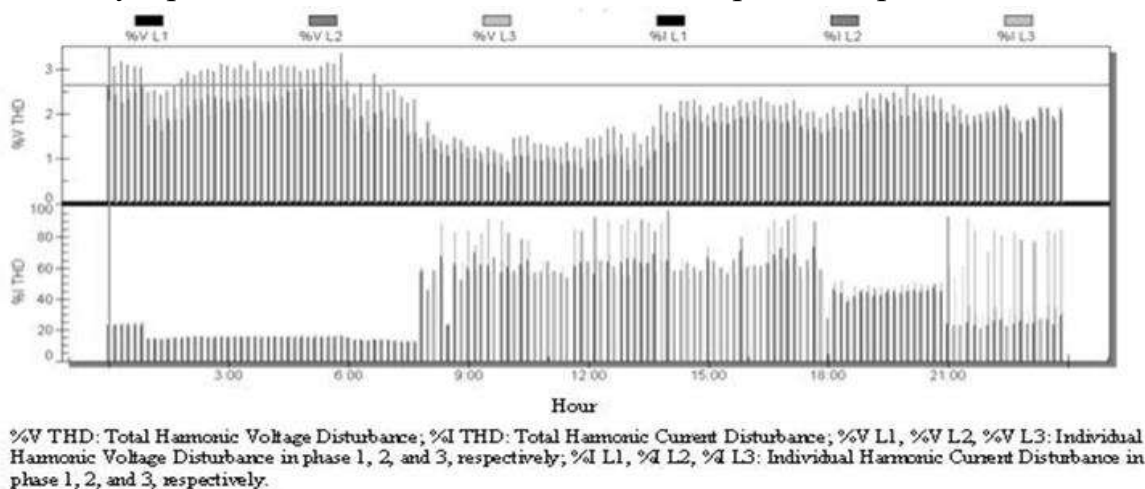
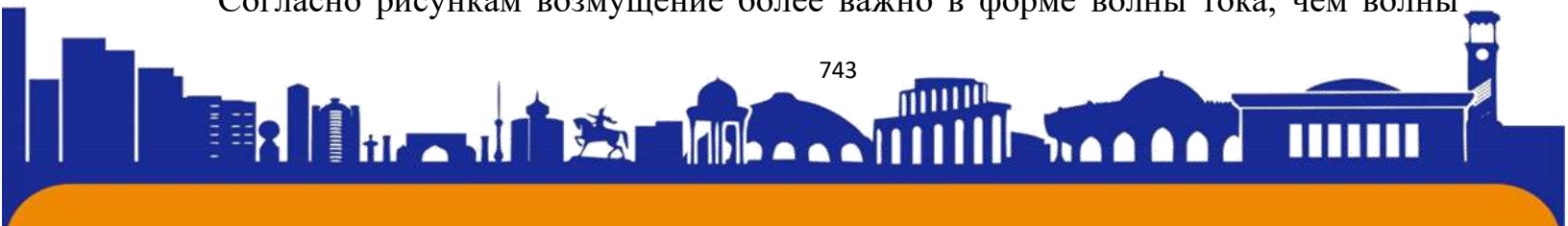

ISSN (E): 2181-4570

напряжения. Следовательно, искажение формы волны тока в период малой нагрузки (рис. 9) характерно для работы частотного-регулятора скорости (VFD) привода насоса, поскольку именно в этот период работают насосы с управляемым VFD приводом. В период высокой водопотребности, когда работают также стационарные, нерегулируемые насосы, искажение формы волны тока уменьшается (рис. 10).



Рис 9 Формы волн тока и напряжения в период малой водопотребности в на Н.С Хамза1 (25.09.2007, 10:30-00.00)



Рис 10 Формы волн тока и напряжения в период высокой потребности в воде в Н.С Хамза 1 (27.07.2007, 20:00).

Заключение

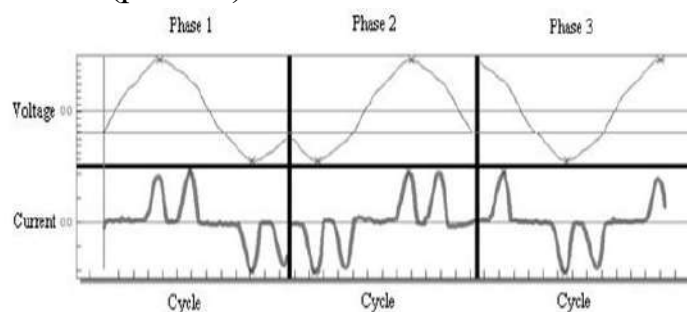
1. Прогнозируемые климатические изменения в регионе ЦА предъявляют жесткие требования к оросительным системам, используемым для орошаемого земледелия, в части экономии воды и электроэнергии. 2. Наиболее заметным преимуществом насосов с регулируемой скоростью является экономия энергии, которая во многих случаях весьма значительна. 3. Из всех возможных вариантов регулирования частоты вращения центробежного насоса оптимальным является частотное регулирование частоты вращения электродвигателя. 4. Применение частотного преобразователя позволяет не только стабилизировать давление воды в трубопроводе, но и добиться необходимой плавности его изменения при



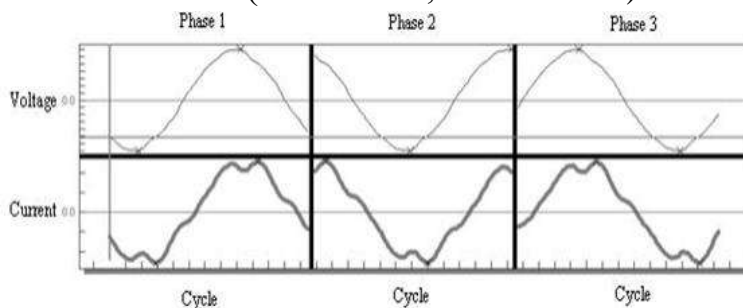

включении и выключении насоса. 5. На всех проанализированных насосных станциях выявлено несколько характерных проблем с качеством электроснабжения, например, перебои, провалы и скачки напряжения. 6.Нарушения, такие как нечетные гармоники, возникали из-за систем VFD. Опыт эксплуатации НС Хамза 1 и Хамза 2 с управляемыми центробежными насосами показывает что не превышаются пределы Электромагнитных Помех, установленных ГОСТ 13109-97 и европейским стандартом EN 50160 (1999). 7. В 2х проанализированных Н.С в течение длительного времени работают только насосы с регулируемой скоростью, которые являются основными источниками появления ЭМП и гармоник кратных 3. Поэтому очень важно установить правильные фильтры, корректирующие генерацию гармоник. 8. Материал статьи показывает принципиальную важность правильного проектирования оборудования, в том числе системы защиты и компенсации, которые улучшат работу нагрузок, уменьшат затраты на электроэнергию и техническое обслуживание, а также предохранят системы управления и защиты от ложных срабатываний. 9.На всех Н.С входящих в систему АБМК, несмотря на то, что пределы параметров качества электроснабжения были ниже установленных ГОСТ 13109-97 и Европейским стандартом EN 50160, их следует периодически проверять в ближайшем будущем, чтобы определить, ухудшается ли качество электроснабжения.

Использованная литература.	
1	Dan Peters, Yaskawa America, Inc.Yaskawa 06/28/2017 yaskawa.com Issue .June 2017
2	Stiven Boren; ABB Drives and Controls 08/10/2018
3	С.А. Байбаков, Е.А. Субботина, К.В. Филатов, В.М. Нагдасев, А.Ю. Желнов, Частотно-регулируемый привод. Регулирование центробежных насосов и методы регулирования отпуска тепла в тепловых сетях. Журнал "Новости теплоснабжения" №12 (160), 2013 г.,
4	Шабанов В.А., Кабаргина О.В. Определение диапазонов регулирования скорости вращения магистральных насосных агрегатов // Электротехнические комплексы и системы: межвузовский науч. сб. – Уфа: УГАТУ, 2009. – С. 145-150.

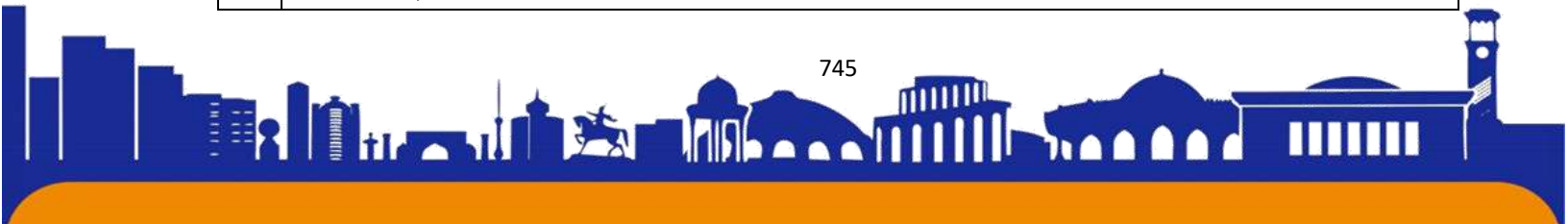



5	Нечваль А.М. Основные задачи при проектировании и эксплуатации магистральных нефтепроводов. – Уфа: Изд-во УГНТУ, 2005. – 81 с.
6	EN 50160 European Standard. (1999). Voltage characteristics of electricity supplied by public distribution systems.
7	Ferracci, P. (2004). The quality of electrical energy. Schneider Training Center. Technical Table No. 199. Schneider Electric España, S.A., Barcelona, Spain.
8	Novotny, W., Pérez, J.O., Ferrao, H., Sánchez, R., & Torres, J. 2002. Measurement, processing and recording of harmonic components for electrical distribution networks, National University of Tucumán, Argentina.
9	Pérez, A., Bravo, N., & Llorente, M. (2000). The threat of harmonics and their solutions. Thomson, Paraninfo, S.A., Madrid, Spain.
10	Schonek, J. (2001). The peculiarities of the 3rd harmonic. Schneider Training Center. Technical Table No. 202. Schneider Electric España, S.A., Barcelona, Spain.

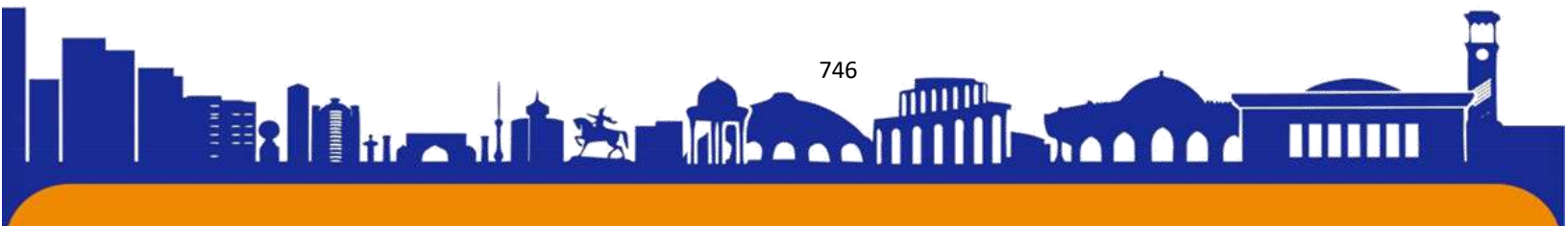



ISSN (E): 2181-4570

ANATOMICAL STRUCTURE AND FUNCTIONS OF THE KIDNEY. NEPHRON.

Aminova Mohinur Normurod qizi

Student of Tashkent Medical Academy Termiz branch

aminovamohinur133@gmail.com

Rahmatullayeva Shahlo Sherzod qizi

Student of Tashkent Medical Academy Termiz branch

rahmatullayevashahlo9@gmail.com

Ravshanqulova Bahora Ulug'bekovna

Student of Tashkent Medical Academy Termiz branch

ravshanqulovab@gmail.com

G'uzorov Safar Uzoqberdi o'g'li

Student of Tashkent Medical Academy Termiz branch

asadbeknorbotayov@gmail.com

Ko'charova Munisa Muhiddin qizi

Student of Tashkent Medical Academy Termiz branch

munisakocharova123@gmail.com

Abstract: This article provides a detailed understanding of kidney anatomy, nephron anatomy. Information about the processes performed by the kidney, as well as its responsibility for the reabsorption of water, glucose and amino acids, and the maintenance of the balance of these molecules in the body. In addition, the kidneys produce hormones, including calcitriol, erythropoietin, and the enzyme renin, which are involved in renal and hematologic physiological processes.

Key words: medulla, ring of Genle, nephron, capsule, renal vein, renal papilla, renal pyramids

The kidney is a bean-shaped organ, the outer part of which is called the cortex. The internal area, the renal medulla, consists of seven cone-shaped kidney pyramids (only 3 of which are shown in the picture), from which visible tubes form a set of nephrons. The renal pyramids unite to form the renal pelvis in the center of the kidney, where urine collects before it drains into the ureter and travels to the bladder for storage.

• Paint the medulla area light green. Color the cortex pink, renal pelvis and ureter yellow. Nephrons depicted in the kidney should be orange in color.

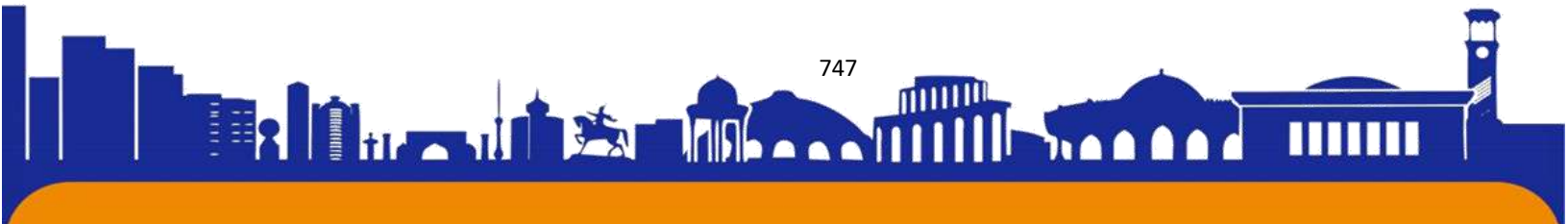



- Note the two vessels attached to the kidney, color the artery red and the vein blue.

If you look closely at the nephron as shown in the second picture, you can see that it is a complex structure made up of many tubes, and each kidney has about 1 million nephrons. The main function of the nephron is to filter waste from the blood. The nephron consists of three main parts: the glomerulus, Bowman's capsule, and tubules consisting of the proximal and distal tubules and the loop of Henle.

Blood enters the kidney from the renal artery and passes to the glomerulus, where filtration takes place. Filtration is the process of removing water and dissolved particles from the blood. The resulting fluid, called filtrate, contains many toxic substances (for example, ammonia) that can accumulate in the blood. The glomerulus is surrounded by Bowman's capsule, small molecules and water can pass through this area, but larger molecules cannot. The filtrate is then collected in Bowman's capsule for transport through the nephron.

- Color the renal artery red in both pictures. In the second picture, the artery enters the glomerulus and then exits to twist around the larger tubules. Color the renal vein blue, it also wraps around the tubules. These two vessels, the artery and vein, meet near the loop of Henle, staining this area purple.

- Color the Bowman's capsule brown, leaving the glomerulus white, you should have already colored the arteries inside it red.

The nephron itself returns vital nutrients and water to the blood, while storing waste products that the body must eliminate. Two processes perform this task: tubular reabsorption and tubular secretion. During tubular reabsorption, cells in the proximal tubule remove water and nutrients from the filtrate and return them to the blood, while waste products such as urea are stored in the tubules. During tubular secretion, waste products that are not initially filtered in Bowman's capsule are removed from the blood in the distal tubule. During tubular secretion, ammonia and many drugs are removed from the blood.

- Stain the proximal tubule dark green until it reaches the loop of Henle. The loop of Henle should be colored pink, then when it turns into the distal tubule, the distal tubule is colored light green.

Note the veins surrounding the tubes. Water and nutrients are reabsorbed into the blood at the points of contact with the tubes and capillaries. In addition, waste products

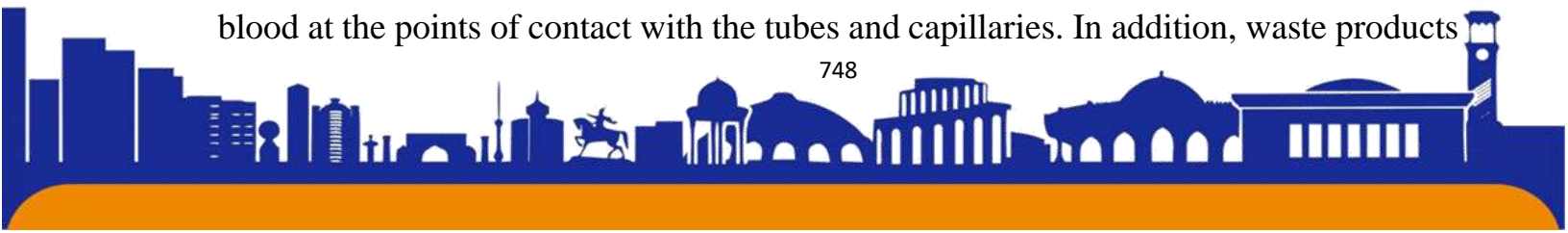



left in the blood after filtration pass into the tubules. The filtrate flows through the proximal tubule and enters the loop of Henle. The loop of Henle concentrates the filtrate, removes more water from it, and transports it to the distal tubule. From the distal tubule, it goes to the collecting duct - now called the urethra. The collecting duct prepares the urine to leave the body, where it collects in the renal pelvis, where it enters the ureter. From there it goes to the bladder.

Kidneys are the main functional organ of the renal system. They are important in homeostatic functions such as electrolyte regulation, acid-base balance, and blood pressure regulation (by maintaining salt and water balance). They serve as a natural blood filter for the body and remove waste products that are excreted through urine.

Kidneys are a pair of bean-shaped brown organs about the size of your fist. They are covered by a kidney capsule, which is a hard capsule of fibrous connective tissue. Two layers of fat clinging to the surface of each kidney help soften them.

Abdominal asymmetry due to the liver usually places the right kidney slightly lower than the left and the left kidney slightly more medial than the right. The right kidney is under the diaphragm and behind the liver, the left is under the diaphragm and behind the spleen.

Adrenal glands located on top of each kidney (meaning adrenal above the kidney), although they are primarily an endocrine organ, are involved in some processes of the kidney system. The upper parts of the kidneys are partially protected by the lower ribs, and each whole kidney and adrenal gland is surrounded by two layers of fat (perirenal and pararenal fat) and renal fascia.

The kidneys are located on the back wall of the abdomen just above the waistline and are protected by the ribs. They are considered retroperitoneal, meaning they lie behind the peritoneum, in the membranous layer of the abdominal cavity.

There are a number of important external structures that connect the kidneys to the rest of the body. The renal artery branches from the lower part of the aorta and supplies blood to the kidneys. The renal veins carry blood from the kidney to the inferior vena cava. The ureters are structures that carry urine from the kidneys to the bladder.

Based on the location and the length of the loop of Henle, mammalian nephrons are divided into the following two types:

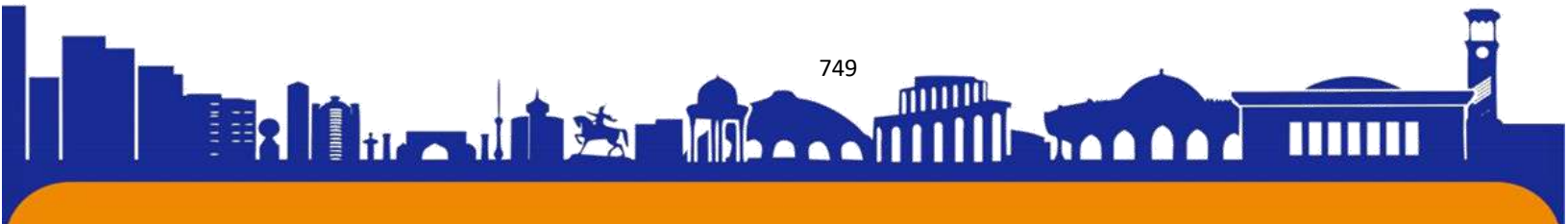



1. Cortical nephron: Makes up 85% of the nephrons in the human kidney. Cortical nephrons originate from above in the cortex, which do not penetrate deep into the medulla, and have a characteristic short Henle's loop.

2. Juxtamedullary Nephrons: Make up the remaining 15% of nephrons in the human kidney, they originate from below in the cortex near the medulla and are found to have a long loop of Henle. They are found only in birds and mammals.

Blood supply:

Renal artery: Receives fresh oxygenated blood from the heart to the kidneys for filtering. It then branches around the renal columns and becomes arterioles (afferent/efferent) and then peritubular capillaries in the renal cortex.

Renal vein: return filtered blood to the heart to oxygenate it and pump it around the body. It originates from efferent arterioles.

Renal pyramids: Located in the medulla of the kidney, it contains parts of the loop of henle and the collecting duct.

Renal papilla: Shown projection of the renal pyramid is the lesser calyx and the greater calyx

Nephrons: the functional part of the kidney that filters blood (renal corpuscles), reabsorbs minerals/water and excretes wastes (renal tubules), and produces a substance called urine, which flows into the ureters, is stored in the bladder, and is released. excreted through the urethra.

—In the renal cortex and medulla: parts of the nephron are located in the renal cortex, particularly the glomerulus and Bowman's capsule, and the proximal convoluted tubule. It then descends into the renal medulla, specifically the loop of henle. Then the distal convoluted tubule, together with parts of the collecting duct, descends back to the renal cortex, then back to the renal medulla, and directly attaches to the renal papilla, where urine begins.

Anatomy of the nephron in the kidney. The kidney corpuscle consists of a bundle of capillaries called a glomerulus and Bowman's capsule, which contains it. It consists of renal corpuscle and renal tubule. The function of the renal tubules is to reabsorb and separate substances in or out of the filtrate using peritubular capillaries.

The renal tubule emerges from the capsule. Blood is mechanically filtered to remove fluids waste electrolytes acids and bases leaving the blood cells in the tubular

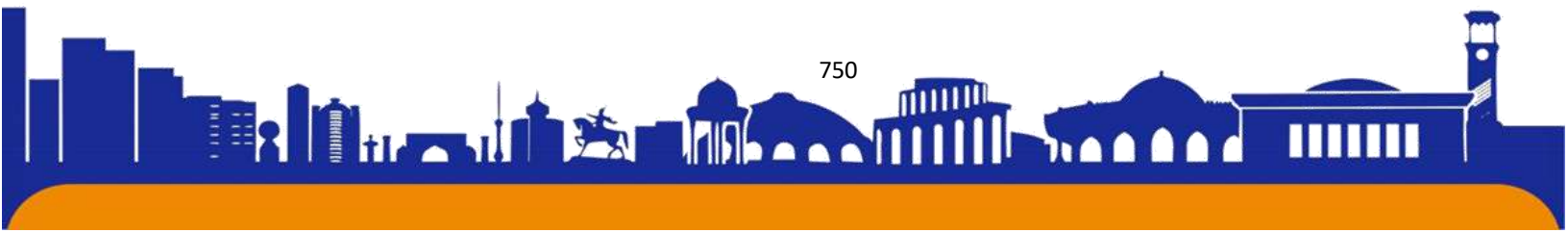



system. Cortical nephrons have short loops of Henle, while juxtamedullary nephrons have long loops extending into the medulla.

References:

1. Tashboltayevna A. S. et al. LEISHMANIOSIS DISEASE, ITS SYMPTOMS, PRIMARY CONSEQUENCES AND DISTRIBUTION //Galaxy International Interdisciplinary Research Journal. – 2022. – Т. 10. – №. 12. – С. 836-838.
2. Mirzaali o'g'li A. J. et al. Liver Anatomy, Histology And Physiology //Intellectual Education Technological Solutions And Innovative Digital Tools. – 2022. – Т. 1. – №. 11. – С. 8-11.
3. Ташниязов Х. Б., Асфандиёров Ж. М., Ашуров А. Т. ИССЛЕДОВАНИЕ ОСОБЕННОСТИ ЦИТОМОРФОЛОГИИ В КЛЕТКАХ БУККАЛЬНОГО ЭПИТЕЛИЯ КУРЯЩИХ СТУДЕНТОВ ТЕРМЕЗСКОГО ФИЛИАЛА ТАШКЕНТСКОЙ МЕДИЦИНСКОЙ АКАДЕМИИ //International Bulletin of Medical Sciences and Clinical Research. – 2023. – Т. 3. – №. 2. – С. 62-67.
4. Shadiev R. et al. Exploring Affordances and Student Perceptions of MALL in Familiar Environments //Innovative Technologies and Learning: 4th International Conference, ICITL 2021, Virtual Event, November 29–December 1, 2021, Proceedings 4. – Springer International Publishing, 2021. – С. 397-412.
5. Choriyeva Zulfiya Yusupovna, Asfandyorov Javodbek Mirzaali o'g'li, Ximmatov Adashmurod Sobir o'g'li, Mardonov Mirzabek Begzod o'g'li, & Rashidov Abdulaziz Ashurali o'g'li. (2023). ANAFILAKTIK SHOK. *Universal Science Research jurnali* , 1 (1), 47–50.
6. Shadiev R. et al. Comparing effects of STR versus SELT on cognitive load //2019 Twelfth International Conference on Ubi-Media Computing (Ubi-Media). – IEEE, 2019. – С. 284-287.
7. Toshboltayevna A. S., Mirzaali o'g'li A. J., Bahromjon o'g'li F. N. SIFILIS (ZAXM) KASALLIGI, UNING ALOMATLARI VA BIRLAMCHI OQIBATLARI //PEDAGOGICAL SCIENCES AND TEACHING METHODS. – 2022. – Т. 2. – №. 17. – С. 153-155.
8. Lutfullaev M. X., Fayziev M. A., Lutfullaeva F. Pedagogical bases of use of multimedia electronic educational literature in educational process //New pedagogical and information technologies in continuing education. Samarkand. – 2003.





9. Turdimurodov B. et al. TIBBIYOTDA KOMPYUTER TEXNOLOGIYALARI: ALOQA TARIXI, AHAMIYATI VA ISTIQBOLLARI //Theoretical aspects in the formation of pedagogical sciences. – 2023. – T. 2. – №. 7. – С. 140-146.

10. Lutfullaev M. H., Fayziev M. A. Basics of the Internet. – 2001.

11. Mirzaali o'g'li A. J. et al. OXIRGI MIYA, UNING YOSHGA QARAB O'ZGARISHI. PLASHNING RELEFI. OXIRGI MIYANING OQ MODDASI. BAZAL O'ZAKLAR //PEDAGOG. – 2022. – T. 1. – №. 3. – С. 319-326.

12. Asfandiyorov J. et al. O 'ZBEKISTONDA SURUNKALI KASALLIKLAR //Академические исследования в современной науке. – 2022. – Т. 1. – №. 17. – С. 118-121.

13. Shadiev R. et al. Impact of Speech-Enabled Language Translation Application on Perceived Learning Emotions in Lectures in English as a Medium of Instruction //Innovative Technologies and Learning: Second International Conference, ICITL 2019, Tromsø, Norway, December 2–5, 2019, Proceedings 2. – Springer International Publishing, 2019. – С. 809-814.

14. Асфандиёров Ж. М. и др. СОСТОЯНИМ (МОРДОЛОГИЯ) ЖЕЛЕЬНИХ ПУЗУРЯ, ДЕЛЬНЫХ СФИНИ ТЕРОВ ПРИ ВЫСОНОЙ НИШЕЧНАЙ НЕПРОХОДИМОСТ В ДУОДЕНАЛЬНОМ ПЕРЕХОДУ //International Bulletin of Medical Sciences and Clinical Research. – 2023. – Т. 3. – №. 4. – С. 50-52.

15. Ahmedova Saodat Tashboltayevna, Asfandiyorov Javodbek Mirzaali o'g'li, & Avlayeva Sojida G'ayrat qizi. (2023). MAVSUSLI BIOLOGIK BAKTERIAL ICHAK INFEKTSIONLARINI ESHERICHIYA MISABIDA O'rganish. *Universal Science Research jurnali* , 1 (3), 110–115.

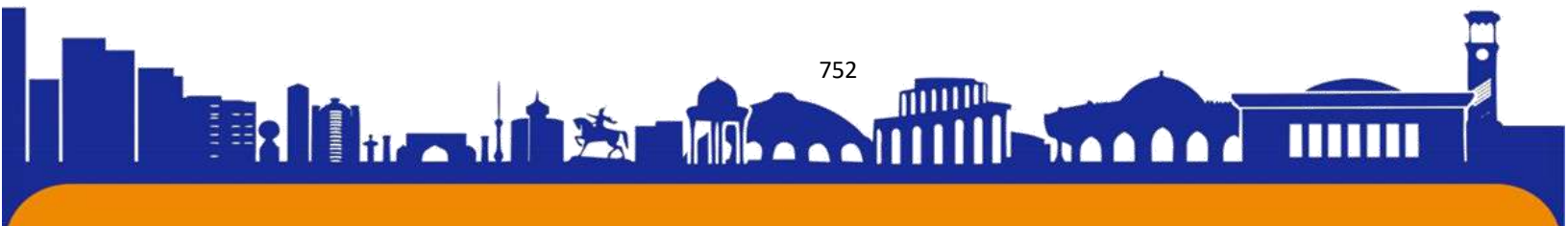



ISSN (E): 2181-4570

GIPOGLIKEMIK KOMAI**Sabirova Dilnoza Shuxratovna**

Sogʻliqni Saqlash Vazirligi Akademik Yo.X. Toʻraqulov Nomidagi Respublika Ixtisoslashgan Endokrinologiya Ilmiy- amaliy Tibbiyot Markazi Samarqand Filiali

Abdurozzoqov J

Samarqand davlat tibbiyot universiteti 1-son Davolash fakulteti talabasi

Eshmurodov Z

Samarqand davlat tibbiyot universiteti 1-son Davolash fakulteti talabasi

Qodirov D

Samarqand davlat tibbiyot universiteti 1-son Davolash fakulteti talabasi

Annotatsiya: Ushbu maqolada gipoglikemik koma, glukoza inson organizmida orni, jigar buyrak yetishmovchiligidagi orni.

Kalitsoʻzlar: Gipoglikemiya, mushak glikogen, laktat, neyroglükopenik, glikogenoliz.

Gipoglikemiya - bu simpatik asab tizimning faollashishi yoki markaziy asab tizimining disfunktsiyasi bilan tavsiflangan sindromdir, bu patologik jihatdan plazmada glyukozaning miqdori pastligi tufayli yuzaga keladi, bu juda koʻp belgili sabablarga ega.

Gipoglikemik koma - bu gipoglikemiyaning oʻta xavfli darajasi, va oʻtkir holat boʻlib, qonda glyukozaning tez pasayishi va miya tomonidan glyukozani isteʼmol qilish keskin pasayishi bilan rivojlanadi. Gipoglikemik koma koʻpincha, diabet kasalligi bilan ogʻrigan bemorlarda, insulinni, shakarni kamaytiruvchi dorilarni koʻp dozasi (ayniqsa salitsilatlar, alkogol, beta-blokaterlar bilan birgalikda) qabul qilish. Uglevodlarni etarli miqdorda isteʼmol qilmaslik, mushaklarning intensiv mashqlari, turli xil hissiy holatlar, infeksiyalar bilan yuzaga keladi. Bundan tashqari, koma buyrak, jigar, yurak etishmovchiligidan kelib chiqadi. Glyukozaga turgunlik testining buzulishi bulgan bemorlarda va tashxislanmagan engil shakldagi diabet, bu bemorlarda kasallikning boshlanishida kuzatilgan giperinsulinemiyaning kompensatsion rivojlanishi tufayli koma paydo boʻlishi mumkin.

Glyukoza inson organizmidagi jarayonlarning eng muhim metabolic tarkibiy qismidir. Hujayralar, hayot va ayniqsa miya hujayralari uchun energiya manbai boʻlib,





u tanadagi plastic funktsiyalarni bajaradi. Bepul etishmayapti. Hujayralar ichida glyukoza amalda glikogen shaklida to'planadi. Oksidlanish jarayonida u piruvat va laktat (anaerob yo'l) yoki karbonat anhidridga (aerob yo'l), triglitseridlar shaklida yog'li kislotalarga aylanadi. Glyukoza nukleotid va nuklein kislota molekulasining ajralmas qismidir. Glyukoza aminokislotalar sintez, lipidlar, polisaxaridlarning ma'lum oksidlanishini sintez qilish uchun zarurdir. Inson qonida glyukoza kontsentratsiyasi jinsi va yoshidan qat'inazar, ovqatlanish va jismoniy faoliyatdagi katta farqlarga qaramay 2.8-7.8 mmol oralig'ida, (qonda glyukoza darajasining postprandial ravishda ko'payishi, qonda giperglikemiya va stress omillari va 3-4 soatlik jismoniy faoliyatdan keyin uning pasayishi) buladi. Ushbu doimiylik miya to'qimasini normal sharoitda ishlatishi mumkin bo'lgan yagona metabolic yonilg'I bilan ta'minlaydi. Glyukoza tananing barcha a'zolari va to'qimalari insulinga orqoli kiradi: glyukoza bu organlar va to'qimalarga faqat insulin (yog 'to'qimasi, mushaklar, suyak, biriktiruvchi to'qima) mavjud bo'lganda kiradi. Insulinga bog'liq bo'lmagan organlar: glyukoza kontsentratsiy gradientiga qarab kiradi (miya, buyrak ustibezlari, gonadalar); Glyukoza miqdorini muayyan vazifani bajarishda qiyinlashtiradigan omillar. Insulin darajasi parallel ravishda ko'tarilganda, ushbu organlarning oziq-ovqatlari muhim gormonal chegaralarni ishlatadi. Har safar glyukoza va insulin ko'payib borganda, glyukoza hujayraga kiradi, bu nafaqat qondagi konsentratsiyasini sezilarli darajada oshiradi, balki glyukoza hujayra ichidagi metabolizmni ta'minlaydi. Shuningdek, och qolish paytida insulin kontsentratsiyasi 10 MKED / ml dan 100 MCED / ml gacha o'zgarib turadi, ovqatlanishdan keyin 30-45 minutgacha maksimal qiymatlar odatdagi iste'mol qilingandan keyin ko'payadi. Glyukoza qonga turli yo'llar bilan kiradi. Ovqatdan so'ng, 2-3 soat davomida ekzogen uglevodlar glikemiyaning asosiy manbai bo'lgan agonistlar bo'lib xizmat qiladi. Jismoniy mehnat bilan shug'ullanadigan odamning ovqatida 400-500 g glyukoza bo'lishi kerak. Ovqatlanish paytida glyukoza aylanib yuradigan qonning katta qismi (glikogenoliz tufayli to'planib, jigarda glikogen glyukoza, mushak glikogeni laktat va piruvat uchun yo'q qilinadi). Ochlik va glikogen zaxiralarning kamayishi bilan glyukoneogenez qondagi glyukoza manbai bo'lib qoladi (uglevod bo'lmagan substratlardan glyukoza hosil bo'lishi: laktat, piruvat, glitserin, alanin). Uglevod parchalanishining yakuniy mahsulotining 80% dan ko'prog'ini glyukoza tashkil qiladi va portal qon oqimiga kiradi.





Klinik ko'rinish komaning bu areflexiya, mushaklarning tonusi pasaygan, ortiqcha terlashni to'xtatadi, nafas olish pasayashi mumkin, genezisning buzilishi, markaziy arterial bosim pasayadi, yurak ritmi buziladi. Gipoglikemiyaning simptomlarini shartli ravishda uch guruhga bo'lish mumkin: 1) avtonom (avtonom asab tizimining faollashuvi): titroq, terlash, yurak urishi, mydriasis hissi, tez qizarish, bezovtalik, teri, ochlik, ko'ngil aynish, paresteziya, adrenergik, xolinergik; 2) neyroglükopenik (miyada glyukozasining etarli emasligi): zaiflik, buzilgan kontsentratsiya, bosh aylanishi, nutq, haroratning buzilishi, xatti-harakatlarning buzilishi, hissiy qobiliyatning ta'minoti. Kuchli gipoglikemiya bilan konvulsiyalar, tartibsizlik, koma paydo bo'ladi. og'riq, muvofiqlashtirish, bosh og'rig'i, ko'rishning yomonlashishi. Gipoglikemiya alomatlari juda individual ekanligini unutmaslik kerak. Shuni esda tutingki, alomatlar individualdir. bir xil odam gipoglikemiya bitta va turli vaziyatlarda alomatlar turli ketma-ketlikka ega bo'lishi mumkin. alkogol va dorilar, uyqu, odamning psixologik holati va boshqalar kabi turli xil omillar.

Foydalanilgan adabiyotlar;

1. Дедов И. И., Мельниченко Г.А., Фадеев В. В. - М.: Медицина, 2017. Эндокринология.
2. Дедов И. И., Шестакова М. В. Осложнение сахарного диабета лечение и профилактика. Москва, 2017 г.
3. Дедова И. И., Шестаковой М. В. Алгоритмы специализированной медицинской помощи больным сахарным диабетом. Под редакцией Издание дополненное. Москва, 2019.





ISSN (E): 2181-4570

Qo'shko'pir tumani toponimlari tarkibida oykonimlarning o'rni

Kutlimuratov A.A

katta o'qituvchi

Jumaniyazov T T

magistr

Urganch davlat universiteti

Annotassiya. Ushbu maqolada Qo'shko'pir tumani toponimlarini tabiiy geografik jixatdan o'rganishda oykonimlarning shaklanishi tahlil qilingan.

Kalit so'zlar: toponim, oykonimika, urbanonimika, antropooykonim, etnooykonim, polisonim, astionim, komonim

Annotation. This article analyzes the formation of toponyms in the study of toponyms of Koshkopir district from a natural geographical point of view.

Key words: toponym, oikonym, urbanonym, anthroponym, ethnoym, polysonym, astionym, konomym

Kirish. Jaxondagi geografik nomlar xilma-xil tarixiy sharoitlar va tillar takomilining mahsulidir. O'zbekiston Respublikasida ham joy nomlari nihoyatda ko'p va rang-barang bo'lib, ular mazmunan boy hamda tarixiy sanaladi. Ma'lumki, joy nomlari hududning o'tmishdagi tabiiy sharoiti, relyefi, o'simlik va hayvonot olami, qazilma boyliklari kabilar haqida qimmatli ma'lumotlar beradi. Geografik nomlar asosan o'tmish davrlaridan beri aholining ko'chishi, o'zaro muloqatlari, el-elatlar bo'lib yashab o'tgan xudulari to'g'risida tasavvurlar beradi.

Har qanday geografik ob'ektni to'g'ri nomlash doimo muhim va dolzarb masala hisoblanib kelingan, aslida yer yuzasidagi barcha ob'ektlar emas, balki inson faoliyati davomida ma'lum ahamiyaga ega bo'lgan yoki boshqa ob'ektlardan nimasi bilandir farq qilib, odamlar diqqatini o'ziga tortgan joylarga nomlangan.

Toponimikada o'rganiladigan geografik nomlarning eng katta tarmog'i oykonimika(yunoncha,"oykos"-uy, turar joy, makon) ya'ni: ma'muriy-hududiy birliklar, aholi yashash maskanlari va ularning qismlari(qishloq, mahalla, guzar, ko'cha, ovul, qo'rg'on) nomlarini o'rganuvchi soha hisoblanadi. Shuningdek





urbanonimika(yunoncha "urbo"-shahar ichidagi har qanday ob'ektlar) nomlarini ham o'rganuvchi yo'nalishdir.

Oykonimlar tarkibiga shahar, qishloq, shaharcha, ovul, mahalla, guzar, ko'chalar kirib, joy nomlari orasida alohida ahamiyatga ega. Bu nomlar joyning tabiiy va iqtisodiy geografik sharoiti, foydali qazilmalari, aholining milliy-etnik tarkibi, kasb-hunari, tarixda yuz bergan muhim voqea va hodisalar haqida batafsil ma'lumot beradi. Shuningdek toponimlar tarkibida kishilarning ism-familiyasi bilan bog'liq bo'lgan oykonimlar *antropooykonimlar* deb, urug', qabila, elat, xalq, millat kabi etnik birliklar nomi bilan atalgan oykonimlarni *etnooykonimlar* deb atash qabul qilingan.

Oykonim shahar, shaharcha, qishloq kabi aholi manzillarining atoqli otlari hisoblanadi va ilmiy nuqtai nazardan ikki turga bo'lishimiz mumkin: 1) astionimlar; 2) komonimlar. Astionim termini ham grekcha bo'lib, (ἄστυ ὄνομα)-«*shahar nomlari*» degan ma'noni anglatadi. Toponimikaga oid tadqiqotlarda astionim terminiga sinonim sifatida polisonim (grekcha polis-shahar-onoma-nom) termini ham qo'llanadi.

Komonim (grekcha (κώμη) komos-ovul, qishloq, shaharcha (posyolka)+onoma-nom)lar-qishloq, aholi turar joylarining atoqli nomlari.

Demak, Xorazm viloyati oykonimlari sirasiga quyidagi joy nomlarini kiritishimiz mumkin: 1) shahar nomlari (astionimlar yoki polisonimlar): *Urganch, Xiva* kabi; 2) shaharcha nomlari (komonimlar): *Xonqa, Xazarasp, Bog'ot, Qo'shko'pir, Shovot, Gurlan* kabi; qishloq nomlari (komonimlar): *Vazir, Ovshar, Qoravul, G'ozobod* kabi; mahalla nomlari: *Mustaqillik, Istiqlol, Taraqqiyot* kabi.

O'zbek toponimikasining shakllanishi va taraqqiyotida H.Hasanov, S.Qoraev, Z.Do'simov, T.Nafasov, T.Enazarov, B.O'rinboev, N.Oxunov, Sh.Qodirova, T.Rahmatov, L.T.Karimova, Yo.Xo'jamberdiev, J.Latipov, K.Seytniyazov, A.Otajanova, M.Mirakmalov, K.Xakimov, M.Tillaeva, F.Abdullaev, O.Madrahimov, A.Ishaev kabi olimlarning xizmatlari katta bo'ldi. Z.Do'simovning 1970 yilda himoya qilgan nomzodlik, 1989 yilda himoya qilgan doktorlik dissertatsiyasi va monografiyasi Xorazm toponimlarining shakllanishi, uning taraqqiyot bosqichlarini o'rganishga bag'ishlangan dastlabki tadqiqotlardan edi. Unda bir qator joy nomlarining, jumladan, oykonimlarning tarixi va etimologiyasi haqida fikr yuritildi.

Shuningdek S.Nayimovning 1984 yilda Buxoro viloyati oykonimlarining nomlanish xususiyatlari, leksik-semantik, grammatik jihatlarini mavzusida nomzodlik dissertatsiya ishi, M.N.Ramazonova 1986 yilda Toshkent viloyati oykonimlari





taraqqiyotiga doir nomzodlik dissertatsiya ishi, 1998 yilda S.Qoraev geografiya fanlari bo'yicha O'zbekiston oykonimiyasiga doir doktorlik dissertatsiya ishlari mamlakatimiz oykonimlarini o'rganishga bag'ishlangan dastlabki tadqiqotlardan hisoblanadi.

Professor Z.Do'simovning ilmiy tadqiqot ishlari davomida Xorazm toponimlari lingvistik xususiyatlari yasalish modellari va tiplari, A.Otajanova Xorazm etnotoponimlarining lug'aviy asoslari, grammatik xassalari va etimologik jihatdan, M.Tillaeva Xorazm vohasi tarixiy-adabiy yodgorliklarning ayrim lisoniy o'ziga xos xususiyatlarini tahlil qildilar.

Xorazm shevalarining tarixi va ularning lingvistik xususiyatlari F.Abdullaev, O.Madrahimov, A.Ishaev va boshqa tilshunoslar tomonidan atroflicha o'rganildi. Shu bilan birga Xorazm toponimlari tarkibida oykonimlarni geografik jixatda atroflicha o'rganilgan emas.

Xorazm viloyati O'zbekiston Respublikasining shimoliy g'arbida joylashgan bo'lib uning yer maydoni 6,3 ming km² ni tashkil etadi va O'zbekiston hududining 1,5 foizini egallaydi.

Qo'shko'pir tumani viloyatning janubiy-g'arbida joylashgan bo'lib hududining 8,8 foizini egallaydi.

Viloyat tarkibida Qo'shko'pir tumani–1936 yil 17 aprelda tashkil etilgan. 1962 yil 14 dekabrda Qo'shko'pir tumani tugatilib, Xiva tumaniga qo'shib yuborilgan. Tumanlarni yiriklashtirish shu davrda o'tkazilgan islohotlar “mevasi” edi. 1966 yil 9 yanvarda Qo'shko'pir tumani Xiva tumani qaramog'idan ajralib chiqdi va mustaqil tuman bo'lib faoliyat ko'rsata boshladi. Qo'shko'pir tumani Shimoldan Shovot tumani bilan, shimoliy-sharq va sharqdan Urganch tumani, janubdan Xiva tumani, g'arbdan Turkmaniston bilan chegaradosh. Tuman maydoni 0,54 ming km² bo'lib, viloyat hududining 12 foizini tashkil etadi.

Tuman hududi viloyat yer yuzasi kabi deyarlik tekisliklardan iborat bo'lib, insonlarning xo'jalik faoliyati ta'siri natijasida butkul o'zgarib, antropogen landshaftga aylangan.

Hududning dengiz sathidan o'rtacha balandligi 90-95 m bo'lib, O'zbekiston respublikasining tekislik hududiga kiradi. Asosiy nishab yo'nalishi shimoliy-sharqdan janubiy-g'arbgacha qarab bir tekisda pasayib boradi.

Respublikadagi tabiiy-geografik ob'ektlarga nom berish, ular nomini o'zgartirish, yangi ob'ektlarga nom berish bosqichma-bosqich amalga oshirila

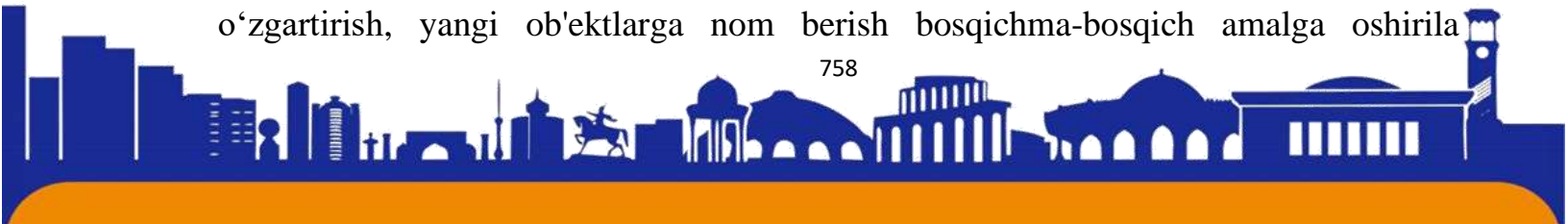



boshlandi. Bu tadbirlarning qabul qilinishi va amalga oshishida O'zbekiston Respublikasi Vazirlar Mahkamasining 1996 yil 31 mayda qabul qilingan «O'zbekiston Respublikasidagi ma'muriy-hududiy birliklar, aholi punktlari, tashkilotlar va boshqa toponimik ob'ektlarning nomini tartibga solish to'g'risida»gi qarori shuningdek, «O'zbekiston Respublikasida ma'muriy-hududiy tuzilish, toponimik ob'ektlarga nom berish va ularning nomlarini o'zgartirish masalarini hal etish tartibi to'g'risida»gi O'zbekiston Respublikasining 1996 yil 30 avgustdagi Qonuni muhim ahamiyatga ega bo'ldi.

Shu bilan birga O'zbekiston Respublikasi Prezidenti tomonidan 2022-yil 2-noyabrda "Geografik obektlarning nomlari to'g'risida"gi O'zbekiston Respublikasining Qonuniga o'zgartirish va qo'shimchalar kiritish haqidagi O'RQ-799-son Qonuni imzolandi. Unga ko'ra "Ushbu Qonun geografik ob'ektlarga nom berish va ularning nomlarini o'zgartirish tizimini yanada takomillashtirish, O'zbekiston yoki jaxon tarixida chuqur iz qoldirgan shaxslarning nomlarini abadiylashtirish maqsadida aholi punktlarining tarkibiy qismlariga nom berish mexanizmlarini aniqlashtirish uchun xizmat qiladi"deya takidlab o'tildi.

Bu borada Xorazm viloyati hokimligi, Qo'shko'pir tuman hokimligi tarkibidagi Atamalar komissiya tomonidan bir qator ibratli ishlar amalga oshirildi. Ular quyidagilarda yaqqol ko'rinadi:

1. Viloyat va Qo'shko'pir tumani hokimligi tarkibida Atamalar komissiyalari muntazam ish olib bordi va bormoqda.

2. Tarixiy ahamiyatga molik nomlarni tiklash, eski tuzum bilan bog'liq nomlarning joylardagi saqlanib qolgan qoldiqlari tugatildi va qayta nomlandi.

3. Ushbu munosabat bilan joylarga avvallari shoshilinch ravishda qo'yilgan va kishi nomlaridan iborat bo'lgan toponimlarni joyning tabiiy-geografik holatini ifoda etadigan, istiqloq mafkurasiga javob beradigan nomlar bilan almashtirildi, bir qancha hududlarning oldingi tarixiy, qadimiy nomlari tiklandi. Masalan, Shixmashhad(*avvalgi K.Marks qishlog'i*), O'zbekiyop(*avvalgi Qizil askar qishlog'i*), O'rtayop(*avvalgi Lenin qishlog'i*), Xayrobod(*avvalgi Leningrad qishlog'i*), Nezogos(*avvalgi Frunze qishlog'i*) Xadra(*avvalgi CHapaev qishlog'i*) kabi.

4. Viloyat hokimining 2013 yil 1 iyuldagi 28-147-sonli qaroriga asosan Qo'shko'pir tumanida 48 ta va 2014 yil 27 sentyabrdagi 39-185-sonli qaroriga asosan 7 ta geografik ob'ektlar hamda Tuman hokimining 2018 yil 15 fevraldagi 39-115-sonli





qaroriga asosan 711 ta va 2019 yil 26 sentyabrdagi 62-196-sonli qaroriga asosan 3 ta geografik ob'ektlar qayta nomlandi.

5. Joy nomlari tizimidagi takroriylik masalalari ko'rib chiqilib va bunga barham berilmoqda.

O'zbekiston Respublikasi Prezidentining "O'zbekiston Respublikasi aholi punktlarining ma'muriy-hududiy tuzilishini yanada takomillashtirish chora tadbirlari to'g'risida"gi 2005 yil PQ-120- son hamda Vazirlar Mahkamasining 2009 yil 13 mart 68-sonli "O'zbekiston Respublikasi aholi punktlarining ma'muriy-hududiy tuzilishini takomillashtirishga doir qo'shimcha chora tadbirlar to'g'risida"gi qarorlariga asosan Qo'shko'pir tuman xududida 2023 yil 1-yanvar holatiga ko'ra 50 ta mahalla fuqarolar yig'ini, 36 ta aholi punkti, 12 ta qishloq, 6 ta shaharcha mavjud. Tumanda 6 ta shaharcha (Shixmashhad, Xonobod, Sherobod, O'rtaqishloq, Qo'shko'pir, Qoramon) va 12 ta qishloq (Yangilik, Shix, Xosiyon, Xonobod, Xayrobod, O'rtayop, O'zbekiyop, Oqdarband, Kenagas, Qatog'on, G'ozovot) bor. Tuman markazi-Qo'shko'pir shaharchasi.

Tuman hududi qadimdan aholi yashab kelayotgan va madaniy hayot taraqqiy etgan vohaning tarkibiy qismi hisoblanib, hozirgi kunda aholi soni tez sur'atlar bilan o'sib bormoqda.

Oykonimlarda ob'ektni yakka lab, alohidalab atash etakchi o'rin tutadi. Tuman oykonimlarini dastlab nomlanish motivlariga ko'ra quyidagi ikki turga ajratishimiz mumkin:

1. Tabiiy-geografik oykonimlar. 2. Iqtisodiy-ijtimoiy oykonimlar.

Joylarni, jumladan, aholi manzillarini nomlashda hududning tabiiy-geografik xususiyatlari birlamchi va etakchi motiv hisoblanadi. Tabiiy-geografik oykonimlar o'z navbatida quyidagi kichik guruhlariga bo'linadi:

Geomorfologik oykonimlar. Yer tuzilishi, sathi bilan bog'liq tarzda nomlangan aholi yashash manzilgohlari geomorfologik oykonimlardir. Demak, geomorfologik oykonimlar yerning geomorfologik xususiyatlarini motivga olish asosida nomlangan aholi manzillarining nomlaridir. Xorazm viloyati tekislikda joylashganligi sababli, xususan Qo'shko'pir tumanida geomorfologik oykonimlarini qanday so'zlar asosida shakllanganligiga ko'ra quyidagicha guruhlash mumkin: 1) *tepa* so'zi vositasida: *Oltintepa, To'ytepa, Ko'ktepa*(ko'chalar) kabi. 2) tuman toponimiyasida *qum* so'zi

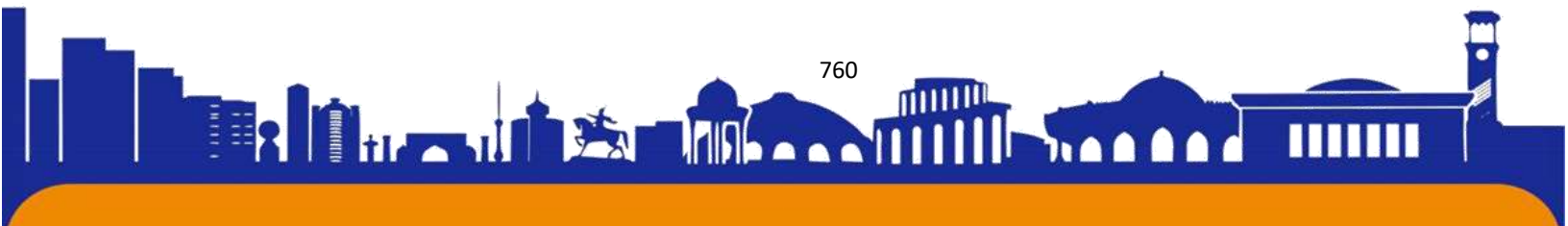



vositasida shakllangan shu birgina *Amirqum*(aholi punkiti) oykonimi va *Chuqurqum* tabiiy cho'l hududi kuzatiladi.

Gidrooykonimlar. Tilning toponimik tizimi doirasida tranonimizatsiya asosida bir joy nomi ikkinchi bir joy nomiga o'tadi. Jumladan, suv ob'ekti nomi-gidronim qishloq, shaharcha, shahar nomiga-oykonimga o'tishi ham mumkin. *Daryo, kanal, ko'l, soy, buloq, ariq, quduq* va boshqa suv ob'ektlarining atoqli nomlari gidronimlar asosida yuzaga kelgan aholi turar joylari nomlari gidrooykonimlardir. Masalan, *G'ozovot(kanal)-shaxarcha, Xonobod(yop)-shaxarcha, O'rtayop(yop)-aholi pukti* va boshqa.

Zooykonimlar. Qishloq, shaharcha va shaharlarni nomlashda hayvon, parranda va boshqa jonzotlarning nomlari ham asos qilib olinishi ham mumkin. Toponimikaga oid ilmiy manbalarda bunday joy nomlarini zootoponimlar deb ataydilar. Tuman oykonimiyasida hayvon, jonzot va parranda nomlari bilan atalgan quyidagi bir nechta oykonim kuzatiladi: qushlar nomi bilan *Xumo, Semrug*(ko'cha) va hayvonlar nomi bilan *Oqtulpor*(ko'cha) kabi nomlar.

Fitooykonimlar. Oykonimlarning bir guruhini o'simlik va daraxt nomlari asosida yaratilgan nomlar tashkil etadi. Bunday oykonimlarni ilmiy adabiyotlarda fitooykonimlar deb yuritiladi. Tuman fitooykonimlarini quyidagicha guruhlashimiz mumkin:

I. O'simlik nomlari bilan atalgan turarjoy nomlari: *Paxtakor, Gulobod, Nastarin, Gulchechak* va boshqa(ko'cha nomlari) va boshqa shu kabi.

II. Daraxt nomlari bilan atalgan turarjoy nomlari: 1) manzarali daraxt nomlari bilan atalgan turarjoy nomlari: *Gujumli, Yakkagujum, Beshgujum, Qoramom*(qoraeman), *Qoratol, Yakka turong'i, Ikkiturang'il* (aholi punktlari)kabi. 2) mevali daraxt nomlari bilan atalgan turarjoy nomlari: *Mevazor, Yakkatut*(ko'chalar) va boshqa shu kabi.

Aholi maskanlarini nomlanishida xalqning iqtisodiy turmush tarzi bilan shug'ullanuvchi kasb-hunari, xo'jalik faoliyati muhim omil bo'lib hisoblanadi. Iqtisodiy-ijtimoiy oykonimlar o'z ichida quyidagi guruhlarga bo'lishimiz mumkin: 1.Etnooykonimlar. 2.Antropooykonimlar. 3.Aholining kasb-hunari asosida shakllangan oykonimlar. 4.Aholining yoki alohida shaxslarning ijtimoiy mavqei, nasl-nasabi asosida yuzaga kelgan oykonimlar. 5.Agiooykonim va nekrooykonimlar.

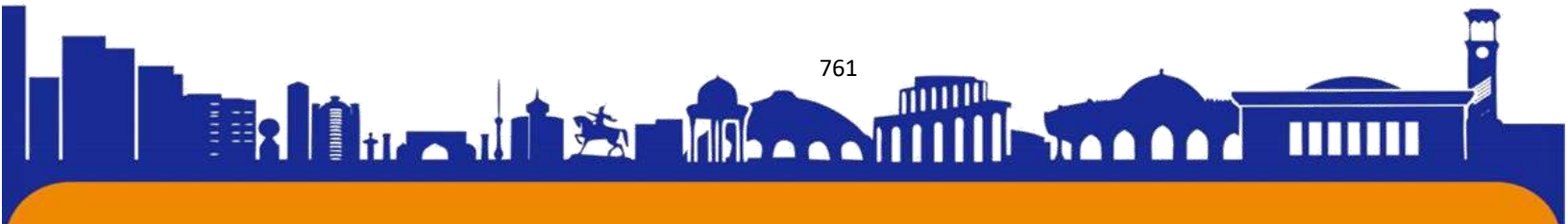



Aholi maskanlarini shu yerda yashagan urug'-qabila, elat nomi bilan atash keng tarqalgan. Etnooykonimlar ma'lum etnik guruhga tegishli, ularga aloqador aholi manzillarini bildiradi: *Qatag'on, Uyg'ur, Arablar, Baratlar, Kenagas, Mesitlar* kabi.

Antroponimlar-kishi nomlari, laqablari, taxalluslari, familiyalaridan hosil qilingan aholi manzillarining nomlaridir Antropooykonimlar-(grek. anthropos-odam+oykos-turarjoy+onima-nom) deb ataladi. Antropooykonimlar Tuman oykonimiyasida ko'p emas. 1990 yillarga qadar viloyat toponimiyasida sobiq sho'ro hukumati rahbarlari, daholari nomi bilan atalgan *Lenin* (hozirgi O'rtayop), *Leningrad* (hozirgi Xayrobod), *K.Marks* (hozirgi Shixmashhad), *Frunze* (hozirgi Nezagos.), *Qizil askar* (hozirgi O'zbekiyop), *Chapaev* (hozirgi Xadra) kabi qishloq nomlari mavjud edi. Mustaqllik sharofati bilan mazkur antropooykonimlar xalq an'alariga, qadriyatlariga, joylarni nomlashga qo'yiladigan talab va mezonlarga zid nomlar, sun'iy nomlar sifatida iste'moldan chiqarildi.

Aholining kasb-hunari asosida shakllangan oykonimlar. Qishloq, shaharcharlarni nomlashda ko'pincha mahalliy aholining kasb-kori, mashg'uloti, hunarmandchiligi ham asos qilib olinadi. Tumanda *Temirchi, Pichoqchi, Kosiblar, Qoshiqchi, Tandirchi, Qovunchi, Ustalar* kabi bir necha shunday oykonimlar mavjud.

Hududda qishloq aholisi yoki alohida shaxslarning ijtimoiy mavqei, nasl-nasabi, Davlat tuzilishi, ijtimoiy-siyosiy tuzum, mansab va mavqei, diniy unvonlar asosida yaratilgan oykonimlar ham uchraydi: *Xo'jamquli*(Qadriyat mahallasida), *Otash Xalifa*(Otashparastlik dinida muqaddas olov oqsoqoli) va boshqa shu kabi nomlar.

Agiooykonim va nekrooykonimlar. Muqaddas deb hisoblanuvchi narsalar, ob'ektlar, shaxslarning atoqli otlar agionimlar (agio-muqaddas+onoma-atoqli ot); mozorlar, qabristonlar va mana shu tipdagi muqaddas qadamjoylarning atoqli nomlari nekronimlardir. Agionim va nekronimlardan hosil bo'lgan aholi manzillarining nomlari agiooykonimlar, nekrooykonimlar deb yuritiladi. Masalan, *Dovud*(Dovud mahallasi) Mahalliy xalq afsonasiga ko'ra bu erda Hazrat Dovud dafn etilgan emish va rivoyatlarga asoslanib ko'pgina joylarda uning "*mozori*"ni vujudga keltirganlar. Shu tariqa qishloq nomi uning nomi bilan atalib kelinadi.

Qo'shko'pir tumani oykonimlari kelib chiqishiga ko'ra turlari.(Muallif tomonidan ishlab chiqilgan)

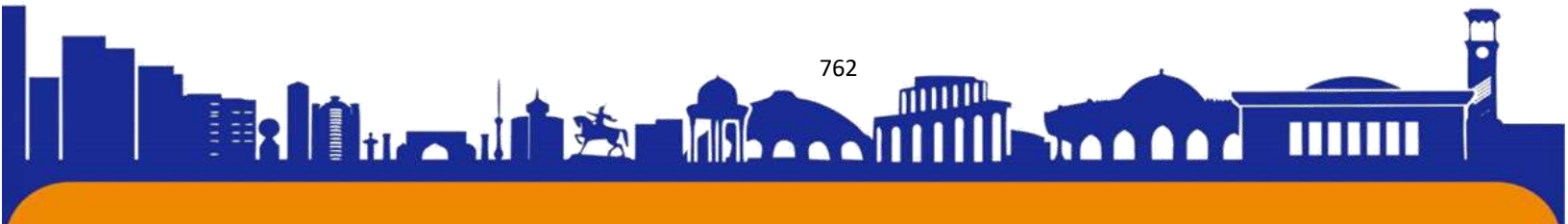

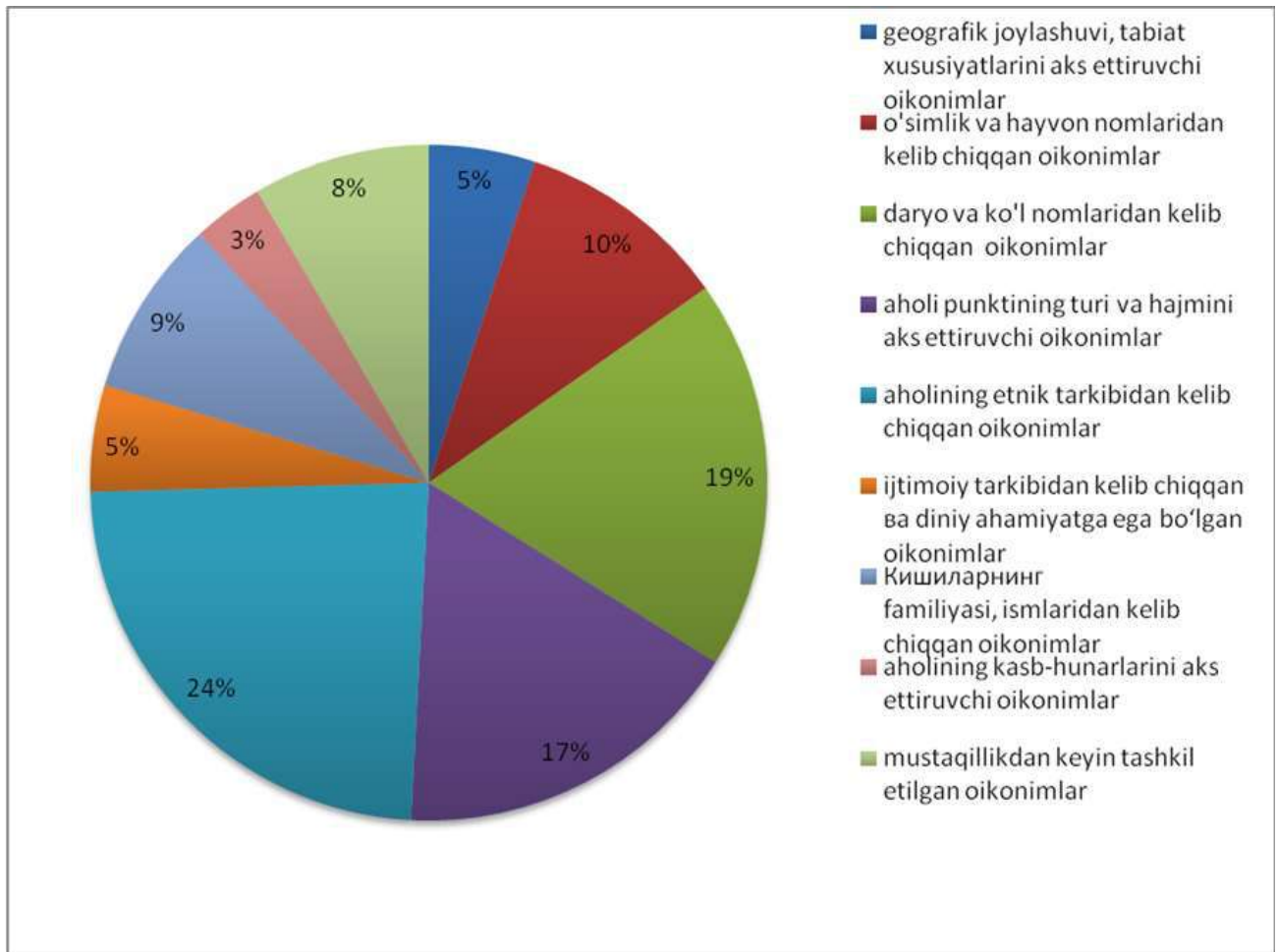

Keyingi yillarda olib borilgan geografik tadqiqot ishlarida nomlarning ekologik funksiyasiga ham e'tibor qaratilmoqda. Qo'yilgan nom shu joyni, mahalla yoki ovulni, kanal yoki yopni, tepalik yoki pastlikni ilohiylashtirib, u erdagi tabiat komponentlarini muhofaza qilishga, tabiat boyliklaridan oqilona foydalanishga, aholi maskanlarida sokin va osoyishta muhitni yaratishga yordam beradi. Natijada yoshlarimizga diniy-huquqiy muhofaza usuliga, ona tabiatni asrashga o'lkamizda shallangan yuksak etnoekologik madaniyat sifatida qarashimiz lozimligini uqtirgan bo'lamiz. Toponimlar tarkibida «aziz», «bobo», «go'r», «mazor», «ota», «pir», «shayx» so'zlaridan birining qo'llanishi asosida shakillangan toponimlar bo'lib ular manzilni ko'rsatib berishdan tashqari yana ekologik vazifani ham bajaradi. Natijada aholi ushbu manzil atrofini obodonlashtirib, ko'kalamzorlashtirib uning atrofiga kelib joylashishga harakat qilishadi. Agiooikonim va nekrooikonimlarning bunday xususiyatga ega bo'lishi uning lingvoekologik vazifani ham bajarishini hamda bu hududni e'zozlanishi va

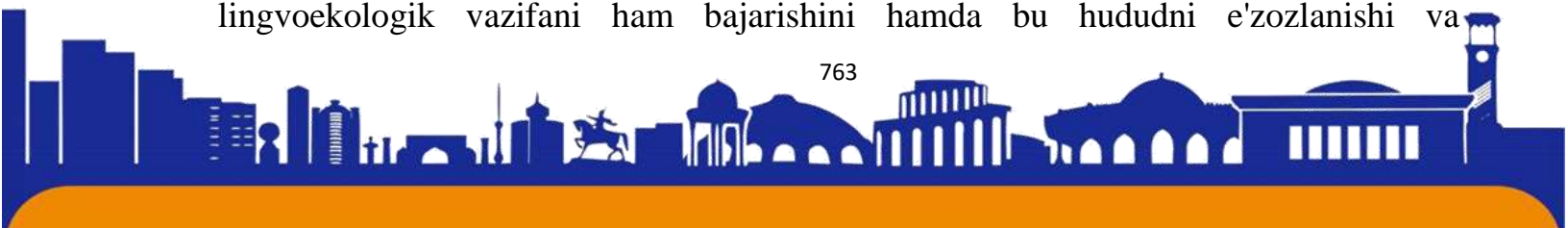



qadrlanishini, keyingi kelajak avlodlarga etkazilishini ta'minlaydi. Masalan, *Doshqinjon bobo*(Nezaxos mahallasida), *Bibi otinbika*(Shixmaxshad mahallasida), *Xazrati Eshonbobo*(Sherobod mahallasida), *Sharif Eshonbobo*(Adolat mahallasida) va boshqalar.

Xulosa o'rnida Toponimlarni asrab-avaylash, kelajak avlodlarga etkazib berish toponimika fani va toponomistlar oldida turgan muhim vazifalardan biridir. Shu bilan birga mamlakatimizda so'ngi yillarda noyob o'simlik va hayvonlar, tabiiy manzarali joylar qimmatli arxitektura yodgorliklari muhofaza qilinayotgani kabi, tarix "guvohlari" sifatida ko'p narsalar, vaqea-hodisalar haqida "hikoya qilib beradigan" geografik nomlarni ham himoya ostiga olishimiz lozimdir.

Shuningdek tuman oykonimlarini o'rganish o'zbek xalqining uzoq asrlik madaniyati, ma'naviyati, tafakkuri va ishlab chiqarishi, xo'jalik tarzi, tabiatga munosabatini o'zida aks ettirishi, o'zi nomlayotgan joy aholisining etnik tarkibi va takomili, ijtimoiy, iqtisodiy, madaniy turmushi, yashash tarzi hamda hududning tabiati, tarixi haqida boy geografik ma'lumotlar olish imkonini beradi. Bu esa toponimlarni yanada chuqurroq va davomli tarzda o'rganishni ilmiy tadqiqotlarni olib borishi taqoza etadi.

Foydalanilgan adabiyotlar.

1. P.G'ulomov, M.Mirakmalov "Toponimika va geografik terminshunoslik" o`quv qo`llanma Toshkent-2005 y
2. "O'zbekiston joy nomlarining izohli lug'ati" Toshkent-2022 y
3. Z.Do'simov "Xorazm toponimlari" Toshkent-1985 y
4. Ya. G'ulomov "Xorazmning sug'orilish tarixi" Toshkent-1959 y
- 5.M.Avezov "Buxoro viloyati toponimlari shakllanishi va tarqalishining tabiiy geografik asoslari" PhD dissertasiya ishi. Toshkent-2023 y
6. Q Hakimov "Toponimika" Toshkent-2016 y





ISSN (E): 2181-4570

ИҚЛИМ ЎЗГАРИШИ ШАРОИТИДА АГРОСАНОАТ МАЖМУИНИ СУҒУРТАЛАШ

Ядгаров Акрам Акбарович

Иқтисод фанлари номзоди, доцент,

Алимов Жамшид

Тошкент Давлат Иқтисодиёт университети Магистратура талабаси

Аннотация. Мақолада иқлим ўзгариши ва унинг глобал даражада тус олиши бошқа тармоқлардан фарқли ўлароқ агросаноат мажмуи корхоналари фаолиятига ҳам жиддий таъсир этиши барчамизга маълум. Республикамиз агросаноат мажмуи корхоналари томонидан қишлоқ хўжалиги экинларини ва чорвачилик маҳсулотларини етиштириш жараёнини бевосита турли кутилмаган ва стихияли ҳодисалардан суғуртавий ҳимоялаш тизимини такомиллаштириш талаб этилади. Шунингдек, агросаноат мажмуида қишлоқ хўжалиги маҳсулотлари етиштирувчи соҳалар, хусусан қишлоқ хўжалиги экинлари ва чорвачилик маҳсулотлари етиштирувчи хўжаликларни суғурталаш кўрсаткичларига таянган ҳолда таҳлилий ёндашилган ҳамда суғурталашни ривожлантириш истиқболлари бўйича таклиф ва тавсиялар ишлаб чиқилган.

Калит сўзлар: агросуғурта, суғурталашдаги ислохотлар, ихтиёрий ва мажбурий суғурта, қишлоқ хўжалиги экинларини суғурталаш, чорвачиликни суғурталаш..

Иқлим ўзгаришлари фонида юзага келаётган турли иқтисодий инқирозлар ёки кутилмаган эпидемиологик касалликларнинг авж олиши мамлакатимиз агросаноат мажмуи корхоналари фаолиятига ҳам ўзининг сезиларли даражада таъсирини ўтказмоқда. Агросаноат мажмуи корхоналари томонидан қишлоқ хўжалиги маҳсулотлари хусусан, қишлоқ хўжалиги экинлари (пахта, ғалла, шоли ва бошқа турдаги экинлар), чорвачилик маҳсулотлари (гўшт, сут, жун ва бошқа турдаги маҳсулотлар)ни етиштириш жараёнида юзага келадиган турли стихияли ҳодисалар (иқлимнинг кескин ўзгариши, ҳаво ҳароратининг кутарилиши, қурғоқчилик, дўл, кучли шамол, қаттиқ ва қуруқ совуқ, ёғингарчилик миқдорининг кескин тушиб кетиши, турли ёнғинлар, турли зараркунда ва ҳашоратларнинг босиши, биологик касалликлар ва бошқалар) дан ҳимояланиш долзарб аҳамиятга эгадир.





Юртимизни истиқболли ривожлантириш борасида қабул қилинган Давлат дастури талабларидан келиб чиқиб айтиш жоизки, бевосита агросаноат мажмуи корхоналари фаолиятини устивор ривожлантириш ҳамда қишлоқ хўжалигида янги экин навларини жорий қилиш, органик қишлоқ хўжалиги маҳсулотларини етиштириш ҳамда сифатли экспортбоп мева-сабзавотлар етиштиришни кенг йўлга қўйиш талаб этилмоқда.

Олдимизга қуйилган мақсад ва вазифалардан келиб чиқиб агросаноат мажмуи корхоналари фаолиятини кутилмаган ҳар қандай стихияли ва табиий офатлардан муҳофаза қилиш долзарб аҳамиятга моликдир. Бугунги куннинг устивор масалаларидан бири сифатида агросаноат мажмуи корхоналари фаолиятини суғуртавий ҳимоялаш асосида уларни молиявий қўллаб-қувватлаш ва ривожлантириш борасида истиқболли таклиф ва тавсиялар ишлаб чиқилиши мақсадга мувофиқдир.

Адабиётлар шарҳи

Мамлакатимизда суғурта соҳасини ислоҳ қилиш ва суғурта бозорини ривожлантириш борасидаги ислоҳотлар натижасида Ўзбекистон Республикаси Вазирлар Маҳкамасининг қарори асосида Молия вазирлиги ҳузурида Суғурта бозорини ривожлантириш агентлиги ташкил этилди. Ушбу агентлик суғурта бозорини тартибга солиш ва ривожлантириш бўйича ваколатли давлат органи сифатида барча тармоқ ва соҳалардаги суғурта муносабатларидаги иштирокчларнинг ҳуқуқлари ва қонуний манфаатларини ҳимоя қилиш борасида вазифаларни амалга оширмоқда.

Бевосита глобал даражада иқлим ўзгаришлари турли давлатларда қурғоқчиликни келтириб чиқараётганлиги ҳамда унинг чорвачилик соҳаларига кескин таъсир этувчи турли кутилмаган табиий офатлар ва ундан суғуртавий ҳимоялаш масалалари [Felix Johna](#), [Russell Toth](#), [Karin Frank](#), [Jürgen Groene veld](#), [Birgit Müller](#) каби бошқа олимлар томонидан тадқиқ этилган.

Тадқиқот методологияси

Агросаноат мажмуини суғурталашнинг ҳозирги ҳолатига таҳлилий ёндашилди ва истиқболли ривожлантиришнинг асосий йўналишлари борасида хорижий ва маҳаллий олимлар томонидан олиб борилган тадқиқот ишлари ўрганилди ва аграр секторни суғурталаш даражаси баҳоланди. Мақолада назарий ва амалий мушоҳада юритилди, тизимли ёндашув, статистик маълумотларни

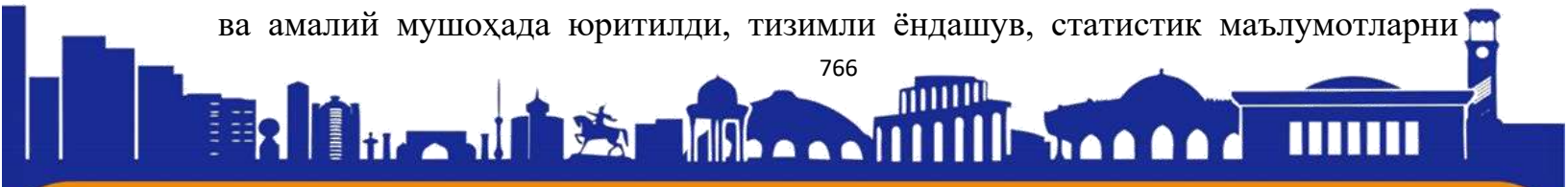



ISSN (E): 2181-4570

умумлаштириш, таҳлил ва синтез каби усуллар қўлланилган ҳолда агросаноат мажмуи корхоналари фаолиятини суғурталашдаги муаммолар ва уларнинг ечимлари борасида таклиф ва тавсиялар шакллантирилган. Ишлаб чиқилган илмий-амалий тавсиялардан мамлакатимиз агросаноат мажмуини суғурталаш фаолиятини янада такомиллаштириш жараёнида фойдаланиш мумкин.

Таҳлил ва натижалар

Агросаноат мажмуи корхоналари, хусусан деҳқон ва фермер хўжаликлари ва бошқа турдаги қишлоқ хўжалиги корхоналари томонидан етиштирилаётган қишлоқ хўжалиги маҳсулотлари ички истеъмол бозорини таъминлаш билан бирга ташқи бозорларга ҳам экспорт қилмоқда.

Қишлоқ хўжалиги улкан экспорт салоҳиятига эга давлатлардан бири бўлиб, серқуёш она заминда етиштирилаётган мевалар, сабзавот ва полиз маҳсулотлари дунё бозорларида мустаҳкам ўрин эгаллаётганлиги ва импортёр давлатларнинг юртимизда етиштирилаётган қишлоқ хўжалиги маҳсулотларига бўлган талабанинг ортаётганлиги ҳеч кимга сир эмас.

Иқтисодиётнинг йирик тармоқларидан бири сифатида қишлоқ хўжалиги маҳсулотларини экспорт қилувчилар томонидан жаҳон бозорларига қишлоқ хўжалиги маҳсулотларини етказиб беришда муҳим аҳамиятга эга эканлигини ҳисобга олган ҳолда агросаноат мажмуа корхоналари ва унга хизмат кўрсатувчи корхоналар фаолиятини ҳам бевосита суғуртавий ҳимоялаш кўламини кенгайтириш масаласи айнан ҳукуматимизнинг диққат марказида бўлиб келаётган узоқ муддатли стратегик масалалардан биридир.

Агросаноат мажмуи корхоналари томонидан етиштирилаётган қишлоқ хўжалиги маҳсулотлари бўйича таҳлилларга эътибор берадиган бўлсак, 2020 йилнинг январ – декабр ойларида қишлоқ, ўрмон ва балиқчилик хўжалиги маҳсулот (хизмат)ларининг умумий ҳажми 260,3 трлн.сўмни шу жумладан, деҳқончилик ва чорвачилик, овчилик ва ушбу соҳаларда кўрсатилган хизматлар – 251,8 трлн.сўмни, ўрмон хўжалиги – 6,7 трлн. сўмни, балиқчилик хўжалиги – 1,8 трлн.сўмни ташкил қилди.

Республикамиз иқлимий жиҳатдан хавфли қишлоқ хўжалиги ҳудудида жойлашган бўлиб, бевосита қурғоқчилик ёки сув танқислиги, ерларнинг мелиоратив ҳолатининг ёмонлашганлиги ва шўрланиш даражасининг юқорилиги ҳамда бошқа стихияли ҳодисаларнинг рўй бериш оқибатида катта





таловатларнинг содир бўлиши аграр соҳа вакиллари фаолиятига жиддий таъсир этиб келмоқда. Бу эса мамлакат аграр секторини табиий офатлар таъсирига узвий боғлиқ бўлиб, унинг барқарор ривожланишига тўсқинлик қилиши мумкин. Шу нуқтаи назардан агросуғурта тизими мазкур ҳолатда турли муаммоларнинг самарали ечими сифатида майдонга чиқади.

Агросаноат мажмуи корхоналари томонидан ўз вақтида қишлоқ хўжалиги экинларини экиш, агротехник тадбирларни ўз муддатида бажариш, қишлоқ хўжалиги маҳсулотларини етиштириш, қайта ишлаш ва етказиб бериш соҳаларини ривожлантириш асосида аҳолини озиқ-овқат маҳсулотлари билан таъминлаш долзарб вазифаларидан биридир. Ҳар қандай шароитда ҳам қишлоқ хўжалигини барқарор ривожлантиришдаги асосий омиллардан бири сифатида ишончли суғурта хизматларини амалга ошириш мақсадга мувофиқдир.

Агросаноат мажмуи корхоналарини суғурталаш борасида амалга оширилаётган ислохотлар натижасида суғурта ташкилотларининг суғурта бозоридаги ўрни ва мавқеи ортиб бормоқда. Шу жиҳатдан, суғурта бозорида кўрсатилаётган суғурта хизматлари ҳажми ва суғурта қамрови даражаси ортиб бормоқда.

“Ўзагросуғурта” акциядорлик жамиятининг асосий мижозлари бўлган қишлоқ хўжалиги корхоналари, фермер ва деҳқон хўжаликлари, кичик бизнес ва хусусий тадбиркорлик субъектлари ҳамда қишлоқ аҳолиси ҳисобланади. “Ўзагросуғурта” АЖ томонидан мижозларни турли хил табиий офат ва бахтсиз ҳодисалар оқибатида юзага келадиган ҳолатлардан суғурта қилишда муайян ишлар олиб борилмоқда.

“Ўзагросуғурта” АЖ томонидан табиий офатлар натижасида кўрилган зарарларни қоплаш мақсадида 2020 йил ҳолатига кўра, жамият ва унинг ҳудудий филиаллари томонидан кўрсатилган хизматлар натижасида жами 1475649 та юридик ва жисмоний шахслар билан суғурта шартномалари тузилган бўлиб, унга кўра 178,2 млн.сўм суғурта мукофотлари йиғилган. “Ўзагросуғурта” АЖ томонидан суғурталанувчилар томонидан кўрилган зарарларни қоплаш мақсадида 91,3 млн.сўм миқдорида суғурта товони тўлаб берилди.

“Ўзагросуғурта” АЖ нинг вазифаларидан бири сифатида суғурта хизматларини кўрсатиш орқали агросаноат мажмуи корхоналари фаолиятини молиявий қўллаб-қувватлашга қаратилган. 2016-2020 йиллар мобайнида аграр





секторни турли табиий офатлардан суғурталаш (барча суғурта турлари бўйича) тузилган шартномалардан келиб чиқиб, 2016 йилда 142,6 млрд.сўм суғурта мукофотлари йиғилган бўлса, 2020 йилда 178,2 млрд.сўм суғурта мукофотлари тушумига эришилган. Қишлоқ хўжалигини турли табиий офатлардан суғурталаш бўйича суғурта мукофотлари ҳажми 2020 йилда 2019 йилга нисбатан 30 фоизга пасайган.

Агросаноат мажмуи корхоналарини табиий офатлардан кўрилган зарарларини қоплаш мақсадида “Ўзагросуғурта” АЖ томонидан 2016 йилда 29,4 млрд.сўм суғурта қопламалари тўланган бўлса, 2020 йилда 91,3 млрд.сўм суғурта қопламалари тўланган. 2020 йилда 2016 йилга нисбатан 61,9 млрд.сўмга ортган. Таҳлиллардан хулоса қилиш мумкинки, ўтган йилларга нисбатан аграр секторда табиий офатлар ва қутилмаган стихияли ҳодисалар хавфи ҳажми ортиб бораётганлигидан далолат беради.

Агросаноат мажмуи корхоналарига тўлаб берилган суғурта қопламалари бевосита молиявий зарарларини қоплаши билан бирга уларнинг иқтисодий таназулдан сақлаб қолишга хизмат қилади.

“Ўзагросуғурта” АЖ томонидан фермер хўжаликларининг қишлоқ хўжалиги экинлари ҳосилини суғурталаш бўйича жами 56,3 млн.сўм суғурта мукофотлари келиб тушган бўлиб шундан пахта ҳосилини суғурталаш бўйича 34,9 млн.сўм ва ғалла ҳосили суғуртаси бўйича 21,1 млн.сўм суғурта мукофотлари йиғилган. Ушбу даврда фермер хўжаликларининг табиий офатлар ва бошқа турдаги қутилмаган стихияли ҳодисалардан кўрилган зарарларини қоплаш мақсадида тўланган суғурта товони 44,4 млн.сўмни ташкил этган.

Шунингдек, агросаноат мажмуида чорвачилик маҳсулотларини етиштириш ҳажмини хўжалик тоифалари бўйича кўрадиган бўлсак, 2020 йилда 5,1 фоизи фермер хўжаликлари, 3,5 фоизи қишлоқ хўжалиги фаолиятини амалга оширувчи ташкилотлар, 91,4 фоизи деҳқон (шахсий ёрдамчи) хўжаликлар ҳиссасига тўғри келади. 2019 йилнинг шу даврига нисбатан деҳқон хўжаликларининг улуши пасайганлигини кўриш мумкин.

Ўзбекистон аграр тармоғида чорвачилик соҳасининг ички имкониятларини янада ошириш бўйича ислохотларнинг амалга ошириб борилаётганлиги, шунингдек, уларга давлат томонидан тизимли ёрдам кўрсатилиб келинаётганлиги мамлакатимизда чорва моллари бош сонининг кўпайишига





хамда ички истеъмол бозорларини чорвачилик маҳсулотлари билан тўлдиришга кенг имкониятлар яратиб бермоқда.

Агросаноат мажмуи корхоналарининг худудларда чорвачилик хўжаликларини ривожлантиришда улар учун озуқа базасини кенгайтириш, чорва турларини кўпайтириш ҳамда қўшилган қиймат занжирини яратиш орқали аҳоли эҳтиёжларини таъминлаш ва етказиб бериш ҳажмини кўпайтириш, шунингдек нархлар барқарорлигини таъминлаш орқали даромад манбаини ошириш каби чора-тадбирларни тўғри режалаштириш мақсадга мувофиқдир.

Шунингдек, чорвачилик тармоғини суғуртавий ҳимоялашда асосан чорва ҳайвонлари турига боғлиқ ҳолда, суғурта қилинадиган суғурта таваккалчиликларига асосан: ёнғин, бўрон, довул, сув тошқини, зилзила, қаттиқ совуқ тушиши натижасида музлаб қолиши, заҳарланиш, транспорт ҳодисалари, портлаш, кўчки, йиртқич ҳайвонлар хужуми, ўғирланиш, мажбуран сўйилиш ва бошқа ҳолатларни айтиш жоиз.

Мамлакатимизда чорва ҳайвонлари ихтиёрий равишда суғурта қилинади. Суғурталаш тартибига кўра, чорва ҳайвонларининг суғурта қийматига нисбатан суғурта пулининг энг юқори миқдори қорамол, от, туя, қўй ва эчкилар учун 80 фоиз, мўйнали ҳайвонлар учун 60 фоиз ҳамда чўчка, парранда, балиқ ва асалари учун 50 фоиз этиб белгиланган.

Бевосита жисмоний шахсларда мавжуд чорва ҳайвонларининг суғурта қиймати бозор нархларидан келиб чиқиб, суғурталовчи ва суғурта қилдирувчининг келишувига асосан суғурта шартномасида белгиланади. Чорва ҳайвонларини суғурта қилишда суғурта мукофоти чорва ҳайвонларининг суғурта пулига нисбатан 8,0 фоиз миқдорида белгиланади.

Агросаноат мажмуи корхоналарида мавжуд чорва молларини табиий офатлар ва турли касалликлардан суғурталаш борасида мамлакатимизда “Ўзагросуғурта” АЖ томонидан суғурта хизматлари кўрсатиб келинмоқда. Шунингдек, 2020 йил ҳолати бўйича деҳқон (шахсий) ва фермер хўжаликларида мавжуд чорва ҳайвонларини суғурталаш бўйича тузилган шартномага кўра 192309,4 млн.сўм суғурта мукофотлари йиғилган бўлиб, шу давр ичида кўрилган зарарни қоплаш мақсадида 19043 млн.сўм суғурта товонлари тўлаб берилган.

Агросаноат мажмуи корхоналарини суғуртавий ҳимоялаш уларнинг молиявий барқарорлигига ва бозорда мавқеини сақлаб қолишига ижобий таъсир





ISSN (E): 2181-4570

этади. Шу сабаб, ҳар қандай ҳолатда ҳам суғурта ўз вақтида молиявий кўмакчи сифатида майдонга чиқади. Суғуртавий ҳимояланиш орқали агросаноат мажмуи корхоналари турли рисклардан ҳимояланиши ва табиий офатлардан кўрилган зарарларни қопланиши натижасида иқтисодий инқироз ва молиявий йўқотишларни олдини олишга эришилади.

Агросаноат мажмуи корхоналарига тўлаб берилган суғурта қопламалари бевосита молиявий зарарларини қоплаши билан бирга уларнинг банкротликдан сақлаб қолишга хизмат қилади.

Аграр секторни турли хавф-хатарлардан суғурталаш қаторида “Ўзагросуғурта” АЖ томонидан қишлоқ хўжалиги маҳсулотлари етиштирувчи қишлоқ хўжалиги корхоналари билан ўз вақтида суғурта шартномаларини тузиш, иқлим ўзгаришларини ҳисобга олиб суғурталанувчилар манфаатини молиявий жиҳатдан ҳимоялаш, суғурта хизматларидан максимал даражада фойдаланиш ва барча турдаги табиий ва техноген хавф-хатарлар таъсиридаги йўқотишларнинг олдини олиш каби масалалар доимий диққатимизда бўлиши лозим.

Хулоса ва таклифлар (Conclusion/ Recommendations)

Ўзбекистон Республикаси агросаноат мажмуаси корхоналари фаолиятини суғурталашнинг меъёрий-ҳуқуқий асосларини такомиллаштириш ҳамда аграр секторни суғурталаш жараёни истиқболини таъминлашда қуйидагиларга эътибор қаратишимиз мақсадга мувофиқдир:

- қишлоқ хўжалигида юз бераётган турли табиий ҳодиса ва табиий офатларни ҳудудлар хусусиятидан келиб чиқиб ўрганиш ҳамда қишлоқ хўжалигини суғурталаш тарифларини ҳудудий ёндашув асосида шакллантириш;
- агросаноат мажмуаси корхоналари фаолиятини суғурталаш омиллари ва шарт-шароитларини тубдан ўрганиш талаб этилади, хусусан агросаноат мажмуасининг марказий бўғини сифатида фақат фермер хўжаликлари томонидан қишлоқ хўжалиги маҳсулотлари етиштириш жараёнидаги турли рисклардан суғурталаш ишлари амалга оширилиб келинади, бироқ томорқа хўжаликларини суғурталаш ишлари орқада қолмоқда, шу сабабдан томорқа хўжаликлари фаолиятини суғурталашга бўлган эътиборни ошириш, бу борада янги суғурта тарифларини ишлаб чиқиши мақсадга мувофиқдир;





ISSN (E): 2181-4570

- республика миқёсида чорва молларини турли касалликлар ва табиий офатлардан суғурталашда суғурта тўловининг 50 % гача қисмини давлат бюджетидан қоплаш ёки хорижий тажрибаларга асосланган ҳолда давлат томонидан субсидиялаш механизмини жорий этиш;

- чорвачилик тармоғини суғурталаш бўйича электрон суғурта полисларини жорий этиш;

- фермер хўжаликлари раҳбар ходимларининг “Суғурта” тўғрисида иқтисодий ва ҳуқуқий саводхонлигини ошириш;

- мамлакат аҳолисининг эҳтиёжларини қондиришга йўналтирилган экинлар (ғалла ва шоли маҳсулотлари) ни ихтиёрий суғурталашдан мажбурий суғурталашга ўтказиш мақсадга мувофиқдир.

Foydalanilgan adabiyotlar:

1. Ўзбекистон Республикаси Президенти Шавкат Мирзиёев Олий Мажлисга Мурожаатномаси, 29 декабрь, 2020 йил. Ўзбекистон Республикаси Президентининг расмий сайти: <http://www.press-service.uz>.

2. Ginder M, Spaulding A.D, Tudor K.W, Winter J.R. 2009. Factors affecting crop insurance purchase decisions by farmers in northern Illinois. *Agricultural Finance Review*, 69, 113–125.

6. O'zbekiston Respublikasi Prezidenti Shavkat Mirziyoyevning Oliy Majlisga Murojaatnomasi// Xalq so'zi, 29 dekabr, 2018 yil.

7. A.Yadgarov. (2020). AgroInsurance-As A Mitigating Financial Lever For Climate Change In Agriculture. *International Journal of Advanced Science and Technology*, 29(7), 2251 - 2258. <http://serisc.org/journals/index.php/IJAST/article/view/17501>

8. A.Yadgarov, [A. Rakhimov](#). [Reforms on the development of the livestock sector and insurance protection in Uzbekistan](#). Published online: 19 March 2021. *E3S Web of Conferences* 244, 12012 (2021) <https://doi.org/10.1051/e3sconf/202124412012>

9. A.Yadgarov, I.Xotamov, X.Uktamov, M.Maxmudov, R.Najmiadinov, G'.Yuldashev. Prospects for the Development of Agricultural Insurance System. *WEB OF SCIENCE. Alinteri Journal of Agriculture Science* (2021) 36(1): 602-608/ e-ISSN: 2587-2249. info@alinteridergisi.com

10. A.Yadgarov. The importance of using the agricultural insurance system in increasing the volume of agricultural production in pandemic conditions. *SAARJ*

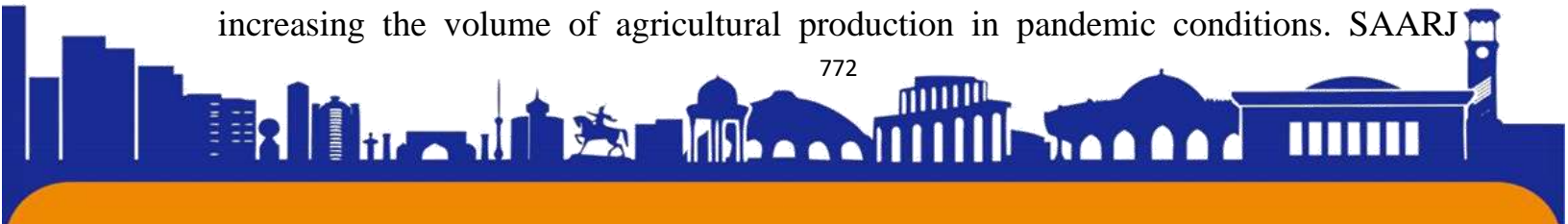



ISSN (E): 2181-4570

Journal on Banking & Insurance Research (SJBIR) ISSN: 2319-1422 Vol.9, July 2020, Impact Factor: SJIF 2020 = 7.126. 31-37 page. <https://saarj.com/wp-content/uploads/sjbir-july-2020-full-journal>

11. A.Yadgarov. Issues of food safety on the basis of agricultural insurance. The American Journal of Agriculture and Biomedical Engineering ISSN: 2689-1018. JULY 2020. Page No.: 43-52 Volume-II Issue-VII PUBLISHED: 30 JULY 2020. <https://usajournalshub.com/index.php/tajabe/article/view/576/539>

12. Saidova, M., Yadgarov, A., Kodirova, D., Turdialiev, J., Embergenova, G. Econometric analysis of the influence of climate characteristics on the ecological condition of soils and the productivity of agricultural crops. E3S Web of Conferences, 2023, 377, 03017. https://www.e3s-conferences.org/articles/e3sconf/abs/2023/14/e3sconf_icecae2022_03017/e3sconf_icecae2022_03017.html





ISSN (E): 2181-4570

AHOLINI OZIQ-OVQAT MAHSULOTLARI BILAN TA'MINLASHDA SUG'URTALASHNING ZARURIYATI

Yadgarov Akram Akbarovich

Iqtisod fanlari nomzodi, dotsent

Abdulxamidova Gulxayo Isroiljonovna

Toshkent Davlat Iqtisodiyot universiteti Magistratura talabasi

Abstrakt

Ushbu maqolada agrosanoat majmui tarmoqlariga jiddiy talofat yetkazuvshi tabiiy-iqlim va iqtisodiy mazmundagi xatarlarning kushayishi bilan bog'liq muammolarga tez-tez dush kelishlari hamda bu kabi muammolardan sug'urtalash orqali moliyaviy talofatlardan himoyalashda sug'urtaning rolini oshirish zaruriyati asoslab berilgan.

Key words: agricultural insurance, agricultural crops, insurance premium, insurance liability, insurance compensation, insurance reforms.

Agrosanoat majmuida muhim bozor infratuzilmasi bo'lmish sug'urtani rivojlantirmasdan turib, iqtisodiyotni barqarorligini ta'minlash mumkin emas, shuning uchun qishloq xo'jaligi korxonalarining barqarorligi ko'p jihatdan sug'urta tizimini nechog'lik rivojlanganligi bilan chambarchas bog'liq, ya'ni ularga bozor sharoitida ehtiyojlariga qarab barcha zarur xizmatlarini ko'rsata oladigan zamonaviy sug'urta xizmatlarini keng rivojlantirish muhim ahamiyatga ega.

Chunki, qishloq xo'jaligidagi fermer va dexqon xo'jaliklari faoliyati samaradorligiga ob-havoning keskin o'zgarishi bilan har-xil tabiiy ofatlar natijasida yetkazilgan zarar bevosita ta'sir etadi. Oxirga yillarda qishloq xo'jaligida sug'urta munosabatlarini keng rivojlantirish bo'yicha bir qator izlanishlar olib borilish bilan birga uning amaliy jihaatlariga ham keng e'tibor berildi.

2017-2021 yillarga mo'ljallangan Harakatlar strategiyasida sug'urta, lizing va boshqa moliyaviy xizmatlarning hajmini ularning yangi turlarini joriy qilish va sifatini oshirish hisobiga kengaytirish masalasi ustuvor vazifalardan biri sifatida belgilangan¹.

¹ O'zbekiston Respublikasining Prezidentining 2017 yil 7 fevraldagi "O'zbekiston Respublikasini yanada rivojlantirish bo'yicha harakatlar strategiyasi to'g'risidagi"gi PF-4947-sonli Farmoni.

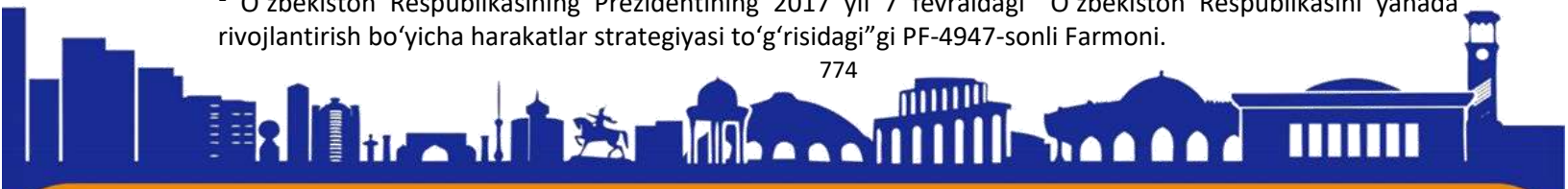



O'zbekiston Respublikasi Vazirlar Mahkamasining 2019 yil 17 iyundagi "Paxta xom ashyosi va boshqoli don ekinlarining bo'lg'usi hosilini sug'urtalash tizimini takomillashtirish to'g'risida" 505-sonli qarori² hamda 2019 yil 30 sentyabrdagi "Aholi xonadonlarida va chorvachilik yo'nalishida faoliyat ko'rsatayotgan xo'jalik yurituvchi sub'ektlarda parvarishlanayotgan chorva hayvonlarini sug'urta qilish tartibi to'g'risidagi nizomni tasdiqlash haqida"gi 830- sonli qarorlari³ qishloq xo'jaligida sug'urta tizimini keng rivojlantirishga qaratilgan muhim huquqiy-me'yoriy xujjatlar hisoblanadi.

O'zbekiston Respublikasi Prezidenti Sh. M. Mirziyoyevning tashabbuslari bilan qabul qilingan 2017-2021-yillarda O'zbekiston Respublikasi rivojlanishining beshta ustuvor yo'nalishlari bo'yicha Harakatlar strategiyasi hamda 2019-yil 2-avgustdagi PQ-4412-sonli qaroriga⁴ muvofiq yangi tahrirdagi "Sug'urta faoliyati to'g'risida"gi Qonun ishlab chiqildi. Ushbu qonun O'zbekiston Respublikasi Prezidenti tomonidan 2021-yil 23-noyabrda imzolandi hamda **2022-yil 25-fevraldan boshlab** kuchga kirdi⁵.

O'zbekiston Respublikasi Prezidenti tomonidan **2022 yil 28 yanvarda "2022-2026 yillarga mo'ljallangan Yangi O'zbekistonning taraqqiyot strategiyasi to'g'risida"**gi PF-60-sonli farmon imzolandi. Taraqqiyot strategiyasining uchinchi yo'nalishi bo'lgan – Milliy iqtisodiyotni jadal rivojlantirish va yuqori o'sish sur'atlarini ta'minlash maqsadida amalga oshiriladigan chora-tadbirlardan biri sifatida tegishli vazirliklarga qishloq xo'jaligida davlat tomonidan qo'llab-quvvatlash ko'lamini kengaytirish va sug'urtalashning yangi mexanizmlarini amalga oshirish, shu jumladan «Qishloq xo'jaligi tavakkalchiliklarini sug'urtalash to'g'risida"gi qonunni qabul qilish masalasini ko'rib chiqish vazifasi (30-maqсад) belgilangan⁶.

² O'zbekiston Respublikasi Vazirlar Mahkamasining 2019 yil 17 iyundagi "Paxta xom ashyosi va boshqoli don ekinlarining bo'lg'usi hosilini sug'urtalash tizimini takomillashtirish to'g'risida" 505-sonli qarori.

³ 2019 yil 30 sentyabrdagi "Aholi xonadonlarida va chorvachilik yo'nalishida faoliyat ko'rsatayotgan xo'jalik yurituvchi sub'ektlarda parvarishlanayotgan chorva hayvonlarini sug'urta qilish tartibi to'g'risidagi nizomni tasdiqlash haqida"gi 830- sonli qarori.

⁴ O'zbekiston Respublikasi Prezidentining 2019 yil 2 avgustdagi "O'zbekiston Respublikasining sug'urta bozorini isloh qilish va uning jadal rivojlanishini ta'minlash chora-tadbirlari to'g'risida"gi PQ-4412-sonli qarori.

⁵ "Sug'urta faoliyati to'g'risida"gi O'zbekiston Respublikasining 2021 yil 23 noyabrda yangi tahrirda qabul qilingan qonuni.

⁶ O'zbekiston Respublikasining Prezidentining 2022 yil 28 yanvardagi "2022-2026 yillarga mo'ljallangan Yangi O'zbekistonning taraqqiyot strategiyasi to'g'risida"gi PF-60-sonli Farmoni.





Oziq-ovqat xavfsizligini ta'minlashga e'tiborni oshirish muhim masalalardan biridir. Qishloq xo'jaligi mahsulotlari, xususan oziq-ovqat mahsulotlarini import qiluvchi mamlakatlar uchun yuqori darajadagi asosiy xavf bu oziq-ovqat xavfsizligini ta'minlash siyosati sifatida jiddiy vaziyatni yuzaga keltiradi.

Agrar tarmoq korxonolari tomonidan qishloq xo'jaligi ekinlaridan xususan, paxta, g'alla, meva-sabzavot, poliz, kartoshka va uzum mahsulotlari yetishtirish hajmini oshirish orqali oziq-ovqat xavfsizligini ta'minlash hamda tarmoqni bevosita turli kutilmagan va stixiyali hodisalardan sug'urtaviy himoyalashni takomillashtirishni talab etadi.

Mamlakatimiz qishloq xo'jaligida 2020 yilning yakunlariga ko'ra, qishloq, o'rmon va baliqchilik xo'jaliklari mahsulot (xizmat)larning umumiy hajmi 260,3 trl.so'mni, shu jumladan dehqonchilik va chorvchilik, ovchilik va va ushbu sohlarda ko'rsatilgan xizmatlar - 258,1 trln.so'mni, o'rmon xo'jaligi – 6,7 trln.so'mni, baliqchilik xo'jaligi 1,8 trln.so'mni tashkil qildi.

Oziq-ovqat xavfsizligini ta'minlashning yagona yo'li sifatida, qishloq xo'jaligi ekinlarini yetishtirish jarayonida resurslar ta'minoti, urug'lik va mineral o'g'itlar yetkazib berish, daladan iste'molchigacha hamda ichki va tashqi bozorlarga mahsulotlarni yetkazib berish bog'liq holatlarda turli xavf-xatarlar yuzaga kelishi mumkin.

Bugungi kunda mamlakatimiz sug'urta tashkilotlari oldiga katta ma'suliyatli vazifani quymoqda. Har qanday sharoitda ham qishloq xo'jaligini barqaror rivojlantirishdagi asosiy omillardan biri sifatida ishonchli sug'urta xizmatlarini amalga oshirish maqsadga muvofiqdir. Shu jihatdan mamlakatimizda xo'jalik yurituvchi sub'ektlarni va aholi hayoti hamda mol-mulkini sug'urtalash borasida jadal ishlar amalga oshirilmoqda.

Mamlakatimizda qishloq xo'jaligini sug'urtalash borasida amalga oshirilayotgan islohotlar natijasida sug'urta tashkilotlarining sug'urta bozoridagi o'rni va mavqei ortib bormoqda. Shu jihatdan, sug'urta bozorida ko'rsatilayotgan sug'urta xizmatlari hajmi va sug'urta qamrovi darajasi ortib bormoqda.

Qishloq xo'jaligi faoliyatini davom ettirish, aholini o'z vaqtida qishloq xo'jaligi mahsulotlari bilan ta'minlash asosida oziq-ovqat xavfsizligini oldini olish va bu jarayonni sug'urtaviy himoyalash muhim vazifalardan biridir.





“O‘zagrosug‘urta” aksiyadorlik jamiyatining asosiy mijozlari bo‘lgan qishloq xo‘jaligi korxonalari, fermer va dehqon xo‘jaliklari, kichik biznes va xususiy tadbirkorlik sub‘ektlari hamda qishloq aholisi hisoblanadi. “O‘zagrosug‘urta” AJ tomonidan mijozlarni turli xil tabiiy ofat va baxtsiz hodisalar oqibatida yuzaga keladigan holatlardan sug‘urta qilishda muayyan ishlar olib borilmoqda. “O‘zagrosug‘urta” AJ tomonidan tabiiy ofatlar natijasida ko‘rilgan zararlarni qoplash maqsadida 2020 yil holatiga ko‘ra, jamiyat va uning hududiy filiallari tomonidan ko‘rsatilgan xizmatlar natijasida jami 1475649 ta yuridik va jismoniy shaxslar bilan sug‘urta shartnomalari tuzilgan bo‘lib, unga ko‘ra 178,2 mln.so‘m sug‘urta mukofotlari yig‘ilgan. “O‘zagrosug‘urta” AJ tomonidan sug‘urtalanuvchilar tomonidan ko‘rilgan zararlarni qoplash maqsadida 91,3 mln.so‘m miqdorida sug‘urta to‘voni to‘lab berildi.

“O‘zagrosug‘urta” AJ tomonidan fermer xo‘jaliklarining qishloq xo‘jaligi ekinlari hosilini sug‘urtalash bo‘yicha jami 56,3 mln.so‘m sug‘urta mukofotlari kelib tushgan bo‘lib shundan paxta hosilini sug‘urtalash bo‘yicha 34,9 mln.so‘m va g‘alla hosili sug‘urtasi bo‘yicha 21,1 mln.so‘m sug‘urta mukofotlari yig‘ilgan. Ushbu davrda fermer xo‘jaliklarining tabiiy ofatlar va boshqa turdagi kutilmagan stixiyali hodisalardan ko‘rilgan zararlarni qoplash maqsadida to‘langan sug‘urta to‘voni 44,4 mln.so‘mni tashkil etgan.

Umuman olganda aholini keng ko‘lamli qishloq xo‘jaligi mahsulotlari bilan ta‘minlash hamda mamlakat oziq-ovqat xavfsizligini oldini olishda sug‘urtaviy himoyalashni yanada rivojlantirishni taqozo etmoqda. Fikrimizcha, qishloq xo‘jaligini sug‘urtaviy himoyalash tizimini rivojlanishi qishloq xo‘jaligi ekinlari yetishtirish hajmini oshirishda va ularning iqtisodiy barqarorligini ta‘minlashda rag‘batlantiruvchi moliyaviy dastak sifatida qo‘llab-quvvatlaydi.

Xulosa o‘rnida aytish joizki, har qanday tahlikali sharoitda ham aholini birlamchi oziq-ovqat mahsulotlari bilan ta‘minlashda qishloq xo‘jaligini rivojlanishini moliyaviy jihatdan qo‘llab-quvvatlash, iqtisodiy rag‘batlantirish mexanizmlarini keng joriy etish, qishloq xo‘jaligini sug‘urtalashning ma‘muriy usullaridan raqamli sug‘urtalash usullariga o‘tish, qishloq xo‘jaligi ekinlarini hosilini sug‘urtalashda indeks sug‘urtalashni joriy etish, qishloq xo‘jaligida tabiiy xavf-xatarlarni identifikatsiyalash asosida sohaga innovatsion yutuqlarni joriy qilish, aholini oziq-ovqat xavfsizligini ta‘minlash maqsadida yangi turdagi ixtiyoriy sug‘urta turlarini ishlab chiqish va yetishtirilgan qishloq xo‘jaligi ekinlari hosilini yo‘qotishni oldini olishga erishish,





qishloq xo‘jaligi ekinlarini sug‘urtalashda faqatgina hosilni olishda javobgarlik mavjud bo‘lib, bu jarayonni ekishdan tortib to yetkazib berish, qayta ishlashga bo‘lgan davrgacha sug‘urtalash javobgarligini amalga oshirish lozim.

Foydalanilgan adabiyotlar:

1. Ўзбекистон Республикаси Президенти Шавкат Мирзиёев Олий Мажлисга Мурожаатномаси, 29 декабрь, 2020 йил. Ўзбекистон Республикаси Президентининг расмий сайти: <http://www.press-service.uz>.
2. Ginder M, Spaulding A.D, Tudor K.W, Winter J.R. 2009. Factors affecting crop insurance purchase decisions by farmers in northern Illinois. *Agricultural Finance Review*, 69, 113–125.
3. O‘zbekiston Respublikasi Prezidenti Shavkat Mirziyoyevning Oliy Majlisga Murojaatnomasi// Xalq so‘zi, 29 dekabr, 2018 yil.
4. A.Yadgarov. (2020). AgroInsurance-As A Mitigating Financial Lever For Climate Change In Agriculture. *International Journal of Advanced Science and Technology*, 29(7), 2251 - 2258. <http://serisc.org/journals/index.php/IJAST/article/view/17501>
5. A.Yadgarov, A. Rakhimov. Reforms on the development of the livestock sector and insurance protection in Uzbekistan. Published online: 19 March 2021. E3S Web of Conferences 244, 12012 (2021) <https://doi.org/10.1051/e3sconf/202124412012>
6. A.Yadgarov, I.Xotamov, X.Uktamov, M.Maxmudov, R.Najmiadinov, G‘.Yuldashev. Prospects for the Development of Agricultural Insurance System. *WEB OF SCIENCE. Alinteri Journal of Agriculture Science* (2021) 36(1): 602-608/ e-ISSN: 2587-2249. info@alinteridergisi.com
7. A.Yadgarov. The importance of using the agricultural insurance system in increasing the volume of agricultural production in pandemic conditions. *SAARJ Journal on Banking & Insurance Research (SJBIR)* ISSN: 2319-1422 Vol.9, July 2020, Impact Factor: SJIF 2020 = 7.126. 31-37 page. <https://saarj.com/wp-content/uploads/sjbir-july-2020-full-journal>
8. A.Yadgarov. Issues of food safety on the basis of agricultural insurance. *The American Journal of Agriculture and Biomedical Engineering* ISSN: 2689-1018. JULY 2020. Page No.: 43-52 Volume-II Issue-VII PUBLISHED: 30 JULY 2020. <https://usajournalshub.com/index.php/tajabe/article/view/576/539>





ISSN (E): 2181-4570

9. Saidova, M., Yadgarov, A., Kodirova, D., Turdialiev, J., Embergenova, G. Econometric analysis of the influence of climate characteristics on the ecological condition of soils and the productivity of agricultural crops. E3S Web of Conferences, 2023, 377, 03017. https://www.e3s-conferences.org/articles/e3sconf/abs/2023/14/e3sconf_icecae2022_03017/e3sconf_icecae2022_03017.html





ISSN (E): 2181-4570

ЎЗБЕКИСТОН ҚИШЛОҚ ХЎЖАЛИК МАҲСУЛОТЛАРИ ЭКСПОРТИНИ РИВОЖЛАНТИРИШДА ХАЛҚАРО СИФАТ СТАНДАРТЛАРИНИ ЖОРИЙ ЭТИШ

Ядгаров Акрам Акбарович

Иқтисод фанлари номзоди, доцент

Маҳаматова Камола Сағдуллаевна

Тошкент Давлат Иқтисодиёт университети Магистратура талабаси

Аннотация

Ушбу мақолада аҳолини сифатли озиқ-овқат маҳсулотлари билан таъминлаш ҳамда органик ва экологик жиҳатдан истеъмолбоп маҳсулотлар ишлаб чиқариш ва экспорт қилишда халқаро сифат стандартларини кенг жорий қилишда халқаро стандартларининг роли ёритиб берилган.

Калит сўзлар: Қишлоқ хўжалиги маҳсулотлари, экологик маҳсулотлар, органик маҳсулотлар, импорт-экспорт, халқаро стандартлар, Global G.A.P. халқаро сифат стандарти.

Халқаро даражада озиқ-овқат маҳсулотларининг сифати ва бугунги кунда рақобатбардошлигини оширишга бўлган талаб йилдан-йилга ортиб бормоқда. Шу сабабли маҳсулотлар, хусусан, мевасабзаёт маҳсулотлари сифатини ошириш, маҳсулотларни етиштириш ва кафолатланган хавфсиз етказиб бериш занжирини таъминлашда маркетинг хизматининг ўрни алоҳида аҳамият касб этмоқда. “2022 йилда дунёда ISO 9001:2015 стандарти талабларига жавоб берадиган 978 мингдан ортиқ сифат менежменти тизими ҳамда ISO 22000:2005&2021 стандарти талабларига жавоб берадиган 33 мингдан ортиқ озиқ-овқат хавфсизлигини бошқариш тизими жорий этилган”¹.

Ушбу стандарт тизимларни жорий этиш кенгайиб боришига қарамай, маҳаллий амалиётда уларни қишлоқ хўжалиги кооперациялари агрокластерлар, деҳқон ва фермер хўжаликлари, шунингдек агрологистика тизимлари фаолиятларида кенг фойдаланиш бўйича илмий ёндашувлар етарли даражада ривожланмаган. Уларни ҳисобга олган ҳолда мева-сабзаёт маҳсулотлари рақобатбардошлигини ошириш сифатни бошқариш тизимларини

¹ <https://www.iso.org/the-iso-survey.html>

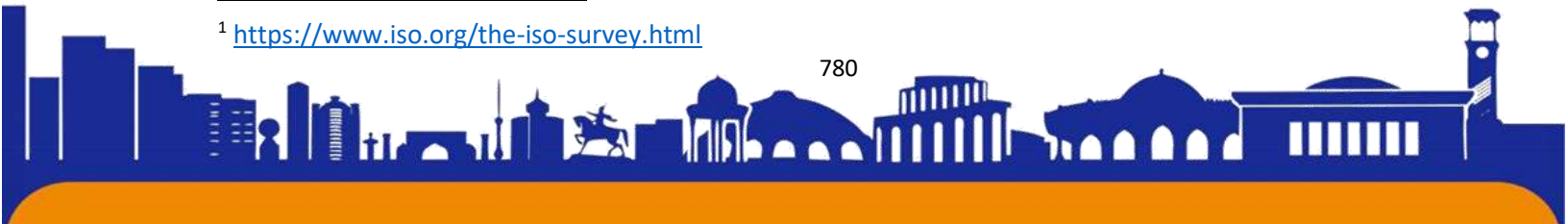



такомиллаштириш муҳим аҳамият касб этади.

Охирги йилларда “...республикамиз аграр соҳасини ислоҳ қилиш, хусусан соҳада давлат бошқаруви тизимини такомиллаштириш, бозор муносабатларини кенг жорий қилиш, қишлоқ хўжалиги маҳсулотларини етиштирувчи, қайта ишловчи ва сотувчи субъектлар ўртасидаги муносабатларнинг ҳуқуқий асосини мустаҳкамлаш, соҳага инвестицияларни жалб қилиш, ресурстежамкор технологияларни жорий этиш ҳамда қишлоқ хўжалиги маҳсулотлари ишлаб чиқарувчиларни замонавий техникалар билан таъминлаш борасида муайян ишлар амалга оширилмоқда”².

Республикамизда энг муҳим тармоқларидан бири бўлиб ҳисобланадиган қишлоқ хўжалигига замонавий техника ва технологиялар, инновация, ҳамда илғор илм-фан ютуқларини жорий этиш орқали унинг ривожини таъминлаш энг долзарб масалалардан бири бўлиб қолмоқда. “Қишлоқ хўжалигини ривожлантириш борасида, мамлакатимиз стендига Германия, Нидерландия, Франция, Буюк Британия, Италия, Польша, Уммон, Покистон, Россия, Туркия, Исроил ва бошқа мамлакатлардан кўплаб ишбилармонлар ташриф буюриб, ўзбекистонлик етказиб берувчилар билан ўзаро манфаатли ҳамкорликни йўлга қўйишга катта қизиқиш билдиришди”³.

Мамлакатимизда ишлаб чиқарилаётган маҳсулот ва кўрсатилаётган хизматлар сифати ва хавфсизлигини таъминлаш, уларни жаҳон стандартлари талабларига мувофиқлаштириш рақобат курашида ғолиб бўлишнинг бош омилларидан бири бўлиб ҳисобланади. Интеграциялашув жараёнларининг янада чуқурлашуви, ички ва ташқи бозорларда хорижий ишлаб чиқарувчилар томонидан таклиф қилинаётган маҳсулотлар билан рақобат қила оладиган маҳсулотлар ишлаб чиқариш зарурияти, шунингдек истеъмолчиларнинг маҳсулот сифатига бўлган талаблари қишлоқ хўжалиги маҳсулотларини сифатини ошириш, жумладан соҳага халқаро стандартларни жорий қилишни янада ривожлантиришни талаб қилмоқда.

Республикамизда қабул қилинган дастурий чора-тадбирлар қишлоқ хўжалигида ишлаб чиқаришнинг жадал ривожланиш йўлига ўтилишини,

² <https://lex.uz/docs/4567334>

³ <https://east-fruit.com/uz/yangiliklar/fruit-logistica-2022-ozbekiston-qishloq-khozhligi-mahsuloti>





республиканинг озиқ-овқат хавфсизлигини ва озиқ-овқат маҳсулотларининг асосий турлари билан ўзини ўзи таъминлаши керак. Бу эса қишлоқ хўжалиги маҳсулотларини экспорт қилиш ҳажми, авваламбор, ташқи бозорда талаб юқори бўлган қайта ишланган маҳсулотлар сезиларли даражада ошишига олиб келади.

Президентимиз Шавкат Мирзиёев ташаббуслари билан Ўзбекистон Республикаси қишлоқ хўжалигини ривожлантиришга қаратилган кенг кўламли чора тадбирлар ва янги қонун ҳужжатлари ишлаб чиқилмоқда. Ҳаракатлар Стратегиясида белгилаб берилган қишлоқ хўжалигини стратегик ривожлантиришнинг асосий йўналишларидан келиб чиқиб қишлоқ хўжалигини ривожлантириш бўйича узоқ муддатга мўлжалланган стратегиянинг мавжуд эмаслиги, ер ва сув ресурсларидан самарали фойдаланишга, соҳага инвестицияларни кенг жалб этишга, ишлаб чиқарувчиларнинг юқори даромад олишига ва маҳсулотлар рақобатбардошлигини оширишга тўсқинлик қилаётганлигини инобатга ҳолда ишлаб чиқилган “Ўзбекистон Республикаси қишлоқ хўжалигини ривожлантиришнинг 2020-2030 йилларга мўлжалланган стратегияси” бу борада қабул қилинган ҳуқуқий ҳужжат ҳисобланади⁴.

Қишлоқ хўжалиги маҳсулотларини сифати ва ҳавфсизлиги масалаларини жаҳон миқёсида муҳимлигини инобатга олган ҳолда ушбу соҳа бўйича кўплаб илмий тадқиқот ишларини амалга оширилишини кўрсатмоқда. Бугунги кунда, жаҳон қишлоқ хўжалиги амалиётида оммалашган ва бозорларга киришда талаб этилаётган халқаро стандартлар – органик қишлоқ хўжалиги (Organic Agriculture) ҳамда мақбул қишлоқ хўжалик амалиёти (Good Agricultural Practices (GAP))лари ҳисобланиб, улар қишлоқ хўжалигининг замонавий бошқарув тизимларида кўйидагиларни таъминлашга интилади:

- табиий ресурслар, ер, сув ва биохилма-хилликдан барқарор фойдаланиш;
- хавфсиз озиқ-овқат маҳсулотлари ва ноозиқ-овқат товарларини ишлаб чиқариш;
- фермерларнинг фаровон турмуши тўғрисида қайғуриш;
- ҳайвонлар фаровонлиги тўғрисида қайғуриш;
- атроф-муҳитга минимал таъсир кўрсатиш;

⁴ Ўзбекистон Республикаси Президентининг 2019 йил 23 октябрдаги «Ўзбекистон Республикаси қишлоқ хўжалигини ривожлантиришнинг 2020-2030 йилларга мўлжалланган стратегиясини тасдиқлаш тўғрисида»ги ПФ-5853-сонли қарори. <https://lex.uz/docs/4567334>

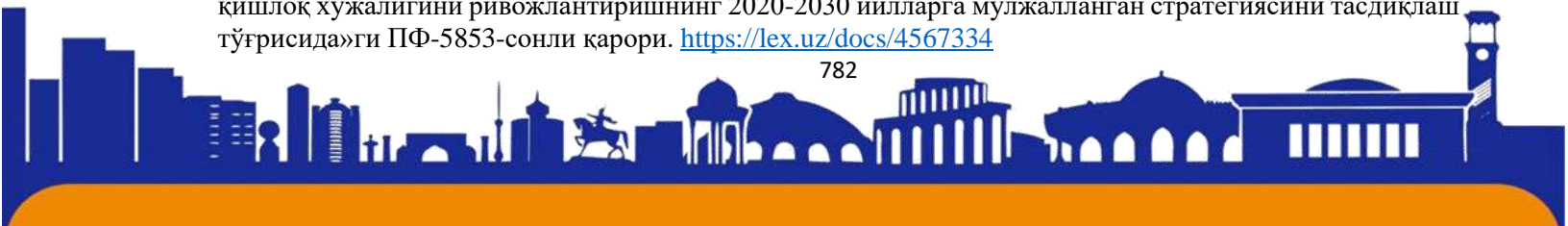



- бозорлани кенгайтириш;
- истеъмолчининг ишончини қозониш;
- бозордаги рақобатбардошликни таъминлаш.

Жаҳон аҳолиси сони 2023 йилда 8,1 млрд. кишига, 2030 йилда эса 8,4 млрд. кишига етади, бу эса жаҳон мамлакатлари олдига уларни озиқ-овқат билан таъминлаш бўйича долзарб чора-тадбирларни қабул қилиш вазифаларини қўяди. Аҳоли жон бошига озиқ-овқат ишлаб чиқаришнинг келгуси ўртача жаҳон даражасини сақлашда (298 кг/йил), 2023 йилда жаҳон мева-сабзавот ишлаб чиқариш ҳажми минимум 3,1 млрд. тонна, 2030 йилда эса – 2,5 млрд. тоннани ташкил этиши лозим.

Қишлоқ хўжалиги маҳсулотлари бўйича сифат стандартларини белгилаш учун физиология, биология, кимё, экология, иқтисодиёт ва маҳсулот характери ва якуний вазифаларига қараб, бошқа фан соҳалари бўйича олимлар ҳам, амалиётчилар ҳам чуқур билимга эга бўлишлари талаб қилинади.

Буларнинг барчасини ҳисобга олиб, стандартларни уларнинг сифати ишлаб чиқарувчилар, айниқса, якуний истеъмолчилар учун катта аҳамиятга эга бўлган Қишлоқ хўжалиги маҳсулотларининг энг муҳим турларига белгилаш мумкин.

Қишлоқ хўжалиги маҳсулотлари сифат стандартларини белгилашнинг ўзи алоҳида бир мақсад эмас. У барча ишлаб чиқарувчиларга мева, узум ва сабзавот экинлари навларини, уларни парваришлаш, хосилни йиғиб олиш, транспорт воситасида ташиш, сақлаш ва қайта ишлаш технологияларини танлашда реал ёрдам кўрсатишнинг муҳим элементи ҳисобланади. Бу стандартлар сабзавотчи ва боғбонларга бозорда рақобат курашида амалий ёрдам беришда уларнинг ишлаб чиқариш фаолияти учун манба бўлиб хизмат қилади.

Хулоса қилиб айтганда, озиқ-овқат хавфсизлигини таъминлаш ва GLOBAL GAP стандартини жорий этиш йўллари асосида қишлоқ хўжалиги маҳсулотларини экспорт қилиш имконияти ортади. Юқоридагилардан келиб чиқиб, Ўзбекистонда озиқ-овқат хавфсизлигини таъминлаш ва global gap стандартини жорий этиш борасида қуйидагилар тавсия этилади:

- мамлакатимизда етиштирилаётган мева-сабзавот маҳсулотларининг рақобатбардошлигини оширишда “даладан дастурхонга қадар” занжирни ҳар бир бўғинида сифат менежменти тизимини жорий этиш мақсадга мувофиқ. Вертикал ва горизонтал интеграция ҳамда рақобатда ҳамкорлик муносабатлари каби





омиллар асосида менежмент тизимлари орқали мева-сабзавот маҳсулотлари рақобатбардошлигини оширишнинг концептуал моделини амалиётга жорий этилиши мамлакатда мева-сабзавот маҳсулотларини ички бозорда ўз мавқуини сақлаш ҳамда жаҳон бозорида рақобатбардошлигини оширишга хизмат қилади.

- мева-резавор маҳсулотларини етиштириш учун ажратилган ер майдонини ва мева-сабзавот етиштиришга киритилган инвестиция ҳажмининг 100 фоизга ошириш ҳисобидан мамлакатимизда мева-сабзавот маҳсулотлари экспорти ҳажмини мос равишда 32 % ва 24 % га кўшимча ошириш мумкин. Шунинг таъкидлаш жоизки, ҳозирги кунда тармоқдаги мавжуд аҳоли бандлиги ошиб кетган бўлиб, бу мос равишда меҳнат унумдорлигини пасайишига олиб келаётганлиги аниқланиб унинг ҳисобидан 20 % ни мева-сабзавот маҳсулотлари экспорти ҳажмини камайишига олиб келиши аниқланди.

- Жаҳон бозорларида мева-сабзавот маҳсулотларига қўйиладиган сифат стандартлари, техник, санитария, гигиеник, фитосанитария, ветеринария, экологик ва бошқа талабларни ISO 9001:2000 ва ISO 22000:2005 стандартлари доирасида жорий этиш етарли эмаслиги ва қишлоқ хўжалиги соҳасига халқаро стандартлар, сифат менежменти тизимларини жорий қилишни ривожлантириш учун зарурий институционал шароитдан фойдаланган ҳолда мамлакатимизда сифат менежменти тизимидаги стандартларни жорий қилиш механизмини шакллантириш ва ривожлантиришни талаб этади.

- Ўзбекистондаги жаҳонда камдан-кам учрайдиган табиий ва тупроқ-иклим шароитларининг уйғунлиги туфайли дунёдаги энг мазали ва энг фойдали мева-сабзавотлар фақат бизнинг минтақамизда етиштирилиши, кўп йиллик ўзига ҳос тажрибаларни инobatга олган ҳолда Global G.A.P. стандарти асосида Ўзбекистонда мақбул қишлоқ хўжалиги амалиёти (UzG.A.P.)ни ривожлантириш ҳамда Global G.A.P. стандартини жорий қилиш механизми ишлаб чиқиш ва амалиётга жорий этиш мақсадга мувофиқ.

- Global G.A.P. стандарти талабларига мувофиқ, ушбу стандартда белгиланган назорат нуқталари, миллий қонунчиликдаги бирор меъёрий ҳужжатлар билан кесишадиган бўлса ёки ушбу талаблар бирор меъёрий ҳужжат талабларидан паст бўлса, ушбу меъёрий ҳужжат талаблари бажарилиши Ўзбекистонда шакллантирилган мақбул қишлоқ хўжалиги амалиёти (UzG.A.P.)ни келгусида Global G.A.P. стандарти даражасида халқаро тан





олинишига асос бўлади. Бу ўз навбатида маҳаллий ишлаб чиқарувчиларни халқаро стандартларни қабул қилиш ва хорижий аудиторлар учун сарфланадиган харажатларни тежаш имконини беради.

Фойдаланилган адабиётлар рўйхати:

1. Ўзбекистон Республикаси Президенти Шавкат Мирзиёев Олий Мажлисга Мурожаатномаси, 29 декабрь, 2020 йил. Ўзбекистон Республикаси Президентининг расмий сайти: <http://www.press-service.uz>.
2. Ўзбекистон Республикаси Президентининг 2020 йил 18 майдаги «Қишлоқ хўжалиги маҳсулотларининг сифат ва хавфсизлик кўрсаткичлари халқаро стандартларга мувофиқлигини таъминлашга доир қўшимча чора-тадбирлар тўғрисида»ги ПФ-5995-сонли Фармони.
3. [A.Yadgarov. International insurance market and experience of foreign countries in agricultural insurance. Economics and Innovative Technologies. Vol. 2020> No. 2 \(2020\). https://uzjournals.edu.uz/iqtisodiyot/vol2020/iss2/](https://uzjournals.edu.uz/iqtisodiyot/vol2020/iss2/)
4. A.Yadgarov. (2020). AgroInsurance-As A Mitigating Financial Lever For Climate Change In Agriculture. International Journal of Advanced Science and Technology, 29(7), 2251 - 2258. <http://serisc.org/journals/index.php/IJAST/article/view/17501>
5. A.Yadgarov. Issues of food safety on the basis of agricultural insurance. The American Journal of Agriculture and Biomedical Engineering ISSN: 2689-1018. JULY 2020. Page No.: 43-52 Volume-II Issue-VII PUBLISHED: 30 JULY 2020. <https://usajournalshub.com/index.php/tajabe/article/view/576/539>
6. A.Yadgarov. The importance of using the agricultural insurance system in increasing the volume of agricultural production in pandemic conditions. SAARJ Journal on Banking & Insurance Research (SJBIR) ISSN: 2319-1422 Vol.9, July 2020, Impact Factor: SJIF 2020 = 7.126. 31-37 page. <https://saarj.com/wp-content/uploads/sjbir-july-2020-full-journal>
7. Saidova, M., Yadgarov, A., Kodirova, D., Turdialiev, J., Emberganova, G. Econometric analysis of the influence of climate characteristics on the ecological condition of soils and the productivity of agricultural crops. E3S Web of Conferences, 2023, 377, 03017. https://www.e3s-conferences.org/articles/e3sconf/abs/2023/14/e3sconf_icecae2022_03017/e3sconf_icecae2022_03017.html





ISSN (E): 2181-4570

ИҚЛИМ ЎЗГАРИШЛАРИ ТАЪСИРИДАН ҚИШЛОҚ ХЎЖАЛИГИНИ СУҒУРТАЛАШ ВА МОЛИЯВИЙ ҚЎЛЛАБ - ҚУВВАТЛАШ

Ядгаров Акрам Акбарович

Иқтисод фанлари номзоди, доцент

Маҳаматова Мафтуна

Тошкент Давлат Иқтисодиёт университети Магистратура талабаси

Аннотация

Мақолада иқлим ўзгаришлари билан боғлиқ муаммолар рўй бераётган айни вақтда қишлоқ хўжалигида иқлим ўзгариши таъсирини камайтиришда суғурта хизматларини кўрсатиш орқали молиявий қўллаб-қувватлаш масалалари илмий жиҳатдан асослаб берилган. Қишлоқ хўжалигини суғурталаш имкониятларидан самарали фойдаланиш орқали иқлим ўзгаришлари таъсирини бартараф этиш ва кўрилган молиявий зарарларни қоплашда айнан суғурталашнинг аҳамияти кенг ёритилган.

Асосий тушунчалар: Иқлим ўзгариши, экологик ҳафвлар, қишлоқ хўжалигини суғурталаш, суғурта мукофоти, суғурта жавобгарлиги, суғурта товони, суғурталашдаги ислохотлар.

Дунё олимларининг тадқиқотларига кўра, глобал исиш жараёни давом этар экан, ҳаво ҳарорат кўрсаткичи 2050 йилга бориб 2°C гача кўтарилиши тахмин қилинмоқда. Дарҳақиқат, глобал иқлим ўзгаришларини об-ҳаво билан боғлиқ қутилмаган табиий офатларга аниқ таъсир баҳосини аниқлаш ёки юзага келиши мумкин бўлган хавф-хатарлар бугунги кунда макроиқтисодиёт учун тизимли хавф-хатар эканлиги барчамизга маълум.

Бу борада Ўзбекистон Республикаси Президенти Шавкат Мирзиёевнинг 2020 йил 24 январдаги Олий Мажлисга Мурожаатномасида олдиндан ҳар қандай хавф-хатарларга тайёр туришимиз ва бунинг олдини олиш борасида қуйидаги фикрларни, яъни "...қишлоқ хўжалигини давлат томонидан қўллаб-қувватлаш жамғармасини ислоҳ қилиб, аграр соҳанинг бошқа тармоқларига ҳам арзон кредитлар ажратиш йўлга қўйилади, хусусий агросаноат ташкилотларига ер ҳолатини аниқлаш, экин турлари ва уруғни тўғри танлаш, зараркунандаларга





қарши курашиш, молиявий кўмаклашиш, маҳсулот бозорини топиш бўйича хизмат кўрсатиши керак” деб таъкидлаб ўтилган.

Аграр соҳа вакиллари ҳисобланган қишлоқ хўжалиги корхоналари, хусусан фермер ва деҳқон хўжаликлари фаолиятига ҳам иқлим ўзгаришлари ўз таъсирини ўтказмоқда. Шунингдек, қишлоқ хўжалигида кутилган ҳосилнинг бўлмаслиги, мамлакат аҳолиси истеъмол билан бирга барча турдаги ишлаб чиқариш корхоналарига ўз таъсирини ўтказди. Дарҳақиқат, қишлоқ хўжалиги маҳсулотларини қайта ишловчи корхоналарда ишлаб чиқаришнинг бир меъёردа бормаслиги мамлакат аҳолисининг молиявий ҳолатига ҳам ўз таъсирини кўрсатади.

Ўзбекистон қишлоқ хўжалиги йирик экспорт салоҳиятига эга бўлиб, айнан юртимиз заминида етиштирилаётган органик маҳсулотлар хусусан, турли мевалар, сабзавот ва полиз маҳсулотлари жаҳон бозорларида рақобатлаша олиши ҳеч кимга сир эмас. Шу боис, мамлакатимиз қишлоқ хўжалиги маҳсулотларига бўлган талаб ортиб бормоқда. Бироқ, дунё давлатлари каби иқлим ўзгаришлари бевосита бизнинг мамлакатимизга ўзининг таъсирини ўтказмоқда.

Ўзбекистон ҳам хавфли деҳқончилик зонасида жойлашган, баъзи ҳолларда сув танқислиги, қурғоқчилик, сел келиши, турли зараркундалар ёки чигиртка босиши ва бошқа стихияли ҳодисаларнинг рўй бериш оқибатида катта талофатларнинг содир бўлиши қишлоқ хўжалиги фаолиятига ҳам жиддий таъсир этмай қуймайди. Қишлоқ хўжалиги табиий офатлар таъсирига узвий боғлиқ бўлиб, унинг барқарор ривожланишига тўсқинлик қилиши айни ҳақиқат.

Ҳар қандай шароитда ҳам бевосита қишлоқ хўжалиги корхоналари фаолиятни суғуртавий ҳимоялаш ва молиявий қўллаб-қувватлаш ҳукуматнинг диққат марказида бўлиб келаётган стратегик масалалардан бири ҳисобланади.

Иқлим ўзгариши фониде қишлоқ хўжалиги корхоналари фаолиятини суғурталаш тизимини тубдан такомиллаштириш бугунги кунда ўз ечимини кутаётган долзарб масалалардан биридир. Шу нуқтаи назардан агросуғурта тизими мазкур ҳолатда турли муаммоларнинг самарали ечими сифатида майдонга чиқади.

“Ўзагросуғурта” акциядорлик жамиятининг асосий мижозлари бўлиб фермер хўжаликлари, кичик бизнес ва хусусий тадбиркорлик субъектлари ҳамда қишлоқ аҳолиси ҳисобланади. “Ўзагросуғурта” АЖ томонидан мижозларни





турли хил табиий офат ва бахтсиз ҳодисалар оқибатида юзага келадиган ҳолатлардан суғурта қилишда муайян ишлар олиб борилмоқда.

“Ўзагросуғурта” АЖ нинг ҳудудий бўлинмалари томонидан иқлим ўзгариши билан боғлиқ содир бўлиши мумкин бўлган табиий хавф-хатарлардан қишлоқ хўжалигини суғурталаш бўйича тузилган суғурта шартномалари ҳолатини кўрадиган бўлсак, Бухоро, Фарғона, Қашқадарё ва Андижон вилоятлари устунлик қилмоқда. Суғурта шартномалари тузиш бўйича энг паст кўрсаткич Тошкент шаҳар, Жиззах ва Сирдарё вилоятлари ташкил қилмоқда.

Қишлоқ хўжалигида учрайдиган табиий ва стихияли хавф-хатарлар қишлоқ хўжалиги фаолиятига жиддий таъсир этиши билан бирга молиявий йўқотишларга ҳам сабаб бўлади. Айнан, қишлоқ хўжалиги корхоналарини суғурталашда фаолият юритиб келаётган “Ўзагросуғурта” АЖ фаолиятига таҳлилий ёндошадиган бўлсак, 2012 йилда республика миқёсида қишлоқ хўжалиги корхоналари билан турли табиий хавф-хатарлардан суғурталаш мақсадида тузилган шартномалар сони 37443 тани ташкил этган бўлса, 2021 йил якунларига кўра 405 тани ташкил этган ҳолда 2012 йилга нисбатан 37038 тага камайган.

2021 йилда қишлоқ хўжалиги корхоналарини турли табиий хавф-хатарлардан суғурталаш жавобгарлиги ва суғурта мукофотлари тушуми ҳажмини ҳам камайганлигини кўриш мумкин. Бироқ, қишлоқ хўжалиги корхоналари зарарларини қоплаш мақсадида тўланган суғурта товони миқдори 2021 йилни тегишли 2017-2020 йиларга нисбатан солиштирганда кескин камайиш ҳолати кузатилган. 2021 йилни 2012 йилга нисбатан таққослаганда суғурта товони ҳажми 4 885,5 млн.сўмга ортганлигини кўриш мумкин. “Ўзагросуғурта” АЖ фаолиятида 2021 йилда қишлоқ хўжалигини суғурталаш ҳолатида кескин пасайиш тенденцияси кузатилган.

Қишлоқ хўжалиги корхоналарига тўлаб берилган суғурта қопламалари бевосита қишлоқ хўжалиги корхоналарининг кўрган молиявий зарарларини қоплаши ва уларнинг молиявий йўқотишларини олдини олишга қаратилган. Айтиш жоизки, ҳар қандай ҳолатда ҳам суғурталанган корхоналарнинг турли табиий офатлардан кўрилган зарарини қопланиши уларнинг молиявий инқирозини олдини олади.

Иқлим ўзгариши билан боғлиқ содир бўлиши мумкин бўлган табиий хавф-хатарлардан суғурталаш масалалари қаторига, “Ўзагросуғурта” АЖ томонидан





қишлоқ хўжалиги маҳсулотлари етиштирувчи қишлоқ хўжалиги корхоналари билан ўз вақтида суғурта шартномаларини тузиш, иқлим ўзгаришларини ҳисобга олиб суғурталанувчилар манфаатини молиявий жиҳатдан ҳимоялаш, суғурта хизматларидан максимал даражада фойдаланиш ва барча турдаги табиий ва техноген хавф-хатарлар таъсиридаги йўқотишларнинг олдини олиш мақсадга мувофиқ.

Хулоса ўрнида айтиш жоизки, иқлим ўзгаришларининг таъсирини камайтириш ва қишлоқ хўжалигини суғурталаш орқали молиявий қўллаб-қувватлаш жараёнини такомиллаштиришда қуйидагиларни амалга ошириш мақсадга мувофиқдир:

– табиий хавф-хатарларни ҳисобга олган ҳолда қишлоқ хўжалиги корхоналари учун алоҳида янги суғурта таърифларини ишлаб чиқиш;

– иқлим ўзгариши билан боғлиқ содир бўлиши мумкин бўлган табиий хавф-хатарларни идентификациялаш асосида табиий хавфларнинг зарарини камайтириш ва уларни молиявий қўллаб-қувватловчи суғурта турларини ишлаб чиқиш;

– қишлоқ хўжалиги корхоналари экинлари ҳосилини суғурталаш бўйича янги методик тавсиялар ишлаб чиқишдан иборат.

Иқлим ўзгариши билан боғлиқ табиий хавф-хатарлардан қишлоқ хўжалиги корхоналарини суғурталаш тизимини такомиллаштириш йўналишлари бўйича илмий тадқиқотга янгича ёндошув юқорида келтирилган таклифлардан ташқари ҳар бир суғурталанувчиларнинг стратегик фаолиятини таъминлаш ва уларнинг молиявий жиҳатдан барқарор ривожланиш таъминланиши мақсадга мувофиқдир.

Фойдаланилган адабиётлар рўйхати:

1. Ўзбекистон Республикаси Президенти Шавкат Мирзиёевнинг Олий Мажлисга Мурожаатномаси. / “Халқ сўзи”, 2020 йил 25 январь.

2. A.Yadgarov. International insurance market and experience of foreign countries in agricultural insurance. Economics and Innovative Technologies. Vol. 2020> No. 2 (2020). <https://uzjournals.edu.uz/iqtisodiyot/vol2020/iss2/>

3. A.Yadgarov. (2020). AgroInsurance-As A Mitigating Financial Lever For Climate Change In Agriculture. International Journal of Advanced Science and

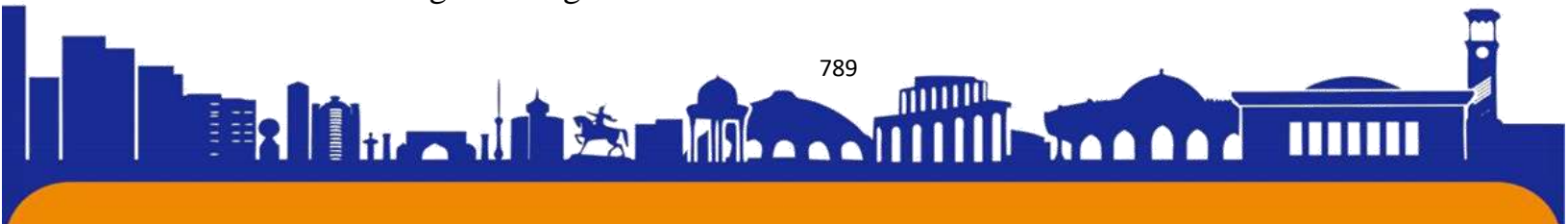



Technology, 29(7), 2251 - 2258.

<http://sersc.org/journals/index.php/IJAST/article/view/17501>

4. A.Yadgarov. Issues of food safety on the basis of agricultural insurance. The American Journal of Agriculture and Biomedical Engineering ISSN: 2689-1018. JULY 2020. Page No.: 43-52 Volume-II Issue-VII PUBLISHED: 30 JULY 2020. <https://usajournalshub.com/index.php/tajabe/article/view/576/539>

5. A.Yadgarov. The importance of using the agricultural insurance system in increasing the volume of agricultural production in pandemic conditions. SAARJ Journal on Banking & Insurance Research (SJBIR) ISSN: 2319-1422 Vol.9, July 2020, Impact Factor: SJIF 2020 = 7.126. 31-37 page. <https://saarj.com/wp-content/uploads/sjbir-july-2020-full-journal>

6. Saidova, M., Yadgarov, A., Kodirova, D., Turdialiev, J., Embergenova, G. Econometric analysis of the influence of climate characteristics on the ecological condition of soils and the productivity of agricultural crops. E3S Web of Conferences, 2023,377,03017. https://www.e3s-conferences.org/articles/e3sconf/abs/2023/14/e3sconf_icecae2022_03017/e3sconf_icecae2022_03017.html

7.

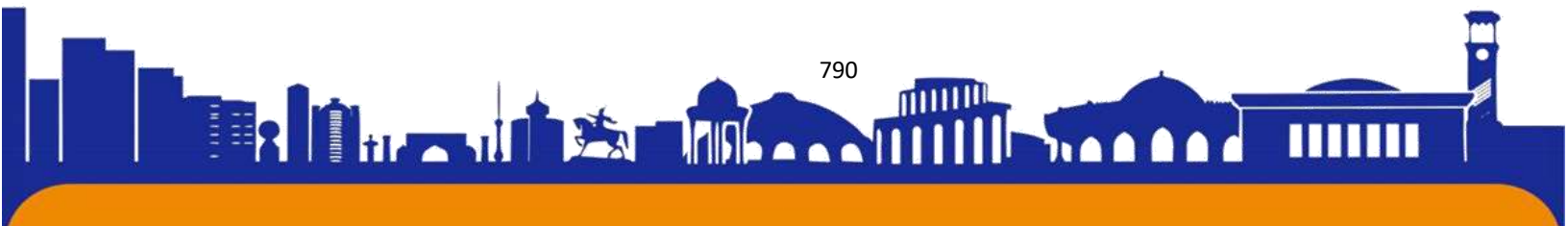



ISSN (E): 2181-4570

Zamonaviy quruq qurilish qorishmalar va ularni ishlab chiqarishning asosiy muammolari.

Muxammadrasulov Xasanjon

Toshkent davlat transport universiteti

MBI-5 guruh magistranti

xasanjonmuhammadrasulov@gmail.com

Annotation: maqolada zamonaviy quruq qurilish qorishmalari va ularni ishlab chiqarishda hozirda duch kelayotgan muammolar to'g'risida so'z yuritiladi.

Kalit so'zlar: kompozitsion materiallar, quruq qorishmalar, beton, ohak, asphalt beton.

So'nggi yillarda qurilish industriyasida ishlarning vaqtini va tannaxsini qisqartirish, mehnat unumdorligini soddalashtirish va oshirish uchun yangi texnologiya va materiallarni joriy etish zarurati tufayli o'zgarishlar ro'y berdi. Xuddi shu tendentsiyalar 1970-yillardan boshlab o'zgartirilgan quruq aralashmalar va ohaklarni izchil rivojlantirish va ishlab chiqarishni boshlagan mineral qurilish materiallari sanoatining rivojlanishini belgilab berdi. [2]

O'zbekistondagi iqtisodiy vaziyatning o'zgarishi munosabati bilan mavjud mineral-xom ashyo bazasini undan oqilona foydalanish va an'anaviylardan ko'ra samaraliroq va arzonroq bo'lgan yangi turdagi qurilish materiallarini yaratish maqsadida qayta ko'rib chiqish zarurati tug'ildi. Qurilish materiallari ishlab chiqarishda mahalliy xomashyo va sanoatning turli tarmoqlari chiqindilaridan foydalanish qurilish ishlab chiqarish texnologiyasida resurs va energiyani tejashning muhim yo'nalishi hisoblanadi.

Hozirgi vaqtda quruq qurilish aralashmalariga talabning ortib borishi muammosi ayniqsa dolzarbdir. Iste'molchilar uchun quruq aralashmalarining jozibadorligi shundaki, ular deyarli foydalanishga tayyor, qulay qadoqlangan holda sotiladi va agar to'g'ri saqlansa, uzoq vaqt davomida o'z xususiyatlarini saqlab qoladi. Mahalliy ishlab chiqarish va qurilishda quruq aralashmalardan foydalanish endigina rivojlana boshladi. O'zbekistonda quruq aralashmalar ishlab chiqarish har bir kishi uchun 4 kilogrammdan oshmaydi, G'arbiy Evropada esa 40-80 kg. [2, 3, 5]

Quruq aralashmalardan foydalanadigan texnologiyalarning maqsadlari:

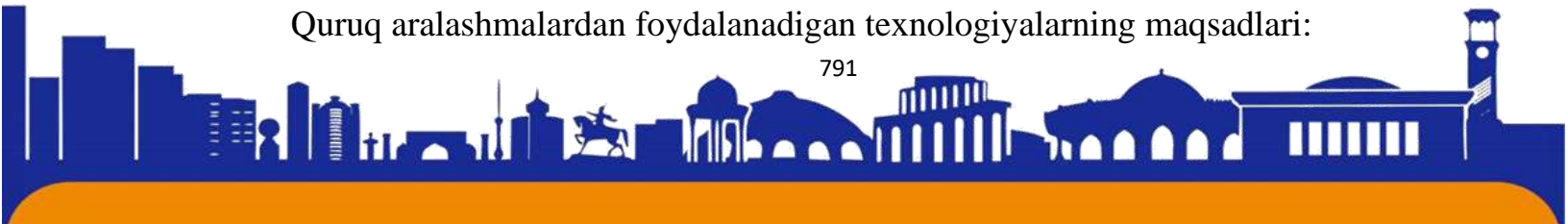



- yuqori sifat darajasi va uning barqarorligi;
- mehnat unumdorligi yuqori bo'lgan mahsulotlarni oson qayta ishlash;
- qurilish materiallarini tashish va ulardan foydalanish xarajatlarini optimallashtirish;
- qurilish ishlarining usullari va tayyor ob'ektlarga qo'yiladigan talablarga mos keladigan mahsulot xususiyatlariga erishish.

Quruq aralashmalarning ko'lami kengdir: beton, gips, tosh, plitka ishlarini bajarish, qoplamalarni o'rnatish - pollar, bo'g'inlarni muhrlash. Bundan tashqari, bo'yash, pardozlash va pardozlash ishlari uchun quruq aralashmalar, dekorativ qoplamalar uchun esa boy ranglar palitrasi, jumladan Bayer va boshqa kompaniyalarning pigmentlari bilan quruq aralashmalar ishlab chiqarish rejalashtirilgan.

Quruq aralashmalar, savdo ohak va beton kompozitsiyalarga nisbatan bir qator afzalliklarga ega:

- quruq aralashmalarni ish holatiga o'tkazish (suv bilan aralashtirish) bo'yicha minimal pardozlash texnologik operatsiyalarini amalga oshirish;
- tayyorlangan eritmalarini plastiklashtirish va suvni ushlab turish hisobiga qimmatbaho sementni tejash (10-15% ga);
- minusda ham, ijobiy haroratda ham foydalaning, bu ayniqsa Sibir mintaqasi uchun muhimdir;
- partiyani tayyorlash natijasida chiqindi eritmalarining 5-7% ga kamayishi;
- tarkibiy qismlarning aniq dozalari va ularni samarali aralashtirish natijasida quruq aralashmalar kompozitsiyalarining barqarorligi;
- tayyorlangan eritmalarining plastik xossalari yaxshilash hisobiga quruvchilarning mehnat unumdorligini 20-25% ga oshirish;
- transport xarajatlarini 15% ga kamaytirish;
- qurilish jarayonlarining mehnat zichligini kamaytirish bilan birga qurilish ishlari sifatini oshirish. [2, 3, 4, 5]

Shuni ta'kidlash kerakki, zamonaviy qurilish quruq aralashmalari (QQQ) an'anaviy usulda tayyorlangan beton va ohak aralashmalaridan na boshlang'ich qurilish materiallari jihatidan, na qurilish maydonchasida to'g'ridan-to'g'ri qo'llash texnologiyasi bo'yicha farq qilmaydi. tadqiqot va tartibga solish tuzilishi va xossalari texnologik usullari ular umumiy bor, quyida muhokama qilinadi.

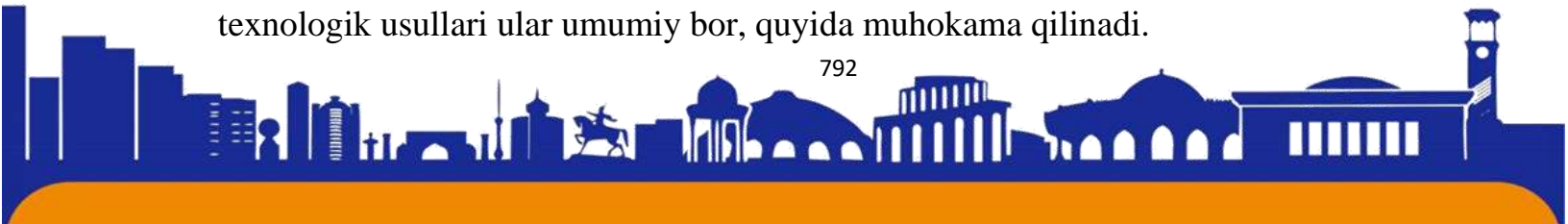



Quruq qurilish qorishmalarini ishlab chiqarishning asosiy muammolari

Rivojlangan mamlakatlar darajasida qurilishda QQQni qo'llash darajasiga erishish uchun ikkita asosiy vazifani hal qilish kerak bo'lishi mumkin:

- QQQning moddiy bazasini yaratish;
- mahalliy xomashyo asosida kerakli xossalarga ega bo'lgan QQQ olish tamoyillarini shakllantirish.

Quruq ohakning sanoat ishlab chiqarishiga kelsak, Germaniyaning AMB va Knauf firmalari, shuningdek, Finlyandiyaning Lohja va Fexima firmalarining quruq ohak ishlab chiqaradigan zavodlari chet elda eng ko'p tarqatildi. 80-yillarning boshlarida Moskva viloyatida eng so'nggi firmalarning to'rtta zavodi o'rnatildi. Qoidaga ko'ra, xorijiy o'simliklarning hosildorligi yiliga 40, 60, 100 va hatto 150 ming tonnani tashkil qiladi. [to'rt]

Ichki bozordagi vaziyatni hisobga olgan holda, O'zbekistonda xorijiy analoglar bilan solishtirganda QQQ unumdorligi past bo'lgan birliklarni ishlab chiqarishni tashkil etish maqsadga muvofiqdir, ya'ni. yiliga 10...20 ming tonna oralig'ida yotadi.

Bu quruq aralashmalar ishlab chiqarish joyini sotish va foydalanish joylariga yaqinlashtiradi (Germaniyada ishlab chiqarilgan aralashmalarni yetkazib berish qiymati ularning tannarxidan 2...3 baravar oshadi) va mahsulotlarni sotish uchun yanada qulay sharoitlar yaratadi. .

Rossiyada "Consit" kompaniyasi quruq ohak ishlab chiqarish uchun qurilmalarni loyihalash, ishlab chiqarish va o'rnatish bilan shug'ullanadi. [6]

Quruq ohak ishlab chiqarish zavodlarining mahsulotlari kichik va o'rta biznesda, asosan, kam qavatli yakka tartibdagi uy-joy qurilishi uchun, shuningdek, turar-joy va jamoat binolarini kommunal qurilishi bo'yicha shartnomalarni bajaruvchi kichik va o'rta qurilish kompaniyalari uchun ishlatiladi. har qanday miqyosdagi korxonalar tomonidan buyurtma qilingan binolar, binolar va inshootlarning sanoat qurilishi sifatida.

Quruq ohak ishlab chiqarish uchun o'rnatish bir xil uskunada 25...27 tagacha retsept ishlab chiqarish imkonini beradi.

Moskvada 10 yildan beri quruq aralashmalar ishlab chiqarish bo'yicha tajriba zavodi (OZSS) ishlaydi. [besh]

Keling, Moskva OZSS tomonidan ishlab chiqarilgan quruq aralashmalarning ba'zi turlari bilan tanishaylik:

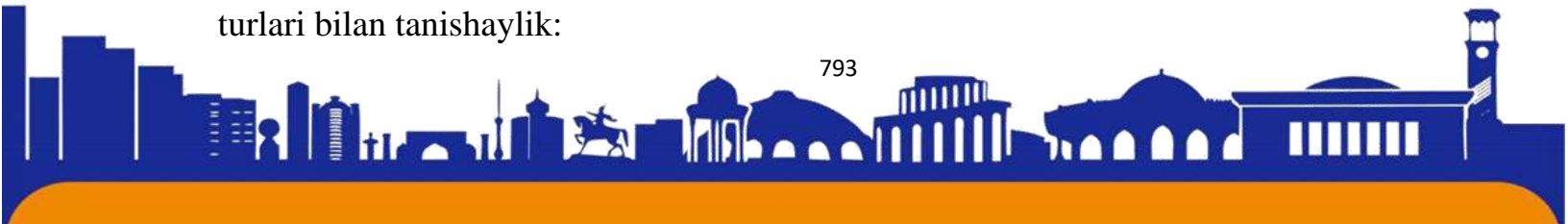



1. Plitkali aralashmalar - ularning tarkibiga maxsus kimyoviy qo'shimchalar kiritilganligi sababli yuqori yopishtiruvchi va yopishtiruvchi mustahkamligi bilan ajralib turadi. Plitka aralashmalarining assortimenti xonaning ichida ham, tashqarisida ham, polga yoki devorlarga qaragan holda ishlashga imkon beradi.

2. Birlashtiruvchi aralashmalar plitka bo'g'inlarini grouting uchun ishlatiladi. Quruq materialning tarkibiga pigmentlarni kiritish sizga plitka qo'yish uchun kerakli rang yoki soyani tanlash imkonini beradi.

3. O'z-o'zidan tekislanadigan pollar uchun quruq aralash - parket taxta, plitkalar yoki boshqa materiallarni yotqizish uchun ideal zamin yuzasini tayyorlash uchun o'z-o'zidan tekislash materiali.

4. Tsement biriktiruvchi bilan tayyorlangan gips aralashmalari beton yoki g'ishtdan yoki boshqa materiallardan yasalgan devorlar yoki shiftlarni gipslash uchun ishlatilishi mumkin.

5. To'liq vaqtli tsement-qum qorishmalari tsement-qum aralashmalari beton va g'isht devorlarini o'rnatish, ularni ta'mirlash yoki gipslash, bo'g'inlarni yopish yoki zinapoyalarni betonlash, tsement zaminining shpalini o'rnatish uchun qulaydir.

6. Ta'mirlash aralashmalari buzilgan turar-joy va sanoat binolarini, ko'priklar, yo'l qoplamalari va boshqa inshootlarni tiklashda qo'llaniladi.

7. Macunli aralashmalar tsement, bo'r va gips asosida tayyorlanadi.

Ammo shuni ta'kidlash kerakki, OZSS xorijiy kompaniyalar tomonidan ishlab chiqarilgan polimer va boshqa qo'shimchalardan foydalanadi, bu esa mahsulotlarning sotish narxiga sezilarli ta'sir qiladi.

“Konsit” korxonasi tomonidan mavjud asfalt-beton zavodlari negizida quruq ohak ishlab chiqarish zavodining o'zlashtirilishi alohida qiziqish uyg'otadi [4,6].

Asfalt-beton zavodlarining (APC) quvvatlari odatda asfaltning notekis (mavsumiy) iste'moli tufayli to'liq ishlatilmaydi. Quruq qurilish aralashmalariga (DCS) ortib borayotgan talab ushbu materiallarni ishlab chiqarish uchun asfalt-beton zavodlarini qo'shimcha jihozlash vazifasini dolzarb qiladi. Asfalt-beton zavodining sanoat maydonchasida mavjud ishlab chiqarishning quritgichidan foydalangan holda quruq qurilish aralashmalarini ishlab chiqarish uchun modulli zavodni joylashtirish orqali buni osonlik bilan hal qilish mumkin. Qurilma quritgich barabaniga yaqin joyda joylashgan va ABZ liftidan quruq qum oladi. Shu bilan birga, quruq aralashmalar ishlab chiqarishni asfalt ishlab chiqarishning texnologik zanjirini buzmasdan sozlash mumkin.





ISSN (E): 2181-4570

Foydalanilgan adabiyotlar

1. Абрамзон А.А. Поверхностно-активные вещества. - М.: Химия, 1975. -240
2. Баженов Ю.М. Технология бетона. - М.: Высшая школа, 1986. - 455 с.
3. Большаков Э.Л. и др. Сухие смеси для бетонов с повышенной водонепроницаемостью // Строительные материалы, № 11, 1998. - С. 24.

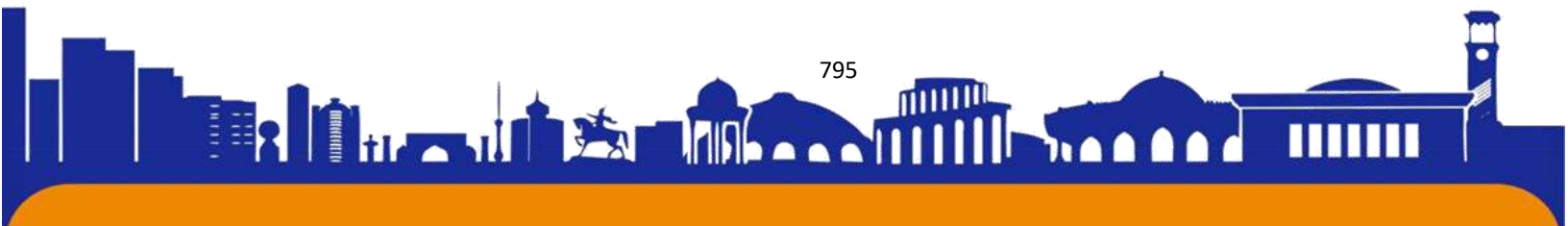



О СВОЙСТВАХ ГИПСОВОГО КАМНЯ МОДИФИЦИРОВАННОГО СУПЕРПЛАСТИФИЦИРУЮЩИМИ ДОБАВКАМИ

Махаматалиев И.М., Тошев Н.К. (ТГТрУ)

В настоящее время гипсовые материалы и изделия относятся к наиболее прогрессивным строительным материалам благодаря простоте, экономичности, экологичности и малой энергоёмкости производства гипсового вяжущего. В то же время область применения гипсового вяжущего ограничивается из-за существенных недостатков, таких как невысокая прочность и низкая водостойкость, в связи с чем возникает необходимость модификации гипсовых вяжущих с целью улучшения их физико-технических характеристик. Перспективным направлением является также разработка композиционных гипсовых вяжущих и гипсобетонов на их основе с применением в качестве модификаторов техногенных отходов и использованием высокоэффективных суперпластификаторов.

Как известно, свойства строительных материалов в том числе и гипсовых определяется их структурой. Большинство гипсовых материалов получают из смеси гипсового вяжущего (ГВ) с водой, т.е. структура формируется в результате гидратации ГВ. Отличительной особенностью гипсовых вяжущих при затворении водой является их способность быстро схватываться и затвердевать, что выгодно отличает их от других вяжущих [1,4]. Схватывание и твердение ГВ основано на реакции присоединения воды к полугидрату сульфата кальция с превращением его в дигидрат:

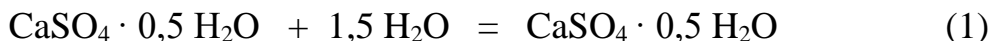

С термодинамической точки зрения процесс гидратационного твердения связана с уменьшением энергии Гиббса, поэтому идёт самопроизвольно С кинетической точки зрения гидратация – сложный физико-химический процесс, связанный с адсорбцией воды частицами полугидрата сульфата кальция, растворением этих частиц, возникновением и ростом центров кристаллизации дигидрата сульфата, т.е. это непрерывный совместный процесс растворения полугидрата и кристаллизации дигидрата. По мере роста кристаллов гипса и их переплетения формируется поликристаллическая структура [2,3].





Проведенными в научно-исследовательской лаборатории строительных материалов Ташкентского государственного транспортного университета исследованиями были установлены и особенности структурообразования модифицированного суперпластификаторами гипсового камня. Для проведения сравнительных исследований структуры модифицированных гипсовых вяжущих были использованы суперпластифицирующие добавки различной природы: суперпластификатор на основе нафталинформальдегидной смолы - “Полипласт СП-1” (Россия), на основе меламинформальдегидной смолы - “Conplast SP 430” (Великобритания) и суперпластификатор (гиперпластификатор) на основе поликарбоксилатного эфира “POLIMIX” (Узбекистан).

На основании проведенных исследований было установлено, что при введении в состав гипсовых смесей модифицирующих добавок, в частности суперпластификаторов происходит адсорбирование тонкодисперсных частиц добавки на поверхности зёрен гипсового вяжущего и связывание их с кристаллами дигидрата сульфата кальция. Эти тонкодисперсные частицы добавки обеспечивают повышение пластичности гипсового теста, что приводит к снижению водогипсового отношения для получения текучего жидкого раствора. Как показали результаты проведенных нами исследований наилучшие показатели в составе гипсового вяжущего достигаются при использовании суперпластификатора полученного на основе поликарбоксилатного эфира, т.е. суперпластификатора POLIMIX.

По строению полимер поликарбоксилатного суперпластификатора POLIMIX имеет гребенчатую структуру и состоит из основной цепи – поликарбоксилатной кислоты и боковых алкиленоксидных ответвлений различной молекулярной массы [3]. Такая структура поликарбоксилатного суперпластификатора обеспечивает частицам гипсового вяжущего электростатическое и стерическое (пространственное) отталкивание, как показано на рис.1.

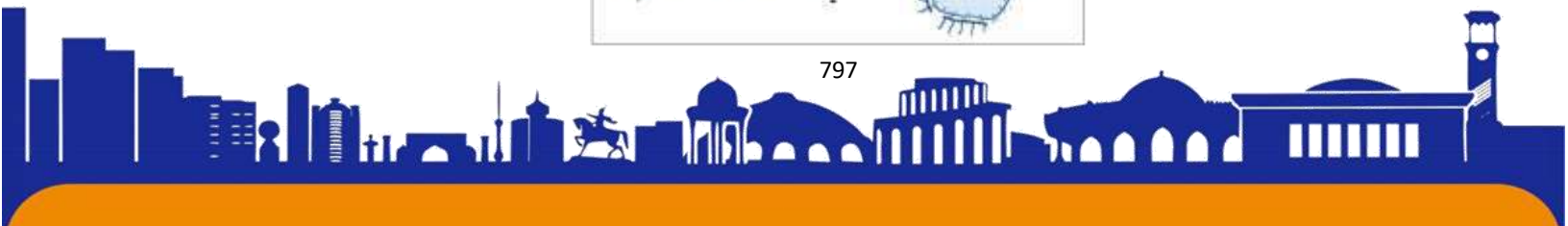
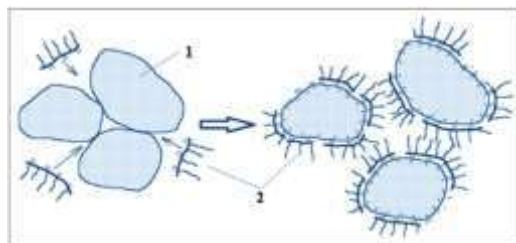



**Рис. 1. Механизм воздействия СП POLIMIX на гипсовое вяжущее
1-частицы гипсового вяжущего; 2-молекулы гребнеобразных
поликарбоксилатных эфиров СП POLIMIX**

По нашим оценкам, силы взаимного отталкивания частиц гипса при введении поликарбоксилатного суперпластификатора POLIMIX почти вдвое больше, чем у суперпластификаторов на основе нафталинформальдегидных и меламинформальдегидных суперпластификаторов, и почти втрое чем у суперпластификаторов на основе модифицированных лигносульфонатов. В результате этого при минимальных дозировках поликарбоксилатного суперпластификатора POLIMIX обеспечивается высокая разжижающая способность, нерасслаиваемость гипсовых смесей и их высокие эксплуатационные характеристики. Кроме этого в отличие от нафталинформальдегидных и меламинформальдегидных суперпластификаторов поликарбоксилатные суперпластификаторы экологически более безопасны, обладают антикоррозионными свойствами, а введение их в состав гипсового вяжущего позволяет значительно увеличить долговечность получаемых изделий, а также существенно снизить расходы на их эксплуатацию.

Для подтверждения вышесказанного приводим результаты исследований водопоглощения и коэффициента размягчения образцов гипса с различным содержанием поликарбоксилатного суперпластификатора POLIMIX (табл.1.)

Таблица 1.

**Результаты исследований водопоглощения и коэффициента
размягчения образцов гипса с СП POLIMIX**

Количество СП, %	Водопоглощение через		Коэффициент размягчения
	4 часа	2 суток	
0	0,455	0,473	0,372
0,1	0,446	0,466	0,420
0,2	0,429	0,440	0,433
0,3	0,403	0,427	0,449
0,4	0,383	0,400	0,434
0,5	0,363	0,380	0,424
0,6	0,363	0,371	0,404

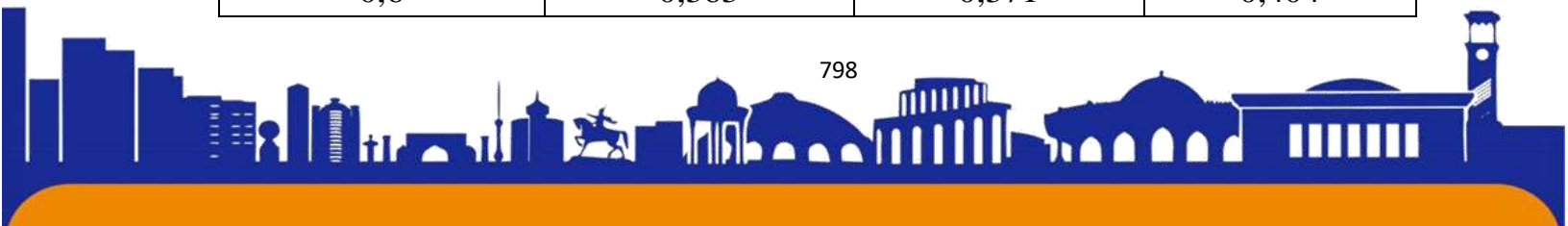



ISSN (E): 2181-4570

Как показывают результаты исследований использование поликарбоксилатного суперпластификатора POLIMIX существенно улучшает эксплуатационные характеристики гипсового камня: уменьшает водопоглощение на 26 %, увеличивает коэффициент размягчения на 21 %. Этому способствует ускорение кристаллизации двуводного сульфата кальция при гидратации вяжущего и формирование плотной и прочной структуры модифицированного гипсового камня. Таким образом было выявлено, что наиболее благоприятное влияние на эксплуатационные свойства гипсового вяжущего оказывает суперпластификатор нового поколения на основе поликарбоксилатного эфира POLIMIX.

Литература

1. Ферронская А.В. Долговечность гипсовых материалов, изделий и конструкций - М.: Стройиздат. - 1984. - 256с.
2. Соломатов В.И., Выровой В.Н. Физические особенности формирования структуры композиционных строительных материалов // Изв. Вузов. Строительство и архитектура. -1984. - №8. -59-64с.
3. Морева И.В. Многофазовое гипсовое вяжущее для сухих отделочных смесей. III Дис. на соискан. к.т.н. - Казань. - 2001. - 173с.
4. Durability of high-strength pressed gypsum materials- A.E. Zmachinski, G.S. Galuso, J.m. Lashevich, G.S. Raptunovich//VTТ Simp., 1984. - №48. - p. 349-356с

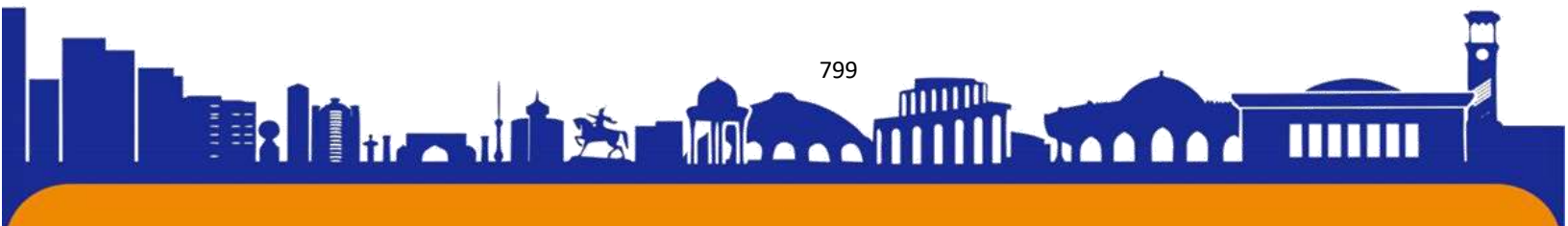



СВОЕОБРАЗИЕ СОВРЕМЕННОЙ РУССКОЙ АНТИУТОПИИ (НА ПРИМЕРЕ ПРОИЗВЕДЕНИЙ Т. ТОЛСТОЙ И А. ГРОМОВА)

Рашидова Мадина Рашид кизи
Магистрантка 2-го курса ТерГУ

Аннотация: В данной статье рассматриваются вопросы своеобразий современной русской антиутопии в произведениях Т. Толстой и А. Громова.

Ключевые слова: Жанр, антиутопия, романы, рассказы, повести, своеобразие, современная русская проза.

В современной прозе широкое распространение получил жанр антиутопии. К антиутопиям можно отнести такие известные произведения, как «Невозвращенец» А. Кабакова, «Новые Робинзоны» Л. Петрушевской, «Кысь» Т. Толстой. Антиуто́пия (англ. dystopia) — жанр в художественной литературе, описывающий государство, в котором возобладали негативные тенденции развития. Антиутопия является полной противоположностью утопии.

Классическая утопия концентрируется на демонстрации позитивных черт в описании общественного устройства, антиутопия же стремится выявить его негативные черты. Важной особенностью утопии является её статичность, в то время как для антиутопии характерны попытки рассмотреть возможности развития описанных социальных устройств. Следовательно, антиутопия рассматривает более сложные социальные модели. Общим признаком утопии и антиутопии является их прогнозирующий характер

В антиутопии автор выражает протест насилию, абсурдному социальному устройству, бесправному положению человека. Автор, ссылаясь на реальные события, происходящие в современном обществе, пытается предсказать дальнейшее его развитие. Он обращает внимание на пороки современного государства и общества, предвидит опасные последствия существующего порядка. Антиутопия показывает картину трагической реальности.

Остро ставится вопрос о свободе личности в XX веке, так как это век важнейших политических и культурных преобразований. Человек становится составной частью государственной машины, «винтиком». В связи с этим в литературе зарождается жанр антиутопии.

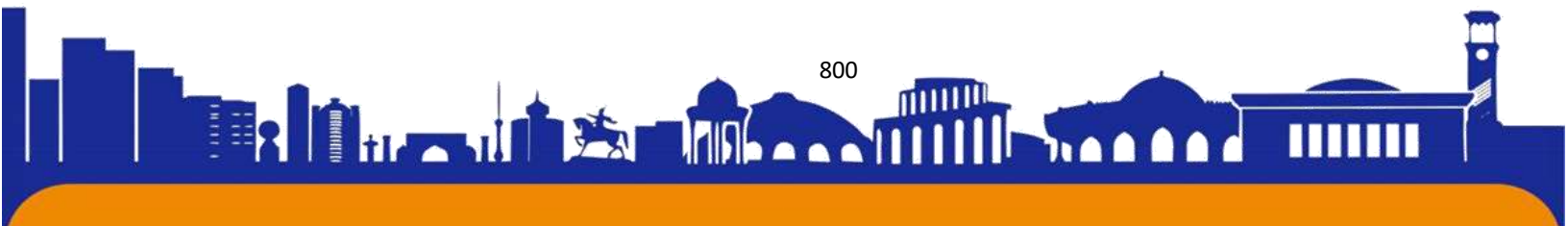



Одним из самых ярких произведений в жанре антиутопии в XX веке стал роман Е.И.Замятина «Мы». В своем романе Е. И. Замятин в фантастическом виде описывает общество будущего, в котором нет желаний, каких-либо чувств, даже на любовь выдается «талон» на определенное время. Это, так называемое, Единое Государство, где превыше всего государственный интерес, коллективное начало. Творчество и талант – самые главные и опасные враги общественного порядка, их проявление полностью пресекается.

Все люди занимаются общим делом, у них есть все блага, необходимые человеку: работа, еда, одежда. Но нет самого главного – свободы. Все люди – детали государственной машины, и даже вместо имен у них порядковый номер. Нет даже понятия «человек», есть только «номер». Ради создания «идеального» общества, люди отказались от своих чувств, желаний, мечтаний, но они не считают себя обделенными, они искренне верят тому, что счастливы. Проблема счастья человека в этом романе тесно связана с проблемой свободы личности.

В начале XXI века жанр антиутопии вновь приобретает популярность. У читателей, писателей и критиков множество предположений по поводу распространения жанра антиутопии в России. Что же подвигло мастера научной фантастики Виктора Пелевина на описание подземного ночного клуба, где живыми декорациями являются обнаженные женщины в наркотическом оцепенении? А в чем посыл сатиры Владимира Сорокина в «Дне опричника», где он возрождает кровожадных опричников Ивана Грозного и отправляет их в Россию 2028 года – грабить и злодействовать?

Известный журналист Дмитрий Быков написал одно из самых ярких произведений в жанре антиутопии, роман «Живые души», который весьма символично вышел в свет 1 апреля 2012 года. В этом романе автор пишет о бесконечной гражданской войне в России между националистами и либералами. «Посулили террор – и нет, либерализацию – и нет, войну – и зависло, и снова все висят в киселе, не в силах ни на что решиться».

В 2006 году выходит роман Ольги Славниковой «2017», за него она в этом же году получает премию «Русский Букер». Роман стал частью антиутопической волны, которая описывала альтернативное будущее. Это очень сильная книга, в которой сочетаются элементы фантастического триллера и романтики. В романе Славникова поднимает вопрос об эксплуатации человеком





земных ресурсов и о цикличности истории. В своем интервью Славникова назвала свой роман «прежде всего...антиутопией», объяснив это так: «Мне очень интересно писать о будущем, потому что в своих произведениях я могу раскрывать те тенденции, которые вижу в настоящем».

Все эти антиутопии и XX и XI века объединяет стремление человека к правде и справедливости. Также антиутопия отражает стремление «власть имущих» ограничить свободу человека, пресечь ее на корню. Для этого применяются самые ужасные и низкие способы: наркотики, пытки, «промывка мозгов», операции и т.п.

В антиутопии автор стремится предупредить общество об опасностях, которые могут возникнуть при дальнейшем развитии. Он демонстрирует абсурдность неверно принятых глобальных решений и их последствия. Но нельзя обвинить его в том, что он демонстрирует, как легко уничтожить в человеке его чувства, мечты, стремления, надежды. Ведь тем самым автор пытается донести до читателя мысль о том, что все ужасы, описанные в книге, могут произойти и сейчас.

В незапамятные времена, еще до того, как человечество в который раз пришло к идее тотального суицида и в который раз проза побуждает думать, размышлять, спорить. Думать не только о Завтра. Думать о Сегодня, которое формирует день завтрашний.

Истинный талант мыслит категориями глобальными. Хороший фантаст в полетах своей фантазии всегда обращен в сегодня, он стремится прогнозировать возможные последствия в будущем конкретных процессов, происходящих в сегодняшнем обществе. Писатель пытается предупредить неверные шаги цивилизации. Но и этого мало. Произведение только тогда талантливо - а особенно произведение фантастическое - когда оно достоверно, объективно и логично, когда веришь в "вымысел" фантаста. Произведения Александра Громова - достоверны. Есть у этого писателя особый дар - сочинять убедительно. Зачастую, читая его мрачные повести, забываешь о "придуманности" мира повести или романа. Быть может, потому что А.Громов пишет о вполне реальных проблемах, трансформировавшихся в вероятностном Будущем. Фантастика лишь усугубляет эмоциональное воздействие.

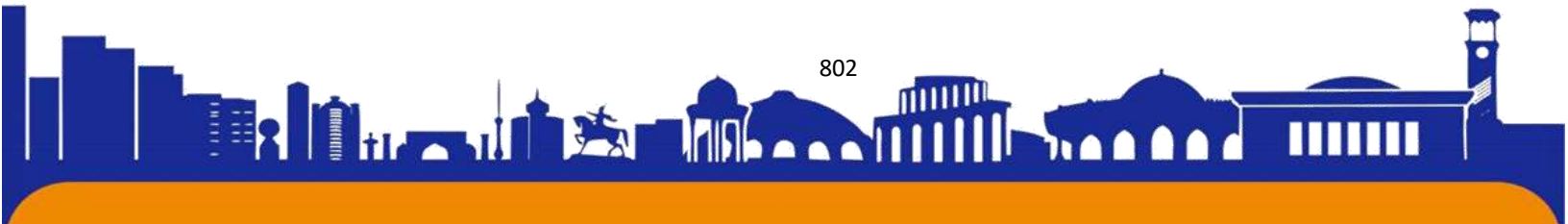



"Писательское расследование", в конечном итоге, превращается, по существу, в социальный эксперимент. Схема проверена не одним поколением фантастов: человечество или микросоциум в экстремальной обстановке. Одна из главных тем, разрабатываемых Александром Громовым - тема Власти. Практически в любом его произведении (даже в блестящей пародии на штампы приключенческой НФ "Всяк сверчок...") он исследует сложный механизм самого главного изобретения нашего общества, именуемого Властью. По существу, писатель раскрывает анатомию этого...явления. От седых времен детства человечества и до наших дней Власть - в разных ее проявлениях оказывается главным действующим лицом Истории. Она неизменный спутник любой эпохи. Сама история человечества оказывается историей Власти, историей ее рождений, смертей и возрождений. Одни повелевают, другие повинуются. Так устроен мир. Так устроен человек.

Во все времена писатели обращались к мотиву: Свобода-Несвобода, зависимость человека от машины государства, Власти. Примеров сколько угодно: от Достоевского и Салтыкова-Щедрина до Платонова и Булгакова, от Замятина до Оруэлла и Хаксли, от Стругацких до Хайнлайна. Не обходят стороной тему и авторы посттоталитарной эпохи.

Наиболее ярко, на мой взгляд, мотив "природа Власти" разработан в романах "Властелин Пустоты" и "Менуэт святого Витта" (оба - 1997). Об этих двух произведениях мы и поговорим несколько подробнее.

В свое время, отвечая на нападки со стороны ангажированных большевистских критиков, Евгений Замятин пытался объяснить главную суть своей антиутопии "Мы": "Этот роман - сигнал об опасности, угрожающей человечеству от гипертрофированной власти машины и власти государства - все равно какого". Такова, на мой взгляд, главная суть не только романа Е.Замятина, но и большинства произведений А. и Б.Стругацких. Методами иносказания, главным оружием фантастики, они, впрочем, весьма прозрачно и точно направляли критику в адрес института тоталитарной власти - власти государства, подавляющей личность, индивидуальное начало. Они очень метко и разносторонне раскрывали механизмы государственной машины. Однако взгляды и оценки, логичные и справедливые в эпоху тоталитаризма, оказываются не то что бы устаревшими, но требуют определенной





корректировки сегодня - в эпоху неприкрытой политической анархии. Сместились критерии Власти. Хотя суть осталась прежней. Александр Громов, являясь несомненно достойным учеником братьев Стругацких, исследует природу Власти в соответствии с новыми представлениями о реальности, которая и сама подверглась существенной трансформации.

Для Стругацких и Замятина вполне естественным было неприятие тоталитарной системы. Александр Громов, чье становление как писателя приходится на эпоху так называемой гласности, самой судьбой предоставлена возможность объективно, беспристрастно и вдумчиво выявить оттенки Черного и Белого. Но не станем забегать вперед.

Роман "Властелин пустоты" - роман сложный, многоярусный, во многом неоднозначный, и для действительно серьезного анализа его потребовалось бы написание отдельной статьи. Мы же ограничимся лишь беглыми пометами на полях. Одной из существенных сторон "Властелина пустоты" является малооцененный по крайней мере в отечественной фантастике мотив "из грязи да в князи", мотив "сотворения" Диктатора, иначе - рецепт установления Власти в условиях абсолютной Утопии.

Александр Громову удалось создать не просто глубоко философское, но и по-настоящему увлекательное повествование, полное захватывающих приключений. В романе обнаруживаются два самоценных уровня, между которыми пролегает четкая, но почти незримая для читающего граница: текст - с одной стороны - воспринимается в рамках конкретики приключенческого романа о локальной войне, отражении поселенцами Простора вторжения "инопланетчиков" с Земли, прибывших спустя столетия, дабы очистить планету от "вредного" и подготовить к новому заселению. С другой стороны текст воспринимается как самостоятельная философская псевдопритча, восходящая к библейскому мотиву об искушении Властью.

Любопытен сам литературный метод, использованный писателем для решения генеральной задачи: в рамках одного художественного текста он демонстрирует сразу две антогонистичных модели мира/общества - антиутопию и утопию. При этом сделано это не схематично - обе модели показаны в действии и столкновении друг с другом.





Первая модель представлена почти фрагментарно (на примере микроклимата космического корвета-очистильщика земель "Основа Основ", впрочем отражающего социальные, общественные отношения всего земного общества), но достаточно четко и красноречиво: ярко-выраженная концепция тоталитарной власти, густо замешанной на генетическом шовинизме (градация на ограниченно ценных граждан, т.е. людей лишенных телепатических и прочих аномальных способностей, и полноценных, являющих собой, судя по основному составу "Основы Основ" разнообразные образцы мутантов, судя по всему занявших главную социальную нишу в земном обществе).

По другую сторону идеологического фронта - очаровательная пасторальная утопия: общество Простора, забытой и затерянной колонии тех же земель, образованной еще до Всеобщей Войны, очередного вырождения и возрождения человечества.

До поры до времени обе идеологические системы образуют в романе четкую оппозицию и введение в повествование сюжета о вторжении на Простор "новых земель", озабоченных "постренессанской" идеей космической экспансии, служит, вроде бы, главным образом для развертывания собственно сюжетной интриги, как некий условный механизм раскрутки главной идеи (превращения Иванушки-Дурачка (Леона) в красавца-царевича (диктатора)). После первого прочтения рукописи я не сразу "схватил" философскую подоплеку введения в текст "второй силы" - антиутопии. Понимание пришло позже: на оппозиции "Земля-Простор" выстраивается не просто сюжет, а вся идеология романа.

Однако на антиутопической модели земного общества мы не задержимся, поскольку основной корпус идей и сюжетных конструкций располагается все же в утопии Простора.

...В незапамятные времена, еще до того, как человечество в который раз пришло к идее тотального суицида и в который раз скатилось почти к подножию эволюционной лестницы, эту планету заселили выходцы с Земли. Судя по всему, про нее скоро забыли. А тем временем в колонии формировалось в меру самодостаточное общество. То ли в результате эволюции социально-общественной системы Простора, то ли в следствии каких-то особых климатических условий планеты (во всяком случае это первые вероятные





гипотезы, возникающие при первой встрече с этим миром) представители высокотехнологической цивилизации вдруг возвращаются едва ли не к эдемовскому варианту общественного уклада, основанному на единении с природой и отторжении атрибутов высокоразвитой цивилизации (включая огнестрельное оружие и даже большую часть предметов из металла). И в то же время подобный шаг назад приводит не к одичанию и последовательной деградации, а к процветанию пасторально-матриархальной утопии, основанной на тотальном пацифизме. Автор нарочито-прямолинейно (впрочем, не без явной иронии) подчеркивает пасторальную основу новой утопии через имена героев, позаимствованных из классики пасторальной литературы (Дафнис, Хлоя, Аконтий, Кифа и пр. Сравните с именами экипажа корвета - Й-Фрон, Нбонг-2А-Мбонг - в которых мало красоты, как мало красоты в тоталитарной системе). В мире Простора напрочь отсутствуют между людьми любые проявления насилия. Однако такое неприятие вражды по отношению друг к другу отнюдь не параграф законодательства, а естественный образ жизни. Да и с чего им воевать? - земли навалом, зверье безобидно и само напрашивается на кухню, прочие продукты питания растут на деревьях. Благодать! Молочных рек и кисельных берегов для полноты картины не хватает. Рай, возрожденный за сотни световых лет от Земли. Так кажется по началу. Сказка пленит. НО!..

Но утопия естественна лишь как мечта, миф. Утопические отношения не естественны для человека. Поголовное отсутствие хоть малейшего намека на агрессию, на "нетакость" практически невозможны. Это понимает Умнейший - бывший космический десантник, волей драматических обстоятельств оказавшийся "пленником" этого мира. Эту мысль утверждает и сам автор.

"Войны - двигатель прогресса"... Печально, но факт.

А.Громов безжалостно разрушает сказку. Утопия оказалась фальшивой - всего лишь результат той самой высокой технологии, которую отвергли обитатели утопии (первые поселенцы установили генератор, излучающий некие волны, подавляющие агрессивность

Список использованной литературы:

1. Культурология: Краткий тематический словарь Под ред. Проф. Г.В. Драча и проф. Т.П. Матяш. Ростов н Д: Феникс, 2003г.
2. Мавлевич Н.С. Дух отрицанья, дух сомненья – Москва, Наука, 1997

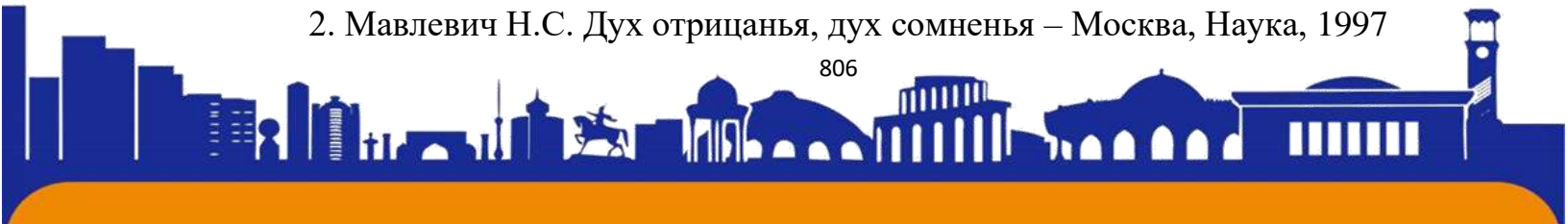



ISSN (E): 2181-4570

3. Латынина Ю. В. В ожидании золотого века. От сказки к антиутопии.
М.: октябрь, 1989

4. Шишкин А. Есть остров на том океане: утопия в мечтах и реальности.
М.: прогресс, 1990





ДОРОГА КАК ХУДОЖЕСТВЕННЫЙ ОБРАЗ В МИРОВОЙ ЛИТЕРАТУРЕ

Рашидова Гузаль Рашид кизи
Магистрантка 2-го курса ТерГУ

Аннотация: В данной статье рассматриваются вопросы дороги как художественного образа в мировой литературе.

Ключевые слова: Дорога, путь, литература, жанр, движение, пространство.

Образ «дороги» является универсалией мировой культуры. Передвижения в пространстве всегда играли заметную роль в жизни каждого человека, каждого народа. М.Ю. Тимофеев пишет о дороге как о наиболее архетипичном образе, нашедшим широкое отражение в культуре всех стран [1, с. 42-44]. Существование художественного текста без лексических единиц, объективирующих движение или перемещение, крайне маловероятно. Путешествия становятся основой повествования в таких произведениях, как «Одиссея» Гомера, «Книга чудес света» Марко Поло, «Божественная комедия» Данте Алигьери, «Кентерберийские рассказы» Джеффри Чосера, «Приключения Гекльберри Финна» Марка Твена, «Свет в августе» Уильяма Фолкнера, «В дороге» Джека Керуака, «Дорога» Кормака Маккарти и многих других.

Однако образ дороги зачастую обладает метафорической окрашенностью, ведь с дорогой связаны не только физические перемещения главных героев, онаглавным образом символизирует жизнь протагонистов, «судьбу», ее предопределенность, трагизм, попытки достижения определенных целей и поиска себя, поэтому вмещает в себя три вида изменений: образное, физическое, эмоциональное. Полагается, что представление образа дороги в современном художественном англоязычном дискурсе недостаточно изучено и проанализировано, а исследований по обозначенной проблематике довольно мало. Статья рассматривает контекстуальные случаи репрезентации образа дороги как доминантного концепта в современной англоязычной художественной литературе: романе “TheGoldfinch” Донны Тартт и сборнике рассказов “Pilgrims” Элизабет Гилберт, а также разно-уровневые языковые





средства (фонетические, лексические и синтаксические) репрезентации концепта «дорога» в вышеупомянутых примерах художественного дискурса, представляющих как физическую, пространственную характеристику дороги в качестве неотъемлемой составляющей пространства, так и метафорический образ дороги, который употребляется в значении «жизненный путь», «судьба». Применяются следующие методы исследования: описание, сопоставительный анализ, сплошная выборка материала из художественных произведений современной англоязычной прозы, созданных Элизабет Гилберт и Донной Тартт.

В рамках исследования следует проанализировать такие научные понятия, как концепт, художественный образ и дискурс. Современная лингвистика рассматривает язык как когнитивный механизм, помогающий кодировать, трансформировать и декодировать информацию, а также оперирующий целым рядом категорий, которые отражают структуры, аккумулирующие знания в сознании языковой личности [2, с. 28-31]. Концепты являются одним из способов представления сведений об окружающем мире. Понятие «концепт» обладает абстрактным характером, что и обуславливает огромный простор для многообразия его интерпретаций учеными различных научных школ и направлений. В лингвистике термин «концепт» впервые был впервые упомянут С.А. Аскольдовым в статье «Концепт и слово». Под концептом понималось ментальное образование, замещающее в процессе мышления некое множество однородных объектов [3, с. 268].

Приведём основные интерпретации понятия «концепт». В.И. Карасик именуется концепт «первичным культурным образованием, транслирующимся в различные сферы бытия человека» [4, с. 38]. Н.Ф. Алефиренко рассматривает концепт как «обобщенноцелостную мыслительную единицу, кодирующую в самых разных конфигурациях культурно значимые смыслы» [5, с. 225-226]. По мнению Н.Д. Арутюновой, концепты формируют культурный слой, именно поэтому национальные традиции, жизненный опыт, образы искусства и системы ценностей формируют концепты [6, с. 18]. С.Х. Ляпин считает, что концепты – это «идеализированные формообразования, основывающиеся на понятийном базисе, закреплённом в значении знака» [7, с. 18]. Отсутствие единого определения понятия концепта обуславливает существование нескольких





подходов к пониманию концепта: лингвистическое, культурологическое и когнитивное.

Лингвистический взгляд на природу концепта поддерживают С.А. Аскольдов, Д.С. Лихачев, В.В. Колесов, В.Н. Телия [8, с. 4]. Следуя положениям культурологического подхода при рассмотрении различных сторон концепта (Ю.С. Степанов, Г.Г. Слышкин), следует принимать во внимание передаваемую им культурную информацию [9, с. 40]. В рамках реализации когнитивного подхода при интерпретации сущности концепта акцентируют его ментальный характер, определяя его как глобальную мыслительную единицу, квант структурированного знания [10, с. 90-92]. Необходимо разграничить схожие понятия «художественный образ» и «концепт» для выполнения дальнейшего анализа.

В языкознании и лингвистике художественный образ всегда находился в центре внимания. По мнению А.А. Потебни, образы облегчают умственный процесс, поскольку они являются заместителями мыслей [11, с. 183]. Согласно И.Б. Роднянской, «образ навязан сознанию ненасильственно... В образе всегда имеется область невысказанного... образ многосмыслен... образ – тождество иносказания и тавтологии, многозначности и определенности, познания и оценки» [12, с. 452-455]. Оба понятия «концепт» и «художественный образ» являются единицами ментального плана. Концепт полностью, а образ частично принадлежат области сознания [13, с. 10]. На сегодняшний день вопрос об интерпретации термина «дискурс» (от фр. discours) также является одним из важнейших в лингвистике. Традиционно под термином «дискурс» понимают текст, являющийся результатом целенаправленного социального действия, и текст как совокупность речевых, языковых, социокультурных, прагматических, когнитивных и психических факторов [14, с. 484]. [15, с. 5].

Разработкой подходов к пониманию дискурса в отечественном языкознании занимались такие ученые, О.Б. Сиротинина, Н.Д. Арутюнова, В.И. Карасик, В.В. Красных, М.Л. Макаров, А.К. Прохоров и др., в зарубежном языкознании – М. Фуко, Д. Шифрин, Т. ван Дейк. Художественный дискурс является коммуникативным актом, чья цель отличается от цели других видов дискурса [16, с. 247] и служит не только для ознакомления читателя с описываемыми событиями, но и для воздействия на читателя как реципиента, а





именно, для оказания влияния на его систему ценностей, миро- воззрение [17, с. 31]. Г. Уиддоусон воспринимает текст как лингвистический продукт дискурса, создающийся с определенной коммуникативной целью [18, с. 6]. Мы склонны понимать под дискурсом речевую деятельность, которую Л.В. Щерба определял как «совокупность всего говоримого и понимаемого в конкретной обстановке в ту или другую эпоху жизни данной общественной группы» [19, с. 24].

В художественном дискурсе романа “TheGoldfinch” Донны Тартт [20] и сборнике рассказов “Pilgrims” Элизабет Гилберт [21] описание движения имеет сюжетологическое значение, обладая отчетливым идиостилическим своеобразием. В произведениях Элизабет Гилберт образ дороги зачастую имеет прямое значение «передвижение», ее рассказы полны странников, пилигримов, всегда находящихся в пути. В тексте сборника рассказов “Pilgrims” образ дороги изображается в 90 контекстах, и только в 15 из них дорога описывается метафорически, подвергаясь переосмыслению в виде «жизненного пути». Так, в “AlicetotheEast” метафорическое осмысление дороги погружает главного героя в мысли о скоротечности бытия, о завершении пути жизни каждого человека: «Ashedrovethethefamiliarroad, Roythoughtabouttheempty, ruinedhomesofpeoplehe’dgrownupwith, peoplewhowerenowgone: dead, oralmostdead...» [21, с. 47]. Рассказ “AttheBronxTerminalVegetableMarket” представляет внутреннюю борьбу Джимми Моргана, который размышляет о въезде с семьей в чужой пустующий дом, но не «сбивается с дороги», не «переходит черту», не приближается к дому «через дорогу», тем самым сохраняя достоинство и честь: «Hecountedthewindowsofthegreathouseacrosstheroad... Thirty-two windows that he could see, just from the road!.. hesaidagain, “itmustbe a sin”» [21, с. 173]. В романе Донны Тартт “TheGoldfinch” дорога также часто подвергается метафорическому переосмыслению, и это неудивительно, так как Тео Декер, протагонист, находится в непрерывных поисках смысла жизни и своего места в ней, стремится найти пути к осмыслению собственного существования и его цели. Анализ примеров, иллюстрирующих дорогу в романе, число которых составило свыше 251, показывает, что образ дороги описывается метафорически в 62 из них. Герой, размышляя над своей судьбой, заключает, что результатом его





долгой жизни явилось не что иное, как сокрытие множества грехов: «I went a long, long way toward hiding a multitude of sins» [21, с. 362].

Протагонист именуется смертью метафорически «walking through the doors», жизнь состоит из дверей, ведущих неизменно в вечность [21, с. 486]. Что касается эксплицитного способа репрезентации концепта «дорога» в «Pilgrims», следует обратить внимание, что в тексте репрезентируются не только метафорически переосмысленные, но и прямые значения «дороги», ее физические свойства. Так, дороге приписываются следующие свойства: опустелая/abandoned/little traffic/without cars/empty (6 контекстных реализаций), неосвещенная/dark/in dusk (5), заснеженная/frozen (4), заброшенная/forlorn (3), грязная/dirty (2), непросохшая/wet (1), разбитая в колеи/with deep ruts (1), непроглядная/so dark you can't see the road (1), размытая от дождя/washed (1), запутанная/complicated (1), длинная/long (1), короткая/short (1), хорошо протоптанная/well-paved (1), пролегающая в приятных окрестностях/pleasant (1), неровная/rough (1). В сборнике рассказов изображается заснеженная, обледенелая дорога – «frozen dead ground» [21, с. 16]. Дорога в рассказе «Elk Talk» – опустелая, заброшенная, нанейредко можно встретить путешественников, автомобильный поток редкий: «She couldn't remember the last time she'd met a car on that road... traffic consisted of the occasional truckload of hunters, or perhaps a teenage couple» [21, с. 20]. Обратимся к физическим чертам дороги, находящим воплощение в романе Д. Тартта «The Goldfinch».

Было отобрано 189 примеров из романа, в которых дорога характеризуется следующим образом: темная/затененная/неосвещенная/dark/shadowy/in total blackness and darkness (27), пролегающая в дождь/rainy/peppering, dancing, jumping rain (20), безлюдная/пустая/без трафика/empty/desolate/lonely/sparse traffic/deserted/untravelled (18), долгая/бесконечная/long/endless (12), многолюдная/оживленная/with crowds, rushing cars/streaming commuters (11), освещенная/fairy-lit (9), с ветром/windy (7), заброшенная/unkempt/abandoned (7), тихая/бесшумная/in silence (7), узкая/narrow (6), быстрая/fast (6), морозная/frozen (6), замусоренная/with trash and beer cans (6), серая/gray (5), извилистая/winding (5), влажная/damp/





wet (5), прямая/direct/ straightforward (4), заснеженная/ white/snowy (3), громкая/ шумная/screamingcars, noisy (3), с препятствиями withobstacles (3), в шторм/stormy (2), блестящая от дождя/shiningwithrain (2), заваленная листьями/yellowwithfallenleaves (2), запачканная кровью/withblood-stains (2), в дымке/тумане/hazy (2), песчаная/withsand (2), с пересадками/connecting (1), пыльная/dusty (1).. Зачастую во время дождя на шумной, мокрой улице нельзя встретить людей, дорога неприглядна и заброшена. Главный герой после разрушения музея пробирается сквозь «затененные» проходы, переходящие в полную темноту, пытаюсь отыскать мать: «a slickshadowypassagewayrecededintodarkness» [20, с. 34].

Список использованной литературы:

1. Тимофеев М. Ю. Россия: незавершенный проект. Ключевые понятия, образы, символы. Иваново, Россия: 2000. – 199 с.
2. Демьянков В.З. Когнитивная лингвистика как разновидность интерпретирующего подхода // Вопросы языкознания. – 1994. – № 4. – с. 17-33.
3. Аскольдов С. А. Концепт и слово // Русская словесность. От теории словесности к структуре текста. Антология. Москва, Россия: Academia, 1997. – 336 с.
4. Карасик В. И. Языковой круг: личность, концепты, дискурс. Волгоград, Россия: Перемена, 2002. – 477 с.
5. Алефиренко Н.Ф. Поэтическая энергия слова. Синергетика языка, сознания и культуры: учеб. пособие. Москва, Россия: Academia, 2002. – 391 с.
6. Арутюнова Н.Д. Предложение и его смысл. Лексикосемантические проблемы. Москва, Россия: Наука, 1976. – 383 с. системаиречеваядеятельность. Ленинград, Россия: Наука, 1974. – 413 с. 20. Tartt D. The Goldfinch. New York, USA: Little, Brown and Company, 2013. – 771 pp. 21. Gilbert E. Pilgrims. New York, USA: Penguinbooks, 2009. – 210 pp.





LIBOS NOMLARIGA XOS BO'LGAN NUTQNING IJTIMOIIY RIVOJLANISH OMILLARI

Hafiza Xoliqova Vohidovna

Farg'ona davlat universiteti, chet tili fakulteti o'qituvchisi

Annotatsiya: Ijtimoiy institutlar odamlarning birgalikdagi faoliyatini tashkil etish va iqtisodiy, ijtimoiy, siyosiy, madaniy va boshqa ehtiyojlarni ta'minlash uchun mo'ljallangan. Jamiyat hayotida ro'y berayotgan o'zgarishlar tarixiy va ijtimoiy jihatdan vujudga kelgan institutlarning rivojlanishiga olib keladi, bu esa o'z navbatida, belgilangan qoidalar orqali odamlarning xulq-atvoriga ta'sir qiladi. Inson faoliyati va ma'lum bir ijtimoiy ta'limga bo'lgan keng talab natijasida har biri katta hissa qo'shadigan ko'plab ijtimoiy institutlar haqida gapirish mumkin. Shunday muassasalardan biri moda instituti bo'lib, o'zining keng ko'lamli aloqa jarayonlariga ega. Maqolada modaning ijtimoiy institutiga xizmat qiluvchi moda nutqi ko'rib chiqiladi va tavsiflanadi.

Kalit so'zlar: moda, bezak, nutq, ijtimoiy faoliyat, model komponentlari, kommunikativ xususiyat, diskursiv tabiat.

Libos nutqiga xos bo'lgan nazariyotchilar va amaliyotchilarning umumiy fikriga ko'ra, moda institutining shakllanishi va uning zamonaviy miqyos va dolzarblikka ega bo'lishi uzoq vaqt talab qildi. Faqat 19-asrga kelib moda jamiyatning ijtimoiy-madaniy munosabatlarini belgilovchi, ommaviy xususiyatga ega va faol ilmiy tadqiqot ob'ekti bo'lgan hodisa sifatida ishlay boshladi.

Odamlar tomonidan ishlab chiqarilgan kiyimning vazifasi uzoq vaqtdan beri kundalik hayotda qulaylikni ta'minlash edi. 12-13-asrlarda Yevropada paydo bo'lgan moda insonning ijtimoiy mavqeyini ko'rsatish uchun mo'ljallangan. Kiyimning mato va uning narxi, bezak va bezakning boyligi kabi xususiyatlari uni kiygan shaxsning mavqeyini ko'rsatdi.

Vaqt o'tishi va jamiyat rivojlanishi bilan tarixiy, madaniy, ijtimoiy, ilmiy va texnik, iqtisodiy o'zgarishlarga qimachilik sanoatining paydo bo'lishiga olib keldi, shuning uchun kiyim-kechakka alohida qiziqish uyg'ondi.

Kiyimlarni modellashtirish va loyihalash mahorati va mato ishlab chiqarish 14-asrda Frantsiya paydo bo'lgan. XV asrdan boshlab tikuvchilik va moda rassomlarning

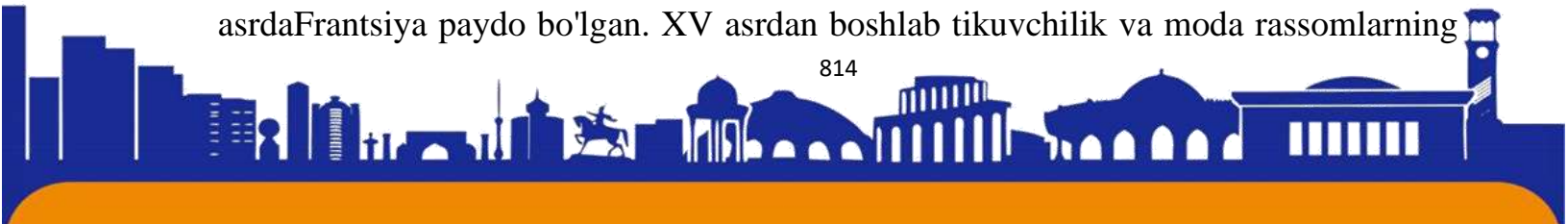



ommaviy ijodiy faoliyati sohasiga aylandi. Shu bilan birga, moda va u bilan bog'liq bo'lgan nutqiy jarayonlar og'zaki nutqda tobora ortib bordi. Bu jarayon ushbu soha bilan shug'ullanuvchi odamlarning faol muhokamasiga sabab bo'ldi.

Uskunalarni doimiy ravishda takomillashtirish va mehnat unumdorligini oshirish (XVIII-XIX asrlar) gazlamalar, iplar tannarxini pasaytirish va ularni ommaviy iste'molchiga yetkazish imkonini berdi [16]. Ko'p jihatdan XIX asrning o'rtalaridan moda jurnallari tufaylimoda ommalashdi, Frantsiyada birinchi do'konlar ochildi. O'sha asrning ikkinchi yarmining boshlariga kelib, jurnallarda keng yoritilgan Parij moda ishlab chiqaruvchilari butun dunyoda shon-sharaf va e'tirofga erishdilar.

Liboslarga oid bo'lgan nutq so'zlari inson hayotining ko'plab sohalariga faol kirib bordi, jamiyatning ijtimoiy-madaniy munosabatlari og'zaki va yozma muloqotda o'z aksini topdi.

Ekstralingvistik omillar bilan birgalikda moda nutqi tomonidan xizmat qiladigan institutsional tartibning aloqasi sifatida tavsiflanadi. Shu bilan birga, institutsional kommunikativ makonni jamoat guruhlari, birlashmalar, tashkilotlar, muassasalar vakillari o'rtasidagi ijtimoiy o'zaro munosabatlar shakllarining lingvistik aksi sifatida belgilash mumkin. Ushbu makon hayotiy yo'nalishlarni shakllantirish, sub'ekt va ijtimoiy faoliyatni boshqarish funksiyalarini amalga oshirishga qaratilgan.

Murojaat qiluvchini muayyan harakatlarga undashga ta'sir qilishning pragmatik vazifasi bayonotlar va matnlarning tegishli lingvistik jihatlariga bo'ysunadi: tizimli, ijodiy, ekspressiv,

Moda nutqiga bag'ishlangan mahalliy tilshunoslikning bir qator tadqiqotlari buni nuqtai nazardan ko'rib chiqadi. F. L. Kositskaya moda kataloglarining diskursiv tabiati va tuzilishini hisobga olib, moda nutqini situation yoki madaniy-situatsion yondashuv nuqtai nazaridan o'rganadi, bu yerda nutqning tashqi komponentining roliga alohida e'tibor beriladi.

V. I. Karasik o'z tadqiqotida nutqning ikki asosiy turini ajratib ko'rsatadi: shaxsiy (shaxsga yo'naltirilgan) va institutsional.

Ijtimoiy institute tomonidan o'rnatilgan ushbu nutq fragmentining xronotopi ma'lum bir joyda ma'lum vaqt uchun modani ishlab chiqarish va targ'ib qilish jarayonini aks ettiradi.

Moda jurnali maqolalarida ko'pincha tilning turli xil kompozitsion usullaridan foydalanganligini ko'rishimiz mumkin.

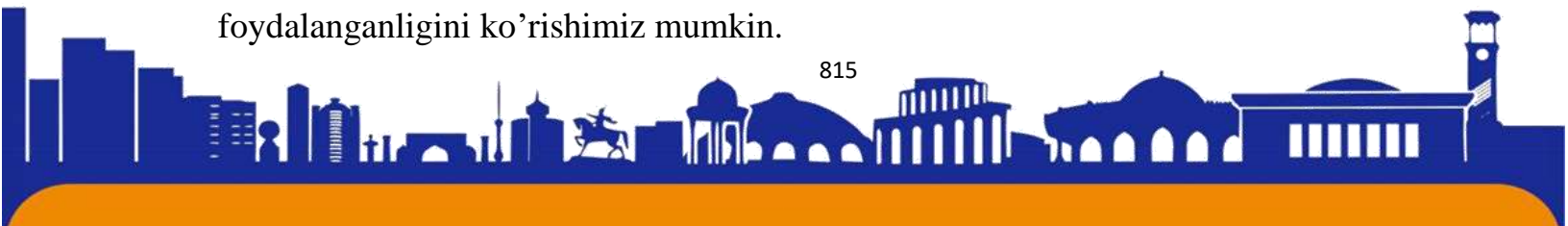



Libosga xos nutqning strategiyalari va janrlari moda institutining o'zitomonidan belgilanadi. Masalan, nutqning bo'lagi quyidagi iboralar bilan ifodalanadi: ikkita bo'lakni bir joyga qo'yish, monoxromatik bluzkalar, A-line yubkalar, uzun va oriqli shimlar va boshqalar. Kiyim-kechak buyumlari, brend va tovar nomlari, kiyim detallarining aniq nomlari, batafsil tavsiflarishaxsning tashqi qiyofasi, adresatga nutqning bir parchasi moda nutqiga tegishli yoki yo'qligini aniqlash imkonini beradi.

Xulosa qilib shuni ta'kidlaymizki, moda nutqi lingvistik modellashtirish uchun istiqbolli ob'ekt bo'lib ko'rinadi, chunki u o'ziga xos institutsional til timsoliga ega bo'lgan bir qator aniq ajratilgan slotlarga ega bo'lgan murakkab ramka sifatida taqdim etilishi mumkin. Model komponentlari -aloqa ishtirokchilari, xronotop, asosiy tushunchalar, nutq strategiyalari, janrlar tizimi, diskursiv formulalarni o'z ichiga olgan matn - moda nutqini tavsiflash uchun asos bo'lib, moda institutining ichki kommunikativ qoidalariga bo'ysunadi. Moda muhim ijtimoiy institut bo'lgani uchun, aloqa modellarini oldindan belgilash, kommunikativ vaziyatni o'zlari kabi shakllantirishmoda olamining diskursiv timsolidir, samarali muloqot va tushunishga yordam beradi.

Adabiyotlar:

1. Astafurova T. N., Olyanich A. V. Lingvosemiotika vlasti: znak, slovo, tekst: monografiya. Volgograd: IPK FGOU VPO VGSXA «Niva», 2008. 208-b.
2. Galichkina E. N. Institutsionalnye janri setevoy kompyuternoy kommunikatsii // Chelovek. Yazyk. Kultura: sb. nauch. st., posvayennyy 60-letnemu yubileyu prof. V. I. Karasika. Kiyev: Izd. dom D. Burago, 2013. Ch. 2. S. 104-111.
3. Grusman M. V. Moda kak fenomen kultury sredstvo sotsiokultur-noy kommunikatsii [Elektronnyy resurs]: avtoref. diss. ... k. kulturologii. SPb., 2010.
4. Davidenkova O. A. Kognitivno-pragmaticheskiy aspekt angliyskix predlojeniy reklamno-instruktivnogo xaraktera: diss. ... k. filol. n. Tambov, 1999.
5. Azimbayevna, D. G., & Vohidovna, X. X. (2021). FEATURES IN THE TRANSLATION OF MEDICAL TERMS. Galaxy International Interdisciplinary Research Journal, 9(11), 470-474.
6. Vokhidovna, K. K. Teaching Foreign Languages at Preschools. International Journal on Integrated Education, 4(3), 237-239.





7. Vokhidovna, K. K. (2022). Psycholinguistic Basis for the Intensification of Foreign Language Teaching in Non-Linguistic Directions. *Central Asian Journal of Literature, Philosophy and Culture*, 3(11), 121-126.

8. Azimbayevna, D. G. A., & Vohidovna, X. X. (2022). THE MAIN PROBLEMS IN THE TRANSLATION OF MEDICAL TERMS. *Eurasian Journal of Academic Research*, 2(2), 427-432.

9. Vokhidovna, K. K. (2022). Use of Regional Materials in the Process of Teaching a Foreign Language. *Central Asian Journal of Literature, Philosophy and Culture*, 3(11), 115-120.

10. Azimbayevna, D. G., Qizi, G. J. Z., & Vohidovna, X. X. (2021). Peculiarities Of Translating Medical Terms. *Texas Journal of Medical Science*, 2, 6-9.

11. Vokhidovna, K. K. (2022). PSYCHOLINGUISTIC FOUNDATIONS OF FOREIGN LANGUAGE TEACHING METHODS. *BARQARORLIK VA YETAKCHI TADQIQOTLAR ONLAYN ILMİY JURNALI*, 2(11), 397-402.

12. Oxojonovich, A. S., & Usmoilovich, A. Y. (2022). About the Problems of Language Teaching to Little Children. *International Journal of Culture and Modernity*, 14, 30-34.

13. Abdiloyev, S. O. (2022). Nemis tili darslarida frazeologizmlardan foydalanishning innovatsion usullari. *Архивнаучныхисследований*, 2(1).

14. Oxojonovich, A. S. (2022). On the General Associative Aspects of Allegoric Symbols. *Spanish Journal of Innovation and Integrity*, 6, 424-428.

15. Aziz, A., & Shavkat, A. (2022). Aristocrats Sympathetic to Heine. *International Journal of Formal Education*, 1(10), 40-43.

16. Aziz, A., & Shavkat, A. (2022). Symbol of the Paris of Inspiration. *International Journal of Formal Education*, 1(11), 17-20.

17. Умаржонова, Г. М., & Абдиллоев, Ш. О. (2022). НЕМИС ВА ЎЗБЕК ТИЛЛАРИДА “HAND”-“ҚЎЛ” КОМПОНЕНТЛИ СОМАТИК ФРАЗЕОЛОГИЗМЛАРНИНГ СТРУКТУР-ГРАММАТИК ТАҲЛИЛИ. *BARQARORLIK VA YETAKCHI TADQIQOTLAR ONLAYN ILMİY JURNALI*, 2(10), 226-231.

18. Oxojonovich, A. S. (2022). GERMAN PHRASEOLOGICAL UNITS WITH A ZOONYM COMPONENT. *BARQARORLIK VA YETAKCHI TADQIQOTLAR ONLAYN ILMİY JURNALI*, 2(11), 239-244.

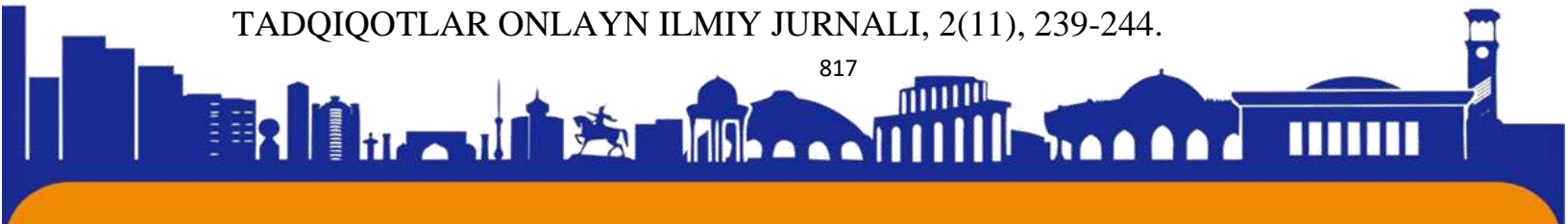



19. Oxonjonovich, A. S. (2023). Peculiarities of Semantics of Phraseological Units with Zonyms. *Journal of Pedagogical Inventions and Practices*, 17, 98-102.

20. Sotvaldieva, H. M. (2021). Using proverbs as A lead-In activity in teaching english as A Foreign Language. *Asian Journal of Multidimensional Research*, 10(11), 159-163.

21. Sotvaldieva, H. M. (2020). ENGLISH PROVERBS AS A MEANS OF EXPRESSING PEOPLE'S WISDOM, SPIRIT AND NATIONAL MENTALITY. *Theoretical & Applied Science*, (2), 601-604.

22. Musinova, S. H., & Tadjibaevna, M. A. (2021). STRUCTURAL AND SEMANTIC CHARACTERISTICS OF PROVERBS. *Евразийский Союз Ученых*, (1-4 (82)), 22-25.

23. Жўраева, Г. З. (2022). БЎЛАЖАК ХОРИЖИЙ ТИЛ ЎҚИТУВЧИЛАРИНИНГ WEB-КВЕСТ ТЕХНОЛОГИЯСИ АСОСИДА АХБОРОТЛАРГА ТАҲЛИЛИЙ ВА ТАНҚИДИЙ МУНОСАБАТИНИ ШАКЛЛАНТИРИШ ТИЗИМИ. *BARQARORLIK VA YETAKCHI TADQIQOTLAR ONLAYN ILMIY JURNALI*, 2(10), 235-238.

24. Qizi, J. G. Z. (2021). The effect of innovative methods in teaching English as foreign language.

25. Mirxamidovna, M. G. (2022). MAQOL VA MATALLARNING KOMMUNIKATIV XUSUSIYATI. *Eurasian Journal of Social Sciences, Philosophy and Culture*, 2(2), 125-129.

26. Madaminova, G. M. (2020). ON THE QUESTION OF DEFINING THE CONCEPT OF "SLANG". *Мировая наука*, (1), 41-44.

27. Mirxamidovna, M. G., & Musinova, S. H. (2022). Communicative Characteristics of Proverbs and Languages. *International Journal of Formal Education*, 1(10), 11-17.

28. Ibrokhimovich, S. R., & Mamatojievich, M. A. (2021). TECHNIQUES FOR CREATIVE WRITING. *Web of Scientist: International Scientific Research Journal*, 2(12), 493-496.

29. Ibrokhimovich, S. R., & Yusupovich, I. V. (2021). Professional Communication in the Pedagogical Activity of a Teacher. *European Journal of Life Safety and Stability* (2660-9630), 11, 264-268.

30. Yusupovich, I. V., Pirnazarovich, R. R., & Mamatojievich, M. A. (2022).



ISSN (E): 2181-4570

Using Social Forms in German Language Lessons its Benefits. European Multidisciplinary Journal of Modern Science, 4, 724-726.



ISSN (E): 2181-4570

ЛЕКСИЧЕСКИЕ СРЕДСТВА ВРЕМЕННЫХ ОТНОШЕНИЙ В РУССКОМ И УЗБЕКСКОМ ЯЗЫКАХ (НА ПРИМЕРЕ ПОСЛОВИЦ И ПОГОВОРОК)

Каримова Дилбар Эшкobilовна.

Преподаватель Денауского института предпринимательства и педагогики

Аннотация: в данной статье рассматриваются вопросы семантической роли пословиц и поговорок русского и узбекского языка. Пословицы и поговорки- отражение народной действительности.

Ключевые слова: пословицы, поговорки, семантика, роль, структура, терминология, время, русский язык, узбекский язык.

В современном мире мы часто используем пословицы и поговорки, но никак не задумывались, именно какие временные отношения они в себе несут. В данной работе мы постараемся раскрыть этот вопрос в области русского и узбекского языка, так как пословицы и поговорки несут в себе более высокую схожесть. Пословица представляет собой специфический малый жанр устного народного творчества. Дать определение пословице очень трудно, поскольку по своим структурно-семантическим признакам она очень близка к другим малым фольклорным жанрам (поговоркам, афоризмам, присловьям и т.п.).

Пословицу нелегко отличить от других паремий, в частности поговорок. Мы принимаем точку зрения Г.Л.Пермякова, согласно которой самое существенное различие между пословицами и поговорками заключается в том, что пословицы представляют собой законченные («замкнутые») предложения, а поговорки – не законченные («не замкнутые»). Поэтому пословицы выражают суждение, а поговорки суждений выражать не могут.

Пословица стала изучаться как явление мысли, языка и фольклора. Широкое распространение получил структурно-семантический подход, используемый при анализе пословиц. Кроме того, возникновению пристального внимания к пословице способствовала относительно молодая отрасль науки – лингвистика текста, поскольку пословица также представляет текст (хотя и очень краткий) со всеми его свойствами и семантико-структурными особенностями.





Одна из самых важных задач изучения пословиц – их естественное внедрение в письменную и устную речь, чтобы пословицы становились органической и существенной частью языковой коммуникации, передавая необходимую информацию.

Изучение пословиц неродного языка должна учитывать в первую очередь то общее, что характерно для пословиц сопоставляемых языков, и те различия, которые для них характерны.

Проанализируем с этой точки зрения некоторые русские и узбекские пословицы в сфере временных отношений:

Время — лучший лекарь
(Vaqt- yaxshi shifokor)

Слова древнегреческого поэта и драматурга Менандра (ок. 343-ок, 291 до н.э.). В оригинале: Время - врач всех неизбежных зол. Форма утешения: с течением Времени боль от утраты слабеет, неприятные чувства и воспоминания притупляются, поэтому надо набраться терпения и ждать, когда время притупит боль.

Время дороже золота
(Vaqt oltindan qimmat)

Почему так говорится? - Да потому, что жизнь человека ограничена во времени, и использовать драгоценное время нужно на интересные и добрые дела.

Время идет — как птичка несет
(Vaqt qush kabi o`tib ketadi)

Здесь говорится о том, что время пролетает так быстро, что человек даже не осознает как это все прошло быстро.

Время не деньги, потеряешь — не найдёшь
(Vaqt pul emas, yo`qotsang topa olmaysan)

Потерянные деньги можно вернуть, а вот потраченное попусту время вернуть, увы, невозможно.

Время не ждет
(Vaqt kutib turmaydi)

Невозможность дальнейшего ожидания, необходимость срочного действия.

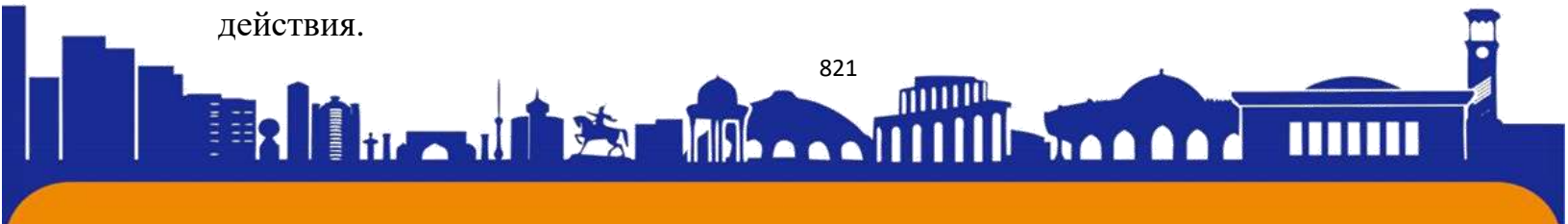



Всему свое время

(Har narsaning o`z vaqti bor)

Пословица считается так называемым библеизмом. Её первоисточником называют Книгу ветхозаветного пророка Екклесиаста, в которой сказано, что «есть время разбрасывать камни и время их собирать». «Всему своё время, и время всякой вещи под солнцем...», - сказано в Библии. Эта размеренность и взвешенность в понимании жизни непонятна большинству современных людей. Преодолевая законы времени и пространства, мы стремимся облететь весь мир за один год, выращиваем детей в пробирках и помышляем о клонировании, но в какой-то момент мироздание показывает, что мы не всесильны.

Лучше поздно, чем никогда

(Hechdan ko`ra kech)

В жизни каждого человека бывают моменты или сказанные слова, о которых он не перестаёт жалеть. В таких случаях нужно «наступать на горло собственной песне» и исправить свою ошибку: извиниться за грубость перед родителями, помириться с лучшим другом, если вы поссорились из-за пустяков.

Что было, то сплыло

(o`tib ketgan narsani qaytarib bo`lmas)

Смысл этой пословицы можно понять из приведённых ниже определений слов: быть, пройти, тот, что, бывать. Также стоит посмотреть синонимичные пословицы на тему "Былое - Будущее", - смысл может объясняться в них.

Время всему научит

(Vaqt har narsani o`rgatadi)

Пословица означает то, что после длительных стараний, ты обязательно научишься чему-либо.

После драки кулаками не машут

(Urushdan so`ng qaxramonlar ko`payar)

После свершившегося, когда уже ничего нельзя исправить, бесполезно негодовать и предпринимать какие-либо действия. Поздно и бесполезно доказывать свою правоту, когда спор закончен, дело сделано и изменить ничего уже нельзя.

Всякому делу время.

(Har narsaning o`z vaqti bor)

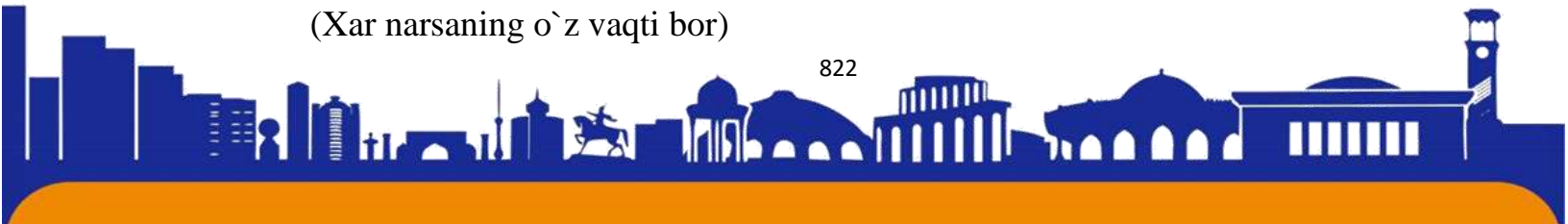



Эта пословица возникла во время правления царя Алексея Михайловича. В созданный по его указу свод правил соколиной охоты он вписал фразу: "Правды же и суда и милостивыя любве и ратного строя не забывают: делу время и потехе час". В то время смысл фразы был таким: всему свое время - и делу, и развлечениям.

Много воды утекло с тех пор

(Shundan so`ng juda ko`p suvlar oqib o`tdi)

Прошло много времени, произошло немало перемен с каких-либо пор (говорится обычно при воспоминании о прошлом). Сколько воды утекло.

Например : «Встретились бывшие одноклассники случайно и не знали, о чём говорить,— много воды утекло с тех пор. как они расстались». Во времена древних греков была одна - единственная атлетика, куда входили и бег, и прыжки, и поднятие тяжестей, и борьба. Но с тех пор много воды утекло (Г. Юрмин).

Цыплят по осени считают

(Jo`jani kuzda sanaumiz)

Выражение «цыплят по осени считают» означает, что не стоит делать преждевременных выводов, пока дело еще не доведено до конца. Часто его используют, когда хотят предостеречь человека от необоснованных заявлений или когда призывают не хвалиться заранее, пока итог какого-то дела еще не известен.

Данные переводы не являются альтернативами русских пословиц, они схожи по семантической структуре русского языка. Мы можем смело сказать, что в русском и узбекском языках они обозначают одно и то же значение, так как семантика играет главную роль при переводе.

Список литературы:

1. Аникин В.П. О книгах и знаниях. Пословицы и поговорки русского народа. – М.,1970.
2. Анисимова А.П. Народное красное словцо. Пенза, 1959.
3. Ашукин Н.С, Ашукина М.Г., Крылатые слова: Крылатые слова, литературные цитаты, образные выражения. 4-е изд. доп.-М.Художественная литература, 1987.





4. Бабичев Н.Т., Боровский Я.М. Словарь латинских крылатых слов. – М., 1988.
5. Бабкин А.М., Щендецов В. В. Словарь иноязычных выражений и слов. – М.;Л., 1966.
6. Без труда нет добра: пословицы и поговорки о труде. М., «Книга», 1985.
7. Белов В.И. Кануны. М.: Современник, 1989.
8. MENGBOYEVICH, B. A., IBODULLAYEVNA, S. B., & TOSHTEMIROVNA, M. G. The Appearance of Valence in the Literary Text (According to Shukur Kholmiraev's Story Named After "Fatherland"). JournalNX, 6(05), 109-111.
9. IBODYULLAYEVNA, S. B., MINGBOYEVICH, B. A., & XURRAMOVNA, U. J. Several Reason, Power and Narrative Technique in the Novel of "the Collector". International Journal of Innovations in Engineering Research and Technology, 7(05), 203-206.
10. O'G'Li, A. M. A., & Ibodullayevna, S. B. (2020). "youth investment-2020" innovative approach and modern trends in the development of science and education. Science and Education, 1(1), 508-511.
11. Ibodullayevna, S. B. (2020). Kompyuter lingvistikasini kashf etilishidagi matematik modellar ko'rinishi. Science and Education, 1(1), 167-172.
12. Sodiqova, B. I., Bobojonov, D. J. O. G. L., & Abdumalikov, F. B. O. G. L. (2021). Til va nutqiy faoliyat o'rtasidagi munosabatlar. Science and Education, 2(12), 641-645.
13. Sodiqova, B. I., Bobojonov, D. J. O. G. L., & Jo'Rayeva, S. B. (2021). Tilshunoslikda til va nutq dialektikasi. Science and Education, 2(12), 634-640.
14. Ibodullayevna, S. B. (2021, March). ALGORITHMIC THEORY IN COMPUTER LINGUISTICS AND THEIR PUBLIC AND EFFECTIVE PROPERTIES. In Euro-Asia Conferences (Vol. 4, No. 1, pp. 17-20).
15. Toshmuradovna, I. S., Ibodullayevna, S. B., & Jumaqul o'g'li, B. D. (2022). NUTQ YARALISHINING PSIXOLINGVISTIK KO'RINISHLARI. BARQARORLIK VA YETAKCHI TADVIQOTLAR ONLAYN ILMIIY JURNALI, 264-266.
16. IBODULLAYEVNA, S. B., SOBIRJONOVNA, S. M., & MIRBOBOYEVNA, T. G. The Concept of Culture and Internet Connection.

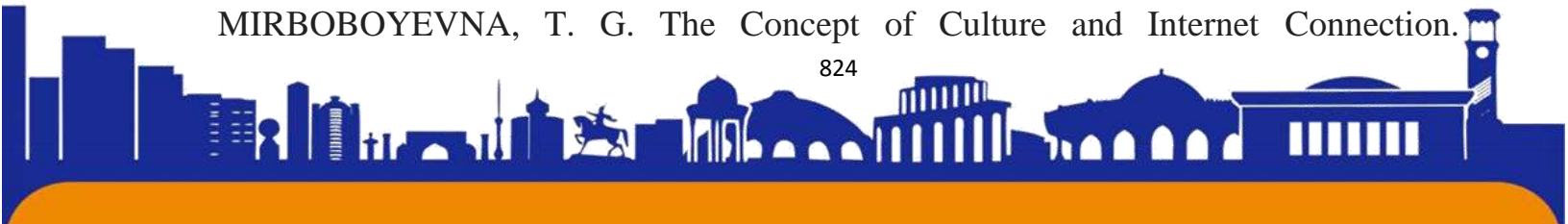

International Journal of Innovations in Engineering Research and Technology, 7(05), 193-195.

17.IBODULLAYEVNA, B. S., XUSHBOQOVNA, E. B., & QIZI, X. D. H. (2020). The Terms of Postmodern Characteristics in Daniel Martin Novel of John Fowles. JournalNX, 6(05), 98-104.

18.Ibodullayevna, S. B., Rajavaliyeva, A. N., G'anievna, A. Q., & Ergashevna, M. G. (2022). JOHN FOWLES AS AN EXISTENTIALIST WRITER AND REALIST LITERARY TRENDS AND ITS PHILOSOPHICAL-PSYCHOLOGICAL APPROACHES. 湖南大学学报 (自然科学版), 49(04).





**Проблема исследования предметной лексики через лингвистическое
определение термина «предметы учебной принадлежности»**

Обидова Нилуфар Акмал кизи

Магистрант 2-курса Термезского государственного университета

АННОТАЦИЯ

Лексика наименований предметов учебных принадлежностей, является одной из наиболее часто употребляемых в процессе живых и динамичных областей словарного состава языка того или иного народа. Вместе с тем данная тема представляет собой частную лексическую систему со своей собственной структурой в процессе учебы молодого поколения.

Ключевые слова: учебные принадлежности, языковые единицы, сопоставительная этнолингвистика, диахронное исследование.

В современной сопоставительной лингвистике на сегодняшний день нет полного и системного описания наименования лексики предметов учебной принадлежности, несмотря на обширность различных словарей и ее актуальность для языковой коммуникации в среде учебного процесса и воспитания молодого поколения (школы, колледжи, высшие учебные заведения).

Изучением подобных языковых единиц в национально-культурном, культурно-историческом и этнографическом контексте занимается этнолингвистика, а в нашем исследовании еще и сопоставительная этнолингвистика – направление в языкознании, рассматривающее связи языка с духовной культурой народа, ее сознанием. Поэтому лексика исследуемых языков является ценным материалом для этногенетических и лингвистических исследований, так как лексика предметов учебных принадлежностей, на наш взгляд, представляет реализацию постановления вопроса в диахронном исследовании языковой системы русского и узбекского языков.

Диахронное исследование данного пласта лексики представляет несомненную научную значимость с позиции лингвокультурной особенности двух совершенно разных языков.

Лексика наименований предметов учебных принадлежностей, является одной из наиболее часто употребляемых в процессе живых и динамичных





областей словарного состава языка того или иного народа. Вместе с тем данная тема представляет собой частную лексическую систему со своей собственной структурой в процессе учебы молодого поколения. Предметная лексика наименований учебных принадлежностей используется большинством говорящих на любом языке, независимо от их возрастной категории учеников или студентов, и в этом смысле это интереснейший предмет для изучения.

По-разному определяют лингвисты понятие «наименование предметов учебных принадлежностей». В настоящей работе в понятие «наименования предметов учебной принадлежности» включаются лексемы языка, служащие обозначением учебных предметов, связанных со школой и высшей школой, домашней жизнью и домашним обучением. «Поскольку быт человека весьма разносторонен, то, естественно, и бытовая лексика в разных языках многообразна и многочисленна»¹.

Для определения наименований предметной принадлежности следует обратиться к проблеме изучения терминологии. Вопределению Реформатского А.А.: «термины как слова, ограниченные их специальным назначением; слова, стремящиеся быть однозначными, как точное выражение понятий и названия вещей. Термины существуют не только в языке, но и как часть определенной терминологии. Терминология – это совокупность терминов в данной отрасли производства, деятельности, знаний, образующих особый сектор словаря, наиболее доступный для сознательного регулирования и упорядочения»².

Более объемное определение термина дает Мякшин К.А.: «Термин – это общепринятое слово частоты (набор слов), характеризующееся единством звукового облика и соответствующего понятия в системе понятий этой области знаний и деятельности, и отличается от других номинативных единиц своим системным характером, семантической целостностью, контекстуальной независимостью, моносемантизмом и стилистической нейтральностью»³.

¹Ерленбаева Н.В. Бытовая лексика алтайского языка: Дис. . канд. филол. наук. – М., 2005. – С. 6.

²Реформатский А.А. Введение в языковедение / под ред. В. А. Виноградова. – М.: Аспект Пресс, 1996. – С. 64.

³Мякшин К. А. Разнообразие подходов к определению понятия «термин» / К. А. Мякшин // Альманах современной науки и образования. – 2009.– № 8 (27). – С. 109-111.





Подтверждая теорию лингвистов о системности терминологии и предметности, можно привести в пример слово «абак» (abacus), представлявшее **счетную доску**, которую в древности применяли для арифметических вычислений. Эта доска активно использовалась в употреблении при обучении в Древней Греции, Древнем Риме и в Китае. Также к терминам того периода можно отнести следующие: digitus (лат.) – digit (англ.) – цифра; numerus (лат.) – number (англ.) – число; calculus (лат.) – calculator (англ.) – калькулятор. Как видно из примеров, термины ручного периода в основном заимствованы из греческого или латыни.

Широкое употребление номинации предметного мира в полной мере показывает особенности и регионального варьирования языка.

Обращаясь к исследованию лексики наименования предметов учебной принадлежности, необходимо обратить особенное внимание на часто употребляемый состав слов и изречений связанных с обстановкой окружающей людей, так как современное обучение учащихся очень зависимо от предметов, создаваемого человеком для обучения и применения предметов учебной принадлежности в процессе учебы.

Еще в глубокой древности люди стремились обустроить свой быт, создать комфортные условия жизни, учебы, улучшить окружающие предметы для быта, работы и учебы.

Для исследования этнических особенностей предметной лексики через лингвистическое определение термина «предметы учебной принадлежности» следует привести в пример исторический факт. Например, в своей диссертации «Экстралингвистическая обусловленность особенностей английской терминологии компьютерной информатики» Акулина Т.В. пишет, что «механические аналоговые вычислительные устройства появились сотни лет спустя в средневековом исламском мире – это второй (механический) период в развитии информатики и формировании терминологии этой науки»⁴.

По словам Акулиной Т.В. «На фоне более сложной механической разработки вычислительных устройств и устройств термины становятся более

⁴Акулинина Т. В. Экстралингвистическая обусловленность особенностей английской терминологии компьютерной информатики: автореф. дис.канд. филол. наук / Т. В. Акулинина. – Омск, 2003. – 23 с.

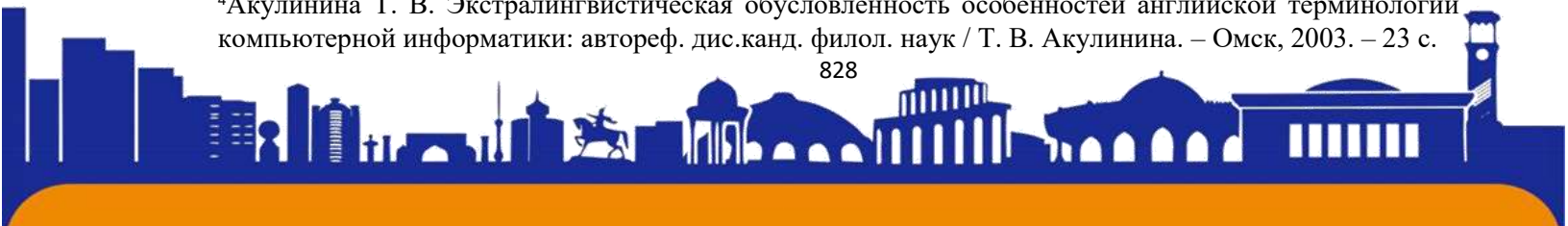



сложными. В структурном плане появляются производные и терминологические фразы, например: *differenceengine* – разностная машина; *analyticalengine* – аналитическая машина; *addingmachine* – суммирующая машина; *wheel* – счетное колесо; *store* – накопитель; *carrier* – носитель; *printer* – печатающее устройство. Термины этого периода по-прежнему в основном заимствованы, например, из арабского языка, который был языком науки для исламского мира. Эти термины включают названия различных устройств: *astrolabe* – астролябия, *torquetum* – торкветум, *equatorium* – экваториум; термин *algorithm* также заимствован из арабского языка. Однако доля английских терминов в самом английском языке возрастает»⁵.

Так же как и терминология, со временем и менялась лексико-семантическая структура языка. На протяжении веков стиль и способ изготовления мебели, предметов быта, предметов для работы и учебы неоднократно изменялся. Причиной этому служили потребности и качество жизни населения. Каждая эпоха отличалась типом и формой бытовой мебели, рабочей и учебной обстановки а так же материалом, из которого создавались эти предметы. Совокупность деталей, рисунков, окраски, пропорций определяли создаваемый стиль этих предметов.

Учебные принадлежности – это особая отрасль декоративно-прикладного искусства. Проблема исследования, лексики наименований учебных принадлежностей, учебных предметов, учебной мебели через лингвистическое определение терминов, например, **наименования учебных принадлежностей**: рус.ручка – узб. *ruchka*, *yozdirgichkalam*, рус. карандаш – узб. *kalam*, рус. тетрадь – узб. *daftar*, рус. книга – узб. *kitob*, рус. дневник – узб. *kundalik*, рус. ластик (резинка, стиралка) – узб. *o‘chirg’ich*, рус. точилка – узб. *chiqargich*, рус. линейка – узб. *chizg’ich*, рус. пенал – узб. *qalamdon*, рус.клей – узб. *yelim*, рус. ножницы – *qauchi*, рус. цветные карандаши – узб. *rangliqalamlar*, рус. альбом – узб. *rasmdaftari*, рус. рюкзак – узб. *sumka*, рус. цветные бумаги – узб. *rangliqo‘g’oz*, рус. обложка – узб. *jild*, фломастеры – узб. *flomaster*, рус. краски – *bo‘yoq*, рус. кисточка – узб. *mo‘uqalam*, рус. корректор – узб. *tuzatuvchi*,

⁵Акулинина Т. В. Экстралингвистическая обусловленность особенностей английской терминологии компьютерной информатики: автореф. дис.канд. филол. наук / Т. В. Акулинина. – Омск, 2003. – 23 с.





ISSN (E): 2181-4570

рус. текстовые детали – узб. matnajratgichlar, рус. транспортир – узб. transporter, рус. закладки – узб. hatcho‘plar, рус. восковые карандаши – узб. mumlanganqalamlar, рус. учебник – узб. darslik, рус. глобус – узб. globus, рус. настольная лампа – узб. stollampasi, рус. букварь – узб. alifbo; рус. мел – узб. mel, рус. пенал – узб. pinal, рус. портфель – узб. sumka, рус. циркуль – узб. sirkul, рус. палитра – узб. palitra, рус. стеки – узб. steklar, рус. счётные палочки – узб. sanoq cho‘plari, рус. счёты – узб. sanoq, рус. подставка для книг – узб. kitob uchun tirgak, рус. цифровой веер – raqamli veyer, рус. скотч – узб. skoch, рус. пластилин – узб. plastilin, рус. бейджик – узб. bejik, рус. бумага – узб. qog‘oz, рус. календарь – узб. calendar, рус. калькулятор – узб. kalkulyator, рус. скрепка – узб. skrepka, рус. кнопка – узб. qistirgich, рус. блокнот – узб. yondaftar; **наименования учебной мебели:** рус. парта – узб. parta; рус. стол – узб. stol, рус. стул – узб. stul, рус. доска – узб. doska; **наименование учебных предметов (дисциплин):** рус. предметы – узб. fanlar, рус. пропись – узб. yozuv daftari, рус. литература – узб. adabiyot, рус. алгебра – узб. algebra, рус. неорганическая химия – узб. anorganik kimyo, рус. археология – узб. arxeologiya, рус. астрономия – узб. astronomiya, рус. биология – узб. biologiya, рус. ботаника – узб. botanika, рус. география – узб. geogafiya, рус. геометрия – узб. geometriya, рус. гимнастика – узб. gimnastika, рус. драматургия – узб. dramaturgiya, рус. мировая география – узб. dunyo geografiyasi, рус. физическая культура (физкультура) – узб. jismoniy tarbiya, рус. зоология – узб. zoologiya, рус. экономика – узб. iqtisodiyot, рус. наука – узб. fan, рус. английский язык – узб. ingliz tili, рус. информатика – узб. informatika, рус. химия – узб. kimyo, рус. культурология – узб. madaniyatshunoslik, рус. математика – узб. matematika, рус. труд – узб. mehnat, рус. идея национальной независимости – узб. milliy istiqloq g‘oyasi, рус. музыка – узб. musiqa, рус. немецкий язык – узб. nemis tili, рус. риторика – узб. notiqlik san’ati, рус. словесность – узб. og‘zaki va yozma adabiyot, рус. органическая химия – узб. oraganik kimyo, рус. психология – узб. psixologiya, рус. домоводство – узб. ro‘zg‘orshunoslik, рус. охрана здоровья – узб. salomatlik, рус. обществознание – узб. jamiyatshunoslik, рус. природоведение – узб. tabiatshunoslik, рус. история – узб. tarix, рус. изобретательное искусство – узб. tasviriy san’at, рус. философия – узб. falsafa, рус. физика – узб. fizika, рус. французский язык – узб. fransuz tili, рус.

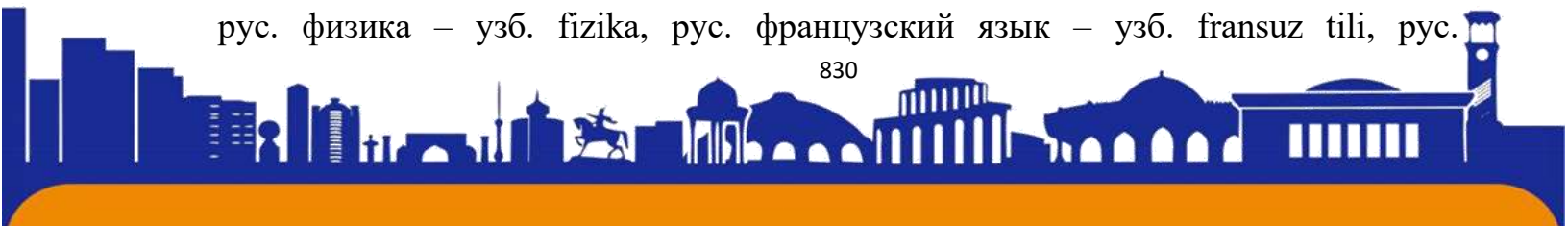



зарубежная литература – узб. xorij adabiyot, рус. зарубежный язык – узб. xorijiy til, рус. правоведение – рус. huquq asoslari, рус. военная подготовка – узб. chaqiriqqacha harbiy ta'lim, рус. черчение – узб. chizmachilik, рус. экология – узб. ekologiya, рус. урок – узб. dars; **наименования технических и инновационных средств обучения, технических средств передачи информации:** рус. – компьютер – узб. komp'yuter, рус. ноутбук – узб. poutbuk, рус. принтер – узб. printer, рус. планшет – узб. planshet, рус. электронная доска – узб. elektron doska, рус. телевизор – узб. televizor, рус. диапроектор – узб. epiroektorlar, рус. магнитофоны – узб. magnitofonlar, рус. радиоустановки – узб. radio qurilmalari, рус. музыкальные центры (аудиосистемы) – узб. musiqa markazlari (audio tizimlar), рус. проигрыватели – узб. proigrivateli, рус. радиоузлы – узб. radio tugunlari, рус. кинопроекторы и киноустановки – узб. kinoprojektorlar va kinoteatrlar, рус. видеомагнитофоны – узб. videomagnitofonlar и т. п. – являются основной проблемой нашего исследования.

СПИСОК ЛИТЕРАТУРЫ:

1. Ерленбаева Н.В. Бытовая лексика алтайского языка: Дис. . канд. филол. наук. – М., 2005. – С. 6.
2. Реформатский А.А. Введение в языковедение / под ред. В. А. Виноградова. – М.: Аспект Пресс, 1996. – С. 64.
3. Мякшин К. А. Разнообразие подходов к определению понятия «термин» / К. А. Мякшин // Альманах современной науки и образования. – 2009. – № 8 (27). – С. 109-111.
4. Акулинина Т. В. Экстралингвистическая обусловленность особенностей английской терминологии компьютерной информатики: автореф. дис. канд. филол. наук / Т. В. Акулинина. – Омск, 2003. – 23 с.
5. Акулинина Т. В. Экстралингвистическая обусловленность особенностей английской терминологии компьютерной информатики: автореф. дис. канд. филол. наук / Т. В. Акулинина. – Омск, 2003. – 23 с.





ISSN (E): 2181-4570

ИННОВАЦИОННЫЕ ТЕХНОЛОГИИ ПРЕПОДАВАНИЯ РУССКОГО ЯЗЫКА В ГРУППАХ С УЗБЕКСКИМ ЯЗЫКОМ ОБУЧЕНИЯ

**Давлатова Шахло Хуррамовна. Преподаватель кафедры русского языка
Денауского института предпринимательства и педагогики.**

Тель: +998996741541

davlatovashaxlo1970@gmail.com

В данном докладе подчеркивается большое значение, придаваемое иностранным языкам в Республике Узбекистан и инновационным технологиям, необходимым для их изучения в Республике Узбекистан. Отныне каждый выпускник школы, лицея, колледжа и вуза должен знать в совершенстве минимум два иностранных языка, поскольку Узбекистан поставил цель стать конкурентоспособным государством. Об этом заявил президент страны Шавкат Мирзиёев на совещании, посвященном изучению молодежью иностранных языков.

«Руководитель каждого образовательного учреждения должен превратить это требование в свой основной принцип, заниматься созданием условий и популяризировать изучение иностранных языков на местах», — сказал глава государства. Как логическое продолжение этих мыслей, Указ Президента о мерах по дальнейшему совершенствованию системы обучения иностранным языкам, принятый 10 декабря 2012 года, расширил возможности изучения иностранных языков. В нашей республике разработаны новые методики и требования в соответствии с рекомендациями Европейской системы обучения иностранным языкам и оценки знаний и навыков преподавателей иностранных языков (ТРКИ). По нему созданы учебники для учащихся общеобразовательных школ, профессиональных колледжей и для студентов ВУЗов. В соответствии с этими требованиями учебные аудитории были оборудованы стендами и новыми информационно-коммуникационными средствами. Спрос на изучение русского языка растет с каждым днем. Обучению русскому языку делится на четыре аспекта (чтение, говорение, аудирование и говорение), и для каждого из них даются отдельные понятия и навыки.





Образовательные технологии – это эффективное использование современных информационных технологий в образовательном процессе. В современном образовании изменилось место учителя, его роль в процессе обучения. Теперь в процессе обучения учителю следует не давать обучающимся готовые знания, а научить их добывать знания, работать над собой. Научить их как можно больше читать книг и самим делать выводы. А учитель в этом процессе указывает путь к приобретению знаний, Инновационный подход к преподаванию русского языка как неродного актуален. Это требует от словесника выбора эффективных форм работы с текстами разных типов и стилей речи, аудирования, говорения. В связи с этим особого внимания требуют уроки развития речи, уроки комплексного анализа текста. Создать собственный текст, интерпретировать текст, предлагаемый для анализа учащимся, чтобы выразить свои мысли на неродном языке, мало знать правила. Для этого нужно прежде всего расширить активный словарь. Как сделать это на уроках русского языка? Во время проведения занятий по русскому языку очень эффективно использовать разнообразные инновационные технологии такие как инсерт, мозговая атака, групповая дискуссия, чтение с остановками, «Вопросы Блума», кластеры, синквейн, «Продвинутая лекция», эссе, ключевые термины, дидактическая игра, исследование текста, работа с текстами и другие. Поэтому, каждый словесник должен хорошо овладеть инновационными методами обучения и понять, что такое означает само понятие «инновационное обучение». Инновационное обучение (от англ. innovation - нововведение) - новый подход к обучению, включающий в себя личностный подход, фундаментальность образования, творческое начало, профессионализм, использование новейших технологий. Использование технологических инструментов полезно во всех аспектах изучения иностранного языка. Например, чтобы слушать и понимать, конечно же, без компьютера, проигрывателя, CD-дисков этот процесс не осуществить. Понимание на слух является одной из самых важных частей изучения языка. При этом требуется обращать внимание на произношение говорящего, соблюдение грамматических правил, словарный запас и его значения. Важным фактором использования современных технологий в образовательном процессе является то, что обучающиеся хорошо знают информационно-коммуникационные технологии и





умеют ими пользоваться. Преподавание и изучение русского языка с использованием современных технологий – один из самых плодотворных способов. В этом процессе, среди прочего:

- при использовании компьютеров учащийся может смотреть и слушать аудио, диалоги, смотреть видео фильмы, демонстрации на иностранном языке,
- можно слушать и смотреть радиопередачи и телепрограммы на иностранных языках;
- Можно использовать проигрыватели компакт-дисков. Использование этих технических средств делает процесс изучения русского языка более интересным и эффективным для учащихся.

Сегодня обучение через интерактивные игры становится традицией в школах. Известно, что урок проводится на основе различных игр, что позволяет учащимся продемонстрировать свои возможности, сконцентрироваться, улучшить свои знания и навыки, стать сильнее. В основе использования игровых технологий лежит деятельность, активизирующая и ускоряющая обучение учащегося. По мнению психологов, психологические механизмы игровой деятельности опираются на фундаментальные потребности человека в самовыражении, обретении устойчивого места в жизни, самоконтроле, реализации своих возможностей. Любая игра должна строиться на общепринятых воспитательных принципах и тактике. Развивающие игры должны быть основаны на учебных предметах. В процессе игр учащийся более заинтересован в этой деятельности, чем на обычном занятии, и работает свободно. Следует отметить, что игра – это, прежде всего, метод обучения. Учащиеся с интересом участвуют в игровых занятиях, стремятся к победе. Учащийся считает, что он может говорить, слушать, понимать и писать по-русски, играя в игры, ему это интересно. Мы знаем, что в современном образовательном процессе студент должен быть субъектом. Больше внимание к интерактивным методам повысит эффективность обучения.

Одним из важнейших требований к занятиям русским языком является научить студентов мыслить самостоятельно. Сегодня преподаватели русского языка используют следующие инновационные методы, основанные на опыте педагогов Российской Федерации:

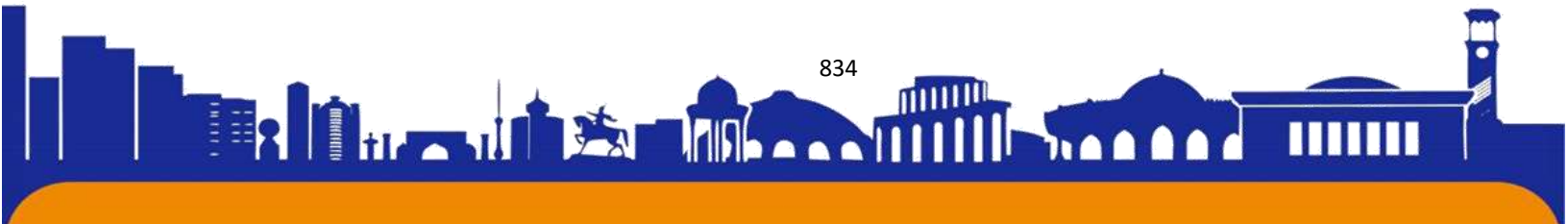



- метод «Творческое решение задач». Для использования этого метода читается начало рассказа и его концовка. Речь идет о творческих суждениях учащихся;

- «Веселые загадки»

разгадывание загадок для учащихся важно в обучении русскому языку, они учат незнакомые слова и находят ответы на загадки;

- «Быстрые ответы» помогают повысить эффективность урока;

- «Пантомима» (пантомима) этот метод можно использовать на уроке, где нужно объяснить очень сложные темы или когда выполняются письменные упражнения и учащиеся устали;

- метод «Рассказ-цепочка» помогает учащимся развивать устную речь;

- Метод «Актерские роли» можно использовать на всех типах уроков. В целях обучения профессии лица таких профессий, как «Устный переводчик», «Переводчик», «Писатель», «Поэт» могут участвовать в занятиях и беседовать со студентами;

- На «встречу мыслителей» могут быть «приглашены» такие поэты и писатели, как А.С.Пушкин, А. Навои, М.Ю.Лермонтов. Использование цитат, высказываний поэтов, писателей и великих мыслителей может нести огромное воспитательное значение для молодого поколения.

- метод «Когда говорят картинки» очень удобен и помогает обучать русскому языку и развивать устную речь учащихся, для этого необходимо использовать картинки по теме;

- Карточки-викторины распределяются по количеству учащихся и позволяют всем учащимся участвовать на уроке одновременно, что экономит время.

Каждая инновационная технология имеет свои преимущества. Во всех таких методах предусматривается сотрудничество учителя и учащегося, активное действие учащегося в образовательном процессе. Одним словом, в результате использования инновационных методов на занятиях по русскому языку у учащихся развиваются навыки логического мышления, речь становится беглой, формируется умение давать быстрые и правильные ответы, такие методы вызывают у учащихся тягу к знаниям. Студент старается основательно подготовиться к урокам. Это делает учащихся активными субъектами





образовательного процесса. Поскольку система образования ставит перед собой задачу воспитать свободомыслящего, всесторонне развитого, зрелого человека, в будущем мы, педагоги, будем способствовать развитию способов эффективного использования инновационных технологий.

Список литературы:

1. Бекмуратова Ю.Б. Реферат на тему «Использование инновационных технологий в обучении русскому языку». Ташкент – 2012.
2. Отабоева М. Р. Использование современных инновационных технологий в обучении иностранному языку и его эффективность Текст. / М. Р. Отабоева. — Текст: непосредственный, электронный // Молодой ученый. — 2017. — № 4.2 (138.2). — С. 36–37. — URL: <https://moluch.ru/archive/138/39058/> (дата обращения: 27.04.2020).
3. Н. К. Хатамова, М. Н. Мирзаева. «ИНТЕРАКТИВНЫЕ МЕТОДЫ, ИСПОЛЬЗУЕМЫЕ НА УРОКАХ РУССКОГО ЯЗЫКА» (методическое пособие), Навои, 2006 г., 40 стр.
4. М. Холдорова, Н. Файзиева, Ф. Рихзиттилаева. «ИСПОЛЬЗОВАНИЕ ВСПОМОГАТЕЛЬНЫХ СРЕДСТВ В ОБУЧЕНИИ ИНОСТРАННОМУ ЯЗЫКУ». Ташкент: ТДПУ им. Низоми, 2005.
5. О. Хошимов, И. Якубов. "МЕТОДИКА ПРЕПОДАВАНИЯ РУССКОГО ЯЗЫКА" (учебное пособие) Ташкент: Издательство "Шарк", 2003 г.
6. Выходцева Т. В. Использованию инновационных и когнитивных технологий в обучении грамматике на уроках иностранного языка / Т. В. Выходцева. - Текст: непосредственный, электронный // Молодой учёны й.-2 0 1 7 . -№49 (183).- С . 343-345.

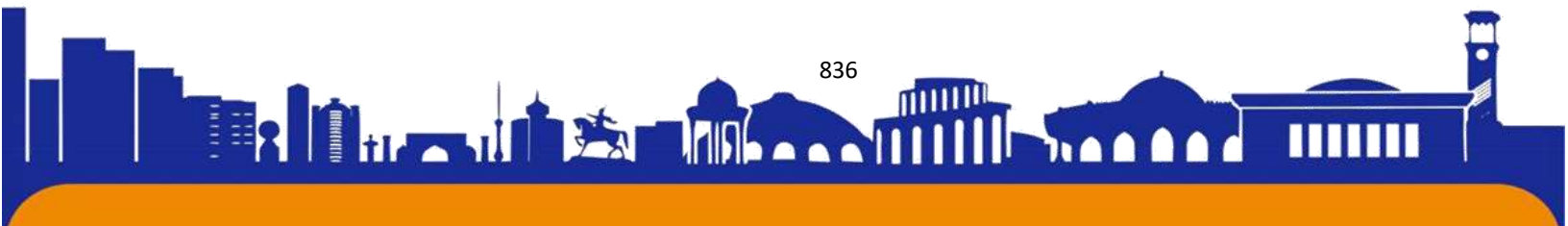



INGLIZ TILINI O'RGATISHNING ZAMONAVIY USULLARI

Denov tadbirkorlik va pedagogika institute Filologiya fakulteti xorijiy til va adabiyoti: Ingliz tili yo'nalishi 205-guruh talabasi

Ro'ziyeva Farangiz

Annotatsiya: Hozirgi kunda ingliz tilining o'zni beqiyosdir. Uni o'rganish va o'rgatish kundan kunga rivojlanib bormoqda. Ushbu maqolada siz ingliz tilini o'rgatishning zamonaviy metodlari va texnologiyalari haqida bilib olishingiz mumkin. Ushbu metodlar orqali ingliz tilini o'quvchilaringizga oson va qiziqarli o'rgatishingiz mumkin.

Kalit so'zlar: Til, ingliz tili, ta'lim texnologiyalari, qiziqish, faollik, foydali metodlar.

Annotation: Nowadays, the role of the English language is incomparable. Learning and teaching it is developing day by day. In this article, you can learn about modern methods and technologies of teaching English. Through these methods, you can teach English to your students in an easy and interesting way.

Key words: Language, English, Educational technologies, interest, activity, useful methods

KIRISH:

Ingliz tili dunyoda eng ko'p insonlar tomonidan so'zlanadigan tillar qatoriga kiradi. Ingliz tilini o'rganish uchun ko'p sabablarni keltirib o'tishim mumkin. Ingliz tili Yevropa Ittifoqi, Birlashgan Millatlar Tashkiloti, Jahon Savdo Tashkiloti va Xalqaro Valyuta Jamg'armasi kabi ko'plab yirik xalqaro tashkilotlarning rasmiy tili hisoblanadi. Babel ma'lumotiga ko'ra, yer yuzida 7.5 milliard inson bo'lsa, shulardan 20% insonlar ingliz tilini bilishar ekan. Har 5 odamdan bir kishi ingliz tilini bilishi yoki tushunishi ayni haqiqat deb qarasa, ingliz tilini bilgan odam dunyoning qaysi nuqtasiga borsa ham so'zlasha olar ekan.

Ingliz tili ilm-fan, texnologiyalar, turizm va diplomatik aloqalar tili hisoblanadi. Keling xohlagan dasturlash tilini olaylik, barchasi ingliz tilida yozilgan. Eng yaxshi kitoblar, maqolalar ingliz tilida choq etiladi. Diplomatik munosabatlar barchasi ingliz tilida yuritiladi. Birinchi ma'lumot ingliz tilida ommaga tatbiq qilinadi. Ingliz tilini bilgan odam, birinchilardan bo'lib dunyo yangiliklaridan bahramand bo'ladi. Ingliz tilidan internet olamida ham juda keng foydalaniladi. Ko'pgina veb sahifalar,





platformalar, ilovalar ingliz tilida yozilgan. Ingliz tilini bilsangiz, ko'pgina qiziq forumlar, zamon bilan hamnafas bahs-munozaralarda ishtirok etishingiz mumkin.

Ingliz tili oson alifbodan tashkil topgan. Boshqa tillarga solishtirganda o'rganish oson. O'rganish uchun manbalar ko'pligi bo'yicha ham ingliz tili turadi. Ingliz tili qiziq til. Uni o'rganishni boshlagan odam hechqachon zerikmaydi. Oson o'rganish usullari mavjud. Barcha ma'lumotlar ingliz tilida bo'lgani uchun, atrof muhit ingliz tiliga boy. Shuni inobatga olsak, ingliz tilini o'rganishga sayohat juda oson kechadi. Eng yaxshi oliygohlar, o'quv kurslari, onlayn kurslar ingliz tilida. Siz bilgan MIT, Harvard, Oxford universitetlari programmalarini barchasi ingliz tilida. Dunyoning eng nufuzli 1000ta universiteti ingliz tilida programmalar taklif qilishadi. Kasb mutaxasislari ingliz tilini bilishadi. Dasturlash tili mutaxasislari barchasi ingliz tilini bilishi talab qilinadi. Ingliz tilini bilishingiz sizni boshqa davlatlarga qo'rqmasdan ko'chib o'tib ozroq vaqt yashab, o'qib, ishlashingizga zamin yaratadi. Migratsiya uchun yo'l bu ingliz tili hisoblanadi. Amerika, Avstraliya, Kanada, Yangi Zelandiya va Yevropaning ko'pgina davlatlari ingliz tilida o'qish, ishlash va yashash imkonlarini beradi. Ingliz tilini bilsangiz, sayohat qilishdan qo'rqmasangiz ham bo'ladi. Dunyoning qaysi burchagiga borsangiz ham o'z rizqingizni shu sabab topa olasiz.

Yuqoridagi fikrlardan ma'lum bo'ladiki, ingliz tilini o'rganish sizga juda keng imkoniyatlar yaratib beradi. Bu tilni mukammal bilish sizga xohlagan davlatingizga o'qish yoki ishlash uchun borish va u yerda qiynalmasdan yashashga yordam beradi

ASOSIY QISM:

Respublikamizda chettilining o'qitilishi, chet tili o'qituvchilarining bilim va ko'nikmalarini baholashning umumevropa ramkalari tavsiyanomalari (CEFR) ga mos ravishda yangi usul va talablari ishlab chiqildi. Unga ko'ra umumta'lim maktablari va kasb-hunar kollejlari o'quvchilari uchun darsliklar yaratildi. Ushbu talablarga mos ravishda o'quv xonalari stendlar va yangi axborot kommunikativ texnikalar bilan jihozlandi. Chet tili o'rganishga bo'lgan talab ham kundan kunga oshib bormoqda. Chet tili fani to'rt aspectga (o'qish, yoish, tinglab tushunish va gapirish) bo'linib, ularning har biri bo'yicha alohida tushuncha va ko'nikmalar berilmoqda. Ta'lim texnologiyalari, bu ta'lim jarayonida zamonaviy axborot texnologiyalaridan unumli foydalanishdir. Shuningdek, ta'lim jarayoniga zamonaviy innovatsion texnologiyalarini olib kirish orqali ta'lim sifati va samaradorligini oshirishni nazarda





tutadi. Xususan, chet tilini o'rganishda bunday axborot-kommunikatsion texnologiyalardan foydalanishning bir qancha afzalliklari mavjuddir. Til o'rganish va o'qitishda zamonaviy texnologiyaning roli beqiyosdir. Texnologik vositalardan foydalanish chet tili o'rganishning har bir aspect (o'qish, yoish, tinglab tushunish va gapirish)ida qo'l keladi. Masalan, tinglab tushunish uchun, albatta kompyuter, player, CD diskarsiz bu jarayonni amalga oshirish mumkin emas. Tinglab tushunish til o'rganishning eng muhim qismlaridan biridir. Bunda o'quvchi bir paytning o'zida so'zlovchining talaffuzi, grammatik qoidalarga rioya qilganligi, so'z boyligi va uning ma'nolariga e'tibor berishi talab qilinadi. Ta'lim jarayonida zamonaviy texnologiyalardan foydalanishda o'quvchilar ham axborot - kommunikatsion texnologiyalarni yaxshi bilish va ulardan foydalana olishi muhim omil hisoblanadi. Chet tilini zamonaviy texnologiyalardan foydalanib o'rgatish va o'rganish eng samador usullardan biridir.

Bu jarayonda, jumladan:

- kompyuterlardan foydalanganda o'quvchi chet tilidagi video roliklarni, namoyishlarni, dialoglarni kino yoki multfilmlarni ham ko'rishi ham eshitishi mumkin;
- chet tilidagi radio eshittirishlar va televideniedagi dasturlarni eshitish va tomosha qilish mumkin;
- ancha an'anaviy usul hisoblanadigan magnitafon va cassetalardan foydalanish;
- CD pleyerlardan foydalanish mumkin. Bu texnik vositalardan foydalanish o'quvchilarning chet tilini o'rganishlari jarayonini qiziarliroq va samaraliroq bo'lishini ta'minlaydi

Ingliztilinio'rgatishdako'proq interfaol metodlarga e'tiborni qaratish ta'lim samaradorligini oshiradi. Ingliz tili darslariga qo'yilgan eng muhim talablardan biri talabalarni mustaqil fikrlashga o'rgatishdir. Bugungi kunda ingliz tili o'qituvchilari Amerika Qo'shma Statlari, Angliya pedagoglari tajribasiga tayangan holda quyidagi innovatsion metodlardan foydalanib kelishmoqda: – “Muammoli vaziyat yechimi” (Creative Problem Solving) bu usulni qo'llash uchun hikoyaning boshlanishi o'qib beriladi qanday yakun topishi o'quvchilar, talabalar hukmiga havola qilinadi; – “Quvnoq topishmoqlar” (Merry Riddles) o'quvchilarga topishmoqlar o'rgatish Ingliz tilini o'rgatishda muhim ahamiyatga ega, ular o'zlariga notanish bo'lgan so'zlarni

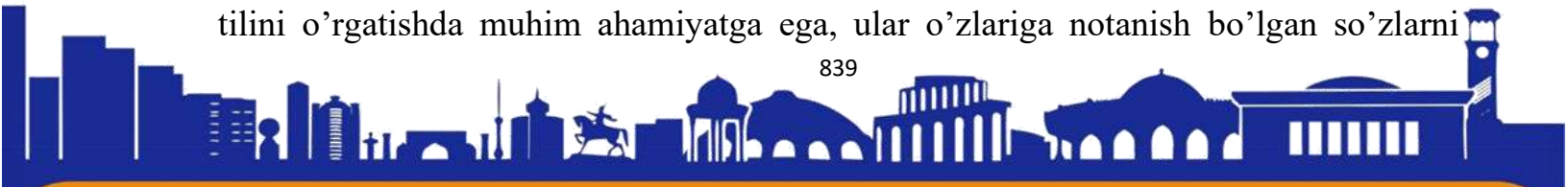



ISSN (E): 2181-4570

o'rganadilar va o'ylab topishmoq javobini topadilar; – “Tezkor javob” (Quick answers) o'tilgan dars samaradorligini oshirishda yordam beradi; – “Chigil yozdi” (“Warm-up exercises”) o'quvchilarni darsga qiziqtirish uchun sinfda har xil o'yinlardan foydalanish [3]; – “Pantomima” (pantomime) bu usul juda qiyin mavzular tushuntirilishi kerak bo'lgan darsda yoki yozma mashqlari bajarilib, talabalar charchagan paytda foydalanilsa bo'ladi; – “Hikoya zanjiri” (a chain story) usuli o'quvchilarning og'zaki nutqini o'stirishda yordam beradi; – “Rolli o'yinlar” (Acting characters) bu usul darsning barcha tiplarida qo'llanilishi mumkin. Hunarga o'rgatish uchun “Interpreter”, “Translator”, “Writer”, “Poet” kabi kasbdagi kishilar darsda ishtirok etishib o'quvchilar bilan suhbatlashishlari mumkin; “Allomalar yig'ini” (Thinkers meeting) U.Shekspir, A.Navoiy, R.Burns kabi shoirlar va yozuvchilarni “taklif qilish” mumkin. Bunday paytda ular aytib ketgan hikmatli so'zlardan darsda foydalanish yoshlarni komil inson bo'lib tarbiyalanishiga yordam beradi; – “Rasmlar so'zlaganda” (When pictures speak) usuli ancha qulay bo'lib, ingliz tilini o'rgatishda, talaba, o'quvchilarning og'zaki nutqini rivojlantirishda yordam beradi, buning uchun mavzuga oid rasmlardan foydalanish lozim; – Kviz kartochkalari (quiz cards) o'quvchilarning soniga qarab kartochkalar tarqatiladi va hamma talabalar bir vaqtda darsda ishtirok etish imkonini beradi bu esa vaqtni tejaydi. Ko'rib chiqqanimizdek, har bir innovatsion texnologiya o'ziga xos afzallik jihatlari egadir. Bunday usullarning barchasida o'qituvchi va o'quvchi o'rtasidagi hamkorlik, o'quvchining ta'lim jarayonidagi faol harakati ko'zda tutiladi.

XULOSA VA MUNOZARA:

Xulosa qilib aytganda, Ingliz tili darslarida innovatsion usullarni qo'llash natijasida o'quvchilarning mantiqiy fikrlash qobiliyatlari rivojlanadi, nutqi ravonlashadi, tez va to'g'ri javob berish malakasi shakllanadi. Bunday usullar o'quvchida bilimga ishtiyoq uyg'otadi. O'quvchi darslarga puxta hozirlik ko'rishga intiladi. Bu esa o'quvchilarni ta'lim jarayonining faol sub'yektlariga aylantiradi. Ta'lim tizimi o'z oldiga erkin fikrlovchi, barkamol, yetuk shaxsni tarbiyalashni vazifa qilib qo'yar ekan, kelgusida biz bo'lajak o'qituvchilar innovatsion texnologiyalardan samarali foydalanish yo'llarini yanada mukammalroq ishlab chiqshimiz bilan o'z xissamizni qo'shishimiz mumkin.

Zamonaviy tilni o'rgatish ko'proq madaniyatli shaxsni shakllantirishga qaratilgan bo'lib, u o'z-o'zini tahlil qilish va yangi bilimlarni tizimlashtirish

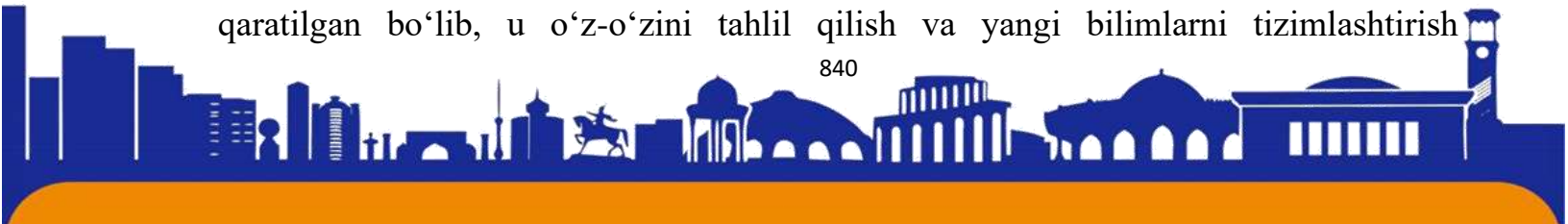



ko'nikmalariga ega ekan. Innovatsion usullar butun tizimni modernizatsiya qilishning ajralmas qismidir. Shunga amin holda o'qituvchilar eng ilg'or yondoshuvlar bilan tanishishlari va keyinchalik ularni birlashtirishi va o'z ishlarida foydalangan holda ta'lim tizimida sezilarli o'sishga erishish mumkin. Ko'plab tashkilotlar axborotni jo'natish va olish uchun multimedia imkoniyatlaridan foydalangan holda yangi darajaga o'tmoqda. Kompyuterlar va boshqa qurilmalardan foydalanish butun ta'lim jarayonining muvaffaqiyatini belgilaydi. Ta'lim jarayonida o'tkaziladigan treninglarda nutq ko'nikmalarini shakllantirishga va ijtimoiy moslashuvchanlikni rivojlantirishga etarli e'tibor berilishi kerak.

ADABIYOTLAR RO'YXATI

1. Bekmuratova UB "Ingliz tilini o'qitishda innovatsion texnologiyalardan foydalanish" mavzusida referat. Toshkent-2012
2. M. Xoldorova, N. Fayziyeva, F. Rixsittilayeva. "CHET TILINI O'QITISHDA YORDAMCHI VOSITALARDAN FOYDALANISH". Tashkent: Nizomiy nomidagi TDPU, 2005.
3. Otaboeva, M. R. Chet tilini o'qitishda zamonaviy innovatsion texnologiyalaridan foydalanish va uning samaradorligi / M. R. Otaboeva. — Text: direct, electronic // Young scientist. - 2017.
4. Johnson, KE The Sociocultural Turn and Its Challenges for Second Language Teacher Education. // TESOL Quarterly., - London., 2006.
5. Harmer J. The Practice of English Language Teaching. - London.,
6. Passov E. I. General method of foreign exchange training. -Moscow., 1985.
7. Akbar T. Opportunities to Form Spiritual Competence in Students of the 10-11th Class //Web of Scholars: Multidimensional Research Journal. – 2022. – T. 1. – №. 8. – C. 160-167.
8. Rustamovich T. A. Islom Ta'limotlarda Shaxs Ma'naviyati Masalalari //TA'LIM VA RIVOJLANISH TAHLILI ONLAYN ILMIY JURNALI. – 2021. – T. 1. – №. 5. – C. 186-190.
9. Rustam o'g A. T. et al. Milliy o'quv dasturining hayotimizdagi o'rni //Journal of Universal Science Research. – 2023. – T. 1. – №. 5. – C. 88-93.





10. TA Rustamovich (2021) Issues of Personal Spirituality in Islamic Teaching International Journal of Trend in Scientific Research and Development (IJTSRD) 1(6), 886-889

11. Akbar To'raqulov Rustam o'g'li, & Hakimova Nigina Ma'mur qizi. (2023). Milliy o'quv dasturining hayotimizdagi o'rni. Journal of Universal Science Research, 1(5), 88–93. Retrieved from <http://universalpublishings.com/index.php/jusr/article/view/616>

12. Akbar To'raqulov Rustam o'g'li, & Jumanazarova Durdona Abduvohidovna. (2023). Oliy ta'limda korrupsiyaga qarshi kurashish. Journal of Universal Science Research, 1(5), 101–109. Retrieved from <http://universalpublishings.com/index.php/jusr/article/view/619>

13. Akbar To'raqulov Rustam o'g'li, & Xurramova Aziza Abdurasul qizi. (2023). XALQARO BAHOLASH DASTURI ASOSIDA O'QUVCHILARNING BILIMINI BAHOLASH METODOLIGIYASI. Journal of Universal Science Research, 1(5), 94–100. Retrieved from <http://universalpublishings.com/index.php/jusr/article/view/618>

14. Akbar To'raqulov Rustam o'g'li, & Abdullayeva Xumora O'tkirbekovna. (2023). TA'LIM METODLARI VA VOSITALARI. Journal of Universal Science Research, 1(5), 503–508. Retrieved from <http://universalpublishings.com/index.php/jusr/article/view/694>

15. Akbar To'raqulov Rustam o'g'li, & Choriyeva Diyora Muhiddinovna. (2023). Boshlang'ich ta'limda tarbiya metodlari. Journal of Universal Science Research, 1(5), 509–512. Retrieved from <http://universalpublishings.com/index.php/jusr/article/view/695>

16. Saidova Parvina Mirzo qizi, & Murodullayeva Zaytuna Abdulloyevna. (2023). SHARQ MUTAFAKKIRLARINING MA'NAVIY TARBIYA HAQIDAGI TA'LIMOTLARI. Journal of Universal Science Research, 1(5), 340–351. Retrieved from <http://universalpublishings.com/index.php/jusr/article/view/665>

17. Saidova Parvina Mirzo qizi, & Sapparova Shalola Sheraliyevna. (2023). ABDURAUFI FITRATNING "OILA" ASARIDAGI MA'NAVIY-AXLOQIY QARASHLARI. Journal of Universal Science Research, 1(5), 352–362. Retrieved from <http://universalpublishings.com/index.php/jusr/article/view/666>

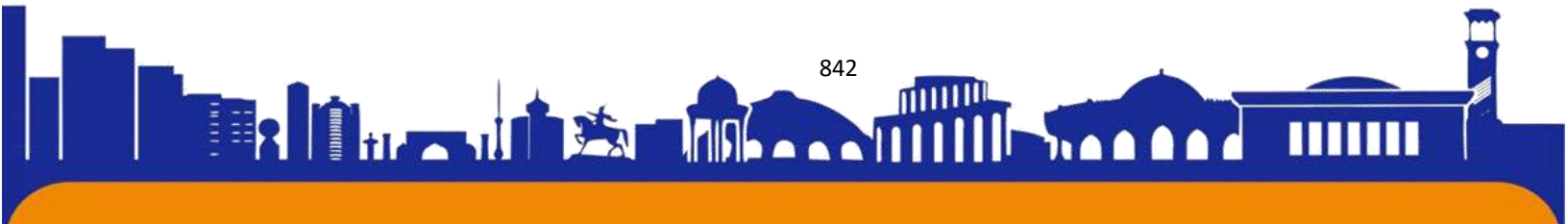

WEDDING IN ENGLAND

**Andijon davlat chet tillari institute Xorijiy til va adabiyoti (ingliz tili) ta'lim
yo'nalishi 3-kurs 338-guruh talabasi
Xolmirzayeva Zuhraxon**

Abstract: This article is written about the wedding ceremony in England, its various customs and wedding ceremonies.

Keyword: England wedding, the Marriage Act 1949, common-law marriage, Law Commission, England marriage, authorised.

How it is understood today has been shaped by the various intersecting spheres of influence in modern life. We shall thus consider how the legal, social, religious, cultural and political have combined to inform our understanding. English statutory law provides little insight into what marriage is; the Marriage Act 1949 outlines the procedures as to how a marriage can be solemnized and registered, but no qualitative description.

Marriage far predates both the State and religious organisations, yet understandings of marriage in England in the last 200 years have been directed by the laws of these institutions. Since the 1970s, marriage, as an institution and a social phenomenon, has undergone radical change. Many social and political commentators have identified this recent period as a critical juncture in the long history of marriage, citing a looming crisis as marriage rates fall, divorce rates rise, and traditional family structures destabilise. 1 In 2009 the lowest marriage rates ever were recorded in England and Wales, with just 21.4 males marrying per 1000 unmarried men aged 16 and over and 19.3 females. In comparison, 1972 saw a record high, with 78.4 unmarried men per 1000 marrying and 60.5 unmarried women.

Marriage is available in England and Wales to both opposite and is legally recognised in the forms of religious marriage. Marriage laws have historically evolved separately from marriage laws in other jurisdictions in the United Kingdom. There is a distinction between religious marriages, conducted by an authorised religious celebrant and civil marriages conducted by a state registrar. The legal minimum age to enter into a marriage in England and Wales is eighteen years. Certain relatives are not allowed to



marry. For foreign nationals, there are also residency conditions that have to be met before people can be married.

We are confident from the experience in those other jurisdictions that giving couples wider choice over locations does not result in weddings taking place in inappropriate venues. The officiant's responsibility to consider safety and dignity is a clear safeguard in that respect. Further, the shift towards giving couples more options about where they can get married is already underway in England and Wales. It has recently been made possible for a civil wedding to take place in the grounds of approved premises. Government also intends to amend the law to make similar provision for weddings to take place on the grounds of registered places of worship and Anglican churches and chapels. These recent reforms – which those responding to Government's consultation were "overwhelmingly" in favour of – show the demand among couples to be able to have, and venues to be able to offer, weddings outdoors.

The law regarding weddings in England and Wales has been under review by the Law Commission. In July 2022, the Commission released its final report finding these laws confusing and outdated, and calling for a complete revision. The Commission noted, "the recommendations represent a comprehensive overhaul to current weddings law, the key parts of which date back to 1836 or even earlier."

Matters regarding divorce are resolved under English family law through the Family Justice System of England and Wales.

In the eyes of the State, marriage is a legal status, where certain rights are afforded. There is no legal recognition in England of „common-law marriage – a cohabiting couple in a „stable sexual relationship“, with the same legal rights as married couples, despite their relationship not being formally recorded by the State or a religious registry.

This specifically prescribes that marriage is a lifelong union, between a man and a woman, for the purpose of procreation. However this is still a highly recognisable perception of marriage. Thus, regardless of religious affiliation or intensity of belief, religious understandings of marriage are still pertinent, but detached from their religious source. England and Wales were far behind almost every other common law jurisdiction (including Scotland, Northern Ireland, and other countries) in reforming its outdated wedding laws.

In the eyes of the State, marriage is a legal status, where certain rights are afforded. There is no legal recognition in England of „common-law marriage” – a cohabiting

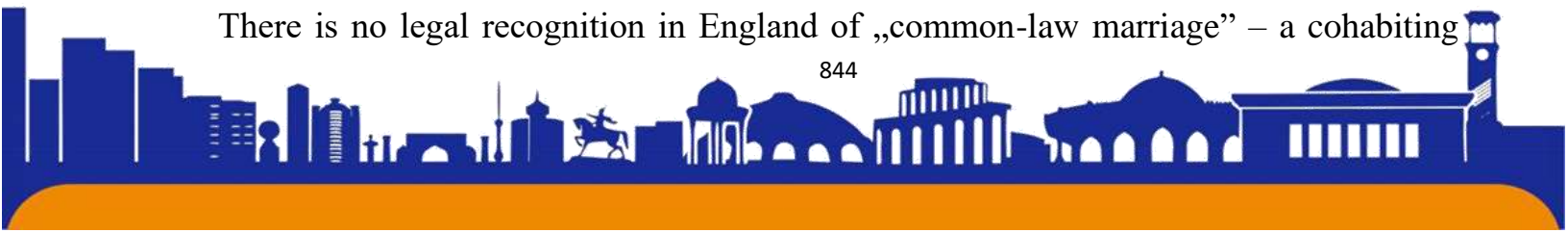



couple in a „stable sexual relationship”, with the same legal rights as married couples, despite their relationship not being formally recorded by the State or a religious registry

The ability to officiate at weddings will not be subject to a fixed-time limit. For civil marriages notices must be posted for 28 clear days, at the appropriate register office. Church of England marriages require the banns to be read out three times at the appropriate church or churches unless a Special Licence has been obtained. In most cases, the appropriate churches will be the parish churches where the parties reside and the one where the ceremony is to take place. Officiants will remain authorised unless or until they are de-authorised. Anglican clergy will be officiants as long as they remain authorised to exercise ordained ministry. The provision of their training, monitoring and, where necessary, their de-authorisation, will be matters for the Church of England and the Church in Wales. The training of nominated officiants may, if approved by the General Register Office, be provided by the nominating organisation or provided directly by the General Registrar Office. Primary responsibility for monitoring nominated officiants and requesting withdrawal of their authorisation if they fail to comply with the “fit and proper” person standard, or their duties or responsibilities, will lie with the organisation that nominated them. However, if the body who nominated them fails to act, the General Register Office will have the power to de-authorise nominated officiants who fail to comply with the “fit and proper” person standard or their duties or responsibilities. Local authorities will remain responsible for the training and monitoring of registration officers, whose ability to officiate is necessarily dependent on their continued employment in their roles.

After the beginning of the 17th century, gradual changes in English law meant the presence of an officiating priest or magistrate became necessary for a marriage to be lawful. Up until this point in England, clergy performed many clandestine marriages, such as so-called Fleet Marriage, which were held legally valid,^[21] and in Scotland, unsolemnised common-law marriage was still valid.

The Marriage Duty Acts of 1694 and 1695 required that banns or marriage licences must be obtained. The 1753 Act also laid down rules for where marriages were allowed to take place, whom you were and were not allowed to marry, the requirement for at least two witnesses to be present at the marriage ceremony and set a minimum marriageable age. This led to the practice of couples who could not meet the conditions in England and Wales eloping to Scotland.





ISSN (E): 2181-4570

USED LITERATURE

1. Office for National Statistics, Number of Marriages, Marriage Rates and Period of Occurrence, 2014.
2. Office for National Statistics, Cohabitation and Cohort Analyses, 2014.
3. Office for National Statistics, Birth Summary Tables, England and Wales
- 4 Centre for Social Justice, Married couples will be a minority in little more than a generation, warns new report, CSJ Press Release, 7 October 2012.
5. Office for National Statistics, „Number of Divorces, Age at Divorce and Marital Status before Marriage, 2014. www. Ziyonet. uz
6. www. edu. Uz
7. tdpu-INTERNET. Ped
8. w.w.w. /pedagog/ uz.





ISSN (E): 2181-4570

ZAHIRIDDIN MUHAMMAD BOBURNING MEHR-MURUVVAT OLAMI
TDSHU Markaziy Osiyo xalqlari tarixi va etnologiya yo‘nalishi 2-kurs talabasi**Muradova Husniya Akmal qizi****Ilmiy rahbar: I.B.Xudaynazarov****+99888 804 26 46**

Annotatsiya: Mazkur maqola Zahiriddin Muhammad Boburning yuksak insoniy fazilatlarini haqida fikr yuritilgan. Boburning atrofida bo‘lgan mehr-shavqati, ularning insoniyatini qadrlashi va himmat-saxovat ko‘rsatishi haqida tarixiy mabalar asosida ma’lumotlar keltirilgan.

Аннотация: Данная статья размышляет о высоких человеческих качествах Бабур. Приводятся сведения о доброте Бабур к окружающим, его высокой оценке их гуманности и великодушия.

Abstract: This article reflects on Babur's high human qualities. Information is given about Babur's kindness to those around him, his appreciation of their humanity and generosity.

“Yaxshi kishilarni yaratgan yaxshi insonlar bilan siylaydi”

Zahiriddin Muhammad Bobur buyuk siymo, davlat arbobi, mehribon ota, mahoratli shoir, tarixchi olim, adabiyotning yorqin yulduzi, xalqparvar hukmdor hisoblanadi. Buyuk Boburiylar sulolasi asoschisi 1483-yilning 14-fevralida Temuriylar avlodidan bo‘lgan, Farg‘ona hukmdori Umar Shayx Mirzo oilasida, Andijon shahrida tavallud topgan. Sultonning otasi Umar Shayx Mirzo, Amir Temurning uchinchi o‘g‘li Mironshoh Mirzoga evara hisoblanadi. Onasi Qutlug‘ Nigorxonim Toshkent hukmdori Yunusxonning ikkinchi qizi hisoblanadi. Zahiriddin Muhammad Bobur hali bola chog‘laridayoq davlat boshqarish vazifasini olishga majbur bo‘ldi. Ya’ni otasi Umar Shayx Mirzo 1494-yilning 9-iyunida baxtsiz hodisa tufayli halok bo‘lgach, 12-yoshli Bobur otasining o‘rniga Farg‘ona viloyatining hukmdori sifatida taxtga chiqdi. Lekin bu davrda butun mamlakat bo‘ylab tarqoqliklar avj olgan va har bir viloyat hokimlari alohida mustaqil davlat bo‘lishga harakat qilayotgan bir paytda yuz berdi. Davlat mustaqilligini saqlab qolish uchun buyuk sarkarda hayotining mashaqqatli, sertashvish va suronli yillari boshlandi. Uning orzusi butun Movaraunnahrni birlashtirib, bobokaloni Amir Temur davlatini birlashtirib, qayta tiklash edi. U yosh bo‘lishiga qaramasdan ko‘p qiyinchiliklarni

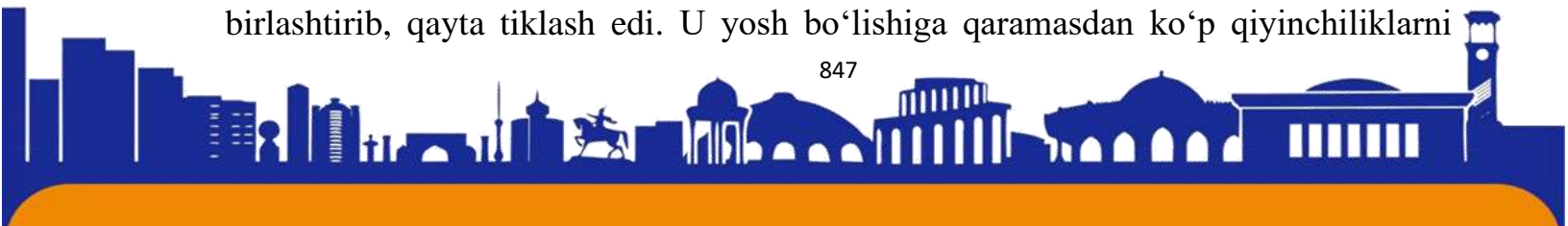



boshdan kechirdi. Ba'zida ulkan saltanat sohibi va adolatli hukumdor, ba'zida mag'lub yoki g'olib sarkarda sifatida ko'rishimiz mumkin. Shunday bo'lsada hayot yo'llarida mardanovar jang qildi. Ota yurtidan ketishga majbur bo'lgan bo'lsada, Xindistonda katta hududlarni o'z ichiga olgan ulkan saltanat-bobuburiylar saltanatiga asos soldi.

Zahiriddin Muhammad Boburning mehr-muruvvat olami, insonlarga bo'lgan mehri, shavqati, saxiyligi, saxovati, himmati borasida ko'plab tarixchilar, sharqshunos olimlar tomonidan e'tirof etilgan. Jumladan: G'arb sharqshunos olimi Vilyam Erskin saxovatli hukumdorning insonlar bilan bo'lgan munosabatini quyidagicha sharhlaydi: "Saxovati va mardligi, istedodi, ilm fan va san'atga muhabbati va ular bilan muvaffaqiyatli shug'ullanishi jihatidan Osiyodagi podshoxlar orasida Boburga teng keladigan birorta podshoh topilmaydi¹." Bobur yoshligidan temuriy shahzoda sifatida katta e'tibor bilan tarbiyalangan. Qalbida ayrim hukumdorlarda uchraydigan manmanlik kabi tuyg'ularga o'rin bo'lmagan. Buni uning oddiy insonlar bilan, ilm ahli bilan, o'z yaqinlari, askarlari bilan bo'lgan munosabatida ko'rishimiz mumkin.

Tarixiy ma'lumotlarda aytilishicha Bobur Afg'oniston hukumdori bo'lib turgan bir paytda mamlakatda kelib chiqqan isyon xavfi kelib chiqadi. Bu xavfni bostirish uchun qish fasli bo'lishiga qaramasdan Hindikush tog'laridan o'tishiga to'g'ri keladi. Ushbu holatda yo'llarni qor bosib qolganligi sababli yo'l ochish mashaqqatiga duchor bo'lishadi. Bobur ushbu vaziyatda hukumdor sifatida faqat buyruq berib kuzatib turmasdan, askarlari bilan tengma-teng ravishda yo'l ochish ishlarida harakat qilgan. Boburning bag'rikengligi, mehr-shavqati, ota-onasiga, farzanlariga, fuqorolariyu, lashkariga nisbatan muruvvati tahsinga sazovordir. "Bobur sadoqatli o'g'il, mehribon ota, sodiq do'st, vafodor er va g'amxo'r qarindosh edi,-deb yozadi L.P.Sharma,-Bobur qarindosh-urug'laridan mehr-muruvvatini ayamas, do'stlarining tashvishlariga hamdardlik qilar va quvonchlariga sherik bo'lar, xotinlari bir necha bo'lishiga qaradan ularning barchasiga bir xil munosabatda bo'lar va bir xil izzat ikrom ko'rsatardi, o'g'illarining hammasiga birdek mehr bilan qarar edi²." Yoshligidanoq o'tkir zehni, yuksak insoniy xislatlari bilan ajralib turgan yosh shoirning validasi Qutlug'nigorxonimga va opasi Xonzoda begimga nisbatan bo'lgan otashin mehri cheksiz hurmati misolida ayyollarga nisbatan izzat-ikromini ko'rsatadi."Tarixiy

¹ Qudratullayev H. Boburning davlatchilik siyosati va diplomatiyasi.-"Sharq" Toshkent. 2011. 328-b.

² H.Qudratullayev. Boburning davlatchilik siyosati va diplomatiyasi.-"Sharq" Toshkent. 2011.130-b.





Rashidiy” asarining muallifi Mirzo Muhammad Haydarning yozishicha Bobur yoshligidanoq “son-sanoqsiz yaxshi fazilatlarga ega edi, dovyuraklik va vallomatlikda hammaning orasida ajralib turar edi³. Zahiriddin Muhammad Boburning ota sifatida farzandlariga mehri va umir yo‘ldosh sifatida xotinlariga hurmati yuqori edi. Boburning jami yettita ayoli va o‘n sakkiz nafar farzandi bo‘lgan. Bular: Birinchi ayoli Oisha sulton begim bilan nikohidan Faxriniso begim (chaqoloqligida vafot etgan) ismli farzandi bo‘lgan. Ikkinch ayoli Zaynab Sulton begim nikohidan farzandli bo‘lishmaydi. Uchinchi malika Moxim begim nikohidan Humoyun Mirzo, Borbul Mirzo, Mexr Jahon Begim, Eshon Davlat begim, Foruq Mirzo ismli farzanlari bo‘lgan. Ulardan faqat Humoyun Mirzogina yashab qolgan. Kamron Mirzo, Askariy Mirzo, Shoxruh Mirzo, Sulton Ahmad Mirzo, Gulzorbegim ismli farzandlarining onasi Gulruh begim bo‘lgan. Ulardan Kamron Mirzo va Askariy Mirzolardan boshqalari yoshligida vafot etgan. To‘rtinchi malika Dildor begim bilan nikohidan Gulrang begim, Gulchehra begim, Hindol Mirzo, Gulbadan begim va Olamur Mirzolar bo‘lgan. Gulbadan begim va Hindol Mirzolgina yashab qoladi. Oltinchi ayoli Masuma begim nikohidan Masuma sulton begim ismli farzandi bo‘lgan. Yettinchi ayoli Mexri begim bo‘lib undan Mexrjon begim ismli qizi bo‘lgan. Mehribon ota farzandlarini birdek sevib ularni birdek ardoqlagan. Buni ushbu to‘rtlikda ham ko‘rishimiz mumkin.

Dinu donishda har kun afzal bo‘l,
Davlatu baxt ila Humoyun bo‘l
Kamron, bo‘l, jahonda davlat ko‘r
Yuz tuman obro‘-yu izzat ko‘r.

Buyuk hukumdor saltanatni boshqarish va davlat ishlaridan ko‘ra adabiy muhitni yoqtirar edi. Hayotining so‘ngi yillarida taxtni o‘g‘li Humoyunga topshirib siyosiy hayotdan ko‘ra adabiyot olamida umrini o‘tkazmoqchi bo‘ladi. Ammo saroy ahli bunga qarshilik qilishadi. Shunday kezlarda Sunbul hokimligini boshqarayotgan o‘g‘li Humoyunning og‘ir betobligi haqida mash‘um xabar keltirishadilar. Humoyun saroyga keltirilgach ahvoli og‘irlashishda davom etaveradi. Farzandiga bo‘lgan cheksiz mehr xoh u shoh bo‘lsin xoh u gado bo‘lsin bir biridan farqlanmaydi. Mehribon ota o‘g‘lining betobligiga chiday olmaydi va Humoyunning atrofida aylanib, bosh tomoniga o‘tirib “Hudoyo agar jon o‘rniga jon berish mumkin bo‘lsa,

³ Z. Mashrabov, S. Shokarimov. Asrlarni bo‘ylagan Bobur. - “Yozuvchi” Toshkent, 1997. 11-b.





men borman, umri jonimni Humoyunga bag‘ishlayman” deydi .Yana bir kishini Murtazo Alining mozorlari ziyoratiga yuborib undan ham shu gaplarni aytib duo qilishni aytadi.Shu kunlardan keyin Humoyun Mirzoning ahvoli yaxshilanib, mehribon otaning ahvoli yomonlasha boshlaydi.

Buyuk podshohning yana bir go‘zal xislatlaridan biri kechirimlilik va saxovatligidir. Bu xislatlaridan o‘rnak olishga arziydi. Saxovatpesha hukumdorning jo‘vmardligi yoshlik chog‘laridan ko‘zga tashlanadi. Masalan hokimdorligining dastlabki yillarida bobosi saltanatini qayta tiklash orzusida Samarqand shahriga bir necha bor yurish qilgan.1497-yil ilk marotaba Samarqand shahrini qo‘lga kiritish jarayonida shahar 7-oy davomida qamal qilinib egallanadi. Bu vaqt mobaynida shahar ahli ochlikdan, suvsizlikdan aziyat chekayotgan edi. Shahar egallangach o‘sha payt urf odatlariga ko‘ra biror shahar yoki davlat egallansa bek-u sarkardalar, askarlar o‘rtasida egallangan hudud aholisidan o‘lja yig‘ish, ularga ma‘lum miqdorda mulk belgilanishi kerak edi. Shunday bo‘lsada saxovatpesha hukumdor shaharning talanishiga yo‘l qo‘ymadi. Qiynalgan aholini battar qiynamaydi. Bu xususida Bobur o‘zining “Boburnoma “kitobida shunday yozadi: “Cherik ahlining o‘ljasi tugagandi.Samarqandni olg‘onda Samarqanda andoq xarob erdikim, madad va taqoviga ehtiyoji bor edi⁴.” O‘zining qo‘shinidagi taminot yaxshi bo‘lmasada, Samarqand ahli uchun ancha vaqtdan beri yoqilmagan tandirlarni yondirib non pishirtirib tarqatiradi. Kechirimlilik hislati unda bolalik chog‘laridan yuqori edi. Jumladan bir necha bor xiyonat qilgan amaldorlarini kechirib, ularga qayta ishonch bildiradi. Bu haqda adolatli podshoh shunday deydi: “Samarqand taxtiga chiqqach men bilan bo‘lganlarni amallariga yarasha tarbiyat va shafqat qildim.”- deydi. Boburning kechirimi, shavqati ham tahsinga sazovor bo‘la oladi. Mohir sarkarda Ibrohim Lo‘diyni yengib Hindistonni egallagach, uning onasi malika Baydaga mehr – shavqat ko‘rsatadi va unga mulklar in‘om etadi. Unga siz mening ham onamsiz, meni ham o‘z o‘g‘lingizdek ko‘ring deb aytadi. Saroy amaldorlaiga ham uni hurmat qilishlarini aytadi. Lekin o‘g‘lining qasosi uchun malika unga qilingan yaxshiliklarni unutadi. Saroy xizmatkorlaridan birini ko‘p miqdorda oltin berish evaziga aldab, Boburning ovqatiga zahar qo‘shtiradi. Bobur zahardan omon qolgan bo‘lsada vaqtlar o‘tib o‘z ta‘sirini ko‘rsatdi. Yuqorida aytib o‘tilgan shahzoda Humoyunning kasal

⁴ Z.M.Bobur.”Boburnoma”.-“O‘qituvchi “ Toshkent.2008.





bo'lishi bilan bo'g'liq voqealardan so'ng Humoyun Mirzoning ahvoli yaxshilanib boradi, lekin Boburning ahvoli yomonlashib boradi. Bu haqda bizga malika Gulbadanbegim o'zining "Humoyunnoma" asarida ma'lumot beradi. Kasallik ta'siri natijasida buyuk shoh va shoir, mehribon ota, adolatli va sahovatpesha hukumdor, qomusiy olim Zahiriddin Muhammad Bobur 1530 –yilning 25-dekabirida 47 yoshida bu olamni tark etdi. U qisqa va suronli umri davomida jahon sivilizatsiyasi va tarixida juda ko'plab asarlari, madaniy va moddiy yodgorliklari bilan o'chmas iz qoldirdi.

Xulosa qilib aytganda Zahiriddin Muhammad Boburning mehr muruvvati, saxiyligi, insonparvarligi tahsinga sazovardir. Uning kechrimliliigi insonlarga o'rnak bo'la oladi. Boburning insonparvarligi butun mamlakat bo'ylab fuqarolarining baxt-saodati, turmush tarzini yaxshilashga harakat qilgani va bu borada ko'plab qarorlar qabul qilgani, imoratlar, madrasa va masjidlar, saroylar qurdurgani misolida ko'rishimiz mumkin. Ushbu hislatlari jihatidan Boburning shaxsiyati muhim hisoblanadi. Zahiriddin Muhammad Boburning o'zi qurgan davlatida fuqarolarini qaram xalq emas, davlatining bir qismi sifatida qaragan. Mamlakatga turli tomonlardan mashhur me'morlarni yig'ib mamlakat bo'ylab obodonchilik ishlarini olib bordi. Ko'plab bog'lar tashkil ettirdi. Mamlakatda turli xil din vakillari bo'lishiga qaramay ularga din erkinliklari berdi va bu xususda farzandlariga ham maslahatlar berdi. Vatandan yiroqda bo'lsada vatanni yodidan chiqarmadi. Movaraunnahrda hukumdorlik qilayotgan sulolalar bilan iqtisodiy va ijtimoiy aloqalarni tikladi. Bobur shaxsiyati tahsinga sazovorligi butun dunyo Boburshunos olimlari tomonidan e'tirof etildi.

Foydalanilgan adabiyotlar ro'yxati:

1. H.Qudratillayev. Boburning davlatchilik siyosati va diplomatiyasi T.:Sharq.2011.
2. Z. Mashrabov, S. Shokarimov. Asrlarni bo'ylagan Bobur." Yozuvchi" Toshkent. 1997-176b.
3. Z.M.Bobur."Boburnoma".-"O'qituvchi " Toshkent.2008.
4. X.Sultonov, R.Farmonov. Boburiyodalar."Manaviyat" Toshkent.2003.
5. Fayziyev.T.Bobur vauning avlodlari."Yozuvchi" Toshkent.1996.
6. Nuriddinov.M.Boburiylar sulolasi."Fan" Toshkent .1994.





ISSN (E): 2181-4570

Ўзини ўзи идора қилиш – ижтимоий-психологик феномен сифатида

Нилуфар Баракаева

ШАРОФ РАШИДОВ номидаги САМАРҚАНД ДАВЛАТ УНИВЕРСИТЕТИ

Магистранти

тел:93 231 92 64

Abstract

This article covers the socio-psychological phenomenon of self-government, theoretical and practical issues related to the formation, management and improvement of self-government motivation, social psychological characteristics of self-government, education.

Key words: self-control, motivation, reflector, mental state, mental process, behavior, transformation, social logic relationship.

Аннотация

В данной статье освещены вопросы социально-психологических феноменов самоуправления, теоретические и практические вопросы формирования мотивации самоуправления, самоконтроля и самосовершенствования, социально-психологические особенности самовоспитания.

Ключевые слова: самоконтроль, мотивация, рефлексия, психические состояния, психические процессы, поведение, трансформация, социальные отношения.

Аннотация

Мазкур мақолада ўзини-ўзи идора қилиш ижтимоий-психологик феноменини, ўзини ўзи идора қилиш мотивацияси шаклланиши, бошқариш ва такомиллаштириш, ўзини ўзи қўлга олиш, тарбиялашнинг ижтимоий психологик хусусиятлари хусусидаги назарий ҳамда амалий масалалари ёритилган.

Калит сўзлар: ўзини ўзи идора қилиш, мотивацияси, рефлексор, рухий ҳолатлар, рухий жараёнлар, ҳулқ-атвор, трансформация, ижтимоий муносабатлар.

Кириш. Мамлакатимизда изчиллик билан олиб борилаётган ислохотлар психология фанининг истиқболларини белгилашда муҳим аҳамият касб этмоқда.

Шахсда ўзини ўзи идора қилишнинг шаклланиши муаммоси психология





фанининг долзарб масалаларидан бири ҳисобланади. Ўзини ўзи идора қилиш муаммоси доирасида қадимги антик давр олимларидан то ҳозирги замонавий психолог олимларигача бир қатор изланишлар олиб борилган. Жумладан, антик давр файласуфларидан Аристотель, Августин, Гален, Платон; ўрта аср олимларидан Ибн Сино, Ньютон, Галилей, Лейбниц ва бошқаларни мисол келтириш мумкин. Дастлаб Аристотель асарларида “руҳий ҳолат” тушунчасининг фалсафий жиҳатдан аниқ таърифни кўрдик. Аристотел психик ҳолатлар – бу руҳнинг алоҳида ҳолатлари, улар бир-биридан мустақиллиги билан, танадаги субстрат хусусиятлари боғлиқлиги билан ҳам ажралиб туради деб ишонган. Аристотель “Рух тўғрисида” асарида жасорат ва кўркўвни танадан ажралмаслигини, руҳий ҳолатларни ҳам тирик мавжудотларнинг табиий моддалари билан ажратиб бўлмаслигини таъкидлайди. Танадан ажралган ҳолда руҳий ҳолатларни ўрганиш мумкин эмас. Шунинг учун Аристотель ақлий ходисаларни ўрганишда табиатшунослик фанининг предметиға мурожаат қилади: “... бутун қалбни ёки унинг бундай ҳолатларини ўрганиш табиат тўғрисида мулоҳаза юритиш масаласидир” Аристотель руҳий ҳолатни тасвирлаш ва ўрганиш учун қуйидаги иккита йўналишни кўрсатиб ўтади: физиологик ва психологик. Бундан ташқари, у руҳий ҳолат ва ақлий фаолият тушунчаларини ажратди ва уларнинг муайян таъсирлар остида ривожланишига имкон берди.

Мавзуга оид адабиётларнинг таҳлили (Literature review). Талаба-ёшларда ўзини ўзи идора қилишнинг психологик омилларини очиб бериш учун аввало ўрганилаётган ҳодисани турлари ҳамда ўзига ҳос тузилмаларини таҳлил қилишни, ижтимоий-психологик ҳодиса сифатида кўрсатиб ўтиш унинг асосий хусусиятларига тўғри келади. Ўз-ўзини идора қилиш тўғрисида аниқ маълумотларни тушуниш учун ушбу ҳодисани маҳаллий ва хорижий психологияда ўрганилишига аҳамият қаратишни лозим топдик. Бу эса муаммонинг ривожланиш тенденцияларини ва ҳозирги ҳолати янада батафсилроқ тушунишимизга имкон беради.

Хориж олимлари томонидан мазкур муаммога оид илмий-назарий ёндашувларни таҳлил қилиш, шахснинг биологик асосидан ажратилган ҳолда ёки индивидуал ўзини ўзи бошқаришни тадқиқ қилишга ёрдам беради.

Шунингдек, ўзини ўзи бошқариш ва умуман талаба шахсиятини шакллантиришда муҳим аҳамиятга эга.





Психоанализ вакиллари (А.Адлер, З.Фрейд, К.Хорни, К.Юнг ва бошқалар) ўзини ўзи бошқариш муаммосини билвосита, психологик ҳимоя механизми омиллари орқали кўриб чиқадиладар. Бу эса шахсни ҳимоя қилиш учун маъсул бўлган ҳар қандай когнитив операцияларнинг шаклланишини таъминлайди.

Когнитивизм тарафдорлари (М.Арнолд, Ж.Келли, Л.Колберг, Р.Лазарус, Ж.Пиаже ва бошқалар) когнитив жараёнлар инсон хатти-ҳаракатларини бошқаришда муҳим рол ўйнайди, дея такидлайдилар .

Гуманистик психология вакиллари (Ф.Баррон, А.Маслоу, Р.Май, К.Роджерс, В.Франкл ва бошқалар) ва уларнинг издошлари ўзини ўзи бошқаришни ўзларининг жамият ҳаёти доирасида жисмоний омон қолиш ва мослашиш таъминладиган жараён сифатида тушунадилар. Бу жараён шахснинг ўз-ўзини англашига ёрдам берадиган ўзларининг қадриятлари ва мезонлари билан бошқариладиган шахснинг барча фаоллиги ва креативлик кучини сарф қилади дея такидлайдилар .

Ўзини ўзи идора қилишни ўрганиш муаммоси рус олимлари изланишларида ҳам ўз аксини топган. Бу ерда физиологлар унинг ривожланишига катта ҳисса қўшдилар (П.К.Анохин, И.П.Павлов, И.М.Сеченов ва бошқалар).

И.М.Сеченов руҳий ҳодисалар, шу жумладан руҳий ҳолатларнинг тартибга солувчи табиати ҳақидаги дастлабки ғоялардан бирини яратган.

Бинобарин, И.М.Сеченов ўзини ўзи идора қилиш тўғрисидаги қоидаларни хулқ-атворни онгли равишда тартибга солиш қобилияти сифатида ажратиб кўрсатади.

П.К.Анохин ўзини ўзи идора қилишни “ажралмас организм ҳаётининг асоси” деб таърифлайди.

Ижтимоий-психологик омил сифатида ақлий ўзини ўзи идора қилиш муаммосининг муҳим жиҳатларини шакллантириш ва очишда В.М. Бехтерев ва унинг издошлари Б.Г.Ананев, М.Я.Басов, А.Ф.Лазурскийларнинг меҳнатлари беқиёсдир.

Рус физиологларининг фикрларини умумлаштирган ҳолда таъкидлаш керакки, улар психик ҳолатларни бошқариш орқали шахс танасининг морфологик ва функционал бирлигини сақлаб қолиш жараёнини, унинг интеллектуал салоҳиятининг етуқлигини, феноменал даражадаги фаолиятни





кондириш учун мақбул имкониятларни тақдим этишган. Бироқ, ўзини ўзи идора қилишни фақат физиологик даражада кўриб чиқиш талаба-ёшларнинг эмоционал ҳолатини, хулқ-атвори ва фаолиятини қандай идора қилиш мумкинлиги ҳақидаги саволга тўлиқ жавоб бера олмайди. Шу сабабдан, кўплаб тадқиқот ишлари олимлар томонидан шахсга қаратилган ёндашувларга ва тизимли-фаолиятга таянган ҳолда олиб борилган. Тизимли- фаолият ёндашуви доирасида биз ўзини ўзи идора қилиш ҳодисасини ўрганишда бир қатор муаллифларнинг тадқиқотларига муурожаат қилишимиз мумкин. Масалан, А.Г.Асмолов, Н.Д.Завалова, В.П.Зинченко, Ф.Е.Иванов,

О.А.Конопкин, А.К.Осницкй, С.Л.Рубинштейн, В.И.Степанский, В.Д.Шадриков, Г.П.Щедровицкий ва бошқалар).

Ўзини ўзи идора қилиш жараёнини тадқиқ этиш муаммоси бўйича самарали изланишлар олиб борган таниқли олим О.А.Конопкин ва унинг шогирдлари онгли ўзини ўзи идора қилиш моделини ишлаб чиқдилар ва дастлаб инсоннинг сенсомотор фаолиятига алоқадор ва кейинчалик уни касбий фаолиятини тартибга солиш ва таълим жараёнларини таҳлил қилишда, расмий синалган, юқори самарали спорт турларида қўлладилар. О.А.Конопкин ғоялари субъектив яхлитликни амалга оширишга имкон берадиган ихтиёрий фаолиятни онгли равишда ўзини ўзи идора қилишнинг ажралмас тизими концепциясининг яратилиши билан бевосита боғлиқдир. Шунингдек, психик ҳолатларда ўзини ўзи идора қилаолиш субъект томонидан танланиб, танланган орзу истак ва мақсадларга эришишга йўналтирилган ички ва ташқи ҳаракатларнинг барча кўринишлари ва турларини яратиш ва бошлаш, назорат қилиш ва сақлаб туриш учун узвий равишда ривожлантирилган интеллектуал жараён ҳисобланади.

Тадқиқот методологияси (Research Methodology) Шахсдаги ижтимоий-психологик феномен сифатида ўзини ўзи бошқариш ҳақидаги ғояларни ривожлантиришга В.А.Хансен, Л.Г.Дикуя, А.А.Ершов, Л.А.Карпенко, А.О.Прохоров, В.В.Семикин, В.И.Щедров, Х.Х.Ярушкин ва бошқа олимлар ҳам ўз ҳиссаларини қўшганлар. Жумладан, Дикой, Л.Г. ўз-ўзини идора қилишга субъект фаолияти ва ақлий фаолиятни тартибга солиш жараёнини қўзғатадиган поғонали маълум механизмларга ва тузилишга эга бўлган психологик ситруктура сифатида баҳолайди. Бизнинг фикримизча, ушбу концепция пухта ишлаб чиқилганлиги ва чуқурлиги билан, психик ҳолатларнинг динамик ўзгаришини,

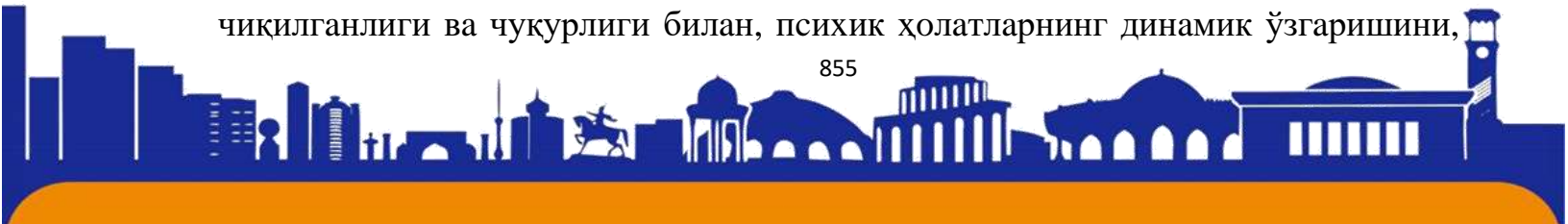



бир ҳолатдан бошқа ҳолатга ўтишни, ўзини ўзи идора қилиш усуллари ва услубларини тушунтирадиган психологик механизмларни очиб беришга ҳаракат қилади.

Ю.А.Миславский фикрига кўра, позициялар ўзини ўзи идора қилиш шахсининг қобилияти сифатида қаралиши ва шахсда рефлексив кўникмаларнинг ривожланиши ва ҳаётини маъноларни излаш ўзини ўзи идора қилиш учун самарали даражаларига ёрдам бериши билан тўлдирилиши керак бўлади. Ушбу “ўзини ўзи назорати қилиш, идора қилиш, бошқариш” каби тушунчалар шахсининг мураккаб, уюшган психологик тизимларнинг мос тарзда мақсадга мувофиқ ишлаши тушинилади. Айни пайтда рухий ҳолатларда ўзини ўзи идора қилаолиш, ушбу тузулмаларнинг фаолиятини назорат қилиб тартибли тарзда ишлаш жараёнларидан бири бўлиб, уни намоён қилувчи интеллектуал ва уни бажарувчи ҳақиқатни лойихалаштириш усуллариининг индивидуал хусусиятларини кўрсатиб беради. Демак, психологик тадқиқотларда ўзини ўзи идора қилиш, шу жумладан психик ҳолатларни ўз-ўзини бошқариш масалаларини ўрганиш ҳар доим ҳам долзарб бўлиб келган, чунки ўзини ўзи идора қилиш психиканинги ажралмас энг умумий ва муҳим вазифаси сифатида қаралади. Бу эса А.Г. Асмолов., О.А Конопкин., В.Ф.Моргун., А.К.Осницкий., Г.П.Шchedровицкий., М.И.Бобнев., В.А.Богданов., В.А.Ядов., Х.Х.Ярушкин., Л.Г.Гримак., А.С.Кузнецова., В.Л.Маришчук., А.О.Прохоров., Ю.И.Филимоненко., Б.В.Зейгарник, А.П.Корнилов, Е.С.Мазур, А.Б.Холмогоров, И.И.Чеснокова каби олимларнинг тадқиқотларида ўз аксини топган.

Н.Ф.Круглова томонидан келтирилган илмий далилларга этибор қаратадиган бўлсак, талабаларнинг интеллектуал ўзини ўзи идора қилиши ривожланмаганлиги нафақат ўқув фаолиятига салбий муносабатда бўлишга балки академик кўрсаткичларни пасайишига, олиб келади. Ушбу жараён уларнинг фаровонлигига, ҳиссий ҳолатига, ўқитувчилар, тенгдошлари билан муносабатларнинг барқарорлигига салбий таъсир ўтказди [9].

Бундан ташқари, кейинги илмий психологик тадқиқотларда айрим талабаларда психик ҳолатларнинг шакланмаганлиги ёки қуйи даражадалиги, дастурлай олиш қобилиятининг заиф намоён бўлиши ва ўз ҳаракатларини режалаштириш, шунингдек, ўз-ўзини бошқаришнинг айрим конструктив усуллари ҳақидаги тажрибаларини хатти-ҳаракатга айлантатириш қобилиятининг





сусайишига олиб келиши кузатилди.

Шунингдек, А.Б.Холмогорова, Е.С.Мазур ва бошқалар томонидан илгари сурилган ғояларга кўра ўзини ўзи идора қилиш жараёнида инсоннинг ички имкониятлари муайян ижодий эркинлик тамойиллари асосида очиб бериллади, ҳатто энг қийин шароитларда ҳам ўзини ўзи идора қилиш имконияти яратилади.

Шунингдек, Б.В.Зейгарник илмий изланишларида ўзини ўзи идора қилишнинг адекватлик ва ишонччилик, барқарорлик каби ўзига хос феноменлари бўйича ҳам алоҳида тадқиқотлар олиб борилган. Бундан ташқари, шахснинг ўзини ўзи идора қилиш механизмларининг яна бир хусусиятини ажратиб кўрсатиш мумкин, бу унинг барқарорлигидир. Демак, агар биз ўзини ўзи идора қилиш ва фаолиятни бир-бирини тўлдирувчи иккита ҳодиса деб ҳисобласак, унда фаолият ўзгарувчанлик ва ҳаракатни ифодалайди ва ўзини ўзи идора қилиш бу фаолиятнинг барқарорлигини таъминлайди .

Бундан ташқари бир қатор муаллифлар (Б.Г.Ананиев, Л.И.Бозович, Л.С.Виготский, В.А.Иванников, В.И.Селиванов ва бошқалар) ўзини ўзи бошқариш мотивациясининг шаклланишида муайян даражадаги иродавий сифатларни алоҳида ажратиб кўрсатадилар. Бу жараён инсоннинг ўзини онгли тарзда бошқариш ва идора қилиш қобилияти сифатида қаралади, уларнинг фаолияти ва ҳаракатлари (ёки ақлий жараённи) маъно-мазмунини ўзгартириш воситасида ҳаракатни тартибга солишга қаратилган бази бир мотивлар, мақсадлари асосида ва омиллари асосида бошқариладиган фаолияти ҳисобланади. Ушбу назария асосида иродавий тартибга солишнинг эҳтиёж-мотивацион ва ҳиссий соҳаларга, назорат ва ўзини ўзи идора қилиш ҳаракатларига боғлиқлиги кузатилади. Шунингдек, хулқ-атворни иродавий идора қилиш бўйича иродавий фазилатлар ва қобилиятларни тарбиялаш ва ўз-ўзини тарбиялаш бўйича тавсиялар ишлаб чиқиш муҳим аҳамият касб этади. Ўзини ўзи идора қилишнинг психологик омилларидан яна бири ўзини ўзи ҳиссий идора қилишдир. Бу борада иш олиб борган олимлардан П.Б.Зилберман., М.А.Котик., А.Н.Леонтев., В.В.Семкинлар мазкур муаммонинг физиологик ва психологик жараёнларини таҳлил қиладилар. Бундан ташқари, ихтиёрий ўзини ўзи идора қилиш ва бошқариш омили бўйича бир қатор муаллифлар (Конопкин О.А, Ксенофонтова Е.Г., Миславский Ю.А., Моросанова В.И., Осницкий А.К., Паригин Г.С.) инсоннинг хоҳиший танланган ҳаракатини назорат қилиш,





бошқариш, ривожлатириш ва рағбатлантиришга қаратилган ички фаолиятининг тизимли тарзда ташқи намоён бўлишини ташкил топганлигини билан боғлиқ хусусиятларни индивидуал тарзда таҳлиллайдилар.

А.А.Файзуллаев ушбу жараёни мотивацион тарзда онгли ўзини ўзи назорат қилиш, яъни шахснинг ташқи ёки ички мотивларни ўз-ўзини бошқара олиш мотивлари мисолида қабул қилиш ёки рад этиш хусусияти сифатида тушунтиришга ҳаракат қилади. Бу эса ўзини ўзи идора қилиш мотивациясини янада чуқурроқ ўрганишни тақозо этади.

Мотивацион ўзини ўзи идора қилишдан ташқари, баъзи психологлар, хусусан М.А.Холодная интеллектуал ўзини ўзи идора қилишни алоҳида ажратиб кўрсатади.

Ю.А. Миславский, ўзини ўзи идора қилишнинг назарий моделини ишлаб чиқди. Ю.А. Миславскийнинг сўзларига кўра, ўзини ўзи идора қилишнинг таркибий қисмлари кадриятлар, мақсадлар, идеаллар, "мен" образи, интилишлар ва ўз-ўзини ҳурмат қилиш бўлиб, уларнинг мавжудлиги ўзини ўзи идора қилиш тузилишидан сезиларли даражада фарқ қилади.

Тадқиқотчи Ю.А. Миславский ўзи аниқлаган идора қилишнинг таркибий қисмлари ўртасидаги алоқаларнинг мавжудлигини эмпирик равишда исботлаб беради. Ўзини ўзи идора қилиш таркибий даражадаги жараён сифатида Б.В. Зейгарник, Е.С. Мазур, А.Б. Холмогоров тадқиқотларида кўрсатиб ўтилади.

Шундай қилиб, ўзини ўзи идора қилиш тузилмаларини таҳлил қилиш ва таққослаш орқали шуни таъкидлаш мумкинки, талаба-ёшларнинг психик ҳолатларини ўзини ўзи идора қилишидаги акс эттириш уларни ўзларининг тажрибалари мазмунини таҳлил қилишга олиб келади ва бу рухий ҳолатларни онгли равишда ўзгартиришга ёрдам беради, деб ўйлаймиз.

Ўзини ўзи идора қилиш тизимини ўрганишга қаратилган бошқа бир гуруҳ олимлар ушбу ҳодисани, шахснинг тузилиши билан боғлашади (Абулханова-Славская К.А., Прохоров А.О. ва бошқалар).

К.А.Абулханова-Славская ўз илмий мушоҳадаларида шахсий ўзини ўзи идора қилишнинг тузилиши мотивлар, ҳис-туйғулар, иродадан иборат эканлигини таъкидлайди. Унинг фикрига кўра, ушбу учта компонент инсон хатти-ҳаракатларини идора қилишни белгилайди. Тадқиқотчи ташқи (фаолиятни бажаришга қўйиладиган талаблар) ва ички (шахсий хусусиятлар) нисбатини





ифодаловчи ўзини ўзи идора қилиш ривожланишининг учта даражаси ҳақида гапиради.

Биринчи даражадаги шахс ўз хусусиятларини фаолият нормалари билан мувофиқлаштиради;

иккинчидан, унинг лаёқатлилигини оптималлаштириш билан фаолият кўринишларини ривожлантиради;

учинчи даражада, шахс ўзининг фаолиятининг ижодий хусусиятини намоён этиб фаолият субъекти сифатида зарур бўлган мақбул лойиха ва усулни яратади.

А.О.Прохоров томонидан олиб борилган тадқиқотларда ақлий ҳолатларни идора қилиш учун функционал тузилмалар концепцияси ишлаб чиқилганлигини алоҳида таъкидлаш лозим. Прохоровнинг фикрига кўра, ушбу муаммонинг муҳим йўналиши функционал тузилмаларнинг руҳий ҳолатларини идора қилишнинг тизимли ва функционал механизмларини ўрганишдан иборатдир. Психик ҳолатларнинг бирлаштирувчи функцияси ўзини ўзи идора қилишнинг асоси бўлиб, шу сабабдан «психологик тузилиш» ривожланиши келиб чиқади. Ўзини ўзи идора қилиш механизмларига асосланган ҳолда олим психик ҳолатларни идора қилишнинг ажралмас функционал тузилишини алоҳида иерархик тузилишга эга дея тушунтиради. психик ҳолат, А.О. Прохоровнинг фикрича шахс интеграция функцияси сабабли ўзидаги «психологик тузилма» ни ривожлантиради.

О.А.Шчанкин томонидан хулқ-атворли, мотивацион, интеллектуал, хиссий ва иродали тизимлар билан шахснинг ўз-ўзини назорат ва идора қилиш жараёнини индивидуал социал-психологик феномен сифатида баҳолайди. Ҳар бир тузилиш ўзига хос хусусиятлари билан алоҳида ажралиб туради.

Демак, психик ҳолатларни акс эттирувчи ижтимоий-психологик феномен сифатида ўзини ўзи идора қилишнинг мотивацион тузилиши муттасил устунлик қилувчи мотивацион муносабатларда, мулоқот жараёнидаги шахслараро муносабатларда, шунингдек, ўзига бўлган эътиборда ифодаланган шахснинг йўналишини профессионал соҳада ўзини ўзи англаш зарурати билан боғлиқлигини таъминлар экан. Бунда бевосита ўзини ўзи идора қилишнинг хиссий-иродавий тузилиши ва рефлексив-идрок жараёнларининг ўзаро мутаносиблиги акс этади.





Бундан ташқари тадқиқотимизда ўз-ўзини идора қилишнинг ижтимоий-психологик, психофизиологик, физиологик, таркибий бўлақларига ҳам алоҳида диққат қаратишимиз зарур бўлади.

Негаки, талаба-ёшларда ўз-ўзини бошқаришнинг физиологик даражасига биокимёвий ва морфологик ўзгаришлар, нейрофизиологик хусусиятлар, физиологик функцияларнинг кўзғалиши киритиш мумкин бўлади. Қолаверса, организмнинг фаоллашуви, интенсив етилиши ва ўсиши ундаги метаболизмнинг кучайиши, ички секреция безлари ишининг кескин ортишига билан алоҳида ажралиб туради. Бу эса организмнинг барча тизимларини ва аъзоларини тескор ривожланишини ва янгидан тузилишини таъминлайди.

Талаба-ёшларда ўзини ўзи идора қилишнинг психофизиологик даражаси вегетатив реакциялар, сезгиларнинг ўзгариши, психомоторика билан ҳам тавсифланади. Кўпинча талаба-ёшлар ҳаракатланишидаги қаттиққўллик ёки хавотирлик, сустлик ёки ҳиссий беқарорлик ортида тез ва кескин чарчоқ пайдо бўлади натижада у ўзини ўзи етарлича бошқаролмай қолади.

Талабалар хулқ-атворига рефлексив омилларнинг таъсири натижасидада ўз-ўзини англашнинг ҳиссий компонент тузулмасини шахснинг ўз-ўзига муносабати билан интегратив ривожланганлиги кўришимиз мумкин.

Муайян ҳолатдаги психологик феномен сифатида талаба-ёшларнинг ўзини назорат ва идора қилиши, аввало, унга таъсир этувчи ижтимоий меъёрлар, маданият, урф-одатлар, ахлоқ, қадриятлар, шахсий дунёқараш, интелект даражаси унинг ички талаблар тизими билан баҳоланади. Талаба-ёшларда ўз келажагини, тақдирини олдиндан режалаштириб, белгилаб олиш билан алоқадор жараёнларни таҳлил қилиш ва ижтимоий-маданий қадриятларга нисбатан фаол қарашни шакллантиришга қодир бўлганлиги туфайли, уларнинг ижтимоий фаолияти катталар хулқ-атворининг меъёрлари, қадриятлари ва услубларини ўзлаштиришга мойилликдан иборат бўлади. Талаба-ёшларда психик ҳолатларни ўзини ўзи идора қилишнинг ижтимоий-психологик даражасида уларнинг ҳолатини иродавий ҳаракатлар, қадриятлар, ҳаётий маъно ва мақсадлар, ҳаракатлар маъносининг ўзгариши, шахслараро муносабатлар орқали онгли равишда тартибга солишнинг мавжудлиги кузатилади.

Таҳлил ва натижалар.(Analysis and results) Ҳар қандай ҳодисанинг моҳиятини очиб бериш учун, албатта, унинг хусусиятларини таҳлил қилиш,

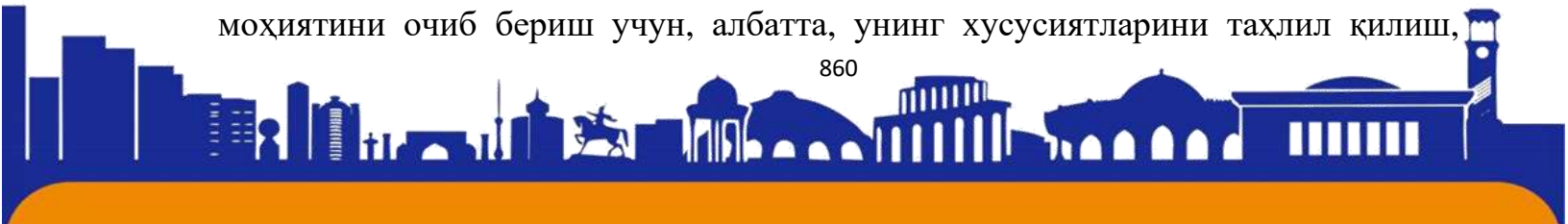



алоҳида сифатларини ажратиб ўтиш зарур. Ўз-ўзини идора қилиш - шахснинг жисмоний ҳамда руҳий фаолиятини ўзи онгли равишда назорат қилиб туришидан иборат ижобий сифати бўлиб, бу ташқи оламдан келаётган таъсирларга қарши реакция кўрсатиб, шахснинг ички психик ҳолати нормал тарзда барқарорлигини доимий равишда таъминлаб турувчи тушунча ҳисобланади. Ушбу масалага янада аниқроқ ёндашадиган бўлсак, ўз-ўзини идора қилиш жонли тизимлар фаолиятини тартибга солиш даражаларидан бири ҳисобланиб, у воқеликни акс эттириш ва моделлаштиришнинг психик воситаларидан фойдаланиш билан характерланади. Шундай қилиб, психик ҳолатларда шахснинг ўз-ўзини идора қилиш субъектнинг хатти-ҳаракати ёки фаолиятини бошқариш ва унинг ҳозирги ҳолатини ўз-ўзини тартибга солишни ўз ичига олади. Бу ҳодисанинг бир неча талқинлари ҳам мавжуд. Булар: - психик ҳолатда ўзини ўзи идора қилиш - бу шахснинг ўзига маълум бир сўзлар ва тегишли ҳаёлий тасвирлар ёрдамида ўзига кўрсатган таъсиридир; - психик ҳолатда ўзини зи идора қилиш орқали, биз инсон организмнинг ҳар томонлама фаолиятини, унинг жараёнларини, реакцияларини ва ҳолатларини мақсадли тартибга солиш учун бажариладиган ҳаракатни тушунамиз. В.И.Моросанованинг фикрига кўра, ўзини ўзи идора қилиш инсоннинг турли хил ақлий фаолиятини ўз-ўзини ташкил этишда, шахснинг яхлитлиги ва инсоннинг шаклланишини таъминлайдиган интегратив психик ҳодисалар, жараёнлар мажмуидир. Ўрганилаётган соҳасига қараб ўзини ўзи идора қилиш тушунчаси психология, фалсафа, педагогика, биология, социология ва бошқа фанларнинг предмети саналади.

Хулоса ва таклифлар.(Conclusion/Recommendations) Фалсафий, психологик, педагогик адабиётларни таҳлил қилиш шуни кўрсатдики, “руҳий ҳолат” психология фанида алоҳида илмий атама мақомига эга. Илмий билимларнинг умумий тизимида “руҳий ҳолат” тушунчасининг бир нечта хусусиятларини ажратиш ва кўриб чиқиш мумкин. Фалсафада “руҳий ҳолат” тушунчаси инсоннинг ўзи таъсир қила олмайдиган, аммо ҳозирги пайтда унинг барча ҳис-туйғулари, фикрлари ва истаклари сифатида талқин этилади. Инсоннинг руҳий ҳолати бизнинг мавжудлигимизнинг дастлабки асосидир. Фалсафий даражада “руҳий ҳолат”

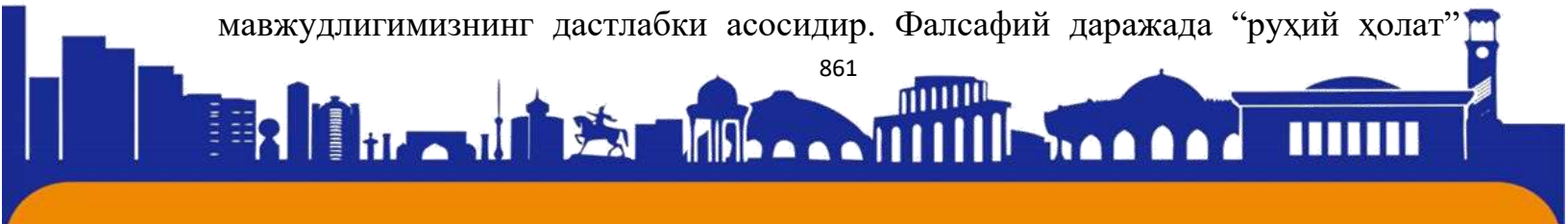



ифода кўриниши ва ҳодисанинг мавжуд бўлиш шакли диалектик бирлиги сифатида намоён бўлади. Психология доирасида психик ҳолат бу ҳодисаларнинг катта гуруҳини бирлаштирган махсус категориядир. Психик ҳолатлар ҳодисасининг кўп қирралилиги ва мураккаблиги уни ўрганишда турли хил ёндашувларнинг пайдо бўлишига ва шунга мос равишда тушунчанинг ўзига жуда кўп таърифларнинг пайдо бўлишига сабаб бўлди. Юқорида келтирилган фикрлардан кўриш мумкинки, психик ҳолатларнинг шаклланиши шахс хусусиятларининг ривожланишига туртки беради. Шунингдек, инсонларда юзага келадиган турли ҳолатларда ўзини ўзи идора қилиш хусусияти энг зарур ва муҳим тушунча эканлиги эътироф этилади.

Адабиётлар

1. Аристотель. Рух тўғрисида. -Тошкент, 2016.-373 б.
2. Абу Али ибн Сино. Тиб қонунлари. -Тошкент, 2000. -576 б.
3. Ғозиев Э. Умумий психология. –Тошкент.: ЎзМУ. “Университет”, 2002
4. Ғозиев Э. Умумий психология. –Т., 2010, 20-30 бет.
- 5.Гримак Л.П., Звоников В.М., Сикрыпников А.И., Инсон оператив фаолиятида психик ўзини ўзи бошқариш // “Кибернетика муаммолари. Рухий ҳолатлар ва фаолият самарадорлиги” // Таҳрир. Ю.М.Забродина. М.:СССР Фанлар академиясининг нашриёти, “Кибернетика” комплекс муаммоси бўйича илмий кенгаш, 1983 й.
- 6.Моросанова В.И. “Ўз-ўзини бошқариш ва инсоннинг индивидуаллиги. - Москва: “Наука”, 2010. -8-б.
- 7.Зигмунд Фрейд. Массалар психологияси ва инсоннинг ўзини таҳлил қилиши. 1921 йил
- 8.Левитов Н.Д. Рухий ҳолатлар муаммоси. –Москва, 1964 йил
9. <http://lex.uz//>
10. <https://n.ziyouz.com//kutubxona//category//164-psixologiya>
11. <https://uz.everaoh.com//psixologiya-boyicha-eng-yaxshi-kitoblar//>
12. http://sites.ziyonet.uz//uz//site//index?cat=13&Site_page=4
13. <https://buxdu.uz//index.php//uz//faoliyat//ilmiy-faoliyat//nash>
14. <https://kitobxon.com//oz//kitob//psixologiya-va-pedagogika-a>
15. <https://kitobxon.com//oz//kitob//psixologiya-va-pedagogika-a>





ISSN (E): 2181-4570

BOSHLANG'ICH SINIF DARSLARIDA INTERFAOL METODLARDAN SAMARALI FOYDALANISH

To'raqulov Akbar Rustam o'g'li

DTPI Pedagogika fakulteti Boshlang'ich ta'lim metodikasi kafedrası
o'qituvchisi

Bobonazarova Durdona Shuhratovna

DTPI Pedagogika fakulteti Boshlang'ich ta'lim yo'nalishi II bosqich talabasi
bobonazarovadurdona@gmail.com

Annotatsiya: Ushbu maqolada boshlang'ich sinif darslarida interfaol metodlarning ta'limdagi o'rni, ularning turlari yoritib beriladi.

Kalit so'zlar: ta'lim, tarbiya, interfaol metodlar, "Ajurli arra" strategiyasi, "Debat" metodi.

Annotation: In this article, the advantages and types of interactive methods in education in elementary school classes are explained.

Key words: education, training, interactive methods, "Jigsaw" strategy.

Аннотация: В данной статье объясняются преимущества и виды интерактивных методов в обучении на уроках начальной школы.

Ключевые слова: образование, обучение, интерактивные методы, стратегия «Пила».

Hozirgi kunda ta'lim jarayonlarida o'qitishning zamonaviy metodlaridan unumli foydalanilmoqda. Hozir o'qitish jarayonida interfaol metodlardan foydalanish yuqori samara bermoqda. Ushbu metodlarni qo'llashda o'qituvchi har bir darsning ta'limiy, tarbiyaviy, uslubiy jihatidan kelib chiqib tanlashi maqsadga muvofiq bo'ladi. Bu metodlarni qo'llash o'quvchilarning darsga bo'lgan qiziqishlarini orttiradigan, ularning bilimni kengaytiradigan, mantiqiy fikirlashini o'stiradigan ma'naviy yetuk shaxsni tarbiyalashga yordam beradi. Buni o'rgatish uchun o'qituvchi, avvalo, o'zi bilimli va dono bo'lishi, o'rgatayotgan narsasini puxta o'rganishi kerak. Yosh avlod bizning, ona Vatanimizning kelajagidir. Ona Vatanimizning kelajagi, yuksalishi yosh avlodning qo'lidadir. Har tomonlama barkamol, bilimdon, komil, yetuk shaxsni tarbiyalash bizning, barchamizning vazifamizdir.

"Interfaol" so'zi ingliz tilida "interact" so'zidan olingan bo'lib, "inter"- o'zaro ikki tarflama, "act"-harakat qilmoq degan ma'nolarni anglatadi. Interfaol metodlar





o'quvchilarning olgan bilimlarini mustahkamlashga, mustaqil fikirlashga, dunyoqarashini kengaytirishga ko'maklashadi.

Hozirgi kunda eng ko'p qo'llaniladigan interfaol metodlar quyidagilar hisoblanadi: "Ajil" (amaliy, jamoaviy, ijodiy loyihalar) strategiyasi, "Baliq skeleti" grafik organayzeri, "Bahs-munozara" strategiyasi, "Bumerang" strategiyasi, "Venn diagrammasi" grafik organayzeri, "Ajurli arra" strategiyasi, "Yagona davra" strategiyasi, "Debat" metodi va boshqalar.

"Ajurli arra" (fransuzcha "ajour"-bir yoqdan ikkinchi yoqqa o'tgan, tomoni ochiq) strategiyasi o'quvchi (talaba) larga yaxlit muayyan mavzuni bir nechta necha qisimlarga ajratish orqali mohiyatini yoritish imkoniyatini yaratadi. Ushbu metod qo'llanilganda o'quvchi (talaba) lar tayyor matnlar bilan ishlaydi.

Dars jarayonida ushbu strategiyadan foydalanish quyidagicha boradi:

1. O'qituvchi o'quvchi (talaba) larni "Ajurli arra" strategiyasi mohiyati bilan tanishtiradi;
2. Talabalarni guruhlariga ajratadi;
3. O'zlashtiriladigan materiallar bir nechta qismlarga ajratilgan holda alohida qog'ozlarda qayd qilinadi.
4. Matnli materiallar joylashtirilgan paket guruhlariga tarqatiladi;
5. Guruhlar matnli materiallardan foydalanib, topshiriqni bajaradi;
6. Topshiriq bajarilgach, har bir guruhdan matnni yaxshi o'zlashtirgan o'quvchi (talaba) ajratib olinib, ulardan ekspert guruhi shakllantiriladi;
7. Ekspert guruhi a'zolari o'zlari o'zlashtirgan material mazmunini boshqalarga yetkazish rejasini tuzadi;
8. Ekspert guruhi a'zolari o'zlari o'zlashtirgan material mazmunini boshqa guruhlariga ham o'rgatadi.

"Debat" metodi. Bu qarama-qarshi nuqtayi-nazarlarning o'zaro bahsi (to'qnashuvi) bo'lib, u o'quvchilarni tanqidiy fikrlashga, turli masalalarni o'rganish va o'zlari haq ekanligiga boshqalarni ishontirishga o'rgatadi. Debatlar Qadimgi Gretsiyada yaratilganligi haqida nazariy ma'lumot beriladi. Debatlar bu jamoaning hamkorlikdagi faoliyati bo'lib, bunda jamoaning har bir a'zosi o'zining burch va majburiyatlariga ega bo'ladi, kim g'alabaga erishganini esa debat yakunida jamoalarning argumentlari, faktlari, favqulodda savollar va ularga berilgan javoblar asosida hakamlar jamoasi yoki o'qituvchi belgilab beradi. O'quvchilar bilan debat o'tkazganda 3 ta tamoyilga amal qilish kerak. Debatlar ko'p narsaga o'rgatadi (Chunki





debat o'tkazishdan maqsad faqat g'alaba qozonish emas, balki asosiy maqsad debatlar yordamida yangi bilimlarni egallashdir). Jarayonga faol ishtirok va vijdonlilik majburiyati (Bu tamoyil debatning o'zagi bo'lib, noto'g'ri argument keltirish va savollarga javob berishda mantiqan noto'g'ri yo'ldan ketishning oldini oladi). O'zaro hurmatni saqlash (Debat ishtirokshilarining shaxsiga qasddan teskari aloqaga kirishmaslik shart, o'zga o'quvchi tomonidan aytilgan nazariya yoki fikrga qarshi chiqayotgan bo'lsa, uning obro'sini to'kish maqsadga muvofiq emas. Chunki debat g'oyalari va bu g'oyalarning to'qnashuvidan iborat). Debatda 2 ta jamoa ishtirok etadi. 1-jamoa: Tasdiqlovchi tomon sifatida. 2- jamoa: Qarama-qarshi yoki inkor etuvchi tomon sifatida qatnashadi. Jamoalardan so'zga chiquvchilar spikerlar deyiladi. T1, T2, T3-tasdiqlovchi tomon spikerlari. Q1, Q2, Q3-qarama-qarshi tomon spikerlari. Debatlarda quyidagi mahoratlar zarur bo'ladi: Tanqidiy tafakkur (tanqidiy fikr yuritish), tadqiqiy malakalar, tashkiliy malakalar, tinglash va yozma qayd qilish va taqdim etish kabi ko'nikmalar shakllantiriladi. O'tkaziladigan debatning mavzusi aniq, tasdiqlovchi tugallangan fikr shaklida bo'lishi kerak.

Xulosa qilib aytganda, dars jarayonida turli xil interfaol metodlardan foydalanish dars samaradorligini, o'quvchilarning bilim salohiyatini, ularning qiziqishlarini, savodxonligini oshirishga, olingan bilimlarni takrorlash hamda mustahkamlashga yordam beradi. Interfaol metodlardan foydalanish o'quvchilarning tanqidiy fikrlarini rivojlantirishga, jamoa bo'lib ishlashga o'rgatadi. Buning uchun o'qituvchilar dars jarayonida samarali metodlardan foydalanish kerak.

Foydalanilgan adabiyotlar:

1. O.U. Avlayev, S.N. Jo'rayeva, S.P. Mirzayeva "Ta'lim metodlari" o'quv-uslubiy qo'llanma, "Navro'z" nashriyoti, Toshkent – 2017.
2. D. Ro'ziyeva, M. Usmonboyeva, Z. Xoliqova "Interfaol metodlar: mohiyati va qo'llanilishi (metodik qo'llanma)". Toshkent: Nizomiy nomidagi TDPU nashriyoti, 2013.
3. O'zbekiston Respublikasi Prezidentining 2021-yil 26-martdagi "Ma'naviy-ma'rifiy ishlar tizimini tubdan takomillashtirish chora-tadbirlari to'g'risida"gi PQ-5040-son Qarori // "Xalq so'zi" gazetasi, 2021-yil 27-mart, № 62 (7842).
4. Mustaqillik: izohli ilmiy-ommabop lug'at. Ikkinchi nashri. - Toshkent.: Sharq. 2000. - V. 144.





5. Ma'naviyat: asosiy tushunchalar izohli lug'oyi. – T.: G'. G'ulom. 2009. B.313.
6. Shayx Muhammad Sodiq Muhammad Yusuf "Ijtimoiy odoblar". HILOL-NASHR" nashriyoti. 2020 yil. 153-bet.
7. Akbar T. Opportunities to Form Spiritual Competence in Students of the 10-11th Class //Web of Scholars: Multidimensional Research Journal. – 2022. – T. 1. – №. 8. – C. 160-167.
8. Rustamovich T. A. Islom Ta'limotlarda Shaxs Ma'naviyati Masalalari //TA'LIM VA RIVOJLANISH TAHLILI ONLAYN ILMIY JURNALI. – 2021. – T. 1. – №. 5. – C. 186-190.
9. Rustam o'g' A. T. et al. Milliy o'quv dasturining hayotimizdagi o'rni //Journal of Universal Science Research. – 2023. – T. 1. – №. 5. – C. 88-93.
10. TA Rustamovich (2021) Issues of Personal Spirituality in Islamic Teaching International Journal of Trend in Scientific Research and Development (IJTSRD) 1(6), 886-889
11. Akbar To'raqulov Rustam o'g'li, & Hakimova Nigina Ma'mur qizi. (2023). Milliy o'quv dasturining hayotimizdagi o'rni. Journal of Universal Science Research, 1(5), 88–93. Retrieved from <http://universalpublishings.com/index.php/jusr/article/view/616>
12. Akbar To'raqulov Rustam o'g'li, & Jumanazarova Durdon Abduvohidovna. (2023). Oliy ta'limda korrupsiyaga qarshi kurashish. Journal of Universal Science Research, 1(5), 101–109. Retrieved from <http://universalpublishings.com/index.php/jusr/article/view/619>
13. Akbar To'raqulov Rustam o'g'li, & Xurramova Aziza Abdurasul qizi. (2023). XALQARO BAHOLASH DASTURI ASOSIDA O'QUVCHILARNING BILIMINI BAHOLASH METODOLIGIYASI. Journal of Universal Science Research, 1(5), 94–100. Retrieved from <http://universalpublishings.com/index.php/jusr/article/view/618>
14. Akbar To'raqulov Rustam o'g'li, & Abdullayeva Xumora O'tkirbekovna. (2023). TA'LIM METODLARI VA VOSITALARI. Journal of Universal Science Research, 1(5), 503–508. Retrieved from <http://universalpublishings.com/index.php/jusr/article/view/694>
15. Akbar To'raqulov Rustam o'g'li, & Choriyeva Diyora Muhiddinovna. (2023). Boshlang'ich ta'limda tarbiya metodlari. Journal of Universal Science Research, 1(5), 509–512. Retrieved from <http://universalpublishings.com/index.php/jusr/article/view/695>





16. Saidova Parvina Mirzo qizi, & Murodullayeva Zaytuna Abdulloyevna. (2023). SHARQ MUTAFAKKIRLARINING MA'NAVIY TARBIYA HAQIDAGI TA'LIMOTLARI. *Journal of Universal Science Research*, 1(5), 340–351. Retrieved from <http://universalpublishings.com/index.php/jusr/article/view/665>

17. Saidova Parvina Mirzo qizi, & Saparova Shalola Sheraliyevna. (2023). ABDURAUUF FITRATNING "OILA" ASARIDAGI MA'NAVIY-AXLOQIY QARASHLARI. *Journal of Universal Science Research*, 1(5), 352–362. Retrieved from <http://universalpublishings.com/index.php/jusr/article/view/666>

18. Saidova Parvina Mirzo qizi, & Pardayeva Sevara Abdunosir qizi. (2023). 1-4-SINF O'QUVCHILARIDA MA'NAVIY TARBIYA INDIKATORLARINI SHAKLLANTIRISH MAZMUNI. *Journal of Universal Science Research*, 1(5), 363–373. Retrieved from <http://universalpublishings.com/index.php/jusr/article/view/667>

19. Чарыев, И. Профессор кафедры Педагогике ТерГУ. Одинабобоев Фазлиддин, Магистрант 2-курса ТерГУ. СОВРЕМЕННЫЕ ПРИНЦИПЫ И МЕТОДЫ ПЕДАГОГИЧЕСКИХ ТЕХНОЛОГИЙ. *Научно-практический журнал «Энигма» Выпуск № 32 (Апрель 2021).*, 93.

20. Norbutaevna, N. D., & Kizi, M. R. S. (2022). PEDAGOGICAL SYSTEM FOR FORMING SPIRITUAL COMPETENCE OF STUDENTS IN MODERN CONDITIONS. *Web of Scientist: International Scientific Research Journal*, 3(3), 754-760.

21. Donaeva, N. (2022). PEDAGOGICAL SYSTEM OF FORMING SPIRITUAL MATURITY IN STUDENTS IN INFORMATION ENVIRONMENT. *Emergent: Journal of Educational Discoveries and Lifelong Learning (EJEDL)*, 3(12), 64-72.

22. Donayeva, N. N., & Normurodova, F. A. (2021). O'QUVCHILARDA MANAVIY-AXLOQIY SIFATLARNI SHAKLLANTIRISHDA ZAMONAVIY AXBOROT VOSITALARIDAN FOYDALANISH. *Academic research in educational sciences*, 2(NUU Conference 1), 214-216.

23. Donayeva, N. N. T. (2020). ZAMONAVIY AXBOROT MUHITIDA O'QUVCHI YOSHLARNING MA'NAVIY-AXLOQIY QIYOFASINI YUKSALTIRISH. *Студенческий вестник*, (22-8), 65-66.

24. Abdurazakov, F. A., & Meliev, S. K. (2022). Interactive Methods Used In The Formation Of Creative Activity (On The Example Of Primary School Students). *Galaxy International Interdisciplinary Research Journal*, 10(1), 257-262.

25. Abdurazakov, F. A., & ugli Oadinaboboev, F. B. (2022). Pedagogical importance of using module educational Technologies in the system of continuous

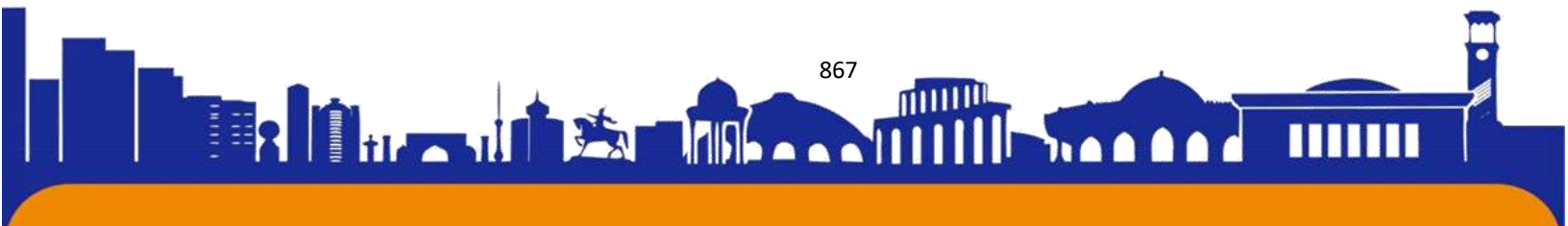



education on the basis of modern approaches. *Web of Scientist: International Scientific Research Journal*, 3(1), 173-180.

26. Abdunabievich, F. A., Ugli, F. O. B., & Norbutaevna, N. D. (2022). TYPES OF PEDAGOGICAL TECHNOLOGIES THAT CORRESPOND TO THE SPECIFICS OF MORAL AND AESTHETIC EDUCATION AND TEACHING OF STUDENTS.

27. Абдуразақов, Ф. (2022, October). ЎҚУВЧИЛАРГА АХЛОҚИЙ-ЭСТЕТИК ТАРБИЯ БЕРИШДА НОТИҚЛИК МАДАНИЯТИНИ ШАКЛЛАНТИРИШ МЕХАНИЗМЛАРИНИ ТАКОМИЛЛАШТИРИШ. In *E Conference Zone* (pp. 110-115).

28. Абдуразақов, Ф. (2022). ЎҚУВ МАШҒУЛОТЛАРИДА УҚУВЧИЛАРНИНГ НОТИҚЛИК МАДАНИЯТИНИ ШАКЛЛАНТИРИШ. *Conferencea*, 78-84.

29. Чарыев, И., & Абдуразақов, Ф. (2021). СОВРЕМЕННЫЕ ОБРАЗОВАТЕЛЬНЫЕ ТЕХНОЛОГИИ В ОБРАЗОВАНИИ В УЗБЕКИСТАНЕ. *Энигма*, (32), 86-93.

30. Abdurazakov, F. (2022). SPEAKING SKILLS FORMATION MECHANISMS. *Web of Scientist: International Scientific Research Journal*, 3(11), 91-100.

31. Xudayqulov, X., & Abdurazaqov, F. (2022). ЁШЛАР ОРАСИДА НУТҚ МАДАНИЯТИ РИВОЖЛАНТИРИШ ТЕХНОЛОГИЯЛАРИ. *Science and innovation*, 1(В7), 815-821.

32. Абдуразақов, Ф. А. (2023). ОҒЗАКИ ВА ЁЗМА НУТҚҚА ҚЎЙИЛАДИГАН ТАЛАБЛАР. *Journal of Universal Science Research*, 1(1), 36-42.

33. Чарыев, И. Профессор кафедры Педагогике ТерГУ. Абдуразақов Фазлиддин, Магистрант 2-курса ТерГУ. СОВРЕМЕННЫЕ ОБРАЗОВАТЕЛЬНЫЕ ТЕХНОЛОГИИ В ОБРАЗОВАНИИ В УЗБЕКИСТАНЕ. *Научно-практический журнал «Энигма» Выпуск № 32 (Апрель 2021).*, 86.

34. Абдуразақов, Ф. (2022). У^ УВ МАШҒУЛОТЛАРИДА У^ УВЧИЛАРНИНГ НОТИҚЛИК МАДАНИЯТИНИ ШАКЛЛАНТИРИШ.

35. Abdurazaqov Fazliddin Abdunabiyevich. (2023). OLIY TA'LIM MUASSASASI TALABALARIGA TARBIYA BERISHDA PEDAGOG NUTQI. *Journal of Universal Science Research*, 1(4), 16–23. Retrieved from <http://universalpublishings.com/index.php/jusr/article/view/396>

36. Baxriddin o'g'li, F. O., Abdunabiyevich, F. A., & Norbo' Tatevna, N. D. (2022). IMPROVING VOCATIONAL EDUCATION IN PRIMARY SCHOOL

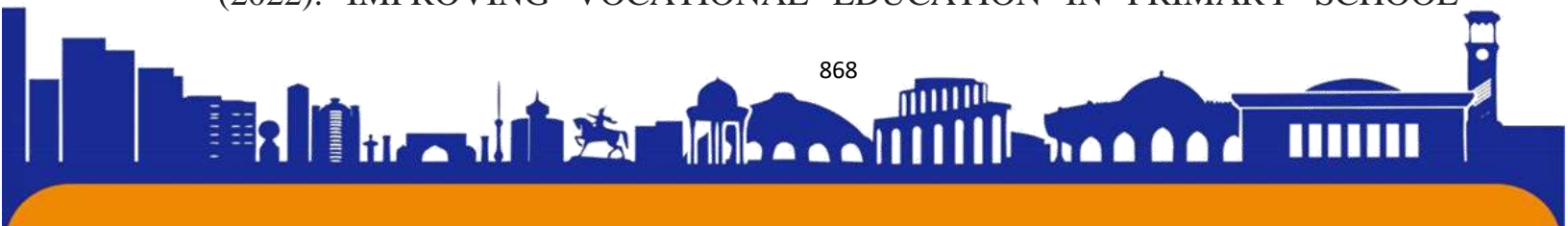



STUDENTS BY DEVELOPING PRIMARY MECHANISMS OF NATIONAL CRAFTS. *Web of Scientist: International Scientific Research Journal*, 3(02), 577-580.

37. Абдуразаков, Ф. (2022). О ‘quvchilarga axloqiy-estetik tarbiya berishda notiqlik madaniyatini shakllantirish mexanizmlarini takomillashtirish. *Современные тенденции инновационного развития науки и образования в глобальном мире*, 1(3), 16-22.

38. ABDUNAYEVICH, F. тикланишдан-миллий юксалиш” деган дастурий гоя ёшларни Она юртга са-доқат руҳида тарбиялаш, уларда ташаббускорлик, фидойилик, ахлоқий фази-латларни шакллантириш-ўта шарафли вазифа эканлигини таъкидлаган1.

39. Abdunabiyevich, A. F. (2023). OLIY TA’LIM MUASSASASI TALABALARIGA TARBIYA BERISHDA PEDAGOG NUTQI. *Journal of Universal Science Research*, 1(4), 16-23.

40. Eshqorayev, S. S., Ro’zimurodov, B. I., & Choriyeva, M. S. (2022). YOSHLARNI ILM-FAN VA INNOVATSIYALARGA QIZIQTIRISHNING NOAN’ANAVIY USULI. *Eurasian Journal of Academic Research*, 2(6), 308-310.

41. Choriyeva, M. S. qizi, & Eshqorayev, S. S. o’g’li. (2022). MILLATLARARO TOTUVLIK VA DINIY BAG’RIKENGLIK O’ZBEK XALQINING YUKSAK QADRIYATIDIR. INTERNATIONAL CONFERENCE ON LEARNING AND TEACHING, 1(3), 46–51. Retrieved from <https://researchedu.org/index.php/iclt/article/view/2879>

42. Xushboqov, Q. (2022). BIR YOZUVDAN IKKINCHI YOZUVGA O ‘TISHDAN TARXIY SABOQ. *Eurasian Journal of Academic Research*, 2(5), 306-310.

43. Qobilbek Shokirovich Xushboqov (2022). O’ZBEK KIRILL VA LOTIN ALIFBOSI BORASIDAGI TURLI QARASHLAR. *Central Asian Academic Journal of Scientific Research*, 2 (5), 385-391.

44. Djoraevich, E. B., Shokirovich, K. K., Shodievna, K. K., & Gayratovna, Y. G. A Commentary on a Poem. *International Journal on Integrated Education*, 4(3), 122-125.

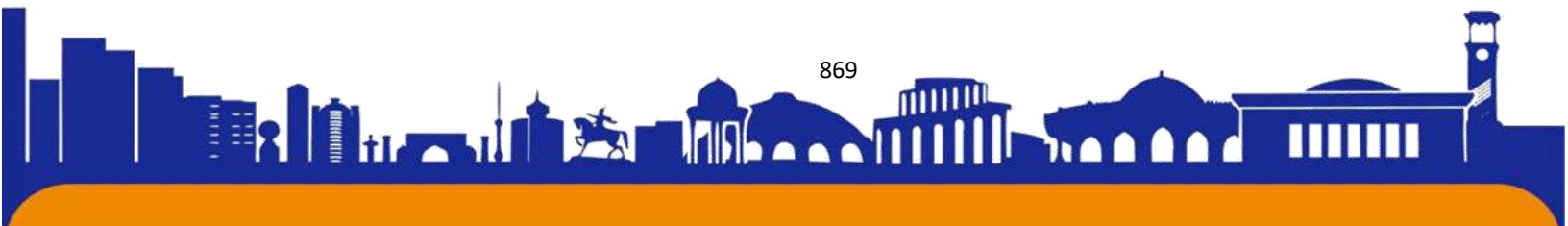



ISSN (E): 2181-4570

10-11-SINF O‘QUVCHILARI MA’NAVIY KOMPETENTLIGINI “IJTIMOIY ODOBLAR” ASARI VOSITASI ASOSIDA RIVOJLANTIRISH MAZMUNI

To‘raqulov Akbar Rustam o‘g‘li

DTPI Pedagogika fakulteti Boshlang‘ich ta‘lim metodikasi kafedrası o‘qituvchisi

To‘ychiyeva Manzara Muzaffar qizi

DTPI.Pedagogika fakulteti Boshlang‘ich talim yo‘nalishi talabasi.

Boltayeva Zuhra Abduraimovna

DTPI.Pedagogika fakulteti Boshlang‘ich talim yo‘nalishi talabasi

[@zuxraboltayeva3@gmail.com](mailto:zuxraboltayeva3@gmail.com)

Annotatsiya. Ushbu maqolada 10-11-sinf o‘quvchilari ma‘naviy kompetentligini “Ijtimoiy odoblar” asari vositasi asosida rivojlantirish mazmuni, zamondoshimiz Shayx Muhammad Sodiq Muhammad Yusufning ibratli pand-u nasihatları, o‘quvchi-yoshlarning kompetentligi haqida so‘z yuritilgan.

Kalit so‘zlar: ma‘naviyat, kompetentlik, ma‘naviy kompetentlik, “Ijtimoiy odoblar”, rivojlantirish, telefon odobi, internet odobi, tarbiya, yoshlar odobi, elektron pochta odobi, kasb odobi, shaxs ma‘naviyatini shakllantirish.

Kirish. Jahon umumta‘lim tizimi jarayonida o‘quvchilarning ma‘naviyat va madaniyat uyg‘unligida shaxsiy va kasbiy ijtimoiylashuv jarayonlarini takomillashtirishga katta e‘tibor qaratilmoqda. Shuningdek, talabalarda ijtimoiy-emotsional va ma‘naviy-axloqiy malakalarni tarkib toptirish yo‘lları, axborot-kommunikatsiya texnologiyaları vositasida talabalar ma‘naviy kompetentligining rivojlanligini tashxis etishning interaktiv tizimini ishlab chiqish dolzarb ahamiyat kasb etmoqda. Iqtisodiy rivojlangan davlatlarda bo‘lajak mutaxassislarda hozirgi zamon talablari xos fazilatlar majmuining yaratilganligini alohida e‘tirof etish lozim.

Dunyoda umumtalim maktab o‘quvchilarida ochiqko‘ngillik, o‘zgalarga hurmat, qonunga itoat qilish, masalalarga tanqidiy baho berish va har tomonlama fikr yuritish kabi ijtimoiy fazilatlarni rivojlantirish, maktab talimida tarbiyaviy faoliyatni tashkil etishning pedagogik dasturlar va yo‘llarini takomillashtirishga doir qator ilmiy izlanishlar olib borilmoqda. Ayniqsa, o‘quvchilarda ijtimoiy-siyosiy vaziyatlarga daxldorlik tuyg‘usini rivojlantirish orqali kasbiy-ma‘naviy sifatlarni tarkib toptirish, ma‘naviy kompetentlik modelini samarali qo‘llash asosida umumta‘lim maktablarida ma‘naviy-axloqiy tarbiya jarayonlarini tashkil etish muhim ahamiyat kasb etadi.

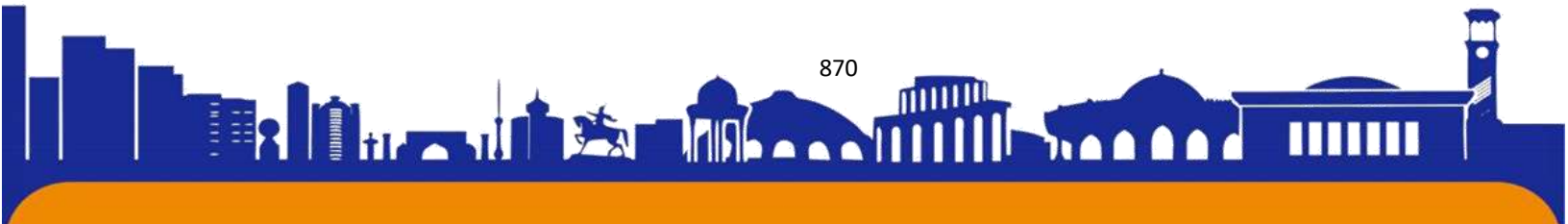



Asosiy qism. Mamlakatimizda ma'naviy-ma'rifiy jarayonlarni tashkil etishning yaxlit tizimini yaratish, o'quvchilarni ma'naviy tahdidlardan himoya qilishning tashkiliy va ilmiy jihatlarini takomillashtirish, maskur yo'nalishda davlat tashkilotlari: umumtalim maktablari, ijtimoiy institut hisoblanmish mahalla hamda otalarning ijtimoiy hamkorligini samarali yo'lga qo'yishga katta ahamiyat qaratilmoqda. O'zbekistonning yangi taraqqiyot davrida ma'naviy-ma'rifiy ishlarning samarasi va ta'sirchanligini oshirish, ularning ko'lami va miqyosini yanada kengaytirish, yoshlar qalbida amalga oshirilayotgan islohotlarga daxldorlik hissini kuchaytirish, targ'ibot-tashviqot va tarbiya yo'nalishidagi ishlarni ilmiy asosda tashkil etish, mazkur sohaga doir ilmiy va uslubiy tadqiqotlar samaradorligini oshirish, ijtimoiy-ma'naviy muhit barqarorligini mustahkamlashga qaratilgan doimiy monitoring tizimini joriy qilishga¹ katta e'tibor qaratilmoqda. Ana shu nuqtai nazardan o'quvchilarda ma'naviy kompetentlikni Shayx Muhammad Sodiq Muhammad Yusufning "Ijtimoiy odoblar" asaridan foydalanib rivojlantirish maqsadida joriy tizimga yangi vaziyatlarni ishlab chiqish muhim ahamiyat kasb etadi.

Ma'naviyat barkamol insonni tarbiyalaydi, shuningdek, o'quvchilarni haqiqiy vatanparvar bo'lishi, ona Vatanga cheksiz mehr-muhabbatni qaror toptirish, O'zbekistonning buyuk kelajagini yaratishda eng oliyjanob ishlarda faol qatnashishga undaydi. Chunki «Ma'naviyat (arabcha «ma'nolar majmui») - kishilarning falsafiy, huquqiy, ilmiy, badiiy, axloqiy, diniy tasavvurlari va tushunchalari majmui. Ma'naviyat mafkura, tafakkur tushunchalariga yaqin va ular bir-birlarini taqozo etadilar»².

Ma'naviyat insonning diniy-axloqiy, huquqiy-falsafiy tasavvurlarini o'zida namoyon etuvchi ma'naviy manba hisoblanadi, u kishilarni bir-birlariga yaqinlashtiradigan va ularni hamjihatlikka bolishiga yordam beradigan, hamkorlikning yangi qirralarini ochadigan omildir. Ma'naviyat tariximiz, qadriyatlarimiz asosini tashkil etib, yoshlarni madaniy boyliklarga hurmat-e'tibor va ularni yanada rivojlantirish, iqtisodiy rivojlangan kuchli mamlakatni qurishga undab, zamonaviy bilimlarni, yuksak tajribalarni egallashga chorlaydi.

¹ O'zbekiston Respublikasi Prezidentining 2021-yil 26-martdagi "Ma'naviy-ma'rifiy ishlar tizimini tubdan takomillashtirish chora-tadbirlari to'g'risida"gi PQ-5040-son Qarori // "Xalq so'zi" gazetasi, 2021-yil 27-mart, № 62 (7842).

² Mustaqillik: izohli ilmiy-ommabop lug'at. Ikkinchi nashri. - Toshkent.: Sharq. 2000. - V. 144.





Kompetentlik – ma’lum holat xususida to’g’ri mulohaza yuritishga imkon beradigan bilimga ega bo’lish, dalil-isbotli fikr, kishining muayyan sohada saviyasini ifoda etadigan atama. Kompetentlik shaxs xususiyatlari va holatining murakkab majmui bo’lib, ma’lum sohadagi bilim, ko’nikma va tajribani mujassamlashtiradi. Kompetentlik insonga muayyan masalalarda fikr bildirish, ma’lum qarorlarni ishlab chiqishda ishtirok etish yoki o’zi qaror qabul qilish imkonini beradi. Hozirgi zamon fanida kasbiy kompetentlik ilmiy, boshqaruv, pedagogik, didaktik, metodik, ijtimoiy-psixologik kompetentlikka oid tadqiqotlarda keng qo’llanadi. Boshqaruvga oid kompetentlik ana shu sohaga taalluqli bilim va ko’nikmalarning, rahbarlik faoliyatida amaliy tajribaning mavjudligi bilan belgilanadi³. **“Kompetentlik – bilimdonlik, kasbga moslik, malakalilik, tajribalilik, rahbarlik faoliyatiga singdirib borish”**.

Kompetentlik – biror sohani chuqur bilish, ko’p narsalardan xabardorlik, o’z mutaxassisligi bo’yicha ta’limning yakuniy natijalarini tasvirlashda foydalangan bo’lsa, ba’zi olimlar rivojlangan shaxsning turli xususiyatlarini ifodalashda qo’llashgan.

Yuqoridagi fikrlardan kelib chiqib shuni aytish mumkinki, mazmunan **ma’naviy kompetentlik** madaniy hodisa sifatida integrativ tavsifga ega bo’lib, umuminsoniy qadriyatlar va zamonaviy sharoitda muhim hisoblangan axloqiy me’yorlarni o’zlashtirishning muayyan darajasini o’zida aks ettiradi.

Ma’naviy kompetentlik shaxs integrativ xususiyati sifatida o’zida ma’naviy bilimdonlik, ma’naviy qadriyatlar tizimida o’z o’rnini aniqlash imkoniyati va hayotiy vaziyatlarning keng ko’lamida ma’naviy yetuklikni namoyon qilish qobiliyatini birlashtiradi.

Respublikamizda ta’lim markazlarida kitoblar ta’minoti, ularni o’quvchilar auditoriyasiga yetkazib berish, xorij namunalari asosida so’nggi texnologiyalar bilan o’quv adabiyotlarni nashrga tayyorlash yuqori sifat darajasini bevosita ko’rishimiz mumkin. Biz tadqiqot olib borayotgan “Ijtimoiy odoblar” asari yuzasidan ijtimoiy odoblar tushunchasiga tarif berib o’tishni zarur deb bildik. Odob so’zi arabcha “adab” so’zidan olingan bo’lib yaxshilikka chaqirishni anglatadi. Odobning quyidagi ta’riflari ham bor: “Maqtovgga sazavor so’z va amalni ishlatish, qilish odobdir”, Karamli axloqlarni ushlab odobdir”, “ O’zingdan kattani ulug’lab, o’zingdan maydaga mehr

³ Ma’naviyat: asosiy tushunchalar izohli lug’oyi. – T.: G’. G’ulom. 2009. B.313.





ko'rsatish oqobdir". Demak, oqob yaxshilik demakdir. "Falon kishi oqobli ekan" o'sha kishining yaxshiliklari ko'p ekan, deganidir. "Kiyinish oqobi" deganda yaxshilab kiyinish tushuniladi, "Suhbat oqobi" deganda suhbatni eng yaxshi saviyada olib borish ko'zda tutiladi. "Ijtimoiy oqoblar" ijtimoiy muammalarni eng yaxshi tarzda olib borish deganidir.

Umumta'lim muassasalarida 10-11-sinflar mo'ljallangan fanlar doirasida o'quvchilarda ma'naviy kompetentlikni rivojlantirish uchun "Tarbiya", "Adabiyot", "Ona tili", "O'zbekiston tarixi", "Iqtisod", "Informatika" fanlari doirasida integratsiyalashgan ta'lim asosida biz ma'naviy kompetentlikni tadqiq etishimiz mumkin. Ko'rsatib o'tilgan fanlar o'zaro bir-biri bilan bog'liq. Ularning barchasida uyg'unlik mujassamlangan. Tadqiqot mavzuyimiz yuzasidan oladigan bo'lsak, Biz 10-11-sinf o'quvchilari ma'naviy kompetentligini rivojlantirishda Muhammad Sodik Muhammad Yusuf asarlaridan foydalanish "Ijtimoiy oqoblar" asari misolida tadqiq etmoqdamiz. "Ijtimoiy oqoblar" asari orqali o'quvchi-yoshlarni ma'naviy-kompetentlik shakllantirish, tayanch kompetensiyalarini rivojlantirishda fanlararo integratsiyani targ'ib etmoqchimiz.

"Ijtimoiy oqoblar" asari oqob-axloq, axloq qoidalari to'g'risidagi Islom ta'limotining zamonaviy asarlarimiz sirasiga kiradi. Muhammad Sodik Muhammad Yusuf (r.a.) hazratlari zamondosh shayxlarimizdan biri hisoblanadi. Biz bu inson bilan bir diyorda yashab istiqomat qilib, ul kishining o'rgatgan pand-u nasihatlari asosida jamiyatimizdagi yomon illatlarni bartaraf etishda daxldorlik tuyg'usini his eta oldik. Bu insonning nafaqat mamlakatimiz oldida balki butun islom olami uchun qilgan xizmatlari tahsinga loyiq. Shuning uchun ko'pchilik insonlar qalbida chuqur o'rin egallaganlar. "Ijtimoiy oqoblar" asari orqali bugungi bizga lozim bo'ladigan ma'naviy-axloqiy fazilatlar keltirilgan. Biz asarda keltirilgan "Ijtimoiy oqoblar"ni bir butunlikda jamladik. Quyidagi ko'rinishda tarmoqlab chiqdik (1-rasm):

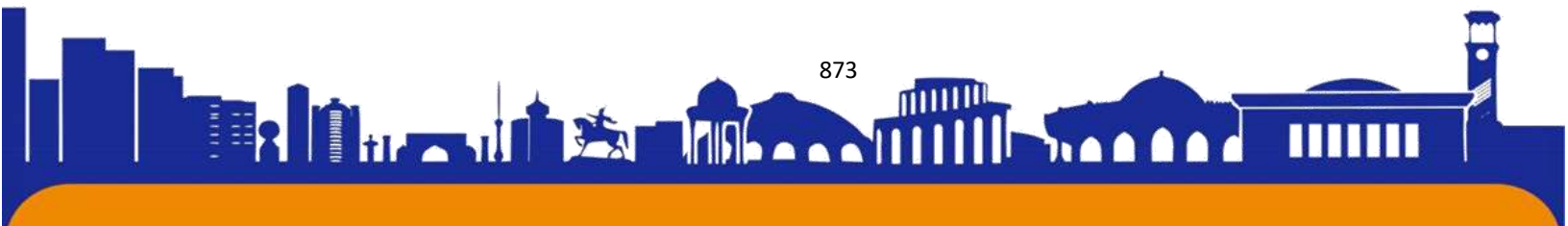



2.1. 1-rasm. “Ijtimoiy odoblar klasteri”.

Ushbu klaster orqali biz asarda keltirilgan odob turlarini keltirib o‘tdik. Misol uchun “Ijtimoiy odoblar” asarida berilgan yoshlar odobiga to‘xtaladigan bo‘lsak, “Inson hayotining har bir bosqichi muhimdir, Maskur muhim bosqichlar ichida umrning yoshlik bosqichi alohida ahamiyatga egadir. Yoshlik inson umrida eng nozik davr hisoblanadi. Yoshlik insonning quvvatga to‘lgan va xarakatchanligi zioyoda bo‘lgan vaqtdir. Shu bilan birga yoshlik davri insonning hayot yo‘llari chorraxasida turgan payti hamdir. Agar o‘sha chorraxada inson yaxshi yo‘lga kirib qolsa, o‘zi, oilasi, qarindoshlari, xalqi, vatani uchun juda katta yaxshilikka yuz burgan bo‘ladi, bu ini dunyo va oxirat baxtiga, saodatiga erishtiradi. Agar, Alloh taolo ko‘rsatmasin, mazkur chorraxada yomon yo‘lga burilib ketsa, o‘zi, oilasi, qarindoshlari, xalqi v avatani uchun o‘ta ko‘ngilsiz hodisa sari qadam qo‘ygan bo‘ladi. Bu bilan uning dunyo va oxirati yaxshilikka erishishi qiyinlashib qoladi.

Yoshlar har bir millatning kelajagi ekanligini hisobga oladigan bo‘lsak, ularga e‘tibor berishning ahamiyat yana ham ziyodalashadi. Zotan har bir shaxsning kim

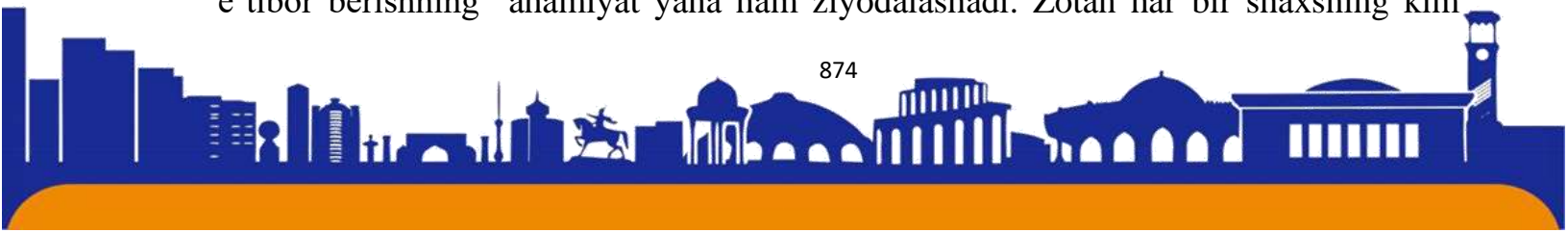



bo'lishi yoshligidan ayon bo'ladi, ularning kamoloti aynan yoshligidan boshlanadi. Yoshlik paytida shakllanib qolgan sifatlarinsonga umr bo'yi hamroh bo'ladi. Shuning uchun ham yoshlarning odobli bo'lishlari uchun harakat qilish juda ahamiyatli ish hisoblanadi."⁴ "Ijtimoiy odoblar" asarida yoshlarga xos odoblardan biri sifatida katta yoshdagi har bir kishini ehtirom qilish nazarda tutiladi. "Yoshlar o'zidan katta yoshdagi har bir kishini, hususan, qari yoshdagi otaxon va onaxonlarni ehtirom qilishi zarurligi dinimizdagi katta ahamiyat berilgan odoblardan biridir.

Bugungi axborot texnologiyalari jadal rivojlanayotgan zamonda yaxshamoqdamiz. So'ngi yillarda olomshumul ilm-fan yutuqlaridan bir hisoblangan "telefon" yaratildi. "Telefon" so'zi ovozni uzoq masofaga uzatish ma'nosini bildiradi. Uyali aloqa vositasi hisoblanmish telefon nafaqat ovozni uzoq masofaga yetkazish vositasi, balki, surat olish, videotasvir olish, ovoz yozish, ularni boshqalarga yuborish, turli o'yinlar o'ynash, internetga kirish, qisqa maktublar yuborish kabi bir qancha ishlarni amalga oshirish vositasiga aylanib qoldi. Bu esa yoshlarning ta'lim olishga ketgan vaqtini o'g'irlab turli o'yinlar o'ynab, behoya surat va sahnalar ko'rishmoqdaligi ayni achchiq haqiqatdir. Foydali narsalarning o'ziga yarasha ziyon tarafi bo'lganidek, uyali aloqa vositasining ham manfaatli va zarali taraflari bor. Ushbu ijtimoiy muammoni darhol anglagan fazilatli shayx Muhammad Sodik Muhammad Yusuf o'zining "Ijtimoiy odoblar" asarida "Uyali telefon odoblar" deb nomlangan bo'limda ushbu muammoga alohida to'xtalib o'tadi. Biz o'z tadqiqotimiz davomida yoshlarni ma'naviy kompetentligini rivojlantirishda "Uyali telefon odoblar" bo'limini juda muhim vosita deb hisobladik. Shayx Muhammad Sodik Muhammad Yusuf hazratlari "Ijtimoiy odoblar" asarida shunday yozadi:

"Bu muammoni hal qilishimiz uchun asosan, odob-ahloqni, ta'lim-tarbiyani yo'lga qo'yishimiz kerak. Tarbiyali va odobli inson har qanday vaziyatda ham gunoh va beodoblikni o'ziga ep ko'rmaydi."⁵

Ushbu muamolarni chuqur his qilgan fazilatli Shayx Muhammad Sodik Muhammad Yusuf hazratlari uyali aloqa vositasiga oid odoblar deb quyidagilarni nazarda tutadi:

⁴ Shayx Muhammad Sodik Muhammad Yusuf "Ijtimoiy odoblar". HILOL-NASHR" nashriyoti. 2020 yil. 153-bet.

⁵ Shayx Muhammad Sodik Muhammad Yusuf "Ijtimoiy odoblar". HILOL-NASHR" nashriyoti. 2020 yil. 239 bet.





- Telefon sotib olishda uni yaxshiliklarga, dunyo va oxirat uchun manfaatli narsalarga ishlatish niyatini qilish kerak;
- Uyali aloqa jihozini o‘z ehtiyojiga yarashasini olish kerak;
- Uyali aloqa vositasi oynasiga Alloh kafzini va Qur’oni karim oyatlarini qo‘ymaslik odobdandir;
- Uyali aloqa jirosining qo‘ng‘iroq tovushlariga Qur’on oyati, azon yoki Allohning zikrlarini qo‘yish mumkin emas;
- Uyali aloqa jihozida Islom ta’limotida tinglash yoki tomosha qilish man qilingan nasrsalarni joylashtirish haromdir;
- Uyali aloqa vositasi o‘zgaga tegishli bo‘lsa uni ruxsatsiz olish, undan birobga qo‘ng‘iroq qilish, uning ichidagi narsalarni ochib ko‘rish mutloqa mumkin emas;
- Uyali aloqa vositasi bilan o‘zining ruxsatisiz nirovni suratga olish yoki ovozi yozish mutloqa mumkin emas;
- Bolalarga uyali aloqa jihozini olib berishga shoshilmaslik olib berganda ham, faqat zarurat yuzsidan ishlatilishini yulga qo‘yish lozim.

Biz ham ushbu odoblarni ma’naviy kompetentlikni rivojlantiruvchi vositalar deb hisobladik.

“Ijtimoiy odoblar” asarining eng qiziqarli tomoni shundaki, bu asarda boshqa kitoblarda yoritilmagan odob turlarini ko‘rishimiz mumkin. Misol uchun “Internet odoblari” nomli bobda “Internetdan foydalanish odobi”, “Internetdagi aloqa odoblari”, “Elektron pochta odoblari” nomli qismlarda internet tarmoqidan qanday foydalanish yo‘l-yo‘riqlari to‘g‘risida qimmatli ma’lumotlar keltirilgan: “hozirda hamma xalqlar internetni rivojlantirish borasida qo‘lidan kelgan barcha choralarni ko‘rmoqda. Internetdan foydalanuvchilar soni kun sayin ko‘payib bormoqda. Hamma ushbu osonlik va qulaylikdan bahramand bo‘lishga oshiqmoqda. Ammo shu bilan birga, internetga bog‘liq muammolar ham ko‘payib va jiddiylashib bormoqda. Barcha sohalardagi kabi internetning foydalari muqobilida zararlari ham ko‘payib bormoqda. Internetda foydali ma’lumotlar bilan bir qatorda zararli, buzuq ma’lumotlar ham tarqalmoqda. Bundan ko‘rinib turibdiki, internet ham ikki taraflama – ham yaxshilikka, ham yomonlikka xizmat qilishi mumkin bo‘lgan vositaga aylandi. Bizning vazifamiz uni yaxshilikka xizmat qildirib, yomonlikka boshlamasligi choralarni ko‘rish, uning zararlaridan chetlanishga harakat qilishdir. Buning uchun esa dinimizning umumiy

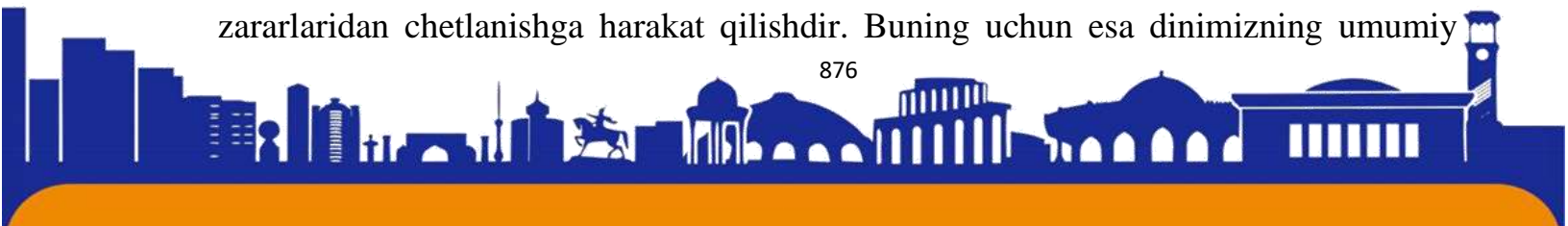



ta'limotlari asosida internetdan foydalanish odoblarini yo'lga qo'yishimiz kerak bo'ladi".⁶

"Ijtimoiy odoblar" asari vositasida 10-11-sinf o'quvchilarida ma'naviy kompetentlikni rivojlantirishda o'quvchilarning tarbiyaviy faoliyatga tayyorgarligini takomillashtirida tarbiyaviy va ta'limiy ishlarni amalga oshirish belgilandi: sifatida qabul qiluvchi yuksak axloqli, ijodiy, darajasini egallagan bo'lishi lozim: ma'naviy-axloqiy, kasbiy, axborot-kommunikatsiya vositalaridan foydalanish, estetik, ekologik, iqtisodiy va h.k.

Xulosa. Yuqoridagi muhim maqsadlarni ko'zlab, yuqori sinf o'quvchilarning ma'naviy kompetentlikni rivojlantirishda shayx Muhammad Sodik Muhammad Yusuf hazratlarining "Ijtimoiy odoblar" asaridan foylanish maqsadga erishish samaradorligini oshiradi.

"Ijtimoiy odoblar" asarida yuqori sinf o'quvchilari ma'naviy kompetentligini rivojlantiruvchi odoblar: "Yoshlar odobi", "Kiyinish odobi", "Internet odobi", "Kasb odobi" kabi odoblardan namunalar keltirilibgina qolmay, bu odoblarning ijtimoiy hayot uchun qanchalik ahamiyati yuqori ekanligi ham asoslab berilgan.

Ayniqsa, "Ijtimoiy odoblar" asarida shaxsning ma'naviyatini rivojlantiruvchi bir qancha odob turlari ko'rsatilgan bo'lib, bu odoblarning Islom ta'limotining asosiy manbalarida keltirilgan misollar bilan asoslanganligi biz ko'zlagan maqsadga erishish samaradorligini oshirishga yordam beradi.

10-11-sinf o'quvchilarining ma'naviy kompetentligini "Ijtimoiy odoblar" asari vositasida rivojlantirishning metod va vositalari ishlab chiqildi. Unda mavjud metodlarni "Ijtimoiy odoblar" asarida keltirilgan ma'lumotlar asosida tashkil etildi. Bu yuqori sinf o'quvchilarining ma'naviy kompetentligini rivojlantirishda katta yordam berdi.

Xulosa qilib aytganda, "Ijtimoiy odoblar" asari 10-11-sinf o'quvchilarning ma'naviy kompetentligini rivojlantirishda samarali vosita bo'lib, bugungi kun yuqori sinf o'quvchilarining sotsiumga kirib kelishida hayotiy ko'nikmalarini egallashida, o'zaro aloqalardagi munosabatlar tizimini barqarorlashtirishda muhim manba bo'lib xizmat qiladi.

⁶ Shayx Muhammad Sodik Muhammad Yusuf "Ijtimoiy odoblar". HILOL-NASHR" nashriyoti. 2020 yil. 249 bet.

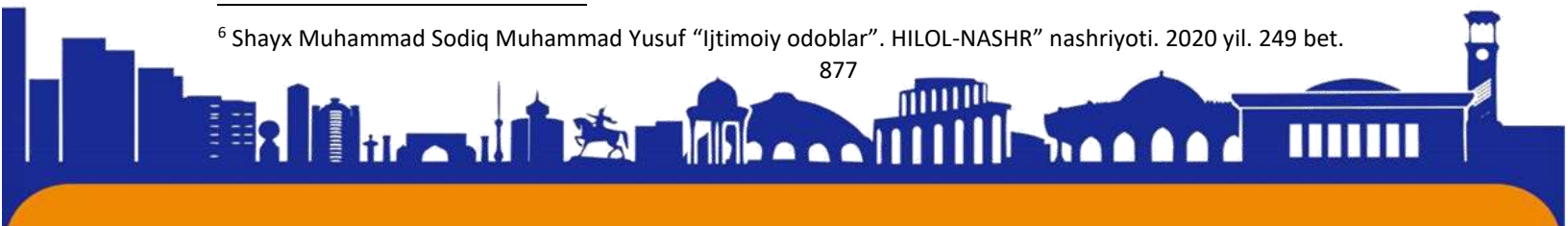



Foydalanilgan adabiyotlar

1. O'zbekiston Respublikasi Prezidentining 2021-yil 26-martdagi "Ma'naviy-ma'rifiy ishlar tizimini tubdan takomillashtirish chora-tadbirlari to'g'risida"gi PQ-5040-son Qarori // "Xalq so'zi" gazetasi, 2021-yil 27-mart, № 62 (7842).
2. Mustaqillik: izohli ilmiy-ommabop lug'at. Ikkinchi nashri. - Toshkent.: Sharq, 2000. - V. 144.
3. Ma'naviyat: asosiy tushunchalar izohli lug'oyi. – T.: G'. G'ulom. 2009. B.313.
4. Shayx Muhammad Sodiq Muhammad Yusuf "Ijtimoiy odoblar". HILOL-NASHR" nashriyoti. 2020 yil. 153-bet.
5. Akbar T. Opportunities to Form Spiritual Competence in Students of the 10-11th Class //Web of Scholars: Multidimensional Research Journal. – 2022. – T. 1. – №. 8. – C. 160-167.
6. Rustamovich T. A. Islom Ta'limotlarda Shaxs Ma'naviyati Masalalari //TA'LIM VA RIVOJLANISH TAHLILI ONLAYN ILMIIY JURNALI. – 2021. – T. 1. – №. 5. – C. 186-190.
7. Rustam o'g' A. T. et al. Milliy o'quv dasturining hayotimizdagi o'rni //Journal of Universal Science Research. – 2023. – T. 1. – №. 5. – C. 88-93.
8. TA Rustamovich (2021) Issues of Personal Spirituality in Islamic Teaching International Journal of Trend in Scientific Research and Development (IJTSRD) 1(6), 886-889
9. Akbar To'raqulov Rustam o'g'li, & Hakimova Nigina Ma'mur qizi. (2023). Milliy o'quv dasturining hayotimizdagi o'rni. Journal of Universal Science Research, 1(5), 88–93. Retrieved from <http://universalpublishings.com/index.php/jusr/article/view/616>
10. Akbar To'raqulov Rustam o'g'li, & Jumanazarova Durdona Abduvohidovna. (2023). Oliy ta'limda korrupsiyaga qarshi kurashish. Journal of Universal Science Research, 1(5), 101–109. Retrieved from <http://universalpublishings.com/index.php/jusr/article/view/619>
11. Akbar To'raqulov Rustam o'g'li, & Xurramova Aziza Abdurasul qizi. (2023). XALQARO BAHOLASH DASTURI ASOSIDA O'QUVCHILARNING BILIMINI BAHOLASH METODOLIGIYASI. Journal of Universal Science Research, 1(5), 94–100. Retrieved from <http://universalpublishings.com/index.php/jusr/article/view/618>

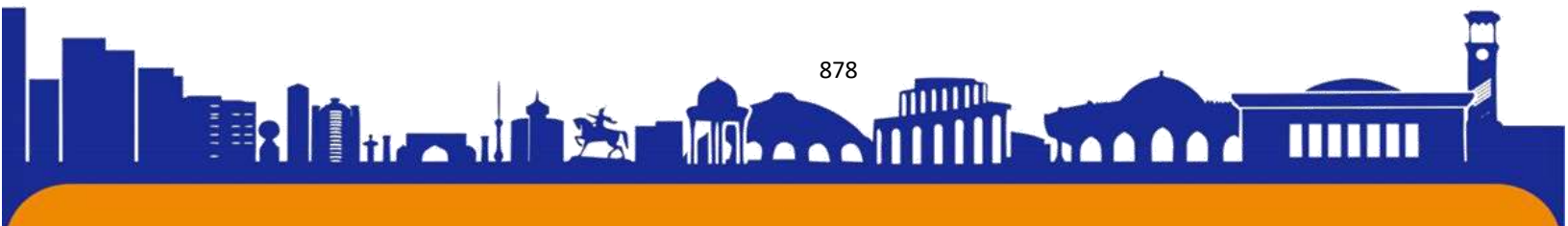



12. Akbar To'raqulov Rustam o'g'li, & Abdullayeva Xumora O'tkirbekovna. (2023). TA'LIM METODLARI VA VOSITALARI. *Journal of Universal Science Research*, 1(5), 503–508. Retrieved from <http://universalpublishings.com/index.php/jusr/article/view/694>

13. Akbar To'raqulov Rustam o'g'li, & Choriyeva Diyora Muhiddinovna. (2023). Boshlang'ich ta'limda tarbiya metodlari. *Journal of Universal Science Research*, 1(5), 509–512. Retrieved from <http://universalpublishings.com/index.php/jusr/article/view/695>

14. Saidova Parvina Mirzo qizi, & Murodullayeva Zaytuna Abdulloyevna. (2023). SHARQ MUTAFAKKIRLARINING MA'NAVIY TARBIYA HAQIDAGI TA'LIMOTLARI. *Journal of Universal Science Research*, 1(5), 340–351. Retrieved from <http://universalpublishings.com/index.php/jusr/article/view/665>

15. Saidova Parvina Mirzo qizi, & Saparova Shalola Sheraliyevna. (2023). ABDURAUUF FITRATNING "OILA" ASARIDAGI MA'NAVIY-AXLOQIY QARASHLARI. *Journal of Universal Science Research*, 1(5), 352–362. Retrieved from <http://universalpublishings.com/index.php/jusr/article/view/666>

16. Saidova Parvina Mirzo qizi, & Pardayeva Sevara Abdunosir qizi. (2023). 1-4-SINF O'QUVCHILARIDA MA'NAVIY TARBIYA INDIKATORLARINI SHAKLLANTIRISH MAZMUNI. *Journal of Universal Science Research*, 1(5), 363–373. Retrieved from <http://universalpublishings.com/index.php/jusr/article/view/667>

17. Чарыев, И. Профессор кафедры Педагогике ТерГУ. Одинабобоев Фазлиддин, Магистрант 2-курса ТерГУ. СОВРЕМЕННЫЕ ПРИНЦИПЫ И МЕТОДЫ ПЕДАГОГИЧЕСКИХ ТЕХНОЛОГИЙ. *Научно-практический журнал «Энигма» Выпуск № 32 (Апрель 2021).*, 93.

18. Norbutaevna, N. D., & Kizi, M. R. S. (2022). PEDAGOGICAL SYSTEM FOR FORMING SPIRITUAL COMPETENCE OF STUDENTS IN MODERN CONDITIONS. *Web of Scientist: International Scientific Research Journal*, 3(3), 754-760.

19. Donaeva, N. (2022). PEDAGOGICAL SYSTEM OF FORMING SPIRITUAL MATURITY IN STUDENTS IN INFORMATION ENVIRONMENT. *Emergent: Journal of Educational Discoveries and Lifelong Learning (EJEDL)*, 3(12), 64-72.

20. Donayeva, N. N., & Normurodova, F. A. (2021). O'QUVCHILARDA MANAVIY-AXLOQIY SIFATLARNI SHAKLLANTIRISHDA ZAMONAVIY AXBOROT VOSITALARIDAN FOYDALANISH. *Academic research in educational sciences*, 2(NUU Conference 1), 214-216.

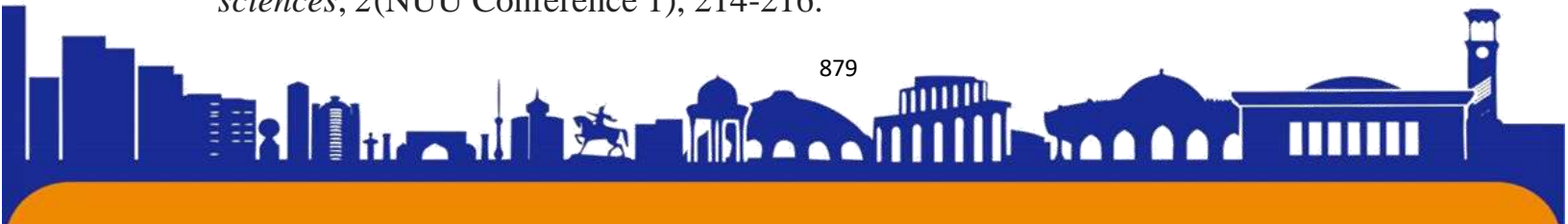



ISSN (E): 2181-4570

21. Donayeva, N. N. T. (2020). ZAMONAVIY AXBOROT MUHITIDA O'QUVCHI YOSHLARNING MA'NAVIY-AXLOQIY QIYOFASINI YUKSALTIRISH. *Студенческий вестник*, (22-8), 65-66.
22. Abdurazakov, F. A., & Meliev, S. K. (2022). Interactive Methods Used In The Formation Of Creative Activity (On The Example Of Primary School Students). *Galaxy International Interdisciplinary Research Journal*, 10(1), 257-262.
23. Abdurazakov, F. A., & ugli Odinaboboev, F. B. (2022). Pedagogical importance of using module educational Technologies in the system of continuous education on the basis of modern approaches. *Web of Scientist: International Scientific Research Journal*, 3(1), 173-180.
24. Abdunabievich, F. A., Ugli, F. O. B., & Norbutaevna, N. D. (2022). TYPES OF PEDAGOGICAL TECHNOLOGIES THAT CORRESPOND TO THE SPECIFICS OF MORAL AND AESTHETIC EDUCATION AND TEACHING OF STUDENTS.
25. Абдуразақов, Ф. (2022, October). ЎҚУВЧИЛАРГА АХЛОҚИЙ-ЭСТЕТИК ТАРБИЯ БЕРИШДА НОТИҚЛИК МАДАНИЯТИНИ ШАКЛЛАНТИРИШ МЕХАНИЗМЛАРИНИ ТАКОМИЛЛАШТИРИШ. In *E Conference Zone* (pp. 110-115).
26. Абдуразақов, Ф. (2022). ЎҚУВ МАШҒУЛОТЛАРИДА УҚУВЧИЛАРНИНГ НОТИҚЛИК МАДАНИЯТИНИ ШАКЛЛАНТИРИШ. *Conferencea*, 78-84.
27. Чарыев, И., & Абдуразақов, Ф. (2021). СОВРЕМЕННЫЕ ОБРАЗОВАТЕЛЬНЫЕ ТЕХНОЛОГИИ В ОБРАЗОВАНИИ В УЗБЕКИСТАНЕ. *Энигма*, (32), 86-93.
28. Abdurazakov, F. (2022). SPEAKING SKILLS FORMATION MECHANISMS. *Web of Scientist: International Scientific Research Journal*, 3(11), 91-100.
29. Xudayqulov, X., & Abdurazaqov, F. (2022). ЁШЛАР ОРАСИДА НУТҚ МАДАНИЯТИ РИВОЖЛАНТИРИШ ТЕХНОЛОГИЯЛАРИ. *Science and innovation*, 1(B7), 815-821.
30. Абдуразақов, Ф. А. (2023). ОҒЗАКИ ВА ЁЗМА НУТҚҚА ҚЎЙИЛАДИГАН ТАЛАБЛАР. *Journal of Universal Science Research*, 1(1), 36-42.
31. Чарыев, И. Профессор кафедры Педагогике ТерГУ. Абдуразақов Фазлиддин, Магистрант 2-курса ТерГУ. СОВРЕМЕННЫЕ ОБРАЗОВАТЕЛЬНЫЕ ТЕХНОЛОГИИ В ОБРАЗОВАНИИ В УЗБЕКИСТАНЕ. *Научно-практический журнал «Энигма» Выпуск № 32 (Апрель 2021)*, 86.

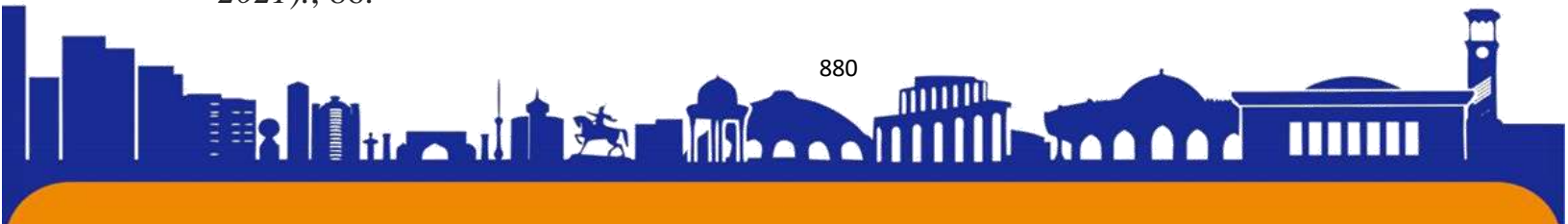



ISSN (E): 2181-4570

32. Абдуразаков, Ф. (2022). У[^] УВ МАШЕУЛОТЛАРИДА У[^] УВЧИЛАРНИНГ ПОТЦЛИК МАДАНИЯТИНИ ШАКЛЛАНТИРИШ.

33. Abdurazaqov Fazliddin Abdunabiyevich. (2023). OLIY TA'LIM MUASSASASI TALABALARIGA TARBIYA BERISHDA PEDAGOG NUTQI. *Journal of Universal Science Research*, 1(4), 16–23. Retrieved from <http://universalpublishings.com/index.php/jusr/article/view/396>

34. Baxriddin o'g'li, F. O., Abdunabiyevich, F. A., & Norbo'Tayevna, N. D. (2022). IMPROVING VOCATIONAL EDUCATION IN PRIMARY SCHOOL STUDENTS BY DEVELOPING PRIMARY MECHANISMS OF NATIONAL CRAFTS. *Web of Scientist: International Scientific Research Journal*, 3(02), 577-580.

35. Абдуразаков, Ф. (2022). О 'quvchilarga axloqiy-estetik tarbiya berishda notiqlik madaniyatini shakllantirish mexanizmlarini takomillashtirish. *Современные тенденции инновационного развития науки и образования в глобальном мире*, 1(3), 16-22.

36. ABDUNAYEVICH, F. тикланишдан-миллий юксалиш” деган дастурий гоя ёшларни Она юртга са-доқат рухида тарбиялаш, уларда ташаббускорлик, фидойилик, ахлоқий фази-латларни шакллантириш-ўта шарафли вазифа эканлигини таъкидлаган I.

37. Abdunabiyevich, A. F. (2023). OLIY TA'LIM MUASSASASI TALABALARIGA TARBIYA BERISHDA PEDAGOG NUTQI. *Journal of Universal Science Research*, 1(4), 16-23.

38. Eshqorayev, S. S., Ro'zimurodov, B. I., & Choriyeva, M. S. (2022). YOSHLARNI ILM-FAN VA INNOVATSIYALARGA QIZIQTIRISHNING NOAN'ANAVIY USULI. *Eurasian Journal of Academic Research*, 2(6), 308-310.

39. Choriyeva, M. S. qizi, & Eshqorayev, S. S. o'g'li. (2022). MILLATLARARO TOTUVLIK VA DINIY BAG'RIKENGLIK O'ZBEK XALQINING YUKSAK QADRIYATIDIR. INTERNATIONAL CONFERENCE ON LEARNING AND TEACHING, 1(3), 46–51. Retrieved from <https://researchedu.org/index.php/iclt/article/view/2879>

40. Xushboqov, Q. (2022). BIR YOZUVDAN IKKINCHI YOZUVGA O 'TISHDAN TARXIY SABOQ. *Eurasian Journal of Academic Research*, 2(5), 306-310.

41. Qobilbek Shokirovich Xushboqov (2022). O'ZBEK KIRILL VA LOTIN ALIFBOSI BORASIDAGI TURLI QARASHLAR. *Central Asian Academic Journal of Scientific Research*, 2 (5), 385-391.



ISSN (E): 2181-4570

42. Djoraevich, E. B., Shokirovich, K. K., Shodievna, K. K., & Gayratovna, Y. G. A Commentary on a Poem. *International Journal on Integrated Education*, 4(3), 122-125.

43. Abdulloyevna M. Z. et al. SHARQ MUTAFAKKIRLARINING MA'NAVIY TARBIYA HAQIDAGI TA'LIMOTLARI // *Journal of Universal Science Research*. – 2023. – T. 1. – №. 5. – C. 340-351.

44. Sheraliyevna S. S. et al. ABDURAUUF FITRATNING “OILA” ASARIDAGI MA'NAVIY-AXLOQIY QARASHLARI // *Journal of Universal Science Research*. – 2023. – T. 1. – №. 5. – C. 352-362.



ISSN (E): 2181-4570

PUBLISISTIKA VA UNING ZAMONAVIY TILSHUNOSLIKDAGI AHAMIYATI

Madaminova Gulsora Mirxamidovna

Farg'ona davlat universiteti chet tillar kafedrası o'qituvchisi

Annotatsiya: Ushbu maqolada zamonaviy tilshunoslikda maqol va matallarning o'zaro aloqasi, ahamiyati yoritilgan. Shuningdek, nutqda maqol va matallarning qo'llanilishi, ularning til birliklari sifatidagi semantik, tarkibiy va boshqa xususiyatlarini tahlil etish ishning umumiy mazmunini tashkil etadi.

Kalit so'zlar: zamonaviy tilshunoslik, gazeta, asar, qurultoy, jamiyat, essay, yig'ilish, tarix.

Zamonaviy tilshunoslikning vazifalaridan biri shuki, turli tillarda va ularning publisistikasida ishlatilgan maqol, matallarning o'zaro chog'ishtirish, uni o'sha tillarda o'rganilgan ahamiyatini bilishdan iborat. Dunyo tilshunosligida publisistikaning qator jihatlari keng qo'llanilib kelinmoqda. Jumladan, esseylar, jurnallarda chop etilayotgan maqol va matallar, badiiy asarlarni misol tariqasida keltirsak mubolag'a bo'lmaydi. Publisistika zamonaviylik yilnomasi deb ataladi, chunki u hozirgi tarixni to'liq aks ettiradi, jamiyatning dolzarb muommolarini- siyosiy, ijtimoiy, madaniy, maishiy, falsafiy va boshqalarni hal qiladi. Gazeta- jurnalistik (publisistik) nutq uslubi gazeta va jurnallar sahifalarida, radio va televideniye jurnalistikasi materiallarida, ommaviy ma'ruzalarda, parlamentdagi maruzachilarning nutqlarida, qurultoylarda, plenumlarda, yig'ilishlarda, ommaviy axborot vositalarida taqdim etiladi. Ushbu uslubga oid matnlar turli mavzular va til dizayni bilan ajralib turadi. Bir tomondan, xuddi shu janr, masalan, reportaj janri gazetada, radio va televideniya sezilarli darajada farqlanadi. Biroq, boshqa tomondan, gazeta reportaji boshqa gazeta janrlaridan- axborot, insho, felyeton va boshqalardan sezilarli darajada farq qiladi.

Shunday qilib, maqol va matallarni publisistik uslubda ifodalanish xususiyatlari haqida gapirishdan oldin, maqol va matallarni o'sha til, millat yaratuvchanligi hamda bunga sabab bo'lgan omillar haqida ham ozroq yoritib o'tsak to'g'ri bo'lardi. Yaponiyada maqol va matallarga alohida urg'u beriladi, ularni, ya'ni Yaponiyaliklarni bir gapi bor: "Yapon millatini yaqindan bilmoqchi bo'lsang, ular yaratgan maqollarni o'qi!". Yaponiyada siyosat odamlari, katta mansabda o'tirgan odamlardan tortib kichik mansabdagilargacha o'zlarining nutqlarida turli xil maqol va matallardan





foydalanishadi. Nafaqat Yaponiya, balki dunyoning eng ko'zga ko'ringan davlatlari va ularning tarixida, hozirda ishlab turgan taniqli odamlari ham o'z nutqlarida, yozgan asarlarida bulardan oqilona foydalanishadi. Albatta, bu organik, ko'pincha ego ruhiy madaniyatini tashkil qiladi. Ularning muhimligi shundaki, ular kundalik hayotda ham, ommaviy nutqlarda ham, matbuotda, adabiyotda keng qo'llaniladi. Masalan, Yaponiya hukumati vakillari Yaponiya va Rossiya o'rtasida yaxshi qo'shnichilik munosabatlarini rivojlantirish zarurligi haqida gapirar ekan, ko'pincha xalq hikmatiga murojaat qiladi: "Uzoq qarindoshdan yaqin qo'shni qimmat"¹

Tasvirlar odatda Yapon tiliga xosdir. Yaponlarning nutqi metafora, allegoriya, taqqoslash bilan to'lib-toshgan, ularning aksariyati hiyla-nayrangga aylangan. Yaponlarning xalq maqol va matallari iste'dodli, mehnatkash xalq qiyofasini yanada ravshanroq tasavvur etishga, tilining she'riy jozibasini his etishga yordam beradi. Nafaqat badiiy asarlarda, balki boshqa uslubdagi matnlarda ham, masalan, jurnalistikada ham tez- tez uchraydigan xorijiy maqol va matallarni tarjima qilish variantini tanlash oson emas. Tarjima sohasidagi vakolat K. L. Chukovskiyning fikriga ko'ra, "xorijiy maqollar va matallarni so'zma-so'z tarjima qilish kerak va ularni parallel ruscha bilan almashtirish kerak"².

Maqollar tarjimasida asl nusxaning rangi saqlanib qolishi kerak, chunki ularda "yot" turmush tarzi, xalqning tafakkur tarzi, hazil- mutoyiba va so'zlashuv tili aks ettirilgan. Bizningcha, yuqoridagilar mavzuning dolzarbligi haqida gapirish uchun yetarli: "Publisistik uslubdagi maqol va matallar, ishlatilish xususiyati, ahamiyati va bunda foydalanilgan bo'yoqdorlik. Tadqiqotning ilmiy yangiligi shundan iboratki, unda publisistik uslubida maqol va matallarning ishlatilish xususiyatlari uch tilda chog'ishtirilib berilgan, turli davr janrlarda maqol va matallarning tarqalish tendensiyalari o'rganiladi. Birinchi marta pragmatik matn omillarini hisobga olgan holda maqol iboralarining vaqti-vaqti bilan o'zgarishi xususiyatlarini tahlil qilishga harakat qilindi. Tadqiqotning maqsadi publisistik uslubida maqol va matallarning ishlatilish xususiyati bularni semantik va pragmatik imkoniyatlarini tahlil qilish, gazeta va jurnallarda nashr qilingan, prezidentlar o'z nutqlarida ishlatgan maqol, matallarni xususiyatlarini aniqlash va tavsiflashdan iborat.

¹ Введение-Пословицы в публицистическом стиле. 1-9,08.04.2001

² 2-studwood.net <https://studwood.net/vvedenie>

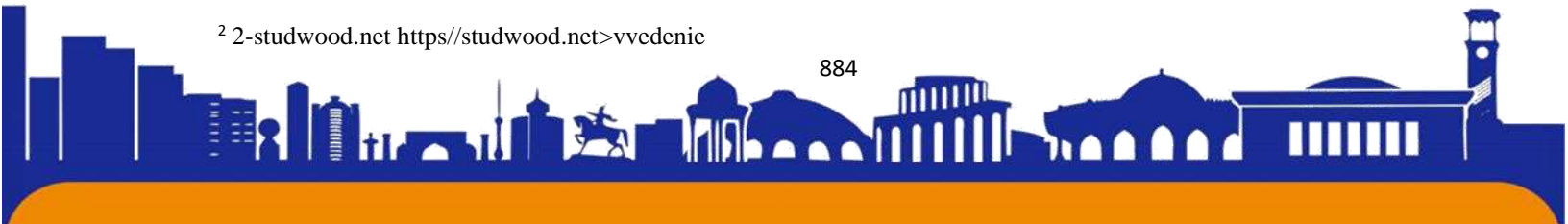



Ushbu yondashuvning maqsadga muvofiqligi kommunikativ va tizimli jihatlarining chambarchas bog'liqligi va o'zaro bog'liqligi bilan belgilanadi: nutqda maqol va matallarning amal qilishi ularning til birliklari sifatidagi semantik, tarkibiy va boshqa xususiyatlari bilan bog'liq.

1) Zamonaviy tilshunoslikda mavjud bo'lgan maqol va matallarni aniqlashning turli yondashuvlarini ko'rib chiqish va tahlil qilinayotgan materiallarga mosligini aniqlash.

2) Ommaviy axborot vositalari matnlarida matal va maqollarning qo'llanilishini belgilovchi turli turdagi maqol, matallarning semantik, strukturaviy, funksional va boshqa xususiyatlarini aniqlash, tavsiflash.

3) Bosma nashrlar matnlarida frazeologik vositalarning nutqqa ta'sir etishining o'ziga xosligi va mexanizmlarini o'rganish, ushbu matnlarda maqol va matallardan foydalanish maqsadlarini aniqlash.

4) Maqol va matallarning pragmatik imkoniyatlarini ochib berish va uni uch o'zbek, rus, ingliz davriy matbuoti matnlarida amalga oshirish yo'llarini ko'rib chiqish.

Tadqiqot ob'ekti-zamonaviy o'zbek, rus, ingliz matbuoti tilida faol qo'llaniladigan maqol va matallar butun majmuasi.

Tadqiqot mavzusi-muallif tomonidan qo'yilgan ma'lum bir pragmatik vazifani bajarish uchun publisistik uslubida maqol va matallarning ishlatilish xususiyatlarini aniqlash. Tadqiqot va konstruktiv ishlarning metodologiyasi murakkab. Til faktlarini lingvistik kuzatish va analitik tavsiflash, funksional-semantik va transformation tahlil usulidan foydalaniladi. Maqol va matallarning semantik va grammatik xususiyatlariga ko'ra turli xilligi maqollarning turli tasniflari mavjudligini belgilaydi.

Gazeta matni, boshqa matnlar kabi, o'ziga xos muloqot harakatidir, lekin uning asosiy xususiyati shundaki, uning pirovard maqsadi nafaqat axborotni yetkazish, balki o'quvchiga ma'lum ta'sir o'tkazishdir. Gazeta matnini to'liq va har tomonlama tahlil qilish uchun ijtimoiy lingvistika, pragmalingvistika va boshqa qator fanlarning ma'lumotlarini o'z ichiga olgan kompleks yondashuv talab etiladi. Nutqga ta'sir qilish mexanizmlarini, yozuvchining niyatlarini, adresat xususiyatlarini, joy, vaqt va muloqotning boshqa shartlarini hisobga olgan holda nutqni qurish usullarini o'rganish muhim rol o'ynaydi, ma'lum bir nashrning maqsadli o'quvchilariga xos bo'lgan dunyoning lingvistik tasviri va dunyo haqidagi dastlabki bilimlar kabi omillarni hisobga olgan holda.





Hozirgi vaqtda tilshunoslarning e'tiborini maqol va matallarning o'zgaruvchanligi muommosi ham jalb qilmoqda. Bu masala hali ham etarlicha o'rganilgan va ko'plab bahs- munozaralarga sabab bo'lmoqda. Jumla tarkibiga ega frazeologik birliklarning barqarorligi va o'zgaruvchanligining eng dahshatli muommosi V. L. Arxangelskiy tomonidan rus maqollari va matallarida qayd etilgan o'zgarishlar o'zbek shu jumladan ingliz adabiyotlarida xam uchrashligini kuzatishimiz mumkin.

Frazeologik sohasida o'zgaruvchanlik muommosini jadal rivojlantirish bilan bir qatorda, hozirgi vaqtda frazeologik birliklarni, jumladan, maqol va matallarni vaqti-vaqti bilan o'zgartirish bo'yicha tadqiqotlar olib borilmoqda. Ixtisoslashgan adabiyotlarda o'zgartirilgan frazeologik birliklarni belgilash uchun turli atamalar taklif etiladi: ularda frazeologik birliklarni va vaqti- vaqti bilan frazeologik birliklarni alohida mualliflik o'zgartirishlari, idiomalarning deformatsiyasi, frazeologik birliklarning kontekstli mualliflik o'zgarishi, frazeologik birliklarning muallif tomonidan o'zgartirilishi, nutq modifikatsiyalari va boshqalar haqida so'z boradi.³

Maqol va matallarning pragmatik salohiyati "qadriyatlar" kategoriyasi bilan chambarchas bog'liq. Maqol va matallarda umuminsoniy, etnik, guruh qadriyatlari mustahkamlanib, hayotning turli sohalarida ma'naviy, narsisizm, burch g'oyalarini aks ettiradi. Maqol va matallarning pragmatik imkoniyatlaridan muallif niyatidan kelib chiqib, ommaviy axborot vositalari matnlarida, jumladan, matbuotda ham turli maqsadlarda keng foydalaniladi. Maqol va matallar dekodlashda paydo bo'ladigan assotsiativ- majoziy ko'rinishlar oqilona baholashni kuchaytiradi va gapning ekspressiv ta'sirini yaratadi. Maqol va matallarni dedoklash va izohlashda adresat maqol yoki metal asosidagi vaziyatdan va ma'lum bir til hamjamiyatining dunyosi tasvirida ushbu vaziyat bilan belgilanadigan aksiologik bahodan kelib chiqadi. Publisistik uslubida ishlatilgan xar qanday maqol yoki metal- bu suhbatdoshini biror bir narsaga ishontirishga yoki uni xatti- harakatini o'zgartirishga undashga urinish, so'zlovchi yoki yozuvchi tayanadigan asosiy dalil xisoblanadi.

"Suhbatli" intervyu sportchilar, san'atkorlar, oddiy fuqarolarning oddiy intervyusidir. Ushbu janrning tili so'zlashuv tiliga juda yaqin va odatda suhbatdoshga xos bo'lgan elementlarni o'z ichiga oladi. Ko'pincha bunday intervyular maqol va

³ 3-пословицы и поговорки /revolution.allbest.ru

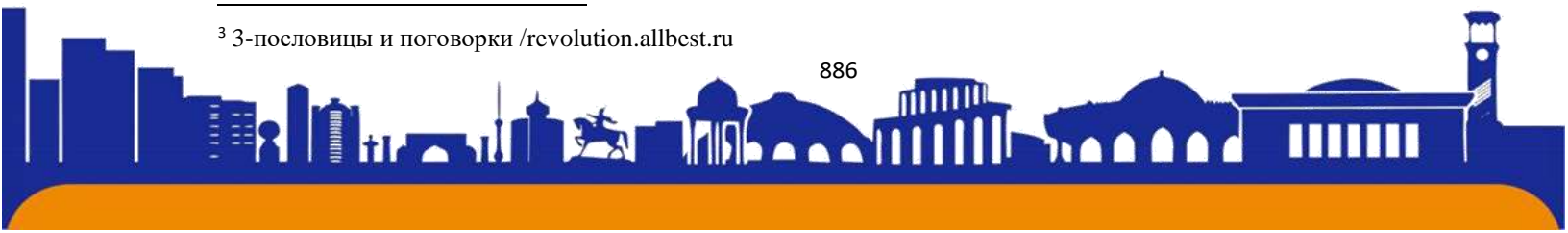



matallarga boyligi, o'ziga xosligi bilan ham ajralib turadi. Shu joyida aytib o'tish kerakki, reklama janri(reklama nashrlar, e'lonlar, nekrologlar va boshqalar) ixtisoslashgan ma'lumotlarni o'z ichiga olgan va qisqalik, qat'iy belgilangan shakl va qat'iy belgilangan leksik tarkibi bilan ajralib turadigan yana bir qisqa axborot janridir, bu janrda xam publisistik uslubda yozilgan maqol va matallar uchraydi. Bunda, ya'ni maqol va matallardan reklama matnlarida ham keng foydalaniladi. Reklama beruvchining pragmatik vazifalari-odamlarni reklama qilinayotgan tovarni sotib olishga yoki xizmatlardan foydalanishga undash- reklama matnlarida, jumladan, maqol va matallarda eng samarali lingvistik vositalardan foydalanishni belgilaydi. Bu holatda nafaqat hissiy ta'sir ko'rsatadi, balki muhim rol, shuningdek, manba matniga havola ishora bilan berilgan, ya'ni, argument sifatida ilgari surilgan ma'lumotlarni olish uchun adresatdan qo'shimcha intellectual harakatlar talab etiladi⁴.

Jurnalistik bayonotning maqsadi- jamiyat uchun muhim bo'lgan ma'lumotlar yordamida ommaviy ongga ta'sir qilishdir. Bunday matnlarning axborot funksiyasi ishontirish funksiyasi bilan birlashtirilgan, shuning uchun uslub xususiyatlari mantiqiylik, obrazlilik, emotsionallik, baholash, jozibadorlikdir.

Hozirgi davrda publisistika uslubi zamonaviylik yilnomasi deb ataladi, chunki u hozirgi tarixni to'liq aks ettiradi, u jamiyatning dolzarb muommolariga- siyosiy, ijtimoiy, madaniy, maishiy, falsafiy va boshqalarga qaratilgan. Gazeta- jurnalistik(publisistik) nutq uslubi gazeta va jurnallar sahifalarida, radio va televideniye jurnalistikasi materiallarida, ommaviy ma'ruzalarda, parlamentda ma'ruzachilarning nutqlarida, qurultoylar, plenumlar, yig'ilishlar, mitinglar, s'ezdlar va boshqalarda o'z vazifalrini bajargan⁵.

Ushbu uslubga oid matnlar turli mavzular va til dizayni bilan ajralib turadi. Bir tomondan, xuddi shu janr, masalan, reportaj janri gazetada, radio va televideniya sezilarli darajada farqlanadi. Biroq, boshqa tomondan, gazeta reportaji boshqa gazeta janrlaridan- axborot, insho, felyeton va boshqalardan sezilarli darajada farq qiladi. Biroq publisistikaning barcha janrlari ularni bir butunlikka birlashtirish imkonini beruvchi ko'plab umumiy xususiyatlarga ega va bu umumiy xususiyatlar umumiy funksiyaning mavjudligi bilan bog'liq. Publisistik uslub matnlari har doim ommaga

⁴ пословицы и поговорки в публицистических....helpmetest.ru

⁵ газетно публицистический стил





qaratilgan bo'lib, doimo axborot bilan bir qatorda ta'sir qiluvchi funksiyani ham bajaradi. Ta'sirning tabiati bevosita va ochiq bo'lishi mumkin. Masalan, mitingda so'zga chiqqanlar ommani hukumatning u yoki bu notiqning, siyosatchining va hokazolrning u yoki bu qarorini qo'llab- quvvatlashga yoki rad etishga ochiq chaqiradi. Ta'sirning tabiati boshqacha bo'lishi mumkin, go'yo faktlarning tashqi ob'ektiv taqdimoti orqasida yashiringan (radio, televideniye yangiliklari). Biroq faktlarning tanlanishi, ularni ozmi- ko'pmi batafsil ko'rib chiqish, materialni taqdim etish xarakteri ham ommaga ma'lum ta'sir ko'rsatadi. Publisistika o'z mohiyatiga ko'ra hayotga faol aralashishga, jamoatchilik fikrini shakllantirishga mo'ljallangan. Publisistikaning o'ziga xos xususiyati shundaki, u bir kishiga emas, balki ommaga, butun jamiyatga va uning alohida ijtimoiy guruhlariga ta'sir qiladi. Publisistik uslubda muallifning individualligi ilmiy, rasmiy va ishbilarmonlik uslublariga qaraganda ancha kuchli. Biroq, bunda muallif o'zini nafaqat konkret shaxs (o'ziga xos xususiyatlari bilan) balki, jamiyat vakili, ma'lum ijtimoiy g'oyalar, manfaatlar namoyandasi va boshqalar sifatida ham namoyon qiladi.

Adabiyotlar:

1. Mirxamidovna, M. G. (2022). MAQOL VA MATALLARNING KOMMUNIKATIV XUSUSIYATI. Eurasian Journal of Social Sciences, Philosophy and Culture, 2(2), 125-129.
2. Madaminova, G. M. (2020). ON THE QUESTION OF DEFINING THE CONCEPT OF "SLANG". Мировая наука, (1), 41-44.
3. Mirxamidovna, M. G., & Musinovna, S. H. (2022). Communicative Characteristics of Proverbs and Languages. International Journal of Formal Education, 1(10), 11-17.
4. Musinovna, S. H., & Mirxamidovna, M. G. (2022). Paremiological Units in Uzbek, English and Russian. International Journal of Formal Education, 1(10), 18-21.
5. Musinovna, S. H., & Mirxamidovna, M. G. (2022). Paremiological Units in Uzbek, English and Russian. International Journal of Formal Education, 1(10), 18-21.
6. Sotvoldiyeva, H. M. (2019). STRUCTURAL AND SEMANTIC CHARACTERISTICS OF PROVERBS. Мировая наука, (9), 53-56.





7. Сотвалдиева, Х. М., & Дадамирзаева, Н. (2018). Синтаксическая структура английских пословиц. Молодой ученый, (44), 306-307.
8. Musinovna, S. H., & Mirxamidovna, M. G. (2022). Paremiological Units in Uzbek, English and Russian. International Journal of Formal Education, 1(10), 18-21.
9. Oxojonovich, A. S., & Usmoilovich, A. Y. (2022). About the Problems of Language Teaching to Little Children. International Journal of Culture and Modernity, 14, 30-34.
10. Abdiloyev, S. O. (2022). Nemis tili darslarida frazeologizmlardan foydalanishning innovatsion usullari. Архив научных исследований, 2(1).
Zufarjonovna, J. G. (2022). BENEFITS OF USING WEB-QUEST TECHNOLOGY IN ENGLISH LESSONS AS FOREIGN LANGUAGE. INTERNATIONAL JOURNAL OF SOCIAL SCIENCE & INTERDISCIPLINARY RESEARCH ISSN: 2277-3630 Impact factor: 7.429, 11, 158-160.
- Жўраева, Г. З. (2022). БЎЛАЖАК ХОРИЖИЙ ТИЛ ЎҚИТУВЧИЛАРИНИНГ WEB-КВЕСТ ТЕХНОЛОГИЯСИ АСОСИДА АХБОРОТЛАРГА ТАҲЛИЛИЙ ВА ТАНҚИДИЙ МУНОСАБАТИНИ ШАКЛЛАНТИРИШ ТИЗИМИ. BARQARORLIK VA YETAKCHI TADQIQOTLAR ONLAYN ILMIY JURNALI, 2(10), 235-238.
11. Ibroximovich, S. R., & Yusupovich, I. V. (2022). Satire as a Literary Genre. International Journal of Formal Education, 1(11), 9-16.
12. Adxamjonovich, M. R., & Ibroximovich, S. R. (2022). Lexico-Thematic and Linguoculturological Characteristics of the Concept Teacher. International Journal of Formal Education, 1(10), 106-110.
- Oxojonovich, A. S. (2022). On the General Associative Aspects of Allegoric Symbols. Spanish Journal of Innovation and Integrity, 6, 424-428.
- Aziz, A., & Shavkat, A. (2022). Aristocrats Sympathetic to Heine. International Journal of Formal Education, 1(10), 40-43.
13. Мамасолиев, Р. А. (2021). COMMUNICATIVE AND PRAGMATIC FEATURES OF THE TEACHER CONCEPT IN GERMAN AND UZBEK LANGUAGES. МЕЖДУНАРОДНЫЙ ЖУРНАЛ ЯЗЫКА, ОБРАЗОВАНИЯ, ПЕРЕВОДА, 4(2).





14. Mamasoliyev, R. (2020). MODERN INNOVATIVE DIRECTIONS OF PEDAGOGICAL EDUCATION DEVELOPMENT. Теория и практика современной науки, (6), 16-18.
15. Oхoнjonovich, A. S. (2022). On the General Associative Aspects of Allegoric Symbols. Spanish Journal of Innovation and Integrity, 6, 424-428.
16. Aziz, A., & Shavkat, A. (2022). Aristocrats Sympathetic to Heine. International Journal of Formal Education, 1(10), 40-43.
17. Aziz, A., & Shavkat, A. (2022). Symbol of the Paris of Inspiration. International Journal of Formal Education, 1(11), 17-20.
18. УЗБЕКИСТАНЕ. Science and innovation, 1(B7), 1274-1276.
19. угли Мухаммаджонов, С. Т. (2022). ПОНЯТИЕ " РЕБЕНОК" И ИХ СРЕДСТВА В СОВРЕМЕННОЙ ЛИНГВИСТИКЕ. PEDAGOGS jurnali, 23(1), 196-199.
20. Salohiddin, M. (2022). EUROPEAN LITERATURE AND ITS FORMATION. Confrencea, 4(4), 34-36.
21. Умаржонова, Г. М., & Абдиллоев, Ш. О. (2022). НЕМИС ВА ЎЗБЕК ТИЛЛАРИДА "HAND"-"ҚЎЛ" КОМПОНЕНТЛИ СОМАТИК ФРАЗЕОЛОГИЗМЛАРНИНГ СТРУКТУР-ГРАММАТИК ТАҲЛИЛИ. BARQARORLIK VA YETAKSHI TADQIQOTLAR ONLAYN ILMIY JURNALI, 2(10), 226-231.
22. Oхoнjonovich, A. S. (2022). GERMAN PHRASEOLOGICAL UNITS WITH A ZOONYM COMPONENT. BARQARORLIK VA YETAKSHI TADQIQOTLAR ONLAYN ILMIY JURNALI, 2(11), 239-244.
23. Oхoнjonovich, A. S. (2023). Peculiarities of Semantics of Phraseological Units with Zoonyms. Journal of Pedagogical Inventions and Practices, 17, 98-102.
24. Абдиллоев, Ш. О. (2023). АЙРИМ УЙ ҲАЙВОНЛАРИ БИЛАН БОҒЛИҚ БЎЛГАН ФРАЗЕОЛОГИК БИРЛИКЛАРНИНГ ТУРЛИ ХАЛҚЛАРДА МАЪНО ИФОДАЛАНИШИ. BARQARORLIK VA YETAKSHI TADQIQOTLAR ONLAYN ILMIY JURNALI, 3(5), 122-128.
25. Абдиллоев, Ш. О. (2023). ФРАЗЕОЛОГИК БИРЛИКЛАР—ХАЛҚ ҲАЁТИНИНГ ИНЪИКОСИ. PEDAGOGIK ISLOHOTLAR VA ULARNING YECHIMLARI, 1(2), 157-159.





ISSN (E): 2181-4570

26. Абдилоев, Ш. О. (2023). ЎЗБЕК, РУС, ТОЖИК ВА НЕМИС ТИЛЛАРИДАГИ ЗООНИМ ФРАЗЕОЛОГИК БИРЛИКЛАРНИНГ ЎХШАШ ВА ФАРҚЛИ ХУСУСИЯТЛАРИ. IQRO JURNALI, 3(1), 156-159.

27. Azimbayevna, D. G., & Vohidovna, X. X. (2021). FEATURES IN THE TRANSLATION OF MEDICAL TERMS. Galaxy International Interdisciplinary Research Journal, 9(11), 470-474.

28. Vokhidovna, K. K. Teaching Foreign Languages at Preschools. International Journal on Integrated Education, 4(3), 237-239.

29. Vokhidovna, K. K. (2022). Psycholinguistic Basis for the Intensification of Foreign Language Teaching in Non-Linguistic Directions. Central Asian Journal of Literature, Philosophy and Culture, 3(11), 121-126.

30. Azimbayevna, D. G. A., & Vohidovna, X. X. (2022). THE MAIN PROBLEMS IN THE TRANSLATION OF MEDICAL TERMS. Eurasian Journal of Academic Research, 2(2), 427-432.

31. Vokhidovna, K. K. (2022). Use of Regional Materials in the Process of Teaching a Foreign Language. Central Asian Journal of Literature, Philosophy and Culture, 3(11), 115-120.

32. Azimbayevna, D. G., Qizi, G. J. Z., & Vohidovna, X. X. (2021). Peculiarities Of Translating Medical Terms. Texas Journal of Medical Science, 2, 6-

33. Vokhidovna, K. K. (2022). PSYCHOLINGUISTIC FOUNDATIONS OF FOREIGN LANGUAGE TEACHING METHODS. BARQARORLIK VA YETAKCHI TADQIQOTLAR ONLAYN ILMIY JURNALI, 2(11), 397-402.





ЭКСТРЕМАЛЬНЫЙ ПОЛЯРНЫЙ ТУРИЗМ

Научный руководитель: Старший преподаватель кафедры туризм **Усманова Азизахон Фазыловна** Ташкентского международного университета Киме. г. Ташкент Узбекистан, azizahonusmanova71@gmail.com

Автор статьи: **Йолдошев Ботир Боходирович** – студент Ташкентского международного университета Киме. г. Ташкент Узбекистан.

Аннотация:

В данной статье рассматривается экстремальный туризм в полярных регионах, как добраться и временные места для ночлега, также статистика и годы пребывания туристов в определенных регионах в определенный период времени. В статье выявлена актуальность и необходимость дальнейшего развития и совершенствования экстремального полярного туризма. Также в статье рассматривается тема создания возможностей для приобретения и владения регионами больших держав, и стран ЕС.

Ключевые слова: Арктика, Антарктика, туризм, туристы, круиз, самолет, протокол, Северного Ледовитого океан

Введение:

Туризм в Арктике и Антарктике заметно вырос, особенно за последние два десятилетия. В Антарктиде начальная туристическая деятельность началась с конца 1950-х годов, при этом ежегодное число посетителей значительно увеличилось только с 1990-х годов. С летнего сезона 1992-1993 годов, почти в 12 раз. В сезоне 2019-2020 годов наблюдался пик ежегодного числа посетителей, около 70 000 туристов.

В Арктике, где туризм практикуется с XIX века, количество туристов выше, но централизованно и не регистрируется. По оценкам, число круизных пассажиров увеличилось примерно с 50 000 в 2005 года до примерно 80 000 в 2016 года, то есть на 60 % туристической деятельности.

Полярный туризм, особенно в Арктике, в настоящее время превратился в сектор экономики, который представляет с собой важный источник дохода для все большего числа людей, включая местное население. Однако эти экономические интересы также несут в себе определенный конфликтный потенциал и поднимают вопрос о том, как лучше всего сочетать туризм с защитой





ISSN (E): 2181-4570

и сохранением полярных регионов. Арктическая политическая структура отличается от антарктической, поэтому туризм регулируется по-другому.

Основная часть:

Арктика — не совсем четко очерченная территория к северу от Полярного круга, включающая части арктических государств королевство Дания с Гренландией, Финляндией, Исландией, Канадой, Норвегией, Российской Федерацией, Швецией и Соединенными Штатами Америки, которые отвечают за политическое управление. Только центральная часть Северного Ледовитого океана является международными водами. Таким образом, туризм – это, по сути, дело страны в результате применяются правила поведения для конкретного сайта или региона для защиты и сохранения окружающей среды Арктики.

Как единственный межправительственный форум с участием коренных народов, Арктический совет координирует обмены и сотрудничество арктических государств по важным вопросам таких как охрана окружающей среды и устойчивое развитие. Единственный транснациональный свод правил, применяется в Арктике, а также в Антарктике является «Полярный кодекс», принятый «Международной морской Организацией», которая устанавливает единые правила и стандарты судоходства в полярных водах. С 1961 года Антарктика была объявлен местом исключительно для мирного использования и местом для научных исследований. «Протокол охраны окружающей среды», принятой в 1991 году и являющейся частью системы договора об Антарктике, создало комплексную и международную действующие правила охраны окружающей среды. Согласно этому протоколу антарктический рейс должен оцениваться в аванс за его воздействие на окружающую среду Антарктики, хотя никаких требований общего разрешения не предусмотрено. Германия перенесла фармакопею США в национальное законодательство посредством «Протокола по охране окружающей среды».

Актуальность исследования:

Антарктике подлежит утверждение федеральным агентством по охране окружающей среды. В Антарктике действуют строгие правила поведения, применяются договоры, устанавливающие дополнительные ограничения на туризм.





Антарктический туризм регулярно обсуждается на ежегодном совещании по “Договору об Антарктике”. Вдоль с увеличением числа посетителей также было значительно больше дискуссий, связанных с туризмом, в последние два десятилетия. Помимо представителей антарктические государства, различные логистические ассоциации, природоохранные и туристические организации принимают участие в заседаниях в качестве наблюдателей. Различают корабельные, наземные и воздушный туризм, при котором путешествие в Арктику или Антарктику в большинстве случаев представляет собой сочетание морского или воздушного путешествия и выезда на землю.

С увеличением числа туристов в обоих полярных регионах выбор возможных видов деятельности также увеличилось. В Арктике уже хорошо развит полярный туризм и предлагает множество возможных форм путешествия. “cruise tourism” составляет большую часть всей туристической деятельности в Арктике. Сезон круизов длится с мая по октябрь. Роскошные круизы предлагают высокий уровень роскоши и комфорта в зависимости от диапазона цен и в зависимости от маршрута посещаются несколько районов Арктики. В так называемых экспедиционных круизах организуются береговые экскурсии небольшими группами, поэтому кораблей меньше. Туристы могут, наблюдать за животными, ходить в походы или в зависимости от экскурсии, посещать деревни коренного населения. Во время экспедиций посетителей сопровождают информационные лекции. Туристическая деятельность напрямую связана с исследованием.

Проекты «Гражданская наука» становятся все более популярным. Воздушный туризм, наряду с круизом, является наиболее распространенной формой путешествия в Арктике. Воздушное путешествие намного дешевле, и широкий выбор направлений в Арктику, туда можно добраться на самолете. Сейчас даже широкий спектр недорогих авиамаршрутов, предлагающих короткие поездки.

Например, исландская авиакомпания “IcelandAir” предлагает авиапассажирам между Европой и Северной Америкой бесплатную остановку на 1–7 дней в выбранном ими месте в Исландии. В каждом арктическом районе можно заниматься различными видами туристической деятельности. Есть экстремальные виды спорта и туризм на открытом воздухе почти во всех





арктических районах, таких как каякинг, гребля на каноэ, катание на собачьих упряжках, гребля стоя, прыжки с парашютом, сноуборд, ледолазание, прогулки на снегоступах, ледовые и горные походы, лыжные и снегоходные туры. Тем не менее, туристы могут познакомиться с уникальной природой во время экотуризма даже без приключений. Удаленные арктические регионы также пользуются популярностью у рыболовы-любители и охотники-любителей.

Любители культуры могут посетить деревни местных коренных народов жители Гренландии, северной Скандинавии, Финляндии, Швеция и Канада. Туристы часто совмещают разные виды деятельности. Некоторые арктические достопримечательности в настоящее время стали местом массового туризма, наблюдение за Северным сиянием, рождественская деревня в Рованиеме, Финляндия, наблюдение за китами, Голубая лагуна и празднование Нового года в Исландии. Сектор туризма намного меньше по сравнению с Арктической зоной. 95% туристической деятельности связано с морским туризмом. Уже с середины 1960-х годов экспедиционные круизы в Антарктиду были наиболее распространенной формой туризма. По решению охраны окружающей среды одновременно на берег могут сойти не более 100 туристов. Таким образом, 100 пассажирами могут высаживать туристов на ротационной основе. Экспедиционные круизные лайнеры меньше по размеру и имеют на борту место от 100 до 500 пассажиров. Там также должен быть как минимум один обученный гид на каждые 20 туристов.

Сухопутные экспедиции, подобные арктическим, обычно состоят из наблюдений за животными, небольших походов, посещения исследовательские станции, посещение исторических мест и памятников и сопутствующие информационные лекции. Берег экскурсии длится либо несколько часов, либо туристы могут остаться на ночлег небольшими группами в сезонных палаточных городках или же на некоторых исследовательских станциях.

Круизные лайнеры без запланированного берега посещение не задерживаются надолго в Антарктиде. Часто используются более крупные суда вместимостью до 2500 человек на борту. Помимо круизных туров, есть коммерческие операторы яхтовых тур. Каждый год, несколько сотен туристов прибывают в Антарктиду на частной яхте, и их количество также увеличилось в последнее время. Частные путешественники преследуют индивидуальные

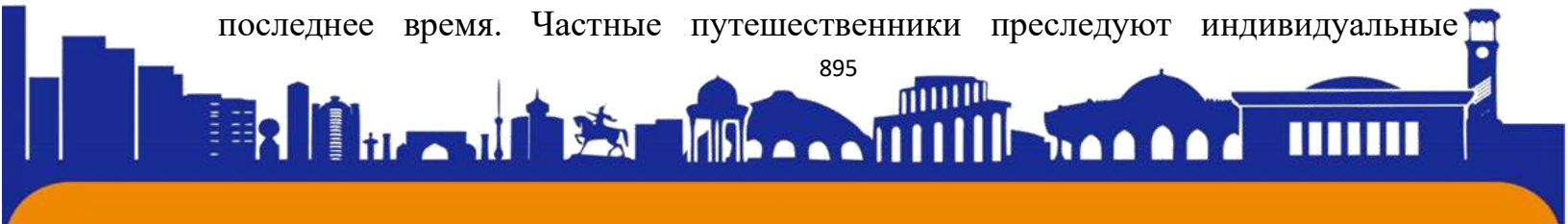



ISSN (E): 2181-4570

экстремальные приключения на суше, похожей на арктическую. При этом туристы часто уходят далеко вглубь Антарктики. Если путешественники путешествуют без профессионального сопровождения, разрешения или обучения, то должна быть гарантия, что путешественники ознакомлены с условиями и рисками на суше, иметь соответствующее снаряжение и страховку, и соблюдать кодекс поведения. Поскольку 1970-е годы, облеты или прямые полеты в Антарктиду также предлагался как туристическая деятельность.

Пролет над Антарктидой — один из самых экономичных вариантов. Летя в Антарктиду, туристы остаются на ночь в сезонных палаточных лагерях или садятся на круизный лайнер после приземления. Эти так называемые «летающие и круизные» поездки в Антарктиду становятся все более популярными. В Антарктиде около 160 возможных мест посадки на Антарктический полуостров и его прибрежных островов, потому что воды там в основном свободны ото льда в южные летние месяцы, судоходны для круизных судов. Круизы в море «Росс» или Восточную Антарктиду тоже возможны, хотя бывают только отдельные места посадки. В отличие от Арктики туристический сезон происходит исключительно с ноября по март, так как температура на Антарктическом полуострове и побережье летом в среднем точки замерзания и следовательно, значительно мягче.

Заключение:

Туризм в полярных регионах значительно вырос с конца 90-х за счет вмешательства охраны окружающей среды. На нынешний день люди могут посещать эти ледниковые земли с уверенностью за свою безопасность. Они могут добраться до нужного по средством круиза либо же самолета из скандинавских стран.

Список использованной литературы:

1. “Один на один с севером” Уемера наоми 1983 год
2. “Дневник полярного капитана” скотт фалкон роберт 2012 год
3. “Моя жизнь. Южный полюс” руаль амундсен 1927 год
4. “Лидерство во льдах. Антарктическая одиссея шеклтоне” альфред лансинг 1959 г
5. <http://library.arcticportal.org/1626/1/polartourismunep.pdf>



ISSN (E): 2181-4570

6. <https://www.responsibletravel.com/holidays/antarctica-arctic/travel-guide/responsible-tourism-in-the-polar-regions>
7. <https://www.sciencedirect.com/science/article/pii/S1873965220300517>



ISSN (E): 2181-4570

Эволюция транспорта и его влияние в туризме

Автор статьи: **Латыпов Артур Вадимович** – студент Ташкентского международного университета Киме. г. Ташкент Узбекистан.

Научный руководитель: Старший преподаватель кафедры туризм **Усманова Азизахон Фазыловна** Ташкентского международного университета Киме. г. Ташкент Узбекистан, azizahonusmanova71@gmail.com

Аннотация

В данной статье учитывается влияние развития автомобильного транспорта на туризм. Рассматриваются аналитические аспекты автомобилей, их выгоды и развития для туризма, а также возможные пути развития этой отрасли в будущем.

Ключевые слова: Туризм. Транспорт. Машины. Путешествия. Влияние. История. Мир. Машины. Экология.

Введение

Современный туризм невозможен без использования современных технологий, включая машины и другие автоматические устройства. Эволюция машин в туризме началась еще в XIX веке, когда поезда лишились возможности путешествовать. Сегодня же мы располагаем легкими самолетами, круизными лайнерами, автобусами, такси и другими видами транспорта, которые значительно упрощают и ускоряют перемещение пассажиров. Помимо того, что, возможно, Интернет и цифровые технологии играют большую роль в выборе и выборе маршрутов, а также обеспечивают комфортную и безопасную жизнь в отелях и курортах. Развитие машин в туризме продолжается, и новые инновационные технологии, такие как автономные автомобили и дроны, обещают значительно изменить туристическую индустрию в будущем. Новые технологии также меняют развлечения туристов в местах назначения. Например, благодаря развитию приложений для смартфонов и гаджетов, туристы могут быть связаны с окружающей средой, получая актуальную информацию о достопримечательностях, маршрутах и услугах, а также встречаясь с людьми, впечатлений и опыта наблюдения в обычном месте. Кроме того, автоматизация процессов туристической индустрии позволяет повысить качество обслуживания и повысить эффективность операций, сократить время и затраты на организацию маршрутов. Однако рост использования машин в туризме может иметь и отрицательные последствия. Например, увеличение количества автотранспорта и





ISSN (E): 2181-4570

воздушных перевозок может привести к загрязнению окружающей среды. В этой связи создание экологически чистых транспортных средств и экологический туризм становится все более актуальной проблемой.

Основная часть

Использование туристических маршрутов в начале XX века. Тогда же возникла и индустрия туризма, которая начала активно заниматься транспортом, особенно в США и Европе. Первые авто-туры появились в 1920-х годах, когда у людей начало появляться больше свободного времени и они стали интересоваться путешествиями. Автомобильные туры были очень популярны, так как они наслаждались пейзажами и достопримечательностями, не ограничиваясь общественным транспортом. В то время, когда машины были востребованы для дальних походов, так как не все страны были подключены к хорошим дорогам. Часто дороги были грунтовыми, узкими и опасными. Некоторые маршруты были весьма востребованы, что было необходимо для специальных навигационных карт или справочников. Однако уже тогда появились любители автотуризма, которые готовы были рискнуть и отправиться в такие путешествия. В 1930-х годах автомобильный туризм стал еще более интересным. В то время машины прошли необычную эволюцию - они были более быстрыми, более надежными и удобными. Большинство автомобилей уже требуют крышу и закрываются окна, что перевозка совершается в любую погоду. К тому же, появление систем отопления и кондиционирования воздуха в салоне сделал автомобильные поездки еще более комфортабельными. Со временем автомобильный туризм стал доступным не только для состоятельных людей, но и для среднего класса, особенно после Второй Мировой войны. Развитие индустрии автомобилестроения и строительства дорог повлекло за собой увеличение числа людей, которые имели возможность путешествовать на автомобиле. Сегодня автомобильный туризм является одним из самых популярных видов туризма в мире. Исторический обзор Развитие автомобильной промышленности началось в конце XIX века и продолжалось на протяжении всего XX века. В 1903 году Генри Форд потребовал свою первую автомобильную компанию, что стало началом увеличения производства автомобилей. С тех пор автомобили стали все более доступными для широкой аудитории, которые охватывают различные возможности для туризма. В 1920-е годы между США





были построены первые автомагистрали, которые значительно упростили перемещение на автомобиле в большинстве регионов страны. Это также часто вызывает бурное развитие индустрии туризма в США. В Европе развитие автомобилей как транспортных средств было predetermined из-за первой гражданской войны, но уже в 1930-х годах автомобильный туризм стал очень важным. Одним из первых из успешных автомобильных туристических маршрутов стал «Большой тур» по Италии, который проводился в 1932 году. Преимущество автомобильного туризма. Одной из основных преимуществ автомобильного туризма является свобода передвижения и возможность выбрать маршрут. В отличие от групповых экскурсий, автомобильный туризм позволяет посетителям самостоятельно выбирать время, дату и места для посещения. Это также очень крупному знакомству с крупными культурами и общению с обычными людьми. Тем не менее, следует принять несколько вариантов автомобильного туризма. Например, это может быть дорого, если необходимо арендовать автомобиль, купить билеты на паром или проездные по дорогам с платными участками. Кроме того, автомобильный туризм может быть не самым экологически чистым способом передвижения, особенно если машина используется на крупных маршрутах.

Влияние машин на экономику туризма

Одним из основных преимуществ использования автомобилей в туризме является возможность значительно расширить географию путешествий. Машины предоставляют удобство и свободу перемещения, что позволяет туристам посещать удаленные от центров туристической индустрии места, которые ранее были недоступны или слишком дорогостоящие для достижения.

Помимо расширения географии путешествий, использование машин в туризме имеет большое экономическое значение. Автомобильный транспорт - это один из самых удобных и доступных способов передвижения для туристов. Он позволяет сэкономить на билетах на общественный транспорт и не зависеть от графика его работы. Это также означает, что туристы могут выбирать более дешевые типы жилья за пределами главных центров туристической индустрии.

Кроме этого, развитие автомобильного транспорта стимулирует создание новых рабочих мест, таких как аренда автомобилей, гостиницы и магазины на

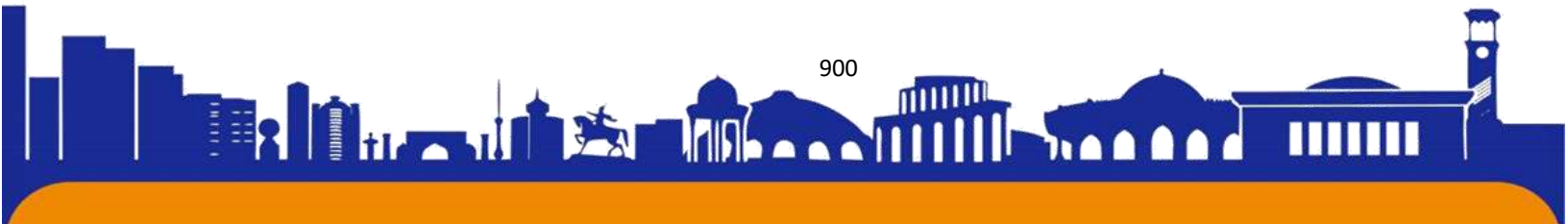



маршруте путешествия. Это положительно влияет на экономическое развитие регионов, где туристы останавливаются.

Социальное влияние машин на туризм

Машины не только улучшают комфорт туристов и расширяют географию туристических путешествий, но также оказывают социальное влияние на индустрию. С появлением автомобилей в туризме, произошло изменение спроса на различные типы жилья, активности и места для посещения.

Например, с ростом количества туристов, которые предпочитают передвигаться на автомобиле, возросла популярность отдаленных курортов и удаленных мест для путешествий. Также увеличилось количество разнообразных активных видов отдыха, которые можно осуществлять только на машине, например, горный туризм, автоспорт и др.

Однако, использование автомобилей также имеет свойство увеличивать туристические потоки, особенно в периоды пикового спроса. Это может привести к перегруженности мест и повышению цен на услуги во время высокого сезона, что в конечном итоге негативно влияет на социальную структуру и взаимоотношения внутри сообществ.

Воздействие машин на окружающую среду

Рост автомобильного транспорта имеет значительный негативный влияние на окружающую среду. Автомобильные выбросы являются одной из основных причин загрязнения атмосферы и ухудшения качества воздуха. Это является серьезной проблемой для туристической индустрии, поскольку многие курорты и природные заповедники зависят от чистой окружающей среды.

Воздействие машин на окружающую среду - это серьезная проблема, которая влияет на качество жизни людей и природу в целом. Вот некоторые из основных способов, которыми автомобили влияют на окружающую среду:

1. Выбросы загрязняющих веществ: Автомобили выделяют в атмосферу большое количество выбросов, таких как углекислый газ, оксиды азота, углеводороды и другие опасные химические соединения. Эти выбросы являются основными источниками загрязнения воздуха, в том числе городского смога.

2. Изменение климата: Выбросы углекислого газа, вызываемые автомобильным движением, в значительной степени влияют на изменение

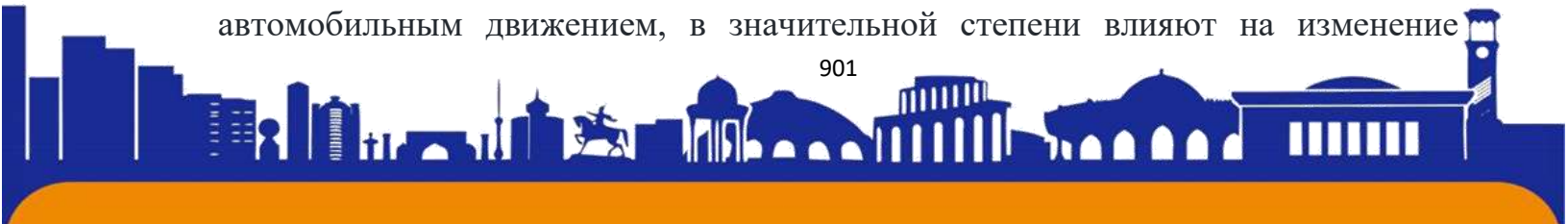



климата нашей планеты. Увеличение концентрации этого газа в атмосфере приводит к глобальному потеплению, изменению погодных условий и росту уровня морей.

3. Загрязнение почв и водных ресурсов: Не только воздух, но и почва и водные ресурсы могут быть загрязнены из-за автомобильного движения. Масла, топливо и другие химические вещества, выбрасываемые из автомобилей, могут попадать в землю и воду, вызывая серьезные экологические проблемы.

4. Уничтожение природных угодий: Строительство дорог и парковок для автомобилей может привести к уничтожению природных угодий, таких как леса, поля и другие уникальные экосистемы.

В целом, воздействие машин на окружающую среду является очень серьезной проблемой, и требует комплексного подхода для ее решения. Существуют различные методы и технологии, которые могут помочь снизить негативное воздействие автомобилей на окружающую среду, такие как использование более эффективных и экологичных видов топлива, альтернативные способы транспортировки, и грамотное планирование городской инфраструктуры.

Преимущества и недостатки автомобильного туризма

Одним из основных преимуществ автомобильного туризма является свобода передвижения и возможность выбирать маршрут. В отличие от групповых экскурсий, автомобильный туризм позволяет посетителям самостоятельно выбирать время, даты и места для посещения. Это также способствует более глубокому знакомству с местной культурой и общению с местными жителями.

Автомобильный туризм - это форма путешествия, при которой туристы используют автомобиль для перемещения по местам отдыха. Вот некоторые из преимуществ и недостатков этого вида туризма:

Преимущества:

1. Гибкость и свобода передвижения: Автомобильный туризм дает возможность выбирать маршруты и расписания на свое усмотрение, не завися от общественного транспорта или групповых экскурсий.

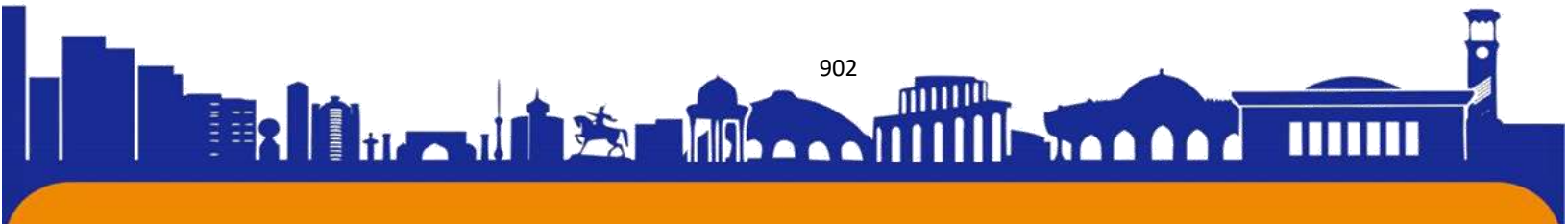



2. Уникальный опыт: Автомобильный туризм дает возможность исследовать места, которые могут быть недоступны другим видам транспорта, таким как удаленные деревни и горные тропы.

3. Комфорт: Путешествуя на своем автомобиле, туристы могут сохранять комфорт и удобства, которые недоступны в других видах туризма.

Недостатки:

4. Затраты: Автомобильный туризм может быть очень затратным из-за стоимости топлива, страховок, аренды автомобиля и технического обслуживания.

5. Экологические проблемы: Путешествуя в автомобиле, туристы могут оказывать негативное воздействие на окружающую среду, из-за выбросов загрязнения и деградации природных ресурсов.

6. Ограниченность: Автомобильный туризм может ограничивать доступ к определенным местам, например, заповедникам или охраняемым зонам.

Это не все преимущества и недостатки автомобильного туризма, но они являются одними из наиболее значимых. Каждый турист должен самостоятельно оценивать их значение и выбирать подходящий для себя вид туризма.

Актуальность исследования

"Эволюция машин в туризме" определяется в том, что технологический прогресс постоянно меняет нашу жизнь и открывает новые возможности в разных охватах, туризм. С вероятностью машин и транспортных технологий, туристический опыт становится более доступным для всех. В данной статье мы изучаем, какие новые технологии используются в индустрии туризма и как они обладают свойствами на нашем опыте путешествий. Мы рассмотрели, как автоматизация процессов выбора и поиска туров помогает сэкономить время и деньги, а также как умные транспортные средства, такие как автомобили и дроны, изменить способ, которые мы перевозим во время путешествий. Кроме того, мы изучим эти и социальные вопросы, связанные с использованием новых технологий в туризме, включая вопросы конфиденциальности данных и безопасности, а также влияние на трудовую занятость в промышленности. Изучение этой проблемы является чрезвычайно актуальным, поскольку оно позволяет нам лучше понять, как новые технологии в индустрии туризма и наш опыт путешествий, а также поможет нам разработать более стратегии

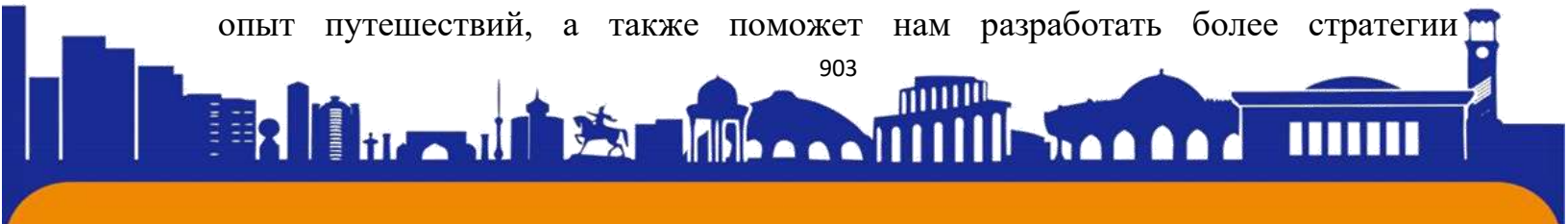



ISSN (E): 2181-4570

использования технологий для усовершенствования нашего туристического опыта. Новые тенденции в автомобильном туризме. Современные технологии и разработка автомобильной промышленности для частных поездок, предоставляемых с автомобилями. Одним из особых трендов является автокемпинг - поездки на автомобиле с остановкой на кемпинге, где можно остановиться на ночь, использовать инфраструктуру и отдохнуть. Еще один важный тренд - это экстремальные автомобильные путешествия, которые очень важны в последние годы. Это могут быть путешествия по горным серпантинам, пересечение пустыни или ледовых полярных регионов. Кроме того, автомобильный туризм может комбинироваться с другими видами туризма, например, с велосипедным или пешим туризмом. Будущее автомобильного туризма. С возможными новыми видами транспорта, такими как электромобили и автономные машины, возможно, будущее автомобильного туризма будет меняться. Например, автономные машины совершают еще большую свободу передвижения и позволяют путешественникам наслаждаться пейзажами во время поездки. Кроме того, следует учитывать проблемы экологического анализа, разработка более экологически чистых автомобилей и использование электрических зарядных станций, которые могут стать актуальным трендом в будущем автомобильного туризма.

Заключение

В целом, автомобильный туризм имеет большое значение для туристической службы, которая требует большей свободы и независимости для туристов. Несмотря на часто встречающиеся виды этого туризма, он остается самым популярным видом передвижения между отдельными регионами и странами. Технологии играют более важную роль в туризме, улучшая качество услуг и повышая удобство для туристов. Современные машины, имеющиеся у туристов достижениями техники, охватывающие туристов беспрецедентный комфорт и безопасность во время путешествий. Однако, возможно, в туризме возникают новые проблемы, такие как экологические вопросы, пробки и границы на дорогах. Необходимость участия в природе должна быть включена в деятельность по развитию туризма в будущем. В целом, можно сказать, что эволюция машин в туризме продолжается и будет продолжаться в ближайшие годы. Важно помнить, что необходимо соблюдать баланс между комфортом и





безопасностью окружающих и охраной окружающей среды. Только так мы можем ожидать устойчивого развития туризма и сохранения нашей планеты для наблюдения.

Список литературы и источников

1. Шевченко, С. Автомобильный туризм: выгода и развитие // Туризм и отдых. - 2018. - № 3. - С. 45-48.
2. Журнал автокемперов. - <https://autocampers.co.uk/magazine/>
3. Приключенческие драйвы. - <https://www.adventuredrives.com/>
4. Международный сад автомобильного туризма (АИТ). - <https://www.aiac.it/>
5. Статья "Как будут выглядеть автопутешествия в будущем?", опубликованная на веб-сайте CNN Travel. - <https://edition.cnn.com/travel/article/future-of-roadtrips/index.html>
6. Статья "The Future is Electric for Road Trips", опубликованная на веб-сайте Forbes. - <https://www.forbes.com/sites/forbetechnical/2021/09/14/the-future-is-electric-for-roadtrips/?sh=1a5b3e104f92>
7. Статья "Как пандемия навсегда изменила автопутешествия", опубликованная на веб-сайте Travel + Leisure. - <https://www.travelandleisure.com/trip-ideas/roadtrips/how-pandemic-changed-road-trips-forever>
8. Статья "Эпоха беспилотных автомобилей ближе, чем вы думаете", опубликованная на веб-сайте National Geographic. - <https://www.nationalgeographic.com/magazine/2019/05/self-driving-cars-closer-thanyou-think/>
9. Статья "Влияние автомобильных поездок на местную экономику", опубликованная на веб-сайте Roadtrippers. - <https://maps.roadtrippers.com/magazine/the-impact-of-roadtrips-on-local-economy/>
10. Статья «5 причин, почему автопутешествия полезны для вашего психического здоровья», опубликованная на веб-сайте Forbes. - <https://www.forbes.com/sites/laurabegleybloom/2019/04/29/5-reasons-why-road-trips-are-good-for-your-mental-health/?sh=17e4d9f74e06>





ISSN (E): 2181-4570

11. Статья "Как будет выглядеть будущее внедорожников?", опубликованная на вебсайте Gear Patrol. - <https://gearpatrol.com/2020/04/05/the-future-of-rvs/>

12. Статья «Почему RV Travel — самый безопасный способ отдыха этим летом», опубликованная на веб-сайте Travel + Leisure. - <https://www.travelandleisure.com/trip-ideas/road-trips/rv-travel-safest-way-to-vacationthis-summer>





ISSN (E): 2181-4570

Экология Узбекистана

Автор статьи: – **Олимжанова Умида Осмонжоновна** студентка Ташкентского международного университета Киме. г. Ташкент Узбекистан.

Научный руководитель: Старший преподаватель кафедры туризм **Усманова Азизахон Фазыловна** Ташкентского международного университета Киме. г. Ташкент Узбекистан, azizahonusmanova71@gmail.com

Аннотация

В данной статье рассматривается экологическая проблематика в Узбекистане, ее причины и возможные пути решения. Описываются основные экологические проблемы, такие как загрязнение воды и почвы, уменьшение численности диких животных, вырубка лесов и другие. Также обсуждаются меры, предпринимаемые государством и обществом для сохранения природы, в том числе программы по охране биоразнообразия, создание заповедников, повышение экологической осведомленности населения и другие. В заключении подчеркивается важность продолжения усилий в этом направлении для достижения устойчивого развития и защиты окружающей среды в Узбекистане.

Ключевые слова: Экология. Узбекистан. Чистота. Забота. Зеленый. Воздух. Природа. Среда. Государство.

Введение

Экологическая проблематика в Узбекистане является актуальной и набирающей все большую значимость темой. Несмотря на то, что Узбекистан обладает богатыми природными ресурсами и уникальными экосистемами, многие из них подвергаются разрушению и ухудшению качества в связи с человеческой деятельностью и климатическими изменениями. Загрязнение водных ресурсов, вырубка лесов, засорение городских территорий и другие экологические проблемы оказывают серьезное воздействие на здоровье населения и биоразнообразие страны. Одним из основных вызовов, с которым сталкивается Узбекистан в области экологии, является загрязнение водных и почвенных ресурсов. Это происходит в результате промышленной деятельности, несоблюдения экологических требований при хранении и транспортировке опасных веществ, а также использования устаревших технологий и оборудования.





Кроме того, на территории Узбекистана продолжается вырубка лесов из-за расширения сельскохозяйственных угодий и строительства новых объектов. Это оказывает негативное воздействие на биоразнообразие и климатические условия региона.

Важность решения экологических проблем для Узбекистана заключается не только в сохранении окружающей среды и биоразнообразия, но и в повышении качества жизни населения и развитии экономики. Ведь экосистемы играют ключевую роль в обеспечении пищевой безопасности, защите от природных катастроф и создании рабочих мест в секторах экотуризма и экологически чистых технологий. При этом, именно Узбекистан является одним из первых в регионе, который начал осознавать необходимость сохранения окружающей среды и переход к устойчивому развитию.

В данной статье мы рассмотрим основные экологические проблемы Узбекистана, а также меры, предпринимаемые государством и обществом для сохранения природы и достижения устойчивого развития.

Основная часть

1) Загрязнение водных и почвенных ресурсов

Одной из главных проблем экологии Узбекистана является загрязнение водных и почвенных ресурсов. Это происходит из-за отсутствия контроля за выбросами вредных веществ в атмосферу, неправильного хранения пестицидов и удобрений на полях, а также необработанных сточных вод, сливающихся в водоемы. Правительство Узбекистана предпринимает меры для решения этой проблемы, включая создание новых очистных сооружений, ввод новых технологий для снижения выбросов вредных веществ, и проведение строгого контроля за хранением опасных химических веществ.

2) Вырубка лесов

Вырубка лесов продолжается в Узбекистане из-за расширения сельскохозяйственных угодий и строительства новых объектов. Она оказывает негативное воздействие на биоразнообразие и климатические условия региона. В связи с этим, правительство Узбекистана разрабатывает программы по созданию заповедников и охраняемых природных территорий, а также проводит масштабные акции по лесовосстановлению.

3) Экотуризм

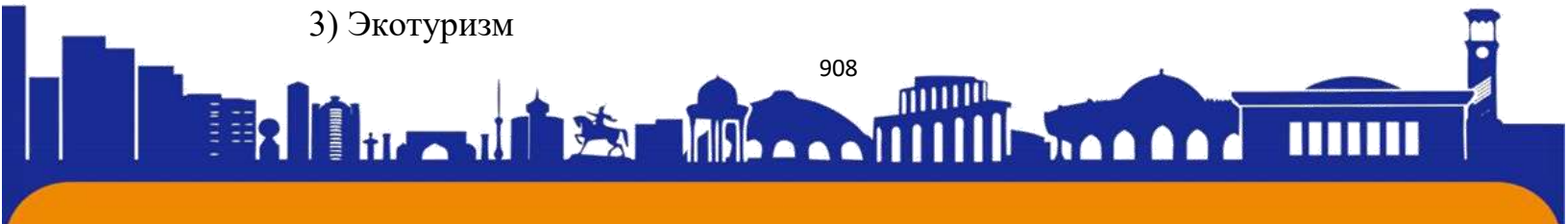



Экотуризм становится все более популярным в Узбекистане благодаря уникальным экосистемам и культурным достопримечательностям страны. Он представляет собой возможность не только для развития туризма, но и для защиты окружающей среды и сохранения биоразнообразия. Правительство Узбекистана активно поддерживает развитие экотуризма, предоставляя финансовую помощь и создавая условия для развития экотуристических объектов.

4) Энергоэффективность

Узбекистан реализует проекты по повышению энергоэффективности в промышленности и жилищном секторе. Они включают в себя установку нового оборудования, использующего менее энергии, и внедрение систем энергосбережения в зданиях. Такие меры помогают сократить выбросы вредных веществ, сохранить природные ресурсы и снизить затраты на энергию.

5) Создание охраняемых природных территорий

Правительство Узбекистана активно создает заповедники и охраняемые природные территории, чтобы сохранить уникальную биологическую и природную среду страны. Эти меры помогают защитить редкие виды растений и животных, предотвратить вымирание экосистем и разрушение природных условий для человека.

6) Повышение экологической осведомленности

Важным элементом решения экологических проблем является повышение экологической осведомленности населения Узбекистана.

Правительство и общественные организации проводят различные кампании, мероприятия и программы по экологическому образованию, чтобы увеличить осведомленность людей о проблемах окружающей среды и важности ее сохранения для будущих поколений. Также в Узбекистане создаются условия для активного участия граждан в решении экологических проблем. Например, добровольцы проводят акции по сбору мусора на природных территориях и в городах, а также участвуют в лесовосстановительных работах. В целом, правительство Узбекистана и общественные организации предпринимают значительные усилия для защиты окружающей среды и борьбы с экологическими проблемами. Однако, остается много работы по сохранению биоразнообразия и улучшению экологической ситуации в стране. В этом вопросе ключевую роль





играет не только правительство, но и каждый гражданин, который может сделать свой вклад в сохранение окружающей среды и создание устойчивого будущего для Узбекистана и всего мирового сообщества.

Преимущества и Недостатки

Преимущества:

- Узбекистан признает важность экологической проблематики и предпринимает меры для ее решения, что может привести к улучшению экологической ситуации в стране.
- Развитие экотуризма может стать одним из ключевых направлений развития туристической индустрии, повысить уровень жизни населения и создать новые рабочие места.
- Внедрение новых технологий и систем энергосбережения может не только сократить выбросы вредных веществ, но и выигранно отразиться на затратах на энергию в промышленности и жилищном секторе.

Недостатки:

- Несмотря на принятые меры, экологические проблемы в Узбекистане остаются значительными, и их решение требует дополнительных усилий и финансирования.
- Некоторые проблемы, такие как загрязнение воздуха и воды, связаны с деятельностью крупных промышленных компаний, что делает сложным их контроль и регулирование.
- Некоторые меры, такие как создание новых охраняемых природных территорий, могут привести к сокращению доступа к некоторым ресурсам и затруднить условия жизни местного населения.

В целом, Узбекистан столкнулся с серьезными экологическими проблемами, требующими внимания и решения. Правительство и общественные организации предпринимают меры для их решения, но для достижения значительных результатов необходимо постоянное внимание к этой проблеме со стороны всех участников общества.

Социальное влияние Экологии

Экологические проблемы Узбекистана оказывают серьезное социальное влияние на жизнь местного населения. Например, загрязнение водных и

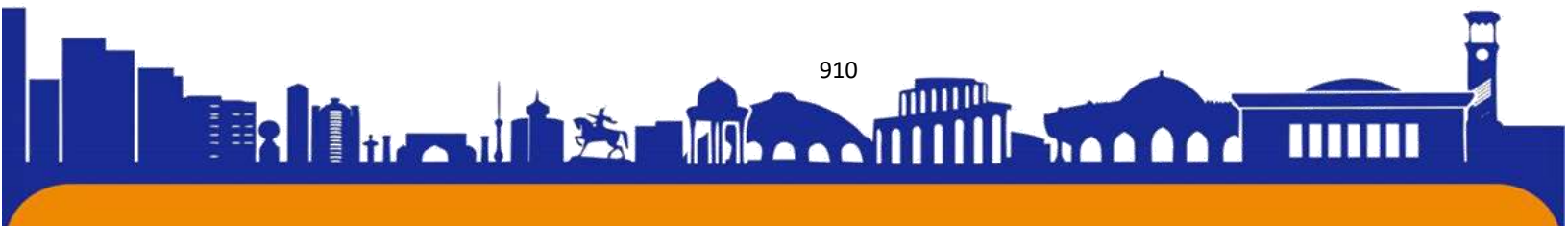



почвенных ресурсов может привести к заболеваниям, а также сокращению доступа к чистой воде и продуктам питания.

Вырубка лесов может ухудшить условия для жизни местных общин, уменьшить число видов растений и животных, а также ухудшить климатические условия в регионе. Это может привести к трудностям в сельском хозяйстве, экономике и общественной жизни в целом.

Однако, решение экологических проблем также может иметь положительное социальное влияние. Например, развитие экотуризма может способствовать созданию новых рабочих мест, повышению уровня жизни населения, а также сохранению природных ресурсов и биоразнообразия. Меры по повышению энергоэффективности и снижению выбросов вредных веществ могут улучшить качество воздуха и здоровья граждан, а также сократить затраты на энергию.

Также создание охраняемых природных территорий может способствовать сохранению редких видов растений и животных, что может иметь положительное влияние на культурную и экологическую связь местного населения с природой.

В целом, экологические проблемы Узбекистана имеют серьезное социальное влияние на жизнь местного населения. Однако, решение этих проблем может иметь положительный эффект на уровень жизни, здоровье и благополучие граждан.

Воздействие государства

Государство в Узбекистане играет значительную роль в решении экологических проблем. Правительство предпринимает меры по снижению выбросов вредных веществ, созданию новых очистных сооружений, лесовосстановлению, развитию экотуризма и созданию охраняемых природных территорий.

Например, правительство внедряет новые технологии и системы энергосбережения в промышленности и жилищном секторе, что помогает сократить выбросы вредных веществ и затраты на энергию. Также правительство создает заповедники и охраняемые природные территории для защиты уникальной биологической и природной среды страны.

Однако, на практике, выполнение мер по решению экологических проблем может быть затруднено из-за недостатка финансирования и технических





возможностей. Кроме того, в некоторых случаях деятельность крупных промышленных компаний может оказывать отрицательное влияние на окружающую среду.

Также стоит отметить, что в Узбекистане есть ограничения на свободу выражения мнений и права граждан на доступ к информации, что может затруднять разработку и реализацию программ по защите окружающей среды и участие общественности в этом процессе.

В целом, государство играет ключевую роль в решении экологических проблем в Узбекистане. Необходимо продолжать работу по созданию условий для устранения препятствий на пути решения этих проблем, а также повышать осведомленность населения о важности сохранения окружающей среды и биоразнообразия.

Актуальность исследования

Экологические проблемы являются серьезной проблемой не только для Узбекистана, но и для всего мирового сообщества. Окружающая среда оказывает влияние на здоровье людей, развитие экономики, международные отношения и общественную жизнь.

В Узбекистане экологические проблемы приобретают все большую актуальность из-за роста численности населения, развития промышленности и сельского хозяйства, а также изменения климата. Большое внимание уделяется сохранению биоразнообразия, борьбе с загрязнением водных ресурсов, защите здоровья граждан и созданию условий для устойчивого развития экономики. Исследования в области экологии имеют большую значимость для разработки и реализации программ по защите окружающей среды, повышения осведомленности населения о важности экологической проблематики, определения новых методов и технологий для решения экологических проблем.

Также исследования в области экологии имеют важное значение для формирования глобального понимания экологической проблематики и развития международных отношений в этой области. В целом, исследование экологических проблем является актуальным и важным направлением для научных исследований, которое требует дополнительных усилий и финансирования в Узбекистане и всем мировом сообществе.

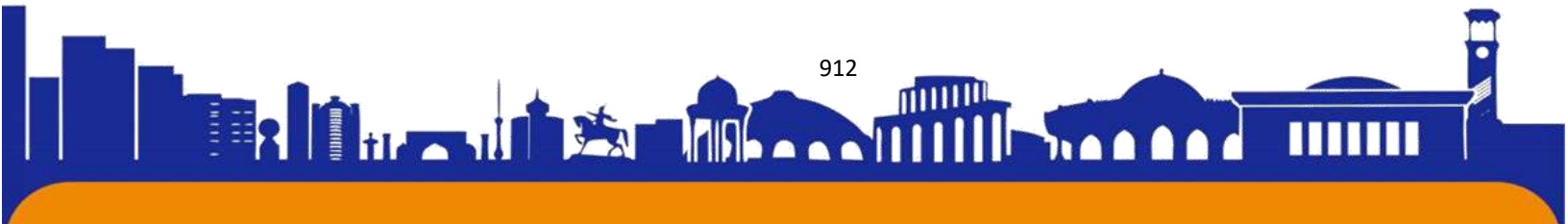



Для совершенствования экологической ситуации в Узбекистане, исследования могут помочь в определении причин экологических проблем и разработке эффективных методов борьбы с этими проблемами. Это может включать в себя исследования по определению источников загрязнения окружающей среды, созданию новых методов очистки воды и воздуха, разработке новых технологий для повышения энергоэффективности и использования возобновляемых источников энергии. Также исследования могут помочь в формировании глобального понимания экологических проблем Узбекистана и предоставить информацию о наилучших практиках и решениях в других странах. Исследования также могут способствовать повышению осведомленности населения об экологических проблемах, что может привести к изменению поведения людей и увеличению их вклада в сохранение окружающей среды.

В целом, проведение исследований в области экологии имеет значительное значение для развития устойчивого и экологически ответственного общества в Узбекистане. Это поможет сохранить биоразнообразие, защитить здоровье населения и создать условия для устойчивого развития экономики и общества в целом.

Заключение

Экологические проблемы являются одной из значимых и актуальных тем в Узбекистане. Правительство страны предпринимает меры для их решения, но эти проблемы продолжают оставаться серьезными вызовами для общества. Исследования в области экологии имеют большое значение для разработки и реализации программ по защите окружающей среды, повышения осведомленности населения о важности экологической проблематики, определения новых методов и технологий для решения экологических проблем.

Несмотря на то, что правительство уже предпринимает меры по решению экологических проблем, еще много работы нужно проделать. Необходимо улучшить условия для работы ученых и экспертов в области экологии, а также формировать глобальное понимание экологических проблем и участвовать в международном сообществе для решения этих проблем. В целом, решение экологических проблем в Узбекистане требует комплексного подхода и усилий всех участников общества, начиная от государственных органов и заканчивая





обычными гражданами. Однако, если мы все будем работать вместе, мы можем сохранить нашу планету для будущих поколений и создать экологически устойчивое и благополучное общество.

Список литературы и источников

1. Государственный комитет Республики Узбекистан по экологии и охране окружающей среды. (2023). Официальный сайт: <http://www.eco.uz/>
2. United Nations Environment Programme (UNEP). (2021). Uzbekistan. Retrieved from <https://www.unenvironment.org/explore-topics/chemicals-waste/waste-and-circular-economy/country-focus-uzbekistan>
3. World Health Organization (WHO). (2018). Environmental health in Uzbekistan. Retrieved from https://www.euro.who.int/_data/assets/pdf_file/0004/373622/Environmental-health-in-Uzbekistan-eng.pdf
4. Авзалов, С. А., & Садиков, М. М. (2019). Экологические проблемы и устойчивое развитие в Узбекистане. Научно-практический журнал "Охрана окружающей среды и природных ресурсов", 1(18), 64-70.
5. Григорьев, В. И. (2020). Экологические проблемы городов Узбекистана и пути их решения. Актуальные проблемы экономики и управления, 2(10), 44-49.
6. Юнусова, Н. А. (2019). Социально-экономические последствия экологических проблем в Узбекистане. Научно-исследовательский журнал "Экономика, управление и инновации", 4(5), 135-138.
7. Хамидов, А. Х. (2018). Экологическая политика в Узбекистане: проблемы и перспективы. Материалы научной конференции "Современные проблемы гуманитарных и естественных наук", 2, 233-236.
8. The World Bank. (2021). Uzbekistan. Retrieved from <https://www.worldbank.org/en/country/uzbekistan>
9. European Environment Agency (EEA). (2021). Environmental indicator report 2020 — In support to the monitoring of the 7th Environment Action Programme. Retrieved from https://www.eea.europa.eu/publications/environmental-indicator-report-2020/at_download/file





ISSN (E): 2181-4570

СТАЛКЕР-ТУРИЗМ**Мауляшев Наян Ришатович**

Студент института Kiut, на факультете туризм

e-mail justfred77768@gmail.com +998 97 034 35 25Научный руководитель: **Усманова Азиза Фозиловна****Аннотация:**

Статья раскрывает основные характеристики развития сталкер-туризма. Цель исследования: раскрыть тенденции развития сталкер-туризма среди как популярного и перспективного направления молодежного туризма. Задачи исследования: уточнить понятие «сталкер-туризм», изучить его виды; обосновать популярность данного вида туризма среди молодежи, представить портрет его потенциального потребителя.

Сталкерство является относительно инновационной сферой туристской деятельности, поэтому далеко не каждый осознает в полной мере ее смысл; сталкер-туризм предполагает посещение заброшенных мест (иногда недостроенных) промышленного и гражданского назначения; разновидностями сталкер-туризма являются классическое Сталкерство;

Диггерство (посещение бункеров, станций-призраков

Руфинг (прогулки по крышам);

Постпаломничество (посещение заброшенных культовых сооружений); инфильтрация (проникновение на охраняемые военные и промышленные объекты, не рассчитанные на пребывание людей). Популярность сталкер-туризма среди молодежи обусловлена стремлением молодежи к получению острых ощущений, приключений.

Ключевые слова: Сталкер-туризм, сталкерство, диггерство, руфинг, постпаломничество, инфильтрация.

История возникновения сталкерства.

Сталкерский туризм, также известный как темный туризм, является относительно новой концепцией, которая приобрела популярность в последние несколько десятилетий. Термин «сталкерский туризм» описывает путешествия в места, связанные с трагедией, смертью или опасностью. Он может охватывать

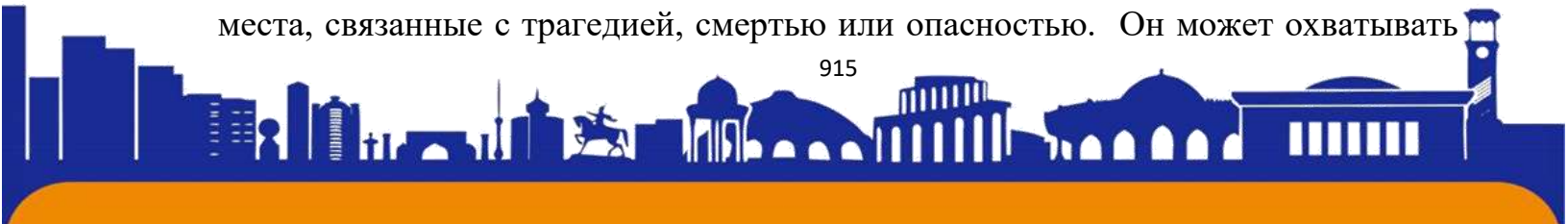



широкий спектр направлений, от полей сражений и военных музеев до домов с привидениями и заброшенных зданий.

Истоки сталкерского туризма можно проследить до 19 века, когда туристы начали посещать места, связанные со смертью и насилием. Одним из самых известных примеров этого вида туризма является Лондонский Тауэр, который открыт для публики с 19 века и ежегодно привлекает миллионы посетителей.

Однако по-настоящему сталкерский туризм набрал обороты в конце 20 века. Одним из факторов, способствовавших этому, была растущая популярность фильмов ужасов, в которых изображались мрачные и тревожные темы. Рост Интернета также сыграл значительную роль, поскольку он позволил людям делиться информацией о малоизвестных и необычных местах.

Одним из самых ранних и популярных примеров современного сталкерского туризма является Чернобыльская зона отчуждения, место самой страшной ядерной катастрофы в мире. После аварии в 1986 году этот район был полностью заброшен, и с тех пор он остается городом-призраком. В последние годы зона стала популярным местом для путешественников, которых привлекает жуткая и потусторонняя атмосфера заброшенного города.

Другие популярные места для сталкерского туризма включают лес самоубийц в Японии, катакомбы в Париже и место резни в Джонстауне в Гайане. В то время как некоторые люди утверждают, что этот вид туризма неприятный или эксплуататорский, другие видят в нем способ столкнуться с более темными аспектами человеческой истории и получить более глубокое понимание окружающего мира.

Виды сталкер-туризма:

Сталкерство:

Сталкерский туризм может быть опасен, так как многие посещаемые места заброшены и могут быть структурно несостоятельными. Кроме того, известно, что многие из этих мест населены привидениями и могут содержать опасные материалы.

Несмотря на риски, сталкерский туризм становится все более популярным, поскольку туристов привлекают острые ощущения от исследования заброшенных мест.





ISSN (E): 2181-4570

Популярность сталкерского туризма привела к развитию туристических компаний, специализирующихся на доставке туристов в заброшенные места.

Сталкерский туризм вызывает споры: некоторые люди утверждают, что неэтично посещать заброшенные места.

Диггерство:

Диггерство – это обследование подземных строений, сооружений. Это явление возникло еще на рубеже XIX и XX веков как ветвь спелеологии, изучавшей подземные пространства.

Слово «диггер» происходит от английского глагола «to dig», что значит «копать». Первые диггеры были именно археологами, раскапывающими забытые подземелья, с целью их исторического исследования и изучения.

Разумеется, более ста лет назад едва ли ученые и археологи не называли себя диггерами. Это слово вошло в лексикон людей лет пятнадцать назад.

Он предъявляет довольно высокие требования к материальной и психологической подготовке, а также обязывает иметь хорошую экипировку, требующую существенной проблемы. Другие диггеры могут стать жертвами как со стороны соперников, так и иных лиц, также ищущих последователей наживы или исходящих из иных соображений.

Диггеры — это люди, которые занимаются исследованием таких мест, часто имея на то разрешение, однако в некоторых случаях они могут проходить через запретные зоны и нарушать правила безопасности. В своей деятельности диггеры используют специальное снаряжение, например фонари или скальное снаряжение, чтобы обезопасить свое движение.

Одним из главных мотивов диггеров является желание побывать в местах, которые не доступны для обычного общества, а также получить новый опыт и увидеть необычные объекты. Однако, следует помнить, что эта деятельность может быть опасной и противозаконной в некоторых случаях, поэтому необходимо соблюдать осторожность и законы, регулирующие такого рода деятельность.

Диггерство в сталкерской культуре является популярным хобби, которым увлекаются люди из разных стран. Оно представляет собой своего рода экстремальный туризм, который может заключаться не только в исследовании





подземных сооружений, но также и в поездках на заброшенные места и осмотре других интересных объектов.

Диггерство может быть опасным, так как исследователи могут столкнуться с различными препятствиями, в частности обрушениями, заполнением тоннелей водой или газом. Поэтому диггеры должны соблюдать все меры безопасности и быть готовы к возможным аварийным ситуациям.

Одним из самых популярных объектов для исследования диггерами являются системы метро различных городов. Например, в Париже существует сообщество диггеров, которые занимаются исследованием заброшенных тоннелей метро и других инфраструктурных объектов.

В целом диггерство в сталкерской культуре представляет собой форму экстремального туризма, которая может быть опасной, но при этом позволяет людям увидеть необычные и интересные места, о которых обычно мало кто знает.

Руфинг:

Действительно, руфинг — это достаточно опасный вид экстремального спорта, который может привести к серьезным травмам и даже гибели. Однако, для многих руферов это не только способ получить адреналин, но и возможность увидеть город с новой стороны и насладиться прекрасными видами.

Конечно, важно помнить об ответственном поведении на крышах городских зданий и не нарушать законы, чтобы сохранить безопасность и защитить имущество. Также необходимо учитывать, что в некоторых городах это может быть незаконным, поэтому перед путешествием следует ознакомиться с местными правилами и ограничениями.

Несмотря на все риски, фотографии и видео, созданные руферами, могут быть довольно захватывающими и впечатляющими. Их работы демонстрируют уникальный и часто недоступный для большинства людей взгляд на городскую среду, который может вдохновить на открытие новых горизонтов и приключений.

Основная возрастная категория руферов — молодые люди 14–30 лет. Жажда адреналина у них — это возрастное явление, связанное с процессами становления и созревания определенных структур мозга, с половым созреванием. Больше этому подвержены мужчины. У них появляется надобность в самовыражении, в желании достичь чего-то прямо теперь. Девушки тоже





ISSN (E): 2181-4570

участвуют в данном, но поменьше и скорее за компанию, попав в группу, в которой принято так самовыражаться.

Кроме того, риферы также могут использовать свой опыт и навыки для организации культурных мероприятий на крышах зданий. Это может быть концерт, выставка или даже театральное представление. Такие мероприятия позволяют не только насладиться красивыми видами, но и расширить горизонты в области искусства и культуры.

Однако, как и в любом другом виде экстремального спорта, важно помнить о безопасности и не рисковать своей жизнью и жизнями других людей ради получения адреналина. Риферы должны соблюдать все правила безопасности, использовать необходимое снаряжение и не подвергать опасности окружающих.

В целом, рифинг — это уникальный и захватывающий способ увидеть город с новой стороны и насладиться прекрасными видами, однако он также требует ответственности и дисциплины, чтобы сохранить безопасность и защитить имущество.

Постпаломничество:

Постпаломничество — это посещение заброшенных и позабытых объектов религиозного почитания. Даже заброшенные храмы остаются уникальными монументом архитектуры, историческими артефактами, объектами религиозного почитания, безмолвными очевидцами перемен в радикальных основах мировидения.

Постпаломничество может иметь различные цели и мотивации, при этом оно не обязательно связано с религиозностью. Люди могут быть привлечены к заброшенным религиозным объектам как источнику эстетического вдохновения или в качестве места для проведения фотосессий.

Все же, некоторые люди видят в посещении заброшенных религиозных объектов возможность для контакта со сверхъестественным или духовным миром, особенно если объект известен своей мистической или трагической историей. Однако, следует помнить, что посещение заброшенных объектов может быть опасным и незаконным.

Также стоит отметить, что постпаломничество может вызывать негативную реакцию у верующих и жителей тех мест, где находятся заброшенные религиозные объекты. Религиозные объекты всегда являются

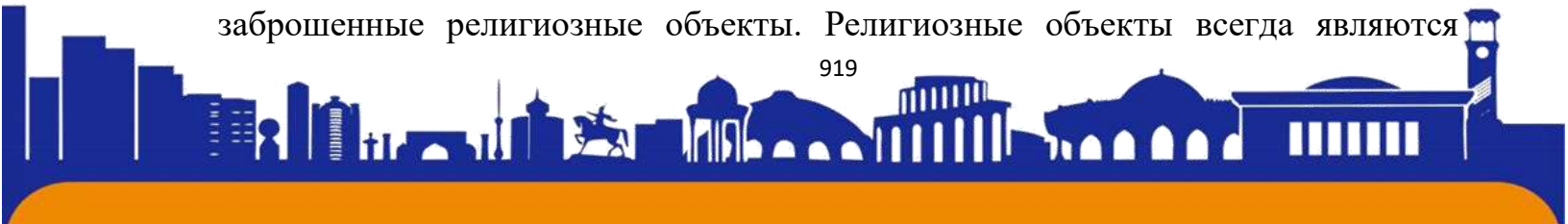



ISSN (E): 2181-4570

частью культурного наследия и требуют уважительного отношения и достойной обработки.

Инфильтрация:

Инфильтрация – проникновение на охраняемые военные и индустриальные объекты, а еще зоны, не рассчитанные на нахождение людей. Считается самой экстремальной разновидностью с целью обретения ударной дозы адреналина.

Такой сталкинг требует серьезной подготовки, особой экипировки и высокой степени авантюризма, потому что связан с серьезными опасностями. Частенько такие функционирования сопряжены с нарушением закона, что еще больше «заводит» искателей приключений, при этом таблички с надписями типа «выхода нет», «сторонним вход запрещен», «пожарный выход», «угроза, не входить» и «предъяви пропуск» становятся прямым указанием к действию. Главной целью становится адреналин и специальное душевное наслаждение от посещения закрытых зон.

Сталкер-туризм в Узбекистане

Сталкер-туризм в Узбекистане — это одно из самых захватывающих и уникальных путешествий, которые доступны любителям экстремальных приключений. Страна богата не только историческими и культурными достопримечательностями, но и заброшенными территориями, которые привлекают сталкеров со всего мира.

Одним из самых известных мест для сталкер-туризма в Узбекистане является город Нукус, который расположен на западе страны. В Нукусе находится Музей Игоря Савицкого, который хранит коллекцию современного искусства Каракалпакстана. Рядом с музеем находится заброшенный завод по переработке хлопка, который также может быть интересен для сталкеров.

Еще одной популярной локацией для сталкер-туризма в Узбекистане является Аральское море. Это озеро раньше было огромным, но сейчас оно значительно уменьшилось из-за искусственной высушки. Вокруг озера находятся заброшенные деревни и города, которые создают невероятную атмосферу опустошенности и загадочности.

Также сталкерам может быть интересен город Ургенч, который был когда-то мощным культурным и торговым центром Средней Азии. Сейчас здесь





остались только руины, но они до сих пор впечатляют своей величественностью и историческим значением.

Конечно, перед поездкой на сталкер-туризм необходимо обязательно учитывать все риски и подготовиться соответствующим образом. Но если вы любите экстремальные приключения и желаете увидеть что-то уникальное, то сталкер-туризм в Узбекистане может стать для вас незабываемым опытом.

Кроме тех мест, о которых я уже упоминал, в Узбекистане существует множество других интересных мест для сталкер-туризма. Например, заброшенный завод по производству цемента "Октепау" находится недалеко от города Андижан и может заинтересовать любителей экстремальных приключений.

Еще одна локация - заброшенный карьер в районе Чимкерт в Ташкентской области. В этом месте можно увидеть огромные ямы, грунтовые дороги и старую технику, что создает незабываемую атмосферу.

Также сталкерам может быть интересен уникальный комплекс Койташский храм, который расположен в горах недалеко от города Фергана. Этот храм был построен более 1000 лет назад и до сих пор вызывает восхищение своей красотой и загадочностью.

Несмотря на то, что сталкер-туризм в Узбекистане может быть очень захватывающим и увлекательным, необходимо помнить о безопасности и рисках, связанных с посещением заброшенных территорий. Перед поездкой следует обязательно узнать о месте, которое планируется посетить, подготовить необходимое снаряжение и принять все меры для обеспечения безопасности.

Самые известные заброшенные места в Узбекистане:

Испытательный полигон «Невич» — это государственное учреждение в Узбекистане, которое используется для проведения испытаний различных видов техники. Полигон расположен в Навоийской области на границе с Каракалпакстаном.

Гостиница «Москва» — это один из крупнейших отелей в Ташкенте, столице Узбекистана. Она была построена в 1975 году и расположена в самом центре города.

Урановые шахты у посёлка Красногорский — это подземные шахты, добыча урана в которых была осуществлена в 60–70 годах прошлого века.





Расположены они в Центральном Кызылкуме, недалеко от поселка Красногорский.

Заброшенные урановые шахты — это также подземные шахты, добыча урана в которых была прекращена много лет назад. Они находятся в разных районах Узбекистана, в том числе в Наманганской области и Андижанской области.

Гиперболоид инженера Шухова — это архитектурное сооружение, расположенное на территории парка культуры и отдыха имени Бабура в Ташкенте. Это уникальная конструкция, созданная в начале 20-го века российским инженером Владимиром Шуховым.

Кантубек (Аральск-7) — это закрытый научно-исследовательский город в Узбекистане, расположенный на юге Каракалпакстана. Он был создан в 1948 году для исследования ядерной энергетики.

Город Муйнак — это небольшой город в Каракалпакстане, расположенный на месте бывшего порта на Аральском море. В настоящее время море отошло на десятки километров от города, и он стал символом экологической катастрофы.

Полигон бакоружия — это секретное военное сооружение в Узбекистане, которое использовалось в прошлом для испытаний ядерного оружия. Расположен он в Кызылкумской пустыне, вблизи границы с Казахстаном.

Вывод:

Сталкер-туризм — это опасный и незаконный вид туризма, который может привести к серьезным последствиям. Хотя он может быть привлекателен для тех, кто ищет экстремальных приключений и загадочных мест, в зонах отчуждения могут находиться опасные объекты, такие как радиоактивные материалы, артефакты, опасные животные и т. д. Кроме того, необходимо учитывать, что сталкер-туризм является незаконной деятельностью, которая может привести к штрафам или возможности попасть в тюрьму.

Однако он предоставляет вам возможность, прикоснуться к сооружениям и архитектуре прошлого. Проникнуться этой атмосферой.

Если вы все же решите заниматься сталкер-туризмом, необходимо соблюдать все правила безопасности, следовать инструкциям и находиться только в разрешенных местах. Рекомендуется обратиться к профессиональным гидам или туроператорам, которые помогут вам избежать неприятностей и





ISSN (E): 2181-4570

получить максимум удовольствия от поездки. В целом я бы рекомендовал выбирать более безопасные и законные виды туризма, чтобы избежать потенциальных опасностей и проблем с законом.

Литература:

1. Тенденции развития сталкер-туризма среди молодежи в контексте современных социокультурных трансформаций, Хатит Фатима Рамазановна, Поддубная Татьяна Николаевна, Заднепровская Елена Леонидовна
2. Пикник на обочине, Братья Стругацкие
3. <https://moscowsteps.com/diggerstvo-kak-subkultura>
4. <https://iz.ru/940773/mariia-rubnikovich/dvizhenie-vverkh-kto-takie-rufery-i-cto-s-nimi-delat>





ISSN (E): 2181-4570

ЮҚОРИ ИССИҚЛИККА ЧИДАМЛИ ПЛИТАЛАРНИ СИНТЕЗ ҚИЛИШНИНГ КЕРАМИК ТЕХНОЛОГИЯСИ ЖИҲАТЛАРИ

А.И. Мустафоев, М.О.Мустафоева, *К.М.Узакова

Мирзо Улуғбек номидаги Ўзбекистон Миллий университети Жиззах филиали.

*Жомбой тумани ХТБ 6-мактаб.

mustafoevakmal@gmail.com +99897 911 82 57

Аннотация

Юқори ҳароратга бардош берувчи керамик плиталар синтези ва уларнинг ҳароратга мос хусусиятлари ёритилган.

Калит сўзлар: юқори ҳарорат, керамик плиталар, карбид кремний

Abstract: Synthesis of ceramic plates resistant to high temperature and their temperature properties are highlighted.

Key words: high temperature, ceramic plates, silicon carbide.

Кремний карбид юқори ўтга чидамлилиги ва механик қаттиқлиги тўғрисида абразив ва ўтга чидамли саноат учун истиқболли материаллардан биридир. SiC нинг яримўтказгич технологияси учун катта қизиқиш уйғотаётганини ҳисобга олиб, уни ишлаб чиқаришнинг янги технологияларини ишлаб чиқиш, жараён параметрлари, ҳам ашё таркибига қараб карбид ҳосил бўлиш жараёнлари ва механизмларини ўрганиш ўзини оқлайди. Бу жозибадор томони жуда арзон маҳаллий хомашё - кварцит, кварц қуми ва кокс ёки кўмирдан фойдаланган ҳолда β-SiC олиш имкониятидир. Бироқ, ҳам ашёнинг арзонлиги муаммосини ҳал қилишда, синтез технологиясини ишлаб чиқиш, биринчи навбатда, илмий-техник қисмга асосланган муайян қийинчиликлар билан боғлиқ[1]. Синтез нейтрал муҳит атмосфераси ва реакция муҳитида бошланғич компонентларнинг ортиқча қисман босимини таъминлаш билан боғлиқ, маълум шарт-шароитларни яратишни талаб қилади. Техник жиҳатдан энг содда ва кенг қўлланиладиган SiC нинг синтези бўлиб, у электр ёй усулида кремний оксидини углерод билан камайтиришдан иборат. Реакцияларнинг кетма-кет ўтишининг кўп босқичли жараёни кремний карбид ҳосил бўлиши билан тугайди. Ушбу усулдан фойдаланиш натижасида содир бўладиган жараёнларнинг термодинамик таҳлилини ўрганишда "газ фазаси орқали кимёвий ўтиш" иккита реакциянинг ўтиши натижасида муҳим рол ўйнаши аниқланди: $SiC+2SiO_2 \rightarrow 2SiO+CO$

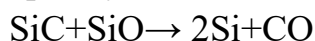



Синтезлашнинг бошқа усуллари, масалан, графит силиконизацияси, кремний карбидли материалларни реакция синтерлаш ва соф SiC кукунларини тайёрлаш Si ва C дан синтезни ўз ичига олади, SiC 20000C гача бўлган барча ҳароратларда ҳосил бўлади. Аммо кремнийнинг юқори нархи туфайли бу усул анча қиммат. SiC синтезининг турли усуллари ўзаро таъсир қилувчи заррачалар юзасининг кимёвий хоссаларига қараб нано ўлчамдаги ва морфологик заррачаларни олиш имконини беради. Кремнийни юқори энергияли ион нурига таъсир қилиш орқали заррачалар ҳажмига қараб SiC ва хоссаларини синтез қилиш имконияти мавжуд. Бу хусусиятлар абразив моддаларни ишлаб чиқишда жуда муҳимдир, чунки заррачаларнинг катталиги ва уларнинг морфологияси, хусусан, кристалл тузилишининг тури қаттиқлик ва аниқлик қобилятига бевосита боғлиқ.

Юқори қувватли қурилмаларда кремний карбиддан фойдаланиш юқори электр қуввати, кенг тармоқли оралиғи ва юқори иссиқлик ўтказувчанлиги билан боғлиқ бўлиб, у 500 Вт/(м·К) га етади ва кремний, галлий арсенидидан бир неча баравар юқори. Кремний карбиднинг физик-кимёвий хоссалари паст оқиш оқимларини сақлаб, унга асосланган қурилмаларнинг иш ҳароратининг юқори чегарасини 700°C гача оширишга имкон беради.

Кремний карбид асосидаги керамика микрон ва субмикрон SiC кукунларини 2000÷2200 °C ҳарорат оралиғида енгил элементларнинг (B, Be, Al, C) кичик қўшимчалари билан синтезлаш орқали кремний карбиди олинади. Заряд таркибини ва синтезлаш шароитларини ўзгартириб, керамика қаршилигини $1 \cdot 10^{-4} \div 1 \cdot 10^6$ Ом·м оралиғида назорат қилиш мумкин. Одатда, техник кремний карбид электр печларида кварц қумини углерод билан камайтирилганда ишлаб чиқарилади:

2000°C гача бўлган ҳарорат шароитида SiC нинг кубик b-модификацияси, юқорироқ қайтарилиш ҳароратида олти бурчакли a-модификацияси ҳосил бўлади. Синтез одатда 1600-1700°C ҳароратда амалга оширилади ва 2700°C дан юқори кремний карбиднинг сублимацияси кузатилади[2]. Кремний карбид стационар катта печларда синтезланади, натижада кристалл ўлчами, софлиги ва шаклининг мунтазамлиги бўйича юқори сифатли материални олиш имконини беради. Катта стационар печларда SiC ишлаб чиқариш Нидерландияда (Kolo), АҚШ (Washington Mills) ва Жанубий Африкада (Sublime Technologies) йўлга





қўйилган. Ушбу усул билан мақсадли маҳсулотнинг тозалиги ва ҳосилдорлигини ошириш учун, жараёни азотли атмосферада 0,13 МПа гача босимда, ёки азот оқимида 0,5-3,3л/соат тезликда ўтказиш тавсия этилади [2]. Кремний карбидини олишнинг ушбу усулининг модификацияларидан бири хом ашё сифатида табиий карбонли жинслардан фойдаланиш (SiO_2+C), шу жумладан қатламли алуминосиликатлар ва кварцнинг кремний ўз ичига олган компонентлари, ўлчамлари 10 мкмгача. Тоғ жинсини 1400–2100°C ҳароратгача 100°/мин дан юқори тезликда қиздириш, уни шу ҳароратда 5–30 дақиқа ушлаб туриш, сўнгра инерт муҳитда 400° дан юқори бўлмаган ҳароратгача совутиш. С, диаметри 5-500 нм, узунлиги 0,1-50 мкм ва 18-55% гиперфуллерен углерод шаклида кремний карбиднинг 16-30% аморф ёки кристалли нанотолалар аралашмасини олиш имконини беради. Қатламлар орасидаги масофа 0,342-0,348 нм бўлган диаметри 10-400 нм бўлган кўп қатламли ёки сфероид зарралар ва толалар. Шунгитдан кремний карбидини олиш жараёнининг модификацияси бу тошни 1600-1800°C ҳароратда вакуумли печда 0,25-1,3 кПа қолдиқ босимда 200-300 град./соат тезликда иситиладиган усулдир. Ҳосил бўлган маҳсулот бир-икки соат давомида бир хил ҳароратда сақланади ва кейин печда 0,25-1,3 кПа қолдиқ босимда совутилади. Юқори тоза кремний карбидни 1·10-2мм Нг босимгача эвакуация қилинган, реакция идишига жойлаштирилган, олдиндан тозаланган бир кристалли кремний кукуни ёки пластинкасида олиш мумкин. Кейин реакция идиши намлик ва кислороддан тозаланган углерод оксиди билан тўлдирилади, кремний унда белгиланган ҳароратда 5-6 дақиқа давомида сақланади ва совутилади. [1].

Материаллар синтезининг электроконденсация усули электродлар ва суюқ фазага жойлаштирилган йирик зарралар ўртасида юқори частотали ўзгарувчан электр токини (600-900 кГц, 600-900 В) ўтказиш жараёнига асосланган. Сув одатда суюқ фаза сифатида ишлатилади, лекин органик эритувчилардан фойдаланиш мумкин. Суюқ фазадаги нанодисперц заррачалар шу мақсадда махсус ишлаб чиқилган реакторда олинади. Жараённинг электр параметрлари юқори частотали учкун генератори ёрдамида бошқарилади. Жараён газ фазаси мавжудлигида амалга оширилади, бу эса золларни олиш жараёнини осонлаштиради. SiC ни электроконденсация усули билан синтез қилиш имкониятини ўрганиш учун новда шаклида иккита электрод ишлатилган:





диаметри 5 мм бўлган кремний ва диаметри 20 мм бўлган утлерод. Коаксиал равишда жойлашган электродлар махсус қурилмага ўрнатилди ва сувга жойлаштирилди. Электродлар орасидаги бўшлиқ 1-2 мм эди. Аргон суюқлик фазаси орқали доимо пуфакчага айланган. Чиқариш кучланиши ва ток кучи мос равишда 47 В ва 10 А ни ташкил этди. Синтез жараёнида эритманинг шаффофлиги пасайди. 20 дақиқа давомида узлуксиз зарядсизлангандан сўнг, суспензия тўқ жигарранг ранга эга бўлди ва ҳосил бўлган SiC кукунининг бир қисми реактор тубига коагуляция қилинади. Арк зарядсизланиши вақтида электродларнинг массаси камайди, бу жараённинг электроерозив хусусиятини кўрсатди. Ҳитачи Н-8100 электрон микроскопи ёрдамида ўтказилган ўлчовлар натижасида ҳосил бўлган SiC нанозарраларининг ўртача ҳажми $11,0 \pm 1,5$ нм эканлигини кўрсатди. SiC зарраларининг шакли ва концентрациясига суюқлик фазасининг таркиби ва электродларнинг материали каби кўплаб омиллар таъсир қилади.

Фойдаланилган адабиётлар рўйхати.

1. Каримов А. А., Мустафоев А. И. Технология керамики для материалов электронной промышленности: монография //Ташкент: Типография ТИИИМСХ.–2020. – 2020.
2. Mustafoyev A. Технология керамики для материалов электронной промышленности //Scienceweb academic papers collection. – 2020.
3. Мустафоев А. И. и др. Влияние нагрева на фазовые превращения в геомодификаторе трения на основе слоистого серпентина //AGRO ILM» журналы. – Т. 4. – С. 97-99.
4. Каманов Б. М., Маматкосимов М. А., Мустафоев А. И. Юкори хароратга чидамли оловбардош плитани ишлаб чиқариш //Irrigatsiya va melioratsiya" jumali. – 2019. – Т. 4. – С. 18.
5. Suvanov L. et al. Study of the technological possibilities of the large sole furnace in localization of imported electric heaters //AIP Conference Proceedings. – AIP Publishing LLC, 2022. – Т. 2432. – №. 1. – С. 020017.
6. Sapaev J. et al. Development of automated water detection device //AIP Conference Proceedings. – AIP Publishing LLC, 2022. – Т. 2432. – №. 1. – С. 020018.
7. Мустафоев А. Маҳаллий хом-ашёларга асосланган юкори иссиқликка чидамли керамик плиталар //Современные инновационные исследования





актуальные проблемы и развитие тенденции: решения и перспективы. – 2022. – Т. 1. – №. 1. – С. 378-380.

8. Мустафоев А. Юқори иссиқликка чидамли керамик плиталар учун оловбардош материаллар //Современные инновационные исследования актуальные проблемы и развитие тенденции: решения и перспективы. – 2022. – Т. 1. – №. 1. – С. 380-382.

9. Isaqulovich M. A. RAQAMLI IQTISODIYOT SHAROITIDA 17000C HARORATDA ISHLAYDIGAN TERMOSTATLANGAN ELEKTR PECHINI ISHLAB CHIQRISH //International Journal of Contemporary Scientific and Technical Research. – 2022. – С. 389-391.

10. ISHLANGAN I. M. A. Q. Q. Q. MAHALLIY XOM-ASHYOLAR ASOSIDA TAYYORLANGAN KERAMIK PLITANING TEXNIK-IQTISODIY KO ‘RSATKICHLARI //International Journal of Contemporary Scientific and Technical Research. – 2022. – С. 404-406.

11. Akmal B. M. et al. MANUFACTURE OF HIGH-TEMPERATURE ELECTRIC HEATERS BASED ON THE SOLAR ENERGY //Журнал иностранных языков и лингвистики. – 2022. – Т. 6. – №. 6. – С. 269-286.

12. Мустафоев А. И. и др. ИЗГОТОВЛЕНИЕ ЭЛЕКТРОНАГРЕВАТЕЛЕЙ С ИСПОЛЬЗОВАНИЕМ БОЛЬШОЙ СОЛНЕЧНОЙ ПЕЧИ //SCHOLAR. – 2023. – Т. 1. – №. 2. – С. 167-171.

13. Мустафоев А. И. и др. КУМУШКОН СЕРПЕНТИНИНИНГ КАТТА ҚУЁШ ПЕЧИГА АСОСЛАНГАН ТАДҚИҚОТЛАРИ //SCHOLAR. – 2023. – Т. 1. – №. 3. – С. 98-103.

14. Мустафоев А. И. и др. ҚУЁШ ҚУРИЛМАСИДА ҚАЙТА ИШЛАНГАН МАҲАЛЛИЙ ХОМ-АШЁЛАР АСОСИДА ТАЙЁРЛАНГАН KERAMIK PLITANING HOSSALARI //SCHOLAR. – 2023. – Т. 1. – №. 4. – С. 56-61.

15. Mustafoyev A. I. et al. QUYOSH QURILMASIDA TAYYORLANGAN KERAMIK PLITANING TEXNIK-IQTISODIY KO ‘RSATKICHLARI //SCHOLAR. – 2023. – Т. 1. – №. 4. – С. 51-55.

16. Мустафоев А. И. и др. ПОДГОТОВКА МАТЕРИАЛА С ИСПОЛЬЗОВАНИЕМ СЕРПЕНТИНА НА ОСНОВЕ БОЛЬШОЙ СОЛНЕЧНОЙ ПЕЧИ //Innovative Development in Educational Activities. – 2023. – Т. 2. – №. 4. – С. 67-73.





17. Мустафоев А. Informatika fanini o'qitishda masofaviy ta'lim tizimidan foydalanishning qulayliklari //Современные инновационные исследования актуальные проблемы и развитие тенденции: решения и перспективы. – 2022. – Т. 1. – №. 1. – С. 191-193.

18. Мустафоев А. И. и др. КАТТА ҚУЁШ ҚУРИЛМАСИНИНГ ТЕХНОЛОГИК ИМКОНИАТЛАРИ //Innovative Development in Educational Activities. – 2023. – Т. 2. – №. 5. – С. 428-435.

19. Mustafiev A. I. et al. ENHANCING CHARACTERISTICS OF A CERAMIC PRODUCT FROM LOCAL RAW MATERIALS PRODUCED ON THE BASIS OF A LARGE SOLAR DEVICE IN A NON-CONVENTIONAL MODE //Journal of Academic Research and Trends in Educational Sciences. – 2023. – Т. 2. – №. 1. – С. 202-210.

20. Mustafiev A. I. et al. TECHNOLOGICAL FEATURES OF THE SELECTION OF LOCAL RAW MATERIALS TO BE PREPARED ON THE BASIS OF A LARGE SOLAR DEVICE //Journal of Academic Research and Trends in Educational Sciences. – 2023. – Т. 2. – №. 1. – С. 266-273.

21. . Mustafiev A. I. et al. STABILIZATION PROCESSES OF CERAMIC MATERIALS BASED ON LOCAL RAW MATERIALS PROCESSED IN A SOLAR DEVICE //Journal of Academic Research and Trends in Educational Sciences. – 2023. – Т. 2. – №. 1. – С. 258-265.

22. Юсупова С. С. и др. КАТТА ҚУЁШ ҚУРИЛМАСИ АСОСИДА ТАЙЁРЛАНАДИГАН КЕРАМИК ПЛИТАЛАР ТАРКИБИНИНГ ТЕХНОЛОГИК ХУСУСИЯТЛАРИ //Innovative Development in Educational Activities. – 2023. – Т. 2. – №. 7. – С. 651-657.

23. Юсупова С. С. и др. КАТТА ҚУЁШ ҚУРИЛМАСИДА МАҲАЛЛИЙ ХОМ-АШЁЛАРГА АСОСЛАНИБ ИССИҚЛИККА ЧИДАМЛИ ОЛОВБАРДОШ КЕРАМИК ПЛИТАНИ ИШЛАБ ЧИҚАРИШ //Innovative Development in Educational Activities. – 2023. – Т. 2. – №. 7. – С. 658-662.

24. Abduganiyev A., Mustafiyeva M. Educational resources based on virtual reality //Academic research in educational sciences. – 2021. – Т. 2. – №. 4. – С. 2035-2042.

25. Мустафоева М. Talabalarni individual ta 'lim trayektoriyasi orqali oqitishning samaradorligi //Современные инновационные исследования





актуальные проблемы и развитие тенденции: решения и перспективы. – 2022. – Т. 1. – №. 1. – С. 88-90.

26. Мустафоева М. Individual ta ‘lim trayektoriyasi-talabaning ta ‘lim sohasidagi shaxsiy imkoniyatlarini amalga oshirishning individual yonalishi //Современные инновационные исследования актуальные проблемы и развитие тенденции: решения и перспективы. – 2022. – Т. 1. – №. 1. – С. 87-88.

27. Oltinbekovna M. M. PSYCHOLOGICAL APPROACH TO TEACHING A FUTURE PHYSICS TEACHER //Journal of Academic Research and Trends in Educational Sciences. – 2022. – Т. 1. – №. 5. – С. 86-92.

28. Oltinbekovna M. M. KOMPETENSIYAGA ASOSLANGAN TA'LIM: NAZARIYA VA AMALIYOT MUAMMOLARI //International Journal of Contemporary Scientific and Technical Research. – 2022. – С. 622-625.

29. Suvanova L. S. et al. Studying the technological possibilities of the large sun face in the localization of imported jewelry stones //AIP Conference Proceedings. – AIP Publishing LLC, 2022. – Т. 2432. – №. 1. – С. 020016.

30. Муратов И. М. и др. СУПЕРОКСИДНЫЙ КАТАЛИЗ МЕТАЛЛОКОМПЛЕКСАМИ ПОРФИРИНОВ И ФТАЛОЦИАНИНОВ //Universum: химия и биология. – 2022. – №. 6-2 (96). – С. 41-44.

31. Мукумов И. У. и др. Распространение рода Шренкия во флоре Узбекистана //Вестник современных исследований. – 2019. – №. 5.2. – С. 25-27.

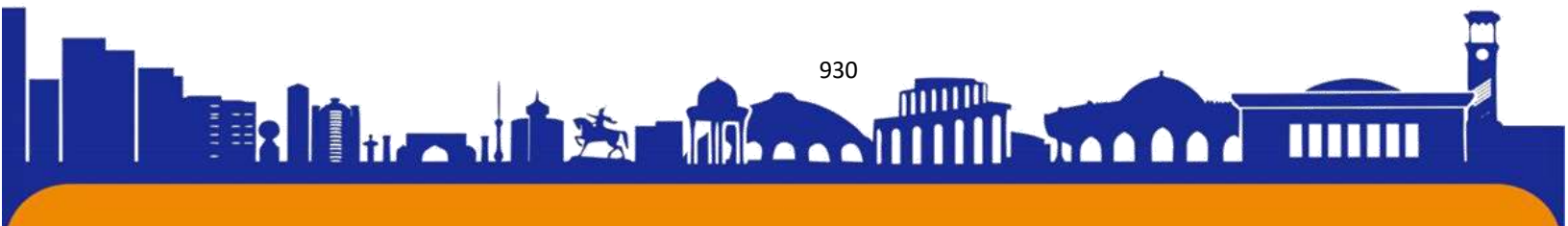



ISSN (E): 2181-4570

CERVICAL EROSION**Omanova Risolat Ilhom qizi**

Student of Tashkent Medical Academy Termiz branch

Aminova Mohinur Normurod qizi

Student of Tashkent Medical Academy Termiz branch

aminovamohinur133@gmail.com**Rahmatullayeva Shahlo Sherzod qizi**

Student of Tashkent Medical Academy Termiz branch

rahmatullayevashahlo9@gmail.com**Ravshanqulova Bahora Ulug'bekovna**

Student of Tashkent Medical Academy Termiz branch

ravshanqulovab@gmail.com**Hasanova Saodat Muhammadi qizi**

Student of Tashkent Medical Academy Termiz branch

muhammadiyahvna01@gmail.com

Abstract: Uterine erosion - of the mucous membrane of the cervix damage Violation of the normal state of the mucous membrane can be caused by physical and chemical factors. In some cases, the uterus in childless women the cause of erosion of the neck may be an anomaly in the development of the epithelium. Taking into account the nature of the origin, the disease is a real erosion and pseudo-erosion (ectopia) is divided into types.

Key words: endocervicosis, cervical ectopy, pseudoerosion, congenital erosion, true erosion

Cervical erosion (endocervicosis, ectopy of the cervix) is a violation of the integrity of the mucous membrane of the vaginal part, a defect or covering with wounds. Erosion opens the way for infection to enter the uterus and its appendages and causes the development of chronic inflammatory diseases of the small pelvis, and can even lead to infertility.

At the gynecologist's appointment, almost every second patient is diagnosed with cervical erosion. In general, this disease is one of the most common pathologies in women of childbearing age. The most dangerous complication of uterine erosion is the possibility of its transformation into a low-quality tumor. Therefore, it is very important to detect this disease as soon as possible.





ISSN (E): 2181-4570

Causes of cervical erosion

- early onset of sexual activity, frequent change of sexual partners
- Sexual infections and inflammatory diseases of the female genital organs
- Traumatic effects
- Hormonal and immunological disorders

Physiological or "congenital" erosion of the cervix, which occurs in young women under the age of 25, tends to self-heal

Signs of cervical erosion

In most cases, erosion of the cervix rarely manifests itself clinically, and often such a diagnosis is found during a gynecological examination.

But the patients themselves turn to the gynecologist with a complaint about spots not related to menstruation, especially after sex. Women may experience symptoms such as pain and purulent discharge during intercourse. The latter is associated with the addition of inflammatory diseases to erosion, which significantly worsens the course of the disease.

Diagnosis of cervical diseases

At the first visit, after a visual examination, the gynecologist can diagnose cervical erosion. However, a visual inspection is not always enough to make sure that your judgments are correct and to make a decision on treatment tactics, a number of diagnostic measures should be carried out:

- examination in mirrors in a gynecological chair;
- screening for sexually transmitted infections
- cytological examination of cervical material - oncocytology
- Colposcopy - involves examination of the cervix using an optical device that allows the image to be magnified several times.
- Cervical biopsy - a small piece of cervical tissue is taken, its detailed study allows establishing the final diagnosis.

Such a complex of diagnostic manipulations allows the doctor to make an accurate diagnosis and develop the necessary tactics for treating the patient.

Treatment of cervical erosion

- Anti-inflammatory drugs, hormonal drugs, if necessary, antibacterial and antiviral drugs, local drugs are prescribed. The complex of therapeutic measures also includes drugs aimed at increasing immunity and restorative properties.





- Chemical coagulation - the cervix is treated with special preparations that have a caustic effect, as a result of which scabs appear.
- Cryodestruction - the erosion area is treated with liquid nitrogen, the damaged area is "frozen" into healthy tissue using a thin and very cold manipulator.
- Laser coagulation - the area of erosion is exposed to a targeted surgical laser beam.
- Radio wave surgery is the latest breakthrough in the field of surgical treatment of erosion. Treatment of erosion is carried out without pressure on the tissues, reducing tissue damage. In addition, electric burns are completely excluded, the technique of radiosurgery is not traumatic.

Types of uterine erosion:

Pseudoerosion

Refers to a round red area with a diameter of 5 mm. Pus may form on it, especially if the disease has been going on for a long time. Pseudoerosion is typical for girls with a high level of female hormones in their blood, and the pathology may extend beyond the border of the cervical canal. Pseudoerosion is dangerous because it can turn into a tumor of poor quality.

Congenital erosion

Sometimes, during the examination of young or teenage girls, the gynecologist determines the displacement of the cylindrical epithelium on the cervix, and during colposcopy, it can be seen that it is painted in a bright red color. This is called congenital erosion and there is no need to treat it, because in practice it never turns into an oncological disease.

References:

1. Tashboltayevna A. S. et al. LEISHMANIOSIS DISEASE, ITS SYMPTOMS, PRIMARY CONSEQUENCES AND DISTRIBUTION //Galaxy International Interdisciplinary Research Journal. – 2022. – Т. 10. – №. 12. – С. 836-838.
2. Mirzaali o'g'li A. J. et al. Liver Anatomy, Histology And Physiology //Intellectual Education Technological Solutions And Innovative Digital Tools. – 2022. – Т. 1. – №. 11. – С. 8-11.
3. Ташниязов Х. Б., Асфандиёров Ж. М., Ашуров А. Т. ИССЛЕДОВАНИЕ ОСОБЕННОСТИ ЦИТОМОРФОЛОГИИ В КЛЕТКАХ

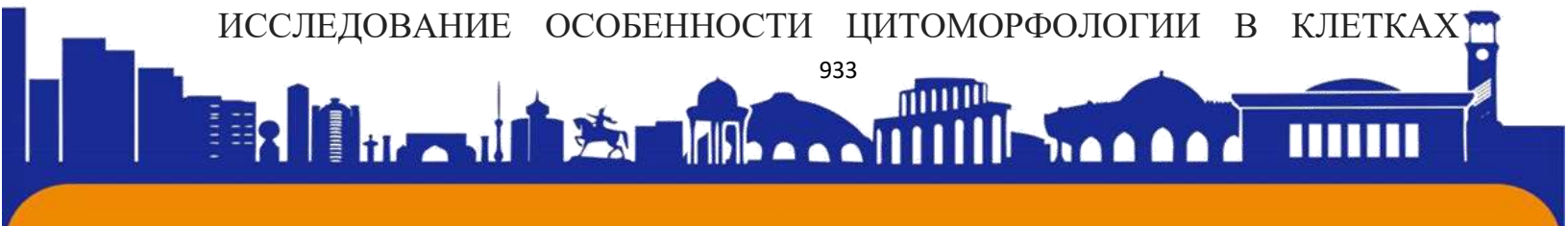



БУККАЛЬНОГО ЭПИТЕЛИЯ КУРЯЩИХ СТУДЕНТОВ ТЕРМЕЗСКОГО ФИЛИАЛА ТАШКЕНТСКОЙ МЕДИЦИНСКОЙ АКАДЕМИИ //International Bulletin of Medical Sciences and Clinical Research. – 2023. – Т. 3. – №. 2. – С. 62-67.

4. Shadiev R. et al. Exploring Affordances and Student Perceptions of MALL in Familiar Environments //Innovative Technologies and Learning: 4th International Conference, ICITL 2021, Virtual Event, November 29–December 1, 2021, Proceedings 4. – Springer International Publishing, 2021. – С. 397-412.

5. Choriyeva Zulfiya Yusupovna, Asfandiyorov Javodbek Mirzaali o'g'li, Ximmatov Adashmurod Sobir o'g'li, Mardonov Mirzabek Begzod o'g'li, & Rashidov Abdulaziz Ashurali o'g'li. (2023). ANAFILAKTIK SHOK. *Universal Science Research jurnali* , 1 (1), 47–50.

6. Shadiev R. et al. Comparing effects of STR versus SELT on cognitive load //2019 Twelfth International Conference on Ubi-Media Computing (Ubi-Media). – IEEE, 2019. – С. 284-287.

7. Toshboltayevna A. S., Mirzaali o'g'li A. J., Bahromjon o'g'li F. N. SIFILIS (ZAXM) KASALLIGI, UNING ALOMATLARI VA BIRLAMCHI OQIBATLARI //PEDAGOGICAL SCIENCES AND TEACHING METHODS. – 2022. – Т. 2. – №. 17. – С. 153-155.

8. Lutfullaev M. X., Fayziev M. A., Lutfullaeva F. Pedagogical bases of use of multimedia electronic educational literature in educational process //New pedagogical and information technologies in continuing education. Samarkand. – 2003.

9. Turdimurodov B. et al. TIBBIYOTDA KOMPYUTER TEXNOLOGIYALARI: ALOQA TARIXI, AHAMIYATI VA ISTIQBOLLARI //Theoretical aspects in the formation of pedagogical sciences. – 2023. – Т. 2. – №. 7. – С. 140-146.

10. Lutfullaev M. H., Fayziev M. A. Basics of the Internet. – 2001.

11. Mirzaali o'g'li A. J. et al. OXIRGI MIYA, UNING YOSHGA QARAB O'ZGARISHI. PLASHNING RELEFI. OXIRGI MIYANING OQ MODDASI. BAZAL O'ZAKLAR //PEDAGOG. – 2022. – Т. 1. – №. 3. – С. 319-326.

12. Asfandiyorov J. et al. О 'ZBEKISTONDA SURUNKALI KASALLIKLAR //Академические исследования в современной науке. – 2022. – Т. 1. – №. 17. – С. 118-121.





ISSN (E): 2181-4570

13. Shadiev R. et al. Impact of Speech-Enabled Language Translation Application on Perceived Learning Emotions in Lectures in English as a Medium of Instruction //Innovative Technologies and Learning: Second International Conference, ICITL 2019, Tromsø, Norway, December 2–5, 2019, Proceedings 2. – Springer International Publishing, 2019. – С. 809-814.

14. Асфандиёров Ж. М. и др. СОСТОЯНИМ (МОРДОЛОГИЯ) ЖЕЛЕЬНИХ ПУЗУРЯ, ДЕЛЬНЫХ СФИНИ ТЕРОВ ПРИ ВЫСОНОЙ НИШЕЧНАЙ НЕПРОХОДИМОСТ В ДУОДЕНАЛЬНОМ ПЕРЕХОДУ //International Bulletin of Medical Sciences and Clinical Research. – 2023. – Т. 3. – №. 4. – С. 50-52.

15. Ahmedova Saodat Tashboltayevna, Asfandiyorov Javodbek Mirzaali o'g'li, & Avlayeva Sojida G'ayrat qizi. (2023). MAVSUSLI BIOLOGIK BAKTERIAL ICHAK INFEKTSIONLARINI ESHERICHIYA MISABIDA O'rganish. *Universal Science Research jurnali* , 1 (3), 110–115.



**Мероси адабии Саъдии Шерозӣ дар ҳудуди таълиму тарбия****Umaraliyeva Shahlo**

Muallimai kafedrai metodikai ta'limi ibdoii donishkadai sohibkori va pedagogi bo
nomi Dehnav

Zikirtulloyeva Gulshoda

Donishjõi donishkadai sohibkori va pedagogi Dehnav kursi 1umi talimi ibtidoi

Turdiyeva Suman**Toshova Shahlo****Аннотация.**

Саъдии Шерозӣ яке аз муътабартарин ва маъруфтарин шоирони форсизабон аст. Ӯ бузургчуссаи адабист, ки дар адабиёт ва фарҳанги форсӣ асари доимӣ гузоштааст. Асарҳои Саъдӣ, ба хусус «Гулистон» ва «Бӯстон» аз классикони адабиёти форсӣ маҳсуб мешаванд ва ба наслҳои хонандагон таъсир гузоштаанд. Дар ин мақола ба мероси адабии Саъдӣ аз ҷиҳати таълиму тарбия тавалҷуъ намуда, баррасӣ мешавад, ки осори ӯ чӣ гуна амалияи тарбиявиро шакл додааст.

Калидвожаҳо: Саъдии Шерозӣ, адабиёти форсӣ, маориф, Гулистон, Бӯстон, тарбияти ахлоқӣ, таълими амалӣ, тафаккури интиқодӣ, таҳсили пайваста, дастрас, барномаи таълимии миллӣ, тарҷума.

Abstract.

Saadi Shirazi is one of the most revered and celebrated Persian poets of all time. He is a literary giant who has made a lasting impact on Persian literature and culture. Saadi's works, particularly the Gulistan and the Bustan, are considered to be classics of Persian literature and have influenced generations of readers. This article focuses on Saadi's literary heritage in terms of education, and examines how his works have shaped educational practices.

Keywords: Saadi Shirazi, Persian literature, education, Gulistan, Bustan, moral education, practical education, critical thinking, continuing education, accessibility, national curriculum, translation.

Аннотация.

Саади Ширази — один из самых почитаемых и знаменитых персидских поэтов всех времен. Он литературный гигант, оказавший неизгладимое влияние





ISSN (E): 2181-4570

на персидскую литературу и культуру. Произведения Саади, особенно «Гулистан» и «Бустан», считаются классикой персидской литературы и оказали влияние на поколения читателей. Эта статья посвящена литературному наследию Саади с точки зрения образования и исследует, как его произведения повлияли на образовательную практику.

Ключевые слова: Саади Ширази, персидская литература, образование, Гулистан, Бустан, нравственное воспитание, практическое образование, критическое мышление, непрерывное образование, доступность, национальная учебная программа, перевод.

Муқаддима:

Саъдии Шерозӣ яке аз маъруфтарин шоирон ва чехраҳои адабии форсӣ дар таърих аст. Асарҳои ӯ дар адабиёту фарҳанги форсӣ ва ҳамчунин дар низоми маорифи Эрон ва кишварҳои дигар таъсири қобили мулоҳизае доштаанд. Дар ин мақола осори адабии Саъдии Шерозӣ аз нигоҳи таълиму тарбия мавриди баррасӣ қарор гирифта, ба рӯзгор, осор ва таъсири ӯ дар низоми маориф тавачҷӯх зоҳир қарда шудааст. Ашъори Саъдӣ дар хорич аз Эрон, бахусус дар кишварҳои, ки фарҳанги форсӣ ҳузури қобили мулоҳизае дорад, назари Ҳинд, Покистон ва Афғонистон низ ба таври густурда мавриди омӯзиш қарор мегирад. Асарҳои Саъдӣ ба бисёр забонҳо, аз ҷумла ба забонҳои англисӣ, фаронсаӣ, олмонӣ ва испанӣ тарҷума шудаанд.

Усулҳо:

Усули истифодашуда дар ин матлаб баррасии адабиёти марбута, аз ҷумла мақолаҳои илмӣ, китобҳо ва дигар сарчашмаҳои дар бар мегирад, ки дар бораи рӯзгор, осор ва таъсири Саъдии Шерозӣ дар таълиму тарбия баррасӣ мешаванд. Дар таъкири таҳлили осори Саъдии Шерозӣ, аз ҷумла ашъори машҳури у «Гулистон» ва фалсафаи у оид ба маориф.

Натиҷаҳо:

Саъдии Шерозӣ дар қарни 13 дар Шерози Эрон ба дунё омада, дар як давраи ошӯбҳои сиёсӣ ва иҷтимоӣ ба сар бурдааст. Ӯ бо осори худ дар назм, аз ҷумла "Гулистон" ва "Бустон", ки аз классикони адабиёти форсӣ маҳсуб мешаванд, маъруф аст. Дар осори ӯ дарсҳои гуногуни ахлоқӣ ва ахлоқӣ мавҷуданд, ки имрӯз ҳам аҳамияти худро доранд, аз ҷумла дарсҳои аҳамияти тарбия.





Саъдӣ муътақид буд, ки таҳсилот барои рушди шахсият ва ҷомеа муҳим аст. Вай дар осори худ аҳамияти таҳсилотро барои мардон ва занон ва зарурати дастрас будани таълимро таъкид кардааст. Ӯ ҳамчунин ба аҳамияти тарбияи ахлоқӣ эътиқод дошта, рушди арзишҳои ахлоқӣ ва фазилатҳоро ҳамчун ҷузъи муҳими тарбия таъкид мекард. Вай инчунин аҳамияти таълими амалиро таъкид мекунад, ки одамонро бо малакаҳои мучахҳаз мекунанд, ки метавонанд дар ҳолатҳои воқеӣ татбиқ карда шаванд.

Саъдӣ ба рушди низоми маорифи Эрон таъсир гузоштаанд. Дар Эрон осори Саъдӣ ба барномаи таълимии миллӣ дохил шуда, аз ҷониби донишљӯёни синну соли гуногун меомӯзанд. Соли 2021 дар Эрон ҳудуди 12 000 мактабе вучуд дошт, ки осори Саъдиро таълим меоданд ва беш аз 1,5 миллион донишҷӯ осори ӯро меомӯхт.

Ҷадвали 1: Фалсафаи Саъдӣ дар бораи маориф

Принсипҳо оид ба маориф	Шарҳ
Дастрасӣ	Таҳсил бояд барои ҳама, новобаста аз мақоми иҷтимоӣ ва ҷинсашон дастрас бошад.
Тарбияи ахлоқӣ	Тарбия бояд тарбияи ахлоқӣ ва фазилатро, аз қабилҳои поквильдонӣ, некӣ ва эътиромро дар бар гирад.
Таҳсилоти амалӣ	Омӯзиш бояд амалӣ бошад ва ба ҳолатҳои воқеӣ татбиқ карда шавад.
Интиқодӣ Фикр кардан	Таҳсилот бояд тафаккури интиқодӣ ва малакаҳои ҳалли мушкилотро ташвиқ кунад.
Таълими давомдор	Таҳсилот бояд як раванди якумрӣ бошад ва фардҳо бояд дар тӯли умри худ таҳсил кунанд ва рушд кунанд.

Муҳокима:

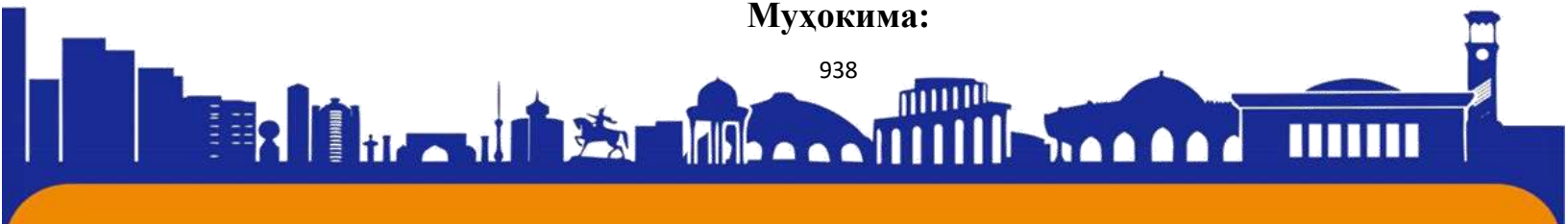



Саъдии Шерозӣ дар низоми маорифи Эрон ва дигар кишварҳо таъсири зиёде гузоштаанд. Фалсафаи ӯ дар бораи маориф, ки ба аҳамияти дастрасӣ, тарбияи ахлоқӣ, таълими амалӣ, тафаккури интиқодӣ ва таҳсилоти давомдор таъкид мекард, ба амалияҳои таълимӣ дар бисёр ҷомаҳо таъсир расонидааст.

Дар Эрон осори Саъдии Шерозӣ дар мадорис ва донишгоҳҳо дар ҷаҳорҷӯби барномаи таълимии миллӣ мавриди омӯзиш қарор мегирад. Диккати у ба тарбияи ахлоқӣ ва маҳорати амалӣ ба инкишофи программаҳои таълими касбию техникаӣ дар республика таъсир расонд. Гузашта аз ин, осори ӯ ба бисёр забонҳо тарҷума шуда, дар муассисаҳои таълимии саросари ҷаҳон омӯхта мешаванд.

Гузашта аз ин, ашъори Саъдӣ на танҳо марбут ба маорифпарварӣ аст, балки он ҳам замонавӣ ва умумибашарӣ аст. Асарҳои у гувоҳи кувваи адабиёт аст, ки аз марзҳои фарҳангӣ убур карда, одамонро дар замону маконҳои гуногун ба ҳам мепайвандад. Эҷодиёти Саъдӣ имрӯз ҳам ба хонандагон ва шогирдон илҳом мебахшад ва мероси адабии у дар маориф барои наслҳои оянда боки мемонад.

Хулоса:

Хулоса, мероси адабии Саъдии Шерозӣ аз лиъозии маорифпарварӣ дар адабиёту фарҳанг ва низоми маорифи форсӣ таъсири назаррас доштааст. Фалсафаи ӯ оид ба маориф, ки ба аҳамияти дастрасӣ, тарбияи ахлоқӣ, таълими амалӣ, тафаккури интиқодӣ ва таҳсилоти давомдор таъкид мекунад, имрӯз ҳам аҳамияти худро дорад ва ба амалияҳои таълимӣ дар бисёр ҷомаҳо таъсир расонидааст. Асарҳои Саъдии Шерозӣ гувоҳи арзиши мудимии тарбия ва роли халқунандаи он дар инкишофи шахсият ва ҷамъият мебошад.

Иқтибосҳо:

1. Саъдии Шерозӣ. (нд). Дар Энциклопедияи Британика. 15 апрели соли 2023 аз <https://www.britannica.com/biography/Saadi-Shirazi> гирифта шудааст
2. Ғарбағӣ, С. (2018). Саъдӣ ва маориф. Маҷаллаи омӯзиши психологияи таълимӣ, 15 (29), 85-100.
3. Наср, Ш. (1996). Фалсафаи маорифпарварии Саъдӣ. Дар М.М.Мармура (ред.), Илоҳиёт ва фалсафаи исломӣ (саҳ. 231-243). Брилл.

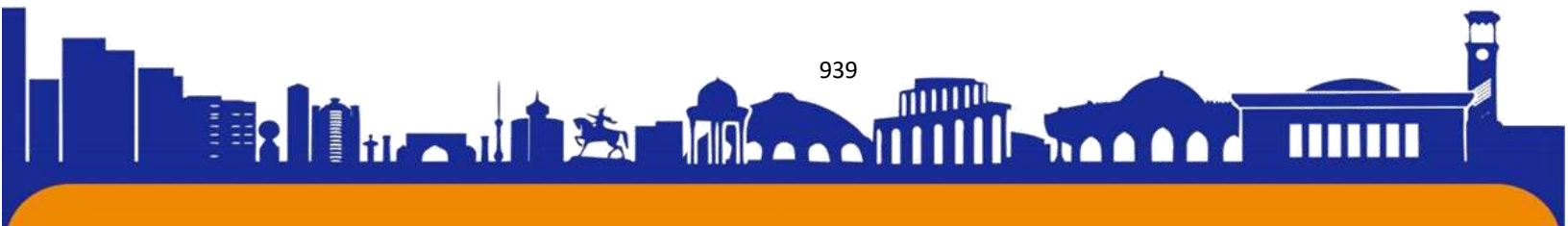



ISSN (E): 2181-4570

Buyuk Britaniyada ta'lim tizimi va oliy ta'lim muassasalarida ilm olishning ahamiyatliligi.

Ruziyeva Hilola

otaboyeva_a@nuu.uz

Yusupova Shukrona

missolimjonovna@gmail.com

Annotatsiya: Ushbu maqolada ta'lim tizimi islohotlari haqida so'z yuritiladi. Ma'lumki, Buyuk Britaniya ta'lim tizimining ko'plab asrlar davomida ishlab chiqilgan va bugungi kunda u eng yuqori sifatli standartlarga javob dunyoning eng yaxshi biri hisoblanadi. AQSh universitetlari bilan bir qatorda, ayni paytda Britaniya oliy o'quv yurtlari xorijiy talabalar orasida eng mashhur bo'lib hisoblanadi. Shu bilan birga, Angliya-sakson dunyosida ta'lim tizimlarining o'xshashligini hisobga olgan holda, Buyuk Britaniyada oliy ta'lim tizimi boshqa mamlakatlarga nisbatan o'ziga xos xususiyatlari va afzalliklariga ega.

Kirish. Angliya Bugungi kunda ta'lim o'n olti besh yoshlardagi barcha fuqarolar uchun majburiydir. davlat: ikki sektor ta'lim tizimi tarkibida chiqib turmasa (bepul ta'lim) va xususiy (pulli ta'lim). Umuman, operatsion ikki tizimlari shtatida bo'lgan o'quv jarayoni asoslangan: ulardan biri to'g'ridan-to'g'ri Angliya, Shimoliy Irlandiya va Uels ta'sir va ikkinchi bor - Shotlandiyada.¹

Qadimiy an'analar.

Angliyada ta'limning asosiy xususiyatlaridab biri bo'lib, bu qadimiy an'ana va qoidalarga hurmat. Bu yaxshi ma'noda konformizm asrlar davomida eng samarali deb hisoblangan yaxshi tashkil etilgan tizimni qo'llab-quvvatlaydi. Stiven Xoking, Vladimir Nabokov, Oskar Wilde, Isaak Nyuton va boshqa ko'plab — u insoniyat tarixida eng yorqin fikrlarini ko'tardi bir xil zamonaviy talabalar oldida paydo bo'ladi. Buyuk Britaniyaning ta'lim tizimi o'z an'anaviy qadriyatlarini saqalash bilan birga, dunyodagi boshqa davlatlar ta'lim tizimi bilan raqobatbardoshlik saqlab kelmoqda.

¹ <https://uz.delachieve.com/angliyada-talim-angliyada-talim-tizimi/>





Xilma- xillik. Qadimgi an'analarga sodiq qolgan bo'lsa ham, ingliz universitetlari bir-biridan juda farq qiladi. Misol uchun, Kembrij universitetida intizom juda qadrlanadi, u eng mashhur ingliz oilalaridan yoshlarni to'playdi, London Metropoliten universiteti esa ijodiy yoshlar orasida eng dinamik va progressiv hisoblanadi. Bat universiteti kuchli tadqiqot bazasiga ega va muhim ilmiy markaz hisoblanadi. Hatto eng mashhur London universiteti o'nlab turli kollejlardan iborat, shuning uchun an'anaviylik tufayli barcha Britaniya universitetlari bir xil deb o'ylamang. Aksincha, har bir ta'lim muassasasining tavsifiga biroz kirib, ularning har birida yondashuvlarning xilma-xilligini ko'rish va baholash va o'zingiz xohlagan narsani tanlash qiyin emas. Do'stona muhit. Britaniya oliy o'quv yurtlari so'nggi farq, ayniqsa, Amerika bilan solishtirganda, ta'lim davomida juda ijobiy atmosfera. AQSh bilan taqqoslaganda, u yerda ta'lim birinchi navbatda raqobat degan ma'noni anglatadi. Albatta, raqobat muhiti natijaga yaxshi ta'sir qiladi, lekin har bir kishi undan chiqadigan kuchli ritmga mos kelmaydi. Britaniya universitetlarida talaba to'liq o'z-o'ziga taqdim etiladi va mustaqil ravishda tizim jarayonini alohida tanlashga haqlidir. Shu sababli, bu mamlakat raqobat uchun chanqoq bo'lmagan, ammo natijaga qat'iy yo'naltirilgan kishilar uchun ajoyib tanlov bo'ladi.

Britaniya universitetlariga qabul qilinish

Ko'pgina talabalarning tajribasiga ko'ra, ingliz universitetiga kirish qiyin emasligini aniq aytishingiz mumkin. Va bu qabul qilinish talablari va ariza berish jarayoni uchun ham amal qiladi. Shunga qaramay, bir nechta fikrlarni bilish va iloji bo'lsa, oldindan tayyorgarlik ko'rish muhimdir. Xo'sh, ingliz universitetiga qanday kirish mumkin? Birinchi va eng muhimi, ingliz tilini o'rganishdir. Afsuski, ko'plab abituriyentlar til bilish darajasini e'tiborsiz qoldiradilar va barcha qabul qilish jarayoniga ko'proq e'tibor berishadi. Lekin xavfsiz hech narsa kerak emas-faqat bir necha oy ichida tayyorlash boshlash: ingliz tilida maqolalar o'qish, mustaqil ravishda oliy o'quv yurtlari saytlar ko'rib, subtitr bilan original tilda filmlar tomosha boshlash, bepul kurslar uchun sarflash, bir necha soat, bir kun. Natijada bir necha hafta ichida o'zini his qiladi va til bilimi nafaqat kirish vaqtida, balki hayotning boshqa sohalarida ham foydali bo'ladi.²

² <https://uz.instudy.uz/davlatlar/buyuk-britaniya/>





Universitet va dasturni tanlang. Keyingi qadam, kelajakdagi ixtisosligi va universitetini aniqlashdir. Birinchi tanlov bilan hech kim sizga o'zingizdan yaxshiroq yordam bermaydi. O'nlab maqolalarni «XXI asrning eng mashhur mutaxassisliklari — ni qayta o'qimang-ular odatda keng auditoriya uchun mo'ljallangan va muayyan shaxsni aniqlashga yordam bermaydi. 40 yil buxgalter sifatida ishlash uchun arxeologning iste'dodini erga ko'mib tashlash, ammo yaxshi mutaxassislar har doim va har joyda talabga ega ekanligini esdan chiqarmaslik kerak. O'z navbatida, universitetni tanlash bilan siz nafaqat sezgi uchun tayanmasligingiz kerak—bu holda o'quvchilarning reytinglari, forumlari va shaxsiy hikoyalari yordam beradi.

Hujjatlarni tayyorlash. Eng qiyin narsa orqada bo'lsa, faqat bir nechta qog'ozni to'plash va kerakli testlarni topshirish qoladi. Biroq, bu vaqt talab etadi, shuning uchun oxirgi qadam bilan kechiktirmang, aks holda muddatgacha vaqt yo'q. Barcha tanlov jarayoni onlayn ariza tizimi orqali amalga oshiriladi, shuning uchun pochta orqali hech narsa jo'natishning hojati yo'q — skaner nusxalari yetarli bo'ladi.³

Sertifikat yoki diplomning rasmiy tarjimasi. Birinchidan, olingan ta'lim to'g'risidagi hujjatning rasmiy tarjimasi haqida g'amxo'rlik qilish kerak. Buni o'zingiz qilishingiz yoki tarjima idorasiga murojaat qilishingiz mumkin. Esingizda bo'lsin: o'tgan o'quv davrida olingan baholashlar juda muhimdir, chunki ko'plab universitetlar o'rtacha ball talab qilmoqda.

IELTS sertifikati. IELTS ingliz tilida juda muhim, ammo juda qo'rqinchli rasmiy imtihondir. To'g'ri tayyorgarlik bilan uni topshirish juda oson, shuning uchun sinov tarixini qo'rquv va qo'rquv bilan kutmang. Ushbu test muhim ahamiyatga ega, chunki tilni bilish darajasiga bo'lgan talablar akademik jihatdan eng yorqin abituriyentlar uchun ham kamaytirilishi mumkin emas. Til talablari sahifasini diqqat bilan o'qing—ro'yxatga olish uchun qanday minimal ball kerakligini va qaysi imtihon natijalari talab qilinishini ko'rsatadi.

Sertifikatfoundation Year, IB (International Baccalaureate) yoki A-Level (bakalavr dasturlari uchun) GRE yoki GMAT sertifikati (ba'zi magistr dasturlari uchun). Muayyan magistratura dasturlari (asosan MBA dasturlariga nisbatan) talabdan

³ Zakirova S.A. The Role of IT-Management in the Development of Information Technologies//International journal of advanced research in science, engineering and technology. - 2020-Vol.7.No.2. P.12959-12962

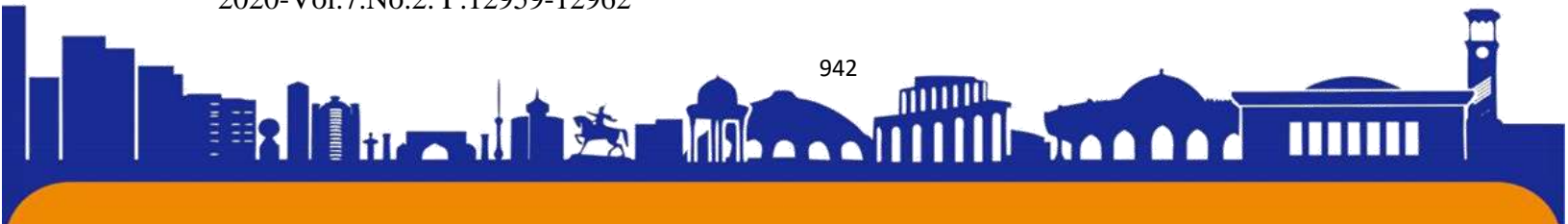



standartlashtirilgan GRE yoki GMAT testlarini topshirishni talab qiladi. Tadqiqot taklifi (tadqiqot Proposal). Fan doktori dasturlari yoki magistrlik dasturlari qabul qilish uchun, ayniqsa MS / Ma tadqiqot talaba u amalga oshirish uchun o'z ichiga oladi tadqiqotlar bo'yicha dolzarb taklif bilan ta'minlash kerak.

Tadqiqot kategoriyasi dasturlari talabning tadqiqot sohasida ishlashga bag'ishlangan vaqtining ko'p qismini nazarda tutadi. Bunday dasturlarga kirish juda qiyin, chunki tadqiqot (tadqiqot Proposal) uchun taklif qilish talab etiladi va ular uchun o'rganish qiyinroq, chunki material haqida mukammal bilim va mustaqil o'rganish kerak. Ushbu dasturlar kelajakda fan doktori (PhD) dasturlariga kirishni istaganlar uchun ideal variant bo'ladi.

Ta'limning ahamiyati:

Oddiy qilib aytganda, ta'lim bolalarga jamiyatning muvaffaqiyatli a'zosi bo'lib, yaxshi va muvaffaqiyatli shaxs bo'lib ulg'ayishga yordam beradigan bilim va ko'nikmalarga ega bo'lish imkonini beradi. Ushbu g'oyani amalga oshirish uchun o'quvchilar, o'qituvchilar va ota-onalar o'rtasida yaxshi munosabatlarni o'rnatish kerak. Atrof-muhitning ta'siri tufayli talabalar o'zlarining to'liq salohiyati, iste'dodlarini rivojlantirish va hayotiy maqsadlariga erishish imkoniyatiga ega bo'ladilar. Bu boshlang'ich maktabdan tortib to o'rta maktabgacha, kollej va universitet ta'limigacha bo'lgan har bir ta'lim darajasiga taalluqlidir. Ta'lim darajasidan qat'i nazar, biz xususiy yoki davlat maktablari haqida gapiramizmi, maqsadlar bir xil. Bir-biridan farq qiladigan narsa - bu ish usullari va talabalar va o'qituvchilar duch keladigan qiyinchiliklarning murakkabligi.

Ta'lim muvaffaqiyat kalitidir

Yetarli ta'lim yoshning, jamiyatning to'laqonli a'zosi bo'lishiga yordam beradi. Bilim muvaffaqiyatli martaba, yuqori ijtimoiy mavqe, munosib hayot va o'z ambitsiyalariga erishish imkoniyati uchun asos yaratadi. Bunday yuksak darajaga erishish uchun birinchi to'siqni yengib o'tish uchun katta kuch va istak talab etiladi. Ma'lumotli shaxs o'z hayoti davomida o'rganishi va rivojlanishi kerak, shunda ular oldida turgan ko'plab imkoniyatlarni tan olish va undan foydalanish imkoniyatiga ega bo'lishi kerak. Bu oson ish emas, shuning uchun ham bolalar erta yoshdanoq ta'limning muhimligini tushunishlari kerak. Ota-onalar bu jarayonda juda yordam berishlari mumkin, ammo eng katta mas'uliyat hali ham o'qituvchilarda. Ular, ayniqsa, erta bolalik rivojlanishida muhim bo'lgan bilimlarni yetkazishda eng ko'p tajribaga ega.





Erta bolalik - bu shaxsiy iste'dodlarni rivojlantirish va mehnat odatlariga ega bo'lish davri. Yuqoridagilardan kelib chiqadigan xulosa shuki, ta'limning maqsadlaridan biri o'quvchilarni fikrlash va olingan bilimlarni ijodiy va samarali qo'llashga o'rgatishdir. Shunday qilib, ular o'zlarini kutayotgan barcha qiyinchiliklarga tayyorlaydilar, chunki bilim muvaffaqiyat kalitidir.

Bilim muvaffaqiyatli martaba asosidir

Ta'limning o'rni haqida ko'plab ta'riflar va fikrlar mavjud, ammo ularning barchasi aniq bilim va ko'nikmalarni egallashning muhimligidir. Shunday qilib, ba'zi ekspertlar mehnatni o'qitishning eng muhim maqsadi insonni jamiyatning foydali a'zosiga aylantirish, deb hisoblasa, boshqalari shaxsiy ambitsiya va salohiyatga erishishni talab qiladi. Ta'lim maqsadiga qanday qarashidan qat'i nazar, haqiqat shundaki, maxsus bilimsiz hayotda muvaffaqiyatga erishish mumkin emas. Bunday bilimlar maktabda o'zlashtiriladi va oliy ta'lim orqali kengaytiriladi, shuningdek, muntazam ta'lim tizimidan tashqari shaxsiy rivojlanish ham mavjud.

Sifatli ta'lim ko'nikmalarni (muammolarni hal qilish, moslashuvchanlik, bosim ostida ishlash va h.k.) rivojlantirishga imkon beradi, bu esa yaxshiroq ish topish, martaba ko'tarilish va turli imtiyozlarga ega bo'lish imkoniyatlarini oshiradi.⁴

Yuqori ijtimoiy maqom

Tanlagan kasbida ajoyib natijalarga erishish orqali yuqori ijtimoiy mavqega erishiladi. Nufuzli diplomlar va malaka oshirish oliy ma'lumotli kishilarga jamiyatda nufuzli o'rinlarni egallash imkonini beradi. Qoida tariqasida, bu katta mas'uliyatli kasblar (sudyalalar, shifokorlar, advokatlar, siyosatchilar va boshqalar)

Bu ta'limning yakuniy maqsadi bo'lmasa-da, yuqori ijtimoiy-iqtisodiy maqom mansab muvaffaqiyati bilan chambarchas bog'liq. Bu, ayniqsa, jamiyatda sezilarli iz qoldirgan ajoyib iste'dod egalari (masalan, rassomlar va olimlar) misolida yaqqol ko'rinadi.

Munosib hayot

⁴ Etzkowitz H., Webster A., Gebhardt C., Cantisano Terra B. R. The Future of the University and the University of the Future: Evolution of Ivory Tower to Entrepreneurial Paradigm. Research Policy, vol. 29, no 2, pp. 313-330.





Har bir talaba o'z ta'lim yo'nalishini tanlashi kerak bo'lganda qiziqtiradigan narsa bu ta'lim qanday imkoniyatlar keltirishidir. Ta'limning maqsadi, boshqa narsalar qatori, munosib hayotga ega bo'lishdir, bu quyidagilarni o'z ichiga oladi:

Moliyaviy mustaqillik

- ✓ Oilaviy va shaxsiy sevimli mashg'ulotlar uchun yetarli bo'sh vaqt
- ✓ Kasbiy bajarilish hissi
- ✓ Sog'liqni saqlash xavfsizligi
- ✓ O'z ambitsiyalariga erishish imkoniyati⁵

Xulosa. Har bir insonning ambitsiyalari bor, lekin faqat shaxsiy rivojlanishiga ko'p kuch sarflaganlar o'z rejalari amalga oshishini kutishlari mumkin. Ta'lim - bu maqsad sari eng qisqa va xavfsiz yo'l, chunki u muayyan soha bo'yicha zarur bilimlarni olish uchun tizimli yondashuvni ta'minlaydi. Shuni ta'kidlash kerakki, ta'lim nafaqat darsda o'tirishni, balki turli ko'nikmalarni, masalan, ijtimoiy ko'nikmalarni egallashni ham anglatadi. Muvaffaqiyat va hayot rejalarni amalga oshirish faqat yillar davomida o'rganilgan va professional muhitda zarur bo'lgan ko'nikmalarni egallash va uzluksiz rivojlantirish bilan keladi. Ta'limning maqsadi nafaqat maktabda yordam beradigan, balki hayotning barcha sohalarida ijobiy yondashuvning kaliti bo'lgan yaxshi odatlarni qabul qilishdir. ⁶

Foydalanilgan adabiyotlar ro'yxati:

1. <https://uz.delachieve.com/angliyada-talim-angliyada-talim-tizimi/>
2. <https://uz.instudy.uz/davlatlar/buyuk-britaniya/>
3. Zakirova S.A. The Role of IT-Management in the Development of Information Technologies//International journal of advanced research in science, engineering and technology. -2020-Vol.7.No.2. P.12959-12962
4. Etzkowitz H., Webster A., Gebhardt C., Cantisano Terra B. R. The Future of the University and the University of the Future: Evolution of Ivory Tower to Entrepreneurial Paradigm. Research Policy, vol. 29, no 2, pp. 313-330.

⁵ Mukhamedov U.S., Salaydinov B. Sh., Zakirova S. A., Zunnunova U.G. Foreign experiences in the development of audientifical markets in Uzbekistan// International Journal of Psychosocial Rehabilitation. -2020-Vol. 24. No 8. P. 1780-1785.

⁶ Zunnunova U.G. Development Trends of the Organization of Information Processing at the Enterprise//International journal of advanced research in science, engineering and technology. -2020-Vol.7.No.2. P. 12963-12966.



5. Mukhamedov U.S., Salaydinov B. Sh., Zakirova S. A., Zunnunova U.G. Foreign experiences in the development of audientifical markets in Uzbekistan// International Journal of Psychosocial Rehabilitation. -2020-Vol. 24. No 8. P. 1780-1785.

6. Zunnunova U.G. Development Trends of the Organization of Information Processing at the Enterprise//International journal of advanced research in science, engineering and technology.-2020- Vol.7.No.2. P. 12963-12966.

О разрешимости однородной системы частично- интегральных уравнений специального вида

Хайруллаев Исматулла Нуруллаевич

Термезский университет экономики и сервиса Доцент кафедры “Экономики и точных наук”

Tel: 93-221-08-59

hayrullayev0809@mail.ru

Кучимов Мухриддин Бахриддин ўғли

Термизский государственный университет магистр 2-курса

Тел: 902251777

muxrddinkuchimovofficial@gmail.com

Рассмотрим однородную систему линейных частично- интегральных уравнений вида

$$(1) \quad \begin{cases} f_0 + \lambda_1 \int_a^b a_1(t) f_1(t) dt = 0 \\ f_0 + f_1(x) + \lambda_2 a_2(x) \int_a^b a_2(t) f_1(t) dt + \lambda_3 a_3(x) \int_a^b a_3(t) f_2(x, t) dt = 0 \\ f_1(x) + f_2(x, y) + \lambda_4 a_4(x) \int_a^b a_4(t) f_2(t, y) dt + \lambda_5 a_5(y) \int_a^b a_5(t) f_2(x, t) dt = 0 \end{cases}$$

где функции $a_j(\cdot)$, $j = \overline{1,5}$ принадлежат пространству $L_2[a, b]$, $f_0 \in C^1$, λ_i , $i = \overline{1,5}$ - числовые параметры;

$f_2(x, y) \in L_2([a, b]^2)$, $f_1(x) \in L_2[a, b]$ искомые функции.

В этой заметке изучена разрешимость однородной системы (1) при всех значениях параметров λ_i , $i = \overline{1,5}$ кроме случая

$$\lambda_i \neq 0, i = \overline{1,5}$$

Всюду в дальнейшем интеграл понимается по отрезку $[a, b]$.

Основными результатами являются следующие.

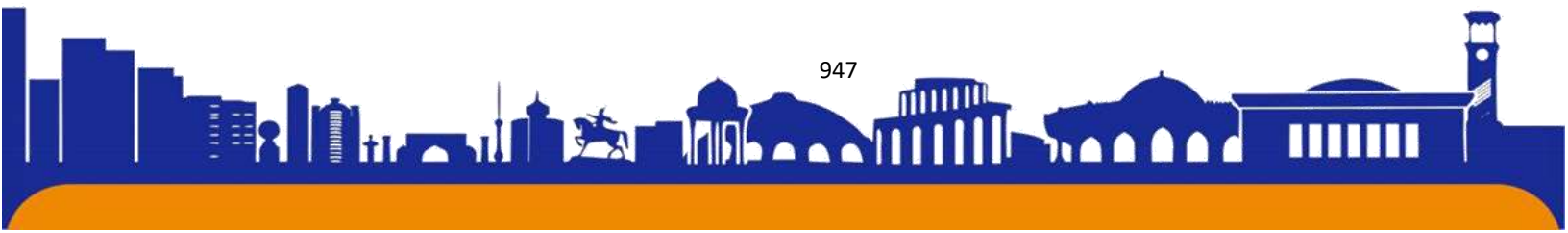



Пусть детерминанты $D_1(\lambda_1) = 1 + \lambda_1 \int_a^b a_1^2(t) dt$ Фредгольма [1] ядра $a_1(t)$

Теорема 1. Пусть $\lambda_1 \neq 0, \lambda_2 = \lambda_3 = \lambda_4 = \lambda_5 = 0$, тогда

а) если $D_1(\lambda_1) \neq 0$, то система (1) имеет только нулевое решение:

$$\begin{pmatrix} f_0 \\ f_1(x) \\ f_2(x,y) \end{pmatrix} = \begin{pmatrix} 0 \\ 0 \\ 0 \end{pmatrix}$$

б) если $D_1(\lambda_1) = 0$, то однородная система имеет решение

$$f_0 = f_0, f_1(x) = f_2(x,y) = f_0, f_0 \in C^1, f_0 \neq 0$$

$D_2(\lambda_2) = 1 + \lambda_2 \int a_2^2(t) dt$ детерминант Фредгольма ядро $K(x,t) = a_2(x)a_2(t)$.

Теорема 2. Пусть $\lambda_2 \neq 0, \lambda_1 = \lambda_3 = \lambda_4 = \lambda_5 = 0$. Тогда:

а) если $D_2(\lambda_2) = 0$ то однородная система (1) имеет решение вида

$$\begin{pmatrix} f_0 \\ f_1(x) \\ f_2(x,y) \end{pmatrix} = \begin{pmatrix} 0 \\ ca_2(x) \\ -ca_2(x) \end{pmatrix}$$

б) если $D_1(\lambda_1) \neq 0$ то система имеет только нулевое решение.

Аналогичные результаты как в теореме (2) получено и в случаях:

- 1) $\lambda_3 \neq 0, \lambda_i = 0, i = 1, 2, 4, 5$;
- 2) $\lambda_4 \neq 0, \lambda_i = 0, i = 1, 2, 3, 5$;
- 3) $\lambda_5 \neq 0, \lambda_i = 0, i = 1, 2, 3, 4$;

Теорема 3. Пусть $\lambda_1 \neq 0, \lambda_2 \neq 0, \lambda_3 = \lambda_4 = \lambda_5 = 0$ и Тогда :

а) если $D_1(\lambda_1) \neq 0$, то

1) при $\int a_1(t)a_2(t)dt = 0$ имеет решение вида $f_0 = 0, f_1(x) = -\lambda_2 ca_2(x), f_2(x,y) = \lambda_2 ca_2(x)$ где c – произвольная постоянная,

2) при $\int a_1(t)a_2(t)dt \neq 0$ однородная система (1) имеет решение вида





$$f_0 = A(a_1, a_2), f_1(x) = -c_1 - \lambda_2 c_2 a_2(x), f_2(x, y) = c_1 + \lambda_2 c_2 a_2(x)$$

где $A(a_1, a_2) = \frac{c\lambda_1\lambda_2 \int a_1(t)a_2(t)dt}{D_1(\lambda_1)} = c' \cdot c_1, c_2, c'$ постоянные.

б) если $D_1(\lambda_1) = 0$, то

1) при $\int a_1(t)a_2(t)dt = 0$ система (1) имеет решение вида

$$f_0 = c_1, f_1(x) = -c_1 - \lambda_2 c_2 a_2(x), f_2(x, y) = c_1 + \lambda_2 c_2 a_2(x)$$

где c_1, c_2 – константы;

2) при $\int a_1(t)a_2(t)dt \neq 0$ однородная система (1) имеет решение вида

$$f_0 = c_2, f_1(x) = -c_2 - ca_2(x), f_2(x, y) = c_2 + ca_2(x)$$
 где c – постоянная.

Отметим, что в случаях когда двое из параметров отличны от нуля, а остальные равны нулю имеют аналогичные теоремы.

Теперь пусть $D(\lambda_1, \lambda_2, \lambda_3) = 1 -$

$$\int [\sum_{k=1}^3 \lambda_k a_k^2(t)] dt$$
 детерминант Фредгольма ядро $k(x, t) = \sum_{k=1}^3 \lambda_k a_k(x)a_k(t)$.

Теорема 4. Пусть $\lambda_1 \neq 0, \lambda_2 \neq 0, \lambda_3 \neq 0, \lambda_4 = \lambda_5 = 0$ Тогда:

а) если $D(\lambda_1, \lambda_2, \lambda_3) \neq 0$, то система (1) имеет решение вида $f_0 = \lambda \sum_{k=1}^3 c_k \lambda_k^2 \int a_k^2(t) dt = c, f_1(x) = \sum_{i=1}^3 \lambda_i c_i a_i(x), f_2(x, y) = -\sum_{i=1}^3 \lambda_i c_i a_i(x)$

б) если $D(\lambda_1, \lambda_2, \lambda_3) = 0$, то система (1) имеет только нулевое решение.

Аналогичные теоремы можно сформулировать и при остальных случаях когда трое из параметров отличны от нуля и остальные равны нулю.

Теорема 5. Пусть $\lambda_i \neq 0, i = \overline{1,4}, \lambda_5 = 0$ и

$$D_4(\lambda_4) = 1 + \lambda_4 \int a_4^2(t)dt \neq 0$$
 Тогда:

а) если $D(\lambda'_1, \lambda'_2, \lambda'_3) = 1 + \sum_{j=1}^3 \lambda_j^2 \int a_j^2(t) dt = 0$, то система (1) имеет решение вида $f_0 = c_2, f_1(x) = A_1(x), f_2(x, y) = B_1(x)$, где

$$c = -\lambda_1 \sum_{i=1}^3 \lambda'_i c_i \int a_i(t)a'_i(t)dt, A_1(x) = \sum_{j=1}^3 \lambda'_j \hat{a}_j(x)c_j,$$

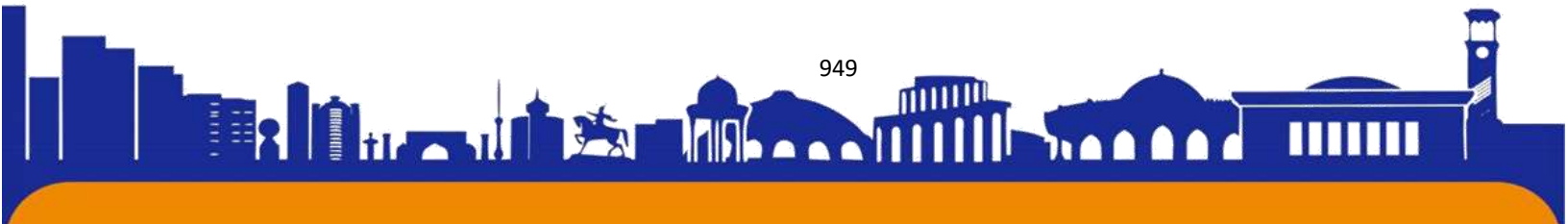



ISSN (E): 2181-4570

$$B_1(x) = \frac{\lambda_4 a_4(x)}{D_4(\lambda_4)} \sum_{i=1}^3 \lambda'_i c_i \int a_4(t) \hat{a}_i(t) dt;$$

б) если $D(\lambda'_1, \lambda'_2, \lambda'_3) \neq 0$, то система (1) имеет только нулевое решение.

Список литературы

1. Смирнов В.И. “Курс высшей математики ” Т.4. , Часть I. ,М. “Наука”, 1974 г
2. Рид М., Саймон Б., Методы современной математической физики. М.: Мир. 1977, 1, Функциональный анализ.
3. Хайруллаев И.Н. Некоторые частично-интегральные операторы и их спектральные свойства //Кандидатская диссертационная работа. Ташкент, 2001.

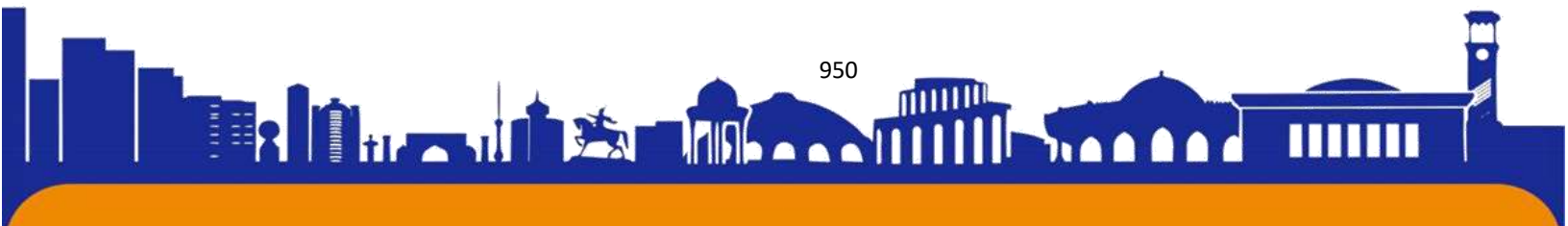

Korxonalarda pul mablag'leri hisobini takomillashtirish.

Turayeva Gulizahro

Guliston davlat universiteti „Iqtisodiyot“ kafedrasida o'qituvchisi

Nigora Jo'rayeva

Guliston agrotexnologiyalar texnikumi o'qituvchisi

Hasanova Diyora

Aliqulova Oydin

Rahmatova Nilufar

Rahmonberdiyeva Nozima

Guliston davlat universiteti „DO'YQIT“ talabalari

Annotatsiya: Maqolada pul mablag'leri hisobini ham nazariy ham amaliy jihatdan o'rganish kelgusida moliyaviy hisobning uslubiy asoslaridan biri hisoblangan bugalteriya hisobi hisob- varaqlar rejasini moliyaviy hisobot shakllari talab qiladigan ma'lumotlarni yig'ish, qayta ishlash va saqlash nuqtai nazaridan rivojlantirish zarurligini ko'rsatadi.

Kalit so'zlar: Hisob kitob scheti, naqdsiz pul, to'lov topshiriqnomasi, aksept me'morial order, akkreditiv, chek daftarchalari, uzoq muddatki kreditlar.

Kirish.

Ma'lumki, iqtisodiyot rivojlanishining barcha bosqichlarida naqd pulsiz hisob kitoblar alohida ahamiyatga ega bo'lgan va ularni hisobga olish tartibi o'sha davrdagi iqtisodiyotning rivojlanishi darajasidan kelib chiqqan. Bozor iqtisodiyoti sharoitida naqd pulsiz hisob kitoblardan samarali foydalanish korxonalar iqtisodiyotining barqaror rivojlanishini ta'minlovchi asosiy omillardan biridir. Chunki korxonalar faoliyatining uzluksiz davom etishini ta'minlash uchun zarur ishlab chiqarish zahiralari va mehnat vositalari sotib olish, davlat byujetidan tashqari fondlar uchun to'lovlarni amalga oshirish ma'lum miqdorda naqd pulsiz hisob kitoblar talab qiladi. Shuning uchun ham korxonalar mavjud pul mablag'larini yuqorida ko'rsatilgan maqsadlarga sarflashda iqtisodiy jihatdan manfaatli va tejamli bo'lgan hamda korxonaga o'z mablag'laridan ratsional foydalanish imkonini berishni birinchi navbatda hisobga olishi zarur.





ISSN (E): 2181-4570

Muxokama va natijalar

Korxonalar amalga oshiruvchi har qanday faoliyat turi pul mablag'larini talab qiladi. Korxonalar pul mablag'lari asosan mahsulot, ish va xizmatlar, shuningdek qimmatbaho qog'ozlarni va mol mulkni sotishdan kelib tushadi. Yuridik shaxslarning pul mablag'larining tashkil topishi, saqlanishi va ulardan foydalanish tartibi O'zR Markaziy banki boshqaruvi tomonidan nazorat qilinadi. 2015 yil 16 mayda MB tomonidan tasdiqlangan va 2015 yil 22 iyunda Adliya Vazirligi tomonidan ro'yxatga olingan "Yuridik shaxslar tomonidan kassa operatsiyalarini amalga oshirish Qoidalari"da batafsil yoritib berilgan.

Korxonalarda pul mablag'larining buxgalteriya hisobini yuritish ko'p jihatdan ularning turkumlanishiga bog'liq. Chunki pul mablag'larining qaysi manbalardan kelib tushishi va qaysi yo'nalishlar bo'yicha sarflanishini tahlil qilish asosida ulardan samarali va maqsadga muvofiq foydalanish mumkin.

Hozirda amaliyotda pul mablag'lari quyidagicha turkumlanadi:

- 1) valyuta turlari;
- 2) qaysi joyda saqlanishi;
- 3) qaysi maqsadlarga sarflanishi;
- 4) qaysi manbalardan kelib tushishi;
- 5) pul mablag'lari turlari.

Respublikamizda xo'jalik sub'ektlariga nafaqat O'zbekiston milliy valyutasi so'mda balki boshqa chet el valyutalarida ham banklarda hisob raqamlarini ochish imkoniyatlari berilgan. O'zR Markaziy bankining qaroriga ko'ra, barcha xo'jalik sub'ektlariga 1999 yil 1 iyuldan boshlab, bir necha banklarda o'zlarining turli valyutalardagi hisob raqamlarini ochish imkoniyati berildi. (1-jadval)

1-jadval. Pul mablag'larining faoliyat turlari bo'yicha sarflanishi

№	Faoliyat turlari	Pul mablag'larining sarflanishi
1	Asosiy (operatsion) faoliyat	a) ish haqi b) ishlab chiqarish zahiralari sotib olish c) xarajatlarni to'lash

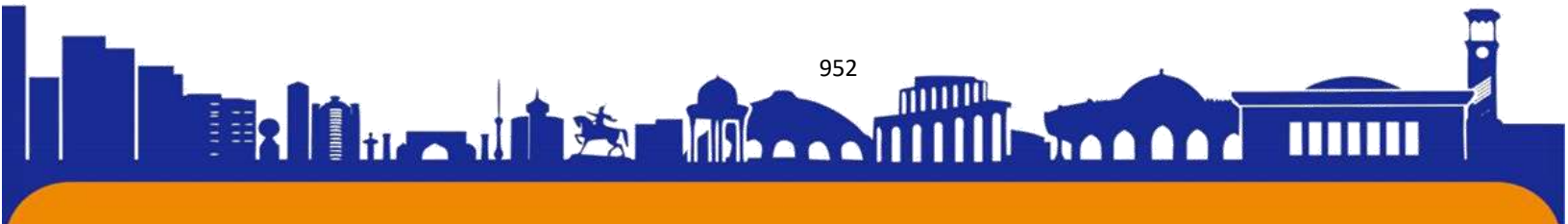



		d) olingan kreditlarga foizlar to'lash e) soliqlarni to'lash
2	Investitsiyaviy faoliyat	a) asosiy vositalarni sotib olish b) qimmatli qog'ozlarni sotib olish v) kreditlar berish
3	Moliyaviy faoliyat	a) o'z aksiyalarini sotib olish b) obligatsiyalar bo'yicha to'lovlarni amalga oshirish v) dividendlar bo'yicha to'lovlarni amalga oshirish

Pul mablag'larining akkreditiv va chek daftarchasi shakliga o'tkazilishidan ko'zlangan asosiy maqsad, xo'jalik sub'ektlari o'rtasidagi hisob-kitoblarni tezlatish va ishonchdan chiqqan yoki bir-biridan ancha uzoqda joylashgan yuridik shaxslar o'rtasidagi hisob-kitoblarda qo'llashdan iboratdir.

Xulosa

Xulosa qilib aytganda pul mablag'lari bu – korxonaning asosiy to'lov vositalaridan biri hisoblanadi. Korxonalarining pul mablag'la'i asosan hisob-kitob schetida, kassada, valyuta schetida va maxsus schetlarda saqlanadi. Pul mablag'lari hisobi kassa kitobi, kassa kirim-chiqim orderlari, hisob-kitob schetidan ko'chirmalar va boshqa hujjatlar yordamida yuritiladi. Korxonalarining bankdagi milliy va xorijiy valyuta hisob raqamlarida saqlanayotgan pul mablag'lari mamlakatimiz iqtisodiyotining poydevorini mustahkamlashga xizmat qiladi.

Shunday qilib, pulning birinchi vazifasi mamlakat iqtisodiyotini rivojlantirishga xizmat qilsa, ikkinchi vazifasi esa korxonalarga ma'lum miqdorda daromad keltirishdan iboratdir.



**Foydalanilgan adabiyotlar.**

1. O'zbekiston Respublikasining "Buxgalteriya hisobi to'g'risida»gi qonuni № 404. –T.: 2016 y
2. Turayeva, G., Mullajonov, B., Qurbonbekov, R., To'raqulov, S., Mamadaliyev, U., & Fozilov, S. (2023). BUXGALTERIYA HISOBINING USULLARI VA TAMOYILLARI. *Наука и технология в современном мире*, 2(14), 53-55.
3. Turayeva, G., Mamarahimov, A., Berdiqulov, S., & Robimqulov, N. (2023). BUXGALTERIYA HISOBI FANINI RIVOJLANISHIDA AKT NING O'RNI. *Инновационные исследования в современном мире: теория и практика*, 2(15), 25-26.
4. Gulizahro, T., Hurriyat, M., Oydinoy, N., Umida, N., & Muxlisa, O. (2023, April). RAQAMLI IQTISODIYOT SHAROITIDA "1C: BUXGALTERIYA HISOBI". In " *Conference on Universal Science Research 2023*" (Vol. 1, No. 4, pp. 96-98).
5. Gulizahro, T., Shodiyor, X., Zulhumor, S., Feruza, B., & Mohinur, Y. (2023, April). BUXGALTERIYA HISOBINING USULLARI VA TAMOYILLARI. In " *Conference on Universal Science Research 2023*" (Vol. 1, No. 4, pp. 90-92).
6. Gulizahro, T., Kamola, H., Zulayxo, P., Aziza, T., & Nozima, G. (2023, April). BUXGALTERIYA HISOBI SCHOTLARIDAN FOYDALANISH TALABI. In " *Conference on Universal Science Research 2023*" (Vol. 1, No. 4, pp. 99-101). Madinabonu, A., Nurjahon, N., & Mehriniso, M. (2023, April). BUXGALTERIYA HISOBINING MILLIY STANDARTI. In " *Conference on Universal Science Research 2023*" (Vol. 1, No. 4, pp. 93-95).

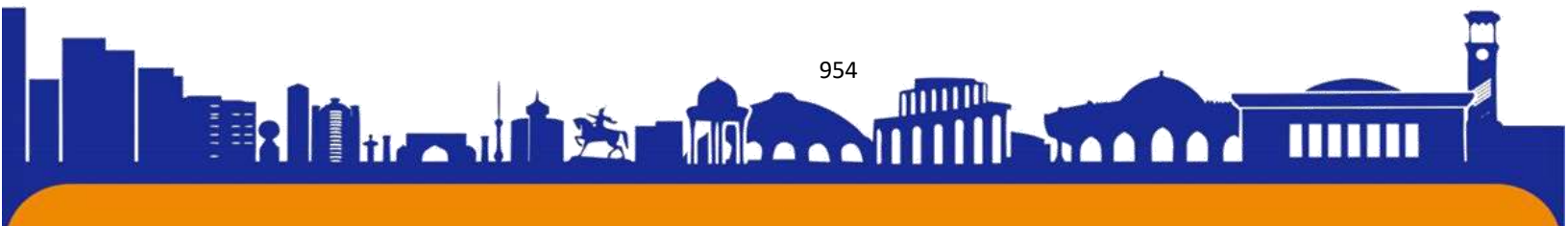



ISSN (E): 2181-4570

Boshlang'ich sinf o'quvchilarni milliylik ruhida tarbiyalashda hadis ilmining pedagogik-psixologik asoslari

Narziyeva Xabiba Xudayberdiyevna
Denov tadbirkorlik va pedagogika instituti
“Ta’lim-tarbiya nazariyasi va metodikasi”
(boshlang'ich ta’lim) mutaxassisligi II
bosich magistranti

Annotatsiya: boshlang'ich sinf o'quvchilarini axloqiy tarbiyalashda o'quvchilarga hadislarini o'rgatish orqali ularda insoniy sifatlarini o'stirish va interaktiv metodlar asosida axloqiy ko'nikmasini shakllantirish haqidadir. Hadislar orqali so'z ma'nolari ustida ham ishlash samarali ta'lim hisoblanadi.

Kalit so'zlar: hadis, tarbiya, axloq, saxobalar, hadisshunos olimlar, oila, farzand, texnologiya, boshlang'ich ta'lim, takomillashtirish, ko'nikma, bilim, allomalar.

Buyuk ajdodlarimizdan Imom Buxoriy, Imom Moturudiy, Hakim at-Termiziy, Ahmad Yassaviy, Bahouddin Naqshband kabi mutafakkirlar o'zlarining beqiyos ma'rifatlari bilan umuminsoniy madaniyatning rivojlanishiga ulkan hissa qo'shishgan. Beruniy, Ibn Sino, Alisher Navoiy ma'rifatni ilm, amal, odob bilan o'zaro bog'liq xislatlar deb hisoblaganlar. Ularning fikriga ko'ra, kishining odobi, xulqi uning ma'rifati, bilimdonligi bilan chambarchas bog'liq bo'lib, inson qanchalik ma'rifatli bo'lsa, uning xulqi shunchalik yaxshi va mukammal bo'ladi.

Biz farzand tarbiyasida mutafakkirlarning qarashlari, olimlarning fikrlarini o'rganar ekanmiz, beixtiyor millatimizga xos bo'lgan axloqiy, tarbiyaviy fazilatlar ko'z o'ngimizda gavdalanadi. Shuningdek, ilk tarbiya, samimiy munosabat, go'zal muomala oiladan ota-onalarimizning namunasi timsolida shakllanadi. Abu Nasr Forobiyning: “Inson o'z baxtiga erishishda go'zallikni ko'rishi va his qilishining o'zi yetarli emas, buning uchun go'zallikni yarata olishi muhimdir”, – degan fikrlarida olam-olam ma'no bor. Mutafakkirning bu fikrida bugungi ota-onalarimiz o'zlari namuna bo'lgan holda oilalarida, ishlarida, ro'zg'orlarida, uy tutishlarida, o'zaro munosabatlarida, yurish-turishlarida, kiyinishlarida, salomatliklarida, farzand tarbiyasida, ular bilan bo'ladigan muomalada go'zallikni yarata olishlari zarur, degan g'oya o'z aksini topgan.





Ajdodlarimiz ham o'zlari namuna bo'lgan holda o'z farzandlariga pandu nasihatlar qilganlar. Jumladan, Abu Nasr Forobiy: "Har inson kasb-korini mukammal bilmog'i, yaxshi tarbiya olmog'i, yaxshi xulq-atvorga, fazilatlarga ega bo'lmog'i kerak", — degan ekan. Arab hikmatlarining birida: "Uch narsa kishi aqlini peshlaydi: biri olimlar va keksalar bilan suhbat, ikkinchisi ha-yotiy tajriba, uchinchisi chidam va sabot bilan intilish. Inson ikki narsaning qadrini faqat yo'qotgandagina biladi: biri yoshlik, biri sog'liq", — deb ta'kidlangani bejiz emas. Darhaqiqat, inson odamlar orasida yashar ekan, o'zaro muomala va munosabatda bo'ladi hamda o'sha jamiyatdagi insonlarning axloqi, tarbiyasi ko'zgusida yashaydi, unga ko'nikib ketadi. Jamiyatda xushmuomala, tarbiyali, aqlli, tashabbuskor, faol insonlarni hamma yaxshi ko'radi. Mutafakkirlarimizning tarbiya, ilm, fanga oid qarashlarini quyida keltirishdan maqsad, ular farzand tarbiyasida unumli foydalanishda oz bo'lsada, yordam beradi, deb umid qilamiz.

Abu Homid G'azzoliy o'zining "Ihyou ulumid-din" kitobida to'rtta katta mavzuni jamlagan:

a) ibodatlar haqidagi qism, b) urf-odatlar haqidagi qism, v) halok qiluvchi va g) najot beruvchi narsalar haqidagi qismlar. Har bir qism o'ntadan, jami qirqta kitobni o'z ichiga olgan. Ta'kidlash joiz, Abu Homid G'azzoliy biror mavzuni yoritarkan, islomiy odob va an'anaga ko'ra, dastlab unga tegishli oyatlarni keltiradi, so'ngra Payg'ambarimizning hadislariga murojaat etadi, keyin esa sahobalar va boshqa ulug'larning so'zlaridan, siyratlaridan dalillar keltiradi, shundan so'ng fikrmulohazalarini bayon etadi, lozim o'rinlarda so'zlarini hujjat bilan quvvatlaydi. Biz Abu Homid G'azzoliyning "Ihyou ulumid-din" asarining "Muhliqot" (halokatga olib boruvchi ofatlar) qismini, ya'ni "Til ofatlari"ni tanladik. Ushbu kitobda muomala odobi, yuksak axloqiy intizom masalalari oyat, hadis asosida sahobalarning so'zlari, ibratomuz rivoyatlar orqali yoritilgan. Biz qisqa bo'lsa-da, til, til ofatlari haqida so'z yuritarkanmiz, tilning faoliyat va ta'sir doirasiga chek yo'q: yaxshilik sari yursa, oldida keng maydon, ufqlar qadar cho'zilgan, yomonlik yo'liga kirsam, ilon-chayonlar kabi sudralib, tubsiz tubanlikka ketishi mumkin ekani beixtiyor, har birimizni avval o'ylab, keyin so'ylashga chorlaydi.

Abu Bakr ibn Iyosh hikoya qiladi: "To'rtta shoh — Hind, Chin, Eron va Rum podshohlari bir joyga jamlandi. Biri edi: "Aytmaganlarimga emas, aytgan so'zlarimga pushaymonman". Yana biri aytdi: "Qachonki bitta so'z gapirgan bo'lsam, u so'z

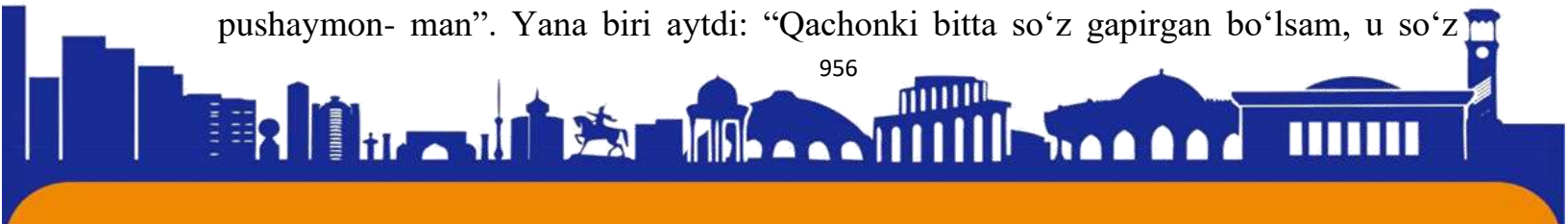



mening xo‘jayinimga aylandi, men unga tobe. Gapirmagan so‘zimga esa men xo‘jayin bo‘ldim, u menga tobe”. Uchinchisi dedi: “Gapirgan gapi o‘ziga qaytarilsa, zarar beradigan, agar qaytarilmasa, foyda bermaydigan gapiruvchiga ajablana- man?!” To‘rtinchisi dedi: “Aytganlarimdan ko‘ra, aytmaganla- rimni rad qilish menga osonroq”.

Abu Zar deydi: “Rasululloh sallollohu alayhi vasallam menga shunday dedilar: Badaningga yengil, mezonda og‘ir amalni senga o‘rgataymi?”

Ha, albatta, ey Ollohning rasuli, — dedim.

Bu amal – jim yurish, go‘zal xulq va behuda gaplardan tiyilishdir, — dedilar.

Ibn Mas‘ud aytdi: “Sizlarni ortiqcha gapdan ogohlantiraman! Kishiga ehtiyoj darajasidagi gap kifoyadir”.

Mujohid dedi: “Albatta, so‘zlar yozib boriladi. Hatto kishi o‘g‘lini tinchitish uchun: “Senga falon-falon narsalar sotib olaman,” – desa, uni “kazzob” deb yozib qo‘yiladi.

Mutafakkir Abu Homid G‘azzoliy qarashlaridagi go‘zal xulq, muomala, so‘zlashda aql va zakovat bilan o‘ylab gapirish, yolg‘on gapirishdan yiroq bo‘lish ilgari surilgan. Mutafak- kirning bu fikrlarini yoshlar ongiga singdirish va tarbiyalash orqali oilalardagi o‘zaro munosabatlarni yaxshilash, turli kelishmovchiliklar, nizolarni oldini olish mumkin. Chunki yaxshi gap ham, yomon gap ham bir og‘izdan chiqishi hech kimga sir emas. Shunday ekan, kelinglar, oilada farzandlarga, yaqinlarga muloyim, shirinsoz, chiroyli muomalada bo‘lib, imkon qadar namuna bo‘lishga harakat qilaylik.

Tarbiyani keng ma‘noda tushungan Avloniy uni birgina axloq tarbiyasi bilan chegaralab qo‘ymaydi. U, avvalo, bolaning sog‘lig‘i haqida g‘amxo‘rlik qilish lozimligiga e‘tibor qaratadi. Avloniyning fikricha, sog‘lom fikr, yaxshi axloq, ilm- ma‘rifatga ega bo‘lish uchun, avvalo, tan salomatligi zarur. Avloniy fikricha, «badanning salomat va quvvatli bo‘lmog‘i insonga eng kerakli narsadur. Chunki o‘qumoq, o‘qutmoq, o‘rganmoq va o‘rgatmoq uchun insonga kuchlik, kasalsiz jasad lozimdur».

Abdulla Avloniy bolaning badantarbiyasi, salomatligi masalasida ota-onalarga murojaat qilsa, uning fikr tarbiya- si borasida asosiy mas‘uliyat muallimlar zimmasida ekaniga urg‘u beradi. Bolalarda fikrlash qobiliyatini o‘stirish, dunyoqarashini shakllantirish muallimlarning «diqqatlariga suyangan, vijdonlariga yuklangan muqaddas vazifadur... Negaki, fikrning quvvati, ziynati, kengligi, muallimning





tarbiyasiga bog‘liqdur», – deydi alloma. Shu bilan birga, mu- tafakkir Abdulla Avloniy: “Ta’lim va tarbiya uzviy bog‘ - liq jarayonlardur, dars ila tarbiya orasida biroz farq bor bo‘lsa ham, ikkisi bir-biridan ayrilmaydurgan, birining vujudi biriga boylangan jon ila tan kapidur”, — deya ta’kidlaydi. Avloniy insonga yaxshilik va ezgulik faqat ilm egallash orqali singadi, degan qat’iy fikrni bildiradi. Ilmli, ezgu g‘oya ruhida tarbiyalangan kishidagina Vatan tuyg‘usi shakllanadi, ona yurti va ona tiliga muhabbat uyg‘onadi, sadoqati qaror topadi. Bu fazilatlargasiz komil insonni tasavvur etib bo‘lmaydi, degan fikrlarni ilgari suradi.

Yurt ravnaqi, avvalo, uning farzandlariga, ularning ma’naviy va jismoniy kamolotiga bog‘liqdir. Shu bois Abdulla Avloniy yoshlarni ilm, foydali hunar egallashga, kitob mutolaasiga undaydi. Shuningdek, Avloniy ilmsizni jaholat bilan tenglashtirib, shunday fikrlarni bildiradi: “Jaholat deb o‘qimagan, bilimsiz, hech narsaga tushunmaydurgan nodonlikni aytilur”, – deydi. “Ilm sahroda – do‘st, hayot yo‘llarida – tayanch. Yolg‘izlik damlarida – yo‘ldosh, baxtiyor daqiqalarda – rahbar, qayg‘uli onlarda – madadkor, odamlar orasida – zebu ziynat, dushmanlarga qarshi kurashda – quroldir”. Mutafakkir: “Go‘zallik yuzda ermas, ey birodar, so‘zi shirin kishi har kimga yoqar”, “So‘zing oz bo‘lsinu, ma’noli bo‘lsun, eshitganlar qulog‘i durga to‘lsun,” — deb insonlarni xushsuxan bo‘lishga chorlaydiki, toki so‘zlarimiz farzandlarimiz uchun namuna bo‘lsin.

Tarbiya ham ota-onalarning burchi va farzandlarning haqidir. “Tarbiya” so‘zi arabcha “robba” fe’lidan olingan bo‘lib, o‘stirdi, ziyoda qildi, rioyasiga oldi, rahbarlik qildi va isloh qildi ma’nolarini bildiradi. Musulmon ulamolar “tarbiya”ni bir necha xil ta’rif qilganlar. Jumladan, imom Bayzoviy quyidagicha ta’riflaydi: “Tarbiya bir narsani asta-sekin kamoliga etkazishdir”. Rog‘ib Asfihoniy tarbiyani quyidagicha ta’rif qiladi: “Tarbiya bir narsani bir holdan ikkinchi holga o‘tkaza borib, batamomlik nuqtasiga etkazishdir. Tarbiyaning ma’nolaridan biri, insonning diniy, fikriy va axloqiy quvvatlarini uyg‘unlik hamda muvozanat ila o‘stirishdir”. Islomda bolalar tarbiyasi ota-onaning eng mas’uliyatli va uzoq davom etadigan burchlaridir. Boshqa burchlar ba’zi ishlarni qilish yoki mulkni sarflash bilan oxiriga etadi. Ammo tarbiya mas’uliyati bardavom bo‘ladi. Zotan, ota-onaning farzand ne’matiga haqiqiy shukrlari ham aynan tarbiya mas’uliyatini sharaf bilan ado etish orqali yuzaga chiqadi.

Odob masalasini insoniyat tarixida to‘laqonli ravishda Islom boshlagan, desak mubolag‘a qilmagan bo‘lamiz. Islomda kishining hayotidagi har bir narsaning o‘z





odobi bor. Dunyodagi odobga bag'ishlangan asarlarning asosini va ko'piligini Islom halqlari vakillari tomonidan yozilgan asarlar tashkil qiladi, degan gapda zarracha mubolag'a yo'q. Qadimda Sharq mutafakkirlari tomonidan ilgari surilgan qarashlar hamda g'oyalar bugungi kunda ham muhim ta'lim-tarbiyaviy manba sifatida yoshlar ongi va qalbiga ma'naviy ozuqa berib kelmoqda.

Tarbiyaga oid boy merosini yaratib, takomillashtirib, yoshlarni insonparvarlik, ilmparvarlik, mehr-oqibat, mehnatsevarlik, insonlarga va tabiatga do'stlik, sahiylik kabi umuminsoniy fazilatlar ruhida tarbiyalab kelishgan. Darhaqiqat, ajdodlarimiz tomonidan qoldirilgan bebaho madaniy meros milliy ma'naviyatimizning o'zagini tashkil etadi. Shu sababli undan bugun yoshlarimizning ta'lim va tarbiyasiga keng foydalanish maqsadga muvofiqdir. Chunki, "Ajdodlarimizdan qolgan meros millatimizning nafaqat o'tmishi, shuningdek, istiqboli uchun ham kuch va fidoiyluk manbai hisoblanadi". Har bir xalqning ta'lim-tarbiyaga oid an'analari borki, ular pedagogik tafikkur taraqqiyotining asosi bo'lib xizmat qiladi va bola tarbiyasi haqidagi tasavvurlar va qarashlarni ifodalaydi. Yuqorida aytganimizdek, har bir ota ona o'z farzandlarini barkamol inson bo'lishini istaydi, o'zlari eta olmagan orzuomidlariga bolalarining etishligini o'ylaydi. Bolalarning har bir yutug'idan quvonishadi, mag'lubiyatidan tashvishga tushishadi. Farzandlarini baxtli ko'rish ular uchun eng baxtiyor damlar hisoblanadi. Buning uchun ularga bor kuch-quvvatini sarflashadi.

O'tmishda buyuk allomalarimiz, yuksak darajadagi ma'naviyat, axloq-odob saboqlarini berganliklari, Vatan, xalq istiqboli, farovon turmush, halol mehnat, fan taraqqiyoti, inson mehnati, atrof-muhitga oqilona munosabat haqidagi o'z qarashlarini bayon qilib berganliklariga guvoh bo'lamiz.

Mana shunday mangu allomalar jumlasiga Ahmad Yassaviyni kiritish mumkin. Xoja Ahmad Yassaviy o'zining ma'naviy-axloqiy qarashlari bilan bugungi kunda ham pedagogika faniga beqiyos qo'sha olganligi olib borilgan izlanishlardan ayon bo'lmoqda. "Xoja Ahmad Yassaviyning nuqtai nazariga ko'ra ayyorlik, gunohlarni yashirish o'zgalarga xiyonat hisoblanadi. Bu fikrlari bilan Xoja Ahmad Yassaviy rostgo'ylik, halollik, o'z-o'ziga talabchanlikni targ'ib qiladi. Zahmat chekkan odam sabrli, bardoshli, irodali bo'ladi, degan fikrni ilgari suradi. Hushyorlik shaxsni faol harakat qilishga undaydi. Xoja Ahmad Yassaviy hikmatlari o'quvchi shaxsini xushyorlikka, faol harakatlanishga, fitnalardan, fisqu fasod ishlardan o'zini olib





qochishga undaydi”. Shuning uchun ham ta’lim tarbiya jarayonida ulardan keng foydalanish maqsadga muvofiq hisoblanadi.

O‘zbekiston Respublikasining birinchi prezidenti I.Karimov aytganlaridek, “Buyuk ma’rifatparvar bobomizning bu so‘zlari asrimiz boshida millatimiz uchun qanchalar muhim va dolzarb bo‘lgan bo‘lsa, hozirgi vaqtda ham biz uchun shunchalik, balki undan ham ko‘ra muhim va dolzarb ahamiyat kasb etadi”.

“Milliy madaniyatimiz, xalq ma’naviy boyligining ildizlariga e’tibor berish zarur. Bu xazina asrlar davomida misqolab to‘plangan. Tarixning ne-ne sinovlaridan o‘tgan. Insonlarga og‘ir damlarda madad bo‘lgan. Bizning vazifamiz - shu xazinani ko‘z qorachig‘imizdek asrash va yanada boyitish”. Milliy taraqqiyotimiz uchun fundamental ahamiyatga ega ushbu fikr, ko‘rsatma san’atga oid ilmiy tadqiqotlar uchun ham muhim ahamiyatga egadir.

Prezidentimiz Shavkat Mirziyoyev yoshlar tarbiyasiga alohida to‘xtalib: “Bolalarimizni birovlarining qo‘liga berib qo‘ymasdan, ularni o‘zimiz tarbiyalashimiz lozim. Buning uchun yoshlarimiz bilan ko‘proq gaplashish, ularning qalbiga quloq solish, dardini bilish, muammolarini echish uchun amaliy ko‘mak berishimiz kerak. Bu vazifalarni amalga oshirishda biz asrlar mobaynida shakllangan milliy an’analarimizga, ajdodlarimizning boy merosiga tayanamiz”. Biz ta’lim va tarbiya tizimining barcha bo‘g‘inlari faoliyatini bugungi zamon talablari asosida takomillashtirishni o‘zimizning birinchi darajali vazifamiz deb bilamiz. Yosh avlod tarbiyasi haqida gapirganda, Abdurauf Fitrat bobomizning mana shu fikrlariga har birimiz, ayniqsa, endi hayotga kirib kelayotgan o‘g‘il-qizlarimiz amal qilishlarini men juda-juda istardim. Mana, ulug‘ ajdodimiz nima deb yozganlar: “Xalqning aniq bir maqsad sari harakat qilishi, davlatmand bo‘lishi, baxtli bo‘lib izzat-hurmat topishi, jahongir bo‘lishi yoki zaif bo‘lib xorlikka tushishi, baxtsizlik yukini tortishi, e’tibordan qolib, o‘zgalarga tobe va qul, asir bo‘lishi ularning o‘z ota-onalaridan bolalikdan olgan tarbiyalariga bog‘liq” deya ta’kidlab o‘tdi.

Tarbiya o‘z navbatida oiladan boshlanar ekan, biz o‘z farzandlarimizni baxtisaodatini, kamolini, iqbolini, buyuk inson bo‘lib etishganligini va hayot abadiyligi avlodlar davomiyligini ta’minlaydigan ma’naviy qo‘rg‘oni bo‘lmish o‘z oilamizning mustahkamligini ko‘rishni istar ekanmiz, demak oilada o‘qituvchilarimizni har tomonlama sog‘lom va barkamol etib tarbiyalashda tarbiyaning barcha turlariga e’tiborni kuchaytirish muhim ahamiyat kasb etadi. Ota-bobolarimizdan qolgan boy

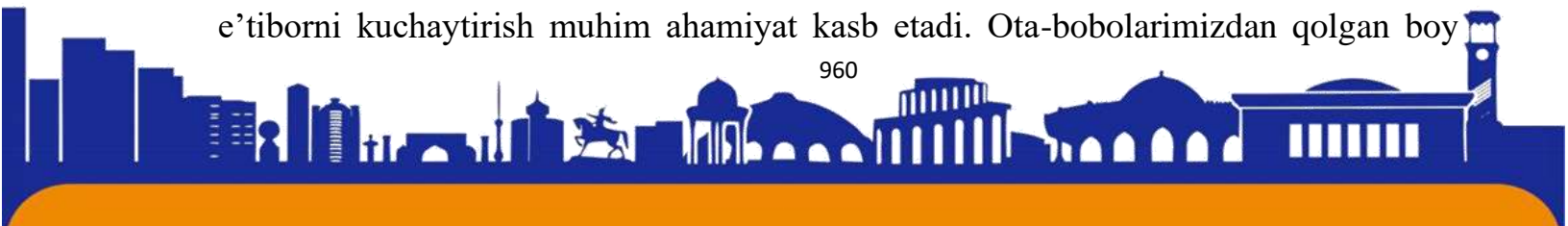



ma'naviy merosning yosh avlodni har tomonlama yuksalishi tizimidagi o'rni va roli o'ziga xos xususiyatga va ko'rinishlarga ega. "Darhaqiqat, ajdodlar tomonidan yaratilgan tarbiyaviy qadriyatlarni o'rganishda ta'lim tizimi imkoniyatlarga alohida e'tibor qaratishlozim. Sharq mutafakkirlarining asarlarini o'rganish, tahlil qilish, ularning ijodi va ta'lim-tarbiyaga oid qarashlarini pedagogik nuqtai nazardan tadqiq etish muhim amaliy ahamiyatga ega". Ular o'z asarlarida shaxs ma'naviyati, insonda odob-axloqning yuksak namunalarini tarkib toptirish, oila, nikoh, farzand tarbiyasi, halol mehnat bilan kun kechirish, atrof-muhitga nisbatan oqilona munosabatda bo'lishga oid qarashlarni bayon qilganlar. Shunday qilib, inson va uni tarbiyalash masalalari Sharq mutafakkirlari va allomalari o'z asarlarida insonning bilim olishi, hunar egallashi, undagi yuksak ma'naviy-ahloqiy sifatlarni ulug'laydilar va shunday fazilatlarga ega bo'lishga barchani chorlaydilar. Ma'naviy yuksak, zamonaviy ilm-fanni egallagan, ajdodlarimizning boy ma'naviy merosga sohib chiqqan avlodni hech qanday tashqi kuch, g'oya yoki mafkura aslo o'z ta'siriga tushira olmaydi. Bunday avlodni voyaga etkazgan xalqning istiqboli porloq, kelajagi buyukdir.

Hadis (arab. — xabar, gap, yangilik) — Muhammad sollallohu alayhi vasallam aytgan so'zlari, qilgan ishlari, iqrorlari to'g'risidagi rivoyat. Islom dinida Qur'on karimdandan keyin ikkinchi manba hisoblanadi. Hadis 2 qismdan iborat bo'ladi: matn va sanad. Hadis 2 turga — Hadisi qudsiy (ma'nosi Alloh taoloniki, aytilishi Rasululloh tomonidan bo'lgan hadislar) va Hadisi nabaviyga bo'linadi. Hadislar e'tiborga olinishi jihatidan 3 qismga bo'linadi: 1) sahih (ishonchli); 2) hasan (yaxshi); 3) zaif.

Hadis qanday ko'rinishda bo'ladi?

Ey Odam farzandi! Biror yangi kun yo'qki, Yer senga o'zining tilida: «Ey Bani Odam, ustimda yurasan, keyin qo'ynimda g'amga ko'milasan, ustimda nafsing tusaganini yeysan, qo'ynimda qurtlarga yem bo'lasan», demasa. (Biror kun yo'qki, Yer senga o'z tilida:) «Ey Bani Odam! Men qo'rqinch uyiman, sen so'roq qilinadigan uyiman, kimsasiz uyiman, zulmat uyiman, ilonlaru chayonlar uyiman, bas, meni xarob qilavermasdan obod etmaysanmi?» demasa».

Qur'ondan barcha huquqiy va axloqiy masalalar umumiy tarzda bayon etilgan. Ularga aniqlik kiritish va izohlash uchun Muhammad sollallohu alayhi vasallam o'z hadislarini aytardi. Bu hadislarini payg'ambarlarning safdoshlari ya'ni sahobai kiromlar yodda saqlashga harakat qilardi. Payg'ambar sollallohu alayhi vasallam vafotidan so'ng hadislarini naql qilish odat tusiga kirdi. Shu munosabat bilan bir guruh musulmonlar uni

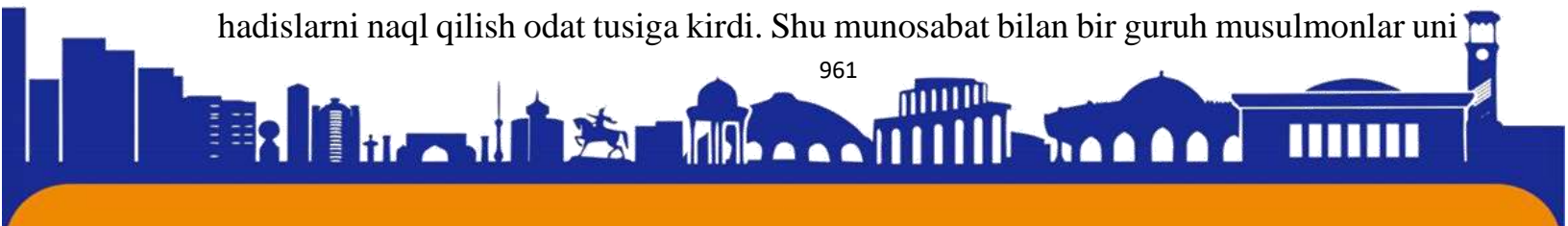



yozma shaklda to‘play boshladilar. Birinchi hadis kitobini Ibn Shihob az-Zuhriy rohimahulloh yozdi. Undan keyin birin-ketin hadis to‘plamlari tasnif etila boshladi. Lekin bu to‘plamlar muayyan tartibga solinmagan, boblarga ajratilmagan bo‘lib, ularda Payg‘ambar sollallohu alayhi vasallam hadislar bilan sahobalar va tobe‘inlarning fatvolari bir manbada jam qilib yuborilgan edi.

To‘rli xil yo‘nalishi

Hijriy 3-asrda hadis ta‘lif etish sohasida „sunan“ deb atalmish turli yo‘nalishlar vujudga keldi. „Musnad“ yo‘nalishida tasnif etilgan to‘plamlarda turli mavzudagi hadislar bir joyda keltirilib, ular hadis rivoyat qiluvchi sahobalarning islom dinini qabul qilgan vaqtiga ko‘ra yoki alifbo tartibida joylashtirilgan. Abu Hanifa, Ahmad ibn Hanbalning rohimahullohning hadis kitoblari shu yo‘nalishga mansub. „Sahih“ yo‘nalishiga tug‘ri, ishonarli hadislar kiritilgan. Bu yo‘nalishga Imom Buxoriy rohimahulloh asos solgan. „Sunan“ yo‘nalishidagi to‘plamga esa, to‘g‘ri, ishonarli hadislar bilan bir qatorda „zaif“ hadislar ham kiritilgan. Abu Dovud, Abu Iso atT-ermiziy, Nasoiy, Ibn Moja rohimahullohlar to‘plamlari shu yo‘nalishga mansubdir.

Ilk hadis Movarounnahrda

Movarounnahrda birinchi bo‘lib Imom Abdulloh ibn Muborak al-Marvaziy rohimahulloh hadis to‘plamini tasnif etgan. Bundan tashqari Ahmad ibn Hanbal al-Marvaziy, Ishoq ibn Rohavayh alMarvaziy, Haysam ibn Kulayb ashShoshiy, Abu Bakr Ahmad ibn Muhammad al-Barakotiy, Ibrohim ibn Ma‘qul anNasafiy va boshqalar hadis to‘plamlarini tasnif etishgan. Keyinchalik, milliy-siyosiy ixtiloflar natijasida, Payg‘ambar sollallohu alayhi vasallam nomidan yolg‘on hadislar to‘qish, fiqh va kalom ilmi sohasidagi ziddiyatlar, amir va hokimlarga xushomadgo‘ylik oqibatida ko‘plab ishonarsiz, to‘qima hadislar yuzaga kelgan

9-10 asrlarda

Davr o‘tishi bilan hadislar tanlanib, muhim deb hisoblanganlari bir tizimga solina boshladi. 9— 10-asr boshlarida dindorlar orasida eng ishonchli deb tanilgan hadisning 6 ta to‘plami vujudga kelgan. Bular: „Sahihi Buxoriy“, „Sahihi Muslim“ (qarang Muslim ibn Hajjoj), „Sahihi Termiziy“, „Sunani Abi Dovud“, „Sunani Ibn Moja“, „Sunani Nasoiy“. ko‘proq e‘zozlanadi. Bu 6 ta hadis to‘plamini tuzgan muhaddislardan 2 tasi movarounnahrlik, 4 tasi esa xurosonlik bo‘lgan. Hadislar to‘plami „sunna“ deb nom olgan. Hadislarni yig‘uvchi, sharhlovchi, targ‘ib etuvchi shaxslar „muhaddis“ deb atalgan.





Islomni qabul qilgan xalqlar madaniy va g'oyaviy merosining ko'p unsurlari islomga hadis shaklida o'tgan. Hadis yig'ish o'rta asr musulmon madaniyatining muhim xususiyati bo'lib, bilim izlashning asosiy mazmuni hisoblangan. Hadislar qanday ilmiy asarni asoslashning muhim qismi bo'lgan; undan hikmatli so'z va matal sifatida ham foydalanilgan. Imom Buxoriyning „Sahihi Buxoriy“ asari islom olami oliy o'quv yurtlarining shariat fatlvolarida asosiy o'quv qo'llanmasi sifatida xizmat qilib kelmoqda. Imom Buxoriyning Hadislar to'plami 4 jildda (1-j. — 1991, 2-j. - 1996, 3-j. - 1994, 4-j. -1992), 2-nashri esa 1997-yilda Toshkentda nashr etildi. Abu Iso Muhammad Termiziyning „Sahihi Termiziy“ Hadislar to'plami 1-jildining o'zbekcha tarjimai 1999-yil Toshkentda chop etildi. Bulardan tashqari „Ming bir hadis“ tarjimai, „Qudsiy hadislar“ tarjimai ham nashr etildi.

Islom nuqtai nazaridan

Ma'lumki, tarixan g'oyatda qisqa muddatda nozil bo'lgan Qur'oni karim oyatlari ba'zi hollarda umumlashtirilgan, murakkab holda keltirilgan bo'lganligidan Payg'ambarimiz sollallohu alayhi vasallam hadislarini ushbu oyati shariflarni kengroq talqin etadi, ularni oddiylashtirib bayon qilib, unda keltirilgan voqea va hodisalarni ko'pchilikka tushunarli qilib mufassal holatda sharhlaydi.

Payg'ambar sollallohu alayhi vasallam hadislarini u zoti sharif yashagan davr uchun haqiqiy bir ko'zgu vazifasini ham o'taydi. Chunki ular sarvari olamning hayotlari, husni axloqlari, adolatli jamiyat qurish yo'lida ko'rsatgan beqiyos sa'y-harakatlari, yaxshiligi xayr-barakatga asoslangan faoliyatlarni o'z ichiga oladi. Mana shularga binoan oldin o'tgan hech bir payg'ambarlar va ulug'larga ko'rsatilmagan alohida bir e'tibor bilan ilm ahllari hadislarini to'plashga kirishdilar. Hadis ilmi bilan shug'ullanish eng aziz va sevimli mashg'ulot hisoblanib, ularni to'plash uchun olimu ulamolar butun aql-zakovati-yu qalb qo'ri bilan kirishganlarini alohida ta'kidlash zarur.

Payg'ambar sollallohu alayhi vasallam hayot vaqtlarida hadislarini yozib olish odat bo'lmagan. Ayrim sahobalarning fikricha, Payg'ambarning sollallohu alayhi vasallam o'zlari hadislarini yozma qayd etishni man qilganlar. **«Mendan Qur'ondan boshqa hech narsa yozmanglar, agar kimki biror narsa yozgan bo'lsa, o'chirib tashlasin. Mendan faqat hadis aytinglar, xolos. Buning hech zarari yo'q»**, deb uqdirganlar avvaliga Payg'ambar sollallohu alayhi vasallamning o'zlari. So'ngra Payg'ambarning sollallohu alayhi vasallam o'zlari Abdulloh ibn Amr ibn al-Ossga izn qilganlaridan keyin hadislar zarur hollarda yozma ravishda ham qayd etila boshlagan.





Payg‘ambar vafot etganlaridan so‘ng ma‘lum darajada tortishuv va munozaralardan keyin har xil mavzularga doir hadislar kitobat holiga keltirila boshlandi. Masalan, sahobalardan Jobir ibn Abdulloh haj ziyoratining yo‘l-yo‘riqlari («Manosik al-haj») xususidagi hadislardan bir kichik kitob bitgan bo‘lsa, Samara ibn Jundab esa Rasullullohdan eshitgan hadislarini asosida o‘z o‘g‘illariga bir vasiyatnoma yozib qoldiradi. Tobe‘inlar davrida esa hadislarini kitobat etishga qarshilik qiluvchilar ozchillikni tashkil etib, uning kitobatini qo‘llab-quvvatlagan tobe‘iynlar esa aksariyatni tashkil etardi. Ushbu davrda, ya‘ni sahobalar va tobe‘iynlar davrida ikki xil fikr qaror topib, hadislarini ham yozma, ham og‘zaki tarzda rivoyat qilish odat tusiga kirgan edi.

Hadislarini tadviyn etish ularni muayyan bir to‘plamga yig‘ish, demakdir. Dastavval hadislarini to‘plam shaklida qayd etishni boshlagan olim Abdulaziz ibn Marvon (vafoti 704 yil) hisoblanadi. U Misrda amirlik vazifasida bo‘lgan, lekin o‘z maqsadiga erishmasdan burun vafot etadi. Uning ishini o‘g‘li Umar ibn Abdulaziz (vafoti 720 yil) davom etdiradi. Hadislarini bu tariqa qayd etilishidan ko‘zda tutilgan asosiy maqsadlar ularni sahih (to‘g‘ri, ishonchli)larini noqis mavzulari bilan aralashib ketishining oldini olish va muayyan hadisni rivoyat qilgan roviy va ulomalarning vafotlari tufayli ularning yo‘q bo‘lib ketish xavfidan edi. Shu boisdan ham Umar ibn Abdulaziz hadislarini yozma qayd etishni buyurganda Madina ahliga «Rasullullohu sollallohu alayhi vasallamning hadislarini eshitgan zahotingiz yozib olingizlar, chunki uni bilgan ulamolarning dunyodan o‘tib ketishlaridan xavotirdaman», deb yozgan edi. Umar ibn Abdulaziz bu muhim vazifani topshirgan muhaddislarning boshliqlaridan Abu Bakr ibn Muhammad ibn Amr ibn Hazm, Muhammad ibn Muslim ibn Shihob az-Zuhriylar bor edi.

Diniy asarlar

Boblarga ajratilgan yirik asarlar (Al-Javomi’ al-mubavabba). Bu asarlar turli-tuman mavzularni o‘zida qamragan bo‘lib, ularga boblarga ajratilgan holda tartib berilgan.

Mana shu asarlardan Imom Buxoriyning „Al-Jomi’ as-sahih“, Imom Muslim ibn al-Hajjojning „Al-Jomi’ as-sahih“, Termiziyning „Al-Jomi’ al-Kabir“, imom Abu Dovudning „As-Sunan“, imom Nasaiyning „As-Sunan“, imom Ibn Mojaning „As-Sunan“, imom Ad-Dorimiyning „As-Sunan“ kabi asarlarini ko‘rsatish mumkin.

Musnadlar (Al-Masoniyd).

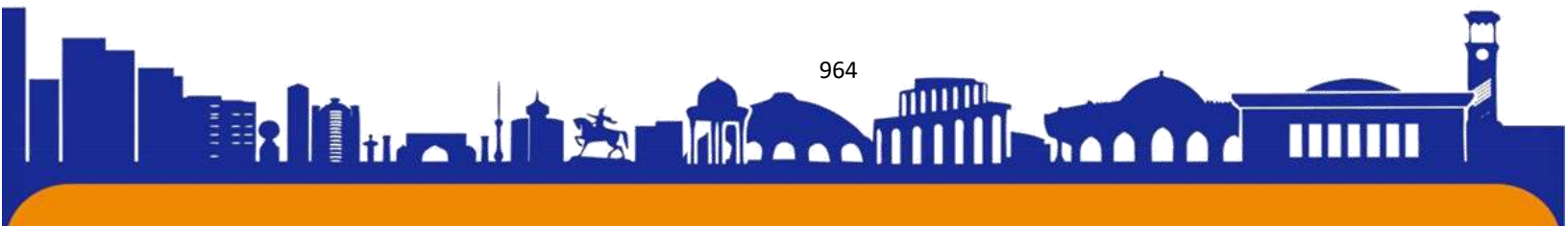



Bu uslubdagi asarlarda ma'lum bir sahobaning rivoyatlari bir joyda zikr qilinib, undan keyin ikkinchi sahoba davom ettiradi. Bu asarlarda keltirilgan hadislar mavzularga rioya qilinmaydi. Masalan, imom Ahmad ibn Hanbal o'zining „Al-Musnad“ nomli yirik asarida avval to'rt to'g'ri xalifalarning (chahoryorlar) rivoyatlarini keltirib, keyin birin-ketin boshqa sahobalarning rivoyatlarini keltiradi. Hammasi bo'lib uning asarida to'qqiz yuz to'rtta sahoba zikr qilinadi. Muallif o'z asarini boblarga ham bo'lganligini aytish mumkin.

Mo'jamlar

Mo'jamlar (Al-mao'jim). Bu xildagi to'plamlarda musannif asariga o'z shuyux (ustoz)larining hadislarini kiritib, ularning ismlarini mu'jam (alifbo) tartibida keltiradi.

Payg'ambar alayhissalomning hadislarini Islom jamiyatining ijtimoiy va ma'naviy hayotida o'z mazmun-mohiyatiga qarab egallagan o'rinlari ham turlicha bo'lgan. Shunday hadislar bo'lganki, ularni jamiyatning barcha a'zolari bilishlari zarur bo'lgan, ya'ni bu xildagi hadislar ommaviy iste'molda bo'lgan. Shu boisdan ham ulamolar, muhaddislar mana shunga asoslanib, ularni targ'ib qilganlar, lekin ba'zi hadislar bo'lganki, ularni ayrim shaxslar bilishining o'zi kifoya bo'lgan. Mana shu xususiyatlarga ko'ra hadislarini ba'zi olimlar, jumladan Imom Muhammad ibn Idris ash-Shofi'iy ikki asosiy qismga bo'ladi:

Hadis turlari

1. **Uzluksiz hadislar** (al-hadis al-mutavotir). Bu xildagi hadislarining roviylari juda ko'p bo'lib, ular bir-birlariga bog'lanmagan va yolg'on (kizb) gapirishlari amalda mumkin bo'lmagan roviylardir. Bu xildagi hadislar ayniqsa jamiyat a'zolarining amaliy hayotiga, masalan, namoz, ro'za, zakot, haj farzlariga doir hadislarda ko'p uchraydi.

Shuningdek, uzluksiz hadislar ikki xilda bayon etilishi mumkin: lafziy uzluksizlik - bunda hadisdagi so'zlar (lafzlar) deyarli o'zgartirilmay bir xilda bo'ladi. Mazmuniy (ma'naviy) uzluksizlikda esa rivoyat qilinadigan voqealar qisman o'zgartirilishi (ya'ni, juz'iy farqli bo'lishi) ham mumkin.

2. **Yakka hadislar** (al-ohad). Istiloh sifatida bu hadislarda uzluksiz hadislarining shartlari bo'lmaydi, bu xildagi hadislar roviylarining soni chegaralangan - ko'pincha bitta bo'ladi. Odatda yakka hadislar dalil va isbotlar bilan asoslanadi. Bunda ushbu hadisni naql qiluvchisining to'g'ri so'zligi, rivoyat qilinadigan hadisni xatodan xoli bo'lib, ishonchli bo'lishligi kabi masalalar ilm ad-diroyat orqali chuqur tadqiq qilinadi. Yakka hadislar uch xil bo'ladi:





1. **G‘arib hadislar.** Muhaddislar fikricha, bir roviy tomonidan rivoyat qilingan hadislar g‘arib hadislar deb ataladi.

2. **Aziz hadislar,** deb ikki roviy rivoyat qilgan hadislariga aytiladi.

3. **Mashhur hadislar,** deb ikkitadan ortiq roviy rivoyat qilgan hadislariga aytiladi. Biroq bu hadislar uzluksiz hadislar darajasiga yetishmaydi va ular sahih (ishonchli, to‘g‘ri), hasan (yaxshi, ma‘qul) va zaif hadislar bo‘lishlari mumkin. Oliy isnod (al-isnod al-oliy) va pastlovchi isnod (al-isnod an-nozil). Rasulullohga nisbatan bo‘lgan roviylarning ko‘pligi yoki ozligi hamda o‘tgan vaqtiga qarab isnodning oliyligi yoki quyilashuvi belgilanadi. Imom al-Buxoriy keltirgan hadislarining isnodi, ko‘pincha u bilan Payg‘ambar sollallohu alayhi vasallam o‘rtasida uch roviydan tashkil topadi. Boshqa hollarda esa mazkur hadisning rivoyat qilganda uning isnodi to‘rt yoki besh roviydan bo‘lishligiga ham erishadi. Binobarin hadisshunoslikda uch isnodliklar isnod oliy, to‘rt va besh isnodliklar esa isnod nozil (quyilovchi isnod), deb qabul qilingan. Oliy isnod mansub hadislarining sahih (ishonchli) bo‘lishlari asosiy shartlardan hisoblanadi.

Sahih hadislar

Sahih hadislar, deb isnodi boshidan oxirigacha adolat bilan hech bir kamchilig-u illatsiz rivoyat qilinadigan hadislariga aytiladi. Sahih hadislarining yana talay shartlari ham bo‘lib, ulardan eng muhimlari quyidagilardir:

1. Sanadni uzluksiz bog‘lanishi (ittisol as-sanad) — bu shundayki, hadisni rivoyat qiluvchi roviylarning silsilasi boshidan oxirigacha hech bir uzluksiz bo‘lishi shart. 2. Keltiriladigan hadis roviylarining hammasi o‘z dinida adolatli, sobitqadam kishilar bo‘lmog‘i kerak. 3. Rivoyat qiluvchi komil musulmon bo‘lishi shart, chunki ular dinda mustahkam insonlardir. 4. Rivoyat qiluvchi aql-idrokli kishi bo‘lmog‘i zarur. 5. Roviylar balog‘atga yetgan inson bo‘lishi kerak. 6. Roviylar fisqu-fasoddan xoli, sog‘lom fikrlovchi inson bo‘lishi kerak. 7. Uzuq-yuluqni rivoyat qilishdan xoli kishi bo‘lishi zarur.

Hadis ilmidan saboqlar

<<Kishi ilm bobida nafaqat o‘zidan yuqori yoki tengdoshlaridan, balki o‘zidan past bo‘lganlardan ham hadis olmaguncha, yetuk muhaddis bo‘la olmaydi>>.

<<Men bir ming saksonta muhaddisidan hadis eshitdim. Ularning hammasi <<Iymon-so‘z va amaldan iboratdir>> degan e‘tiqoddagi kishilar edilar>>.

<<Hadis arabcha so‘z bo‘lib, uning bir qator ma‘nolari bor:





1) yangi, yangi narsa, yangi ro‘y bergan voqea; 2) so‘z, hikoya, naql, rivoyat; 3) Muhammad payg‘ambar sollallohu alayhi vasallam yoki uning sahobalari haqida hikoya qiluvchi xabar yoki rivoyat. Shu o‘rinda o‘quvchilarda so‘z ma‘nolari ustida ham amaliy ish olib borilsa maqsadga muvofiq bo‘ladi. Masalan; Imom al-Buxoriy hadislaridagi so‘zlarni ma‘nolari bilan ishlab ularni har xil ibratli ma‘nolarini o‘quvchilar bilan birga ishlasa, bolani fikrlarini teran bo‘lishiga yordam beradi.

O‘qituvchi va uning mahorati to‘g‘risida nazm mulking sultoni A.Navoiy, A.Jomiy va boshqalarning asarlarida o‘qituvchi qobiliyati, shaxsiy fazilatlarini, uning nutqi, notiqlik san‘ati, madaniyati haqida qimmatli, durdona fikrlari mavjud. Buyuk mutafakkir Abdurahmon Jomiy o‘z asarlarida bola dunyoqarashining - kamol topishida maktab va muallimning roliga katta baho beradi.

ADABIYOTLAR RO‘YXATI

1. O‘zbekiston Respublikasi Prezidenti Shavkat Mirziyoyevning Oliy Majlisga Murojaatnomasi. 2020-y.

3. Abu Abdulloh Muhammad ibn Ismoil Al-Buxoroyning “Al-Jomiy As-Sahih” kitobi,

4. Shayx Abdulaziz Mansur “Ming bir hadis” arab tilidan tarjimasini kitobi

5. Shayx Muhammad Sodik Muhammad Yusufning “Hadis va hayot” 1-34 juz kitobi

6. Imom Abu Homid Muhammad ibn Muhammad al-G‘azzoliyning “Ey farzand” va “Thyuuulumid-din” asari va uning nasihatlarini

7. Buriyev Mansur Rahmatullayevichning “Milliy mentalitemizda kechayotgan transformasion jarayonlarida milliy tarbiyaning o‘rni” maqolasi

8. N.R.Ashurovning “Milliy qadriyatlardan foydalanishning o‘ziga xos jihatlari” maqolasi

9. Xudoyqulov Xol Jumayevichning “Oilada milliy ma‘naviy tarbiyani rivojlantirishda maktab va jamoatchilik homkorligi masalalari” maqolasi

10. Umumiy psixologiya E.G‘oziev T 2002.

11. Bolalar psixologiyasi va uni o‘qitish metodikasi Toshkent 2006 yil.

12. “Учебно-познавательная деятельность школьников в процессе обучения” Шайденко Надежда Анатольевна

13. “Педагогические условия привлечения детей дошкольного возраста к творческой деятельности” Рыбакова Е.А.





ISSN (E): 2181-4570

BOSHLANG'ICH SINIF O'QUVCHILARINING NUTQINI O'STIRISHDA IBORALARINING O'RNI.

Qurbanova Umida Axror qizi

Denov TPI Talim tarbiya nazariyasi va metodikasi (Boshlang'ich ta'lim) magistranti

Umidaqurbanova360@gmail.com

Tel. +998990312923

Annotatsiya

Mazkur maqolada boshlang'ich sinflarda ona tili hamda oqish, ona tili va o'qish savodxonligi darslarida iboralardan samarali foydalanish natijasida o'quvchilarning og'zaki va yozma nutqini rivojlantirishning metodologik va ilmiy asoslari masalalari yoritilgan.

Аннотация

В данной статье освещены вопросы методологических и научных основ развития устной и письменной речи учащихся в результате эффективного использования выражений на занятиях родным языком и чтением, родного языка и читательской грамотности в начальных классах.

Annotation

This article covers the issues of methodological and scientific foundations of the development of students' oral and written speech as a result of the effective use of expressions in the classes of native language and reading, native language and reading literacy in primary grades.

Boshlang'ich sinflarning o'qish kitobi hatto ona tili kitoblarini kuzatganimizda iboralarga oid ma'lumotlar berilmagan. Lekin boshlang'ich sinf o'qish kitoblarining aksariyatidagi matnlarda iboralar berilgani bu boshlang'ich sinflarda iboralar mavzusi dolzarb ekanligidan darak beradi. Xususan, boshlang'ich sinf o'qish kitobida iboralar juda ko'plab matnlarda qo'llanilgan. Bu iboralar to'g'risida o'qituvchi tomonidan o'quvchilarga ma'lumot berishni talab etadi.

2010 yilda qabul qilingan "Uzviylashtirilgan Davlat ta'lim standartida va o'quv dasturida boshlang'ich sinf o'qish kitobi fanidan "matndagi so'z, ibora, gaplarning ma'nolarini izohlay olish" deb uqtirilgan. O'quv dasturining mazmunida o'qish

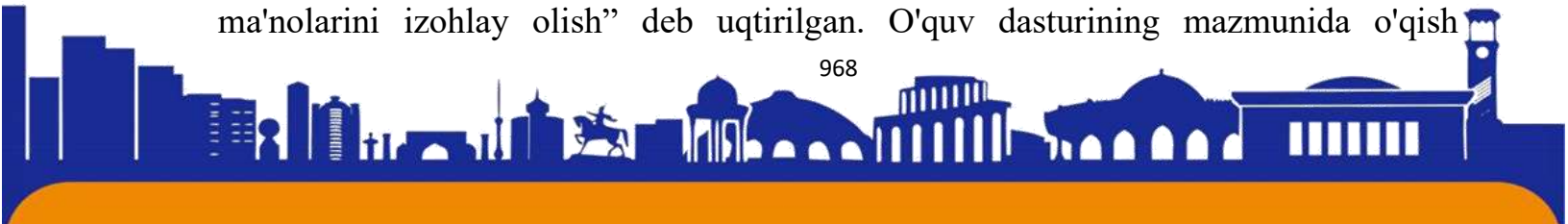



ko'nikmasi bo'limida esa “so'zlarning butunicha sidirg'a o'qish; matn mazmunini ongli o'zlashtirish shakldagi voqea-hodisalarning izchilligini belgilashda o'zaro bog'lanishi, tasviriy vositalarni matnda qo'llanishini bilish, maqol va iboralardan so'zlarni to'g'ri tanlay olish, mavzuni adabiy tilda talaffuz etishga o'rgatish deb belgilab qo'yilgan.

Matn ustida ishlash bo'limida “Asarda voqealarning bir-biri bilan uzviy bog'liq holda asta-sekin rivojlanib borishi, matn qismlarining mazmunan bog'liqligini mustaqil belgilay olish, asar tahlilida matndan misollar tanlay olish, asar qaxramonlarining xatti-xarakterlarini baholash, ularga o'z munosabatlarini bildirish, murakkab bo'lmagan asardan asosiy fikr (g'oya)ni ajrata olish, o'qishga bog'liq xolda nutq qo'nikmalarining shakllanishini ta'minlash, badiiy matndagi so'z ma'nolarini aniqlash, tanlab o'qish matndagi asar qaxramonlari, tabiat manzarasini ifodalash uchun zarur bo'lgan so'z va iboralarni topa olish, nasriy asar mazmunini to'liq, qiskartirib, shaxsni o'zgartirib hikoya qilish, ijodiy hikoyalar tuzish va ularga mos sarlavha topib qo'yish, o'qigan asarlari muallifi va nomlarini ayta olish, badiiy asarlarni bir-biri bilan taqqoslash, muayyan xulosalar chiqarish, darsliklardagi savol va topshiriqlar ustida mustaqil ishlash, mundarijadan foydalanish, rasmlar asosida og'zaki va yozma hikoyalar tuzish” deb belgilab qo'yilgan.

Bundan shuni bilish mumkinki, 4 sinf o'qish fanidan kitob bilan ishlash, so'zlarni to'g'ri talaffuz qilish tez, to'g'ri, ravon va ifodali o'qishga erishish, o'zbek va xorijiy bolalar yozuvchilari asarlarini o'qish, badiiy asarlarni sharhi, ifodali o'qish. Asar so'z boyligini oshira borish va nutqda faol qo'llash, o'qigan asarlar yuzasidan savol topshiriqlar tuzish, badiiy asarlarni o'zaro qiyoslab, tegishli xulosa chiqarish bilan birga izoxlash, iboralar ustida ishlashga xam katta urg'u berilgan. Yana shuningdek, “Mazkur standart mezonlarning o'zaro uzviy bog'liqligi (integrasiyasi), o'qish, ona tili ta'limida belgilangan vazifalarning amalga oshishida asosiy omil xisoblanadi”, -deb belgilab qo'yilgan. Bunda o'qish kitobidagi matnlardagi iboralarni ona tilidan o'tilgan iboralar to'g'risidagi ma'lumot orqali iboralar ustida ishlash mumkin.

O'quvchilar lug'at boyligining muhim qismi ibora va tasviriy ifodalar tashkil etadi. Ibora odatda bir so'zga teng keladigan so'zlar qo'shilmasi bo'lib, u nutq mazmunini boyitadigan, go'zallashtiradigan va ta'sirchanligini oshiradigan muxim vositalardan biri sanaladi. O'quvchilar nutqini iboralar bilan boyitish maqsadida berilgan iboralarni so'zlar o'rnida iboralarni almashtirish yoki aksincha so'zlar o'rnida iboralarni qo'llash, iboralarning ma'nosini sharhlash, berilgan iboralarga yangi ma'noli





iboralar tanlash, berilgan iboralarga qarama-qarshi ma'noli iboralar tanlash kabi topshiriqlardan foydalanish mumkin.

DTS talablari doirasida o'quvchilarning nutqini o'stirish, imlo savodxonligini o'stirish, talaffuz me'yorlarini shakllantirish va rivojlantirish, ifodali o'qish uchun zaruriy bilim ko'nikma va malakalar bilan qurollantirish – ta'lim prinsiplariga qat'iy amal qilish, dars metodlari, vositalari va usullarini to'g'ri belgilash, ta'lim tarbiya va rivojlanishini uyg'unligini ta'minlash, qayta xotirlash, qisman ijodiy va to'liq ijodiy topshiriqlar o'rtasidagi mutanosiblikni tanlash, ijodiy fikrlashga undaydigan o'quv topshiriqlariga keng o'rin ajratish, bilim ko'nikma va malaka hosil qilganda o'quvchilar yoshi, o'qish imkoniyatlari va shaxsiy xususiyatlarini hisobga olish, bolaning savodxonligi, yozma nutq belgilarini talaffuzda almashtirish ko'nikmasini aniqlash maqsadida kiritilgan bu parametr orqali o'quvchining notanish bo'lgan matnni ifodali o'qiy olish ko'nikmasi aniqlanadi. Bunday miqdoriy ko'rsatkich sifatida ifodali o'qish tezligi, ya'ni bir daqiqada berilgan matndan nechta so'z o'qiy olish ko'rsatkichi olingan. O'quvchi sinfdan sinfga ko'chgan sari so'z miqdorining ham murakkablik darajasi xam ortib boradi.

4 sinfda o'qish kitobi darsligidagi matnlardagi iboralarni o'rgatishda baxs munozara darslari ancha samaralidir. O'qish darslarining samaradorligi ko'p jixatdan o'quvchilarning mustaqil ijodiy fikrlashi bilan bog'liq. Ijodiy fikrlashga o'rgatishda baxs-munozara muxim ahamiyatga ega. Bu narsalarning o'ziga xos xususiyati shundaki, o'rganiladigan material o'quvchilarga oldindan ma'lum qilinadi, muxokamaga tashlanayotgan masala xususida xar bir o'quvchi o'zining shaxsiy fikr-muloxazalarini bildiradi. Baxs- munozara uchun tashlanadigan savollar o'quvchi tomonidan puxta o'ylangan bo'lishi lozim. Masalan. Iboralar yuzasidan baxs munozaraga quyidagi muammo o'rta tashlanishi mumkin.

1. Kim iboralar biladi?
2. Matndagi iboraning ma'nosini izoxlang.
3. Shu ibora orqali ko'proq gap tuzing va xoqazo....

Odam nutq yordamida o'qishni, fikrlarini, his-tuyg'ulari, istaklarini bayon etadi va boshkalarining fikrlari, xis tuyg'ulari, istaklarini anglab oladi. Inson nutqi rang-barang.

Inson butun umr davomida o'z nutqini takomillashtirib boradi. U tilimizning boy imkoniyatlaridan unumli qoydalanish orqali nutqning go'zal, ravon, ifodali, ta'sirchan bo'lishiga intiladi. Bu jarayon ayniqsa bolalik davrida samarali tus oladi. Kichik bolalik





davridan boshlab u aloqa aralashuviga extiyoj sezadi, o'zgalarning fikrini tinglash va o'z fikrini bayon qilishga tobora ko'proq zaruriyat seza boshlaydi.

Maktabda fan asoslarini o'rganish jarayonida o'quvchi nutqini rivojlantirish inson umrining boshqa davrlariga nisbatan ancha samarali kechadi. Chunki har bir bola nutqini rivojlantirishda katta ahamiyat kasb etadi va u ona tilining boy imkoniyatlaridan nutqda foydalanishga yo'l ochadi.

O'qish darsligi fan sifatida ana shu imkoniyatlarni birlashtirib, tilning fikrini ifodalashdagi yangi rang-barang qirralarini ochib beradi, nutqini go'zal olamga olib kiradi. O'qish darsi ona tili darsidek, o'quvchi nutqini yaxshilaydi, boyitadi, unga badiiy bo'yoq beradi, nafasat bag'shlaydi. Masalan 4 sinf o'qish kitobidagi matnlarni tez, to'g'ri, ravon va ifodali shqish, badiiy asarlarni sharhi, ifodali o'qish, so'z boyligini oshira borish va nutqida faol qo'llash, o'qigan asarlari yuzasidan savol-topshiriqlar tuzish, matndagi iboralarni nutqda to'g'ri qo'llash.

Qanday nutqni yaxshi nutq deb atash mumkin? O'quvchi nutqiga qanday talablar qo'yiladi? Bu savollarga javob topmay turib bolalar nutqining boshqa muammolari xaida fikr yuritish qiyin. O'quvchi nutqiga qo'yiladigan asosiy talablardan biri nutqning nutq sharoitiga mosligidir. Nutq sharoiti deganda nutq yaratilayotgan paytda so'zlovchi va tinglovchining sharoiti tushniladi. Bu sharoit bexad ko'p tarkibli, serqirra bo'lib so'zlovchi va tinglovchini nutq paytida qurshab turgan barcha narsa, buyum, holatlardan tortib, ularning bilim saviyasi, kasb-kori, so'zlovchining maqsadi va imkoniyatligigacha bshlagn barcha narsalarni o'z ichiga oladi. Nutq sharoiti nutq shaklini belgilashda juda muhim omildir. Chunonchi, bir-biridan uzoq turgan so'zlovich va tinglovchi faqat yozma nutq (xat. Maktub, axborot, voqeanavislik va h.k.) vositasida fikr almashtira oladi. Tabiiyki, bu nutqning o'ziga xos xususiyatlari bor. Bir-biriga yaqin turgan so'zlovchi va tinglovchi orasida fikr almashishning eng qulay yo'li og'zaki nutqdir. Og'zaki va yozma nutqning o'z nutq sharoitlariga yarasha xilma-xil xususiyatlari bor. Chunonchi, so'zlovchi ko'p bo'lsa, so'zlovchining baland ovozda to'xtamlarga rioya qilib, imo-ishoralardan kamroq foydalanib, fikrini izchil va bir-biriga bog'liq ravishda bayon qilishi talab etiladi. Bunday nutqning o'ziga xos ko'rinishi, o'quvchining masalalarini yoritish yoki uy topshiriqlarini bajarish jarayonidagi javoblarida ma'lum bir mavzuni sinfda, biror yig'inda ochib berishdagi nutqida o'z aksini topadi. Shuning uchun bunday nutqda fikr izchilligi, gaplarning o'zaro to'g'ri

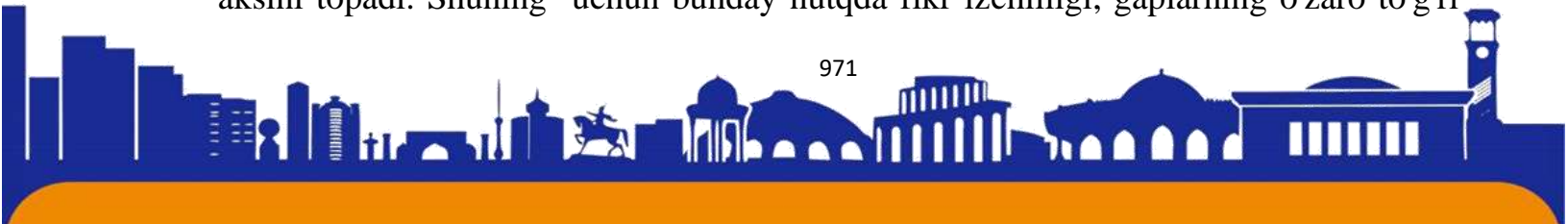



bog'lanishi, bog'lovchilar, olmoshlar, soxa atamalari, iboralar, ovoz tembri, ohang kabilarni to'g'ri qo'llashga alohida e'tibor berish lozim.

O'quvchining bunday nutqi uzundan-uzun jumslalardan ortiqcha so'zlardan xoli bo'lishiga, nutq yaratilayotgan paytda o'quvchining so'zlovilarga nisbatan qanday turishga, qo'l, ko'z, bosh, bo'yin, oyoq harakatlariga alohida e'tibor berish kerak. Nutq sharoitining muxim tarkibiy qismlaridan biri so'zlovchining tinglovchilar saviyasini hisobga olishidir. Bu nutqning eng zaruriy tarkibiy qismlaridan biridir. Xalqimiz bunga juda katta e'tibor bergan. Shuning uchun "So'zim aytgin uqqancha"-kabi maqollarda xam nutqning tinglovchilarga tushunarli qilib bayon etish zaruriyati ta'kidlangan. Dindorlar orasida bir rivoyat keng tarqalgan. Tasavvuf ilmining buyuk namoyondalaridan biri Mansuri Xalloy (858-920 yilar) dunyoqarashiga binoan har bir odam Haqning bir zarrasidir. Shuning uchun u "Anal haq" (men ham haqman)-deb aytgan. Uni xudolikka da'vo qilayapti, deb bu so'zi uchun dorga osib o'ldirganlar. Shunda bировlar Mansuri Xalloyni haq -to'g'ri, boshqalar nohaq- noto'g'ri deb baholashgan. Muridlari Mansuri Xalloyning xaq yoki nohaqligini aniqlash maqsadida buyuk olim Abdullo Ansoriyga (1066-1088) murojaat qilganlar.

Ansoriy bu haqda lo'ndagina javob beradi: "So'zim tushungancha aytish kerak". Agar Mansuri Xalloy olimlar va fozillar orasida ya'ni, "Anal haq" ma'nosini tushunadigan davrada shu gapni rytganida uni o'ldirmasliklari mumkin edi. Bu gapni tushunmaydigan avom oldidida aytish "men haqman" deyish xudolikka da'vo qilish bilan teng va bunday shaxs shariat hukmiga ko'ra o'ldirilishi lozim edi.

Rivoyatdan ko'rinib turibdiki, tinglovchilarning saviyasini hisobga olish faqat nutq taqdirini emas, balki notiq taqdirini ham hal qiladi. Shuning uchun o'quvchilarda o'z fikrini tinglovchining saviyasini, yoshi, mavqeini hisobga olgan holda bayon qilish ko'nikmalarini shakllantirishga alohida e'tibor berish kerak. Buning uchun o'quvchilar bilan ayni bir fikrni, o'quvchilarga o'zidan kichiklarga, tengqurlarga, o'zidan kattalarga "yaqinlarga, yaqindan tanish bo'lmagan shxslarga ifodalash ustida muntazam ish olib borishga to'g'ri keladi. Bolalarni maktublar yozishga o'rgatish, ayni bir fikrni turli kishilarga turli xilda bayon etish ko'nikmalarini shakllantirishga samarali ko'nikmalarini shakllantirishga samarali ta'sir ko'rsatadi.

O'quvchilar nutqiga qo'yiladigan yana bir muhim talab mazmundorlikdir. Shuni unitmaslik lozimki, nutq sharoitiga mos tushsa, u 7 mazmunli bo'ladi. O'quvchi faqat bilan narsalarini, o'zi xabardor bo'lgan voqea xodisalarni og'zaki va yozma shakllarda





to'g'ri bayon qilishi mumkin. Aniq dalillar , kuzatish yoki taassurotlar, his tuyg'ular asosida eritilgan fikrgina o'zgalari diqqatini o'ziga tortadi. Mazmunsiz fikr na o'quvchining o'ziga, na o'zgalarga ëqadi. Ko'p xollarda o'quvchiga noma'lum narsalar voqea hodisalar haqida gapirish yoki yozish vazifasi topshiriladi. Shubxasiz, bu hol fikriy sayozlikka, mavzuning yoritilmay qolishiga sabab bo'ladi. Shu uchun o'quvchiga o'zi o'qigan, kuzatgan, bo'lgan narsalar yoki voqealar, hodisalar xususida yozish vazifasi topshirilmog'i lozim. Suhbat, hikoya, insho uchun o'qilgan badiiy asarlar, tomosha qilingan sahna asarlari va kinofilmlar shaxsiy kuzatish va taassurotlar, kundalik hayot voqealariga boy materila bo'lib xizmat qiladi. O'quvchi nutqiga qo'yiladigan talablardan yana biri fikrning mantiqan to'g'ri, aniq va izchil bo'lishidir. Nutqda har bir fikr mantiqan asolangan bo'lsagina ta'sirchanligi ortadi. Bu xar bir o'quvchidan narsa, voqea-hodisaga sinchkovlik bilan qarash, ularning har biriga to'g'ri baho bera bilish, shu yo'l bilan nutqini muntazam va izchil qurish, uni isbotlay bilishni talab etadi. O'quvchi fikrni bayon qilayotganda bir fikrni ikkinchisi bilan mantiqan to'g'ri bog'lay olish, mavzuga aloqador bo'lgan asosiy fikrlarni ikkinchi darajali fikrlardan farqlay bilishi, qaytariq fikrlarga yo'l qo'ymasligi kerak. Nutq – mantiqiy fikrlash mahsuli. U taqqoslash, guruhlash, umumlashtirish kabi aqliy faoliyat usullari bilan chambarchas bog'langan. Taqqoslash shunday bir mantiqiy usuldirki, u bilan moddiy olamdagi narsalar va voqealarning bir-biriga o'xshashligi va bir- biridan farqi aniqlanib olinadi, shu asosda hukm va xulosalar chiqariladi. O'quvchi bu faoliyat usulidan foydalanmay turib mantiqan to'g'ri fikr yurita olmaydi.

Nutqning mantiqan to'g'riligi esa avvalo fikrlarning aniq va bir-biriga izchil bog'langan bo'lishi, fikr yuritilayotgan mavzudan chetga chiqmaslik mazmunda mantiqiy ziddiyatlar va poyma-poy, majmal jumlar bo'lmasligi, hukm va xulosalar asosli, ishonarli bo'lishi demakdir. O'quvchi nutqiga qo'yiladigan yana bir muhim talab uning boy va rang-barang bo'lishidir. Nutqning boy va rang-barangligi avvalo fikrni bayon qilishda o'zbek tilining leksik imkoniyatlari, ma'nosi, u yondosh yoki qarama-qarshi ma'noli so'zlardan, tasviriy ifoda va iboralardan, shuningdek nutqning badiiy qiymatini oshiruvchi vositalar maqolva materiallardan, ulkan shoir va yozuvchilarning maqol va aforizmga aylanib qolgan iboralari va jumlaridan, badiiy asarlardan olingan parchalar va yorqin adabiy timsollardan, o'zbek halqining qochirik so'zlari va frazeologik iboralardan, o'xshatish, sifatlash, jonlantirish, mubolag'a kabi badiiy til





vositalaridan, ritorik so'roqli gaplardan foydalanshda namoyon bo'ladi. Tilning bu tasviriy vositalari nutqqa go'zallik, joziba va rang-baranglik baxsh etadi.

O'quvchi nutqiga qo'yiladigan talablardan yana biri uning ariq bo'lishidir. Nutqning aniqligi bu farqat narsa, voqea-hodisani tasvirlash yoki bayon qilish emas, balki shu narsa, voqea-hodisa uchun xos bo'lgan belgilarini aniqlash, ularning tasviriga mos tushadigan so'z, so'z birikmalari, iboralarva gaplar tunlashdan xam iboratdir. Aniqlik nutqning boyligi va rng-barangligi bilan chambarchas bog'liq. Ma'lum bir mazmunn turli shakllarda bila berish, nutq sharoitiga mos tushadigan tasvir usulini tanlash nutqqa aniqlik kiritadi.

Ohangdorlik ham o'quvchi nutqiga qo'shiladigan muhim talablardan biridir. Ohang o'quvchi nutqining t'sirchanligini oshirish vositalaridan biridir. Shuning uchun she'riy asarlar, nasriy parchalarni ohangdorlikka amal qilgan holda o'qiy olish malkasi ham o'quvchi nutqiga qo'yiladigan asosiy talablardan bri hisoblanadi. U ohang yordamida nutqni sintegmalarga bo'ladi. Mantiqiy urg'uni o'rinli qo'llaydi. Shuning uchun ifodali o'qish malakalari faqat adabiyot darsliklarining emas, balki ona tili, o'qish mashg'ulotlarining ham tarkibiy qismiga aylanmog'i lozim. Nutqning grmmatik qurilishi ham unga qo'yiladigan muhim talablardan biridir. O'quvchi so'z, ibora va gaplarni bir-biriga bog'lashi kelishik va egalik qo'shimchalarini o'rinli qo'llashi, gapning ega va kesimini moslashtira bilish kabi malaka va ko'nikmalarga ega bo'lishi shart.

Nutqqa qo'yiladigan yana bir muhim talab uning soddaligi va sofligidir. Sodda nutq avvalo, tushunarli bo'ladi. Nutqning tushunarli bo'lishi bir tomondan fikrni lo'nda, aniq bayon qilishi, tushunarli bo'lmagan g'aliz jumalardan saqlanishda namoyon bo'lsa, ikkinchi tomondan tinglovchining tayyorgarlik darajisiga ham bog'liqdir. Demak, o'quvchi fikrni xam sodda xam ravon bayon qilishi o'zgarlar fikrinng moxiyatini anglab, uni tushunish imkoniyatiga ega bo'lishi lozim. Nutqning sofligi avvalo uning tozaligi demakdir. Ma'lumki, o'quvchilar nutqida xar xil qaytariqlar, ortiqcha jumalalar, o'zbek tiliga xos bo'lmagan gap, so'zlar anchagina qismini tashkil etadi, ular nutqining bunday so'zlardan tozalab borish, fikrni sof adabiy tilda, uning boy imkoniyatlaridan foydalanib bayon qilish ona tili mshg'ulotlarining asosiy vazifasi hisoblanadi.

Biz yuqorida o'quvchi nutqiga qo'yiladigan asosiy talablarni sanab o'tdik. Bu talablar o'zro chambarchas bog'langan bo'lib, o'quvchi yaxshi nutqqa faqat shularning hammasiga amal qilishi orqali erishiladi. Shuning uchun o'qish kitobi darsliklarida,

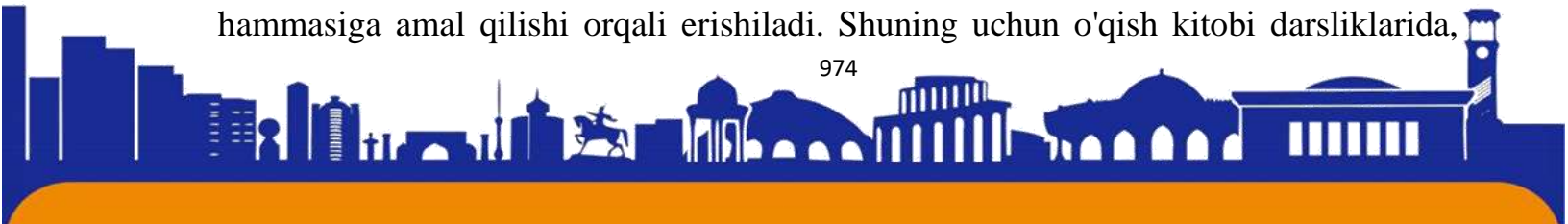



mashg'ulotlarida faqat bir tomonini kuchaytirib , ikkinchi talabini quyi sinfda , ikkinchini keyingi sinfga qoldirish mumkin emas. Bu talablarga doimiy amal qilinsagina, nutq o'stirish samarali kechadi. O'quvchilar mustaqil ravishda ijodiy fikrlasalar, fikr mahsulini nutq sharoitiga mos ravishda og'zaki, yozma shakllardan to'g'ri, ravon ifodalay olsalar, demak o'qish darslari samaral o'tadi. Ko'pchilik o'quvchi ijodiy fikrlash, fikr mahsulini og'zaki va yozm ravishda to'g'ri ifodalashda qiynaladilar. O'zbek adabiy tilining boy imkoniyatlarini nutqiy jarayonlarda qo'llay olmaydilar. Buning sababini aniqlay olish uchun bolalarnig nutqiy taraqqiyotini belgilovchi omillarning, ularning so'z boyligi, so'z va iboradan gapda o'rinli foydalanish, maxorati, gapning grammatik jixtadn to'g'ri qurish malakalari, fikrni turli nutq uslublardan to'g'ri, ixcham, ravon, tushunarli bayon qilish ko'nikmalari kabilarning alohida-alohida tahlil qilishga to'g'ri keladi.

O'quvchi nutqining muxim ko'rsatkichlaridan biri uning so'z boyligidir. 4 sinf o'qish darsligida matnlardagi iboralarni o'quvchi qancha ko'p bilsa, ularning ma'nosini tahlil qila olsa, og'zaki va yozma nutqda qanchalik ko'p to'g'ri qo'llay olsa, uning so'z boyligi osha boradi. Masalan. 37-betdagi "Odamdan nima qoladi" hikoyasida "qo'ling el aro uzun bo'lsa ham, sen o'z fe'l atvoringni ham afzal qil"-gapidagi "qo'ling uzun bo'lsa" iborasi cheklanmagan imkoniyatga ega bo'lishlik, xar ishni bajara olishlik ma'nosini ifodalaydi. Shuni o'quvchi anglagan xolda o'z nutqida to'g'ri qo'llay olishi ham uning so'z boyligini oshira boradi.

Maktabda ona tili og'zaki va yozma nutqni biladigan, til unsurlaridan o'rinli foydalana oladigan, tom ma'nodagi savodli o'quvchilarni tayyorlashni ta'minlaydigan vosita tarzida o'rgatiladi. Ona tilini yaxshi bilish, mamlakatning siyosiy, madaniy-ma'rifiy, mafkuraviy, xo'jalik hayotida faol ishtirok etishga yordam beradi. Turli maqsadlarga erishishda vosita hisoblanadi.

O'zbek tili lug'ati tarkibi jihatidan juda boy va rang-barangdir. Tilimizda mustaqil leksik ma'noga ega bo'lgan alohida so'zlardan tashqari leksik ma'no ifodalaydigan turg'un birikmalar-iboralar ham mavjud. Ularning ma'nolari tarkibidagi so'zlarning yaxlit ma'nosi asosida yuzaga keladi va inson xotirasida bir butun va tayyor holda saqlanib, boshqa birikmalar bilan xuddi alohida so'z kabi munosabatda bo'ladi.

Iboralar ham tilda aloqa-aralashuv, fikr almashuv vositasi bo'lib xizmat qiladi. Shu bilan birga iboralar tilning leksik va stilistik imkoniyati, boyligini ko'rsatuvchi

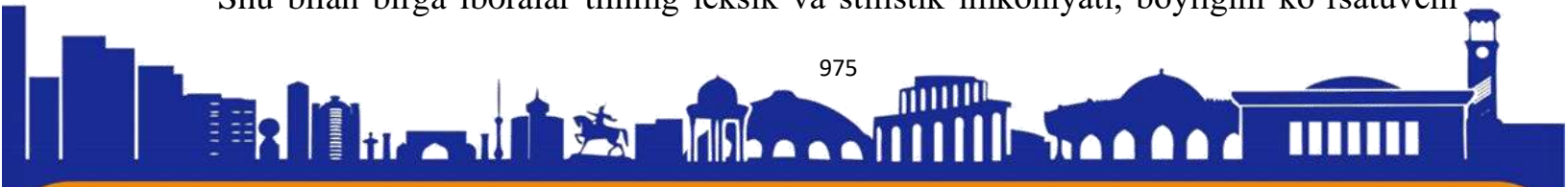



sohasi hamdir. Shu ma'noda so'zlar kabi iboralarni ham o'rganish, o'ziga xos tomonlarini, nutqdagi faoliyatini, emotsional-ekspressiv vazifalarni o'quvchilarga yetkazish muhim amaliy ahamiyat kasb etadi. Biroq iboralarni o'zlashtirish boshlang'ich sinf o'quvchilari uchun bir muncha qiyinchilik tug'diradi. Chunki iboralarning o'zi to'g'risida nazariy ma'lumot berilmaydi, lekin boshlang'ich sinf o'qish va ona tili darsliklari matnlarida juda ko'plab iboralar uchraydi. Albatta, dars berish davomida iboralar ustida maxsus ish olib borilmoqda, yani berilgan lug'atlarda ayrim iboralar izohi berilgan. Ammo bu ish hamma vaqt ham zarur natijalarni bermoqda deb bo'lmaydi. O'rta maktabni bitirib chiqayotgan o'quvchilar yetarli iboraviy birliklar boyligiga ega bo'lmayotirlar. Buning sababi shundaki, iboralarni o'rganish tizimi hali maqsadga bo'ysundirilgan va qat'iy ishlab chiqilgan tizim darajasiga aylangan emas. Iste'molda ko'p qo'llanadigan hamda kam qo'llanadigan, ya'ni nisbatan bir muncha qiyin ma'noli va sodda ko'rinishli iboralarni o'rgatishga bir xil vaqt sarflanishi, iboralarga doir mashqlarni o'rganish xususiyati e'tiborga olinmaganligi iboralarni o'rganishda qiyinchiliklar tug'dirmoqda.

Nutqni egallash jarayoni bola tafakkurining o'sishi bilan chambarchas bog'liq holda yuz beradi. O'quvchi o'z fikrini ifoda etishda til unsurlari(elementlari)ni o'zlashtirish davomida atrof-olamni his qila boshlaydi, borliqni bilib oladi. Bola ongida til vositalari yordamida aks ettirgan tushunchalar shakllana boradi. Bu holat bolaning faqat ona tilida fikrlashi, idrok etishi asosida ro'y beradi. O'quvchi aloqa-aralashuv davomida til unsurlarini egallay borar ekan, ular tilning murakkab hodisalariga duch kela boshlaydi. O'quvchilar til hodisalarining shakli va mazmuni haqida mulohazalar yurita boshlaydi. Tilning, xususan, o'zbek tilining shunday tushunchalari mavjudki, ular alohida usullar asosida o'rgatishni talab etadi. Nutq ko'rki — iboralar nafaqat murakkab til hodisasi, balki o'rganilishi ham murakkabligi bilan ajralib turadi.

Boshlang'ich sinflar ona tili o'qitish metodikasida fonetika, leksika, grammatikani o'qitish usullari haqida ko'plab ilmiy mulohazalar, tavsiyalar, ko'rsatmalar yaratildi va yaratilmoqda. Ammo iboralarni o'qitishning usullari haqidagi tavsiyalar yetarli emas. Ona tili o'qitish metodikasida iboralar o'quvchilarning nutq malakalarini o'stirish nuqtai nazaridan o'rganiladi. Asosiy e'tibor nutqiy faoliyatni kuchaytirish tizimining noyob boyligi bo'lgan iboralarni mumkin qadar ko'proq nutq iste'moliga kiritish malakasiga qaratiladi.

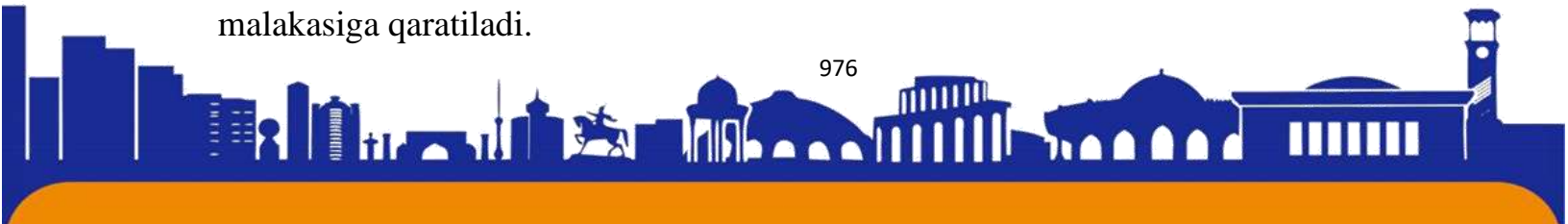



Iboralar juda murakkab va ko‘p qirrali hodisadir. Har bir ibora muayyan hajmdagi ma‘noga, shaklga va qo‘llanish imkoniyatiga ega va ularning shakli ham o‘zgacha. Iboraning shakli deyilganda, uning fonetik, orfografik qurilish tarkibi va grammatik shakllari tushuniladi. Leksemaga qaraganda, iboralar ma‘nolarining hajmi, ko‘p ma‘noliligi bilan farqlanadi. Bu kabi holatlar iboralarni nutqqa olib kirishni qiyinlashtiradi. Aksariyat o‘quvchilar mumkin qadar ularni o‘z nutqida qo‘llamaslikka harakat qiladi. Sabab shundaki, o‘quvchilar iboralarning ma‘nolarini hamma vaqt ham tushunib yetmaydi, ularning ma‘nolarini fahmlay olmaydi. Bu esa iboralarni nutqdan chiqarib tashlash evaziga oddiy, sodda, qashshoq gapirishga undaydi. Shu ma‘noda iboralarni o‘qitish va o‘rganishning optimal metodikasini yaratish lozim.

Foydalanilgan adabiyotlar

1. Qosimova K. Boshlang‘ich sinflarda ona tili o‘qitish metodikasi. Toshkent: O‘qituvchi.
2. Ashrapova T. va b. Ona tili o‘qitish metodikasi. T. «O‘qituvchi», 1984-yil. 102103-betlar.
3. L. O‘rinboyeva (va boshqalar). **2-sinf ona tili va o‘qish savodxonligi darsligi** –Toshkent Respublika ta‘lim markazi.
4. Umarova M. O‘qish kitobi. 3-sinflar uchun darslik. –Toshkent: Yangi asr avlodi. 2013-yil.
5. Shojalilov A. va boshqalar. O‘qish kitobi. 4-sinflar uchun darslik. –Toshkent: O‘qituvchi.

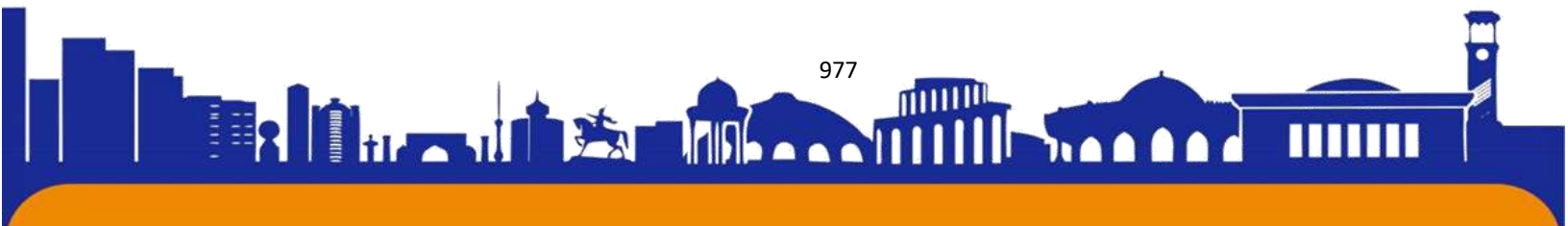



ISSN (E): 2181-4570

МЕЖДУНАРОДНЫЙ ОПЫТ В ОБЛАСТИ ПОДГОТОВКИ КАДРОВ В СФЕРЕ ТУРИЗМА И ЕГО ПРИМЕНЕНИЕ В УЗБЕКИСТАНЕ

Научный руководитель: Старший преподаватель кафедры туризм **Усманова Азизахон Фазыловна** Ташкентского международного университета Киме. г. Ташкент Узбекистан, azizahonusmanova71@gmail.com

Автор статьи: **Азизова Севара Тавакал кизи** – студентка Ташкентского международного университета Киме. г. Ташкент Узбекистан.

Аннотация: В статье будет изложена информация о формировании туризма на территории Узбекистана. Какие были внесены методы, новшества и требования для подготовки кадров в области туризма. Также рассмотрим и проанализируем опыт работы кадров в зарубежных странах.

Ключевые слова: Индустрия туризма, подготовка кадров, услуги, экономика, маркетинг

Введение:

Нам известно, что Узбекистан является сердцем Средней Азии, ведь недаром его называют жемчужиной востока. На этой территории в древности проживало много наций, что внесло свой немалый вклад для развития цивилизации. Важную роль в развитии туризма сыграл Великий Шёлковый Путь, который соединил Азию и Европу. Именно это событие дало толчок для открытия туризма в данной местности.

Узбекистан с первых лет независимости активно наращивает сотрудничество с международными организациями, регулярно выступает с инициативами по углублению сотрудничества в данном перспективном направлении. Важной вехой в летописи отечественного туризма стало вступление Республики в 1993 году во Всемирную туристскую организацию ООН (ЮНВТО).

В рамках сотрудничества с ней в 1994 году 19 странами мира была принята Самаркандская декларация о туризме вдоль Шелкового пути. В 1999 году была принята Хивинская декларация по туризму и сохранению культурного наследия,

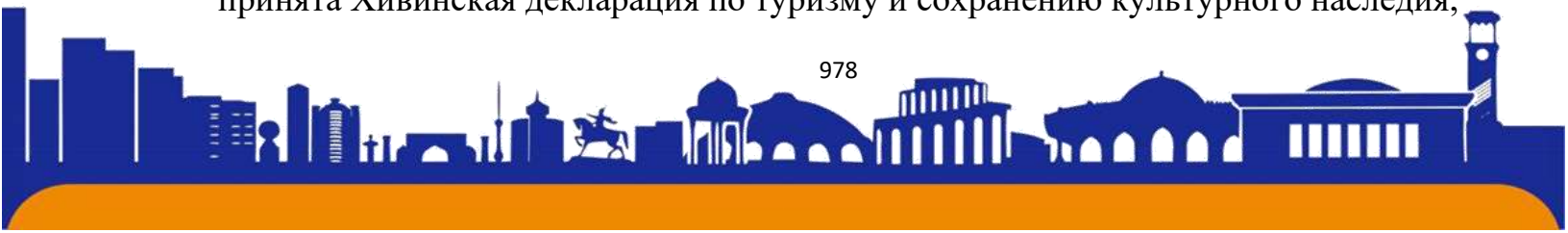



поддержанная ЮНВТО, ЮНЕСКО и Советом Европы. В 2002 году – Бухарская декларация по туризму вдоль Шелкового пути, которая подчеркивает преимущества устойчивого туризма и определяет конкретные шаги по стимулированию культурного и экологического туризма на этом направлении.

Более того, в знак признания особого места республики в мировой туристической индустрии в 2004 году в Самарканде был открыт региональный офис ЮНВТО по координации развития туризма на Шелковом пути. Следует отметить, что такой офис существует лишь в двух странах - в Японии и Узбекистане. Его основная функция - обозначение направлений в развитии не только регионального, но и международного туризма.

О возможностях Узбекистана свидетельствует наличие свыше семи тысяч объектов материального культурного наследия разных эпох и цивилизаций, в том числе, включенные в Список объектов всемирного наследия ЮНЕСКО исторические центры Бухары, Хивы, Самарканда и Шахрисабза. Всемирно известные исторические памятники, современные города, неповторимая природа Узбекистана, уникальная национальная кухня, а также непревзойденное гостеприимство нашего народа притягивают любителей путешествий. Усилиями руководства республики туристическая инфраструктура в последние годы поднята на довольно высокий уровень. В стране, в частности, успешно функционируют 1176 туристских организаций, включая 621 туроператора, 555 гостиничных хозяйств

Говоря о законодательной части, можно привести в пример факт того, что принятой 28 января 2022 года «Стратегии развития Нового Узбекистана на 2022-2026 годы» одним из приоритетов является «продолжение курса дальнейшего совершенствования системы непрерывного образования, повышения доступности качественных образовательных услуг, подготовки высококвалифицированных кадров в соответствии с современными потребностями рынка труда».

Помимо этого, аспекты повышения качества и конкурентоспособности образования страны, как на национальном, так и на международном рынках труда предусмотрены в Концепции комплексного социально-экономического развития Республики Узбекистан до 2030 года [4].





Наиважнейшая реформа в системе образование это предоставление самостоятельности вузам. Начиная с 2018/2019 учебного года поэтапно большинство ведущих высших образовательных учреждений с контингентом студентов более 10 тысяч, самостоятельно разрабатывают учебные планы и программы по соответствующим направлениям и специальностям образования с учетом спроса потребителей кадров. ВУЗам разрешено осуществлять дополнительный прием студентов по повышенным контрактным ставкам.

Это предусмотрено Указом Президента РУз «Об утверждении Концепции развития системы высшего образования Республики Узбекистан на период до 2030 года» от 8 октября 2019 года, кроме того запланировано поэтапное внедрение передовых стандартов высшего образования, постепенный перевод учебного процесса на кредитно-модульную систему, которая должна быть внедрена в 16% высших образовательных учреждений в 2023 году, в 57% — в 2025 году и в 85% — в 2030 году.

Вместе с тем, переход на эту систему уже начался, например, Ташкентский государственный экономический университет внедрил 2 года назад.

Сейчас около 25 вузов занимаются подготовкой кадров для отрасли туризма, и их число продолжает расти [3]. В Республике ведут свою деятельность высшие учебные заведения, которых условно можно разделить на два вида: вузы узкой специализации, которые выпускают только специалистов для сферы туризма (такие как Международный университет туризма и культурного наследия «Шелковый путь»), а также вузы широкой ориентированности, т.е. имеющие факультет или программу по подготовке кадров туристской направленности - к этой группе можно отнести все остальные учебные заведения республики.

Настоящую статистику трудоустройства выпускников с туристским образованием найти сложно. По разным данным, в регионах ежегодно по специальности в туризме трудоустраивается от 15 до 50 процентов выпускников [1].

Значит, при достаточном спросе на специалистов в туризме и наличии рабочих мест, количество трудоустроенных по специальности маленький. На наш взгляд, это вызвано тем, что вакансии и рабочие места распределены неравномерно, т.е. в областях, где туризм слабо развит, штат туристских

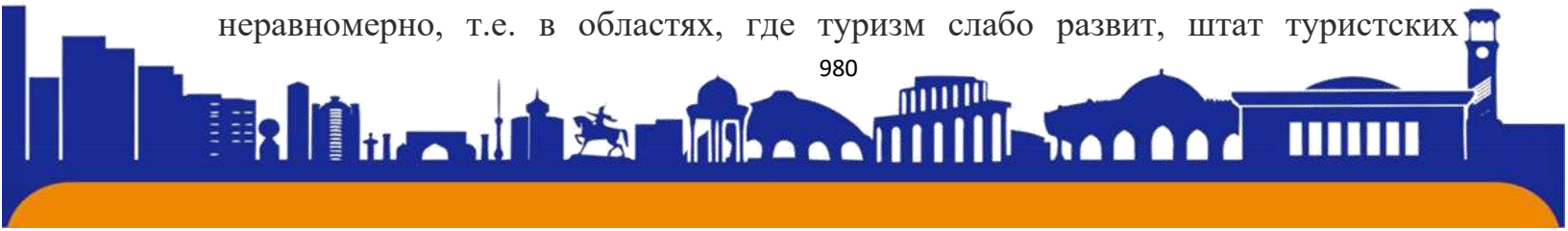



предприятий укомплектован, и выпускник вынужден устроиться на работу не по специальности.

После чего разочарованные выпускники, не трудоустроившись в своем регионе, вынужденно уезжают в более развитые туристские регионы или за рубеж.

Как нам известно, в сфере туризма востребованы различные специальности, но выпускаются много специалистов высшего звена, которые не требуются отрасли. На практике существует реальная нехватка сотрудников среднего и младшего звенья со специальным образованием для обслуживания гостиниц, санаторно-курортных учреждений, ресторанов и достопримечательностей.

Исходя их вышесказанного, можно сделать вывод, что в ближайшем будущем будут востребованы все профессиональные кадры, т.к. в республике организовываются туристские кластеры и туристские зоны.

Но несмотря на растущий интерес к получению высшего образования и увеличение квот на поступление, сохраняется низким охват населения студенческого возраста системой высшего образования, всего 25%. Далекое не всегда отвечают современным требованиям учебные планы вузов, впрочем, как и качество подготовки абитуриентов.

По оценкам экспертов Министерства высшего и среднего специального образования РУз, критически важным является то, что самые низкие результаты показывали абитуриенты, желающие овладеть техническими специальностями, стремящиеся работать в технологически интенсивной среде, где пробелы в школьных знаниях никак не могут быть восполнены вузовской программой [2].

Это подтверждается также данными представительства ЮНИСЕФ о качестве образования в Узбекистане.

Как мы уже знаем, в настоящее время в индустрию туризма наряду с турфирмами, отелями, транспортными компаниями, вовлечены промышленные компании, банки, различные ассоциации и союзы. Многие предприятия разных сфер экономики сосредоточились вокруг туристского сектора. Туристскому бизнесу необходимо также модернизировать систему подготовки туристских кадров.

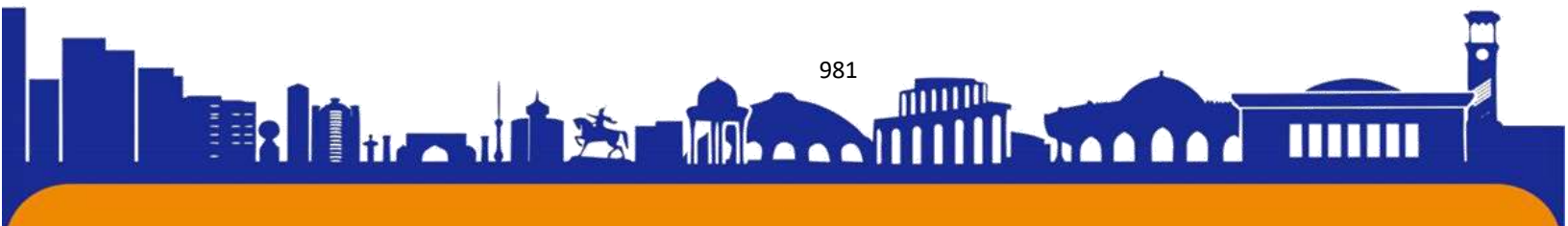



Необходимо совершенствовать методы обучения профессиональных работников для туристского бизнеса. Кадры для отрасли туризма должны быть подготовлены на основе международных стандартов обслуживания, так как это носит международный характер.

Востребованность исследований процессов, подготовки специализированных кадров для отрасли туризма объясняется тем, что в современных условиях возрастает роль высокоинтеллектуальных человеческих ресурсов, способных не только применять накопленные научные знания, но и обобщать, анализировать, создавать новое в виде передовых информационных технологий, услуг, продуктов.

В условиях цифровой экономики на первый план выдвигаются применение знаний, их накопление, переработка и распределение с помощью информационных технологий, таким образом, именно человеческие ресурсы и их интеллектуальный потенциал превращаются в главный ресурс инновационного развития.

Заключение

Исходя из предоставленной выше информации, мы с уверенностью можем сказать, что Узбекистан является страной-новатором, она ежедневно расширяет границы своей деятельности со стороны политических и экономических взаимоотношений с другими партнерами. Туризм развивается молниеносно, так как ежегодно количество туристов увеличивается, что говорит о том, что мы должны расширить круг кадров в сфере туризма и поддержать ВУЗы страны, для дальнейшего развития.

Результаты исследований, проведенных за последние годы, показывают, что проблемы отечественной экономики сказываются на сфере образования, от которой зависит степень экономической развитости страны, и который основан на высокой культуре и нравственности населения страны.

Таким образом, профессиональное туристское образование заслуживает особого внимания со стороны государства, кроме того, необходимо более глубокое и системное рассмотрение вопросов оказания профессионального туристского образования.





ISSN (E): 2181-4570

То есть это не только подготовка тысяч специалистов, но и создание научной школы. Надо изучить знания и умения, накопленные отечественной и зарубежной практикой, и применять её в практику деятельности. Бизнес-образование в туристской отрасли, в силу ее природы (комплекс составляющих индустрии туризма, особенность предоставления туристских услуг, формирования и продвижения турпродукта, международные и межкультурные коммуникации) являются основой в системе профессионального туристского образования.

В связи с этим реформы в образовании являются наиболее эффективными при комплексном подходе и гармонизации реформирования секторов и различных этапов образования.

Поэтому на передний план реформ выступает необходимость формирования целостной системы образования, обеспечивающей тесное сотрудничество между дошкольными, общими средними, средними специальными, профессиональными, высшими образовательными и научными учреждениями.

ЛИТЕРАТУРА

1. Постановление Президента Республики Узбекистан от 30 октября 2021 года №ПП-5270 «О мерах по дальнейшему совершенствованию системы непрерывной подготовки квалифицированных кадров в сферах туризма, культурного наследия и музееведения».
2. Очилова Х. Ф. Перспективы этнопарков в Узбекистане //Туризм и гостеприимство. - 2020. -№. 1.
3. Рассохина Т. В., Жираткова Ж. В., Очилова Х. Ф. Основы экскурсионной деятельности. изд. ЮРАЙТ - 2020.
4. www.lex.uz





ISSN (E): 2181-4570

TIBBIY BIOLOGIYA FANIDAN HAYOTNING HUJAYRAVIY ASOSLARI MAVZUSINI O'QITISHDA PEDOGOGIK TEXNOLAGIYALARDAN FOYDALANISH SAMARADORLIGI

Abduraximova Feruzabonu Asqar qizi

Termiz iqtisodiyot va servis universiteti tibbiyot fakulteti talabasi

Ro'ziyeva Gulsara Temirqulovna

Termiz iqtisodiyot va servis universiteti Tibbiyot va tabiiy fanlar kafedrasini
assistenti, Termiz shahar Alpomish Mahallasi Markaziy shahri ko'chasi 14 –uy

Annotatsiya: Tibbiyot oliy ta'lim muassasalarida Tibbiy biologiya. Umumiy genetika fani asosiy fanlardan biri hisoblanadi. Bu fanni yaxshi o'zlashtirgan talabalar tibbiyot olamini chuqurroq anglashi oson bo'ladi. Shu sababli tibbiy biologiya fanini o'qitishning yangi axborot va pedagogik texnologiyalarini yaratish muhim dolzarb masala hisoblanadi. Ushbu maqolada tibbiy biologiya fanidan hayotning hujayra asoslari mavzusini o'qitishda yangi pedagogik texnologiyalarni qo'llash imkoniyatlari o'rganilgan. Ilmiy adabiyotlar troflichka tahlil qilingan va eng qulay va samarali usul afzalliklari tajriba-sinov darslarida isbotlangan.

Kalit so'zlar: hujayra, pedagogik texnologiya, tibbiy biologiya, sitoplazma, mitoxondriya, Venn diagrammasi, kichik guruhlarda ishlash, dars samaradorligi.

Аннотация: Медицинская биология в медицинских вузах. Общая генетика является одним из основных предметов. Студентам, освоившим этот предмет, будет легко глубже понять мир медицины. Поэтому создание новых информационно-педагогических технологий обучения медицинской биологии является важным и актуальным вопросом. В данной статье исследуются возможности использования новых педагогических технологий в преподавании предмета клеточных основ жизни из области медицинской биологии. Была тщательно проанализирована научная литература и доказаны преимущества наиболее удобного и эффективного метода на экспериментальных занятиях.

Ключевые слова: клетка, педагогическая технология, медицинская биология, цитоплазма, митохондрии, диаграмма Венна, работа в малых группах, эффективность урока.





Abstract: Medical biology in medical institutions of higher education. General genetics is one of the main subjects. It will be easy for students who have mastered this subject to understand the world of medicine more deeply. Therefore, the creation of new information and pedagogical technologies for teaching medical biology is an important and urgent issue. This article explores the possibilities of using new pedagogical technologies in teaching the subject of the cellular basis of life from the science of medical biology. Scientific literature has been thoroughly analyzed and the advantages of the most convenient and effective method have been proven in experimental classes.

Key words: cell, pedagogical technology, medical biology, cytoplasm, mitochondria, Venn diagram, work in small groups, lesson efficiency.

KIRISH. Hujayrani o'rganish mikroskop yaratilishi bilan bevosita bog'liq bo'lib, 1665-yilda R.Guk o'zi yaratgan mikroskopda po'kak kesmasini o'rganib, u yupqa devorli mayda katakchalardan iborat ekanligini ko'rdi va bu katakchalarni Sellula –hujayra deb nomlanadi .Bu yangilik mikroskopik tekshuruvlar rivojlanishiga kata turtki bo'ldi .Italiyalik olim M.Malpigi va ingliz olim N.Gryu o'simliklar hujayraviy tuzilishga ega ekanligini o'rganadilar . Golland olim A.Levenguk esa hayvonlarda infuzoriya va baqa eritrotsitlarni o'rgandi. Dastlabki tadqiqotchilar hujayrani, faqat hujayra devoridan iborat deb tushundilar. Chexolim Ya.Purkine 1830 –yilda birinchi bo'lib hujayra protplazmasini aniqladi, ingliz botanigi R.Broun esa 1831-yilda yadroni topdi. Natijada hujayra 3 ta tarkibiy qism: hujayra devori, protplazma va yadrodan iboratligi tastiqladi. XIX asrning 30-yillariga kelib organizmlarning hujayraviy tuzilishi haqidagi ma'lumotlar ko'plab to'planadi [1].

Nemis olimlari T.Shvann va M.Shleyden esa bu ma'lumotlarni umumlashtirib, 1839-yili hujayra nazariyasini yaratdilar. Hujayra nazaryasining keyingi rivojlanishi nemis patolog R.Virxov ishlari bilan bog'liq, u har bir hujayraning hujayradan kelib chiqqanligini bayon qildi. R.Virxovning “Har bir hujayra mavjud hujayradan kelib chiqadi” degan tushunchasi tiriklikning uzluksiz mavjudligini tan olinishi, hujayraning tuzilishi va bo'linishini yanada chuqur o'rganishni taqozo etdi. 1879 –yilda Boveri va Fleming ona hujayradan metoz yo'li bilan ikkita urg'ochi hujayrasi hosil bo'lishi jarayonida – yadroda ro'y beradigan o'zgarishlarni ko'rsatib berdi. Veysman esa 1887-yilda gametalar –jinsiy hujayralarning ko'payishida meyoza bo'linishi ro'y berishini





ko'satdi. 1958-yilda Virxovning "Sellyulyar patalogiya" kitobi chiqdi, bunda u patologik jarayonlar hujayrada bo'ladigan o'zgarishlar bilan bog'liqligini ko'rsatdi [2].

Hujayra markazi – sentrasoma tuban o'simliklar "zanburug" va hujayrasiga xos bo'lgan ikkita markazda va sentrosferadan iborat membranasiz organoid u birinchi marta 1875 –yilda Flemming tomonidan ochilgan. Hujayraviy nafas olish jarayonida mitoxondriyalar ozuqa moddalarini kimyoviy bog'lar energiyasiga aylantiradi. Bu birinchi marta 1894-yilda R.Altman tomonidan tushuntirilgan [3].

METOD. Hujayra sitoplazma va yadrodan iborat bo'lib, har bir hujayra plazmatik membrana plazmolemma bilan o'ralgan. Sitoplazmada gialoplazma sitoplazma shirasi organoidlar va kiritmalarga bolinadi. Ko'pchilik eukariot hujayralarning diametri 10-100 mkn bo'ladi [4].

Hujayraning shakli va kattaligi ko'p jihatdan bajaradigan funksiyasiga bog'liq (masalan: tuxum hujayra o'zida oziq modda to'plash hisobiga o'lchami yirik bo'ladi). Hujayraning o'lchami organizm kattaliga bog'liq emas yaxlit organizm va organning kattaligi undagi hujayralar soniga bog'liq [5].

Hujayralarning bajaradigan vazifalarni turli tuman bo'linishi bilan birga ularning shakli va o'lchamlari xam turlichadir. Masalan, muskul hujayralari – disksimon qoplovchi, to'qima hujayralari ko'p qirrali va yassi, nerv hujayralari yumaloq yoki oval shaklida bo'lishi mumkun [6].

Hujayra tiriklikning tuzilishi, funksional rivojlanish birligi. Barcha tirik organizmlar hujayradan tuzilgan, hayotiy jarayonlar hujayrada amalga oshadi. Shuning uchun ham hujayra hayotning tuzilish, funksional, rivojlanish va irsiy birligidir. Shu bilan birga hujayra o'ziga xos xususiyatlarga ega ma'lum qonuniyatlar asosida mavjud bo'lgan biologik sistemadir. Hayotning tuzilish birligi sifatida hujayra biomolekulalardan tashkil topgan tizim sanaladi. Hujayraning tizim sifatidagi xususiyatlari ko'p jihatdan molekula darajasiga, ya'ni uning komponentlari va shu komponentlarning faoliyatida aks etadi. DNK molekulasi hujayra oqsillari sintezi jarayonlarining boshqarilishini belgilovchi genetik kodni saqlaydi. Hujayraning asosiy membranali tuzilmalari lipid va oqsil molekulalardan tashkil topgan [7].

Molekulyar darajada DNK reduplikatsiya jarayoni mexanizmlari aks etsa, hayotning hujayra darajasida bu jarayon hujayraning faoliyati sifatida namoyon bo'ladi. Hayotning hujayra darajasi kimyoviy birikmalarning komplekslari,





plazmatik membrana, organoidlar, yadro kabi tarkibiy qism (komponent)lardan iborat. Hujayraning yaxlit tizim sifatidagi xususiyatlarini bu komponentlarning o'zaro munosabatlari belgilaydi [8].

Biologiya evolutsiya jarayonida ilk bor hujayra darajasiga xos xususiyatlar hujayra metabolizmi, genetik axborotning hujayradan hujayraga berilishi kabi xususiyatlar paydo bo'lgan. Yerdan hayot paydo bo'lishi aynan hujayraning paydo bo'lishi bilan bog'liq [9].

Hayotning hujayra darajasida DNK va RNKning biologik funksiyalari, matritsali sintez reaksiyalari, hujayra hayotiy jarayonlarining fermentativ boshqarilishi kabi muhim hodisalar sodir bo'ladi. Hujayra darajasidan boshlab genetik axborotni nasldan naslga o'tkazish orqali avlodlar davomiyligi va hayotning uzluksizligi ta'minlanadi [10].

Evolutsiya natijasida hujayralarning ixtisoslashuvi tufayli bir-biridan shakli, jarayonlari, funksiyalari bilan farqlanadigan xilma-xil hujayralar kelib chiqqan. Bu esa o'z navbatida to'qima va organlarning paydo bo'lishi va pirovardida mustaqil hayot kechiradigan yaxlit tizim, ya'ni ko'p hujayrali organizmlarning kelib chiqishiga olib keldi. Shuning uchun ham hujayra tiriklikning eng kichik tuzilish va funksional birligi hisoblanadi (20-rasm). Hujayra nazariyasining asosiy qoidalari. Hujayra nazariyasi–barcha tirik organizmlar kelib chiqishi, tuzilishi, rivojlanishining bir ekanligini e'tirof etuvchi umumbiologik qonuniyatdir.

Teodor Shvann va Mattias Shleyden hujayra haqida to'plangan ma'lumotlarga asoslanib hujayra nazariyasini yaratdilar (1838–1839-yillar). O'simlik va hayvon organizmlari uchun umumiy hisoblangan hujayraviy tuzilish tamoyillarini ko'rsatib berdilar.

Hujayra nazariyasining bundan keyingi rivojlanishi ko'pgina kashfiyotlarga bog'liq. Rudolf Virxov hujayrasiz hayot yo'qligi, hujayra faqat avval mavjud hujayralarning bo'linishidan paydo bo'lishi, hujayra hayotning hamma xossalari ega bo'lgan eng kichik morfologik element ekanligi va hujayraning asosiy struktura elementi protoplazmasi bilan yadrosi ekanligini isbot qilib berdi. Karl Ber barcha ko'p hujayrali organizmlarning rivojlanishi bitta tuxum hujayradan boshlanishini isbotladi. Hozirgi vaqtda hujayra nazariyasining asosiy qoidalari quyidagilardan iborat:





1. Hujayra tiriklikning tuzilish, funksional va rivojlanish birligidir. 20-rasm. 1 – hayvon hujayrasi; 2 – o‘simlik hujayrasi; 3 – bakteriya hujayrasi. 352. Har bir yangi hujayra dastlabki hujayraning bo‘linishi natijasida hosil bo‘ladi.

3. Bir va ko‘p hujayrali organizmlarning hujayralari tuzilishi va fiziologik jarayonlari jihatidan o‘xshash.

4. Ko‘p hujayrali organizmlarda har xil ixtisoslashgan hujayralar birgalikda to‘qimalarni hosil etadi.

5. Hujayraviy tuzilish irsiy axborotning saqlanishi va nasllarga berilishini ta‘minlaydi.

TAJRIBA. Tibbiy biologiya fanini o‘qitishda lokal darajadagi pedagogik texnologiyalardan “Klaster” “Ven diagrammasi” va “Atamalar zanjiri” kabi texnologiyalardan foydalanish zarur. Klasterdan foydalanishda sinf o‘quvchilarini teng sonli guruhlarga bo‘linadi, o‘zlari klaster tuzib himoya qilinadi hamda eng yaxshi klaster tuzgan va yaxshi ta‘riflagan guruh g‘olib deb aniqlanadi [3]. Venn diagrammasi fakt tushunchalarni tahlil qilish, sintezlash, taqqoslash ishlari olib boriladi. Atamalar zanjiri bu darslikdagi atamalar ro‘yxati va ularning ta‘riflari haqidagi texnologiya. Bu texnologiyada o‘quvchilar guruhlarga bo‘linadi O‘quvchilar atamalarga ta‘rif berishlari yoki ta‘riflar orqali atamalarni topishi kerak bo‘ladi. Bu usul xotirani mustahkamlashda foyda bo‘ladi [4]. Biologiyani o‘qitishning eng samarali usullaridan biri axborot texnologiyalaridan foydalanishdir. Bularning vazifalari: Ta‘limiy vazifasi –bu o‘rganilayotgan mavzuni tushunchalar va ularning izohlari jadvallar, diagramma, asosiy qo‘shimcha materiallar yordamida tushunishiga yordam beradi. Ko‘rgazmalilik vazifasi –animatsiyalar o‘quvchilar tomonidan biologiyaviy jarayonlarni harakat va dinamik tasvirlash imkoni mavjud. Nazorat vazifasi – o‘quvchining qay darajada o‘zlashtirgani, baholash tizimi haqqoniy bo‘lishiga zamin yaratadi. Rivojlantiruvchi vazifasi –vazifalar qiyinlik darajisidagi tartibda qo‘yilib o‘quvchining bilmaganlarini izlab o‘rganishiga o‘tilgan mavzularni mustahkamlashga zamin yaratadi.

Tarbiyaviy vazifasi –aqliy va o‘quv ko‘nikmalarini o‘zlashtiradi. Biologiyani o‘qitishda quyidagi axborot texnologiyalari mahsulotlaridan foydalanish mumkin: 1. mavzuga doir taqdimot tayyorlash; 2. qiyinchilik darajasi turlicha bo‘lgan topshiriqlar tayyorlash; 3. test savollari tuzish; 4. krossvord tayyorlash; Bugungi kundagi eng dolzarb muammolardan biri maktablarda axborot texnologiyalarini yetishmovchiligida,

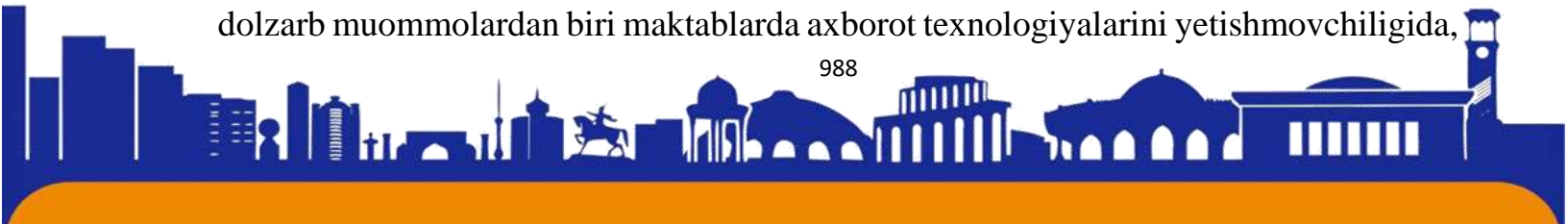



laboratoriya jihozlari, kimyoviy moddalarinig yetishmovchiligidir. Hozirgi muammolardan biri darslarni tashkil etishda o'qituvchi didaktikadan ishlab chiqilgan ta'lim mazmunini o'qitish metodlari va vositalarning uzviylik prinsipiga amal qilish mavzulari rejada pedagogik texnologiyalarning qaysi turlarini foydalanishi o'quv yili boshida belgilash kerakligidadir [2]. Axborot texnologiyalarining eng qulay tarafi hozir O'zbekistonda ham onlayn ta'lim rivojlanib bormoqda. Bu ta'lim tizimida axborot texnologiyalarning o'rni juda katta bo'lib bunda o'quvchi uydan chiqmagan holda darsni o'zlashtirishi lozim. O'qituvchi dars o'tishida ham o'quvchi darsni tushunishida ham yangi zamonaviy texnologiyalarning mavjudligi juda muhimdir. O'qituvchilar axborot texnologiyalari orqali taqdimot, video, jadval, tarqatma materiallar, multimedia tayyorlashlari va prezentatsiya vositalari yordamida o'quvchilarga yetkaza olishlari ularning pedagogik mahorati nechog'li yuqoriligidan dalolat beradi [2]. Xulosa qilib aytganda biologiya fanlarini o'qitishda yangi zamonaviy texnologiyalardan foydalanishda muammolar mavzusida shunday fikrlar kelib chiqadiki, biologiya fanlarini o'qitishda pedagogik texnologiyalar va zamonaviy axborot texnologiyalarini birga olib borish o'quvchilarni o'zlashtirish salohiyatini yanada oshiradi. Biologiya tabiiy fanlar qatoriga kirgani sababli biologiya fanini yaxshi o'zlashtirishda tabiiy narsalardan foydalanish misol uchun ra'nodoshlar oilasi mavzusi o'tilayotgan bo'lsa ra'nodoshlar mavzusiga oid meva, gul, barg, poya, ildizlar asosida dars o'tilsa yanada samarali bo'ladi. Bundan ko'rinib turibdiki o'quvchi kitobda o'qigan malumotni, slaydda ko'rgan malumotni, ishlagan testlarda ega bo'lgan tushuncha tabiiy o'z ko'zi bilan ko'rsa o'quvchida o'zlashtirish qobiliyati ikki hissa ortadi.

FOYDALANILGAN ADABIYOTLAR

1. P.X. Xoliqov, A.Q. Qurbonov, A.O. Daminov, M.V. Tarinova Tibbiy biologiya va genetika 2019.
2. J.O. Tolipova .Biologiya o'qitishda pedagogik texnologiyalar. Toshkent -2011y
3. <http://s:ziyo.uzcom> sayti
4. N.Nematova. Botanikani o'qitishda rivojlantiruvchi ta'lim texnologiyasi Biologiyani o'qitishda yangi innovatsion yondashuv.





ISSN (E): 2181-4570

UZLUKSIZ MA'NAVY TARBIYA KONSEPSIYASI ASOSIDA TALABA YOSHLARNI MA'NAVİYATINI SHAKLLANTIRISHNING PEDAGOGIK-PSIXOLOGIK TEXNOLOGIYASI.

Toshpo‘latova Mavjuda Mamatqulovna

Psixologiya kafedrası. Pedagogika va psixologiya mutaxassisligi 1-kurs magistranti

Annotatsiya: Bugungi globallashuv jarayonida dunyoning har qarich yerida inson ongi va tafakkuri uchun jiddiy kurash ketayotgani ayni haqiqatdir. Birda yovuz, birda madaniy ko‘rinishdagi bu kurash har birimizdan atrofga teran nazar tashlash, jahonda kechayotgan turfa jarayonlarni aql va tafakkur bilan sarhisob etishga undaydi.

Kalit so‘zlar: Ma‘naviy-axloqiy fazilat, mafkura, o‘z-o‘zini anglash, interfaol dasturlar.

Talabalarda ma‘naviy-axloqiy fazilatlar rivojlantirilishi hamda yetuk mutaxassis bo‘lib ona Vatanga xizmat qilishi uchun ular oldiga bir qancha talablar qo‘yiladi: o‘z-o‘ziga talabchan bo‘lish; o‘z-o‘zini nazorat qilish; o‘zgalarni hurmat qilish; doimo kamtarlik yo‘lini tutish; o‘ziga ishonchi yuqori bo‘lishi; iboli-hayoli bo‘lish; halol va adolatparvar bo‘lish; samimiy va beg‘araz bo‘lish; o‘zgalar mehnatini qadrlay bilish; kasbiy va ma‘naviy bilimlarni egallab borish; o‘z manfaatlarini Vatan manfaatlarini bilan uyg‘un holda ko‘rish; kamolotga erishishga intilish; barcha axloq qoidalariga bo‘ysunish; malakali mutaxassis bo‘lishga astoydil intilish.

Ma‘lumiki, Prezidentimizning 2019-yil 3-maydagi “Ma‘naviy-ma‘rifiy ishlar samaradorligini oshirish bo‘yicha qo‘shimcha chora-tadbirlar to‘g‘risida”gi qarori , 2020-yil 25-dekabrda O‘zbekiston Yoshlari forumida hamda 2020-yil 29-dekabrda O‘zbekiston Respublikasi Oliy Majlisga Murojaatnomasi da hamda joriy yilning 19-yanvar kuni Ma‘naviy-ma‘rifiy ishlar tizimini tubdan takomillashtirish, bu borada davlat va jamoat tashkilotlarining hamkorligini kuchaytirish masalalari bo‘yicha o‘tkazilgan videoselektor yig‘ilishida belgilangan vazifalar ijrosi yuzasidan Respublika Ma‘naviyat va ma‘rifat markazi “Ma‘rifat” targ‘ibotchilar jamiyati hamda vazirliklar, qator davlat va jamoat tashkilotlar bilan hamkorlikda ishlashga chorlaydi.

Davlatimiz rahbarining “Jamiyat hayotining tanasi iqtisodiyot bo‘lsa, uning joni, ruhi ma‘naviyatdir”, degan so‘zlari mohiyatidagi uyg‘onish nafasi Hazrat Navoiy da‘vatlariga mohiyatan uyg‘un bo‘lib, Uchinchi Renessans poydevorini yaratishga

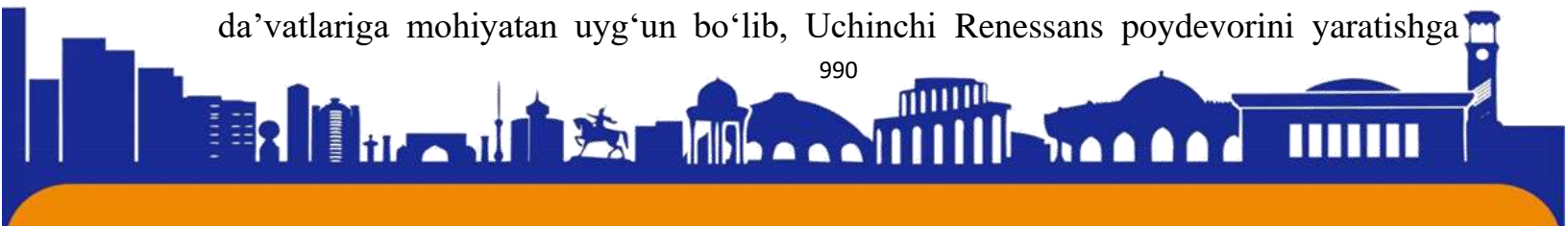



azm-u shijoat bilan kirishgan xalqimiz uchun tarbiya, yaxshi xulq, aql-idrok, bilim, ma'naviyat naqadar tengsiz qudrat va ruhiy manba ekanligini yana bir bor anglatdi. Demak, yuksak ma'naviyat bilan jamiyat hayotining tanasi bo'lgan iqtisodiyot vujudiga jon, ruh kiradi, unga tiriklik, tengsiz yaratuvchi qudrat baxsh etiladi.

Negaki ma'naviyat va ma'rifat barcha zamonlarda tengsiz qudrat, baxt-saodat, tinchlik, bunyodkorlik, hamjihatlik mezoni, ruhiy poklanish va qalbni yuksaltiruvchi ne'mat bo'lib kelgan. Chunki u millatni, xalqni, demakki, insonlarni yuksak fazilatlar, kamolotga yo'llovchi axloqiy mezonlar asosida yashashga, xudbinlik, g'aflat asiriga aylanmay hamisha yaxshilik yo'lida bedor bo'lishga, bu olamni obod qilishga, go'zallikka burkashga chorlagan.

Ma'naviy-ma'rifiy ishlarning joriy holati qoniqarli deb bo'lmaydi. Ya'ni bizning targ'ibot-tashviqot ishlarimiz ko'pincha tor doirada qolib ketayotganligi, hayotning keng qatlamlariga kirib borolmayotganligi, tajribasiz ayrim yoshlarning ongiga yetib bormayotganligining naqadar xavfli ekanligiga maxsus to'xtalish mumkin. Buning uchun milliy tarbiyani yuksaltirishda ham davlat bosh islohotchi bo'lishini e'tirof etib, maktablar, litsey va kollejlarda bevosita ma'naviyat masalalari bilan shug'ullanadigan mutasaddi mutaxassislar lavozimlari faoliyatini qo'llab-quvvatlashni yo'lga qo'yish, barcha ta'lim muassasalarida bolalarimizni ongini yuksaltiruvchi, ulami ijobiy ishlar va tarbiyaviy tadbirlar bilan band qiladigan turli tashkilot va to'garaklar tuzish lozimdir.

Ko'zlangan maqsadni amalga oshirish uchun ijtimoiy gumanitar fanlar hamkorligida pedagogika va psixologiya fanlarig'a: oila mafkurasi va uni shakllantirish mexanizimini ishlab chiqish, o'quvchi yoshlar ma'naviyatini shakllantirishning kompleks dasturini ishlab chiqish, milliy dasturga ma'naviy-mafkuraviy tarbiya yuzasidan qo'shimchalar kiritish, o'quvchi yoshlarni milliy g'oya, mafkura, o'z-o'zini anglash, qadriyatlar ruhida shakllantiruvchi milliy tarbiya konsepsiyasini ishlab chiqish, milliy mafkuraviy kurashning ilmiy-amaliy tizimlarini yaratish, xalqimizning barcha qatlamlari xususiyatlarini aks ettiruvchi va qamrab oluvchi targ'ibot-tashviqot mexanizmlarini ishlab chiqish, milliy ma'naviy g'oyaning yangi ilmiy falsafiy ta'limini yaratish, kengashlar faoliyatini uslubiy ta'minlashlari kerak bo'ladi.

Milliy tarbiyaning nazariyasi, uslubiyati va o'quvchi yoshlar birlashmalari tizimini, ma'naviyat bilan shug'ullanuvchi mutasaddi lavozim professiogrammalarni, o'quvchi yoshlar uyushmalari hamda ularning tizimi va faoliyati mazmunining shakllarini ishlab chiqish kabi dolzarb amaliy vazifalarning yechimini topishni

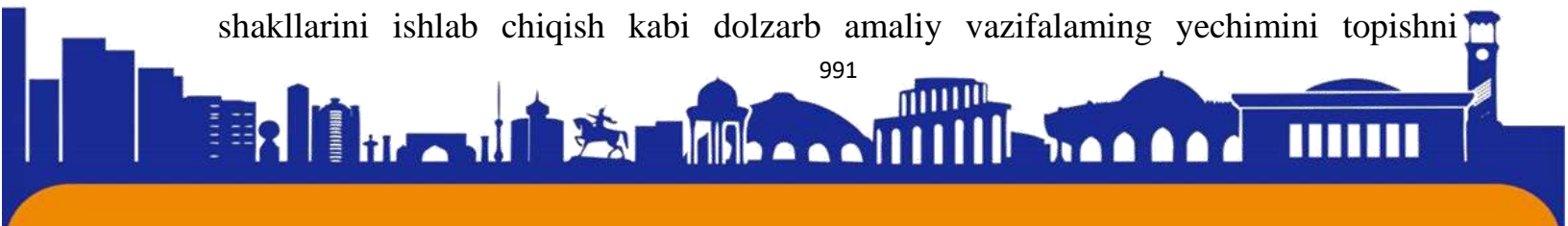



yuklaydi. Barkamol avlodni voyaga yetkazishda diniy aqidaparstlikning tarixiy ildizlari, zamonaviy holati va unga qarshi kurashning nazariy asoslariga ham ko'p bog'liqdir. Odamlarimiz tafakkurida og'ir kurash kechayotganidan ogoh bo'lish lozimligi, vaziyat - tarixiy xotira va milliy o'zlikni anglash va bu orqali barcha ma'rifiy mamlakatlarda bo'lganidek, g'oyaga qarshi g'oya bilan kurashishning falsafiy, tarixiy asoslarini yaratishni, inson huquqlari milliy harakat dasturini ishlab chiqishni talab qilmoqda. Bu esa falsafa, tarix, madaniyatshunoslik, siyosatshunoslik, sotsiolo-giya va boshqa fanlarda yangi dunyo qarash va yangi tafakkur shakllanish xususiyatlarini o'rganib, natijalarini hayotga tezroq tatbiq qilishni, milliy o'zlikni anglash jaryonini tahlil qilish, g'oyaviy kurash strategiyasi va texnikasi, usul va shakllarini ishlab chiqishni taqozo qiladi.

Endilikda, "Ma'naviy-ma'rifiy ishlar tizimini tubdan takomillashtirish chora-tadbirlari to'g'risida"gi qarorda ta'kidlanganidek, xalqimiz, ayniqsa, yoshlarni jaholat soyasidan asrash, tinimsiz chiranib yotgan ma'naviy tahdidlardan himoya qilish uchun tashkiliy-amaliy va ilmiy-tadqiqot ishlarini yangi talablar asosida yo'lga qo'yish, bu yo'nalishda davlat tashkilotlari, fuqarolik jamiyati institutlari, ommaviy axborot vositalari hamda xususiy sektorning ijtimoiy hamkorligini mustahkamlash borasidagi ishlarni yangi bosqichga ko'taradi.

Mamlakatni demokratik asoslarda qayta qurish va jamiyatda ma'naviy-axloqiy muhitni sog'lomlashtirish - ko'p qirrali jarayondir. Bunda ta'lim-tarbiya tizimlarining o'mi, ahamiyati, shubhasiz, juda katta. O'zining kundalik tirikchilik tashvishlaridan ortmay qolgan, milliy-tarixiy qadriyatlaridan, urf-odatlar va qadimiy an'analardan deyarli begonalashgan, tor ixtisoslik doirasida fikr yuritish va faoliyat ko'rsatishdan chiqqan olmagan, erkin va ijodiy fikr yuritishdan mahrum etilgan «sovet kishisi»ning ongi va dunyoqarashini o'zgartirish, qalbiga, ruhiga milliy va umuminsoniy qadriyatlar nurini singdirish, uning bugungi taraqqiy etayotgan madaniy olam, erkin va ilg'or fikrlovchi insonlar darajasida faoliyat ko'rsatishi uchun zarur shart-sharoitlar yaratishda ta'lim-tarbiya tizimlari oldida katta va keng miqyosli vazifalar turibdi. Bu, avvalo, yangi davr talablariga to'la javob beradigan yuqori malakali mutaxassis kadrlarni tayyorlashdir. Shu jihatdan qaraganda, ta'lim-tarbiya sohasida nazarda tutilayotgan tadbirlarning g'oyaviy-nazariy asoslari milliy mustaqillik g'oyasi bilan chambarchas bog'liq. Yoshlarga mustaqil ravishda bilim olish va olgan bilimlarini hayotda qo'llay olish ko'nikmalarini hosil qilish hamda axloq va odobini yaxshilash





sirlarini, ularga yoshligidan o'rgatilib borilishi joiz bo'lgani bilan ularda bilimlarni haqiqiy egallash va ularni muayyan hayotiy sharoitlarda qo'llash zaruriyati talabalik davrida pay do bo'ladi. Talabalik davrigacha yosh odamni ota-onasi, maktab o'qituvchilari, qarindosh-urug'i, mahalla-ko'y nazorat qilib borsa, talaba bo'lganidan keyin kompleks sabablariga binoan bu nazorat keskin pasayib ketadi. Shuning uchun bu holatni, avvalam bor, talabaning o'zi anglab yetishi shart, shundan keyin boshqaruv nazariyasini asosiy tamoyili, tushuncha va qoidalami egallagan holda o'zini-o'zi boshqarib o'zini - tarbiyalay boshlash kerak.

Mavjud muammolarni hal etish yoshlar ma'naviyatini yuksaltirishda ma'naviy-ma'rifiy ishlarning samarasi va ta'sirchanligini oshirish ko'lami va miqyosini yanada kengaytirish, mamlakat aholisi, avvalo, yoshlar qalbida Vatanimizda amalga oshirilayotgan islohotlarga daxldorlik hissini kuchaytirish, sohadagi ishlarni muvofiqlashtirish bo'yicha yagona tizim yaratish, yoshlarning ma'naviy-axloqiy kompetentligini rivojlantirishni talab etadi. Bu borada nafaqat respublikamiz, balki jahon ta'lim tizimida yoshlarning ma'naviy-axloqiy kompetentligini rivojlantirish metodikasi, raqobatbardosh kadrlar tayyorlash mexanizmi, yoshlarning axloqiy sifatlarini rivojlantirishning amaliy pedagogik tizimi, o'qitish modellari texnologik taraqqiyot g'oyalari bilan uyg'unlashtirilgan interfaol dasturlar ta'lim jarayoniga tatbiq etilgan.

Foydalanilgan adabiyotlar:

1. O'zbekiston Respublikasi Prezidentining 2018-yil 14-avgustdagi "Yoshlarni ma'naviy-axloqiy va jismoniy barkamol etib tarbiyalash, ularga ta'lim-tarbiya berish tizimini sifat jihatidan yangi bosqichga ko'tarish chora-tadbirlari to'g'risida"gi PQ-3907 qarori // <https://lex.uz/docs/-3864155>.
2. Farsaxonova D.R. Pedagogika oliy ta'lim muassasalari talabalarini ma'naviy-axloqiy tarbiyalash metodikasi // Ta'lim, fan va innovatsiya. 2019, – №1. – B. 77-81.
3. Azarov Yu.P. Tarbiyaviy ishlar metodikasi. – Toshkent: O'qituvchi, 1991. – 67 b.

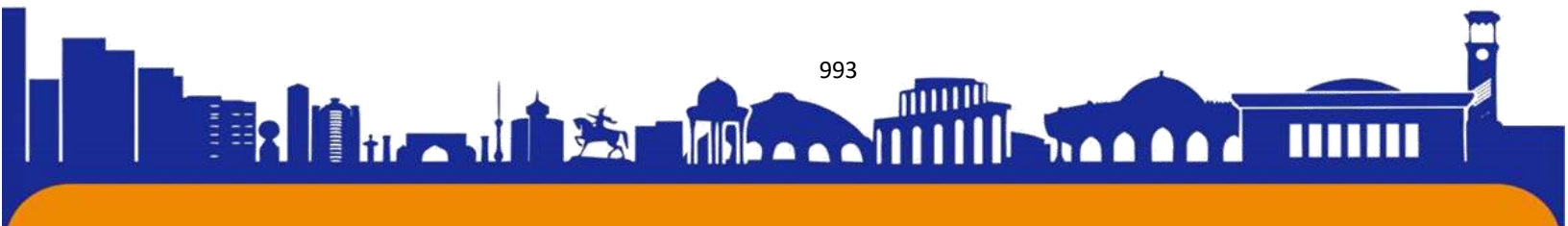



ISSN (E): 2181-4570

QIRQBO'G'IMTOIFA (EQUISETOPHYTA) VA QIRQQULOQTOIFA (POLYPODIOPHYTA) BO'LIMLARIGA MANSUB O'SIMLIKLARNING JINSIY VA JINSIZ KO'PAYISHIDAGI ASOSIY O'XSHASHLIK VA FARQLARI.

Abdurazzoqov Azizjon Abdurauf o'g'li

Abilkosimov Abdurahmon Qobilbek o'g'li

Andijon Davlat Pedagogika Instituti Aniq va Tabiiy Fanlar Fakulteti Biologiya yo'nalishi I bosqich 102-guruh talabasi

Annotatsiya: Mazkur maqolada qirqbo'g'imtoifa va qirqquloqtoifa bo'limlariga mansub o'simliklarning ko'payishi haqida umumiy tushunchalar, asosiy farqlar va o'xshashliklar keltirib o'tilgan. Jinsiy va jinsiz bo'g'inlarning gallanishi, bu jarayonda sodir bo'ladigan ketma-ketliklar ifodalanib o'tilgan.

Kalit so'zlar: strobil, sporofill, sporangiy, spora, gametofit, anteridiy, arxegoniy, spermatozoid, zigota, sporofit, sorus, protoandrea.

Annotation: In this article, general concepts, main differences and similarities are given about the reproduction of plants belonging to the divisions of the family of the family and the family of the family of the family. sequences are represented

Key words: strobil, sporophyll, sporangium, spore, gametophyte, antheridium, archeogonium, spermatozoid, zygote, sporophyte, sorus, protoandrea.

Аннотация: В данной статье даны общие понятия, основные различия и сходства о размножении растений, относящихся к отделам семейства семейства семейства семейства и семейства семейства семейства. Выражены следующие последовательности

Ключевые слова: стробил, спорофилл, спорангий, спора, гаметофит, антеридий, архегоний, spermatozoid, zigota, спорофит, сорус, протоандреа.

Dala qirqbo'g'imining jinssiz ko'payishida generativ poyasining uchki qismida ellipssimon shakldagi spora boshog'i (strobil) hosil bo'ladi. Boshonqning markaziy o'qiga halqasimon shaklda sporofillar o'rnashgan. Har qaysi sporofil olti qirrali qalqonchadan, uning ostida joylashgan sporangiyalar va band qismidan iborat. Sporangiyalarda teng sporalar hosil bo'lib, ular yetilgandan so'ng sporangiy uzunasiga chatnaydi va sporalar tashqi muhitga tarqaladi. Tuproqqa tushgan sporalar qulay





sharoitda o'sib gametofit hosil qiladi. Gametofitlari yashil plastinka shaklida, ayrim jinsli. Anteridiyda yetilgan spermatozoidlar chiqib, suv yordamida harakatlanib, arxegoniydagi tuxum hujayrani urug'lantiradi. Urug'langan tuxum hujayradan hosil bo'lgan zigota taraqqiy etib, yangi yosh qirqbo'g'im sporofitga aylanadi. Qirqbo'g'imlar turkumining vakillari yer usti poyasining morfologiyasiga ko'ra ikkita guruhga bo'linadi. Birinchi guruh turlarining poyalari bir xil tuzilishga ega. Ularda spora boshloqlari (strobil) bosh poyasining uchida, ayrimlarida yon novdalarining uchlarida hosil bo'ladi. Bu guruhga O'zbekiston sharoitida keng tarqalgan shoxlangan qirqbo'g'im *E. ramossimum* kiradi. Ikkinchi guruhga kiruvchi qirqbo'g'im turlarining yer usti poyasi ikki xil bo'ladi. Birinchisi qo'ng'ir yoki sariq bo'lib, spora hosil qiluvchi, ikkinchisi yashil rangli, vegetativ poya deb ataladi. O'zbekistonda o'suvchi dala qirqbo'g'imida (*E. arvense*) spora hosil qiluvchi poya erta bahorda o'sib chiqib, spora hosil qilgandan so'ng quriydi

Qirqquloqlarning sporangiylari bargning chetki qismidan, pastki qismiga o'tib joylashgan. Sporangiyalarning bargning pastki qismiga o'mashishi ularni tashqi muhitning noqulay ta'siridan himoyalaniishi uchun qulaylik tug'dirsa, ikkinchidan bargning yuza qismida fotosintez jarayonining normal borishi uchun imkoniyat yaratadi. Bargda to'p-to'p bo'lib joylashgan sporangiylarga sorus (grekcha soros — tutam, to'da) deyiladi. Sporangiyalar hosil bo'lishi jihatidan ikki xil: eng qadimgi qirqquloqlarda ular bargning epidermisidagi bir necha hujayradan hosil bo'lgan. Shuning uchun ancha yirik va tashqi tomonidan bir necha qavat hujayralar bilan qoplangan. Evolutsiya jihatdan ancha yosh vakillarida esa sporangiylar bargning bitta hujayrasidan hosil bo'lgan. Ular nisbatan kichik va bir qavat po'st bilan qoplangan. Sporalar qulay sharoitda o'sib, undan gametofit taraqqiy etadi. Teng sporalı qirqquloqlarning gametofiti ipsimon, lentasimon, chualchangsimon, yuraksimon va b. bo'ladi. Bularga xos belgilardan yana biri anteridiyning arxegoniya nisbatan oldinroq taraqqiy etishidir. Bu hodisa protoandrea (grekcha protos — birinchi va andreios — erkaklik) deyiladi. Uning biologik mohiyati shundaki, gametofitdagi anteridiy, arxegoniylarning turli muddatlarda yetilishi o'z-o'zidan urug'lanish o'rniga, gametofitlar orasida chetdan urug'lanish uchun imkoniyat yaratadi. Qirqquloqlarda ham spermatozoid qirqbo'g'imlarnikidek ko'p xivchinli bo'lib, urug'lanishi namlik yordamida boradi. Gametofitdagi tuxum hujayralardan bir nechtasi urug'lanishi





mumkin, lekin ulardan faqat bittasining zigotasigina taraqqiy etib, o'simta (gametofitni) hosil qiladi. O'simta murtakka joylashadi, undan esa sporofit rivojlanadi

Xulosa: Qirqbo'g'imtoifa va Qirqquloqtoifa o'simliklar bo'limlari ko'payish jarayonida quyidagi o'xshashliklar mavjud:

Har ikkala bo'lim vakillarida ham sporangiy, spora, zigota, anteridiy, arxegoniy, gametofit va sporafit hosil bo'ladi. Urug'lanish jarayoni suvda amalga oshadi hamda har ikkala bo'lim vakillarida ham tuxum hujayra harakatsiz va yirik, urug' hujayra esa harakatchan, tuxum hujayraga nisbatan kichik bo'lgan spermatozoidlardan iborat. Ikkala bo'limda ham gametofitlar ayrim jinsli.

Qirqbo'g'imtoifa va Qirqquloqtoifa o'simliklar bo'limlari ko'payish jarayonida quyidagi farqlar mavjud:

Qirqquloqtoifa o'simliklar bo'limiga mansub o'simliklarda barglarning chetki qismida qo'ng'ir rangli bo'rtmalar-soruslar joylashgan, qirqbo'g'imtoifa o'simliklarda esa bu mavjud emas. Qirqbo'g'imtoifa o'simliklar bo'limi sporalari asosan shamol yordamida tarqaladi, qirqquloqtoifa o'simliklar sporalari esa suv yordamida tarqaladi.

Foydalanilgan adabiyotlar:

1. BOTANIKA (MORFOLOGIYA, ANATOMIYA, SISTEMATIKA, GEOBOTANIKA) O'PRATOV, L. SIAMSUVALIYEVA, E. SULAYMONOV, X. AXUNOV, K. IBODOV, V. MAHMUDOV

141- va 144-betlar

2. <https://fayllar.org/6-sinf-botanika-7-dars-gul.html?page=4>

3. <https://ziyonet.uz/> online kutubxonasi

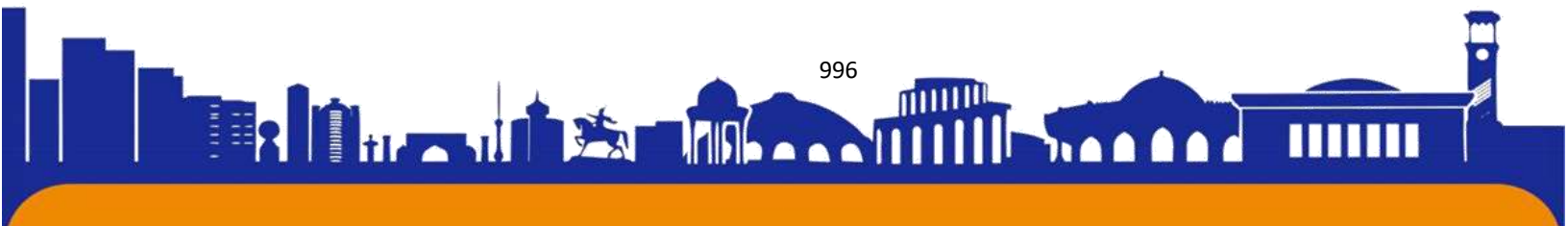

THE MASSIVE ROLE OF OPERATIONAL-SEARCH ACTIVITY IN THE LIFE OF SOCIETY.

Abdualimov Shohrubbek Abduvahid ogli

Tashkent state university of Law, 3rd year student

Fayzullayeva Sevara Xayrullo qizi

Academy of the Ministry of Internal Affairs, 3rd year cadet.

shoh.abdu02@gmail.com

ANNOTATION

Abstract. Security is the most essential element of every sovereign country. Nowadays there are a lot of international and local crimes in the life of society. Such as terrorism, criminal and extremist activities. They are the most hazardous. As well as every kind of countries try to get more safe and powerful police system. **OPERATIONAL-SEARCH ACTIVITY** is the main and basic part of the Ministry of Internal Affairs. In this article, we discuss some types of principles and elements of operational-search activity.

Key words. Operational-search activity, correlation, the goals of operational-search activity, mission, terrorism, crime.

Operational-search activity is the most important aspect of modern law enforcement activity. It includes a number of activities aimed at detecting, preventing and responding to criminal activity. The success of operational-search measures depends on the correlation of goals and objectives. In this article, we will consider the importance of the correlation of goals and objectives in operational-search activities.

Goals and objectives are the two most important components that determine the success of any operational-search activity. Goals are general statements that define what an organization is striving for. Goals, on the other hand, are specific and measurable targets that are set to achieve overall goals. Operational-search activity requires clear and specific goals and objectives consistent with the mission of the organization.

The ratio of goals and objectives is of decisive importance in the operational-search activity, as it allows you to effectively implement operational strategies. Correlation ensures that objectives are aligned with organizational goals. This ensures that resources are used efficiently to achieve the desired results. In addition, the



correlation between goals and objectives provides a clear understanding of what needs to be achieved and helps to prioritize actions that will bring the best results.

In operational-search activity, it is impossible to overestimate the importance of the correlation of goals and objectives. The task of any operational-search activity is to identify, prevent and suppress criminal activity. The organization's goals may include reducing crime, improving public safety, and enhancing the organization's reputation. The correlation between these goals and objectives ensures that resources are used effectively to achieve the desired results.

One of the key benefits of matching goals and objectives is that it allows effective strategies to be developed. By matching objectives to goals, organizations can develop strategies to achieve the desired results. This guarantees efficient and rational use of resources. Thus, operational-search activity is crucial for maintaining law and order in any society. The success of these activities depends on the balance of goals and objectives. Correlation ensures that resources are used effectively to achieve desired outcomes. It also allows the development of effective strategies focused on achieving the goals of the organization. Therefore, it is important for law enforcement agencies to ensure that they have clear and specific goals and objectives that are consistent with their mission.

Operational-search activity is one of the key functions of the Ministry of Internal Affairs. Its main goal is to ensure the safety of citizens and the protection of public order. To achieve this goal, clear objectives are needed, the fulfillment of which also strengthens the law enforcement system as a whole. The goals and objectives of operational-search activities are closely related. The goals are more general and are determined by the legislation of Uzbekistan. They may include the prevention and suppression of terrorism, criminal and extremist activities, as well as the protection of public interests. Tasks are determined by a specific operational plan and are aimed at fulfilling the goals. They may include the collection and analysis of information, the conduct of operational-search activities, including the use of special devices and technologies.

The operational-search activity must be carried out in accordance with the legislation of Uzbekistan and on the basis of decisions of judges issued in the manner prescribed by law. All actions must be legal and have a justification. The basis for conducting operational-search activities is information that can be obtained both openly





and in secret. However, it is important to remember that there should be no excessive use of special means, such as telephone subscriber lines, video and audio recording.

The purpose and objectives of operational-search activities are in constant relationship. To achieve the goal, it is necessary to complete tasks, which in turn are aimed at obtaining the necessary data to complete the task. If in the process of performing tasks it turns out that the goal has lost its relevance or is not necessary, then operational-search measures are terminated.

It is important to remember that operational-search activity is one of the means to achieve the goals of crime prevention and protection of public order. The government should help criminal and nationalist groups by raising the standard of living and ensuring the general welfare of ordinary citizens. This will achieve a higher level of security and peace in society.

References:

1. Tezkor-qidiruv faoliyati. Darslik. B. Karimov. 2020. Toshkent. 474 bet
2. "Tezkor-qidiruv faoliyati to'g'risida"gi Qonun, O'RQ-344, 25.12.2012
3. "Tezkor-qidiruv faoliyati to'grisida"gi Qonuniga ilmiy-amaliy sharh, B. Karimov. Toshkent.
4. Tezkor-qidiruv faoliyati. Darslik. A.K.Zakurlayev, Yu.S.Po'latov. 2014. Toshkent.





ISSN (E): 2181-4570

ПРИМЕНЕНИЕ ОПЫТА ОБМЕНА ЖИЛИЩНЫМИ УСЛОВИЯМИ В ИНДУСТРИИ ТУРИЗМА. НА ПРИМЕРЕ США.

Научный руководитель: Старший преподаватель кафедры туризм **Усманова Азизахон Фазыловна** Ташкентского международного университета Киме. г. Ташкент Узбекистан, azizahonusmanova71@gmail.com

Автор статьи: **Шавкатов Ибрагим Бахтиярович** – студент Ташкентского международного университета Киме. г. Ташкент Узбекистан.

Аннотация:

В статье рассматривается применение опыта обмена жилищными условиями в индустрии туризма на примере США. Анализируется необходимость использования данной практики в туризме и обсуждают тенденции ее развития. Описывается, как обмен жилищными условиями становится все более популярным в США и как он может быть применен в туризме для повышения уровня комфорта и экономии денежных средств. В статье также рассматриваются преимущества и недостатки данной практики, а также возможные риски и способы их минимизации. **Вопрос:** Какие преимущества и недостатки может иметь использование обмена жилищными условиями в индустрии туризма?

Ключевые слова: Туризм, США, обмен жилищными условиями, преимущества, недостатки, надежность, особенности.

Введение:

В настоящее время индустрия туризма является одной из наиболее динамично развивающихся отраслей в мире. С каждым годом все больше людей стремятся путешествовать и открывать для себя новые города, страны и континенты. В то же время, существует растущая потребность в комфортном и доступном жилье для туристов, что становится особенно актуальным в условиях пандемии COVID-19. В этом контексте, обмен жилищными условиями становится все более популярным инструментом для туристов по всему миру. В данной статье мы рассмотрим пример США, где обмен жилищными условиями уже давно стал неотъемлемой частью индустрии туризма.





Для того, чтобы привлечь больше туристов и удовлетворить их потребности в комфортном проживании, индустрия туризма приспособляется к изменяющимся требованиям и использует различные методы. Один из таких методов - обмен жилищными условиями. В данном исследовании мы рассмотрим пример США, где применение опыта обмена жилищными условиями в индустрии туризма становится все более необходимым и является тенденцией, которая только усиливается с годами. Мы изучим, как обмен жилищными условиями помогает развитию турбизнеса, какие преимущества он предоставляет и какие могут быть проблемы при его использовании.

Основная часть:

Условия проживания туристов являются важным фактором, который может существенно повлиять на качество отдыха и уровень удовлетворенности гостей отеля. Развитие туризма неразрывно связано с пониманием того, как обеспечить туристов комфортной базой размещения. В США опыт обмена жильем в сфере туризма получил распространение и стал одним из важнейших направлений в этой сфере.

Применение метода обмена домами в туристических целях началась в 1950-х годах. Интересующиеся таким методом туристы, размещали объявления в журналах, а потом связывались друг с другом по телефону, но это обходилось довольно дорого, или по почте, что было крайне медленно. Неудивительно, что интерес к обмену домами в туристических целях потерял свою актуальность в течение нескольких десятилетий.

С появлением Интернета многое изменилось. Теперь можно находить партнеров по обмену на специальных сайтах и из-за доступности обмен домами становится все более и более модным. После выхода фильма «Каникулы» в 2006 году, с участием Кейт Уинслет и Кэмерон Диаз, интерес к этому виду туризма особенно возрос.

Опыт обмена жилищными условиями – это, прежде всего, возможность для участников туристского рынка обменять свою недвижимость с целью оказания услуг туристам на более выгодных условиях. Эта модель становится все более популярной среди постояльцев и арендаторов отелей, желающих получить больше свободы в выборе места для проживания и сэкономить на расходах.

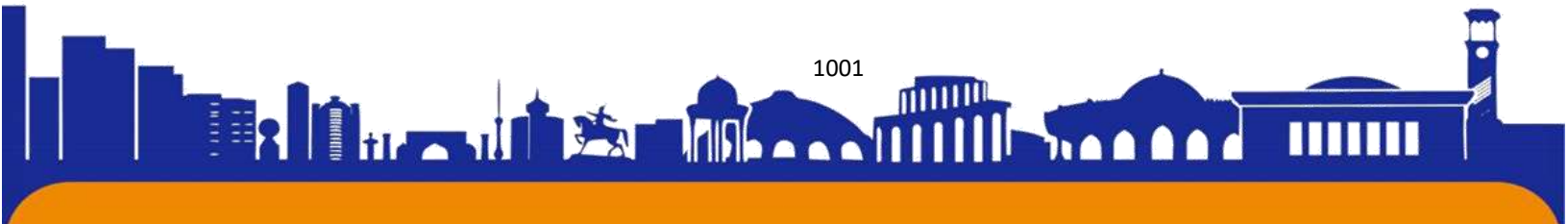



В США данная модель развивалась и совершенствовалась, и сейчас она составляет значительную часть индустрии туризма. Эта модель позволяет туристам наслаждаться большей свободой и комфортом, что повышает общее качество их пребывания.

Сегодня опыт обмена жильем в сфере туризма активно используется во всем мире. Эта модель предлагает ценную возможность стимулировать рост доходов на туристическом рынке и повысить удовлетворенность клиентов. Она становится необходимой тенденцией, отражающей социальные потребности и новые технологии в этой сфере.

Преимущества данного вида путешествий:

1. С таким видом отдыха вы сможете значительно сэкономить свои финансы.
2. Это уникальная возможность полностью погрузиться в повседневную жизнь и ритм другого города (или страны).
3. Срок пребывания не ограничен сроком действия туристической путевки, вы можете выбрать желаемый период самостоятельно.
4. Завязываются новые контакты, новые дружеские отношения, а это всегда приятно и полезно.
5. Чувствовать себя как дома вдали от собственных четырех стен — дорогого стоит.

Недостатки:

1. Нужно заранее спланировать поездку, чтобы выбрать подходящий вариант.
2. Есть риск встретить недобросовестного жильца, ведь собственное жилье придется предоставлять чужим людям.

Как происходит обмен квартир или домов в период отпусков:

Процедура обмена предельно проста, нужно только ничего не упустить.

1. Необходимо зарегистрироваться на выбранном для обмена жильем сайте (а лучше на нескольких).
2. Сделать качественное фото своей квартиры (дома), можно добавить фото окружающего пространства.
3. Подробно и в цвете опишите свое жилье и неплохо было бы добавить сюда описание вашего города.

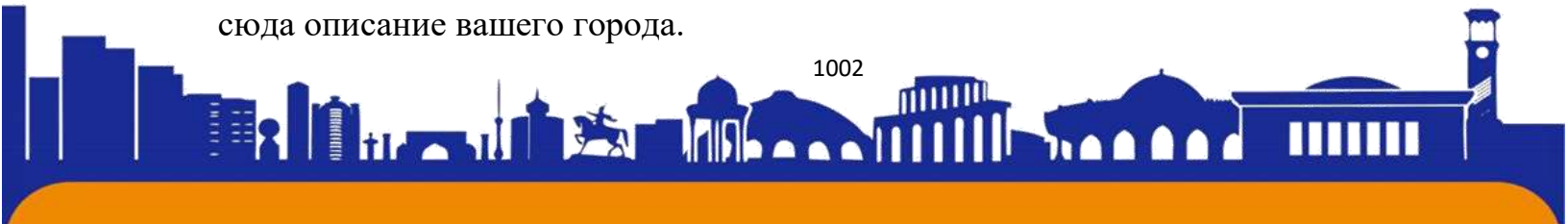



ISSN (E): 2181-4570

Важно! Обязательно укажите все интересные места и достопримечательности, расположенные в вашем районе. Обратите внимание на общественный транспорт.

Вы должны указать все преимущества вашего предложения.

4. Далее вы можете дождаться ответов на ваше предложение или посмотреть варианты самостоятельно. Если вас заинтересовало какое-либо предложение - пишите владельцу.

5. После нахождения подходящего варианта следует обсудить с владельцем квартиры условия пользования этой квартирой, подписать договор и обменяться ключами.

Заключение договора с людьми, откликнувшимися на предложение.

Существует два основных типа договоров, которые обычно заключаются при обмене временным домом или квартирой:

1. Договор аренды;
2. Соглашение о временной замене.

Документы, которые потребуются при составлении договора:

1. паспорта (обе стороны);
2. документы, подтверждающие право собственности на данную квартиру.

Особенности данного метода

Обычно используют один из самых распространенных способов:

1. обмен ключами лично;
2. передача через соседей.

Как убедиться, что ваше имущество в надежных руках?

Конечно, никому не хочется встретить недобросовестного человека и пускать его в свой дом. «Как защитить себя и что делать?» — актуальный вопрос. Вот несколько ключевых моментов, о которых следует помнить:

1. Необходимо предложить партнеру законный вопрос временного обмена.
2. Не оставляйте в квартире ценные вещи, только самое необходимое.
3. Обязательна связь по видеосвязи из квартиры, в которую вы собираетесь.
4. Изучите необходимую информацию о человеке, с которым собираетесь

поменяться жильем.

Надежные международные сайты обмена квартирами для путешествий





Самые авторитетные международные сайты, объединяющие в одну базу людей, серьезно настроенных на путешествия с домашним обменом, требуют платной подписки для использования их услуг. И хотя стоимость месячной подписки достаточно низкая, в любом случае она играет роль своеобразного фильтра для «неблагонадежных людей».

При регистрации на биржах жилья заполняется анкета с информацией о вас, дается полное описание квартиры или дома, отображаются фотографии жилых помещений и конечно же страны или места, в которые вы хотели бы переехать на отдых и указаны желаемые даты поездки. Как пользователь сайта обмена домами с жителями разных стран, вы можете в любой момент внести изменения в свой профиль (изменить города, страны, даты поездки, загрузить неограниченное количество фотографий своего дома и т. д.). Вместе с тем вы будете получать уведомления об изменениях или новых анкетах по вашим направлениям и др.

Где найти партнера по обмену апартаментами для отдыха

Популярный международный сервис HomeExchange является лидером в сфере обмена жилищными условиями во время отдыха в различных городах мира. Сервис предлагает более 50 000 бирж объявлений в более чем 145 странах. HomeExchange основан в 1992 году и на данный момент его хорошо знают во всем мире. Сайт был даже отмечен в New York Times.

Подписка на услуги сайта дает вам возможность проводить неограниченное количество обменов с другими зарегистрированными пользователями сайта без дополнительных комиссий. Пользователями сайта могут быть люди разного возраста, профессии и семейного положения.

На сайте также возможен поиск партнеров по обмену по интересам и увлечениям, таким как бег, плавание, йога и т.д. При обмене квартирами между партнерами на сайте оформляется договор. Вы также можете оформить страховку.

По данным исследования Home Exchange Guru, проведенного в 2006 году, из 39 635 рассмотренных объявлений об обмене домами были опубликованы жителями следующих стран:

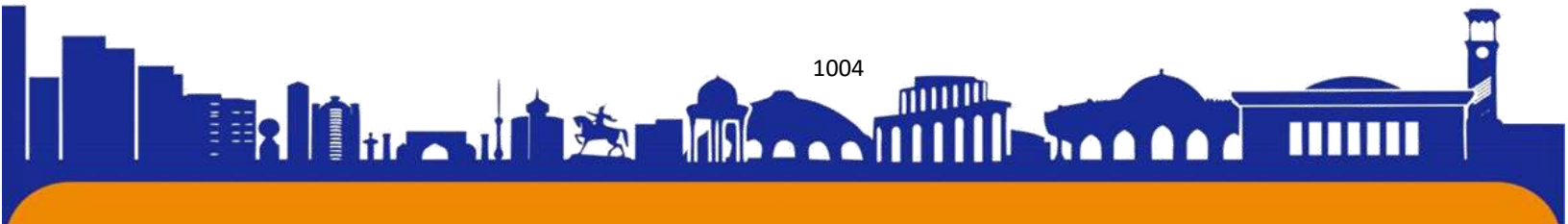



ISSN (E): 2181-4570

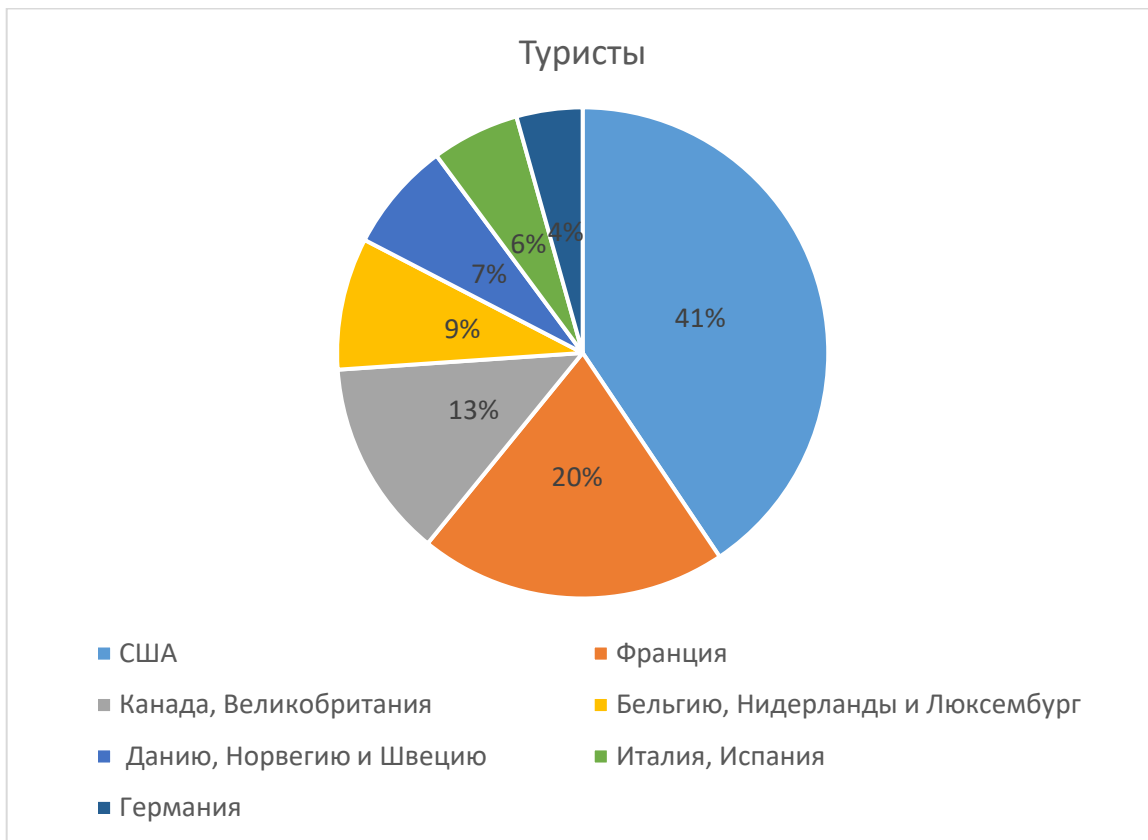

Заключение

В целом, опыт обмена домами уже давно применяется во всем мире в индустрии туризма. Однако эпидемия COVID-19 стремительно повысила интерес к этому виду туризма. Распространение вируса заставило людей избегать больших толп и масштабных туристических предложений и вместо этого искать более безопасные способы путешествий. Обмен жильем стал одним из лучших вариантов в таких случаях, поскольку он дает возможность путешествовать вдали от проторенных путей без контакта с большими толпами людей, как на курортах и в отелях.

На примере США стало понятно, что, несмотря на экономический кризис, поразивший туристическую отрасль, схемы обмена домами устойчивы и продолжают развиваться в последние годы. Поскольку стоимость отдыха в США выросла, обмен домами стал более привлекательным, поскольку он позволяет сэкономить на стоимости проживания и питания и дает возможность людям

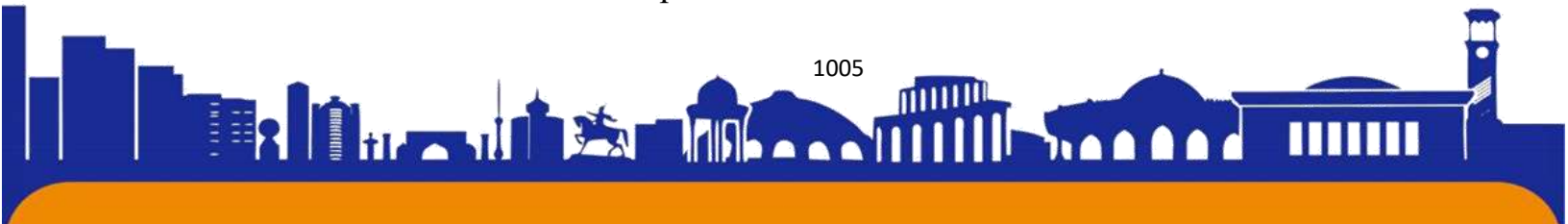



общаться с местными жителями, а не получать услуги от гостиничного комплекса.

Таким образом, можно сделать вывод, что домашний обмен является необходимым, перспективным и актуальным видом туризма в современном мире. Он представляет собой новый подход к путешествиям, учитывающий не только личные потребности путешественника, но и его социальную ответственность, а также охватывающий экономику проживания в конкретной местности. Хочется надеяться, что популярность этого вида туризма в будущем возрастет и эта концепция распространится по всему миру.

Источники и литература:

- Lemieux, R. (2012). The Impact of Home Exchange Programs on the Tourism Industry. *Journal of Travel Research*, 51(4), 468-476.
- Buhalis, D., & Law, R. (2008). Progress in tourism management: 20 years on and 10 years after the internet—the state of eTourism research. *Tourism Management*, 29(4), 609-623.
- Yoo, K. H., & Gretzel, U. (2010). Intention to Use Consumer-Generated Media for Travel Planning Following Trip Exposure. *Journal of Travel Research*, 49(3), 351–364.
- CBS News. (2019). Home Exchange: A New Way to Vacation. Retrieved from <https://www.cbsnews.com/news/home-exchange-a-new-way-to-vacation/>
- HomeExchange.com. (n.d.). The Home Exchange Community. Retrieved from <https://www.homeexchange.com/blog/the-home-exchange-community>





ISSN (E): 2181-4570

UCH O'LCHAMLI MURAKKAB FRAKTALLARNI QUYOSH ENERGIYASINI YIG'ISH UCHUN L-TIZIM DARAXT GEOMETRIYASI TUZILMASI

Bekmirzayev D, A¹, Ibragimov A

ibragimovgani0103@gmail.com

¹Muhammad al-Xorazmiy nomidagi Toshkent axborot texnologiyalari universiteti,
Toshkent, O'zbekiston.

Annotatsiya: Ushbu maqolada uch o'lchamli murakkab fraktallarni quyosh energiyasini yig'ishda L-tizim daraxt geometriyasi tuzilmasini optimallashtirish o'rganib chiqildi.

Kalit so'zlar: Quyosh energiyasini yig'ish uchun Lindenmayer tizimlaridan daraxt geometriyasi tuzilmalaridan foydalanishning birinchi miqdoriy tadqiqoti berilgan. Ushbu hisoblash tadqiqoti Geant4 Monte-Karlo simulyatsiya tizimidan o'zboshimchalik bilan murakkab geometriyalarni boshqarishda moslashuvchanligi va real fizika simulyatsiyasi imkoniyatlari, bu holda ptik fotonlarni tashish uchun foydalanadi. Yassi panelli fotovoltaik tuzilmalarga muqobil ravishda tabiatdan ilhomlangan daraxt geometriyalarini simulyatsiya qilish va o'rganish uchun quyosh nurlanishining haqiqiy hisob-kitoblaridan foydalanishga harakat qilinmoqda. Fotovoltaik (PV) daraxtining ushbu kontseptsiyasi, PVTree, fotovoltaik energiya ishlab chiqarish texnologiyasini jamoatchilik idrokida bosqichma-bosqich o'zgartirishga qaratilgan.

Fotovoltaik (PV) energiya yig'ish texnologiyasi uchun xarajatlar tez kamayib borayotgan stsenariyda texnologiyani real dunyo ilovalarida qo'llash va joriy etish bo'yicha yangi tadqiqot savollari ochiladi. Bizning tadqiqotimizga asoslanadigan aniq bir kontseptsiya [1] da kashshof bo'ldi, ya'ni mavjud tekis panelli qurilmalardan farqli o'laroq, uch o'lchovli PV tuzilmalarini ko'rib chiqish. Biz ilgari surayotgan yangi kontseptual element - [1, 3] yoki quyosh daraxti kabi bepul kompyuterda yaratilgan sun'iy tuzilmalar emas, balki tabiatdan ilhomlangan dizayn, biomimikriya, PVTree [2] deb nomlangan daraxt tuzilmalarining umumiy tabiiy ko'rinishidagi dizaynni ko'rib chiqishdir. tuzilmalarni [4] dagi kabi yozing.

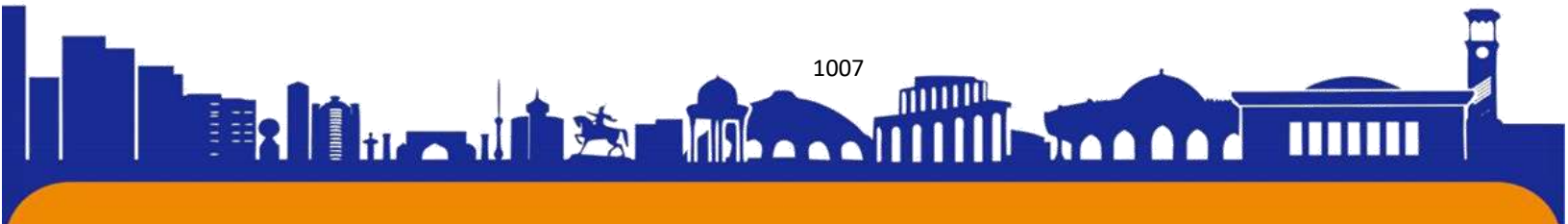



Arzon PV texnologiyasini taxmin qilish, ya'ni yorug'likni boshqa energiya shakliga, odatda elektr energiyasiga qabul qiluvchi va o'zgartiruvchi elementlarning jismoniy amalga oshirilishi 3DPV ni ko'rib chiqishda zaruriy shartdir [1]. 3DPV uchun energiya zichligi o'lchovi bo'lgan har bir oyoq izi maydoniga sezilarli darajada ko'paygan energiya PV elementlarining sezilarli darajada ko'payishi bilan qarshi turadi, ya'ni bu PV elementlari ustun xarajat omili bo'la olmaydi. [1] dagi ushbu umumiy tadqiqot natijasi katta umumiy maydonlarni qo'shib, ko'plab individual barglari bo'lgan daraxtlar kabi tuzilmalarni ko'rib chiqishda yanada muhimroqdir. Shuning uchun bizning tadqiqotimiz, xususan, kremniyga asoslangan, organik yoki boshqa texnologiyaga tayanmasdan, PV elementlari uchun har doim kamayib borayotgan xarajatlar prognoziga asoslanadi. Ayniqsa, 3DPV va PVTrees-ni ko'rib chiqishning afzalliklari, bizning fikrimizcha, faraziy kelajakdagi arzon PV qurilmalarini etkazib berish xavfidan ustun turadi. Yassi panelli quyosh energiyasidan uzoqlashish (a) vaqt o'tishi bilan bir hil energiya ishlab chiqarishga olib keladi, quyida ko'ring va [3], quvvat taqsimlash tizimlari uchun foydali, (b) statik qurilmalar bilan aks ettirilgan va tarqalgan yorug'likdan foydalanishning ko'payishi va eng muhimi, (c) o'rnatishning sezilarli darajada qisqarganligi sababli energiya ishlab chiqarish uchun erdan foydalanishning keskin kamayishi. [3] da 3DPV har bir faol material maydoniga maksimal energiya etkazib beradigan tekis panellardan farqli o'laroq, har bir oyoq izi maydoni uchun maksimal energiyani etkazib berishi da'vo qilinadi. 3DPV ning ushbu umumiy afzalliklariga qo'shilish, masalan, PVTrees shaklida quyosh energiyasi qurilmalarini jamoatchilik tomonidan qabul qilinishi, quyosh energiyasini qabul qilishga katta ta'sir ko'rsatishi mumkin.

Nima uchun daraxtlar?

Yuqorida muhokama qilingan taxminlarni hisobga olsak, kelajakda quyosh energiyasini yig'ish texnologiyasini qo'llash qanday bo'lishi mumkin? Mavjud tekis panelli tuzilmalarga qaraganda quyosh PV dan foydalanishni ko'paytirishda muvaffaqiyatliroq stsenariy bormi? Bu savollarga javobimiz atrof-muhitdan ilhom olish va daraxtlar kabi 3D fotovoltaik tuzilmalarning tabiiy amalga oshirilishini ko'rib chiqishdan iborat. Biz hozirgi quyosh PV qurilmalarining estetikasini muhokama qilishga potentsial ta'sir ko'rsatamiz, ayniqsa, retro-fitting tekis panellar ko'pincha yagona variant bo'lgan uy sharoitida. PVTrees gorizontaal bo'shliqqa chanqoq echimlarga emas, balki vertikal, bo'sh joyni tejaydigan echimlarga o'tadigan muqobil





shakl omilini taklif qiladi. Daraxtlar fotosintezga qo'shimcha ravishda ozuqa moddalarini tashish va suvni boshqarish kabi ko'plab talablarni muvozanatlashi kerak. Bizning PVTree kontseptsiyasi bir yil davomida yorug'likni maksimal darajada singdirishi kerak, shuning uchun tabiiy daraxtlardan farqli tuzilishga aylanishi mumkin. Shunga qaramay, tabiiy daraxt tuzilmalari birinchi taxminiy bo'lib xizmat qilishi kutilmoqda. Bu kutish qisman estetika va jamoatchilik tomonidan qabul qilingan [2] va qisman fizikaga asoslangan. Barglari ko'p yo'nalishlarga yo'naltirilgan yorug'lik qabul qiluvchisi bo'lgan daraxt konstruktsiyasi vaqt funksiyasi sifatida soyabon qismlarini passiv quyosh kuzatuv bilan bir qatorda bir yil davomida bilvosita yorug'likdan doimiy ravishda foydalanish imkoniyatini beradi. E'tibor bering, PV texnologiyasini amalga oshirishning mustaqilligi bizga barcha PV texnologiyalarida asosiy birinchi bosqich sifatida yorug'likni qabul qilishga to'liq e'tibor qaratishga imkon beradi. Istalgan yakuniy mahsulotni, gaz yoki elektr tokini yoki boshqa natijalarni ishlab chiqarish samaradorligi hisoblash tadqiqoti uchun ko'payadigan global omil hisoblanadi. Maxsus PV texnologiyasi echimlari materiallar va ularning optik xususiyatlari ko'rinishida hisob-kitoblarni kiritadi.

Ushbu loyiha bo'yicha talab qilinadigan hisob-kitoblar uchta alohida muammo sifatida tuzilishi mumkin, ulardan ikkitasi ushbu maqolada muhokama qilinadi, uchinchi muammo esa ish davom etmoqda:

1. Daraxtga o'xshash tuzilmalarni kompyuterda tasvirlash uchun hisoblash geometriyasi. Ushbu daraxtlar yorug'lik o'zaro ta'siriga nisbatan faol va passiv elementlarni o'z ichiga olishi kerak, ya'ni PVga sezgir, faol, PV qurilmalarini barglar sifatida ifodalovchi yuzalar va shoxlar va magistral kabi strukturaviy, passiv qismlar. Bundan tashqari, geometriya tavsifi to'siqlar, turli xil tuproq sharoitlari yoki boshqa daraxtlar kabi daraxt uchun haqiqiy muhitni aniqlash erkinligini ta'minlashi kerak.

2. O'zboshimchalik bilan joylashgan joylar va muhitlar uchun haqiqiy quyosh spektrlarini yaratish va keyingi optik hisoblar yoki fotonlarni tashishning to'liq simulyatsiyasini o'z ichiga olgan yorug'lik ishlab chiqarish va tarqalishini amalga oshirish kerak. Ushbu bosqichda materiallarni real tarzda amalga oshirish ham natijalarning ishonchliligiga yordam beradi.

3. Shaxsiy natijalar kompyuter yordamida ikkita bir-birini to'ldiruvchi usulda optimallashtiriladi: Daraxt geometriyasi va uning parametrlarini hisobga olgan holda, parametrlar maydonining nisbatan yuqori o'lchamliligi tufayli zarrachalar to'dasi

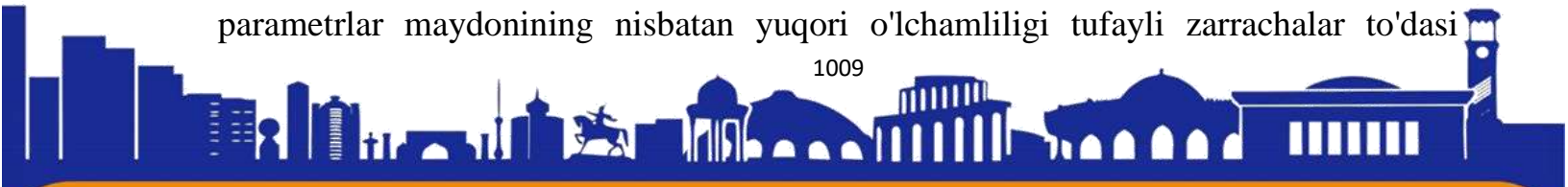



algoritmi [5] yordamida optimallashtirilgan parametrlar to'plami qidiriladi. har bir alohida daraxt geometriyasi. Bundan tashqari, hisoblash daraxtini tavsiflash usuli genetik algoritmlardan foydalanib, oxir-oqibat butun daraxt tuzilmalarini o'zgartirishga imkon beradi va tadqiqot uchun yangi parametr bo'shliqlarini yaratadi.

Monte-Karlo geometriyasi uchun L-tizimlari

Ixtiyoriy daraxtsimon tuzilmalar bu erda Lindenmayer tizimlari, L-tizimlar shaklida tasvirlangan [6, 7]. Biz ixtiyoriy geometriya va materiallarda fotonlarni tashishni modellashtirish uchun Geant4 zarrachalarni tashish simulyatsiya tizimidan foydalanamiz [8]. Lindenmayer tizimi [6] fraktal tuzilmalarni yaratishning oddiy va ixcham usulini ifodalaydi. Bu aksioma deb ataladigan harflarning oddiy birikmasidan boshlanadigan qayta yozish tizimi bo'lib, har bir harfni belgilangan qoidalarga, ishlab chiqarishlarga muvofiq almashtirish va harflarning uzunroq ketma-ketligini yaratish. Harflar va ishlab chiqarishlar to'plami deterministik kontekstsiz L-tizimini belgilaydi. Ayniqsa, geometriya va o'simlik tuzilmalari bilan bog'lanish harflar to'plamining har bir elementini grafik buyruqlarga tarjima qilishdan kelib chiqadi, ularning har biri parametr qiymatlarining funksiyasi bo'lishi mumkin. Masalan, oldinga siljish uchun grafik buyruq uzunlik qiymatini olishi mumkin. Ko'p qirrali harflar, buyruqlar to'plami asl matndagi muhokamaga qat'iy amal qiladi [7] va fraktallar sifatida 3D o'simlikka o'xshash tuzilmalarni yaratish uchun uchta mustaqil fazo vektorida harakat qiluvchi ko'chirish, aylantirish va tarmoqlanish buyruqlarini o'z ichiga oladi. Takroriy takrorlash jarayoni o'sib borayotgan buyruqlar ketma-ketligini va shuning uchun har bir iteratsiyada yanada murakkab tuzilmalarni yaratadi. (Virtual) tuzilmalarning nazoratsiz o'sishi, strukturani tekshirish uchun etarlicha real deb hisoblashdan oldin, geometriyaning bir-biriga mos kelishini olib tashlash uchun avtomatlashtirilgan jarayonni ham nazarda tutadi. Hozirda L-tizimlarining genetik algoritmi modifikatsiyalarisiz ishlayotgan, oldindan belgilangan urug'lar aniq daraxt geometriyalari va ularning parametrlarini o'rganishga imkon beradi. Allaqachon amalga oshirilgan tuzilmalar monopodial, simpodial, uchlik va spiral sifatida tasniflanadi, 2-rasmga qarang.

1. Tasdiqlash uchun o'zgaruvchan tekis panelli geometriya ham tuzilmaning mavjud tanlovidir. U har qanday yo'nalishda aylanish va egilish uchun to'liq erkinlikka ega bo'lgan tarzda qurilgan, lekin panel o'lchami 1 m^2 kvadratga o'rnatiladi. Har bir daraxt strukturasi o'zgaruvchan barg tuzilmalari bilan to'ldirilishi mumkin, yana o'z





parametrlari ro'yxati, tartibga soluvchi shakli va eng muhimi, hajmi. Individual barglar har ikki tomonda ham sezgir bo'lib, umumiy bir tomonlama fotovoltaik elementlardan farqli o'laroq, organik barglarga o'xshaydi. Bu g'ayrioddiy tanlov, xuddi butun PVTree kontseptsiyasi singari, individual PV elementi, ya'ni barg uchun past og'irlikdagi qo'shimcha faraz bilan arzon narxlardagi PV texnologiyasiga tayanadi. Har qanday turdagi yupqa plyonkali fotovoltaiklar, nisbatan og'ir va qattiq shisha qadoqlashdan farqli o'laroq, engil vaznli qadoqlash texnologiyasi bilan birlashtirilishi mumkin deb hisoblasak, bu holda asosiy nomzod texnologiya bo'ladi.

Genetik algoritmnini optimallashtirishga qaratilgan keyingi qadam ko'pchilikni va'da qiladi

[9] da o'simlik tuzilmalari uchun muhokama qilinganidek ko'proq o'zgarishlar. Bu maxsus

L-tizimlarida genetik algoritmlarni qo'llash o'simlikshunoslik [10] va kompyuter grafikasida [11] turli xil ilovalarga qiziqish uyg'otdi. Xulosa qilib aytganda, ushbu maqolada keltirilgan tuzilmalarning asosiy elementlari va optik xususiyatlari quyidagilardan iborat:

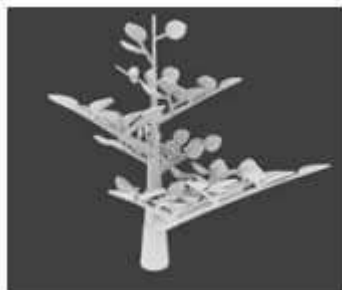

(a) monopodial daraxt

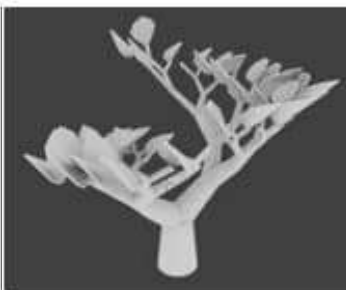

(b) simpodial daraxt



(c) spiral daraxt



(d) uchlamchi daraxt





1-rasm: Ushbu loyiha uchun ishlatiladigan L-tizimli o'simlik tuzilmalari: (a) monopodial daraxt tuzilishi, (b) simpodial, (c) spiral va (d) uchlamchi daraxt. Display har bir daraxt turini barg tuzilmalari bilan ko'rsatadi. Ushbu L-tizimlarning har biri ma'lum bir aksioma va almashtirish qoidasiga mos keladi, muhokama qilish uchun matnga qarang. E'tibor bering, rasmlarda kompyuterda yaratilgan grafik emas, balki ko'rgazmalar va targ'ibot uchun ishlatiladigan 3D bosilgan misollar ko'rsatilgan.

L-tizim: dunyoda markazlashtirilgan joy, poya va novdalar qattiq, 100% ko'zgu aks ettiruvchi, tarqalmagan.

- Barglar: Agar boshqa hajm bilan bir-birining ustiga chiqmasa, har qanday filialning har ikki uchida joylashgan uch qavatli tuzilmalar. Tashqi ikki qatlam o'rash materialini taqlid qiladi, bu 95% shaffof, o'tkazmaydigan, odatdagi plastmassalarning sinishi ko'rsatkichi 1,49. Ichki qatlam 100% fotonni yutish samaradorligiga ega bo'lgan PV elementi bo'lib, keyinchalik texnologiyaga qarab real samaradorlikka erishish imkonini beradi. Boshqa optik xususiyatlar dispers bo'lmagan kremniyga o'xshaydi.

Ushbu moddiy xususiyatlar murosani ifodalaydi. Ular bir texnologiyani boshqasidan ustun qo'yib, juda real bo'lmasdan, simulyatsiyalardan ishonchli natijalarga erishish uchun etarlicha batafsil ko'rib chiqiladi. Muayyan dastur sozlamalari va texnologiyani tanlash uchun atrof-muhit tuzilmalari va materiallar xususiyatlarini batafsilroq aniqlash oson bo'lar edi, xususan, ushbu tadqiqot uchun dispersiya xususiyatlari e'tiborga olinmagan.

Quyosh nurlanishining simulyatsiya modeli.

Geometriya aniqlangandan so'ng, barcha optik hisoblar Geant4-da to'liq fotonlarni tashish simulyatsiyasi sifatida amalga oshiriladi. Ushbu tizim ixtiyoriy geometriyalarda va to'liq sozlanishi manbaga ega bo'lgan materiallarda batafsil fotonlarni tashish fizikasiga ruxsat beradi [8]. Nurni kuzatish dasturi fotonlarni tashishning tezroq yechimi bo'lsa-da, [4] ga qarang, statik muhitlar, materiallar va ularning optik xususiyatlarini, shuningdek, Quyoshni o'z ichiga olgan kodda to'liq geometriyalarni belgilash erkinligi Geant4 ramkasini biz uchun ideal echim sifatida qoldirdi. talablar. Hozirgacha kuchning katta qismi bir necha yil davomida Yerdagi ma'lum bir joylashuv va iqlim ma'lumotlari uchun quyosh nurlanishini iloji boricha real tarzda modellashtirishga sarflangan. To'g'ridan-to'g'ri normal nurlanish, shuningdek, diffuz va global nurlanish quyosh spektrlari SMARTS kodidan foydalangan holda olingan [12]. Osmon gumbazi bo'ylab tarqalgan yorug'likning burchak taqsimoti





Hosek, Wilkie modeliga muvofiq modellashtirilgan [13]. Buning o'rniga to'g'ridan-to'g'ri normal nurlanish yorug'lik nurlarining parallel to'plami sifatida modellashtirilgan bo'lib, u butun tegishli tuzilmani vaqt funktsiyasi sifatida Quyosh pozitsiyasidan yoritish uchun etarlicha katta.

Quyosh nurida mavjud bo'lgan ko'p sonli individual fotonlarni taqlid qilish fotonlarni tashish kodi uchun haqiqiy emas. Biroq, Monte-Karlo printsipli tafovutlarni kamaytirish texnikasi sifatida og'irlikdagi hodisalarni baholashdan foydalanishga ruxsat beradi. Bu quyidagicha amalga oshirildi: SMARTS kodi ma'lum bir joy va vaqt uchun nurlanish hissalarining umumiy qiymatlarini hamda spektral taqsimotlarni beradi. To'g'ridan-to'g'ri normal nurlanish uchun manba maydoni uchun vattdagi integral umumiy quvvatga aylantiriladi va simulyatsiya qilinadigan fotonlar soniga vatt birliklarida teng kasr og'irliklarida taqsimlanadi. Har bir foton ko'zgu va sinishi kabi to'g'ri transport optikasini ta'minlash uchun SMARTS spektridan tasodifiy tanlab olingan individual to'lqin uzunligini oladi. Biroq, fotonning balli energiyani emas, balki og'irlik omilini qayd etadi. Ushbu dispersiyani kamaytirish sxemasiga asos bo'lgan taxmin shundan iboratki, har bir simulyatsiya qilingan foton unga tortish omili sifatida tayinlangan quvvat miqdori bo'yicha butun foton to'plamini ifodalaydi.

Monte-Karlo simulyatsiyasi usuli va vositalarini tasdiqlash birinchi navbatda geometriyaning har bir qismini alohida tekshirishni, ikkinchidan esa berilgan geometriya uchun butun transport simulyatsiyasining konvergentsiya testlarini o'z ichiga oladi, 2-rasmga qarang:



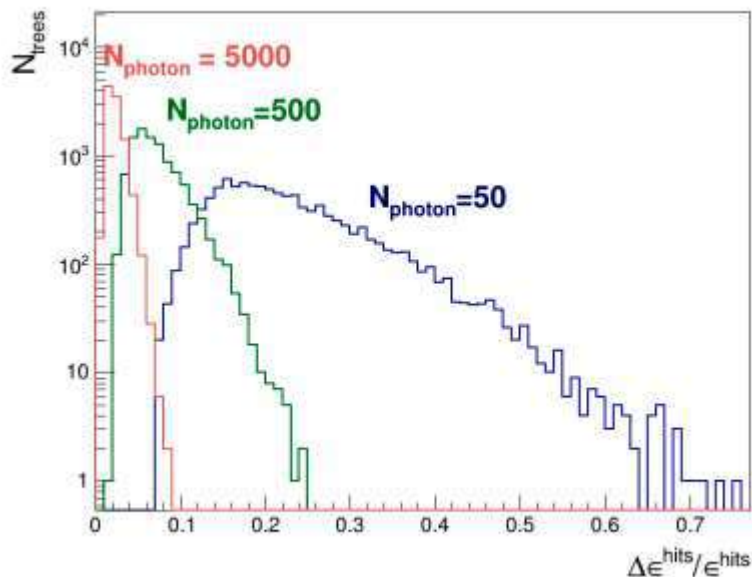

Bu erda uchta nisbiy zarba samaradorligi noaniqlik taqsimoti ko'rsatilgan. turli xil umumiy fotonlar soni simulyatsiyasi. Simulyatsiya ko'p sonli tekis panel geometriyalari va simulyatsiya takrorlari uchun 10 vaqt segmentida to'liq kunni modellashtiradi. Sifatida simulyatsiya qilingan foton raqamlari foton urishi sonining tizimli noaniqliklarini oshiradi, bu holda simulyatsiya samaradorligi kutilganidek kamayadi, ya'ni simulyatsiya birlashadi.

2-rasm. Konvergentsiya testlari, shuningdek, berilgan tizimli noaniqlik chegarasiga erishish uchun simulyatsiya talablarini ishlab chiqishga yordam beradi. Hisoblash samaradorligi va Quyoshni real modellashtirish o'rtasidagi muvozanat (yuqoriga qarang) Quyoshning markazida joylashgan cheklangan radiusli disk shaklida to'g'ridan-to'g'ri normal nurlanishni amalga oshirish va fotonlarning parallel nurlarini chiqaradigan murosaga olib keldi. Diskning o'lchami PVTree maksimal hajmining prognoz qilingan radiusidan kattaroq sifatida aniqlanadi. Bu murosaga butun sahnani, simulyatsiya qilingan dunyoni yoritmasdan butun daraxt geometriyasini yoritadi, bu yanada realroq, ammo samarasiz bo'ladi. Biroq, diffuz nurlanish Xosek, Wilkie modeli [13] bo'yicha burchak taqsimoti bilan yarim shardan kelib chiqadi, deb modellashtirilgan, 3-rasmga qarang. Quyosh nurining bu komponenti uchun murosaga barcha diffuz yorug'lik nurlari tasodifiy joylarda ishora qiladi. zamin, ya'ni PVTree

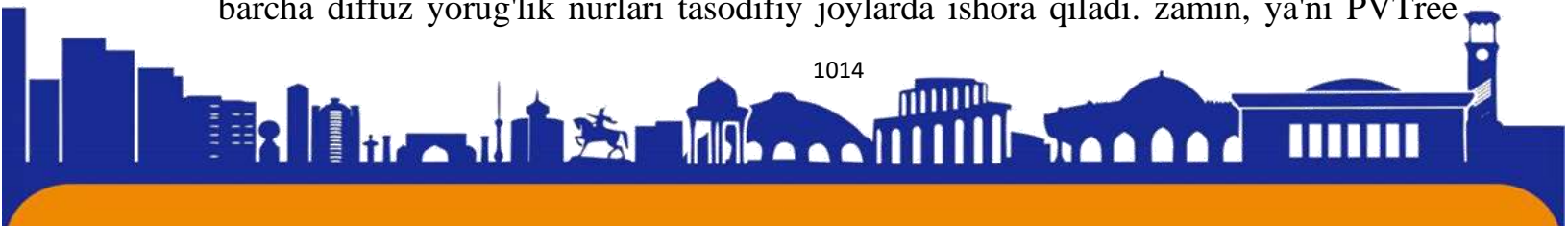



barglarini tasodifiy ushlab turish yoki yo'q. To'liq xususiyatli simulyatsiya har bir sezgir element, har bir barg uchun diffuz nurlanishni o'ziga xos moslashtirilgan burchak taqsimoti bilan alohida tavsiflaydi. Kodeksda dominant diffuz nurlanishga olib keladigan ob-havo sharoiti joriy etilgandan so'ng, bu takomillashtirish zaruriy qadam hisoblanadi. Hozirgacha SMARTS-dan tarqalgan nurlanish komponenti har doim subdominant sifatida hisoblanadi, ya'ni quyida keltirilgan barcha natijalar tuman uchun bir oz ruxsat etilgan holda ko'k osmon sharoitida olinadi.

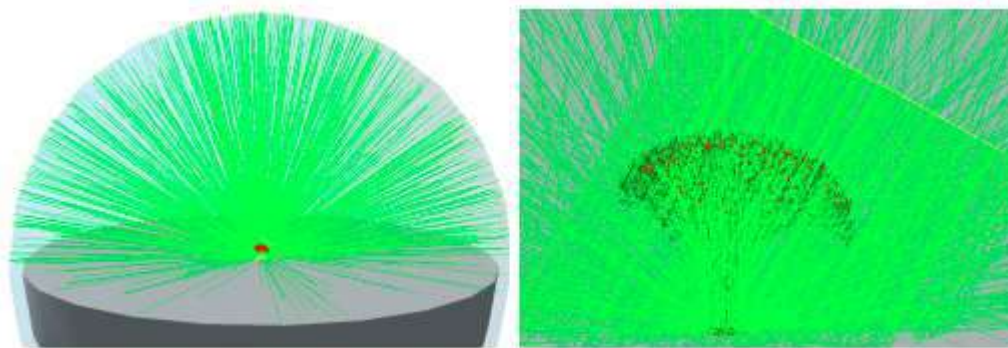

(a) Simulyatsiya qilingan dunyoning to'liq ko'rinishi. (b) Zoomed in view of tree simulation.

Tarqalgan nurlanishni kiritish muammosi [13] kabi fenomenologik modellarga kiritilgan atmosfera sharoitlarini tavsiflashdir. Yaxshi hujjatlashtirilgan usullardan birini Peres modelida topish mumkin [14], bunda har bir parametr atmosfera fizikasi kuzatilishi mumkin bo'lgan narsalar bilan bog'langan. Bu [13] uchun bunday emas, lekin uning matematik modellashtirish Peres modelida yaxshilangan ko'rinadi, bu esa ushbu ishda [13] ni qabul qilish uchun sababdir. Biroq, [13] da ularning parametrlarini Peres modeli parametrlariga ulash uchun bir qancha harakatlar qilingan. Masalan, ularning loyqaligini Perez yorqinligi parametri bilan bog'lash mumkin, buning afzalligi SMARTS-dan to'g'ridan-to'g'ri nurlanish (diffuz global) qiymatlaridan hisoblanishi mumkin. Groundreflective albedo [14] yoki SMARTS da mavjud emas, chunki kontseptsiya ushbu tadqiqot uchun ma'lum bir joydagi iqlim ma'lumotlaridan olingan.

Simulyatsiya jarayonlari

Simulyatsiya sobit muhitda sobit daraxt tuzilishi uchun olingan yorug'lik miqdori bo'yicha raqamli natijalar beradi. Bunday sahnaning vaqtga bog'liqligi yorug'lik manbasini - Quyoshni kun davomida diskret vaqt bosqichlarida o'zgartirish va keyinchalik bu bosqichlar o'rtasida interpolyatsiya qilish orqali amalga oshiriladi. Bu





jarayon kunlik simulyatsiyaga yoki butun yil davomida takrorlanishiga olib kelishi mumkin. Quyosh holatini hisoblashda Solpos kodidan foydalaniladi [15]. Vaqtga qo'shimcha ravishda uning talab qilinadigan kiritilishi simulyatsiya qilingan joylashuvdir, bu erda Buyuk Britaniyaning Koventri shahridagi Uorvik universiteti kampusi. Quyoshning vaqti va joylashuvi ma'lum bo'lgach, tanlangan iqlim ma'lumotlari SMARTS dasturiga kirish sifatida olinadi. Hozirgi vaqtda kod 2005 yildan 2015 yilgacha bo'lgan Evropa iqlim ma'lumotlariga Jahon Meteorologiya Tashkilotining standart gridded binar (GRIB) fayl formati ko'rinishida kirish huquqiga ega. Ma'lumotlar Yevropa o'rta masofali ob-havo prognozlar markazi (ECMWF) veb-saytidan olindi [16]. Hozirgacha qiziq bo'lgan iqlim ma'lumotlariga quyidagilar kiradi: harorat, atmosfera bosimi va suv va ozonning ustun zichligi. Simulyatsiya ustida olib borilayotgan ishlar natijalarga tarqalgan yorug'lik hissasini yaxshilash uchun bulutli modelni amalga oshiradi va bulut qoplami iqlim ma'lumotlarining qayta tiklanadigan qiymati, shuning uchun bu erda e'tiborga olish kerak. SMARTS kodi to'g'ridan-to'g'ri normal, diffuz va global bo'lgan uchta talab qilinadigan nurlanish spektrini etkazib bergandan so'ng, Quyosh foton generatori sifatida o'rnatiladi va fotonlarni tashish simulyatsiyasi boshlanishi mumkin. SMARTS spektrlari butun quyosh to'lqin uzunligi diapazonini 280 nm dan 4000 nm gacha qamrab oladi. Ularning tegishli integrallari hodisa generatorining fotonni osmon gumbazidan diffuz sifatida yoki to'g'ridan-to'g'ri normal sifatida boshlash ehtimolini aniqlaydi. Simulyatsiya dispersiyasini kamaytirish usuli har bir simulyatsiya qilingan fotonga tayinlangan og'irlik faktorini aniqlaydi, yuqoridagi muhokamaga qarang, lekin foton energiyasi tegishli to'lqin uzunligi spektridan tasodifiy tanlanadi. Bu ikkita sababga ko'ra muhimdir: (a) hozirgi vaqtda barcha moddiy xususiyatlarning dispersiyasini saqlab turish, foton to'lqin uzunligi optik jarayonlar uchun e'tiborga olinmasligini anglatadi, ammo real, dispersiv materiallar keyinchalik kodni o'zgartirmasdan osonlik bilan amalga oshirilishi mumkin va (b) to'liq foydalanishga imkon beradi. Quyoshning spektral diapazoni real PV texnologiyalari uchun standart samaradorlik hisoblarini soddalashtiradi. Odatda o'lchanadigan samaradorlik qiymatlari quyoshga o'xshash to'lqin uzunliklari spektrlarini, shu jumladan fotovoltaik effektini keltirib chiqarish uchun etarli energiyaga ega bo'lmagan fotonlarni chiqaradigan to'liq Quyosh simulyatori qurilmalaridan kelib chiqadi. Shuning uchun bu to'lqin uzunliklarini taqlid qilish uchun hisoblash resurslarini behuda sarflash deb hisoblanmaydi, bu ko'pchilik uchun, agar barcha texnologiyalar hech





qanday ta'sir ko'rsatmasa. Bu yerda qatlamli barg tuzilishida amalga oshirilgan 100% samarali yorug'lik qabul qiluvchi material, keyin olingan quyosh energiyasi natijalarini ma'lum texnologiyaga xos global samaradorlik qiymati bo'yicha real qiymatlarga ko'paytirish imkonini beradi. Voqealar generatori o'rnatilganda, har bir individual simulyatsiya ishlaydi. belgilangan fotonlar soni bilan boshlanishi mumkin, ishlab chiqarish uchun odatda 105 foton ishlaydi. Simulyatsiya qilingan fotonlar soni kam tizimli noaniqliklarni ta'minlaydi, 2-rasmga qarang va o'z vaqtida arzon. Simulyatsiya uchun asosiy muammo - barg soni mingdan ortiq bo'lgan yuqori iteratsiyali daraxt tuzilmalarini qurish. Bir kunlik simulyatsiya uchun to'liq simulyatsiya ishlashi, shuning uchun foydalanuvchi tomonidan tanlangan, yilning tanlangan kuni uchun hisoblangan quyosh chiqishi va botishi o'rtasidagi kun vaqtini bo'linadigan o'zgaruvchan sonli diskret vaqt qadamlarini o'z ichiga oladi. Har bir bunday qadam SMARTS spektrlarini hisoblab chiqadi va fotonlarning to'liq to'plamini hosil qiladi, ularni hammasi dunyo muhitidan qochib ketguncha yoki so'rilib ketgunga qadar uzatadi. Ro'yxatga olingan fotonlar, xitlar, keyinchalik kun davomida to'plangan umumiy energiyani jamlash uchun yig'iladi. To'liq yillik simulyatsiya bo'lsa, oldingi barcha qadamlar yil davomida tanlangan diskret marta takrorlanadi. Bu ma'lum bir daraxt geometriyasi uchun to'liq yugurishni yakunlaydi. Keyin simulyatsiya boshqa daraxt ishlab chiqarish va takrorlash orqali davom etadi. L-tizimlaridan foydalanish tufayli hisob-kitob daraxti ishlab chiqarish avtomatlashtirildi. Har bir alohida daraxt L-tizimini ishlab chiqarish qoidalariga kirish sifatida oddiy parametr qiymatlari to'plamiga joylashtirilishi mumkin. 1-jadvalda ko'rib chiqilgan har bir daraxt turi uchun parametr qiymatlari soni ko'rsatilgan. Har bir parametr qiymatining standart sozlamalari va yuqori va pastki chegaralari mavjud. Ular yuqori o'lchamli parametr maydonini qamrab oladi. Har bir avtomatlashtirilgan daraxt konstruktsiyasi tasodifiy ravishda ushbu parametr maydonini tanlaydi. Namuna olish uchun zarrachalar to'dasi algoritmini [5] qo'llash bo'yicha davom etayotgan ishlar tasodifiy to'plamni yaxshilashi kerak. 1-jadval: Ushbu tadqiqotda ko'rib chiqilgan har bir daraxt tuzilmasini belgilash uchun zarur bo'lgan o'zgaruvchan parametrlar soni ko'rsatilgan.

1-jadval: Ushbu tadqiqotda ko'rib chiqilgan har bir daraxt tuzilmasini belgilash uchun zarur bo'lgan o'zgaruvchan parametrlar soni ko'rsatilgan.

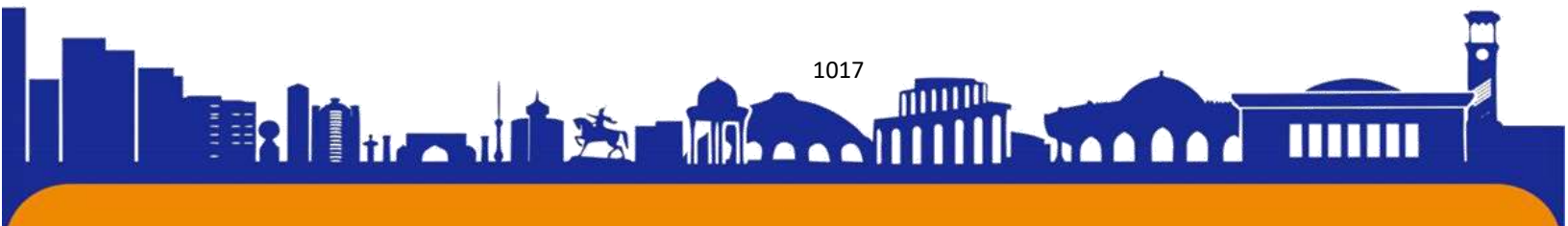



PV daraxt turi	Yassi	Monopodial	Simpodial	Spiral	Uchlik
Parametrlar soni	4	10	9	15	10

Har bir simulyatsiya ishida doimiy saqlash uchun barcha parametr qiymatlari, daraxt xususiyatlari va simulyatsiya natijalari qayd etiladi. Foydali daraxt xususiyatlari barglar soni, umumiy sezgir maydon, daraxtning "toj" maydoni yoki oyoq izi, ya'ni har bir daraxt soyabonining poldagi prognoz qilingan o'lchami, bu erda x-y-tekisligi va daraxt balandligi sifatida aniqlangan.

Natijalar:

Faoliyat ko'rsatkichi ta'rifi.

Ushbu tadqiqot natijalari yaxshi PVTree-ni yomon PVTree-dan ajratib turadigan ta'rifga bog'liq. Ushbu ta'rif raqamli optimallashtirishni ta'minlashi kerak va shuning uchun ideal raqam sifatida umumlashtirilishi kerak. Ushbu kontekstda ikkita optimallashtirish maqsadli sinfini aniqlash mumkin:

Eng oddiy urinish, olingan energiyaning energiya zichligi ekvivalent nisbatini fotovoltai elementning umumiy maydoniga bo'lingan holda ko'rib chiqishdir. Maqsad bu nisbatni maksimal darajada oshirishdir. Ruxsat etilgan energiya miqdorini ishlab chiqarish uchun yig'im-terim maydoni qanchalik ko'p bo'lsa, nisbat shunchalik yomon bo'ladi va shuning uchun qurilma. Yassi panel strukturasi bu holda ideal geometriyadir va tasdiqlash tekis panel geometriyasidan foydalangan holda simulyatsiyalar bu xulosani tasdiqlaydi. Bu

Optimallashtirish maqsadi, ammo yorug'lik yig'ish elementlarining resurs narxiga nisbatan ustunligini nazarda tutadi. Xarajat sifatida kamroq elementlar

Ruxsat etilgan daromad uchun qayta kerak bo'lsa, energiya chiqishi qanchalik yaxshi bo'lsa. Agar

hotovoltai elementlar tannarx sifatida ahamiyatsiz deb hisoblansa, bu nisbat ma'nosiz bo'lib qoladi. Agar fotovoltai elementlar arziyasiz deb hisoblansa, lekin erdan foydalanish va, ehtimol, jamoatchilik tomonidan qabul qilinadigan resurslar ustunlik qiymatiga aylansa, turli xil optimallashtirish maqsadlari ahamiyat kasb etadi. Bu tadqiqotda aniq taxmin. Ekofiziologiyada daraxtlarning yaqin atrof-muhitga ta'sirining qulay o'lchovi barg maydoni indeksidir (LAI) [17]. Bu raqamni oddiygina barg maydoni o'rtasidagi nisbat sifatida aniqlash mumkin, bu erda umumiy yorug'lik yig'ish

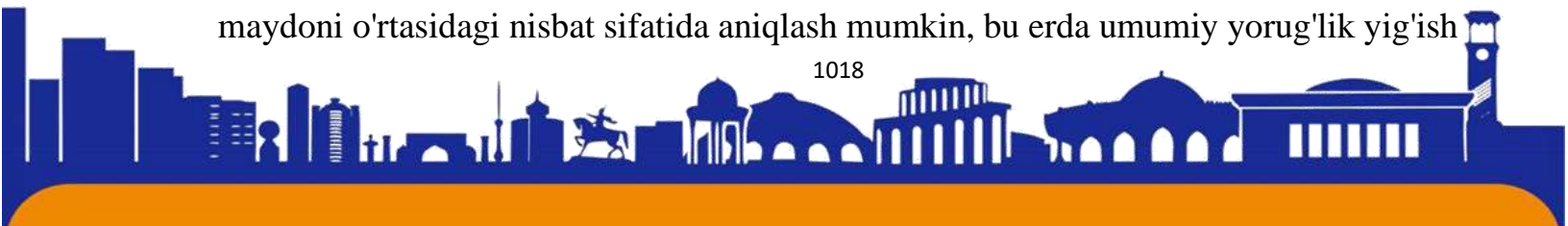



maydoni, butun daraxtning prognoz qilingan er maydoniga, uning "toji" o'lchamiga bo'linadi. Shunday qilib, bu chora PV daraxti tomonidan erdan foydalanishni aniq joriy qiladi. Tojlardagi barglarning bir-biriga yopishib qolmasligi, ya'ni keraksiz soyaning oldini olish uchun ikkinchi PVTree ni birinchisiga har birining prognoz qilingan tuproq kengligidan yaqinroq qurmaslik kerak. Yig'ilgan jami energiyani, investitsiya dividendlarini qayta kiritish uchun quyidagi natijalar uchun optimallashtirish parametri LAI va umumiy energiya mahsuloti sifatida aniqlanadi. Maqsad yana bu raqamni maksimal darajada oshirish bo'ladi. PVTrees uchun ko'p sonli ko'p fotovoltaik elementlar erning minimal xarajati bilan imkon qadar ko'proq yorug'lik yig'ishini anglatadi. Ikkala omildan biri ikkinchisini muvozanatlashi mumkin. Yoki LAI ajoyib emas, lekin struktura, masalan, optimal yo'nalish tufayli maksimal energiya beradi yoki energiya qiymati ajoyib emas, lekin yig'ilgan energiya miqdori uchun erdan foydalanish minimaldir. Har bir daraxt uchun optimal natija ikkala omildan ham eng yaxshisini olish bo'ladi.

Quyidagi natijalar uchun sifat omili yoki qadr-qimmat ko'rsatkichi yuqoridagi ikkinchi bandeda keltirilgan ta'rifni qabul qiladi, ya'ni LAI marta energiyani maksimal darajada oshirish kerak. Ajablanarlisi shundaki, eng tabiiy ko'rinadigan PVTree tuzilishi, uchlik strukturasi barcha parametrlarni skanerlashda birinchi o'rinda turadi, tekis panel esa oxirgi o'rinda turadi. Boshqa barcha daraxt tuzilmalari bu ikki chegara orasiga joylashtirilgan.

Yassi panelni tekshirish

Tekshirish strukturasi, yassi panel uchun natijalar jadval jadvalida keltirilgan. 2. Ushbu tuzilmani tavsiflovchi to'rtta parametr uni ikki o'qda aylantirish va o'zgaruvchan balandlikka erishish imkonini beradi. Biroq, barcha daraxt tuzilmalarida bo'lgani kabi, u o'rnatilgach, simulyatsiya davomida ham o'zgarmas qoladi. Natijada, SMARTS tomonidan hisoblangan yillik integral energiya birlik maydoniga (quyosh nurlanishi) $3256,5 \text{ kVt/m}^2$ (tanlangan joyda, yuqoriga qarang) to'liq tiklana olmaydi va taxminan 30% [18] yo'qotishlar kutilmoqda. Sof geometrik sabablarga ko'ra, Quyosh orbitasining yil davomida o'zgaruvchanligi shuni anglatadiki, har qanday qo'zg'almas tekis panel kun davomida har doim quyoshni kuzata oladigan panel kabi har doim ham optimal yo'naltirilmaydi. Bu taxmin bizning standart joylashuvimizda mavjud energiyaning 72 foizini oladigan simulyatsiyadagi tekis panel uchun tasdiqlangan.

Bir bargli novdalar

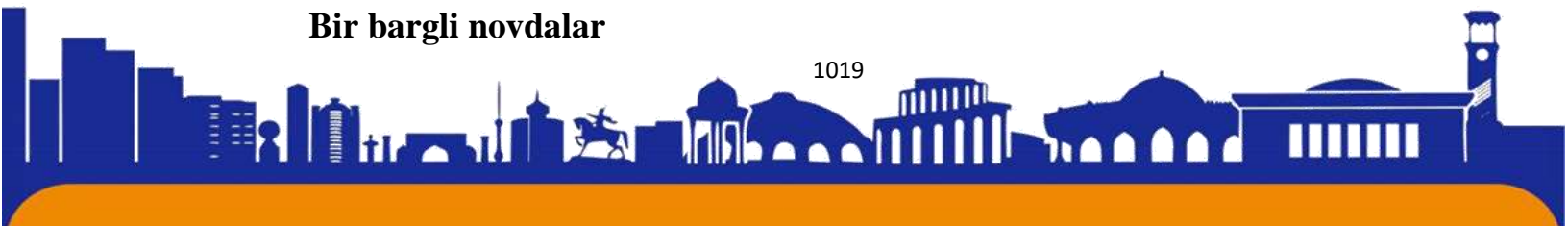



PVTree natijalarining birinchi to'plami L-tizimining har bir yakuniy novdasi oxirida o'rnatilgan bitta bargdan iborat oddiyroq daraxt tuzilmalari bilan bog'liq, 1, 5-rasmlarga qarang. Tarixiy jihatdan bu kodda PVTrees qurishning eng oson yo'li edi. Ushbu qurilish kontseptsiyasi PVTreesning muhim umumiy xususiyatlarini takomillashtirishdan oldin ko'rsatishi kutilgan edi, quyida ko'rib chiqing. Bir necha ming tasodifiy tanlangan daraxtlarning to'liq yillik simulyatsiyalaridan so'ng eng yaxshi PVTree 4-rasmda ko'rsatilgan.

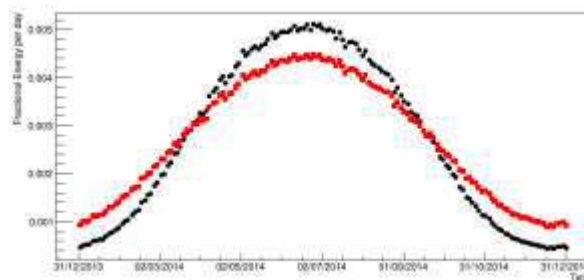
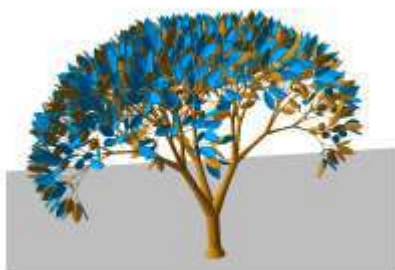

(a) Eng yaxshi uchlik daraxt. (b) tekis panelni uchlik bilan solishtirish.

4-rasm: (a) Yillik simulyatsiyalardan hozirda eng yaxshi uchlik PVTree strukturasi rasi. E'tibor bering, bu erda ranglar faqat ko'rsatish sabablari uchun kiritilgan. Kulrang fon tanlangan nuqtai nazar uchun simulyatsiya zamini va ufqni ko'rsatadi.

(b) Yassi panel (qora) va eng yaxshi uchlik PVTree (qizil) ning yillik simulyatsiya ko'rsatkichlarini taqqoslash. Qish va yoz o'rtasidagi uchlik daraxtining kichikroq kontrastini ko'rsatadigan bir yil davomida kuniga kasr energiya to'planishi ko'rsatilgan. 2014 yil uchun iqlim ma'lumotlaridan foydalaniladi. Nisbatan tartiblangan tuzilmalar uchun hatto yuqori o'lchamli parametrlar bo'shliqlarini tasodifiy tanlab olish, hatto zarrachalar to'dasi kabi to'liq optimallashtirish algoritmi bilan qidirishda ham juda ko'p kutilmagan hodisalar keltirmasligini kutish mumkin. Yuqoridagilardan yaxshiroq bo'lgan optimal uchlik daraxti tasodifiy tanlab olingan boshqa daraxtlarga o'xshash va 4-rasmda ko'rsatilganiga o'xshash "yaxshi" bo'lishi mumkin. Barcha eng yaxshi daraxtlar va ularning xarakteristikalarini to'plami Yorliqda keltirilgan. 2-rasmda 4(a) da eng yaxshi uchlik daraxti va 5-rasmda eng yaxshi alternativ daraxt tuzilmalari ko'rsatilgan.

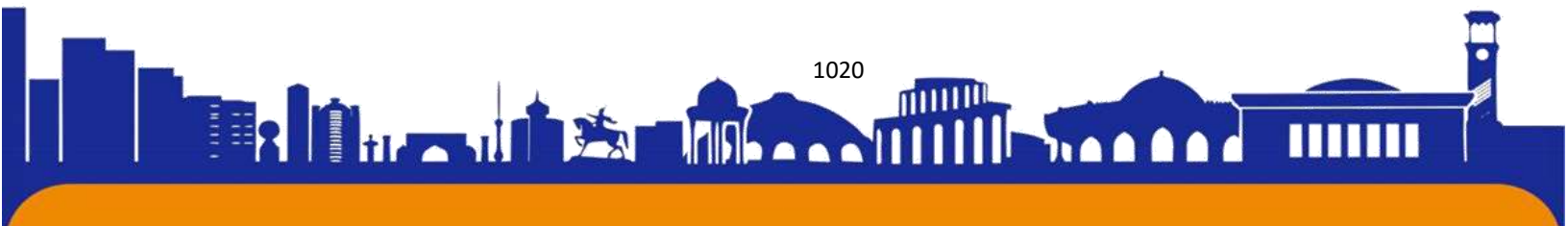

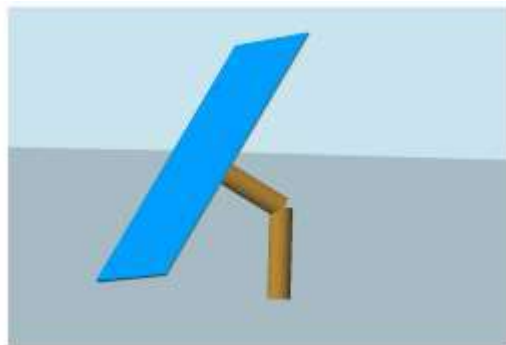

(a) Eng yaxshi tekis panel.



(b) Eng yaxshi monopodial daraxt.

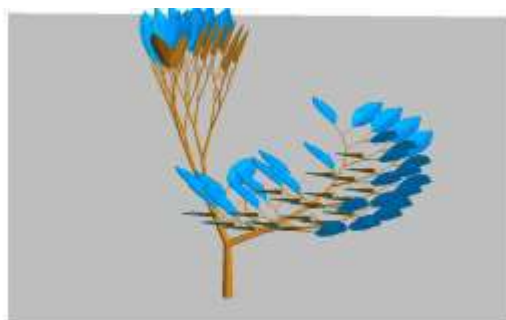

(c) Eng yaxshi simpodial daraxt.

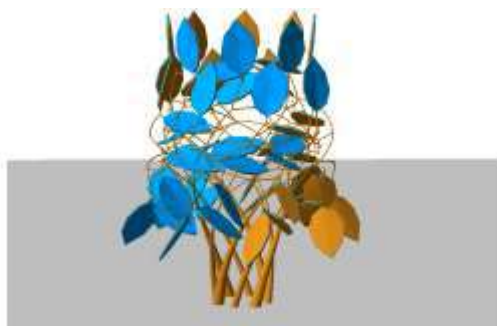

(d) Eng yaxshi spiral daraxt.

5-rasm: Har bir panelda uchlik PVTre tuzilishiga qo'shimcha ravishda tadqiqotda ishlatiladigan yillik simulyatsiyalardan to'rtta PVTre tuzilmasining tasodifiy tanlab olish skanerlaridagi eng yaxshi daraxt ko'rsatilgan. Muhokama uchun matnga qarang.

Biroq, Tabii tekshirish. 2 va 5-rasmda hozirgacha e'tibordan chetda qolgan muhim bir fikrni ko'rib chiqamiz. Jamoatchilikni qabul qilish kuchli ta'sir ko'rsatadigan har qanday yangi texnologiyaning kalitidir. Sof kompyuterda ishlab chiqilgan har qanday struktura jamoat joylarida keng jamoatchilik e'tiborini jalb qilishi va qo'llanilishi dargumon [2]. Agar PVTrees hech qachon amalga oshirilishi mumkin bo'lsa, dizaynni jamoatchilik tomonidan qabul qilinishiga yo'naltirish uchun fikr-mulohazalar muhim bo'ladi.

2-jadval: PVTrees har bir shoxiga bitta barg uchun eng yaxshi daraxt strukturalarining har birining xarakteristikallari ko'rsatilgan. E'tibor berib, ushbu tadqiqot ma'lum bir fotovoltaiik texnologiyaning samaradorligini hisobga olmaydi, energiya ko'rsatkichida faqat 100% samaradorlikda so'rilgan yorug'lik haqida xabar

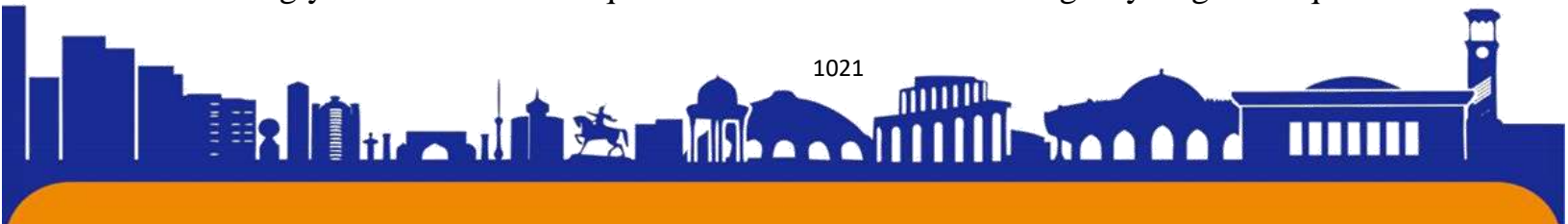



berilgan. Jadval daraxt turiga ko'ra, xizmat ko'rsatkichi bilan tartiblangan, matnga qarang, chapdan o'ngga, o'ngdagi eng yaxshi daraxt bilan.

Yangi fotovoltaik daraxt tuzilmalarini o'rganish uchun ko'p qirrali hisoblash vositasi, PVTrees yaratilgan va ushbu hujjatda keltirilgan birinchi natijalar bilan tasdiqlangan. Kelajakda arzon narxlardagi fotovoltaik elementlarning taxmini yorug'lik yig'ish texnologiyasini eng yaxshi qo'llash bo'yicha dizayn paradigmlarini olib tashlaydi, bu PVTrees va ularning dizayni kabi tekis panelli PVga alternatalarni izlashga imkon beradi. Arzon narxlardagi taxminlarga asoslanib, boshqa omillar muvaffaqiyatli fotovoltaik o'rnatishni tashkil etuvchi narsaga ko'proq ta'sir ko'rsatishi mumkin. Bu erda o'rnatish uchun yerning narxi va jamoatchilik fikri yanada ta'sirchan bo'lishi taklif etiladi. Ushbu taklif PVTree natijalarini barg maydoni indeksiga olingan jami energiyaga ko'ra baholashda qo'llaniladi, ikkinchisi ma'lum PVTree uchun to'liq simulyatsiya ishining natijasidir.

PVTrees, birinchi navbatda, uch o'lchovli PV o'rnatishni ifodalash, ya'ni tabiiy daraxtlar kabi erdan foydalanishni minimallashtirish va ikkinchidan, jamoatchilik tomonidan qabul qilish imkoniyati bilan ko'p qirrali tuzilmani ta'minlash orqali kelajakdagi muammolarga, er narxiga va idrokga javob berishi mumkin. Ular tabiiy ko'rinish, biomimikriya yoki ko'proq haykaltarosh, badiiy va sun'iy ko'rinishni taklif qiladi, ularning ikkalasi ham tomoshabinlar va atrof-muhit sharoitlariga qarab turli tasdiqlash reytinglariga ega [2]. Hozircha hech qanday ishlaydigan PVTree ishlab chiqarilmagan. Biroq, bir nechta qiyinchiliklar va xususiyatlar allaqachon sanab o'tilgan bo'lishi mumkin. Quyosh energiyasini saqlash har qanday o'rnatish uchun kamida engil yig'ish kabi muhim rol o'ynashi mumkin. PVTree strukturaning magistralida tabiiy saqlash hajmini taklif qiladi. Xuddi shunday, modulli ishlab chiqarish jarayoni tabiiy ravishda L-tizimlari fraktal bo'lganligi sababli ma'qullanadi, ya'ni asosiy tuzilmalarni turli uzunlikdagi shkalalarda takrorlaydi. Barglar shikastlangan, tiklangan yoki yangilanganda oddiy almashtirish uchun engil va modulli bo'lishi kerak. Engil og'irlikdagi yupqa plynkali PV uchun engil plastik qadoqlash texnologiyasi yaqin kelajakda tijoriy jihatdan foydali bo'lishi kutilmoqda. PVTrees fotovoltaik dizayn va o'rnatishning jozibador yangi shaklini taqdim etishi uchun arziyas xarajat omili bo'lishi taxmin qilinmoqda.

Adabiyotlar





- [1] Myers, B., Bernardi, M. and Grossman, J.C., Three-dimensional photovoltaics, *Appl. Phys. Lett.* 96 (2010) 071902.
- [2] Dimitrokali, E. et al., Moving away from flat solar panels to PVTrees: exploring ideas and people's perceptions, *Procedia Engineering* 118 (2015) 1208–1216
- [3] Bernardi, M. et al., Solar energy generation in three dimensions, *Energy and Environmental Science* 5 (2012) 6880-6884.
- [4] Verma, N.N. and Mazumder, S., Monte-Carlo simulation of sunlight transport in solar trees for effective sunlight capture, *Transact. ASME, J. of Solar Energy Eng.* 137(4) (2015) 021015-1.
- [5] Kiranyaz, S., Ince, T. and Gabbouj, M., Particle Swarm Optimization, in *Multidimensional particle swarm optimization for machine learning and pattern recognition* (Springer, Berlin, 2014) 45–82.
- [6] Lindenmayer, A., Mathematical models for cellular interaction in development, *J. Theor. Bio.* 18 (1968) 280.
- [7] Prusinkiewicz, P. and Lindenmayer, A. *The algorithmic beauty of plants*, Springer (1993).
- [8] Agostinelli, S. et al., *Nucl. Instr. Meth.* A506 (2003) 250.
- [9] Ochoa, G., On genetic algorithms and Lindenmayer systems, in *Parallel Problem Solving from Nature - PPSN V*, vol. 1498, *Lecture Notes in Computer Science*, Berlin, Springer, 1998.
- [10] Boudon, F. et al., L-Py: an L-system simulation framework for modeling plant architecture development based on a dynamic language, *Frontiers in Plant Science* 3 (2012) 76.
- [11] Hornby, G.S. and Pollack, J.B., Evolving L-systems to generate virtual creatures, *Comp. and Graphics* 25 (2001) 1041.
- [12] Gueymard, C.A., Parameterized Transmittance Model for Direct Beam and Circumsolar Spectral Irradiance, *Solar Energy* 71 (2001) 325-346.
- [13] Hosek, L. and Wilkie, A., An analytical model for full spectral sky-dome radiance, *ACM Trans. on Graphics (TOG)* 31(4) (2012) 1–9.
- [14] Perez, R., Seals, R. and Michalsky, J. All-weather model for sky luminance distribution - preliminary configuration and validation, *Solar Energy* 50 (1993) 235.

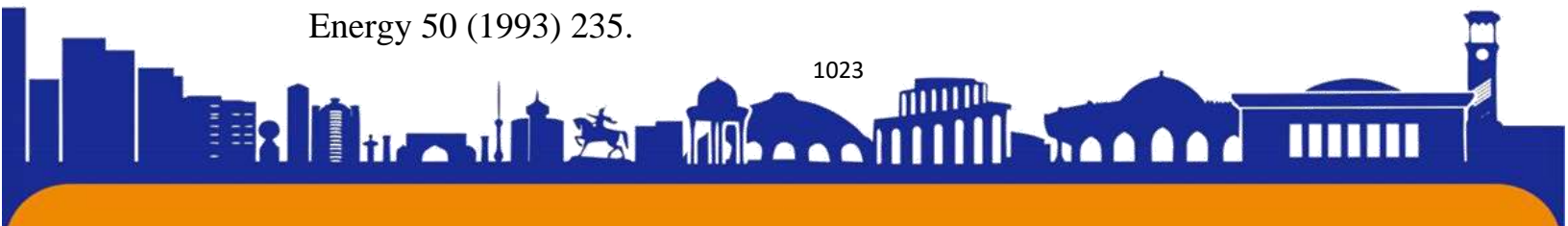

ISSN (E): 2181-4570

- [15] Rymes, M., Solpos 2.0 Documentation (2000)
<http://rredc.nrel.gov/solar/codesandalgorithms/solpos/aboutsolpos.html>
and references therein.
- [16] Dee, D.P. et al., The ERA-Interim reanalysis: configuration and performance of the data assimilation system. *Q.J.R. Meteorol. Soc.*, 137 (2011) 553–597
- [17] Breda, N.J.J., Ground-based measurements of leaf area index: a review of methods, instruments and current controversies, *J. Experim. Botany* 54 (2003) 2403–2417.
- [18] Lubitz, W.D., Effect of manual tilt adjustments on incident irradiance on fixed and tracking solar panels, *Applied Energy* 88 (2011) 1710–1719.
- [19] Office of Gas and Electricity Markets UK (OFGEM), Typical domestic consumption values, report 2015, <http://www.ofgem.gov.uk>



ISSN (E): 2181-4570

BOSHLANG'ICH SINF O'QUVCHILARIDA ESSE YOZISHGA O'RGATISH ORQALI TANQIDIY FIKRLASHNI RIVOJLANTIRISH.

Samarqand Davlat Universiteti qoshidagi
O'zbekiston-Finlandiya pedagogika instituti
Pedagogikka nazariyasi va tarixi yo'nalishi

2 kurs magistranti magistranti

Gulyamova Nigina Azimovna

[Tel:+998915362644](tel:+998915362644)

nigina.madina94@gmail.com

ANNOTATSIYA: berilgan tavsiya va takliflar asosida boshlang'ich ta'lim o'qituvchilari va mustaqil o'rganuvchilarga mo'ljallangan foydali metodik qo'llanma bo'lib esse yozish bo'yicha mavjud qoidalar va ularni o'quvchilarga yetkazib bera olish borasida kerakli tushuncha va tavsiyalar berilgan.

KALIT SO'ZLAR: Esse, insho, tanqidiy fikrlash, fikrlash ko'nikmalari, yozma ishlar, rang-baranglik, matn tahlili, yozish malakasi, o'qish ko'nikmasi, tovush tizimi, dars, ona tili, interfaol, usul, ta'lim, modul, shaxsiy fikr, ko'nikma, kirish qismi, asosiy qism, xulosa va takliflar.

ОБЪЯВЛЕНИЕ: В данной статье подробно описаны факторы, которые учат на основе приведенных рекомендаций и предложений является полезным методическим пособием для учителей начальных классов и самостоятельных учащихся, приводятся существующие правила написания реферата и необходимые понятия и рекомендации по донесению их до учащихся.

КЛЮЧЕВЫЕ СЛОВА: Эссе, критическое мышление, навыки мышления, письменная работа, разноплановость, анализ текста, навыки письма, навыки чтения, фонетика, урок, родной язык, интерактив, метод, образование, модуль, личное мнение, навыки, введение, основная часть, заключение и предложения

ANNOUNCEMENT: This article describes in detail the factors based on the given recommendations and suggestions, it is a useful methodical guide for primary education teachers and independent learners, the existing rules for writing an essay and the necessary concepts and recommendations for delivering them to students given.

KEYWORDS: Essay, critical thinking, thinking skills, written work, diversity, text analysis, writing skills, reading skills, phonics, lesson, mother tongue, interactive,

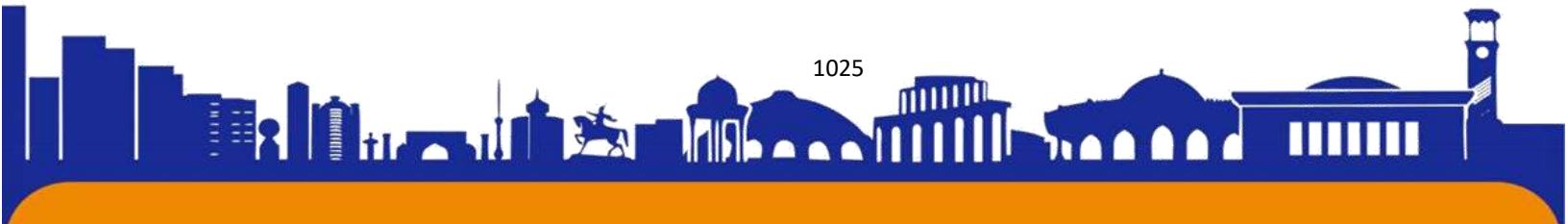



method, education, module, personal opinion, skills, introduction, main part, conclusion and suggestions.

1. Esse yozishning tartib qoidalari bilan tanishtirish
2. Esse va inshoning ijodiy farqli jihatlari
3. Boshlang'ich sinf o'quvchilarda tanqidiy fikrlash orqali esse yozish ko'nikmalarini shakllantirish

Yozma ish turlaridan biri bo'lmish esse yozish orqali o'quvchilarning shaxsiy munosabatlarini bildirish, tanqidiy fikrlash salohiyatini yanada yuksaltirish, butun jahon miqyosida tan olingan xalqaro sertifikatlarni qo'lga kiritishga ko'maklashadigan o'quvchilarni tayyorlash.

Darhaqiqat, bizning boshlang'ich sinf o'quvchilariga ona tili va o'qish savodxonligi darsligidagi o'qitish tizimida matn tuzish, diktant, bayon va insho yozish kabi nazorat ishlari bugungi kungacha o'tkazilib kelinardi. Zamon bilan hamhafas yashash orqali, ta'lim tizimi sohasida, fan va texnikaning rivojlanib borishi doirasida jahonning ilg'or tajribalarini bizning tizimga joriy etish, shu bilan bir qatorda sifatli ta'lim jarayonlaridan andaza (shablon) olish va yuksak natijalarga erishish hayotiy zaruriyatga aylandi. Shu sababli ta'lim tizimimizga kirib kelgan yozma nutqning yangi bir ko'rinishi esse yozishdek ijodiy ish ham butun jahon ta'lim tizimida ijodiy ish turi sifatida bizning ta'limga kirib keldi. Bugungi kunda bu ijodiy ishdan samarali foydalanish maqsadida yangi ishlab chiqilgan darsliklardan keng o'rin oldi.

Yangi ona tili va o'qish savodxonligi darsliklarining aksariyat mavzulari o'quvchining esse yozish ko'nikmasini hosil qilish va rivojlantirishga qaratilgan. Nima sababdan esse yozishni boshlang'ich sinf o'quvchilarining maktab darsliklariga kiritilganiga e'tibor berib qarasa, esseda o'quvchi o'z dunyo qarashidan kelib chiqqan holda va shaxsiy fikr – mulohazasini, munosabatini yozma nutqda yoritib berishlariga imkon yaratib beradi. Esse yozish qonun –qoidalari boshlang'ich sinflardan o'quvchilarga tushuntirib borilsa, o'rgatilsa, ko'nikma va malaka hosil qilinsa, esse yozish har bir o'quvchining qo'lidan kela olishi mumkin. Ushbu yozma ish turning yana bir afzal tomonlaridan biri, o'quvchilarni hayotiy tajribalari asosida o'z fikrini bayon qilish va ko'chirmakshlik kabi xunuk odatlar yuzaga kelmasligini ham oldini oladi.

Demak, shuning uchun o'quvchilarning mustaqil va tanqidiy fikr – mulohaza, shaxsiy munosabatini ifodalay olishlari uchun ham esse yoza olish salohiyatlarini





takomiliga yetakaza olish biz ustozlarning zimmamizdagi vazifalardan hisoblanadi. Bu esa yoshlarning ona tilimizdan Milliy va xorijiy tillardan ham kerakli Xalqaro TOEFL, IELTS, CEFR, SAT general, SAT subject sertifikatlarni qo`lga kiritishlarida ham o`z natijasini ko`rsatishi kerak.

Shu o`rinda esse ijodiy ishining talab va qoidalariga to`xtalib o`tish joiz .

Esse (fransuzcha: *essai* — urinish, sinash, ocherk) — erkin kompozitsiyali, uncha katta bo`lmagan nasriy asar. Esse orqali narsa va hodisalarga yoki shaxsga oid sub'yektiv fikr bayon qilinadi. Esselar falsafiy, tarixiybiografik, publitsistik, adabiy-tanqidiy, ilmiy ommabop yoki sof belletristik xarakterda bo`ladi. Esse uslubi obrazlilik, aforistikligi, jonli tilga yaqinligi bilan ajralib turadi. Mazmuni muayyan sabab yoki masalaga oid tugal tafsilotni yoki aniqlikni talab qilmaydigan individual taassurot va mulohazalardan iborat bo`ladi. Mustaqil janr sifatida A. Montel ijodida tarkib topdi. Uzbek adabiyotida XX-asrning 70—80-yillaridan Esse yaratila boshlandi.

Esse - o'quvchining aniq bir hodisa yoki mavzu yuzasidan shaxsiy fikr-mulohazalari asosida, o'z dunyoqarashidan kelib chiqqan holda yoziladigan ixcham ijodiy yozma ish hisoblanadi. Uning boshqa yozma ish turlaridan o'zgachaligi mavzuda ko'tarilayotgan muammolarning kelib chiqish sabablari va uning yechimlari aniq fakt va dalillarni o'rinli keltirish orqali o'z munosabatini bildirishidir. Albatta, esse bilan inshoni taqqoslash esse haqidagi ko`nikmalarning kengayishiga, essenini yanada yaxshi tushuna olishga yordam beradi.

Esse va inshoning o'xshash va farqli tomonlari quyidagi o`rinlarda yaqqol namoyon etiladi.

Insho arab tilidan olingan bo`lib *qurish degan ma`noni anglatadi*. Insho deb bir muallif nuqtai nazaridan yozilgan kichik hajmdagi matnga aytiladi. Insholar turlicha bo`ladi: manifest, tanqid, targ`ibot, kuzatuv va hk. Deyarli barcha insholar nasr shaklida yoziladi. Insho ijodiy ish bo`lib, u o'quvchidan faollik, qiziqish, fikr bildirishni talab qiladi. Inshoda til nazariyasi bilan nutq tajribasi birgalikda qo'llaniladi. Insho o'quvchining o'zbek adabiyoti fanidan olgan nazariy bilimlarini o'z fikri va dunyoqarashi bilan bog'lab yozadigan ijodiy mehnatidir. Bunda o'quvchidan o'qilgan badiiy asarni chuqur o'ylashi, tahlil qilishi, so'ng badiiy til bilan ta'sirli ifodalab yoritib berishi talab etiladi. Inshoda o`quvchi berilgan mavzu asosida batafsil ijodiy

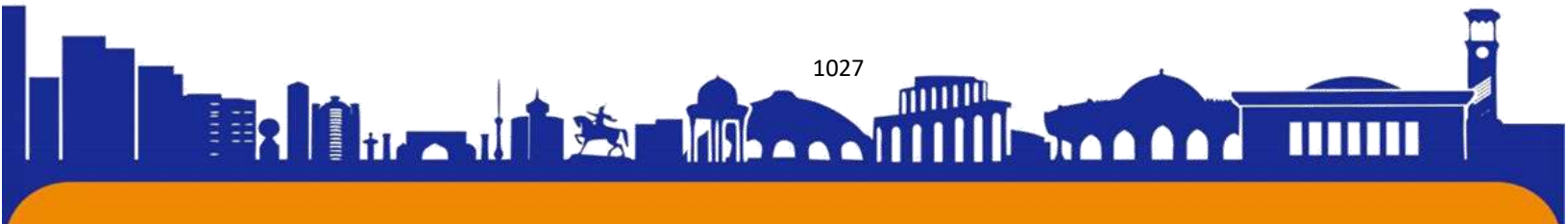



fikrini bayon etishi, inshoga qo`yilgan rejaga muvofiq o`z fikrini erkin va keng ifoda etishi mumkin.

Inshodan farqli o`laroq Esse erkin kompozitsiya asosiga quriladi va tuzilishi jihatdan ixcham nasriy asar bo`lib, badiiy-publitsistik janrning kichik bir turi. O`quvchilar esse yozishda muayyan bir reja asosida yozilmaydilar, epigraf qo`yilmaydi. Insho- tuzilishi jihatdan hajmi keng, fan bo'yicha egallangan nazariy bilimlar asosida yoziladigan ijodiy ish. Aksincha insho yozish uchun reja tuziladi va epigraf yoziladi. Essening bir necha xil turlari bo`lib, yozilish maqsadiga ko'ra uning qay turga mansubligi aniqlanadi. Insho shartli ravishda uch guruhga bo`linadi: adabiy, ijodiy va erkin mavzudagi insholar. Inshodan ko'zda tutilgan maqsad o'quvchining yozma nutqini rivojlantirish. Essening maqsadi - o'quvchini faol va tanqidiy va mantiqiy fikrlashga o'rgatish, o'z mulohazalarini dalillashga yo'naltirish, til unsurlaridan o'rinli foydalanish orqali fikrni to'g'ri yetkazib berish ko'nikmalarini shakllantirishdan iborat. Esse yozish o'quvchilarga o'z fikrini erkin bildirishga, mavzuga aloqador ma'lumotni to'g'ri qabul qilishga va tushunishga, muammoning yechimini topishga aloqador dalillardan foydalanib, o'z xulosasini aniq va savodli bayon etishga imkon yaratadi. Muhim bo`lgan jihatlaridan biri bu, keltirilgan fakt va dalillarning o'rinli qo'llanishidir.

Essening tuzilishi

Esse 3 qismdan iborat.

1. Kirish

Kirish - mavzuni mantiqiy va uslubiy jihatdan bog'lab yoritish olish. Bu bosqichda berilgan mavzuni ifodalash uchun savolni to'g'ri tushunish va kalit so'zlarni to'g'ri belgilab olish muhim hisoblanadi. Shu o'rinda esse yozuvchi

-«Kirish qismida ushbu mavzuga ma'lumot berish kerakmi?»»,

-«Men tanlagan mavzuning dolzarbligi qay darajada?»»,

-«Men esse yozish davomida o'z fikrimni dalillash uchun qanday manbalarga tayanaman?»»,

- «Men kalit so'zdan kelib chiqqan holda tezis qo'ya olamanmi?

kabi savollarni o'z oldiga qo'yishi muhimdir. Essening kirish qismi asosan ikki-uch gapdan iborat bo`lishi lozim. O'quvchini qiziqtirish, uning e'tiborini jalb etish maqsadida essening kirish qismi jonli va aniq yozilishi kerak. Bunda xitob, undov, shaxsiy tajribaga ishora, ritorik so'roq kabilardan foydalanish o'rinlidir. Kirish qismida





o'quvchi esse mavzusiga umumiy tushuncha beradi, shu orqali uning esse mavzusini qay darajada tushunganligi aniqlanadi va bu mavzu nima uchun yoritilishi muhim ekanligi tushunib olinadi. Mavzu va uning dolzarbligi yoritilgandan keyin tezis qo'yiladi. Tezisdan keyin asosiy qismga bog'lovchi o'quvchining asl maqsadi yoritadigan gap yoziladi. Agarda tezis aniq va yaqqol yoritib berilsa, o'quvchilarning shaxsiy fikrlari gaplari yozilmasligi ham mumkin. Tezis qo'yish essening eng muhim shartlaridan biridir. Tezis-essening kaliti ya'ni aniq bir negizi desak adashmagan bo'lamiz. Esse mavzusida kalit so'zlari topilmasa, essening asosiy maqsadiga yetish qiyin bo'ladi va bu albatta mavzudan chetlashishga olib keladi. Tezis - muallifning shaxsiy nuqtayi nazarini bildirib, u asosiy qismda isbotlanadigan fikri yo'naltiruvchi g'oya hisoblanadi. Tezis essening kirish qismining birinchi gapida yoritiladi va yoziladi.

2. Asosiy qism

Asosiy bo'lim - mavzuning essening muhim bo'lgan nazariy asosi va savolning mazmunini bayon etuvchi qismi bo'lim. Bunda mavzuga mos bo'lgan barcha bilimlar, o'quvchining asosiy fikri va muammoning yuzaga kelish sabablari dalillar va faktlar, xabarlar, turli statistik ma'lumotlardan foydalanib, mavzu yoritiladi. Ko'tarilgan muammoning kelib chiqish sabablari bir nechta misollar orqali oydinlashtiriladi. Bu jarayon birmuncha murakkabroq kechganligi sababli, asosiy bo'limni bir necha kichik qismlarga bo'lish mumkin. Har bir qismni dalillar asosida yoritish asosiy savolga javob topishga ko'maklashadi. Masalan essening asosiy bo'limidagi birinchi qismida mavzuning ijobiy tomonlari haqida o'quvchi o'z fikrini sabablar, dalillar, misollar va albatta kichik xulosa fikri bilan yakunlaydi. Essening asosiy bo'limidagi ikkinchi qismida mavzuning salbiy bo'lgan tomonlari haqida huddi yuqoridagidek o'quvchi o'z fikrini sabablar, dalillar, misollar va albatta kichik xulosa fikri bilan yakunlaydi. O'quvchining keltirilgan fakt va dalillarni taqqoslab, o'z qarashlarini tahlil orqali ko'rsatib borishi asosiy bo'limning to'liq yoritilishiga imkon beradi. Qismlarga to'g'ri ajratish va izchillik bilan bayon etish mavzuning yoritilishidagi mantiqiylikni, tushunarlikni ta'minlaydi. Dalillar - o'quvchi tomonidan aytilgan fikri isbotlash uchun keltiriladigan ko'chirma (maqol, iqtibos, hikmatli so'z, rivoyat, she'riy parchalar va hk.). Qo'yilgan tezisga kamida ikkitadan dalillar (ijobiy va salbiy) keltirilishi kerak. Asosiy qismni yoritish uchun kerakli ma'lumotlarni keltirish jarayonida qo'yilayotgan





masalaga o'quvchining shaxsiy munosabatini bildiruvchi, shuning bilan birga, menimcha, berilgan masalaning ijobiy tomonini olib qaralsa, berilgan masalaning salbiy tomonidan qaraydigan bo'lsak, mening fikrimcha, ushbu hodisaga o'z qisqacha fikrimni bildiradigan bo'lsam, misol tariqasida shuni aytishimiz mumkinki, misol tariqasida olishimiz mumkin, birinchidan, ikkinchidan, shu kabi, demak, biroq, unday bo'lsa kabi kirish so'zlardan foydalanish o'rinli bo'ladi.

3. Xulosa

Xulosa - mavzu bo'yicha chiqariladigan yakuniy fikr bo'lib, unda yangi fikr mulohazalar dalillar, misollar bildirilmaydi, balki dalillarga suyangan holda hukm chiqariladi yoki bo'lmasam o'quvchilar tomonidan maslahat bildiriladi, uni yechish yo'llari ko'rsatiladi. Essening yakuniy qismida asosiy qismda berilgan muammoning yechimi tasdiqlanadi va mazmunning mohiyati ochiladi, ya'ni "Esse boshida ko'tarilgan masala bo'yicha nima deyish mumkin?" degan savolga aniq va tushunarli javob tarzida yozilishi kerak. Xulosa qismida quyidagi kirish so'zlardan foydalaniladi: men shunday xulosaga keldimki, xulosa qilib aytadigan bo'lsam, qisqasi, asosiy fikrim shuki.., xulosa o'rnida aytganda..., barcha dalillar va faktlarni jamlab shuni ayta olamanki, bir to'xtamga kelib shuni ayta olamanki, va boshqalar.

Esse yozish jarayonida quyidagilarga e'tibor berish kerak:

Kirish va yakuniy qismdagi fikr mavzudan chetga chiqmagan holda asosiy masalaga uzviy bog'liq bo'ladi. Masalan, kirish qismida "Men... haqida shuni aytmoqchiman deb boshlansa, yakuniy qismda "Men xulosaga keldim" kabi tugallanadi. Esse yozishda his-hayajonliligi, ta'sirchan va badiiy bo'yoqdor so'zlardan foydalaniladi. Esse ko'lamiga e'tibor berish. (15-16 ta gapdan, 200-250 so'zdan iborat bo'ladi. Kirish-3 ta gap, 60-70 so'z, asosiy qism-1-ijobiy bo'limida 4-5 ta gapdan, 2-salbiy bo'limi 4-5 ta gapdan 100-130 so'z, xulosa -3 ta gapdan, 30-40 so'z)

Esseda birgina mavzu atrofida fikr yuritiladi. Unda birgina fikr o'rtaga tashlanadi va rivojlantiriladi. Uning bir necha mavzu va bir qancha g'oyasi bo'lishi maqsadga muvofiq emas. Aks holda mavzudan chetlashish kelib chiqishi mumkin. Esse erkin kompozitsiya asosida yoziladi. Yaxshi essenini mavzuni yaxshi tushungan, uni har tomonlama idrok eta olgan, o'z g'oyalari bilan o'quvchini o'ylanishga majbur eta oladigan odamgina yoza oladi.

Esse yozish ko'nikmasini yanada rivojlantirish maqsadida quyidagi (1-rasm) texnologiyani tavsiya etaman.

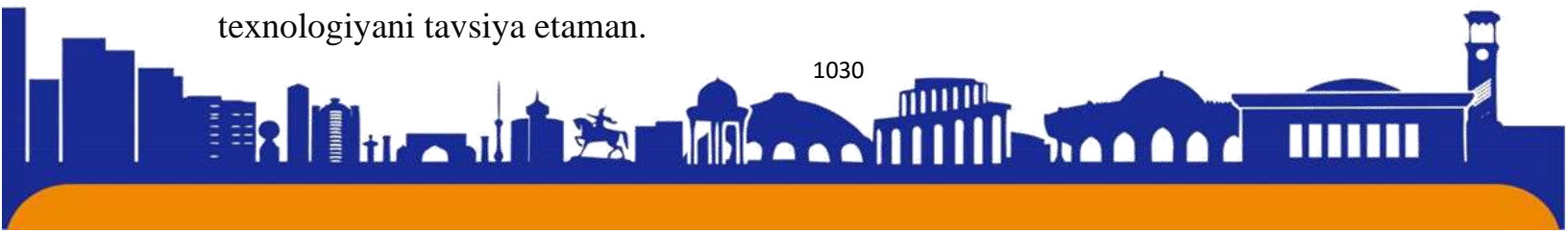



ISSN (E): 2181-4570

Esse yozish texnologiyasi





Esse yozishda bir qolipdagi so'zlardan foydalanish, so'zlarni qisqartirish, yuzaki xulosa chiqarishdan xoli bo'lish kerak. Esse tili salmoqlilikni talab qiladi. Bunda esse mavzusini oydinlashtirish, hajmini va maqsadni aniq belgilab olish muhimdir. Esseda umumlashma fikrlar va badiiy to`qima fikrlar bo`lmaydi. Unda adabiy til uslublaridan to'g'ri va o'rinli foydalaniladi. Esse ixcham hajmli bo'lgani bois, fikr-mulohaza bildirishda batafsil ma`lumot berilmaydi, keltirilgan ma'lumotni to`liq ifodalanishi shart emas, bir aytilgan fikrni yana qayta takrorlanmaydi. Ya'ni sozlardan foydalanganda sinonim antonimlardan ko'proq foydalanish tafsiiya etiladi. Uzundan uzoq, aralash turdagi qo'shma gaplar o'rniga qisqa va ixcham ifoda usulini qo'llagan ma'qul. Esse xatboshilarga to'g'ri ajratilishi kerak. Esseni yozib bo'lgach, uni qayta-qayta o'qib chiqish tavsiya etiladi. Manbalardan olingan aniq va ma'lumotlar o'z o'rnida qo'llanilishi kerak. Aks holda, essening badiiyligi va ta'sirchanligiga putur yetadi. Esse haqidagi tavsiyalarimni ixcham holatda tushuntirilsa, berilayotgan essemavzusini yaxshilab tushunib olish kerak va mavzuga oid fikrlar jamlanishi, esseda qanday mavzu yoki qanday muammoli vaziyat so`ralamoqda , ana shunga e`tibor qaratish muhim. Deyarli har bir qismni (Kirish, asosiy qism 1-band, asosiy qism 2-band, xulosa) xat boshi bilan yozishi shart. Kirish qismda mavzuga oid ,uning asosiy qism bilan bo'g'lovchi va mazmunni ochib beruvchi fikrni keltiriladi.

Shu o'rinda bir tavsiya: esse mavzusini qayta ishlab, asosiy qismda yoritmoqchi bo'lgan fikrga bog'lab ketiladi. Tezis va iqtibosdan foydalaniladi. Asosiy qismda kamida 3- 4 ta fikr bildiriladi, mana shu fikrlar hayotiy fikrlar bilan asoslanadi. Bu fikrlarni ham xatboshi bilan yoziladi. Xulosada: mavzuga,mavjud muammoli vaziyatga shaxsiy qarashlar asosida shaxsiy qarshlardan kelib chiqib xulosa yoziladi. Xulosada: mening fikrimcha, xulosa o'rnida shuni aytmoqchimanki , xullas, aytmoqchimanki kabi jumlar qo`llaniladi.

Esse yozishda muallifning tafakkur olami keng va mavzuga oid kerakli bilimlarning bilishi talab etiladi. Bu takomilga o`quvchilarni quyi sinfdan boshlab joriy etilgan mavzular asosida shakllantirish, rivojlantirish va o`qituvchining ijodiy fikrlashlari, qo`shimcha topshiriqlar bilan birgalikda ishlashi maqsad va natijaga erishish uchun tavsiya etiladi. Qolaversa, esse yozishda bor haqiqatni yoritish va mualifning hayotdagi yoki bu voqelik asosidagi shaxsiy fikri muhim. Va shu o`rinda o`quvchilarning esse yozishga bo`lgan ko`nikmlarini rivojlantirishda esseda har bir o`quvchi o`z fikrini ifodalashi va buning uchun mustaqil fikrga, keng tafakkur bilan





yurita olishga ega bo`lishi va ana shu o`z shaxsiy fikr – mulohazlarini, munosabatini yozma nutqda ifodalay bilishi asosiysi ekanligini anglatish.

FOYDALANILGAN ADABIYOTLAR RO‘YXATI :

1. Ona tili – 6 – sinf darsligi. Tuzuvchilar: Iroda Azimova, Klara Mavlonova Sad’ullo Quronov, Sholir Tursun, Nilufar Hakimova, Mansur Siddiqov (Toshkent – 2022)
2. Shadiev R., Shadiev N., Fayziev M. Exploring influence of cultural constructs and social network on cross-cultural learning //Innovative Technologies and Learning: First International Conference, ICITL 2018, Portoroz, Slovenia, August 27–30, 2018, Proceedings 1. – Springer International Publishing, 2018. – C. 345-350.
3. Shadiev R. et al. Exploring Affordances and Student Perceptions of MALL in Familiar Environments //Innovative Technologies and Learning: 4th International Conference, ICITL 2021, Virtual Event, November 29–December 1, 2021, Proceedings 4. – Springer International Publishing, 2021. – C. 397-412.
4. Lutfullaev M. X., Fayziev M. A., Lutfullaeva F. Pedagogical bases of use of multimedia electronic educational literature in educational process //New pedagogical and information technologies in continuing education. Samarkand. – 2003.
5. Shadiev R. et al. Comparing effects of STR versus SELT on cognitive load //2019 Twelfth International Conference on Ubi-Media Computing (Ubi-Media). – IEEE, 2019. – C. 284-287.
6. Shadiev R. et al. Impact of Speech-Enabled Language Translation Application on Perceived Learning Emotions in Lectures in English as a Medium of Instruction //Innovative Technologies and Learning: Second International Conference, ICITL 2019, Tromsø, Norway, December 2–5, 2019, Proceedings 2. – Springer International Publishing, 2019. – C. 809-814.
7. Файзиев М. А. Талабаларнинг билим ва кўникмаларини компьютер имитацион модели асосида шакллантириш методикаси («Информатика ва ахборот технологиялари» фани мисолида) //П. ф. н. дисс. Самарқанд. – 2008.
8. Lutfullaev M. H., Fayziev M. A. Basics of the Internet. – 2001.
9. Fayziev M. A. Methods of formation of knowledge and skills of students on the basis of computer simulation model (on the example of the subject" Computer Science and Information Technology"): Dis.... Kand. ped. science //Tashkent: TDPU. – 2008.





10. Shadiev R. et al. Correction to: Familiarization Strategies to Facilitate Mobile-Assisted Language Learning in Unfamiliar Learning Environments: A Study of Strategies Development and Their Validation //Innovative Technologies and Learning: 5th International Conference, ICITL 2022, Virtual Event, August 29–31, 2022, Proceedings. – Cham : Springer International Publishing, 2022. – C. C1-C1.

11. Shadiev R. et al. Familiarization Strategies to Facilitate Mobile-Assisted Language Learning in Unfamiliar Learning Environments: A Study of Strategies Development and Their Validation //Innovative Technologies and Learning: 5th International Conference, ICITL 2022, Virtual Event, August 29–31, 2022, Proceedings. – Cham : Springer International Publishing, 2022. – C. 213-217.

12. Fayziyev Mirzaali Asfandiyorovich. (2021). TA'LIM SOHASIDA MEDIA VOSITALARIDAN FOYDALANISHNING PSIXOLOGIK-PEDAGOGIK JIHATLARI. *FAN, TA'LIM VA AMALIYATNING INTEGRASI. ILMIY-METODIK JURNALI* , 2 (5), 50–62.

13. Xamidova Diyora Jamshedovna, & Fayziyev Mirzaali Asfandiyorovich. (2023). BOSHLANG'ICH SINIF O'QUVCHILARIDA KOMMUNIKATIV TA'LIM HARAKATLARINI SHAKLLANTIRISHNING AHAMIYATI. *Universal Science Research jurnali* , 1 (5), 726–733.

14. Toshturdiyevna K. D., Asfandiyarovich F. M. FORMATION OF THE SPIRITUAL HERITAGE OF TEMURY QUEENS IN SCHOOL GIRLS ON THE BASIS OF PEDAGOGICAL TECHNOLOGIES //International Conference on Research Identity, Value and Ethics. – 2023. – C. 47-51.

15. Shadiev R. et al. The effects of familiarity with mobile-assisted language learning environments on creativity //2022 International Conference on Advanced Learning Technologies (ICALT). – IEEE, 2022. – C. 242-244.

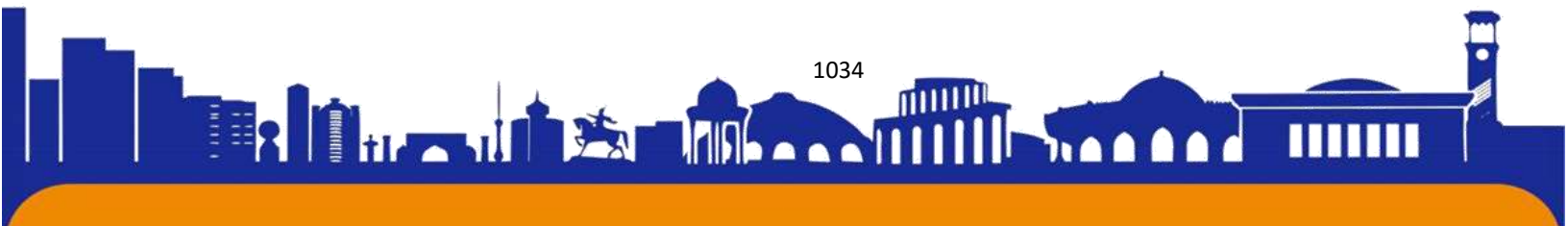



ISSN (E): 2181-4570

CRITERIA OF SYNONYM IN ENGLISH AND UZBEK LANGUAGES**Usmonova Mohinbonu**MA Student of Alisher Navo'i
Tashkent State University of the
Uzbek Language and LiteratureEmail: mohinbonuu@gmail.comTel: +998906677737**Abstract**

This article deals with the various aspects of semantic similarity between synonyms in English and Uzbek language, including core meaning, connotation, register, specificity, and idiomatic expressions. It is outlined that a definition of the term "synonym" provides for any objective criterion of similarity or sameness of meaning as far as it is based on the linguistic intuition of the scholars.

Key words: synonyms, implication, connotation, denotation, denotative components, connotations, interchangeability

Introduction. Many scholars defined synonyms as words conveying the same notion but differing either in shades of meaning or in stylistic characteristics. In "Webster's Dictionary of Synonyms" its authors used the semantic criterion along with the criterion of interchangeability, which we may see from the definition.

A synonym is one of two or more words which have the same or nearly the same essential (denotational) meaning. It is not a matter of mere likeness in meaning, but a likeness in denotation which may be expressed in its definition. The definition must indicate the part of speech and the relations of the ideas involved in a term's meaning.

Synonyms, therefore, are only such words as may be defined wholly or almost wholly in the same terms. Usually, they are distinguished from one another by an added implication or connotation, or may differ in their idiomatic use or in their implication.

The problem of synonymy is treated differently by Russian and foreign scientists. Among numerous definitions of the term in our linguistics the most comprehensive and full one is suggested by I.V. Arnold: "Synonyms - are two or more words of the same meaning, belonging to the same part of speech, possessing one or more identical meaning, interchangeable at least in some contexts without any considerable alteration in denotation meaning, but differing in morphemic composition, phonemic shape,





shades of meaning, connotation, affective value, style, emotional coloring and valence peculiar to one of the elements in a synonymic group."

Literary review. The English word-stock is extremely rich in synonyms, which can be largely accounted for by abundant borrowing. The synonymic resources of a language tend to form certain characteristic and fairly consistent patterns. Synonyms in English are organized according to 2 basic principles. One of them involves double, the other a triple scale. *Smell, scent, odor, aroma* all denote a property of a thing that makes it perceptible to the olfactory sense. Smell not only is the most general of these terms but tends to be the most colorless. It is the appropriate word when merely a sensation is indicated and no hint of its source, quality or character is necessary. The outstanding Russian philologist A.I. Smirnitsky suggested the classification of synonyms into 3 types:

1. Ideographic synonyms - words conveying the same notion but differing in shades of meaning.
2. Stylistic synonyms, differ not so much in denotational as in emotive value or stylistic sphere of application, words differing only in stylistic characteristics.
3. Absolute (perfect, complete) - words coinciding in all their shades of meaning and in all their stylistic characteristics. Academician V.V. Vinogradov established the following classification of synonyms: ideographic, stylistic, ideographic-stylistic, contextual, absolute (total).

In general, it may be said that understand refers to the result of a mental process, comprehend to the mental process of arriving at such a result; thus one may come to understand a person although one has had difficulty in comprehending his motives and his peculiarities; one may be unable to comprehend a poem, no matter how clearly one understands every sentence in it. Sentence examples:

"You begin to *comprehend* me, do you" cried he, turning towards her. "Oh! yes, I *understand* you perfectly."

Research Methodology. In this article, synonyms have been examined based on comparative, descriptive and etymological methods. In this study, linguistic and extralinguistic factors which influenced on the synonyms are discussed. These units mainly focused on the historical and cultural associations. Also, the meaning and content of them have been expressed with the help of examples. *Hope, expectation, anticipation* are considered to be synonymous because they all mean "*having smth in*





mind which is likely to happen..." But expectation may be either of good or of evil. Anticipation is as a rule an expectation of smth good. Hope is not only a belief but a desire that some event would happen. The stylistic difference is also quite marked. The Romance words anticipation and expectation are formal literary words used only by educated speakers, whereas the native monosyllabic hope is stylistically neutral. Moreover, they differ in idiomatic usage. Only hope is possible in such set expressions as to hope against hope, to lose hope, to pin one's hopes on smth.

Analysis and results. Traditional linguistics solved the problem with the notional criterion and defined synonyms as words of the same part of speech conveying the same notion but differing either in shades of meaning or in stylistic characteristics. Some aspects of this definition have been criticised. It has been pointed out that linguistic phenomena should be defined in linguistic terms and the term «notion» makes this an extralinguistic definition. In contemporary linguistics the semantic criterion of synonymy is frequently used. In terms of componental analysis synonyms may be defined as words with the same or nearly the same denotation (or the denotative components) but differing in connotations (in emotive charge or in stylistic characteristics).

to begin - to start - to commence (stylistic reference),

to put - to place - to lay - to set - to deposit (shades of meaning),

to tremble - to shiver - to shudder (shades of meaning),

to like - to admire - to love (emotive charge).

In Uzbek and English languages, synonyms are words or phrases that have similar or identical meanings. Synonyms in Uzbek and English share similar or related meanings. They convey comparable concepts or ideas, although they may have slight differences in connotation, register, or usage. For example, "*yaxshi*" (good) and "*a'lo*" (excellent) are synonyms with similar meanings but different degrees of meaning. In English also we have such kind of words. For example, "*happy*" and "*joyful*" are synonyms with similar meanings but may have nuanced differences in the intensity or nature of happiness. Contextual appropriateness of synonyms in Uzbek and English should be appropriate within the given context. Different synonyms may be used in formal or informal settings, technical or literary texts, or specific passages. For example, "*tushuntirish*" (to explain) and "*bayon qilmoq*" (to elucidate) are synonyms, but the latter is more commonly used in formal or academic contexts. In English, "*talk*" and "*speak*" are synonyms, but "talk" is generally used in more informal contexts, while

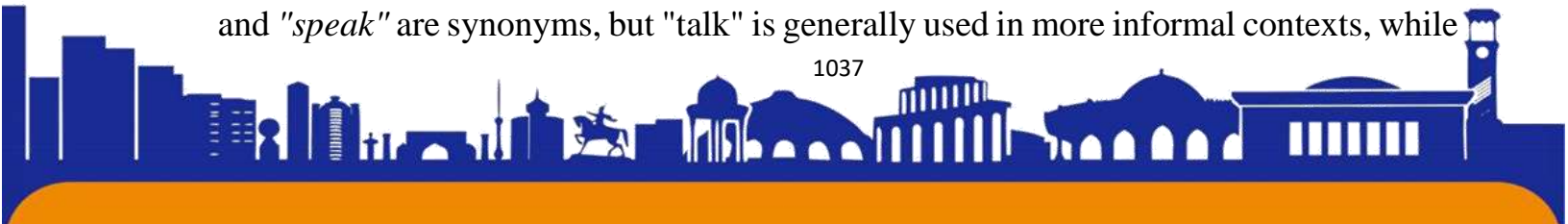



"speak" is used in formal or professional settings. Synonyms in Uzbek can belong to the same part of speech. For instance, *"yomon"* (bad) and *"yovuz"* (evil) are adjectives that can be used interchangeably in sentences like *"U yomon odam"* (He is a bad person) or *"U yovuz odam"* (He is an evil person). In English we have *"beautiful"* and *"gorgeous"* are adjectives that can be used interchangeably to describe something aesthetically pleasing. Synonyms in Uzbek may have different registers or levels of formality. Some words or phrases are used in colloquial speech, while others are more common in formal or written contexts. For example, *"gapirmoq"* (to speak) and *"aytmoq"* (to say) are synonyms, but the former is more informal and commonly used in daily conversation, while the latter is used in formal or literary contexts. In English also have *"kid"* (informal) and *"child"* (formal) are synonyms, but each has its own register and usage. Uzbek language has dialectal variations across different regions. Synonyms may differ based on regional preferences or local usage. For instance, words like *"odam"* (man) and *"shaxs"* (person) can be considered synonyms, but *"odam"* is more widely used in standard Uzbek, while *"er"* is commonly used in certain dialects or regions. In English, *"elevator"* (used in American English) and *"lift"* (used in British English) are synonyms for a vertical transport device, but their usage can differ based on the regional context.

It is important to note that synonyms may not be exact substitutes in all contexts. Language use is influenced by various factors, including culture, register, personal preference, and evolving language trends. Therefore, the identification of synonyms in Uzbek, as in any language, is subject to interpretation and may vary based on individual speakers or writers.

Here are some more examples of synonyms in Uzbek language along with their semantic similarities:

"Bola" (child) and *"farzand"* (offspring): Both words refer to a young human being, indicating the semantic similarity in terms of a young individual within the family context. *"Kasalxona"* (hospital) and *"shifoxona"* (clinic): Both words refer to medical facilities where people receive medical treatment, highlighting the semantic similarity in terms of places for healthcare services. *"Gapir-"* (to speak) and *"suhbat qilmoq"* (to converse): Both phrases indicate verbal communication between individuals, although *"suhbat qilmoq"* specifically refers to conversing or having a conversation. *"Kichik"* (small) and *"mitti"* (tiny): Both adjectives indicate a small size

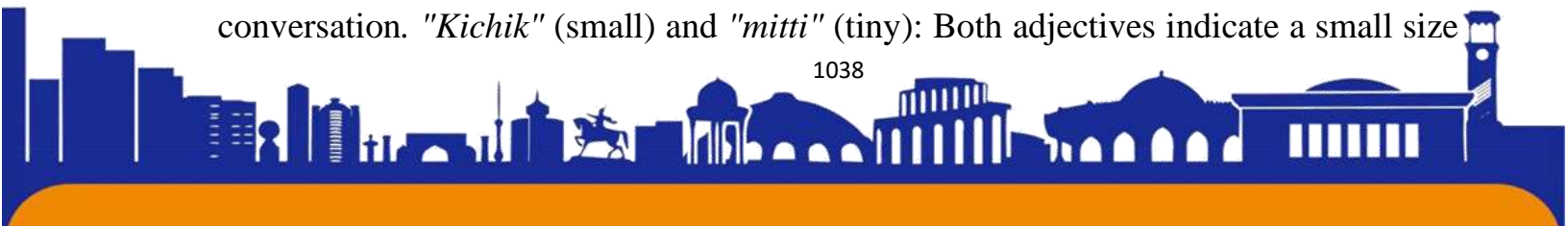



or dimension, but "mitti" carries a notion of being extremely small or tiny. "*Ish*" (work) and "*vazifa*" (task): Both words refer to activities or assignments that require effort or engagement, indicating the semantic similarity in terms of duties or responsibilities. "*Xasta*" (sick) and "*kasal*" (ill): Both adjectives indicate a state of being unwell or suffering from an illness, highlighting the semantic similarity in terms of health-related conditions. "*Savol*" (question) and "*muammo*" (problem): Although not exact synonyms, both words indicate something that needs to be addressed or resolved, highlighting the semantic similarity in terms of an issue or challenge. "*To'g'ri*" (correct) and "*haqiqiy*" (true): Both adjectives convey the notion of something being accurate, valid, or factual, indicating the semantic similarity in terms of correctness or truthfulness.

These examples demonstrate various aspects of semantic similarity between synonyms in the Uzbek language, including core meaning, connotation, register, specificity, and idiomatic expressions.

Collocation and Idiomatic Usage in English: Synonyms can be used within specific collocations or idiomatic expressions, where the overall meaning of the expression may not be directly related to the individual meanings of the constituent words. In such cases, the semantic similarity lies in the shared usage or collocation of the synonyms. For example, "*make*" and "*create*" are synonyms, but "*make a decision*" and "*create a masterpiece*" are idiomatic expressions where each synonym is used in a specific collocation. It is important to note that the identification of synonyms in English is not always a one-to-one substitution, as words may have different connotations, nuances, or shades of meaning. The context, usage, and specific register play a significant role in determining the appropriateness and interchangeability of synonyms in English. Register-specific Synonyms are used in specific registers or domains of language, such as technical, scientific, or specialized fields. They may have similar meanings but are preferred or more commonly used in particular contexts. For example, in Uzbek, "*kitob*" (*book*) and "*darslik*" (*textbook*) can be considered register-specific synonyms, with "*darslik*" being more commonly used in educational or academic settings. In English, "*purchase*" and "*buy*" are register-specific synonyms, with "*purchase*" being more formal and commonly used in business or legal contexts. These types of synonyms illustrate the various relationships and nuances that exist within the lexicons of Uzbek and English languages. Understanding these distinctions

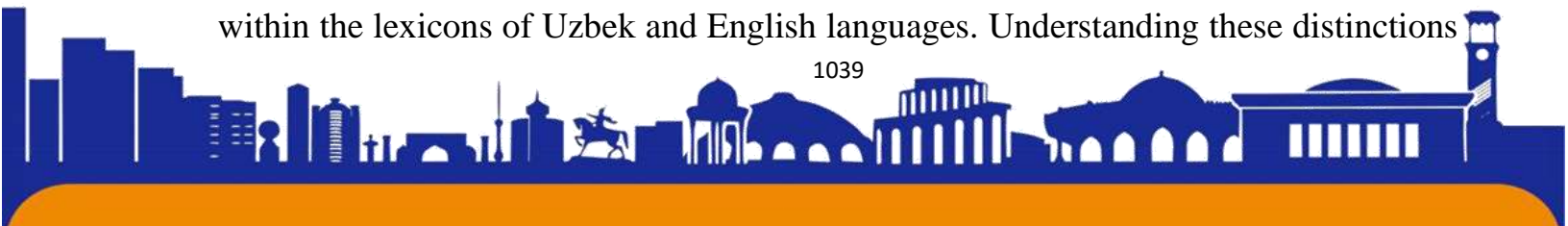



can help improve language usage, precision, and the ability to express oneself effectively in different contexts. The study of synonyms is especially indispensable for those who learn English as a foreign language because what is the right word in one situation will be wrong in many other, apparently similar, contexts.

A characteristic feature of a vocabulary of any language is the existence of synonyms, which is closely connected with the problem of meaning of the word. The most complicated problem is the definition of the term "synonyms". There are a great many definitions of the term, but there is no universally accepted one. Traditionally the synonyms are defined as words different in sound-form, but identical or similar in meaning. But this definition has been severely criticized on many points.

Conclusion. Synonyms can therefore be defined in terms of linguistics as two or more words of the same language, belonging to the same part of speech and possessing one or more identical or nearly identical denotational meanings, interchangeable, at least in some contexts, without any considerable alteration in denotational meaning, but differing in morphemic composition, phonemic shape, shades of meaning, connotations, affective value, style, valence and idiomatic use. Additional characteristics of style, emotional coloring and valence peculiar to one of the elements in a synonymic group may be absent in one or all of the others.

REFERENCES

1. Lakoff, George. 1971. "On generative semantics." In Steinberg, D. and Leon A. Jakobovits (eds) *Semantics*. Cambridge: Cambridge University Press, 232-296.
2. Leech, G. 1981. *Semantics. The Study of Meaning*. London: Penguin Books.
3. Lyons, J. 1981. *Language and Linguistics. An introduction*. Cambridge: Cambridge University Press.
4. Plag, Ingo. 2003. *Word Formation in English*. Cambridge: Cambridge University Press, 122-128.
5. Warren, Beatrice. 1978. *Semantic Patterns of Noun-Noun Compounds*. Göteborg: Acta Universitatis Gothoburgensis. 41-45

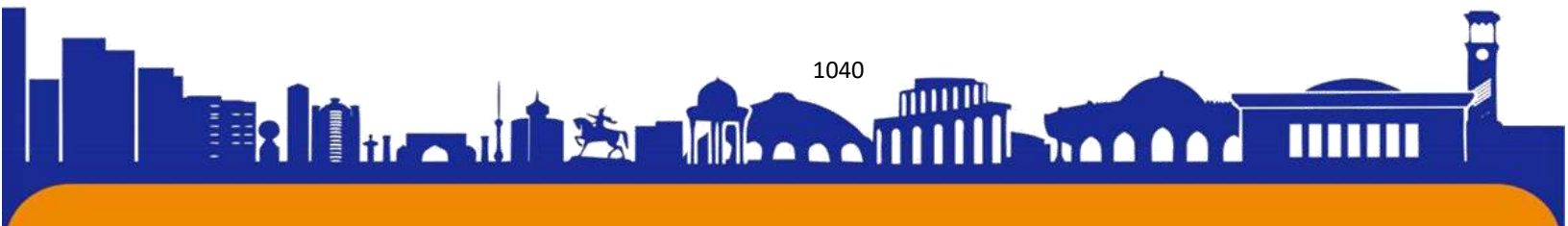



REPRODUCTION OF FIGURATIVE MEANS IN TRANSLATION (IN THE EXAMPLE OF UZBEK-GERMAN LANGUAGES)

Iskandarova Sevara Eraliyevna

ABSTRACT: A certain phraseological unit is sometimes neither an equivalent nor an alternative option it is possible to turn with the help of a shield. In such cases, artists are helpless they refer to the descriptive method of translation practice, with the help of this method the meanings of the units are through free-meaning words or word combinations.

KEY WORDS: phraseological, descriptive, figurative, speech, pronunciation

In these cases, the original phraseological units a word about the re-creation of the methodological tasks embodied in the structure cannot be. In these cases, the influence of the expressed opinion decreases, loses clarity and compactness. This, in turn, is the original text of fiction leads to a decrease in value.

But sometimes additional information created in the original is illustrated in the translation there is a possibility of partial restoration by road. This is, on the one hand, an artistic speech almost all meaningful linguistic means have an aesthetic-impressive profession on the other hand, due to frequent use Phraseological units have a certain degree of expressiveness it is bound to be dimmed.

Often, translators perform methodological tasks of phraseological units in the original for the purpose of re-creation, a variety of meaning enhancers typical of oral speech they refer to means that if these words are pronounced with the necessary tone only if it is done, giving imagery to the character's speech, the place of the original is known can cover the level. However, such tools are not much different from the visual method because of what they do, in many cases by means of original figurative phraseology they may not be able to replace the created methodological influence.

In short, the phraseology used in the composition of the artistic work units are used for the expression of a specific methodological task, in translation in addition to their substantive features, the author's intended method the re-creation of the goal ensures the completeness of the expression. Some from the book "Die Toten bleiben jung" (The Living Dead) by Anna Zegers if we expect phraseologisms:

"Now, comrade, put him out of your mind,

"You must beat ihn dir jetzt aus dem Kopf schlagen..."

sich etwas aus dem Kopf schlagen (müssen)





to remove from the brain (imagination, memory); like not thinking about it means.

Or another example:

"Alright, if you want, they'll help you do a favor, after all..."

"...die hilft dir hoffentlich über den Berg"

"über den Berg sein"

the color has changed, blood (red) runs down the face; dry out of water

It expresses the meaning of finding a way.

"After all, you should thank God that you are an honest person from trouble wants to save! "

"Statt froh zu sein, dass man dir aus der Patsche hilft!"

"As if the devil is to blame for every evil"

"wie alles Böse von einem Teufel kommt."

"That's it, get it out of your mind"

„schlag ihn dir doch mal georgung aus dem Kopf“.

All national specific linguistics used in the translated language adequate re-creation of meaningful and functional features of tools to the reader the national identity of the work, the behavior of the characters, their lives feel the national spirit of the people described in the work and, finally, the uniqueness of their language gives the opportunity to The main task of translation is foreign language tools as it consists in re-creating the unity of form and content of the original responsibility requires the translator to fully interpret the national character of the work of art does.

It is known that in fiction, the connection with the life of a certain people is objective this or that phenomenon and facts of the world are reflected in a figurative form will be delivered. Linguistic representation of Orazli, including its own in each language.

Phraseological combinations with specifics, unique meaning and constructional aspects will appear in the tool. This is a peculiarity in the figurative thinking of the people.

This feature is not expected in the structure of phraseologism These factors give rise to comparative and metaphorical imaginations gives rise to the nationality of phraseology.

In the phraseological reserve of each language, there are social-historical events, moral and spiritual-cultural standards, mental states,

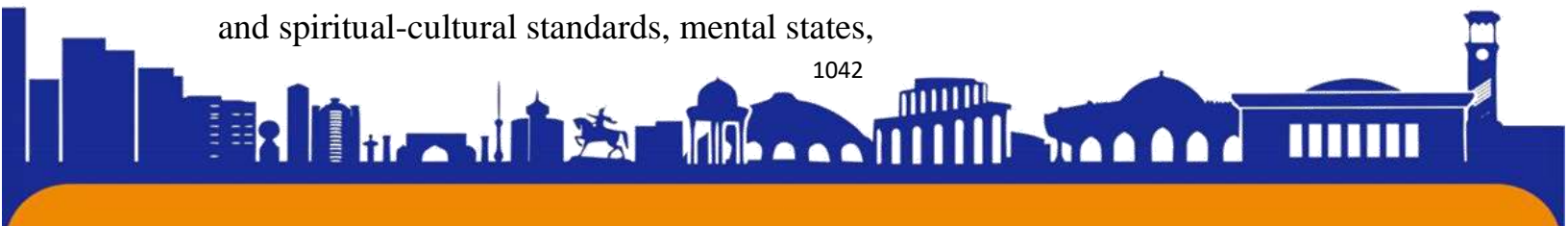



religious imagination, national traditions and customs will be reflected.

Such phraseology belonging to a particular language group is national belongs to special language tools. They are the nationalism and uniqueness of the language determines the national color of the artistic work. Phraseological and the national character of expressions means national concepts in their content it is formed by the use of words. For example, some phraseology the component composition of the units consists of the names of the letters of the languages to which they belong will be.

Various geographical names also function as components of phraseological units can do. For example, Uzbekistan is part of Uzbek phraseological units the names of cities, villages, rivers and deserts located in the territory are found in German and components of Russian phraseological units, in most cases Gemanian and they consist of geographical names located in the regions of Russia. For example, "A dog barks at a widow from Bukhara", "He killed his mother show" as "Bukhara" and "Uchkurgan" in the composition of phraseological units there are geographical names.

The issue of translation of phraseological units with national-historical features is translation is among the least discussed problems of the theory. National This is part of the studies devoted to the translation of special linguistic tools the opinions expressed about it are insufficient. More or less this issue special researches that shed light on it are not visible today.

Phraseological equivalents or alternatives of two languages that are similar in content the variants cannot always replace each other in the translation. This is the reason the peoples to which they belong are part of some phraseological units in the presence of components that reflect concepts. Some national special phraseological expressions have their alternatives in the translated language. They are not. These methods have positive qualities as well as negative qualities. the success of the translation depends on the appropriate and skillful use of these methods depends.

Sometimes translation of works is not considered a creative process handing it over to some untalented persons who understand it as a source of income it is assumed that these translators treated the text as if they were illiterate, with many defects encountered in the practice of translating their texts fill them up, resulting in innumerable images embodied in reality, emotional-affective linguistic means do not sound like the original in translation, in short, language and stylistic means at the level

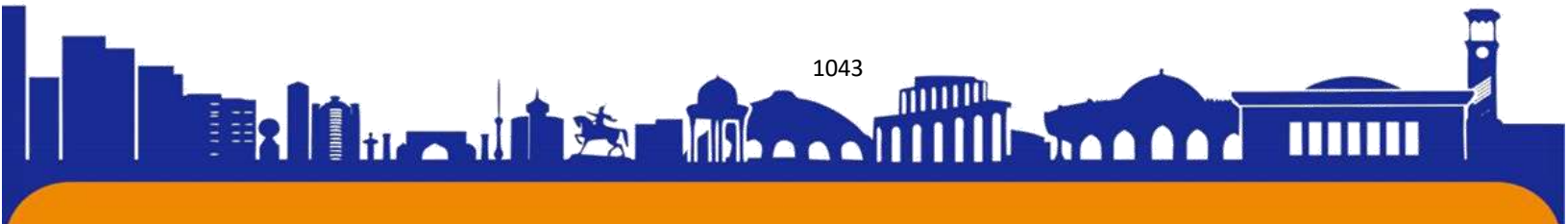



of the author's expression of original ideological and artistic content is not interpreted using However, it was chosen by the translator.

All lexical and phrasal expressions, stylistic devices, grammatical forms, words syntagmatic relations between language representatives tested, smooth, high level, literary language that does not deviate from norms and rules, improved it is necessary to have, functionally correspond to the original tools.

References:

1. Shadiev R., Shadiev N., Fayziev M. Exploring influence of cultural constructs and social network on cross-cultural learning //Innovative Technologies and Learning: First International Conference, ICITL 2018, Portoroz, Slovenia, August 27–30, 2018, Proceedings 1. – Springer International Publishing, 2018. – С. 345-350.
2. Shadiev R. et al. Exploring Affordances and Student Perceptions of MALL in Familiar Environments //Innovative Technologies and Learning: 4th International Conference, ICITL 2021, Virtual Event, November 29–December 1, 2021, Proceedings 4. – Springer International Publishing, 2021. – С. 397-412.
3. Lutfullaev M. X., Fayziev M. A., Lutfullaeva F. Pedagogical bases of use of multimedia electronic educational literature in educational process //New pedagogical and information technologies in continuing education. Samarkand. – 2003.
4. Shadiev R. et al. Comparing effects of STR versus SELT on cognitive load //2019 Twelfth International Conference on Ubi-Media Computing (Ubi-Media). – IEEE, 2019. – С. 284-287.
5. Shadiev R. et al. Impact of Speech-Enabled Language Translation Application on Perceived Learning Emotions in Lectures in English as a Medium of Instruction //Innovative Technologies and Learning: Second International Conference, ICITL 2019, Tromsø, Norway, December 2–5, 2019, Proceedings 2. – Springer International Publishing, 2019. – С. 809-814.
6. Файзиев М. А. Талабаларнинг билим ва кўникмаларини компьютер имитацион модели асосида шакллантириш методикаси («Информатика ва ахборот технологиялари» фани мисолида) //П. ф. н. дисс. Самарқанд. – 2008.
7. Lutfullaev M. H., Fayziev M. A. Basics of the Internet. – 2001.
8. Fayziev M. A. Methods of formation of knowledge and skills of students on the basis of computer simulation model (on the example of the subject" Computer

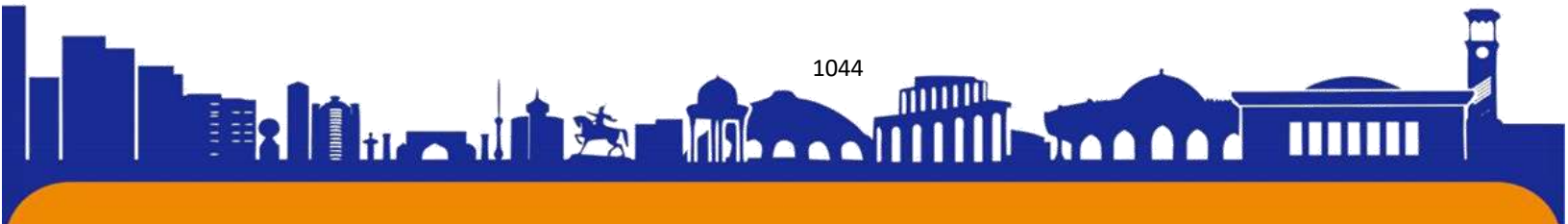



Science and Information Technology"): Dis.... Kand. ped. science //Tashkent: TDPU. – 2008.

9. Shadiev R. et al. Correction to: Familiarization Strategies to Facilitate Mobile-Assisted Language Learning in Unfamiliar Learning Environments: A Study of Strategies Development and Their Validation //Innovative Technologies and Learning: 5th International Conference, ICITL 2022, Virtual Event, August 29–31, 2022, Proceedings. – Cham: Springer International Publishing, 2022. – C. C1-C1.

10. Shadiev R. et al. Familiarization Strategies to Facilitate Mobile-Assisted Language Learning in Unfamiliar Learning Environments: A Study of Strategies Development and Their Validation //Innovative Technologies and Learning: 5th International Conference, ICITL 2022, Virtual Event, August 29–31, 2022, Proceedings. – Cham: Springer International Publishing, 2022. – C. 213-217.

11. Fayziyev Mirzaali Asfandiyorovich. (2021). TA'LIM SOHASIDA MEDIA VOSITALARIDAN FOYDALANISHNING PSIXOLOGIK-PEDAGOGIK JIHATLARI. *FAN, TA'LIM VA AMALIYATNING INTEGRASI. ILMYI-METODIK JURNALI*, 2 (5), 50–62.

12. Xamidova Diyora Jamshedovna, & Fayziyev Mirzaali Asfandiyorovich. (2023). BOSHLANG'ICH SINIF O'QUVCHILARIDA KOMMUNIKATIV TA'LIM HARAKATLARINI SHAKLLANTIRISHNING AHAMIYATI. *Universal Science Research jurnali*, 1 (5), 726–733.

13. Toshturdiyevna K. D., Asfandiyarovich F. M. FORMATION OF THE SPIRITUAL HERITAGE OF TEMURY QUEENS IN SCHOOL GIRLS ON THE BASIS OF PEDAGOGICAL TECHNOLOGIES //International Conference on Research Identity, Value and Ethics. – 2023. – C. 47-51.

14. Shadiev R. et al. The effects of familiarity with mobile-assisted language learning environments on creativity //2022 International Conference on Advanced Learning Technologies (ICALT). – IEEE, 2022. – C. 242-244.

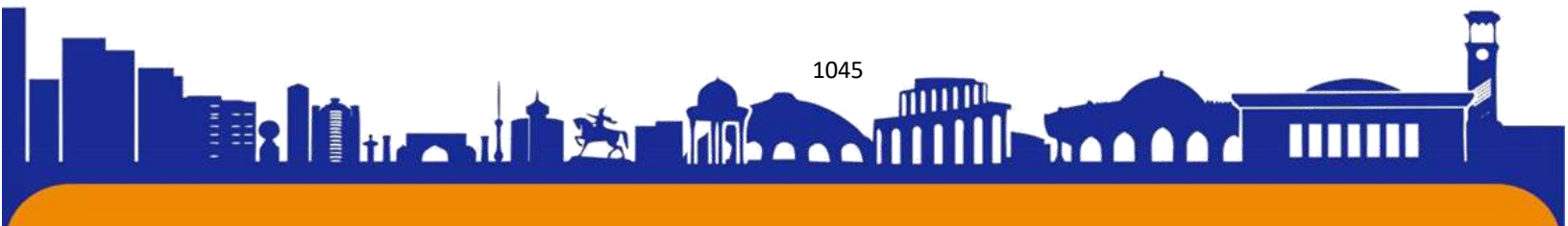



ISSN (E): 2181-4570

Диаспоральный туризм и экономически политические отношения Узбекистана и Татарстана.

Насретдинов Ринат Ринатович

Студент института KIUT, на факультете туризм

@e-mail; rinatrinat96@bk.ru +998999785375

Научный руководитель: **Усманова Азиза Фазыловна**

Аннотация

Статья посвящена особенностям диаспорального туризма как модель экономики, культуры развития разных стран города Татарстана. Можно ли применить эту модель институциональной структуры на модель Ташкента. Особый акцент сделан на сетевую организацию диаспор в глобальном социально-экономическом пространстве. Я отмечаю, что значительную роль в развитии глобальных диаспоральных сетей играет этнический бизнес. Подчеркивается, что диаспоры, занимая одно из значимых мест в социально-экономическом пространстве, являются индикатором состояния современного общества.

Сравнение экономики, туризма и отдельных сфер деятельности двух стран и применение одной модели на другую. Определить важность отраслей как в диаспоральном туризме так и в других секторах экономики и развития двух стран. Описания традиций схожих деятельностей составить график примерно социально-экономической деятельности как Татарстана так- же и отрасли Узбекистана.

Попробовать подобрать взаимозаменяемые модели как сектора в туризме так и в секторе социально культурного развития.

Ключевые слова: Узбекистан, Татарстан, мировой, компания, торговое, экономическое, инвестиции, туризм

Введение:

Узбекистан и Татарстан с древних времен связывают не только исторические события.

Общность народа, но и торгово-экономические связи. Начиная с 1993 года эти две независимые республики связывают крепкие деловые отношения. Ведется обмен делегациями, сотрудничество в сфере торговли. В сентябре 2017 года в г.Ташкенте с участием президентов республик состоялся деловой форум и был подписан ряд соглашений. В этом же году объем товарооборота Татарстана





с Узбекистаном вырос на 80%. и составил порядка 100 млн. дол. США. В 2018 году этот объем вырос еще на 57% и составил 146 млн. дол. США. Сотрудничает на таких компаниях как "Татнефть" и "Камаз", Компрессорный завод и др.

Идет работа по открытию филиала татарстанского технополиса "Химград" в Ташкентской области. Мы открыты и заинтересованы в расширении сотрудничества», – поделилась руководитель Агентства инвестиционного развития Татарстана Талия Минуллина. Гости посетили первый в России ИТ-город Иннополис, технополис «Химград», ознакомились с разработками Центра «Эйдос-медицина» и «Эйдос-робототехника».

Президент Татарстана Рустам Минниханов организовал в своей резиденции прием для делегации во главе с Первым заместителем премьер-министра – министром транспорта Узбекистана Ачилбаем Раматовым. В рамках встречи обсуждалось дальнейшее сотрудничество, в том числе укрепление побратимских связей Казани и Ташкента. Первые лица Татарстана представили опыт республики в сфере привлечения инвестиций и создания необходимой инфраструктуры, строительства, в том числе дорог, в сфере ЖКХ и земельных отношений. Стороны договорились о развитии взаимной торговли, инвестициях в совместные проекты.

Гости приглашены на Международный экономический саммит «Россия-Исламский мир: KAZANSUMMIT» и Мировой чемпионат по профессиональному мастерству WorldSkills, которые пройдут в столице Татарстана. Где будет обсуждаться обмен опытом между двумя государствами. Кроме того, в сферах образования, науки, культуры, туризма и спорта наблюдается активное двустороннее сотрудничество.

Диаспоральные и торгово-экономические отношения

Рустам Минниханов выразил благодарность руководству Узбекистана за неизменную поддержку местной татарской общины, подчеркнув приверженность Татарстана развитию культурной автономии узбеков, численность населения которой составляет около 8800 человек.

Заместитель премьер-министра Ходжаев передал Раису Татарстана теплые пожелания от Президента Узбекистана Шавката Мирзиёева. Далее обсуждения были сосредоточены на многообещающих перспективах новых совместных





инициатив и расширении промышленного сотрудничества, сообщает пресс-служба RT Raisa.

Накануне открытия выставки «Иннопром» Рустам Минниханов открыл в Джизаке второй технопарк. Решение об этом было принято еще во время визита Раиса Татарстана в Джизакскую область в октябре прошлого года. Джизак выбран для этой цели не случайно. Основанный еще в X веке, он представлял собой важный перевалочный торговый пункт, так как находился на пересечении караванных дорог Великого шелкового пути.

Сейчас это крупный транспортный узел на автотрассе между Ташкентом и Самаркандом, объединяющий центральные и западные области с восточными областями Узбекистана. С этими двумя крупнейшими городами Джизак связан еще и скоростной железнодорожной линией. Поезд Afrosiyob, произведенный в Испании, назван в честь царя древнего городища, расположенного на окраине современного Самарканда. Такие поезда развивают скорость до 210 км в час и задействованы на ежедневных рейсах по маршрутам Ташкент — Самарканд — Карши и Ташкент — Самарканд — Бухара.

Делегация Республики Узбекистан во главе с заместителем начальника Инспекции по контролю в сфере экологии и охраны окружающей среды Бахтиёром Хажихановым находится с визитом в Казани. Гости из ближнего зарубежья прибыли в столицу Татарстана с целью детального изучения и последующего использования опыта татарстанских экологов в своей работе.

Специалистам Государственного комитета Республики Узбекистан по экологии и охране окружающей среды продемонстрированы передвижная экологическая лаборатория по отбору и исследованию проб атмосферного воздуха, а также возможности стационарного поста автоматизированного контроля. На сегодняшний момент представители делегации уже успели перенять опыт в сфере эколого-просветительской работы Министерства, а также проведения государственной экологической экспертизы и нормирования воздействия на окружающую среду. Совместно с инспекторским составом зарубежные коллеги участвуют в рейде по выявлению природоохранных нарушений.

В данное время создаются выставки технической продукции, товаров народного потребления. Одна из таких - выставка "Иннопром". Среди участников





ISSN (E): 2181-4570

экспозиции – «Химград». Также на выставке представлены особая экономическая зона «Алабуга», крупные предприятия Татарстана, такие как «Таткабель», Казанский вертолетный завод, «Барс», «Энергоразвитие», «Казанькомпрессормаш», Казанский завод синтетического каучука, компания PitON, «КЭР-Холдинг», НПП «РУ-Инжиниринг», «Промтехкомплект» и другие.

Минниханов принял участие в церемонии открытия химико-индустриального технопарка «Джизак» в Джизакской области.

«Мы высоко ценим возможность сотрудничества с Узбекистаном в рамках дружественных российско-узбекистанских отношений. Особая заслуга в этом Президентов наших государств – Владимира Владимировича Путина и Шавката Миромоновича Мирзиёева», — сказал Минниханов, обращаясь к участникам мероприятия.

Совместные проекты и предприятия

Работа по созданию технопарка в Джизакской области, которому будет присвоен статус свободной экономической зоны, была начата в 2022 году. Базой для его размещения стала территория предприятия Jizzax Plastmassa. Согласно мастер-плану, подготовленному специалистами казанского технополиса «Химград», технопарк займет территорию в 13,6 га. Всего будут построены и реконструированы объекты общей площадью 72 тыс. квадратных метров. В этом городе в прошлом году был открыт филиал Казанского (Приволжского) федерального университета. В новом технопарке планируется разместить не менее 36 резидентов с общим количеством рабочих мест в 1,1 тыс. человек. Объем инвестиций оценивается в 60 млн долларов.

Технопарк предназначен для размещения производств зарубежных компаний на территории Узбекистана и усиления кооперации между узбекскими и иностранными производственными компаниями. Это второй подобный проект Татарстана и Узбекистана. Первый промпарк был открыт в марте 2022 года в городе Чирчике Ташкентской области.

Вложения в инфраструктуру к настоящему времени составили 20 млн долларов, в будущем их планируется довести до 33 млн долларов. Всего планировалось создать не менее 2 тыс. рабочих мест.

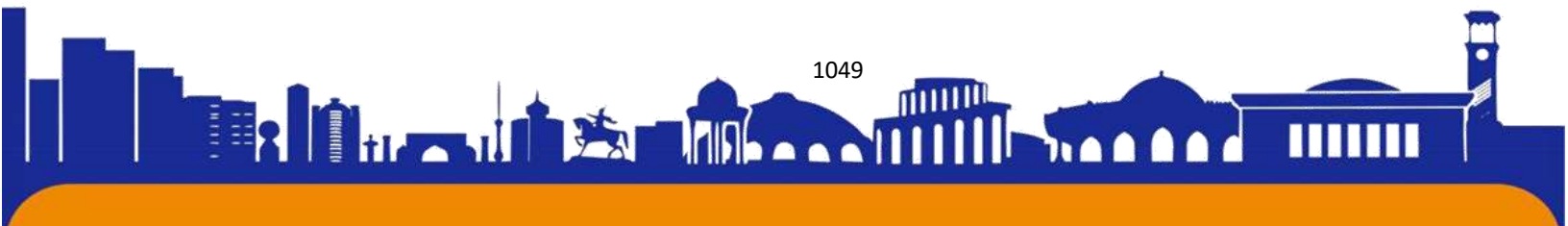



Сегодня в нем реализуется 20 инвестиционных проектов с общим объемом инвестиций 127 млн долларов. Продукция экспортируется в Казахстан и Таджикистан.

Раис Татарстана встретился с Премьер-министром Республики Узбекистан Абдуллой Ариповым. «В эти непростые времена мы сохранили эффективное торгово-экономическое и культурно-гуманитарное партнерство и продолжаем укреплять наше сотрудничество» – обратился он к Премьеру. Стороны отметили, что возможностей для сотрудничества еще много. В частности, по таким направлениям, как энергетика, автомобилестроение, вертолетостроение, газомоторное топливо, сельское хозяйство. Шавкат Мирзиёев так же отметил успешность всех реализуемых совместных проектов.

Сферы диаспорально-экономической деятельности

По итогам прошлого года татарстано-узбекистанский товарооборот превысил 290 млн долларов. Рост зафиксирован на 50%.

Рустам Минниханов отдельно остановился на теме взаимодействия России с мусульманскими странами. В частности, он напомнил, что в этом году решением Президента страны Владимира Путина Международный экономический форум «Россия – Исламский мир: KazanForum» получил федеральный статус. И пригласил в рамках визита Президента Республики Татарстан Рустама Минниханова в нашу страну.

В мероприятии приняли участие руководители ряда министерств и ведомств, комитетов и агентств Узбекистана и Татарстана, ведущих деятельность в сферах экономики, торговли, инвестиций, туризма, нефтепереработки, металлургии, легкой промышленности, машиностроения, средств массовой информации, представители крупных производственных и бизнес-компаний, деловых кругов.

На открытии форума заместитель Премьер-министра Республики Узбекистан Э.Ганиев представил информацию об установившейся в нашей стране бизнес-среде, удобствах, созданных для иностранных инвесторов. Он также отметил дальнейшее укрепление имеющихся партнерских связей и подчеркнул, что на данный момент между Узбекистаном и Татарстаном реализуется свыше 50 проектов стоимостью свыше 1,5 миллиарда долларов. В

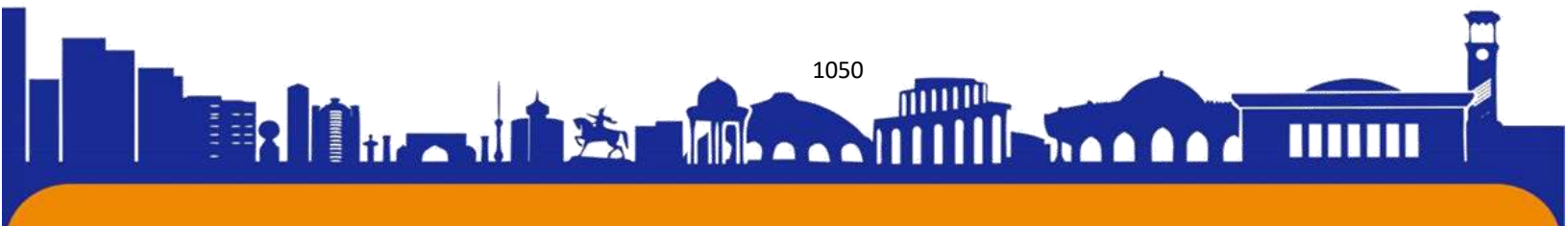



ISSN (E): 2181-4570

Узбекистане открываются новые филиалы ВУЗов Татарстана, где также перенимается ценный опыт в сфере экономики, медицины, инжиниринга и др.

В некоторых областях Узбекистана открыты совместные филиалы заводов по производству автомобилей "KIA" и "CHERRY". С четырьмя компаниями-резидентами из Татарстана уже подписаны соглашения. Они будут учреждать в Узбекистане совместные предприятия и производить продукцию. Первыми резидентами технопарка в г.Чирчике стали три татарстанские компании: «ВР-Пласт» (производство термоэластопластов и изделий из них — уплотнителей для окон и поливочных шлангов), «Бионоватик Агро» (выпускает биологические средства защиты растений) и компания «Натуральное здоровье» (создает БАДы).

Вывод

У нас есть отличные данные чтобы вести торгово-экономические, диаспорально-этнические отношения.

Мы очень сильно преуспели в международных отношениях и успешно перенимаем опыт более развитых соседей и компаний.

На примере Татарстана мы хорошо убедились что наши народы и экономические решения и ценности намного ближе чем мы думали.

Исходя из выше представленной мною информацией следует то что мы хорошо заимствуем и улучшаем как и свою продукцию так и предоставление некоторых услуг.

По диаспорально этническим характеристикам Татарстан и Узбекистан очень близки как и по духу так и по традициям.

Праздники и обычаи и традиции тепло встречают как и в Узбекистане так и в Татарстане. Это не как не мешает им вести экономические торговые взаимоотношения наоборот наша культура и менталитет сближают нас с нашими соседями как Татарстан и предоставляет большую возможность в обмене опыта и дельными решениями на разные сферы деятельности Государства

Не так давно в гостинице “International Hotel Tashkent” состоялся бизнес-форум предпринимателей Узбекистана и Татарстана.

Достигнут ряд соглашений, предусматривающих охват таких сфер, как нефтегазовая промышленность, здравоохранение, фармацевтика, сельское хозяйство, автомобилестроение, туризм, добыча и переработка полезных ископаемых, информационные технологии.

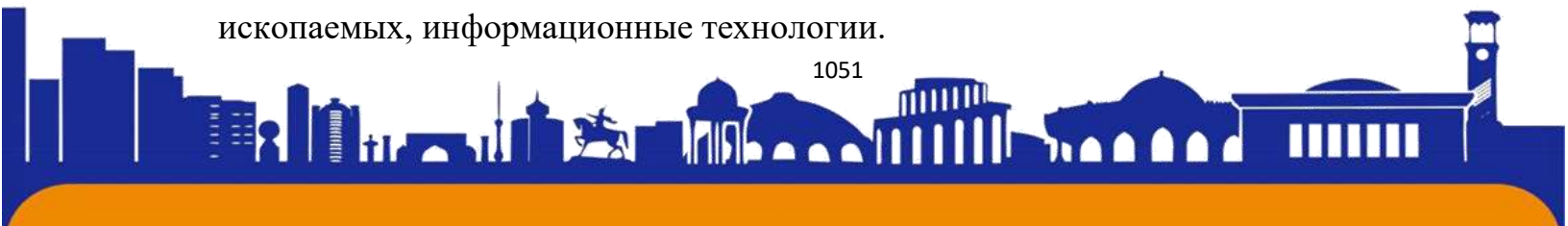



ISSN (E): 2181-4570

Исходя из всего этого, мы можем уверенно сказать, что идет ускоренное развитие торгово-экономических связей Узбекистана и Татарстана.

Список Литературы

<https://kazan.bezformata.com/listnews/uzbekistan-perenimaet-opit-tatarstana/73065965/>

<https://upl.uz/economy/33691-news.html>

<https://www.tatar-inform.ru/news/kazan-eto-rodnoi-gorod-cto-svyazyvaet-tatarstan-i-uzbekistan-5905000>

<https://news.myseldon.com/ru/news/index/205709504>

<https://www.tatar-inform.ru/news/otkryt-dlya-sebya-rynki-centralnoi-azii-zacem-minnixanov-poexal-v-uzbekistan-5903840>





ISSN (E): 2181-4570

Экзотический туризм

Автор статьи: Ойхужаев Саидхон Боходир угли – студент
Ташкентского международного университета Киме. г. Ташкент Узбекистан.

**Научный руководитель: Старший преподаватель кафедры туризм
Усманова Азизахон Фазыловна** Ташкентского международного университета
Киме. г. Ташкент Узбекистан, azizahonusmanova71@gmail.com

Аннотация:

Экзотический туризм - это путешествия в малоизвестные и необычные места, которые приносят пользу опыту и приключениям. В этой статье мы рассмотрим экзотический туризм как феномен, а также обсудим возможности и ограничения, связанные с этим типом туризма.

В статье мы рассмотрим экзотики, объяснимые, какие места рассматриваются экзотическими, и почему люди исследуют такие путешествия. Мы также обсудим культурные особенности, которые представляют собой экзотические места для туристов, и негативные эмоции, связанные с экзотикой.

Также будут выявлены особенности экзотического туризма, такие как путешествия на отдаленные острова, знакомство с плотью, культурой, экологическим туризмом и другими. Мы обсудим выгоды и риски каждого из этих видов туризма и предоставим рекомендации по выбору подходящего тура.

Ключевые слова

Туризм, Неизвестные места, Путешествия, Путь, Сбор, Тур, Жизнь, Здоровье, Экстрим.

Введение

Экзотический туризм представляет собой возможность приобрести в другой культуре впечатления, окунуться в неизведанные уголки мира и ощутить на своей шкуре все ее нюансы. Это не просто отдых, настоящее приключение, которое заставляет сердце биться чаще и дарит незабываемые впечатления на всю жизнь. В этой статье мы рассмотрели направления экзотического туризма, его преимущества и достижения, а также поделились советами по выбору мест и провели такой отдых. Приготовьтесь к увлекательному путешествию в мир приключений и открытий!

История возникновения

1053





Экзотический туризм - это вид туризма, который позволяет наблюдать за необычными местами и культурами, скрытыми за исключением необычных маршрутов. История возникновения необычного туризма встречается с желанием людей встречать о других культурах, обычаях и привычках, которые не встречаются.

Первые формы экзотического туризма начали появляться в 19 году. Затем богатые европейцы отправлялись в экспедиции на далекие континенты, чтобы обнаружить неизвестные земли и различные народы. В конце 19 века многие французские художники отправлялись в Таити, чтобы получить вдохновение для своих источников и изучить непознанные культуры.

В 20 неожиданный экзотический туризм стал более доступным для развития авиации. Первые туристические компании начали предлагать путешествия по отдаленным островам и экзотическим странам. В 60-х годах прошлого столетия возник массовый туризм, который привел к многочисленным туристам, экзотическим местам.

Сегодня экзотический туризм является одним из самых популярных видов туризма. Многие люди выбирают путешествия в Африку, Южную Америку и Азию, чтобы познакомиться с новыми культурами, узнать о туземцах и окунуться в красоту природы. Тем не менее, рост распространенности экзотического туризма также вызывает опасения относительно охраны окружающей среды и культурного наследия, которые посещают туристы. Поэтому, важно заботиться о том, чтобы экзотический туризм был устойчивым и учитывал интересы любителей сообществ.

Виды экзотического туризма

- Сафари в поход: это один из самых популярных видов экзотического туризма. Тслонами, львами, жирами и другими дикими животными.
- Путешествия по Амазонке: экзотическая поездка по лодке по реке Амазонке, где туристы могут увидеть различные виды животных, птиц и растений в их естественной среде обитания.
- Тур по островам в Тихом океане: эти далекие острова расположены в Тихом океане и славятся прибрежными пляжами, тропическими лесами и интересными культурными достопримечательностями.

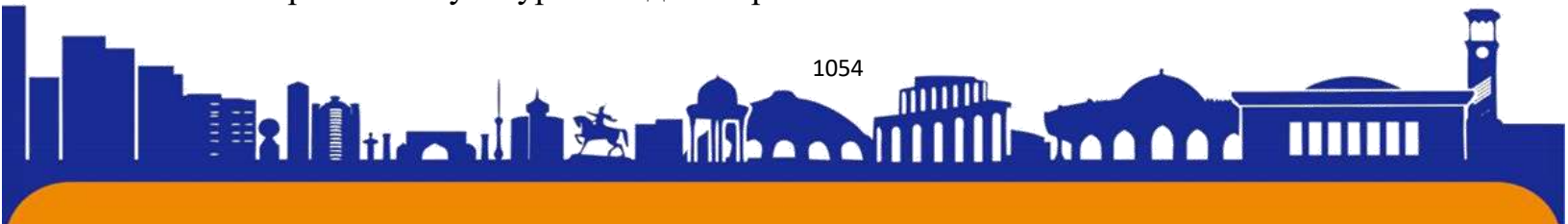



- Походы по Гималаям: туристы отправляются в походы по высоким тропам Гималайских гор, покоряют вершины и посещают удивительные места.
- Путешествие на остров Бали: это экзотическое место находится в Индонезии и славится красивыми пляжами, знаменитыми храмами и интересной культурой.
- Серфинг на Гавайях: Гавайи являются из самых местных стран для серфинга в мире. Туристы собирают в Гавайи, чтобы насладиться бесконечными волнами и красивыми пейзажами.
- Экспедиции в Антарктику: туристы отправляются в экспедиции на катерах или круизных судах в Антарктике, чтобы увидеть ледовые горы, пингвинов и других животных, не встречающихся больше.

Основная часть

Экзотический туризм — это вид путешествий, направленный на знакомство со странами и культурами, сильно отличающийся от привычных для туристов мест. Это путешествие в экзотические страны, где можно познакомиться с наследием традицией, красивой природой и необычной архитектурой.

Один из основных аспектов экзотического туризма - это возможность погружения в другую культуру и образ жизни. Туристы могут посетить деревню, где люди до сих пор живут по старинным традициям, примерять национальную одежду и иностранцев об здешних местах ремеслах.

Еще один важный аспект экзотического туризма - это природа. Многие экзотические страны богаты обитателями различных частей мира. Туристы отправляются на сафари, любясь водопадами и горными пейзажами, а также поплавать в кристально чистых водах океана.

Одним из главных представителей экзотического туризма является возможность отдохнуть от повседневных дел, и это может привести к приключениям и новым открытиям. Путешествие в экзотические страны может стать жизненной мечтой, которая запомнится на всю жизнь. Однако при планировании экзотического туризма необходимо учитывать ряд предпочтений, таких как климатические условия, здоровье и безопасность. Также необходимо

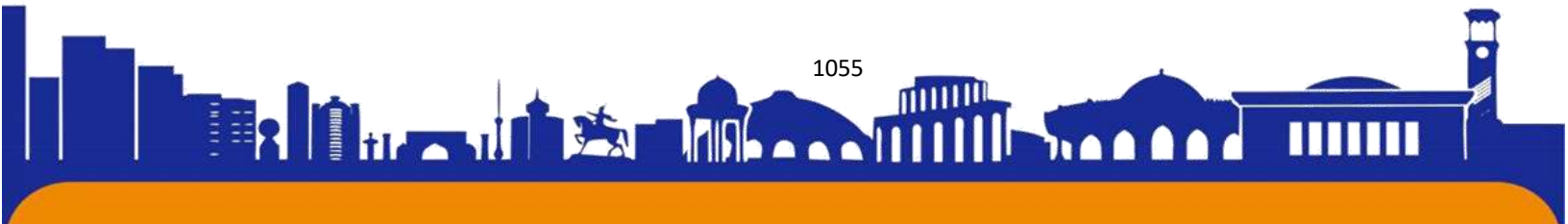



ISSN (E): 2181-4570

быть готовым к некоторым трудовым потребностям, обратившись с адаптацией к незнакомой культуре и образу жизни.

В целом, экзотический туризм - это возможность расширить свой кругозор и окунуться в другую культуру, а также получить незабываемые впечатления от природы и приключений. Это путешествие, которое может изменить жизнь и превратить ваше представление о мире.

Актуальность исследования

Исследование экзотического туризма имеет большую актуальность в настоящее время, так как этот вид туризма становится все более интересным для людей, которые хотят получить новый опыт и увидеть красоту мира.

Основная цель исследования - изучение формирования и мотивации туристов в выборе экзотических объектов, разработка также внимания по организации и продвижению данного вида туризма.

В исследовании экзотического туризма есть много интересных вопросов, которые можно рассмотреть. Эта статья может быть полезна для тех, кто работает в сфере туризма, а также для туристов, которые планируют свои поездки в экзотические страны и получить дополнительную информацию о профессиональном видео туризма.

Какие страны и регионы являются направлениями для экзотического туризма?

Экзотический туризм позволяет людям попасть в необычную культуру и окунуться в неизвестный мир. Вот некоторые из наиболее популярных стран и регионов, которые привлекают туристов своей экзотикой:

- Южная Африка - это земля с удивительной фауной и флорой. Она насыщена саваннами, горными хребтами и песчаными пляжами.
- Журнал - благодаря своей яркой культуре, карнавалам и тропическим лесам Амазонки. Туристы могут посетить Рио-де-Жанейро, Сальвадор и Форталезу, чтобы посетить достопримечательности.
- Кения - знаменитость своей дикой природой, сафари, африканскими традициями и белоснежными пляжами. Многие туристы также интересуются посещением народов Масаи и их культуры.

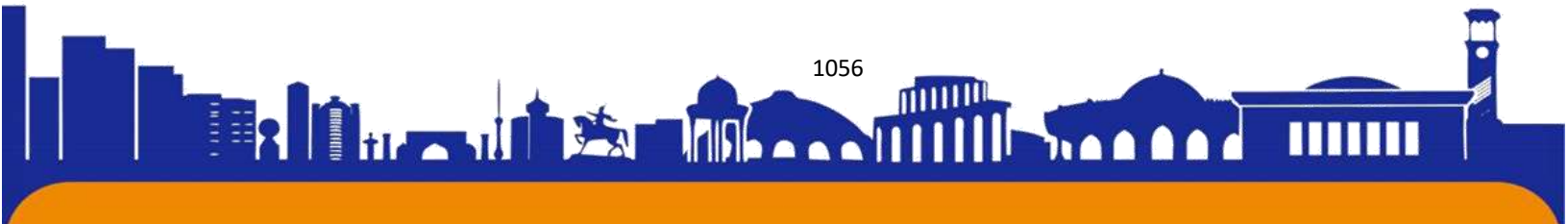



ISSN (E): 2181-4570

- Южная Индия - встреча со своими традициями, вкусной экскурсией и удивительными пейзажами. Она насыщена храмами, замками и дворцами, которые поддерживают правителей Великих Моголов.

- Средиземноморье - это место, где можно отведать уничтожения, уничтожения живописными местами и остаться в аутентичных домах и виллах. Популярные направления в этом направлении - Греция, Испания, Турция, Италия и Хорватия.

- Юго-Восточная Азия - это рай для любителей приключений и экзотики. Здесь можно посетить Бали, Вьетнам, Камбоджу, Таиланд и Филиппины, чтобы познакомиться с вашей культурой, посетить пляжи и насладиться отдыхом.

Это не все страны и регионы, которые можно посетить в рамках экзотического туризма, но это лишь некоторые из наиболее привлекательных мест.

Преимущества и недостатки экзотического туризм

Преимущества экзотического туризма:

- Новый опыт: Путешествие в экзотические страны представляет собой опыт знакомства с новой культурой, едой, влюбленной и природой.

- Приключения: Многие экзотические туры возвращают приключенческие возможности, такие как горный туризм, сафари, рафтинг, зиплайн и многое другое.

- Фото-возможности: Экзотические страны встречают своими красивыми пейзажами, уникальной флорой и фауной, что делает их местами для фотосъемки и созданием уникальных фотографий.

- Отдых: Красивые пляжи, теплое климат и экзотическая еда с культурными достопримечательностями.

Недостатки экзотического туризма:

- Бюджет: Путешествия в экзотические страны стоят обычно, чем обычные туристические направления.

- Безопасность: В некоторых экзотических странах могут быть случаи возникновения инфекций, преступности и угроз.





- Культурные различия: Некоторые культурные различия становятся вызовом для наблюдателей, особенно если они не готовы к смене образа жизни.
- Отдаленность: некоторые экзотические направления находятся на удалении от столиц и крупных городов, что может усложнить логистику и повысить потребление.

Заключение

Можно сказать, что экзотический туризм представляет собой возможность провести отпуск, получить новый опыт и познакомиться с другой культурой. Однако следует принять во внимание некоторые из таких путешествий, включая бюджет, безопасность, культурные различия и отдаленность. Путешествовать в экзотические страны необходимо с осторожностью и предварительно изучать местную культуру и обычаи, а также принимать все сборы за свою безопасность. В целом, экзотический туризм может стать незабываемым приключением и остаться на долгое время яркими воспоминаниями.

Кроме того, экзотический туризм может иметь и положительный социальный эффект, так как туристы могут поддерживать местную среду обитания и природные ресурсы. Некоторые туроператоры имеют даже экологически чистые туры и неприемлемые для пассажиров транспортные средства.

В конечном итоге, выбор направления для освобождения зависит от индивидуальных особенностей и возможностей. Если вы хотите получить новые впечатления и получить уникальные приключения, то экзотический туризм - прекрасный выбор для вас. Тем не менее, непредвиденная подготовка к поездке и неблагоприятная мера безопасности, чтобы ваше путешествие стало только эмоциональным и запоминающимся.

Список литературы и источники

1. "Экзотический туризм: вызовы и возможности" - статья в журнале *Tourism Recreation Research*, авторы - С. Michael Hall, Alan A. Lew.
2. "Устойчивый туризм и окружающая среда в экзотических местах" - книга авторов Робертико Крус и Мануэль Ривера.
3. "Воздействие экзотического туризма на местные сообщества" - исследование, проведенное Школой бизнеса Университета Джорджа Вашингтона.





4. Веб-сайт Всемирный совет по путешествиям и туризму (www.wttc.org) - организация, посвященная развитию туризма во всем мире, предоставляющая информацию о текущих тенденциях в индустрии и экзотических путешествиях.

5. Веб-сайт National Geographic Travel (www.nationalgeographic.com/travel/) - издание, которое предоставляет информацию о путешествиях по всему миру, включая экзотические направления и советы для туристов.

6. Веб-сайт Trip Advisor (www.tripadvisor.com) — один из самых популярных сайтов для путешественников, где можно найти отзывы и рекомендации о местах, включая экзотические направления.

7. Веб-сайт Lonely Planet (www.lonelyplanet.com) - один из самых крупных источников информации о путешествиях, собирающий рекомендации для туристов, включая исключительные направления.

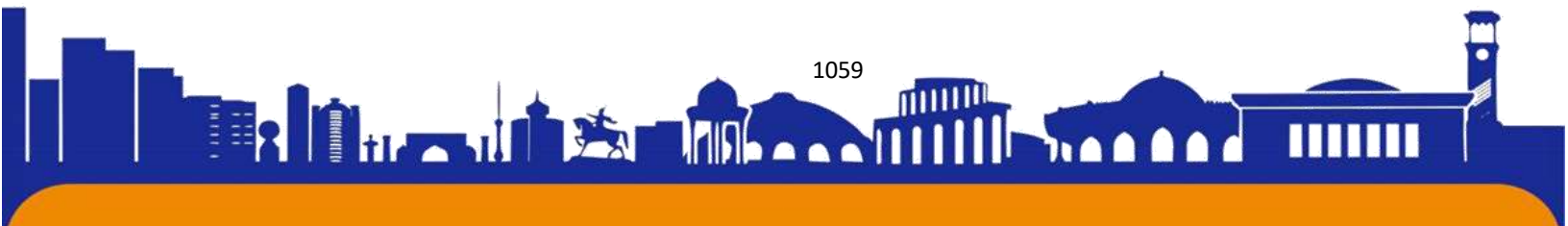



ISSN (E): 2181-4570

Сохранение этнографических ценностей как важный фактор в нравственном воспитании молодежи

Автор статьи: Умаров Фарходжон Рустамович, студент - Ташкентского международного университета Кимё. г. Ташкент Узбекистан.

Научный руководитель. Старший преподаватель кафедры Туризм Усманова Азизахон Фазыловна.

Ташкентского международного университета Кимё. г. Ташкент
Узбекистан

azizahonusmanova71@gmail.com

Аннотация: Статья описывает, надобность сохранения национальных традиций и культурных ценностей, важность формирования ценностных ориентаций у молодежи, а также описывает то, как этническая культура может помочь молодежи сформировать моральные качества, такие как уважение к старшим, семейные традиции, ремесла и музыка. В статье представлены методы изучения этнографических ценностей, включая участие этнографии, а также примеры мер, которые могут быть предприняты для сохранения национальных традиций и культурных ценностей. Также описывается роль государства в сохранении культуры и информация о том, как использование этнографических ценностей помогает в формировании морали у молодежи. В заключении статьи даются рекомендации по сохранению этнографических ценностей и культуры для будущих поколений. Данная статья может быть полезным ресурсом для исследователей, учителей, лидеров общин и всех, кто интересуется сохранением культурных и этнографических ценностей.

Ключевые слова: Сохранение, этнографические ценности, национальные традиции, историческое наследие, социальное развитие, молодежь, национальная идентичность, гражданская позиция, нравственное воспитание, выставки, фестивали, современные технологии, мультимедиа, методы обучения, культура.

Введение

Сохранение этнографических ценностей является важным фактором в формировании нравственных пристрастий молодежи. Национальные традиции, культура и обычаи являются источниками ценностей, которые способствуют формированию уважительного отношения к старшим, семейным традициям,





ISSN (E): 2181-4570

ремеслам и музыке. Сохранение национальных традиций позволяет сохранить неповторимость культурных особенностей народа, а также помогает развивать у детей и молодежи духовную глубину, коммуникабельность и креативность

Ценности, которые передаются из поколения в поколение, имеют глубокий культурный и исторический смысл. Они помогают молодому поколению понять своих предков, их устои и ценности, а также учат уважительному отношению к обществу и окружающей среде. Важно сохранять национальные традиции и культурные ценности для сохранения культурного наследия и неповторимости культурных особенностей народа национальные традиции и культурные ценности для сохранения культурного наследия и неповторимости культурных особенностей народа.

Основная часть

"Этнографические ценности" — это уникальные свойства культуры, которые имеют высокую ценность в контексте определенного этноса или группы народов. Материальные атрибуты национальной культуры, которые являются ценностями, могут включать в себя традиционную одежду, украшения, керамику, религиозные и культурные артефакты, а также музыкальные инструменты. Нематериальные атрибуты национальной культуры, которые являются ценностями, могут включать в себя обычаи, традиции, язык, историю и мифологию.

Изучение этнографических ценностей важно, так как это позволяет сохранить и передать уникальные культурные особенности будущим поколениям. Кроме того, изучение этнографических ценностей может помочь людям лучше понимать свое культурное наследие и наследие других народов, что может способствовать межкультурному диалогу и толерантности.

Для изучения национальных традиций и обычаев с участием этнографии, можно проводить исследования на местности, где эти традиции и обычаи сохранены и практикуются, изучать художественные произведения, связанные с культурой, а также интервьюировать местных жителей и специалистов этнографии. Конкретными примерами могут быть посещение музеев, у знаменитых культурных объектов, новостей о событиях, связанных с национальной культурой и т.д.

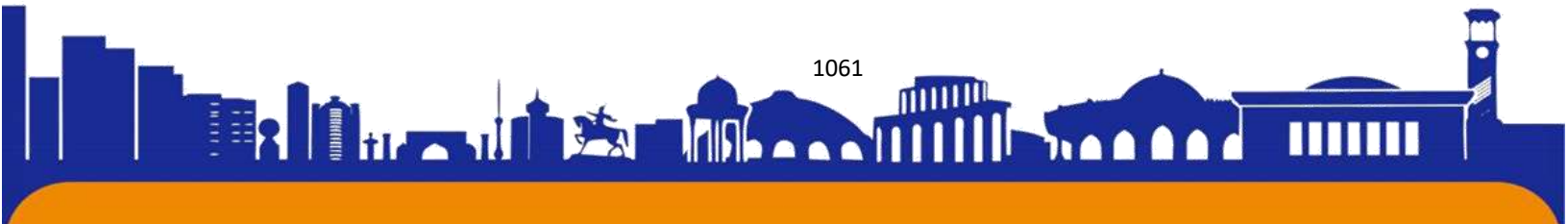



Другой важной миссией является сохранение этнографических ценностей. Сохранение этнографических ценностей является важным компонентом сохранения культурного наследия наций и народов по всему миру. Важно осознавать, что сохранение этнографических ценностей является задачей не только правительства, но и общественной задачей, которая требует участия всего общества. Для сохранения этнографических ценностей и традиций существует множество методов и мер, которые могут приниматься на разных уровнях общества и культурной сферы:

- Проводить запись, систематизацию и оцифровку национального культурного наследия, в том числе обычаев, ритуалов, языка, музыки, танцев, религиозных историй и т.д.;

- Профилактическое изучение и восстановление природных и культурных объектов, как в музее, так и на территории народа, сохранение культурной среды;

- Проводить обращение к общественности и пропаганду сохранения наследия, организовывать мероприятия, мультимедийные презентации, выставки, фестивали, конференции и т.д.;

- Обеспечить правовую охрану этнографических ценностей через законодательство и различные механизмы, такие как таможенный контроль на границах страны, контроль за вывозом культурных объектов, создание реестров религиозных зданий и других этнографических объектов.

Также очень важно, чтобы правительство уделяло больше внимания сохранению культурного наследия и принимало эффективные меры для сохранения этнографических ценностей. Это может быть достигнуто путем:

- Принятие законодательных актов, которые гарантируют охрану культурного наследия и запрещают несанкционированную продажу или вывоз этнографических ценностей;

- Создание фонда для поддержки и развития культурного наследия, который может финансировать проекты по сохранению этнографических ценностей;

- Поддержка и организация мероприятий, таких как фестивали, выставки и конкурсы, которые способствуют привлечению внимания к культуре и увеличению интереса к сохранению этнографических ценностей;

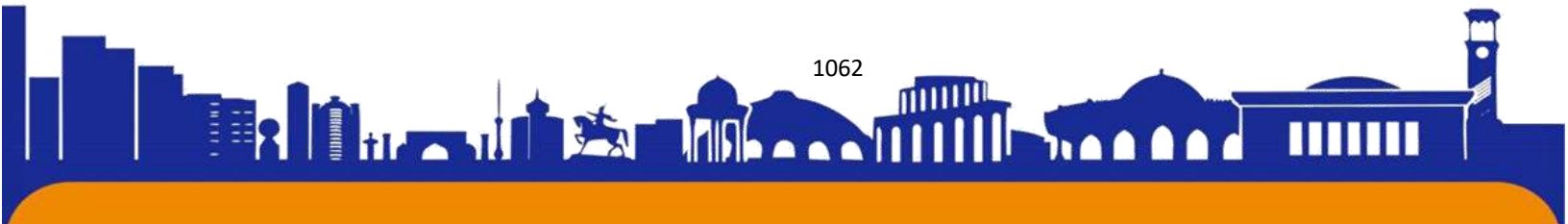



- Обучение местных жителей, специалистов общественных организаций и технических специалистов, чтобы они смогли принять активное участие в сохранении культурного наследия.

Примером действий государства по сохранению и поддержке традиционных культур может быть организация мероприятий, таких как национальные дни памяти, ярмарки, фестивали, посвященные национальной культуре или праздникам. Государство может также финансировать проекты по реконструкции и реставрации культурных объектов, таких как храмы, церкви, дворцы и прочие объекты культурного наследия. Благодаря усилиям государства, можно создавать музеи, где будут собраны коллекции артефактов, связанные с культурой народов. Эти музеи могут стать источником информации для тех, кто интересуется этнографическими ценностями.

Благодаря изучению и сохранению этнографических ценностей можно достигнуть формирования ряда полезных качеств, таких как:

1. Уважение к культурному наследию и традициям.
2. Толерантность и понимание культурных различий.
3. Готовность к изучению и пониманию новых культурных контекстов.
4. Развитие эмпатии и способности к восприятию мнений других людей.
5. Развитие исследовательских навыков и более глубокое понимание мира.

Все эти качества являются важными для формирования нравственности у молодежи, так как они помогают выработать позитивные культурные ценности и этические принципы, такие как уважение к другим людям и их культуре, принятие культурных различий, терпимость и осознание значимости культурного наследия. Кроме того, они развивают способность к самостоятельному анализу и пониманию различных культур, что помогает лучше осознать свое место в мире и научиться социализироваться в различных средах.

Использование этнографических ценностей также помогает в формировании морали у молодежи. Например, изучение традиций и культурных ценностей разных народов может помочь молодежи научиться уважительно относиться к культурной и религиозной разнообразности, демонстрировать толерантность и понимание к людям с другими взглядами на жизнь. Также, благодаря пониманию культурных ценностей и традиций, молодежь может





сформировать свое собственное видение нравственности и благих поступков. Например, они могут понять, как важно сохранять традиции и культурное наследие для следующих поколений.

Следующим немаловажным аспектом является развитие этнографических ценностей для сохранения культурного наследия и традиций народов, которые включают элементы языка, музыки, танца, народного искусства, ремесел и др. Развитие этнографических ценностей также способствует развитию туризма, культурной индустрии и экономики в целом. Это открывает возможности для создания новых рабочих мест и повышения жизненного уровня жителей регионов, где развивается этнографическая культура. Для активного развития этнографических ценностей, необходимо рассмотреть факторы, влияющие на рост более подробно:

Среда обитания - культурные традиции и нравы формируются на основе среды, в которой живут люди. Например, на островах Тихого океана такие ценности, как уважение к старшим и традиции рыболовства, интегрированы в образ жизни населения.

История региона/страны - исторические события и традиции оказывают влияние на культурное наследие и ценности региона/страны. Например, случай конфликта между индейцами Северной Америки и европейскими колонистами, возможно, был определяющим фактором в формировании таких ценностей, как уважение к природе и семье.

Религия - религиозные ценности и традиции могут оказывать значительное влияние на формирование этнографических ценностей и традиций. Например, в странах Ближнего Востока и Азии преобладают исламские культурные нормы и установки.

Образование и воспитание - знание и уважение культурных традиций и наследия может быть сформировано через образование и воспитание в семье, школе или университете. Например, дети в школах, где преподают традиционные народные баллады, могут развивать понимание и уважение культурного наследия этнического сообщества в целом.

Социальное окружение - отношения, которые человек имеет с другими людьми разных культурных и этнических групп, могут помочь ему понять и уважать различия и общие культурные ценности. Например, каждодневные





контакты с разных культурных и этнических групп, складывающиеся в городах, могут способствовать оформлению межэтнических связей и культурного обмена.

Масс-медиа и культурные мероприятия - культурные мероприятия, телевидение, фильмы и другие формы масс-медиа могут помочь людям расширить свой кругозор и понимание культуры и наследия разных этнических групп. Например, хорошо спродюсированные культурные фильмы могут помочь людям разных национальностей понять и уважать различия между культурами и этносами.

В целом, ознакомление и уважение этнографических ценностей может помочь молодежи развить эмпатию, терпение, понимание и уважение к миролюбивым ценностям.

Заключение: В данной статье был рассмотрен вопрос сохранения эстетических и этических качеств национальных культур и традиций, обсуждалась тема их роли в формировании нравственных пристрастий молодежи. Авторы анализируют различные способы изучения, сохранения и использования этнографических ценностей, а также влияние на нравственное воспитание молодежи.

Исходя из всего вышесказанного, можно сделать вывод о том, что проблема сохранения национальных традиций и культурных ценностей имеет большое значение на современном этапе развития нашего общества. Молодежь должна знать и ценить свои культурные традиции, так как это способствует формированию правильных нравственных пристрастий и уважению культурных ценностей.

Для улучшения ситуации можно усилить работу музеев, организовать более систематические образовательные программы, повысить уровень информированности и образованности молодежи на эту тему. Также можно проводить культурные мероприятия, чтобы люди могли познакомиться с различными культурами и традициями, и повысить таким образом общественное сознание на эту тему.

Выводя итог, можно сказать, что сохранение национальных традиций и культурных ценностей нашего наследия и нашей национальной культуры является важной задачей и обязательством каждого человека. Мы должны





ISSN (E): 2181-4570

сохранять и уважать культурное наследие прошлого, чтобы создать светлое будущее для следующих поколений.

Список литературы

1. <https://elar.urfu.ru/bitstream/10995/1610/1/urgu0527s.pdf>
2. Валиахметова, Т.А. Социокультурные ценности этноса и ориентация на них учащихся / Т.А. Валиахметова // Вестник ЧГПУ / отв. ред. Е.Ю Никитина. – Челябинск: Изд-во ЧГПУ, 2007. – С. 44-53.
3. Валиахметова, Т.А. Социально-культурные ценности этноса и проблемы нравственного воспитания учащихся школы искусств: монография / Т.А. Валиахметова. – М.: Гуманитар. изд. центр ВЛАДОС, 2007. – 205 с.
4. Валиахметова, Т.А. Условия формирования ценностных ориентаций учащихся в системе дополнительного образования на основе традиционной народной культуры [Текст] / Т.А. Валиахметова // Современные подходы в обучении начинающих музыкантов: материалы IV Открытых педагогических чтений, 9 января 2006 г.: Тез. докл. / Сост. В.М. Гурский. – Челябинск: МУДОД ДШИ № 2 Г. Челябинска. – С. 27-29.





ISSN (E): 2181-4570

MAKTABGACHA TA'LIM SOHASIDAGI BUGUNGI KUN RIVOJLANISHI, YANGILIKLARI VA YUTUQLARI.

Abdishukurova Nilufar

Maktabgacha ta'lim yo'nalishi 303 guruh talabasi

Ilmiy rahbar: Maktabgacha ta'lim metodikasi kafedrası o'qituvchisi

Mamatqulova Shaxnoza

Annotatsiya: Bugungi kunda maktabgacha ta'lim tizimida qator islohotlar o'tkazilmoqda, ularning bari bolalar va pedagoglar manfaatlari yo'lida xizmat qilishiga, shuningdek maktabgacha ta'lim sifatini yaxshilashga qaratilgan. Ushbu maqolada maktabgacha ta'lim sohasidagi bugungi kun rivojlanishi, yangiliklari va yutuqlari haqida ma'lumot berilgan.

Kalit so'zlar: Konsepsiya, maktabgacha ta'lim, ijtimoiy-ma'naviy hayot, davlat-xususiy sherikchiligi.

Har bir mamlakatning iqtisodiy qudrati, ijtimoiy-ma'naviy hayot darajasining yuksalishi ta'lim tizimining raqobatbardoshligi, ilm-fan taraqqiyoti bilan belgilanadi. Shu bois, O'zbekiston Respublikasini yanada rivojlantirish bo'yicha Harakatlar strategiyasida ta'lim sohasini tubdan takomillashtirish, ta'lim sifatini oshirish, intellektual salohiyatli, jismoniy barkamol avlodni shakllantirish, aniq fanlarni chuqurlashtirib o'qitish va iqtisodiyotning turli sohalari uchun malakali kadrlarni tayyorlash ustuvor vazifalar sifatida belgilangan bo'lib, pirovardida bugungi davr talabiga javob bera oladigan ta'lim tizimni yaratish ko'zda tutildi.

Sohadagi islohotlar natijasida maktabgacha ta'lim tizimida boshqaruv mexanizmi tubdan takomillashtirildi, nodavlat ta'lim xizmatlari ko'rsatish tizimi isloh qilindi, o'rta maxsus, kasb-hunar ta'lim tizimi qayta ko'rib chiqildi, oliy ma'lumotli mutaxassislar tayyorlash sifatini oshirish choralari kuchaytirildi, oliy o'quv yurtidan keyingi ta'limning ikki pog'onali tizimi joriy etildi.

Maktabgacha ta'lim. Uzluksiz ta'lim tizimining birlamchi bo'g'ini hisoblangan ushbu soha har tomonlama sog'lom va barkamol bola shaxsini tarbiyalash va maktabga tayyorlashda g'oyat muhim ahamiyat kasb etadi. Lekin, tahlillar shuni ko'rsatdiki, oxirgi yillarda turli omillar ta'sirida maktabgacha ta'lim tizimida bolalarni maktab ta'limiga tayyorlash borasida rivojlanish o'rniga, orqaga ketish holatlari, yil davomida





maktabgacha yoshdagi bolalarni maktabgacha ta'lim muassasalariga qamrab olish ko'rsatkichlari o'sishi tendensiyasi kuzatilmadi.

O'tgan davr mobaynida mamlakatimizda o'sib borayotgan avlodni sog'lom va har tomonlama yetuk voyaga yetkazish, ta'lim-tarbiya jarayoniga samarali ta'lim va tarbiya shakllari hamda usullarini joriy etishga qaratilgan maktabgacha ta'limning samarali tizimini tashkil etish bo'yicha keng ko'lamli ishlar amalga oshirildi. Maktabgacha ta'lim sohasida davlat-xususiy sheriklikni rivojlantirish uchun yaratilgan qulay shart-sharoitlar nodavlat maktabgacha ta'lim muassasalari sonini yanada oshirish va ular ko'rsatadigan xizmatlar turlarini kengaytirish uchun mustahkam poydevor bo'ldi. Shu bilan birga, olib borilgan tahlil, bolalarning maktabgacha ta'lim bilan qamrovini ta'minlash, maktabgacha ta'lim muassasalarini zamonaviy o'quv-metodik materiallar va badiiy adabiyotlar bilan to'ldirish, sohaga malakali pedagog va boshqaruv kadrlarini jalb qilish masalalarini hal etish zarurligini ko'rsatmoqda.

Quyidagilar, O'zbekiston Respublikasi maktabgacha ta'lim tizimini 2030 yilgacha rivojlantirish konsepsiyasi quyidagilarni nazarda tutgan holda Konsepsiyaning asosiy yo'nalishlari hisoblanadi: maktabgacha ta'lim sohasidagi normativ-huquqiy bazani yanada takomillashtirish; maktabgacha yoshdagi bolalarning har tomonlama intellektual, axloqiy, estetik va jismoniy rivojlanishi uchun shart-sharoitlar yaratish; bolalarning sifatli maktabgacha ta'lim bilan qamrovini oshirish, undan teng foydalanish imkoniyatlarini ta'minlash, mazkur sohada davlat-xususiy sherikligini rivojlantirish; maktabgacha ta'lim tizimiga innovatsiyalarni, ilg'or pedagogik va axborot-kommunikatsiya texnologiyalarini joriy etish; maktabgacha ta'limni boshqarish tizimini takomillashtirish, maktabgacha ta'lim muassasalari faoliyatini moliyalashtirish shaffofligi va samaradorligini ta'minlash; maktabgacha ta'lim tizimiga maktabgacha ta'lim tizimi xodimlarini tayyorlash, qayta tayyorlash, malakasini oshirish, tanlab olish va rivojlantirishga mutlaqo yangi yondashuvlarni joriy etish; maktabgacha ta'lim muassasalarida bolalarning sog'lom va balanslashtirilgan ovqatlanishini, sifatli tibbiy parvarishini ta'minlash.

O'tgan davr mobaynida sog'lom va har tomonlama rivojlangan o'sib kelayotgan avlodning shakllanishini ta'minlashga qaratilgan samarali maktabgacha ta'lim tizimini tashkil qilish bo'yicha kompleks tashkiliy-huquqiy chora-tadbirlar amalga oshirildi.

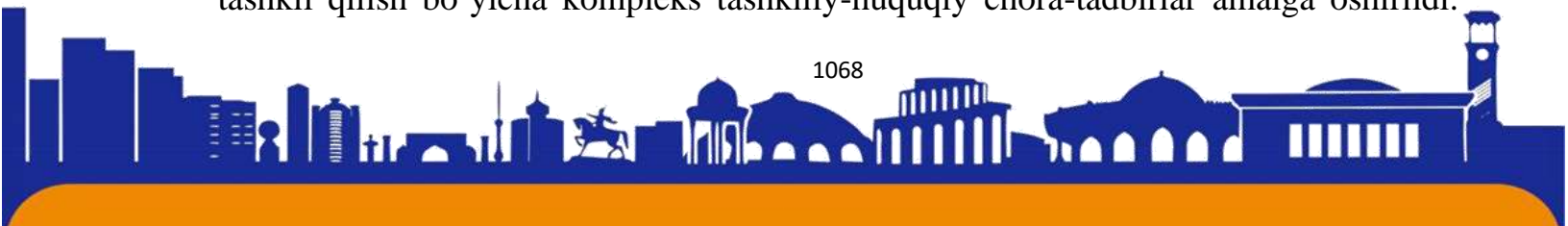



Maktabgacha ta'lim sohasida misli ko'rilmagan o'zgarishlarni bugun har bir yurtdoshimiz sezib, kuzatib turibdi. Ta'limning poydevori hisoblangan maktabgacha ta'lim tizimiga davlat tomonidan bu qadar tizimli va bir-birini to'ldiruvchi e'tibor hamda amaliy yordam kuzatilmagan, desak mubolag'a bo'lmaydi. Bugungi kunda amalga oshirilayotgan islohotlar istiqbolda o'z mevasini berishi nazarda tutilgan. Shu maqsadda prezidentimiz Sh.M.Mirziyoyev — Ayni paytda islohotchi bo'lib maydonga chiqadigan, strategik fikr yuritadigan, bilimli va malakali yangi avlod kadrlarni tarbiyalashimiz zarur. Shu boisdan ham bog'cha ta'limining barcha bo'g'inlarini izchil isloh qilmoqdamiz degan edilar.

Qabul qilingan bu me'yoriy-huquqiy hujjatlar faqatgina maktabgacha ta'lim va tarbiya sohasi faoliyatini huquqiy asoslash yoki himoyalash bilan cheklanmaydi. Bu asoslar uzluksiz ta'limning eng asosiy tayanch bo'g'inini isloh qilishni, rivojlantirishni ta'minlashga ham xizmat qiladi. Shu nuqtai-nazardan ta'lim sohasida olib borilayotgan islohotlarda xorijiy tajribalarni o'rganish, ularning ilg'or tajribalarini milliy ta'lim va tarbiya bilan taqqoslash hamda ularning yutuqlarini sohaga moslashtirish orqali joriy etish davr talabi hisoblanadi. Har qanday ta'limning asosi — metodika, jumladan, maktabgacha ta'limniki ham. Maktabgacha ta'limni sifat bosqichiga ko'tarishda yangi ta'lim metodlari, innovatsion texnologiyalarning ahamiyati katta. Sababi MTTning moddiy-texnik bazasi yuqori bo'lsa-yu, tarbiyachi bola bilan ishlamas, unga har kuni yangi ma'lumotlarni o'rgatmasa, hamma qilingan harakatlar natijasi nolga tenglashib qoladi. Sohadagi mutaxassislar mahoratini oshirish, ularga zaruriy metodik ko'mak berish maqsadida Maktabgacha ta'lim muassasalari rahbar va mutaxassislarini qayta tayyorlash va ularning malakasini oshirish instituti tashkil etildi. Maktabgacha ta'lim sohasiga ixtisoslashgan kadrlar tayyorlash masalasiga alohida e'tibor qaratildi. Qabul qilinayotgan barcha-barcha qarorlarni amalga oshiradigan, farzandlarimizga eng zarur hayotiy tushuncha va ko'nikmalarni o'rgatadigan yuqori malakali tarbiyachilarni tayyorlash masalasi kun tartibiga chiqdi. Bu sohada zamonaviy talablarga javob beradigan ilg'or pedagogik usul va uslublarni ishlab chiqish, o'quv va o'quv-metodik adabiyotlarning yangi avlodini yaratish va nashr etish ham g'oyat dolzarb vazifa edi. O'zbekiston Respublikasining ilk va maktabgacha yoshdagi bolalarning rivojlanishiga qo'yiladigan Davlat talablari va "Ilk qadam" maktabgacha ta'lim muassasasining Davlat o'quv dasturi qabul qilindi. Endilikda zamonaviy maktabgacha ta'lim



tashkilotining tarbiyachilari bolalarni erkin qo‘ygan holda faollik markazlarida o‘yin mashg‘ulotlari orqali yangi ma’lumotlarni o‘rgatmoqda.

Foydalanilgan adabiyotlar:

1. Karimov I.A. (2018) Yuksak ma‘naviyat-yengilmas kuch.T.: — Ma‘naviyat, 33-bet.
2. Qilichova M.X.(2021)Maktabgacha ta‘lim va tarbiya sohasida amalga oshirilgan islohotlarning mazmun-mohiyati. — Ta'lim tizimida fan, innovatsiya va raqamli iqtisodiyotni rivojlantirish istiqbollari mavzusidagi xalqaro ilmiy-amaliy konferensiya materiallari. Jizzax. 325-bet.
3. Mirziyoyev Sh.M.(2021) Yangi O`zbekiston strategiyasi.-T.:— O`zbekistonl, 23- bet



ISSN (E): 2181-4570

MODIS olingan indekslar yordamida qurg'oqchilik monitoring va Google Earth Engine platformasi

O'zFA Seysmologiya instituti,

"Seysmik rayonlashtiri"laboratoriyasi bosh mutaxassisi

Professor, f-m.f.n. R.S.Ibragimov

Xasanova Shohsanam Axad qizi

Izoh: Qurg'oqchilik tez-tez kuzatiladigan tabiiy hodisalardan biridir yog'ingarchilik tanqisligidan kelib chiqadigan va ortib borayotgan xavf yuqori harorat ta'sirida evapotranspiratsiya. Masofadan fazoviy-vaqt taqsimotini tahlil qilish uchun sezuvchi indekslardan foydalaniladi qurg'oqchilik sharoitlarini aniqlash va qurg'oqchilikning og'irligini aniqlash. Bunda tadqiqot, biz qurg'oqchilikning fazoviy-vaqt taqsimotini tahlil qildik 2000 yil fevralidan 2019 yil yanvarigacha Turkiyadagi sharoit MODIS sun'iy yo'ldoshidan ishlab chiqarilgan turli xil qurg'oqchilik indeksleri yordamida Google Earth Engine (GEE) platformasidagi ma'lumotlar. O'simliklar salomatligi Indeks (VHI), Normallashtirilgan ko'p tarmoqli qurg'oqchilik indeksi (NMDI) va Normallashtirilgan Qurg'oqchilik Indeksi (NDDI) xaritalarida tegishli yillarning turli yillari va oylari uchun mamlakat darajasi qurg'oqchilik sharoitlarini baholash uchun foydalanilgan. Vaqt seriyalari edi chuqur tahlil qilish uchun ba'zi aniq joylar uchun ham yaratilgan 20 yillik davrda qurg'oqchilik sharoitlari. Bizning natijalar shuni ko'rsatadi MODISdan olingan qurg'oqchilik indeksleri foydali geofazoni ta'minlaydi mamlakat darajasidagi qurg'oqchilik sharoitlarini baholash uchun ma'lumot. Bundan tashqari, GEE platformasi erishish uchun juda qulay va tezkor vositadir tegishli sun'iy yo'ldosh tasvirlari va masofadan zondlash tahlilini o'tkazish katta va uzoq muddatli sana samarali. Geospatial katta ma'lumotlar bo'lishi mumkin uchungina emas, balki ushbu platformada muvaffaqiyatli kirish va qayta ishlash qurg'oqchilik monitoringi, balki boshqa atrof-muhit uchun ham monitoring ilovalari.

Kalit so'zlar: Qurg'oqchilik monitoringi, Qurg'oqchilik indeksleri, masofaviy Sensing, MODIS, Google Earth Engine, Turkiya.

Kirish: Qurg'oqchilik - bu kumulator jarayon bo'lgan tabiiy xavf ta'siri va oylar yoki kabi muhim vaqt oralig'ida asta-sekin haftalar. Qurg'oqchilikning davomiyligi muhim bo'lsa-da uning turini tasniflash; fazoviy taqsimot, turlicha ta'sir yer toifalari va qurg'oqchilikning og'irligi ham hisobga olinadi qurg'oqchilik tasnifi uchun. Qurg'oqchilik sharoitlarining ta'siri yog'ingarchilik, tuproq, qishloq xo'jaligi dalalari va





suv havzalarida qurg'oqchilikni gidrologik, qishloq xo'jaligi, meteorologik va ijtimoiy-iqtisodiy. Bu ta'sirlar sabab bo'ladi Ekologik pasayish, qishloq xo'jaligi mahsulotlarining qisqarishi, oziq-ovqat inqirozi va ocharchilik.

METODOLOGIYASI:

Qurg'oqchilikning normalangan farqi indeksi (NDDI)

NDDI dan Normalized yordamida olingan Farq o'simliklar indeksi (NDVI) va normallashtirilgan Farq suv indeksi (NDWI) qiymatlari. NDVI har oy 16 kunlik kompozit MODISdan ishlab chiqariladi MOD13A2 va 8 kunlik kompozit MODIS MOD09A1 tasvirlari qizil (645 nm) va yaqin infraqizil (857 nm) diapazonlari yordamida.

$$NDVI = \frac{p857 - p645}{p857 + p645}$$

p857 yaqin infraqizil diapazonni, p645 esa qizilni belgilaydi. NDVI qiymatlari -1 va +1 orasida. Qachon NDVI qiymatlari +1 ga yaqinlashishi sog'lom o'simliklar, NDVI ning kamayishi o'simliklarning kamayishiga olib keladi. Salbiy qiymatlar suv havzalari va nam muhitni ifodalaydi. 0.1 NDVI qiymati yalang'och erni anglatadi. Qurg'oqchilik uchun tahlil qilish, NDVI qiymatlari 0,1 va 1 orasida cheklangan. NDWI o'rtasidagi normallashtirilgan farqdan hisoblanadi yaqin infraqizil (857 nm) va qisqa to'lqinli infraqizil (1230 nm) spektral chiziqlar. NDWI ham bo'lishi mumkinligini da'vo qiladi yaqin infraqizil o'rtasidagi normallashtirilgan farqdan hisoblangan (857 nm) va qisqa to'lqinli infraqizil (2130 nm) spektral chiziqlar. Qurg'oqchilikni tahlil qilish uchun formuladan foydalaniladi hisoblash NDWI tomonidan belgilanganidek tanlanadi.

$$NDWI = \frac{p857 - p2130}{p857 + p2130}$$

NDDI qiymatlari 0,5-1 sifatida 5 xil turga bo'lingan qo'shimcha qurg'oqchilik, 0,4-0,5 ekstremal qurg'oqchilik, 0,3-0,4 o'rtacha qurg'oqchilik, 0,2-0,3 engil qurg'oqchilik va -1-0,2 qurg'oqchilik yo'q. Ikkita QA-bandlaridan foydalangan holda bulutli filtrlash jarayonidan so'ng turli kompozitsion tasvirlar, natijalar filtrlanmaganligini ko'rsatdi tasvirlar filtrlangan tasvirlarga qaraganda aniqroq va





ISSN (E): 2181-4570

ifodalaydi qurg'oqchilik sharoitlari yaxshiroq. Natijada qo'shimcha tahlillar o'tkazildi bulutli filtrlashsiz tasvirlar yordamida amalga oshiriladi. Bunga qo'chimcha, Fig.1 va Fig.2 da ko'rsatilganidek, filtrlanmagan tasvirlar suvni aks ettiradi hududlar yaxshiroq.

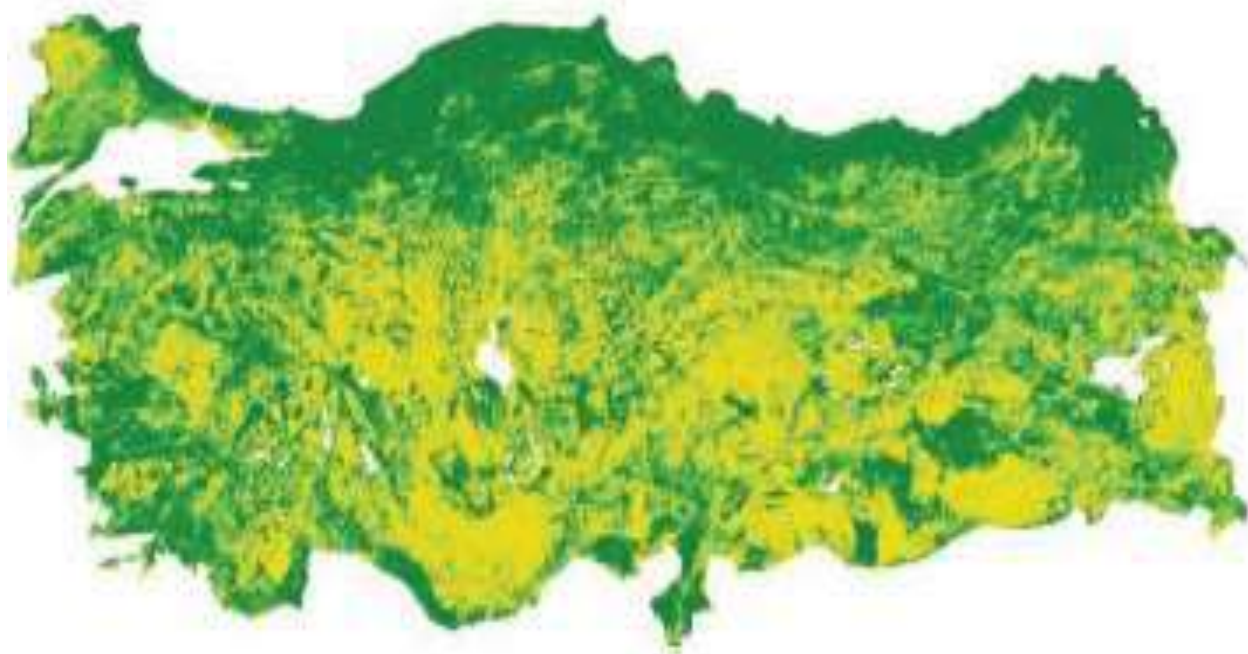

Bu suratda 2004 yil iyul oyi uchun qurg'oqchilik xaritasi, 16 kunlik kompozit tasvirlar bilan yaratilgan bulutli filtrlashsiz.

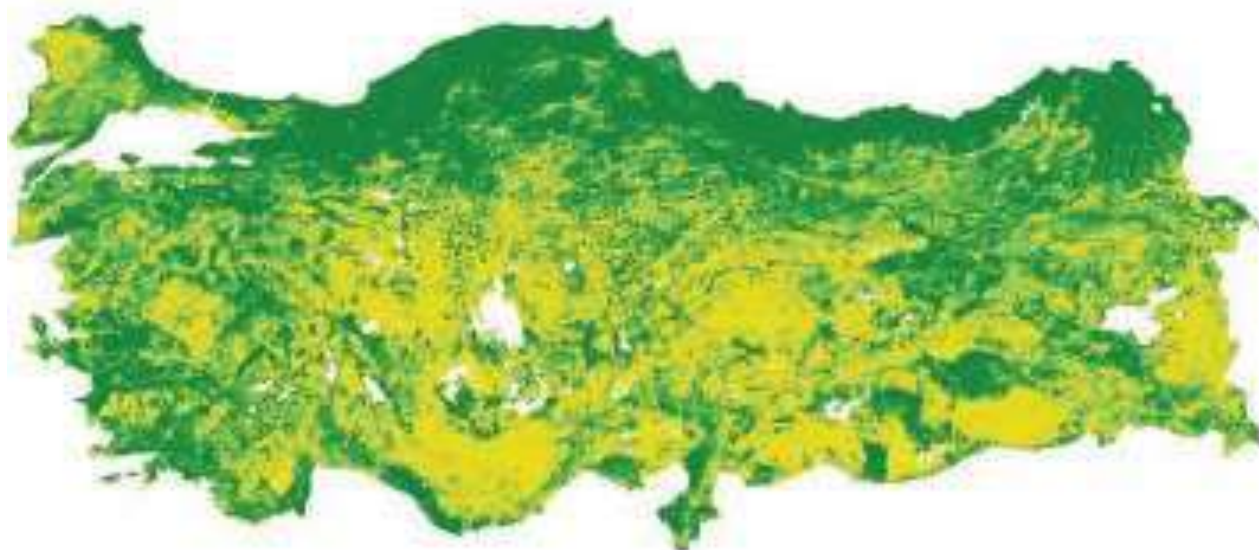



Bu suratda esa 2004 yil iyul oyi uchun qurg'oqchilik xaritasi, 16 kunlik kompozit tasvirlar bilan yaratilgan bulutli filtrlash bilan.

NATIJALAR VA MULOHAZALAR: Indeksni solishtirish va tahlil qilish uchun qurg'oqchilik va Turkiya uchun qurg'oqchiliksiz yillar tanlangan. Qurg'oqchilik yili uchun, 2007 yil va qurg'oqchiliksiz 2004 yil tanlandi. Iyul va avgust oylari tahlil qilishda foydalanilgan, chunki qurg'oqchilik iyul va sentyabr oylari orasida osongina kuzatilishi mumkin Turkiyada qurg'oqchilik sharoitlari xaritalari solishtirildi ga nisbatan yilning ma'lum vaqti uchun mamlakat darajasi qurg'oqchilik sharoitlari. Bundan tashqari, shaharga xos tahlillar o'tkazildi qurg'oqchilik sharoitlarining o'zgarishini yaqindan kuzatish maqsadida o'tkazildi yigirma yil davomida.

Qurg'oqchilik holati xaritalarini solishtirish

8 kundan boshlab ishlab chiqarilgan NDDI va VHI xaritalari oylik kompozitsion shakl 3 ko'rsatilgan. Muhim o'zgarishlar 2004 va 2007 yillar oralig'ida qurg'oqchilik sharoitlari kuzatilmoqda VHI xaritalari, ammo NDDI xaritalari buni aniq ko'rsatmaydi farqlash. Mamlakatning turli qismlarida turli xil ko'rgazmalar mavjud

qurg'oqchilik yoki nam sharoitlar; Misol tariqasida, Markaziy Anadolu, Egey va Trakya qurg'oqchilik sharoitlarini ko'rsatadi Qora dengiz mintaqalari 2004 yilda yuqori o'simlik namligini ko'rsatadi VHI xaritasi. Bundan tashqari, qurg'oqchilik sharoitlarini tahlil qilish iyul va avgust oylarida turli oylar xaritalari ishlab chiqarilgan oylar. VHI va NDDI xaritalari ham qurg'oqchilikni ko'rsatadi avgustdagi sharoitlar iyulga qaraganda og'irroq.



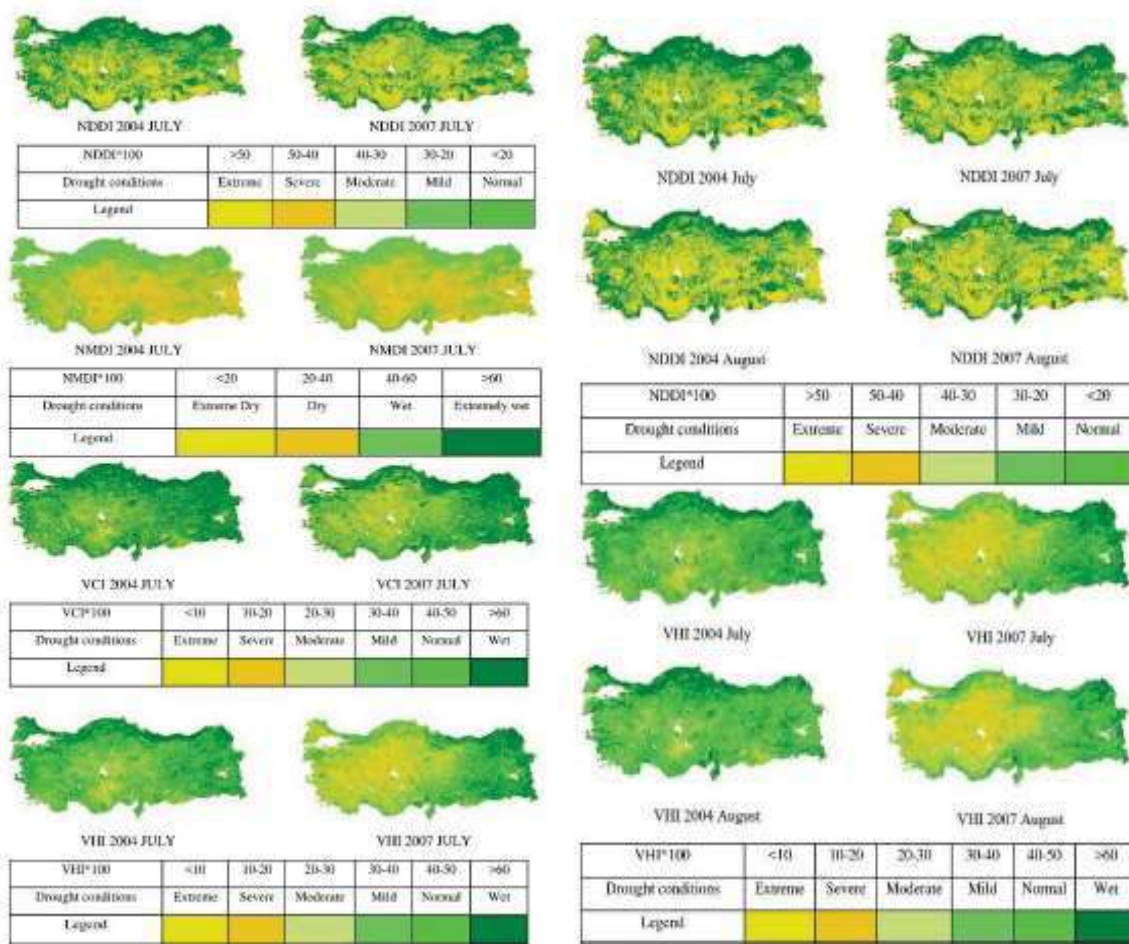

2004 va 2007 yil iyul oylari uchun qurg'oqchilik xaritalari.

2004-yil iyul va 2007-yil avgust oylari uchun VHI va NDDI indeklari.

Vaqt seriyalari NDDI va VHI yordamida ishlab chiqarilgan 2000 yil fevralidan 20 yil davomida har bir viloyat uchun indekslar Yanvar 2019. Quyidagi rasmda ko'rsatilganidek, NDDI indeksi maksimalga ega va VHI indeksi yoz oylarida minimal qiymatlarga ega ning 2007. Vaqt qatorlariga mos kelishi aniqlandi yillik uchun aniq kuzatilishi mumkin bo'lgan qurg'oqchilik xaritalari davrlar. Bursaning VHI indeks qiymatining 0,2 ekanligi kuzatildi yoki bu davrda maksimalni ifodalovchi kattaroq o'rtacha qurg'oqchilik. Boshqacha aytganda, haddan tashqari qurg'oqchilik darajasi faqat 2007 yilda viloyat bo'yicha kuzatilgan. Bundan tashqari, NDDI indeksi ham xuddi shunday natijalarni ko'rsatadi.



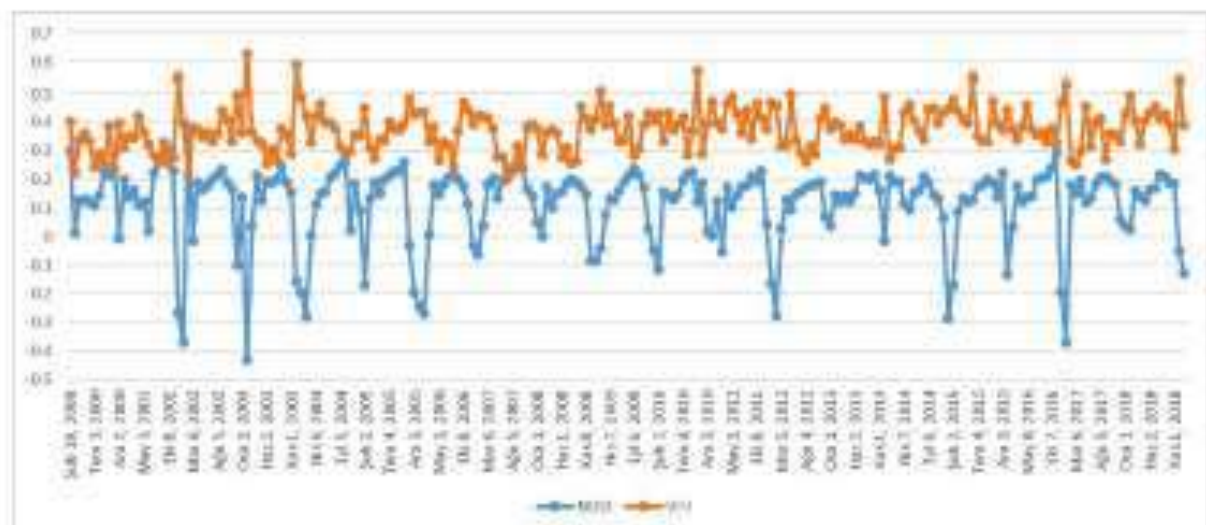

Bursa uchun o'rtacha NDDI va VHI indekslarining vaqt seriyalari.

Istanbul uchun, quyidagi rasmda ko'rsatilganidek, minimal VHI qiymati 2007 yilda. Bu 2007 yilgi global qurg'oqchilikning ta'sirini ko'rsatadi Kurka. 2003 va 2012 yillar uchun ekstremal qiymatlar mavjud nam sharoitlarni ifodalaydi.

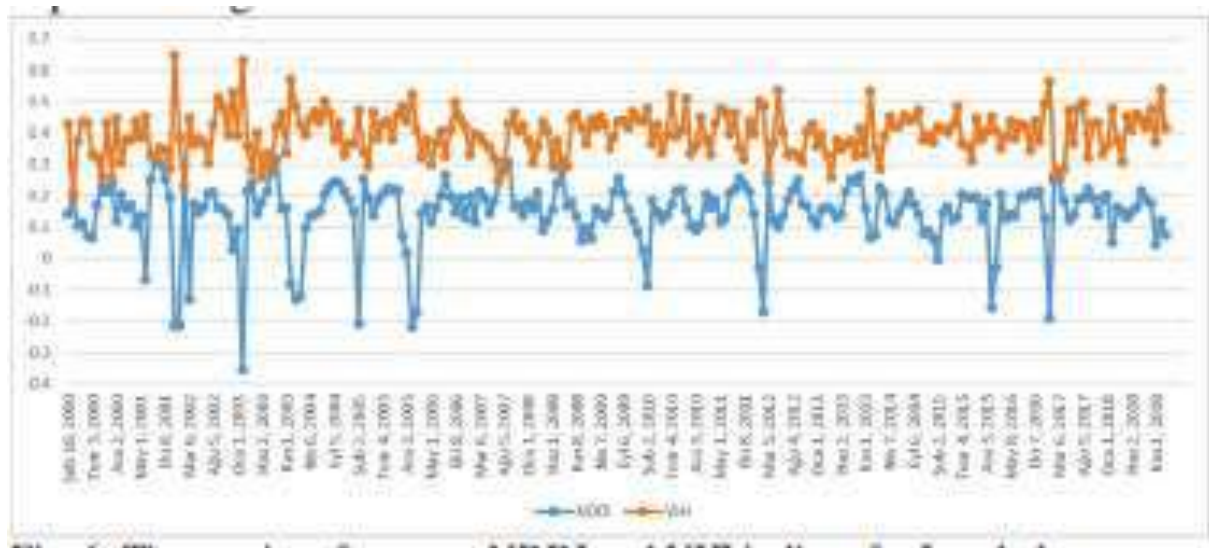

Istanbul uchun o'rtacha NDDI va VHI indekslarining vaqt seriyasi.

XULOSA VA TAVSIYALAR: Birinchidan, NMDI ning aniqligi kuzatildi qurg'oqchilik holati xaritalari boshqa indekslarga nisbatan pastroq mamlakatning umumiy qurg'oqchilik sharoiti bo'lgan paytda xaritalar hisobga olinadi. Ikki xil bo'lganligi sababli NMDI formulalari turi (NMDIveg va NMDIsoil), the NMDI





sinflarini oshirish mumkin. Buni kuzatish mumkin edi Holbuki, natijalar o'zgaradi yoki yo'q. VHI xaritalari qurg'oqchilik holatining yaxshiroq xaritalarini ko'rsatadi

VCI xaritalari bilan taqqoslaganda, VHI nafaqat o'simlik sharoitlarini, balki haroratni ham hisobga oling sharoitlar. O'simliklarga sirt harorati omilini qo'shish

holati natijalarni yaxshiladi. Qurg'oqchilik holati xaritalari tekshirilganda, shunday edi. NDDI xaritalari ko'proq qurg'oqchilikni ifodalashini kuzatdi VCI xaritalariga qaraganda sharoitlar. Suv tarkibini hisobga olish Ushbu natijalarning sababi NDDI bo'lishi mumkin. NDDI va VHI natijalari deyarli bir xil natijalarni ko'rsatdi oltita turli viloyatlarning vaqt seriyalari tahlillariga ko'ra. Bu Koniya viloyatida kuchli qurg'oqchilik kuzatilgan sharoitlar boshqa viloyatlar bilan solishtirganda, Rize esa bor kutilganidek eng nam sharoitlar.

FOYDALANILGAN ADABIYOTLAR:

1. Hayes, M., Svoboda, M., Wardlow, B., Anderson, M., & Kogan, F. (2012). Drought Monitoring Historical and Current Perspectives. Drought Mitigation Center Faculty Publications,94.
2. Akbaş, A. (2014). Turkiye Uzerindeki Onemli Kurak Yillar. Coğrafi Bilimler Dergisi,12(2), 101-118.
3. Kogan, F. N. (1995a). Droughts of the Late 1980s in the United States as Derived from NOAA Polar-Orbiting Satellite Data. Bulletin of the American Meteorological Society,76(5), 655-668. doi:10.1175/1520-0477(1995)0762.0.co;2
4. Gu, Y., Brown, J. F., Verdin, J. P., & Wardlow, B. (2007). A five-year analysis of MODIS NDVI and NDWI for grassland drought assessment over the central Great Plains of the United States. Geophysical Research Letters,34(6). doi:10.1029/2006gl029127
5. Wang, L., & Qu, J. J. (2007). NMDI: A normalized multi-band drought index for monitoring soil and vegetation moisture with satellite remote sensing. Geophysical Research Letters,34(20). doi:10.1029/2007gl031021
6. Mutanga, O., & Kumar, L. (2019). Google Earth Engine Applications. Remote Sensing,11(5), 591. doi:10.3390/rs11050591
7. Google Earth Engine, May 15, 2019. Redvived from <https://earthengine.google.com/>
8. Molavizadeh, N., Sertel, E., & Demirel, H. (2016). Drought Conditions in Turkey Between 2004 and 2013 Via Drought Indices Derived from Remotely Sensed

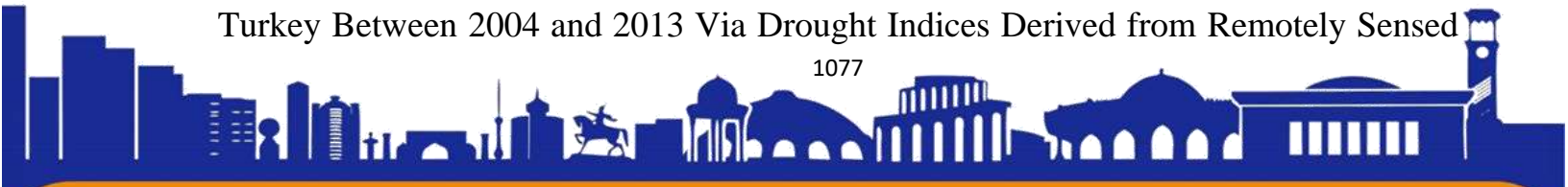



Data. Energy, Transportation and Global Warming Green Energy and Technology,113-121. doi:10.1007/978-3-319-30127-3_10

9. Vermote, E. (2015). MOD09A1 MODIS/Terra Surface Reflectance 8- Day L3 Global 500m SIN Grid V006 [Data set]. NASA EOSDIS Land Processes DAAC. doi:10.5067/MODIS/MOD09A1.006

10. Du, T. L., Bui, D. D., Nguyen, M. D., & Lee, H. (2018). Satellite- Based, Multi-Indices for Evaluation of Agricultural Droughts in a Highly Dynamic Tropical Catchment, Central Vietnam. *Water*,10(5), 659. doi:10.3390/w10050659

11. Khampeera, A., Yongchalermchai, C., & Techato, K. (2018). Drought Monitoring using Drought Indices and GIS Techniques in Kuan Kreng Peat Swamp, Southern Thailand. *Walailak J Sci & Tech*,15(5), 357- 370.

12. Kogan, F. (1995b). Application of vegetation index and brightness temperature for drought detection. *Advances in Space Research*,15(11), 91-100. doi:10.1016/0273-1177(95)00079-t

13. Wang, L., Qu, J. J., & Hao, X. (2008). Forest fire detection using the normalized multi-band drought index (NMDI) with satellite measurements. *Agricultural and Forest Meteorology*,148(11), 1767- 1776. doi:10.1016/j.agrformet.2008.06.005





ISSN (E): 2181-4570

**Культурный туризм в Узбекистане: Сохранение и продвижение
национального наследия через путешествия**

Бобажонов Умиджон Носир угли

Студент института KIUT, на факультете туризм

umidalimov636@gmail.com

+99895-011-22-00

Научный руководитель: Усманова Азиза Фазыловна

Аннотация

Данная научная статья исследует роль культурного туризма в сохранении и популяризации национального наследия Узбекистана. В статье проведена актуализация и классификация культурного наследия страны, основанная на архитектуре, искусстве, ремеслах, музыке, танцах и других аспектах. Исследование показало влияние культурного туризма на сохранение и охрану национального наследия, а также его связь с экономическим и социокультурным развитием и устойчивостью регионов Узбекистана.

Анализируя практики и инициативы по популяризации культурного туризма, были выявлены успешные проекты, такие как создание туристических маршрутов, проведение фестивалей и развитие инфраструктуры. Было отмечено, что правительство Узбекистана активно поддерживает развитие культурного туризма через программы инвестиций, образования и маркетинговой поддержки.

Однако, исследование также выявило вызовы, с которыми сталкивается развитие культурного туризма, включая необходимость улучшения охраны культурного наследия и развития туристической инфраструктуры. Для преодоления этих вызовов, рекомендуется использовать современные научные подходы и методы, такие как цифровые технологии и онлайн-маркетинг.

В заключении, исследование показывает, что культурный туризм имеет большой потенциал для сохранения и популяризации национального наследия Узбекистана. Развитие культурного туризма способствует экономическому росту, сохранению культурных памятников и укреплению идентичности народов страны. Успешное развитие культурного туризма требует сотрудничества между





ISSN (E): 2181-4570

правительством, частным сектором и местными сообществами, а также применения современных научных подходов и методов для его продвижения и улучшения.

Ключевые слова: Культурный туризм Узбекистан Национальное наследие Сохранение Популяризация Путешествия Туристические достопримечательности Культурные достижения Исторические места Архитектура Искусство Музыка Танцы Ремесла Устойчивый туризм

Введение

В настоящее время культурный туризм становится все более значимым фактором в развитии и популяризации различных регионов мира. Одной из стран, богатой уникальным культурным наследием, является Узбекистан. Сохранение и популяризация национального наследия становится приоритетной задачей для этой страны, и культурный туризм играет ключевую роль в достижении этих целей.

Целью данной научной статьи является исследование роли культурного туризма в сохранении и популяризации национального наследия Узбекистана. В рамках этой статьи будут рассмотрены различные аспекты этой роли, включая влияние культурного туризма на сохранение архитектурных памятников, традиционные ремесла, музыкальные искусства и другие элементы культуры Узбекистана. Также будет проанализировано влияние культурного туризма на экономический рост и социокультурное развитие регионов Узбекистана.

Используя методы исследования, включающие анализ литературы, сбор и анализ данных, а также изучение успешных практик и инициатив в сфере культурного туризма, статья будет представлять основные выводы и рекомендации, способствующие улучшению роли культурного туризма в сохранении и популяризации национального наследия Узбекистана.

Следующие разделы статьи будут посвящены описанию культурного наследия Узбекистана, роли культурного туризма в его сохранении, анализу примеров лучших практик и инициатив, а также вызовам и перспективам развития культурного туризма в Узбекистане. Заключение подведет итоги исследования, а также предложит рекомендации для дальнейших действий.

Культурное наследие Узбекистана: Актуализация и классификация

1. Актуализация и понятие культурного наследия





Культурное наследие представляет собой ценные и уникальные элементы культуры, переданные из поколения в поколение. Оно отражает историческую, социальную и культурную идентичность народа и является ключевым фактором его самосознания и самоидентификации. В контексте Узбекистана, культурное наследие имеет особое значение, так как страна богата древними традициями и историческими достижениями.

2. Классификация культурного наследия Узбекистана

Культурное наследие Узбекистана может быть классифицировано на основе различных аспектов, таких как архитектура, искусство, ремесла, музыка, танцы и другие.

Архитектура: Узбекистан славится своими архитектурными шедеврами, включающими средневековые города Хива, Бухара и Самарканд, которые внесены в список Всемирного наследия ЮНЕСКО. Мавзолей Гур-Эмир, Шах-и-Зинда, Регистан и многие другие памятники архитектуры являются визитной карточкой Узбекистана.

Искусство: Узбекистан богат разнообразием традиционного искусства, включающего живопись, графику, вышивку, керамику и декоративное искусство. Мастера-художники передают древние техники и мотивы в своих работах, отражая богатство узбекской культуры и традиций.

Ремесла: Традиционные ремесла играют важную роль в культурном наследии Узбекистана. Вышивка, ткачество, ковроткачество, гончарное дело, золотошитье и многие другие ремесла передаются из поколения в поколение и являются символом национальной идентичности.

Музыка и танцы: Музыкальное наследие Узбекистана включает уникальные музыкальные инструменты, такие как "дойра" и "гижак", а также народные песни и мелодии. Танцы, такие как "лазги" и "хорезмий", являются неотъемлемой частью узбекской культуры и отражают народные традиции и обычаи.

3. Основные достопримечательности и памятники культуры Узбекистана

Узбекистан известен своими великолепными достопримечательностями и памятниками культуры, которые привлекают множество туристов из разных стран. Некоторые из них включают:





Великий Регистан в Самарканде: Регистан - одна из самых известных площадей в мире, увенчанная тройкой исламских медресе XV-XVII веков.

Мавзолей Гур-Эмир: Этот мавзолей, расположенный в Самарканде, является местом погребения Тамерлана и является одним из выдающихся образцов тимуридской архитектуры.

Ичан-Кала в Хиве: Ичан-Кала - это исторический центр города Хива, окруженный мощными стенами, внутри которого находятся мечети, медресе и дворцы, сохранившиеся с XIV века.

Медресе Абдуллазизхана в Бухаре: Этот медресе является одним из великолепных примеров архитектуры Бухары XVII века и служил учебным заведением для молодых ученых.

Город Айван: Расположенный в Термезе, город Айван представляет собой древнюю археологическую зону с храмами, дворцами и стелами, отражающими историческое наследие Узбекистана.

Эти достопримечательности и памятники культуры Узбекистана являются свидетельством богатой истории и культурного достижения страны, а также являются привлекательными местами для туристов, желающих познакомиться с национальным наследием Узбекистана.

Роль культурного туризма в сохранении и популяризации национального наследия

1. Определение культурного туризма и его связь с понятием национального наследия

Культурный туризм представляет собой форму туризма, направленную на познание и испытание культурного наследия определенной страны или региона. Он включает посещение и изучение исторических и архитектурных достопримечательностей, участие в традиционных обрядах и мероприятиях, знакомство с местной культурой, искусством, ремеслами, музыкой и танцами. Культурный туризм имеет глубокую связь с понятием национального наследия, поскольку он направлен на сохранение, продвижение и популяризацию культурных ценностей, традиций и обычаев народа.

2. Исследование влияния культурного туризма на сохранение и охрану национального наследия

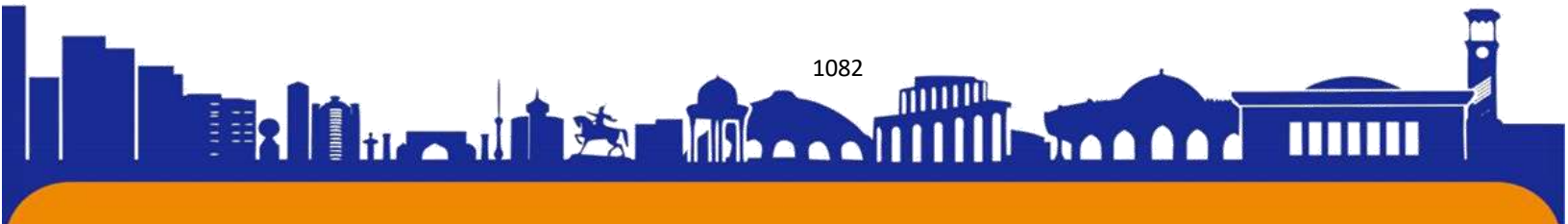



Культурный туризм играет важную роль в сохранении и охране национального наследия. Вот несколько основных аспектов его влияния:

Сохранение и реставрация: Культурный туризм способствует финансированию и реализации проектов по сохранению и реставрации исторических и культурных памятников. Доходы от туристической индустрии могут быть направлены на восстановление и поддержание архитектурных объектов, музеев, артефактов и других элементов национального наследия.

Осознание ценности наследия: Культурный туризм способствует осознанию национального наследия как ценного и уникального ресурса. Туристы, приезжая в страну, взаимодействуют с культурными объектами и традициями, оценивают их культурную и историческую ценность и становятся приверженцами и защитниками наследия.

Популяризация и образование: Культурный туризм способствует популяризации национального наследия на международном уровне. Туристические маршруты, выставки, фестивали и другие мероприятия привлекают внимание и интерес культурных сообществ, исследователей и туристов со всего мира. Кроме того, культурный туризм способствует образованию и распространению знаний о национальном наследии через экскурсии, музейные экспозиции, участие в мастер-классах и другие формы образовательных программ.

3. Анализ взаимодействия между культурным туризмом и экономическим, социокультурным развитием и устойчивостью регионов Узбекистана

Культурный туризм оказывает положительное воздействие на экономическое, социокультурное развитие и устойчивость регионов Узбекистана. Вот несколько ключевых аспектов взаимодействия:

Экономическое развитие: Культурный туризм способствует развитию туристической индустрии и созданию новых рабочих мест в сфере гостеприимства, ресторанного и транспортного бизнеса, ремесленных мастерских и сувенирной продукции. Прибыль от туризма может быть вложена в инфраструктуру, социальные программы и экономическое развитие регионов.

Социокультурное развитие: Культурный туризм способствует сохранению и развитию традиций, ремесел, музыки, танцев и других аспектов культуры. Он поддерживает местные сообщества и мастеров искусства, создает





возможности для передачи знаний и навыков следующему поколению, а также способствует сохранению и укреплению культурной идентичности.

Устойчивость регионов: Культурный туризм может способствовать устойчивому развитию регионов, если он осуществляется с учетом экологических и культурных аспектов. Управление потоком туристов, сбалансированное использование ресурсов, поддержка местных сообществ и защита окружающей среды являются важными составляющими устойчивого культурного туризма.

В целом, культурный туризм играет важную роль в сохранении, популяризации и устойчивом развитии национального наследия Узбекистана. Он способствует сохранению и реставрации культурных памятников, осознанию и ценности наследия, экономическому развитию, социокультурному развитию и устойчивости регионов. Правильное управление и продвижение культурного туризма имеет большой потенциал для Узбекистана в качестве инструмента для сохранения и привлечения внимания к богатому и разнообразному национальному наследию страны.

Примеры лучших практик и инициатив по популяризации культурного туризма в Узбекистане

Хива - город-музей: Город Хива, расположенный на территории Хорезма, является одним из важнейших исторических и культурных центров Узбекистана. Его уникальная архитектура, включающая Ичан-Кала (Старый город), внесена в список Всемирного наследия ЮНЕСКО. Правительство Узбекистана активно поддерживает популяризацию Хивы как туристического направления, проводя реставрацию и охрану архитектурных памятников, создавая удобные условия для туристов и организуя мероприятия, такие как фестивали и выставки.

Силк Роуд: Узбекистан является ключевой точкой на историческом маршруте Шелкового пути. Правительство Узбекистана активно разрабатывает и продвигает проекты, связанные с восстановлением и популяризацией Силк Роуд. Проекты включают в себя реставрацию и сохранение культурных памятников вдоль пути, создание туристических маршрутов и предоставление информационной поддержки для туристов.

Фестиваль "Шарк Тароналари": Этот международный фестиваль музыки и песни проводится в Самарканде и собирает талантливых музыкантов и певцов со





всего мира. Фестиваль стал платформой для культурного обмена и презентации национальных музыкальных традиций Узбекистана. Он помогает привлекать туристов, популяризировать узбекскую музыкальную культуру и поддерживать взаимодействие между различными странами.

Программа "Гостеприимный Узбекистан": Эта программа, реализуемая правительством Узбекистана, направлена на улучшение качества обслуживания туристов и создание комфортной среды для их пребывания в стране. В рамках программы проводятся обучающие курсы для работников сферы гостеприимства, разрабатываются стандарты качества и сертификация отелей, а также осуществляется модернизация инфраструктуры туристических объектов.

Исследование программ поддержки, реализуемых правительством для развития культурного туризма

Правительство Узбекистана активно разрабатывает и реализует программы поддержки для развития культурного туризма. Некоторые из них включают:

Развитие инфраструктуры: Правительство инвестирует в развитие туристической инфраструктуры, такой как аэропорты, дороги, железные дороги, отели и туристические объекты. Это обеспечивает удобство и доступность для туристов и способствует развитию культурного туризма.

Финансовая поддержка: Правительство предоставляет финансовую поддержку проектам, связанным с развитием культурного туризма, включая реставрацию и сохранение культурных памятников, создание туристических маршрутов, проведение фестивалей и мероприятий.

Образование и обучение: Правительство предоставляет образовательные программы и обучающие курсы для работников в сфере гостеприимства и туризма. Это позволяет повысить квалификацию кадров, улучшить качество обслуживания и удовлетворение потребностей туристов.

Маркетинговая и рекламная поддержка: Правительство проводит маркетинговые и рекламные кампании для популяризации Узбекистана как туристического направления. Это включает участие в международных туристических выставках, создание туристической информационной платформы и продвижение через различные каналы связи. Эти программы и инициативы являются важными факторами в развитии культурного туризма в Узбекистане и способствуют его сохранению, популяризации и устойчивому развитию.

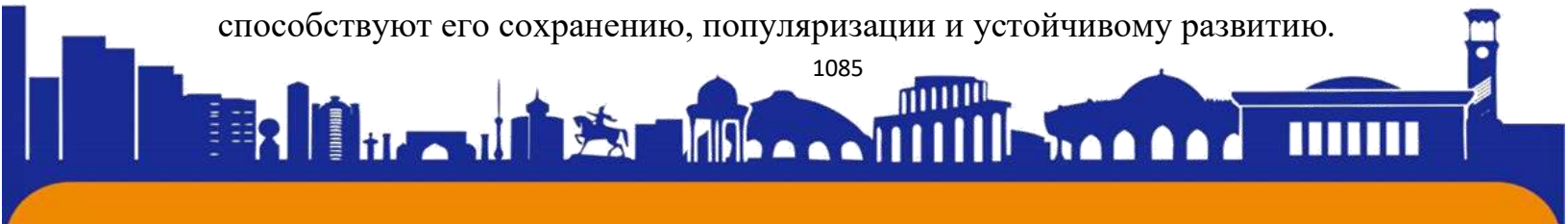



Преодоление вызовов и перспективы в развитии культурного туризма в Узбекистане

Идентификация текущих вызовов и проблем:

- Охрана и сохранение культурного наследия: Сохранение и охрана культурных памятников и наследия требует постоянного внимания и инвестиций. Некоторые памятники могут страдать от износа, неправильной эксплуатации или нехватки финансирования для их восстановления и реставрации.
- Недостаточная осведомленность о культурном наследии: Некоторые туристы могут быть недостаточно осведомлены о богатстве культурного наследия Узбекистана. Необходимо разработать эффективные механизмы информирования и образования для туристов о значимости и уникальности культурных достопримечательностей страны.
- Ограниченная доступность и инфраструктура: Некоторые регионы Узбекистана могут испытывать ограниченную доступность и недостаточно развитую туристическую инфраструктуру. Это может затруднять привлечение и удержание туристов.

Предложение рекомендаций и стратегий:

- Инвестиции в сохранение и реставрацию: Правительство и заинтересованные стороны должны инвестировать в сохранение и реставрацию культурных памятников. Финансовая поддержка и разработка программ по восстановлению и охране помогут поддерживать и привлекать туристический интерес к культурному наследию.
- Образовательные программы и информационная поддержка: Разработка образовательных программ и информационной поддержки для туристов позволит повысить осведомленность о культурном наследии. Создание информационных центров, мобильных приложений и веб-порталов поможет туристам получить доступ к детальной информации о достопримечательностях и культурных мероприятиях.
- Развитие туристической инфраструктуры: Необходимо инвестировать в развитие туристической инфраструктуры, включая отели, рестораны, транспортные сети и другие удобства для туристов. Это обеспечит комфортное пребывание и улучшит общий опыт туристов.

Дискуссия о перспективах развития культурного туризма:





Развитие культурного туризма в Узбекистане имеет значительные перспективы. Культурное наследие страны, такие как исторические города Самарканд, Бухара и Хива, уникальная архитектура и ремесла, традиционная музыка и танцы, привлекают внимание туристов со всего мира.

Культурный туризм может способствовать сохранению и популяризации национального наследия, создавать новые рабочие места, повышать экономический рост и укреплять социокультурную идентичность регионов. Он также способствует улучшению жизни местных сообществ через развитие местных предприятий и повышение качества жизни.

Для реализации полного потенциала культурного туризма необходимо усилить усилия по сохранению культурного наследия, разработке качественных туристических продуктов, улучшению инфраструктуры и образованию в сфере гостеприимства. Современные научные подходы и методы, такие как использование цифровых технологий и онлайн-маркетинга, могут быть применены для продвижения и улучшения культурного туризма в Узбекистане.

В целом, развитие культурного туризма в Узбекистане имеет большой потенциал и может играть важную роль в сохранении, популяризации и устойчивом развитии национального наследия страны. Правильное планирование, управление и сотрудничество между правительством, частным сектором и местными сообществами являются ключевыми факторами для успешного развития культурного туризма в Узбекистане.

Заключение

В данной статье была проведена актуализация и классификация культурного наследия Узбекистана, а также исследована роль культурного туризма в его сохранении и популяризации. Был проанализирован вклад культурного туризма в экономическое, социокультурное развитие и устойчивость регионов Узбекистана.

Определение культурного туризма и его связь с национальным наследием позволило понять важность сохранения и популяризации культурного наследия через туризм. Исследование показало, что культурный туризм играет значительную роль в сохранении и охране культурных памятников, традиций и ремесел Узбекистана.

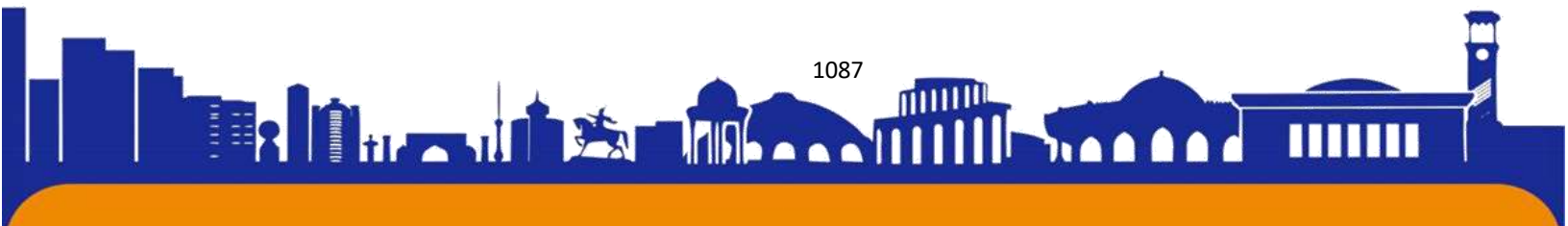



Анализ практик и инициатив по популяризации культурного туризма выявил успешные проекты, такие как создание туристических маршрутов, проведение фестивалей и мероприятий, а также развитие гостиничной и транспортной инфраструктуры. Было также отмечено, что правительство Узбекистана активно реализует программы поддержки, направленные на развитие культурного туризма, включая инвестиции в инфраструктуру, образование и маркетинговую поддержку.

Однако, были выявлены вызовы и проблемы, которые требуют дальнейших усилий. Это включает необходимость улучшения охраны и сохранения культурного наследия, повышения осведомленности туристов, развития туристической инфраструктуры и решения финансовых вопросов.

На основе проведенного исследования можно сделать следующие выводы. Культурный туризм имеет значительный потенциал для развития в Узбекистане и может способствовать сохранению, популяризации и устойчивому развитию национального наследия. Программы поддержки, реализуемые правительством, играют важную роль в развитии культурного туризма.

Для дальнейшего улучшения и продвижения культурного туризма, рекомендуется инвестировать в сохранение и реставрацию культурных памятников, разрабатывать образовательные программы и информационную поддержку для туристов, а также развивать туристическую инфраструктуру. Применение современных научных подходов и методов, таких как цифровые технологии, может эффективно использоваться для продвижения и улучшения культурного туризма в Узбекистане.

В целом, развитие культурного туризма представляет большие перспективы для Узбекистана. Это способствует развитию экономики, сохранению культурного наследия и укреплению идентичности народов страны. Эффективное сотрудничество между правительством, частным сектором и местными сообществами является ключевым фактором для успешного развития культурного туризма в Узбекистане и достижения его потенциала.

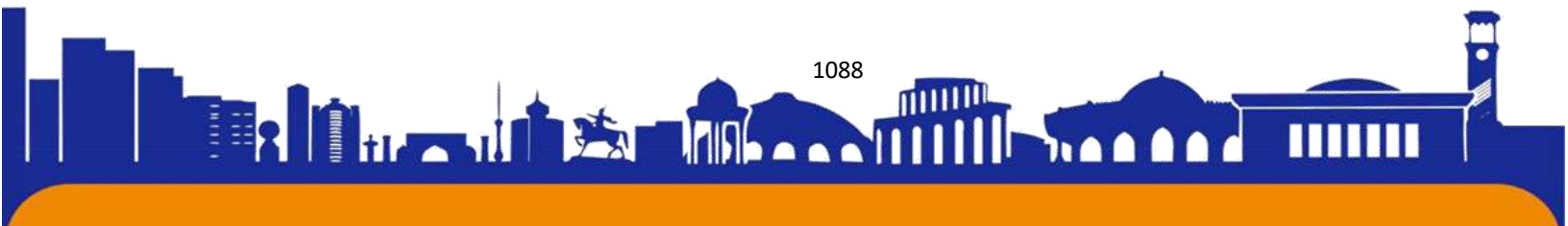



ISSN (E): 2181-4570

SUVLI ERITMALAR TARKIBIDAGI Cu(II) VA Mg(II) IONLARINI ANIQLASHNING ION-ALMASHINUV XROMATOGRAFIYASINI O'RGANISH

¹Bo'ronova B. T, ¹Ollaberdiyeva G. E, ¹Tillayev X. R.

¹Termiz davlat universiteti.

boronovabahriniso96@gmail.com

Annotatsiya: Alyuminiy oksid, Tiokarbamid + formalaldegid + melamin asosidagi sorbentlar yordamida Cu(II) va Mg(II) ionlarini suvli eritmaldan ajratib olish jarayoni va uning statik sharoitda o'zgartirilgan shakllari o'rganildi. Sorbat va sorbent o'rtasidagi o'zaro ta'sirning tabiati aniqlangan. Cu(II) va Mg(II) ionlarining konsentratsiyasi uchun optimal sharoitlar topildi. Suvli eritmaldan metallarni ajratib olish uchun sorbentlardan foydalanish imkoniyati ko'rsatilgan.

Tayanch so'zlar: suv tizimlari, turli sorbentlar, , mis sulfat, magniy sulfat,

Kirish: Atmosfera havosi, yer va suvlardan tashkil topgan bo'lib, moddalarning tabiatda tabiiy aylanishi jarayonida bir qator kimyoviy elementlar, kaliy, temir, ftor va boshqa elementlar qatnashadi. Suv ekotizimlari - bu tabiiy suv muhiti bo'lib, uning tirik va jonsiz elementlari yagona funksional yaxlitlik sifatida o'zaro ta'sir qiladi va metabolizm va energiya bilan o'zaro bog'liqdir. Bu almashinuv boshqa xarakterga ega bo'lib, moddalarning fizik, kimyoviy va biologik omillar ta'sirida o'zgarishi bilan birga keladi.[1]

F.A.Barayev va boshqalar o'zlarining o'quv qo'llanmalarida chuchuk suv zaxirasining 70-90 foizi rivojlanayotgan mamlakatlarda ekinlarni yetishtirish uchun ishlatilishini, kundalik ehtiyojni qondirish uchun aholi jon boshiga kuniga 50 litr suv kerak (Dublin tamoyillari, 1992), 1 kg guruch yetishtirish uchun 3000 l suv zarur, har bir inson bir yilda o'rtacha 58 kg guruch iste'mol qiladi, sholining yangi navlarini chiqarayotgan seleksioner olimlar suv sarfini 50 foiz kamaytirishni nazarda tutmoqda, bir buxanka (400 gramm) nonga ketadigan unni yetishtirish uchun 550 l suv kerak, yer osti suvlaridan foydalanishdagi beqarorlik sababli Hindistondagi 25 foiz hosilning taqdiri doim xavf ostida turishi to'g'risida ma'lumotlar keltirilgan[2]. Ushbu ishda kichik daryolarning tub cho'kindilarida texnogen geokimyoviy birikmalarini aniqlash va tahlil qilishning metodik usullariga asoslangan. Qishloq xo'jaligi, sanoat va tog'-kon sanoati hududlarida suv oqimlarining tub cho'kindilarida geokimyoviy birikmalarning

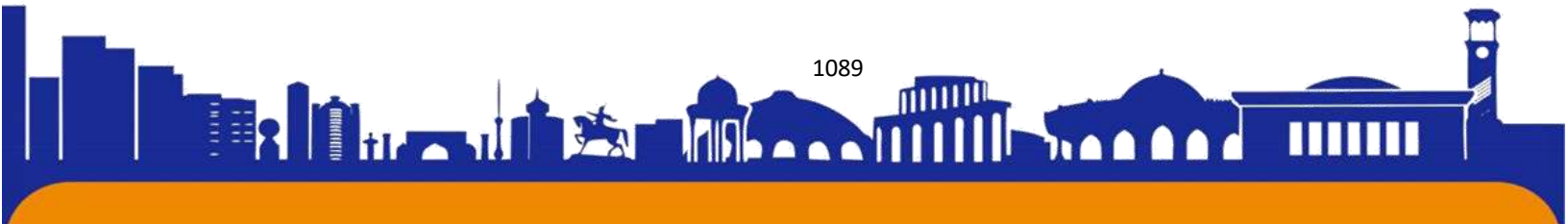



xususiyatlari ko'rib chiqilgan. Yer usti suv oqimlarining kimyoviy elementlar bilan texnogen ifloslanishini baholaganlar[3].

Og'ir metallar - bu suv ekotizimlarini tark etmaydigan va atrof-muhit omillari ta'siri ostida ularning tarkibida mavjud bo'lish shaklini o'zgartirishga qodir bo'lgan konservativ moddalar sinfiga tegishli o'ziga xos ifloslantiruvchi moddalar. OZM migratsiya jarayonlarining tasnifiga ko'ra, fizik-kimyoviy omillar ta'siridan kelib chiqqan holda, fizik-kimyoviy migratsiya xarakterlidir, bular atrof-muhitning pH darajasi, suvning sho'rligi va haroratini o'z ichiga oladi [4].

Ion almashinadigan qatronlar tabiiy va sanoat suvlaridan qimmatbaho birikmalarni olish uchun ishlatiladi murakkab aralashmalarni katalizator sifatida, oqava suvlarni tozalash uchun, ionitoponikada substrat sifatida analitik ajratish, bularning barchasi sintetik organik ionitlarni batafsilroq o'rganish uchun istiqbolli yo'nalishlardir.[5]

Mualliflar o'zlarining tadqiqotida mis ionlarining asosiy manbai suv ekanligini va ushbu tadqiqotdavoqodprovod va yer usti suvlari namunalarini tekshirishni taklif qildilar. Yer usti suvlari Mis ionlarini aniqlash texnikasi ammiak bilan reaksiyaga asoslangan bo'lib, barqaror kompleks ionining hosil bo'lishiga olib keladi. Bu eritmaga yorqin ko'k rang beradi. Ishning birinchi bosqichida uning maksimal aniqlash to'lqin uzunligi 440 nm ni tashkil etadigan birikmalarni ikkinchi bosqichda kalibrlash grafigini qurishgan. Uchinchi bosqichi yordamida haqiqiy namunalardagi mis ionlarining tarkibi aniqlaganlar. Shunday qilib, spektrofotometrik usul bilan barcha o'rganilgan namunalardagi mis ionlarining miqdori MPC dan (100 mkg/l) oshmasligi aniqlangan [6].

Yer qobig'idagi misning miqdori (4,7-5,5) 10^{-3} % og'irlik. Mis gidrotermik kelib chiqishi bilan ajralib turadi. Dengiz suvida mis miqdori og'irlik bo'yicha $3 \cdot 10^{-7}$ %, daryo suvida - $1 \cdot 10^{-7}$ %; dengiz va okeanlar havzalariga kiradigan mis ionlari tub cho'kindilar tomonidan so'riladi, shuning uchun ulardagi mis miqdori $5,7 \cdot 10^{-3}$ % ga etadi. Mis ionlari ko'pgina fiziologik jarayonlarda ishtirok etadi, tirik organizmlarda misning o'rtacha miqdori og'irlik bo'yicha $2 \cdot 10^{-4}$ %, odam qonida taxminan 0,001 mg/l ni tashkil qiladi.[7]

Mis tirik organizmlarning biokimyoviy jarayonlarida muhim rol o'ynaydigan mikroelement (masalan, to'qimalarda kislorodning o'tishi, temirning so'rilishi), ammo misning ortiqcha bo'lishi odamga salbiy ta'sir qiladi va anemiya rivojlanishiga olib

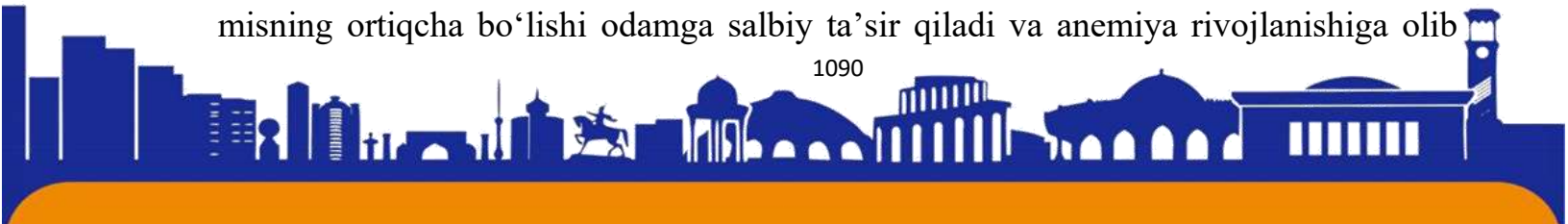



keladi. , nevrologik kasalliklar va jigarga ta'sir qiladi. Shuning uchun atrof-muhit obyektlari va inson organizmidagi misning asosiy manbalari - oziq-ovqat va ichimlik suvidagi mis miqdorini nazorat qilish muhim vazifadir.[8]

Tajriba: Statik sharoitda mis (II) ni uning tuzi eritmasidan sorbsion ajratib olish kinetikasi cheklangan hajmli usulda o'rganildi [9].

Ushbu ish davomida mis sulfat va magniy sulfat tuzlaridan 2,5 va 2,46 gr tarozida tortib, har bir tuzndan 1M li eritma tayyorlab oldik, so'ngra eritmalardan 10 ml olib tiokarbamid, formalaldegid, melamin asosidagi sorbentdan 50 mg olib eritmaga soldik va 24 soatga qoldirib, so'ngra eritmalarıni filtr qog'ozda filtrlab, 3 kun qurutishga qo'ydik va olingan quruq massani IQ-spektral tahlilda ko'rdik. Bu quyidagi rasmda keltirilgan.

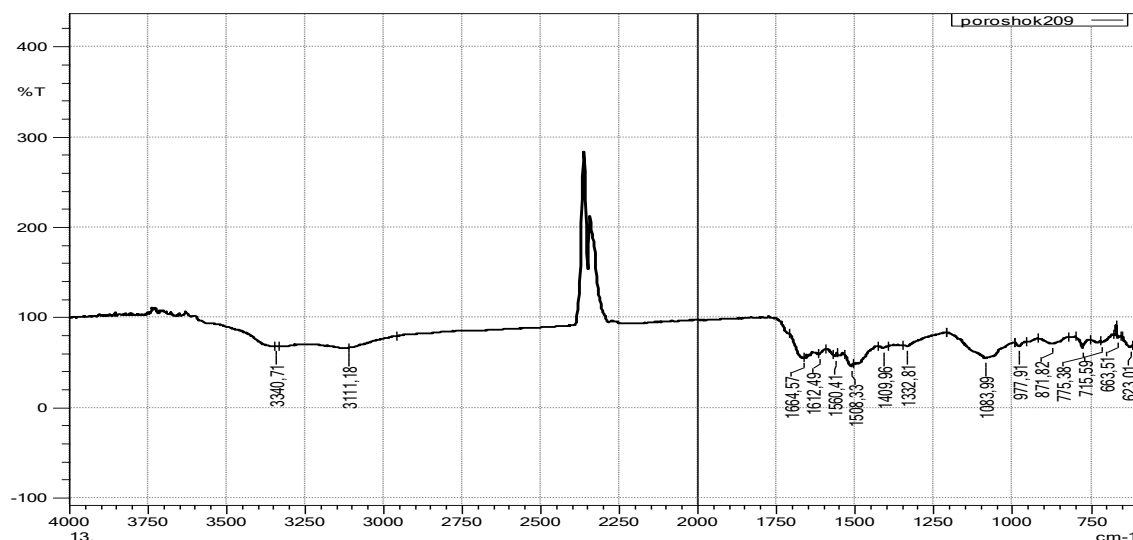

1-rasm. Tiokarbamid, formalaldegid, melamin asosidagi sorbentga yutirilgan MgSO₄* 7H₂O va CuSO₄* 5H₂O eritmalarining IQ-spektral tahlili.

MgSO₄* 7H₂O va CuSO₄* 5H₂O 1 molyarli eritma tayyorlab oldik

Quyidagi jadvalda keltirilgan

jadval 1.

	MgSO ₄ * 7H ₂ O va CuSO ₄ * 5H ₂ O	MgSO ₄ * 7H ₂ O	CuSO ₄ * 5H ₂ O	Al ₂ O ₃
Modda miqdori gr/mol	4,96	2,46	2,5	5

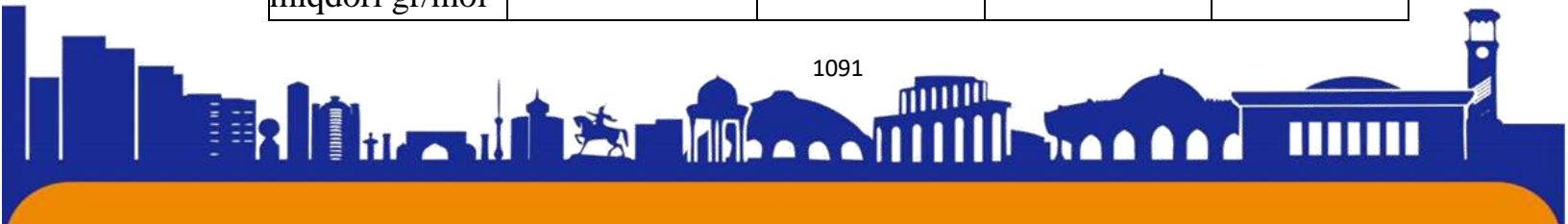



Eritma hajmi ml	20	10	10	
Sorbentga yutilish vaqti sek	3,3	3,27	2,51	
Yutilgan modda gr	1,3430	1,3940	0,8660	
Yutilgan modda massa ulushi %	27	56,7	34,64	

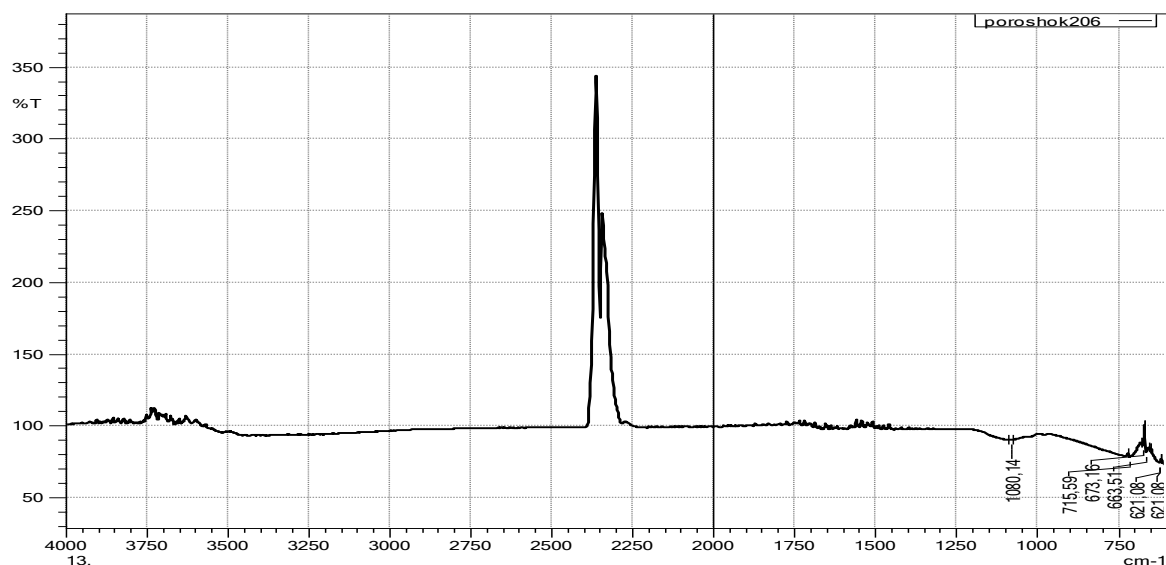

2-rasm. Al_2O_3 sorbentiga yutirilgan $\text{MgSO}_4 \cdot 7\text{H}_2\text{O}$ va $\text{CuSO}_4 \cdot 5\text{H}_2\text{O}$ eritmalarining IQ-spektral tahlili.

Xulosa: O'tkazilgan tadqiqotlar natijasida Cu(II) va Mg(II) ning suvli eritmalaridan 2 xil sorbentdan foydalangan holda ajratib olishning asosiy qonuniyatlari aniqlandi. O'rganilayotgan sorbentlarning Cu(II) va Mg(II) ionlariga eng yuqori yaqinligi pH 4÷8 oralig'ida sodir bo'ladi. Ikkala modda eritmalarini sorbentga yutirilgan vaqti va foiz ko'rsatgichlari aniqlandi.



**Foydalanilgan adabiyotlar**

1. Eyrikh S.S. Papina T.S. Representative sampling method as a key stage of quality assurance of analytical data for the annual contaminant loads calculations//Proc. of 6-th International Conference on mercury as a global pollutant. – Minamata, Japan, October 2001. – P. 7915-7919.
2. Янин Е.П. Техногенные геохимические ассоциации в донных отложениях малых рек (состав, особенности, методы оценки) //М.: ИМГРЭ, 2002. 11-13 с.
3. Янин Е.П. Техногенные геохимические ассоциации в донных отложениях малых рек (состав, особенности, методы оценки) //М.: ИМГРЭ, 2002. – 52 с.
4. Безуглова О.С., Орлов Д.С. Биогеохимия. – Ростов на/Д : «Феникс», 2000. – 320 с.
5. Sundeeva Natalya Anatolyevna, Kireeva Valentina Dmitrievna, Khitrov Lev Valerievich, Fedorov Alexander Sergeevich//PROMISING AREAS OF APPLICATION ION EXCHANGE RESINS. сборник статей II Международной научно-практической конференции, Состоявшейся 10 марта 2023г. в г. Пенза.
6. Кутенкова Я.А., Панова А.Л., Дениско В.В. “Определение ионов меди в водопроводных и поверхностных водах методом спектрофотометрии// Краснояр.науч.центр Сибирского отделения Российской Академии наук”. Междисциплинарная конференция молодых учёных. 2021 г. 109 с.
7. Оганесян Э.Т., Попков В.А., Щербакова Л.И., Брель А.К. Химия элементов. М.: Издательство Юрайт. - 2017. - 251 с.
8. Пичищева Н.В., Шкняев К.Ю. Применение люминесценции для определения малых содержаний меди // Журн. аналит. химии, - 2008, - Т. 63, - № 3, - С. 454-466.а

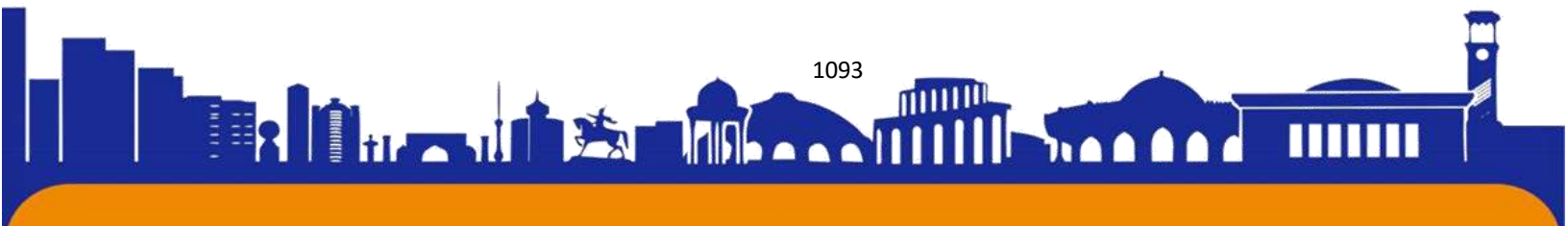



ISSN (E): 2181-4570

Бэк -пэк туризм

Сунчалиева Ангелина

Ташкентский международный университет Кимё, г.Ташкент
Научный руководитель. Старший преподаватель кафедры туризма

Усманова Азизахон Фазыловна

Ташкентского международного университета Киме. г.Ташкент
Узбекистан

azizahonusmanova71@gmail.com

Аннотация.

Бэк -пэк туризм — это растущая тенденция независимых путешествий, которая включает в себя недорогие, устойчивые и культурно-погружающие впечатления. В данной статье представлен анализ феномена рюкзачного туризма с использованием метода IMRAD. Исследование направлено на то, чтобы дать представление о мотивах, характеристиках и влиянии рюкзачного туризма на индустрию туризма и принимающие сообщества. Полученные данные свидетельствуют о том, что рюкзачный туризм стал важной силой в индустрии путешествий, движимой стремлением к аутентичным, захватывающим и устойчивым впечатлениям. Статья завершается рекомендациями для заинтересованных сторон по решению проблем и возможностей, связанных с бэкпэк-туризмом.

Ключевые слова: Бэк-пэк туризм, самостоятельное путешествие, устойчивый туризм, культурное погружение, бюджетное путешествие.

Abstract:

Backpack tourism is a growing trend of independent travel that involves low-cost, sustainable, and culturally immersive experiences. This article presents an analysis of the phenomenon of backpack tourism using the IMRAD method. The study aims to provide insights into the motivations, characteristics, and impacts of backpack tourism on the tourism industry and host communities. The findings suggest that backpack tourism has become a significant force in the travel industry, driven by the desire for authentic, immersive, and sustainable experiences. The article concludes with recommendations for stakeholders to manage the challenges and opportunities presented by backpack tourism.

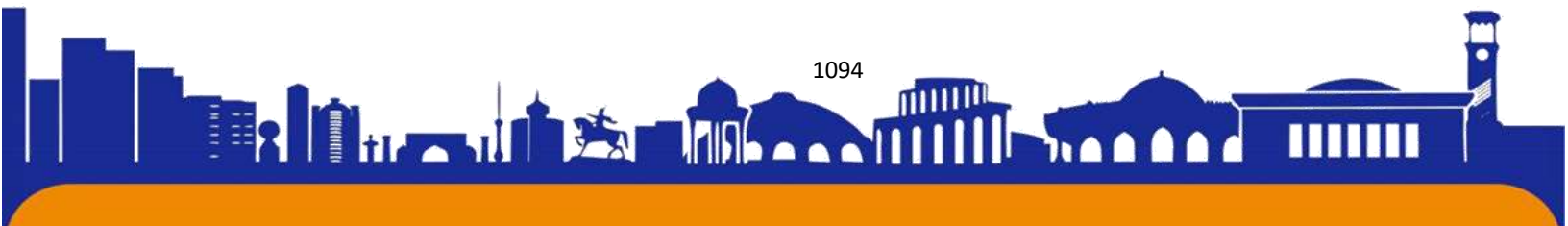



Keywords: Backpack tourism, independent travel, sustainable tourism, cultural immersion, low-cost travel

Введение:

Бэк -пэк туризм, также известный как альпинизм или самостоятельное путешествие, является популярной формой недорогого путешествия. Он включает в себя путешествие по разным направлениям с рюкзаком в качестве багажа, проживание в недорогих номерах и знакомство с местной культурой и достопримечательностями. Этот тип путешествий с годами становится все более популярным, особенно среди молодежи и искателей приключений, которые жаждут новых впечатлений и культурного погружения. Бэк-пэк-туризм, также известный как самостоятельное путешествие, является формой туризма, которая приобрела популярность в последние годы. Туристы с Бэк-пэк обычно путешествуют самостоятельно, неся рюкзак и останавливаясь в недорогих номерах, таких как общежития, гостевые дома или кемпинги. Они часто ищут недорогие, устойчивые и культурные впечатления, избегая традиционных туристических маршрутов и мероприятий. Эта тенденция имеет серьезные последствия для индустрии туризма и принимающих сообществ, поскольку она бросает вызов традиционным способам развития и управления туризмом. Данная статья направлена на изучение феномена рюкзачного туризма с использованием метода IMRAD. Привлекательность альпинизма заключается не только в экономии средств, но и в свободе и гибкости, которые он предлагает. Туристы могут настраивать свои маршруты и путешествовать в своем собственном темпе, без ограничений организованных туров или пакетных предложений. Это позволяет получить более аутентичный и захватывающий опыт местной культуры и образа жизни.

Методы:

В исследовании использовался качественный подход для сбора данных посредством обзора литературы академических и неакадемических источников по бэк-пэк туризму. Данные были проанализированы с использованием тематического анализа для выявления ключевых тем и закономерностей, связанных с бэк -пэк туризмом.

Полученные результаты:

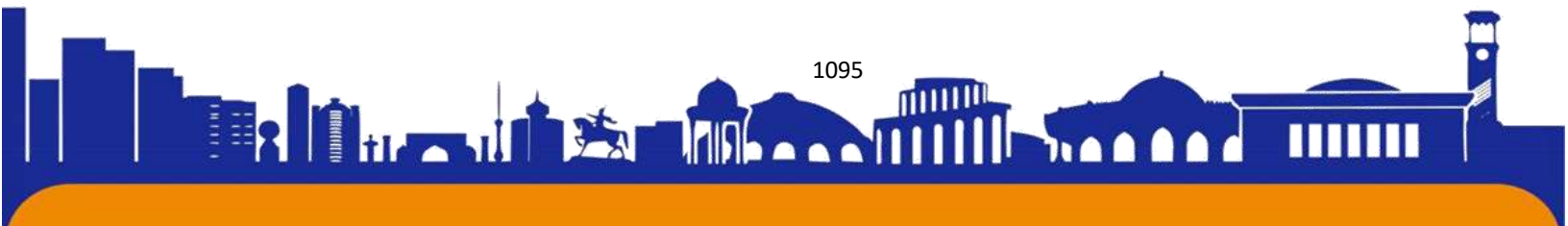



Анализ показал, что Бэк-пэк туризмом движет стремление к аутентичным, захватывающим и устойчивым впечатлениям. Туристы с бэк-пэк стремятся общаться с местными сообществами, культурами и окружающей средой, часто участвуя в таких мероприятиях, как волонтерство, экотуризм и приключенческие путешествия. Низкая стоимость рюкзачного туризма делает его доступным для широкого круга путешественников, включая студентов, путешественников с ограниченным бюджетом и тех, кто ищет альтернативные впечатления от путешествий. Однако бэк-пэк туризм также создает проблемы для индустрии туризма и принимающих сообществ, такие как перенаселенность, ухудшение состояния окружающей среды и культурная коммодификация.

Согласно отчету Всемирной туристской организации, туристы представляют собой значительный сегмент мирового туристического рынка, на который приходится 20% всех международных туристических прибытий. Это означает более 200 миллионов туристов по всему миру, при этом Азия и Европа являются главными направлениями для бэкпекерского туризма.

Таблица 1: 10 лучших туристических направлений в мире
(Источник: Hostelworld)

Классифицировать	Место назначения
1	Таиланд
2	Индонезия
3	Индия
4	Вьетнам
5	Лаос
6	Камбоджа
7	Австралия
8	Перу
9	Непал

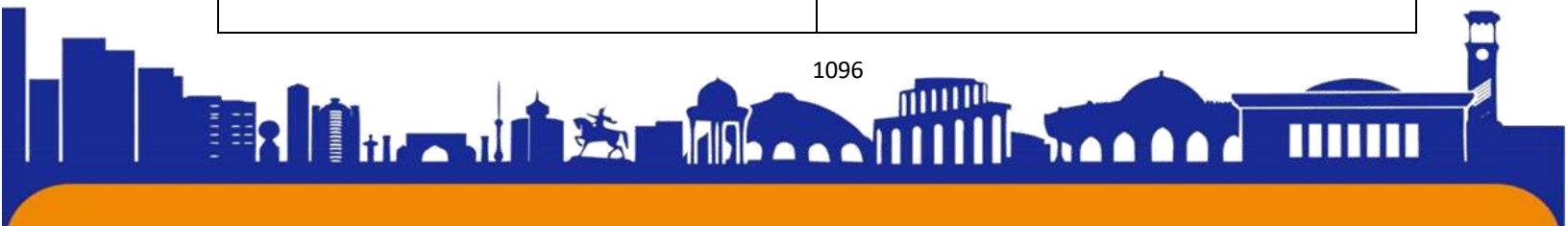



10	Филиппины
----	-----------

Пешие туристы также, как правило, тратят меньше в день, чем традиционные туристы, со средними ежедневными расходами от 40 до 50 долларов. Это связано с тем, что они предпочитают бюджетное жилье, уличную еду и общественный транспорт. Таким образом, походы могут стать отличным способом увидеть мир с ограниченным бюджетом.

Тем не менее, альпинизм сопряжен со своими проблемами и рисками. Соображения безопасности, языковой барьер и культурные различия могут усложнить жизнь некоторым путешественникам, особенно тем, у кого мало опыта путешествий. Поэтому для туристов важно планировать заранее, исследовать места назначения и принимать необходимые меры предосторожности, чтобы обеспечить безопасное и приятное путешествие.

В последние годы пандемия COVID-19 существенно повлияла на индустрию рюкзачного туризма. Ограничения на поездки, закрытие границ и карантинные меры затруднили туристам путешествия и изучение новых направлений. Однако, поскольку уровень вакцинации продолжает расти, а ограничения на поездки ослабевают, ожидается, что бэкпэк-туризм вернется в постпандемический мир.

Таблица 2. Характеристики рюкзачного туризма

Характеристики	Описание
Самостоятельное путешествие	Путешествие без помощи туроператора или туристического агентства
Бюджетный путешествовать	Путешествие с ограниченным бюджетом, пребывание

Обсуждение:

Полученные данные свидетельствуют о том, что бэк-пэк туризм стал важной силой в индустрии путешествий, бросая вызов традиционным способам развития и управления туризмом. Эта тенденция предоставляет заинтересованным сторонам возможности для продвижения практики

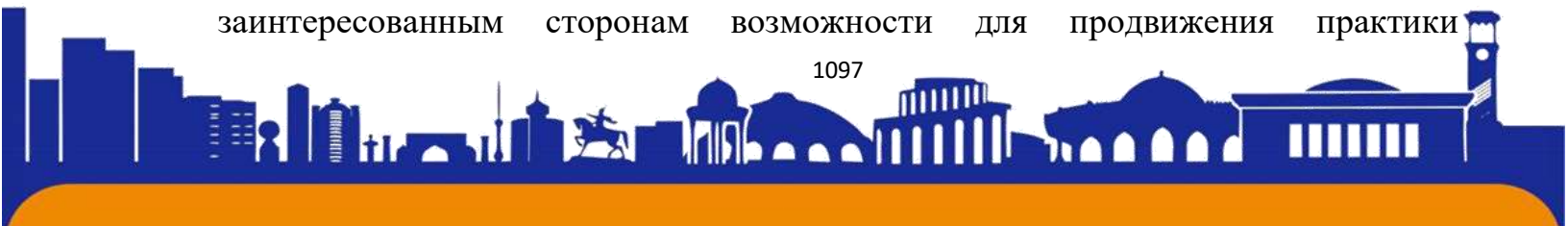



устойчивого туризма и альтернативных способов развития туризма. Однако это также требует согласованных усилий для решения проблем, связанных с бэкпэк-туризмом, таких как обеспечение ответственных методов туризма, защита культурного наследия и смягчение воздействия на окружающую среду.

Заключение:

Бэк-пэк туризм — это растущая тенденция к самостоятельному путешествию, которое предлагает недорогие, устойчивые и культурно-погружающие впечатления. Эта тенденция представляет возможности и проблемы для индустрии туризма и принимающих сообществ. Это исследование дает представление о мотивах, характеристиках и воздействии рюкзачного туризма, подчеркивая необходимость для заинтересованных сторон решать проблемы и возможности, связанные с этой тенденцией. Бэк-пэк-туризм предлагает уникальный и увлекательный способ исследовать мир с ограниченным бюджетом. Хотя это может быть не для всех, это отличный вариант для авантюрных путешественников, которые ищут культурное погружение и чувство независимости. При тщательном планировании и изучении походы могут стать безопасным и незабываемым опытом.

Использованная литература:

1. Адонго, Р., и Азиама, Ф. (2016). Backpacking в Африке: Восприятие туристов в Гане. Журнал туризма и культурных изменений, 14 (4), 327-342.
2. Коэн, Э. (2011). Backpacking: Разнообразие и перемены. Анналы исследований туризма, 38 (4), 1533–1552.
3. Кройцманн, Х. (2010). Туризм и горные районы. Географический журнал, 176 (3), 180-183.
4. Моуфорт, М., и Мунт, И. (2015). Туризм и устойчивость: развитие, глобализация и новый туризм в странах третьего мира. Рутледж.
5. Всемирная туристская организация. (2019). Основные моменты туризма ЮНВТО, издание 2019 года. Получено с <https://www.e-unwto.org/doi/pdf/10.18111/9789284421152>.
6. Хостелворлд. (2021). Индекс туристов 2021: где дешевле? Получено с <https://www.hostelworld.com/backpacker-index>

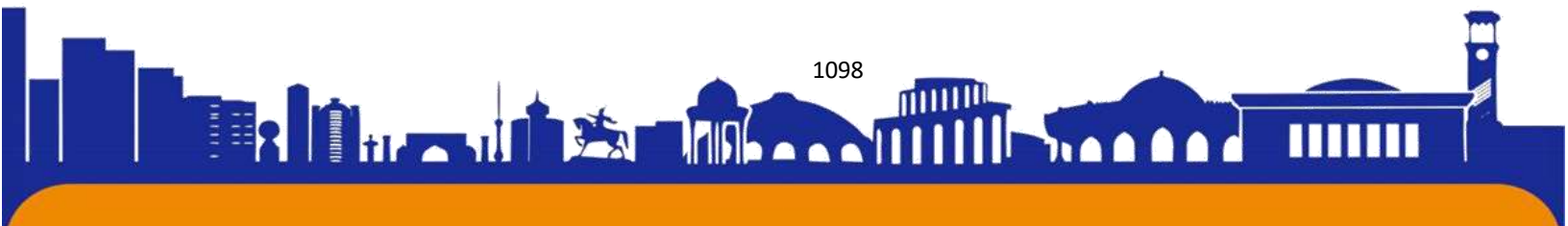



ISSN (E): 2181-4570

LINGUISTIC PROBLEMS OF ENGLISH LEXICOGRAPHY

Nigora Maksetova

A second-year masters' degree student at the department of English Linguistics at Karakalpak State University named after Berdakh.

***Scientific PhD, docent, Zerne Uteshova**

The head of the department of English language and literature at KarSU.

Annotation:

Even though a great number of researches has been carried out on Lexicography for a long time, there is still need for investigating much more on this field. Because English language is constantly developing minute by minute, we need to work with dictionaries. This article is devoted to provide some data about the linguistic issues on English lexicography.

Key words: theoretical contribution, mono-lingual lexicography, bilingual lexicography, poly-lingual lexicography, e-dictionary, encyclopedic lexicography, specialized lexicography, thesaurus lexicography.

Lexicography, that is the theory and practice of compiling dictionaries, is an important branch of applied linguistics. The fundamental paper in lexicographic theory was written by Lev Vladimirovich Shcherba as far back as 1940.

A complete bibliography of the subject may be found in Leonid Pavlovich Stupin's works.¹

The reflections put forward by Franz Josef Hausmann, and the 'active-passive theory' introduced by Franz Josef Hausmann². All of these theoretical contributions have in one way or another referred to users and their needs. This also applies to another 'general theory of lexicography' that was developed by Herbert Ernst Wiegand in a number of articles and books from 1977 and onwards.³

But none of these theories has taken the full consequences of their references to the users and user needs. It was not until the appearance of the 'modern theory of

¹ Смирницкий А.И. Лексикология английского языка. М. 2001. сс.180-186.

² Hausmann, Franz Josef, Zgusta L., Reichmann O. 1991. An International Encyclopaedia of Lexicography. Walter De Gruyter.

³ Wiegand, Herbert Ernst 1984. On the Structure and Contents of a General Theory of Lexicography. Hartmann, R.R.K. (Ed.). 1984. LEXeter '83 Proceedings. Papers from the International Conference on Lexicography at Exeter, 9-12 September 1983: pp. 13-30. Lexicographica. Series Maior 1. Tübingen: Max Niemeyer Verlag.

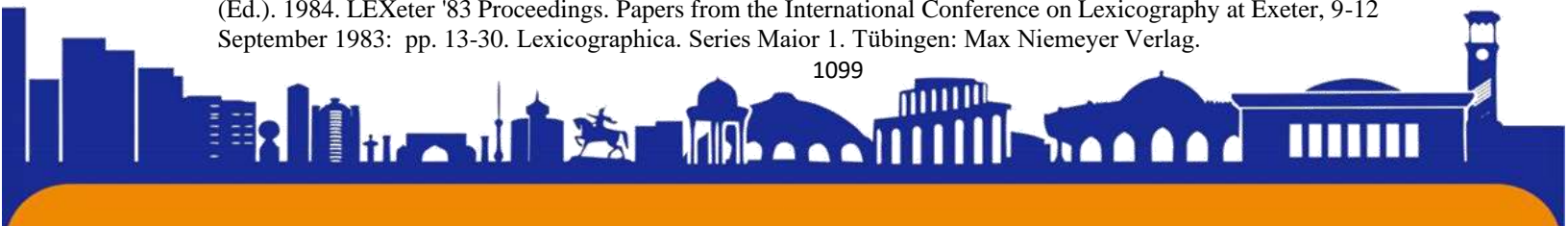



lexicographic functions' that a theory was developed that takes the users, the user needs and the user situations as the starting point for all lexicographic theory and practice.

The modern theory of lexicographic functions has been developed by researchers from the Center for Lexicography at the Aarhus School of Business since the early 1990s.

The theory is based on two main postulates which it, at least in principle, has in common with Herbert Ernst Wiegand's theory.

- First of all it considers lexicography an independent scientific discipline and not, as in the case of a large number of lexicographers, to be a sub-discipline of linguistics. The subject field of lexicography is dictionaries, a human-made product, whereas the subject field of linguistics is language, i.e. something inherent in human beings.

- Secondly, and in accordance with the former, dictionaries are considered utility products that are made in order to satisfy certain human needs.

Consequently, all theoretical and practical considerations must be based upon a determination of these needs, i.e. what is needed to solve the set of specific problems that pop up for a specific group of users with specific characteristics in specific user situations.

In the history of lexicography, a lot has been said about dictionary users and their needs. Here we shall focus on two theories that both share the postulate that dictionaries are tools made by human beings in order to solve specific problems.

- The first theory is developed by the German scholar H.E. Wiegand and it will be argued that his theory about dictionary use should be considered a linguistic reconstruction of information items in existing dictionaries.

- The other theory is the modern theory of lexicographic functions that takes all the theoretical and practical consequences of the basic postulate that dictionaries are utility products.

Lexicography has a common object of study with dictionary; both describe the vocabulary of a language.

- The essential difference between the two lies in the degrees in the systematization revealing characteristic features of words. It cannot claim any completeness as regards the units being very great, systematization and completeness could not be achieved by simultaneously.

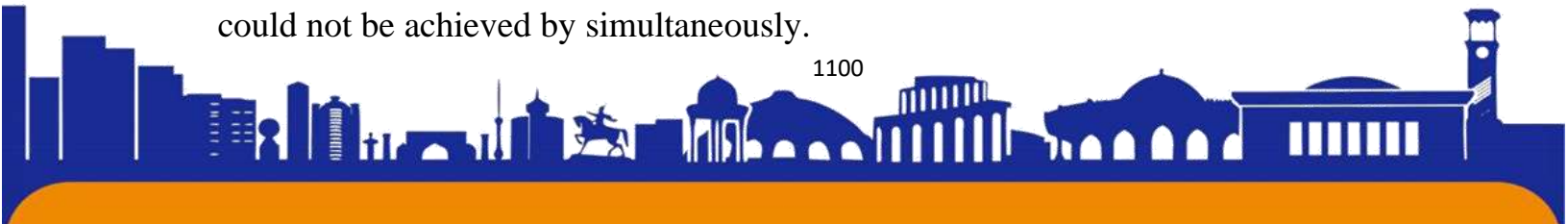



•The province of lexicography, on the other hand, is the semantic, formal, and functional description of all individual words.

Dictionaries aim at a more or less complete description, but in so doing cannot attain systematic treatment, so that every dictionary entry presents, as it were. It goes without saying that neither of these branches of linguistics could develop successfully without the other, their relationship being essentially that of theory and practice dealing with the same objects of reality. The term dictionary is used to denote a book listing words of a language with their meanings and often with data regarding pronunciation, usage or origin.

Lexicography is divided into two related disciplines:

•Practical lexicography is the art or craft of compiling, writing and editing dictionaries.

•Theoretical lexicography is the scholarly discipline of analyzing and describing the semantic, syntagmatic and paradigmatic relationships within the lexicon – vocabulary, of a language, developing theories of dictionary component and structures linking the data in dictionaries, the needs for information by users in specific types of situation, and how users may best access the data incorporated in printed and electronic dictionaries. This is sometimes referred to as 'meta-lexicography'⁴.

There also is a series of special types of lexicography, for example, linguistic lexicography, subject field lexicography or corpus lexicography. We don't regard all the prevailing subtypes as necessary or beneficial to lexicography. However, this will not be discussed in detail here. Linguistic lexicography is usually understood as general language lexicography that needs to achieve communicative functions.

Subject field lexicography is typically understood as the monolingual lexicography of different subject fields, where the lexicography needs to achieve a cognitive function. Finally, encyclopedic lexicography is the type of lexicography that includes both linguistic and subject field lexicography⁵.

Lexicography is also identified in terms of the number of object languages:

•mono-lingual lexicography,

⁴ Landau, S.I. 2001. Dictionaries: The Art and Craft of Lexicography. Second Edition. New York/Cambridge: Cambridge University Press.

⁵ Bergenholtz, Henning, Tarp Sven eds. (1995) Manual of Specialized Lexicography: The Preparation of Specialized Dictionaries, J. Benjamin's. ISBN 987-90-272-1612-0

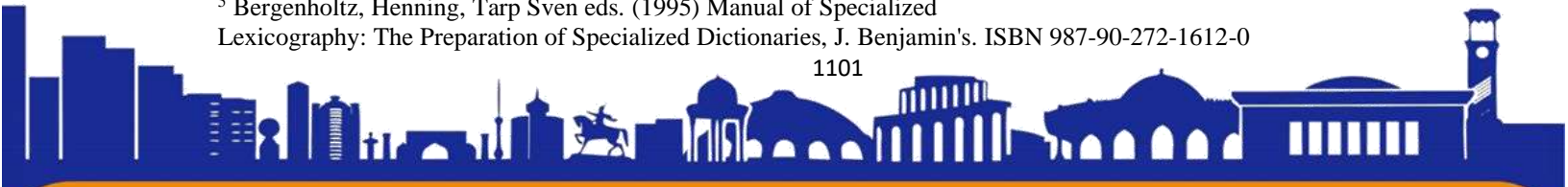



- bilingual lexicography or
- poly-lingual lexicography

In addition lexicography is used as part of a compound term when referring to the source material, for example,

- corpus lexicography

But we have never encountered such terms as informant lexicography or citation lexicography although they could have been constructed accordingly.

When the technical aids are put in the centre one refers to, for example,

- computational lexicography

When focusing on the purpose of the lexicography one talks about, for example,

- learner lexicography or
- translation lexicography

Finally, the aim of lexicography becomes the documentation of a specific part of language use for future generations by having expressions like

- usage lexicography

i.e. the lexicography that accounts for concrete communicative, cognitive interpretative or operational needs, or

- documentation lexicography

that endeavours to solve a national or a general scientific problem.

It continues with a more comprehensive description of both divisions, including a listing of several branches of lexicography, for example,

- author lexicography
- bilingual lexicography
- encyclopedic lexicography
- specialized lexicography
- thesaurus lexicography

The dictionary research is divided into four components, i.e.

- history
- typology
- criticism and
- use

whereas dictionary-making is divided into three components, i.e.

- fieldwork





- description and
- presentation

In Lexicography: A dictionary of basic terminology an extensive treatment of lexicography is found.⁶

The main issues referred to are the 'disciplinary status of lexicography, its correlation with other linguistic and nonlinguistic disciplines, the scope of lexicographic description, methodology of lexicographic investigation, typology of reference works produced within the framework of lexicography, techniques of lexicographic presentation ...'

Different perspectives on the position of lexicography are also given, with an indication of the relevant literature; not repeated here:

'Lexicography is regarded as

- a domain of applied linguistics ...,
- a branch of information science ...,
- a province of philological and historical study ...,

a subject field whose theoretical aspect falls within the realm of theoretical linguistics, whereas its practice pertains to the sphere of applied linguistics ...'

I. Burkhanov also refers to the fact that 'lexicography has been successfully developing its own theory'. He also argues that 'The term 'lexicography' refers to the process, result, and theoretical evaluation, of the making of reference works which represent a wide range of heterogeneous knowledge structures '.

I. Burkhanov's description allows the expert user a comprehensive retrieval of information and gives sample guidance in terms of the extent of information transfer in a dictionary. However, the important role of the user and the really important notion of lexicography as an independent discipline does not come to the fore strongly enough .

It is important to note that the supporters of a lexicographic theory do not all adhere to the same theory: there are different lexicographic theories but they all acknowledge the fact that the lexicographic practice is complemented by a theoretical component and that lexicography, with dictionaries as its subject matter, should be regarded as an independent discipline.

⁶ Burkhanov, I. 1998. Lexicography: A Dictionary of Basic Terminology. Rzeszów: Wydawnictwo Wyższej Szkoły Pedagogicznej.

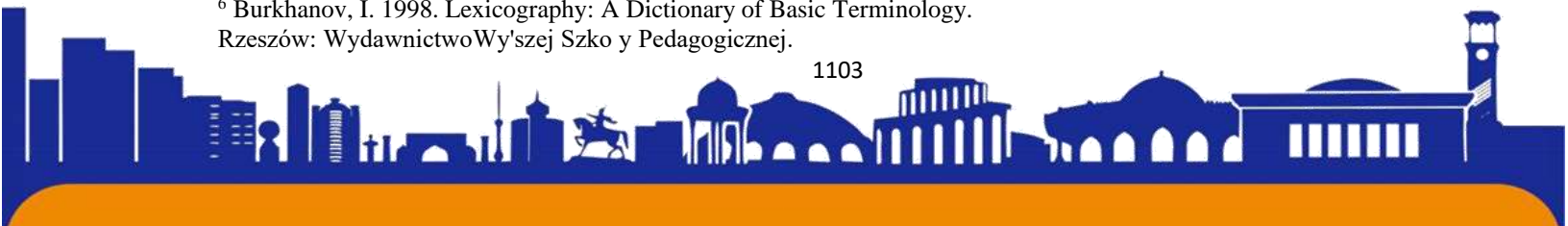



- Herbert Ernst Wiegand categorically denies that lexicography is a branch of applied linguistics or of lexicology, but when working outside a specific lexicographic theory, relations between lexicography and other disciplines are often postulated that go against the grain of lexicography as an independent discipline.
- Günter Kempcke who says 'Eine Wörterbuchtheorie kann nur Teil der Lexikologie sein, ...' – 'A dictionary theory has to be part of lexicology' .
- Lexicographers like Laurence Urdang believe that 'Lexicography, in practice is a form of applied linguistics ...'⁷
- And John M. Sinclair denies the prospect of a theory of lexicography and believes that the relevant theory is to be found in or via the areas of linguistics and information technology
- Dirk Geeraerts assumes that lexicography is part of linguistics but can hardly justify it as being a form of applied linguistics

As a linguistic discipline, lexicography has rather paradoxical nature. On the one hand, almost everybody will agree to classify lexicography as a form of applied linguistics, but on the other hand, it is virtually impossible to give an adequate reply to the question what linguistic theory lexicography might be an application.

There are different kinds of dictionaries and of lexicographers. This means, for example, that we have a type of lexicography describing, criticizing and making theories outgoing from existing dictionaries, and we have a type of lexicography making theories about how to plan and how to make conceptions for new dictionaries. And we have a branch of lexicography dealing with the concrete conception, planning and editing of a dictionary. Such a conception could be made without any kind of scientific considerations, i.e. by trying to make a new dictionary according to the way of 'how it used to be' – the lexicographer makes a dictionary following his or her intuition and by knowing the needs of the intended user. Dictionaries of this type do not necessarily have a low quality, especially if they do not merely copy the 'tradition'.

A splendid example of a dictionary belonging to this type was that of Jens Leth, a priest well familiar with the needs of the young people he was teaching, but not with the then current tradition of making conceptualizations of dictionaries [68, 45]

⁷ Urdang, L. 1963. Review: Problems in Lexicography: Report of the Conference on Lexicography. Language 39(3): pp. 586-594.

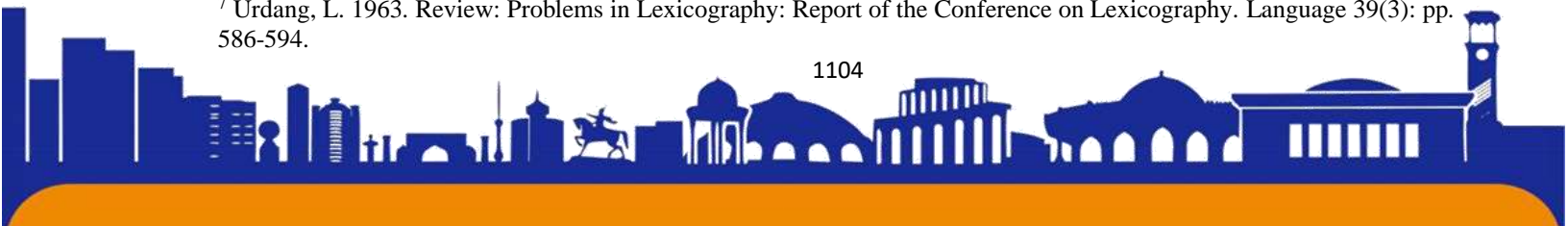



Another type of lexicography is totally influenced by linguistics and tries to use the best linguistic theories and terms for the planning and compilation of dictionaries. A final type of lexicography argues that lexicography is an independent discipline, perhaps somehow connected to a certain kind of information science or linguistics, but indeed not a sub-discipline of linguistics. Some aspects of these different types of approaches are illustrated in the following table: The history of lexicography is dominated by the names of three figures: Samuel Johnson, Noah Webster and Sir James Augustus Henry Murray.

The role they played by the first two in the Early Modern English period of the language was very significant. Their influence continues today – directly, in the case of Noah Webster, through the series of dictionaries which bear his name; and indirectly, in the case of Samuel Johnson, through the tradition which led the Philological Society to sponsor a 'new' English dictionary.

In 1755 an English scientist Samuel Johnson compiled a famous explanatory dictionary which was called «A Dictionary of the English language». Over a seven-year period, Samuel Johnson wrote the definitions of 40,000 words, illustrating their use from the best authors since the time of the Elizabethans.

Although Samuel Johnson was fewer entries than Nathan Bailey, his selection is more wide-ranging, and his lexicological treatment is far more discriminating and sophisticated.

The book, according to his biographer James Boswell, 'conferred stability' on the language and at least with respect to spelling, where most of Samuel Johnson's choices are found in modern practice. The alphabetical section of Samuel Johnson's Dictionary is preceded by a famous Preface in which he outlines his aims and procedure:

'When I took the 1st survey of my undertaking, I found our speech copious without order, and energetic without rules: wherever I turned my view, there was perplexity to be disentangled and confusion to be regulated... Having therefore no assistance but from general grammar, I applied myself to the perusal of our writers; and noting whatever might be of use to ascertain or illustrate any word or phrase accumulated in time the materials of a dictionary, which, by degrees, I reduced to method⁸.

⁸ Johnson, S. 1755/2005. A Dictionary of the English language, revised ed. California: Octavo, The Warnock Library





The preliminaries also include a short history of the language, with long extracts from earlier authors, and a grammar, much influenced by the work of John Wallis, with sections orthography and prosody. But it is in the Preface, often anthologized as an independent text, that we find an unprecedented statement of the theoretical basis of a dictionary project. The statement is notable for its awareness of the realities of the lexicographer's task, and also for its descriptive intention – an interesting change of opinion from the prescriptive attitudes Samuel Johnson expressed in his 1747 Dictionary plan. There he had written:

'The chief intent is to preserve the purity and ascertain the meaning of our English idiom'. The Preface, by contrast, stresses that his aim is 'not form, but register the language', and it is this principle which introduces a new era in Lexicography.

The Johnsonian Method: It illustrates several features of the approach Samuel Johnson outlines in his Preface:

1. Most of the definitions are appropriate and consistent between entries;
2. He plays special attention to the different senses of a word – five, in the case of eternal;
3. There's a copious use of quotations to support a definition – 116,000 in all;
4. He routinely identifies parts of speech;
5. He shows the most strongly stressed syllable in a headword by an accent;
6. There's an openness of approach;
7. He includes topical explanations of some words;
8. A wide range of ordinary words are included alongside technical terms;
9. It includes, in the 'hard-word' tradition, many cumbersome Latinate forms, such as *cubicula*, *estuation*, whose status within English was doubtful;
10. His creations are highly selective, chosen more for their literary or moral value than their linguistic clarity;
11. Several of his definitions use difficult words, such as *reciprocates* in *estuary*;
12. Several of his definitions have become famous for their subjectivity.

So Samuel Johnson's Dictionary was the first attempt at a truly principled lexicography. It portrayed the complexity of the lexicon and of English usage more accurately than ever before; and his quotations initiated a practice which has informed English dictionaries ever since. The dictionary influenced normalization of the English

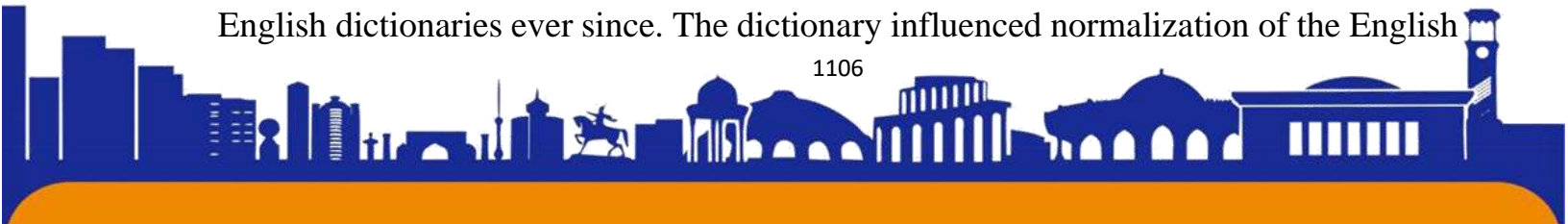



vocabulary but at the same time it helped to preserve the English spelling in its conservative form.

In 1857 the Philological Society of Great Britain, noting the inadequacies of the English dictionaries then available, adopted the decision to compile a dictionary including all the words existing in the language from Anglo-Saxon times.

Twenty-six years later in 1884 the first volume was published; it contained words beginning with A and B. the editor of this dictionary was Sir James Augustus Henry Murray . The aim was to produce a four-volume work in a period of ten years; but after five years, James Murray and his colleagues had managed to complete only the section A – ANT; it was 352 pages, and sold for \$ 62 in modern money. It was evident that the dictionary was a much greater work that had been envisaged. Additional editors were appointed and the last volume was published in 1928, the dictionary was called New English Dictionary – NED. It contained 12 volumes, comprising 15. 487 pages and covering 414. 825 lexical items In 1933 the dictionary was republished under the title «The Oxford English Dictionary» because the work on this dictionary was conducted at Oxford. The dictionary contained 13 volumes. Work on the dictionary recommenced in 1957, with the appointment of Robert William Burchfield to edit a new supplement. This appeared in four volumes between 1972 and 1986, and included the content of the 1933 work: it added 5.732 pages to the dictionary, and nearly 70. 000 further lexical items. As it was large and very expensive scientists continued their work and made shorter editions of the dictionary. The shorter «Oxford dictionary» contained the same number of entries but far less examples from literature. They also compiled a «Concise Oxford Dictionary». It contained only one volume and no examples at all.

The methods of compiling, structures and entries of dictionaries have always attracted the attention of former soviet and foreign linguists. To be more precise, in his groundbreaking work Ladislav Zgusta placed lexicography within the field of the study of lexicon, including the sphere of lexical semantics .Lexicographer, according to his opinion, should be familiar with linguistics in much broader sense and has to take into consideration not only the whole structure of language in question, but also the culture of the relevant linguistic community:

'The scholar, by referring to the culture, makes way for an approach which compels lexicographers to contextualize the language in terms of the more general world of the relevant speech community '





ISSN (E): 2181-4570

In a different place, the author states that 'The theory of lexicography is connected with all the disciplines which study the lexical system, semantics, lexicology, grammar, stylistics' .

Uriel Weinreich, a very much influential linguist whose interests centered, among others, on the issue of dictionary making, assumed that a dictionary should form a basis for lexicological theory. More recently, much along the same lines sound the statement made by Dirk Geeraerts, who says that:

'Lexicography is the purposeful human activity for which the principles of language are merely one among a number of parameters that determine the actual shape dictionaries take ' .

Used Literature:

1. Johnson, S. 1755/2005. A Dictionary of the English language, revised ed. California: Octavo, The Warnock Library
2. Urdang, L. 1963. Review: Problems in Lexicography: Report of the Conference on Lexicography. Language 39(3): pp. 586-594.
3. Burkhanov, I. 1998. Lexicography: A Dictionary of Basic Terminology. Rzeszów: Wydawnictwo Wy'szej Szko y Pedagogicznej.
4. Landau, S.I. 2001. Dictionaries: The Art and Craft of Lexicography. Second Edition. New York/Cambridge: Cambridge University Press.
5. Bergenholtz, Henning, Tarp Sven eds. (1995) Manual of Specialized
6. Lexicography: The Preparation of Specialized Dictionaries, J. Benjamin's. ISBN 987-90-272-1612-0
7. Смирницкий А.И. Лексикология английского языка. М. 2001. сс.180-186.
8. Hausmann, Franz Josef, Zgusta L., Reichmann O. 1991. An International
9. Encyclopaedia of Lexicography. Walter De Gruyter.
10. Wiegand, Herbert Ernst 1984. On the Structure and Contents of a General Theory of Lexicography. Hartmann, R.R.K. (Ed.). 1984. LEXeter '83 Proceedings. Papers from the International Conference on Lexicography at Exeter, 9-12 September 1983: pp. 13-30. Lexicographica. Series Maior 1. Tübingen: Max Niemeyer Verlag.

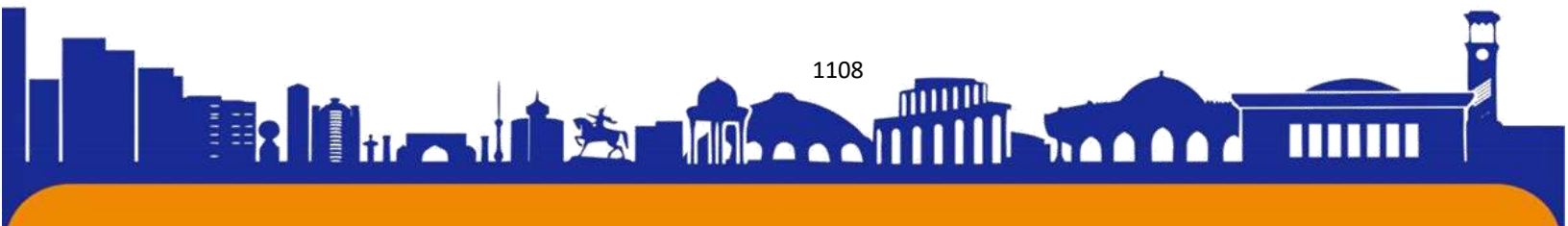



ISSN (E): 2181-4570

Toyloq shevasida qo'llaniladigan etnografizmlar xususida***Jalilova Muxlisa Sharof Rashidov nomidagi******Samarqand davlat universiteti talabasi******Telefon: +998990246678*****jalilovamuhlisa23@gmail.com****Annotatsiya**

Ushbu maqolada o'zbek tili Toyloq shevasida qo'llaniluvchi nisbatan faol etnografizmlar hamda ularning adabiy til bilan munosabati va areal jihatdan o'ziga xos ayrim xususiyatlari haqida so'z boradi.

Kalit so'zlar: etnografizm, faol, lug'at tarkibi, dialekt, sheva, bilingvizm, ikki tillilik sharoiti, leksika, semantika, dialektal leksika, areal leksika, marosim leksikasi, leksikaning sohalarda qo'llanilishi.

O'zbek tili asrlar osha shakllanib, taraqqiy etib keldi. Ajdodlarimiz zakovati tufayli tilimizning noyob javohirlardan iborat so'z xazinasiga yangi so'zlar qo'shib, uning nafosati va imkoniyatlarini beqiyos darajada oshirdi. Tilimiz juda go'zal til. Bu go'zallikni nafaqat adabiy tilimizda, balki shevalarda ham yaqqol ko'ra olamiz. Qadim xalqimizning turmush sharoiti, o'y-xayollari-yu fikrlari, orzu maqsadlari, uning dunyoqarashini biz avvalo, shevalarimizdan ilg'ashimiz mumkin. Nega deganda, uzoq o'tmishdan sas beruvchi yodgorlik ham shevalarimizdir desam, ayni haqiqatni aytgan bo'laman. Shu o'rinda, olima Nigora Murodovanning quyidagi fikrlari yuqoridagi fikarlarimizning mantiqiy davomi bo'ladi: "O'zbek tilining bunday boy va betakror o'ziga xosliklarini, mo'jizalar yarata oladigan, qudratini oshiradigan lisoniy manbalarini aniqlash, ularni avaylab asrash lozim. Shu bois ham shevalarni o'rganish – xalq tili, tarixi, etnik-madaniy hayotini tadqiq etish uchun qimmatli materiallar beradi. Sababi jonli xalq shevalari adabiy tilning yozma yodgorliklariga nisbatan qadimiy manbadir. Shuning uchun ham shevalarni o'rganish ilmiy va amaliy ahamiyatga egadir." [4.6]

Qarluq lahjasi Toyloq tumani shevasi qatlamining rang-barangligida namoyon bo'ladi. Bu esa mazkur hududda aholi nutqida uchraydigan so'zlarni o'zbek adabiy tilidagi va boshqa shevalardagi lug'aviy birliklar bilan qiyoslash, ularning o'xshash va farqli jihatlarini aniqlash shevalarning bugungi holatini baholash imkonini beradi. O'zbek tilining Toyloq shevasida qo'llaniladigan so'zlarning leksik-sematik xususiyatlari juda xilma-xildir. Ikki tilning aralashuvi natijasida yuzaga kelgan ayrim





soʻzlar semantik jihatdan koʻproq etnografizmlarda oʻz aksini topgan. Sababi, tojik millatiga mansub xalq vakillari bilan doimiy aloqa aralashuv hamda quda-andachilik munosabatlari etnolingvistikada umumiylik kasb etgan.

Etnografizmlar. Bu guruhga mahalliy-milliy urf-odat, diniy, madaniy toʻy marosim va motam nomlari kiradi. Iqon shevasi bunday soʻzlarga juda boy. Shuningdek, olqish, qargʻish maʼnolarini ifoda qiluvchi soʻzlarni ham etnografik leksikaga kiritish mumkin, chunki ularda ham xalqning oʻziga xos ruhiyati, eʼtiqod va nafrati oʻz ifodasini topgan.

Gävrbännän – Oʻzbek xalq shevalar lugʻatida bu soʻzga quyidagicha taʼrif berilgan: (Qashqadaryo) chaqaloqni beshikka solish marosimi. [3.63] Haqiqatan ham, chaqaloq tugʻilganidan koʻp oʻtmay Yoshi ulugʻ insonlar tomonidan beshikka solish marosimi oʻtkaziladi. Bizni sheva bilan aytganda, beshikka belanadi. Misol uchun, Gävräbännängä kó:p kämpirlä: kegän.

Hälbä (sochaloq) säcär – bu marosim chaqaloqni beshikka solish marosimi bilan birgalikda oʻtkaziladi. Sochaloq marosimi ham deyiladi. Yaʼni bunda chaqaloqning onasi yoki buvisi tomonidan kichik bolalarga holva, turli-xil shirinliklar ulashiladi yoki bolalarning ustidan sochiladi. Kim koʻproq tersa oʻshanga pul ham berishadi. Soʻz (soch+a+loq.) -Loq bu yerda kichraytirish maʼnosida kelib, marosimga yaqin maʼno berishga xizmat qilgan. Misol, Sochaloqqa buncha koʻp bachala kelipti.

Xayāshi – (xay- ha (undov soʻz) + osh) unashiruv marosimiga nisbatan qoʻllaniladigan atama. Bu soʻzni oʻzbek xalq shevalar lugʻatidan ham, izohli lugʻatdan ham topmadik. Qiz tomonidan yigit tomonga rozilik berilgandan soʻng oʻtkaziladigan marosim. Yaʼni “ha” soʻzi shevamizda “xay” soʻzi bilan ifodalangani uchun ham bu soʻz yasalgan. Masalan, Qizimni xayoshisini oʻtkaziv olluk bir balo qilib.

Röbinän - (fors-toj. roʻy-yuz, bin-koʻrmoq+on qoʻshimcha) yuz ochar marosimiga nisbatan ishlatiladi. Mazkur soʻz ham shevalar lugʻatidan joy olmagan. Bu soʻzning adabiy tildagi muqobili qilib, kelin salom marosimini olishimiz mumkin. Yangi kelinning yuz ochishi uchun uning yaqinlari tomonidan sovgʻa-salom beriladi. Shundan soʻng kelin yuzini ochib, yaqinlariga salom beradi. Misol, Man röbinänni uygamas, restoranga qlishim kerak.

Libāspōshān – (fors-toj. libos-kiyim, poʻshidan-kiymoqʻ) - kuyovga kiyim kiygizish marosimi shunday atama bilan ataladi. Bu soʻz ham etnik jihatdan faqat biz tomonida ishlatiladi. Soʻz izohli lugʻatda ham, shevalar lugʻatida ham berilmagan. Kelin



tomonidan kuyovga chopon va shunga o'xshash liboslar kiygiziladi. Odatda, bu marosim faqat erkaklar tomonidan to'ydan biroz avval o'tkaziladi. Misol, libāspōshānga apangni qaynotasiniyam ayt, balam.

Kārdū – (fors-toj. kardan-qilmoq) kelinning uyiga kuyov tomonidan vakillar borib, to'y qanday o'tkazilishi, qachon va qayerda o'tkazilishi, bundan tashqari, to'y xarajatlarining miqdorini aniqlash uchun maslahatlashishadi. Bu marosim ham ikki tomonning hurmatga loyiq, kayvoni erkaklari tomonidan amalga oshiriladi. Fikrimcha, bu marosim boshqa joylarda sut puli, qalin puli deyiladi. Misol, kārdāga kegan erkaklani yarmini tanimadim, kimligini keyin aytti bilim.

Mustaqillikning keyingi davrlarida o'zbek shevalarining o'rganilishiga davlat ahamiyati sifatida alohida e'tibor qaratilmoqda. Bu borada muayyan ishlar amalga oshirildi, o'zbek shevashunosligida shu kunga qadar o'rganilmagan shevalar tadqiqot obyekti sifatida o'rganildi, shevashunoslikning lingvistik geografiya sohasida jiddiy tadqiqotlar olib borildi. Va amalga oshiriladigan ishlar hamda vazifalar ko'p. Shevalarni qacha o'rgansak, biz nafaqat tilni balki tarixni ham qayta o'rgangan, uning ochilmagan sahifalarini ham ochgan bo'lamiz.

Foydalanilgan adabiyotlar:

1. Ashirboyev S. O'zbek dialektologiyasi. – Toshkent, 2016. – 176 b.
2. Reshetov V.V., Shoabdurahmonov Sh. O'zbek dialektologiyasi. –Toshkent, 1978.
3. O'zbek xalq shevalari lug'ati. – Toshkent, 1972.
4. Xidraliyeva Z. O'zbek tili Iqon shevasi. Avtoreferat. – Toshkent, 2023.
5. Islamova D., Jalilova M. Some comments on Uzbek folk proverbs. Asian Journal of Multidimensional Research Journal. Volume: 10, Issue: 5. – India, May 2021. – P.410-414. (Impact factor: SJIF 7.69.) DOI: 10.5958/2278-4853.2021.00424.9 <https://indianjournals.com/ijor.aspx?target=ijor:ajmr&volume=10&issue=5&article=061>

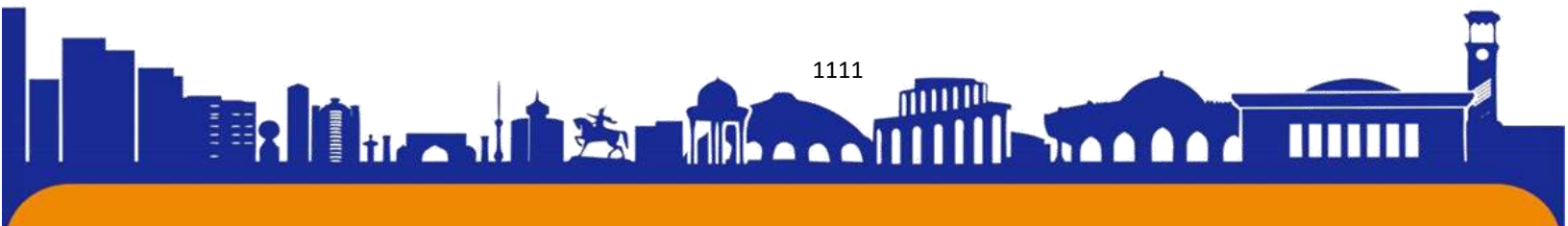



ISSN (E): 2181-4570

Knowledge Construction in E-Learning context

Atoboyeva Aziza Muhiddin qizi

National University of Uzbekistan

Foreign Philology Faculty

otaboyeva_a@nuu.uz

Temirova Hilola Ruziyevna

progressuntiltheend@gmail.com

Abstract

For the past 20 years, new technology has been created and people have realized that learning needs to happen throughout their whole lives. This has caused more people to pay attention to online learning, which is also called e-learning. Using computers and other technology to teach and learn has become important for both teachers and students. A lot of researchers around the world are studying how technology can help people learn. They're looking at it from different ways of thinking. You can read more about it in these reviews by Larreamendy-Joerns & Leinhardt (2006) and Resta & Laferrière (2007). Nowadays, most people agree that using technology can help us learn better and is important for changing education and training to fit with the modern world. ICT can change the way we learn and teach. It can give us new ways to educate and train, in addition to normal school methods. Schools and teachers have been given technology tools and training, but they haven't changed the way they teach as much as businesses and government have changed. To make the best use of technology in education, we need new and creative ways of teaching and learning. This article is about a project that studied how people learn using social networks online. They found that working together with others is a good way to learn new things. Lastly, we will show helpful tips on how to teach in an online setting.

Key words: ELT, e-learning, communicative, ICT, social network

Over the past 20 years, new technology and the idea of always learning has made people focus more on online education, known as e-learning. More people are interested in learning online, which has led to a lot of experiments and studies on how technology can help people learn, especially in college. Open and Distance Learning (ODL) and Information and Communication Technology (ICT) are becoming increasingly popular in education. Many people who provide education are interested in using these methods.

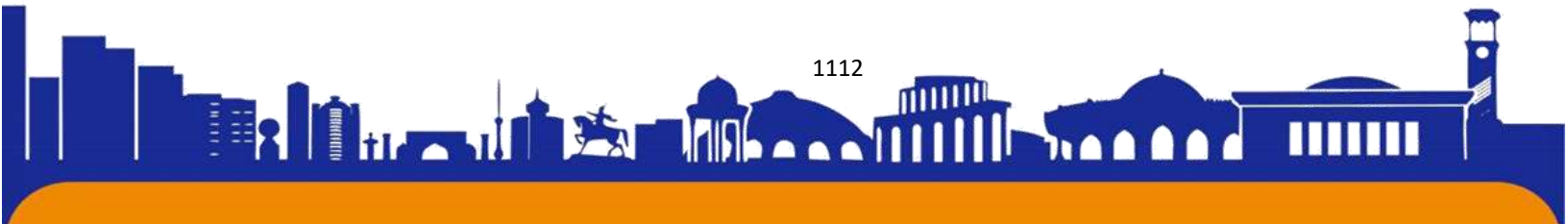



More and more people are using online education, which means lots of different experiences. They all use technology to help them learn.

People all around the world are doing more and more research about using technology to help with learning. Different experts have different ideas about it. (If you want to read about their ideas, you can look at books written by Larreamendy-Joerns & Leinhardt in 2006 or Resta & Laferrière in 2007.) Additionally, e-learning is an area of study that covers many fields like psychology (education, social and thinking psychology), teaching methods (pedagogical and didactic sciences, educational technology), computer science (artificial intelligence, agent-based systems) and communication studies.

The European project called "Social Networks and Knowledge Construction Promotion in E-Learning Contexts" was created because people were interested in it. The goal of the project was to give people who work with technology in education some ideas based on studies about how social interactions and thinking are connected. This project believed that using technology in education works better when students work together and have productive conversations while using it. When learners talk to each other, it can help them learn new things. In this chapter, we will show the important guidelines we found. We will emphasize how working together and talking to others helps us learn and understand things better (you can read more about it in Matteucci's works from 2007 and 2008)

Unfortunately, there is no text given for me to rewrite in simple words. Can you please provide me with the text? Learning online: commonly used ideas about education.

There are three ways people look at online education: showing information, teaching skills, and engaging with ideas. Online education has lots of pictures and videos that make it more interesting than just reading a book. It helps to understand things better. The performance-tutoring view thinks online learning can help solve problems. It gives clear instructions and feedback on tasks to help people learn better. Teaching is given to meet the student's needs and provide a lot of help and support.

Both educational visions use an approach where one learner interacts with the content they need to learn through a system on the internet. In some situations where accessible and standardized learning materials are used, teaching happens in an old-fashioned way where the teacher just tells the student what to learn. We focus on

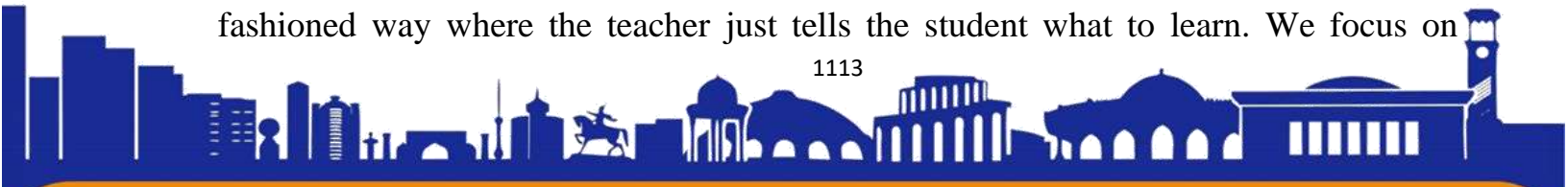



creating and teaching really good educational materials so that you can learn a lot. Interaction means being able to communicate well between a student and a computer program that should give the student the best help possible.

Research shows that learning is a way of working together with others. By participating actively, learners can become part of a group and build knowledge together. This has been the finding of educational studies from the past 20 years. Larreamendy-Joerns and Leinhardt (2006) said that people learn better when they work together and talk about what they're learning. This is called the epistemic-engagement view. It's based on ideas about how people learn from each other and from their environment. In this way of learning, talking with others (like teachers and classmates) is seen as more important than just reading or studying by yourself.

The idea that people can learn a lot online by talking with others who are experts in a certain field is called the epistemic engagement view. This works best in places where people can have deep discussions about a topic and there are many ways to get involved. The focus is on different ways of learning and different places to learn. Rewrite this passage in simpler language: (ibidem, p.584-585) Rewrite the text using easier words: (ibidem, p.584-585)

Collaborating with others can help you learn better. Studies have shown that when people work together, they are more likely to remember and understand information. This kind of learning is called collaborative learning and it's really good for gaining knowledge. This text mentions the names of Kreijns, Kirschner, and Jochems in the year 2003. Studies show that people tend to think more critically and use better arguments when they interact with peers or are part of small social groups online. When people are in larger groups, like a classroom, they tend to just accept information without thinking about it too much.

Collaborating when learning online is really important nowadays. Most studies about using technology for education talk about how people can work together to learn (Lehtinen, 2003). This is called computer-supported collaborative learning (CSCL). CSCL helps people learn together using computers, which has many benefits. When students work together, they can use their different skills and knowledge to solve difficult problems that they might not be able to figure out on their own. This involves talking and working together in a friendly and creative way. Computers can help with learning by making communication more meaningful. Show what you are thinking.

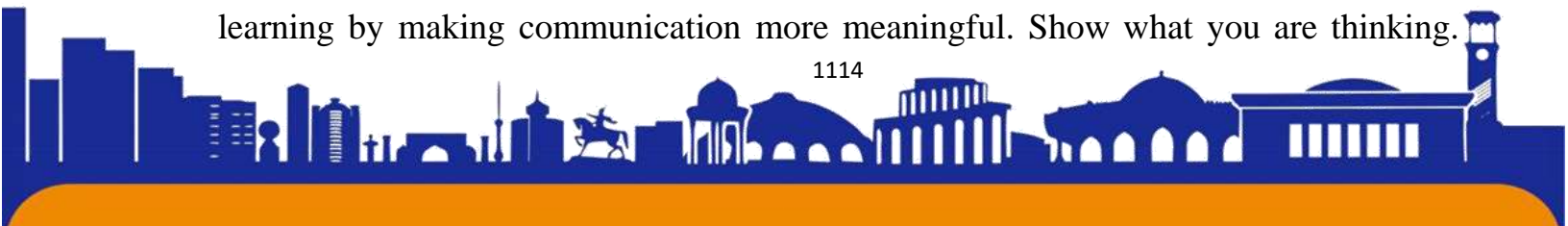



This means that students are required to clearly express their thoughts and ideas. This helps them and their classmates to examine and develop these ideas further. Tech places provide helpful thinking tools for solving problems. In CSCL, people can work together in ways that they can't do in person. They can communicate using computers, which allows everyone to see what others are thinking. They can also look back at past discussions. How people work together to solve problems has changed over time. We now use better ways to talk about our ideas and understand how everyone contributes to the solution. These are the names of some people who wrote about a topic.

Although there has been a lot of research on how working together helps people learn, it's not always guaranteed that people will actually learn and build knowledge when they work together. These are the names of researchers who wrote articles in different years. Just putting students in groups doesn't mean they will work together. Just because they are in the same place doesn't mean they will talk and share ideas without help. This means that even though it is obvious that learning together and interacting with others is important, we shouldn't just assume that it always leads to good learning outcomes without thinking about it more. 2003 is a year.

I'm sorry, there is no text provided to be rewritten. Please provide the text that needs to be simplified. How we communicate with others affects how we learn.

People have studied how talking and working with others affects learning online. They looked at it from a social and educational perspective, not just a technical one. Research shows that we learn better when we work with others because we can share ideas and build upon each other's thoughts. This also helps us think more deeply and understand things better. This writing began the project called "Using social media to learn better online".

Collaborative e-learning is when you work and learn together with other people like classmates, teachers, and tutors. Putting people together doesn't guarantee that they will work together or learn from each other. Instead, it's essential to note that just being around other people in the same situation can make you focus only on certain information, even if you don't talk to each other. If we want students who learn online to benefit from working with others, we need to encourage them to think outside their own ideas and consider different viewpoints. This will help them find creative solutions and learn even more.





Also, just because people argue with others about a topic doesn't mean it will make them smarter. Sometimes people have different opinions, but they can work together to find a solution. This means they might try to meet in the middle, avoid arguing too much, or just try to show they are right to feel good about themselves. If they do this, they don't really learn anything new. When conflicts are resolved by carefully analyzing and questioning both parties' ideas, it can help people learn and understand things better. This can make social interaction more positive and beneficial.

The way people work together in online classes affects how well they learn. Teachers should encourage positive discussions, motivate the group, and make sure everyone is involved. Good relationships between students and teachers also make a difference.

2.1 How to deal with disagreements in a positive way and manage conflicts.

To have good disagreements and discussions among students, certain things are needed. Before participating, it's important that people have good social skills. This means they should be able to control how the tasks go, handle competition and disagreements, see things from different perspectives, and support each other. Social skills are important when working with others to get things done. They can even improve as you collaborate. It goes both ways. Collaborative competence means working well with others and being able to communicate effectively and solve problems as a team. The skill of considering different opinions, finding solutions to problems and making everyone happy. It's really important how we argue with others. If we argue with someone we trust or someone who is really strong and persuasive, we might not learn anything new and just stick to what we already know. This is called "relational regulation of conflict." Instead, when people disagree with their friends, they usually talk about the problem and try to come up with new ideas together. This can lead to creative solutions. To make progress when debating, it's important to argue your points and listen to others' arguments, rather than just sticking to your own ideas. This is according to recent studies.

This is about how working together as a team can help people feel motivated to succeed.

Motivation used to be thought of as something inside a person, but now people think of it more as something influenced by the people around them. Studies about how people set goals and try to achieve them when learning has shown us both good and

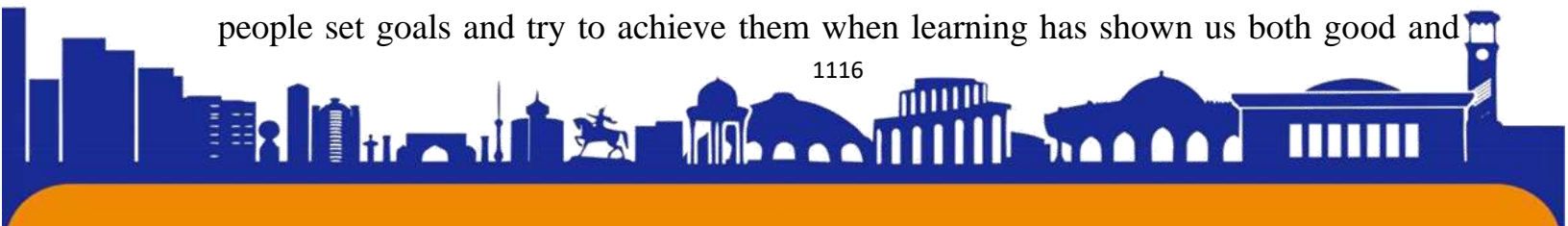



bad outcomes. These studies were done by Dweck and Elliot in 1983 and Elliot and McGregor in 2001. Goals can be divided into two types: mastery/learning goals which involve trying to get better and achieve the most improvement possible, and When we have performance goals, we want to do really well and be better than other people. If you focus on getting better at something instead of just doing well, you will keep trying, learn how to learn on your own, and be willing to think about new ideas. The consequences of having goals for doing well are not simple. Trying to avoid failure causes negative feelings and thoughts, lack of motivation, giving up easily and reduces chances of success. When you set goals to do well and succeed, it can help you achieve more if you get positive feedback along the way. But if you keep getting negative feedback, it can make you feel bad and want to give up. The findings are important because people can change their goals, but most students usually have performance goals. Basically, in classrooms, doing things like competing with others, comparing your work to theirs, getting grades, and worrying about failing can make it seem like the only important thing is doing well at that moment. One important thing to consider is when a group needs everyone's help to finish a task. In this situation, each person depends on the others in the group. Johnson, Johnson, and Stanne (1989) broke down social interdependence into two types: resource interdependence and goal interdependence. Studies have found that when people work together, it's better when they both need to depend on the same resources and have the same goals.

How people are influenced by others.

Research has shown that when learning something new, like difficult science concepts, it can be hard to understand it on your own or just with friends. Sometimes you need an expert to help you understand and change the way you think about things you already know. It is important to not overlook the importance of getting advice from experts. Older studies have found that talking with people your own age is good for learning important thinking skills, instead of just talking to grown-ups or teachers. A lot of studies have shown that when we are influenced by a minority group, we tend to think more deeply and come up with more creative ideas. This can lead to learning new things and being able to use that knowledge in different situations. This idea was first talked about in 1976 by someone named Moscovici. Social psychology shows that when an expert gives information in one direction, it can restrict our thinking and we may only focus on what we already know. This can make us biased and we may not

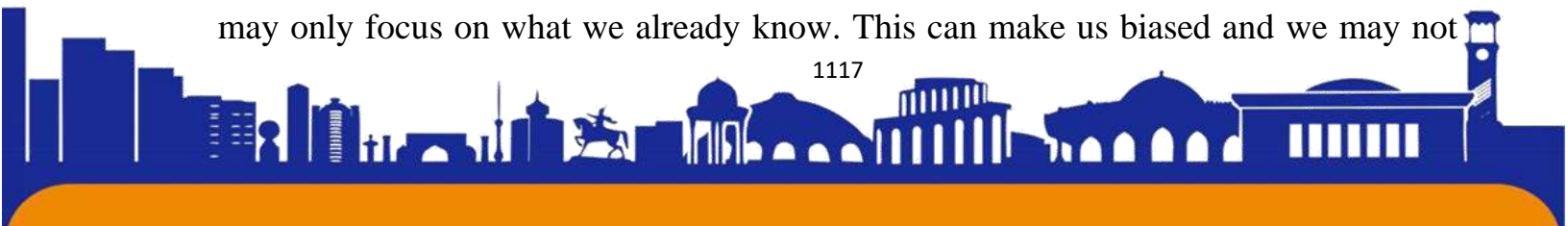



consider other ideas. But it's hard to have a minority or different opinion when everyone around you agrees with something. When people are in situations where they don't agree with the group, they might either leave or just agree with everyone else. But sometimes, most people may not want to include those who have different opinions. If people can't talk to each other nicely, then they won't get anything good from being together.

In the end, or summarizing what has been learned or proven.

E-learning nowadays means creating many tools and lessons that often only have the teacher teaching the students. While e-learning is great for working together, the lessons are sometimes like traditional classes.

Collaborating when learning has been known to be good since the 1980s. People have been studying how to do this with technology since the mid-1990s. But just working together with your classmates or teacher online does not guarantee that you will learn more. Recently researchers in education have found that certain things must be done to effectively learn and work together with others. These things help improve our thinking and understanding. Teachers and tutors are really important in this situation. However, helping people work together on the internet is very difficult.

The European project that this chapter is about tried to find new and useful ways to use technology in education and training. They made practical guidelines to help people use technology better.

More research is needed to confirm how well these guidelines work, based on theories and research. However, the results in this chapter show progress in using technology for learning throughout our lives. Working together is a great way to learn new things. When people collaborate in online learning, it can improve the way we teach and learn. This can make education more flexible, high-quality, and affordable for adults.

References

Butera, F., & Buchs, C. (2005), Reasoning together: From focusing to decentering. In V. Girotto & P. N. Johnson-Laird (Eds.), *The shape of reason* (pp. 193-203). Hove, England: Psychology Press





Butera, F., & Mugny, G. (2001). Conflicts and social influences in hypothesis testing. In C. K. W. De Dreu & N. K. De Vries (Eds.). *Group consensus and minority influence: Implications for innovation* (pp. 160–182). Oxford, England: Blackwell.

Butera, F., Caverni J.P., & Rossi S. (2005). Interaction With a High- Versus Low-Competence Influence Source in Inductive Reasoning. *The Journal of Social Psychology*, 145(2), 173–190.

Cacciamani, S., & Mazzoni, E. (2006). Costruire o trasmettere conoscenza? Strategie del tutor e attività degli studenti in un corso on line, *Qwerty*, 2, 38 - 56.

Carugati, F. (2004). Learning and thinking in adolescence and youth: How to inhabit new provinces of meaning? In A.N. Perret-Clermont, C. Pontecorvo, L. Resnick, T. Zittoun and B. Burge (Eds.), *Joining society: Social interaction and learning in adolescence and youth* (pp. 119-140). Cambridge: Cambridge University Press,

Carugati, F., De Paolis, P., & Mugny, G. (1980-1981). Conflit de centrations et progrès cognitif , III : Régulations cognitives et relationnelles du conflit socio-cognitif. *Bulletin de Psychologie*, 13, 9-19.

Cohen, E. G. (1994). Restructuring the classroom: Conditions for productive small groups. *Review of Educational Research*, 64(1), 1-35.

Darnon, C., & Butera, F. (2007). Learning or succeeding? Conflict regulation with mastery or performance goals. *Swiss Journal of Psychology* , 66, 145-152

Darnon, C., Butera, F., & Harackiewicz, J. (2007). Achievement goals in social interactions: Learning within a mastery vs. performance goal. *Motivation and Emotion* , 31, 61-70

Dweck, C. S. (1986). Motivational processes affecting learning. *American Psychologist*, 41, 1040– 1048.

Dweck, C. S., & Elliott, E. S. (1983). Achievement motivation. In P. Mussen & E. M. Hetherington (Eds.), *Handbook of child psychology* (pp. 643–691). New York: Wiley.

Elliot, A. J., & McGregor, H. (2001). A 2 x 2 achievement goal framework. *Journal of Personality and Social Psychology*, 80, 501–519.

Hewitt, J. (2002). From a focus on tasks to a focus on understanding: The cultural transformation of a Toronto classroom. In T. Koschmann, R. Hall, & N. Miyake (Eds.),





CSCL 2: Carrying forward the conversation (pp. 11-41). Mahwah, NJ: Lawrence Erlbaum.

Hoadley, C. M. (2004). Fostering collaboration offline and online: Learning from each other. In M. C. Linn, E. A. Davis, & P. L. Bell (Eds.), *Internet environments for science education* (pp. 145–174). Mahwah, NJ: Lawrence Erlbaum.

Janssen, J., Erkens, G., Kanselaar, G., & Jaspers, J. (2007). Visualization of participation: Does it contribute to successful computer-supported collaborative learning? *Computers & Education*, *49*, 1037-1065.

Johnson, D. W., Johnson, R. T., & Stanne, M. B. (1989). Impact of goal and resource interdependence on problem-solving success. *The Journal of Social Psychology*, *129*(5), 621-629.

Johnson, D. W., Johnson, R. T., Ortiz, A. E., & Stanne, M. (1991). The impact of positive goal and resource interdependence on achievement, interaction, and attitudes. *The Journal of General Psychology*, *118*(4), 341-347.

Kaplan, A., & Martin, L.M. (2008). The Contributions and Prospects of Goal Orientation Theory. *Educational Psychological Review*, *19*, 141-184.

Kerr, N. L., & Bruun, S. (1983). The dispensability of member effort and group motivation losses: Free rider effects. *Personality and Social Psychology Bulletin*, *44*, 78-94.

Kreijns, K., Kirschner, P.A., & Jochems, W. (2003). Identifying the pitfalls for social interaction in computer-supported collaborative learning environments: a review of the research. *Computers in Human Behavior*, *19*, 335-353

Larreamendy-Joerns, J., & Leinhardt, G. (2006). Going the distance with online education. *Review of Educational Research*, *76*(4), 567–605.

Latané, B., Williams, K., & Harkins, S. (1979). Many Hands Make Light The Work: The Causes and Consequences of Social Loafing. *Journal of Personal Sociology and Psychology*, Vol. (37), 822-832.

Lave, J. (1997). The culture of acquisition and the practice of understanding. In D. Kirshner & J. A. Whitson (Eds.), *Situated cognition: Social, semiotic, and psychological perspectives*. Mahwah, NJ: Lawrence Erlbaum.

Lehtinen, E., & Rui, E. (1996). Computer supported complex learning: An environment for learning experimental method and statistical inference. *Machine Mediated Learning*, *5* (3&4), 149-175.

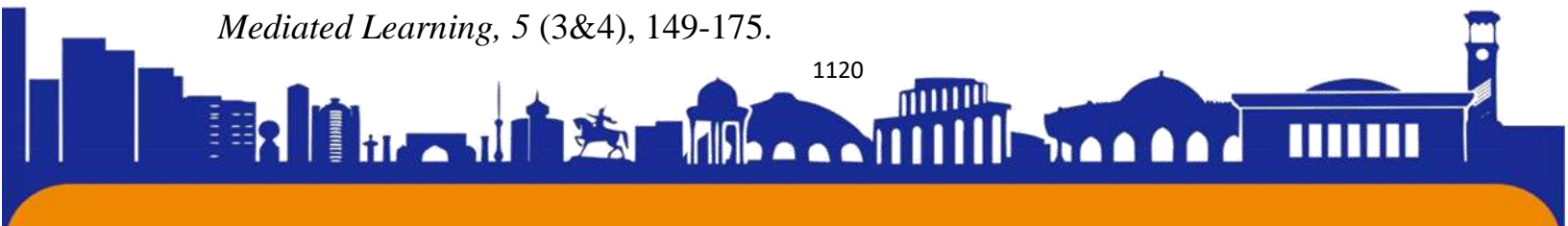



Lehtinen, E. (2003). Computer-supported collaborative learning: An approach to powerful learning environments. In E. DeCorte, L. Verschaffel, N. Entwistle, & J. Van Merriëboer (Eds.), *Unravelling basic components and dimensions of powerful learning environments* (pp. 35-53). Amsterdam: Elsevier.

Lehtinen, E., Nivala, M., & Helle, L. (2008). Computer Supported Collaborative learning (CLCS). In M.C. Matteucci (Ed.), *Guidelines for the implementation of effective e-learning courses based on collaboration* (pp.15-22). Retrived April 1st, 2009, from <http://minerva.ing2.unibo.it>

Mandl, H., Ertl, B., & Kopp, B. (2006). Computer support for collaborative learning environments. In F. Dochy, L. Verschaffel, M. Boekaerts, & S. Vosniadou (Eds.), *Instructional psychology: Past, present, and future trends: Sixteen essays in honour of Erik De Corte* (pp. 223-237). Oxford: Elsevier.

Matteucci, M.C. (2007). (Ed.). *Promoting good practices. Lessons from a collection of European eLearning experiences*. Retrived Aprile 1st, 2009, from <http://minerva.ing2.unibo.it>.

Matteucci, M.C. (2008). *Guidelines for the implementation of effective e-learning courses based on collaboration*. Retrived April 1st, 2009, from <http://minerva.ing2.unibo.it>

Mazzoni, E., & Gaffuri, P. (in press). Monitoring Activity in e-Learning: a quantitative model based on web tracking and Social Network Analysis. In A. A. Juan, T. Daradoumis, F. Xhafa, S. Caballe, J. Faulin (Eds.), *Monitoring and Assessment in Online Collaborative Environments: Emergent Computational Technologies for E-learning Support*, IGI Global.

Merenluoto, K., & Lehtinen, E. (2004). Number concept and conceptual change: towards a systemic model of the processes of change. *Learning and Instruction, 14* (5) 519-534.

Moscovici S. (1976)., *Social influence and social change*. London, Academic Press.

Mugny, G., De Paolis, P., & Carugati, F. (1984). Social regulations in cognitive development. In W. Doise, A. Palmonari (Eds.), *Social interaction in individual development* (pp. 127 – 146). Cambridge: Cambridge University Press.

Nemeth, C. (1986). Differential contributions of majority and minority influence. *Psychological Review, 93*,23-32.

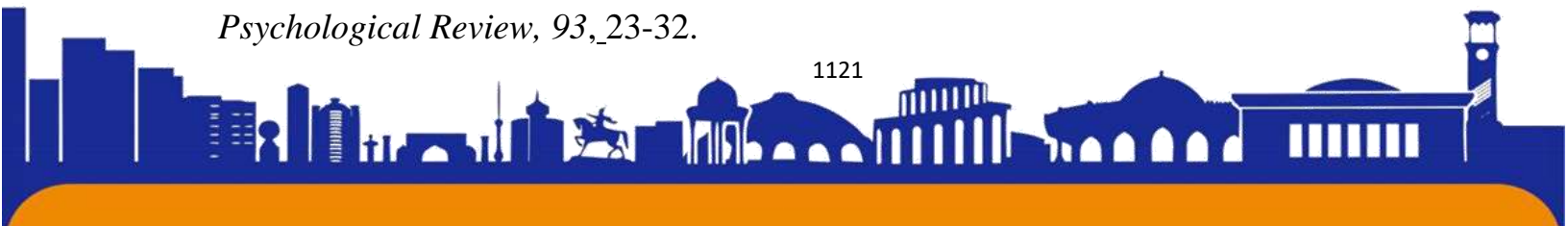



Ortiz, A. E., Johnson, D. W., & Johnson, R. T. (1996). The effect of positive goal and resource interdependence on individual performance. *The Journal of Social Psychology, 136*(2), 243-249.

Perret-Clermont, A.N., & Carugati, F. (2001). Learning and instruction, Social-cognitive perspectives. In N.J. Smelser, P.B. Baltes (Eds.), *International Encyclopedia of Social and Behavioral Sciences* (pp. 8586 – 8588). Amsterdam - New York: Elsevier Science,

Perret-Clermont, A.-N., Carugati, F., & Oates, J. (2004). A socio-cognitive perspective on learning and cognitive development. In J. Oates, A. Grayson (Eds.), *Cognitive and language development in children* (pp. 303-342). Milton Keynes, The Open University, Blackwell Publishing Ltd.,

Progress towards the Lisbon Objectives in education and training Indicators and Benchmarks (2008). Report European Commission, Directorate-General for Education and Culture, Retrived January 2008, from http://ec.europa.eu/education/policies/2010/progressreport_en.html

Quiamzade, A., & Mugny G., (2001). Social influence dynamics in aptitude tasks. *Social Psychology of Education, 4*, 311-334.

Resta, P., & Laferrière, T. (2007). Technology in Support of Collaborative Learning. *Educational Psychology Review, 19*, 65–83.

Scardamalia, M., & Bereiter, C. (1994). Computer support for knowledge-building communities. *The Journal of the Learning Sciences, 3*, 265-283.

Schwarz, B. B., Neuman, Y., & Biezuner, S. (2000). Two “wrongs” may make a right. If they argue together! *Cognition and Instruction, 18*(4), 461-494.

Suthers, D. (2006) Technology affordances for intersubjective meaning making: A research agenda for CSCL. *Computer-Supported Collaborative Learning, 1*, 315–337.

Suthers, D., Erdosne Toth, E., & Weiner, A. (1997). An Integrated Approach to Implementing Collaborative Inquiry in the Classroom. In R. Hall, N. Miyake & N. Enyedy (Eds.), *Computer Support for Collaborative Learning '97. Proceedings of The Second International Conference on Computer Support for Collaborative Learning*. December 10-14, 1997. Toronto, Ontario, Canada.



Tomasetto, C., Mucchi-Faina, A., Alparone, F. R., & Pagliaro, S. (2009). Differential Effects of Majority and Minority Influence on Argumentation Strategies. *Social Influence*, 4, 33-45.

Vosniadou, S. (2003). Exploring the relationships between conceptual change and intentional learning. In G. M. Sinatra, & P. R. Pintrich (Eds.), *Intentional conceptual change* (pp. 377–406). Mahwah, NJ: Lawrence Erlbaum Associates.

The project presented in this chapter has been funded with support from the European Commission. This publication reflects the views only of the author, and the Commission cannot be held responsible for any use which may be made of the information contained therein.



ISSN (E): 2181-4570

Стратегия развития туризма в Узбекистане: использование VR технологий для создания виртуальных экскурсий по историческим местам и событиям

Сайдназаров Саидбобур Атаназар Угли - студент 3 курса факультета “Туризм” Ташкентского международного университета Кимё, город Ташкент, Республика Узбекистан

saidbobur2307@gmail.com

Усманова Азизахон Фазыловна

Научный руководитель. Старший преподаватель кафедры туризма Ташкентского международного университета Киме. г.Ташкент Узбекистан

Аннотация

Данная научная статья исследует стратегию развития туризма в Узбекистане, с фокусом на использовании VR-технологий для создания виртуальных исторических достопримечательностей. В свете актуальности туризма в современной экономике, отрасль становится все более конкурентоспособной, требуя от различных государств постоянного развития и усовершенствования своих туристических возможностей. В статье проводится обзор существующих технологий в туризме, а также рассматривается исторический обзор города Туран и его значимость в контексте туристической индустрии Узбекистана. Особое внимание уделяется созданию VR-города Туран и его роли в развитии туризма, включая возможность виртуальных экскурсий по историческим местам и событиям. Анализируются преимущества и вызовы, связанные с применением VR-технологий в туризме, а также их влияние на привлечение и удовлетворение потребностей современных туристов. Заключение статьи подчеркивает значимость использования VR-технологий в развитии туризма Узбекистана и их влияние на экономическое развитие страны. Исследование представляет важную информацию для туристических организаций, правительственных учреждений и всех заинтересованных сторон, стремящихся улучшить туристическую индустрию и привлечь новых посетителей в Узбекистан

Ключевые слова: туризм, VR-технологии, виртуальные исторические достопримечательности, развитие, экономика, Узбекистан.

Введение

1124





Виртуальная реальность (VR) - это передовая технология, которая создает иммерсионное и взаимодействующее виртуальное окружение, в котором пользователь может ощущать присутствие и взаимодействовать с виртуальным миром. В последние годы VR-технологии стали все более доступными и популярными, и они нашли свое применение в различных областях, включая туризм.

Узбекистан, с его богатым историческим и культурным наследием, предлагает уникальные возможности для использования VR-технологий в туризме. Создание виртуальных экскурсий по историческим местам и событиям Узбекистана позволяет туристам погрузиться в уникальную атмосферу прошлого и изучить культурные достижения страны.

Одно из основных преимуществ использования VR-технологий в туризме Узбекистана - это привлечение большего числа туристов и увеличение потока посетителей. Виртуальные экскурсии позволяют людям из разных уголков мира посетить Узбекистан и познакомиться с его достопримечательностями, даже находясь на значительном расстоянии. Туристы могут исследовать древние города, такие как Самарканд, Бухара и Хива, и узнать об исторических событиях и архитектурных шедеврах, которые сделали эти места уникальными.

Кроме того, VR-технологии значительно улучшают туристический опыт и погружение в историю. Виртуальные экскурсии позволяют туристам увидеть достопримечательности в их историческом контексте, предоставляя дополнительную информацию, аудио и видеоматериалы, а также интерактивные элементы. Туристы могут исследовать архитектурные детали, рассматривать их из разных углов, а также взаимодействовать с виртуальным окружением, чтобы получить более полное представление о месте и его истории. Это позволяет создать более глубокий и детальный опыт посещения для туристов, особенно если некоторые исторические объекты ограничены для посещения в реальной жизни.

Важным аспектом внедрения VR-технологий в туризм Узбекистана является их вклад в экономическое развитие страны. Успешное использование VR-технологий может привести к росту доходов туристической индустрии, созданию новых рабочих мест и развитию инфраструктуры. Это также помогает улучшить имидж страны и увеличить ее привлекательность для туристов.





Большее количество посетителей и туристических доходов способствуют развитию гостиничного, ресторанного и других связанных сфер обслуживания, а также стимулируют рост местного предпринимательства.

В заключение, использование VR-технологий для создания виртуальных экскурсий по историческим местам и событиям Узбекистана предоставляет огромный потенциал для развития туризма в стране. Они способны привлечь больше туристов, улучшить туристический опыт и способствовать экономическому развитию Узбекистана. Это инновационное использование технологий открывает новые возможности для туристической индустрии и способствует сохранению и продвижению культурного наследия страны в мире.

Использование VR-технологий в туризме: Основы и практическое применение. VR-технологии (виртуальная реальность) являются одним из самых инновационных и захватывающих разработок последних лет. Они предоставляют возможность создания и взаимодействия с виртуальными мирами, полностью погружая пользователей в уникальные визуальные и звуковые среды. Использование VR-технологий в различных областях, включая туризм, открывает новые горизонты и создает захватывающие возможности для туристического опыта.

VR-технологии работают на основе специального оборудования, такого как шлемы виртуальной реальности или другие устройства, которые создают иллюзию присутствия в виртуальном окружении. Пользователи могут взаимодействовать с виртуальным миром при помощи контроллеров, сенсоров движения или других устройств, которые позволяют им управлять и влиять на происходящее в виртуальной среде.

Практическое применение VR-технологий в туризме:

Виртуальные экскурсии: Создание виртуальных экскурсий по историческим местам и достопримечательностям Узбекистана может быть одним из практических применений VR-технологий в туризме. Туристы могут посещать места, которые им необходимо увидеть, изучать и изучать без необходимости физического присутствия. Это может привлечь больше посетителей, удовлетворить их любопытство и способствовать развитию туризма в Узбекистане.

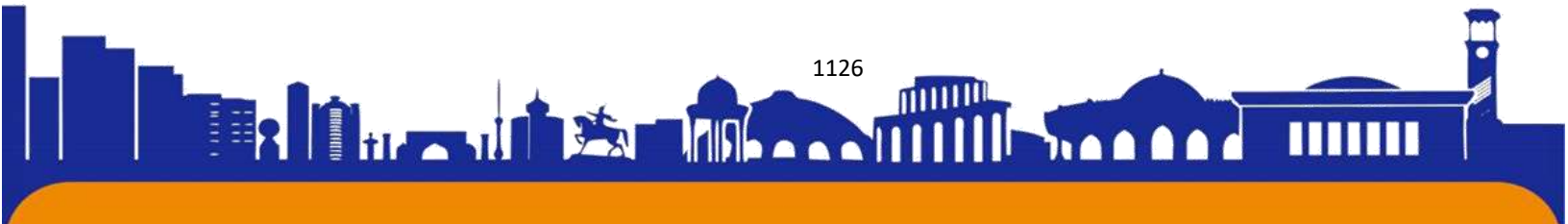



Реклама и маркетинг: VR-технологии могут быть использованы для создания захватывающих и привлекательных рекламных материалов, которые помогут привлечь больше туристов в Узбекистан. Потенциальные посетители смогут погрузиться в виртуальные миры, чтобы увидеть, что предлагает страна, и получить предварительное представление о своем будущем туристическом опыте.

Обучение и образование: VR-технологии предлагают уникальные возможности для обучения туристическим гидам, сотрудникам отрасли гостеприимства и другим специалистам в сфере туризма. Виртуальные тренировки и симуляции могут помочь развить навыки обслуживания и улучшить качество обслуживания туристов.

Повышение доступности: VR-технологии могут сделать туризм более доступным для людей с ограниченными физическими возможностями или мобильности. Такие люди могут испытывать уникальные места и достопримечательности через виртуальные экскурсии, расширяя свои возможности и опыт путешествий.

Сохранение культурного наследия: Использование VR-технологий может помочь в сохранении и продвижении культурного наследия Узбекистана. Виртуальные музеи, воссоздание исторических событий и объектов позволяют сохранить ценные артефакты и исторические места, которые могут быть уязвимы или подвергаться износу со временем.

Использование VR-технологий в туризме Узбекистана предоставляет новые возможности для привлечения туристов, улучшения туристического опыта и развития туристической индустрии. Они могут помочь преодолеть географические, физические и временные ограничения, а также способствовать сохранению и продвижению культурного наследия страны. Внедрение VR-технологий требует совместных усилий со стороны государства, частного сектора и общественности для создания и продвижения качественного виртуального контента и обеспечения доступности технологий для широкой аудитории туристов. С учетом быстрого развития VR-технологий и их все большей доступности, их практическое применение в туризме Узбекистана может иметь долгосрочные положительные последствия для развития отрасли и привлечения туристов со всего мира.





Использование VR технологий для создания виртуальных экскурсий по историческим местам и событиям Узбекистана. История Узбекистана насчитывает тысячи лет и богата культурным наследием, включающим множество исторических мест и достопримечательностей. Однако не всем туристам доступно посещение этих мест в реальном времени. Здесь на сцену выходят VR-технологии, которые позволяют создать виртуальные экскурсии по историческим местам и событиям Узбекистана. Такое применение VR открывает новые горизонты для туристической индустрии, предоставляя путешественникам возможность погрузиться в богатое культурное наследие страны.

Исторические места и достопримечательности Узбекистана: Узбекистан является местом, где сливаются многие культуры и цивилизации. Виртуальные экскурсии могут охватывать такие исторические места, как Самарканд, Бухара и Хива - города, прославленные своими архитектурными шедеврами, включая Регистан, Мавзолей Гур-Эмир, Калон-минар и многие другие. Туристы могут путешествовать во времени и пространстве, ощущая дух древности и изучая исторические факты и легенды, связанные с этими местами.

Археологические находки и архитектурные памятники: Узбекистан богат не только историческими городами, но и археологическими находками, которые свидетельствуют о древних цивилизациях. VR-технологии позволяют воссоздать археологические раскопки и предоставить туристам возможность исследовать их в деталях. Кроме того, виртуальные экскурсии могут показать архитектурные памятники, включая старинные мечети, медресе и форты, которые сохраняют богатое культурное наследие Узбекистана.

Разработка и реализация проектов VR-экскурсий: Реализация проектов VR-экскурсий требует тесного взаимодействия между туристическими компаниями, разработчиками VR-технологий и экспертами по истории и культуре Узбекистана. Необходимо создать высококачественное виртуальное окружение, учитывающее историческую точность и детали. Разработчики могут использовать фотографии, видео, аудио эффекты и интерактивные элементы, чтобы создать увлекательный и образовательный опыт для туристов.

Использование VR-технологий для создания виртуальных экскурсий по историческим местам и событиям Узбекистана открывает новые горизонты в туристической индустрии. Туристы могут погрузиться в прошлое и исследовать

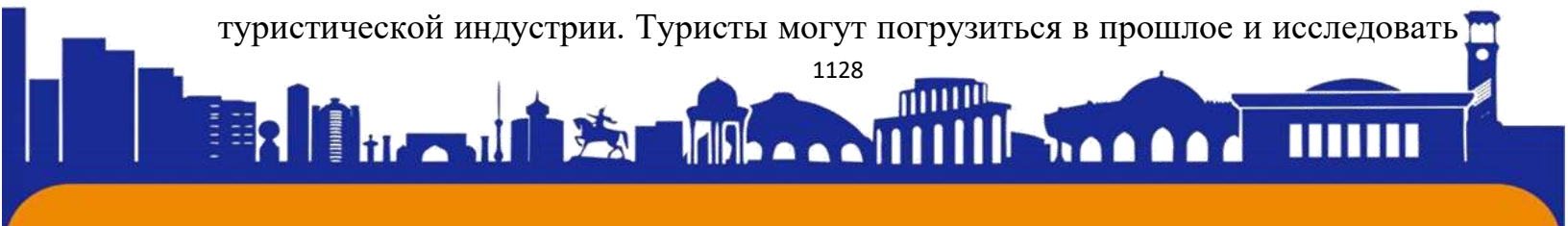



культурное наследие страны, которое оставляет незабываемые впечатления. Развитие таких VR-проектов требует сотрудничества различных сторон и создания качественного виртуального контента. Это создает новые возможности для привлечения туристов и расширения туристической индустрии Узбекистана.

Перспективы использования VR-технологий в стратегии развития туризма в Узбекистане. Интеграция виртуальной реальности (VR) в сферу туризма Узбекистана представляет существенный потенциал для стратегии развития туристической индустрии в этой стране. Раскроем роль VR-технологий в следующих аспектах: привлечение туристов и увеличение потока посетителей, улучшение туристического опыта и погружение в историю, вклад VR-технологий в экономическое развитие страны

Привлечение туристов и увеличение потока посетителей: Создание виртуальных экскурсий, охватывающих исторические места и достопримечательности Узбекистана, имеет потенциал привлечь широкий круг туристов, заинтересованных в изучении культурного и исторического наследия страны. Это может привести к увеличению числа иностранных посетителей и способствовать развитию туризма в Узбекистане.

Улучшение туристического опыта и погружение в историю: VR-технологии позволяют туристам погрузиться в атмосферу исторических событий и углубить свои познания о прошлом Узбекистана. Виртуальные экскурсии предоставляют более глубокий и детализированный опыт посещения достопримечательностей, а также возможность рассмотреть исторические объекты, которые могут быть ограничены в реальном мире.

Вклад VR-технологий в экономическое развитие страны: Использование VR-технологий в сфере туризма может стать важным фактором для развития экономики Узбекистана. Это может привести к увеличению доходов туристической индустрии, созданию новых рабочих мест и развитию туристической инфраструктуры. Кроме того, применение VR-технологий способствует улучшению имиджа страны и повышению ее привлекательности для потенциальных туристов.

Таким образом, внедрение VR-технологий в туризме Узбекистана представляет перспективное направление развития, способствующее решению





множества вызовов и проблем, с которыми сталкивается туристическая индустрия в данной стране.

Заключение. В заключение можно отметить, что использование VR-технологий в туризме Узбекистана представляет огромный потенциал и перспективы для развития туристической индустрии в стране. Эти технологии играют важную роль в привлечении туристов, улучшении туристического опыта и внесении вклада в экономическое развитие страны.

Создание виртуальных экскурсий по историческим местам и достопримечательностям Узбекистана позволяет привлечь больше туристов и расширить доступность туристического продукта. VR-технологии позволяют туристам погрузиться в историческую атмосферу и узнать больше о прошлом страны, создавая более глубокий и детальный опыт посещения достопримечательностей.

Кроме того, использование VR-технологий имеет положительный вклад в экономическое развитие страны. Оно способствует росту доходов туристической индустрии, созданию новых рабочих мест и развитию туристической инфраструктуры. Также оно повышает имидж страны и увеличивает ее привлекательность для международных туристов.

Внедрение VR-технологий в туризм Узбекистана представляет перспективное направление развития, способное решить многие проблемы и вызовы, стоящие перед туристической индустрией. Оно может привести к росту экономики, улучшению туристического опыта и увеличению числа посетителей, способствуя сохранению исторического наследия и обогащению культурного опыта посетителей.

С учетом вышеизложенного, развитие и применение VR-технологий в туризме Узбекистана следует рассматривать как важный стратегический шаг для укрепления позиций страны на мировой туристической арене и достижения устойчивого роста туристической индустрии.

Источник

1. "VR технологии в туризме: перспективы и применение" - исследование, проведенное Институтом развития информационных технологий в туризме, которое рассматривает применение VR-технологий в туризме и их эффект на повышение привлекательности мест назначения.

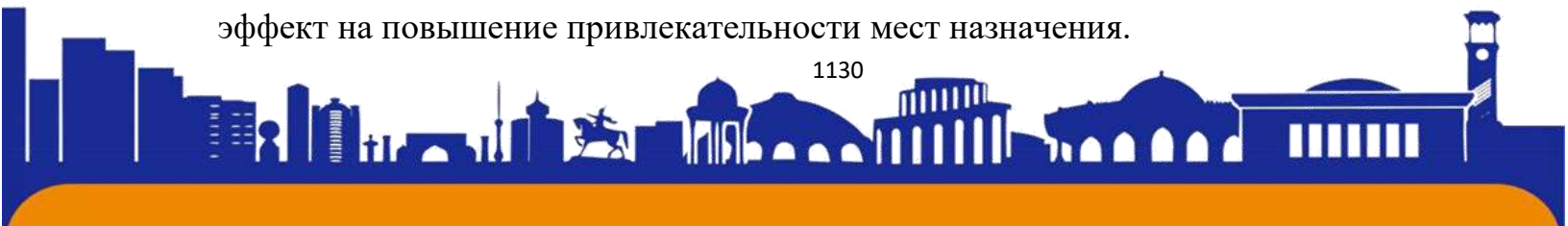



ISSN (E): 2181-4570

2. "Virtual Reality Tourism: A conceptual framework" - научная статья, опубликованная в журнале "Tourism Management", которая предлагает концептуальную модель использования VR-технологий в туризме и рассматривает их влияние на улучшение туристического опыта.

3. Официальный веб-сайт Национального информационно-туристического портала Узбекистана (<https://www.uzbekistan.travel>) - здесь можно найти информацию о различных исторических местах и достопримечательностях Узбекистана, которые могут быть включены в виртуальные экскурсии.

4. Платформы виртуальной реальности, такие как Oculus и Google Cardboard, которые предлагают виртуальные экскурсии по разным местам мира, включая исторические достопримечательности. Поиск таких приложений и контента на этих платформах может быть полезным для изучения того, как VR-технологии могут быть применены для создания виртуальных экскурсий по Узбекистану.





ISSN (E): 2181-4570

Свадебный туризм

Муминова Парвина Зухриддин кизи

студент 3 курса факультета “Туризм” Ташкентского международного университета Кимё, город Ташкент, Республика Узбекистан

mominovap@icloud.com

Научный руководитель: Усманова Азиза Фазыловна

Научный руководитель. Старший преподаватель кафедры туризма Ташкентского международного университета Киме. г.Ташкент Узбекистан

Аннотация. Свадебный туризм - это форма туризма, которая приобрела популярность в последние годы. Этот вид туризма предполагает поездку в пункт назначения с целью заключения брака или участия в свадебной церемонии. Свадебный туризм внес значительный вклад в мировую туристическую индустрию, и многие страны продвигают себя в качестве свадебных направлений. Эта статья призвана дать обзор свадебного туризма, включая его историю, преимущества и проблемы.

Ключевые слова: свадебный туризм, выездные свадьбы, экономический рост, культурные конфликты, воздействие на окружающую среду.

Abstract. Wedding tourism is a form of tourism that has gained popularity in recent years. This type of tourism involves traveling to a destination for the purpose of getting married or attending a wedding ceremony. Wedding tourism has made a significant contribution to the global tourism industry and many countries are promoting themselves as wedding destinations. This article aims to provide an overview of wedding tourism including its history, benefits and challenges.

Key words: wedding tourism, off-site weddings, economic growth, cultural conflicts, environmental impact.

Введение

Свадебный туризм — это тип туристического направления, который включает в себя поездку в какое-либо место с целью заключения брака или участия в свадьбе. Эта отрасль значительно выросла за последние годы, и многие страны позиционируют себя как идеальные места для свадьбы. Эта статья призвана дать обзор свадебного туризма, включая его историю, преимущества и проблемы.





ISSN (E): 2181-4570

Преимущества свадебного туризма

Свадебный туризм приносит значительную экономическую выгоду принимающей стране. Это может стимулировать экономический рост, создавать рабочие места и увеличивать доходы местного бизнеса. Согласно отчету Всемирной туристской организации ООН (ЮНВТО), мировой рынок свадебного туризма в 2019 году оценивался в 300 миллиардов долларов, и ожидается, что он продолжит расти.

Свадебный туризм приносит пользу и самим парам. Это дает возможность провести уникальную и запоминающуюся свадьбу в красивом месте, часто по более низкой цене, чем традиционная свадьба.

Проблемы свадебного туризма

Хотя свадебный туризм предлагает значительные преимущества, существуют и проблемы, связанные с этим видом туризма. Одной из основных проблем являются культурные различия. Когда пары, принадлежащие к разным культурам, женятся в чужой стране, могут возникнуть недопонимания и конфликты.

Еще одной проблемой является воздействие свадебного туризма на окружающую среду. Большое количество людей, направляющихся в пункт назначения для участия в одном мероприятии, может иметь негативные последствия для окружающей среды, такие как увеличение выбросов углерода и образование отходов.

Методология

В этой статье используется метод IMRAD, что означает введение, методы, результаты, анализ и обсуждение. Исследование для этой статьи было проведено путем обзора соответствующей литературы и онлайн-источников.

Полученные результаты

Свадебный туризм имеет долгую историю, уходящую корнями в глубокую древность. В Древнем Риме, например, пары ездили в город, чтобы пожениться и отпраздновать свой союз. Сегодня свадебный туризм является важной отраслью, и многие страны позиционируют себя как свадебные направления. Преимущества свадебного туризма включают экономический рост, создание рабочих мест и увеличение доходов местного бизнеса. Однако





существуют и проблемы, связанные со свадебным туризмом, такие как возможность культурных столкновений и воздействие на окружающую среду.

Анализ

Рост свадебного туризма можно объяснить несколькими факторами, в том числе растущей тенденцией проведения свадеб в местах назначения и стремлением к уникальным и запоминающимся свадебным впечатлениям. Страны, которые успешно зарекомендовали себя в качестве свадебных направлений, включают Мексику, Гавайи и Италию. Эти направления предлагают широкий спектр свадебных пакетов и услуг, включая организаторов свадеб, места проведения и размещение.

Тем не менее, свадебный туризм также создает проблемы, особенно с точки зрения культурных столкновений. Когда пары, принадлежащие к разным культурам, женятся в чужой стране, могут возникнуть недопонимания и конфликты. Кроме того, свадебный туризм может оказывать воздействие на окружающую среду, особенно если большие группы людей едут в пункт назначения для проведения одного мероприятия.

Например, Гавайи — популярное место для проведения свадеб из-за живописных пляжей и тропического климата. Многие курорты на островах предлагают свадебные пакеты, в которые входит все: от питания до фотосъемки и развлечений. Италия также является популярным направлением благодаря своей романтической атмосфере и историческим местам. Пары могут выбирать из множества свадебных пакетов, включая свадьбы в виноградниках и свадьбы в мэрии.

Обсуждение

В заключение можно сказать, что свадебный туризм — это растущая отрасль, предлагающая значительные преимущества тем направлениям, которые позиционируют себя как свадебные направления. Однако важно учитывать потенциальные проблемы, связанные со свадебным туризмом, особенно с точки зрения культурных столкновений и воздействия на окружающую среду. Организаторы свадеб и местные органы власти должны работать вместе, чтобы продвигать устойчивые и учитывающие культурные особенности методы свадебного туризма.

Примеры

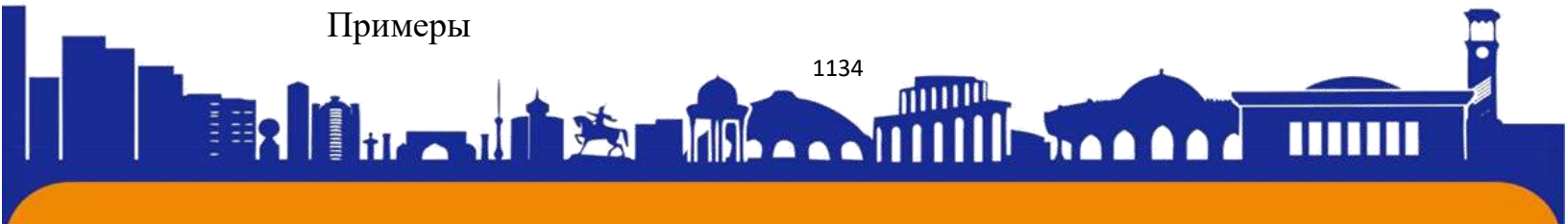



Гавайи — популярное место для проведения свадеб, известное своими живописными пляжами и тропическим климатом. Многие курорты на островах предлагают свадебные пакеты, включающие питание, фотосъемку и развлечения.

Италия — еще одно популярное направление благодаря своей романтической атмосфере и историческим местам. Пары могут выбрать из множества свадебных пакетов, включая свадьбы в виноградниках и свадьбы в мэрии.

Популярные свадебные направления

Многие страны начали позиционировать себя как свадебные направления, предлагая ряд услуг и пакетов для пар. В таблице 1 показаны некоторые популярные свадебные направления и услуги, которые они предлагают.

Таблица 1: Страны, продвигающие себя в качестве свадебных направлений

Страна	Свадебные пакеты и предлагаемые услуги
Мехико	Свадьбы на пляже, традиционные мексиканские свадьбы, курорты «все включено»
Гавайи	Свадьбы на пляже, свадьбы в тропиках, роскошные курорты
Италия	Романтические свадьбы в исторических местах, свадьбы на виноградниках
Таиланде	Свадьбы на пляже, буддийские свадьбы, роскошные курорты
Австралия	Свадьбы на пляже, свадьбы на виноградниках, свадьбы на открытом воздухе
Мальдивы	Свадьбы на пляже, свадьбы под водой, роскошные курорты
Бали	Свадьбы на пляже, роскошные курорты, традиционные балийские церемонии

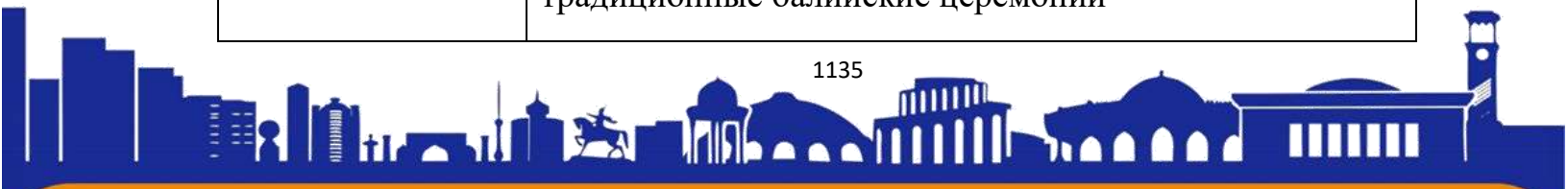



Греция	Свадьбы на острове, исторические места, средиземноморская кухня
--------	---

Заключение

Свадебный туризм стал важной отраслью, приносящей пользу как принимающей стране, так и парам. Однако важно учитывать проблемы, связанные с этим видом туризма, особенно с точки зрения культурных различий и воздействия на окружающую среду. Организаторы свадеб и местные органы власти должны работать вместе, чтобы продвигать устойчивые и учитывающие культурные особенности методы свадебного туризма.

Использованная литература:

1. Браун, Д. (2019). Свадьбы за границей: растущая индустрия. Журнал туризма Insights, 10 (1), 1-7.
2. Кокс, Т. (2018). Свадебный туризм: обзор. Журнал гостиничного и туристического менеджмента, 35, 109-116.
3. Гурсой, Д., и Кендалл, К.В. (2016). Свадьбы за границей: модель для понимания факторов, влияющих на удовлетворенность участников. Журнал исследований гостеприимства и туризма, 40(6), 677-696.
4. Всемирная туристская организация ООН. (2019). Глобальный отчет о свадебном туризме. Получено с <https://www.e-unwto.org/doi/pdf/10.18111/9789284419916>.
5. Озтюрк, А.Б., и Хансер, М. (2020). Влияние имиджа места назначения на выбор места для свадьбы. Журнал по маркетингу и менеджменту направлений, 15, 100413.

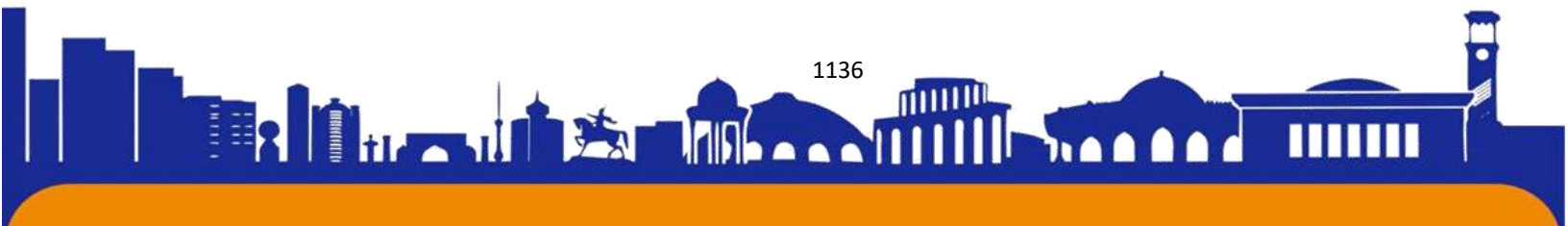



ISSN (E): 2181-4570

Шопинг Туризм

Автор статьи: **Халикназарова Бахтинура Мухтаржановна** – студентка Ташкентского международного университета Киме. Г. Ташкент Узбекистан.
Научный руководитель: Старший преподаватель кафедры туризм **Усманова Азизахон Фазыловна** Ташкентского международного университета Киме. Г. Ташкент Узбекистан, azizahonusmanova71@gmail.com

Аннотация

Шопинг-туризм — это тип туризма, который включает в себя путешествия с посещением магазинов и торговых центров для покупок товаров и услуг. Этот вид туризма является одним из самых популярных среди людей во всем мире, потому что шопинг не является возможностью только приобретения нужных предметов, но и позволяет получить удовольствие от свободного времени и способ получить новые впечатления.

В данной статье будет рассмотрено решение шопинг-туризма, его особенности и преимущества. В частности, мы рассмотрим дальнейшее развития шопинг-туризма в туристической сфере. Кроме того, мы рассмотрим основные направления шопинг-туризма в различных странах мира, а также дам советы для тех, кто хочет совместить поездку и шопинг.

Ключевые слова: Шопинг, Туризм, Покупки, Экономика, Деньги, История, Путь, Тур, Мир, Туристы

Введение

Шопинг туризм — это вид туризма, который сочетает в себе два удовольствия: путешествия и шопинг. Это путешествие в другую страну или город с целью совершения покупок, которое предлагает удивительные возможности для любителей моды и шопинга по всему миру. Сегодня этот вид туризма стал доступным для всех людей и стал широко распространен в большом количестве стран и городов. Количество туристов, которые посещают с ярко выраженной целью, как шопинг, увеличивается с каждым годом.

Привлекательность шопинг-туризма является в том, что, путешествуя имеете возможность приобретать товары из разных частей мира, которые невозможно купить в ближайшем родном городе или стране. Во многих странах





ISSN (E): 2181-4570

цены на товары также могут быть ниже, чем в вашей родной стране, что позволяет экономить деньги на покупках. Кроме того, шопинг туризм также предоставляет возможность посещать местные рынки, торговые центры и магазины, где можно познакомиться с культурой и обычаями страны, которую вы посещаете.

Основная часть

Основная часть статьи о шопинг-туризме проявляет себя в выявлении особенностей вида туризма, его преимуществ и недостатков, а также в выявлении этого шопинг-туризма в различных странах мира.



В первую очередь следует отметить, что шопинг-туризм является из самых быстрорастущих видов туризма, который привлекает всех больше и больше людей. Основная цель шопинг-туристов — это приобретение товаров и услуг, которые невозможно купить или получить в своей стране. Это может быть эксклюзивная одежда, украшения, косметика, электроника и многое другое.

Одной из возможностей шопинг-туризма является возможность сэкономить деньги на покупку товаров в странах, где они производятся. Например, многие люди едут в Азию, чтобы приобрести электронику по более низким ценам, чем в своей родной стране. Кроме того, шопинг-туризм развит в экономики и туристической статистики страны.

Следует рассматривать основные направления шопинг-туризма в различных странах мира. Например, Париж славится своими роскошными бутиками и модными улицами, а Милан является государством мировой моды и дизайна. В США, Лас-Вегас есть множество крупных центров и магазинов с грандиозной одеждой и электроникой, а Нью-Йорк представляет собой большой

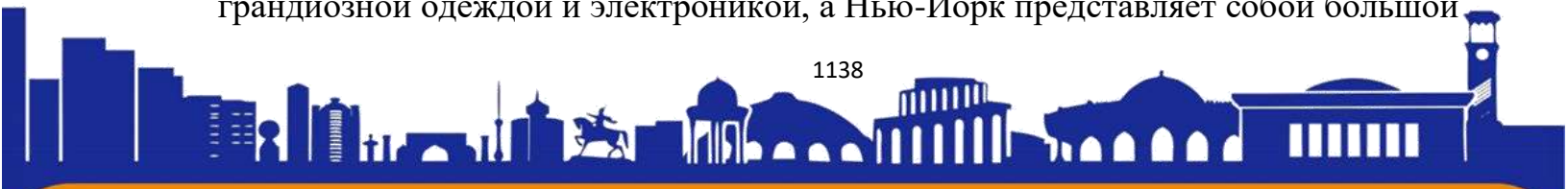



выбор товаров для всех желающих. В Азии, Гонконге с многочисленными рынками и торговыми центрами, где можно купить все, от окружения до элитных брендов.

Кроме того, стоит упомянуть о том, что шопинг-туризм может быть не только походом по магазинам, но и стать целым путешествием по фабрике, производящей различные продукты, так же участие в мастер-классах по изменениям разработки или производства продукта, одежды или косметики. Такие программы проводят к тому, чтобы показать туристам наглядно как товары производятся, которые они покупают, и дают возможность лучше понять культуру и историю страны.

Кроме того, стоит отметить, что шопинг-туризм может быть не только для женщин, но и для мужчин. Во многих странах есть специализированные магазины, которые сдают мужскую одежду и аксессуары, а также различные товары для дома и автомобилей.

История возникновения

История возникновения шопинг-туризма с ростом объема и туристической индустрии в конце XX века. С возможными технологиями, устойчивыми доходами населения и возможностью легкого перемещения по всему миру, все больше людей начали путешествовать за границей.



Один из видов туризма, который стал очень интересным, стал шопинг-туризм. Этот тип туризма включает в себя само действие для поездок для покупок различных товаров, таких как одежда, обувь, косметика, электроника и многое другое. Первые упоминания о шопинг-туризме можно найти в 1960-х годах, когда люди начали ездить в

Европу для покупки дизайнерских вещей и аксессуаров. В то время это было доступно только для большого количества людей с высоким уровнем дохода. Тем не менее, со временем шопинг-туризм стал более предпочтительным и благодаря этому удалось расширить рынок туризма и открыть новые магазины, торговые центры и аутлеты.





ISSN (E): 2181-4570

Наиболее обсуждаемые места для шопинг-туризма стали крупными мегаполисы, такие как Нью-Йорк, Лондон, Париж и Токио. В городах можно найти огромное количество магазинов и бутиков, предлагающих самые популярные товары.

Сегодня шопинг-туризм — это один из наиболее динамично растущих сегментов индустрии туризма. Он привлекает людей всех возрастов и социальных классов, которые знакомятся с различными культурами и приобретают товары, доступные в их родной стране.

В конце концов, шопинг-туризм стал не только возможностью приобретения своего гардероба или охвата своей технической коллекции, но и использования опыта, позволяющего путешественникам лучше понять культуру и обычаи страны, которую они посещают.

Влияние на экономику

Шопинг туризм — это вид туризма, который связан с путешествиями людей в города или страны с целью шопинга. Этот вид туризма может иметь большое влияние на выбросы, поскольку он может приводить к значительному увеличению количества иностранных туристов и, соответственно, к увеличению доходов от туризма.

Одним из основных факторов, обеспечивающих успешный шопинг в туризме, является доступность цен на товары по приемлемым ценам. Туристы, которые едут за покупками, обычно предлагают лучшие предложения и скидки, что может привести к объему продаж в магазинах и торговых центрах. Кроме



того, такие туристы часто выбирают более дорогие отели и рестораны, что отличается высоким развитием индустрии гостеприимства.

Еще одним важным фактором является привлечение новых инвестиций в регион. Развитие шопинга в туризме может стать выгодным для бизнеса, потому что он увеличивает спрос на продукцию и услуги. Это может стимулировать создание новых рабочих мест и повышение уровня экономической активности в промышленности. Ещё один положительный аспект шопинга посещаемость в





том, что он может помочь одинокому развитию конфиденциальности города или страны. Для того, чтобы набрать большее количество туристов, многие регионы начинают инвестировать в улучшение общественного транспорта, аэропортов, дорог и других объектов частной жизни. Это может привести к повышению уровня безопасности и комфорта для всех, кто живет или работает в промышленности.

Таким образом, шопинг в туризме имеет значительное влияние как отдельный отрасль, считается одной из самых прибыльных из всех возможных и существующих, поскольку он может обеспечить рост доходов от туризма, привлечение новых инвестиций, развитие весьма значительных результатов экономической деятельности.

Преимущества и недостатки

Преимущества шопинг туризма:

- Развитие экономики: Шопинг туризм стимулирует развитие экономики тех регионов, где он присутствует. Это происходит благодаря высокому объему продаж бизнеса в этой области.
- Создание новых рабочих мест: Увеличение количества туристов, въезжающих в магазины, может показаться, что появляются новые рабочие места в магазинах, торговых центрах и других предприятиях, связанных с торговлей.
- Привлечение новых инвестиций: Шопинг туризм также занимается привлечением новых инвестиций в регионы, где он занимается. Это может стать причиной развития экономики, потери и технологий.
- Улучшение качества жизни: Повышение доходов от шопинга в туризме может помочь повысить качество жизни жителей. Это может привести к учету исключительности и доступности средств.

Недостатки шопинг туризма:

- Экологические проблемы: туризм в Шопинге может показаться известным местом возникновения и загрязнения окружающей среды. Это связано с использованием большого количества транспорта, необходимого для доставки туристов и товаров.
- Расходы на транспорт: Высокие расходы на перелеты и другие виды транспорта могут сделать шопинг туризм доступным для некоторых людей. Это

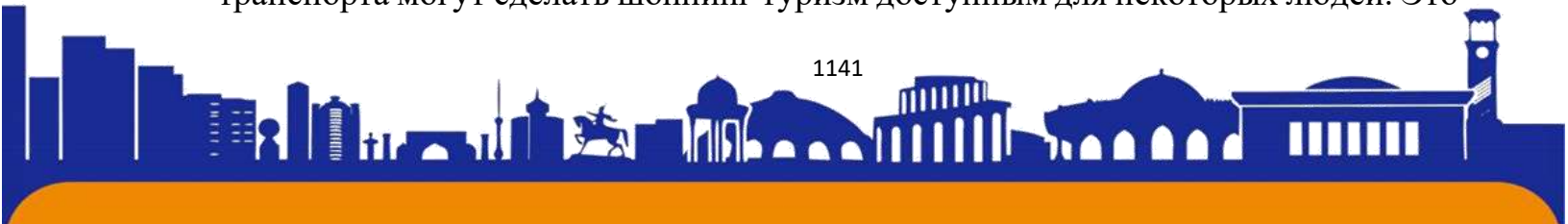



ограничивает количество туристов и может привести к доходу от бизнеса в этой области.

- **Проблемы безопасности:** Возможны проблемы с безопасностью для туристов, поскольку они могут стать жертвами кражи и мошенничества. Поэтому необходимо принимать меры для защиты туристов и их имущества.

- **Социальные проблемы:** некоторые критики жилья считают, что шопинг-туризм может приводить к природным проблемам, таким как рост цен на продукты и питание в регионах, где он встречается. Это может усложнить жизнь обитателей и создать неравенство.

Таким образом, шопинг туризм имеет свои преимущества и развитие. Несмотря на то, что он руководит стимулированием экономического роста и развития бизнеса, необходимо учитывать экологические, социальные и другие возможные проблемы, связанные с этим видом туризма.

Виды Шопинг Туризма

1. **Гастрономический шопинг:** этот вид шопинга предполагает покупку продуктов питания, напитков и других сувениров, относящихся к кулинарии и гастрономической культуре региона.

2. **Модный шопинг:** этот вид шопинга предполагает покупку модной одежды, обуви, аксессуаров и других предметов, связанных с модой и стилем региона.

3. **Хендмейд шопинг:** этот вид шопинга предполагает покупку предметов ручной работы, таких как ювелирные украшения, керамика, текстиль и другие предметы.

4. **Антикварный шопинг:** этот вид шопинга предполагает приобретение предметов, которые были произведены много лет назад и имели коллекционную собственность, такие как мебель, книги, посуда и другие подобные предметы.

5. **Эко-шопинг:** этот вид шопинга связан с приобретением товаров, которые производятся с использованием экологически чистых материалов и методов. Это может быть связано с приобретением продуктов питания, косметики и бытовой химии, а также товаров из переработанных материалов.

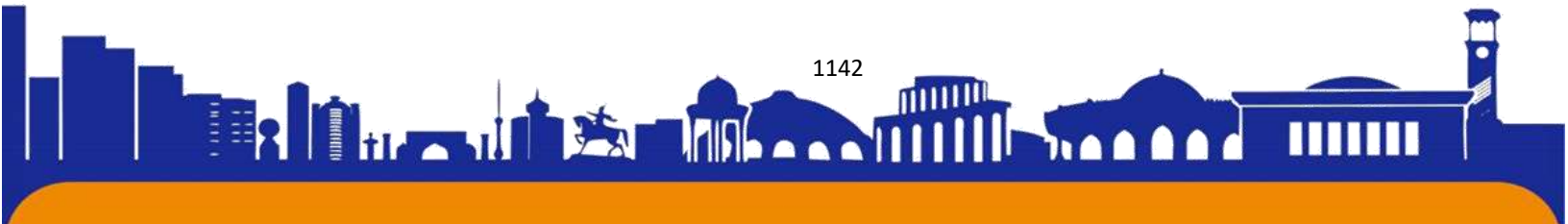



ISSN (E): 2181-4570

6. Технологический шоппинг: этот вид шоппинга предполагает покупку технологических устройств, таких как смартфоны, ноутбуки, планшеты и другие предметы.

Актуальность исследования



Исследование о шоппинг-туризме имеет большую актуальность в элитном мире. В последние годы он становится все более интересным для туризма, особенно в странах Европы. Шоппинг туристы посещают торговых центров, участвуют в распродажах и приобретают товары, доступные для покупок в своей стране. Шоппинг-туризм дает положительный эффект на сделку страны, приезжающих туристов. Он отличается высоким ростом продаж в розничных магазинах, ростом доходов, ростом новых рабочих мест и привлечением инвестиций.

Однако также необходимо обратить внимание на шоппинг туризма в окружающей среде и культурном наследии страны. Исследование этой темы может помочь выявить потенциальные проблемы и найти пути их решения. Кроме того, шоппинг-туризм может быть связан с негативными эффектами, такими как увеличение потребления ресурсов, выработка отходов и загрязнение окружающей среды. Проведение исследования позволяет оценить влияние шоппинга на общественное мнение по показателю негативных последствий.

В целом исследование шоппинг-туризма является актуальной темой, которая может помочь лучше понять проблемы и перспективы развития этого вида туризма, а также определить меры для развития туризма в Европе в целом.

Заключение

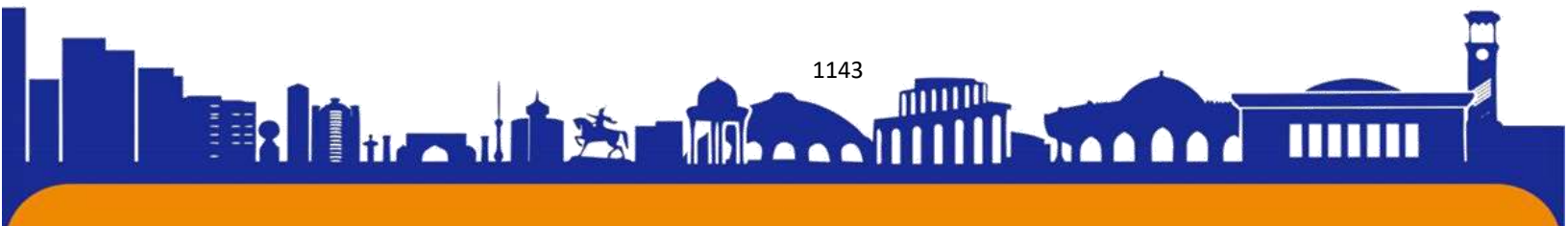



ISSN (E): 2181-4570

В статье о шопинг-туризме можно сделать вывод, что этот вид туризма является актуальным и перспективным направлением развития индустрии. Шопинг туристы, приезжающих в различные страны мира, не только для покупок, но и для знакомства с культурой, достопримечательностями и другими аспектами жизни местного населения.



Однако следует принять, что шопинг-туризм может иметь как положительные, так и отрицательные последствия. С одной стороны, дает возможность росту экономики, новые возможности, современные предприятия, а так же создание новые рабочие места и привлечение инвестиций. С другой стороны, он может привести к увеличению потребления ресурсов, загрязнению окружающей среды и ущербу культурному наследству страны.

Проведение исследований в области шопинга позволяет более точно определить его влияние на социокультурную сферу и среду обитания. Необходимо разработать акции для развития туризма, которые собирают негативные последствия и максимизируют положительные эффекты шопинга в туризме.

В целом шопинг туризм является важным и перспективным видом туризма, который может стать движущей силой экономического и социального развития стран. Однако необходимо учитывать его негативные последствия и принимать меры для достижения широкого распространения этого вида туризма.

Список литературы

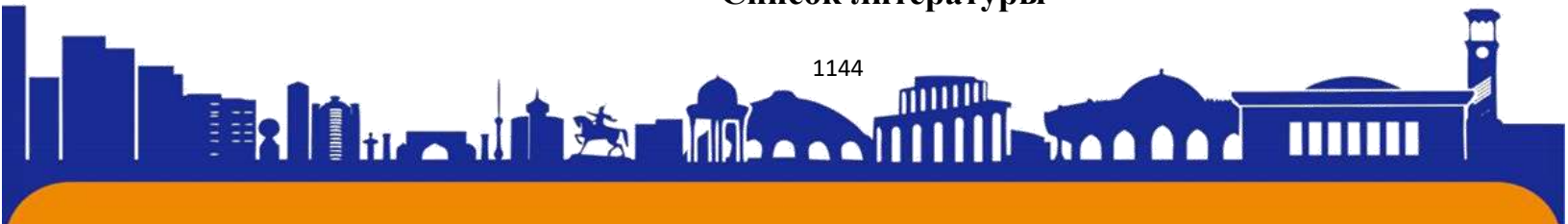



ISSN (E): 2181-4570

1. «Расцвет шопинг-туризма» Лизы Дэвидсон
2. «Туризм и шопинг: вызовы и возможности» под редакцией Карлоса Фернандеса и Луиса Мигеля Брито.
3. «Шопинг-туризм — вопрос глобализации?» Мария Капсали
4. «Шопинг-туризм: перспективы направлений» под редакцией Скотта МакКейба и Гириша Праяга.
5. «Шопинг-туризм, розничная торговля и отдых» К. Майкла Холла.
6. «Преимущества шопинг-туризма»
(<https://www.travelpulse.com/news/destinations/the-benefits-of-shopping-tourism.html>)
7. «Почему шопинг-туризм меняет представление о путешествиях» (<https://www.forbes.com/sites/alexledsom/2019/02/19/why-shopping-tourism-is-changing-the-face-of-travel/?sh=7f62a2ea6d77>)
8. «Как шопинг-туризм стимулирует розничные продажи» (<https://www.retailcustomerexperience.com/blogs/how-shopping-tourism-is-driving-retail-sales/>)
9. «Будущее шопинг-туризма: тенденции и прогнозы» (<https://www.hospitalitynet.org/opinion/4089748.html>)
10. «Сила шопинг-туризма для розничных продавцов» (<https://www.businessoffashion.com/articles/intelligence/the-power-of-shopping-tourism-for-retailers>)





ISSN (E): 2181-4570

Экстремальный Туризм

Автор статьи: Тошпулатова Фарангиз Шухрат кизи – студентка Ташкентского международного университета Киме. Г. Ташкент Узбекистан.

Научный руководитель: Старший преподаватель кафедры туризм Усманова Азизахон Фазыловна Ташкентского международного университета Киме. Г. Ташкент Узбекистан azizahonusmanova71@gmail.com

Аннотация

Эта статья рассматривает тему экстремального туризма, который является одним из самых популярных и опасных видов туризма в мире. В статье приводятся примеры таких видов экстремального туризма, как бейсджампинг, скалолазание, беспилотные авиарейсы и горные лыжи на высоких склонах. Также рассматриваются причины повышенного риска экстремального туризма, в том числе поиск адреналина и желание испытывать неприятные ощущения. В статье рассматриваются также такие риски и опасности, связанные с видом туризма, а также минимизация рисков. Наконец, в статье дается общая оценка экстремального туризма и его исследование по изучению окружающей среды, а также путей развития этого вида туризма в будущем. Из-за своей опасности, экстремальный туризм может привести к серьезным последствиям, включая опасность, а иногда и смерть. Несмотря на это, многие люди продолжают заниматься туризмом из-за ощущений свободы и приключений, которые они испытывают.

Ключевые слова

Экстрим, Горы, Туризм, Путешествие, Приключения, Склон, Тур, Гид, Желание, Будущее, Смысл жизни, Риск

Введение

Экстремальный туризм – это форма путешествия, которая привлекает людей, желающих испытать адреналин и ощущения от риска. Она включает в себя различные виды повышенной активности, такие как бейсджампинг, скалолазание, горные лыжи, скайдайвинг, серфинг, спелеологию и многие другие.

Этот вид туризма становится все более интересным каждый год, привлекая людей со всего мира, которые ищут новые приключения и чувства. Однако необходимо принять во внимание, что экстремальный туризм не связан рисками





и может быть опасен для жизни и здоровья, если не соблюдаются необходимые меры безопасности и правила поведения.

В этой статье мы рассматриваем различные аспекты экстремального туризма, его распространенность, основные виды деятельности, риски и меры безопасности, которые необходимо принять перед началом путешествия.

Основная часть

Экстремальный туризм – это вид туризма, который предусматривает проведение опасных и рискованных мероприятий с целью получения эмоционального и эмоционального удовольствия. Этот вид туризма привлекает людей, желающих испытать свои границы и побороть свои страхи.

Как правило, экстремальный туризм включает в себя такие виды деятельности, как: сплав на байдарках, подъем на гору, скалолазание, парашютизм, кайтсерфинг, бунги-мпинг, скайджайвинг, зимние виды спорта и другие виды общественных мероприятий. На первый взгляд, экстремальный туризм может быть очень опасным и рискованным видом отдыха. Тем не менее, в основе производства и процесса всех пищевых мер безопасности, он может быть довольно безопасным.

Одним из основных преимуществ экстремального туризма является то, что он помогает людям своим личностным качествам, таким как уверенность в себе, восприимчивость, настойчивость и выносливость. Кроме того, этот вид туризма помогает укрепить здоровье, получить высшую степень и получить новый опыт. Однако экстремальный туризм также имеет свои последствия. Во-первых, он может быть очень дорогим, так как требуется отдельным предприятиям и инструкторам. Во-вторых, он может быть опасным для жизни и здоровья при неправильном подходе и несоблюдении правил безопасности. Таким образом, экстремальный туризм – это интересный и увлекательный отдых, который может доставить много положительных эмоций и впечатлений. Однако прежде чем начать заниматься этим видом туризма, необходимо хорошо подготовиться и соблюдать все необходимые мероприятия безопасности.

Одним из аспектов безопасности экстремального туризма является его подбор надлежащего оборудования и правильное использование. Участники должны быть готовы к использованию специализированного оборудования,

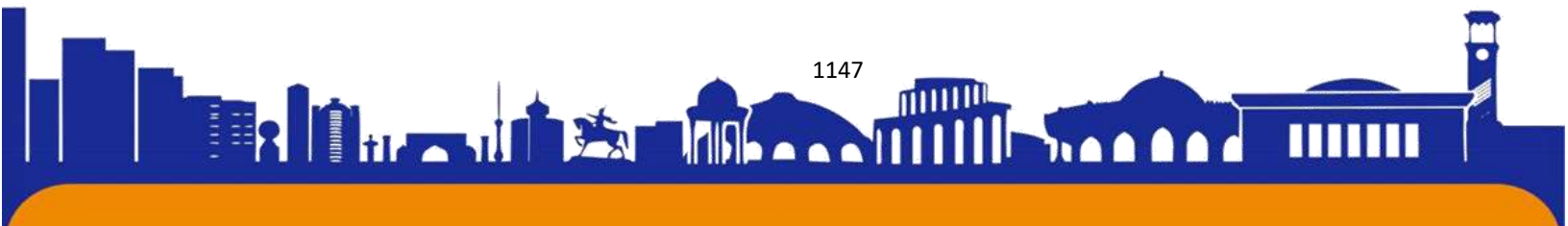



такого как веревки, карабины, защитные шлемы и другие предметы, которые могут использоваться для обеспечения их безопасности.

Кроме того, перед началом экспедиции необходимо оценить риски и определить возможную опасность, связанную с проведением мероприятий. В этом случае участники должны иметь достаточные знания и навыки, чтобы найти решения и быстро реагировать на непредвиденные ситуации.

Наконец, экстремальный туризм требует от участников физической подготовки и выносливости. Поэтому перед началом занятий этим видом туризма необходимо планировать тренировку и постепенно увеличивать нагрузку на тело. Кроме того, участники должны следить за своим здоровьем и при первых признаках усталости или болезни прекращают занятия. Таким образом, экстремальный туризм может быть очень интересным и захватывающим видом отдыха для людей, которые испытывают свои силы и получают новый опыт. Однако проведение этого вида деятельности требует серьезной подготовки, использования специального оборудования и строгой проверки правил безопасности.

История возникновения

История экстремального туризма началась давно, до того, как этот вид отдыха получил свое название. Еще в древности люди отправлялись в походы и путешествия, чтобы напрячь физические и умственные свойства и трудности. В средние века также были любители приключений, которые отправлялись в опасные путешествия, чтобы испытать свою выносливость и умение выживать.

С высокими технологиями и научными достижениями в XIX-XX веках стали создаваться новые виды спорта и развлечений, которые требуют от человека более высокой физической и моральной подготовки. Один из первых таких видов спорта – альпинизм – появление в середине XIX века. Его завершённое задание было преодолением горных вершин. Альпинисты, используя все свои навыки и результаты, обнаруживают, что забираются на самые высокие вершины, несмотря на опасность и сложность маршрута.

В 1920-х годах в Америке появилась новая форма развлечения — футбольный спорт. Он был очень популярен среди людей, которые искали новые возможности и хотели испытать свою силу на склонах гор. Горнолыжный спорт стал доступен всем желающим.

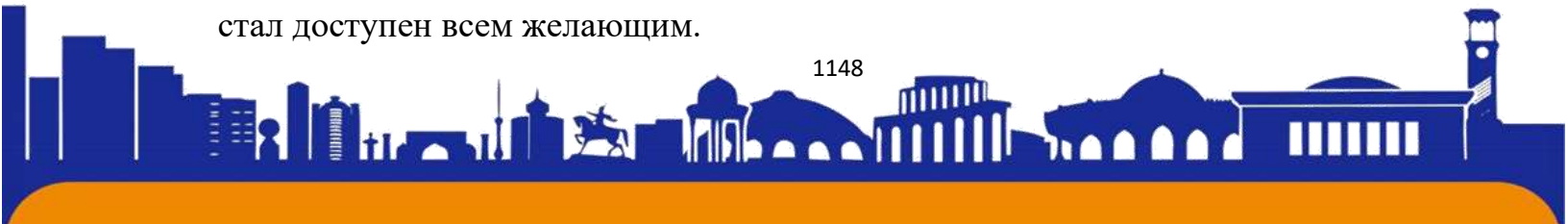



В 1970-х появился новый вид экстремального туризма – бейсджампинг. Это была особенно опасная для подростков прыжки с парашютом с высотой, когда человек прыгает с обрывом или другой высокой средой. Бейсджамперы испытывают невероятные ощущения от свободного падения и остроты эмоций.

С появлением новых технологий и возможностей, появились и другие виды экстремального туризма: скейтбординг, вейкбординг, кайтсерфинг и многие другие. Сегодня экстремальный туризм – это не только спорт, но и вид отдыха для тех, кто ищет новые ощущения и хочет ощущать себя настоящим победителем, испытывающим трудности и опасность.

Виды Экстремального туризма

Встречается множество видов экстремального туризма, каждый из которых требует ожидания квалификации и опыта. Некоторые из наиболее популярных видов экстремального туризма включают:

- Альпинизм – это один из наиболее распространенных видов экстремального туризма, который обнаруживается в преодолении горных вершин с использованием профессионального оборудования и навыков.
- Бейсджампинг – это один из самых опасных видов экстремального туризма, при котором человек прыгает с парашютом с высокими наблюдениями, такими как здания, мосты или вершины гор.
- Скалолазание – это вид экстремального туризма, при котором человек лазит по скалам, используя различное оборудование.
- Парашютизм – это вид экстремального туризма, при котором человек прыгает с парашютом.
- Вайтвотер-рафтинг – это вид экстремального туризма, при котором человек потребляет на особых байдарках по быстротекущим рекам с крутыми водопадами и порогами.
- Сноубординг – это вид экстремального туризма, при котором человек сбывает на сноуборде по крутым склонам гор.
- Кайтсерфинг – это вид экстремального туризма, при котором человек ездит на доске, управляя большим змеем.
- Фридинг – это вид экстремального туризма, при котором человек потребляет на лыжах или сноуборде в непроезжей части и без охраны.





- Банжи-джампинг – это вид экстремального туризма, при котором человек прыгает с высоким уровнем обслуживания с помощью растяжки.
- Подводное плавание и фридайвинг – это экстремальный вид туризма, при котором человек погружается под воду с большой скоростью без акваланга
- Спелеология – это вид экстремального туризма, при котором люди закрывают пещеры и подземные каналы, используя специальное оборудование и навыки.
- Паркур – это экстремальный вид экстремального туризма, который обнаруживается при распространении различных явлений в городских условиях, таких как стены, перила и прочие помещения, в которых проявляется его телосложение и поведение человека.

Влияние на экономику

Экстремальный туризм имеет большое значение для участия многих стран. Он создает новые возможности для развития туристической индустрии и увеличения дохода.

Во-первых, экстремальный туризм стимулирует развитие в регионах, где он практикуется. Для ведения экстремальных видов отдыха необходимы личные ценности, такие как горные трассы, пещеры, устройства для бейсджампинга и другие, что патологическое развитие патологического состояния и улучшение условий для туристов.

Во-вторых, экстремальный туризм привлекает большое количество туристов, что увеличивает доход в регионах. Туристы, которые приезжают на отдых в экстремальных туристических местах, готовы потратить значительную сумму денег на услуги различных компаний, таких как аренда оборудования, размещение в отелях и ресторанах, услуги гидов и многих других. Это создает новые рабочие места и расширяет возможности настройки населения в регионе.

В-третьих, экстремальный туризм привлекает инвестиции в различные сферы экономики. Инвесторы заинтересованы в развитии наблюдаемых видов заболеваний и готовы вкладывать большие средства в создание и обновление, в которых наблюдается значительное развитие экономики региона.

В-четвертых, экстремальный туризм создает благоприятную почву для развития других видов туризма, таких как культурный туризм и экологический

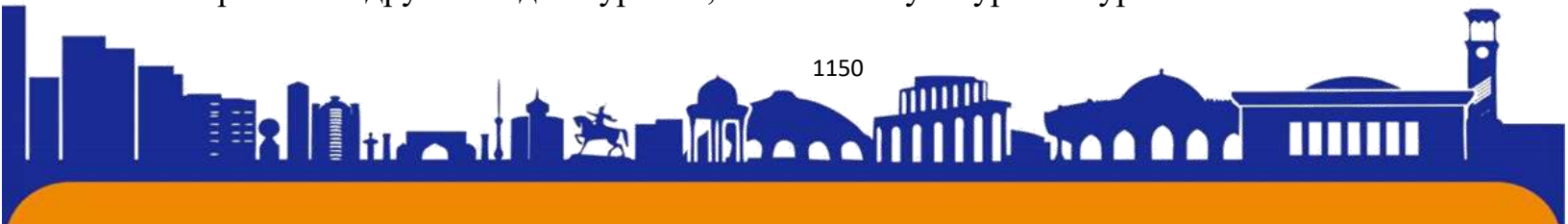



туризм. Уже имеющаяся в промышленности инфраструктура для экстремального туризма может быть использована и в других видах туризма.

Наконец, чрезмерный туризм повысил имидж страны и ее туристическую привлекательность. Развитие экстремального туризма связано с особыми достопримечательностями и особенностями, которые привлекают туристов всего мира. Таким образом, экстремальный туризм является чрезвычайно важным фактором для развития экономики многих стран. Он представляет собой значительный рост доходов населения, наблюдаемый и наблюдаемый на местах

Актуальность исследования

Исследование на тему «Экстремальный туризм» имеет большую актуальность в престижном мире, так как данный вид туризма становится все более интересным для любителей активного отдыха и приключений.

В настоящее время экстремальный туризм представляет широкий спектр различных видов отдыха: горные лыжи, сноубординг, кайтсерфинг, бейсджампинг, скайдайвинг, скалолазание, спелеотуризм и многие другие. При этом участники экстремального туризма страдают от повышенного риска и опасностей, что требует ожидания ожидания и профессиональных навыков. Исследование на тему экстремального туризма может помочь в выборе предпочтений, которые мотивируют людей на занятость данного вида отдыха, а также оценить возможности развития данной индустрии. Кроме того, исследование может посвятить внимание проблемам безопасности и рискам, связанным с экстремальным туризмом, и предложить рекомендации по их уменьшению.

Также стоит отметить, что экстремальный туризм имеет существенное влияние на взаимодействие различных регионов и стран. Развитие этого вида туризма может быть экологически безопасным для новых рабочих мест, привлечение инвестиций и развитие туристической статистики. В целом, изучение экстремального туризма является актуальным и подлежит учету для наблюдения за туристической отраслью и развитием туризма в целом.

Заключение

В данной статье мы подробно рассмотрели различные аспекты экстремального туризма, его распространенность и влияние на развитие туристической индустрии. Мы уделяем особое внимание тому, что данный вид





представителей представлен спектром различных видов, которые допускают причастности и возможности для тех, кто готов принять вызов.

Однако мы не учитываем риски и опасности, связанные с экстремальным туризмом. Важно понимать, что безопасность является первостепенной задачей для всех, кто занимается видом отдыха. Поэтому рекомендуется всегда быть хорошо подготовленными и использовать профессиональное оборудование и услуги. Кроме того, экстремальный туризм является чрезвычайно важным для развития экономики различных регионов и стран. Он создает новые возможности для развития туристической индустрии, привлекает инвестиции и большое количество новых рабочих мест.

В целом экстремальный туризм – это увлекательный и захватывающий отдых, который может стать незабываемым видом приключения для всех, кто готов принять вызов. Тем не менее, неотложная обезопасность и заключение в повторном виде отдыха.

Список литературы

1. «Приключенческий туризм» Ральфа Бакли (ISBN 978-1845411657)
2. «Экстремальный туризм: уроки мировых островов с холодной водой» Годфри Балдаккино (ISBN 978-0773538975)
3. «Психология экстремальных видов спорта: наркоманы, а не психи» Эрика Браймера и Франческо Фелетти (DOI: 10.1016/j.psychsport.2010.05.009)
4. «Риск и безопасность в игре: закон и практика игровых площадок для приключений» Дэвида Болла (ISBN 978-1138243772)
5. «Этика экстремального туризма: пример горы Эверест» Эмили Вей Дьюк (DOI: 10.5840/envirophil20121011)
6. «Туризм и геополитика: проблемы и концепции Центральной и Восточной Европы» под редакцией Марии Гравари-Барбас и Лорана Бурдо (ISBN 978-1138217124)
7. «Темный туризм и идентичность места: управление и интерпретация темных мест» под редакцией Линн Уайт и Элспет Фрю (ISBN 978-0415662478)
8. «Экотуризм и устойчивое развитие: кому принадлежит рай?» Марта Хани (ISBN 978-1559635720)
9. «Экстремальный туризм: обзор» Хизер Скиннер (DOI: 10.1177/135676670100700102)

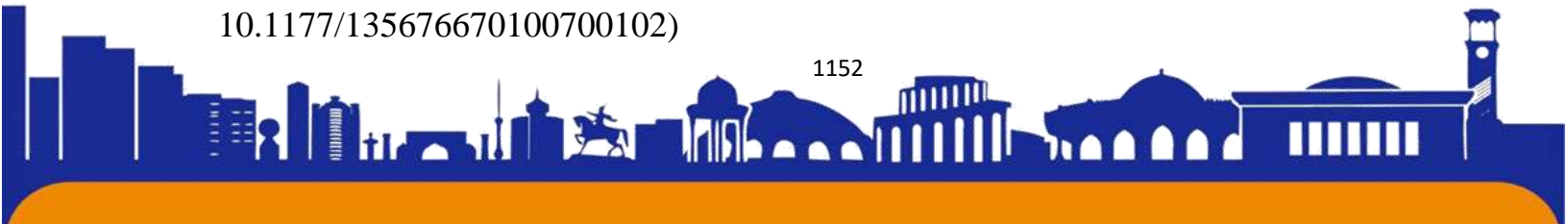



ISSN (E): 2181-4570

10. «Коммерциализация экстремальных видов спорта: управление рисками и опасностями» Дэниела Тернера и Майкла Дж. Цвака (DOI: 10.1080/08946560903022522)

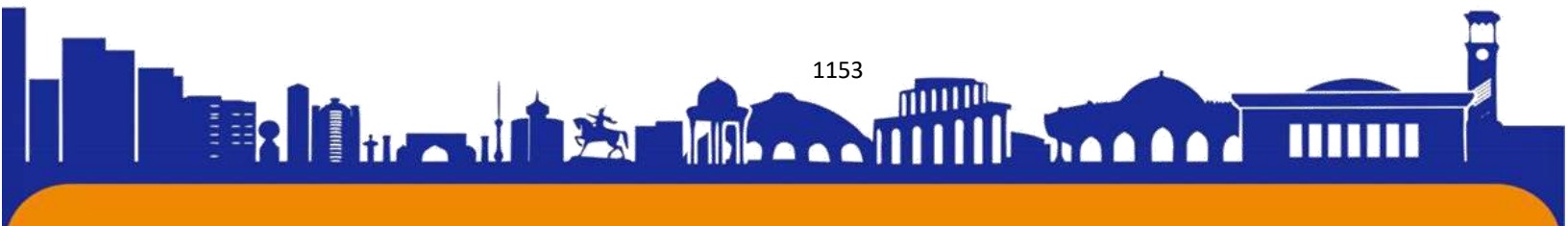



ISSN (E): 2181-4570

ПЕРСПЕКТИВЫ РАЗВИТИЯ КИНО-ТУРИЗМА В РЕСПУБЛИКЕ УЗБЕКИСТАН

Научный руководитель. Старший преподаватель кафедры туризм
Усманова Азизахон Фазыловна

Ташкентского международного университета Киме. г.Ташкент
Узбекистан,

azizahonusmanova71@gmail.com

Автор статьи Жураева Юлдуз Акмал кизи - студентка Ташкентского
международного университета Киме. г.Ташкент Узбекистан

Аннотация статьи

В настоящее время индустрия туризма является одной из самых быстро развивающихся. Благодаря процессу глобализации мировой экономики появились новые и разнообразные виды туризма. Одним из этих новых видов является Кино-туризм. Выбор туристического направления мотивирован кинофильмами – процессом съемки фильма или посещения места, где он был Кино-туристов вдохновляет погружение в места действия, возникает желание погрузиться и снова пережить эмоции, вызванные фильмом. Кино-туризм доставляет туристу удовольствие и удовлетворение от увиденного, а также новый опыт.

Ключевые слова: Кино-туризм, кинокомпания, локация, съемки, культурное наследие, туризм, развитие.

Введение

Такие страны как Новая Зеландия, США и Англия уже используют популярность фильмов для увеличения туристского потока. В настоящее время Узбекистан не входит в список стран, где Кино-туризм развит, но обладает потенциалом для его развития.

Кино-туризм – это относительно новый вид туризма, который становится все более популярным среди путешественников, увлеченных киноискусством. Этот вид туризма представляет собой путешествие к местам, связанным с съемками фильмов, и многие страны по всему миру начинают активно развивать эту отрасль. В этом контексте, Республика Узбекистан не исключение, и у нее есть большой потенциал для развития кино-туризма.

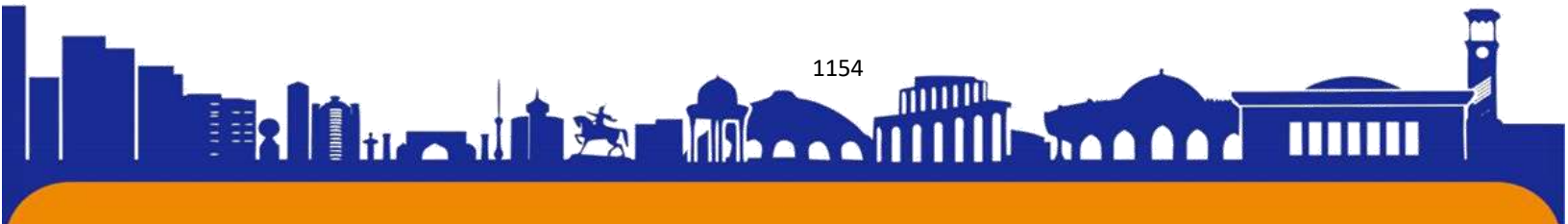



Узбекистан известен своими богатыми историческими и культурными традициями, а также своим местоположением на перекрестке Великого Шелкового Пути. Эта страна имеет богатую кинематографическую историю, начиная с 1920-х годов, когда был создан первый узбекский фильм. За последние несколько лет в Узбекистане было снято множество фильмов, и многие из них имеют большой потенциал для привлечения туристов.

В данном контексте, развитие кино-туризма в Республике Узбекистан может привести к множеству новых возможностей для местных жителей и туристов. Он может способствовать сохранению культурного наследия страны, привлечению большего количества туристов, увеличению доходов от туризма и созданию новых рабочих мест. В этом контексте, изучение перспектив развития кино-туризма в Республике Узбекистан является актуальной и важной темой, и может стать интересным предметом исследования.

Цель исследования – выявить особенности Кино-туризма в Узбекистане. Кино-туризм - один из новых видов туризма, который представляет собой посещение локаций и мест, которые стали известными благодаря их появления в телесериалах фильмах. Это может быть здание, природный объект, а иногда и целый город. Кино-туризм бойко развивается и становится все больше известным во всем мире среди ценителей кинематографа. Туризм, который возник под воздействием индустрии кино, является одним из самых интересных видов культурно-познавательных путешествий. Кино-туризма стартовало не так давно - в 1990-х годах. Британская туристическая ассоциация в 1996 году стала первоначальным туристическим агентством, которое заработало прибыль из Кино-туризма, когда показало карту Великобритании с местами съемок кинофильмов на ней. Кино-туризм иллюстрирует влияние, которое фильмы, а также другие телевизионные программы могут оказывать на решения о путешествии, принимаемые потенциальными туристами, планирующими свой предстоящий отпуск или поездку. Фильмы, документальные фильмы, телевизионные постановки и рекламные ролики воодушевляют и мотивируют людей на то, чтобы увидеть места, показанные в кино из первых рук, обследовать новые направления. Кино-туризм - это один из самых наилучших методов продвижения города или страны, а вдобавок он доставляет возможности для создания новых туристических продуктов, таких как экскурсии и туры по местам





съежек, фестивалей, а также выставки достопримечательностей, которые связаны с кино.

Считается одним из самых важных инструментов при создании стиля страны, который играет роль рекламы и предоставляет информацию о государстве будущим по исследованиям, «Global Tourism And Travel Competitive Intelligence Research» в период с 2015 по 2017 гг. из-за фильмов, по всему миру путешествовали более 80 миллионов путешественников. Основными местами для кинопутешествия в 2018 г. стали города государства ОАЭ, КНР, США, Япония, Греция, Грузия и др. Сфера Кино-туризма вносит солидный вклад в экономику страны. Возникновение назначенного участка в кинофильме либо на телевидении сможет проявить большое воздействие на количество посетителей данного места, а вдобавок образовать новый вид туризма в данном районе и дать стимул для формирования местной экономики. Эксперты считают, что индустрия туризма к 2040 году будет одной из лидирующих областей экономики во всем мире, а доход от мировой индустрии кино в ближайшие девять лет возможно вытянуться в полтора раза. В Центральной Азии Узбекистан является родиной кино. В 1897 г. В Ташкенте прошел первый просмотр кино. В 1924 году в Бухаре была основана русско бухарская кино организация «Бухкино», а в 1925 году в Ташкенте открыли первую фабрику кино «Шарк юлдузи». В Бухаре и Ташкенте, в середине 1920-х, были учреждены первоначальные игровые фильмы, которые в будущем основы государственного кинематографа в Узбекистане и послужили образцом ради создания государственных кинематографий всей Центральной Азии. Киноиндустрия всегда была и будет одной из самых многообещающих областей культуры в Узбекистане. В 2004 году в соответствии с Указом первого Президента Республики Узбекистан «О совершенствовании кинематографии» было основано государственным агентством «Узбеккино» с целью закрепления государственной системы финансирования кинопроизводства. С тех пор киноиндустрия безостановочно созревает и совершенствуется. В настоящее время для развития промышленности кино и Кино-туризма в Узбекистане был принят ряд мер.

Распоряжением Президента Республики Узбекистан Шавката Мирзиёева «О мерах по дальнейшему развитию сферы туризма» в 2018 году в Республике Узбекистан» была основана Национальная Кинокомиссия Узбекистана.





Кинокомиссия близко сотрудничает с Министерством Республики Узбекистан по развитию туризма и культурного наследия и Центром развития кинематографии Узбекистана, а также представляется членом интернациональной Ассоциации Кинокомиссий. Кинокомиссия ежегодно принимает участие в крупных международных киномероприятиях, таких как: European Film Market, Marche du film, Filmart, Hainan Island International Film Festival и других. Организация ответственна за формирование Кино-туризма, оказание помощи иностранным кинокомпаниям в производстве кинофильмов на территории Республики Узбекистан, а также продвижение и распространение отечественного кино и Кино-туризма за границами страны. С 1 января 2020 года в Узбекистане внедрена система «Rebate» — возвращение денежных средств до 20% иностранным компаниям, которые намереваются снимать кинофильмы и сериалы на местности Республики Узбекистан. На сегодняшний период подобная концепция работает в 97 государствах мира. Таким образом, в 2021 году иностранные кинокомпании сумели снять в Узбекистане шесть художественных кинофильмов на сумму 1,6 миллиона долларов. Примерами представлены кинофильмы «Базилик» и «Аль Сафар». Масштабные реформы, проводимые Шавкатом Мирзиёевым, осуществляют Узбекистан открытой и дружелюбной страной для туризма. Кроме того, это отображается и в Кино-туризме. Съёмки кино в Узбекистане становятся весьма комфортными, так как это одно из самых безопасных государств в мире. Иностранные съемочные группы и телевизионные компании, которые намереваются снимать материал о туристическом потенциале Узбекистана, приобретают всевозможные услуги и привилегии. Они могут в течение 5 суток приобрести разрешение на съемку кино посредством Министерства туризма и культурного наследия. Помимо этого, съемочные группы с разрешения приобретают привилегию на бесплатную съемку на объектах культурного и материального наследия.

19 июня 2021 Президент Узбекистана Шавкат Мирзиёев подписал распоряжение «О возобновлении и проведении Ташкентского международного кинофестиваля». Впервые Международный кинофестиваль Азии, Африки и Латинской Америки (Ташкентский международный кинофестиваль) проходил в Узбекистане в 1968 году и пробыл более тридцати лет до 1997 года. Впрочем, после этого не проводился. Кинофестиваль, который был вновь возрожден





благодаря Шавкату Мирзиёеву, заполучил звание «Жемчужина Шёлкового пути». Кинофестиваль стартовал в Ташкенте с 28 сентября по 3 октября 2021 года, который прошел под девизом «Мир, формирование и просвещение». кинофестивале, приняли роль более 300 деятелей киноискусства из 50 государств посетителями были звезды всемирного и отечественного кино. Целями и задачами фестиваля были формирование кино в Узбекистане, создание совместных кинопроектов при сотрудничестве с иностранными компаниями, распространение во всемирном обществе состоятельной культуры нашего народа, а вдобавок обмен знаниями и улучшение мира между странами. С начала 2018 года, государственная Кинокомиссия Узбекистана, в целях продвижения Кино-туризма, принимает участие в Берлинском кинофестивале, популярном как Berlinale. Для Узбекистана это возможность ознакомить кинопроизводителей с потенциалом страны. Вдобавок ради Узбекистана санкционирован государственный павильон при помощи Министерства туризма и культурного наследия. Государственный павильон Узбекистана посетил чрезвычайный и уполномоченный Посол Республики Узбекистан в Федеративной Республике Германия Набижон Касимов. Во время разговора были обговорены вопросы по привлечению кинокомпаний для съемок на местности нашей республики. «В нынешнем обществе Кино-туризм становится одним из самых новых и увлекательных течений в трэвел-индустрии, а также обозначивает успешным драйвером для формирования свежих продуктов: киномузеев, туров по местам съемок, а также показов уже имеющийся достопримечательностей.

Заключение:

В Узбекистане есть большой потенциал, и мы должны совершенствовать этот вид туризма. Нужно сконцентрировать все наши действия ради привлечения кино-инвесторов в республику и для успеха этой цели, посольство Узбекистана в Германии готово проявить содействие во взаимодействии с каждой кино-производственной фирмой Германии, Швеции, Швейцарии и Чехии.

ОБЗОР ИСПОЛЬЗОВАННЫХ ИСТОЧНИКОВ:

1) Uzbekistanfilmcommission.com — Узбекистан в Berlinale

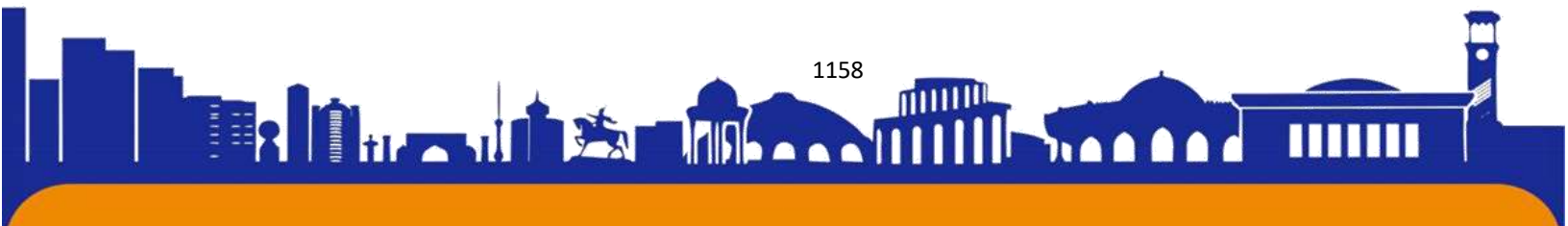



2)Lex.uz Указ Президента Республики Узбекистан, от 13.08.2019 г. № УП-5781 «О мерах по дальнейшему развитию сферы туризма Республики Узбекистан»

3)Lex.uz Постановление Президента Республики Узбекистан, от 19.06.2021 № ПП-5151 «О возрождении и проведении Ташкентского международного кинофестиваля»

4)Tci-research.com — «Global Tourism And Travel Competitive Intelligence Research»

5)Skidka02.ru — «Кино-туризм как перспективный вид культурнопознавательного туризма»

6)Sgu.ru — «Роль кино в развитии мирового туризма»

7)Lex.uz — «О дополнительных мерах по развитию национальной киноиндустрии»

8)Kultura.uz — «Привлечение европейских кинематографистов в Узбекистан»

9)Darakchi.uz — «Постановление Шавката Мирзиеева о проведении Ташкентского международного кинофестиваля»





ISSN (E): 2181-4570

Muqimiy ijodi badiiy matn sifatida**Toshkent davlat iqtisodiyot universiteti****“O`zbek tili va adabiyoti” kafedrası****katta o`qituvchisi****Muxlisa Sadriddinovna Muhitdinova,****2-kurs talabasi Ne`matova Mavsuma Ulug`bek qizi**

Annotatsiya: Ushbu maqola o`zbek demokratik adabiyotining yirik namoyandalardan biri bo`lmish Muhammad Aminxo`ja Muqimiyning ijodiy me`rosini o`rganishga qaratilgan. Shuningdek, uning asarlari matn sifatida tahlil qilingan va Muqimiyning ilmiy-badiiy me`rosini puxta o`rgangan bir qancha adabiyotshunoslarning fikrlari o`rganilgan.

Аннотация: данная статья посвящена изучению творческого наследия одного из крупнейших деятелей узбекской демократической литературы Мухаммада Аминходжи Мукими. Его произведения также были проанализированы как тексты и изучены мнения нескольких литературоведов, которые тщательно изучили научно-художественное наследие Мукими.

Kalit so`zlar: qo`lyozma asarlari, matnshunoslik, ijtimoiy-iqtisodiy hayot, aholining yashash tarzi, davlat boshqaruvi, iqtisodiy qarashlar, aholi farovonligi.

Ключевые слова: произведения, текстология, социально-экономическая жизнь, образ жизни населения, государственное управление, экономические взгляды, благосостояние населения.

O`rta Osiyoda XVIII-asr davomida yuz bergan siyosiy parokandalik natijasida Buxoro xonligi parchalandi va undan asosiy hududlari Farg`ona vodiysini egallagan Qo`qon xonligi ajralib chiqdi va natijada O`rta Osiyo uch xonlikka – Buxoro, Xiva va Qo`qon xonliklariga bo`linib ketdi. Har bir xonlik tepasida turgan hukmdor o`z mustaqil davlatining istiqbolini mustahkamlash va istiqboli uchun faoliyatini kuchaytirishga harakat qildi. Jumladan, mamlakatning moddiy va ma`naviy madaniyatini rivojiga alohida ahamiyat berish lozimligi ayon edi. Madaniyat uning tarkibiy qismi bo`lgan san`atning barcha turlari sohasida salmoqli siljishlar, o`sislar ro`y berdi, uning taniqli namoyondalari yetishib chiqdi. Bu davrda hunarmandchilik nafaqat yirik shaharlarda, balki qishloq joylarda ham o`iga xos yo`nalishda bordi. Aynan shu davrda vujudga





kelgan dostonchilik - baxshichilik keying asrlardagi yuksalishiga va hozirgi rivojiga mustahkam poydevor bo'lib xizmat qildi. Ilm-fanning rivoji asosida yuzlab tarixiy-badiiy asarlar, tarjima ishlari yaratildi. Ular madaniyatimiz xazinasida hozirgi kungacha bebaho me'ros bo'lib qolmoqda. Ushbu davrlarda yuzlab turli hajmdagi me'moriy inshootlarning bunyod etilganligi, ta'mir ishlarining bajarilganligi esa moddiy madaniyatning rivoji salmoqli bo'lganligidan dalolat bermoqda. Bu davrda ham ijod ahli kitobat, xattotlik ishlarida amaliy san'at, musavvirlik va tasviriy san'at namunalaridan samarali foydalanib, o'zlarining betakror san'atlarini yuzlab asarlarga muhrladilar. Adabiyotda, ayniqsa, she'riyat ijodida yuqori yutuqlarga erishildi, deyilsa mubolag'a bo'lmaydi. Shuni alohida ta'kidlash joizki, ijodning tarixiy asarlar yaratish, she'riyat sohalari bilan xalqning deyarli barcha qatlami vakillari shug'ullanadilar. Bu davrda ma'naviy sohalari ham yuksala bordi. XIX-asr boshlarida shakllangan Qo'qon adabiy muhiti ham xonlikning madaniy hayotida katta o'rin tutgan. Qo'qon hukmdorlarning qator namoyondalari temuriylar an'anasini davom ettirib, o'zlari ham ilm-ma'rifat bilan shug'ullanib bu sohani ravnaq topdirishga katta sa'y-harakat qilganlar. Ayniqsa, bunda, Qo'qon xonlaridan Umarxon va Muhammad Alixon davrlari yaqqol ajralib turadi. Xususan, Akmal Sher, Amiriy, Boqixonto'ra, Gulxaniy, Zavqiy, Zoriy, Maxmur, Muqimiy, Muhtazib, Mushrif, Nasimiy, Nizomiy, Xo'qandiy, Nodir, Nozil, Pisandiy, Umidiy, Furqat, Shuxrat va boshqalarni ko'rsatib o'tish mumkin. Amiriy (Umarxon Norbo'tabek o'g'li (1787-1822yy) shoir va Qo'qon xonligining hududining hukmdori edi. Umarxon davrida Qo'qon adabiy muhiti shakllandi, ko'plab madrasa, masjid va maktablar barpo etdi. O'zbek mumtoz so'z san'ati tarixida o'zbek adabiyoti tarixiga «Qo'qon adabiy muhiti» nomi bilan kirgan ulkan bir adabiy maktabni tashkil etgani va unga homiylik qilganligining o'zi uning madaniyatimiz oldidagi beqiyos xizmatidir. Binobarin, uning boy adabiy me'rosi va serqirra madaniy-adabiy faoliyatini chetlab o'tib, XIX- asr birinchi yarmi o'zbek adabiyoti haqida to'liq tassavur hosil qilish mumkin emas. Amir Umarxon 70 dan ortiq qalam ahlini atrofiga to'plab butun bir adabiy muhitga asos soldi, uni moddiy va ma'naviy jihatdan qo'llab-quvvatlab turdi, unga rahnamolik qildi. O'zbek adabiyotshunosligi tarixida ilk marta she'riy yo'l bilan yaratilgan mazkur tazkirada XIX-asr boshlari Qo'qon adabiy muhitining 100dan ortiq vakillari haqidagi qimmatli ma'lumotlar mavjud. Qo'qon adabiyoti vakillari ichida o'sha davr voqea-hodisalarining diqqat bilan kuzatib borgan, turmush va tirikchilik muamolarini hal qilish haqida bosh qotirgan, xalqning orzu-umidlarini ifodalagan





o'zining insonparvarligi bilan alohida ajralib turgan Gulxaniy, Maxmur, Madan, Hoziq kabi shoirlar ijodida muhim g'oyaviy-badiiy yangiliklar ham ko'rinar edi. Qo'qon adabiy muhitining yana bir muhim xarakterli jihati shundaki, bu davrda bir qator taniqli va mashhur o'zbek shoirlari iste'dodi keng rivoj topdi. Masalan, Dilshod otin, Zebuniso, Mohzoda Begim, Mahzuna, Mushtariy, Nodira, Nozuk Xonim, Uvaysiylarning ijodi ayrica ahamiyatga molikdir. Qo'qon adabiyotining yirik va mashhur shoirlaridan biri Nodira Mohlaroyim (1792-1842) o'zbek shoirasi ma'rifatparvar «Komila va Mahzuna» taxalluslari bilan she'rlar yozgan. Nodira bir necha kitoblarni ko'chirtirdi va shoirlarni yangi-yangi devonlar asarlar, dostonlar yozishga tashviq qiladi. Nodira bozor va rastalar, masjid va madrasalar, karvonsaroylar qurilishiga e'tibor beradi. «Mohlaroyim madrasasi» «Dahmai shohon» majmuaasini Nodira qurdirgan. Nodira she'riyatining asosini lirika tashkil etadi. U muhabbat, sadoqat, vafogo'y kuychisidir. Shoira go'zallik va sadoqatli Sharq xotin-qizlarning dard-alamlari ohu-fig'onlari kuylaydi. Qo'qon adabiyotining ma'rifatparvar vakillaridan biri Zebunisodir. U XIX asr o'zbek shoirasi hisoblanadi. U Qo'qonda tug'ilib yashab ijod qilgan vakili hisoblanadi. Shoira o'z davridagi xotin-qizlarning ayanchli qismati, ularning huquqsizligi va mudhish hayotini tasvirlab, o'zi yashayotgan tuzumning adolatsizligidan shikoyat qiladi. Qo'qon adabiy muhitining samarali ta'siri o'laroq bu yurtidan keyinchalik Muqumiy, Furqat, Zavqiy va boshqa yetuk badiiy so'z san'atkorlari yetishib chiqdi. Umuman olganda, XIX-asrning o'rtalariga kelib, O'rta Osiyo xonliklarida adabiyot va tarixshunoslik bilan bir qatorda matematika, tibbiyot, geografiya, astronomiyaga oid hamda diniy asarlar yaratildi. Bu xonliklarda miniatura va xattotlik san'ati ham o'z o'rniga ega. Bu davrning madaniy hayotida dorbozlik, askiya, qo'g'irchoq teatri, masxarabozlik, ayniqsa, bastakorlik bir muncha rivojlandi. DS Lixachev fikricha: "Matn tarixi tushunchasi ma'lum asar matnining barcha masalarini qamrab oladi. Modomiki, matn tarixi badiiy asar matniga oid barcha muammolarni qamrab oladi, chunki o'zbek matnshunosligida bu nazari muammo kachondan kelib chiqqan holda o'rganilgani, boshqacha aytganda, matn tarixi muammosining genesis haqida fikr tug'ilishi zarur. Mutaxassislar matn tarixini tadqiq qilish idizlari Qur'oni karim va hadisi shariflarning urganilishi bilan bog'lik bo'lgan ta'kidladi.

Matnshunoslik — yordamchi tarixiy filologik fan sohasi, adabiyot va folkloriga oid qo'lyozma asarlarni, tarixiy hujjatlarni, ularning aniq matnlarini aniqlash va





tanqidiy o'rganish, sharhlab e'lon qilish maqsadida ular ustida tadqiqotlar olib boradi. Muqimiyning vazifasi matnni har tomonlama tadrijiy-tanqidiy (matn tarixiga chuqur kirib borish, matnni yaratishda foydalanilgan manbaalarni, muallif taxrirlari, variantlari va boshqalar) o'rganib, nashrga tayyorlashdan iborat. Muqimiyning kuyidagi asosiy xillari farqlanadi: antik, o'rta asr va yangi adabiyot. Mas, kad. yunon olimi Aristarx (miloddan avvalgi X -asr) Gomer asarlari matnini tanqidiy o'rgangan. Sharq islom olamida VII-asrdan hozirgacha bir harfi o'zgarmay, mashhur xattotlar tomonidan minglab nodir nusxalarda ko'chirilgan qo'lyozmalardan biri muqaddas Qur'oni Karim matnidir. Ular dunyoning turli joylaridagi kutubxonalarda saqlanadi. Uyg'onish davrida antik adabiyot yodgorliklarining dastlabki ko'rinishlarini, asliy matnlarini tiklashga qiziqish kuchaygan. O'zbekistonda Muqimiy o'z tarixiga ega. O'rta Osiyoda hadis ilmining rivoji, mashhur muhaddislarimizning hadislarni sanadlariga ko'ra sahih, nosahih, hasan, qudsiy kabi turlarga ajratib chiqishlari, mufasssirlarning esa Qur'oni Karimni tafsirlash, sharhlash, fiqhiy masalalar bilan bog'liq ijmo', aqoyid ilmlarning keng yoyilishi manbashunoslikda va matnshunoslikda muayyan an'analar paydo bo'lishiga zamin yaratdi. Hadis to'plamlari, fiqhiy majmualar, diniy naql va rivoyatlardan xrestomatiyalar tuzish va ularni ko'chirish maktablari shakllandi. [Imom Buxoriy](#), Burhoniddin Marg'inoniy ilmiy merosi keng o'rganilib, ularning asarlari matnlari ustida turli tajribalar olib borilgan. Jumladan, ularning asarlari to'liq holda yoki juzvlarga bo'lingan holda ko'chirilgan. Ko'pincha muayyan boblar alohida matn sifatida shakllantirilib, majmualar tarkibiga kiritilgan. Ayrim holatlarda asarlar qisqartirib ko'chirilgan. 1400 yil davomida O'zbekiston olimlarining arab, fors va o'zbek tilida yaratgan ko'plab yirik durdona asarlari o'z davrida, undan keyingi davrlarda o'rganilib, xattotlar tomonidan ko'chirilib, xato-nuqsonlari boshqa nusxalar orqali to'g'rilanib, hozirgi kunimizga qadar yetkazib kelingan. Bu ishga rus olimlari V. V. Bartold, I. Yu. Krachkovskiy, A. K. Borovkov, A. N. Kononov va boshqa ham munosib hissa qo'shishdi. Respublikamizda M. bo'yicha ishlar O'zbekiston FA Til va adabiyot, sharqshunoslik institutlarida olib borilmoqda. Alisher Navoiy asarlarining ilmiy tanqidiy matnlarini tayyorlash va nashr ettirishni S. Ayniy ("Hamsa"ning qisqartirilgan nashri), O. Sharafiddinov, I. Sultonov ("Mezon ul-avzon"), A. N. Kononov ("Mahbub ul-qulub") va boshqa amalga oshirdilar. Matnshunos olim P. Shamsiyev Navoiy "Hamsa"ning to'la va yaxlit bir kitob holida nashrga tayyorlash borasida murakkab matnchilik tadqiqiy ishlar olib bordi. Natijada "Hamsa"ga kirgan

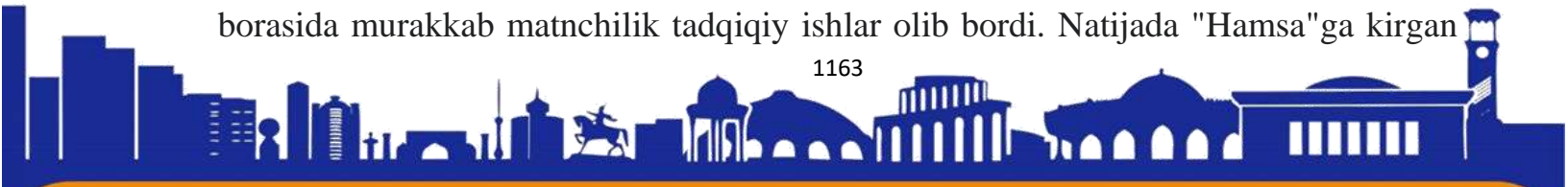



besh doston: "Hayrat ul-abror", "Farhod va Shirin", "Layli va Majnun", "Sab' ai sayyor", "Saddi Iskandariy"larning barcha nashrlarini Sultonali Mashhadiy, Abdujamil Kotib va boshqa kotiblar tomonidan ko'chirilgan nusxalari bilan qiyoslab, "Hamsa"ning asl matniga yaqin keladigan ilmiy-tanqidiy matnini tayyorladi va 1960 yil nashr ettirdi. Hamid Sulaymonov Navoiyning "Xazoyin ulmaoniy" asari tanqidiy matnini tayyorlab nashr ettirdi (1958—61). S. G'aniyeva "Majolis unnafois" asari tanqidiy matnini tayyorladi. O'zbek olimlardan S. Mirzayev, G'. Karimov, S. Mutallibov, S. Dolimov, R. Majidiylarning matnchilikdagi xizmatlari natijasida bir qator o'zbek mumtoz shoirlarining asarlari nashr etildi. Yozuvchi va shoirlardan Abdulla Qodiriy, Cho'lpon, Hamza, Oybek, Hamid Olimjon, G'afur G'ulom, Usmon Nosir asarlari matnini nashr etishda ham M. ishlari amalga oshirildi. O'zbek xalq og'zaki ijodi asarlari matnini tayyorlash, nashr etish sohasida B. Karimov, H. Zarifov, 3. Karimova, M. Afzalov, T. Mirzayev, M. Murodov va boshqa xizmatini ta'kidlash mumkin. Muqimiy asarlari turli xil qo'lyozma va toshbosma baozlarda, san'atkorlarning yon daftarlarida, adabiyot havaskorlari kolleksiyalarida, airim brocade of kogzlarda turli xil odamlarning kulida saqlanib kelgan. Shoir asarlarini yigish va nashr etishda professor G'ulom Karimovning xizmatlari katta bo'ldi. Muqimiyning "Asarlar To'plami" da to'rt marta chop etdi. Garchi o'sha davrda Muqimiy asarlarini tulik va mukammal bo'lmagan holda nashr etish imkoni bo'lmasa ham, olim shoir adabiy me'rosini birinchilardan bo'lib o'rgandi, o'rta va oliy ta'lim dasturlariga, darsliklariga olib kirdi.

Xulosa qilganda, Muqimiy o'z asarlarida o'zi yashab o'tgan davrning ijtimoiy-iqtisodiy holati haqida ma'lumot bera olgan. Bundan tashqari u o'z davrida adolatparvarlardan biri bo'lgan va jamiyatdagi turli illatlarni har doim tanqid qilib kelgan. U uchun o'zining yaxshi yashashi emas, balki jamiyat farovonligi birinchi o'rinda turgan. U xalq qadriyat va ana'analarini hurmat qilgan va o'z davrida oddiy inson bo'lib, xalq orasida katta hurmatga ega bo'lgan shaxslardan biri bo'lgan. Uning hayot yo'li insonlar uchun o'rnak sifatida qarash mumkin. Chunki u har doim adolat tarifida bo'lgan va jamiyat rivojlanishiga hissa qo'shishga harakat qilib yashagan. Shundan kelib chiqqan holda, Muqimiyning hayotini va asarlarini nafaqat O'zbekistonda balki, butun dunyoda keng jamoatchilikka yetkazish muhim ahamiyat kasb etadi. Ayniqsa yoshlar tarbiyasida Muqimiy tamoyillargi tayanish orqali yaxshi natijaga erishish mumkin.

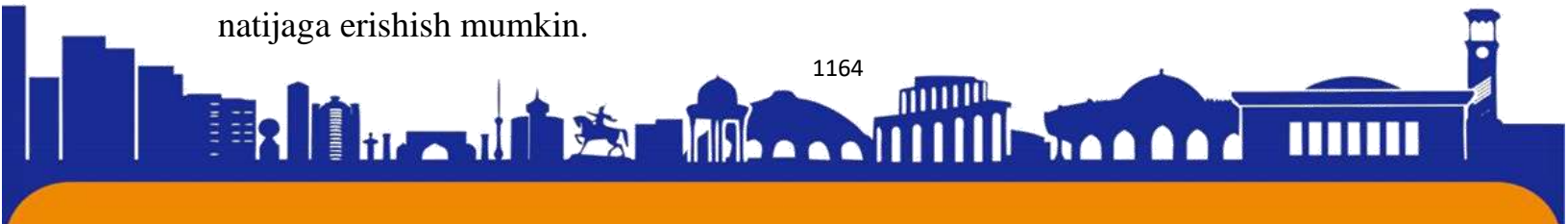

**Foydalanilgan adabiyotlar:**

1. Jo‘raboyev, Otabek. 2001. “Qo‘lyozma manbalarda Muqimiy ijodi”. Til va adabiyot ta’limi 3: 36 – 40.
2. Umid Bekmuhammad. Muhtojlikdagi Muqimiy. Xurshid Davron kutubxonasi.
3. Peculiarities of Muqimi’s Work and Its Significance Muhitdinova M. S. - Central Asian Journal of Literature, Philosophy and , 2021
4. Saydullayeva Muazzamxon. Bitiruv malakaviy ish. “ Yozuvchi hayoti va ijodini o‘rganishda savol va topshiriqlarning o‘rni” T. 2018
5. Vol. 2 No. 4 (2023): THE ROLE OF SCIENCE AND INNOVATION IN THE MODERN WORLD /ОСНОВНЫЕ ЧЕРТЫ ТВОРЧЕСТВА МУКИМИ
6. Po‘latov, Sh.N., Hindistonda pedagogik ta’limning rivojlanish bosqichlari.





ISSN (E): 2181-4570

CHIZMACHILIK FANININI O'QITISHNI YANGI BOSQICHGA OLIB CHIQUISH MASALALARI

Qaraqalpoq Davlat universiteti

A.S.Arziev, S. Kalabaieva, A.Aytimuratov

Annotatsiya: Bu maqolada o'quvchining Chizmachilik o'quv jarayonida egallagan bilimlaridan, kasbiy malakalari va ko'nikmalaridan hissiy qoniqish va undan quvonish hissini hosil qilish lozim. Chizmachilik o'quvchilarining fazoviy tasavvurlarini shakllantirishda juda katta imkoniyatlarga ega.

Kalit so'zlar: Texnologiya, interaktiv, fazoviy tassovur, metod.

Mamlakatimizda amal qilayotgan uziliksiz ta'lim tizimining barcha turlari uziliksizlik asosida uzviy aloqadorlikda faoliyat ko'rsatishi Kadrlar tayorlash milliy dasturining amaldagi ijrosining muhim shartlaridan biridir.

Umumta'lim maktablaridagi zamonaviy ta'lim maqsadi tarixan shakllanib kelgan pedagogik tizim asosida professional tomondan bilimli faol, ijodiy tomonidan mustakil shaxsni tarbiyalash uchun zamin yaratishdir.

Informatsion jamiyatga o'tishda o'quvchilarni mustaqil ishlashga o'rgatish o'ta muhim vazifaga aylanadi. Bu esa ta'lim modernizatsiya qilinayotgan sharoitda ta'limning zamonaviy texnologiyalarini tadbiiq qilish, o'quvchilarda o'z ustida mustaqil ishlash madaniyatini tarbiyalash va talab qilinayotgan ta'lim sifatiga erishish uchun o'ta muhimdir.

Chizmachilik fanini o'qitishni yangi bosqichga olib chiqishda har hil pedagogik o'yin texnologiyalaridan foydalanish muhim kasb etadi. Keyingi un yillikda pedagogik o'yin texnologiyalaridan foydalanish muhim ahamiyat kasb etadi. Keyingi un yillikda pedagogik uyin texnologiyalari amaliyotga yetarli darajada joriy qilindi. V.A.Krivova, L.M.Matrosova, T.M.Sorokina, S.L.Tiunnikovalar ilmiy izlanishlar etmoqga loyiq bo'lib, ularda o'yin texnologiyalari orqali o'quvchilarning ijodiy tafakkurini rivojlantirishi, mustaqil ish olib borishning faollashuvi takidlanadi.

Keyingi yillarda ta'limning o'yinli shakli eng istiqbolli va eng muvaffaqiyotli yangilik bo'lib namayon bo'ldi. O'yin texnologiyalari o'quvchilarda maqsadga intilish, faollik, tezkorlik va tafakkur masuldorligi, mustahamlilik, xotira tezkorligi, takomillashganlik va o'z kuchi, irodasiga ishonich tuyg'ulari shakllanishida muhim o'rin tutadi.





Ta'lim – tarbiya doirasidagi islohatlar asosida yangi ta'lim tizimiga o'tish uchun chizmachilik o'qituvchisi oldiga vazifalarni, muammolarni qo'ydi. Bunday dolzarb muammolar-chizmachilik fani o'qituvchisining bilimdonligini oshirish, uni texnologik va metodik jihatdan tayorlash muammolaridir. O'quvchilarni pedagogik, texnologik jihatdan tayorlash-aqliy rivojlanish, o'qitishni faollashtirish, texnologiya bilan qurollantirish, ta'lim berishning yangi usullarini izlash, ularni shu fanga qiziqtirish yo'llarini topish shu fan o'qituvchilarining ustuvor vazifalaridan biridir.

Kundan-kunga rivojlanib borayotgan hozirgi bosqich shuni taqazo etadiki, har bir pedagog zamonaviy yoshlarning dunyoqarashi va talabiga mos holda dars mashg'ulotlari o'tkazishni talab qilmoqda. Shu yulda olib borayotgan barcha tadqiqotlar ilg'or pedagogik g'oya va tajribalarni o'rganish va Chizmachilik ta'lim tarbiya jarayoniga tadbiiq qilish yo'llarini izlamoqda.

Yangi pedagogik texnologiyalar chizmachilik o'qituvchisidan o'z kasbiga doir bilimdonlik va yangilikka intilishni talab etadi. Pedagogik texnologiyalarni egallash uchun chizmachilik o'qituvchisi yo'qori kasbiy bilimdonlik va mohorotiga ega bo'lmog'i zarur. Bundan tashqari chizmachilik fanini o'qitish o'quvchilarning ijodiy qobilyotlari shakillanishga, grafik tayyorgarlik darajasi ortishiga va bu ularning chizmachilik kursi bilan o'zaro aloqador bo'lgan boshqa fanlarni o'zlashtirishga ijobiy ta'sir qiladi.

Bolalarning «o'tish davri» shvetsariyalik psixolog Jan Riaje (1876-1980) ning fikricha, ularda ob'ekt va umuman borliq haqida mavhum fikrlashning yetilishi bilan xarakterlanadi. Fikrlash faoliyatining murakkablashishi bola hayotining barcha tomonlariga, uning hissiyotiga ta'sir ko'rsatadi. Amerika psixologi Shrenli Xoll (1884-1923) ta'dbiri bilan aytganda, mazkur davr bolaning ichki va tashqi ziddiyotlari kuchaygan davri bo'lib, unda o'ziga xoslik vijudga keladi. Boshqa bir Amerikalik psixolog Erik Eriksen (1902-1981) «Bolada o'z maqsadiga erishish yo'lida «ishbilarmonlik» va «ta'sirchanlik» sezgilari paydo bo'ladi. Bu yoshda mehnatga munosobatning asosi tarkib topadi» deydi.

Kadrlar tayyorlash milliy dasturida o'sib kelayotgan avlodni mustaqil fikrlaydigan qilib tarbiyalash vazifasi qoyilgan. Ushbu masalaning hal etuvchi ko'p jihatdan o'qitishning interaktiv metodlarini qo'llashga ham bog'liq.

Avvalo «interaktiv» tushunchasini aniqlashtirib olaylik. «Interaktiv» degan so'z iglizcha «Interact» so'zidan kelib chiqqan. «Inter» - o'zaro, «act» - ish ko'rmoq,





ishlamoq degan ma'nolarni beradi. Interaktiv o'qitishning mohiyati o'quv jarayonini tashkil etishdan iboratki unda barcha o'quvchilar bilish jarayoniga jalb qilingan bo'lib erkin fikrlash, tahlil qilish va mantiqiy fikr yuritish imkoniyatlariga ega bo'ladilar.

O'yinli texnologiyalar va interaktiv metodlardan foydalanishning asosini o'quvchilarning faollashtiruvchi va jadallashtiruvchi faoliyati tashkil etadi.

O'yin olimlari tadqiqotlariga ko'ra mehnat va o'qish bilan birgalikda faoliyatning asosiy turlaridan biri hisoblanadi.

O'quvchining Chizmachilik o'quv jarayonida egallagan bilimlaridan, kasbiy malakalari va ko'nikmalaridan hissiy qoniqish va undan quvonish hissini hosil qilish lozim. Chizmachilik o'quvchilarining fazoviy tasavvurlarini shakllantirishda juda katta imkoniyatlarga ega. Fazoviy tasavvur va uni rivojlanishsiz chizmachilik dasturining asosiy mavzularini o'zlashtirish mumkin emas.

Chizmachilik fanini o'qitishda yuqorida aytib o'tilgandek o'yin texnologiyalaridan va interaktiv o'qitish metodikasidan foydalanib dars olib borilsa o'quvchilar mavzu bo'yicha bilim va ko'nikmalarga ega bo'ladi, mustaqil fikrlay olish qobiliyatlari oshadi, kelasi darsga tayyorlanibgina qolmasdan, ilmiy jihatdan o'z istedodlarini ko'rsatishga harakat qiladilar.

Adabiyotlar:

1. Kadrlar tayyorlash milliy dasturi. //Barkamol avlod O'zbekiston taraqqiyotining poydevori.-T.: Sharq. 1997.
2. Oripov V. Chizmachilik darslari samaradorligini takomillashtirish yo'llari. T.: O'qituvchi, 1986.
3. Azizxo'jaeva N.N. Pedagogik texnologiyalar va pedagogik mahorat.T.: 2006.
4. Saydahmedov N. Yangi pedagogik texnologiyalar.T.: 2003.
5. Karimov I, Seytimbetov S. Respublika ilmiy – amaliy anjumani materiallari. T.: 2015.

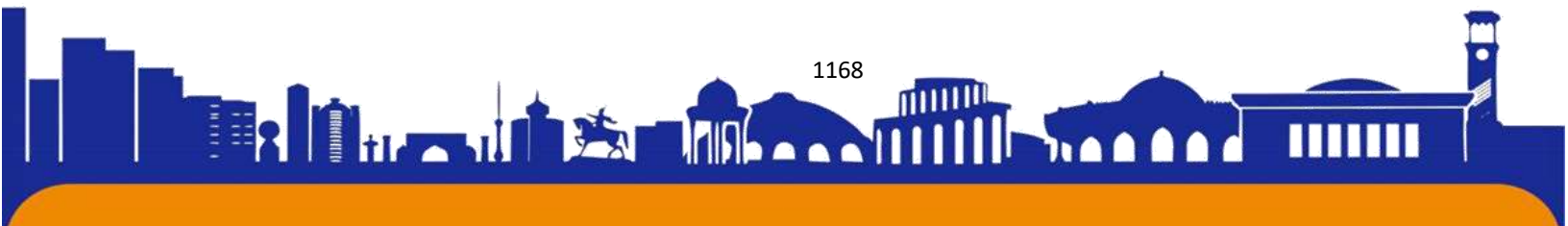



ISSN (E): 2181-4570

**KEY ISSUES OF ADMINISTRATIVE LAW IMPROVEMENT:
NATIONAL AND FOREIGN EXPERIENCE.**

Nurullaeva Laylo Khairulloyevna

Tashkent State Agrarian University

Course "jurisprudence" 1st year student

[Mobil:+998942000921.E-mail:laylonur77@gmail.com].

Abstract: Administrative law is a field of law. It includes a set of legal norms that regulate social relations that arise in the process of state administration, that is, in the implementation of executive and command activities. This article provides information on current issues of improving administrative law and foreign and national experiences.

Key words: “Administrative law”, management, economic, social, preference, administrative law.

The term “administrative law” is derived from the Latin word “administratio” which means “management right”. Therefore, before revealing the essence of “Administrative Law”, it is necessary to understand the concepts of “management”, “state management”. The variety of types of management activities is the main factor that requires the large-scale and multi-disciplinary nature of Administrative Law. The norms of administrative law determine the authority of all executive authorities and determine the procedure for establishing, reorganizing and liquidating state administrative bodies. They strengthen the rights and obligations of citizens in the field of public administration, establish uniform rules for the activities of executive authorities and the behavior of officials, consider the administrative responsibility for violations and the procedure for its application.

The norms of administrative law are implemented within the framework of administrative legal relations between participants of various administrative legal relations. In the Republic of Uzbekistan, the President of the Republic, state management bodies at all levels, civil servants, non-governmental noncommercial organizations, individuals (citizens of the Republic of Uzbekistan, citizens of foreign countries and stateless persons) are among the participants of administrative legal relations.

The administrative legal system of the Republic of Uzbekistan consists of general and special parts. The norms of the general part strengthen the basic principles of state

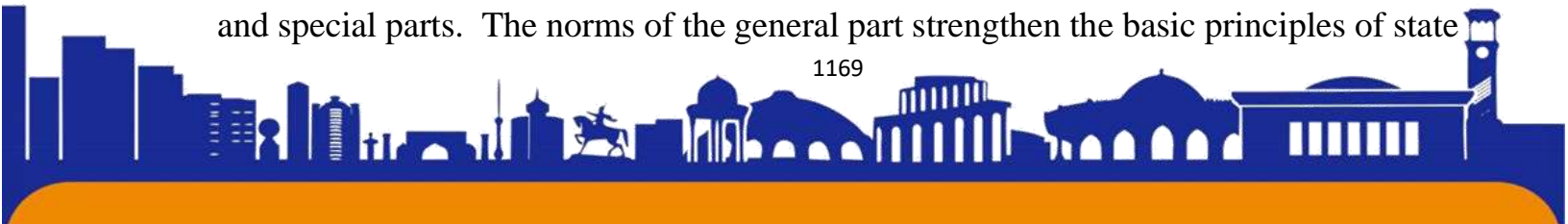



administration, the legal status of subjects of administrative law, the legal forms and methods of managing the foundations of public service, the methods and procedures for ensuring legality and institutionalization in the state administration system. Special clothing is dedicated to the norms that reflect the specific aspects of social relations in various branches and spheres of state administration. It describes the norms of management in the field of economic, socio-cultural and administrative-political activities. Among them are also the norms that regulate cross-industry government.

In particular, the activities of 50 state management bodies were analyzed. For example, the effectiveness of state management in the field of road management, housing and communal services, forestry, tourism, nature protection, public-private partnership and pharmaceuticals was studied and identified systematic. Proposals for solving problems and shortcomings were developed and presented to relevant bodies. As a result of the studies, it was found that there are a total of 48 overlapping functions in the activities of 25 state management bodies, and the addition of 50 functions of economic entities by 36 state management bodies hinders a healthy competitive environment.

In order to eliminate these problems, the regulatory functions of 28 economic management bodies were transferred to the relevant state bodies taking into account their characteristics and presented to the economic management bodies. An analysis was conducted from the point of view of canceling all individual benefits and preferences that are not in accordance with the legislation "On Competition".

According to the results of the analysis, the draft of the decision of the President of the Republic of Uzbekistan "On the first priority measures to fundamentally improve the management system of separate branches and sectors of the economy" was developed. In addition, the Ministry analyzed the practice of providing concessions and preferences to business entities and their effectiveness.

Regulatory legal acts issued by various state bodies serve as a form of statement of administrative law and its sources. Most of the existing norms in the Constitution of the Republic of Uzbekistan are among the most important norms that have a direct administrative legal direction. These are, for example, the constitutional norms that determine the basis of the formation and operation of executive authorities and strengthen the rights and freedoms of citizens in the state administration system. The main norms of administrative law are expressed in the laws of the Cabinet of Ministers

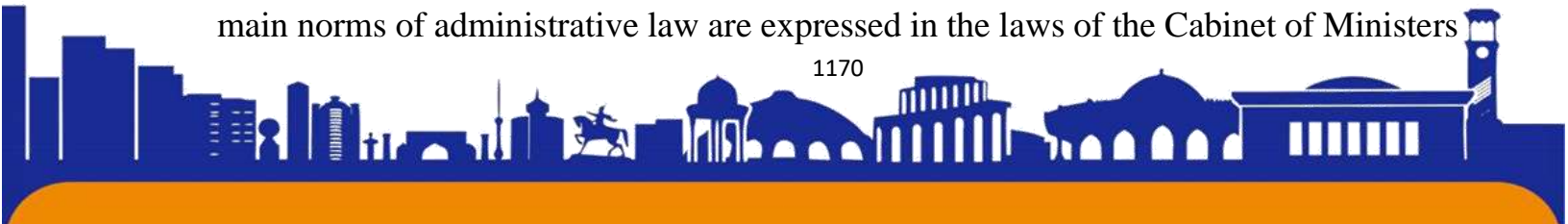



of the Republic of Uzbekistan on education, defense, local state power, sanitary control and others.

Many decisions of the President of the Republic of Uzbekistan on the creation, reorganization and termination of state administrative bodies, as well as on the improvement of management systems in the economic, social-cultural, administrative-political construction and other sectors, serve as sources of administrative law.

Administrative law is of great importance in improving the structure of the executive power, in creating the legal foundations of public service, in regulating the market economy, and in ensuring that the legal rights and interests of citizens and business systems are strictly protected.

The process of improvement of the norms of administrative law is going in 2 directions in executive authorities. On the part of the Ministry, by delimiting the powers between the central and local bodies of the executive power, and on the other hand, by ensuring uniformity in determining the legal status of the same type of public administration bodies and raising the level of management in various spheres of state and social life. Is increasing.

In the context of the transition to the market mechanism of managing economic relations, the norms of Administrative Law provide for the introduction of new economic management factors (licensing, quota setting, taxation and collection). The administrative and legal provision of the market economy is aimed at forecasting and programmatic management of the development of the economic and social spheres, development and implementation of a system of activities related to state support of the scientific and technical potential of Uzbekistan, effective management of state property and stimulation of entrepreneurship.

References:

- 1.F.R. Samig`janov. G` T. Hakimov. "Administrative Law". Tashkent. 2009
2. J. Yaqubov. E. Hayitboyev. "Jurisprudence". New century generation. 2006
3. ET Khojiyev. G` T. Hakimov. "Administrative Law". Tashkent. 2011
4. Constitution of the Republic of Uzbekistan. 2012. Tashkent. Publishing House of Uzbekistan.
- 5..Bakhrakh D.N., Rossinsky B.V., Starilov Yu.N. Administrative law. – M.: Norma,2004. – C.105





ISSN (E): 2181-4570

МЕДИА МАТНЛАРИ САРЛАВҲАЛАРИДАГИ ЗАМОНАВИЙ ТЕНДЕНЦИЯЛАР

Сеитназарова Гулжаҳан Суханатдиновна,

Қорақалпоқ давлат университети катта ўқитувчиси, PhD.

Жақсимуратова Гулжаҳан Женисбай қизи,

Қорақалпоқ давлат университети студенти

АННОТАЦИЯ: Мазкур мақолада журналистик матннинг таъсирчанлигини таъминлайдиган бирламчи восита – сарлавҳалар ҳақида сўз боради. Шунингдек, Қорақалпоғистонда чоп этиладиган маҳаллий даврий нашрларда фойдаланилган сарлавҳаларнинг қандай вазифаларни бажарганлигини ва уларнинг хусусиятларига тўқталган.

Калт сўзлар: сарлавҳа, хабар бериш, реклама қилиш, ишонтириш, кўрсатма бериш, мурожаат қилиш вазифаси, прецедент матн яратиш.

Медиа матнларига диққат қаратишнинг ва таъсирчанликни таъминлашнинг унсурлари кўп. Шулар орасидаги энг аҳамиятли ва бирламчи воситалардан бири – сарлавҳа ҳисобланади. «Сарлавҳа – ўқувчи-газетхон билан нутқий алоқа боғлаш (контакт яратиш)нинг ниҳоятда муҳим ва бирламчи воситасидир. У қанчалик жозибали бўлса, алоқа боғлаш ҳам шунчалик тез ва самарали бўлади. Сарлавҳа – газета саҳифасининг юзи, қиёфаси»[1]. Сарлавҳалар асосан, «уч вазифани бажаради. Булар: мақолани номлаш, мақола мазмунини билдириш ҳамда реклама қилиш вазифаларидир»[2]. Шу билан бирга, айрим тадқиқотчилар газета саҳифаларида сарлавҳалар «аташ, фарқлаш, хабар бериш, реклама қилиш, ишонтириш, кўрсатма бериш, изоҳлаш, ташвиқ ва мурожаат қилиш»[1] каби вазифаларни ҳам бажариши мумкинлигини таъкидлашган.

Мазкур таснифлар асосида Қорақалпоғистонда чоп этиладиган маҳаллий даврий нашрларда фойдаланилган сарлавҳаларнинг қандай вазифаларни бажарганлигини ўргандик. Таҳлил натижалари ичидан кўп ишлатилган сарлавҳаларни келтирамыз:

– *хабар бериш вазифаси:* «Жаслар – таңлаўда» (ҚЖ, 2017, 19 январь), «Жеңимпаз шаңарақ «Жүзимбағ»тан» (ЕҚ, 2019, 10 август), « «Зайнабтың машинасы екеў болды» (ҚЖ, 2018, 8 март), «Мойнақтан 200 километр алыста – Аралдың қурыған ултанында душшы суў табылды» (ЕҚ, 2019, 29 январь);





– *реклама қилиш вазифаси*: «Жоқ жемистиң өзи жоқ» (ҚЖ, 2018, 24 май), «Халық банк халқ хызметинде» (ҚЖ, 2021, 24 июнь), «Китап оқып «SPARK» минген Нурсулығу» (УЖ, 2019, 8 январь);

– *ишонтириш вазифаси*: «Өнер хеш ўақытта жерде қалдырмайды» (ҚЖ, 2017, 19 январь), «Мийнет – даңққа бөлейди» (ҚЖ, 2020, 17 сентябрь), «Интенсив бағ – мол дэрамаат дереги» (ЕҚ, 2017, 18 апрель), «Ўй қапталы қыйтақ жерлери – күн-көрис дереги» (ЕҚ, 2019, 6 июль);

– *кўрсатма бериш вазифаси*: «Аў мылтық – өзиңе жаў мылтық» (ҚЖ, 2017, 4 май), «Жол қағыйдасы - өмир пайдасы» (ЕҚ, 2018, 3 май), «Бала саламат өссин десеңиз» (ҚЖ, 2020, 27 август), «Өрт – бийпэрўалықты кеширмейди» (ЕҚ, 2017, 5 январь), «Есиктен кирип шыққанда бэле жоқ» (ЕҚ, 2016, 4 июнь);

– *мурожаат қилиш вазифаси*: «Бизди мини роботлар басқара ма?» (ҚЖ, 2018, 11 октябрь), «Санитария шыпакериның ўазыйпасы неден ибарат?» (ЕҚ, 2017, 12 январь), «Мэскүнемшилик ҳаялларға тэн пазыйлет пе?» (ҚЖ, 2018, 28 июнь), «Ўрп-эдет пе яки артықша дэбдебе ме?» (ҚЖ, 2017, 17 апрель) ва бошқ.

Соҳа мутахассисларнинг таъкидлашича, таъсирчанликни ошириш мақсадида сарлавҳада ибора, мақол, шиор, шеър, иқтибос ва бошқа турдаги «прецедент матндан фойдаланиш чорловчи вазифасини бажариши ҳам мумкин»[3]. Қуйида газета материалларига сарлавҳа учун танланган прецедент матнлар қуйидагича:

– *иборалар*: «Жаслардың бос ўақты, душпанның ис ўақты» (ЕҚ, 2017, 10 январь), «Шымшық сойса да қассап сойсын» (ҚЖ, 2018, 15 февраль), «Ҳаял бахты – жэмийет бахты» (ҚЖ, 2017, 27 апрель), «Бүкирди гөр дүзейди..» (ЕҚ, 2020, 9 декабрь), «Бесик баласы бес түлер» (УЖ, 2017, 10 июнь);

– *мақоллар*: «Китап – билим булағы» (ҚЖ, 2021, 27 август), «Суў қэдириң суўшы билер» (УЖ, 2018, 5 май), «Биреўди көрип шүкир етерсең...» (ҚЖ, 2020, 29 октябрь), «Қызға қырық үйден тыйыў...» (ҚЖ, 2021, 25 март), «Жүзден жүйрик, мыңнан тулпар» (ҚЖ, 2017, 18 май), «Жақсының жақсысын айт...» (ҚЖ, 2018, 11 октябрь);

– *шиорлар*: «Жаңа Ўзбекстан – жаңаша дүньяқарас» (ҚЖ, 2020, ноябрь), «Адам саўдасы – дэўир машқаласы» (ЕҚ, 2019, 16 февраль), «Теңиз шегинбекте, лекин инсан шегинбейди» (ЕҚ, 2019, 24-26 январь), «Ўзбекстан жаслары бузғыншы идеяларға қарсы» (ҚЖ, 2018, 11 октябрь);





– *шеър*: «Сол гөззал бәхәрим ядыма түсти» (ҚЖ, 2018, 8-февраль), «Айт Сен Әжинияздың қосықларынан» (ЕҚ, 2017, 27 апрель), «Нақылларың шағып көрсем мағыздан...» (ҚЖ, 2020, 12 ноябрь), «Қызың Зульфия болсын, шайыра болсын» (ҚЖ, 2021, 11 март);

– *иқтибос*: «Мәденият Мойнақтан басланады...» (ЕҚ, 2019, 2 апрель), «Жаңа Өзбекистан – жаңа ренессанс» (ҚЖ, 2021, 27 май), «Тилге итибар – елге итибар» (ЕҚ, 2019, 27 июль), «Тил жасаса – миллет жасайды» (ҚЖ 2020, 26 ноябрь), «Жаслар – Өзбекстанның ең үлкен байлығы, бийбақа ғәзийнеси» (ҚЖ, 2021, 1 январь)

Шунингдек, иждокорлар ўзларининг услуоби ва маҳоратидан келиб чиқиб, сўз, сўз бирикмаси, гап, сўроқ гап, фразеологизмлардан сарлавҳа қуйишда ишлатади. Улар қаторида қуйидаги кўринишга эга сарлавҳалар ҳам аудитория эътиборини тортишнинг бир усули саналади.

Ж	еңис	С	Өз
	олын		алмағын
	арытқан		езиў
	аўынгер		әният

Сарлавҳалар стилистикаси бўйича шуни айтиш жоизки, сарлавҳа танлашда ҳам ҳар бир журналистнинг ўз услуоби бор. Хусусан, катта авлод журналистларидан Шарап Уснатдинов ўз асарларига сарлавҳа қуйишда асосан, ҳаётий тажрибасига суянади. Масалан, «Көргенлерим хәм кеўилдегилерим»[4] бадий-публицистик тўпламига кирган асарларида «Сәлемлер сатын болмасын», «Аңсатлық пенен «Аңсатбаев» бола алмайсаң» каби сарлавҳалар танланган. Журналист Тамара Машарипова иждодига оддийлик хос. Унинг «Өзимди излеймен»[5] публицистик мақолалар тўпламидаги қуйидаги сарлавҳали материалларида умр манзаралари маҳорат билан ёзилган: ««Умытшак аўырыўдың» умытылмас докторы», «Жүреги де, қолы да таза адам», «Жеңил санааттың аўыр машқалалары», «Ийт таластырсам да, бала-шағамды бағаман».

«Қарақалпақстан жаслары»нинг қалами ўткир журналистлари Арухан Турекеева ва Гулнара Турдишоваларнинг сарлавҳа танлаш маҳорати газетанинг ҳар бир сониде кўзга ташланади. Жумладан, А.Турекеева ижтимоий

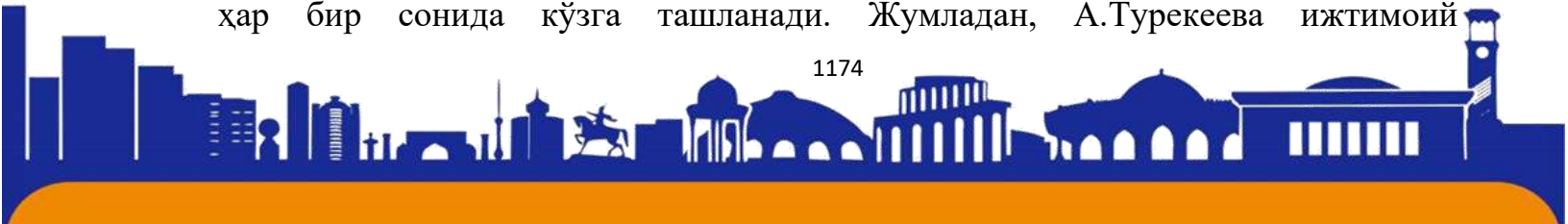



муаммоларни кўтариб чиқишда муаммонинг асл моҳиятини сарлавҳада акс эттиради. Журналист Гулжаҳан Тажетдинова сарлавҳани асосан савол ва муурожаат шаклида қўлланади. Яъни «Баслаўыш класста ким оқытты ямаса биринши муғаллим ҳаққинда қашан айтамыз?!» (УЖ, 2018, 10 ноябрь), «Вальютчик»лер кимлердин хызметинде?» (УЖ, 2018, 6 октябрь) ва бошқ.

Хулоса сифатида айтиш мумкинки, журналист услуби оператив, қизиқарли, кенг қамровли, катта аудиторияга тушунарли бўлишини талаб этади. Шунингдек, у актуал ва тезкор бўлиши ҳам керак. Шу сабабдан ҳам, газета материалларида таъсирчанликни таъминлашда сарлавҳа қуйиш, маълумот етказишнинг оптимал йўлини топиш ва аудитория қизиқишини рағбатлантириш омиллари ҳар бир асарда биринчи ўринга чиқади.

Фойдаланилган адабиётлар

1. OAVda yozma matn. Nutq va munozara: O'quv qo'llanma / S.Shomaksudova, M. Israil. — Т.: IQTISOD-MOLIYA, 2018. — Б.52.
2. Тошмухамедова Л. Сарлавҳа услубияти. Ўқув қўлланма. — Т.: Университет, 2012. — Б.9.
3. Бакиева Г.Х., Тешабаева Д.М. Оммавий ахборот воситалари тили. Журналистлар учун ўқув қўлланма. — Т.: 2019. — Б. 93.
4. Уснатдинов Ш. Көргенлерим ҳам кеўилдегилерим. — Н.: Қарақалпақстан, 2009. — Б.264.
5. Машарипова Т. Өзимди излеймен... — Т.: EXTREMUM PRESS, 2011. — Б.168.

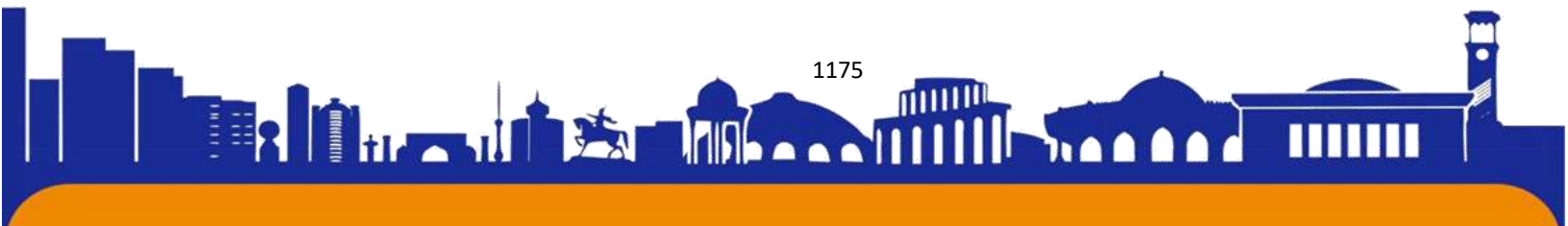



ISSN (E): 2181-4570

MATN VA PUNKTUATSIYA**Fayziyeva Dilnoza Xidirovna****Samarqand shahar 80- maktab ona tili va adabiyot fanlari o'qituvchisi**

Annatsiya: Ushbu maqolada matn va punktuatsiya haqida atroflicha ma'lumot berishga harakat qilamiz. Matn va uning xususiyatlari, matn ustida hozirgi kunda olib borilayotgan tadqiqotlar haqida va shu bilan birga, punktuatsiya mavzusiga urg'u berib o'tamiz.

Kalit so'zlar: punktuatsiya, matn, tinish belgilar, sintaktik birlik, ma'no, mazmun, o'zbek tilshunosligi.

Abstract: In this article, we will try to provide detailed information about text and punctuation. We will talk about the text and its features, the current research on the text, and at the same time, we will emphasize the topic of punctuation.

Key words: punctuation, text, punctuation, syntactic unity, meaning, content, Uzbek linguistics.

Hozirgi kunda tilga berilayotgan e'tibor har doimgidan kuchliroq, chunki tilimiz kundan kunga yangilanyapti, yangidan-yangi qoidalar, terminlar kirib kelmoqda. Biz ushbu maqolada hozirgi eng ko'p muhokamalarga sabab bo'layotgan matn va punktuatsiya mavzusini tanladik. Demak, avval ular o'zi nima ekanligi, ularning o'ziga xos xususiyatlari, yoinki ularni qo'llashda qo'yiladigan xatoliklar haqida fikr yuritamiz.

"Matn" atamasi ilmiy adabiyotlarda turlicha talqin qilinadi. O'zbek tilining izohli lug'atida "Matn" so'zining arabchadan o'zlashganligi, eskirgan kitobiy so'z ekanligi va aynan tekst so'zi anglatgan ma'noga tengligiga ishora qilinadi. Izohli lug'atning 156-betida tekst so'ziga quyidagicha ta'rif beriladi: yozilgan, ko'chirilgan yoki bosilgan ijodiy, ilmiy asar, nutq, hujjat va shu kabilar yoki ularning bir parchasi; matn. Bu ta'rifda matnning asosiy xususiyatlari to'g'ri ko'rsatilgan. Faqat axborot-kommunikatsiya vositalarining taraqqiy etishi natijasida matn (tekst) so'zi anglatadigan ma'no yanada ortganligini ko'rishimiz mumkin. Hozirgi kunda matnga e'tibor ancha kuchaygan. Hozirgi kunda maktab darsliklariga ham qoidadanda ko'ra ko'proq matn kiritilayotgani bejizga emas, albatta. Chunki matn fikrlashni o'stiradigan eng yaxshi vositalardan biri hisoblanadi. Hamma jumla ham matn bo'la oladimi, degan savol tug'iladi. Yo'q, har bir jumla ham matn bo'la olmaydi, uning o'ziga xos xususiyatlari va talablari mavjud. I.R.Galperin, frazadan katta butunlikning tarkibiy qismi bo'lgan gap bir paytning o'zida yaxlit matnning ham tarkibiy qismi bo'la olmasligini aytadi.

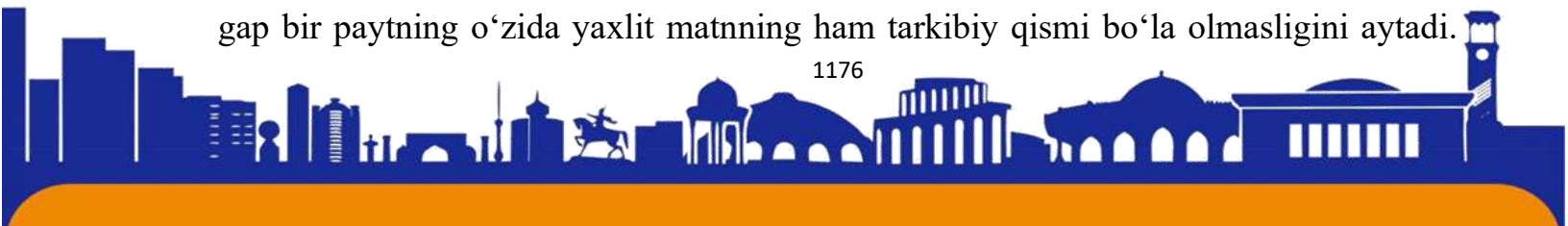



Darhaqiqat, har qanday jumlar yig'indisi ham matn bo'la olmaydi. Matnga qo'yilgan sarlavha asosida, matndagi jumlar mazmun jihatdan o'zaro birikishi zarur. Agar unda bunday xususiyat bo'lmasa, Galperin aytganidek, uni matn deya olmaymiz. Matnning qamrovi ancha keng, shuning uchun ham u eng katta sintaktik birlik hisoblanadi. Ma'no qamroviga ko'ra bitta so'z matn bo'la oladimi, ya'ni atov so'zlar matn bo'lib keladi oladimi, degan savol paydo bo'ladi. Chunki, uniyam ma'no qamrovi keng. Oddiygina, bahor deganimizda ko'z oldimizda judayam ko'p narsa gavdalandi. Lekin, u matn bo'la olmaydi, chunki matnga qo'yilgan talablarga atov so'zlar javob bera olmaydi. Unda abzast yo'q, jumlar yo'q, demak u matn emas. Matn tarkibidagi uzvlarning o'zaro munosabati gapdagi so'zlarning bir-biri bilan bo'lgan munosabatiga o'xshaydi. Matnda so'zlar orasidagi munosabatdan ko'ra gaplar o'rtasidagi aloqadorlik muhim hisoblanadi. Agar gaplararo ham mazmunan, ham shaklan aloqadorlik mavjud bo'lmasa, matn butunligi haqida ham gapirish mumkin emas.

Matnning o'rganilishi qay tartibda kechganligi haqida ham to'xtalib o'tamiz. Demak, tilshunoslikda o'tgan asrning 70-yillaridan boshlab matn lingvistikasi yo'nalishi tez sur'atlarda rivojlana boshladi. G'arbiy Yevropa mamlakatlarida matn lingvistikasi bo'yicha davriy nashrlar, ilmiy maqolalar to'plami, monografiya, o'quv qo'llanmalari, darsliklar nashr qilindi. Rus tilshunosligida matn lingvistikasining shakllanishi va rivojlanishida I.R.Galperin, K.Kojevnikova, E.A.Referovskaya, G.Ya.Solganik, V.G.Gak, M.V.Lyapon, O.I.Maskalskaya, A.A.Metsler, O.L.Kamenskaya kabi olimlarning xizmati katta bo'ldi. O'zbek tilshunosligiga matn nazariyasining olib kirilishi va yangi taraqqiyot bosqichiga ko'tarilishida N.M.Turniyozov, B.Yo'ldoshev, A.Mamajonov, E.Qilichev, M.Hakimov, M.Yo'ldoshev, S.Boymirzayevaning tadqiqotlari muhim ahamiyat kasb etdi. Shu tariqa o'zbek tilshunosligida ham matn har tomonlama turli aspektlarda tadqiq qilindi va bu boradagi tadqiqotlar davom etmoqda. O'zbek til ilmida birinchilardan bo'lib akademik G'.Abdurahmonov matn nazariyasi, mohiyati va yechimlari haqida o'z fikrlarini bildirgan, bir qator matn turlarini ajratib ko'rsatgan. Matnning o'rganilishi bu bilan to'xtab qolmagan, hozirda ham bu kabi tadqiqotlar davom etib kelmoqda.

Endi maqolamizning ikkinchi mavzusi punktuatsiya haqida ma'lumot berishga harakat qilamiz. Punktuatsiya (lot. Punctum — nuqta; kichkina dog') —

- alifbodan tashqari bo'lgan grafik belgilar (tinish belgilari) tizimi bo'lib, grafika va orfografiya (imlo) bilan birgalikda yozma tilning asosiy vositalarini tashkil





etadi. Punktuatsiyaning asosiy vazifasi yozma (bosma) matnni qismlarga ajra-tish, grafik jihatdan shakllantirishdir;

- yozma matnni punktuatsion rasmiylashtirishni tartibga soluvchi, har bir til uchun tarixan shakllangan qoidalar, me'yorlar;
- punktuatsiya tizimi qonuniyatlarini, shuningdek, tinish belgilarining qo'llanish me'yorlarini o'rganadigan tilshunoslik bo'limi.

Tinish belgilarining asosiy vazifasi nutqning mazmuniy bo'linishini ko'rsatish, shuningdek, uning sintaktik tuzilishi va intonatsion jihatini aniqlashga yordam berishdir. Hozirgi o'zbek yozuvida tinish belgilari soni 10 ta: nuqta, so'roq belgisi, undov belgisi, vergul, qavs, tire, ko'p nuqta, nuqtali vergul, qavs, qo'shtirnoq. Ularning aksariyati 19-asrning 2-yarmida ayrim gaz va toshbosma kitoblarning nashr etilishi bilan paydo bo'lgan.

Punktualsiya tilning sintaktik qurilishi bilan uzviy bog'liq bo'lib, yozma nutqni to'g'ri, ifodali, aniq bayon qilishda, uning uslubiy ravonligini, tez tushunilishini ta'minlashda benihoya zaruriy vositadir. Ular yozuvchiga yozma nutqni tuzishga imkon beradigan alomatlar yoki grafik belgilar bo'lib, o'quvchiga matnning burilishlarini, ya'ni intonatsiya rejimini va uni tushunishni osonlashtiradigan zarur pauzalarni aniqlashga imkon beradi. Tinish belgilari yozma tilda muhim rol o'ynaydi, chunki ularni to'g'ri ishlatish matn mazmunini izchil va aniq tushunishga imkon beradi. Tinish belgilarining maqsadi o'quvchiga yozilgan narsaning ma'nosini to'g'ri tushunishni ta'minlashdir. Tinish belgilarining asosini nutqning semantik artikulyatsiyasi tashkil etadi. Ko'pincha semantik bo'linish uning grammatik bo'linishiga, og'zaki nutqda esa intonatsion bo'linishga mos keladi; boshqacha aytganda, semantik artikulyatsiya grammatik va intonatsion jihatdan ifodalanadi. Bunda tinish belgilari uchun semantik, grammatik va intonatsiya asoslarining mos kelishi yoki tinish belgilarining strukturaviy-semantik asoslari haqida gapirish mumkin. Tinish belgilarida ulardan to'g'ri foydalanish uchun belgilangan umumiy qoidalar mavjud. Shu bilan birga, har bir inson uchun alomatlardan alohida foydalanish mumkin, lekin har doim amalga oshirilgan umumiy qoidalarni hisobga olgan holda.

Tinish belgilari yordamida matnlar tuzilgan, g'oyalarni tartibda va asosiy va ikkinchi darajali tartibda joylashtirilgan, bu o'quvchiga mazmunini yaxshiroq talqin qilish, tahlil qilish va tushunish imkonini beradi. Shunday qilib, ko'rib chiqilgan barcha holatlarda tinish belgilarining asosi aynan nutqning semantik bo'linishi bo'lib, ular

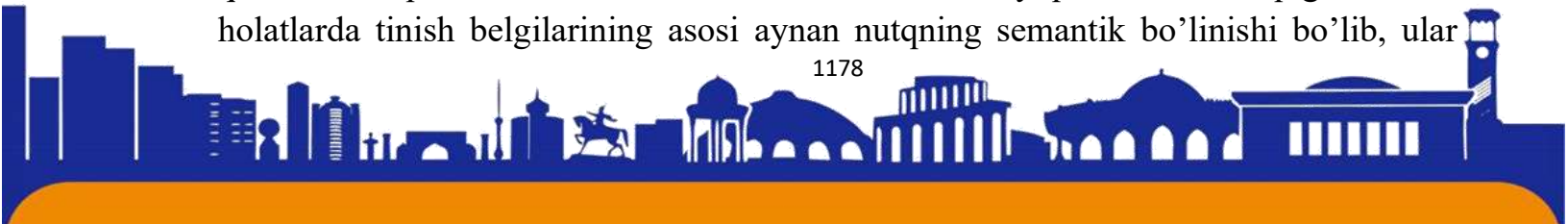



grammatik va intonatsiya bo'linmalariga mos kelishi mumkin, lekin ulardan biri bilan mos kelmasligi va hatto unga zid bo'lishi mumkin. Bir elementli tinish belgilari tarkibi jihatidan qismlarga ajralmaydi. Ular shartli bir belgidan (bir grafik shakldan) iborat bo'ladi. Ularni o'z mohiyatiga ko'ra sodda tinish belgilari deb yuritiladi.

Ko'p elementli tinish belgilari birdan ortiq tinish belgilarining birikuvidan tashkil topadi. Bularni qo'shma yoki tarkibli tinish belgilari deyiladi. Tinish belgilarini to'g'ri qo'llay bilmaslik, judayam katta muammolarga olib kelishi, kulgili holatlarga solib qo'yishi mumkin. Chunki, birgina vergulning o'rni almashtirish bilan butunlay ma'no o'zgarish ketishi mumkin. Masalan:

Siz ahmoq odam emassiz.

Siz ahmoq, odam emassiz.

Bu kabi xatolar barchadan e'tiborliroq bo'lishimizni, tilimiz sinoatlarni yaxshiroq bilishimizni talab qiladi.

Foydalanilgan adabiyotlar ro'yxati:

1. N.Mahmudov A.Madvaliyev N.Mahkamov O'zbek tili punktuatsiyasining asosiy qoidalari. -Toshkent-2015
2. S.Muhamedova, M.Saparniyazova Matn lingvistikasi. -Toshkent-2011
3. Yo'ldoshev B. Matnni o'rganishning lingvostatistik metodlari. - Samarqand-2008.
4. O'zbek tilining izohli lug'ati. 1981-yil
5. Shadiev R., Shadiev N., Fayziev M. Exploring influence of cultural constructs and social network on cross-cultural learning //Innovative Technologies and Learning: First International Conference, ICITL 2018, Portoroz, Slovenia, August 27–30, 2018, Proceedings 1. – Springer International Publishing, 2018. – C. 345-350.
6. Shadiev R. et al. Exploring Affordances and Student Perceptions of MALL in Familiar Environments //Innovative Technologies and Learning: 4th International Conference, ICITL 2021, Virtual Event, November 29–December 1, 2021, Proceedings 4. – Springer International Publishing, 2021. – C. 397-412.
7. Lutfullaev M. X., Fayziev M. A., Lutfullaeva F. Pedagogical bases of use of multimedia electronic educational literature in educational process //New pedagogical and information technologies in continuing education. Samarkand. – 2003.

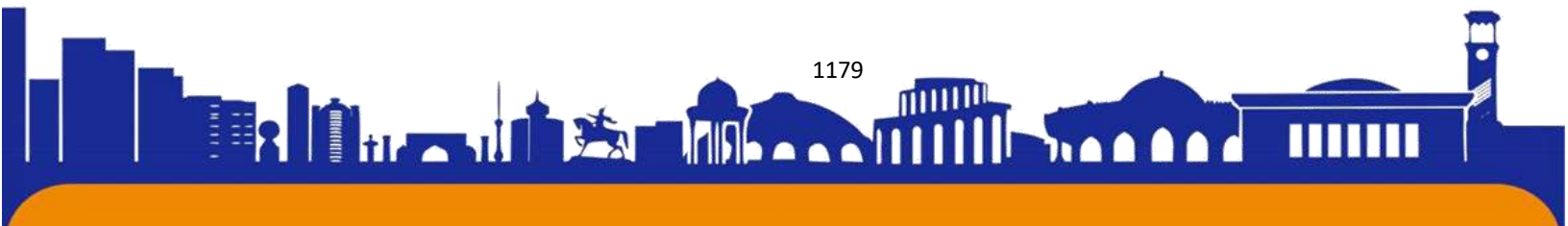



8. Shadiev R. et al. Comparing effects of STR versus SELT on cognitive load //2019 Twelfth International Conference on Ubi-Media Computing (Ubi-Media). – IEEE, 2019. – С. 284-287.
9. Shadiev R. et al. Impact of Speech-Enabled Language Translation Application on Perceived Learning Emotions in Lectures in English as a Medium of Instruction //Innovative Technologies and Learning: Second International Conference, ICITL 2019, Tromsø, Norway, December 2–5, 2019, Proceedings 2. – Springer International Publishing, 2019. – С. 809-814.
10. Файзиев М. А. Талабаларнинг билим ва кўникмаларини компьютер имитацион модели асосида шакллантириш методикаси («Информатика ва ахборот технологиялари» фани мисолида) //П. ф. н. дисс. Самарқанд. – 2008.
11. Lutfullaev M. H., Fayziev M. A. Basics of the Internet. – 2001.
12. Fayziev M. A. Methods of formation of knowledge and skills of students on the basis of computer simulation model (on the example of the subject" Computer Science and Information Technology"): Dis.... Kand. ped. science //Tashkent: TDPU. – 2008.
13. Shadiev R. et al. Correction to: Familiarization Strategies to Facilitate Mobile-Assisted Language Learning in Unfamiliar Learning Environments: A Study of Strategies Development and Their Validation //Innovative Technologies and Learning: 5th International Conference, ICITL 2022, Virtual Event, August 29–31, 2022, Proceedings. – Cham: Springer International Publishing, 2022. – С. C1-C1.
14. Shadiev R. et al. Familiarization Strategies to Facilitate Mobile-Assisted Language Learning in Unfamiliar Learning Environments: A Study of Strategies Development and Their Validation //Innovative Technologies and Learning: 5th International Conference, ICITL 2022, Virtual Event, August 29–31, 2022, Proceedings. – Cham: Springer International Publishing, 2022. – С. 213-217.

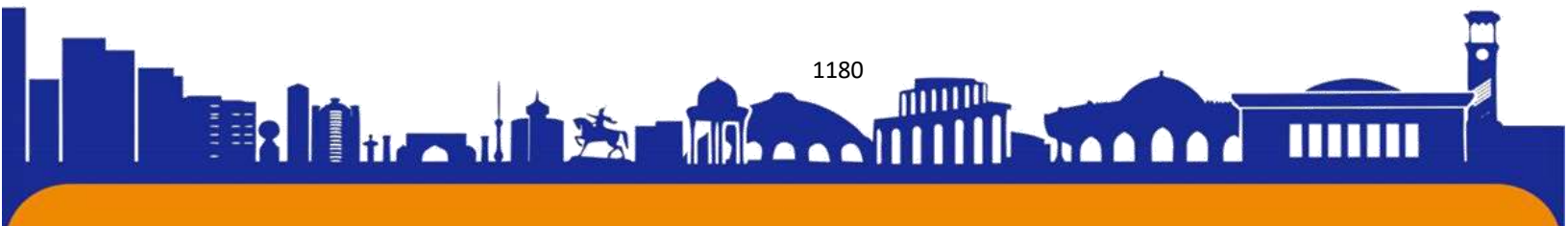



ISSN (E): 2181-4570

MUHAMMAD AMINXO‘JA MUQIMIY HAYOTI VA FAOLIYATI, HAMDA DINIY, TASAVVUFIIY ASARLARINING O‘RGANILISHI

Toshkent davlat iqtisodiyot universiteti “O‘zbek tili va adabiyoti”

kafedrasi katta o‘qituvchisi

Muxlisa Sadriddinovna Muhitdinova

Xalqaro turizm fakulteti talabasi

Azimova Go‘zal Ravshan qizi

azimovagozal@gmail52.com

Annotatsiya: Maqola o‘zbek demokratik adabiyotining namoyandalaridan biri bo‘lmish Muhammad Aminxo‘ja Muqimiyning ijodiy merosini o‘rganishga qaratilgan. Shuningdek, uning diniy asarlari adabiy matn sifatida tahlil qilingan va Muqimiyning ilmiy-badiiy merosini puxta o‘rgangan bir qancha adabiyotshunoslarning fikrlari o‘rganilgan.

Аннотация: данная статья посвящена изучению творческого наследия одного из крупнейших деятелей узбекской демократической литературы Мухаммада Аминходжи Мукими. Его произведения также были проанализированы как тексты и изучены мнения нескольких литературоведов, которые тщательно изучили научно-художественное наследие Мукими.

Kalit so‘zlar: qo‘lyozma asarlari, matnshunoslik, ijtimoiy-iqtisodiy hayot, aholining yashash tarzi, davlat boshqaruvi, iqtisodiy qarashlar, aholi farovonligi. adabiy meros, Qo‘qon madrasalari, demokratik adabiyot“ Muqimiy bayozi”, “Dorig‘o mulkimiz”, “Hajvi Viktorboy”, “Dar mardumi oqjar batariqi muxammas”, “Dar mazammati zamona”, “Ho‘qandlik bir boyning sha‘niga Muqimiy shoirning aytkon she‘ridur”, “Sayohatnoma”, ”Dar mazammati qurbaqa”

Ключевые слова: произведения, текстология, социально-экономическая жизнь, образ жизни населения, государственное управление, экономические взгляды, благосостояние населения.

В годы независимости, как и во всех сферах жизни нашего общества, в социально-политическом и духовном направлениях, был открыт широкий путь к поиску национального самосознания, новому исследованию неизвестных страниц истории нашей государственности, истории национальной литературы, освещению необоснованно забытых творцов и богатого научного творческого наследия нашей мысли. Следует отметить, что в литературно-историческом





наследии узбекского народа значительное место занимают классические литературные произведения. Правдивое изучение таких произведений, нашего наследия, их научный анализ-одна из актуальных задач нашего дня. Одним из центров узбекской национальной культуры XIX-XX веков, несомненно, был город Коканд. Здесь вырастают великие и мыслящие поэты XVIII – первой половины XIX веков, имя которых стало всемирно известным в мире науки и просвещения. В частности, в XIX веке благодаря усилиям кокандского хана Умархана (1810-1822) и его супруги поэтессы Надиры в городе Коканде возникает литературная среда науки и просвещения. Творческие люди, воспитанные этой литературной средой, были активными участниками литературного движения в разные периоды нашего развития. Их произведения стали бессмертным духовным достоянием нашего народа. В литературоведении XX века дана однозначная оценка истории классической литературы, в частности ее создателей. По разным причинам некоторые литературные произведения не изучались. Исходя из этого, глядя на историю узбекской литературы, историография советского периода стремилась максимально раскрасить историю узбекского народа в области науки и культуры XIII-XIX веков. Поэтов и писателей того времени описывали как карьеристов, льстецов, собравшихся вокруг дворца. Творчество представителей кокандской литературной среды, изучаемое в литературоведении советского периода, относилось к их деятельности неоднозначно. В частности, он был представлен как представитель феодально-клерикальной литературы: “Малик ушшуароси (“Царь поэтов”) двора Умар-хана имел одинаковые классовые интересы и их единомышленников. Ханы были главой таких групп, то есть господствующей феодальной аристократии, защитником интересов этого класса, вернее, исполнителем требований этого класса”.

Одним из таких творцов является Мухаммад Аминходжа Муками, занявший достойное место в истории узбекской литературы. Поэт родился в 1850 году в махалле Беквачча (ныне улица Муками)города Коканда. Его отец Мирзахуджа Мирфозил углы был пекарем, а мать Бибиойша дочь Сайидолима была образованной женщиной. Роль матери в ее поэтическом характере неопределима. Потому что мать имела прекрасное образование, очень хорошо знала словесное творчество. Именно благодаря этой женщине в Муками развивается





поэтический талант. Свое первое стихотворение он пишет в десять лет. Муками был третьим ребенком в семье из пяти детей. Мухаммад Аминходжа обучался грамоте в школе Абдухалила домлы в его районе. Он также интересовался каллиграфией и изучал хуснихат у известного Кокандского каллиграфа Мухаммеда Юсуфа. Поэт начал писать стихи с 15-16 лет под псевдонимом "Муками ("постоянство" 3). Затем, по некоторым сведениям, учился в медресе Хокимайим в Коканде и в медресе Бухары, где глубоко овладел арабским, персидским языками. После окончания Кокандского медресе отправился в Бухару для продолжения образования. Там он провел несколько лет, занимаясь наукой и просвещением, и был известен как зрелый и ведущий поэт своего времени. Муками возвращается в Коканд после окончания учебы в 1876 году. В кругах Кокандского дворянства его встретили настороженно и не приняли. Как пишет сам поэт, "именно неприятная кокандская знать позволила мне пересмотреть свои взгляды и выработать в себе новые нравственные и литературные взгляды. Разочарование очень помогло мне" как видите, социальная среда играет особую роль в заточке пера Муками. Особое место в изучении жизни и творчества писателя на уроках литературы занимают и сведения об его авторе. Откуда в основном берутся эти данные? Они могут быть взяты из биографий, написанных самими учёными, из источников, рассказанных или дошедших до нас в письменной форме современниками, его сверстниками, учителями или учениками, знакомыми и поклонниками, которые рассказывали о мудреце. Как мы все знаем, наслаждение редкими духовными богатствами, которые оставили нам наши узбекские писатели, знание духа каждого исторического периода, образ жизни нашего народа, социальные отношения, характерные для этого периода, все больше и больше проникают в сердца читателей через писателя. Еще одним из лучших факторов в этом отношении являются материалы, сохранившиеся в произведениях писателей и писателей. Очевидно, что биографические данные своим содержанием занимают особое место в воспитании молодежи в духе осмысления, ощущения нашей национальной духовности. Например, говоря о Муками, Николай Остроумов в своей статье, оценивая его личность, отмечал: "поэт представляет читателя в образе каландара, дервиша и показывает, что главным его занятием было благочестие и, как и его современники, написание стихов". Знакомство с





учебниками “литература”, “узбекская литература” общеобразовательных школ показывает, что детство, взросление писателя освещаются очень кратко, и из этого трудно узнать его внутренний мир, его психику. Именно поэтому в настоящее время огромную роль в изучении жизни и творчества писателя от каждого педагога играет использование информационных коммуникаций и печатных материалов. Хороший эффект дает и использование собственных мыслей писателя в процессе анализа художественного произведения. Опираясь на вышеизложенное, можно сказать, что, как говорил сам поэт, ему очень помогло развитие и разочарование в новых нравственных и литературных воззрениях, так как они не были хорошо приняты кокандской знатью. Биография писателя может быть представлена в виде разнообразного материала: отрывка из жизни автора, особенно связанного с его изучаемым произведением; статьи, в которой описывается его творческий облик, плодовитость; обширного послания о всем жизненном и творческом пути писателя. Полный доступ к такому обширному материалу на уроках узбекской литературы, конечно, невозможен. Уместно было бы подумать о получении небольших фрагментов из этих материалов. В целом, использование мыслей и предложений, высказанных самим писателем, позволяет читателю ближе познакомиться с периодом жизни и творчества изучаемого писателя. Подробное ознакомление с историей создания произведения, погружение читателей в историческую обстановку позволяет показать социальную ситуацию периода, обратить внимание писателя на выбранное положение⁴. Н. Маллаев, Г.К.Каримов, С.В учебнике для 8 классов, изданном Исмаатовым в 1982 году, о жизни и творчестве Муками свидетельствует следующее. Приводятся сведения, что Муками был одним из крупнейших представителей демократической литературы, стоял у истоков течения сатиры, родился в бедной семье ремесленника - пекаря. Муками вернулся в Коканд из Бухары в 1876 году. Но правящие круги Коканда не встретили поэта с открытым лицом, завершившего образование в медресе, не пригласили его на более скромную должность. В результате Муками по семейным обстоятельствам был вынужден служить в Кокандском землеустроительном суде в должности мирзолика (секретаря). Служба Муками при Кокандском землеустроительном дворе оставила глубокий след в его жизни. Придворные чиновники утверждали, что таноберы измеряли землю крестьян перед сбором урожая, т. е. вывозили ее в

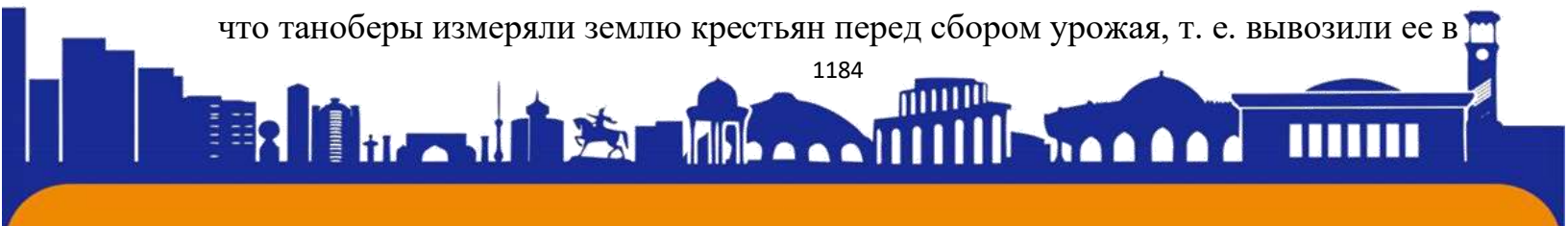



ISSN (E): 2181-4570

деревни и, соответственно, облагали крестьян земельным налогом. Муками также будет сопровождать танабистов в качестве придворного Мирзы и воочию увидеть, что происходит в деревнях. Известно, что на основе этих жизненных наблюдений и впечатлений Муками создал свой знаменитый труд “Танобчилар”. Вскоре после этого Муками уволился с работы, оставив сотрудничество с чиновниками. Примерно в 1877 году Муками устраивается на работу в качестве контролёра (паттачи) на пароходе "Акжар" на берегу Сырдарьи к западу-северу от Коканда. Поэт и здесь, наблюдая за жизнью народа, создал произведение “мухаммас об Акжарцах”. Но так же мучили поэта и несправедливости, которые хозяева парома "Акжар" насильно передавали народу, чем больше угнетали поэта недоброжелатели народа. О такой ожесточенной борьбе между Муками и реакционными группировками свидетельствует стихотворение Муками под названием “Ищи” (Axtaring):

*Podshoh yo 'qlatsalar nogah, gado deb axtaring
Tutmang hargiz nomimi, baxti qaro, deb axtaring.*

Yoki

*Zotim iz san yi du so d o t em asm p z, qoram iz,
G'am o 'qidin tani m aj r uhi sarop o yaram nz,
U ltiron j o y d a ham ba' zi m ahal da xoram i z,
Suv uchun d a r ye uza havsala aylab boram i z.
G ah yo 'lovchi keladur kem aga guldur-guldur!*

Действительно, период, в котором жил Муками, был сложным. Такая сложная эпоха была описана карандашом Муками в условиях колонизации Центральной Азии, в том числе царской России. Муками считается поэтом, вышедшим из простого народа и отдавшим всю свою энергию этому народу. Между тем, он внес в литературу изменения, происходящие в общественной жизни из-за русской оккупации, и внес свой достойный вклад в ее обновление. Его стихи еще при жизни разошлись по разным городам Туркестана, поэты пели им мухаммасы, певцы пели. Муками был ученым, написавшим стихи о национально-освободительном движении, создавшим школу со своим потенциалом и положением. Он был угнетенным одним из трудящегося народа, бедным косибом-он был представителем ремесленников и разоренных крестьян. Он осудил несправедливость и насилие в колониальной системе, ее нынешние





порядки, в народном стиле. В его произведениях воспевался обыкновенная человеческая любовь к Родине. Поэт с высоким художественным мастерством изобразил в реалистических красках жизнь, боль, тревогу, мечты обыкновенного народа. Одной из важнейших характеристик любой прогрессивной литературы является именно народность. Демократическая литература возвышалась на фоне новых исторических условий второй половины XIX века и отражала жизнь того времени. Демократическая литература-передовая литература своего времени, так как в вопросе отношения к браку она на первом месте стала изображать реалии жизни, а не рисовать их. Творчество Муками также примечательно тем, что написано с опорой на реалии жизни. Своим творчеством он продолжил лучшие традиции восточной литературы, которые в мировом литературоведении принято называть “литературой дивана”. Внося в литературу изменения, происходящие в общественной жизни, он внес достойный вклад в ее обновление. Муками выделяется среди поэтов своим незаурядным талантом, неповторимым стилем. Изучение творчества Муками началось еще при его жизни. Аргументы о различных отношениях, выраженные в его стихах, статьи будут тому подтверждением. Через четыре года после смерти поэта его диван (собрание сочинений) под названием “Диван Муками” был впервые опубликован в 1907 году Муками Николаем Остроумовым. Он содержит краткое изложение биографии и творчества поэта, а также его поэтических произведений. Стихи Мухаммада Аминходжи Муками глубоко укоренились в сердцах узбекского народа. Через четыре года после смерти поэта его произведения под названием “Девони Муками ” впервые были опубликованы в 1907 году Муками Николаем Остроумовым. Наряду с поэтическими произведениями в Диване есть краткое изложение биографии и творчества поэта. В 1910 году литографией Портцева было осуществлено второе издание произведений поэта под названием “Девони Муками Маа комик”. По его инициативе в 1938 году был составлен и издан “Муками баязы”. В”баязе ” приводятся 27 стихотворений поэта в 800 строфах, которые располагаются по жанровому признаку (сатира-юмор, лирика) и к ним даются необходимые сноски, словари. Произведения поэта 1950 года печатались в Москве на русском языке под названием “лирика и сатира”. К 50-летию со дня смерти Муками в 1953 году был создан ряд исследований, положивших начало Муками-науке. Н. “Узбекский поэт Муками ” Якубова, А. “Мухаммад Амин





Муками” Олимжанова, Х. ” Мухаммад Амин Муками ” Зарипова, Х. Были изданы книги Раззакова “ Муками и Завкийи” и сборник статей “ Фуркат и Муками”. В этой статье рассматривается изучение жизни и деятельности Муками в учебниках литературы до обретения независимости. В 1910 году литографией Портцева было осуществлено второе издание произведений поэта под названием “Девони Муками Маа комик”. Серьезное и масштабное изучение творчества поэта началось с 30-х годов прошлого века. В этот период интенсивно и плодотворно велось собирание, изучение, публикация его трудов. Ряд статей был опубликован в газетах и журналах. Во главе этого доброго дела стоял великий поэт Гафур Гулам. По его инициативе в 1938 году был составлен и издан “Муками баязы”. В “баязе ” приводятся 27 стихотворений поэта в 800 строфах, которые располагаются по жанровому признаку (сатира-юмор, лирика) и к ним даются необходимые сноски, словари. Произведения поэта 1950 года печатались в Москве на русском языке под названием “лирика и сатира”. К 50-летию со дня смерти Муками в 1953 году был создан ряд исследований, положивших начало Муками-науке. Н “Узбекский поэт Муками ” Якубова, А “Мухаммад Амин Муками” Олимжанова, Х ” Мухаммад Амин Муками ” Зарипова, Х. Были изданы книги Раззакова “ Муками и Завкийи” и сборник статей “ Фуркат и Муками”. Было проведено множество исследований образцов творчества поэта. К сожалению, в них произведения Муками трактовались односторонне в соответствии с требованиями идеологии периода Сури. В результате назмийское наследие поэта было удалено от его основной сущности. То есть его произведения подвергались редактированию, сокращению, застревали в источниках. Произведения Муками хранились в разных рукописных и летописных свитках, боковых тетрадах художников, коллекциях любителей литературы, в руках разных людей на отдельных листах бумаги. Примечательно, что сбор и публикация произведений поэта осуществлялись профессором Г’ “Собрание сочинений” Каримова издавалось в общей сложности четыре раза (1958, 1960, 1973, 1974). К сожалению, творчество Муками в этих изданиях не было опубликовано полностью и безупречно из-за сильного давления коммунистической идеологии⁸. По рукописям литературного наследия А. Научные исследования проводил Шокиров. В частности, вниманию широкой публики были представлены некоторые стихи, не вошедшие в самое последнее в





советское время издание произведений поэта [Каримов 1974]. В результате научных исследований были намеренно искажены следующие аспекты творчества поэта в соответствии с идеологией соляного периода: во - первых, большинство поэтических произведений поэта в религиозно-мистическом духе остались неопубликованными; во-вторых, приоритетом исследований было сделать Мукими богачом, торговцем, противником судей; в-третьих, отношение Мукими к “Дворцовой литературе” и традициям было неверно истолковано, и в них искали признаки классовой борьбы. Среди лирических стихотворений поэта в различных жанрах- “Dorig’o mulkimiz”, “Hajviy Bekturboy”, “Dar mardumi oqjar batariqi muxammas”, “Dar mazammati zamona”, “Ho’qandlik bir boyning sha’niga Muqimiy shoirning aytkon she’ridur”, “Sayohatnoma”, “Dar mazammati qurbaqa”

и многие другие произведения на социально-политические темы. отредактировано, публикация с сокращениями является доказательством этого. В частности, стихотворение в жанре мухаммас под названием “Dorig’o mulkiziz” в сборнике музыкальных произведений содержит 6 пунктов, а в оригинале-8. Два пункта были намеренно опущены. Кроме того, строфы почти во всех строфах Мухаммада подверглись редактированию. После этого он включен в текущее издание. В результате скрывается критический взгляд поэта на царских колонистов, на духовный мир поэта в целом. Разрушение нашей религии, шариата колонизаторами, как следствие, все более отдаление народа от шариата, в целом, нации, оказавшейся в таком плачевном положении, в колониальном водовороте, вызывают у него справедливое возражение. Печальное положение времени, когда невежественные люди уважают и прославляют людей знания, хор людей знания, в котором нет ни малейшей чести, выражается в стихотворении, начинающемся словами: ”Хазар сожалеет, что у людей знания нет ни малейшей чести”. В творчестве поэта мы встречаем много стихотворений на подобную тему, в том числе и в другом стихотворении: народу нашего времени жаль, что человеческий. В обществе считается, что рост числа неблаговерных дел происходит из-за вмешательства неверных. В результате подчеркивается духовное разложение народа, вспышки неверия, безнравственности, пьянства.

Вывод. Стоит отметить, что творчество Мукими было широко изучено в XX веке, о нем были изданы книги, сборники, девизы и басни поэта, хотя до обретения независимости оно изучалось в одностороннем порядке,





исключительно в интересах бывших советских властей. Его произведения религиозного, мистического содержания не исследовались. Хотя поэт и выбрал себе тахаллус, который в переводе означает “постоянство”, он много ездил и оставил целый ряд путевых очерков, написанных в стихотворной форме. Они не все дошли до сегодняшнего дня, но и те, что мы имеем сегодня, подтверждают мысль о том, что Мукими был поистине поэтом-новатором. Его произведения не только яркие и своеобразны в художественном отношении - они имеют реалистическую сюжетную основу. Все части “очерков” объединяет общая тематика, они написаны четверостишиями, имеют общее введение, динамичное развитие сюжета, четкую концовку, единый ритм, сходные рифмы и редифы. *“Кто сердцем справедлив, меня поймет...”* - писал Мукими.

ЛИТЕРАТУРА (ADABIYOTLAR RO‘YXATI)

1. Qayumov A., “G’oziy”, T. 1959-yil, 24-bet
2. Arboblar.uz. Tarjimaiy hol
3. Saydullayeva Muazzamxon. Bitiruv malakaviy ish. “Yozuvchi hayoti va ijodini o’rganishda savol va topshiriqlarning o’rni” T. 2018
4. Til va adabiyot ta’limi jurnali, 2015-yil, 9-son
5. Peculiarities of Muqimi's Work and Its Significance Muhitdinova M. S. - Central Asian Journal of Literature, Philosophy and, 2021
6. Saydullayeva Muazzamxon. Bitiruv malakaviy ish. “Yozuvchi hayoti va ijodini o’rganishda savol va topshiriqlarning o’rni” T. 2018
7. Vol. 2 No. 4 (2023): THE ROLE OF SCIENCE AND INNOVATION IN THE MODERN WORLD /ОСНОВНЫЕ ЧЕРТЫ ТВОРЧЕСТВА МУКИМИ
8. Po‘latov, Sh.N., Hindistonda pedagogik ta’limning rivojlanish bosqichlari.
9. N. Karimov, B. Nazarov, U, Narmatov, Q. Yo‘ldashev. Adabiyot darslik. Toshkent 2004-yil
10. Q. Pardayev. Oltin bitiglar. 2019 Vol.1. www.navoiy-uni .uz. 23-bet





ISSN (E): 2181-4570

HARAKAT XAVFSIZLIGINI TA'MINLASHDA HAYDOVCHILAR HUQUQIY MADANIYATINING O'RNI

Nazarov A.A., Usmonova M.N., Raxmat B.A.

Toshkent davlat transport universiteti

Annotatsiya

Maqolada haydovchilarning huquqiy madaniyatini harakat xavfsizligini ta'minlashdagi o'rni va ahamiyati tahlil qilingan. Haydovchilarning huquqiy madaniyatini oshirish yo'llari keltirilgan. Haydovchilar huquqiy madaniyatini oshirishga ta'sir ko'rsatuvchi omillar tahlil qilingan.

Annotation

The role and importance of drivers' legal culture in ensuring traffic safety is analyzed in the article. Ways to improve the legal culture of drivers are given. Factors affecting the improvement of the legal culture of drivers are analyzed.

Kalit so'zlar

Haydovchi, huquqiy madaniyat, huquqiy ong, avtomobil yo'llari, tirbandlik, ishonchlik, yo'l harakati, transport vositasi, ma'muriy javobgarlik, chorraha.

Keywords

Driver, legal culture, legal awareness, highways, traffic, reliability, traffic, vehicle, administrative responsibility, intersection.

Yirik megopolislarda transport vositalarining sonini tobaro ortib borishi turli darajadagi muammolarni keltirib chiqarmoqda. Bugungi kunda Toshkent shahridagi magistral yo'l-ko'cha tarmoqlarida "tirbandlik"ni vujudga kelishi oddiy holatga aylanib qolmoqda. Ayrim chorrahalarda transport vositalari svetoforning 4-5 va undan ko'p sikllarini kutib turishlari natijasida ko'plab vaqtlarini yo'qotmoqdalar. Chorrahalarda transport vositalaridan ajralib chiqayotgan gazlardan ko'plab fuqarolar jabr ko'rmoqdalar.

Yo'l harakati ishtirokchilarining harakat davomida vujudga keladigan munosabatlar ularning o'zaro ijtimoiy rivojlanish maxsuli sifatida namoyon bo'ladigan ma'lum tizim bilan xarakterlanadi.

Yo'l harakati qatnashchilari yo'llarda harakatlanish jarayonida muntazam ravishda o'zaro munosabatlarga kirishib boradilar. Ayrim hollarda bunday munosabatlarda Davlat yo'l harakati xavfsizligi xodimlari ham ishtirok etadilar. Afsuski, bunday munosabatlar hamisha ham yo'l harakati ishtirokchilari uchun ijobiy natija





bermaydi. Yo'l-patrul xizmati xodimi tomonidan yo'l harakati qoidalarini buzganlik uchun ma'muriy jazo choralarini qo'llanishini ko'pgina yo'l harakati qoidalarini buzuvchilari to'g'ri talqin qilmaydilar. Buning sababi yo'llarda harakatlanish qoidalariga rioya etilishi ustidan qat'iy nazorat olib borilmasa, yo'l-transport xodisalari sodir bo'lish ehtimolligini yanada oshishi mumkinligini ular to'g'ri tushinib yetmaslikdandir. Ayniqsa, bugungi kunda bu masala yanada dolzarb ahamiyat kasb etmoqda.

Avtomobil yo'llarida transport vositalarining sonini ortib borishi natijasida avtomobillarni boshqarish ham murakkablashib bormoqda. Bugungi kunda magistral yo'llarda avtomobilni boshqarish jarayonida juda ko'plab murakkab vaziyatlarga duch kelinadi. Bunday vaziyatlarni bartaraf etish uchun esa, haydovchidan anchagina mahorat talab etiladi, ammo haydovchida bunday mahorat yetishmasa nima bo'ladi? O'z- o'zidan ravshanki yo'llarda avariya holati vujudga keladi. Bunday holat agar yo'l harakatining boshqa ishtirokchilar tomonidan o'z vaqtida bartaraf etilmasa yo'l-transport xodisasi vujudga kelishi muqarrar bo'ladi.

Yo'l harakati xavfsizligini yanada oshirish maqsadida O'zbekiston Respublikasi ma'muriy javobgarlik to'g'risidagi kodeksiga tegishli o'zgartirishlar kiritib, yo'l harakati qoidalarini buzganlik uchun javobgarlik kuchaytirildi. Shu bilan bir qatorda 2013 yilning 10 aprelida "Yo'l harakati xavfsizligi to'g'risida"gi qonunning yangi tahriri qabul qilindi. Bu me'yoriy hujjatlar yo'l harakati xavfsizligini oshirish, yo'llarda harakat ishtirokchilarini xavf-xatarsiz harakatlanishlarini ta'minlashga qaratilgandir.

Bundan tashqari, bugungi kunda yo'l harakatini nazorat qilish jarayoniga axborot kommunikatsion texnologiyalar keng miqiyosda joriy etilib borilmoqda. Endilikda, yo'l harakati qoidalarini buzilish faktlari maxsus kameralar orqali hisobga olinadi va boshqaruv markaziga yuboriladi. U yerda bu ma'lumotlar qayta ishlanib, qoidabuzarning adresiga yo'l harakati qoidasini buzganligi uchun to'lanadigan jarima miqdori qayd etilgan xabarnoma yuboriladi. Belgilangan muddatda jarima to'lanmasa, unga yana foyiz qo'shib boradi. Bu yo'llarimizdagi transport vositalarining harakatlanish xavfsizligiga ijobiy ta'sir ko'rsatishi shubhasiz.

Shuni ta'kidlash o'rinliki, ma'muriy javobgarlikni kuchaytirish orqali yo'llarimizda xavfsiz harakatlanishni ta'minlash qiyin. Buning sababi shundan iboratki, avtomobil yo'lining barcha joylariga kuzatuv kameralarini o'rnatib bo'lmaydi,





shuningdek yo‘l-patrul xizmati xodimlari ham yo‘l harakatining barcha jarayonlarini bir vaqtning o‘zida kuzatib turish imkoniga ega emaslar. Shu boisdan yo‘l harakati xavfsizligini yuqori darajada ta‘minlash uchun yo‘l harakatining har bir ishtirokchisining huquqiy madaniyatini oshirish zarur. Buning uchun yo‘l harakatining har bir ishtirokchisi yo‘l harakati xavfsizligini ta‘minlash unga bevosita bog‘liq ekanligini xis qilishi, yo‘l harakati qoidalarini buzishi orqali u harakatning boshqa ishtirokchilariga xavf tug‘dirayotganligini his qilishi, yo‘llarda harakatlanish jarayoniga ongli yondoshishi lozim.

Yo‘l harakati qatnashchilarining huquqiy madaniyatini oshirish uchun keng qamrovli amaliy ishlarni olib borish lozim. Dastavval bu soha uchun mus‘ul bo‘lgan mutaxassislarining bu sohadagi bilim darajasini yanada oshirish kerak bo‘ladi. Bugungi kunda mutaxassislar va haydovchilarni tayyorlash o‘quv dasturlarida ham bu masalaga jiddiy e‘tibor qaratilmagan. Shu sababdan, yo‘l harakati qatnashchilarining huquqiy madaniyatini oshirish uchun dastavval ularning huquqiy savodxonliklarini oshirish talab etiladi. Buning uchun yo‘l harakatining har bir ishtirokchisini yoshligidan boshlab huquqiy savodxonligini shakllantirib borish lozim.

Adabiyotlar:

1. Ilyuxin F. V. Dorojnaya etika. -.M: Transport, 1988-79 s.
2. Lukyanov V. V. Bezopasnost dorojnogo dvijeniya. – M. Transport, 2002 – 262 s.
3. Usmanova M.N., Turgunboev T.T., Madaminov I.Q. Yo‘l-transport hodisalarida yevroprotokolni qo‘llash. Journal of new century innovations. -4, 2023-yil.
4. Usmanova M.N., Raxmat B.A., Isaxanov U.I. Piyodalarni bosib ketish hodisalari ekspertizasi umumiy uslubiyati. Vol. 26 No. 3 (2023): Journal of new century innovations | www.newjournal.org | Volume-26 | Issue-3. -5, 2023-yil.
5. Usmanova M.N., Ismailova D.Sh. Yo‘l harakatini tashkil etish yo‘nalishini o‘qitishda zamonaviy pedagogik texnologiyalardan foydalanishning ob‘ektiv zaruriyati. Development and innovation scientific online journal. -4, 2022-yil. <https://doi.org/10.5281/zenodo.7294909>
6. Integratsiya vysshego uchebnogo zavedeniya i predpriyatiya pri podgotovki specialistov po bezopasnosti dvijeniya

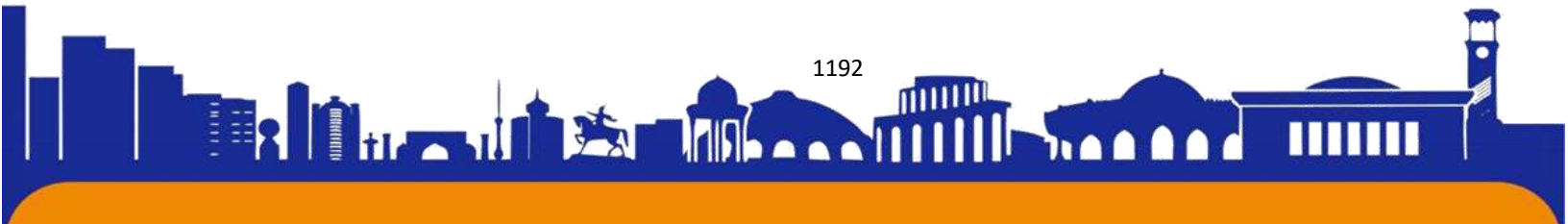



7. Usmanova, M. N. (2020). Podxod k resheniyu problem po obespecheniyu bezopasnosti dorozhnogo dvizheniya. [Http://elib.bsut.by/bitstream/handle/123456789](http://elib.bsut.by/bitstream/handle/123456789)
8. Usmanova, M. N., & Yuldoshev, D. F. U. (2020). Puti povysheniya bezopasnosti dorozhnogo dvizheniya. Problemy nauki, (2 (50)).
9. Usmanova M.N. (2022). [Integratsiya vysshego uchebnogo zavedeniya i predpriyatiya pri podgotovke specialistov po bezopasnosti dvizheniya](#). Ekonomika i sotsium 1-2 (92) 276-280.
10. Usmanova M.N., Raxmat B.A. (2022). [Haydovchilarni tayyorlash tizimini yanada takomillashtirish](#). Journal of new century innovations 15 (3) 148-153.
11. Hakimov Sh.K., Usmanova M.N., Rajapova S.S. (2022). [Sovremennye informatsionnye texnologii dlya povysheniya effektivnosti funkcionirovaniya obshchestvennogo transporta](#). Ekonomika i sotsium 9 (100) 705-714
12. Inatovich, A. B., & Aripovich, N. A. (2018). Ways quality increasing of exploitation of city bus capacity and traffic. European science review, (5-6), 374-376.
13. Nazarov, A. A. (2020). Organizatsiya gorodskogo zakaza na perevozke passajirov v Uzbekistane. «Aktualnye voprosy sovershenstvovaniya texnicheskoj ekspluatatsii mobilnoy texniki» (pp. 236-240).
12. A.Nazarov, A.Ustabaev, A.Nazarov Method of determination of public passenger transport interval for "critical situations" Har. Edu.a.sci.rev. 0362-8027 Vol.1. Issue 1 Pages 157-164. 10.5281/zenodo.5795576
13. A.Nazarov, A.Ustabaev, A.Nazarov Selection of rational order of buses in traffic routes Har. Edu.a.sci.rev. 0362-8027 Vol.2. Issue 1 Pages 14-19. 10.5281/zenodo.5908837
14. Shavkat Alimukhamedov, Anvar Nazarov, Akmal Nazarov, Abdulla Ustabaev Estimation of the interval of movement of public passenger transport in the direction. Cite as: AIP Conference Proceedings 2432, 030055 (2022); <https://doi.org/10.1063/5.0090848> Published Online: 16 June 2022.



*"Sulaymonova Xadicha Sulaymonovna - adolat ramzi"***Toshkent davlat yuridik universiteti****3-bosqich talabasi Ibroximova Firuza**

Bugungi kunda ayollarga karyera va oilaga e'tibor berishga vaqt topish juda qiyin vazifa bo'lib bormoqda, O'zbekistondagi har beshinchi ayol o'z hayotidan noliydi. Shu sababdan ham jamiyatda ajralishlar yoki oila uchun orzularidan voz kechayotgan ayollar juda ko'p. Ayollarning juda kam qismi ham ish, ham oila uchun vaqt topa oladilar. Ular o'zlarining omadsizligida oilasini, jamiyatni, odamlarni, mentalitetni, ba'zan esa davlatni ayblashadi.

Qahramonimiz Xadicha Sulaymonova yashagan asrga nazar tashlaymiz:

"Xujum" davri, "Birinci jahon urushi", "Ikkinchi jahon urushi", "Ayolni mulk deb bilgan jamiyat", "Ayolni qadrsiz deb bilgan odamlar" bularning barchasini qahramonimiz Xadicha Sulaymonova boshidan kechirdi, u nafaqat omon qoldi, balki o'ziga xos hayot yo'lida g'alaba qozondi. Qanaqasiga deysizmi?! Bu haqda keyinroq aytib beramiz. Keling birinchi qaxramonimiz haqida bilib olsak.

Akademik Sulaymonova Xadicha Sulaymonovna yaxshi inson, ayol, qiz, ona, adolatli huquqshunos, sudya, adliya vaziri. Va savol tug'iladi, u bularning barchasini qanday bajaraoldi?! U o'zining mavjud bo'lgan davriga qaramay, tarixda erkak yuristlar qoldirgan izdan kam bo'lmagan iz qoldirdi.

Xadicha Sulaymonovna 1913 yilda Andijon shahrida tug'ilgan. Uning otasi Sulaymon Kelg'inboyev mard inson bo'lib, u doimo adolat uchun kurashgan va adolat uchun qurbon bo'lgan. Xadichaning onasi Otinchaxonim dono, mehnatkash ayol edi. Otinchaxonimning o'zi farzandlari uchun ham ota, ham ona bo'ldi.

Xadicha Sulaymonovna bolaligidanoq o'z vakolatlarini o'z manfaati yo'lida foydalanadigan, xotin-qizlarni kamsituvchi, odamlarni boy-kambag'alga ajratuvchi odamlardan nafratlanardi.

1929 yilda yani endi 17 yoshni qarshilaganida u birinchi marta sud majlisida tomoshabin sifatida ishtirok etdi. Sud majlisida ukasi tomonidan o'ldirilgan ayolning ishi ko'rib chiqilayotgan edi. Bu ayolning ismi Nurxon bo'lib juda chiroyli ovozga ega edi u akasiga erkin va baxtli bo'lishni, qo'shiq kuylashni va o'ziga yoqqan ish bilan shug'ullanishni xohlashini aytganida akasi tomonidan pichoqlab o'ldirilgan. Bu voqea butun Farg'ona vodiysiga tarqaldi va ochiq sud bo'lib, unda Xadichamiz ishtirok etdi.





Sudda Tojixon Shodiyeva ismli ayol davlat ayblovchisi sifatida qatnashdi, u paranjisini birinchi yechgan ayollardan hisoblamadi. Tojixon ayblov hulosasini shunday ishonch va jasorat bilan gapirdiki, Jinoyatchi otib o'ldirishga huqm qilingan. Hadicha Tojixon Shodiyevaning shijoatidan ruxlandi va odamlarni yomon ishlari uchun va adolat o'rnatish bu uning hayoti mazmuni ekanligini angladi. Aynan shu voqea Xadichaning Huquq sohasiga kirib kelishiga turtki bo'lgan. Onasi Otinchaxonim esa uni bu qarorini qo'llab-quvvatlagan.

1932-yilda Xadicha Toshkent Sovet qurilishi va huquq institutining yuridik fakultetiga o'qishga kirdi. Xadicha Sulaymonova juda tirishqoq va zukko talaba edi. U guruhdagi yagona qiz bola lekn bunga qaramay u darslarda o'g'il bollardan ortda qolmagan, balki qurstoshlarini ortda qoldirgan. Xadicha Sulaymonova o'z mutaxassisligi sifatida "Jinoyat huquqi"ni tanladi. O'sha paytda jamiyat prokuror, advokat, tergovchi, sudya ayollarni qabul qilmasdi, lekin baribir Xadicha Sulaymonova Odamlarning gapiga qaramay, o'z orzusini tanladi.

Jinoyat huquqi eng murakkab va shafqatsiz huquq sohalaridan biridir, chunki bu modul faqat qotillik, zo'rlash, o'g'irlik, terrorizm va boshqa og'ir jinoyatlarni o'z ichiga oladi. Ayolning har kuni bunday hodisalarni ko'rishi va ayollik va noziklikni yo'qotmasligi mumkin emas edi. Lekin Xadicha Sulaymonovna buning aksini juda chiroyli ko'rsatib qo'ydi va Jinoyat huquqi sohasiga ulkan hissa qo'shdi.

1935 yilda Xadicha Sulaymonova xalq sudyasi bo'ldi. Institutni yaqinda bitirgan qiz uchun bu katta sharaf edi. Ko'pchilik qachondir qiz bola O'zbekiston SSR xalq sudyasi bo'lishini xayoliga ham keltirmagan edi. Keyinchalik Xadicha o'z ilmiy faoliyatini davom ettirdi.

Uning ilmiy izlanishlarining asosiy g'oyasi chuqur vatanparvarlik – o'zbek huquqshunosligini jahon darajasiga ko'tarish, o'zbek zaminida chinakam huquqiy maydonni shakllantirish, o'zbeklar turmushini yaxshilashga, qonun va normalarni takomillashtirishga qaratilgan edi.

Xadicha Sulaymonova sermahsul olim, uning yuzdan ortiq asarlari bor. Uning tahriri ostidagi "O'zbekiston davlati va huquqi tarixi materiallari" (1958) jamoaviy monografiyasi, jinoyat huquqi, sud-huquq qurilishi, oila huquqi, fuqarolarning hayoti, huquqbuzarliklarning oldini olish. davlat va huquqning umumiy muammolari, SSRning konstitutsiyaviy asoslariga oid yirik asarlari shular jumlasidandir. Uning ilmiy rahbarligida 16 nafar shogirdi nomzodlik dissertatsiyasini himoya qildi. Bularning





ISSN (E): 2181-4570

barchasi o‘zbek jamiyatini mustahkamlash va rivojlantirish, inson va fuqaroning huquq va manfaatlarini mustahkamlashdir. Xadicha Sulaymonovaning rahbarligida jinoyat huquqi bo‘yicha o‘zbek tilida birinchi darslik yaratilgan. U butun sud tizimi uchun yangi qonunlarni ishlab chiqdi.

Xulosa qilib shuni ayta olamiz-ki Xadicha Suleymonova- noziklik va adolat ramzidir. U qanday katta lavozimlarda ishlagan bo‘lsa xam xech qachon manmanlikga berilmagan. Xamisha o‘zining ayollik nazokatini saqlab qolgan. Xadichahonim nafaqat professional yurist balki juda mexribon ona xam xisoblanadilar.

Foydalanilgan Adabiyotlar ro‘yxati:

1. Hakimov, F. Ahmedov, A. Saidovlarning “Xadicha Sulaymonova – huquqshunos, olim va davlat arbobi” kitobi.
2. Malik Hakimovich “Akademik Xadicha”.





ISSN (E): 2181-4570

INGLIZ VA O'ZBEK TILLARIDA "OILA" KONSEPTINI LINGVO-MADANIY JIHATDAN O'RGANISH

Xolmirzayev Dostonbek Qurbonali o'g'li Ilmiy rahbar: Djaffarova Dildora Ilhomovna Mirzo Ulug'bek nomidagi O'zbekiston Milliy Universiteti, Qiyosiy tilshunoslik va lingvistik tarjimashunoslik kafedrası 1-kurs magistranti

Telefon: +998 93 279 00 99

@gmail: dostonbekdxx@gmail.com

LINGUO-CULTURAL STUDY OF THE CONCEPT OF "FAMILY" IN ENGLISH AND UZBEK LANGUAGES

Kholmiraev Dostonbek Kurbanali ugli Supervisor: Djaffarova Dildora Ilhomovna 1st-year master's student, Department of Translation Theory and Comparative Linguistics, Faculty of Foreign Philology, National University of Uzbekistan

Phone number:+998 93 279 00 99

@gmail: dostonbekdxx@gmail.com

Annotatsiya: "Oila" konsepti lingvo-madaniy mazmunining leksik, frazeologik, paremiologik va matn sathlarida namoyon bo'lishini ta'minlovchi omillarni ochib berish, chog'ishtirilayotgan tillarda oila munosabatlari konseptual idrokidagi o'xshashlik va farqlarni ilmiy asoslashdan iborat. "Oila" konseptining lingvistik mohiyati va uning til taraqqiyotidagi rolini aniqlash; ingliz va o'zbek tillarida "oila" konseptining lingvo-madaniy mazmunini leksika, frazeologiya, paremiologiya va badiiy matnlar materialida ochib berish va tavsiflash; milliy-madaniy xususiyatlarni hisobga olgan holda "family" va "oila" leksemalarining konseptual asosini taqqoslash; ingliz va o'zbek xalqlari hayotida oilaviy munosabatlarni aks ettiruvchi lisoniy birliklar shakllanishini ta'minlovchi lisoniy hamda nolisoniy omillarni aniqlash; yaqin qon-qarindoshlik va uzoq qarindoshlik, er-xotin qarindoshligi va urug'chilik munosabatlarini ifodalovchi ingliz va o'zbek atamalarining tasnifini shakllantirish, taqqoslanayotgan tillarda odamlarning oila ichidagi va qarindoshchilik aloqalarini bildiruvchi leksemalar guruhlaridagi o'xshashliklar va farqlarni ajratish.

Kalit so'zlar: oila, jamiyat, qon, nigoh, qarindoshlik, baxt

Annotation: The lexicon of the linguistic and cultural content of the concept of "family", which ensures manifestation at the phraseological, paremiological and textual levels revealing factors, family relationships in the languages being studied consists of





scientific justification of similarities and differences in conceptual perception. Linguistic essence of the concept of "family" and its role in language development identify; Linguistics of the concept of "family" in English and Uzbek languages content of lexicon, phraseology, paremiology and artistic texts disclosure and description in the material; national-cultural characteristics taking into account the conceptual basis of the lexemes "family" and "family". comparison; reflect family relations in the life of English and Uzbek peoples language that ensures the formation of linguistic units identifying non-linguistic factors; close consanguinity and distant consanguinity, English and representing conjugal kinship and clan relations formation of the classification of Uzbek terms in comparable languages indicating people's family and kinship ties distinguish similarities and differences in groups of lexemes.

Keywords: family, society, blood, gaze, kinship, happiness.

Kirish: "Oila" konsepti insoniyat jamiyatining eng asosiy va universal jihatlaridan biridir. Oilalar jamiyatning asosiy qismi bo'lib, odamlarga o'ziga xoslik, tegishlilik va qo'llab-quvvatlash hissini beradi. Oilaning ta'rifi vaqt o'tishi bilan va turli madaniyatlarda rivojlanib, o'zgaruvchan ijtimoiy, iqtisodiy va siyosiy sharoitlarni aks ettiradi. Oilaning an'anaviy ta'rifi qon, nikoh yoki asrab olish bilan bog'liq bo'lgan va birgalikda yashaydigan va resurslarni baham ko'radigan odamlar guruhidir. Bu ta'rif an'anaviy ravishda biologik qarindoshlik oilasiga katta urg'u bergan G'arb jamiyatlarining tarixiy va madaniy me'yorlarini aks ettiradi. Biroq, so'nggi o'n yilliklarda bu ta'rifga qarshi chiqdi, chunki ijtimoiy va madaniy o'zgarishlar oila tuzilishi va tarkibining yangi shakllariga olib keldi. Oila, insoniyat tarixida muhim ahamiyatga ega bo'lib, har bir insonning hayotida o'z mahalliy mavjudligi va otasining va onasining o'rniga kelgan o'zining biror qamrovli guruhidir. Bu guruh, ularning bir-biriga qarshi kelishlari, o'zaro munosabatlari, tashqi aloqalari va ijtimoiy baxtlari uchun ahamiyatli o'rindiruvchi hisoblanadi. Oila, inson va jamiyatning o'zaro bog'idir va jamiyat tuzilishining asosiy tarkibiy qismi hisoblanadi.

Oila konsepsiyasi, har bir jamiyat tuzilishining tarkibiy qismi hisoblanadi va jamiyatlar o'rtasidagi farqliliklar, ularning tarixi, iqtisodiy, siyosiy, diniy va madaniy xususiyatlari hisobga olingan holda o'zgarishi mumkin. Masalan, Ingliz tilida family (oila) so'zi, O'zbek tilida esa oila so'zi bilan ifodalangan. Bu so'zlar o'zaro qiyosiylik qilinishi mumkin, lekin ularning asosiy manosi va tushunchalari, Ingliz va O'zbek jamiyatlarining tarixi, madaniyati, iqtisodiyoti, siyosiy tuzilishi va diniy taraqqiyotiga





bog'liq bo'lib o'zgarishi mumkin. Ingliz tilida oila, jamiyat tuzilishining asosiy qismi sifatida hisoblanadi va u o'rtasidagi munosabatlarni yaxshilash, o'zaro qo'llashni rivojlantirish, o'zaro yordam berish va jamiyatning o'zini rivojlantirishda muhim ahamiyatga ega bo'lib hisoblanadi. Ingliz jamiyatlarida, oilalar odatda biologik qarindoshlar, yani ona, ota va bolalardan iborat bo'lib, lekin ularning tuzilishi, o'zgarishi va ahamiyati jamiyatning tarixi, madaniyati va iqtisodiyoti bilan bog'liq bo'lib o'zgarishi mumkin.

O'zbek tilida oila so'zi, Ingliz tilida family so'ziga mos keladi, lekin uning tushunchalari va manosi o'zgarishi mumkin. O'zbek jamiyatida, oilalar odatda biologik qarindoshlar, yani ona, ota va bolalardan iborat bo'lib, ammo oila konsepsiyasi jinsiy, iqtisodiy, madaniy va tarixiy o'zgarishlarga mos keladi. O'zbek jamiyatida, oilalar odatda katta oila bo'lib, unga biologik qarindoshlar, yani onalar, otalar, bolalar va qarindoshlar kiradi. Biroq, ko'plab O'zbek oilalari, yolg'iz ota-ona yoki yolg'iz ona tomonidan boshqariladi.

“Oila” konseptining madaniy kodi oilaviy hayotning turli aspektlari - er va xotin o'rtasidagi munosabatlarning tabiati, ayolning burchi va uning oiladagi mavqei, bolalar tarbiyasi, oila a'zolari ichki dunyosining murakkabligi, ularning xulq-atvori va oilaviy rollari haqidagi tasavvurlarni aks ettiradi. Katta farq ingliz va o'zbek lingvomadaniyati vakillarining oilaviy rollarida namoyon bo'ladi. Masalan, o'zbek oilasidagi kelin va ingliz oilasidagi daughter-in-law yoki bride rolini qiyoslab ko'raylik. Kelin obrazi bilan bog'liq ko'plab rasm-rusum va udum (kelin salom, kelin ko'rdi) lar mavjud, kelinning oilaviy majburiyatlari va vazifalari kelin komponentli bir qator iboralarda uzoq vaqtdan beri qayd qilib qo'yilgan, ingliz tilida kelinni emas, mamlakatni anglatadigan faqat bitta frazeologik birlik topilgan: the bride of the sea – Venesiya.

“Oila” konsepti oila a'zolari va qarindoshlar o'rtasidagi oilaviy munosabatlarni ham o'z ichiga oladi. Masalan, o'zbek tilida inglizcha analoglari bo'lmagan quda-anda, qudalik qilmoq, quda-andachilik va shu kabi iboralar mavjud.

Foydalangan adabiyotlar:

1. Багичева Н.В. Лексическая и прагматическая семантика терминов родства // Функциональная семантика слова. – Екатеринбург, 1993. – С.77-84.
2. Насруллаева Н.З. Формирование гендерных концептов в английской и узбекской фразеологических картинах мира: Дис. ... д-ра. филол. наук. – Ташкент, 2018. – 250 с.



3. Юнусова 3.3. Инглиз ва ўзбек тилларида «Хурмат» концептининг гендер хусусиятлари // Современное образование (Узбекистан). -Т.: 2016. №11
URL <https://cyberleninka.ru/article/n/ingliz-va-uzbek-tillarida-umat-kontseptining-gender-hususiyatlari>
4. <https://en.wikipedia.org/oila/tushunchasi>
5. <https://ru.wikipedia.org/wiki/Семья>
6. https://en.wikipedia.org/wiki/Family_traditions

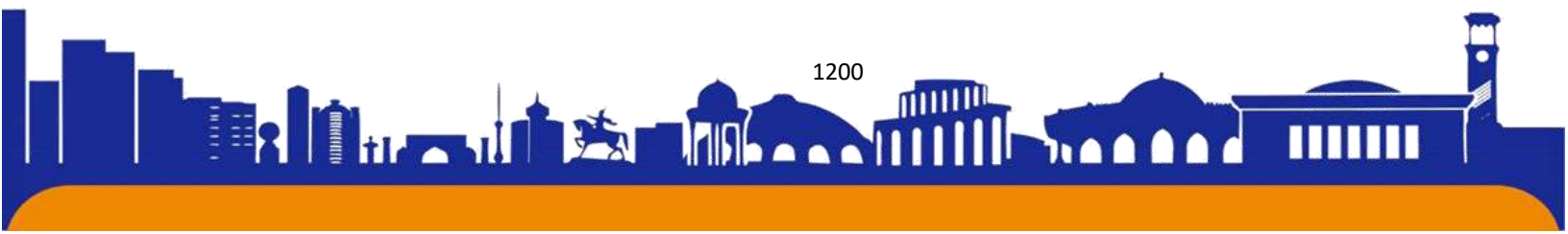



ISSN (E): 2181-4570

O'SMIRLARDA ZO'RAVONLIK VA TAJAVVUZKORLIKNI VUJUDGA KELISHINING PSIXOLOGIK ASOSLARI

Komiljonova Dilfuzaxon Nazirjon qizi

Samarqand shahar 16-umumiy o'rta ta'lim maktabi psixologi

Annotatsiya. Ushbu maqolada o'smir o'quvchilarida zo'ravonlik va tajavvuzkorlikni vujudga kelishi, ularga turtki beruvchi omillar, deviant xulq muomala belgilari, diagnostika qilish masalalari va inson kamolotida oilaviy tarbiyaning o'rniga oid qarashlar taxlil qilinib, tavsiyalar yoritilgan

Kalit so'zlar. deviant xulq, zo'ravonlik, tajavvuzkorlik, xulqi og'ishganlik, oila, diagnostika, psixik rivojlanish

Аннотация. В этой статье анализируются взгляды на возникновение насилия и агрессии у учащихся-подростков, факторы, которые их мотивируют, признаки девиантного поведения, диагностические вопросы и роль семейного воспитания в взрослении человека, а также даются рекомендации

Ключевые слова. девиантное поведение, насилие, агрессия, отклонения в поведении, семья, диагностика, психическое развитие

Abstract. This article analyzes the views on the occurrence of violence and aggression in adolescent students, the factors that motivate them, signs of deviant behavior, diagnostic issues and the role of family education in human adulthood, and also provides recommendations

Keywords. deviant behavior, violence, aggression, behavioral abnormalities, family, diagnosis, mental development

Hech kimga sir emaski bugungi kun bolalari o'zlarining yigirma yil oldingi tengdoshlaridan farq qilishadi. Hozirgi yoshlar tez ta'sirlanuvchan, musaqillikka moyilligi yuqoriligi va shu bilan birga nisbatan befarq, o'z vaqtlarini mazmunli ijtimoiy foydali faoliyatga sarflagilari kelmaydi. Vaholanki inson tabitan o'ziga xos oson va ko'ngilochar mashg'ulotlarga moyil bo'ladi. Inson xulq-atvori tarkibining aksariyati tabiiy instinktlari tazyiqi ostida bo'lishini inobatga olsak ushbu tazyiqlarni to'g'ri muvofiqlashtirish insondan irodaviylikni talab qiladi Bu holatni zamonaviy texnikaning rivojlanganligi ta'siri deb ham izohlash mumkindir. Ko'pchilik hollarda bolalardagi bu o'zgarishlarga ota-ona va jamiyat a'zolarining e'tiborsizligi va befarqligi ularning xulqatvorida salbiy og'ishlarning kelib chiqishiga sabab bo'ladi. Ma'lumki, bolalar va o'smirlar o'rtasida xulq og'ishining oldini olish tadbirlari eng





avvalo, xulq og'ishini keltirib chiqaradigan shart-sharoit va sabablarni bartaraf qilishni taqoza qiladi. Masalaning dolzarbligidan kelib chiqqan holda bugungi kunda butun dunyo miqyosida, shu jumladan Respublikamizda voyaga etmaganlar o'rtasida xulq og'ishining oldini olish borasida bir qator ilmiy va amaliy jihatdan asoslangan chora-tadbirlar ishlab chiqilmoqda.[1]

Haqiqatdan ham o'sib kelayotgan yosh avlodning ertangi kunimiz, kelajagimizning davomchilari ekanligini hisobga oladigan bo'lsak, bolalar va o'smirlar o'rtasidagi turli xil g'ayri qonuniy, shu jumladan xulq og'ishi va tarbiya buzilishining oldini olishga qaratilgan profilaktik chora tadbirlarni ishlab chiqish, har qachongidan ham dolzarb muammo sifatida namoyon bo'ladi.

Zo'ravonlikning psixologik "ildizi" shundaki, jinoyatchi o'z qurboniga (ko'p jihatdan ongsiz ravishda) ehtiyojlarini qondirish yoki o'zini uning axloq to'g'risidagi tasavvurlariga mos ravishda tutish qobiliyatini yuklaydi. Zo'ravonlikka moyillik kishi hayotining ilk bosqichlarida, erta bolalikda shakllanadi va bolaning (bo'lajak jinoyatchining) o'z oilasida egallagan o'rni natijasi hisoblanadi. Zo'ravonlik muammosini sosiologiya fani doirasida dastlab E.Dyurkgeym maxsus o'rgangan bo'lsa-da, jamiyatning eng qadimiy muammolaridan biri sifatida deviant holatlarga munosabatlar qadim davrlardan shakllanib kelgan. Qadimgi xalqlarning diniy-mifologik tasavvurlari, xususan Misr, Hindiston va Xitoy diniy qonun-qoidalaridagi axloqiy me'yorlar bu sohada dastlabki qarashlar edi. Qadimgi Yunon va Rim faylasuflari ham o'z asarlarida mazkur muammolarni tahlil qilib berganlar. O'rta asrlarda axloq me'yorlari diniy qarashlar ta'siri ostida rivojlandi va ulardan chekinish diniy nuqtai nazardan baholangan. Evropada xristian dini barcha sohada hukmronlik qilgan bo'lsa, Sharq dunyosida axloqiy-huquqiy me'yorlar va ular haqidagi ta'limotlar islom falsafasi ta'sirida rivojlandi. XVII-XVIII asrlarga kelib, Evropada jamiyat rivojining kuchayishi axloq me'yorlarining xristiancha talablari doirasiga sig'mayqoldi. XVIII asr mutafakkirlari ijtimoiy me'yor va undan chekinish muammosini yanada chuqurroq tahlil qildilar. Sh.L.Monteske, J.J.Russo, Ch.Bekkaria, Gelvesiy, D.Didro, P.Golbax, Morelliva, Sh.Furelar o'z ilmiy izlanishlarida ijtimoiy me'yorlar, qadriyatlar uchun umumiy bo'lgan qonuniyatlarni topishga intilganlar. XIX asr oxirlarida tabiiy fanlarda erishilgan ilmiy yutuqlar ijtimoiy fanlar taraqqiyotiga ham o'z ta'sirini ko'rsatdi. Xususan, sotsiologiyada ijtimoiy me'yordan og'ish holatlarini tushuntiruvchi dastlabki ta'limot — E.Dyurkgeymning —





anomiya g'oyasi yaratildi. Ma'lumki, sotsologiyaning fan bo'lib shakllanishida ijtimoiy patologiya omiliga e'tibor qaratilishi muhim ahamiyat kasb etadi. Bu borada E.Dyurkgeymning to'rtta asari chop etilgan bo'lib, shulardan biri «O'z joniga qasd qilish» (1897) kitobi deviantlik muammosiga bag'ishlangan edi. Amerika sotsiologiyasida muhim o'rin tutuvchi ta'limotlardan biri E.Saterlendning differensial aloqalar ta'limotidir. Bunga ko'ra, har qanday xulq-atvor, shu jumladan, deviant xulq-atvor ham o'rganiladi, ya'ni mavjud jamiyat a'zolari tomonidan mazkur xulq-atvor boshqalarga o'rgatiladi. Deviant xulq-atvor muammolarini tahlil qilishda R.Merton ishlab chiqqan ta'limot sotsiologiyada yetakchi o'rin tutadi. E.Dyurkgeymning anomiya g'oyasini rivojlantirib, Merton devian txulq-atvorga quyidagicha ta'rif beradi: - Deviant xulq-atvor jamiyatda e'lon qilingan qadriyatlar va rasmiy xulq-atvor standartlari bilan aholi xulq-atvor motivlari hamda mavjud imkoniyatlarining bir-biriga mos kelmay qolishi natijasidir. Jamiyatda o'rnatilgan ijtimoiy me'yorlardan chetga chiqish holatlarini o'rganuvchi deviant xulq-atvor sotsiologiyasi muammolari O'zbekistonda istiqloq sharofati bilan o'rganila boshlandi. Deviant xulq-atvorning turli ko'rinishlarini mamlakatimiz olimlari o'z tadqiqot obektlari doirasida o'rganganlar. Respublika faylasuflari X.Shayxova, Q.Nazarov, M.Xolmatova, N.Komilov (shaxs tarbiyasida ma'naviy-axloqiy tarbiya ta'siri masalalari), sotsiolog M.B.Bekmurodov (ijtimoiy me'yorlarga jamoatchilik fikrining ta'siri jarayonlari), huquqshunolar A.Qulahmetov, Y.Karaketov, M.Usmonaliyev (jinoatchilikning umumiy jihatlari va o'smirlar jinoatchiligi masalalari), psixolog olimlar G'.B.SHoumarov, N.A. Sog'inov, S.A.Axunjanova, Z.R.Qodirova, E.SH.Usmonov, B.M.Umarov (o'z joniga qasd qilish va jinoatchilik muammolarining ruhiy-psixologik asoslari), pedagog-olimlar O.Musurmonova, D.J.Sharipovalarning (oilada barkamol shaxsni tarbiyalash hamda giyohvandlik, ichkilikbozlik, chekish kabi illatlarning oldini olish muammolari) olib borgan ilmiy ishlarini shunday ishlar jumlasiga kiritish mumkin. [4]

Zo'ravonlikka moyillik kishi hayotining ilk bosqichlarida, erta bolalikda shakllanadi va bolaning (bo'lajak jinoatchining) o'z oilasida egallagan o'rni natijasi hisoblanadi. Bu o'rinning mohiyati uni ota-onasi yoqtirmasligi, ba'zan to'g'ridan-to'g'ri undan yuz o'girishidan iborat bo'ladi. Bolaning o'z onasi rad etuvchi, yoqtirmovchi rolida chiqsa, bunday vaziyat o'ta fojiali bo'ladi. «Yoqtirmaslik» atamasi onaning o'z bolasiga shunday munosabatini anglatadiki, farzandini avvalambor tabiiy – ovqatga, issiqlikka, tozalikka ehtiyojlarini o'z vaqtida va aniq qondirishga qodir





emas, yoki istamaydi, yohud qilolmaydi. Buning natijasida bola surunkali tanqislik, o'z ehtiyojlarining doimiy qondirilmasligi vaziyatida bo'lib qoladi. Bu holat uni doimiy ravishda boshqa odamga (onasiga) qaram qilib qo'yadi, chunki faqat ugina ushbu ehtiyojlarni qondirishi mumkin. Bunday ehtiyoj saqlanar ekan qaramlik ham saqlanib qoladi. Demak, tajovuzkor- zo'rovon jinoyatchilar uchun hayotiy muhim (vital) ehtiyojlarning surunkali ravishda qondirilmasligi xosdir, shuning uchun ham ularni qondira oladigan ob'ektlarga xuddi shunday surunkali tobelik yuzaga keladi. Rad etilayotgan bola uning xavfsizligini ta'minlovchi aniq bir kishi (onasi) yuzida mujassam bo'lgan uning uchun hayotiy muhim shart-sharoitlarga qaram bo'lib qoladi. Bu omillarning yetishmovchiligi uning hayoti uchun doimiy tahdid vaziyatini yuzaga keltiradi. U go'yo so'nggi darajada yashaydi: hech qachon to'liq xavfsizlikni va o'z ehtiyojlarining qondirilganini his etmaydi va shu vaqtning bu hayotiy muhim shart-sharoitlardan to'liq mahrum bo'lishgacha borib yetmaydi. Bu potensial ravishda o'zida halokatli tahdidni olib keluvchi mavjudlikning o'ziga xos "ekstremalligi"dir. U qotillik va boshqa shakldagi jinoiy zo'rovonlik namoyon bo'lishining kelib chiqish manbaidan iboratdir. Agar qayd etilgan vaziyat kishi hayotining ilk davrida yuzaga kelgan bo'lsa, unda vaqt o'tishi bilan (qariganda) u yo'qolib ketmaydi, balki uning mazmuni va asosiy munosabatlarini saqlab boshqa shaklga o'tadi. Onaning o'rnini asosiy hayotni ta'minlovchi omil sifatida boshqa shaxs egallashi mumkin, lekin to'la tobelik munosabati saqlanib qoladi. Qayd etilgan qaramlik munosabati boshqa o'ta ahamiyatli oqibatlariga ham olib kelishi mumkin. Ularning asosiylaridan biri mustaqil, tobe bo'lmay yashash layoqatini olish jarayonining to'xtashidir. Bu to'xtash, o'z navbatida, shaxsning ruhiy va ijtimoiy rivojlanishi uchun jiddiy oqibatlariga ega. Ulardan asosiysi va eng umumiy ruhiy funksiyalarning – xotira, o'zlashtirish, fikrlash, diqqatni jamlash va boshqalarning sekinlashgan va uncha chuqur bo'lmagan rivojlanishi hisoblanadi. Inson shaxsiyati bu erda go'yo sust differensiallashadi va o'z tuzilishiga ko'ra murakkablashadi. Qotillik sodir etganning shaxsiyatini o'rgangan tadqiqotchilar ularda rivojlanishning o'rtacha olganda past, qoloq darajasini, yuqori bo'lmagan umumiy madaniyat, tor bilim va manfaatlar doirasini belgilashlari bejiz emas. Bu orqali ushbu shaxslardagi moslashtiruvchi imkoniyatlarning sust rivojlanishi uchun asos yaratiladi, ular atrofdagi muhit o'zgarishlariga moslashuvning g'oyat cheklangan vositalari va usullariga ega bo'ladilar, tashqi hodisalardan juda past va hissiy-qoloq darajada ta'sirlanadilar va o'zlashtirilayotgan axborotni intellektual ravishda qayta





ishlash imkoniyatlarida g'oyatda cheklanganlar. Ruhiiy rivojlanishning umumiy past darajasi va saqlangan moslashuv imkoniyatlari sababli tajovuzkor-zo'ravon jinoyatchilarda ko'proq rivojlangan shaxslarga nisbatan ular tahdid qiluvchi deb qabul qiladigan tashqi voqealar va vaziyatlar keskin ortgan. Tajovuzkor zo'ravonlik harakatlari sodir etiladigan vaziyatda, har doim ham jinoyatchilar ularga jiddiy bog'liqlikda bo'lgan kishilar ishtirok etadilar. Bu bog'liqlik jinoyatchilar tomonidan anglanmasligi mumkin, lekin u aynan tajovuzda boshqa kishining faolligini unga jismoniy yoki ruhiy zarar etkazgan holda yanchib tashlashga intilishda namoyon bo'ladi. Zo'ravonlikka moyillik odatda ilk yoshlikdanoq namoyon bo'ladi. SHaxs bolalikda tabiiy qiziquvchanlik, o'zini biron-bir ish bilan band qilishga layoqatsizligini namoyon etadi, boshqa odamlar bilan munosabat o'rnatishda unga qiyinchilik tug'ilmaydi. Mohiyatiga ko'ra, bu holatda ham uning g'ayriixtiyoriy ravishda boshqa shaxsga psixologik tobeligi saqlanib qoladi. Tajovuzkor-zo'ravon jinoyatchi shaxsning yana bir muhim psixologik xususiyati uning ayrim vaziyatlarda namoyon bo'ladigan fikrlari, g'oyalarining yuqori darajasi hisoblanadi. Ular uchun shaxslararo munosabatlarning istalgan tarafiga nisbatan ularda yuqori darajada sezuvchanlik, xavfsirash, atrof muhitni dushmanlarcha qabul qilish xosdir. Vaziyatga to'g'ri baho berishdagi qiyinchiliklar, to'g'rilash qiyin bo'lgan xatolari shularga bog'liq bo'ladi. Tajovuzkor-zo'ravon jinoyatchilarning fikrlari, g'oyalari yuqori darajada hissiyotga to'laligi muhitni patologiya bilan cheklaydi va umuman, ularning jamiyatdan begonalashganidan dalolat beradi. O'z navbatida, axloqni boshqara olmaslik shunga bog'liq bo'ladi. SHu bilan birga, ular atrofdagilarga juda yuqori talablar qo'yishga moyil bo'ladilar, ular tez xafa bo'luvchi va xudbindirlar, xulqlari qo'pol, odobsiz va kayfiyatli «otashin shod-xurramlikdan o'lar darajadagi g'am-g'ussagacha» o'zgarishga moyildir. Ayrim tajovuzkor-zo'ravon jinoyatchi shaxslarning mazmu- niga ko'ra ekstazga (o'zini yo'qotish darajasida huzurlanishi) o'xshash bo'lgan chuqur va kuchli tashvishlarga moyilligi g'oyat diqqatga sazovor xususiyatdir. Mazkur holatning psixologik mazmuni o'ta murakkab bo'lib, unda shaxsiyatning eng chuqur qatlamlari qamrab olinadi; zo'ravonlik harakatlari sodir etish vaqtida ushbu shaxs uchun favqulodda qimmatga ega bo'lgan ruhiy erkinlik, qaramlik holatidan chiqish tuyg'ulari qamrab olinadi. SHuning uchun odam o'ldirishning tushunish qiyin bo'lgan sabablaridan biri ularning bu holatni boshdan o'tkazishga ehtiyoj sezishi hisoblanadi. Tajovuzkor-zo'ravon jinoyatchilarning boshqa toifasi qaramlikdan ozod bo'lish





muammosini o'z shaxsiyatini boshqa odamlarga faol ravishda zo'rlab o'tkazish yo'li bilan hal etadi. Ular o'z «Men»larining qimmatligini isbot qilish va uning e'tirofiga erishish ehtiyoji bilan yashaydilar. Boshqa kishini o'zining ta'sir doirasiga tortish, mohiyatiga ko'ra uni o'ziga bo'ysundirish va undan «kayf qilishning» barcha – moddiy, moliyaviy, energetik, g'oyaviy va hokazo shakllari uchun donor sifatida foydalanishning barcha usullari qo'llanganda, bu zo'rlab o'tkazish ko'pincha yaqqol namoyishli qarash xususiyatga ega bo'ladi. Tajovuzkor-zo'ravon jinoyatchilarning uchinchi toifasi - bu keraklilik tuyg'usi gipertrofiyalangan odamlar bo'lib, ular shaxsiy tasavvurlari va axloq me'yorlari nuqtai nazaridan atrofdagilarga g'oyatda yuqori va qat'iy talablar qo'yadilar. Ular o'zlarining kerakliliigi to'g'risidagi tasavvurlariga qat'iy bog'langan bo'lib, boshqa odamlardagi axloqning bu tasavvurlardan ozgina og'ishi ularda hissiy noqulaylikni, sezilarli og'ishlar esa -vaziyatni ularning tasavvurlariga mutanosib ravishda zo'rlik bilan tuzatish bo'yicha harakatlarni – ichki qahr-g'azabni vujudga keltiradi. Bu erda inson shaxsiy o'z ideal tasavvurlarining iskanjasida bo'ladi va hayotning rang-barangligini qabul qila olmaydi: u zo'rlik bilan ularni o'z tasavvurlari ostiga olib keladi. Ko'pincha bunday odamlar adolat uchun shiddatli kurashchilar bo'lib chiqadilar. Uni o'rnatishning asosiy usuli esa zo'ravonlik, majbur qilishdir. Keraklilik haqidagi gipertrofiyalangan tasavvur namoyon bo'lishi shakllaridan biri – rashk tuyg'usidir. Unda boshqa kishining xayrixohligidan yolg'iz o'zi foydalanish «huquqini» egallagan mulkdorning nuqtai nazari to'plangan va o'zgalar hamda o'zgalar tomonidan ko'rsatiladigan har qanday e'tibor belgilari uning sha'nini kamsitish va qayd etilgan «huquqqa» suiqasd deb qabul qilinadi. Rashk bilan asoslantirilgan zo'rlik – bu o'zi haqida ideallashtirilgan tasavvurlarini himoya qilishi va boshqa kishini o'zi haqida bunday tasavvurlarga ega bo'lishdan mahrum etish hamda o'zini shunga munosib tutishdir. Tajovuzkor-zo'ravon jinoyatchilar orasida o'zi haqidagi shaxsiy fikrlarida qaror qilish, biron ish qilish, g'ayrioddiy qaltis, xatarli harakat sodir qilishga qodir bo'lgan shaxs sifatida ishonch qozonish ehtiyojiga ega bo'lgan kishilar ham uchraydi. Doimiy ravishda o'ziga ishonchsizlik, ikkilanish, qaror qabul qilishga layoqatsizlik, ularning shaxsiy xos xususiyatlari bo'lib, ular ongli ravishda tinkani qurituvchi nomukamallik, keraksizlik tuyg'usini boshdan kechiradilar va shuning uchun uni engishga doimo shay turadilar. Bu tayyorlik ularni qaltis, oqibati yomon bo'ladigan xavfli holat vaziyatlariga undaydi. Ayrim jinoyatchilar o'zlari sodir qilgan og'ir jinoyat sababini bevosita «zo'r ishni bajarish» deb belgilaydilar. SHunday





tajovuzkor-zo‘ravon jinoyatchilar toifasi borki, pasaygan, salgina tushkun kayfiyat, qiziqishlari, intilishlari, istaklari o‘tmaslashuvida ifodalangan passiv psixologik nuqtai nazar ularga xosdir. Bu toifadagilar ko‘pincha shaxsiy nomukammalliklari, hayotiy orzu-istaklari va davlatmandligi yo‘qolganligini suitsidal fikrlarda ifoda etadilar. Ularning yashirin tajovuzkor odatlari tashqi axloqlarida qiyin namoyon bo‘ladi.

Voyaga yetmaganlarda xulq og‘ishi va tarbiya buzilishining oldini olishda ijtimoiy-psixologik, individual-psixologik, sotsiologik, hududiy va kriminologik xususiyatlarini hisobga olish talab etiladi. Shuningdek, voyaga etmaganlar o‘rtasida yuzaga kelayotgan xulq-og‘ishi va tarbiya buzilishining oldini olish ishlari umumiy va maxsus-individual tarzda olib borilishi bilan xarakterlanadi. Umumiy ijtimoiy chora-tadbirlarga jamiyatni ijtimoiy-iqtisodiy jihatdan rivojlantirish, siyosiy barqarorlikni ta‘minlash, xalqning turmush tarzi va mikro muhit munosabatlarini yaxshilash, fuqarolarning madaniy-ma‘naviy va ma‘rifiy salohiyatini o‘stirish va boshqalar kiradi. Maxsus-individual xarakterdagi tadbirlar sifatida esa bolalar va o‘smirlarning shaxs xususiyatlari, ularning psixologiyasi, dunyoqarashi, qadriyatlar orientatsiyasi, hayotiy pozitsiyasi, onglilik darajasi va ijtimoiylashuv xususiyatlarini hisobga olgan holda chora-tadbirlarni ishlab chiqish va qo‘llash tushuniladi. Profilaktik chora tadbirlarni ishlab chiqishda voyaga etmaganlar o‘rtasida xulq og‘ishining kelib chiqishigacha bo‘lgan davrga, bu davrda olib boriladigan umumiy tarbiyaviy tadbirlarga, ularni takomillashtirishga, ta‘sirchanlik darajasini oshirishga alohida e‘tibor qaratish lozim bo‘ladi. SHuning uchun ham voyaga etmaganlar o‘rtasida yuzaga kelayotgan xulq og‘ishining oldini olishda ushbu oraliq davri muhim ahamiyat kasb etishligini unutmasligimiz kerak. Voyaga yetmaganlar o‘rtasida xulq og‘ishining oldini olishga qaratilgan profilaktik chora-tadbirlar tabiatini tushunish uchun avvalo ularning boshlanish davrini, uning ob‘ektini hamda xulq og‘ishiga ega bo‘lgan bolalar va o‘smirlar shaxsiga qanday ta‘sir ko‘rsatish xususiyatini bilib olish talab etiladi. Ushbu masalani echish uchun tabiiy ravishda shaxsning motivatsion sohasiga aloqador bo‘lgan ma‘lumotlardan foydalanishga to‘g‘ri keladi. Xulq og‘ishi va tarbiya buzilishiga ega bo‘lgan voyaga yetmaganlar shaxsining umumiy yo‘nalishi tahlili xulq og‘ishi va tarbiya buzilishining oldini olishga qaratilgan profilaktik chora-tadbirlarni nafaqat xulq og‘ishi va salbiy illatlarga ega bo‘lgan bolalar va o‘smirlar o‘rtasida olib borish, balki sog‘lom xulqli bolalar va o‘smirlar o‘rtasida ham ularni olib borish zaruriyatini ko‘rsatadi. Voyaga etmaganlarda xulq og‘ishi jarayoni shaxs xususiyatlari





bilan tashqi muhit voqea-hodisalari o'rtasidagi murakkab bog'lanishli jarayon bo'lib hisoblanadi. Bu jarayonda o'smir shaxsi subekt sifatida tashqi muhit axborotlarini qabul qiladi va qayta ishlaydi. Ob'ekt sifatida esa tashqi muhit elementlari shaxsga ta'sir etuvchi element sifatida ifodalanadi. O'smir shaxsining ijtimoiy-psixologik xususiyatlari shunday o'ziga xos imkoniyatlarga egaki, u ba'zan shaxsning sog'lom munosabatlari va sog'lom turmush tarzini belgilasa, ba'zan esa nosog'lom xulq-atvorning kelib chiqishi uchun imkoniyat yaratadi. Ushbu xususiyatlar o'smirlarda g'ayri qonuniy xulq-atvorning kelib chiqqishining oldini olishga qaratilgan psixologikpedagogik jihatdan ta'sirchan tadbirlarni ishlab chiqish zaruririyatini ko'rsatadi. Voyaga etmaganlar o'rtasida xulq og'ishi va tarbiya buzilishining oldini olish tadbirlari samaradorligi va ularning ta'sirchanligi eng avvalo, o'smir shaxsidagi ijobiy fazilatlar, ijtimoiy foydali ehtiyoj va qiziqishlarning shakllanganligiga bog'liq bo'ladi. Shu ma'noda o'quv-tarbiyaviy tadbirlar va mashg'ulotlar voyaga etmaganlar o'rtasida xulq og'ishi va tarbiya buzilishini oldini olishning dastlabki profilaktikasi sifatida xizmat qilishi kerak. Xulq og'ishiga ega bo'lgan bolalar va o'smirlar o'rtasida olib boriladigan tarbiyaviy tadbirlarning samaradorligi ularda faol hayotiy pozitsiyani shakllantirish, o'quvchi va o'qituvchi o'rtasida o'zaro yaqinlik va sog'lom munosabatni o'rnatishga bog'liqdir. SHuning uchun o'qituvchining tarbiyasi og'ir o'smirlarga nisbatan berayotgan e'tiborini, ularni o'zlariga yaqin olayotganligini va yordam bermoqchi bo'layotganligini o'smir har doim his qilib turishi muhim hisoblanadi. Bu o'smir xulqini sog'lomlashtirishga qo'yilgan ilk qadam bo'lib hisoblanadi. Xulq og'ishiga ega bo'lgan bolalarga profilaktik ta'sir ko'rsatishda o'smirning shaxs sifatidagi shakllanishi jarayonini, uning o'ziga xos xususiyatlarini, xarakter xislatlari va psixologiyasini hisobga olgan holda ish tutish yaxshi natija berishini unutmazlik lozim. Bolalar va o'smirlarda xulq og'ishining oldini olishning muhim shartlaridan yana biri – tarbiyaviy jarayonda maktab va oila hamkorligini to'g'ri yo'lga qo'yishdir. Afsuski, bu masalani bugungi kunda talab darajasida deya olmaymiz. SHuning uchun ham bunday paytlarda ko'pincha oila va maktab hamkorligi, ota-ona va o'qituvchi o'rtasidagi o'zaro aloqaning uzilishi tufayli bolalar va o'smirlar tarbiyasini, ayniqsa, ular xulqidagi o'zgarishlarni tuzatish ancha qiyin kechadi. O'qituvchi o'quvchi o'sib voyaga etayotgan oila muhitini, uning axloqiy qiyofasini har doim ham bilavermaydi. Ba'zan ayrim o'qituvchilar bolalar va o'smirlar bilan olib boradigan tarbiyaviy ishlarni ota-onalar bilan maslahatlashmay, ular haqida muayyan ma'lumotlarga ega bo'lmay

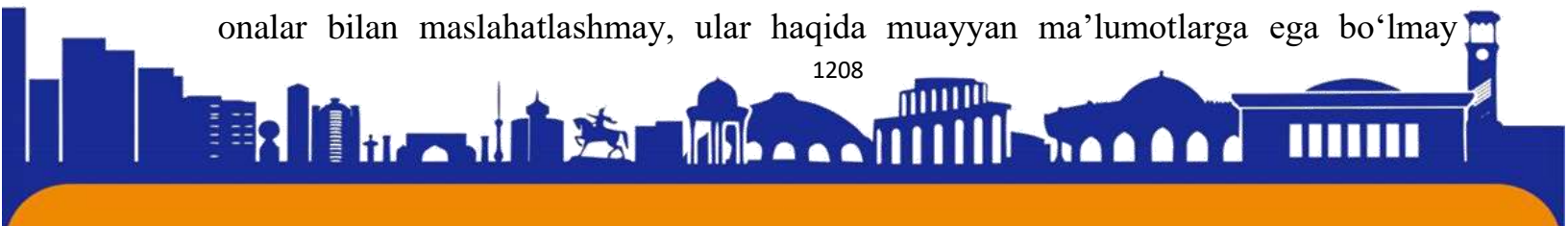



amalga oshiradilar. Bunday holatlarda tabiiy ravishda tarbiyaviy tadbirlarning olib borilishi ko'zda tutilgan profilaktik choralarning ta'sirchanlik darajasining pasayishiga sabab bo'ladi. Oqibatda profilaktikadan ko'zlangan maqsadga erishilmay qolinadi.[12]

Ma'lumki, kishining deviant axloqini jamiyatda qabul qilingan me'yorlarga ziddligi va ruhiy jarayonlarining muvozanatsizligi, moslashuvchan emasligi ko'rinishida yoki uning shaxsiy axloqi ustidan axloqiy va estetik nazoratdan bo'yin tovlash ko'rinishidagi o'zini faollashtirish jarayonining buzilishida namoyon bo'luvchi alohida qilmishlar yoki qilmishlar tizimi sifatida belgilash mumkin. Ijtimoiylashtirish jarayonida inson jamiyatda normal hayot kechirishi uchun zarur bo'lgan ishonch, axloqning ijtimoiy ma'qul shakllariga ega bo'ladi. Pedagogik qarovsizlikda, o'qishdagi qoloqlik, darslarni qoldirish, o'qituvchilar va sinfdoshlar bilan ziddiyatlarga qaramay, sub'ektlarda qimmatli-me'yoriy tasavvurlarning keskin deformatsiyasi kuzatilmaydi. Bu holda, shaxs uchun mehnatning qadri etarli darajada baland bo'lib qoladi, u kasb tanlash va uni egallashga yo'naltirilgan bo'ladi, uning uchun atrofdagilarning fikrlari farqsiz bo'lmaydi, ijtimoiy va referent munosabatlar o'z ahamiyatini saqlab qoladi. Ijtimoiy qarovsizlikda asotsial axloq bilan bir qatorda qimmatli-me'yoriy tasavvurlar, qimmatli yo'nalishlar, ijtimoiy hukmron g'oyalar tizimi keskin deformatsiyalanadi, mehnatga salbiy munosabat, tirikchilik uchun shubhali va noqonuniy vositalar hisobiga mehnatsiz daromadlar topish va «chiroyli hayotga» erishish maqsadi hamda unga intilish istagi shakllanadi. Bunday shaxslarning referent munosabatlari va qimmatli yo'nalishlari pozitiv yo'nalishli ijtimoiy aloqalar va ijtimoiy institutlarning shaxslardan anchagina begonalashishi bilan tavsiflanadi. Ijtimoiylashtirish deganda, insonlarning o'tib ketgan avlod-ajdodlari va hozirgi yaqinlari tomonidan hosil qilingan va atrofdagi moddiy va ma'naviy borliqda mujassamlangan ijtimoiy hayot, ijtimoiy munosabatlar va ijtimoiy qadriyatlar tajribasini (nutq va bilimlar, inson tafakkuri va ongi, atrofdagi olamga va o'z-o'ziga bo'lgan munosabatlari, mahorat va bilimlari, me'yorlar, odatlar, sifatlar, ehtiyojlar, qobiliyat va hokazo) butun ko'p qirrali jarayonini tushunish kerak. Biroq, inson sivilizatsiyasining yutuqlarini o'zlashtirish turli shaxslarda muvaffaqiyat bilan bir xilda davom etmaydi. O'smirning deviant axloqini diagnostika qilish uchun psixologlar tomonidan «qarshi harakat» deb nomlanuvchi mezonlar ishlab chiqilgan. Bunday holda, ular ijtimoiy, o'quv yoki shaxslararo sohadagi buzilishlar bilan bog'liq eksternal deviasiyani (nafrat, dushmanlik, tajovuz, o'g'pilik, yolg'on) o'z ichiga oladi. O'smirdagi deviant axloqning muomala belgilari quyidagicha namoyon bo'ladi: his-





hayajonliportlashlar; kattalar bilanjanjallar; kattalarning qoidalari yoki iltimoslarini mensimaslik yoki bajarishni radetish; boshqa odamlarni jo'rttaga bezorqilish; o'z xatolarida boshqa birovlariniayblash; jizzakilikning eng keskindarajasi; badjahllik, darg'azablik, qasoskorlik, keksaqlash; haqoratlar va uyatsiz so'zlarni tez-tezishlatish.

Tadqiqotlarga ko'ra, bunday tajovuzkorlik, gipperfaollik va ota-onalari bilan o'zaro munosabatlarda qiyinchilik alomatlari yaqqol ko'rinib turgan bolalar kattaroq yoshga etganlarida hayotda bunday muammolari bo'lmagan bolalarga nisbatan besh marta ko'proq jinoyatchi yoki ichkilikboz bo'lib yetishganlar. Shaxsni ijtimoiylashtirish umumiy jarayonining bir qismi uni huquqiy ijtimoiylashtirish bo'lib, uning mohiyati shaxs tomonidan huquqiy qadriyatlarining o'zlashtirilishi, ularni o'z hayoti va axloqining me'yorlariga, shaxsiy sifatlariga aylantirishidan iborat. Huquqiy axloqning har qanday harakatida albatta, unda ishtirok etayotgan shaxsning huquqiy ongi namoyon bo'ladi. Buning aniq bir huquq me'yorini bilishi yoki bilmasligi, davlat hokimiyati, qonun, huquqni muhofaza qiluvchi organlar nufuzining turli darajasi, amaldagi huquqiy taqiqlar va ularni buzganlik uchun huquqiy sanksiyalarning mavjudligi va unga nisbatan shaxsning salbiy munosabati bilan tavsiflanishi mumkin. Og'uvchi axloqqa ega bo'lgan kishilarning katta qismi umuminsoniy qadriyatlar va axloq me'yorlari haqida tasavvurlarni eslab qoladi, lekin bir qator sabablarga ko'ra o'z xulqidagi bu me'yorlarga tayana olmaydi yoki turli motivatsiyalangan himoya mexanizmlari bilan o'zining jamoatchilikka zid og'ishlarini oqlashga harakat qiladi. Ruhiiy himoya mexanizmlari - sub'ekt uchun og'riqli, chidab bo'lmaydigan tashvishlarga qarshi himoya usuli bo'lib, uning borliqni, «Men» (obraz)ini yoki tashqi dunyoni buzib ko'rsatish kabilarning natijasidir. Shunday qilib, og'uvchi axloq o'zini namoyon qilishning keng shakllariga ega. Deviant axloq namoyon bo'lishi xususiyatlarining differentsiatsiyasini o'tkazish uchunzamonaviy psixologiyaning quyidagi qoidalariga tayanish zarur.

1. Garchi psixopatologik buzilishlar mavjud bo'lgan barcha sub'ektlarning axloqi deviant deb hisoblansada, deviant axloqning har qanday turi orqasida ham psixopatologiya yashirinib yotavermaydi.

2. Ruhiiyat buzilishlari, ya'ni kognitiv, his-hayajonli va boshqaruvchi jarayon, jarayonlar borishidagi buzilishlar albatta, shaxsning nuqsonini belgilabbermaydi.

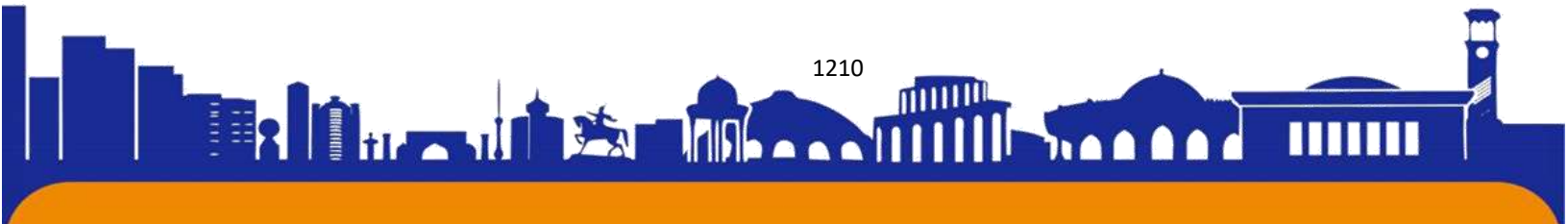



3. Buzilishlarning bir qancha ko'rinishlari shakllanishida organik omillarning roli dezadaptiv ta'sirlanishlarga o'rganish imkoniyatini inkoretmaydi.[7]

Ma'naviy-axloqiy jihatdan sust rivojlanganlik va shaxs tipidagi o'ziga xos xususiyatlar (o'zgaruvchan xarakterlilik, qo'zg'aluvchanlik, beqarorlik, hissiyotga beriluvchanlik, tobelik, jur'atsizlik va boshqalar) esa bolalar va o'smirlarda xulq og'ishining kelib chiqishiga sabab bo'ladi. Bolalar va o'smirlarda xulq og'ishi-ning oldini olish ning muhim shartlaridan biri tarbiyaviy jarayonda ta'lim muassasasi va oila hamkorligini to'g'ri yo'lga qo'yishdir. Ko'pincha oila va muassasa hamkorligi, ota-ona va o'qituvchi o'rtasidagi o'zaro aloqaning uzilishi tufayli bolalar va o'smirlar tarbiyasini, ayniqsa, ular xulqidagi o'zgarishlarni tuzatish ancha qiyin kechadi. O'smirlik davrini o'tish davri, deb yuritadilar, chunki ana shu davrda bolalikdan kattalik holatiga o'ziga xos o'tish davri yuzaga keladi. Bu jarayonlar bola ruhiy faoliyatining jiddiy ravishda qayta qurilishi bilan bog'liqdir. Bolalarning ekspressiv-emotsional xususiyatlarini bilish ham ularni tarbiyalashda muhim ahamiyatga ega. Yoshlar bilan individual munosabatda ularning qanchalik emotsionalligi, hissiyotga beriluvchanligini, affektga moyil yoki moyil emasligini, o'z hissiyotini tuta olisholmasligini va shuningdek, unda qanday hislar ustun ekanligini bilish juda muhimdir. Salbiy axloqiy sifatlarga ega bo'lgan yoshlarda tajang-lik, qo'pollik, yolg'onchilik, bezorilik, egoizm, qaysarlik, o'jarlik, intizomsizlik, qoidalarga rioya qilmaslik, o'zbilarmonchilik kabilar kuzatiladi va bunday xis-latlariga ega bo'lgan yoshlarni tarbiyalashda individual yondashuv lozim. Chunki ular jamoa yoki ko'pchilik orasida o'zlarining ayblarini oshkor bo'lishini yoki tarbiya, tanbeh berayotgan kishining nasihat yoki ko'rsatmalariga bo'ysunishni yoqtirmaydilar, ular bilan muomalada nihoyatda ehtiyotkorlik, samimiylik, do'stona munosabatda bo'lish talab qilinadi. Yoshlar bilan ishlashda ularning xarakteri, qiziqishlari, shaxsiy xususiyatlari e'tiborga olinishi lozim. Ko'p nasihat qilmaslik, urishmaslik, ovozini baland ko'tarmaslik, ko'p gapirmaslik maqsadga muvofiq. Tarbiyalanuvchiga tarbiyaviy ta'sir ko'rsatishda ishontirish, tushuntirish, o'rgatish, inontirish, namuna, o'rnak, ko'rgazmali, rag'batlantirish usullaridan foydalanish, bola shaxsini xurmat qilish, ruhiyatini asrash qoidalariga rioyaqilingan holda amalga oshirilishi lozim. O'zaro samimiy munosabat, shaxsiy namuna, oila va muassasadagi kishilarning ishga ijobiy munosabatigina yoshlarda shunday bo'lishga havas tug'diradi. Eng muhimi shundaki, tarbiyalanuvchilarga ishonish kerak. Ularning qo'lidan keladigan ishlarga





e'tiborli bo'lib, uni bajarganidan keyin rag'batlantirish, uni ishni yana ham yaxshi bajarishda o'z fikrlarini bayon qilish ham muhimdir. Yoshlarni be'mani hordiq chiqarish va ko'cha-ko'yda maqsadsiz yurishlariga yo'l qo'ymaslik lozim. Ta'lim muassasasida pedagoglar psixologlar bilan hamkorlikda o'quvchilarda eng yaxshi insoniy fazilatlarni rivojlantirishda quyidagilarga e'tibor berishimiz lozim: a) bolalarni o'z xulq-atvorini o'zi baholashga o'rgatish; b) o'quvchilarning ijobiy xatti-harakat qilishlarini muntazam nazoratga olish va ularga ishonish; v) oilada, muassasada bolalarning oldiga qo'yilgan vazifalarni bajarishda erishgan yutuqlarini rag'batlantirish; g) o'quvchilarga individual yondashuv har biriga aniq maxsus pedagogik ta'sir o'tkazish; d) darsdan tashqari faoliyatlarda bolalarga mustaqil faoliyat (o'qish, o'yin, mehnat, xobbi va qiziqishlari)ni tanlash uchun imkoniyat berish; e) har bir bola uchun ularni aqlan hamda axloqan rivojlanishiga yo'naltirilgan tarbiyaviy ishlarni tashkil etish; j) ota-onalar bilan ishlash jarayonida xududiy "Oila markaz"lari, mahalla fuqarolar yig'ini va shifokorlar bilan hamkorlik qilish. Umuman psixik rivojlanishi sustlashgan yoki xulqida ma'lum bir anomaliyalari bo'lgan bolalarni vaqtida psixologik-pedagogik tekshirishlar o'tkazib ularga to'g'ri tashxis qo'yilib, korreksion ishlar o'z vaqtida boshlansa, boladagi nuqsonlarni tuzatish va ularni kompensatsiya qilish orqali bolaga yordam ko'rsatish mumkin bo'ladi.

Adabiyotlar

1. Raximov X. Oila – mustahkam jamiyatning mustahkam negizi. – Toshkent: «Ma'naviyat»2006., 25-46-b
2. Романова Е.С. Психологическая диагностика. СПб.: Речь, 2005. 42 стр
3. Rasulov A. I. Psixodiagnostika.-Toshkent, "Mumtoz so'z" – 2010., - 169 b
4. Asadov Yu. "O'smirlar deviant xatti-xarakatining psixologik xususiyatlari" - Toshkent.2011., 22-26 b
5. Yadgarova N.F. "Psixopatologik sindromlar to'plami" - Toshkent.2014. 35 b
6. Hakimova L. M. "Deviant xulq-atvor psixologiyasi"- Toshkent.2014. 15 b
7. Байярд Р.Т., Байярд Д. «Ваш беспокойный подросток». М.: «Просвещение», 1991.33 стр
8. Захаров А.И. «Как предупредить отклонения в поведении ребёнка».: 1986. 12 стр
9. Леви В.Л. «Нестандартный ребёнок» М., «Левицентр»,1996. 5 стр





ISSN (E): 2181-4570

10. Лютова Е.К., Моница Г.Б. Шпаргалка для взрослых. Психокоррекционная работа с гиперактивными, агрессивными, тревожными и аутичными детьми. М.: «Генезис», 2000. 34-36 стр
11. Эриксон Э. Идентичность: юность и кризис. М.: Прогресс, 1996. 17 стр
12. Эйдемиллер Э.Г. Юстицкий В. Психология и психотерапия семьи. Санкт-Петербург.: «Питер», 2000. 5 стр





ISSN (E): 2181-4570

BOSHLANG'ICH SINIF O'QUVCHILARIDA DIQQATNI RIVOJLANTIRISH USULLARI

Artikova Iroda Akmalovna

Samarqand shahar 16-maktab amaliyotchi psixologi

Annotatsiya: Ushbu maqolada diqqat va o'qish jarayonida diqqat jarayonining ahamiyati bayon etilgan. Shuningdek, boshlang'ich sinf o'quvchilarida diqqatni rivojlantirish usullaridan namunalar keltirilgan.

Kalit so'zlar: Diqqat, diqqatni rivojlantirish, diqqatning o'sishi, fikrlash.

Аннотация. В этой статье объясняется важность процесса внимания в обучении и обучении. Также приведены примеры методик развития внимания у младших школьников.

Ключевые слова. Внимание, развитие внимания, рост внимания, мышления.

Abstract. This article explains the importance of the attention process in teaching and learning. Examples of methods for developing attention in younger schoolchildren are also given.

Keywords. Attention, attention development, attention growth, thinking

Bugungi kunda jamiyatning shiddatli o'sishi, fan texnikaning rivojlanishi, amalga oshirilayotgan islohotlarning ijobiy natijalari barcha sohalar kabi ta'lim-tarbiya jarayonlariga ham o'z ta'sirini o'tkazmoqda. Hozirgi sharoitda ta'lim tizimi, uning barcha bo'g'inlarini uzviylik va uzluksizlik sifatida qarash talab etilmoqda. Bu bo'g'inlar bolalarning maktabgacha tarbiya olishini, umumiy va maxsus bilimga, professional tayyorgarlikka ega bo'lgan yoshlarning shaxs sifatida ma'naviy va axloqiy kamol topishini, ularning jismoniy rivojlanishini ta'minlaydi. Maktab jamiyatning barcha ehtiyojlarini to'la qondirish uchun javobgar bo'lgan muhim bo'g'in hisoblanadi va bu dargoh insonni shakllantirish uchun mas'uldir.

Ma'lumki, shaxs bir butun shaklda rivojlanadi. Bir butun ta'lim-tarbiya jarayoniga xos vazifa insonda nafaqat aqliy, balki layoqat va malakani ham shakllantiradi. Bir butunlikda bo'lgan jarayon o'quvchida qiziqish hissini tarkib toptiradi. Shaxsni shakllantirishdagi vazifalarning o'zaro birligini ta'minlashda, avvalo, maqsad, vosita va kuzatilgan natijalarning birligi ham nazarda tutiladi.

Kichik maktab o'quvchisini fikr doirasini kengaytirishda, undagi bilish jarayonlarining qay darajada rivojlanganligining o'zni va ahamiyati kattadir.





Jumladan, boshlang'ich sinf o'quvchilarida o'quv motivlarini shakllanishida diqqat muhim ahamiyat kasb etadi.

Diqqat psixik faoliyatning yo'naltirilishi va shaxs uchun ma'lum ahamiyatga ega bo'lgan ob'ekt ustida to'planishidan iborat bilish jarayonidir. Yo'naltirilish deganda, psixik faoliyatning tanlovchilik tabiati, ob'ektni ixtiyoriy va beixtiyoriy tanlash tushuniladi. O'quvchi maktabda o'qituvchi gapirayotgan gaplarni eshitib o'tirganda, u mana shu eshitib o'tirish faoliyatini ongli ravishda tanlab olgan, uning diqqati ongli ravishda qo'zg'algan, shu maqsadga bo'ysundirilgan bo'ladi. O'quvchining biron boshqa narsaga chalg'imasdan o'quv materialining mazmuniga zehn qo'yib o'tirishida uning psixik faoliyatining yo'nalishi ifodalanadi.

Tajribadan ma'lumki, bolalarda ixtiyorsiz diqqat durustgina rivojlangan bo'ladi. Chunki ta'lim jarayonida ixtiyorsiz diqqatning o'sishi uchun muhim shart-sharoitlar mavjuddir. Boshlang'ich sinf o'quv materiallarining yaqqolligi, yorqinligi, jozibadorligi o'quvchida beixtiyor his-tuyg'ular uyg'otadi, irodaviy zo'riqishsiz, osongina fan asoslarini egallash imkonini yaratadi. O'quv materiallarining turli-tumanligi ixtiyorsiz diqqatning to'planishi, markazlashuvi va barqarorligiga ijobiy ta'sir etadi. Kichik maktab yoshidagi bolalarni o'qitishda ko'rsatmalilikdan keng foydalaniladi. Bu tadbir birinchidan, bolalar faolligini oshirsa, ikkinchidan, materialni mantiqiy jihatdan o'zlashtirishga, uni tahlil etish mavhumlashtirish va umumlashtirishga to'sqinlik qiladi.

Mahlumki, ixtiyorsiz diqqat ta'lim jarayonida o'quvchilarning qiziqishi bilan bevosita bog'lanib ketasa, tabiiyki, ular faqat maroqli, quvonchli axborot va matnlar bilan tanishishga intiladigan bo'lib qoladilar. Natijada o'ta nozik, yani tashqi qo'zg'atuvchilar ta'siriga beriluvchi diqqat ularning psixikasida mustahkamlanadi. Odatlanish murakkab o'quv materiallarini egallashda qiyinchiliklar tug'diradi. Shuning uchun K.D.Ushinskiy, bolani faqat o'zini qiziqtirgan narsa bilan emas, balki uni qiziqtirmagan narsa bilan ham shug'ullanishga o'rgating, bola o'z burchini bajarishdan qanoatlanish uchun ishlaydigan bo'lsin, deb uqtirgan edi. Boshlang'ich sinf o'quvchilarida diqqatining o'ziga xos xususiyatlaridan biri uning yetarlicha barqaror emasligidir. Shuning uchun ular diqqatlarni muayyan narsalarga qarata olmaydilar va obektga uzoq muddat qarolmaydilar. Qator tadqiqotlar birinchi va ikkinchi sinf o'quvchilari darsda faqat 30-35 daqiqa diqqat





bilan o'tira olishlari mumkinligini ko'rsatadi. Shuning uchun ham dars mashg'ulotlarida qisqa tanaffuslar o'tkazib turish maqsadga muvofiqdir.

Bolalarda diqqatning rivojlanish darajasini va uning xususiyatlarini diagnostika qilishning bir necha usullari mavjud. Quyida ulardan namunalar keltirib o'tamiz.

“Rasmda nima ko'rsatilgan”? Bola rasmni diqqat bilan ko'rib chiqishi va savollarga javob berishi kerak.

- Qaysi hayvonlar biz bilan yashaydi va qaysi biri issiq mamlakatlarda?

Rasmda qanday hayvonlar tasvirlangan? Bolaning rasmga qanday qarashiga e'tibor berish lozim: faol, qiziqish, diqqatini jamlaganligi.

“Toping va kesib tashlang”. Rasmda oddiy raqamlar tasodifiy tartibda ko'rsatilgan. Sinovdan oldin bolaga ko'rsatmalar beriladi:

“Keling, siz bilan aql o'yini o'ynaymiz. Men sizga o'zingiz bilgan narsalar chizilgan rasmni ko'rsataman. Men “boshlash” so'zini aytganimda, siz qatorlar bo'ylab qidirishni boshlaysiz va men nomlagan narsalarni kesib tashlaysiz. Men “to'xta” degan so'zni aytmagunimcha, izlash va chizish kerak. Bu vaqtda siz to'xtab, oxirgi marta ko'rgan ob'ektning tasvirini ko'rsatishingiz kerak. Shundan so'ng, men sizning rasmingizda to'xtagan joyni belgilayman va yana “boshlash” so'zini aytaman. Shundan so'ng, siz xuddi shunday qilishni davom ettirasiz, ya'ni chizmadan berilgan ob'ektlarni qidirib topasiz va kesib o'tasiz. Bu men “tugatish” so'zini aytgunimcha bir necha marta sodir bo'ladi. Ish vaqti 2,5 daqiqa bo'lib, uning davomida bolaga ketma-ket besh marta (har 30 soniyada) “to'xtatish” va “boshlash” so'zlari aytiladi. Keyinchalik, har bir vaqt oraliq'i uchun topilgan narsalar soni hisoblanadi: ularning taxminan teng soni diqqatning yuqori barqarorligini ko'rsatadi.

“Qizil-qora stol” usuli. Mantiqiy yodlashdan tashqari, tasodifiy tartibda joylashtirilgan 1 dan 12 gacha qizil va qora raqamlar bilan jadval mavjud. Boladan stolda birinchi navbatda 1 dan 12 gacha qora raqamlarni o'sish tartibida, keyin esa 12 dan 1 gacha bo'lgan qizil raqamlarni ko'rsatish so'raladi (bajarilish vaqti ikkala holatda ham belgilanadi). Keyingi vazifa: navbatma-navbat qora raqamlarni o'sish tartibida va qizil raqamlarni kamayish tartibida ko'rsating (vaqt ham belgilangan). Diqqatning almashinish ko'rsatkichi uchinchi vazifadagi vaqt bilan birinchi va ikkinchi vazifalardagi vaqt yig'indisi o'rtasidagi farq bo'ladi: u qanchalik kichik bo'lsa, diqqatning bu xususiyati shunchalik rivojlangan bo'ladi.





"Turli hisob". Bola bir vaqtning o'zida 20 dan 1 gacha ovoz chiqarib sanash bilan birga 1 dan 20 gacha raqamlarni yozishi kerak. Variant: bola 1 dan 31 gacha ovoz chiqarib sanashlari kerak, uchlik yoki uchga karrali raqamlarni chiqirmasdan, balki so'zini aytishi kerak. "Men adashmayman". Agar bola darhol adashib keta boshlasa, diqqatni taqsimlash yomon rivojlangan.

"Uzuklar" usuli. Jadvalda turli qismlarda bo'sh joy bo'lgan halqalar ko'rsatilgan. Bola imkon qadar tezroq (masalan, o'ngda va tepada) ko'rsatilgan joylarda bo'sh joy bo'lgan ikki turdagi halqalarni topib, kesib tashlashi kerak. Ish vaqti - 2 daqiqa (6-7 yoshli bola uchun 10-11 qator).

Boshlangich sinflarda diqqatni rivojlantiruvchi o'yinlar.

Bu mashqlar bush o'zlashtiruvchi yoki diqqati tarqoq o'quvchilar bilan o'tkazilishi mumkin.

1-mashq. "Tugmachalar o'rini"

Bu o'yinda 2 ta o'quvchi ishtirok etadi. Ikki xil rangda tugma ishlatiladi, tugmalar turlicha bo'lishi kerak. Har bir o'yinchining oldida o'yin maydonchasi turadi (bunda shaxmat doskasidan va shaxmat toshlaridan foydalanish mumkin). Birinchi o'yinchi o'uzining maydoniga 3 ta tugmani quyadi, ikkinchi o'yinchi tugmani qayerda ekanligini ko'rib va eslab qoladi. Birinchi o'yinchi tugmalarni qog'oz bilan yashiradi, ikkinchisi o'zining o'yin maydonida tugmachalarini xuddi shunday qilib joylashtiradi. Har o'yin davomida tugmachalar soni ko'paytiriladi. Psixolog o'yin mashqini kuzatib turadi. Bu o'yinda faqat diqqat emas, balki xotira, tasavvur, tafakkur rivojlanadi.

2-mashq. "Kapalakchalar"

Bu mashq uchun 9 xonali (3X3) jadval va plastilin kerak buladi. Plastilin kapalakcha rolini bajaradi. Kapalak jadvalning o'rtasiga quyiladi. Psixolog o'quvchidan jadval katakchalarida kapalakni harakatlantirishini suraydi. O'quvchi o'yin jarayonida jadvalga qaramay, kapalakni yuqoriga, pastga, o'ngga, chapga yurg'izadi. Lekin jadval chiqiklaridan chetga chiqmaslik kerak. Mashg'ulot bir necha marta takrorlanadi, keyingi mashg'ulotlarda katakchalar 4x4 ga ko'paytirilishi mumkin.

3-mashq. "Kim chaqqon"

Mashqda o'quvchilarga ma'lum bir matn beriladi. Matnda ko'p uchraydigan "O" yoki "A" harfini chizib chiqish suraladi. Vaqt belgilanadi 15 yoki 20 daqiqa. Psixolog

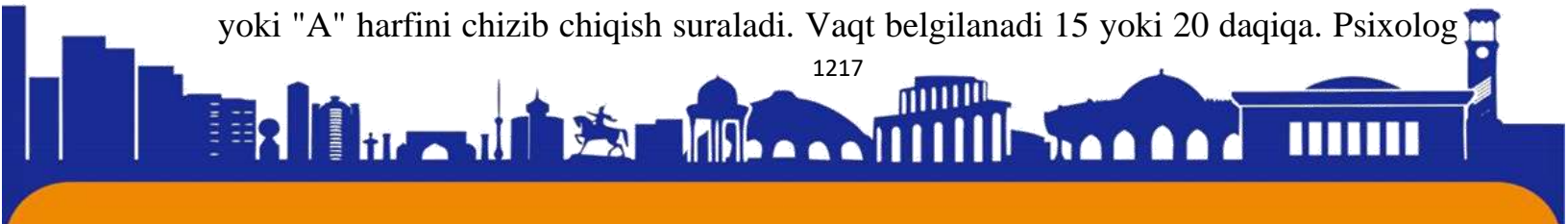



natijalarni tekshirib chiqadi. Kam xato qilgan o'qovchilar rag'batlaniriladi.
4-mashq. "Kim sezgir"

Bolalarga qisqaroq gap o'qib eshittiriladi. Shu bilan birga qalam bilan stol ustiga urib turiladi. Bolalar gapni eslab qolishlari, stol ustiga necha marta urilganini ham aytib berishlari kerak. Bu mashq musobaqa tarzida o'tkazilsa ham bo'ladi. Kim to'g'ri sanab chiqsa, usha g'olib bo'ladi. Mashq jarayonida gaplar soni ko'paytiriladi. Matn kengaytirilishi mumkin.

Boshlang'ich sinf o'quvchilarda diqqatni rivojlantirish uchun quyidagi tavsiyalarni amalga oshirishingiz mumkin:

O'quvchilarga qiziqishlarni oshirish: O'quvchilarni o'quv fanlari va mavzulariga qiziqishni oshirish uchun ilova qilishingiz, ulardan so'zlashish va fikr almashishlarini oshirishingiz yoki qiziqishlarni oshiradigan o'quv usullaridan foydalanishingiz mumkin. Misol uchun, real hayotdan misollar, yangiliklar, interaktiv darslar kabi.

Interaktiv o'quv usullaridan foydalanish: Sinfda diqqatni oshirishning bir usuli, interaktiv o'quv usullaridan foydalanishdir. O'quvchilarni darsga jalb qilish uchun interaktiv darslar, elektron darsliklar, videolar va multimedia vositalardan foydalanishingiz mumkin. Bu, o'quvchilarning qiziqishlarini tortish va ularni qatnashishga qiziqtirishadi.

Jismoniy faoliyat va o'yinlardan foydalanish: O'quvchilarni o'quv jarayonida jismoniy faoliyatga qatnashishlari bilan diqqatlarini jalb qilishingiz mumkin. Bu, sinfda o'yinlar o'ynash, jismoniy mashqlar va tajriba olish imkoniyatlarini taqdim etish orqali amalga oshirilishi mumkin. Bu usul o'quvchilarning diqqatini to'playdi va o'rganish jarayonini yanada qiziqarli va interaktiv qiladi.

O'quvchilarni faollashtirish: O'quvchilar faollashtirish diqqatini o'quv jarayoniga yo'naltirish oson bo'ladi. Sinfdagi guruh ishlarini, guruh ishlashlarni va qo'llanmalarini o'rganish va amalga oshirish jarayonida, o'quvchilar o'z fikrlarini ifoda qilish va boshqalar bilan hamkorlik qilish imkoniyatiga ega bo'ladi. Bunday faoliyatlar o'quvchilarning diqqatini jalb qilish va o'rganish jarayonini yanada qiziqarli qiladi.

Sinf atmosferini o'zgartirish: Sinf o'rtasidagi atmosfera, o'quvchilarning diqqatini jalb qilishda muhim rol o'ynaydi. Siz o'quvchilarning sinfga kelishlari uchun muntazam, qiziqarli va ko'ngilli bir atmosfera yaratishingiz mumkin. Ular bilan yaxshi munosabatda bo'lish, qiziqishlariga e'tibor qaratish va ularga qulay va maqsadli o'rganish imkoniyatlari taqdim etish juda muhimdir.





Individual o'quv usullarini qo'llash: Har bir o'quvchi o'zining o'ziga xos o'quv usuliga ega bo'lishi mumkin. Ba'zilariga bir xil usul yordamida o'qish mumkin, ammo boshqalarga ko'ra boshqa usullar ko'proq foyda berishi mumkin. Siz o'quvchilar bilan muloqot qilish va ularga o'zgaruvchanlik va tanlov imkoniyatlari berish orqali ularning baho vaqtini o'rganishga moslashtirish imkoniyatiga ega bo'lasiz.

Fokus va tizimli ishlashni o'rgatish: Diqqatni rivojlantirishning muhim aspektlaridan biri ham o'quvchilarga fokuslanishni va tizimli ishlashni o'rgatishdir. Ular uchun dars jadvali va dasturlarni yaratish, vazifalarni tuzish va bajarishning tizimini o'rgatish juda muhimdir. Bu o'quvchilarga muvaffaqiyatga erishish, vaqtini samarali tarzda boshqarish va o'rganish jarayonini yanada sodda qilishga yordam beradi.

Murakkab muammolar va mashqlar: O'quvchilarni o'quv jarayonida o'z fikrlarini ishlab chiqishga o'zgartirish uchun murakkab muammolar va mashqlardan foydalanishingiz mumkin. Ular bilan muhitni o'sish va muammolarni hal qilish, loqika va jismoniy faoliyatni rivojlantirish, savollar yaratish va tahmin qilish jarayonlarini o'rganish imkoniyatiga ega bo'lasiz.

O'quv jarayonida interaktivlik va hamkorlikni o'rgatish: O'quvchilarni sinfga jalb qilishning bir boshqa usuli, ularni o'quv jarayonida interaktivlik va hamkorlikni o'rganishdir.

Qo'shimcha tajriba va ko'nikmalar: O'quvchilarni diqqatini jalb qilish uchun qo'shimcha tajribalardan va ko'nikmalardan foydalanish tavsiya etiladi. Masalan, mehnat va texnik janglash mashqlari, laboratoriya ishlari, sinf ekskursiyalari va tashkilotlar bilan hamkorlik imkoniyatlari o'quvchilarga o'rganish jarayonini yanada qiziqarli qilishi mumkin.

Dars vaqtlarini qisqartirish: O'quvchilarning diqqatini saqlab qolish uchun dars vaqtlarini qisqartirish ham juda muhimdir. Darslar va o'quv mashg'ulotlarini samarali, ko'proq amaliyotga asoslangan va taqsimlangan shaklda tashkil etishingiz mumkin. Bu, o'quvchilarning diqqatini saqlab qolishini va o'rganishga qiziqishlarini oshirishini ta'minlaydi.

O'quvchilarga qarshi javobgarlik berish: O'quvchilarga qarshi javobgarlik berish, ularning diqqatini oshirishning muhim qismidir. Siz o'quvchilarni o'z fikrlarini, savollarini va maslahatlarni ifodalashga qo'llab-quvvatlash, ular bilan samarali

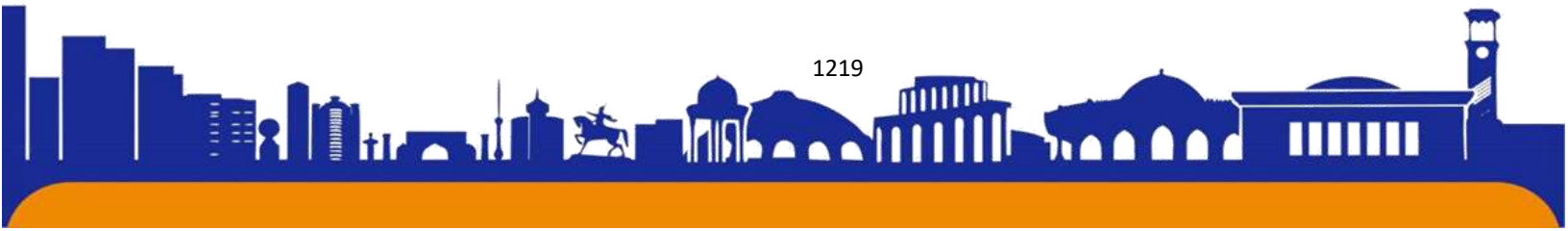



munosabat qurish va ularning muvaffaqiyatiga qarshi javobgarlik bilan ishlash juda muhimdir.

Ushbu tavsiyalar o'quvchilarda diqqatni rivojlantirishga yordam berishi mumkin. Ularni amalga oshirish uchun o'qituvchi va o'quv jarayoni sohasidagi amalda zamonaviy usullarni va ilovalarni o'rganish va qo'llash muhimdir.

Xulosa qilib aytish mumkinki, boshlang'ich sinf davrida diqqat ancha tez rivojlanadi. Bu davrda asosan diqqatning ixtiyorsiz turi ko'proq rivojlanadi. Lekin bu yoshda faoliyatlarining va xususan didaktik hamda mehnat mashg'ulotlarining tizimli tarzda ortib borishi ularda ixtiyoriy diqqatning rivojlanishiga olib keladi. Ma'lumki, maktabdagi ta'lim jarayoni ixtiyoriy diqqatsiz bir qadam ham siljiy olmaydi. Shuning uchun turli mashg'ulotlar orqali bolalarda ixtiyoriy diqqat va diqqatning asosiy xususiyatlarini rivojlantirishga harakat qilish kerak.

Foydalanilgan adabiyotlar ro'yxati

1. E. G'oziyev. Psixologiya. 1999 yil. Toshkent Ilm ziyo nashri.
2. Е.И.Роюв. Настольная книга психолога в образовании. М. Владос. 1996.
3. M. Vohidov. Bolalar psixologiyasi. 1992 yil. Toshkent. O'qituvchi nashri.
4. M.G.Davletshin, S.M.To'ychiyeva. Umumiy psixologiya. T-2002 y.
5. S.N.Alimxodjaeva, F.I.Haydarov, T.B.Samandarova, R.X.Valiev "Bolalar iqtidorini erta aniqlashning psixologik-pedagogik metodikalari majmuasi", Toshkent.; 2010 yil, 4-7 betlar
6. Краткий психологический словарь. М. 1985.
7. Internet saytlari - ziyonet.uz.





ISSN (E): 2181-4570

ZAMONAVIY DUNYODA LOTIN TILINING ASOSIY SOHALARI VA VAZIFALARI

Pulatova Saltanat Mirzalievna

Toshkent tibbiyot akademiyasi Termiz filiali

Annotatsiya: Maqolada lotincha tibbiyot terminlarini yaratishda antropogen metaforik komponentdan foydalanish masalalari ko'rib chiqiladi, metaforik modellar o'rganiladi, antropogen komponentli atamalarning turlari tavsiflanadi.

Kalit so'zlar: antropogen metafora, metaforik komponent, lotincha anatomik atamalar, metaforik model.

Metafora terminologik birliklarni shakllantirishning eng samarali usullaridan biri bo'lib qolmoqda va uning ishtirokida ilgari yaratilganlarni qayta ko'rib chiqish amalga oshiriladi. Lotin yunoncha anatomik terminologiya kabi ilmiy bilimlarning juda ixtisoslashgan sohasida metafora faoliyati alohida qiziqish uyg'otadi, shuning uchun ushbu hodisani o'rganish bugungi kunda ham dolzarb bo'lib qolmoqda.

Maqolamizning maqsadi antropogen metaforik komponentning anatomik atamalarning bir qismi sifatida ishlatilishini tahlil qilishga urinishdir.

Tadqiqot ob'ekti - metaforik komponentga ega anatomik terminologiyada lotin atamalari.

Tadqiqot mavzusi lotin anatomik terminologiyasi asosidagi metaforizatsiya **tamoyillari bo'lib, ularning manbai jonsiz tabiatning tasvirlari (evolyutsiya jarayonida** inson tomonidan yaratilgan artefaktlar).

Tadqiqot materiali "Xalqaro anatomik terminologiya" (2010) atamalarining umumiy ro'yxatidan doimiy tanlab olish yo'li bilan tanlangan, metaforik komponentli 2078 ta lotin anatomik atamalari (tuzganlar: Cherkasov V.G., Bobrik I.I., Guminskiy Yu.I., Kovalchuk O.I.), unda 6500 dan ortiq birlik mavjud. Ishning yangiligi shundaki, antropogen metafora hali lotincha anatomik terminologiyaning shakllanish manbai sifatida o'rganilmagan.

Tadqiq ob'ekti sifatida metafora ko'plab mahalliy va xorijiy tilshunos olimlarning, xususan, I. Golubovskaya, N. Arutyunova, A. Potebnya, V. Vovk, V. Teliya, G. Sklyarevskaya, Yu. Skrebnev, A.Richards, M.Blek, D.Lakoff, P.Riker va boshqalar. Hozirgi ukrain tilshunosligida metaforaga badiiy vosita sifatida qarash hukmronlik qiladi, bu hodisa birinchi navbatda badiiy adabiyot materialida tahlil

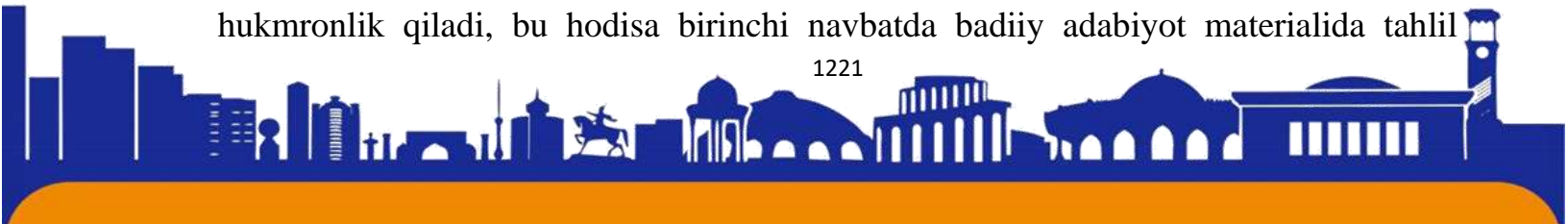



qilinadi (masalan, N. Kotsiubinskiy, V. Korneev, X. Datsishina, E. Shustrova, O. Tishchenko). Ayrim asarlarda metaforaning ilmiy matndagi roli (E. Budaev, A. Chudinov, N. Nepiyvoda va boshqalar tadqiqotlari), tibbiy terminologiyaning shakllanish jarayonlari (G. Kostyuk, A. Tatarinova, M. Terexova, N. Chernyavskiy, V. Novodranova), tibbiy atamalarning leksiko-semantik xususiyatlari ham o'rganildi (I. Bushin, V. Novodranova, V. Proxorova, S. Rodionova, P. Rudinskaya), hozirgi zamonning asosiy qoidalari. terminologiya nazariyasi tibbiy atamalarni amaliy o'rganish natijalarini tasdiqlaydi (S. Mishlanova, S. Grinev, V. Leichik, F. Nikitina, A. Superanskaya, V. Tatarinov).

Metaforik nominatsiya - bu yangi atamalarni yaratishning eng samarali jarayonlaridan biri, shuningdek, inson kontseptual tizimining ajralmas qismi bo'lib, u o'xshashliklar, assotsiatsiyalar orqali hodisalar va ob'ektlar haqida batafsil ma'lumot berish uchun yangi tushunchalar va lug'at yaratish imkonini beradi. [28–29]. Metafora asosida shakllangan har bir ilmiy atama olimlarning kontseptual faoliyatining natijasi bo'lib, metaforalash mexanizmining o'zi esa yangi narsalarni o'rganish yo'li, olingan bilimlarni lingvistik ifodalashning kognitiv asosidir [2, 112].

Kognitiv metafora nazariyasining muhim tarkibiy qismi J.Lakoff va M.Jonsonlar tomonidan taklif qilingan "metaforik model" tushunchasidir [3, 56]. Tadqiqotchilarning fikriga ko'ra, metaforik model ikki kognitiv tuzilmaning o'zaro ta'siriga asoslangan muhim kognitiv operatsiya, dunyoni bilish usulidir: manba sohasi va maqsadli soha. Metaforik model ona tilida so'zlashuvchining ongida tanlangan kontseptual sohaslar o'rtasidagi aloqani ta'minlaydigan sxema ko'rinishida mavjud. Bizning holatda, bu anatomik terminologiya va inson amaliy faoliyati sohasi tegishli bo'lgan jonsiz tabiat hodisalari nomlari o'rtasidagi assotsiativ bog'liqlikdir. Anatomiya hissiy vizual idrokning ustunligi va tasvirlanadigan ob'ektning statik fiksatsiyasi bilan tavsiflanadi; bu omillar metaforik uzatish sxemasining shakllanishiga va manba sferasini tanlashga ta'sir qiladi.

"Jonsiz tabiat olamining ob'ekti" → "inson tanasi" assotsiatsiyasiga asoslangan anatomik metaforik atamalarni semantik tahlil qilish jarayonida metaforizatsiyaning eng samarali manbai topildi, bu erda artefaktlar (odam tomonidan yaratilgan uy-ro'zg'or buyumlari) rol o'ynaydi. universal manba va lotin-yunoncha anatomik nomlar tizimi - maqsadli hudud. Tabiiy ob'ektlar va hodisalarning metaforik tasviri vizual xususiyatlarning umumiyliigi (shakli, tuzilishi, hajmi, umumiy ko'rinishi) yoki





funksional o'xshashlik (harakat mexanizmi, maqsadi) orqali anatomik ob'ektlar nominatsiyasi tizimi bilan bog'liq. Bunday korrelyatsiya natijasi vizual va funksional assotsiatsiyalarga asoslangan turli xil metaforik modellarni shakllantirishdir.

Anatomik terminologiyada taqdim etilgan metaforik model voqelikni ilmiy tasniflash natijasidir [4, 46] (kuchli sodda komponent bilan), shuning uchun I.K. tomonidan tahrirlangan "Ukrain tili lug'ati" da keltirilgan ta'riflar. Dvoretzkiyning lotin va qadimgi yunon tilining lug'atlarida esa I.X. Antropogen metafora inson tomonidan yaratilgan narsa va narsalarning nomlariga tayanadi.

Artefakt metaforasi asosida ikkilamchi nominatsiya bilan tuzilgan o'rganilgan anatomik atamalar orasida ismlar bilan bog'liq ismlar ko'proq uchraydi:

- 1) transport vositalari (masalan, navis - qayiq),
- 2) kiyim-kechak va aksessuarlar (masalan, bursa - sumka),
- 3) qurilish inshootlari (masalan, ko'prik - ko'prik),
- 4) turli xil asboblari (masalan, malleus - bolg'a).

Ulardan eng keng tarqalganini ko'rib chiqing:

1.1) navis, is, f - kema, kema - yirik suv transporti [5, 663]. Anatomik terminologiyada navicularis "navicular" sifatdosh shakli mavjud - shakli qayiqqa o'xshaydi [5, 348], bu navicula "shuttle" deminatividan kelib chiqadi va anatomiyada "odam skeletining bir qismiga o'xshash" metaforik ma'noga ega. shaklda". Semantikani o'zgartirishning metaforik modeli shakl va tuzilishdagi assotsiatsiyalarga asoslanadi. Pastki oyoq-qo'l skeletini ifodalash uchun sifatdosh qo'llaniladi, masalan: os naviculare - navikulyar suyak, articulatio talocalcaneonavicularis - talokalcaneal-navikulyar bo'g'im.

1.2) cymba, ae, f - shuttle - kichik suv transporti [5, 347]. Dengiz navigatsiyasida yunoncha cymba "shuttle" ot "kimba, qayiq turi" degan ma'noni anglatadi [5, 283]. Anatomik terminologiyada bu atama shakli va tashqi ko'rinishi bo'yicha assotsiatsiya tufayli "qayiq shaklidagi kichik to'siq" ma'nosi bilan o'tdi, masalan: cymba conchae - qobiqli kema.

2.1) singulum, i, n - belbog' - kiyimning bel qismiga bog'lash uchun mo'ljallangan charm, mato uzun tasma [5, 495]. Cingulum ot cingo, cinxi, cinctum, ěre "belbog'" fe'lidan keladi [8, 181]. "Kamar" anatomik atamasi ikkilamchi nominatsiya yo'li bilan shakllangan, metaforik model umumiy funktsiyaga ko'ra assotsiatsiyaga asoslangan: "kiyimlarni bog'lash va tayanch qilish uchun tasma" → "inson tanasidagi





shakllanishlar, mushaklar, nervlarni o'rab oladi va ushlab turadi va hokazo. . uyada." , masalan: cingulum membri inferioris - pastki oyoq-qo'l kamari, ramus cingularis - kamar novdasi.

2.2) bursa, ae, f – xalta – charm, gazlama va boshqalardan yasalgan, sumka, sumka shakliga ega buyum [5, 837]. Odam garderobidagi keng tarqalgan aksessuar sifatida u "turli xil narsalarni saqlash va tashish uchun turli xil shakldagi va ma'lum o'lchamdagi ob'ekt" ma'nosiga ega, ammo terminologik anatomik sohaga o'tadigan bo'lsak, bu dizayn yangi ma'noga ega bo'lib, "ko'chadagi chuqurchalar". sumka shakli", masalan: bursa pharyngealis - faringeal sumka , vaginae tendinum et bursae - tendon g'iloqlari va sumkalari.

3.1) aquaeductus, us, m - santexnika - suv ta'minoti uchun quvurlar tizimi [5, 721]. Bu atama anatomiyada miya tuzilishini tavsiflash uchun ishlatiladi, u ikki so'z birikmasidan kelib chiqqan - aqua (suv) va ducere (qo'rg'oshin) [8, 87]. Ma'noni uzatishning metaforik modeli: "suv bilan ta'minlash tizimi" → "inson tanasida ma'lum moddalarni tashish uchun anatomik shakllanish" (funktsiya bo'yicha assotsiatsiya tufayli). Aquaeductus atamasi anatomik iboralarda yordamchi komponent hisoblanadi, masalan: aquaeductus serebri - miya suv o'tkazgichi, apertura aquaeductus cerebri - miya suv o'tkazgichining ochilishi.

3.2) ko'prik, ntis, m — ko'prik — daryodan o'tish yoki o'tish uchun inshoot [5, 749]. Ot o'z ma'nosini o'zgartirib, tibbiy semantik sohaga kirgan. Metaforik model: "suv bo'shlig'i bilan ajratilgan ikki quruqlik maydonining tutashuvi" → "inson tanasida suyaklar, to'qimalar va boshqalarning qisman bog'lanishi", pons miya tuzilishini tavsiflash uchun mos atama bo'lib, bu yerda u miya tuzilishini bildiradi. miya yarim korteksini va orqa miyani bog'laydigan hudud. Ikkilamchi nominatsiya funktsiya bo'yicha assotsiatsiyaga asoslanadi, masalan: pars dorsalis pontis - ko'prikning orqa tomoni, raphe pontis - ko'prikning tikuvi, nucleus pontobulbaris - pontobulbar yadrosi.

4.1) sella, ae, f – egar – chavandoz uchun o'rindiq [5, 215]. Anatomik terminologiyada metaforik nominatsiya shakl va funktsiya bo'yicha assotsiatsiyaga asoslanadi: "chavandoz uchun o'rindiqlar" → "suyak tanasidagi egarga o'xshash chuqurliklar", masalan: sella turcica - turk egari, articulatio sellaris - egar bo'g'ini.

4.2) malleus, i, m - bolg'a - kamaytirish. "bolg'a"dan - qo'lda uriladigan asbob [5, 791]. Anatomiyada inson qulog'ining ichki tuzilishiga kiradigan suyakning metaforik nomi anvil (incus) bilan bog'langan. Funktsiyaning o'xshashligi bilan assotsiatsiyaga





ISSN (E): 2181-4570

asoslangan atama atributiv birikmalarda kalit so'z yoki nomuvofiq ta'rif sifatida ishlatiladi, masalan: manubrium mallei - bolg'a tutqichi, articulatio incudomallearis - anvil-bolg'a birikmasi.

Lotin anatomik atamalarining metaforik komponentli semantik tahlili natijasida tashqi o'xshashlik va funksional umumiylik asosidagi assotsiatsiyalarga asoslangan har xil turdagi metaforik modellar topildi. Anatomik terminologiyada metaforik nominatsiya uchun boshlang'ich soha jonsiz tabiat ob'ektlari (antropogen metafora) hisoblanadi. Antropogen metaforik komponentga ega anatomik atamalarning miqdoriy tahlili shuni isbotladiki, anatomik terminologiyada metaforizatsiyaning eng samarali manbalari turli xil asboblarning nomlari - 36%, kiyim-kechak va aksessuarlar nomlari - 28%, qurilish inshootlari nomlari - 21%, transport vositalari nomlari - 10,4%.

Adabiyotlar ro'yxati:

1. Ивина Л.В. Лингво-когнитивные основы анализа отраслевых терминосистем.– М., Академический Проект, 2003. – 304 с.
2. Новодранова В.Ф. Именное словообразование в латинском языке и его отражение в терминологии. – М: Языки славянских культур, 2008.– 323 с.
3. Лакофф Дж, Джонсон Д. Метафоры, которыми мы живем.//Теория метафоры/Общ. ред. Н.Д. Арутюновой и М.А. Журиной. – М.: Прогресс, 1990.– с. 387–415.
4. Корнилов О.А. Языковые картины мира как производные национальных менталитетов. 2 изд., исп. и доп. – М.: ЧеРо, 2003. – 349 с.
5. Словник української мови./гол. ред.І. К. Білодід. Том 4. – К., «Наукова думка», 1973.– 678 с.
6. Дворецкий И.Х. Древнегреческо-русский словарь. Том 1. А-Л.– М., Государственное издательство иностранных и национальных словарей, 1958.– 1043 с.
7. Мельничук О.С. Етимологічний словник української мови: У 7 т. Т 6 (У – Я) – К.: Наукова думка, 1983.– 568 с.
8. Дворецкий И.Х. Латинско-русский словарь.– М., «Русский язык», 1976.– 1096 с.
9. Черкасов В.Г., Бобрик І.І., Гумінський Ю.Й., Ковальчук О.І. Міжнародна анатомічна термінологія.– Вінниця: Нова книга, 2010.– 391 с.





ЛАТИНСКИЙ ЯЗЫК В МЕДИЦИНСКОЙ ТЕРМИНОЛОГИИ

Пулатова Салтанат Мирзалиевна

Термезский филиал Ташкентской медицинской академии

Аннотация: Данное исследование посвящено значению латинского языка для студентов-медиков, при подготовке терминологически грамотного среднего медицинского работника.

Ключевые слова: Латинский язык, термин, терминология, медицина.

Латинский язык (самоназвание — *lingua Latina*), или латынь — язык древних римлян, употреблявшийся в Римской империи. Язык латино-фалисской ветви италийских языков индоевропейской языковой семьи. На сегодняшний день это единственный активный, хотя и ограниченно употребляемый (не разговорный) из древних италийских языков. Современными потомками латыни являются романские языки, тогда как другие италийские языки исчезли, не оставив потомков.

Латинский язык является одним из наиболее древних письменных индоевропейских языков.

В наши дни латинский язык является официальным языком Святого Престола, Мальтийского ордена и города-государства Ватикан, а также, отчасти, Римско-католической церкви.

Большое количество слов в европейских (и не только) языках имеет латинское происхождение.

Актуальность. Дисциплина «Латинский язык и медицинская терминология» является неотъемлемой частью обучения любой медицинской специальности. Усвоение этой дисциплины на I курсе способствует подготовке студентов среднего профессионального образования, и в конечном итоге формированию терминологически грамотного среднего медицинского работника.

Цель. Целью данной статьи является показать, что создание необходимой базы знаний латинских терминов и специальных понятий имеет большое значение в различных дисциплинах. Данное исследование основано на анализе успеваемости студентов МК КБГУ.

Введение. При подготовке будущих специалистов в области медицины большое значение имеет, несомненно, изучение латинского языка. Уже на первом





курсе в медицинской науке студенты встречают специальные понятия на латинском языке. Поэтому нужно придать особое значение его изучению не только как языка одной из древнейших культур, но и как языка, необходимого в практической деятельности специалиста-медика.

В современном мире любой мало-мальски образованный человек должен разбираться в бесконечном множестве терминов, которые пестреют на рекламных плакатах, буклетах и листовках. Особенно это касается медицинских терминов.

Время диктует свои условия и для того чтобы разбираться в многочисленных терминах, существующих в медицине, надо знать латинский и греческий языки, так как они являются одними из дисциплин, имеющих большое значение при подготовке специалистов в области медицины и фармации, с ними приходится встречаться в повседневной работе - при чтении названий болезней, анатомических и клинических терминов, названий лекарственного сырья, ботанических терминов, принятых в Международной номенклатуре названий химических соединений и особенно в рецептуре.

Современный врач, даже когда на профессиональную тему говорит по-русски, употребляет более 60% слов латинского и греческого происхождения. И это не удивительно, ведь общеизвестно, что терминологии самых разных наук, в том числе и сравнительно недавно возникших, пополнялись и продолжают пополняться за счет активного привлечения, прямого или опосредованного, лексики и словообразовательных средств именно этих двух классических языков античного мира. Все мы хоть раз покупали медицинские препараты или обращались к врачу. Любые медикаменты имеют так же латинское название, кроме основного. Каждый студент медик знает на память название всех органов и костей на латыни.

Почему же латынь до сих пор имеет такое большое значение? Корни латинского языка уходят в глубокое прошлое, к племени воинствующих латинян, населявших в древности небольшую область Апеннинского полуострова «Лациум» и основавших город Рим. Племя это говорило исключительно на латинском языке.

В результате захватнических войн к этой области присоединились ряд областей, таких как Македония и Греция, Сирия и Египет, области на севере





Балканского полуострова, Северная Африка, Галлия, Британия и ряд других земель известного тогда мира. Могущество Древнего Рима разрасталось, язык распространялся вместе с ним. Латинский язык считался проявлением высокой культуры. На всей территории огромной державы латинский язык был официальным, государственным языком.

Латинский язык был также языком юриспруденции, дипломатии, католической церкви и литературы. Со временем латинский язык стал постепенно вытесняться греческим языком. В латинском языке появилось большое количество греческих слов. Вот откуда происходит тесное переплетение греческого и латинского языков. В настоящее время изучение латинского языка имеет большое значение в подготовке медицинского специалиста среднего звена, поскольку помогает сознательно усваивать и понимать медицинские термины латино-греческого происхождения, с которыми он будет встречаться и пользоваться в своей практической деятельности.

Медикам с древних времен известна такая латинская поговорка: *In via est in medicina sine lingua Latina* – Непроходим путь в медицине без латинского языка. Справедливо это утверждение и в наше время. Первые труды по медицине были созданы древними греками и римлянами. Мы до сих пор используем терминологию, предложенную античными учеными тысячи лет назад. И, конечно же, всем известно, что великий Гиппократ писал свои труды на греческом языке.

Медицинские термины- анатомические, клинические, фармацевтические- это в основном слова латино-греческого происхождения. Поэтому медицинское образование невозможно без знания основ этой терминологии. В русском языке очень много слов латинского происхождения. Например, слово студент происходит от латинского глагола *studere* (студент) -что означает учиться; *praeparare* (препарат)-что означает готовить; *audire*-(аудитория) –слышать; *auscultare*(аускультация) выслушивать; *repetere*-(репетитор)- повторять; *signare*-(сигнатура)-обозначать и т.д.

В наше время значения языка не утрачено. В описании и классификации болезней латыни нет равных. Хотя латынь сегодня считают мертвым, все же она является неотъемлемой частью работы каждого медика. Отдельные латинские афоризмы и изречения касаются вопросов жизни и смерти, здоровья человека, поведения медицинского работника.





Некоторые из них представляют собой медицинские деонтологические (греч. deon, deonios – «должное»+logos – «учение») заповеди, например: Solus aegroti suprema lex medcorum – «Благо больного – высший закон врачей»; Primum poli nocere! – «Прежде всего не вреди!» (первая заповедь медицинского работника.) В медицине, как и в любой другой сфере, есть свои термины, понятия и обозначения, которые наполняют язык, и их нельзя вычеркнуть. Без знания латинского языка невозможно изучение таких дисциплин как анатомия, фармакология, клинических дисциплин.

Мнения преподавателей медицинского колледжа КБГУ об изучении студентами латинского языка: Бориева Ольга Барасбиевна, преподаватель— «Основ фармакологии»: -«Знание латинского языка необходимо для изучения теоретических и практических основ фармакологической терминологии. Общая рецептура — основной раздел фармакологии, и состав лекарства, наименования, лекарственные формы, способы приготовления и выдачи оформляются на латыни. Поэтому без знаний основ грамматики латинского языка невозможно успешно изучить фармакологию.

Будущим медицинским работникам эти знания, несомненно, необходимы для работы: в аптечных пунктах, на станциях скорой помощи, в отделениях ЦРБ. Также без знания латинского языка невозможно знание состава медицинских препаратов». Гаева Сакинат Жунусовна, преподаватель «Анатомии и физиологии человека»: -«Для того чтобы проникнуться в суть фундаментальности анатомии и физиологии, понадобится осмысленное понимание латинского языка». Макоева Аида Юрьевна—преподаватель «Акушерства и гинекологии». – «Латинский язык в акушерстве и гинекологии - неотъемлемая часть образования.

Названия болезней, приборов, инструментов, методов исследования - это обязательные основы знаний среднего медицинского персонала, которые состоят, в основном, из латинских и греческих терминоэлементов, и то, насколько понятными и усвояемыми будут полученные знания для студента, зависит от знаний латинского языка». После всех перечисленных качеств можно утверждать, что латинский язык является основой профессионального терминологического и понятийного языка медицинских работников. И уровень подготовки грамотного специалиста зависит от степени погруженности студента в процесс изучения латыни. Заключение. Таким образом, можно с достаточной

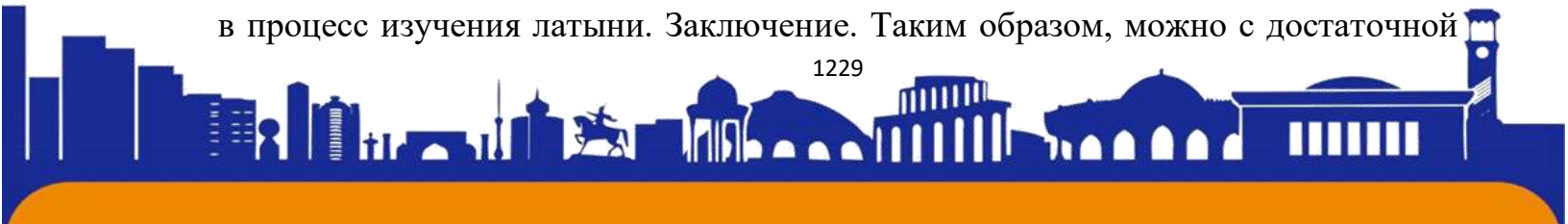



ISSN (E): 2181-4570

определенностью сказать, что: Для того чтобы правильно понимать и конструировать медицинские термины, нужно овладеть основами медицинской терминологии на латинском языке, и они должны быть заложены на первом курсе путем практического изучения элементов грамматики и принципов словообразования; Увлеченность студента и его самостоятельная работа расширяют познавательный-образовательный момент изучения латыни и ее межпредметные связи с другими дисциплинами учебного цикла. Изучение латинского языка помогает студентам в сознательном усвоении и грамотном употреблении профессионального языка будущего специалиста.

Список использованной литературы:

1. Городкова Ю.И. Латинский язык: учебник / Ростов н/Д: Феникс, 2012. — 315 с.
2. Чернявский М.Н. Латинский язык и основы медицинской терминологии. – Москва «Медицина». – 2010г.
3. Аванесьянц Э.М., Кахацкая Н.В. Основы латинского языка и медицинской терминологии – М.: «А Н Т И», 2001. – 345 с.





ISSN (E): 2181-4570

ЙЎЛ-ТРАНСПОРТ ҲОДИСАЛАРИ ИШТИРОКЧИЛАРИГА ЕТКАЗИЛГАН МОДДИЙ ЗАРАРНИ ҚОПЛАШНИ СОДДАЛАШТИРИШ

Назаров А. А., Усманова М. Н, Рахмат Б. А.

(Тошкент давлат транспорт университети)

Аннотация

Муаллифлар мақолада йўл-транспорт ҳодисаларини расмийлаштириш ва унинг оқибатида моддий зарарларни қоплашни соддалаштириш усулларига тўхталиб ўтилди.

Abstract

In the article, the authors focused on the methods of simplifying the formalization of traffic accidents and the compensation of material damages as a result of them.

Калит сўзлар: йўл-транспорт ҳодисалари, тан жароҳати, орган ходимлари, билдиришнома, рамийлаштириш

Йўл-транспорт ҳодисаси тўғрисида ҳужжатларни ҳуқуқни муҳофаза қилувчи органлари ходими иштирокисиз расмийлаштириш тартиби жорий этилди.

Унга кўра, тан жароҳати билан боғлиқ бўлмаган йўл-транспорт ҳодисаларини ҳуқуқни муҳофаза қилувчи органлар ходими иштирокисиз билдиришнома тузиш орқали расмийлаштириш қуйидаги ҳолларда амалга оширилади:

– агар йўл-транспорт ҳодисаси иккита транспорт тўқнашуви натижасида содир бўлса (шу қатори тиркамали транспорт воситалари), шунингдек транспорт воситалари эгаларининг фуқаролик мажбуриятлари мазкур қонунга асосан суғурталанган бўлса;

– йўл-транспорт ҳодисаси натижасида транспорт воситаси шикастланиши билан боғлиқ шароитлар, шикастланиш таърифи ва рўйхати йўл-транспорт ҳодисаси иштирокчилари ўртасида келишмовчиликларни (низоларни) келтириб чиқармаса ва бу шароитлар йўл-транспорт ҳодисасига дахлдор транспорт воситалари ҳайдовчилари томонидан тўлдирилган билдиришномада мажбурий суғурталаш коидаларига асосан акс этирилса.

Йўл-транспорт ҳодисаси натижасида жабрланувчининг ҳаёти ёки соғлиғига зарар етказилган бўлса, йўл-транспорт ҳодисаси тўғрисидаги





хужжатлар умумий тартибда кўриб чиқилади ва бу ҳолатда билдиришнома тўлдирилмайди.

Йўл-транспорт ҳодисаси тўғрисидаги хужжатлар ҳуқуқни муҳофаза қилувчи органлар ходимлари иштирокисиз расмийлаштирилганида, йўл-транспорт ҳодисаси ҳақидаги билдиришнома мазкур йўл-транспорт ҳодисасига дахлдор ҳайдовчилар томонидан икки нусхада тўлдирилиб, ушбу ҳайдовчилар томонидан уларнинг фуқаролик мажбуриятларини суғурталаган суғурталовчиларга йўл-транспорт ҳодисаси содир бўлган кундан бошлаб 3 иш куни мобайнида тақдим этилади.

Бундай ҳолларда суғурта товонининг жабрланувчига етказилган моддий зарар миқдори суғурта суммасининг 35 фоиздан ошмаслиги керак.

Йўл-транспорт ҳодисаси ҳақидаги билдиришнома расмийлаштирилиб, суғурталовчига тақдим этилгандан сўнг етказилган моддий зарар миқдоридан ўзгариш аниқланса, суғурталовчи томонидан фақатгина суғурта суммасининг 35 фоиздан ортиқ бўлмаган қисми суғурта товони сифатида тўланади.

Йўл-транспорт ҳодисаси иштирокчилари билдиришномани расмийлаштириши ҳамда мазкур ҳодиса содир этилган вақтдан этиборан тўрт соат ичида мастлик даражасини аниқлаш бўйича нарколомик диспансерларда ёки ушбу ҳудуддаги соғлиқни сақлаш идоралари белгилаган туман ва шаҳар даволаш-профилактика муассасасида текширувдан ўтиши лозим.

Йўл-транспорт ҳодисасининг икки томон иштирокчилари мастлик ҳолатини аниқлаш бўйича тиббий текширувдан ўтказилганлик тўғрисида баённомани йўл-транспорт ҳодисаси ҳақидаги билдиришномага илова қилиши шарт.

Биринчи навбатда, ДЙХХХ ходимлари чақирилади, бу эса ортиқча вақтни талаб этади. Жойга етиб келган ДЙХХХ ходимлари ЙТХ схемасини тузадилар, дастлабки тушунтиришларни олиб, баённома тузадилар.

Иккинчи босқичда ЙТХнинг барча иштирокчилари алкоголь истеъмол қилганлик ёки бошқа мастлик аломатларини аниқлаш учун тиббий кўрикдан ўтказилади. Кейинчалик, автоҳалокатнинг асосий ҳолатлари кўрсатилган баённома тузилади, унга ҳайдовчилар ва гувоҳлар берган тушунтириш хатлари илова қилинади. ЙТХ иштирокчиларидан ҳайдовчилик гувоҳномалари олиб кўйилади.





Сўнгра ҳужжатлар тўплами маъмурий иш кўриб чиқиладиган туман/шаҳар йўл ҳаракати хавфсизлиги бошқармасининг (ЙХХБ) Суриштурув бўлимига юборилади. Агар ҳайдовчи ЙТХда айбдор эмас деб топилса, етказилган зарарни баҳолаб ва барча зарур экспертизалардан ўтгандан сўнг, ҳайдовчилик гувоҳномаси унга қайтарилади ва автомобилни таъмирлашга рухсатнома сертификати берилади. Агар низо келиб чиқса, айбдорлик даражаси суд томонидан ҳал қилинади, бу ерда иш яна бир неча ҳафтага чўзилади.

Шундай қилиб, мавжуд тизим таҳлили унинг ЙТХ иштирокчилари учун ҳам, ДЙХХХ ходимлари учун ҳам мураккаб эканлигини кўрсатмоқда. Чунки ЙТХни расмийлаштиришга кўп вақт сарфланади. Шу боисдан, ЙТХнинг олдини олишга қаратилган профилактика ишларининг вақти қисқаради. Бундай ҳолда, йўл транспорт ҳодисасининг ҳақиқий ҳолатини аниқлаш масаласи бошқача тарзда ҳал қилиниши керак, бу ҳолат низо юзага келган тақдирда, зарар учун жавобгарлик масаласини ҳал қилишга имкон беради.

Чет эл амалиётига кўра, ушбу муаммонинг самарали ечими сифатида ЙТХ ҳақида хабар беришнинг ягона европа шакли – европротокол қўлланилиб, бу автоҳалокат ҳолатини тавсифловчи шакллар тўпламидан иборат бўлади. Шу билан бирга, ҳайдовчилар имзолар билан ўз розиликларини ҳам тасдиқлайдилар.

Европа мамлакатларида, европротокол орқали хабар бериш тартибини жорий этиш, ЙТХ иштирокчиларига зарарни қоплаш масаласини кераксиз материал ва ортиқча вақт ҳамда харажатларсиз ҳал қилишга имкон беради. Бу ўз навбатида, ҳайдовчиларга компенсация олиш учун суғурта ташкилотига мурожаат қилишда ЙТХ фактини мустақил равишда қайд этиш ва автоҳалокат жойини тезда тирбандликларни юзага келтирмай бартараф этиш имконини беради.

Европротокол тамойилларини ҳисобга олган ҳолда мамлакатимизда йўл-транспорт ҳодисаларини расмийлаштириш тартибини янада соддалаштириш амалдаги қонунчиликни такомиллаштиришда қатор афзалликларни беради.

Хусусан, ушбу механизмни жорий этиш куйидаги ижобий натижаларга олиб келади:

ЙТХ иштирокчилари (ҳайдовчилар) содир бўлган аварияни ЙХХХ ходимини чақирмасдан ўзаро келишган ҳолда мустақил равишда расмийлаштиради;





ISSN (E): 2181-4570

ЙХХХ ходимини кутиш, баённомани расмийлаштириш, автотранспортни жарима майдонига олиб бориш ва бошқа ҳолатлар учун вақт сарфланмайди;
ЙТХ оқибатида юзага келадиган тирбандликлар баргараф этилади;
ЙТХларни расмийлаштиришда ортиқча қоғозбозликка чек қўйилади;
мажбурий суғурта пули тўланиши учун йўл ҳаракати хавфсизлиги ходими томонидан амалга ошириладиган расмиятчилик ва суд қарорини кутиш талаб этилмайди.

Адабиётлар:

1. Усманова М.Н. «Математико-статистическое моделирование процессов безопасности дорожного движения. Диссертация на соискание ученой степени кандидата экономических наук. 1991г.
2. Усманова, М. Н. (2020). Подход к решению проблем по обеспечению безопасности дорожного движения. <http://yelib.bsut.by/bitstream/handle/123456789>
3. Усманова М.Н. (2022). [Интеграция высшего учебного заведения и предприятия при подготовке специалистов по безопасности движения.](#) Экономика и социум 1-2 (92) 276-28.
4. Усманова, М. Н. (2020). Подход к решению проблем по обеспечению безопасности дорожного движения. <http://yelib.bsut.by/bitstream/handle/123456789/17>.
5. Усманова, М. Н., Юлдошев, Д. Ф. (2020). Пути повышения безопасности дорожного движения. Проблемы науки, (2 (50)). <https://cyberleninka.ru/article/n/puti-povysheniya-bezopasnosti-dorozhnoy-dvizheniya.pdf>
6. Усманова М.Н., Юсупов А. Методы исследования социально-экономических факторов, влияющих на труд водителей "Yekonomika i sotsium". - 1, 2022-йил.
7. Усманова М.Н, Абдуразакова Д.А. Упрощение возмещения материального ущерба, причиненного участникам ДТП. Журнал «Академия» издательство «проблемы науки». -№ 1 (72), 2022, 2022-йил. ИСРН 2542-0755
8. Usmanova M.N., Rahmat B.A. Bolalar ishtirokidagi yo'l-transport hodisalarini kamaytirishda tashviqot ishlarining o'rni. Journal of new century innovations 15 (3), 144-147





ISSN (E): 2181-4570

9. Усманова М.Н., Абдуразакова Д.А. [Упрощение возмещения материального ущерба, причиненного участникам ДТП](#) Academy, 24-26.2022
10. Usmanova M.N. [Yo'l-transport hodisalarida yevroprotokolni qo'llash](#). Journal of new century innovations 26 (3), 103-106
11. Usmanova M, Turg'unboev T, Madaminov I. [Piyodalarni bosib ketish hodisalari ekspertizasi umumiy uslubiyati](#). Journal of new century innovations 26 (3), 98.
12. Inatovich, A. B., & Aripovich, N. A. (2018). Ways quality increasing of exploitation of city bus capacity and traffic. European science review, (5-6), 374-376.
13. Nazarov, A. A. (2020). Organizatsiya gorodskogo zakaza na perezovke passajirov v Uzbekistane. «Aktualnye voprosy sovershenstvovaniya texnicheskoj ekspluatatsii mobilnoy texniki» (pp. 236-240).
14. A.Nazarov, A.Ustabaev, A.Nazarov Method of determination of public passenger transport interval for "critical situations" Har. Edu.a.sci.rev. 0362-8027 Vol.1. Issue 1 Pages 157-164. 10.5281/zenodo.5795576.
15. A.Nazarov, A.Ustabaev, A.Nazarov Selection of rational order of buses in traffic routes Har. Edu.a.sci.rev. 0362-8027 Vol.2. Issue 1 Pages 14-19. 10.5281/zenodo.5908837.
16. Shavkat Alimukhamedov, Anvar Nazarov, Akmal Nazarov, Abdulla Ustabaev Estimation of the interval of movement of public passenger transport in the direction. Cite as: AIP Conference Proceedings 2432, 030055 (2022); <https://doi.org/10.1063/5.0090848> Published Online: 16 June 2022.





ISSN (E): 2181-4570

YO‘L HARAKATI XAVFSIZLIGINI TA‘MINLASHGA ZAMONAVIY YONDOSHUV

Назаров А. А, Усманова М. Н, Рахмат Б. А.

(Тошкент давлат транспорт университети)

Annotatsiya: Maqolada yo‘l harakati xavfsizligi sohasida yangi yo‘nalish: tadbirkorlik faoliyati turlari va bu yangi faoliyatni baholash, hamda mazkur faoliyatni tashkil etishning ustuvor yo‘nalishlari keltirilgan.

Kalit so‘zlar: tadbirkorlik, xususiy sektor, yo‘l-transport hodisalari, yo‘l harakati xavfsizligi, soha, avtomototransport vositalari, foto va video.

Annotatsiya: V state privodyatsya vidy predprinimatelskoy deyatelnosti v sfere bezopasnosti dorojnogo dvijeniya o otsenka etoy novoy deyatelnosti, a takje prioritetnyye napravleniya organizatsii dannoy deyatelnosti.

Ключевые слова: предпринимательство, частный сектор, дорожно-транспортные происшествия, безопасность дорожного движения, сфера,автомототранспортные средства, фото и видео.

Annotation: The article describes the types of business activities in the field of road safety and the assessment of these new activities, as well as the priorities for the organization of these activities.

Keywords: business, private sector, traffic accidents, road safety, industry, motor vehicles, photo and video

Yo‘l harakati xavfsizligini ta‘minlash holatini baholovchi ko‘rsatkichlaridan biri – bu yo‘l-transport hodisal (YTH) lari soni va uning oqibatida ijtimoiy va iqtisodiy yo‘qotishlarni kamaytirish, uni tizimli tahlil qilish natijasida asosiy sababini va omillarni aniqlash va ularning oldini olish bo‘yicha tadbirlar ishlab chiqish orqali erishish mumkin.

2022-yillarda sodir bo‘lgan yo‘l-transport hodisalalrini tahlili:

Jami YTH-9 902 ta

O‘lim bilan bog‘liq holat 2 086 ta Jarohat bilan bog‘liq holat 7 816 ta

Jinsi bo‘yicha: Ayol 345 ta, Erkak 9 557 ta

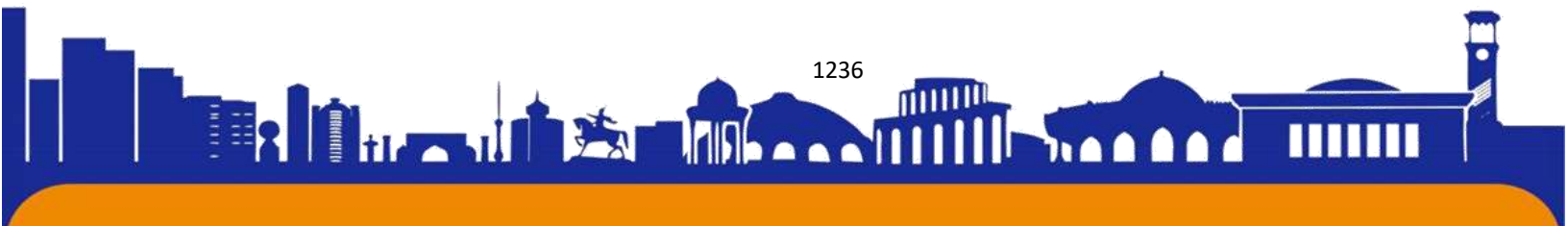



ISSN (E): 2181-4570

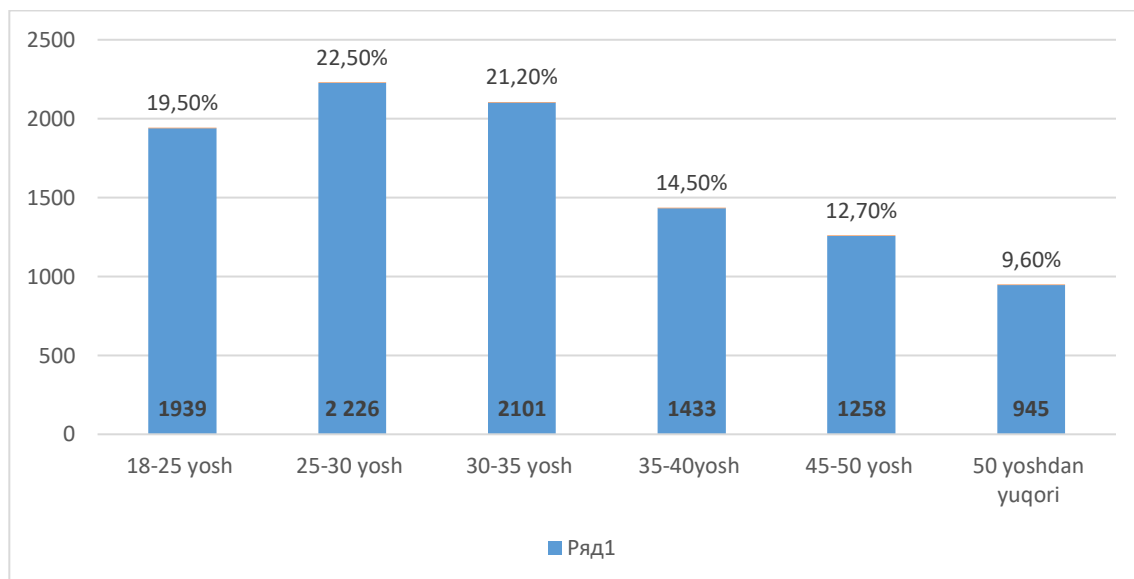

1-rasm. Hodisa sodir etgan haydovchilarning yosh bo'yicha tahlili

Yuqoridagi ma'lumotlardan ko'rinib turibdiki 18-35 yosh oralig'idagi haydovchilarda orasida YTHlar soni juda ko'p.

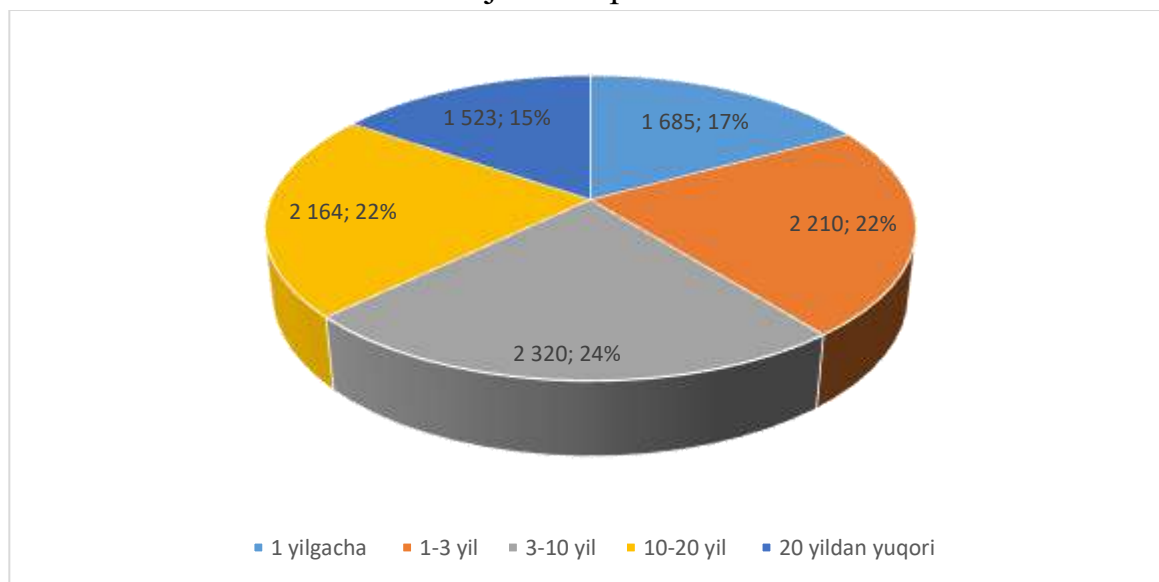

2-rasm. Haydovchilarning tajribasi bo'yicha



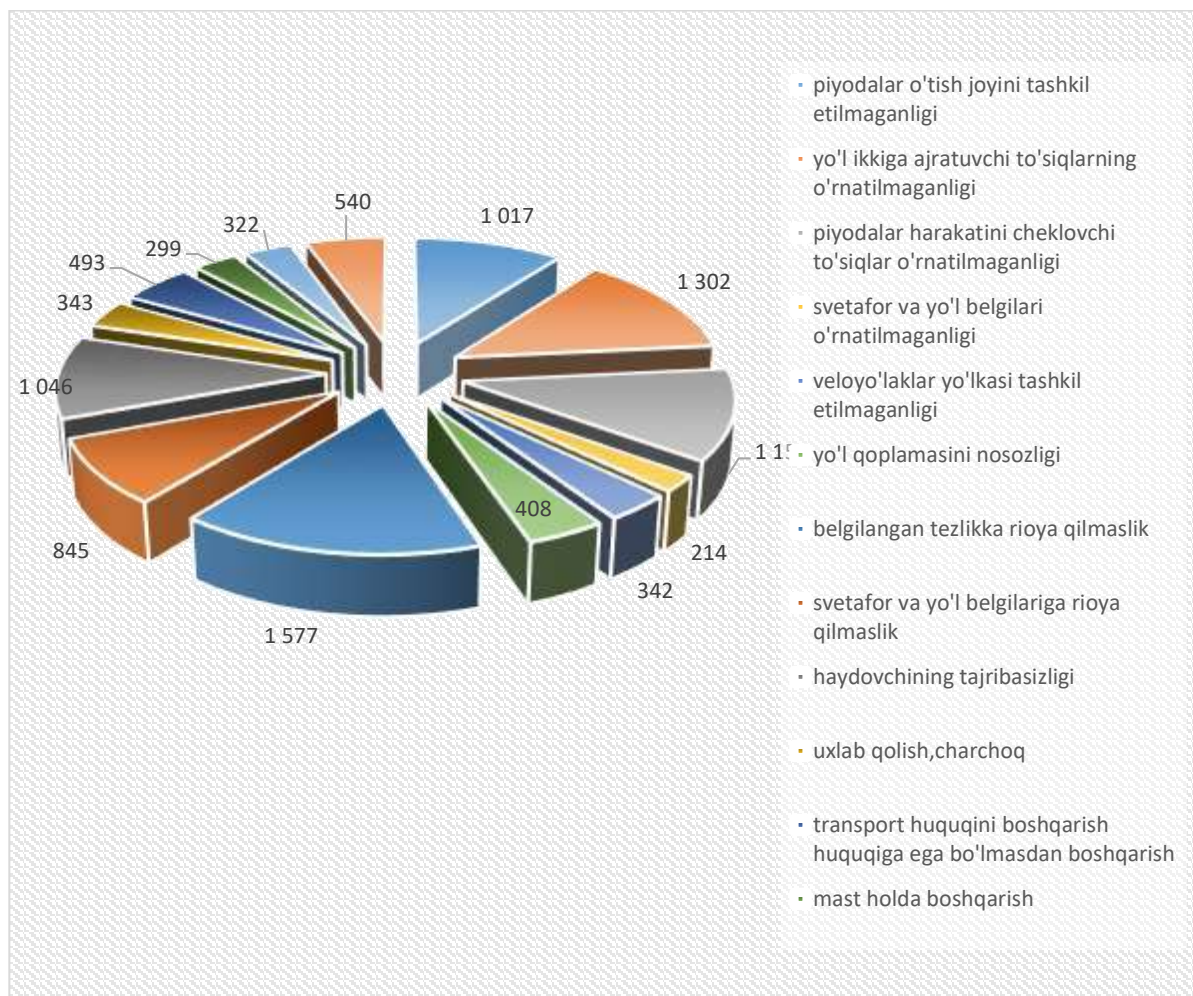

3-rasm. Kelib chiqish sabablari

Keltirilgan statistika ma'lumotlar shundan guvohlik beradiki, keyingi yillar davomida sodir bo'layotgan YTHlar soni kamayib borayotganligi bilan ularning oqibatida yo'l harakati ishtirokchilarining turli darajada jarohat olayotganlarning sonidan qat'iy nazar mavjudligining o'ziyoq, yo'l harakati xavfsizligi tadbirlarini turli darajalarda va turli tomondan takomillashtirishni taqozo qiladi.

Yo'l harakati xavfsizligi turli davlat tashkilotlari va nodavlat tashkilotlar, ishlab chiqarish va tadbirkorlik, ommaviy axborot vositalari kabilarni o'z ichiga oladigan tizim ta'minlashi lozim bo'ladi. Shakllangan yo'l harakati xavfsizligini ta'minlash tizimidagi holat tahlilidan shunday xulosaga kelish mumkinki, mamlakatimizda mazkur soha bo'yicha faqat davlat shug'ullannar edi, boshqa qiziquvchi tashkilotlar esa yo'llardagi xalokatli darajaga mos bo'lmagan holatda qisman ishtirok etishar edi.

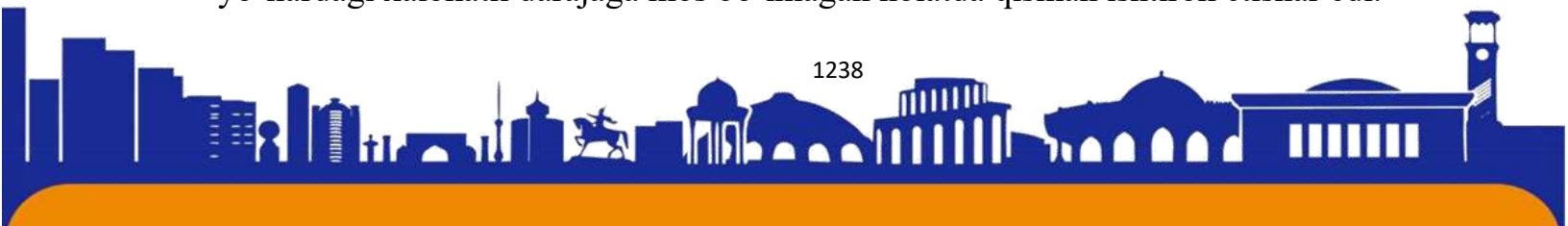



Bugungi kunda mamlakatimizda tadbirkorlikni rivojlantirishga alohida e'tibor berilmoqda. chunki, kichik biznes va xususiy tadbirkorlikni rivojlantirish davlatimiz iqtisodiy siyosatining strategik vazifasidir. Bugungi kunda ushbu soha nafaqat iqtisodiyotning o'sish suratlarini jadallashtirishda, balki mamlakatimiz uchun nihoyatda muhim bo'lgan va aholi daromadlarini oshirish xamda ularning bandlik masalalarini hal etishda ham yetakchi o'rin tutmoqda.

Mamlakatda davlatning iqtisodiyotdagi ishtirokini qisqartirish, samarali raqobatbardosh muhitni shakllantirish hamda tadbirkorlarga yanada qulay shart-sharoitlar yaratishga qaratilgan chora-tadbirlar izchil amalga oshirilmoqda.

Shu bilan birga, davlat tomonidan alohida sohalarni ortiqcha tartibga solish holatlari hanuzgacha mavjudligi xususiy sektorning davlat funksiyalarini amalga oshirishdagi ishtiroki darajasiga salbiy ta'sir ko'rsatmoqda.

Jumladan, davlat funksiyalarini xususiy sektorga berish imkoniyatini o'rganishga hamda mazkur yo'nalishda tegishli shart-sharoitlarni yaratishga ko'maklashuvchi tizimning mavjud emasligi davlat organlari tomonidan ushbu masalalarga e'tibor qaratilmayotganligiga olib kelmoqda. Shuning uchun ham

O'zbekiston Respublikasi Prezidentining 2020 yil 7 dekabrda PQ-4913-sonli "Davlat tomonidan tartibga solinadigan sohalarga xususiy sektorni jalb etish bo'yicha qo'shimcha chora-tadbirlar to'g'risida" qarorining qabul qilinishi ayni muddoa bo'ldi. Yo'l harakati xavfsizligini yaxshilashga shu sohada tadbirkorlik faoliyatini tashkil etish juda muhim kasb etadi. Yo'l harakati xavfsizligini ta'minlash sohasida qator yo'nalishlarga ham xususiy sektorni jalb qilishga ruxsat berildi [3].

Qarorga ko'ra, yo'l harakati xavfsizligini ta'minlash sohasida 2021 yil 1 martdan tadbirkorlarga avtomobil yo'llarida yo'l harakati qoidalari buzilganligini qayd etuvchi maxsus avtomatlashtirilgan foto va video dasturiy-texnik vositalari o'rnatilishini tashkil etish huquqi beriladi. Maxsus avtomatlashtirilgan foto va video qayd etish dasturiy-texnik vositalari o'rnatiladigan joylarni tadbirkorlarga birlashtirish elektron auksion savdolari orqali amalga oshiriladi. Elektron auksion savdolarida g'olib bo'lgan tadbirkorlarga bunday joylar cheklanmagan muddatga va boshqa tadbirkorga o'tkazish huquqi bilan birlashtiriladi. Shunga ko'ra, 2021-2022 yillarda respublika bo'yicha jami 3 356 ta intellektual videokameralar hamda 763 ta statsionar radarlar o'rnatiladi.

2021 yil 1 apreldan avtomototransport vositalari va shahar elektr transporti vositalari haydovchilarini tayyorlash, qayta tayyorlash va ularning malakasini oshirish

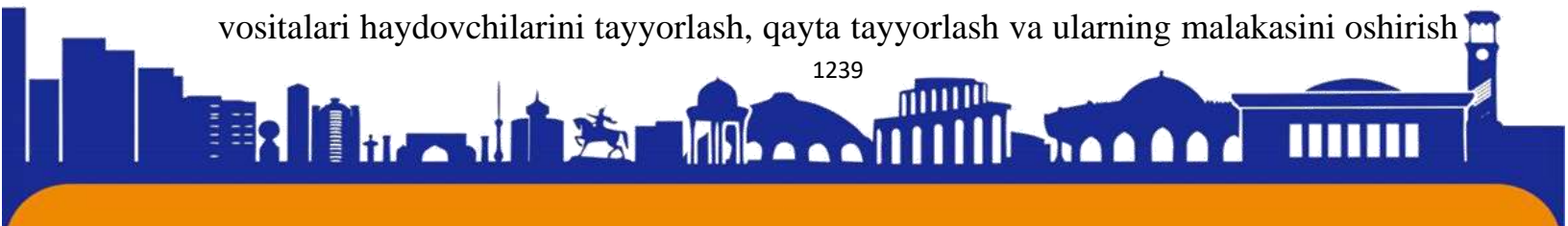



bo'yicha nodavlat ta'lim xizmatlari ko'rsatish faoliyati uchun litsenziyaga ega tadbirkorlar barcha toifadagi avtomototransport vositalarini (trolleybus va tramvaydan tashqari) boshqarish huquqini beruvchi haydovchilik guvohnomasini olish uchun nazariy va amaliy imtihonlar o'tkazish huquqiga ega bo'ladi: haydovchilik guvohnomasini olish uchun nazariy va amaliy imtihonlarni o'tkazish va baholash inson omilisiz, to'liq avtomatlashtirilgan holda amalga oshiriladi; imtihonlar Davlat yo'l harakati xavfsizligi xizmati vakilining bevosita yoki onlayn nazorati ostida o'tkaziladi; imtihonlarni o'tkazish bo'yicha xizmatlar uchun to'lovlar miqdori tadbirkorlar tomonidan mustaqil ravishda belgilanadi hamda kelib tushadigan mablag'lar to'liq hajmda uning tasarrufida qoladi; nazariy va amaliy imtihonlarni muvaffaqiyatli topshirgan shaxslarga haydovchilik guvohnomasini olish uchun asos bo'ladigan maxsus himoyalangan sertifikatlar beriladi; maxsus himoyalangan sertifikatlar barcha zarur rekvizitlari tadbirkor tomonidan davlat xizmatlari markazlari va ichki ishlar organlariga avtomatlashtirilgan holda taqdim etiladi.

Tadbirkorlar tomonidan og'irlik va gabarit nazorati bo'yicha jami 14 ta statsionar shoxobcha o'rnatiladi. Qarorga muvofiq, 2021 yil 1 martdan tadbirkorlar avtomobil yo'llarida avtomatlashtirilgan o'lchov vositalari bilan jihozlangan og'irlik va gabarit nazorati bo'yicha statsionar shoxobchalar o'rnatilishini tashkil etish huquqiga ega bo'ladi. Og'irlik va gabarit nazorati bo'yicha statsionar shoxobchalar o'rnatiladigan joylarni tadbirkorlarga biriktirish elektron auksion savdolari orqali amalga oshiriladi. Elektron auksion savdolariga qo'yish uchun og'irlik va gabarit nazorati bo'yicha statsionar shoxobchalar o'rnatiladigan joylarning minimal qiymati (boshlang'ich narxi) Avtomobil yo'llari qo'mitasi, Ichki ishlar vazirligi va Moliya vazirligi tomonidan belgilanadigan tartib asosida aniqlanadi.

Elektron auksion savdolarida g'olib bo'lgan tadbirkorlarga og'irlik va gabarit nazorati bo'yicha statsionar shoxobchalar o'rnatiladigan joylar cheklanmagan muddatga va boshqa tadbirkorlarga o'tkazish huquqi bilan biriktiriladi.

Shunga ko'ra, 2021-2022 yillarda respublikada tadbirkorlar tomonidan og'irlik va gabarit nazorati bo'yicha jami 14 ta statsionar shoxobchalar o'rnatiladi. Yo'l harakati xavfsizligi sohasida tadbirkorlik faoliyatiga ruxsat berilar ekan, unda tavakkalchilikni baholash ehtiyoji tug'iladi.

Tavakkalchilik - yuzaga kelishi mumkin bo'lgan xavf-xatarga karamay amalga oshiriladigan faoliyatdir. Shuning uchun tavakkalchilik deganda bevosita u bilan

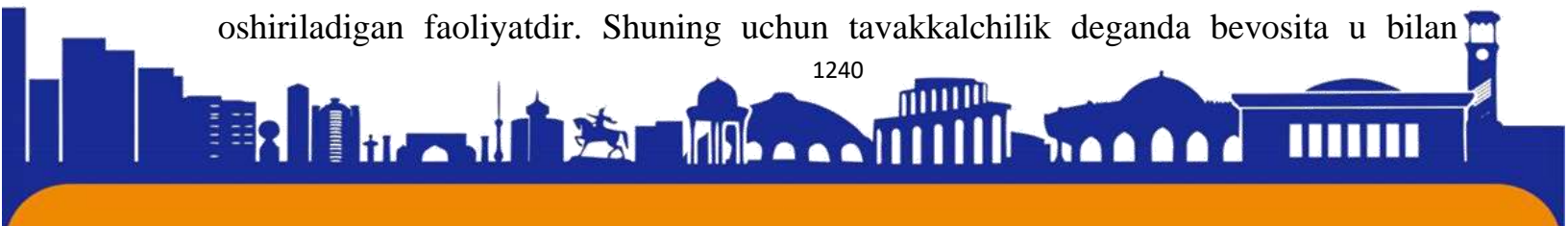



bog'liq bo'lgan xavf-xatar tushuniladi. Tavakkalchilik tushunchasi murakkab va ko'p qirralidir, uni bir so'z bilan ifodalash qiyin. Umumiy xolda, xo'jalik tavakkalchiligi bu inson faoliyatidagi noaniqlik va ziddiyat xolati o'lchovidir, u xavf-xatar, omadsizlik, yo'ldan chalg'ish va zarar ko'rish bilan tavsiflanadi. Tavakkalchilikka baxo berishda turli statistik, hisob-analitik va ekspert uslublariga asoslangan usullardan foydalanadilar. Statistik usul amaldagi xolatlarda yuz bergan yo'qotishlar dinamikasini kuzatishga imkon yaratadi va ular asosida zarar ko'rish extimolligining egri chizigi chiziladi, eki tavakkilchilik xarajatlarining miqdor ko'rsatkichi topiladi. Ekspert usuli ekspert erdamida baholash nomi bilan mashxur. U mutaxassislarni, tajribali ishbiarmonlarni jalb qilish bilan bog'liq bo'ladi. Agar analitik ekspertizani bir necha eksnertlar olib borsa, ularning xar biri tavakkalchilik ehtimoli va yo'qotish saviyasini o'zi alohida baholashi kerak. Shundan keyin o'rtacha miqdorlar hisoblanishi mumkin. Bu ma'lumotlar daromadni yo'qotish saviyasini ekspertizaviy egri chiziqni ko'rish uchun ishlatilishi mumkin. Tavakkalchilik faoliyatiniig ko'rsatkichlarini hisob-analitik baholash uslubida muammoni nazariy asoslash va farazdan namoyish etish asosiy o'rin tutadi. O'yin nazariyasi bo'yicha, tavakkalchilik bir qator o'zaro bir-biriga bog'liq bo'lgan o'lchovlar bilan baholanadi. Tavakkalchilikning amaliy nazariyasi faqat o'yin biznesida ishlatish maqsadida ishlab chiqarilgan. Xo'jalik tavakkalchiligini bunday nazariya bo'yicha baholash usullari amalda faqat bizning davlatda emas, balki xorijda xam tadqiq qilinmoqda.

Yo'l harakati xavfsizligini ta'minlash tizimida tadbirkorlik faoliyatida tavakkalchilikni boshqarishni baholash juda muhimdir. Bunda quyidagicha tarkibda qaralsa, maqsadga muvofiq bo'lar edi:

- ijtimoiy va iqtisodiy holatlar tahlilini va tavakkalchilik ehtimolini aniqlash loyihaning ilk bosqichlarida amalga oshirish maqsadga muvofiqdir;
- eng samarali usullarni aniqlash va tavakkalchilikni pasaytirish texnologiyalari hamda ularning amaliyotga joriy etish;
- yo'l harakati xavfsizligini faoliyati davomida tavakkalchilik nazoratini olib borish.

Yo'l harakati xavfsizligini ta'minlash sohasida tadbirkorlik faoliyati yo'l harakati ishtirokchilarini o'qitish maqsadida ta'lim sohasiga kengaytirish, avtomobil transporti sanoati tizimiga faol va sust xavfsizligini takomillashtirish maqsadida, ommaviy axborot yo'l-transport jarohatlanishlari muammolarini ommalashtirish va





yo‘l harakati xavfsizligining barcha savollarini axborotlashtirish, hamda sog‘liqni saqlash tizimi yo‘l harakati ishtirokchilarining sog‘ligi va hayotini saqlash maqsadida tashkil etilgan. Demak, yo‘l harakati xavfsizligi sohasi bozori sintetik bozorni tashkil qilishi kerak: transport vositalari bozori, transport xizmatlari bozori, tibbiyot xizmatlari bozori, yo‘l qurilishi bozori, ommaviy axborot bozori, ta‘lim tizimi bozori, intellektual transport tizimi bozorlarini o‘z ichiga olishi kerak bo‘ladi.

Адабиётлар:

1. Усманова М.Н. «Математико-статистическое моделирование процессов безопасности дорожного движения. Диссертация на соискание ученой степени кандидата экономических наук. 1991г.
2. Усманова, М. Н. (2020). Подход к решению проблем по обеспечению безопасности дорожного движения. <http://yelib.bsut.by/bitstream/handle/123456789>
3. Усманова М.Н. (2022). [Интеграция высшего учебного заведения и предприятия при подготовке специалистов по безопасности движения](#). Экономика и социум 1-2 (92) 276-28.
4. Усманова, М. Н. (2020). Подход к решению проблем по обеспечению безопасности дорожного движения. <http://yelib.bsut.by/bitstream/handle/123456789> 17.
5. Усманова, М. Н., Юлдошев, Д. Ф. (2020). Пути повышения безопасности дорожного движения. Проблемы науки, (2 (50)). <https://cyberleninka.ru/article/n/puti-povysheniya-bezopasnosti-dorozhnogodvizheniya.pdf>
6. Усманова М.Н., Юсупов А. Методы исследования социально-экономических факторов, влияющих на труд водителей "Уекономіка і sotsium". - 1, 2022-йил.
7. Усманова М.Н , Абдуразакова Д.А. Упрощение возмещения материального ущерба, причиненного участникам ДТП. Журнал «Академия» издательство «проблемы науки». -№ 1 (72), 2022, 2022-йил. ИССН 2542-0755
8. Usmanova M.N., Rahmat B.A. Bolalar ishtirokidagi yo‘l-transport hodisalarini kamaytirishda tashviqot ishlarining o‘rni. Journal of new century innovations 15 (3), 144-147





ISSN (E): 2181-4570

9. Усманова М.Н., Абдуразакова Д.А. [Упрощение возмещения материального ущерба, причиненного участникам ДТП](#) Academy, 24-26.2022
10. Usmanova M.N. [Yo'l-transport hodisalarida yevroprotokolni qo'llash](#). Journal of new century innovations 26 (3), 103-106
11. Usmanova M, Turg'unboev T, Madaminov I. [Piyodalarni bosib ketish hodisalari ekspertizasi umumiy uslubiyati](#). Journal of new century innovations 26 (3), 98.
12. Inatovich, A. B., & Aripovich, N. A. (2018). Ways quality increasing of exploitation of city bus capacity and traffic. European science review, (5-6), 374-376.
13. Nazarov, A. A. (2020). Organizatsiya gorodskogo zakaza na perezovozke passajirov v Uzbekistane. «Aktualnye voprosy sovershenstvovaniya texnicheskoj ekspluatatsii mobilnoy texniki» (pp. 236-240).
14. A.Nazarov, A.Ustabaev, A.Nazarov Method of determination of public passenger transport interval for "critical situations" Har. Edu.a.sci.rev. 0362-8027 Vol.1. Issue 1 Pages 157-164. 10.5281/zenodo.5795576.
15. A.Nazarov, A.Ustabaev, A.Nazarov Selection of rational order of buses in traffic routes Har. Edu.a.sci.rev. 0362-8027 Vol.2. Issue 1 Pages 14-19. 10.5281/zenodo.5908837.
16. Shavkat Alimukhamedov, Anvar Nazarov, Akmal Nazarov, Abdulla Ustabaev Estimation of the interval of movement of public passenger transport in the direction. Cite as: AIP Conference Proceedings 2432, 030055 (2022); <https://doi.org/10.1063/5.0090848> Published Online: 16 June 2022.





ISSN (E): 2181-4570

ОСОБЕННОСТИ ПСИХОЛОГИЧЕСКОГО РАЗВИТИЯ МЛАДШИХ ШКОЛЬНИКОВ

Петряева Олеся Константиновна

студент, Термезский государственный Педагогический институт

Факультет начальное образование

Республика Узбекистан, г.Термез

Научный руководитель: Д. Шаббозова,

Заведующая кафедрой начального образования ТерГПИ

Республика Узбекистан, г.Термез

Аннотация: в данной статье подробно раскрыты особенности психологического развития младших школьников, указаны и объяснены ведущая деятельность, социальная ситуация и факторы личностного развития ребёнка в данном возрасте.

Annotation: this article reveals in detail the features of the psychological development of younger students, indicates and explains the leading activities, the social situation and factors of the child's personal development at a given age.

Ключевые слова: физическое развитие, внимание, восприятие, воображение, речь, память, мышление, мотивационная сфера, личностное развитие.

Key words: physical development, attention, perception, imagination, speech, memory, thinking, motivational sphere, personal development.

Под младшим школьным возрастом понимается возраст детей 6-11 лет, обучающихся в 1-4 классах начальной школы. Возрастные границы и их психологические характеристики определяются принятой в то время системой образования, теорией психического развития и психологическими возрастными категориями (Д.Б. Эльконин, Л.С. Выготский). Ведущим видом деятельности в этом возрасте является учебная. В начальной школе игра не исчезает, а приобретает новые формы и содержание. Для детей младшего школьного возраста характерна игра, основанная на правилах, которая регулирует баланс сил в группе. Например: сюжетно-ролевая игра. Младшие школьники обучаясь в школе развиваются в условиях сложной социальной среды, где в приоритете стоит воспитание и обучение. У них меняется сфера социальных отношений, то есть появляются такие системы как : " ребёнок - взрослый " или же " ребёнок -





учитель ". Физическое развитие в младшем школьном возрасте характеризует собой относительно равномерным развитием опорно-двигательного аппарата. Тем не менее в этом периоде длина тела увеличивается быстрее, чем масса тела. Суставы детей подвижны, связки эластичны, а скелет содержит большое количество хрящей. Позвоночный столб сохраняет хорошую подвижность до 8-9 лет. Мышцы детей представляют собой тонкие волокна и содержат лишь небольшое количество белка и жира. Морфологическое развитие нервной системы завершается, а рост нейронов и структурная дифференциация прекращаются. Функционирование нервной системы характеризуется преобладанием возбудительных процессов. Данный возраст, также характеризует собой изменения психических процессов. Таким образом, восприятие у маленьких детей определяется характеристиками самого объекта: привлекает внимание не главное, а то, что бросается в глаза; часто восприятие ограничивается узнаванием и последующим названием объекта. Современная перцептивная ситуация уже менее опосредована мыслительными операциями, чем в дошкольном возрасте. Постепенно происходит переход из непроизвольного внимания к произвольному. К концу 4го класса у детей появляется целостное восприятие окружающего мира. Особенность внимания в младших классах - относительная слабость произвольного внимания и его низкая устойчивость. В первых и вторых начальных классах дети легко отвлекаются, особенно если данная работа им неинтересна, так как они еще не способны долго концентрироваться на заданиях. В младших классах потенциал волевой регуляции внимания и его управления очень ограничен. Важнейшим приобретением на данном этапе является развитие произвольного внимания у детей. Оно связано с формированием волевых качеств ребенка и тесно взаимодействует с общим психическим развитием ребенка. По сравнению с детьми дошкольного возраста, память детей младшего возраста более осознанная и организованная, но есть и недостатки. У детей младшего возраста более развита зрительная и образная память, чем семантическая. Они лучше запоминают конкретные предметы, лица, факты, цвета и события. Память детей улучшается с каждым уроком в начальной школе. Чем больше у них знаний, тем крепче становится их память, поскольку у них больше возможностей для формирования новых связей и запоминания большего объема информации. В начальной школе





память у детей развивается в двух направлениях: 1. Повышается роль и значение смысловой, логической и семантической памяти, в отличие от зрительной и образной памяти. 2. У детей развивается способность сознательно управлять своими воспоминаниями и регулировать их проявления. Мышление младших школьников характеризуется высоким темпом развития. Происходят структурные и качественные изменения в интеллектуальных процессах. Активно развивается наглядно-образное и метафорическое мышление. Начинает формироваться словесно-логическое мышление. Все три формы мышления (понятия, суждения и умозаключения) становятся составными частями мышления младшего школьника. Научные понятия приобретаются в процессе обучения. Расширение знаний и развитие отношения к истине играют важную роль в развитии суждений детей. Они начинают отделять мысли от реальности и рассматривать свои мысли как гипотезы, то есть положения, которые необходимо проверить, а суждения превращаются в рассуждения. У младших школьников в период обучения в школе развивается "репродуктивное воображение", которое создает образы на основе словесных описаний и обычных изображений, и "творческое воображение", которое значительно изменяет исходный материал и создает новые образы. Основными тенденциями развития воображения в младшем возрасте являются максимальное отражение действительности на основе накопленных знаний и опыта и постепенный переход от произвольных комбинаций идей к логическим, обоснованным комбинациям. Чтение художественной литературы является лучшим занятием для развития воображения, поскольку мозгу необходимо представлять образы и концентрироваться на них. Особенно хорошей, но недостаточно используемой в настоящее время возможностью для развития воображения являются путешествия. В начальной школе увеличивается словарный запас, совершенствуется грамматическая структура речи и приобретает морфологическая система языка. Развитие речи способствует перестройке других когнитивных процессов (восприятие, внимание, память, мышление, воображение). Развитие всех аспектов речи напрямую зависит от условий жизни и воспитания ребенка. Речь младших школьников различается по степени произвольности, сложности и планирования, но их высказывания очень непосредственны. Во многих случаях преобладает повторяющаяся, называющая,





ISSN (E): 2181-4570

сжатая, произвольная и реактивная речь. Речь у детей младшего возраста является как средством общения, так и объектом познания, обладая коммуникативной, регулятивной и планирующей функциями. У детей младшего возраста сильно развито стремление к общению, что определяет развитие речи. Этому способствуют слушание, говорение, обсуждение и рассуждение. Сильный интерес к конкретной деятельности и формирование соответствующих познавательных мотивов свидетельствуют о развитии способностей детей. Старые мотивы и интересы теряют свою движущую силу, и появляются новые мотивы, связанные с учебной деятельностью. Для развития мотивации младших школьников к обучению, следует использовать мотивы, связанные с процессом обучения. Что касается содержания, то их можно заставить обращать внимание не только на теоретическое содержание знаний, но и на конкретные факты. Важно научить учащихся испытывать удовлетворение в процессе анализа вещей и их происхождения. Младший школьный возраст-это период активного развития мотивационной сферы, появление новых потребностей, таких как: - потребность в обучении; -потребность точно выполнять требования учителя; - потребность в высоких оценках;

-потребность в признании успехов взрослыми; -потребность быть лучшим учеником;

-потребность в общении со сверстниками.

Наиболее важными потребностями в этом возрасте являются потребность к познаниям.





Личностное развитие ребёнка обуславливается формированием самосознания и рефлексии, внутреннего планирования действий, самостоятельности и самоконтроля. Самооценка развивается на основе критериев оценки учебной деятельности, собственной оценки ребенком своей деятельности и общения с другими людьми. Уровень самооценки во многом связан с уверенностью в своей способности учиться.

Список использованной литературы.

1. Божович Л.И. Проблемы формирования личности. Избранные психологические труды / Под ред. Д. И. Фельдштейна. - Москва — Воронеж, 1997.
2. Волков Б.С. Психология младшего школьника. – М., 2002.
3. Дарвиш О.Б. Возрастная психология. - М., 2003.





4. Зак А.З. Исследования мышления младшего школьника в американской психологии. // Вопросы психологии. – 1980. - №1. - С. 156.
5. Захарова А.В., Андрущенко Т.Ю. Исследования самооценки младшего школьника в учебной деятельности // Вопросы психологии. - 1980. - №4. - С. 90-100.
6. Иванова И.П. Обучаемость и память учащихся 1 класса школы // Вопросы психологии. – 1980. - №3. - С. 90-100.
7. Кулагина И.Ю., Коллюцкий В.Н. «Возрастная психология. Полный жизненный цикл развития». – М., 2001.
8. Мамюхина М.В. Особенности мотивации учения младшего школьника // Вопросы психологии. – 1985. - №1 - С. 43.
9. Обухова Л.Ф. Детская (возрастная) психология: Учебник. - М., Российское педагогическое агентство, 1996.
10. Овчинникова Т.Н. Особенности осознания себя детьми 6-летнего возраста // Вопросы психологии. – 1986. - №4 - С. 43.
11. Понарядов Г.М. О внимании младшего школьника // Вопросы психологии. – 1982.- №2. - С. 51.
12. Ривина И.В. Зависимость развития учебно-познавательных действий младших школьников от типа коллективной деятельности // Вопросы психологии. – 1987. - №5. - С. 62.
13. Телегина Э.Д., Гагай В.В. Виды учебных действий и их роль в развитии мышления младшего школьника // Вопросы психологии. – 1986. - №1.- С. 47
14. Шапаваленко И. В. Возрастная психология. - М., 2004.
15. Шиянова Е.Б. Формирование у школьников мыслительных операций // Вопросы психологии. – 1986.- №1. - С. 64.

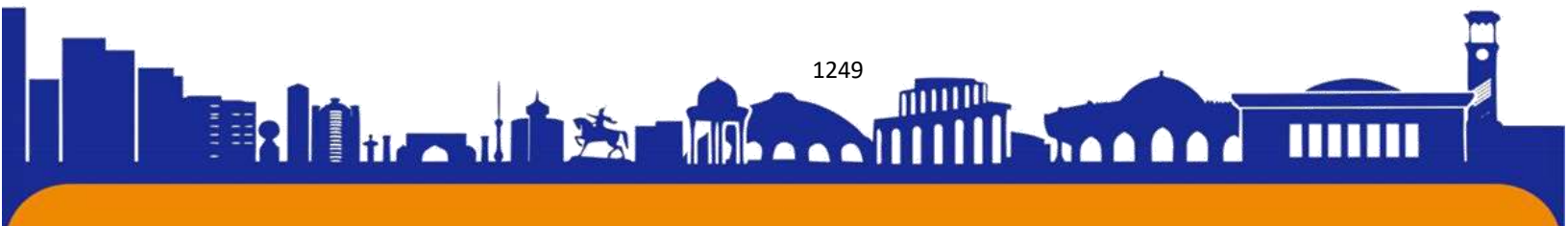



ISSN (E): 2181-4570

TERMS AND EPONIMS OF CHILDREN'S DISEASES IN ENGLISH AND UZBEK

Murtazaeva Khadicha Nuriddinovna-

English teacher at Termez branch of Tashkent Medical Academy

ABSTRACT: The article provides examples of the construction of medical eponyms in English and problems in translating them into Russian. Eponyms as part of the language of science contribute to a deeper understanding of human activity and its culture. The sublanguage of medicine is the most important source of knowledge about the people who created this science, and the current trend in modern linguistics towards the study of the human factor allows us to consider eponymous terms in the light of a cognitive approach.

Key words: medical terms, medical eponyms in English, translation of English texts.

Eponyms are words in which a proper noun is the first component. These terms play a prominent role in naming new phenomena or discoveries in the field of medicine in connection with the established international tradition to name a particular discovery or invention by the name of the scientist who made this discovery or invention. There are several names here: - diseases (Hodgkin's disease - Hodgkin's disease); - syndromes (Down's syndrome - Down's syndrome); - anatomical units of the body (Horner's muscle - Horner's muscle); - medical theories (Flecherism - Fletcherism); - research and treatment methods (Bailey's method - Bailey's method); medicines (Salk and Sabin vaccine - Salk and Sabin vaccines); - medical instruments (Cooper's scissors - Cooper's scissors); - tests for the definition of diseases (Dick test - Dick test).

The clinical syndromes and symptoms associated with the names of literary heroes of novels and stories of the 18th-20th centuries are interesting, imaginative and well remembered. Some of these characters are popular today (Pickwick's syndrome is named after one of the characters in Ch. Dickens's novel *The Pickwick Papers*; Alice in Wonderland syndrome after the heroine of the book of the same name by the English writer L. Carroll; Albatross cider is named after named after a character in *The Tale of the Old Mariner*, Samuel Taylor Koltros).

Eponyms can be divided according to the method of formation - noun + of + proper name (ampulla of Vater < Abraham Vater; pouch of Douglas < James Douglas); - proper name, transforming into an adjective (Gasserian ganglion < Johann Gasser;

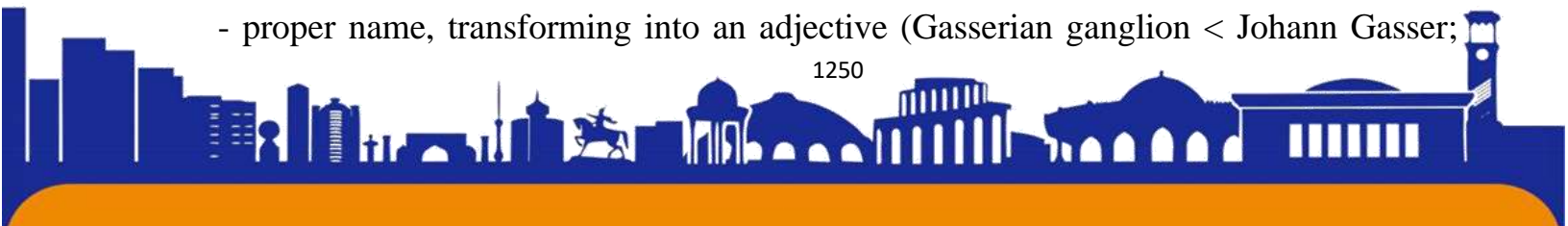



Haversian canal < Clopton Havers); - proper noun + 's + noun. Based on this, we can conclude that in terms of its word-formation possibilities, medical terminological vocabulary is unlimited.

Having no equivalents in other languages, the analyzed medical terms are borrowed by different languages and become part of the international vocabulary. In addition, universal characteristics are clearly manifested in the Russian language. The widespread use of eponyms in term formation is explained, first of all, by the existing tradition, the desire to perpetuate the names of doctors and pioneer scientists who contributed to the development of medicine. Eponymic terms make up the majority of medical terminology, for example, in neurology, eponyms make up about 30% of the entire terminological fund.

More than 16% of eponymous terms are units stating the thematic group Methods of Investigation and Treatment, i.e. the names of the results of individual research and medical activities of specialists. Eponyms can be divided into the following groups:

1) name of research methods - German doctors discovered research methods, when nominating using key terms - test, reaction, method, experience: Schellong test (F.Schellong, 1891-1953, German doctor)

- functional test in the study of blood circulation, Jaffe reaction (M.Jaffe, 1841-1911, German doctor) - a method for determining creatinine in urine and blood serum;

2) anatomical terms - in the XIX century. discoveries in the field of anatomy were designated in terms by the names of German anatomists and physiologists - Gis bundle (W.His, 1831-1904), Gis angle, Ludwig ganglion (K.F.W.Ludwig, 1816-1895.), Zinn's ligament (J.G.Zinn, 1727- 1759);

3) names of diseases - the names of doctors are also found in the names of diseases, for example, the names of German doctors are imprinted in the names of diseases of the nervous system: neuropathologists and psychiatrists - Alzheimer's disease (A. Alzheimer, 1864-1915), CreutzfeldtJakob disease (H.G. Creutzfeldt, 1885-1964 , A.Jakob, 1884-1931), therapists - Reiter's disease (H.C.J. Reiter, 1881-1969);

4) the names of the symptoms of diseases - Avellis syndrome (G.Avellis, 1864-1916) - a combination of paralysis of the soft palate and vocal muscle, Berger's paresthesia (O.Berger, 1844-1885), (J.A.Barre, 1880-1967) - syn.: biceps femoris reflex;





5) names of surgical operations - based on the general terms "operation" and "plastic", eponyms were created with the names of German surgeons - Bruns operation (P.E. Bruns, 1846-1916) (fibroma removal operation), Bergmann operation (E. Bergmann, 1836-1907, the operation of excision of the own shell of the testicle); Bruns plastic lips (V. Bruns, 1823-1883, operation to restore the upper lip);

6) names of medical instruments and devices - the names of ophthalmologists in the name of tools for eye operations - Bunge spoon (P. Bunge, 1853-1926), Waldau-Graefe tweezers (A. Graefe, 1828-1870), Graefe cataract knife (A. Graefe Synonym: linear cataract knife), Graefe tweezers (A. Graefe);

7) the names of genera of bacteria formed from the names of researchers - the names of German bacteriologists are used in the name of bacteria - Klebsiella (s) (Klebsiella, Ber; E. Klebs, 1834-1913), Klebsiellosis (klebsiellosis) - an infectious disease, Koch bacillus (R. Koch, 1843-1910) - the causative agent of tuberculosis.

The translation of eponyms causes certain difficulties, which are associated primarily with the national specifics of their use in medical literature. In particular, very often the names of scientists are omitted when using medical terms or not used at all. The word "eponym" came to us from the Greek language. It consists of two parts "epi", which can be translated as "above, in addition" and "onym", which means "name".

Thus, an eponym is the name of a person, real or fictional, on the basis of which another word or phrase is created. The name of the city "Rome" can be considered an eponym on behalf of the mythical hero Romulus; Yekaterinburg - on behalf of Empress Catherine II; on behalf of Queen Victoria, the eponymous term "Victorian era" was formed, etc. In linguistics, an eponym is understood as a terminological phrase, one of the components of which is a proper name. R. Nestmann notes that the reason for the appearance of eponyms is the need to designate newly appeared phenomena. These terms play an important role in naming new phenomena or discoveries in the field of medicine in connection with the established international tradition to name a particular discovery or invention by the name of the scientist who made this discovery or invention.

Today it is difficult to find a field of medicine where eponyms are not used to one degree or another. They constitute a significant part of medical terminology, because, due to the presence of a proper name in the composition of the term, it can be the only acceptable one: synonymous terms do not always reflect the essence of the

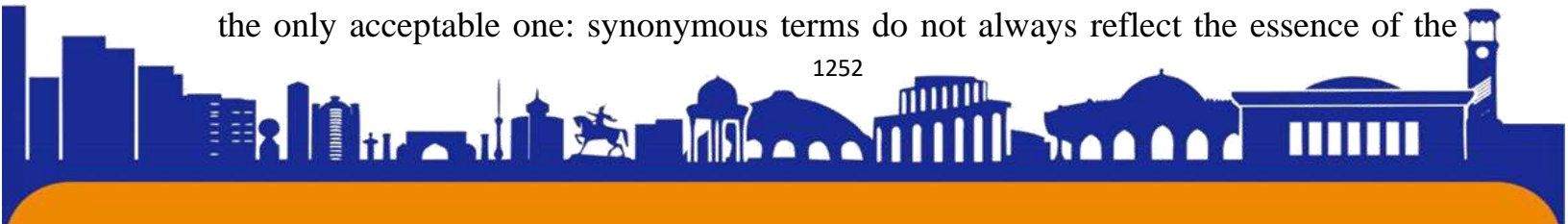



concept, and defining a concept using a verbose descriptive construction is not convenient. For example, in English, the option is more preferable: Hoffman's reflex, and not "a reflectory reaction of muscles after electrical stimulation of sensory fibers in their innervating nerves" (flexion of the fingers in response to pinching irritation of the nail plate of the third finger of a passively hanging brush).

Based on the data studied and our own observations of the features of eponymous terms, it can be argued that all English-language eponymous terms can be divided into 5 groups, according to the method of their formation. The most common way is to add an apostrophe 's to proper names, for example, Hodgkin's disease - chronic malignant lymphomatosis. In 1832, T. Hodgkin described seven patients who had an increase in lymph nodes and spleen, general exhaustion and loss of strength. In all cases, the disease was fatal. After 23 years, S. Wilks studied in detail the cases described by Hodgkin, added 11 of his own observations to them and called this condition Hodgkin's disease.

The second most common way to form medical eponymous terms in English is to use a proper name without any changes, for example, Bell palsy - sudden weakness and paralysis of one side of the face due to trauma to the facial nerve. This eponym takes its name from the Scottish surgeon Charles Bell (1774-1842). Throughout his life, the doctor was interested in human vessels and nerves. In 1821, Bell was able to publish his book of observations, where all the symptoms of idiomatic facial paralysis were described.

The fifth group includes a few eponyms that have moved from a proper name to another part of speech. As a rule, these are verbs, for example, "to kocherise" - an operating technology for opening the duodenum with ulcers. The term was formed on behalf of Emil Theodor Kocher, a Swiss surgeon (1841-1917), who devoted his life to the study of physiology. In the English medical vocabulary, there are also abbreviated homoacronyms that are not eponyms, but graphically resemble proper names, for example: ELISA (enzyme-linked immunosorbent assay - enzyme immunosorbent test) and ADAM (androgen deficiency aging male - age-related androgen deficiency in men).

The frequency of use of these terms in the scientific community is quite high, especially if its structure consists of four or more components. As rightly noted by E.V. Varnyavskaya, the proper name is part of the cognitive layer of the term. It is a share,





a segment of the core of the concept and contributes to the generation of new meanings in the professional language picture of the world. Possessing an individualizing function, the proper name gives uniqueness to each terminological unit, which leads to the diversity of the professional language picture of the world. Despite this, some terms are criticized by experts who believe that the person whose name was immortalized in memory due to the term is not worthy of it.

The question arises about the exclusion or renaming of "inappropriate" terminological units. But even this reaction cannot affect the fact that an established and convenient term is simply forgotten. It lives its own life, functions in the scientific literature and does not go out of use. Examples of this are the following terms with the names of the neurologist Julius Hallervorden and the psychiatrist Hugo Spatz, who conducted their experiments on the brains of murdered children.

It is worth noting that the following difficulties may arise when using eponyms in scientific terminology:

- Eponyms based on the same proper name do not imply that they are referring to the same doctor, which can lead to cultural confusion, e.g. the Pick cell, Pick's disease, and Pick's pericarditis were named after (respectively) Ludwig Pick (German pathologist), Arnold Pick (Czech psychiatrist) and Friedel Pick (Austrian doctor). Eponyms based on the names of doctors from other countries can be very difficult to read and write for non-native speakers of this language, for example, Kupffer cell, Kuntscher nail, Papanicolaou smear, Hirschsprung's disease, etc.

Eponymic terms, although they are included in the dictionary corpus, they are very often not provided with any phonetic marks, that is, transcription. This greatly complicates their use in oral professional discourse.

Eponyms that mean the same concept can be formed from different proper names in different countries, for example, "Kashin's disease" and "Bek disease" are used to mean "an endemic disorder in childhood." Despite these problems, eponymous terms are an integral part of the medical terminology of different languages, which forms the scientific discourse.

Eponyms as part of the language of science contribute to a deeper understanding of human activity and its culture. The sublanguage of medicine is the most important source of knowledge about the people who created this science, and the current trend





ISSN (E): 2181-4570

in modern linguistics towards the study of the human factor allows us to consider eponymous terms in the light of a cognitive approach.

Bibliography:

1. Izvekova T. F., Grishchenko E. V., Purtov A. S. Eponyms in medical terminology // Journal of Siberian Medical Sciences. – 2014. – no. 3.

2. Smirnova E. V. Functioning and status of eponyms in medical terminology on the example of English and Russian languages // Bulletin of the Pyatigorsk State Linguistic University. – 2011. – no. 1. - S. 142-145.

3. Tatarenko T. D., Tokpanova A. A., Lisaridi E. K. On the need for the existence of eponyms in medical terminology // International Journal of Applied and Fundamental Research. – 2015. – no. 12-6. - S. 1140-1141.

4. Kondratiev D. K. Modern medical eponymous terminology // Journal of Grodno State Medical University. - 2008. - no. 3 (23).

5. Kolobov, A. V., Myasnikov, A. A., Stroev, Yu. I., & Churilov, L. P. (2009). Eponyms in medical education and in the mouths of doctors: obsolete or eternal?. Health is the foundation of human potential: problems and solutions, 4(1).

6. Smirnova E. V. Structural features of the formation of eponyms in medical terminology (on the example of the English language) // Bulletin of the Faculty of Humanities of the Ivanovo State University of Chemical Technology. – 2014. – no. 6. - S. 100-103.





ISSN (E): 2181-4570

ZAMONAVIY O'QITUVCHIGA QO'YILADIGAN TALABLAR**Saidova Parvina Mirzo qizi****Denov tadbirkorlik va pedagogika instituti o'qituvchisi****@mail: parimirzaevnadtpi@gmail.com****Qobilov Jamshid Baxtiyor O'g'li****Denov tadbirkorlik va pedagogika instituti talabasi****@mail: jamshiddtpi@gmail.com**

Annotatsiya. Ushbu maqolada zamonaviy o'qituvchiga qo'yiladigan talablar, o'qituvchi kasbining o'ziga xos sifatlari, pedagogoning o'z oldiga maqsad qo'yishi, zamonaviy o'qituvchi qiyofasida fazilatlarini, o'qituvchi odobining muhim asosiy belgilari, o'qituvchi odobining mezonlari, o'qituvchi uchun "Yetti sifat" metodi xususida so'z yuritilgan.

Kalit so'zlar: zamonaviy o'qituvchi, umuminsoniy va milliy axloqiy sifatlar, pedagogik maqsadlar, kommunikativlik layoqati, pedagogik texnika o'qituvchilik kasbi, bolalarni sevish, kommunikativlik, pedagogik etika, o'qituvchining odobi, estetika, ma'naviy-axloqiy sifatlarni shakllantirish.

Kirish. Jamiyatning bunday kishilariga ishonch ham boshqacha bo'ladi. O'zbekiston Respublikasi Prezidenti Sh.M.Mirzoyoyevning 2020-yil 1-oktyabrda "O'qituvchilar va murabbiylar" kuni bilan qilgan ma'ruzasida "Men o'qituvchilarga ishonaman, o'qituvchilar bizning tayyorlovchi fidoiy jonkuyar kishilardir", deb katta baho berdi. Muallimlik ana shunday kasblardan bo'lganligi uchun o'qituvchi odobi boshqa kasb egalaridan farq qilishi lozim. Bu pedagogik faoliyatning axloqiy xarakteri va o'ziga xos xususiyatlaridan kelib chiqadi.

Ta'lim va tarbiya jarayoni o'sib kelayotgan yosh avlodni jamiyat talablarini o'zida aks etiruvchi ijtimoiy buyurtma asosida hayotga tayyorlashdan iborat. Ta'lim va tarbiya jarayonida yoshlar ajdodlar tomonidan to'plangan bilim, odob, urf-odat, madaniyat va mehnat ko'nikmalarini o'zlashtirishi, hayotiy tajriba asosida jamiyatda o'zining munosib o'rnini egallashi, salohiyati va dunyoqarashining shakllanishida pedagog shaxsi, uning kasbiy mahorati muhim ahamiyat kasb etadi.

Asosiy qism. Bugungi kunga kelib yoshlarda davr talabidan kelib chiquvchi yangi masala va muammolarni yechish uchun zarur bo'ladigan sifatlarni shakllantirish pedagogik faoliyat sohasining ustuvor vazifasi hisoblanadi. Buning uchun avvalo,





pedagogning o'zida yangicha bilim berish, o'zgarib boruvchi mehnat va hayot sharoitlariga muvofiq ijodiy faoliyat bilan shug'ullana olish ko'nikmalari tarkib topgan bo'lishi lozim. Shu nuqtai-nazardan Respublikamizning Birinchi Prezidenti I.A.Karimov "Tarbiyachilarning o'ziga zamonaviy bilim berish, ularning ma'lumotini, malakasini oshirish kabi paysalga solib bo'lmaydigan dolzarb masalaga duch kelmoqdamiz. Mening fikrimcha, ta'lim – tarbiya tizimini o'zgartirishdagi asosiy muammo shu yerda. O'qituvchi o'quvchilarimizga zamonaviy bilim bersin, deb talab qilamiz. Ammo zamonaviy bilim berish uchun, avvalo, murabbiyning o'zi ana shunday bilimga ega bo'lishi kerak" deb ta'kidlaydi.

Umuminsoniy va milliy axloqiy fazilatlar barcha kishilar barcha kasb egalari, jumladan o'qituvchi-tarbiyachilar uchun zaruriy, axloqiy fazilatlar mehnat jarayonida kishining xulqi, fe'l-atvorini tartibga soluvchi qoidalar, davlatning turli qonunlari, me'yorlari va normalari bilan shakllanadi. Boshqacha qilib aytganda, ijtimoiy voqelik shaxs oldiga ma'lum axloqiy talablar qo'yadi, bu talablar axloq normasi, axloqiy fazilatlar shaklida ifodalanadi.

O'qituvchi umuminsoniy va milliy axloqiy fazilatlarini o'zlashtirib olishi, o'z tajribasida qo'llashi o'zining dunyoqarashi va mafkurasi hamda axloqiy tajribasi bilan taqqoslashi lozim. Fikrlash, his etish, turmushda sinab ko'rish natijasida umuminsoniy va milliy, axloqiy sifatlar, qoidalar, normalar, o'qituvchining o'z axloqiy fazilatlariga e'tiqodiga aylanadi. O'qituvchi odobining normalari har bir muallimning shaxsiy fikriga, axloqiy fazilatlariga va e'tiqodiga aylanishi lozim.

Pedagog o'zi tarbiyalayotgan bolaning oldiga shunday maqsad qo'yishi lozimki, bola ham o'sib katta bo'lganidan keyin o'z oldiga shunday maqsadlar qo'ya bilsin. Mana shu bo'lajak maqsadlar:

- 1) ro'yobga chiqishi mumkin bo'lgan maqsadlar;
- 2) zarur maqsadlar deb ikkiga bo'linishi mumkin.

Odam bir vaqti kelib muayyan ixtisos sohasida o'z oldiga qo'yishi mumkin bo'lgan maqsadlar ro'yobga chiqishi mumkin bo'lgan maqsadlardir.

Zarur maqsadlar deb shunday maqsadlarga aytiladiki, bu maqsadlar odamga o'z faoliyatining har qanday sohasida kerak bo'ladi.

Mamlakatimizda o'qituvchilar hurmatini qadrlab har tomonlama ular mehnatini e'tiborga olib har tomonlama g'amxo'rlik qilmoqda. Bizning nazarimizda **zamonaviy**

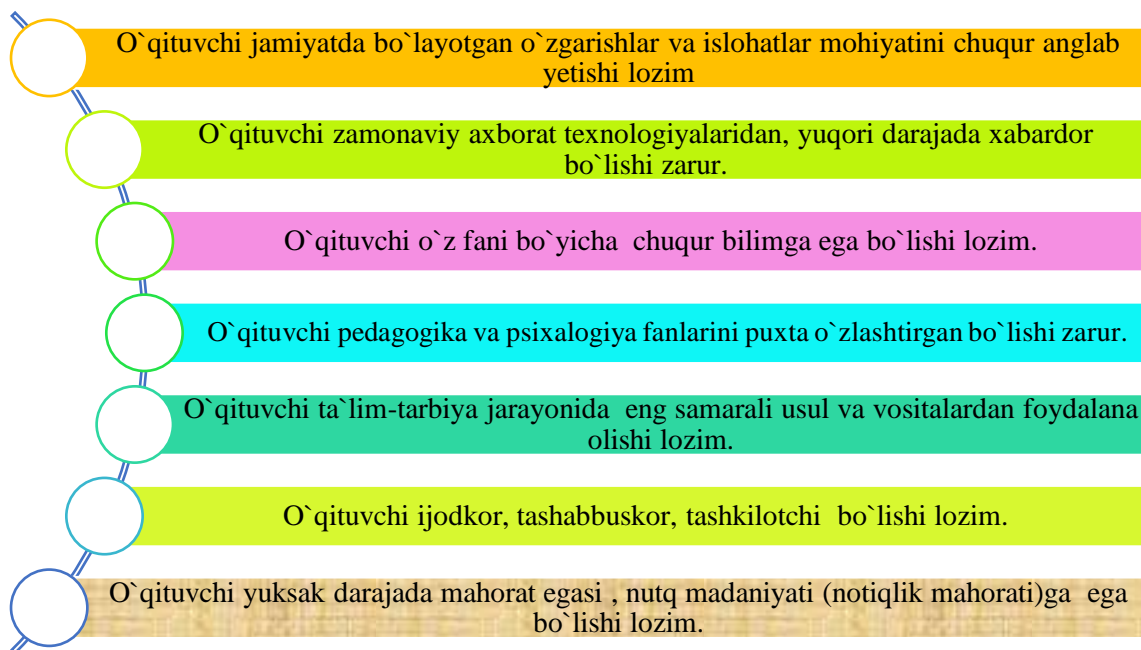

**o`qituvchi qiyofasida quyidagi fazilatlar bo`lishi kerak (1-rasm):****1-rasm. Zamonaviy o`qituvchi qiyofasidagi fazilatlar.**

O`qituvchilik burchi aql bilan hissiyotning birligidan iborat. Muallim kasbiga nisbatan qo`yiladigan talablarning mohiyati va mazmunini bilsa, uning shaxs va jamiyat uchun muhimligini anglasa, bu vazifalarni bajarish uchun o`zida qobiliyat borligini sezsa, pedagog uchun zarur fazilatlarini tarbiyalash yo`llarini belgilab olsa, shundagina unda kasbiy burch shakllana boshlaydi. Demak, unda burch shakllangan deyish mumkin.

O`qituvchining eng muhim burchlaridan biri o`z bilimlarini muntazam oshirib borishdan iboratdir. Muallim o`quvchilarga chuqur nazariy bilimlar berish, uni hayotga, mehnatga tayyorlashi dardkor. Shu bilan birga, u boladagi mavjud layoqat va qobiliyatlarni payqab, unda mavjud bo`lgan ijobiy axloqiy fazilatlar o`stirishi lozim. O`qituvchining mas`uliyati uning xulqini tarbiyalashga solib turadigan, boshqaradigan kuch, o`quvchilarga ta`sir o`tkazish darajasining asosiy mezonini hisoblanadi.

O`qituvchi odobida yaxshilik fazilatlariga pedagogik faoliyat bilan bog`liq holda, o`qituvchining yaxshilik shaklida aniqlik kiritiladi. Unda o`qituvchi va o`quvchilar jamoasi manfaatlari birligi, muallim va o`quvchi maqsadining birligi, ta`lim va tarbiyaning samarasi uchun kurashning birligi aks etadi. Yaxshilik fazilati





muallimning ham, o`quvchilarning ham, ota-onalarning ham yaxshi niyatli, xayrixoh va mehribon bo`lishini taqozo etadi.

O`qituvchilik qilayotgan yoki muallimlik kasbini tanlagan kishilar o`z zimmlariga qanchalik yuksak, sharaflı mas'uliyat olayotganliklarini tasavvur etishlari lozim.

O`qituvchi odobiga ta'rif berganda tanqidiy tafakkur qonuniyatlari buzib ko`rsatilishi va xatolikka yo`l qo`ymaslik uchun o`qituvchi odobi kasb axloqining bir qismi sifatida o`rganilishi zarur.

O`qituvchi odobining muhim asosiy belgilari qatoriga quyidagilarni kiritish lozim:

-- Umuminsoniy va milliy axloqning qonuniyatlari, tamoyillari, tushunchalari va mezonlarida belgilangan talablrga amal qilish;

-- Pedagogik jarayon va pedagogik faoliyatning o`ziga xos bo`lgan xususiyatlarga binoan ulani oydinlashtirish va aniqlashtirish;

Demak, o`qituvchi odobi umuminsoniy va miliy axloqiy qonuniyatlari, tushunchalari, talablari, mezonlari ta`lim-tarbiya jarayonida oydinlashadi (2-rasm):

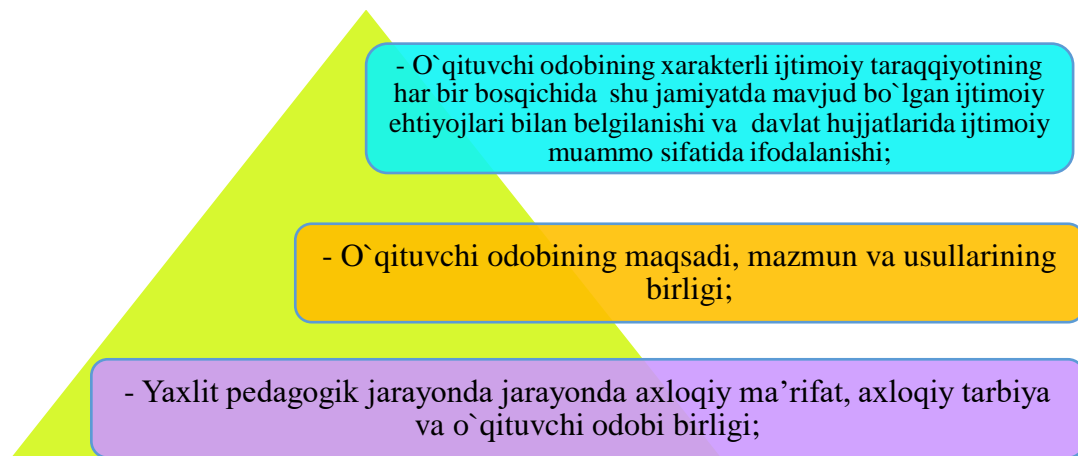

2-rasm: O`qituvchi odobining mezonlari

O`qituvchi odobining o`ziga xos xususiyatlari esa quyidagilardan iborat:

- o`qituvchilik kasbi va bolalarni sevishi;
- o`qituvchi dars beradigan fanni va o`qitish nazariyasi va metodikasini, psixologiya, pedagogik bilimga xos yuksak ma`naviyatga ega bo`lishi;
- o`qituvchi shaxsining axloqiy pokligi;

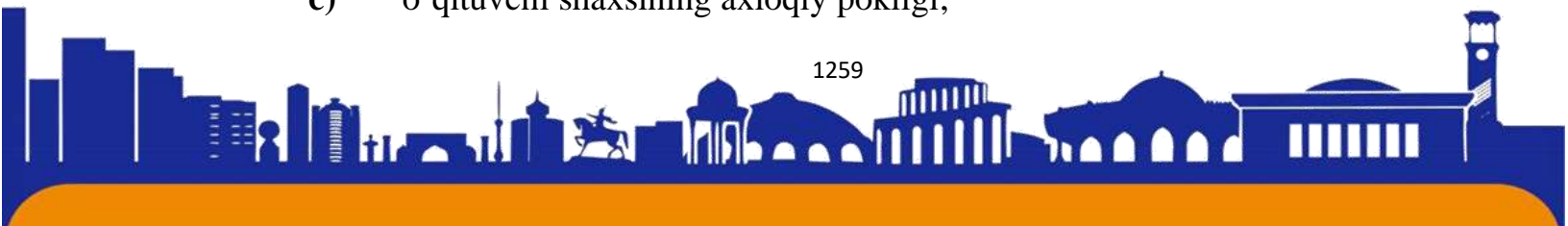



d) jamiyat oldida burchini his etish, o`quvchilarni ulg`ayib jamiyat uchun foydali kishilar qilib shakllantirish.

e) pedagogik muomala madaniyatiga rioya qilish;

f) barcha o`qituvchilarga nisbatan xolis niyat, talabchan va adolatli bo`lish; Zamonaviy o`qituvchi qiyofasida quyidagi fazilatlar namoyon bo`la olishi kerak (so`z yuritilayotgan sifatlar mohiyatan o`qituvchi tomonidan amalga oshirilishi zarur bo`lgan vazifa, burch va mas`uliyatlarini ifodalaydi):

1. O`qituvchi jamiyat ijtimoiy hayotida ro`y berayotgan o`zgarishlar, olib borilayotgan ijtimoiy islohotlar mohiyatini chuqur anglab yetishi hamda bu borada o`quvchilarga to`g`ri, asosli ma`lumotlarni bera olishi lozim.

2. Zamonaviy o`qituvchining ilm-fan, texnika va texnologiya yangiliklari va yutuqlaridan xabardor bo`lishi talab etiladi.

3. O`qituvchi o`z mutaxassisligi bo`yicha chuqur, puxta bilimga ega bo`lishi, o`z ustida tinimsiz izlanishi lozim.

4. O`qituvchi pedagogika va psixologiya fanlari asoslarini puxta bilish, ta`lim-tarbiya jarayonida o`quvchilarning yosh va psixologik xususiyatlarini inobatga olgan holda faoliyat tashkil etishi kerak.

5. O`qituvchi ta`lim-tarbiya jarayonida eng samarali shakl, metod va vositalardan unumli foydalana olish imkoniyatiga ega bo`lmog`i lozim.

6. O`qituvchi ijodkor, tashabbuskor va tashkilotchilik qobiliyatiga ega bo`lishi shart.

7. O`qituvchi yuksak darajadagi pedagogik mahorat, chunonchi, kommunikativlik layoqati, pedagogik texnika (nutq, yuz, qo`l-oyoq va gavda harakatlari, mimika, pantomimika, jest) qoidalari chuqur o`zlashtirib olishga erishishlari lozim.

8. O`qituvchi nutq madaniyatiga ega bo`lishi zarur, uning nutqi quyidagi xususiyatlarni o`zida aks ettira olishi kerak:

a) nutqning to`g`riligi;

b) nutqning aniqligi;

v) nutqning ifodaviyligi;

g) nutqning sofliqi (uning turli sheva so`zlaridan holi bo`lib, faqat abadiy tilda ifoda etilishi); jargon (muayyan kasb yoki soha mutaxassisliklariga xos so`zlar); varvarizm (muayyan millat tilida bayon etilayotgan nutqda o`zga millatlarga xos





so'zlarni noo'rin qo'llanilishi); vulgarizm (haqorat qilish, so'kishda qo'llaniladigan so'zlar) hamda kontselyarizm (o'rni bo'lmagan vaziyatlarda rasmiy so'zlardan foydalanish) so'zlardan xoli bo'lishi, o'qituvchining nutqi sodda, ravon va tushunarli bo'lishi kerak;

d) nutqning ravonligi;

j) nutqning boyligi (hikmatli so'zlar, ibora va maqollar, matallar hamda ko'chirma gaplardan o'rinli va samarali foydalana olish).

9. O'qituvchi kiyinish madaniyati (sodda, ozoda, bejirim kiyinishi), ta'lim-tarbiya jarayonida o'quvchining diqqatini tez jalb etuvchi turli xil bezaklar (oltin, kumush taqinchoqlar)dan foydalanmasligi, fasl, yosh, gavda tuzilishi, yuz qiyofasi, hatto, soch rangi va turmagiga muvofiq ravishda kiyinishni o'zlashtirishga erishishi.

10. O'qituvchi shaxsiy hayotda pok, atrofdagilarga o'rnak bo'la olishi lozim.

Shuning bilan birgalikda, ko'pgina e'tirof etilgan ma'lumotlarga asoslagan holatda o'qituvchida bo'lishi kerka bo'lgan quyidagi sifatlarni tartiblab chiqdik (1-jadval):

1. Maktabga xursandchilik bilan kirib boring, maktabdan yoqimli charchoq bilan chiqib keting!
2. Tabbasum qilishni unutmang!
3. Yodingizda tuting: e'tiborsiz shifokor bemorning badaniga shikast yetkazishi mumkin, e'tiborsiz o'qituvchi esa - bolaning qalbiga.
4. Darsga kirishdan oldin hozir nima uchun bu yerda ekanligingizni va nima qilishingizni aniq biling!
5. Eng oliy pedagogik muvaffaqiyat — o'quvchilarning tabbasumi.
6. Agar oddiy faktni katta kashfiyot kabi taqdim eta olsangiz va o'quvchilaringizni hayratlantira olsangiz, asosiy vazifangiz bajarildi deb hisoblashingiz mumkin.





7. Agar mashg'ulotingizga mehmonlar tashrif buyurgan bo'lsa, o'zingizni mamlakatning eng qobiliyatli pedagogi va eng zo'r aktrisasi (aktyori) kabi tuting!

1-jadval. O'qituvchi uchun "Yetti sifat" metodi.

Yuqorida qayd etilgan fikrlardan bugungi kun o'qituvchisi shaxsiga nisbatan qo'yilayotgan talablar mazmuni anglaniladi. Zamonaviy o'qituvchi qanday bo'lishi zarur? Bunga qisqacha qilib aytganda, shunday javob beramiz: O'qituvchi (pedagog) pedagogik, psixologik va mutaxassislik yo'nalishlari bo'yicha maxsus ma'lumot, kasbiy tayyorgarlik, yuksak axloqiy fazilatlariga ega hamda ta'lim muassasalarida faoliyat ko'rsatuvchi shaxs sanaladi.

Xulosa. Xulosa o'rnida shuni aytish mumkinki, zamonaviy pedagog o'z fanini chuqur bilishi, pedagogik mahoratga ega bo'lishi bilan birgalikda chet tillarini ham bilishi lozim. Masalan, boshlang'ich sinf o'qituvchisi ham ingliz tilini hech bo'lmaganda mukammal darajada bo'lmasa ham qisman bilishi kerak. Sababi boshlang'ich sinflarning yangi nashrdan chiqqan matematika darsliklarida o'lchov birliklari ingliz tilida kiritilgan. O'qituvchi bolaga buni tushuntira olishi kerak, buning uchun albatta ingliz tilidan xabardor bo'lishi lozim. Zamonaviy kompyuter texnologiyalari va smart doskalar bilan ishlash uchun ham til bilimdonligi pedagog uchun zarur.

O'qituvchida shuncha xislatlarni ko'rgan o'quvchi hayotga o'z ustozining ko'zi bilan qaraydi va hayotni oq-qora rangda emas, serjilo ranglarda ko'rib, unga muhabbat qo'yadi. Shu go'zal hayotning, millatning chiroyiga o'z hissasini qo'shish uchun ulg'ayadi. Eng asosiysi, u o'quvchiligidayoq shu jamiyat, shu millatga kerakman, degan ruhda kamol topadi. Bugungi g'ala-g'ovur dunyoda ustoz o'z so'ziga, o'z o'rniga, o'z obro'siga ega bo'lishi, yoshlarni yurtga otilgan har qanday toshlarga qalqon qilib tarbiyalashi shart. O'qituvchi barkamol avlodni tarbiyalash jarayonida ishtirok etar ekan, nafaqat ma'naviy-axloqiy madaniyati bilan atrofdagilarga o'rnak bo'lishi, shu bilan birga, pedagogik mahoratini namoyon eta olishi, yetuk pedagog sifatida malakali kadrlarni tayyorlash ishiga o'zining munosib hissasini qo'shishi zarur.

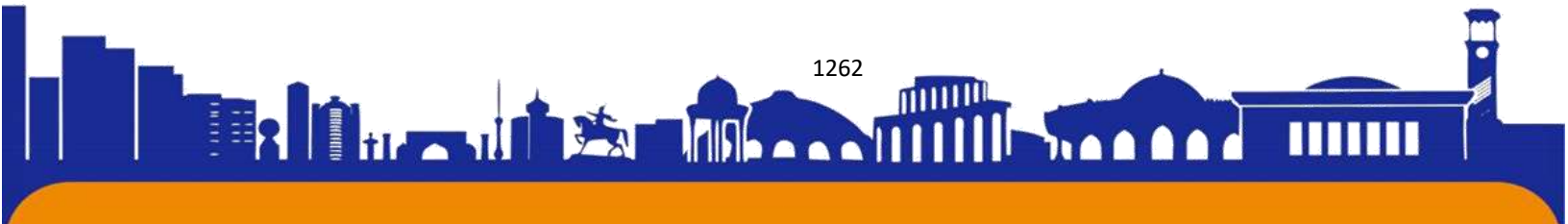

**FOYDALANILGAN ADABIYOTLAR RO'YXATI**

1. O'zbekiston Respublikasi Ta'lim to'g'risidagi Qonuni. 2020-yil 23-sentabr, O'RQ-637-son (Qonun hujjatlari ma'lumotlari milliy bazasi, 24.09.2020-y., 03/20/637/1313-son)
2. Sh.Mirziyoyev Erkin va farovon, demokratik O'zbekiston davlatini birgalikda barpo etamiz. Toshkent –“O'zbekiston” -2016.56 B.
3. Ochilov M., Ochilova N. O'qituvchi odobi. //Saylanma. - T.: O'qituvchi, 1997. - 118 b.
4. Sultonova G.A. Pedagogik mahorat. - T.: Nizomiy nomli TDPU, 2005,- 149 b.
5. Tarbiyaviy ish metodikasi. //Pedagogika institutlari uchun o'quv qo'llanma (L. I. Ruvinskiy tahriri ostida). - T.: “O'qituvchi”, 1991. - 376 b.
6. Bozorov A.B Universitet o'qituvchilari uchun kasbiy etika qoidalari kerakmi?
7. Ochilov M. Muallim qalb me'mori “O'qituvchi” 2001 yil.





TABBIY GAZLARNI KIMYOVIY QAYTA ISHLAB AROMATIK BIRIKMALAR OLISSHA YANGI KATALIZATORLAR TA'SIRINI O'RGANISH

Qarshiboeva N.K., Beknazarov H.S.

Toshkent kimyo texnologiya instituti

Annotatsiya: Ushbu maqolada neft va tabiiy gazlarni qayta ishlash natijasida ajratib olingan dastlabki moddalarni katalizatorlar yordamida aromatik organik birikmalarni olish tadqiqoti olib borilgan. Bunda C_1-C_4 – alkanlardan katalizatorlardan $(Al_2O_3)_x \cdot (ZnO)_y \cdot (ZrO_2)_z$ (1) bilan, $(Al_2O_3)_x \cdot (ZnO)_y \cdot (B_2O_3)_z$ (2) foydalanilgan. Olingan mahsulotning IQ spektroskopiya ma'lumotlarini elektron-mikroskopik tahlillar ham tasdiqladi.

Kalit so'zlar: neft, tabiiy gaz, C_1-C_4 – alkanlar, katalizatorlar, IQ spektroskopiya, elektron-mikroskopik usullar.

Kirish. Dunyoda bugungi kunda tabiiy gazlarning ko'p qismi kimyoviy qayta ishlanmasdan yoqib yuborilmoqda. Vaholanki, tabiiy gazlarini kimyoviy qayta ishlab sintetik tolalar, plastmassalar, farmasevtik va qishloq xo'jaligi preparatlari, bo'yoqlar, turli xil kauchuklar va boshqalar ishlab chiqarishda muhim hisoblangan xomashyolar benzol, toluol va ksilollar olish mumkin. Aromatik uglevodorodlar (ArU) olishda tabiiy gazlaridan unumli foydalanish va aromatlash jarayoni uchun selektivligi, faolligi va stabilligi yuqori bo'lgan katalizatorlar yaratish va ishlab chiqish muhim ahamiyatga ega.

Tabiiy gazlaridan samarali foydalanish muammosi olimlar oldiga ularni qayta ishlashda yangi katalizatorlar yaratishni asosiy vazifa qilib qo'ydi. Bunday katalizatorlar orasida sintetik seolitlar alohida ahamiyatga ega [1].

Keyingi vaqtlarda ularni sintez qilishning yangi usullari ishlab chiqilgan bo'lib, aluminiy kristall panjarasidagi atomlari boshqa elementlarning (rux, sirkoniy, galliy va boshqalar) atomlari bilan almashtiriladi [2].

Modifikatsiyalangan seolitli katalizatorlar seolitga ma'lum tuzlar eritmalarini yuttirish usulida tayyorlandi.

Rux va sirkoniyli seolitning sintezi alyuminosilikatning gidrotermik kristallanish yo'li orqali amalga oshirildi, bunda aluminiyning bir qismi sirkoniy va rux bilan almashtirildi. Zn^{2+} va Zr^{4+} ionlarining manbai sifatida tegishli nitrat kislotasi tuzlarining suvli eritmalaridan foydalanildi. Struktura hosil qiluvchi qo'shimchalar sifatida





geksametilendiamin (GMDA) ishlatildi, kremniy manbai sifatida suyuq shishadan foydalanildi. seolitdagi rux oksidi massa jihatdan 1,0% ni, sirkoniy oksidi 2,0 % ni tashkil etadi. Rux va sirkoniyalyuminosilikat (Zn-Zr/Seolitli) sintezi quyidagi uslubda amalga oshirildi: suyuq shishaga intensiv aralashtirib turgan holda GMDA ning suvli eritmasi va sirkoniy tuzlarining eritmasidan qo‘shildi. Reaksiyon aralashmaning pH qiymati 0,1n nitrat kislota eritmasi qo‘shish orqali boshqarib borildi va olingan reaksiyon massa kristallanishi uchun po‘lat avtoklavlarda 180 °C haroratda 4 kun davomida qo‘yib qo‘yildi. Kristallanish tugaganidan so‘ng ya‘ni 4 kundan so‘ng qattiq faza suyuq fazadan filtrlash orqali ajratib olindi hamda $\text{pH} \leq 9$ ga yetgunga qadar distillangan suv bilan yuvildi. Shundan so‘ng olingan namuna 100 °C da havoda quritildi va 580-600 °C haroratda 12 soat davomida toblandi. seolitni faol H-shaklga o‘tkazish uchun olingan namunaga NH_4Cl ning 25%li suvli eritmasi bilan 90 °C da 1 soat davomida ishlov berildi, natriy kationlari yo‘qotilgandan so‘ng NH_4 -shakldagi seolit 120 °C da 10 soat davomida quritildi va havoda 600 °C da 4 soat davomida toblandi [3].

Toblash haroratini katalizatorning xossalari ta‘sirini o‘rganish uchun 650–750 °C haroratda havo atmosfera bosimida 4 soat mobaynida u qayta ishlandi.

Mo, Zn, Zr li katalizator quyidagicha tayyorlandi: 100 g massadagi Seolitga $(\text{NH}_4)_2\text{Al}_2\text{O}_4$, $\text{Zn}(\text{NO}_3)_2$, $\text{ZrO}(\text{NO}_3)_2$ larning 30 % li eritmasi 12 soat davomida yuttirildi. So‘ngra katalizator eritmadan ajratib olindi va 350- 400 °C da azot oqimida 3 soat davomida quritildi va 5-7 mm o‘lchamdagi granula holatiga keltirildi [4].

Mo, Zn, Zr, V li katalizator quyidagicha tayyorlandi: 100 g massadagi Seolitli ga $(\text{NH}_4)_2\text{Al}_2\text{O}_4$, $\text{Zn}(\text{NO}_3)_2$, $\text{ZrO}(\text{NO}_3)_2$ va $\text{Na}_2\text{B}_4\text{O}_7$, larning 30 % li eritmasi 12 soat davomida yuttirildi. So‘ngra katalizator eritmadan ajratib olindi va 1 soat davomida 150 °C da quritildi va havo oqimida 550-600 °C da toblandi va 5-7 mm o‘lchamdagi granula holatiga keltirildi [5].

2. Tajribaviy qism

Koks miqdorini aniqlash. Katalizatorlardagi koks miqdori ochiq havoda qizdirishgacha va qizdirilgandan so‘nggi massalari orasidagi farq bo‘yicha aniqlandi. Buning uchun katalizator 110 °C haroratda havoda qizdirildi va massasi o‘lchandi, keyin 800 °C da pechda qo‘yildi. 1 soatdan so‘ng yana uning massasi o‘lchandi va koksning miqdori aniqlandi [6].

$\text{C}_1\text{-C}_4$ – alkanlarning katalitik o‘zgarishlari natijasida koks hosil bo‘lishi haqidagi





IQ spektroskopiya ma'lumotlarini elektron-mikroskopik tahlil ham tasdiqladi (1-rasmga qarang).

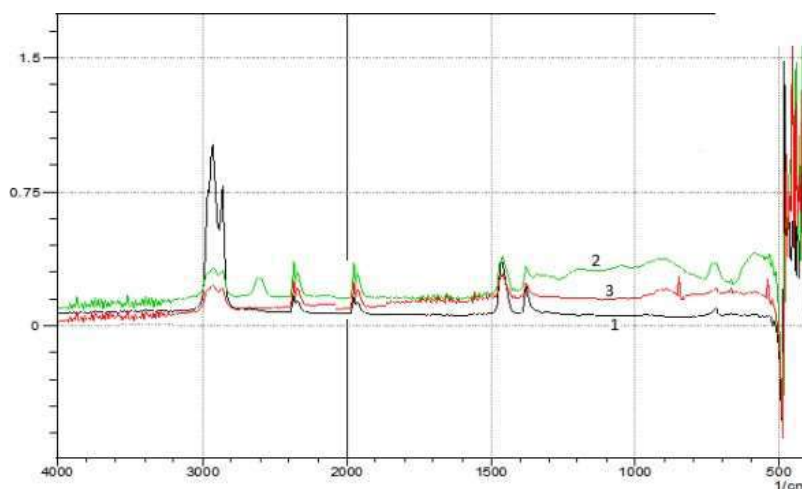

1-rasm. Ishlov berilmagan(1), $(Al_2O_3)_x \cdot (ZnO)_y \cdot (ZrO_2)_z$ (2) bilan, $(Al_2O_3)_x \cdot (ZnO)_y \cdot (B_2O_3)_z$ (3) bilan ishlov berilgan reaktorlarda hosilbo'luvchi qurumning IQ-spektrlari

Qurumning IQ spektral tahlil natijalarini taqqoslash natijalari shuni ko'rsatadiki 914 cm^{-1} da keng yutilish polosalari maksimum bilan bo'lishi devorlari turli tuzlar bilan ishlov berilgan reaktorlarda qurum hisobiga metall karbidlari hosil bo'lishini tasdiqlaydi. Buni devorlari turli metallarning tuzlari bilan qoplangan reaktorlarda koksning IQ- spektrlarini tekshirish natijalarida yuqoridagi polosalari yo'qligi (bo'lmasligi) va $1350-1500 \text{ cm}^{-1}$ sohada tartibsiz tuzilishli uglerod mavjudligi bilan isbotlash mumkin. Hosil bo'lgan amorf koksni reaktor sirtidan havo oqimida 2-3 soat davomida $550-600 \text{ }^\circ\text{C}$ da yoqib yo'qotish mumkin [7].

Tabiiy gazlarini aromatlash katalizatorlarining kislotalik markazlari ularning katalitik faolligini aniqlashda muhim omil bo'lib, bunday markazlar 2 xil bo'ladi. Kuchsiz kislotali va kuchli kislotali markazlar. Dastlabki tadqiqotlarning ko'rsatishicha tabiiy gazlarini katalitik aromatlash uchun bentonitdan olingan seolitning o'zini ishlatib ko'rganimizda 450°C da $V_{GAZ} = 1000 \text{ soat}^{-1}$ bo'lganda aromatik uglevodorodlarning hosil bo'lishi kuzatilmadi. Bentonitdan olingan seolitlarga molibden metalining nanokukunlarini kiritganimizda tabiiy gazlarining aromatik uglevodorodlarga aylanishi kuzatildi. Tadqiqotlar natijasida bentonitdan olingan

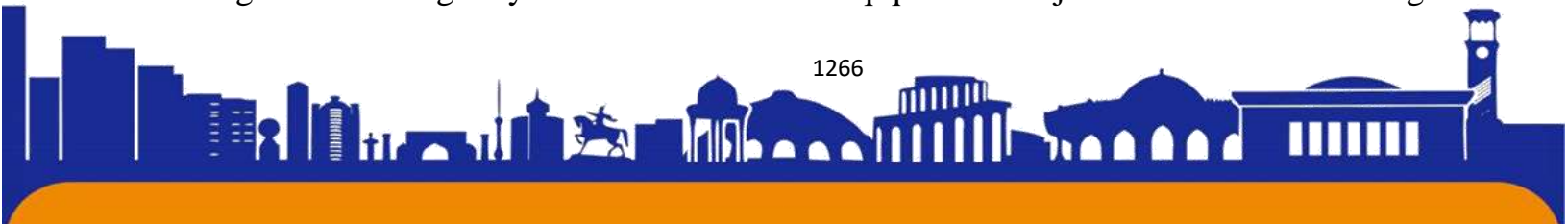



seolitli tarkibida Mo ning maqbul konsentratsiyasi 5,0% bo'lganda boshlang'ich moddalar konversiyasi, aromatik uglevodorodlarga nisbatan selektivlik va unum yuqori bo'lishi aniqlandi [8].

Katalizatorning katalitik faolligi nafaqat uning tarkibiga balki unga termomexanik ishlov berish sharoitiga ham bog'liq. Katalizatorga termomexanik ishlov berilganda ortiqcha energiyaga ega bo'lgan yuqori dispers zarrachalar ko'proq hosil bo'ladi. Tarkibida 2,0 % sirkoniy saqllovchi katalizatorga 500-600⁰C da 2-3 soat davomida termomexanik ishlov berilganda uning aromatlovchi xossasi deyarli o'zgarmadi. Harorat 550-600⁰C gacha oshirilganda katalizatorning aromatlovchi faolligi ortishi kuzatildi. Shu bilan birga kreking va degidrogenlanish reaksiyasi mahsulotlarining hosil bo'lish unumi kamayadi [9].

3. Natijalar va ularning tahlili

Katalizatorning faolligi va selektivligi bilan bir qatorda uning muhim ko'rsatkichlardan biri uzoq vaqt davomida yuqori aromatlash xossasini o'zgartirmasdan ishlay olishi(stabilligi)dir. Uglevodorodlarni aromatlash jarayonida katalizator sirtida koks hosil bo'ladi, bu esa katalizatorning samarali katalitik ta'sirlashishiga salbiy ta'sir etadiva uning faolligini asta-sekin kamaytiradi. Shuning uchun katalizatorni regeneratsiya qilish talab etiladi. Katalizator regeneratsiyasi 650 ⁰C da havo oqimida 8 soat davomida havodagi kislorodning hajmiy konsentratsiyasini asta-sekin oshirish bilan olib borildi. Regeneratsiyadan so'ng katalizator o'zining dastlabki faolligini to'liq tiklaydi [10].

Quyida alkanlarni aromatlash reaksiyasida katalizatorning faolligi va unumdorligiga katalizatorning tayyorlanish texnologiyasi ham katta ta'sir ko'rsatadi. Bentonitdan olingan seolitlarga sirkonil nitrat yuttirilgandan so'ng unga 500-650⁰C da 2 soat davomida termik ishlov berildi va uning katalitik faolligi o'rganildi. Bu vaqtda uning katalitik faolligida deyarli o'zgarish kuzatilmadi. Katalizatorga 700-750 ⁰C da 3 soat davomida termik ishlov berilganda uning aromatlovchi faolligining keskin oshishi kuzatildi. Reaksiya harorati 550 ⁰C bo'lganda dastlabki holdagiga nisbatan aromatik uglevodorodlarning unumi 5,2% ga oshdi [11].

Katalitik aromatlash reaksiyalarida katalizator komponentlarining mol nisbatlari va faol komponentlar miqdori muhim ahamiyatga ega. Chunki bu kattaliklar katalizatorning kristallik darajasiga kuchli ta'sir ko'rsatadi. Shuning uchun katalizator

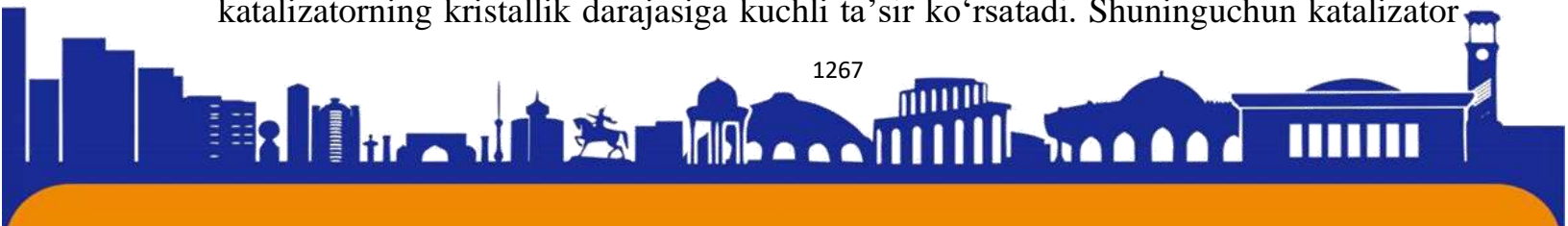



komponentlarining turli nisbatida katalizatorga promotorning miqdorlarini o‘zgartirib qo‘shib ko‘rdik. Olingan natijalar quyidagi 1-jadvalda keltirilgan.

1-jadval

Komponentlar mol nisbatlari va promotorlar miqdorining katalizatorning kristallik darajasiga ta’siri

r	Katalizato		Konsentratsi		Mol nisbat		Kristallik
	ya, %		mass				
	Zr-		Zr	Al ₂	SiO ₂ /	SiO ₂ /Z	darajasi,
	O ₂		O ₃	Al ₂ O ₃	rO ₂	%	
1%	Zr-	9	0,	13,5	9	140	100
Seolitli							
2%	Zr-	8	1.	12.3	15	90	95
Seolitli							
3%	Zr-	0	2.	10.6	18	70	94
Seolitli							
4%	Zr-	2	3.	9.2	22	40	80
Seolitli							

Katalizator tarkibida sirkoniyni miqdori ortishi bilan katalizatorning kislotalik markazlari kamayadi, bu esa uning katalitikfaolligining kamayishiga olib keladi.

Eksperimental tajribalar natijasida seolitlilarga ishlov berish davomiyligining ortishi bilan ularning kislotalik markazlari kamayishi aniqlandi. 2-jadvalda harorat va toblashdavomiyligining g‘ovak strukturaga ta’sirini o‘rganish natijalarikeltirilgan [11].

2-jadval

Turli xil haroratda havoda ishlov berilgan (Al₂O₃)_x·(ZnO)_y·(ZrO₂)_z tizimning sirt yuzasi va hajmi

Namuna	Termik	Solishtir	G‘ovakn
	ishlov	ma sirt-	ing
	sharoiti	yuzasi,	hajmi,
		m ² /g	sm ³ /g

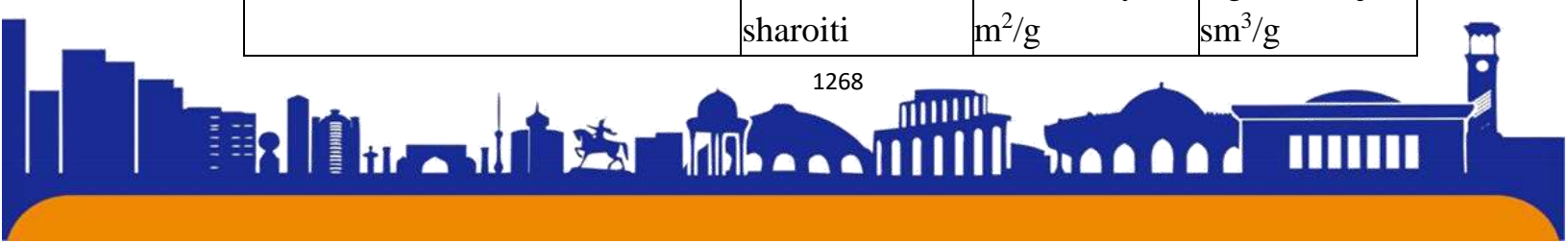



Seolitli	s	550 ⁰ C,24	338	0,88
	s	600 ⁰ C,24	331	0,82
	24 s	700 ⁰ C,	223	0,79
(Al₂O₃)_x/Seolitli	s	550 ⁰ C,24	255	0,64
	s	600 ⁰ C,24	248	0,64
	24s	700 ⁰ C,	247	0,63
(Al₂O₃)_x·(ZnO)_y/Seolitli	s	550 ⁰ C,24	276	0,69
	s	600 ⁰ C,24	274	0,67
	24 s	700 ⁰ C,	265	0,67
(Al₂O₃)_x·(ZrO₂)_z/Seolitli	s	550 ⁰ C,24	308	0,78
	s	600 ⁰ C,24	305	0,74
	24 s	700 ⁰ C,	296	0,73
(Al₂O₃)_x·(ZnO)_y·(ZrO₂)_z/Seolitli	s	550 ⁰ C,24	291	0,69
	s	600 ⁰ C,24	286	0,68
	24 s	700 ⁰ C,	282	0,66

Quyidagi 3-jadvalda Seolitning kislotalik markazlariga harorat vatermik ishlov berish vaqti davomiyligining ta'siri keltirilgan.





3-jadval

Seolitli ning kislotalik markazlariga harorat va termik ishlov berish vaqti davomiyligining ta'siri

Termik ishlov berish harorati, °C	Termik ishlov berish vaqti, s	Desorbsiyalangan ammiak miqdori, mkmol/g		
		100...3 50°C	350...57 5°C	∑100...57 5°C
600	1	598,2	312,0	989,8
	2	579,0	352,0	986,2
	4	556,2	321,1	784,3
	8	528,6	300,0	733,8
	12	508,8	256,3	715,1
	24	492,2	200,3	662,8
650	1	480,3	188,8	656,7
	2	472,3	184,9	655,8
	4	447,4	166,5	593,6
	8	382,6	142,8	485,8
	12	367,3	125,6	462,3
	24	345,2	118,1	435,3
700	1	331,6	110,3	416,9
	2	324,0	102,2	409,2
	4	316,1	92,8	385,1
	8	302,7	79,1	341,8
	12	283,5	74,6	328,1
	24	251,8	61,8	272,7

3-jadvaldan ko'rinib turibdiki, harorat 600 °C dan 700 °C gacha ko'tarilganda va termik ishlov berish davomiyligi 4 soatdan 24 soatgacha oshganda har ikkala kislotali markazlar, asosan -kuchli kislotali markazlar konsentratsiyasi monoton kamayadi. Bunga sabab, seolit sirtining degidroksillanishidir, bu vaqtda 2 ta V-markazdan 1 ta L-markaz hosil bo'ladi. Shunday qilib, tajriba natijalari asosida termik qayta ishlov

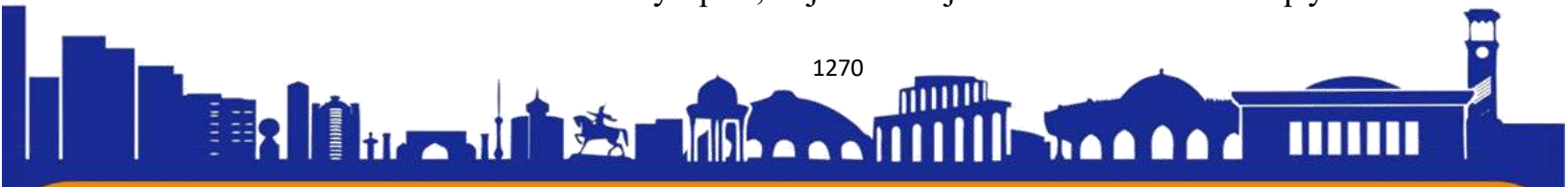



berishning maqbul harorati 600 °C ekan deb xulosa chiqarish mumkin.

Sintez qilingan seolitlarga mexanokimyoviy ishlov berish jarayoni sharli vibratsion va planetar tegirmonda amalga oshirildi. Mexanokimyoviy ishlov berish nafaqat Seolitli sintezi usulini takomillashtirish, balki uning ekspluatatsion xarakteristikalarini samarali o'zgartirish imkonini ham beradi. Mexanokimyoviy ishlov berilgan seolitlarning kristallik darajasi IK-spektrlar bo'yicha, solishtirma sirt-yuzasi esa azotning quyi haroratli adsorbsiyasi bo'yicha xromatografik usulda hisoblash natijalari 4-jadvalda keltirilgan.

4.-jadval

Turli vaqtlar davomida termik qayta ishlangan seolitlarning xarakteristikalari

Apparat	Katalizatorning qayta ishlanish vaqti	Kristallik darajasi, %	Solishtirma sirt yuzasi, m ² /g
- Vibratsion tegirmon	0	95	483
	24 s	94	470
	48 s	90	450
	72 s	88	342
	96 s	81	299
	5 min	74	260
Planetar tegirmon	10 min	51	118
	20 min	Amorf	98

Xulosa. Vibratsion tegirmonda 48 soatgacha bo'lgan vaqt davomida ishlov berilganda seolitlarning kristallik darajasi va solishtirma sirt-yuzasi sezilarli o'zgarmaydi. Ammo 48 soatdan ko'p vaqt davomida ishlov berilganda esa yuqorida qayd etilgan ko'rsatkichlarning kamayishikuzatiladi. Seolitli ga planetar tegirmonda ishlov berilganda esa bir necha minut o'tgandan keyin kristallik darajasi ham keskin kamayadi. 2.4- jadvaldan ko'rinib turibdiki, 5 minut ishlov bergandan so'ng kristallik darajasi 74 % gacha, solishtirma sirt-yuzasi esa qariyb 2 marta kamayadi.

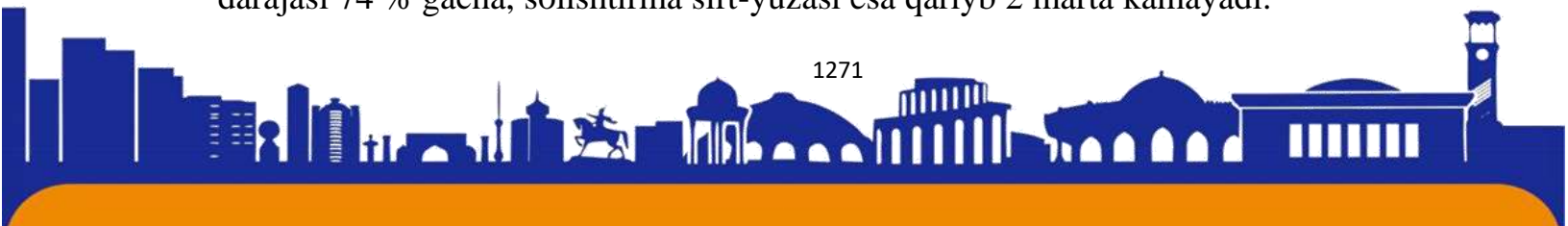

**Foydalanilgan adabiyotlar ro'yxati**

1. Gabrienko A.A., Arzumanov S.S., Freude D., Stepanov A.G. Propane Aromatization on Zn-Modified Zeolite BEA Studied by Solid-State NMR in Situ//Journal of Physical Chemistry C. – 2010. –Vol. 114. – P. 12681–12688.
2. Recent progress in methane dehydroaromatization: from laboratory curiosities to promising technology / S. Ma, X. Guo, L. Zhao, S. Scott, X. Bao // J. Energy Chem. – 2013. – V. 22. – № 1. –P. 1–20.
3. Spivey J.J., Hutchings G. Catalytic aromatization of methane //Chem. Soc. Rev. – 2014. – V. 43. – P. 792–803.
4. Fayzullayev N.I., Bobomurodova S.Y., Xolmuminova D.A. Physico-chemical and texture characteristics of Zn-Zr/VKTS catalyst.// Journal of Critical Reviews.Vol. 7, Issue 7, -2020.P. 917-920
5. N.I. Fayzullayev, S.Yu. Bobomurodova, G.A. Avalboev, M.B. Matchanova, Z.T. Norqulova. Catalytic Change of C₁-C₄-Alkanes. // International Journal of Control and Automation Vol. 13, No. 2, (2020), pp. 827 – 835
6. S.Yu. Bobomurodova., N.I. Fayzullayev., K.A. Usmanova. Catalytic Aromatization of Oil Satellite Gases // International Journal of Advanced Science and Technology Vol. 29, No. 5, (2020), pp. 3031 – 3039
7. N.I.Fayzullayev., S.Yu.Bobomurodova. Laws of Catalytic Aromatization Reaction of C₁-C₄-Carbohydrates and Texture Characteristics of Catalysts//International Journal of Psychosocial Rehabilitation, Vol. 24, Issue 04, 2020. P-7925-7934 .
8. N.I. Fayzullayev., S.Yu. Bobomurodova., L.M. Kurbanova., A.Yu. Buronov. //The Physicochemical and Textural Characteristics of Catalysts in the Catalytic Aromatization Reaction of Propane- Butane Fractions// International Journal of Control and Automation Vol. 13, No. 4, (2020), pp. 888 – 896
9. N. I. Fayzullaev, S. Yu. Bobomurodova, F. S. Karimova, A.Yu. Buronov. Catalytic Aromatization of Propane-Butane Fraction// International Journal of Advanced Science and Technology Vol. 29, No. 5, (2020), pp. 6532 – 6540
10. Восмериков А.В. Современные технологии переработки пропан- бутановой фракции //

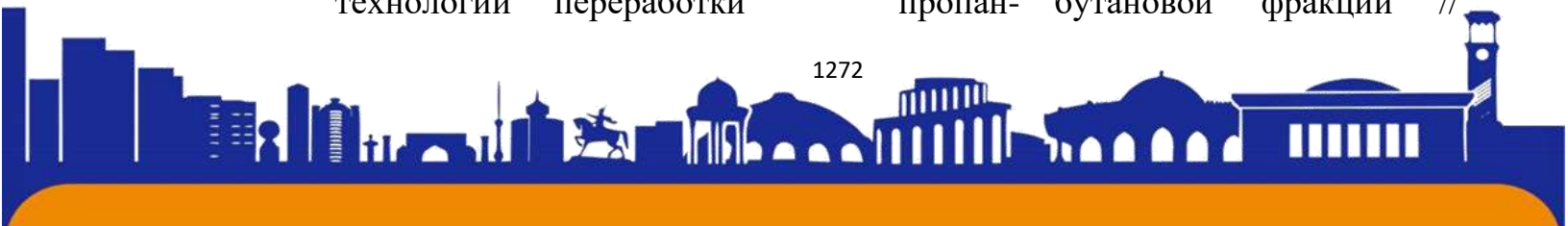



Нефтегазовые технологии. – 2000. – № 4. – С. 31-33.

11. Бобомуродова С. Ю. // Каталитические изменения нефтяных попутных газов и текстурные характеристики катализаторов. Научный журнал UNIVERSUM:химия и биология, выпуск: 9(75),Москва, сентябрь 2020, ст. 70-76

12. Бобомуродова С. Ю., Матчанова М. Б., Холмунинова Д. А.// Разработка цинк, цирконий проматированного цеолитового катализатора конверсии пропан-бутановой фракции. Научный журнал UNIVERSUM:химия и биология, выпуск: 9(75),Москва, сентябрь 2020, ст. 65-70

13. Файзуллаев Н.И., Бобомуродова С. Ю., Холмўминова Д. А. C₁-C₄ углеводородлардан ароматик углеводородлар олиш. Нефть-газ саноатида инновациялар, замонавий энергетика ва унинг муаммолари. Халқаро конференция материаллари. 26 май 2020 йил. Тошкент. 165-166 бетлар.





ISSN (E): 2181-4570

СИНТЕЗ И ИССЛЕДОВАНИЕ СВОЙСТВ НОВЫХ ОЛЕОГЕЛЕЙ НА ОСНОВЕ БУТАДИЕН-СТИРОЛЬНОГО КАУЧУКА И МАЛЕИНОВОГО АНГИДРИДА

Гузаиров Д.А., Бекназаров Х.С., Хусанова М.Ф.

Ташкентский химико-технологический институт

Аннотация. В данной статье изучены синтез и технология олеогелей на основе бутадиен-стирольного каучука. 7 г БСК добавляли к 60 мл толуола. Растворитель оставляли при комнатной температуре до образования бледно-желтого 11%-ного раствора БСК в толуоле. Для проведения реакционного процесса получения олеогеля на основе БСК в толуоле инициатор подвергали взаимодействию с раствором малеинового ангидрида в толуоле для его сшивания. Схема реакции получения олеогеля на основе малеинового ангидрида с БСК. Изучены ИК-спектры каучука БСК и олеогеля на основе образцов БСК и малеинового ангидрида.

Ключевые слова: олеогел, бутадиен-стирольного каучук, толуол, ИК-спектры.

Введение. Загрязнение морской среды, вызванное разливами и просачиванием нефти, оказывает пагубное воздействие на экосистему и экономику, зависящую от этих морских экосистем. Каждый баррель нефти, транспортируемый по всему миру водными путями, подвергает окружающую среду риску разлива. Хотя каждый разлив нефти может иметь катастрофические последствия, долгосрочный ущерб в большей степени зависит от скорости очистки, а не от объема разлитой нефти. Когда нефть достигает поверхности, состав и свойства нефти меняются почти сразу. После первоначального разлива нефти происходит ряд процессов, включая испарение нефти, окисление, эмульгирование, осаждение, биоразложение и диспергирование (рис. 1). [1,2]. Разливы нефти происходили десятилетиями, но, к сожалению, методы очистки за это время практически не изменились. Методы ликвидации разливов нефти включают механические методы (боны, сорбенты и скиммеры), термические методы (сжигание на месте), химические методы (распыление) и естественные методы (био-исправление) [3, 4]. Хотя каждый метод имеет свои преимущества и недостатки, эффективность каждого метода часто зависит от внешних





факторов, таких как состав нефти, вязкость и объем, в дополнение к местоположению и погодным условиям [5, 6].

Механические методы обычно используются в качестве методов локализации для предотвращения распространения нефти. Боны, плавучие барьеры, изготовленные из различных материалов, эффективно удерживают нефть различной вязкости и плотности и обеспечивают быстрое извлечение или удаление. К сожалению, боновые заграждения могут быть очень дорогими и утомительными, так как требуется осторожное обращение, чтобы помочь разместить сеть под поверхностью. Несмотря на то, что существует множество различных типов боновых заграждений, все боновые заграждения физически содержат масло, и все они требуют вторичного метода удаления масла. Удерживание, обеспечиваемое боновыми заграждениями, повышает эффективность других механических методов, таких как скимминг и сорбенты; 3 огнеупорные боновые заграждения могут использоваться для хранения нефти для сжигания на месте [7-10].



Рисунок 1. Схема распространения разлива нефти.

Синтез олеогелей и исследование их свойств

Экспериментальная часть. Синтез олеогелей на основе малеинового ангидрида с бутадиен-стирольным каучуком

Бутадиен-стирольный каучук (БСК) марки СКС-30-АРКМ-15 получен для синтеза от ООО «Равон Тараккиёт Орзуси». Малеиновый ангидрид получен от ООО «Астра Кимё» с квалификацией «ч.д.а.». Кротоновый альдегид получен от

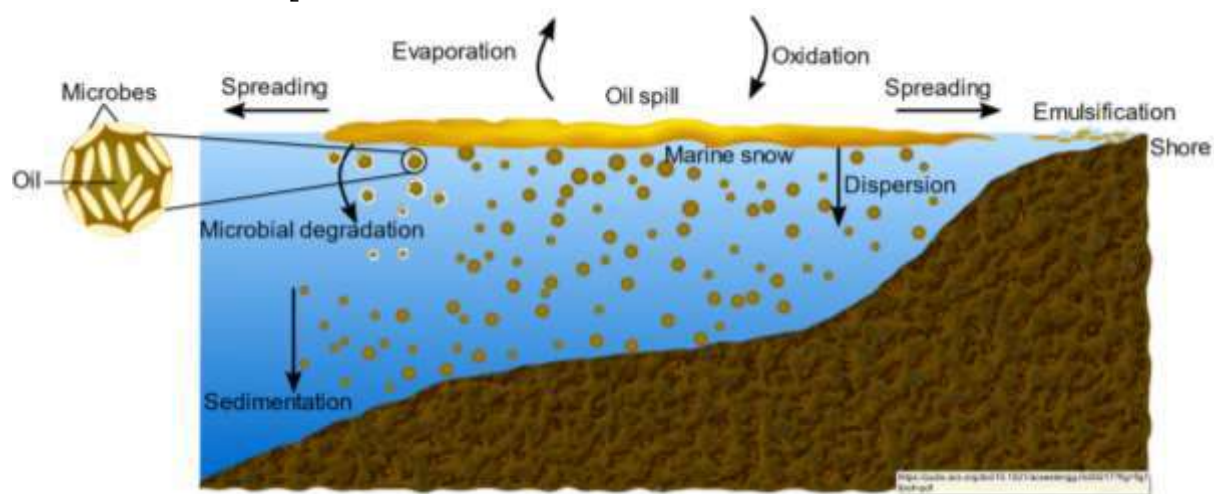



АО «Навоiazот», который получают как побочный продукт при синтезе ацетальдегида. Все реагенты использовали в том виде, в каком они были получены.

Для проведения реакции взаимодействия каучуков их предварительно растворяли в выбранном растворителе каучука и переводили из эластичного состояния в состояние жидкого раствора. Для растворения бутадиен-стирольного каучука использовали следующие растворители: толуол, бензин, ксилол, четыреххлористый углерод.

7 г БСК добавляли к 60 мл толуола. Растворитель оставляли при комнатной температуре до образования бледно-желтого 11%-ного раствора БСК в толуоле. Для проведения реакционного процесса получения олеогеля на основе БСК в толуоле инициатор подвергали взаимодействию с раствором малеинового ангидрида в толуоле для его сшивания. Схема реакции получения олеогеля на основе малеинового ангидрида с БСК приведена ниже.



Схема 1. Схема взаимодействия малеинового ангидрида с бутадиен-стирольным каучуком.



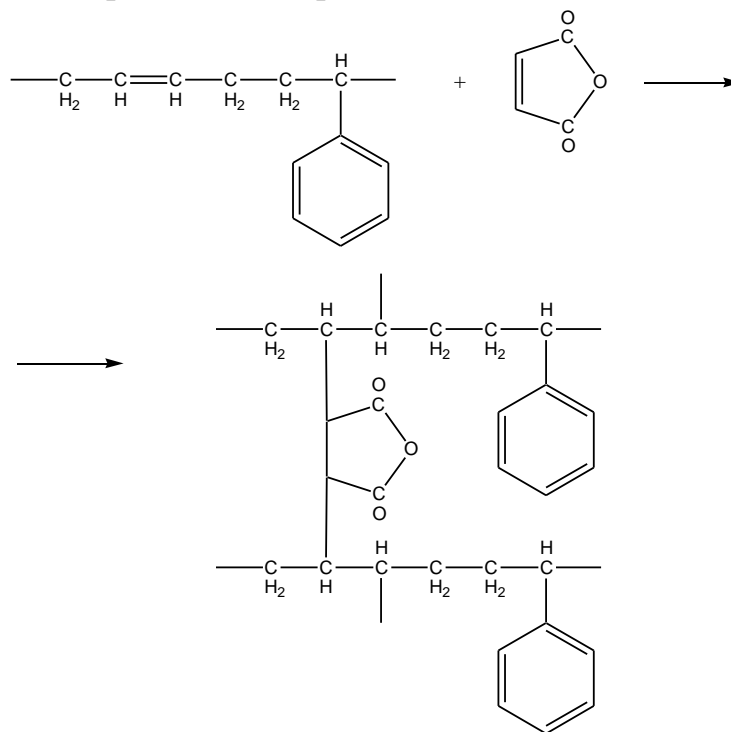
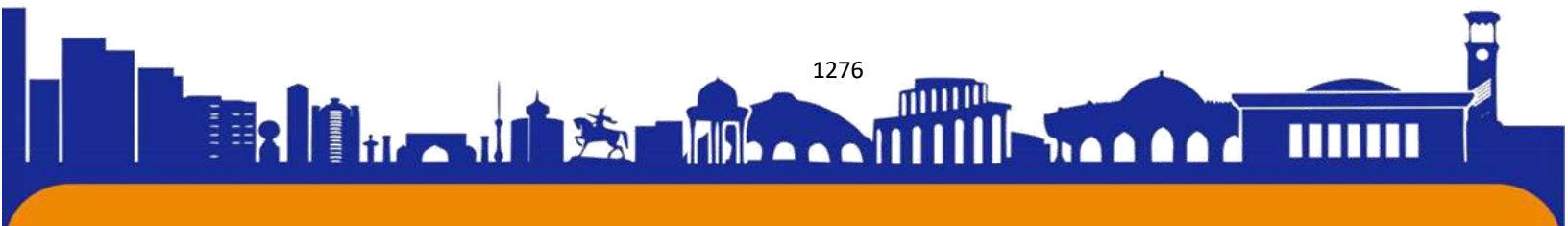

В таблице 1 представлен рецептурный состав синтезируемого олеогеля. Оптимальные условия синтезированных олеогелей представлены в следующей рецептуре.

Таблица 2.1

Рецептурный состав синтезированного олеогеля

Reagentlar	Quruq vazni, g			
	СКИ	БСК	НК	СКН
СКИ	100			
МА	3			
БСК		100		
КА		2		
СКН				100
ГА				3
НК			100	
N,N- metilenbisakrilamid			2	

3. Результаты и их обсуждение

На рис. 1 представлены ИК-спектры каучука БСК и олеогеля на основе образцов БСК и малеинового ангидрида. В ИК-спектрах БСК в области 2980 и 2951 см^{-1} появляются пики, соответствующие характерному пику -СН-групп бензола и области плоского деформационного поглощения -СН-, отражающие структуру БСК (рис. 1а). При сравнении олеогеля с каучуком (рис. 1б) характерный пик для малеинового кольца -СО-О- проявляется в виде сильных узких пиков в области 966 см^{-1} , что имеет более низкое значение, чем 1639 см^{-1} . указывает на образование более сильной карбонильной группы ангидридных групп. В то же время видно, что в синтезированном олеогеле исчез характерный пик при 1717 см^{-1} , что свидетельствует об успешном сшивании ненасыщенных





связей каучука и малеинового ангидрида посредством реакции сшивки, что приводит к образованию сшитых сополимеров БСК и МА.



Рис. 1. ИК-спектры БСК (а) и олеогеля (б) на основе БСК с МА.

На рис. 1б олеогели, содержащие группы малеинового ангидрида, показали характерный пик при 920 см^{-1} , соответствующий деформационным колебаниям связей С-О-С, но олеогели показали снижение интенсивности этого пика. Низкая концентрация МА в БСК свидетельствует о вновь образованных ковалентных связях. В то же время видно, что интенсивность пика при 966 см^{-1} повышена в олеогеле по сравнению с исходным БСК, что является результатом ковалентного взаимодействия БСК с МА, что свидетельствует об увеличении секретов.

Типичные кривые напряжение-деформация, а также модуль упругости, предел текучести и прочность на сжатие олеогелей представлены на рисунке 2. На рис. 2а–б показано, что разрыв, наблюдаемый в БСК, произошел при деформации около 150%, что указывает на то, что он состоит из эластичной структуры. В то же время можно увидеть и классическое линейное плато напряжения-деформации олеогеля, образованного сшиванием БСК с МА (рис. 2б), которое показывает упругое поведение олеогелей при низких напряжениях и образующихся сегментов. Показано, что сшитые олеогели имеют более высокий предел текучести при линейном растяжении и более эластичный характер при меньших напряжениях сжатия. Эти кривые сглаживаются примерно при 140%



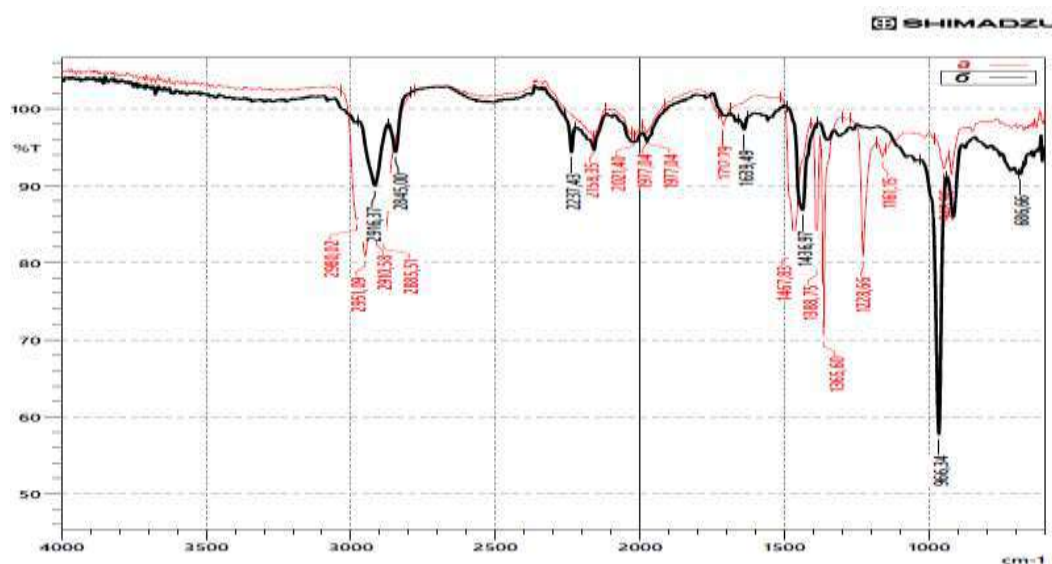

деформации, возможно, из-за неоднородных воздушных пустот и пустот во внутренней структуре олеогелей.



Рисунок 2а. Кривые напряжения-деформации БСК и олеогеля.



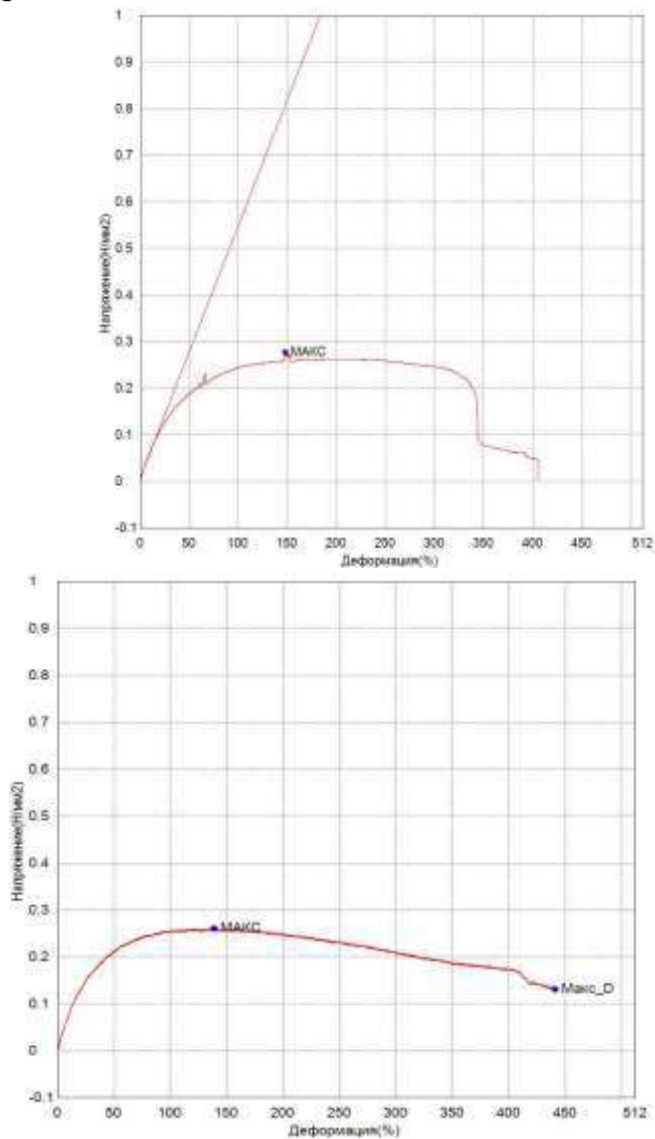
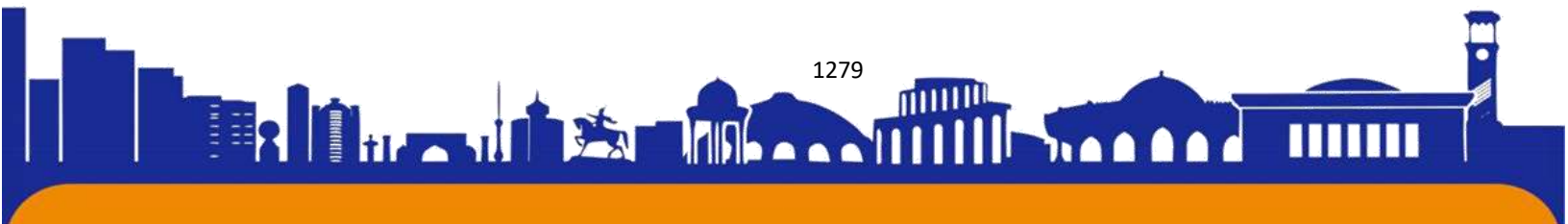

Рисунок 26. Прочностные свойства БСК и олеогеля.

Наибольший модуль упругости БСК составил 3,42 МПа, предел текучести — 0,2789 МПа, диапазон напряжений сжатия — 0,3275 МПа. Модуль упругости в основном является результатом молекулярных столкновений и взаимодействий между полимерными цепями молекул полимера. После сшивки МА олеогели обладают высоким модулем упругости за счет усиления ковалентных взаимодействий. В то же время олеогель, синтезированный на основе БСК с МА, показал снижение модуля упругости (2,40 МПа), предела текучести (0,2168 МПа) и прочности на сжатие (0,2645 МПа). Это согласуется с нашими результатами по реологии, которые показывают, что более высокая степень сшивки, чем реакция сшивания, приводит к более слабой сетке с большей гибкостью, что указывает на ухудшение механических свойств.

На рис. 3 представлены СЭМ-изображения каждого сорбента. В морфологии сорбентов СКИ, БСК, СКН и ТК можно увидеть изображения сорбентов неравномерной формы. Агрегации или агломерации сшивающего вещества на поверхностях указанного сорбента не наблюдается, поэтому видно, что образующиеся олеогели однородны, а сшивающее вещество равномерно распределяется по всей поверхности в ходе реакции. Структура каждого сорбента показывает, что он состоит из различных частиц. Размеры зерен олеогелевых материалов вызывают агломерацию макромолекул разного размера в процессе агломерации. Накопление или агломерация сшивающихся веществ приводит к



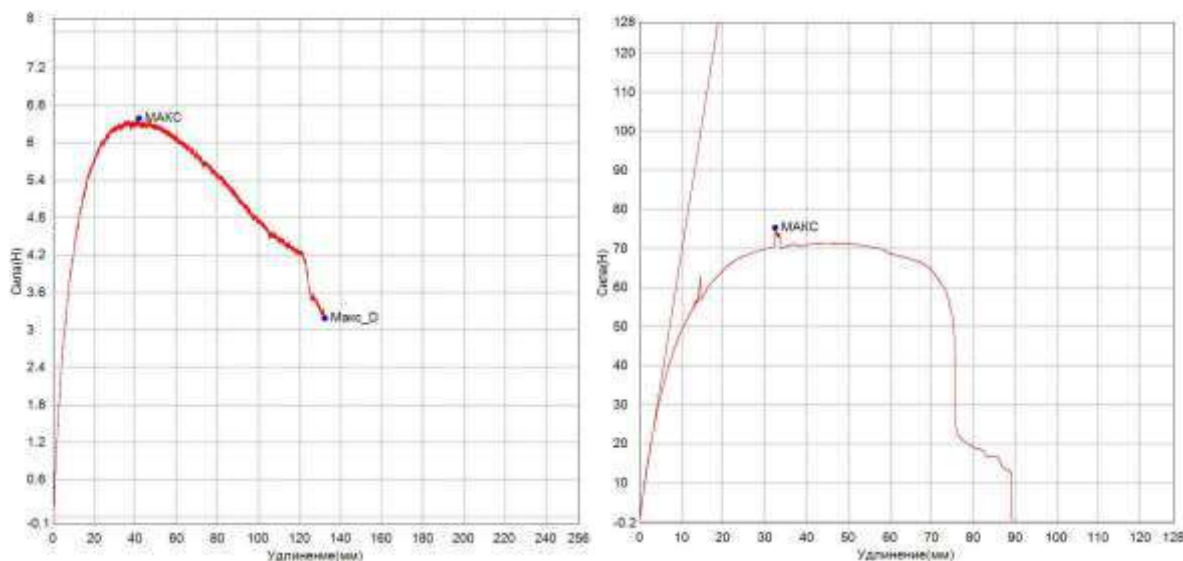
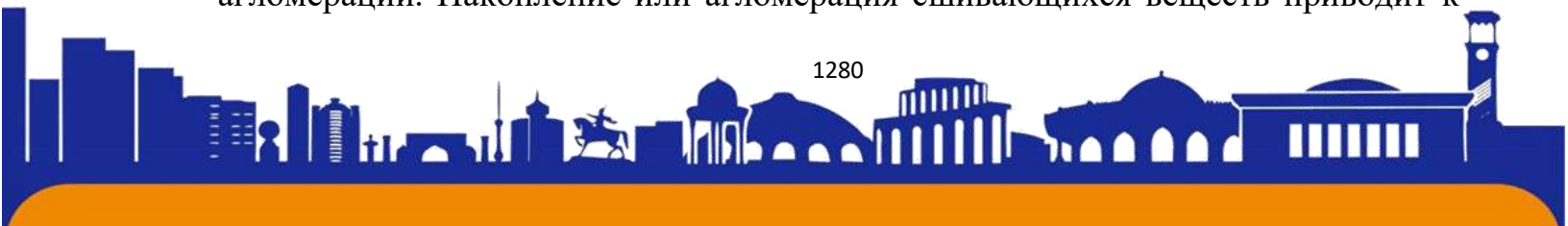

неравномерному сшиванию, и в таких сшитых смесях текучесть неудовлетворительна. Этот результат означает, что агрегация/агломерация сшивающих веществ может влиять не только на формирование структуры олеогеля, но также на механические, термические, физические или электрические свойства.



Рисунок 3. СЭМ-изображения СКИ (а), БСК (б), СКН (в), ТК (г).

Таким образом, температура является основным фактором, влияющим на нефтепоглощающую способность сорбирующих материалов, поскольку она изменяет вязкость нефти. Как правило, вязкость материала уменьшается с повышением температуры. Однако, помимо влияния температуры, повышение температуры вызывает усадку сорбентов на основе БСК и СКН за счет упругого поведения.

Заключение. Этим можно объяснить снижение нефтеемкости сорбентов БСК и СКН при температуре выше 45 °С. Из-за укорочения молекулярных цепей каучука при высоких температурах удержание масла в порах каучука снижается. Для НК-сорбента такое поведение обусловлено концентрацией макромолекул и различными термическими свойствами.



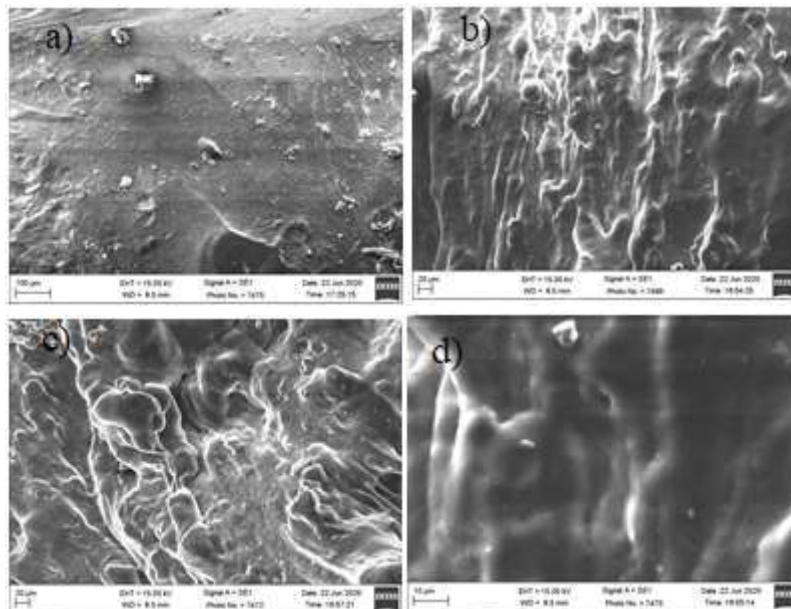

Список литературы

1. Хусанова М. Ф., Киёмов Ш. Н., Джалилов А. Т. Свойства новых олеогелей на основе каучуков //Universum: технические науки. – 2020. № 9-2 (78). – С. 92-95.
2. Хусанова М. Ф. Киёмов Ш. Н. Бекназаров Х.С. Джалилов А.Т. Синтез и исследование олеогеля с целью очистки сточных вод нефтеперерабатывающих заводов //Universum: технические науки. – 2021. №. 1-2 (82).
3. Хусанова М. Ф. Киёмов Ш. Н. Ширинов Ш.Д. Бекназаров Х.С. Джалилов А.Т. и др. Термический анализ олеогелей на основе изобутилового каучука //Universum: химия и биология. – 2021. № 7-1 (85). – С. 81-84.
4. Хусанова М.Ф., Ширинов Ш.Д., Бекназаров Х.С., Джалилов А.Т. Табиий ва синтетик каучуклар асосидаги янги таркибли олеогелларнинг синтези ва физик кимёвий хоссларининг таҳлили // “Композицион материаллар” илмий-техникавий ва амалий журнали. Тошкент-2020. № 3. 98-101 б.
5. Хусанова М.Ф., Ширинов Ш.Д., Бекназаров Х.С., Джалилов А.Т. Каучуклар асосида олеогеллар синтез қилиш ва уларнинг хоссаларини ўрганиш // “Наманган давлат Университети илмий ахборотномаси” Наманган-2020 йил. № 10-сон. 61-65 б.
6. Хусанова М.Ф. Тиллаев А.Т. Бекназаров Х.С.Джалилов А.Т. Олеогеллар синтези ва уларни нефть чиқиндиларини тозалашда қўллаш. // “Наманган давлат Университети илмий ахборотномаси” Наманган-2021 йил № 2-сон. 69-73 б.
7. Хусанова М. Ф., Киёмов Ш. Н., Джалилов А. Т. Эпоксиуритан асосида олеогеллар олиш ва уни хусусиятларини ўрганиш. //“Наманган давлат Университети илмий ахборотномаси” Наманган-2021 йил. № 5-сон. 112-116 б.
8. Хусанова М.Ф. Маҳаллий хомашёлар асосида олеогеллар синтез қилиш // “Наманган давлат Университети илмий ахборотномаси” Наманган-2021 йил, № 7-сон., 75-79 б.
9. Хусанова М.Ф., Киёмов Ш. Н., Ширинов Ш.Д., Бекназаров Х.С., Джалилов А.Т. Изобутил каучуги асосида олинган олеогелларнинг термик таҳлили// “Наманган давлат Университети илмий ахборотномаси” Наманган-2021 йил. № 9-сон. 56-60 б.





ISSN (E): 2181-4570

10. Хусанова М.Ф., Ширинов Ш.Д., Бекназаров Х.С., Джалилов А.Т.
Маҳаллий хомашёлар асосида гидрогеллар олиш//“Наманган давлат
Университети илмий ахборотномаси” Наманган-2022 йил. № 2-сон. 85-90 б.

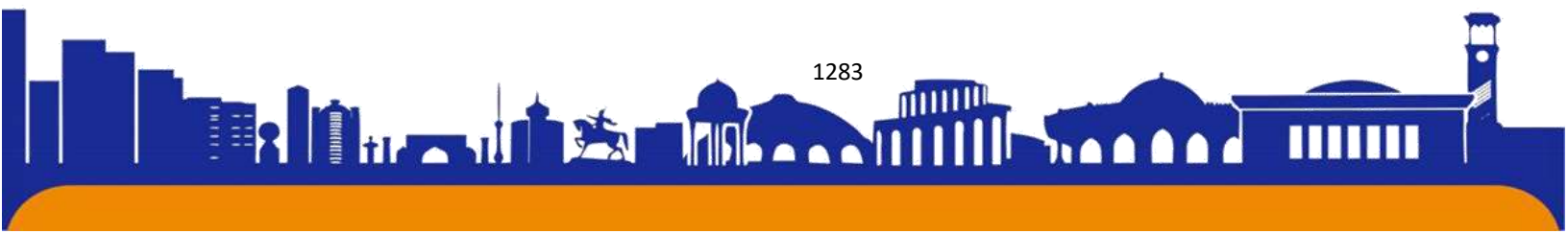



ISSN (E): 2181-4570

Matematik modellashtirish va matematik modelni yaratish jarayoni**Nazarova Shahnoza Abdusamadovna****Surxondaryo viloyati****Denov tumanidagi****56-maktabning matematika fani****o'qituvchisi**

Annotatsiya: Muayyan obyektlarning kuzatilayotgan xossalari ko'rsatkichlarining qiymatlarini moslashtirishga munosabat deyiladi. Obyekt xossalari ko'rsatkichlari qiymatlarining har qanday to'plami berilgan vaqt momentida uning holatini aniqlaydi. Muayyan vaqt oralig'ida obyekt holatining o'zgarishiga hodisa deyiladi. Biror vaqt oralig'ida sodir bo'ladigan o'zaro bog'liq hodisalar ketma-ketligiga jarayon deyiladi. Muayyan munosabatlar orqali o'zaro bog'langan va ular uchun qandaydir umumiy maqsadli funksiyani bajaradigan yoki umumiy maqsadga mo'ljallangan obyektlar to'plami tizim (sistema) deyiladi.

Kalit so'zlar: obyekt, xossa, ko'rsatkichlar, qiymat, massa, rang, uzunlik, zichlik, model, tajriba o'tkazish

Tizim, model va modellashtirish. Tadqiqot sohasi bir-biridan biror belgisi bilan farq qiluvchi va o'zaro ma'lum munosabatda bo'luvchi yoki o'zaro ta'sirlashuvchi obyektlardan tashkil topadi. Obyektlarning xarakterli xususiyati uning xossasi deyiladi. Xossa subyekt tomonidan aniqlanadi va baholanadi. Masalan, massa, rang, uzunlik, zichlik va shu kabilar. Subyektiv nuqtai nazarga ko'ra xossalar obyektning ichki va tashqi xossalariga bo'linadi.

Ichki xossalarning ko'rsatkichlari parametrlar deb ataladi.

Tashqi xossalar obyektning parametrlari bilan qandaydir munosabatlarga ko'ra bog'langan tashqi muhit xossalarini ifodalaydi va ularning ko'rsatkichlariga omillar (faktorlar) deyiladi.

Muayyan obyektlarning kuzatilayotgan xossalari ko'rsatkichlarining qiymatlarini moslashtirishga munosabat deyiladi. Obyekt xossalari ko'rsatkichlari qiymatlarining har qanday to'plami berilgan vaqt momentida uning holatini aniqlaydi. Muayyan vaqt oralig'ida obyekt holatining o'zgarishiga hodisa deyiladi. Biror vaqt oralig'ida sodir bo'ladigan o'zaro bog'liq hodisalar ketma-ketligiga jarayon deyiladi. Muayyan munosabatlar orqali o'zaro bog'langan va ular uchun qandaydir umumiy

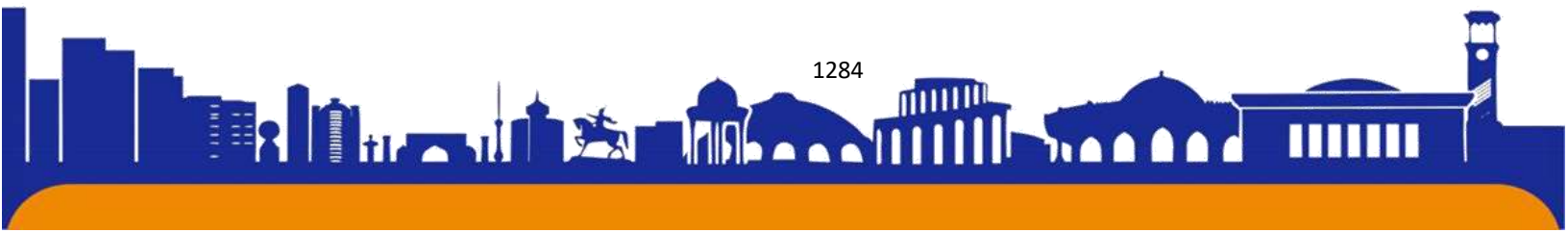



maqsadli funksiyani bajaradigan yoki umumiy maqsadga mo'ljallangan obyektlar to'plami tizim (sistema) deyiladi.

Ilmiy izlanishlarning maqsadi korrekt qo'yilgan savollarga javob qidirishdan iborat. Odatda bunday savollarga javob izlanganda qandaydir muammo (masala) uchun muqobil yechimlar ichidan aynan bittasini muayyan shartlarga ko'ra tanlash kerak bo'ladi. Yechimni tanlash uchun qo'llaniladigan shartga me'zon deyiladi. Izlanishning maqsadi, odatda, izlanish olib borilayotgan obyektning aniq bir me'zonni qanoatlantiradigan parametrlari qiymatini aniqlashdan iborat.

Tadqiqotchi obyekt parametrlarining berilgan me'zonni qanoatlantiruvchi qiymatlari to'plamini aniqlagandan so'ng, izlanish jarayoni to'xtatiladi. Bunday izlanishlarning olib borilishiga tajriba (sinov) deyiladi. Amaliyotda real obyektlar bilan bunday tajriba o'tkazish, odatda, juda qimmat turadi yoki tajribaning salbiy oqibatlari tufayli uni o'tkazish maqsadga muvofiq emas. Shuning uchun bunday hollarda ilmiy tajriba o'tkazish uchun real obyektlar ularga o'xshash xossalarga ega, ammo ulardan oddiyroq, xavfsizroq va foydalanish mumkin bo'lgan obyektlar bilan almashtiriladi. Uni o'rganish maqsadida izlanish olib boriladigan obyektga original deyiladi. Ma'lum bir xossalarni o'rganish uchun originalning o'rniga izlanish olib borilayotgan obyektga esa model deb aytiladi.

Model – bu o'rganish maqsadida izlanish olib borilayotgan obyektning muayyan xossalarini o'zida namoyon etuvchi maxsus quriladigan obyektidir. Umumiy holda original-obyekt tabiiy yoki sun'iy, real yoki farazdagi tizim bo'lishi mumkin. Model ham o'zining parametrlari to'plami va xususiyatlari to'plamiga ega tizimdir. Original va model ba'zi bir parametrlari bo'yicha o'xshash va boshqa bir parametrlari bo'yicha esa bir-biridan farq qiladi. Agar tadqiqotchini qiziqtirayotgan original va modelning xususiyatlari bir turdagi parametrlar to'plami orqali aniqlansa va ularning shu parametrlar bilan bog'liqligi bir xil bo'lsa, obyektoriginalni boshqa bir obyekt-model bilan almashtirsa bo'ladi.

Model – bu faraz qilinadigan yoki moddiy reallashtirilgan tizim bo'lib, u tadqiq qilinayotgan obyektни aks ettirib yoki qayta hosil qilib, uni shunday almashtira oladiki, bunday tizimni o'rganish obyekt haqida yangi ma'lumotlarni beradi.

Modellashtirishda obyekt-original va uning modeli o'rtasidagi o'xshashlik (analog) ishlatiladi. Bu o'xshashlik quyidagilar hisoblanadi: tashqi analogiya (masalan, samolyot, kema, mikrorayon modeli); strukturali analogiya (masalan, suv o'tkazish

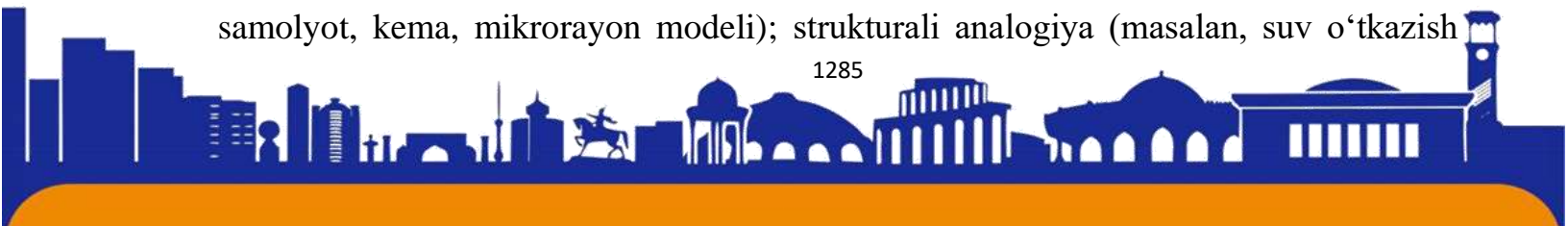



tarmog‘i va elektr tarmoqlari graflar yordamida modellashtiriladi); dinamik analogiya (tizim holatiga ko‘ra) – masalan, mayatnik elektr tebranishlari konturini modellashtiradi. Modellarda, odatda, obyektning alohida jihatlari (tashqi ko‘rinishi, tuzilishi, holati va boshqa) aks ettiriladi.

Ilmiy tadqiqotlarda asosiy rolni gipotezalar o‘ynaydi. Gipotezalar – uncha ko‘p bo‘lmagan tajribaviy ma‘lumotlarga, kuzatishlarga, farazlarga asoslangan muayyan bashoratlar demakdir. Analogiya (o‘xshashlik) – ikkita obyektning qandaydir o‘xshash tomonlari haqidagi mulohazadir.

Zamonaviy ilmiy gipoteza amaliyotda tekshirilgan ilmiy tasdiqlarga analogiya sifatida vujudga keladi. Shunday qilib, analogiya gipotezani tajriba (eksperiment) bilan bog‘laydi. Gipotezalarga asoslanib qurilgan modellar gipotetik modellar deb ham ataladi. Obyektiv mavjud, real dunyoni aks ettiruvchi gipoteza va analogiya tushunchalari tadqiq qilishga qulay mantiqiy sxemalarga keltiriladi. Mulohazalarni va mantiqiy qurilmalarni ixchamlashtiruvchi yoki jarayon tabiatini aniqlashtiruvchi tajribani o‘tkazish imkonini beruvchi bunday mantiqiy sxemalar obyektlar modellarining vujudga kelishiga asos bo‘ladi.

Model quyidagi maqsadlarda ishlatiladi:

aniq obyektning ichki tuzilmasi yoki (va) uning tashqi muhit bilan o‘zaro aloqasining tuzilmasini anglash;

tuzilma tarkibidagi eng muhim (sifatiy) aloqalarni aniqlash; miqdoriy bog‘lanishlarni aniqlash; muayyan ta’sirlar natijasida obyekt va tashqi muhit o‘zgarishi haqida oldindan xulosa qilish;

obyekt xossalari va (yoki) unga tashqi ta’sirlar ko‘rsatkichlarini optimallashtirish. Modellashtirish deb, original-obyektning eng muhim xossalari haqida ma‘lumot olish uchun uni obyekt-model bilan almashtirishga aytiladi. Bunday almashtirish originalning xossalarini o‘rganishni soddalashtirish, arzonlashtirish, tezlashtirish maqsadida amalga oshiriladi. Agar originalning uni tadqiq qilishga to‘sqinlik qiladigan xususiyatlari (belgilari) modelda mavjud bo‘lmasagina modellashtirish maqsadga muvofiqdir.

Modellashtirish – original-obyektlar xossalarini obyekt-modellarining mos xossalarini tadqiq qilish vositasida o‘rganish usulidan iborat jarayon. Modellashtirish ilmiy abstraksiyaning muhim quroli hisoblanadi. U obyektning bajarilayotgan, tadqiqot uchun muhim bo‘lgan xususiyatlari (belgilari) – xossalar, o‘zaro aloqalar,





tuzilmaviy va funksional parametrlarni aniqlash, asoslash va tahlil qilish imkonini beradi. Original-obyektning model-obyekt bilan almashtirish va obyektlar xossalarini ularning modellari yordamida tadqiq qilishga modellashtirish nazariyasi deyiladi. Modellashtirish nazariyasi – modellarni qurishdagi o‘zaro bog‘langan tamoyillar, ta’riflar, usullar va vositalar majmuasidan iborat. Modellar esa modellashtirish nazariyasining predmetini tashkil etadi.

Modellashtirish nazariyasi tizimlarning umumiy nazariyasi – sistemologiyaning asosini tashkil etadi. Ilmiy tadqiqotlar tarixida dastlabki modellashtirish usullaridan biri o‘xshashlik usulidir. Uning ma’nosi shundaki, o‘rganilayotgan jarayon tajribaviy sharoitlarda boshqa «kichik masshtabda» amalga oshiriladi. Bunga misol sifatida samolyot qanotlarining havo oqimini kesib o‘tish jarayonini o‘rganishni keltirish mumkin. Shu maqsadda qanotning kichiklashtirilgan nusxasi yaratiladi va aerodinamik quvurga joylashtiriladi. Havo oqimini o‘tkazish yo‘li bilan qanotning zarur xarakteristikalari tajribada aniqlanadi. Obyekt bilan bevosita tajriba o‘tkazish qimmatga tushadigan, yoki uni o‘tkazish mumkin bo‘lmaydigan yoki bunday tajriba kutilmagan natijalarga olib keladigan hollar (sog‘liq va ekologiya muammolari, tabiiy ofatlar) modellashtirish jarayonida alohida ahamiyatga ega. Real mavjud bo‘lmagan obyektlarni ham modellashtiradilar. Bunga misol sifatida texnik qurilmalar, uchuvchi apparatlarni keltirish mumkin. Bunday hollarda modelni yaratish uchun zamonaviy matematika metodlari va hisoblash vositalarini jalb qilgan holda ilmiy tadqiqotlar o‘tkazish albatta zarur bo‘ladi.

Modellashtirish jarayoni uchta elementni o‘z ichiga oladi:

- 1) subyekt (tadqiqotchi);
- 2) tadqiqot obyekti;
- 3) o‘rganayotgan subyekt va o‘rganilayotgan obyekt orasidagi munosabatni o‘rnatuvchi model.

Modelni qurishning dastlabki bosqichida original-obyekt haqida muayyan bilimlar talab qilinadi. Model asosida bilish imkoniyatlari shunga tayanadiki, model original-obyektning qandaydir muhim tomonlarini aks ettiradi. Original va modelning yetarlicha o‘xshashligi va umuman modelning zarurligi masalasi har bir vaziyat uchun alohida tahlilni talab etadi. Shunday qilib, modellashtirilayotgan obyektning biror tomonini o‘rganish uning boshqa tomonlarini aks ettirishdan voz kechish evaziga amalga oshiriladi. Shuning uchun istalgan model originalni faqat qat’iy cheklangan





ma'noda almashtirishi mumkin. Bundan kelib chiqadiki, aynan bitta obyekt uchun bir qancha «maxsus» modellar yaratilishi mumkinki, ular tadqiq qilinayotgan obyektning muayyan tomoniga e'tiborni jalb etishi yoki obyektning turli darajada aniqlashtirilgan holda tavsiflashi mumkin.

Modellashtirish jarayonining ikkinchi bosqichida model mustaqil tadqiq obyekt sifatida ishtirok etadi. Bunday tadqiqning ko'rinishlaridan biri eksperiment olib borishdir. Bunda berilgan model faoliyati uchun zarur shartlar o'zgartiriladi va shunga mos holda modeldagi o'zgarishlar kuzatiladi. Bu bosqich natijasi model haqida to'planadigan bilimlar hisoblanadi. Uchinchi bosqichda to'plangan bilimlar modeldan orginalga ko'chiriladi va obyekt haqida bilimlar to'plami hosil qilinadi. Bu jarayon muayyan qoidalar asosida amalga oshiriladi.

Model haqidagi bilimlar orginal-obyektning modelda aks etmagan yoki modelni qurishda o'zgartirilgan xususiyatlarini hisobga olgan holda aniqlashtirilishi lozim. Biz yetarlicha ishonch bilan qandaydir natijani modeldan orginalga o'tkaza olishimiz uchun bu natija orginal va modelning o'xshashlik belgilari bilan bog'liq bo'lishi kerak. To'rtinchi bosqichda modellar yordamida olinadigan bilimlarni amaliy tekshiruvdan o'tkazish va ularni obyektning umumlashgan nazariyasini qurish, uni o'zgartirish yoki boshqarishda qo'llash amalga oshiriladi. Modellashtirish – bu siklik jarayondir, ya'ni dastlabki to'rt bosqichli sikldan so'ng ikkinchi va uchinchi sikllar kelishi mumkin. Bunda tadqiq qilinayotgan obyekt haqidagi bilim doirasi kengaytiriladi va aniqlashtiriladi, berilgan model esa borgan sari mukammallashib boradi.

Obyekt haqidagi bilimning yetarli emasligi va modelni qurishdagi xatolar sababli kelib chiquvchi kamchiliklar birinchi sikldan so'ng aniqlansa, ular keyingi siklda to'g'rilanishi mumkin. Shunday qilib, modellashtirish metodologiyasida o'z-o'zini rivojlantirishning katta imkoniyatlari mavjud.

Modellar turlari. Modellar qandaydir fizik obyektlar yordamida tadqiq qilinishi – moddiy (fizik) modellardan iborat bo'lishi va biror formallashgan tilda ifodalanuvchi abstrakt obyektlar – abstrakt modellar sifatida berilishi mumkin. Moddiy (fizik) model deb, odatda, orginalga ekvivalent yoki o'xshash, ammo boshqa fizik tabiatga ega tizimga aytiladi.

Abstrakt modellar jumlasiga modellashtirish obyektini tavsiflaydigan matematik ifodalar kiritilishi mumkin. Ular matematik modellar sinfiga tegishli. Tizimni abstrakt ifodalash vositalariga kimyoviy formulalar, sxemalar, chizmalar, xaritalar,





diagrammalar va shu kabilar tilini kiritish mumkin. Moddiy (fizik) modellarning ko‘rinishlari: tabiiy; kvazitabiiy; masshtabli; analogli. Tabiiy modellar - bu real (moddiy) tadqiq etilayotgan tizimlar (maketlar, tajriba nusxalari). Ular original bilan to‘liq adyektivlik (moslik) xususiyatiga ega, ammo qimmat.

Kvazitabiiy modellar – tabiiy va matematik modellar majmuasidan iborat. Bunday ko‘rinishdagi modellardan tizim qismining modelini, uning tavsifi murakkab bo‘lgani uchun, matematik ifodalab bo‘lmagan holda (inson model operatori) yoki tizimning bir qismi boshqa qismlari bilan o‘zaro bog‘lanishda tadqiq qilinishi kerak bo‘lib, ammo ular hali mavjud emas yoki ularni qo‘llash qimmatga tushadigan holda foydalaniladi (hisoblash poligonlari, boshqaruvning avtomatlashtirilgan tizimi). Masshtabli modellar – fizik tabiati original kabi bo‘lgan, lekin undan masshtabi bilan farqlanadigan tizimlardir (kichiklashtirilgan obyektlar, obyektlarning harakatlanuvchi modellari).

Masshtabli modellashtirishning metodologik asosini o‘xshashlik nazariyasi tashkil etadi.

Analogli modellar deb originaldan farq qiladigan fizik tabiatga ega bo‘lgan, lekin faoliyat jarayoni bilan originalga o‘xshash tizimlarga aytiladi. Analogli modelni hosil qilish uchun o‘rganilayotgan tizimning matematik tavsifi kerak. Analogli modellar sifatida mexanik, gidravlik, pnevmatik va elektrik tizimlar qo‘llaniladi. Matematik model – berilgan obyektning muayyan xossalari o‘rganish maqsadida uning tadqiqotchi-subyekt tomonidan qandaydir formal (matematik) tizim yordamida quriladigan obrazidir.

Matematik model – bu tadqiq qilinayotgan obyekt-original xossalarining matematika tilida ifodalanishidir. Masalan, maktab matematika kursidan yaxshi ma’lum Pifagor teoremasi to‘g‘ri burchakli uchburchak tomonlarining metrik xossasini tavsiflaydi, shuning uchun uni shunday uchburchakning matematik modeli sifatida qarash mumkin. Matematik modelni qurish uchun barcha matematik vositalar – algebraik, differensial, integral tenglamalar, to‘plamlar nazariyasi, algoritmlar nazariyasi va shu kabilar qo‘llanilishi mumkin. Umuman olganda, matematika fanini obyekt va jarayonlarning modellarini qurish va tadqiq qilishdan iborat ilmiy faoliyat natijasi deb hisoblash mumkin.

Matematik modellar quyidagi uch xil yo‘l bilan hosil qilinadi: real obyekt yoki jarayonni to‘g‘ridan-to‘g‘ri o‘rganish natijasida; deduksiya jarayoni natijasida (yangi





model biror umumiy modelning xususiy holi sifatida paydo bo‘ladi); induksiya jarayoni natijasida (yangi model elementar modellarning umumlashmasi sifatida paydo bo‘ladi).

Hozirgi paytda, axborot texnologiyalari tadbiiq sohasining kengayishi natijasida modellar ularni tasvirlash usuliga ko‘ra moddiy yoki tabiiy (masalan, samolyotning radioboshqaruvli modeli; kubning hajmiy modeli) va axborotli modellar (masalan, Nyuton qonuni; kub chizmasi; dasturlash tilidagi datur) ga ajratiladi.

Real jarayonlarni tadqiq qilishda imitasion modellar ham faol qo‘llaniladi. Imitasion modellar - tizim va unga tashqi ta’sirlarning tavsifi, tizim faoliyatining algoritmlari yoki tizim holatining tashqi va ichki ta’sirlar natijasida o‘zgarish qoidalari to‘plami (boshqacha aytganda, obyekt, jarayon, hodisa haqidagi zaruriy axborotlarni o‘z ichiga olgan miqdorlar to‘plami) demakdir. Bu algoritm va qoidalar matematikaning analitik va sonli yechish usullarini qo‘llashni bildirmaydi, ammo ular tizimning faoliyat jarayonini imitasiya qilish (ifodalash) va uning kerakli xarakteristikalarini hisoblash imkonini beradi.

Model ko‘rinishini tanlash o‘rganilayotgan tizim va modellashtirish maqsadining o‘ziga xos xususiyatlariga bog‘liq holda aniqlanadi. Chunki modelni tadqiq qilish faqat muayyan bir savollar guruhiga javob berish imkonini beradi.

Foydalaniladigan adabiyotlar

1. Raxmankulova B.O., Ziyaeva Sh.K., Kubyashev K.E. “Axborot texnologiyalari va jarayonlarni matematik modellashtirish”, O‘quv qo‘llanma. TIQXMMI, 2020
2. Abdullaev Z.S., Yusupov M., Raxmankulova B.O., Aynakulov Sh.A. “Amaliy axborot texnologiyalari”. O‘quv qo‘llanma. TIQXMMI, 2018
3. Michael A. An introduction to Mathematical Modelling. 2001.
4. Eshmatov X., Yusupov M., Aynakulov Sh., Xodjaev D. Matematik modellashtirish. O‘quv qo‘llanma, TIMI, 2010, 240 bet.
5. Эшматов Х, Верлань А.Ф., Лукьяненко С. А. Численные методы в моделировании. Учебное пособие, «Узбекистан», 2010, 280 стр.
6. Эшкobilов Ю.Х., Юсупов М., Бобоназаров Ш.П. «Математик моделлаштиришда сонли усуллар», услубий қўлланма, ТИМИ, 2003.

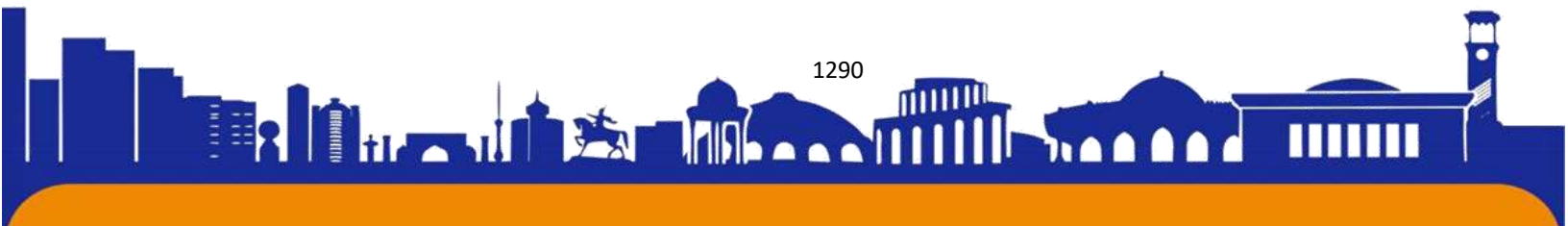



ISSN (E): 2181-4570

Temuriy malikalarning fojaviy taqdirlari tasviri
Mardonova Lobar Umaraliyevna
Termiz davlat pedagogika instituti
O‘zbek tili va adabiyoti kafedrasini mudiri,
filologiya fanlari bo‘yicha falsafa doktori (PhD)

Annotatsiya: “Ulug‘ saltanat” tetralogiyasining Amir Temur haqida yozilgan boshqa ko‘pgina asarlardan farqli bir tomoni bor: asarda sohibqiron oilasi haqida batafsil ma’lumot berilgan. Adibga bu ish oson bo‘lmagani aniq, negaki, o‘sha paytdagi urf-odat, qolaversa, islomiy aqidaga ko‘ra birovning oilasi, ahli ayoli to‘g‘risida yozish odob qoidalarigi tamoman zid sanalgan. Shunday bo‘lsa-da, faqat shu xonadonga yaqin bo‘lgan, bevosita Amir Temur yoki temuriylarning xohishiga ko‘ra tanlangan muarrixlarning asarlarida oz bo‘lsa-da, ma’lumotlar mavjud. G‘arb tarixchilari asarlarida ma’lumotlarning ko‘pligiga sabab ular temuriy malikalarni o‘z ko‘zlari bilan ko‘rishgan yoki ma’lum muddat Amir Temur istagiga ko‘ra saroyda xizmat qilishgan. Tetralogiya adabiyotimizdagi mana shu bo‘shliqni to‘ldirganligi bilan alohida qadr-qimmatga ega. Asarda kitobxon shu paytga qadar nomlarini ham eshitmagan tarixiy shaxslar– temuriy malikalar haqida juda muhim tarixiy-ilmiy dalillar mavjud.

Kalit so‘zlar: oqila, dono, qalbi mehr-muhabbatga to‘la, temuriy shahzoda malikalar, o‘z erini sevadigan, ma’rifatli ayol,

Hayotda yaxshilik va yomonlik, yorug‘lik va zulmat, muhabbat va nafrat, sadoqat va xiyonat goh yonma-yon, goh biri ikkinchisi bilan o‘rin almashtirib turadi. Tug‘ilish bor ekan, demak, o‘limning bo‘lishi ham aslida tabiiy bir hol. Narsalarning asl mohiyati ularning ziddiga qarab anglashiladi. Agar o‘lim bo‘lmaganida inson hayotni bunchalar sevmasdi, ehtimol. Baxt va balo har doim insondan tashqarida, hayotda yuz beradigan har qanday voqea-hodisa, ko‘rgulik va musibat odamning botinidadir. Bani odam bolalarining eng katta fojiasi o‘zidan tashqarida nimanidir izlashidir. Biz o‘zimizning hosilamiz, o‘z-o‘zimizning tarjimamizginamiz, xolos.

Insonga berilgan umr aslida ma’lum bir o‘lchovdagi vaqtdan boshqa narsa emas, eng muhimi, ana shu o‘lchovli vaqtni qanday va nimaga sarf qilishda. “Inson ruhiyati juda keng olam bo‘lib, undagi hissiyot va tuyg‘ular ikki xil shaklda o‘zini namoyon etadi: birinchisi, anglangan, ma’lum mantiqqa bo‘ysungan, ikkinchisi, ong osti hislari, onga qalqib chiqmagan, lekin inson ruhiyatida doimo mavjud, tashqi dunyo bilan

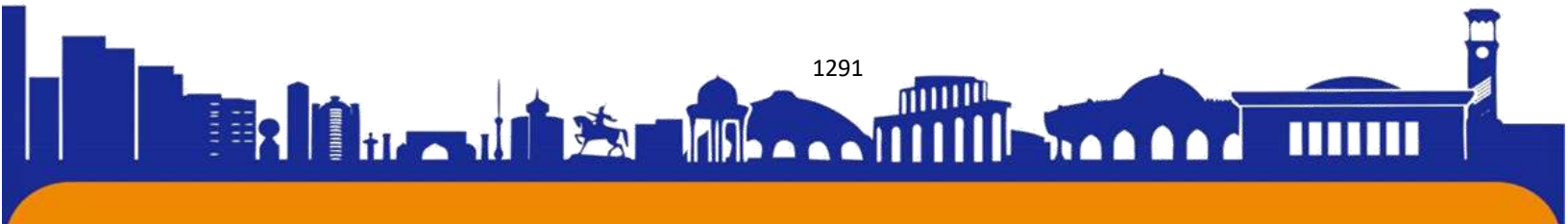



tinimsiz aloqa qilib turuvchi hislar”, – deb yozadi J.Eshonqul¹. Tetralogiyada tasvirlangan o‘lim bilan bog‘liq holatlarga ham tegishli bo‘lgan bu fikr teran talqinga muhtoj. Amir Temur, Xonzoda xonim kabi asar qahramonlari o‘lim belgi-nishonalarini savqitabiiyhis qilishadi. Sohibqiron tushida, Xonzoda xonim esa chinorning kesilishida ajal tobora yaqinlashayotganligini idrok etishadi.

Asar sahifalarida olamni oyog‘i ostida tiz cho‘ktirgan, o‘limning ko‘ziga tik qarab yashagan sohibqironning o‘ksib, o‘rtanib yig‘laganiga guvoh bo‘lamiz. Har bir ishda qattiqqo‘l, sabr-bardoshli, matonali, irodali Amir Temurdek zot ham farzandlarini qutqarib qolishga ojiz. U ayriliq va musibatga chiday olmay, hatto saltanat ishlariga qo‘l siltagan paytda piri buzurgi kelib nasihat qiladi, o‘zini qo‘lga olishga undaydi.

Temuriy malika Turmish oqa 27 yoshida vafot etadi va shundan keyin Jahongir Mirzo betob bo‘lib qoladi. “Piri shayx Zayniddin Abu Bakr Tayobidiydan kalimayi shahodat yozilgan uchburchak qora baxmal tumor qildirib keldi va o‘g‘liga, bu tumorni hamisha yuragingizga yaqin yerda taqib yuringiz, deb tayinladi”².

Sevib-sevilib o‘z yoriga yetishgan, endigina farzand ko‘rgan taxt vorisi og‘ir betob. Uning oldiga chaqaloqni ilk marta olib kelishadi, shahzoda o‘zi kutgan, intiq bo‘lgan o‘g‘lini birinchi bor ko‘radi, ammo uning chaqaloqni qo‘liga olish nari tursin, hatto jilmayishga ham kuchi yetmadi... “Birdan chap burnidan qon otilib chiqdi, tabib chaqqonlik bilan artib oldi. Saroymulxonim darhol Jahongir Mirzoning boshini ushladi, Xonzoda xonim esa yuragi uvishib soviy boshlagan oyoqlarini uqalardi...”³bu paytda Amir Temur Turon qo‘shini bilan Samarqandga yaqinlashib kelayotgandi, butun mamlakat motam libosida sohibqironni kutib olishga chiqdi. Kelini – Xorazm malikasiga ko‘zi tushgan sohibqiron uning yelkasidan quchib, manglayidan o‘pdi. So‘lg‘in, telba holiga tushgan kelini shu holda ham unga bo‘lgan hurmat-ehtiromni o‘z o‘rniga qo‘ydi va dedi: “Jahon shahzodasini saqlab qololmadik, valine‘mat Sohibqiron.– yig‘lamsiradi Xonzodaxonim. –Saqlab qololmadik... Kechursunlar, dedilar.”⁴.

¹ Жаббор Эшонқул. Фольклор: образ ва талқин. –Қарши:Насаф. 1999. –Б.130.

² Мухаммад Али. Улуғ салтаат. Жаҳонгир мирзо.1-китоб. -Т.: Наврўз. 2019. –Б. 294.

³ Мухаммад Али. Улуғ салтаат. Жаҳонгир мирзо.1-китоб. -Т.: Наврўз. 2019. –Б. 412

⁴ Али, Мухаммад. Жаҳонгир мирзо.Т.: Наврўз.2019.413-6

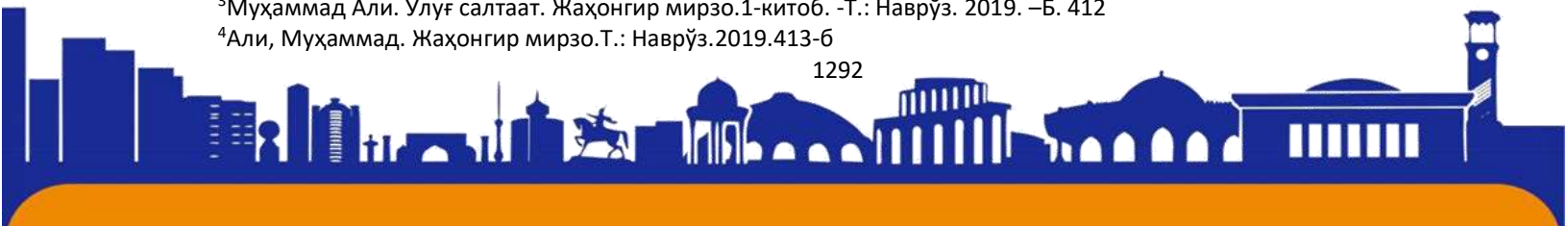



O'g'ilning otaga bo'lgan munosabati odamni hayratga soladi. Hatto o'layotganligi, bundan otasining qalbiga ozor berayotgani uchun kechirim so'ralmoqda. Mana, sharqona tarbiya, odob, izzat-ikrom.

Amir Temurning garchi yuragi pora bo'lsa-da, faqat o'ziga xos mardonavorlik bilan shunday deydi: "Kechirdim, kechirdim!.. Oллоh rahmatig'a olg'on bo'lsin! –Amir Temur xo'rsindi. – Siz kelinim emas, qizim, degandim. Endi qizim emas, o'g'lim, deymen! O'g'lim o'rnida o'g'lim!. Jondan aziz o'g'lim!"⁵.

Ammo musibat, ko'rguliklarning hali tugamagan, sohibqiron hayotlik chog'idayoq hali o'z zurriyodlarini so'nggi yo'lga o'zi kuzatib qo'yishini bilmas edi. Shu payt yangi chaqloq Muhammad Sultonni sohibqiron qo'lga tutqazishadi. Shunda u go'dakni hidlar ekan, payg'ambarimizning rostdan ham, go'dak bo'yiday xushbo'y narsa olamda yo'q, degan hadislarini eslaydi. Biroq vaqti kelib ana shu chaqaloqningham ayni balog'at yoshiga yetganida qazo qilishini xayoliga keltirmaydi.

Xonzoda xonimning kelini, Amir Temurning nabira kelini, rahmatli valiahd Jahongir Mirzoning o'g'li valiahd shahzoda Muhammad Sultonning seviklisi Sog'inch bika haqidagi ishq dostoni yuraklarni zirqiratadi, hayratga soladi, kuyuntiradi, suyuntiradi.

Saroymulixonim shunday deydilar: "Oллоhning ishiga tan bermay iloj qancha? Qarangiz: qaynona bilan kelin bir-birlariga shundoq o'xshaydilarki, hayratdan yoqa tutamen! Kelin qaynonaga tortadi deganlar-ku! Ko'rku jamolda ham, aqlu idrokda ham ular bequsurdurlar! Ismlari ham bir-biriga uyqash Sevin bika (Xonzodaxonimning ismlari), Sog'inch bika!

"Muhammad Sulton ittifoqo, bir baloyi ofat go'zal chehraning qirmizrang taxtiravondan nim tabassum ila qiyo boqib turganini ko'rdi! Shahzodaning aqli shoshdi... Butun vujudi allaqanday yoqimli tuyg'udan titrab ketdi! Baloyi ofat deganimiz, balog'atga yetishishga ilhaq, suratiyu sifatiyu siyrati kabi betimsol, tuyg'un, sohib fitrat bir pari paykar edi.

Bu sohibjamol kim ekan? Ug'ruq-ku Jahonshoh ibn Joku janoblariga tegishli, ammo shahlo ko'zlari o'tday yongan qiz... kim bo'ldi".

"La'lchechak bika (Sog'inch bikaning asl ismi) endigina o'n beshga kiraymi, kirmaymi deb turgan, hali bolalarcha qiziquvchanligi susaymagan bir yoshda esa-da,

⁵Али, Мухаммад. Жаҳонгир мирзо.Т.: Наврӯз. 2019.414-6





ko'rganning ko'ngliga qutqu soladigan sehru jozibaga ega, harakatlari o'ziga yarashgan, dirkillagan, shaddod, quv, g'urch badanli, jasur qiz... Quvligini yashirishga urinmasdi ham. Goh davrani qizdirish uchun, qiziqchilikka yigitlarday kiyinib olib, charx urib o'ynab barchani kuldirar, qizlar suyishib, beixtiyor uni quchib olganlarini bilmay qolardilar.

Otasidan ko'ra onasiga ko'proq o'xshagan qizning ("Xuddi onasini qoplab qo'yganday" degan gan mashhur) xiyol cho'zinchoq oq yuzlari tip-tiniq, qoshlari qora, ma'noli qarashlarida nozu karashmasi yashirin... Peshonasining chap tarafida lom yanglig' chiroyli gajagi ko'rinib turar, kulganida bir tekis oppoq tishlari ko'zga tashlanardi. Xiyol jilmayib qo'ysa, ikki yuzidagi kulgichlari chiroyli uymoqchalar hosil qilar, bu uning ko'rkiga yana ko'rk qo'shardi. Sohibjamol qiz oftobni o'ziga nomahram bilar, shamolni begona hisoblar, gulzorga kirsa, qo'llari gul yaprog'idan ozor topar edi.

Jahonshoh ibn Jokuning qiziga mehri o'g'illariga qaraganda ham ortiqroq. Qiz tug'ilishini kutib, juda sog'inganlaridan, uni "Sog'inch bika bu, Sog'inch bika! Bizni sog'intirib tug'ilgan qiz!" derdi...".

Sog'inch bika o'z muhabbati yo'lida qo'lida qilich tutib, jang maydonlarida ot surgan mardona qiz. Uning sevgisi tasviri yanayam samimiy, yanayam dilbar. U uzoq sarguzashtlarni boshidan kechirib, ishqini qilichi bilan himoya qilib, oxiri sevgilisiga, valiahd shahzodasiga yetishadi. Ammo bu yetishmoqning bag'rida baxt topolmaydi.

Nega ulug' saltanat yaratgan Sohibqiron bolalarini o'lim degan balodan, sevikli kelinlarini ayriliq degan ofatdan himoya qila olmadi? Muhammad Sulton ayni 20 yoshida kutilmaganda vafot etdi. Shundan so'ng Amir Temur Saroymulxonim qarshisida yig'lab yubordi. U o'zining ojizligini, Yaratganning sinovlari oldida charchaganini his qildi. U uch o'g'li, bir qizi, nabirasini ayni kuchga to'lgan bir pallada tuproqqa topshirgan bechora ota. Hazrati Jaloliddin Rumiyning: "Muyassariyat mahrumiyatdir, mahrumiyat muyassariyatdir", – degan hikmatlari balki sohibqironga ham tegishlidir.

Sog'inch xonim valiahd shahzoda, umr yuldoshidan umrining bahorida ayrilib, bu qayg'uni jasorat bilan yengishga o'zida kuch topdi: "So'nggi marta ayol kiyimini egnimga ildim, ortiq kiymasmen! Ma'zur tutgoylar, Amir Sohibqiron, padari buzrukvorimiz! Valiahd shahzodam, endi faqat jufti halolim jahon shahzodasi libosida yurishga, janglarga kirishga ijozat bersunlar!

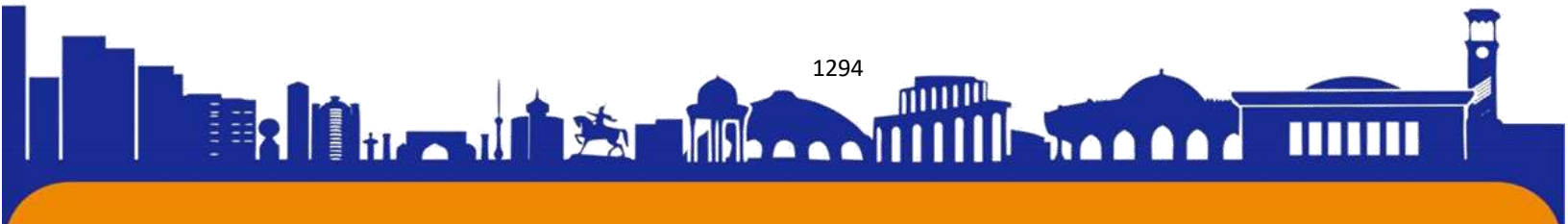



–Balli, onaqizim! Ijzat, ijzat! - qo‘llab-quvvatladi shaddod kelinini Sohibqiron, - Qanday dono qizim bor-a, mening! Endi Sog‘inch xonim emas, Sog‘inçbek deb atagaybiz! “Sog‘inçbek!”, “Sog‘inçbek!” degan ovozlari yangradi...”⁶. Bekani bekka aylantirgan baxtsiz muhabbat edi. Kutilmagan yechim kitobxonni hayratga solishi tabiiy. Endi Sog‘inçbeka bu baxtsizlikni qanday ko‘taradi, deb yuraklar titrab turgan choqda topilgan shohona yechim yozuvchining mahoratidir. Ulug‘ saltanatning zalvorini munis yelkalarida yelkalashgan, qurbon bo‘lgan sevgisi ortidan yiqilmoq o‘rniga qad ko‘targan baxti qaro malikalar taqdiri orqali yozuvchi baxt va baxtsizlikning doim birga yurishini uqtiradi.

Otasining sha‘ni uchun beaql kuyovidan topgan ozorlariga chidagan Sohibqiron qizi Sulton Baxtbeginning ibрати hammaga, bugun ham tegishlidir. Purqudrat shohning qiziman deb, kuyovining barcha qilmishlarini ochib tashlash, otasiga arzi hol qilish o‘rniga chidaydi, uzoq sukut saqlaydi. Faqat eri Muhammad Mirakning ulug‘ saltanatga, yurtga xiyonatini sezgan lahzada sabri nihoyasiga yetadi.

Jahongir Mirzo Vatanimizni chingiziylar istilosidan ozod qilish yulida olib borilgan hayot-mamot kurashlarida Sohibqiron otasining eng qiyin topshiriqlarini fidoyilik bilan ado etardi. U Chig‘atoyxon avlodlaridan bo‘lgan va Mo‘g‘uliston tomonlardan Farg‘ona vodiysiga bostirib kirgan Qamariddin zolimni Vatanimiz hududidan uloqtirib tashlaydi va yovni ta‘qib etib, baland tog‘ dovonlari osha otda minglab chaqirim yo‘l bosadi. Bir emas, uch marta takrorlangan mana shunday og‘ir harbiy yurishlar fidoyi, mard yigitning sog‘ligiga yomon ta‘sir qilgan bo‘lsa kerak, u yigirma yoshida Samarqandda vafot etadi. Bu orada uning suyuqli malikasi Xonzoda xonim ajoyib o‘g‘il tug‘adi. Sohibqiron bobosi unga Muhammad Sulton deb ism qo‘yadi. Jahongir Mirzo suyuqli yori va to‘ng‘ich o‘g‘lining diydoriga to‘ymay olamdan ko‘z yumgani roman oxirida juda ta‘sirli ifodalangan.

Muhammad Ali sohibqironning oilaviy munosabatlariga, ota-bola, er-xotin maishiy hayotiga keng o‘rin ajratadi. Amir Temurday shavkatli podshoh o‘n sakkiz xotindan birgina o‘g‘il ko‘rgan va u Jahongir Mirzo edi. Qolganlari kanizaklaridan dunyoga kelgan farzandlar. Sohibqiron o‘z valiahdiga yuragining butun durini berdi. Uning qaddu bastidan, ahdu shahdidan, aqlu zakosidan shohona g‘urur tuydi va uni Xorazm malikasiga uylantirib qo‘ydi. Biroq ana shu umid chirog‘i 20 yoshda, endi

⁶Муҳаммад Али. Улуғ салтаат. Жаҳонгир мирзо.1-китоб. -Т.: Наврўз. 2019. –Б. 284.

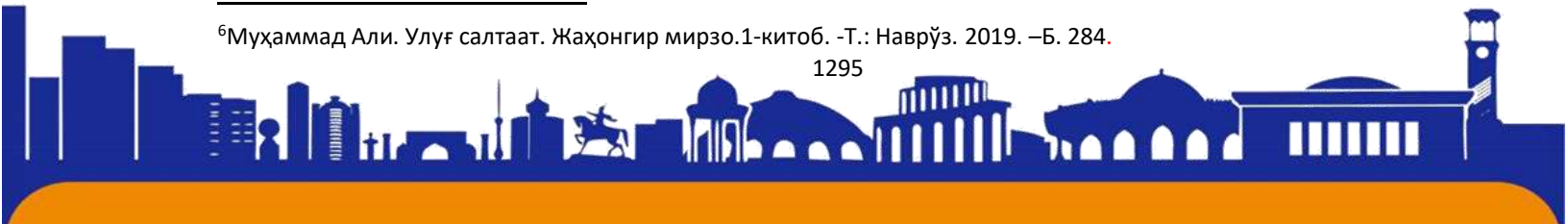



balogʻatga yetganida kutilmaganda kasallikka chalinib, vafot etdi. Undan Muhammad Sulton otligʻ oʻgʻil yodgor boʻlib qoldi. Sohibqiron endi butun mehrini unga beradi.

Sulton Baxtbegimning xuddi onasiga oʻxshab qilich tutib jangovar qiz sifatida yurishi tarix kitoblarida yozilgan. Bu shaddod qiz Sherbahrom degan amirning oʻgʻli Muhammad Mirakka sohibqironning istagi bilan turmushga chiqadi, ammo kuyov uni haddan tashqari xorlaydi. Sogʻinch bikaning oʻz sevgisi uchun kurashgani, Muhammad Sultonga yetishish uchun qatʻiyat koʻrsatgani, oʻzi esa ichidagini otasiga ayta olmaganini uchun Sulton Baxtbegim oʻzini ayblaydi: “Kelinchak shahzodani sevib qolib, muhabbat deb naq jondan kechishgacha boribdi. Sen-chi, Baxt? – soʻradi oʻzidan oʻzi alam girdobida. – Xudo shohid, ichingda Amir Shohmalik janoblarini sevarding. Ha, sevarding, ammo sevging uchun kurashdingmu? Nega sen ham yigitday kiyinib Amir Shohmalik qoʻshinida qatnashmading? Oʻz taqdiringga birovnikiga qaragʻonday qarading? Joningga achinmading? Agar kurashgʻoningda, anovi yer yutkur malʻun telbaning qoʻlida ezilgan guldek xor boʻlmasding-ku?.. Endi Sulton Badbaxtbegimga aylanib oʻltiribsen!..”⁷.

Xuttalon viloyatining hokimi Muhammad Mirak saltanat dushmanlari boʻlgan Toʻxtamishxon va boshqalar bilan til biriktiradi, fitnachiligi sabab Umarshayx Mirzo tomonidan qatl etiladi. Amir Temur 17 yoshli beva kelini Xonzoda xonim, eri oʻldirilgan Sulton Baxtbegim, marhum valiahd Jahongir Mirzo– bularning barchasi saltanat sohibi boʻlgan qudratli zotning ichdan ezilishiga sabab boʻladi. Xoʻsh, buncha baxtsizlikning sababi nimada? Ayni shu savollar haqida zukko kitobxon, albatta, shoshilmay oʻylab koʻrishi kerak.

Sohibqironning Turmish oqadan tugʻilgan qizi, Jahongir Mirzoning singlisi Oqa begim ham yigirma uch yoshida bir farzandini yetim qoldirib dunyodan koʻz yumadi. Nihoyatda yumshoqkoʻngil, birovga qattiq gapirmaydigan, biroz kasalmand Oqa begim halim, chiroyli, goʻzal qiz boʻlib, feʻl-sajiyasi singlisi Sulton Baxtbegimning teskarisi edi.

Xonzoda xonim oʻzidan yetti yosh kichik boʻlgan qaynukasi Mironshohga uzatiladi va undan yana bir oʻgʻil Xalil Sulton tugʻiladi. Xalil Sulton va Xonzoda xonim oʻrtasidagi munosabatlar shu darajada yomon ediki, u hatto malikani haqorat qilish, unga qoʻl koʻtarishgacha borib yetadi. Uning kirdikorlari– padari buzrukvori Amir

⁷МуҳаммадАли. Улуғ салтаат. Мироншоҳ Мирзо.3-китоб. -Т.: Наврӯз. 2019. –Б. 413





Temurga tahdid qilib maktub yozishi, o'g'li Muhammad Sultonning taxt vorisi etib tayinlangani uchun hasad va alam bilan xiyonat yo'liga kirishi, xazinani o'z kayf-safosi uchun sovurib yuborishi, boshqalarning ko'ziga chiroyli ko'ringan yoki go'zalligi ta'rifini eshitgan qizi, hatto xotiniga daxl etishi, Rashididdining qabrini buzdirishi– fosh bo'lgandan keyin ham o'zining aqlga nomuvofiq ishlaridan qaytmaydi.

Xonzoda xonim va Mironshoh Mirzo orasidagi tortishuvdan so'ng malika Samarqandga yo'l oladi. U yillar davomida Mironshohning bema'ni qiliqlariga zo'rg'a chidab kelayotgandi, ammo oxirgi janjaldan keyin uning toqati tugagandi.

“Menga “ko'ragon”lik kerakmiydikin o'zi? – malika so'zini cho'rt kesdi Mironshoh Mirzo. –Ko'zim uchib turg'oni yo'q erdi! Hazrati ammam Qutlug' Turkon oqa maslahatlarini oldilar... mahdi ulyo bilan kengashdilar, kengashdilar. Yetti yil o'tirib qolg'on kelinlarini chora topmay, boshimizni aylantirib, aldab-suldab bizga uzatdilar... Vassalom!Ko'ragon emish! Valiahd bo'lmag'oningdan keyin, ko'ragonlik ne darkor? Kerak emas! Amir Sohibqiron o'z uzuklariga, davlat tangalariga kibr-u havo ma'nosida “Ko'ragon” kalomini o'yib, naqsh qildirg'onlar. Men tangalar tugul, hatto uzugimga ham yozdirg'onim yo'q! Yozdirmayman ham! Bilsangiz!”⁸.

Xonzoda xonim Mironshohning o'limidan keyin Xalil Sultondan ham oqibat ko'rmadi, u ham xuddi otasi singari beburd, tayinsiz bo'lib chiqdi, hatto Amir Temurning nikohidagi malikalarni majburlab boshqalarga nikoh o'qittirishgacha borib yetdi. Bir paytlar Xorazm malikasi bo'lib, davlat ishlarini hal qilishda maslahatchi bo'lgan, go'zalligi el og'zida doston bo'lgan qiz, taxt vorisi - marhum Jahongir Sultonning suyukli yori, Amir Temur ham qizim, ham o'g'lim, deb ardoqlagan malika ana shunday uqubatlar ichida yashashga majbur bo'ladi.

Temuriy shahzoda va malikalarning taqdiri nega bunchalar g'amgin, nega ular ayni balog'atga yetgan davrlarida bu hayot bilan xayrlashishga majbur bo'ldi? Bu sirni yechish, uni izohlash, qanday talqin qilish kitobxonga havola qilingan. Yozuvchi temuriy malikalarning fojiasini ko'rsatadi, agar diqqat qilinsa, uning sababi ham ayon. Sabab-oqibat natijasi bo'lgan qismatni yaratish inson amallariga, niyatiga ham bog'liqligini inkor etib bo'lmaydi. Chunki bu tan olamizmi-yo'qmi, hayot haqiqati, hayotning yozilmagan qonuni, ilohiy haqiqatdir.

⁸Муҳаммад Али. Улуғ салтаат. Мироншоҳ Мирзо. 3-китоб. -Т.: Наврӯз. 2019. –Б. 460





ISSN (E): 2181-4570

Foydalanilgan adabiyotlar

1. Адабиёт назарияси. Икки томлик. 1 том. –Тошкент: Фан, 1979. –416 б.
2. Адабиёт назарияси. Икки томлик. 2 том. –Тошкент: Фан, 1979.– 448 б.
3. Адабиёт. Бадиият. Абадият. – Тошкент: Янги аср авлоди, 2004. – 234 б.
4. Али, Муҳаммад. Амир Темур ва Улуғбек замондошлари хотирасида. –Т: Ўқитувчи, 1996. -310 б.
5. Али, Муҳаммад. Ўз-ўзингни англаб ет. Тошкент: Шарқ, 2013. 381 б
6. Алимбеков А. Тарихий романчилигимизга бир назар. Озод Ватан саодати. Адабий танқид. –Тошкент: Адиб, 2013. –313 б.
7. Алимбеков А. Юлдузнинг беш қирраси. Тошкент, “Ўқитувчи” НМИУ. 2020. 390 б.
8. Тўраев Д. Ўзбек тетралогияси. –Тошкент: Akademnashr. 2017. –Б. 212;
9. Улуғ салтанат васфи. Тошкент: Mashhur press, 2017. –352 б.





ISSN (E): 2181-4570

**Tadbirkorlarning mulkiy huquqlarini himoya qilishda hozirgi
qonunchilikdagi o'zgarishlarning o'rni**

Qudratova Umida TDIU

Falsafa fanlari doktori (Phd), dotsent

Xodjamov Asliddin TDIU

“Iqtisodiyot” fakulteti 1- kurs talabasi

Annotatsiya: Ushbu maqolada tadbirkorlarning mulkiy huquqlarining ta'minlanishi va mulkiy munosabatlarga oid normativ huquqiy hujjatlardagi o'zgarishlar yoritilgan. Bundan tashqari, tadbirkorlik faoliyatidagi muammolar va ularning yechimlari batafsil ma'lumotlar berilgan. Hozirgi kunda qonunchilikda bo'layotgan o'zgarishlar qayd etilgan.

Kalit so'zlar: mulk huquqi, tadbirkor, o'zgarishlar, normativ huquqiy hujjat, subyekt, hokimiyat, investor.

So'nggi yillardan boshlab mamlakatimizda tadbirkorlik subyektlarini yanada rivojlantirish bo'yicha ko'plab qonun hujjatlari qabul qilindi. Tadbirkorlarni qiynab kelayotgan muammolar o'rganildi va ularning yechimini topish yo'llari ishlab chiqildi. Bunda eng muhim qonun hujjatlari sirasiga tadbirkorlik subyektlarining mulkiy huquqlarini yanada mustahkamlash bo'yicha olib borilgan ishlarni misol qilsak bo'ladi. 2016-yildan boshlangan keng ko'lamlı islohotlar davomida tadbirkorlar tomonidan eng ko'p kelib tushgan murojaatlar ham mulkiy huquqlar bilan bog'liqligi aniqlandi. Prezidentimiz Shavkat Mirziyoyev tomonidan jismoniy va yuridik shaxslarning mulkiy huquqlarini ta'minlash uchun bir qancha normativ huquqiy hujjatlar qabul qilindi. Tadbirkorlarning mulkiga bo'lgan huquqlarini e'tirof etish hamda himoyalash uchun davlat organi yoki mansabdor shaxsning ma'muriy hujjatini bekor qilish yoki o'zgartirish masalasi tadbirkorlik sub'ektining qonuniy manfaatlariga daxldor bo'lsa, faqatgina sud tartibida ko'rib chiqilishi belgilandi. Agarda biror bir davlat organi tomonidan tadbirkorlik subyektiga yetkazilgan zararni o'rnini qoplash aynan shu davlat organi tomonidan sud tartibida qoplab berilishi belgilandi.

2016-yil 5-oktyabr kuni Prezidentimiz Shavkat Mirziyoyev tomonidan imzolagan «Tadbirkorlik faoliyatining jadal rivojlanishini ta'minlashga, xususiy mulkni har tomonlama himoya qilishga va ishbilarmonlik muhitini sifat jihatidan yaxshilashga doir qo'shimcha chora-tadbirlar to'g'risida”gi farmonida yangi institut

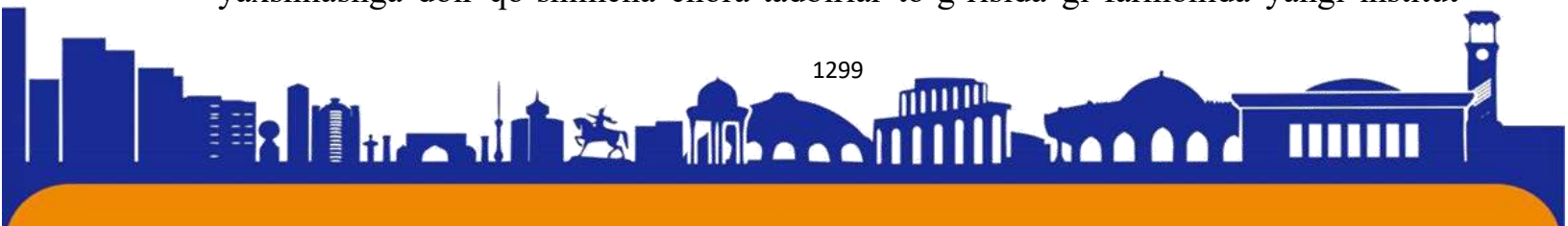



hisoblangan Biznes Ombudsmanni Oliy Majlis huzurida tashkil etish ko'rsatilgan edi. Biznes Ombudsman 2023-yilga kelib tadbirkorlar tomonidan kelib tushgan minglab murojatlarni o'rganib ularni yechishda amaliy yordam ko'rsatib kelmoqda. Biznes Ombudsmanning asosiy vazifalaridan biri ham xususiy mulkchilikni rivojlantirish va tadbirkorlarning mulkiy manfaatlarini himoya qilishdan iboratdir. Mahalliy davlat hokimiyati organlarining yer uchastkalarini to'g'ridan-to'g'ri ajratish, foydalanishga berish, zaxiralash, birlashtirish, obodonlashtirish uchun berish yoki yerlarni boshqacha yo'l bilan tasarruf qilish bo'yicha hujjat qabul qilish huquqi 2021-yil 1-avgustdan bekor qilinishini ham yerga oid munosabatlarda iqtisodiyotni liberallashtirish va davlat boshqaruvini qisqartirishga qo'yilgan yana bir qadam desak mubolag'a bo'lmydi. Bundan avvalgi yillarda yer ajratish masalasi faqatgina mahalliy davlat hokimiyati organlariga tegishli bo'lgan bo'lsa, endilikda yerga oid oldi-sotdi masalalari «E-AUKSION» yagona elektron savdo maydonchasi orqali amalga oshirilishi ta'minlandi. Bunda hech qanday inson omilisiz tadbirkorlar tomonidan yer maydonlari va obyektlarni sotib olishga shart-sharoit yaratildi.

Tadbirkorlarning yana bir katta muammolaridan biri ham hokimlar chiqargan qarorlarning beqarorligidadir. Bunda yuqorida aytib o'tilganidek, 2022-yilgacha ko'plab ovoragarchiliklar bo'lib o'tgan. Misol uchun tadbirkorga sobiq hokim ajratgan yerni keyingi hokim bekor qilgan, shuning uchun ham bu tadbirkorlar va mahalliy davlat hokimiyati o'rtasida katta noroziliklarni keltirib chiqargan edi. Buning yechimi sifatida chiqarilgan qarorni endilikda faqatgina sud orqali bekor qilish yo'lga qo'yildi. 2022-yilda tadbirkorlik sub'ektlaridan davlat va jamoat ehtiyojlari uchun olib qo'yilgan yer uchastkasi va bino-inshootlar uchun kompensatsiya to'lovlarini olish bo'yicha sudlarga 9 ta da'vo ariza kiritilib, tadbirkorlar foydasiga 3 milliard 772 million so'm undirilgan. Jumladan, Xovos tuman hokimligining mas'ul mansabdor shaxsi tadbirkorga tegishli yer maydonini zaxiraga olib qo'yilishida belgilangan tartibni buzib, Ma'muriy javobgarlik to'g'risidagi kodeksida ko'rsatilgan huquqbuzarlik sodir etgani uchun sud qarori asosida ma'muriy javobgarlikka tortilgan.

Shuningdek, mahalliy davlat hokimiyat organlariga qonun hujjatlarining aniqlangan buzilishlarini, ularga imkon beruvchi sabablar va shart-sharoitlarni bartaraf etish to'g'risida 2 ta taqdimnoma kiritilib, tadbirkorlarning buzilgan huquqlari tiklanishi ta'minlangan. Fuqarolik jamiyating asosiy belgilaridan biri bu mulk daxlsizligi hisoblanishi ham bu boradagi islohotlarning naqadar dolzarbligidan dalolat beradi.





ISSN (E): 2181-4570

Demak, biz bu yo'lda qonunchiligimizda har qanday nomutanosibliklar va aynan tadbirkorlarning mulkiy huquqlarini ta'minlab berishimiz shartdir. Mulkiy huquqlarning ta'minlanganlik darajasi yuqori bo'lgan mamlakatlarga chet el investorlarining oqimi ham katta bo'ladi. Chunki hech qaysi investor o'zining kiritayotgan sarmoyasini xavf ostiga qo'yishga yoki ma'lum bir davlat organlari tomonidan majburiy tarzda huquqlari cheklanishini xohlamaydi. Respublikamizga chet el investitsiyalarini oqimini jadallashtirish yuzasidan 2022-2023-yilning o'zida bir necha marotaba Toshkent xalqaro investitsiya forumlari tashkil qilinmoqda. Masalan, 27-28 aprel kunlari 2-Toshkent xalqaro investitsiyalar forumi doirasida Prezidentimiz Shavkat Mirziyoyev 70 ta mamlakatlardan kelgan 2500 dan ortiq bank-moliya va ishbilarmonlar oldida nutq so'zlar ekan, xususan ularning huquq va erkinliklarining ta'minlanishi mamlakatimiz uchun katta ahamiyatga ega ekanligi ta'kidlandi. Forumda O'zbekiston respublikasi tarixida bo'lmagan voqeaga hamma guvoh bo'ldi. Prezidentimiz chet el investorlari bilan mahalliy davlat hokimiyati va boshqa shaxslar o'rtasida kelib chiquvchi nizolarni endilikda xalqaro ekspertlar ko'magida tariximizda ilk bor yangi tashkil etiladigan Xalqaro tijorat sudi hal qilishini aytib o'tdi. Shu asnoda ularning barcha huquqlari bilan birga mulkiy huquqlari ham mustahkamlandi va davlatga bo'lgan ishonchi yanada ortdi desak mubolag'a bo'lmaydi.

Foydalanilgan adabiyotlar:

1. O'zbekiston Respublikasining Qonuni, 02.05.2012 yildagi O'RQ-328-sonli "Tadbirkorlik faoliyati erkinligining kafolatlari to'g'risida"gi qonuni
2. O'zbekiston Respublikasining Qonuni, 19.11.1991 yildagi 425-XII-sonli "davlat tasarrufidan chiqarish va xususiylashtirish to'g'risida" gi qonuni
3. O'zbekiston Respublikasi investitsiyalar, sanoat va savdo vazirligi matbuot xizmati, 27.04.2023 yildagi axboroti

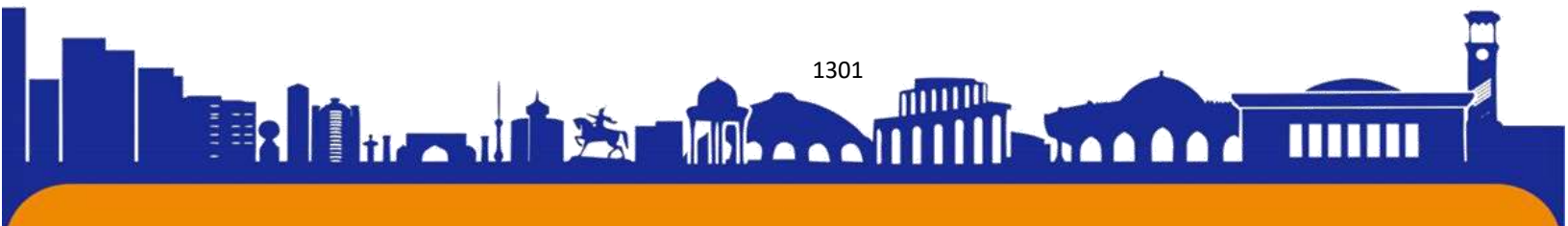



ISSN (E): 2181-4570

КОРБАСТИ МУРОДИФ ВА МУТАЗОД ДАР “ДУХТАРИ КАПИТАН” И САИДРИЗО АЛИЗОДА

Магистри соли дуҷум бахши забоншиносии

Донишгоҳи давлатии Самарқанд ба номи Шароф Рашидов

Икромова Лўъбат Абдукаримовна

АННОТАТСИЯ

Дар ин мақола аҳамияту моҳияти муродифӣ ва тазодии калимаҳо ва вазифаи онҳо дар нутқи қаҳрамонҳо, ки он дар асари “Духтари капитан”и А.С. Пушкин дар тарҷумаи Саидризо Ализодаи Самарқандӣ мавриди баррасии қарор гирифтааст. Дар ин равиш боиси таҳқиқ гардидани маҳорати тарҷумонӣ ва забоншиносӣ, эътибори ӯ ба тарзи андешамандона, дарки маъно ва ҳиссиёти нависанда алоқа дорад. Аз ин ҷиҳат бо нозукбинӣ дар истифодаи калимаҳои муродифӣ ва мутазодӣ дар асар ба ривочи илми филологияи тоҷик саҳми арзанда гузоштааст.

Калидвожаҳо: тобишҳои услубӣ, синоним, мазмунии калимаҳо, мавриди истифодаи антоним, маънои калимаҳои тазодӣ,

ABSTRACT

In this article, The meaning and essence of synonyms and contracts of words and their function in the speech of the characters, is from the work “Captain’s Daughter” by A.S. Pushkin was discussed in the translation of Saidrizo Alizoda Samarkhandi. In this approach, It leads to the investigation of translation skills and philology, Its value is related to the thoughtful manner, Understanding of the meaning and feelings of the writer. From this point of view, He made a significant contribution to the development of the science of Tajik philology.

Key words: stylish shades, synonym, context of words, Use of antonym, Meaning of contrasting words.

МУҚАДДИМА

Забони асари “Духтари капитан”-и Саидризо Ализода содда, омафаҳм буда, дар омӯзиши хусусиятҳои насри даврони ҳуди нависанда, яке аз намунаҳои тарҷумонии аввалин ба ҳисоб меравад. Дар замони тарҷумон ин ҷониб ин асар чанд бор рӯи ҷопро дид, аз сабабе, ки номи адиб сиёҳ шуда буд дар асар номи ӯро зикр накарда ба ҷоп омода карда буданд. Ин асар бо содагиву равониаш аз дигар асарҳои ҳамзамони худ фарқ дошт. Аз ин боис мо хостем аз





ISSN (E): 2181-4570

барои хусусиятҳои забони таҳқиқотро ба амал барорем. Сайри таърихи ба паҳлӯҳои гуногуни маъноӣ ва мутақобилӣ ин асарро аз нуқтаи назари забоншиносӣ таҳқиқотро ба сомон расонем. Ногуфта намонад, ки ин асар аз нуқтаи назари забоншиносӣ ҳоло зиёд таҳқиқталаб мебошад.

МАНБАЪ ВА УСУЛҲОИ ҚОРБҮРД

Дар мақолаи зикршуда мо чун манбаи асосӣ аз катоби “Духтари капитан”-и А.С. Пушкин, ки Саидризо Ализода мутарҷимӣ кардааст, истифода намудем. Дар мавриди омӯзиш ва таҳқиқоти мавзӯӣ, аз методҳои муқоиса, анализ ва синтез, тавсиф, таҳлили статистикӣ, таҳлили компонентӣ, когнитивӣ ва семантикӣ чун усулҳои асосии пажӯҳиш истифода гардидааст.

МУҲОКИМА ВА НАТОИҚИ ТАДҚИҚ

Дар ҳақиқат таҳлили вижагиҳои забон дар муқоисаи калимашиносӣ хусусияти ба худ хос дошта, воҳиди забон дар асар бо усули тобиши маъноӣ рангоранги дигар дорад. Дар таҳқиқоти хусусияти забонӣ ҳар як асари нависанда манбаи боз ҳам инкишоф ёфтани маҳорати тарҷумонӣ нависанда гашта истодааст. Бояд омӯзиши забоншиносӣ имкон медиҳад, ки воҳидҳои муродифӣ ва мутақобилӣ луғавӣ асарро ба гурӯҳҳо ҷудо карда хусусиятҳои ҷудогонаи онҳоро мавриди баррасӣ қарор диҳем.

Истифодаи синонимҳо дар асар

Синонимҳое, ки аини чизро бо тобишҳои гуногуни услубӣ нишон медиҳад: чашм- дида, рӯй-чеҳра, хонадор- соҳиби хона, бисёр –зиёд, айб- гуноҳ, сиҳат- саломат, ҳодиса-воқеа, шӯриш-ошӯб, вақт- муддат, шиква- шикоят, заиф- лоғар, исбот-далел, дар ҳайрат афтидан-ҳайрон мондан, хунсард- бепарво;

Хонанда тамоман хунсард ва бепарво набудани манро ба осонӣ тасаввур карда наметавонад.

Синонимҳое, ки ҳангоми ба ҷои калимаи забони модарӣ қор фармудани калимаи аз забони дигар иқтибосшуда ба вуҷуд меояд: **итоат**-фармонбардорӣ, шохид-секундант, пиёла- стакан, рюмка, шароб-вино, май- шарбат, дониш- хату савод, муаллим-тарбиятгар;

Номаи меҳрубонаи шуморо гирифтаам, ки дар он бар ман худатон ҳашмигин шуда гуфтаед : ба ту айб аст, ки фармонҳои хӯҷаини худро бачо наёвардӣ, ман ба шумо фармонбардорӣ ва итоат менамоям ва ба шумо доимо ҳолисона хизмат карда мӯи худро сафед намудаам.





Синонимҳое, ки дар вақти ба ҷои як калима калимаи дигари таъсирнок кор фармудан пайдо мешавад: хаёлот ва ҳақиқат, завқу шодӣ, озоӣ ва дилхушӣ, бесарӣ ва исрофкорӣ, рафиқ ва дӯстӣ, шоду хуррамӣ, андӯх ва дилгирӣ, нозу неъмат, бадбахтӣ ва вазнинӣ, муҳокима- мунозира, роҳ- равиш, қоқ- қаҳт, нест-нобуд, пас-баъд, сонӣ, хоҳиш- талаб, озоӣ –дилхушӣ, хушқу холӣ, фикру хаёл, шакку шубҳа, азоб ва андӯх, тепаҳо ва ҷариҳо, барфи сафед ва осмони соф, ҳиссиёт ва рӯҳ, хушнудӣ ва хушқолӣ, хушқул ва ҳассос, зариф-рахмдил; ишқ- муҳаббат;

Лекин ишқу муҳаббат ба ман саҳт маслиҳат меод, ки дар пеши Маря Иванова буда, ҳомӣ ва парастори ӯ бошам.

Синонимҳое, ки ҳангоми кор фармудани эфимизм ба вучуд меояд: истеъмом кардан- хӯрдан, нӯшидан-чашидан, дурушт- ҳақоратомез, дароз-кашол, изҳор кардан- гуфтан, мутақаббир-сангдил, дарҳол-тез;

Онҳо одамони содаанд, мутақаббирони сангдил нестанд..

Синонимҳое, ки ба сифати як калима ба ҷои ибораи рехта ва баръакс истифода мешавад: вичдони ноором -пушаймонию ниҳонӣ;

Ман бо вичдони ноором ва пушаймонию ниҳонӣ бо муаллими худ хушбошӣ накарда, аз шаҳри Симбирск ҳаракат намудам ва ҳеч умед надоштам, ки ягон вақте боз ҳамдигарро бинем.

Истифодаи калимаҳои антонимӣ дар асар:

Калимаҳое, ки мафҳуми ҳодисаҳои табииро ифода мекунанд: саломатӣ-беморӣ, таваллуд шудан- мурдан, ором- оташин, торикӣ- равшанӣ, шиддат кардан- соқит шудан, барф боридан- офтоб баромадан, гармӣ- хунукӣ;

Калимаҳое, ки мафҳумҳои замонири ифода мекунанд: шабона-рӯзона, пагоҳӣ- бегоҳӣ, зимистон- тобистон, бисёр- кам, бад-аъло, дар айни вақт- вақти нобоб, шом- наҳор;

Калимаҳое, ки мафҳумҳои гуногунро ифода мекунанд: шимол- , ин ҷо- он ҷо, ҳамин- ҳамон, дур- наздик, даромадан- баромадан, пинҳон кардан- намоён кардан, ба зудӣ иҷро кардан, таъхир андохтан, тарафи рост-тарафи чап, ҳаракат кардан- бозистодан, тарзи қадима- равиши ҳозира, сухан кардан- сукут кардан, мо-шумо;

Калимаҳое, ки сифат ва ҳислатҳои гуногуни предметро ифода мекунанд: сиёҳ ва сафед, рӯи дилчасп - маккорона, дур- наздик, ифлос – покиза,

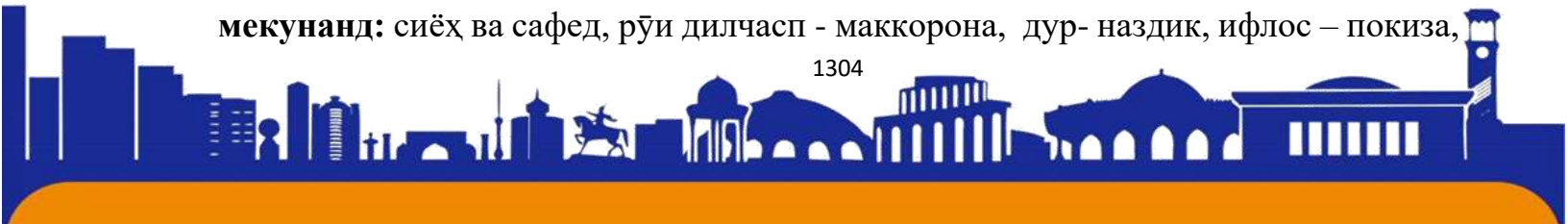



ISSN (E): 2181-4570

мағрур – малъун, базӯр- пурзӯр, шиддат-бешитоб, абрӯи сиёҳ-рӯи сафед, пиразан- духтар, лоғарҷусса ва қифтвасеъ, танг- кенг, додан-гирифтан, ошно-бегона, софдил- мунофиқ, нек ва амин, мулоҳизакор- аҳмақ, бехтар- бадтар.

Калимаҳое, ки мафҳумҳои ҳиссиёт ва кайфиятро ифода мекунанд: хушҳол- ноором, заифдил- фосиқ, дар дида чо гирифтан- чашми дидан надоштан, хаёлот ва ҳақиқат, аҳмақ ва хирадманд, рози шудан- қабул накардан, шурӯъ кардан- манъ кардан, нафрат- муҳаббат, шод- ғамгин, фаромӯш кардан- дар хотир доштан, раҳмдил- бераҳм, таҳдид-ҳимоя, рафиқона ва бародарона, гиря-табассум, зиндагӣ- марг, куштан- бахшидан;

-Бигузур ҳамин тавр шавад,-гуфт вай ба кифтам зада,-куштан бошад-куштан ва бахшидан бошад- бахшидан.

АДАБИЁТ:

1. А.С. Пушкин. Духтари капитан.- Душанбе: Адабиёти бачагона, 2013.- 144 с
2. Атобуллоев, С. Саидризо Ализода // Энциклопедияи советии тоҷик. – Душанбе, 1978. – Ҷ. 1. – С. 121.
3. Воҳидов Амон. Материалҳо аз тарихи забоншиносии тоҷик. – Самарқанд: 2003.
4. Забон аст тору пуди маънавият. Мураттибон: Воҳидов А. Маҷитова С., – Самарқанд: 2020.-158 с.
5. Атобуллоев С. Саидризо Ализода.– Душанбе: Ирфон, 1976.– 48 с.
6. Усмонов И.К., Давронов Д. Таърихи журналистони тоҷик. – Душанбе, 2008, 278 с.
7. Чаъфаров, Ҷ. Сарнавишти ҷонсӯзи Ализода: Саидризо Ализода аввалин муаллифи адабиёти таълимӣ ба забони тоҷикӣ баъд аз Инқилоби Октябр мебошад // Ҷумҳурият. – 2014. – 11 март.

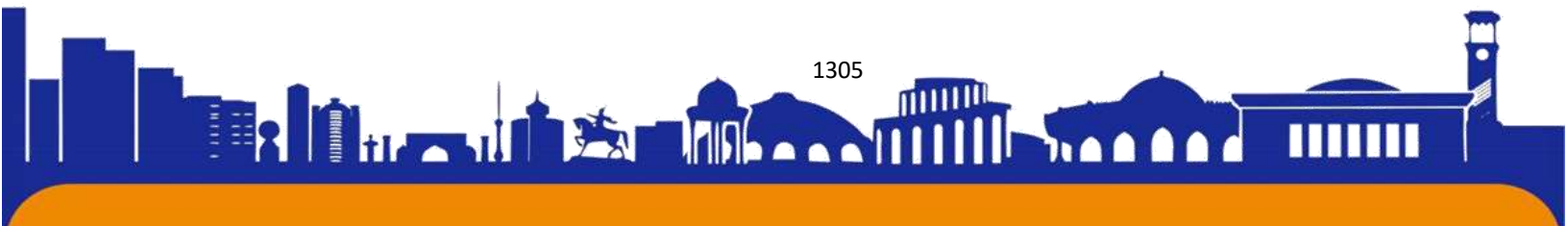



ISSN (E): 2181-4570

**ЖАҲОН ВА МИЛЛИЙ ТАРЖИМА МАКТАБЛАРИДА
ТАРЖИМАНИНГ ЛИНГВИСТИК ЖАРАЁН СИФАТИДА
ШАКЛЛАНИШИ**

Наргиза Халиллаева

ЎзДЖТУ 2-курс талабаси

Илмий раҳбар: Зульфия Давронова

ЎзДЖТУ катта ўқитувчиси

Аннотация: Ушбу мақолада ўзбек-француз таржимошунослигининг тарихи ва унинг янги қирралари, Францияда шарқшунос олимлар фаолияти, ўзбек халқ ижоди намуналарини француз тилига таржималари олинган бўлиб, француз ва ўзбек тиллари таржимачилигида ва шарқшунослигида ўзбек фольклори ва мумтоз адабиёти бўйича амалга оширилган ишлар ва уларнинг бир тилдан иккинчи тилга таржима қилиш жараёнида юзага келган лингвистик муаммолар кўрсатилган.

Калит сўзлар: атама, таржимашунос, ёзма таржима, оғаки таржима, кетма-кет таржима, таржима назарияси, жанр, бадий, нобадий.

Таржима ҳақида илк назарий фикрлар дастлаб қадимги Римда юзага келган бўлиб, юнон ва латин тилларини мукамал билган Аристотел, Цицерон ва Гораций таржима жараёнида сўз кетидан қувиш ярамайди, уларнинг маъно ифодаларини аввал тарозида ўлчаб, кейин таржима қилиш маъқул, деган фикрни билдирганлар. Кейинчалик Италияда Бартоломео ва Манетти, Францияда дю Белле ва Малерб, Англияда Бекон ва Драйден, Германияда Гёте ва Гумбольдт, Россияда Ломоносов ва Сумароков таржима хусусида ўз назарий тушунчаларини билдириб ўтганлар.

Хуллас, то XX асрга қадар “таржима” сўзи муайян маъно касб этиб, фақат тарихий, фалсафий ва адабий асарлар ўғирмасига нисбатан қўлланилиб келинган, оғзаки таржимонга нисбатан эса туркийда “тилмоч”, славянларда “толмач”, немис тилида “dolmetschen”, инглиз ва француз тилларида “interprète” атамалари ишлатилган. Таржима назарияси хусусида айтилган фикрлар ҳам шу йўсинда умумий маънога эга бўлган. Масалан, таниқли француз тилшуноси Жорж Муненнинг таъкидлашича, Ф.де Соссюр (1857-1918) ва О. Гарри Есперсен (1860-1943) тадқиқотларида таржима назарияси ҳақида фикрлар йўқ, ҳатто Ш. Балли





(1865-1947) ва Ж. Вандриес (1875-1960) асарларида ҳам бу хусусида мулоҳаза билдирилмайди.

Таржима назариясига бағишланган илк тадқиқотлар ўтган асрнинг йигирманчи йилларида юзага кела бошлади. Бу даврда нашр қилинган Ф.Р.Амос, Ж.П.Постгет, О.М.Финкел, М.П.Алексеев китобларида, Санжар Сиддиқнинг “Адабий таржима санъати” (1936 й.) рисоласида ҳам таржима назариясини фан сифатида эътироф қилувчи аниқ фикрлар билдирилмаган эди. Таржима назариясини фан сифатида таърифловчи ва бунга даъват этувчи тадқиқотлар асрнинг эллигинчи йилларига келиб эълон қилина бошланди. Аниқроғи, 1952 йил “Иностранные языки в школе” журналида таниқли таржимон И.Кашкиннинг “Ишончсиз тамойил ва ноаниқ хулосалар” ва таниқли тилшунос А.А.Реформатскийнинг “Таржиманинг лингвистик масалалари” номли мақолаларининг чоп қилиниши бу соҳада баҳс-мунозараларнинг бошланишига сабаб бўлди. Масалан, профессор А.А.Реформатский ўз мақоласида “таржима амалиёти барча фанлар учун хизмат қилса-да, таржима назарияси мустақил фан бўла олмайди. У тилшуносликнинг бир бўлимигина бўлиши мумкин”, деган даъво билан чиқади. Тез орада олимнинг бу фикрига қарши таржимашунос А.В.Федоров: “Таржима назарияси фан сифатида эътироф қилиниши зарур. Фақат у қурилиши жиҳатидан тилшунослик йўналишига вобаста бўлмоғи керак” деган ғояни илгари суради. Бу йилларда Ўзбекистонда ҳам таржима назарияси хусусида дадил фикрлар айтила бошланди. Асқад Мухтор, Жуманиёз Шарипов, Ғайбулла Саломов, Нинел Владимироваларнинг таржима назариясидан баҳс юритувчи рисола ва мақолалари нашр қилинди. 1953 йили Ҳалқаро таржимонлар уюшмаси – F.I.T. (Fédération Internationale des Traducteurs) нинг ташкил қилиниши таржимон ва таржимашунослар фаолиятининг янада раванқ топишида муҳим рол ўйнади. 1955 йилдан уюшма органи “Babel” (“Бобил”) журнали нашр этила бошланди. Бу йилларда турли мамлакат олимларининг таржима назарияси муаммоларига бағишланган тадқиқотлари бирин-кетин босилиб чиқди. Улар орасида француз Жорж Муненнинг “Гўзал, аммо бевафо”, инглиз Теодор Саворининг “Таржима санъати” китоблари ўша даврда муҳим аҳамият касб этди. Айниқса, канадалик тилшунослар Ж.П.Вине ва Ж.Дарбелненинг 1958 йилда нашр қилинган “Француз ва инглиз тилларининг қиёсий стилистикаси. Таржима тадориғида” монографиясида таржима назарияси қиёсий тилшунослик йўсинида





талкин қилиниб, муаллифлар уни соф тилшунослик измидаги фандир, деган тезисни илгари сурдилар. Улар ўз фикрларини таниқли тилшунос олим Шарл Балли таълимотига яқинлаштириб, таржима ҳам икки тилга мансуб системадир, у аслият ва таржима тилининг ўзаро яқинлашуви жараёнида юзага келади. Бу жараёнда аслият тили ўз ҳолатини ўзгартирмайди, таржима тили эса мавжуд шароитга қараб ўзгаради ва аслият тилининг лисоний ҳолатларини ўзида ифода этишга мажбур бўлади, деган тўхтамга келадилар.

Ўтган асрнинг олтмишинчи йиллари бошида француз олими Э.Карининг “Таржима назарияси сари” ва америкалик тилшунос Ю.Найданинг “Таржима назарияси хусусида” номли мазмунан бир-бирини тўлдирувчи тадқиқотлари босилиб чиқди. Э.Кари ўз китобида таржима назариясини мустақил фан тарзида эътироф этиш билан бирга умумий “таржима назариясини яратмоқ пайти келди”, деган фикрни билдирган бўлса, Ю.Найда таржима амалиёти ва назариясининг бевосита илмий тамойилларини ишлаб чиқмоқ лозимлигини уқтириш билан, таржима назариясига “динамик эквивалент” (сўзларнинг тенг маъноли муқобиллари) тушунчасини олиб кирди.

Олтмишинчи йиллар охири ва етмишинчи йиллар бошида ғарб таржимашунослигида Жорж Мунен (Франция), Иржий Левий (Чехословакия), С.Влахов ва С.Флорин (Болгария) каби олимлар эътиборга молик тадқиқотлар яратдилар. Масалан, Жорж Мунен ўзининг “таржима – доимо тил билан боғлиқ ҳодисадир” мазмунидаги тезисини бадий таржима жараёнига ҳам тааллуқлидир, дейиш билан қуйидаги фикрни илгари суради: “Ҳар бир асар ўз даврининг ижтимоий-маданий ҳодисаси бўлиб, у фақат ўша халқ тили орқали ифодаланади, тилнинг иштироки ва бевосита такомиллашуви эвазига юзага келади. Шундай экан, ушбу асарни иккинчи бир тилга ўгириш ҳам фақат тил воситасидагина амалга оширилади ва лисоний ҳодисага айланади”. Ж.Муненнинг ушбу концепцияси ва Р.Якобсон (АҚШ)нинг “Таржиманинг лингвистик тамойиллари” мақоласида илгари сурилган таржиманинг семиотик (белгиларга асосланган) тушунчаси ва тиллараро лисоний ҳодиса эканлиги ғоясига асосланган “Лейпциг мактаби” вакиллари ўтган асрнинг етмишинчи йилларида таржиманинг лингвистик назарияси билан жиддий шуғулландилар. Масалан, улар тилшунос Отто Каде (Германия) тарафидан истеъмолга киритилган “транслация” атамасини “таржима” сўзи билан алмаштириш мақсадга мувофиқлигини маъқул





топишди. Сабаби, “транслация” (лат. транслатио – ўтказиш, кўчириш, алмаштириш) тушунчаси “таржима” тушунчасига нисбатан умумийроқ маънога эга бўлиб, у “ёзма таржима” ва “оғзаки таржима” тушунчаларини ўз ичига қамраб олади. “Лейпциг мактаби” издошларидан бўлган немис тилшуноси Катарина Райс ўзининг “Таржима танқидининг чегараси ва имкониятлари” китобида тилшуносларнинг лингвистик назариясига бир қадар аниқлик киритиб, “Отто Каде, Рудольф Юмпелт, Юджин Найда, Ролф Клёпфер ва Ралф-Райнер Витеноуларнинг охириги ўн беш йил ичида эълон қилган тадқиқотлари таржимашунослик илмида муҳим аҳамият касб этса-да, бироқ то ҳанузга қадар таржима амалиётининг барча соҳаларини ўзида қамраб олган мукамал тадқиқот яратилмади”, деган фикрни илгари сурди. Масалан, О.Каде тадқиқотларида прагматик матнлар таржимаси, Р.Юмпелт илмий-техникавий матнлар таржимаси, Ю.Найда (АҚШ) “Инжил” таржимаси, Р.Клёпфер бадиий матнлар таржимаси, Р. Р. Витеноу (Исроил) эса классик матнлар таржимаси мисолида ўз назарий концепцияларини яратишга муваффақ бўлдилар.

Тилшунос Катарина Райс таърифича, таржима амалиётида асосий ҳолат матннинг турли-туманлигига боғлиқ бўлиб, олима қуйидаги матн турларини келтириб ўтади: а) прагматик матн; б) бадиий матн; в) оғзаки матн. Биринчисида таржимон аниқлик ва муқаррарликка, иккинчисида образлиликка; учинчисида эса суҳбатдош нутқининг мазмунига асосий эътиборни қаратмоғи лозим бўлади.

Тошкент Давлат университети (ҳозирги ЎЗМУ) нинг филология ва журналистика факультети ҳузурида ташкил этилган Таржима назарияси кафедраси проф. Ғ.Саломов раҳбарлигида бу ишга бош-қош бўлди. Айниқса, олимнинг 1973 йилда нашр қилинган “Таржима тарихи”, “Таржима назариясига кириш”, “Умумий таржима назарияси асослари” ўқув дастурлари республикамиз олий ўқув юртларида таржима назарияси курсини ўқитишда асосий дастуруламал бўлиб хизмат қилди. Шундан сўнг унинг “Таржима асослари” (1976) ва “Таржима назариясига кириш” (1978) дарсликлари эълон қилинди. Олим уларда таржима – лисоний, адабий-эстетик ҳодиса, сўз санъати, таржимон эса ижодкордир, деган тезис асосида таржима жараёнини кенг миқёсда тадқиқ қилиб берган эди.

Хуллас, профессор Ғайбулла Саломовнинг “Таржима назариясига кириш” дарслиги олий ўқув юртларининг филология факультетларида таълим олаётган





талабалар ва таржимашунослик илми борасида назарий тадқиқотлар яратишга киришган илмий ходимлар учун ҳам йўриқномага айланди. Шунингдек, Ж.Бўронов, Э.Азнаурова, Қ.Мусаевларнинг дарслик ва монографиялари, А.Абдуазизов, Н.Комилов, М.Сулаймонов, Р.Файзуллаева, Я.Эгамова, И.Мирзаевларнинг диссертация ва мақолаларида таржиманинг лингвистик назарияси хусусидаги баъзи фикрлар давом эттирилди.

Бу йилларда Европа тилшунослари ҳам таржима назариясининг турли лингвистик тамойилларини ишлаб чиқишга ҳаракат қилдилар. Масалан, немис олимлари Р.Юмпелт, А.Людсканов ва К.Райс таржима назариясини “тил ҳақидаги ва тилшуносликка таянувчи фан”, деб уқтириш билан, бадий асар таржимасида асосан матннинг жанр хусусияти ва “матн формаси” муҳим ўрин тутди, деган тўхтамга келдилар. Сабаби, бадий асар таржимасида матндаги информацион мазмун эмас, балки ундаги контекстуал (тагмазмун) маъно ифодасини сақлаб қолмоқ зарурдир.

1980-йилларга келиб таржима назариясининг тилшунослик йўналиши тамойиллари янада такомиллашди. Таржиманинг адабиётшунослик йўналишига мансуб И.Кашкин ва Г.Гачечиладзининг “реалистик таржима назарияси” ўрнини Д.Дюришиннинг “таржима ҳалқаро адабий жараён тараққиётида муҳим ўрин эгалловчи адабиётлараро коммуникатив воситадир” дегувчи назарияси эгаллади. Лингвистик таржима назарийчилари Р.Клөпфер, Р.Р.Витеноу, И.Левий қарашларининг давомчиси словакиялик олим А.Попович таржиманинг коммуникатив асосларини ишлаб чиқди. Бироқ олим Р.Клөпфер, И.Левий ва И.Кашкин, Г. Гачечиладзе фикрларига қарши ўлароқ, тилшуносларни таржиманинг яқдил ва аниқ лингвистик талқинга асосланган назариясини яратишга даъват этди. Масалан, А.Попович таржима назариясининг шаклланган лингвистик асослари умумий маъно касб этиб, у бадий таржима қонуниятларига тамомила мос келмаслигини таъкидларкан, бадий таржима амалиётини моделлаштиришда фақат асар матнига, унинг таҳлили ва талқинига тааллуқли лингвистик жиҳатларнигина ҳисобга олмоқ зарур, тўлиқ лингвистик моделларни бадий матн таржимасига мажбуран юклаганлик керак, деган хулосага келади.

Бу йилларда Ўзбекистонда профессор Ғайбулла Саломов (ТошДУ) ва профессор Жуманиёз Шарипов (ЎзФА) раҳбарлигида шаклланган таржимашунослик мактаби олимлари таржима назариясининг умумфилологик





муаммоларини тадқиқ қилиш билан машғул бўлдилар. Масалан, Р.Файзуллаева, М.Сулаймонов, И.Мирзаев каби олимлар немис, инглиз, француз тилларидан ўзбек тилига таржиманинг лингвистик масалалари мавзусида тадқиқотлар яратишган бўлсалар, Ш.Рўзиев, Я.Эгамова, Д.Ғуломова, Қ.Жўраев, М.Холбеков, М.Бақоева, Н.Отажонов, У.Сотимов, Ж.Юсупов, Ё.Ҳамроев кабилар бадиий таржиманинг умумфилологик муаммоларини тадқиқ этган номзодлик диссертацияларини ҳимоя қилдилар. Улар изидан таржимашунослик илмига қадам қўйган С.Хайтов, С.Олимов, З.Исомиддинов, Р.Абдуллаева, Ғ.Хўжаев, Қ.Тожиев, Б.Эрматов, С.Азимов ва бошқалар жаҳон адабиётидан ўзбек тилига ўгирилган таржима асарларининг бадиий жиҳатларини ўргандилар. Устоз Ғайбулла Саломов ўзининг таржима назарияси борасидаги изланишлари натижаси ўлароқ 1982 йил “Адабий анъаналар ва бадиий таржима муаммолари” мавзусида докторлик диссертациясини ҳимоя қилди.

Тадқиқотда олим асосан таржимада адекватликка эришиш принципларини таҳлил қиларкан, бу борада Шекспир асарлари таржимаси мисолида “таржима-таъсир-таржима” тамойилини кенг маънода асослаб берди. Олимнинг бу иши унинг таржима назарияси бобида яратган сўнгги йирик тадқиқоти бўлиб қолди. Таниқли тилшунос Ю.Найда эса таржима назариясига тўрт тарафлама, яъни филологик, лингвистик, коммуникатив ва социосемантик ёндашув лозимлигини тақлиф этади. Филологик ёндашув замирида бадиий матн, яъни унинг структуравий ва стилистик хусусиятлари мужассам бўлиб, уларнинг ечими лингвистик назарияга таянади. Лингвистик ёндашув замирида эса икки тилнинг лексик ва синтактик ҳолатларига эътиборни қаратмоқ лозим бўлади. Бу ҳолатда тилларнинг коммуникатив функциясига таянилади. Таржимага учинчи ёндашув – соф коммуникатив жараён ҳисобланиб, унда асосан ижтимоий шароит ва коммуникаторлар орасидаги ўзаро мулоқот ҳисобга олинади.

Тўртинчиси, таржимага нисбатан социосемиотик ёндашув ҳисобланиб, унда таржима қилинаётган матн учта асосий факторга: белги, референт (матн) ва интерпретант (талқин қилувчи) га асосланади.

Бу жараёнда асосан синонимик белгилар (элементлар) ҳал этувчи вазифани бажаради.

Юқоридаги барча талқинлар соф лингвистик характерга эга бўлиб, таржима назариясини ҳозирги замон тилшунослик фани қонуниятлари билан

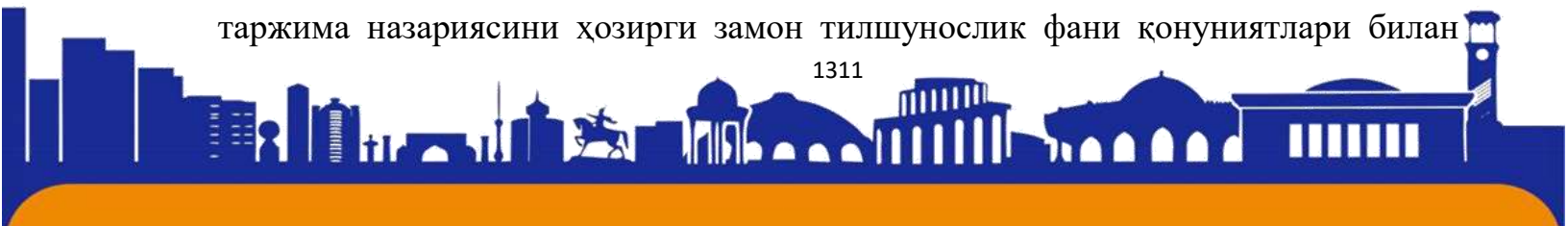



вобасталиги ва коммуникатив алоқа воситаси функциясини бажариши исботланди. Ва ниҳоят FITнинг собиқ президенти, болгариялик таржимашунос Анна Лилова аслият ва таржиманинг типологик таҳлилини лингвистик назария ва тарихий жараён билан боғлаб олиб бориш зарурлигини уқтираркан, у ёки бу матнни ўгиришда таржимон шу жиҳатларни эътиборга олмоғи зарур, дея таъкидлайди. Олиманинг таърифлашича, таржиманинг куйидаги уч тури: а) оғзаки таржима; б) ёзма таржима; в) машина таржимаси ва уч асосий жанри: а) ижтимоий-сиёсий адабиётлар; б) бадиий адабиёт; в) илмий-техникавий матнлар таржимаси мавжуддир. Анна Лилованинг асл нусха матнининг жанр ва шакл хусусиятлари таржима мезонини белгиловчи асосий омил ҳамдир, деган фикри то ҳозирга қадар ўз қимматини сақлаб келмоқда. Бу даврда Ўзбекистонда ҳам таржима назарияси ва адабий алоқалар йўналишида бир қатор илмий тадқиқотлар яратилди. Масалан, Нажмиддин Комилов (“Хоразм таржима мактаби”, 1987), Қудрат Мусаев (“Таржиманинг лингвостилистик муаммолари”, 1988), Муҳаммаджон Холбеков (“Ўзбек-француз адабий алоқалари: таржима, танқид ва идрок тадоригида”, 1991), Қ.Жўраев (“Шеърӣ таржималарни ҳалқаро адабий ва фольклор контекстида қиёсий ўрганиш”, 1991)нинг докторлик тадқиқотлари юзага келди. Шунингдек, таржима муаммоларига бағишланган ўнлаб номзодлик диссертациялари ҳимоя қилинди.

Аммо ўзбек таржимашунослари ғарб олимларининг таржима назарияси хусусидаги баҳс-мунозараларида иштирок этолмадилар. Таъбир жоиз бўлса, бу даврга келиб ўзбек таржимашунослик илми бир қадар орқада қола бошлади.

1993 йил Москва шаҳрида бўлиб ўтган таржимон ва таржимашуносларнинг ҳалқаро симпозиумида сўзга чиққан инглиз тилшуноси Г.Тури таржиманинг жанр хусусиятларига тўхталаркан, ҳар қандай вазиятда “адабий таржима” атамасини қўллаш маъқуллигини таъкидлаган эди. Унинг фикрича, таржима “бадиий” ва “нобадиий” асар матнини ўзга тилда қайта тиклашдан иборат бўлиб, уларнинг ҳар иккаласи ҳам аслиятда адабий тил нормаларини ўзида мужассам этажагини унутмаслик керак. Шундай экан, иккала тил (аслият ва таржима) нинг адабий нормаларидан баб-баробар фойдаланмоқ ва уларни ҳисобга олмоқ талаб этилади. Демак, таржима А.Лилова таъбирича, адабий тил ҳосиласидир. Ёки, тилшунос Р.Р.Витеноу таъбири билан айтганда, вақт ўтиши билан таржима асари ҳам “ватан адабиёти” хазинасидан ўрин олиб, аслиятда яратилган илмий ва





бадий китоблар (жанр хусусиятидан қатъи назар) қаторида ўқувчига ўз “герменевтик” таъсирини ўтказиши мумкин.

Фойдаланилган адабиётлар:

1. Холбеков М. Жаҳон адабиёти. Тошкент, 2013.
2. Ревзин И.И., Розенцвейг В.Ю. Основы общего и машинного перевода. Монография, Москва, Высшая школа, 1964.
3. Хамраев Х.К. Воссоздание национального колорита произведений узбекской прозы во французских переводах (на материале произведений Айбека и А. Каххара). Автореф. дисс. канд. филол. наук. Ташкент, 1998.
4. Саломов Ғ. Тил ва таржима. Тошкент, Фан, 1966.
5. Мустаев Қ. Таржима назарияси асослари. Тошкент, Фан, 2005.
6. <https://ziyouz.uz/ilm-va-fan/adabiyot/muhammadjon-xolbekov-tarjima-nazariyasi-fan-sifatida/>





ISSN (E): 2181-4570

MOTIVATSIYA VA UNING ILMIY-NAZARIY O'RGANILISH SOHASI**Namozova Latofat Rustamovna****Pastdarg'om tuman 3-son kasb-hunar maktab psixologi**

Annotatsiya. Bugungi davrning har bir jabhasida motivatsiya va uni inson faoliyatiga singdirishga doir qarashlar, aniq xatti-harakatlar uchraydi. Maqolada motivatsiya va uning ilmiy-tadqiqot sohasi, nazariyalar, o'ziga xos qarashlar tahlilga tortilgan. Shu bilan birga motivatsiyaga bog'liq tushunchalar, olimlarning ta'riflari, ularning ahamiyatli jihatlari yoritilgan. Mualliflik yondashuvi sifatida izlanishlar jadvallar asosida taqdim qilingan.

Tayanch so'zlar: motiv, ehtiyoj, motivlashtirish, rag'bat, jarayon, faoliyat

Аннотация. В каждом аспекте современного мира есть установки и действия, которые мотивируют и интегрируют его в человеческую деятельность. В статье анализируется мотивация и область ее исследования, теории, уникальные взгляды. При этом разъясняются понятия мотивации, определения ученых, их важные аспекты. В качестве авторского подхода исследование представлено в табличной форме.

Ключевые слова: мотив, потребность, мотивация, побуждение, процесс, деятельность.

Annotation. In every aspect of the modern world, there are attitudes and actions that motivate and integrate it into human activity. The article analyzes motivation and the area of its research, theories, unique views. At the same time, the concepts of motivation, definitions of scientists, their important aspects are explained. As an author's approach, the study is presented in tabular form.

Keywords: motive, need, motivation, motivation, process, activity.

Dunyo miqyosidagi globallashuv jarayoni natijasida yuzaga kelgan mamlakatlararo iqtisodiy va madaniy integratsiya turli soha mutaxassislarining rivojlanish davri tendensiyalarini tushunish, o'z-o'zini boshqarish, mavjud bilimlarini takomillashtirishga bo'lgan ehtiyojni tobora kuchaytirmoqda.

Ta'lim muassasalarida o'qitish tizimi va usullaridan foydalanishni samarali tashkil qilish, muayyan yangiliklarni joriy qilishga ochiqlik, g'oyalarni, tashkilot qadriyatlarini yaratish va tizimga kiritish zaruriyatini vujudga keltiradi. Bu jarayonda umumiy o'rta ta'lim faoliyati natijadorligini ta'minlashda pedagog-xodimlarning xatti-harakatlari alohida ahamiyatga ega. Innovatsion faoliyat o'qituvchidan o'z-o'zini





doimiy ravishda kasbiy rivojlantirib borishni talab qiladi, uzluksiz kasbiy rivojlanishga esa motivatsiyaning mavjudligi, uning motivatsion tayyorligi muhimdir.

Motivatsiyaning murakkab va serqirraligini tadqiq etish, ko'plab yondashuvlar orqali uning asl tabiati, tarkibini tushunish hamda atroflicha o'rganish alohida tasniflarni talab etadi. Aynan shu sabab olimlar turli atamalardan foydalanganini va bir-biriga o'xshamagan talqinlarini ko'rish mumkin. Ishimizda ushbu nazariyaning asosi bo'lgan motivatsiya va motivatsion tayyorlik aspektining konseptual asoslarini o'rganish, tahlil qilish, aniqlash hamda bugungi o'zgaruvchan ta'lim muhitida o'qituvchining uzluksiz kasbiy rivojlanishga motivatsion tayyorligini ta'minlash maqsad qilindi.

Motivatsiyaning tub mohiyatini tasniflashda ehtiyoj, motiv, motivlashtirish hamda rag'batlantirish kabi tushunchalarning mazmuniga to'xtalish o'rinlidir.

Ehtiyoj – biror narsaga bo'lgan talab; hojat, zarurat, zaruriyat, muhtojlik.

Ehtiyojlar jismoniy, idrok etilgan va idrok etilmagan turlarga ajraladi. Jismoniy ehtiyojlar – bu ish o'rni va yashash joyini o'zgartirish ehtiyoji ko'rinishida namoyon bo'lsa, idrok etilgan ehtiyojlar – mavjud bizga yoqadigan narsalargacha siljish lozim. Idrok etilmagan ehtiyojlar ruhiy bo'lib, bular – ichki rag'batlardir. Umuman olganda, ehtiyojlar – bu shunday narsalarki, ular inson ichida (ichki dunyosida) paydo bo'ladi va o'rinishadi, har xil insonlar uchun yetarli darajada umumiy hamda har bir insonda o'z vaqtida ma'lum ko'rinishda individual paydo bo'la oladi. Maqsadning ehtiyoj darajasiga chiqishi motivning kuchiga bog'liq.

Motiv – 1) insonni o'qishga yoki muayyan harakatlarni bajarishga undovchi turli sabablar yig'indisi; 2) o'quvchining ma'lum ehtiyojlarni qondirish bilan bog'liq faoliyatga moyilligi. U shaxsdagi xulq-atvorga qaratilgan moyillik va hozirlikni tushuntirib beruvchi sababni nazarda tutadi.

Motiv ilmiy termin sifatida bir qancha ta'riflarga ega, xususan, X.Xekxaufen motivni fikr yuritishning mahsuli – konstruktiv desa, boshqa tadqiqotchilar motivni psixologik hodisa deb izohlaydi. E.G.Azimov va A.N.Shukin motivni faoliyatga ishtiyoq uyg'otuvchi, inson ehtiyojlarini qondirishga bog'liq, tashqi va ichki shart-sharoitning hamjihatligiga asoslangan sub'ektni va insonlarni faollikka chiqaradigan va uning yo'nalishini belgilab beradigan hodisa sifatida ta'riflashgan.

Psixologiyada, jumladan, S.L.Rubinshteyn tomonidan ham shaxsning jamiyatdagi ijtimoiy xulq-atvori, o'zini qanday tutishi, xatti-harakatning amalga





oshishi motiv tushunchasi bilan bog‘lab talqin qilinadi. Motiv yaqqol faoliyat nuqtai nazaridan qaralib, ehtiyojli yondashuvi mazkur nazariyaning yanada boyishiga sabab bo‘ldi. Olim motivning psixologik mohiyatini izohlarkan, faoliyatning manbai bo‘lgan va unga undab turgan jonkuyarlik deb atagan. A.N.Leontev motivlarni ikki kategoriyaga bo‘ladi: mazmun kasb etuvchi motivlar va stimol-motivlari. Birinchisi ham (ishtiyoq) uyg‘otuvchi, ham mazmun kasb etuvchi vazifani bajarsa, ikkinchisi faqat (ishtiyoq) uyg‘otuvchi vazifani bajaradi. Ushbu masalani yoritishda V.M.Karimova, F.A.Akramovalar ikki jihatni farqlab ko‘rsatishadi: a) ichki sabablar, ya’ni xatti-harakat egasining sub’ektiv psixologik xususiyatlari nazarda tutiladi (motivlar, ehtiyojlar, maqsadlar, mo‘ljallar, istaklar, qiziqishlar va hokazolar); b) tashqi sabablar – faoliyatning tashqi shart-sharoitlari va holatlari bo‘lib, bular ayni aniq holatlarning kelib chiqishiga sabab bo‘ladigan tashqi stimullardir.

Tadqiqotchi olimlar tomonidan motivlar turlicha klassifikatsiyalanadi. Ularning birida motivlar ikki yo‘nalishga, ya’ni birinchisi ularning kelib chiqishi va ahamiyatlilik darajasi, ikkinchisi anglanilish darajasiga ko‘ra farqlangan. Shuningdek, kelib chiqishi va ahamiyatiga ko‘ra birlamchi va ikkilamchi guruhlarga ajratilgan.

Birlamchi motivlarda tug‘ma ehtiyojlar (ovqatlanish, ichimliklarga chanqoqlik, qulay muhit, kasallik va xavfdan qutilish, yaqinlarning farovonligi, to‘siqlarni bartaraf etish, o‘yin va boshqalar) ifodalansa, ikkilamchi motivlar ijtimoiylashuv (go‘zallik, didlilik, poklilik, ehtiyotkorlik, qiziquvchanlik, ishonchlilik, qadr-qimmat, tejamkorlik va samaralilik, ilmlilik, xabardorlilik, ishga qobiliyatlilik, sog‘lik va universallik) jarayonida yuzaga chiqadi.

Motivlarning ikkinchi klassifikatsiyasi anglaniladigan va anglanilmaydigan motivlarga bo‘linadi. Anglaniladigan motivlar shaxsning anglash vazifasiga tayanadi. Anglanilish ichki va tashqi dunyoda orttirilgan shaxsiy tajribalar bilan bog‘langan. Anglanilish jarayonlari shaxsiy diqqatni yoki shaxsning ongida voqealarni anglash va mulohaza qilish qobiliyatini yaratadi. Bunda motiv ilgari sodir bo‘lgan harakatdan anglanilgan bo‘ladi. Miyaning barcha ma’lumotlarni tabiatan boshqarishi qiyin, shuning uchun ham tez-tez bajariladigan harakatlar va xulq-atvorlar keng darajada anglanilmaydigan motivlar orqali to‘g‘ridan to‘g‘ri amalga oshiriladi.

Shu o‘rinda motiv hamda motivatsiya tushunchalarini farqlab olish kerak, o‘rganilgan adabiyotlarga ko‘ra motivatsiya – motivning ongli shakllantirilish jarayoni, motivlar motivatsiyaning tuzilmasini tashki letadi, degan xulosaga kelish mumkin.





“Motivlashtirish – ta’lim oluvchilar faoliyatini ma’lum ehtiyojlardan kelib chiqqan holda, psixologik ta’sir etish yo’llari bilan maqsadga yo’naltirish. Motivlashtirish ta’lim-tarbiya jarayoni ishtirokchilarining xatti-harakatlariga yo’nalish beradi, erishish zarur bo’lgan maqsadlarni belgilaydi. Motivlashtirish ta’lim-tarbiya jarayoni ishtirokchilarining hamkorlikdagi faoliyatini rivojlantirish, takomillashtirish yo’nalishida harakatga keltiruvchi dinamik jarayon hisoblanadi”.

Motivlashtirish – bu ruhiy omil bo’lib, shaxs faolligining manbai, sababi, dalili va har xil turli ehtimollaridir. U xodimlarni jonli mehnat faoliyatiga rag’batlantiruvchi kuchli vositadir.

Demak, rag’batlantirish tushunchasi ham motivatsiyaning asosiy tarkibiy qismi hisoblanadi. Rag’batlantirish – “rag’bat” (biror ishga bo’lgan xohish, istak, mayl, ra’y; qiziqtiruvchi, qo’zg’atuvchi omil, sabab; psixologiyada – insonhis-tuyg’ulari, ruhiy holatlarini rivojlantiruvchi, uni faollikka undovchi ruhiy ta’sir), “rag’batlanmoq” (manfaatdorlik oshuvi yoki taqdirlash natijasida biror ish, faoliyatga qiziqmoq, rag’bati oshmoq) so’zlarining ma’nosi umumlashgan shakl. Rag’batlantirish – shaxsga va sub’ektlarga tashqi kuchlar bilan ta’sir ko’rsatib faoliyat yuritishga undash.

Rag’batlar ma’lum bir motivlar ta’sirini hosil qiladigan tashuvchilar rolini o’ynaydi. Rag’batlarga alohida predmetlar, boshqa odamlarning faoliyatlari, muloqotlar, majburiyat va imkoniyatlarning tashuvchilari, yaratilgan shart-sharoitlar va ko’pgina boshqa narsalar kirishi mumkin. Bular shaxsga ma’lum bir faoliyat natijasining kompensatsiyasi sifatida taqdim etilishi ham mumkin. Demak, shaxslarni motivatsiyalash uchun turli xil rag’batlardan foydalanish jarayoni rag’batlantirishdir.

Motivatsiya esa inson faoliyatini boshqarishda uning axloqiy mayllaridan foydalanish, deb tushuniladi. Motivatsiya atamasi ilk marta 1880-yillarning boshida psixologlar lug’atida tilga olingan bo’lsa, Vebstr akademik lug’atida motivatsiya – “motivatsiyalash faoliyati yoki jarayon”, deya ta’riflangan. Hozirgi kungacha ilmiy adabiyotlarda motivatsiya muhim omil sifatida bir necha tadqiqotlarda o’rganilgan. Buni quyidagi jadvalda ko’rib o’tamiz:

1.1-jadval

Motivatsiya tushunchasining talqini

Maslou	Motivatsiya shaxsning biror-bir qismi, tomoni emas, balki uning butun shaxsiyatiga tegishli. Har qanday psixologik yoki fiziologik
--------	--

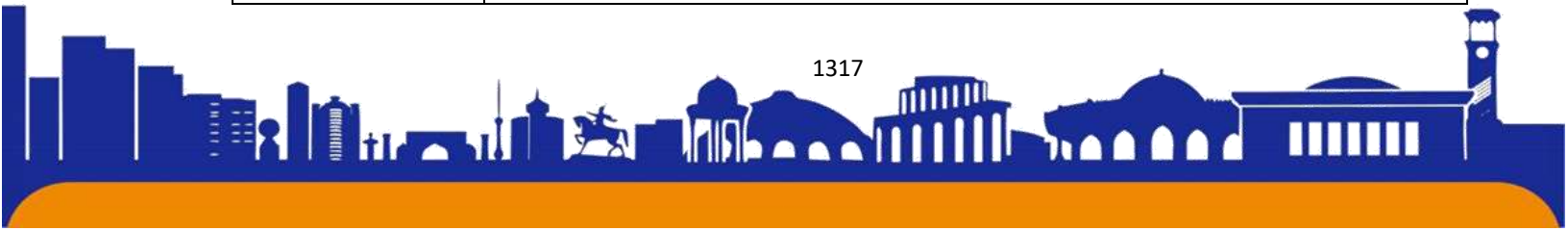



	holat, tanadagi biror bir o'zgarish ham ma'lum darajada motivatsiya bilan bog'liq.
S.L.Rubenshteyn	Ruhiyat orqali hosil bo'ladigan determinatsiya.
G.V.Rogova	Motivatsiya darslar samaradorligini belgilab beruvchi tarkibiy qism.
I.A.Zimnyaya	Insonning har qanday faoliyatini ishga soluvchi mexanizm.
O.S.Vixanskiy, A.I.Naumov	Bu insonni faoliyatga intiltiruvchi, faoliyatning shakli va chegaralarini belgilovchi hamda bu faoliyatga yo'nalish beruvchi, ma'lum maqsadlarga erishishga yo'naltirilgan ichki va tashqi harakatlantiruvchi kuchlar yig'indisi.
A.G.Maklakov	Xatti-harakatni determinlovchi (aniqlab beruvchi) omillar sistemasi.
R.S.Nemov	Xatti-harakatni psixologik va fiziologik boshqarishning dinamikj arayoni.
R.E.Slavin	Bu odamni harakatga keltiradigan va o'sha holatda ushlab turadigan ichki turtki, motivatsiya shaxsning harakatlanish yo'lini ochib beradi.
Nyustromva Devis	Shaxsni harakatga undovchi kuch, valentlik, istaklar, kutuvlar hamda vositalar uning mahsuli sifatida belgilanadi.
Wigfield, Eccles, Rodriguez	Har qanday maqsadga yo'naltirilgan xatti-harakatni amalga oshirish istagi. Muvaffaqiyatga yo'naltirilgan muhitda, masalan, maktablarda, shaxsning motivatsiyasi ko'p jihatdan qilingan tanlovlarni, sarflangan sa'y-harakatlarni, vazifalarni bajarishda qat'iylikni va samarali ishlashni bashorat qilishi mumkin.
Deci, Ryan	Insonning biror narsani amalga oshirish uchun harakat qilishini anglatadi. Motivatsiya – bu rag'batlanishlardan ichki motivatsiyagacha bo'lgan davomiylik. Doimiy amalga oshiriladigan odatlar yig'indisi.
J.Jalolov	Nutqiy faoliyat ko'rsatishga moyillik, shaylik, ichki turtki, nutq mayli.





B.R.Samatova	Jarayon kechishida qo‘llab-quvvatlovchi va kerakli shijoatni so‘nishiga yo‘l qo‘ymaslikni ta‘minlovchi hodisa.
--------------	--

Ta‘lim muassasasining umuman olganda, o‘qituvchining intilishlari tashqi muhitdan kirib kelayotgan o‘quvchiga, uning bilim darajasini oshirishga qaratilgan bo‘ladi. Shunday ekan, global kompetentlik talab qilinayotgan, raqobatbardosh kadrlarni tayyorlash zarurati kuchaygan bir davrda o‘zgarishlarga to‘g‘ri yondasha olishi uchun o‘qituvchi faoliyatida va uning uzluksiz kasbiy rivojlanishida motivatsiya tizimini ta‘lim oluvchilarning manfaatlariga moslab ishlab chiqish hamda pedagog xodimning o‘z-o‘zini rivojlantirishga motivatsion tayyorlik kompetentligini takomillashtirib borish lozim. Jumladan, motivatsiyaga berilgan ta‘riflarning mazmuni va izlanishlar mohiyatini to‘la anglash muhim ahamiyatga ega (1.2-jadval).

Tadqiqotchilarning motivatsiya tushunchasiga doir yondashuvlari mazmuni

1.2-jadval

Olimlar	Mexanizm	Jarayon	Holat	Hodisa	Turtki	Istak	Kuch
Maslou		+	+			+	
S.L.Rubenshteyn		+		+	+	+	
G.V.Rogova	+		+				+
I.A.Zimnyaya	+		+			+	
O.S.Vixanskiy, A.I.Naumov		+			+		+
A.G.Maklakov	+	+					
R.S.Nemov		+		+			
R.E.Slavin		+	+		+		
Nyustromva Devis		+				+	+
Wigfield, Eccles, Rodriguez		+			+	+	+
Deci, Ryan		+	+		+		+
J.Jalolov					+		
B.R.Samatova				+			

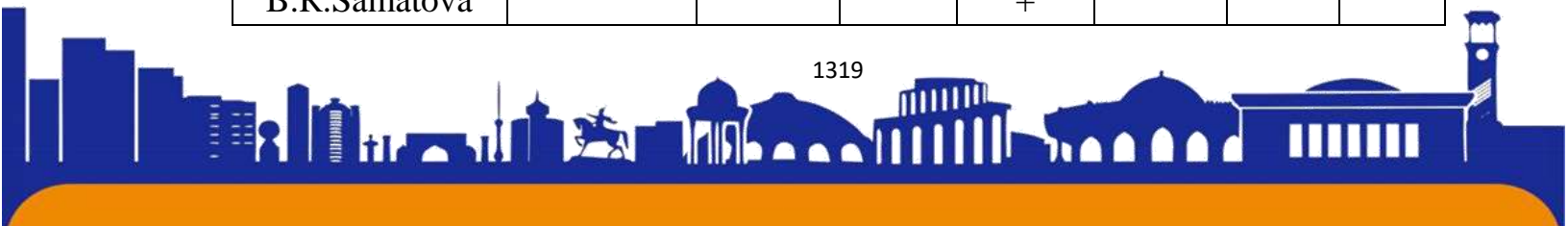



Yuqoridagi ilmiy qarashlarni umumlashtirish va tahliliy o‘rganish natijasida biz motivatsiyaga ta’limiy nuqtai nazardan quyidagi yondashuvni shakllantirdik, ya’ni motivatsiya – bu o‘qituvchi yoki o‘quvchi tomonidan o‘zining ta’lim berish va olishga, shaxsiy hamda kasbiy manfaatlarini, o‘z maqsadlariga erishishni ta’minlashga undaydigan, ehtiyojlarini uyg‘otadigan va rag‘batlantiradigan kuchlarning doimiy faol jarayonidir.

Xulosa o‘rnida shuni ta’kidlash mumkinki, o‘rganilgan tadqiqotlar, insonlar faoliyatini motivatsiya qilishga urinishlar, umuman motivatsiya ta’riflari, ushbu tushunchaga doir talqinlar hozirgi kunda ham har bir sohada shakl-shamoyiliga muvofiq davom etmoqda. Shuningdek, ta’lim sohasi taraqqiyotida asosi, tirgagi bo‘lgan o‘qituvchini motivatsiyalash jamiyatdagi o‘rinini belgilashga, o‘z-o‘zini anglashga, ichki turtkning kuchlanishiga olib keluvchi usullardan biridir. Aynan tashqi motivatsiyalash uni ichki motiviga hamda faoliyatida uzluksiz kasbiy rivojlanishga tayyorlik motivatsiyasiga yo‘naltiradi.

Foydalanilgan adabiyotlar

1. Jalolov J. Chet tili o‘qitish metodikasi. – T.: 2012. – 427 b.
2. Зимняя И.А. Педагогическая психология: учебник для вузов. 3-е издание, пересмотренное. – Москва: 2010. – 448 с. – С. 410-413.
3. Karimova V.M. Psixologiya. O‘quv qo‘llanma. – Toshkent: T.A.Qodiriy nomidagi xalq merosi nashriyoti, “O‘AJBNT” markazi, 2002. – 205 b.
4. Леонтев А.Н. Деятельность. Сознание. Личность: Учебное пособие. 2-е изд., стереотипное. – М.: Смысл: Академия, 2005. – 352 с.
5. Маклаков А.Г. Общая психология: Учебник для вузов / – Санкт-Петербург: Питер, 2010. – 583 с. – С.512.
6. Маслоу А. Мотивация и личность. Электрон ресурс: <http://psylib.org.ua/books/masla01/index.htm>
7. Немов Р.С. Психология в 3 книгах. Книга 1. Общие основы психологии. Учебник. – М.: Владос, 2010. – 687 с.
8. Ньюстром, Дж.В., Дэвис, К. Организационное поведение / Дж.В.Ньюстром, К.Дэвис. – перевод с англ, под ред. Ю.Н. Каптуревского. – СПб.: Питер, 2000. - 448 с.

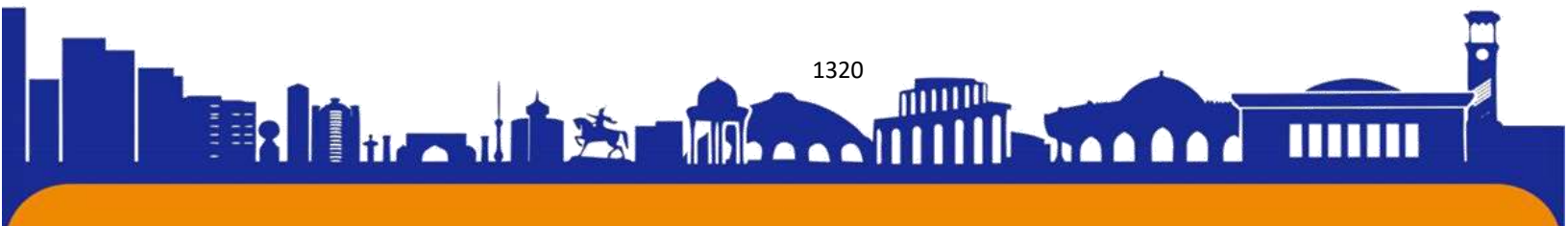



9. Pedagogika: ensiklopediya. II jild / tuzuvchilar: jamoa. – Toshkent: “O‘zbekiston milliy ensiklopediyasi” Davlat ilmiy nashriyoti, 2015. – 376 b.
10. Pedagogue. *Merriam-Webster.com.Dictionary*, 2018. Elektron resurs: <https://www.merriam-webster.com/dictionary/pedagogue>.
11. Рогова Г.В. Методика обучения иностранным языкам в средней школе. – М.: Просвещение, 1991. – 287 с. – С. 5.
12. Рубинштейн С.Л. Основы общей психологии. – СПб.: Питер, 2002. – 720 с.





ISSN (E): 2181-4570

Boshlang'ich sinflarni o'qitishda multimedia vositalaridan foydalanish va uning samarasi.

Z.O.Nurmatov

Denov tadbirkorlik va pedagogika instituti o'qituvchisi

nurmatovzohidjon35@gmail.com

O.N.Chorshamiyeva

Denov tadbirkorlik va pedagogika instituti talabasi

chorshamiyevaozoda@gmail.com

F.A.Pirimova

Denov tadbirkorlik va pedagogika instituti talabasi

abubakirovnaferuza005@gmail.com

ANNOTATSIYA

Biz ushbu maqolamizda maktab ta'limidagi boshlang'ich sinf o'quvchilariga sifatli ta'lim berish va o'qitishda multimedia vositalari va texnologiyalaridan foydalanish va uning ta'limdagi samarasi haqida ko'plab ma'lumotlarga ega bo'lamiz. Boshlang'ich sinflarni o'qitishda multimedia vositalaridan foydalanish binolar so'nmasligi bilan, o'quvchilarda mashqlarga nisbatan ishonch ortishiga va darsni ko'proq ohangli va qiziqarli qiladi. O'qituvchilar, videolar, taqdimotlar, interaktiv sovg'alar va boshqa vositalar qidirish bilan o'zlarini yoki yosh o'quvchilarini mashq qilishlari kerak bo'lgan mamlakatlaricha o'tilayotgan qaydlarga, masalarni stillari va ko'rsatuvlarini qamrab olishadi.

Kalit so'zlar: Multimedia, axborotni yetkazish tezligi, musiqa, dars, slayd, o'quv material, zamonaviy pedagog, kommunikativlik.

Kirish

Bugungi shiddat bilan rivojlanib kelayotgan zamonda boshlang'ich ta'lim sifati va samaradorligini oshirish maqsadida kompyuter va turli zamonaviy axborot texnologiyalaridan samarali foydalanish pedagoglarning asosiy vazifalaridan biri hisoblanadi.

Hozirgi kunda Uchinchi Renessans vakillarini ta'lim-tarbiya toptirish jarayonida boshlang'ich ta'limga alohida e'tibor qaratilmoqda. Boshlang'ich ta'lim tizimida ko'plab ijobiy ishlar amalga oshirilmoqda. Ta'lim sifatini oshirish uchta eng asosiy tarmoqlarni birdek takomillashuviga bog'liq bo'lib, umumta'lim muassasalarining moddiy texnika bazasini rivojlantirish, o'quv metodik adabiyotlar bilan boyitish, o'quv





jarayonida zamonaviy pedagogik texnologiyalar va multimedia vositalaridan foydalanishdan iborat.[4]

Zamonamizda o'quvchilarni yangiliklar, g'aroyibotlar, ilg'or xalqaro tajribalar qiziqtiradi. Zamon bilan birgalikda o'quvchi yoshlarning ongi, fikrlash tezligi ortib bormoqda. Ayni damda yoshlarni tarqatma materiallar emas, kompyuterda bajariladigan, animatsiyalarga boy mashg'ulotlar ko'proq qiziqtiradi. Zamon zayli degandek, ayni vaqtda boshlang'ich ta'lim sifat va samaradorligini oshirishda axborot texnologiyalaridan foydalanish katta ahamiyatga ega. Shu sababdan ko'p jihatlarni o'zida ifodalovchi "Multimediali darslar", "Taqdimotlar asosida o'tiladigan darslar" va " Seminar dars"laridan foydalanish tavsiya etiladi. Seminar dars o'quvchilarni dars davomida faol qatnashishlariga, o'zlari ustida ishlashga va dars davomida bahs-munozaralar bilan o'tishini ta'minlashga xizmat qiladi.[3]

Asosiy qism:

Endi multimedia atamasiga to'xtaladigan bo'lsak, bu terminning bir qancha ta'riflari mavjud. Ulardan ayrimlarini keltiramiz. Jumladan, multimedia- (inglizcha-yunoncha "multi"-ko'p; "media"-muhit) bu axborot informatsiya uzatishning xilma-xil vositalarni qamrab olgan texnologiya bo'lib, unda muayyan dasturlar va vositalar mavjud. [3]

Multimedia - kompyuter tizimida matn, tovush, videotasvirni va turli animatsiyalarni mujassamlashtirish imkonini beruvchi zamonaviy axborotlar texnologiyasidir. Darslarda multimedia vositalaridan foydalanish jarayonida o'qituvchi:

- o'quv materiallarini ko'rgazmali tarzda taqdim etadi;
- yangi materiallarni tezlik bilan yetkazadi;
- axborotlar tezligi va hajmini animatsiyalar yordamida boshqara oladi;[3]

Boshlang'ich sinflarda o'quv jarayonini qiziqarli, asosiy va zarur foydali bilimlarga boy jarayon sifatida o'tish ishlari sezilarli darajada e'tiborni torta oldi. Bu sinflarda multimedia vositalarining o'rni va foydasini ko'rib chiqish juda muhimdir.[4]

Quyidagi misollar orqali multimedia vositalarining sinf darslaridagi o'rni haqida batafsil ma'lumotga ega bo'lish mumkin:

1. Audio va videodarsliklar: Ushbu darsliklar ma'lumotlarni ko'rish va ko'rsatish masalalari, ularni idrok etish va analiz-sintez qiladigan, ilg'orlashishga undovchi, maqsadli va aniq jarayonlarni yodda tutish uchun ham yordam beradi. Bu turlar,

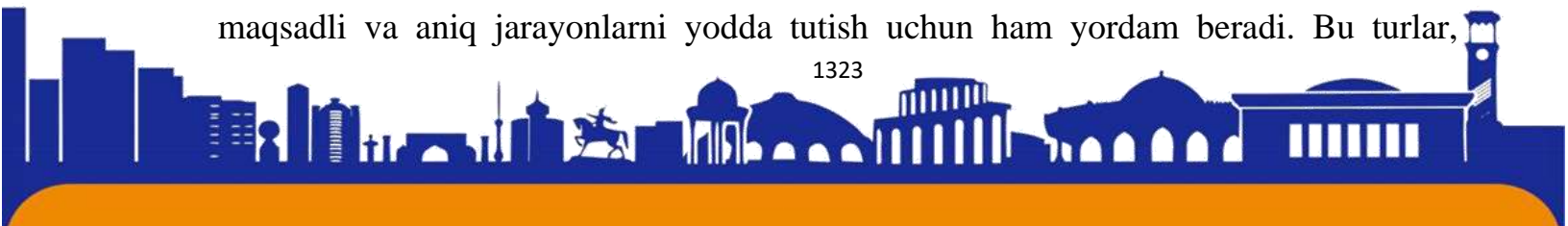



o'quvchilarning ma'lumot olish va ularni samarali yodda saqlash tezligini oshirishda juda katta ahamiyatga ega hisoblanadi. Audio va videodarsliklar tarix, ona tili, matematika, ingliz tili va boshqa fanlarni qamrab olishi va boshqa ko'plab mavzulardan ham iborat bo'lishi mumkin.[3]

2. Interaktiv darsliklar: ular interaktiv materiallar va mashqlarning asosiy qatlami bo'lib, har tomonlama ilg'orlashishga, ularni qo'llash orqali o'quvchilar bilan o'zaro savol-javoblar doirasida turli interaktiv metodlar orqali mantiqiy ko'nikmalarni rivojlantirishga yordam berishni amalga oshirish imkoniyatini yaratadi. Bu darsliklar, o'quvchilar o'zlarining shaxsiy jihat va fazilatlarini rivojlantirishida juda kuchli vosita hisoblanishi mumkin. Ular o'yinlar, savollar, testlar va boshqa mashg'ulotlardan iborat bo'ladi.[3]

3. Saytlar: Saytlar, mavzu va fanlar bilan bog'liq turli ko'rinishlar va formatlarga ega bo'lib, bir va ko'p mavzularda ko'proq bilim olish, amalda qo'llash va ko'nikmalar yaratish imkoniyatini tuhfa etadi. O'qishni ko'rsatish masalalari, tushuncha, misollar va boshqa mavzularni shuhratli yechimlarga aylantirish va ularga ko'rsatish qaror qilish oqibatida, sinflarda va boshqalarda saytlarning maqsadi ko'pincha tajribaviy bilim olishdir.[3]

4. O'yinlar: O'yinlar fikrlararo almashinish va ko'rishni, shaxsiy qarashlarga ega bo'lishni, miya faoliyatini yaxshilashni amalga oshirishda juda muhim hisoblanadi. O'zbekiston Milliy O'yinlaridagi kabi turli o'yinlar, tarix, ona tili, matematika fanlari va ulardagi boshqa turli mavzulardan iborat bo'lishi mumkin.[3]

Har qanday multimedia darsliklari, boshlang'ich sinflardagi o'quvchi zavqlari, o'quvchilar ko'nikmalarida yaratilgan odatlar va sinfning maqsadi asosida tanlangan vaqtlarda ishlatiladi. Xuddi shu tarzda, o'quvchilarni ko'proq qiziqishlariga yoki talablarga rioya etishlariga, sinflarda ko'tarilish va sinfdan chiqarilishidagi yondashuvlarida muammolarga duch kelmaslikka olib keladi.

Multimedia vositalarining boshqa turlari mavzu va fanlar bilan bog'liq. Qurilmalarni ishlatish maqsadida tanlash esa o'qitish usullariga bog'liq bo'ladi. Har qanday multimedia vositalari kelajakda o'quvchilarga talabchanlik va faollik kabilarni jalb qilish va bilimlarini rivojlantirish uchun xizmat qiladi.[3]

Darsda ko'rgazmali vositalardan ko'proq foydalanish maqsadga muvofiqdir. Chunki bugungi kunda bolalarni qoyil qoldirish ancha mushkul. Shuning uchun zamonaviy pedagog tinib-tinchimasligi, innovatsion, noan'anaviy, interaktiv dars





usullarini muntazam o'qib va o'rganib borishi hamda o'quv-tarbiya jarayoniga tadbiiq eta olishi zarur. O'quvchilar bitta dars davomida ham ko'rsin, ham tinglasin, ham gapirsin, ham mushohada qilsin, ham yozsin. Pedagog-psixologlarimizning o'tkazgan tahlillariga ko'ra, o'quvchilar tomonidan o'zlashtirilgan axborotlar 2hafta o'tgach, mustaqil o'qish orqali 10 foiz; tinglash orqali 20 foiz; o'zi namoyish etsa yoki so'zlab bersa, 50 foiz; bahs-munozara, suhbat orqali 80 foiz; o'zi amaliy bajarganda esa 90 foizi eslab qolinar ekan. Shularni hisobga olsak, o'quvchilarga dars berishda ko'proq bahs-munozara, suhbat va amaliy ishlarni dars davomida o'z kuzatuvimiz va nazoratimiz ostida olib borishimiz kerak ekan. Boshlang'ich sinflarga dars mashg'ulotlarini o'tayotgan paytda multimedia vositalaridan deyarli hamma darsda unumli foydalanishimiz mumkin. Masalan, o'qish darslarini oladigan bo'lsak, unda kelgan biron hikoya yoki ertakni turli hayvonlarni jonlantirgan holatda, ularning har biriga ovoz bergan holatda qo'yib bersak, o'quvchining diqqatini tezroq darsga jamlab olamiz. Yoki ertak nomi berilib, undagi qahramonlar aks ettirilib, ular asosida o'zlari ertak yaratishlariga imkoniyat bersak, ularning sifatiga baho berish orqali ham o'quvchilarni baholash maqsadga muvofiq bo'ladi.[4]

Matematika darslarida multimedia vositalaridan foydalanish: Bunda biz o'quvchilarga misol ishlatib, ayni o'sha damda ular to'g'ri yoki noto'g'ri ishlaganliklarini bilib olish imkoniyatini yaratishimiz mumkin. Bu o'quvchiga darsga bo'lgan qiziqishni va serharakat bo'lishni o'rgatadi. Shu bilan birgalikda, pedagog doim ham darsga multimedia vositalari orqaligina emas, boshqa tomonlama ham yondashmog'i lozim. Chunki texnik nosozliklar tufayli, elektr energiyasining mavjud bo'lmay qolishi natijasida bir butun dars davomida hech bir ma'lumotni yetkaza olmay qolish xavfi ham paydo bo'lishi mumkin. Yoki o'quvchi doim qiziq, kreativ yondashilgan darslarini tinglab, darslarga quloq solmay qo'yishi ham mumkin. Kreativ pedagoglarning darslarida faol, boshqa tajribasiz pedagoglarning darslarida esa faollikni yo'qotish kabi holatlari kuzatilgan o'quvchilar ham talaygina. Bundan tashqari, pedagog dars o'tish jarayonida ko'plab jihatlarga e'tibor qaratishi lozim:[3]

- o'quvchilarning hammasiga bir xil muomalada bo'lish;
- dars materiallarini tayyorlayotgan vaqtida o'quvchilarning yosh xususiyatlarini inobatga olishi;
- ularning shaxsini hurmat qilishi;





- o'tilayotgan mavzuni tushuntirishda faqat ilmiylikka emas hayotiylikka ham e'tibor qaratishi lozim.

- o'quvchi ham, avvalo. o'ziga o'xshagan inson ekanligini hisobga olishi kerak.[3]

Axborot texnologiyalari hayotning barcha jabhalariga kirib keldi. Dars o'tayotgan o'qituvchi va o'quvchi orasida o'zaro ishonch bo'lishi kerak. Siddharta Gautamaning quyidagi oltinga teng so'zlari ham mavjud: " Agar sen ustozing sening ustozing bo'lgani uchungina ishonsang, undan ko'ra ishonmaganing maq'ul".

Dars o'tish jarayonida ustoz 90 foiz harakat qilib, ishlab, o'quvchi 10 foiz o'qisa, salbiy natija; ustoz 1 foiz o'qitib, o'quvchi 99 foiz o'qisa, ijobiy natija qayd etilishini kuzatishimiz mumkin.[3]

Multimedia vositalarining keyingi samarasi o'quvchi tadqiqotlarida aniqlangan vaqtdan ko'pdir. Texnologiya maktabni tavsiya qilingan darajada o'quvchilarning ma'lumot bilan qiziqishini va muloqotning tuzishini oshirishga yordam beradi. Shu bilan birga, multimedia vositalari o'z o'quv dasturlariga muvofiq bo'lishiga yordam beradi va talabalarga bir-biridan farqli usullarda o'quvni tashqi mashqlar va kurashishlar orqali tashkillashtirishlariga o'rin yaratadi. Bularning barcha jihatlaridan, boshlang'ich sinflarni o'qitishda multimedia vositalaridan foydalanish juda samarali bo'ladi va o'qituvchilarni eng so'nggi texnologiyalar bilan o'quv jarayonlarini modernizatsiyalashga va rag'batlantirishga imkoniyat yaratadi. Bunday o'quv uslubini bajarish bilan orzular, mashqlar va mahoratlarda o'z fikrlarini almashadiganlar shug'ullana olishadi va ularni nafaqat ma'lum fanlarda, balki turli yo'nalishlarda yuqori darajada ish bilan ta'minlaydi. Boshlang'ich sinf o'quvchilari kompyuter yoki uning tizimlariga tushunmasalar, to'liq o'zlashtirish imkoniyatiga ega bo'lmaydilar. Ammo boshlang'ich sinflarni o'qitishda multimedia vositalaridan foydalanish bu kamchiliklarni tezroq va samaraliroq hamda yuqori saviyada bartaraf etilishiga olib keladi.[4]

Musiqa sinflari esa musiqa ishqibozlarining turli iste'dodlarini rivojlantirish uchun muhim zamin yaratadi. Axborot texnologiyalarining rivojlanishi ijtimoiy rivojlanishning muqarrar tendensiyasiga aylandi. Nafaqat kompyuter-multimedia o'qitish davri chaqirig'i, balki, sifatli ta'lim fonida musiqa o'quv dasturi standarti ham bugungi kun kompyuterlariga yuqori talablarni qo'ydi. Bundan shuni anglashimiz mumkinki, o'qitish tushunchalarini o'zgartirish, ularni amaliyotga tadqiq etish, yangi o'qitish modellarini izlash juda muhim. Asosiy yordamchi o'qitish usuli sifatida

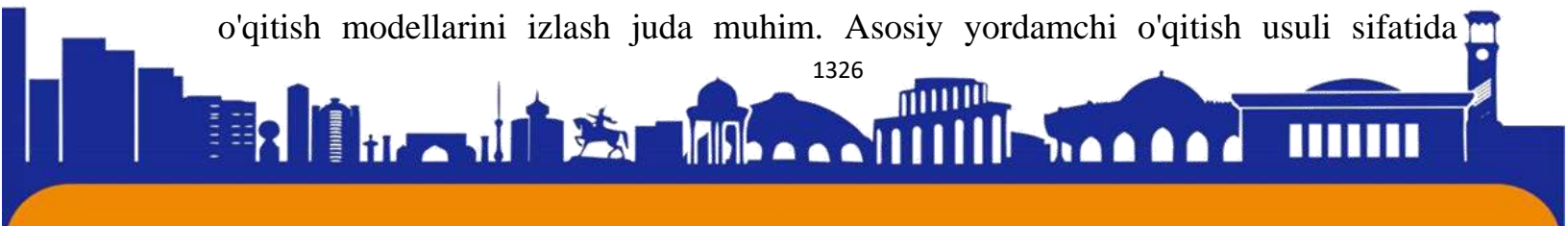



multimedia texnologiyasi ko'pchilik boshlang'ich va o'rta maktablarda ma'lum va mashhur hisoblanadi. Ular keng miqyosda qo'llanilib kelinmoqda.[4]

Umumiy o'rta-maxsus ta'lim maktablaridagi o'qitish metodlarida multimedyaning roli va o'rni chuqur tahlil qilinadi, multimedia texnologiyasini boshqa ta'lim texnologiyasi vositalari bilan solishtiradi, sinfda multimedia ta'lim texnologiyasi vositalari yordamida o'qitishni amalga oshirishning afzalliklari va cheklovlarini tushuntiradi. Shu bilan birga, tanlangan diqqatning kognitiv muammosini ob'ektiv ravishda mavjud bo'lgan qismlarning eshitish jozibadorligini o'lchash muammosiga aylantiradi.

Boshlang'ich sinflarni o'qitishda multimedia vositalaridan foydalanish, o'quvchilarning o'zining texnologik bilimlari va jihatlarini rivojlantirishda yetakchi tadbirlardan biri hisoblanadi. Multimedia vositalari, o'quvchilar uchun shunchaki matematik, ona tili, tarix, ingliz tili va boshqa fanlarning bir qatorini ko'rsatadigan audio va video darsliklarning, sayt, o'yinlar, interaktiv mashg'ulotlar va boshqa turlarda bilim oluvchi interaktiv materiallardan iborat. Multimedia darsliklari, o'quvchilar uchun ma'lumotlarni olishni osonlashtiradi, ularning ko'nikmalarning yanada rivojlanishiga yordam beradi va o'quvchilarning odob-axloqiy va ijodiy ko'nikmalarini rivojlantiradi. Shuningdek, multimedia vositalari, talabalar orasida ko'proq aloqa qilish va ularning ishtirok etish darajasini oshirishni ham ta'minlaydi, shularni qayta izlash hamda qo'llanishni ko'zdan kechirish haqida yuksak nazoratni qo'lga kiritadi. Doimiy tajriba ko'rsatgan multimedia vositalari o'quvchilarning yangi qobiliyat va jihatlarini tashkil ettiradi va talabalar uchun o'quv jarayonini ko'rib chiqishda kuchli asbob sanaladi. Bu, o'quvchilarning bilimini yanada yuqori tartibda ta'minlash, yondashuvini oshirish va ularning hayotida maqsadli, foydali va takomillashtirilgan mavzularga bo'lgan qiziqishlariga qaratilishiga yordam beradi. Jumladan, multimedia vositalaridan foydalanish, o'quvchilar o'z-o'ziga qarashni, ochiq fikrlashni va ko'nikma qozonishni oshiradi. Bu sinflarda o'qitishning zerikarli bo'lishini oldini oladi va o'qituvchilar o'quvchilarga qiziqarli dars o'tishini, musobaqaviy o'yinlar bilan o'rganishni va maqsadli bilim olishni o'z ichiga oladigan kuchli darajadagi interaktiv metod bo'lib, ta'lim jarayonini rag'batlantirishda katta rol o'ynaydi. Sinfda multimediyadan foydalanishning bir necha samarali usullari mavjud:

1. Lug'atni o'rgatishda qo'shiq fayllari va kliplardan foydalanish:





Videolar yordamida o'quvchilar gapirayotgan odamlarning imo-ishoralari va ifodalarini ko'rishlari mumkin. Bu ularga faqat og'zaki so'zlarni eshitgandan ko'ra, tezroq o'rganishga yordam beradi. Yana bir afzalligi shundaki, bu kliplar tildan foydalanish uchun konsurs vazifasini ham ta'minlaydi. Agar biz uning atrofida nimalar bo'layotganini bilsak, kim nimani anglatishini tushunish osonroq bo'ladi. Boshlang'ich sinf o'quvchilarini yangi lug'at va grammatika tuzilmalari bilan tanishtirish uchun darsda videolardan foydalanish mumkin. Shunday qilib, ular so'zlarni qog'ozda bir marta o'qish o'rniga, ularni dars paytida bir necha marta eshitganlari uchun tez va samaraliroq eslab qolishadi.[5]

2. Audio fayllardan foydalanish:

Yangi lug'at yoki grammatik tuzilmalarni joriy qilish uchun audio fayllardan sinfda foydalanish mumkin. Ular talaffuz va tinglash qobiliyatlarini mashq qilish uchun ham ajoyib! Audio bu multimediani dars rejasiga kiritishning oson usuli, chunki proyektor ekrani yoki kompyuter dasturi kabi maxsus jihozlar kerak emas: faqat iPod yoki iPad kabi MP pleer kerak bo'ladi.[5]

3. Tasvirlarni ko'rsatish:

Tasvirlar matni tasvirlash, yangi lug'at bilan tanishtirish yoki interaktiv faoliyatning bir qismi sifatida ishlatilishi mumkin. Ular, shuningdek, sinfdagi munozaralar uchun ham ajoyib. Sinfda tasvirlardan foydalanayotganda, ularning o'quvchilarning yoshi va madaniyatiga mos kelishiga ishonch hosil qilish muhimdir. Misol uchun, agar boshlang'ich sinf o'quvchilari bo'lsa, urush yoki zo'ravonlik aks etgan suratlarni multimedia vositalari yordamida ko'rsatmaslik kerak, chunki ular qo'rqinchli va xafa bo'lganligi uchun kichik maktab yoshidagi o'quvchilar psixologiyasiga salbiy ta'sir ko'rsatishi mumkin.[5]

4. Interfaol ta'lim faoliyatini yaratish:

Interfaol ta'lim faoliyati o'quvchilarni qiziqtirish va ularda shunchaki passiv tinglashdan ko'ra o'zlarini darsning bir qismi sifatida his qilishning ajoyib usuli hisoblanadi. Masalan, multimedia vositalari yordamida onlayn viktorina yaratish mumkin. Ularni sinfda birgalikda muhokama qilish kerak. Shunday qilib, barcah o'quvchilar baland ovozda gapirishdan uyalmasdan, bemalol darsda ishtirok etish imkoniyatiga ega bo'ladi.[5]





Xulosa:

Boshlang'ich sinflarni o'qitishda multimedia vositalaridan foydalanish juda samarali bo'lib, ma'lumotga qiziqishni oshiradi va o'quvchilarning o'qishini sezilarli darajada mohiyatli va qiziqarli qiladi. Multimedia vositalari o'qituvchilarning o'quv uslubini har tomonlama zamonaviylashtirishda badiiy aniqlash va turli pedagogik mashqlarga ishonch yaratish uchun ham yordam beradi. Bu vositalar o'quvchilarni ko'rsatkichlari va o'zlashtirishlaridan qat'iy nazar, turli yo'nalishlarda tajribaga ega bo'lish imkonini yaratadi. O'quvchilar uchun multimedia vositalaridan foydalanish, elektron mahsulotlar va media mavzulariga mutanosib bo'lishi zarur. Shu bilan birga, o'qituvchilar talabalarni zamonaviy va samarali usulda o'qitish bo'yicha ijobiy natijalar beradi. Bunday uslub barcha o'qituvchilar uchun o'ziga xos imkoniyatni yaratadi va chegaralari minimal hisoblanardi. Shuningdek, multimedia vositalari boshlang'ich sinflarni yetakchi turdagi konsepsiyalar va tushunchalar bilan tutishga mumkinligini beradi, bu esa o'quvchilarning ishonchini oshiradi. Jumladan, boshlang'ich sinflarni o'qitishda multimedia vositalaridan foydalanish o'quvchilar va o'qituvchilar foydalanishiga qaramay, o'quv jarayonlarini yuqori natijalarga yetaklaydi va o'quvchilarni ushbu yosh davrasida mamlakatimiz mustaqillik yillar davomida o'rnatilgan murakkab talablari sifatida tadbiiq etiladi. Multimedia vositalaridan foydalanish orqali boshlang'ich sinflarning darsini tashkil etish orqali o'quvchilarning ma'lumot va axborotlarni qabul qilish sifati va tezligini samarali tarzda oshirish mumkin. Shunday ekan, har bir pedagog Eynshteyn, Al-Xorazmiy, Buxoriy, Alisher Navoiy, Ibn Sino va Beruniyni tarbiyalayotgandek muhim va ustuvor vazifani o'z oldiga maqsad qilib qo'yishi kerak. Bizdan keyingi avlod vakillari bizdanda aqilli, bizdanda buyuk bo'lishlari kerak. Zero, O'zbekiston kelajagi yoshlar qo'lidadir...

Foydalanilgan adabiyotlar

1. Azizxodjayeva N.N Pedagogik texnologiya va pedagogik mahorat.- T.:Fan,2006.
2. M.Aripov, M.Fayzieva, S.Dottoev. Web-texnologiyalar. T.: "Fayla- suflar jamiyati", 2013 y.
3. <https://www.researchgate.net/publication/364187570> Strategies of Using Multimedia Technology to Optimize Music Classroom Teaching in Primary and Secondary Schools





4. "How to Use Multimedia Effectively in Your Classroom?"
<https://learnlaughspeak.com/how-to-use-multimedia-effectively-in-your-classroom/>
5. [M.Aripov, M.Muhammadiev. Informatika, informatsion texnologiyalar. T.: TDYuI, 2005 y.](#)
6. [Joel Kilty. Mathematical Modeling and Applied Calculus. Oxford University Press \(November 20, 2018\) 816 pages.](#)
7. Nurmatov, Z. O., Tursunulatova, K. A., & Nasriddinova, Z. N. (2023, May). THE ROLE OF MULTIMEDIA TECHNOLOGIES IN TEACHING FOREIGN LANGUAGES. In International Conference on Science, Engineering & Technology (Vol. 1, No. 1, pp. 99-103).
8. R.Hamdamov, N.Taylaqov, U.Begimqulov, J.Sayfiev. Elektron universitet, elektron vazirlik, masofaviy ta'lim texnologiyalari Toshkent, 2011.
9. Shamsiddinovich, M. R., & Obidjonovich, Z. N. (2021). Advantages and Improvements of E-Textbook Teaching of Computer Science in General Secondary Educatin. CENTRAL ASIAN JOURNAL OF MATHEMATICAL THEORY AND COMPUTER SCIENCES, 2(12), 71-74.
10. Nurmatov Z. O., Chorshamiyeva O. N., Pirimova F. A. TA'LIMDA SUN'IY INTELLEKTDAN FOYDALANISHNING IJOBIY VA SALBIY TOMONLARI //Общественные науки в современном мире: теоретические и практические исследования. – 2023. – Т. 2. – №. 7. – С. 12-18.
11. M.Mamarajabov, S.Tursunov. Kompyuter grafikasi va Web dizayn T.: Chulpon" 2013 y. 254 b.
12. Islomovich, S. E. (2023, March). MAVZU: ELEKTRON RAQAMLI IMZO VA BULUT TEXNOLOGIYALARI: FOYDALANISH MASALALARI TAHLILI. In Proceedings of Scientific Conference on Multidisciplinary Studies (Vol. 2, No. 3, pp. 31-34).

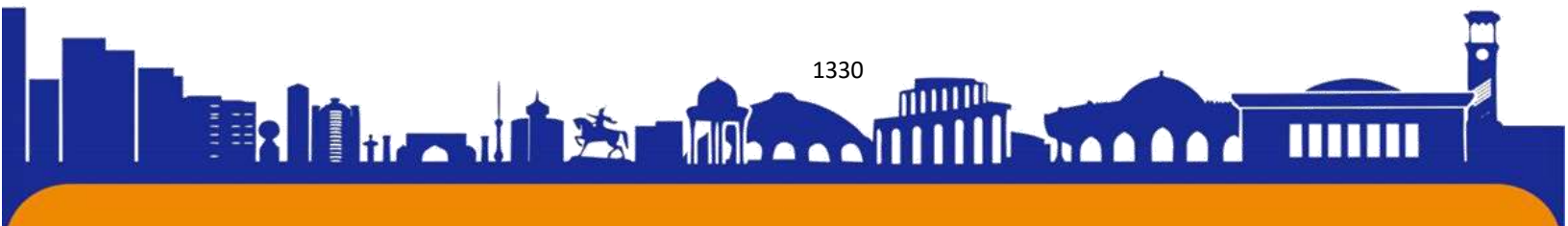



ISSN (E): 2181-4570

TIBBIYOT SOHASIDA MULTIMEDIANING O'RNI

Denov tadbirkorlik va pedagogika instituti o'qtuvchisi

Z.O.Nurmatov

nurmatovzohidjon35@gmail.com

X.A.Tursunpo'latova

Denov tadbirkorlik va pedagogika instituti talabasi

tursunpolatovaxosiyat@gmail.com

Z.N.Nasriddinova

Denov tadbirkorlik va pedagogika instituti talabasi

ziyodanasriddinova2@gmail.com

ANNOTATSIYA

Ushbu maqolada tibbiyot sohasida multimedianing o'rnini muhokama qilinadi. Hozirgi vaqtda multimedia har xil turdagi ommaviy axborot vositalari, ma'lumotlar manbalari sifatida ifodalanadi. Multimedia sohasida muhim, murakkab va tez rivojlanayotgan qismlaridan biri tibbiyot sohasidir. Tibbiyot sohasidagi multimedia tizimlarining imkoniyatlarini taqdim etish va baholashga e'tibor qaratilgan. Tibbiyot sohasida multimedianing roli juda katta sur'atlarda oshib bormoqda. Tibbiy tasvirlar va videolar kasalliklarning rivojlanishini hujjatlashtirish va monitoring qilish, shuningdek, davolash strategiyalariga javob berish uchun ishlatiladi. Turli kasalliklarni tashxislash uchun rentgen nurlari, CT-skanerlar va MRI kabi raqamli tasvirlar qo'llaniladi. Ushbu tasvirlarni tahlil qilish bilan shifokor zararning tabiati va darajasini tushuntirishga qodir. Tibbiyotda multimedianing asosiy qo'llanilishi diagnostik xususiyatga ega bo'lsada, bir nechta ilovalar terapevtik hisoblanadi. Tibbiyot sohasidagi multimedia tizimlarining imkoniyatlarini taqdim etish va baholashga e'tibor qaratilgan. Bundan tashqari, multimedia tizimlarining ishlashini GPU (grafik ishlov berish birligi)ga asoslangan ishlov berish orqali yaxshilash ko'rsatiladi, bu real vaqt rejimiga erishishga yordam beradi, jonli multimedia oqimini qayta ishlash va kam resurs iste'moli tibbiyot sohasi uchun muhim va hayotni saqlab qolishga yordam beradi.[1][2]

ANNOTATION

This article discusses the role of multimedia in the field of medicine. Currently, multimedia is represented as various types of mass media, information sources. One of the important, complex and rapidly developing parts of the multimedia field is the

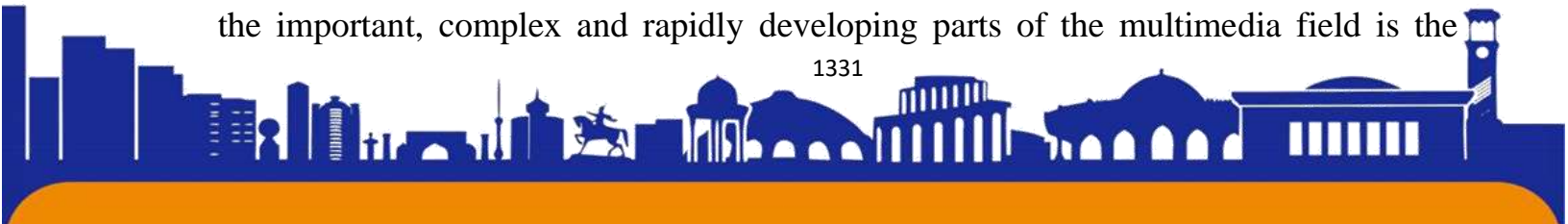



medical field. Emphasis is placed on presenting and evaluating the capabilities of multimedia systems in the field of medicine. The role of multimedia in the field of medicine is growing rapidly. Medical images and videos are used to document and monitor the progress of diseases, as well as to respond to treatment strategies. Digital images such as X-rays, CT scans, and MRIs are used to diagnose various diseases. By analyzing these images, the doctor is able to explain the nature and extent of the damage. While the primary use of multimedia in medicine is diagnostic, several applications are therapeutic. Emphasis is placed on presenting and evaluating the capabilities of multimedia systems in the field of medicine. In addition, it is shown that the performance of multimedia systems can be improved by GPU (graphics processing unit) based processing, which helps to achieve real-time, live multimedia stream processing and low resource consumption, which is important for the medical field and can save lives will help.

Kalit so'zlar: Tibbiyot, multimedia vositalari, tibbiyot jihozlari, tibbiyotda axborot texnologiyalari, AT.

Kirish qism

So'nggi o'n yil ichida tibbiy sohada tasvirlar va videolar soni ko'payib borayotgani ahamiyat kasb etdi. Hozirgi kunda «Tibbiyotda axborot texnologiyalari» fani respublikamizning barcha tibbiyot oliy o'quv yurtlari talabalari tomonidan o'rganib kelinmoqda. Ushbu fanni o'rganishda davlatimiz tomonidan qo'yilgan talablar asosida talabalarni o'qitish uchun davlat tilidagi darsliklar yetishmayapti. Shuning uchun ham ushbu darslik mualliflari tibbiyot oliy ta'lim muassasalari bakalavriat yo'nalishlarining o'quv rejasi asosida darslikni nashrga tayyorlashdi. Tibbiyotda eng muhim va asosiy usullardan biri - operatsiyalar paytida sensorli ekranlar ko'rinishidagi multimediyadan foydalanish. O'rnatilgan kompyuterlar bilan katta displeylardan foydalanish konferentsiya zalida joylashgan ekranda bir vaqtning o'zida kuzatish va amaliyotda qo'llash imkonini beradi. Buning yordamida tashqi shifokorlar guruhi operatsiya kursini kuzatishi va kerak bo'lganda operatsiya xonasi bilan erkin muloqot qilishlari mumkin. Ayni vaqtda amalga oshiriladigan muolajalarni talabalar kuzatishadi va ular orqali kasallikning sababini, uni davolash usulini yoki jarrohlik muolajalarini yaxshiroq tushunish, shuningdek, noodatiy holatlar yoki muammolar bilan tanishish imkoniyatiga ega bo'lishadi. Bu yosh shifokorlarni o'qitish va ularni o'rganish uslubidagi ulkan o'zgarishdir. Multimediali ekranlardan Varshavadagi Gematologiya





va tranfuziologiya instituti shifokorlari foydalanadilar. Biz u yerda o'rnatilgan OPS kompyuteri, infraqizil sensorli paneli va Glarega qarshi himoya oynasi bo'lgan professional LCD 80 dyuymli panelga asoslangan V-SCREEN 80 dyuymli sensorli displeyni ko'rishimiz mumkin. Konferentsiya zalida o'rnatilgan ekran nafaqat real vaqt rejimida protseduralarni ko'rish uchun, balki multimedia taqdimotlari yoki telekonferentsiyalar paytida ham qo'llaniladi. Multimediya jihozlari kutish xonalarida ko'proq foydalaniladi, ular eski jurnallar o'rnini egallagan. Sensorli ekranlar va maxsus dasturiy ta'minot tufayli jarrohlik oldidagi kutish zalida tibbiyotga oid turli ma'lumotlarni olishimizga imkon beradi. Bundan tashqari, bu bolalarga stressni unutishga yordam beradi va qiziqarli o'yin, boshqotirma yoki ekranda barmoqlari bilan rasm chizish tufayli ularni operatsiyaga tashrif buyurishga undaydi. Bemorlar doimo tabassum bilan qaytadigan operatsiyalardan biri bu Materniak, Trzebiniya xususiy stomatologiyasi bo'lib, buning uchun BROWSER va TOUCH PAINT dasturiy ta'minoti va induksion zaryadlovchiga ega V-TABLE 43" multimedia stolini o'rnatilgan va tibbiyot sohasida qo'llanilib kelinmoqda. [5] [6]

Asosiy qism

Hozirgi kunga kelib ta'lim sohasida «Informatika» fanlarini uzluksiz o'qitishga barcha sharoitlar mavjud, ularning asosiylari quyidagilar: [4]

- materiallarining hajmi, mazmuni, ahamiyati va muhimligi bilan farq qiladigan «Tibbiyotda axborot texnologiyalari» fanlarining mantiqiy bog'langan dasturining mavjudligi;
- fanlarni ixtisoslashtirilgan dasturda, ya'ni bakalavriat yo'nalishlarining o'ziga xos xususiyatlarini hisobga olgan holda o'qitish imkoniyati;
- fanlarning dasturida multimedia texnologiyalari sohasining rivojlanishini hisobga olish mumkinligi.

«Tibbiyotda multimedia texnologiyalari» fanlarini o'qitishning o'ziga xos xususiyatlaridan biri sifatida modul tizimini ko'rsatish mumkin, chunki bu tizim talabalarga turli-tuman ma'lumot beradi. Modul tizimining yana bir ijobiy xususiyatlaridan biri shundaki fanning mazmunini kengaytirish, o'zgartirish, takomillashtirish va yangi modul elementlarini kiritish, shuningdek modul orasida yangi bosqichlarga o'tishni ta'minlaydi. Uslubiyot (metodologiya) jihatidan «Tibbiyotda multimedia texnologiyalari» fanlarining uzluksizligi quyidagilarga asoslanadi:





- fanlar mazmunining birligi, ya'ni bir-birini to'ldirishi;
- o'qitish usulining va bilish ko'nikmalarining o'xshashligi.

Yuqoridagilar bilan bir qatorda darslikni tayyorlashda respublikaning aloqa va axborot texnologiyalari sohasida kadrlar tayyorlash, qayta tayyorlash va mutaxassislar malakasini oshirish bo'yicha bazaviy oliy ta'lim muassasasi hisoblangan Toshkent axborot texnologiyalari universitetida so'nggi yillarda «Multimediali» fanlarini o'qitish tajribasi asos qilib olindi. Ba'zi oliy ta'lim muassasalarining bakalavriat yo'nalishlari o'quv rejalarida «Multimediali» fanlari bitta fan sifatida olib boriladi. Fanni o'qitish modul tizimida olib borilishga mo'ljallangan bo'lib, modullar bir-biri bilan mantiqiy bog'langan. Bunday texnologiyalar yordamida shifokorlar samaraliroq ishlashga yordam beradigan yangi ishlanmalar va kashfiyotlar haqida ma'lumot olishlari mumkin. Bu muammo, ayniqsa, chekka aholi punktlarida ishlaydigan tibbiyot xodimlari uchun dolzarbdir. Tibbiyotga innovatsion texnologiyalarni joriy etish tez va oson amalga oshiriladi. Bunday tizimlarning interfeysi hatto tayyor bo'lmagan foydalanuvchilar uchun ham ochiq va tushunarlidir. Klinika xodimlari ushbu yangi texnologiyalarning ishlashini tezda o'zlashtira oladilar. Minimal vaqt talab qiladigan treningni tugatgandan so'ng, tibbiyot xodimlari quyidagilarga ega bo'ladilar:[3]

- axborot resurslari bilan ishlash;
- telekonferentsiya o'tkazish;
- mahalliy va global kompyuter tarmoqlarida ishlash;
- yordam tizimlaridan foydalaning.

Bugungi kunda Rossiyada sog'liqni saqlashni axborotlashtirish doirasida milliy teletibbiyot tizimini qo'llash amalga oshirilmoqda. To'g'ri yondashuv bilan ushbu texnologiya nafaqat dori sifatini sezilarli darajada yaxshilaydi, balki xarajatlarni kamaytirishga yordam beradi. Masalan, shifokorlar ilmiy anjumanlarga borishlari uchun pul ajratishlari shart emas. Ular bunday tadbirlarda masofadan turib ishtirok etishlari mumkin bo'ladi. Sog'liqni saqlashda zamonaviy multimediali texnologiyalarning imkoniyatlari tibbiy yordamning barcha javhalariga ijobiy ta'sir ko'rsatmoqda. Tibbiyotda axborot texnologiyalaridan foydalanish ham quyidagilarga imkon beradi:

- masofaviy ta'limni o'tkazish;
- hamkasblar bilan tajriba almashish uchun aloqalarni yo'lga qo'yish;

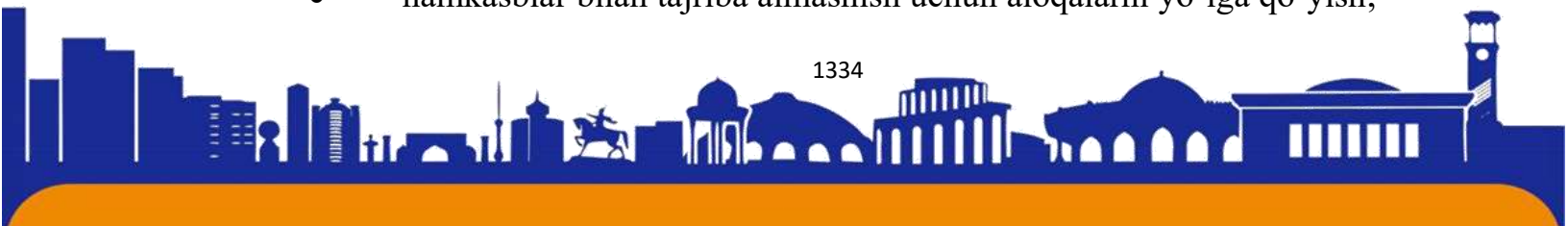



ISSN (E): 2181-4570

- Sog'liqni saqlash bo'yicha so'nggi ma'lumotlarni olish.

Bundan tashqari, texnologiya tibbiyot muassasasini boshqarishni yaxshilashi mumkin. Tibbiy tizimlar ishini avtomatlashtirishga imkon beradi:

- klinikani boshqarish;
- rejalashtirish va iqtisodiy bo'lim;
- kadrlar bo'limi;
- moliyaviy xizmat;
- dorixonalar;
- moddiy xizmatlar.

Shuningdek, menejerlarga majburiy tibbiy sug'urta jamg'armasi, sog'liqni saqlashni boshqarish hududiy organi bilan yanada samarali hamkorlik qilish imkoniyati beriladi. Tibbiyotda AT sizga shifokorlar, reestr, qabul bo'limi va boshqa xizmatlarning ishini optimallashtirish imkonini beradi. Tibbiyotdagi axborot texnologiyalari bemorlarning ahvolini yuqori sifatli monitoring qilish imkon yaratadi. Elektron tibbiy hujjatlarni yuritish klinika xodimlarining turli blankalarni tayyorlashga sarflaydigan vaqtini kamaytirish imkonini beradi. Bemor haqidagi barcha ma'lumotlar muassasaning tibbiyot xodimlari uchun mavjud bo'lgan bitta hujjatda keltirilgan. Tekshiruvlar va protseduralar natijalari to'g'risidagi barcha ma'lumotlar to'g'ridan-to'g'ri elektron tibbiy kartaga kiritiladi. Bu boshqa mutaxassislariga belgilangan davolash sifatini baholash, tashxis qo'yishdagi noaniqliklarni aniqlash imkonini beradi. Tibbiyotda IT (information texnolgiya) dan foydalanish shifokorlarga har qanday qulay vaqtda onlayn konsultatsiyalar o'tkazish imkonini yaratmoqda. Bu tibbiy xizmatlarning mavjudligini oshiradi. Odamlar masofadan turib tajribali shifokorlardan malakali yordam va maslahatlar olishlari mumkin. Bu ayniqsa, odamlar uchun qulayliklarni keltiradi:[2]

- geografik jihatdan chekka hududlarda yashash;
- nogironligi bo'lgan;
- favqulodda vaziyatda ushlangan;
- cheklangan makonda joylashgan.

Shunday qilib, bemorlar yoki shifokorlar maslahat olish uchun uzoq masofalarga borishlari shart emas. Zamonaviy multimediali texnologiyalari yordamida shifokor bemorning ahvolini baholay oladi, uni tekshiradi va uning barcha tekshiruv natijalari bilan tanishadi. Bunday maslahatlashuvlar nafaqat fiziologik muammolari bo'lgan

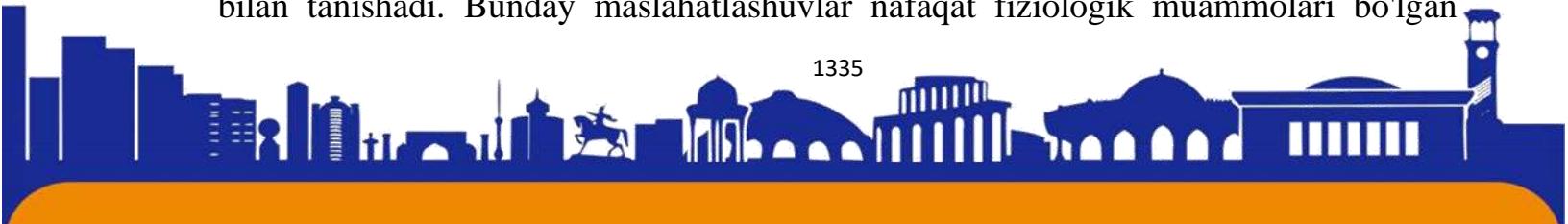



bemorlarga kerak. Suhbatlar psixiatrik yoki psixologik yordamga muhtoj bo'lgan odamlarga ham ruxsat beradi. Audiovizual aloqa shifokorga bemor bilan aloqa o'rnatish va unga zarur yordam ko'rsatish imkonini beradi. Bugungi kunda tibbiy axborot tizimlari faol rivojlanmoqda, bu muassasalarning yanada samarali va tezroq ishlashiga imkon beradi. Bugungi kunda Rossiyada sog'liqni saqlashni axborotlashtirish hukumatning e'tiborini kuchaytirmoqda. Yangi tibbiy AT-ni rivojlantirishga moliyaviy investitsiyalar ularning rivojlanishi va takomillashuviga ijobiy ta'sir ko'rsatadi. Bundan tashqari, bugungi kunda Rossiyada sog'liqni saqlash tizimiga innovatsiyalarni kiritish zarurati ortib bormoqda. Bunday tizimlarning ma'lumotlarini maksimal darajada himoya qilishni ta'minlash dolzarb masala bo'lib qolmoqda. Shuning uchun, endi ishlab chiquvchilarning kuchlari tashqaridan kirish ehtimolini yo'q qilishga qaratilgan. Sog'liqni saqlashni axborotlashtirish - bu juda keng tushuncha bo'lib, u IT yordamida mutaxassislarni tibbiyot sohasidagi dunyodagi ilmiy yutuqlar haqida xabardor qilishga qaratilgan faoliyatni ham o'z ichiga oladi. Shunday qilib, bu shifoxona va poliklinika xodimlarini tayyorlash va malakasini oshirishning samarali usuli hisoblanadi.

Xulosa

Xulosa qilib aytishimiz mumkinki, ko'plab tadqiqotlar ma'lumotlari axborot texnologiyalari tibbiyot yordam sifati va samaradorligini oshirish uchun foydali vosita ekanligiga shubha qilinmaydi. Shu bilan birga multimedia texnologiyalaridan foydalanish tibbiyot muassasalarida kadrlar tayyorlash, bevosita tibbiy yordam tuzulmalarini tashkil etish va uni boshqarishga vijdonan yondashishni talab qiladi. Tibbiyotda multimedia tizimlarining rivojlanishi bugungi kunda turli bosqichlarda amalga oshirilmoqda. Tibbiyotda bemorlarni qayd qilish, ularga tashxis qo'yish elektron tizimlar yoki kompyuterga asoslangan. Tibbiy axborotning rivojlanishi bemorlarga tegishli ma'lumotlar va ularning manbalari boshqa tibbiyot muassasalarida bo'lishi mumkin. Multimediali vositalar orqali bunday ma'lumotlarni elektron olishimiz mumkin. Tibbiyotda multimedidan foydalanish oqibatida "Elektron sog'liqni saqlash" atamasi paydo bo'lgan. Yuqorida aytib o'tganimizdek multimedia tibbiyot sohasida keng miqyosida qo'llanilmoqda.[6]

Foydalanilgan adabiyotlar:

1. <https://robo-med.com>
2. <https://alp-itsm.ru/>





3. http://earchive.tpu.ru/bitstream/11683/17294/1/conference_tpu-2015-C24-381.pdf <https://library.sammi.uz/>
4. <http://moodle.bsmi.uz/course/info.php?id=312>
5. https://www.researchgate.net/publication/328371328_The_Importance_of_Multimedia/link/5ea08b8f92851c87d1aceb9e/download
6. <https://www.semanticscholar.org/paper/Role-of-Multimedia-in-Medicine%3A-Study-of-Visual-Sarosh-Parah/214b3ace295da84dede18e51e07db93df1824726>
7. "How to Use Multimedia Effectively in Your Classroom?" <https://learnlaughspeak.com/how-to-use-multimedia-effectively-in-your-classroom/>
8. M.Aripov, M.Muhammadiev. Informatika, informatsion texnologiyalar. T.: TDYuI, 2005 y.
9. Joel Kilty. Mathematical Modeling and Applied Calculus. Oxford University Press (November 20, 2018) 816 pages.
10. Nurmatov, Z. O., Tursunpulatova, K. A., & Nasriddinova, Z. N. (2023, May). THE ROLE OF MULTIMEDIA TECHNOLOGIES IN TEACHING FOREIGN LANGUAGES. In International Conference on Science, Engineering & Technology (Vol. 1, No. 1, pp. 99-103).
11. R.Hamdamov, N.Taylaqov, U.Begimqulov, J.Sayfiev. Elektron universitet, elektron vazirlik, masofaviy ta'lim texnologiyalari Toshkent, 2011.
12. Shamsiddinovich, M. R., & Obidjonovich, Z. N. (2021). Advantages and Improvements of E-Textbook Teaching of Computer Science in General Secondary Educatin. CENTRAL ASIAN JOURNAL OF MATHEMATICAL THEORY AND COMPUTER SCIENCES, 2(12), 71-74.
13. Nurmatov Z. O., Chorshamiyeva O. N., Pirimova F. A. TA'LIMDA SUN'IY INTELLEKTDAN FOYDALANISHNING IJOBIY VA SALBIY TOMONLARI //Общественные науки в современном мире: теоретические и практические исследования. – 2023. – Т. 2. – №. 7. – С. 12-18.
14. M.Mamarajabov, S.Tursunov. Kompyuter grafikasi va Web dizayn T.: Chulpon" 2013 y. 254 b.
15. Islomovich, S. E. (2023, March). MAVZU: ELEKTRON RAQAMLI IMZO VA BULUT TEXNOLOGIYALARI: FOYDALANISH MASALALARI TAHLILI. In Proceedings of Scientific Conference on Multidisciplinary Studies (Vol. 2, No. 3, pp. 31-34).





ISSN (E): 2181-4570

TEZKOR KONTRATSEPTSIYANI QO'LLASH ORQALI REJALASHTIRILMAGAN HOMILADORLIKNI OLDINI OLISH

Termiz iqtisodiyot va servis universiteti

Rasulova Shaxnoza Faxriddinovna

ANNOTATSIYA

Tezkor kontratsepsiya maqsadida ichiladigan medikamentoz preparatlar hammasi gormonal hisoblanib, tarkibida levonorgestrel va atsetat ulipristal moddalarini tutadi. Bular yagona preparatlar bo'lmada eng ommalashgani va effektiv hisoblanadi. Agar tezkor kontratsepsiya preparatlarini jinsiy aloqadan keyin dastlabki 72 soat davomida ichilsa, homilador bo'lish ehtimoli 1-2 foizni tashkil etadi.

Kalit so'zlar: kontratsepsiya, homiladorlik, rejalashtirilmagan homiladorlik, gormonal tabletkalar, himoyalangan jinsiy aloqa.

Mavzuning dolzarbligi: Aksariyat kontratseptiv usullar jinsiy aloqadan oldin qo'llaniladi. Ammo ayrim holatlarda homiladorlikdan saqlanmagan holda jinsiy aloqa ro'y berishi mumkin. Bunga sifatsiz prezervativdan tortib, gormonal kontratsepsiya vositasini ichishni esdan chiqargan holatlar kiradi. Va nihoyat ko'ngilsiz hisoblanadigan zo'rlash holatlarini ham esdan chiqarmaslik kerak. Shu kabi barcha holatlarda rejalashtirilmagan homiladorlik rivojlanmasligi uchun tezkor kontratsepsiya yordamga keladi.

Tezkor kontratsepsiya quyidagi bir necha xil prinsipda ishlaydi:

1. Ovulyatsiyani tormozlaydi. Ovulyatsiya bo'lmasa yetilgan tuxum hujayra yorilmay puchayib qoladi.
2. Tuxum hujayra otalanishini tormozlaydi.
3. Homila tuxumini bachadon devoriga birikishi (implantatsiya) ni tormozlaydi.

Bu holatlarning barchasida homilador bo'lish kuzatilmaydi. Homiladorlar uchun tezkor kontratsepsiya taklif qilgan gormonlar dozasi yetarli bo'lmaydi.

Tezkor kontratsepsiya maqsadida qo'llaniladigan har qanday preparatni himoyalangan jinsiy aloqadan keyin qanchalik erta ichilsa shunchalik effektiv ta'sir etadi. Odatda birinchi 72 soatda ichish tavsiya etilib, 4-5- kunlari ichilganda ta'siri kamayib boraveradi.





Tabletkalarni qanday qilib to'g'ri ichish mumkin? Tabletkalar yo'riqnomasiga qat'iy amal qilgan holda ichiladi. Negaki ularning turi ko'p va xar birining o'z xususiyati bor. Qo'llashdan oldin vrach bilan maslaxatlashish imkoniyati bo'lsa, yana yaxshi. Vrach Sizga nojo'ya ta'siri eng kam preparatlarni tavsiya etadi. Imkoni bo'lmasa shart emas – tezkor kontratsepsiya tabletkalarini ichish uchun qarshi ko'rsatmalar mavjud emas. Faqat quyidagi standart talablar bajarilsa bo'lgani.

1. Agar ayol kishiga ma'lum sabablarga ko'ra gormonal tabletkalar ichish mumkin bo'lmasa.
2. Agar ayol kishida dori komponentlariga allergiyasi bo'lsa.
3. Agar ayol kishi homilador bo'lsa.

Tezkor kontratsepsiya uchun xech qanday tekshirish usullari va taxlillar o'tkazish shart emas.

Tezkor kontratsepsiya preparatlarining bir qator nojo'ya ta'sirlari bor. Avvalam bor bu ozmuncha qon ketish va Hayz siklini buzilishi hisoblanadi. Keyingi Hayz buzilib – ko'proq yoki nisbatan yengilroq kechishi mumkin. Shuningdek, quyidagi shikoyatlar kuzatilib, ular bir ikki kunda o'tib ketadi. Aks xolda vrachga murojaat qilish zarur.

1. Qorin pastidagi og'riq.
2. Ko'kraklarni taranglashuvi.
3. Bosh og'rishi.
4. Ko'ngil aynishi.
5. Toliqish.





Tezkor kontratseptsiya abort hisoblanadimi? Abort– bu bachadon devoriga implantatsiya bo'lgan (yopishgan) homila pufagini olib tashlash hisoblanadi. Tezkor kontratseptsiya preparatlari ishlagunicha implantatsiya jarayoni bo'lib ulgurmaydi. Shunday ekan, fan tilida tezkor kontratseptsiya abort hisoblanmaydi. Bu masalada diniy tashkilotlarining o'z qarashlari mavjud. Ayrim dinlarda xar qanday kontratseptsiya usullari – abort sanalanadi.

Tezkor kontratseptsiya jinsiy yo'l orqali uzatilishi mumkin bo'lgan kasalliklardan himoya qila olmaydi. Gumon tug'ilganda albatta vrachga murojaat qilish va kerakli tekshiruvlardan o'tish zarur. Odatda bu tekshirishlar himoyalangan jinsiy aloqadan 1-2 hafta keyin o'tkaziladi. VICH infeksiyasiga tekshirishni esa ikki oydan so'ng yana qaytarish kerak bo'ladi.

Tezkor kontratseptsiyani homiladorlikdan doimiy ravishda saqlash maqsadida ko'llash noto'g'ri hisoblanadi. Ayollar xattoki muntazam jinsiy xayot kechirmagan taqdirda ham, o'z extiyojlarini qondira oladigan va nojo'ya ta'sirlar xavfini oshirmaydigan kontratseptsiya usulini tanlashi lozim bo'ladi. Negaki tezkor kontratseptsiya usuli aynan Hayz siklini buzilishi kabi nojo'ya ta'sir ko'rsatishi mumkin. Bu degani tezkor kontratseptsiyani xayotida bir marta ichish kerak degani emas.

Tezkor kontratseptsiya – bu faqat tabletkalar emas. Rejalashtirilmagan homiladorlikdan qutulish uchun nafaqat gormonal tabletkalar ichiladi, balki bachadon ichi kontratseptivlaridan ham foydalanish mumkin. Oddiy bachadon ichi spirali himoyalangan jinsiy aloqadan keyin 7 kun ichida qo'yilsa homiladorlikdan 99% holatda saqlaydi. Bundan tashqari bu usul avtomatik ravishda uzoq muddatli kontratseptsiya turiga ulanib ketadi. Bachadon ichi spirali faqat vrachlar tomonidan o'zining ijobiy va salbiy tomonlarini hisobga olgan holda o'rnatiladi. Eslatib o'tamiz bachadon ichi spirali ham jinsiy yo'l orqali yuqishi mumkin bo'lgan kasalliklardan himoyalay olmaydi.

FOYDALANILGAN ADABIYOTLAR

1. Невынашивание беременности, инфекция, врожденный иммунитет; Макаров О.В., Бахарева И.В.(Ганковская Л.В., Ганковская О.А., Ковальчук Л.В.)- «ГЭОТАР - Медиа».- Москва-2007.
2. Сахарный диабет у беременных. Макаров О.В, Ордынский Москва 2010г





ISSN (E): 2181-4570

3. Акушерский риск. Максимум информации - минимум опасности для матери и младенца Радзинский В.Е., Князев С.А., Костин И.Н. 2009 г. Издательство: Эксмо.
4. Акушерство и гинекология: диагностика и лечение. Учебное пособие. В 2-х томах. ДеЧерни А.Х., Натан Л. 2009 г. Издательство: МЕДпресс-информ
5. Акушерство. Клинические лекции: учебное пособие с компактдиском / Под ред. проф. О.В.Макарова.- М.: ГЭОТАР-Медиа, 2007.
6. Акушерство. Национальное руководство. Гриф УМО по медицинскому образованию. Айламазян Э.К., Радзинский В.Е., Кулаков В.И., Савельева Г.М. 2009 г. Издательство: Гэотар-Медиа.





ISSN (E): 2181-4570

Homiladorlikning dastlabki belgilarini bilish orqali kelib chiqishi mumkin bo'lgan nuqsonlarni oldini olish

Termiz iqtisodiyot va servis universiteti

Rasulova Shaxnoza Faxriddinovna

ANNOTATSIYA

Homiladorlikning asosiy belgisi paydo bo'lishidan oldin – hayz ko'rishning kechikishi, tanadagi o'zgarishlar sezilmaydigan tarzda sodir bo'ladi. Ammo, kimdir uchun ular birinchi oydan oldin ham sezgir bo'ladi. Ushbu o'zgarishlar embrionni himoya qilishga, uning rivojlanishini qo'llab-quvvatlashga qaratilgan. Avvalo, homiladorlik uchun mas'ul bo'lgan ba'zi gormonlar sinxronlashtiriladi: estrogen, hCG (inson xorionik gonadotropini), progesteron. Ular kelajkdagi embrion, uning muvaffaqiyatli shakllanishi uchun qulay ozuqa muhitini yaratish uchun kerak.

Kalit so'zlar: ko'ngil aynishi, homiladorlik testi, jismoniy o'zgarishlar, Progesteron, ultratovush tekshiruvi.

Homiladorlikning birinchi belgilari qachon paydo bo'ladi? Ko'p hollarda ayollar homiladorlik faktini olti haftagacha sezmaydilar. Biroq, bu individual masala bo'lib qoladi va ma'lum bir shaxsga mos kelmasligi mumkin. ba'zida ayol deyarli kontsepsiya paytidan boshlab tanadagi o'zgarishlarni sezishi mumkin, ba'zida hayz ko'rishning yo'qligi homiladorlikni ko'rsatadi. Bu, odatda, er-xotin bolani rejalashtirayotganda, uni uzoq vaqt kutayotganda sodir bo'ladi, buning natijasida barcha o'zgarishlar seziladi. Bepushtlik va bolani homilador qilish qiyin bo'lgan kasalliklardan davolanayotganlar homiladorlik haqida darhol bilib olishadi. Ammo tasodifiy homiladorlik eng boshida sezilishi mumkin.

Er-xotin juda uzoq vaqt davomida homilador bo'lishga harakat qilganda, ba'zan yillar davom etadi, ikkala hamkor ham homiladorlik testi, hatto eng aniq holatda ham, salbiy bo'lishi mumkinligini tushunadi. ko'pchilik homilador bo'lishga uzoq urinishlardan so'ng, hayz ko'rish boshlanganda yoki test homiladorlik yo'qligini ko'rsatsa, paydo bo'ladigan umidsizlikni yaxshi biladi. Shuni esda tutish kerakki, kontratseptiv vositalarni qabul qilish tugaganidan keyin bir yil o'tgach, homilador bolish mumkin.

Quyida keltirilgan homiladorlik belgilari hamma uchun bir hil emas. ba'zilar barcha dastlabki belgilarni darhol boshdan kechirishlari mumkin, boshqalari esa umuman boshdan kechirmasligi mumkin. Homiladorlikning dastlabki bosqichlarida





ISSN (E): 2181-4570

ko'plab ayollar fiziologik va psixologik nuqtai nazardan hech narsa sezmaydilar. Ammo bu jarayon qandaydir noto'g'ri ekanligini anglatmaydi. Hech qanday xavf yo'q, homila rivojlanishi bunga bog'liq emas.

Jismoniy o'zgarishlar

O'tkazib yuborilgan hayz davri. Hayz ko'rishning kechikishi ko'pchilik uchun homiladorlikning birinchi alomatidir. Odatda hayz ko'rish ovulyatsiyadan bir yarim-ikki hafta o'tgach sodir bo'ladi, aniq vaqt odamning siklining davomiyligiga bog'liq. Homiladorlik davrida yengil davom etadigan holatlar mavjud, ammo bu kamdan-kam uchraydi. Hayz ko'rishda biroz kechikish odatiy holdir, ammo agar u ikki haftadan ko'proq davom etsa, u holda siz shifokor bilan uchrashishingiz kerak.

Ta'bni o'zgarishi. Homiladorlikning bu erta alomati bilan oziq-ovqatlarga nisbatan muhosasizlik va yoqtirmaslik, ayol ilgari sevgan, zavq bilan iste'mol qilgan oziq ovqat maxsulotlarini endi butunlay qabul qilolmaslik xolati paydo bo'ladi. Qarama-qarshi variant mavjud: ilgari noqulaylik tug'dirgan, oziq-ovqat, hid, ta'mi yoqmagan narsani iste'mol qilishning tushunarsiz istagi. Bu istaklar bu holatda tanaga zarur bo'lgan elementlarning yetishmasligini ko'rsatishi mumkin. Ammo bu haqda tashvishlanishga hojat yo'q. Tana ham, bola ham ona uchun juda ko'p miqdordagi elementlarni saqlaydi, ammo bu homilaning rivojlanishi bilan bog'liq muammolar mavjudligini ko'rsatmaydi. Istaklar ba'zan butunlay kutilmagan bo'lishi mumkin: asal va tuzlangan bodring, xantalli sut, bo'r. Agar ayol chekuvchi bo'lsa, unda sigaretalar ham yoqtirmaslik va Ko'ngil aynishiga olib kelishi mumkin, ham tutun, ham chekish jarayonidagi ta'mga extiyoj ham bolishi mumkin. og'izda g'alati ta'm paydo bo'lishi mumkin, nordon, metall, undan qutulish deyarli mumkin emas. Hatto tish pastasi yoki og'iz yuvish vositasi ham yordam bermaydi. Ochlik, Ko'ngil aynishi, bezovtalik, oziq-ovqat intoleransi to'rtinchidan o'n ikkinchi haftagacha paydo bo'ladigan homiladorlikning eng keng tarqalgan belgilaridan biridir. ba'zilar uchun bu ikkinchi haftada, kimdir uchun – keyingi bosqichlarda boshlanishi mumkin, chunki homiladorlik belgilari juda individualdir.

Xushbo'y hidlarga nisbatan sezgirlikning oshishi. Hid hissi juda Og'irlashadi, buning natijasida homilador ayol ilgari his qilmagan odatiy hidlar, zaif hidlar yoki noxush hidlar endi qattiq Ko'ngil aynish, rad etish, bosh aylanishi sabab bo'ladi. Tovuq,

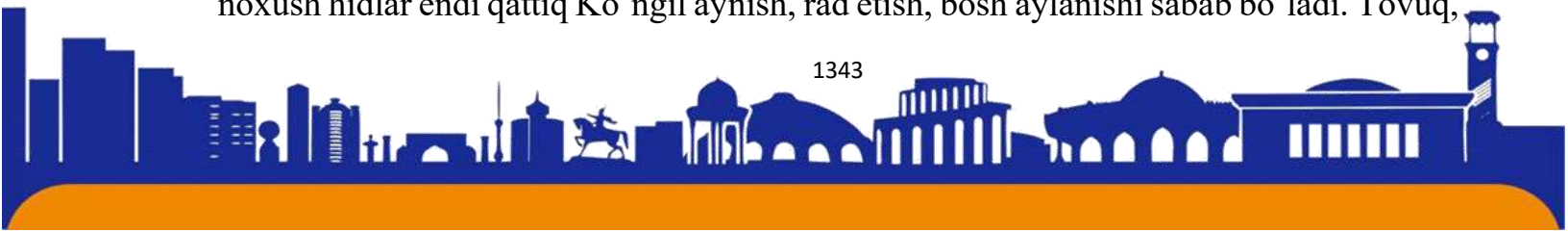



mol go'shti kabi xom go'sht chidab bo'lmas darajada jirkanch, bezovta qiluvchi, g'azablantiradigan hidga ega bo'lishi mumkin. Tanish ovqatni odatiy pishirish ham hidlar tufayli noqulaylik tug'dirishi mumkin.

Charchoq. Doimiy charchoq holati rivojlanadi, hech qanday kuch yo'q. Bu dastlabki bosqichlarda o'zini namoyon qiladigan eng dastlabki belgilardan biridir. Ushbu o'zgarishlar immunitetning tabiiy pasayishi tufayli yuzaga keladi, bu homilaning to'g'ri rivojlanishi uchun zarurdir. Bunday vaziyatda uyda yukni kamaytirish, ishlarni taqsimlash, dam olish va tiklanish uchun yetarli vaqt ajratiladigan jadvalni tuzish yaxshiroqdir. Faollikni oshiradigan moddalarni o'z ichiga olgan qahva, energetik ichimliklar va boshqa shunga o'xshash mahsulotlarni ichish mumkin emas. Ular maksimal ikki-uch soat davomida energiya keltiradilar, lekin ular tananing resurslarini sezilarli darajada yo'qotadilar, bu esa yanada ko'proq charchoq va bezovtalikka olib keladi. Bu his-tuyg'ular homilador ayolning gormonal fonidagi o'zgarishlar tufayli paydo bo'ladi, masalan, progesteron gormoni sezilarli darajada oshadi. Ammo homiladorlik davrida yomon holat davom etmaydi. Keyingi davrda tana asta-sekin yangi holatga o'rganadi, normal salomatlik qaytadi, keyin avvalgidek bir xil rejimda harakatlanish qilish mumkin bo'ladi.

Tez-tez siyish istagi. Quviqda eng kichik ta'sirga javob beradigan nervlar mavjud. Homilador ayollarda bachadon ichida homila o'sishi tufayli kattalashadi. Natijada, siydik pufagiga ta'sir qiladi, hojatxonaga borish odatdagidan ko'ra tez-tez bo'lishi mumkin. Ushbu alomatning namoyon bo'lishi erta bosqichda, homiladorlikning beshinchi yoki oltinchi haftasida, hayz ko'rishning kechikishi tufayli bu haqda allaqachon ma'lum bo'lganda sodir bo'lmaydi. Ammo tananing individual xususiyatlaridan kelib chiqqan holda, bunday alomat homiladorlikning boshida, erta paydo bo'lishi mumkin. Progesteron siydik pufagiga ham ta'sir qiladi, uning ohangini sezilarli darajada kamaytiradi, bu esa ushbu organning fiziologiyasini o'zgartiradi.

Libidoning ortishi. Doimiy hayajon va yaqinlik istagi muvaffaqiyatli kontsepsiyaning dastlabki belgilaridan biridir. Bu homiladorlik gormonlari darajasining o'zgarishi bilan bog'liq. ko'pincha homiladorlik testini o'tkazish yoki shifokorni ko'rishdan oldin ayolning pozitsiyasini ko'rsatishi mumkin. Keyingi

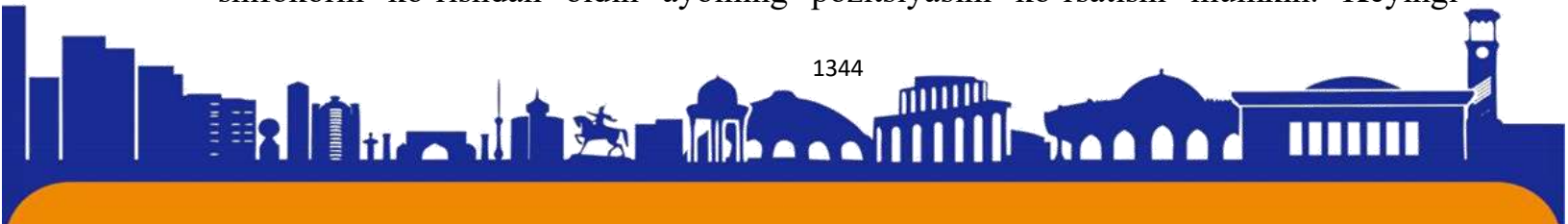



bosqichlarda gormonlar normal holatga qaytadi, ularning muvozanatiga xos bo'lgan barcha belgilar yo'qoladi, shu jumladan libidoning ortishi.

Pastki qorindagi og'riqlar, qorindagi shishlar. Bu alomatlar homiladorlikning boshida deyarli barcha homilador ayollarda paydo bo'ladi, bu erta alomatdir. Hodisalar tos bo'shlig'ida qon aylanishining kuchayishi, embrionni bachadon devoriga biriktirish jarayonida yuzaga keladi. Xolat odatda toqat qilinadi, deyarli sezilmaydi, Og'ir noqulaylik, noxushlik tug'dirmaydi. Ammo agar o'tkir xolatdagi kuchli og'rig'i bo'lsa, unda siz shifokorni ko'rishingiz kerak, chunki bu ektopik homiladorlik yoki abort belgisidir. Agar og'riq qonning chiqishi bilan birga bo'lsa, u holda ayolga shoshilinch tibbiy yordam, kasalxonaga yotqizish kerak. Shishish va gaz hosil bo'lishi parhez yoki muddati o'tgan mahsulotlar bilan hech qanday aloqasi yo'q, bu homiladorlikning normal belgisidir vaqt bilan o'tadi. Bunday holda siz shifokorni ko'rishingiz yoki tez yordam chaqirishingiz shart emas.

Ko'krakdagi o'zgarishlar – sanchiqli og'riq. Sut bezlariga teginish katta noxushlik va og'riq, noqulaylik tug'dirishi mumkin, ba'zida og'iz suti Ko'krakdan chiqariladi. Ko'krak hajmi kattalashadi, ko'krak uchlarini qoramtir rangga aylanadi, bu juda erta bosqichlarda homiladorlikning alomatidir. Jismoniy mashqlar, yugurish, sport yoki hatto eng oddiy mashg'ulotlar paytida Ko'krak qafasi og'riydi. Ushbu davrda Ko'krakka bosilmaydigan, faol sportni istisno qiladigan, cho'zish va yoga bilan shug'ullanmaydigan keng ichki kiyim kiyish tavsiya etiladi. Kiyim yumshoq va yoqimli bo'lishi kerak, tor emas, shunda sut bezlariga ta'siri minimal bo'ladi.

Haroratning oshishi. Bu rektal tarzda o'lchanadigan bazal haroratni anglatadi. Homiladorlikning boshlanishida ayolning gormonlaridagi o'zgarishlar tufayli o'zgarishi mumkin. Ovulyatsiyani bazal harorat orqali aniqlash mumkin. Homiladorlik davrida bazal harorat o'zgarmaydi, homiladorlikning butun boshlanishi davomida doimiy bo'lib qoladi, bu uning odatdagi tsiklik o'zgarishlariga xos emas. to'g'ri ko'rsatkichni olish uchun siz rektal tana haroratini to'g'ri o'lchashingiz kerak: ertalab, uyg'onganingizda qabul qilingan harorat to'g'ri bo'ladi, yotoqdan chiqmagan xolatda. Stress natijani buzishi mumkin, siz xotirjam kayfiyatda yotishingiz kerak, yotishdan





oldin homilador ayolni kuzatayotgan shifokor tomonidan tasdiqlangan dori-darmonlarni qabul qilishingiz mumkin.

Hissiy o'zgarishlar

To'satdan kayfiyat o'zgarishi. Dastlabki alomatlardan biri. Ertalab juda maqbul, quvnoq yoki hush kayfiyat bo'lishi mumkin. Ammo kechqurun u tezda pasayadi, boshqalarga g'azab, norozilik, jaxl paydo bo'ladi. Agar ayol homilador bo'lsa, unda bu bipolyar buzilishning alomati emas, balki tanadagi gormonlar muvozanati. Ular barqarorlashgunga qadar, his-tuyg'ular juda tez o'zgaradi, bir lahzada baxtdan qayg'uga, quvnoq kayfiyatdan juda bezovta va g'azabga o'tadi. ko'pincha, kayfiyat o'zgarishi butun homiladorlik uchun saqlanib qoladi, Tug'ruqdan keyin ruhiy holat butunlay normal holatga qaytadi. ba'zilar uchun bu ikkinchi trimestrda o'tib ketadi, lekin dastlabki bosqichlarda paydo bo'ladi. Qarindoshlar va do'stlarga asabiy taranglikni oldini olish uchun sizning ahvolingizni, sezgirligingizni tushuntirish muhimdir. Agar haddan tashqari his-tuyg'ular Og'ir noqulaylik tug'dirsa, unda siz shifokor bilan maslahatlashib, homilador ayollar uchun ruxsat etilgan sedativ dori-darmonlarni buyurishini so'rashingiz kerak.

Tanadagi o'zgarishlarni sezish. Ba'zilar uchun bu shunchaki noaniq so'zlar bo'lib, tanada biror narsa aniq o'zgargan va ba'zi jarayonlar sodir bo'ladi, tanadagi hislar o'zgaradi. ba'zida ayollar embrionning bachadon devoriga o'rnatilganligini aniq aytishadi, bu kontseptsiyadan keyin sakkizinchi o'ninchi kuni sodir bo'ladi. ko'pincha hissiyotlar psixologik xususiyatga ega bo'lib, ayol muvaffaqiyatli kontsepsiya haqida aniq bilishi mumkin. Homiladorlikning boshida ham, keyingi bosqichlarida ham ayol tanasida o'zgarishlarni sezadi.

Homilador ekanligingizni qanday tushunish mumkin?

Eng boshida, bir haftalik davrni yengishdan oldin, test natijalarni ko'rsatmaydi yoki ular shubhali bo'ladi. Kontseptsiyadan beri juda oz vaqt o'tdi, tanadagi tub o'zgarishlar sodir bo'lishga vaqt topolmadi. Agar siz hali ham birinchi haftada testdan o'tishga harakat qilsangiz, natija salbiy bo'ladi. Bu sizni chalkashtirib yuboradi va homilador bo'lishga muvaffaqiyatsiz urinish haqida tashvishlantiradi yoki o'z vaqtida istalmagan homiladorlik haqida sizni xabardor qilmaydi. HCG (chorionik gonadotropin) tahlili ham aniq javob bermaydi, moddaning tebranishlari

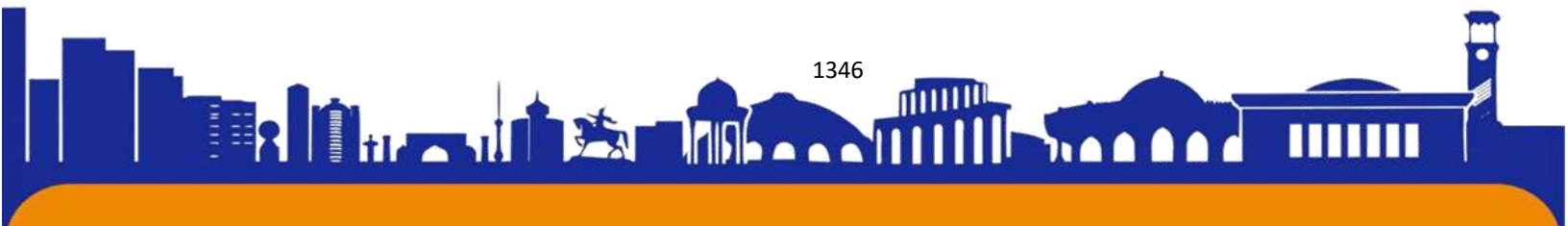



ISSN (E): 2181-4570

homiladorlikni aniqlash uchun juda kichikdir. O'n kun kutish, testdan o'tish va tahlil qilish yaxshiroqdir, bu holda natijalar to'g'ri bo'ladi.



Ultratovush diagnostikasi

Ultratovush diagnostikasi, shuningdek, test homiladorlikni dastlabki bosqichda aniqlay olmaydi. ko'pgina qo'shimcha funktsiyalarga ega bo'lgan eng ilg'or uskunalar bunday kichik embrionni tasavvur qila olmaydi. Ektopik homiladorlik xavfi yoki shubhasi bo'lgan, shoshilinch tibbiy aralashuvni talab qiladigan ayollar uchun ultratovush diagnostikasi tavsiya etiladi. Bunday hollarda ginekolog ayolni ultratovush diagnostikasi uchun yuborishi mumkin.

FOYDALANILGAN ADABIYOTLAR

1. Невынашивание беременности, инфекция, врожденный иммунитет; Макаров О.В., Бахарева И.В.(Ганковская Л.В., Ганковская О.А., Ковальчук Л.В.)- «ГЭОТАР - Медиа».- Москва-2007.
2. Сахарный диабет у беременных. Макаров О.В, Ордынский Москва 2010г





ISSN (E): 2181-4570

3. Акушерский риск. Максимум информации - минимум опасности для матери и младенца Радзинский В.Е., Князев С.А., Костин И.Н. 2009 г. Издательство: Эксмо.
4. Акушерство и гинекология: диагностика и лечение. Учебное пособие. В 2-х томах. ДеЧерни А.Х., Натан Л. 2009 г. Издательство: МЕДпресс-информ
5. Акушерство. Клинические лекции: учебное пособие с компактдиском / Под ред. проф. О.В.Макарова.- М.: ГЭОТАР-Медиа, 2007.
6. Акушерство. Национальное руководство. Гриф УМО по медицинскому образованию. Айламазян Э.К., Радзинский В.Е., Кулаков В.И., Савельева Г.М. 2009г. Издательство: Гэотар-Медиа.

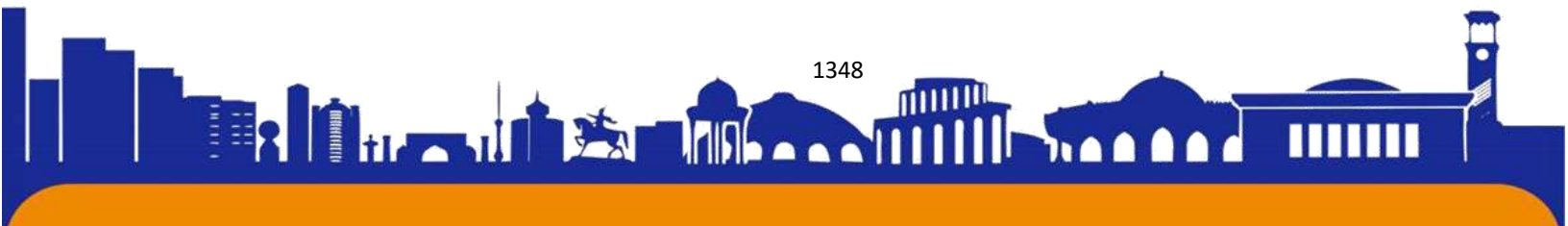



ISSN (E): 2181-4570

INTERACTIVE METHODS OF TEACHING PRACTICAL EXERCISES IN HIGHER EDUCATIONAL INSTITUTIONS

Abdurakhmanov Akhmatjon Makhammadovich

Lecturer at the Department of Applied Mathematics and Informatics.

Andijan Institute of Economics and Construction,

Uzbekistan. Andijan

E.mail: akhmadjon00@mail.ru

Abstract: This article presents interactive methods for conducting practical classes in higher educational institutions. At the same time, all methods and directions for conducting practical and laboratory classes with students studying in higher educational institutions are shown.

Key words: method, teaching, student, classes, teacher

INTRODUCTION This article highlights interactive methods for conducting practical (laboratory) classes with students. These directions are important in the formation of in-depth knowledge and skills that allow students to find solutions to various scientific and technical issues that arise during practical classes in higher education. Because in the course of practical classes, the student acquires the ability to independently solve practical problems and defend his ideas and solutions to the team, using the theoretical knowledge gained and existing regulatory documents, reference books and modern

1. GENERAL RULES

The purpose of practical (seminar) classes is to create opportunities for in-depth study of theory, the acquisition of practical skills and the development of students' independent creative thinking. Responsibilities:

- reflection of modern achievements of science in the educational process; - deepening the theoretical and practical training of students;
- approximation of the educational process to the real working conditions of a particular specialist;
- application of the acquired knowledge in practice, the formation of accounting and calculation skills;
- development of initiative and independence of students; - formation of public speaking skills, the ability to present research results, the ability to lead a discussion;
- formation of general professional and professional competencies;





- control the development of pedagogical science. Tasks of practical (seminar) classes:

- educational and cognitive - consolidation, expansion, deepening of knowledge gained in lectures and in the course of self-study;

- educational - school of speech, development of skills - selection and generalization of information;

- encouragement - a certain incentive to test your creative powers and prepare for more active work;

- educational - the formation of a worldview and faith, independence, scientific research, competitiveness, education of courage;

- control - checking the quality of knowledge and independent work of the student. Teaching students in practical and seminar sessions is aimed at:

- generalization, systematization, deepening, consolidation of what has been obtained in science

on the formation of skills for applying the acquired knowledge in practice (analytical, design, constructive, etc.);

- realizing the unity of intellectual and practical activity;

- on the formation of practical skills for performing certain actions and operations necessary in further professional activities;

- development of professionally important qualities, such as independence, responsibility, accuracy in solving problems.

There are various types of practical and seminar classes:

- control and educational seminar - a lesson with a frontal survey, written tests;

- training seminar - a lesson focused on independent performances of students;

- creative discussion, debates, public defense of abstracts; - practical lesson on problem solving, situation analysis, business games.

2. INTERACTIVE PRACTICE LEARNING METHODS

The interactive teaching methods presented in this collection include: memory exercise for students.

1. Problem-based learning technology Problem-based learning technology is a developmental learning technology that stimulates the process of active learning and forms a logical sequence of thinking. This technology is one of the most effective technologies in high school. The essence of problem-based learning lies in the teacher's

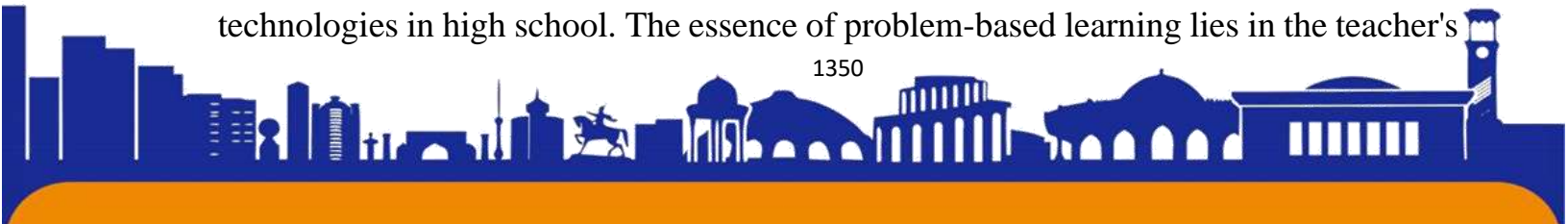



management of the assimilation of new knowledge by organizing problem situations in teaching students and solving educational (best, life) tasks, problems and questions.

2. *The "case study" method. "Case-study"* - the English word ("case" - a specific situation, event, "stadi" - study, analyze) is considered a teaching method based on the study and analysis of specific situations. This method was first used at Harvard University in 1921 with the aim of using practical situations in the study of economic management sciences.

3. *Method "Hard attack of thoughts"*. The essence of the "Cruel Attack of Ideas" method is as follows: they help to realize the personal potential of each student performing certain tasks in a team; is to develop in students the ability to put forward an idea contrary to the opinion expressed by a certain community (group). This method can be successfully applied in the process of education organized in social sciences, humanities and natural sciences.

4. *Discussion method of teaching Levers for managing a controversial practical exercise*

The moderator assumes all tasks - managing the stages of discussion, confirming the validity and correctness of answers, determining the terms and concepts used, the correct use of relations, etc.

Properly manage the distribution of materials. The reviewer will have to determine the directions of the reports of the parties and evaluate them as a whole: relevance, scientific aspect, logic and clarity of questions, clarity of presentation of conclusions. Competitors form a competitive process between accepted studies. He can not only criticize the main position of the speaker, but also find weaknesses or errors in his ideas and offer his own decisive points.

Expert - evaluates the productivity of all discussions, including the opinions expressed by the participants in the discussion, conclusions drawn, suggestions and hypotheses.

5. **Brainstorming method.** The "brainstorming" method, first used in 1963 by OSBORNE (an American scientist), is universal. The task of "brainstorming" is to create new ideas with the help of a microgroup, or the strength of the microgroup as a whole is greater than the sum of the strengths of its individual members.

Brainstorming is enough to motivate problem solvers to come up with more ideas, including incredible and even fantastic ones, and create new ones. The more





ideas, the more likely it is that at least one of them is the same term. This is the basic principle of the Mental Attack method. The use of the methods listed and above is considered the main factor in increasing the competence, knowledge and quality of education of each teacher and student. In addition, when using these factors in the implementation of methods, it is advisable to work with an understanding of their true nature and rules of procedure. Each method serves to further improve the quality of education in higher educational institutions, to strengthen students' independent thinking, theoretical and practical knowledge.

CONCLUSION In the education system, the sequence of lectures and practical exercises is important. Pedagogical experience shows that practical learning cannot be limited to developing practical skills and solving problems, scheduling, etc. Students should always see the guiding idea of the course and its relevance to practice. The purpose of the lesson should be clear not only to the teacher, but also to the students. This gives relevance to educational work, confirms the need to master the experience of professional activity and connects it with life practice. Under such conditions, the teacher's task is to show students the practical significance of leading scientific ideas and fundamental scientific concepts and rules in practical and seminar classes.

USED LITERATURE:

1. Danilov A.I., Doctor of Economics, Professor "Requirements for a lecture, seminar and practical lesson" <https://poisk-ru.ru/s20332t2.html>
2. Actual problems of improving education at the university Keywords: methodology, pedagogy, psychology. - Yaroslavl, 1992.

ELECTRONIC SITES:

1. <https://zaochnik.ru/blog/prakticheskoe-zanjatie-v-vuze-vidy-formy-tsel-i-zadachi-struktura>





ISSN (E): 2181-4570

**ISSIQLIK IZOLYATSIYASI VA ENERGIYA-TEJAMKOR
INNOVATSION QURILISH MATERIALI "Politsroblok"ni ishlab chiqarish.**

**A.M.Abdurahmanov, A. D. Kayumov, A. A.Normirzayev
Andijon iqtisodiyot va qurilish instituti “Amaliy matematika va
informatika” kafedrasi o’qituvchilari**

O’zbekiston, Andijon shahri

E.mail: akhmadjon00@mail.ru

Izoh: Ushbu maqolada zamonaviy qurilish materiali bo’lgan “Polytroblok”ning ahamiyati haqida batafsil ko’rsatmalar berilgan.

Kalit so’zlar: zamonaviy, qurilish materiali, binolar, tashqi bezak, issiqlikni tejash

Аннотация: В данной статье представлены подробные инструкции о важности современного строительного материала “Политроблок”.

Ключевые слова: модерн, строительный материал, здания, внешняя отделка, теплосбережение.

Annotation: This article provides detailed instructions on the importance of the modern building material "Polytroblok".

Key words: modern, building material, buildings, exterior finish, heat saving.

КИРИШ: Yangi O’zbekistonda yangi texnologiyalarga talab ortib bormoqda, qurilish materiallari va uskunalari shu jumladan, energiya tejaydigan devorbob qurilish materillari qo’llash maqsadga muvofiqligini ko’rsatdi. Ulardan biri "Politsroblok" binolarning yuk ko’tarish va qurilish jayonini tezlatish imkonini beradigan, uylarni debor qismi izolyatsiyalashdan foydalanish va binoda issiqlik tejab qolish uchun ko’proq pul va energiya tejaydigan uylar qurish talab etadi.

АСОСИЙ ҚИСМ

Hozirgi vaqtda binolarning tashqi devor izolyatsiyalash turli xil izolyatsiyalash materilaridan, qurilish va xalq xo’jaligida tobora ko’proq foydalanilmoqda. Ushbu turdagi qurilish materialli "Politsroblok"larini ishlab chiqarishimizning afzalliklarini hisobga olsak, bu haqiqatni tushuntirish juda oddiy. "Politsroblok" nomi ostida ishlab chiqarilgan noyob ishlab chiqarish texnologiyasi ishonchlilik, sifat va xavfsizlik bo’yicha barcha zamonaviy talablarga javob beradigan yuqori sifatli qurilish materialini olish imkonini beradi.





Shuni ham ta'kidlash kerakki, "Politsroblok" bloklarini ishlab chiqarish texnologiyasi doimo rivojlanib bormoqda va bir joyda turmaydi. Shunday qilib, biz ishonch bilan aytishimiz mumkinki, etkazib beriladigan mahsulot sifati yildan-yilga yaxshilanib bormoqda, bu ham qurilish sohasi uchun materialning texnik va ekspluatatsion xususiyatlariga ijobiy ta'sir ko'rsatadi.

Zamonaviy qurilish materiallari "Politsroblok" ishlab chiqari, klassik materiallarga ajoyib alternativ hisoblanadi. "Politsroblok" deb ataladigan bizning ishlab chiqargan, qurilish materialimiz - kompozit materiallarning xisoblanadi. Innovatsion texnologiyalar aniq komponentlarni tanlash va ularning yo'nalishini sozlash orqali "Politsroblok"ning xususiyatlarini o'zgartirishga imkon berdi. Sement uchun pigmentlar va plastifikatorlarning kichik dozasini ishlatganda "Politsroblok" engilroq va ob-havoning injiqliklariga chidamliroq, odiy pishgan g'ishdan 3-4 baravar issiqlik o'tkazuvchanligiga yaxshi, "Politsroblok" qurilish materiali juda bardoshli va ishonchli, korroziyaga uchraydi va ish haroratining keng diapazonida ishlaydi. Bundan tashqari, ishlab chiqarishdan "Politsroblok" nurlanishiga va kimyoviy moddalarga chidamli. Bu juda past issiqlik o'tkazuvchanligiga ega va uyni issitish uchun elektr energiyani 2-3 barobar tejaydi. Bu ish zamonaviy texnologiyalar tufayli hal qilinadi, "Politsroblok" past o'tkazuvchanlik koeffitsientini olish imkonini berdi.

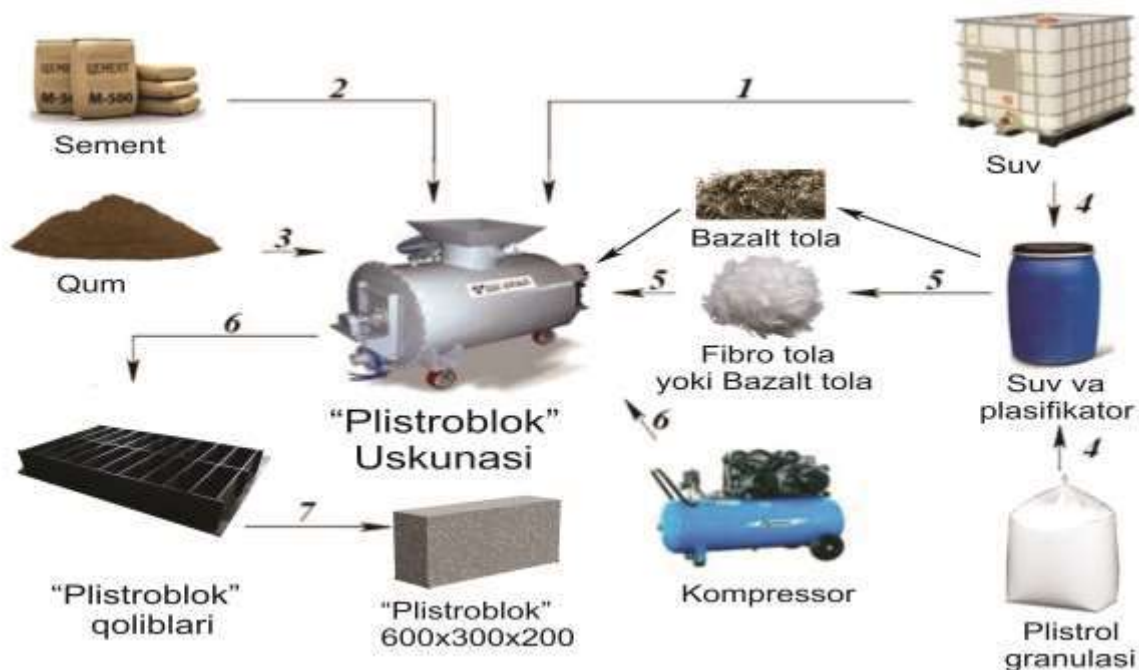

"Politsroblok"ni ishlab chiqarish jarayoni va asosiy vositalari.





"Politsroblok"larini ishlab chiqarishning yangi texnologiyasi, asosiy xarakteristikalari va tarkibi.



"Politsroblok"lar yangi kompozit qurilish materialli bo'lib, quydagi asosiy tarkib ishlab chiqarishda foydalariladi:

- - Sement M400-M500 (kulli rang sement yoki oq sement);
- - Qum (oddiy qum 2-4 mm)
- - Suv
- - Plistrol granulasi
- - Flasiplikator (yog'och smolasi)
- - Fibro tola (yoki Bazaltli tola).

Asosiy xarakteristikasi "Politsroblok"ning

T\T	Maxsulot markasi	Texnik xarakteristikalari nomi	Ko'satgichlar birligi	«Politsroblok»
1	PB-300-PB-550	Zichligi siqish payitida	kg/sm ²	B 0,5-2,5
2	PB-300-PB-550	Zichligi egilish payitida	kg/sm ²	dan 0,10-0,70 gacha
3	PB-300-PB-550	Muzlatish 50-150 ta (sikl)	F50-F150 (sikl)	dan -1 ⁰ -50 ⁰ gacha
4	PB-300-PB-550	Muzdan eritish 50-150 ta (sikl)	F50-F150 (sikl)	dan+1 ⁰ +75 ⁰ gacha
5	PB-300-PB-550	Suv yutish foizi	% foizda	< 4 %





Yangi texnologiya bo'yicha "Politsroblok"ni ishlab chiqarish jarayonida jadvalda berilgan tarkib o'garishi mumkin. "Politsroblok" asosiy tarkibi 70/30%, Yangi texnologiya bo'yicha "Politsroblok"ni ishlab chiqarish 2/1 nisbatda (Sement-qum, Politsroblok aralashmasi) va bog'lovchi materillar (Fibro tola - Yog'och smolasi, suv) yillik ishlab chiqarish hajmi ishlab chiqarish planiga sotuv hajmiga hajmiga bog'liq. Yangi texnologiya bo'yicha "Politsroblok"ni ishlab chiqarish jarayonida nuxson bilan chiqish hajmi 0.05% teng.

Foydalanilgan adabiyotlar:

1. Qosimov E. «Qurilish ashyolari» T.: Mehnat, 2004 y.
2. Тугаланов А. А. и др. «Нанотехнологии в производство цемент и бетон». Ташкент, 2008 йил.
3. Самифов Н.А. Строительные материалы и изделия. Учебник. Ташкент. Фан и технология. 2015 с.400.
4. 11. Qosimov E. U., Samig'ov N. A. "Qurilish ashyolaridan tashriba ishlari" O'quv qollanma. T. 2014 y.
5. 12. Горчаков Г.И., Баженов Ю.М. "Строительные материалы". Учебник. М. 1989 г.

Internet nashrlari:

1. www.ibeton.ru
2. www.beton.ru
3. www.stroyamat.ru
4. www.alfastroycom.ru
5. www.allbeton.ru





ISSN (E): 2181-4570

Kuzgi bug`doy navlarining fotosintetik faoliyatini ma`danli o`g`it me`yorlariga bog`liqligi.

UrDU ekologiya va hayot faoliyati kafedrası mudırası, dotsent

Babajanova Sanabar Yuldashbayevna

UrDU ekologiya va hayot faoliyati kafedrası o`qıtuvchısı

G`aniyeva Ozoda Saliy qızı

UrDU Bioinjeneriya fakulteti 3-bosqich talabası

Saparbayeva Mahliyobonu Sultonboy qızı

ANNOTATSIYA

Xorazm vohası o`tloqi allyvial tuproqları sharoitlarıtıda kuzgi bug`doy navlarıdan yuqori va sıfatlı hosil olishning ilmiy asosları maqolada keltirib o`tilgan. Kuzgi bug`doy navlarining fotosintetik faoliyatını ma`danlı o`g`itlar me`yorlariga bog`liqligi kuzatishlar natıjasıda aniqlanganlıgı to`g`risıda ilmiy xulosalar keltirilgan.

Kalit so`zlar. Kuzgi bug`doy navları, fotosintetik faoliyat, naychalash, boshloqlash, gullash, sut pishish davrları.

Butun dunyoda eng katta muammolardan biri demografik holat bo`lib keying 50 yil davomida yer shari aholisi 2,5 mlrd.dan 8 mlrd.gacha ko`paydi. Soat sayin soni ortib borayotgan aholini oziq-ovqat bilan ta`minlashdek hayotiy zarurat tobora kuchayayotganidan dalolat beradi.

Respublikamiz aholisining oziq-ovqatga bo`lgan talabi bo`yicha bug`doy o`simligi birinchi o`rında turadi. Jahonda oziq-ovqat xavfsizligini ta`minlash va aholining bug`doyga bo`lgan talabini to`laroq qondirishda uning don hosildorligini va sıfatını oshirish bugungi kunning dolzarb muammolaridan biri hisoblanadi.

Shulardan kelib chiqqan xolda biz tadqiqotlarimizda kuzgi bug`doy navlarining hosildorligi va sıfatını oshirishga ta`sir qiluvchi elementlarını o`rganganmiz. Kuzgi bug`doy navlarining hosildorligi barg maydonını kengayishi fotosintetik faoliyatining oshishi bilan bog`liqligini tadqiqotlarimiz davomida kuzatdik. Kuzgi bug`doyning navlarını tajriba mintaqası sharoitıda mineral o`g`itlarning turli me`yorları bilan oziqlantirilib, yetishtirilganda bir kunlik fotosintetik faoliyati bahorgi tuplash fazasida 235,2-281,3 ming m²/ga gacha, naychalash fazasida 512,8-690,4 ming m²/ga gacha, boshloqlash fazasida 530,1-703,2 ming m²/ga gacha, gullash fazasida 460,8-570,3 ming m²/ga gacha hamda sut pishish fazasida esa 361,3- 480,4 ming m²/ga gachani tashkil etgan.





ISSN (E): 2181-4570

Olib borgan tadqiqotlarimizda kuzgi bug`doyning “Polovchanka” navini parvarishlash davrida ma`dan o`g`itlar miqdorini $N_{150}P_{90}K_{90}$ kg/ga me`yorlari qo`llanilganda fotosintetik faoliyati bahorgi tuplash fazasida 235,2 ming m^2/ga , naychalash fazasida 512,8 ming m^2/ga , boshqoqlash fazasida 530,1 ming m^2/ga , gullash fazasida 460,8 ming m^2/ga hamda sut pishish fazasida esa 361,3 ming m^2/ga teng bo`lgani aniqlandi (1-jadval).

1-jadval

Kuzgi bug`doy navlarining fotosintetik faoliyatini ma`danli o`g`it me`yorlariga bog`liqligi, ming $m^2/ga \cdot kun$.

№	Variantlar	Rivojlanish fazalari				
		fotosintetik faoliyat	naychalash	boshqoqlash	gullash	sut pishish
Polovchanka						
1	$N_{150}P_{90}K_{90}$	235,2	512,8	530,1	460,8	361,3
2	$N_{200}P_{120}K_{120}$	243,4	551,3	570,3	501,3	390,8
3	$N_{250}P_{140}K_{140}$	251,3	596,3	610,5	540,8	421,3
Krasnodar-99						
4	$N_{150}P_{90}K_{90}$	265,4	580,8	610,3	480,8	426,6
5	$N_{200}P_{120}K_{120}$	273,8	610,2	656,4	521,8	455,4
6	$N_{250}P_{140}K_{140}$	281,3	690,4	703,2	570,3	480,4
Pamyat						
7	$N_{150}P_{90}K_{90}$	253,4	568,4	580,4	463,4	410,3
8	$N_{200}P_{120}K_{120}$	261,8	603,8	623,4	512,8	430,3
9	$N_{250}P_{140}K_{140}$	270,0	661,3	670,4	550,1	450,8
Tanya						
10	$N_{150}P_{90}K_{90}$	241,3	579,9	582,8	475,9	396,8
11	$N_{200}P_{120}K_{120}$	251,3	602,3	620,4	510,3	412,1
12	$N_{250}P_{140}K_{140}$	259,1	641,8	650,8	545,3	462,3

“Polovchanka” naviga ma`danli o`g`itlar miqdorini $N_{200}P_{120}K_{120}$ kg/ga me`yorlari qo`llanilganda esa fotosintetik faoliyati bahorgi tuplash fazasida 243,4 ming m^2/ga , naychalash fazasida 551,3 ming m^2/ga , boshqoqlash fazasida 570,3 ming m^2/ga ,

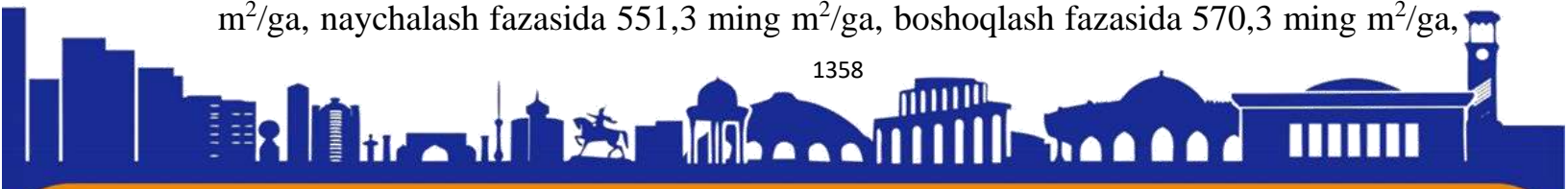



gullash fazasida 501,3 ming m²/ga hamda sut pishish fazasida esa 390,8 ming m²/ga teng bo`lib, ma`dan o`g`itlar miqdorini N₂₅₀P₁₄₀K₁₄₀ kg/ga me`yorlari qo`llanilganda esa fotosintetik faoliyati tegishlicha tuplashda 251,3, naychalashda 596,3, boshqashda 610,5, gullashda 540,8, sut pishish fazasida esa 421,3 ming m²/ga teng bo`lgan.

Kuzgi bug`doyning “Krasnodar-99” navini parvarishlash davrida ma`dan o`g`itlar miqdorini N₁₅₀P₉₀K₉₀ kg/ga me`yorlari qo`llanilganda fotosintetik faoliyati bahorgi tuplash fazasida 265,4 ming m²/ga, naychalash fazasida 580,8 ming m²/ga, boshqash fazasida 610,3 ming m²/ga, gullash fazasida 480,8 ming m²/ga hamda sut pishish fazasida esa 426,6 ming m²/ga teng bo`lgani aniqlandi. “Krasnodar-99” navini oziqlantirishda ma`dan o`g`itlar miqdorini N₂₀₀P₁₂₀K₁₂₀ kg/ga me`yorlari qo`llanilgan variantda fotosintetik faoliyati bahorgi tuplash fazasida 273,8 ming m²/ga, naychalash fazasida 610,2 ming m²/ga, boshqash fazasida 656,4 ming m²/ga, gullash fazasida 521,8 ming m²/ga hamda sut pishish fazasida esa 455,4 ming m²/ga teng bo`lganligi aniqlangan. Kuzgi bug`doyning “Krasnodar-99” navini parvarishlash davrida ma`dan o`g`itlar miqdorini N₂₅₀P₁₄₀K₁₄₀ kg/ga me`yorlari qo`llanilganda esa fotosintetik faoliyati bahorgi tuplash fazasida 281,3 ming m²/ga, naychalash fazasida 690,4 ming m²/ga, boshqash fazasida 703,2 ming m²/ga, gullash fazasida 570,3 ming m²/ga hamda sut pishish fazasida 480,4 ming m²/ga teng bo`lgani aniqlandi.

Kuzgi bug`doyning “Pamyat” navini parvarishlash davrida ma`dan o`g`itlar miqdorini N₁₅₀P₉₀K₉₀ kg/ga me`yorlari qo`llanilganda fotosintetik faoliyati bahorgi tuplash fazasida 253,4 ming m²/ga, naychalash fazasida 568,4 ming m²/ga, boshqash fazasida 580,4 ming m²/ga, gullash fazasida 463,4 ming m²/ga hamda sut pishish fazasida esa 410,3 ming m²/ga teng bo`lgani aniqlandi. “Pamyat”naviga ma`danli o`g`itlar miqdorini N₂₀₀P₁₂₀K₁₂₀ kg/ga me`yorlari qo`llanilganda esa fotosintetik faoliyati bahorgi tuplash fazasida 261,8 ming m²/ga, naychalash fazasida 603,8 ming m²/ga, boshqash fazasida 623,4 ming m²/ga, gullash fazasida 512,8 ming m²/ga hamda sut pishish fazasida esa 430,3 ming m²/ga teng bo`lib, ma`dan o`g`itlar miqdorini N₂₅₀P₁₄₀K₁₄₀ kg/ga me`yorlari qo`llanilganda esa fotosintetik faoliyati tegishlicha tuplashda 270,0, naychalashda 661,3, boshqashda 670,4, gullashda 550,1, sut pishish fazasida esa 450,8 ming m²/ga teng bo`lgan.

Kuzgi bug`doyning “Tanya” navini parvarishlash davrida ma`dan o`g`itlar miqdorini N₁₅₀P₉₀K₉₀ kg/ga me`yorlari qo`llanilganda fotosintetik faoliyati bahorgi





tuplash fazasida 241,3 ming m²/ga, naychalash fazasida 579,9 ming m²/ga, boshoqlash fazasida 582,8 ming m²/ga, gullash fazasida 475,9 ming m²/ga hamda sut pishish fazasida esa 396,8 ming m²/ga teng bo`lgani aniqlandi.

“Tanya”naviga ma`danli o`g`itlar miqdorini N₂₀₀P₁₂₀K₁₂₀ kg/ga me`yorlari qo`llanilganda esa fotosintetik faoliyati bahorgi tuplash fazasida 251,3 ming m²/ga, naychalash fazasida 602,3 ming m²/ga, boshoqlash fazasida 620,4 ming m²/ga, gullash fazasida 510,3 ming m²/ga hamda sut pishish fazasida esa 412,1 ming m²/ga teng bo`lib, ma`dan o`g`itlar miqdorini N₂₅₀P₁₄₀K₁₄₀ kg/ga me`yorlari qo`llanilganda esa fotosintetik potentsiali tegishlicha tuplashda 259,1, naychalashda 641,8, boshoqlashda 650,8, gullashda 545,3, sut pishish fazasida esa 462,3 ming m²/ga teng bo`lgani aniqlangan.

Kuzgi bug`doy navlarining fotosintetik faoliyati boshqa fazalariga nisbatan gullash va sut pishish fazalarida pasayib borishi kuzatildi. Ushbu holat kuzgi bug`doy navlarining vegetativ va generativ organlarini asosiy qismi boshoqlash fazasida to`planishini ko`rsatdi.

Biz olib borgan ilmiy tadqiqotlarimiz davomida eng yuqori fotosintetik faoliyat parvarishlangan o`zaro navlar orasida “Krasnodar-99” navida kuzatildi. Demak, kuzgi bug`doyning “Krasnodar-99” navining fotosintetik faoliyatini yuqori bo`lishi uning boshoqlash fazasida kuzatilib, bug`doyning ushbu fazasida organik moddalar maksimal darajada to`planib, generativ organlarini jadal shakllana boshlaganligini ko`rsatadi. Bu ko`rsatkichlar hosildorlikning yuqori bo`lishini ta`minlaydi.

Foydalanilgan adabiyotlar.

- 1.G`.M.Satipov “O`simlikshunoslik” 2020 yil.
- 2.R.O.Oripov,N.X.Xalilov “O`simlikshunoslik” 2007 yil.
- 3.Yu. Jumaniyozova va boshqalar “Xorazm viloyatida ekilayotgankuzgi bug`doy navlarininghosildorligiga fizioplogik omillarning ta`sirini o`rganish” 2018 yil.
- 4.N.P.Atayeva va boshqalar “Qishloq xo`jaligining bugungi kundagi istiqbollari”.

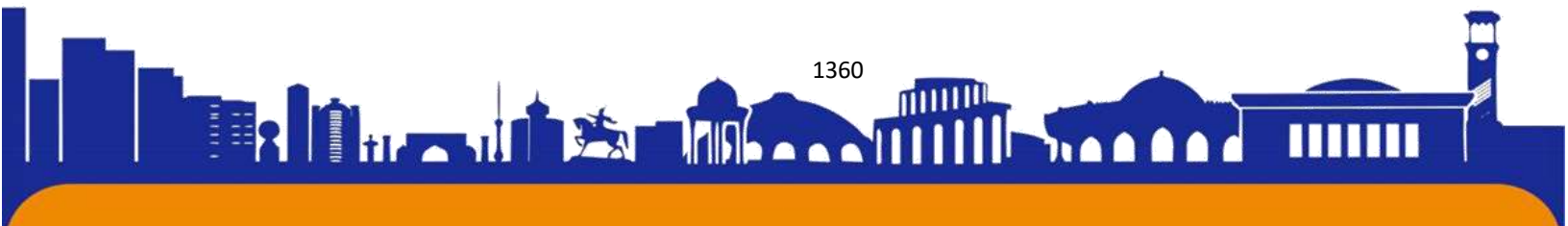



ISSN (E): 2181-4570

ЧАСТИЦЫ НЕМЕЦКОГО ЯЗЫКА И ИХ ЗНАЧЕНИЕ

Магистрант Садикова Азада Каракалпакского Государственного
Университета

Аннотация: Эта статья о частицы (Partikel) в немецком языке. Дается полная информация об их значении, употреблении в предложениях, многозначности.

Ключевые слова: частицы, значение частицы, несколько разных значение частицы.

Annotation: The article deals with the particle (particle) in German. The meaning of the O's, its use in the sentence, is given in full as to its ambiguity.

Key words: particles, particle meaning, several different particle meanings.

Одной из трудных лексических тем немецкого языка являются частицы, т.к. они могут иметь несколько разных значений. Частицы нужны в нашей речи, чтобы выражать дополнительные оттенки значения, например, такие как: неуверенность, отрицание, удивление, восторг, безразличие и т. д. Частицы делают любую речь более эмоциональной, живой, помогают сделать на чем-нибудь акцент и выделить что-то важное в предложении [3]. Некоторые частицы образуют новые формы слов. В немецком языке имеется довольно большое количество служебных слов. И среди них частицы занимают большую часть. Запоминание и усвоение частиц немецкого языка нередко вызывает трудности.

Для этого нужно время и обязательно регулярная практика языка. В отличие от других частей речи, частицы не спрягаются, помимо этого к ним невозможно задать вопрос, а также частицы никогда не стоят в начале предложения перед глаголом. Последнее отличие частиц особенно важно, так как легко спутать частицу с другой частью речи. Например, слово «schon» может быть как частицей, так и наречием [2]. Частицы немецкого языка выполняют различные функции. С их помощью говорящий выражает свою точку зрения, подчеркивает отрицание или согласие.

Частицы делают любую речь более эмоциональной, живой, помогают сделать на чем-нибудь акцент и выделить что-то важное в предложении. Некоторые частицы образуют новые формы слов. В немецком языке имеется довольно большое количество служебных слов. И среди них частицы занимают большую часть.





Некоторые частицы имеют несколько значений, поэтому чтобы определить правильный перевод частицы нужно ориентироваться на контекст. К многозначным частицам относится, например, *aber*. В различных ситуациях эта частица может переводиться как «да», «же», «ну». Стоит также отметить, что у этого слова есть и другое значение, если оно выступает в качестве союза – «но».

Aber: «да», «же» и «ну», часто эта частица подчеркивает неожиданность, необычность и усиливает ответ на вопрос, в котором что-то предлагается [1].

Er kommt aber spät! Ну он и поздно пришёл! *Aber sicher!* Да, безусловно! *Kommst du mit? Aber ja!* Ты идешь со мной? Конечно же! *Dieses Buch ist aber gut!* Это книга оказалась хорошей!

В немецком языке частицы принято делить на следующие группы [1]:

Усилительные (*doch, sogar, selbst, so, zu*) Усилительные частицы являются наиболее распространенными. Они делают любое высказывание особенно эмоциональным. Они используются, когда говорящий выражает возмущение, недовольство, удивление и прочие эмоции.

Doch: «же», «ведь», выражает недовольство, настойчивую просьбу, приказ.

Ich habe es ihm doch gesagt: Я же ему это говорила. *Sprechen sie doch!* Говорите же!

Выделительные (*gerade, eben, ausgerechnet*) Выделительные частицы используются, чтобы сделать акцент на определенной части высказывания.

Selbst: «даже», используется по отношению к лицам, совершающим определенные действия

*Anna lernt selbst diese Regel-*Даже Анна учит эти правилаю

Sogar: «даже». используется по отношению к фактам, предметам или действиям

Er hat sogar den Computer repariert: Он даже компьютер отремонтировал.

Sie kann sogar Japanisch! Она и японский знает!

Eben: «именно», обозначает сохранение определенной ситуации или констатацию факта. Частица «*eben*» может выступать синонимом к «*genau*» —





ISSN (E): 2181-4570

«Вот именно, точно», например: Dann machen wir unsere Hausaufgaben nach dem Schwimmunterricht! – Eben! (= Genau)! – Тогда сделаем наши домашние задания после занятия по плаванию. – Вот именно! (Точно)!

Dirk hat euch doch vom Bahnhof abgeholt? – Eben nicht! – Дирк же встретил вас на вокзале? – Как раз (= вовсе) нет!

Das Programm war nicht eben neu. – Программа была как раз не новой. = Программа была вовсе не новой.

Das ist eben so: Это именно так. Er will eben nicht arbeiten: Он и вправду не хочет работать

Eigentlich: «в сущности», «собственно», «вообще-то»

Ich bin eigentlich neu hier: Вообще-то я тут новенький.

Er hat es eigentlich nicht gemacht: Вообще-то он этого не делал.

Etwa: «разве», выражает уточнение, используется в вопросах, на которые подразумевается положительный ответ

Wissen sie es etwa nicht? Разве они этого не знают?

Hast du es etwa die Hausaufgabe nicht gemacht? Ты что же, не сделал домашнее задание?

Halt: «ведь», «уж», «именно». синоним частицы «eben»

Es ist halt (eben) so: Это так и есть.

Ich bin halt auch aufgereggt: Я ведь тоже волнуюсь!

Ограничительные (auch, nur, noch, bloß, erst, allein)

Ограничительные частицы часто рассматриваются вместе с выделительными, так как их функция в целом схожа. Но в отличие от выделительных частиц, ограничительные несут более отрицательную смысловую нагрузку.

Auch: «в самом деле», «действительно»

Du wiederholst es auch immer! Вечно ты это повторяешь!





ISSN (E): 2181-4570

So ist es auch: Это и в самом деле так.

Bloß: «ВОТ ТОЛЬКО», «ЖЕ»

Was ist bloß mit meinen Männern los? Что же происходит с моими мужчинами? Lass uns bloß zu oft sehen! Вот только нам не нужно встречаться слишком часто.

Отрицательные (nicht или nicht einmal) Такие частицы усиливают выражение отрицания.

Du machst solche Sache nicht einmal. Ты делаешь эту вещь не один раз. Und der alte Göbel, der nicht einmal recht wuß, um was es sich hier handelt, sagt wie immer: „Ja, ja das ist der Schrei der Gerechtigkeit“. (P. Körner – Schrader.)

Эмоционально-модальные (denn, mal, etwa, ja, nun, nur, schon, selbst, sogar, vielleicht, wohl) С помощью эмоционально-модальных частиц добавляется дополнительное экспрессивное значение, например в вопросительном предложении или восклицательном. Также эмоционально-модальные частицы участвуют в образовании императивных предложений и прочих глагольных форм.

Ja: используется для усиления положительных и отрицательных высказываний

Er ist ja auch eine gute Person! Он же тоже хороший человек!

Komm ja nicht so spät: Только не опаздывай!

Denn: «же», выражает интерес говорящего к информации собеседника или к какому-либо событию или человеку

Was ist denn los? Что же случилось?

Wo ist er denn? Где же он?

Kaum: «едва», «почти не»

Peter kann kaum atmen: Петер почти не может дышать.

Nach der Operation konnte ich kaum laufen: После операции я почти не мог ходить.





ISSN (E): 2181-4570

Mal: «совсем нет», «уж», употребляется для подбадривания повелительном наклонении и для его смягчение

Man kann mal nichts ändern: Здесь уже ничего не поделаешь.
Er ist nicht mal klug: Он совсем не умный. Sehen wir mal! Давайте посмотрим!

Nun: «ну», «итак». также выражает нетерпение говорящего, например:

Und was nun? – Ну, и что же теперь?

Nun, was machen wir jetzt? Ну, что сейчас будем делать?
Nun gut, ich werde dir helfen: Ну ладно, я тебе помогу.

Nur: «только», «же», в повелительном наклонении означает подбадривание

Sieh nur, was du gemacht hast! Посмотри-ка, что ты наделал!

Nur keine Fragen! Только без вопросов!

Schon: подчеркивает согласие, уверенность говорящего в действии. Данная немецкая частица отличается от временного наречия «уже – schon» в первую очередь тем, что не является никаким членом предложения и не демонстрирует никакого временного значения, например: Ich denke schon: Я так и думаю

Seine Cousine arbeitet schon seit sechs Jahren bei Bosch. – Его двоюродная сестра уже шесть лет работает в компании «Бош» (наречие).

Kann Tina ihren Artikel schneller schreiben? – Kann sie schon. Dann muss sie aber auf die heutige Veranstaltung verzichten. – Тина может написать свою статью быстрее? – Вообще-то может. (= Да уж может). Но тогда ей придется отказаться от сегодняшнего мероприятия (частица).

Vielleicht: «пожалуй», используется также во фразах, выражающих отрицательное отношение к чему-либо

Du bist uns vielleicht ein Gehilfe! – Ну ты нам и помощник!

Du bist mir vielleicht ein Faulpelz! Ну ты и лентяй!

Er ist vielleicht ein Spinner: Он, пожалуй, врун.

Wohl: «вероятно», «скорее всего», усиливает предположение

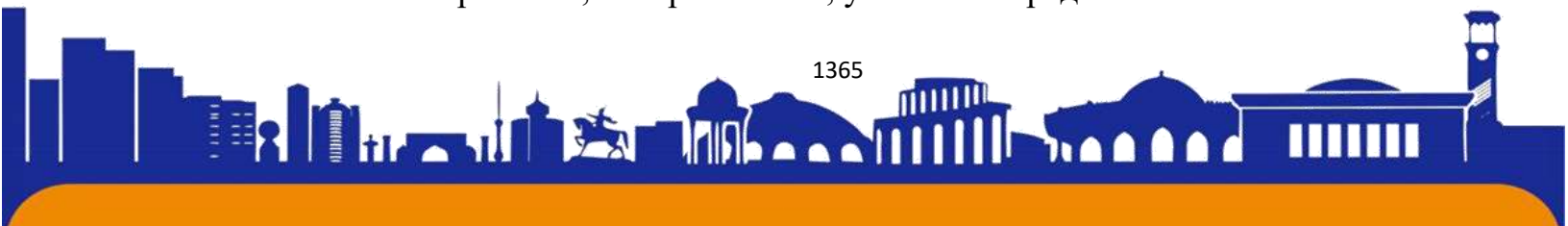



ISSN (E): 2181-4570

Was werden sie wohl antworten? Что же они ответят?

Wie alt ist sie wohl? Сколько же ей может быть лет?

Итак, мы привели примеры с их значениями и переводами нескольких основных немецких частиц. Большинство ученых считают их одной из отличительных особенностей и неотъемлемой частью разговорной речи [3]. Конечно, это лишь теория; чтобы непринужденно употреблять частицы в разговорной речи, вам нужно будет больше смотреть немецкое телевидение, слушать радио, а также разговаривать с носителями языка.

Использованная литература

1. Адмони В.Г. Теоретическая грамматика немецкого языка М., Просвещение 1986.
2. Heilbig G. Wieviel Grammatik braucht der Mensch? In Deutsch als Fremdsprache. – 1992.
3. Зиндер Л.Р. и Строева Т.В. Пособия по теоретической грамматике и лексикологии немецкого языка Ленинград 1992.





ISSN (E): 2181-4570

**PATISSON (Cucurbita pepo var. melopepo) O'SIMLIGINI EKISH
TEXNOLOGIYASI VA PARVARISHLASH USULLARI**

Kenjayeva To'lg'onoy Rahmonovna

tel. +998995729133

Kenjayeva67@mail.ru

**Sabzavot, poliz ekinlari va kartoshkachilik ilmiy- tadqiqot institute 1-
bosqich doktoranti**

Tojiyev Abdulaziz Rasuljon o'g'li

**Termiz agrotexnologiyalar va innovatsion rivojlanish institute 4-kurs
talabasi**

Annotatsiya.

Qovoqdoshlar oilasi vakillarini poya tuzilishi bo'yicha 2 guruhga (tup hosil qiluvchi va palak otib o'suvchi guruhlarga) ajratish mumkin. Biz o'stirayotgan patisson o'simligi tup hosil qiluvchi guruhga kiradi. Patisson – qovoqdoshlar oilasiga mansub bir yillik o'simlikdir. Meva eti sersuv. Patisson palagi tik o'suvchi, butasimon sershox o'simlik hisoblanadi. Ildizi yaxshi rivojlangan. Poyasi va barg bandlari nisbatan yo'g'on. Barglari o'rtacha kattalikda, dag'al, 3 yoki 5 qirrali. Gullari yirik, rangi sariq rangda bo'lib, poyalarda yakka-yakka joylashadi. Mevasi — qovoqcha, mayda, shakli yulduzsimon va boshqa shakllarda bo'ladi. Yangi tukkan mevalari rangi och yashil, meva katta bo'lgan sari rangi oqarib, ayrim mevalar yuzasida och yashil dog'lar yoki tasmalar paydo bo'lishi mumkin. Ularning 6-8 kunlik mevasi iste'mol qilinadi.

Abstract.

Representatives of the pumpkin family can be divided into 2 groups based on the structure of the stem (stem-forming and shoot-growing groups). The patisson plant that we are growing belongs to the bush-forming group. Patisson is an annual plant belonging to the pumpkin family. The flesh of the fruit is watery. Patisson palagi is an upright, shrub-like branched plant. The root is well developed. Stem and leaf bands are relatively thick. The leaves are medium-sized, coarse, 3- or 5-sided. The flowers are large, yellow in color and placed singly on the stems. The fruit is a pumpkin, small, star-shaped and other shapes. . The color of freshly harvested fruits is light green, as the fruit grows, the color becomes pale, and light green spots or bands may appear on the surface of some fruits. Their fruits are eaten after 6-8 days.





ISSN (E): 2181-4570

Kalit so'zlar: patisson, ekish sxemasi, agrotexnikasi, tavsiya etiladigan navlar, ekish metodikasi.

Key words: pumpkin, planting scheme, agrotechnics, recommended varieties, planting methods.

Patisson mayda mevali sershox o'simlik hisoblanadi. Patisson o'simligi juda issiq talab o'simlikdir. Uni aprel oyida qator va tup oralig'i 70×70 yoki 80×80 sm sxemada ekish mumkin. O'suv davrida qator oralari yumshatilib, oziqlantiriladi va sug'oriladi. Patisson suvga ham juda talabchandır.

Mevasi tarkibida 6,0—6,5% quruq modda, 2,5-2,9% qand va vitaminlar mavjud. Urug'ida moy va santanin bor. Hosildorligi 150-200 s/rani tashkil etadi.

Patissonni parvarishlash: patisson uchun eng yaxshi o'tmishdosh ekinlar bu g'alla, karam, sabzi, makkajo'xori va sholi hisoblanadi.

Ekish muddati: Janubiy viloyatlarda 1-20 aprelda, markaziy viloyatlarda 20-30 aprelda, shimoliy viloyatlarda 1-15-maygacha ekish mumkin.



1-rasm. Patisson guli.

Ekish sxemasi: $(110 + 70)/2 \times 50-60$ sm. Urug' sarfi- 3-4 kg/ga.

O'g'itlash: Go'ngni 20-30 t/ga ishlatish mumkin. Azot esa 200 kg/ga, fosforni 150 kg/ga, kaliyni 50 kg/ga ishlatiladi.

Sug'orish: O'suv davrida 12-16 marta sug'oriladi. Sug'orish me'yori 500-600 m³/ga. Hozirgi kunda O'zbekistonda patissonning 2 navi yetishtiriladi.

Zarkokil. Ertapishar nav, o'suv davri- 50-60 kun. Palagi kichik, deyarli kalta. Bargi yuraksimon, qirrali, yashil rangli. Mevasi yapaloq yulduzsimon, ko'p bo'lakchalar tarelkasifat birlashgan, mayda, yashil rangli, biologik yetilganda sariq, vazni 25-30 g.

Hosildorligi: 6-7 t/ga. Oziq-ovqat, konserva va chorvachilikda foydalaniladi.

Mamlakatimiz hududida barcha viloyatlarda ekish uchun tavsiya qilingan.





ISSN (E): 2181-4570



2-rasm. Patissonning 2-3 kunlik mevasi.

Oq-13. O'rta pishar nav. Tup hosil qilib o'sadi. Unib chiqqandan to meva tukkuncha bo'lgan davr 55-67 kunning tashkil etadi. Mevasi disksimon. Chetlari sezilar sezilmas bo'laklarga bo'lingan. Bu 2 nav davlat reestriga kiritilgan.



3-rasm. Tadqiqot maydonchasi.

Patissonning serhosil, kasalliklarga chidamli duragaylarini ko'paytirish maqsadida turli xil navlarini ekib o'rganishni maqsad qildik. Tadqiqotimizda quyidagi navlari ekib o'rganilyapti. Bulardan: patisson sun, patisson disk, solnishko, patisson groshik, patisson arbuzinka, patisson sinishka, zontik, mini kroschka, karapuz, pyatichok, polo F1, NLO beliy, klyaksa, cheburashka, marsianin va h.k.lar.

Foydalanilgan adabiyotlar.

1. B.Zuyev., A. Abdullayev. Sabzavot ekinlari va ularni yetishtirish texnologiyasi. O'zbekiston nashriyoti.157-166 betlar.
2. S. Isaev, S. Khasanov, Y. Ashirov, T. Karabaeva, A. Gofirov, In E3S Web of Conferences,244,02012(2021)





3. T. Ostonakulov, V. Zuyev, A. Kadirkhujayev, "Navruz" press, 1, 452 (2018)
4. Briefing, V. Zuyev, A. Dirie, M. Mukhamedov, National Encyclopedia of Uzbekistan, 478 (Sharq Press, Tashkent, 2002)
5. N. Teshayev, B. Mamadaliyev, A. Ibragimov, S. Khasanov, Inter Carto. Inter GIS, 26 (3), 324-333 (2020)
6. E. Domblides, N. Shmykova, G. Khimich, I. Korotseva, L. Kan, A. Domblides, A. Soldatenko, In VI International Symposium on Cucurbits, 42-48 (2019)
7. A. Shantasov, S. Sokolov, A. Bocharnikov, V. Maletina, Vegetable crops of Russia, 3, 11 (2015).
8. S. Isaev, S. Khasanov, Y. Ashirov, A. Gofirov, T. Karabaeva, In E3S Web of Conferences, 244, 02047 (2021)
9. R. Kulmatov, A. Taylakov, S. Khasanov, Environmental Science and Pollution Research, 28(10), 12245-12255 (2021)
10. Y. Peng, F. Li, N. Xu, R. Kulmatov, K. Gao, G. Wang, Y. Zhang, Y. Qiao, Y. Li, H. Yang, S. Hao, Q. Li, S. Khasanov, Chinese Journal of Eco-Agriculture, 29(2), 312-324 (2021)
11. T. Wehner, R. Naegele, J. Myers, P. Narinder, K. Crosby, Cucurbits, 32 (2020)
12. A. Jumanov, S. Khasanov, A. Tabayev, G. Goziev, U. Uzbekov, E. Malikov, In IOP Conference Series: Earth and Environmental Science, 614(1), 012150 (2020)
13. I. Aslanov, S. Khasanov, Y. Khudaybergenov, M. Groll, Ch. Opp, F. Li, E. Ramirez Del-Valle, In E3S Web of Conferences, 227, 02005 (2021)
E3S Web of Conferences 258, 04024 (2021)
UESF-2021 <https://doi.org/10.1051/e3sconf/202125804024>





ISSN (E): 2181-4570

BOSHLANG'ICH SINIF O'QISH DARSIDA INTERFAOL USULLARDAN FOYDALANISHNING TA'LIMY AHAMIYATI

Safarova Dildora Uktam qizi- Termiz davlat pedagogika instituti 2-kurs magistranti.

Annotatsiya: mazkur maqolada boshlang'ich sinflarda o'qish darslarini olib borishda pedagogik texnologiyalardan foydalanish, yangi interfaol uslublardan foydalanishning ijobiy ahamiyati yoritib berilgan. Shuningdek, interfaol metodlardan namunalar tavsiya qilinib yoritib berilgan

Kalit so'zlar: boshlang'ich sinf, o'qish, interfaol, izohli o'qish, intonatsiya, metod, ta'lim, ifodali o'qish, badiiy o'qish.

Kirish:

Bugungi kunda o'quvchilarni darsga bo'lgan qiziqishlarini oshirish uchun tajribali o'qituvchilar turli didaktik o'yinlardan foydalanishmoqda. Interfaol metod - ta'lim jarayonida o'qituvchi va o'quvchilar o'rtasidagi faollikni oshirish orqali ularning o'zaro harakati ta'sir ostida bilimlarni o'zlashtirishni kafolatlash, shaxsiy sifatlarni rivojlanishiga xizmat qiladi. Ushbu usullarni qo'llash dars sifati va samaradorligini oshirishga yordam beradi.

Uning asosiy mezonlari - norasmiy bahs-munozaralar o'tkazish, o'quv materialini erkin bayon etish, mustaqil o'qish, o'rganish, seminarlar o'tkazish, o'quvchilarni tashabbus ko'rsatishlariga imkoniyatlar yaratilishi, kichik guruh, katta guruh, sinf jamoasi bo'lib ishlash uchun topshiriq, vazifalar berish, yozma ishlar bajarish va boshqalarda iborat.

Boshlang'ich sinflarda o'tiladigan ona tili, matematika, o'qish, odobnoma, tabiatshunoslik darslari o'z mohiyati, maqsad va vazifalariga ko'ra ta'lim tizimida alohida o'rin tutadi. Negaki ularning zaminida savodxonlik va axloqiy-ta'limiy tarbiya asoslari turadi. Shuning uchun ham boshlang'ich ta'lim darslariga o'quvchilar qiziqishini oshirishga alohida e'tibor berish lozim. Chunki bolalar boshlang'ich sinflardan oq «dars» degan muqaddas so'zdan bezib qolmasliklari lozim.

Interfaollik, bu - o'zaro ikki kishi faolligi, ya'ni, bundan o'quv- biluv jarayoni o'zaro suhbat tariqasida dialog shaklida (kompyuter aloqasi) yoki o'qituvchi - o'quvchilarning o'zaro muloqotlari asosida kechadi. Interfaollik - o'zaro faollik, harakat, ta'sirchanlik, o'quvchi - o'qituvchi, o'quvchi - o'quvchi suhbatlarida sodir bo'ladi. Interfaol metodlarning bosh maqsadi - o'quv jarayoni uchun eng qulay muhit





va vaziyat yaratish orqali o'quvchining faol, erkin, ijodiy fikr yuritish, uni ehtiyoj, qiziqishlari, ichki imkoniyatlarini ishga solishga muhit yaratish.

Bunday darslar shunday kechadiki, bu jarayonda bironta ham o'quvchi chetda qolmay, eshitgan, o'qigan, ko'rgan bilgan fikr mulohazalarini ochiq oydin bildirish imkoniyatlariga ega bo'ladilar. O'zaro fikr almashish jarayoni hosil bo'ladi. Bolalarda bilim olishga havas, qiziqish ortadi, o'zaro do'stona munosabatlar shakllanadi. Interfaol ta'lim o'z xususiyatiga ko'ra didaktik o'yinlar orqali evristik (fikrlash, izlash, topish) suhbat -dars jarayonini loyihalash orqali muammoli vaziyatni hosil qilish va yechish orqali kreativ - ijodkorlik asosida axborot kommunikatsion texnologiyalar yordamida amalga oshirish metodlarini o'z ichiga oladi.

Axborot kommunikatsion texnologiyalar asosida ta'lim o'z navbatida kompyuter dasturlari yordamida o'qitish, masofadan o'qitish, internet tarmoqlari asosida o'qitish, media - ta'lim metodlaridan iborat. Boshlang'ich ta'limda o'quvchilarning yosh hususiyatlari, savodxonlik darajalari, shaxsiy tabiatlariga ko'ra didaktik o'yinlar orqali evristik suhbatlar loyihalashtirish asosidagi metodlar keng qo'llanilmoqda. Agar o'qitish jarayonida har bir o'quvchi o'zining o'zlashtirish imkoniyati darajasida topshiriqlar olib ishlaganida u yuqori sifat va samaradorlikni ta'minlagan bo'lar edi. Bunday holatni faqat tabaqalashtirgan ta'lim orqaligina amalga oshirish mumkin. Endi ta'lim jarayonlarini didaktik o'yinlar orqali amalga oshirish haqida fikr yuritimiz:

Interfaol o'yinli metodlar o'quvchi faoliyatini faollashtirish va jadallashtirishga asoslangan. Ular o'quvchi shaxsidagi ijodiy imkoniyatlarini ro'yobga chiqarish va rivojlantirishning amaliy yechimlarini aniqlash va amalga oshirishda katta ahamiyatga ega. Interfaol o'yinlarning asosiy turlari: intellekual (aqlli) va harakatli hamda aralash o'yinlardan iborat. Bular o'quvchilarda aqliy, jismoniy, axloqiy, ma'naviy, ma'rifiy, psixologik, estetik, badiiy, tadbirkorlik, bunyodkorlik, mehnat, kasbiy ko'nikmalarni rivojlanishiga yordam beradi.

Bu metod o'quvchini ichki imkoniyatlarini ishga tushishiga, o'ylashga, erkin fikr yuritishga, muloqotga, ijodkorlikga yetaklaydi. Ayniqsa, unda atrof-muhit, hayotni bilishga qiziqish ortadi, uchragan qiyinchilik, to'siqlarni qanday yengish va tanqidiy fikrlash ko'nikmalarini shakllantirish Ta'lim - tarbiya jarayonida asosan o'quvchilarda ta'lim olish motivlarini, ularni turli yo'lanishlardagi qobiliyat va qiziqishlarini oshiradigan, biror kasbga moyilliklarini ko'rsatadigan, interfaollikka asoslangan didaktik o'yinlardan foydalanish maqsadga muvofiqdir.





Interfaol o'yinlar nazariy, amaliy, jismoniy, rolli, ishchanlik va boshqa yo'nalishdagi turlarga ajratiladi. Ular o'quvchilarda tahlil qilish, hisoblash, o'lchash, yasash, sinash, kuzatish, solishtirish, xulosa chiqarish, mustaqil qaror qaabul qilish, guruh yoki mustaqil jamoa tarkibida ishlash, nutq o'stirish, til o'rgatish yangi bilimlar olish faoliyatlarini rivojlantiradi. Umumiy o'yinlar nazariyasiga ko'ra, mavjud barcha o'yin turlarini tasniflashga ularni funksional, mavzuli, konstruktiv, didaktik, sport va harbiy o'yinlarga ajratiladi. Interfaol o'yin turlarini tanlashda quyidagi mezonlargarioya qilish yaxshi natijalar beradi.

O'quvchi matnni to'g'ri, tez, tushunib o'qish, mazmunini o'zlashtirish bilan ilk bor o'qish darslarida yuzlashadi. O'qish darslari orqali o'quvchilarning Davlat ta'lim standarti (DTS) talablari bo'yicha o'zlashtirishlari ko'zda tutilgan o'quv-biluv ko'nikma-malakalari hamda bilimlarni egallashlariga yo'l ochiladi. Aynan o'qish ta'limida insonning, avvalo, o'zligini, qolaversa olamni anglashga boigan intilishlariga turtki beriladi.

Shu maqsadda "O'qish kitobi" darsliklariga ona tabiat, atrofimizni o'rab turgan olam, Vatanimiz tarixi va bugungi qiyofasi, kattalar va bolalar hayoti, mehnatsevarlik, istiqloq va milliy-ma'naviy qadriyatlar, xalqlar do'stligi va tinchlik kabi turli mavzular bo'yicha atroflicha tushunchalar berishga mo'ljallangan badiiy, axloqiy-ta'limiy, ilmiy-ommabop asarlar kiritiladi. O'qish darslari savod o'rgatish davrida o'quvchilarni bo'g'in, so'z va gaplar bilan tanishtirish va ularni o'qish, rasmlar asosida hikoya qilish tarzida uyushtirilsa, o'qish texnikasi egallangandan so'ng o'qish muayyan mavzular bo'yicha tanlangan badiiy, ilmiy ilmiy-ommabop matnlar yuzasidan olib boriladi.

Boshlang'ich sinf "O'qish kitobi" darshklariga kiritilgan muayyan mavzular o'quvchilarni badiiy adabiyotning sehrli olamiga olib kirishi, dunyoqarashlarini milliy istiqloq mafkurasi asosida to'g'ri shakllantirishga qaratilishi bilan belgilanadi. Shunga ko'ra, o'qish darslarining yetakchi xususiyati o'quvchilarning savodxonligini ta'minlash bilan birga, o'quvchilarni milliy mafkura asosida yuksak axloqiy qadriyatlar ruhida tarbiyalashga qaratiladi.

Umuman olganda, o'qish darslari oldiga qo'yiladigan didaktik vazifalar quyidagilardan iborat:

1. O'quvchilarda yaxshi o'qish sifatlari: to'g'ri, tez, ongli, ifodali o'qishlarini shakllantirish.





2. O'quvchilarni kitobdan foydalanishga, undan kerakli bilimlarni olishga o'rgatish, kitobga muhabbat uyg'otish, ularni oddiy kitobxondan chuqur mulohaza yirituvchi, ijodkor kitobxon darajasiga ko'tarish.

3. O'quvchilarning atrof-muhit haqidagi bilimlarini kengaytirish va boyitish hamda ilmiy dunyoqarashlarini shakllantirish.

4. O'quvchilarni axloqiy, estetik jihatdan yetuk va mehnatga muhabbat ruhida tarbiyalash

5. O'quvchilarning bog'lanishli nutqini va adabiy-estetik tafak-kurini o'stirish.

6. O'quvchilarning xayolot olamini boyitish.

7. Elementar adabiy tasavurlarini shakllantirish.

Shuni unutmash kerakki, har bir ta'limiy vazifani bajarishning aniq va ilmiy metodik usullari mavjud bo'lib, ular zamonaviy o'qitish usullari bilan boyitib borilmoqda. Bu vazifalar boshqalari bilan o'zaro bog'liq holda va sinfdan tashqari o'qish mashg'ulotlari jarayonida hal qilinadi.

Boshlang'ich sinf o'qish darslarida asosan she'rlar, masallar, ertaklar, hikoyalar, afsonalar, maqol va topishmoqlar, ilmiy-ommabop asarlar o'qib o'rganiladi. Tabiiyki, ularning har biri o'ziga xos shakl, uslub va mazmunda yaratiladi. Shuning uchun ham har bir janrga mansub asarlarni o'ziga xos usulda o'qib o'rganish taqozo qilinadi. Badiiy asarni izohli o'qishga yaqin boigan metodlardan biri ijodiy o'qishdir.

Atoqli metodist olim N.I.Kudryashov ijodiy o'qish metodi tarkibiga quyidagi ish usullarini kiritadi:

a) o'qituvchilarning badiiy matni sharhlab o'qishi hamda o'quvchilarning asarni to'g'ri va imkon qadar yanada chuqurroq, emotsional idrok etishlarini ta'minlash maqsadini ko'zda tutuvchi so'zi;

b) o'qilgan asardan o'quvchilarning bevosita olgan taassurotlarini chuqurlashtirish maqsadiga ega boigan va ularning diqqatini matnning muhim g'oyaviy va badiiy hususiyatlari sari yo'naltiradigan suhbat tiyiishtirish yoki o'qilgan asardan kelib chiqadigan badiiy, axloqiy, ijtimoiy-siyosiy muammoning qo'yilishi;

d) o'qituvchining asar o'qilganidan keyin o'quvchilarning asarni tadqiq etish jarayonida tug'ilgan badiiy kechinmalarini faollashtirish maqsadini ko'zda tutuvchi so'zi.

Ko'rinadiki, ijodiy o'qish izohli o'qishdan farqli o'laroq, to'g'ridan-to'g'ri matn mohiyatini ochishga ijodiy yondashishni taqozo etadi.





ISSN (E): 2181-4570

Foydalanilgan adabiyotlar

1. Abdullayeva Q. va boshqalar “O’qish ktobim” 2- sinf, T. 2006.
2. Abdullayeva Q., va boshqalar “Savod o’rgatish darslari” T, “O’qituvchi” 1996.
3. Azizxo’jayeva N.N. Pedagogik texnologiyalar va pedagogik mahorat. Toshkent. 2006.
4. Abdullayeva Q., va boshqalar “Ona tili” T., “O’qituvchi” 1999.
5. Bo’ri Ziyamuhammedov, Mamarajab Tojiyev. Pedagogik texnologiya zamonaviy o’zbek milliy modeli. Toshkent. 2009.
6. “Kitobim-oftobim” Toshkent. “O’qituvchi” nashriyoti, 2008.





ISSN (E): 2181-4570

“BOSHLANG`ICH SINF O`QUVCHILARIDA ASSOTSIAL XULQ-ATVOR SHAKLLANISHI DIAGNOSTIKASI VA KORREKSIYASI”

Mamatova Zulfizar - Denov tadbirkorlik va pedagogika instituti 2-kurs magistranti

Annotatsiya: Ma`lumki, axloqiy madaniyatning poydevori boshlang`ich maktab yoshida qo`yiladi, bu shaxs va butun jamiyatning yanada uyg`un rivojlanishini belgilaydi. Yosh avlod o`rtasida deviant xulq-atvorning rivojlanishi va jamiyatdagi jinoyatchilik hodisalarining o`sishi o`rtasida to`g`ridan-to`g`ri bog`liqlik mavjud. Noqonuniy xatti-harakatlar qilish istagi bolalar va o`spirinlarning deviant xatti-harakatlari rivojlanishi bilan ortib bormoqda. Deviantlik xatti-harakati yoshlarni tarbiyalashda hisobga olinishi kerak bo`lgan ijtimoiy, biologik va psixologik omillarga bog`liq. Mazkur maqolada ushbu fikrlar haqida so`z borib, o`quvchilarning xulqini shakllantirish orqali estetik tarbiyani rivojlantirish maqolaning asosiy maqsadidir.

Kalit so`zlar: Deviant, xulq-atvor, og`ish, profilaktika, axloq me`yorlar, o`g`rilik.

Kirish. Shaxsning deviant xulq-atvori sohasidagi tadqiqotlar o`smirlarning noqonuniy xulq-atvorining o`sish tendentsiyalari va oilaviy muammolarning kuchayishi o`rtasida bevosita bog`liqlikni ko`rsatadi. Biz boshlang`ich maktab yoshidagi bolalarda xulq-atvor madaniyatini psixologik-pedagogik xususiyatlar asosida shakllantirishning maqsadga muvofiqligini asoslaymiz:

- ✓ kattalar yoki katta yoshdagi bolalarning doimiy nazoratsiz tengdoshlari bilan uzoq muddatli ijtimoiy munosabatlarni tashkil etish qobiliyati;
- ✓ kattalar tomonidan belgilangan axloqiy me`yorlarga rioya qilish istagi;
- ✓ axloqiy g`oyalarni o`zlashtirish uchun katta taklif va moyillik;
- ✓ atrofdagi hayot hodisalari va ob`ektlariga o`z munosabatini ochiq ifoda etish qobiliyati;
- ✓ his-tuyg`ularini nazorat qilish va etakchi motivatsiyalarni yashirish qobiliyati emas.

Yosh o`quvchining bu xususiyatlari ushbu yosh toifasida xulq-atvor madaniyatini shakllantirish uchun qulay shart-sharoitlarni yaratadi. Xulq-atvor madaniyatini shakllantirishning mohiyatini, xususiyatlarini aniqlash ko`rib chiqilayotgan muammoga yondashuvni belgilaydigan nazariy qoidalarni ajratib ko`rsatishga imkon berdi.

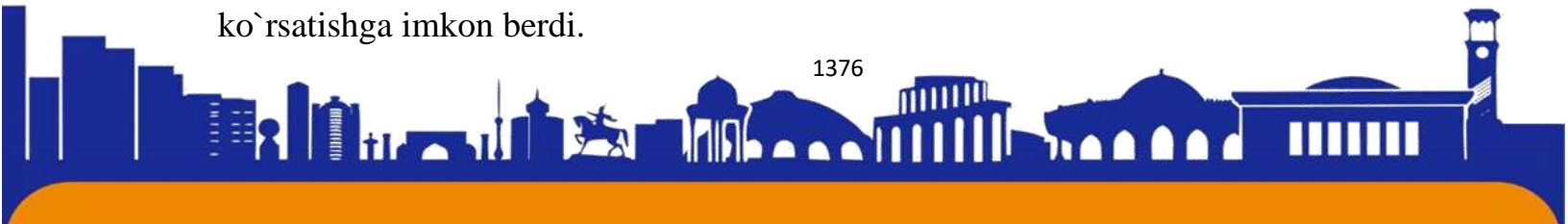



Xulq-atvor madaniyati asosiy talablarga rioya qilish va xulq-atvor madaniyati sifatida belgilangan insoniyat jamiyati qoidalari, boshqalar bilan muloqot qilishda to`g`ri ohangni topish qobiliyati, bugungi kunda xulq-atvor madaniyati insonning axloqiy fazilatlariga xos xususiyatni cheklab qo`ymaydi, bu tushuncha shaxsning axloqiy namoyon bo`lishining barcha tomonlarini o`z ichiga oladi. Xulq-atvor madaniyatini tarbiyalash muammosining falsafiy, pedagogik va psixologik tahliliga asoslanib, xulq-atvor madaniyati - bu shakllangan ijtimoiy ahamiyatga ega va shaxsiy-tipologik xususiyatlar majmui sifatida qaraladigan shaxsning murakkab yaxlit sifati, degan xulosaga keladi. Biz ko`rib chiqilayotgan muammoni kamida to`rt jihat bilan bog`laymiz:

birinchidan, jamiyatimiz nafaqat madaniy ko`nikmalarga, balki zarur bilim va shaxsiy fazilatlarga ega bo`lgan yuksak ma`lumotli, yuksak ma`naviyatli insonlarni tayyorlashi kerak;

ikkinchidan, zamonaviy dunyoda kichik o`quvchi turli xil kuchli ta`sir manbalari, ham ijobiy, ham salbiy bilan o`ralgan holda yashaydi va rivojlanadi;

uchinchidan, ta`limning o`zi axloqiy tarbiyaning yetarli darajada bo`lishini kafolatlamaydi, chunki tarbiya insonning kundalik xulq-atvorida har bir shaxsga hurmat va xayrixohlik asosida uning boshqa odamlarga munosabatini belgilab beruvchi shaxsiy xususiyatdir;

to`rtinchidan, xulq-atvor madaniyati haqidagi bilimlarni o`zlashtirish ham muhimdir, chunki ular nafaqat kichik yoshdagi o`quvchiga zamonaviy jamiyatda tasdiqlangan xulq-atvor normalari haqida ma`lumot beradi, balki boshqalar uchun ham, o`zi uchun ham normalarni buzish oqibatlarini haqida tushuncha beradi.

Axloqiy tarbiya muammosi nazariyasi va amaliyotining shakllanishi Gonobolina, A.N. Leontiev, A.A. Lyublinskaya, A.V. Petrovskiy, N.E. Shchurkova, M.G. Yanovskaya va boshqalarning tadqiqotlari bilan bog`liq.

Bolalarda xulq-atvor madaniyatini shakllantirishda nazariya va amaliyot uyg`unligi taniqli innovatsion o`qituvchilar A.S.Makarenkoning faoliyatida o`z ifodasini topdi. A.S.Makarenko, V.S.Suxomlinskiy, K.D.Ushinskiy va boshqalar o`z asarlarida axloqiy tuyg`ular va e`tiqodlarni shakllantirish muammosini ko`rib chiqdilar. Ular tarbiya jarayonining asoslarini ochib beruvchi nazariy qoidalarni shakllantirdilar. Ilmiy-pedagogik adabiyotlarda (V.A.Armavichute, E.O.Galiskix, A.P.Karakovskiy va boshqalar) ijtimoiy muhitning o`zgarishi munosabati bilan maktab o`quvchilarining

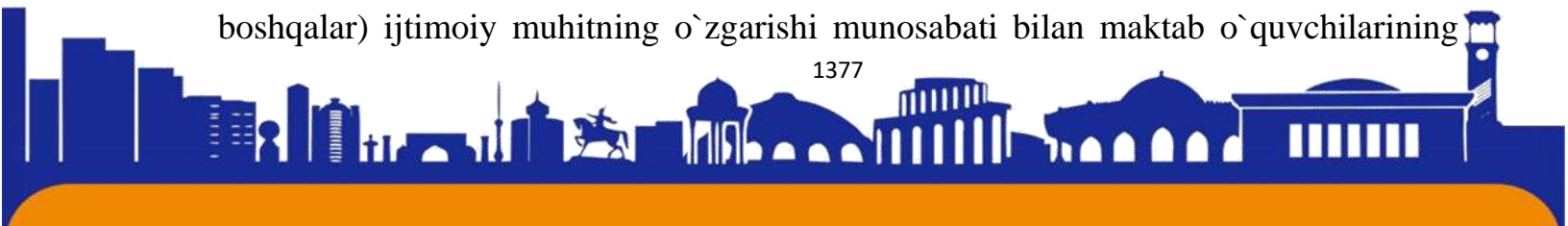



axloqiy shakllanishi va rivojlanishi vazifalarining murakkablashishi bir necha bor qayd etilgan. Xulq-atvor madaniyatining tarkibiy qismlarini tahlil qilib, umumlashtirgandan so'ng, biz xatti-harakatlar madaniyati asoslarini shakllantirish strukturasi ochib berdik, u quyidagi tarkibiy qismlarni o'z ichiga oladi - kognitiv, hissiy va xulq-atvor. Tadqiqotimiz doirasida biz boshlang'ich maktab yoshidagi bolalar uchun ushbu tarkibiy qismlarning mazmunini aniqladik:

✓ **kognitiv komponent** - bu talabalarning madaniy va axloqiy me'yorlar va qoidalar, yotoqxon qonunlari, jamoat joylarida o'zini tutish, transport, uzoqda bo'lish haqidagi bilimlari, suhbat san'ati va boshqalar;

✓ **hissiy komponent** - shaxsning xulq-atvor madaniyati va axloqiy qadriyatlari tushunchasi bilan bog'liq bo'lgan barcha narsalarni idrok etish bilan bog'liq tajriba va munosabatlarning mavjudligi bilan tavsiflanadi;

✓ **Operatsion komponent** - yosh o'quvchilarda ma'lum tajriba va munosabatlarni yaratadigan, chuqurlashtiradigan va mustahkamlaydigan madaniy xulq-atvor tajribasini o'z ichiga oladi.

Tinglovchi shaxsining madaniy-axloqiy shakllanishi va rivojlanishini belgilovchi omillarni hisobga olish kerak, ularni uch guruhga bo'lish mumkin: tabiiy (biologik), ijtimoiy va pedagogik. Atrof-muhit va maqsadli ta'sirlar (omillar) bilan o'zaro munosabatda o'quvchi ijtimoiylashadi, madaniy xulq-atvorning zarur tajribasini oladi.

Bizning fikrimizcha, shaxs rivojlanishining psixologik va jismoniy qonuniyatlarini chuqur o'rganish mumkin bo'lgan taqdirda, madaniy va axloqiy shakllanish jarayonini to'g'ri tushunish va ochib berish mumkin. Shu sababli, yetim bolalar va ota-ona qaramog'isiz qolgan bolalar muassasalarida pedagogik omillar madaniy va axloqiy rivojlanish jarayonida hal qiluvchi rol o'ynaydi, chunki ular eng nazorat qilinadigan omillardir.

Pedagogik ta'sirlar, bir tomondan, mavjud tajribani to'g'irlashi, ikkinchi tomondan, yangisini shakllantirishi muhimdir. Boshlang'ich sinflar faoliyatining tahlili shuni ko'rsatadiki, ota-onasi ota-onalik huquqidan mahrum bo'lgan, o'z burchlarini bajarishdan bo'yin tovlayotgan, axloqsiz turmush tarzini olib borayotgan, bolalarga nisbatan shafqatsizlik va zo'ravonlik ko'rsatayotgan bolalar soni ortib bormoqda. Oilaviy hayotning tartibsizligi, uning moliyaviy qiyinchiliklari, nikoh barqarorligining



pasayishi munosabati bilan etim va ota-ona qaramog`isiz qolgan bolalar doimiy ravishda ko`payib bormoqda.

Psixologik-pedagogik tadqiqotlar (A.V.Bykov, L.Ya.Oliferenko, I.A.Furmanov, T.I.Shulga va boshqalar) ma`lumotlariga ko`ra, ota-ona qaramog`idan mahrum bo`lgan bolalarda madaniy-axloqiy rivojlanishning buzilishi shaxsning doimiy o`zgarishlariga olib keladi. Bolalarning xulq-atvori asabiylashish, g`azabning portlashi, tajovuzkorlikning namoyon bo`lishi, tengdoshlari bilan nizolarni qo`zg`atuvchi, ular bilan muloqot qila olmaslik bilan tavsiflanadi.

Adabiyotlar

1. Xolmurotova, S., & Adilova, S. (2023). SHAXS IJTIMOIYLASHUVIDA RATSIONAL-EMOTIV PSIXOTERAPIYANING SAMARADORLIGI. Interpretation and Researches, 2(3). извлечено от <http://interpretationandresearches.uz/index.php/iar/article/view/16>

2. Orifjonovna, A. D. (2022). Psychological Factors of the Use of Coaching Technology in the Formation of Spiritual Emotional Intelligence in Students. EUROPEAN JOURNAL OF INNOVATION IN NONFORMAL EDUCATION, 2(3), 215-218.

3. Aminova, D. O. (2021). THE EFFECT OF SOCIAL PROCESSES ON HUMAN CONSCIOUSNESS. Экономика и социум, (1-1 (80)), 30-32.

4. Akbar T. Opportunities to Form Spiritual Competence in Students of the 10-11th Class //Web of Scholars: Multidimensional Research Journal. – 2022. – Т. 1. – №. 8. – С. 160-167.

**GEOMETRIK MODELLAR. KO'P QATLAMLI NEYRON TARMOQLARI.****Qosimov Ramzjon Latifjon o'g'li****Sulaymonova Xurshidaxon Elyorjon qizi****O'ktamova Sevaraxon Baxodirjon qizi****Farg'ona Davlat Universiteti Matematika-informatika fakulteti Amaliy matematika va informatika yo'nalishi**

ANNOTATSIYA: Ushbu maqolada ma'lumotlar bazasining inson hayotidagi tutgan o'ri, bugungi rivojlanib borayotgan raqamli iqtisodiyot va axborot texnologiyalari ma'lumotlar bazasi orqali taraqqiy etishi, bu sohadagi tub islohotlar, fanga bo'lgan ehtiyoj hamda fanning kelajak hayotimizda tutgan o'ri haqida batafsil yoritilgan.

KALIT SO'ZLAR: geometrik modellar, Grafik tasvirlar, elektron chizma, aksonometrik tasvirlar, dizayn.

Hozirgi vaqtda kompyuter texnologiyalaridan foydalangan holda geometrik modellarni avtomatlashtirilgan tarzda yaratishga ikkita yondashuv mavjud.

Grafik tasvirlarni yaratishning an'anaviy texnologiyasini ifodalovchi birinchi yondashuv asosan ikki o'lchovli geometrik modelda va kompyuterdan elektron chizma taxtasi sifatida haqiqiy foydalanish, bu ob'ektni chizish jarayonini tezlashtirish va loyiha hujjatlari sifatini oshirish imkonini beradi. Bu holda markaziy o'rin mahsulotni tekislikda ortogonal proyeksiyalar, ko'rinishlar, kesmalar va bo'limlar shaklida tasvirlash vositasi bo'lib xizmat qiladigan va ishlab chiqarishning texnologik jarayonini ishlab chiqish uchun barcha zarur ma'lumotlarni o'z ichiga olgan chizma hisoblanadi. mahsulot. Ikki o'lchovli modelda mahsulot geometriyasi kompyuterda tekis ob'ekt sifatida ko'rsatiladi, uning har bir nuqtasi ikkita koordinata yordamida ifodalanadi: X va Y.

Kompyuter yordamida loyihalashda ikki o'lchovli modellardan foydalanishning asosiy kamchiliklari aniq:

Yaratilgan ob'ekt dizayni aqliy ravishda chizmaning alohida elementlari (ortogonal proyeksiyalar, ko'rinishlar, bo'limlar va bo'limlar) shaklida ifodalanishi kerak, bu hatto tajribali ishlab chiquvchilar uchun ham qiyin jarayon bo'lib, ko'pincha mahsulotni loyihalashda xatolarga olib keladi;

Chizmadagi barcha grafik tasvirlar (ortogonal proyeksiyalar, ko'rinishlar, bo'limlar, bo'limlar) bir-biridan mustaqil ravishda yaratilgan va shuning uchun





assotsiativ bog'liq emas, ya'ni dizayn ob'ektidagi har bir o'zgarish har birida o'zgartirish (tahrir) qilish zaruriyatiga olib keladi. chizmaning mos keladigan grafik tasviri, bu ko'p vaqt talab qiladigan jarayon va mahsulot dizaynini o'zgartirishda katta miqdordagi xatolarning sababi;

Olingan chizmalardan tarkibiy qismlardan (agregatlar, yig'ilishlar va qismlar) ob'ektlarni boshqarish moslamalarining kompyuter modellarini yaratish uchun foydalanishning mumkin emasligi;

Mahsulotlarni yig'ish birliklarining aksonometrik tasvirlarini, ularning kataloglari va ularni ishlatish bo'yicha qo'llanmalarini yaratishning murakkabligi va yuqori mehnat zichligi; Ikki o'lchovli modellarni ishlab chiqarish tsiklining keyingi bosqichlarida (mahsulot dizayni yaratilgandan keyin) qo'llash samarasizdir.

Dizayn ob'ektlarining grafik tasvirlarini ishlab chiqishga ikkinchi yondashuv asoslanadi ob'ektlarning uch o'lchovli geometrik modellaridan foydalanish, avtomatlashtirilgan 3D modellashtirish tizimlarida yaratilgan. Bunday kompyuter modellari dizayn ob'ektlarini tasvirlashning vizual usuli bo'lib, bu ikki o'lchovli modellashtirishning sanab o'tilgan kamchiliklarini bartaraf etish va mahsulot ishlab chiqarishning turli bosqichlarida uch o'lchovli modellarning samaradorligi va ko'lamini sezilarli darajada kengaytirish imkonini beradi.

Mahsulot modellarini kompyuterda uch o'lchamda tasvirlash uchun uch o'lchovli modellar qo'llaniladi, ya'ni ob'ektning geometriyasi kompyuterda uchta koordinatadan foydalangan holda tasvirlanadi: X, Y va Z. Bu ob'ekt modellarining aksonometrik proyeksiyalarini qayta qurish imkonini beradi. turli xil foydalanuvchi koordinata tizimlari, shuningdek, ularning aksonometrik ko'rinishlarini istalgan nuqtai nazardan olish yoki ularni istiqbol sifatida tasavvur qilish. Shu sababli, uch o'lchamli geometrik modellar ikki o'lchovli modellarga nisbatan sezilarli afzalliklarga ega va dizayn samaradorligini sezilarli darajada oshirishi mumkin.

Geometrik modellashtirish yadrolarining asosiy komponentlari Modellashtirish uchun ma'lumotlar strukturasi - konstruktiv tasvir - konstruktiv geometriya modeli yoki chegaraviy tasvir - B-rep modeli. Matematik apparat. Vizualizatsiya vositalari. Interfeyslar to'plami - API (Application Programming Interface)

Zamonaviy SAPRda geometrik modellarni yaratish usullari Uch o'lchovli yoki ikki o'lchovli blankalar (asosiy shakl elementlari) asosida modellarni yaratish usullari - ibtidoiylarni yaratish, Boolean operatsiyalari Kinematik printsip bo'yicha volumetrik





tana yoki sirt modelini yaratish - supurish, lofting, supurish va hokazo. Ko'pincha parametrlash printsipi qo'llaniladi Jismlar yoki sirtlarni aralashtirish, yaxlitlash, ekstruziyalash orqali o'zgartirish Chegarani tartibga solish usullari - volumetrik jismlarning tarkibiy qismlarini (uchlari, qirralari, yuzlari va boshqalar) manipulyatsiyasi. Qattiq yoki tekis figuraning elementlarini qo'shish, olib tashlash, o'zgartirish uchun ishlatiladi. Erkin shakllar yordamida tanani modellashtirish usullari. Ob'ektga yo'naltirilgan modellashtirish. Shaklning strukturaviy elementlaridan foydalanish - xususiyatlar (paslar, teshiklar, filetalar, oluklar, chuqurliklar va boshqalar) (masalan, falon joyda falon teshik yasash)

Turli darajadagi SAPR tizimlari tomonidan hal qilinadigan vazifalar

1. Dizaynning asosiy darajasidagi muammolarni hal qilish, parametrlashtirish yo'q yoki eng quyi, eng oddiy darajada amalga oshiriladi

2. Ular etarlicha kuchli parametrlarga ega, individual ishlarga qaratilgan, bu mumkin emas. turli ishlab chiquvchilar bir vaqtning o'zida bitta loyihada birgalikda ishlashlari uchun.

3. Dizaynerlarning parallel ishini amalga oshirishga ruxsat berish. Tizimlar modulli asosda qurilgan. Ishning butun tsikli ma'lumotlar va parametrik ulanishlarni yo'qotmasdan amalga oshiriladi. Asosiy printsip - bu oxirigacha parametrlash. Bunday tizimlarda ishning istalgan bosqichida mahsulot modelini va mahsulotning o'zini o'zgartirishga ruxsat beriladi. Mahsulotning hayot aylanishining istalgan darajasida qo'llab-quvvatlash.

Hozirgi vaqtda modellashtirishning asosiy tushunchalari 1. Moslashuvchan muhandislik (moslashuvchan dizayn): ü ü Parametrlashtirish Har qanday murakkablikdagi sirtlarni loyihalash (erkin uslubli sirtlar) Boshqa loyihalarni meros qilib olish Maqsadga bog'liq modellashtirish 2. Xulq-atvorni modellashtirish ü ü ü Intellektual modellarni yaratish (aqli modellar)) - rivojlanish muhitiga moslashtirilgan modellarni yaratish. Geometrik modelda m. intellektual tushunchalar kiradi, masalan, xususiyatlar mahsulotni ishlab chiqarishga qo'yiladigan talablarni geometrik modelga kiritish Uni optimallashtirish imkonini beruvchi ochiq modelni yaratish 3. Katta yig'ilishlarni yaratishda konseptual modellashtirish mafkurasidan foydalanish.

Geometrik modellashtirishning vazifalari: grafik ob'ektlarning modellarini yaratish; sahnada grafik ob'ektlarning modellarini joylashtirish (qisqartirilgan fazoviy





to'rtburchaklar koordinatalar tizimi); grafik ob'ektlarning harakatlarini tashkil etish (animatsiya);

mono-grafik ob'ektlar tasvirlarini taqdim etish va stereo ekranlar (vizualizatsiya);
chizma hujjatlarini shakllantirish;
slaydlar va videolar yaratish.

Bu vazifalar avtomatlashtirilgan loyihalash tizimlarida hal etiladi. tizimlari, aloqa tizimlari, geografik axborot tizimlari, atmosfera va suv jarayonlarini modellashtirish, barcha turdagi simulyatorlar, o'yinlar, badiiy dizayn, kino, televizor va zamonaviy kompyuter texnologiyalari qo'llaniladigan boshqa ko'plab sohalarda.

Xulosa

Kompyuterda geometrik modellashtirish tuzilmalar va jarayonlar murakkab algoritmdir j arayon, shu jumladan:

geo-tasvirlash uchun matematik modelni tanlash yoki ishlab chiqish metrik ob'ektlar;

orientatsiyani hisobga olgan holda sahnada geometrik jismlarni joylashtirish;

ob'ektlar dinamikasini tavsiflash;

matematik modelni uni qayta ishlashning hisoblash jarayonini minimallashtiradigan formatlarda mashina modeliga tarjima qilish;

matematik va mashina modellarini o'zgartirish;

mashina modelining vizualizatsiyasi.

Geometrik ma'lumotlarni kiritish va tuzatish uchun geometrik ibtidoiylar - nuqtalar, chiziqlar, tekisliklar, sirtlar, eng oddiy geometrik jismlar (kub, parallelepiped, shar, silindr, konus, torus va ularning modifikatsiyalari) kutubxonalarini o'z ichiga olgan grafik tahrirlovchilar yaratiladi. Tafsilotlar geometrik ibtidoiylardan, ob'ektlar detallardan va ob'ektlardan sahnalardan hosil bo'ladi.

Yaratilgan sahna kutubxonalari keyinchalik geometrik modellashtirish uchun ishlatiladigan murakkab ma'lumotlarni to'plash va samarali foydalanish imkonini beradi. Dinamik sahnalar, ya'ni sahnada harakatlanuvchi ob'ektlar va kosmosdagi o'z o'rnini o'zgartiradigan sahnalar real hodisalarni modellashtirish jarayonini to'liq aks ettiradi va fan va texnikaning turli sohalarida qo'llaniladi.



**FOYDALANILGAN ADABIYOTLAR.**

1. Ali K. Kamrani, Emad Abouel Nasr: Engineering Design and Rapid Prototyping. Springer, 2010. ISBN 978-0-387-95862-0
2. Ian Stroud: Boundary Representation Modelling Techniques. Springer 2006. ISBN-10: 0-387-84628-312-4
3. M. M. M. Sarcar, K. Mallikarjuna Rao, K. Lalit Narayan : Computer Aided Design and Manufacturing ISBN 978-8-120-33342-0 SCIENTIFIC PROGRESS VOLUME 4 I ISSUE 3 I 2023 _ISSN: 2181-1601 Scientific Journal Impact Factor (SJIF 2022=5.016) Passport: <http://sjifactor.com/passport.php?id=222ff7>
4. ACIS Documentation http://doc.spatial.com/index.php/Main_Page
5. A. Kemper, M. Wallrath: An Analysis of Geometric Modeling in Database Systems. ACM Comput. Surv. 19(1): 47-91 (1987)
6. Mamasidiqova, I., Husanova, O., Madaminova, A., & Tojimamatov, I. (2023). DATA MINING TEXNALOGIYALARI METODLARI VA BOSQICHLARI HAMDA DATA SCIENCE JARAYONLAR. Центральноеазиатский журнал образования и инноваций, 2(3 Part 2), 18-21.
7. Tojimamatov, I. N., Mamalatipov, O. M., & Karimova, N. A. (2022). SUN'Y NEYRON TARMOQLARINI O 'QITISH USULLARI. Oriental renaissance: Innovative, educational, natural and social sciences, 2(12), 191-203.
8. Nurmatovich, T. I. (2021). RAQAMLI IQTISODIYOTNING GLOBALLASHUV JARAYONIDA IQTISOD TARMOQLARIDA QO'LLANILISHINING ASOSIY YO'NALISHLARI. H34 Наука и инновации в XXI веке: Материалы Международной, 291.
9. Tuvchievich, B. M., & Nurmatovich, T. I. (2021). ЖАМИЯТДА РА^АМЛИ ИКТИСОДИЁТ. H34 Наука и инновации в XXI веке: Материалы Международной, 189.





ISSN (E): 2181-4570

ABU RAYHON BERUNIY – BUYUK SERQIRRA OLIM

Sa’dullayev Sardor Sharipboy o’g’li
Qoraqalpog’iston Respublikasi To’rtko’l tumani
15-son maktabning tarix fani o’qituvchisi

Tel: +998 97 348-39-67

e-mail: sardorsamiraxon@mail.ru

Annotatsiya. Ushbu maqola Abu Rayhon Beruniyning hayoti, ilmiy faoliyati, ilm-fanga qo’shgan buyuk hissalar, qomusiy asarlari va asarlari sharhi haqidagi masalalarga bag’ishlangan.

Kalit so’zlar: Abu Rayhon Beruniy, Iroqiylar, Mahmud G’aznaviy, Erotosfen, “Donishmandlik uyi”, “Hindiston”, “Qonuni Ma’sudiy”, Kat, Jurjon, G’azna, astronomiya, matematika, geografiya, tarix.

Abu Rayhon Muhammad ibn Ahmad al-Beruniy 973-yil 4-sentabrda Xorazmning Kat shahrida tug’ilgan. 1048-yil 13-dekabrda G’aznada vafot etgan. Al-Beruniy nomi forscha “birun” (“chet” degan ma’noni anglatadi) so’zidan olingan bo’lib, u Afrig’iy Xorazmshohlar poytaxti Kat shahrining chekka tumanida tug’ilgan. Al-Beruniy hayotining dastlabki 25 yilini Xorazmda o’tkazdi, u yerda islom, fiqh, ilohiyot, grammatika, riyoziyot, falakiyot, tibbiyot va falsafa, fizika va boshqa ilmlar bilan ham shug’ullandi. Beruniy ona tili bo’lgan xorazmiy tilidan tashqari fors, arab yunon, ibroniy va suryoniy tillarini bilgan va 50 yoshida sanskrit tilini o’rgandi. Iroqiylarning oxirgi vakili Abu Nasr Mansur ibn Iroq Beruniyning ustози edi. Beruniy falakiyot, riyoziyot, geodeziya, jug’rofiya va mineralogiya va tabiiy fanlarni yaxshi bilgan, shuningdek, tarixchi, xronolog va tilshunos sifatida ham ajralib turardi. U o’z davrining deyarli barcha fanlarini mukammal o’rgangani sabab qomusiy alloma deb nomlanadi va ko’plab ilm sohalarida tinimsiz izlanishlari uchun mo’l-ko’l mukofotlangan. Shoh xonadoni va jamiyatdagi boshqa qudratli unsurlar Al-Beruniyning tadqiqotlarini moliyalashtiradi. O’ziga xos ta’sirga ega bo’lgan Al-Beruniyning o’zi ham falsafani o’rganish davomida, boshqa xalqlarning olimlaridan, xususan, yunon olimlaridan ham ilhom olgan. Beruniy Iroqiylar xonadoniga mansub edi va o’sha paytda Xorazmdagi hukmron Afrig’iy larga xayrixoh edi, 995-yil Katni, Xorazmning ikkinchi poytaxti, Gurganj (Urganch)ning amiri Ma’mun ibn Muhammad bosib oladi





va Afrig'iyalar sulolasini taxtdan ag'dardi va natijada Beruniy vatanini tashlab Buxoroga ketdi. U yerda u Ibn Sino bilan yozishmalar olib borgan va bu ikki olim o'rtasida fikr almashilgan. U o'zining „Geodeziya“ asarida 990-yil Kat shahrining geografik kengligini aniqlaganini yozadi. Ma'lumki, geografik kenglikni aniqlash uchun geografiya, matematika va astronomiyadan yetarlicha bilimga ega bo'lish lozim. Ray shahriga (hozirgi Tehron yaqinida) keladi. U Rayda mashhur olim — matematik va astronom al-Xo'jandiy, tabib va faylasuf ar-Roziylar bilan tanishadi. Beruniy Rayda o'zining „Al-Faxriy sekstanti“ risolasini yozadi. 997-yil Beruniy Katga qaytdi. Bu davrda Xorazmda o'zgarishlar bo'lib, Ma'mun vafot etib, uning o'rniga Ali ibn Ma'mun taxtga chiqqan edi. 997-yilda mashhur tabib Abu Ali Ibn Sino ham Urganjga keladi. 998-yil Beruniy Jurjonga keldi. U Jurjonda 1004-yilgacha yashaydi. O'zining o'n beshga yaqin asarini shu yerda yaratdi. Jumladan, olimning „Qadimgi xalqlardan qolgan yodgorliklar“ asari 1000-yil atrofida shu yerda yozilgan. 1004-yilning bahorida Beruniy Xorazmga qaytdi. Bu vaqtda Xorazmning poytaxti Urganj edi. Urganjda u Oy tutilishini kuzatdi. Saroyda al-Masihiy, tabib al-Hammar, Ibn Iroq va boshqalar ishlar edilar. Urganjda Beruniy matematika, astronomiya bilan bir qatorda fizika va mineralogiyaning ba'zi masalalari bilan shug'ullandi. Minerallarni aniqlash, ularni tizimga solishda solishtirma og'irliklardan foydalanish g'oyasi ham mana shu yerda tug'ildi. 1017-yil yozida turkiy podsho Mahmud G'aznaviyning buyrug'iga ko'ra Beruniy asir sifatida G'aznaga olib ketildi. U yerda og'ir sharoitda yashadi. 1019-yildan keyin ilmiy ish bilan shug'ullanish sharoitiga erishdi. 1022—1024-yillarda Mahmud Hindistonga qilgan yurushida Beruniyni o'zi bilan olib ketdi. Safarda ham Beruniy ilm bilan shug'ullandi. U Panjobdagi Nandna qal'asi yonida yer shari meridianini bir gradusining uzunligini o'lchadi va u 110,895 km. ekanini aniqladi. Bu ma'lumot hozirgi zamon o'lchashlari natijasi — 111,1 km bilan taqqoslansa, Beruniy o'lchashlarining aniqligi qay darajada ekani ko'rinadi. U umrining ko'p qismini hozirgi Afg'onistonning janubiy-sharqiy qismidagi o'sha paytdagi G'aznaviy davlati poytaxti G'azna shahrida o'tkazdi. Hindiston yarimoroliga sayohat qilganda, Hindistonda amalda bo'lgan hinduiylik dinini o'rganib chiqqandan so'ng 1030-yilda „Tarix al-Hind“ (Hindiston tarixi) nomli hind madaniyati haqida risola yozdi. U o'z davri uchun hayratlanarli darajada xolis yozuvchi edi. Turli xalqlarning urf-odatlarini va e'tiqodlarini, uning ilmiy ob'ektivligi 11-asr boshlarida Hindistonni ajoyib tasvirlagani uchun unga al-Ustad („Ustoz“) unvonini





berdi. 1030-yilda Mahmud G'aznaviy vafot etdi va uning o'rniga o'g'li Mas'ud taxtga chiqdi. Mas'ud Beruniyga ko'p iltifotlar ko'rsatdi. Shu sababli, Beruniy o'zining shoh asarini Mas'udga bag'ishlab „Qonuni Mas'udiy“ deb atadi. Bu asar asosan astronomiyaga oid bo'lsa ham Beruniyning matematikaga oid, ya'ni trigonometriya va sferik trigonometriyada qilgan anchagina kashfiyotlari shu asarda bayon etilgan. Beruniyning matematikaga va fanning boshqa sohalariga qo'shgan hissasini yozib qoldirgan 100 dan ortiq asaridan ham ko'rish mumkin. Ulardan eng yiriklari — „Hindiston“, „Yodgorliklar“, „Qonuni Mas'udiy“, „Geodeziya“, „Mineralogiya“ va „Astronomiya“. Qolganlarini quyidagicha taqsimlash mumkin: matematikaga doirlari — 22 ta; astronomik asboblari haqida — 10 ta; astrologiklari — 21 ta; turli fanlar (fizika, mineralogiya, adabiyot, tarix va boshqalar) — 38 ta; turli tillardan tarjima asarlar — 21 ta. Beruniyning bu asarlaridan atigi 30 ga yaqini bizning kunlarga yetib kelgan. Beruniy yoshligidayoq ko'p vaqtini turli kuzatishlar bilan o'tkazgan. U bolaliastronomik asbob yasagan. Xorazmning turli joylari koordinatalarini aniqlash bilan shug'ullangan va 995—996-yillarda Kat shahrida diametri 15 ziro' (Ziro' — qadimgi o'lchov birligi, 49 santimetr chamasida) bo'lgan doira va boshqa asboblari bilan astronomik o'lchash ishlarini olib borgan. Beruniyning 152 asari ma'lum bo'lib, bizgacha uning faqat 30 tasi yetib kelgan. Jami asarlarining 70 tasi astronomiyaga, 20 tasi matematikaga, 12 tasi geografiya va geodeziyaga, 4 tasi mineralogiya, 1 tasi fizikaga, 1 tasi dorishunoslikka, 15 tasi tarix va etnografiyaga, 4 tasi falsafaga, 18 tasi adabiyotga bag'ishlangan. Beruniy jahon astronomiya va geografiya fani olimi. Beruniyning boy ilmiy merosi hali to'la o'rganilmagan. Beruniy yirik olim Abu Nosir ibn Iroqdan Evklid geometriyasi, Ptolemeyning astronomik ta'limotlari bo'yicha dars olgan. 995-yilgacha u astronomiya, geografiya, geodeziya amaliy masalalarini hal etish bilan birga Yer va osmon globusini yasadi hamda astronomiyaga oid bir necha kitoblari yozdi. Olimning ana shunday asarlaridan biri „Geodeziya“ 1025-yilda yozib tugatilgan. Bu asar „shaharlar orasidagi masofalarni aniqlash uchun joylarning chegaralarini belgilash“ga doir. Kitobning 4-bobi oxirida Beruniy Yer aylanasining kattaligini o'lchash haqida fikr yuritgan. Qadimdan insonlar Yerning shakli va kattaligini bilishga qiziqqanlar va turli xalqlar Yer shaklini turlicha tasavvur qilishgan. Miloddan avval o'tgan Pifagor, Arastu, Arximed, Eratosfen kabi buyuk olimlar Yer dumaloq va shar shaklida degan fikrni aytganlar. Jumladan, miloddan avvalgi 250-





yilda iskandariyalik olim Eratosfen Yer shar shaklida deb, uning o'lchamlarini quyidagicha aniqlagan. Iskandariya bilan Siyena (hozirgi Asvon) shaharlari orasidagi masofani karvonlarning yurish muddati bilan o'lchaydi, keyin bu qiymatni ikki shahar kengligining ayirmasiga bo'ladi va Yer radiusini 6840 kilometr deb chiqaradi. Bu gradus meridian yoyining uzunligi esa 119,444 bo'ladi yoki meridian yoyining uzunligi 70 121 ga tengligini aniqlab, bu yoy meridian aylanasi uzunligining 1/50 qismi ekanligini hisoblagan. Yer meridian aylanasi uzunligi 39500 kilometrga yaqin bo'lsa kerak, degan fikrga kelgan. Eratosfendan so'ng Misr, Xitoy va Yunon olimlaridan bir qanchasi Eratosfen o'lchagan usul bilan Yerning kattaligini aniqlaganlar. O'rta asrlarda Yerning hajmini aniqlashda yurtimizdan yetishib chiqqan olimlarning xizmatlari katta bo'lgan. Muso Muhammad al-Xorazmiy bir gradus meridian yoyning uzunligi 111,8 kilometrga tengligini isbotlab bergan.

Bag'dodda tashkil topgan „Donishmandlik uyi“ nomli o'sha davrning fanlar akademiyasida O'rta Osiyolik olimlardan Xorazmiy, Farg'oniy, Habash Xasib, Marvaridiy kabi olimlar turli sohalarda ish olib borganlar. Beruniy ham shu „Donishmandlik uyi“ning a'zosi bo'lib, u yerda 7 yil ishlagan. Uning yozishicha, xalifa Ma'mun buyrug'iga binoan „Donishmandlik uyi“ning olimlari ikki guruhga bo'linib, Iroqning Mosul shahri g'arbidagi Sanjar sahrosida gradus o'lchash usuli asosida Yer kattaligini aniqlashga kirishishgan, bunda Xolid al-Marvaridiy bir guruhga, Abu ibn Iso as Asturlobiyy ikkinchi guruhga rahbarlik qilgan. Har qaysi guruh o'zi o'lchab topgan natijalar bo'yicha bir gradus meridian yoyning uzunligini hisoblagan. Birinchi guruhdagilarning hisoblashicha, bir gradus meridian yoyning uzunligi 111,815 kilometrga teng chiqqan, ikkinchi guruh topgan qiymat 1315 metr kam bo'lgan. Beruniy natijalar o'rtasidagi bu tafovutning sababi ikki xil o'lchashda, deydi va o'zi bu natijalarni tekshirib ko'rishga qiziqib, gradus o'lchash ishlarini olib bormoqchi bo'ladi. Buning uchun u Dehiston dashtini (Kaspiy dengizining janubi-sharqiy qismi) tanlagan, lekin yordamchisi va yetarli mablag'i yo'qligi uchun bu ishni amalga oshira olmagan. Yer o'lchamini gradus o'lchovi usuli bilan aniqlash uchun ma'lum kenglikda tekis joy kerak bo'ladi va bu yerda bir necha o'n kilometr aniq o'lchanishi lozim. Bu ish ko'p vaqt, katta mablag' va puxta tayyorgarlik talab qilardi. Bu haqda Beruniy: „Yer aylanasi uzunligini sahroni kezib yurmasdan quyidagicha aniqlash mumkin. Buning uchun dengiz sohilidagi yoki tekis joyda qad ko'tarib turgan baland toqqa ko'tarilib quyosh

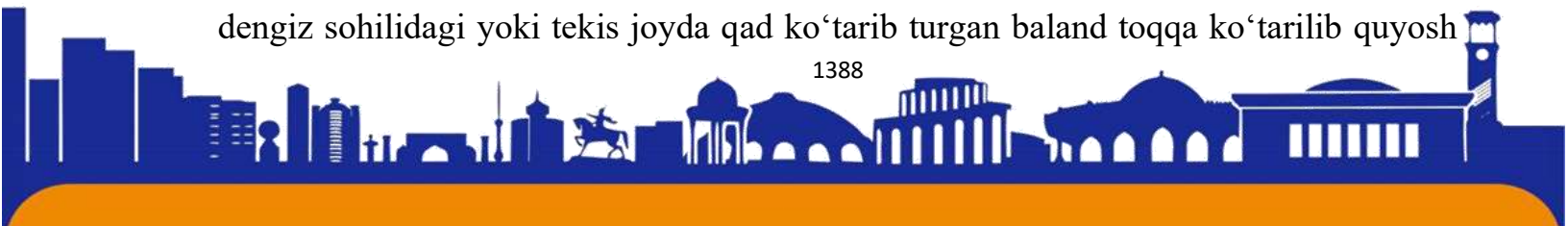



chiqishi yoki botishi oldidan quyosh gardishining yarmi ufq orasida bo'lgan vaqtda doirali armillary asbob bilan uning pasayish burchagi o'lchanadi" deydi. Ufq pasayishini o'lchash usulini chizma va formulalar yordamida tushuntiradi. Bunda, tog' tepasida quyosh chiqishi yoki botishiga qarab ko'rish nurining tog' tepasidan o'tgan gorizont chiziq bilan hosil qilgan burchak o'lchanadi. Abu Rayhon Beruniy Yerning kattaligini o'lchashda yangi usul qo'llab, bir gradus meridian yoyning uzunligi 111,16 kilometr ekanligini hisoblab chiqargan. Beruniy Yerning radiusini o'sha davr uchun aniq o'lchab bergan. U Yerning meridian aylanasining uzunligini 40183 kilometr ekanligini hisoblab chiqargan. Sulton Mahmud G'aznaviy Hindistonga qilgan safarining birida Beruniyni ham birga olib ketadi, yo'lda sharqiy Pokistonning Mo'ltan shahrida vaqtincha istiqomat qilishga to'g'ri keladi. U o'zga yurtda bo'lishiga qaramay, fursatdan foydalangan holda Mo'ltondan 400 kilometr g'arbdagi Nandna qo'rg'onida Yer kurrasi o'lchamini aniqlashga kirishadi, avval shu joyning geografik kengligini o'lchab 320001 ga teng ekanligini aniqlaydi. So'ngra ufqning pasayish burchagini o'lchaydi. Bu haqda olimning o'zi quyidagicha yozadi: „Hindiston yeridagi Nandna qo'rg'onida istiqomat qilishimga to'g'ri keldi. Qo'rg'onning g'arb tomonida baland tog', janubiy tomonida esa keng sahroni ko'rdim va shu on (ufq pasayishini o'lchash usulini) sinab ko'rishga kirishdim. Tog' tepasidan turib yerning lojuvard rangdagi osmon bilan tutashganini yaqqol ko'rdim. Qarash chizig'i vertikalga perpendikulyar bo'lgan chiziqdan 00 341 pasaydi. Perpendikulyar bo'lgan tog' balandligini o'lchadim, u shu yerda qo'llanadigan o'lchovda 652,055 cho'zim (gaz)ga teng keldi“. Beruniy o'lchab topgan qiymatlar bo'yicha o'ziga xos usul bilan Yer kurrasi radiusining uzunligi 12803337,036 gazga teng ekanligini hisoblab chiqardi. Agar bir gaz 0,4933 metr ekanligini e'tiborga olsak, Yer kurrasi radiusi uzunligi, Beruniy hisobicha, 6315,886 kilometr bo'ladi. Bu raqam hozirgi vaqtda olingan qiymatdan juda kam farq qiladi, ya'ni xatolik radius uzunligining 0,9 foizini tashkil etadi. So'ngra Beruniy shu 320 001 kenglikdagi bir gradus meridian yoyning uzunligi 223550,329 gaz yoki 110,277 kilometr ekanini hisoblab chiqadi. Bu raqamni hozirgi davrda aniqlangan bir gradus yoyning qiymati 110,885 kilometr bilan taqqoslasak, bundan ming yil ilgari Beruniy bir gradus yoy uzunligini hisoblashda atigi 618 metr xato qilganligi ma'lum bo'ladi. Yer aylanasining uzunligini aniqlash, Beruniy aytganidek, sahrolarni kezib 10 yoy uzunligini aniqlashga nisbatan aniq va qulay. Shu bois, u trigonometrik usullardan foydalanib, tog' balandligini o'lchashda avvalgi

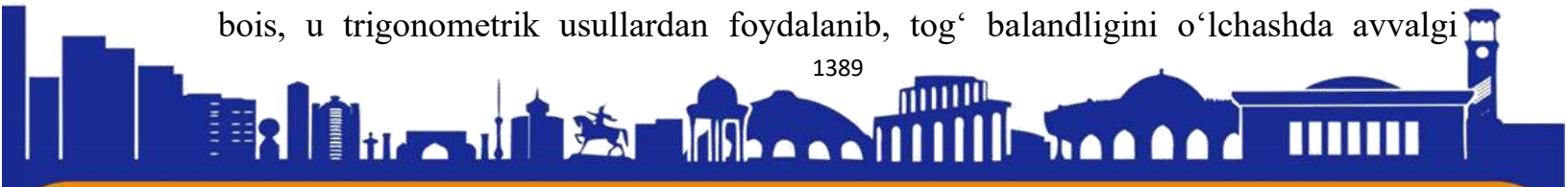



astronomlardan ham aniqroq natijaga erishgan. Yer aylanasining uzunligini topish haqida Beruniy bunday deydi: „Yer aylanasining uzunligini topish uchun hamma hollarda ham shu topilgan topilmani, ya'ni radiusni ikkilantirib 22 ga ko'paytir, hosil bo'lgan ko'paytmani 7 ga bo'l, shunda sen o'lchagan birliklarda Yer aylanasining uzunligi kelib chiqadi“. Beruniy aytgan amallarni bajarganda $l=2pR$ ni aylana uzunligini hisoblash mumkin. Bunda $22/7=3,14\dots$ ni ifodalaydi. Shunday qilib, Beruniy shaxsan o'zi bir qancha shaharlarning geografik kengliklarini hisobladi. Masalan, G'aznaning kengligi 330 351, Kandaniki 330 551, Dumpurniki 340 201. Uning hisoblashiga ko'ra, Buxoro shahrining kengligi 390 201 deb topilgan. Hozirgi kunda bu qiymat 390 461 dir. Demak, bu Beruniy hisobidan faqat 00 261 ga farq qiladi.

Xullas, buyuk bobomiz Abu Rayhon Beruniyning ilmiy va madaniy merosini o'rganish, uni o'quvchi va talabalarga yetkazish azaliy qadriyatlarimiz sirasiga kiradi. Abu Rayhon Muhammad ibn Ahmad Beruniy o'rta asrlarning buyuk qomusiy olimlaridan edi. Uning buyukligi o'sha davrning deyarli barcha fanlariga qo'shgan betakror ilmiy merosida namoyon bo'ladi. Beruniyning olimlilik salohiyatiga mashhur sharqshunos olim I.Yu.Krachkovskiy „uning qiziqqon ilm sohalaridan ko'ra qiziqmagan sohalarini sanab o'tish osondir“ deb baho bergan edi. G'arb tadqiqodchilaridan M.Meyxoff esa „Beruniy musulmon fanini namoyish etuvchi qomusiy olimlarning eng mashhuri bo'lishi kerak“ degan fikrni bildiradi. Al-Beruniy Hindiston yarim orolidagi xalqlar, urf-odatlar va dinlar to'g'risida ilmiy asar yozgan. Olim Akbar S. Ahmadning so'zlariga ko'ra, zamonaviy antropologlar singari, u ham ma'lum bir guruh odamlar bilan keng ishtirokchilarni kuzatishda qatnashgan, ularning tillarini o'rgangan va ularning asosiy matnlarini o'rgangan, o'z xulosalarini madaniy taqqoslashlar yordamida xolislik va betaraflik bilan taqdim etgan. Axbar S. Ahmad Al-Beruniyni birinchi antropolog deb hisoblash mumkin, degan xulosaga kelgan. Beruniy Xorazmda 1000-yilga yaqin yozilgan „Qadimiy xalqlardan qolgan yodgorliklar“ asarida Xorazmning turkiy aholisi foydalangan yillarning turkiy nomlarini beradi. Xuddi shu asarida u oy nomlarini turkchada beradi: ulug'-oy, kichik-oy, birinchi-oy, ikkinchi-oy, uchinchi-oy, to'rtinchi-oy, beshinchi-oy, oltinchi-oy, yetinchi-oy, sakkizinchi-oy, to'qqizinchi-oy, o'ninchi-oy. Beruniy tibbiyotga bag'ishlangan „Saydana“ asarida mingdan ortiq dorivor moddalar nomini 30 tilda yozib chiqqan. Xorazmdagi siyosiy vaziyatni o'zgarishi natijasida Beruniy 998-yili Jo'rjon shahriga ketishga majbur bo'ladi. U bu davrga qadar Kat va Ray shaharlarida o'zining





dastlabki ilmiy izlanishlarini boshlab yuborgan edi. Jurjonda kechgan yillar (998—1004-yillar) Beruniy uchun yirik izlanishlar va ijodiy kamolot davri bo‘ldi. O‘zining ilk astronomik tajribalarni 16 yoshida Kat shahrida boshlagan alloma, Jo‘rjonda nafaqat astronomiya va boshqa tabiiy fanlar bilan shug‘ullandi, balki tarix va din tarixi bilan ham qiziqdi. Olimning muhim asarlaridan biri „Qadimgi xalqlardan qolgan yodgorliklar“ uning Jurjon saroyida xizmat qilgan davrida yaratiladi. 1000-yili tugallagan bu asar muallifning ko‘p qirrali olim ekanini namoyish etdi va unga katta shuhrat keltirdi. Umuman, Beruniy Jo‘rjonda 10 dan ortiq asrlarini bitishga muvaffaq bo‘ldi. Xorazmning yangi hukmdori Abu Abbos Ma‘mun ibn Ma‘mun Beruniyning o‘z saroyida katta izzat-hurmat bilan qabul qiladi. Ma‘mun rahnamoligida vujudga kelgan ilmiy markazda faoliyat ko‘rsatish bilan birga siyosiy jarayonlarda ham Xorazmshohning yaqin maslahatchisiga aylanadi. Xorazmning Mahmud G‘aznaviy tomonidan bosib olinishi Beruniy hayotini xavf ostiga qo‘ydi. U Xorazmshoh saroyidagi aksariyat olimlar, jumladan, ustoz Abu Nasr ibn Iroq, Abul-Xayr Hammar va boshqalar bilan birga G‘azna shahriga olib ketiladi. Ma‘lumki, Xorazm ilmiy mazkazidagi olimlardan faqat Ibn Sino va Abu Sahl Masihiylar Mahmud G‘aznaviy zulmidan havotirlanib, G‘aznaga emas, Jo‘rjonga qarab yo‘l olgan edilar. Beruniyning 1017—1048-yillarda G‘aznada kechirgan hayoti moddiy va siyosiy jihatdan mashaqqatli bo‘lishiga qaramasdan, uning ilmiy faoliyati uchun mahsuldor davr bo‘ldi. U Mahmud G‘aznaviy saroyida kechgan dastlabki yillarda astronomiya va geodeziya masalalariga katta e‘tibor berdi. Muallifning ilmiy adabiyotlarda qisqacha „Geodeziya“ deb yuritiladigan „Turar joylar orasidagi masofani tekshirish uchun joylarning oxirgi chegaralarni aniqlash“ nomli astronomiya va geografiyaga bag‘ishlangan asari 1025-yilda yozib tugatildi. Beruniyning „Munajjimlik san‘atidan boshlang‘ich tushunchalar“ asari ham 1029-yilda G‘aznada yoziladi. Oradan bir yil o‘tgandan so‘ng u o‘zining „Hindiston“ nomi bilan tanilgan „Hindlarning aqlga sig‘adigan va sig‘maydigan ta’limotlarini aniqlash“ kitobini yakunlaydi. Bunda Beruniy hozirgi Amerika qit‘asini mavjudligini Kolumbdan bir necha asr avval ilmiy asoslab bergan. Bu shoh asarning vujudga kelishiga Mahmud G‘aznaviyning Hindistonga yurishlari sabab bo‘ldi. Saroyning eng nufuzli astrologlaridan sanalgan Beruniy Mahmud G‘aznaviy bilan Hindistonda bir muddat istiqomat qiladi va u yerda sanskrit tilini mukammal egallashga muvoffaq bo‘ladi. U bu til yordamida hindlarning tarixi, urf-odati madaniyati va fani bilan yaqindan tanishadi va natijada yuqoridagi asarni ta’lif etadi. 1030-yili Mahmud





Gʻaznaviy vafot etib taxtga uning oʻgʻli Masʻudning oʻtirishi Beruniyning ahvolini ancha yaxshilaydi. Olim oʻzining astronomiyaga oid eng yirik asarini mazkur hukumdorga bagʻishlab „Masʻud qonuni“ deb ataydi. oʻrta asrning mashhur olimlaridan Yoqut Al-Xamaviyning yozishiga koʻra, Sulton Masʻud bu asar uchun Beruniyga bir filga ortilgan katta miqdordagi kumush tangalar hadiya etadi. Yoqut Al-Xamaviyning fikricha „Masʻud qonuni“ kitobi matematika va astronomiya boʻyicha ungacha yozilgan barcha kitoblarning izini oʻchirib yuborgan. Olim Sulton Masʻudning oʻgʻli Mavdudning hukumronlik yillarida (1041—1049) oʻzining „Mineralogiya“ va „Farmakognoziya“ deb atalgan ikki asarini yozadi. Ularning har biri mazkur sohalardagi betakror asarlardan boʻlib, jahon madaniyatining noyob durdonalaridan hisoblanadi. Abu Rayxon Beruniy 1048-yili Gʻaznada vafot etadi. Olim yozib qoldirgan 150 ga yaqin asarlari bilan astronomiya, astrologiya, matematika, geodeziya, geologiya, mineralogiya, geografiya, arifmetika, tabobat, farmakognoziya, tarix, filologiya va boshqa fanlarning rivojiga noyob xissa qoʻsha oldi. Beruniyning betakror ijodi uning vatani Oʻzbekistonda alohida eʼtibor qozongan.

Foydalanilgan adabiyotlar:

1. Pirmat Shermuhamedov. "Dahoning tugʻilishi yoxud Abu Rayhon Beruniy qismati". Toshkent
2. Bosworth 1989, pp. 274–276.
3. Strohmaier 2006, p. 112: Although his native Khwarezmian was also an Iranian language, he rejected the emerging neo-Persian literature of his time (Firdawsi), preferring Arabic instead as the only adequate medium of science.
4. Boilot, D.J., Al-Biruni (Beruni), Abu'l Rayhan Muhammad b. Ahmad New Ed., vol. 1, pp. 1236–1238, He was born of an Iranian family in 362/973 (according to al-Ghadanfar, on 3 Dhu'l-Hididja/ 4 September – see E. Sachau, Chronology, xivxvi), in the suburb (birun) of Kath, capital of Khwarizm....was one of the greatest scholars of mediaeval Islam, and certainly the most original and profound. He was equally well versed in the mathematical, astronomic, physical and natural sciences and also distinguished himself as a geographer and historian, chronologist and linguist and as an impartial observer of customs and creeds. He is known as al-Ustdadh, 'the Master'.in Bearman et al. 2007
5. Ahmed, Akbar S. (1984). „Al-Beruni: The First Anthropologist“. RAIN (60): 9–10
6. Abu Reykhan Biruni. Izbrannyye proizvedeniya, I. Tashkent. AN UzbSSR. 1957, s.87-89.



PUBLIC CONTROL IN THE ADMINISTRATION OF GOVERNMENT AND PUBLIC AFFAIRS

Muminov Sardorbek Kholmurodovich

Higher School of Judges of the Republic of Uzbekistan

Annotation: Another important legal basis for public control and its implementation in the management of society and state affairs is the Law of the Republic of Uzbekistan "On Environmental Control". It is noteworthy that this article states that public control can be carried out in cooperation with the mass media, non-governmental non-profit organizations and other organizations, that state bodies must assist citizens' self-government bodies in the implementation of public control and take timely measures in accordance with legal documents regarding their appeals. related norms were also strengthened.

Key words: society, state, public control, interest of citizens.

In our country, civil society institutions and non-governmental organizations are becoming an important factor in protecting democratic values, human rights and freedoms, and legal interests. The importance of these institutions is incomparable in realizing the potential of citizens, in creating conditions for increasing their social, socio-economic activity and legal culture, in helping to ensure the balance of interests in society, and in introducing effective and practical mechanisms of public control in state and community management.

The Strategy of Actions on the five priority directions of the development of the Republic of Uzbekistan in 2017-2021, developed at the initiative of the President of the Republic of Uzbekistan Sh.M. Mirziyoyev, plays an important role in increasing the efficiency of the performance of tasks assigned to state bodies, and establishing public control over their observance of human rights, freedoms and interests.

As the head of our state, Sh.M. Mirziyoev, rightly criticized in his Address to the Oliy Majlis, "... to date, clear legal mechanisms for effective public control over the activities of state bodies have not been created. This prevents non-governmental non-profit organizations from objectively evaluating the activities of state bodies and officials. Based on this, it is necessary to adopt the Law "On Public Control" in order to introduce effective and practical mechanisms of public control in the administration of the state and society. In this regard, I propose to establish public councils that will operate under all state bodies. These public councils should fulfill the function of a

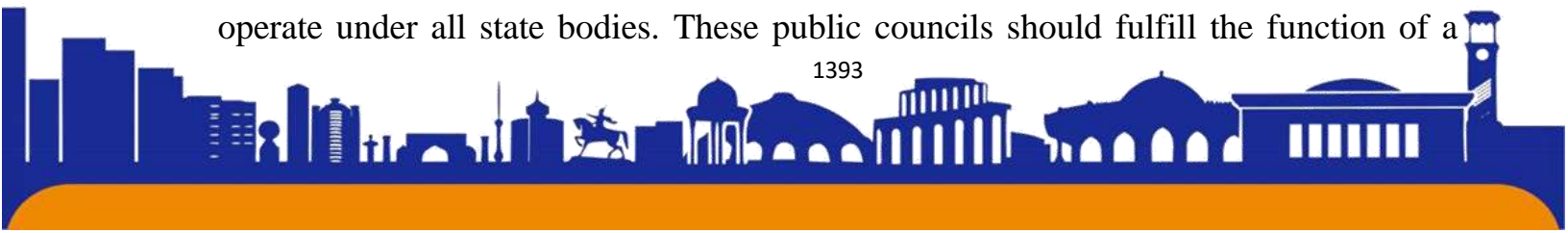



bridge that ensures the openness of the activities of state bodies and connects them directly with the population.¹

A number of measures have been taken to improve the legal foundations of civil society institutions in our country. In particular, the new version of the Law of the Republic of Uzbekistan "On Self-Governing Bodies of Citizens" was adopted and published in the press on April 23, 2013, and entered into force from this date.² In this law, public control is to study the state of implementation of laws and other legal documents in the relevant territory by self-governing bodies of citizens; apply to state authorities for taking appropriate measures; it was stated that it is possible to send requests on matters of social importance within the competence of state bodies and in other forms in accordance with legal documents (Article 16).

Another important legal basis for public control and its implementation in the management of society and state affairs is the Law of the Republic of Uzbekistan "On Environmental Control".

It is noteworthy that this article states that public control can be carried out in cooperation with the mass media, non-governmental non-profit organizations and other organizations, that state bodies must assist citizens' self-government bodies in the implementation of public control and take timely measures in accordance with legal documents regarding their appeals. related norms were also strengthened. This, in turn, is evidence that today civil society institutions, including citizens' self-government bodies, are becoming one of the important means of ensuring effective interaction of citizens with the state, determining people's mood, and their reaction to the changes taking place in the country.

In the Law "On Environmental Control" adopted by the Legislative Chamber of the Oliy Majlis of the Republic of Uzbekistan on November 12, 2013, approved by the Senate on December 12, 2013 and announced in the press on December 28, 2013, citizens are designated as subjects of environmental control (Article 8). , rights and obligations in the system of ensuring environmental protection and rational use of

¹ Address of the President of the Republic of Uzbekistan Shavkat Mirziyoyev to the Oliy Majlis // Xalk sozi, issue of December 22, 2017.

² The new version of the Law of the Republic of Uzbekistan "On Self-Governing Bodies of Citizens" // Collection of legal documents of the Republic of Uzbekistan, 2013, No. 17, Article 219

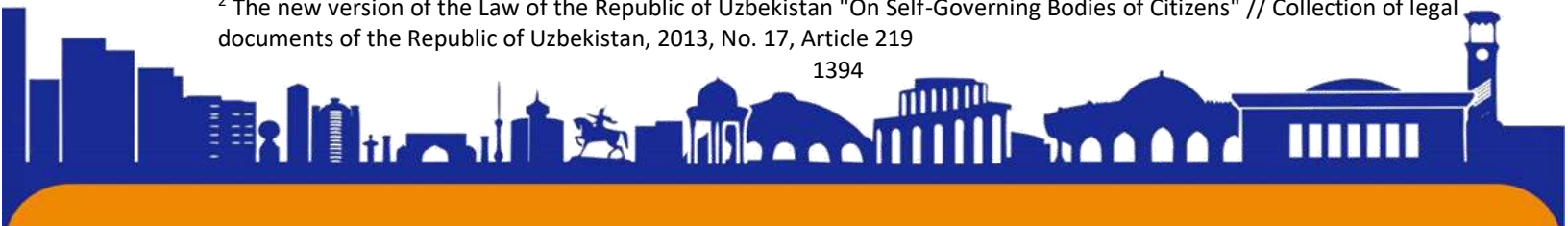



natural resources were strengthened (Article 17).³ According to Article 9 of this Law, public environmental control was defined as a special type of environmental control. In addition, the institutions of civil society were empowered to form a system of public inspectors of environmental control and coordinate their activities. Public inspectors have the authority to monitor the compliance of legal entities and individuals with the legal document in the field of environmental protection and rational use of natural resources, to participate in public environmental expertise and other powers (Article 18).

Such institute of public inspectors is now widely used in the practice of nature protection in countries such as USA, Great Britain, Germany, and Korea.

It is worth noting that special attention is being paid to the formation of the constitutional basis for the implementation of public control over the implementation of legal documents by the state authorities and management bodies in our country and the development of mechanisms for the implementation of public control over the activities of state bodies. In fact, "On Amendments and Additions to Certain Articles of the Constitution of the Republic of Uzbekistan" approved by the XIV plenary session of the Senate of the Oliy Majlis of the Republic of Uzbekistan on April 10, 2014 and signed by the President of the Republic of Uzbekistan, announced in the press on April 17, 2014. The adoption of the Law of the Republic of Uzbekistan on Articles (32, 78, 93, 98, 103 and 117) is aimed at further strengthening the role of citizens in the implementation of public control over the activities of state power, and the consistent implementation of the constitutional principle of separation of powers.

In particular, Article 32 of the Constitution of the Republic of Uzbekistan included a norm that provides for the participation of citizens of the Republic of Uzbekistan in the management of society and state affairs through the development and improvement of public control over the activities of state bodies. society and state affairs. Also, the second part of Article 32 of the Constitution of the Republic of Uzbekistan was supplemented with the norm "The procedure for public control over the activities of state bodies shall be determined by law." The inclusion of this norm in

³ The Law of the Republic of Uzbekistan "On Amendments and Additions to Certain Articles of the Constitution of the Republic of Uzbekistan (Articles 32, 78, 93, 98, 103 and 117)" // Collection of legal documents of the Republic of Uzbekistan, 2014, No. 16, Article 177.

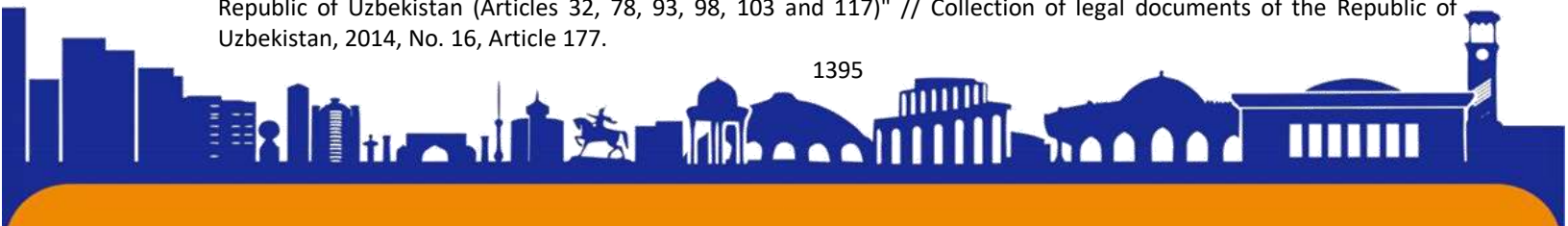



ISSN (E): 2181-4570

our Basic Law will serve to develop the legal basis for the implementation of public control over the activities of state bodies in our country.

In fact, the analysis of the laws adopted during the years of independence shows that although some of them have norms about public control, there are no special rules that provide for the types of control, the methods and forms of its implementation, and control mechanisms in general. In turn, the norm included in the second part of Article 32 of the Constitution of the Republic of Uzbekistan is how important it is to adopt the law "On Public Control in the Republic of Uzbekistan", which strengthens the concept of public control in our country, its types and forms, the principles of its implementation and the legal mechanisms of their implementation. In paragraph 33 of the State Program on the implementation of the Strategy of Actions on the five priority directions of the development of the Republic of Uzbekistan in 2017-2021 in the "Year of supporting active entrepreneurship, innovative ideas and technologies", it is recommended to introduce effective and practical mechanisms of public control in the management of the state and society. the task of adopting the draft law of the Republic of Uzbekistan "On Public Control" was established⁴

USED LITERATURES

1. Address of the President of the Republic of Uzbekistan Shavkat Mirziyoyev to the Oliy Majlis // Xalk sozi, issue of December 22, 2017.
2. The new version of the Law of the Republic of Uzbekistan "On Self-Governing Bodies of Citizens" // Collection of legal documents of the Republic of Uzbekistan, 2013, No. 17, Article 219
3. The Law of the Republic of Uzbekistan "On Amendments and Additions to Certain Articles of the Constitution of the Republic of Uzbekistan (Articles 32, 78, 93, 98, 103 and 117)" // Collection of legal documents of the Republic of Uzbekistan, 2014, No. 16, Article 177.
4. The Decree of the President of the Republic of Uzbekistan "On the State Program for the implementation of the action strategy for the five priority directions of the development of the Republic of Uzbekistan in 2017-2021 in the "Year of supporting active entrepreneurship, innovative ideas and technologies" // National database of legal documents, 23.01. 2018, No. 06/18/5308/0610; 05/25/2018, No. 06/18/5447/1269

⁴ The Decree of the President of the Republic of Uzbekistan "On the State Program for the implementation of the action strategy for the five priority directions of the development of the Republic of Uzbekistan in 2017-2021 in the "Year of supporting active entrepreneurship, innovative ideas and technologies" // National database of legal documents, 23.01. 2018, No. 06/18/5308/0610; 05/25/2018, No. 06/18/5447/1269



Informatika va axborot texnologiyalarining ta'lim tizimini rivojlantirishdagi ahamiyati

Oltinsoy tumanidagi Maktabgacha va maktab ta'limi bo'limiga qarashli 37-umumiy o'rta ta'lim maktabi informatika fani o'qituvchisi

Ishqorayev Boboravshan Boboraxmatovich.

ishqorayevboboravshan727@gmail.com

Annotatsiya:

Ushbu maqola IMRaD (Kirish, Metodlar, Natijalar va Muhokama) tuzilmasidan foydalangan holda ta'lim tizimini rivojlantirishda Kompyuter fanlari (CS) va axborot texnologiyalari (IT)ning ahamiyatini o'rganadi. U o'qitish va o'rganishni o'zgartirishda CS va IT ning rolini o'rganadi, asosiy afzalliklari, qiyinchiliklari va oqibatlarini ta'kidlaydi va asosiy topilmalarni jamlagan jadvalni taqdim etadi. Tadqiqot mavzuni har tomonlama tahlil qilish uchun ilmiy ma'lumotnomalarga asoslanadi.

Kalit so'zlar: Informatika, Axborot texnologiyalari, ta'lim tizimi, rivojlanish, o'qitish, o'rganish.

Abstract:

This article explores the importance of Computer Science (CS) and Information Technology (IT) in the development of the educational system, utilizing the IMRaD (Introduction, Methods, Results, and Discussion) structure. It examines the role of CS and IT in transforming teaching and learning, highlights key benefits, challenges, and implications, and presents a table summarizing key findings. The study draws on scholarly references to provide a comprehensive analysis of the subject.

Keywords: Computer Science, Information Technology, educational system, development, teaching, learning.

Абстрактный:

В этой статье исследуется важность компьютерных наук (CS) и информационных технологий (IT) в развитии образовательной системы с использованием структуры IMRaD (введение, методы, результаты и обсуждение). В нем рассматривается роль компьютерных технологий и

информационных технологий в преобразовании преподавания и обучения, выделяются основные преимущества, проблемы и последствия, а также представлена таблица, обобщающая основные выводы. Исследование опирается на научные ссылки, чтобы обеспечить всесторонний анализ предмета.

Ключевые слова: информатика, информационные технологии, образовательная система, развитие, преподавание, обучение.

Kirish:

Informatika va axborot texnologiyalari ta'lim tizimini rivojlantirishning ajralmas tarkibiy qismiga aylandi. Ushbu maqola ta'lim va ta'lim usullarini o'zgartirishda CS va ITning ahamiyatini o'rganadi, ularning ta'lim tizimini rivojlantirishga ta'sirini ta'kidlaydi. U CS va IT integratsiyasi bilan bog'liq imtiyozlar, qiyinchiliklar va ta'sirlarning to'liq ko'rinishini taqdim etadi.

Adabiyotlar tahlili va metodologiyasi:

Chuqur tahlil qilish uchun ilmiy maqolalar, tadqiqot ishlari, ta'lim jurnallari va nufuzli manbalarni o'z ichiga olgan keng qamrovli tadqiqotlar olib borildi. To'plangan ma'lumotlar mavzuni to'liq tushunish uchun tahlil qilindi.

Ta'lim tizimini rivojlantirishda informatika va axborot texnologiyalarining afzalliklari:

1. Raqamli savodxonlik ko'nikmalari: CS va IT ta'limi talabalarni zamonaviy ishchi kuchi uchun zarur bo'lgan raqamli savodxonlik ko'nikmalari bilan jihozlaydi. Ular tobora raqamli dunyoda muloqot qilish, tadqiqot qilish va muammolarni hal qilish qobiliyatini oshirib, texnologiyadan samarali foydalanishni o'rganadilar.

2. Tanqidiy fikrlash va muammolarni hal qilish: CS va IT tanqidiy fikrlash va muammolarni hal qilish ko'nikmalarini rivojlantiradi. Talabalar hisoblash fikrlash bilan shug'ullanadilar, murakkab muammolarni parchalashni o'rganadilar, ma'lumotlarni tahlil qiladilar va innovatsion echimlarni topish uchun tizimli yondashuvlarni ishlab chiqadilar. Ushbu ko'nikmalar o'tkazilishi mumkin va turli o'quv fanlari va hayotiy vaziyatlarda qo'llanilishi mumkin.

3. Interfaol va qiziqarli ta'lim: ta'lim tizimiga CS va IT integratsiyasi interaktiv va qiziqarli o'rganish tajribasini beradi. Talabalar amaliy mashg'ulotlarda, dasturlash mashqlarida va hamkorlikdagi loyihalarda ishtirok etishlari mumkin.

Tajribali ta'limning bunday yondashuvlari o'quvchilarning faolligini, motivatsiyasini va bilimni saqlab qolishini oshiradi.

4. Karyeraga tayyorlik: CS va IT ta'limi talabalarga kelajakdagi martaba imkoniyatlari uchun mustahkam poydevor yaratadi. Texnologiya mutaxassislariga bo'lgan talab o'sishda davom etar ekan, CS va IT ko'nikmalari bilan jihozlangan talabalar dasturiy ta'minotni ishlab chiqish, kiberxavfsizlik, ma'lumotlarni tahlil qilish va boshqalar kabi turli sohalarda muvaffaqiyatga erishish uchun yaxshi mavqega ega.

Natijalar:

CS va IT ning ta'lim tizimiga integratsiyalashuvi ko'plab afzalliklarni keltirib chiqaradi. Bu talabalarni raqamli savodxonlik bo'yicha muhim ko'nikmalar bilan ta'minlab, ularni zamonaviy ishchi kuchi talablariga tayyorlaydi. CS va IT interaktiv va qiziqarli o'rganish tajribasini osonlashtiradi, talabalarga muammolarni hal qilish qobiliyatlari va tanqidiy fikrlash qobiliyatlarini rivojlantirishga imkon beradi. Bundan tashqari, ushbu fanlar ta'lim muhitida hamkorlik, ijodkorlik va innovatsiyalar uchun imkoniyatlar yaratadi.

Biroq, CS va IT ning ta'lim tizimiga kiritilishi qiyinchiliklardan holi emas. Cheklangan resurslar, o'qituvchilarning etarli darajada tayyorlanmaganligi va doimiy yangilanish va yangilanishlarga bo'lgan ehtiyoj samarali amalga oshirishga to'sqinlik qiladi. Bundan tashqari, raqamli tafovutni bartaraf etish va CS va IT ta'limdan teng foydalanishni ta'minlash hal qiluvchi masala bo'lib qolmoqda.

Ta'lim tizimining rivojlanishiga ta'siri:

1. O'quv dasturlari integratsiyasi: CS va IT barcha ta'lim darajalari bo'yicha o'quv rejasiga kiritilishi kerak. Ushbu integratsiya talabalarning ushbu fanlarga erta yoshdanoq ta'sir qilishini ta'minlaydi va ilg'or ta'lim va martaba yo'llari uchun mustahkam poydevor yaratadi.

2. O'qituvchilarning malakasini oshirish: O'qituvchilar eng so'nggi CS va IT tendentsiyalari, pedagogik yondashuvlar va texnologiyalardan xabardor bo'lish uchun uzluksiz kasbiy rivojlanish imkoniyatlariga muhtoj. O'qituvchilarni CS va ITni o'qitish amaliyotiga samarali integratsiya qilish uchun zarur ko'nikma va bilimlar bilan jihozlash uchun o'quv dasturlari va seminarlar tashkil etilishi kerak.

3. Resurslarga kirish: CS va IT resurslariga adolatli kirishni ta'minlash juda muhimdir. Maktablar CS va IT ta'limini qo'llab-quvvatlash uchun tegishli apparat,

dasturiy ta'minot va internetga ulanishga ega bo'lishi kerak. Bundan tashqari, soha mutaxassisleri va tashkilotlari bilan hamkorlik talabalar uchun murabbiylik, amaliyot va qo'shimcha resurslardan foydalanish imkoniyatini beradi.

Jadval: Asosiy xulosalar xulosasi

Topilmalar
CS va IT talabalarni raqamli savodxonlik bo'yicha muhim ko'nikmalar bilan jihozlaydi
CS va IT interaktiv va qiziqarli o'rganish tajribasini osonlashtiradi
Hamkorlik, ijodkorlik va innovatsiyalar CS va IT orqali rivojlantiriladi
Cheklangan resurslar va o'qituvchilarni tayyorlash qiyinchiliklarni keltirib chiqaradi
Raqamli tafovutni bartaraf etish teng huquqli foydalanish uchun juda muhimdir
CS va IT tadqiqot, ma'lumotlarni tahlil qilish va shaxsiylashtirilgan o'rganish yondashuvlarini yaxshilaydi

Munozara:

Ta'lim tizimini rivojlantirishda CS va IT ning ahamiyatini ortiqcha baholab bo'lmaydi. Ushbu fanlar raqamli davrda muvaffaqiyat uchun zarur bo'lgan hisoblash fikrlash va kodlash kabi 21-asr ko'nikmalarini egallashga yordam beradi. Ular turli martaba imkoniyatlariga eshiklarni ochadi va talabalarning muammolarni hal qilish qobiliyatini oshiradi. Bundan tashqari, CS va IT ta'lim tadqiqotlari, ma'lumotlarni tahlil qilish va shaxsiylashtirilgan ta'lim yondashuvlarini rivojlantirishda muhim rol o'ynaydi.

Ta'lim tizimini rivojlantirishda CS va IT imkoniyatlarini to'liq ro'yobga chiqarish uchun asosiy fikrlarni ko'rib chiqish kerak. Adekvat resurslar, jumladan, apparat, dasturiy ta'minot va ulanish imkoniyatlari barcha ta'lim muassasalariga taqdim etilishi kerak. O'qituvchilarni o'quv dasturiga CS va ITni samarali integratsiyalash uchun zarur ko'nikmalar bilan jihozlash uchun o'qituvchilarni tayyorlash bo'yicha kompleks dasturlarni amalga oshirish kerak. Ta'lim muassasalari, soha mutaxassisleri va siyosatchilar o'rtasidagi hamkorlik CS va IT ta'limini qo'llab-quvvatlovchi siyosat va tashabbuslarni shakllantirish uchun juda muhimdir.

Jadval: Ta'lim tizimini rivojlantirishda CS va ITning asosiy afzalliklari

Foyda
Raqamli savodxonlik ko'nikmalari



Tanqidiy fikrlash va muammolarni hal qilish
Interaktiv va qiziqarli ta'lim
Karyera tayyorligi

Xulosa:

Muammolarni hal qilish ko'nikmalarini rivojlantirishda ajralmas hisoblanadi. Qiyinchiliklar mavjud bo'lsa-da, foyda aniq. Resurs cheklovlarini hal qilish, o'qituvchilarning har tomonlama tayyorgarligini ta'minlash va teng huquqli foydalanishni ta'minlash orqali ta'lim tizimi CS va IT ning o'zgartiruvchi kuchidan foydalanishi mumkin, talabalarni texnologiyaga asoslangan dunyoga tayyorlaydi.

Informatika va axborot texnologiyalarining ta'lim tizimiga integratsiyalashuvi raqamli savodxonlik ko'nikmalarini rivojlantirish, tanqidiy fikrlash va muammolarni hal qilish qobiliyatlarini rivojlantirish va qiziqarli o'rganish tajribasini taqdim etish kabi ko'plab afzalliklarni beradi. CS va IT potentsialidan to'liq foydalanish uchun o'quv dasturlarini integratsiyalashuvi, o'qituvchilarning kasbiy rivojlanishi va resurslardan adolatli foydalanish ustuvor bo'lishi kerak. CS va IT ta'limini qamrab olgan holda, ta'lim tizimi talabalarni texnologiyaga asoslangan kelajakka tayyorlashi va raqamli asrda muvaffaqiyatga erishish uchun zarur bo'lgan ko'nikmalarga ega bo'lishi mumkin.

Adabiyotlar:

1. Barr, V. va Stivenson, C. (2011). K-12 ga hisoblash tafakkurini olib kelish: Bu nima bilan bog'liq va kompyuter fanlari bo'yicha ta'lim hamjamiyatining roli qanday? *ACM Inroads*, 2(1), 48-54.
2. Bell, T., Witten, IH, & Fellows, MR (2016). *Kompyuter fanlari Unplugged: o'yin-kulgi orqali ta'limni boyitish*. Jahon ilmiy nashriyoti.
3. Grover, S. va Pea, R. (2013). K-12 da hisoblash fikrlash: maydon holatini ko'rib chiqish. *Ta'lim bo'yicha tadqiqotchi*, 42(1), 38-43.
4. Noss, R. va Hoyles, C. (1996). *Matematik ma'holarda Windows: o'rganish madaniyati va kompyuterlar*. Springer.

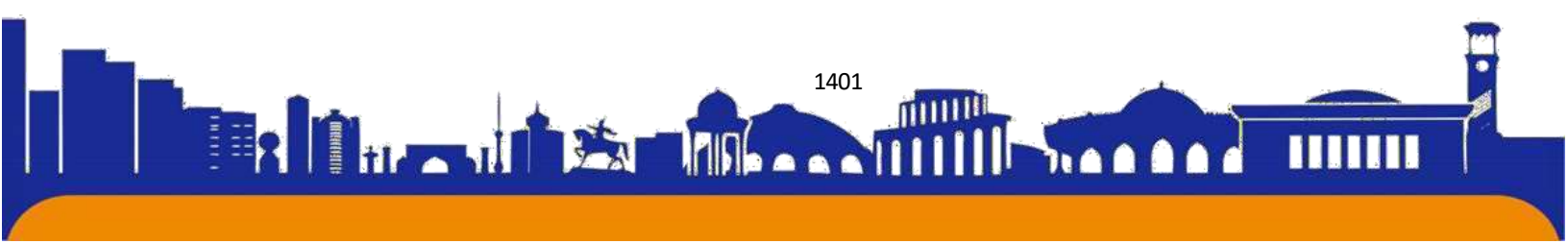



ISSN (E): 2181-4570

АКТУАЛЬНЫЕ ВОПРОСЫ ФАРИНГИТА У ДЕТЕЙ**Жумаев Азиз Абдусамат ўғли****Термезский филиал Ташкентской медицинской академии****Норқобилов Абдусамат Жумаевич****Термезский филиал Ташкентской медицинской академии****Исмоилов Мухаммадали Очилдиевич****Термезский филиал Ташкентской медицинской академии****Давронова Чарос Луксановна****Термезский филиал Ташкентской медицинской академии**

Аннотация: Воспалительное заболевание глотки — широко распространенная патология в детском возрасте. В комплекс лечения фарингитов часто включают растворы для полоскания, спреи, таблетки для рассасывания, леденцы или пастилки, содержащие различные противовоспалительные компоненты. Их применение уменьшает выраженность болевого синдрома и сокращает сроки лечения, но не исключает применение противовоспалительных препаратов системного действия.

Ключевые слова: фарингит, боль в горле, лечение, дети.

Фарингит — острое или хроническое воспаление слизистой оболочки и лимфоидной ткани глотки. Основными клиническими признаками являются боль, першение или дискомфорт. С анатомической точки зрения глотка делится на три отдела — верхний (носоглотка), средний (ротоглотка) и нижний (гортаноглотка).

Воспалительные процессы в глотке можно подразделить в соответствии с их преимущественной локализацией, однако, деление будет весьма условным (особенно при остром фарингите): острые вирусные и бактериальные инфекции диффузно поражают слизистую оболочку верхних дыхательных путей и носят мигрирующий, чаще нисходящий, характер [1]. Острые фарингиты можно разделить на вирусные, бактериальные, грибковые, аллергические, травматические (вследствие попадания инородного тела или хирургического вмешательства), а также вызванные воздействием раздражающих факторов (горячей жидкости или пара, кислот, щелочей, облучения и др.).

Хронические фарингиты обычно классифицируют не по этиологическому признаку, а по характеру развивающихся в слизистой оболочке изменений:





катаральный, атрофический и гипертрофический. Указанные формы хронического воспаления часто сочетаются: например, диффузные атрофические изменения в слизистой оболочке с очаговой гиперплазией лимфоидной ткани задней стенки глотки или тубофарингеальных валиков. При респираторных инфекциях острое воспаление слизистой оболочки глотки у детей проявляется катаральным фарингитом. Примерно 70% фарингитов вызываются вирусами, среди которых отмечают рино-, корона-, аденовирусы, вирусы гриппа и парагриппа.

Исследования последних лет показывают, что значение риновирусов стремительно растет, и они ответственны более чем за 80% случаев острых респираторных инфекций (ОРИ) в период осенних эпидемий [2]. Также существуют виды фарингита, связанные с конкретными возбудителями, например вирус Эпштейна–Барр — при инфекционном мононуклеозе, *Yersinia enterocolitica* — при иерсиниозе и гонококк — при гонорейном фарингите, а также *Leptotrix buccalis* — при лептотрихозе глотки. Острый фарингит у детей почти никогда не встречается изолированно, а чаще является симптомом острого аденоидита, ангины или обострением хронического тонзиллита, бактериальным агентом которых выступают -гемолитический стрептококк группы А (БГСА; обнаруживается у 15–36% детей с болью в горле), а также *Staphylococcus aureus*, *Streptococcus pneumoniae*, *Haemophilus influenzae*. Важная задача специалиста — дифференциальная диагностика вирусных и бактериальных инфекций и заболеваний, вызванных БГСА.

Диагноз подтверждается бактериологическими и иммунологическими исследованиями [2–6]. Для клинической картины острого фарингита характерны першение, сухость, дискомфорт и боли в горле при глотании, реже — общее недомогание, подъем температуры. При воспалении тубарных валиков боль обычно иррадирует в уши. При пальпации шеи отмечается болезненность и увеличение верхних шейных лимфатических узлов. При фарингоскопии визуализируется гиперемия задней стенки глотки и небных дужек, отдельные воспаленные лимфоидные гранулы, но при этом отсутствуют характерные признаки воспаления небных миндалин. Следует помнить, что острый фарингит может быть первым проявлением некоторых инфекционных болезней: кори, скарлатины, краснухи.

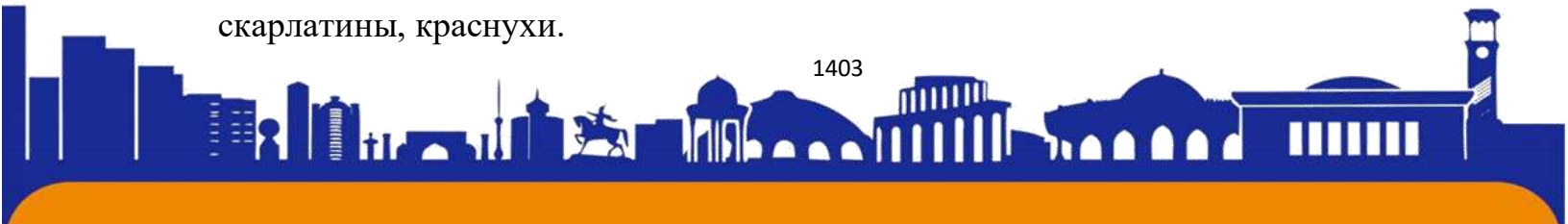



В ряде случаев требуется проведение дифференциальной диагностики с болезнью Кавасаки и синдромом Стивенса–Джонсона. Острый фарингит у детей младшего возраста протекает тяжело, с высокой температурой и выраженными общими явлениями, когда имеют место: беспокойное поведение, отсутствие аппетита, нарушение сна. При осмотре глотки определяются яркая гиперемия и диффузная отечность слизистой оболочки задней стенки, гипертрофия лимфаденоидной ткани в виде гранул, слизисто-гнойный секрет. Также характерен кашель, связанный со стеканием патологического секрета по задней стенке глотки. Хронический фарингит развивается у детей в возрасте 3 лет и старше.

Для данной патологии не характерно повышение температуры и существенное ухудшение общего состояния. Основные жалобы — на сухость, першение и ощущение комка в горле, вызывающего желание откашляться. Кашель обычно упорный, сухой и легко отличимый от кашля при трахеобронхите. Дискомфорт в горле часто связан с вынужденной необходимостью периодически проглатывать стекающую по задней стенке глотки слизь, что делает ребенка раздражительным, мешает обычным занятиям и нарушает сон. Важную роль в предрасположенности к хронической инфекции играет дефект иммунной системы, в частности низкое содержание иммуноглобулинов (Ig) группы A и G2 и пониженная способность продуцировать В клетки [7].

При атрофическом фарингите слизистая оболочка глотки выглядит истонченной, сухой, нередко покрыта засохшей слизью. На блестящей поверхности слизистой оболочки бывают видны инъецированные сосуды. При гипертрофической форме фарингоскопия выявляет очаги гиперплазированной лимфоидной ткани, беспорядочно разбросанные по задней стенке глотки, или увеличенные тубофарингеальные валики, расположенные за задними небными дужками. Курение — пассивное и активное, тонзиллэктомия приводят к развитию атрофических изменений в слизистой оболочке глотки. Хронический фарингит иногда сопровождает патологию пищеварительного тракта: гастрит, холецистит, панкреатит, гастроэзофагеальную рефлюксную болезнь.

Грыжа пищеводного отверстия диафрагмы нередко становится скрытой причиной развития хронического катарального фарингита: в этом случае не





обойтись без устранения основной причины болезни, так как любые методы местного лечения дают недостаточный и непродолжительный эффект. Лечебные мероприятия при остром фарингите или обострении хронического процесса, вызванного вирусной инфекцией, при отсутствии выраженных расстройств общего состояния, являются симптоматическими и ограничиваются полосканием горла антисептическими, травяными растворами (например, раствором эвкалипта и др.) 3–4 раза в день после приема пищи. Орошение глотки антисептическими или содержащими антибиотики аэрозолями — по 2–3 дозы от 2 до 4 раз в день.

В таких случаях вполне достаточно симптоматического лечения, включающего щадящую диету, горячие ножные ванны, согревающие сухие компрессы на переднюю поверхность шеи, паровые ингаляции, полоскание горла, применение пастилок. Младенцам и детям раннего возраста целесообразно рекомендовать лишь обильное питье и ирригационную терапию, туширование задней стенки глотки растворами антисептика. Следует помнить, что у пациентов в возрасте до двух лет все аэрозоли применяют с осторожностью из-за возможности развития ларингоспазма. Неосложненный фарингит обычно не требует системного назначения антибиотиков.

В этой ситуации становится обоснованным проведение местного антимикробного лечения, которое может быть назначено в виде монотерапии. Однако успех такого лечения несомненно зависит от правильно выбранного и своевременно назначенного топического лекарственного средства. Препараты для местной терапии имеют в своем составе один или несколько антисептиков (хлоргексидин, гексетидин, бензидамин, амбазон, тимол и его производные, спирты, препараты йода и др.), эфирные масла, анестетики (лидокаин, тетракаин, ментол), антибиотики (фрамицетин) или сульфаниламиды, дезодорирующие средства. Они также могут содержать лизаты бактерий, природные антисептики (экстракты растений, продукты пчеловодства), синтезированные факторы неспецифической защиты слизистых оболочек, обладающие противовирусным действием (лизоцим, интерферон), витамины (аскорбиновая кислота).

Главными требованиями к наносимым на слизистую оболочку препаратам являются:





- широкий спектр антимикробного действия, включающий противовирусную и противогрибковую активность (желательно);
- отсутствие токсического эффекта и низкая скорость абсорбции со слизистых оболочек;
- низкая аллергенность;
- отсутствие раздражающего действия на слизистую.

Назначение ряда лекарств ограничивает их высокая аллергенность и раздражающее действие: например, препараты с производными йода, прополисом, сульфаниламидами. Следует помнить, что препараты, содержащие растительные антисептики и эфирные масла, противопоказаны детям с атопией. Противогрибковой и антимикробной активностью обладают гексетидин и бензидамина гидрохлорид. Эти препараты выпускаются в виде раствора для полоскания и аэрозоля, малотоксичны и активны в отношении большинства бактерий — возбудителей фарингита и тонзиллита. Широким спектром антимикробного и противовирусного действия обладает местный антисептик, содержащий раствор октенидина и феноскиэтанола: не оказывает токсичного действия и не всасывается через неповрежденную слизистую оболочку; его действие начинается через 1 мин и длится в течение часа [8].

Большинство препаратов местного действия для лечения инфекционно-воспалительных процессов полости рта, горла и гортани выпускается в форме таблеток, леденцов или пастилок для рассасывания. Хорошо зарекомендовали себя в клинической практике препараты линейки Стрепсилс. Комбинация амилметакрезола и дихлорбензилового спирта оказывает выраженный антисептический эффект; имеет противовоспалительное, анальгезирующее и местноанестезирующее действие. Благодаря коагулирующему действию на белки микробных клеток, Стрепсилс обладает высокой противомикробной активностью в отношении широкого спектра грамположительных и грамотрицательных микроорганизмов (доказано *in vitro*), а также противогрибковым действием.

Последнее свойство позволяет рекомендовать его при гингивитах и стоматитах кандидозной этиологии. Препарат эффективно устраняет симптомы раздражения слизистых оболочек верхних дыхательных путей. Благодаря входящим в состав дополнительным натуральным компонентам (ментол, масло





эвкалипта и аниса, аскорбиновая кислота), некоторые из которых оказывают деконгестирующее действие на слизистую оболочку, уменьшается заложенность носа, смягчается раздражение. При боли в горле наиболее эффективен препарат Стрепсилс Плюс, содержащий местноанестезирующее вещество лидокаина гидрохлорид.

Он выпускается в виде спрея и таблеток для рассасывания. Разрешен к применению у детей старше 12 лет. Дополнительные ингредиенты не только усиливают лечебный эффект препаратов этой линейки, но и придают приятные органолептические свойства. Однако, врачу следует помнить о возрастных ограничениях и противопоказаниях, не допускать самолечения и бесконтрольного приема таких препаратов пациентами. Таким образом, местные средства могут широко и с успехом применяться в лечении фарингита у детей. Выбор оптимального местного лекарственного средства определяется спектром антимикробной активности, отсутствием аллергенности, токсического эффекта и возрастных ограничений.

Тем не менее, не следует забывать о том, что данная форма лекарственных средств имеет сравнительно небольшую активность, а их назначение ограничено неосложненными формами заболевания. Эффективные местные препараты не заменяют потребности назначения антибиотиков при ангине и фарингитах, вызванных В-гемолитическим стрептококком.

СПИСОК ЛИТЕРАТУРЫ:

1. Лопатин А. С. Лечение острого и хронического фарингита // РМЖ. — 2001; 9 (16–17): 765–769.
2. Dagnelie C. F. Sore throat in general practice. A diagnostic and therapeutic study. Thesis. — Rotterdam, 1994.
3. Hansaker D. H., Boone J. L. Etiology of infectious diseases of the upper respiratory tract. In: J. J. Ballenger, J. B. Snow. Otorhinolaryngology: head and neck surgery. 15th ed. — Baltimore: Williams & Wilkins, 1996. — P. 69–83.
4. Gwaltney J. M. The common cold. In: G. L. Mandell, J. E. Bennet, R. Dolin. Principles and practice of infectious diseases. 4th ed. — NY: Churchill Livingstone, 1996. — P. 561–566.

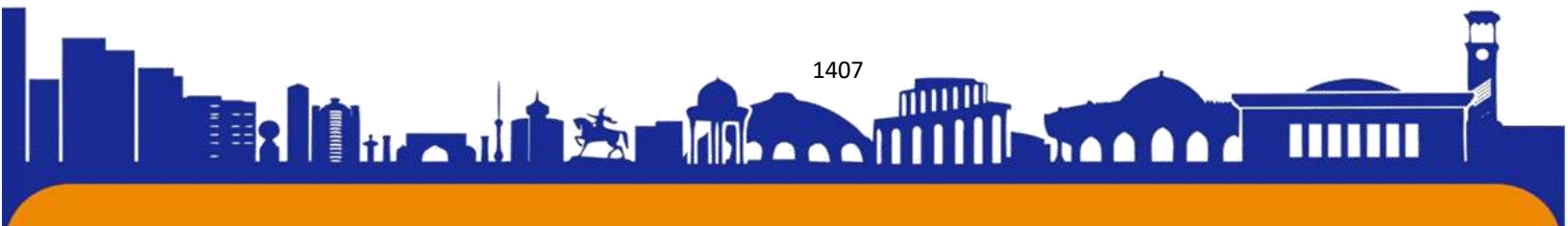



ISSN (E): 2181-4570

5. Gwaltney J. M. Pharyngitis. In: G. L. Mandell, J. E. Bennet, R. Dolin. Principles and practice of infectious diseases. 4th ed. — NY: Churchill Livingstone, 1996. — P. 566–569.

6. Рымша М. А., Чаукина В. А. Хронические воспалительные заболевания глотки у детей. В кн.: Болезни уха, горла, носа в детском возрасте: национальное руководство / под ред. М. Р. Богомильского, В. Р. Чистяковой. — М.: ГЭОТАР-Медиа, 2008. — С. 336–343.

7. Детская оториноларингология. Т. 1. Руководство для врачей / под ред. М. Р. Богомильского, В. Р. Чистяковой и др. — М.: Медицина, 2005. — С. 296–322, 660.

8. Piskunov G. Z., Piskunov S. Z., Lopatin A. S. Substantiation of the use of octenisept in acute and chronic inflammation of nasal mucosa. In: Liber Amicorum. Prof. Dr. E. H. Huizing 1976–1997 // Utrecht. — 1997. — P. 181–185.

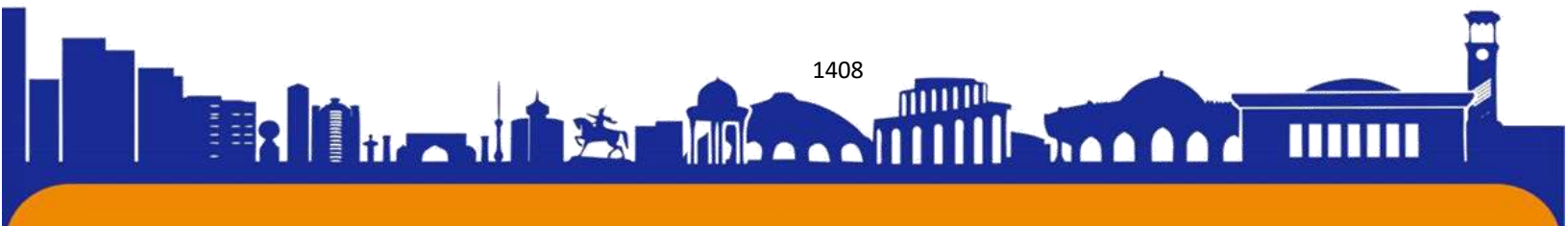



ISSN (E): 2181-4570

ЭФФЕКТИВНОСТЬ ЛЕЧЕНИЯ ВОСПАЛИТЕЛЬНЫХ ЗАБОЛЕВАНИЯ ГЛАЗ ПРЕПАРАТОМ ЛЕВОСТАВ

Иргашев Отабек Хушвахтович

Термезский филиал Ташкентской медицинской академии

Ўрозалиев Суннат Юсупжон ўгли

Термезский филиал Ташкентской медицинской академии

Исматуллаев Сохибжон Қудратович

Термезский филиал Ташкентской медицинской академии

Авазов Бекзод Хамро ўгли

Термезский филиал Ташкентской медицинской академии

Наш опыт применения глазных капель 0,5 % левофлоксацина (Левостав) включал 30 пациентов (20 женщин и 10 мужчин) в возрасте от 6 до 50 лет. 22 пациента страдали бактериальными конъюнктивитами, 8 — посттравматическими кератитами. Группа сравнения составила 15 больных с бактериальными конъюнктивитами и 10 пациентов с посттравматическими кератитами, в лечении которых использовали глазные капли 0,3 % цiproфлоксацина (Ципромед, Промед Экспортс, Индия). Сравнительный анализ результатов лечения показал, что сроки исчезновения симптомов воспаления (отделяемого из конъюнктивальной полости, отека конъюнктивы, инъекции) у больных бактериальными конъюнктивитами, получавших 0,5 % левофлоксацин, составили 3,2–5,1 дней. У пациентов контрольной группы, получавших 0,3 % цiproфлоксацин, данные сроки составили соответственно 6,2–9,3 дней. Сроки купирования воспалительного процесса при посттравматических кератитах составили в среднем $6,1 \pm 1$ суток (в контрольной группе — $8,5 \pm 1$ суток). Использование глазных капель 0,5 % левофлоксацина (Левостав), обладающего широким спектром действия и хорошей переносимостью, является рациональным в лечении пациентов с воспалительными заболеваниями глаз.

Ключевые слова: бактериальный конъюнктивит, посттравматический кератит, антибактериальная терапия, офтальмологические фторхинолоны, левофлоксацин, цiproфлоксацин.

Среди всей офтальмопатологии преобладают воспалительные заболевания органа зрения. По данным А. М. Южакова (2003), в Узбекистане

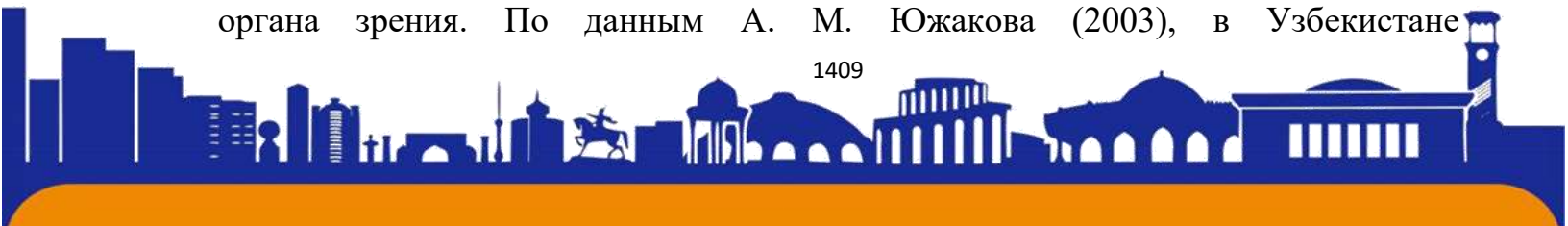



распространенность воспалительных заболеваний глаз по критерию обращаемости составляет в среднем 2650 на 100 тыс. населения. От 27 до 64 % пациентов амбулаторного офтальмологического приема имеют воспалительные заболевания органа зрения. По нозологическим формам преобладают конъюнктивиты (до 60 %) и кератиты (10%) [4]. У 17–23 % больных кератиты имеют осложненное течение, в 8–9 % заканчиваются анатомической гибелью глаза [1]. С воспалительными заболеваниями органа зрения связано до 80 % временной нетрудоспособности и более 10 % слепоты [2].

Медико-социальную значимость воспалительных инфекционных заболеваний глаз определяют значительная распространенность данной патологии, контагиозность, в частности, бактериальных конъюнктивитов, частое вовлечение в процесс обоих глаз, нередко рецидивирующее течение, вспышки новых инфекционных заболеваний (акантамебные кератиты), поражение пациентов различных возрастных групп (от периода новорожденности до старческого возраста). К наиболее частым возбудителям конъюнктивитов и кератитов, по данным мировой статистики и в Узбекистане, относится кокковая флора, в частности, из грам-положительных бактерий — золотистый стафилококк (*S. aureus*), эпидермальный стафилококк (*S. epidermidis*) и реже пневмококк (*S. pneumoniae*).

Из грам-отрицательных бактерий возбудителями конъюнктивитов наиболее часто являются *Ps. aeruginosa* и *H. influenzae* (у детей) [2, 3]. Увеличение частоты конъюнктивитов, вызванных синегнойной палочкой и гонококком, приводит к росту частоты кератитов и язв данной этиологии [2]. В связи с вышеизложенным, изучение вопросов диагностики и лечения воспалительных заболевания глаза и его придатков является весьма актуальным. Основным методом в лечении инфекционных заболеваний является антимикробная терапия.

Несмотря на появление новых лекарственных средств, эффективность лечения далеко не всегда удовлетворяет офтальмологов и больных. Это обстоятельство связано, прежде всего, с глобальным ростом резистентности микроорганизмов, а также неадекватным лечением (необоснованное назначение антибиотиков, нерациональное длительное применение анти биотиков при

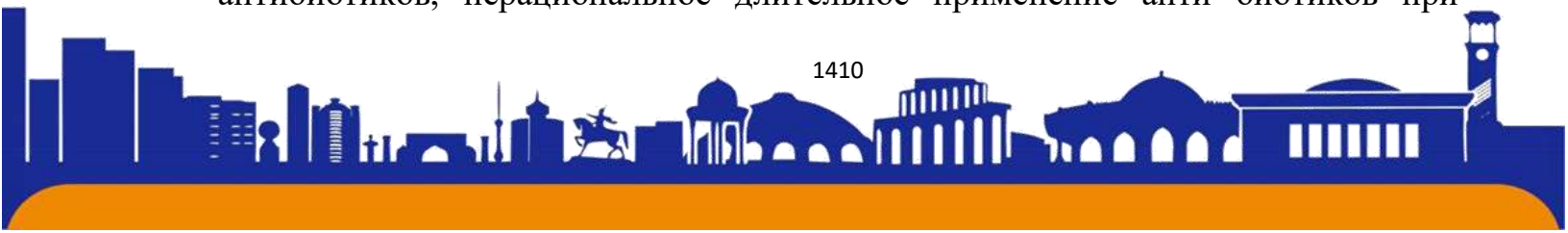



отсутствии эффекта от лечения или кратковременное лечение, в частности, прекращение лечения больным при улучшении состояния). Из антибактериальных препаратов в офтальмологической практике до недавнего времени наиболее часто использовались аминогликозиды (гентамицин, тобрамицин). Однако проведенные отечественными и зарубежными офтальмологами исследования показывают, что резистентность бактериальных возбудителей к антибиотикам, в частности, к гентамицину, уже 10 лет назад возросла до 63,6 % [7].

На сегодняшний день, резистентность к тобрамицину составляет 20,1–36 % [3, 9]. Кроме того, местно применяемые аминогликозиды могут вызывать побочные реакции — повреждение эпителия роговицы, слезотечение, эритему, зуд, отек. Токсические реакции особенно выражены при применении препаратов в течение 1–2 недель. Разработка в 1980-х годах антибактериальных препаратов класса хинолонов по праву считается революцией в терапии бактериальных воспалительных заболеваний конъюнктивы и роговицы. Однако широкое применение фторхинолонов предшествующего поколения — ципрофлоксацина и офлоксацина — привело к развитию устойчивости микроорганизмов и к этим препаратам. Первоначально низкая резистентность *S. aureus* к ципрофлоксацину, составлявшая 5,8%, значительно выросла до 35 %. Аналогичные данные были получены в отношении офлоксацина (с 4,7 до 35 %) [8]. Это явилось основанием для разработки фторхинолона нового поколения — левофлоксацина (Левостав).

Основными отличительными характеристиками данного препарата являются: химическое строение: L-изомер, оказывающий бактерицидное действие как на Гр-, так и Гр+ бактерии, не только убивающий микроорганизмы, но и подавляющий их рост; бактерицидный эффект препарата основан на способности разрушать бактериальную ДНК путем подавления двух ферментов: бактериальной ДНК-гиразы и топоизомеразы IV; хорошая растворимость при нейтральном уровне pH среды позволяет использовать высокую концентрацию препарата (5 мг/мл); более высокая концентрация препарата, пик которой в слезе достигается уже через 15 минут после инстилляций и сохраняется не менее 6 часов (именно в данных условиях микробы погибают, а не подвергаются мутациям, т. к. пограничные концентрации запускают механизмы

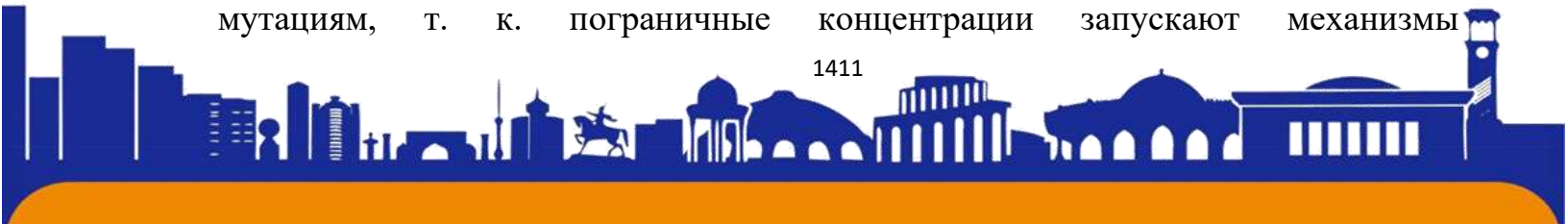



резистентности); высокая концентрация в слезе обеспечивает короткий курс лечения (5 дней), что предотвращает развитие резистентности микроорганизмов; высокая растворимость в слезе (в 400 раз превосходящая растворимость ципрофлоксацина и в 11 раз офлоксацина) не вызывает выпадения действующего вещества в осадок, отрицательно воздействующий на эпителий конъюнктивы и роговицы, на эндотелиоциты и кератоциты; близкий к нейтральному уровень pH препарата (6,5) обеспечивает минимальный риск развития местных побочных эффектов и комфортное состояние пациентов (отсутствие жжения); высокая проникающая способность через роговицу способствует достижению высокой концентрации левофлоксацина в водянистой влаге.

По результатам исследования T.R.U.S.T. (США) по надзору за чувствительностью микроорганизмов к антибиотикам, препарат сохраняет свою активность на протяжении 10 лет в отношении таких частых возбудителей поверхностных глазных инфекций, как *H. influenzae* и *S. pneumoniae*, что позволяет успешно применять его для лечения бактериальных глазных инфекций [5]. Европейским обществом катарактальных и рефракционных хирургов глазные капли 0,5 % левофлоксацина включены в схему профилактики инфекционных осложнений, в частности, профилактики эндофтальмитов [6].

Все перечисленное явилось основанием для включения данного препарата в схему лечения инфекционных глазных заболеваний в условиях клиники глазных болезней СГМУ.

ЦЕЛЬ: Цель настоящего исследования заключалась в изучении эффективности применения глазных капель 0,5 % левофлоксацина (Левостав) в лечении больных бактериальными конъюнктивитами и кератитами.

МАТЕРИАЛ И МЕТОДЫ: Наш опыт применения глазных капель 0,5 % левофлоксацина включал 30 пациентов (20 женщин и 10 мужчин) в возрасте от 6 до 50 лет. 22 пациента страдали бактериальными конъюнктивитами, 8 — посттравматическими кератитами. Группа сравнения составила 15 больных с бактериальными конъюнктивитами и 10 пациентов с посттравматическими кератитами, для лечения которых использовали глазные капли 0,3 % ципрофлоксацина.





Среди больных с конъюнктивитами сроки заболевания составили от 2 до 12 дней. Следует отметить, что 6 пациентов основной группы в течение 6 дней безуспешно лечились по поводу острого бактериального конъюнктивита в условиях поликлиник города глазными каплями 0,3 % ципрофлоксацина и гентамицина.

Субъективные симптомы у больных с конъюнктивитами были традиционными и включали резко выраженное ощущение «песка», жжение, боль режущего характера, слезотечение, светобоязнь. Объективная картина включала острое начало. У половины больных имелось двустороннее поражение. Парный глаз вовлекался в воспалительный процесс с интервалом в 1–2 дня. Присутствовала резко выраженная ярко-красная инъекция всех отделов конъюнктивы. Гиперемия распространялась на края век. Слизистая век выглядела набухшей, разрыхленной, в своде образовывались дополнительные выступающие складки. Конъюнктура глазного яблока была утолщенной.

Отделяемое обильное, слизисто-гнойное, веки склеены, по их краю — грубые множественные корки. У 3 пациентов симптомы конъюнктивита сочетались с явлениями чешуйчатого блефарита, у 4 симптомам конъюнктивита сопутствовал мейбомииит. Среди наблюдаемых нами пациентов было двое детей в возрасте 6 и 8 лет. В клинической картине у одного ребенка, на фоне описанных симптомов, на конъюнктиве в нижнем своде присутствовали легко снимаемые пленки. До назначения лечения проводилось бактериологическое исследование, позволившее установить вид возбудителя и чувствительность его к антибактериальным препаратам. У пациентов с конъюнктивитами в 10 случаях высеян золотистый стафилококк, в 4 эпидермальный стафилококк, в 9 — кишечная палочка.

Лечение бактериального конъюнктивита включало инстилляцию глазных капель 0,5 % левофлоксацина (основная группа), либо 0,3 % ципрофлоксацина (контрольная группа). Режим инстилляций составил по 1 капле 5 раз в день. Для изучения токсического воздействия ципрофлоксацина и левофлоксацина на роговицу нами проводилась конфокальная кератотомография роговицы с использованием HRT-II у больных с конъюнктивитами в динамике.

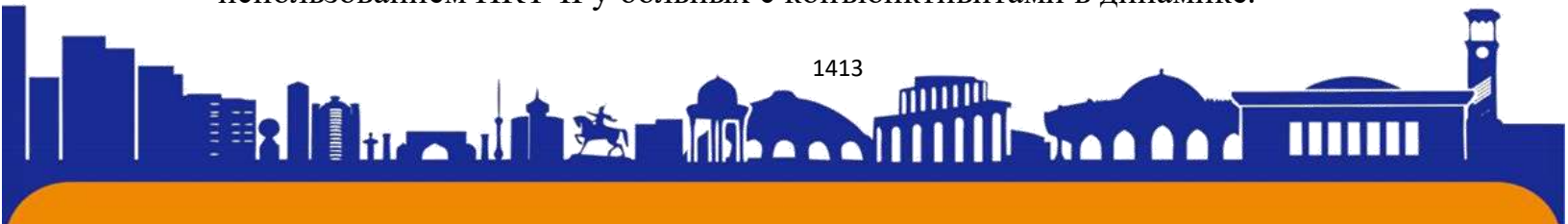



РЕЗУЛЬТАТЫ И ИХ ОБСУЖДЕНИЕ: Эффективность лечения оценивали по срокам купирования воспалительного процесса и по данным бактериологического исследования в сравнении с контрольной группой. В течение первых 1–2 суток проводимого лечения глазными каплями 0,5 % левофлоксацина подавляющее большинство больных (18 из 22) отмечали улучшение состояния, в значительной степени уменьшались субъективные симптомы: чувство «песка», рези и болевые ощущения. Также была отмечена положительная динамика объективной симптоматики. Так, сравнительный анализ результатов лечения показал, что сроки исчезновения или значительного уменьшения отделяемого из конъюнктивальной полости у пациентов основной группы, получавших в виде монотерапии 0,5 % левофлоксацин, составили $3,2 \pm 0,5$ дней, исчезновение отечности — $4,2 \pm 0,6$ дней, исчезновение гиперемии — $5,1 \pm 0,9$ дней.

У пациентов контрольной группы, получавших 0,3 % ципрофлоксацин, данные сроки составили соответственно $6,2 \pm 0,7$; $7,0 \pm 0,5$; $9,3 \pm 0,8$ дней. Различия показателей статистически достоверны при $p < 0,01$. При контрольном бактериологическом исследовании у пациентов, получавших левофлоксацин, через 5 дней терапии микробной флоры обнаружено не было. До лечения и по окончании лечения препаратами Левостав и Ципромед мы исследовали состояние эпителия роговицы методом витального окрашивания при биомикроскопии с использованием синего фильтра. У пациентов, получавших Левостав, ни в одном случае не обнаружено нарушения эпителиального покрова, о чем свидетельствовало отсутствие эрозий. Полученные результаты прямо коррелировали с данными конфокальной микроскопии.

В основной группе у всех пациентов базальные клетки поверхностного эпителия имели полигональную форму, были плотными, с четкими границами и без четкого ядра, что соответствовало норме. Общее число их составляло в среднем 6620 ± 443 на 1 мм^2 (рис. 1). Структура стромы и заднего эпителия роговицы также была в пределах возрастной нормы. В группе пациентов, получавших Ципромед, у 8 из 15 больных в переднем эпителии отмечали деформацию части клеток, увеличение размеров, границы их были нечеткими, определялись зоны с отсутствием эпителиальных клеток (рис. 2). Общее





количество эпителиальных клеток было достоверно снижено до 5670 ± 464 на 1 мм^2 , что свидетельствовало о наличии токсической эпителиопатии. Изменений в строении и заднем эпителии не выявляли. 8 больных лечились по поводу посттравматического кератита, развившегося в результате попадания на роговицу инородных тел. Сроки обращения пациентов составили от 2 до 48 часов с момента получения травмы. Следует отметить, что у 4 пациентов имела место желтая окраска инфильтрата в виде ободка вокруг инородного тела, свидетельствующая о гнойном характере воспаления роговой оболочки. Данные пациенты после удаления инородных тел получали глазные капли 0,5% левофлоксацина в сочетании с корнерегелем для эпителизации роговицы. Левофлоксацин применяли в течение 5 дней по 1 капле 5 раз в день, корнерегель закладывали 2 раза в день через 15 минут после инстилляций левофлоксацина. Препарат хорошо переносили все пациенты: инстилляцией Левостав не вызывали чувства рези, жжения и других побочных эффектов.

У всех пациентов отмечено купирование воспалительного процесса в сроки от 5 до 8 суток (в среднем $6,1 \pm 1$) с формированием стойкого помутнения роговицы. Сроки полной эпителизации роговицы составили от 4 до 7 дней, среднее значение $5,2 \pm 1$. Ни в одном случае не отмечено распространения гнойного процесса с развитием гнойной язвы роговицы. В контрольной группе больных, в лечении которых использовались глазные капли 0,3 % ципрофлоксацина, сроки эпителизации и формирования стойкого помутнения роговицы составили $9,5 \pm 1$ и $8,6 \pm 1$ суток. Различия показателей у пациентов основной и контрольной групп статистически достоверны при $p < 0,01$. Заключение Использование глазных капель 0,5 % левофлоксацина (Левостав), обладающего широким спектром действия и хорошей переносимостью, является рациональным в лечении пациентов с воспалительными заболеваниями конъюнктивы и роговицы.

Данный препарат способствует купированию воспалительного процесса, сокращает длительность заболевания у пациентов различного возраста, включая детей, предотвращает распространение воспалительного процесса на парный глаз, переход воспаления в хроническую форму и повторное заражение. Препарат хорошо переносится пациентами, не дает побочных эффектов. Учитывая

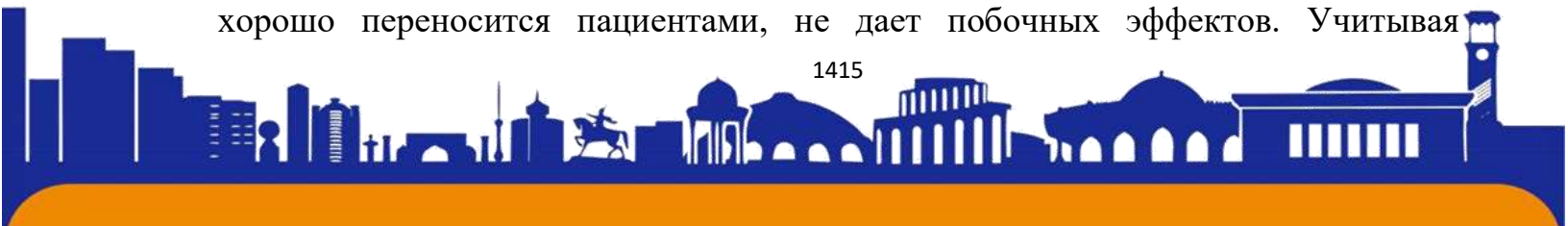



ISSN (E): 2181-4570

относительную длительность микробиологических исследований, а подчас и отсутствие возможности проведения бактериологического исследования в поликлинических условиях, рационально назначение препарата Левостав для лечения воспалительных заболеваний глаза и его придаточного аппарата, поскольку он обладает широким спектром действия.

Полученные нами данные подтверждают мнение зарубежных исследователей о том, что фторхинолон нового поколения левофлоксацин является препаратом выбора для лечения и профилактики инфекции в офтальмологии.

ЛИТЕРАТУРА:

1. Майчук Ю. Ф. Основные тенденции в эпидемиологии и терапии глазных инфекций // Тез. докл. VIII съезда офтальмологов России. — М., 2005. — С. 92–93.
2. Майчук Ю. Ф. Успехи и проблемы фармакотерапии инфекционных и аллергических заболеваний глаз // Русский офтальмологический журнал. — 2000. — № 1. — С. 13–17.
3. Околов И. Н., Вохмяков А. В., Гурченко П. А. Мониторинг резистентности основных возбудителей воспалительных заболеваний глаз к антибактериальным препаратам, применяемым в офтальмологии // Сб. мат. XV Российского национального конгресса «Человек и лекарство». — М., 2008. — С. 249–250.
4. Южаков А. М. Основные направления в ликвидации устранимой слепоты в Российской Федерации // Материалы Российского межрегионального симпозиума «Ликвидация устранимой слепоты: всемирная инициатива ВОЗ. — М., 2003. — С. 27–31.
5. Abbott R. L. Клиническое обоснование выбора и применения антибиотиков в катарактальной и рефракционной хирургии // Доклад на XV Российском национальном конгрессе «Человек и лекарство» (Москва, апрель, 2008).





ISSN (E): 2181-4570

6. Barry P., Behrens-Baumann W., Pleyer U., Seal D. ESCRS Guidelines on prevention, investigation and management of post-operative endophthalmitis. Version 2. — 2007. — P.14.

7. Garg P., Sharma S., Rao G. N. Ciprofloxacin-resistant Pseudomonas Keratitis // Ophthalmology. — 1999. — Vol. 106, N 7. — P. 1319–1320.

8. Goldstein M. H., Kowalski R. P., Gordon Y. J. Emerging fluoroquinolone resistance in bacterial keratitis: a 5-year review // Ophthalmology. — 1999. — Vol. 106. — P. 1313–1318.

9. Milazzo G., Papa V., Carstocea B. et al. Topical netilmicin compared with tobramycin in the treatment of external ocular infection // Int. J. Clin. Pharmacol. Ther. — 1999. — Vol. 37. — P. 243–248.





ISSN (E): 2181-4570

ТАЛАБАЛАРНИНГ МУСТАҚИЛ ТАЪЛИМИНИ ЧИЗМА ГЕОМЕТРИЯ ФАНИДАН ТАШКИЛ ЭТИШ ТЕХНОЛОГИЯСИ

Доцент в.б. А.С.Арзиев,

катта ўқитувчи.Р.Р.Мадиярова, асс. Т.Т.Сарсенбаев.

Қорақалпоқ давлат университети

Аннотация

Бу мақолада ўқув жарёнига илғор педогогик ва замонавий ахборот технологиялари асосида ташкил қилиш, шунингдек таълим методлари билан юқори малакага эришиш буйича кўрсатмалар берилган.

Эта статья содержит рекомендации о том, как организовать учебный процесс на основе передовых педагогических и современных информационных технологий, а также о том, как достичь высокой квалификации с помощью методов обучения.

This article contains recommendations on how to organize the educational process on the basis of advanced pedagogical and modern information technologies, as well as on how to achieve high qualifications using teaching methods

Таълим муассасаларидаги ўқув жараёнини давлат таълим стандартларига мос равишда илғор педагогик ва замонавий ахборот технологиялари асосида ташкил қилиш, олий таълим муассасаси ўқитувчиларидан ҳам юқори малакани талаб қилади. Шунинг учун улар қуйидаги таълим методларини билишлари сингдиришлари зарур:

- 1) оғзаки метод (маъруза, суҳбат, ҳикоя ва бошқалар);
- 2) амалий ва лаборатория ишлари;
- 3) мустақил таълим;
- 4) ўқитишнинг мантикий методи;
- 5) муаммоли изланиш (репродуктив) методи;

кургазмали метод; индуктив ва дедуктив методлар; илмий методлар; ўқитишнинг назорат ва ўз-ўзини назорат қилиш методлари.

Ўқитувчининг бу методлардан қайси ҳолларда, қандай муаммоларни ҳал қилишда фойдаланиши учун қандай имкониятларга эга бўлишлари кераклиги камда талабаларнинг хусусиятларидан келиб чиққан ҳолда фойдаланиш ҳолатлари, ва уларни дарс жараёнларида оқилона қўллаш масалалари ҳақида батафсил ёритиб берилган.





Бу методлардан “Чизма геометрия” дарслари жараёнида бир қанчаси ишлатилади. Булардан оғзаки, кургазмалилик, ўқитишнинг мантикий методлари дарс турининг маъруза шаклида қўлланилиб, мустақил ишлаш, муаммоли методлар фаннинг амалий-лаборатория машғулотида, илмий, индуктив ва дедуктив методларидан эса талабаларнинг мустақил таълим олишларида кенг қўлланиш мақсадга мувофиқдир.

Булажак муҳандисларга график фанлардан билим беришда ўқитиш методларининг энг мақбул усуллари танлаш керак. Мақбул ўқитиш методларини танлашни ўқитиш жараёни ва унинг барча компонентлари қонуний ўзаро алоқада намоён бўлишини талаб қилувчи дидактик тизимли ёндашувдан фойдаланибгина амалга ошириш мумкин. Ю.К.Бабанский таъкидлаганидек: “Педагог ўз фанини ўқувчига етказиб беришда фақат тизимли ёндашувдагина билим олиш жараёнининг вазифаси, мазмуни методлари, воситалари, шакллари каби элементлари орасидаги боғлиқликни, шунингдек, у амалда бўладиган шароитларни назардан қочирмайди. Чунки бир томонлама ёндашувда мақбул ечимни танлаш мумкин эмас”. Бу таърифдан келиб чиқиб ўқитиш методларининг мақбул усулини танлашнинг асосий мезонларини санаб ўтишимиз мумкин:

- дарс жараёнини режалаштириш;
- ўқитишнинг асосий мақсади;
- мавзу мазмунининг хусусиятлари;
- талаба ва ўқитишни имкониятлари;
- ўқитишга ажратилган вақт;
- ўқитишнинг шароитларга мувофиқ келиши.

Машғулоти бошқариш технологиясида авваламбор дарснинг мақсади аниқ, касбга йўналтирилган бўлиши билан бирга, қайси восита ёрдамида ва қандай кетма-кетликда бу мақсадга эришиш мумкинлигини кўриш мумкин. Ўқитувчининг фаолияти ўқув материални ўзлаштириш жараёнининг ташкилотчиси тарзида кўриниб, талаба фаолиятининг фаоллигига аҳамият бериши керак. Бунинг учун материал мазмунининг баёнида ўқитувчи турли хил ўқитиш методлари ва имкониятларидан фойдаланади.

Ҳар бир машғулотида қўлланиладиган методлар учун педагогик тизимда уларнинг ўзига хос хусусиятлари бор. Тушунчалар ва хатти-ҳаракатларнинг шаклланишини ўқитувчи бошқариб борадиган асосий машғулоти тури амалий





машғулотлар ҳамда бошқа дарс методлари бўлиб, уни ўтказиш методикаси педагогик тажриба ва маҳоратга боғлиқдир. Бу жараёни тинмай ўрганиб бориш, ўқитувчининг ўз касбига мохирлиги ўқитиш технологиялари ва уларнинг мақбул шакллари мажмуасини эгаллаб олганлиги билан белгиланади.

Бугунги кунда таълим жараёнига “янги педагогик технология” номи билан кириб келаётган методлар ўқитувчидан ҳамда талабадан ортиқча ақлий ва жисмоний куч сарфламай, қисқа вақт мобайнида юксак натижаларга эришиш мақсадини назарда тутди. Талаба таълим жараёнлари ўқитилиши керак бўлган объективликдан ўзининг тарбияланишида бевосита иштирок этадиган субъекти даражасига кутарилмоқда. Таълим олувчи худди ўқитувчи сингари дарс жараёнининг эгасига айланмоқда.

Педагогик технологиянинг шундай турли-туман таърифлари мавжудлиги мазкур тушунчанинг кун кирралигидан далолат беради. Шу сабаб педагогик, психологик, дидактик, ташкилий, иктисодий, ижтимоий, экологик ва бошқа нуқтаи назарлардан ёндошиш мумкин. Демак, педагогик технология жараёнида ўқитувчи узининг бор маҳорати ва билимини намоён қилиб, дарснинг ҳамма қисқа вақт ичида кузлаган мақсадга эришади.

Таълим-тарбия соҳасида ривожланиб бораётган йуналишлардан бири-замонавий педагогик технологиялар бўлиб, замонавий дарсларда, шунингдек “Чизма геометрия” фанида куйидаги методлардан фойдаланилмоқда:

Кластер (тармоқ)-фикрларнинг тармоқланиши ҳисобланиб, у талабаларнинг бирон бир мавзуни чуқур ўрганишларига ёрдам беради, уларни мавзуга тааллуқли тушунча ёки аниқ фикрни эркин ва очик равишда кетма-кетлик билан ўзвий боғланган ҳолда тармоқлашга ўргатади. Бу метод ўтилган мавзуни мустаҳкамлаш, яхши ўзлаштириш, умумлаштириш ҳамда мавзу буйича талабалар тасаввурини чизма шаклда ифодалашга ундайди.

Ақлий хужум-катта миқдордаги фикр ва ғояларни тўплаш, талабаларни айни бир хил фикрлаш инерциясидан ҳоли қилиш, ижодий вазифаларни ечиш жараёнида янги фикрлар пайдо бўлишини таъминлаш бўлиб, бу метод дарсларининг такрорлаш ва баҳолаш босқичларида кўпроқ қўлланилади.

Бумеранг методи-бир машғулот давомида ўқув материални чуқур ва яхлит ҳолатда ўрганиш, ижодий тушуниб етиш, мавзуни эркин эгаллашга йуналтирилган бўлиб, ўз ичига оғзаки ва ёзма иш шакллари қамраб олади





хамда бир машғулот давомида ҳар бир иштирокчининг турли топширикларни бажариши, навбат билан талаба ёки ўқитувчи ролида чиқиши мумкин.

Муаммоли вазият усули-назарий ва амалий машғулотларда қўлланилади. У кўйидаги босқичларда амалга оширилади:

1. Ўқитувчи томонидан бирор муаммо кўрсатилади.

2. Талабалар бу муаммонинг келиб чиқиш сабабларини келтириб ўтадилар.

Ҳозирда педагогик технологиянинг турли йуналишлари мавжуд булиб, уларнинг айримлари куйида келтирилган:

1. Анъанавий таълим-ҳозирда энг кўп кулланаётган синф-дарс тизими.

Талаба фаолиятини фаоллаштириш ва жадаллаштиришга асосланган педагогик технология- муаммоли таълим, турли ҳил уйинлар.

2. Ўқув материални дидактик жиҳатдан такомиллаштириш ва қайта ишлашга асосланган педагогик технология.

3. Ўқув жараёнини самарали бошқариш ва ташкил қилишга асосланган педагогик технология- табакалаштирилган, таълимшиг жамоа усули, гуруҳли, компьютерли таълим технологиялари.

4. Ривожлантирувчи таълим технологиялари- талаба шахснинг ижобий сифатларини, айрим соҳадаги билимларини, ижодий қобилиятларини ривожлантириш.

Шунингдек педагогик технологиянинг яна турли йуналишлари мавжуд бўлиб, уларни педагог олим Ж.Г.Йулдошев куйидагиларга бўлади:

1. Эмперик-сезги аъзолари орқали билим олиш.

2. Когнитив - атрофдаги олам туғрисидаги билимлар доирасини кенгайтириш технологияси.

3. Эвристик-йуналтирувчи саволлар бериш йули билан таълим бериш тизими.

4. Креатив-тадқиқот характериға эға булиб, талабаларда мақсадға йуналтирилган ижодий тафаккурни ривожлантириш.

5. Инверсион-ахборотларни турли томондан ўрганиш, урниға алмаштириш хусусиятиға эға булиб, тафаккур тизимини шакллантириш.

6. Интегратив-ахборотларни ташкил қилувчи чексиз кўп кичик қисмларнинг ўзаро ажралмас боғлиқлиги, уларнинг яхлитлиги, бир бутунлиги асосида ягона туғри ҳулосани аниқлаш.

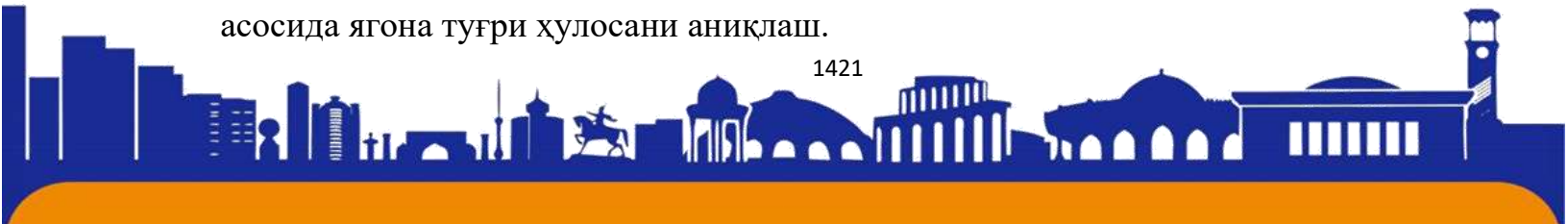



7. Адаптив- ахборотларни ва улардан фойдаланиш жараёнини ўрганиш ҳамда ўргатиш учун қулайлаштириш, мослаштириш асосида қутилган натижага эришиш.

8. Инклюзив-укитувчи билан талабанинг ўзаро муносабатларида тенглик асосида таълим-тарбия жараёнини ташкил қилиш.

Графика фанларида анъанавий дарс усулларида ташқари, педагогик технологияларнинг йуналишларини ҳам қуллаш мумкин.

Бугунги ўқитувчиларга таълим-тарбия жараёнининг ҳар босқичида, ҳикоя, суҳбат, маърузалар қилдириш, муаммоли машқлар бажартириш, график топшириқлари, таълим берувчи уйинлар, баҳс- мунозаралар, таълим жараёнидаги рағбатлантириш ва танбех, бериш, ўқув материални муаммоли тарзда ургатиш, муаммоли суҳбат, тадқиқотлар, индуктив ва дедуктив муҳокамалар, китоб билан мустақил ишлаш, таълимда замонавий манбаналардан фойдаланиш, оғзаки суров, ёзма ишлар, ижод, дастурлаштирилган таълим, мустақил назорат ишлари сингари таълим методлари у ёки бу даражада тушунарли. Лекин бугунги тарбияшунослик ўқитувчидан етук, билимли мутахассиснигина эмас, соғлом маънавиятли шахсни, баркамол инсонни шакллантиришни талаб қилмоқда.

Адабиётлар:

1. Ўзбекистон Ресубликаси Вазирлар Маҳкамасининг қарори. Ўзбекистон Ресубликаси Олий таълим тугрисида Низом. -Т.: 1999.
2. Раҳманов И. Абдурахманов А. «Чизмачилик маълумотномалари». Т.: «Ўзбекистон»-2005.
3. Зайиров К.А. «Графическое образование студентов» / Ж.Таълим муаммолари. Т.: 2004 №14-91-93 б.
4. Зайиров К.А. «Графическое грамотность специалиста как фактор профессиональной подготовки». /Ж. Ҳалқтаълими 2006 №2. 148-1516.





ISSN (E): 2181-4570

**BO'LG'USI TASVIRIY SAN'AT O'QITUVCHILARINI TAYYORLASHDA
HOZIRGI DAVR DOLZARB MASALALARI.****AMANULLAYEV ABDUNABI ABDUMO'MINOVICH****Namangan Davlat universiteti****Amaliy san'at va rangtasvir kafedrasi dotsenti, pedagogika fanlar nomzodi****amanullayev2020@mail.ru**

Anotatsiya: Talabalarga ta'lim berish jihatidan ilmiy asosli va mantiqiy maqsadga muvofiq shakllantirish orqaligina mutaxassis tayyorlash hamda pedagogika oliy o'quv yurtlarida ta'lim mazmunini va uslubiyotini milliy umuminsoniy an'analarga tayangan holda qayta ishlab chiqishni talab etishini ilmiy mulohazalari yuritiladi.

Tayanch so'zlar: Naqqoshlar, ganchkor, kulol, do'ppido'z, kashtado'zlar, zargarlik, misgarlik, tosh-taroshlik, haykaltaroshlik, yog'och o'ymakorlik, me'morchilik. Davrimizning dolzarb masalalaridan biri kelajak avlodimiz, bugungi yoshlarni har tamonlama barkamol vatanga sadoqatli qilib tarbiyalashdir. Bugungi kunga kelib ta'lim va tarbiya borasida pedagog va tarbiyachilar oldiga o'ta ma'suliyatli vazifalar yuklatilmoqda. Mana shu muhim vazifalaridan biri bugungi yoshlarga qay yo'sinda, qay tarzda ta'lim berish masalasidir. Avvalo bugungi o'quvchi va yoshlarning dunyo qarashi qanday, ular nimalarga ko'proq qiziqmoqda. Bu savolga javob berishdan oldin yoshlarning ahloqiy, badiiy-estetik tarbiyasi haqida bosh qotirish qanchalar foyda keltirar edi. Biz yoshlarni ichki olamini yaxshi anglab, yoshlarga ana shu ruhiyatiga madaniyatni singdirishga yo'l topa olsak, ko'zlagan maqsadga erisha olmog'imiz mumkin. Bu o'rinda o'quvchi yoshlarimizni ur-yiqit filmlar, iqtisodiy qiyinchiliklar natijasidagi soxta pul, boylik topish yo'llari qanchalik chalg'itilayotganligini nazardan chetda qoldirmasligimiz zarur.

O'rni kelganda shuni aytish lozimki, bolalar va yoshlar manaviyatini shakllantirishning yagona yo'li san'at, adabiyot va tabiatga mehr-muhabbat uyg'otish usulidir.

Masalan: tabiat ko'rinishlarini rangini bo'yoqlar orqali tasvirlashni o'rganish bolalarda nafaqat nafosat tarbiyasini shakllantiribgina qolmasdan, ona tabiatni asrab-avaylash, unga har jixatdan hushyor va sadoqatli bo'lish tuyg'ularini vujudga keltiradi. SHuning uchun ham azaldan olimlar tabiat sirlarini, mo''jizalarini o'rganishda rangshunoslik muommosiga ko'plab murojat qilgan.





Nyuton ranglarni fizika fani nuqtai nazardan o'rgangan bo'lsa, nemis shoiri va san'atshunosi I.V.Gyoteni ko'proq ranglarning kishi o'rganishiga ko'rsatadigan ta'siri qiziqtirgan. Gyote "Ranglar haqida ta'limot" nomli asarida ranglarni iliq va sovuq turlarga ajratib, iliq (sarg'ish-qizil) ranglar kishida kayfi chog'lik tuyg'usini, sovuq (havo rang-yashil) ranglar esa ma'yuslik tuyg'usini uyg'otish haqida yozgan.

XIX asrda nemis tabiatshunos olimi G.L.Gelmgolts rangshunoslik nazariyasida muhim yangilik yaratgan. Ko'p yillik tajribalar asosida xromatik ranglarni uchta asosiy alomati-rang toni (nomi),rangning och-to'qligi va to'yinganligi asosida turkumlash kerakligini ko'rsatgan.

Rang muommolarini o'rganishga yapon olimlari hamisha jiddiy qarashgan. Hozir ham dunyoda yagona bo'lgan Tokio Rang institutida inson qalbiga ta'sir etadigan tabiat hodisasi-rang atroflicha o'rganiladi.

Bejiz emas ekankiy,eng ilg'or xorijiy davlatlardan bo'lmish AQSH da bolalar tarbiyasida rangtasvir san'ati orqali tabiiylik olamini boyitishga qaratiladi. Ma'lum bo'lishicha,hozirgi paytda Amerikadagi ko'plab olimlar shu borada ilmiy tadqiqotlar olib borishmoqda. Darhaqiqat, sur'atlar ishlab go'zallik ishtiyoqi bilan o'sgan insonda hech qachon yomonlik, vahshiylik kabi qusur va illatlar bo'lmaydi. Xo'sh, bu borada tasviriy va amaliy san'at o'qituvchilarining bilim saviyasi, malakalari, shuningdek, imkoniyatlari qay darajada? Avvalo, tasviriy va amaliy xunarmandchilik san'atining imkoniyatlari hususida ikki og'iz so'z. Bir ko'z oldimizga keltirib ko'rsak,xiyobonlar, ko'chalar, tsirk-bog'lar, hashamatli binolar, barcha-barchasini bezatilishi rassom haykaltaroslarning mashaqqatli mehnatlari evaziga oshirilgan. Xonadonlarimizning ichki go'zalligi, maktablarimiz, kitob, gazeta-jurnallarining tasvirlar bilan mazmunan yanada jonlanishi ,hatto bozorlar,savdo do'konlaridagi har bir harid qilinadigan buyum va narsalarning bejirim rang-barang bezatilishi, umuman turli-tuman idishlarda etiketkalgacha e'tiborimizni tortadi. Gazmollar, kundalik liboslarning shakli shamoyili, rangi ro'yi rassomlarimiz mehnati evaziga boyigan. Bordiyu, shunarsalarning hammasini rassomlar mehnatisiz tasavvur qilib ko'raylikchi do'konlardagi, atrofimizdagi tasvirsiz,rangsiz sovuq bir holatning guvohi bo'lamiz. Xuddi shuningdek, tasviriy san'at sirlari bilan uzviy tarzda amaliy bezak san'ati ham hayotimizni serjilo qilib kelmoqda. Naqqoshlar, ganchkor, kulol, do'ppido'z, kashtado'zlar kabi o'nlab amaliy bezak san'at ustalari faoliyatini takidlaversak uning chegarasi yo'q.





O'z-o'zidan ko'rinib turibdiki, tasviriy va amaliy san'at o'qituvchilarining oldiga juda mas'uliyatli va mazmunli, ezigulikka boshlovchi vazifalar qo'yilgan.

Yuqoridagi fikrlarga tayanib, shuni aniq aytish mumkinki, talabalarni estetik va axloqiy kamolotga yetkazish uchun muhim va ilg'or vazifani bajara oladigan sohalaridan biri tasviriy va amaliy bezak san'tidir. Sa'atshunoslik fakultetlarini tugatgan talabalarining faoliyatini kuzatar ekanmiz keyingi yillarda chalasovad o'qituvchilar ko'paya boshlaganining guvohi bo'lamiz. Albatta, sobiq sovet davri ta'lim sistemasini ayrim jihatlarini saqlagan holda ko'pgina qusur va kamchiliklar bilan to'la jihatlaridan allaqachon voz kechishimiz zaruligini unutmasligimiz kerak. Mustaqillik jahon xalqlari madaniyati, maorifi va boshqa sohalaridagi ilg'or sifatlarga yondashilayotgan bir paytda tasviriy san'at o'qituvchilarini tayyorlashni ham har jixatdan takomillashtirishimizni talab etadi. Talabalar bilim saviyasini pasayib borayotganligini faqatgina iqtisodiyotga bog'lamay o'quv rejalardagi chigallik, bir tomonlama yondashishi kabi muommolarda ekanini ko'ramiz.

Buning uchun tegishli oliy uquv yurlarining keyingi 10-15yil ichidagi o'quv rejalar bilan astoydil tanishib chiqdik. U davrda asosan chizmachilik, tasviriy san'at ixtisosliklari hisobga olingan holda o'quv rejalari ishlab chiqilgan.

Albatta, har bir sohani o'rganishga qaratilgan soatlar miqdori o'quv rejaga ilmiy asoslangan holda uning murakkabligi, zaruriyati, o'zlashtirish uchun boshqa shu kabi jihatlar e'tiborga olinib, belgilashga asos bo'ladi. Ammo u davrning katta nuqsonlaridan biri shundaki, bir-biri bilan bog'liq bo'lmagan sohalarini qo'shilishi mutaxassis tayyorlashni o'rta miyona holatga olib kelgan. Mustaqillik yillariga kelib mahalliy san'at me'rosini har tomonlama o'rganishga e'tibor berishi uchun o'quv rejalari qayta ko'rib chiqish topshirilgan. Afsuski, bu o'quv rejalarni takomillashtirish masalasiga chuqur aniq ahamiyat baerish kerak. Mavjud ixtisosliklarni ilmiy asosli, mantiqqa mos tarkib toptirish davr talabi bo'lib qoldi.

Talabalarga ta'lim barish jihatidan ilmiy asosli va mantiqiy maqsadga muvofiq shakllantirish orqaligina mutaxassis tayyorlash mumkin.

Pedagogika oliy o'quv yurtlarida ta'lim mazmunini va uslubiyotini milliy umuminsoniy an'analarga tayangan holda qayta ishlab chiqishni talab etadi. SHular asosida o'quv dasturlari, darsliklar va o'quv qo'llanmalarni tayyorlashda zamonaviy talab darajasiga erishiladi. Albatta, bu ishlarga bilimdon va tajribali olimlar, rassomlar, xalq ustalari keng jalb etiladi. Tasviriy va amaliy san'at pedagogikasi fakultetida

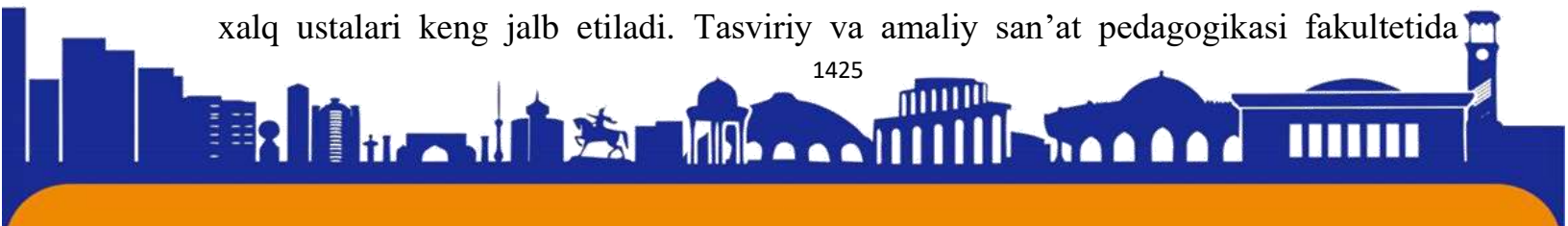



ta'limni ilmiy va zamonaviy takomillashtirish, ilmiy tadqiqot ishlarini kuchaytirish zarur. Ilmiy ishlarda sun'iylik, ilmiy sayyozlik, ko'chirmachilik va amliyotdan yiroqlik jihatlariga barham berish kerak. Tadqiqot uchun bel bog'lagan olimlarga yanada jiddiyroq va aniq talablar qo'yish, shuningdek, eng dolzarb va qimmatli tadqiqotlar, darslik va o'quv qo'llanmalar. Bo'lajak tasviriy san'at o'qituvchilari badiiy ta'limni talablar darajasiga yetkazish uchun yig'ilib qolgan muommolarni ko'lami va rejasi ishlab chiqilishi zarur.

Davr talabi, bugungi taraqqiyot, shuningdek, yuqorida olg'a surilgan dolzarb masalalar va muommolar kontseptsyaning qog'ozdagi xujjati bo'lib qolmasligini ta'minlashga ham erishish lozim. Buning uchun albatta bir qator tadbirlarni ham malga oshirish zarur bo'ladi.

Birinchi, umuta'lim maktablari, maktabdan tashqari muassasalari, maxsus iqtisoslashtirilgan maktablar va oliy o'quv yurtlarida ta'lim beradigan pedagog-mutaxassislar tayyorlash uchun mavjud san'atshunoslik fakultetlarini ilmiy asosda zamon talabiga mos shakllantirish.

Ikkinchi, tasviriy va amaliy san'at pedagogikasi badiiy ta'lim davlat ta'lim standartlari asosida oliy ta'lim tizimlari asosida mutaxassis fanlarini o'qitish va o'rganish muammosi o'z aksini topmog'i lozim. Unda maxsus va oliy ta'lim pedagogikasi o'quv yurtlarida mutaxassis fanlarni o'qitish bo'yicha ajratilgan soatlar hajmi ham har jihatdan ilmiy mantiqiy asoslab berilishini taqozo etadi.¹

Uchinchi, ishlab chiqarish davlat standartlari asosida mutaxassis fanlarini o'qitish va o'rganish bo'yicha dasturlar takomillashtirilishi, yangilanishi yoki qaytadan ishlab chiqilishi kerak.

Mutaxassis fanlarini o'qitish dasturlari asosan uchta yo'nalishda yaratilmog'i shart.

- Iqtisoslashtirilgan maxsus maktablar uchun.
- Pedagogika oliy o'quv yurtlarining bakalavr guruhlari uchun.
- Pedagogika institutlari va universitetlarining magistr guruhlari uchun.

Ushbu dasturlarda mahalliy san'at me'rosi materillari bilan birgalikda jahon andozasiga mos ta'lim berish masalalari o'z aksini taqmog'i kerak.

¹ Амануллаев.А. Научно-методические основы подготовки студентов вузов к управлению работой кружков резьбы поганчу. Автореф. дисс... кан. пед. наук.Ташкент.:2021.-25с.





To'rtinchidan, dasturlar asosida darsliklar, qo'llanmalar, metodik tavsiyalar ham qaytadan takomillashtirilishi hamda shular asosida o'quv amaliy mashg'ulotlar amalga oshirilmog'i lozim.

Beshichidan, pedagogika institutlari va iqtisoslashtirilgan maxsus maktablar shu soha fakultetlarida boy badiiy ta'lim muhitini yaratish uchun fakultet pedagoglar jamoasi madaniyati va ijodkorlik saviyasini oshirish zarur.

Foydalanilgan adabiyotlar.

1. A.Amanullayev.Nauchno-metodicheskiye osnovy podgotovki studentov vuzov k upravleniyu rabotoy krujkov rezby po ganchu. Avtoref. Diss. kand .ped. nauk-T.: 2001,-21 s.
2. Amanullaev, A.A. (2022). BO'LAJAK TASVIRIY SAN'AT O'QITUVCHILARINI TAYYORLASHDAGI HOZIRGI MASALALAR. *ASIA PACIFIC JOURNAL OF MARKETING & MANAGEMENT REVIEW* ISSN: 2319-2836 *Impact Factor: 7.603 , 11 (03), 1-3.*
3. Amanullaev, A. (2022). SPECIFIC FACTORS OF COMPREHENSIVE STUDY AND ANALYSIS OF THE HISTORY AND CULTURE OF THE UZBEK PEOPLE. *ASIA PACIFIC JOURNAL OF MARKETING & MANAGEMENT REVIEW* ISSN: 2319-2836 *Impact Factor: 7.603, 11(02), 1-4.*
4. Sodiq, A. M. (2022). TO BE ABLE TO ANALYZE AND INTERPRET THE ARTISTIC VALUE OF COMPOSITION IN WORKS OF FINE ARTS AND TO INCREASE STUDENTS'KNOWLEDGE OF ARTISTIC PERCEPTION. *INTERNATIONAL JOURNAL OF SOCIAL SCIENCE & INTERDISCIPLINARY RESEARCH* ISSN: 2277-3630 *Impact factor: 7.429, 11(03), 149-151.*
5. Muhammad, A. (2022). MANZARA JANRIDA TARKIBI VA RANGNING ALOQASINI ILMIY O'RGANISHNING XUSUSIYATLARI. *ASIA PACIFIC JOURNAL OF MARKETING & MANAGEMENT REVIEW* ISSN: 2319-2836 *Impact Factor: 7.603 , 11 (02), 5-8.*
6. Dildora, A. (2022). TRAINING OF PROFESSIONALS WITH POSITIVE HUMAN QUALITIES IN THE LESSONS OF FINE AND APPLIED ARTS IN THE EDUCATION OF THE MODERN SPIRIT. *INTERNATIONAL JOURNAL OF SOCIAL SCIENCE & INTERDISCIPLINARY RESEARCH* ISSN: 2277-3630 *Impact factor: 7.429, 11(03), 152-154.*





7. Dildora, A. (2022). TRAINING OF PROFESSIONALS WITH POSITIVE HUMAN QUALITIES IN THE LESSONS OF FINE AND APPLIED ARTS IN THE EDUCATION OF THE MODERN SPIRIT. *INTERNATIONAL JOURNAL OF SOCIAL SCIENCE & INTERDISCIPLINARY RESEARCH* ISSN: 2277-3630 *Impact factor: 7.429, 11(03), 152-154.*
8. Dildora, A. (2022). TARIXIY YODIKLIK VA OSODIYATLARGA BOY QADIM SHAHARLARNING ZAMONAVIY QURILISHDAGI ARXITEKTURA SOHASIDAGI BA'ZI ZAMONAVIY MUAMMOLARNING OLIB ETISHI. *ASIA PACIFIC JOURNAL OF MARKETING & MANAGEMENT REVIEW* ISSN: 2319-2836 *Impact Factor: 7.603 , 11 (02), 9-11.*
9. Abdumo'Minova, D. A. Q. (2022). Talabalarga tasviriy san'atdan mashg'ulotlarni tashkil etishda qalamtasvirning nazariy qonunlardan foydalanish. *Science and Education, 3(9), 467-473.*
10. Baymetov, B. B., & Sharipjonov, M. S. O. (2020). Development Of Students' Descriptive Competencies In Pencil Drawing Practice. *The American Journal of Social Science and Education Innovations, 2(08), 261-267.*
11. Baymetov, B., & Sharipjonov, M. (2021). OLIY PEDAGOGIK TA'LIMDA TALABALARGA INSON QIYOFASINI AMALIY TASVIRLASH JARAYONIDA IJODIY KOMPYETYENSIYALARINI RIVOJLANTIRISH. *Academic Research in Educational Sciences, 2(3), 1066-1070.*
12. Boltaboyevich, B. B., & Shokirjonugli, S. M. (2020). Formation of creative competences of the fine art future teachers describing geometrical forms (on sample of pencil drawing lessons). *ACADEMICIA: An International Multidisciplinary Research Journal, 10(5), 1996-2001.*
13. Baymetov, B., & Sharipjonov, M. (2020). OLIY PYeDAGOGIK TA'LIMDA TALABALAR IJODIY QOBILIYATLARNI SHAKLLANTIRISHDA INDIVIDUAL TA'LIM BYeRISH MYeTODIKASI (QALAMTASVIR MISOLIDA). *Academic research in educational sciences, (4), 357-363.*
14. Baymetov, B. B., & Sharipjonov, M. Sh. (2020). TASVIRIY SAN'ATDAN MALAKALI PYeDAGOG KADRLAR TAYYORLASHDA NAZARIY VA AMALIY MASHG'ULOTLARNING UYG'UNLIGI. *INNOVASII V PYeDAGOGIKYe I PSIXOLOGII, (SI-2№ 3).*





15. Sharipjonov, M. S. O. G. L. (2021). OLIY PYEDAGOGIK TA'LIMDA TALABALARGA MUAMMOLI MASHG'ULOTLARNI TASHKIL ETISH TEXNOLOGIYALARI. *Science and Education*, 2(2), 435-443.
16. Sharipjonov, M. Sh. (2020). Bo'lajak tasviriy san'at o'qituvchisining kasbiy mahoratlarini takomillashtirishda amaliy mashg'ulotlarni tashkil etish metodikasi. *Molodoy uchenyy*, (43), 351-353.
17. Sharipjonov, M., & Ikromova, M. D. (2018). TASVIRIY SAN'ATDA ANIMALIZM JANRI. *Nauchnoye znaniye sovremennosti*, (5), 94-96.
18. oglu Sharipjonov, M. S. OLIY PYEDAGOGIK TA'LIMDA TALABALARGA MUAMMOLI MASHG'ULOTLARNI TASHKIL ETISH TEXNOLOGIYALARI.
19. Ruzinov, B., & Abdullayev, A. (2021). Ko'hna Axsikent. *Obuyestvo i innovatsii*, 2(2/S), 692-698.
20. Ro'zinov, B. A., Nuriddinov, B. X., & Karimboyev, X. Q. O'. (2021). MODDIY MADANIY MYeROS OB'YeKTLARI ORQALI TALABALARNING MILLIY QADRIYaTLARIMIZGA BO'LGAN MYeHRINI UYG'OTISH. *Academic research in educational sciences*, 2(3), 99-108.
21. Ruzinov, B. A. (2022). Akhsikent Earthquake. *Texas Journal of Multidisciplinary Studies*, 9, 209-212.
22. Ro'zinov, B. A., Nuriddinov, B. X., & Umarov, X. (2021). FARG'ONA VODIYSI AMALIY SAN'ATINING TA'LIM TARBIYadAGI O'RNI. *Academic research in educational sciences*, 2(3), 117-123.
23. Qozoqov T, R. B., & Vohidov, A. (2020). Buyuklarga beshik bo'lgan Axsikent yohud Farg'ona allomalari. *Toshkent: Navro'z*.
24. Ro'zinov, B., Rejabova, S., & Ismoilov, Yu. (2013). Qosimov A. Namangan viloyati madaniy merosi. *Namangan: Namangan*.
25. Ro'zinov, B., & Rajabova, S. (2006). Namangan viloyati madaniy merosidan lavhalar. *Namangan nashriyoti*.
26. Qozoqov, T., Ruzinov, B., & Vohidov, A. (2018). Ibrat nigohidagi Axsikent. *Toshkent: Navroz*.
27. Qozoqov T, R. B., & Vohidov, A. (2018). Ibrat nigohidagi Axsikent. *Toshkent: Navro'z*.
28. Ismoilov, Yu., & Ro'zinov, B. (2013). Axsikent-qadimgi farg'ona poytaxti. *Namangan: Namangan nashriyoti*.





ISSN (E): 2181-4570

BO`LAJAK TASVIRIY SAN`AT O`QITUVCHILARIDA BADIY-IJODIY MAHORATLARINI RIVOJLANTIRISHDA MANZARA JANRIDAN FOYDALANISH USULLARI.

Abdimuminov Muhammad Sodiq

Namangan Davlat Universiteti Tasviriy san`at va muhandislik grafikasi kafedrası Stajyor-o`qituvchisi

abdimuminov2023@mail.ru

Annotatsiya: Yevropada peyzaj alohida janr sifatida Xitoy va Yaponiyaga qaraganda ancha kechroq paydo bo'lgan. O'rta asrlarda, faqat diniy kompozitsiyalar mavjud bo'lish huquqiga ega bo'lgan davrda, landshaft rassomlar tomonidan qahramonlarning yashash joyining tasviri sifatida talqin qilingan. Peyzaj janrining shakllanishida yevropalik miniatyurachilar muhim rol o'ynagan. O'rta asrlarda Frantsiyada, 1410-yillarda Burgundiya va Berri gersoglari sudlarida iste'dodli rassomlar, aka-uka Limburglar Berri gertsogi soat kitobi uchun maftunkor miniatyuralar yaratganlar. Fasllar va ularga mos dala ishlari va ko'ngilochar haqida hikoya qiluvchi bu nafis va rang-barang chizmalar tomoshabinga o'sha davr uchun mohirona nigoh bilan ishlangan tabiat manzaralarini namoyish etadi.

Kalit so'zlar: Peyzaj, Natyurmort, ritm, Pleyner, Perspektiva, Mastixin, Ton, tus, etyud, Xajm, Suv bo`yoq, akvrel, moybo`yoq, malbert, etyutnik, sepiya, soya yorug`.

Аннотация: В Европе пейзаж как отдельный жанр возник значительно позже, чем в Китае и Японии. В Средние века, когда дозволялось существование только религиозным композициям, пейзажисты интерпретировали их как изображения мест обитания главных героев. Европейская миниатюра сыграла важную роль в становлении пейзажного жанра. В средневековой Франции при дворах герцогов Бургундских и Беррийских в 1410-х годах талантливые художники братья Лимбург создавали очаровательные миниатюры для часовой книги герцога Беррийского. Эти изящные и красочные рисунки, повествующие о временах года и соответствующих им полевых работах и развлечениях, показывают зрителю искусно созданные для того периода природные ландшафты.

Ключевые слова: Пейзаж, Натюрморт, Ритм, Ралайнер, Перспектива, Мастихин, Тон, Оттенок, Этюд, Размер, Акварель, Акварель, Акварель, Мальберт, Этютник, Сепия, Теневой свет.





Annotation: In Europe, landscape emerged as a separate genre much later than in China and Japan. In the Middle Ages, at a time when only religious compositions were allowed to exist, landscape painters interpreted them as depictions of the protagonists' habitats. European miniatures played an important role in the formation of the landscape genre. In medieval France, in the courts of the Dukes of Burgundy and Berry in the 1410s, talented artists, the Limburg brothers created charming miniatures for the Duke of Berry clock book. These elegant and colorful drawings, which tell the story of the seasons and the field work and entertainment that suits them, show the viewer the natural landscapes skillfully designed for that period.

Keywords: Landscape, Still Life, Rhythm, Plain, Perspective, Mosaic, Tone, Tint, Etude, Size, Watercolor, Watercolor, Watercolor, Malbert, Etyutnik, Sepiya, Shadow Light.

Kirish: Peyzajning tasviriy san'at janri sifatida shakllanishi Fransuz tilidan tarjima qilingan "peyzaj" (paysage) so'zi "tabiat" degan ma'noni anglatadi. Tasviriy san'atda janr shunday nomlanadi, uning asosiy vazifasi tabiiy yoki inson tomonidan o'zgartirilgan tabiatni takrorlashdir. Bundan tashqari, manzara - bu rasm yoki chizmachilikdagi o'ziga xos san'at asari, tabiatni tomoshabinga ko'rsatadi. Bunday asarning "qahramoni" tabiiy motiv yoki muallif tomonidan o'ylab topilgan tabiiy motivdir. Peyzaj elementlarini hatto tosh tasvirida ham uchratish mumkin. Neolit davrida ibtidoiy ustalar g'orlar devorlarida daryolar yoki ko'llar, daraxtlar va tosh bloklarni sxematik tarzda tasvirlagan. Qadimgi Sharq va Krit san'atida manzara naqshlari devor rasmlarida juda keng tarqalgan tafsilotdir. Mustaqil janr sifatida manzara VI-asrda Xitoy san'atida paydo bo'lgan. O'rta asrlardagi Xitoyning rasmlari atrofda dunyoni juda she'riy tarzda etkazadi. Asosan ipak ustidagi siyohda ishlangan bu asarlarda ma'naviy va ulug'vor tabiat chegarasiz ulkan olam sifatida namoyon bo'ladi. Evropada peyzaj alohida janr sifatida Xitoy va Yaponiyaga qaraganda ancha kechroq paydo bo'lgan. O'rta asrlarda, faqat diniy kompozitsiyalar mavjud bo'lish huquqiga ega bo'lgan davrda, landshaft rassomlar tomonidan qahramonlarning yashash joyining tasviri sifatida talqin qilingan. Peyzaj rasmining shakllanishida yevropalik miniatyurachilar muhim rol o'ynagan. O'rta asrlarda Frantsiyada, 1410-yillarda Burgundiya va Berri gersoglari sudlarida iste'dodli rassomlar, aka-uka Limburglar Berri gertsogi soat kitobi uchun maftunkor miniatyuralar yaratdilar. Fasllar va ularga mos dala ishlari va ko'ngilochar haqida hikoya qiluvchi bu nafis va rang-barang





chizmalar tomoshabinga o'sha davr uchun mohirona nigoh bilan ishlangan tabiat manzaralarini namoyish etadi. Peyzajga bo'lgan qiziqish Ilk Uyg'onish davri rasmda sezilarli. Rassomlar hanuzgacha makonni etkazishda, uni miqyosda bir-biriga mos kelmaydigan landshaft elementlari bilan chalkashtirib yuborishda juda qobiliyatsiz bo'lsa-da, ko'plab rasmlar rassomlarning tabiat va insonning uyg'un va yaxlit qiyofasiga erishish istagidan dalolat beradi. Peyzaj motivlari Oliy Uyg'onish davrida muhimroq rol o'ynay boshladi. Ko'pgina rassomlar tabiatni diqqat bilan o'rganishni boshladilar. Qanotlar ko'rinishidagi fazoviy rejalarining odatiy qurilishini, miqyosda nomuvofiq bo'lgan tafsilotlar to'plamini rad etib, ular chiziqli istiqbol sohasidagi ilmiy ishlanmalarga murojaat qilishdi. Endi yaxlit rasm sifatida taqdim etilgan landshaft badiiy syujetlarning eng muhim elementiga aylanadi. Shunday qilib, rassomlar tez-tez murojaat qiladigan qurbongoh kompozitsiyalarida landshaft oldingi planda inson qiyofalari bilan sahnaga o'xshaydi. Bunday aniq taraqqiyotga qaramay inson qiyofalari bilan sahnaga o'xshaydi. Bunday aniq taraqqiyotga qaramay, XVI-asrgacha rassomlar o'z asarlarida manzara tafsilotlarini faqat diniy sahna, janr kompozitsiyasi yoki portret uchun fon sifatida kiritdilar. Buning eng yorqin misoli Leonardo da Vinchi chizgan mashhur Mona Liza portreti (taxminan 1503 yil, Luvr, Parij). Buyuk rassom o'z tuvalida inson va tabiat o'rtasidagi uzviy bog'liqlikni ajoyib mahorat bilan tasvirlab berdi, ko'p asrlar davomida Mona Liza oldida tomoshabinni hayratda qoldirgan uyg'unlik va go'zallikni namoyish etdi. Asta-sekin manzara boshqa badiiy janrlardan tashqariga chiqdi. Bunga dastgoh rasmining rivojlanishi yordam berdi. Landshaft janrining yaratilishida venetsiya maktabining ustalari muhim rol o'ynagan. Peyzajga katta ahamiyat bergan birinchi rassom XVI asr boshlarida ishlagan Giorgiona edi. Tabiat uning "Momaqaldiroq" (taxminan 1506-1507, Akademiya galereyasi, Venetsiya) kartinasidagi bosh qahramondir. Ushbu tuvaldagi manzara endi inson yashaydigan muhit emas, balki his-tuyg'ular va kayfiyatlarning tashuvchisi. "Momaqaldiroq" tomoshabinni tabiat olamiga sho'ng'ishga, uning ovozlarni diqqat bilan tinglashga taklif qiladi. Suratda tafakkurga, ustoz yaratgan she'riy olamiga kirib borishga chorlovchi hissiy boshlanish birinchi o'ringa chiqadi. Rasmning bo'yalishi juda katta taassurot qoldiradi: yashil va yerning chuqur, sokin ranglari, osmon va suvning qo'rg'oshin-ko'k soyalari va shahar binolarining oltin-pushti ohanglari. Giorgiona keyinchalik Venetsiyalik maktabni boshqargan Titianga sezilarli ta'sir ko'rsatdi. Titianning ko'plab rasmlarida tabiatning ulug'vor tasvirlari aks ettirilgan.





Soyali bog'lar juda yoqimli, unda kuchli daraxtlar sayohatchini jazirama quyoshdan himoya qiladi. Qalin o'tlar orasida cho'ponlar, uy hayvonlari va yovvoyi hayvonlarning suratlari ko'rinadi. Daraxtlar va o'simliklar, odamlar va hayvonlar yagona tabiat olamining go'zal va mahobatli farzandlaridir. Titianning "Misrga parvoz" asarida allaqachon fondagi tabiat tasviri Muqaddas oilaning Misrga parvozining qayg'uli sahnasini qoplaydi. 16-asrda Shimoliy Evropada landshaft rasmda ham kuchli mavqega ega bo'ldi. Gollandiyalik rassom Pieter Brueghel Elder ijodida tabiat tasvirlari muhim o'rin tutadi. Usta fasllarga bag'ishlangan rasmlarida shimolning shiddatli manzaralarini samimiy va she'riy tarzda ko'rsatgan. Brueghelning barcha landshaftlari kundalik faoliyat bilan shug'ullanadigan odamlarning figuralari bilan jonlantirilgan. Ular o't o'radi, javdar o'radi, podalar haydaydi, ov qiladi. Inson hayotining sokin va shoshqaloq ritmi ham tabiat hayotidir. Brueghel o'z asari bilan isbotlashga urinayotganga o'xshaydi: osmon, daryolar, ko'llar va dengizlar, daraxtlar va o'simliklar, hayvonlar va odamlar koinotning zarralari, bir va abadiydir. XVII-asrda Gollandiya rasmining va uning barcha janrlarining g'ayrioddiy gullashi kuzatildi, ulardan eng keng tarqalgani peyzaj rasmidir. Gollandiyalik landshaft rassomlari o'zlarining tuvallarida dunyoning barcha ko'rinishlarida keng qamrovli rasmni olishga muvaffaq bo'lishdi. Rassomlar ijodida insonning o'z zaminidan g'ururlanishi, dengiz go'zalligi, ona dalalari, o'rmonlari, ariqlari uchun hayrat tuyg'ulari ifodalanadi. Atrofdagi dunyoga samimiy va cheksiz muhabbat hissi golland peyzaj rassomlarining barcha asarlarida seziladi. Lirik tuyg'u va she'riy joziba bilan to'la kartinalarda yilning turli vaqtlarida va kunning turli soatlarida atrofdagi olam tasvirlangan. Ko'pgina golland landshaftlari tabiatning tabiiy ranglariga yaqin bo'lgan ochiq kumush, zaytun-oxra, jigarrang ranglardan iborat bo'lgan jism rang bilan ajralib turadi. Tuvakga marvaridga o'xshash nozik chiziqlar bilan qo'yilgan bu ranglar atrofdagi dunyoning moddiyligini ishonchli va real tarzda ifodalaydi. Ispaniya, Italiya va Fransiyaning realistik san'ati ham landshaft rasmining rivojlanishida o'z o'rnini egalladi. Diego Velaskes ijodida buyuk ispan ustasining nozik mushohadalarini aks ettiruvchi landshaftlar mavjud ("Villa Medici manzarasi", 1650-1651, Prado, Madrid). Velaskes ko'katlarning yangiligini, daraxtlarning barglari va baland tosh devorlardan sirpanib o'tadigan iliq yorug'lik soyalarini mahorat bilan etkazadi. Velaskesning rasmlari plener rasmining paydo bo'lishidan dalolat beradi: ustaxonalardan chiqib, rassomlar tabiatni yaxshiroq o'rganish uchun ochiq havoda ishlashga kelishdi. XVII-asrda klassitsizm san'atida ideal landshaft yaratish tamoyillari





rivojlandi. Klassikistlar tabiatni aql qonunlariga bo'ysunadigan dunyo sifatida talqin qilganlar. Italiyada ishlagan frantsuz rassomi Nikolya Pussen qahramonlik manzarasining yaratuvchisiga aylandi. Pussenning olam ulug'vorligini ko'rsatuvchi rasmlarida mifologik personajlar, tomoshabinda yuksak tuyg'ularni tarbiyalovchi qahramonlar yashaydi. San'atning asosiy maqsadi insonni tarbiyalash, deb hisoblagan ijodkor dunyoning tartib va oqilona tuzilishini asosiy qadriyat deb bilgan. U asarlarni muvozanatli kompozitsiya bilan chizgan, fazoviy rejalarini aniq tuzgan va ranglarni qat'iy qoidalarga muvofiq taqsimlagan. Tabiat barokko ustalarining tuvallarida boshqacha ko'rinadi. Klassikistlardan farqli o'laroq, ular atrofdagi dunyoning dinamikasini, elementlarning notinch hayotini etkazishga intilishadi. Shunday qilib, Fleming Piter Pol Rubensning landshaftlari yerning qudrati va go'zalligini aks ettiradi, bo'lish quvonchini tasdiqlaydi, tomoshabinlarda nekbinlik tuyg'usini uyg'otadi. Yuqorida aytilganlarning barchasini uning "Kamalak manzarasi" bilan bog'lash mumkin, unda usta ufqni tark etuvchi kengliklar, baland tepaliklar va ulug'vor daraxtlar, keng tarqalgan qishloqlar, cho'ponlar va cho'ponlar, sigirlar va qo'ylar podalari bo'lgan vodiyni tasvirlagan. Ajoyib manzara nozik rang-barang ranglar bilan porlayotgan kamalak bilan bezatilgan. XVIII-asrda Fransiya san'atida peyzaj tasviri yanada rivojlandi. "Jasoratli bayramlar rassomi" deb atalgan Antuan Vatto ajoyib bog'lar fonida hayolli sahnalarni chizdi. Uning nozik va titroq ranglar bilan yaratilgan manzaralari juda hissiyotli, ular turli xil kayfiyat tuslarini beradi ("Kitera oroliga ziyorat", 1717, Luvr, Parij). Rokoko san'atining ko'zga ko'ringan namoyandasi frantsuz rassomi Fransua Baucher bo'lib, u shahvoniy jozibaga to'la manzaralarni yaratdi. Go'yo ko'k, pushti, kumush soyalardan to'qilgandek, ular yoqimli sehrlil tushlar kabi ko'rinadi ("Beauvais yaqinidagi landshaft", Ermitaj, Sankt-Peterburg). XVIII-asrning ikkinchi yarmida san'atda tabiatga yangi munosabat paydo bo'ldi. Ma'rifat davrining landshaft rasmida san'atning avvalgi oddiy an'anaviyligidan asar ham qolmadi. Rassomlar tomoshabinga estetik idealga o'rnatilgan tabiiy tabiatni ko'rsatishga harakat qilishdi. Bu davrda ishlagan ko'plab rassomlar antik davrga murojaat qilib, unda shaxsiy erkinlik prototipini ko'rishdi. Oddiy qishloq tabiatining go'zalligini tomoshabinga frantsuz peyzaj rassomlari - Barbizon maktabi vakillari: Teodor Russo, Jyul Dyupre va boshqalar ochib berdi. Vallerlar yordamida titroq havo muhitini etkazishga intilgan Kamil Korotning rasmi, Barbizonlar san'atiga yaqin. Kamil Korot frantsuz impressionistlari tomonidan o'zidan oldingi deb hisoblangan. Klod Mone, Kamil





Pissarro, Alfred Sislining plener landshaftlari rassomlarning yorug'lik va havoning o'zgaruvchan muhitiga chuqur qiziqishini aks ettiradi. Impressionistlarning asarlari nafaqat qishloq tabiatini, balki zamonaviy shaharning jo'shqin va dinamik dunyosini ham ko'rsatadi. Impressionistlarning o'zgartirilgan an'alaridan post-impressionist rassomlar o'zlarining rasmlarida foydalanganlar. Monumental san'at nuqtai nazaridan Pol Sezan tabiatning ulug'vor go'zalligi va kuchini ifodalaydi. Vinsent van Gogning manzaralari ma'yus, fojiali tuyg'ularga to'la. Quyoshning suv yuzasida aks etishi, dengiz havosining titrashi va ko'katlarning tozaligi Jorj Seurat va Pol Signacning divizionistik texnikada ishlangan rasmlari orqali aks ettirilgan. Rus rasmida peyzaj alohida o'rin tutadi. Birinchi marta sxematik tarzda uzatilgan landshaft motivlari qadimgi rus ikonka rasmlarida paydo bo'ldi. Qadimgi piktogrammalarda Masihning, Xudoning onasi, avliyolar va farishtalarning siymolari shartli landshaft fonida tasvirlangan, bu erda past tepaliklar qoyali maydonni, zotini aniqlash mumkin bo'lmagan noyob daraxtlar o'rmonni, va xayoliy hajmlardan mahrum bo'lgan binolar ibodatxonalar va xonalardan iborat edi. XVIII-asrda Rossiyada paydo bo'lgan birinchi landshaftlar ajoyib saroylar va bog'larning topografik ko'rinishlari edi. Yelizaveta Petrovna davrida Sankt-Peterburg va uning atrofi manzaralari aks ettirilgan gravyuralar atlasini nashr etilgan bo'lib, u M. I. Maxayevning rasmlari bo'yicha tayyorlangan. Lekin faqat Semyon Fedorovich Shchedrin asarlarining paydo bo'lishi bilan biz rus rangtasvirida peyzaj alohida janr sifatida shakllangan deb aytishimiz mumkin. Shchedrinning zamondoshlari M.M. landshaftni rivojlantirishga o'z hissalarini qo'shdilar. Ivanov va F.Ya. Alekseev. Alekseevning rasmi yosh rassomlarga ta'sir qildi - M.N. Vorobyev, S.F. Galaktionova, A.E. San'atini Sankt-Peterburgga bag'ishlagan Martynov: uning saroylari, qirg'oqlari, kanallari, bog'lari. M.N. Vorobyov ajoyib manzara rassomlarining butun galaktikasini tarbiyaladi. Ular orasida aka-uka G.G. va N.G. Chernetsov, K.I. Rabus va boshqalar. Sankt-Peterburg atrofi manzaralari bilan bir qator ajoyib litografik akvarel landshaftlari A.P. Bryullov, mashhur K.P.ning ukasi. Keyinchalik me'mor bo'lgan Bryullov. Ammo bu ustalarning asarlari Italiya tabiatining yorqin go'zalligini o'z asarlarida aks ettirgan Silvestr Feodosievich Shchedrinning rasmlari yonida so'nadi. XIX-asrning o'rtalariga kelib, rus peyzaj rasmida tabiatni estetik idrok etishning ma'lum tamoyillari va uni ko'rsatish usullari shakllandi. Vorobyov maktabidan uning shogirdlari tomonidan qabul qilingan romantik an'alar keladi. Ular orasida erta vafot etgan M.I. Lebedev, L.F. Lagorio va I.K. San'atning





asosiy mavzusi dengiz bo'lgan Aivazovskiy. Rus rassomchiligida A.K.ning ijodi alohida o'rin tutadi. Savrasov milliy lirik manzaraning asoschisiga aylandi. Savrasov o'zining shogirdi va do'sti, peyzaj rassomi L.L. Kamenev. Rus peyzaj rasmidagi lirik tendentsiyaga parallel ravishda epik landshaft rivojlandi, uning taniqli vakili M.K. Klodt, tomoshabinga Rossiyaning yaxlit qiyofasini taqdim etadigan landshaft rasmini yaratishga intildi. XIX-asrning ikkinchi yarmida I.I. kabi mashhur rassomlar. Shishkin, F.A. Vasilev, A. Kuindji, A.P. Bogolyubov, I.I. Levitan. Lirik Levitan manzarasi an'alarini rassomlar I.S. Ostrouxov, S.I. Svetoslavskiy, N.N. Dubovskiy. XX-asrning peyzaj rasmlari I.E. nomlari bilan bog'liq. Grabar, A.A. Rilova, K.F. Yuon. Simvolistik san'at ruhida P.V. Kuznetsov, N.P. Krimov, M.S. Saryan, V.E. Borisov-Musatov. 1920-yillarda sanoat landshafti rivojlandi (bu turdagi landshaft janriga qiziqish M.S. Saryan va K.F. Bogaevskiy ijodida ayniqsa yaqqol seziladi).

Xulosa: Tabiat tasvirlari tabiat, uning qonuniyatlari haqidagi tasavvurlar (olam gumbazi, oy, quyosh, yulduzlar, dunyo mamlakatlarining shartli belgilari) yuzaga kelgan payt (neolit)dan o'z ifodasini topgan. Qadimgi Sharq madaniyatida tabiatni yaxlit holda ko'proq aniq hususiyatlarga ega bo'la boshlagan hodisalar muhiti degan tasavvur shakllangan. Miloddan avvalgi XVI-XV-asrlar Qadimgi Sharq (Babil, Ossuriya, Misr) devoriy rasmlari va bo'rtma tasvirlaridagi jang, ov va boshqa lavhalarda M.ning ayrim bo'laklari mavjud. Misr devoriy rasmlari va bo'rtma tasvir (relyef)larida ilk bor bezaklar ritmi orqali hayvonot, o'simlik va tabiiy hodisalarning ishonarli ta'sirchan birligiga erishilgan. Shularni takiklash joizki qadimgi va hozirgi dunyo ma'daniyatida barchasi tasviriy va amaliy san'atlarni o'zida mujassam etadi.

Foydalanilgan adabiyotlar.

1. А.Амануллаев. Научно-методические основы подготовки студентов вузов к управлению работой кружков резьбы по ганчу. Автореф. Дисс. канд. пед. наук-Т.: 2001,-21 с.
2. Amanullaev, A.A. (2022). BO'LAJAK TASVIRIY SAN'AT O'QITUVCHILARINI TAYYORLASHDAGI HOZIRGI MASALALAR. *ASIA PACIFIC JOURNAL OF MARKETING & MANAGEMENT REVIEW* ISSN: 2319-2836 Impact Factor: 7.603 , 11 (03), 1-3.
3. Amanullaev, A. (2022). SPECIFIC FACTORS OF COMPREHENSIVE STUDY AND ANALYSIS OF THE HISTORY AND CULTURE OF THE UZBEK





PEOPLE. *ASIA PACIFIC JOURNAL OF MARKETING & MANAGEMENT REVIEW* ISSN: 2319-2836 Impact Factor: 7.603, 11(02), 1-4.

4. Sodiq, A. M. (2022). TO BE ABLE TO ANALYZE AND INTERPRET THE ARTISTIC VALUE OF COMPOSITION IN WORKS OF FINE ARTS AND TO INCREASE STUDENTS' KNOWLEDGE OF ARTISTIC PERCEPTION. *INTERNATIONAL JOURNAL OF SOCIAL SCIENCE & INTERDISCIPLINARY RESEARCH* ISSN: 2277-3630 Impact factor: 7.429, 11(03), 149-151.

5. Muhammad, A. (2022). MANZARA JANRIDA TARKIBI VA RANGNING ALOQASINI ILMIY O'RGANISHNING XUSUSIYATLARI. *ASIA PACIFIC JOURNAL OF MARKETING & MANAGEMENT REVIEW* ISSN: 2319-2836 Impact Factor: 7.603 , 11 (02), 5-8.

6. Dildora, A. (2022). TRAINING OF PROFESSIONALS WITH POSITIVE HUMAN QUALITIES IN THE LESSONS OF FINE AND APPLIED ARTS IN THE EDUCATION OF THE MODERN SPIRIT. *INTERNATIONAL JOURNAL OF SOCIAL SCIENCE & INTERDISCIPLINARY RESEARCH* ISSN: 2277-3630 Impact factor: 7.429, 11(03), 152-154.

7. Dildora, A. (2022). TRAINING OF PROFESSIONALS WITH POSITIVE HUMAN QUALITIES IN THE LESSONS OF FINE AND APPLIED ARTS IN THE EDUCATION OF THE MODERN SPIRIT. *INTERNATIONAL JOURNAL OF SOCIAL SCIENCE & INTERDISCIPLINARY RESEARCH* ISSN: 2277-3630 Impact factor: 7.429, 11(03), 152-154.

8. Dildora, A. (2022). TARIXIY YODIKLIK VA OSODIYATLARGA BOY QADIM SHAHARLARNING ZAMONAVIY QURILISHDAGI ARXITEKTURA SOHASIDAGI BA'ZI ZAMONAVIY MUAMMOLARNING OLIB ETISHI. *ASIA PACIFIC JOURNAL OF MARKETING & MANAGEMENT REVIEW* ISSN: 2319-2836 Impact Factor: 7.603 , 11 (02), 9-11.

9. Abdumo'Minova, D. A. Q. (2022). Talabalarga tasviriy san'atdan mashg'ulotlarni tashkil etishda qalamtasvirning nazariy qonunlardan foydalanish. *Science and Education*, 3(9), 467-473.

10. Baymetov, B. B., & Sharipjonov, M. S. O. (2020). Development Of Students' Descriptive Competencies In Pencil Drawing Practice. *The American Journal of Social Science and Education Innovations*, 2(08), 261-267.





ISSN (E): 2181-4570

11. Baymetov, B., & Sharipjonov, M. (2021). OLIY PEDAGOGIK TA'LIMDA TALABALARGA INSON QIYOFASINI AMALIY TASVIRLASH JARAYONIDA IJODIY KOMPYETYENSIYALARINI RIVOJLANTIRISH. *Academic Research in Educational Sciences*, 2(3), 1066-1070.

12. Boltaboyevich, B. B., & Shokirjonugli, S. M. (2020). Formation of creative competences of the fine art future teachers describing geometrical forms (on sample of pencil drawing lessons). *ACADEMICIA: An International Multidisciplinary Research Journal*, 10(5), 1996-2001.

13. Байметов, Б., & Шарипжонов, М. (2020). ОЛИЙ ПЕДАГОГИК ТАЪЛИМДА ТАЛАБАЛАР ИЖОДИЙ ҚОБИЛИЯТЛАРНИ ШАКЛЛАНТИРИШДА ИНДИВИДУАЛ ТАЪЛИМ БЕРИШ МЕТОДИКАСИ (ҚАЛАМТАСВИР МИСОЛИДА). *Academic research in educational sciences*, (4), 357-363.

14. Байметов, Б. Б., & Шарипжонов, М. Ш. (2020). ТАСВИРИЙ САНЪАТДАН МАЛАКАЛИ ПЕДАГОГ КАДРЛАР ТАЙЁРЛАШДА НАЗАРИЙ ВА АМАЛИЙ МАШҒУЛОТЛАРНИНГ УЙҒУНЛИГИ. *ИННОВАЦИИ В ПЕДАГОГИКЕ И ПСИХОЛОГИИ*, (SI-2№ 3).

15. Sharipjonov, M. S. O. G. L. (2021). OLIY PYEDAGOGIK TA'LIMDA TALABALARGA MUAMMOLI MASHG'ULOTLARNI TASHKIL ETISH TECHNOLOGIYALARI. *Science and Education*, 2(2), 435-443.

16. Шарипжонов, М. Ш. (2020). Бўлажак тасвирий санъат ўқитувчисининг касбий маҳоратларини такомиллаштиришда амалий машғулотларни ташкил этиш методикаси. *Молодой ученый*, (43), 351-353.

17. Шарипжонов, М., & Икромов, М. Д. (2018). TASVIRIY SAN'ATDA ANIMALIZM JANRI. *Научное знание современности*, (5), 94-96.

18. oglu Sharipjonov, M. S. OLIY PYEDAGOGIK TA'LIMDA TALABALARGA MUAMMOLI MASHG'ULOTLARNI TASHKIL ETISH TECHNOLOGIYALARI.

19. Рузинов, Б., & Абдуллаев, А. (2021). Кўхна Ахсикент. *Общество и инновации*, 2(2/S), 692-698.

20. Рўзинов, Б. А., Нуриддинов, Б. Х., & Каримбоев, Х. Қ. Ў. (2021). МОДДИЙ МАДАНИЙ МЕРОС ОБЪЕКТЛАРИ ОРҚАЛИ ТАЛАБАЛАРНИНГ





МИЛЛИЙ ҚАДРИЯТЛАРИМИЗГА БЎЛГАН МЕҲРИНИ УЙЎОТИШ. *Academic research in educational sciences*, 2(3), 99-108.

21. Ruzinov, V. A. (2022). Akhsikent Earthquake. *Texas Journal of Multidisciplinary Studies*, 9, 209-212.

22. Рўзинов, В. А., Нуриддинов, В. Х., & Умаров, Х. (2021). ФАРҒОНА ВОДИЙСИ АМАЛИЙ САНЪАТИНИНГ ТАЪЛИМ ТАРБИЯДАГИ ЎРНИ. *Academic research in educational sciences*, 2(3), 117-123.

23. Қозоқов Т, Р. Б., & Воҳидов, А. (2020). Буюкларга бешик бўлган Ахсикент ёхуд Фарғона алломалари. *Тошкент: Наврўз*.

24. Рўзинов, В., Режабова, С., & Исмоилов, Ю. (2013). Қосимов А. Наманган вилояти маданий мероси. *Наманган: Наманган*.

25. Рўзинов, В., & Ражабова, С. (2006). Наманган вилояти маданий меросидан лавҳалар. *Наманган нашриёти*.

26. Qozoqov, T., Ruzinov, V., & Vohidov, A. (2018). Ibrat nigohidagi Axsikent. *Toshkent: Navroz*.

27. Қозоқов Т, Р. Б., & Воҳидов, А. (2018). Ибрат нигоҳидаги Ахсикент. *Тошкент: Наврўз*.

28. Исмоилов, Ю., & Рўзинов, В. (2013). Ахсикент-қадимги фарғона пойтахти. *Наманган: Наманган нашриёти*.

29. Ruzinov, V. A. (2023). TASVIRIY SAN'AT RIVOJLANISH TARIXI VA BUGUNGI KUNDAGI AHAMIYATLI JHATLARINI O'RGANISH VA TAXLIL QILISH. *MODELS AND METHODS FOR INCREASING THE EFFICIENCY OF INNOVATIVE RESEARCH*, 2(19), 1-8.

30. Ruzinov, V. A. (2022). FARGONA VODIYSI AMALIY SANATI. *Journal of new century innovations*, 10(3), 70-74.

31. Nuriddinov, V., & Ruzinov, V. (2021). Namangan, The City Of Flowers. *The American Journal of Interdisciplinary Innovations and Research*, 3(01), 35-38.





ISSN (E): 2181-4570

QADIMDA USTALARNING SHOGIRD TAYYORLASHDA O'ZIGA XOS MILLIY ANANAVIY ASOSLARI.

Amanullayev Abdunabi Abdumo'minovich

**Namangan davlat universiteti Amaliy san'at va rangtasvir kafedrası
pedagogika fanlari nomzodi, dotsent.**

amanullayev2020@mail.ru

Annotatsiya: Qadimda ajdodlarimiz ustoz-shogird asosida yoshlarga hunar o'rgatish bo'yicha boy tajribaga egadir. Shuning uchun biz quyida Markaziy Osiyoda ustoz va shogird an'analari asosida kadrlar tayyorlash tarixi haqida fikr yuritmoqchimiz.

Qadimda usta tayyorlashning o'ziga xos milliy an'anaviy asoslari, urf-odatları qonun-qoidalar, talablari bo'lgan. Xalq xunarmandchiligida ustozlarning o'ziga yarasha ikki fazilatları ya'ni shaxsiy va kasbiy fazilatlarining o'z mezonı bo'lgan. Shu mezon asosida ustaga salbiy va ijobiy baho berganlar. Shuning uchun ota o'z farzandini yakka shogirdlikka berishda ustaning yuqoridagi mezonga javob bera olish darajasini atroflicha o'rganib chiqadi.

Kalit so'zlar: Assimetriya, ritm, Simmetriya, ganchkorlik, an'analar, Silet, Ornamet, Perspektiva, Plastika, muqarnas, grix, me'mor, stilizatsiya.

V drevnosti nashi predki imeli bogatyы opыt obucheniya molodeji professionalnomu masterstvu po principu «uchitel-uchenik». Poetomu мы hoteli by obsudit nije istoriyu podgotovki uchiteley i uchenikov v Sentralnoy Azii. V drevnosti podgotovka masterov imela svoi natsionalnye traditsii, obychai, pravila i trebovaniya.

Annotatsiya: V narodnyx promyslax uchitelya obladali dvumya unikalnymi kachestvami: lichnym i professionalnym. Po etomu kriteriyu master otsenivalsya otritsatelno i polojitelno. Poetomu, kogda otets zapisывayet svoego rebenka v kachestve individualnogo uchenika, on tщatelno proveryayet sposobnost mastera sootvetstvovat vysherechislennym kriteriyam.

Klyuchevыe slova: Asimetriya, ritm, simmetriya, keramika, traditsii, Silet, Ornamet, Perspektiva, Plastika, mukarnas, griks, zodchiy, stilizatsiya.

Annotation: In ancient times, our ancestors had a rich experience in teaching trades to young people on the basis of teachers and students. Therefore, we would like to discuss below the history of teacher and student training in Central Asia.

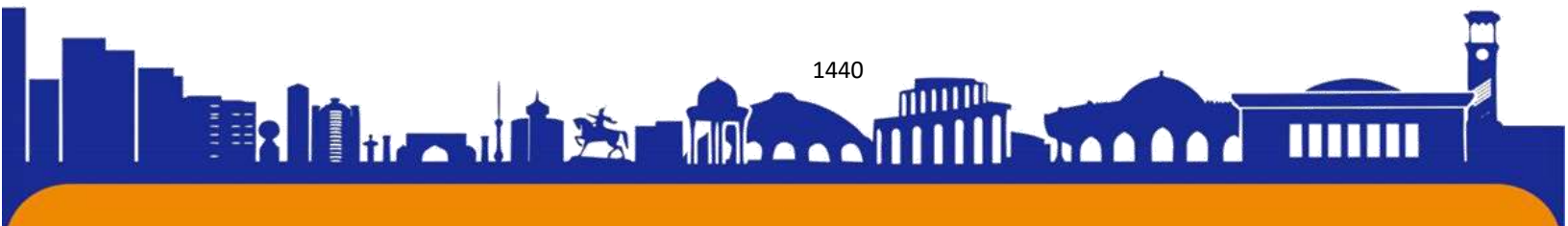



In ancient times, master training had its own national traditions, customs, rules and requirements. In folk handicrafts, teachers had two unique qualities: personal and professional. Based on this criterion, the master was evaluated negatively and positively. Therefore, when a father enrolls his child as an individual student, he carefully examines the master's ability to meet the above criteria.

Keywords: Asymmetry, rhythm, symmetry, pottery, traditions, Silet, Ornamet, Perspektiva, Plastic, muqarnas, grix, architect, stylization.

O'zbekiston xalqlarining tarixi, qadriyatlari, ilm-fan, madaniyat durdonalarini har tomonlama ilmiy o'rganish va taxlil qilish g'oyat muhimdir. Republikamiz xukumatining qator xujjatlari Vatanimizning har tomonlama jahon andozlari asosida rivojlanishiga qaratilmoqda. Jumladan, yoshlarga tarbiya-tarbiya berishda madaniyatimiz, qadriyatlarimiz, milliy san'atimiz namunalaridan. Ota-bobolarimiz tomonidan yaratilgan va butun jahonga mashxur bo'lgan ajoyib san'at namunalaridan keng foydalanishga katta ahamiyat berilmoqda. Shu ma'noda Respublika xukumati tomonidan xalq ta'limi tizimini tubdan islox qilish maqsadida 1997 yil "Ta'lim to'g'risida"gi qonun va "Qarorlar tayyorlash bo'yicha milliy dastur" qabul qilindi. Unda O'zbekiston Respublikasining ta'lim sohasidagi siyosatini. Umuminsoniy qadriyatlar, jamiyatning istiqbolidagi rivojlanishini hisobga olgan holda yurg'uziladi deyilgan.

Kirish: Qadimda ajdodlarimiz ustoz-shogird asosida yoshlarga hunar o'rgatish bo'yicha boy tajribaga egadir. Lekin keyingi vaqtlarda ajdodlarimizning boy me'rosidan hamda tajribalaridan to'liq foydalana olmayapmiz. Buning sabablaridan biri ustoz-shogird an'analarini chuqur o'rganmaganligimizdir.

Ajdodlarimiz tajribalari yoritilgan adabiyotlarni ham yetarli deb bo'lmaydi. Bundan tashqari ajdodlarimiz boy tajribalarini hozirda hunar o'rgatilayotgan joylarda. Chunonchi: oliy o'quv yurtlari, o'rta maxsus kasb-hunar ta'lim muassasalarida ustoz va shodird asosida o'rgatayotgan ustaxonalarda. Qo'shimcha ta'lim muassasalarida ustoz va shogird sharqona odobi to'liq o'rgatilmashligi o'quvchi yoshlarimizni axloq odobiga va bilim darajasiga, umuman, ular ma'naviyatining shakllanmasligiga salbiy ta'sir etayotganligining guvohi bo'lamiz. Shuning uchun biz quyida Markaziy Osiyoda ustoz va shogird an'analari asosida kadrlar tayyorlash tarixi haqida fikr yuritmoqchimiz.





Qadimda usta tayyorlashning o'ziga xos milliy an'anaviy asoslari, urf-odatlarini qonun-qoidalar, talablari bo'lgan.

Xalq xunarmandchiligida ustozlarning o'ziga yarasha ikki fazilatlarini ya'ni shaxsiy va kasbiy fazilatlarining o'z mezonini bo'lgan. SHu mezon asosida ustaga salbiy va ijobiy baho berganlar. SHuning uchun ota o'z farzandini yakka shogirdlikka berishda ustaning yuqoridagi mezonga javob berish darajasini atroflicha o'rganib chiqadi.

Ya'ni "Yomon ustaga berma shogird etib, buzaru u buzuruq fe'lini o'rgatib", maqoliga asosan yaxshi ustaga "Suyagi bizniki, etini sizniki" degan an'ana bo'yicha topshirganlar.

"Bolani usta oldiga olib borish o'ziga yarasha tantana bo'lgan. Bolaning otanasini va qarindosh-urug'lari "bo'y" degan bo'g'irsoq va holvaytar qilib, ustaning huzuriga kelganlar va "bolaning go'shti sizniki, suyagi bizniki" qabiladagi gaplar bilan uning ixtiyoriga topshirganlar. Keltirilgan pishirig'lar o'sha paytdayoq birgalikda tanovul etilgan. Usta bolaga hunar o'rgatishdan tashqari butun o'qish davomida oziq-ovqat bilan ham ta'minlab turgan.

Ikkala kelishuvchi tomon orasida yozma ravishda shartnoma bo'lmagan. Kasbga o'rgatish tekin bo'lgan".

Buning uchun ustoz shogirdiga mayda-chuyda uy ishlarini buyurgan. Keyingi esa ustaga asbob-uskunalarni olib berib turish yoki xom-ashyoni tayyorlab turish, keyinchalik esa eshik derazalarni, ustunlarni o'rnatishga va naqshlarni o'yishga o'rgatgan. Ya'ni bolani yashash bilan birga hunar sirlarni oddiydan murakkabga qarab o'rgatib borgan. 3-4 yillardan so'ng yaxshi tajribali shogirdga usta 15-20 kun mobaynida pul ishlab kelishi uchun ruxsat bergan.

SHogirdga usta nomini berishining o'ziga xos urf-odatlarini bo'dgan. Bu tantanalini kun shogirdning otanasini uyida yoki ustaning uyida o'tkazilgan. Marosimga shogirdning qarindoshlari, ustozning qo'lida ishlayotgan shogirdlar, ustalar, mullalar qatnashgan. Ustalar kattasi oqsoqol yoki ustakalon yoki uning yordamchisi poykor usta nomini olayotgan shogirdning boshiga salla o'raydi. CHO'pon kiygizib beliga qiyiqcha bog'lanadi va masalan, duradgor yoki yog'och o'ymakor usta bo'ladigan bo'lsa belbog'iga tesha yoki arra qistirib qo'yiladi. Ustachilik qonun qoidalarida tarixi va duradgorlikning 12 qoidalarini, insonlarga bo'lgan muhabbat, tartib-intizom, haqgo'ylik, o'z kasbini yurakdan yaxshi ko'radigan bo'lish va boshqalar o'rgatiladi. Odatda,





shogirdga toza suv berishgan va undan bo'lg'usi usta bir necha qultum ichgan. SHundan so'ng esa shogirdni "usta" degan unvon bilan ataganlar, ustalar va do'stlari uni tabriklaganlar. Keyin katta usta dasturxonidan "Nonni suxta" nomli tandir nonni olib kechani sababchisi bo'lgan shogirdiga qarab "qaerga borsang ham o'zingni qilgan kulchangni ko'rsatgin" deb beradi. Yosh usta nonni dasturxon ustiga qo'yadi.

Bunday urf-odatlar har xil turlari bo'lgan. Ba'zi urf-odat bo'yicha bo'lguvchi ustaga biror - bir uyni mustaqil bezashga topshirganlar. U bo'lajak usta ishni birkazgandan so'ng ustalar uning qilgan ishini tekshiradilar va baho beradilar. agar ish ustalarga ma'qul tushsa, unda urf-odatlar bo'yicha shogirdga "usta" degan unvon berilgan. SHundan so'ng yosh ustaga boshqa shaharga borib mustaqil ishlashga ruxsat berilar edi. Yoki ba'zi yosh ustalar "xalifa", ya'ni katta usta boshchiligida birga ishlab yurar edilar.

Har bir hunar ham odatda avloddan- avlodga o'tgan, begona bolalardan esa o'ta iste'dodli, shu hunarga mehr qo'yganlarga tanlab olingan. CHinakam o'ymakor ustalarni orzu qilgan kishilar uchun madrasada o'qigan bo'lishi, tarix, she'riyat va musiqa sirlaridan voqif bo'lishi, xatto musiqa asboblarini biroz chala bilishi shart qilib qo'yilgan. Ayrim ustalar shogirdlari uchun maxsus odob talablarini ishlab chiqqanlar.

Masalan, ular shogirdan pokizalikni, ish vaqtida chalg'imaslikni, egri va noma'qul ishlarga yaqin yo'lamaslikni qat'iy turib talab qilganlar. SHularning o'ziyoq xalqimiz qadim-qadimdan amaliy san'at turlarini echog'li ardoqlaganini, ganchkorlik san'atidek mashaqqatli hunarni faqat eng munosib va fidoyi kishilargagina ishonib topshirganini ko'rsatadi.

"Ustozga ta'zim" kitobidan (hunar) olingan ushbu parcha ilgari hunar o'rganish naqadar mashaqqatli bo'lganini, shogird o'z ustozini tomonidan ming bir chig'iriqqa solinganini ko'rsatadi. Lekin ustozlarning qattiqqo'lligi bejiz emas edi. Negaki, har qanday hunarmandchilik, xususan, ganchkorlik amaliy san'at kishidan usta nozik didli, sabr-toqatli bo'lishni taqozo etadi.

Qadimdan ajdodlarimiz usta va shogird an'analari asosida yoshlarga hunar o'rgatish bo'yicha boy tajribaga ega bulganlar. Lekin keyingi vaqtlarda ajdodlarimizning boy tajribalaridan tuliq foydalana olmayapmiz. Buning sabablaridan biri usta va shogird an'alarini chuqur ilmiy asosda o'rganmaganligimizdandir.

Xulosa :Xulosa qilib aytganda quyidagilarni ta'kidlab o'tish joiz bo'ladi.Usta va shogird asosida yoshlarga hunar o'rgatish uchun ajdodlarimiz tajribasini yuqori sifat





darajasida o'rganishni tashkil qilish lozim. Usta va shogird odob mezonlarini yanada mukammal ishlab chiqish kerak. SHu mezonlar asosida maktablarda, maktabdan tashqari muassasalarda, litsey va kollejlarda, oliy o'quv yurtlaridagi dastur, darslik, o'quv va metodik qo'llanmalarga usta va shogird odobi an'analari mavzularini kiritish va ularni yetarli darajada yoritib berish kerak.

Ixtisoslashtirilgan san'at va madaniyat maktablarida va hunar urgatlayotgan oliy o'quv yurtlarida maxsus kurslar tashkil etish va ularni hozirgi eng ilg'or pedagogik texnologiyalar asosida olib borish maqsadga muvofiqdir.

Oliy o'quv yurtlarda va ixtisoslashtirilgan maktablarda o'tilayotgan ta'lim-tarbiyaga, hunarga oid dastur va darsliklar mazmuniga "Ustoz va shogird etikasi" bobini kiritish maqsadga muvofiq bo'lar edi.

Adabiyotlar ro'yxati

1. A.Amanullayev.Nauchno-metodicheskiye osnovy podgotovki studentov vuzov k upravleniyu rabotoy krujkov rezby po ganchu. Avtoref. Diss... kand .ped. nauk-T.: 2001,-21 s.

2. Amanullaev, A.A. (2022). BO'LAJAK TASVIRIY SAN'AT O'QITUVCHILARINI TAYYORLASHDAGI HOZIRGI MASALALAR. *ASIA PACIFIC JOURNAL OF MARKETING & MANAGEMENT REVIEW* ISSN: 2319-2836 *Impact Factor: 7.603 , 11 (03), 1-3.*

3. Amanullaev, A. (2022). SPECIFIC FACTORS OF COMPREHENSIVE STUDY AND ANALYSIS OF THE HISTORY AND CULTURE OF THE UZBEK PEOPLE. *ASIA PACIFIC JOURNAL OF MARKETING & MANAGEMENT REVIEW* ISSN: 2319-2836 *Impact Factor: 7.603, 11(02), 1-4.*

4. Sodiq, A. M. (2022). TO BE ABLE TO ANALYZE AND INTERPRET THE ARTISTIC VALUE OF COMPOSITION IN WORKS OF FINE ARTS AND TO INCREASE STUDENTS'KNOWLEDGE OF ARTISTIC PERCEPTION. *INTERNATIONAL JOURNAL OF SOCIAL SCIENCE & INTERDISCIPLINARY RESEARCH* ISSN: 2277-3630 *Impact factor: 7.429, 11(03), 149-151.*

5. Muhammad, A. (2022). MANZARA JANRIDA TARKIBI VA RANGNING ALOQASINI ILMIY O'RGANISHNING XUSUSIYATLARI. *ASIA PACIFIC JOURNAL OF MARKETING & MANAGEMENT REVIEW* ISSN: 2319-2836 *Impact Factor: 7.603 , 11 (02), 5-8.*

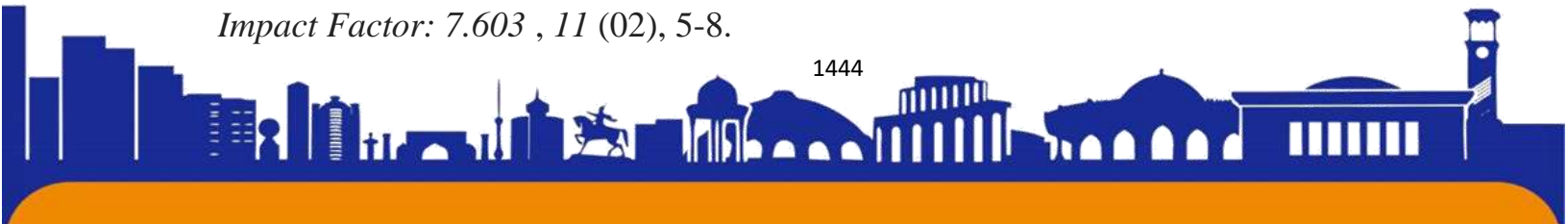



6. Dildora, A. (2022). TRAINING OF PROFESSIONALS WITH POSITIVE HUMAN QUALITIES IN THE LESSONS OF FINE AND APPLIED ARTS IN THE EDUCATION OF THE MODERN SPIRIT. *INTERNATIONAL JOURNAL OF SOCIAL SCIENCE & INTERDISCIPLINARY RESEARCH* ISSN: 2277-3630 Impact factor: 7.429, 11(03), 152-154.

7. Dildora, A. (2022). TRAINING OF PROFESSIONALS WITH POSITIVE HUMAN QUALITIES IN THE LESSONS OF FINE AND APPLIED ARTS IN THE EDUCATION OF THE MODERN SPIRIT. *INTERNATIONAL JOURNAL OF SOCIAL SCIENCE & INTERDISCIPLINARY RESEARCH* ISSN: 2277-3630 Impact factor: 7.429, 11(03), 152-154.

8. Dildora, A. (2022). TARIXIY YODIKLIK VA OSODIYATLARGA BOY QADIM SHAHARLARNING ZAMONAVIY QURILISHDAGI ARXITEKTURA SOHASIDAGI BA'ZI ZAMONAVIY MUAMMOLARNING OLIB ETISHI. *ASIA PACIFIC JOURNAL OF MARKETING & MANAGEMENT REVIEW* ISSN: 2319-2836 Impact Factor: 7.603 , 11 (02), 9-11.

9. Abdumo'Minova, D. A. Q. (2022). Talabalarga tasviriy san'atdan mashg'ulotlarni tashkil etishda qalamtasvirning nazariy qonunlardan foydalanish. *Science and Education*, 3(9), 467-473.

10. Baymetov, B. B., & Sharipjonov, M. S. O. (2020). Development Of Students' Descriptive Competencies In Pencil Drawing Practice. *The American Journal of Social Science and Education Innovations*, 2(08), 261-267.

11. Baymetov, B., & Sharipjonov, M. (2021). OLIY PEDAGOGIK TA'LIMDA TALABALARGA INSON QIYOFASINI AMALIY TASVIRLASH JARAYONIDA IJODIY KOMPYETYENSIYALARINI RIVOJLANTIRISH. *Academic Research in Educational Sciences*, 2(3), 1066-1070.

12. Boltaboyevich, B. B., & Shokirjonugli, S. M. (2020). Formation of creative competences of the fine art future teachers describing geometrical forms (on sample of pencil drawing lessons). *ACADEMICIA: An International Multidisciplinary Research Journal*, 10(5), 1996-2001.

13. Baymetov, B., & Sharipjonov, M. (2020). OLIY PYeDAGOGIK TA'LIMDA TALABALAR IJODIY QOBILIYatLARNI ShAKLLANTIRISHDA INDIVIDUAL TA'LIM BYeRISh MYeTODIKASI (QALAMTASVIR MISOLIDA). *Academic research in educational sciences*, (4), 357-363.





14. Baymetov, B. B., & Sharipjonov, M. Sh. (2020). TASVIRIY SAN'ATDAN MALAKALI PYeDAGOG KADRLAR TAYYORLASHDA NAZARIY VA AMALIY MASHG'ULOTLARNING UYG'UNLIGI. *INNOVASII V PYeDAGOGIKYe I PSIXOLOGII*, (SI-2№ 3).

15. Sharipjonov, M. S. O. G. L. (2021). OLIY PYEDAGOGIK TA'LIMDA TALABALARGA MUAMMOLI MASHG'ULOTLARNI TASHKIL ETISH TEXNOLOGIYALARI. *Science and Education*, 2(2), 435-443.

16. Sharipjonov, M. Sh. (2020). Bo'lajak tasviriy san'at o'qituvchisining kasbiy mahoratlarini takomillashtirishda amaliy mashg'ulotlarni tashkil etish metodikasi. *Molodoy uchenyyu*, (43), 351-353.

17. Sharipjonov, M., & Ikromova, M. D. (2018). TASVIRIY SAN'ATDA ANIMALIZM JANRI. *Nauchnoye znaniye sovremennosti*, (5), 94-96.

18. oglu Sharipjonov, M. S. OLIY PYEDAGOGIK TA'LIMDA TALABALARGA MUAMMOLI MASHG'ULOTLARNI TASHKIL ETISH TEXNOLOGIYALARI.

19. Ruzinov, B., & Abdullayev, A. (2021). Ko'hna Axsikent. *Obuyestvo i innovatsii*, 2(2/S), 692-698.

20. Ro'zinov, B. A., Nuriddinov, B. X., & Karimboyev, X. Q. O'. (2021). MODDIY MADANIY MYeROS OB'YEKTLARI ORQALI TALABALARNING MILLIY QADRIYATLARIMIZGA BO'LGAN MYeHRINI UYG'OTISH. *Academic research in educational sciences*, 2(3), 99-108.

21. Ruzinov, B. A. (2022). Akhsikent Earthquake. *Texas Journal of Multidisciplinary Studies*, 9, 209-212.

22. Ro'zinov, B. A., Nuriddinov, B. X., & Umarov, X. (2021). FARG'ONA VODIYSI AMALIY SAN'ATINING TA'LIM TARBIYADAGI O'RNI. *Academic research in educational sciences*, 2(3), 117-123.

23. Qozoqov T, R. B., & Vohidov, A. (2020). Buyuklarga beshik bo'lgan Axsikent yohud Farg'ona allomalari. *Toshkent: Navro'z*.

24. Ro'zinov, B., Rejabova, S., & Ismoilov, Yu. (2013). Qosimov A. Namangan viloyati madaniy merosi. *Namangan: Namangan*.

25. Ro'zinov, B., & Rajabova, S. (2006). Namangan viloyati madaniy merosidan lavhalar. *Namangan nashriyoti*.

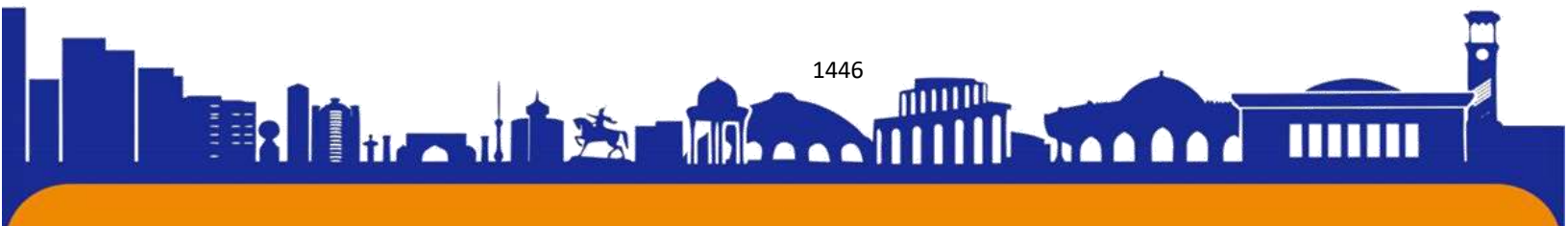



26. Qozoqov, T., Ruzinov, B., & Vohidov, A. (2018). Ibrat nigohidagi Axsikent. *Toshkent: Navroz*.
27. Qozoqov T, R. B., & Vohidov, A. (2018). Ibrat nigohidagi Axsikent. *Toshkent: Navro'z*.
28. Ismoilov, Yu., & Ro'zinov, B. (2013). Axsikent-qadimgi farg'ona poytaxti. *Namangan: Namangan nashriyoti*.
29. Ruzinov, B. A. (2023). TASVIRIY SAN'AT RIVOJLANISH TARIXI VA BUGUNGI KUNDAGI AHAMIYATLI JHATLARINI O'RGANISH VA TAXLIL QILISH. *MODELS AND METHODS FOR INCREASING THE EFFICIENCY OF INNOVATIVE RESEARCH*, 2(19), 1-8.
30. Ruzinov, B. A. (2022). FARGONA VODIYSI AMALIY SANATI. *Journal of new century innovations*, 10(3), 70-74.
31. Nuriddinov, B., & Ruzinov, B. (2021). Namangan, The City Of Flowers. *The American Journal of Interdisciplinary Innovations and Research*, 3(01), 35-38.





ISSN (E): 2181-4570

O'ZBYEK MILLIY NAQQOSHLIK SAN'ATINI*Xatammirzayeva Sevara Odiljon qizi**Namangan Davlat Universiteti Amaliy san'at va rangtasvir kafedrası, badiiy kulolchilik yo`nalishi II- bosqich talabasi*Khatammirzayeva@gmail.com

Annotatsiya: Mazkur maqolada xalq amaliy bezak san'atidan biri bo'lmish naqqoshlik san'ati haqida so'z boradi. Unda naqqoshlik san'atning vujudga kelishi, tarixi, rivojlanishi, uning turlari, naqqoshlik maktablari va boshqa amaliy san'at turlarida qo'llanilishidagi o'rnini yoritib beradi. Shu bilan bir qatorda naqqoshlik san'atining insonlarga ta'siri, ularning estetik madaniyati, didi dunyo qarashi va qobiliyatlarini shakllantirishdagi o'rnini bayon etadi.

Kalit so'zlar: tasviriy san'at, naqsh, gul, inkurustatsiya, girix, handasiy naqsh, estetik madaniyat, simmetriya, assimetriya, ramziy naqsh

Kirish: O'zbekiston xalq amaliy bezak san'atining tarixi, qadriyatlari amaliy bezak san'ati, madaniyat durdonalarini, har tomonlama ilmiy o'rganish va tahlil etish g'oyat muhimdir. Shu maqsadda, naqqoshlik san'atini ilmini olgan har bir inson borki, o'z ishining ustasidir. Qilayotgan har bir ishi san'at darajasiga ko'tarilib, butun dunyoda o'zbek milliy amaliy san'atini, xalq ustalari maqomini yuqorilashda o'z hissasini qo'shib kelmoqda. O'tmishda ota-bobolarimiz qurgan muhtasham binolar xozirgi kungacha maftunkor jilosini yo'qotmagan. Yuksak did bilan ishlangan naqshlar bizni hayratga solib kelmoqda. Miliy naqshlarimiz g'oyatda boy mazmunga ega. O'zbekistonning an'anaviy me'morchiligida naqqoshlik asosan shiftlarni, jimjimador araqilarni, saroy ustunlarini, masjidlar, maktablar, boylarning uylari, yog'ochdan yasalgan buyumlarni bezashda qo'llangan. Naqshdagi o'zaro singib ketgan novdalar, shoxlar va hashamatli tasvirlangan gullarning ritmik harakati, o'zbek ustalarining ishlaridagi islami va girih naqshlarining bevosita an'anaviy mumtozligi shiftlarning shakliga moslangan. Naqsh ko'proq bino inshootlarni ichki va yopiq ayvon, peshayvonlarni bezashga xizmat qiladi. Hozirgi paytda naqshdan me'morchilikda, uy jihozlari, sovg'alar, mayda yog'och o'yinchoqlar, musiqa asboblari va turmushda kerakli buyumlarni bezashda foydalaniladi. Bu go'zal naqshlar ajoyib naqqoshlar tomonidan yaratilgan bo'lib, asrlar davomida bunyod topdi, rivojlandi, me'morlik hamda tasviriy san'at namunalari bilan omuxta ravishda uygunlasha bordi. Naqqoshlik ayniqsa sabr-toqat, mustahkam asab, yuksak quntni talab qiluvchi hunardir.

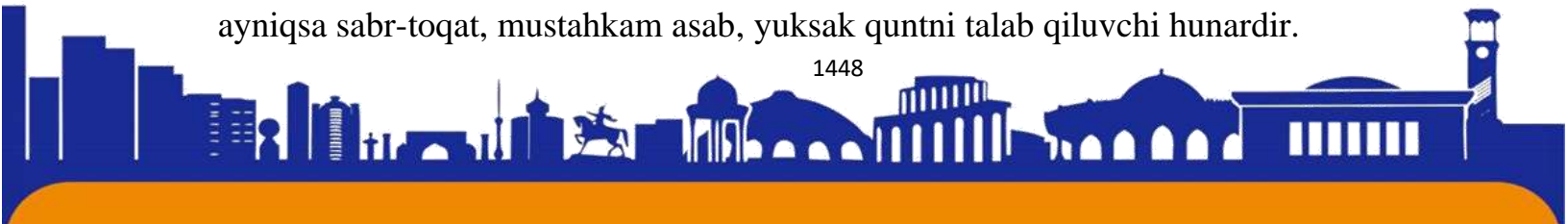



Naqsh-arabcha tasvir, gul degan ma'noni anglatadi. Qush, hayvon, o'simlik, geometrik va boshqa elementlarni ma'lum tartibda takrorlanishidan hosil qilingan bezakdir. Dizayn va amaliy san'atning barcha turlarida loyihalash deb ataladi. Naqqosh turli shakl va manzaralarni bir-biriga nisbatan solishtirib va joylashtirib nafis san'at asari yaratadi. Bunday holni biz boshqa san'at turlarida ham ko'rishimiz mumkin. Ko'pincha asarning tomoshabin tomonidan qabul qilinishi, uning kompozitsion yechimiga bog'liq ekanligini yodda tutmoq kerak. Kompozitsiyani o'simliklar dunyosidan boshlab o'rganishga harakat qilib ko'raylik. Daraxt misolida ko'rilganda unib chiqayotgan ildiz, shox, barg, novdalarning tanasiga uzviy bog'liq ekanligini nazarda tutmoq lozim. Tasviriy shakl orqali bo'laklarni bir-biriga bog'laydi va umumlashtiradi. Tasvirlash: asar bo'laklarini o'zaro aloqalarini o'rganish, ularni umumiy yaxlitlikka bog'lash, umumlashtirish orqali ko'zlangan maqsadga erishishdan iborat. Naqqoshlar asrlar davomida o'z asarlarining tasviriy yechimini aniq, ravshan, tiniq namoyon etish maqsadida, kompozitsiyaning yangi tuzilmalarini qidirishgan. Natijada asarlarda shakl elementlarining joylashuvi tartibsiz emasligi, mantiq mavzuning ahamiyatga molik unsurlari oddiy geometrik ko'rinishlarda uchburchak piramida, doira, oval, kvadrat, to'g'ri to'rtburchaklardan tashkil topadi. Yangi zamonaviy kompozitsiyalar yaratish uchun albatta, g'oya, joylashtirish, oltin kesma qoidasi, mutanosiblik, simmetriya, assimetriya, nisbiylik marom, harakat turlari, ranglar uyg'unligi, kompozitsiya markazi, hajmi, badiiylashtirish-stilizatsiya, shakllarni to'g'ri va teng qismlarga bo'lish, rangshunoslik qonunlariga to'liq rioya qilish lozim. Madaniyatning rivojlanishi natijasida rassomlik va naqqoshlik ajralib chiqdi va rivojlandi. Naqqoshlik har bir davlatning o'ziga hos muhitiga: geografik o'rniga, o'lkaning o'simlik dunyosiga ko'ra rivoj topdi.

IX-X asrlarda O'rta Osiyoda naqqoshlik san'ati avj olib rivojlandi. Arxitekturada g'isht qalab naqsh solish yuksak darajada rivojlandi, binolarning ichki tomoniga ganch, yog'och o'ymakorligini qo'llash yuksak rivoj topdi. Ayniqsa maqbaralarning peshtoqlari devor va ravoqlari ganch-naqshlar bilan bezatildi. Ramziy naqshlar dunyoda sodir bo'layotgan voqealıklar tilaklarni aks ettirgan. Har bir chizilgan naqshda o'ziga hos ma'no bo'lgan. Chunonchi, o'simliksimon naqsh gulsapsarni olaylik, u osoyishtalik umr uzoqlik timsoli, «pechak islīmiy» naqshi boylīk va farovonlikni, novda va yaproqlar esa to'kinchilik hamda bahor chog'ida uyg'onishni bildiradi. Naqqoshning tasvirlari bu uning ona tabiatga bo'lgan

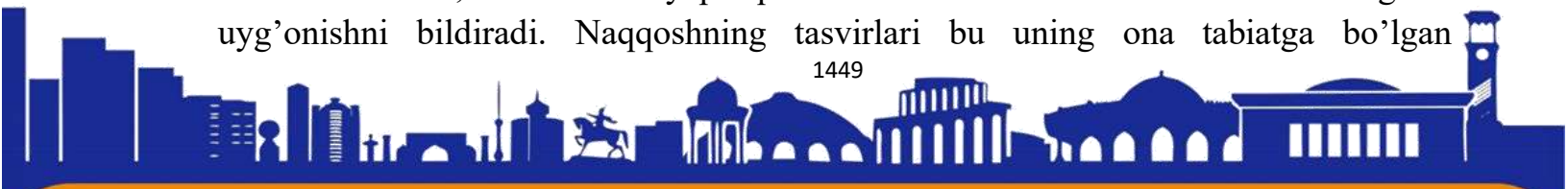



muhabbatini bildiradi. Uning ranglari o'ziga hos ma'no va harakterga ega. Naqsh o'zbek madaniyatining hamma bosqichlarida hamroh bo'lib kelgan. Eng oddiy prinsiplari bir-biriga mutanosiblik, uyg'unlik, yo'sin va usullarini ajoyib qayta-qayta takrorlashidan hosil bo'ladi. Nozik o'simliksimon-geometrik badiiy naqqoshlik ranglarning uyg'unligida va o'ziga xos kompozitsiyalarda go'zallik yaratish san'atidir. Naqqosh usta o'z ishida ranglarning tabiiy jilosidan va uyg'unligidan, bejirim shakldan, material fakturasidan mohirlik bilan foydalanib yorqin ifodalikka erishadi.

Yosh avlod tarbiyasida milliy hunar o'rganishning ta'siri, halol mehnat kabi axloqiy tushunchalar shubhasiz yuksak ma'no kasb etadi. Bu bilan insonlar o'rtasida do'stlik aloqalarini rivojlantirishga, turmush darajasini taraqqiy ettirishga yaxshi dalillar keltiriladi. Hunar va kasb o'rganish yoshlarni har qanday nojo'ya xatti-harakatlardan xoli qiladi. Hayotda uchragan qiyinchiliklar oqibatida tugilishi mumkin bo'lgan yomon fikrlardan qaytishga o'rgatadi. Alisher Navoiy naqqoshlar hunaridan zavqlanib, ularga el oldida boqiy umr tilagan, naqsh gullarining topilishi va takomillashishiga, amaliy bezak ishlarining bardavomligini saqlab kelajak avlodlarga ham milliy qadriyat va an'analarimizni saqlanishiga o'z hissalarini qo'shadilar deb o'tgandi.

Foydalanilgan manba va adabiyotlar ro'yxati:

1. Mirziyoyev Sh.M. Buyuk kelajagimizni mard va olijanob xalqimiz bilanbirga quramiz. -Toshkent:O'zbekiston, 2017.
2. Ruzinov, B., & Abdullayev, A. (2021). Ko'hna Axsikent. *Obuqestvo i innovatsii*, 2(2/S), 692-698.
3. Ro'zinov, B. A., Nuriddinov, B. X., & Karimboyev, X. Q. O'. (2021). Moddiy madaniy meros ob'ektlari orqali talabalarning milliy qadriyatlarimizga bo'lgan mehrini uyg'otish. *Academic research in educational sciences*, 2(3), 99-108.
4. Ruzinov, B. A. (2022). Akhsikent Earthquake. *Texas Journal of Multidisciplinary Studies*, 9, 209-212.
5. Ro'zinov, B. A., Nuriddinov, B. X., & Umarov, X. (2021). Farg'ona vodiysi amaliy san'atining ta'lim tarbiyadagi O'RNI. *Academic research in educational sciences*, 2(3), 117-123.
6. Qozoqov T, R. B., & Vohidov, A. (2020). Buyuklarga beshik bo'lgan Axsikent yohud Farg'ona allomalari. *Toshkent: Navro'z*.

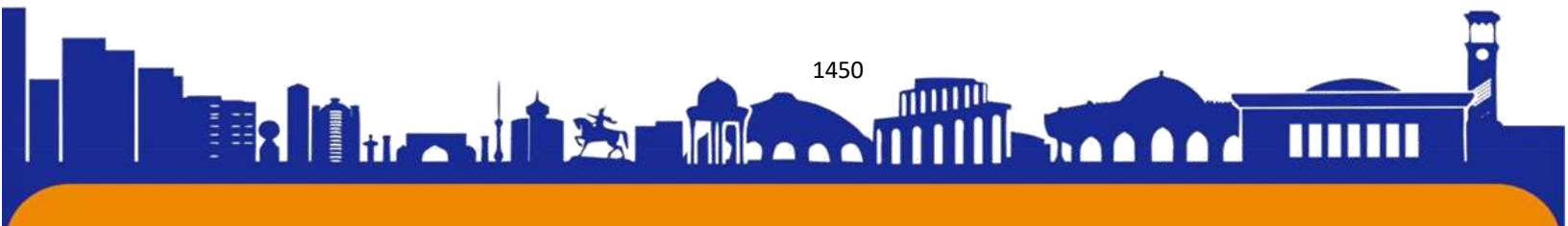



7. Ro'zinov, B., Rejabova, S., & Ismoilov, Yu. (2013). Qosimov A. Namangan viloyati madaniy merosi. *Namangan: Namangan*.
8. Ro'zinov, B., & Rajabova, S. (2006). Namangan viloyati madaniy merosidan lavhalar. *Namangan nashriyoti*.
9. Qozoqov, T., Ruzinov, B., & Vohidov, A. (2018). Ibrat nigohidagi Axsikent. *Toshkent: Navroz*.
10. Qozoqov T, R. B., & Vohidov, A. (2018). Ibrat nigohidagi Axsikent. *Toshkent: Navro'z*.
11. Ismoilov, Yu., & Ro'zinov, B. (2013). Axsikent-qadimgi farg'ona poytaxti. *Namangan: Namangan nashriyoti*.
12. Ruzinov, B. A. (2023). Tasviriy san'at rivojlanish tarixi va bugungi kundagi ahamiyatli jihatlarini o'rganish va taxlil qilish. *models and methods for increasing the efficiency of innovative research*, 2(19), 1-8.
13. Ruzinov, B. A. (2022). Fargona vodiysi amaliy sanati. *Journal of new century innovations*, 10(3), 70-74.
14. Nuriddinov, B., & Ruzinov, B. (2021). Namangan, The City Of Flowers. *The American Journal of Interdisciplinary Innovations and Research*, 3(01), 35-38.
15. Sharipjonov, M. Sh. (2020). Bo'lajak tasviriy san'at o'qituvchisining kasbiy mahoratlarini takomillashtirishda amaliy mashg'ulotlarni tashkil etish metodikasi. *Molodoy uchenyy*, (43), 351-353.
16. Amanullaev, A.A. (2022). BO'LAJAK TASVIRIY SAN'AT O'QITUVCHILARINI TAYYORLASHDAGI HOZIRGI MASALALAR. *ASIA PACIFIC JOURNAL OF MARKETING & MANAGEMENT REVIEW ISSN: 2319-2836 Impact Factor: 7.603* , 11 (03), 1-3.
17. Muhammad, A. (2022). MANZARA JANRIDA TARKIBI VA RANGNING ALOQASINI ILMIY O'RGANISHNING XUSUSIYATLARI. *ASIA PACIFIC JOURNAL OF MARKETING & MANAGEMENT REVIEW ISSN: 2319-2836 Impact Factor: 7.603* , 11 (02), 5-8.
18. Abdumo'Minova, D. A. Q. (2022). Talabalarga tasviriy san'atdan mashg'ulotlarni tashkil etishda qalamtasvirning nazariy qonunlardan foydalanish. *Science and Education*, 3(9), 467-473.





ISSN (E): 2181-4570

BOSHLANG'ICH SINIF O'QITUVCHISINING JAMIYATDA TUTGAN O'RNI VA ZAMONAVIY METODLAR YORDAMIDA INNAVATSION FAOLIYATI

Axmedova Dildora Boboqulovna

Sho'rchi tumani 8-sonli maktabning Boshlang'ich sinf o'qituvchisi

Denov tadbirkorlik va pedagogika instituti, Pedagogika fakulteti

E-mail.daxmedova634@gmail.com

Boshlang'ich ta'lim yo'nalishi 3-bosqich 5-BT-S-20 guruhi talabasi

Davlatova Shaxnoza Muhammadiyevna

Denov tadbirkorlik va pedagogika instituti o'qituvchisi

Sodiqova Baxtigul Ibodullayevna

Denov tadbirkorlik va pedagogika instituti o'qituvchisi

Annotatsiya: Ushbu maqolada boshlang'ich sinf o'qituvchisining jamiyatda tutgan o'rni, ularning o'z kasbiga bo'lgan mehr muhabbati hamda dars o'tish jarayonida turli xil zamonaviy interfaol metodlar va texnologiyalardan foydalangan innovatsion faoliyati haqida so'z boradi.

Shuningdek, maqolada, interfaol metodlar: "Zanjir", "Venn diagrammasi", "Sinkveyin", "Bumerang", "Enerjeyzer", "Krasvordlar", slaydlar haqida batafsil yoritib berilgan.

Kalit so'zlar: dedaktik o'yinlar, boshlang'ich sinf, o'qituvchi, jamiyat, innovatsion, innovatsion faoliyati, meto, "Zanjir", "Venn diagrammasi", "Sinkveyin", "Bumerang", "Enerjeyzer", "krasword", slayd, axborot texnologiyalari, Microsoft Excel va Pover Point dasturlari.

Kirish. Bugungi kunda ta'lim jarayonida ilg'or pedagogik texnologiyalarni mukammal egallagan mutaxassis va uni amalda qo'llay olish natijasida ta'limning sifat va samaradorligini oshirish, uni tahlil qilish bugungi kunning eng dolzarb vazifasi bo'lib qolmoqda.

"Agar mendan sizni nima qiynaydi?" deb so'rasangiz, farzandlarimizning ta'lim va tarbiyasi deb javob beraman.

Shavkat Mirziyoyev.

Bugungi kunda ko'pchilik uqituvchilarimizda dolzarb muammo "o'quvchilar darsga quloq solmaydi", "uyga vazifani bajarishmaydi", "shuh bolalar" deb barcha aybni o'quvchilarga yuklaymiz. Hech o'ylab ko'rganmisiz, balki o'qituvchi shunga





sharoit yaratib beryatgandir , uning eskicha metodlari balkim o'quvchilarda zerigish va darsga bo'lgan qiziqishni yuqotgan bo'lishi mumkindir . Xozirgi innovatsion texnologiyalar zamonamizda biz o'qituvchilar nechog'lik bilimli va zukko, metod va innavotsion texnologiyalar bilan qurollanganmiz. Biz bunga tayyormizmi? O'quvchilarga mehr berib, ularni shahs sifatida kurib darsda turli " Enerjayzerlar" (ya'ni 20.30 daqiqalik "dam olish" vaqti deb atalar edi) lardan foydalansak maqsadga erishgan bo'lardik.

Prezidentimiz I. A. Karimovning,, Barkamol avlod orzusi ” va „ Yuksak ma’naviyat yengilmas kuch ” asarlarida yosh avlodni tarbiyalashda „Kelajak bugundan boshlanadi: Hozir tarbiya masalasiga e’tibor qaratilmasa , kelajak boy beriladi . Tarbiyadan hech narsani ayamaymiz. Ma’naviy va ahloqiy poklanish, iymon, insof, diyonat, or-nomus, mehr-oqibat va shu kabi chin insoniy fazilatlar o’z-o’zidan kelmaydi. Hammasining zamirida tarbiya yotadi. " degan fikrlarni ta’kidlaydi.

Umumta'lim maktablarida boshlang'ich sinf o'qituvchilarining o'rni muhim ahamiyatga ega bo'lib, o'quvchilar shahsining mukammal bo'lib voyaga yetishi hamda bilim olishi natijasida muhim ahamiyat kasb etadi. Bunda boshlang'ich sinf o'qituvchilarining oldida turgan mas'uliyatlari kattadir. Ilk bor maktabga qadam quyayotgan yosh avlod ya'ni o'quvchilar shu ustozga ergashadi. Bu bolajonlar shunchalik qiziquvchan bo'ladiki, bunda pedagog ularning har bir savolini bee'tibor qoldirmasdan javob bera olishi lozim bo'ladi. Bolalarning aqliy faoliyati va o'qishga bo'lgan qiziqishlari shu davrda rivojlana boshlaydi. Bu esa o'z navbatida o'qituvchilardan zukko, bilimdon va albatta, o'z kasbining mohir ustasi bo'lish bilan qatorda xozirgi zamonaviy metodlar, har hil motivatsiya beruvchi o'yinlar, innovatsion faoliyatidan foydalanishda yaqqol namoyon bo'ladi.

Chunki o'qituvchida barcha pedagogik g'oyalar mujassamlangan bo'lib, uning faoliyati orqali bu g'oyalar amalga oshiriladi va hayotga tadbiiq etiladi.

Ko'pgina mamlakatlar, o'qituvchilar va murabbiylar o'quvchilarni qiziqtirish kuproq darsga jalb qilish uchun yangicha innovatsion o'qitish strategiyalarini tajribada kurmoqdalar. Raqamli dasturlar esa ularga o'quvchilarning ongiga kirishiga yordam beradi.

Bunda o'quvchilarning dunyoqarashi kengayadi, sog'lom raqobat muhiti paydo bo'lib, o'zgarlar fikrini himoya qilishni, ularni diqqat bilan tinglashni, o'z diqqatini jamlash va fikrlash qobiliyatini shakllanadi.

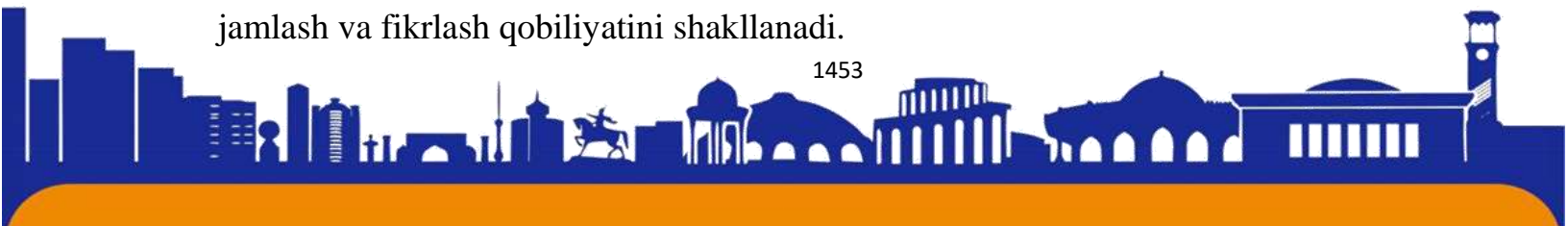



Bunda o'qituvchilar o'quvchilarga krassvordlar, slaydlar yaratib borishi lozim bo'ladi. Ya'ni hozirgi kun o'qituvchisi innovatsion texnologiyalardan bilimga ega bo'lishi lozim. Informatika darslarini hamda ingliz tili va rus tili fanlarini mukammal bo'lmasada bilishlari kompyuterda bemalol amallarni bajarishlari kerak bo'ladi.

O'qituvchining kup qirrali va murakkab faoliyati zahirida yosh avlodni odobli, ahloqli qilib tarbiyalash, ularni bilimlar bilan qurollantirish kabi muhim vazifalar yotadi. Bularni amalga oshirish esa O'qituvchining xilma-xil faoliyatiga bog'liq: bolalarni o'qitish, maktabdan va sinfdan tashqari tarbiyaviy ishlarni tashkil etish, bilish va utkazish, ota-onalar o'rtasida pedagogik targ'ibot ishlarni olib borish va hakazo. Bularning xammasi O'qituvchidan chuqur bilimga ega bulishni, o'z sohasini, bolalarni sevishni talab etadi.

"Pedagogik texnologiya" so'zlar birikmasining asosida "texnologiya", " texnologik jarayon " tushunchalari yotadi. Ushbu tushuncha orqali fan bo'yicha uslubiy tadbirlar majmuasi tushuniladi.

Zamonaviy pedagogik texnologiya o'zining pedagogika va boshqa fan yutuqlari bilan bog'liq hususiy nazariyasiga ega; u birinchi galda o'quv tarbiyaviy jarayonini ilmiy asosda qurishga yo'naltirilgan, o'qitishning axborotli vositalardan va didaktik materiallardan, faol metodlardan keng foydalanishga asoslangan o'qituvchiga o'quvchilarning birgalikdagi faoliyatiga zamin yaratadi.

Boshlang'ich sinf o'qituvchilarining har bir darsni tashkil etishda turli dedaktik o'yinlardan foydalanishi darsning samaradorligini oshiradi. Masalan "Zanjir" o'yini: matndagi bir necha so'zlar vositasida bu o'yinni o'ynash mumkin. O'qituvchi boshlab berib bir so'z aytadi, so'zning tugagan harfidan boshlanadigan so'zni bir o'quvchi aytadi, uni shu tartibda o'quvchilar o'zlari davom etadi. Bu o'yinda barcha o'quvchilar qatnashib, faol ishtirok etadi.

Pedagogik innavatsion - bu maqsadlarga samarali erishishga yordam beradigan ta'lim sohasidagi yangiklarni ishlab chiqish, joriy etish, sinovdan o'tkazish va baholash jarayoni.

Tahlil va Natijalar. Maktablar loyihalarida fanlarning integratsiyalashuvidan faol foydalanadilar. O'yin honalari bir necha funksiyalarni bajaradi: ko'ngilochar, ijtimoiy. O'yin davomida o'quvchilar erkin rivojlanish faoliyati bilan shug'ullanib, ularning fikrlash doirasi va dunyoqarash kengayib, natijadan, balki jarayondan ham zavqlanadilar va ta'sir qiladilar. O'quv jarayonida o'yin darsning bir qismi yoki sinfdan





tashqari mashg'ulotlar sifatida ishlatiladi. Pedagogik o'yin aniq shakllantirilgan maqsadga ega bo'lib, u o'yin vazifasi shaklida taqdim etiladi. O'yinning barcha ishtirokchilari oldindan tayyorlangan va e'lon qilingan qoidalariga bo'ysunadilar.

O'zbekiston Respublikasi Ta'lim konsepsiyasida O'qituvchi-mutahassisning vazifalari quyidagicha belgilanadi:

„ Mutahassis malakasi - chuqur umumiy bilim , eng keng dunyoqarash va kasb tayyorgarligi , kompyuter savodhonligi , o'z bilimini tezlik bilan yangilash va to'ldira olish qobiliyati singari omillardan tashkil topadi . Shular qatorida uning intizomi, mas'uliyat, ziyolilik, o'z ishiga, mamlakat mustaqilligiga -ϕϕϕ, vatan va jaxon taraqqiyoti yo'lida ezgulik va adolatga sadoqat tuyg'ularini ham tarbiyalash zarur " .

Bu vazifa va talablar boshlang'ich sinf o'qituvchisida, ayniqsa, to'la mujassamlashgan bulishi lozim. Zero, maktabga ilk bor qadam quygan bola dunyoning, hayotning qonun va qoidalarini, sir asrorlarini o'qituvchidan o'rganadi. O'qituvchi esa o'z bilganini bolaga o'rgatadi. Agar bolani chuqur bilimli, e'tiqodli, madaniyatli qilib tarbiyalamoqchi bo'lsak, shu fazilatlar O'qituvchida mujassam bulmog'i lozim. Shunday ekan, O'qituvchi, umuman boshlang'ich sinf O'qituvchisi qanday fazilatlarga ega bulishi kerak, degan savol tug'iladi. Bu savolga javob berishdan oldin O'qituvchining hozirgi kunda jamiyatimizda tutgan o'rni haqida fikr yuritsak.

Ma'lumki, O'zbekiston respublikasi prezidenti farmoniga binoan, 1-oktabr,, O'qituvchilar va Murabbiylar kuni " deb e'lon qilindi . Bu voqea davlatimizda O'qituvchilarning jamiyatda tutgan o'rni naqadar yuksak ekanligidan dalolat beradi.

Keyingi yillarda pedagogik hodimlarning maishiy sharoitini yaxshilash borasida qator hujjatlar qabul qilindi: imtiyozlar berildi, ularning ish haqi oshirildi, barcha turdagi maktab hunar-tehnika bilim yurtlari, oliy va o'rta maxsus o'quv yurtlari pedagogik xodimlari bilan mehnat shartnomasi tuzish tizimiga o'tildi.

O'zbekiston Respublikasi Oliy ta'lim konsepsiyasida mutahassis vazifalari quyidagicha belgilangan: " ...mutahassis o'z faoliyati sohasidan qat'iy nazar, ijodiy jamoalarda ishlay olish qobiliyatiga, menejment va marketing sohalarida tayyorgarlikka ega bulishi, yangi texnologiyalarni joriy etishning xo'jalik, ijtimoiy va madaniy jixatlarini aniq tasavvur qila olishi kerak". Ushbu fikrlar O'qituvchilarga ham bevosita taaluqli.

Hozirgi zamon O'qituvchisining asosiy fazilatlaridan biri – o'z kasbiga sadoqatliligi, g'oyaviy e'tiqodligi, o'z kasbini sevishi va uni boshqa kasb egalaridan





ajratib turadi. Chunki maktabda ta'lim tarbiya ishining yuqori saviyada olib borilishi faqat O'qituvchiga, uning kasbiy tayyorgarligiga bog'liq.

O'qituvchining yuksak madaniyati, uning teran bilim doirasi ta'lim tarbiya ishlarining muvaffaqiyatli kechishiga yordam beradi. Xozirgi zamon Boshlang'ich sinf o'qituvchisi milliy qadriyatlarimizni bilibgina qolmay, ota-onalar jamoatchiligi ichida ham, sinfda uning otashin targ'ibotchisi ham bo'lishi kerakdir.

O'qituvchi kasbiga xos bo'lgan muhim talablardan biri – bolalarni sevish, ularning hayoti bilan qiziqish, har bir shahsni hurmat qilishdan iboratdir. Bolani sevgan, butun kuch va bilimni bolalarning kelajagi, ularni vatanga sadoqatli fuqoro qilib tarbiyalashga safarbar qila oladigan insongina haqiqiy o'qituvchi bo'la oladi. Bolaga befarq, uning kelajagi bilan qiziqmaydigan, O'qituvchilik kasbiga loqayd inson haqiqiy O'qituvchi bo'la olmaydi.

Boshlang'ich sinflarda utiladigan ona tili, matematika, o'qish, rasm, tabiatshunoslik, odobnoma o'z mohiyati bilan o'quvchilarni ta'limida o'ziga xos ahamiyatga ega. Shuning uchun ham o'quvchilarimizning qiziqishini oshirib darslarga jalb qilishimiz kerak.

Boshlang'ich sinf o'quvchilarini erkin fikrlaydigan, yangilikka intiladigan qilib tarbiyalashimiz muhim ahamiyat kasb etadi. Biz bunda o'quvchilarga ilk poydevor ta'lim hamda tarbiya berishimiz kerak buladi.

Ta'lim bu shunday jarayonki unda o'qituvchi va o'quvchilarning hamkorlikdagi faoliyati bo'lib, shaxsning tarbiyasi va uning taraqqiyoti amalga oshadi. O'qituvchi darsni qiziqarli hamda o'quvchilarning darsga bo'lgan qiziqishini so'ndirmasligi, qisqa qilib aytganda darslardan bezdirmasligi kerak bo'ladi. Shu maqsadda o'qituvchi o'quvchilarni darsga jalb qilish uchun eng avvalo ularning ko'ngliga yul topa olishi hamda turli hil zamonaviy interfaol metodlardan foydalanishi kerak. Bunda pedagog avvalambor o'zining qobiliyati, mahorati, malakasi va bilim doirasidan kelib chiqib o'z bilimlarini o'quvchilarga singdira olishi kerak bo'ladi.

Bugungi kunda turli hil didaktik o'yinlardan ham foydalanib kelmoqdalar. Interfaollik deganimizda aynan o'qituvchi va o'quvchilar orasidagi o'zaro muloqotlar, o'qish-bilish savodhonliklari xam o'zaro suhbat kurinishida olib boriladi. Bunday interfaol metodlar va didaktik o'yinlar orqali olib boriladigan darslar juda qiziqarli bo'ladiki, natijada bironta ham o'quvchi chetda qolmasdan ishtirok etadi va o'zlarining shahsiy fikrlarini bemalol qo'rqmasdan bayon eta oladilar. O'quvchilar ko'rgan,





eshitgan, idrok qilgan narsalarini zo'r qiziqish bilan bayon eta oladilar. Bolalarda darsga bo'lgan qiziqish va havas ham oshadi. Hamda o'zaro bir-biriga do'stona munosabatlar xosil bo'ladi. Bir - birlari bilan o'zaro fikr almashadilar. Boshlang'ich ta'limda o'quvchilarning yosh hususiyatlari, savodxonlik darajalari, tabiatlariga qarab turli hil didaktik o'yinlar va metodlardan foydalaniladi. Endi ta'lim jarayonlarini didaktik o'yinlarda olib borish haqida gapiramiz: Interfaol metodlar o'quvchi faoliyatini jadallashtirib faollashtiradi. Bunda o'quvchilarning shahsiyatidagi ijodiy imkoniyatlarini ruyobga chiqaradi.

Interaktiv o'yinlar – nazariy, amaliy, rolli, jismoniy, ishchanlik va bir qancha turlarga bo'linadi. Bunda o'quvchilar ulchash, hisoblash, tahlil qilish, sinash, solishtirish, xulosa chiqarish, nutq o'stirish, mustqail qaror qabul qilish kabi bilimlarni takomillashtiradi. Hozirda amaliyotda qullanilayotgan ta'lim metodlari rang-barang va hilma-hildir. Boshlang'ich sinflarni o'qitishda asosan – so'zlash, ko'rgazmali vositalardan foydalanib tushuntirish va ko'rish, tinglashga asoslangan metodlardan foydalaniladi. Rolli o'yinlar va didaktik o'yinlar metodi ham juda qo'l keladi.

Bugungi kunda bir qancha rivojlangan mamlakatlarda ta'lim tarbiya jarayonining samaradorligini kafolatlovchi zamonaviy texnikalarni qo'llash borasida katta tajriba asoslarini tashkil etuvchi – interfaol metodlar nomi bilan yuritilmoqda. Interaktiv metodlarning turlari ko'p bo'lib, ta'lim tarbiya jarayonining deyarli hamma vazifalarini amalga oshirish maqsadlari uchun moslari hozirda mavjud.

„Agar bolalar erkin fikrlashni o'rganmasa, berilgan ta'lim samarasi past bo'lishi muqarrar“ degan edi prezidentimiz I . A. Karimov.

Boshlang'ich sinflarning o'qish darslari o'z mohiyati, maqsad va vazifasiga ko'ra ta'limda o'z o'rniga ega. Sababi uning negizida savodxonlik va ahloqiy ta'lim tarbiya asoslari yotadi. Shuning uchun ham o'qish ta'limisiz, boshqa ta'limni tasavvur qilib bulmaydi. O'qish darslarida o'quvchilarimiz ilk bor matnni to'g'ri o'qish, mazmunini o'zlashtirish bilan rubaro bo'ladi. aynan o'qish ta'limda o'quvchining avvalo insonligini, ya'ni o'zligini qolaversa olamni anglashga urg'u beriladi shuning uchun ham „O'qish kitobi“ atrofimizni o'rab turgan olam, ona tabiat, Vatanimiz bugungi qiyofasi va undan oldingi tarixi, bolalar va kattalar hayoti, qadriyatlarimiz, mehnatsevarlik, xalqlar do'stligi va tinchlik kabi turli mavzular buyicha tushuncha berish uchun tabiiy, ilmiy ommabop ham ahloqiy - ta'limiy jarayondir.





O'rganish jarayonida o'quvchilar o'zlashtirishning turli ko'rinishlaridan foydalanadilar, ya'ni, o'zlashtirilayotgan ma'lumotlarni qabul qilish, qayta ishlash, hamda amaliyotga tadbiiq etish o'ziga xos farqlarga tayanadi. Ta'lim jarayonida o'qituvchi va o'quvchilarning dars paytidagi hamkorligi, o'quvchilarning mustaqil ishlashi, sinfdan tashqari ishlar shaklida ta'lim jarayonidir.

Xozirgi davrda o'quv jarayoniga pedagogik yangiliklarni kiritish, innovatsion usul hamda metodlardan foydalanib ta'limning samaradorligini oshirishda pedagogik texnologiyalar qo'llanilmoqda.

Metodlar. Xozirda maktablarda boshlang'ich sinf o'qivchilarimizga "Vin diagrammasi", "Sinkveyin", "Bumerang", "Enerjeyzer", "4 Format" kabi metodlardan foydalanilib darslar o'tilmoqda.

1 "Venn diagrammasi" metodi. Ikki yoki undan ortiq narsalarni qanday solishtirishni va qanday qilib solishtirishni o'rganishda foydalaniladi. Venn diagrammasi-ikki yoki undan ortiq narsalarni, voqealarni, odamlar va tushunchalarni taqqoslash va farqlash uchun ishlatiladigan metoddir. Odatda til va matematika fanlarida qullaniladi. Ushbu sodda grafik o'quvchilarning ikkita narsaning bir vaqtning o'zida turli xil va bir xil bo'lganligini tushunishlarini osonlashtiradi. Bunda kupincha ikki doira bir - biriga ozgina mindirib chiziladi, uch hil rangda buyaladi. masalan:

$5+5=10$ bunda 5 qushiluvchi qizil rangda, ikkinchi qo'shiluvchi 5 esa sariq rangda, yig'indi yashil rangda bo'ladi. bu juda qiziqarli bo'ladi.

2. "Sinkveyin" metodi. Sinkveyin - fransuzcha "5 qator" degani. Sinkveyin - ma'lumotlarni sintezlashga yordam beradigan qofiyalanmagan she'r bo'lib, unda o'rganilayotgan tushuncha (hodisa, voqea, mavzu) to'g'risida axborot yig'ilgan holda, o'quvchi so'zi bilan turli variantlarda va turli nuqtai nazar orqali ifodalanadi.

Sinkveyin tuzish jarayoni mavzuni yaxshiroq anglashga yordamga beradi.

1-qator: Mavzu bir so'z bilan ifodalanadi. (odatda ot tanlanadi).

2-qator: Mavzu ikkita sifat bilan ifodalanadi (2 ta sifat yoziladi).

3-qator: Mavzu doirasidagi hatti harakatni uchta so'z bilan ifodalanadi. (3 ta fe'l yoki ravishdosh yoziladi)

4-qator: Mavzuga nisbatan munosabatni anglatuvchi va to'rtta so'zdan iborat bo'lgan fikr yoziladi. (4 ta so'zdan iborat jumla yoziladi).

5-qator: Mavzu mohiyatini takrorlaydigan, ma'nosi unga yaqin bo'lgan bitta so'z yoziladi. (mavzuga sinonim yoziladi). Masalan:

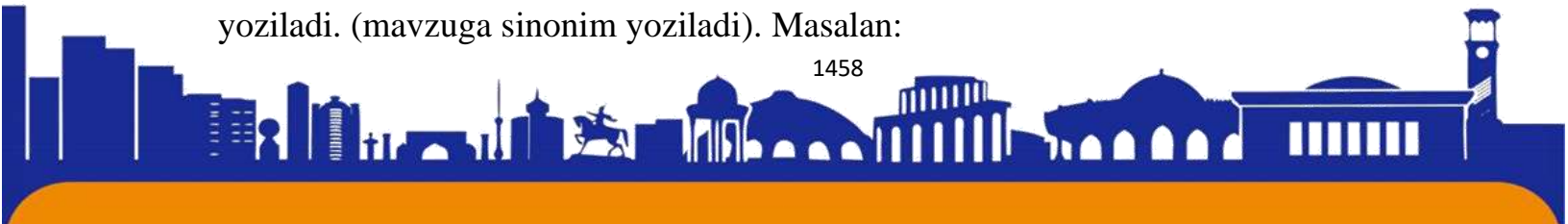



Tushuncha -ot	O'qituvchi
2 so'zdan iborat sifat	Malakali o'qituvchi
3 so'zdan iborat fe'l	Malakali o'qituvchi o'qitmoqda
4 so'zdan iborat munosabat	Malakali o'qituvchi yahshi o'tmoqda
1 so'zdan iborat sinonim	Ustoz.

3. "Bumerang" metodi. Ushbu metod o'quvchilarni dars jarayonida, darsdan tashqarida turli adabiyotlar, matnlar bilan ishlash, o'rganilgan materialni yodda saqlab qolish, so'zlab berish, fikrini erkin holda bayon eta olish, qisqa vaqt ichida ko'p ma'lumotga ega bo'lish hamda dars jarayonida o'qituvchi barcha o'quvchilarni baholay olish imkoniyatini beradi.

Metodning maqsadi. O'quv jarayoni davomida o'quvchilarga tarqatilgan materiallarning o'quvchilar tomonidan yakka va guruh holatida o'zlashtirib olishlari xamda suhbat munozara va turli savollar orqali tarqatma materiallardagi matnlar qay darajada o'zlashtirilganligini nazorat qilish va baholashda har bir o'quvchi o'z bahosiga ega bo'lishidir.

Bunda bolajonlarga hafta davomida ya'ni, boshidan o'tilgan mavzulardan savollar tuzilgan bo'ladi. Bu o'quvchilarni oldingi o'tilgan darslarini mustahkamlab yodidan chiqmasliklariga erishiladi.

4. "Enerjayzer" metodi. Ya'ni ilgari 20-30 daqiqalik dam olishlari deb atalardi. Bunda sinfhonada bir o'quvchini tashqariga chiqarib yuborib, uch qator partada utigan bo'lsa o'quvchilar ularga uch bo'g'ii so'z beriladi. Xar bir qator bir vaqtning uzida uzlariga berilgan bo'g'inni baland ovozda aytadi. u tashqaridagi bir o'quvchi uni topadi. unga uch urinish beriladi. topa olishi kerak buladi. masalan:

Berilgan so'zimiz	Kamalak
1-qator	ka
2-qator	ma
3-qator	lak

5. "Krasvordlar" bu o'qish, ona tili, matematika, tarbiya, tabiatshunoslik, hullas barcha darslar jarayonida o'quvchilar uchun qiziqarli boshqotirmadir. Bunda bolaning aqliy mehnati samaradorligi oshadi, bolalar guruh, guruh, yoki yakka tartibda bajaradi. Bunda dars jarayoni juda qiziqarli bo'ladi. Krassvordlarni tuzishni Microsoft Excel dasturi yordamida amalga oshiriladi. Yana shu bilan bir qatorda aytib utishimiz lozimki , o'qituvchilar turli hil slaydlar asosida ko'rgazmalar tayyorlab bolalarni

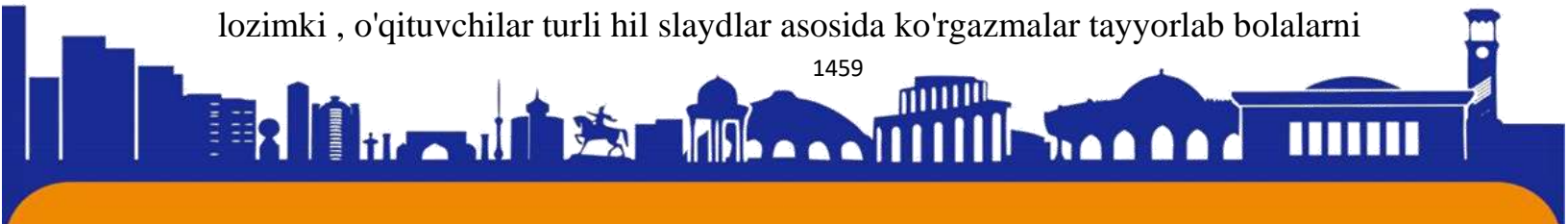



qiziqishi va shu darsning samarador yodda qolishini ta'minlaydi . Bu esa o'z navbatida o'qituvchilarimiz tomonidan kompyuter texnologiyasida PowerPoint dasturi asosida amalga oshiriladi.

Xulosa. Xulosa shundaki , o'qituvchi kreativlik asosida darsni mazmunli tashkil qila olsa , o'quvchida fanga bo'lgan qiziqish oshib boraveradi. Demak , umuman olganda , ta'limning samaradorligi pedagogning mahorati va fidokorona yondashuviga bog'liq . Demak , hozirgi texnologik innovatsialar davrida o'qituvchilarimizdan nafaqat , bilim va ko'nikma , kompyuter texnologiyalarini mukammal bilishlari , ingliz tili va rus tili darslarini mukammal bo'lmasada qisman bilishliklari kerakligini anglatadi. O'z navbatida o'qituvchilarimiz Microsoft Excel va PowerPoint dasturlarida krassvordlar hamda slayd ya'ni , taqdimot yaratishlarini talab etadi .

"Tarbiya biz uchun yo hayot - yo mamot,

Yo najot - yo halokat. Yo saodat - yo falokat masalasidir ."

Abdulla Avloniy.

Foydalanilgan adabiyotlar:

- „Pedagogika nazariyasi va tarixi” – R.Mavlonova, N.Vohidova, N.Rahmonqulova . Toshkent – 2010
- Matchonov Safo, Bakiyeva Hilola, Gulyamova Xolida, Yo'ldosheva Sharofat, Xolboyeva Gulnora,, Boshlang'ich sinflarda ona tili o'qitish metodikasi" Chirchiq-2020
- Karima Qosimova, Safo Matchonov, Xolida G'ulomova, Sharofat Yo'ldosheva, Sharofjon Sariyev,, Ona tili o'qitish metodikasi " Toshkent-2009
- S.T.Turg'unov, L.A.Maqsudova, H.M.Tojiboyeva, G.M.Nazirova, M.A.Umaraliyeva ,, Pedagogik jarayonlarni tashkil etish va boshqarish, sifat va samaradorligini oshirish texnologiyalari " Toshkent-2014
- Sh.S.Shoyimova, M.K.Xoshimova, Sh.R.Mirzayeva, M.M.Qo'ziboyeva ,, Ta'lim texnologiyalari " Toshkent-2020
- B . X . Xodjayev ,, Umumiy pedagogika nazariyasi va amaliyoti” T – 2017
- O . U. Avlayev, S. Jo'rayeab, S. P. Mirzayeva,,Ta'lim metodlari” o'quv uslubiy qo'llanma , „Navro'z” nashriyoti , Toshkent - 2017

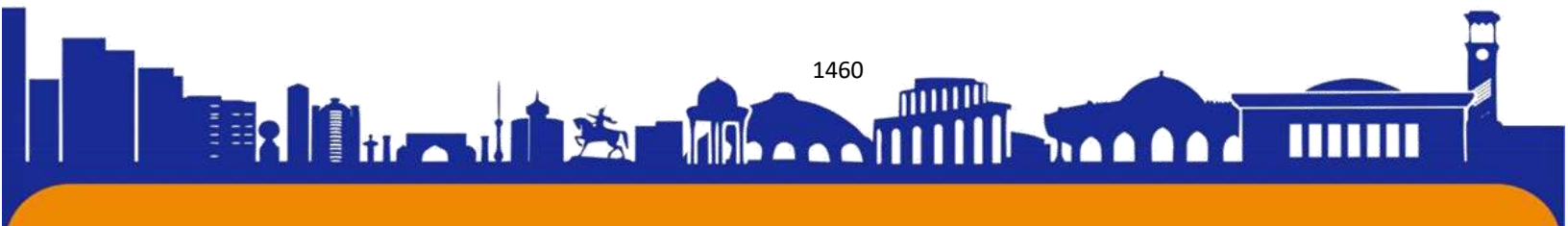



- O'G'Li , A .M .A.,& Ibodullayevna, S. B. (2020). "youth investment-2020" innovative approach and modern trends in the development of science and education. *Science and Education*, 1(1), 508-511.
- Ibodullayevna, S. B. (2020). Kompyuter lingvistikasini kashf etilishidagi matematik modellar ko'rinishi. *Science and Education*, 1(1), 167-172.
- Sodiqova, B. I., Bobojonov, D. J. O. G. L., & Abdumalikov, F. B. O. G. L. (2021). Til va nutqiy faoliyat o'rtasidagi munosabatlar. *Science and Education*, 2(12), 641-645.
- Sodiqova, B. I., Bobojonov, D. J. O. G. L., & Jo'Rayeva, S. B. (2021). Tilshunoslikda til va nutq dialektikasi. *Science and Education*, 2(12), 634-640.
- Ibodullayevna, S. B. (2021, March). ALGORITHMIC THEORY IN COMPUTER LINGUISTICS AND THEIR PUBLIC AND EFFECTIVE PROPERTIES. In *Euro-Asia Conferences (Vol. 4, No. 1, pp. 17-20)*.
- Toshmuradovna, I. S., Ibodullayevna, S. B., & Jumaqul o'g'li, B. D. (2022). NUTQ YARALISHINING PSIXOLINGVISTIK KO'RINISHLARI. BARQARORLIK VA YETAKCHI TADQIQOTLAR ONLAYN ILMIY JURNALI, 264-266.
- IBODULLAYEVNA, S. B., SOBIRJONOVNA, S. M., & MIRBOBOYEVNA, T. G. The Concept of Culture and Internet Connection. *International Journal of Innovations in Engineering Research and Technology*, 7(05), 193-195.
- IBODULLAYEVNA, B. S., XUSHBOQOVNA, E. B., & QIZI, X. D. H. (2020). The Terms of Postmodern Characteristics in Daniel Martin Novel of John Fowles. *JournalNX*, 6(05), 98-104.
- Ibodullayevna, S. B., Rajavaliyeva, A. N., G'anievna, A. Q., & Ergashevna, M. G. (2022). JOHN FOWLES AS AN EXISTENTIALIST WRITER AND REALIST LITERARY TRENDS AND ITS PHILOSOPHICAL-PSYCHOLOGICAL APPROACHES. *湖南大学学报 (自然科学版)*, 49(04).





ISSN (E): 2181-4570

Boshlang'ich sinflarda kompetensiyaviy yondashuv va pedagogik texnologiyalarning samaradorligi.

Ergasheva Surayyo Yo'ldoshevna

Termiz davlat pedagogika instituti

ANNOTATSIYA

Ushbu maqolada axborot kommunikatsiya va pedagogik texnologilar asosida kompetensiyaviy yondashuv yo'li orqali ta'lim berish imkoniyatlaridan umumta'lim maktablarining boshlang'ich sinf darslarida samarali foydalanish usullari yoritilib o'tilgan.

Kalit so'zlar: компетенция, наглядный пособие, коммуникация, базовая компетенция, опытно-тестовая, профессионально-педагогическая компетенция.

АННОТАЦИЯ

В данной статье рассматриваются способы эффективного использования образовательных возможностей на уроках начальных классов общеобразовательных школ путем компетентного подхода на основе информационно-коммуникационных и педагогических технологий.

Ключевые слова: компетентностное образование, опорная компетенция, предметная компетенция, оценивание, ученик, балльная система

ANNOTATION

This article covers the methods of effective use of educational opportunities in elementary classes of secondary schools through a competency approach based on information communication and pedagogical technologists.

Key words: competence, visual weapons, communication, base competence, experience-Testing, Professional-pedagogical competence.

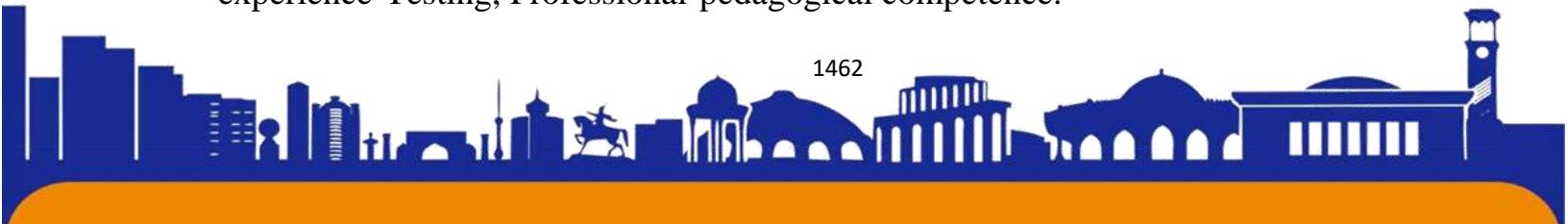



Bugungi dunyo miqiyosida axborot kommunikatsiya tizimining yuksak darajada rivoj topib borayotganligi va bu boshqa sohalar qatorida ta'lim jarayoniga ham kirib kelib, uni yanada sifatli tashkil etishga o'z ta'sirini ko'rsatayotganligi ehtiyojidan kelib chiqib, shuni aytish mumkinki, boshlang'ich ta'lim o'qituvchisi texnika va texnologiyani chuqur bilishi, tahlil qila olishi va yangilik yaratilish darajasida bilimlari va mahoratli bo'lishi juda muhim. Buning uchun darsni tashkil etish jarayonida barcha o'quvchilarga tushunarli, oson, qiziq bo'lgan usullarni tanlashi va qo'llay olishi, ko'rgazmali qurollardan foydalanishi, yangi ishlab chiqarilayotgan texnik vositalarni tadbiq qilishi, ta'lim oluvchilarni ijodiy, mustaqil ishlashga undashi, pedagogik texnologiyalardan to'g'ri va unumli foydalanishi maqsadga muvofiqdir. Pedagogik texnologiyalardan foydalanishda kafolatli natijani ko'zlab, zamonaviy hamda samarali yo'llarni tanlab, biri har bir narsa va hodisaga majmua sifatida yondoshish zarur. Aks holda faoliyat an'anaviylikni ifoda etib qoladi. Shu nuqtai nazardan har qanday pedagogik texnologiya tamoyillari markaziy o'rinda turishi kerak. Shundagina faoliyat zamonga mos bo'lib, jamiyat ijtimoiy buyurtmasini sharaf bilan bajarish mumkin.

O'quv-tarbiya jarayonlarini tashkil etishda ham an'anaviy usullardan farqli o'laroq, yangicha pedagogik yondashuvlarni o'zlashtirish va ta'lim jarayonida qo'llash zamon talabidir. Dars jarayonida yangicha muhitni shakllantirish, zamonaviy ko'rgazmalardan, interfaol metodlardan foydalanib mazmunli olib borish zarur. Boshlang'ich sinf o'quvchilari boshqarishga moyil, qiziquvchan, ta'sirchan bo'lganliklari uchun ham o'qituvchidan o'quvchilarning yosh xususiyatlariga mos bo'lgan, darsni oson o'zlashtirishlarini, bilimlarni mustahkam o'rganishni kafolatlaydigan metodlarni tanlashi va foydalanishi talab etiladi. Pedagogik texnologiyalardan foydalanishda ta'limning mazmunini belgilash, ta'lim-tarbiyaning shakllari va vositalarini tayyorlash, o'quvchilarning bilimlarni keng egallashi va ma'naviy fazilatlarini o'zlashtirishga yunaltirilgan topshiriqlar tizimini ishlab chiqish, ta'limning natijasi va o'zlashtirish darajasini aniqlash ularni ob'ektiv baholash uchun test vazifalarini tayyorlash kabilar tashkil qiladi. Boshlang'ich sinf o'quvchilarining pedagogik texnologiyalar asosida tashkil etilgan o'qish darslari jarayonida erkin va mustaqil fikrlash qobiliyati shakllanadi. Mustaqil fikrlash qobiliyatining shakllanishi natijasida, o'quvchilar atrof olamdagi, jamiyatdagi qonunlarni, shuningdek, asardagi





ijobiy va salbiy qahramonlar orqali lar insoniy fazilatlarni anglash, bilimlarni chuqur o'rganish, keng fikrlash, tegishli qarorlar qabul qilish ko'nikmalari shakllanadi.

Darslarni samarali va sifatli tashkil etish uchun pedagogning tashkiliy hamda uslubiy jihatdan tayyorgarligi va ta'lim olish jarayonini tashkil etishni ta'minlovchi o'quv-uslubiy ta'minotni ishlab chiqish talab etiladi. Taminot bazasida o'quv jarayoniga zamonaviy axborot texnologiyalarini qo'llash imkoniyati bo'lishi muhim.

Tadqiqotlar shuni ko'rsatadika boshlang'ich sinf o'quvchilarini o'qitishda pedagogik texnologiyalardan foydalanishda qo'yiladigan didaktik talablar hamda asosiy e'tiborni qaratish kerak bo'lgan jihatlar yoritib berildi. Boshlang'ich sinflarda "Reklama" metodidan foydalanildi hamda shu asosda tajriba-sinov ishlari olib borildi.

Olib borgan ishimiz natijasi va xulosalarimizasosida quyidagi tavsiyalarni amalga oshirish maqsadga muvofiq deb hisobladik.

1. Boshlang'ich ta'lim o'qituvchilari muntazam ravishda pedagogik texnologiyalardan qo'llashlariga erishish.
2. Ta'lim jarayoni asosida o'quvchining erkin tafakkurini shakllantirish va ijtimoiy xayotga tayyorlashga erishish.
3. Har bir o'qituvchi o'quvchining diqqati, e'tiborini jalb qilish uchun o'qish darslarida texnologik yondoshishga o'rgatish.
4. O'qituvchi mahoratini oshirish uchun tajribali o'qituvchining ishlarini doimiy kuzatib borishlarigi erishish.

Tajriba sinov-ishlarining aniqlovchi va shakllantiruvchi bosqichlarida kasbiy-pedagogik kompetensiyalarga ega o'quvchilar soni tahlil qilindi. Tadqiqot yakunida olingan natijalar dastlabki nazorat natijalari bilan o'zaro taqqoslandi. Shuni ta'kidlab o'tish joizki, tajriba-sinov ishlarining mazkur bosqichida topshiriqlar to'plamini tanlashda natijalar real bo'lishi uchun birinchi bosqichdagi topshiriqlar to'plami mazmunidan kelib chiqib, topshiriqlarning shartini o'zgartirmaslikka harakat qilindi. Tajriba-sinovdan olingan miqdoriy ko'rsatkichlarning ishonchligi va ilmiy tadqiqotlarda ilgari surilgan farazlarning to'g'riligini isbot qilish uchun qiyosiy tahlil hamda matematik statistik usullaridan foydalanildi.





ISSN (E): 2181-4570

Tajriba va nazorat guruhlarining dastlabki diagnostik natijalari o'rtasidagi farq 0,01 ga teng. Bundan shunday xulosa qilish mumkinki, tajriba va nazorat guruhi ishtirokchilarida pedagogik kompetentlikning shakllanganlik darajasi o'rtasida dastlabki natijalarga ko'ra deyarli farq mavjud emas.

Xullas, tajriba va nazorat guruhlarining yakuniy tahlil natijalari o'rtasidagi farq 0,4 (40 % ga oshgan) ga teng. Bundan shunday xulosa qilish mumkinki, tajriba guruhi ishtirokchilarida axborot bilan ishlash kompetentlikning shakllanganlik darajasi nazorat guruhi natijalari bilan qiyosiy solishtirilganda sezilarli darajada o'zgargan.

Adabiyotlar ro'yxati

1. Ona tili o'qitish metodikasi, Toshkent "NOSIR" nashriyoti 2009-yil.
2. Masharipova U., Umarova M., Baynazarova D., Nabiyeva M. Ona tili, sinf. O'qituvchilar uchun metodik qo'llanma Toshkent: "Sharq", 2014.
3. Abduganiyev O. Developing Student Civil Competency //Eastern European Scientific Journal.-2019.-No.1
4. Anapiyayev F. "Kompetensiyaviy yondashuv: muammo va yechimlar" qo'llanma, -T.: 2019
5. Abduraimova M. Ona tili ta'limida ilg'or pedagogik texnologiya. – .T., 2005.
6. Jo'rayeva M.I. "Boshlang'ich sinf ona tili darslariga kompetensiyaviy yondashuv", "Science and Education" Scientific Journal / ISSN 2181-0842
7. S.Y.Ergasheva. Boshlang'ich sinflarda axborot texnologiyalaridan
8. foydalanishning afzalliklari. <https://oriens.uz/journal/article/boshlangich-sinflarda-axborot-texnologiyalaridan-foydalanishning-afzalliklari/> 2022-yil.
9. S.Y.Ergasheva. Boshlang'ich sinf darslarida kompetensiyaning ahamiyati. <https://explore.openaire.eu/search/publication?pid=10.5281%2Fzenodo.7945190> 2023-yil.





ISSN (E): 2181-4570

AL-HAKIM AT-TERMIZIY QARASHLARIDAN OLIY TA`LIMDA FOYDALANISHNING AHAMIYATI

**Erdanova Zamira - Denov tadbirkorlik va pedagogika
instituti 2 - kurs magstranti**

Annotatsiya: *Mazkur maqolada Al Hakim at-Termiziyning ilmiy faoliyati, ma`naviy merosi va ularning Oliy ta`limdagi ahamiyati tahlil qilinadi. Shuningdek AL-Hakim At-Termiziy hayotidagi ilmga bo`lgan e`tiborini hozirgi yoshlarda shakllantirish masalalari ko`rib chiqiladi.*

Kalit so`zlar: *ta`lim, fikh, manaviyat, sharq olimlari.*

Kirish. Sharq madaniyatining namoyandalari yosh avlod tarbiyasiga alohida e`tibor berganlar. Ular komil inson xususida, uning axloqi to`g`risida dunyoga mashhur bo`lgan durdona asarlar yozib qoldirdilar. Ayniqsa, bola dunyoqarashining shakllanishida maktab va muallimning roli haqida o`z fikrlarini bildirishgan. O`rta asr namoyondalaridan Xusayn Voiz Koshifiy bolani bitta muallim emas, balki yoshiga qarab bir necha muallim tarbiyalashi lozim, deb hisoblaydi. Birinchi muallim unga yurish-turish odobi, hayo, rostgo`ylik, kamtarlik sofdillikni o`rgatishi lozim. Ikkinchisi bolani ilm-fanga, uchinchisi mardlik, jasurlik, chavandozlikka o`rgatishi lozim. Yana bir o`rta asr olimi mutafakirlaridan Al-Hakim at-Termiziy o`zining dunyoqarashi va komilikka erishish nazariyalari bilan ajralib turadi.

Al-Hakim at-Termiziy (820-932 yy) “Hakim ul-avliyo” (Valiylar hakimi), “Qudvat ul-avliyo” (Avliyolar mayog`i), “Mashoyihi kibor” (Ulug` shayx), “Olimi usuli ad-din” (Din usuli olimi), “ash-Shayx” (Alloh ilmi bilimdoni), “al-Alloma Sayyid” (Payg`ambar avlodlari), “Muhaddis” (Hadisshunos), “az-Zohid” (Din targ`ibotchisi), “al-Hofiz” (Qur`onxon), “al-Imom” (Hazrati Ali avlodlari), “al-Orif” (Xudoni tanuvchi), “Al-valiy” (Avliyo, Allohning do`sti), “Al-Muazzin” (Azon aytuvchi), “Xoja” (Choryorlar avlodi), “Mufassir” (tafsirchi), “al-Hakim” (Ilmning ichki sirlarini biluvchi), “al-Olim”, “Tabib” kabi unvonlarga ega bo`lgan mutafakkirdir.

Hakim Termiziyning hayot yo`li Abbosiylar xalifaligi va Somoniylar davlatining tashkil topishi bilan bog`liq bo`lgan davr, ya`ni IX asrning birinchi yarmi X asr boshlariga to`g`ri keladi. Al-Hakim at-Termiziy yashagan davrda ruhiy, g`oyaviy kurash juda murakkab edi. U turli diniy firqalar, guruh va oqimlarning o`z soxta da`volari bilan xalqni to`g`ri yo`ldan og`dirishga qilayotgan harakatlari avjiga chiqqan bir davrda yashab, o`zining mustaqil va ilmiy asoslangan fikrlari bilan ularga munosib





raddiyalar berib, odamlarni zalolatga kirib qolishlardan saqlab qolgan. Al-Hakim at-Termiziy tavallud topgan Termiz shahri IX-X asrlarda Amudaryo sohilining yuqori qismida joylashgan, aholisi gavjum¹, savdo-sotiq va iqtisodiy munosabatlar rivojlangan shahar bo`lgan. Termizda o`sha davrda din ahlining jamiyatdagi mavqei va ta`siri juda sezilarli bo`lgan, VIII asrdayoq tasavvuf markazi bo`lgan Balx shahri bilan aloqalari juda yaqin edi.

Hakim at-Termiziy ilm-ma`rifat yuksak qadrlanadigan, ziyoli bir xonadonda 820 (hijriy 205) yilda Termiz shahrida dunyoga kelgan, mana shu ilmiy-ma`naviy muhitda o`sib ulg`aygan. Oxir oqibatda mazkur omillar ta`sirida uning ma`naviy dunyosi va ilmiy tafakkuri shakllanib, kamolga yetgan. Ayni vaqtda shuni alohida ta`kidlash kerakki, al-Hakim at-Termiziyning ilmiy kamolotida uning otasi Ali ibn al-Hasanning xizmatlari benihoya katta. Chunonchi, u o`z farzandi uchun nafaqat mehribon va g`amxo`r ota, balki unga nisbatan talabchan murabbiy va ma`rifatli ustoz maqomida ham bo`lgan. Bu xususda al-Hakim at-Termiziy o`z kitoblaridan birida shunday hikoya qiladi:

- Oллоh taolo meni ustozim - validimdan judo qilganda men sakkiz yoshda edim. Uning sa`y-harakatlari bois men ilm olishga shunday berilib ketgandimki, kitob mutolaa qilish men uchun asosiy mashg`ulot bo`lib qolgan edi. Vaholanki, mening tengqurlarim o`yin-kulgi va vaqti xushlik bilan band bo`lardilar. Validimning ijti hodlari tufaylik men shu yoshimda “Ilm al-osor” (Qadimiy rivoyatlar (hadislar) haqidagi ilm) va “Ilm ar-ray” (“E`tiqod haqidagi ilm”) bilimlarini to`liq egallab olgan edim²...

Otasi vafotidan keyin al-Hakim at-Termiziy o`z shahridagi yetuk olimlardan asosan tafsir, hadis va fiqh ilmlaridan saboq oladi. Uning termizlik muhaddislar Abu Muhammad Solih ibn Muhammad ibn Nasr at-Termiziy, Solih ibn Abdulloh at-Termiziydan hadis ilmini o`rganganligi haqida manba`larda aniq ma`lumotlar keltirilgan³. Al-Hakim at-Termiziy ko`plab olim ulomalardan bilim olgan va muallim va shogird-o`quvchi o`rtasidagi munosabatning nimaga asoslanishi va qanday

¹ Shamsaddin Abu Abdullah Mohammad ibn Ahmad al-Moqaddasi. Descriptio Imperii moslemici. / Ed. M. J. de Goeje. Bibliotheca geographorum arabicorum. Pars 3. - Lugduni Batavorum, 1967. - P.291. ⁶ Тримингэм Дж.С. Суфийские ордены в Исламе. – Москва: Наука, 1989. – С.23.

² Hokim, at-Termiziy, Abu Abulloh Muhammad ibn Ali ibn Hasan. Xatm alavliya/H.Tirmiziy. – Bayrut, b.g., 446 b.

³ Ash-Shayx Komil Muhammad Muhammad Avayda. Al-Hakim at-Termiziy, 5-6-betlar.

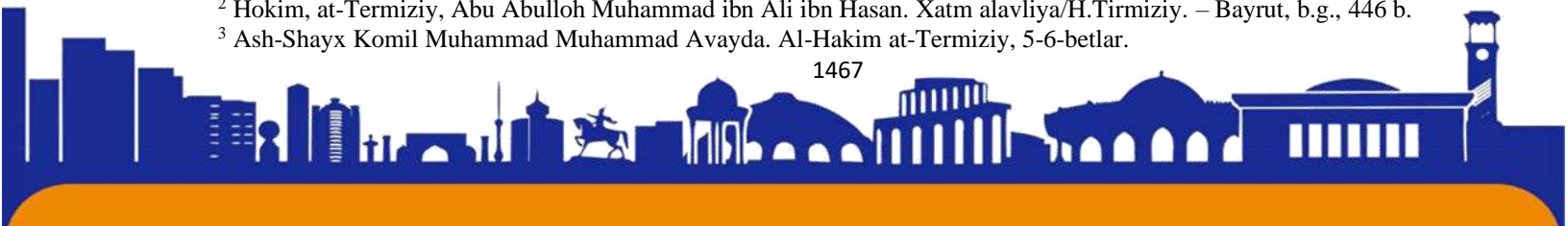



bo`lishligi haqida xam fikr yuritadi va yetuk inson tarbiyalab yetishtirishning eng natijali yo`lini qidiradi.

Hozirda oliy ta`limda sharq an`anlari asosida zamonoviy texnologiyalar bilan talaba-yoshlarga bilim berish ularning tafakkurini, ilmiy salohiyatini rivoji uchun ilmiy amaliy ishlar olib borilmoqda. Xususan davlatimiz rahbarini tashabbusi bilan sharq mutafakkirlarini ijodi o`rganish uchun bir qancha ishlar amalga oshirilyotgan bo`lb, bundan “sharq mutafakkirlarining merosi” degan fan va darslik joriy etilgani tahsinga loyiqdir. Yuqorida ta`qidlaganimiz kabi al-Hakim at-Termizining yoshligidan ilm-u tarbiyani oiladan olganligi ilmlari mustahkamlash uchun olimlardan ilm olganligini va mustaqil izlanganligini ko`rib al-Hakim at-Termiziy hayotida bo`lgan imga chanqoqligi singari hozirgi yoshlarda butun dunyo mutaffiakirlarini ijodi o`rganib yangi natijalarga erishish maqsadga muvafiq bo`ladi.

Xulosa qilib aytganda, sharq mutafakkirlarining o`qituvchi-o`quvchi munosabatlariga bergan ta`limotlari maktabda oliy ta`limda yaxshi ma`naviy-psixologik iqlimni yaratishda, yoshlarimizni har tomonlama barkamol inson bo`lib yetishishida bebaho manba bo`la oladi.

FOYDALANILGAN ADABIYOTLAR:

1. Холмуротова, Ш. М. (2022). АЁЛЛАР ДЕВИАНТ ХУЛҚ-АТВОРИНИНГ ПСИХОЛОГИК ХУСУСИЯТЛАРИ ДИАГНОСТИКАСИ. *Science and innovation*, 1(В3), 129-133.

2. Холмуротова, Ш. М. (2022). АЁЛЛАРДА ДЕВИАНТ ХУЛҚ-АТВОР ХУСУСИЯТЛАРИ ПСИХОПРОФИЛАКТИКАСИДА ДИНИЙ БИЛИМЛАРНИ ҚЎЛЛАШ. *Central Asian Research Journal for Interdisciplinary Studies (CARJIS)*, 2(6), 286-294.

3. Холмуротова, Ш. М. (2021). ЗНАЧЕНИЕ РЕЛИГИОЗНЫХ ПСИХОЛОГИЧЕСКИХ ЗНАНИЙ ЛИЧНОСТИ В ДУХОВНОМ И ПСИХОЛОГИЧЕСКОМ ОБРАЗОВАНИИ. *European science*, (3 (59)), 60-63.

4. Холмуротова, Ш. М., & Алмардонова, Г. Т. Қ. (2022). ҚИЗЛАРНИ МУСТАҚИЛ ОИЛАВИЙ ҲАЁТГА ТАЙЁРЛАШНИНГ ШАКЛ, МЕТОД ВА ВОСИТАЛАРИ. *Central Asian Research Journal for Interdisciplinary Studies (CARJIS)*, 2(11), 375-383.

5. Xolmurotova, S., & Adilova, S. (2022). ERIK BERNNING TRANZAKSION TAHLILIDAN TUZILMAVIY TAXLIL. *Science and innovation*, 1(В8), 391-393.

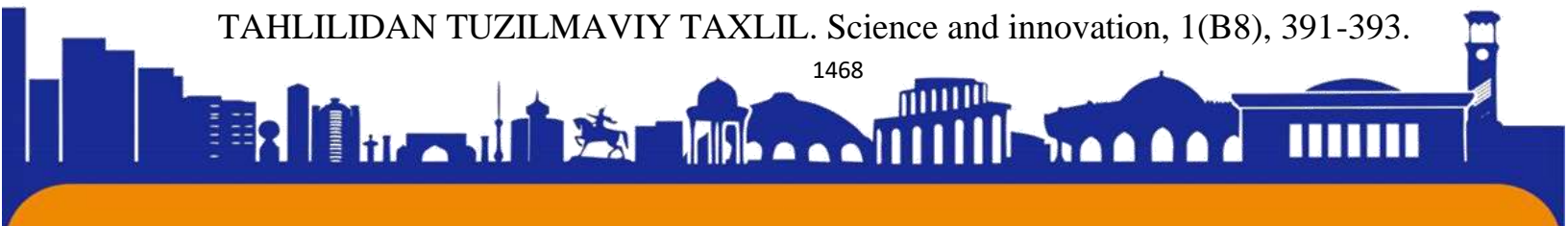



6. Холмуротова, Ш. М. (2023). МУҚАДДАС МАНБАЛАРДА АЁЛ ЎРНИНИНГ ПСИХОЛИГИК ШАРҲИ. ТА`ЛИМ VA RIVOJLANISH TAHLILI ONLAYN ILMIY JURNALI, 3(3), 85-88.

7. Holmurotova, S., & Adilova, S. (2023). SHAXS IJTIMOIYLASHUVIDA RATSIONAL-EMOTIV PSIXOTERAPIYANING SAMARADORLIGI. Interpretation and Researches, 2(3). извлечено от <http://interpretationandresearches.uz/index.php/iar/article/view/16>

8. Orifjonovna, A. D. (2022). Psychological Factors of the Use of Coaching Technology in the Formation of Spiritual Emotional Intelligence in Students. EUROPEAN JOURNAL OF INNOVATION IN NONFORMAL EDUCATION, 2(3), 215-218.

9. Aminova, D. O. (2021). THE EFFECT OF SOCIAL PROCESSES ON HUMAN CONSCIOUSNESS. Экономика и социум, (1-1 (80)), 30-32.

10. То`рахонова, М. (2023). ВО `LAJAK O `QITUVCHILARNING KASBIY O `ZLIGINI ANGLASHINING PSIXOLOGIK OMILLARI. Журнал Педагогика и психологии в современном образовании, 3(3), 54-59.

11. Kizi, M. T. A. (2022). Solutions to the problem in the development of intellectual property of modern educational technologies.

12. Бозорова, М., & Турахонова, М. (2021). РОЛЬ ЭТНОПЕДАГОГИКИ В ПРОЦЕССЕ СОВЕРШЕНСТВОВАНИЯ НАЦИОНАЛЬНОЙ СИСТЕМЫ ОБРАЗОВАНИЯ. Энигма, (32), 82-86.

13. Xushboqov, Q. (2022). BIR YOZUVDAN IKKINCHI YOZUVGA O `TISHDAN TARXIY SABOQ. Eurasian Journal of Academic Research, 2(5), 306-310.

14. Qobilbek Shokirovich Xushboqov (2022). O`ZBEK KIRILL VA LOTIN ALIFBOSI BORASIDAGI TURLI QARASHLAR. Central Asian Academic Journal of Scientific Research, 2 (5), 385-391.

15. Djoraevich, E. B., Shokirovich, K. K., Shodieva, K. K., & Gayratovna, Y. G. A Commentary on a Poem. International Journal on Integrated Education, 4(3), 122-125.

16. Xushboqov, Q. (2022). BIR YOZUVDAN IKKINCHI YOZUVGA O `TISHDAN TARXIY SABOQ. Eurasian Journal of Academic Research, 2(5), 306-310.





17. Xushboqov, Q. S. (2022). O `ZBEK KIRILL VA LOTIN ALIFBOSI BORASIDAGI TURLI QARASHLAR. *Central Asian Academic Journal of Scientific Research*, 2(5), 385-391.

18. Saidova Parvina Mirzo qizi, & Murodullayeva Zaytuna Abdulloyevna. (2023). SHARQ MUTAFAKKIRLARINING MA`NAVIY TARBIYA HAQIDAGI TA`LIMOTLARI . *Journal of Universal Science Research*, 1(5), 340–351. Retrieved from <http://universalpublishings.com/index.php/jusr/article/view/665>

19. Saidova Parvina Mirzo qizi, & Saparova Shalola Sheraliyevna. (2023). ABDURAUUF FITRATNING “OILA” ASARIDAGI MA`NAVIY-AXLOQIY QARASHLARI. *Journal of Universal Science Research*, 1(5), 352–362. Retrieved from <http://universalpublishings.com/index.php/jusr/article/view/666>

20. Saidova Parvina Mirzo qizi, & Pardayeva Sevara Abdunosir qizi. (2023). 1-4-SINF O`QUVCHILARIDA MA`NAVIY TARBIYA INDIKATORLARINI SHAKLLANTIRISH MAZMUNI. *Journal of Universal Science Research*, 1(5), 363–373. Retrieved from <http://universalpublishings.com/index.php/jusr/article/view/667>

21. Абдуразаков, Ф. (2022). У^ УВ МАШЕУЛОТЛАРИДА У^ УВЧИЛАРНИНГ НОТЦЛИК МАДАНИЯТИНИ ШАКЛЛАНТИРИШ.

22. Abdurazaqov Fazliddin Abdunabiyevich. (2023). OLIY TA`LIM MUASSASASI TALABALARIGA TARBIYA BERISHDA PEDAGOG NUTQI. *Journal of Universal Science Research*, 1(4), 16–23. Retrieved from <http://universalpublishings.com/index.php/jusr/article/view/396>

23. Jumaevich, K. K., & Abdullajonovna, A. G. (2021). Technology of Cooperation in the Formation of Spiritual and Moral Education of Young People in Society and Its Qualimetry. *Annals of the Romanian Society for Cell Biology*, 7062-7068.

24. Jumaevich, K. K., & Mengliboevna, B. D. (2021). FORMATION OF EDUCATIONAL CONCEPTS RELATED TO ENTREPRENEURSHIP AND SAVING IN THE LABOR PROCESS OF PRIMARY SCHOOL STUDENTS. *CURRENT RESEARCH JOURNAL OF PEDAGOGICS*, 2(11), 152-156.

25. Jumaevich, K. K., Ergashovich, P. A., & Ismailovich, A. A. (2021). Development of Young Generation In The Spirit of National Ideas in The Process of



Spiritual and Moral Education. Annals of the Romanian Society for Cell Biology, 25(6), 2173-2188.

[26.](#) Jumaevich, K. K., & Mengliboevna, B. D. (2021). Family Cooperation Technology in the Formation of the Concepts of Entrepreneurship and Savings in Primary School Students. Annals of the Romanian Society for Cell Biology, 7069-7076.

[27.](#) Д. М. Бобоқулова (2021). БОШЛАНҒИЧ СИНФ ЎҚУВЧИЛАРИДА ТЕЖАМКОРЛИК ВА ИҚТИСОДИЙ ТАРБИЯНИ ШАКЛЛАНТИРИШНИНГ ПЕДАГОГИК АСОСЛАРИ. Academic research in educational sciences, 2 (NUU Conference 1), 204-207.

[28.](#) Jumaevich, K. K., & Mengliboevna, B. D. (2021). Problems of entrepreneurship, economy and economic education in the pedagogical heritage of eastern Thinkers. ACADEMICIA: An International Multidisciplinary Research Journal, 11(8), 565-572.

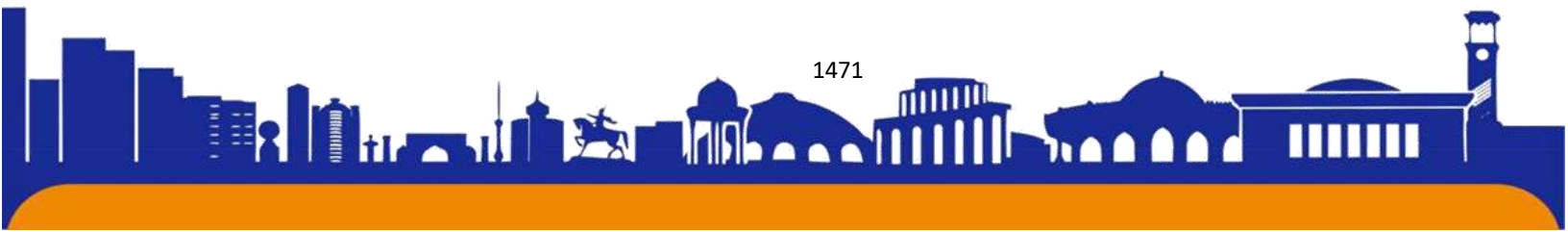



ISSN (E): 2181-4570

EFFECTIVE METHODS IN TEACHING ENGLISH

Student of Denov Institute of Entrepreneurship and Pedagogy

Ruzieva Farangiz

Annotation: Nowadays, interest in learning English is increasing in many countries of the world. Therefore, the methodology of teaching English, questions about how to do it, curriculum, textbooks are an urgent issue. This article discusses modern methods of teaching English and new pedagogical technologies

Key words: Teaching methods, innovations, methodology, skills, Dialogical speech, reading strategies

Introduction: Learning can take place in school, course, and community. There are some differences of teaching at school and course, such as teaching methods used. It is one of the most important elements in teaching. Teaching method is used to help the learners to gain the knowledge and help them to achieve their learning targets. Therefore, this research focused on teaching methods that were used by English Education Department students in UIN Ar-Raniry in teaching grammar at English courses. The purposes of this research were to identify which methods were used in teaching grammar at courses and to describe the teaching techniques that were applied in classroom. The participants were five English Education students who have been teaching English at English courses. They were selected using purposive sampling with a consideration that they have completed Teaching Method, Micro Teaching, and Teaching Practice (PPL) subjects in their previous semesters. This research was conducted by using qualitative descriptive and two techniques for collecting data namely observation and interview. Based on the research findings, writer found that all of the selected teachers used Grammar Translation Method (GTM) as the main teaching method which was sometimes combined with some techniques of other methods such as Direct Method, Communicative Language Teaching (CLT), and Bilingual Method.

The very best language educators can often be identified by their commitment to creative and innovative classroom teaching strategies. They're constantly trying new language teaching strategies to engage their students and experimenting with new language learning activities and teaching tools to improve learning outcomes.

These great language teachers understand that there's no quick fix that they can deploy to help students quickly become fluent in their target language. Instead there are some common, evidence-based language teaching approaches which can help make a

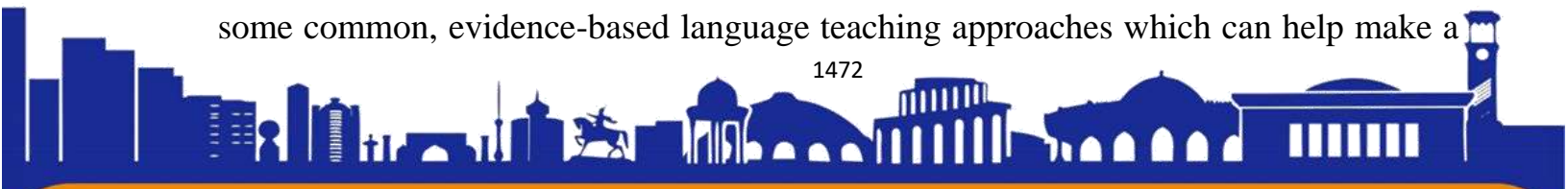



ISSN (E): 2181-4570

difference. As our language teaching software tools here at Sanako are designed to allow teachers to use which ever pedagogical method they wish, we thought it would be valuable for our customers and blog readers to have a good overview of different teaching approaches. This blog post therefore summarises 10 of the most notable approaches to language teaching. We hope that they will support language educators looking for some inspiration to improve their teaching practice.

Tese great language teachers understand that there's no quick fix that they can deploy to help students quickly become fluent in their target language. Instead there are some common, evidence-based language teaching approaches which can help make a difference. As our language teaching software tools here at Sanako are designed to allow teachers to use which ever pedagogical method they wish, we thought it would be valuable for our customers and blog readers to have a good overview of different teaching approaches. This blog post therefore summarises 10 of the most notable approaches to language teaching. We hope that they will support language educators looking for some inspiration to improve their teaching practice.

It's worth noting that none of these approaches should be considered "the best" since every classroom, educator and student is different. Our advice is rather that educators should try them out, tailoring them to their specific context and reviewing the impact they have. Keep also in mind that these strategies can be adapted and combined in various ways to suit different learners, contexts, and educational goals. The most effective language teaching approach is often a mix of several strategies tailored to the needs of individual learners.

These great language teachers understand that there's no quick fix that they can deploy to help students quickly become fluent in their target language. Instead there are some common, evidence-based language teaching approaches which can help make a difference. As our language teaching software tools here at Sanako are designed to allow teachers to use which ever pedagogical method they wish, we thought it would be valuable for our customers and blog readers to have a good overview of different teaching approaches. This blog post therefore summarises 10 of the most notable approaches to language teaching. We hope that they will support language educators looking for some inspiration to improve their teaching practice.

It's worth noting that none of these approaches should be considered "the best" since every classroom, educator and student is different. Our advice is rather that

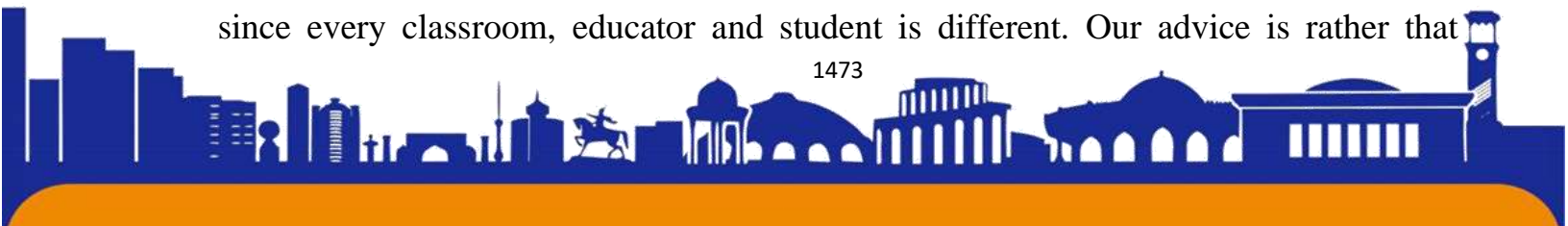



educators should try them out, tailoring them to their specific context and reviewing the impact they have. Keep also in mind that these strategies can be adapted and combined in various ways to suit different learners, contexts, and educational goals. The most effective language teaching approach is often a mix of several strategies tailored to the needs of individual learners.

1. Communicative language teaching (CLT)

This approach is probably now the most popular teaching model for English language teaching globally. In part because it aims to put students in a variety of real-life situations, so that they can learn how to use their language skills to communicate in the real world. Educators therefore tend to focus on fluency of communication rather than accuracy and lessons are more hands-on than theoretical.

Interactive and relevant classroom activities characterise this approach along with the use of authentic source materials. Teachers are encouraged to provide the students with as much opportunity to give and receive meaningful communication as possible. The use of personal experience is also common in CLT classrooms.

To learn more about this approach see our dedicated CLT blog post [here](#).

2. Task-based language teaching (TBLT)

The focus of TBLT teaching is solely on the completion of a detailed task which interests and engages the learners. Learners use the language skills that they already have to complete the task and work through three distinct phases – a pre-task, the task itself and post-task.

Students might, for example, be asked to deliver a presentation about an important environmental issue. In order to complete it, they will need to read / listen to source material, conduct internet research, as well as writing and delivering the presentation itself. Research suggests that students in TBLT classes are empowered and motivated because they ‘own’ the language and can control the nature of the task response.

To learn more about this approach see our dedicated blog posts [here](#) and [here](#).

3. Content and language integrated learning (CLIL)

The CLIL approach principally involves studying one subject (for example, biology, science or history) and learning a language, such as English, at the same time — effectively integrating the two subjects.





The language teaching is organized around the demands of the first subject rather than that of the target language. So it's critically important to make sure that the integration is clear and that students are engaged. Having said that, the CLIL approach does create significant opportunities for cross-curricular working; it opens up language learning to a wider context and can be used to re-engage previously demotivated students.

To learn more about this approach see our dedicated blog posts [here](#) and [here](#).

4. Cooperative Language Learning (CLL)

Cooperative Language Learning or CLL forms part of a wider teaching approach known as Collaborative or Community Learning (CL). CLL seeks to make the maximum use of cooperative activities involving pairs and small groups of learners in the classroom. As such, it is a student-centered, rather than a teacher-centered, approach to language teaching.

In the CLL classroom, all of the language learning activities are deliberately designed to maximise opportunities for social interactions. Students should accomplish tasks by interacting between themselves and talking / working together. The teacher's role is to act as a facilitator of and a participant in the learning tasks.

5. The Direct Method

In this language teaching approach, all teaching happens in the target language, forcing the learner to think and speak in that language. The learner does not use their native language in the classroom at all!

As a result, students work out key grammar concepts by practicing the language and by building up their exposure to it. Standard classroom techniques for this approach include Q+As, conversation, reading aloud, writing and student self-correction.

6. Grammar-Translation

This is a very traditional teaching approach which prioritises translation from the students' mother tongue into the target language and vice versa. To succeed in this approach, students need to memorize long lists of vocabulary and detailed grammar formats and rules.

The approach favours accuracy over fluency and tends to favour the development of reading and writing skills instead of speaking skills. The downside of this approach is that it does not prepare students with spontaneous communication skills. Classroom





activities therefore usually include grammar drills, vocab tests and encouraging students to incorporate new grammar concepts in standardised writing tasks.

7. Audiolingualism

This way of teaching was developed in response to some of the problems associated with Grammar-Translation. As a result, classes are usually held in the target language as this approach deliberately seeks to prioritise speaking and listening skills.

Activities typically involve students repeating the teacher's words (either face-to-face or through headphones in a language lab) until they get the pronunciations and rhythm right. Good work is rewarded by the educator and mistakes are quickly corrected.

8. Total Physical Response

Total Physical Response or TPR is a way of language teaching in which the teacher presents language objects as instructions and the students have to do exactly what the teacher tells them. Students might therefore be asked to sit down, stand up, point to the clock or walk to the front of the class.

As students improve, such instructions can become more detailed including additional elements for language comprehension, including adverbs (e.g. talk quickly), adjectives (e.g. put on your red jumper) and prepositions (e.g. stand in front of the teacher).

9. The Silent Way

It's perhaps hard to imagine a language classroom where the teacher doesn't actually say much, but that's the principle at the heart of this approach. As with CLL above, this approach deliberately shifts the focus from the teacher's teaching to the student's learning.

Evidently, the Silent Way uses silence as a teaching tool. It encourages students to be more independent and to discover the target language for themselves. Teachers need to employ the widest possible range of gestures and facial expressions to communicate. Props might also be useful and of course, make sure that you explain the whole process to the class first!

10. The Natural approach

Adherents of this approach characterise it as recognising and highlighting the difference between learning and acquiring a language. For them, learning a language requires structure, textbooks, resources and memorising grammar rules or vocabulary

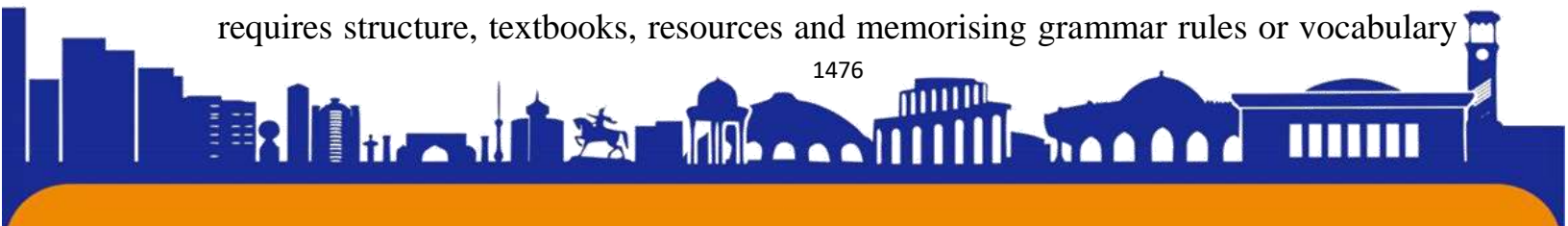



lists. Whereas acquiring a language only needs teachers to create an environment which immerses students in the repetition, correction and recall of their target language.

Primarily intended to be used with beginner learners, teachers emphasize interesting, comprehensible input (CI) and create low-anxiety situations. As such, lessons delivered using the natural approach focus on understanding messages in the foreign language, and place little or no importance on error correction, drilling or on conscious learning of grammar rules.

Conclusion: Conclusion. To conclude the key strategies for teaching English classes are probably developing a positive and collaborative working atmosphere and providing a variety of work suitable for different levels. We have to say, that practically it is impossible to use one method or approach solely when aiming to teach a second language successfully. Lessons should be designed with effective methods of teaching. In this way we'll get our goals in teaching successfully.

References:

1. Richard J.C, Rogers T.S. Approaches and Methods in language Teaching/Cambridge university press, - 2010.
2. Djalolov J. В. Инглиз тили ўқитиш методикаси. Тошкент, 2010
3. Broughter G. Teaching English as a foreign language. 1996.
4. Холмуротова, Ш. М., & Алмардонова, Г. Т. Қ. (2022). ҚИЗЛАРНИ МУСТАҚИЛ ОИЛАВИЙ ҲАЁТГА ТАЙЁРЛАШНИНГ ШАКЛ, МЕТОД ВА ВОСИТАЛАРИ. Central Asian Research Journal for Interdisciplinary Studies (CARJIS), 2(11), 375-383.
5. Xolmurotova, S., & Adilova, S. (2022). ERIK BERNNING TRANZAKSION TAHLILIDAN TUZILMAVIY TAXLIL. Science and innovation, 1(B8), 391-393.
6. Холмуротова, Ш. М. (2023). МУҚАДДАС МАНБАЛАРДА АЁЛ ЎРНИНИНГ ПСИХОЛИГИК ШАРҲИ. ТА'ЛИМ VA RIVOJLANISH TAHLILI ONLAYN ILMIY JURNALI, 3(3), 85-88.
7. Xolmurotova, S., & Adilova, S. (2023). SHAXS IJTIMOIYLASHUVIDA RATSIONAL-EMOTIV PSIXOTERAPIYANING SAMARADORLIGI. Interpretation and Researches, 2(3). извлечено от <http://interpretationandresearches.uz/index.php/iar/article/view/16>
8. Orifjonovna, A. D. (2022). Psychological Factors of the Use of Coaching Technology in the Formation of Spiritual Emotional Intelligence in Students.

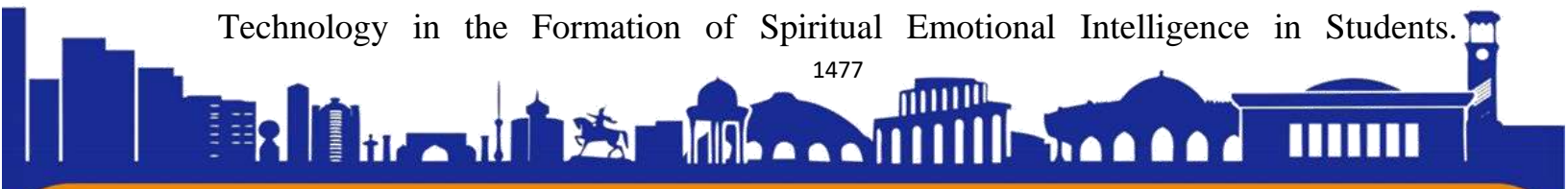



EUROPEAN JOURNAL OF INNOVATION IN NONFORMAL EDUCATION, 2(3), 215-218.

9. Aminova, D. O. (2021). THE EFFECT OF SOCIAL PROCESSES ON HUMAN CONSCIOUSNESS. Экономика и социум, (1-1 (80)), 30-32.

10. To`rahonova, M. (2023). BO `LAJAK O `QITUVCHILARNING KASBIY O `ZLIGINI ANGLASHINING PSIXOLOGIK OMILLARI. Журнал Педагогики и психологии в современном образовании, 3(3), 54-59.

11. Kizi, M. T. A. (2022). Solutions to the problem in the development of intellectual property of modern educational technologies.

12. Бозорова, М., & Турахонова, М. (2021). РОЛЬ ЭТНОПЕДАГОГИКИ В ПРОЦЕССЕ СОВЕРШЕНСТВОВАНИЯ НАЦИОНАЛЬНОЙ СИСТЕМЫ ОБРАЗОВАНИЯ. Энигма, (32), 82-86.

13. Xushboqov, Q. (2022). BIR YOZUVDAN IKKINCHI YOZUVGA O `TISHDAN TARXIY SABOQ. Eurasian Journal of Academic Research, 2(5), 306-310.

14. Qobilbek Shokirovich Xushboqov (2022). O `ZBEK KIRILL VA LOTIN ALIFBOSI BORASIDAGI TURLI QARASHLAR. Central Asian Academic Journal of Scientific Research, 2 (5), 385-391.

15. Djoraevich, E. B., Shokirovich, K. K., Shodievna, K. K., & Gayratovna, Y. G. A Commentary on a Poem. International Journal on Integrated Education, 4(3), 122-125.

16. Xushboqov, Q. (2022). BIR YOZUVDAN IKKINCHI YOZUVGA O `TISHDAN TARXIY SABOQ. Eurasian Journal of Academic Research, 2(5), 306-310.

17. Xushboqov, Q. S. (2022). O `ZBEK KIRILL VA LOTIN ALIFBOSI BORASIDAGI TURLI QARASHLAR. Central Asian Academic Journal of Scientific Research, 2(5), 385-391.

18. Saidova Parvina Mirzo qizi, & Murodullayeva Zaytuna Abdulloyevna. (2023). SHARQ MUTAFAKKIRLARINING MA`NAVIY TARBIYA HAQIDAGI TA`LIMOTLARI . Journal of Universal Science Research, 1(5), 340–351. Retrieved from <http://universalpublishings.com/index.php/jusr/article/view/665>

19. Saidova Parvina Mirzo qizi, & Saparova Shalola Sheraliyevna. (2023). ABDURAUUF FITRATNING “OILA” ASARIDAGI MA`NAVIY-AXLOQIY QARASHLARI. Journal of Universal Science Research, 1(5), 352–362. Retrieved from <http://universalpublishings.com/index.php/jusr/article/view/666>





20. Saidova Parvina Mirzo qizi, & Pardayeva Sevara Abdunosir qizi. (2023). 1-4-SINF O`QUVCHILARIDA MA`NAVIY TARBIYA INDIKATORLARINI SHAKLLANTIRISH MAZMUNI. Journal of Universal Science Research, 1(5), 363–373. Retrieved from <http://universalpublishings.com/index.php/jusr/article/view/667>

21. Холмуротова, Ш. М. (2022). АЁЛЛАР ДЕВИАНТ ХУЛҚ-АТВОРИНИНГ ПСИХОЛОГИК ХУСУСИЯТЛАРИ ДИАГНОСТИКАСИ. Science and innovation, 1(В3), 129-133.

21. Холмуротова, Ш. М. (2022). АЁЛЛАРДА ДЕВИАНТ ХУЛҚ-АТВОР ХУСУСИЯТЛАРИ ПСИХОПРОФИЛАКТИКАСИДА ДИНИЙ БИЛИМЛАРНИ ҚЎЛЛАШ. Central Asian Research Journal for Interdisciplinary Studies (CARJIS), 2(6), 286-294.

23. Холмуротова, Ш. М. (2021). ЗНАЧЕНИЕ РЕЛИГИОЗНЫХ ПСИХОЛОГИЧЕСКИХ ЗНАНИЙ ЛИЧНОСТИ В ДУХОВНОМ И ПСИХОЛОГИЧЕСКОМ ОБРАЗОВАНИИ. European science, (3 (59)), 60-63.





ISSN (E): 2181-4570

**“O`ZBEK TILIDA “TUG`ILISH” VA “O`LIM”
TUSHUNCHALARINING LINGVISTIK TADQIQI
Denov tadbirkorlik va pedagogika instituti Pedagogika fakulteti
Boshlang`ich ta`lim metodikasi kafedrasi o`qituvchisi
Xushboqov Qobilbek Shokirovich**

Izoh: Ushbu lingvistik tadqiqot asosan O`zbekiston va qo`shni mamlakatlarda so`zlashuvchi turkiy til bo`lmish o`zbek tilidagi “tug`ilish” va “o`lim” tushunchalarini o`rganadi. Tadqiqotda ushbu tushunchalar bilan bog`liq bo`lgan so`z va iboralarning semantikasi, sintaksisi va morfologiyasi hamda ularning madaniy va ijtimoiy ahamiyati o`rganiladi. Tadqiqotda tilshunoslik ma`lumotlarini har tomonlama tahlil qilish orqali o`zbek xalqining madaniy va diniy qadriyatlarini o`zida aks ettiruvchi o`zbek tilida tug`ilish va o`limni lingvistik tasvirlashning murakkab tizimi ochib berilgan. Tadqiqot til, madaniyat va idrok o`rtasidagi munosabatni yoritib beradi hamda tilning, insonning fundamental kechinmalari va his-tuyg`ularini kodlash va etkazish usullari haqida tushuncha beradi. Ushbu tadqiqot inson tafakkuri va madaniyatini shakllantirishda tilning rolini tushunishga hissa qo`shadi va insonning xilma-xilligi va universalligini o`rganish uchun lingvistik tadqiqotlarning muhimligini ta`kidlaydi.

Kalit so`zlar: tilshunoslik, o`zbek tili, tug`ilish, o`lim, semantika, sintaksis, morfologiya, madaniyat, bilish, til va madaniyat, inson tajribasi, inson xilma-xilligi, lingvistik tadqiqotlar.

Kirish: Tug`ilish va o`lim tushunchalari insoniyat tajribasida markaziy o`rin tutadi va turli sohalardagi olimlar uchun qiziqish mavzusi bo`lib kelgan. Til insoniy muloqotning asosiy vositasi bo`lib, ushbu tushunchalar bilan bog`liq fikrlarni kodlash va ifodalash uchun ishlatilgan. Ushbu lingvistik tadqiqotda asosan O`zbekiston va qo`shni mamlakatlarda so`zlashuvchi turkiy til bo`lmish o`zbek tilidagi “tug`ilish” va “o`lim” tushunchalarining lingvistik ko`rinishlarini o`rganamiz.

O`zbek tili boy tarixga ega bo`lib, turli tillar, jumladan, arab, fors, rus tillari ta`sirida bo`lgan. U turkiy kelib chiqishini aks ettiruvchi murakkab morfologiyasi va sintaksisi bilan mashhur. O`zbek tili madaniy va ijtimoiy qadriyatlarni ifodalashda muhim vosita bo`lib, o`zbek o`zligining rivojlanishida hal qiluvchi rol o`ynadi. Tug`ilish va o`lim tushunchalari ham bundan mustasno emas, ular o`zbek tilida turli lingvistik vositalar orqali kodlangan va ifodalangan.

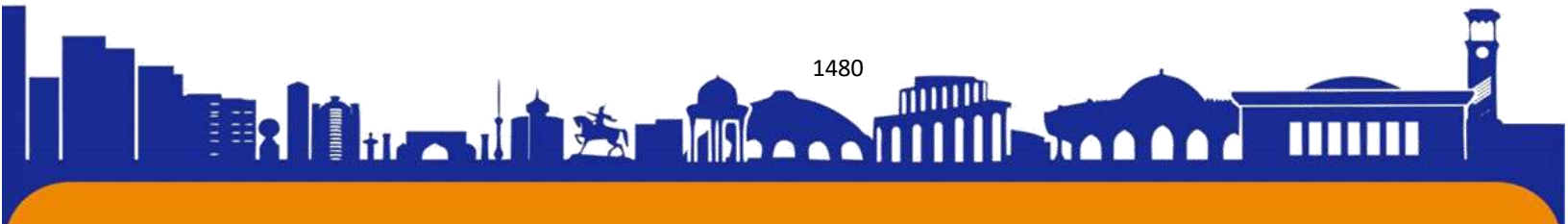



Til va madaniyatni o`rganish tilshunoslik, antropologiya va sotsiologiyada muhim tadqiqot sohasi bo`lib kelgan. Til va madaniyat o`rtasidagi munosabatlar ikki tomonlama bo`lib, til madaniyatga ta`sir qiladi va madaniyat tilni shakllantiradi. O`zbek tilida tug`ilish va o`limning lingvistik tasvirlarini o`rganish ushbu tushunchalar bilan bog`liq madaniy-ijtimoiy qadriyatlar va ularning til orqali ifodalanishi haqida tushuncha beradi. Ushbu tadqiqot, shuningdek, ushbu tushunchalarning kognitiv va hissiy tomonlarini tushunishga yordam beradi va ular til orqali qanday kodlangan va uzatiladi.

Ushbu tadqiqotning maqsadi o`zbek tilidagi “tug`ilish” va “o`lim” tushunchalarining lingvistik ko`rinishlarini, ularning semantikasi, sintaksisi va morfologiyasiga e`tibor qaratishdan iborat. Tadqiqot, shuningdek, ushbu lingvistik tasvirlarning madaniy va ijtimoiy ahamiyati va ular o`zbek xalqining qadriyatlari va e`tiqodlarini qanday aks ettirishini o`rganadi.

O`qish quyidagi tarzda tashkil etilgan. Birinchi bo`limda o`zbek tili va uning tarixi haqida umumiy ma`lumot berilgan. Ikkinchi bo`limda boshqa tillar va madaniyatlarda tug`ilish va o`limning lingvistik tasvirlari bo`yicha adabiyotlar ko`rib chiqiladi. Uchinchi bo`limda tadqiqotning metodologiyasi, jumladan ma`lumotlarni yig`ish va tahlil qilish ko`rsatilgan. To`rtinchi bo`limda o`zbek tilidagi tug`ilish va o`limning lingvistik tasvirlari tahlili, ularning semantikasi, sintaksisi va morfologiyasiga e`tibor qaratilgan. Beshinchi bo`limda bu til vakillarining madaniy va ijtimoiy ahamiyati va ular o`zbek xalqining qadriyatlari va e`tiqodlarini qanday aks ettirishi muhokama qilinadi. Yakuniy bo`limda xulosalar va ularning oqibatlari, shuningdek, kelajakdagi tadqiqotlar uchun yo`nalishlar haqida qisqacha ma`lumot berilgan.

O`zbek tilida tug`ilish va o`lim tushunchalarining lingvistik tadqiqi o`zbek xalqining inson borlig`ining ana shu fundamental jihatlarini qanday idrok etishi va ular haqida so`zlashi to`g`risida boy va batafsil tushuncha beradi. Tadqiqot, shuningdek, tildagi madaniy va ijtimoiy ma`nolarni va tilning madaniy e`tiqod va amaliyotlarni aks ettirish va shakllantirish usullarini ochishda lingvistik tahlilning muhimligini ta`kidlaydi.

Tegishli tadqiqotlar

Avvalgi tadqiqotlar turli tillarda, jumladan, ingliz, fransuz, xitoy va yapon tillarida tug`ilish va o`lim tushunchalarini lingvistik o`rganish bo`yicha olib borilgan.





Misol uchun, xitoy tilidagi o`limning lingvistik ifodalari bo`yicha tadqiqotlar shuni ko`rsatdiki, xitoy tilida o`limga ishora qilish uchun madaniy qadriyatlar va o`limga munosabatni aks ettiruvchi turli xil evfemizmlardan foydalaniladi. Xuddi shunday, frantsuz tilidagi tug`ilishning lingvistik iboralari bo`yicha tadqiqotlar shuni ko`rsatdiki, frantsuz tili onalik va tug`ilish haqidagi madaniy qadriyatlar va e`tiqodlarni aks ettiruvchi tug`ilish va prenatal davr bilan bog`liq boy lug`atga ega (Laporte, 2015; Stark, 2017).

O`zbek tilida tug`ilish va o`limning lingvistik iboralari yuzasidan cheklangan tadqiqotlar olib borilgan. Tursunova (2017) tadqiqotida o`limning o`zbek tilidagi lingvistik iboralari o`rganilib, o`zbek tilida o`limga ishora qilishda turli evfemizm va idiomatik iboralar qo`llanishi aniqlangan. Ammo bu tadqiqotda o`zbek tilidagi tug`ilishning lingvistik iboralari o`rganilmagan. Shuning uchun ham o`zbek tilidagi tug`ilish va o`limning lingvistik ifodalarini, ularning madaniy-ijtimoiy ta`sirini o`rganish uchun keyingi tadqiqotlar zarur.

Bundan tashqari, tug`ilish va o`limning lingvistik ifodalari bo`yicha oldingi tadqiqotlar ushbu tushunchalarning madaniy va ijtimoiy oqibatlarini tushunish muhimligini ta`kidladi. Ushbu tushunchalarning tilda ifodalanishi madaniy qadriyatlar, e`tiqodlar va hayot va o`limga bo`lgan munosabat, shuningdek, gender rollari va kuch dinamikasi haqida tushuncha berishi mumkin.

Bundan tashqari, tug`ilish va o`limning lingvistik iboralari sog`liqni saqlash va ta`lim kabi sohalarda ham amaliy ahamiyatga ega bo`lishi mumkin. Masalan, tug`ruq va tug`ruqdan oldin parvarish bilan bog`liq madaniy qadriyatlar va e`tiqodlarni tushunish tibbiyot xodimlariga bemorlarga madaniy jihatdan sezgir va tegishli yordam ko`rsatishga yordam beradi. Xuddi shunday, o`limga bo`lgan madaniy munosabatni tushunish o`qituvchilarga o`lim va marhumlik haqida o`rgatish uchun tegishli strategiyalarni ishlab chiqishga yordam beradi.

Shu bois mazkur tadqiqot tug`ilish va o`lim iboralarining o`zbek tilidagi ifodalari va madaniy ta`sirlarini o`rganish orqali mavjud adabiyotlarga hissa qo`shishni maqsad qilgan. Ushbu tadqiqotda turli manbalar, jumladan, o`zbek adabiyoti, xalq og`zaki ijodi va kundalik foydalanishdagi ma`lumotlarga tayangan holda sifatli yondashuv qo`llaniladi. Ushbu tadqiqot natijalari o`zbek madaniyatidagi hayot va o`lim bilan bog`liq madaniy qadriyatlar va e`tiqodlar hamda ularning sog`liqni saqlash va ta`lim kabi sohalardagi amaliy ahamiyati haqida qimmatli ma`lumotlar berishi mumkin.





Tahlil va natijalar

O`zbek tilidagi tug`ilish va o`lim tushunchalari bilan bog`liq lingvistik iboralar tahlili bir qancha qiziqarli xulosalarni ochib berdi.

Birinchidan, o`zbek tilining bola tug`ilishi bilan bog`liq boy va rang-barang lug`at boyligi, bu voqeaning o`zbek jamiyatidagi madaniy ahamiyatini aks ettirganligi aniqlandi. Tug`ilish bilan bog`liq lug`at kontseptsiya muhokama qilinadigan kontekstlarni aks ettiruvchi rasmiy va norasmiy iboralarni o`z ichiga oladi.

Bundan tashqari, o`zbek tilida tug`ilish bilan bog`liq lingvistik iboralarda jins muhim o`rin tutishi aniqlandi. Ayollar ko`pincha tug`ilish bilan bog`liq o`ziga xos lingvistik iboralardan foydalanishga murojaat qilishadi, masalan, “omid” (tug`ishga umid qilgan kishi), o`zbek madaniyatida tug`ilish bilan bog`liq an`anaviy gender rollari va umidlarini aks ettiradi.

Bundan farqli o`laroq, o`zbek tilidagi o`lim bilan bog`liq lingvistik iboralar ko`pincha bilvosita va evfemistik bo`lib, o`lim bilan bog`liq madaniy tabuni va o`lim haqida to`g`ridan-to`g`ri gapirishning omadsizlikka olib kelishi mumkinligi haqidagi e`tiqodni aks ettiradi. “Umr” kabi o`limga nisbatan qo`llaniladigan evfemistik iboralarning keng doirasi mavjudligi aniqlanadi.

Bundan tashqari, o`zbek tilida o`lim bilan bog`liq lingvistik iboralarda madaniy va diniy e`tiqodlar muhim o`rin tutishi aniqlandi. Ushbu tadqiqot o`zbek tilidagi tug`ilish va o`lim bilan bog`liq lingvistik iboralarning madaniy va ijtimoiy ahamiyatini tushunish muhimligini ko`rsatadi. Ushbu tadqiqot natijalari O`zbekistonda faoliyat yuritayotgan tibbiyot mutaxassisleri va o`qituvchilari, shuningdek, til va madaniyatning madaniyatlararo tadqiqotlariga qiziquvchi tadqiqotchilar uchun qimmatli tushunchalar berishi mumkin.

Metodologiya

O`zbek tilidagi “tug`ilish” va “o`lim” tushunchalarini lingvistik tadqiq qilish metodologiyasi bir necha bosqichlarni o`z ichiga oladi.

Adabiyotlarni o`rganish: “Tug`ilish” va “o`lim” tushunchalarining lingvistik jihatlarini bo`yicha tegishli adabiyotlarni to`liq ko`rib chiqish. Bu tushunchalarning o`zbek tilidagi semantikasi, sintaksisi va morfologiyasiga oid tadqiqotlar, boshqa tillar bilan qiyosiy tadqiqotlar ham shular jumlasidandir.

Ma`lumotlar to`plash: Ma`lumotlar turli manbalardan, jumladan, o`zbek tilidagi lug`atlar, matnlar va ona tilida so`zlashuvchilar bilan suhbatlardan to`plangan.





Yig`ilgan ma`lumotlar “tug`ilish” va “o`lim” tushunchalari bilan bog`liq so`zlar, iboralar va jummalarni o`z ichiga oladi.

Ma`lumotlarni tahlil qilish: Yig`ilgan ma`lumotlar ham sifat, ham miqdoriy usullar yordamida tahlil qilindi. Sifat tahlili ma`lumotlardagi naqsh va mavzularni aniqlashni o`z ichiga olgan bo`lsa, miqdoriy tahlil “tug`ilish” va “o`lim” tushunchalari bilan bog`liq so`z va iboralarning chastotasi va tarqalishining statistik tahlilini o`z ichiga oladi.

Lingvistik tahlil: Lingvistik tahlilda “tug`ilish” va “o`lim” tushunchalari bilan bog`liq so`z va iboralarning sintaksisi, semantikasi va morfologiyasi o`rganildi. Bu tahlil o`zbek tilida bu tushunchalarni ifodalashda qo`llaniladigan turli grammatik tuzilmalarni, shu tuzilmalar bilan bog`liq ma`no va ma`nolarni aniqlashga qaratildi.

Natijalarni sharhlash: Ma`lumotlarni tahlil qilish va lingvistik tahlil natijalari mavzu bo`yicha tegishli adabiyotlar nuqtai nazaridan sharhlandi. Talqinlarda o`zbek tilidagi “tug`ilish” va “o`lim” tushunchalarining lingvistik ifodalanishiga ta`sir ko`rsatgan madaniy-ijtimoiy omillarni aniqlashga e`tibor qaratildi.

O`zbek tilidagi “tug`ilish” va “o`lim” tushunchalarining lingvistik jihatlariga bag`ishlangan adabiyot sharhiga misol qilib keltiramiz:

Tug`ilish va o`lim tushunchasi ko`p yillar davomida tilshunoslikning qiziqish mavzusi bo`lib kelgan. Ushbu tadqiqot uchun o`zbek tilidagi mazkur tushunchalarning lingvistik jihatlariga oid tegishli adabiyotlarni atroflicha ko`rib chiqish amalga oshirildi.

O`zbek tilidagi tug`ilish va o`lim tushunchalarining semantikasiga oid tadqiqotlar ularning murakkab va ko`p qirrali ekanligini ko`rsatdi. Tug`ilish tushunchasi yaratilish, yangilik va boshlanish g`oyasi bilan bog`liq. U ko`pincha tug`ilish kontekstida qo`llaniladi, lekin u yangi g`oyalarni yaratish yoki yangi loyihaning boshlanishiga ham tegishli bo`lishi mumkin. O`lim tushunchasi esa to`xtash, tugash va yakuniylik g`oyasi bilan bog`liq. Bu ko`pincha jismoniy o`lim kontekstida ishlatiladi, lekin u munosabatlarning tugashi, yakuniga ham tegishli bo`lishi mumkin.

Sintaksis tadqiqotlari shuni ko`rsatdiki, tug`ilish va o`lim tushunchalari o`zbek tilida ko`pincha o`ziga xos fe`l va otlar yordamida ifodalanadi. Masalan, tug`il - (tug`ilmoq) fe`li tug`ilish tushunchasini ifodalash uchun, o`lim - o`lmoq fe`li esa o`lim





tushunchasini ifodalash uchun ishlatiladi. Xuddi shunday “tug`ilganlik” (tug`ilgan) va “o`lim” (o`lim) otlari ham bu tushunchalarni ifodalash uchun ishlatiladi.

Morfologik tadqiqotlar shuni ko`rsatdiki, o`zbek tilida tug`ilish va o`lim tushunchalari ko`pincha affiksatsiya orqali ifodalanadi. Tug`ilish va o`lim tushunchalarining tilda ifodalanishidagi o`xshashlik va farqlarni o`rganish maqsadida boshqa tillar bilan qiyosiy tadqiqotlar ham olib borildi. Masalan, o`zbek tili bilan turk tilini qiyoslagan tadqiqotlar shuni ko`rsatdiki, bu tushunchalarni ifodalashda ikki tilning o`xshash tomonlari ko`p bo`lsa-da, ayniqsa, o`ziga xos fe`l va affikslarning qo`llanilishida sezilarli farqlar ham bor.

Xulosa

Xulosa o`rnida aytish mumkinki, o`zbek tilidagi “tug`ilish” va “o`lim” tushunchalarining lingvistik tadqiqi bu tushunchalarning madaniy va lingvistik jihatlariga oid qiziqarli ma`lumotlarni ochib berdi. Tadqiqot shuni ko`rsatdiki, “tug`ilish” va “o`lim” tushunchalari o`zbek tili, madaniyati va e`tiqod tizimiga chuqur singib ketgan.

Shuningdek, tadqiqotda “tug`ilish” va “o`lim” tushunchalari murakkab va ko`p qirrali bo`lib, ular turli lingvistik shakllarda, jumladan, leksik, morfologik, sintaktik tuzilmalarda ifodalanishi aniqlandi.

Bundan tashqari, tadqiqot lingvistik tushunchalarni ularning madaniy va ijtimoiy kontekstlarida o`rganish muhimligini ta`kidladi. Tilshunoslik tushunchalarini ularning ma`no va qo`llanishini shakllantiruvchi madaniy va ijtimoiy omillarni hisobga olmasdan turib to`liq anglab bo`lmasligini ko`rsatdi.

O`zbek tilidagi “tug`ilish” va “o`lim” tushunchalarining lingvistik va madaniy jihatlarida haqida qimmatli tushunchalar berdi. Bu kelajakdagi tadqiqotlar uchun yangi yo`llarni ochdi va til va madaniyatning murakkabliklarini yaxshiroq tushunishga hissa qo`shdi.

FOYDALANILGAN ADABIYOTLAR RO`YXATI

1. Karimova, G. (2010). O`zbek tilida o`limni bildiruvchi otlarning semantikasi. Toshkent davlat universiteti axborotnomasi. Filologiya, (4), 61-66.
2. Ismoilov, S. (2014). O`zbek tilidagi o`linga oid leksik birliklarning lingvistik tahlili. Turkiy tillar va adabiyotlar jurnali, 7(1), 47-59.
3. Qosimova, S. (2017). O`zbek va tojik tillarida tug`ilish tushunchasini ifodalash usullari. Xalqaro amaliy tilshunoslik va ingliz adabiyoti jurnali, 6(5), 66-70.





4. Qosimova , S. (2019). O`zbek tilida “Tug`ilish” tushunchasining konseptualizatsiyasi. Xalqaro amaliy tilshunoslik va ingliz adabiyoti jurnali, 8(2), 21-25.
5. Nigmatullina , D. va Axmedova , D. (2020). O`zbek tilidagi “Tug`ilish” tushunchasining semantik xususiyatlari. Xalqaro amaliy tilshunoslik va ingliz adabiyoti jurnali, 9(5), 50-56.
6. Imomova , S. (2021). O`zbek tilida “O`lim” tushunchasi. Xalqaro amaliy tilshunoslik va ingliz adabiyoti jurnali, 10(4), 44-49.
7. Soliyeva , Z. (2021). O`zbek tilida “Tug`ilish” tushunchasini ifodalashning lingvistik vositalari. Filologiya xabarnomasi, 1(1), 54-62.
8. Alimova , N. (2021). O`zbek tilida “O`lim” tushunchasining semantikasi. Filologiya xabarnomasi, 1(2), 63-68.
9. Xodjaeva , M. (2021). O`zbek tilida “O`lim” tushunchasini ifodalashning ayrim leksik vositalari haqida. Filologiya xabarnomasi, 2(2), 48-54.
10. To`rxonova, M. (2023). BO`LAJAK O`QITUVCHILARNING KASBIY O`ZLIGINI ANGLASHINING PSIXOLOGIK OMILLARI. Журнал Педагогике и психологии в современном образовании, 3(3), 54-59.
11. Kizi, M. T. A. (2022). Solutions to the problem in the development of intellectual property of modern educational technologies.
12. Бозорова, М., & Турахонова, М. (2021). РОЛЬ ЭТНОПЕДАГОГИКИ В ПРОЦЕССЕ СОВЕРШЕНСТВОВАНИЯ НАЦИОНАЛЬНОЙ СИСТЕМЫ ОБРАЗОВАНИЯ. Энигма, (32), 82-86.
13. Xushboqov, Q. (2022). BIR YOZUVDAN IKKINCHI YOZUVGA O`TISHDAN TARXIY SABOQ. Eurasian Journal of Academic Research, 2(5), 306-310.
14. Qobilbek Shokirovich Xushboqov (2022). O`ZBEK KIRILL VA LOTIN ALIFBOSI BORASIDAGI TURLI QARASHLAR. Central Asian Academic Journal of Scientific Research, 2 (5), 385-391.
15. Djoraevich, E. B., Shokirovich, K. K., Shodievna, K. K., & Gayratovna, Y. G. A Commentary on a Poem. International Journal on Integrated Education, 4(3), 122-125.
16. Xushboqov, Q. (2022). BIR YOZUVDAN IKKINCHI YOZUVGA O`TISHDAN TARXIY SABOQ. Eurasian Journal of Academic Research, 2(5), 306-310.





17. Xushboqov, Q. S. (2022). O `ZBEK KIRILL VA LOTIN ALIFBOSI BORASIDAGI TURLI QARASHLAR. Central Asian Academic Journal of Scientific Research, 2(5), 385-391.

18. Saidova Parvina Mirzo qizi, & Murodullayeva Zaytuna Abdulloyevna. (2023). SHARQ MUTAFAKKIRLARINING MA`NAVIY TARBIYA HAQIDAGI TA`LIMOTLARI . Journal of Universal Science Research, 1(5), 340–351. Retrieved from <http://universalpublishings.com/index.php/jusr/article/view/665>

19. Saidova Parvina Mirzo qizi, & Saparova Shalola Sheraliyevna. (2023). ABDURAUUF FITRATNING “OILA” ASARIDAGI MA`NAVIY-AXLOQIY QARASHLARI. Journal of Universal Science Research, 1(5), 352–362. Retrieved from <http://universalpublishings.com/index.php/jusr/article/view/666>

20. Saidova Parvina Mirzo qizi, & Pardayeva Sevara Abdunosir qizi. (2023). 1-4-SINF O`QUVCHILARIDA MA`NAVIY TARBIYA INDIKATORLARINI SHAKLLANTIRISH MAZMUNI. Journal of Universal Science Research, 1(5), 363–373. Retrieved from <http://universalpublishings.com/index.php/jusr/article/view/667>

21. Холмуротова, Ш. М. (2022). АЁЛЛАР ДЕВИАНТ ХУЛҚ-АТВОРИНИНГ ПСИХОЛОГИК ХУСУСИЯТЛАРИ ДИАГНОСТИКАСИ. Science and innovation, 1(В3), 129-133.

22. Холмуротова, Ш. М. (2022). АЁЛЛАРДА ДЕВИАНТ ХУЛҚ-АТВОР ХУСУСИЯТЛАРИ ПСИХОПРОФИЛАКТИКАСИДА ДИНИЙ БИЛИМЛАРНИ ҚЎЛЛАШ. Central Asian Research Journal for Interdisciplinary Studies (CARJIS), 2(6), 286-294.

23. Холмуротова, Ш. М. (2021). ЗНАЧЕНИЕ РЕЛИГИОЗНЫХ ПСИХОЛОГИЧЕСКИХ ЗНАНИЙ ЛИЧНОСТИ В ДУХОВНОМ И ПСИХОЛОГИЧЕСКОМ ОБРАЗОВАНИИ. European science, (3 (59)), 60-63.

24. Холмуротова, Ш. М., & Алмардонова, Г. Т. Қ. (2022). ҚИЗЛАРНИ МУСТАҚИЛ ОИЛАВИЙ ҲАЁТГА ТАЙЁРЛАШНИНГ ШАКЛ, МЕТОД ВА ВОСИТАЛАРИ. Central Asian Research Journal for Interdisciplinary Studies (CARJIS), 2(11), 375-383.

25. Holmurotova, S., & Adilova, S. (2022). ERIK BERNNING TRANZAKSION TAHLILIDAN TUZILMAVIY TAXLIL. Science and innovation, 1(В8), 391-393.





ISSN (E): 2181-4570

26. Холмуротова, Ш. М. (2023). МУҚАДДАС МАНБАЛАРДА АЁЛ ЎРНИНИНГ ПСИХОЛИГИК ШАРҲИ. ТА`ЛИМ VA RIVOJLANISH TAHLILI ONLAYN ILMIY JURNALI, 3(3), 85-88.

27. Xolmurotova, S., & Adilova, S. (2023). SHAXS IJTIMOIYLASHUVIDA RATSIONAL-EMOTIV PSIXOTERAPIYANING SAMARADORLIGI. Interpretation and Researches, 2(3). Извлечено от <http://interpretationandresearches.uz/index.php/iar/article/view/16>

28. Orifjonovna, A. D. (2022). Psychological Factors of the Use of Coaching Technology in the Formation of Spiritual Emotional Intelligence in Students. EUROPEAN JOURNAL OF INNOVATION IN NONFORMAL EDUCATION, 2(3), 215-218.

29. Aminova, D. O. (2021). THE EFFECT OF SOCIAL PROCESSES ON HUMAN CONSCIOUSNESS. Экономика и социум, (1-1 (80)), 30-32.





ISSN (E): 2181-4570

KICHIK YOSHDAGI O`QUVCHILAR NUTQINI O`STIRISH YO`LLARI

Denov tadbirkorlik va pedagogika instituti Pedagogika fakulteti

Boshlang`ich ta`lim metodikasi kafedrasi o`qituvchisi

Xushboqov Qobilbek Shokirovich

Boshlang`ich ta`lim yo`nalishi 3-kurs 3BT 20-guruh talabasi talabasi

Usmonova Nozima Mamadiyor qizi

Annotatsiya: Ushbu maqolada kichik yoshdagi o`quvchilar nutqini o`stirish yo`llari, o`quvchilar nutqiga qo`yilgan talablar, nutq turlari, nutq madaniyati, o`quvchilar dunyoqarashini kengaytirish, tafakkurini o`stirish, erkin fikrlashga o`rgatish haqida so`z borgan.

Kalit so`zlar: nutq, metodika, nutq ma'daniyati, nutq aspektlari, o`quvchilar, matn, nutq turlari, og`zaki nutq, yozma nutq, ichki nutq, tashqi nutq, tafakkur, dunyoqarash, nutqni o`tirish, nutqning mantiqiyiligi.

Kirish. Mustaqil Vatanimizning kelajagi bo`lgan yoshlarni har tomonlama yetuk, barkamol, komil inson qilib rivojlantirish va tarbiyalash har birimizning asosiy vazifamizdir. Yoshlarimiz har doim, har vaqtda, har joyda, qarshisidagi inson kim bo`lishidan qat`iy nazar o`z fikrlarini erkin va to`g`ri ayta olishlari uchun ulardagi to`g`ri so`zlash va nutq madaniyatini yoshlikdanoq rivojlantirib borishimiz lozim.

Bola ilk marotaba maktabga kelishi bilan ularning lug`atida yangi so`zlar paydo bo`la boshlaydi va so`z boyligi ortib boradi. Bu jarayonda o`qituvchining asosiy vazifasi o`quvchilarda to`g`ri nutqni shakllantirish va nutq madaniyatini ularga tushuntirishdan iborat. Biz avvalambor nutq o`zi nima ekanligini, uni o`stirish va unga qo`yilgan talablarni bilib olishimiz lozim.

Nutq - kishi faoliyatining turi, til vositalari (so`z, so`z birikmasi, gap) asosida tafakkurni ishga solishdir. Nutq o`zaro aloqa va xabar, o`z fikrini his-hayajon bilan ifodalash va boshqalarga ta`sir etish vazifasini bajaradi. Shu bilan bir qatorda nutqning o`zi to`rt turga bo`linadi: og`zaki nutq, yozma nutq, ichki nutq, tashqi nutq.

Yozma nutq murakkab jarayon bo`lib, ko`p vaqt va mehnat talab qiladi. Bunday nutq davomida inson o`z-o`zini kuzatib boradi. Yozma nutqda savodxonlik va mazmun asosiy o`rinda turadi. Yozma nutqda bog`lanishli nutqqa alohida e`tibor qaratilishi lozim.





Og`zaki nutq gapirib turgan vaqt birligidagina mavjud bo`lib, bu jarayon tugashi bilan nutq ham tugaydi. Og`zaki nutq tezkorlik bilan amalga oshadi va tahrir imkoniyatiga ega bo`lmaydi. Og`zaki nutq so`z boyligi jihatidan yozma nutqqa nisbatan ancha kambag`al bo`ladi.

Kishilarning o`z fikrlarini ovoz bilan eshittirib bayon qilishdan oldin u haqida o`ylab olishlari ichki nutq hisoblanadi. Ichki nutq eshittirilmagan va yozilmagan "o`ylangan" nutqdir, bu nutq fikrlovchi kishining o`ziga qaratiladi.

Tashqi nutq tovushlar yordamida eshittirilib yoki grafik belgilar bilan yozilib, boshqalarga qaratilgan nutqdir.

O`quvchilar nutqini o`stirishda matnlar bilan ishlash ham katta ahamiyatga egadir. O`qituvchilar tomonidan o`quvchilar yoshiga mos bo`lgan matnlar tanlanadi. Tanlangan matnlar qismlarga bo`lib o`qituvchi va o`quvchilar tomonidan sarlavha tanlanadi. Shu jarayonda o`quvchilarning tezkor fikrlash, mantiqiy o`ylashi va topqirligi rivojlanib boradi. Ularga berilgan matnlar ko`proq hayotiy va tabiatga bog`liq bo`lsa mazmunini tushinishlari oson bo`ladi. O`quvchilar bu kabi jarayonlarda tez-tez ishtirok etsalar ularning nutqida o`sish va rivojlanishni kuzatishimiz mumkin.

Nutq o`stirish nima? Agar o`quvchi va uning tildan bajargan ishlari ko`zda tutilsa, nutq o`stirish deganda tilni har tomonlama (talaffuzi, lug`ati, sintaktik qurilishini, bog`lanishli nutqni) faol amaliy o`zlashtirish tushiniladi. Agar o`qituvchi ko`zda tutilsa, nutq o`stirish deganda, o`quvchilarning tilning talaffuzi, lug`ati, sintaktik qurilish va bog`lanishli nutqni faol egallashlariga yordam beradigan metod va usullarni qo`llash tushiniladi.

Nutq faoliyati uchun, shuningdek oquvchilar nutqini o`stirish uchun bir necha shartga rioya qilish zarur:

1. Kishi nutqining yuzaga chiqishi uchun talab bo`lishi kerak. O`quvchilar nutqini o`stirishning metodik talabi o`quvchi o`z fikrini, nimanidir og`zaki yoki yozma bayon qilish xohishini va zaruriyatini yuzaga keltiradigan vaziyat yaratish hisoblanadi.

2. Har qanday nutqning mazmuni, materiali bo`lishi lozim. Bu material qanchalik to`liq, boy, qimmatli bo`lsa, uning bayoni shunchalik mazmunli bo`ladi. Shunday ekan, o`quvchilar nutqini o`stirishning ikkinchi sharti nutqqa oid mashqlarning materiali haqida bo`lib, o`quvchi nutqi mazmunli bo`lishi uchun g`amxo`rlik qilish hisoblanadi.

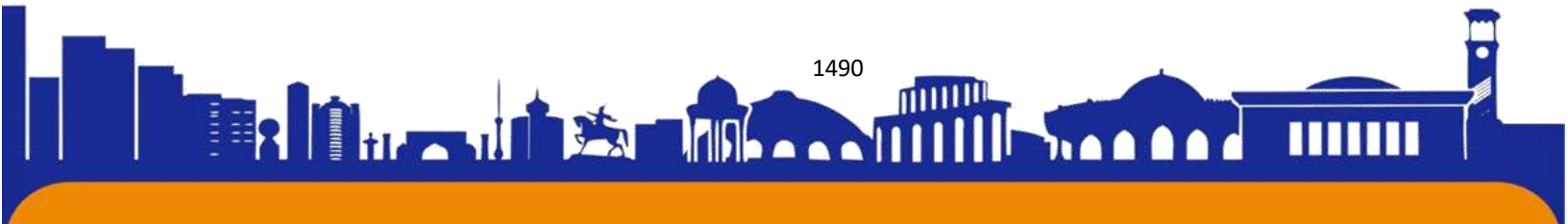



3. Fikr tinglovchi tushunadigan soʻz, soʻz birikmalari, gap, nutq oborotlari yordamida ifodalansagina tushunarli boʻladi. Shuning uchun nutqni muvaffaqiyatli oʻstirishning uchinchi sharti - nutqni til vositalari bilan qurollantirish hisoblanadi.

Oʻquvchilarga til namunalarini berish, ular uchun yaxshi nutqiy sharoit yaratish zarur. Nutqni eshitish va undan oʻz tajribasida foydalanish natijasida bolalarda taʼlim metodikasi asoslanadigan ongli ravishda “tilni sezish” shakllanadi. Nutq oʻstirishning metodik sharti nutqiy faoliyatning keng tizimini yaratish, yaʼni, birinchidan, yaxshi nutq namunasini idrok etish, ikkinchidan, oʻrgangan til vositalaridan foydalanib, oʻz fikrini bayon etish uchun sharoit yaratish hisoblanadi. Bola tilni nutqiy faoliyat jarayonida oʻzlashtiradi. Buning oʻzi yetarli emas, chunki u nutqni yuzaki oʻzlashtiradi. Nutqni egallashning qator aspektlari mavjud. Bular:

1. Adabiy til meʼyorlarini oʻzlashtirish. Maktab oʻquvchilarni adabiy tilni sodda soʻzlashuv tilidan, sheva va jargondan farqlashga oʻrgatadi, adabiy tilning badiiy, ilmiy, soʻzlashuv variantlari bilan tanishtiradi.

2. Jamiyatimizning har bir aʼzosi uchun zarur boʻlgan muhim nutq malakalarini, yaʼni oʻqish va yozish malakalarini oʻzlashtirish. Bu bilan oʻquvchilar yozma nutqning xususiyatlarini, uning ogʻzaki-soʻzlashuv nutqidan farqini bilib oladi.

3. Oʻquvchilar nutq madaniyatini takomillashtirish. Til jamiyatdagi eng muhim aloqa vositasidir. Tilning mana shu ijtimoiy ahamiyatidan kelib chiqib, maktabda oʻquvchilarning nutq madaniyatiga alohida eʼtibor beriladi. Bu vazifalarni bajarish uchun oʻqituvchi oʻquvchilar bilan rejali ish olib borishi lozim. Buning uchun esa oʻquvchilar nutqini oʻstirish ustida ishlash tushunchasiga nimalar kirishini bilib olish muhimdir.

Nutq oʻstirishda uch yoʻnalish aniq ajratiladi:

- 1) soʻz ustida ishlash;
- 2) soʻz birikmasi va gap ustida ishlash;
- 3) bogʻlanishli nutq ustida ishlash.

Soʻz, soʻz birikmasi va gap ustida ishlash uchun lingvistik baza boʻlib leksikologiya (frazologiya va stilistika bilan birgalikda), morfologiya, sintaksis xizmat qiladi; bogʻlanishli nutq esa mantiqqa, adabiyotshunoslik va murakkab sintaktik butunlik lingvistikasiga asoslanadi.

Koʻrsatilgan uch yoʻnalish parallel olib boriladi:

- ✓ lugʻat ishi gap uchun material beradi;





✓ soʻz, soʻz birikmasi va gap ustida ishlash bogʻlanishli nutqqa tayyorlaydi. Oʻz navbatida, bogʻlanishli hikoya va insho lugʻatni boyitish vositasi boʻlib xizmat qiladi. Oʻquvchilar nutqini oʻstirish oʻz metodik vositalariga ega, oʻzining mashq turlari bor. Bulardan eng muhimlari bogʻlanishli nutq mashqlari hisoblanadi. Nutq oʻstirishda izchillik toʻrt shartni, yaʼni mashqlarning izchilligi, istiqboli, xilma-xilligi, xilma-xil mashq turlarini umumiy maqsadga boʻysundirish koʻnikmasini amalga oshirish bilan taʼminlanadi. Har bir yangi mashq oldingisi bilan bogʻlanadi va keyingisiga oʻquvchilarni tayyorlaydi, umumiy maqsadga boʻysungan holda yana qandaydir yangilik qoʻshadi. Maktabda oʻquvchilar nutqini oʻstirishga ona tili oʻqitishning asosiy vazifasi deb qaraladi. Nutq oʻstirish faqat ona tili va oʻqish darslarininggina emas, balki oʻquv rejasidagi barcha fanlar (tabiatshunoslik, matematika, mehnat, tasviriy sanʼat, ashula darslari)ning, shuningdek, sinfdan tashqari oʻtkaziladigan tadbirlarning ham vazifasidir.

Oʻqituvchining turli fanlarni oʻqitishdan maqsadi oʻquvchilarning nutq madaniyatini, nutq koʻnikmalrini shakllantirish, ijodiy qobiliyatlarini taraqqiy ettirish kabi masalalarni oʻz ichiga oladi. Oʻqituvchi nutqi oʻquvchilar uchun namunadir. Oʻquvchilarning nutqi ravon, tushunarli boʻlishi uchun eng avvalo uning nutqidagi nuqsonlarni bartaraf etishga eʼtibor berish zarur. Endilikda nutq odobi, nutqiy mahorat, notiqlik, notiqlik mahorati maktablar hayotidan keng oʻrin olmogʻi lozim. Ayniqsa, oʻqituvchining nutqida ifodalilik yetarli boʻlsa, albatta, bunday nutq bolalar nutqiga ham taʼsir etadi.

Nutq madaniyati faqatgina adabiy tilni ongli va maqsadga muvofiq meʼyorlashga qaratilgan harakatlarga emas, balki millatning umumiy koʻtarish, odamlarga maʼlum “til didi”ni tarbiyalashga xizmat qiluvchi faoliyat hamdir.

Oʻquvchilarda nutq madaniyatini shakllantirish uchun ularni koʻproq kitob oʻqishga undash, uyda ota-onalari bilan mazmunli suhbat qilishga jalb qilish, doʻstlari bilan fikr almashishlariga va qiziqarli suhbat qilishlariga sharoit yaratish lozim. Shundagina oʻquvchilarda dunyoqarash shakllanadi va fikrlash doirasi kengayib boradi. Chunki bola eshitgan va koʻrgan hodisalarini sekinlik bilan tushunib, har safar har xil taassurotlarni oʻziga oladi. Bu kabi jarayonlar oʻquvchilar nutqini rivojlanishiga, ravon va toʻgʻri gapirishlariga zamin yaratadi.

Xulosa qilib aytganda oʻquvchilar nutqini oʻstirish, toʻgʻri va mazmunli gapirishga oʻrgatish ularning kelajakdagi yutuqlariga, erishadigan muvaffaqiyatlariga zamin





yaratadi. Ularni har doim qiyin va og`ir vaziyatlardan olib chiqishga, ularning ta`sirli va mazmundor nutqlari yordamga keladi.

FOYDALANILGAN ADABIYOTLAR RO`YXATI

1. Холмуротова, Ш. М. (2022). АЁЛЛАР ДЕВИАНТ ХУЛҚ-АТВОРИНИНГ ПСИХОЛОГИК ХУСУСИЯТЛАРИ ДИАГНОСТИКАСИ. *Science and innovation*, 1(В3), 129-133.

2. Холмуротова, Ш. М. (2022). АЁЛЛАРДА ДЕВИАНТ ХУЛҚ-АТВОР ХУСУСИЯТЛАРИ ПСИХОПРОФИЛАКТИКАСИДА ДИНИЙ БИЛИМЛАРНИ ҚЎЛЛАШ. *Central Asian Research Journal for Interdisciplinary Studies (CARJIS)*, 2(6), 286-294.

3. Холмуротова, Ш. М. (2021). ЗНАЧЕНИЕ РЕЛИГИОЗНЫХ ПСИХОЛОГИЧЕСКИХ ЗНАНИЙ ЛИЧНОСТИ В ДУХОВНОМ И ПСИХОЛОГИЧЕСКОМ ОБРАЗОВАНИИ. *European science*, (3 (59)), 60-63.

4. Холмуротова, Ш. М., & Алмардонова, Г. Т. Қ. (2022). ҚИЗЛАРНИ МУСТАҚИЛ ОИЛАВИЙ ҲАЁТГА ТАЙЁРЛАШНИНГ ШАКЛ, МЕТОД ВА ВОСИТАЛАРИ. *Central Asian Research Journal for Interdisciplinary Studies (CARJIS)*, 2(11), 375-383.

5. Холмуротова, S., & Adilova, S. (2022). ERIK BERNNING TRANZAKSION TAHLILIDAN TUZILMAVIY TAHLIL. *Science and innovation*, 1(В8), 391-393.

6. Холмуротова, Ш. М. (2023). МУҚАДДАС МАНБАЛАРДА АЁЛ ЎРНИНИНГ ПСИХОЛИГИК ШАРҲИ. ТА`ЛИМ ВА RIVOJLANISH TAHLILI ONLAYN ILMIY JURNALI, 3(3), 85-88.

7. Холмуротова, S., & Adilova, S. (2023). SHAXS IJTIMOIYLASHUVIDA RATSIONAL-EMOTIV PSIXOTERAPIYANING SAMARADORLIGI. *Interpretation and Researches*, 2(3). извлечено от <http://interpretationandresearches.uz/index.php/iar/article/view/16>

8. Orifjonovna, A. D. (2022). Psychological Factors of the Use of Coaching Technology in the Formation of Spiritual Emotional Intelligence in Students. *EUROPEAN JOURNAL OF INNOVATION IN NONFORMAL EDUCATION*, 2(3), 215-218.

9. Aminova, D. O. (2021). THE EFFECT OF SOCIAL PROCESSES ON HUMAN CONSCIOUSNESS. *Экономика и социум*, (1-1 (80)), 30-32.





10. To`rahonova, M. (2023). BO `LAJAK O `QITUVCHILARNING KASBIY O `ZLIGINI ANGLASHINING PSIXOLOGIK OMILLARI. Журнал Педагогика и психологии в современном образовании, 3(3), 54-59.

11. Kizi, M. T. A. (2022). Solutions to the problem in the development of intellectual property of modern educational technologies.

12. Бозорова, М., & Турахонова, М. (2021). РОЛЬ ЭТНОПЕДАГОГИКИ В ПРОЦЕССЕ СОВЕРШЕНСТВОВАНИЯ НАЦИОНАЛЬНОЙ СИСТЕМЫ ОБРАЗОВАНИЯ. Энигма, (32), 82-86.

13. Xushboqov, Q. (2022). BIR YOZUVDAN IKKINCHI YOZUVGA O `TISHDAN TARXIY SABOQ. Eurasian Journal of Academic Research, 2(5), 306-310.

14. Qobilbek Shokirovich Xushboqov (2022). O `ZBEK KIRILL VA LOTIN ALIFBOSI BORASIDAGI TURLI QARASHLAR. Central Asian Academic Journal of Scientific Research, 2 (5), 385-391.

15. Djoraevich, E. B., Shokirovich, K. K., Shodievna, K. K., & Gayratovna, Y. G. A Commentary on a Poem. International Journal on Integrated Education, 4(3), 122-125.

16. Xushboqov, Q. (2022). BIR YOZUVDAN IKKINCHI YOZUVGA O `TISHDAN TARXIY SABOQ. Eurasian Journal of Academic Research, 2(5), 306-310.

17. Xushboqov, Q. S. (2022). O `ZBEK KIRILL VA LOTIN ALIFBOSI BORASIDAGI TURLI QARASHLAR. Central Asian Academic Journal of Scientific Research, 2(5), 385-391.

18. Saidova Parvina Mirzo qizi, & Murodullayeva Zaytuna Abdulloyevna. (2023). SHARQ MUTAFAKKIRLARINING MA `NAVIY TARBIYA HAQIDAGI TA `LIMOTLARI . Journal of Universal Science Research, 1(5), 340–351. Retrieved from <http://universalpublishings.com/index.php/jusr/article/view/665>

19. Saidova Parvina Mirzo qizi, & Saparova Shalola Sheraliyevna. (2023). ABDURAUFI FITRATNING “OILA” ASARIDAGI MA `NAVIY-AXLOQIY QARASHLARI. Journal of Universal Science Research, 1(5), 352–362. Retrieved from <http://universalpublishings.com/index.php/jusr/article/view/666>

20. Saidova Parvina Mirzo qizi, & Pardayeva Sevara Abdunosir qizi. (2023). 1-4-SINF O `QUVCHILARIDA MA `NAVIY TARBIYA INDIKATORLARINI SHAKLLANTIRISH MAZMUNI. Journal of Universal Science Research, 1(5), 363–373. Retrieved from <http://universalpublishings.com/index.php/jusr/article/view/667>

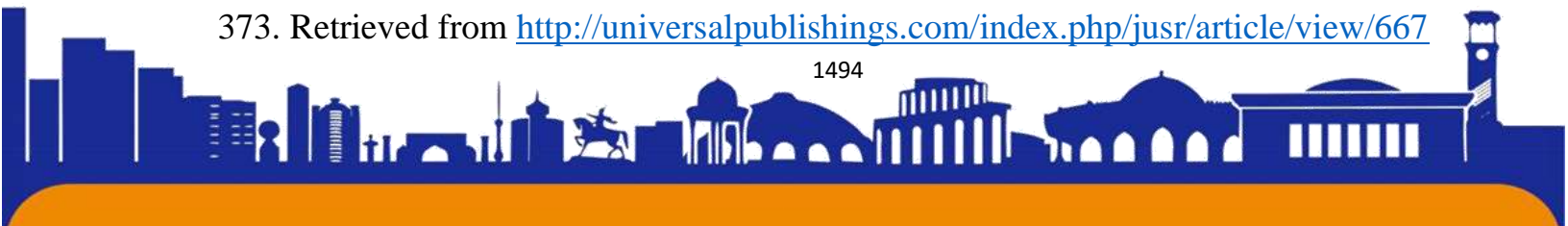

21. Elmurodov N. O`qituvchining nutq madaniyati. O`quv qo`llanma. –SamDU nashri, 2003.
22. Qudratov T. Nutq madaniyati asoslari. – T.: O`qituvchi , 1993.
23. Karimov S.A., Mahmatmurodov Sh.M., Karimova O.N. Nutq madaniyati va davlat tilida ish yuritish. – T.: “O`zbekiston”, 2003.
24. Begmatov E. Notiqning nodir boyligi. – T.: “Fan”, 1990.
25. Mahmudov N. O`qituvchi nutqi madaniyati. T.: Alisher Navoiy nomidagi O`zbekiston Milliy kutubxonasi nashriyoti, 2009.



ISSN (E): 2181-4570

TYPES OF LEARNERS

Student of Denov Institute of Entrepreneurship and Pedagogy

Ruzieva Farangiz

Annotation: Today, the education system is one of the most developed areas. Therefore, learning and teaching is the need of the hour. Everyone knows that everyone learns in different ways. In this article, you will learn about several types of learners. This is how you teach properly.

Key words: Auditory learners, Visual learners, Kinesthetic learners, Reading/writing learners

We all experience the world in unique ways, and with that comes variation in the ways we learn best. Understanding these different types of learning styles can drastically impact the way teachers handle their students, set up group projects and adapt individual learning. Without understanding and acknowledging these different ways of learning, teachers might end up with a handful of students lagging behind their classmates-in part because their unique learning style hasn't been activated.

Part of your responsibility as an educator is to adjust your lessons to the unique group of students you are working with at any given time. The best teachers can cater to each student's strengths, ensuring they are truly grasping the information.

So how do you meet the needs of different types of learners in your class? Join us as we outline the four types of learning styles and how teachers can practically apply this information in their classrooms.

Ways of learning: A closer look at 4 learning styles

Learning styles and preferences take on a variety of forms—and not all people fit neatly into one category. But generally speaking, these are the most common types of learners:

1. Visual learners

How to recognize visual learners in your class: Someone with a preference for visual learning is partial to seeing and observing things, including pictures, diagrams, written directions and more. This is also referred to as the “spatial” learning style. Students who learn through sight understand information better when it's presented in a visual way. These are your doodling students, your list makers and your students who take notes.





How to cater to visual learners: The whiteboard or smartboard is your best friend when teaching these types of learners. Give students opportunities to draw pictures and diagrams on the board, or ask students to doodle examples based on the topic they're learning. Teachers catering to visual learners should regularly make handouts and use presentations. Visual learners may also need more time to process material, as they observe the visual cues before them. So be sure to give students a little time and space to absorb the information.

2. Auditory learners

How to recognize auditory learners in your class: Auditory learners tend to learn better when the subject matter is reinforced by sound. These students would much rather listen to a lecture than read written notes, and they often use their own voices to reinforce new concepts and ideas. These types of learners prefer reading out loud to themselves. They aren't afraid to speak up in class and are great at verbally explaining things. Additionally, they may be slower at reading and may often repeat things a teacher tells them.

How to cater to auditory learners: Since these students generally find it hard to stay quiet for long periods of time, get your auditory learners involved in the lecture by asking them to repeat new concepts back to you. Ask questions and let them answer. Invoke group discussions so your auditory and verbal processors can properly take in and understand the information they're being presented with. Watching videos and using music or audiotapes are also helpful ways of learning for this group.

3. Kinesthetic learners

How to recognize kinesthetic learners in your class: Kinesthetic learners, sometimes called tactile learners, learn through experiencing or doing things. They like to get involved by acting out events or using their hands to touch and handle in order to understand concepts. These types of learners might struggle to sit still and often excel at sports or like to dance. They may need to take more frequent breaks when studying.

How to cater to kinesthetic learners: The best way teachers can help these students learn is by getting them moving. Instruct students to act out a certain scene from a book or a lesson you're teaching. Also try encouraging these students by incorporating movement into lessons: pacing to help memorize, learning games that

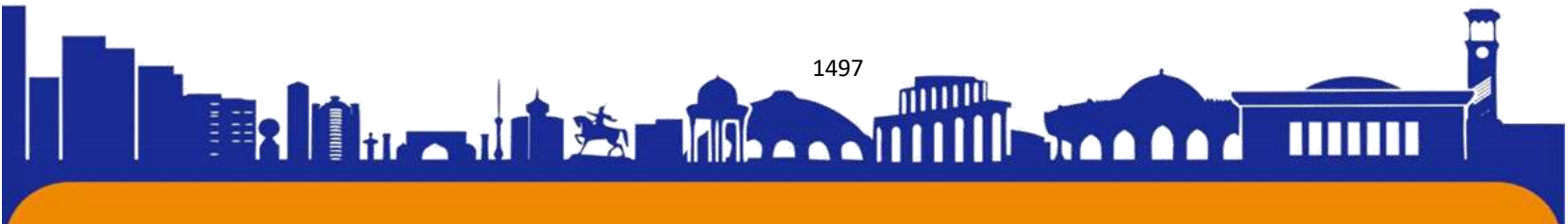



involve moving around the classroom or having students write on the whiteboard as part of an activity.

Once kinesthetic learners can physically sense what they're studying, abstract ideas and difficult concepts become easier to understand.

4. Reading/writing learners

How to recognize reading/writing learners in your class: According to the VARK Modalities theory developed by Fleming and Mills in 1992, reading/writing learners prefer to learn through written words. While there is some overlap with visual learning, these types of learners are drawn to expression through writing, reading articles or books, writing in diaries, looking up words in the dictionary and searching the internet for just about everything.

How to cater to reading/writing learners: Of the four learning styles, this is probably the easiest to cater to since much of the traditional educational system tends to center on writing essays, doing research and reading books. Be mindful about allowing plenty of time for these students to absorb information through the written word, and give them opportunities to get their ideas out on paper as well.

Embrace all types of learning

Understanding these different learning styles doesn't end in the classroom. By equipping students with tools in their early years, teachers are empowering them for their futures. Pinpointing how a child learns best can dramatically affect their ability to connect with the topics you're teaching, as well as how they participate with the rest of the class.

Now that you have some tactics in your back pocket to accommodate different ways of learning, you may be curious about classroom management strategies. Learn more in our article, "Proven Classroom Management Tips for Preschool Teachers."

Tips for finding your learning style

There are various ways you can assess your learning abilities and determine what learning style best suits your needs. Here are a few tips to consider when trying to identify your personal learning style:

- ✓ Take an assessment. There are various assessments available online through which you can identify your learning style based on the guidelines of different theories.





✓ Experiment with different learning methods. It may be helpful for you to experiment with learning the same materials through different methods to determine what style best suits your needs.

✓ Reflect on your learning experiences. You can consider your past learning experiences and think about what methods of acquiring knowledge have been most successful for you over time.

✓ Ask your supervisor or instructor for feedback. As a student or professional, you can solicit feedback about your learning style from a supervisor or instructor who may be able to provide insight into your ability to process information.

Learning styles are important in that they allow people to know and gauge forms of mental representations. However, the styles should be perceived as preferences by the learners and not a way of dividing the learners according to their learning capabilities. Learning styles should be used to enlighten the learners about their weaknesses and strengths and those of others. Learning styles should be used hand in hand so as to complement each other.

FOYDALANILGAN ADABIYOTLAR RO`YXATI

1. Merrill, D. (2000). Instructional Strategies and Learning Styles: Which takes Precedence? Trends and Issues in Instructional Technology. London: Prentice Hall.

2. Marzano, R. J. (1998). A Theory-Based Meta-Analysis of Research on Instruction. New York: Mid-continent Regional Educational Laboratory.

3. Холмуротова, Ш. М. (2021). ЗНАЧЕНИЕ РЕЛИГИОЗНЫХ ПСИХОЛОГИЧЕСКИХ ЗНАНИЙ ЛИЧНОСТИ В ДУХОВНОМ И ПСИХОЛОГИЧЕСКОМ ОБРАЗОВАНИИ. European science, (3 (59)), 60-63.

4. Keefe, J. W. (1979). Learning Style: An Overview In NASSP's Student Learning Styles: Diagnosing And Proscribing Programs. Reston, VA. National Association of Secondary School Principles.

5. Xolmurotova, S., & Adilova, S. (2022). ERIK BERNNING TRANZAKSION TAHLILIDAN TUZILMAVIY TAXLIL. Science and innovation, 1(B8), 391-393.

6. Холмуротова, Ш. М. (2023). МУҚАДДАС МАНБАЛАРДА АЁЛ ЎРНИНИНГ ПСИХОЛИГИК ШАРҲИ. ТА'ЛИМ VA RIVOJLANISH TAHLILI ONLAYN ILMIY JURNALI, 3(3), 85-88.

7. Xolmurotova, S., & Adilova, S. (2023). SHAXS IJTIMOIYLASHUVIDA RATSIONAL-EMOTIV PSIXOTERAPIYANING SAMARADORLIGI.





Interpretation and Researches, 2(3). извлечено от <http://interpretationandresearches.uz/index.php/iar/article/view/16>

8. Orifjonovna, A. D. (2022). Psychological Factors of the Use of Coaching Technology in the Formation of Spiritual Emotional Intelligence in Students. EUROPEAN JOURNAL OF INNOVATION IN NONFORMAL EDUCATION, 2(3), 215-218.

9. Aminova, D. O. (2021). THE EFFECT OF SOCIAL PROCESSES ON HUMAN CONSCIOUSNESS. Экономика и социум, (1-1 (80)), 30-32.

10. To`rahonova, M. (2023). BO `LAJAK O `QITUVCHILARNING KASBIY O `ZLIGINI ANGLASHINING PSIXOLOGIK OMILLARI. Журнал Педагогика и психологии в современном образовании, 3(3), 54-59.

11. Kizi, M. T. A. (2022). Solutions to the problem in the development of intellectual property of modern educational technologies.

12. Бозорова, М., & Турахонова, М. (2021). РОЛЬ ЭТНОПЕДАГОГИКИ В ПРОЦЕССЕ СОВЕРШЕНСТВОВАНИЯ НАЦИОНАЛЬНОЙ СИСТЕМЫ ОБРАЗОВАНИЯ. Энигма, (32), 82-86.

13. Xushboqov, Q. (2022). BIR YOZUVDAN IKKINCHI YOZUVGA O `TISHDAN TARXIY SABOQ. Eurasian Journal of Academic Research, 2(5), 306-310.

14. Qobilbek Shokirovich Xushboqov (2022). O`ZBEK KIRILL VA LOTIN ALIFBOSI BORASIDAGI TURLI QARASHLAR. Central Asian Academic Journal of Scientific Research, 2 (5), 385-391.

15. Djoraevich, E. B., Shokirovich, K. K., Shodievna, K. K., & Gayratovna, Y. G. A Commentary on a Poem. International Journal on Integrated Education, 4(3), 122-125.

16. Xushboqov, Q. (2022). BIR YOZUVDAN IKKINCHI YOZUVGA O `TISHDAN TARXIY SABOQ. Eurasian Journal of Academic Research, 2(5), 306-310.

17. Xushboqov, Q. S. (2022). O `ZBEK KIRILL VA LOTIN ALIFBOSI BORASIDAGI TURLI QARASHLAR. Central Asian Academic Journal of Scientific Research, 2(5), 385-391.

18. Saidova Parvina Mirzo qizi, & Murodullayeva Zaytuna Abdulloyevna. (2023). SHARQ MUTAFAKKIRLARINING MA`NAVIY TARBIYA HAQIDAGI





TA`LIMOTLARI . Journal of Universal Science Research, 1(5), 340–351. Retrieved from <http://universalpublishings.com/index.php/jusr/article/view/665>

19. Saidova Parvina Mirzo qizi, & Saparova Shalola Sheraliyevna. (2023). ABDURAUFI FITRATNING “OILA” ASARIDAGI MA`NAVIY-AXLOQIY QARASHLARI. Journal of Universal Science Research, 1(5), 352–362. Retrieved from <http://universalpublishings.com/index.php/jusr/article/view/666>

20. Saidova Parvina Mirzo qizi, & Pardayeva Sevara Abdunosir qizi. (2023). 1-4-SINF O`QUVCHILARIDA MA`NAVIY TARBIYA INDIKATORLARINI SHAKLLANTIRISH MAZMUNI. Journal of Universal Science Research, 1(5), 363–373. Retrieved from <http://universalpublishings.com/index.php/jusr/article/view/667>

21. Coffield, F. et al. (2004). Learning Styles and Pedagogy in Post-16 Learning: A Systematic and Critical Review: Learning and Skills Research Centre. Web.

22. Hayman-Abello, S.E. & Warriner, E.M. (2002). Child Clinical/Pediatric Neuropsychology: Some Recent Advances. Annual Review of Psychology, 53: 309-339.

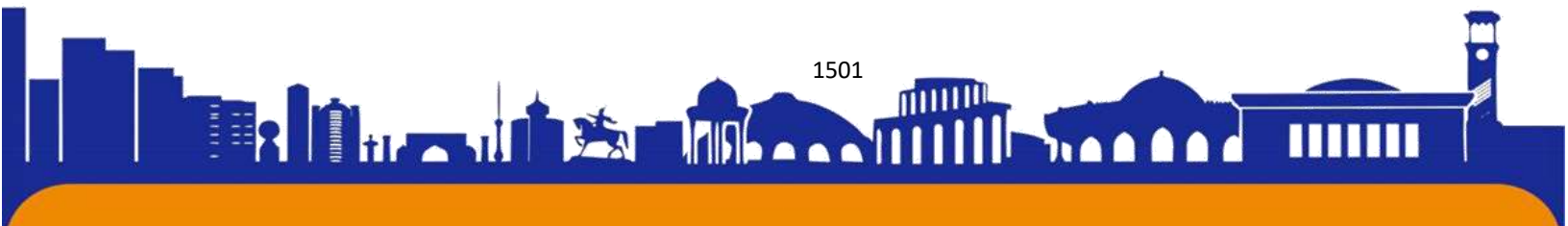



ISSN (E): 2181-4570

Adabiyot darslarida matn ustida ishlashning metodik shartlari**Malika Jazilova Bekmirzayevna****Muhammad al-Xorazmiy nomidagi Toshkent axborot texnologiyalari****universiteti o'qituvchisi****malikazazilova@gmail.com****Annotatsiya**

Ushbu maqolada matn ustida ishlashning asosiy metodik shartlardan biri bu o'quvchilarning matnни tushunib, ongli va ifodali o'qishga, idrok etish va munosabat bildirishga tayyorlashdan iborat. Bu kabi tayyorgarlikning xarakteri dars maqsadi, o'rganilayotgan materialning mazmuni va u haqda o'quvchilarning qay darajada tushunchaga egaligini aniqlashdan iborat. O'quvchining matnни idrok qilish, mazmun-mohiyatini o'zlashtirish yuzasidan beriladigan savol-topshiriqlar ularni mushohada yuritishga undashi, muallif qo'llagan ibora, badiiy tasvir vositalaridan foydalanish mahoratini baholay olishi, nutqida badiiy bo'yoqdor so'zlarni samarali qo'llashni o'rgatishga yo'naltirishi zarur. O'quvchilarida har bir topshiriqni mustaqil bajarishga moyillik kuchli bo'ladi. Bu davrda o'quvchini avvalgi bosqichlarda uchramagan topshiriqlar ruhlantirishini e'tiborga olib matn mohiyatiga chuqurroq kiradigan yondashuvlarni qo'llash haqida gap boradi.

Kalit so'zlar: Matn, masal, obraz, badiiy matn, nutq o'stirish, og'zaki bayon, og'zaki hikoya, obyekt mazmun, subyektiv baho.

Globalashuv sharoitida maktab ta'limi oldiga qo'yilgan maqsad va vazifalar o'rta maktab yoshidagi o'quvchilarning umumiy rivojlanishining o'sganligi, psixologiya va xususiy metodika sohasidagi yutuqlar o'qitish mazmuni va metodlari mazmunini o'zgartirishlar kiritishni taqozo etmoqda. Shunga bog'liq holda badiiy asarni tahlil qilish metodikasi takomillashtirilib borilmoqda. Bu esa takroriy bayon qilish mashqlarini kamaytirishga, ijodiy va o'qilgan matn yuzasidan o'z fikrini bayon qilish ko'nikmasini shakllantirishga doir topshiriqlar tizimini ko'paytirishga, asar qismlari ustida emas, balki yaxlit asar ustida ishlashni taqozo etmoqda. Asar g'oyasi va obrazlarning xarakter xususiyatlarini tushunishlarida o'quvchilarning mustaqilligi, faolligini oshirish, matn ustida ishlashda turfa xil topshiriqlardan hamda texnika vositalaridan foydalanishni talab qiladi.

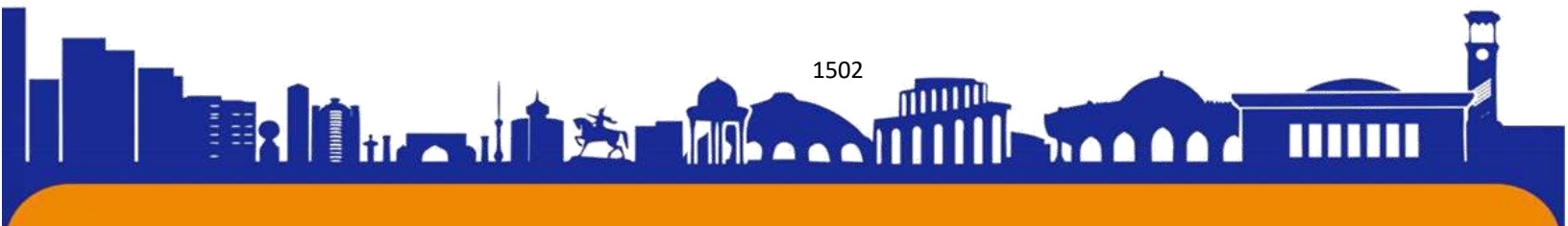



O'tgan asrning 60-yillarida yaratilgan "Adabiyot" o'quv dasturlari va darsliklarida o'rta maktab yoshidagi o'quvchilarda matn ustida ishlash ko'nikmalarini shakllantirishga doir talablar belgilangan. O'qish malakasiga qo'yilgan talablar ancha aniqlashtirilgan. XX asrning 70-yillariga kelib esa mazmuni va metodik apparati hayotga yaqinlashtirilgan darsliklar yaratildi.

Mustaqillik ta'lim sohasidagi ko'plab o'zgarishlarga keng yo'l ochdi. Chunonchi, 1997-yilda qabul qilingan "Ta'lim to'g'risida"gi Qonun, "Kadrlar tayyorlash milliy dasturi" qabul qilindi. Ularda ko'satilgan vazifalar ijrosini ta'minlash borasida 1999-yilda "Umumiy o'rta ta'limning davlat ta'lim standartlari" qabul qilindi. Professor Q.Yo'ldoshev tomonidan "Adabiy ta'lim konsepsiyasi", Q.Yo'ldoshev, Q.Husanboyevalar muallifligida "Adabiy ta'limning davlat ta'lim standartlari va o'quv dasturlari" tuzildi. Yangi avlod darsliklari yaratildi. 2010-, 2017-yillarda optimallashtirilgan va kompetensiyaviy yondashuvga asoslanilgan DTS va o'quv dasturlari yaratildi. Ularda ta'lim oluvchilarning bilim, ko'nikma, malakalari qatori adabiy-nutqiy va badiiy asarni tahlil qilish kompetensiyalarini shakllanitirish malasalari ustuvor ahamiyat kasb etganligini ko'rish mumkin.

O'zbek adabiyotini o'qitish bo'yicha U.Dolimov, A.Zunnunov, S.Matchonov, Q.Yo'ldoshev, M.Mirqosimova, Q.Husanboyeva, R.Niyozmetova, V.Qodirovlarning doktorlik tadqiqotlari amalga oshirildi. Ustoz olimlar rahbarligida M.Sariboyeva, I.Rajabova, H.Suyunov, G.Xolboyeva, M.Hazratqulov, K.Mavlonova, G.Fayzullayeva, S.Kambarova, M.To'ychiyeva, O.Boltayeva, I.Rahimova, G.Mamatova kabi tadqiqotchilarning o'quvchilar ma'naviy sifatleri, intellektual salohiyatini oshirish, badiiy matnni integratsiyalab o'rganish, asar qahramonlarini tanqidiy baholash, adabiy-nazariy tushunchalarni o'rganishga qaratilgan izlanishlari olib borildi. Ularning barchasini turli muammolar doirasida yagona maqsad – adabiy ta'lim samaradorligini ta'minlash, bunda ma'naviy kamolot tarbiyasiga badiiy matn ustidagi ishlar bilan bog'liq muayyan yondashuvlarni birlashtirib turishini qayd etish lozim. Rus metodist olimlari G.Pransova, Ye.Romanicheva, A.Mayorov, T.Braje, N.Belyayeva kabi olimlarning qarashlarida ham matn ustida ishlash metodikasi ishlangani va milliy o'qitishda ularning ayrim qarashlariga tayanish hollari kuzatiladi.

Ma'lumki, adabiy ta'lim jarayonida badiiy asar ustida ishlashning muhim talablari mavjud bo'lib, ular muayyan metodik yondashuvlarni taqozo etadi. Asar mazmunini tahlil qilish va o'qish (to'g'ri, tez, ongli, ifodali) o'zaro izchillik va

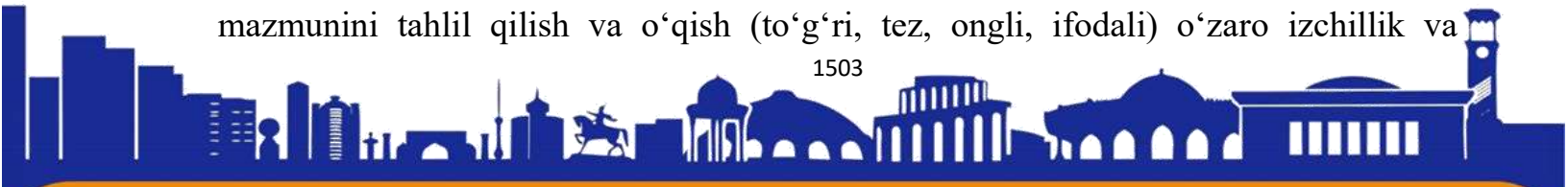



bog'liqlikda amalga oshiriladi. O'quvchilarning shaxs sifatida kamol topishida asarning g'oyaviy asosi, mavzusi, obrazlar tizimi, sujet chizig'i, qurilishi va badiiy ifoda vositalarini tushuntirish alohida ahamiyat kasb etadi. Bu jihatlar ezgu sifatlar qatori bog'lanishli nutq takomiliga ham xizmat qiladi. Matn ustida ishlash jarayonida bolalarning hayotiy kuzatishlari va tajribasiga asoslanish asar mohiyatining teran idrok etilishi va tahlil qilishining muhim omillaridan biridir. Shuningdek, badiiy asar matni ustida ishlash orqali o'quvchilarning o'quv-biluv faoliyatini yanada faollashtirish, atrof-muhit, jamiyat hayotiga xos bilimlarni chuqur o'zlashtirish, ilmiy mushohada yuritish ko'nikmalari rivojlantirishga ham zarur muhit yaratiladi.

Matn ustida ishlash adabiyotshunoslik, pedagogika, psixologiya fanlari nazariya ma'lumotlariga tayanilib, olib boriladi. O'qituvchi ayni jarayonda matn tahlilining asosiy bosqichlari, psixologik asoslari, o'quvchilarning o'zlashtirish xususiyatlarini ham e'tiborga olishi maqsadga muvofiq. Adabiyot darslarida badiiy asarlarning bir-biridan farqli jihatlarini ajrata bilish; muallifning hayotiy voqealarni qaysi badiiy vositalar orqali aks ettirgani va obrazlarni yaratishdagi mahoratini aniqlashi hamda adabiy ma'lumotlarni o'zlashtirish asosida asarning mazmuni, g'oyasi va ahamiyatini tushunish sari qadam qo'yadi, muayyan vaqt orqali shu jihatlarini o'zlashtirishga erishadilar ham.

Boshlang'ich sinflarda badiiy asar tahlili maqol, topishmoq, tez aytish, masal, ertak, dostonlardan parchalar qatori ularda qo'llanilgan sifatlash, o'xshatish, jonlantirish kabi badiiy vositalarni o'rganish orqali amaliy tarzda aniqlashga yo'naltiriladi. Badiiy asar tilini tahlil qilish asosida o'quvchilarda matn g'oyasini idrok etish ko'nikmasi ortib boradi. Masalan, bolalar uchun sevimli bo'lgan ertak janrining qiziqib mutolaa qilishinish yoki tinglanishi mazkur janrdagi asarlar tilining ta'sirchan, sodda, o'tkir sujetlilik va xalq tiliga yaqinligidir. Shuning uchun ham ertak o'qib bo'linganidan so'ng uning tili ustida ishlash o'quvchilar bilish jarayonlari rivojiga alohida ta'sir ko'rsatadi.

Har qanday matn ustidagi asar ishlar o'qib bo'lingach, undagi badiiy til vositalari ustida ishlash bilan davom ettiriladi. Masalan, janriga ko'ra: masallarda allegoriyani ochish undagi ko'chma ma'noli so'zlarga izoh berilishi bilan farqlanadi.

Maqollarda aksariyat hollarda ma'no ko'chishi; topishmoqlarda jonlantirish, o'xshatish; tarixiy asarlarda tasviriy-bo'yoqdor so'zlar izohlashni talab etadi.

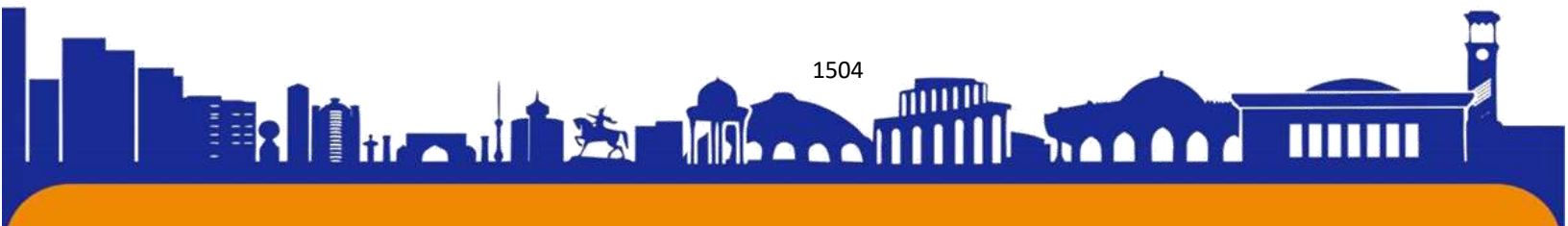



Matn ustida ishlashning metodik talablari borasidagi qarashlarida taniqli metodist olim S.Matchonov o‘rinli qayd etganidek, “Badiiy asarda borliqni voqelikni obrazlar vositasida tasvirlash, obyekt mazmun va subyektiv bahoni aniq materialda berish haqidagi qoidalar metodika uchun nazariy-amaliy ahamiyatga ega.

Birinchiidan, badiiy asar ustida ishlashni tashkil qilishda obrazlar va muallifning asarda tasvirlangan voqealarga munosabati o‘qituvchining diqqat markazida turadi. O‘quvchilar voqelikni obrazlar orqali tasvirlashning o‘ziga xos xususiyatlarini tushuna boradilar.

Ikkinchiidan, har qanday badiiy asarda aniq tarixiy davrdagi voqealar tasvirlanadi. Shuning uchun asarda tasvirlangan voqealarga tarixiy yondashilgan taqdirdagina matnni to‘g‘ri tushunish, dalillar va voqealarni haqqoniy baholash mumkin. Buni tadbiiq etganda, avvalo, bolalarni asarda tasvirlangan davr bilan qisqacha tanishtirish, keyin o‘quvchilarda qatnashuvchi shaxslarning xatti-harakatini ular yashagan davr va ijtimoiy omillarni hisobga olgan holda baholashni o‘stirish zarur.

Uchinchiidan, yozuvchining hayoti va qarashlarini o‘quvchilarning yoshlariga mos ravishda tanishtirish maqsadga muvofiq.

To‘rtinchiidan, badiiy asarni tahlil qilishda o‘quvchilarni asarning g‘oyaviy yo‘nalishini tushunishga o‘rgatish muhimdir, bu asarni to‘g‘ri idrok etish uchun, matn ustida ishlash ko‘nikmasini, o‘quvchilarning dunyoqarashini shakllantirish uchun zarur”¹.

Bizningcha, matn ustida ishlash jarayonida muallif asarda aks ettirgan hayotiy voqealarga, ijtimoiy hodisalarga yoki o‘zaro munosabatlarga nisbatan o‘quvchining shaxsiy pozitsiyasini shakllantirish zarur. Muallifning hayotiy voqealarga munosabati konkret faktlar orqali yaratilgan asarning badiiy-g‘oyaviy asosini tashkil etishini anglashiga e’tibor berish maqsadga muvofiq.

Badiiy asar matni ustida ishlashda va uning bosqichlarini belgilashda dastlab uning san’at asari sifatidagi o‘ziga xosliklari va o‘quvchilarning adabiy tayyorgarlik darajasi hisobga olinadi. Badiiy asarda barcha qismlar bir-biriga chambarchas bog‘liq. Masalan, sujet rivoji asosida qahramonlarning yangi qirralari kashf etila boradi. Bu esa, o‘z navbatida, asarni yaxlit holda o‘qishni va idrok etishni taqozo etadi.

¹ Matchonov S. va boshq. Boshlang‘ich sinflarda ona tili o‘qitish metodikasi. – Toshkent: Ishonchli hamkor, 2021. – 259–260-b.





Metodist olim A.Zunnunov to'g'ri ta'kidlaganidek, "Maktabda badiiy asarni tahlil qilishdan asosiy maqsad asarda ifodalangan hayotiy voqeani yoritish orqali o'quvchilarni badiiy adabiyot olamiga olib kirish, tasvirlanayotgan voqealarga nisbatan muallifning munosabati va niyatlarini payqab olishga imkoniyat yaratishdan iboratdir. O'quvchilarning yozuvchi oldinga surgan g'oya, muammolarni to'liq tushunishlariga erishmay turib, adabiyotning yoshlarni tarbiyalashdagi vazifasini amalga oshirib bo'lmaydi"².

Professor B.To'xliyevning fikricha, matn ustidagi ushlarning tarkibiy bo'lagi sujetli asarlarni qayta hikoyalash bo'lib, bunda "asar voqealarini qayta bayon qilish emas, balki badiiy asardagi muallif qo'llagan so'zlardan foydalangan holda qayta hikoyalashga, asardagi so'zlovchi shaxsini o'zgartirib hikoyalashga, asar mazmunidagi asosiy o'rinlarni saqlagan holda, uni qisqartirib aytib berishga, asar voqealariga o'z shaxsiy munosabatlarini bildirgan holda hikoyalashga e'tibor berish ko'proq samara beradi"³.

Metodist olim M.Mirqosimovanning tadqiqot ishida matn ustida ishlash orqali o'tkaziladigan tahlil badiiy asarni o'zlashtirish, adabiy matnning badiiy xususiyatlarini o'rganish asosi ekanligi ta'kidlanadi⁴.

Fikrimizcha, matn ustida ishlashda o'quvchilar uning mazmunini o'qish chog'ida anglab yetsa, tahlil paytida poetik vositalarni o'rganishga keng yo'l ochiladi.

Shu bois ham o'qituvchi matn ustida ishlashda bir qancha masalalarni e'tiborga olishi zarur. Jumladan:

1. Asar matni ustida ishlashning maqsad, vazifalarini begilash va shu asosda ish mazmunini rejalashtirish.
2. Asar tahliliga doir dars bosqichlarini belgilash.
3. Tahlil uchun savol-topshiriqlar tizimini ishlab chiqish.
4. Matn tahlilini amalga oshirishga oid yondashuvlarni rejalashtirish.
5. O'quvchilarda shakllantirilishi zarur bo'lgan bilim, ko'nikma, malaka va kompetensiyalar doirasini aniqlash.

² Зуннунов А. ва бошқ. Адабиёт ўқитиш методикаси. – Тошкент: Ўқитувчи, 1992. – 160-б.

³ Тўхлиев Б. Адабиёт ўқитиш методикаси. – Тошкент: Янги аср авлоди, 2006. – 53-б.

⁴ Мирқосимова М. Ўқувчиларда адабий таҳлил малакасини шакллантириш ва такомиллаштириш усуллари. – Тошкент: Фан, 1995. – 15-б.





Matn ustidagi ishlar nutq va tafakkurni rivojlantirishga qaratilgan. O'quvchilar o'rganilgan materiallar mazmunini ongli ravishda o'zlashtirishlari, asosiy mazmunini, g'oyasini tushunib yetishlari uchun tahlil, sintez, taqqoslash, umumlashtirish kabi mantiqiy usullar qo'llaniladi.

Matnning yuzaga kelishiga sabab muallif ifodalagan ma'lum bir fikr, g'oyaning mavjudligidir. Nazariy-metodik materiallar matnida muallifning g'oyalari dalil va isbotlar bilan asoslansa, badiiy matnda obrazlar vositasida gavdalaniriladi. "Dalil va isbotlar asosidagi bayon mazmunini tushunish uchun, – deydi bu haqda metodist S.Matchonov, – juda katta majburiyat va mas'uliyat talab etiladi. Badiiy asarlar matndagi ma'noning ko'lamdorligi esa o'quvchi mas'uliyatini yanada oshiradi"⁵.

Ma'lumki, umumta'lim maktablarining 5-sinfidan boshlab o'quvchilarga adabiy-nazariy tushunchalar tizimli holda o'rgatib boriladi. Maktabda, so'ng o'rta maxsus kasb-hunar ta'limi tizimida adabiyot o'qitish dasturlari o'quvchilarga bosqichma-bosqich badiiy adabiyotning mohiyati, adabiy tur va janrlar, badiiy obraz va obrazlilik, she'r tizimlari, badiiy tasvir va ifoda vositalari kabi adabiy-nazariy tushunchalarni o'rgatib borishni ko'zda tutadi.

Keyingi yillarda badiiy matn, badiiy matn tahlili va talqini, matn turlari, badiiy matn va unda til birliklarining qo'llanish, umuman, matn bilan ishlash imkoniyatlarini adabiyotshunoslik hamda tilshunoslikning turli sathlari doirasida tadqiq etishga qiziqish sezilarli darajada kuchaydi va bu muammolar bugungi kunda ham kun tartibidan tushgan emas. Matn ustidagi ishlar doirasida nutq o'stirish muammosini tadqiq qilgan Sh.Sariyevning fikricha, "Badiiy matn ustida ishlash jarayonida asosiy e'tibor uning mazmuniga qaratilsa-da, tuzilishini ham nazardan qochirish kerak. Jumladan, voqea kechayotgan sharoit, peyzaj, asar qahramonlarining kechmishlari, ruhiyati tasvirida o'tgan, hozirgi yoki kelasi zamon shakllaridan foydalanilishini anglagan o'quvchi matn mazmunini og'zaki hikoya qilishda adashmaydi"⁶.

Insonning eng nozik his-tuyg'ulari asosida yuzaga kelgan badiiy matnlarda o'quvchiga estetik ta'sir ko'rsatish xususiyati kuchli tarzda namoyon bo'ladi. Badiiy matn shu ma'noda xalqimizning o'ziga xos mentaliteti, xarakteri, ijtimoiy turmush tarziga xos urf-odatlarini, milliy-ma'naviy qadriyatlarini va asrlar osha davom etib

⁵ Матжон С. Мактабда адабиётдан мустақил ишлар. Тошкент: Ўқитувчи, 1996. – 66-б.

⁶ Сариев Ш. Бошланғич синф ўқиш дарсаларида матн устида ишлаш орқали нутқ ўстириш. – Тошкент: YURIST-MEDIA MARKAZI, 2010. – 39-б.





kelayotgan an'analarini o'zida yaqqol ifodalaydi. Ijodkor tomonidan hayotni teran va sinchkovlik bilan kuzatish natijasida yuzaga kelgan har bir ijod namunasida ma'lum ma'noda ijodkorning o'z davriga xos hayot tarzi aks etadi, unda keng qamrovli masalalar qatori badiiy adabiyotimiz muammolari ham bo'rtib turadi⁷.

Nazarimizda, adabiyot darslarida matn ustida ishlashda ko'proq o'quvchilarning matn bo'yicha og'zaki yoki yozma tarzda fikrlarini ifodalash talab etiladi. Og'zaki nutqda, asosan, bolaning fikrlash qobilyati, tafakkuri, dunyoqarashini rivojlantirsa, yozma nutqda esa o'quvchilar o'z fikrlarini tilning imloviy-gramatik qoidalari, adabiy til me'yorlariga rioya qilgan holda aniq, qisqa va tushunarli, yozma va og'zaki nutq savodxonligiga rioya qilgan holda ifodalashni talab etadi. Demak, o'quvchi-yoshlarda mana shu ko'nikmalarni shakllantirish uchun ularni matn ustida ishlashda, birinchi navbatda, yozuvchi yoki ijodkorning o'z davri, hayot tarzi aks etgan nazariy ma'lumotlar bilan tanishtirish, muallifning audio, videoyozuvlar, fotosurat yoki filmlardan lavhalar bilan tanishtirish mumkin. Shu jihatlariga e'tibor qilinsa o'quvchilarda badiiy matnga qiziqish va matn ustida ishlashga bo'lgan qiziqishlari ortadi va matndan o'zlari uchun qiziqarli axborotni topish va ajratib olish, sharhlash, matndan tashqari bilimlariga tayanib, tushunish va baholash matn mazmunini anglashga va estetik zavq olishga va dunyoqarashini shakllantirishga undaydi.

Badiiy matnlar millat ma'naviy dunyoqarashi, orzu-istaklarini tildagi mavjud usul va vositalar, lisoniy birliklar orqali yorqin ranglarda ifodalab beradiki, bu xususiyat uni san'atning boshqa turlaridan bir pog'ona yuqori ko'taradi. Shu o'rinda har bir badiiy ijod namunasining mukammal bo'lishi bevosita unda g'oya va ifoda uyg'unligidan iborat ekanligi, til va adabiyotning o'zaro uzviy bog'liqligi, ularning bir-birini taqozo etuvchi tushunchalar ekanligi ayon bo'ladi. Ularni bir-biridan ajratib o'rganishning iloji yo'q. Til va badiiy ijod orasidagi chambarchas aloqadorlik, shakl va mazmun yaxlitligi o'zbek xalqining shakllanishi va taraqqiy etishidan guvohlik beruvchi shonli o'tmishi, turmush tarzi, dunyoqarashi, ijtimoiy-siyosiy hayotida sodir bo'lgan tarixiy evrilishlar, ichki va tashqi ta'sirlar tufayli tilimiz lug'at tarkibining kundalik boyib borishidagi yangiliklar bilan hamohangdir⁸.

⁷ Хализев В. Теория литературы. – Москва: Высшая школа, 2000. – С. 78.

⁸ Фитрат. Адабиёт қоидалари. – Тошкент: Ўқитувчи, 1995. – 25-б.





Yaxshi ayonki, metodika ilmida 5–7-sinflar tayanch sinflar deb yuritiladi. Mazkur sinflardagi adabiy tahlil yuqori sinflardagidan farq qilib, bunda o‘quvchilar diqqati matnni ifodali o‘qishga, asar mazmunini o‘zlashtirishga, yozma va og‘zaki nutqni rivojlantirishga qaratiladi. O‘qituvchi ko‘proq o‘quvchi nutqi orqali, uning taassurotlarini tinglashga va fikr-mulohazalarini boyitishga intiladi, asarda tasvirlangan voqea-hodisalarning yaxshi va yomon oqibatlarini tushunib olishlarida o‘quvchilarga ko‘maklashadi, ma’naviyatiga hamda tarbiyasiga alohida e’tibor beradi.

O‘quvchida badiiy asarni to‘g‘ri anglash va ta’sirlanish xususiyati adabiy asar o‘qish bilan o‘z-o‘zidan paydo bo‘lib qolmaydi. Badiiy asarning mohiyatini anglab yetish uchun har bir kishi muayyan darajada estetik tayyorgarlikka ega bo‘lishi kerakki, umummilliy miqyosda bu yumush faqat maktab adabiy ta’limi tomonidan amalga oshirilishi mumkin. Ya’ni, maktabni bitirgan o‘quvchida badiiy asarni o‘qish va anglash bo‘yicha muayyan tushunchalar shakllantirilishi, badiiy tahlilning ilk ko‘nikmalari yuzaga keltirilishi kerak.

Adabiy asar tahlilining muhim tamoyillaridan biri san’at asariga g‘oya ifodalash vositasigina deb qaramaslik va uning, birinchi navbatda, estetik hodisa ekanini hisobga olish kerakligidir. Adabiyotshunoslikda hanuzgacha ham badiiy asarga, avvalo, qandaydir g‘oyani o‘tkazish yo‘li, deb qarash uchrab turadi. Bu hol badiiy asarning asl qimmatini pasaytiradi. Uning birinchi navbatda estetik zavq manbayi ekanini e’tibordan tashqarida qoldiradi⁹.

Demak, birinchi navbatda badiiy ijod namunasi o‘quvchi tomonidan his etilib, anglanib, nafis adabiyotning sehr-u jozibasidan atroflicha xabardor bo‘lsagina ta’sirchan estetik-ma’naviy energiya ololadi. Buning uchun, avvalo, badiiy asar o‘qib, uning matni ustida ishlash orqali tahlil va talqinni amalga oshirish mumkin. Badiiy asar vositasida o‘quvchi asarga chuqurroq kirishi, uning mohiyatini, badiiy-estetik tafakkurni, so‘zning sehrini va jozibasini anglab haqiqiy kitobxon darajasiga erishishi mumkin. O‘quvchi bevosita voqealarga aralashadi, qahramonlarni jonlantiradi, ularning gap so‘zlari va xatti-harakatlaridan o‘zi uchun kerakli xulosalar chiqaradi, va ruhiy holatlarini qalbdan his etadi. Ayni shu holatdagina badiiy matn o‘quvchilar uchun estetik zavq manbayiga aylanishi va ma’naviy yuksaklikka erishishiga, kitobxonlik

⁹ Введение в литературоведение / под ред. Г.Н.Поспелова. – Москва: Высшая школа, 1987. – С. 78.

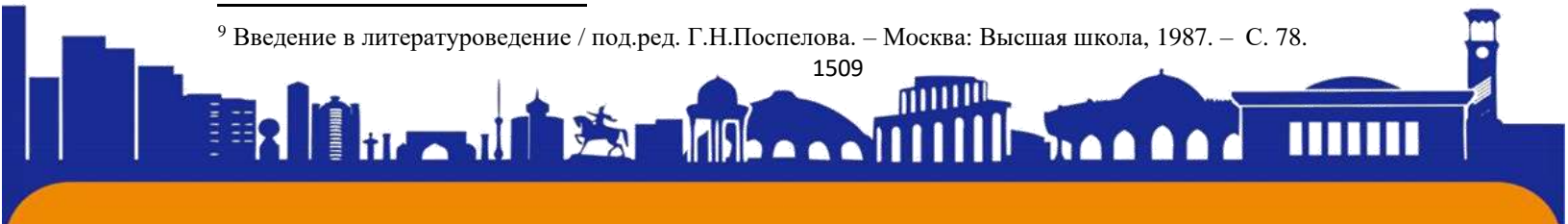



madaniyatini rivojlantirish, ma'naviy-estetik tafakkurini rivojlantirishga yo'naltirishi mumkin.

Adabiy asarni tahlil qilishning muhim prinsiplaridan biri estetik asoslarning ustuvorligi tamoyilidir. Badiiy asar inson ruhiyati manzarasi bo'lgani bois, o'quvchilarni eng qabariq, eng ta'sirchan tuyg'ular bilan yuzma-yuz qiladi. Shu tariqa, kitobxonlar o'zga odamlarning ruhiyatiga oshno bo'ladilar. Aslida, o'z tuyg'ularida anglab yetishga qiynaladigan kitobxonni o'zgaralar hissiyotini tuyishga yo'naltirish uning sezimlarini ingichkalashtirib, kechinmalarini o'tkirlashtiradi. Estetik asoslar ustuvor bo'lgan badiiy tahlilgina o'quvchining qalb ko'zini ochib, uni tuyg'usizlik va hissizlikdan qutqaradi. Badiiy asar vositasida beparvolik va loqaydlikdan xalos bo'lish inson ma'naviy taraqqiyotida ulkan ahamiyat kasb etadi¹⁰.

Rus metodisti G.N.Pospelovning ta'kidlashicha, "Chinakam badiiy asarning estetik jozibasi uning sirtida turmaydi. Matndagi yashirin nafosatni, zariflikni anglash, uning badiiy qatlamlarini kashf etish uchun o'quvchilarda muayyan adabiy bilim va estetik diddan tashqari go'zallikni kerakli joydan qidira bilish malakasi ham shakllangan bo'lishi kerak. Chin go'zallik hamisha yashiringan bo'ladi. Yashirin go'zallikni topish esa oson emas. Ijodkor tomonidan "shifrlab qo'yilgan" noma'lum badiiy ma'noni, estetik jozibani topish adibning estetik idealini, tasvir uslubini payqay olgan o'quvchigagina nasib etadi. Badiiy tahlil qilinmagan asar yechilmagan test kabi noma'lumlikdir"¹¹. Tahlil ana shu noma'lumlikni ochadigan mantiqiy-estetik kalit vazifasini bajaradi.

Tahlilda o'quvchilarning estetik asoslarga yetarli e'tibor bermaslik asl san'at asarlarini yo'qqa chiqarishi mumkin. Hazrat Navoiyning:

Lolazor ermaski, ohimdin jahonga tushdi o't,

Yo'q shafaqkim, bir qiroqdin osmonga tushdi o't.

matlasi bilan boshlanadigan g'azaliga faqat mantiqiy tushunchalar asosida yondashgan o'quvchi undan o'ta chuqur ma'no topolmasligi mumkin. Bu satrlar yuksak va betakror hissiy holat ifodasi tarzida o'rganilgandagina undagi tengsiz jozibani tuyish mumkin bo'ladi. Qip-qizil bo'lib ochilgan cheksiz-chegarasiz lolazor qo'ynida turgan lirik qahramon ma'shuqasi hajrida kuyib, ichi olovga to'lib ketgan.

¹⁰ Боров Ю.Б. Эстетика. – Москва: Издательство политической литературы, 1988. – С. 112.

¹¹ Введение в литературоведение, под.ред. Г.Н.Пospelова. – М., 1987. – С. 67.

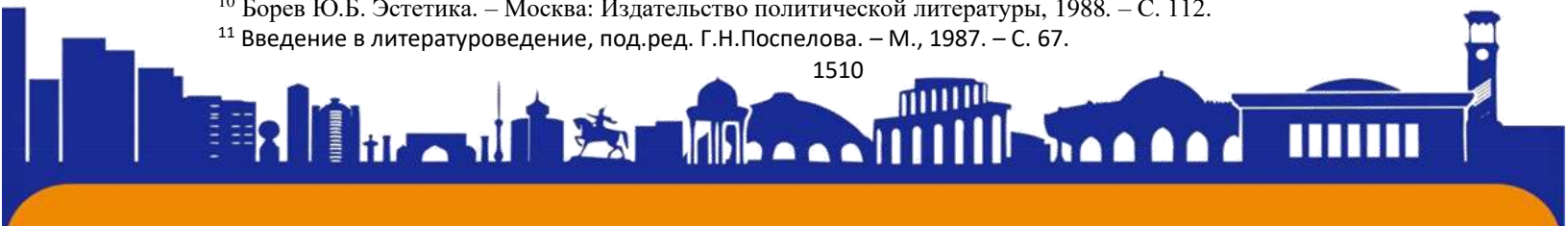



Uning nazarida, ufqlarga qadar tutashib ketgan bepoyon qizillik ochilgan lolazor emas, balki ma'shuqa firog'ida kuygan g'amboda oshiqning ohidan dunyoni tutib ketgan olov. Lolazor borib tutashgan ufq tepasidagi qizillik ham shafaq nuri emas, balki oshiqning ohidan chiqqan o't yerni yondirib bo'lib, osmon yer bilan tutashgan joydan ko'kka chirmashdi va endi osmon ham bir qirg'og'idan yonib ketmoqda. Shu xildagi yondashuvgina misralar jozibasini to'la his etishga xizmat qiladi¹².

Darhaqiqat, hazrat Navoiyning satrlari tahlili ham o'quvchilarda aqliy, axloqiy she'riyat mulkining sultoni nomi bilan haqli ravishda jahon adabiyotining eng buyuk siymolari qatorida faxr bilan tilga olinishi ham bejiz emas. Satrlaridagi estetik ta'sirning jozibasi, yosh kitobxon uchun tafakkurini yoritib, mahorat sirlariga oshno etmay qolmaydi. Bu borada matn ustidagi ishlarni oqilona tashkil etish mauyyan samaradorlikni ta'minlaydi.

Foydalanilgan adabiyotlar

1. Боров Ю.Б. Эстетика. – Москва: Издательство политической литературы, 1988. – С. 551 с.
2. E.Xudoyberdiev. Adabiyotshunoslikka kirish. T.,1995. – 361 b.
3. Мирқосимова М. Ўқувчиларда адабий таҳлил малакасини шакллантириш ва такомиллаштириш усуллари. – Тошкент: Фан, 1995. – 253 б.
4. Матжон С. Мактабда адабиётдан мустақил ишлар. Тошкент: Ўқитувчи, 1996. – 208 б.
5. Matchonov S. va boshq. Boshlang'ich sinflarda ona tili o'qitish metodikasi. – Toshkent: Ishonchli hamkor, 2021. – 695 b.
6. Сариев Ш. Бошланғич синф ўқиш дарсаларида матн устида ишлаш орқали нутқ ўстириш. – Тошкент: YURIST-MEDIA MARKAZI, 2010. – 76 б.
7. Тўхлиев Б. Адабиёт ўқитиш методикаси. – Тошкент: Янги аср авлоди, 2006. – 182 б.
8. Зуннунов А. ва бошқ. Адабиёт ўқитиш методикаси. – Тошкент: Ўқитувчи, 1992. – 368 б.
9. Фитрат. Адабиёт қоидалари. – Тошкент: Ўқитувчи, 1995. – 25-б.

¹² E.Xudoyberdiev. Adabiyotshunoslikka kirish. T.,1995. – 67-b.

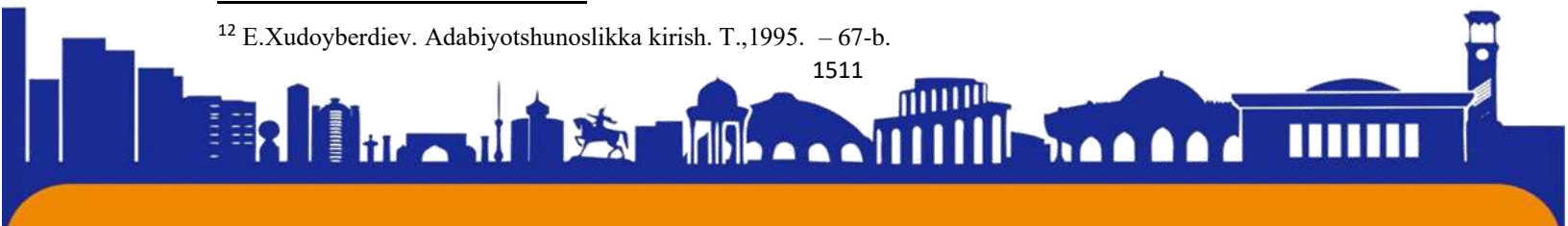



ISSN (E): 2181-4570

GALLIY ARSENIDI ASOSIDAGI QUYOSH ELEMENTLARI YUZASIGA TUSHADIGAN CHANG ZARRALARINING TA'SIRINI TEKSHIRISH

Mamarasulova Hanifa Dilshod qizi

Termiz davlat universiteti, yarimo'tkazgichlar fizikasi mutaxassisligi

II bosqich magistranti

Annotatsiya

Ushbu tadqiqot chang zarralarining Galliy Arsenid (GaAs) asosidagi quyosh xujayralarining ishlashiga ta'sirini o'rganadi. Quyosh panellarida chang to'planishi keng tarqalgan muammo bo'lib, ularning samaradorligini sezilarli darajada kamaytiradi. GaAs yuqori samarali quyosh xujayralari uchun istiqbolli materialdir, ammo samarali texnik xizmat ko'rsatish va ishlashni optimallashtirish uchun uning chang zarralari ta'siriga sezgirligini tushunish kerak. Ushbu tadqiqotda chang zarralarining GaAs quyosh batareyasi ishlashiga ta'siri keng qamrovli eksperimental tadqiqot orqali baholanadi. Topilmalar turli xil chang zarralari o'lchamlari, kontsentratsiyasi va tarkibining GaAs quyosh batareyalarining quvvat chiqishi va samaradorligiga ta'sirini ochib beradi. Natijalar changni kamaytirish strategiyalarini ishlab chiqish va GaAs asosidagi mustahkam va bardoshli quyosh panellarini loyihalash uchun qimmatli tushunchalarni beradi.

Kalit so'zlar: Galliy arsenid, quyosh xujayralari, chang zarralari, ta'sirni tekshirish, ishlash, samaradorlik.

Abstract

This study investigates the impact of dust particles on the performance of Gallium Arsenide (GaAs)-based solar cells. Dust accumulation on solar panels is a common problem that can significantly reduce their efficiency. GaAs is a promising material for high-efficiency solar cells, but its susceptibility to dust particle impact needs to be understood for effective maintenance and performance optimization. In this research, the effect of dust particles on GaAs solar cell performance is evaluated through a comprehensive experimental study. The findings reveal the impact of different dust particle sizes, concentrations, and compositions on the power output and efficiency of GaAs solar cells. The results provide valuable insights for the development of dust mitigation strategies and the design of robust and durable GaAs-based solar panels.





Key words. Gallium Arsenide, solar cells, dust particles, impact investigation, performance, efficiency.

KIRISH

Galliy arsenid (GaAs) mukammal optoelektronik xususiyatlari tufayli yuqori samarali quyosh xujayralari uchun istiqbolli material sifatida paydo bo'ldi. GaAs quyosh xujayralari an'anaviy kremniyga asoslangan quyosh xujayralari bilan solishtirganda, ayniqsa konsentrlangan quyosh nuri sharoitida samaradorlik nuqtai nazaridan yuqori ish faoliyatini namoyish etadi. Biroq, har qanday quyosh paneli kabi, GaAs asosidagi qurilmalar chang to'planishiga moyil bo'lib, ularning ishlashiga sezilarli ta'sir ko'rsatishi mumkin. Chang zarralari quyosh xujayralari yuzasida jismoniy to'siq yaratadi, yorug'likning yutilishini kamaytiradi va soyali effektlarni keltirib chiqaradi. Bundan tashqari, chang to'planishi mahalliy isitish va issiq nuqtalarga olib kelishi mumkin, bu hujayraning ishlashini yanada yomonlashtiradi va yarimo'tkazgich materialiga potentsial zarar yetkazadi.

ADABIYOTLAR TAHLILI VA METODOLOGIYA

Avvalgi tadqiqotlar chang zarralarining har xil turdagi quyosh xujayralariga, birinchi navbatda, kremniyga asoslangan ta'siriga qaratilgan. Biroq, cheklangan tadqiqotlar chang zarralari ta'sirining GaAs quyosh hujayralariga ta'sirini o'rganib chiqdi. Chang to'planishi ostida GaAs quyosh xujayralarining ishlashini pasaytirish mexanizmlarini tushunish samarali tozalash strategiyalarini ishlab chiqish va uzoq muddatli ishonchlilikni oshirish uchun juda muhimdir. Avvalgi tadqiqotlar shuni ko'rsatadiki, chang zarralari hajmi, konsentratsiyasi va tarkibi quyosh batareyalarining ishlashiga ta'sir qilishi mumkin. Chang zarralari va GaAs yuzasi o'rtasidagi o'zaro ta'sir, shuningdek, ularning yopishish va olib tashlash xususiyatlari ushbu tadqiqotda e'tiborga olinishi kerak bo'lgan muhim omillardir.

Ushbu tadqiqotda GaAs quyosh xujayralari laboratoriya muhitida boshqariladigan chang zarralari ta'siriga duchor bo'ldi. Quyosh xujayrasi yuzasiga turli o'lchamdagi va konsentratsiyadagi chang zarralarini kiritish uchun chang zarralari kamerasi ishlatilgan. Chang zarralari ularning o'lchamlari, tarkibi va yopishish xususiyatlari bo'yicha tavsiflangan. Quyosh xujayralarining ishlashi turli xil chang zarralari sharoitida ularning quvvat chiqishi va samaradorligini o'lchash orqali baholandi. Tajribalar chang zarralari konsentratsiyasi va ta'sir qilish vaqtlari oralig'ida haqiqiy chang to'planishi ssenariylarini simulyatsiya qilish uchun o'tkazildi.





NATIJARAR

Tajribalar natijalari shuni ko'rsatadiki, chang zarralari ta'siri GaAs quyosh xujayralarining ishlashiga sezilarli ta'sir ko'rsatadi. Chang zarralari kontsentratsiyasi ortishi bilan quyosh batareyalarining quvvati va samaradorligi pasayadi. Kattaroq chang zarralari soyaning kuchayishi va quyosh nurini to'sib qo'yishi tufayli ishlashning yanada jiddiy pasayishiga olib keladi. Chang zarralarining tarkibi ham rol o'ynaydi, ba'zi turdagi changlar GaAs quyosh batareyasining ishlashiga ko'proq zararli ta'sir ko'rsatadi. Chang zarralarining GaAs yuzasiga yopishish xususiyatlari quyosh panellarini olib tashlash qulayligi va tozalash samaradorligiga ta'sir qilishi aniqlandi. Quvvati 10W bo'lgan polikristall kremniy hamda GaAs quyosh elementlaridan olingan tajribalar natijalari quyidagi grafiklarda berilgan.

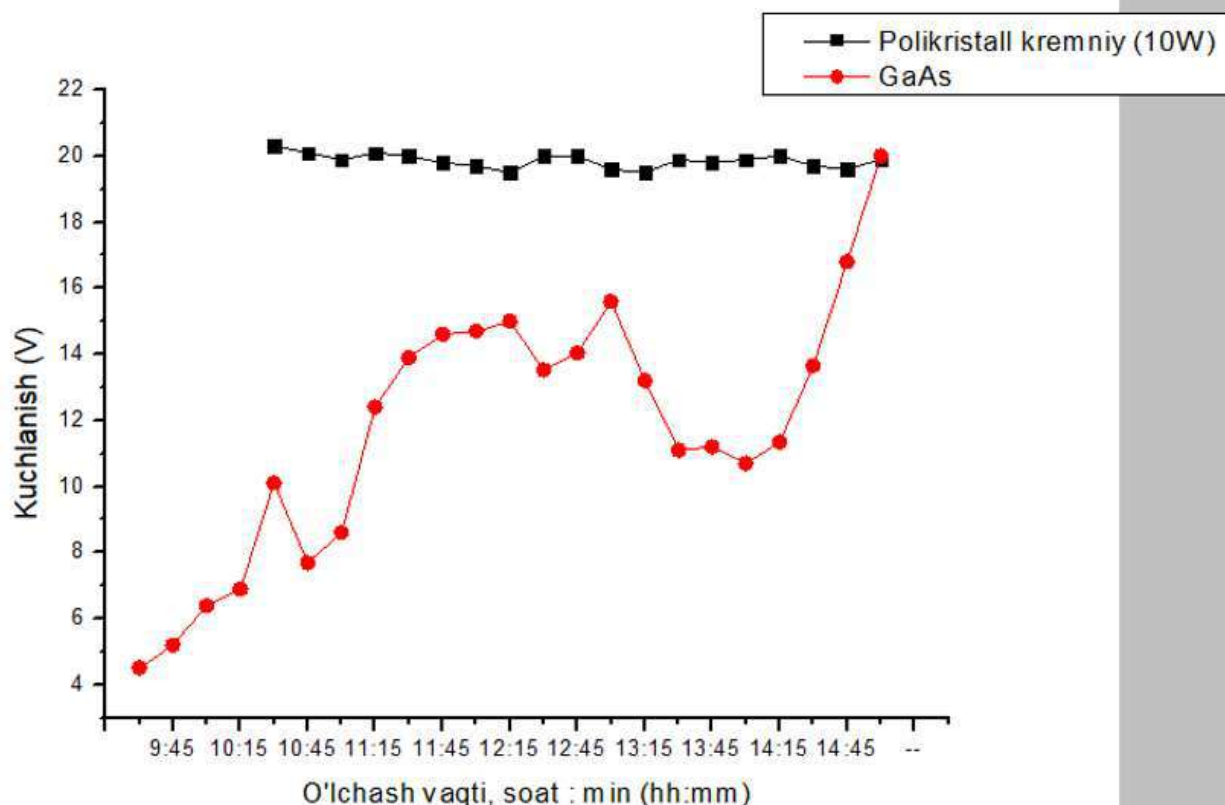

1-rasm. Kuchlanishning vaqtga bog'lanish grafiqi.



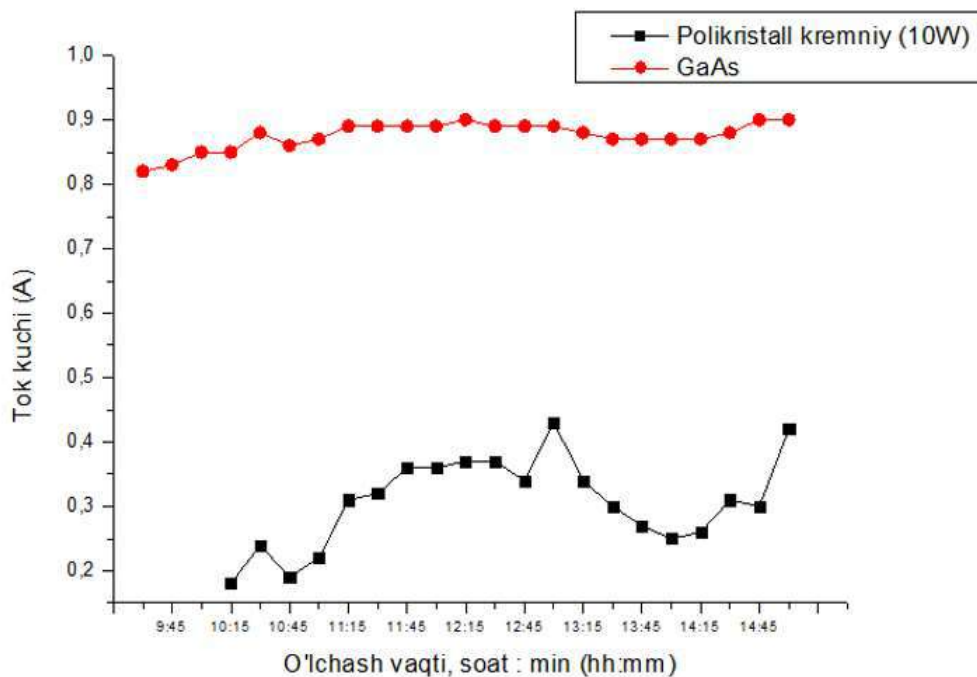

2-rasm. Tok kuchining vaqtga bog'lanish grafigi.

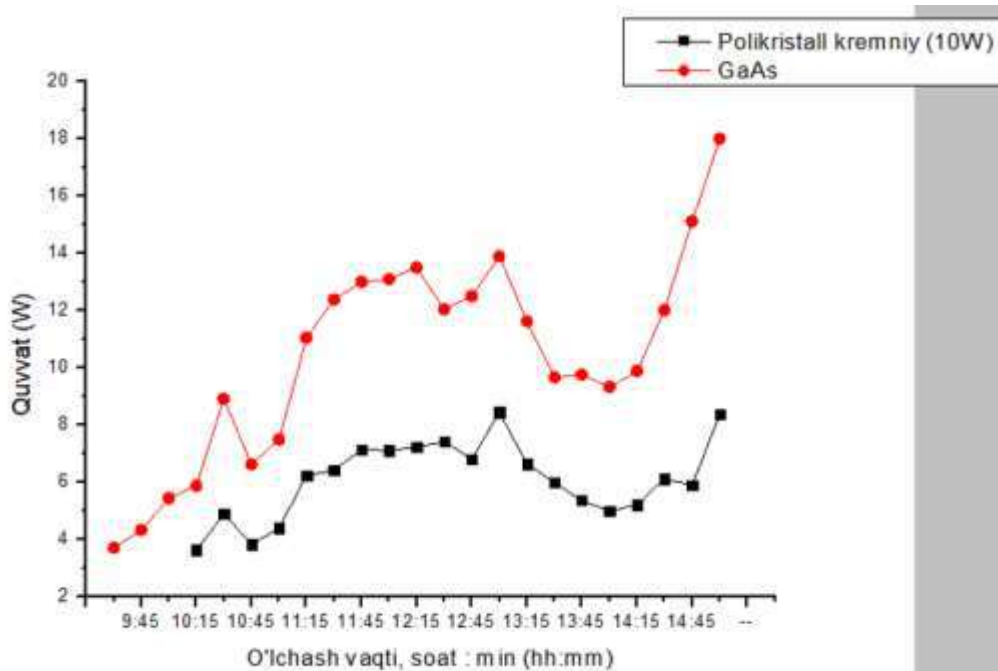

3-rasm. Quvvatning vaqtga bog'lanish grafigi.

XULOSA

Ushbu tadqiqot chang zarralarining GaAs asosidagi quyosh xujayralarining ishlashiga ta'siri haqida qimmatli ma'lumotlarni beradi. Topilmalar GaAs quyosh panellarining samaradorligi va uzoq umr ko'rishini ta'minlash uchun changni kamaytirish strategiyalari va muntazam tozalash muhimligini ta'kidlaydi. Tadqiqot shuni ko'rsatadiki, chang zarralari hajmi, kontsentratsiyasi va tarkibi samarali profilaktika choralarini ko'rish zarurligini ta'kidlab, samaradorlikning pasayishiga yordam beradi. Natijalar chang zarralari to'planishining GaAs quyosh xujayralariga salbiy ta'sirini kamaytirish uchun o'z-o'zini tozalash mexanizmlari, sirt qoplamalari va texnik xizmat ko'rsatish protokollari dizayni haqida ma'lumot berishi mumkin.

FOYDALANILGAN ADABIYOTLAR

1. Васильев В.А., Тарнижевский Б.В. Расчётные технико-экономические характеристики солнечных комбинированных фототермодинамических энергоустановок // Известия РАН. Энергетика. 2005. № 3. С. 148-156.
2. Журкин Б.Г. Квантовый эффект Холла в гетероструктурах GaAs // Препринт АН СССР. М., 1985. С. 3243.
3. Кренэнелл А., Уонг К. Поверхность Ферми. М.: Атомиздат, 1981. 350 с.
4. Ландау Л.Д., Лифшиц Е.М. Квантовая механика. М.: Физматлит, 2004. 800 стр.
5. Искандеров А., Бустанов Х.Х. и др. Фоточувствительные структуры и солнечные элементы на основе арсенида галлия. Ташкент: Фан, 1986. 144 с.



ISSN (E): 2181-4570

МЕТОДИКА ЧТЕНИЯ ХУДОЖЕСТВЕННОЙ ЛИТЕРАТУРЫ*Мирзакулов Уктам Алимарданович**Преподаватель Денауского института предпринимательства и педагогике**Эл.почта:* mirzakulovuktam14@gmail.com*Жабборов Сардор Бахриддинович**Преподаватель Денауского института предпринимательства и педагогике**Эл.почта:* sardor070992@gmail.com

Аннотация. Существует множество методов обучения в процессе чтения художественной литературы на уроках чтения. В этой статье мы выделили несколько методов и рекомендовали некоторые методики обучения российских ученых-педагогов, живших в прошлом. В частности, мы хотим изучить многие методики обучения русского педагога К. Д. Ушинского и применить их. Мы показали студентам некоторые полезные аспекты методов с использованием современных технологий и электронного оборудования.

Ключевые слова: речевые развития, художественная литература, основы методики, грамматические нормы, разнообразные подходы.

Люди всех возрастов любят читать и для людей всех возрастов книга служит источником знаний. Для студентов первокурсников с нерусским языком обучения чтения является основным средством речевого развития. При этом особенно велика роль художественной литературы для формирования речевых норм и для усвоения им норм общественного поведения.

Метод чтения неразрывно связано с формированием норм осуществления воспитательно –образовательных задач. Книги читаемые студентами первокурсниками с нерусским языком обучения хранят в себе добра и справедливости, учат их к борьбе против зла и насилия.

В настоящее время произведения многих русских писателей учат видеть черты в нашей действительности. В настоящее время студенты и преподаватели высших учебных заведений Узбекистана не должны забывать труды Великого русского ученого педагога К .Д. Ушинского .

Основы методики чтения заложены в трудах К. Д. Ушинского. В его трудах выражены прогрессивные тенденции эпохи шестидесятых и семидесятых годов





девятнадцатого века. К.Д. Ушинский определял задачи уроков чтения широчайшем образом. К. Д. Ушинский часто рекомендовал и требовал смотреть на художественное произведение будто это окно и через которое мы должны показать детям ту сторону жизни людей.

Эти методы Ушинского показывают о познавательном значении чтения и при этом читатель эстетически относится к произведениям. Он более старался и соединил чтения с сообщением детям разнообразных знаний. Он старался расширить умственный кругозор учащихся и при этом он видел задачи чтения в развитии дара слова и усвоении читателем грамматических норм.

К.Д. Ушинский в своей методической системе никогда не создал шаблон и схематичность к чтению. Он больше рекомендовал разнообразные подходы к чтению научных статей, а к чтению художественных произведений выбрал совсем иной подход. Он советовал и дал конкретные указания о специфике работы над произведениями фольклора и басням.

К.Д. Ушинский выделил огромную роль в занятиях по чтению и наблюдением за жизнью природы требовал использовать другие методы при чтении считая наглядность основным принципом обучения языку.

Русские ученые педагоги придавали большое значение развитию логического мышления, они описали последовательность работы над предложениями, частями произведений и над выяснением его идеи.

Ученый Водовозов В.И. много внимания уделял чтению художественных произведений развивая мысли Ушинского о воспитательной воздействии чтения, о восприятии учащимся эстетических достоинств произведения.

Однако формированию стройной, научно обоснованной методики чтения было очень много мешающих причин в том числе и извращения вызвавшие проникновение в учебные заведения прочных приемов работы.

Н.А. Корф хорошо видел главную цель чтения в том, чтобы сообщать читателям как можно больше сведений из разных областей знания путем пространственных бесед по поводу значения отдельных слов, о явлениях или фактах ими обозначаемых.

Ученый В. Я. Стоюнин целью чтения считал создание полного образа, что возможно только при целостном восприятии содержания через выразительное чтение. Система воспитательного чтения строилась на чтении законченных





литературных произведений имеющих высокую воспитательную ценность. Русские ученые рекомендовали читать произведения полностью без сопутствующего анализа на протяжении нескольких занятий, после чего ставить перед читателем вопросы, углубляющие эмоциональное восприятие.

В прошлом веку широко развивалась методика литературно-художественного чтения основателями которого были ученые как В.П. Острогорский, Сидоров И.П., Бродский Н.А. и другие. Они видели цели чтения не только в воспитательном воздействии на учащихся, но и в формировании эстетических вкусов, сообщении литературоведческих знаний.

В двадцатых и в начале тридцатых годов применялись методы заимствованных из других систем чтения. В тех годах широко практиковалось восприятие художественных произведений только через чтения преподавателя с самостоятельным его разбором и усвоением.

Не уделялось почти внимание навыку громкого выразительного чтения – этим занятием предпочитались другие творческие уроки и работы, чтение про себя для выполнения заданий. Этот метод, хотя имел свои достоинства, как чтение интересных текстов, развивалось навыки самостоятельной работы. При чтении текста, так как исключалась упрямость в громком чтении и тормозила развитие навыков чтения и речевого развитие студентов с нерусским языком обучения.

Ученые педагоги Щербаков Н.А., Адамович Е.А. в свое время разработали систему объяснительного чтения, которое было введено как основа занятий по чтению. Объяснительное чтение один из лучших методов чтения. На метод объяснительного чтения были созданы программы по чтению и книги «Родная речь» которые применялись более двадцати лет и систематически развивал навыки чтения и устной речи учащихся .

Огромное значение для развитие современной методике чтения имеют работы А, Е Адамович. Ее методы для читателя дает ценные указания о задачах и методике бесед на занятиях чтения и о различных работах по тексту произведения.

Авторы на многих конкретных примерах показывают, как осуществляются решение воспитательных задач в процессе чтения, чем определяется выбор занятий, сопутствующих чтению, и методика их проведения. Первоочередная





задача методик, помочь учителю в определении познавательных – воспитательных целей урока. На занятиях чтения считается необходимым применение технических средств и это одна из первоочередных проблем практической методики наших дней. Технические средства при чтении текста значительно улучшает организацию самостоятельных работ учащихся.

Один из важных принципов для методики чтения новый принцип дидактики, которые учитываются и при подборе материала для чтения. При построении уроков чтения необходимо использование наблюдений и наглядных предметов.

На уроках чтения мы должны включить еще словарную работу. Это один из важных процессов на уроках чтения. Словарная работа на уроках чтения, состоящая в выделении и объяснении новых для учащихся слов и значительной степени направляется данными лексикологии. На уроках чтения имеет прочную научную основу и это является залогом дальнейшего развития и совершенствования методики чтения.

Заключение

В последнее время читатели стали с пренебрежением относиться к чтению, нынешний читатель предпочитает смартфоны, компьютеры и другие современные технологии. Конечно нельзя не согласиться с тем, что современные технологии для получения знаний гораздо стал облегчать нашу жизнь. Кроме того современные технологии делают доступной для нас любую информацию. Но и в наше современное время книга может дать человеку истинное эстетическое наслаждение, она сумеет воспитать в человеке лучшие нравственные качества.

Мы должны стараться так и сделать так, чтоб было интересно читать натуральную книгу современным ученикам.

В этой статье речь пойдет о разных полезных методах чтения. В этой статье широко раскрыты методы великих русских ученых педагогов, как К.Д. Ушинского, методы чтения А.Н.Бородского, Н.П. Сидорова и др. Эти методы отправные положения методики Ушинского говорят о познавательном значении чтения и о важности эстетического воздействия его на читателя.

Использованная литература:

1. Методика русского языка для школьных педагогических училищ, Москва «Просвещение» 1973 Г.





2. Программа восьмилетней школы. М., «Просвещение», 1971 г.
3. А. И. Воскресенская и др. Таблицы по обучению грамоте. М. «Просвещение», 1971 г.
4. Кузнецов А.В. Глобализация и образование: вызовы и перспективы // Образование и наука. – 2019. – № 1. – с. 5-12.
5. Лебедева Н.А. Глобализация и образование: проблемы и перспективы // Вестник Московского университета. Серия 14: Педагогика. – 2020. – № 1. – с. 5-14.
6. Образование в условиях глобализации: теория и практика / под ред. А.В. Кузнецова. – М.: Издательство «Юрайт», 2019. – 320 с.
7. Shamsiddinovich, MR, & Obidjonovich, ZN (2021). Advantages and Improvements of E-Textbook Teaching of Computer Science in General Secondary Education. CENTRAL ASIAN JOURNAL OF MATHEMATICAL THEORY AND COMPUTER SCIENCES, 2 (12), 71-74.
8. Nurmatov, ZO, Tursunpulatova, KA, & Nasriddinova, ZN (2023, May). THE ROLE OF MULTIMEDIA TECHNOLOGIES IN TEACHING FOREIGN LANGUAGES. In International Conference on Science, Engineering & Technology (Vol. 1, No. 1, pp. 99-103).
9. Nurmatov, ZO, Chorshamiyeva, ON, & Pirimova, F.A. (2023). TALIMDA SUN'IY INTELLEKTDAN FOYDALANISHNING IJOBIY VA SALBIY TOMONLARI. Social Sciences in the Modern World: Theoretical and Practical Research, 2 (7), 12-18.



ISSN (E): 2181-4570

MUTUAL MEANING OF SIMILAR WORDS USED IN A WORK OF ART (BASED ON THE WORKS OF OTKIR HASHIMOV)

Abdullayeva Ozoda

named after Sharof Rashidov Student of Samarkand State University

Telefon: +998935038650

abdullayevaozoda787@gmail.com

Abstract: This article talks about the mutual synonymy of imitative words used in artistic works and their importance as one of the methodological tools in ensuring the expressiveness, expressiveness, and artistic value of the work.

Key words: Imitative words, synonymy, nuances of meaning, speech situation, neutral meaning, emotional-expressiveness.

A language often uses a number of imitative words to express the sound of something or the image of an action. This is the phenomenon of synonymy (4,44), which ensures that imitative words are an important methodological tool in the artistic text. In stylistics, semantics has a great position and importance.

The lexical-semantic diversity of the language of the work of art, the application of a certain norm in the language of the author and characters is related to the individual style of the writer. When using linguistic units, the writer tries to use words and phrases that clearly express the character, behavior and state of the person he is describing, and clearly embody in the eyes of the reader. The use of language units in the artistic work that match the spirit of the text ensures that the language of the work is attractive and impressive. At the same time, this phenomenon is often referred to in fiction in order to avoid repetition. The phenomenon of synonymy has developed widely in the system of imitative words. In the works of the people's writer of Uzbekistan O'tkir Hashimov, there is a lot of reference to imitative words in the process of describing people's speech, their mood, mental state and appearance, as well as their various relationships with the objective existence that surrounds a person. In his works, Adib skillfully used several imitative words to express a certain situation, which made the work of art more educated and popular.

For example, in the literary works, several synonymous imitation words are used to express a single state of laughter: hih-hi-ho, hi-hi-hi, voh-ho-ho, kah-kah, ha-ha-ha, squealing, hoo-hoo-lab, humming, hex-hex-hex, hex like. - Hee-hee-hee! - Shaidul the





cashier straightened up and laughed. - Ha-ha-ha! The money I gave! (I.274). Nargis Khan burst out laughing (I. 271). The "Fairy" stared for a minute or two with his eyelashes still fluttering, then threw himself on the back of the chair and started laughing (I.232). After that, Ana suddenly threw herself back, fell on Shodivoy's bed and began to behave abnormally. When I looked closer, he was laughing. "Hih-hi-ho!", "Hi-hi-hi!", "Woh-ho-ho!" (I.208). - Don't bother! - Aunt Parcha looked over her shoulder at the women standing behind her and laughed heartily. - I'll fix everything myself! (II. 113). As soon as Panshakha sank into my stomach, I was tickled and laughed hysterically (I.157). The commissioner laughed. His laugh is strange. He says "hex-hex-hex" as if he were talking about a person (III. 9). - Heh! - The commissar laughed sarcastically. - it's all the same! (III.127).

In all the examples, imitation words are used to describe the state of laughter. But the phenomena represented by these imitation words cannot be considered as completely the same. Although several synonymous words serve to indicate the same phenomenon, the meaning of each synonymous word differs from the other with its certain subtleties of meaning. That is, the sound of laughing and laughing cannot be interpreted as the same.

To represent the sound of a step: Imitations such as kars-kurs, ship-ship, gurs-gurs, tars-turs, slap-shap, slap-shup, tap-tap were used. The blessed heels of your bride are clattering in the silent hall (I, 251). At that moment, footsteps were heard in the back (I, 199). Step by step steps began to go around the grave (I, 159). When I look like this while standing on all fours, our teacher's sister is running in the dark corridor. His heels are "twirling" and "twirling" (I, 133). His slippers clattered on the porch, and the door of the other room was heard opening (I, 47). I found out that my father went to the yard. He hurriedly went to the door and returned immediately (II, 54). Who is your brother walking ahead on the dirt street, tapping his feet (II, 84). To explain the sound of coughing: like, khuk-khuv: Is it possible to cough at the same time when pressing the palatal? ...-Oh, oh, oh! I choked. (I. 215). That night, on the side of the children's bed, there was a coughing fit. (III. 17).

To express the state of crying: yum-yum, ukrab, chuvvos, duv-duv, like: That night, Naziri had a dream... Although he didn't speak, he was crying all the time (III, 145). The commissar burst into tears (III, 142). Everyone was shocked. Dad pressed





my head to his chest and cried (II, 43). He crawled on his knees and begged with tears streaming down his eyes (III, 120).

To express the speech sounds of people: Gala-guvur, kugur-кугур, кии-чув, гувур-гувур, шувур, gangur-gungur, visir-visir, ghovur- murmur, murmur, murmur, whisper, murmur like illab: At the same time a commotion broke out in the classroom (I.173). - Let's go! - Grandmother Rais shouted in such a way that the people who were constantly shouting became silent like sparrows hearing the sound of gunshots. (I. 205). Calves are bleating somewhere, and the squeals of school children can be heard from the other side (I.13). The surroundings are filled with the noise of revelers and the noise of trams and trolleybuses (I.20). Today the restaurant was sparsely populated, but the hall was full of noise as usual (I.107). When I go out to the porch and take off my boots, there is a lot of chatter inside (I. 246). - Wow, my teacher! - Jerkib said, his voice booming in the microphone. -Sit quietly, okay? (I.269). Their wedding will be strange. A day before, it was noisy under the roof at night. Shuvir-shusur... (III. 41). While he was digging potatoes, he heard a German whisper about ten paces away (III. 59). One day, he read the notebook, which was stained with tears, to a close friend. The two of them enter a room and whisper to each other... (III. 67). The boy followed the dog, muttering in his own language while still crying (III. 106). Let him pretend that he is a suspect who defended the "enemy of the people"! (III. 129). The children's tongues came out one by one, they went on the road (III. 139). On the other hand, the Second One tied a string to the sensitive area of the First One. Let it be your first time! He pulls the second thread. (III. 176). A man of color. They talked in whispers (II. 51). My mother mumbled everything and went back to the yard (II, 123). "Geographical atlas, brother Tursunboy," I mumbled. - Atlas of history. To the exam. (I. 166). Domullo! A voice rang out saying, "What a fool!" - What are you doing torturing the children? Hurry up. The cloth is falling (I.173).

It can be seen from the given examples that the semantic relations expressed by the imitative words used in these cases are not the same. Depending on the speech situation, some of them have a neutral meaning, while some of them serve to express strong emotional-expressive (emotional-affective) coloring: 1. Calves are bleating somewhere, and the squealing sounds of school children are heard from the other side (I. 13). 2. - Oh, my teacher! - Jerkib said, his voice booming in the microphone. -Sit quietly, okay? (I.269). Although the above sentences use imitative words related to the

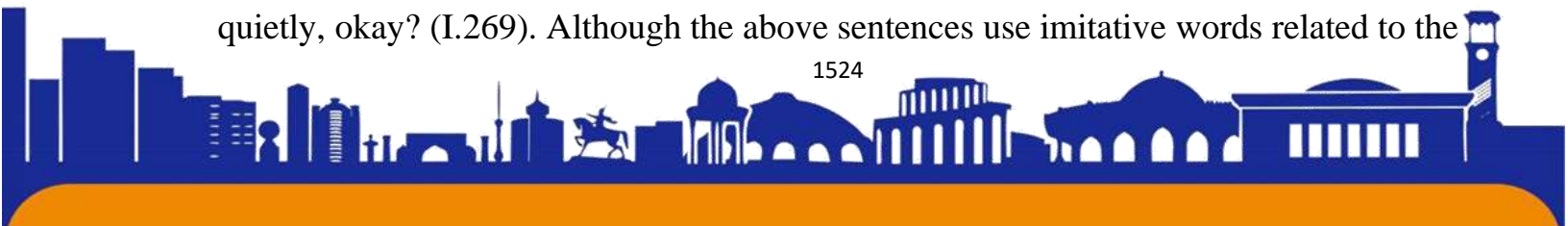



speech situation of people, the imitative word "kii-chuv" in the first sentence expresses a stylistically neutral meaning, while the word "visir-visir" in the second sentence zi has negative coloring.

Thus, our beloved writer O'tkir Hashimov referred to synonymous imitative words in his works and used them appropriately as one of the important methodological tools to ensure the impact, expressiveness, and artistry of the thought, and to increase the value of the work.

SCIENTIFIC LITERATURE USED:

1. Boymirzayeva S. Badiiy matnda lug'aviy birliklar stilistik imkoniyatlarining namoyon bo'lishi// O'zbek tilshunosligi masalalari. Ilmiy maqolalar to'plami. - Samarqand, 2007.
2. Sayfullayeva R., Mengliyev B., Boqiyeva G., Qurbonova M., Yunusova Z., Abuzalova M. Hozirgi o'zbek adabiy tili. -Toshkent, 2009.
3. Tursunov U., Muxtorov J., Rahmatullaev Sh. Hozirgi o'zbek adabiy tili. – Toshkent: O'zbekiston, 1992.
4. Qo'ng'urov R. O'zbek tilida tasviriy so'zlar. –Toshkent: Fan, 1966.
5. Mahmadiyev Sh., Rasulova F. Idish-tovoq leksikasini bildiruvchi ayrim birliklarning leksik-semantik tahlili("Ravshan" dostoni misolida). Research and education. Volume: 1, Issue: 1. – India, 2022. – P.370-374.
<https://scholar.google.com/scholar?oi=bibs&cluster=13655164339879612398&btnI=1&hl=en>
6. Islamova D., Jalilova M. Some comments on Uzbek folk proverbs. Asian Journal of Multidimensional Research Journal. Volume: 10, Issue: 5. – India, May 2021. – P.410-414. (Impact factor: SJIF 7.69.) DOI: 10.5958/2278-4853.2021.00424.9
<https://indianjournals.com/ijor.aspx?target=ijor:ajmr&volume=10&issue=5&article=061>

FICTION LITERATURE:

- I. Hoshimov O'. Saylanma: Ikki jildlik: Qissalar, hikoyalar, sahna asarlari, hajviy hikoyalar, o'ylar. –T.: G'.G'ulom nomidagi Adabiyot va san'at nashriyoti, 2001 – I Jild . Bahor sog'inchi. - 464 b.
- II. Hoshimov O'. Ikki eshik orasi: Roman. – T.: Sharq ,2007. -576 b.
- III. Hoshimov O'. Tushda kechgan umrlar: Roman. – T.: Sharq, 1994. -330 b.





ISSN (E): 2181-4570

**Termiz davlat universiteti Iqtisodiyot (tarmoqlar va sohalar) ta'lim
yo'nalishi 2-bosqich magistri
Xo'jamberdieva Sayyora Eshmurodovna
Raqamli transformatsiya davrida kichik biznes va xususiy
tadbirkorlikni rivojlantirish yo'nalishlari
Annotatsiya**

Maqolada bugungi kunda zamon talabi hisoblangan raqamlashtirish iqtisodiyotining muhim ahamiyatlari va uning insoniyat hamda davlat hayot tarziga qanchalik samarali ekani va bu mamlakat turmush darajasini dunyo rivojlangan mamlakatlari tenglashtirish haqida boradi.

Tayanch so'zlar: raqamli iqtisodiyot, sanoat korxonalar, raqamli texnologiyalar, innovatsiyalar.

Annotatsiya

V etoy state obsujdaetsya vopros o tom, chto vajno dlya ekonomiki, a takje dlya chelovechestva. V state obsujdaetsya vajnost sifrovoy ekonomiki, kotoraya yavlyaetsya sovremennym trebovanem, i naskolko ona effektivna dlya jizni chelovechestva i gosudarstva, i kak priravnvat uroven jizni etoy strany k razvitym stranam mira.

Klyuchevye slova: sifrovaya ekonomika, promyshlennye predpriyatiya, sifrovye tehnologii, innovatsii.

Annotation

The article discusses the importance of the digital economy, which is a modern requirement, and how effective it is for the way of life of humanity and the state, and how to equate the standard of living of this country with the developed countries of the world.

Keywords: digital economy, industrial enterprises, digital technologies, innovations.

Mamlakatimizda aholi sonining o'sishi, ularning daromadlarining oshib borishi ist'emol tovarlarga talabning oshishiga olib keladi. Hususan, so'nggi 20 yil ichida O'zbekiston doimiy aholisining soni 44 foizga ko'payib chakana savdo aylanmasi 139,6 barobar oshdi. Aholining ist'emol tovarlarga o'sib boruvchi

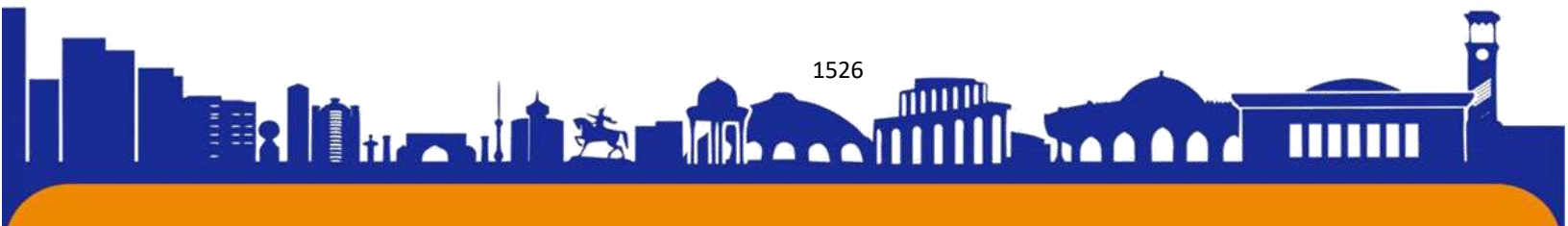



talabini qondirish uchun iqtisodiyot tarmoqlarini rivojlantirish, uning ishlab chiqarish samaradorligini oshirishda innovatsion yechemlardan keng foydalanishni taqoza etadi. Bundan tashqari ochiq iqtisodiyot sharoitida milliy korxonlar nafafat ichki bozorda, balki tashqi bozorlarda raqobatbardoshligi yuqori bo'lishi va raqobatbardosh mahsulot ishlab chiqarishi talab etiladi. Iqtisodiy va texnologik taraqqiyotning yangi bosqichi sifatida namoyon bo'layotgan raqamli inqilob insoniyat hayotini shiddat bilan o'zgartirib, keng imkoniyatlar yaratish bilan birga, xalqaro raqobat maydonining yanada keskinlashuv davrini boshlab berdi. Bu ham o'z navbatida korxonalar o'z faoliyatida mahsulot tannarhini pasaytirish, uning sifatini oshirish bo'yicha zamonaviy innovatsion yechimlar topishi va amaliyotda qo'llashini talab etadi. Innovatsion faoliyat ulushining o'sishi shunga olib keldiki innovatsiyalar xuddi foydali qazilmalar, ishlab chiqarish quvvatlari va inteluktual salohiyat kabi mamlakatning boyligi hisoblana boshladi. Rivojlangan mamlakatlar tajribasi ko'rsatishicha, mamlakat iqtisodiyotining tarmoqlari raqamli texnologiyalardan keng foydalanish orqali ishlab chiqarish hajmini oshirish hamda korxonlar raqobatbardoshligini ta'minlashga erishilmoqda.

Raqamli texnologiyalar nafaqat mahsulot va xizmatlar sifatini oshiradi, ortiqcha xarajatlarni kamaytiradi. Davlat va jamiyat boshqaruvi, ijtimoiy sohada ham raqamli texnologiyalarni keng joriy etib, natijadorlikni oshirishi, va aholi turmush darajasini yaxshilash imkonini beradi [1].

Turli tadqiqotlar natijalari ko'rsatishicha raqamli iqtisodiyotning dunyo iqtisodiyotidagi salmogg'i 4,5 foizdan 15,5 foizgachani tashkil etadi. Jahon axborot-kommunikatsiya texnologiyalari sektorida yaratilayotgan qo'shilgan qiymatning deyarli 40 foizi va blokcheyn texnologiyalari bilan bog'liq patentlarning 75 foizi Amerika Qo'shma Shtatlari va Xitoy Xalq Respublikasi xissasiga to'g'ri keladi [2].

Mamlakatimiz Prezidenti Sh.M. Mirziyoevning 2020 yil 13 fevral kuni axborot texnologiyalarini rivojlantirishga bag'ishlangan tadbirda keltirgan statistik ma'lumotlariga muvofiq AQShda raqamli iqtisodiyotning yalpi ichki mahsulotdagi ulushi 10,9 foiz, Xitoyda 10 foiz, Hindistonda 5,5 foizni tashkil etadi. O'zbekistonda bu ko'rsatkich 2 foizdan ham oshmaydi [3].

Raqamlashtirishning ahamiyati va ta'sirini qanchalik ortib borayotganligini baholash uchun so'nggi o'n yillikdagi bir nechta yirik texnologik kompaniyalar va raqamli platformalarning jahon bozoridagi kapitallarining ulushini ko'rish kifoya.





Axborot asri deya e'tirof etilayotgan bugungi kunimizda axborot kommunikatsiya tizimi izchil rivojlanishda davom etmoqda. Bugun zamonaviy axborot texnologiyalarisiz hayotimizni tasavvur etib bo'lmaydi. Mamlakat darajasida ushbu soha rivoji muhim omillardan biriga aylangan. Shu bois ham mamlakatimizda telekommunikatsiya tarmoqlarini rivojlantirishga alohida e'tibor qaratib kelinmoqda. Ayniqsa sohani xalqaro andozalarda mexanizasiyalashtirish va rivojlantirish ustuvor yo'nalishlar sifatida belgilab olingan. Zamonaviy sharoitda turli mamlakatlar hukumatlari ilmiy tadqiqotlar va innovatsiyalarga katta miqdorda mablag' sarflamoqda. Ushbu xarajatlarni (YaIMga nisbatan%). Shu munosabat bilan biz iqtisodiy samaradorlik tushunchasiga duch kelamiz. Ushbu maqsadlar uchun har yili Yevropa Ittifoqi mamlakatlarida Yevropa innovatsion ko'rsatkichlari (YIK) nashr etiladi. Shuningdek, 2007 yilda Yevropa Ittifoqining bir qator mamlakatlari uchun ish muhitini tahlil qilish usuli asosida texnik samaradorlik ko'rsatkichlari hisoblab chiqilgan. Faoliyat muhitini tahlil qilish usuli asosida Belorusiya iqtisodiyotining raqobatbardoshligi va ushbu ko'rsatkichga innovatsiyalarning ta'siri tahlili o'tkazildi. Ushbu tadqiqotda muallif 43ta mamlakatdan, 3 ta kirish parametrlaridan (YalMning intensivligi, million kishiga to'g'ri keladigan olimlarning soni, ta'lim xarajatlari YalMga nisbatan%), shuningdek, 3 ta o'zgaruvchidan foydalangan (milliy patentga talabnomalar soni, yuqori texnologiyalar) eksport sanoat eksportining% sifatida, AKT eksportining umumiy eksport hajmida%). Natija shuni ko'rsatadiki, bu holatda foyda moddiy ishlab chiqarish (sanoat iqtisodiyoti) emas, balki moliya (kapital) emas, balki yangilik sohalari va olimlarning intellekti tomonidan yaratiladi. Tadqiqotchilar E. Toffler, F. Fukuyama, D. Bell, J. Naysbitt va boshqalar zamonaviy dunyodagi aksariyat rivojlangan mamlakatlar uchun aynan innovatsion iqtisodiyot jahon iqtisodiy ustunligini ta'minlaydi, deb hisoblashadi. Hozirgi kunda AQSh, Germaniya, Yaponiya, Avstraliya, Kanada, Shvetsiya, Finlyandiya, Singapur, Isroil va boshqa mamlakatlar innovatsion iqtisodiyotning rivojlangan venchur biznesi bo'lgan innovatsion iqtisodiyotga ega mamlakatlar qatoriga kiradi. Biz Karl Shvabning quyidagi fikrlariga e'tibor qaratsak texnologiyalar hayotimizni qanday tarzda o'zgartirib boraytganligini va kelajak avlod hayotini qanday o'zgartirajagini tushunib olishimiz kerak, zero ushbu texnologiyalar biz yashayotgan hayotning iqtisodiy, ijtimoiy, ekologik va madaniy sharoitlarini butkul o'zgartirib bormoqda.

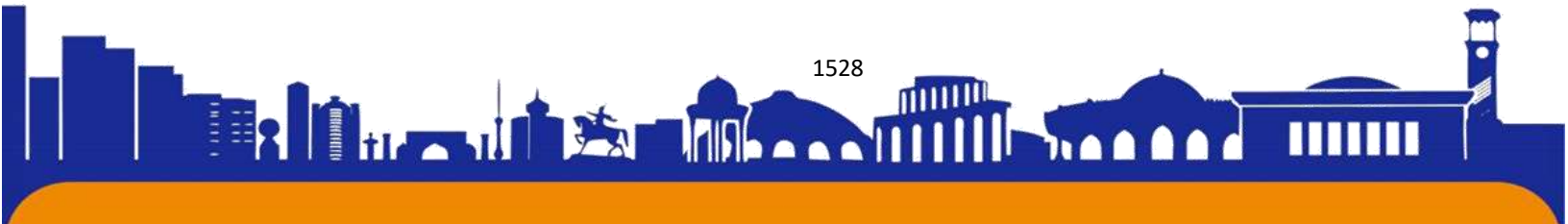



Insoniyat taraqqiyotining hozirgi davri va yaqin istiqbolida iqtisodiyot tarmoqlari, ijtimoiy soha va davlat boshqaruvi tizimining sifat jihatdan rivojlanishi raqamli texnologiyalarni keng joriy etish bilan bevosita bog'liq bo'lib bormoqda. Mamlakatimiz taraqqiyotining istiqboli ham raqamli iqtisodiyot rivojlanishi va raqamli texnologiyalarning qamrov darajasiga tayanadi. Bunga erishish uchun raqamli iqtisodiyotni rivojlantirishning quyidagi asosiy shartlari va ustuvor yo'nalishlarini sanab o'tish maqsadga muvofiq:

- raqamli texnologiyalar barqaror faoliyat ko'rsatishi uchun institutsional muhit va raqamli infratuzilmani yaratish, davlat xizmatlarini ko'rsatish, iqtisodiyotning real sektori tarmoqlari, sog'liqni saqlash, davlat kadastri va boshqa sohalarda raqamli texnologiyalarni keng joriy etish, shuningdek, O'zbekiston Respublikasi hududini rivojlangan mamlakatlar darajasida internet global tarmog'iga ulanish imkoniyatlari bilan imkon qadar to'liq qoplashni bosqichma-bosqich ta'minlash;
- kadrlar tayyorlash ko'lamini kengaytirish va bu yo'nalishlar bo'yicha chuqur bilimga ega malakali dasturchilar va injener-texnik xodimlarni yetishtirish, ta'lim tizimining barcha bosqichlarida xalqaro andozalarga to'liq javob beradigan zamonaviy axborot texnologiyalarini o'qitish, shu jumladan, xorijiy hamkorlarimiz bilan birgalikda natijasi yuqori bo'lgan loyihalarni sinovdan O'zbekiston hududida amalga oshirish;
- raqamli iqtisodiyot sohasida ilmiy-nazariy bazani mustahkamlash va bu sohada "Raqamli ishonch" jamg'armasi mablag'laridan maqsadli foydalangan holda ilmiy faoliyatni qo'llab-quvvatlash; Aholining keng qatlamlari o'rtasida "raqamli savodxonlik"ni targ'ib qilish va kengaytirish, ularni axborot texnologiyalarini o'zlashtirishga jalb qilish maqsadida o'quv yurtlarida seminar, kurslar va boshqa tadbirlarni o'tkazish.

Adabiyotlar;

1. "Raqamli O'zbekiston-2030" strategiyasini tasdiqlash va uni samarali amalga oshirish chora-tadbirlari to'g'risida . *PF-6079-son Farmoni*.
2. O'zbekiston Respublikasi Prezidentining 2014 yil 12 fevraldagi PQ-2126-son birinchi bu emasku qaysidir nutqi edi prezidentning
3. Maxkamova M.A. Razvitie innovatsionnogo predprinimatelstva na sele. Dostizhenie nauki i tekhniki APK. №7 2002, Moskva . S.37-40. 3.Maxkamova M.A.

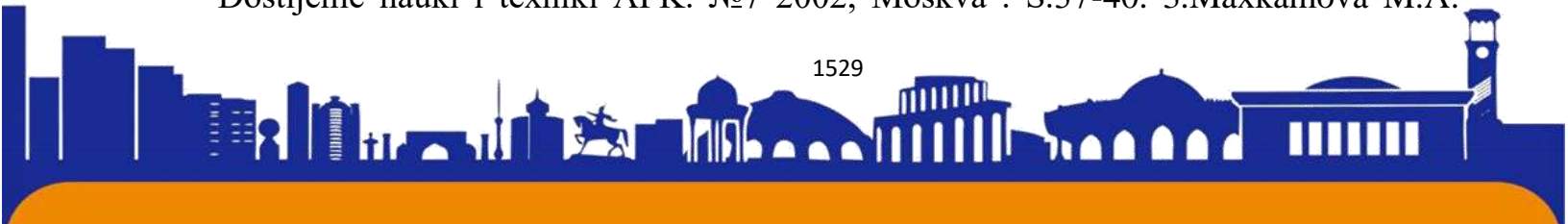

ISSN (E): 2181-4570

Teoriya innovatsionnogo menedjmenta. Monografiya. T.: «Nauka i texnologiya» », 2020.

4 . O‘zbekiston Respublikasi statistika Qo‘mitasi rasmiy vebsayti (. <https://stat.uz/>)

5. "Uztelekom" AT rasmiy vebsayti

www.ru.wikipedia.ru

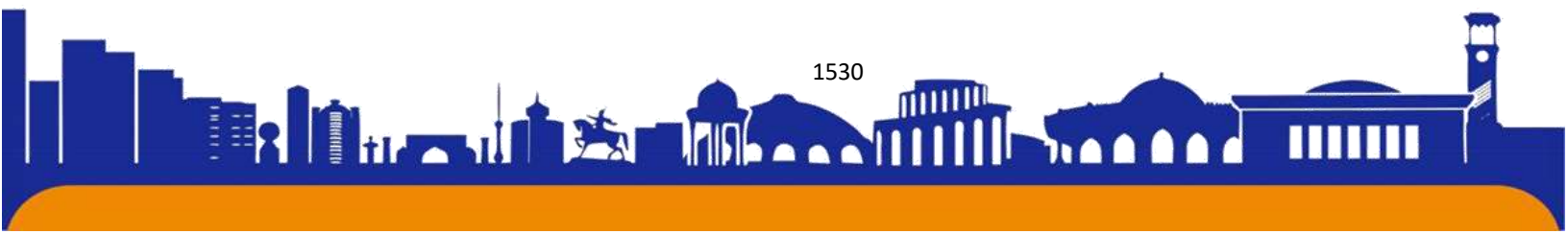



ISSN (E): 2181-4570

Boshlang'ich sinf tarbiya fanini o'quvchilarining tarbiyalashda sharq allommalarining ma'naviy merosi orqali takomillashtirish.

**Denov tadbirkorlik va pedagogika instituti Boshlang'ich ta'lim yo'nalishi
4-BT-S-2022 guruh talabasi**

Xudoyberdiyeva Ug'iloy Davron qizi

Annotatsiya: Boshlang'ich sinflarda tarbiya darslari nazariy tarzda olib boriladi, natijada o'quvchilar nazariy bilimlarga ega bo'lib, boradilar. Boshlang'ich sinf o'quvchilariga dars berishda o'qituvchilardan yuksak mahorat va sabr talab qilinadi. Har bir dars zamonaviy texnologiyalar va metodlar bilan tashkillashtirilganda o'quvchilarning o'zlashtirish darajasi o'sadi.

Tayanch so'zlar: metod, pedagogik mahorat, bilim, ko'nikma, malaka va kompetensiya, dars, metod, multimediya, o'qish-yozish uslubi, kinestetik uslub, eshitish uslubi, visual (kosmik) uslub.

Kirish: umumta'lim maktablarida tarbiya fanini amalga oshirishning bir qancha o'ziga xos xususiyatlari mavjud. Umumiy o'rta ta'lim maktablarida o'quvchilarda tarbiya darslari orqali aqliy va jismoniy mehnat turlari, kasblar olami bilan tanishtirish, ularda dastlabki bilim, ko'nikmalari, malakalari va kompetensiyalari, va kasblarni qadrlashga o'rgatib boriladi. Ta'limni tarbiyadan, tarbiyani esa ta'limdan ajratib bo'lmaydi. Bu sharqona qarash, sharqona hayot falsafasidir.

Asosiy qism: Islom Abdug'aniyevich Karimovning ta'lim to'g'risidagi islohotlari va barkamol insonni ma'naviy tarbiyalash masalalari mustaqillikning poydevorini mustahkamlashda o'zbekistonimizning buyuk davlatga aylanishida ta'lim tarbiya ishlarini oqilona yo'lga qo'yish fuqorolarni zamonaviy ilm, fan texnologiyalari yutuqlari bilan muntazam ravishda tanishtirib borish katta ahamiyatga ega. Shunday ekan yosh avlod taqdirida komil inson taqdiri turibdi. Bolalarimiz merosini o'rganib idrok etmoqdamiz.

Ulug' bobokalonimiz Imom Al-Buxoriy, Imom-At-Termiziy Xo'ja Ahmad-Yassaviy, Xo'ja Bahoviddin-Naqshbandiy, Najmiddin Kubro, Abdulla Avloniy kabi bobokalonlarimiz allomalarimiz insoniy-ma'naviy yetuklikka chorlovchi, ta'lim tarbiyaga yo'naltiruvchi huquqiy hikmatlari qaytadan jaranglay boshladi. Tarbiya biz uchun yo hayot-yo mamot, yo najot-yo halokat, yo saodat-yo falokat masalasidir degan





edilar. Tarbiya-pedagogika, ya'ni bola tarbiyasining fani demakdir. Bolaning salomat va saodati uchun yaxshi tarbiya muhimdir.

Maktab misni tillo qilur,

Maktab sizni mullo qilur,

Dars ila tarbiya orasida bir oz farq bor bo'lsa ham, ikkisi bir-biridan ayrilmaydigan, birining vujudi biriga boylangan jon ila tan kabidir degan edilar. Sh.Mirziyoyev Ta'lim va tarbiyaning asosi poydevori bu maktabdir, Maktabni maktab qiladigan kuch esa o'qituvchilardir degan edilar Sh.Mirziyoyev. Tarbiya – muayyan, aniq maqsad va ijtimoiy tajriba asosida yosh avlodni har tomonlama o'sterish, uning ongi, xulgi- atvori dunyoqarashini tarkib toptirish jarayonidir. Tarbiya fani boshga o'quv fanlaridan tubdan farq qiladi. Fanni o'qitishda amaliy va nazariy mazmun ustuvorligi, barcha fanlar bilan bevosita uzviy va cham barchas bog'liqligi, mujassam fan ekanligi, yani uni o'qitishda o'ndan ziyod o'quv fanlari bilan aloqadorligi hamda bir necha mustaqil fanlarni qamrab olganligi. O'qitishda o'g'il va qiz bolalar tarbiyasining o'ziga xosligi, Tarbiya mahoratining shakllanishi bilim, ko'nikma va malakalarining o'ziga xosligi, o'quvchilarni ilk maktab yoshidanoq karb-hunarga tarbiyaga yo'naltirish ishlari amalga oshirilishi, kasb tanlashga tarbiya fani darsligining takomillanishi, Umum ta'lim maktab o'quvchilari tarbiya fanidan boshlab to umrlarining oxirigacha organadilar, o'rganish bilan birga ularning ish uslublari o'rganiladi. Keng manodagi tarbiya shaxsga jamiyatning tasir etishi ijtimoiy hodisa sifatida qaratadi. Tor manodagi tarbiya degan sharoitida ta'lim maqsadini amalga oshirish uchun pedagog va tarbiyalanuvchilarning, maxsus tashkil etilgan faoliyati tushuniladi. Tarbiya nazariyasi pedagogika fanining muhim tarkibiy qismi bo'lib, tarbiyaviy jarayon mazmuni tamoyillari qonuniyatlari uni tashkil etish masalalari, metodikasi shakllari, metodlari vositalari usullari va muammolarini o'rganadi.

Tarbiya tamoyillari

1. Tarbiya maqsadining aniqligi
2. Bolalar va kattalarning birgalikdagi faoliyati
3. Axtiyoriylik tarbiyasi.
4. Yo'naltirilganlik tarbiyasi
6. O'z-o'zingni anglash tarbijasi
6. Jamoaviylik tarbiyasi
7. Insonparvarlik tarbiyasi





8. Ilmiylik tarbiyasi
9. Pedagogik jarayonning hayot va amaliyot bilan bog'liq tarbiyasi
10. Azchillik tarbiyasi
11. Uzluksizlik tarbiyasi.
12. Tizimlilik tarbiyasi
13. ko'rsatmalilik tarbiyasi.
14. Estetik g'oyalar ustuvorligi tarbiyasi.

Boshlang'ich sinf o'quvchilarini har tomonlama tarbiyalashimiz lozim, bunda tarbiya haqida, tarbiyaning murakkabligi haqida "Amir Temur" bobomiz shunday degan edilar: "Men farzand tarbiyalashda davlatni boshqarishdan ko'ra chuqurroq mushohada, undan ham chuqurroq donishmand kerakligiga ishonch hosil qildim" desalar, "Abdulla Avloniy bobomiz esa tarbiyani oiladan shakllantirib borish kerakligi, buning uchun ota-onaning o'zi tarbiyalangan bo'lishi kerakligi haqida aytib o'tganlar. Abdulla Avloniy bobomizning o'gitlari va hikmatli gaplari bolalar qalbini balki kattalar qalbini ham tarbiyaga yetaklay oladi.

"Tarbiya - pedagogika, ya'ni bola tarbiyasining fani demakdir". Tarbiyaning asosi bu har bir oilada shakllanadi.

"Otasini og'ritgan el ichida xor bo'lar.

Onasini og'ritgan parcha nonga zor bo'lar".

Ma'naviy merosimizdagi tarbiyaviy g'oyalar rivojiga bir nazar solsak, qanchalik ma'naviy javohirlarga ega ekanligimizga ishonch hosil qilamiz. Ular tubsiz ummon bitmas tunganmas boylikdir. Har bir inson bu ummonga sho'ng'iganda o'zining fe'l-atvorí, dunyoqarashi, bilim saviyasi va boshqa xususiyatlariga qarab tarbiyalanishi muqarrardir.

Tarbiya metodlari:

- 1 Shaxs ongini shakllantiruvchi metod.
- 2 Ijtimoiy xulqni shakllantirish metodlari.
- 3 Xulq va faoliyatni rag'batlantirish metodi.
- 4.O'z-o'zini tarbiyalash metodi.

Tarbiya turlari:

1. Aqliy tarbiya jarayoni.
2. Jismoniy tarbiya jarayoni.
3. Axloqiy tarbiya jarayoni.





4. Estetik tarbiya jarayoni.
5. Ekologik tarbiya jarayoni.
6. Fuqorolik tarbiya jarayoni.
7. Mehnat tarbiya jarayoni.
8. Huquqiy tarbiya jarayoni

Bulardan axloqiy tarbiyani misol qilib olsak, bu axloqiy tarbiya “Axloq”, „Xulq” va atvor soʻzlari arabcha soʻz boʻlib ular oʻzbek tilida ham, oʻz maʼnosida qoʻllaniladi. Axloqiy tarbiya odamlarni nomusli, vijdonli, adolatli, vatanparvar, mehnatsevar boʻlishga oʻrgatadi. Axloqiy tarbiyada, yaxshi xulqni takomillashtirish uchun kurashiladi. Xalq taʼlimi tizimida oʻqitish tarbiyalanuvchilarining axloqiy mukammallashtirishi bilan bogʻliq boʻladi. Ularda ong bilan xulq birligi tarbiyalanadi. Boshlangʻich sinf oʻqituvchisi dars paytida taʼlim bilan bir vaqtda tarbiyalab borishini, oʻquvchilarning ongiga singdirishini, uning natijasida qanday koʻnikma, bilim va malakalarini egallashlarini anigʻ bilish kerakligi nazarda tutilgan.

Natija va muhokama: Oʻquvchilarni tarbiya faniga qiziqtirishning yana bir usuli bu zangori ekranlarda koʻrsatadigan tarbiya haqidagi vedioroliklarni misol qilib olishimiz mumkin. Oʻquvchilar eshitgandan koʻra, koʻrgan narsasini xotirasida yaxshi saqlaydi. Oʻqituvchi darsni yaxshi tashkillashtirish uchun bir qancha, qulayliklar yaratilgan, har bir darsning multimediyasi va video darslarni misol keltirishimiz mumkin. Har bir oʻquv yilida va barcha sinflarda tarbiya jarayoni va turlari shu tartibda olib boriladi. Birinchidan, oʻquvchilar maʼlum nazariy bilimlarga ega boʻladilar, ularning fanlararo tarbiya xususiyatlarini, ularning hayotda qoʻllanilishi bilan birga oiladan va maktabdan oladigan bilimlari bilan birga tarbiyalanib boraveradilar. Eshitish orqali oʻrgatish uslubi matnlarni, hikoyalarni, audio materiallarni yaxshi koʻradigan oʻquvchilarga mos keladi. Aksariyat oʻquvchilarda eshitish sezgi aʼzosi yaxshi rivojlangan boʻladi, ular filmlar, videoroliklar va boshqalarni tomosha qilish jarayonlarda sodir boʻlgan harakatlarni emas, koʻpincha eshitgan narsalarini eslab qoladilar. Oʻquvchilarga darsni turli oʻyin va musobaqa tarzida tashkillashtirib oʻtilganda bolalarning darsga boʻlgan diqqati jamlanadi.

Xulosa qilib shuni aytish mumkinki, rivojlangan mamlakatlar hayotiga nazar tashlasak, ularda tarbiyaning yaxshi yoʻlga qoʻyilganligining guvohi boʻlamiz. Buning uchun avvalo, oʻsib kelayotgan yosh avlodni taʼlim olishiga befarq boʻlmasligimiz lozim. Ayni vaqtda maktab darsliklarining yangilanishi, yangicha tarbiya kitoblarining





kirib kelishi ta'lim tizimining tubdan isloh qilinishi va jahon tajribalariga asoslanganligini his qilgan holda o'z ishimizga mas'uliyat bilan yondoshmog'imiz zarur.

Foydalanilgan adabiyotlar ro'yxati:

1. Vazirlar Mahkamasi 06.07.2020 yildagi. "Umumiy o'rta ta'lim muassasalarida Tarbiya fanini bosqichma-bosqich amaliyotga joriy etish chora tadbirlari to'g'risida" gi 422-son qarori

2. N. Isatova, Tarbiya: baxt va muvaffaqiyat sirlari 2-sinf darslik. T. "G'afur G'ulom" 2020y.

3. D. Ro'zieva Tarbiya: baxt va muvaffaqiyat sirlari. 3-sinf darslik.

4. Tarbiya baxt va muvaffaqiyat sirlari fanidan 1-4-sinflar uchun taqvimiy mavzu rejalar.

Internet saytlari:

5. [http:// Ziyonet](http://Ziyonet).

6. <http://edu.uz>

7. [www.nad lib, uz](http://www.nadlib.uz)

8. <http://teoriya.ru>





ИНТЕРНЕТ-МАРКЕТИНГДАН ФОЙДАЛАНИШНИНГ АСОСИЙ ЙЎНАЛИШЛАРИ

Ахмаджонов Абдулбоситхон Камолхон угли

Аннотация: Ушбу мақолада Интернет-маркетинг тушунчасига ёндошувлар, корхоналарда Интернет-маркетингдан фойдаланишнинг асосий йўналишлари, Интернет-маркетинг ривожланиши билан боғлиқ бўлган омиллар ва ривожланиш истиқболлари ёритилган.

Калит сўзлар: Интернет-маркетинг, маркетинг комплекси, товар, нарх, жой, силжитиш, маркетинг тадқиқотлари, сегментация. Истеъмолчиларни жалб қилиш.

Abstract: This article describes the approaches to the concept of Internet marketing, the main directions of use of Internet marketing in enterprises, the factors associated with the development of Internet marketing and development prospects.

Keywords: Internet marketing, marketing complex, brand, price, location, promotion, marketing research, segmentation. Consumer engagement.

Кириш Мамлакатимиз иқтисодиётида чуқур таркибий ўзгаришлар ва диверсификацияни амалга оширилиши натижасида хўжалик юритувчи субъектлар ўртасида иқтисодий ўсиш таъминлани рақобат кучаймоқда. Ишлаб чиқарилган ва сотилаётган товарлар ва хизматлар ҳажми, маълумотлар узатилиши ва технологиялар тубдан ўзгариши кузатилмоқда. Корхоналар ва ташкилотлар учун бозорда “яшаб” қолиш масаласи жуда долзарбдир. Бу ҳолат корхоналарни ўзларининг товарлари ёки хизматларини бозорда силжитиш ва жойлаштиришнинг янги самарали шакллари излашга мажбур қилмоқда. Замонавий ахборот ва телекоммуникация технологиялари истеъмолчилар ва корхоналар учун янги имкониятлар ва истиқболларни очиб бермоқда.

Ахборот технологиялари ҳаётимизнинг барча соҳаларини қамраб олмоқда. Маркетинг ҳам бундан мустасно эмас. Тезкор қурилмаларнинг ишлаб чиқарилиши интернетга тезкорлик билан кириш имкониятларини оширмоқда. Бу эса ўз навбатида корхона ва истеъмолчилар ўртасида интерактив муносабатларнинг ривожланишига олиб келмоқда. Маркетинг келажаги инновацион технология воситалари сотувчи ва харидорларнинг ўзаро муносабатларида марказий ўринни эгаллашига асосланади.

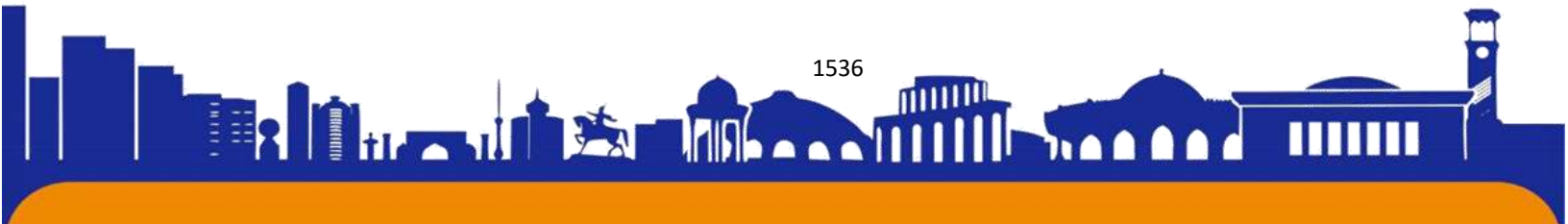



Инновацион иқтисодиёт шароитида тез ривожланаётган савдо оқимлари туфайли ишлаб чиқарувчилар ўз маҳсулотлари тақсмотини кенгайтиришлари керак. Технологик соҳанинг ривожланиши туфайли сўнгги йилларда маҳсулот ишлаб чиқариш ва сотишда Интернет-маркетинг технологияларидан фойдаланиш жуда долзарб бўлиб қолди.

Мавзуга оид адабиётлар таҳлили Интернет-маркетинг – бу янги мижозларни жалб қилиш ва сақлашга ёрдам берадиган маркетинг воситалари комплекси. Илмий адабиётларда Интернетмаркетинг тушунчасига турли хил ёндашувлар мавжуд. Уларнинг баъзи бир муҳимларини таҳлил қилиб чиқамиз.

М.В.Акулич Интернет-маркетинг билан рақамли бозор тушунчаларини битта тушунча, ўхшаш эканлигини ўз тадқиқотларида қайд этиб ўтган. Товар ҳаракати каналларини ва маркетинг комплекси элементларини режалаштириш бўйича Интернет-маркетинг жуда рақамли бозорга ўхшайди [4, с. 25]. И.В.Алексеев Интернетмаркетингни фойда олиш учун универсал тизимларни ишлаб чиқиш ва жамиятнинг ижтимоий эҳтиёжларини қондириш учун Интернет тармоғида хўжалик юритувчи субъектларнинг ўзаро ишлаш тамойилларини ўрганишга йўналтирилган маркетингнинг бир қисми сифатида кўриб чиқади [5, с. 2].

А.А.Векшинский “интернет-маркетинг” атамаси Интернетнинг гипермедиа муҳитида маркетингни ташкил этиш назарияси ва методологиясидан иборатлигини таъкидлайди [8, с. 103].

Е.О.Китаева Интернет-маркетинг исталган товар ва хизматларни Интернет орқали силжитиш бўлиб, бутун дунё реклама тўри, баннерли реклама деб ҳисоблайди [9, с. 66]. Худди шундай қарашлар А.Д.Барановга ҳам тегишли. Унинг фикрича интернет-маркетинг тушунчаси бир вақтнинг ўзида бу реклама, баннерли реклама, SEO, SMM ёки хаттоки e-mail маркетинг ҳамдир [6, с. 15].

Маҳаллий олимларимиздан Ш.Ж.Эргашходжаева интернет-маркетинг бўйича ўз тадқиқотларини олиб бормоқда. Ш.Ж.Эргашходжаева фикрича Интернет тизими бу – инновацион маркетингнинг оддий бир янги воситасигина эмас, балки корхонада маркетинг мажмуини кенгайтириш воситаси ҳамдир. Энг янги ахборот технологияларининг улкан роль ўйнашига қарамай, электрон маркетинг анъанавий маркетинг ўрнини босмасдан, уни фақат тўлдириб туради, шу тариқа маркетинг фаолияти мажмуини кенгайтиради, яъни амалиётда





интеграцияланган ёндашув қўлланилади. Шу сабабли компания фаолиятининг муваффақияти анъанавий ва электрон инновацион маркетинг оқилона уйғунлашувига эришиш билан белгиланиши лозим. Бу уйғунлашувнинг оқилоналиги қуйидаги асосий омиллар билан изоҳланади [11, б. 88].

Л.Т.Абдухалилова ўз илмий изланишларида Интернет-маркетингнинг мазмунмоҳиятини асослаб берган. Интернет маркетинг – замонавий компьютер ва ахборот технологиялари ёрдамида хусусан, Интернет глобал тармоғидан фойдаланган ҳолда бозорда қужудга келадиган иқтисодий муносабатларни фаоллаштириш услубларини, товарларни ишлаб чиқариш ҳамда сотиш муаммоларини комплекс, тизимли ечиш услубларини, бозорда вужудга келадиган ўзгаришларга тезда мослашиш, истеъмолчиларга табақали ёндошиш, рақобатбардош янги товарларни яратиш ва уларни ишлаб чиқаришни ташкил этиш, конъюнктурани ўрганиш ва башорат қилиш ҳамда таъсирчан рекламани ривожлантириш масалаларини ўрганишни ўз олдига мақсад қилиб қўйган [3, б. б].

Шундай қилиб, тезкор қурилмаларнинг жадал ривожланиши, дунёнинг исталган бурчагидан Интернетга уланиш маркетинг ривожланиш тенденцияларига таъсир қилувчи асосий омиллардан бўлиб, ҳозирги босқичда Интернет-маркетинг долзарб мавзу ҳисобланади.

Тадқиқот методологияси Илмий-тадқиқот ишида статистик ва иқтисодий таҳлил усуллари, таҳлил, синтез, мавҳумий-мантиқий таҳлил, шунингдек, танловли кузатув, онлайн сўров, таққослаш, лотериал маркетинг усулларидан фойдаланилган. Таҳлил ва натижалар Интернет-маркетинг электрон тижоратнинг муҳим таркибий қисми ҳисобланади. Одатда Интернет-маркетинг интернетга интеграциялаш, ахборотни бошқариш, мижозларга хизмат кўрсатишни ташкил этиш, товар, нарх, сотиш ва силжитиш орқали амалга оширилади. Интернетга киришни кенгайтириш туфайли электрон тижорат ва Интернет-маркетинг оммалашиб кетди. Бугунги кунда Интернет-маркетинг ҳар қандай корхона ва ташкилотлар маркетинг фаолиятининг ажралмас қисми ҳисобланмоқда. Тадқиқотларимиздан келиб чиққан ҳолда, замонавий маркетингнинг муҳим таркибий қисмларидан бири сифатида Интернетмаркетингдан фойдаланишнинг баъзи бир йўналишларини асослаб бердик (1- жадвал).



**Интернет-маркетингдан асосий фойдаланиш йўналишлари¹**

<i>Корхона маркетинг комплекси</i>	<i>Интернет-маркетингдан фойдаланиш йўналишлари</i>
<i>Товар</i>	Сотув ва сотишдан кейинги хизматни ташкил қилиш. Товарларнинг қўшимча қийматини яратиш. Янги маҳсулотларни ишлаб чиқиш.
<i>Нарх</i>	Мослашувчан чегирмалар тизимини шакллантиришда иштирок этиш.
<i>Жой (сотиш)</i>	Интернет орқали Онлайн савдо. Интернет орқали тўлов.
<i>Силжитиш</i>	Интернет орқали силжитиш тизимини яратиш. Интернет-брендинг. Жамоатчилик билан алоқалар.
<i>Сегментация</i>	Мақсадли сегментларни танлаш ва "ҳар бири алоҳида" тамойили бўйича турли хил аудиториялар билан ўзаро муносабатларни шакллантириш.
<i>Маркетинг тадқиқотлари</i>	Истеъмолчиларни ўрганиш. Рақобатчиларни ўрганиш. Бозор таҳлили.

Интернет-маркетингнинг хусусиятлари ҳақли равишда қуйидагича шакллантирилиши мумкин:

Биринчидан, талаб ва таклифни ҳисобга олган ҳолда бозорларда истеъмолчиларнинг ҳал қилувчи ролини фаоллаштириш, корхоналар қисқа вақт ичида харидорлар эътиборини жалб қилиш, Интернет муҳитида рақобатчилар стратегияларини ўрганиш, харидорлар билан ўзаро ишлаш сифатини яхшилаш.

Иккинчидан, кенг доирада маҳаллийлаштиришнинг мажбурий йўқлиги, яъни баъзи жойларда географик жиҳатдан узокроқ бўлиш муҳим омил бўлмаяпти. Ҳозирги вақтда маълум бир ҳудуд ёки маҳаллий бозорга мурожаат қилмасдан фаолиятни амалга ошириш мумкин. Етказиб берувчидан истеъмолчига бўлган масофа фақат мутахассис ёки экспертнинг шахсий иштирокини талаб қиладиган товарларни етказиб бериш ёки хизматларни кўрсатиш учун зарур бўлганда муҳимдир. Шундай қилиб, оффлайн маркетинг ва тарқатиш тизими алоҳида тартибга солинади.

Учинчидан, глобаллашув тезлигининг ошиши, бу корхоналар фаолиятининг ўзига хос хусусиятларини белгилайди. Интернет туфайли бизнеснинг фазовий ва вақтинчалик кўлами ўзгармоқда. Фойдаланувчилар ва компанияларга ҳудудий чегараланмаган глобал алоқалар учун имкониятлар тақдим этилади. Тармоқда





мавжуд бўлган маълумотларга киришнинг нархи, уни тақдим этувчиларнинг фойдаланувчилар томонидан қанчалик узок бўлишига боғлиқ эмас.

Тўртинчидан, муҳим қарорларни қабул қилиш тезлигининг ўсиши. Манфаатдор томонлар ўртасидаги алоқа босқичлари ўртасидаги вақт оралиғини қисқариши, алоқа ва битимлар учун умумий вақтни қисқартиришни англатади.

Бешинчидан, шерикчилик алоқалари ва шериклар сонининг ортиб бориши. Кўпгина корхоналар веб-сайтлар сифатида ўзларининг ваколатхоналарига эга, бу эса уларнинг фаолияти ҳақида умумий (ёки аксинча, батафсил - корxonанинг алоқа стратегиясига боғлиқ) маълумотларни беради. Кенг ахборот маконида бизнес тузилмалари стратегик альянсларга бирлаштирилиб, шерикнинг мақсадли аудиторияси эътиборини жалб қилади. Бунга кам алоқа харажатлари ва юқори функционалик ҳамда миқёслилик имконияти билан эришилади. Бундан ташқари, корхона ва унинг бозор шериклари ўртасидаги ўзаро муносабатларни ўрнатиш, қўллаб-қувватлаш ва ривожлантиришнинг асосий жиҳатлари билан боғлиқ транзакцион харажатлар минималлаштирилади; бир вақтнинг ўзида қўшимча харажатлар камайтиради (ходимлар учун саёҳат харажатлари, амалга оширилмаган, ноқонуний ёки адолатсиз битимлар натижасида етказилган зарарлар ва ҳк.)

Олтинчидан, корxonанинг мижозлари ва уларнинг талаблари тўғрисида тўлиқ маълумот билан таъминлаш, ўзаро муносабатларни такомиллаштириш. Буларнинг барчаси мижозларни автоматлаштирилган операциялар орқали сегментлашга, шунингдек, уларга шахсий эҳтиёжларига мос келадиган маҳсулотлар ва хизматларни таклиф қилишга ёрдам беради. Интернет-маркетингнинг ривожланиши бевосита интернет тезлиги, мобил қурилмалар, уларнинг ишлаш функциялари, мобил платформаларни яратилишига боғлиқдир.

Мамлакатимизда 2017-2019 йилларда интернет тезлиги, мобил қурилмалар хариди, мобил платформаларни яратиш кўлами сезиларли равишда юқори ўсиш суръатига эга бўлди. Интернет-маркетингни мобилизация қилишнинг асосий омилларидан бири мобил Интернетнинг юқори ўсиш суръати, деярли битта 4G тармоғининг қамрови потенциал харидорларнинг катта қисмини уяли алоқа секторига ўтказди.

Турли хил харид қилиш сайтлари учун мобил платформаларни яратиш замонавий бизнеснинг ажралмас қисмига айланмоқда. Унинг мобил қурилмаларга





ёки бошқа электрон манбаларга мослашуви бугунги кунда Интернет-маркетингнинг асосий вазифасига айланиб бормоқда.

Интернет-маркетинг ривожланишида мобил қурилмаларнинг ҳам ўрни беқиёсдир. Потенциал харидорларимиз билан алоқаларни ўрнатишимизда уларнинг қайси мобил қурилмалар орқали корхона товарларини харид қилмоқда, корхона билан алоқалар ўрнатмоқда бу ҳам муҳим аҳамиятга эгадир. Шундан келиб чиққан ҳолда, тадқиқотларимиз давомида мобил қурилмалардан фойдаланиш ҳолатини ўрганиш мақсадида сўров ўтказилди. Ўтказилган онлайн сўровда шуни таъкидлаш керакки, 530 та респондент орасида 276 киши Интернетдан фойдаланадиган мобил қурилма сифатида телефонни афзал кўришини айтиб ўтди (1-расм).

Мамлакатимизда Интернет-маркетингни кенг қўлланилиши ўз бизнесини муваффақиятли амалга оширишни режалаштирган корхона, ташкилот ва компаниялар учун устувор йўналиш бўлиши керак. Жаҳонда рақамли иқтисодиётни шаклланиши ва электрон бозорнинг ривожланиши Ўзбекистон корхона, ташкилот ва компанияларида глобал тенденцияларни кузатиш ва ўз платформаларида Интернет технологияларини қўллаш имконини беради

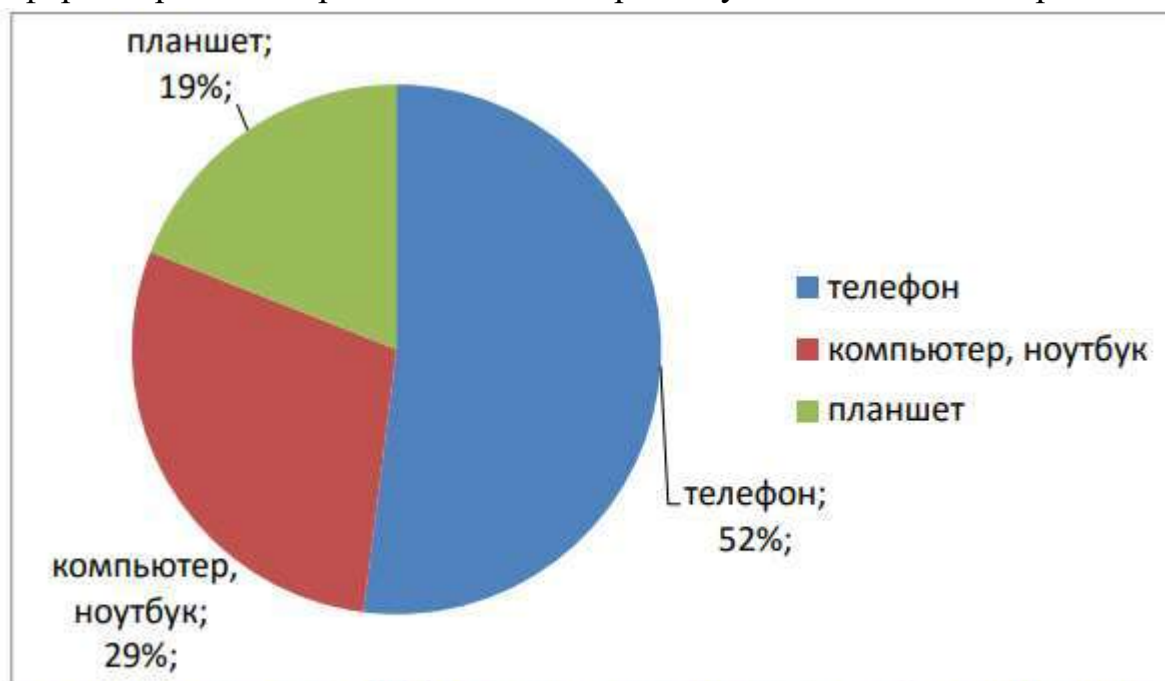

1-расм. Интернетдан фойдаланишда ишлатиладиган мобил қурилмалар ҳиссаси², %





ISSN (E): 2181-4570

Шундай қилиб, ҳозирги вақтда Интернет-маркетингни ривожлантиришнинг муҳим бўлган қуйидаги йўналишларини аниқлашимиз мумкин:

–ўз маҳсулотлари ва брендларини реклама қилиш учун видео-хостинг хизматларидан фойдаланиш;

–реал бозор, ишлаб чиқарувчилар ва дистрибюторлар тўғрисидаги маълумотларни ўз ичига оладиган виртуал платформаларни яратиш;

–мобил тузилмаларни электрон бозорда қайта тақсимлаш;

–ижтимоий тармоқлардан кенг фойдаланилган ҳолда онлайн сўровномалар ўтказиш, экспертлар баҳосини йўлга қўйиш.

Хулоса ва таклифлар

Шундай қилиб, юқорида айтиб ўтилганларни умумлаштириб, қуйидаги хулосаларни чиқариш мақсадга мувофиқдир.

1. Замонавий ахборот ва телекоммуникация технологиялари истеъмолчилар ва корхоналар учун янги имкониятлар ва истикболларни очиб бериб, уларнинг ҳаракатчанлиги ва компютеризациясини оширади. Ушбу омиллар Интернетмаркетингини ривожлантириш учун энг муҳимдир. Интернет-маркетингни маҳсулот ёки хизматга эътиборни жалб қилиш, ушбу маҳсулотни Интернетда оммалаштириш ва уни мақсадли аудиторияга сотиш ва даромадни ошириш учун самарали тарғиб қилишга йўналтирилган воситалар, технологиялар ва техникалар тўплами сифатида тавсифлаш асослидир.

2. Замонавий шароитда Интернет-маркетинг амалиётида қўлланиладиган воситалар сони доимий равишда ўсиб бормоқда. Бу реклама бизнесининг ривожланиши ва Интернетдаги реклама тенденциясининг ўсиши билан боғлиқ. Интернет-маркетингнинг асосий ва самарали воситалари - бу матнли ва баннерли реклама, қидирув тизими рекламаси (SEO), ижтимоий тармоқларда реклама (SMM) ва e-mail маркетинги. Тақдим этилган воситаларнинг ҳар бири ўзининг афзалликларива камчиликларига эга, аммо уларнинг ўзига хос хусусиятлари ҳар бир лойиҳа учун энг самарали воситаларни танлашда ҳисобга олиниши керак.

3. Корхона, ташкилот ва компанияларнинг маркетинг компетенцияси, унинг доирасида шаклланган билимларнинг йиғиндиси, биринчи навбатда компютерлаштириш, сунъий йўлдош алоқаси, оптик толалар ва, албатта, Интернетмаркетинг технологиялари каби янги технологияларни қўллаш билан ортади. Шунинг учун маркетингнинг стратегик ва тактик компетенциясини

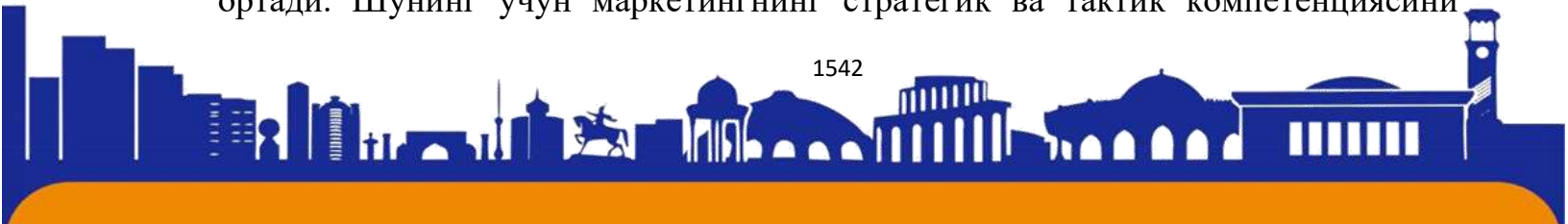



ажратиш лозим. Маркетингнинг стратегик ваколати компаниянинг макро муҳитига йўналтирилган бўлиб, шериклар, истеъмолчилар, дистрибьюторлар ва бошқа бозор субъектлари билан узоқ муддатли ва кучли ўзаро муносабатларни таъминлайди. Тактик маркетинг компетенцияси - бу жорий маркетинг муаммоларини ҳал қилиш учун компаниянинг макро ва микро муҳитидаги ўзгаришларга тезкор ва самарали жавоб бериш қобилияти.

Фойдаланилган адабиётлар

1. Ўзбекистон Республикаси Президентининг Олий Мажлисга Мурожаатномаси 2019 йил 24 январь. <https://president.uz/uz/lists/view/2228>
2. Ўзбекистон Республикаси Президентининг «Рақамли иқтисодиётни ривожлантириш мақсадида рақамли инфратузилмани янада модернизация қилиш чора-тадбирлари тўғрисида»ги Қарори// «Халқ сўзи» газетаси, 22 ноябрь 2018 йил
3. Абдухалимова Л.Т. Интернет - маркетинг. Ўқув қўлланма. – Т.: ТДИУ, 2011. - 285 б.
4. Акулич, М.В. Интернет-маркетинг: Учебник для бакалавров / М.В. Акулич. - М.: Дашков и К, 2016. – 352 с.
5. Алексеев И.В. Теоретико-методологические аспекты исследования категории «Интернет-маркетинг» // Транспортное дело России. – 2014. – №3. – С. 14-18
6. Баранов, А.Д. Прогноз возврата инвестиций в интернет-маркетинг: Настольная книга маркетолога. Взгляд практика / А. Баранов. - М.: ИЦ РИОР, 2017. – 85 с.
7. Большакова, Л.В. Интернет-маркетинг санаторно-курортных услуг. Учебнометодическое пособие / Л.В. Большакова. - М.: Финансы и статистика, 2017. – 160 с.
8. Векшинский А.А., Тывин Л.Ф. Интернет-маркетинг как новое направление в современной концепции маркетинга взаимодействия // Техно-технологические проблемы сервиса. – 2017. – №2. – С. 103. 135 -Economy and BusinessJournal of Economy and Business, vol.9
9. Китаева Е.О. Интернет-маркетинг – инструмент бизнес-пространства Интернета // Вестник МГУП. – 2017. – №2. – С. 66.
10. Смирнов, А.Г. Лидовое побоище. Маркетинговые инструменты для продвижения бизнеса в Интернете / А. Смирнов, Ю. Суздаль. - СПб.: ИГ Весь, 2015. – 176 с.
11. Эргашходжаева Ш.Д. Инновацион маркетинг. Дарслик. –Т.: ТДИУ, Иқтисодиёт, 2014. –178 бет.





ISSN (E): 2181-4570

The Role of Conceptual Metaphor in Literary Translation

Bozorov Abdurauf Sheramatovich

Master's student at National University of Uzbekistan

abduraufbozorov9999@gmail.com

Abstract:

In this article, we discuss the Role of Conceptual Metaphor in Literary Translation. The role of conceptual metaphor in literary translation is significant because it allows for the translation of complex language and ideas across different languages. Conceptual metaphors provide a way to convey abstract or difficult concepts in a more accessible way, and translators must be able to identify and understand these metaphorical expressions in order to accurately convey the same meaning in the target language. In literary translation, conceptual metaphors can also contribute to the overall style and tone of the text, and translators must consider these elements in their translations.

Key words: Conceptual Metaphor, figurative language, **Amplification**, adaptation, substitution

Introduction

Language is a powerful tool that allows us to express our thoughts, emotions, and ideas. It serves as a bridge between individuals, cultures, and societies. However, the task of translating literary works from one language to another is not a simple act of substituting words. It requires the translator to capture the essence and meaning of the original text, conveying its nuances, cultural references, and literary devices. One of the most crucial aspects of this process is understanding and appropriately handling conceptual metaphors.

Conceptual metaphors play a fundamental role in our understanding of the world and are deeply rooted in our cognition. Coined by cognitive linguists George Lakoff and Mark Johnson, conceptual metaphors are abstract mappings that enable us to comprehend abstract or complex ideas by relating them to more concrete and familiar concepts. For instance, the metaphor "love is a journey" is embedded in our language and influences our understanding of love as a progression with ups and downs, obstacles, and destinations. When it comes to literary translation, conceptual metaphors pose a challenge for translators. Not only do they carry cultural and contextual implications, but they also contribute to the overall aesthetic and emotional impact of a literary work. Translating metaphors accurately and preserving their intended effect is





essential to ensure the integrity and artistic value of the translated text. Translating conceptual metaphors requires a deep understanding of the source and target languages, as well as the cultural and social backgrounds associated with them. It demands sensitivity to the unique expressions, idiomatic phrases, and cultural references present in the original text. Literal translations of metaphors often fail to capture the intended meaning, resulting in a loss of the artistic and emotional impact. Therefore, translators must be skilled in identifying and comprehending the underlying conceptual metaphors in the source text.

ANALYSIS OF LITERATURE ON THE TOPIC

While familiarizing with foreign literature, one can see that such scientists as Russian scientists V. V. Vinogradov, A. V., N. Amasova, and English researchers Lakoff D, Johnson G, (English metaphor) Gibbs, R. W. have achieved advanced results in their author's sources. An example of this is the English-Spanish book " The poetics of mind " (2007), published in England.

In addition to the historical-descriptive and synchronic approach to conceptual metaphor in literary translation, this book also contains materials for the analysis of fixed phrases, proverbs, phrases, dictionaries, the basis of the science, and metaphors in works. These and similar scientific sources were used during the research for our article.

Research Methodology

In this article, the main information from sources related to "conceptual metaphor in literary translation" was presented. The concept of metaphor was analyzed in terms of its origin, etymology, and its scope in written sources and works. In this work, the main method is descriptive method, and at the same time, a cross-sectional analysis was performed based on English metaphorical sources by providing relevant examples as well as presenting the features of conceptual metaphor.

Analysis and Results

The Importance of Conceptual Metaphor in Literary Translation

Literary texts often rely heavily on figurative language, including metaphors, to convey complex emotions, ideas, and experiences. Conceptual metaphors play a crucial role in shaping the meaning and aesthetic impact of a literary work. Translating these metaphors accurately is essential to preserve the author's intended message and artistic expression. By understanding and recreating the conceptual metaphors present in the

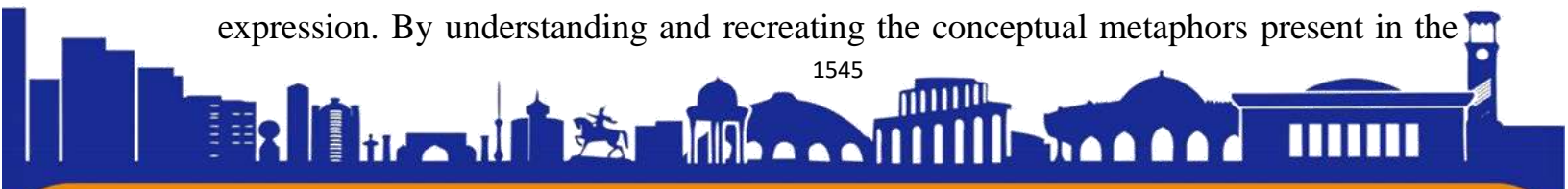



source text, a translator can maintain the same level of richness and depth in the target language.

Challenges in Translating Conceptual Metaphor

Translating conceptual metaphors can be a challenging task due to several reasons. Firstly, metaphors are deeply rooted in the source language's culture, history, and traditions. Transferring these cultural associations to the target language can be complex, as the same metaphors may not have equivalent cultural resonances. Secondly, metaphors are highly context-dependent, and a literal translation may not capture the intended meaning. Thirdly, some metaphors may not have direct equivalents in the target language, requiring the translator to employ creative strategies to convey the metaphorical concept effectively.

Strategies for Translating Conceptual Metaphor

Translators often resort to various strategies such as adaptation, substitution, or amplification to capture the essence of the metaphor in the target language.

Adaptation involves modifying the metaphor to suit the target culture, sometimes by replacing it with a metaphor that carries similar connotations.

Substitution involves finding an equivalent metaphor in the target language that captures the same conceptual mapping.

Amplification involves adding explanatory or descriptive elements to clarify the metaphorical meaning. These strategies require the translator to possess a deep understanding of the linguistic and cultural resources available in both languages.

Examples:

Love is a journey;

Time is money;

Harry is in the kitchen- Harry is in love.

Furthermore, translators can employ footnotes or glosses to explain the metaphor's cultural or historical significance, providing readers with additional context and aiding their understanding of the text.

The Role of Translator's Creativity and Intuition

Translating conceptual metaphors requires the translator to exercise creativity and intuition. It is not always possible to find direct equivalents or paraphrases that capture the full range of meanings and cultural associations embedded in the source language

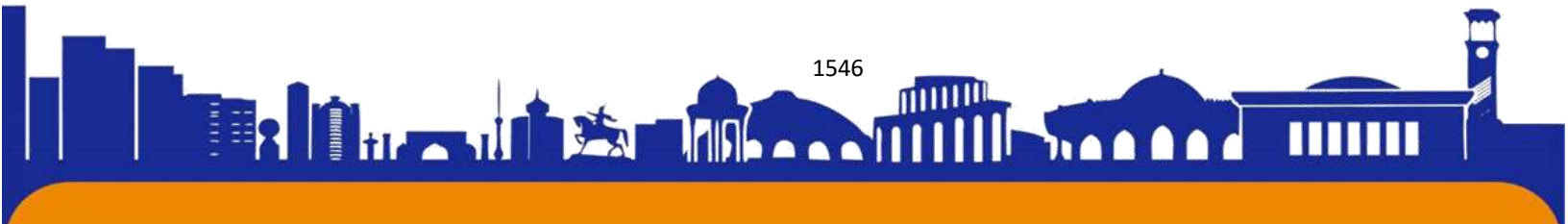



metaphor. Translators must make informed decisions and employ their linguistic and cultural knowledge to find the most appropriate rendering in the target language.

Case Studies: Translating Conceptual Metaphors in Literary Texts

This section of the article will present case studies where conceptual metaphors pose unique challenges in literary translation. Examples may include metaphors related to love, time, death, or other recurring themes in literature. By analyzing specific instances, we can delve deeper into the complexities involved and discuss the potential strategies for translation.

The Role of Conceptual Metaphor in Readers' Interpretation

Conceptual metaphors not only shape the translation process but also influence the readers' interpretation of the translated text. Different languages and cultures may have varying metaphorical systems, leading to divergent understandings of a translated work. Translators must consider the target audience's cultural background and ensure that the translated metaphors resonate with them, evoking similar emotions and imagery as intended by the author.

Conclusion

In conclusion, conceptual metaphor plays a vital role in literary translation by contributing to the richness, depth, and aesthetic impact of a text. Translating metaphors accurately requires an understanding of the metaphorical structure, as well as creative strategies to overcome cultural and linguistic barriers. While challenges may arise, skilled translators can navigate these complexities and ensure that the essence of the original work is preserved while adapting it to the target language and culture. By acknowledging the significance of conceptual metaphor in literary translation, we can enhance our understanding of the translation process and the role of metaphor in shaping our perception of literary texts.

Bibliography

1. Aksan, Y., & Kantar, D. (2008). No wellness feels better than this sickness: Love metaphors from a cross-cultural perspective. *Metaphor and Symbol*, 23(4), 262-291.
2. Berendi, M., Csabi, S., & Kövecses, Z. (2008). Using conceptual metaphors and metonymies in vocabulary teaching. In F. Boers & S. Lindstromberg (Eds.), *Cognitive linguistic approaches to teaching vocabulary and phraseology* (pp. 65-99). Berlin and New York: Mouton de Gruyter.





3. Dalby, A. (1998). Dictionary of languages: The definitive reference to more than 400 languages. London: Bloomsbury Publishing.
4. Deignan, A., Gabrys, D., & Solska, A. (1997). Teaching English metaphors using cross-linguistic awareness-raising activities. *ELT Journal*, 51, 352-360.
5. Gibbs, R. W. (1994). The poetics of mind: Figurative thought, language, and understanding. Cambridge: Cambridge University Press.
6. Hall, G., & Cook, G. (2012). Own-language use in language teaching and learning. *Language Teaching*, 45, 271-308.
7. Lakoff, G., & Johnson, M. (1980). *Metaphors we live by*. Chicago: University of Chicago Press.
8. Lazar, G. (1996). Using figurative language to expand students' vocabulary. *ELT Journal*, 50(1), 43- 51.
9. Price, G. (Ed.). (1998). *Encyclopedia of the languages of Europe*. Oxford: Blackwell Publishers.
10. Wierzbicka, A. (2007). Bodies and their parts: An NSM approach to semantic typology. *Language Science*, 29, 14-65.
11. Yu, N. (2008b). Metaphor from body and culture. In R. W. Gibbs (Ed.), *The Cambridge handbook of metaphor and thought* (pp. 247-261). Berlin: Mouton de Gruyter.





ISSN (E): 2181-4570

LINGUISTIC STATUS OF LANGUAGE INTERNET COMMUNICATIONS

Kamalova Gulzada

A second-year year master's student at the department of English Linguistics, Karakalpak State University named after Berdakh

Abstract:

In this article we study the linguistic status of Internet Communications formed in the present conditions of the information society, and such slang can be nominated as a national version of the meta-language that possesses a novel function of the language. This function overwhelms non-verbal participants of communication interactions regardless of their nationality and command of any language.

Key words: Internet communication, Internet discourse, meta-language, national language version that combines the function of language.

The Internet occupies one of the key positions in development of modern society. The advent of the Internet has changed not only the way of life of a person, but also his perception of reality. By volume stored information and the scale of its transmission the Internet ranks first among all previously known methods of information processing. The Internet is a new huge world in which it interact more than two billion people. This circumstance contributes to the formation of the Internet as a powerful linguistic factor, which has led to a significant expansion of the lexical composition of many languages in the late XX – early XXI century. Yale University scientists R. Schenk, M. Lebowitz and L. Birnbaum conducted research on the development, creation and programming analyzers whose task was to transform the original natural language expressions into some internal representation [1, p. 401].

During the approbation of the SAM, ELI, FRUMP programs, experiments were carried out, during which there was revealed that the SAM program is not able to process texts for the perception which it is not prepared. At the same time, "any new vocabulary unit, a new area of discourse or one that has not been encountered before syntactic construction often led the system into complete confusion" [1, p. 406]. Conversely, the FRUMP program coped with the task: having the ability to read quickly, FRUMP, when getting acquainted with the text, was able to highlight everything that is interesting to itself. However, something similar happens in the human mind with his unpreparedness for the perception and understanding of





phenomena that the individual has not previously encountered. To such new phenomena, in particular, It is possible to attribute the metalanguage of Internet communication,

In the process of forming a new natural language of Internet communication, its initial nomination was as follows: "weblanguage" - English; "red-idioma" - Spanish; "rets langage" French; "web language" - Russian. etc., since "web" is English, "red" is Spanish, and "rets" is French for "network". However, today this is how a programming language is nominated, i.e. It is a purely technical term that is used to refer to artificially created sign systems designed to record computer programs.

In our study, we gave a name to the new natural language of Internet communication - metalanguage. In the Large Linguistic Dictionary "Linguistics" edited by V. N. Yartseva, we find the following definition of metalanguage.

“Metalanguage (from the Greek meta - through, after) is a language of the “second order”, in relation to which natural human language acts as a language - an object of linguistic research. The term "metalanguage" originally arose in mathematics and logic in the meaning: a formalized language, by means of which the properties of the corresponding subject (or object) theories are studied, the level of the described objects themselves and the level of their description are distinguished. Metalanguage is the subject of study of metalinguistics (the science of “second order” languages)” [2, p. 297].

In the dictionary of linguistic terms, O. S. Akhmanova also proposes a definition of metalanguage as a language of the “second order” (language-object); a language whose object is the content and expression of another language (in the second sense) [3, p. 323].

In the Encyclopedic Dictionary, the definition of metalanguage is as follows: “This is a language by means of which a description of the structural, deductive or semantic properties of some other (usually formalized language) is carried out, which is the subject of study of the corresponding metatheory” [4, With. 805].

Continuing to search for a definition of metalanguage on the Internet, we find interpretations that are essentially the same as the definitions given above. For example: “Metalanguage is a language by means of which the properties of some other language are described and studied – the so-called subject (object) language, or the language of an object” [5].

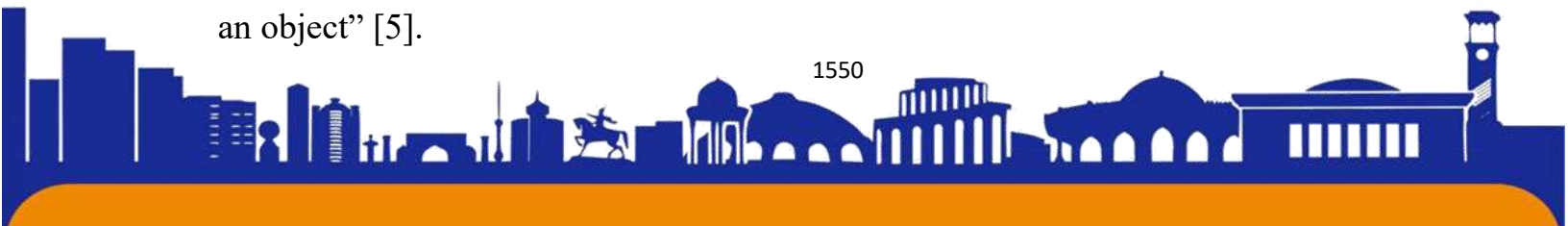



Another example: "Language is one of the most important concepts of modern logic, mathematics, philosophy and methodology of science, semiotics and theoretical linguistics. In the most general sense, a metalanguage is any natural or artificial language (the language of the "second level"), which describes another language (the language of the "first level"), which serves to describe the objects, properties and situation of the surrounding world or certain of its areas or spheres" [6]. From all the definitions given above, it follows that the metalanguage is considered only as the language of the "second plan", the purpose of which is to investigate the "language-object", namely, the natural human language.

At the same time, "metá" in Greek means "between, after, then"[6], which gives us every reason to reconsider the meaning of the word "meta-language" for linguistic science in the present conditions of the development of world civilization. The process of the birth of this language took place after there were already formed the natural languages of the human communication and exists between these languages, having managed find your niche. At the same time, it is in a state continuous interaction with them, becomes the "first-level" object language used when studying previously formed natural languages, which, in turn, are given the role of languages of the "second level", and vice versa. In other words, the metalanguage of the information space exists in two abstractions: as a second-level language and as a language capable of performing the function of a first-plan metalanguage, namely, it can be used to study the meta-language options that exist in the information space. Thus, in relation to this study, the term metalanguage is used by us as a new natural human language, born and existing in virtual reality and real space, actively interacting with other natural human languages with mutual influence and enrichment, and having the main functions inherent in natural language: communicative, emotive, voluntarily, representative and contact-establishing. It is also important for us to give a definition of a "variant" of a language, since in the future we will rely on the concept of a "variant of a metalanguage". We settled on the definition proposed in the dictionary of sociolinguistic terms: "A variant of a language (variety of a language) is a form of existence of a language, which is a modification of an invariant, which is 1) the system and structure of the language or 2) the norm of the language.

A variant of a language arises as a result of language differentiation under the influence of various extra linguistic factors. It is necessary to distinguish between a





variant of a language and speech varieties (individual, literary styles), although the opposition between linguistic and speech variability is not strict.[6, p. 35]. In connection with the above, it seems appropriate to give a definition of "variation in language ". The dictionary of sociolinguistic terms gives the following definition: "Language/speech variability is the ability of a language in the process of evolution to create competing means of expression at all levels (phonetic, morphemic, lexical, syntactic, stylistic) under the influence of internal patterns of language development or external causes.

Systemically organized sets of variable elements of the language are manifested in the differentiation of the idiom, i.e. in the emergence of various forms of language existence (in the broad sense). On the other hand, the variability of the language is manifested in the use of individual variable elements, due to the situation of communication or the social status of the communicants. If we consider Internet communication as momentary individual speech acts of communicants, we can characterize network interaction as manifestations of written speech. In this regard, it is expedient to propose a definition of internet-discourse.

Internet discourse is speech, verbal communication, coherent text, in conjunction with pragmatic, sociocultural, psychological and other factors, forming and functioning in a global system of interconnected computer networks, connecting users of both computer networks and individual computers, and enabling each user to exchange various information with another user and gain access to practically unlimited information resources. At the same time, it should be noted that the Internet discourse, being a verbal communication in the Internet environment, is served by a special language formed by natural in a way that has never before existed, because there was no computer-mediated interaction on the Internet before. Over the years of the existence of the Internet in the global network, its own speech norm has developed - a language system that is both a product of speech activity on the Internet and a new type of speech activity on the Web, i.e. language (speech activity = language + speech). This new language has its own patterns and rules at the lexical, phonological-graphic and grammatical levels.

Another concept that often characterizes the language of the Internet is this. "slang". Slang is a set of special words or new meanings already existing words used in various human associations, as well as the vocabulary of wide use for informal

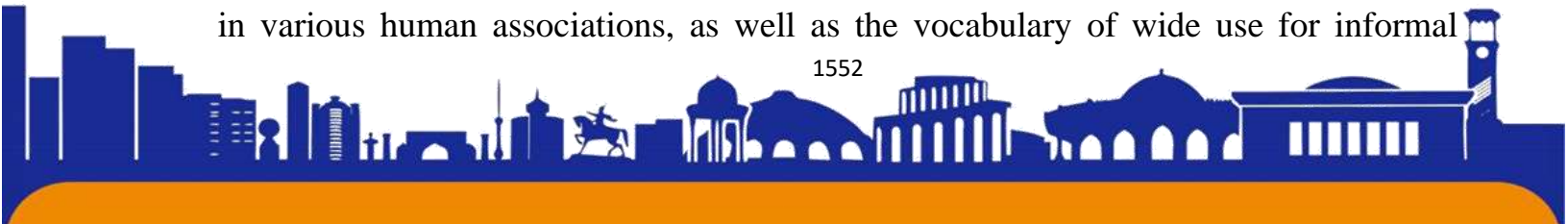



communication. Moreover, in modern lexicography the second meaning prevails over the first. Indeed, at the beginning of its development, the language of the global network was a computer slang (jargon) used in mainly by professional computer users. As the Web developed and new means of network communication emerged, new varieties of slang appeared, which were used by a wider audience of users. Today, the language of Internet communication serves not only informal (ordinary, relaxed) communication, but also formal (business). Through this language, interaction on the Web becomes less formal, which contributes to more comfortable communication between social groups. At the level of the network language, today you can distinguish a lot of slang and jargon. Their conditions use, as a rule, can be determined by the following criteria:

- place of use (chat rooms, forums, games and etc.);
- the degree of formality – informality of the general

There are about two billion Internet users in the world today. Despite the linguistic boundaries, the linguistic and paralinguistic means available in the Internet discourse allow speakers of different national languages to understand each other, even when the participants in the conversation do not have a common language for communication. The monopolistic position of computer companies, most of which belong to the United States, has led to the active popularization of the English language. Today English is the language of new technologies and scientific achievements. At present, knowledge of the English language is perceived as a necessity, the English language is essentially becoming the business language of the entire earthly civilization. In other words, is English becoming one of the main components of the “intellect”? The answer to this question may be received in the future, but today we propose a definition of the language of communication on the Web as a metalanguage of Internet communication, which in each specific toponymic case can be considered as a national variant of the language.

As a result, we come to the conclusion that the metalanguage of Internet communication can be assigned the status of a national variant metalanguage of Internet communication, which has a new function of language in the modern conditions of the information society - uniting at the level of non-verbal interaction, since the formed non-verbal language of communication on the Web can be understood by all participants in communication, regardless of their nationality and knowledge of a particular language. Thus, in our opinion, in the modern environment of





ISSN (E): 2181-4570

communication, namely on the Internet, a new metalanguage has naturally developed, the analogues of which have not existed until today.

References

1.National Coalition for Dialogue & Deliberation // Engagement Streams Framework. 2014. Retrieved from http://www.ncdd.org/files/rc/2014_Engagement_Streams_Guide_Web.pdf

2.Volodenkov S.V. 2018. Mass communication and public consciousness in conditions of modern technological transformations // Magazine of political investigations. V. 2. Rel. 3, 1--8.

3.Filatova O., Misnikov Yu., Kbanov Yu. 2019. Public Deliberation in Russia: Deliberative Quality, Rationality an Interactivity of the Online Media Discussions // Media and Communication, V.7, Issue 3, 133--144.

4.Kalampokis E., Tambouris E., Tarabanis K.A. 2008. A domain model for eParticipation // Mellouk, A., Bi, J., Ortiz, G., et al. (eds) Proceedings of the Third International Conference on Internet and Web Application

5.Macintosh A. 2006. eParticipation in policy-making. The research and the challenges, exploiting the knowledge economy: issues, applications,

6.Medaglia R. 2007. Measuring the diffusion of eParticipation: A surveyon Italian local government. Information Polity, No 12 (4), 265



CREATION OF DRUGS AND THEIR NAMES

Tangirkulova Karomat Saitovna

Termez branch of Tashkent medical academy

Today, the pharmaceutical market of Uzbekistan presents the products of manufacturers from 90 countries of the world, many domestic manufacturers, in turn, are planning or have already established the export of their products. In this regard, the pre-registration examination of drug names should be based on the methodological and organizational principles adopted in international practice, and, above all, the regulatory agencies of countries with a high level of development of pharmaceutical legislation.

In this regard, of particular interest is the experience of a single expert and control body, the European Agency for the Control of Medicines (European Agency for the Evaluation of Medicinal products - European Medicines Agency) (hereinafter EMEA). One of the main tasks of EMEA is to create harmonized evidence-based and mutually recognized requirements for drug registration in all EU countries.

As part of solving these problems, EMEA developed and since 1998 has been successfully operating a single regulatory document for all 25 countries of the European Union - "Guideline on the acceptability of invented names for human medicinal products processed through the centralized procedure", which is translated into Russian may be titled as "Guidelines for the Acceptability of New Names for Medicinal Products Intended for Human Use for Use in the Centralized Registration Procedure" (hereinafter referred to as the "Guidelines"). In 2005, the 4th edition of this document was adopted, representing the result of the evolutionary development of the views of the European Community on the criteria for the acceptability of newly formed names for medicinal products and the organization of the procedure for their pre-registration examination and post-registration control.

This article presents the main provisions of this document, which is, unfortunately, little known to domestic specialists. The preamble of the guide contains the following provisions. The Community marketing authorization is valid throughout the EU and the newly formed drug name forms an integral part of the authorization. As the EC Commission stated in its Communication on Community marketing



authorization procedures for medicinal products (OJ C 229/4 of 07.1998), “usually only one trade name should be approved for marketing authorization”. Although not mandatory under Community law, in practice, pharmaceutical companies applying for marketing authorization under the Centralized Procedure tend to use newly formed names for their medicinal products.

If companies do not wish to use such newly formed names, it is envisaged that an application for marketing authorization may be submitted using the newly formed name or the common or scientific name together with the trademark or manufacturer's name. By law, in accordance with Article 21 of Directive 2001/83/EC, as amended, the common name should be understood as "The International Nonproprietary Name (INN) recommended by the World Health Organization, or, if it does not exist, the common common name". As part of its role in assessing the safety of medicinal products in the authorization process, EMEA is also required to consider whether a proposed new name for a medicinal product could create public health problems and, more importantly, potential safety risks.

Obviously, even in cases where a newly formed name has already been registered for a medicinal product in an EU Member State, security considerations should determine the possibility of further use of this newly formed name in the EU. In particular, EMEA seeks to ensure that a medicinal product does not carry a name that could potentially be confused with the name of another medicinal product, as such confusion could cause safety concerns for the use of both of these medicinal products. It should be emphasized that it is not the task of EMEA to decide whether the choice of a name similar to the name of another company's drug is an infringement of intellectual property and, therefore, is not taken into account by EMEA when assessing the acceptability of a proposed name.

Moreover, consideration of trademarks (Trademarks) is not a function of EMEA, since there are other competent authorities dealing with this issue both at the national and European levels. Section 2, devoted to the criteria for evaluating the acceptability of proposed newly formed drug trade names, occupies the main place in the Guidelines. In the first place among all the criteria are safety issues when using newly formed trade names. The guidelines expressly state that the highest criterion for evaluating the

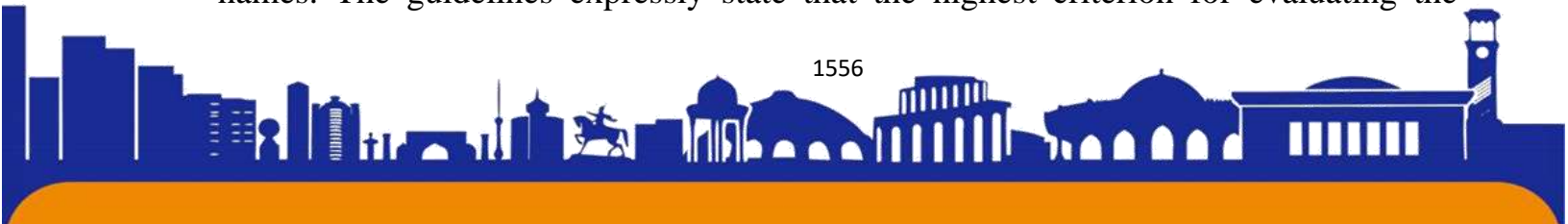



acceptability of a proposed newly formed name is the criterion of "potential security risk".

When proposing newly formed names using the Centralized Procedure, applicants must be guided by the following criteria:

1. The newly formed name of the medicinal product must not contain misleading therapeutic or pharmaceutical information.
2. The newly formed name of the medicinal product should not be misleading regarding the composition of the drug.
3. The newly formed name of the medicinal product should not cause confusion when printed, written by hand or in oral speech with the name of another existing drug.

Objection to newly formed names based on the risk of confusion is the most common ground for EMEA's refusal to recommend a proposed name. Further, the issues of using INN when choosing a newly formed trade name for drugs are considered. When selecting a newly formed trade name, the applicant must comply with the resolution of the World Health Organization Assembly (WHA46.19), which states: "were used in the newly formed trade names". This recommendation is implemented in the current Directive 2001/83/EC, as amended, which specifically states: "...a trade name should not be identified with a common name...". By the time of submitting an application to EMEA for examination of a newly formed trade name, the applicant must check it for the possibility of similarity with existing INN.

Considering that the list of recommended INNs is constantly updated, the applicant is recommended to use the operational information contained on the WHO website, where, in particular, the list of WHO recommended INNs and the list of "common stems" INN are published: "The use of common stems in the selection of International Non-proprietary Names (INN) for pharmaceutical substances (2004)". Compliance with these WHO recommendations is carefully monitored by EMEA during the review of newly formed drug names.

This section of the Guidelines concludes with a list of criteria used by EMEA to determine the acceptability of newly formed drug trade names. To date, the following criteria have been developed and used:

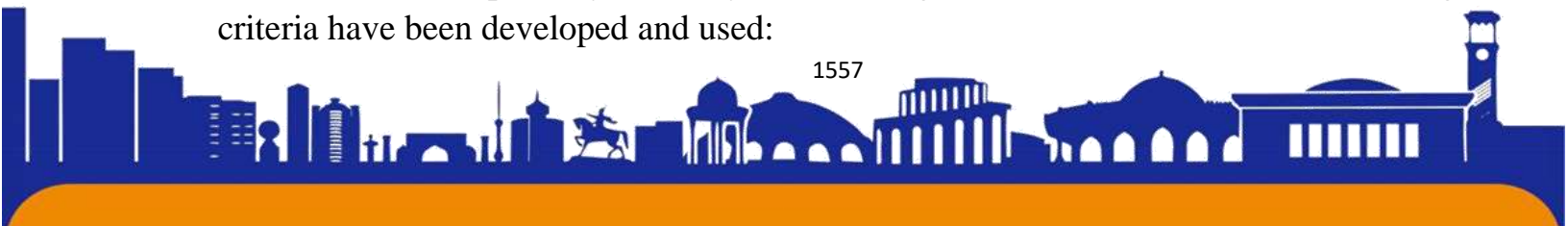



1. The trade name should, if possible, consist of one word. It is best to avoid using extra letters or numbers. The use of short prefixes/abbreviations that are not long used in the EU and carry an important meaning is not allowed. It is unacceptable to use advertising prefixes/abbreviations/manufacturer codes. However, if other prefixes/abbreviations are required, justification should be provided to the EMEA.

2. The trade name must not contain any promotional designations related to the use of medicines.

3. The trade name must not have an offensive meaning or negative connotation when written in one of the languages of the EU member states.

4. The use of capital letters in a trade name must be consistent with the filed/trademarked name.

5. Trade names of fixed combinations of medicinal products must be completely different from the trade name of each of the active substances in this combination, since information about errors in the administration of drugs of this type has been previously received.

6. If the product contains a prodrug, use a trade name that is different from the trade name of the product containing the substance in its active form.

7. When changing the status of a drug registered through a centralized procedure from "prescription" to "over-the-counter", the organization - the holder of a permit for the marketing of a pharmaceutical product may choose a new trade name or leave the previous one.

8. To designate medicinal products intended for the treatment of very rare diseases (Orphan medicinal products), the sponsor may submit for examination a name different from the name previously registered for this drug for other indications.

In this case, when applying for registration, the sponsor must declare a separate registration (under a different trade name) that will be valid only for these indications. Section 3 of the manual describes the EMEA procedure for identifying inconsistencies in newly formed drug trade names. In 1999, after the entry into force of the first edition of the Guidelines, the Committee for Human Medicinal Products (Committee for

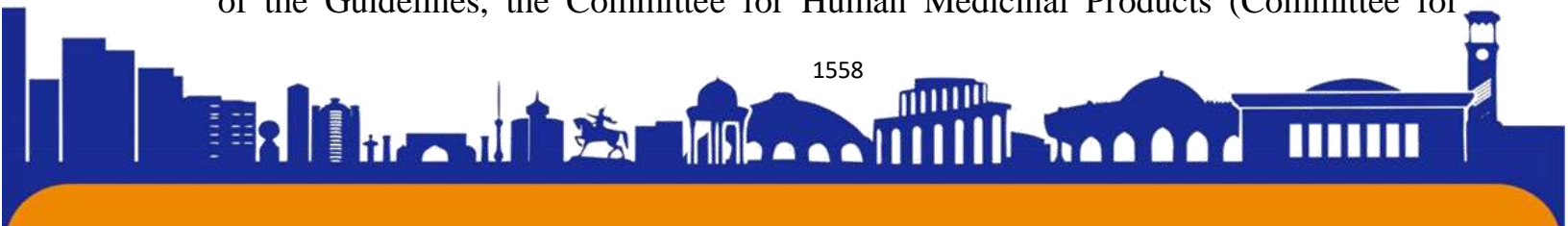



Human Medicinal Products) approved the organization in its composition of an ad hoc expert group, which is called the “Trade Names Study Group” (“invented Name Review Group (NRG) (hereinafter referred to as the "Names Group"). The "Names Group" is chaired by a representative of EMEA and is composed of representatives of the national health authorities of the EU Member States from South, Central, Northern and Eastern Europe, with scientific qualifications, expertise and administrative powers. In addition, the Names Group includes representatives from the European Commission and the EMEA Secretariat.

If necessary, other consultants are involved in the work. This Group is responsible for evaluating new trade names proposed by applicants from a safety/public health perspective, amending the Guidelines, and making recommendations to the Committee for Medicinal Products for Human Use. The Names Group meets monthly, in parallel with the meetings of the Committee for Medicinal Products for Human Use. Decisions of the Names Group are approved by the plenary meeting of the Committee for Medicinal Products for Human Use. The powers of EMEA established by the EU legislation in conducting a centralized registration procedure make it possible to identify possible inconsistencies in newly formed trade names proposed by the applicant.

EMEA operates in accordance with a procedure for the early identification of possible objections by regulatory authorities of EU Member States to a proposed new trade name for medicinal products, due to a potential safety risk, as well as in accordance with other criteria. The practical experience of EMEA shows that pre-screening of newly formed trade names and early intervention allows further processing of applications for registration of medicinal products without delays associated with difficulties in choosing trade names. The procedure for evaluating proposed new names can be divided into several stages, namely: filing an application, consultations, discussion / acceptance or rejection of the name, as well as actions related to newly formed trade names after registration of medicinal products.

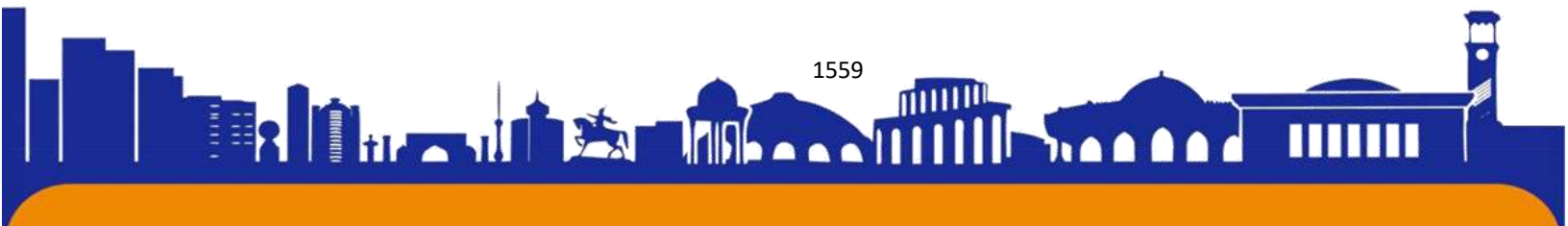

**REFERENCES:**

1. Абу Али ибн Сина (Авиценна). Канон врачебной науки, 2е издание – Ташкент, 1979г. – 1982г. – 5гл.
2. Большая медицинская энциклопедия, СД, Москва, «Медиа», 2001.
3. Голосова, Городкова «Латинский язык», Москва, «Медицина», 2004.
4. L.X.Bazarova, N.S.Suyundikov, D.Q.Xudoyqulova “Lotin tili va farmatsevtik terminologiya asoslari”, Toshkent, 2017.
5. Чернявская «Латинский язык для студентов Фармацевтических ВУЗов», Москва, «Медицина», 1986
6. Латинский язык и фармацевтическая терминология [Электронный ресурс]: учебное пособие / Зуева Н.И., Зуева И.В., Семенченко В.Ф. - М: ГЭОТАР-Медиа, 2012.
7. Аминев А.М. Казанский медицинский журнал, 1980г. №2, 72стр. 3. Андреев Ю.В., Моринович Л.П., Кошеленко Г.А., Кузицин В.И. История Древней Греции. М.: Высшая школа, 1986г. – 382стр.
8. Арнольд из Виллановы «Салернский кодекс здоровья». Вступительная статья Терновского, Шульца
9. Джураев, А., Усманов, Ш., Рахматуллаев, Х., & Халимов, Р. (2021). Наш опыт хирургического лечения врожденного возвышения лопатки у детей раннего возраста. Медицина и инновации, 1(4), 37-44.
10. DJuraev, A. M., & Khalimov, R. J. (2020). New methods for surgical treatment of perthes disease in children. International Journal of Psychosocial Rehabilitation, 24(2), 301-307.

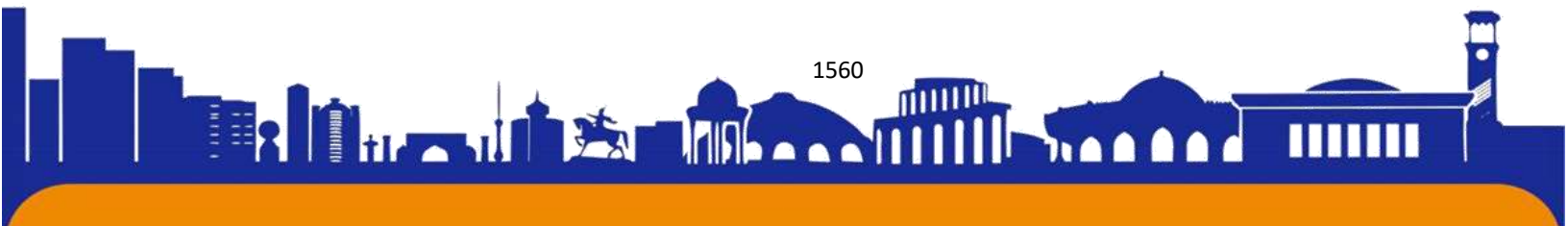



Сурхондарё вилоятида соғлиқни сақлаш тизими тарихини ўрганишнинг назарий-методологик асослари ҳамда мавзунинг манбашунослиги ва тарихшунослиги

Исмоилова Фарида ТерДУ магистранти
АННОТАЦИЯ

Мақолада Фармацевтика соғлиқни сақлаш тизимининг ажралмас бир қисми эканлиги акс этган. Ҳар бир давлатда фармацевтика соҳасининг ўз ривожланиш тарихи мавжуд. Тадқиқотнинг назарий-методологик асосларини ишлаб чиқишда тарих йўналиши методологияси бўйича жаҳоннинг машҳур олимлари иш олиб борган.

КАЛИТ СЎЗЛАР:

Ўзбекистонда фармасевтика ривожини, М.А. Барг, П.М. Бицилли, М. Блок, С. Болингброк, Б.А. Губман, А.Я. Гуревич, И.Г. Дройзен, И. Д. Ковальченко, А. Дж. Тойнби, Л. Февр.

Фармацевтика соғлиқни сақлаш тизимининг ажралмас бир қисми ҳисобланади. Ҳар бир давлатда фармацевтика соҳасининг ўз ривожланиш тарихи мавжуд. Хусусан, совет даврида Ўзбекистонда фармацевтика соҳасини йўлга қўйиш ва ривожлантириш бўйича ўзига хос чора-тадбирлар олиб борилди. 1919 йил 28 февралда совет ҳукуматининг хусусий дорихоналарни национализация қилиш ҳақида декрети эълон қилинган бўлса¹, 1922 йил 19 августдан Дорихона бошқармаси ўз фаолиятини бошлаб, унинг таркибига 34 та дорихона киритилди. Йилдан-йил дорихоналар тармоғи кенгайиб, 1947 йили Ўзбекистонда 230 та дорихона ва 634 та дорихона пункти фаолият кўрсатди. 1964 йилга келиб уларнинг сони 2410 тага етди¹. Санитария ва гигиена дўконлари, тиббиёт асбоб-ускуналари, дезинфекция воситалари дўконлари, киосклар пайдо бўлди.

Республика фармацевтика соҳасида ягона корхона ҳисобланган Тошкент кимё-фармацевтика заводи 1942 йил 9 майда ташкил этилди. Уруш йилларида завод ҳарбий госпиталларга тиббий маҳсулотлар дори-дармонлар етказиб берган бўлса, уруш тугагандан кейин корхонада янги дори-дармонлар ишлаб чиқарилди. Бу даврда рўйхатдаги дорихоналар молиявий қийинчиликлар туфайли тўла

¹ Ўз МА, 1715-фонд, 2-рўйхат, 56-иш, 2-3-варақлар





фаолият кўрсатмади. Қолаверса, омборхоналарда етарли дори-дармонлар бўлишига қарамай, кўпчилик туманларда энг зарур бўлган спирт, пахта ва бинт кабилар етишмади¹⁴. Дорихона бошқармалари ва Марказий дорихона омборхонаси даволаш муассасаларининг дори-дармонларга бўлган эҳтиёжи бўйича талабномалари бўлса-да, буюртмалар ўз вақтида бажарилмади. Даволаш муассасаларининг дори-дармонларга бўлган эҳтиёжи фақат 49 фоизга кондирилди². Дорихоналарда дори-дармонларнинг турлари жуда кам эди. XX асрнинг 60-йилларига келиб фармацевтика соҳасининг молиявий таъминотида бироз силжиш кўзга ташланади. Ўзбекистонда совет даврида доривор ўсимликларни етиштириш юқоридан белгиланиб, асосан хорижга экспортбоп дорилар тайёрланадиган турларига аҳамият қаратилди¹⁸. Ўзбекистондаги 2000 дан ортиқ доривор ўсимликлардан фақат 115 га яқинидан тиббиётда фойдаланилди. Тошкент кимё-фармацевтика заводида фақат 23 хил доривор ўсимликлардан дори етиштирилиб, шундан ҳам хомашё танқислиги сабабли талаб даражасида маҳсулот ишлаб чиқарилмади³.

Тадқиқотнинг назарий-методологик асосларини ишлаб чиқишда тарих йўналиши методологияси бўйича жаҳоннинг машҳур олимларидан М.А. Барг, П.М. Бицилли, М. Блок, С. Болингброк, Б.А. Губман, А.Я. Гуревич, И.Г. Дройзен, И. Д. Ковальченко, А. Дж. Тойнби, Л. Февр, Э. Фримен, А.Д. Ксенопол, К. Ясперс ва бошқаларнинг⁸ асарларидан унумли фойдаланишга ҳаракат қилинди. Хусусан, тарихий воқеа ва ҳодисаларга баҳо бериш ва уларни таҳлил қилишда М.Блок, Л.Февр ва Э.Фримен асарларига таяниб соғлиқни сақлаш соҳасини бошқа фанлар билан чамбарчас боғлиқликда ўрганишга ҳаракат қилинди. Соғлиқни сақлаш тизими тарихини тадқиқ этишда математика ва миқдорий усулларга аҳамият берилдики, бунда айниқса И.Д.Ковальченконинг илмий асарлари қўл келди. Бу аввало ижтимоий-иқтисодий ва статистик маълумотларни қайта ишлаш жараёнида қўлланилди. Ушбу усулнинг қўлланилиши натижасида соҳага ажратилган маблағ, даволаш ўринлари ва тиббий кадрлар сонининг турли ҳудудларга нисбатан кўп ёки камлиги аниқланди. Жаҳон тарихшунослигида тарих фанининг тадқиқот усуллари ҳақида кўплаб асарлар яратилган бўлса-да, бу

² Ўз МА, 1715-фонд, 2-рўйхат, 57-иш, 21-варақ

³ Қақашдарё вилояти Давлат архиви, 193-фонд, 1-рўйхат, 598-иш, 18-варақ





масала ўз ечимини тўла топмаган бўлиб, фаннинг тадқиқот усуллари хусусидаги баҳс-мунозаралар давом этмоқда. Фаннинг назарий методологияси мураккаб масалалардан бири, унинг ечими манбашунослик, тарихшунослик, тарихий қарашлар, фалсафа ва фалсафа тарихи, шунингдек, бошқа фанлар методларига ҳам боғлиқдир. Тадқиқотни тайёрлаш жараёнида *цивилизациявий, географик детерминизм каби ёндашувларга* асосланди. Географик детерминизм ёндашувининг вужудга келиши француз маърифатпарвари Ш.Л.Монтескье номи билан боғлиқ бўлиб, бунда турли жараёнларга табиий иқлим шароити, атроф-муҳит таъсири мавжудлигига таянилади. Тарихий жараёнларга муайян давлатнинг жойлашган географик ўрни, иқлим шароитлари ҳам, албатта, таъсир этади. Хусусан, аҳоли саломатлиги кўп жиҳатдан атроф-муҳитга ва иқлим шароитларига боғлиқдир. Ўзбекистон иқлимининг иссиқлиги туфайли барча тарихий даврларда аҳоли турли юқумли ва бошқа касалликлардан азият чекиб келган. Архив фондларида сақланаётган ҳужжатлардаги маълумотлар ёрдамида совет давлатининг соғлиқни сақлаш соҳасидаги сиёсатининг бир томонлама характери, ҳудудлар бўйича маблағ ажратиш, турли вилоятларни даволаш ўринлари ва кадрлар билан таъминлашдаги номутаносиблик, республикада юқумли касалликлар эпидемиясининг тарқалиш сабаблари, Ўзбекистоннинг ижтимоий касалликлар кўрсаткичи бўйича Иттифоқда энг юқори ўринга чиқиш сабабларини аниқлаш имкони яратилди.

Ўзбекистон ҳудудидаги 9 та давлат архивининг 30 та фондидан олинган ҳужжатларга мувофиқ совет даври соғлиқни сақлаш соҳасини танқидий ва қиёсий таҳлил этиш ҳамда ҳақиқий аҳволни ойдинлаштириш, эришилган натижалар ва йўл қўйилган камчиликларни холисона тавсифлаш орқали тадқиқ этилган.

XX асрнинг 50-йилларида Совет Иттифоқи миқёсида соғлиқни сақлаш соҳаси тарихи бўйича дастлабки фундаментал ишлар яратилди⁹. Совет давлатида Сталин шахсига сиғиниш даври тугагач, барча соҳалар қатори илм-фан йўналишида ҳам ижод эркинлигига бироз йўл очилди. Архив ҳужжатларидан кенг фойдаланиш имкони туғилди. Уларда яхлит илмий муаммо кун тартибига долзарб қилиб қўйилиб, тарихий воқеликни холисона ёритиш, илмий таҳлилни кучайтириш, фактлардан аниқ якуний хулосалар чиқаришга ҳаракат қилиндики, бу эса адабиётларнинг мазмунини янада бойитишга хизмат қилди. Уларда совет





давлатининг соғлиқни сақлаш соҳасини тартибга солувчи ҳуқуқий-норматив ҳужжатлари, турли иттифоқдош республикаларда жараённинг бориши, эпидемияларга қарши кураш тадбирлари, она ва бола саломатлигини муҳофаза қилиш ишининг йўлга қўйилиши, тиббий кадрлар тайёрлаш ишининг ҳолати каби масалалар яхлит тарзда ўрганилади.

қурилган дорихона бинолари кўпая бошлади. 1971-1977 йилларда республикада 140 та дорихона намунавий лойиҳа асосида қурилган биноларга жойлаштирилди. 130 та дорихона янгидан таъмирланган биноларга кўчирилди. Масалан, Қашқадарё вилояти Қарши, Муборак, Шаҳрисабз, Денов шаҳарлари ва Нишон ҳамда У.Юсупов туманлари марказларида намунавий лойиҳада қурилган дорихона бинолари фойдаланишга топширилди⁴.

Аҳолининг дори-дармонлар билан таъминланиш даражасини ҳудудлар мисолида таққослаганда улар ўртасидаги тафовутлар кўзга яққол ташланади. 1986 йили республика бўйича аҳоли жон бошига 7 сўм 30 тийинлик дори тўғри келган бўлса, Ўзбекистоннинг баъзи вилоятларида бу рақам 4 сўм 90 тийиндан иборат бўлди⁵.

1990 йилда СССР Тиббиёт саноати министрлиги томонидан иқтисодий қийинчиликлар туфайли дори ишлаб чиқариш режаси 30-40 фоизга қисқартирилиши натижасида дори-дармон тақчиллиги кучайди. Бир марта ишлатиладиган шприцлар кўзда тутилганидан 2,5 марта кам ишлаб чиқарилди⁶. Мазкур соҳага хориж муаллифлари XX асрнинг 20-йилларидаёқ ўз эътиборини қаратди. Академик И. П. Павловнинг шогирди, америкалик врач Уильям Хосли Гант биринчилардан бўлиб, «British Medical Journal» журналининг бир неча сонларида совет соғлиқни сақлаш соҳаси ҳақидаги мақолаларини эълон қилди⁷. Ўз изланишлари натижаларини у 1928 ва 1937 йиллари китоб шаклида нашр эттирди. Н.Ўроқованинг «Ўзбекистон жанубидаги кичик ва ўрта бизнес корхоналарининг фаолияти» мақоласида Қашқадарё ва Сурхондарёдаги кичик ва

⁴ Махмудов М. М. Становление и развитие медицины и здравоохранения в Средней Азии (1867 – 1924 гг.): Автореф. дис... докт. ист. наук. – Ташкент, 1992;

⁵ Қашқадарё вилояти Давлат архиви, 193-фонд, 1-рўйхат, 1166-иш, 83-варак

⁶ Охрана здоровья в СССР. (Ст. сб). – М., 1991. – С. 145.

⁷ Gantt W. H. A review of medical education in Soviet Russia // British Medical Journal. – 1924 – June 14; 1(3311): 1055 – 1058; Gantt W. H. A medical review of Soviet Russia: V. – The medical profession, Soviet science, and Soviet sanitation // British Medical Journal. – 1927. – Feb 5; 1(3448).

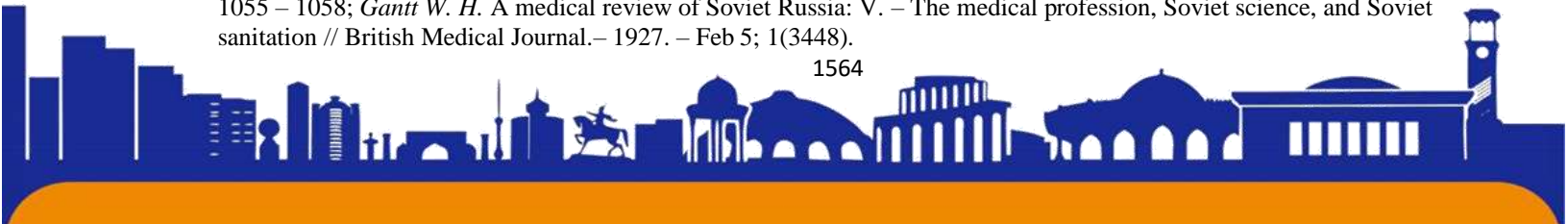



Ўрта бизнес корхоналарининг шаклланиш жараёни, уларнинг саноат, қишлоқ хўжалиги хом ашёларини қайта ишлашдаги тутган ўрни ёритиб берилган. Шунингдек, муаллиф тарих фанлари номзод илмий даражасини олиш учун ёзган «Ўзбекистонда мустақиллик даврида саноат соҳасидаги ислохотлар ва ўзгаришлар жараёни (жанубий вилоятлар мисолида)» мавзусидаги диссертациясида Ўзбекистон ҳукуматининг мамлакат иқтисодий тараққиётида муҳим аҳамиятга эга бўлган саноат корхоналарини барпо этишга қаратилган сиёсатидаги эришилган натижалар, Сурхон воҳасида кичик ва ўрта бизнес корхоналарининг ташкил этилиши, воҳада мулкдорлар синфининг вужудга келиш жараёнлари, саноат иншоотларини қуришда чет эллик сармоядорларнинг фаол иштироки каби масалалар таҳлил этилган.

Фойдаланилган адабиётлар:

1. *Махмудов М. М.* Становление и развитие медицины и здравоохранения в Средней Азии (1867 – 1924 гг.): Автореф. дис... докт. ист. наук. – Ташкент, 1992;
2. Юнусхўжаев А.Н. Тошкент фармацевтика институти 65 ёшда. Бунёд бўлиши ва тараққиёти // “Кимё ва фармация”, 2002 йил 3-сон. – Б. 9; Шу муаллиф. Фармацевтик илмий фаолияти ва таълим масалалари // “Фармацевтика журнали”, 2004 йил 1-сон.
3. *Gantt W. H.* A review of medical education in Soviet Russia // *British Medical Journal.* – 1924 – June 14; 1(3311): 1055 – 1058; *Gantt W. H.* A medical review of Soviet Russia: V. – The medical profession, Soviet science, and Soviet sanitation // *British Medical Journal.* – 1927. – Feb 5; 1(3448).
4. *Gantt W. H.* A Medical Review of Soviet Russia.– London: British Medical Association, 1928; *Gantt W. H.* Russian Medicine. New York: Paul B. Hoeber, 1937.
5. Соипова Д.Т., Тошмухамедов Э.Р., Насритдинова М.А. Ўзбекистон Республикаси дори-дармон бозорининг ривожланиши // “Кимё ва фармацевтика”, 1996. – №2. – Б. 41.
6. Дўсмуратов М. Фармацевтик маҳсулот маҳаллийлаштирилишини янада кенгайтириш // “Халқ сўзи”, 2016 йил 27 июль

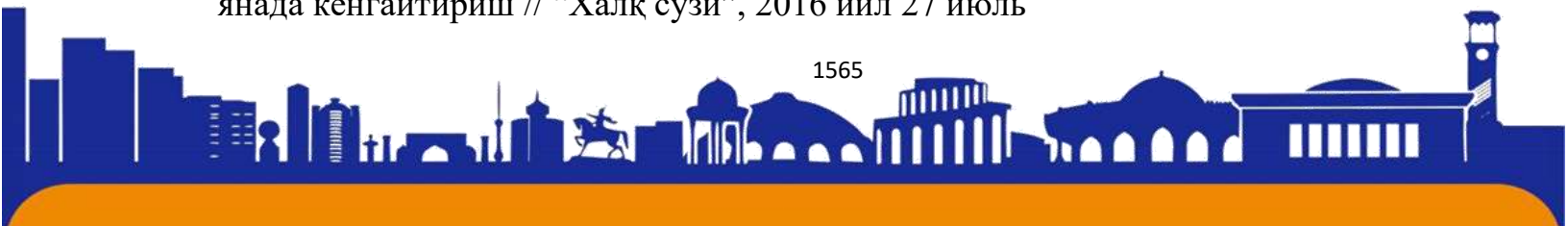

ISSN (E): 2181-4570

7. Қўзиёв А. Мўъжизакор ўсимлик // “Ўзбекистонда соғлиқни сақлаш”, 2017 йил 23 июнь
8. Заиров К. С. Развитие здравоохранение в Узбекистане за 60 лет Советской власти // Медицинский журнал Узбекистана.– 1977. – № 10. – С. 18.
9. *Абдуллаев А.* Развитие здравоохранения в Хорезмской области // Медицинский журнал Узбекистана.– 1967. – № 11. – С. 35 – 36.
10. Махмудов М., Умрзаков Б. Х. Здравоохранение Узбекистана (Исторический очерк). – Ташкент, 1991.



СЎФИ АЛЛОҲЁР МАДРАСАСИ ҲАҚИДА ЧИЗГИЛАР

Т.Б Бердиева

Термиз давлат университети 2-босқич магистранти

Аннотация: Сўфи Аллоҳёр (1644, Каттақўрқон беклиги – 1744, Денов) масжиди бўлиб Сўфий Аллоҳёр масжиди – Деновдаги Вахшувор сойи бўйидаги Катта Вахшувор қишлоғида жойлашган айнан қайси бири хизмат қилганлиги унчалик ҳам тушунарли эмас, айти маҳалда биз қурилиш «таърихи» – хронограммаси сақланган китобани аниқлашга муваффақ бўлдикки, уни абжаддан чиқариш эса бино қурилишининг энг қадимий санасини – 958/1551–1552 йилни ҳавола этади.

Калит сўзлар: Сўфий Аллоҳёр масжиди, Денов, Катта Вахшувор қишлоғи, Хонақоҳ, “Сабот уложизин”.

Кириш

Эпиграфика – маҳобатли китоба битикларнинг «ахборотларга эгалиги» ёки «ахборотларга эга эмаслиги» контекстида талқин этилганда биз илк мартаба ўқиган ва таржима қилган Сўфи Аллоҳёр (1644, Каттақўрқон беклиги – 1744, Денов) масжиди эпиграфикасини аниқлаш ноёб ҳодиса сифатида этиш мумкин. Масжидга номи берилган Сўфи Аллоҳёр ўз замонасининг машҳур файласуфи, мутасаввифи ва етук шоири бўлган. Китоба битикларнинг ўзи эса масжид устунларига, тўсинларига, улагичлари ёки деворларига асосан тушъ билан ёзилган ёки ўйиб ёзилган. Биринчидан, бир қанча хронограмма – таърихларни расшифровкалаб, масжид қурилган аниқ санани, донаторларни (жумладан, таъмир ишлари ҳомийларини), усталарнинг номлари ва ҳоказоларни аниқлашга муваффақ бўлдик.

Иккинчидан, бу каби битиклар (уларнинг бир қисми тушъ билан ёзилган) камдан-кам ҳолларда сақланиб қолади ва шунинг учун ҳам ноёб ҳисобланади. Бинобарин, ана шу масжидга қадам ранжида қилган ва маҳаллий анъанага риоя қилган ҳолда битик – ўз дастхатини қолдириб кетган кишилар мансуб географик макон ҳам ниҳоятда кенг (муаллифлар нисбасига қараб шундай ҳукм чиқариш мумкин).

Учинчидан, масжиддаги битикларнинг ноёблиги тағин шундаки, битиклар, дастхатларига қараб ҳукм чиқарилса, турли ижтимоий тоифаларга (диндорлар





тоифаси бўлиши шарт эмас, кўпинча оддий хунармандлар) мансуб ўнлаб кишилар томонидан ёзиб қолдирилган. Айни маҳалда битикларнинг услуб ва хуснихати хаттотларники даражасида ёки етарлича яхши ёзилгани ўша кезларда аҳоли кенг кўламда савод бўлган деган хулоса фойдасига тағин бир далил ва исбот бўлиб хизмат қилади. Тўртинчидан, битиклар мазмун-мундарижаси кўп ҳолларда турли шоирлар (жумладан, Сўфий Аллоҳёрнинг ўзи ҳам) шеърларини ўзида ифода этади. Бинобарин, улар ёддан ёзилган шеърлар ошкора кўриниб турибдики (ҳар хил ўқилишига қараб), ана шу шеърлар турли тоифаларга мансуб кишилар орасида оммабоп бўлгани ва кенг тарқалганидан далолат беради, бу нарса эса ўз навбатида аҳоли саводхонлик даражасига баҳо бераётганимизда тағин бир ҳужжат бўлиб хизмат қилиши мумкин¹.

Сўфий Аллоҳёр масжиди меъморий ёдгорлик. Л. И. Ремпель устунлардан бирида сана (1713) қайд этилганини аниқлаган ва масжид шу йили қурилган, деб тахмин қилган¹. Бундай санани белгилаш учун битиклардан Сўфий Аллоҳёр масжиди – Деновдаги Вахшувор сойи бўйидаги Катта Вахшувор қишлоғида жойлашган айнан қайси бири хизмат қилганлиги унчалик ҳам тушунарли эмас, айни маҳалда биз қурилиш «таърихи» – хронограммаси сақланган китобани аниқлашга муваффақ бўлдикки, уни абжаддан чиқариш эса бино қурилишининг энг қадимий санасини – 958/1551–1552 йилни ҳавола этади. Масжид номи нақшбандия-мужаддия тариқати шайхи ва машҳур шоир Сўфий Аллоҳёр номи билан боғланади. Аммо бундай ном, шубҳасиз, кейинчалик пайдо бўлган эди, негаки масжид қурилиши бошланган пайтда у ҳали дунёга ҳам келмаган эди. Эҳтимол, Сўфий Аллоҳёр бу ерда намоз ўқиган, ёки, ҳатто, имомлик вазифасини адо этган бўлиши ҳам мумкин, чунки унинг таржимайи ҳолидан ана шу қишлоқда умргузаронлик айлагани ҳам – маълум². Иншоотнинг умумий тарҳи 14,0x16,2 м, хонақоҳи 11,1x9,7 м. Бино – икки томонлама айвон ҳамда қўшимча хоналардан иборат. Девори синчли, томи тўсинли. Шимоли-шарқий тарзига меҳробсимон равоқлар, тобадонига ганчкори панжаралар ишланган. Хонақоҳдаги меҳроб равоғи анча чуқур, 2 томонидаги 4 равоққа бўртма чизиклар қилинган. Бундай

¹ Обидаларидаги Битиклар Сурхондарё «SHARQ» • 2014 • Тошкент.

² Аннаев Т.Ж. Термиз ва Чаганиённинг сўнгги ўрта асрлар даври маданиятини ўрганишга доир// Ўзбекистон қадимда ва ўрта асрларда. Самарқанд-1992.

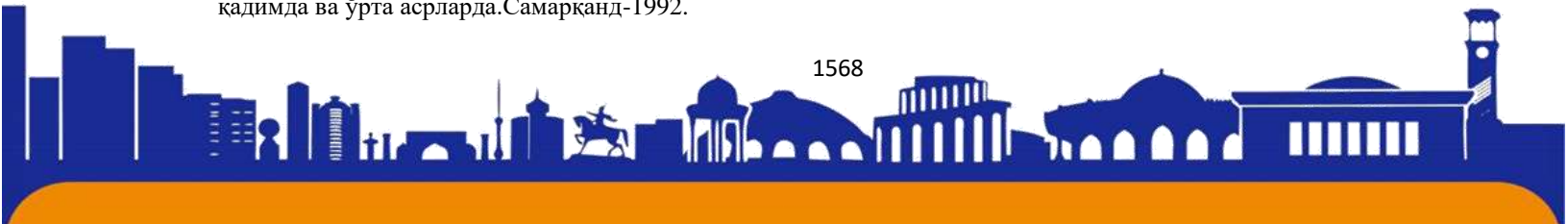



безаклар жануби-ғарбий айвон деворларида ҳам бор. Айвондаги 7 устун, хонақоҳдаги 6 устун, ўйма ва рангли нақшлар билан безатилган. Устун ва дераза панжаралари қайта таъмирланган. Масжид 1977 йили З. А. Аршавская томонидан ўрганилган. Сўфий Аллоҳёр (1644, Каттақўрғон беклиги Минг-лар қишлоғи – 1724, Денов) – тариқат арбоби ва мутасаввиф шоир. Ўз даврининг барча асосий илмларини эгаллаган, араб ва форс-тожик тилларини ўрганган. Бухоро хони Абдулазизхон (1645–1680) томонидан бож маҳкамасига тўра этиб тайинланган. Сўфи Аллоҳёр бу лавозимдан тезда истеъфо бериб, ўз даврининг машҳур шайхи Наврўзга шогирд тушган. Ўша давирда яшовчи маҳаллий муллалардан бири Асатулла Бобоқулов Сўфий Аллоҳёр билан боғлиқ халқ афсонасини айтиб ўтган. Бу афсонада Вахшувар номининг талқини ҳам мавжуд. Афсонада айтилишича бир пайитлар бек Аллаёрни шавқатсизлиги чегара билмас еди. Унинг шафқатсизлигидан ёш болалар ҳам қурққан. Ривоятга кўра кунлардан бир куни ҳомиладор аёол Сўфий Аллоҳёрни кўриб ерта кўзи ёрийди. Айнан шу воқиядан кейин Аллоҳёр ўз айбини тан олади ва халқ олдида гуноҳларини ювишга қарор қилади. Сўфий Аллоҳёр Денов бегининг олдида борди ва бек уни Вахшуворга яни Бобоқулов тушунтирганидек ‘Илонлар шахрига’ илонлар йиб кўйиши учун жунатади. Аммо Қишлоқда пайдо бўлган Аллоҳёр масжид қурдирди сув олиб келтирди ва йиртқич ҳайвонларни дуо қилиб ҳайдаб юборди. Ўшандан бери қишлоқ Вахшувор дев аталди. Аллоҳёр обрўйли авлиёга айланди³. Сўфий Аллоҳёр ижодининг асосий йўналиши – маърифатни кенг халқ орасига ёйиш ва тасаввуфнинг инсоний камолот билан боғлиқ ғояларини тарғибташвиқ қилишдан иборат. У шеърларини туркий ва форсий тилларда яратган. Унинг шоҳ асари «Маслак ул-муттақин» (ўзбек тилида назмда қисқартирилган вариантлари: «Маслак ул-орифин» ёки «Сабот уложизин») бўлиб, ўзбек фалсафий дидактик адабиётининг етук намунасидир. Бу асарлар мактаб ва мад-расаларда асосий дарсликлар қаторида ўқитилиб келган. Панду ҳикматга йўғрилган бу асар нафақат Туркистон, балки Қашқардан тортиб Этел (Волга), Ёйиқ (Урал) дарёлари воҳалари, Ҳожитархон (Астрахан), Оренбург ва бошқа минтақаларда яшовчи халқлар орасида ҳам кенг тарқалган.⁴ Д.Н. Лагафет томонидан айтилишича

3. Аршавская З.А., Ртвеладзе Э.В., Хакимов З.А. Средневековые памятники Сурхандарьи. Т., Изд. Им. Г.Гуляма.1982.

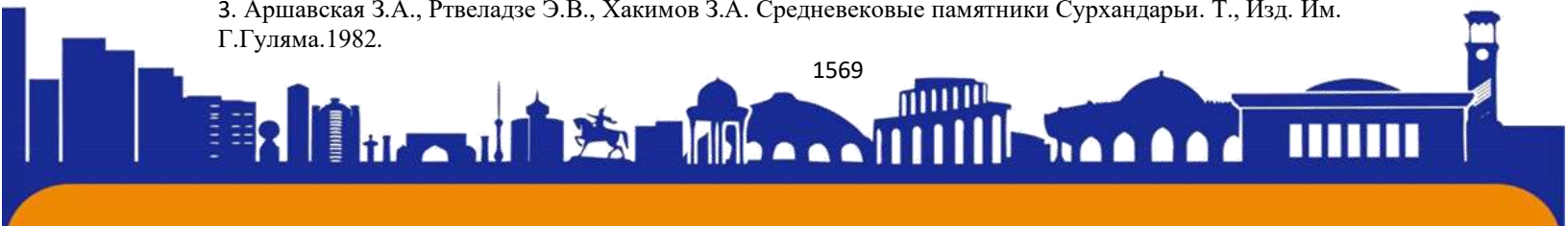



Вахшивор Вахши ва Хазирати Вахшивор деб аталганлигини кўришимиз мумкин. Д.Н. Лагафиднинг фикрига кўра у жуда олийжаноб ва доно киши бўлганлар. Ўша пайтда маҳалий аҳоли унинг ўлигини қолган барча ўликлардан устун қўйган ва уйдан қанчалик ўзоқ бўлмасин Аллоҳёр кўмилган қабристонга ўликларни олиб борганлар. Катта қишлоқ масжди бошқа масждлар учун намуна бўлиб хизмат қилган. Мадраса икки айвонли гўзал ҳовлининг шимолий-ғарбий қисмини егаллаган. Мадрасада муқаддас беҳи дарахеи билан безатилган ва кичкина дарвоза ўрнатилганлигини кўришимиз мумкин. Бинонинг жанубдан шимолга томонда чиройли ва бежирим қисми жойлашган. Бино тўртбурчак шакилда қўрилганлигини кўришимиз мумкин. Бино улўғвор ва мустаҳкам қўрилган.⁵

ФЙДАЛАНИЛГАН АДАБИЁТЛАР

1. Обидаларидаги Битиклар Сурхондарё «SHARQ» • 2014 • Тошкент
2. Аннаев Т.Ж. Термиз ва Чағаниённинг сўнги ўрта асрлар даври маданиятини ўрганишга доир// Ўзбекистон қадимда ва ўрта асрларда. Самарқанд-1992.
3. Аршавская З.А., Ртвеладзе Э.В., Хакимов З.А. Средневековые памятники Сурхандарьи. Т., Изд. Им. Г.Гуляма.1982.
4. Логофет Д.Н. Бухарское ханство под русским протекторатом. Т.1.СПб. 1911.

⁵ Логофет Д.Н. Бухарское ханство под русским протекторатом. Т.1.СПб.1911.

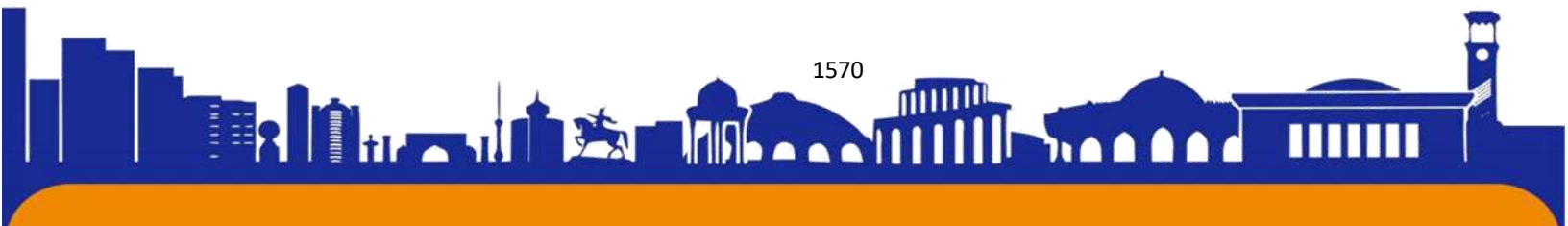



ISSN (E): 2181-4570

ROAD TO SPARKLING HAIR WITH NO SHAMPOO**Uzbekistan State World Languages University,****Ozodakhon Izzatillaeva**

Annotation: In this article, I will share my research on effects of shampoo on hair health and look into scientifically-proven and practiced benefits of not using it. I will also be discussing how it is possible to adopt no shampoo approach effectively.

Annotatsiya: Ushbu maqolada men shampunning soch sog'lig'iga ta'siri bo'yicha tadqiqotlarim bilan o'rtoqlashaman va uni ishlatmaslikning ilmiy jihatdan tasdiqlangan va amaliy foydalarini ko'rib chiqaman. Bundan tashqari, qanday qilib shampunsiz yondashuvni samarali yo'lga qo'yish mumkinligini muhokama qilaman.

Аннотация: В этой статье я поделюсь своим исследованием влияния шампуня на здоровье волос и рассмотрю научно доказанные и практические преимущества отказа от его использования. Я также буду обсуждать, как можно эффективно применять подход без шампуня.

Key words: natural extracts, cosmetics market, no poo approach, conditioners, hair health, anti-shampoo.

Ключевые слова: натуральные экстракты, рынок косметики, подход без шампуня, кондиционеры, здоровье волос, антишампунь.

Kalit so'zlar: tabiiy ekstraktlar, kosmetika bozori, shampunsiz yondashuv, konditsionerlar, soch salomatligi, anti-shampun.

Over the last couple of decades, shampoos and conditioners have become an irreplaceable part of our showers. Unsurprisingly, before even a century ago, apart from the upper class of society, common people didn't know what shampoo was, let alone use one. Majority of them would use plain water to wash their hair, along with some natural oils or extracts if they come from a more prominent background. Now back to 2023, male or female, it's hard to imagine going without shampoo for weeks, let alone months. Mere idea of smelly, greasy and unkempt hair is unpleasant. Despite that, there have been campaigns under the banner of "no poo" - no shampoo, in recent years, because as the hair cosmetics market bloomed year by year and different variations of hair products have been produced, some people became skeptical about the actual necessity of such merchandise. The supporters of no poo claim that over advertisement of companies and bias toward using no shampoo is no more than an elaborate scheme to make people buy more. Nat Eliason, one of those supporters of anti-shampoo

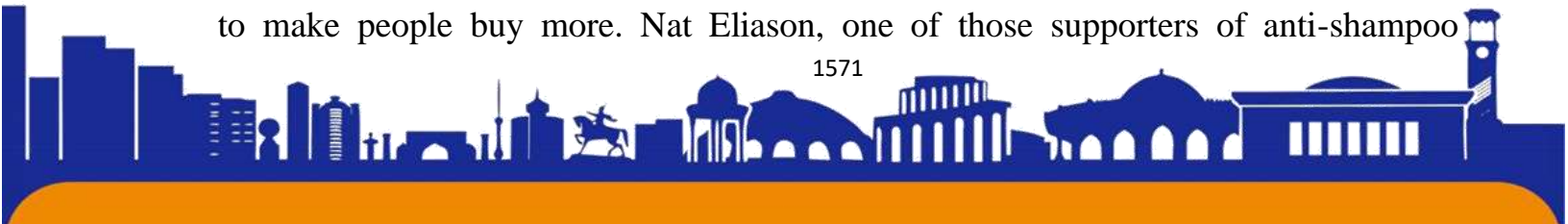



movement, post on his vlog: "Quitting mostly happened on accident, but now that I've seen just how unnecessary shampoo ever was to my hair's health and appearance, I don't see myself ever going back", and he is quite adamant about it. Nat claims that quitting shampoo gives you healthier hair and easier time styling. The most attractive thing that made me interested in giving up shampoo is his comment about how hair condition reveals our health and how much of an obstruction shampoo is to that process: "Here's a big one: once you stop shampooing and conditioning your hair, it will reveal your health. If you eat poorly, undersleep, stop exercising, get stressed out, your hair will show it. It'll get darker, more oily, your scalp will get dryer, it'll get unhealthier with you." After coming across Nat's article, I decided to do a little research and in this article

I'll be listing how helpful no poo is in different terms and how to implement this practice to your life.

People who want to adopt the no poo approach don't always have the same purposes for doing so. In the article by Taylor Norris, it is said that some want to avoid overly stripping their hair of good and natural oils produced by the scalp, while others want to use fewer unnatural chemicals in their daily routines. And for some people, no poo means rejecting the commercial pressure to spend more money on hygiene than may actually be unnecessary. According to that, I concluded that apart from the biggest reason people want to quit shampoo - to make their hair more healthy and strong, anti-shampoo movement could help the pockets of millions who spend considerable finances on hair products.

When it comes to hair health, Chambers-Harris claims that over-washing hair with shampoos can not only strip the hair of its natural oils, but can also cause product build-up and toxins to enter the bloodstream, leading to myriad health issues. Mamelak also notes that water-only washing eliminates the use of sulfates, a common additive in shampoos. "Sulfates are extremely effective in removing dirt and cleaning the hair and scalp, however, many claim that they leave the hair feeling dry and brittle," he says. Products of nature like coconut milk, egg white, sour cream and others have vital elements in them that help with removing dirt, moisturizing the skin and getting rid of bacterias without harming the natural oils produced by the scalp as I have experimented. They are much more risk-free compared to over-the-counter products in terms of hair health.





Speaking of the negative impact shampoo and conditioner can have on our hair, Nicholas Garcia counts 5 huge disadvantages in her article. Namely, reducing hair longevity, causing the hair to go frizz, locking you into catch 22 situation (situation in which you can't part with shampoo because it has already broken your cycle and you're overly dependant on it), wastefulness and its incapability to be washed out since our scalp absorbs whatever is in the poured onto it with water. What intrigued me was that fifth point. Nicholas explains about that point, saying "This is just a bit ironic. Shampoo washes out just about everything from your hair except for itself. Your hair is porous, and so over time it absorbs whatever is in your shampoo like a sponge. If you're using a cheap shampoo, or one with chemicals that doesn't mix well with your scalp, you'll run into problems. The only way to really get the shampoo gunk off your head is to either use a super strong shampoo made specifically for that, or just wait it out and let your scalp dispose of it naturally."

At the end of the day, the choice to either use a shampoo or not to use it is purely yours. However, if you're willing to persevere with oily and seemingly dirty hair for a couple of weeks, you'll be able to see visible results that surprise you. After you've given up shampoo and conditioners, with the help of natural fragrance oils your hair will start to look stunning and gorgeous as it ever had, since without the obstruction of chemicals it'll have better absorption and healing rate. Of course, this is my personal hypothesis derived from a number of scientific articles on the subject. If you have the desire to make an effort for healthy and strong hair, adopt the no poo approach from today on.

REFERENCES:

1. Nicholas, G. (2014, October 9). You Should Not Use Shampoo To Wash Your Hair! Here's What To Do Instead... www.lifehack.org. <https://www.lifehack.org/articles/lifestyle/you-should-not-use-shampoo-wash-your-hair-heres-what-instead.html>
2. Amanda, M. (2014, February 25). Debating Shampoo vs. No 'Poo: Things Experts Want You To Know. health.com. www.health.com/beauty/cutting-back-on-shampoo-15-things-you-should-know
3. Giulia, H. (2022, November 22). Washing Hair With Only Water. www.birdie.com. <https://www.byrdie.com/washing-hair-with-only-water-348137#>





ISSN (E): 2181-4570

4. Nat, E. (2018, September 11). Two Years with No Shampoo: My Results, and How to Quit it Yourself. nateliason.com. <https://www.nateliason.com/blog/quit-shampoo>
5. Taylor, N. (2017, September 27). What Is No Poo, How Does It Work, and Should You Try It? www.healthline.com. <https://www.healthline.com/health/beauty-skin-care/no-poo#benefits>
6. (2020, December 22). Daily hair washing: Recommendations and alternatives. www.medicalnewstoday.com. <https://www.medicalnewstoday.com/articles/319848#takeaway>





ISSN (E): 2181-4570

« ПРОФИЛАКТИКА ИНСПЕКТОРИНИНГ КИБЕР ЖИНОЯТЧИЛИКНИНГ БАРВАҚТ ОЛДИНИ ОЛИШ ФАОЛИЯТИ »

Турдалиев Бахтиёржон Ихтиёржон угли
ИИВ Академияси 3 курс 309 гуруҳ курсанти
+998(99)0994320

Аннотация: Бугунги кунда ҳуқуқбузарликлар профилактикасини ташкил этишда, жиноятчиларни фош этишда ҳамда ҳуқуқбузарларга нисбатан таъсир чораларини амалга оширишда фуқароларни ўзини ўзи бошқариш органлари ёрдамидан кенг фойдаланиб, самарали натижаларга эришилмоқда. Бироқ шунга қарамай, республикамизда жиноятчиликка қарши кураш ва унинг олдини олишда фуқароларни ўзини ўзи бошқариш органлари билан ҳамкорликни ташкил этиш ва такомиллаштириш ислохотларнинг ҳозирги босқичида долзарблигича қолмоқда.

Калит сўзлар: ҳуқуқбузарликлар профилактикаси, ҳуқуқий давлат, профилактика инспектори, инсон манфаатлари, ҳуқуқ ва эркинликларини енг олий ва устивор қадрият сифатида қарор топтириш, шахс ва давлат, фуқароларни ўзини ўзи бошқариш органлари, жиноят содир этилишининг олдини олиш, маҳалла ҳуқуқ-тартибот маскани.

Республикамиз мустақилликка эришгандан сўнг, юрт фаровонлиги, аҳоли тинчлиги ва осойишталигини таъминлаш биринчи галдаги вазифага айланди. Барчамизга маълумки, жамиятда жамоат тартибини сақлаш, фуқаролар хавфсизлигини таъминлаш, жиноятчиликка қарши курашиш, ҳуқуқбузарликлар профилактикасини ташкил этиш ҳуқуқни муҳофаза қилувчи органлар зиммасига юклатилган асосий ҳамда долзарб вазифалардан биридир. Мазкур вазифаларни амалга оширишда ҳуқуқни муҳофаза қилувчи бошқа органлар билан бир қаторда Ички ишлар органларининг ҳам хиссаси беъқиёсдир.

Давримизнинг фан ва техника соҳасидаги ютуқлари кундалик ижтимоий ҳаётимизга янада қулай имкониятларни тақдим этмоқда. Бироқ ана шу афзалликлар билан бир қаторда, айрим салбий ҳолатлар ҳам юзага келмоқда. Маълумки, ўғрилиқ ахлоқий қоидаларга зид бўлган салбий хусусиятдир. Баъзан қандайдир банкнинг ўмарилгани, дўконни тўнаганлари каби қабих ҳодисалар ҳақида эшитиб қоламиз. Ҳақиқатдан ҳам ўғрилиқ жамиятга катта зиён





келтирадиган ёмон иллатдир. Ҳаётда шундай ўғрилик ҳолатлари ҳам борки, у одатий ўғриликдан бутунлай фарқ қилади. Уни жуда ақлли, чаққон кимсалар амалга оширади, шу билан бирга, улар жуда ҳамайёр бўладилар. Бундай ўғриларнинг ўзларини ҳам, босган изларини ҳам аниқлаш оддий ўғриларни аниқлашдан кўра 10-20 баробар қийиндир. Фақатгина келтирган зарарларини аниқлаш осонроқ. Энг қизиғи шундаки, улар ҳеч қачон жамоа бўлиб ҳаракатланмайдилар. Балки якка-якка ишга киришиб, ўғирлик майдонига киргандагина ўз-ўзидан кўпайиб, ўзгаларнинг «Уй»ларида бетакаллуфлик билан кириб олиб, кезиб юрадилар ва ҳеч қачон зарар келтирмай, кетмайдилар.

Дунёда кибермакондан фойдаланувчилар сони кундан кунга ортиб бормоқда, бу каби юқори ўсиш суръатлари ахборот-коммуникация хизматларига бўлган талаблар билан боғлиқдир.

Ўзбекистонда ва дунёда қўлланилаётган барча ахбороткоммуникация технологиялар ва қурилмалар жами кибермакондир. Шу каби ривожланишни ҳам салбий томонлари мавжуд – кибержиноят, бу жиноятчиларга пул ундириш, кибермакондан ғаразли мақсадларда фойдаланишнинг янги усулларини қўллаш имкониятини яратади.

Таъкидлаш жоизки, ахборот тизимлари ва ресурсларини ҳимоя қилишнинг оддий чоралари кўрилмагани, шунингдек, киберхавфсизликни таъминланганлик даражасининг пастлиги натижасида кибержиноятчилик даражаси ошиб бормоқда.

Хакер (инглиз тилида Hack — ёриб ташлаш, чопиш, бузиш деган маъноларни англатади) — улар ҳаддан зиёд малакали ва ихтисосли ахборот технологиялари мутахассиси ҳамда компьютер технологияларини пухта билувчи инсондир. Ушбу сўз одатда, компьютер кибер ўғриси, яъни бузувчиси деб ҳам юритилади. Хакерлар ўша Интернет яратилган вақтдаёқ пайдо бўлдилар. 1960-йилларда хакер деб энг кучли ва малакали дастурчиларни атаганлар. Ўтган аср 70-йилларининг бошлари, 80-йилларининг охирларидаги даврлар кибер ўғрилар учун энг қулай йиллар бўлиб ҳисобланган. Чунки айнан шу даврларда компьютер операцион тизимлари қайтадан ишлаб чиқарилаётган эди, яъни операцион тизимларнинг жуда кўп заифлик томонлари борлиги кибер ўғриларнинг муваффақиятини таъминлаган. Ўша пайтлар хакерлар ҳозирги даврга қараганда, жуда мустақил бўлганлар. Корхоналар хакерлар киришларини билиб туриб,





тармоққа уланганлар. У вақтларда бир профессионал дастурчи амалга ошира оладиган хавфсизлик тизимини иккинчи дастурчи бузиши жуда осон бўлган. Хакерлар қандай кимсалар? Маълумки, ҳар қандай соҳа бўйича кучли билимга эга мутахассис бўлиб етишиш билан инсон яхши хусусиятга эга бўлиб қолмайди, халқимизда олим бўлсанг, олам сеники — деган нақл бор, бироқ ўз билимларини инсоният тараққиётига сарфламай, балки манфаатлари йўлида салбий йўللارни излайдиганлар ҳақида олим бўлма, одам бўл — деган ҳикматли сўзлар ҳам мавжуд. Афсуски, бутун жаҳон миқёсида ахборот технологиялари ривожлангани билан профессионал хакерлар сони ҳам ортиб бормоқда. Компютер оламидаги 80 фоиз фойдаланувчилар хакерларни — жиноятчилар деб ҳисоблайдилар. Сўнгги йилларда хакерларнинг веб-сайтларга уюштираётган хужумлари сони тобора ошиб бормоқда. Бугунги кунга келиб эса бу сўз ахборот-коммуникация технологиялари ёрдамида ноқонуний ҳаракатларни бажарувчи, ахборот тизимлари ва дастурларини бузиб кириб, улардан рухсатсиз фойдаланувчи, илова ҳамда веб-саҳифалар муҳофазасини бузиш ва вирус тарқатиш орқали кибер жиноятчилик уюштирадиган шахсга нисбатан ишлатилади. Жорий йилнинг 7 февраль куни Москва шаҳрида бўлиб ўтган Кибер хавфсизлик бўйича халқаро форум (Cyber Security Forum-2017)да кибер жиноятлар оламида бугун энг кўп тарқалган учта хуруж қайд этилди.

Экспертларнинг фикрича, фишинг орқали маълумотларни ўғирлаш, махфий мақсадга эга мобиль иловалар орқали электрон қурилмаларга кириб бориш ва алоқанинг ҳимоя қилинмаган каналларини томоша қилиш орқали бугун кўпчилик интернет фойдаланувчилари кибер жиноятларнинг қурбонига айланмоқда.

Бугунги кунда кибер жиноятчиликда муайян шахснинг ёки объектнинг географик жойлашган нуқтаси тўғрисида хабар тарқатиш, шахсий маълумотлар базасини бузиб кириш каби хизматлар оммалашган. Хакерлар бу каби маълумотларни интернет ва ижтимоий тармоқ фойдаланувчилари томонидан турли электрон ресурсларга уларнинг фойдаланиш шартларини ўқимасдан туриб киришлари эвазига олишмоқда.

Яъни, биз ижтимоий тармоқда дуч келадиган «Неча йил яшайсиз?», «АҚШ президенти сиз ҳақингизда нима дейди?», «Қайси Голливуд актёрига ўхшайсиз» каби хизматлар аслида фишинг бўлиб, сиз улардан фойдаланиш чоғида уларнинг





шартига рози бўласиз ва ўзингиз тўғрингиздаги маълумотларни уларга ҳада қилган бўласиз. Бу маълумотлар эса махфий равишда ташкил этилган йирик «Қора ахборот бозорлари» да катта маблағга сотилади.

Минг афсуски пул айланмалари аксарият ҳолларда чет эл давлатларга онлайн-конверсия яъни виртуал пулларни онлайн айлантириш орқали чет давлатларга чиқарилиб юборилаяпти.бу кўпинча кибер жиноятчиларни фош этишда муаммолар туғдираяпти.

Кибер жиноятларнинг олдини олиш учун шахслар ўзига тегишли бўлган электрон маълумотларни номаълум шахсларга бермаслиги, турли хил сайтлар ва программаларга электрон маълумотларни киритмаслик ҳамда қимор ва таваккалчиликка асосланган ҳар қил букмекерлик компанияларининг ўйинларидан фойдаланмаслик. Жиноят қурбони бўлиб қолишнинг олдини олишга ёрдам беради.

Фойдаланилган адабиётлар:

- 1.Ўзбекистон Республикасининг 2014 йил 14 майдаги “Ҳуқуқбузарликлар Профилактикаси тўғрисида” ги қонуни
- 2.Ўзбекистон Республикаси Президентининг “Ҳуқуқбузарликлар профилактикаси ва жиноятчиликга қарши курашиш тизимини янада такомиллаштириш чора-тадбирлари тўғрисида” ги 2017 йил 14 мартдаги ПҚ-2883-сонли қарори
- 3.Ўзбекистон Республикаси Президентининг 2018 йил 24 декабрдаги “Жамоат ҳафвсизлигини таъминлаш самарадорлигини ошириш бўйича қўшимча чора-тадбирлар тўғрисида” ги 4075-сонли қарори
4. Ўзбекистон Республикаси Президентининг 2017 йил 10 апрелдаги “Ички ишлар органлари фаолияти самарадорлигини тубдан ошириш, жамоат тартибини, фуқаролар ҳуқуқлари, эркинликлари ва қонуний манфаатларини ишончли химоя қилишни таъминлашда уларнинг маъсулиятини кучайтириш чора-тадбирлари тўғрисида” ги ПФ-5005-сонли Фармони





ISSN (E): 2181-4570

ACCURATE BREAST CANCER CLASSIFICATION BY USING ARTIFICIAL INTELLIGENCE ALGORITHMS

Meliboyev Abdulaziz

Lecturer of Digital technology and mathematics department, Kokand
University.

Abstract: Breast cancer is a significant cause of mortality for women worldwide, ranking as the second leading cause of death. In 2018, breast cancer accounted for the highest number of cancer-related deaths among women in 40 European countries. While it ranked as the second leading cause of cancer-related deaths in the EU-28, lung cancer held the top position. Detecting breast cancer at an early stage is vital for improving treatment outcomes and survival rates. Data mining has gained popularity as an effective tool for knowledge discovery in various fields, including medicine. Researchers have applied machine learning techniques, such as multiple classifier algorithms, to predict and analyze patient diagnoses using medical datasets. However, a challenge arises due to imbalanced training data, where the probability of not having the disease is higher than having it. This paper focuses on addressing this issue by comparing two distinct AI models: Artificial Neural Networks (ANN) and Convolutional Neural Networks (CNN). The objective is to develop a suitable and reliable model capable of handling imbalanced datasets and missing values, thereby enhancing the overall performance of the breast cancer prediction model.

Keywords: Machine learning (ML), Artificial Neural Networks (ANN), Convolutional Neural Networks (CNN), Breast cancer.

Introduction

Breast cancer ranks as the second leading cause of death among women worldwide. In 2018, breast cancer was responsible for the highest number of cancer-related deaths among women, accounting for 138,000 cases in 40 European countries [1]. However, in the EU-28, it was identified as the second leading cause of cancer-related deaths, with lung cancer taking the top spot. Over the course of a decade, from 2002 to 2012, breast cancer mortality rates in the EU showed a decline from 17.9 cases per 100,000 individuals to 15.2 cases per 100,000 individuals. Detecting the disease at an early stage is crucial for improving treatment outcomes and survival rates. In various fields such as marketing, social science, finance, and medicine, data mining has gained popularity as an effective tool for knowledge discovery. Particularly in medicine,

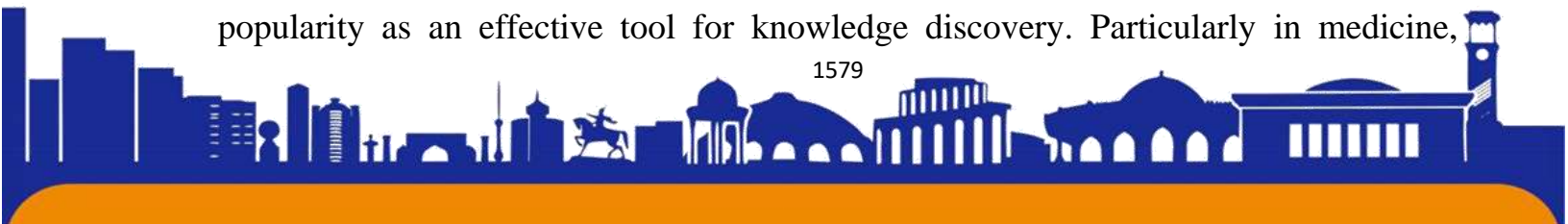



researchers have employed multiple classifier algorithms on medical datasets to predict and analyze patient diagnoses. For instance, machine learning techniques have been utilized to evaluate tumor behavior in breast cancer patients. However, a challenge arises due to an imbalance in the training data, as the probability of not having the disease is higher than that of having it. This paper addresses this issue by comparing two distinct AI models: Artificial Neural Networks (ANN) and Convolutional Neural Networks (CNN). The objective is to develop a suitable and reliable model that can handle the imbalanced dataset and missing values, thereby enhancing the overall performance of the model.

Related work

There have been numerous research studies on the implementation of machine learning (ML) in breast cancer detection and diagnosis, with the goal of enhancing accuracy and improving patient outcomes. Common ML algorithms used in these studies include Support Vector Machines (SVM), Artificial Neural Networks (ANN), Decision trees, and Random forests. To increase accuracy, some studies have employed a combination of these algorithms in an ensemble method. Additionally, ML has been utilized for breast cancer risk prediction, personalized treatment recommendations, and predicting patient outcomes. Ongoing research in this field indicates that ML has demonstrated the potential to improve breast cancer detection and diagnosis.

Yue, W. [2] et al describes various machine learning (ML) methods and their uses in diagnosing and predicting outcomes for breast cancer based on data from the WBCD benchmark database. The ML techniques have demonstrated impressive abilities to enhance accuracy and prediction in classification. They presents multiple methods, along with their references, algorithms, sampling strategies, and classification accuracies, creating a user-friendly and easy-to-understand resource.

S.Gcet et al. [3] conducted research on feature extraction for breast cancer detection, focusing on variance, range, and compactness. They used SVM classification to assess performance and found that the highest accuracy rates were 95% for variance, 94% for range, and 86% for compactness. Their results suggest that SVM is a suitable method for detecting breast cancer. In terms of cancer types, breast cancer had the highest percentage (41%) among the types studied. Arika. R et al. [4] proposed that using of classifier-based prediction models that incorporate data mining and machine learning has been helpful in reducing diagnostic errors and increasing the efficiency of





cancer diagnosis. Their models have contributed to the prompt and thorough analysis of medical data while also minimising the occurrence of human errors. Mohammed S. A. et al. [5] focus is on addressing imbalanced data that contain missing values through the use of resampling techniques in order to improve the accuracy of breast cancer detection through classification. In this study, they employed three classifier algorithms (J48, NB, and SMO) on two distinct datasets related to breast cancer. The current paper provides an introduction to both breast cancer and machine learning and includes a comprehensive literature review of existing ML methods utilized in breast cancer detection. Maryam T. et al. [6] proposed research that the most commonly employed method for cancer detection applications is SVM. SVM was utilized either independently or in combination with other methods in order to enhance performance. The highest level of accuracy achieved through the use of SVM (either singularly or in hybrid form) was 99.8%, with the potential for further improvement up to 100%.

Data Description and Exploratory Data Analysis

We utilized the Wisconsin breast cancer database (WBCD) dataset, which is widely used and was created by the University of Wisconsin Hospitals[7]. This dataset includes health information from 212 breast cancer patients that are malignant and 357 healthy individuals that are benign, comprising 32 independent variables such as radius_mean, texture_mean, perimeter_mean, area_mean, smoothness_mean and so on. The dataset also includes a target variable that is encoded as “benign” for healthy controls and “malignant” for patients with breast cancer. The data is stored in a CSV file with 31 columns without the target column. The first column represented the id and the second one stored target label. The rest columns indicating whether the breast cancer features. The dataset has 569 rows and is split between the patient and healthy control groups. The count and distribution of the target variable can be seen in Fig 1.



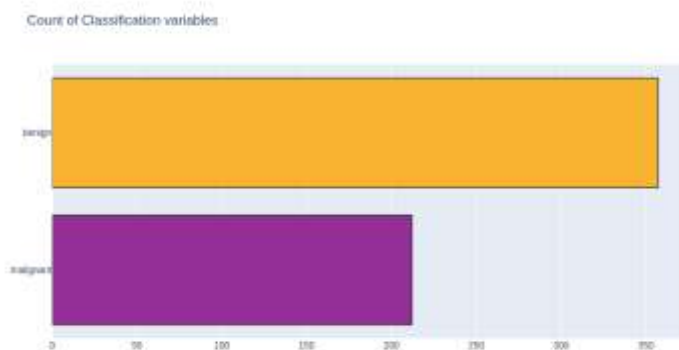

Figure 1
Experimental Results

This section focuses on the evaluation of multiple classification models using our dataset. A summary of the experiments conducted is presented in Table 1. The WBCD dataset was used to assess the performance of each model. The hyperparameters applied in the models include the "Adam" optimizer, the "binary cross entropy" loss function, and training for a total of 100 epochs. All models in this study were evaluated using two performance measures, namely Accuracy and Loss. These measures were utilized to assess the effectiveness and performance of the models in the classification task.

The results outlined in Table 1 highlight the dependable performance of both Artificial Neural Networks (ANN) and Convolutional Neural Networks (CNN) in terms of accuracy, training loss, and validation accuracy.

In order to assess the performance of the two artificial intelligence (AI) models, distinct architectural configurations were employed, employing the well-known Wisconsin Breast Cancer Diagnosis (WBCD) dataset. The outcomes of this comparative analysis reveal that the Convolutional Neural Network (CNN) model yielded the highest accuracy rate, achieving an impressive score of 99.12%. Conversely, the Artificial Neural Network (ANN) model demonstrated a slightly lower accuracy rate, achieving 98.17%.

In addition to the accuracy metrics, the performance of both models was evaluated in terms of their validation accuracy and loss. The ANN model exhibited a commendable validation accuracy of 97.7%, indicating its ability to effectively generalize its predictions beyond the training dataset. Conversely, the CNN model

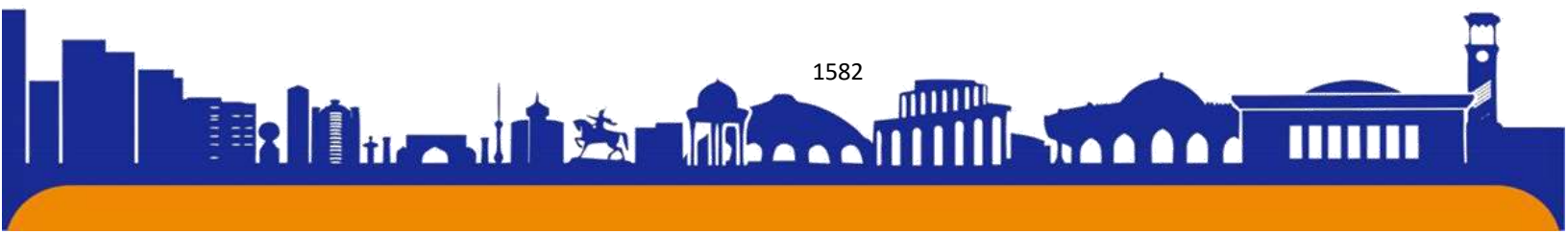

attained a validation accuracy of 95.1%, denoting a marginally lower but still substantial level of generalization capability.

Considering the loss metric, the ANN model incurred a loss of 25.1%. This value quantifies the discrepancy between the predicted and actual values, suggesting that the model experienced a relatively higher level of error during its training process. In contrast, the CNN model achieved a significantly lower loss of 4%, implying a superior ability to minimize prediction errors and align the predicted outputs with the ground truth labels.

To summarize, the experimental evaluation of the two AI models on the WBCD dataset revealed noteworthy performance disparities. The CNN model emerged as the superior choice, exhibiting a remarkable accuracy rate of 99.12%. Furthermore, the validation accuracy and loss metrics provided valuable insights into the models' generalization capabilities and predictive accuracy. Specifically, the ANN model demonstrated a validation accuracy of 97.7% and a loss of 25.1%, whereas the CNN model showcased a validation accuracy of 95.1% and a loss of 4%.

Model	Accuracy	Loss	Validation accuracy	Validation Loss
ANN	0.98	0.13	0.97	0.25
CNN	0.99	0.03	0.95	0.04

Table 1.

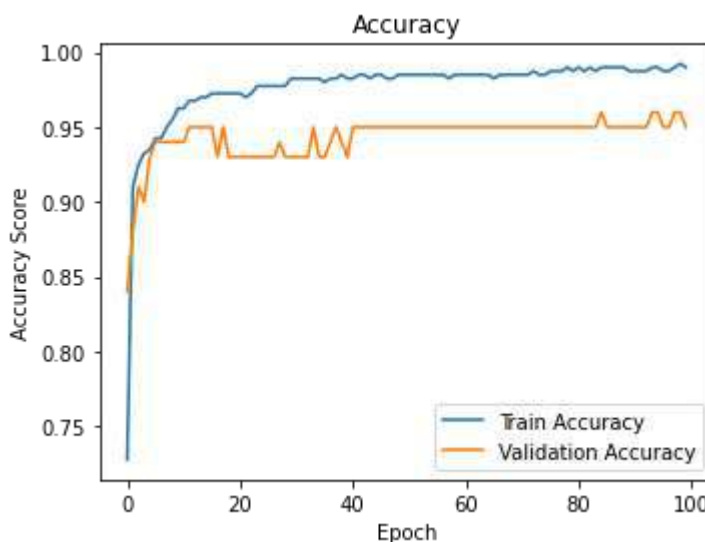



Figure 2. CNN learning curve

Our model's accuracy and validation curve is demonstrated in Figure 2. After 20 epochs, the training model reached approximately 97% and was almost stable. Moreover, validation accuracy

Figure 3 illustrates the Loss curve of the Convolutional Neural Network (CNN) model. The depicted graph demonstrates a gradual reduction in the loss value, converging to approximately 0.03. This diminishing trend signifies the efficacy and reliability of the CNN model in its ability to minimize the discrepancy between predicted and actual values.

The observed descent in the loss value, denoted by the decreasing trajectory of the curve, is indicative of the CNN's progressive improvement in capturing and representing the underlying patterns and features within the dataset. As the CNN model undergoes training iterations, it successfully optimizes its internal parameters to minimize the disparity between the predicted output and the ground truth labels, leading to the aforementioned reduction in loss.

A loss value of 0.03 signifies a relatively low level of dissimilarity between the model's predictions and the true values. Consequently, this outcome implies that the CNN model has attained a high degree of accuracy and precision in its predictive capabilities, effectively approximating the target values with a high level of fidelity.

In summary, the Loss curve depicted in Figure 3 showcases the CNN model's proficiency in reducing the loss value, ultimately converging to an impressively low value of 0.03. This outcome serves as a testament to the reliability and efficacy of the CNN model, affirming its capability to accurately capture and represent the underlying patterns within the given dataset.

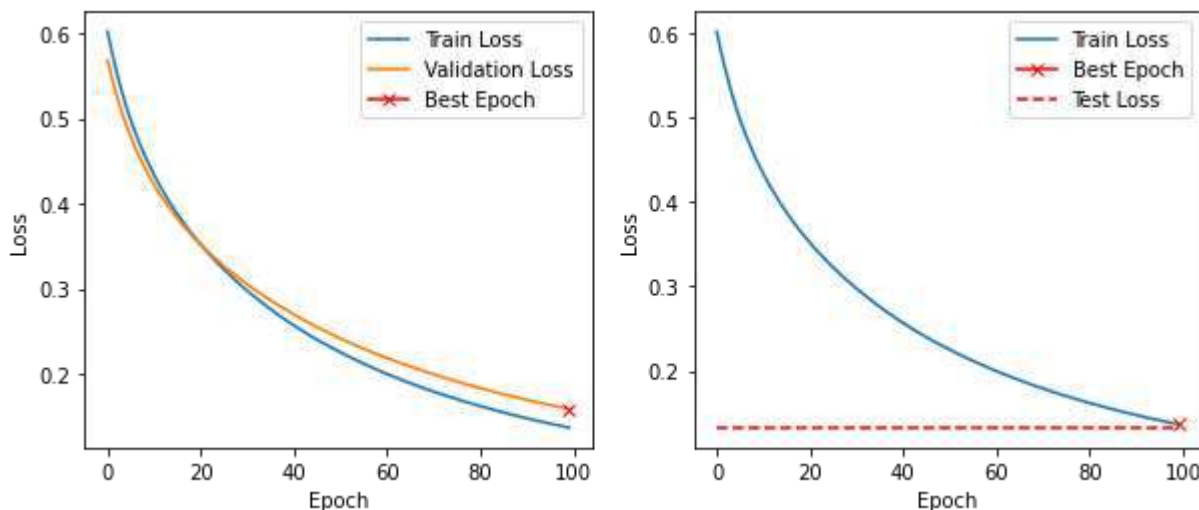

**Figure 3.**

Conclusion

Breast cancer is recognized as a prominent cause of mortality among women, emphasizing the importance of early detection for saving lives. Modern AI algorithms have proven valuable in breast cancer detection. The study use two AI algorithms, namely ANN and CNN, on breast cancer datasets. This research paper specifically addresses the challenge of CNN and ANN models for WBCD structured data for breast cancer classification. The results highlight the effectiveness of these classifiers in enhancing the detection accuracy of breast cancer. Furthermore, future work will expand these experiments to encompass different classifiers and diverse datasets.

References:

1. Ferlay J, Colombet M, Soerjomataram I, Dyba T, Randi G, Bettio M, et al. Cancer incidence and mortality patterns in Europe: estimates for 40 countries and 25 major cancers in 2018. *Eur J Cancer*. 2018 Nov;103:356–87.
2. Yue, Wenbin, et al. "Machine learning with applications in breast cancer diagnosis and prognosis." *Designs* 2.2 (2018): 13.
3. Gc, Sailesh, et al. "Variability measurement for breast cancer classification of mammographic masses." *Proceedings of the 2015 Conference on research in adaptive and convergent systems*. 2015.
4. Arika, Rebecca Nyasuguta, and Agnes Mindila W. Cheruiyot. "Machine Learning Algorithms for Breast Cancer Diagnosis: Challenges, Prospects and Future Research Directions." (2023).





5. Mohammed, Siham A., et al. "Analysis of breast cancer detection using different machine learning techniques." *Data Mining and Big Data: 5th International Conference, DMBD 2020, Belgrade, Serbia, July 14–20, 2020, Proceedings 5*. Springer Singapore, 2020.
6. Tahmooresi, Maryam, et al. "Early detection of breast cancer using machine learning techniques." *Journal of Telecommunication, Electronic and Computer Engineering (JTEC)* 10.3-2 (2018): 21-27.
7. Wolberg, William H., W. Nick Street, and Olvi L. Mangasarian. "Breast cancer Wisconsin (diagnostic) data set." *UCI Machine Learning Repository* [<http://archive.ics.uci.edu/ml/>] (1992). DATASET. Online available: <https://www.kaggle.com/datasets/ibrahimkaratas/breast-cancer-wisconsin-diagnostic>



USE OF INTERACTIVE METHODS TO DEVELOP STUDENTS' SOCIO-CULTURAL COMPETENCE THROUGH MULTIMEDIA DEVICES

Askarova G.X

An English language teacher at the Military Institute of Information
Communication Technologies and Signals

ABSTRACT

The article deals with the issue of the usage of multimedia devices in developing socio-cultural competence of students. The article describes the creation of e-books and its requirements of implementing in teaching foreign language process. Particularly, harmonious implementation of electronic textbooks in full traditional lessons in the context of independent learning results in intensified learning. As a result, today there is an opportunity for every pedagogue to introduce modern pedagogical technologies into the teaching process. The use of various interactive methods can lead students to become active participants in the learning process.

Key words: competence, socio-cultural, technique, technology, electronic textbooks, motivation, psychological, intensification.

INTRODUCTION

The Decree of the President of the Republic of Uzbekistan from February 7, 2017 "On Strategy for Strategy for Further Development of the Republic of Uzbekistan", No. UP-4947 of April 20, 2017 "On measures for further development of higher education system". PQ-2909 Decree of the Cabinet of Ministers of the Republic of Uzbekistan from May 8, 2013 No 124 "About approval of the state educational standard of foreign languages on continuous education" and other normative-legal acts according to which we have to prepare our young people, who are confidently stepping into the international community, in a comprehensively competent manner.

LITERATURE REVIEW

A.Gurkina, M.V.Dubova, R.S.Arefev, N.I.Arshinova, S.A.Balandin S.B.Belakon, L.A.Borxodoev, T.I.Gustomyasova, IA.Zimnyaya, O.Y.Pestretsova, M.Veliverstova, N.S.Sukhova, O. Khalupo, and I. Shevshshinova investigated the issues of preparation of future foreign language teachers in Russia. Application of modern technologies in foreign language teaching, competence and professional approach very completely-studied in the works of V.V. Safonova, A.A. Ter- Minasova,



ISSN (E): 2181-4570

E.V. Miloserdova, G.V.Elizarova, N.V.Eluhina, M.M.Abdurazakov, A. A. Magomedova, VI Zakharova, B.I.Xasan, M.V.Dubova, N.I. Arshinova. The issues of foreign language leaching skills were investigated by Xartoya, Zang Zen Xenich, T.B. Frayer, J.T. Say, Mari Dakovska, A. Braun, M. Channel, M. Svane's scientific works.

METHODOLOGY

The modern lesson is that today it is important to understand the lessons learned based on world-wide experience using the latest modern information technologies. Particular attention should be paid to the outcomes of teaching, ie, the ability of students to master theoretical knowledge and at the same time have sufficient practical skills, such as the ability to apply the theoretical knowledge in practice, and in particular the formation of self-learning skills of students. Competence-based approach in education implies the ability of students to apply the existing knowledge and skills in the practical experience. As it is known, thousands of interactive teaching methods in the field of pedagogy have been developed and introduced into the learning process, each one being used in its own right and in the optimal situation. Based on our research, we have created the following new interactive techniques that are effective for the development of students' socio-cultural competence.

The "Illustrative intelligent attack" method ("Image Brainstorm")

While this new method, which is being proposed in our study, is similar to the previously known "Intelligence Attack," the method of Illyustrativ Intelligent Attack is uniquely grounded in the principle of transparency. This principle is important in the development of socio-cultural competence of students.

The aim of the method: To identify and develop students' abilities to master the characters and symbols of strangers on the basis of the learned material.

Methods of implementation of the method:

1. Students are given a picture without an explanation. The picture should reflect the history of the country learning the language, the way of the people's lifestyle, and the national traditions (see Picture 1).





ISSN (E): 2181-4570



Picture 1.

2. Students will be asked to provide comments and feedback on the objects/subjects listed above. They need to justify their point of view. When all students express their opinions, the picture above is asked for what and who they are, and students receive oral answers.

3. At the final stage of the study, students are divided into groups of smaller (3-4 people), and by using the Internet, they try to collect as much information as possible about the image and objects/subjects listed above. The assignment is 15 minutes.

4. Groups read their facts. Students will be evaluated according to the number and content of the facts.

Method of "Fake Wikipedia"

This method helps students determine the extent to which they study. National-cultural characteristics of the countries studied during the course. For example, the text you are going to provide will be mixed and misleading about the history, the daily lifestyle and the national customs of the two countries.

Purpose of the course: To develop the students' critical thinking abilities, to determine the degree of their appraisal, to increase the general scientific potential of the subject.

Steps of implementation of the method:

1. Students are given two separate papers on the subject. In one of the texts, there is no error, and the other contains mixed and distorting information.
2. Students are grouped into groups. Annex I applies to each group.
3. Within 25 minutes, each group will be required to identify in writing the errors in the text and provide the correct options. Internet access is permitted during assignment.

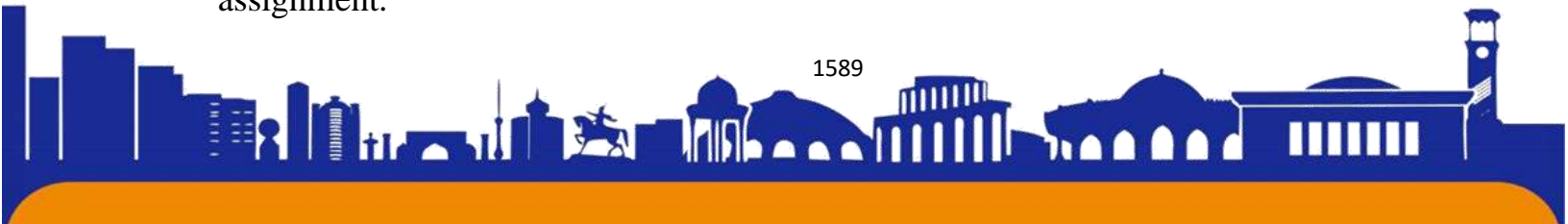



4. Students submit their own answer sheets. Thereafter, Annex 2 is added to each group. The errors contained in Appendix 1 are to be corrected.

5. Groups will be evaluated based on the number of errors.

The method of "Country's Fame"

The next proposed methodology is that the students are well versed in their knowledge of the national traditions, art and culture of the studied language.

Purpose of the method: To determine the current level of social life of the students studying in the country, their famous people and their role in national culture.

Steps of implementation of the method:

1. The audience in the audience is released in circles. The tutor also fills the circle.

2. Explains the meaning of the method to the students, for example, briefly describes a person who is already popular in the countries where the teacher has discussed in the lessons. Students are asked questions about that person. (Do you know him? Are you aware of his work?)

3. Then, students are required to do the same. The choice of the famous person is handed over to the student.

4. After each student speaks, the group debate begins. All of them express their opinion about the famous person. (During the interview you can use the requisite, for example, a tennis ball to determine the sequence of students, which will be passed to the next speaker from the student who said the requisite)

5. At the end of the method, all of the celebrities are selected by two groups, then the group is divided into two groups and each group is assigned by one of the two famous people selected by the teacher.

6. Preparing presentations about the group is given as a home duty.

The method of "the word of the day"

The use of this new method of research in our study will bring about key words and concepts on the topic activated by students in the types of speaking activities.

Purpose of the course: To introduce the most important concepts of the subject into the minds of students, to ensure that the subject is fully utilized.

Steps of implementation of the method:

1. At the beginning of the lesson the teacher writes the main words and concepts related to the topic on the board.





2. During the lesson, when the teacher speaks of the subject, he uses the concepts of the board as many times as possible, and again explains to students that these words are the word of the day.

3. Students will be given additional points for their use of the "Day Word" in all the assigned tasks.

4. This method will also be used in conjunction with other methods.

The method of "Die Breast"

The proposed new method serves as an additional tool for the instructor to achieve the goal of the teacher by identifying and eliminating unnecessary aspects of the subject.

Purpose of the course: To define concepts which are hard to master among students.

Steps of implementation of the method:

1. Students are subdivided into smaller groups. A4 format paper is distributed to students.

2. It is desirable to write the concepts that are difficult to master during the lesson.

3. It is necessary to write only the group number on the paper, and the student plays an important role in the full coverage of the concepts that he cannot understand.

4. The paper will be collected, examined, and repetition exercises and assignments will be provided to the students in order to deepen all written concepts.

5. Then the task in paragraph 2 shall be restored.

6. Results are compared.

Method of "Shared Movement"

This new method is designed to help students develop their skills and share their knowledge of others.

The aim of the method is to increase students' common scientific and cultural competence.

1. Stages of Method:

2. Each student is given a clear A5 format leaflet.

3. On one side of the sheet, "Share" is written as "Care" and the name of the owner of the listing is recorded.

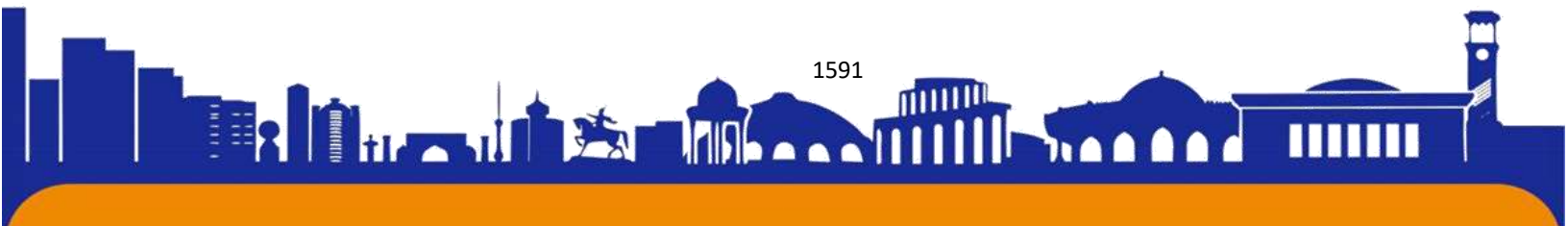



4. Each student writes, explains, writes, explains, explains what he/she is reading in the course of the paper's "Share" section, and is a complete, clear and understandable element. (Short and long)

5. Then he passes his leaf to another student, and he accepts it from him.

6. Looks at the "Share" section of the received page, where the student writes, explains, and changes the leaflet to "Care" if the student does not understand it.

7. The leaflets are returned to the owners after writing 4 comments on the "Care" side of each sheet.

We have come to the conclusion that in the process of English language learning, equally balanced teaching of the social and cultural aspects of the country's history, national lifestyle, national traditions and the national traditions in the development of students' socio-cultural competitiveness will bring good results. In the development of students' socio-cultural competence, we paid special attention to the development of effective training and assignments in this direction on the basis of new methods developed within our research. This exercise and assignment system is intended for use in faculties of pedagogical education. The second stage is for "Country Studies" and 3rd year students for "Intercultural communication in teaching foreign languages".

In particular, in the direction of development of socio-cultural competence of students through the history training, the following exercise system can be used:

Working in small groups. Students will be shown an audio recording of the story about the great Amir Temur, the great Alexander, Julius Caesar, and Vincent Chercil. ("Country Study" e-book. "Famous People.") The student uses the "Maslou pyramid" method to identify the historical and cultural significance of four great people, as well as on the basis of the text (see Picture 2):





Picture 2.

When listening to texts, students are given the following information to fill in the following table (see Table 1):

Table 1. Information about famous people

Historical persons	Origin	Outstanding features	Achievements	Contribution to the cultural prosperity
Tamerlane				
Alexander the Great				
Caesar				
Winston Churchill				

Students are given the task of covering socio-cultural life of the people during the period of the great people mentioned above. They show the differences between past and present in this process. Students will be connected to the Internet and will be





RESULTS

Students used the audio texts of the electronic textbooks independently. The effectiveness of the education of students was monitored on a regular basis. First of all, the interest of the experimental group to the knowledge gained increased. The students' performance has improved. When responding to students' questionnaires, they explained this as follows: the teacher felt that they were being treated individually; the computer repeatedly serves as a patient teacher; easy to master pronunciation of new words based on listening comprehension; automatic delivery of new words and phrases within each exercise will increase their linguistic wealth. The collected data were analyzed to reflect the beliefs of the participants on their ability in developing socio-cultural competence.

CONCLUSION

Hold a modern lesson today is important to understand the lessons based on worldwide experience using the latest modern information technologies. Particular attention should be given to the result of teaching, i.e. to the ability of students to master theoretical knowledge and to have sufficient practical skills, such as the ability to apply the theoretical knowledge in practice, and in particular to the formation of students' independent learning abilities. Competency-based approach in education implies the ability of students to apply their existing knowledge and skills in the practical experience.

Students will have the opportunity to independently take on online assignments in electronic textbooks. The exercises performed in the auditorium are further enhanced through interactive techniques. Through the use of multimedia tools, the students will be able to choose the subject matter autonomous materials in the development of their socio-cultural competencies, and will have the opportunity to work independently on the online training system, the online testing system and audio/video content.

ACKNOWLEDGEMENTS

We would like to express our thankfulness to the administrative and professor-teacher staff of Uzbekistan state university of world languages. Samarkand State institute of foreign languages, Navoi state pedagogical institute and Nukus state pedagogical institute as well.





ISSN (E): 2181-4570

We also appreciate the faculty students' efforts who observed lessons held by most experienced teachers of above mentioned institutions and made presentation to share with their findings.

REFERENCES

1. *Sayidaxmedov N. Pedagogik amaliyotda yangi texnologiyalarni qo'llash namunalari -Toshkent RTM, 2000 -46 b.*
2. *Makhkamova G. T. Culture Matters. Tashkent: "Tafakkur Qanoti". 2011-7p.*
3. *Omonov H.T. Xo'jayev T.X. Pedagogik texnologiyalar va pedagogic mahorat. Toshkent "Iqtisod-Moliya" 2009 -39 b.*
4. *Ефременко В.А. Применение информатионных технологий на уроке иностранного языка В.А. Ефременко// Иностранные языки в школе 2007-№68-С. 18-21*





ISSN (E): 2181-4570

O‘SMIRLARGA PSIXOLOGIK XIZMAT KO‘RSATISHNING O‘ZIGA XOS PSIXOFIZIOLOGIK XUSUSIYATLARI

Buxoro davlat universiteti Amaliy psixologiya ta’lim yo‘nalishi talabasi

Shaxnoza Shavkatova Po‘lot qizi

E-mail: shahnozashavkatova20@gmail.com

Toshkent davlat iqtisodiyot universiteti Iqtisodiyot ta’lim yo‘nalishi

magistri

Nabijonov Otabek Ganiyevich

ANNOTATSIYA

Ma’lumki, o‘smirlarda psixologik xizmat ko‘rsatish uchun, eng avvalo, o‘smirlarning jismoniy jihatdan sog‘ligi bilan bog‘liq bo‘lgan fiziologik va psixofiziologik bilimlarga ega bo‘lish kerak bo‘ladi. Ushbu maqolada aynan o‘smirlarda psixologik xizmatni tashkil etishning psixofiziologik xususiyatlari keltirilgan.

Kalit so‘zlar: aritmiya, fiziologiya, psixofiziologiya, assotsativ tola, kolleksiya, jizzakilik.

Kirish: Maktab amaliyotchi psixolog har bir o‘smir bilan alohida ishlar olib boradi. Binobarin, o‘smirlik davrida o‘g‘il bolalarning bo‘yi 25-30sm, qiz bolalarniki 18-20sm o‘sadi. Ayni paytda bo‘yiga o‘sish naysimon suyaklar va umurtqa pog‘onasining uzayishi hisobiga ro‘y beradi. Bu davrda naysimon suyaklarning oxirgi tayanch qismlari hali yetarli darajada suyaklashmagan yumshoq bo‘ladi. Bu xususiyatlarni nazarda tutish orqali o‘smirning sportning murakkab, og‘ir turlari bilan shug‘ullanishga yo‘l qo‘ymaslik kerak. Aks holda, bolaning umurtqa pog‘onasi qiyshayib, bo‘yi o‘smay qolishi mumkin. Bu jarayon esa keyinchalik bola psixikasiga salbiy ta’sir ko‘rsatadi.

Bundan tashqari yurak va qon aylanish tizimining o‘shidagi nisbat o‘ziga xos xarakterga ega. O‘smirlik yoshining birinchi davridayoq yurak o‘sib borishining hamma sikllari asosan tugallangan bo‘ladi. Qon aylanish tizimi yurak o‘shidan birmuncha orqada qoladi. Natijada o‘smirlarda, ayniqsa qizlarda yurak urish tartibi buziladi, yurak harakatida to‘xtalish va aritmiya (ritmsizlik) ro‘y beradi. Shu sababli o‘smirlar boshlari og‘riganidan tez-tez nolib turadilar. Suyak, muskul, qon aylanish sistemasi va yurak faoliyatidagi o‘ziga xos ana shunday xususiyatlar o‘smirlar bilan





olib boriladigan barcha o'quv, mehnat va sport mashg'ulotlarida doimo nazarda tutilishi kerak.

Miya va asab tizimining o'sishi 16-18 yoshlarda tugallanadi. O'smirlik yoshining ikkinchi yarmida miyaning eng murakkab psixik jarayonlar sodir bo'ladigan peshona qismida nerv tolalari mielinizatsiyalashib bo'ladi. Bu yoshda hujayralar ichidagi murakkab o'zgarishlar natijasida bosh miya ilon izi chiziqlari asosan shakllanib bo'ladi. Bosh miya po'stining ayrim qismlarini va miya yarim sharlarini birlashtirib turuvchi assotsiativ tolalar ham o'sadi (ko'payadi). Bu anatomik–fiziologik o'zgarishlar o'smirlarning tez ulg'ayishi va ularning butun psixik hayotining murakkablashuvida asos bo'ladi. O'smirlik yoshida qo'zg'alish protsessi tormozlanishga nisbatan kuchliroq bo'ladi. O'smirlarning o'zini idora qila olmasligi, shiddatligi, ta'sirlanuvchanligi, qiziqish va havaslarining beqarorligi, aktiv faollikdan birdaniga passivlikka tushishining boisi ham ko'p jihatdan ana shunda. Maktab va oilada ta'lim-tarbiya ishlari to'g'ri yo'lga qo'yilmasa, o'smirning yosh fiziologik xususiyatlari hisobga olinmasa, uning xulq-atvoridagi salbiy sifatlar ortib borib, bola xarakterining tarkib topishiga salbiy ta'sir ko'rsatishi va keyingi hayoti davomida ham o'zgartirishi qiyin bo'lgan chuqur iz qoldirishi mumkin.

Tadqiqot natijalari: O'smirlarda hissiyotlar alohida tarzda taraqqiy qiladi. O'smir hissiyotlari juda beqaror bo'lib, tez-tez almashinib turadi. O'smirlar kayfiyati kichik yoshdagi o'quvchilar kayfiyatiga nisbatan keskin o'zgaradi. O'smirlar goh tetik, shod, tashabbuskor va ishchan, goh o'ychan, passiv, xayolga cho'mgan bo'ladilar. Ba'zan ular birdaniga hamma ishni bajarmoqchi bo'lib, surunkasiga o'qiydilar, bir qancha to'garakka qatnashadilar, bir vaqtda sportning bir necha turlari bilan shug'ullanadilar, kolleksiyalar tuzadilar, goho "sovib", bu mashg'ulotlarni tashlab qo'yadilar, hatto dangasalik qiladilar. O'smir kayfiyatining o'zgarib turishi ma'lum darajada jinsiy balog'at bilan ham bog'liqdir. O'smirlarga psixologik xizmat ko'rsatish jarayonida ko'pincha ulardagi qattiq hayajonlanish-nafrat va tajovuzkorlikni ko'rish mumkin. Tajovuzkorlik o'g'il bolalarda tegajaklik va urishqoqlikka aylansa, qizlarda takabburlik va jizzakilikka aylanadi. O'smirlar odatda bunday xulqning yaramasligini tushunadilar. Biroq, manmanlik ustun chiqib, tan olishni xoxlamaydilar. Kattalar bu toifa o'smirlar xulqini jiddiy koyisalar, ular beadablikka o'tib oladilar. Bu holatda esa o'smirlarga psixologik xizmat ko'rsatish muhim o'rin tutadi.





Agar ko'pgina o'g'il bolalar va qizlar ilgari ota-onalarining iltimosini bajon-u dil bajarsalar, o'smir bo'lganlaridan keyin kattalarning iltimosini keskin va qo'pol ravishda qaytarishlari mumkin. Kattalarning ranjiganini, ko'rib, nohaq ekanliklarini anglaydilar. Lekin kechirim so'rab, o'zlarini «yerga urmaslik» uchun, iltimosni bajarishga rozi bo'lib: «Mayli, keling, qila qolay!» deydilar. O'smirlar xulqining bu xususiyatlari oila a'zolarining: «O'g'linga (qizimga) nima bo'ldi? Tamoman boshqacha bo'lib qoldi», deb nolishlariga sabab bo'ladi.

Shuningdek, o'smirlar uzundan-uzoq pand-nasihatlarni ham yoqtirmaydilar. O'zlarining salbiy munosabatlarini «Obbo, rosa cho'zildi-ku!.. Obbo yana boshlandi!. Yana eski gap!» deb oshkora bayon qiladilar yoki ichda o'ylab qo'yadilar. Ular pand-nasihatlarni sirtidan diqqat bilan tinglab o'tirishlari va ichlarida esa qachon tamom bo'lar ekan deb, zerikib o'ylashlari mumkin.

Xulosa: Normal oilaviy sharoitda tarbiyalangan bolalarning juda ko'pi mehribon, dilkash va itoatli bo'ladilar. Ular kattalar iltimosini bajonu dil bajaradilar.

O'smirlar intizomli va itoatkor bo'lish zarurligini yaxshi tushunadilar. Lekin keskin suratda buyruq qilinganda o'zlarini kamsitilgan, deb bilib, bor kuchlari bilan o'z mustaqilliklari uchun kurashadilar.

FOYDALANILGAN ADABIYOTLAR

1. Maxsudova M.A. Muloqot psixologiyasi. T., 2006
2. Nemov R.S. Psixologiya. M.: Vldos, 2003. 1-2-t.
3. Fridman L.M. Psixologiya vospitaniya. Kniga dlya tex, kto lyubit detey. - M.: TTS «Sfera»,1999.
4. Shelixova N.I Texnika pedagogicheskogo obsheniya. - M.: Izd-vo «Institut prakticheskoy psixologii», 1998. .
5. Radugina A.A. Pedagogika i psixologiya. - M., 2007.
6. Rubinshteyn S.L. Osnovy obshey psixologii. - SPb: Piter, 2007





ISSN (E): 2181-4570

TALABALARNING BADIY-IJODIY TAFAKURINI SHAKILLANTIRISHDA KOMPOZITSIYA FANINING NAZARIYASI VA METODIKASINI TAKOMILSHTIRISH YO`LLARI.

Abdumuminova Dildora Abdinabi qizi

**Namangan Davlat Universiteti Tasviriy san'at va muhandislik
grafikasi kafedrasi stajyor-o'qituvchisi**

abdumuminova.dildora@mail.ru

Annotatsiya: Tasviriy san'atdagi kompozitsiya nazariyasi ko'plab maxsus tushunchalarni atamalar tizimi bilan birlashtiradi. Tasviriy san'at tarixida kompozitsion yaxlitlikni tahlil qilishda umumiydan xususiygacha bo'lgan ierarxik tuzilishga rioya qilish odatiy holdir usul, texnika (usullar, vositalar, texnikalar), texnika (materiallar, asboblari, materiallarni qayta ishlash texnikasi). Kompozitsion yaxlitlikka erishish usullari, vositalari va usullarining nomlari turli tadqiqotchilar tomonidan turlicha shakllantirilganligi haqida ilmiy ma'lumotlar beriladi.

Kalit so'zlari: Ko'mpozitsiya, hajim, formal, yaxlitlik, badiiy-majoziy, formal, arhitektura, klassik, kategoriyalar, ritm, kolorit, simmetriya, assimetriya

Аннотация: Теория композиции в изобразительном искусстве объединяет множество специфических понятий с системой терминов. При анализе композиционной целостности в истории изобразительного искусства следование иерархической структуре от общего к частному является общим приемом, приемом (методами, средствами, приемами), приемом (материалами, инструментами, приемами обработки материалов). Названия методов, средств и приемов достижения композиционной целостности представлены разными исследователями по-разному.

Ключевые слова: Композиция, объем, формальный, цельность, образный, формальный, архитектурный, классический, категории, ритм, цвет, симметрия, асимметрия.

Annotation: The theory of composition in the visual arts combines many specific concepts with a system of terms. When analyzing compositional integrity in the history of fine arts, following a hierarchical structure from the general to the particular is a general technique, a technique (methods, means, techniques), a technique (materials, tools, techniques for processing materials). The names of methods, means and

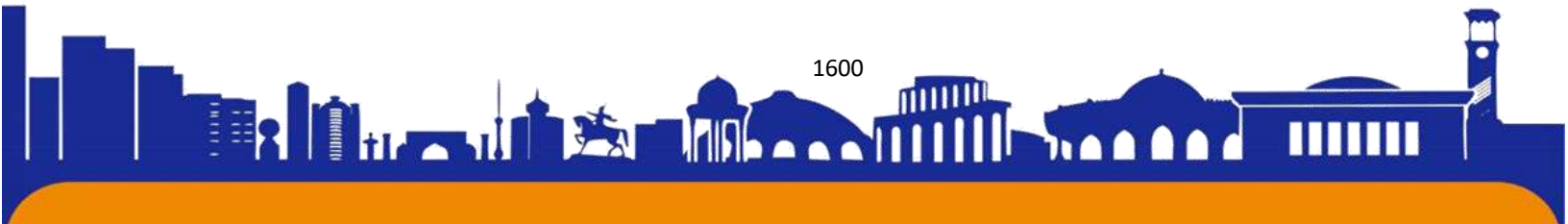



techniques for achieving compositional integrity are presented by different researchers in different ways.

Keywords: Composition, volume, formal, unity, figurative, formal, architectural, classical, categories, rhythm, color, symmetry, asymmetry.

Kirish: Ko'mpozitsiya (lotincha composition-yig'ish, bog'lash, birikma) badiiy ijodning asosiy kategoriyalaridan biridir. Eng umumiy ma'noda "eng murakkab va mukammal tuzilish turi: badiiy-majoziy". Chizmadan farqli o'laroq, rang, chiziq, hajm, makon badiiy shaklning tarkibiy qismlaridan biri emas, balki barcha elementlar o'zaro uzviy bog'liq bo'lgan badiiy-majoziy, mazmun-formal yaxlitlikdir. Ba'zan badiiy kompozitsiyani ruh va tana uzviy bog'langan tirik organizm bilan solishtiriladi. Soddalashtirilgan ta'rifda: "san'at turining o'ziga xosligi, mazmuni, asar maqsadi va rassomning niyatidan kelib chiqqan holda badiiy asarning qurilishi". Biroq, oxirgi ta'rifda, birinchidan, nafaqat tasviriy san'at, xususan, musiqa, she'riyatdagi barcha san'at turlari uchun umumiy bo'lgan kompozitsion naqshlarning ahamiyati tekislanadi, ikkinchidan, "qurilish" tushunchasi, aksincha, ma'nosi kompozitsiyadan farq qiladigan qurilishga, masalan, arxitekturada. Demak, arxitektura kompozitsiyasi-bu qurilish strukturasi badiiy va obrazli qayta ko'rib chiqish natijasida yuzaga keladigan elementlarning mazmun-formal yaxlitligidir. Rassomchilikda "kompozitsiya-bu organik yaxlitlik, semantik birlik sifatida tasvirning mavjudligi shaklidir"

Tasviriy san'atdagi kompozitsiyaning klassik ta'rifini Italiya Uyg'onish davrida san'at nazariyotchisi va me'mori L. B. Alberti o'zining "Rasm bo'yicha uchta kitob" risolasida (1435-1436) bergan: "Kompozitsiya-bu kompozitsiya, ixtiro, ixtiro" "akt". erkin badiiy iroda ". Lotin so'zining umumiy ma'nosiga bu erda Uyg'onish davrining "ixtiro qilish, ixtiro qilish" lahzasi, tasavvur erkinligi, rassomning, ular aytganidek, "hikoya yozish" huquqi bilan mustahkamlangan umumiy ma'no qo'shiladi. o'rta asrlardagi naqshlarga rioya qilish an'anasiga (italyancha componimento - yozuv). Ehtimol, Alberti kompozitsiya haqidagi bu tushunchani klassik filologiyadan olgan.

Alberti kompozitsiyani tugallangan rasm shaklida emas, balki rassomning ijodiy jarayonining usuli sifatida, ishning asosiy bosqichlari ketma-ketligi va mazmunini ochib berdi. Bundan tashqari, Alberti kompozitsiyani "tirik organizm" va go'zallik sifatida tushundi, unga "hech narsa qo'shib, ayirish yoki uni yomonlashtirmasdan o'zgartirish mumkin emas". Oxirgi tushuntirish xususiy xususiyatga ega va Uyg'onish davri estetikasi, san'at asarining ideal, muvozanatli shakliga intilish bilan bog'liq.





Kompozitsiyaning asl ta'rifini ingliz rassomi va san'at nazariyotchisi Uilyam Uilyam Xogart o'zining "Go'zallik tahlili" risolasida (1753) bergan: "Chalkashsiz xilma-xillik, yalang'ochliksiz soddalik, jingalaksiz ulug'vorlik, qat'iyliksiz farq, kattaliksiz kattalik. ortiqcha . barcha qismlarning birgalikda olingan ajoyib xilma-xilligi".

Rus rassomi va psixologi N.N.Volkov (1897-1974) ta'rifiga ko'ra, kompozitsiya "ma'no uchun qurilish", boshqa formulada esa "ijodiy jarayonning algoritmi". S.M.Danielning ta'rifiga ko'ra, kompozitsiya holat emas (nisbiy ma'noda ham), balki "g'oyani qo'llashni tartibga soluvchi jarayon".

Kompozitsion yaxlitlik ochiq, modifikatsiyalangan turdagi tuzilmalarni anglatadi. Unda hech qanday o'zgarmas qonunlar yo'q-rassomning ishi "qonundan tashqarida", u ta'rif bo'yicha erkindir, lekin shakllantirishda ehtimollik tendentsiyalari kabi naqshlar mavjud. Kompozitsiyaning alohida elementlari butunga zarar etkazmasdan almashtirilishi mumkin, ammo ulanishlar printsipi o'zgarishsiz qoladi. Kompozitsiyaviy yaxlitlikda elementlarning har biri boshqa elementlar bilan yagona, o'ziga xos kombinatsiyadagina o'ziga xos, betakror ma'noga ega bo'ladi. Shuning uchun har bir kompozitsiya o'ziga xos bo'lib, u faqat bir marta paydo bo'ladi, lekin u tipologik bo'lib, u yaratilgan davrning ruhi, o'ziga xos tarixiy va madaniy vaziyat, ob'ektiv va oldindan aytib bo'lmaydigan sub'ektiv omillar, rassomning g'oyasi va hissiyotiga mos keladi. V.P.Zubov ta'rifiga ko'ra, "Organik yaxlitlikning o'zi uning qismlari uchun belgilovchi qonun bo'lib chiqadi va o'z navbatida eng kichik yaxlitlik sifatida qaraladigan qismlar o'zlarining nisbiy mustaqilligini saqlab qoladilar, ya'ni ular o'z erkinligini kafolatlaydi. butun ijodiy jarayonda rassom. Bir butun sifatida qismlarning oddiy aniqlanishi, modullilik mexanizmda, masalan, soatda mavjud, ammo determinizm va erkinlik sintezi faqat badiiy organizmda beriladi".

San'at nazariyasi va ijodiy amaliyotda "kompozitsiya" so'zi quyidagi asosiy ma'nolarda qo'llaniladi:

- Badiiy faoliyatning predmeti;
- Rassomning ijodiy usuli (umuman "harakat tartibi" deb ta'riflanadi);
- San'atda shakllantirish usullaridan biri (eng universal);
- Alohida, sifat jihatidan o'ziga xos bosqichlardan (masalan, tahlil va sintez, dastlabki eskiz, kompozitsiyani ishlab chiqish va yakunlash) iborat badiiy ijod jarayoni (kompozitsiya jarayoni);

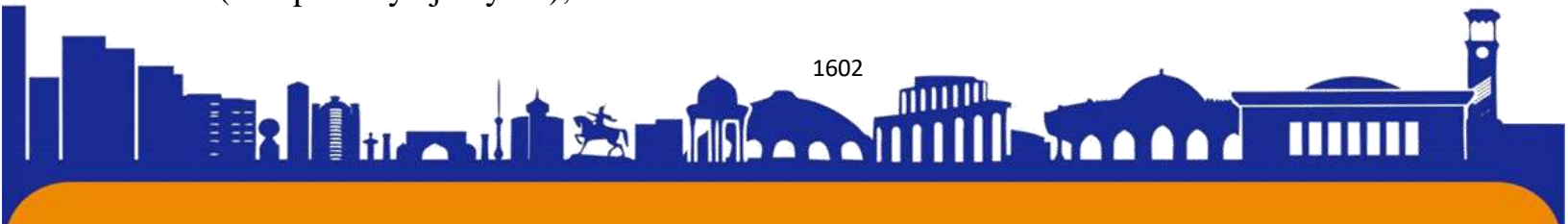



- Bu jarayonning natijasi, yaxlitlikning alohida sifati, tugallangan ishda namoyon bo'ladi;
- San'at nazariyasining bo'limlaridan biri, kompozitsiya ustida ishlash tamoyillari va usullarini o'rganadigan o'quv fanidir.

Kompozitsiyani yaxlit hodisa sifatida o'rganish, nazariy tahlil qilish qiyin, chunki uning naqsh va navlari tarixiy-badiiy jarayonda va har bir ijodkorning individual ijodiy tafakkuri darajasida doimiy ravishda yangilanib turadi. Biz bu jarayonni faqat bilvosita baholay olamiz, individual asarlarni moddiy shaklda ko'rib chiqsak, unda hamma narsa namoyon bo'lmaydi, taqqoslash, umumlashtirish, immanent xususiyatlar va doimiy g'oyalarni izlash. Har qanday kompozitsiya qandaydir mavhum g'oyaga asoslanadi, uni og'zaki yoki vizual tarzda ifodalash qiyin-dastlabki eskiz, model yordamida. Masalan: yuksalish, keskinlik yoki aksincha, tinchlik, tinchlik g'oyasi. Shu bilan birga, tasviriy shaklning barcha modifikatsiyalarida yashirin (fikrlashning doimiy arxetiplari) saqlanib qoladi. Har bir fikr ma'lum bir arxetipga mos keladi: vertikal, xoch yoki kvadrat, uchburchak, gorizonta, doira. Bunday arxetiplarning, boshqacha tarzda rejimlar (lot. Modus-naqsh, harakat tartibi, yo'l) deb ataladigan soni cheklangan, ammo ularning kombinatsiyasi cheksiz o'zgaruvchanlikni keltirib chiqaradi. Fikrni ifodalash shakli va unga mos keladigan tafakkur arxetipi mavzu deyiladi (yunoncha-belgilangan, o'rnatilgan). Badiiy asar mavzusi mazmun-formal yaxlitlik tamoyiliga ko'ra, yangi shakl-motiv uchun mazmunga aylanadi. Demak, masalan, musiqada "variatsiyali mavzu" yoki leytmotiv (nem. Leitmotiv-yetakchi motiv) individual motivlardan-takrorlanuvchi musiqiy ibora, garmonik burilish, xuddi tasviriy san'atdagi "yo'nalish" kabi shakllanadi. Shaklda Shunday qilib, arxitekturada: arch - qurilish inshootining bir turi-mavzu, va arkalar ketma-ketligi, arkada ma'lum bir badiiy uslubning me'moriy kompozitsiyasining motivi. Yarim doira shaklidagi arklar turkumi Romanesk san'atining motivi, lanset arklar gotika uslubiga xos naqsh, ot taqasimon kamarlar arab va ispan-mavriy me'morchiligiga xos, "Rim me'moriy yacheykasi" nomiga ko'ra tipik. qadimgi Rim me'morchiligi motivi; To'g'ridan-to'g'ri ustunlar poytaxtlariga asoslangan yarim doira ark Italiya Uyg'onish davri arxitekturasi asosiy mavzularidan biridir.

V.A.Favorskiy, A.D.Goncharov, L.F.Jegin, I.I.Ioffe, P.Ya.Pavlinov, S.M.Daniel, V.G.Vlasov, A.V.Sveshnikova asarlari. XXI-asr boshlarida arxitektura va tasviriy san'atning barcha turlarida kompozitsiya kompyuter modellashtirish usullaridan





foydalangan holda dissipativ (ochiq, “tarqalgan”) tizimlar, klaster yoki fraktal tuzilmalar sifatida tobora ko‘proq ko‘rib chiqilmoqda.

San’atdagi kompozitsiya nazariyasi ko‘plab maxsus tushunchalarni atamalar tizimi bilan birlashtiradi. San’at tarixida kompozitsion yaxlitlikni tahlil qilishda umumiydan xususiygacha bo‘lgan tuzilishga rioya qilish odatiy holdir: usul, texnika (usullar, vositalar, texnikalar), texnika (materiallar, asboblari, materiallarni qayta ishlash texnikasi). Kompozitsion yaxlitlikka erishish usullari, vositalari va usullarining nomlari turli tadqiqotchilar tomonidan turlicha shakllantirilgan. Ko‘pincha ajralib turadi:

Kompozitsiya vositalar (juftlashgan xarakterga ega)

- Meter-ritm;
- Simmetriya-assimetriya;
- Kontrast nuanse;
- Konsonans-dissonans;
- Kattalik shkalasi;
- Miqdor-proporsiya munosabatlari;
- o‘xshashlik – farq;

Kompozitsiya texnikasi:

- Vizual markazning urg‘usi (semantik, geometrik);
- Mulohaza yuritish (muvozanat bo‘lmagan qismlarni muvozanatlash);
- Proportsionallik, miqdorlar nisbatlarini uyg‘unlashtirish, xususan, oltin qismdan foydalanish;
 - Birlashtiruvchi elementlarni aniqlash (ko‘rish maydonining kuchli va zaif qismlari, vertikal va gorizontallar, katta va kichik diagonallar) haqida talabalar chuqur nazariy bilimlarga ega bo‘lishlari kerak. Olingan Nazariy bilimlarni chuqur ilmiy tahlil qila olish. Turli hil janrlar ustida ishlaganda ularni qo‘llay olish zarur.

Xulosa: Tasviriy san’atning har bir turi o‘ziga xos kompozitsion uslublarga ega. Mac, kitob bezagi (rasm) mahobatli devoriy rassomlik kompozitsiyasidan farq qiladi. Shuningdek, kompozitsiyani idrok qilish ham turlicha bo‘lishi mumkin. Mac, haykaltaroshlik asarlaridan relyefni faqat old tomondan ko‘rish mumkin. Aksincha, mahobatli yodgorliklarni esa aylanib tomosha qilish lozim. Haykaltarosh asar

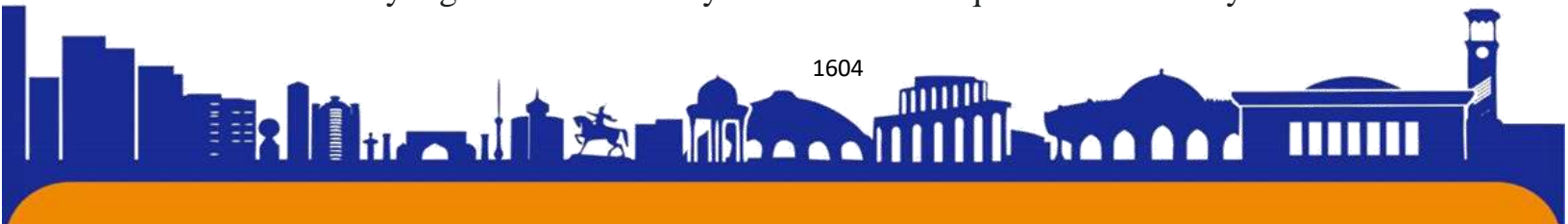



yaratayotganda kompozitsiya qonunlarini e'tiborga olishi kerak. Tasviriy san'atda ko'p shakl (figura)li kartina va haykallar ham kompozitsiya haqidagi tushunchalarini birlashtirish mumkin.

Foydalanilgan adabiyotlar.

1. A.Amanullayev.Nauchno-metodicheskiye osnovy podgotovki studentov vuzov k upravleniyu rabotoy krujkov rezby po ganchu. Avtoref. Diss... kand .ped. nauk-T.: 2001,-21 s.

2. Amanullaev, A.A. (2022). BO'LAJAK TASVIRIY SAN'AT O'QITUVCHILARINI TAYYORLASHDAGI HOZIRGI MASALALAR. *ASIA PACIFIC JOURNAL OF MARKETING & MANAGEMENT REVIEW* ISSN: 2319-2836 *Impact Factor: 7.603 , 11 (03), 1-3.*

3. Amanullaev, A. (2022). SPECIFIC FACTORS OF COMPREHENSIVE STUDY AND ANALYSIS OF THE HISTORY AND CULTURE OF THE UZBEK PEOPLE. *ASIA PACIFIC JOURNAL OF MARKETING & MANAGEMENT REVIEW* ISSN: 2319-2836 *Impact Factor: 7.603, 11(02), 1-4.*

4. Sodiq, A. M. (2022). TO BE ABLE TO ANALYZE AND INTERPRET THE ARTISTIC VALUE OF COMPOSITION IN WORKS OF FINE ARTS AND TO INCREASE STUDENTS'KNOWLEDGE OF ARTISTIC PERCEPTION. *INTERNATIONAL JOURNAL OF SOCIAL SCIENCE & INTERDISCIPLINARY RESEARCH* ISSN: 2277-3630 *Impact factor: 7.429, 11(03), 149-151.*

5. Muhammad, A. (2022). MANZARA JANRIDA TARKIBI VA RANGNING ALOQASINI ILMIY O'RGANISHNING XUSUSIYATLARI. *ASIA PACIFIC JOURNAL OF MARKETING & MANAGEMENT REVIEW* ISSN: 2319-2836 *Impact Factor: 7.603 , 11 (02), 5-8.*

6. Dildora, A. (2022). TRAINING OF PROFESSIONALS WITH POSITIVE HUMAN QUALITIES IN THE LESSONS OF FINE AND APPLIED ARTS IN THE EDUCATION OF THE MODERN SPIRIT. *INTERNATIONAL JOURNAL OF SOCIAL SCIENCE & INTERDISCIPLINARY RESEARCH* ISSN: 2277-3630 *Impact factor: 7.429, 11(03), 152-154.*

7. Dildora, A. (2022). TRAINING OF PROFESSIONALS WITH POSITIVE HUMAN QUALITIES IN THE LESSONS OF FINE AND APPLIED ARTS IN THE EDUCATION OF THE MODERN SPIRIT. *INTERNATIONAL*





JOURNAL OF SOCIAL SCIENCE & INTERDISCIPLINARY RESEARCH ISSN: 2277-3630 Impact factor: 7.429, 11(03), 152-154.

8. Dildora, A. (2022). TARIXIY YODIKLIK VA OSODIYATLARGA BOY QADIM SHAHARLARNING ZAMONAVIY QURILISHDAGI ARXITEKTURA SOHASIDAGI BA'ZI ZAMONAVIY MUAMMOLARNING OLIB ETISHI. *ASIA PACIFIC JOURNAL OF MARKETING & MANAGEMENT REVIEW* ISSN: 2319-2836 Impact Factor: 7.603 , 11 (02), 9-11.

9. Abdumo'Minova, D. A. Q. (2022). Talabalarga tasviriy san'atdan mashg'ulotlarni tashkil etishda qalamtasvirning nazariy qonunlardan foydalanish. *Science and Education*, 3(9), 467-473.

10. Baymetov, B. B., & Sharipjonov, M. S. O. (2020). Development Of Students' Descriptive Competencies In Pencil Drawing Practice. *The American Journal of Social Science and Education Innovations*, 2(08), 261-267.

11. Baymetov, B., & Sharipjonov, M. (2021). OLIY PEDAGOGIK TA'LIMDA TALABALARGA INSON QIYOFASINI AMALIY TASVIRLASH JARAYONIDA IJODIY KOMPYETYENSIYALARINI RIVOJLANTIRISH. *Academic Research in Educational Sciences*, 2(3), 1066-1070.

12. Boltaboyevich, B. B., & Shokirjonugli, S. M. (2020). Formation of creative competences of the fine art future teachers describing geometrical forms (on sample of pencil drawing lessons). *ACADEMICIA: An International Multidisciplinary Research Journal*, 10(5), 1996-2001.

13. Baymetov, B., & Sharipjonov, M. (2020). OLIY PYEDAGOGIK TA'LIMDA TALABALAR IJODIY QOBILIYATLARNI SHAKLLANTIRISHDA INDIVIDUAL TA'LIM BYERISH MYETODIKASI (QALAMTASVIR MISOLIDA). *Academic research in educational sciences*, (4), 357-363.

14. Baymetov, B. B., & Sharipjonov, M. Sh. (2020). TASVIRIY SAN'ATDAN MALAKALI PYEDAGOG KADRLAR TAYYORLASHDA NAZARIY VA AMALIY MASHG'ULOTLARNING UYG'UNLIGI. *INNOVASII V PYEDAGOGIKYe I PSIXOLOGII*, (SI-2№ 3).

15. Sharipjonov, M. S. O. G. L. (2021). OLIY PYEDAGOGIK TA'LIMDA TALABALARGA MUAMMOLI MASHG'ULOTLARNI TASHKIL ETISH TEXNOLOGIYALARI. *Science and Education*, 2(2), 435-443.

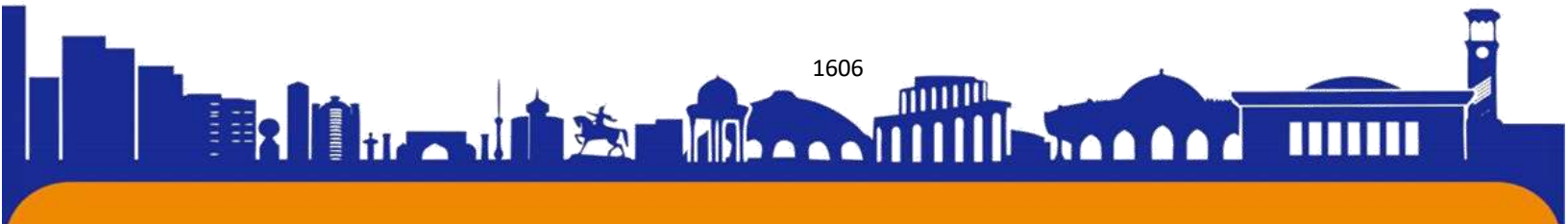



16. Sharipjonov, M. Sh. (2020). Bo'lajak tasviriy san'at o'qituvchisining kasbiy mahoratlarini takomillashtirishda amaliy mashg'ulotlarni tashkil etish metodikasi. *Molodoy uchenyye*, (43), 351-353.

17. Sharipjonov, M., & Ikromova, M. D. (2018). TASVIRIY SAN'ATDA ANIMALIZM JANRI. *Nauchnoye znaniye sovremennosti*, (5), 94-96.

18. oglu Sharipjonov, M. S. OLIY PYEDAGOGIK TA'LIMDA TALABALARGA MUAMMOLI MASHG'ULOTLARNI TASHKIL ETISH TEXNOLOGIYALARI.

19. Ruzinov, B., & Abdullayev, A. (2021). Ko'hna Axsikent. *Obuyestvo i innovatsii*, 2(2/S), 692-698.

20. Ro'zinov, B. A., Nuriddinov, B. X., & Karimboyev, X. Q. O'. (2021). MODDIY MADANIY MYEROS OB'YEKTLARI ORQALI TALABALARNING MILLIY QADRIYATLARIMIZGA BO'LGAN MYEHRINI UYG'OTISH. *Academic research in educational sciences*, 2(3), 99-108.

21. Ruzinov, B. A. (2022). Akhsikent Earthquake. *Texas Journal of Multidisciplinary Studies*, 9, 209-212.

22. Ro'zinov, B. A., Nuriddinov, B. X., & Umarov, X. (2021). FARG'ONA VODIYSI AMALIY SAN'ATINING TA'LIM TARBIYADAGI O'RNI. *Academic research in educational sciences*, 2(3), 117-123.

23. Qozoqov T, R. B., & Vohidov, A. (2020). Buyuklarga beshik bo'lgan Axsikent yohud Farg'ona allomalari. *Toshkent: Navro'z*.

24. Ro'zinov, B., Rejabova, S., & Ismoilov, Yu. (2013). Qosimov A. Namangan viloyati madaniy merosi. *Namangan: Namangan*.

25. Ro'zinov, B., & Rajabova, S. (2006). Namangan viloyati madaniy merosidan lavhalar. *Namangan nashriyoti*.

26. Qozoqov, T., Ruzinov, B., & Vohidov, A. (2018). Ibrat nigohidagi Axsikent. *Toshkent: Navroz*.

27. Qozoqov T, R. B., & Vohidov, A. (2018). Ibrat nigohidagi Axsikent. *Toshkent: Navro'z*.

28. Ismoilov, Yu., & Ro'zinov, B. (2013). Axsikent-qadimgi farg'ona poytaxti. *Namangan: Namangan nashriyoti*.

29. Ruzinov, B. A. (2023). TASVIRIY SAN'AT RIVOJLANISH TARIXI VA BUGUNGI KUNDAGI AHAMIYATLI JIHATLARINI O'RGANISH VA

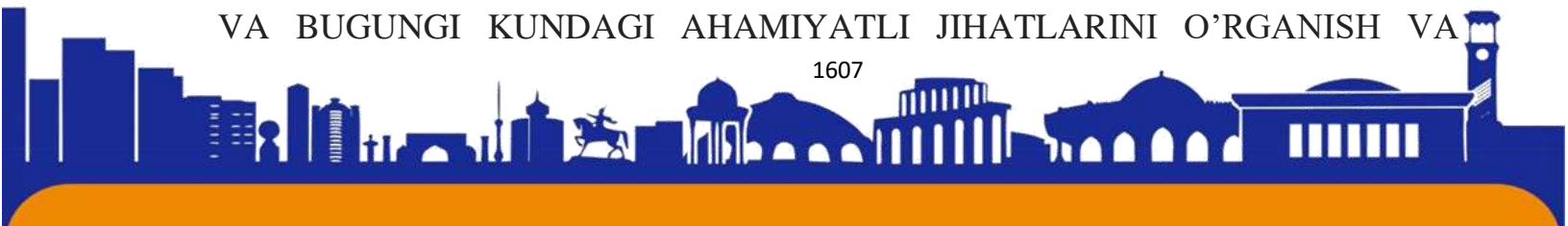



ISSN (E): 2181-4570

TAXLIL QILISH. *MODELS AND METHODS FOR INCREASING THE EFFICIENCY OF INNOVATIVE RESEARCH*, 2(19), 1-8.

30. Ruzinov, B. A. (2022). FARGONA VODIYSI AMALIY SANATI. *Journal of new century innovations*, 10(3), 70-74.

31. Nuriddinov, B., & Ruzinov, B. (2021). Namangan, The City Of Flowers. *The American Journal of Interdisciplinary Innovations and Research*, 3(01), 35-38.





ISSN (E): 2181-4570

KOGNETIV TILSHUNOSLIKDA "JINOYAT " KONSEPTI**G'ulomova Bibi Muxlisa Maxmudjon qizi****Andijon davlat chet tillari institute Ingliz filologiyasi, o'qitish metodikasi va tarjimashunoslik fakulteti talabasi.**

Annotatsiya: Ushbu maqolada kognetiv tilshunoslik haqida umumiy tushunchalar haqida soʻz yuritilgan boʻlib, undagi "Jinoyat" konsepti koʻrib chiqilgan.

Kalit soʻzlar: *tilning aspektlari, kognitiv tilshunoslik, dunyoviy axborot strukturalari, til birliklari, lingvokulturologiya, bilim psixologiyasi, leksikologiya, leksikografiya, frazeologiya, madaniyatshunoslik.*

Kirish

Lingvokulturologiya madaniyatshunoslik va tilshunoslik kesishgan nuqtada shakllangan til tadqiqining yangi sohasidir. Lingvokulturologiya madaniyat va tilning oʻzaro aloqasini, oʻzaro taʼsirini, tilda oʻz aksini topgan xalq madaniyatining koʻrinishlarini tadqiq etadi. Lingvokulturologiya tilni madaniyatning fenomeni, tashuvchisi sifatida oʻrganadi. Mazkur fan doirasida leksik darajaning til birliklari semantikasidagi madaniyatshunoslikning tarkibiy qismlari va madaniy maʼnolar oʻrganiladi. Lingvokulturologiya fanini oʻzlashtirish uchun magistrant tilshunoslikning leksikologiya, leksikografiya, frazeologiya va madaniyatshunoslik kabi boʻlimlarining tushunchaviy tizimi, soʻzning semantik tuzilishi, leksik birliklarning turlari haqida tasavvurga ega boʻlishi lozim. Shuningdek, magistrantning xorijiy tillardan birini egallagan va bu tilning muayyan leksik boyligiga ega boʻlishi maqsadga muvofiqdir.

Asosiy qism

Kognitiv tilshunoslik bu tilning aqliy xodisa sifatida oʻrganish uchun bir-biriga chambarchas yondashuvlarning klasteri hisoblanadi. 70-yillarda kognitiv lingvistika tilshunoslik maktabi sifatida paydo boʻlgan.

Keyingi yillarda til va madaniyatning oʻzaro bogʻliqligi haqida gumanitar yoʻnalishda tadqiqot olib borayotgan olimlar koʻp yozishmoqda. Bu tabiiy jarayon, chunki madaniyat inson va jamiyatning eng muhim koʻrsatgichi, belgisi boʻlsa, til esa inson va jamiyat hayotida muloqot vositasi sifatida eng zarur va muhim oʻrin egallaydi. Agar til madaniyatning bir qismini tashkil qilsa, madaniyat esa tilda zohir boladi.

Tilning koʻplab aspektlarini tushunish uning ijtimoiy-antropologik tabiatini oʻrganish bilan bogʻliq. XIX asrning birinchi yarmida V.Gumboldt tomonidan zamonaviy antropologik tilshunoslikka asos solindi. U bir necha bor, til - bu shunday





organki, inson u yordamida o'z fikrini ifodalaydi (Die Sprache ist das bildene Organ des Gedanken) deb ta'kidlagan. Bundan tashqari, nemis olimi ko'p marta til millat ruhini ifodalaydi va shakllantiradi, olam haqidagi milliy tasavvumi ko'rsatadi hamda turli tillarning mavjudligi, turli xalqlarda tafakkur obrazining xilmaxilligi asosida bo'Mishini aytadi. V.Gumboldt tillarni qiyoslashga alohida e'tibor qaratishga chaqiradi, zero uning fikricha, "ularning farqi - bu nafaqat tovush va belgilarda, balki dunyoqarashda hamdir. Bunda, barcha til tadqiqotlarining yakuniy maqsadi va mazmuni yotadi"(Gumboldt, 1985).

"Kognitiv tilshunoslik - bu bilimni bilish, axborotni dunyoviy axborot strukturalarining dunyo bilan bo'lgan o'zaro munosabatlarimizdagi hal qiluvchi rolini anglatadigan tilni o'rganishdir ... Kognitiv tilshunoslik ... bizning dunyomiz bilan aloqalarimiz axborot strukturalari orqali amalga oshirilishini nazarda tutadi" balki bu bilimlarni tashkil qilish, qayta ishlash va yetkazish vositasi sifatida tabiiy tilga e'tibor berish orqali bilim psixologiyasidan ko'ra ko'proq o'ziga xosdir.

Kognitiv tilshunoslikda tadqiqot olib boradigan markaziy taxminlardan biri shuki, til ishlatish kontseptual tuzilishni aks ettiradi va shuning uchun tilni o'rganish bizni til asosidagi aqliy tuzilmalar haqida xabardor qilishi mumkin. turli xil tilshunoslik so'zlari bilan qanday ruhiy tasavvurlar qurilganligini aniqlang (masalan, Fauconnier 1994, 1997; Lakoff & Johnson 1980, Langacker 1987) metodlarga asoslangan nazariy bahslar orqali o'tkazildi bu usullar taxminiy, ziddiyat, qarama-qarshi fikrlar va metafora kabi turli xil mavzularni o'rganish uchun ishlatilgan (masalan, Fauconnier 1994).

"Afsuski, ichki dunyoqarash orqali o'zlarining aqliy tuzilmalarini kuzatish uning aniqligi bilan cheklangan bo'lishi mumkin (masalan, Nisbett va Wilson 1977), natijada tergovchilar nazariy talablarni eksperimental usullardan foydalanib o'rganish muhimligini anglab yetdilar.

Jinoyat tushunchasi jinoyat huquqi fanining predmetini tashkil etuvchi xususiyatlaridan biri hisoblanadi.

Jinoyat huquqida boshqa huquq tarmoqlari uchun baza hisoblangan "jinoyat" tushunchasining mohiyati ochib berilgan. Uning asosiy vazifasi shaxs va jamiyat o'rtasida yuzaga keladigan nizolarning ijtimoiy xavfli ekanligi va ularning jinoyat huquqiy tartibga solinishi kerakligini belgilashdan iboratdir.

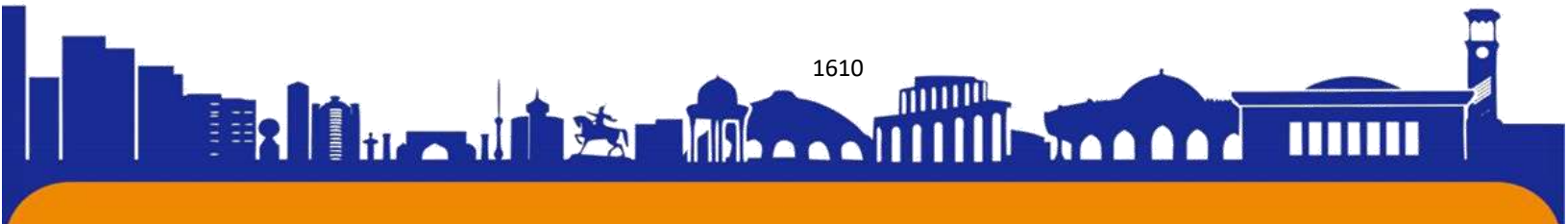



1791-yilda “Jinoyat” tushunchasiga jinoyat-huquqiy ta’rif birinchi bor qabul qilingan Fransiya Jinoyat kodeksida berilgan bo‘lib, ushbu ta’rif formal tusga ega edi. Unda jinoyatga: “Jinoyat bu – amaldagi jinoyat qonuni bilan jazolanadigan qilmishdir”, -deya ta’rif berilgan edi.

Jinoyat bu – ijtimoiy va huquqiy hodisa hisoblanadi.

Jinoyat — jinoyat qonunida nazarda tutilgan ijtimoiy xavfli qilmish. Muayyan qilmishni jinoyat deb hisoblash masalasi har bir davlatda o‘zining ijtimoiy tuzumi, aholining turmush tarzi, milliy xususiyatlari, urf-odatlarini, an’analariga muvofiq xalqaro huquq me’yorlari e’tiborga olingan holda hal etiladi.

Qilmish jinoyat ekanligini aniqlash uchun quyidagi umumiy belgilar nazarga olinadi:

- qilmishning ijtimoiy xavfliligi;
- aybning mavjudligi;
- jazoga sazovorligi.

Har qanday jinoiy qilmishda mazkur belgilarning barchasi birdaniga mavjud bo‘lishi shart, ulardan biri mavjud bo‘lmasa, qilmishni jinoyat emas, deb hisoblashga asos topiladi.

Jinoyatlar o‘z xususiyati va ijtimoiy xavflilik darajasiga ko‘ra:

- ijtimoiy xavfi katta bo‘lmagan;
- uncha og‘ir bo‘lmagan;
- og‘ir;
- o‘ta og‘ir jinoyatlarga bo‘linadi.

Jinoyatlar tajovuz ob’yektiga ko‘ra, shaxsga qarshi jinoyat, iqtisodiyot sohasidagi jinoyat, jamoat xavfsizligi va jamoat tartibiga qarshi jinoyat, davlat hokimiyatiga qarshi jinoyat, ekologiya sohasidagi jinoyat, harbiy xizmatni o‘tash tartibiga qarshi jinoyat, tinchlik va insoniyat xavfsizligiga qarshi jinoyatga bo‘linadi.

Aybning shakliga ko‘ra esa qasddan sodir etilgan jinoyat va ehtiyotsizlik orqasida sodir etilgan jinoyatga bo‘linadi.

Shaxs o‘z harakati yoki harakatsizligini va bundan kelib chiqadigan jinoiy oqibatni anglagan, o‘z harakatlarini boshqara oladigan bo‘lsagina qilmishi jinoyat hisoblanadi. Sub’yekt yoshiga yetmagan va aqli noraso shaxslar tomonidan sodir etilgan ijtimoiy xavfli qilmish jinoyat sanalmaydi va ularga nisbatan jinoyat qonunida nazarda tutilgan majburlov choralarini qo‘llash mumkin emas.





ISSN (E): 2181-4570

Foydalaniladigan adabiyotlar:

1. Alefirenko N.F. Lingvokulturologiya. Sennostno-smislovoe prostranstvo yazika. Uchebnoe posobie. –M.: Flinta, Nauka, 2010.
4. Arutyunova N.D. Metafora i diskurs // Teoriya metafori. –M., 1990.
5. Arutyunova N.D. Yazik i mir cheloveka. –M., 1998.
6. Bayburin A. K. Ritual v traditsionnoy kulture. –SPb., 1993.
7. Bijeva Z.X. Kulturnie konsepsi v kabardinskom yazike. –Nalchik, 1997.
8. Vejbitskaya A. Yazik. Kultura. Poznanie. –M., 1996.
9. Vorkachyov S.G. Lingvokulturologiya, yazikovaya lichnost, konsept: stanovlenie antropotsentricheskoy paradigmi v yazikoznaniy // Filologicheskie nauk. 2001. -№ 1. –S. 64-72.
10. Vorobev V. V. Kulturologicheskaya paradigma russkogo yazika. –M., 1994.
11. Vorobev V.V. Lingvokulturologiya: teoriya i metodi. –M., 1997.
12. Gumboldt V. O razlichii stroeniya chelovecheskix yazikov i ego vliyaniy na duxovnoe razvitie chelovechestva// Izbr. trudi po yazikoznaniyu. –M., 1984.
13. Gumboldt V. Yazik i filosofiya kulture. –M., 1985.
14. Gurevich A.Ya. Chelovek i kultura: Individualnost v istorii kulture. –M., 1990.

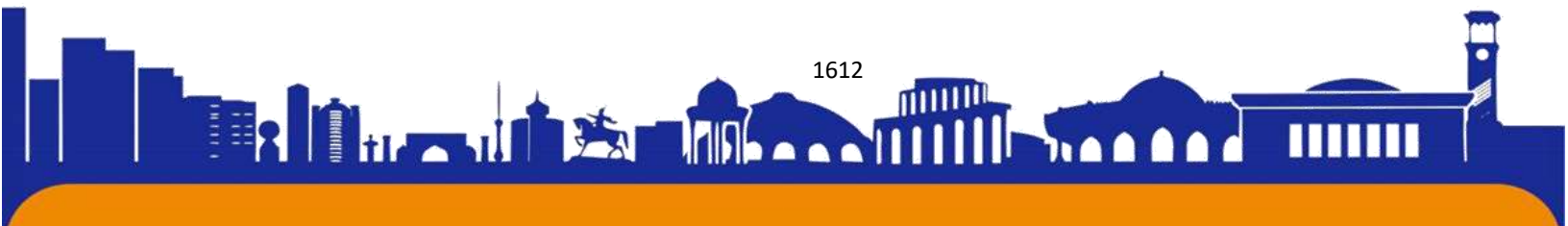



ISSN (E): 2181-4570

ИНТЕРПРЕТАЦИЯ И ЗНАЧЕНИЕ ОПРЕДЕЛЕНИЯ АНТИМЮЛЛЕРОВА ГОРМОНА В ПРАКТИКЕ ГИНЕКОЛОГА ДЛЯ НЕСОВЕРШЕННОЛЕТНИХ

Имамов Элмурод Нуркучкарович

**Ассистент кафедры гинекологии в Термезском филиале Ташкентской
медицинской академии**

Нормуродова Шахноза Гафаровна

**Ассистент кафедры гинекологии в Термезском филиале Ташкентской
медицинской академии**

Хамидова Манзура Саттаровна

**Ассистент кафедры гинекологии в Термезском филиале Ташкентской
медицинской академии**

Аннотация: Представлены обзорные данные о физиологической роли антимюллера гормона (АМГ) в жизни человека, колебаниях его значений от рождения до репродуктивного периода у женщин, значимости его определения в диагностике и прогнозировании исходов лечения многих гинекологических заболеваний. Продукция АМГ происходит преимущественно в преантральных и ранних антральных фолликулах и снижается в процессе финального созревания и лютеинизации. АМГ играет потенциальную роль в сохранении овариального резерва путем осуществления двойственных действий. АМГ ингибирует начальный рекрутинг фолликулов, предотвращая влияние стимулирующих факторов роста для рекрутирования (К1Т-лиганд, основной фактор роста фибробластов).

С момента полового созревания АМГ снижает чувствительность первичных фолликулов к фолликулостимулирующему гормону, уменьшая вероятность их циклического рекрутирования. Приведены данные систематического обзора, отражающие характеристики овариального резерва у здорового женского населения в возрасте от 0 до 19 лет. При рождении отмечены очень низкие значения АМГ с повышением его уровня в первые 3 мес жизни с последующим ежемесячным увеличением на 31%. Выявлено значительное увеличение секреции АМГ к началу пубертата, далее большинством авторов отмечен постоянный уровень сывороточного АМГ в подростковом периоде. Уровень АМГ в сыворотке крови снижается с увеличением хронологического





возраста на 6–8% ежегодно и варьирует в течение менструального цикла. АМГ является важным диагностическим инструментом в педиатрической практике при дифференциации различных причин нарушений полового созревания, вирилизации и нарушений менструального цикла у девочек.

Ключевые слова: антимюллеров гормон, овариальный резерв, девочки-подростки.

Антимюллеров гормон (АМГ) – димерный гликопротеин, относится к суперсемейству трансформирующих факторов роста β , как и ингибины А и В, костный морфогенетический белок (Bone morphogenetic protein – BMP-4, 8, 15). При активации от молекулы АМГ отделяется биологически активный фрагмент 25 кДа. Гормон связывается со своим рецептором (АМН-R II типа), единственным гетеродимерным трансмембранным белком с серин-треонинкиназной активностью. АМН-R II типа кодируются геном, расположенным на хромосоме 12, и экспрессируются на производных мюллеровых протоков, клетках Сертоли яичка и гранулезных клетках яичника. Было идентифицировано несколько генов, регулирующих выработку АМГ, таких как SF1, GATA1, WT1, DAX1 и SOX9 [1]. АМГ оставался традиционно известен своей ролью в мужской половой дифференциации до конца 1990-х годов, когда он был впервые идентифицирован у женщин. АМГ получил свое название благодаря первой описанной его функции в эмбриональной дифференцировке половых органов по мужскому типу.

Ген этого гормона у человека находится на хромосоме 19 q13.3. Экспрессия АМГ ограничивается клетками Сертоли яичка у мужчин в эмбриональный и постнатальный период и гранулезными клетками яичников в преантральных и малых антральных фолликулах (АФ) в постнатальный период у женщин. Уровень АМГ коррелирует с числом растущих фолликулов, отражая овариальный резерв. У людей генетический пол определяется в момент оплодотворения, однако эмбриональная половая дифференциация (гонадный пол) начинается на 6-й неделе внутриутробного развития. На ранних стадиях развития эмбрионы обоих полов имеют две пары протоков – мюллеровы и вольфовы [2]. У эмбриона мужского пола клетки Сертоли яичек секретируют АМГ, а клетки Лейдига – андрогены. АМГ вызывает необратимую регрессию мюллерова протока, которая завершается к концу 9-й недели развития плода. Под воздействием андрогенов из





вольфовых протоков формируются внутренние органы половой системы по мужскому типу.

При дефиците АМГ у мальчиков даже в присутствии андрогенов яичек сохраняются мюллеровы протоки, которые развиваются в матку, маточные трубы и верхнюю часть влагалища. У эмбрионов женского пола недостаток АМГ позволяет мюллерову протоку развиваться дальше, а недостаток андрогенов вызывает регрессию вольфовых протоков. У плодов женского пола на 32–36-й неделе внутриутробного развития отмечается постепенное увеличение секреции АМГ. Однако даже при рождении АМГ у девочек примерно в 35 раз ниже, чем у мальчиков. Постепенное нарастание секреции АМГ в дальнейшей жизни отражает неуклонный рост числа клеток гранулезы растущих фолликулов яичников [3, 4]. Значимая корреляция АМГ с количеством растущих фолликулов подтверждается тем фактом, что его уровень очень высок при опухолях яичников и поликистозных яичниках, в то время как уровни АМГ ниже порога определения наблюдаются у пациенток с синдромом Тернера. Умеренный пик наблюдается в период полового созревания, но самый высокий уровень секреции выявлен в возрасте 23–25 лет. Впоследствии эти уровни неуклонно снижаются до тех пор, пока гормон не становится неопределяемым, что соответствует менопаузе. Показатель уровня АМГ не зависит от рациона питания и образа жизни. В связи с изложенным исследователи выделили АМГ как достоверный маркер старения яичников.

Девочки рождаются с 2 млн примордиальных фолликулов, ооциты в которых остановились в развитии на стадии диплотены профазы 1 мейоза. Количество и качество примордиальных фолликулов составляют резерв яичника, который постепенно истощается путем атрезии до 200–400 тыс. до момента инициации полового развития. Примордиальные фолликулы не секретируют АМГ, однако, как только они рекрутируются для развития в первичные, а затем переходят в стадию ранних полостных, сообщается об экспрессии и секреции АМГ. Иммуногистохимическое исследование показывает, что наибольшее количество АМГ экспрессирует АФ размером от 2 до 8 мм, что вызывает приостановку рекрутирования новых примордиальных фолликулов. Как только эти фолликулы вступают в гонадотропинзависимые стадии развития (размер от 8 мм и более), эта экспрессия утрачивается. АМГ секретируется всеми растущими

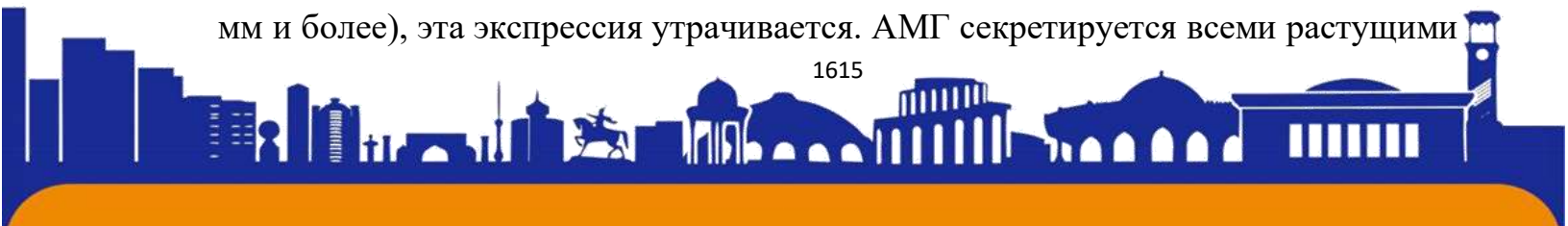



фолликулами, но его уровень в сыворотке крови отражает только секрецию фолликулов, лежащих близко к сосудистому руслу.

Это подтверждает роль АМГ как основного регулятора начального, а также циклического рекрутирования фолликулов путем поддержания их порога чувствительности к фолликулостимулирующему гормону (ФСГ); [3, 6]. У АМН-null мышей, лишенных экспрессии АМГ, большее количество типов рекрутирования фолликулов приводит к выгоранию первичного пула в более раннем возрасте. Уровень АМГ в фолликулярной жидкости лучше коррелирует с компетентностью ооцитов и, следовательно, может оказаться надежным маркером качества ооцитов и исходов переноса эмбрионов [4, 6].

Таким образом, продукция АМГ происходит преимущественно в преантральных и ранних АФ (размер менее 4 мм) и снижается в процессе финального созревания и лютеинизации. Физиологическая функция АМГ в постнатальном периоде состоит в первую очередь в селекции доминантного фолликула. Это реализуется посредством ингибирования перехода примордиальных фолликулов в первичные фолликулы, а также снижения чувствительности к ФСГ преантральных и малых АФ, что повышает чувствительность к ФСГ доминантного фолликула [6]. Достижения в лечении состояний и заболеваний, влияющих на функцию яичников (генетические нарушения и рак), продемонстрировали необходимость оценки овариального резерва в детском и подростковом возрасте с целью прогнозирования фертильности и подбора вариантов при решении сложных этических задач криоконсервации овариальной ткани. Оценка овариального резерва также останется важным инструментом для консультирования, если сохранение фертильности невозможно. Уровень АМГ, количество АФ (КАФ) и сывороточный ингибин В являются маркерами, которые непосредственно отражают функцию яичников [4, 7]. ФСГ в сыворотке крови может рассматриваться как маркер функции гипофиза и, в лучшем случае, как косвенный показатель функции яичников в популяции взрослых женщин с регулярными менструальными циклами. Ингибин В вырабатывается гранулезными клетками в яичнике и также считается прямым маркером функции яичников.





Однако его использование в клинической практике ограничено из-за циклической и интрациклической изменчивости под влиянием гонадотропинов и ограниченной доступности анализа. Поскольку АМГ производится почти исключительно небольшими АФ от 5 до 8 мм и отражает гонадотропин-независимый фолликулогенез, его уровни больше связаны с фолликулярным статусом, чем с циклическими циркулирующими уровнями гонадотропинов. Некоторые исследования сообщают, что уровни АМГ могут зависеть от стероидогенной гормональной среды. АМГ и КАФ могут использоваться взаимозаменяемо, так как они оба измеряют одну и ту же биологическую сущность и показывают сильную положительную корреляцию. Определение АМГ является более легким диагностическим тестом в детском и подростковом возрасте, так как КАФ измеряется с помощью трансвагинального ультразвукового исследования. В 2019 г. опубликован систематический обзор, посвященный оценке овариального резерва посредством АМГ, КАФ и ингибина В у здорового женского населения от 0 до 19 лет [8]. Проанализированы 3097 исследований с 1996 по 2018 г. из 4 электронных баз данных, из которых в обзор включены 24 исследования. В 3 исследованиях сообщалось об очень низком показателе.

АМГ в сыворотке крови в первые 2 года после начала полового созревания. В 25 исследованиях приведены уровни АМГ в сыворотке крови между 10 и 18 годами. После временного снижения в период полового созревания большинством авторов отмечен постоянный уровень сывороточного АМГ в подростковом периоде [9, 10]. Несколькими авторами описаны пиковые уровни АМГ в возрасте 15,8 года, 18 лет и 24,5 года [11]. Уровень АМГ в сыворотке крови снижается с увеличением хронологического возраста на 6–8% ежегодно и варьирует в течение менструального цикла, причем эта вариабельность зависит от возраста [13, 14]. В возрастной группе 18–30 лет, имеющей наиболее высокие уровни АМГ, отмечаются незначительные его изменения в течение менструального цикла. В возрастной группе 31–40 лет отмечается существенная вариабельность уровня АМГ в течение менструального цикла, что может быть связано с полиовуляцией в фолликулярную фазу и более продленным периодом роста доминантного фолликула. Наибольшая концентрация АМГ регистрируется в позднюю фолликулярную фазу. Уровень АМГ в лютеиновую фазу ниже, чем в





фолликулярную. Наибольшие различия наблюдаются между поздней фолликулярной и ранней лютеиновой фазой (средняя разница уровней АМГ достигает 16%); АМГ широко используется как маркер развития гонад и репродуктивных нарушений в педиатрической возрастной группе [16]. Наряду с тестостероном он играет важную роль в дифференцировке полов и нормальном развитии яичек. Его отсутствие или более низкие уровни у мужчин предполагают дисфункциональное яичко, в то время как у женщин его присутствие в более высокой концентрации указывает на наличие тестикулярной ткани. В настоящее время АМГ используется для определения наличия ткани яичек при неправильном строении гениталий, анорхизме или крипторхизме. При синдроме Клайнфельтера он указывает на тяжесть дисфункции яичек. У детей, получавших лечение по поводу овотестиса, АМГ потенциально может быть диагностическим маркером для выявления наличия ткани яичек до и после хирургического вмешательства.

Кроме того, АМГ может быть важным диагностическим инструментом при дифференциации между различными причинами вирилизации у девочки. Установлено, что АМГ повышается в гранулезно-клеточной опухоли или тканях яичек, индуцированных вирилизацией, в то время как он является нормальным при вирилизации, вызванной врожденной гиперплазией надпочечников. АМГ повышен у 76–93% пациенток с гранулезоклеточными опухолями и служит маркером эффективности хирургического лечения и химиотерапии при этих новообразованиях. Так, повышение уровня АМГ наблюдается за 16 мес до клинического рецидива самой опухоли, что позволяет предположить его как полезный маркер активности гранулезных клеток [17]. Пациенты с синдромом Тернера склонны подвергаться более высокому риску ускорения или потери овариального резерва, в связи с чем мониторинг АМГ в таких случаях является отличным показателем преждевременной недостаточности яичников, предполагая своевременное вмешательство [18]. В клинической практике АМГ используется как маркер нарушений полового созревания. Уровень АМГ снижается при продолжительной активации гипоталамо-гипофизарно-яичниковой оси и может служить для дифференциальной диагностики преждевременного изолированного телархе и центрального преждевременного полового развития [19]. Сниженный уровень АМГ может рассматриваться как





маркер прогрессирования процесса у пациенток с преждевременным половым развитием [20].

Увеличение продукции АМГ наблюдается у пациенток с синдромом поликистозных яичников до наступления менархе. Снижение уровня АМГ является наилучшим показателем старения яичников в раннем репродуктивном возрасте, тогда как базальные уровни ФСГ и ингибина В имеют такую корреляцию только у пациенток старше 40 лет. Сывороточный АМГ является автономным маркером, отражающим «ациклическую активность яичников». Сильная корреляция с числом фолликулов и точное предсказание продолжительности репродуктивной жизни делают его своевременным и надежным индикатором. В литературе имеются данные о спонтанных беременностях у пациенток с очень низким уровнем АМГ, что указывает на его неспособность влиять на качество яйцеклетки [21]. Дальнейшие исследования значимости различных уровней АМГ в фолликулярной жидкости могут проложить путь к установлению его в качестве маркера «качества ооцитов» помимо количества растущих фолликулов. Таким образом, АМГ, первоначально рассматривавшийся как мужской гормон, в повседневной практике стал бесценным инструментом для оценки функции яичников у детей, подростков и взрослых женщин. Определение уровня АМГ важно, информативно и требует дальнейшего изучения в клинической практике.

Литература:

1. Watanabe K, Clarke TR, Lane AH, et al. Endogenous expression of Mullerian inhibiting substance in early postnatal rat Sertoli cells requires multiple steroidogenic factor-1 and GATA-4-binding sites. *Proc Nat Acad Sci USA*. 2000;97(4):1624-9.
2. Lindhardt JM, Hagen CP, Johannsen TH, et al. Anti-mullerian hormone and its clinical use in pediatrics with special emphasis on disorders of sex development. *Int J Endocrinol*. 2013; 2013:198698.
3. Jeppesen JV, Anderson RA, Kelsey TW, et al. Which follicles make the most anti-Müllerian hormone in humans? Evidence for an abrupt decline in AMH production at the time of follicle selection. *Mol Hum Reprod*. 2013;19(8):519-27.
4. Bizzarri C, Cappa M. Ontogeny of Hypothalamus-Pituitary Gonadal Axis and Minipuberty: An Ongoing Debate? *Front Endocrinol (Lausanne)*. 2020;11:187.





5. Anderson RA, Nelson SM, Wallace WHB. Measuring anti-mullerian hormone for the assessment of ovarian reserve: when and for whom is it indicated? *Maturitas*. 2012;71(1):28-33.
6. Kalich-Philosoph L, Roness H, Carmely A, et al. Cyclophosphamide triggers follicle activation and “burnout”; AS101 prevents follicle loss and preserves fertility. *Sci Transl Med*. 2013;5(185):185ra62.
7. Jamil Z, Fatima SS, Ahmed K, Malik R. Anti-Mullerian Hormone: Above and Beyond Conventional Ovarian Reserve Markers. *Dis Markers*. 2016;2016:5246217.
8. Bhide P, Pundir J, Homburg R, Acharya G. Biomarkers of ovarian reserve in childhood and adolescence: A systematic review. *Acta Obstet Gynecol Scand*. 2019;98(5):563-72.
9. Hagen CP, Aksglaede L, Sørensen K, et al. Individual serum levels of anti-Müllerian hormone in healthy girls persist through childhood and adolescence: a longitudinal cohort study. *Hum Reprod*. 2012;27(3):861-6.
10. Lashen H, Dunger DB, Ness A, Ong KK. Peripubertal changes in circulating antimullerian hormone levels in girls. *Fertil Steril*. 2013;99(7):2071-5.
11. Madison TO, Lauren C, McGrath JA, et al. AMH is Higher Across the Menstrual Cycle in Early Postmenarchal Girls than in Ovulatory Women. *J Clin Endocrinol Metab*. 2020;105(4):e1762-71.
12. Hagen CP, Mouritsen A, Mieritz MG, et al. Circulating AMH reflects ovarian morphology by magnetic resonance imaging and 3D ultrasound in 121 healthy girls. *J Clin Endocrinol Metab*. 2015;100(3):880-90.
13. Lie Fong S, Visser JA, Welt CK, et al. Serum anti-müllerian hormone levels in healthy females: a nomogram ranging from infancy to adulthood. *J Clin Endocrinol Metab*. 2012;97(12):4650-5.
14. Zhu J, Li T, Xing W, et al. Chronological age vs biological age: a retrospective analysis on age-specific serum anti-Müllerian hormone levels for 3280 females in reproductive center clinic. *Gynecol Endocrinol*. 2018;34(10):890-4.
15. Lambert-Messerlian G, Plante B, Eklund EE, et al. Levels of antimüllerian hormone in serum during the normal menstrual cycle. *Fertil Steril*. 2016;105(1):208-13.e1. DOI:10.1016/j.fertnstert.2015.09.033
16. Savas-Erdeve S, Sagsak E, Keskin M, et al. AMH levels in girls with various pubertal problems. *J Pediatr Endocrinol Metab*. 2017;30(3): 333-5.





ISSN (E): 2181-4570

17. Karkanaki A, Vosnakis C, Panidis D. The clinical significance of antimüllerian hormone evaluation in gynecological endocrinology. *Hormones*. 2011;10(2):95-103.
18. Visser JA, Hokken-Koelega ACS, Zandwijken GRJ, et al. Anti-Müllerian hormone levels in girls and adolescents with Turner syndrome are related to karyotype, pubertal development and growth hormone treatment. *Hum Reprod*. 2013;28(7):1899-907.
19. Sahin NM, Bayramoğlu E, Özcan HN, et al. Antimüllerian Hormone Levels of Infants with Premature Thelarche. *J Clin Res Pediatr Endocrinol*. 2019;11(3):287-92.
20. Chen T, Wu H, Xie R, et al. Serum Anti-Müllerian Hormone and Inhibin B as Potential Markers for Progressive Central Precocious Puberty in Girls. *J Pediatr Adolesc Gynecol*. 2017;30(3):362-6.
21. Oh SR, Choe SY, Cho YJ. Clinical application of serum anti-Müllerian hormone in women. *Clin Exp Reprod Med*. 2019;46(2):50-9.

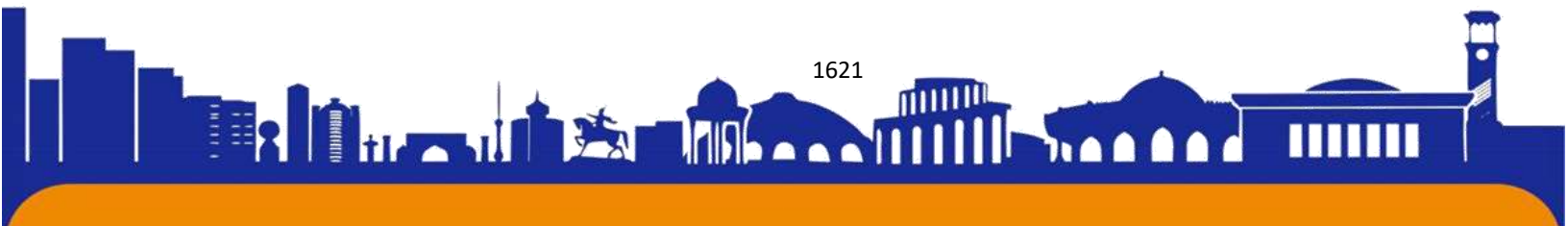



ISSN (E): 2181-4570

**УРОВЕНЬ ПОЛОВЫХ И ГОНАДОТРОПНЫХ ГОРМОНОВ ПРИ
ХРОНИЧЕСКИХ ВОСПАЛИТЕЛЬНЫХ ЗАБОЛЕВАНИЯХ ОРГАНОВ
МАЛОГО ТАЗА ПРИ РЕАБИЛИТАЦИИ С ИСПОЛЬЗОВАНИЕМ
ПЕЛОИДОТЕРА**

Имамов Элмурод Нуркучкарович

Ассистент кафедры гинекологии в

Термезском филиале Ташкентской медицинской академии

Нормуродова Шахноза Гафаровна

Ассистент кафедры гинекологии в

Термезском филиале Ташкентской медицинской академии

Хамидова Манзура Саттаровна

Ассистент кафедры гинекологии в

Термезском филиале Ташкентской медицинской академии

Аннотация: дифференцированного подхода к лечению хронических воспалительных заболеваний органов малого таза в последнее время подчеркивается не только ростом частоты заболеваний, но и тяжестью происходящих нарушений со стороны нервной, эндокринной, иммунной, мочевыделительной и других систем организма [1, 2]. У 80–82% больных воспалительный процесс приводит к бесплодию, у 40–43% — вызывает расстройства менструального цикла, у 60% — нарушение сексуальной функции, которые нередко приводят к расстройствам психического, физического и репродуктивного здоровья, дезадаптации в семье, являются причиной временной или стойкой утраты трудоспособности, что обуславливает медицинский и социальный аспект данной проблемы [3]. Обязательным условием успешного лечения при хронических воспалительных заболеваниях органов малого таза (ХВЗОМТ) является планируемая этапность и последовательность лечебно-реабилитационных мероприятий [4–6]. Одним из компонентов медицинской реабилитации является использование грязей, обладающих совокупностью механического, термического, биологического и химического воздействий, но специфика лечебных грязей определяется в основном их физико-химическими особенностями (газовым и минеральным составом, рН среды, наличием различных микроэлементов, органических веществ) [7]. Целью исследования явилось изучение влияния реабилитационных мероприятий при ХВЗОМТ с





использованием торфяно-иловых грязей по оценке показателей половых и гонадотропных гормонов.

Материалы и методы исследования: В комплекс реабилитационных мероприятий больных с ХВЗОМТ и наличием бесплодия мы включили применение торфяно-иловых грязей санатория «Варзи-Ятчи» Удмуртской Республики. Лечебная торфяная грязь санатория «Варзи-Ятчи» по своим свойствам близка грязи курорта «Паланга» (Литва) и содержит натрий, калий, магний, кальций, алюминий, кремний, железо, титан, хлор, которые входят в состав сложных химических соединений: оксидов, сульфатов, карбонатов.

Сероводородный хлоридно-натриевый рассол санатория «Варзи-Ятчи» по своим свойствам близок к минеральной воде Мацеста и содержит натрий, кальций, магний, калий, литий, серебро, титан, хлор, бром, йод и недиссоциированный сероводород, которые входят в состав сложных химических соединений: оксидов, сульфатов, карбонатов. Используется для лечебных ванн и разведения грязи.

Обследование и лечение проводилось в соответствии с международными этическими требованиями ВОЗ, предъявляемыми к медицинским исследованиям с участием человека (Женева, 1993 г.). Клиническая характеристика больных основывалась на Международной классификации болезней 10-го пересмотра (ВОЗ, 1999). Гормональные исследования проводились с учетом фаз менструального цикла до начала лечения и по его окончании (2–3 менструальный цикл).

Оценивались уровни фолликулостимулирующего гормона (ФСГ), лютеинизирующего гормона (ЛГ), пролактина, эстрадиола и прогестерона в ранней фолликулярной (6–8 дни менструального цикла) и в середине лютеиновой фазы цикла (20–21 дни) радиоиммунологическим методом в сыворотке крови, взятой из локтевой вены. Количественное определение концентрации гормонов проводилось с использованием стандартных тест-наборов фирм «Sea-Ire-Sorin» (Франция), «Immunotech» (Чехия) и «ХОП ИБОХ АН Беларуси» (Беларусь). Радиометрия проб осуществлялась на автоматическом счетчике «Mini-Gamma» с обработкой результатов исследования на компьютере «Data-Vox» фирмы «LKB-Wallac». Концентрация ФСГ, ЛГ, пролактина выражалась в мМЕ/л, прогестерона — в нмоль/л, эстрадиола — в пг/мл.





Лечебный торф месторождения характеризуется высоким содержанием органических веществ: гуминовых кислот, гормоноподобных веществ, целлюлозы, фульвокислот. Но органический состав еще полностью не изучен. Было обследовано 184 пациентки с хроническими воспалительными заболеваниями органов малого таза, поступавших на реабилитационное лечение в санаторий «Варзи-Ятчи» Удмуртской Республики.

Отбор пациенток в группу осуществлялся в соответствии с критериями. Критерии включения в исследование:

- 1) наличие хронических воспалительных заболеваний органов малого таза;
- 2) отсутствие противопоказаний для санаторно-курортного лечения с использованием грязелечения.

Критерии исключения из исследования:

- 1) общие противопоказания для назначения пелоидотерапии;
- 2) острые воспалительные заболевания женских половых органов и мочевыделительной системы;
- 3) обострение хронических воспалительных заболеваний женских половых органов;
- 4) гнойные процессы придатков матки;
- 5) гормональнозависимые заболевания женской половой сферы (миома матки, киста яичников, эндометриоз, гиперпластические процессы эндометрия);
- 6) маточные кровотечения любой этиологии;
- 7) беременность;
- 8) стадия обострения любого соматического заболевания;
- 9) наличие оперативных вмешательств на матке (миомэктомия, гистерэктомия).

Все больные были распределены на две репрезентативные группы, получающие различные методы лечения: 1-я группа — 98 женщин, в комплексе лечения которых, помимо традиционной противовоспалительной и антибактериальной (по показаниям) терапии, применялось использование торфяно-иловых грязей. Параллельно была сформирована группа сравнения, в которую вошли 86 женщин, также страдавших ХВЗОМТ, которые получали традиционную терапию. Отбор больных осуществляли с помощью случайной и типологической выборки. При этом основное внимание уделяли однородности





групп по возрасту, длительности и тяжести заболевания, идентичности его нозологических форм, то есть основным требованиям рандомизации при проведении клинических наблюдений.

Оценка причин и факторов развития ХВЗОМТ указывает, что 69 ($37,5 \pm 4,2$ на 100 обследованных) женщин связывают начало заболевания с недолеченным острым воспалительным процессом органов малого таза, 44 ($21,9 \pm 3,6$ на 100 обследованных) считают, что заболевание связано со снижением иммунитета, 41 ($22,3 \pm 3,1$ из 100 обследованных — с перенесенным искусственным абортom, 18 ($9,8 \pm 2,2$ на 100 обследованных) — с использованием внутриматочной контрацепции, 12 ($6,5 \pm 1,9$ на 100 обследованных) — с патологическими родами. Из них с переохлаждением — 21 ($11,4 \pm 2,4$ на 100 обследованных), с вредными условиями труда — 6 ($3,3 \pm 1,3$ на 100 обследованных), с плохой экологической обстановкой — 3 ($1,6 \pm 1,1$ на 100 обследованных), с началом половой жизни — 7 ($3,8 \pm 1,4$ на 100 обследованных), с тяжелым острым инфекционным заболеванием — 1 ($0,5 \pm 0,5$ на 100 обследованных). Остальные 6 женщин ($3,3 \pm 1,3$ на 100 обследованных) не смогли ответить на вопрос. Обращает внимание, что значительное число — 81 ($44,0 \pm 5,2$ на 100 обследованных) пациенток указали на несколько факторов развития ХВЗОМТ.

У 129 пациенток (70,1%) имелись указания на наличие независимо от групп очагов экстрагенитальной инфекции. Каждая вторая пациентка страдала заболеваниями мочевыводящих путей (хронический пиелонефрит, хронический цистит) и заболеваниями желудочно-кишечного тракта (хронический гастрит, синдром раздраженной кишки, холецистит, хронический панкреатит, вирусный гепатит). Каждая третья — заболеваниями органов дыхания (хронический бронхит, хронический назофарингит), каждая десятая заболеваниями сердечно-сосудистой системы (врожденный порок сердца, нейроциркуляторная дистония, артериальная гипертензия). Каждая вторая женщина в прошлом перенесла оперативное вмешательство. Количество операций на одну женщину составило от 1 до 3, в среднем $0,5 \pm 0,2$ операции. Из анамнеза, независимо от группы в структуре оперативных вмешательств, первое ранговое место занимала аппендэктомия, второе — кесарево сечение, третье поделили между собой тубэктомия по поводу внематочной беременности и удаление придатков с одной стороны.





У каждой конкретной пациентки в динамике менструального цикла оценивали влияние торфяно-иловых грязей в общем лечебном комплексе на уровень гонадотропных и половых гормонов по принципу «до» и «по окончании» действия в одно и то же время суток и в те же дни менструального цикла. Были исследованы уровни содержания указанных гормонов в крови женщин обеих групп: у 62 пациенток с нормальным 2-фазным менструальным циклом, у 76 пациенток с недостаточностью лютеиновой фазы цикла и у 46 пациенток с монофазным циклом на фоне умеренной эстрогенной стимуляции.

В то же время, анализируя и сопоставляя реакцию яичников в аспекте стероидогенеза после влияния торфяно-иловых грязей, в комплексе лечения мы отмечаем существенную разницу. У больных группы наблюдения уровень эстрадиола как в первой с $60,2 \pm 5,83$ пг/мл до $89,7 \pm 4,62$ пг/мл, так и во второй с $82,8 \pm 4,28$ пг/мл до $148,42 \pm 4,38$ пг/мл фазах цикла повышается с достаточно высокой степенью достоверности, что для восстановления репродуктивной функции имеет особо важное значение ($p > 0,01$).

В то же время, анализируя и сопоставляя реакцию яичников в аспекте стероидогенеза после влияния торфяно-иловых грязей, в комплексе лечения мы отмечаем существенную разницу. У больных группы наблюдения уровень эстрадиола как в первой с $60,2 \pm 5,83$ пг/мл до $89,7 \pm 4,62$ пг/мл, так и во второй с $82,8 \pm 4,28$ пг/мл до $148,42 \pm 4,38$ пг/мл фазах цикла повышается с достаточно высокой степенью достоверности, что для восстановления репродуктивной функции имеет особо важное значение ($p > 0,01$).

Оценивая содержание прогестерона в плазме крови у пациенток между группами, следует указать достоверное повышение его во второй фазе цикла после лечения в группе наблюдения — $38,8 \pm 1,82$ нмоль/л по отношению к группе сравнения $32,42 \pm 1,62$ нмоль/л ($p < 0,05$). Анализируя данный показатель внутри группы, следует указать, что секреция прогестерона в группе наблюдения во второй фазе менструального цикла после лечения увеличивается почти в 2 раза с более высокой степенью достоверности ($p < 0,05$). В группе наблюдения отмечено более выраженная циклическая секреция гонадотропных гормонов, что проявлялось повышением уровня ФСГ и ЛГ на 6–8 дни цикла до $5,03 \pm 0,44$ нмоль/л и на 10–11 день до $10,68 \pm 0,29$ нмоль/л, что, как мы полагаем, отражает





стимуляцию созревания фолликула и сохранение овуляторного циклического выброса ФСГ в среднем до $5,61 \pm 0,24$ нмоль/л, ЛГ — до $11,82 \pm 0,27$ нмоль/л.

У пациенток с исходной недостаточностью лютеиновой фазы цикла после комбинированного лечения с использованием торфяно-иловых грязей наблюдалось достоверное повышение среднего уровня прогестерона в первой и особенно во второй фазе менструального цикла. Уровень эстрадиола также достоверно повышался и более существенно ($p < 0,001$) в первую фазу менструального цикла.

В группе сравнения тенденция аналогичная, но повышение уровня прогестерона во второй фазе менструального цикла хотя и достоверно, но намного меньше, чем у больных группы наблюдения (в 2,5 раза). В группе сравнения не наблюдается в среднем изменения концентрации ФСГ во второй фазе цикла независимо от проведенного лечения (первая фаза до лечения $7,82 \pm 0,22$, после лечения $7,52 \pm 0,24$ ммг/л; вторая фаза $6,84 \pm 0,27$ и $6,42 \pm 0,32$). В то время как у женщин группы наблюдения установлено достоверное снижение концентрации ФСГ во второй фазе цикла после комбинированного лечения в среднем до $5,58 \pm 0,16$ мМЕ/л ($p < 0,01$). Аналогичные, но менее выраженные изменения происходили с концентрацией ЛГ. Наблюдалось снижение концентрации прогестерона во второй фазе менструального цикла у женщин группы наблюдения после лечения в среднем до $10,69 \pm 0,32$ мМЕ/л (до лечения $11,88 \pm 0,30$ мМЕ/л) ($p < 0,05$).

Наряду с нормализацией менструального ритма, у женщин, получавших торфяно-иловые грязи, уровень эстрадиола в группе наблюдения после лечения существенно ($p < 0,001$) повышается в обе фазы менструального цикла. Уровень прогестерона во второй фазе менструального цикла после лечения достоверно возрастал ($p < 0,05$), но ниже, чем у женщин с недостаточностью лютеиновой фазы цикла. В группе сравнения у этого контингента больных, наряду с существенным повышением уровней эстрадиола ($p < 0,001$), увеличение концентрации прогестерона во второй фазе менструального цикла произошло лишь в 1,5 раза и с меньшей степенью достоверности ($p < 0,05$). Диапазон различий в уровнях ФСГ и ЛГ в обеих фазах цикла вообще минимален, что свидетельствует о сохранившемся монотонном режиме их секреции. Обращает внимание, что ФСГ и ЛГ физиологически коррелируют с колебаниями





концентрации эстрадиола ($r = +0,36$) и прогестерона ($r = +0,42$) при $p < 0,05$. Так, концентрация ФСГ после лечения в группе наблюдения составила в среднем в первой фазе $7,48 \pm 0,46$ мМЕ/л, во второй фазе $6,88 \pm 0,36$ мМЕ/л, что достоверно выше в сравнении с пациентками с нормальным менструальным циклом ($p < 0,01$).

Концентрация ЛГ соответственно $7,18 \pm 0,28$ и $10,47 \pm 0,44$ мМЕ/л, что также достоверно выше средних значений у женщин с нормальным менструальным циклом ($p < 0,001$). Анализируя характер секреции пролактина, мы не нашли достоверных различий в группах женщин с различными нарушениями менструального цикла. Наблюдается тенденция к увеличению концентрации пролактина в плазме крови после комбинированного лечения с использованием торфяно-иловой грязи, но достоверных различий нет ($p > 0,05$).

Учитывая функциональные взаимоотношения дофаминергической регуляции с нейропептидным комплексом регуляции симпатoadреналовой системы, возможно, получены данные, отражающие своеобразное напряжение в структурах дофаминергической регуляции. Важным, на наш взгляд, является тот факт, что колебания концентрации пролактина у обследуемых женщин не выходили за пределы физиологической нормы и в условиях применения торфяно-иловой грязи отражали классический вариант напряжения в системе гипоталамус–гипофиз, что можно оценить как положительный компонент комплексного лечения. Таким образом, показаны особенности гормонального режима (половые, гонадотропные гормоны и пролактин) до и после завершения лечения больных с ХВЗОМТ.

Установлено, что включение в лечебный комплекс торфяно-иловых грязей оказывает наиболее благоприятное влияние на гормоногенез у больных с нормальным менструальным циклом, сохраненным менструальным ритмом и недостаточностью лютеиновой фазы цикла. Мы полагаем, что женщинам с ановуляторной дисфункцией яичников при дальнейшей реабилитации репродуктивного здоровья, по всей вероятности, придется включать гормональную коррекцию.

Мы также оценили возможное влияние торфяно-иловой грязи на некоторые лабораторные показатели, которые имеют определенное значение в качестве тестов контроля за активностью воспалительного процесса (С- реактивный





белок, общий белок крови, лейкоциты, фибриноген, протромбиновый индекс, тромбоциты). При хроническом воспалительном заболевании вне обострения эти показатели, естественно, не имеют какого-либо определяющего значения, поэтому мы провели оценку возможности влияния торфяно-иловой грязи на лабораторные показатели, используемые врачом в повседневной практике. Значения анализируемых показателей до лечения у больных обеих групп колебались в пределах нижних границ общепринятых норм и достоверно между группами не отличались ($p > 0,05$). После окончания лечения у женщин группы наблюдения отмечалось достоверное повышение концентрации фибриногена, протромбинового индекса и тромбоцитов ($p < 0,05$). Мы расцениваем это как положительный факт потому, что повышение уровней всех трех показателей после лечения с включением торфяно-иловой грязи приблизило их к физиологическим у женщин репродуктивного возраста. В то время как у женщин группы сравнения после лечения все показатели остались по-прежнему на нижних границах нормы. Но ни в группе наблюдения, ни в группе сравнения в процессе лечения и после его завершения анализируемые показатели не выходили за пределы нормальных значений. Обращает внимание, что концентрация С-реактивного белка в обеих группах достоверно снизилась ($p < 0,001$) до нормальных показателей.

Выводы: Таким образом, ведущими предикторами хронизации ВЗОМТ являются недолеченный острый процесс, внутриматочные вмешательства (аборт, ВМК), снижение иммунитета, нередко их сочетание при высокой частоте коморбидности сопутствующей инфекционной патологии со стороны органов желудочно-кишечного тракта, мочевыделительной и дыхательной системы. Для контроля за восстановлением соматического, репродуктивного, психоэмоционального здоровья женщин с хроническими воспалительными заболеваниями органов малого таза рекомендуется использовать оценку содержания половых и гонадотропных гормонов в крови, состояния общего и местного иммунитета, результатов ультразвукового исследования и доплерометрии органов малого таза, качества жизни и психоэмоционального состояния.

Литература:

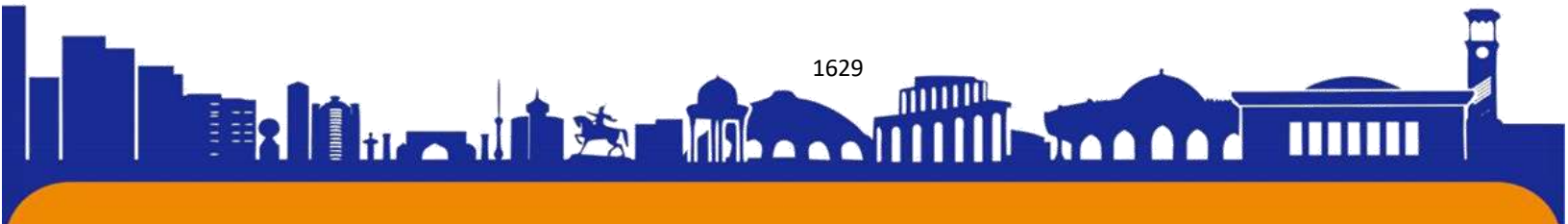



1. Watanabe K, Clarke TR, Lane AH, et al. Endogenous expression of Mullerian inhibiting substance in early postnatal rat Sertoli cells requires multiple steroidogenic factor-1 and GATA-4-binding sites. *Proc Nat Acad Sci USA*. 2000;97(4):1624-9.
2. Lindhardt JM, Hagen CP, Johannsen TH, et al. Anti-mullerian hormone and its clinical use in pediatrics with special emphasis on disorders of sex development. *Int J Endocrinol*. 2013; 2013:198698.
3. Jeppesen JV, Anderson RA, Kelsey TW, et al. Which follicles make the most anti-Müllerian hormone in humans? Evidence for an abrupt decline in AMH production at the time of follicle selection. *Mol Hum Reprod*. 2013;19(8):519-27.
4. Bizzarri C, Cappa M. Ontogeny of Hypothalamus-Pituitary Gonadal Axis and Minipuberty: An Ongoing Debate? *Front Endocrinol (Lausanne)*. 2020;11:187.
5. Anderson RA, Nelson SM, Wallace WHB. Measuring anti-mullerian hormone for the assessment of ovarian reserve: when and for whom is it indicated? *Maturitas*. 2012;71(1):28-33.
6. Kalich-Philosoph L, Roness H, Carmely A, et al. Cyclophosphamide triggers follicle activation and “burnout”; AS101 prevents follicle loss and preserves fertility. *Sci Transl Med*. 2013;5(185):185ra62.
7. Jamil Z, Fatima SS, Ahmed K, Malik R. Anti-Mullerian Hormone: Above and Beyond Conventional Ovarian Reserve Markers. *Dis Markers*. 2016;2016:5246217.
8. Bhide P, Pundir J, Homburg R, Acharya G. Biomarkers of ovarian reserve in childhood and adolescence: A systematic review. *Acta Obstet Gynecol Scand*. 2019;98(5):563-72.
9. Hagen CP, Aksglaede L, Sørensen K, et al. Individual serum levels of anti-Müllerian hormone in healthy girls persist through childhood and adolescence: a longitudinal cohort study. *Hum Reprod*. 2012;27(3):861-6.
10. Lashen H, Dunger DB, Ness A, Ong KK. Peripubertal changes in circulating antimullerian hormone levels in girls. *Fertil Steril*. 2013;99(7):2071-5.
11. Madison TO, Lauren C, McGrath JA, et al. AMH is Higher Across the Menstrual Cycle in Early Postmenarchal Girls than in Ovulatory Women. *J Clin Endocrinol Metab*. 2020;105(4):e1762-71.
12. Hagen CP, Mouritsen A, Mieritz MG, et al. Circulating AMH reflects ovarian morphology by magnetic resonance imaging and 3D ultrasound in 121 healthy girls. *J Clin Endocrinol Metab*. 2015;100(3):880-90.





13. Lie Fong S, Visser JA, Welt CK, et al. Serum anti-Müllerian hormone levels in healthy females: a nomogram ranging from infancy to adulthood. *J Clin Endocrinol Metab.* 2012;97(12):4650-5.

14. Zhu J, Li T, Xing W, et al. Chronological age vs biological age: a retrospective analysis on age-specific serum anti-Müllerian hormone levels for 3280 females in reproductive center clinic. *Gynecol Endocrinol.* 2018;34(10):890-4.

15. Lambert-Messerlian G, Plante B, Eklund EE, et al. Levels of antimüllerian hormone in serum during the normal menstrual cycle. *Fertil Steril.* 2016;105(1):208-13.e1. DOI:10.1016/j.fertnstert.2015.09.033

16. Savas-Erdeve S, Sagsak E, Keskin M, et al. AMH levels in girls with various pubertal problems. *J Pediatr Endocrinol Metab.* 2017;30(3): 333-5.

17. Karkanaki A, Vosnakis C, Panidis D. The clinical significance of antimüllerian hormone evaluation in gynecological endocrinology. *Hormones.* 2011;10(2):95-103.

18. Visser JA, Hokken-Koelega ACS, Zandwijken GRJ, et al. Anti-Müllerian hormone levels in girls and adolescents with Turner syndrome are related to karyotype, pubertal development and growth hormone treatment. *Hum Reprod.* 2013;28(7):1899-907.

19. Sahin NM, Bayramoğlu E, Özcan HN, et al. Antimüllerian Hormone Levels of Infants with Premature Thelarche. *J Clin Res Pediatr Endocrinol.* 2019;11(3):287-92.

20. Chen T, Wu H, Xie R, et al. Serum Anti-Müllerian Hormone and Inhibin B as Potential Markers for Progressive Central Precocious Puberty in Girls. *J Pediatr Adolesc Gynecol.* 2017;30(3):362-6.

21. Oh SR, Choe SY, Cho YJ. Clinical application of serum anti-Müllerian hormone in women. *Clin Exp Reprod Med.* 2019;46(2):50-9.

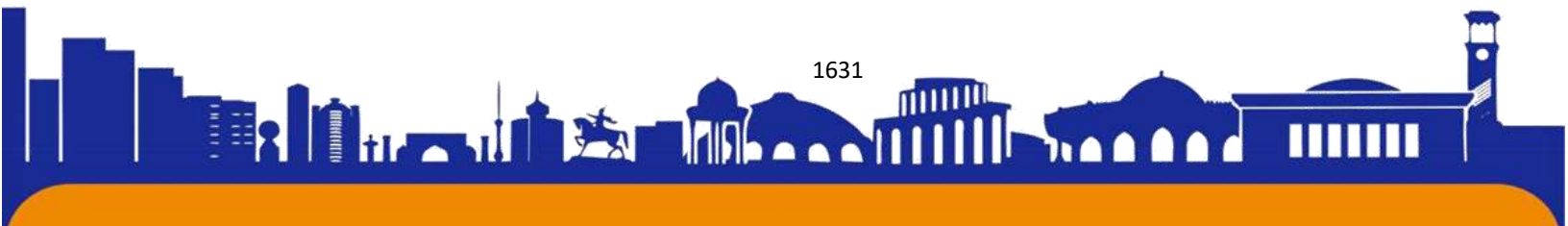



ISSN (E): 2181-4570

**Профилактика инспекторининг Маъмурий назоратни амалага
ошириш жараёнида бошқа сохавий идоралар билан ҳамкорлиги
ИИВ Академияси 3 ўқув курси 308 гуруҳ курсанти
Шохимардонов Дилшод Жамшидович**

Аннотация: Профилактика инспекторининг маъмурий назоратни амалга ошириш фаолиятини илмий-назарий асослари, Профилактика инспекторининг маъмурий назоратни амалга ошириш фаолиятини методологик асослари. Бундан ташқари Профилактика инспекторининг маъмурий назоратни амалга ошириш фаолиятини тартибга солувчи нормаларнинг амалиёт тахлили ҳамда ушбу фаолият доирасида юритиладиган процессуал ҳужжатлар, ушбу фаолиятдаги муоммо ва камчиликлар, шунингдек, айрим турдаги мавжуд муаомо ва камчиликларни бартараф этиш бўйича бир қатор таклифлар. Профилактика инспекторининг маъмурий назоратни амалга ошириш фаолияти бўйича бошқа давлатларнинг илғор хорижий тажрибаси ҳамда миллий қонунчилигимиздан фарқли ва ухшаш томонлари, шунингдек, юқорида келтириб ўтилган жиҳатлари фойдаланган ҳолда ушбу фаолиятни такомиллаштириш йўналишлари ёритиб ўтилган.

Калит сўзлар: Профилактика инспектори, маъмурий назорат, муқаддам судланган, жазони ижро ижро этиш, норматив ҳуқуқий ҳужжатлар, профилактика инспекторларининг маъмурий назоратни амалга ошириш фаолияти, ҳамкорлик, бошқа сохавий хизматлар.

Профилактика инспекторлари махсус маъмурий назоратни ўрнатиш ва амалга ошириш жараёнида ички ишлар идораларининг бир қанча хизматлари билан қуйидаги асосий вазифаларни бажарадилар:

- Профилактика инспекторлари паспорт хизмати ходимлари билан ҳамкорликда жазони ижро этиш муассасаларидан бўшатиш маъмурий назорат ўрнатилган шахсларни яшаш жойларига етиб келган кундан бошлаб, 3 кун ичида руйхатдан ўтказиб, паспортларининг ўз вақтида берилишини таъминлайдилар. Паспорт хизматлари ҳам ўз навбатида 13 —шаклдаги варақалар бўйича бундай тоифадаги шахсларни ҳисобга олиб, билдирги билан шаҳар —туман ички ишлар бўлими бошлиғи ёки унинг ўринбосарини хабардор қиладилар ва тегишли кўрсатма олгандан сўнг билдиргининг биринчи нусхасини мазкур шахс қайд





килинган хууднинг профилактика инспекторига, иккинчисини эса шаҳар — туман ИИБ навбатчилик қисмлари назоратига берадилар;

- Профилактика инспекторлари туман (шаҳар) ИИБдаги навбатчилик қисмлари билан ҳам маъмурий назоратдагиларнинг ҳуқуқбузарлик содир этиш ҳолатларининг тез аниқлаш мақсадида ҳамкорлик қиладилар. Навбатчилик қисмида маъмурий назоратдагиларга нисбатан маълумот карточкалари юргизилади. ходимлар навбатчилик қисмидаги профилактик руйхатда бўлган муқаддам судланган шахсларга тўлдирилган 13 - шаклдаги варақалар тўғрисидаги маълумотларни аниқ билишлари шарт;

- профилактика инспекторлари маъмурий назорат ўрнатилган шахслар томонидан назорат қоидаларига ҳамда белгиланган чекланишларга риоя этилишини назорат қиладилар, уларнинг иш ва турар жойларида маъмурий назоратни амалга ошириш ишларига фуқароларнинг ўзини ўзи бошқариш органлари вакиллари ва маҳалла посбонларини жалб қиладилар;

- профилактика инспекторлари тезкор ходимлар ва патрул — пост хизмати ходимлари билан назорат остидагилар томонидан содир этиладиган жиноятларнинг олдини олиш бўйича ҳамкорлик қиладилар, уларга назорат остидаги шахсларнинг яшаш, ўқиш ва ишлаш жойлари тўғрисидаги аниқ маълумотларни бериб, шу асосда вазифалар юклайдилар;

- маъмурий назорат остидаги шахс доимий яшаш жойини ички ишлар идораларини хабардор қилмасдан, бошқа жойга сабабсиз кетиб қолса, профилактика инспектори туман ИИБ ЖК ва УЖҚҚБ ходими билан биргаликда холислар иштирокида ушбу ҳақда далолатнома тузадилар ва суднинг қарорига биноан белгиланган тартибда қидирувни амалга ошириш чораларини кўрадилар;

- Ички ишлар идораларининг Пост - патруль хизмати ходимлари жамоат тартибини сақлаш бўйича хизмат маршрутларида ўз бурчларини бажариш билан бирга, профилактика инспекторининг маълумотларига кўра маъмурий назорат остида турган шахслар кузатувини амалга оширадилар ҳамда улар томонидан назорат қоидалари ва чекланишлар бузилганлиги ёки ҳуқуқбузарликлар содир этилганлиги аниқланса, бу тўғрида туман (шаҳар) ички ишлар бўлими бошлиғига билдирги билан хабар берадилар;

- профилактика катта инспектори ва профилактика инспекторлари таянч пунктига хизматга келган пост – патруль хизмати ходимлари ва бошқа хизмат





ISSN (E): 2181-4570

ходимларига мазкур ҳудудда яшайдиган маъмурий назоратда турган шахслар тўтрисидаги маълумотларни (фамилияси, исми, шарифи, суд томонидан белгиланган чекланишлар, фотосурати ва яшайдиган манзили)ни уларнинг хизмат варақаларига ёздириб қўядилар;

- «Иш ва яшаш жойи ноаниқ шахсларни реабилитация қилиш» марказлари ходимлари, туман (шаҳар) ички ишлар идоралари навбатчилари, турли қонунбузарликлар учун ушланганлар орасидан назоратда турувчи шахсларни аниқлайдилар, бир кеча - кундуз ичида бу шахслар томонидан йўл қўйилган қонунбузарликлар ва назорат қоидаларининг бузилганлиги, шу жумладан, маъмурий назоратдан бўйин товлаган назоратда турувчиларнинг ушлангани ҳақида уларнинг турар жойларидаги туман (шаҳар) ички ишлар идораларига хабар қиладилар.

Фойдаланилган адабиётлар:

1. *Мирзиёев Ш.М.* Инсон манфаатларини таъминлаш учун аввало унинг ҳуқуқ ва эркинликлари, осуда ва фаровон ҳаёти ҳимоя қилинмоғи керак. // Халқ сўзи 2017 йил 10 февраль.

2. *Каримов И. А.* Озод ва обод Ватан, эркин ва фаровон ҳаёт – пировард мақсадимиз. Т. 8. – Т.: Ўзбекистон, 2000. – 528 б.

3. Ўзбекистон Республикасининг Жиноят-процессуал кодекси. Расмий нашр. – Т.: Ўзбекистон Республикаси Адлия вазирлиги, 2017. – 632 б.

4. *Фуломов З.Х.* Демократик ҳуқуқий давлат қуриш жараёнида милиция фаолиятини такомиллаштириш муаммолари: Юрид. фан. номз. ... дис. – 12.00.02. – Т., 1996.





ISSN (E): 2181-4570

ПРОФИЛАКТИКА ИНСПЕКТОРИНИНГ МАЪМУРИЙ НАЗОРАТ ЎРНАТИШ ВА АМАЛГА ОШИРИШ БОРАСИДАГИ ФАОЛИЯТИНИ ТАКОМИЛЛАШТИРИШ

ИИВ Академияси 3 ўқув курси 308 гуру курсанти
Шохимардонов Дилшод Жамшидович

Аннотация: Профилактика инспекторининг маъмурий назоратни амалга ошириш фаолиятини илмий-назарий асослари, Профилактика инспекторининг маъмурий назоратни амалга ошириш фаолиятини методологик асослари. Бундан ташқари Профилактика инспекторининг маъмурий назоратни амалга ошириш фаолиятини тартибга солувчи нормаларнинг амалиёт тахлили ҳамда ушбу фаолият доирасида юритиладиган процессуал ҳужжатлар, ушбу фаолиятдаги муоммо ва камчиликлар, шунингдек, айрим турдаги мавжуд муаомо ва камчиликларни бартараф этиш бўйича бир қатор таклифлар. Профилактика инспекторининг маъмурий назоратни амалга ошириш фаолияти бўйича бошқа давлатларнинг илғор хорижий тажрибаси ҳамда миллий қонунчилигимиздан фарқли ва ухшаш томонлари, шунингдек, юқорида келтириб ўтилган жиҳатлари фойдаланган ҳолда ушбу фаолиятни такомиллаштириш йуналишлари ёритиб ўтилган.

Калит сўзлар: Профилактика инспектори, маъмурий назорат, муқаддам судланган, жазони ижро ижро этиш, норматив ҳуқуқий ҳужжатлар, профилактика инспекторларининг маъмурий назоратни амалга ошириш фаолияти.

Профилактика инспекторлари жиноятларнинг олдини олиш мақсадида ўз маъмурий ҳудудида барча фуқаролар билан айниқса муқаддам судланган шахслар шу жумладан, маъмурий назоратда турувчи муқаддам судланган шахслар билан тарбиявий профилактик ишларни ташкил этувчи асосий субъектлардан бири бўлиб ҳисобланади. Улар нафақат маъмурий назорат ўрнатилган шахсларга нисбатан назорат-текширув ва тарбиявий мазмундаги профилактик тадбирларни амалга оширадилар, балки маъмурий ҳудуддаги барча фуқароларга умумлашувчи қоидаларга риоя қилишларини назорат қиладилар. Маъмурий назоратни таъминлашда профилактика инспекторлари аввало Ўзбекистон Республикаси Конституцияси нормаларига ва айнан маъмурий назоратни тартибга солувчи қонунлар қонун ости норматив ҳужжатларга асосан





бевосита фаолият юритиши лозим. Ўзбекистон Республикасининг 1992 йил 9 декабрдаги «Жазони ижро ижро этиш жойларидан бўшатишган шахслар устидан ички ишлар органларининг маъмурий назорати тўғрисида»ги Қонуни ҳамда ИИВнинг «Жазони ижро этиш муассасаларидан бўшатишган шахслар устидан ички ишлар органларининг маъмурий назорати тўғрисида»ги, «Ички ишлар органларининг ҳуқуқбузарликлар профилактикаси бўлинмалари фаолиятини ташкил этиш тартиби тўғрисида»ги, « Ички ишлар органлари томонидан ҳуқуқбузарликлар профилактикасини амалга ошириш тартиби тўғрисидаги йўриқномани тасдиқлаш ҳақида»ги йўриқномалари профилактика инспекторларининг маъмурий назоратни таъминлаш бўйича асосий вазибаларини белгилаб беради.

Шуни алоҳида таъкидлаш жоизки, профилактика инспекторларининг маъмурий назоратни амалга ошириш фаолиятини, шунингдек ушбу фаолиятни таъминлашда ички ишлар идораларининг бошқа хизматлари ҳамда фуқаролик жамияти институтлари билан ҳамкорликдаги фаолиятини тартибга солувчи норматив-ҳуқуқий ҳужжатлар бугунги кунда етарли даражада ишлаб чиқилган бўлсада, бироқ амалиётда мазкур норматив-ҳуқуқий ҳужжатлар билан шунингдек, ушбу норматив ҳуқуқий ҳужжатларнинг мазмунини ифодаловчи методик, услубий –амалий қўлланмалар билан тўлиқ таъминлаш заруриятининг мавжудлиги ушбу субъектларнинг фаолиятини ва ҳамкорлигини самарали ташкил этишга муайян қийинчиликларни юзага келтирмоқда. Мазкур муаммоларни бартараф этиш профилактика инспекторларининг маъмурий назоратни амалга ошириш фаолиятини ва ҳамкорлигини акс эттирувчи услубий методик қўлланмаларни замон талаби ва қонунчиликдаги охириги ўзгартиш, қўшимчаларни инобатга олган ҳолда тайёрланилишини ва доимий равишда такомиллаштириб борилишини тақазо этади.

Фойдаланилган адабиётлар:

1. *Каримов И. А.* Юксак маънавият – енгилмас куч. – Т.: Маънавият, 2008. – 280 б.
2. *Исмаилов И.* Жиноятчиликда уюшганлик: назария ва амалиёт муаммолари. – Т.: Ўзбекистон Республикаси ИИВ Академияси, 2005. – 168 б.
3. Ўзбекистон Республикасининг 1992 йил 9 декабрдаги «Озодликдан маҳрум этиш жойларидан бўшатишган шахслар устидан ички ишлар идораларининг



ISSN (E): 2181-4570

маъмурий назорати тўғрисида»ги Қонуни // Ўзбекистон Республикаси Олий Мажлисининг ахборотномаси. – 1993. – № 1. – 33-м.

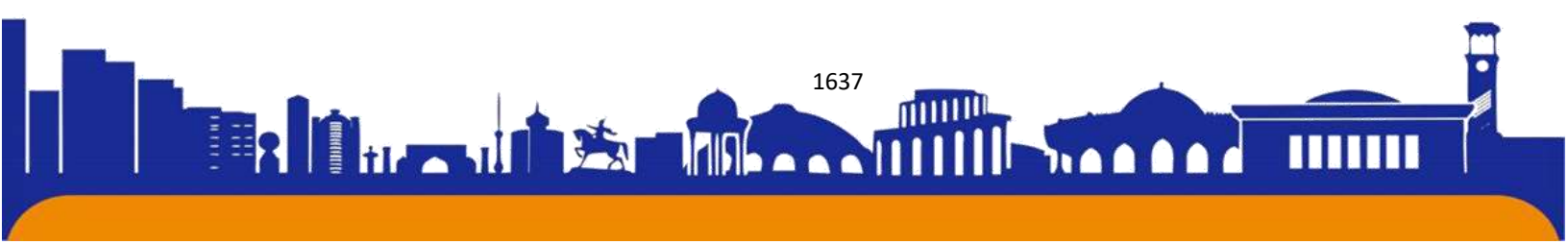



ISSN (E): 2181-4570

MAKTAB O'QUVCHILARNI KASB-HUNARGA YO'NALTIRISHDA NOAN'ANAVIY USULLARDAN FOYDALANISH

G'aniyeva Roxila Uchqunovna

Samarqand shahar 15-maktab amaliyotchi psixologi

Annotatsiya: Ushbu maqolada umumta'lim maktablarida maktab o'quvchilarini kasb-hunarga yo'naltirish maqsadi bayon etilgan. Shuningdek, maktab o'quvchilarini kasb-hunarga yo'naltirishda psixotreninglar, noan'anaviy usullardan namunalari keltirilgan.

Kalit so'zlar: maktab, o'quvchi, kasb-hunar, ta'lim metodlari

Аннотация: В данной статье излагается цель профессиональной ориентации школьников в общеобразовательных школах. Также приведены примеры психотренингов, нетрадиционных методов профессиональной ориентации школьников.

Ключевые слова: школа, ученик, профессия, методы обучения

Abstract: This article describes the purpose of vocational guidance for schoolchildren in secondary schools. There are also examples of psychotrenings, unconventional methods in vocational guidance of schoolchildren.

Keywords: school, student, profession, teaching methods

Mamlakatimizda amalga oshirilayotgan ta'lim siyosatining muhim maqsadlaridan biri yosh avlodni har tomonlama barkamol insonlar qilib tarbiyalashdir. Albatta, barkamol inson deganda ma'naviy jihatdan yetuk, o'z vatanining tarixi, bugungi va kelajagi uchun qayg'uradigan, shuningdek jamiyatning iqtisodiy taraqqiyotiga o'z hissasini qo'shish ishtiyoqida yonib yashaydigan shaxsni tushunish bugungi kun talabiga mos keladi. Lekin ushbu tushunchaga tahliliy yondashilsa, uning naqadar serqirra, murakkab va har tomonlama umuminsoniy qadriyatlarga mos kelishini idrok etish mumkin.

Aytish mumkinki, barkamol insonning shakllanishi, uning munosib kasb-hunarni egallashi, jamiyat taraqqiyoti uchun baholi qudrat o'z hissasini qo'shib, yashashi va shu orqali jamiyatda o'zligini namoyon etishi, ya'ni shaxs sifatida kamol topishi nazarga olinadi. Komillik sari intilish shaxsning kasbiy shakllanishi bilan birgalikda yaxlit holda kechadigan va deyarli bir umr davom etadigan murakkab jarayondir. Keng ma'noda kasbiy shakllanish deganda insonning o'z aqliy qobiliyatlari, jismoniy imkoniyatlari, u yoki bu sohaga bo'lgan layoqatlari, qiziqish va intilishlari, shuningdek,





qadriyat va dunyoqarashlariga ko'ra biron-bir kasb sohasida ta'lim olishi, keyinchalik shu sohaga kirishib, moslasha borishi va nihoyat yillar davomida etuk va malakali mutaxassis bo'lib etishishi tushiniladi.

Haqiqatdan ham bu cheksiz murakkab, orqaga qaytarilmaydigan, muhim jarayon bo'lib, undan inson manfaatlari yo'lida unumli foydalanishni tashkil etish, bugungi kunning eng dolzarb muammolaridan biridir.

O'zbekiston Respublikasi Prezidentining 2012 yil 28 maydagi "Malakali pedagog kadrlar tayyorlash hamda o'rta maxsus, kasb-hunar ta'limi muassasalarini shunday kadrlar bilan ta'minlash tizimini yanada takomillashtirishga oid chora-tadbirlar to'g'risida"gi PQ 1761-sonli qarorida ham o'rta maxsus kasb-hunar ta'limi tizimiga ilg'or pedagogik uslub va texnologiyalarni, hamkorlikda o'qitish, amaliy o'yinlar, interfaol ta'lim uslubi va boshqalarni joriy qilish ko'rsatib o'tilgan. Bu esa o'quvchilarni har tomonlama etuk ma'naviyatli, dunyoqarashi keng, komil insonlar qilib tarbiyalash bilan birga to'g'ri kasbga yo'naltira olish uchun ham dasturil amal bo'lmoqda.

Kerakli barcha sharoitlarga ega zamonaviy ta'lim muassasalarida o'quvchilarning fanlarga, o'z tanlagan kasbiy yo'nalishlariga har tomonlama qiziqishini oshirishda mashg'ulotlarni yangi pedagogik texnologiyalar asosida tashkil etish muhim ahamiyat kasb etadi. Buning uchun esa o'qituvchi o'z kasbining ustasi hamda ta'lim-tarbiyada yoshlarga o'rnak bo'la olishi, kasbning nazariy va amaliy jihatlarini bilishi zarur.

Bugungi yoshlar har tomonlama intellektual salohiyatga ega. Ular zamonaviy kompyuter texnologiyalarini, fanlar bo'yicha barcha yangiliklarni tez o'zlashtira oladilar, internet bilan muloqotda bo'la oladilar. Qolaversa, yoshlarning biror kasbni o'rganish jarayonida ana shunday fikrlay oladigan, yangiliklar yarata oladigan, dunyoqarashi keng bo'lib etishishlari davr talabiga aylandi.

Umumta'lim maktablarida mashg'ulot olib boruvchi o'qituvchi hozirgi zamon talablaridan kelib chiqib, avvalo, kasbning ahamiyati, maqsad vazifalarini aniq bilgan holda darslarni tashkil etish maqsadga muvofiqdir. Masalan, amaliy san'at turlari bo'yicha o'quvchilarni kasb-hunarga yo'naltirishning asosiy maqsadi quyidagilardan iborat:

- tevarak-atrofdagi voqea-hodisalarni, go'zallikni seza bilishga, ulardan bahra olishga va ularga to'g'ri baho berishga o'rgatish;





- madaniyatimiz va ma'naviyatimizni, boy milliy merosimizni qadrlash, asrab-avaylash va ular bilan faxrlanish tuyg'usini shakllantirish;
- mashhur usta-hunarmandlarning ijodiy uslublarini har jihatdan mukammal o'rgatish;
- kasb-hunarga bo'lgan qiziquvchanlik, izlanuvchanlik va yaratuvchanlik qobiliyatlarini oshirish.

Ushbu maqsadlarni amalga oshirishda, ayniqsa, noan'anaviy usullardan foydalanish o'quvchilarning fanga bo'lgan qiziqishlarini o'stiradi. Chunki yuqori darajadagi kasbiy madaniyat, mustaqil fikrlay oladigan, turli echimlarni mustaqil hal qiladigan, jahon standartlariga mos keladigan barkamol avlodni shakllantirishda zamonaviy pedagogik texnologiyalar, o'qitishning interfaol usullari katta ahamiyatga ega.

Bugungi kunda o'quvchilarni kasb-hunarga yo'naltirishda yangi pedagogik texnologiyalardan foydalanish samarali natijalar beradi. Jumladan "Aqliy xujum", "Bumerang", "Tarozi", "Yelpig'ich", "Kichik guruhlarda ishlash", "Venn diagrammasi" "Sinkven" kabi pedagogik texnologiyalardan foydalanish tavsiya etiladi.

Skarabey texnologiyasi interaktiv texnologiya bo'lib, u o'quvchilarda fikriy bog'liqlik, mantiq, xotiraning rivojlanishiga imkoniyat yaratadi va har qanday muammoni hal qilishda o'z fikrini ochiq va yerkin ifodalash mahoratini shakllantiradi. Ushbu texnologiya o'quvchilarga mustaqil ravishda bilimning sifati va saviyasini xolis baholash, o'rganilayotgan mavzu haqida tushuncha va tasavvurlarni aniqlash imkonini beradi. Ushbu texnologiya o'quvchilar tajribasidan foydalanishni ko'zda tutadi va reflektiv kuzatishlarni amalga oshiradi, faol ijodiy izlash hamda fikriy tajriba o'tkazish imkoniyatlariga yega bo'ladi. "Tarozi" texnologiyasini munozarali, murakkab mazmunli mavzularni o'rganishda qo'llash mumkin. U tanqidiy tafakkur, mantiq, ijodiy improvizatsiya, fikran tajribalarni rivojlantirishga yo'naltirilgan bulib o'quvchini dalillash qobiliyatini rivojlantirish, o'z dalillarini yozma va og'zaki shaklda ishonchli va lo'nda ifodalashni shakllantiradi, o'z nuqtai nazarini himoya qilish, muxoliflarni ishontirish va munozara madaniyatiga o'rgatadi. "Yelpig'ich" texnologiyasi murakkab, ko'p tarmoqli, mumkin qadar muammoli turidagi mavzularni o'rganishga qaratilgan bo'lib, uning mohiyati shundan iboratki, bunda mavzuning turli tarmoqlari bo'yicha bir yo'la axborot beriladi. Ayni paytda, ularning har biri alohida nuqtalardan muhokama yetiladi. Bu interaktiv texnoloiya tanqidiy, tahliliy, aniq mantiqiy fikrlashni





muvaffaqiyatli rivojlantirishga hamda o'z g'oyalari, fikrlarini yozma va og'zaki shaklini ixcham bayon yetish, himoya qilishga imkoniyat yaratadi. Bu texnologiya umumiy mavzuning ayrim tarmoqlarini muhokama qiluvchi kichik guruhlarining, har bir qatnashuvchining, guruhning faol ishlashiga qaratilgan.

O'quvchilarning kasbga bo'lgan qiziqishlarini o'stirish, kasbga mehr-muhabbat uyg'otishda qo'llaniladigan interfaol usullarni o'quv jarayonida qo'llashning tub maqsadi dars qaysi shaklda bo'lmasin, qaerda o'tkazilmasin o'qituvchi bilan o'quvchining hamkorlikda ishlashini tashkil etishdan iborat. Umumta'lim tizimida interfaol usullarni qo'llashda o'qituvchilar uchun quyidagi talablarni tavsiya qilamiz:

- ta'lim jarayonida ilg'or pedagogik texnologiyalarning maqsadi, mohiyatini, taraqqiyot bosqichlarini bilish;

- ilg'or pedagogik texnologiyalarni o'quv fani maqsadiga muvofiq tanlay olish va amaliyotga tadbiiq etish;

- pedagogik tamoyillarga to'laqonli amal qilish barobarida o'z ustida tinmay izlanishlar olib borish;

- interfaol dars shakllarining an'anaviy darsdan ustunligini anglash va har ikkala dars shakllaridan o'rinli foydalanish malakasiga ega bo'lish;

- o'quvchi shaxsiy sifatlaridagi o'ziga xoslik munosabatlarini yakdil anglay olish va induvidial mahorat orqali yondashish malakasiga ega bo'lish;

- darsda o'quvchilarning ijodkorligi, dunyoqarashi, jamiyatda o'z o'rnini topa olishi uchun shart-sharoit yaratish, fan va madaniyatning eng so'nggi yutuqlari asosida ularni hayotga tayyorlashning samarali shakl va uslublarini amalda qo'llash.

YAngi pedagogik texnologiyalar asosida dars o'tish jarayonida talabalarda o'zlashtirish yuqori bo'lish bilan birga, yo'naltirilgan kasblariga mehr-muhabbat paydo bo'lishi, mustahkam kasbiy mahoratga ega bo'lishlari va buning hayotdagi muhim ahamiyati haqida ham ongli tushunchani hosil qilishlari, tanlagan sohasiga qiziqishlari yanada oshishi tabiiydir.

O'quvchilarni kasb-hunarga yo'naltirish ishlari ta'lim-tarbiya bilan uzviy kechadigan, uning barcha qirralarini qamrab oladigan uzluksiz jarayondir.

Bunday hamkorlik o'sib kelayotgan yosh avlodga ongli kasb tanlash, o'z kasbiy istiqbolini belgilash hamda jamiyat ravnaqiga munosib hissa qo'shish imkonini yaratadi.

Kasb tanlashga doir trening mashg'ulotlari:





Taklif etilayotgan o‘yinlar quyidagi sxemada tavsiflanadi:

- 1.O‘yindan ko‘zlangan maqsad, o‘yinlar tashkil etilishi umumiy sxemasi bilan bog‘lanishi, ushbu o‘yindan foydalanish imkoniyatlari;
- 2.O‘yinni o‘tkazish shartlari (o‘yin qatnashchilari soni, bir o‘yinni o‘tkazish vaqti, tashkiliy jihatdan jixozlash);
- 3.O‘yin tartibi (bosqichlari, shu jumladan tayyorgarlik bosqichining zaruriyati);
- 4.O‘yinning borishi o‘quvchilar bilan muhokama qilishni tashkil etishning na‘munaviy sxemasi;
- 5.O‘yinning diagnostik imkoniyatlari;
- 6.O‘yin chog‘ida vujudga keladigan tipik qiyinchiliklar;
- 7.O‘yindan foydalanish va uni rivojlantirishning istiqbolli turlari.

Quyidagi o‘yinlarni tashkil qilish va o‘tkazishning ko‘pgina umumiy jixatlariga emas balki, o‘yinlarni tavsiflash chog‘ida asosiy e‘tibor shu o‘yinlarning o‘tkazilishini o‘ziga xos xususiyatlariga qaratiladi.

“Telefon o‘yini”. Guruh a‘zolaridan navbat bilan telefonda o‘zi tanlagan abonent bilan 30 daqiqa o‘zi xohlagan kasb mavzusida gaplashadi. Kuzatuvchilar o‘zini tutishi, klient bilan muomalasi, narigi tarafdagi shaxs bilan gaplashuvchi o‘rtasidagi yaqinlik, o‘zaro manosabatlarni taxlil qiladilar va kerakli maslahatlar beradilar.

“Breynstorming”. Bunda turli mavzularda suxbat o‘tkaziladi, misol uchun quyidagi mavzularni taklif qilish mumkin:

- Yomon rahbar – bu.....
- XXI yoshlari qanday bo‘ladi?
- Boshqa planetalardagi mavjudotlar
- Bosh muxandislik – bu
- Menejment mening nuqtai-nazarimda
- Yaxshi shifokor bo‘lish uchun va h.k.

Bu savollarni kasblarga qarab o‘zgartirishingiz mumkin. Kasblar haqida ma‘lumot berib o‘tiladi.

“Tanishuv”. Turli yosh, jins, kasb-kordagi shaxslarning tanishuvi sahnalari turli variantlarda o‘ynaladi.

“Kim chaqqon”. 2 daqiqa vaqt ichida turli mavzularda ommaviy ma‘ruzalar matnini tayyorlash yoki qoralash. Mavzular – “Yoshlar muammosi”, “O‘zbek ayollari qaysi kasbni ko‘proq tanlash kerak”, “Rahbarlik mansabmi yoki talantmi”, “Qishloq

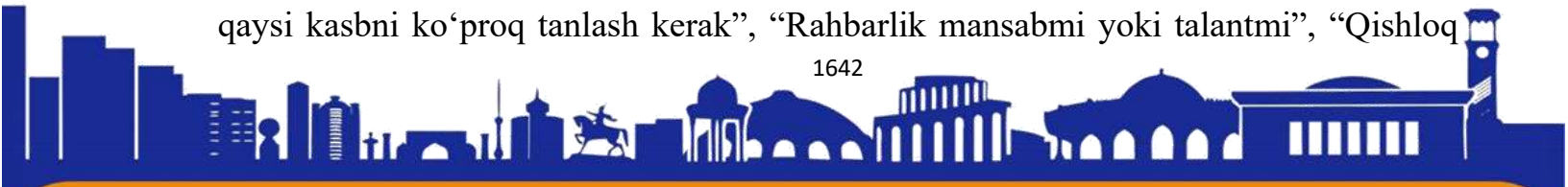



turmush tarzini rivojlantirish kimlarga bog'liq", "Bizda qaysi kasbga talab kuchliroq", "Qaysi kasb egasi bo'lish osonroq" va h.k.

"KASBNI TOP" O'YINI

(o'yinning asosiy varianti)

O'yinnig maqsadi: maktab o'quvchilarini kasblarni tahlil qilishning ilmiy sxemasi bilan tanishtiradi. o'yin "Professogramma", "Kasb formulasi" mavzularini o'rgangan chog'da, shuningdek xalq xo'jaligining turli tarmoqlaridagi konkret kasblar bilan tanishgan vaqtda foydalaniladi.

O'yin shartlari: o'yin sinf bilan (7-8 sinf o'quvchilari bilan) ishlashga mo'ljallangan. Birinchi o'yin uchun 10-15 daqiqa, shundan keyin o'yinlar uchun 7-8 daqiqa vaqt ajratiladi. O'yinda sinf doskasidan keng foydalaniladi, kasblar tahlili jadvaliga ega bo'lish maqbuldir.

O'yinni aniqlash imkoniyatlari: o'yin konkret kasb bo'yicha o'quvchilarning bilimlarini aniqlash, shuningdek kasblar tahlili sxemasini egallaganlik darajasini bilib olish imkonini beradi.

O'yinni takomillashtirish istiqbollari: ushbu o'yinni rivojlantirishning asosiy o'li kasbni tahlil qilishning birmuncha qulay (o'yin) sxemasini qidirishdan iborat. Ba'zi bir tartibiy takomillashtirish, rag'batlantiruvchi msqa bilan o'ylabtopish vaqtini to'ldirish va shu kabilar bo'lishi mumkin.

Yuqori sinf o'quvchilar bilan ta'lim-tarbiya jarayonida samimiy munosabat o'rnatish, ularning har biriga inson sifatida yondashish, ularda ijodiy mustaqil fikrlash va tashabbuskorlikni rivojlantirish bolalarning qasbiy qiziqishlarini chuqur bilish va ularni kasb-hunarga yo'naltirishda hisobga olishni taqozo etadi.

O'quvchilarni kasb-hunarga yo'naltirishda shaxsining muhim individual psixologik xususiyati bo'lgan kasbiy qiziqishlarini nazariy va amaliy o'rganishga bag'ishlab, tadqiqot natijalarini tahlil qilish asosida quyidagi xulosalarga keldik:

1. O'quvchilarda kasbiy qiziqishlari o'ziga xos namoyon bo'lish xususiyatlariga ega. Bular quyidagilar:

a) yuqori sinf o'quvchilarida kasbiy qiziqishlari yorqin namoyon bo'ladi. (Boshka yosh davrdagi bolalarga nisbatan)

b) Yuqori sinf o'quvchi kasbiy qiziqishlarning yorqin namoyon bo'lishining obyektiv va subyektiv sabablari mavjud

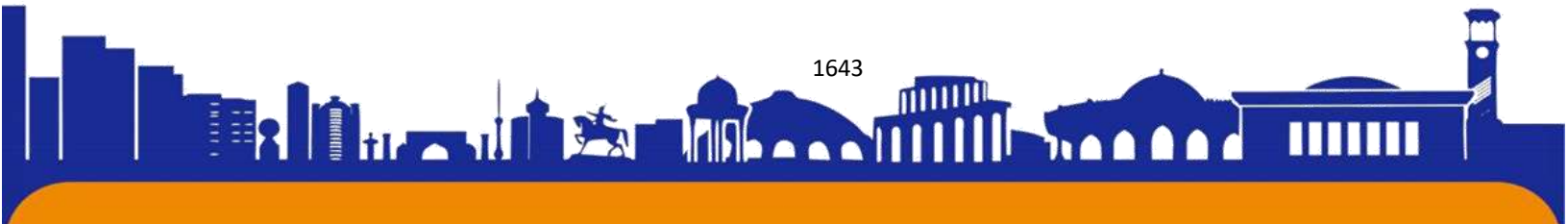



v) O'quvchilarda kasbiy qiziqishlarning motivlari bo'lib ko'pincha uning atrofidagi ibratli insonlar yoki ijtimoiy sababiylik bo'lishi mumkin

2. Yuqori sinf o'quvchilarining kasbiy qiziqishlarini maktab pedagoglari, psixologning bilishi, hamda AL va KHKlarga yo'llanma berishda asosiy mezon sifatida hisobga olshi har bir o'quvchiga o'ziga xos tarzda yondashish imkonini beradi.

3. O'quvchilarning kasbiy qiziqishlari aniqlashda ularning faoliyatini muntazam kuzatish orqali aniqlash. Bunda kasbiy qiziqishlarni davomiyligi, kuchi, darajalarining namoyon bo'lishiga etibor berish lozim. Kasbiy qiziqishlarni to'g'ri va aniq o'rganish uchun maxsus muljallangan so'rovnomalar va test uslublaridan foydalanish maqsadga muvofiqdir.

4. O'quvchilarning kasbiy qiziqishlari asosida ularda malum kasbga nisbatan qobiliyat va iqtidorini rivojlantirish chora tadbirlarini ishlab chiqish, hamda amaliy ishlarni bajarish lozim.

5. O'quvchilar kasbiy qiziqishlari bilish uning xulq-atvorini, faoliyati natijalarini ma'lum vaziyatlarda oldindan tasavvur qilish imkoniyatini beradi.

Demak, o'quvchilar kasbiy qiziqishlarini bilish ular bilan nafaqat psixologik munosabat o'rnatish, balki pedagogik jarayonni ham oqilona va samarali tashkil qilish imkonini beradi. Shu bilan birgalikda ularning o'zlariga munosib kasb tanlashi, jamiyatda o'z o'rnini topishda ahamiyati kattadir.

FOYDALANILGAN ADABIYOTLAR

1. O'zbekiston Respublikasi Vazirlar Mahkamasining 2017-yil 6-apreldagi "Umumiy o'rta ta'lim va o'rta maxsus, kasb-hunar ta'limining davlat ta'lim standartlarini tasdiqlash to'g'risida"gi 187-son qarori.

2. O'zbekiston Respublikasi Prezidentining "O'zbekiston Respublikasi Xalq ta'limi tizimini 2030-yilgacha rivojlantirish konsepsiyasini tasdiqlash to'g'risida"gi Farmoni. 2019-yilning 29-aprel.

3. A.Zokirov, K.Farfieva, G.Burxonova, S.Alimxodjaeva. Kasb-hunarga yo'naltirish jarayonida o'quvchi shaxsini o'rganish metodikalari.- T: 2006 yil

4. V. Karimova "Psixologiya" Toshkent. 2002 yil

5. M.Abdullajonova, M.Isoqova, M.Zokirova, S.Isroiljonova Ijtimoiy psixoloik trening prktikum. – Farg'ona: "Farg'ona" nashriyoti, 2003 yil

6. Y.Asadov. "O'quvchilarni kasb-hunarga yo'naltirishda qo'llaniladigan psixologik-pedagogik tashxis metodikalari". Toshkent. 2010 yil

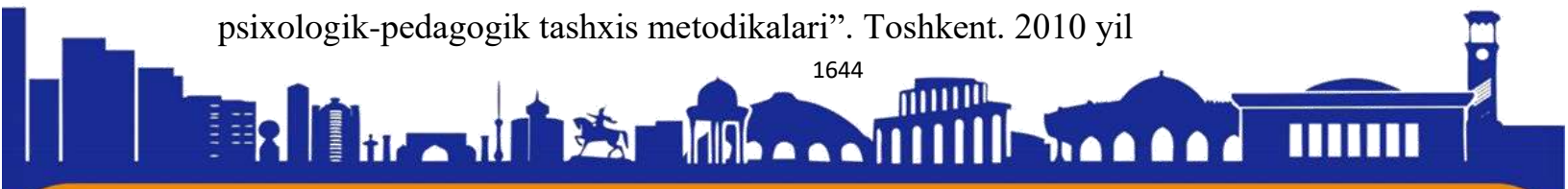

ISSN (E): 2181-4570

7. R.Yu.Toshimov. "Sotsial trening asoslari". Toshkent 2000 yil
8. S.N.Alimxodjayeva., F.I.Haydarov. Psixologik treninglar ishlanmasi. 1-qism (Amaliyotchi psixologlar uchun). T-2008 yil

ELEKTRON TA'LIM RESURSLARI

1. <http://www.edu.uz> - O'zbekiston Respublikasi Oliy va o'rta maxsus ta'lim vazirligi portali.
2. <http://www.uzedu.uz> - O'zbekiston Respublikasi Xalq ta'limi vazirligi portali.
3. [http:// www.rtm.uz](http://www.rtm.uz) – Respublika ta'lim markazi sayti



ҒЎЗА ҲОСИЛДОРЛИГИГА АГРОТЕХНИК ОМИЛЛАРНИ ТАЪСИРИ

q.x.f.nomzodi, dotsent D.T.Jumanov

Termiz agroteknologiyalar va innovatsion rivojlanish instituti, 191200,
Surxondaryo viloyati, Termiz tumani, Yangiobod mahallasi.

*E-mail: dilshodjumanov31@gmail.com

Annatatsiya

Тажрибада ғўзанинг уч хил туп қалинлиги (гектарига 80; 100 ва 120 минг, шунингдек 1 погонometrда мос равишда 7,2; 9,0 ва 10,8 дона ўсимлик), тупроқнинг чекланган дала нам сифимига (ЧДНС) нисбатан икки хил суғориш режими (70-70-60 ва 75-75-60 %, шунингдек суғориш тартиби мос равишда 2-3-0 ва 2-4-0) ва икки меъёрдаги ўғитларнинг (NPK) ўзаро нисбатлари (1:0,7:0,5 ва 1:1:0,5) бўлган икки меъёри ўрганилди. Ўғитларнинг йиллик меъёри: N₂₀₀ P₁₄₀ ва K₁₀₀ ҳамда N₂₀₀ P₂₀₀ ва K₁₀₀ кг/га ташкил этди.

Суғориш режими тупроқни ЧДНС га нисбатан 70-70-60 % бўлган шароитда ўстирилган ғўзаларнинг ҳосилдорлиги 75-75-60 % режимда суғорилган вариантлардаги ҳосилдорликка нисбатан тажрибалар ўтказилган йилларда юқори бўлишлиги ҳисобга олинди.

70-70-60 % суғориш режимида туп қалинлиги ва ўғитларнинг ўзаро нисбатига боғлиқ ҳолда ўртача 35,4-40,5 ц/га ҳосил олинган бўлса, 75-75-60 % суғориш режимида ҳосилдорлик вариантлар бўйича ўртача 33,5-36,5 ц/га ни ташкил этди.

Тажриба вариантларидан териб олинган пахта ҳосилида толанинг микронейр кўрсаткичи 4,3-4,5 ни ташкил этиб, 75-75-60 % суғориш режимига нисбатан 70-70-60 % режимда суғорилган вариантлардан териб олинган пахта толасининг микронейр кўрсаткичи бир оз юқорилиги аниқланди.

Калит сўзлар

Суғориш режими, туп қалинлик, ўғитлаш нисбати, ҳосилдорлик, сифат, чекланган дала нам сифими, нам сифими, ялпи, умумий, ҳаракатчан, азот, фосфор калий, гумус, иктисодий самарадорлик, рентабеллик.

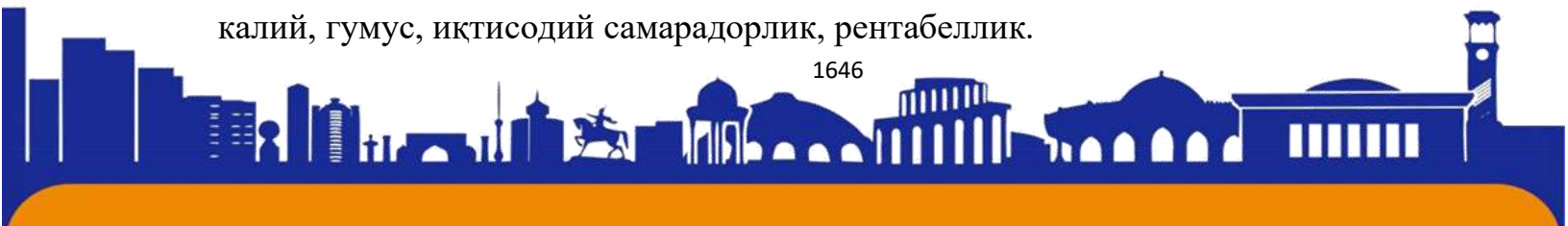



Ma'lumki, paxta xomashyosini chuqur qayta ishlab tayyor mahsulot ishlab chiqarish va qo'shilgan qiymat zanjirini yaratish orqali olinadigan daromadni bir necha barobarga oshirishga erishiladi. Prezidentimiz ta'kidlaganidek, xomashyo bilan ta'minlangan to'qimachilik bizga kam xarajat bilan yuqori daromad olish imkonini beradi. Undan samarali foydalanishimiz uchun paxtachilikda ilmga tayanishimiz, zamonaviy bio, nano-texnologiyalarni joriy qilishimiz zarur. Bugungi kunda dunyoda to'qimachilik sanoati shiddat bilan rivojlanmoqda va sohani yangicha texnik va texnologik modernizatsiyalash jarayonlari paxta tolasi sifatiga yangidan yangi talablar qo'yimoqda. Bu, o'z navbatida, paxtachilikni ilmiy asosda rivojlantirishning ahamiyati nechog'liq yuqori ekanini ko'rsatmoqda. Oxirgi yillardagi tobora yaqqol kuzatilayotgan iqlim o'zgarishi, suv resurslarining cheklanganligi, tuproq unumdorligi va yerlarning meliorativ holati bo'yicha yuzaga kelgan muammolar, ekib kelinayotgan g'o'za navlarining miqdor va sifat ko'rsatkichlarini oshirish va urug'chilik tizimini yaxshilash hamda agrotexnik tadbirlarni yanada takomillashtirish hisobiga paxtachilikda hosildorlikni sezilarli darajada ko'tarish hozirgi kundagi eng dolzarb masalalardan biridir. Ayniqsa, anomal issiq, kun va tungi harorat o'rtasidagi nisbiy farqni yo'qolib borayotgani va tunda ham havo haroratining yuqori bo'lishi, suv taqchilligi g'o'zada kechadigan generativ (changlanish) jarayonlariga salbiy ta'sir ko'rsatmoqda. Bu holat seleksioner olimlardan mazkur muammolar yechimiga mos g'o'za navlarini yaratishni taqozo etmoqda [2, 3].

Prezidentimiz tashabbusi bilan tarmoqda klaster tizimi jadal tatbiq etilib, ular tomonidan nafaqat tolani chuqur qayta ishlash tizimli yo'lga qo'yildi, balki yerdan samarali foydalanish, mashina-traktor parklarini yuqori unumli qishloq xo'jaligi texnikalari bilan butlash, g'o'zani parvarishlashda suv va resurstejamkor texnologiyalarni keng joriy etishga ham alohida e'tibor qaratilmoqda. Shu bois, davr talabiga mos yangi navlarni yaratish, paxtakorlarni sifatli urug'lik bilan ta'minlash, tuproq holatidan kelib chiqib mineral, organik va mikrobiologik o'g'itlarni qo'llash hamda agrotexnik tadbirlarni to'g'ri qo'llash borasida olimlar bilan hamkorlikda ishlash o'ta muhimdir. Bu borada soha mutaxassislari klaster va fermerlarimizga ilmiy tavsiyalar berishni tizimli yo'lga qo'yish zarurligiga alohida e'tibor qaratdilar. Ma'lumki, dunyo amaliyotida hosildorlik tola miqdori bilan o'lchanadi. Demak, ushbu ko'rsatkichni o'zgartirish uchun ham bizga hosildorligi va tola sifati yuqori bo'lgan, mintaqa tuproq-iqlim sharoitiga mos navlar zarur. Qayd etilganidek, g'o'zani mineral





va organik o'g'itlar bilan oziqlantirish me'yorlari va muddatlarini ilmiy asoslangan tavsiyalarga muvofiq tuproqni oziqa-moddalar bilan ta'minlanganlik darajasiga qarab belgilash lozim. Buning uchun tuproq tarkibi tahlilini amalga oshirishda zamonaviy laboratoriyalarning ahamiyati beqiyosdir.

Olimlar tomonidan har bir tuproq – iqlim sharoitlariga mos dehqonchilik ishlari ishlab chiqdi. Dehqonchilik tizimida g'o'za bilan bir qatorda kuzgi g'allalar, dukkakli don hamda paxtachilik majmui shunga 30 dan ortiq ziraotlar kiritiladi. Faqatgina yangi navlarni ishlab chiqarishga joriy qilish hisobiga hosildorlikni 10-12 foizga oshirish mumkin. Bundan ko'ranadiki, respublikamizda ham tezpishar, serhosil, sertola, kasallik va zarrakunandalarga, keskin uzgaruvchan sharoitlarga chidamli navlarni yaratish va ularni ishlab chiqarishni keng joriy qilish hamda navga mos maqbul agrotexnologiyasini ishlab chiqish hosil miqdori va sifatini keskin oshirishga imkon beradi [3, 6].

Ѓўзадан мўл ва сифатли ҳосил етиштиришда ҳар бир дехқончилик минтақасининг тупроқ иқлим шароитига мос бўлган агротехнологияларни яратиш ва жорий этиш, яъни экиладиган навлар учун мақбул бўлган сув, озик режимлари ва туп қалинлигини таъминлашнинг аҳамияти катта. Шунинг учун ҳам ушбу муаммоларни ўрганиш долзарб ҳисобланади.

Ѓўзанинг Зарафшон нави Самарқанд вилоятининг асосий майдонларида ҳамда Республикамининг қатор вилоятларида экилиб келинмоқда. Ушбу навнинг потенциал имкониятларидан кенг фойдаланиш мақсадида турли туп қалинликлари, суғориш режими ва маъдан ўғитлар нисбатининг ўзаро уйғунлашувини ғўза ҳосилдорлигига, тола ва чигит сифатига таъсирини ўрганиш давр талаби ҳисобланади.

Шуларни инобатга олиб, Республикамининг қатор вилоятларида шу жумладан Самарқанд вилоятида ҳам кенг майдонларда экилиб келинаётган ғўзанинг Зарафшон навининг суғориш ва озиқа режимларини ўрганиш натижасида шу навнинг потенциал имкониятларидан кенг фойдаланишга сабаб бўлади. Шу мақсадда турли суғориш режимларини маъдан ўғитлар меъёрлари билан боғлиқ равишда ўрганиш мақсадида Пахта селекцияси ва уруғчилиги, етиштириш агротехнологиялари илмий текшириш институти Самарқанд тажриба станциясининг ўтлоқ-бўз тупроқлари шароитида дала тажрибалари ўтказилди.

Тажриба ўтказилган йилларда (2018-2020 йй.) CHDNS га нисбатан 70-70-





60 % лик суғориш режимида ғўзанинг суғориш олди тупроқ намлиги ўртача CHDNS га нисбатан 68,3 % дан 71,9 % гача, 75-75-60 % режалаштирилган суғориш режимида эса 74,1-76,5 % гача ўзгариши аниқланди.

Тажриба даласида ғўзани биринчи суғориш CHDNS га нисбатан 75-75-60 % режимда 70-70-60 % режимга нисбатан эрта бошланиб, 2018 йил шароитида 4 июнда, 2019 йил шароитида 5 июнда, 2020 йилда эса 7 июнда ўтказилди.

Тажрибанинг 70-70-60 % режалаштирилган суғориш режимида биринчи сув 2018 йилда 10 июнда, 2019 йилда 9 июнда, 2020 йилда 10 июнда ўтказилди.

Тажрибанинг 75-75-60 % суғориш режимида биринчи сувдан кейинги суғоришлар оралиғидаги муддат 2018 йилда 15-17 кун, 2019 йилда 14-15 кун, 2020 йилда эса 14-17 кунни, 70-70-60 % суғориш режимида кўпроқ, яъни 2018 йилда 18-22 кун, 2019 йилда 19-22 кун, 2020 йилда эса 20-22 кунни ташкил этди.

Ўзанинг ўсув даврини охирида 70-70-60 % суғориш режимида мавсумий сув сарфи ҳар гектар майдон ҳисобига тажриба ўтказилган йиллар давомида (2018-2020 йй.) 5180 м³ дан 5280 м³ гача ўзгарди.

Тажрибанинг 75-75-60 % суғориш режимида мавсумий сув сарфи ҳар гектар майдон ҳисобига 5360 м³ - 5555 м³ миқдорида бўлганлиги аниқланди.

Фенологик кузатувларнинг натижалари таҳлил этилганда суғориш режими, туп сон қалинлиги, шунингдек, ўғитларнинг ўзаро турли нисбатда бўлиши, ўсимликларнинг ўсиши ва ривожланишига таъсири катта эканлиги маълум бўлди.

Суғориш режимини тупроқнинг чекланган дала нам сифими (CHDNS) нисбатан 70-70-60 % дан 75-75-60 % га оширилиши сабабли ғўзанинг бош пояси 7,6 см гача юқорилашиши кузатилса, кўчат қалинлигини гектарига 80 мингдан 120 минг гача кўпайиши билан ҳам ғўзанинг бўйини ўсув даврининг бошларида (1.VI да 1,2 см гача ва 1.VII да эса 3,4 см гача) суғориш режими ва ўғитлар нисбатига боғлиқ ҳолда баланд бўлганлиги аниқланди, аммо, август ойидаги кузатувларда эса аксинча, туп сонини гектарига 80 мингдан 120 минггача кўпайиши билан ўсимликларнинг бош поясини ўсишини 7,4 см гача сусайиши ҳисобга олинди. Чунки, бу даврга келиб, ўсимликларнинг барг сатҳи ва қуруқ массаси, ҳосил элементларини ортиши туфайли, ғўзанинг тупроқдаги сув ва озик моддаларга бўлган талабини кўпайиши ва уларни жадал миқдорда ўзлаштирилиши натижасида кўчат сонини 80-120 мингтага ошиши билан





ISSN (E): 2181-4570

Ўсимликлар бўйининг ўсишини секинлашганлиги кузатилди (1-жадвал).

1-жадвал

Туп қалинлиги, суғориш ҳамда озик режимларида ғўзанинг ўсиши ва ривожланиши (2018-2020 йилларда ўртача)

аж-риба вариантлари	Режала ш-тирилган туп қалинлиги, минг дона/га	РК нисбати	Ўсимлик бўйи, см			Чинбарг ва симподиал шохи сони, дона			Кўса сони, дона		ундан очилган, дона
			1.VI	1.VII	1.VIII	ин-барг	одиал шохлар	.VII	.IX		
										.VI	
CHDNS га нисбатан 70-70-60 % да суғорилган											
(н)	80	:0,7:0,5	13,4± 2,0	47,2± 2,4	90,9± 0,5	,1±1 ,1	,3±1 ,2	2,0±0 ,7	,5±0 ,3	0,8± 0,5	,2±1 ,0
	100		13,9± 2,5	48,2± 3,2	88,5± 4,8	,1±0 ,8	,1±1 ,2	1,2±0 ,7	,9±0 ,9	,9±1, 4	,6±0 ,6
	120		14,6± 2,6	48,5± 4,5	84,0± 5,5	,9±0 ,6	,1±1 ,0	0,6±1 ,4	,4±1 ,4	,8±0, 7	,1±0 ,5
(н)	80	:1:0,5	13,2± 2,8	48,8± 3,2	90,1± 4,8	,2±1 ,4	,4±1 ,2	2,6±1 ,2	,8±0 ,2	0,8± 0,5	,5±1 ,3
	100		13,9± 2,6	48,2± 3,4	86,2± 6,2	,1±1 ,3	,2±1 ,3	1,4±1 ,4	,1±0 ,9	0,1± 0,8	,1±1 ,0





	120		14,3± 2,8	49,4± 3,7	84,0± 6,7	,0±0 ,8	,1±0 ,6	0,7±1 ,8	,6±1 ,4	,0±0, 7	,4±0 ,5
CHDNS га нисбатан 75-75-60 % да суғорилган											
	80	:0,7:0 ,5	13,4± 1,6	52,7± 4,1	95,1± 5,7	,3±1 ,5	,5±1 ,8	1,7±1 ,5	,3±1 ,1	0,1± 0,6	,0±0 ,5
	100		14,0± 2,4	54,6± 4,1	92,0± 6,5	,2±1 ,2	,0±1 ,6	0,9±1 ,9	,5±0 ,7	,8±1, 3	,9±0 ,6
	120		14,4± 2,5	56,1± 4,0	87,7± 5,5	,0±0 ,7	,9±1 ,7	0,4±2 ,3	,9±0 ,8	,5±1, 1	,7±0 ,3
0	80	:1:0,5	14,0± 2,6	52,5± 3,8	92,7± 8,3	,2±1 ,3	,8±1 ,7	1,8±0 ,8	,3±0 ,8	0,3± 0,7	,1±0 ,4
1	100		14,8± 2,6	53,6± 4,1	88,5± 9,5	,0±0 ,8	,3±1 ,2	0,8±1 ,2	,3±0 ,5	,3±1, 3	,8±0 ,1
2	120		15,1± 2,6	54,5± 4,5	85,4± 8,0	,9±0 ,9	,3±1 ,3	0,4±2 ,0	,9±0 ,5	,5±1, 1	,7±0 ,2

Тажрибанинг CHDNS га нисбатан 70-70-60 % суғориш режимида парвариш қилинган ғўзанинг 1 август санасида бош поясини баландлиги NPK нинг 1:0,7:0,5 нисбатида ва ҳар гектар майдон ҳисобига 80 минг туп кўчат қалинлигида, яъни назорат вариантыда 90,9 см ва ҳосил шохлар сони ҳар бир ўсимликка ҳисоблаганда 12,0 донани ташкил этган бўлса, туп сони 100 мингга оширилган вариантда эса ғўза бош поясининг баландлиги 88,5 см га, ҳосил шохлари сони 11,2 донага, кўчат сони ҳар гектар майдон ҳисобига янада оширилганда, яъни 120 минг туп бўлганда ўсимлик бўйини 84,0 см ва ҳосил шохлари сонини эса 10,6 донагача камайиши ҳисобга олинди. Худди шундай ўзгаришлар ғўзалар 75-75-60 % режимда суғориш ўтказилган вариантларда ҳам кузатилди.

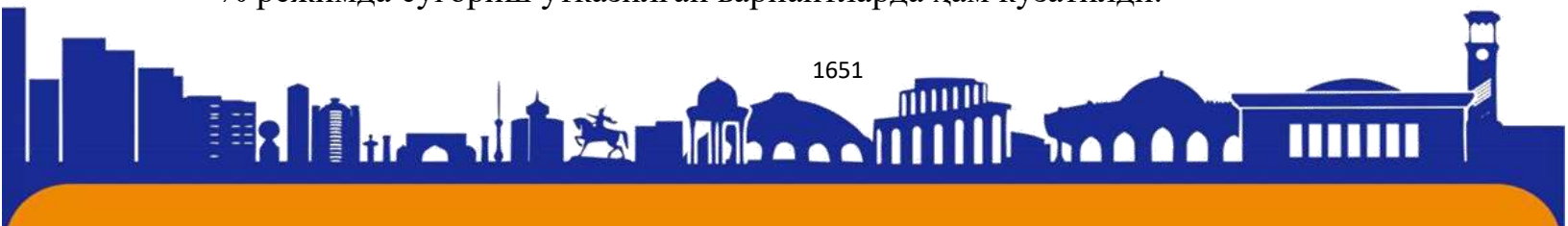



ISSN (E): 2181-4570

1 август ва 1 сентябр саналарида ҳар бир туп ғўзага тўғри келадиган кўсаклар ва очилган кўсаклар сони ҳам туп сон миқдорини 80 мингдан 120 минггача ўзгариши билан камайиши ҳисобга олинди.

НРК нисбатида фосфор элементини ортиши ёки туп сон қалинлигини гектарига 120 мингдан 80 минггача камайиши билан юқоридаги кўрсаткичлар ортишини битта ўсимликнинг озикланиш майдони ҳамда фосфорни ортиши ҳисобига азот ва калийни ўсимлик томонидан ўзлаштирилишини мақбуллашиши ва ҳаво алмашилини жадаллиги билан изоҳлаш мумкин.

Ғўза CHDNS га нисбатан 75-75-60 % режимда суғорилганда, 70-70-60 % суғориш режимига нисбатан барча ўрганилган туп сон қалинлиги ҳамда ўғитларнинг ўзаро нисбатида гуллаш жараёнини орқада қолиши ҳисобга олинди [7, 8].

2020 йилда ўтказилган тажрибада ўғитлар билан 1:1:0,5 нисбатда озиклантирилган, суғориш 70-70-60 % режимда ўтказилган ва туп сони ҳар гектар майдон ҳисобига ўртача 80 минг тупни ташкил қилган вариантда 9 июл санасидаги ҳисобда 81 %, кўчат сони 100 мингга оширилган вариантда 62 % ва ниҳоят туп сони 120 минггача кўпайган вариантда 46 % ғўзанинг гуллаш фазасига кирганлиги аниқланди.

Ўғитларнинг ўзаро нисбатида фосфор элементини кўпайиши (1:1:0,5) ғўзанинг гуллаш жараёнига самарали таъсири борлиги маълум бўлди.

Ўсимликларнинг гуллаш фазаси каби сув сарфи ва туп сон қалинлигини кўпайиши ҳамда НРК нисбатида фосфор элементини камайиши билан пишиш фазасини нисбатан кечикишига сабаб бўлди [8].

2020 йилги тажрибада 11 сентябр санасида ўтказилган пишиш фазасининг охириги ҳисобида кўчат қалинлиги ўртача ҳар гектар майдон ҳисобига 80 минг туп режалаштирилган ва 70-70-60 % суғориш режими таъминланган, ғўза маъдан ўғитлар билан 1:0,7:0,5 нисбатда озиклантирилган назорат вариантда 78 % ғўзада кўсакларни очилганлиги, 100 минг кўчат қолдирилганда эса 72 %, туп сонини 120 мингга оширилганда бу кўрсаткич 69 фоиз бўлганлиги, ғўза 75-75-60 % режимда суғорилганда эса 70-70-60 % суғориш режимига нисбатан юқоридаги туп сонига қиёслаганда тегишлича 12; 10; 16 % га пишиш фазасини кечикканлиги маълум бўлди. Аммо, ғўзани ўғитлар билан озиклантиришда фосфор элементи миқдорини (1:0,7:0,5 дан 1:1:0,5 нисбатга кўпайтирилиши) оширилиши суғориш





режимларига боғлиқ ҳолда ғўзанинг пишиш фазасини сезиларли равишда (8 % гача) тезлашувиغا сабаб бўлиши маълум бўлди.

Бошқа йилларда ўтказилган тажрибаларда ҳам шунга ўхшаш маълумотлар олинди.

Ўсимликларнинг ҳаёт фаолияти учун зарур бўлган омилларнинг мақбул меъёрида бўлиши ғўза тупларининг шаклланишида, уларнинг тузилишида (габитусида) ҳал қилувчи аҳамиятга эга эканлиги жуда кўп ўтказилган тажрибаларда аниқланган.

CHDNS га нисбатан 70-70-60 % суғориш режимида парвариш қилинган ва NPK нисбати 1:0,7:0,5 бўлган фонда ҳар гектар майдон ҳисобига кўчат қалинлиги ўртача 80 минг дона режалаштирилган назорат вариантда биринчи ҳосил шохининг баландлиги қисқа бўлиб, ўртача 14,4 см ни, кўчат сони 100 мингни ташкил қилган вариантда 15,3 см, туп қалинлиги 120 минг бўлган вариантда янада юқорида 16,1 см ни ташкил этди.

Суғориш 75-75-60 % режимда ўтказилган вариантларда эса юқоридагига мос равишда 16,6; 18,2; 18,7 см ни ташкил этиб, биринчи ҳосил шохини юқори масофада пайдо бўлиши туп қалинлиги 120 минг дона бўлган вариантлардаги ғўзада ҳисобга олинди.

Демак, иккала суғориш режими ва ўғитлар фонида ҳам кўчат қалинлигини ортиши билан биринчи симподия шохларини баландлиги ҳамда 1-10 ҳосил шохлари бўғим оралиқлари узун бўлиши, аммо, 11 ва ундан кейинги ҳосил шохларининг буғин оралиғини узунлиги ва пояларининг кундаланг кесимларини қисқа бўлиши ҳисобга олинди.

Ўғит меъёри 1:0,7:0,5 нисбатда берилган вариантларда ўстирилган ғўзаларга қиёслаганда 1:1:0,5 нисбатда, яъни ўғитлашда фосфор озик элементи миқдорини ошиши билан биринчи симподия шохларини баландлиги тажрибада ўрганилган иккала суғориш режимларида ҳам нисбатан қисқа бўлишлиги кузатилди.

Кўчат қалинликлари, суғориш режимларини ғўза шохларининг тузилишига, уларнинг ўлчамларига таъсирини мукамалроқ билиш мақсадида, ўсув даврининг охирида ғўзаларда биометрик ўлчовлар ўтказилиб, ўсув ва ҳосил шохларини сони, уларнинг жами узунлиги, ўсимлик бош поясининг бўғин оралиқлари узунлиги, йўғонлиги, яъни ғўза тупининг габитус кўриниши





ўрганилди.

Ўза CHDNS га нисбатан 75-75-60 % режимда суғорилган вариантларда 70-70-60 % суғориш режими таъминланган вариантларга нисбатан туп сон қалинлиги ва ўғитлар нисбатига боғлиқ ҳолда барча ўсув шохлари 16 см гача ва барча ҳосил шохлари 18,1 см гача узун бўлиши аниқланди.

Кўчат қалинлиги 80 минг туп қолдирилган вариантда ўза 70-70-60 % режимда суғорилганда озиқ элементларининг нисбатига қараб ўсув шохларини жами узунлиги 63,4-66,5 см ни ташкил этган бўлса, 75-75-60 % суғориш режими сақланган вариантларда юқорида қайд этилган туп қалинлигида 79,2-81,4 см бўлганлиги маълум бўлди.

Суғориш режимини оширилиши билан барча ўсув шохлари ва барча ҳосил шохларининг узун бўлишлиги кузатилган бўлсада, NPK нисбати ва туп қалинлигини гектарига 80 мингдан 120 минггача оширилиши билан ўсув шохларини, шунингдек симподиал шохларини умумий узунлигини қисқариши кузатилди.

Ўзанинг гуллаш ва ҳосил тўплаш фазасида назорат вариантыда бир туп ўза ўсимлигида ўртача 51,4 дона барг бўлганлиги ва уларнинг сатҳи 1392,2 см² ни ташкил этиши, кўчат сони гектарига 100 минг донага оширилганда 80 минг туп қалинлигида ўсган ўзаларга нисбатан барг сонини 8,2 донага, барг сатҳини эса 113,8 см² га камайиши, янада кўпроқ фарқ туп сони гектарига 120 минггача оширилган вариантларда ҳисобга олиниб, юқоридаги суғориш ва озиқ режимида 80 минг дона кўчат қалинлигига қиёслаганда барг сони 18,9 донага, барг юзасининг сатҳи эса 452,4 см² гача камайиши кузатилди.

Тажрибанинг иккала ўрганилган суғориш режими ва кўчат қалинлигида ҳам ўза 1:0,7:0,5 нисбатда озиқлантирилган вариантга нисбатан 1:1:0,5 нисбатдаги вариантда барг сони ва уларнинг қуруқ массасини ошишига олиб келиши маълум бўлди [7].

Гуллаш ва ҳосил тўплаш фазасида 70-70-60 % суғориш режимига нисбатан 75-75-60 % сақланган суғориш режимида ўза барг сони ва уларнинг қуруқ массасини кўпайиши маълум бўлди. Аммо, иккала ўрганилган суғориш режимида ҳам туп сон қалинлигини гектарига 80 мингдан 120 минггача ошиши билан бир туп ўсимликнинг озиқланиш майдонини қисқариши ҳисобига барг сони ва уларнинг қуруқ массасини кескин камайганлиги ҳисобга олинди.

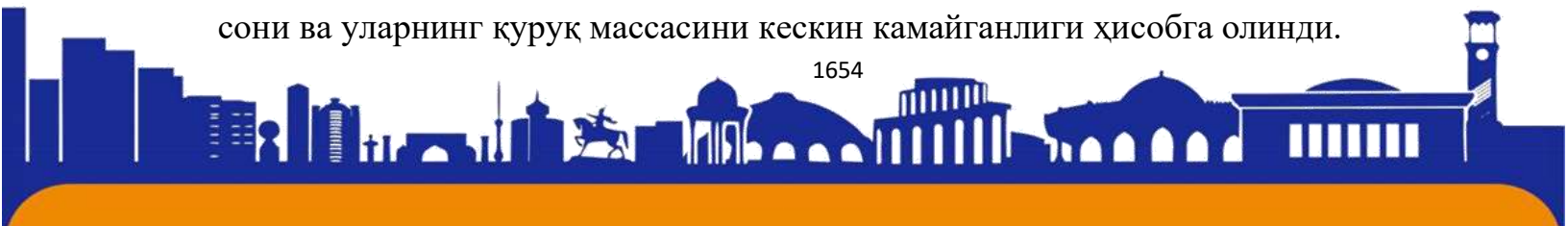



Ѓўзанинг пишиш фазасида назорат вариантыда бир туп ўсимликнинг куруқ массаси 141,7 г ташкил этиши, шундан 21,8 % поя ва шохлардан иборатлиги, барг салмоғи 19,1 % ни, генератив органлар (кўсак, шона, тугунча ва гуллар) 59,1 % ни ташкил этиши қайд этилди.

Ѓўза 75-75-60 % режимда суғорилган вариантларда ўсимлик куруқ массаси 70-70-60 % режим сақланган вариантларга нисбатан анча (37,9 г гача) юқори бўлиши, шунингдек уларнинг пояси ва шохлари (6,8 % гача) ҳамда барг салмоғи ҳам умумий куруқ массада кўп бўлиши, аммо, генератив органлар миқдорини (7,9 % гача) сезиларли камайиши ҳисобга олинди. Бу ҳолатни 75-75-60 % суғориш режимида ғўзанинг бироз ғовлаб ўсиши билан таърифлаш мумкин.

Ѓўза 70-70-60 % режимда суғорилганда барча ўрганилган туп сон қалинлигида ўғитлар нисбатида фосфор элементини ошиши (1:1:0,5) билан ўсимликларнинг куруқ масса салмоғи 1,1 г гача ва генератив органлар миқдори 3,9 % гача ошганлиги, аммо, суғориш режими 75-75-60 % га кўтарилганда ўғитлар нисбатида фосфор элементини оширилиши натижасида вегетатив органларни ортиши ва генератив органларни 2,1 % гача камайганлиги кузатилди.

Ѓўзанинг ўсув даврида суғориш 70-70-60 % режимда ўтказилганда ўғитларнинг ўзаро нисбати 1:0,7:0,5, кўчат қалинлиги гектарига 80 мингга ташкил этган назорат вариантыдаги ўсимликларнинг поясида умумий азот элементининг миқдори 0,81 %, туп қалинлиги ҳар гектар майдон ҳисобига 100 минг бўлганда юқоридаги сув ва озик режимида 0,78 %, туп сони 120 мингга оширилганда эса 0,76 % гача камайиши ҳисобга олинди. Юқоридаги суғориш режимида ғўза 1:1:0,5 нисбатда озиклантирилганда кўчат қалинлигига мос равишда поя таркибидаги умумий азот миқдори 0,82; 0,79 ва 0,75 % гача ўзгарганлиги маълум бўлди.

Демак, туп қалинлигини 80 мингдан 120 мингга ошиши натижасида тупроқдан озик моддаларни кўпроқ ўзлаштирилиши ва кейинчалик тупроқ таркибида ушбу моддаларни камайиши сабабли поя ва ўсимликнинг бошқа органлари таркибида умумий азот миқдорини озайиши кузатилди.

Тажриба даласида суғориш 75-75-60 % режимда олиб борилган вариантларда 70-70-60 % суғориш режимидаги ғўзага нисбатан ўрганилган барча туп қалинлиги ҳамда ўғитларнинг нисбатида поя ва бошқа органлар таркибида умумий азот миқдорини камайиши аниқланди.





Кўчат сонини ортиши ва суғориш режимини 70-70-60 % дан 75-75-60 % га кўпайиши билан ғўза органларида умумий фосфор элементини камайиши қайд этилди. Аммо, ўғитлар нисбатида фосфор элементини оширилиши (1:0,7:0,5 га нисбатан 1:1:0,5 бўлганда) ғўза органлари таркибида ҳам умумий фосфорни нисбатан кўпайишига олиб келди.

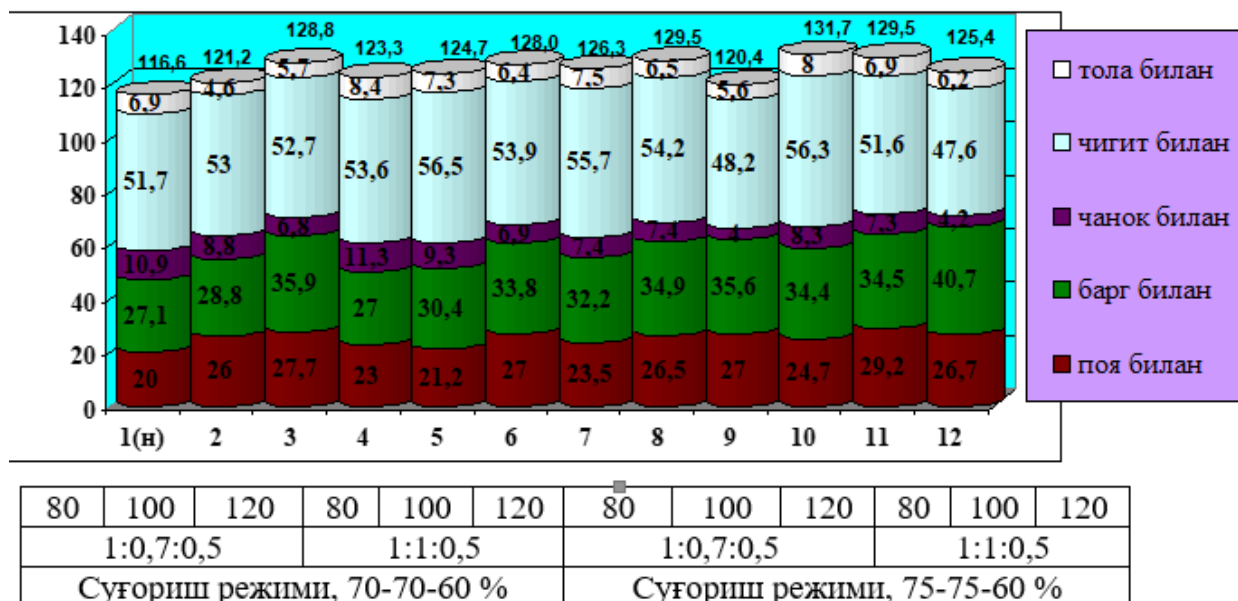

1-расм. Турли суғориш режими ва кўчат қалинлигида ғўза органлари орқали азот элементини олиб чиқиб кетилиши, кг/га (2019-2020 йй.)

Тажрибада ўрганилган омилларнинг барчасида азот ва фосфор элементини чигит ва барг билан кўп миқдорда олиб чиқиб кетилиши аниқланди.

Ўза 70-70-60 % суғориш режимида парвариш қилинганда, туп қалинлигини ошиб бориши билан ўсимликлар томонидан азотни ўзлаштирилишини ортиши кузатилди. Аммо, ғўза 75-75-60 % суғориш режимида суғорилганда ва ўғитлар нисбати 1:0,7:0,5 бўлганда, кўчат қалинлиги ўртача 80 мингдан 100 мингга ошганда умумий азотни ўзлаштирилишини кўпайганлиги, туп қалинлиги янада 120 мингга оширилганда эса пасайганлиги, ўғитлар нисбати 1:1:0,5 бўлганда кўчат қалинлиги гектарига 80 мингдан 120 минг тупга ошиши билан азот элементини олиб чиқиб кетилишини озаёиши ва берилган азотли ўғитдан фойдаланишни ҳам камайиши маълум бўлди (1-расм).





Ѓўза 70-70-60 % режимда суғорилганда ўғитларнинг тажрибада ўрганилган иккала нисбатида ҳам кўчат сонини гектар ҳисобига ошиши билан фосфори олиб чиқиб кетилишини кўтарилиши кузатилса, 75-75-60 % суғориш режимда туп қалинлигини гектарига 80 мингдан 120 мингга ошиши билан ўсимликлар томонидан фосфори олиб чиқиб кетилишини камайиши кузатилди [3] (2-расм).

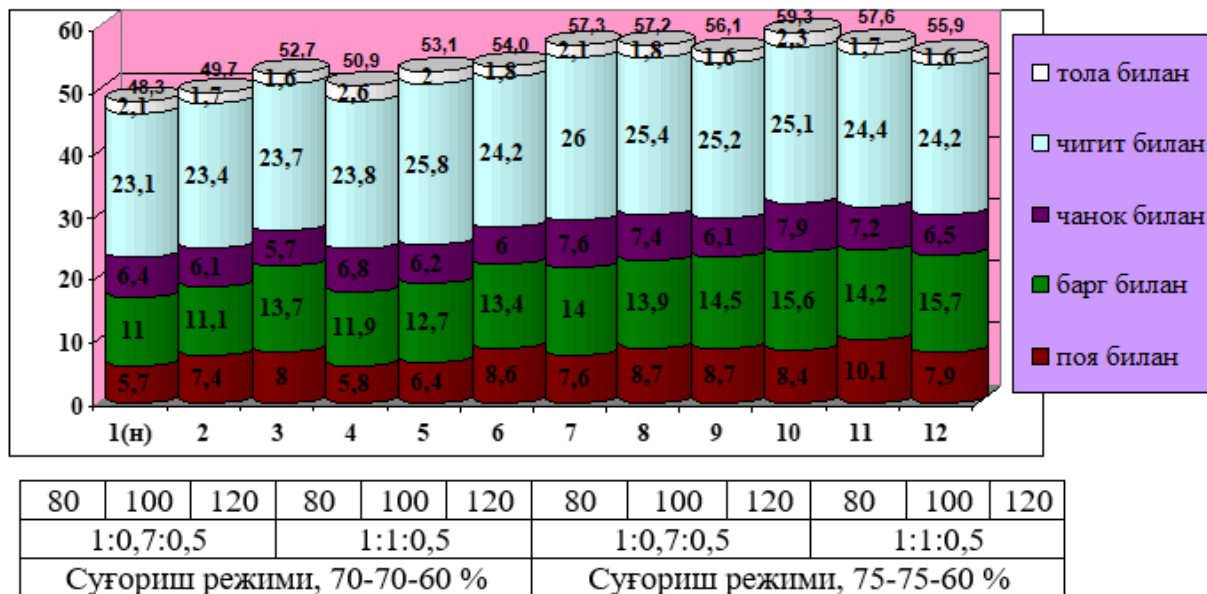

2-расм. Турли суғориш режими ва кўчат қалинлигида ғўза органлари орқали фосфор элементини олиб чиқиб кетилиши, кг/га (2019-2020 йй.)

Ўтказилган тажрибалардан маълум бўлишича, ғўза ўсув даврида тупроқнинг CHDNS га нисбатан 70-70-60 % режимда суғорилганда ўғитларнинг иккала ўрганилган нисбатида ҳам кўчат қалинлиги ўртача 80 мингдан 100 минггача кўтарилиш билан ҳосилдорликни ошиши, лекин туп қалинлигини 120 минг донага ортиши билан ҳосилдорликни пасайиши кузатилди. Аммо, ғўза 75-75-60 % режимда суғорилганда эса маъдан ўғитларнинг қўлланилган иккала нисбатида ҳам кўчат сонини ўртача гектарига 80 мингдан, 120 минггача кўпайиши билан ғўза ҳосилдорлигини камайиши маълум бўлди (2-жадвал).

Тажриба ўтказилган йиллар давомида ўртача энг юқори ҳосил (40,5ц) ғўза ўсув даврида тупроқнинг CHDNS га нисбатан 70-70-60 % режимда суғорилган, ўғитларнинг ўзаро нисбати 1:1:0,5 ва кўчат қалинлиги ўртача 97 минг дона/га бўлган шароитда олинганлиги аниқланди.

2-жадвал





Турли туп қалинлиги, суғориш ва озиқ режимларида гўза хосилдорлиги, ц/га

аж-риба вариантлари	С HDNS га нисбатан суғориш режим и, %	Х осил терими олдида н туп қалинлиги, минг дона/ га	ПК нинг ўзаро нисб ати	Тажриба ўтказилган йиллар						Ўрт ача	
				201		201		202		ами ҳосил	унд ан кўс ақ шак ли-да
				8	9	9	0	0	0		
(н)	7	8	:0,7:0,5	6,4	,1	7,2	,0	5,1	,5	6,2	,2
		9		8,8	,6	9,5	,3	7,4	,9	8,5	,9
		1		5,7	,7	6,1	,9	4,6	,5	5,4	,0
		7	:1:0,5	8,2	,3	8,5	,6	6,4	,1	7,7	,6
		9		0,9	,8	1,2	,2	9,5	,4	0,5	,1
		1		7,3	,4	7,3	,2	5,7	,2	6,7	,9
7	7	7	:0,7:0,5	4,7	,3	6,9	,8	4,5	,2	5,3	,7
		1		5,8	,1	5,8	,9	3,2	,6	4,9	,2
		1		3,2	,4	5,2	,7	2,1	,9	3,5	,3
5-75-60	18,6										

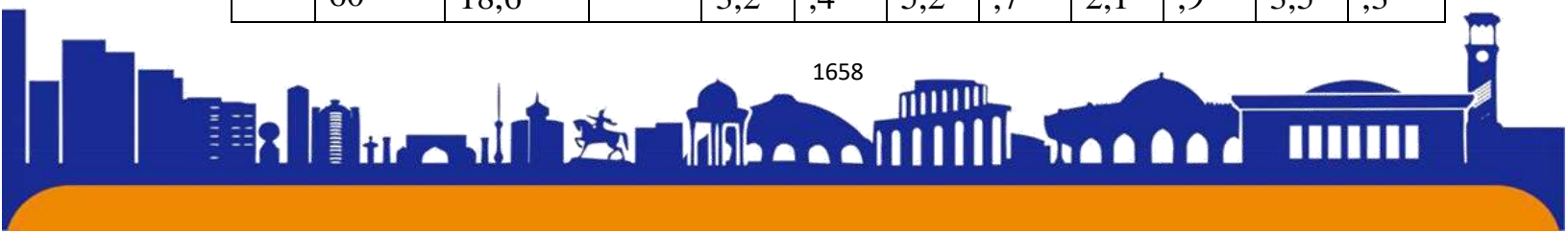



0	8	:1:0,5	5,2	,1	8,2	,4	6,1	,8	6,5	,4
1	9		6,4	,8	6,1	,7	4,5	,1	5,6	,5
2	1		4,6	,6	5,4	,8	3,6	,6	4,5	,3
018 й.:	А(сув). ЭКФ _{0,5} =1,22 ц/га		В(НРК). ЭКФ _{0,5} =1,22 ц/га				С(туп сон). ЭКФ _{0,5} =1,0 ц/га			
019 й.:	А(сув). ЭКФ _{0,5} =1,59 ц/га		В(НРК). ЭКФ _{0,5} =1,59 ц/га				С(туп сон). ЭКФ _{0,5} =1,3 ц/га			
020 й.:	А(сув). ЭКФ _{0,5} =1,25 ц/га		В(НРК). ЭКФ _{0,5} =1,25 ц/га				С(туп сон). ЭКФ _{0,5} =1,02 ц/га			

Ғўза 70-70-60 % режимда суғорилиб, ўғитлар 1:0,7:0,5 нисбатда қўлланилганда гектар ҳисобига кўчат қалинлиги 80 минг бўлган назорат вариантыда тола чиқиши 36,8 % ни, тола узунлиги 33,5 мм ни, узулиш кучи 4,6 гк ни ташкил этган бўлса, туп сонини ошиши билан ушбу кўрсаткичларни пасайиши кузатилди.

Ўғитлар 1:1:0,5 нисбатда қўлланилганда ғўза 70-70-60 % режимда суғорилганда гектар ҳисобига туп қалинлиги 80-100 мингта бўлган вариантларда тола чиқиши ва тола узунлигида ўзгаришлар кузатилмади, аммо, кўчат қалинлигини 120 минг тупга ошиши билан ушбу кўрсаткичларни пасайиши ҳисобга олинди [5, 6].

Айниқса, иккала суғориш режимида ҳам НРК нисбатида фосфорни камайиши ва туп қалинлигини гектарига ўртача 80 мингдан 120 мингга кўпайиши билан узилиш кучи, микронейр кўрсаткичи, етилиш коэффиценти ва 1000 дона чигит массасини камайганлиги маълум бўлди.

Суғориш 75-75-60 % режимда ўтказилганда туп қалинлиги гектарига 80 мингдан 100 минггача ва тола узунлигини 33,5-33,6 мм бўлиши, 1000 дона чигит

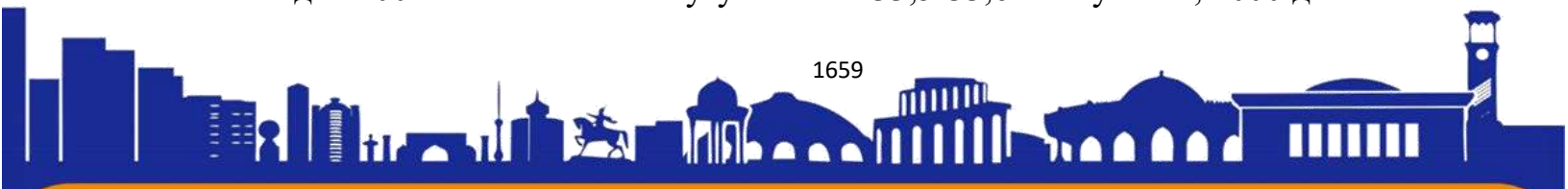



массаси ўртача 120-121,1 г ни ташкил этиши, аммо, туп қалинлигини 120 мингтагача кўпайиши билан тола чиқиш фоизи, тола узунлиги, толаларнинг етилиш коэффициенти, шунингдек 1000 дона чигит массасини бошқа ўрганилган вариантларга қиёслаганда сезиларли камайиши аниқланди.

Тажриба вариантларидан териб олинган пахта ҳосилида толанинг микронейр кўрсаткичи 4,3-4,5 ни ташкил этиб, тажриба даласининг 75-75-60 % суғориш режимига нисбатан 70-70-60 % режимда суғорилган вариантлардан териб олинган пахтанинг микронейр кўрсаткичи бир оз юқорилиги қайд этилди.

Ўза 70-70-60 % суғориш режимда парвариш қилиниб, гектарига ўртача 100 минг туп сон қолдирилган ва ўғитлар 1:1:0,5 нисбатда қўлланилган вариантдан энг юқори ҳосилдорлик-40,5 ц/га, рентабеллик даражаси 34,0 % ни ташкил қилди, иқтисодий жиҳатдан энг самарали вариант эканлиги аниқланди. Шунингдек, назорат вариантыга нисбатан рентабеллик даражаси 4,3 % га баланд бўлди [3, 6].

Хулоса қилиб шуни айтиш мумкинки, ўзалар 70-70-60 % суғориш режимда парвариш қилиниб, гектарига ўртача 100 минг туп сон қолдирилган ва ўғитлар 1:1:0,5 ($N_{200} P_{140}$ ва K_{100} ҳамда $N_{200} P_{200}$ ва K_{100} кг/га) нисбатда қўлланилган вариант иқтисодий ва пахта толасининг барча технологик сифат кўрсаткичлари жиҳатдан энг самарали вариант эканлиги аниқланди. Тажриба вариантларидан териб олинган пахта ҳосилида толанинг микронейр кўрсаткичи 4,3-4,5 ни ташкил этиб, 75-75-60 % суғориш режимига нисбатан 70-70-60 % режимда суғорилган вариантлардан териб олинган пахта толасининг микронейр кўрсаткичи бир оз юқорилиги аниқланди.

Ўза 75-75-60 % режимда суғорилганда 70-70-60 % режимда суғорилган вариантлардагига нисбатан пахтанинг саноат навини пасайиш ҳолати ҳам қайд этилди.

3-жадвал

Суғориш, озик режимлари ва туп қалинликларини пахта толасининг технологик кўрсаткичларига таъсири

Тажриба вари- антлари	Тола чиқи ши, %	Тола узунлиг и, мм	Узили ш кучи, гк	Микроноее р	Етили ш коэф-	Сано ат нави	1000 дона чигит
-----------------------------	-----------------------	--------------------------	------------------------	----------------	---------------------	--------------------	-----------------------

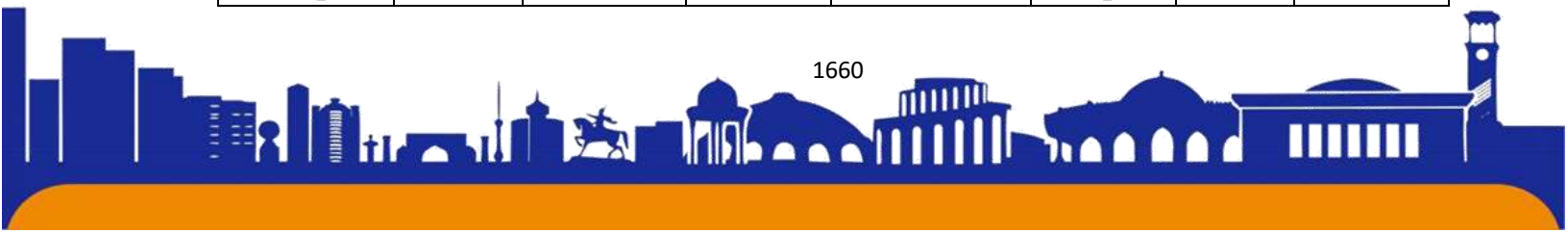



				кўрсаткич и	фицент и		массаси , Г
1(назора т)	36,8	33,5	4,6	4,4	2,0	I	121,4
2	36,5	33,4	4,4	4,4	2,0	I	120,0
3	35,2	33,0	4,4	4,3	2,0	I	118,0
4	36,8	33,6	4,6	4,5	2,0	I	121,9
5	36,8	33,6	4,5	4,4	2,0	I	121,2
6	35,4	33,1	4,5	4,4	2,0	I	119,0
7	36,4	33,6	4,4	4,3	2,0	I	120,9
8	36,0	33,5	4,3	4,4	1,9	II	120,0
9	35,0	33,0	4,3	4,3	1,9	II	118,0
10	36,5	33,6	4,5	4,4	2,0	I	121,1
11	36,2	33,6	4,5	4,4	1,9	II	120,3
12	35,0	33,1	4,3	4,4	1,9	II	118,2

Фойдаланилган адабиётлар рўйхати

1. Жуманов Д.Т. Суғориш меъёри. Ўзбекистон қишлоқ хўжалиги журнали 2007 йил №4 18-бет.

2. Жуманов Д.Т., Ризаев А., Орипов Р., Тоштемиров А. - Ўйғунлашган технология элементларини асослаш. АГРО ИЛМ «Ўзбекистон қишлоқ хўжалиги» журнали илмий иловаси, Нишона сон, 2007 йил № 1 (1), 2-3-бетлар.

3. Жуманов Д.Т., Тухтамешова М., Назарова А., У.Бахромов - Технологик омилларнинг ғўза ҳосилдорлигига таъсири. Тошкент «Ўзбекистон қишлоқ хўжалиги» журнали 2011 йил №11. 26-бет.

4. Жуманов Д.Т., Евка В. - Ўйғунлашган технологияда ҳосил. Ўзбекистон қишлоқ хўжалиги журнали. 2007 йил № 12-сон 21-бет.

5. Жуманов Д.Т., Евка В.- Мақбул технология ва ҳосилдорлик. Самарқанд Сам ҚХИ «Картошка селекцияси, уруғчилик ва етиштириш, сақлаш технологиясини ривожлантириш муаммолари» Республика илмий-амалий конференцияси материаллари тўплами 2007 йил 33-35 бетлар.

6. Жуманов Д.Т. Ўйғунлашган технологиянинг афзаллиги. Самарқанд Сам ҚХИ «Қишлоқ хўжалигини ривожлантириш-даги муаммолар ва ёш олимларнинг тадқиқотлари» Аспирант, докторант ва тадқиқотчиларнинг 2009 йил «Қишлоқ тараққиёти ва фаравонлиги йили»га бағишланган илмий-амалий анжумани 22-23 апрел 2009 йил 5-9 бетлар.





7. Жуманов Д.Т., Орипов Р. Агротехнология-лар уйғунлашуви ва ғўза ҳосилдорлиги. Самарқанд Сам ҚХИ «Фермер хўжаликларида ишлаб чиқариш самарадорлигини ошириш истикболлари» Профессор-ўқитувчиларнинг қишлоқ тараққийти ва фаравонлиги йили»га бағишланган илмий-амалий конференцияси материаллари ТЎПЛАМИ 1-қисм 6-7 май 2009 йил 30-33 бетлар.

8. Жуманов Д.Т., Қулатов Б. Омад ғўза навининг ҳосилдорлигига сув ва озиқа режимларининг таъсири. Самарқанд Сам ҚХИ «Қишлоқ хўжалигида ислохотларни чуқурлаштиришда ёш олимларнинг эришган ютуқлари ва муаммолар» Стажиёр-тадқиқотчи-изланувчи ва ёш олимларнинг 2011 йил «Кичик бизнес ва хусусий тадбиркорлик йили»га бағишланган илмий-амалий конференцияси материаллари ТЎПЛАМИ 1-қисм 26-27 апрел 2011 йил 9-11 бетлар.

9. Жуманов Д.Т. Оқдарё-6 ғўза навининг ўсиши, ривожланиши ва ҳосилдорлигига технологик жараёнларнинг таъсири. 06.01.09 – Ўсимликшунослик. Қишлоқ хўжалик фанлари номзоди илмий даражасини олиш учун ёзилган диссертация. Самарқанд-2008 йил. 178 бет.

10. Доспехов Б.А. Методика полевого опыта. - М.: «Агропромиздат», 1985.

11. Методика полевых опытов с хлопчатником. – Т.: 1981. (Дала тажрибаларини ўтказиш услублари. – Т.: 2007.)





ISSN (E): 2181-4570

Adabiyot o'qitishda fanlararo integratsiyani yo'lga qo'yish

Samarqand davlat veterinariya meditsinasi, chorvachilik va biotexnologiyalar universitetining Toshkent filiali "O'zbek tilining sohada qo'llanishi" fani o'qituvchisi

Mahmado'stov Abdulla

abdullamahmadustov@gmail.com

Tel:+998945774244

Annotatsiya. Adabiylikka daxldor badiiy asar yozish bir san'at bo'lsa, uni o'qitish ham bir san'atdir. Hech bir fan millat tafakkurni adabiyotchalik o'stira olmaydi. Shuning uchun ushbu maqola adabiyot fanining boshqa fanlar bilan fanlararo integratsiyalashgan holda o'qitish uchun amaliy ko'rsatmalar hamda adabiyot o'qitishda fanlararo integratsiyadan foydalanishning nazariy qirralari haqida fikrlar yuritilgan.

Kalit so'zlar: integratsiya, fanlararo aloqa, integratsiya turlari, integrativ dars, adabiyot, ona tili, tarix, musiqa.

Adabiyot o'qitishda fanlararo integratsiyani yo'lga qo'yish

Adabiyot o'qitish samaradorligiga erishish hamda fanlararo integratsiyaning o'rnini belgilash kun tartibidagi dolzarb muammolardan sanaladi. Negaki olamdagi barcha narsa-hodisalar o'zaro uyg'unlik va aloqadorlikda mavjud bo'lgani kabi dunyoni o'rganishning yo'li bo'lmish ta'lim jarayonida ham barcha o'quv fanlari integrativ yo'sinda o'qitilishi zarur. Bundan adabiy ta'lim ham mustasno emas.

Ma'lumki, adabiyot fani birinchi navbatda ona tili predmeti bilan ajratib bo'lmaydigan darajada yaqin aloqadorlikda mavjud. Negaki, adabiyot so'z san'ati sifatida ona tiliga tayanadi, undan quvvat oladi. Ona tili darslarida badiiy matnlarning til xususiyatlarini adabiyot saboqlarida esa so'zlarning ma'no tovlanishlari integrativlik asosida o'rganish darslar samaradorligini oshiradi. Ona tili saboqlarini adabiy matnlar vositasida o'qitish zarur. Adabiyot darslarida olingan nazariy ma'lumotlardan ona tili darslarida foydalanish bilimning mustahkamligini ta'minlaydi.

Muayyan bir predmetni o'qitishda o'rganilayotgan mavzuning tabiatidan kelib chiqqan holda boshqa o'quv fanlari bilan turli darajada integratsiya amalga oshiriladi. Mutaxassislarning ta'kidlashlaricha, o'quv fanlari o'zaro aloqadorlik darajasi bo'yicha a) bir tomonlama: b) ikki tomonlama: d) ko'p tomonlama integratsiyalanishi mumkin.

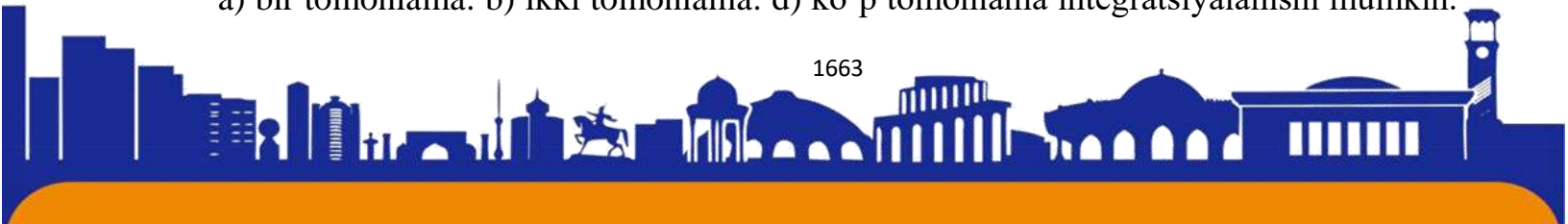



Bir tomonlama integratsiyalanishda bir xildagi o'quv fanlaridagi mavzuni yoritishga xizmat qilishi mumkin bo'lgan jihatlardan foydalanish kerak bo'ladi. Masalan, adabiyot sabog'idagi biror mavzuni o'rgatishda qozoq yoki qoraqalpoq adabiyotidagi ayni shunga o'xshash mavzudan foydalanilsa, bir tomonlama integratsiya yuzaga keladi. Agar adabiyot sabog'idagi biror mavzuni o'rgatishda ona tili, tarix yoki jug'rofiya fanlaridan biriga doir ma'lumotlar ishlatilsa ikki tomonlama integratsiya paydo bo'ladi. Bordi-yu, adabiyot darsidagi qaysidir mavzuni yoritishda ikkitadan ortiq fanga tegishli ma'lumotlar qo'llanilsa, ko'p tomonlama integratsiya hosil bo'ladi.

Bunda mutaxassislar shu integratsiya terminining mohiyatini ochish uchun turli fikrlarni bayon etadi. Bizning fikrimizga monand ba'zi dunyo olimlarining qarashlari quyidagicha: "O'quvchilarda olam haqida yaxlit tasavvur hosil qilish orqali ularning aqliy rivojlanishiga erishish maqsadida ta'lim mazmunining tarkibiy unsurlari o'rtasida uzviy aloqadorlik bo'lishini ta'minlash jarayoni ta'limdagi integratsiya deyiladi"¹. Ta'lim tizimidagi integratsiya o'quvchilar bilimining takomillashuvida ola quroq va chala-chulpa bo'lmasligi, ularning yaxlit bilim va universal insoniy hamda milliy qadriyatlar egasi bo'lishini ta'minlaydi. Turli davrlarda ta'lim jarayonida fanlararo aloqadorlikdan foydalanish muammosiga Ya. A. Komenskiy, I.G.Pestalotsi, J.J.Russo, L.N.Tolstoy, K.D.Ushinskiy, I.G.Reves, I.D.Zverevlar; o'zbek olimlaridan R. Mavlonova, N. Rahmonqulova, S.Dolimov, V.Qodirov, A.Zunnunov, H.Ubaydullaev, J.Esonov, N.Hotamov, Q.Yo'ldosh, Q.Husanboyeva, R.Niyozmetova, K.Abdullaev, V.Qodirov, R.Saidova, M.Suyunova, G.Rahimova, K.Mavlonova kabi olimlar munosabat bildirganlar.

Adabiyot va ona tili o'quv fanlarini badiiy matn orqali o'zaro aloqadorligini belgilashda bir necha asosiy yondashuvlar qatori kommunikativ yondashuv ham alohida o'rin tutadi. Badiiy matnning estetik ta'siri emotsional-ekspressiv til hodisalari, badiiy tasvir vositalari yoki she'riy san'atlar yordamida hosil qilinadi. Professor Q.Yo'ldoshev bu xususda "His etilmagan, anglanmagan go'zallik ma'naviyat shakllanishiga xizmat qila olmaydi"² deb ta'riflaydi. Tilning asosiy funksiyasi kommunikatsiya – xabar qilish ma'nosida kelib, ta'sirlilik esa kommunikatsiyaga qo'shimcha bo'ladi: bayon qilinayotgan fikrga qo'shimcha ravishda xursandchilik, xafa

¹Барсукова В. Г. <https://nic-snail.ru/pedagogu/articles/integririvannoe-obuchenie> «Снейл» - Массовые дистанционные образовательные конкурсы для детей и педагогов.

² Yo'ldoshev Q. Adabiyot o'qitishning ilmiy-nazariy asoslari., T.: O'qituvchi.–1996. B.68.





bo'lish, erkalanish va hokazolar ham qo'shiladi. Demak, ona tili darslarida mashq materiali sifatida berilgan badiiy matnlarga ta'limiy va tarbiyaviy jihatdangina emas, balki estetik ta'sir nuqtai nazardan qarash ham maqsadga muvofiq hisoblanadi. Bunga o'xshash yondashuv o'qituvchini ikki o'quv fanini o'zaro integratsiyalashga undovchi omil ekani ko'rinadi.

O'quv materiallari integratsiyasining uch ko'inishi mavjudligi aytiladi:

1. Bir o'quv fani ichidagi integratsiya. Bunda bir predmetga doir tushuncha, bilim, ko'nikmalar o'rtasidagi aloqadorlik ta'minlinishi ko'zda tutiladi.
2. Fanlararo integratsiya. Bunda ikki yoki undan ortiq fanlarning tushuncha, bilim va ko'nikmalari o'rtasidagi integratsiya anglashiladi.
3. Transfanlararo integratsiya. Bunda asosiy o'quv fanlari bilan qo'shimcha ta'lim mazmuni o'rtasidagi integratsiya tushuniladi³.

O'zbek ziyolilari va faylasuflarning bir qator ilmiy ishlari hozirgi bosqichda Rossiya ta'lim tizimidagi integratsiya jarayonlarini o'rganishga bag'ishlangandek go'yo. Ularni quyidagi tamoyillar asosida tasniflash mumkin.

Ta'limning pedagogik jarayonga singib ketgan didaktik (pandona) tamoyil sifatida integratsiyasini A.Y.Danilyuk o'rgangani ilmda ma'lum. Umumiy o'rta maxsus va oliy kasbiy ta'limda integrativ yondashuvni qo'llash D.A.Artemeva, M.N.Berulava, I.G.Eremenko, Y.V.Bondarevskaya, V.A.Slastenin va boshqalar tomonidan o'rganilgan. Boloniya o'quv jarayonida Rossiya ta'lim tizimining jahon ta'lim makoniga integratsiyalashuvini I.Gretchenko, B.L.Vulfson, I.G.Timoshenko, T.S.Kashlacheva va boshqalar o'rgananlar.

Ilmiy pedagogik jarayonda ham fan ichidagi, ham fanlararo aloqalarni boshqarish, integrallashgan kurslar, bloklar va platformalarni shakllantirilib, A.Ignatova, V.M.Maksimova, N.M.Belyankova, I.B.Bogatova va boshqalarning ilmiy tadqiqot ob'ektiga aylandi. Ikki turdagi bilimlarning (ilmiy va gumanitar) hayot va ta'limda integratsiyalashuvi muhimdir – deb yozgan edi, A.A.Salamatov, Ye.A.Sokolkov va boshqalar.

³Барсукова В. Г. <https://nic-snail.ru/pedagogu/articles/integrirovannoe-obuchenie> «Снейл» - Массовые дистанционные образовательные конкурсы для детей и педагогов.





Integratsiya ta'lim va tarbiya jarayonini tashkil etishning sharti sifatida uchta o'zaro bog'liq yo'nalishga asoslangani e'tiborni tortadi: ekologik yondashuv, mintaqaviy yondashuv, poliartistik (ko'p madaniyatli) yondashuvdir.

Ta'limdagi integratsiya, aynan, shu tizimini rivojlantirishda pedagogik, ijtimoiy-madaniy, ijtimoiy-siyosiy va iqtisodiy omillarning o'zaro ta'siri hamda bu sohada an'analari innovatsiyalarning birgalikda yashovchanligiga xizmat qiladi. O'quvchilarning adabiyotdan oladigan bilimlariga tayanish qonuniyati ajratilib, unga ko'ra badiiy matnning til xususiyatlari ikki o'quv fani bo'yicha beriladigan bilimlar doirasida muvofiqlashtiriladi. Masalan, ona tili darslarida so'zning ko'chma ma'nosi haqida gap ketganda, badiiy matn orqali adabiyotdan o'tiladigan ko'chim haqidagi nazariy ma'lumotga murojaat etish mumkin. Omonim so'zlar o'rganilgandan so'ng badiiy matndan tajnisni toptirish va uning badiiy qiymatini sharhlash mumkin.

A.Zunnunov va A.Aliyevlarning "Adabiyotni boshqa gumanitar fanlarga bog'lab o'rganish" nomli metodik qo'llanmasida to'g'ri ko'satilganidek, maktabda har bir o'quv fanini, jumladan, adabiyotni o'rganishda o'quvchilarning anglash, fikrlash, ayniqsa, nutqiy faoliyati alohida o'rinni egallashi haqida fikrlar bor⁴. Shu sababli darslarda o'quvchilardan adabiy matnni to'g'ri o'qish, anglash, o'qiganlarini amaliy tajribada bevosita qo'llash malakalarini o'stirishga ahamiyat beriladi. Shu bilan birga ularda obektiv hayotdagi voqea va predmetlar orasidan muhimlarini ajratib olish, belgi va xususiyatlarga qarab, ularni guruhlantirish ko'nikmasi ham tarbiyalab boriladi. Shu boisdan ham adabiyotni boshqa gumanitar fanlar – ona tili, tarix, tarbiya, geografiya va estetik yo'nalish fanlari – tasviriy san'at, musiqa bilan bog'lab o'qitiladi⁵.

Adabiyot darslarida o'rganiladigan nazariy tushunchalar, ularni o'rgatish usullarini aniqlash, adabiy ta'lim mazmunini ona tili ta'limi mazmuni bilan integratsiyalash tadqiqotning muhim jihati hisoblanadi. Ishda mazkur masalalar 6-sinfidagi adabiyot darsligida o'tilayotgan nazariy ma'lumotlar, darslik-majmualarida asarlar yuzasidan keltirilgan savol va topshiriqlar tahlili asosida aniqlashga harakat qilinadi.

⁴ Зуннунов А., Алиев А. Адабиётни бошқа гуманитар фанларга боғлаб ўрганиш. – Тошкент: Ўқитувчи, 1982. – Б.72.

⁵ Абдуллаев К. Алишер Навоий ҳаёти ва ижодини ўргатиш жараёнида фанлааро интеграциядан фойдаланиш. – Тошкент: 2021. – Б.31.





Magistrlik dissertatsiyasida 6-sinf darsliklaridagi nazariy ma'lumotlar va har bir asar yuzasidan berilgan savol va topshiriqlar tahlilga tortilgan. Adabiyotdan o'tiladigan mavzular bilan integratsiyalanmagan holatlar ko'rsatildi. O'quv fanidagi muvofiqlik, eng avvalo, ona tili va adabiyot dastliklaridagi ta'lim mazmunida hal etilmaganligiga e'tibor qaratildi. 6-sinf "Adabiyot" darsligida o'rganilgan badiiy tasvir vositasi haqidagi bilimlarni mustahkamlash maqsadida asar yuzasidan ularni eslash, vazifasini aniqlash, tasvirda tutgan o'rniga baho berish, ramziy-majoziy ma'nosi bor-yo'qligini aytish, keltirilgan badiiy asardan misollar topish kabi tadbirlarga e'tibor qaratiladi.

Integratsiyali darslarni tashkil qilish yuzasidan yuqorida bildirilgan fikr mulohazalardan quyidagicha xulosalarga kelish mumkin:

1. O'quv dasturlarida o'zaro uyg'unlashgan nuqtalarni vujudga keltirishga asoslangan integratsiya, ya'ni mavzulararo uyg'unlikni ta'minlash. Tarix va adabiyot, milliy istiqlol g'oyasi, botanika faniga oid mavzu matnlarni ona tili darslarida berilishi maqsadga muvofiqdir.

2. Modullashgan integratsiyada turdosh o'quv fanlariga oid bilim va tushunchalar bir tizimga solingan holda beriladi.

3. Mavzulararo integratsiya: bunda ayni bir kurs doirasida beriladigan o'quv materiallari boshqa bir kurs doirasidagi mohiyatan yaqin bo'lgan o'quv materiallari bilan uyg'unlashtiriladi.

O'quv fanlari va mavzularni integratsiyalashning ilmiy, pedagogik asoslarini ishlab chiqish natijasida ta'lim samaradorligi oshadi hamda ortiqcha kuch, zo'riqish sarflanishlarining oldi olinadi. Bugundagi ta'limning maqsadi barcha imkoniyatlarini yuzaga chiqara oladigan ijodkor shaxsni tarbiyalashdan iborat. Ana shu maqsadni amalga oshiradigan-tizim ichida o'zgarishlar qilishni taqozo etadigan «innovatsion» tushunchadir. Bu tushuncha yangilik ma'nosini bildirib, ta'lim islohotlarida nazarda tutilgan ta'limda totalitarlikdan demokratik ta'lim tizimiga o'tish, shaxsning qiziqishlari, qobiliyatini hisobga olish, ta'limni insonparvarlashtirish, ta'lim tizimini jamiyatning iqtisodiy sharoitlarga moslashtirish, bilimlarni chuqur o'zlashtirishni ta'minlaydigan ta'lim tizimini shakllantirishga sharoit yaratish kabilarni hisobga olish zarur.

Aytish joizki, til hodisasining poetik jihati o'rganilgandan so'ng uning yangi jihati – badiiy qiymat yaratish xususiyatiga o'tish o'quvchilarda adabiyotga bo'lgan qiziqishini oshiradi. Badiiylikni ta'minlovchi vositalar bilan amaliy maqsadlarda





tanishish istagini uyg'otadi. Ayniqsa, ijod sir-asrorlarini o'rganish, ijodiy topshiriqlarni bajarish zaruriyatini yuzaga keltiradi.

O'qituvchilar ko'pincha oddiy o'quv matnlariga qanday munosabatda bo'lsalar, mashq materiali – badiiy matnlarga ham shunday munosabatda bo'ladilar. Holbuki, "...davr ona tili darsliklaridan o'quvchilarga o'zbek tili qurilishi haqidagi bilimni emas, balki tom ma'noda ona tili imkoniyatini egallash mexanizm va usullarini berishni taqozo qilmoqda"⁶.

6-sinf o'quvchilarining insho yozish uchun qaysi uslub turini tanlashlari insho mavzusiga bog'liqlik kuzatiladi. Ular uslub haqida tushuntirish berilmasa-da, uslub turlari o'rganilmagan bo'lsa ham turfa mavzular e'lon qilinishi bilan yozma ishni ko'tarinki ruhda yozish kerak, degan fikrga kelishlari ma'lum bo'ladi.

O'quvchilarning Vatan, ona haqida, bahor, kelajak to'g'risida yozgan insholarida ichki hayajon, to'liqlanish, faxr va g'urur tuyg'ulari sezilib turadi. So'zlar zamirida yashiringan ushbu ruhiy holatlar inshoni badiiylashtirishga undovchi qudratli omil bo'lib maydonga chiqadi. Tabiiyki, mavzuni yoritish jarayoni o'quvchilarni bo'yoqdor, ko'tarinki so'zlar, so'z shakllari va gaplar bilan o'z tuyg'ularini bayon etishga da'vat qiladi.

Adabiyot darslarida o'rganilgan nazariy tushuncha va ma'lumotlardan integratsiyalash asosida foydalangan holda badiiy matnning til xususiyatlarini o'rganish mazmuni yaxlit bir mexanizmni tashkil etishi kerak. Bu mexanizm, birinchi navbatda, ta'lim maqsadlariga mos ravishda tanlanadigan bilimlarni o'rgatish, ularni ko'nikma va malakalarga aylantirish uchun xizmat qiladigan ish turlari izchilligi yordamida ta'minlanishi zarur.

O'qituvchi badiiy matnda so'z va so'z shakllarini ishlatish mahoratiga o'quvchilarning e'tiborini tez-tez qaratib tursa, bu ishlar ularda ijobiy odatlar, tegishli malakalarning shakllanishiga yordam bergan bo'ladi. Matndagi badiiy tasvir vositasini topish va izohlashga doir savol hamda topshiriqlar o'quvchilarda til hodisalariga nisbatan yangicha qarashni yuzaga keltiradi, ularning fikrlashini badiiy ijod sir-asrorlari sari yo'naltiradi; savol va topshiriqlar o'quvchilarda katta qiziqish uyg'otadi, hayot

⁶ Барсукова В.Г. <https://nic-snail.ru/pedagogu/articles/integrirovannoe-obuchenie> Центр «Снейл» - Массовые дистанционные образовательные конкурсы для детей и педагогов.





lavhalari asosida qanday badiiy-tasvir vositalari bilan fikr yuritish, obraz yaratish mumkinligidan saboq beradi.

Bu borada yana quyidagilarga a'lohida e'tibor qaratish maqsadga muvofiq:

1. Har bir o'qituvchi o'zining mutaxassislik fani bo'yicha integratsion dasturlarni ishlab chiqadi.

2. Metodik kengashda ko'rib chiqilgach, barcha fan dasturlari umumlashtirilib yagona ishchi dastur ishlab chiqiladi.

3. O'qituvchi o'zining taqvim-mavzu rejasiga fanlararo bog'lanish nomli ustunni kiritish orqali bog'lanadigan fan va mavzular aks ettiriladi va foydalanish usullari ko'rsatiladi.

Yuqoridagi misollar asosida bir necha o'quv predmetlari yoki o'quv fanlariga oid mavzularni uyg'unlashtirgan integrativ dasturlar asosida o'quv muhitini tashkil etish o'zlashtirish samaradorligini oshirishga xizmat qiladi.

Foydalanilgan adabiyotlar ro'yxati:

1. Барсукова В. Г. <https://nic-snail.ru/pedagogu/articles/integrirovannoe-obuchenie> «Снейл» - Массовые дистанционные образовательные конкурсы для детей и педагогов.

2. Yo'ldoshev Q. Adabiyot o'qitishning ilmiy-nazariy asoslari.,

T.: O'qituvchi.–1996. B.68.

3. Барсукова В. Г. <https://nic-snail.ru/pedagogu/articles/integrirovannoe-obuchenie> «Снейл» - Массовые дистанционные образовательные конкурсы для детей и педагогов.

4. Зуннунов А., Алиев А. Адабиётни бошқа гуманитар фанларга боғлаб ўрганиш. – Тошкент: Ўқитувчи, 1982. – Б.72.

5. Абдуллаев К. Алишер Навоий ҳаёти ва ижодини ўргатиш жараёнида фанларо интеграциядан фойдаланиш. – Тошкент: 2021. – Б.31.

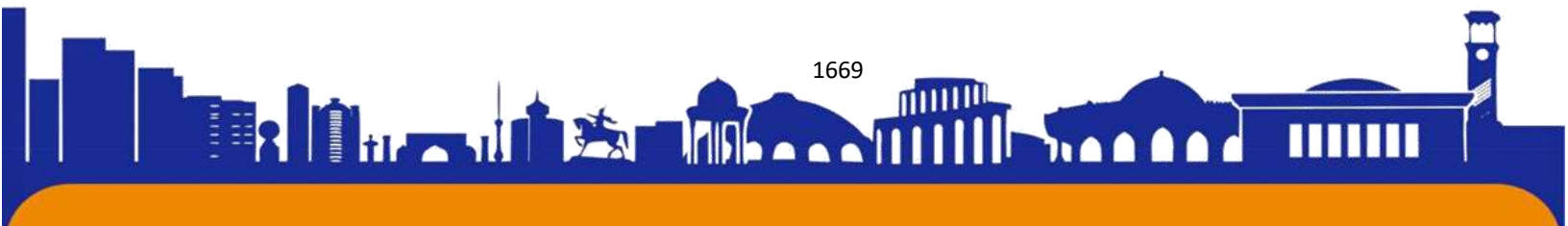



SOCIAL AND ECONOMIC ASPECTS OF LEARNING ENGLISH

Sharipova Mavluda

Student of Termiz State Pedagogical Institute

Abstract: English is the official language of more than 60 countries in the world. English that grew out of the West Germanic language family spread around the world with the expansion of the British Empire. Slowly, English became the leading language of international, trade, education, and official communication. It has widely dispersed across the globe due to globalization. Its dissemination and importance accelerated with growing interconnectedness for trade and commerce. English has become the reason for economic growth of countries around the world. This paper discusses the integral role played by English language in escalating the country's economy.

Key Words: English Language, Communication, Economic Development, Employment

The rapid spread of English and its acceptance as a potential medium to bring progress and development of a country, advancement of a society and tool for self-sufficiency is undeniable. The flexibility and openness of English, unlike the rigidity of Greek and Latin, has made the language popular and is growing and thriving. No other language in history has ever reported to have the number of speakers that English has reached. English Language has adopted and adapted to keep growing. This study deliberates on the role of English language and its implication. It discusses the impact of English on the development of human capital in the growing economies of the world. English is the language of trade and commerce, the language of communication across the world, the language of the internet. We must learn it to be successful economically. As John Short et al (2001) explain, "being competitive in global markets requires that one speak English". Economies prosper as people adapt to changes, with changing times. The English language plays a vital role in the application of imagination, creativity and information which in turn influences economic progress. The significance of English language is a proven fact as it offers the most important communication tool. The human society could use this powerful tool to help build life skill, generate creative ideas, create business opportunities, establish industries and seek employment thereby stimulating economic activities. David Graddol (2012) rightly stated that English is the future of economic development. He opined that English will help make its speakers and those countries which invest in it richer. English language has the potential to bring

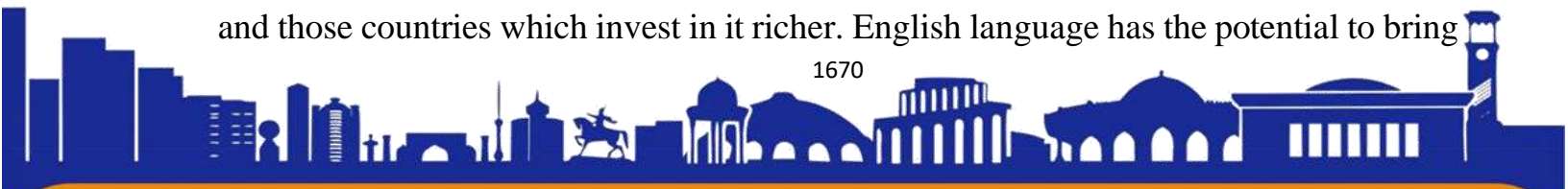



economic changes in the family and the country. Graddol rightly points out that English has now become a basic skill across the world – a life skill. Lot of money is invested by the government in providing English education. English is introduced at a very early stage in education which shows the economic necessity of the country being fulfilled by English. This validates the rationale behind the attainment of economic growth through English language that was given by David Graddol. The economic advancement of developing countries depends on the usage of human resource along with other factors of production in carrying out work processes including promotional skills in English. The extent to which they exhibit these skills often displays their competencies in their areas of concern. Thus, the ability to grasp the attention of heterogenous groups of people through the use of English has become a prime factor in the progress of any Nation. English is the language of jobs. A sound knowledge of English is essential to step into a lucrative job. The knowledge of English and its good proficiency brings with it a good pay package and better social status. Indians have a love for the English language – it helps them acquire not only a good job but also raises their position in the society. Any employment opportunity is open to candidates with proficiency in English. The job market closes its doors to the less proficient. Sometimes it hires them for their other skills but slowly makes them learn the language. Interviews are conducted in English in most of the companies. Candidates are expected to learn the language as a part of the training. English is the language of international trade and commerce. International business transactions require good communication skills. Any miscommunication can lead to heavy loss in the deals. The internet provides most of the job's lists in English. To apply for them and to get selected through the interview process one has to acquire basic English language skills. Globalisation has opened the gates of business and trade encouraging even the smallest business venture to have ties with any nation in the world. This makes learning the international language mandatory. Overseas transactions happen in English. Traders are not bound to master the British variety or the Indian variety. A smattering of English would help them accomplish their trade goals. An Indian variety of English is now becoming popular and acceptable. In India English has made inroads into all the domains. Though it is a major language with a long presence in India, students struggle to learn English and communicate fluently in this language. They dread the English language, though they are exposed to this from their early childhood. The students are aware of the inevitability of English in their





career. If English was not the language of employment, many students would not have learnt this language with great difficulty. Parents wouldn't have spent lakhs of money to educate their children in English medium schools. In India, students learn English from pre-primary and their language proficiency doesn't develop upto the mark. Other than learning in schools and colleges they undertake special coaching to improve their language skills. All these efforts are taken knowing the fact that with poor language skills they will not be able to enter the job market. Language skills affect their income. People are desperately running to Spoken English classes to improve their language skills. It is now an economic necessity. The fruits of economic progress will be reaped by countries that have invested in education to raise the level of competence in English among the population. Therefore, competence in English is mandatory for economic growth. English education is prevalent in many countries and is taught from primary school up to tertiary level. However, the quality of teaching and learning is unsatisfactory and not up to the mark. Yet if taught properly the students will acquire good communication skills in English that will enable them to effectively acquire jobs and mould their careers focussing their objective of raising their standard of living. In a multilingual country like India where English is the link language, knowledge of English is essential for trade within the country. New and better job opportunities even within the country demand good language skills. Studies show a strong correlation between financial growth and English. Effective communication takes place when information is transferred from one person to another in an attempt "to establish a commonness of thoughts or feelings with other people" (Littlejohn and Foss, 2008). Communication can happen in different forms - spoken, written or paralinguistic. However, the objective of communication is to bring a change in the perception of the person and the reaction of those involved in the process. Effective communication is thus significant to understand and establish cooperation between individuals or groups. As such, the job seekers cannot be successful without communicating with people. With the growing numbers of internet users worldwide and interaction between people of different backgrounds and countries, the presence of English as a link language is indispensable. The English language is not viewed in the limited sense of "English" that is, but is rather seen as a useful tool of communication between people of varying backgrounds in a variety of communicative contexts (Mckay, 2000:5). But the most convincing argument for the importance of English where seeking employment is





concerned, are the indications that good English language skills provide an edge which emphasize the growth of individual and national wealth. Language skills influence one's social status. English provides better quality of life. To move up the ladder in society, one has to step onto the English rung. A countries' economic growth strongly depends on the language factor. American companies set up their Business processing units in India as they were aware of the importance given to English in India. The awareness of the language was already there in the Indian students. The accent training takes place in the Business training classes. The MNCs, ITES and BPO sector got a good foothold in India as we have a fairly large population that can speak English. They were the highest job providers in India. The metropolitans and the major cities got a fresh make over after the MNCs came an established their offices here. Other than the good professional skills that Indians have good speaking skills was an advantage to get into the outsourcing companies. The BPOs paid a good salary and that gave a comfortable life and better living conditions for the middle-class population. The glamour of working in a BPO brought with its socialising skills and upward movement in the society. The magnitude of growth in teaching and learning English is growing across the world. The need for possessing good English language skills is becoming mandatory due to its relevance in business and organizations. Does this economic rationale bring a new kind of concealed linguistic imperialism? Does this bring economic prosperity to those investing in English? Thus, it is essential to critically examine the role played by English as a medium in the growing service sector and its implications on the Education Policy of the concerned country. Economic liberalisation and its imperativeness have led to achieving proficiency in English language as is the need of the hour world-wide. Every economy has different job market demands. The language level requirements of these economies have to be fully understood and well-articulated with conviction as a policy decision. Instead of adopting a broad strategic approach of 'one size fits all', developing language skills for business, there is a need for the organisations to start taking into account the nature of the objective to be achieved. Above all, specific measures have to be undertaken to train the trainers to impart quality teaching of English as a medium of communication in the Educational system of any country seeking economic upliftment and progress for its betterment and prominence globally. Though there is lot of importance given to English in academics and employment, whether this is a healthy growth is to be pondered upon. Will financial





ISSN (E): 2181-4570

progress be detrimental to other languages of the world? Does it do psychological harm to children who are not comfortable learning this language and take pride in their native languages. The downsides of economic progress shouldn't affect the social and cultural identity of the country. It's up to the policy makers to decide and provide a healthy growth of economy and languages.

REFERENCES

1. David Graddol. 2012. "English in the Future: It's Role in Economic Development" <https://issuu.com/bclac/docs/david-graddol>
2. Heath, R; Jennings, B. 2000. Human communication theory and research: concepts, contexts and challenges. Routledge
3. John Rennie Short, Armando Boniche, Yeong Kim, and Patrick Li Li. 2001. Cultural Globalization, Global English, and Geography Journals, *The Professional Geographer* 53, no. 1:1.
4. Little John, S.W. and Foss, K.A. 2008. *Theories of Human Communication*. USA: Cengage Learning.
5. McKay, S.L. 2002. *Teaching English as an International Language: Rethinking goals and approaches*. Oxford: OUP.
6. Varey, R.J. 2002. *Marketing Communication: Principles and Practice*. London: Routledge.

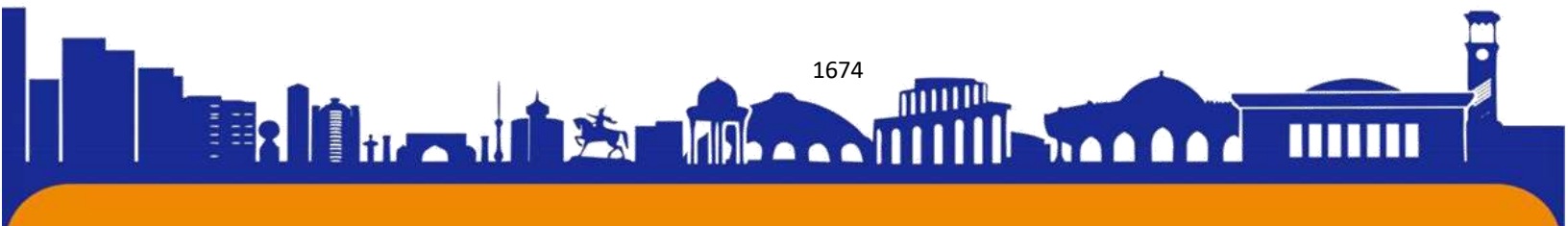



ISSN (E): 2181-4570

The semantic field of the concept "hospitality" in the Karakalpak, Russian and English

Ayjan Kalieva

**A second-year Master's student at the department of English Linguistics,
Karakalpak State University**

Abstract

The linguistic picture of the world reflects the national picture of the world and can be identified in linguistic units of different levels. The study of the reflection of the linguistic picture of the world in literary texts and proverbs, to which we have paid the main attention in this work, makes it possible to identify the specifics of the cultural picture of the world. Texts are true keepers and translators of culture. The semantic composition of the concept includes all pragmatic linguistic sign information related to its expressive and illocutionary functions. Another component of the semantics of a language concept is the cognitive memory of a word - the semantic characteristics of a language sign associated with its original purpose and the system of spiritual values of native speakers. However, conceptually the most significant here is the cultural-ethnic component, which determines the specifics of the semantics of natural language units and reflects the "linguistic picture of the world" of its speakers. The concept is correlated with the plan of expression of the lexico-semantic paradigm. Semantic field, or paradigmatic lexico-semantic a group unites words connected by semantic relations, i.e. relations of signs to what signs mean, to objects of reality and concepts about them.

Key words: linguistic picture of the world, toy(той), customs, the Karakalpaks, guest, language.

Introduction

Before embarking on a conceptual analysis, it is necessary to establish the full semantic volume of the concept in the lexical system of the language. The dictionary definition is the core of the concept. The Explanatory Dictionary of the English Language gives the following definition: Hospitality — friendly and generous reception and entertainment of guests (zd. Hospitality - friendly and generous welcome, entertaining guests) (Hornby 1980:300). In Karakalpak: Meimandostsch-tsonatstan ewmetfeci ayamaushylyts, baryn solardyts auzina tosushylyts. Building: Hospitality means "to spare nothing for the guests, generously treat" (Yskakov 1983: 178). "Hospitality" in Russian means "hospitality in receiving and treating visitors" (Dal





1978:387). Thus, the commonality in the definition of the concept of "hospitality" in Krakalpak, Russian and English is to characterize this phenomenon as a cordial, friendly, generous reception of guests.

The Karakalpak language belongs to the ancient Altaic or Turkic group of languages. Nogai, Kazakh and Karagach make up the Kipchak-Nogai subgroup with it. The ethnic formation of the Karakalpaks was based on the tribes of the Pechenegs, descendants of nomadic Turkic tribes and the indigenous Saka population of the lower reaches of the Syr Darya. The concept of 'hospitality' is one of the fundamental concepts in the Karakalpak language. The main symbolic reflection of the concept of 'hospitality' was found in an important symbol of the Karakalpak culture, filled with semiotic status and symbolizing the Turkic Universe – the yurt. In addition to its direct purpose – to be the dwelling of a nomad, to provide the necessary 'security perimeter' to his family, to provide warmth in the cold season and coolness in the summer months – the yurt symbolized the social status of its owner, the female and male parts of his family, the circle of relatives, guests; it actualized the idea of fate, share or deprivation, prosperity or extinction, happiness or misfortune; procreation or extinction; patronage or curse of the Aruah ancestors.

The essence of the yurt as a model of the nomad universe implies the observance of numerous rites and rituals. All images, combining in the folklore model, express a metaphorical connection and carry a central function in the mythological and architectural types of spatial relations of the dwelling. In the horizontal plan of the yurt, the 'quaternity' of the system is reproduced by the role positions of people:

guest – entrance – east,
guest place – south,
family location – north and
the position of the host – «Төп» – west.

In the old days, the Karakalpaks had an ordinary yurt – 'qara-u'y', covered with dark felt 'qara kiyiz' and a solemn yurt 'otaw-u'y', covered with light felt – 'aq kiyiz', maximally decorated and mainly intended for newlyweds. At the mud-brick houses, a covered courtyard was built, in which a yurt was installed for the winter. In summer, the yurt was placed near the ditch, in the shade of the estate's trees. An air corridor was arranged inside, revealing the covering of the walls. Nowadays, the yurt is used only in the hot summer. They begin the installation of the yurt from the door. Different yurts

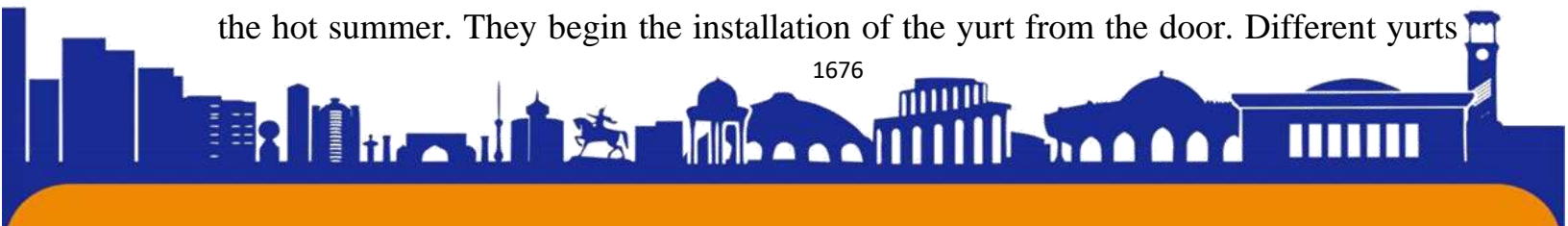



are assembled from six, eight, rarely from twelve folding parts – 'qanat', and a load-bearing lattice – 'kerege'. It can be installed or disassembled in a few hours.

The design of the Karakalpak yurt has its own characteristics. The spokes of the arch are straight and bent only to the lower end, so the roof has the appearance of a cone. The roof and the lattice of the yurt are fastened with wide white ribbons. Then the roof is covered with felt – 'kiyiz', and the walls are covered with a double layer of matting, as since the 19th century the yurt has been put only in summer. Since ancient times, the entrance to the Karakalpak yurt was from the south. In this case, the 'place of honor' opposite the entrance turns out to be the most comfortable part of the room – cool in summer, and warm in winter. Since ancient times, people identified the yurt with a model of the cosmos, dividing its room into two equal parts. This was how the idea of the balance of opposite principles, their eternal interaction, was expressed. It was the idea of the world order, the infinity of life and the inviolability of the universe. Hence the division of the interior into two zones – male – 'right side' and female – 'left side'. 'Right side' was located to the left of the entrance, men's outerwear, musical instruments, equipment for a horse, tools of men's craft and hunting were kept here. This place was considered the abode of patron spirits. In the 'left side' zone there were bales with clothes, 'sub-ayaq' stands for large dishes and products, boilers, vessels with water, objects of women's craft. The zoning of the interior was also associated with the ancient twelve-year zodiac calendar – 'Mu'shil'

In the yurt, the sacred zones were considered: the entrance – 'bosaga' – the doorstep or threshold, the center – 'oshaq' – hearth and the sector opposite the entrance – 'to'r' – place of honor. A decorative accent was made on the 'to'r', a mesh 'bes-qur' of red patterned ribbons 'kyzyl-kur' was stretched over it. The wall of the 'to'r' was decorated with rugs and small carpets, cabinets for small dishes – 'sandyq' – with a stack of blankets and carpet bags 'qorzhy'n' were placed next to it. 'To'r' meant the place of the owner of the house, in cases of reception of honored guests, this place was given to the guests, or extended in the direction of 'right side'.

The space of the yurt is sacred and full of symbols. The place opposite the entrance is the 'töp', or 'place of honor'. Karakalpaks say: «Төрге шығың» – 'You are welcome and the place of honor is yours' – 'Take the place of honor'. This is a place for people close to the Upper World in terms of social status or age, wisdom, honored guests. The place of honor is 'töp', and the safest in case of an attack, therefore,

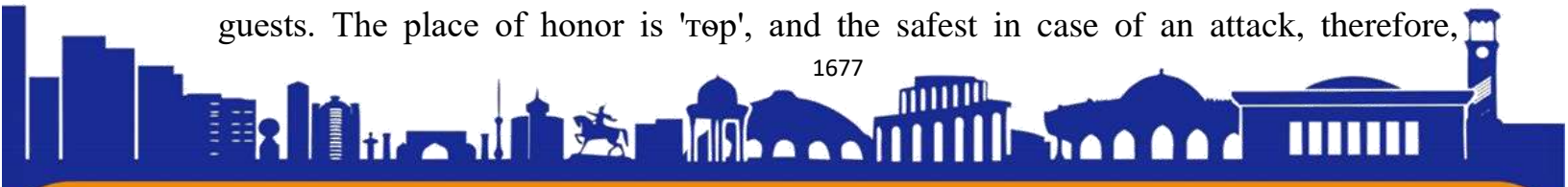



according to the Karakalpak law, the host also provides the guest with shelter and must protect him even at the cost of his own life. The ritual of receiving guests, which is the basis of hospitality, is the quintessence of the Karakalpak culture. It all starts with the ritual of seating guests around the yurt, which demonstrates the hierarchy of relationships and priorities. The most honored guest or elder is served with a boiled ram's head, which he must take apart and bestow on each of those present with magical benevolence. Each of the guests receives a part of the lamb carcass corresponding to his social status and degree of kinship.

Conclusion

The study highlights that values, beliefs and behaviour that tourism industry employers seek and train and what the tourists expects are taught best at a young age. One of the important components inherent in the Karakalpak character is generosity, hospitality. It is these qualities, according to one of the legends, where Allah himself noted in the as yet unnamed people, awarding him with a black hat, which became his symbol and gave him the name – Karakalpak. In the legend, the Almighty, under the guise of a simple traveler, visited a very poor family, in which he was warmly welcomed and fed, giving the last crumbs. The story ends with the following dialogue: 'We say' the host replies, 'that every guest is a year older than your father, but a year younger than God. Which means: honor the one who entered your house more than you honor your father, but also know the measure in reverence.' Listen, master! – proclaims the Almighty. – For your cordiality and unselfishness, I want to thank you. Take this black hat from me'.

References

1. Dictionary of proverbs. Penguin Books. 1983.
2. Gvardzhaladze L.S. 500 English proverbs and sayings. M. 1966.
3. Hornby A.S. Oxford Advanced Learner's dictionary of Current English: in 2 vol. M.-Oxford: Russian Language. Oxford: Oxford University Press. 1982. Vol. 1. 544 p.; vol.2. 528p.
4. Laird Ch. Webster's New World Thesaurus. New York: New American Library. 1979. 678 p.
5. Longman dictionary of Contemporary English. London: Longman. 1983. 1303p
6. Longman dictionary of English idioms. London: Longman. 1980. 387 p.

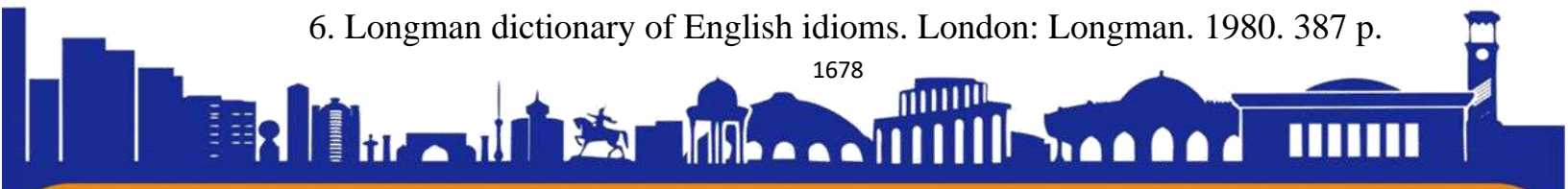



ISSN (E): 2181-4570

7. Longman Lexicon of contemporary English. Longman. 1982. 910p.
8. Phythian A. A Concise Dictionary of English idioms. London. Hodder-Stoughton. 1985. 215 p.
9. Roget's 21st Century Thesaurus in dictionary form. Edited by the Princeton Language Institute. New York. 1993.
10. Chesterton G.K. The house of the peacock
11. English short stories of the 20th century. M. Raduga. 1988.
12. Galsworthy John. The Forsyte Saga. M. Progress. 1976.
13. Gaskell Elizabeth. Wives and daughters. Penguin Books. 1977. 713 p.
14. George Eliot. Middlemarch. Penguin Books. 1985. 908 p.
15. Graham Greene. The end of the affair.
16. Hardy Thomas. The Mayor of Caster bridge. M. Progress Publishers. 1982. 367p.

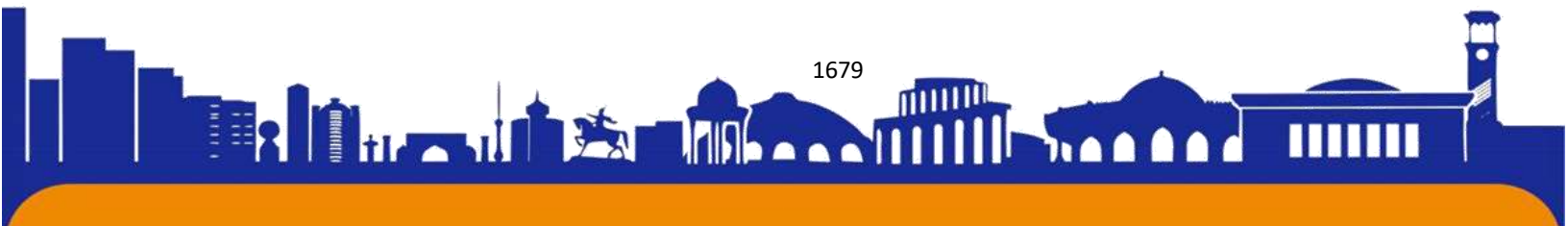



ISSN (E): 2181-4570

Cognitive space “hospitality” in the Karakalpak, Russian and English languages

Ayjan Kalieva

A second-year master's student at the department of English Linguistics, Karakalpak State University

Abstract

Concepts have a pronounced structure due to the fact that they are formed at the level of consciousness, and their content is information about the objects of the world, obtained by a person in the process of cognitive activities. The concept of "hospitality" can be considered universal, universal, but practical material shows that different in languages is the structure of cognitive models representing this concept. Each concept expressed by verbal means has its own own semantic form determined by its values, which is characterized by ethnocultural conditioning, since in it expresses all connotative, modal, emotional, expressive, pragmatic and other assessments. Hence it follows that the analysis of each concept is individual, since individual and its specific history. The concept of "hospitality" is a multifaceted structure. How any unit of the cognitive base of the concept under study has a certain set of associations, structure of cognitive space "hospitality" we propose to consider from the point of view the point of view of its national and cultural marking, which will allow it is better to present the images and associations associated with the concept in English, Russian and Karakalpak languages.

Key words: lexemes, languages, hospitable, concept, phenomenon

Introduction

Representation of knowledge about "hospitality" appears to us in the following associative series: guest, hospitable hosts, feast, refreshments, entertainment of guests, performance of national rituals. We structured these slots as follows: the concept of "guest" is considered separately, signs hospitable host are considered in the frame model, and meeting, refreshment and entertainment are analyzed as stages of development hospitality script. Frame "hospitable person" considered from the point of view of the behavior of the subject in the following frame models:

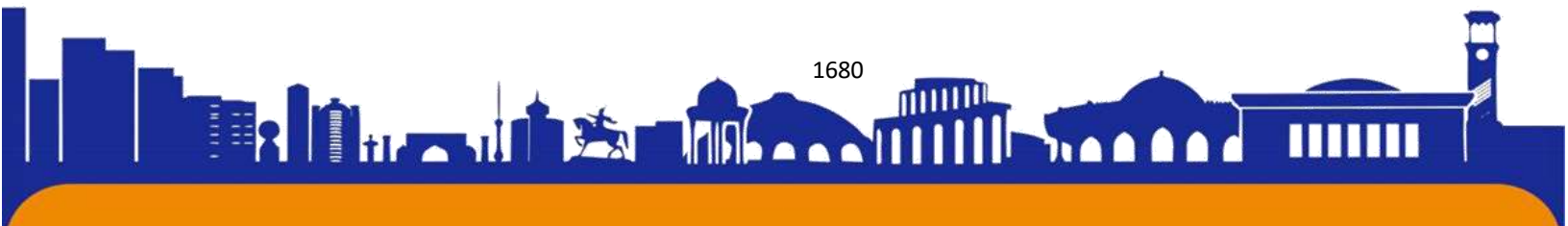



ISSN (E): 2181-4570

- a hospitable person - generous with treats, troublesome;
- a hospitable person - showing excessive care.

The hosting scenario is considered in the next logical sequence of events:

- meet and greet
- treat,
- entertainment.

The concept of "guest" as the main associative slot in the cognitive space "hospitality" is analyzed separately. At the heart of the structure of the cognitive space "hospitality" lies the knowledge and representation of this phenomenon. Dictionary Russian language defines "hospitable - it means welcoming to guests"(Ozhegov). Similarly, it is defined in the Karakalpak and English languages, which emphasizes the similarity in the representation of this concept in the mind native speakers of Russian, Karakalpak and English. Analysis of lexical material in Russian, Karakalpak languages made it possible to single out three groups of lexemes that make up cognitive models:

1. lexemes used to characterize the hospitable human: rus: hospitable, hospitable, generous; kk: konakshyl, meymanshyl, konak; uar, konakzhai - hospitable; English: hospitable welcoming;

2. lexemes describing the meeting, the process of receiving guests: rus: to receive cordially, to entertain guests, to bother, to meet with bread and salt; kk: konak kutu, konak; atkaru, konak etu (to receive guests); English: to give "at home" parties, to entertain guests, to show hospitality, to give welcome; lexemes used to describe rituals associated with rites of meeting, refreshments, farewell, etc., the so-called pragmatic idioms or speech etiquette: Russian: "Bread and salt!", "Good welcome!", "You are welcome!"; kaz: Kosh keldinizder!, Terletiniz!.English: Welcome! The concept of "hospitality" is a typical gestalt. Gestalt as a kind of concept is "fixed by the word a holistic image that combines sensual and rational elements, and also combining the dynamic and static aspects of the displayed object or phenomenon" (Sternin, Bykova 1998: 57).

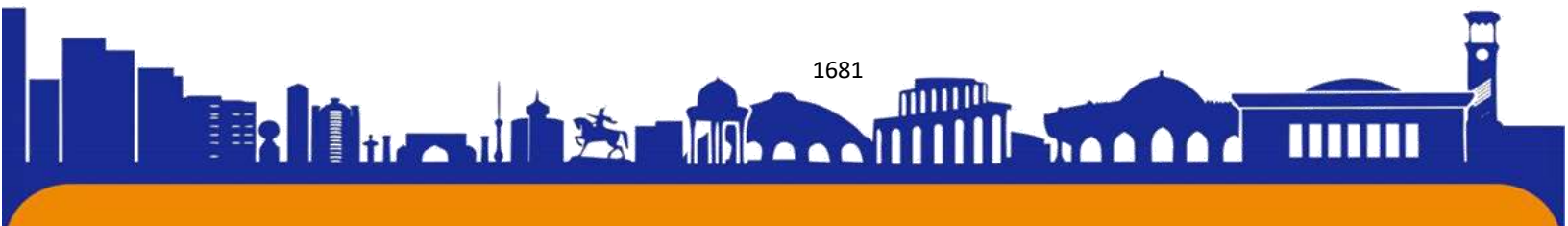



Among the features of the concept of "hospitality" in the analyzed languages, we singled out "participants", "actors" of this process: the "object" is the one who is received by the guests, and the "subject" is the person who receiving guests, endowed with the features of a hospitable host. IN within the framework of frame analysis, we are interested in the behavior and attributes of the "subject". What is the image of a "hospitable person" in the linguistic consciousness of the English, Karakalpaks and Russians? This is the main question we tried respond by analyzing specific language material. We propose to consider the frame "hospitable person" in the following models:

1. hospitable person - generous with treats, troublesome;
2. hospitable person - showing excessive care.

Frame model "hospitable - generous with treats, troublesome" In the Russian language, the lexeme "hospitable" has been preserved since ancient times, which is closest to the concept of "hospitable". "Hospitality" is derived from the turnover "Bread and salt!", Which in Russia for a long time was a greeting uttered by a guest at the entrance to the hut, where A family was sitting at the table. "hospitable man" in Russian linguistic consciousness - this is an open person, ready to generously set the table and generously treat the guests. Among the most common stereotypes Russians T.G. Grushevitskaya calls gaiety, love for the holidays, Russian hospitality, which foreigners in some cases perceived as a burden (Grushevitskaya 2003:325). In our opinion, a "troublesome" owner is perceived not only by foreigners as a person who is overly hospitable. It's confirmed the following language material:

Tea preparation began; the old woman and her husband became fuss around the table, on which a clean tablecloth was laid. The old people treated me diligently, and since I had not drunk good tea for a long time, completely satisfied their hospitality. But as soon as the tea ran out, as Zyablikov noticed to his wife that it would be time to fuss about dinner (A.Ya. Panaeva "Steppe young lady" p.349). Candidate Konstantin Ivanovich greeted the guests joyfully, fussed about the table. The guests modestly waited until grandmother Agafya set the table, talked to the candidate, remembered how they together ... (V. Shukshin "Cut off" p. 147) The word welcome contains the image of a person who welcomes guests, i.e. hospitable - one that welcomes everyone.

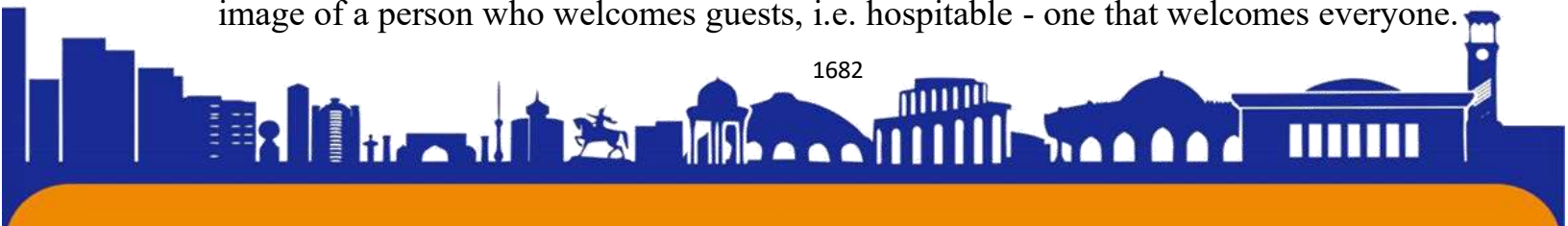



“However, you also need to greet?” the first ok: e and the old woman realized. - Or how? My head is spinning - I can't figure it out. (V. Shukshin "Kalina red" p. 389)

The frame "hospitable person" in the Russian picture of the world is associated with signs of hospitality, as well as actions expressed by predicative combinations of the type: accept well, accept cordially, accept with joy. For example:

- Pyotr Alekseich will receive the guests kindly, will leave the house on crutches and sit next to the prince on the porch (P. Melnikov "Old Years" p. 134).

- The old people met me with such good-natured joy, which could touch anyone who did not know her real source (A.Ya. Panaeva "The Steppe Lady" p.372). The word hospitable can be characterized not only by a person, but also the country, house, city, i.e. nominations that have features. For example: The day before, Sanya sent me several books, and I read how now I remember "Hospitable Arctic". I overcame, although not without difficulty, because I read it at night, now falling asleep, then waking up, and I remember that I never understood why she was hospitable: it seemed to me— not very (V. Kaverin "Two Captains" p. 412).

The frame "hospitable" in English is represented by the whole ^ a number of associative words, namely, the following adjectives: "sociable", "companionable" (sociable), "accommodating", "obliging", "amiable" (amiable), "accessible" (available), "amenable" (pliable), "amicable", "friendly" (friendly), "kind" (kind), "bountiful", "charitable" (merciful), "generous", "liberal" (generous), "convivial" (cheerful, festive), "cordial", "genial" (cordial), "open", "openminded" (open), "courteous" (courteous), "gracious" (gracious, J k condescending), "magnanimous" (generous), "neighbourly" (neighborly), "receptive" (receptive), "responsive" (responsive), "tolerant" (patient), "helpful", "philanthropic" (ready to help). Selected examples from literary works of various periods can serve as confirmation of the above associations and also allow you to add them. The manifestation of English hospitality explicated in the following examples, which describe III the concept of "hospitality" through signs, through the behavior of heroes, situation, relationship.





ISSN (E): 2181-4570

and Mr. Brackenbridge, in whose house he was, made a point of being very polite to her. (S. Maugham "Theater" p.94). Mr Breckenbridge:, in whose house he was visiting, was, as usual, polite with guests.

Conclusion

Thus, the frame "hospitable person" is represented by slots, characterizing the signs of a hospitable host. In a Russian painting of the world, a hospitable host is associated with a troublesome, fussy, hospitable, in the Karakalpak mentality the image of a hospitable, generous, respectful host, hospitable to to anyone who came to his house, a person, In the English-speaking picture of the world "hospitable" means friendly, cordial, patient, condescending person. Since the concept of "hospitality" is dynamically developing phenomenon, it seems possible describe the concept of "hospitality" in the scenario (or script) "reception guests" with stages: meeting guests, refreshments, entertainment. In the studied languages, the concept of "hospitality" in the script is expressed to varying degrees.

References:

1. James Henry. The figure in the carpet and other stories. Penguin Books. 1986. 453 p.
2. James Joyce. The dead. pp. 35-77.
3. Joyce James. Dubliners. A portrait of the artist as a young woman. M. Progress Pubhshers.1982. 588 p.
4. Katherine Mansfield. The daughters of the Late Colonel. pp. 105-126.
5. Maugham W.S. A casual affair.
6. Maugham W.S. The moon and sixpence. Progress Publishers. M.
7. Maugham W.S. Theatre. M.: «Высшая школа». 1985. 223 p.
8. Maugham W.S. The painted veil. M.: Междун. отнош. 1981. 248 с.
9. Modern English short stories. M.: Foreign Languages Publishing House.1963. 559 p.
10. Александрова О.В. Проблемы экспрессивного синтаксиса : на материале английского языка : учебное пособие для студентов институтов и факультетов иностранных языков. 2-е изд. М.: URSS. 2009. 211 с.

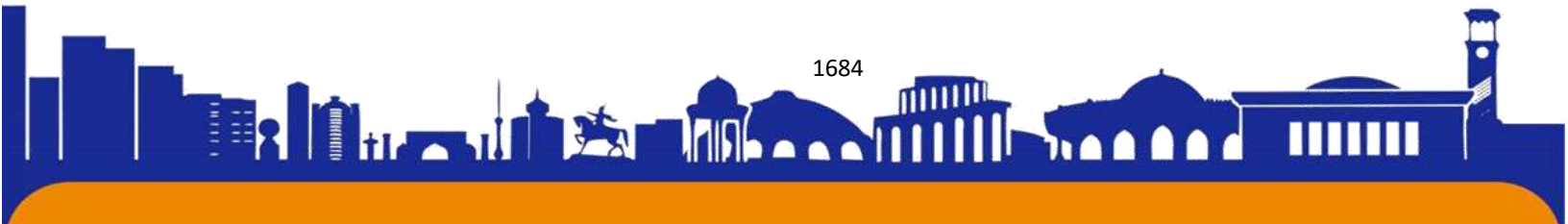



ISSN (E): 2181-4570

11. Алефиренко Н.Ф. Поэтическая энергия слова. Синергетика языка, сознания и культуры. М.: Academia. 2002. 391 с.
12. Арутюнова Н.Д. Теория метафоры: Сборник // Пер. под ред. Н.Д. Арутюновой, М.А. Журиной. М.: Прогресс. 1990. 511с.
13. Арутюнова Н.Д. Типы языковых значений. Оценка, событие, факт. М.: Наука. 1988. 338с.
14. Арутюнова Н.Д. Язык и мир человека. М.: Языки русской культуры. 1999. 896 с.
15. Арутюнова Н.Д. Дискурс. Лингвистический энциклопедический словарь. М.: Сов.Энцикл. 1990. сс. 136-137.
16. Ахманова О.С. Словарь лингвистических терминов. М.: Советская энциклопедия. 1966. 608 с.





ISSN (E): 2181-4570

HUNARMANDCHILIK TADBIRKORLIGINI RIVOJLANTIRISH MEXANIZMINI TAKOMILLASHTIRISH

Mamatova Bahora Murod qizi

Sharof Rashidov nomidagi Samarqand davlat universiteti 3-kurs talabasi

Annotatsiya: Maqolada O'zbekiston Respublikasi hunarmandchilikni rivojlantirish muammolari tahlil qilingan va tadbirkorlikni rivojlantirish yo'li bilan hunarmandchilikni rivojlantirish mexanizmini ta'minlash bo'yicha ilmiy takliflar va amaliy tavsiyalar ishlab chiqarish.

Tayanch iboralar: Hunarmandchilik, an'anaviy hunarmandchilik, badiiy hunarmandchilik, zamonaviy hunarmandchilik, hunarmand, usta, shogird, tadbirkorlik, tadbirkor, hunarmandchilik mexanizmlari.

O'zbekistonga katta e'tibor qaratilmoqda keng ijtimoiy-iqtisodiy amalga oshirish sharoitida hunarmandchilikni rivojlantirish islohotlar. Shu bilan birga, ehtiyoj ham bor texnik o'sishni ta'minlash muammosini amaliy hal etish va ilmiy tadqiq etish hunarmandchilik, tizimni takomillashtirish hunarmandlarning kasbiy tayyorgarligi; ularni logistika bilan ta'minlash, moliyaviy resurslar, sifatni yaxshilash hunarmandchilik mahsulotlari bozor talablariga mos, hunarmandchilik mahsulotlari eksportini oshirish.

Hunarmandchilikning umumiy nazariy asoslari, uni rivojlantirish masalalari ko'plab xorijiy olimlarning ishlarida yoritilgan. Ular orasida M.Veber, V.Sombart, A.Smit, T.Mommsen, R.Xizrix, M.Piters va boshqalar. Rossiya va MDH mamlakatlari olimlari orasida bu yo'nalishni I.T.Pososhkov, M.I.Tugan-Baranovskiy, A.V.Aryomov, V.Kenig, N.D.Gaybatova, A.Meyer, V.M.Kovrigina, T.A.Badlev, A.S. kandedikalar, A.P.Paxritsina, S.V.Prodina, G.M.Ryazantsev, I.V.Ryazantseva va boshqalar. Bu iqtisodchilarning ishlarida hunarmandchilik rivojlanishining zamonaviy nazariyasini yaratish uchun tadbirkorlik muhitiga katta e'tibor berilgan.

Mustaqillik yillarida olimlar ijodida respublikamizdan – S.S.G'ulomova, Y.Abdullaeva, F.Karimova, X.P.Abulqosymova, N.K.Muradova, Kichik biznes va xususiy tadbirkorlikka bag'ishlangan A.A.Kulmatov, V.A.Chjen, U.V.G'ofurovlar ham savollarga javob berdilar. Hunarmandchilik. Umuman olganda, bizning mamlakatimizda va rejali iqtisodiyot yillarida, mustaqillik davrida esa milliy hunarmandchilik yo'q edi

Tadqiqotning maqsadi rivojlanishdir hunarmandchilik tadbirkorligini rivojlantirishning nazariy asoslarini takomillashtirish bo'yicha ilmiy takliflar va amaliy tavsiyalar.

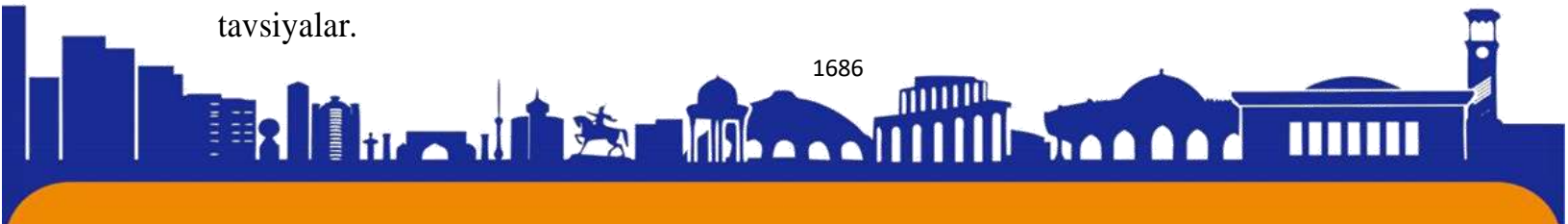



Tadqiqot ob'ekti – jarayonlar O'zbekiston Respublikasida hunarmandchilik faoliyatini rivojlantirish.

Tadqiqot mavzusi hunarmandchilikning rivojlanishi bilan bog'liq ijtimoiy-iqtisodiy munosabatlar.

Tadqiqot usullari. Tadqiqotda ilmiy abstraktsiya, qiyosiy tahlil, iqtisodiy va matematik modellashtirish, mantiqiy fikrlash va tarixiy rivojlanish, tizimli yondashuv, statistik guruhlash usuli va boshqalar qo'llaniladi.

Hunarmandchilik dastlabki shakl hisoblanadi insoniyatning ishlab chiqarish faoliyati shaharlar paydo bo'lishidan oldin mavjud edi. Hunarmand o'z ustaxonasi va shogirdlariga ega mustaqil ishlab chiqaruvchi bo'lsa, uy ishchisi hunarmandchilik ishchisi shartnoma asosida. Bizningcha, hunarmandchilik yuqori malakali ish, hunarmandchilikka asoslangan milliy an'analar va individual ijodkorlik uyg'unligi, doimiy ravishda rivojlanib borayotgan va yaratilayotgan yuqori texnologiyali va innovatsion ishlab chiqarish turlaridan biri. Yangi shakllar.

Bizningcha, hunarmandchilik faoliyatni an'anaviyga bo'lish mumkin, badiiy va zamonaviy hunarmandchilik. An'anaviy hunarmandchilik eng ko'p hunarmandchilikning qadimiy turi bo'lib, asosan uy ishlab chiqarishga ixtisoslashgan idishlar, asboblari. Bu hunarmandlar aholining kundalik ehtiyojlarini qondiradi. Milliy an'ana va ijodga asoslangan badiiy hunarmandchilik, estetik mezonlarga va funktsional ehtiyojlarga javob beradigan, yuqori malakali mehnatdan foydalangan holda - buning natijasi san'at asari darajasidagi mahsulotdir.

Zamonaviy hunarmandchilik yangi asosida vujudga kelgan hunarmandchilik turi fan va texnika yutuqlari. Biz quyida keltirgan bu turdagi hunarmandchilikni talab qiladi yuqori malakali, mahoratli va shaxsdan ko'nikmalar. Bular kviling, deкупaj, kartochka, scrapbooking, kigiz, patchwork, fusing, ko'pik, flocking kabi hunarmandchilikdir. Bizningcha, bu faoliyat yo'nalishlari zamonaviy hunarmandchilikka tegishli bo'lishi va qonunchilik darajasida mustahkamlanishi kerak. Hunarmandchilikda qo'llanilishi natijasida ko'p sonli murakkab mashinalar, mexanizmlar va innovatsiyalar, frezalash o'rganilib bormoqda. Oziq-ovqat sanoati, ichiga rivojlangan hunarmandchilik - poyabzal sanoat, beritnovskoe hunarmandchiligi - kiyim sanoatida, temirchilik hunarmandchiligi - metallarga ishlov berish sanoati.

Hunarmandchilik biznes shakli sifatida tadbirkorlik faoliyati, ko'pincha, tashkil qiladi zuyueysya oilaviy biznes sifatida. Orqada istiqloq yillari, milliy tiklanish hunarmandchilik





asoslaridan biriga aylandi mamlakatimizda har qanday vazifalar. O'rgatish sirlari yoshlar hunarmandchiligi va ularni taqdim etish doimiy ish o'rinlari, hissa qo'shgan ularning ijtimoiy mavqeini yaxshilash, yuqoriroq aholi turmush darajasini oshirish. Qayta tiklandi va rivojlangan hunarmandchilik, yo'q bo'lib ketish yoqasida edi. Yangi tiklangan Yoshlar ko'p bo'lgan "Ustashogird" maktabi deji hunarmandchilik sirlarini o'rganadi va bu jarayon davom etadi.

Agar 2010-yilda "Hunarmand" uyushmasida ro'yxatga olingan edi 20 871 Inson, Bu natijama'lumotlarning afzalliklari, hunarmandchilikka e'tiborni oshirish kerakligi, 2015-yilga kelib bu ko'rsatkich edi 22141 kishi, kamayish kuzatilmoqda stva a'zolari 2016-yil yoqilgan 2450 Inson va tarkibi 19691 Inson, 2017-yil ni tashkil etdi.

Xulosa va takliflar.

Hunarmandchilik tadbirkorligini rivojlantirishni kuchaytirish quyidagi choralarni ko'rish tavsiya etiladi:

a) Asosiy qayta ko'rib chiqish tavsiya etiladi hunarmandchilik faoliyat sohalari, ularni optimallashtirish, an'anaviy, badiiy va zamonaviy hunarmandchilikka bo'lish. Buning natijasida "Hunarmand" uyushmasi a'zolari soni ortadi, bor ishlab chiqarilgan mahsulot hajmini, shuningdek, uning yalpi ichki mahsulotdagi ulushini hisoblash imkoniyati taqdim etilgan.

b) Rivojlanish va takomillashtirish maqsadida hunarmandchilik va qonunchilik asoslarini ishlab chiqish va qonun bilan qabul qilish zarur O'zbekiston Respublikasi "Xalq hunarmandchiligi to'g'risida"gi;

c) Korxonalarni birlashtiruvchi tadbirkorlik tizimini shakllantirish zarur, hunarmandchilik buyumlarini ishlab chiqarish (birlashma kompaniyalar, MChJ). Ularning vazifalari bo'lishi kerak xorijiy iste'molchilarni qidirish, hunarmandchilik mahsulotlarini yetkazib berish va bojxona rasmiylashtiruv. Buning natijasida hunarmandchilik mahsulotlari eksporti ko'payishi ta'minlanadi.

d) Maktablarda faoliyat yuritayotgan hunarmandlarni ozod qilish kerak "Usta-shogird", yer solig'ini to'lashdan va mulk solig'i. uchun bu ayniqsa muhimdir qishloq joylarda mehnat qilayotgan hunarmandlar. Natijada magistrnlarning qiziqishini oshirish uning faoliyati «Usta-shogird» maktablarida, qaysi milliy hunarmandchilikning davomiyligini saqlab qolish imkonini beradi.

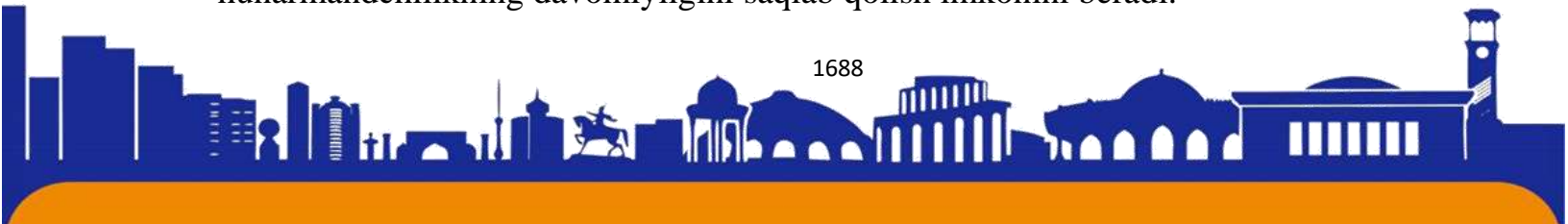



e) Aholini ish bilan ta'minlovchi, hunarmandlarni arzon resurslar bilan ta'minlovchi nufuzli hunarmandchilik yo'nalishlarida hunarmandchilik klasterlarini tashkil etish; tadbirkorlik tizimini shakllantirish hunarmandchilik buyumlarini sotish.

f) Hunarmandchilik tadbirkorligining real statistikasini olish klassifikatorga turlarni qo'shish shoshilinch iqtisodiy faoliyat.

FOYDALANILGAN ADABIYOTLAR RO'YXATI

1. Abdullaeva R.G. hunarmandchilik taraqqiyotining tarixiy va institutsional asoslari // Iqtisod va molia. –T., 2017 yil 2-orzu. 2-9 b.
2. Abulqosimov X.P., Qulmatov A.A. O'zbekistonda kichik biznes va tadbirkorlikning urni uni rivojlantirish yo'llari.
3. Abulqosimov X.P., Abdullayeva R.G. Respublikada hunarmandchilik tadbirkorligini rivojlantirish O'zbekiston // Iqtisodiyot, moliya va barqaror rivojlanish xalqaro jurnali. ISSN (elektron): 2620-6269/ ISSN (bosma): 2615-4021// <http://jurnallar.tadqiqot.parklari.org/index.php/IJEFSD/maqola/ko'rish/333>
4. G'ofurov U.V. iqt. muxlis. dok. dis... mavhum. -T.: 2017. - 96 b.
5. Paxritsina A.P. Viloyatda xalq badiiy hunarmandchiligi tashkilotlarini rivojlantirishga rahbarlik qilish. PhD dissertatsiyasi. – Nijniy Novgorod, 2004, -188
6. Pogodina S.V. Xalq amaliy san'atini rivojlantirishning tashkiliy-iqtisodiy mexanizmi. - Nijniy Novgorod, 2011 yil - 162 p.





ISSN (E): 2181-4570

SEVEN PRINCIPLES OF QUALITY MANAGEMENT SYSTEMS

Topvoldiev Abdulkakhorar Abdulkodir ugli

Fergana Polytechnic Institute, assistant

abduqaxortopvoldiyev557@gmail.com

Abstract: This article describes the main concepts in the implementation of the 7 (principle) principles of Quality Management Systems in the standard.

Keywords. ISO 9000, 7 principles of QMS, Principle, etc.

The ISO 9000 group of international standards defines the basic structure of Quality Management Systems (QMS) for the achievement of the organization's objectives, which clearly shows the basic concepts, principles and resources related to quality. These apply to all organizations, regardless of their size, complexity or business model. Its purpose is that organizations improve their sense of responsibility and commitment in meeting the needs of their customers and stakeholders, as well as in achieving their involvement in the provision of products and services.

In the international standard ISO 9000, important concepts in the implementation of the 7 (principles) of quality management systems are covered in paragraph 2.2. These principles are not requirements on their own, but they form basic requirements and are established in the requirements of the international standard ISO 9001.

7 principles of quality management systems

Principle 1: Involvement of the consumer

CONTENT: The main focus of quality management is to ensure the requirements of consumers and fulfill their wishes (ISO 9000:2015, 2.3.1).

AGREEMENT: High success is achieved when an organization must gain and maintain the trust of consumers and other stakeholders.

Aspects related to any consumer open the door of great opportunities for him. Understanding the needs of customers and other stakeholders today and in the future will lead the organization to sustainable success..

The main advantage:

- return of value for consumers;
- the return of consumer satisfaction;
- return of consumer loyalty;
- satisfaction of the volume of repeat orders;

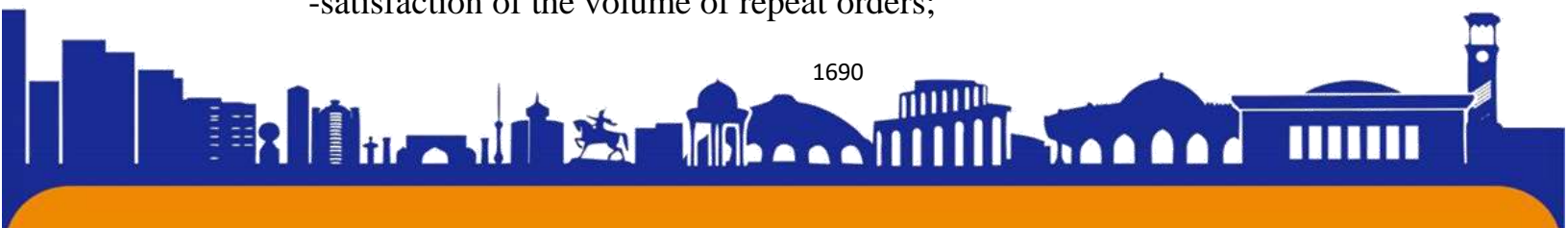



ISSN (E): 2181-4570

- increasing the reputation of the organization;
- expanding the geography of buyers;
- increase market share and profit.

Opportunity measures:

- identify direct and indirect consumers to whom the organization creates value;
- determine the current and future needs of consumers;
- connecting the organization's goals with the consumer's needs and expectations;
- communicating the needs and expectations of the consumer to all employees of the organization;
- to determine the planning, design, production, delivery and subsequent service of products and services in order to satisfy the needs and expectations of the consumer;
- monitoring and measuring whether the consumer is satisfied, whether the appropriate actions have been performed;
- identify and perform actions related to the needs and desires of interested parties, which affect consumer satisfaction;
- actively manage relationships with customers to achieve solid results.

Principle 2: Leadership

CONTENT: The organization should involve employees in achieving the goals set in the framework of quality, leaders at all levels, ensure a single goal and be leaders in creating an improvement environment (ISO 9000:2015, 2.3.2).

APPROPRIATENESS: Focus on ensuring and developing a single purpose, and in engaging employees, the organization is aligned with its strategy, policies, processes and has the resources to achieve the goals.

Leadership is not an administrative activity, but the leader has a single goal, and in achieving it, he should lead and give his employees!

One of the most important and urgent tasks is to educate a leader, but not everyone can be a leader at once, he also needs a team and an environment that will allow him to fully demonstrate his leadership potential.

The main advantage:

- return of effectiveness and efficiency in the achievement of the organization's quality goals;
- best coordination of organizational processes;
- improvement of awareness between levels and tasks of the organization;





- the nature of development and improvement of the organization, as well as increasing the level of its employees to achieve the necessary results. **Opportunity**

measures:

- conveying the organization's mission, vision, strategy, policy, immediate goals and processes to all employees;
- creation and preservation of common values, honesty and culture (ethics) principles at all levels of the organization;
- creation of an environment of trust and consensus;
- all employees are encouraged according to their contribution in achieving quality results;
- ensuring that leaders of all levels are positive role models for employees of the organization;
- give necessary resources, training and rights to employees to fulfill their responsibilities;
- Timely recognition and encouragement of employees' contributions.

Principle 3: Involvement of employees

CONTENT: Competence, accountability and empowerment of employees at all levels of the organization leads to added value and increased creativity (ISO 9000:2015, 2.3.3).

ADVANTAGE: Respecting the individuality of employees at all levels is essential for effective and efficient management of the organization.

In order to achieve the goals of the organization, they are the methods of recognition, empowerment, increasing the skills and knowledge of the employee.

The wide and productive use of people's abilities in cooperation and participation will bring benefits to the organization. **It is very important to fulfill their wishes!**

"No one can make you rich except the people who work for you" SONI company Akio Morita.

The main advantage:

- better understanding of the employee's goals of the organization in terms of quality and the return of incentives when they are achieved;
- more involvement of employees to improve their activities;
- expansion of opportunities for personal development, initiative and creativity;
- increase employee satisfaction;





ISSN (E): 2181-4570

- increase of trust and cooperation in the organization;
- increasing attention to corporate culture and common values in the organization.

Opportunity measures:

- formation of the understanding of the importance of their contribution for relations with employees;
- to provide an opportunity for cooperation throughout the organization;
- exchange of experience and knowledge, as well as an opportunity for open discussion;
- giving people the right to open problems at work and to take the initiative without fear;
- awarding and recognizing people according to their contribution, enriching their experience and development;
- provision of an opportunity to self-assess one's duties in terms of achieving personal goals;
- conducting surveys to assess people's satisfaction, reporting the results and taking appropriate measures.

Principle 4: Process approach

CONTENT: When activities are based on a systematic approach and management of interrelated processes and tasks, the achievement of appropriate and expected results will be more effective and efficient.

(ISO 9000:2015, 2.3.4).

ADVANTAGE: Quality management systems are made up of interrelated processes, the formation of systems on the basis of results leads to understanding, coordination of the organization's tasks and its work. The transformation of input into output is called a process approach.

When the ORGANIZATION's activities and available resources are viewed as a process, the above results will be effective!

The main advantage:

- focusing on the main processes and increasing the overall opportunity for improvement;
- coordination of the developed system with the processes, giving appropriate and expected results;





- coordination of tasks, effective use of resources and reduction of obstacles between tasks due to the result management of processes (function);
- the organization convinces interested parties of its reliable, effective and efficient capabilities.

Opportunity measures:

- determination of system and process goals to achieve the necessary results;
- establishment of rights, responsibility and reporting for process management;
- to determine the limit on resources before the implementation of measures and to understand the possibility of organization;
- finding process dependencies and analyzing the impact of any process changes on the entire system;
- management of processes and their interdependence in order for the organization to effectively and efficiently achieve its quality goals;
- ensuring ease of obtaining information for the necessary management and improvement of processes, as well as assessment, monitoring and analysis of the entire system function;
- managing risks that affect the results of the entire quality management system and processes.

Principle 5: continuous improvement

CONTENT: Focusing on continuous improvement will always bring success to the organization (ISO 9000:2015, 2.3.5).

ADVANTAGES: Creating new opportunities in an environment of internal and external change is vital for an organization to improve with a view to maintaining the current level of functioning.

The set goals are achieved by continuously improving processes, products, and systems based on benchmarking, evaluation, and analysis.

Continuous improvement (Sontinual improvement) is the upward growth with small, reliable changes!

Take repeated measures to improve performance.

The main advantage:

- improvement of process tasks, increase of organizational capacity and customer satisfaction;

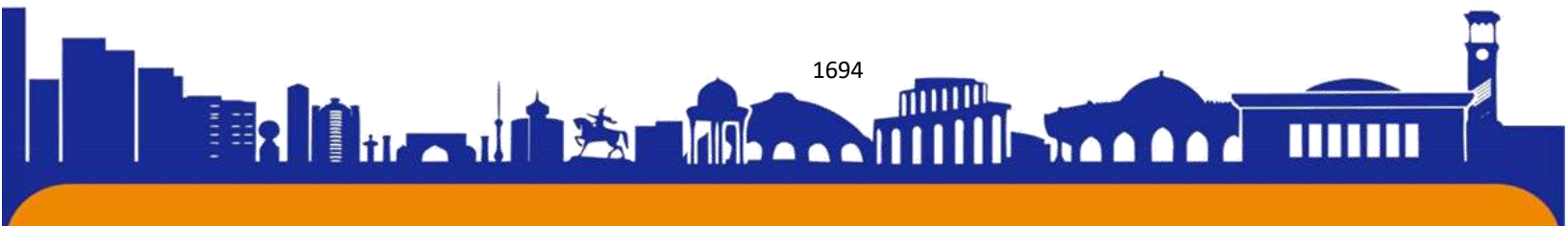



- increasing attention to the search and identification of the root cause with corrective and preventive measures;
- improvement of identification and elimination of internal and external risks and opportunities;
- Continuous development and continuous improvement report on further expansion of opportunities;
- further expansion of the application of accumulated experiences for improvement;
- directing improvement to modern innovations.

Opportunity measures:

- striving for the goals set for improving the organization at all levels;
- to teach employees of all levels how to use the main instruments and methods for the implementation of improvement goals and to develop their skills;
- to successfully initiate and complete improvement projects;
- spread and develop processes for implementation of improvement projects throughout the organization;
- achievement, monitoring, audit planning and analysis of improvement projects and their results;
- reporting on improvements in process/product and service changes or creation of new ones;
- recognize and reward improvements in a timely manner.

Principle 6. Making decisions based on evidence

CONTENT: By evaluating results and data and making decisions based on analysis, the probability of achieving the objectives is very high (ISO 9000:2015, 2.3.6).

ADVANTAGE: The decision-making process is complex and always involves unknown uncertainty. Decision-making is sometimes based on the type of inputs and sources, and the notions of what they are equal to. The effects and causes of the processes involved in decision-making, as well as the possible consequences must be understood.

Analyzing information, results and evidence leads to accurate and reliable decision making.

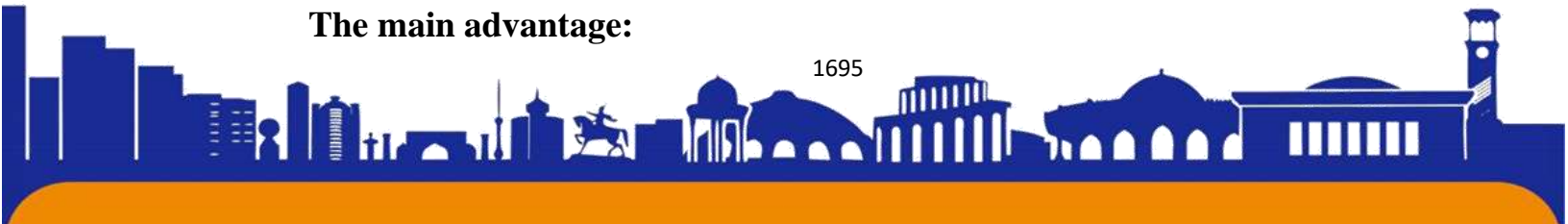
The main advantage:



- improving processes by making decisions;
- improving the assessment of tasks and processes of achieving the goal;
- improvement of effectiveness and efficiency;
- expansion of opportunities for changing decisions and opinions, checking and learning;

- expanding the opportunity to demonstrate the effectiveness of previously adopted decisions.

Opportunity measures:

- organization tasks to set important indicators for presenting results, perform monitoring and measurements;

- to provide convenient delivery of all necessary information to employees;

- to ensure the accuracy, reliability and security of this information;

- evaluation and analysis of results and data using appropriate methods;

- to ensure the guarantee of the appropriate level of competence of the employees, which is necessary for the evaluation and analysis of the results;

- make and implement decisions based on evidence, superior experience and judgment.

Principle 7 Relationship Management

CONTENT: An organization must manage interactions with stakeholders (eg suppliers) to ensure sustainable success (ISO 9000:2015, 2.3.7).

CONVENIENCE: Stakeholder attitudes affect organizational performance. An organization is more likely to achieve sustainable success when it can effectively manage its activities with stakeholders.

Especially supplier and partner relationship management (m: price, contract, knowledge, resource, improvement, profit, etc.) is very important.

The main advantage:

- the organization and interested parties improve the results of activities related to each party, taking into account opportunities and limits;

- stakeholders' understanding of common capabilities and goals;

- expand value creation for stakeholders through resource sharing and skill enhancement, as well as quality risk management;

- effective management of the supply chain, which ensures a stable flow of products and service processes.

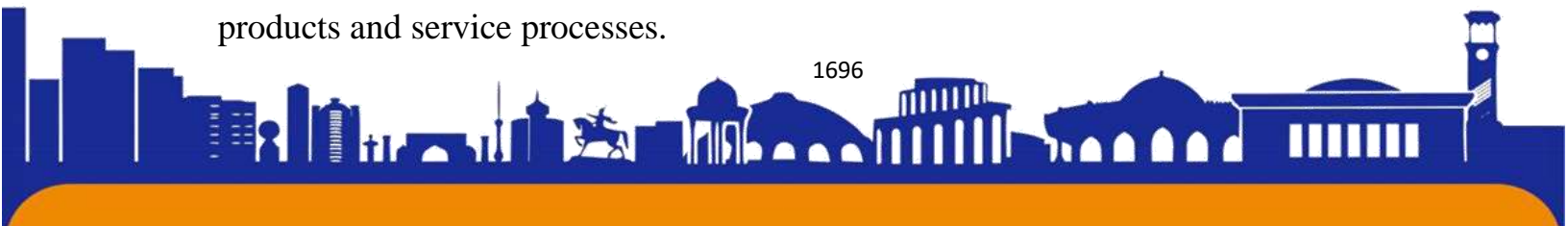

**Opportunity measures:**

- to identify interested parties (such as suppliers, partners, consumers, shareholders, investors, employees and the whole society) and the related aspect of the organization with them;
- identification of interrelationships with interested parties that need to be managed;
- orientation to interdependence, taking into account the equality of near and far interests;
- gathering and providing relevant information, knowledge and resources to interested parties;
- providing feedback with interested parties and evaluating the work results for how to apply these, to improve the initiative;
- developing and improving the supply chain together with the consumer, organization, supplier, partner and other interested parties;
- improving the presenter and timely recognition and encouragement of his successes.

Used literature.

1. Mamajonov A.A., Solieva D. A. /Improving the quality management system in modern automotive enterprises/ Scientific and technical magazine of NamMTI www.nammti.uz, Scientific and technical journal of NamIET. TOM 4 № 3, 2019. 193-198 б.
2. Mamajonov A.A., Khamdamov B.R., Khakimov D.V. /Requirements for policies and goals in international standards/ NamMTI scientific and technical magazine www.nammti.uz Scientific and technical journal of NamIET TOM 5 - № 2, 2020. 292-299 б.
3. Mamajonov A.A., Khakimov D.V., Khamdamov B.R., Israilova S.Kh./ Management of non-conforming products / Scientific-technical journal -STJ FerPI, ФарПИ ИТЖ, 2020, Т.24, маҳсус №1. 114-125 б.





4. Mamajonov A.A., Khakimov D.V., Khamdamov B.R., Israilova S.Kh./ Internal audit management / Scientific-technical journal -STJ FerPI, ФарПИИ ИТЖ, 2020, Т.24, маҳсул №2. 97-110 б.

4. Xabibulloqli, E. A., & Abdugarimovna, M. U. (2021). Assesment of metrological reliability of measurements using the method of producing functions. *Academicia: An International Multidisciplinary Research Journal*, 11(8), 520-528.

5. Mihoilovich, E. K., & Xabibulloqli, E. A. (2021). Selection of methods of acceptance inspection in production. *Academicia: An International Multidisciplinary Research Journal*, 11(10), 1350-1355.

6. Rustamov, U. S., Alixonov, E. J., Erkaboyev, A. X., Isroilova, S. X., & Boymirzayev, A. R. (2021). Farg ‘ona viloyati aholisini elektr energiyasi tanqisligini bartaraf etishda Mikro-GESlardan foydalanish. *Oriental renaissance: Innovative, educational, natural and social sciences*, 1(10), 603-610.

7. Masharipov, S. H., Mamatkulov, M. N., & Erkaboyev, A. X. (2020). Metrological Accuracy and Estimation of Extended Uncertainty of Pressure Gauge in Real Conditions of Explation *International journal of advanced research in science. Engineering and technology (IJARSET)*, 7(5), 13801-5.

8. Erkaboyev, A. X. O. G. L., & Isroilova, N. F. Q. (2022). Oziq-ovqat mahsulotlarini ishlab chiqarishda iste'molchilar xavfsizligini ta'minlash. *Oriental renaissance: Innovative, educational, natural and social sciences*, 2(3), 1066-1072.

9. Шаймардонович, Ж. Ҳ. (2020). Сифим электродли дон ва дон маҳсулотларини намлигини ўлчаш ўзгарткичининг умумий ўлчаш хатолигини ҳисоблаш усули. *Science and Education*, 1(6), 74-79.

10. Эргашов, К. М., & Эркабоев, А. Х. (2021). Ўлчаш воситаларининг қиёслаш нукталари жойлашуви ва сони. *Научно-Технический журнал Ферганского Политехнического Института*, 25(5), 182-184.

11. Jamoldinovich, A. E. (2022). About the Integration of Information Security and Quality Management. *Eurasian Research Bulletin*, 12, 18-24.





ISSN (E): 2181-4570

TISHLAR SOG'LOMLIGIDA MISVOKNING O'RNI*Suyunova Aziza Xidir qizi, Eshkaraev Sadridin Choriyevich**Termiz iqtisodiyot va servis universiteti, e-mail: esadir_74@rambler.ru***Annotatsiya**

Ushbu maqolada bolalar tishlarining sog'lomligini ta'minlash, tish kasalliklarining oldini olishda misvok ishlatishning samaradorligi bo'yicha olib borilgan tadqiqotlar bayon qilingan. Xususan misvok tutishning ijobiy va salbiy tomonlari, misvok tutishda sanitariya-gigena qoidalariga amal qilish kerakligi va misvokning tishni nima sababdan mustahkamlashi va tish kasalliklariga qarshi kurashish mexanizmi tasdiqlangan.

Kalit so'zlar: misvok, arok daraxti, tish, tish salomatligi, tish kasalliklari, sanitariya-gigena qoidalari, stomatologiya.

Kirish. Misvok-tishni samarali oqartiradigan, jilosini saqdaydigan va sog'lom qiladigan eng ajoyib vosita. Odamlar ko'p asrlardan beri tish pastasi o'rniga ana shu tabiiy vositadan foydalanib kelganlar. Arok (botanik nomlanishi *Salvadora Persica*) deb ataladigan daraxtdan sindirib olingan kichik novdaga misvok deyiladi. O'sha shoxchanning bir tarafidan pusti archilib tish tozalashda qo'llaniladi [1].

2003-yil olimlar misvok bilan tish cho'tkalarini solishtirib o'rganganda misvokning tish cho'tkasidan foydali ekani ayon bo'ldi. Xalqaro sog'liqni saqlash tashkiloti Xalqaro konsensus ma'ruzasida 1986 va 2000 yillarda misvoqdan foydalanishni tavsiya etdi va buning natijasida misvokning foydali jixatlarini o'rganish yuzasidan jiddiy tadqiqot ishlari olib borildi [2].

Misvok arok daraxtidan tashqari zaytun va yontok daraxtlaridan ham olinadi. Tishni tozalash uchun sindirib olingan shoxchanning po'sti 5-10 mm.o'lchamda archiladi va tolalarga ajralishi uchun chaynaladi. Misvok tishning yorilishi, dot bo'lishi, tosh yig'ilishi va emalining yemirilishini tish pastalaridan samarali himoya kiladi. Misvok tish milkini mustaxkamlaydi va kariesning oldini oladi [3].

Metod. Misvok tish og'rig'ining kuchayib ketishiga karshilik qiladi va kariesning rivojlanishiga yo'l qo'ymaydi. Misvok yallig'lanish va bakteriyaga qarshilik kiladi va nojo'ya ta'sirlar qilmaydi. Misvok Og'izda xushbuy xid paydo qiladi. Misvokdan muttasil foydalanish xisobiga Og'iz bo'shlig'ida ajoyib mikroflora xosil bo'ladi. Misvoq Og'izdagi noxush xidni bartaraf qiladi va ta'm bilish kobiliyatni yaxshilaydi (ta'm biluvchi reseptorlarning sezgiriligini oshiradi). Misvoq xotirani





yaxshilaydi. Misvoq bosh og'rig'ini davolaydi (Buning sababi shundaki, misvoq quloq, ko'z, burun, til va xalkum kabi biologik faol nuqtalarga ta'sir qilib, ularning ishlash rejimini me'yoriga keltiradi) [4].

Misvoqdan doimiy ravishda foydalanib yurgan kishining yuzi nurli buladi. Tishni oqartiradi. Ko'rish qobiliyatini yaxshilaydi. Ovqatning yaxshi xazm bo'lishiga yordam beradi. Ovozning tiniq chiqishiga xissa kushadi. Misvoq ishlatgan kishiga tish pastasining aslo keragi yo'k, chunki misvoqning tarkibida tishning nixoyatda sifatli tozalaydigan moddalar bor. "Misvok" suzi arab tilida "J" uzagidan yasalgan. "Savk" so'zi turlanganda "tozalamok," "ishqalamoq" ma'nolarini bildiradi. Misvoq arok [5] daraxtining shoxi bulib, u bilan tishlarni tozalanadi. Misvoq tutishda o'izning pokizaligi va inson salomatligiga ko'p foydasi bor.

Islom dinida og'iz va tishlarni pok tutishga katta ahamiyat qaratilgan. Og'iz bo'shlig'i va tish oralarida ovqat koldikdari mavjud bo'lishi sog'lik uchun xavf tug'diruvchi bakteriyalarning avj olishiga, bu esa o'z navbatida og'izning xidlanishi, tishlarning chirishi, tuz yig'ilib, tish toshlari paydo bo'lishi va ichki a'zolarning kasallanishiga sabab buladi. Tishga e'tibor bermaslik tufayli kuyidagi kasalliklar kelib chiqadi:

Tish kariesi - tishning (qurtlashi) qattiq to'qimalarini buliq shaklida defekt xosil qilib yemirilishi.

Pulpit (Pulpitis) - tishni qon bilan ta'minlaydigan qon tomirlari va nerv tolalarining yallig'lanishi.

Peridontit - tish ildizi pardasi va unga yaqin joylashgan tuqimalarning yallitlanishi.

Tish toshlarining paydo bo'lishi.

Tish va og'iz kasallanishi tufayli boshqa a'zolarida paydo bo'ladigan kasalliklar: Gastrit (Gastritis) - oshqozon shilliq qavatining yallitlanishi.

Tishlarning chirishi va yiringlashi tufayli ko'z to'rpardalari yallig'lanishi.

Faringit (Pharyngitis) - yutqining(tomoq shilliq qavati) yallig'lanishi.

Tishdagi bakteriyalar tish ildizlari orqali miya bilan bog'lik, bo'lgan gaymor bushlig'i va kon tomirlariga o'tib, bosh miya yallitlanishi, miya shishi va boshqa miya kasalliklarini keltirib

Misvok tolalarida yomon xidni kesuvchi – xushbo'ylantiruvchi, kichik yaralarni davolovchi, tishdagi sariq, qora ranglarni va toshlarni ketqazib yaltiratuvchi moddalar





bor. Doktor Zofir Attor aytadi: “Arok daraxti tarkibida karbonat kislotasining natriyli tuzi bor. Bu modda ko'pincha tishlarni muolaja qilish uchun ishlatiladigan maxsus tish pastalariga ko'shiladi. Buni Amerika stomatologiya uyushmasi ham e'tirof etgan”. Doktor Saloxiddin Xanafiy tadqiqot va tajribalardan so'ng arok daraxtida oltingugurt, xlor, kal'siy, temir moddasi, fosfat va shakar moddasi va boshqa ko'plab moddalar borligini aniqladi. Uning ta'kidlashicha, quruq misvokka Karaganda namlangan misvok foydaliroqdir [6].

Germaniyaning Rostok universiteti bakteriyalar instituti rektori doktor Rudot g'arblik sayyoxlardan birining arab davlatlariga qilgan sayoxati xaqidagi kitobni o'kib qoladi. Unda muallif arablarning yigirmanchi asrda ham hamon tish tozalash uchun daraxt chupi (misvoq) ishlatishini qoloqlik belgisi sifatida ishlatishini qoloqlik belgisi sifatida masxaraomuz tarzda yozgan edi. Doktor Rudot bu kitobni o'qigach, o'ylanib qoldi va bir dasta misvokni olib uning sirlarini urganishga kirishdi. U aytadi: “Misvoq ustida tadqiqot olib borib, dastlab bir bo'lagini maydalab tuydim va uni namladim. So'ngra nam kukunni bakteriyalar ustiga tashladim. Natijada u bakteriyalarga xuddi penisillindek ta'sir kildi. Arablarning nam misvoq ishlatishida katta xikmat bor. Chunki, quruk, misvok ishlatilsa, bakteriyalarga karshi moddalar ijobiy ta'sir qilmaydi. Agar quruq xolatda ishlatilsa ham so'laklar namlash vazifasini bajarishi mumkin” [7].

Mutaxassislar misvoqni bir sutka mobaynida ishlatgandan so'ng ishlagan kismini kesib tashlashni va yangi qismidan foydalanishni tavsiya qiladilar. Bunda yangi qismi tolalarini biroz titib, quruq bo'lsa, namlab ishlatiladi.

Misvoqni tishlarning chetiga va oziq tishlarning ustki kismida, shuningdek, tishning orqa qismida ham yurgizish kerak. Ushbu jarayonni o'ng ozik yurgizish kerak. Ushbu jarayonni o'ng oziq tishlardan boshlab, keyin o'rta tishlarga, undan keyin esa chap tomondagi tishlarga o'tish kerak” [8].

Misvoqni har qanday ehtiyoj tushgan vaqtlarda, ovqatlangandan so'ng, xususan, o'tkir xidli taomlarni iste'mol qilgandan keyin, uzoq sukut kilib turganda yoki ko'p gapirgandan so'ng og'iz xidlanganda, uyqudan avval, uyg'onganda ishlatiladi. Riyoz universiteti tadqiqotchilari misvok tarkibida xushbo'ylantiruvchi va antibakterial moddalarning mavjudligini qayd etganlar. Misvokdagi vitamin S milk qonashini oldini oladi. Misvoqning tish pastasidan ustunlik jixatlaridan biri - uni doimo xamyonda olib yurish va har qanday vaqtda ishlatish mumkin. Uni ishlatish uchun suv bo'lishi shart

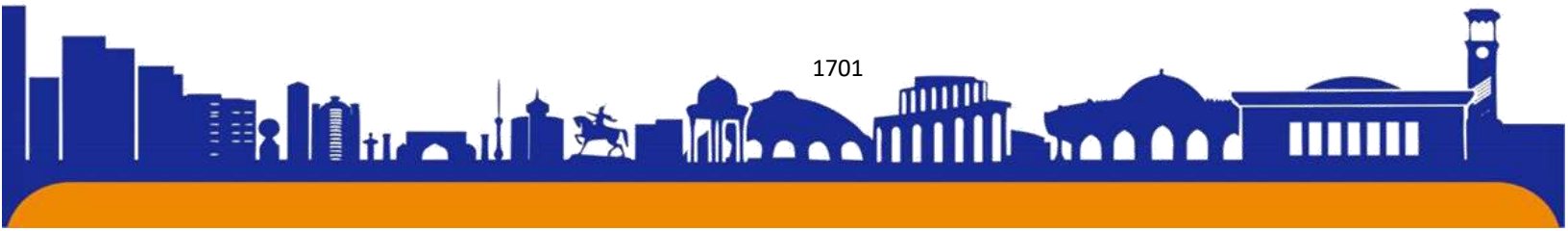



emas. Chunki, so'lak suv vazifasini bajaradi. Misvoqning o'ziga xos ta'mi so'lak ajralib chiqishini yaxshilaydi [9].

Demak, misvoq ishlatishdagi xikmatlardan biri bu – og'iz va tishlarni tozalab xushbuylantirish, turli bakteriyalarni yo'q, qilib, kasalliklarni bartaraf etishdir. Shuningdek, tamaki va nos chekishga muhtalo bo'lgan kishilarning mazkur illatlardan oson qutulishida misvoq katta yordam beradi [10].

Tajriba qismi. Arok daraxti Sinay yarim oroli, Sudan, Sharqiy Xindiston, Saudiya Arabistoni, Yaman va Afrikada o'sadi.

Misvoqning 7 ming yil oldin ishlatila boshlangani aniqlangan Misvoqning xususiyatlari quyidagicha ta'riflangan:

„Ularning antibakterial ta'siri hamda tish emali shakllanishi va faolligini nazorat qilishdan tashqari, tishlarni tozalash uchun tabiiy tish cho'tkasi sifatida samarali ishlatilishi mumkin. Bunday tayoqchalar samarali, arzon va keng tarqalgan bo'lib, ko'plab tibbiy xususiyatlarni o'z ichiga oladi.

Misvoqni bukmasdan to'g'ri tutmoq, jimjilok, barmoq yo'g'onligida, bir qarich uzunlikda bulishi mustaxabdir. Misvoqning uzunligi ishlatishning boshlanishida bir qarich bo'lmog'i kerak. Keyinchalik kalta bo'lib kolishi zarar qilmaydi. Bunda odatdagi qarich e'tiborlidir.

Bo'yiga emas, eni (yoni) tarafi bilan misvoqni ishlatadi. Chunki, uzunasiga misvok ishlatish tish milklariga jaroxat yetkazadi. "al- G'aznaviy" kitobida bo'yiga xam yoniga xam ishlataveradi, deyilgan. Yotib olib misvoq ishlatmaydi. Zero, u taloqning kattalashib ketishiga olib keladi. Uni kafti bilan xovuchlab xam tutmaydi. Chunki, u bavo'sir kasalligini paydo qiladi. Ishlatib bo'lgandan so'ng uni yuvib qo'yiladi.

Misvok ishlatish soch-soqolning oqarishini kechiktiradi, ko'z nurini kuchaytiradi. Eng yaxshi foydasi o'limdan boshqa kasalliklarga shifo bo'lishidir.

Misvok haqida:

Arok daraxti shoxchalaridan olinadigan misvok haqiqatdan ham shifobaxsh, foydali, zarur tish (og'iz) tozalash vositasidir ulullohdan

Bunday tayoqlar qadim zamoniardan beri qo'llanilib kelinmoqda va bizning davrimizgacha sharqda mashhurligini yo'qotmagan. Tozalash uchun tayoq tarkibida rang beruvchi moddalar, atirlar yoki boshqa kimyoviy moddalar mavjud emas. Bu 100% tabiiy mahsulot - faqat o'simlikning ildizi. Jahon sog'liqni saqlash tashkiloti uni

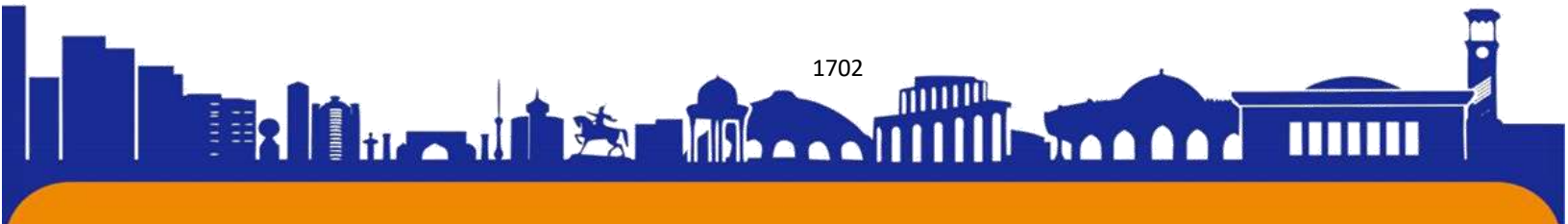



1986 yilda ishlatishni tavsiya qilgan. Tadqiqotlarga ko'ra, tish go'shti kasalligini oldini olish nuqtai nazaridan misvaq bilan tozalash tish pastalari bilan tozalashdan afzalroqdir.

Misvaq (Sivak) - bu tishlarni tozalash va ular tishlarini tozalash, oziq-ovqat qoldiqlarini olib tashlash, blyashka tozalash uchun foydalanadigan narsalar. (Arabcha) Umuman olganda, misvaq (sivak) tushunchasi daraxt tuguniga, novdasiga yoki ildiziga, shuningdek, tish go'shtini massaj qiladigan va tishlarni tozalaydigan boshqa narsalarga nisbatan qo'llaniladi. Turli xil imlovlar mavjud: misvak, mesvak, meshvak, sivak, sevak, misvak, misvak, mesvak, misvak, meshvak, mefaka, sivak, tikak. Misvaq sifatida turli xil daraxtlarning ildizi yoki novdalaridan foydalanish mumkin: xantal daraxti (arak), neem daraxti, zaytun daraxti, apelsin daraxti va boshqalar. U yangi va quruq holda ishlatiladi. Misvaq (sivak) tishlarni tozalashi va oqartirishi, oziq-ovqat qoldiqlarini olib tashlashi, tish go'shtini massaj qilishi, tilni tozalashi mumkin va tish cho'tkasi va tish pastasi kabi an'anaviy og'iz gigienasi vositasidan samaraliroq.

Salvadora Persica o'simlikining yangi ildizlari og'iz gigienasi uchun eng samarali hisoblandi. Bu Peelu daraxti deb ham ataladigan novdalar va idizlarning tolali tuzilishiga ega. O'sishning asosiy mamlakati - Pokiston. Shuningdek, u Afrika, Markaziy va Janubi- Sharqiy Osiyoda o'sadi. O'simlikning ildizi novdalar bilan taqqoslaganda, tishlarini yuvish uchun ko'proq mos keladi, chunki ular yumshoqroq va ko'proq foydali moddalarni o'z ichiga oladi.

Salvador forsining ildizi tish va og'iz uchun foydali bo'lgan 25 dan ortiq tabiiy moddalarni o'z ichiga oladi: kaltsiy, kremniy dioksid, natriy bikarbonat (soda), tanin kislotalari (taninlar), sellyuloza, efir moylari, xantal yog'i, aromatik qatronlar, ftor, alkaloidlar, mineral tuzlar, benzil izosiyanat, oltingugurt birikmalari, b-sitosterol, S vitamini, saponinlar, flavonoidlar, trimetilamin, xloridlar va boshqalar.

Salvador Fors ildizidan tishlarni tozalash uchun tayoq tolali tuzilishga ega. Agar siz tayoq uchini ho'llasangiz, uni 5-10 mm dan tozalang va tish bilan chaynasangiz, unda yog'och tolalar cho'tkaga aylanadi. Ushbu cho'tka tishlarni oziq- ovqat qoldiqlari va blyashka bilan tozalash uchun qulay. Ko'p miqdorda bioaktiv modda cho'tkaga aylanadi. Ushbu cho'tka tishlarni oziq- ovqat qoldiqlari va blyashka bilan tozalash uchun qulay. Ko'p miqdorda bioaktiv moddalar tarkibida natija ta'minlanadi: toza va sog'lom tish, kuchli tish go'shti.



**Asosiy xususiyatlar.**

Misvoq ovqat qoldiqlarini tozalaydi, nafasni tetiklashtiradi, yomon hidni ketkazadi, tish va tish go'shtini mustahkamlaydi.

Zavod tarkibidagi yog'lar tishlarni blyashkadan tozalaydi va tish toshlarini olib tashlaydi. Rangni yo'qotish komponentlari tish emalidagi dog 'va dog'larni yo'q qiladi, kremniy moddalari tishlarni oqartiradi. Kaltsiy tish emalining remineralizatsiyasini ta'minlaydi.

Ushbu daraxtning ekstrakti patogen floraga ta'sirida triklosan va xlorheksidin kabi antibakterial va antikar moddalariga o'xshaydi, ammo ulardan farqli o'laroq, foydali florani bostirmaydi. Misvaqdan foydalangandan so'ng patogen bakteriyalar soni 75% gacha kamayishi va ta'sir ishlatilgan paytdan boshlab 2 kun davom etishi klinik jihatdan aniqlangan. Staphylococcus aureus o'sishini bostiradi. Candida albicans-ga qarshi samarali.

Misvoq kattalar va bolalardagi tish kariesiga antibakterial va antikar moddalariga o'xshaydi, ammo ulardan farqli o'laroq, foydali florani bostirmaydi. Tarkibida bo'lgan ftor tufayli kasallikning oldini olish va davolash ham ta'minlanadi. Tarkibida tanin borligi tufayli tish go'shtining qon ketishini va yallig'lanishini kamaytiradi. Trimetilamin tarkibida yallig'lanishni yumshatadi va yangi tishlarning chiqishini osonlashtiradi. Antibakterial xususiyati tufayli tish go'shti va periodontal kasalliklarning oldini olish va davolashda samarali hisoblanadi. Tish og'rig'ini kamaytiradi

Misvaq ko'rishni yaxshilaydi, vokal kordlariga foydali ta'sir ko'rsatadi, oshqozonda ovqat hazm qilish jarayonini kuchaytiradi, organizmdagi sustlikni yo'q qiladi, odamning umumiy ohangini ko'taradi va chekishdan xalos bo'lishga yordam beradi.

Asosiy afzalliklari:

Misvoq tozalovchi tayog'i 100% tabiiy, ekologik toza mahsulot, faqat o'simlikning ildizi. Misvoq tozalovchi tayoqchasida natriy lauril sulfat, parabenlar, propilen glikol, benzil spirt, bo'yoqlar, atirlar va boshqa zararli moddalar mavjud emas. Misvoq tozalovchi tayog'i yallig'lanishga qarshi va antibakterial xususiyatlarga ega, nojo'ya ta'sirlarsiz. Misvoq tozalovchi tayoq ko'pgina tish pastalariga qaraganda samaraliroq bo'lib, tishlarni blyashka, emal dog'laridan tozalaydi, tish toshlarini olib tashlaydi va tishlarni oqartiradi. Misvoq tozalovchi tayoq, og'iz bo'shlig'ining optimal





mikroflorasini uzoq vaqt davomida saqlab turish tufayli tishlarni kamroq yuvish imkonini beradi. Misvakni tozalash uchun tayoq butunlay biologik parchalanadi va atrof muhitni ifloslantirmaydi.

Foydali ta'sirlar:

yallig'lanishga qarshi Antibakterial qo'ziqorinlarga qarshi og'riq qoldiruvchi vosita emalni remineralizatsiya qilish tosh o'sishini to'xtatish Og'iz bo'shlig'i kasalliklarini oldini olish muammosi insoniyat paydo bo'lishining birinchi asrlaridan boshlab duch keldi. Bugun biz tishlarning etishmasligi uchun implantlarni o'rnatamiz va ajdodlarimiz yashagan davrda bu yo'qotish o'rnini bosgan. Va odamlar ularni himoya qiladigan tishlarni tozalash vositalarini taklif qilishdi. Pokiston, Eron va Shimoliy Afrikada o'sayotgan Salvador Fors daraxtining shoxlari yallig'lanishga qarshi ta'sirga ega ekanligini kim va qachon birinchi bo'lib aniqladilar.

Tabiiy "cho'tka" (boshqa nomi sivak) - zamonaviy tozalash moslamalarining foydali fazilatlarini bilan taqqoslanadigan afzalliklarga ega. O'zingiz uchun hakam: Misvoq tarkibida yallig'lanishga qarshi va antiseptik moddalar mavjud bo'lib, ularning mavjudligi tishlarga xamir yoki kukun surtishni keraksiz qiladi.

"Plyuslar" qatoriga quyidagilar kiradi:

ftor;

taninlar;

flavonoidlar;

alkaloidlar;

xushbo'y qatronlar; efir moylari.

Xulosa. Misvoq tarkibida kremniy dioksidi mavjud bo'lib, u tishlarni oqartiradi. Bu emalga zarar bermasdan sodir bo'ladi, afsuski, stomatologik idorada professional oqartirishdan keyin bemorlar buni sezadilar. Silikon pigmentatsiyani yo'q qiladi va yumshoq qatlamlarga qarshi kurashadi.

Oddiy Osiyo o'simliklari filialining bir qismi bo'lgan kamtarona tayoq arzon va juda ko'p afzalliklarga ega, shuning uchun ko'pchiligimiz uni sotib olish haqida o'ylash vaqti keldi.

FOYDALANILGAN ADABIYOTLAR RO'YXATI

[2] Хайсамий. Мажмаъуз завоид. Китобут таҳорат. 1/135.

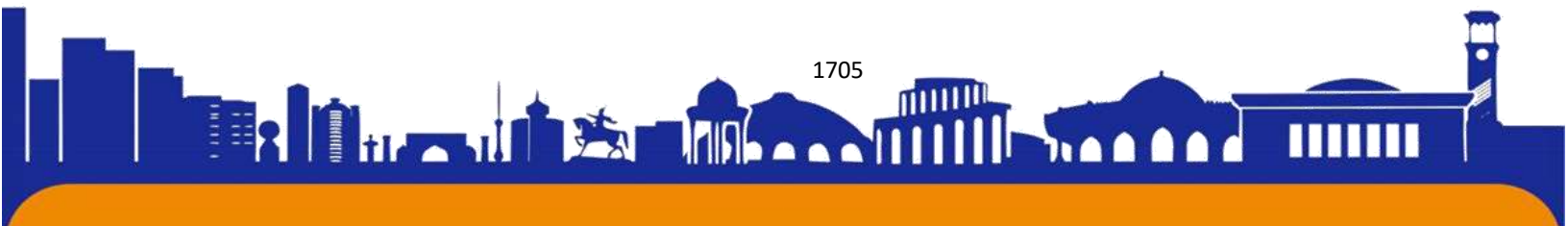



ISSN (E): 2181-4570

[3] Саййид Муҳаммад Абдуннабий. Ассиҳатул баданияту лил инсан байна таъалимил ислам ва тавжиҳати муназзамиттис сиҳҳатил оламияти. – Қоҳира.: Дарус салом, 2013. -Б 81.

[4] Абу Усома Муҳйиддин. Ас-сивак байнат тибби ваш шариа. Мактабатул хидматил ҳадисия. – Жидда.: 1994. -Б 23.

[5] Мисвак. Нашрга тайёрловчи таржимон Қ. Исмоилов. – Т.: Адабиёт учкунлари, 2015. -Б 21.

[6] Муҳаммад ибн Исмоил ал-Бухорий. Саҳихул Бухорий. – Байрут.: Дару ибн Касир. Китабут таманний. 6/2645. 2813-ҳадис.

[7] Муҳаммад ибн Исо Абу Исо ат-Термизий. Сунану Термизий. Дару ихёит турсил арабий. - Байрут.:

Китобут таҳорат. 1/220. 253-ҳадис

[8] Абу Закариё Яҳё ибн Шараф ибн Муррий ан-Нававий. Шархун Нававий аъла саҳиҳи Муслим. Дару ихяит турсил арабий. – Байрут.: хиж. 1410. 3/135

[9] Имом Насоий. Сунан Насоий. 3/212. 1623-ҳадис.

[10] Саййид Муҳаммад Абдуннабий. Ассиҳатул баданияту лил инсан байна таъалимил ислам ва тавжиҳати муназзамиттис сиҳҳатил оламияти. – Қоҳира.: Дарус салом, 2013. -Б 86





ISSN (E): 2181-4570

QO'YTIKAN (XANTHIUM-STRUMARIUM-L) O'SIMLIGIDAN KIMYOVIY MODDALARNI AJRATIB OLISH ISTIQBOLLARI

Safarova Mohiniso Zafarovna

Termiz iqtisodiyot va servis universiteti
tibbiyot fakulteti davolash ishi yo'nalishi talabasi

Eshkaraev Sadridin Choriyevich

Termiz iqtisodiyot va servis universiteti
tibbiyot va tabiiy fanlar kafedrasini mudiri, k.f. PhD.

O'zbekiston Respublikasi Termiz shahar I. Karimov ko'chasi 134-uy

E-mail: tesu.uz, esadir_74@rambler.ru

Annotatsiya: Xanthium Strumarium-L an'anaviy ravishda tibbiyotning turli shakllarida qo'llaniladigan keng tarqalgan begona o'tdir. Ushbu o'simlikning turli xil kimyoviy tarkibi uning faol tarkibiy qismlarini potentsial farmakologik qo'llash uchun ajratib olishga katta qiziqish uyg'otdi. Xanthium Strumarium-L tarkibidagi birikmalar, jumladan, sesquiterpen laktonlari, flavonoidlar, alkaloidlar va fenolik kislotalar kuchli biologik faollikni, jumladan, saratonga qarshi, yallig'lanishga qarshi va mikroblarga qarshi xususiyatlarni namoyish etadi. Xanthium Strumarium-L dan faol tarkibiy qismlarni ajratish bo'yicha keyingi tadqiqotlar ularning terapevtik va dori-darmonlarni kashf etishdagi to'liq salohiyatini o'rganish uchun zarur. Ushbu maqolada quyidagi o'simlikdan kimyoviy moddalarni ajratib olish istiqbollari haqida ma'lumot berilgan.

Kalit so'zlar: ekstraksiya, kimyoviy moddalar, Xanthium-Strumarium-L o'simligi, dorivor o'simliklar, fitokimyo, tabiiy mahsulotlar, farmatsevtika, o'simlik preparatlari, biologik faollik.

Аннотация. Xanthium Strumarium-L — широко распространенный сорняк, традиционно используемый в различных медицинских целях. Разнообразный химический состав этого растения вызвал большой интерес к выделению его активных компонентов для потенциального фармакологического применения. Соединения в Xanthium Strumarium-L, в том числе сесквитерпеновые лактоны, флавоноиды, алкалоиды и фенольные кислоты, проявляют мощную биологическую активность, включая противораковые, противовоспалительные и антимикробные свойства. Необходимы дальнейшие исследования по выделению активных компонентов из Xanthium Strumarium-L для изучения их полного





потенциала в терапии и разработке лекарств. В данной статье представлена информация о перспективах извлечения химикатов из следующего растения.

Ключевые слова: экстракция, химические вещества, растение Xanthium-Струмариум-Л, лекарственные растения, фитохимия, натуральные продукты, фармацевтика, растительные препараты, биологическая активность.

Abstract: Xanthium Strumarium-L is a common weed traditionally used in various forms of medicine. The diverse chemical composition of this plant has attracted great interest in the isolation of its active constituents for potential pharmacological applications. Compounds in Xanthium Strumarium-L, including sesquiterpene lactones, flavonoids, alkaloids, and phenolic acids, exhibit potent biological activity, including anticancer, anti-inflammatory, and antimicrobial properties. Further studies on the isolation of active constituents from Xanthium Strumarium-L are needed to explore their full potential in therapeutics and drug discovery. This article provides information about the prospects for extracting chemicals from the following plant.

Key words: extraction, chemicals, Xanthium-Strumarium-L plant, medicinal plants, phytochemistry, natural products, pharmaceuticals, herbal preparations, biological activity.

KIRISH

Xanthium Strumarium-L, odatda Qo'ytikanak nomi bilan tanilgan, Asteraceae oilasiga tegishli begona o'tdir. U an'anaviy ravishda tibbiyotning turli shakllarida, shu jumladan barglari, ildizlari va urug'larida ishlatilgan. Ushbu o'simlikning dorivor xususiyatlariga hissa qo'shadigan faol tarkibiy qismlarni aniqlash uchun ko'plab tadqiqotlar o'tkazildi. Ushbu maqolada biz Xanthium-Strumarium-L zavodidan kimyoviy moddalarni izolyatsiya qilish istiqbollari va ularning potentsial farmakologik qo'llanilishini muhokama qilamiz. Qo'ytikan (xanthium-strumarium-l) — murakkabguldoshlar oilasiga kiradigan [bir yillik o'simlik](#) bo'lib, uning 25 turi mavjud. O'zbekistonda asosan ikki turi: [g'o'za](#) qo'ytikani va oddiy qo'ytikan turlari uchraydi. Oddiy qo'ytikanning bo'yi 20—90 sm, gullari bir uyli, ayrim jinsli, urug'chi savatchalarining [o'rama](#) barglari birikib, mevasida ilmoqli tikanlarga aylanadi. G'o'za qo'ytikani bo'yi 20—60 sm, poyasi shoxlangan. To'pmevasi cho'ziq-tuxumsimon, usti bir qancha ilgaksimon tikanchalar bilan qoplangan. O'zbekiston Respublikasining deyarli barcha hududlarida (ko'p miqdorda sug'oriladigan yerlarda) o'sadi va qishloq xo'jaligi ekinlarining o'sishi, rivojlanishi va hosildorligiga salbiy ta'sir ko'rsatadi.





Iyun — sentyabr oylarida gullab, urug'laydi. Ariqlar va yo'l bo'ylarida, sug'oriladigan ekinlar orasida o'sadi. Yo'qotish qiyin bo'lgan begona o't-qishloq xo'jaligi ekinlarining zarakunandasi hisoblanadi. Mevasining usti ilmoqli mayda tikanchalar bilan qoplanganligidan qo'ylar juniga yopishadi. O'simlikning nomi shundan olingan [1].



1-rasm. Xanthium strumarium-L o'simligi

U oddiy dulavratotu yoki koklebur sifatida ham tanilgan. Bu o'simlik ko'p terapevtik xususiyatlari tufayli an'anaviy ravishda dorivor maqsadlarda ishlatilgan. Qo'ytikanak ustida olib borilgan tadqiqotlar polifenollar, flavonoidlar va alkaloidlar kabi turli xil bioaktiv birikmalar mavjudligini aniqladi. Ushbu birikmalar turli kasalliklarni davolashda potentsialni ko'rsatdi. Ushbu maqola Qo'ytikanak zavodidan kimyoviy moddalarni ajratib olish istiqbollari o'rganadi. Qo'ytikananing kimyoviy tarkibi:

Qo'ytikanak tarkibida turli xil fitokimyoviy moddalar, jumladan lignanlar, seskiterpenlar, flavonoidlar va alkaloidlar mavjud. Bu o'simlikda topilgan asosiy lignan arktigenindir. Arktigenin o'zining yallig'lanishga qarshi va o'smaga qarshi xususiyatlari bilan mashhur. O'z navbatida, seskiterpenlarning yallig'lanishga qarshi va antibakterial ta'sirga ega ekanligi isbotlangan. Qo'ytikanak tarkibida mavjud





flavonoidlarga kversetin va kaempferol kiradi. Ushbu birikmalar bu o'simlikning antioksidant va yallig'lanishga qarshi ta'siri bilan bog'liq. Bundan tashqari, o'simlikda ksantatin kabi alkaloidlar mavjud bo'lib, ular bezgakka qarshi faollikni namoyish etadi.

Qo'ytikanak dan kimyoviy moddalarni ajratish: Qo'ytikanak dan kimyoviy moddalarni ajratib olish erituvchi ekstraksiyasi, superkritik suyuqlik ekstraksiyasi va mikro'lqinli ekstraksiya kabi turli xil ekstraksiya usullaridan foydalanishni o'z ichiga oladi. Ushbu usullar ushbu o'simlikda mavjud bo'lgan turli xil fitokimyoviy moddalarni olish uchun ishlatilgan. Solventli ekstraksiya: Solventli ekstraksiya o'simlik materialidan bioaktiv birikmalarni olishning oddiy va samarali usuli hisoblanadi. Texnika o'simlik materialidan kerakli birikmalarni olish uchun metanol, etanol va aseton kabi erituvchilardan foydalanishni o'z ichiga oladi. Keyin olingan birikmalar kolonna xromatografiyasi va turli usullar yordamida tozalanadi.

Superkritik suyuqlik ekstraksiyasi: Superkritik suyuqlik ekstraksiyasi o'simlik materialidan bioaktiv birikmalarni olish uchun CO₂ kabi superkritik suyuqliklardan foydalanishni o'z ichiga olgan usuldir. Ushbu texnikaning afzalligi nisbatan tez va samaralidir. Bundan tashqari, olingan aralashmalar erituvchi qoldiqlaridan xoli. Qo'ytikanak dan turli xil bioaktiv birikmalarni, jumladan, arktigenin va ksanthatinni olish uchun superkritik suyuqlik ekstraksiyasidan foydalanilgan.

Mikro'lqinli pech yordamida ekstraksiya: Mikro'lqinli pech yordamida ekstraksiya o'simlik materialidan bioaktiv birikmalarni olish uchun mikro'lqinlardan foydalanishni o'z ichiga olgan yangi usuldir. Ushbu texnikaning afzalligi tez va samaralidir. Mikro'lqinli pech yordamida ekstraksiya Qo'ytikanak dan turli xil bioaktiv birikmalarni, jumladan, arktigenin va lignanlarni ajratib olish uchun ishlatilgan.

METODLAR

Qo'ytikanakdan ajratilgan kimyoviy moddalarning potentsial qo'llanilishi: Qo'ytikanakdan ajratilgan bioaktiv birikmalar turli kasalliklarni davolashda potentsialni ko'rsatdi. Misol uchun, arktigenin yallig'lanishga qarshi va o'smaga qarshi xususiyatlarni namoyish etishi ko'rsatilgan. Shuningdek, u OIVning o'sishini inhibe qilishi ko'rsatilgan. Bundan tashqari, ksanthatin bezgakka qarshi faollik ko'rsatishi ko'rsatilgan. Ushbu o'simlikda mavjud bo'lgan flavonoidlar antioksidant va yallig'lanishga qarshi xususiyatlarga ega ekanligi isbotlangan. Qo'ytikanak dan ajratilgan kimyoviy moddalarning potentsial qo'llanilishi keng va istiqbolli.





Paxta va bug‘doy yetishtiriladigan sug‘oriladigan yerlarda qo‘ytikan tikanlari bilan o‘simlikni o‘rab oladi va qalin barglari bilan quyosh nurini to‘sib, o‘simlikni o‘sishi va rivojlanishiga to‘sqinlik qiladi yoki nobud qiladi [2-3].

Kimyoviy tahlillarning ko‘rsatishicha, o‘simlikning barcha qismida yod mavjud bo‘lib (30% gacha) undan yod ajratib olish imkoniyati mavjud, urug‘ida 40% gacha moy bo‘lganligi bois, undan qurilish materiallari ishlab chiqarishda alif sifatida ishlatiladigan eritmalar olish mumkin bo‘lsa, urug‘i va ildizidan [sariq](#) hamda yashil rangli bo‘yoqlar olish mumkin. Bundan tashqari, o‘simlik tarkibida turli alkaloidlar mavjud bo‘lib, ular buyrak yallig‘lanishi (nefrit), teri kasalliklari, tomoq bo‘g‘ilishi, angina, o‘pka va bronxlar shamollashi, erkaklarning jinsiy zaifligi, gemorroy, yaralarning yiringlashiga qarshi bebaho dorilar olishda xom-ashyo bo‘lishi mumkin. O‘simlikning damlamasi bolalardagi eshak yemi kasalligini yengishga yordam berishi isbotlangan [4-5].

Shunday qilib, qo‘ytikan o‘simligidan tibbiyot va qurilish sanoatida muhim bo‘lgan 10 ga yaqin kimyoviy moddalar mavjud bo‘lib, ularni yig‘ishtirib olish va qayta ishlash natijasida bir tomondan qishloq xo‘jaligi ekinlari zararkunandalariga qarshi kurashish natijasida hosildorlikni bir necha foizga oshirish mumkin bo‘lsa, ikkinchi tomondan undan qo‘shimcha kimyoviy moddalar olish natijasida mahalliy byudjetga yordam qilish, ishchi o‘rinlarini yaratish, dorivor o‘simliklar ishlab chiqarish va qurilish sanoati mahsulotlarini mahalliy lashtirish imkoniyati yaratiladi. Bu borada Termiz davlat universiteti kimyo fakultetida ilmiy-tadqiqot ishlari boshlab yuborilgan bo‘lib, qo‘ytikan o‘simligi bargi, poyasi va gullarini may oylarida yig‘ishtirib olib, ho‘lligicha maydalab, etil spirtida eritish va hosil bo‘lgan aralashmani 85⁰S haroratda haydash orqali alkaloidlar aralashmasi ajratib olindi. Sentyabr oylarida mevasi pishib yetilgach, uni tegirmonda 0,2 mm o‘lchamda maydalab, suv bug‘i bilan ishlov berish orqali undan moy ajratib olishga erishildi. Ajratib olingan alkaloidlar va moylarni kimyoviy tarkibini o‘rganish ishlari davom ettirilmoqda va tez orada salmoqli ilmiy natijalar e‘lon qilinadi.

Qo‘ytikanak an‘anaviy ravishda dorivor maqsadlarda ishlatiladigan o‘simlik. Ushbu o‘simlik ustida olib borilgan tadqiqotlar polifenollar, flavonoidlar va alkaloidlar kabi turli xil bioaktiv birikmalarning mavjudligini aniqladi. Ushbu birikmalar turli kasalliklarni davolashda potentsialni ko‘rsatdi. Qo‘ytikanakdan kimyoviy moddalarni ajratib olish erituvchi ekstraksiyasi, superkritik suyuqlik ekstraksiyasi va





mikroto'liqinli pech yordamida ekstraksiya kabi turli xil ekstraksiya usullaridan foydalanishni o'z ichiga oladi. Qo'yitikanakdan ajratilgan kimyoviy moddalarning potentsial qo'llanilishi keng va istiqbolli bo'lib, bu o'simlikning terapevtik salohiyatini to'liq yoritish uchun qo'shimcha tadqiqotlar talab etiladi.

Xanthium Strumarium-L biologik faol birikmalarning keng doirasini o'z ichiga oladi, jumladan sesquiterpen laktonlari, flavonoidlar, alkaloidlar va fenolik kislotalar. Xanthium Strumarium-L tarkibidagi eng ko'p va farmakologik faol birikmalar guruhi sesquiterpen laktonlari (STLs). STLlar sesquiterpen qismi va lakton halqasini o'z ichiga olgan tabiiy mahsulotlardir. Ular yuqori reaktivdir va sitotoksik, antifungal, antibakterial, yallig'lanishga qarshi va antiparazitik xususiyatlarni namoyish etadi. Xanthium Strumarium-L da topilgan asosiy STLlar deoksipodofillotoksin, ksanthatin, ksantinosin va ksantolmatindir.

Flavonoidlar: Flavonoidlar o'simlik dunyosida keng tarqalgan polifenolik birikmalardir. Flavonoidlar antioksidant, yallig'lanishga qarshi va antiviral xususiyatlari bilan mashhur. Xanthium Strumarium-L tarkibidagi flavonoidlarga quercetin, kempferol va luteolin kiradi.

Alkaloidlar: Alkaloidlar o'simlik dunyosida keng tarqalgan azotli birikmalardir. Ular antikolinergik, antihipertenziv va og'riq qoldiruvchi xususiyatlarni o'z ichiga olgan keng biologik faollikka ega. Xanthium Strumarium-L tarkibidagi alkaloidlarga ksantin, kofein va teobromin kiradi.

Fenolik kislotalar: Fenolik kislotalar ko'plab farmakologik faollikka ega o'simliklarda joylashgan birikmalar sinfidir. Fenolik kislotalar antioksidant, yallig'lanishga qarshi va antiviral xususiyatlarga ega. Xanthium Strumarium-L tarkibidagi fenolik kislotalarga xlorogen kislota, kofein kislotasi va ferul kislotasi kiradi.

Xanthium Strumarium-L zavodidan kimyoviy moddalarni ajratish istiqbollari. Xanthium Strumarium-L ning xilma-xil va murakkab kimyoviy tarkibi ularni izolyatsiya qilish va farmakologik xususiyatlarini yanada o'rganish uchun katta qiziqish uyg'otdi. Darhaqiqat, bu o'simlikdan ajratilgan birikmalar terapevtik qo'llashning keng doirasiga ega ekanligi ko'rsatilgan. Xanthium Strumarium-L tarkibidagi birikmalarning biologik faolligini hisobga olgan holda, ularni izolyatsiya qilishning bir qancha istiqbollari quyida muhokama qilinadi. Xanthium Strumarium-L tarkibidagi sesquiterpen laktonlari kuchli saratonga qarshi xususiyatlarga ega ekanligi ko'rsatilgan.





Ushbu birikmalar o'zlarining saratonga qarshi faolligini turli mexanizmlar, jumladan hujayra siklini to'xtatish, apoptoz va autofagiyaning qo'zg'atish orqali amalga oshiradilar. Bu o'simlikdan eng ko'p o'rganilgan sesquiterpen laktonlaridan biri deoksipodofillotoksin bo'lib, u saraton hujayralarida apoptoz va autofagiyaning keltirib chiqarishi ko'rsatilgan. Ushbu topilmalar Xanthium Strumarium-L dan deoksipodofillotoksin va boshqa sesquiterpen laktonlarini potentsial saratonga qarshi vositalar sifatida ajratib olishga katta qiziqish uyg'otdi. Yallig'lanish zararli stimullarga murakkab biologik javob bo'lib, saraton, diabet va yurak-qon tomir kasalliklari kabi bir qator kasalliklar bilan bog'liq. Xanthium Strumarium-L tarkibidagi birikmalar kuchli yallig'lanishga qarshi xususiyatlarga ega ekanligi ko'rsatilgan. Ular yallig'lanishga qarshi faolligini TNF-a va IL-1b kabi yallig'lanish sitokinlarini ishlab chiqarishni inhibe qilish orqali amalga oshiradilar. Xanthium Strumarium-L tarkibida mavjud bo'lgan sesquiterpen laktonlari, ayniqsa ksanthatin, kuchli yallig'lanishga qarshi ta'sir ko'rsatadi va turli yallig'lanish kasalliklarini davolashda potentsial farmakologik dasturlarga ega. Xanthium Strumarium-L an'anaviy ravishda turli yuqumli kasalliklarni davolash uchun ishlatilgan. Ushbu o'simlikda topilgan birikmalar kuchli mikroblarga qarshi xususiyatlarga ega ekanligi ko'rsatilgan, jumladan antibakterial, antifungal va antiviral faoliyat. Xanthium Strumarium-L tarkibida mavjud bo'lgan alkaloidlar, jumladan, ksantin, kofein va teobromin, Staphylococcus aureus, Escherichia coli va Salmonella typhimurium kabi bir nechta bakterial shtammlarga qarshi mikroblarga qarshi ta'sir ko'rsatadi. Ushbu topilmalar Xanthium Strumarium-L dan alkaloidlarni potentsial mikroblarga qarshi vositalar sifatida ajratib olish potentsialini ko'rsatadi.

Kimyoviy izolyatsiya - bu aralashmalar aralashmasidan ma'lum bir kimyoviy birikmani ajratish jarayoni. Xanthium strumarium L holatida o'simlikda dori ishlab chiqarish, tabiiy mahsulotlar va boshqa maqsadlarda foydalanish uchun ajratilishi mumkin bo'lgan turli xil bioaktiv birikmalar mavjud. O'simlikdan ajratib olinadigan eng istiqbolli kimyoviy birikmalardan biri ksantindir. Ksantin - purin asosi bo'lib, u odatda markaziy asab tizimi uchun stimulyator sifatida ishlatiladi. Yallig'lanishga qarshi, virusga qarshi va saratonga qarshi tadbirlarni o'z ichiga olgan boshqa ko'plab potentsial terapevtik dasturlarga ega ekanligi aniqlandi. Xanthium strumarium-L dan ajratilishi mumkin bo'lgan boshqa kimyoviy moddalarga flavonoidlar, polisakkaridlar va terpenoidlar kiradi. Flavonoidlar kuchli antioksidant xususiyatlarga ega ekanligi ma'lum va hujayralarni erkin radikallar ta'siridan himoya qilishi mumkin. Polisaxaridlar





murakkab uglevodlar bo'lib, ular oziq-ovqat, kosmetika va farmatsevtika kabi ko'plab sohalarda qo'llaniladi. Terpenoidlar xushbo'y hid va lazzat sanoatida keng qo'llaniladigan organik birikmalardir. Ushbu kimyoviy moddalarni zavoddan olish uchun turli xil ekstraksiya usullari, jumladan, erituvchi ekstraksiyasi, bug 'distillashi va o'ta kritik suyuqlik ekstraksiyasidan foydalanish mumkin. Har bir usul o'zining afzalliklari va kamchiliklariga ega va texnikani tanlash izolyatsiya qilinadigan kimyoviy turiga bog'liq.

Xulosa qilib aytganda, *Xanthium strumarium*-L o'simligi turli xil bioaktiv birikmalarni izolyatsiya qilish uchun katta imkoniyatlarga ega. Ushbu birikmalar turli kasalliklarni davolashda juda katta terapevtik qo'llanmalarga ega. Biroq, izolyatsiyalash jarayonini optimallashtirish va izolyatsiya qilingan birikmalarning kimyoviy xususiyatlarini to'liq tushunish uchun qo'shimcha tadqiqotlar talab etiladi.

Foydalanilgan adabiyotlar ro'yxati:

1. Kamboj, A., & Saluja, A. K. (2010). Phytopharmacological review of *Xanthium strumarium* L.(Cocklebur). *International Journal of Green Pharmacy (IJGP)*, 4(3).
2. Stuart, B. P., Cole, R. J., & Gosser, H. S. (1981). Cocklebur (*Xanthium strumarium*, L. var. *strumarium*) intoxication in swine: review and redefinition of the toxic principle. *Veterinary Pathology*, 18(3), 368-383.
3. Sharkey, T. D., & Raschke, K. (1981). Effect of light quality on stomatal opening in leaves of *Xanthium strumarium* L. *Plant Physiology*, 68(5), 1170-1174.
4. Scherer, R., & Godoy, H. T. (2014). Effects of extraction methods of phenolic compounds from *Xanthium strumarium* L. and their antioxidant activity. *Revista Brasileira de Plantas Mediciniais*, 16, 41-46.
5. Han, T., Li, H. L., Zhang, Q. Y., Han, P., Zheng, H. C., Rahman, K., & Qin, L. P. (2007). Bioactivity-guided fractionation for anti-inflammatory and analgesic properties and constituents of *Xanthium strumarium* L. *Phytomedicine*, 14(12), 825-829.
6. Han, T., Li, H. L., Zhang, Q. Y., Han, P., Zheng, H. C., Rahman, K., & Qin, L. P. (2007). Bioactivity-guided fractionation for anti-inflammatory and analgesic properties and constituents of *Xanthium strumarium* L. *Phytomedicine*, 14(12), 825-829.
7. Han, T., Li, H., Zhang, Q., Zheng, H., & Qin, L. (2006). New thiazinediones and other components from *Xanthium strumarium*. *Chemistry of Natural Compounds*, 42, 567-570.





ISSN (E): 2181-4570

УДК: 519.685:004.451.25

АВТОМАТИЗИРОВАННАЯ СИСТЕМА УПРАВЛЕНИЯ И КОНТРОЛЯ ТЕМПЕРАТУРЫ

Ешматова Барно Исмаиловна - к.т.н., доцент

Хамрабаева Ферузабону Сирожиддин кизи - ассистент

Азамов Шахзод Холтор ўгли студент.

Аннотация

В данной работе были рассмотрены методы регулирования температуры. А также были подняты вопросы о выборе технических средств автоматизации. Была создана функционально технологическая схема и составлена программное обеспечения для оптимальной работы.

Ключевые слова: измерение, программное обеспечения, датчик, обработка, автоматическое управление, ПЛК, защита, информационные технологии.

Введение. Теплицы обеспечивают поддержание необходимых параметров искусственного климата для выращивания нужной сельскохозяйственной продукции (зелени, ранних овощей, фруктов зимой и так далее). Вся конструкция — довольно дорогая в обслуживании и эксплуатации. Чтобы обеспечить ее быструю окупаемость, важно гарантировать стабильную урожайность и высокое качество продукции. Именно для этого и используются современные системы автоматизации. Для парников любой конструкции и размеров важно поддержание определенных микроклиматических условий, организация полива, проветривание, освещения [1]. Все это необходимо делать ежедневно, что не всегда является возможным. В настоящее время ведется активная модернизация теплиц, связанная с повышением количества исполнительных систем: разделение контуров, модернизация форточной вентиляции, установка систем зашторивания, установка вентиляторов. Парники оснащаются специальным оборудованием. Автоматизированные системы в теплицах предоставляет новые возможности. Всякое отклонение от благоприятного для растений температурного режима отрицательно сказывается на качестве и количестве урожая. При этом нужно учесть, что растению в различные фазы его жизненного цикла требуется разная температура окружающей среды. Влага, углекислый газ,





должны быть в определенных соотношениях в зависимости от температуры воздуха.

Постановка задач. В системах автоматизации для парников используются первичные измерительные устройства. Это датчики, помогающие контролировать температуру, влажность, содержание углекислого газа, уровень воды в резервуарах (гидростатические датчики уровня), давление в отопительной системе [2]. Тепличные хозяйства должны оснащаться долговечным оборудованием, невосприимчивым к высокой влажности и повышенной содержанию химических паров. Большинство датчиков имеют возможность калибровки непосредственно в месте установки. Только при правильном соотношении можно гарантировать нормальный рост, развитие и плодоношение растений. Сама же температурная среда должна определяться уровнем освещённости [3]. Нужно понимать, что в некоторых случаях менять условия в теплице для комфортного микроклимата растений, необходимо, чуть ли ни каждый час. Учесть и создать оптимальное сочетание параметров микроклимата в теплицах возможно лишь с помощью автоматизации технологического процесса. Автоматика для теплицы применяется для нескольких основных систем жизнеобеспечения растений [4]. Сюда относится: Поддержание комфортной температуры внутри. В помещении автоматически включается режим проветривания, зашторивания, поэтому в жаркие дни овощи, фрукты и ягоды не завянут в таких условиях. Полив растений в заданное время [5]. Автоматизация полива, просто в управлении. Даже начинающий дачник легко справится с ее настройкой. Восстановление почвы, делать ее микрофлору подходящей для выращивания выбранного сорта растений. Освещение и отопление [6]. Автоматизированные системы могут самостоятельно выполнять необходимые функции в течение длительного времени без вмешательства человека.

Решение задач. Задача - всегда поддерживать условия окружающей среды (относительную влажность, температуру и влажность почвы) в теплице в допустимом для растений диапазоне предельных значений. Многие растения требуют освещения более 12 часов, поэтому в таких случаях также необходимо использовать искусственное освещение [7].



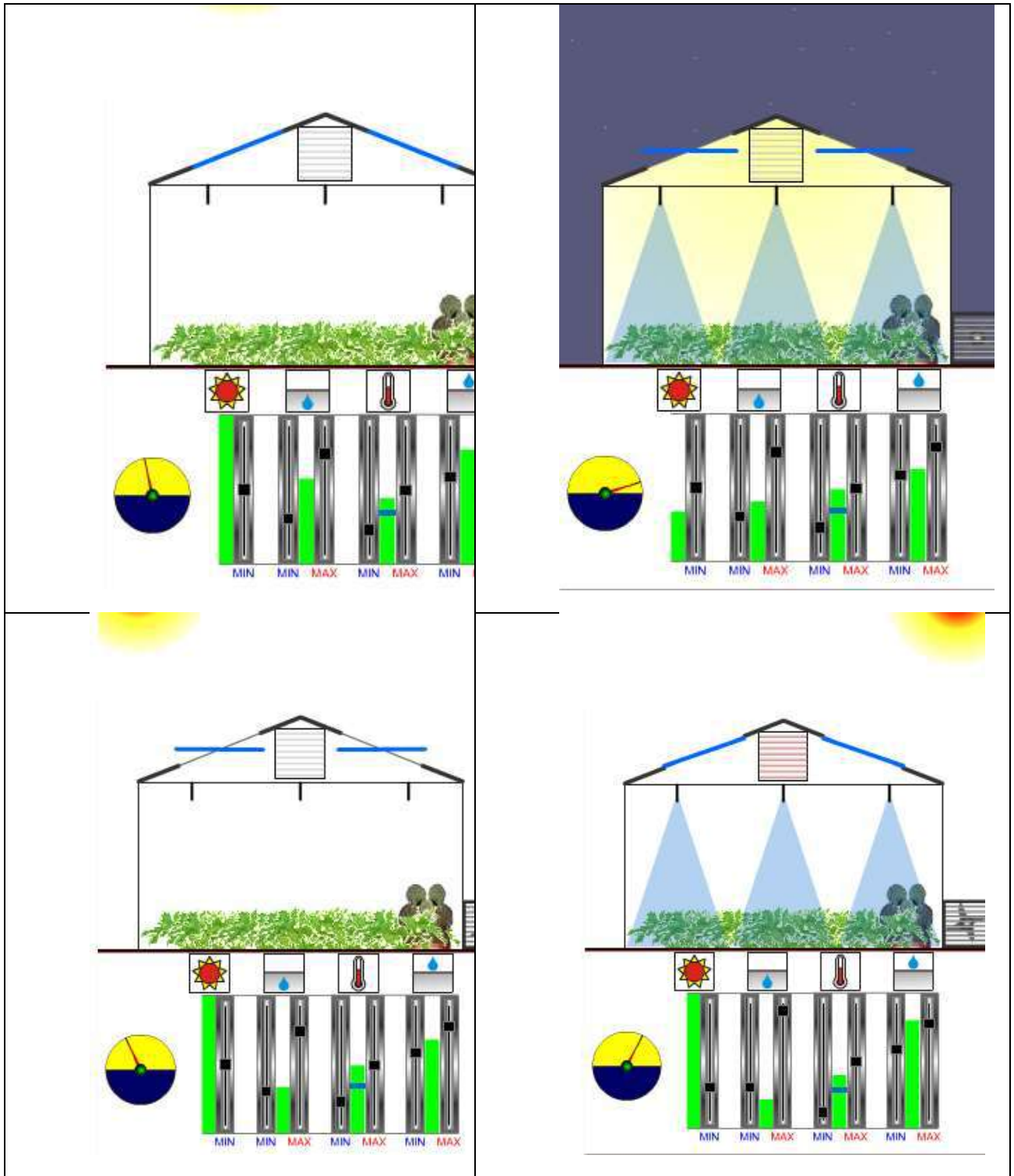



Рис.1. Технологическая схема системы автоматизации управления и контроля теплицы.

Отображаются необходимые параметры, состояния и предельные значения [8]. Все предельные значения контролируются датчиками.

Предельные значения можно изменять.

1 датчик для определения, является ли естественный свет слишком слабым.

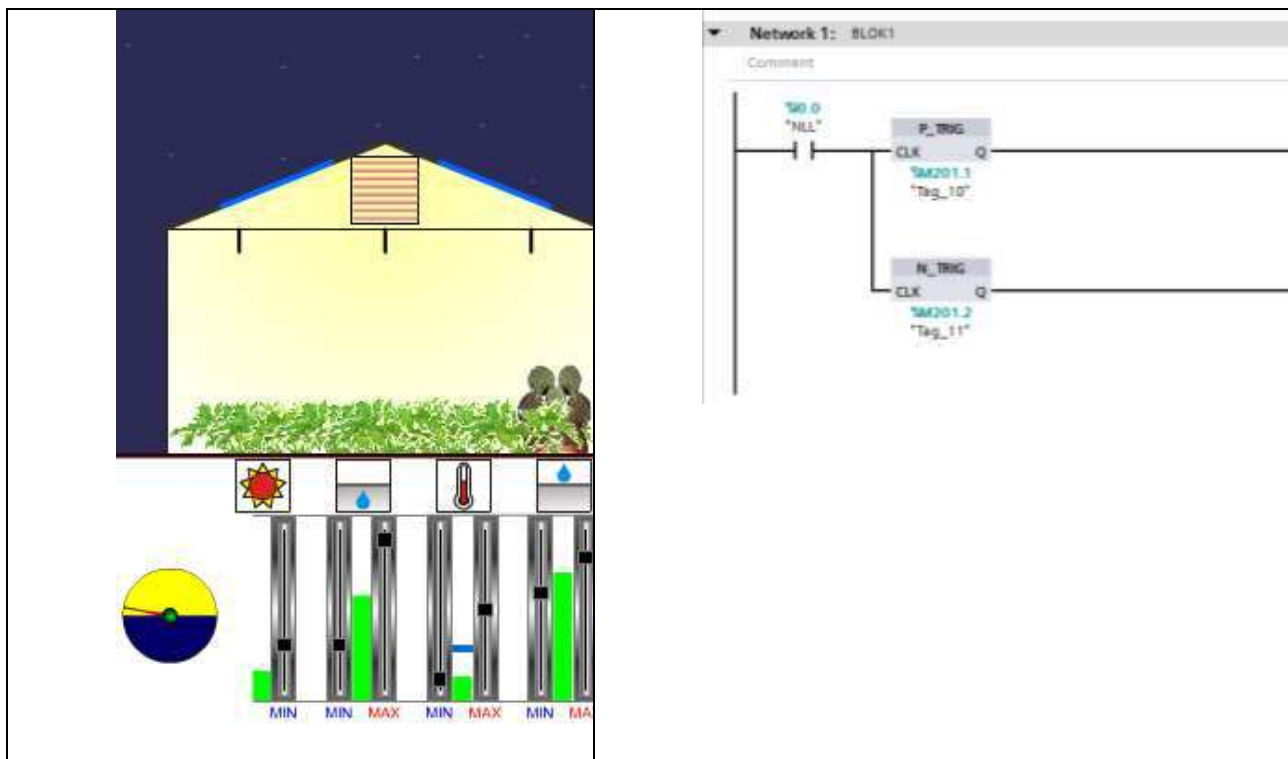
2 датчика для определения, выше ли относительная влажность минимального или максимального значения.

2 датчика для определения уровня влажности почвы выше минимального или максимального значения.

3 датчика для определения, является ли температура выше минимальной, оптимальной или выше максимальной.

1 актуатор для включения искусственного освещения.

1 исполнительный механизм включения полива почвы.

1 привод открывания окон (вентиляция).

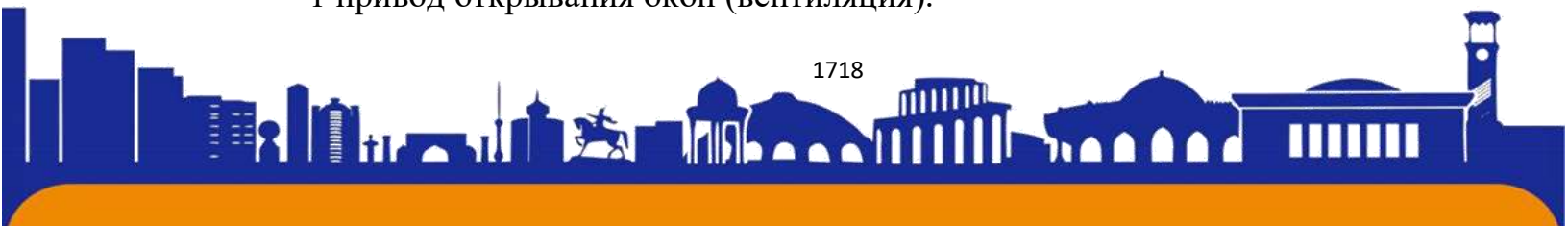



1 сервопривод для включения отопления.

1 исполнительный механизм включения системы охлаждения.



Рис.2. Программное обеспечения системы автоматизации управления и контроля теплицы.

ВХОДНЫЕ СИГНАЛЫ	ВЫХОДНЫХ СИГНАЛОВ
И0.0 Естественный свет низкий	О0.0 Light
И0.1 Низкий уровень почвы	О0.1 Полив
И0.2 Влажность почвы максимум	О0.2 Открыть окна
И0.3 Температурный минимум	О0.3 Обогрев
И0.4 Температурный оптимум	О0.4 Охлаждение



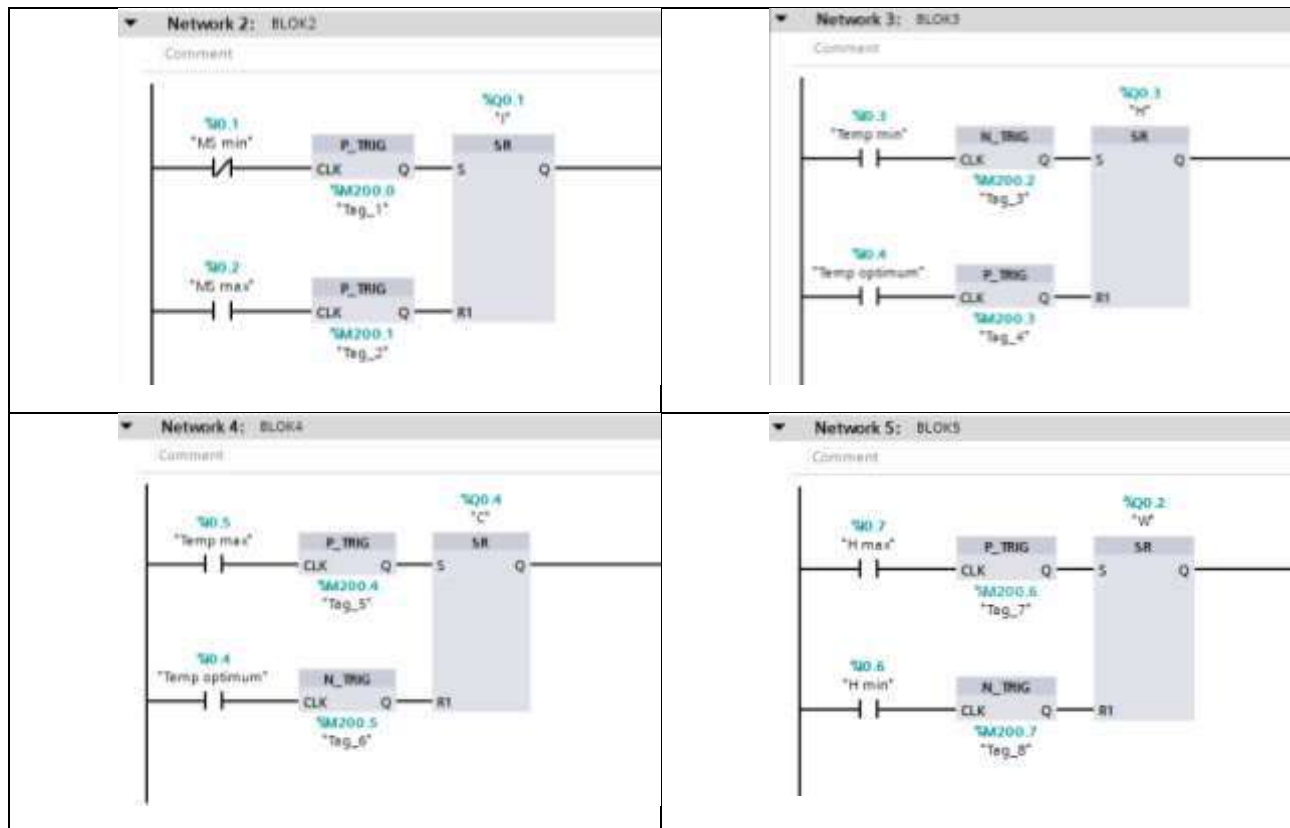
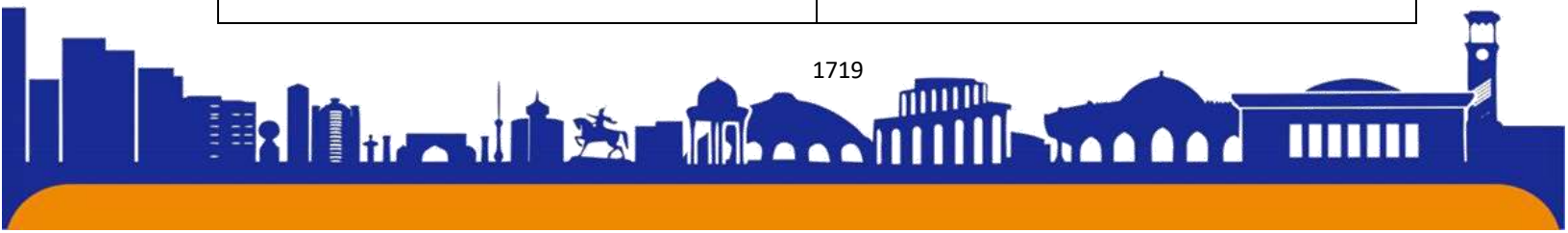

Ю.5 Температурный максимум	
Ю.6 Влажность минимальной	
Ю.7 Влажность максимальных	

Вывод. Автоматизированная система позволяет снизить издержки при выращивании овощей, экономить энергоресурсы и минимизировать влияние человеческого фактора. Таким образом, создание автоматизированной теплицы на сегодняшний день является простой и относительно недорогой задачей для малых фермерских хозяйств.

Список использованной литературы.

1. Антипин В.С., Наймушин В.И. Справочник молодого монтажника прибора контроля и систем автоматизации. М., Высшая школа, 1991.
2. Автоматизация управления /В.А. Абчук и др. - М.: Радио и связь, 1984. - 264 с.
3. Поляков, Г. А. Автоматизация проектирования сложных цифровых систем коммутации и управления / Г.А. Поляков, Ю.Д. Умрихин. - М.: Радио и связь, 1988. - 304 с
4. Беликов Ю.М., Стеценко Н.А. Регулирование температуры воздуха в теплицах с учетом естественной освещенности // Механизация и электрификация сельского хозяйства. 1979. - №12. - С. 22 - 24.
5. Берлинер М.А. Измерения влажности. М.: Энергия, 1973. - 400 с.
6. Берлинер М.А. Электрические методы и приборы для измерения и регулирования влажности. — М., Л.: Госэнергоиздат, 1969. — 310 с.
7. Гирченко М.Т. Регулирование температуры воздуха с коррекцией по влажности // Механизация и электрификация сельского хозяйства. — 1979. -№1.- С. 20-30.
8. Ермаков Е.И. и др. Опыт программирования урожайности тепличных культур//Картофель и овощи, 1983. №12. — С 19-21.





ISSN (E): 2181-4570

УДК: 681.5:631.624.626.863.001.895

**АВТОМАТИЗИРОВАННАЯ СИСТЕМА МОНИТОРИНГА И
ОЦЕНКИ ТЕКУЩЕГО СОСТОЯНИЯ ПОДЗЕМНЫХ ВОД****Нигматов Азизжон Махкамович - старший преподаватель.****Матчонов Ойбек Қўчқорович - PhD****Абдукадилова Камила Бахадировна – студентка****Национальный исследовательский университет «ТИИИМСХ»****Аннотация**

В статье рассмотрены вопросы надлежащего контроля и учета рационального использования подземных вод. Рассмотрены проблемы контроля уровня подземных вод и анализируется состояние измерения, даются рекомендации по приборному обеспечению контроля уровня и внедрение автоматизированной системы наблюдений и создание комплексной системы анализа с использованием удаленного модуля передачи данных через GSM.

Ключевые слова. Подземные воды, уровень, контроль уровня, мониторинг подземных вод, бесконтактный метод, уровнемер, ультразвуковой уровнемер, радарный уровнемер, передачи данных через GSM.

Введение

В Узбекистане одним из приоритетных направлений социальной политики является обеспечение населения республики качественной питьевой водой на основе реализации комплексных мер и целевых программ развития и модернизации систем питьевого водоснабжения на долгосрочную перспективу. В связи с чем прямо Постановление Президента Республики Узбекистан от 04.05.2017 г. “О мерах по упорядочению контроля и учета рационального использования запасов подземных вод на 2017-2021 годы”. Приняты ряд масштабных мер по обеспечению централизованным водоснабжением населения большинства регионов республики. При этом за счет запасов подземных вод удовлетворяется потребность населения 69 городов, 335 поселков и 2902 сельских населенных [1].

Вместе с тем интенсивное развитие промышленности и сельского хозяйства за последние 40-50 лет оказало негативное воздействие на состояние пресных подземных вод, что привело к сокращению их запасов на 35 процентов





и истощению отдельных месторождений вследствие несанкционированного строительства водозаборных сооружений и бесконтрольного отбора воды.

Анализ состояния литературных и информационных ресурсов [2-5] показывает, что, на сегодняшний день заболеваний населения мировом масштабе инициировано загрязнением питьевой воды. Идет рост заболеваемости крови и кроветворных органов, болезней мочеполовой, эндокринной и костно-мышечной систем, нарушений обмена, болезней нервной системы, органов чувств, рост психических расстройств, новообразований, врожденных аномалий и т.д. Все это требует повышенного внимания к вопросам охраны и рационального использования водных ресурсов.

Строгого математического описания качества окружающей среды территории как объекта управления не существует. Прямое управление сложным нелинейным многосвязным объектом, не имеющим математического описания, невозможно. Для осуществления управления систему необходимо замкнуть обратной связью. Этим целям и должна служить система аналитического мониторинга [6].

Анализ состояния проблемы. В настоящее время во большинство случаев используются измерительные устройства измерение уровня, в качестве измерительного устройства применяются гидрогеологические рулетки с хлопущкой [3]. В этих случаях измерение уровня воды производится от постоянной марки - фиксированного горизонтального верхнего среза обсадной трубы или оголовка скважины. Наблюдатель опускает хлопущку в скважину до появления характерного звука - хлопка, (свистка). Передвигая измерительную ленту вниз - вверх на 2 - 4 см, наблюдатель добивается такого положения хлопущки относительно зеркала воды, когда звук от соприкосновения ее с водой становится наиболее четким и резким. Результат отсчета на ленте записывается в полевую книжку. Процедуру измерения уровня производят на скважине два - три раза. Если разность отсчетов уровня при контрольном измерении составляет менее 0,5 см, то первое измерение считается правильным. В противном случае считается правильным то измерение, которое повторяется не менее двух раз.

Постановка задачи. В качестве измерения уровня рассматривается контактные и бесконтактные методы измерения уровня. В качестве измерительных приборов используются три варианта измерительных устройств.





Пьезорезисторный датчик и микропроцессорная электронный конвектор. Ультразвуковые и микроволновые уровнемеры. Точность показателей не должен зависит от свойств измеряемого продукта (например, от диэлектрической постоянной, проводимости, плотности или влажности). Пьезорезисторный датчик в уровнемерах используется зависимость электрической емкости чувствительного элемента первичного измерительного преобразователя от уровня жидкости. Конструктивно емкостные чувствительные элементы выполняют в виде коаксиально расположенных цилиндрических электродов или параллельно расположенных плоских электродов. Для неэлектропроводных (диэлектрических) жидкостей — жидкостей, имеющих удельную электропроводность менее 10^{-6} См/м, применяют уровнемеры, оснащенные чувствительным элементом. Чувствительный элемент (рис.1) состоит из двух коаксиально расположенных электродов 1 и 2, частично погруженных в жидкость. Электроды образуют цилиндрический конденсатор, межэлектродное пространство которого до высоты h заполнено жидкостью, а пространство $H - h$ — парогазовой смесью. Для фиксирования взаимного расположения электродов предусмотрен изолятор 3. В общем виде электрическая емкость цилиндрического конденсатора определяется уравнением

$$C = \frac{2\pi\epsilon\epsilon_0 H}{\ln\left(\frac{D}{d}\right)} \quad (1)$$

Где: ϵ - относительная диэлектрическая проницаемость вещества, заполняющего межэлектродное пространство; ϵ_0 - диэлектрическая проницаемость вакуума; H - высота электродов; D, d - диаметры соответственно наружного и внутреннего электродов.

Для цилиндрического конденсатора, межэлектродное пространство которого заполняется веществами, обладающими различными диэлектрическими проницаемостями, емкость C_{Π} определяется выражением:

$$C_{\Pi} = C_0 + C_1 + C_2 \quad (2)$$

Где C_0 - емкость проходного изолятора;

C_1 - емкость межэлектродного пространства, заполненного жидкостью;

C_2 - емкость межэлектродного пространства, заполненного парогазовой смесью.





С учетом уравнения (1) полную емкость чувствительного элемента представим в виде

$$C_{\Pi} = C_0 + \frac{2\pi\varepsilon_0\varepsilon_{\text{ж}}h}{\ln\left(\frac{D}{d}\right)} + \frac{2\pi\varepsilon_0\varepsilon_{\Gamma}(H-h)}{\ln\left(\frac{D}{d}\right)} \quad (3)$$

Так как для паров жидкости и газов $\varepsilon_{\Gamma} \approx 1$, а C_0 —величина постоянная, уравнение (3) можно преобразовать следующим образом:

$$C_{\Pi} = C_0 + \frac{2\pi\varepsilon_0h}{\ln\left(\frac{D}{d}\right)} H \left[1 + (\varepsilon_{\text{ж}} - 1) \frac{h}{H} \right], \quad (4)$$

Уравнение (4) представляет собой статическую характеристику емкостного чувствительного элемента для неэлектропроводных сред. Величина $\varepsilon_{\text{ж}}$ является функцией температуры, поэтому для исключения влияния температуры жидкости на результат измерения применяют компенсационный конденсатор.

Компенсационный конденсатор размещается ниже ёмкостного чувствительного элемента и полностью погружен в жидкость. В некоторых случаях при постоянстве состава жидкости его заменяют конденсатором постоянной емкости. Кроме того, будучи сильно зависимой от температуры, скорость ультразвука зависит от давления воздуха: она увеличивается с ростом давления. Связанные с изменениями давления в нормальной атмосфере относительные изменения скорости звука составляют приблизительно 5%. Скорость ультразвука также зависит от состава воздуха, например, от процентного содержания CO_2 и влажности. Влияние относительной влажности на скорость ультразвука является меньшим по сравнению с влиянием, оказываемым температурой и давлением: дополнительная разница скорости в сухом и насыщенном влагой воздухе составляет около 2%

В простейшем и наиболее распространённом случае, когда ультразвуковой датчик (УЗК)— датчик расположен в верхней точке резервуара, уровень среды вычисляется как разность между высотой резервуара и расстоянием между датчиком и поверхностью среды (в общем случае необходимо вносить поправку, учитывающую разность между реальной высотой установки датчика и высотой резервуара). Это расстояние вычисляется по измеряемому времени, которое необходимо ультразвуковому импульсу для прохождения пути от датчика до поверхности контролируемой среды и обратно (рис. 1).





$$h = h_{tot} - \frac{1}{2} v_s t \quad (5)$$

Здесь v_s — скорость распространения ультразвукового сигнала в данной среде.

Преобразователи будут измерять и передавать по цифровому выходу RS485 значения уровня. Давление жидкости принимает на себя мембрана, которая передает свою деформацию чувствительному элементу — пьезоэлектрическому сенсору. Выходной сигнал модуля преобразования сенсора преобразуется в сигнал, соответствующий измеряемому уровню продукта. Ультразвуковые уровнемеры в некоторой степени нечувствительны к налипанию продукта за счет эффекта самоочистки, вызванного вибрацией диафрагмы сенсора.

Микроволновые радарные уровнемеры — наиболее сложные и высокотехнологичные средства измерения уровня. Для зондирования рабочей зоны и определения расстояния до объекта контроля здесь используется электромагнитное излучение СВЧ диапазона [5].

Импульсные микроволновые уровнемеры излучают сигнал в импульсном режиме, при этом прием отраженного сигнала происходит в промежутках между импульсами исходного излучения. Прибор вычисляет время прохождения прямого и обратного сигналов и определяет значение расстояния до контролируемой поверхности [4].

Обычно, рабочая частота радарных уровнемеров независимо от типа варьирует от 5,8 до 26 ГГц. Чем более высокая частота, тем более узкий "луч" и тем выше энергия излучения, а, следовательно, сильнее отражение. Поэтому высокочастотные уровнемеры позволяют производить измерения уровня сред с низкой диэлектрической проницаемостью и, следовательно, слабой отражательной способностью [5].

Рассматриваемые уровнемеры будут использоваться в следующих диапазонах: при температуре от -30 до +60 °С при давлении до 2 МПа. Пределы измерения уровня от 0,4 до 120 м, основная погрешность не должна превышать ±0,5% и более.





Рис.1. Принцип измерения расстояние микроволнового сигнала.

Уровнемер излучает микроволновый сигнал, частота которого изменяется непрерывно по линейному закону между двумя значениями f_1 и f_2 (рис. 1). Отраженный от поверхности контролируемой среды (жидкость, сыпучий материал и т.п.) сигнал принимается той же антенной и обрабатывается. Его частота сравнивается с частотой сигнала, излучаемого в данный момент времени. Значение разности частот (f_d) прямо пропорционально расстоянию до поверхности (l). Принцип очень прост, но на пути его практической реализации существует множество технических и технологических проблем.

Методы решения. Целью исследования является разработка научной методологии автоматизированного аналитического мониторинга водной среды региона в режиме реального времени, исследования научных и прикладных аспектов, контроль состояния уровня и оценки ресурсов запасов подземных вод их мониторинга и передачи информации в режиме реального времени в единой Центр государственного геологического изучения недр Узбекистана.

Переданные при помощи GSM данные поступают в систему программного обеспечения GSM Datamanager, которая также позволяет обрабатывать, хранить и отображать полученную информацию. Позволяет решать разнообразные задачи, связанные с мониторингом и измерением давления и уровня. Преобразователи будут измерять и передавать по цифровому выходу RS485 значения уровня. Устройство позволит производить замеры с периодом от 0,12 секунд до 90 часов, устройство оснащено оптическим инфракрасным интерфейсом, позволяет передавать данные по RS-232, USB, SDI-12. Все части

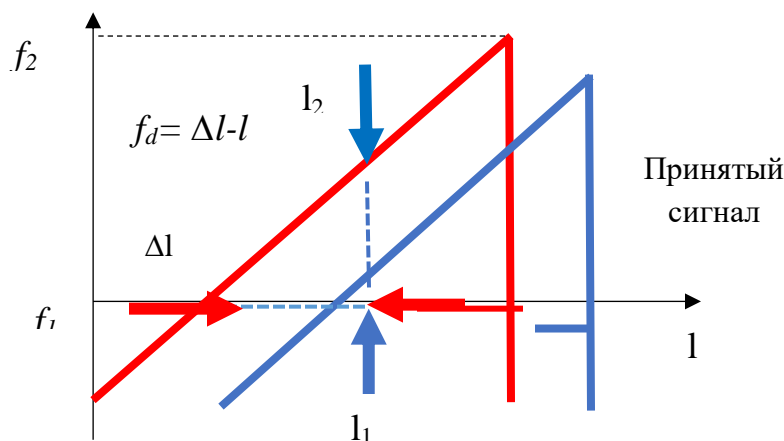



датчика – чувствительный элемент, электроника и корпус с батареей – находятся в одном сварном герметичном корпусе.

Полученные результаты согласно [2] с использованием метода наименьших квадратов разработана методика калибровки, которая позволяет на основе многократных измерений определить с высокой точностью коэффициенты (6), необходимые для расчета уровня.

$$a = \frac{n \cdot \sum_{i=1}^n (N_i - K_i) - \sum_{i=1}^n K_i \cdot \sum_{i=1}^n N_i}{n \cdot \sum_{i=1}^n N_i^2 - (\sum_{i=1}^n N_i)^2}, \quad b = (\sum_{i=1}^n K_i - a \cdot \sum_{i=1}^n N_i) / n \quad (6)$$

где: n – число измерений, N_i, K_i – показания уровня и метрологической калибровки.

Для решения поставленных задач будут использованы:

- Сбор, обработка, анализ и обобщение фактического материала по изучению режима пресных подземных вод на крупных групповых и локальных одиночных водозаборах;
- Полевые исследования, включающие в себя: ежегодное обследование, гидродинамическое исследование и гидрогеохимическое опробование в пилотных объектах водозаборных скважин, количественные методы оценки и обработки данных с использованием моделирования.



Рис.2.Общий вид и структурная схема ПАК



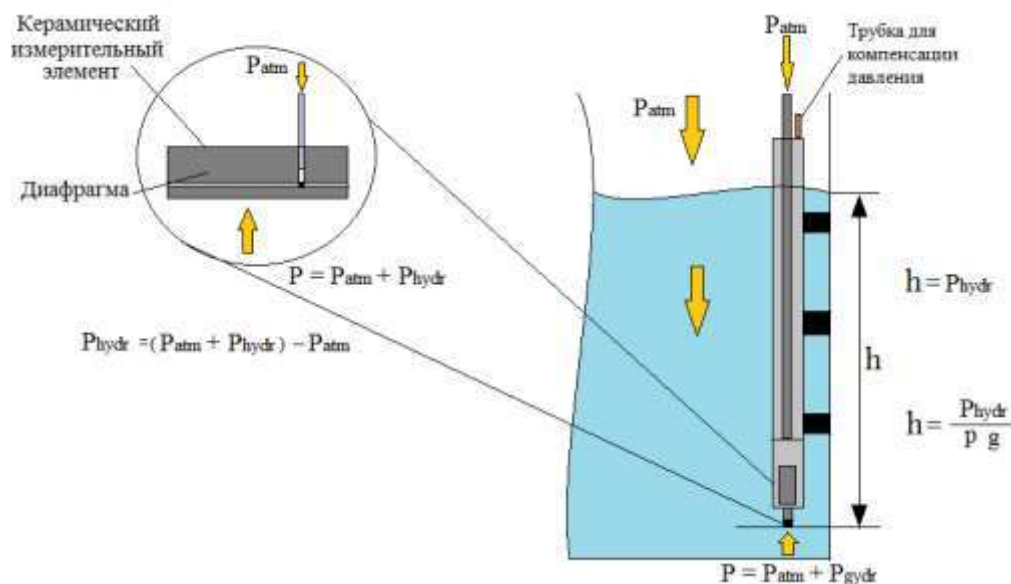

ISSN (E): 2181-4570

В завершающем этапе результаты научных исследований позволят решение следующих научных проблем:

- Научное обоснование разработки методологических принципов изучения месторождений подземных вод, их уровня, и качество параметров подземных вод с использованием удаленного модуля передачи данных в режиме реального времени.
- Получать информацию об изменениях качества подземных вод и предусматривать необходимые мероприятия для предотвращения их загрязнения и истощения;
- Отслеживать положение уровня подземных вод в эксплуатационных скважинах и заблаговременно регулировать глубину погружения сенсоров во избежание его выхода из строя;
- Оценивать влияние регионального водоотбора на состояние подземных вод конкретного водозабора;
- Управлять режимом эксплуатации водозаборных сооружений.

Стратегии адаптации научных исследований будут основываться не только на основе информации, связанной с управлением подземных вод, но также на социально-экономической информации и угрозах для здоровья человека.





ISSN (E): 2181-4570



Рис.3 Функционально-структурная схема автоматизированной системы мониторинга состояния подземных вод

Результаты научных исследований будут направлены на:

1. Разработку инженерного расчета первичных измерительных преобразователей уровня, температуры и состава параметров подземных вод.
2. Создание математических моделей описывающих уровень и качественного состав подземных вод.
3. Разработку метода анализа накопление непрерывного ряда внутригодовых и многолетних наблюдений за уровнем, температурой и химическим составом подземных вод;
4. Научные обоснование и рекомендации по рациональной эксплуатации подземных вод для принятия управленческих решений, перевод мелиоративных наблюдательных скважин на автоматизированную систему мониторинга.



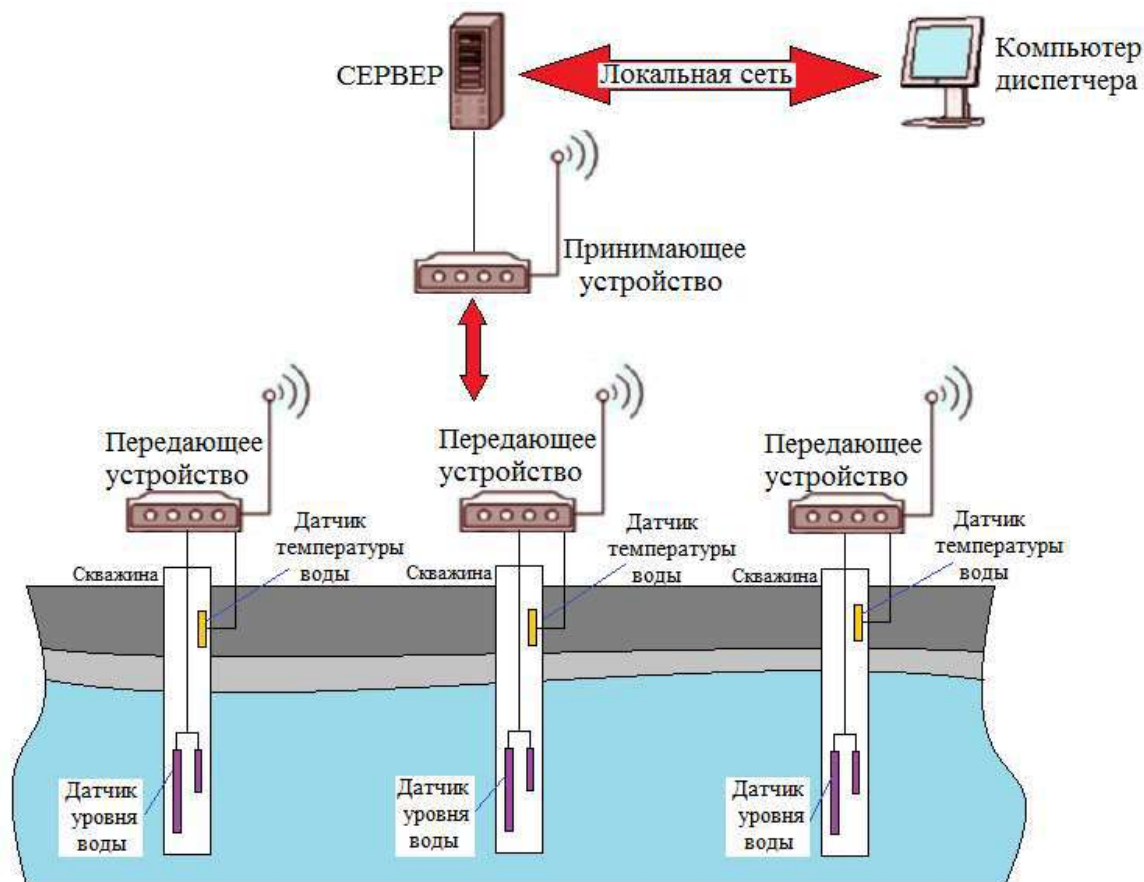

Выводы. На основе системного анализа решения вопросов, связанных с разработкой автоматизированного мониторинга контроля уровня подземных вод иметодологии проектирования аппаратных средств ПАК, позволят получить обобщенные модели системы мониторинга в целом и частные математические модели построения и функционирования информационно-аналитической аппаратуры контроля водной среды в составе интегрированной информационной системы мониторинга в режиме реального времени.

Список использованной литературы.

1. Постановление Президента Республики Узбекистан от 04.05.2017 г. “О мерах по упорядочению контроля и учета рационального использования запасов подземных вод на 2017-2021 годы”.

2. Федорович Н.Н., Федорович А.Н., Нагерняк М.Г., Сухачева А. Мониторинг качества питьевой воды. Фундаментальные исследования. – 2013. – № 10 (часть 15) – С. 3423-3427.

3. Шарапов Р.В. Оборудование для автономного наблюдения за состоянием подземных вод //Фундаментальные исследования. -2014. № 9-1. – С. 55-58;

4. Солодов, И.Н. Исследование подземных вод методом гидрогеохимического каротажа. Дис... гидрогеол.-мин. наук: 25.00.09. – Москва, 2004. – 274 с.

5. Валукоис Г.Ю., Ходьков А.Е. Роль подземных вод в формировании месторождений полезных ископаемых. Л.: Недра. 1978,296 с.

6. Каландаров П.И., Нигматов А.М. Контроль уровня подземных вод с использованием удаленного модуля передачи данных через GSM. Материалы международной конференции. ACTUAL PROBLEMS OF MODERN SCIENCE AND INNOVATION IN THE CENTRAL ASIAN REGION. 26-сентябрь 2020 г. Жиззах 2020. С. 249-253.

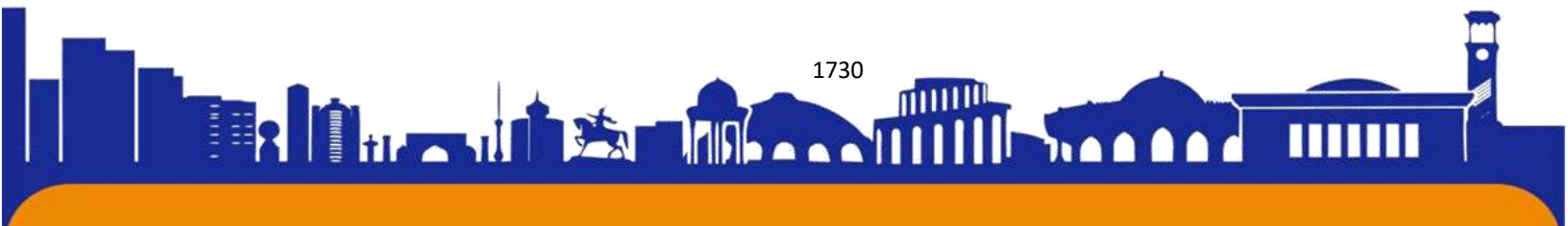



1	Ijodkorlikni shakllantirishda didaktik o'yinlarni qo'llash samaradorligi Abduxoliova Xusnora	6-9
2	ЎПКАНИНГ АНАТОМИК РЕЗЕКЦИЯСИДАН КЕЙИНГИ АСОРАТЛАР Якубов Ф.Р., Сапаев Д.Ш., Ниязметов С.Н.	10-12
3	TILSHUNOSLIK VA UNING SATHLARI XUSUSIDA Alisher O'razov	13-19
4	O'ZBEK TILIDA MAQSAD MA'NOSI SO'ZLAR ORQALI IFODALANISHI Mamaraximov Sirojiddin	20-25
5	HAMKORLIK TEXNOLOGIYASI - TALABALARGA YO'NALTIRILGAN TA'LIMNING SAMARALI USULLARIDAN BIRI Omonullo Muratkulov	26-30
6	LINGVOPOETIGA DOIR QARASHLAR Farrux Muxudullayev	31-37
7	English language teacher Klicheva Nafisa Tashevna	38-41
8	Ўзбекистон Республикаси Хуқуқбузарликлар профилактикаси миллий тизими ва ахамияти Курбонов Урол Зиядулла угли	42-44
9	SHARQ MUTAFAKKIRLARINING IQTISODIY TARBIYA HAQIDAGI TA'LIMOTLARI Muhammadiyeva Mushtariy Shokirovna	45-53
10	СОСТОЯНИЕ И ПЕРСПЕКТИВЫ РАЗВИТИЯ СПЕЛЕОЛОГИЧЕСКОГО ТУРИЗМА В УЗБЕКИСТАНЕ, А ТАКЖЕ СОВЕРШЕНСТВОВАНИЕ ЕГО ПРОДВИЖЕНИЯ Усманова Азизахон Фазыловна, Лапасова Фарангиз Асатулла кизи	54-60
11	Актуальность совершенствования индустрии гостеприимства на сегодняшний день Усманова Азизахон Фазыловна, Исхакова Арина Ильдаровна	61-65
12	The role of genes in nurturing and shaping identity Ortiqova Mokhira, Shonazarova Jasmina	66-69
13	KREDIT-MODUL TIZIMIDA MUSTAQIL TA'LIMNI TASHKIL ETISHDA INNOVATSION TEXNOLOGIYALARDAN FOYDALANISHNING IMKONIYATLARI Haydarova Dilorom, Sayfullayeva G. I.	70-76
14	EFFICIENCY OF COOPERATIVE LANGUAGE LEARNING Yusufova Madinakhan, Jumanova Sevara	77-82
15	CHAQIRIQQACHA HARBIY TA'LIM YO'NALISHI TALABALARINI HARBIY VATANPARVALIK YO'LIDA	83-87



	TARBIYALASHNI RIVOJLANTIRISH Anvar Khanimkulov Rahimkulovich, Umarov Asilbek Akbar o'g'li	
16	Milliy o'quv dasturining hayotimizdagi o'rni Akbar To'raqulov Rustam o'g'li, Hakimova Nigina Ma'mur qizi	88-93
17	XALQARO BAHOLASH DASTURI ASOSIDA O'QUVCHILARNING BILIMINI BAHOLASH METODOLIGIYASI Akbar To'raqulov Rustam o'g'li, Xurramova Aziza Abdurasul qizi	94-100
18	Oliy ta'limda korrupsiyaga qarshi kurashish Akbar To'raqulov Rustam o'g'li, Jumanazarova Durdon Abduvohidovna	101-109
19	Жин Машинасининг Самарадорлигини Оширишга Бағишланган Илмий-Тадқиқот Ишлари Таҳлили ТАШПЎЛАТОВ МАНСУР БЕКПЎЛАТОВИЧ	110-121
20	Пахта хомашёсини майда ифлосликлардан тозалаш технологияси таҳлили Нажмитдинов Шухратжон Абдукаримович, Ўрунбоев Бекзод Бахтиёр ўғли, Тўхтаев Шерзод Солижонович	122-128
21	Пахтани Йирик Ифлосликлардан Тозалаш Технологияси Машиналари Таҳлили Абдулхафизов Бунёд Хакимжонович	129-139
22	“SIRDARYO VILOYATIDAGI ARXEOLOGIK OBYEKTAR VA ULARNING TURIZMDAGI O'RNI” Fayzullayev Sayfiddin O'tkir o'g'li	140-143
23	Mintaqaviy iqtisodiyot nazariyalarida mintaqaviy ijtimoiy-iqtisodiy tizimlarning faoliyatiga oid qarashlarning rivojlanishi. Sattarov Umirzoq Normengovich	144-148
24	METHODS OF EFFECTIVE TEACHING OF FOREIGN LANGUAGES IN A SHORT PERIOD OF TIME IN FINLAND AND GREAT BRITAIN Jo'raqulova Marjona Sadridin qizi	149-154
25	АНАЛИЗА ПРИЧИН ТРАНСПОРТНЫХ ПРОИСШЕСТВИЙ НА ЖЕЛЕЗНОДОРОЖНОМ ТРАНСПОРТЕ, В ТОМ ЧИСЛЕ И ПРИ ПЕРЕВОЗКЕ ОПАСНЫХ ГРУЗОВ ЧЕРЕЗ ГОРНЫЕ РАЙОНЫ УЗБЕКИСТАНА Абдазимов Шавкат Хакимович, Зухриддинов Хаётбек Қахрамонжон угли	155-168
26	ANALYSIS OF THE CAUSES OF TRANSPORT ACCIDENTS IN RAILWAY TRANSPORT, INCLUDING THE TRANSPORTATION OF DANGEROUS GOODS THROUGH THE MOUNTAIN AREAS OF UZBEKISTAN Abdazimov Shavkat Hakimovich, Zuhriddinov Hayotbek Qaxramonjon o'g'li	169-181





27	Soliq sohasida blokcheyndan foydalanish Ziyodullayev Soatmurod Soatmo'min o'g'li, N.Shoaxmedova	182-188
28	ХУҚУҚБУЗАРЛИКЛАРНИНГ ЯККА ТАРТИБДАГИ ПРОФИЛАКТИКАСИНИНГ ЧОРА-ТАДБИРЛАРИДАН БИРИБЎЛГАН “ ПРОФИЛАКТИК ҲИСОБГА ОЛИШ ” ФАОЛИЯТИ Маннобжонов Қудратилло Эркинбой ўғли	189-192
29	ПРОФИЛАКТИКА ИНСПЕКТОРИНИНГ ФУҚАРОЛАРНИ ЎЗИНИ ЎЗИ БОШҚАРИШ ОРГАНЛАРИ БИЛАН ХАМКОРЛИГИ БЎЙИЧА ИЛГОР ХОРИЖИЙ ДАВЛАТЛАР ТАЖРИБАСИ Мухитдинов Жаҳонгир Садирдин ўғли	193-196
30	ONA TILI DARSLARIDA O'QUVCHINI QIZIQTIRISH VA DARSNI SAMARALI TARZDA TASHKIL ETISH Atamurotova Qunduzoy Abdug'aniyevna, Sojida O'ktamovna	197-200
31	Религиозный туризм: исследование пересечения веры и путешествий Цой Виолетта, Усманова Азизахон Фазыловна	201-205
32	Духовный туризм как «чума 21 века» Ким Вероника Александровна, Усманова Азизахон Фазыловна	206-209
33	KORRUPSIYA INSONIYAT TARAQQIYOTINING KUSHANDASI Abdiqahhorov Davlatbek Muzaffar o'g'li, Xaitmurodov Sardorbek Xasan o'g'li, Hamroqulova Durdona Sherali qizi	210-214
34	ФУҚАРОЛИК ЖАМИЯТИ ШАКЛЛАНИШИ ЖАРАЁНИДА ХУҚУҚИЙ ОНГ ВА ХУҚУҚИЙ МАДАНИЯТ ЮКСАЛТИРИШ - ДАВР ТАЛАБИ Утаев Ғайрат Ғайбуллаевич	215-220
35	ПРОФИЛАКТИКА ИНСПЕКТОРИНИНГ ИНСПЕКТОРИНИНГ ФУҚАРОЛАРНИ ЎЗИНИ ЎЗИ БОШҚАРИШ ОРГАНЛАРИ БИЛАН ХАМКОРЛИГИНИ ТАШКИЛ ЭТИШНИ АҲАМИЯТИ Мухитдинов Жаҳонгир Садирдин ўғли	221-225
36	UMURTQASIZ HAYVONLAR. KURAKOYOQLI MOLLYUSKALAR (SCAPHOPODA) SINFI. ULARNING TUZILISHI, YASHASH TARZI VA RIVOJLANISHI Axmadjonova Gulnoza Axadjon qizi, Qodirjonova Madina Umidjon qizi	226-228
37	2023 ГОД РАЗВИТИЕ РЕКРЕАЦИОННОГО ТУРИЗМА, ВОЗМОЖНОСТИ И ДАЛЬНЕЙШИЕ ПЕРСПЕКТИВЫ Усманова Азизахон Фазыловна, Сбитнева Александра Андриановна	229-238





38	Қадимги туркийларда тиббиёт ва унинг тибетча манбаларда акс этиши Рўзиев Наврўз Ихтиёр ўғли, Утаев Ғайрат Ғайбуллаевич	239-244
39	BANK TIZIMIDA ELEKTRON AXBOROT TEXNOLOGIYALARI Nasimova Yulduz Baxriddin qizi	245-250
40	ZAMONAVIY TO'LOV USULLARI, TURLARI VA QO'LLANISHI Nasimova Yulduz Baxriddin qizi	251-257
41	GENDER TENGLIGI MULOHAZA, MUAMMO VA TAKLIFLAR Mingboyev Ibrohim Alisher o'g'li, Lapasov Muhiddin Sa'dulla o'g'li, Safarova Nodira Ashuraliyevna	258-265
42	ZARGARLIK TERMINLARINING TEMATIK TASNIFI Pardayeva Izzat	266-270
43	BADIIY MATNDA FRAZEMALARNING POETIK IMKONIYATLARI Yodgorov Hamid	271-276
44	AHOLIGA XIZMAT KO'RSATISH SOXALARI GEOGRAFIYASI Olimqulov Yashnar Maxmadamin o'g'li, Yuldosheva Mahfuza Uktam qizi, Jumanazarov Jumaniyoz Anvar o'g'li	277-286
45	O'ZBEKISTON QISHLOQ XO'JALIGI Olimqulov Yashnar Maxmadamin o'g'li, Xudoyshukurova Zuxro Ashur qizi, Narziyev Furqat Fayzullo o'g'li, Xudoyqulova Sabohat Islom qizi	287-294
46	O'ZBEKISTONDA URBANIZATSIYA JARAYONLARI Olimqulov Yashnar Maxmadamin o'g'li, Nominov Abdusalim Valijon o'g'li, Narziyev Furqat Fayzullo o'g'li, Xudoyqulova Sabohat Islom qizi	295-302
47	Favqulodda vaziyat tushunchasi va bunday vaziyatlarda profilaktika inspektorining faoliyati Tuygunov Sardor Umid o'gli	303-306
48	Profilaktika inspektorining favqulodda vaziyatlardagi faoliyati Tuygunov Sardor Umid o'gli	307-309
49	CHARACTERISTICS OF YOUTH SLANG REFERRING TO VARIES TYPES OF SOCIAL MEDIA Botirova Mohira Xolto'ra qizi	310-316
50	QIZLARDA VULVOVAGINIT RIVOJLANISHINING ONASINING GESTATSIYA DAVRIDAGI INFITSIRLANISHGA BOG'LIQLIGI Salayeva N.M	317-322
51	O'ZBEKISTONDA MILLIY MA'NAVIYAT NAZARIYASINING RIVOJLANISH XUSUSIYATLARI Hamidov Salohiddin Ochilovich	323-327
52	Mehnat bozorini tashkil qilish. Ishsizlikning iqtisodiy oqibatlari. Matqurbanova Aziza Davronbek qizi	328-332

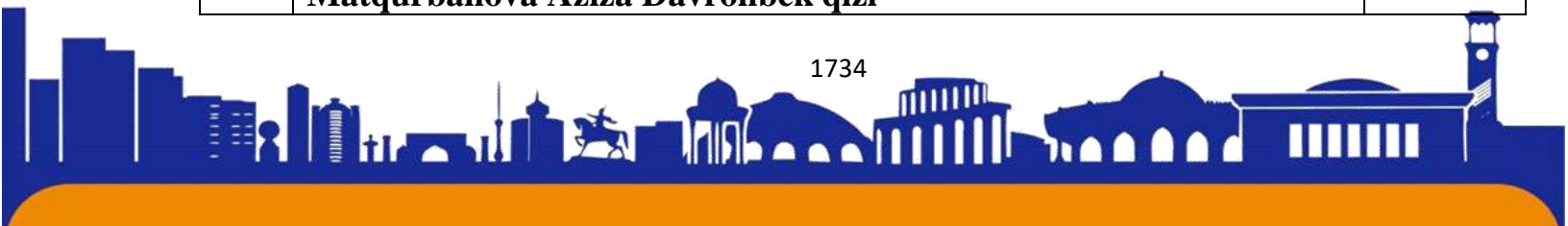



53	NASOS AGREGATINING INTELEKTUAL BOSHQARUV TIZIMI Nig'matov Azizjon Maxkamovich, Rajabov Timurbek Ixomovich, Aliqulov Akbarshoh O'tkirbek o'g'li	333-339
54	SHARQ MUTAFAKKIRLARINING MA'NAVIY TARBIYA HAQIDAGI TA'LIMOTLARI Saidova Parvina Mirzo qizi, Murodullayeva Zaytuna Abdulloyevna	340-351
55	ABDURAUFI FITRATNING "OILA" ASARIDAGI MA'NAVIY-AXLOQIY QARASHLARI Saidova Parvina Mirzo qizi, Saparova Shalola Sheraliyevna	352-362
56	1-4-SINF O'QUVCHILARIDA MA'NAVIY TARBIYA INDIKATORLARINI SHAKLLANTIRISH MAZMUNI Saidova Parvina Mirzo qizi, Pardayeva Sevara Abdunosir qizi	363-373
57	PEDAGOGNING KASBIY KOMPETENTLIGINI RIVOJLANTIRISH YO'LLARI Saidova Parvina Mirzo qizi, Abduhalimova Mahbuba Abdumalik qizi	374-384
58	"XIVA XONLIGINING ASOSIY SAVDO MARKAZLARI VA TASHQI SAVDO-TIJORAT ALOQALARI" Yusupova Laylo	385-389
59	IQTISODIY BILIM ASOSLARI DARSIDA FANLAR ARO BOG'LIQLIKNING O'QUVCHILAR RUHIYATIGA TA'SIRI Ismoilova Dilfuza	390-393
60	BOSHLANG'ICH SINFLARDA BADIY ASARLARNI TAHLIL QILISHDA PEDAGOGIK TEXNOLOGIYALARDAN FOYDALANISH Atamurotova Qunduzoy Abdug'aniyevna, Omonqulova Zilola, Jo'rayeva Komila	394-399
61	ABDULLA ORIPOVNING ALISHER NAVOIY G'AZALLARIGA BOG'LAGAN MUXAMMASLARI BADIYATI Ahadjon Muhammadiyev Mahmudovich, Batirova Nazokat Baxtiyorovna	400-407
62	БЎЛҒУСИ ХОРИЖИЙ ТИЛ ЎҚИТУВЧИЛАРИДА АНИҚ ВА РЕАЛ МАҚСАДГА ЙЎНАЛГАН АХБОРОТ МАДАНИЯТИНИ ШАКЛЛАНТИРИШ Жураева Гулмира	408-414
63	Modern technology in teaching chemistry Ochilov Asatullo Izatulloyevich.	415-418
64	Betakror me'moriy yodgorlik namunasi - Labi hovuz ansambli tarixi Saloyeva Ozoda	419-428
65	SURXONDARYO VILOYATI AHOLISI SURXONDARYO VILOYATI AHOLISINI SO'NGI YILLARDA O'SISHI. Iskandarova Nozikoy Isomiddinovna	429-437
66	MAKTABGACHA TA'LIM TIZIMIGA ZAMONAVIY YONDASHUV Abdurahmonova Zarina Maxmud qizi	438-443





67	Гастрономический туризм как фактор развития внутреннего туризма государства Усманова Азизахон Фазыловна, Маджидова Дилафруз Боходир кизи	444-455
68	QUYOSH BATAREYALARI YUZASIDAGI CHANGLANISH DARAJASINING SAMARADORLIKKA TA'SIRINI TADQIQ ETISH Mamadramov Sardor Sobirjonovich	456-458
69	PAXTA – TO'QIMACHILIK KLASTERI, XOMASHYO VA MATERIALLARNI QAYTA ISHLASHNI RESURS-TEJAMKOR TEXNOLOGIYALARI Yo'ldasheva Muhayyo Alisher qizi	459-462
70	Мавзӯ ва мундариҷаи ҳикояҳои Абдулҳамид Самад Умаралиева Шахло, Ахророва Моҳира, Шарофиддинова Хуршеда	463-467
71	YOSHLARGA OID DAVLAT SIYOSATI AMALDA! Jurayev Ximoyiddin Xayrullo o'g'li	468-471
72	IQTISODIYOTNING RIVOJLANISHIDA CHET TILLARINI O'QITISHNING AHAMIYATI Холбекова Матлуба Абдуфаттоевна, Холбекова Дилдора	472-478
73	TALABALARDA MULOQOT MADANIYATINING PSIXOLOGIK MOHIYATI VA O'ZIGA XOSLIGI Nabiyeva Mexribon Rabbimkulovna	479-486
74	Роль гастрономического туризма в Узбекистане и проблемы развития Джавлиев Йигитали Зоҳид угли, Усманова Азизахон Фазыловна	487-491
75	Ta'lim fanining tarixiy ijtimoiy ehtiyojlari Umaraliyeva Shahlo, Boboyeva Mahina, Nurova Sadbarg	492-496
76	OLIY HARBIY TA'LIM MUASSASALARIDA O'QUV JARAYONINING SIFATINI OSHIRISHDA ZAMONAVIY AXBOROT TEXNOLOGIYALARIDAN FOYDALANISH Xabibulla Bekpulatov Baxridinovich	497-502
77	TA'LIM METODLARI VA VOSITALARI Akbar To'raqulov Rustam o'g'li, Abdullayeva Xumora O'tkirbekovna	503-508
78	Boshlang'ich ta'limda tarbiya metodlari Akbar To'raqulov Rustam o'g'li, Choriyeva Diyora Muhiddinovna	509-512
79	MILLIY O'QUV DASTURIDA HAYOTIY KO'NIKMALARINING SHAKLLANISHI Akbar To'raqulov Rustam o'g'li, Zaripova Barchinoy Abdumajit qizi	513-517
80	Миссия диаспорального туризма в 21 веке. Аренян Тигран Завенович, Усманова Азизахон Фазыловна.	518-522





81	Muhammad Sulaymon o'g'li Fuzuliyning "O'landan so'r" g'azaliga Buxoro shoiri Ro'zimurod Mahmud muxammasi Saidova Mohinur Yoqubjon qizi	523-525
82	YER OSTI KOMMUNIKATSIYA XIZMATLARINI O'RGANISH UCHUN MAVJUD USULLAR VA VOSITALAR. Ko'palov Alibek Qahromon o'g'li	526-530
83	O'QISH DASTURI TAHLILI Atamurotova Qunduzoy Abdug'aniyevna, Xudoynazarova Marjona Turg'un qizi, Norboyeva Gulshan	531-534
84	SAVOD O'RGATISH METODLARIGA QIYOSIY-TANQIDIY TAHLILI Atamurodova Qunduzoy Abdug'aniyevna, Xoliyorova Xumora Husniddin qizi	535-539
85	BOSHLANG'ICH SINIF O'QITUVCHILARIDA KREATIV SALOHIYATNI RIVOJLANTIRISHNING PEDAGOGIK XUSUSIYATLARI Umaralievna Shahlo, Hamroeva Farida, Mahmarajabova Shohnisor	540-544
86	PEDAGOGICAL BASIS OF FORMING ECOLOGICAL EDUCATION EDUCATION IN PRIMARY CLASS TECHNOLOGY LESSONS Umaraliyeva Shahlo, Ibodulloeva Parvina, Rashidova Farida, Maxmasaidova G'unchagul	545-548
87	IMPLEMENTING CASE STUDIES TO DEVELOP THE SOCIO-LINGUISTIC COMPETENCE OF FUTURE JOURNALISTS Uktamova Navruza Botir qizi	549-554
88	Ресурсный потенциал развития туризма в Узбекистане Эргашева Чарос Зафар кизи	555-562
89	O'ZBEKISTONDA TURIZM SALOHIYATINING ASOSIY KO'RSATKICHLARI Soatov Jahongirxon Yusup o'g'li	563-569
90	Jazz O'zbekistonda Qarshiboyeva Umida	570-574
91	Важность развитие индустрии и инфраструктуры туризма в Узбекистане Абдусаломов Умиджон Абдували ўгли, Усманова Азизахон Фазыловна	575-580
92	Musiqa san'ati o'qitish tizimida Lui Brayl shriftini qo'llanilishi va metodikasi Rustamova Fotima	581-585
93	Ixtiro va kashfiyot Ortiqova Mohinur Burhon qizi	586-589
94	AYRIM SUG'ORISH TEXNOLOGIYALARINING SOYANING GAVHAR NAVI RIVOJLANISHIGA TA'SIRI Abdulxafizov Xalilillo Abdug'ani o'g'li, Mamadaliyeva Sevarahon G'ofurjon qizi	590-593





95	PUBLISISTIKA USLUBIDA MAQOL VA MATALLARNING IFODALANISH XUSUSSIYATLARI Madaminova Gulsora Mirxamidovna	594-599
96	Abduvali Qutbiddin she'riyatida an'anaviylik va noan'anaviylik talqini Maxmudova Kamola Bolbekovna	600-605
97	Abduvali Qutbiddin she'riyatida milliylik va tasavvufiy an'analar Maxmudova Kamola Bolbekovna	606-613
98	THE HEROISM IN THE NOVEL OF ERNEST HEMINGWAY "WHOM THE BELL TOLLS" Mirzanazarova Vazira Akbaraliyevna	614-621
99	Qishloq xo'jaligida investitsiya va uning samaradorligini oshirish. Xurramov Eshmamat Xudoyberdiyevich	622-627
100	LINGUACULTURAL AND ETHNOLINGUISTIC CHARACTERISTICS OF ONOMASTIC UNITS IN UZBEK AND ENGLISH Tursunova Nafisa Shuxratovna	628-634
101	MIKROSPOROGENEZ VA ERKAK GAMETOFIT. CHANGDON VA MIKROSPORANGIYALAR Rasulov Husan Rasul o'g'li	635-637
102	ТИЖОРAT БАНКЛАРИ ТОМОНИДАН ТАКЛИФ ЕТИЛАЙОТГАН ЧАКАНА ХИЗМАТЛАР ДИНАМИКАСИ Маннонов Набиддин Нажмиддин ўғли, Зокирова Диёра Иқболжон қизи	638-644
103	«АХВОРОТ ВА БИЛИМ ЖАДАЛЛАШУВИНИНГ ҚАДРИЯТЛАРГА ТА'СИРИ» Mirkamol Ochilov Boymurotovich	645-649
104	SAVOD O'RGATISH METODLARIGA QIYOSIY-TANQIDIY TAHLIL Atamurodova Qunduzoy G'aniyevna, Sattorova Fazilat Xolmurod qizi	650-656
105	КОМПОНЕНТЫ пословиц русского и казахского языков в сопоставительном аспекте Сапарова Нуржамал Бегайдаровна	657-662
106	О влиянии минерального наполнителя из сталеплавильного шлака на структуру и свойства композиционного гипсового вяжущего Махаматалиев И.М., Тургунбаева Ж.Р., Тошев Н.К., Розibaев Р.Ш.	663-674
107	МЕТАБОЛИЧЕСКИЙ СИНДРОМ В -АКУШЕРСТВЕ И ГИНЕКОЛОГИИ Алланазаров Бобур Бобоназарович	675-678
108	ИММУНОМОДУЛЯЦИЯ В ГИНЕКОЛОГИИ. МНЕНИЕ ИММУНОЛОГА И АКУШЕР-ГИНЕКОЛОГА Алланазаров Бобур Бобоназарович	679-686
109	МЕТОДИКА ПРЕПОДАВАНИЯ РУССКОГО ЯЗЫКА Пайгамова З.Х.	687-689





110	Boshlang'ich sinflarda yuzaga keladigan psixik muammolarni o'qituvchining pedagogik mahorati orqali hal qilish Murodova Mahbuba Farhod qizi, Sattorova Fazilat Xolmurod qizi	690-693
111	СИСТЕМНАЯ КОНЦЕПЦИЯ “SMART CITY” И ВОПРОСЫ ПОВЫШЕНИЯ ЭНЕРГОЭФФЕКТИВНОСТИ Муроджанова Лобар	694-699
112	BUYRAK USTI BEZI Sabirova Dilnoza Shuxratovna, O'rakov Sh, Oslonova Y, Fayziyeva D	700-702
113	Ресурсный потенциал развития туризма в Узбекистане Убайдуллаев Исмаил Тулкин огли, Усманова Азизахон Фазыловна	703-711
114	Basic theorems of differential calculus and their application Yarmetova Mukaddas Ruzimovna, Saidova Aziza Yuldash qizi	712-715
115	Исторический туризм: изучение прошлого для формирования будущего Акрамова Малика Тимуровна, Усманова Азизахон Фазыловна	716-721
116	TEKNOLOGIYA FANINING BOSHQA FANLAR BILAN INTEGRATSIYALASH ASOSIDA DARS TASHKIL ETISH Bimurzayeva Makpal Kuchkarovna	722-725
117	BOSHLANG'ICH SINFLAR O'QUVCHILARIDA KOMMUNIKATIV TA'LIM HARAKATLARINI SHAKLLANTIRISHNING ANAMIYATI Xamidova Diyora Jamshedovna, Fayziyev Mirzaali Asfandiyorovich	726-733
118	ВЛИЯНИЕ РАБОТЫ РЕГУЛИРУЕМОГО ЭЛЕКТРОПРИВОДА ЦЕНТРОБЕЖНОГО НАСОСА НА УРОВЕНЬ ЗАГРЯЗНЕНИЯ ЭЛЕКТРОМАГНИТНЫМИ ПОМЕХАМИ Я.Т.Адылов, А.М.Нифматов, У. Ж.Джуманиязов	734-746
119	ANATOMICAL STRUCTURE AND FUNCTIONS OF THE KIDNEY. NEPHRON Aminova Mohinur Normurod qizi, Rahmatullayeva Shahlo Sherzod qizi, Ravshanqulova Bahora Ulug'bekovna, G'uzorov Safar Uzoqberdi o'g'li, Ko'charova Munisa Muhiddin qizi	747-752
120	GIPOGLIKEMIK KOMAI Sabirova Dilnoza Shuxratovna, Abdurozsoqov J, Eshmurodov Z, Qodirov D	753-755
121	Qo'shko'pir tumani toponimlari tarkibida oykonimlarning o'rni Kutlimuratov A.A, Jumaniyazov T T	756-764
122	ИҚЛИМ ЎЗГАРИШИ ШАРОИТИДА АГРОСАНОАТ МАЖМУИНИ СУҒУРТАЛАШ Ядгаров Акрам Акбарович, Алимов Жамшид	765-773

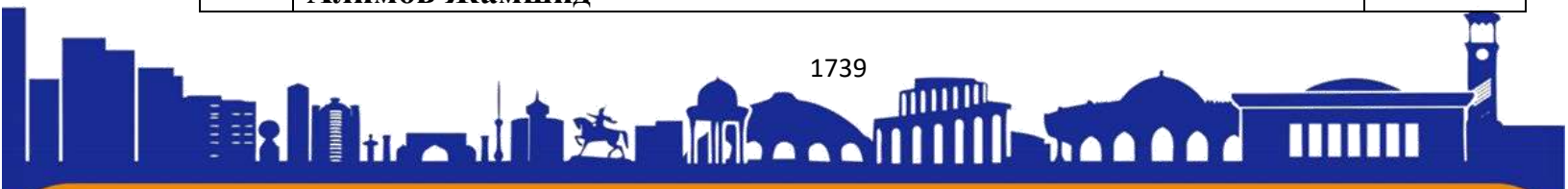



123	ANOLINI OZIQ-OVQAT MAHSULOTLARI BILAN TA'MINLASHDA SUG'URTALASHNING ZARURIYATI Yadgarov Akram Akbarovich, Abdulxamidova Gulxayo Isroiljonovna	774-779
124	ЎЗБЕКИСТОН ҚИШЛОҚ ХЎЖАЛИК МАҲСУЛОТЛАРИ ЭКСПОРТИНИ РИВОЖЛАНТИРИШДА ХАЛҚАРО СИФАТ СТАНДАРТЛАРИНИ ЖОРИЙ ЭТИШ Ядгаров Акрам Акбарович, Махаматова Камола Сагдуллаевна	780-785
125	ИҚЛИМ ЎЗГАРИШЛАРИ ТАЪСИРИДАН ҚИШЛОҚ ХЎЖАЛИГИНИ СУҒУРТАЛАШ ВА МОЛИЯВИЙ ҚЎЛЛАБ – ҚУВВАТЛАШ Ядгаров Акрам Акбарович, Махаматова Мафтуна	786-790
126	Zamonaviy quruq qurilish qorishmalar va ularni ishlab chiqarishning asosiy muammolari Muxammadrasulov Xasanjon	791-795
127	О СВОЙСТВАХ ГИПСОВОГО КАМНЯ МОДИФИЦИРОВАННОГО СУПЕРПЛАСТИФИЦИРУЮЩИМИ ДОБАВКАМИ Махаматалиев И.М., Тошев Н.К	796-799
128	СВОЕОБРАЗИЕ СОВРЕМЕННОЙ РУССКОЙ АНТИУТОПИИ (НА ПРИМЕРЕ ПРОИЗВЕДЕНИЙ Т. ТОЛСТОЙ И А. ГРОМОВА) Рашидова Мадина Рашид кизи	800-807
129	ДОРОГА КАК ХУДОЖЕСТВЕННЫЙ ОБРАЗ В МИРОВОЙ ЛИТЕРАТУРЕ Рашидова Гузаль Рашид кизи	808-813
130	LIBOS NOMLARIGA XOS BO'LGAN NUTQNING IJTIMOIIY RIVOJLANISH OMILLARI Nafiza Xoliqova Vohidovna	814-819
131	ЛЕКСИЧЕСКИЕ СРЕДСТВА ВРЕМЕННЫХ ОТНОШЕНИЙ В РУССКОМ И УЗБЕКСКОМ ЯЗЫКАХ (НА ПРИМЕРЕ ПОСЛОВИЦ И ПОГОВОРОК) Каримова Дилбар Эшкobilовна.	820-825
132	Проблема исследования предметной лексики через лингвистическое определение термина «предметы учебной принадлежности» Обидова Нилуфар Акмал кизи	826-831
133	ИННОВАЦИОННЫЕ ТЕХНОЛОГИИ ПРЕПОДАВАНИЯ РУССКОГО ЯЗЫКА В ГРУППАХ С УЗБЕКСКИМ ЯЗЫКОМ ОБУЧЕНИЯ Давлатова Шахло Хуррамовна	832-836
134	INGLIZ TILINI O'TGATISHNING ZAMONAVIY USULLARI Ro'ziyeva Farangiz	837-842
135	WEDDING IN ENGLAND Xolmirzayeva Zuhaxon	843-846

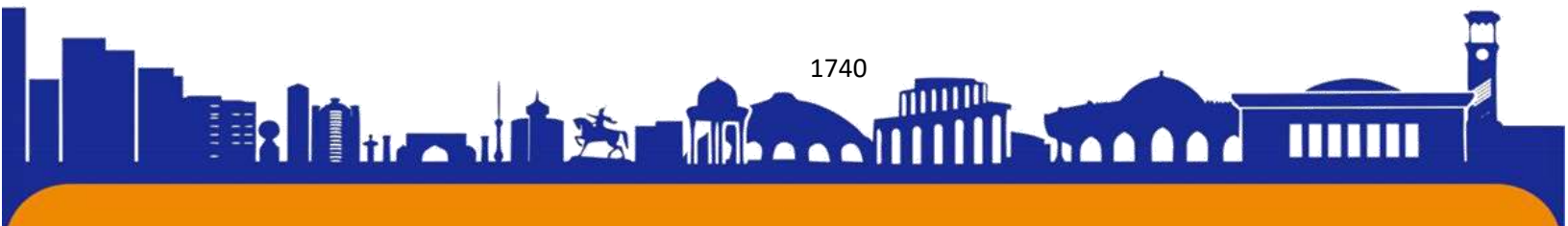



136	ZAHIRIDDIN MUHAMMAD BOBURNING MEHR-MURUVVAT OLAMI Muradova Husniya Akmal qizi, I.B.Xudaynazarov	847-851
137	Ўзини ўзи идора қилиш – ижтимоий-психологик феномен сифатида Нилуфар Баракаева	852-862
138	BOSHLANG'ICH SINIF DARSLARIDA INTERFAOL METODLARDAN SAMARALI FOYDALANISH To'raqulov Akbar Rustam o'g'li, Bobonazarova Durdona Shuhratovna	863-869
139	10-11-SINF O'QUVCHILARI MA'NAVIY KOMPETENTLIGINI "IJTIMOIY ODOBLAR" ASARI VOSITASI ASOSIDA RIVOJLANTIRISH MAZMUNI To'raqulov Akbar Rustam o'g'li, To'ychiyeva Manzara Muzaffar qizi, Boltayeva Zuhra Abduraimovna	870-882
140	PUBLISISTIKA VA UNING ZAMONAVIY TILSHUNOSLIKDAGI AHAMIYATI Madaminova Gulsora Mirxamidovna	883-891
141	ЭКСТРЕМАЛЬНЫЙ ПОЛЯРНЫЙ ТУРИЗМ Усманова Азизахон Фазыловна, Йолдошев Ботир Боходирович	892-897
142	Эволюция транспорта и его влияние в туризме Латыпов Артур Вадимович, Усманова Азизахон Фазыловна	898-906
143	Экология Узбекистана Олимжанова Умида Осмонжоновна, Усманова Азизахон Фазыловна	907-914
144	СТАЛКЕР-ТУРИЗМ Мауляшев Наян Ришатович, Усманова Азиза Фозиловна	915-923
145	ЮҚОРИ ИССИҚЛИККА ЧИДАМЛИ ПЛИТАЛАРНИ СИНТЕЗ ҚИЛИШНИНГ КЕРАМИК ТЕХНОЛОГИЯСИ ЖИҲАТЛАРИ А.И. Мустафоев, М.О.Мустафоева, *К.М.Узакова	924-930
146	CERVICAL EROSION Omanova Risolat Ithom qizi, Aminova Mohinur Normurod qizi, Rahmatullayeva Shahlo Sherzod qizi, Ravshanqulova Bahora Ulug'bekovna, Hasanova Saodat Muhammadi qizi	931-935
147	Мероси адабии Саъдии Шерозӣ дар ҳудуди таълиму тарбия Umaraliyeva Shahlo, Zikirtulloyeva Gulshoda, Turdiyeva Suman, Toshova Shahlo	936-939
148	Buyuk Britaniyada ta'lim tizimi va oliy ta'lim muassasalarida ilm olishning ahamiyatliligi Ruziyeva Hilola, Yusupova Shukrona	940-946
149	О разрешимости однородной системы частично- интегральных уравнений специального вида Хайруллаев Исматулла Нуруллаевич, Кучимов Мухриддин Бахриддин ўғли	947-950





150	Korxonalarda pul mablag'lari hisobini takomillashtirish. Turayeva Gulizahro, Nigora Jo'rayeva, Hasanova Diyora, Aliqulova Oydin, Rahmatova Nilufar, Rahmonberdiyeva Nozima	951-954
151	Boshlang'ich sinf o'quvchilarni milliylik ruhida tarbiyalashda hadis ilmining pedagogik-psixologik asoslari. Narziyeva Xabiba Xudayberdiyevna.	955-967
152	BOSHLANG'ICH SINIF O'QUVCHILARINING NUTQINI O'STIRISHDA IBORALARINING O'RNI. JOURNAL OF UNIVERSAL SCIENCE RESEARCH Qurbanova Umida Axror qizi.	968-977
153	МЕЖДУНАРОДНЫЙ ОПЫТ В ОБЛАСТИ ПОДГОТОВКИ КАДРОВ В СФЕРЕ ТУРИЗМА И ЕГО ПРИМЕНЕНИЕ В УЗБЕКИСТАНЕ Усманова Азизахон Фазыловна, Азизова Севара Тавакал кизи	978-983
154	TIBBIY BIOLOGIYA FANIDAN HAYOTNING HUJAYRAVIY ASOSLARI MAVZUSINI O'QITISHDA PEDOGOGIK TEXNOLOGIYALARDAN FOYDALANISH SAMARADORLIGI Abduraximova Feruzabonu Asqar qizi, Ro'ziyeva Gulsara Temirqulovna	984-989
155	UZLUKSIZ MA'NAVIY TARBIYA KONSEPSIYASI ASOSIDA TALABA YOSHLARNI MA'NAVIYATINI SHAKLLANTIRISHNING PEDAGOGIK- PSIXOLOGIK TEXNOLOGIYASI. Toshpo'latova Mavjuda Mamatqulovna	990-993
156	QIRQBO'G'IMTOIFA (EQUISETOPHYTA) VA QIRQQULOQTOIFA (POLYPODIOPHYTA) BO'LIMLARIGA MANSUB O'SIMLIKLARNING JINSIY VA JINSIZ KO'PAYISHIDAGI ASOSIY O'XSHASHLIK VA FARQLARI. Abdurazzoqov Azizjon Abdurauf o'g'li, Abilkosimov Abdurahmon Qobilbek o'g'li	994-996
157	THE MASSIVE ROLE OF OPERATIONAL-SEARCH ACTIVITY IN THE LIFE OF SOCIETY. Abdualimov Shohruhbek Abduvahid ogli, Fayzullayeva Sevара Xayrullo qizi	997-999
158	ПРИМЕНЕНИЕ ОПЫТА ОБМЕНА ЖИЛИЩНЫМИ УСЛОВИЯМИ В ИНДУСТРИИ ТУРИЗМА. НА ПРИМЕРЕ США. Усманова Азизахон Фазыловна, Шавкатов Ибрагим Бахтиярович	1000-1006
159	UCH O'LCHAMLI MURAKKAB FRAKTALLARNI QUYOSH ENERGIYASINI YIG'ISH UCHUN L-TIZIM DARAXT GEOMETRIYASI TUZILMASI BekmirzayevD, A, Ibragimov A	1007-1024

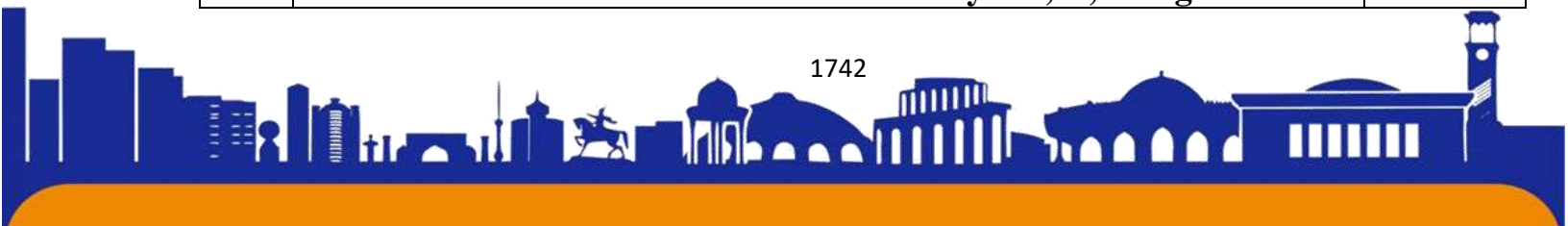



160	BOSHLANG'ICH SINF O'QUVCHILARIDA ESSE YOZISHGA O'RGATISH ORQALI TANQIDIY FIKRLASHNI RIVOJLANTIRISH Gulyamova Nigina Azimovna	1025-1034
161	CRITERIA OF SYNONYM IN ENGLISH AND UZBEK LANGUAGES Usmonova Mohinbonu	1035-1040
162	REPRODUCTION OF FIGURATIVE MEANS IN TRANSLATION (IN THE EXAMPLE OF UZBEK-GERMAN LANGUAGES) Iskandarova Sevara Eraliyevna	1041-1045
163	Диаспоральный туризм и экономические политические отношения Узбекистана и Татарстана. Насретдинов Ринат Ринатович, Усманова Азиза Фазыловна	1046-1052
164	Экзотический туризм Ойхужаев Саидхон Боходир угли, Усманова Азизахон Фазыловна	1053-1059
165	Сохранение этнографических ценностей как важный фактор в нравственном воспитании молодежи Умаров Фарходжон Рустамович, Усманова Азизахон Фазыловна.	1060-1066
166	MAKTABGACHA TA'LIM SOHASIDAGI BUGUNGI KUN RIVOJLANISHI, YANGILIKLARI VA YUTUQLARI. Abdishukurova Nilufar	1067-1070
167	MODIS olingan indekslar yordamida qurg'oqchilik monitoring va Google Earth Engine platformasi R.S.Ibragimov, Xasanova Shohsanam Axad qizi	1071-1078
168	Культурный туризм в Узбекистане: Сохранение и продвижение национального наследия через путешествия Бобажонов Умиджон Носир угли, Усманова Азиза Фазыловна	1079-1088
169	SUVLI ERITMALAR TARKIBIDAGI Cu(II) VA Mg(II) IONLARINI ANIQLASHNING ION-ALMASHINUV XROMATOGRAFIYASINI O'RGANISH Bo'ronova B. T, Ollaberdiyeva G. E, Tillayev X. R.	1089-1093
170	Бэк -пэк туризм Сунчалиева Ангелина, Усманова Азизахон Фазыловна	1094-1098
171	LINGUISTIC PROBLEMS OF ENGLISH LEXICOGRAPHY Nigora Maksetova, Zerine Uteshova	1099-1108
172	Toyloq shevasida qo'llaniladigan etnografizmlar xususida Jalilova Muxlisa	1109-1111
173	Knowledge Construction in E-Learning context Atoboyeva Aziza Muhiddin qizi, Temirova Hilola Ruziyevna	1112-1123
174	Стратегия развития туризма в Узбекистане: использование VR технологий для создания виртуальных экскурсий по	1124-1131





	историческим местам и событиям Сайдназаров Саидбобур Атаназар Угли, Усманова Азизахон Фазыловна	
175	Свадебный туризм Муминова Парвина Зухриддин кизи, Усманова Азиза Фазыловна	1132-1136
176	Шопинг Туризм Халикназарова Бахтинура Мухтаржановна, Усманова Азизахон Фазыловна	1137-1145
177	Экстремальный Туризм Тошпулатова Фарангиз Шухрат кизи Усманова Азизахон Фазыловна	1146-1153
178	ПЕРСПЕКТИВЫ РАЗВИТИЯ КИНО-ТУРИЗМА В РЕСПУБЛИКЕ УЗБЕКИСТАН Усманова Азизахон Фазыловна, Жураева Юлдуз Акмал кизи	1154-1159
179	Muqimiy ijodi badiiy matn sifatida Muxlisa Sadriddinovna Muhitdinova, Ne'matova Mavsuma Ulug'bek qizi	1160-1165
180	CHIZMACHILIK FANININI O'QITISHNI YANGI BOSQICHGA OLIB CHIQISH MASALALARI A.S.Arziev, S. Kalabaieva, A.Aytmuratov	1166-1168
181	KEY ISSUES OF ADMINISTRATIVE LAW IMPROVEMENT: NATIONAL AND FOREIGN EXPERIENCE. Nurullaeva Laylo Khairulloyevna	1169-1171
182	МЕДИА МАТНЛАРИ САРЛАВҲАЛАРИДАГИ ЗАМОНАВИЙ ТЕНДЕНЦИЯЛАР Сеитназарова Гулжаҳан Суханатдиновна, Жақсимуратова Гулжаҳан Женисбай кизи	1172-1175
183	MATN VA PUNKTUATSIYA Fayziyeva Dilnoza Xidirovna	1176-1180
184	MUHAMMAD AMINXO'JA MUQIMIY HAYOTI VA FAOLIYATI, HAMDA DINIY, TASAVVUFIIY ASARLARINING O'RGANILISHI Muxlisa Sadriddinovna Muhitdinova, Azimova Go'zal Ravshan qizi	1181-1189
185	HARAKAT XAVFSIZLIGINI TA'MINLASHDA HAYDOVCHILAR HUQUQIY MADANIYATINING O'RNI Nazarov A.A., Usmonova M.N., Raxmat B.A.	1190-1193
186	"Sulaymonova Xadicha Sulaymonovna - adolat ramzi" Ibroximova Firuza	1194-1196
187	INGLIZ VA O'ZBEK TILLARIDA "OILA" KONSEPTINI LINGVO-MADANIY JIHATDAN O'RGANISH Xolmirzayev Dostonbek Qurbonali o'g'li, Djaffarova Dildora Ilhomovna	1197-1200
188	O'SMIRLARDA ZO'RAVONLIK VA TAJAVVUZKORLIKNI VUJUDGA KELISHINING PSIXOLOGIK ASOSLARI Komiljonova Dilfuzaxon Nazirjon qizi	1201-1213





189	BOSHLANG'ICH SINFI O'QUVCHILARIDA DIQQATNI RIVOJLANTIRISH USULLARI Artikova Iroda Akmalovna	1214-1220
190	ZAMONAVIY DUNYODA LOTIN TILINING ASOSIY SOHALARI VA VAZIFALARI Pulatova Saltanat Mirzalievna	1221-1225
191	ЛАТИНСКИЙ ЯЗЫК В МЕДИЦИНСКОЙ ТЕРМИНОЛОГИИ Пулатова Салтанат Мирзалиевна	1226-1230
192	ЙЎЛ-ТРАНСПОРТ ХОДИСАЛАРИ ИШТИРОКЧИЛАРИГА ЕТКАЗИЛГАН МОДИЙ ЗАРАФИ КОПЛАШНИ СОДДАЛАШТИРИШ Назаров А. А., Усманова М. Н, Рахмат Б.А.	1231-1235
193	YO'L HARAKATI XAVFSIZLIGINI TA'MINLASHGA ZAMONAVIY YONDOSHUV Назаров А. А, Усманова М. Н, Рахмат Б. А.	1236-1243
194	ОСОБЕННОСТИ ПСИХОЛОГИЧЕСКОГО РАЗВИТИЯ МЛАДШИХ ШКОЛЬНИКОВ Петряева Олеся Константиновна, Д. Шаббозова	1244-1249
195	TERMS AND EPONIMS OF CHILDREN'S DISEASES IN ENGLISH AND UZBEK Murtazaeva Khadicha Nuriddinovna	1250-1255
196	ZAMONAVIY O'QITUVCHIGA QO'YILADIGAN TALABLAR Saidova Parvina Mirzo qizi, Qobilov Jamshid Baxtiyor O'g'li	1256-1263
197	TABBIY GAZLARNI KIMYOVIY QAYTA ISHLAB AROMATIK BIRIKMALAR OLIHDA YANGI KATALIZATORLAR TA'SIRINI O'RGANISH Qarshiboeva N.K., Beknazarov H.S.	1264-1273
198	СИНТЕЗ И ИССЛЕДОВАНИЕ СВОЙСТВ НОВЫХ ОЛЕОГЕЛЕЙ НА ОСНОВЕ БУТАДИЕН-СТИРОЛЬНОГО КАУЧУКА И МАЛЕИНОВОГО АНГИДРИДА Гузаиров Д.А., Бекназаров Х.С., Хусанова М.Ф.	1274-1283
199	Matematik modellashtirish va matematik modelni yaratish jarayoni Nazarova Shahnoza Abdusamadovna	1284-1290
200	Temuriy malikalarning fojiviy taqdirlari tasviri Mardonova Lobar Umaraliyevna	1291-1298
201	Tadbirkorlarning mulkiy huquqlarini himoya qilishda hozirgi qonunchilikdagi o'zgarishlarning o'rne Qudratova Umida, Xodjamov Asliddin	1299-1301
202	КОРБАСТИ МУРОДИФ ВА МУТАЗОД ДАР “ДУХТАРИ КАПИТАН” И САИДРИЗО АЛИЗОДА Икромова Лўбат Абдукаримовна	1302-1305





203	ЖАҲОН ВА МИЛЛИЙ ТАРЖИМА МАКТАБЛАРИДА ТАРЖИМАНИНГ ЛИНГВИСТИК ЖАРАЁН СИФАТИДА ШАКЛЛАНИШИ Наргиза Халиллаева, Зульфия Давронова	1306-1313
204	MOTIVATSIYA VA UNING ILMIY-NAZARIY O'RGANILISH SOHASI Namozova Latofat Rustamovna	1314-1321
205	Boshlang'ich sinflarni o'qitishda multimedia vositalaridan foydalanish va uning samarasi. Z.O.Nurmatov, O.N.Chorshamiyeva, F.A.Pirimova	1322-1330
206	TIBBIYOT SOHASIDA MULTIMEDIANING O'RNI Z.O.Nurmatov, X.A.Tursunpo'latova, Z.N.Nasriddinova	1331-1337
207	TEZKOR KONTRATSEPTSIYANI QO'LLASH ORQALI REJALASHTIRILMAGAN HOMILADORLIKNI OLDINI OLIISH Rasulova Shaxnoza Faxriddinovna	1338-1341
208	Homiladorlikning dastlabki belgilarini bilish orqali kelib chiqishi mumkin bo'lgan nuqsonlarni oldini olish Rasulova Shaxnoza Faxriddinovna	1342-1348
209	INTERACTIVE METHODS OF TEACHING PRACTICAL EXERCISES IN HIGHER EDUCATIONAL INSTITUTIONS Abdurakhmanov Akhmatjon Makhammadovich	1349-1352
210	ISSIQLIK IZOLYATSIYASI VA ENERGIYA-TEJAMKOR INNOVATSION QURILISH MATERIALI "Politsroblok"ni ishlab chiqarish. A.M.Abdurahmanov, A. D. Kayumov, A. A.Normirzayev	1353-1356
211	Kuzgi bug'doy navlarining fotosintetik faoliyatini ma'danli o'g'it me'yorlariga bog'liqligi. Babajanova Sanabar Yuldashbayevna, G'aniyeva Ozoda Saliy qizi, Saparbayeva Mahliyobonu Sul-tonboy qizi	1357-1360
212	ЧАСТИЦЫ НЕМЕЦКОГО ЯЗЫКА И ИХ ЗНАЧЕНИЕ Садикова Азада	1361-1366
213	PATISSON (Cucurbita pepo var. melopepo) O'SIMLIGINI EKISH TEXNOLOGIYASI VA PARVARISHLASH USULLARI Kenjayeva To'lg'onoy Rahmonovna, Tojiyev Abdulaziz Rasuljon o'g'li	1367-1370
214	BOSHLANG'ICH SINIF O'QISH DARSIDA INTERFAOL USULLARDAN FOYDALANISHNING TA'LIMIY AHAMIYATI Safarova Dildora Uktam qizi	1371-1375
215	"BOSHLANG'ICH SINIF O'QUVCHILARIDA ASSOTSIAL XULQ-ATVOR SHAKLLANISHI DIAGNOSTIKASI VA KORREKSIYASI" Mamatova Zulfizar	1376-1379





216	GEOMETRIK MODELLAR. KO'P QATLAMLI NEYRON TARMOQLARI. Qosimov Ramzjon Latifjon o'g'li, Sulaymonova Xurshidaxon Elyorjon qizi, O'ktamova Sevaraxon Baxodirjon qizi	1380-1384
217	ABU RAYHON BERUNIY – BUYUK SERQIRRA OLIM Sa'dullayev Sardor Sharipboy o'g'li	1385-1392
218	PUBLIC CONTROL IN THE ADMINISTRATION OF GOVERNMENT AND PUBLIC AFFAIRS Muminov Sardorbek Kholmurodovich	1393-1396
219	Informatika va axborot texnologiyalarining ta'lim tizimini rivojlantirishdagi ahamiyati Ishqorayev Boboravshan Boboraxmatovich	1397-1401
220	АКТУАЛЬНЫЕ ВОПРОСЫ ФАРИНГИТА У ДЕТЕЙ Жумаев Азиз Абдусамат ўғли, Норқобилов Абдусамат Жумаевич, Исмоилов Мухаммадали Очилдиевич, Давронова Чарос Луксановна	1402-1408
221	ЭФФЕКТИВНОСТЬ ЛЕЧЕНИЯ ВОСПОЛИТЕЛЬНЫХ ЗАБОЛЕВАНИЯ ГЛАЗ ПРЕПАРАТОМ ЛЕВОСТАВ Иргашев Отабек Хушвахтович, Ўрозалиев Суннат Юсупжон ўғли, Исматуллаев Сохибжон Қудратович, Авазов Бекзод Хамро ўғли	1409-1417
222	ТАЛАБАЛАРНИНГ МУСТАҚИЛ ТАЪЛИМИНИ ЧИЗМА ГЕОМЕТРИЯ ФАНИДАН ТАШКИЛ ЭТИШ ТЕХНОЛОГИЯСИ А.С.Арзиев, Р.Р.Мадиярова, Т.Т.Сарсенбаев.	1418-1422
223	BO'LG'USI TASVIRIY SAN'AT O'QITUVCHILARINI TAYYORLASHDA HOZIRGI DAVR DOLZARB MASALALARI. AMANULLAYEV ABDUNABI ABDUMO'MINOVICH	1423-1429
224	BO'LAJAK TASVIRIY SAN'AT O'QITUVCHILARIDA BADIY-IJODIY MAHORATLARINI RIVOJLANTIRISHDA MANZARA JANRIDAN FOYDALANISH USULLARI. Abdimuminov Muhammad Sodiq	1430-1439
225	QADIMDA USTALARNING SHOGIRD TAYYORLASHDA O'ZIGA XOS MILLIY ANANAVIY ASOSLARI. Amanullayev Abdunabi Abdumo'minovich	1440-1447
226	O'ZBEK MILLIY NAQQOSHLIK SAN'ATINI Xatammirzayeva Sevara Odiljon qizi	1448-1451
227	BOSHLANG'ICH SINF O'QITUVCHISINING JAMIYATDA TUTGAN O'RNI VA ZAMONAVIY METODLAR YORDAMIDA INNAVATSION FAOLIYATI Axmedova Dildora Boboqulovna,	1452-1461





	Davlatova Shaxnoza Muhammadiyevna, Sodiqova Baxtigul Ibodullayevna	
228	Boshlang'ich sinflarda kompetensiyaviy yondashuv va pedagogik texnologiyalarning samaradorligi. Ergasheva Surayyo Yo'ldoshevna	1462-1465
229	AL-HAKIM AT-TERMIZIY QARASHLARIDAN OLIY TA'LIMDA FOYDALANISHNING AHAMIYATI Erdanova Zamira	1466-1471
230	EFFECTIVE METHODS IN TEACHING ENGLISH Ruzieva Farangiz	1472-1479
231	"O'ZBEK TILIDA "TUG'ILISH" VA "O'LIM" TUSHUNCHALARINING LINGVISTIK TADQIQI Xushboqov Qobilbek Shokirovich	1480-1488
232	KICHIK YOSHDAGI O'QUVCHILAR NUTQINI O'STIRISH YO'LLARI Xushboqov Qobilbek Shokirovich, Usmonova Nozima Mamadiyor qizi	1489-1495
233	TYPES OF LEARNERS Ruzieva Farangiz	1496-1501
234	Adabiyot darslarida matn ustida ishlashning metodik shartlari Malika Jazilova Bekmirzayevna	1502-1511
235	GALLIY ARSENIDI ASOSIDAGI QUYOSH ELEMENTLARI YUZASIGA TUSHADIGAN CHANG ZARRALARINING TA'SIRINI TEKSHIRISH Mamarasulova Hanifa Dilshod qizi	1512-1516
236	МЕТОДИКА ЧТЕНИЯ ХУДОЖЕСТВЕННОЙ ЛИТЕРАТУРЫ Мирзакулов Уктам Алимарданович Жабборов Сардор Бахриддинович	1517-1521
237	MUTUAL MEANING OF SIMILAR WORDS USED IN A WORK OF ART (BASED ON THE WORKS OF OTKIR HASHIMOV) Abdullayeva Ozoda	1522-1525
238	Raqamli transformatsiya davrida kichik biznes va xususiy tadbirkorlikni rivojlantirish yo'nalishlari Xo'jamberdieva Sayyora Eshmurodovna	1526-1530
239	Boshlang'ich sinf tarbiya fanini o'quvchilarining tarbiyalashda sharq allommalarining ma'naviy merosi orqali takomillashtirish. Xudoyberdiyeva Ug'iloy Davron qizi	1531-1535
240	ИНТЕРНЕТ-МАРКЕТИНГДАН ФОЙДАЛАНИШНИНГ АСОСИЙ ЙЎНАЛИШЛАРИ Ахмаджонов Абдулбоситхон Камолхон угли	1536-1543
241	The Role of Conceptual Metaphor in Literary Translation Bozorov Abdurauf Sheramatovich	1544-1548





242	LINGUISTIC STATUS OF LANGUAGE INTERNET COMMUNICATIONS Kamalova Gulzada	1549-1554
243	CREATION OF DRUGS AND THEIR NAMES Tangirkulova Karomat Saitovna	1555-1560
244	Сурхондарё вилоятида соғлиқни сақлаш тизими тарихини ўрганишнинг назарий-методологик асослари ҳамда мавзунинг манбашунослиги ва тарихшунослиги Исмоилова Фарида ТерДУ магистранти	1561-1566
245	СУФИ АЛЛОҲЁР МАДРАСАСИ ҲАҚИДА ЧИЗГИЛАР Т.Б Бердиева	1567-1570
246	ROAD TO SPARKLING HAIR WITH NO SHAMPOO Ozodakhon Izzatillaeva	1571-1574
247	«ПРОФИЛАКТИКА ИНСПЕКТОРИНИНГ КИБЕР ЖИНОЯТЧИЛИКНИНГ БАРВАҚТ ОЛДИНИ ОЛИШ ФАОЛИЯТИ» Турдалиев Бахтиёржон Ихтиёржон угли	1575-1578
248	ACCURATE BREAST CANCER CLASSIFICATION BY USING ARTIFICIAL INTELLIGENCE ALGORITHMS Meliboyev Abdulaziz	1579-1586
249	USE OF INTERACTIVE METHODS TO DEVELOP STUDENTS' SOCIO-CULTURAL COMPETENCE THROUGH MULTIMEDIA DEVICES Askarova G.X	1587-1596
250	O‘SMIRLARGA PSIXOLOGIK XIZMAT KO‘RSATISHNING O‘ZIGA XOS PSIXOFIZIOLOGIK XUSUSIYATLARI Shaxnoza Shavkatova Po‘lot qizi, Nabijonov Otabek Ganiyevich	1597-1599
251	TALABALARNING BADIY-IJODIY TAFAKURINI SHAKILLANTIRISHDA KOMPOZITSIYA FANINING NAZARIYASI VA METODIKASINI TAKOMILSHTIRISH YO‘LLARI. Abdumuminova Dildora Abdinabi qizi	1600-1608
252	KOGNETIV TILSHUNOSLIKDA "JINOYAT " KONSEPTI G'ulomova Bibi Muxlisa Maxmudjon qizi	1609-1612
253	ИНТЕРПРЕТАЦИЯ И ЗНАЧЕНИЕ ОПРЕДЕЛЕНИЯ АНТИМЮЛЛЕРОВА ГОРМОНА В ПРАКТИКЕ ГИНЕКОЛОГА ДЛЯ НЕСОВЕРШЕННОЛЕТНИХ Имамов Элмурод Нуркучкарович, Нормуродова Шахноза Гафаровна, Хамидова Манзура Саттаровна	1613-1621
254	УРОВЕНЬ ПОЛОВЫХ И ГОНАДОТРОПНЫХ ГОРМОНОВ ПРИ ХРОНИЧЕСКИХ ВОСПАЛИТЕЛЬНЫХ ЗАБОЛЕВАНИЯХ ОРГАНОВ МАЛОГО ТАЗА ПРИ РЕАБИЛИТАЦИИ С ИСПОЛЬЗОВАНИЕМ ПЕЛОИДОТЕРА	1622-1631

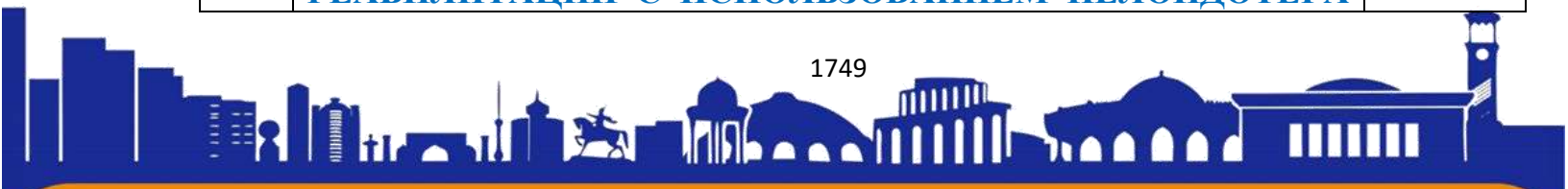



	Имамов Элмурод Нуркучкарович, Нормуродова Шахноза Гафаровна, Хамидова Манзура Саттаровна	
255	Профилактика инспекторининг Маъмурий назоратни амалага ошириш жараёнида бошқа соҳавий идоралар билан ҳамкорлиги Шохимардонов Дилшод Жамшидович	1632-1634
256	ПРОФИЛАКТИКА ИНСПЕКТОРИНИНГ МАМУРИЙ НАЗОРАТ ЎРНАТИШ ВА АМАЛГА ОШИРИШ БОРАСИДАГИ ФАОЛИЯТИНИ ТАКОМИЛЛАШТИРИШ Шохимардонов Дилшод Жамшидович	1635-1637
257	МАКТАВ О'QUVCHILARNI KASB-HUNARGA YO'NALTIRISHDA NOAN'ANAVIY USULLARDAN FOYDALANISH G'aniyeva Roxila Uchqunovna	1638-1645
258	ҒЎЗА ҲОСИЛДОРЛИГИГА АГРОТЕХНИК ОМИЛЛАРНИ ТАЪСИРИ D.T.Jumanov	1646-1662
259	Adabiyot o'qitishda fanlararo integratsiyani yo'lga qo'yish Mahmado'stov Abdulla	1663-1669
260-	SOCIAL AND ECONOMIC ASPECTS OF LEARNING ENGLISH Sharipova Mavluda	1670-1674
261	The semantic field of the concept "hospitality" in the Karakalpak, Russian and English Ayjan Kalieva	1675-1679
262	Cognitive space "hospitality" in the Karakalpak, Russian and English languages Ayjan Kalieva	1680-1685
263	HUNARMANDCHILIK TADBIRKORLIGINI RIVOJLANTIRISH MEKANIZMINI TAKOMILLASHTIRISH Mamatova Bahora Murod qizi	1686-1689
264	SEVEN PRINCIPLES OF QUALITY MANAGEMENT SYSTEMS Topvoldiev Abdukakhorar Abdukodir ugli	1690-1698
265	TISHLAR SOG'LOMLIGIDA MISVOKNING O'RNI Suyunova Aziza Xidir qizi, Eshkaraev Sadridin Choriyevich	1699-1706
266	QO'YTIKAN (XANTHIUM-STRUMARIUM-L) O'SIMLIGIDAN KIMYOVIY MODDALARNI AJRATIB OLISH ISTIQBOLLARI Safarova Mohiniso Zafarovna, Eshkaraev Sadridin Choriyevich	1707-1714
267	АВТОМАТИЗИРОВАННАЯ СИСТЕМА УПРАВЛЕНИЯ И КОНТРОЛЯ ТЕМПЕРАТУРЫ Ешматова Барно Исмаиловна, Хамрабаева Ферузабону Сирожиддин кизи, Азамов Шахзод Холтор ўғли	1715-1720
268	АВТОМАТИЗИРОВАННАЯ СИСТЕМА МОНИТОРИНГА И ОЦЕНКИ ТЕКУЩЕГО СОСТОЯНИЯ ПОДЗЕМНЫХ ВОД	1721-1730





	Ниғматов Азизжон Махкамович, Матчонов Ойбек Қўчқорович, Абдукадилова Камила Бахадировна	
	MUNDARIJA	1731-1751

